

## Uputstvo za upotrebu

SAMSUNG soundbar zvučnik HW-Q800B/EN

**SAMSUNG**



Tehnoteka je online destinacija za upoređivanje cena i karakteristika bele tehnike, potrošačke elektronike i IT uređaja kod trgovinskih lanaca i internet prodavnica u Srbiji. Naša stranica vam omogućava da istražite najnovije informacije, detaljne karakteristike i konkurentne cene proizvoda.

Posetite nas i uživajte u ekskluzivnom iskustvu pametne kupovine klikom na link:

<https://tehnoteka.rs/p/samsung-soundbar-zvucnik-hw-q800ben-akcija-cena/>

**SAMSUNG**

# FULL MANUAL

---

**HW-Q930B / HW-Q800B / HW-Q700B**

**HW-Q935B / HW-Q810B / HW-Q710B**

Imagine the possibilities

Thank you for purchasing this Samsung product.

To receive more complete service, please register your product at  
[www.samsung.com/register](http://www.samsung.com/register)









# SAFETY INFORMATION

## SAFETY WARNINGS

TO REDUCE THE RISK OF ELECTRIC SHOCK, DO NOT REMOVE THE COVER (OR BACK).

NO USER-SERVICEABLE PARTS ARE INSIDE. REFER SERVICING TO QUALIFIED SERVICE PERSONNEL.

Refer to the table below for an explanation of symbols which may be on your Samsung product.

	<b>CAUTION</b> <b>RISK OF ELECTRIC SHOCK. DO NOT OPEN.</b>	
	This symbol indicates that high voltage is present inside. It is dangerous to make any kind of contact with any internal part of this product.	
	This symbol indicates that this product has included important literature concerning operation and maintenance.	
	Class II product : This symbol indicates that a safety connection to electrical earth (ground) is not required. If this symbol is not present on a product with a power cord, the product MUST have a reliable connection to protective earth (ground).	
	AC voltage : Rated voltage marked with this symbol is AC voltage.	
	DC voltage : Rated voltage marked with this symbol is DC voltage.	
	Caution. Consult Instructions for use : This symbol instructs the user to consult the user manual for further safety related information.	

## WARNING

- To reduce the risk of fire or electric shock, do not expose this appliance to rain or moisture.

## CAUTION

- TO PREVENT ELECTRIC SHOCK, MATCH WIDE BLADE OF PLUG TO WIDE SLOT, FULLY INSERT.
- This apparatus shall always be connected to a AC outlet with a protective grounding connection.
- To disconnect the apparatus from the mains, the plug must be pulled out from the mains socket, therefore the mains plug shall be readily operable.
- Do not expose this apparatus to dripping or splashing. Do not put objects filled with liquids, such as vases, on the apparatus.
- To turn this apparatus off completely, you must pull the power plug out of the wall socket. Consequently, the power plug must be easily and readily accessible at all times.

# PRECAUTIONS

1. Ensure that the AC power supply in your house complies with the power requirements listed on the identification sticker located on the bottom of your product. Install your product horizontally, on a suitable base (furniture), with enough space around it for ventilation (7~10 cm). Make sure the ventilation slots are not covered. Do not place the unit on amplifiers or other equipment which may become hot. This unit is designed for continuous use. To fully turn off the unit, disconnect the AC plug from the wall outlet. Unplug the unit if you intend to leave it unused for a long period of time.
2. During thunderstorms, disconnect the AC plug from the wall outlet. Voltage peaks due to lightning could damage the unit.
3. Do not expose the unit to direct sunlight or other heat sources. This could lead to overheating and cause the unit to malfunction.
4. Protect the product from moisture (i.e. vases), and excess heat (e.g. a fireplace) or equipment creating strong magnetic or electric fields. Unplug the power cable from the AC wall socket if the unit malfunctions. Your product is not intended for industrial use. It is for personal use only. Condensation may occur if your product has been stored in cold temperatures. If transporting the unit during the winter, wait approximately 2 hours until the unit has reached room temperature before using.
5. The battery used with this product contains chemicals that are harmful to the environment. Do not dispose of the battery in the general household trash. Do not expose the battery to excess heat, direct sunlight, or fire. Do not short circuit, disassemble, or overheat the battery.  
CAUTION : Danger of explosion if the battery is replaced incorrectly. Replace only with the same or equivalent type.



# CONTENTS

<b>01</b>	<b>Checking the Components</b>	<b>6</b>
<b>02</b>	<b>Product Overview</b>	<b>7</b>
	Top Panel of the Soundbar .....	7
	Bottom Panel of the Soundbar .....	8
<b>03</b>	<b>Using the Soundbar Remote Control</b>	<b>9</b>
	Inserting Batteries before using the Remote Control (AAA batteries X 2) .....	9
	How to Use the Remote Control .....	9
	Active Voice Amplifier (AVA) .....	11
	Using the Hidden Buttons (Buttons with more than one function) .....	11
	Output specifications for the different sound effect modes .....	11
	Adjusting the Soundbar volume with a TV remote control .....	13
<b>04</b>	<b>Connecting the Soundbar</b>	<b>14</b>
	Connecting the power and units .....	14
	– Recommended Speaker Layout .....	15
	– Surround speaker mode (HW-Q930B, HW-Q935B only) .....	15
	– Manually connecting the Subwoofer or Surround Speakers .....	16
	– LED Indicator Lights on the Rear of Subwoofer and Surround Speakers .....	17
<b>05</b>	<b>Connecting to a TV</b>	<b>18</b>
	Connecting the TV that supports HDMI ARC (Audio Return Channel) .....	18
	Connecting using an Optical Cable .....	19
	Connecting via Bluetooth .....	20
	Connecting via Wi-Fi .....	22
	Using the Q-Symphony Function .....	23
	Using the Spacefit sound .....	24
<b>06</b>	<b>Connecting an External Device</b>	<b>25</b>
	Method 1. Connecting using an HDMI Cable (Capable of Dolby Atmos / DTS:X decoding and playback) .....	25
	Method 2. Connecting using an Optical Cable .....	26
<b>07</b>	<b>Connecting a Mobile Device</b>	<b>27</b>
	Method 1. Connecting via Bluetooth .....	27
	Method 2. Connecting via Wi-Fi (Wireless Network) .....	29
	Using the Tap Sound .....	30
<b>08</b>	<b>Connecting via Apple Airplay 2</b>	<b>31</b>
<b>09</b>	<b>Installing the Wall Mount</b>	<b>32</b>
	Installation Precautions .....	32
	Wallmount Components .....	32
	Installing the Surround Speakers on a Wall (applicable models only) .....	33

<b>10</b>	<b>Installing the Soundbar in front of TV</b>	<b>33</b>
	Component .....	33
<b>11</b>	<b>Software Update</b>	<b>34</b>
	Auto Update.....	34
	USB Update .....	34
	Initialisation.....	35
<b>12</b>	<b>Troubleshooting</b>	<b>35</b>
<b>13</b>	<b>Licence</b>	<b>37</b>
<b>14</b>	<b>Open Source Licence Notice</b>	<b>37</b>
<b>15</b>	<b>Important Notes About Service</b>	<b>37</b>
<b>16</b>	<b>Specifications and Guide</b>	<b>38</b>
	Specifications .....	38

# 01 CHECKING THE COMPONENTS



Soundbar Main Unit



Soundbar Remote Control / Batteries



Subwoofer



Surround Speaker (optional)  
(Left / Right)



Power Cord  
(Subwoofer, Surround Speaker, Soundbar)  
(optional)



HDMI Cable



Wall Mount Guide



Holder-Screw



x 2  
(M4 x L10)

Screw



Bracket-Wall Mount



Rubber-Foot

- For more information about the power supply and power consumption, refer to the label attached to the product. (Label: Rear of the Soundbar Main Unit)
- To purchase additional components or optional cables, contact a Samsung Service Centre or Samsung Customer Care.
- For more information about the wallmount or rubber-foot, see pages 32~34.
- Design, specifications, and App screen are subject to change without prior notice.
- The appearance of the accessories may differ slightly from the illustrations above.

# 02 PRODUCT OVERVIEW

## Top Panel of the Soundbar

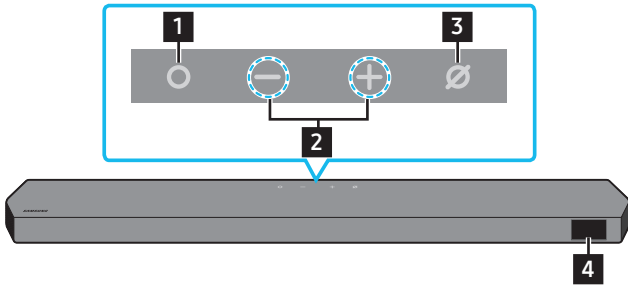

HW-Q930B, HW-Q935B / HW-Q800B, HW-Q810B

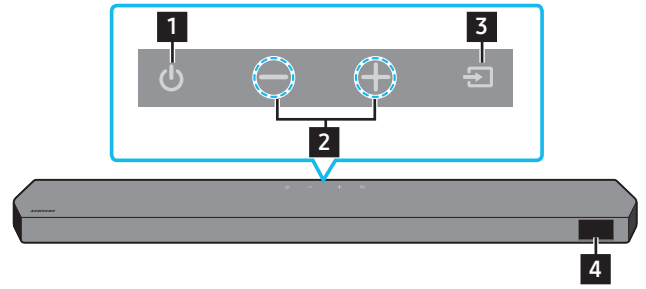

HW-Q700B, HW-Q710B

<b>1</b>	<b>○ (Multi Function) Button (Q9**B / Q8**B models)</b> <ul style="list-style-type: none"> <li>In standby mode, press the <b>○ (Multi Function)</b> button to turn on the Soundbar.</li> <li>Press the <b>○ (Multi Function)</b> button to change the input source.</li> </ul>
<b>1</b>	<b>⏻ (Power) Button (Q7**B model)</b> Turns the power on and off.
<b>2</b>	<b>− + (Volume) Button</b> Adjusts the volume.
<b>3</b>	<b>⊘ (Mic On/Off) Button (Q9**B / Q8**B models)</b> Press the button to turn the microphone on or off.
<b>3</b>	<b>➡ (Source) Button (Q7**B model)</b> Press the <b>➡ (Source)</b> button to change the input source.
<b>4</b>	<b>Display</b> Displays the product's status and current mode. <b>D.IN → HDMI → Wi-Fi → BT</b>

- When you plug in the AC cord, the power button will begin working in 4 to 6 seconds.
- When you turn on this unit, there will be a 4 to 5 second delay before it produces sound.
- If you hear sounds from both the TV and Soundbar, go to the **Settings** menu for the TV audio and change the TV speaker to **External Speaker**.

## Bottom Panel of the Soundbar

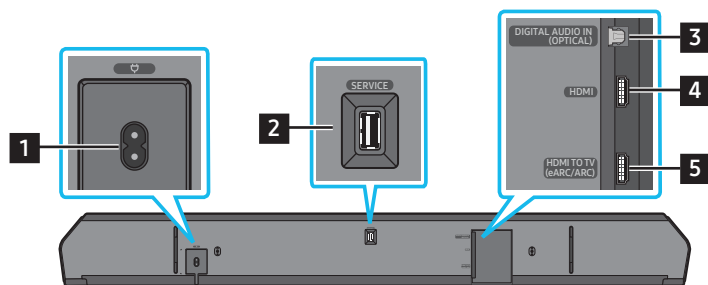

<b>1</b>	<b>POWER</b> Connect the Soundbar's AC power cable. (See page 14)
<b>2</b>	<b>SERVICE</b> Connect a USB storage device to upgrade the product's software.
<b>3</b>	<b>DIGITAL AUDIO IN (OPTICAL)</b> Connect to the digital (optical) output of an external device. (See page 26)
<b>6</b>	<b>HDMI</b> Inputs digital video and audio signals simultaneously using an HDMI cable. Connect to the HDMI output of an external device. (See page 25)
<b>7</b>	<b>HDMI TO TV (eARC/ARC)</b> Connect to the HDMI jack on a TV. (See page 18)

- When disconnecting the power cord from a wall outlet, pull the plug. Do not pull the cable.
- Do not connect this unit or other components to an AC outlet until all connections between components are complete.

# 03 USING THE SOUNDBAR REMOTE CONTROL





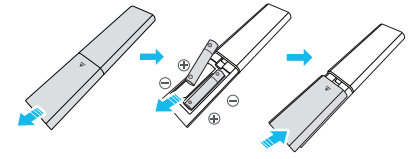

## Inserting Batteries before using the Remote Control (AAA batteries X 2)

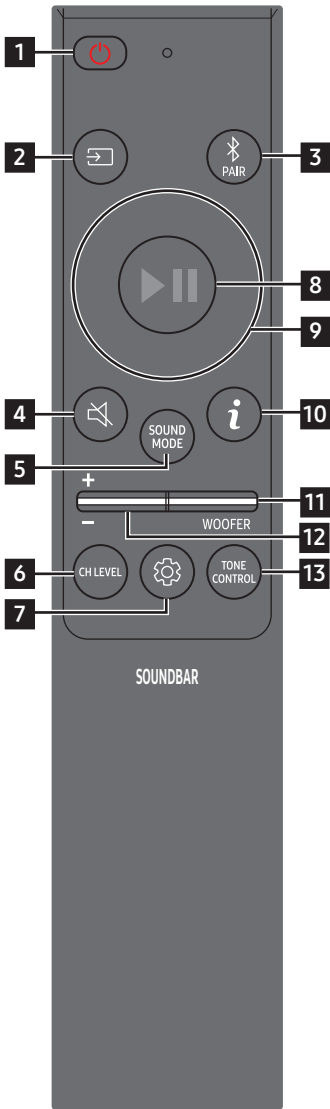









Slide the back cover in the direction of the arrow until it is completely removed. Insert 2 AAA batteries (1.5V) oriented so that their polarity is correct. Slide the battery cover back into position.

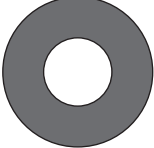

## How to Use the Remote Control

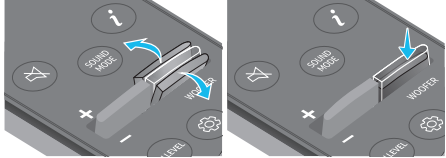

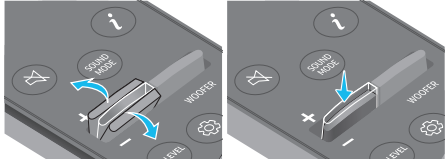
1	 <b>Power</b>	Turns the Soundbar on and off. <ul style="list-style-type: none"> <li>• <b>Auto Power Down Function</b> The unit turns off automatically in the following situations:                         <ul style="list-style-type: none"> <li>• In <b>D.IN / HDMI / Wi-Fi / BT</b> mode if there is no audio signal for 18 minutes.</li> </ul> </li> </ul>
2	 <b>Source</b>	Press to select a source connected to the Soundbar.
3	 <b>Bluetooth PAIR</b>	Switch the Soundbar to Bluetooth pairing mode. Press the button and wait for the “ <b>BT PAIRING</b> ” screen to connect to a new Bluetooth device.
4	 <b>Mute</b>	Press the  ( <b>Mute</b> ) button to mute the sound. Press it again to unmute the sound.
5	 <b>SOUND MODE</b>	By pressing the button, you can select the desired audio mode such as <b>Surround, Game, Standard, Adaptive sound</b> . <ul style="list-style-type: none"> <li>• <b>Standard</b> Outputs the original sound.</li> <li>• <b>Surround</b> Provides a wider sound field than standard.</li> <li>• <b>Game</b> Provides stereoscopic sound to immerse you in the action while gaming.</li> <li>• <b>Adaptive sound</b> Analyzes the content in real time and automatically provides the optimal sound field based on the characteristics of the content.</li> </ul>
6	 <b>CH LEVEL</b>	By pressing the button, you can adjust the volume of the each speaker such as <b>Centre level, Side level, Wide level, Front Top level, Rear level, and Rear top level</b> . <ul style="list-style-type: none"> <li>• To control the volume of the each speaker select <b>Centre level, Side level, Wide level, or Front Top level</b> in Sound Settings, and then adjust the volume between -6~+6 by using the <b>Up/Down</b> buttons.</li> <li>• If Surround Speakers are connected, select <b>Rear level or Rear top level</b> and then use the <b>Up/Down</b> buttons to adjust the volume within a -6 to +6 range.</li> <li>• <b>CH LEVEL</b> specifications may differ with the respective model.</li> </ul>

<p><b>7</b></p>	 <p><b>Sound Control</b></p>	<p>By pressing the button, you can set the audio function such as <b>Spacefit sound, AVA, Voice enhance mode, Night mode, Sync, Surround speaker mode, Virtual</b>. The desired item can be adjusted using the <b>Up/Down</b> buttons.</p> <ul style="list-style-type: none"> <li>• The <b>Spacefit sound</b> and <b>AVA</b> functions are not supported by <b>Q7**B</b> model.</li> <li>• <b>Voice enhance mode</b> enhances spoken dialog in movies and TV to make it easier to hear.</li> <li>• <b>Night mode</b> is optimized for night time viewing with the settings adjusted to bring the volume down but keep the dialog clear.</li> <li>• Press and hold the  (<b>Sound Control</b>) button for about 5 seconds to adjust the sound for each frequency band. 150Hz, 300Hz, 600Hz, 1.2kHz, 2.5kHz, 5kHz, and 10kHz are selectable using the <b>Left/Right</b> buttons and each can be adjusted to a setting between -6 to +6 using the <b>Up/Down</b> buttons. (Make sure the Sound mode is set to "Standard".)</li> <li>• If the video on the TV and audio from the Soundbar are not synchronized, select <b>Sync</b> in Sound Control, and then set the audio delay between 0~300 milliseconds by using the <b>Up/Down</b> buttons.</li> <li>• <b>Sync</b> is only supported for some functions.</li> <li>• Available <b>Surround speaker mode</b> settings are supported only by <b>Q9**B</b> model.</li> <li>• The <b>Virtual Speaker</b> function can be turned <b>ON/OFF</b> by using the <b>Up/Down</b> buttons.</li> </ul>
<p><b>8</b></p>	 <p><b>Play / Pause</b></p>	<p>You can also play or pause music by pressing the button.</p>
<p><b>9</b></p>	 <p><b>Up/Down/Left/Right</b></p>	 <p><b>Press the indicated areas to select Up/Down/Left/Right.</b></p> <p>Press Up/Down/Left/Right on the button to select or set functions.</p> <ul style="list-style-type: none"> <li>• <b>Music Skip</b> Press the <b>Right</b> button to select the next music file. Press the <b>Left</b> button to select the previous music file.</li> <li>• <b>ID SET</b> Use this option when the Subwoofer or Surround Speakers are not connected or need reconnection. While powered off, press and hold the <b>Up</b> button for 5 seconds to perform <b>ID SET</b>. (See page 16.)</li> </ul>
<p><b>10</b></p>	 <p><b>Info</b></p>	<p>Press to display information about the active function or the codec available. In <b>BT</b> mode, it displays the connected device (when pairing is complete) or "<b>BT ready</b>" (when pairing is required).</p>
<p><b>11</b></p>	 <p><b>WOOFER LEVEL</b></p>	 <p>Push the button up or down to adjust the level of the woofer (bass).</p>
<p><b>12</b></p>	 <p><b>VOLUME</b></p>	 <p>Push the button up or down to adjust the volume.</p> <ul style="list-style-type: none"> <li>• <b>Mute</b> Press the <b>VOL</b> button to mute the sound. Press it again to unmute the sound.</li> </ul>
<p><b>13</b></p>	 <p><b>TONE CONTROL</b></p>	<p>By pressing the button, you can adjust the volume of the treble or bass sound. The defined item can be adjusted using the <b>Up/Down</b> buttons. This function is enabled in Sound mode excluding in <b>Standard</b> mode.</p> <ul style="list-style-type: none"> <li>• To control the volume of the treble or bass sound, select <b>TREBLE</b> or <b>BASS</b> in Sound Settings, and then adjust the volume between -6~+6 by using the <b>Up/Down</b> buttons.</li> <li>• Once the bass level is changed, the woofer level will be also adjusted accordingly.</li> </ul>

## Active Voice Amplifier (AVA)

- Analyzes external noise in real time while soundbar is playing, so that voice audio can always be heard clearly.
- No data is saved during the analysis.
- This function is not supported by Q7\*\*B model.

## Using the Hidden Buttons (Buttons with more than one function)

Hidden Button		Reference page
Remote Control Button	Function	
WOOFER (Up)	TV remote control On/Off (Standby)	page 13
Up	ID SET	page 16
 (Sound Control)	7 Band EQ	page 10

## Output specifications for the different sound effect modes

<HW-Q930B / HW-Q935B>

Effect	Input	Output
		With Subwoofer & Surround Speaker
Standard	2.0 ch	2.1 ch
	5.1 ch	5.1 ch / 7.1 ch (DTS)
	7.1 ch	7.1 ch
	Dolby Atmos®, DTS:X	7.1.4 ch
Surround	2.0 ch	9.1.4 ch
	5.1 ch	9.1.4 ch
	7.1 ch	9.1.4 ch
	Dolby Atmos®, DTS:X	9.1.4 ch
Game	2.0 ch	9.1.4 ch
	5.1 ch	9.1.4 ch
	7.1 ch	9.1.4 ch
	Dolby Atmos®, DTS:X	9.1.4 ch
Adaptive sound	2.0 ch	9.1.4 ch
	5.1 ch	9.1.4 ch
	7.1 ch	9.1.4 ch
	Dolby Atmos®, DTS:X	9.1.4 ch



<HW-Q800B / HW-Q810B>

Effect	Input	Output	
		With Subwoofer Only	With Subwoofer & Surround Speaker
Standard	2.0 ch	2.1 ch	2.1 ch
	5.1 ch	5.1 ch	5.1 ch / 7.1 ch (DTS)
	7.1 ch	5.1 ch	7.1 ch
	Dolby Atmos®, DTS:X	5.1.2 ch	7.1.4 ch
Surround	2.0 ch	5.1.2 ch	7.1.4 ch
	5.1 ch	5.1.2 ch	7.1.4 ch
	7.1 ch	5.1.2 ch	7.1.4 ch
	Dolby Atmos®, DTS:X	5.1.2 ch	7.1.4 ch
Game	2.0 ch	5.1.2 ch	7.1.4 ch
	5.1 ch	5.1.2 ch	7.1.4 ch
	7.1 ch	5.1.2 ch	7.1.4 ch
	Dolby Atmos®, DTS:X	5.1.2 ch	7.1.4 ch
Adaptive sound	2.0 ch	5.1.2 ch	7.1.4 ch
	5.1 ch	5.1.2 ch	7.1.4 ch
	7.1 ch	5.1.2 ch	7.1.4 ch
	Dolby Atmos®, DTS:X	5.1.2 ch	7.1.4 ch

<HW-Q700B / HW-Q710B>

Effect	Input	Output	
		With Subwoofer Only	With Subwoofer & Surround Speaker
Standard	2.0 ch	2.1 ch	2.1 ch
	5.1 ch	3.1 ch	5.1 ch
	Dolby Atmos®, DTS:X	3.1.2 ch	5.1.4 ch
Surround	2.0 ch	3.1.2 ch	5.1.4 ch
	5.1 ch	3.1.2 ch	5.1.4 ch
	Dolby Atmos®, DTS:X	3.1.2 ch	5.1.4 ch
Game	2.0 ch	3.1.2 ch	5.1.4 ch
	5.1 ch	3.1.2 ch	5.1.4 ch
	Dolby Atmos®, DTS:X	3.1.2 ch	5.1.4 ch
Adaptive sound	2.0 ch	3.1.2 ch	5.1.4 ch
	5.1 ch	3.1.2 ch	5.1.4 ch
	Dolby Atmos®, DTS:X	3.1.2 ch	5.1.4 ch

The Surround Speakers will not produce sounds for 2 channel output while **Standard** mode is in use. To enable sound for the Surround Speakers, change the effect mode to **Surround**.

## Adjusting the Soundbar volume with a TV remote control





Adjust the Soundbar volume using the TV's remote control.

- This function can be used with IR remote controls only. Bluetooth remote controls (remote controls that require pairing) are not supported.
- Set the TV speaker to **External Speaker** to use this function.
- Manufacturers supporting this function:  
Samsung, VIZIO, LG, Sony, Sharp, PHILIPS, PANASONIC, TOSHIBA, Hisense, RCA

1. Turn Off the Soundbar.

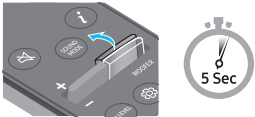
2. Push up and hold the **WOOFER** button for 5 seconds.

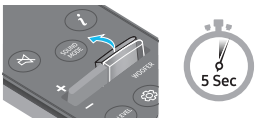
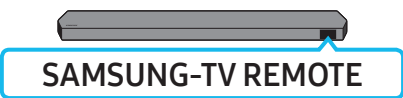
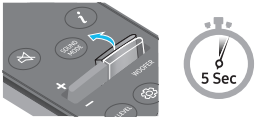
Each time you push the **WOOFER** button up and hold it for 5 seconds, the mode switches in the following order: "OFF-TV REMOTE" (Default mode), "SAMSUNG-TV REMOTE", "ALL-TV REMOTE".

Remote Control Button	Display	Status
	(Default mode) 	Disable the TV remote control.
		Enable a Samsung TV's IR remote control.
		Enable a third-party TV's IR remote control.

# 04 CONNECTING THE SOUNDBAR

## Connecting the power and units

Use the Power cord to connect the Subwoofer, Surround Speakers, and Soundbar to an electrical outlet in the following order:

- For more information about the required electrical power and power consumption, refer to the label attached to the product. (Label: Rear of the Soundbar Main Unit)

1. Connect the Power cord to the Subwoofer.

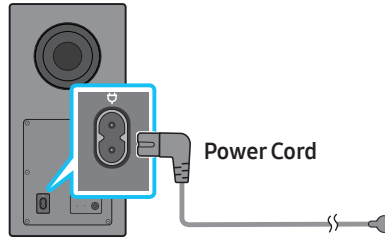

Rear of Subwoofer

2. Connect the power cord to the Left and Right Surround Speakers. (optional)

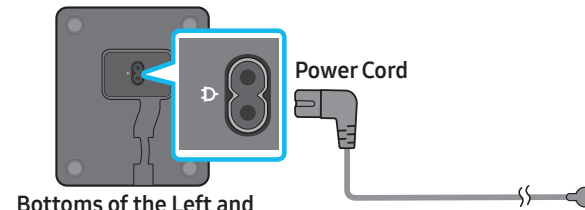

Bottoms of the Left and Right Surround Speakers (optional)

3. Connect the Power cord to the Soundbar.

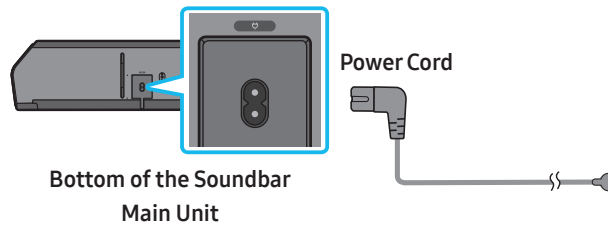

Bottom of the Soundbar Main Unit

4. Connect power to the Soundbar, Subwoofer and Surround Speakers. The Subwoofer and Surround Speakers are automatically connected when the Soundbar is turned on.

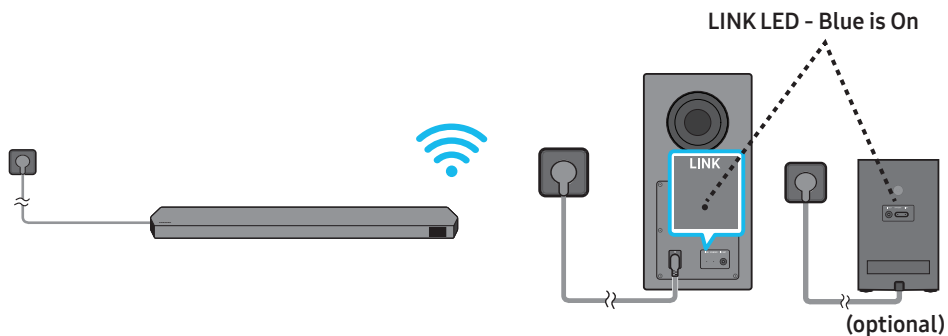

### NOTE

- Connect the Subwoofer and Surround Speakers power before connecting to the Soundbar. The Subwoofer and Surround Speakers will be automatically connected when turning on the Soundbar.
- If you unplug and reconnect the power cord when the product is turned on, the Soundbar turns on automatically.
- The surround speaker system is supported by applicable models only.

## Recommended Speaker Layout

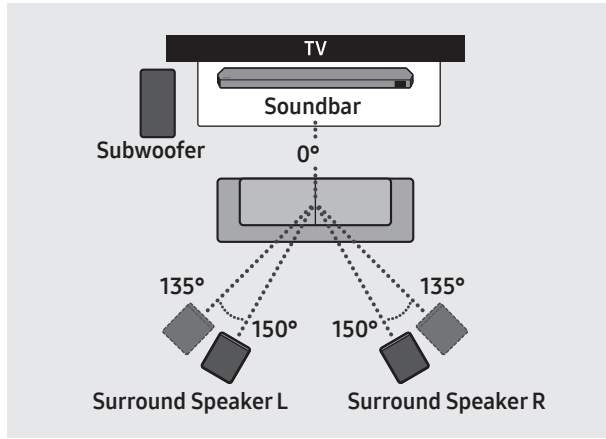

### ⚠ CAUTION

- Wireless receiving antennas are built into the wireless subwoofer and surround speakers. Keep the units away from water and moisture.
- For optimal listening performance, make sure that the areas around the wireless subwoofer and surround speakers locations are clear of any obstructions.

## Surround speaker mode (HW-Q930B, HW-Q935B only)

An optimal surround sound may be delivered depending on the position of the rear speaker. See the illustration below for speaker positioning. To activate this mode, select the Surround Speaker mode using the remote control of the Soundbar.

(⚙ (Sound Control) → Surround speaker → ▲ (Up) / ▼ (Down) → Front / Rear)

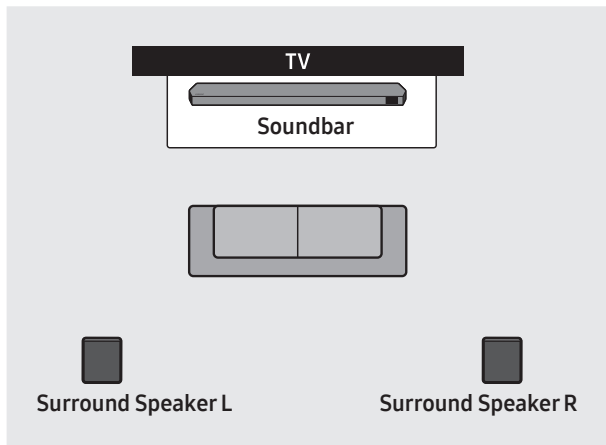

Rear positioning

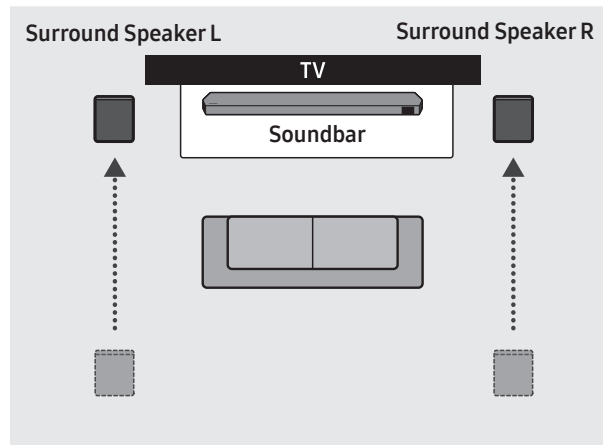

Front positioning

### NOTE

- This mode is available only with Soundbar models including a specific surround speaker.
- In Front speaker mode, position the front speakers toward you.
- The Rear Speaker mode is enabled by default.

## Manually connecting the Subwoofer or Surround Speakers

Before performing the manual connection procedure below:

- Check whether the power cables for the Soundbar and subwoofer or Surround Speakers are connected properly.
- Make sure that the Soundbar is turned off.

1. Turn off the Soundbar main.
2. Press and hold **ID SET** on the rear of the subwoofer and surround speakers for at least 5 seconds.
  - The red indicator at the rear of each speaker turns off and the blue indicator blinks.

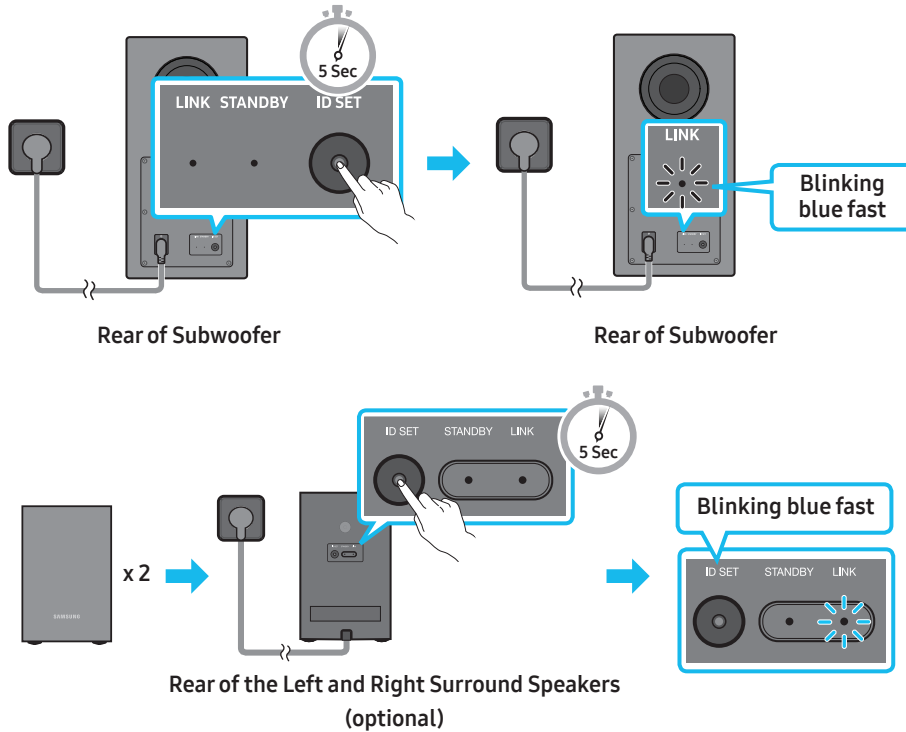

3. Press the **Up** button on the remote control for 5 seconds.
  - The **ID SET** message appears on the display of the Soundbar for a moment, and then it disappears.
  - The Soundbar will automatically power on when **ID SET** is complete.

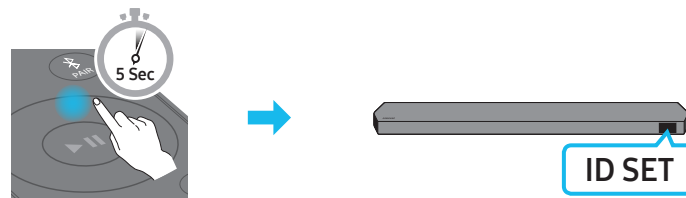



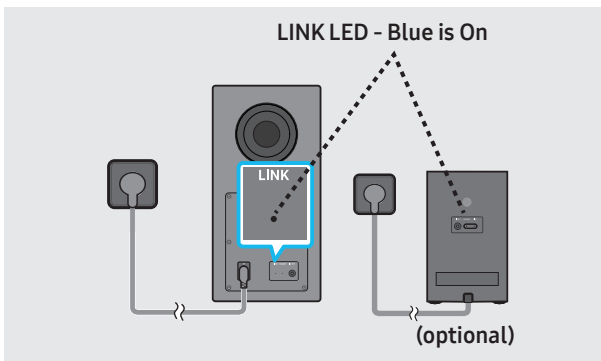



4. Check if the LINK LED is solid blue (connection complete).



The LINK LED indicator stops blinking and glows a solid blue when a connection is established between the Soundbar and the Wireless Subwoofer, surround speakers.

## LED Indicator Lights on the Rear of Subwoofer and Surround Speakers

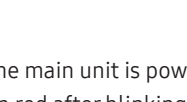
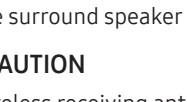
LED	Status	Description	Resolution
<p><b>Subwoofer</b></p>  <p>Blue</p> <p><b>Surround Speakers (applicable models only)</b></p>  <p>Blue</p>	On	Successfully connected (normal operation)	-
<p><b>Subwoofer</b></p>  <p>Blue</p> <p><b>Surround Speakers (applicable models only)</b></p>  <p>Blue</p>	Blinking	Recovering the connection	Check if the power cable attached to the main Soundbar unit is connected properly or wait about 5 minutes. If blinking persists, try manually connecting the subwoofer and Surround Speakers. See page 16.
<p><b>Subwoofer</b></p>  <p>Red</p> <p><b>Surround Speakers (applicable models only)</b></p>  <p>Red</p>	On	Standby (with the Soundbar main unit turned off)  Connection failed	Check if the power cable attached to the main Soundbar unit is connected properly.  Connect again. See the instructions for manual connection on page 16.
<p><b>Subwoofer</b></p>  <p>Red and blue</p> <p><b>Surround Speakers (applicable models only)</b></p>  <p>Red and blue</p>	Blinking	Malfunction	See the contact information for the Samsung Service Centre in this manual.

### NOTE

- If the main unit is powered off, the wireless subwoofer will go into stand-by mode and the STANDBY LED on the rear of the sub-woofer will turn red after blinking in blue several times.
- If you use a device that uses the same frequency as the Soundbar near the Soundbar, interference may cause some sound interruption.
- The maximum transmission distance of the main unit's wireless signal is about 10 m, but may vary depending on your operating environment. If a steel-concrete or metallic wall is between the main unit and the wireless subwoofer, the system may not operate at all because the wireless signal cannot penetrate metal.
- The surround speaker system is supported by applicable models only.

### ⚠ CAUTION

- Wireless receiving antennas are built into the wireless subwoofer and Surround Speakers. Keep the unit away from water and moisture.
- For optimal listening performance, make sure that the area around the wireless subwoofer and the Surround Speakers are clear of any obstructions.

# 05 CONNECTING TO A TV

## Connecting the TV that supports HDMI ARC (Audio Return Channel)

### ⚠ CAUTION

- When both the HDMI cable and optical cable are connected, the HDMI signal is received first.
- To connect the HDMI cable between the TV and Soundbar, be sure to connect the terminals marked ARC. Otherwise, the TV sound may not be output.
- The recommended cable is **High Speed HDMI Cable with Ethernet**.

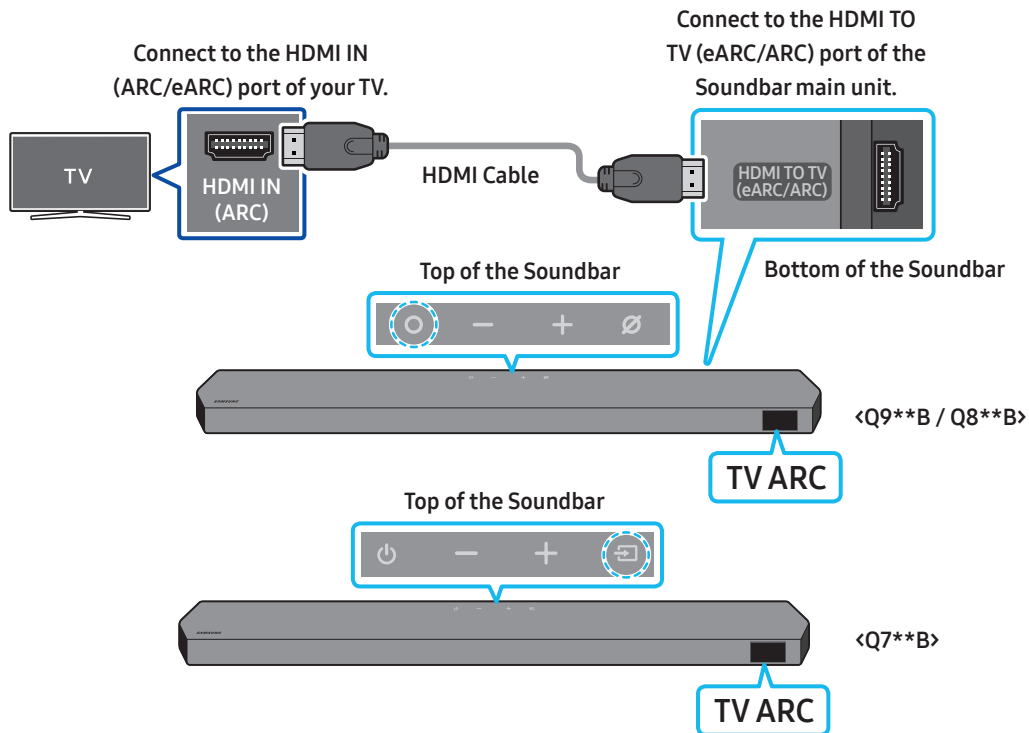

1. With the Soundbar and TV turned off, connect the HDMI cable as shown in the figure.
2. Turn on the Soundbar and TV.
3. "TV ARC" appears in the display window of the Soundbar main unit and the Soundbar plays TV sound.
  - When the TV sound is not output, press the **○ (Multi Function)** / **↔ (Source)** button at the top of the Soundbar or the **↔ (Source)** button on the remote control to select the "D.IN" mode. The screen displays "D.IN" and "TV ARC" in sequence, and TV sound is played.
  - When connecting a TV that supports the eARC function, "eARC" appears on the display and the sound is heard.
  - To connect with eARC, the eARC function in the TV menu should be set to On. Refer to the TV user manual for details on setting. (e.g. Samsung TV : Home (🏠) → Menu → Settings (⚙) → All Settings (⚙) → Sound → Expert Settings → HDMI-eARC Mode (Auto))
  - If "TV ARC" does not appear in the display window of the Soundbar main unit, confirm that the HDMI cable is connected to the correct port.
  - Use the volume buttons on the TV's remote control to change the volume on the Soundbar.

### NOTE

- When you connect the TV that supports the HDMI ARC (Audio Return Channel) to the Soundbar with an HDMI cable, you can transmit the digital video and audio data without connecting a separate optical cable.
- We recommend you use a coreless HDMI cable if possible. If you use a cored HDMI cable, use one whose diameter is less than 14 mm.
- This function is not available if the HDMI cable does not support ARC.
- When the audio in a broadcast is encoded in Dolby Digital and the "Digital Output Audio Format" on your TV is set to PCM, we recommend that you change the setting to Dolby Digital. When the setting on the TV is changed, you will experience better sound quality. (The TV menu may use different words for Dolby Digital and PCM depending on the TV manufacturer.)
- The ARC/eARC protocols support Dolby Atmos.
- Make sure that the content supports Dolby Atmos®.

## Connecting using an Optical Cable

### Pre-connection Checklist

- When both the HDMI cable and optical cable are connected, the HDMI signal is received first.
- When you use an optical cable and the terminals have covers, be sure to remove the covers.

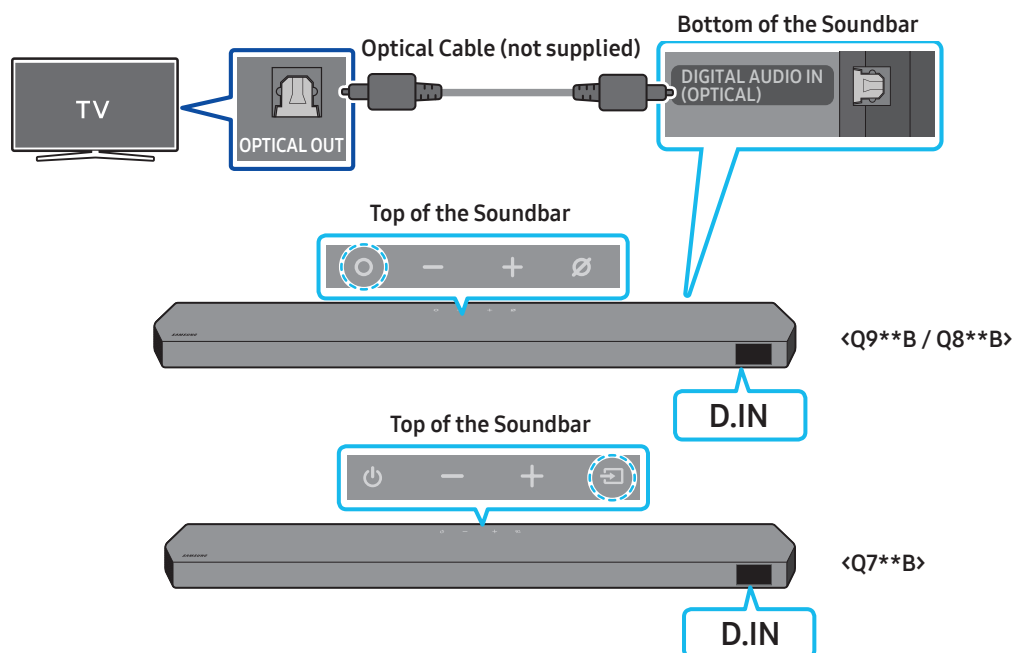

1. With the TV and Soundbar turned off, connect the **DIGITAL AUDIO IN (OPTICAL)** port on the Soundbar and the **OPTICAL** output port on the TV with the optical cable (not supplied), as shown in the figure.
2. Turn on the Soundbar and TV.
3. Press the **○ (Multi Function)** / **□ (Source)** button at the top of the Soundbar or the **□ (Source)** button on the remote control to select the "D.IN" mode.
4. The TV sound is output from the Soundbar.



## Connecting via Bluetooth

When a Samsung TV is connected using Bluetooth, you can hear stereo sound without the hassle of cabling.

- Only one Samsung TV can be connected at a time.
- Samsung TV that supports Bluetooth can be connected. Check the specifications of your TV.

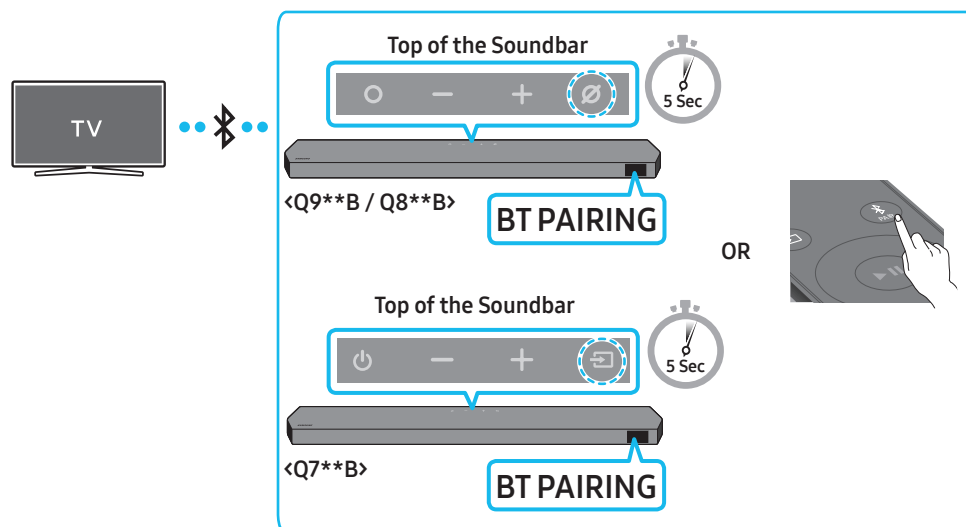

### The initial connection

1. Press the **PAIR** button on the Soundbar remote control to enter the “**BT PAIRING**” mode.  
(OR) a. Press the **Multi Function** / **Source** button on the top panel and then select “**BT**”.  
“**BT**” changes to “**BT PAIRING**” in a few seconds automatically or changes to “**BT READY**” if there is a connect record.  
b. When “**BT READY**” appears, press and hold the **Mic On/Off** / **Source** button on the top panel of the Soundbar for more than 5 seconds to display “**BT PAIRING**”.
2. Select Bluetooth mode on the Samsung TV.  
(e.g. Home (🏠) → Menu → Settings (⚙️) → All Settings (⚙️) → Sound → Sound Output → Bluetooth Speaker List → Soundbar Q\*\*\*B (Bluetooth))
3. Select “**Soundbar Q\*\*\*B**” from the list on TV’s screen.  
An available Soundbar is indicated with “**Need Pairing**” or “**Paired**” on the TV’s Bluetooth device list. To connect the Samsung TV to the Soundbar, select the message, and then establish a connection.
  - When the Samsung TV is connected, [TV Name] → “**BT**” appears on the Soundbar’s front display.
4. You can now hear Samsung TV sound from the Soundbar.
  - After you have connected the Soundbar to your Samsung TV the first time, use the “**BT READY**” mode to reconnect.

### If the device fails to connect

- If you have an existing Soundbar (e.g., **Soundbar Q\*\*\*B**) on the list of speakers on the Samsung TV, delete it.
- Then repeat steps 1 through 3.

### Disconnecting the Soundbar from the Samsung TV

Press the **Multi Function** / **Source** button at the top of the Soundbar or the **Source** button on the remote control to select the mode other than “**BT**”.

- Disconnecting takes time because the Samsung TV must receive a response from the Soundbar.  
(The time required may differ, depending on the Samsung TV model.)

## What is the difference between BT READY and BT PAIRING?

- **BT READY** : In this mode, you can reconnect any Samsung TV or mobile device that was connected before.
- **BT PAIRING** : In this mode, you can connect a new device to the Soundbar.  
(Press the **PAIR** button on the Soundbar remote control or press and hold the **⊘ (Mic On/Off)** / **↔ (Source)** button on the top of the Soundbar for more than 5 seconds while the Soundbar is in “BT” mode.)

## Notes on Bluetooth connection

- Locate a new device within 1 m to connect via Bluetooth communication.
- If asked for a PIN code when connecting a Bluetooth device, enter <0000>.
- The Soundbar automatically turns off after 18 minutes in the Ready state.
- The Soundbar may not perform Bluetooth search or connection correctly under the following circumstances:
  - If there is a strong electrical field around the Soundbar.
  - If several Bluetooth devices are simultaneously paired with the Soundbar.
  - If the Bluetooth device is turned off, not in place, or malfunctions.
- Electronic devices may cause radio interference. Devices that generate electromagnetic waves must be kept away from the Soundbar main unit - e.g., microwaves, wireless LAN devices, etc.

# Connecting via Wi-Fi

## Pre-connection Checklist

- Wi-Fi connection is available only on Samsung TV.
- Check whether **the wireless router (Wi-Fi)** is turned on and **the TV is connected to the router**.
- The TV and Soundbar must be connected to the same wireless network (Wi-Fi).
- If your wireless router (Wi-Fi) uses a DFS channel, you will not be able to establish a Wi-Fi connection between the TV and Soundbar. Contact your Internet service provider for details.
- Because the menus may differ depending on the year of manufacture, refer to your TV manual.
- To connect the TV to the Soundbar via Wi-Fi, connect the Soundbar to the wireless router first. See page 29, for details on how to establish a Wi-Fi connection.

1. For more information about Wi-Fi connection to the Soundbar, see page 29, "**Method 2. Connecting via Wi-Fi (Wireless Network)**".
2. Change the input source of the TV by using the Audio menu to Soundbar.

- **Samsung TVs released in 2017 or later**

Home (🏠) → Menu → Settings (⚙️) → All Settings (⚙️) → Sound → Sound Output → Soundbar Q\*\*\*B (Wi-Fi)

## NOTE

The Wi-Fi Dolby Atmos connection is available in some Samsung TVs and some Soundbar models.

## Using the Q-Symphony Function

For Q-Symphony, the Soundbar syncs with a Samsung TV to output sound through two devices for optimum surround effect. When the Soundbar is connected, the menu, "TV+Soundbar" appears under the **Sound Output** menu of the TV. Select the corresponding menu.

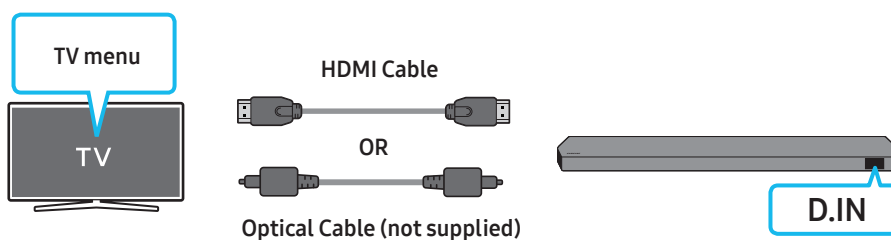

- TV menu example: **TV + [AV] Soundbar series name (HDMI)**

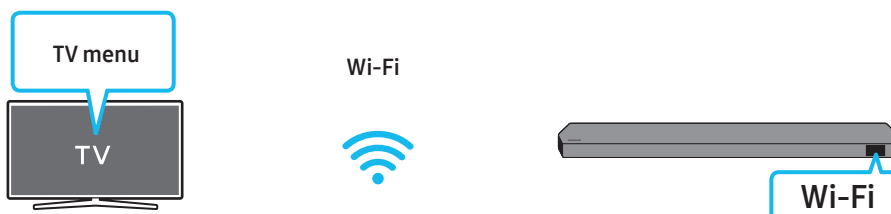

- TV menu example: **TV + [AV] Soundbar series name (Wi-Fi)**

### NOTE

- It can operate according to the Codec supported by TV.
- This function is supported only when the HDMI Cable or Optical Cable (not supplied) or Wi-Fi is connected.
- The message displayed may differ with the TV model.
- Ensure that your TV and Soundbar are connected to the same wireless router/frequency.
- This function is available in some Samsung TVs and some Soundbar models.

# Using the Spacefit sound

Provides optimized sound quality by analyzing the listening spaces.

## Method 1. Connecting via Soundbar



To enable this function, turn on the Spacefit sound mode with the remote control of the Soundbar.

( (Sound Control) → "Spacefit sound Off" → ▲ ( Up ) → "Spacefit sound On")

- This is available in all Sound modes.

## Method 2. Connecting via TV

To enable this function, turn on the Adaptive Sound+ mode on your Samsung TV menu.

(Home (  ) → Menu → Settings (  ) → All Settings (  ) → General → Intelligent Mode Settings → Adaptive Sound+)

- The sound mode on your Soundbar will automatically change to **Adaptive Sound+** if you enable the **Adaptive Sound+** mode on your TV.

### NOTE

- This function works when the Soundbar connects to some of the Samsung TVs.
- **Q7\*\*B** models support only the method of "Connecting via TV".

# 06 CONNECTING AN EXTERNAL DEVICE

## Method 1. Connecting using an HDMI Cable (Capable of Dolby Atmos / DTS:X decoding and playback)

### Pre-connection Checklist

- If the Audio Output options include Secondary Audio, make sure Secondary Audio is set to Off.
- Make sure that the content supports Dolby Atmos® / DTS:X.

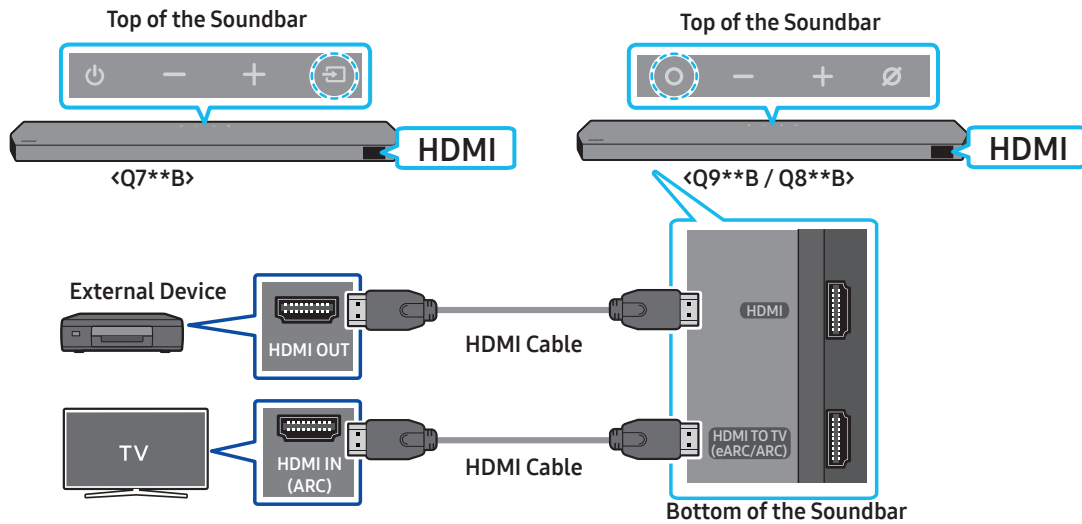

1. Use an HDMI cable to connect the HDMI OUT port on the external device and the HDMI port on the bottom of the Soundbar.
2. Use an HDMI cable to connect the HDMI IN port of the TV and the HDMI TO TV (eARC/ARC) port on the bottom of the Soundbar.
3. Turn on the Soundbar, TV, and the external device.
4. Press the **○ (Multi Function) / (Source)** button on the top of the Soundbar or the  **(Source)** button on the remote control to select "HDMI" mode.
5. The Soundbar display indicates that "HDMI" mode is currently selected and the Soundbar will start playing sounds.

### NOTE

- **When you use Dolby Atmos® / DTS:X:** If the input source is Dolby Atmos® / DTS:X, refer to "Output specifications for the different sound effect modes" on page 11.
- When Dolby Atmos® is activated, "DOLBY ATMOS" appears in the front display.
- When DTS:X is activated, "DTS:X" appear in the front display.
- **Configuring Dolby Atmos® / DTS:X on your BD player or other device**  
Open the audio output options on the settings menu of your BD player or other device and make sure that "No Encoding" is selected for Bitstream. For example, on a Samsung BD Player, go to Home Menu → Sound → Digital Output and then select Bitstream (unprocessed).

### Supported UHD Signals Specification (3840 x 2160p)

Frame rate (fps)	Colour depth	RGB 4:4:4	YCbCr 4:4:4	YCbCr 4:2:2	YCbCr 4:2:0
< 60	8 bit	0	0	0	0
	10 bit	-	-	0	0
	12 bit	-	-	0	0
120	8 bit	-	-	-	-
	10 bit	-	-	-	-

- Supported specification may vary depending on the connected external device or usage conditions.

## Method 2. Connecting using an Optical Cable

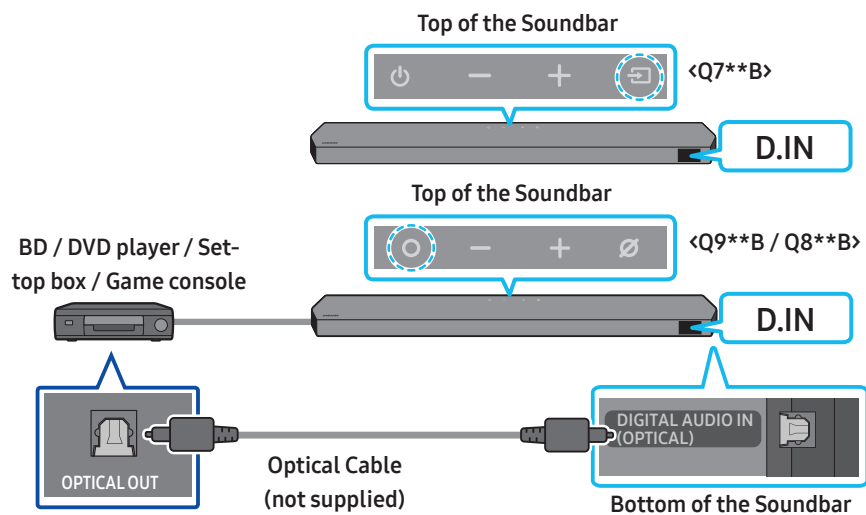

1. Use an optical cable (not supplied) to connect the **DIGITAL AUDIO IN (OPTICAL)** on the Soundbar main and the **OPTICAL OUT** port on the external device.
2. Turn on the Soundbar and external device.
3. To select "**D.IN**" mode, press the **○ (Multi Function) / ↗ (Source)** button on the top of the Soundbar or the **↗ (Source)** button on the remote control.
4. Your Soundbar will play sounds from the external device.

# 07 CONNECTING A MOBILE DEVICE

## Method 1. Connecting via Bluetooth

When a mobile device is connected using Bluetooth, you can hear stereo sound without the hassle of cabling.

- When you connect a paired Bluetooth device with the Soundbar off, the Soundbar automatically turns on.

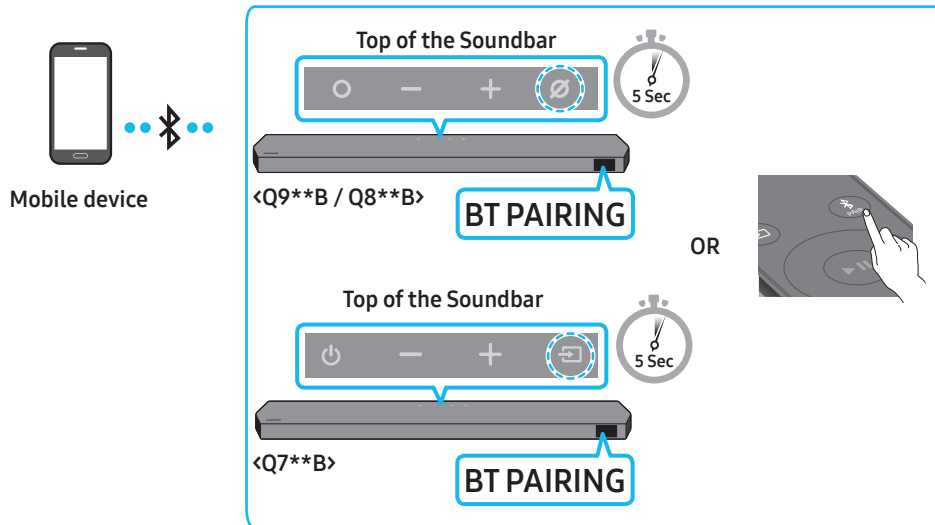

### The initial connection

- When connecting to a new Bluetooth device, make sure the device is within 1 m distance.

1. Press the **PAIR** button on the Soundbar remote control to enter the “**BT PAIRING**” mode.

(OR) a. Press the **Multi Function** / **Source** button on the top panel and then select “**BT**”.

“**BT**” changes to “**BT PAIRING**” in a few seconds automatically or changes to “**BT READY**” if there is a connect record.

b. When “**BT READY**” appears, press and hold the **Mic On/Off** / **Source** button on the top panel of the Soundbar for more than 5 seconds to display “**BT PAIRING**”.

2. On your device, select “**Soundbar Q\*\*\*B**” from the list that appears.

- When the Soundbar is connected to the Mobile device, [**Mobile Device Name**] → “**BT**” appears in the front display.

3. Play music files from the device connected via Bluetooth through the Soundbar.

- After you have connected the Soundbar to your mobile device the first time, use the “**BT READY**” mode to reconnect.

### If the device fails to connect

- If you have an existing Soundbar (e.g., “**Soundbar Q\*\*\*B**”) in the list of speakers on the Mobile device, delete it.
- Repeat steps 1 and 2.

### What is the difference between BT READY and BT PAIRING?

- **BT READY** : In this mode, you can reconnect any Samsung TV or mobile device that was connected before.
- **BT PAIRING** : In this mode, you can connect a new device to the Soundbar.

(Press the **PAIR** button on the Soundbar remote control or press and hold the **Mic On/Off** / **Source** button on the top of the Soundbar for more than 5 seconds while the Soundbar is in “**BT**” mode.)



## Notes on Bluetooth connection

- Locate a new device within 1 m to connect via Bluetooth communication.
- If asked for a PIN code when connecting a Bluetooth device, enter <0000>.
- The Soundbar automatically turns off after 18 minutes in the Ready state.
- The Soundbar may not perform Bluetooth search or connection correctly under the following circumstances:
  - If there is a strong electrical field around the Soundbar.
  - If several Bluetooth devices are simultaneously paired with the Soundbar.
  - If the Bluetooth device is turned off, not in place, or malfunctions.
- Electronic devices may cause radio interference. Devices that generate electromagnetic waves must be kept away from the Soundbar main unit - e.g., microwaves, wireless LAN devices, etc.
- The Soundbar supports SBC data (44.1kHz, 48kHz).
- Connect only to a Bluetooth device that supports the A2DP (AV) function.
- You cannot connect the Soundbar to a Bluetooth device that supports only the HF (Hands Free) function.
- When connecting the Soundbar to a Bluetooth device, place them as close to each other as possible.
- The farther the Soundbar and Bluetooth device are from each other, the lower the sound quality will become. The Bluetooth connection may break when the devices are out of the effective range.
- The Bluetooth connection may not function as intended in areas with poor reception.
- A Bluetooth device may experience noise or malfunction under in the following conditions:
  - When the body is in contact with the signal transceiver on the Bluetooth device or Soundbar
  - In corners or when there is an obstacle in proximity, such as a wall or partition, where electrical changes may occur.
  - When exposed to radio interferences by other products operating on the same frequency ranges, such as medical equipment, microwave ovens, and wireless LAN devices.
  - Obstacles such as doors and walls may still impact the sound quality even when the devices are within the effective range.
- Note that your Soundbar cannot be paired with other Bluetooth devices while using the Bluetooth option.
- This wireless device may cause electrical interference during operation.

## Disconnecting the Bluetooth device from a Soundbar

You can disconnect a Bluetooth device from the Soundbar. For instructions, see the Bluetooth device's user manual.

- The Soundbar will be disconnected.
- When the Soundbar is disconnected from the Bluetooth device, the Soundbar will display **"BT DISCONNECTED"** on the front display.

## Disconnecting the Soundbar from the Bluetooth device

Press the **○ (Multi Function)** / **↔ (Source)** button on the top of the Soundbar or the **↔ (Source)** button on the remote control to switch the mode from **"BT"**.

- Disconnecting takes time because the Bluetooth device must receive a response from the Soundbar. (Disconnection time may differ, depending on the Bluetooth device)
- When the Soundbar is disconnected from the Bluetooth device, the Soundbar will display **"BT DISCONNECTED"** on the front display.

## Method 2. Connecting via Wi-Fi (Wireless Network)

To connect a Soundbar to a mobile device via a wireless network (Wi-Fi), the **SmartThings** app is required.

### The initial connection

1. Install and launch the **SmartThings** app from your mobile device (smartphone or tablet).
2. On the app, follow the screen instructions to add the Soundbar.
  - The automatic pop-up (the second screenshot below) may not show on some devices.  
If the pop-up window does not appear, press “+” on the **Home** screen. The Soundbar is added to the app.
  - The illustration below may differ according to the app version.

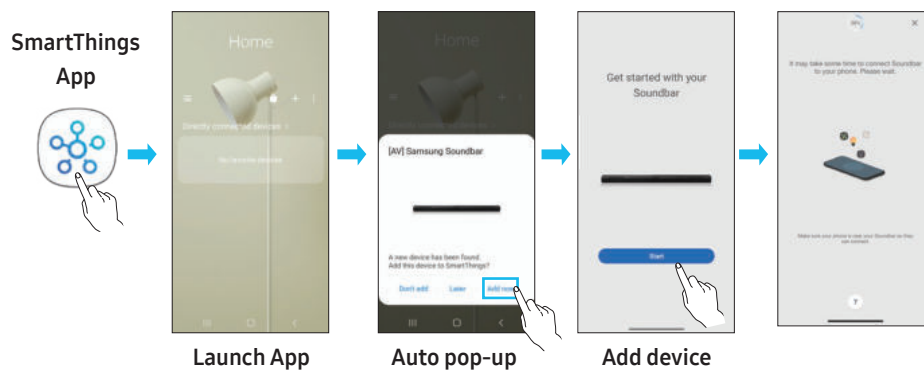

## Using the Tap Sound

Tap the Soundbar with your mobile device to play the sound of content on the mobile device through the Soundbar.

- This function may not be supported, depending on the mobile device.
- This function is only compatible with Samsung mobile devices with Android 8.1 or later.

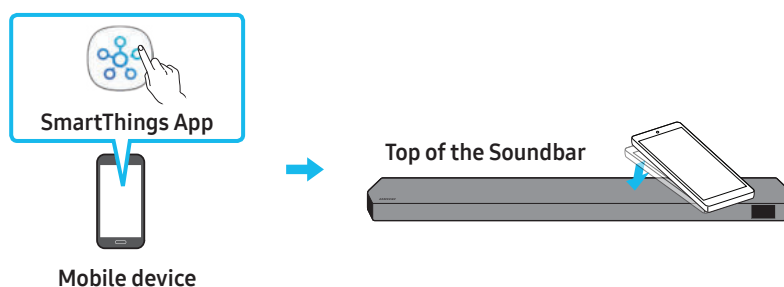

1. Turn on the **Tap Sound** function on your mobile device.
  - For details on how to turn on the function, refer to “**Setting the Tap Sound function**” below.
2. Tap the Soundbar with the mobile device. Select “**Start now**” in the displayed message window. A connection is established between the mobile device and Soundbar via Bluetooth.
3. Play the sound of content on the mobile device through the Soundbar.
  - This function connects a mobile device to the Soundbar via Bluetooth by detecting vibration that occurs when the device touches the Soundbar.
  - Make sure the mobile device does not tap a sharp corner of the Soundbar. The Soundbar or mobile device may become scratched or damaged.
  - It is recommended that the mobile device be covered with a case. Lightly tap the wide area in the upper portion of the Soundbar, without using excessive force.
  - To use this function, update the **SmartThings** app to the latest version. The function may not be supported, depending on the app version.

### Setting the Tap Sound function

Use the **SmartThings** app to turn on the **Tap View, Tap Sound** function.

1. On the mobile device, run the **SmartThings** app.
2. Select (☰ → ⚙) in the **SmartThings** app screen displayed on the mobile device.
3. Set “**Tap View, Tap Sound**” to On to allow the function to work when a mobile device moves close to the Soundbar. The function is turned on.

### **NOTE**

- When the mobile device is in power-saving mode, the **Tap Sound** function does not work.
- The **Tap Sound** function may not work if there are devices near the Soundbar that cause radio interference such as electric devices. Make sure devices that may cause radio interference are placed at a sufficient distance away from the Soundbar.

## 08 CONNECTING VIA APPLE AIRPLAY 2

- This feature may not be available in some countries.
- This Samsung Soundbar supports AirPlay 2 and requires iOS 11.4 or later.

With AirPlay 2, you can stream music, podcasts, and other audio from your Apple devices to the Samsung Soundbar.

- Make sure the Soundbar is powered on and connected to the same Wi-Fi network as your Apple device.
- Select  from an AirPlay-supported app or Control Centre on your iPhone, iPad, or Mac.
- Select the Soundbar from the list of available devices to play the current audio to.

# 09 INSTALLING THE WALL MOUNT

## Installation Precautions

- Install on a vertical wall only.
- Do not install in a place with high temperature or humidity.
- Verify whether the wall is strong enough to support the product's weight. If not, reinforce the wall or choose another installation point.
- Purchase and use the fixing screws or anchors appropriate for the kind of wall you have (plaster board, iron board, wood, etc.). If possible, fix the support screws into wall studs.
- Purchase wall mounting screws according to the type and thickness of the wall you want to mount the Soundbar on.
  - Diameter: M5
  - Length: 35 mm or longer recommended.
- Connect cables from the unit to external devices before you install the Soundbar on the wall.
- Make sure the unit is turned off and unplugged before you install it. Otherwise, it may cause an electric shock.

## Wallmount Components

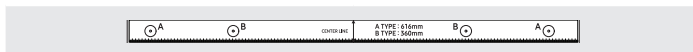

Wall Mount Guide

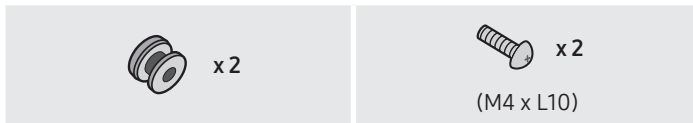

Holder-Screw

Screw



Bracket-Wall Mount

1. Place the **Wall Mount Guide** against the wall surface.
  - The **Wall Mount Guide** must be level.
  - If your TV is mounted on the wall, install the Soundbar at least 5 cm below the TV.

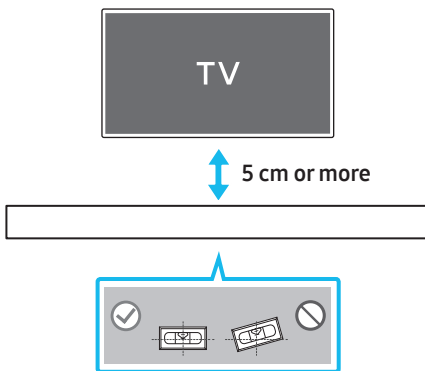

2. Align the **Wall Mount Guide's Centre Line** with the centre of your TV (if you are mounting the Soundbar below your TV), and then fix the **Wall Mount Guide** to the wall using tape.
  - If you are not mounting below a TV, place the **Centre Line** in the centre of the installation area.

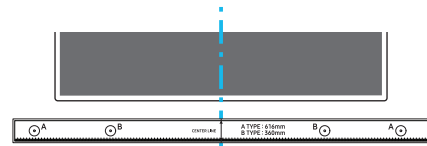

Centre Line

3. Push a pen tip or sharpened pencil tip through the centre of the **A-TYPE** images on each end of the Guide to mark the holes for the supporting screws, and then remove the **Wall Mount Guide**.

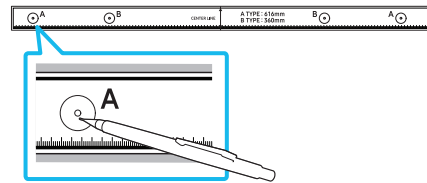

4. Using an appropriately sized drill bit, drill a hole in the wall at each marking.
  - If the markings do not correspond to the positions of studs, make sure you insert appropriate anchors or mollys into the holes before you insert the support screws. If you use anchors or mollys, make sure the holes you drill are large enough for the anchors or mollys you use.
5. Push a screw (not supplied) through each **Holder-Screw**, and then screw each screw firmly into a support screw hole.

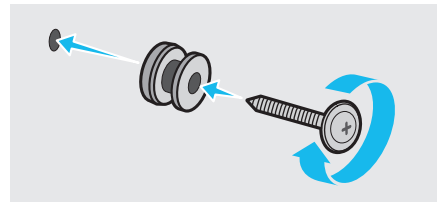

6. Install the **2 Bracket-Wall Mounts** in the correct orientation on the bottom of the Soundbar using **2 Screws**.

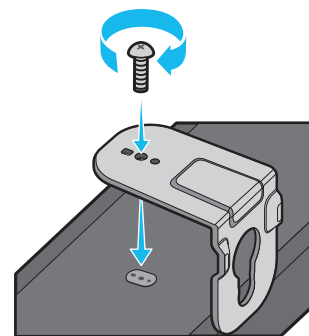

- When assembling, make sure the hanger part of the **Bracket-Wall Mounts** are located behind the rear of the Soundbar.

Rear of Soundbar



Right end of Soundbar

7. Install the Soundbar with the attached **Bracket-Wall Mounts** by hanging the **Bracket-Wall Mounts** on the **Holder-Screws** on the wall.

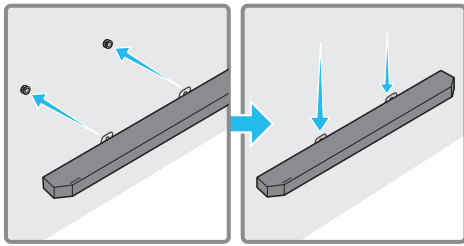

8. Slide the Soundbar down as shown below so that the **Bracket-Wall Mounts** rest securely on the **Holder-Screws**.

- Insert the **Holder-Screws** into the wide (bottom) part of the **Bracket-Wall Mounts**, and then slide the **Bracket-Wall Mounts** down so that the **Bracket-Wall Mounts** rest securely on the **Holder-Screws**.

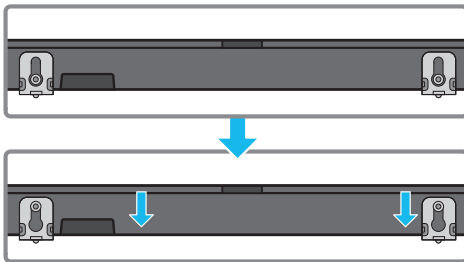

## Installing the Surround Speakers on a Wall (applicable models only)

You can purchase wall mounts separately to install the surround speakers on a wall.

Wall mounts aren't sold by Samsung Electronics.

### Notes for Wall Mounting the Surround Speakers

- Surround Speaker wall mounts must be able to support more than 8.0 kg.
- Hole size : 1/4 - 20 UNC threaded insert
  - Standard Screw : 6.35 mm  $\varnothing$ , 1.27mm Pitch
  - Length : 18 mm long
  - Quantity : Left 1 EA / Right 1 EA

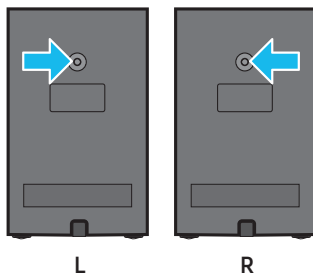

- Check the strength of the wall before you install the Wall Mount Brackets. If the strength is insufficient, make sure to reinforce the wall before installing the Wall Mount Brackets and the speakers on the wall.
- Samsung Electronics is not liable for any damage to the product due to the product being installed inappropriately.
- Take care not to install the speakers sideways or upside down.

# 10 INSTALLING THE SOUNDBAR IN FRONT OF TV

## Component



To install, attach the **Rubber-Feet** to the bottom of the Soundbar before placing it in position above the TV stand. Make sure you attach the **Rubber-Feet** so they do not lie outside the edges of the TV stand. Refer to the figure below.

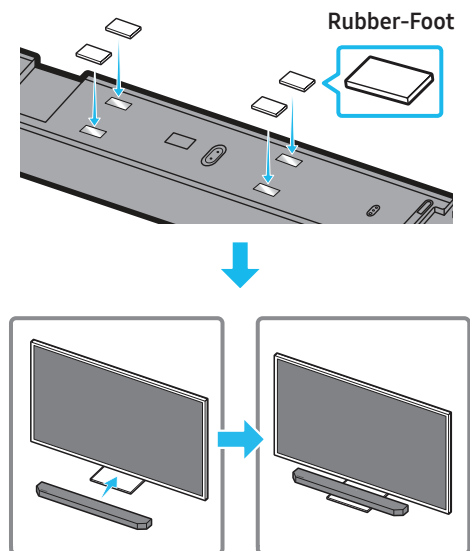

Place the Soundbar on a TV stand.

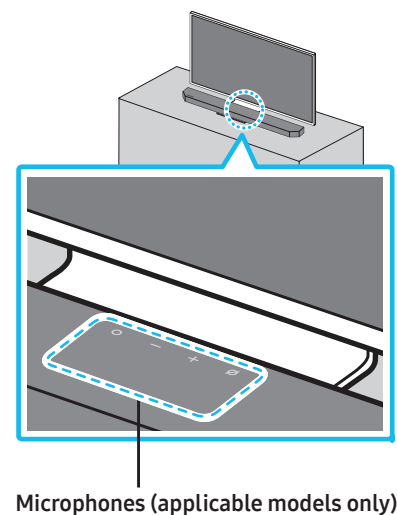

As illustrated in the image, align the centre of the Soundbar with the centre of the TV, carefully place the Soundbar onto the TV stand. At this time, place the microphones (applicable models only) at the front of the stand not to interfere with voice recognition.

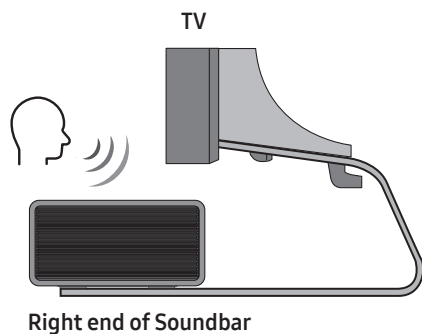

#### NOTE

- Make sure the Soundbar is placed on a flat and solid surface.
- Insufficient gap from the TV may cause voice recognition and acoustic problems.
- The illustration above differs with the respective model.
- This function is not supported by **Q7\*\*B** model.

## 11 SOFTWARE UPDATE

### Auto Update

When the Soundbar is connected to the Internet, software updates automatically occur even when the Soundbar is turned off.

- To use the Auto Update function, the Soundbar must be connected to the Internet.

The Wi-Fi connection to the Soundbar will be terminated if the Soundbar's power cord is disconnected or the power is cut off. If the power is cut off, when the power comes back on or you reconnect the power cord, turn on the Soundbar, and then reconnect it to the Internet.

### USB Update

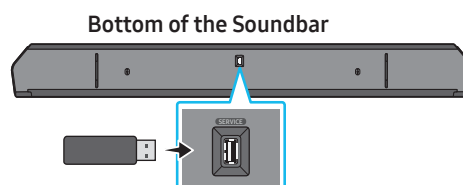

**Samsung may offer updates for the Soundbar's system firmware in the future.**

When an update is available, you can update the Soundbar by connecting the USB drive that contains the update firmware to the **SERVICE** port of the Soundbar.

1. Go to the Samsung website ([www.samsung.com](http://www.samsung.com)) → search for the model name from the customer support menu option.
  - For more information about update, refer to Upgrade Guide.
2. Download the upgrade file (USB type).
3. Unzip the file to create a folder with the file name.
4. Store the created folder in a USB and then connect it to the Soundbar.
5. Turn on the Soundbar. Then the product is updated within 3 minutes with displaying the message, "**UPDATE**".
  - During update, do not turn it off or remove the USB.
  - If "**UPDATE**" does not appear on the display window, remove the power cord from the Soundbar and then reconnect it.
  - When the latest version is installed, no update is performed.
  - Depending on the USB type, update may not be supported.

## Initialisation

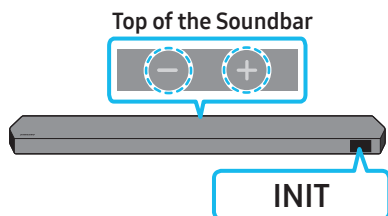

With the Soundbar on, press the **— + (Volume)** buttons on the body at the same time for at least 5 seconds. "INIT" appears on the display and then the Soundbar is initialised.

### **⚠ CAUTION**

- All the settings of the Soundbar are initialised. Be sure to perform this only when initialisation is required.

## 12 TROUBLESHOOTING

Before seeking assistance, check the following.

### **Soundbar does not turn on.**

- Check whether the power cord of the Soundbar is correctly inserted into the outlet.

### **Soundbar works erratically.**

- After removing the power cord, insert it again.
- Power cycle the external device and try again.
- If there is no signal, the Soundbar automatically turns off after a certain period of time. Turn on the power. (See page 9.)

### **Remote control does not work**

- Point the remote directly at the soundbar.
- Replace the batteries with new ones.

### **The Soundbar indicator turns solid red.**

- The microphone is turned off.  
Turn on the microphone. (See page 7.)

### **Sound is not output from the soundbar.**

- The volume of the Soundbar is too low or muted. Adjust the volume.
- When any external device (STB, Bluetooth device, mobile device, etc.) is connected, adjust the volume of the external device.
- For sound output of the TV, select Soundbar. (Samsung TV: Home (🏠) → Menu → Settings (⚙) → All Settings (⚙) → Sound → Sound Output → Select Soundbar)
- The cable connection to the Soundbar may not be loose. Remove the cable and connect again.
- Remove the power cord completely, reconnect, and turn the power on.
- Initialise the product and try again. (See page 35.)

### **Sound is not output from the subwoofer or the rear speakers.**

- Check whether the LED indicator on the rear of the Subwoofer and Surround Speakers are on in blue. Reconnect the Soundbar and Subwoofer and Surround Speakers if the indicator is blinking in blue or turned red. (See page 16.)
- You may experience an issue if there is an obstacle between the Soundbar and Subwoofer. Move devices to an area away from obstacles.
- Other devices sending radio frequency signals in proximity may interrupt the connection.  
Keep your speaker away from such devices.
- Remove and reconnect the power plug.



#### In case there is sound jitter, delays, or noise from the Subwoofer and Surround Speaker

- If there are any objects between the Soundbar and Subwoofer speaker, this could cause a problem. Please reposition these to a place without such an object.
- There may be sound jitter or delays when the Subwoofer and Surround Speaker are far from the Soundbar. Please place them near the Soundbar.
- There may be sound jitter or delays when the Soundbar is near an instrument or electrical device that can cause radio interference. Place the Soundbar far from such devices that can cause radio interference. (E.g., wireless router)
- Change the TV network connection status from wireless to wired.

#### The Subwoofer volume is too low

- The original volume of the content you are playing may be low. Try adjusting the Subwoofer level. (See page 10.)
- Bring the Subwoofer speaker closer to you.

#### If the TV is not connected via HDMI TO TV (eARC/ARC)

- Check whether the HDMI cable is correctly connected to the ARC terminal. (See page 18.)
- Connection may not be possible due to the connected external device (set-top box, game machine, etc.). Directly connect the Soundbar.
- HDMI-CEC may not be activated on the TV. Turn on the CEC on the TV menu. (Samsung TV: Home (🏠) → Menu → Settings (⚙️) → All Settings (⚙️) → Connection → External Device Manager → Anynet+ (HDMI-CEC) ON)
- To connect with eARC, the eARC function in the TV menu should be set to On. (Samsung TV: Home (🏠) → Menu → Settings (⚙️) → All Settings (⚙️) → Sound → Expert Settings → HDMI-eARC Mode (Auto))

#### There is no sound in when connecting to the TV in HDMI TO TV (eARC/ARC) mode

- Your device is unable to play the input signal. Change the TV's audio output to PCM or Dolby Digital. (For a Samsung TV: Home (🏠) → Menu → Settings (⚙️) → All Settings (⚙️) → Sound → Expert Settings → Digital Output Audio Format)

#### Soundbar will not connect via Bluetooth.

- When connecting a new device, switch to "BT PAIRING" for connection. (Press the **PAIR** button on the remote control or press the **(Mic On/Off) / (Source)** button on the body for at least 5 seconds.)
- If the Soundbar is connected to another device, disconnect that device first to switch the device.
- Reconnect it after removing the Bluetooth speaker list on the device to connect. (Samsung TV: Home (🏠) → Menu → Settings (⚙️) → All Settings (⚙️) → Sound → Sound Output → Bluetooth Speaker List)
- The automatic TV connection may be disabled. While the Soundbar is in "BT READY", press and hold the **Left** button on the Soundbar remote control for 5 seconds to select **ON-TV CONNECT**. If you see **OFF-TV CONNECT**, press and hold **Left** button again for 5 seconds to switch the selection.
- Remove and reconnect the power plug, then try again.
- Initialise the product and try again. (See page 35.)

#### Sound drops out when connected via Bluetooth.

- Some devices can cause radio interference if they are located too close to the Soundbar. e. g. microwaves, wireless routers, etc.
- If your device that is connected via Bluetooth moves too far away from the soundbar, it may cause the sound to drop out. Move the device closer to the soundbar.
- If a part of your body is in contact with the Bluetooth transceiver or the product is installed on metal furniture, the sound may drop out. Check the installation environment and conditions for use.

#### Soundbar will not connect to Wi-Fi.

- Check whether your wireless router is on.
- Turn off the router, turn it back on, and then try again.
- The soundbar will not connect if the wireless signal is too weak. Try moving the router closer to the soundbar, or eliminating any obstacles that are between the soundbar and the router, if possible.
- If your wireless router is new, you will need to reconfigure the speaker's network settings.

#### The soundbar does not turn on automatically with the TV.

- When you turn off the Soundbar while watching TV, power synchronization with the TV is disabled. First turn off the TV.

#### The AVA function (applicable models only) is not available in the following cases.

- The AVA function (applicable models only) will not be available using Q-symphony function.
- The AVA function (applicable models only) will not be available when the microphone is turned off.

#### After connecting the TV to the Soundbar, I switched the Soundbar mode. Then no sound is output from the TV.

- If you connect your Soundbar to a mobile device while the Soundbar is connected to the TV, the Soundbar outputs sound from the mobile device while keeping the TV connection. So the TV sound will not be delivered anywhere.
- Disconnect the mobile device, and the TV sound will be output from the Soundbar again.

## 13 LICENCE

---



Dolby, Dolby Atmos, and the double-D symbol are registered trademarks of Dolby Laboratories Licensing Corporation. Manufactured under license from Dolby Laboratories. Confidential unpublished works. Copyright © 2012-2021 Dolby Laboratories. All rights reserved.



For DTS patents, see <http://patents.dts.com>. Manufactured under license from DTS, Inc. (for companies headquartered in the U.S./Japan/Taiwan) or under license from DTS Licensing Limited (for all other companies). DTS, DTS:X, and the DTS:X logo are registered trademarks or trademarks of DTS, Inc. in the United States and other countries. © 2021 DTS, Inc. ALL RIGHTS RESERVED.



The terms HDMI and HDMI High-Definition Multimedia Interface, and the HDMI Logo are trademarks or registered trademarks of HDMI Licensing Administrator, Inc. in the United States and other countries.



- Use your phone, tablet or computer as a remote control for Spotify. Go to [spotify.com/connect](https://www.spotify.com/connect) to learn how
- The Spotify Software is subject to third party licenses found here: <https://www.spotify.com/connect/third-party-licenses>.



- Apple, Airplay, iPhone, iPad, and Mac are trademarks of Apple Inc., registered in the U.S. and other countries.
- Use of the Works with Apple badge means that an accessory has been designed to work specifically with the technology identified in the badge and has been certified by the developer to meet Apple performance standards.

## 14 OPEN SOURCE LICENCE NOTICE

To send inquiries and requests for questions regarding open sources, contact Samsung Open Source (<http://opensource.samsung.com>)

## 15 IMPORTANT NOTES ABOUT SERVICE

- Figures and illustrations in this User Manual are provided for reference only and may differ from actual product appearance.
- An administration fee may be charged if either
  - (a) an engineer is called out at your request and there is no defect with the product (i.e. where the user manual has not been read).
  - (b) you bring the unit to a repair centre and there is no defect with the product (i.e. where the user manual has not been read).
- You will be informed of the administration fee amount before a technician visits.

# 16 SPECIFICATIONS AND GUIDE

## Specifications

### Soundbar Main Unit

Model Name	HW-Q930B / HW-Q935B
Weight	5.4 kg
Dimensions (W x H x D)	1110.7 x 60.4 x 120.0 mm
Operating Temperature Range	+5°C to +35°C
Operating Humidity Range	10 % ~ 75 %
AMPLIFIER Rated Output power	(30 W x 3) + (20 W x 6) + (10 W x 3)
Supported play formats	Dolby 5.1ch / Dolby Digital Plus / Dolby TRUE HD / Dolby ATMOS / DTS 5.1ch / DTS HD / DTS-HD Master Audio / DTS:X / LPCM 8Ch
WIRELESS DEVICE OUTPUT POWER Wi-Fi max transmitter power	100mW at 2.4GHz – 2.4835GHz, 200mW at 5.15GHz – 5.25GHz, 100mW at 5.25GHz – 5.35GHz & 5.47GHz – 5.725GHz
WIRELESS DEVICE OUTPUT POWER BT max transmitter power	100mW at 2.4GHz – 2.4835GHz
WIRELESS DEVICE OUTPUT POWER SRD max transmitter power	25mW at 5.775GHz – 5.875GHz

Model Name	HW-Q800B / HW-Q810B
Weight	5.1 kg
Dimensions (W x H x D)	1110.7 x 60.4 x 120.0 mm
Operating Temperature Range	+5°C to +35°C
Operating Humidity Range	10 % ~ 75 %
AMPLIFIER Rated Output power	(30 W x 3) + (20 W x 4) + (10 W x 3)
Supported play formats	Dolby 5.1ch / Dolby Digital Plus / Dolby TRUE HD / Dolby ATMOS / DTS 5.1ch / DTS HD / DTS-HD Master Audio / DTS:X / LPCM 8Ch
WIRELESS DEVICE OUTPUT POWER Wi-Fi max transmitter power	100mW at 2.4GHz – 2.4835GHz, 200mW at 5.15GHz – 5.25GHz, 100mW at 5.25GHz – 5.35GHz & 5.47GHz – 5.725GHz
WIRELESS DEVICE OUTPUT POWER BT max transmitter power	100mW at 2.4GHz – 2.4835GHz
WIRELESS DEVICE OUTPUT POWER SRD max transmitter power	25mW at 5.775GHz – 5.875GHz

Model Name	HW-Q700B / HW-Q710B
Weight	4.8 kg
Dimensions (W x H x D)	1110.7 x 60.4 x 120.0 mm
Operating Temperature Range	+5°C to +35°C
Operating Humidity Range	10 % ~ 75 %
AMPLIFIER Rated Output power	(30 W x 3) + (20 W x 2) + (10 W x 3)
Supported play formats	Dolby 5.1ch / Dolby Digital Plus / Dolby TRUE HD / Dolby ATMOS / DTS 5.1ch / DTS HD / DTS-HD Master Audio / DTS:X / LPCM 8Ch

WIRELESS DEVICE OUTPUT POWER Wi-Fi max transmitter power	100mW at 2.4GHz – 2.4835GHz, 200mW at 5.15GHz – 5.25GHz, 100mW at 5.25GHz – 5.35GHz & 5.47GHz – 5.725GHz
WIRELESS DEVICE OUTPUT POWER BT max transmitter power	100mW at 2.4GHz – 2.4835GHz
WIRELESS DEVICE OUTPUT POWER SRD max transmitter power	25mW at 5.775GHz – 5.875GHz

### Subwoofer

Subwoofer Name	PS-WB96B
Weight	9.8 kg
Dimensions (W x H x D)	210.0 x 403.0 x 403.0 mm
AMPLIFIER Rated Output power	160 W
WIRELESS DEVICE OUTPUT POWER SRD max transmitter power	25mW at 5.775GHz – 5.875GHz

Subwoofer Name	PS-WB75B
Weight	5.9 kg
Dimensions (W x H x D)	205.0 x 353.0 x 302.0 mm
AMPLIFIER Rated Output power	160 W
WIRELESS DEVICE OUTPUT POWER SRD max transmitter power	25mW at 5.775GHz – 5.875GHz

### Surround Speaker (applicable models only)

Wireless Surround Speaker SET Name	PS-RB96B (LEFT/RIGHT)
Weight	3.1 kg
Dimensions (W x H x D)	129.5 x 201.3 x 140.4 mm
AMPLIFIER Rated Output power	140 W
WIRELESS DEVICE OUTPUT POWER SRD max transmitter power	25mW at 5.775GHz – 5.875GHz

### NOTE

- Samsung Electronics Co., Ltd reserves the right to change the specifications without notice.
- Weight and dimensions are approximate.

### Precaution : The Soundbar will restart automatically if you turn on/turn off Wi-Fi.

Overall Standby Power Consumption (W)	7.5 W
Wi-Fi Port deactivation method	Press the <b>CH LEVEL</b> button on the remote control of the Soundbar for 30 seconds to turn Wi-Fi On / Off.
Bluetooth Port deactivation method	Press the <b>TONE CONTROL</b> button on the remote control of the Soundbar for 30 seconds to turn Bluetooth On / Off.

- Hereby, Samsung declares that this radio equipment is in compliance with Directive 2014/53/EU and the relevant UK statutory requirements. The full text of the declaration of conformity is available at the following internet address:  
<http://www.samsung.com> go to Support and enter the model name.  
This equipment may be operated in all EU countries and in the UK.  
The 5GHz WLAN(Wi-Fi or SRD) function of this equipment may only be operated indoors.



[Correct disposal of batteries in this product]

**(Applicable in countries with separate collection systems)**

This marking on the battery, manual or packaging indicates that the batteries in this product should not be disposed of with other household waste at the end of their working life. Where marked, the chemical symbols Hg, Cd or Pb indicate that the battery contains mercury, cadmium or lead above the reference levels in EC Directive 2006/66.

If batteries are not properly disposed of, these substances can cause harm to human health or the environment.

To protect natural resources and to promote material reuse, please separate batteries from other types of waste and recycle them through your local, free battery return system.



**Correct Disposal of This Product  
(Waste Electrical & Electronic Equipment)**

**(Applicable in countries with separate collection systems)**

This marking on the product, accessories or literature indicates that the product and its electronic accessories (e.g. charger, headset, USB cable) should not be disposed of with other household waste at the end of their working life. To prevent possible harm to the environment or human health from uncontrolled waste disposal, please separate these items from other types of waste and recycle them responsibly to promote the sustainable reuse of material resources.

Household users should contact either the retailer where they purchased this product, or their local government office, for details of where and how they can take these items for environmentally safe recycling.

Business users should contact their supplier and check the terms and conditions of the purchase contract. This product and its electronic accessories should not be mixed with other commercial wastes for disposal.

For information on Samsung's environmental commitments and product specific regulatory obligations e.g. REACH, WEEE, Batteries, visit:  
[www.samsung.com/uk/aboutsamsung/sustainability/environment/our-commitment/data/](http://www.samsung.com/uk/aboutsamsung/sustainability/environment/our-commitment/data/)







# ИНФОРМАЦИЯ ЗА БЕЗОПАСНОСТ

## ПРЕДУПРЕЖДЕНИЯ ЗА БЕЗОПАСНОСТ

ЗА ДА НАМАЛИТЕ ОПАСНОСТТА ОТ ЕЛЕКТРИЧЕСКИ УДАР, НЕ СВАЛЯЙТЕ КАПАКА (ИЛИ ЗАДНИЯ КАПАК).

ВЪТРЕ НЯМА ЧАСТИ, КОИТО ПОДЛЕЖАТ НА ОБСЛУЖВАНЕ ОТ ПОТРЕБИТЕЛЯ. ЗА ТЕХНИЧЕСКО ОБСЛУЖВАНЕ СЕ ОБЪРНЕТЕ КЪМ КВАЛИФИЦИРАН СЕРВИЗЕН ПЕРСОНАЛ.

Вижте таблицата по-долу за обяснение на символите, които може да са на вашия продукт Samsung.

<b>ВНИМАНИЕ</b>	
<b>ОПАСНОСТ ОТ ЕЛЕКТРИЧЕСКИ УДАР. НЕ ОТВАРЯЙТЕ.</b>	
	Този символ показва, че вътре има високо напрежение. Опасно е да осъществявате какъвто и да е било контакт с вътрешната част на продукта.
	Този символ показва, че в продукта е включена важна документация за работата и поддръжката.
	Продукт от клас II: Този символ показва, че не е необходимо заземяване с цел безопасност. Ако този символ не присъства на продукт със захранващ кабел, продуктът ТРЯБВА да бъде надеждно свързан към защитно заземяване.
	АС напрежение: Номиналното напрежение, маркирано с този символ, е АС напрежение.
	ДС напрежение: Номиналното напрежение, маркирано с този символ, е ДС напрежение.
	Внимание. Направете справка с инструкциите за употреба: Този символ показва, че трябва да направите справка в ръководството за потребителя за допълнителна информация относно безопасността.

## ПРЕДУПРЕЖДЕНИЕ

- За да намалите риска от пожар или електрически удар, не излагайте този уред на гъжд или влага.

## ВНИМАНИЕ

- ЗА ДА ИЗБЕГНЕТЕ ЕЛЕКТРИЧЕСКИ УДАР, ШИРОКИЯТ ЩИФТ НА ЩЕПСЕЛА ТРЯБВА ДА СЕ ПОСТАВИ В ШИРОКИЯ СЛОТ И ДА СЕ ВМЪКНЕ ДОКРАЙ.
- Този апарат винаги трябва да се свързва към променливотоков (АС) контакт със защитна връзка за заземяване.
- За да изключите апарата от електрическата мрежа, щепселът трябва да се извади от електрическия контакт, следователно с щепсела трябва да се работи лесно.
- Не излагайте този апарат на капки или пръски. Не поставяйте върху апарата предмети, пълни с течности, като например вази.
- За да изключите този апарат напълно, трябва да извадите щепсела от електрическия контакт. Затова до щепсела трябва има лесен и бърз достъп по всяко време.

# ПРЕДПАЗНИ МЕРКИ

1. Уверете се, че АС захранването в дома ви съответства на изискванията за електрозахранване, изброени върху идентификационния стикер, разположен на долната страна на продукта. Монтирайте продукта хоризонтално върху подходяща основа (мебел) с достатъчно около пространство за вентилация (7 ~ 10 cm). Уверете се, че вентилационните отвори не са блокирани. Не поставяйте устройството върху усилватели или друго оборудване, което може да се нагорещи. Това устройство е проектирано за продължителна употреба.

За да изключите напълно устройството, изключете АС щепсела от електрическия контакт. Изключете устройството от електрозахранването, ако възнамерявате да не го използвате за продължителен период от време.

2. По време на гръмотевични бури изключете АС щепсела от електрическия контакт. Пикови стойности на напрежението, дължащи се на мълнии, може да повредят устройството.
3. Не излагайте устройството на пряка слънчева светлина или други източници на топлина. Това може да доведе до прегряване и да причини неизправност на устройството.
4. Пазете продукта от влага (например вази) и прекомерна топлина (например камина), както и от оборудване, което създава силни магнитни или електрически полета. Изключете захранващия кабел от АС електрическия контакт, ако устройството е неизправно. Вашият продукт не е предназначен за промишлена употреба. Той е предназначен само за лична употреба. Ако продуктът е бил съхраняван при ниски температури, може да се образува конденз. Ако транспортирате устройството през зимата, изчакайте приблизително 2 часа, преди да го използвате, за да достигне стайна температура.
5. Използваната в този продукт батерия съдържа химикали, които са вредни за околната среда. Не изхвърляйте батерията заедно с общите битови отпадъци. Не излагайте батерията на прекомерна топлина, пряка слънчева светлина или огън. Не свързвайте на късо, не разглобявайте и не допускайте прегряване на батерията.

**ВНИМАНИЕ :** Съществува опасност от експлозия, ако батерията бъде заменена неправилно. Сменяйте само със същия или еквивалентен тип.

# СЪДЪРЖАНИЕ

<b>01</b>	<b>Проверка на компонентите</b>	<b>6</b>
<b>02</b>	<b>Описание на продукта</b>	<b>7</b>
	Горен панел на Soundbar .....	7
	Долен панел на Soundbar .....	8
<b>03</b>	<b>Използване на дистанционното управление на Soundbar</b>	<b>9</b>
	Поставяне на батериите преди използване на дистанционното управление (2 батерии размер AAA) .....	9
	Начин на работа с дистанционното управление .....	9
	Активен гласов усилвател (AVA) .....	11
	Използване на скритите бутони (бутони с повече от една функция) .....	11
	Изходни спецификации за различните режими за звуков ефект .....	11
	Регулиране на силата на звука на Soundbar с дистанционното управление на телевизора .....	13
<b>04</b>	<b>Свързване на Soundbar</b>	<b>14</b>
	Включване на захранването и устройствата .....	14
	– Препоръчително оформление на високоговорителите .....	15
	– Режим на съраунд високоговорител (само за HW-Q930B, HW-Q935B) .....	15
	– Ръчно свързване на събуфъра или съраунд високоговорителите .....	16
	– Светлини на LED индикатора в задната част на събуфъра и съраунд високоговорителите .....	17
<b>05</b>	<b>Свързване към телевизор</b>	<b>18</b>
	Свързване на телевизор, който поддържа HDMI ARC (канал за обратен звук) .....	18
	Свързване с помощта на оптичен кабел .....	19
	Свързване през Bluetooth .....	20
	Свързване чрез Wi-Fi .....	22
	Използване на функцията Q-Symphony .....	23
	Използване на звука Spacelit .....	24
<b>06</b>	<b>Свързване към външно устройство</b>	<b>25</b>
	Метод 1. Свързване посредством HDMI кабел (с възможност за декодиране и възпроизвеждане на Dolby Atmos/DTS:X) .....	25
	Метод 2. Свързване с помощта на оптичен кабел .....	26
<b>07</b>	<b>Свързване към мобилно устройство</b>	<b>27</b>
	Метод 1. Свързване през Bluetooth .....	27
	Метод 2. Свързване през Wi-Fi (безжична мрежа) .....	29
	Използване на Tap Sound .....	30
<b>08</b>	<b>Свързване чрез Apple Airplay 2</b>	<b>31</b>
<b>09</b>	<b>Монтиране на стенната стойка</b>	<b>32</b>
	Предпазни мерки при монтиране .....	32
	Компоненти за стенен монтаж .....	32
	Инсталиране на съраунд високоговорителите на Wall (само за приложимите модели) .....	33



<b>10</b>	<b>Поставяне на Soundbar пред телевизор</b>	<b>33</b>
	Компонент .....	33
<b>11</b>	<b>Актуализиране на софтуера</b>	<b>34</b>
	Автоматична актуализация .....	34
	Актуализация чрез USB .....	34
	Инициализация .....	35
<b>12</b>	<b>Отстраняване на неизправности</b>	<b>35</b>
<b>13</b>	<b>ЛИЦЕНЗ</b>	<b>37</b>
<b>14</b>	<b>Бележка за лиценз с отворен код</b>	<b>37</b>
<b>15</b>	<b>Важни бележки за сервизното обслужване</b>	<b>37</b>
<b>16</b>	<b>Спецификации и ръководство</b>	<b>38</b>
	Спецификации .....	38

# 01 ПРОВЕРКА НА КОМПОНЕНТИТЕ

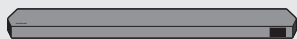

Основно устройство на Soundbar



Дистанционно управление/батерии за Soundbar



Субуфер



Съраунд високоговорител (по избор)  
(ляв/десен)



Захранващ кабел (събуфер, съраунд  
високоговорител, Soundbar) (по избор)



HDMI кабел



Водач за стенна стойка



Държач-винт



Винт



Скоба за стенна стойка



Гумен крак

- За допълнителна информация относно захранването и потреблението на електроенергия направете справка с етикета, поставен на продукта. (Етикет: Задна част на основния модул на Soundbar)
- За да закупите допълнителни компоненти или незадължителни кабели, се свържете със сервизния център на Samsung или с центъра за обслужване на клиенти на Samsung.
- За повече информация относно стенната стойка или гумените крак вижте стр. 32-34.
- Дизайнът, спецификациите и екранът на приложенията подлежат на промяна без предизвестие.
- Видът на аксесоарите може да се различава от представения на илюстрациите по-горе.

## 02 ОПИСАНИЕ НА ПРОДУКТА



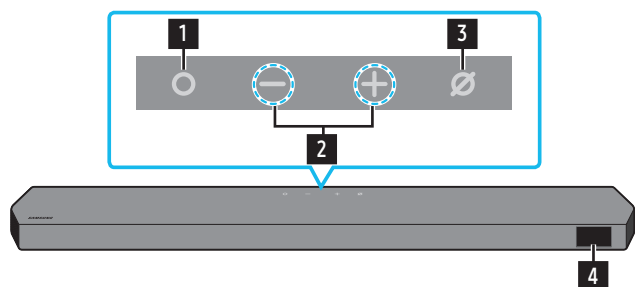



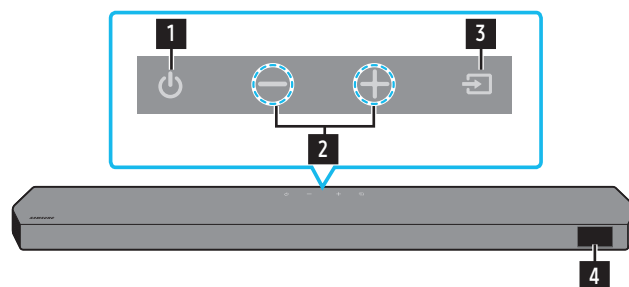

### Горен панел на Soundbar



HW-Q930B, HW-Q935B / HW-Q800B, HW-Q810B



HW-Q700B, HW-Q710B

<b>1</b>	<b>Бутон  (Мультифункционален) (модели Q9**B/Q8**B)</b> <ul style="list-style-type: none"><li>В режим на готовност натиснете  (Мультифункционален) бутон, за да включите Soundbar.</li><li>Натиснете  (Мультифункционалния) бутон, за да промените входящия източник.</li></ul>
<b>1</b>	<b>Бутон  (Захранване) (модел Q7**B)</b> Включва и изключва захранването.
<b>2</b>	<b>Бутон  (Сила на звука)</b> Регулира силата на звука.
<b>3</b>	<b>Бутон  (Вкл./Изкл. на микрофона) (модели Q9**B/Q8**B)</b> Натиснете бутона, за да включите или изключите микрофона.
<b>3</b>	<b>Бутон  (Източник) (модел Q7**B)</b> Натиснете бутона  (Източник), за да смените входящия източник.
<b>4</b>	<b>Дисплей</b> Извежда състоянието и текущия режим на продукта. D.IN → HDMI → Wi-Fi → BT

- Когато включите AC кабела, бутонът за захранването ще заработи след 4 до 6 секунди.
- Когато включите това устройство, ще минат 4 до 5 секунди, преди то да издаде звук.
- Ако се чува звук както от телевизора, така и от Soundbar, отидете в меню **Настройки**, за да регулирате звука на телевизора и да промените високоговорителя на телевизора на **Външен високоговорител**.

## Долен панел на Soundbar

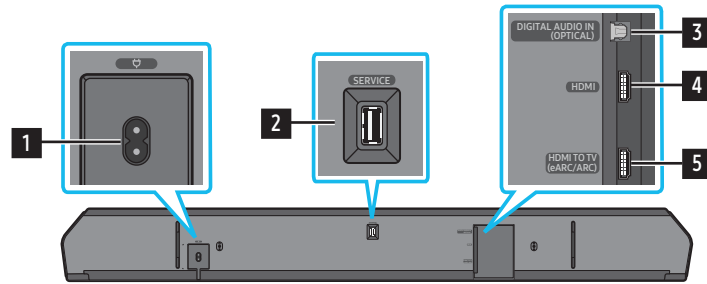

<b>1</b>	<b>POWER</b> Свържете кабела за захранване с променлив ток на Soundbar. (Вижте страница 14)
<b>2</b>	<b>SERVICE</b> Свържете USB устройство за съхранение, за да настроите софтуера на продукта.
<b>3</b>	<b>DIGITAL AUDIO IN (OPTICAL)</b> Свържете към цифровия (оптичен) изход на външно устройство. (Вижте страница 26)
<b>6</b>	<b>HDMI</b> Предава едновременно цифрови видео и аудио сигнали през HDMI кабел. Свържете към HDMI изход на външно устройство. (Вижте страница 25)
<b>7</b>	<b>HDMI TO TV (eARC/ARC)</b> Свържете към HDMI жак на телевизор. (Вижте страница 18)

- Когато изключвате захранващия кабел от контакта, издърпайте щепсела. Не дърпайте кабела.
- Свържете това устройство или други компоненти към променливотоков контакт само след като са установени всички връзки между компонентите.

## 03 ИЗПОЛЗВАНЕ НА ДИСТАНЦИОННОТО УПРАВЛЕНИЕ НА SOUNDBAR





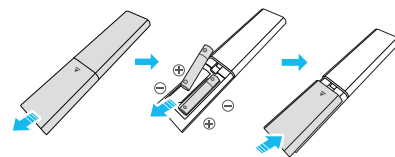

### Поставяне на батериите преди използване на дистанционното управление (2 батерии размер AAA)

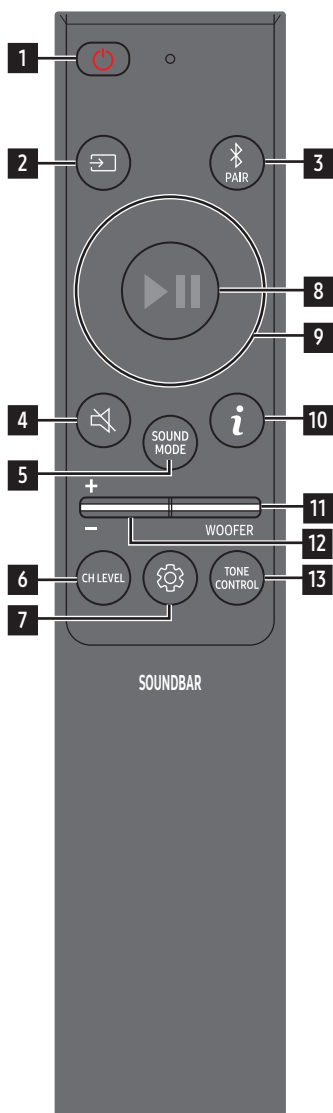









Плъзнете задния капак по посока на стрелката, докато го отстраните изцяло. Поставете 2 батерии AAA (1,5 V), като следите за правилната ориентация на полюсите. Плъзнете капачето на батерията отново на мястото му.

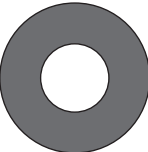

### Начин на работа с дистанционното управление

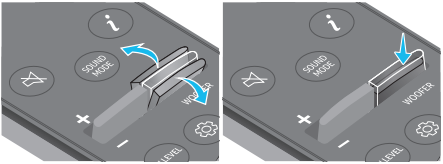

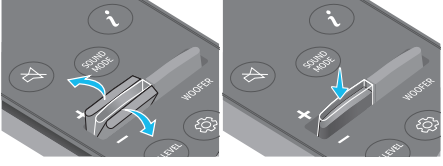
1	 <b>Захранване</b>	Включва и изключва Soundbar. <ul style="list-style-type: none"> <li>• <b>Функция Auto Power Down</b> Устройството се изключва автоматично в следните ситуации:                         <ul style="list-style-type: none"> <li>• В режим <b>D.IN / HDMI / Wi-Fi / BT</b>, ако няма аудио сигнал в рамките на 18 минути.</li> </ul> </li> </ul>
2	 <b>Източник</b>	Натиснете, за да изберете източник, свързан към Soundbar.
3	 <b>Bluetooth PAIR</b>	Включете Soundbar в режим за свързване през Bluetooth. Натиснете бутона и изчакайте екрана „ <b>BT PAIRING</b> “, за да свържете с ново Bluetooth устройство.
4	 <b>Изключване на звука</b>	Натиснете бутона  (Изключване на звука), за да изключите звука. Натиснете го отново, за да отмените заглушаването.
5	 <b>SOUND MODE</b>	Чрез натискане на бутона може да изберете желан режим на аудио, като например <b>Surround, Game, Standard, Adaptive sound</b> . <ul style="list-style-type: none"> <li>• <b>Standard</b> Извежда оригиналния звук.</li> <li>• <b>Surround</b> Осигурява звуково поле, по-широко от стандартното.</li> <li>• <b>Game</b> Предоставя стереоскопичен звук, който ви потапя в действието по време на игра.</li> <li>• <b>Adaptive sound</b> Анализира съдържанието в реално време и автоматично предоставя оптимално звуково поле в зависимост от характеристиките на съдържанието.</li> </ul>
6	 <b>CH LEVEL</b>	Чрез натискане на бутона може да регулирате силата на звука на всеки високоговорител, като например <b>Centre level, Side level, Wide level, Front Top level, Rear level</b> и <b>Rear top level</b> високоговорител. <ul style="list-style-type: none"> <li>• За да управлявате силата на звука на всеки от високоговорителите, изберете <b>Centre level, Side level, Wide level</b> или <b>Front Top level</b> в „Настройки на звука“, след което регулирайте силата на звука до настройка в диапазона -6~+6 с помощта на бутоните <b>Нагоре/Надолу</b>.</li> <li>• Ако са свързани съвместим високоговорители, изберете <b>Rear level</b> или <b>Rear top level</b>, след което използвайте бутоните <b>Нагоре/Надолу</b>, за да настроите силата на звука в диапазона от -6 до +6.</li> <li>• Спецификациите на <b>CH LEVEL</b> може да се различават за съответния модел.</li> </ul>

<p><b>7</b></p>	 <p><b>Контрол на звука</b></p>	<p>Чрез натискане на бутона може да зададете функция за аудиото, като например <b>Spacefit sound, AVA, Voice enhance mode, Night mode, Sync, Surround speaker mode, Virtual</b>. Желаният елемент може да се регулира с помощта на бутоните <b>Нагоре/Надолу</b>.</p> <ul style="list-style-type: none"> <li>• Функциите <b>Spacefit sound</b> и <b>AVA</b> не се поддържат от модела <b>Q7**B</b>.</li> <li>• <b>Voice enhance mode</b> подобрява диалозите във филмите и на телевизията, за да улесни чуването.</li> <li>• <b>Night mode</b> е оптимизиран за гледане нощно време с настройки, регулирани така, че да намалят силата на звука, но диалогът да остане ясен.</li> <li>• Натиснете и задръжте бутона  (<b>Контрол на звука</b>) за около 5 секунди, за да регулирате звука за всяка честотна лента. Можете да избирате измежду 150 Hz, 300 Hz, 600 Hz, 1,2 kHz, 2,5 kHz, 5 kHz и 10 kHz, като използвате бутоните <b>Наляво/Надясно</b>, и всяка честота може да се регулира до настройка от -6 до +6 с помощта на бутоните <b>Нагоре/Надолу</b>. (Уверете се, че режим на звука е с настройка <b>Standard</b>.)</li> <li>• Ако картината на телевизора и звукът от Soundbar не са синхронизирани, изберете „<b>Sync</b>“ в „Контрол на звука“ и след това задайте забавянето на звука между 0–300 милисекунди, като използвате бутоните <b>Нагоре/Надолу</b>.</li> <li>• <b>Sync</b> се поддържа само за някои функции.</li> <li>• Наличните настройки за <b>Surround speaker mode</b> се поддържат само от модела <b>Q9**B</b>.</li> <li>• Функцията на високоговорителя <b>Virtual</b> може да бъде <b>включена/изключена</b> с помощта на бутоните <b>Нагоре/Надолу</b>.</li> </ul>
<p><b>8</b></p>	 <p><b>Възпроизвеждане/ Пауза</b></p>	<p>Можете също да възпроизведете или да поставяте музика на пауза с натискането на бутона.</p>
<p><b>9</b></p>	 <p><b>Нагоре/Надолу/ Наляво/Надясно</b></p>	 <p><b>Натиснете обозначените области, за да изберете Нагоре/Надолу/Наляво/Надясно.</b></p> <p>Натиснете <b>Нагоре/Надолу/Наляво/Надясно</b> на бутона, за да изберете или настроите функции.</p> <ul style="list-style-type: none"> <li>• <b>Пропускане на музикално изпълнение</b> Натиснете бутона <b>Надясно</b>, за да изберете следващия музикален файл. Натиснете бутона <b>Наляво</b>, за да изберете предишния музикален файл.</li> <li>• <b>ID SET</b> Използвайте тази опция, когато суббуферът или съраунд високоговорителите не са свързани или трябва да бъдат свързани отново. Докато са изключени, натиснете и задръжте бутона <b>Нагоре</b> за 5 секунди, за да се извърши <b>ID SET</b>. (Вижте страница 16.)</li> </ul>
<p><b>10</b></p>	 <p><b>Информация</b></p>	<p>Натиснете, за да се покаже информация за активната функция или наличния кодек. В <b>BT</b> режим показва свързаното устройство (когато сдвояването е завършено) или „<b>BT ready</b>“ (когато се изисква сдвояване).</p>
<p><b>11</b></p>	 <p><b>WOOFER LEVEL</b></p>	 <p>Натиснете бутона нагоре или надолу, за да регулирате нивото на уфера (басовите тонове).</p>
<p><b>12</b></p>	 <p><b>VOLUME</b></p>	 <p>Натиснете бутона нагоре или надолу, за да регулирате силата на звука.</p> <ul style="list-style-type: none"> <li>• <b>Изключване на звука</b> Натиснете бутона <b>VOLUME</b>, за да изключите звука. Натиснете го отново, за да отмените заглушаването.</li> </ul>
<p><b>13</b></p>	 <p><b>TONE CONTROL</b></p>	<p>Натискайки бутона, можете да регулирате силата на звука на високите или ниските честоти. Желаният елемент може да се регулира с помощта на бутоните <b>Нагоре/Надолу</b>. Тази функция е активирана в режима на звука, с изключение на <b>Стандартен</b> режим.</p> <ul style="list-style-type: none"> <li>• За да управлявате силата на звука на високите или на басовите тонове, изберете <b>TREBLE</b> или <b>BASS</b> в „Настройки на звука“, след което настройте силата на звука между -6~+6, като използвате бутоните <b>Нагоре/Надолу</b>.</li> <li>• След като нивото на баса се промени, нивото на уфера също ще се регулира в съответствие с него.</li> </ul>

## Активен гласов усилвател (AVA)

- Анализира външния шум в реално време, докато Soundbar възпроизвежда съдържание, така че гласовото аудио винаги се чува ясно.
- Не се записват данни по време на анализа.
- Тази функция не се поддържа от модела Q7\*\*B.

## Използване на скритите бутони (бутони с повече от една функция)

Скрит бутон		Страница за справки
Бутон на дистанционното управление	Функция	
УФЕР (Нагоре)	Включване/изключване на дистанционното управление на телевизора (Готовност)	страница 13
Нагоре	ID SET	страница 16
 (Контрол на звука)	7-лентов еквалайзер	страница 10

## Изходни спецификации за различните режими за звуков ефект

⟨HW-Q930B / HW-Q935B⟩

Ефект	Вход	Изход
		Със събуфър и съраунд високоговорител
Standard	2.0 канала	2.1 канала
	5.1 канала	5.1 канала/7.1 канала (DTS)
	7.1 канала	7.1 канала
	Dolby Atmos®, DTS:X	7.1.4 канала
Surround	2.0 канала	9.1.4 канала
	5.1 канала	9.1.4 канала
	7.1 канала	9.1.4 канала
	Dolby Atmos®, DTS:X	9.1.4 канала
Game	2.0 канала	9.1.4 канала
	5.1 канала	9.1.4 канала
	7.1 канала	9.1.4 канала
	Dolby Atmos®, DTS:X	9.1.4 канала
Adaptive sound	2.0 канала	9.1.4 канала
	5.1 канала	9.1.4 канала
	7.1 канала	9.1.4 канала
	Dolby Atmos®, DTS:X	9.1.4 канала

«HW-Q800B / HW-Q810B»

Ефект	Вход	Изход	
		Само със суббуфер	Със събуфер и съраунд високоговорител
Standard	2.0 канала	2.1 канала	2.1 канала
	5.1 канала	5.1 канала	5.1 канала/7.1 канала (DTS)
	7.1 канала	5.1 канала	7.1 канала
	Dolby Atmos®, DTS:X	5.1.2 канала	7.1.4 канала
Surround	2.0 канала	5.1.2 канала	7.1.4 канала
	5.1 канала	5.1.2 канала	7.1.4 канала
	7.1 канала	5.1.2 канала	7.1.4 канала
	Dolby Atmos®, DTS:X	5.1.2 канала	7.1.4 канала
Game	2.0 канала	5.1.2 канала	7.1.4 канала
	5.1 канала	5.1.2 канала	7.1.4 канала
	7.1 канала	5.1.2 канала	7.1.4 канала
	Dolby Atmos®, DTS:X	5.1.2 канала	7.1.4 канала
Adaptive sound	2.0 канала	5.1.2 канала	7.1.4 канала
	5.1 канала	5.1.2 канала	7.1.4 канала
	7.1 канала	5.1.2 канала	7.1.4 канала
	Dolby Atmos®, DTS:X	5.1.2 канала	7.1.4 канала

«HW-Q700B / HW-Q710B»

Ефект	Вход	Изход	
		Само със суббуфер	Със събуфер и съраунд високоговорител
Standard	2.0 канала	2.1 канала	2.1 канала
	5.1 канала	3.1 канала	5.1 канала
	Dolby Atmos®, DTS:X	3.1.2 канала	5.1.4 канала
Surround	2.0 канала	3.1.2 канала	5.1.4 канала
	5.1 канала	3.1.2 канала	5.1.4 канала
	Dolby Atmos®, DTS:X	3.1.2 канала	5.1.4 канала
Game	2.0 канала	3.1.2 канала	5.1.4 канала
	5.1 канала	3.1.2 канала	5.1.4 канала
	Dolby Atmos®, DTS:X	3.1.2 канала	5.1.4 канала
Adaptive sound	2.0 канала	3.1.2 канала	5.1.4 канала
	5.1 канала	3.1.2 канала	5.1.4 канала
	Dolby Atmos®, DTS:X	3.1.2 канала	5.1.4 канала

Съраунд високоговорителите няма да издават звук през 2-каналния изход, когато се използва режим **Standard**. За да включите звука на съраунд високоговорителите, променете режима на ефектите на **Surround**.



## Регулиране на силата на звука на Soundbar с дистанционното управление на телевизора







Регулирайте силата на звука на Soundbar с дистанционното управление на телевизора.

- Тази функция може да се използва само с ИЧ дистанционно управление. Bluetooth дистанционни управления (дистанционни управления, при които се изисква свързване) не се поддържат.
- Задайте за високоговорителя на телевизора настройка **Външен високоговорител**, за да използвате тази функция.
- Производители, които поддържат тази функция:  
Samsung, VIZIO, LG, Sony, Sharp, PHILIPS, PANASONIC, TOSHIBA, Hisense, RCA

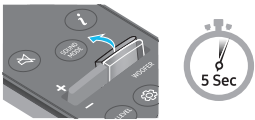
### 1. Изключете Soundbar.

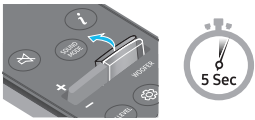
Натиснете нагоре и задържете бутона **WOOFER** за 5 секунди.

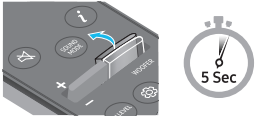
При всяко натискане нагоре и задържане на бутона **WOOFER** за 5 секунди режимът се променя, като последователността е следната: „OFF-TV REMOTE“ (режим по подразбиране), „SAMSUNG-TV REMOTE“, „ALL-TV REMOTE“.

Бутон на дистанционното управление	Дисплей	Статус
	(Режим по подразбиране) 	Деактивирайте дистанционното управление на телевизора.
		Активирайте ИЧ дистанционно управление на телевизора Samsung.
		Активирайте ИЧ дистанционно управление на телевизора на трета страна.

# 04 СВЪРЗВАНЕ НА SOUNDBAR

## Включване на захранването и устройствата

Използвайте захранващия кабел, за да свържете събуфъра, съраунд високоговорителите и Soundbar към електрически контакт в следния ред:

- За повече информация относно необходимото електрозахранване и потреблението на електроенергия направете справка с етикета, поставен на продукта. (Етикет: Задна част на основния модул на Soundbar)
1. Включете захранващия кабел към субуфъра.

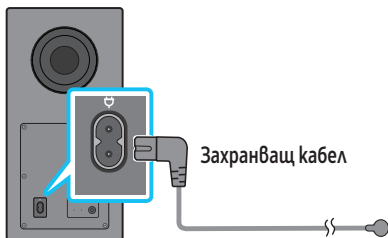

Задна страна на субуфъра

2. Свържете захранващия кабел към левия и десния съраунд високоговорител. (по желание)

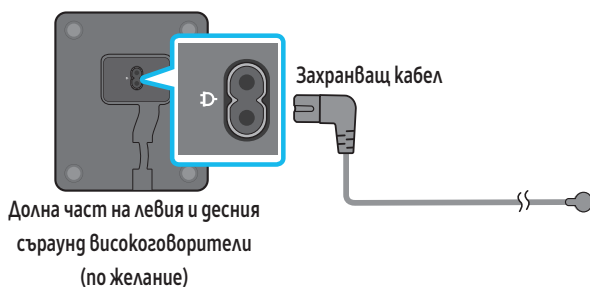

3. Свържете захранващия кабел към Soundbar.

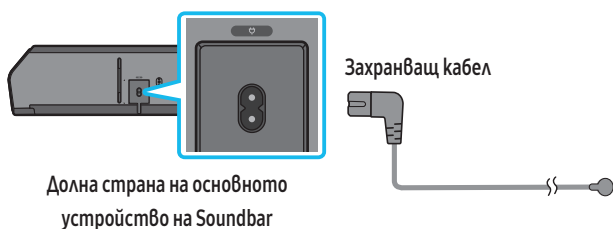

4. Свържете захранващия кабел към Soundbar, събуфъра и съраунд високоговорителите. Събуфърът и съраунд високоговорителите се свързват автоматично, когато Soundbar е включен.

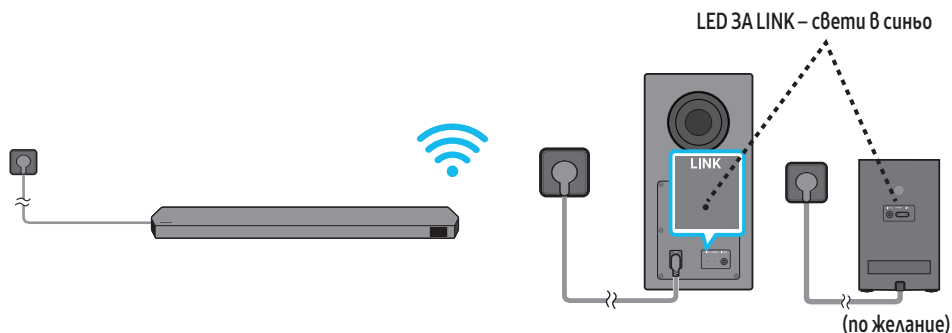

### ЗАБЕЛЕЖКА

- Свържете захранването на събуфъра и съраунд високоговорителите, преди да свържете към Soundbar. Събуфърът и съраунд високоговорителите ще се свържат автоматично, когато включите Soundbar.
- Ако извадите и поставите отново захранващия кабел в контакта, докато продуктът е включен, Soundbar се включва автоматично.
- Системата на съраунд високоговорителя се поддържа само от приложимите модели.

## Препоръчително оформление на високоговорителите

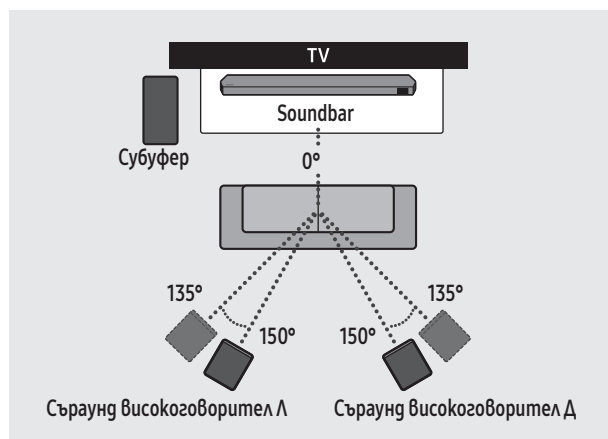

### ⚠ ВНИМАНИЕ

- Безжичните приемни антени са вградени в безжичния събуфер и съраунд високоговорителите. Пазете модулите от вода и влага.
- За оптимално изживяване при слушане се уверете, че в областта около местата на безжичния събуфер и съраунд високоговорителите няма препятствия.

## Режим на съраунд високоговорител (само за HW-Q930B, HW-Q935B)

В зависимост от позицията на задния високоговорител може да се предоставя оптимален съраунд звук. Вижте илюстрацията по-долу за позициониране на високоговорителя.

За да активирате този режим, изберете режима на съраунд високоговорител чрез дистанционното управление на Soundbar.

(🔊 (Контрол на звука) → Съраунд високоговорител → ▲ (нагоре)/ ▼ (надолу) → преден/заден)

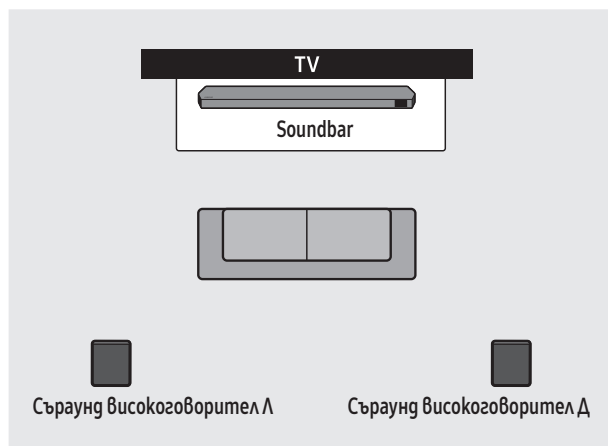

Задно позициониране

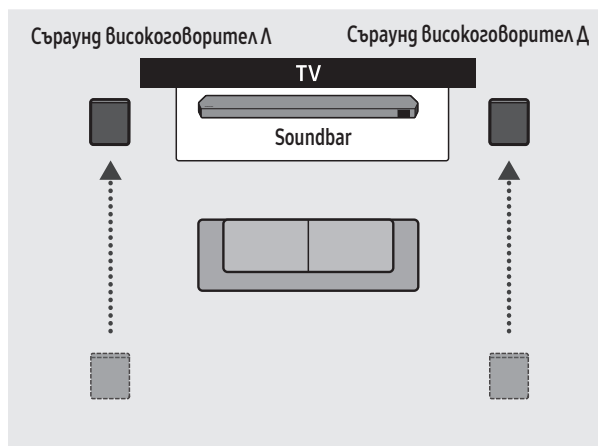

Предно позициониране

### ЗАБЕЛЕЖКА

- Този режим е достъпен само с модели на Soundbar, включващи специален съраунд високоговорител.
- В режим на преден високоговорител, позиционирайте предните високоговорители към вас.
- Режимът на заден високоговорител е активиран по подразбиране.

## Ръчно свързване на събуфъра или съраунд високоговорителите

### Преди извършване на процедурата по ръчно свързване по-долу:

- Проверете дали захранващите кабели на Soundbar и събуфъра или съраунд високоговорителите са свързани правилно.
- Уверете се, че Soundbar е изключен.

1. Изключете основното устройство Soundbar.
2. Натиснете и задържете **ID SET** в задната част на събуфъра и съраунд високоговорителите за най-малко 5 секунди.
  - Червеният индикатор отзад на всеки високоговорител се изключва и синият индикатор премигава.

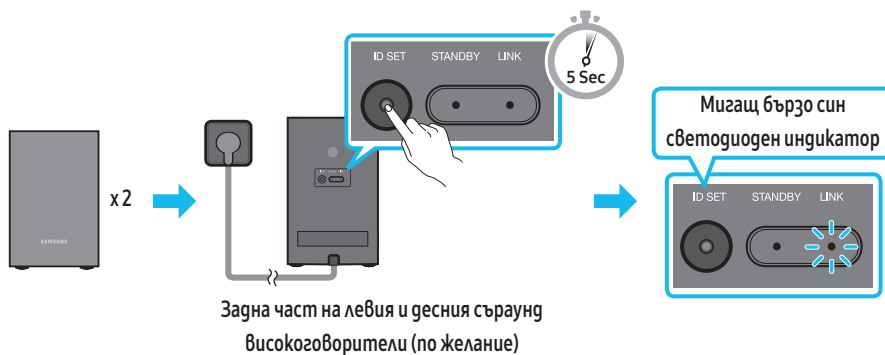
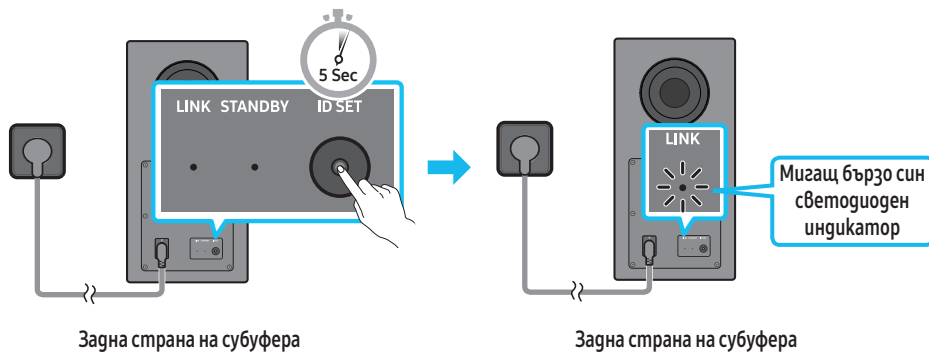

3. Натиснете бутона **Нагоре** на дистанционното управление за 5 секунди.
  - На дисплея на Soundbar за кратко се извежда съобщението **ID SET**, което след това изчезва.
  - Soundbar ще се включи автоматично, когато приключи процедурата по **ID SET**.

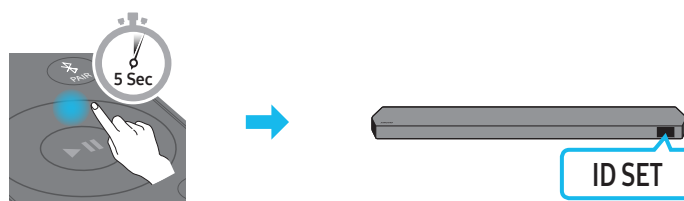



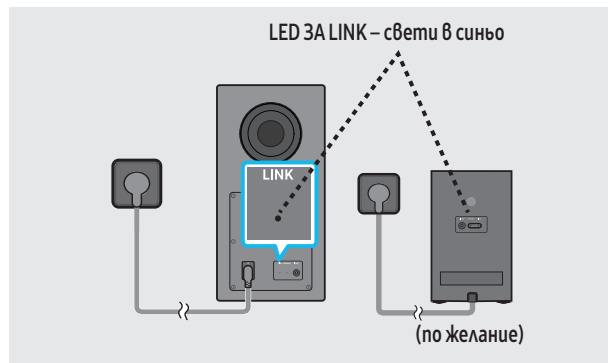

4. Проверете дали светодиодният индикатор за връзка **LINK** свети постоянно в синьо (връзката е осъществена).

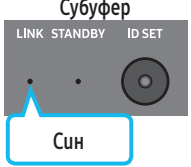
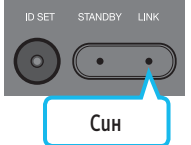

Индикаторът LED ЗА LINK спира да мига и свети в постоянно синьо, когато е установена връзка между Soundbar и безжичния събуфър, съраунд високоговорителите.

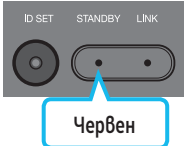
## Светлини на LED индикатора в задната част на събуфъра и съраунд високоговорителите

Светодиоден индикатор	Статус	Описание	Разделителна способност
<p><b>Субуфер</b></p>  <p>Син</p> <p><b>Съраунд високоговорители (само за приложимите модели)</b></p>  <p>Син</p>	Включен	Успешно свързване (нормална работа)	-
<p><b>Субуфер</b></p>  <p>Червен</p> <p><b>Съраунд високоговорители (само за приложимите модели)</b></p>  <p>Червен</p>	Включен	Готовност (при изключено основно устройство на Soundbar)  Неуспешно свързване	Проверете дали захранващият кабел, свързан към основното устройство Soundbar, е включен правилно.  Свържете отново. Вижте инструкциите за ръчно свързване на страница 16.
<p><b>Субуфер</b></p>  <p>Червен и син</p> <p><b>Съраунд високоговорители (само за приложимите модели)</b></p>  <p>Червен и син</p>	Мига	Неузправност	Вижте информацията за контакт със сервизния център на Samsung в това ръководство.

### ЗАБЕЛЕЖКА

- Ако основното устройство е изключено, безжичният събуфър ще влезе в режим на готовност и светодиодът STANDBY отзад на събуфъра ще стане червен, след като премигне няколко пъти в синьо.
- Ако в близост до Soundbar използвате устройство, което ползва същата честота като Soundbar, смущенията може да доведат до прекъсвания на звука.
- Максималното разстояние на предаване на безжичния сигнал от основния модул е около 10 m, но може да варира в зависимост от условията на работа. Ако между основния модул и безжичния събуфър има стоманобетонова или метална стена, системата може изобщо да не работи, защото безжичният сигнал не може да проникне през метал.
- Системата на съраунд високоговорителя се поддържа само от приложимите модели.

### ⚠ ВНИМАНИЕ

- Безжичните приемни антени са вградени в безжичния събуфър и съраунд високоговорителите. Пазете модула от вода и влага.
- За оптимално изживяване при слушане се уверете, че в областта около безжичния събуфър и съраунд високоговорителите няма препятствия.

## 05 СВЪРЗВАНЕ КЪМ ТЕЛЕВИЗОР

### Свързване на телевизор, който поддържа HDMI ARC (канал за обратен звук)

#### ⚠ ВНИМАНИЕ

- Когато HDMI кабелът и оптичният кабел са свързани, първо се получава HDMI сигналът.
- За да свържете с HDMI кабела телевизора и Soundbar, уверете се, че сте свързали изводите, обозначени с ARC. В противен случай телевизорът може да не издава звук.
- Препоръчителният кабел е **High Speed HDMI Cable with Ethernet**.

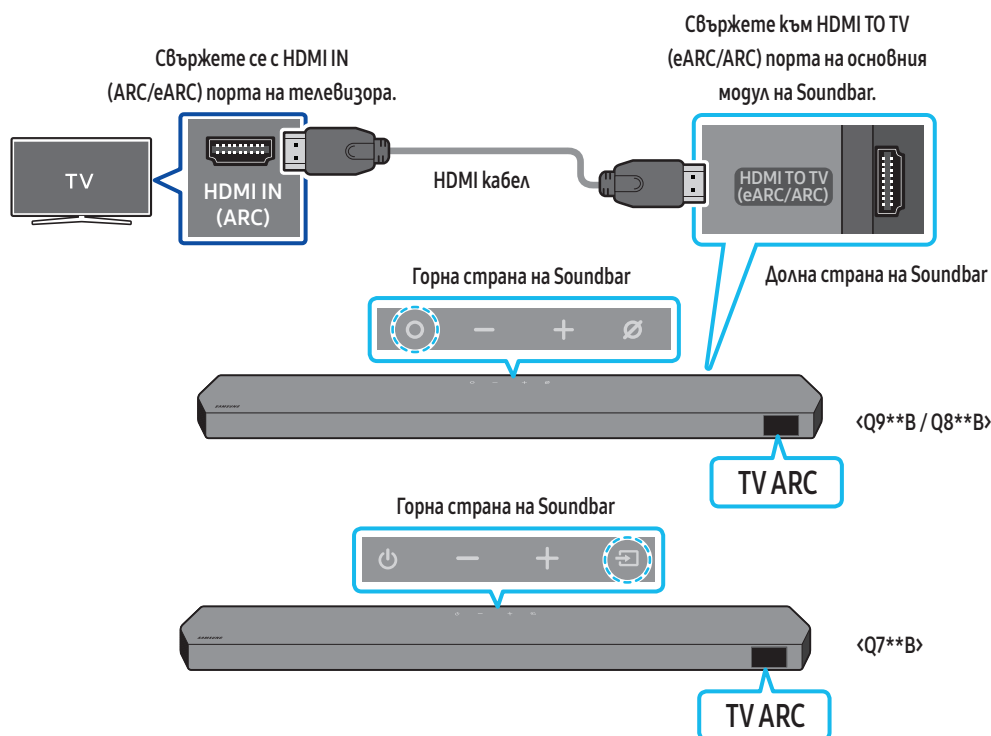

1. При изключени Soundbar и телевизор свържете HDMI кабела, както е показано на фигурата.
2. Включете Soundbar и телевизора.
3. „TV ARC“ се появява на прозореца на дисплея на основното устройство на Soundbar и Soundbar възпроизвежда звук от телевизора.
  - Ако звукът от телевизора не се възпроизвежда, натиснете бутона **○ (Мултифункционален)**/**☞ (Източник)** в горната част на Soundbar или бутона **☞ (Източник)** на дистанционното управление, за да изберете режима „D.IN“. На екрана последователно се показват „D.IN“ и „TV ARC“ и звукът от телевизора се възпроизвежда.
  - Когато свързвате телевизор, който поддържа функцията eARC, на дисплея се показва „eARC“ и звукът започва да се чува.
  - За да се свържете чрез eARC, функцията eARC в менюто на телевизора трябва да бъде включена. За подробности относно настройките направете справка с ръководството за потребителя на телевизора.  
(напр. телевизор Samsung: Начало (🏠) → Меню → Настройки (⚙) → Всички настройки (⚙) → Звук → Expert Settings → HDMI-eARC Mode (Auto))
  - Ако „TV ARC“ не се покаже на прозореца на дисплея на основното устройство на Soundbar, проверете дали HDMI кабелът е свързан към правилния порт.
  - Използвайте бутоните за сила на звука на дистанционното управление на телевизора, за да промените силата на звука на Soundbar.

#### ЗАБЕЛЕЖКА

- Когато свържете чрез HDMI кабел телевизор, поддържащ HDMI ARC (канал за обратен звук), към Soundbar, можете да предавате цифрови видео и аудио данни, без използване на отделен оптичен кабел.
- Препоръчваме по възможност да използвате безжичен HDMI кабел. Ако HDMI кабелът е с жила, използвайте кабел с диаметър пог 14 mm.
- Тази функция не е на разположение, ако HDMI кабелът не поддържа ARC.
- Когато звукът на предаването е кодиран в Dolby Digital и „Формат на изходящия цифров звук“ на вашия телевизор е зададен на PCM, препоръчваме да промените настройката на Dolby Digital. Когато настройката на телевизора се промени, качеството на звука ще се повиши. (Телевизионното меню може да използва различни думи за Dolby Digital и PCM в зависимост от производителя на телевизора.)
- ARC/eARC протоколите поддържат Dolby Atmos.
- Уверете се, че съдържанието поддържа Dolby Atmos®.

## Свързване с помощта на оптичен кабел

### Контролен списък за проверка преди свързване

- Когато HDMI кабелът и оптичният кабел са свързани, първо се получава HDMI сигналът.
- Когато използвате оптичен кабел и клемите имат покритие, се уверете, че сте премахнали покритията.

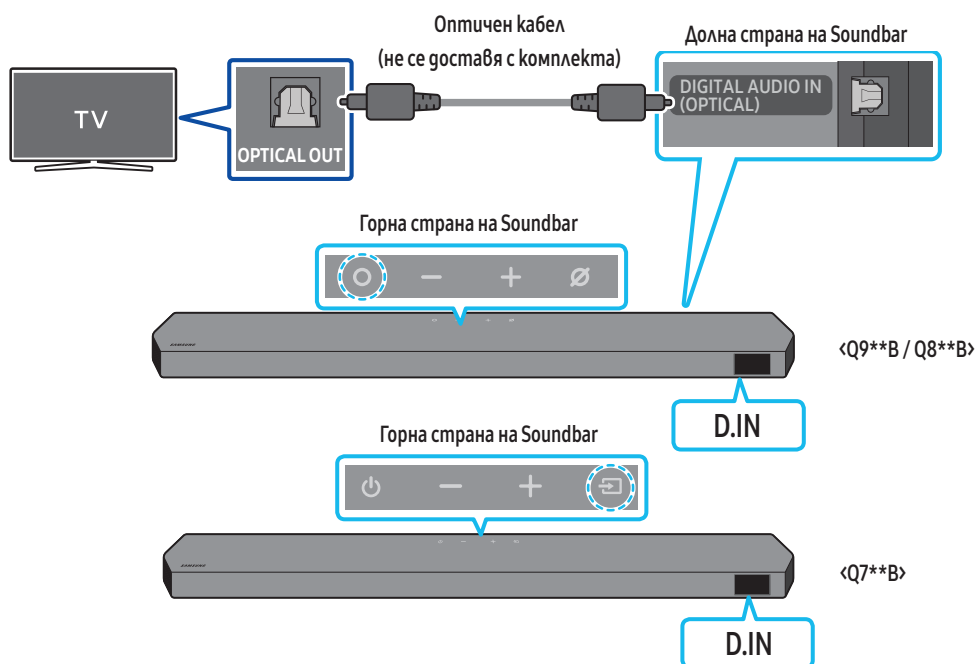

1. При изключени телевизор и Soundbar свържете порта на Soundbar DIGITAL AUDIO IN (OPTICAL) и порта OPTICAL на телевизора с оптичния кабел (не се предоставя), както е показано на фигурата.
2. Включете Soundbar и телевизора.
3. Натиснете бутона **○** (Мултифункционален) / **↔** (Източник) в горната част на Soundbar или бутона **↔** (Източник) на дистанционното управление, за да изберете режима „D.IN“.
4. Звукът от телевизора се възпроизвежда от Soundbar.

## Свързване през Bluetooth

Когато телевизор Samsung е свързан през Bluetooth, можете да чуете стерео звука, без при това да се нуждаете от кабел.

- Може да се свърже само по един телевизор Samsung.
- Може да се свърже телевизор на Samsung, който поддържа Bluetooth. Проверете спецификациите на вашия телевизор.

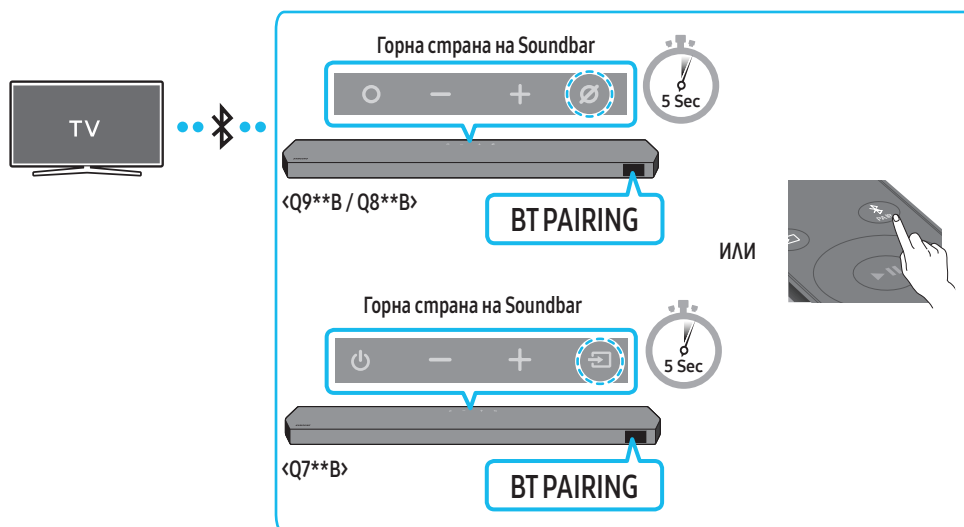

### Първоначално свързване

1. Натиснете бутона **PAIR** на дистанционното управление на Soundbar, за да влезете в режим **BT PAIRING**.

(ИЛИ) а. Натиснете бутона **Мултифункционален** / **Източник** на горния панел, след което изберете „BT“.

„BT“ автоматично се променя на „BT PAIRING“ след няколко секунди или се променя на „BT READY“, ако има запазена връзка.

б. Когато се появи „BT READY“, натиснете и задръжте бутона **Вкл./Изкл. на микрофона** / **Източник** на горния панел на Soundbar за повече от 5 секунди, за да се покаже „BT PAIRING“.

2. Изберете режим Bluetooth на телевизора Samsung.

(напр. Начало (🏠) → Меню → Настройки (⚙️) → Всички настройки (⚙️) → Звук → Звуков изход → Списък на Bluetooth високоговорители → Soundbar Q\*\*B (Bluetooth))

3. Изберете „Soundbar Q\*\*B“ от списъка на екрана на телевизора.

Наличен Soundbar е показан с „**Необходимост от сдвояване**“ или „**Сдвоен**“ на списъка с Bluetooth устройства. За свързване на телевизор Samsung със Soundbar изберете съобщението и след това установете връзка.

- Когато телевизор на Samsung е свързан, **[Име на телевизор]** → „BT“ се появява на предния дисплей на Soundbar.

4. А сега можете да чуете звука на телевизора Samsung през Soundbar.

- След като свържете Soundbar към своя телевизор Samsung за първи път, използвайте режима „BT READY“ за повторно свързване.

### Ако устройството не успее да се свърже

- Ако в списъка с високоговорители на телевизора Samsung имате съществуващ Soundbar (например Soundbar Q\*\*B), го изтрийте.
- След това повторете стъпки от 1 до 3.



### Прекъсване на връзката на Soundbar към телевизора Samsung

Натиснете бутона **Мултифункционален** / **Източник** в горната част на Soundbar или бутона **Източник** на дистанционното управление, за да изберете режим, различен от „BT“.

- Прекъсването на връзката отнема време, тъй като телевизорът Samsung трябва да получи отговор от Soundbar. (Необходимото време може да се различава в зависимост от модела телевизор Samsung.)



## Каква е разликата между BT READY и BT PAIRING?

- **BT READY:** В този режим можете да се свържете отново с всеки телевизор Samsung или мобилно устройство, с който(което) сте установявали връзка преди.
- **BT PAIRING:** В този режим можете да свържете ново устройство към Soundbar.  
(Натиснете бутона **PAIR** на дистанционното управление на Soundbar или натиснете и задръжте бутона  (Вкл./Изкл. на микрофона)/ (Източник) в горната част на Soundbar за повече от 5 секунди, докато Soundbar е в режим „BT“.)

## Бележки относно свързване през Bluetooth

- Разположете ново устройство в диаметър от 1 m, за да установите връзка през Bluetooth.
- Ако ви бъде поискан ПИН код при свързване с Bluetooth устройство, въведете <0000>.
- Soundbar автоматично се изключва след 18 минути в състояние на готовност.
- Soundbar може да не извършва правилно търсене на Bluetooth или свързване при следните обстоятелства:
  - Ако около Soundbar има силно електрическо поле.
  - Ако няколко Bluetooth устройства едновременно са свързани със Soundbar.
  - Ако Bluetooth устройството е изключено, не е на мястото си или е в неизправност.
- Електронните устройства може да предизвикат радиосмущения. Устройствата, които създават електромагнитни вълни, например микровълнови фурни, безжични LAN устройства и др., трябва да бъдат държани далеч от основното устройство на Soundbar.

## Свързване чрез Wi-Fi

### Контролен списък за проверка преди свързване

- Wi-Fi връзката е налична само на телевизор Samsung.
- Проверете дали **безжичният рутер (Wi-Fi)** е включен и дали **телевизорът е свързан с рутера**.
- Телевизорът и Soundbar трябва да са свързани към една и съща безжична мрежа (Wi-Fi).
- Ако безжичният рутер (Wi-Fi) използва DFS канал, няма да можете да осъществите Wi-Fi връзка между телевизора и Soundbar. Свържете се с вашия доставчик на интернет услуги за подробности.
- Тъй като менютата може да се различават в зависимост от годината на производство, вижте ръководството на телевизора.
- За да свържете телевизора към Soundbar чрез Wi-Fi, първо свържете Soundbar към безжичен рутер. Вижте страница 29 за подробности как да осъществите Wi-Fi връзка.

1. За повече информация относно Wi-Fi връзката към Soundbar вижте стр. 29, „**Метод 2. Свързване през Wi-Fi (безжична мрежа)**“.
2. Сменете входящия източник на телевизора чрез аудио менюто на Soundbar.

- **Телевизори Samsung, предлагани на пазара от 2017 г. нататък**

Начало (🏠) → Меню → Настройки (⚙️) → Всички настройки (⚙️) → Звук → Звуков изход → Soundbar Q\*\*\*B (Wi-Fi)

### ЗАБЕЛЕЖКА

Wi-Fi Dolby Atmos връзката е налична в някои телевизори Samsung и в някои модели Soundbar.

## Използване на функцията Q-Symphony

При Q-Symphony Soundbar се синхронизира с телевизор Samsung, за да се извежда звук от двете устройства за оптимален съраунд ефект. Когато се свърже Soundbar, се показва менюто „TV+Soundbar“ под менюто **Звуков изход** на телевизора. Изберете съответното меню.

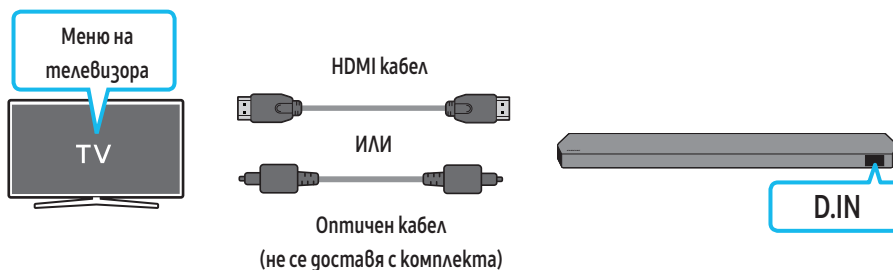

- Пример на телевизионно меню: **Телевизор + име на серията на Soundbar [AV]** (HDMI)

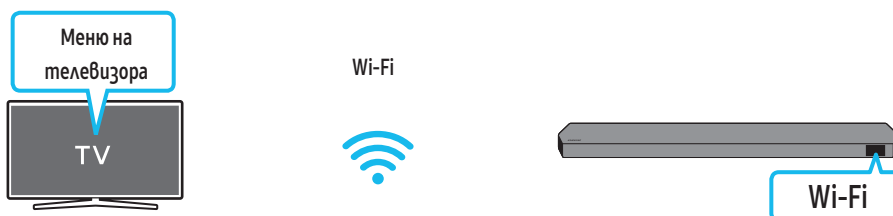

- Пример на телевизионно меню: **Име на серията TV + [AV] Soundbar (Wi-Fi)**

### ЗАБЕЛЕЖКА

- Може да работи според кодека, поддържан от телевизора.
- Тази функция се поддържа само когато е свързан HDMI кабел, оптичен кабел (не е включен в комплекта) или Wi-Fi.
- Показаното съобщение може да се различава в зависимост от модела на телевизора.
- Уверете се, че вашите телевизор и Soundbar са свързани към един и същ безжичен рутер/честота.
- Тази функция е налична в някои телевизори Samsung и в някои модели Soundbar.

# Използване на звука Spacefit

Осигурява оптимизирано качество на звука, като анализира пространството, в което се слуша.

## Метод 1. Свързване чрез Soundbar

За да активирате тази функция, включете режима Spacefit sound с дистанционното управление на Soundbar.

(🔊 (Контрол на звука) → „Spacefit sound Off“ → ▲ (Нагоре) → „Spacefit sound On“)

- Това е налично във всички режими на звука.

## Метод 2. Свързване чрез телевизор

За да активирате тази функция, включете режима Адаптивен звук+ в менюто на телевизора Samsung.

(Начало (🏠) → Меню → Настройки (⚙️) → Всички настройки (⚙️) → General → Настройки за интелигентен режим → Адаптивен звук+)

- Режимът на звука на Soundbar ще се смени автоматично на **Адаптивен звук+**, ако активирате режима **Адаптивен звук+** на вашия телевизор.

## **ЗАБЕЛЕЖКА**

- Тази функция работи, когато Soundbar се свърже към някои телевизори Samsung.
- Моделите **Q7\*\*B** поддържат само метода на „Свързване чрез телевизор“.

## 06 СВЪРЗВАНЕ КЪМ ВЪНШНО УСТРОЙСТВО

### Метод 1. Свързване посредством HDMI кабел (с възможност за декодиране и възпроизвеждане на Dolby Atmos/DTS:X)

#### Контролен списък за проверка преди свързване

- Ако опциите за аудио изход включват вторичен звук, се уверете, че вторичният звук е изключен (Off).
- Уверете се, че съдържанието поддържа Dolby Atmos® / DTS:X.

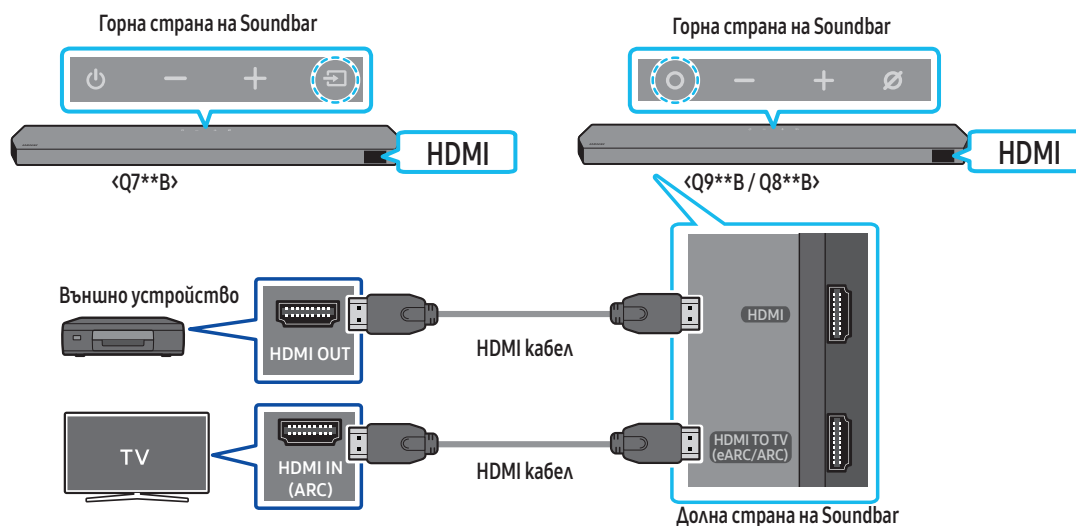

1. Използвайте HDMI кабел, за да свържете HDMI OUT порта на външното устройство и HDMI порта на долната страна на Soundbar.
2. Използвайте HDMI кабел, за да свържете HDMI IN порта на телевизора и HDMI TO TV (eARC/ARC) порта на долната страна на Soundbar.
3. Включете Soundbar, телевизора и външното устройство.
4. Натиснете бутона **○ (Мултифункционален) / ⇨ (Източник)** в горната част на Soundbar или бутона **⇨ (Източник)** на дистанционното управление, за да изберете режима „HDMI“.
5. Дисплеят на Soundbar показва, че режимът „HDMI“ е избран в момента, и Soundbar ще започне да възпроизвежда звуци.

#### ЗАБЕЛЕЖКА

- Когато използвате Dolby Atmos®/DTS:X: Ако входният източник е Dolby Atmos®/DTS:X, вижте „Изходни спецификации за различните режими за звуков ефект“ на стр. 11.
- Когато се активира Dolby Atmos®, на предния дисплей се показва „DOLBY ATMOS“.
- Когато DTS:X е активирано, „DTS:X“ се показва на предния дисплей.
- **Конфигуриране на Dolby Atmos®/DTS:X на вашия BD плейър или друго устройство**  
Отворете опциите за аудио изход в менюто за настройки на вашия BD плейър или на друго устройство и се уверете, че за Bitstream е избрана опция „Без кодиране“. Например в BD плейъра Samsung отивате в Меню Home → Sound → Digital Output, след което изберете Bitstream (unprocessed).

#### Спецификация на поддържаните UHD сигнали (3840 x 2160 p)

Кадрова честота (fps)	Дълбочина на цвета	RGB 4:4:4	YCbCr 4:4:4	YCbCr 4:2:2	YCbCr 4:2:0
< 60	8 бита	0	0	0	0
	10 бита	-	-	0	0
	12 бита	-	-	0	0
120	8 бита	-	-	-	-
	10 бита	-	-	-	-

- Поддържаната спецификация може да се различава в зависимост от свързаното външно устройство или условията на използване.



# 07 СВЪРЗВАНЕ КЪМ МОБИЛНО УСТРОЙСТВО

## Метод 1. Свързване през Bluetooth

Когато мобилно устройство е свързано през Bluetooth, можете да чуете стерео звука, без при това да се нуждаете от кабел.

- Когато свържете съвременно Bluetooth устройство при изключен Soundbar, последният се изключва автоматично.

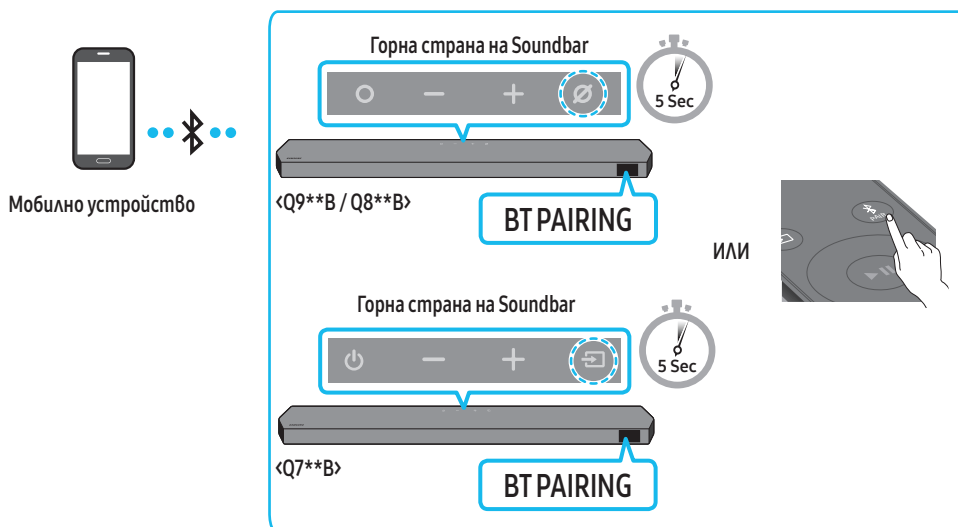

### Първоначално свързване

- Когато се свържете към ново Bluetooth устройство, уверете се, че устройството е на разстояние от 1 м.

1. Натиснете бутона **PAIR** на дистанционното управление на Soundbar, за да влезете в режим „BT PAIRING“.

(ИЛИ) а. Натиснете бутона **○ (Мултифункционален) / ⇨ (Източник)** на горния панел, след което изберете „BT“.

„BT“ автоматично се променя на „BT PAIRING“ след няколко секунди или се променя на „BT READY“, ако има запаметена връзка.

б. Когато се появи „BT READY“, натиснете и задръжте бутона **⊘ (Вкл./Изкл. на микрофона) / ⇨ (Източник)** на горния панел на Soundbar за повече от 5 секунди, за да се покаже „BT PAIRING“.

2. От списъка, който се появява на вашето устройство, изберете „Soundbar Q\*\*\*B“.

- Когато Soundbar бъде свързан към мобилното устройство, на предния дисплей се появява [Име на мобилно устройство] → „BT“.

3. Възпроизвеждайте музикални файлове от устройството, свързано през Bluetooth към Soundbar.

- След като свържете Soundbar към своето мобилно устройство за първи път, използвайте режима „BT READY“, за повторно свързване.

### Ако устройството не успее да се свърже

- Ако в списъка с високоговорители на мобилното устройство имате съществуващ Soundbar (например „Soundbar Q\*\*\*B“), го изтрийте.
- Повторете стъпки 1 и 2.

### Каква е разликата между BT READY и BT PAIRING?

- **BT READY:** В този режим можете да се свържете отново с всеки телевизор Samsung или мобилно устройство, с който(което) сте установявали връзка преди.
- **BT PAIRING:** В този режим можете да свържете ново устройство към Soundbar.

(Натиснете бутона **PAIR** на дистанционното управление на Soundbar или натиснете и задръжте бутона **⊘ (Вкл./Изкл. на микрофона) / ⇨ (Източник)** в горната част на Soundbar за повече от 5 секунди, докато Soundbar е в режим „BT“.)

## Бележки относно свързване през Bluetooth



- Разположете ново устройство в диаметър от 1 m, за да установите връзка през Bluetooth.
- Ако ви бъде поискан ПИН код при свързване с Bluetooth устройство, въведете <0000>.
- Soundbar автоматично се изключва след 18 минути в състояние на готовност.
- Soundbar може да не извършва правилно търсене на Bluetooth или свързване при следните обстоятелства:
  - Ако около Soundbar има силно електрическо поле.
  - Ако няколко Bluetooth устройства едновременно са свързани със Soundbar.
  - Ако Bluetooth устройството е изключено, не е на мястото си или е в неизправност.
- Електронните устройства може да предизвикат радиосмущения. Устройствата, които създават електромагнитни вълни, например микровълнови фурни, безжични LAN устройства и др., трябва да бъдат държани далеч от основното устройство на Soundbar.
- Soundbar поддържа SBC данни (44,1 kHz, 48 kHz).
- Свържете само към Bluetooth устройство, което поддържа функцията A2DP (AV).
- Не можете да свързвате Soundbar към Bluetooth устройство, което поддържа само функцията HF (Hands Free, хендсфри).
- Когато свързвате Soundbar към Bluetooth устройство, разположете устройствата възможно най-близо едно до друго.
- Колкото по-далеч се намира Soundbar от Bluetooth устройството, толкова по-лошо ще е качеството на звука. Bluetooth връзката може да бъде прекъсната, когато устройствата са извън ефективния обхват.
- Bluetooth връзката може и да не функционира според предназначението в зони със слаб сигнал.
- Bluetooth устройство може да излъчи шум или да не функционира правилно в следните условия:
  - Когато тялото е в контакт с приемно-предавателя на сигнала на Bluetooth устройството или Soundbar
  - В ъгли или когато в близост има препятствие, като например стена или презграда, където могат да настъпят електрически промени.
  - Когато е изложено на радиосмущения поради факта, че в същите честотни диапазони работят и други продукти, като медицинско оборудване, микровълнови печки и безжични LAN устройства.
  - Препятствия, като например врати и стени, може да повлияят на качеството на звука дори когато устройствата се намират в пределите на ефективния обхват.
- Имайте предвид, че вашият Soundbar няма да може да бъде свързан с други Bluetooth устройства, докато се използва опцията Bluetooth.
- Това безжично устройство може да предизвика електрически смущения по време на работата си.

## Прекъсване на връзката между Bluetooth устройството и Soundbar

Можете да прекъснете връзката между Bluetooth устройство и Soundbar. За инструкции вижте ръководството за потребителя на Bluetooth устройството.

- Връзката към Soundbar ще бъде прекъсната.
- Когато Soundbar е изключен от Bluetooth устройството, на предния дисплей на Soundbar ще се покаже „BT DISCONNECTED“.

## Прекъсване на връзката на Soundbar към Bluetooth устройството

Натиснете бутона  (Мултифункционален) /  (Източник) в горната част на Soundbar или бутона  (Източник) на дистанционното управление, за да превключите режима от „BT“.

- Прекъсването на връзката отнема време, тъй като Bluetooth устройството трябва да получи отговор от Soundbar. (Времето за прекъсване на връзката може да се различава в зависимост от Bluetooth устройството)
- Когато Soundbar е изключен от Bluetooth устройството, на предния дисплей на Soundbar ще се покаже „BT DISCONNECTED“.



## Метод 2. Свързване през Wi-Fi (безжична мрежа)

За да свържете Soundbar към мобилно устройство през безжична мрежа (Wi-Fi), се изисква приложение **SmartThings**.

### Първоначално свързване

1. Инсталирайте и стартирайте приложението **SmartThings** от вашето мобилно устройство (смартфон или таблет).
2. Следвайте инструкциите на екрана на приложението, за да добавите Soundbar.
  - Възможно е на някои устройства да не се появи автоматичният изскачащ прозорец (втората екранна снимка по-долу). Ако изскачащият прозорец не се появи, натиснете „+“ на екрана **Home**. Soundbar е добавен към приложението.
  - Илюстрацията по-долу може да се различава в зависимост от версията на приложението.

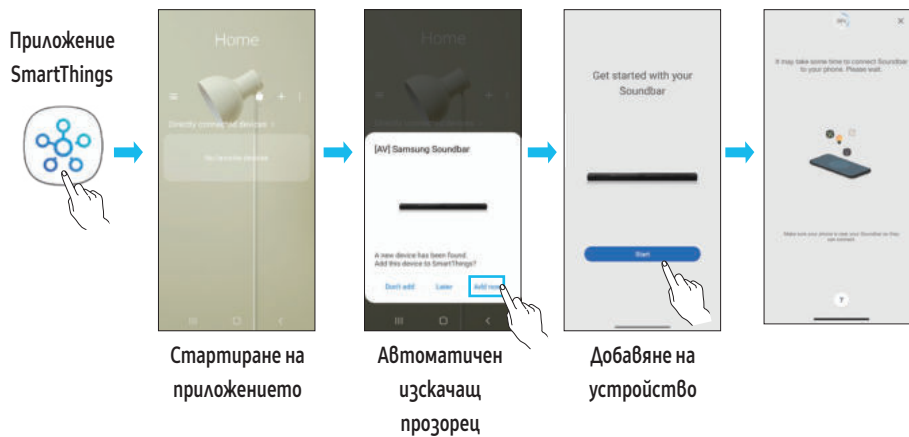

## Използване на Tap Sound

Докоснете Soundbar с мобилното си устройство, за да се възпроизведе звукът на съдържанието на мобилното устройство през Soundbar.

- В зависимост от мобилното устройство тази функция може да не се поддържа.
- Тази функция е съвместима само с мобилни устройства Samsung с Android 8.1 или по-нова версия.

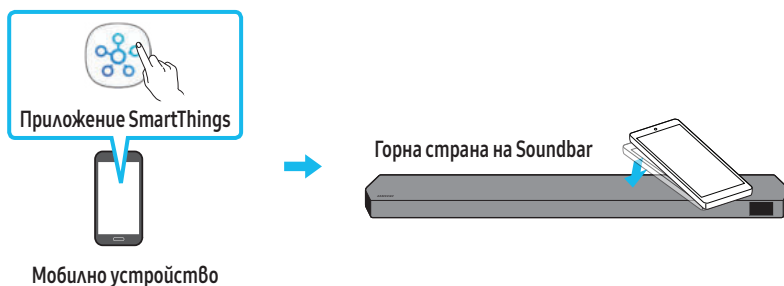

1. Включете функцията **Tap Sound** на мобилното устройство.
  - Вижте „**Настройка на функцията Tap Sound**“ по-долу за подробности как да включите функцията.
2. Докоснете Soundbar с мобилното устройство. Изберете „**Start now**“ в изведения прозорец със съобщение. Чрез Bluetooth се установява връзка между мобилното устройство и Soundbar.
3. Възпроизвеждайте звука на съдържанието на мобилното устройство през Soundbar.
  - Тази функция свързва чрез Bluetooth мобилно устройство към Soundbar чрез разпознаване на вибрацията, която възниква при контакт на устройството със Soundbar.
  - Уверете се, че мобилното устройство не докосва остър ръбъл на Soundbar. Soundbar или мобилното устройство може да се награскат или повредят.
  - Препоръчва се мобилното устройство да бъде покрито с калъф. Леко натиснете широката площ в горната част на Soundbar, без да прилагате прекомерна сила.
  - За да използвате тази функция, актуализирайте приложението **SmartThings** до най-новата версия. В зависимост от версията на приложението функцията може да не се поддържа.

### Настройка на функцията Tap Sound

Използвайте приложението **SmartThings**, за да включите функцията **Tap View, Tap Sound**.

1. На мобилното устройство стартирайте приложението **SmartThings**.
2. Изберете (☰ → ⌘) от екрана на приложението **SmartThings**, който се показва на мобилното устройство.
3. За „**Tap View, Tap Sound**“ задайте Вкл., за да работи функцията, когато до Soundbar се приближи мобилно устройство. Функцията е включена.

### **ЗАБЕЛЕЖКА**

- Когато мобилното устройство е в енергоспестяващ режим, функцията **Tap Sound** не работи.
- Функцията **Tap Sound** може да не работи, ако в близост до Soundbar има устройства, които причиняват радиосмущения, например електрически устройства. Устройствата, които причиняват радиосмущения, трябва да бъдат поставяни на достатъчно разстояние от Soundbar.

## 08 СВЪРЗВАНЕ ЧРЕЗ APPLE AIRPLAY 2

- Тази функция може да не е на разположение в някои държави.
- Този Samsung Soundbar поддържа AirPlay 2 и изисква версия на iOS 11.4 или по-нова.

С AirPlay 2 можете да излъчвате поточно музика, подкастове и друго аудио от вашите устройства на Apple към Soundbar на Samsung.

- Уверете се, че Soundbar е включен и свързан към същата Wi-Fi мрежа като вашето устройство на Apple.
- Изберете  от поддържано от AirPlay приложение или Контролен център на вашия iPhone, iPad или Mac.
- Изберете Soundbar от списъка с налични устройства, за да възпроизведете текущото аудио към него.

# 09 МОНТИРАНЕ НА СТЕННАТА СТОЙКА

## Предпазни мерки при монтиране

- Монтирайте само върху вертикална стена.
- Не монтирайте на място с висока температура или влажност.
- Проверете дали стената е достатъчно здрава, за да издържи теглото на продукта. Ако не е, подсилете я или изберете друго място за монтаж.
- Купете и използвайте закрепващи винтове или дюбели, подходящи за вашия тип стена (мазилка, метал, гърво и т.н.). Ако е възможно, закрепете опорните винтове към греди в стената.
- Закупете винтове за стенен монтаж в съответствие с типа и дебелината на стената, на която желаете да монтирате Soundbar.
  - Диаметър: M5
  - Дължина: препоръчва се дължина от 35 mm или по-голяма.
- Свържете кабелите от устройството към външни устройства, преди да монтирате Soundbar на стената.
- Преди да монтирате устройството, уверете се, че то е изключено и щепселът му е изваден от контакта. В противен случай може да се получи електрически удар.

## Компоненти за стенен монтаж

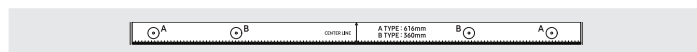

Водач за стенна стойка

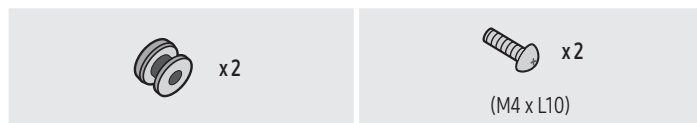

Държач-винт

Винт



Скоба за стенна стойка

1. Поставете **водача за стенна стойка** срещу повърхността на стената.
  - **Водачът за стенна стойка** трябва да е поставен хоризонтално.
  - Ако телевизорът ви е монтиран на стената, монтирайте Soundbar на поне 5 cm под телевизора.

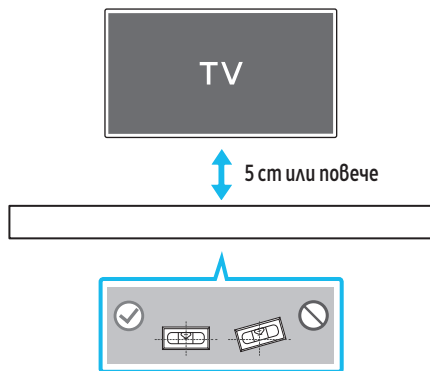

2. Подравнете **централната линия на водача за стенна стойка** спрямо центъра на телевизора (ако монтирате Soundbar под телевизора) и след това закрепете **водача за стенна стойка** към стената, като използвате тиксо.
  - Ако не монтирате под телевизор, поставете **централната линия** в центъра на зоната за монтаж.

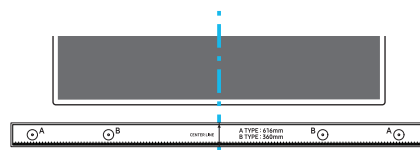

Централна линия

3. Пъхнете върха на химикал или подострен молив през центъра на изображенията **A-тип** във всеки край на водача, за да маркирате отворите за поддържащите винтове, след това махнете **водача за стенна стойка**.

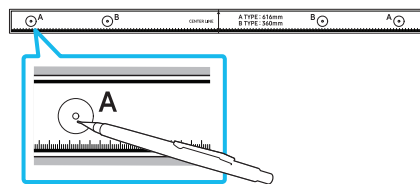

4. Като използвате бормашина с подходящ размер, пробийте отвор в стената върху всяка маркировка.
  - Ако маркировките не съответстват на позициите на щифтовете, поставете подходящи опори или болтове в отворите, преди да поставите поддържащите винтове. Ако използвате опори или уплътнители, уверете се, че отворите, които пробивате, са достатъчно големи за опорите или уплътнителите, които ползвате.
5. Пъхнете винт (не се доставя с комплекта) във всеки **държач-винт** и след това завийте всеки винт здраво в отвора на поддържащия винт.

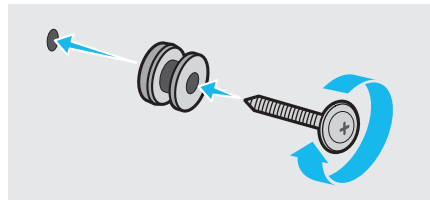

6. Монтирайте **2-та монтажни елемента скоба – стена** в правилното направление в долната част на Soundbar, като използвате **2 винта**.

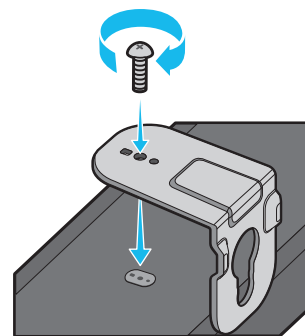

- При сглобяването се уверете, че закачващите части на **монтажните елементи скоба – стена** са разположени зад гърба на Soundbar.

Задна страна на Soundbar



Десен край на Soundbar

7. Монтирайте Soundbar заедно с прикачените **монтажни елементи скоба – стена**, като окачите **монтажните елементи скоба – стена** на **държачите на винтове** на стената.

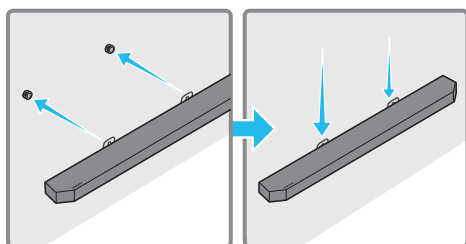

8. Плъзнете Soundbar надолу, както е показано по-долу, за да могат **монтажни елементи скоба – стена** да застанат стабилно върху **държачите на винтове**.

- Поставете **държачите на винтове** в широката (долна) част на **монтажните елементи скоба – стена**, след което приплъзнете надолу **монтажните елементи скоба – стена**, за да могат **монтажните елементи скоба – стена** да застанат стабилно на **държачите на винтове**.

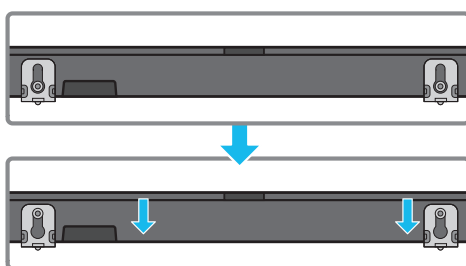

## Инсталиране на съраунд високоговорителите на Wall (само за приложимите модели)

Може да закупите стенни конзоли отделно, за да монтирате съраунд високоговорителите на стена.

Стенните конзоли не се продават от Samsung Electronics.

### Бележки за стенен монтаж на съраунд високоговорителите

- Стойките за монтиране на стена на съраунд високоговорителите трябва да издържат поне 8,0 kg.
- Размер на отвора: 1/4 – 20 UNC резбова вложка
  - Стандартен винт: диаметър 6,35 mm, стъпка 1,27 mm
  - Дължина: 18 mm
  - Количество: Ляв 1 бр./Десен 1 бр.

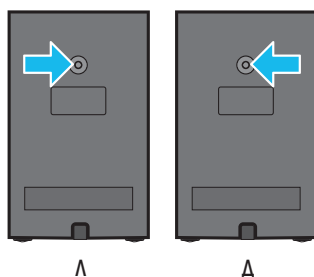

- Проверете здравината на стената, преди да монтирате скобите на стенната конзола. Ако здравината е недостатъчна, подсилете стената, преди да монтирате скобите за монтиране на стена и високоговорителите към стената.
- Samsung не носи отговорност за никакви повреди по продукта поради неправилно монтиране на продукта.
- Внимавайте да не монтирате високоговорителите обърнати настрана или с горната част надолу.

# 10 ПОСТАВЯНЕ НА SOUNDBAR ПРЕД ТЕЛЕВИЗОР

## Компонент

 x 4

Гумен крак

За монтажа прикрепете **гумени крака** към долната страна на Soundbar, преди да го поставите на позиция над стойката за телевизор. Уверете се, че сте поставили **гумените крака** по такъв начин, че да не се подават извън краищата на стойката на телевизора. Вижте фигурата по-долу.

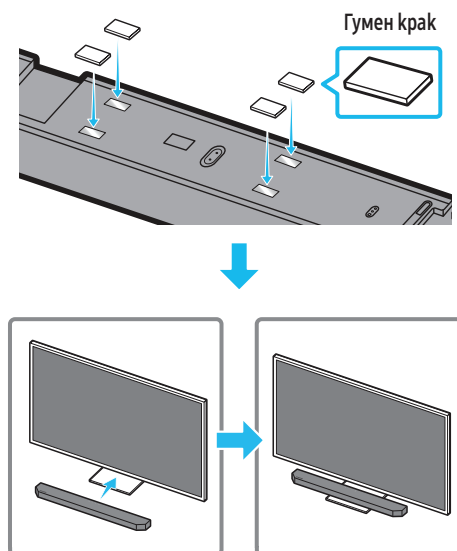

Поставете Soundbar на стойка за телевизор.

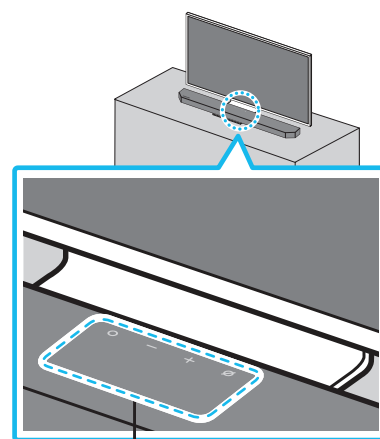

Микрофони (само за приложимите модели)

Както е показано на фигурата, поравнете центъра на Soundbar спрямо центъра на телевизора и внимателно поставете Soundbar на стойката за телевизора.

Същевременно трябва да разположите микрофоните (само за приложимите модели) пред стойката, за да няма смущения при гласовото разпознаване.

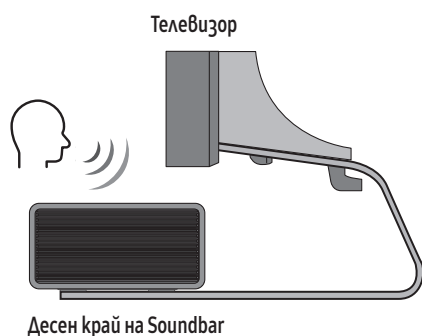

#### ЗАБЕЛЕЖКА

- Уверете се, че Soundbar е поставен върху стабилна хоризонтална повърхност.
- Недостатъчното отстояние от телевизора може да доведе до проблеми с гласовото разпознаване и акустиката.
- Илюстрацията по-горе се различава според съответния модел.
- Тази функция не се поддържа от модела Q7\*\*B.

## 11 АКТУАЛИЗИРАНЕ НА СОФТУЕРА

### Автоматична актуализация

Когато през Soundbar се установи връзка с интернет, софтуерните актуализации се извършват автоматично, дори когато Soundbar е изключен.

- За да се използва функцията Auto Update (Автоматична актуализация), Soundbar трябва да е с установена връзка с интернет. Wi-Fi връзката със Soundbar ще бъде прекъсната при изключване на захранващия кабел на Soundbar или при прекъсване на захранването. Ако захранването бъде прекъснато, когато се възстанови или когато включите отново захранващия кабел, включете Soundbar и след това установете отново връзка с интернет.

### Актуализация чрез USB

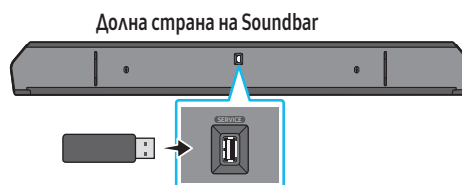

Възможно е в бъдеще Samsung да предлага актуализации за фърмуера на системата Soundbar.

Когато има налична актуализация, можете да актуализирате Soundbar чрез свързване на USB флаш паметта, съдържаща актуализирания фърмуер, към порта **SERVICE** на Soundbar.

1. Отидете на уеб сайта на Samsung ([www.samsung.com](http://www.samsung.com)) → потърсете името на модела от опцията на менюто за поддръжка на клиенти.
  - За повече информация относно актуализациите вижте ръководството за надстройка.
2. Изтеглете файла за надграждане (USB туп).
3. Разархивирайте файла, за да създадете папка с името на файла.
4. Запазете създадената папка на USB носител и след това го свържете към Soundbar.
5. Включете Soundbar. След това продуктът се актуализира в продължение на максимум 3 минути, като се извежда съобщението „UPDATE“.
  - По време на актуализацията не го изключвайте и не вагете USB носителя.
  - Ако на прозореца на дисплея не се появи „UPDATE“, извадете захранващия кабел от Soundbar и след това го включете отново.
  - Ако е инсталирана най-новата версия, не се извършва никаква актуализация.
  - В зависимост от типа USB има вероятност да не се поддържат актуализации.

## Инициализация

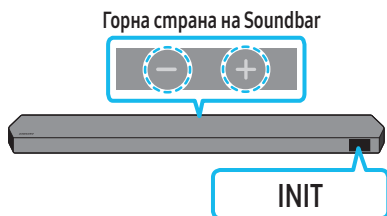

При включен Soundbar натиснете едновременно бутоните **— +** (Сила на звука) на устройството за поне 5 секунди. На дисплея се извежда „INIT“ и Soundbar се инициализира.

### ⚠ ВНИМАНИЕ

- Всички настройки на Soundbar са инициализирани. Уверете се, че сте извършили това само ако се налага инициализация.

## 12 ОТСТРАНЯВАНЕ НА НЕИЗПРАВНОСТИ

Преди да потърсите помощ, проверете следното.

### Soundbar не се включва.

- Проверете дали захранващият кабел на Soundbar е поставен правилно в контакта.

### Soundbar работи непрекъсваемо.

- Извадете захранващия кабел и го поставете отново.
- Изключете и включете захранването на външното устройство и опитайте отново.
- Ако няма сигнал, Soundbar автоматично се изключва след определен период от време. Включете го от бутон за включване/изключване. (Вижте страница 9.)

### Дистанционното управление не работи

- Насочете дистанционното управление директно към Soundbar.
- Подменете батериите с нови.

### Индикаторът на Soundbar светва постоянно в червено.

- Микрофонът е изключен. Включете микрофона. (Вижте страница 7.)

### От Soundbar не се извежда звук.

- Звукът от Soundbar е прекалено слаб или заглушен. Регулирайте силата на звука.
- Когато е свързано външно устройство (декодер за телевизия, Bluetooth устройство, мобилно устройство и т.н.), регулирайте силата на звука на външното устройство.
- За изходящ звук от телевизора изберете Soundbar. (Телевизор Samsung: Начало (🏠) → Меню → Настройки (⚙️) → Всички настройки (⚙️) → Звук → Звуков изход → Select Soundbar)
- Свързването на кабела към Soundbar не бива да е хлабаво. Извадете кабела и го свържете отново.
- Извадете захранващия кабел изцяло, свържете отново и включете захранването.
- Инициализирайте продукта и опитайте отново. (Вижте страница 35.)

### От събуфъра или задните високоговорители не се извежда звук.

- Проверете дали LED индикаторът в задната част на събуфъра и съраунд високоговорителите свети в синьо. Свържете отново Soundbar, събуфъра и съраунд високоговорителите, ако индикаторът мига в синьо или свети в червено. (Вижте страница 16.)
- Може да възникне проблем, ако между Soundbar и суббуфера има препятствие. Преместете устройствата на място, далеч от препятствия.
- Други разположени наблизо устройства, които изпращат радиочестотни сигнали, могат да прекъснат връзката. Дръжте високоговорителя далеч от такива устройства.
- Извадете щепсела и го поставете отново.

#### Ако има трептене на звука, забавяния или шум от събуфъра и съраунд високоговорителя

- Наличието на каквито и да е предмети между Soundbar и събуфъра може да доведе до възникването на проблем. Репозиционирайте ги на място, където няма подобни предмети.
- Може да има трептене на звука или забавяния, ако събуфърът и съраунд високоговорителя са далече от Soundbar. Поставете ги близо до Soundbar.
- Може да има трептене на звука или забавяния, ако Soundbar е в близост до инструмент или електрически устройства, които могат да предизвикат радиосмущения. Поставете Soundbar далече от устройства, които могат да предизвикат радиосмущения. (Например безжичен рутер)
- Променете състоянието на мрежовата връзка на телевизора от безжична на кабелна.

#### Силата на звука на високоговорителя на субуфера е прекалено ниска

- Първоначалната сила на звука на съдържанието, което възпроизвеждате, може да е ниска. Опитайте да регулирате нивото на субуфера. (Вижте страница 10.)
- Поставете високоговорителя на субуфера по-близо до вас.

#### Ако телевизорът не е свързан чрез HDMI TO TV (eARC/ARC)

- Проверете дали HDMI кабелът е свързан правилно към ARC клемата. (Вижте страница 18.)
- Възможно е да не може да бъде установена връзка заради свързаното външно устройство (декодер за телевизия, телевизионна игрова конзола и т.н.). Свържете директно към Soundbar.
- HDMI-CEC може и да не се активира на телевизора. Включете CEC от менюто на телевизора. (Телевизор Samsung: Начало (🏠) → Меню → Настройки (⚙️) → Всички настройки (⚙️) → Свързване → External Device Manager → Anynet+ (HDMI-CEC) ON)
- За да се свържете чрез eARC, функцията eARC в менюто на телевизора трябва да бъде включена. (Телевизор Samsung: Начало (🏠) → Меню → Настройки (⚙️) → Всички настройки (⚙️) → Звук → Expert Settings → HDMI-eARC Mode (Auto))

#### Няма звук при включване на телевизора в режим HDMI TO TV (eARC/ARC)

- Вашето устройство не може да възпроизведе входния сигнал. Променете аудио изхода на телевизора на PCM или Dolby Digital. (За телевизор Samsung: Начало (🏠) → Меню → Настройки (⚙️) → Всички настройки (⚙️) → Звук → Expert Settings → Digital Output Audio Format)

#### Soundbar не осъществява връзка чрез Bluetooth.

- Когато се свързва ново устройство, за установяване на връзка превключете на „BT PAIRING“. (Натиснете бутона **PAIR** на дистанционното управление или натиснете бутона **🔊 (Вкл./Изкл. на микрофона)** / **📶 (Източник)** на тялото за най-малко 5 секунди.)
- Ако Soundbar е свързан към друго устройство, първо прекъснете връзката на това устройство, за да смените устройството.
- Свържете го отново, след като премахнете списъка с Bluetooth високоговорители на устройството, което ще се свързва. (Телевизор Samsung: Начало (🏠) → Меню → Настройки (⚙️) → Всички настройки (⚙️) → Звук → Звуков изход → Списък на Bluetooth високоговорители)
- Автоматичното свързване на телевизор може да е деактивирано. Докато Soundbar е в режим „BT READY“, натиснете и задръжте бутона **Наляво** на дистанционното управление на Soundbar за 5 секунди, за да изберете **ON-TV CONNECT**. Ако видите **OFF-TV CONNECT**, натиснете и задръжте бутона **Наляво** за 5 секунди, за да промените избора.
- Извадете щепсела и го поставете отново, след това опитайте пак.
- Инициализирайте продукта и опитайте отново. (Вижте страница 35.)

#### Звукът се губи, когато е осъществена връзка чрез Bluetooth.

- Някои устройства може да предизвикат радиосмущения, ако се намират твърде близо до Soundbar, например микровълнови печки, безжични рутери и т.н.
- Ако устройството, което е свързано чрез Bluetooth, бъде преместено твърде далеч от Soundbar, звукът може да се изгуби. Преместете устройството по-близо до Soundbar.
- Ако част от вашето тяло е в контакт с приемо-предавателя на Bluetooth сигнала или продуктът е монтиран върху метална повърхност, звукът може да се изгуби. Проверете монтажната среда и условията за употреба.

#### Soundbar не осъществява връзка с Wi-Fi мрежата.

- Проверете дали безжичният рутер е включен.
- Изключете рутера, включете го и след това опитайте отново.
- Soundbar няма да осъществи връзка, ако безжичният сигнал е твърде слаб. Опитайте да преместите маршрутизатора по-близо до Soundbar или да отстраните всички препятствия между Soundbar и маршрутизатора, ако е възможно.
- Ако безжичният рутер е нов, ще трябва да преконфигурирате мрежовите настройки на високоговорителя.

#### Soundbar не се включва автоматично заедно с телевизора.

- Когато изключите Soundbar, докато гледате телевизия, се деактивира синхронизирането на захранването с телевизора. Първо изключете телевизора.

#### Функцията AVA (само за приложимите модели) не е налична в посочените по-долу случаи.

- Функцията AVA (само за приложимите модели) няма да е налична, когато се използва функцията Q-symphony.
- Функцията AVA (само за приложимите модели) няма да е налична, когато микрофонът е изключен.

#### След като свързах телевизора към Soundbar, превключих режима на Soundbar. След това от телевизора не се извеждаше звук.

- Ако свържете Soundbar към мобилно устройство, докато Soundbar е свързан към телевизора, Soundbar извежда звук от мобилното устройство, като същевременно поддържа връзката към телевизора. Така че звукът от телевизора няма да се извежда никъде.
- Прекъснете връзката към мобилното устройство и звукът от телевизора отново ще се извежда от Soundbar.



## 13 ЛИЦЕНЗ

---



Dolby, Dolby Atmos, and the double-D symbol are registered trademarks of Dolby Laboratories Licensing Corporation. Manufactured under license from Dolby Laboratories. Confidential unpublished works. Copyright © 2012-2021 Dolby Laboratories. All rights reserved.

---



For DTS patents, see <http://patents.dts.com>. Manufactured under license from DTS, Inc. (for companies headquartered in the U.S./Japan/Taiwan) or under license from DTS Licensing Limited (for all other companies). DTS, DTS:X, and the DTS:X logo are registered trademarks or trademarks of DTS, Inc. in the United States and other countries. © 2021 DTS, Inc. ALL RIGHTS RESERVED.

---



The terms HDMI and HDMI High-Definition Multimedia Interface, and the HDMI Logo are trademarks or registered trademarks of HDMI Licensing Administrator, Inc. in the United States and other countries.

---



- Използвайте телефона, таблета или компютъра си като дистанционно управление за Spotify. Отидете на [spotify.com/connect](https://spotify.com/connect), за да разберете как
  - Софтуерът на Spotify подлежи на лицензиране от трети страни, посочени тук: <https://www.spotify.com/connect/third-party-licenses>.
- 



- Apple, Airplay, iPhone, iPad, and Mac are trademarks of Apple Inc., registered in the U.S. and other countries.
  - Use of the Works with Apple badge means that an accessory has been designed to work specifically with the technology identified in the badge and has been certified by the developer to meet Apple performance standards.
- 

## 14 БЕЛЕЖКА ЗА ЛИЦЕНЗ С ОТВОРЕН КОД

За изпращане на запитвания и искания за въпроси във връзка с отворен код се свържете с центъра за отворен код на Samsung (<http://opensource.samsung.com>)

## 15 ВАЖНИ БЕЛЕЖКИ ЗА СЕРВИЗНОТО ОБСЛУЖВАНЕ

- Предоставените схеми и илюстрации в настоящото Ръководство за потребителя са само за справка и може да се различават от реалния външен вид на продукта.
- Може да се начисли такса за администриране, ако:
  - а) е извикан техник по ваше настояване и няма дефект в продукта (т.е. не сте прочели ръководството за потребителя);
  - б) занесете уреда в сервизен център и няма дефект в продукта (т.е. не сте прочели ръководството за потребителя).
- Ще бъдете информирани за административната такса преди посещението на техника.

# 16 СПЕЦИФИКАЦИИ И РЪКОВОДСТВО

## Спецификации

### Основно устройство на Soundbar

Име на модел	HW-Q930B/HW-Q935B
Тегло	5,4 kg
Размери (Ш x В x Д)	1110,7 x 60,4 x 120,0 mm
Диапазон на работната температура	0m +5°C go +35°C
Диапазон на влажност при работа	10 % ~ 75 %
УСИЛВАТЕЛ Номинална изходна мощност	(30 W x 3) + (20 W x 6) + (10 W x 3)
Поддържани формати за възпроизвеждане	Dolby 5.1ch / Dolby Digital Plus / Dolby TRUE HD / Dolby ATMOS / DTS 5.1ch / DTS HD / DTS-HD Master Audio / DTS:X / LPCM 8Ch
ИЗХОДНА МОЩНОСТ НА БЕЗЖИЧНОТО УСТРОЙСТВО Макс. мощност на предавателя при Wi-Fi връзка	100 mW нпу 2,4 GHz – 2,4835 GHz, 200 mW нпу 5,15 GHz – 5,25 GHz, 100 mW нпу 5,25 GHz – 5,35 GHz u 5,47 GHz – 5,725 GHz
ИЗХОДНА МОЩНОСТ НА БЕЗЖИЧНОТО УСТРОЙСТВО Макс. мощност на предавателя при BT връзка	100 mW нпу 2,4 GHz – 2,4835 GHz
ИЗХОДНА МОЩНОСТ НА БЕЗЖИЧНОТО УСТРОЙСТВО Макс. мощност на предавателя при SRD връзка	25 mW нпу 5,775 GHz – 5,875 GHz

Име на модел	HW-Q800B/HW-Q810B
Тегло	5,1 kg
Размери (Ш x В x Д)	1110,7 x 60,4 x 120,0 mm
Диапазон на работната температура	0m +5°C go +35°C
Диапазон на влажност при работа	10 % ~ 75 %
УСИЛВАТЕЛ Номинална изходна мощност	(30 W x 3) + (20 W x 4) + (10 W x 3)
Поддържани формати за възпроизвеждане	Dolby 5.1ch / Dolby Digital Plus / Dolby TRUE HD / Dolby ATMOS / DTS 5.1ch / DTS HD / DTS-HD Master Audio / DTS:X / LPCM 8Ch
ИЗХОДНА МОЩНОСТ НА БЕЗЖИЧНОТО УСТРОЙСТВО Макс. мощност на предавателя при Wi-Fi връзка	100 mW нпу 2,4 GHz – 2,4835 GHz, 200 mW нпу 5,15 GHz – 5,25 GHz, 100 mW нпу 5,25 GHz – 5,35 GHz u 5,47 GHz – 5,725 GHz
ИЗХОДНА МОЩНОСТ НА БЕЗЖИЧНОТО УСТРОЙСТВО Макс. мощност на предавателя при BT връзка	100 mW нпу 2,4 GHz – 2,4835 GHz
ИЗХОДНА МОЩНОСТ НА БЕЗЖИЧНОТО УСТРОЙСТВО Макс. мощност на предавателя при SRD връзка	25 mW нпу 5,775 GHz – 5,875 GHz

Име на модел	HW-Q700B/HW-Q710B
Тегло	4,8 kg
Размери (Ш x В x Д)	1110,7 x 60,4 x 120,0 mm
Диапазон на работната температура	0m +5°C go +35°C
Диапазон на влажност при работа	10 % ~ 75 %
УСИЛВАТЕЛ Номинална изходна мощност	(30 W x 3) + (20 W x 2) + (10 W x 3)
Поддържани формати за възпроизвеждане	Dolby 5.1ch / Dolby Digital Plus / Dolby TRUE HD / Dolby ATMOS / DTS 5.1ch / DTS HD / DTS-HD Master Audio / DTS:X / LPCM 8Ch

ИЗХОДНА МОЩНОСТ НА БЕЗЖИЧНОТО УСТРОЙСТВО Макс. мощност на предавателя при Wi-Fi връзка	100 mW при 2,4 GHz – 2,4835 GHz, 200 mW при 5,15 GHz – 5,25 GHz, 100 mW при 5,25 GHz – 5,35 GHz и 5,47 GHz – 5,725 GHz
ИЗХОДНА МОЩНОСТ НА БЕЗЖИЧНОТО УСТРОЙСТВО Макс. мощност на предавателя при BT връзка	100 mW при 2,4 GHz – 2,4835 GHz
ИЗХОДНА МОЩНОСТ НА БЕЗЖИЧНОТО УСТРОЙСТВО Макс. мощност на предавателя при SRD връзка	25 mW при 5,775 GHz – 5,875 GHz

## Субуфер

Наименование на събуфера	PS-WB96B
Тегло	9,8 kg
Размери (Ш x В x Д)	210,0 x 403,0 x 403,0 mm
УСИЛВАТЕЛ Номинална изходна мощност	160 W
ИЗХОДНА МОЩНОСТ НА БЕЗЖИЧНОТО УСТРОЙСТВО Макс. мощност на предавателя при SRD връзка	25 mW при 5,775 GHz – 5,875 GHz

Наименование на събуфера	PS-WB75B
Тегло	5,9 kg
Размери (Ш x В x Д)	205,0 x 353,0 x 302,0 mm
УСИЛВАТЕЛ Номинална изходна мощност	160 W
ИЗХОДНА МОЩНОСТ НА БЕЗЖИЧНОТО УСТРОЙСТВО Макс. мощност на предавателя при SRD връзка	25 mW при 5,775 GHz – 5,875 GHz

## Съраунд високоговорител (само за приложимите модели)

Име на комплекта от безжични съраунд високоговорители	PS-RB96B (ЛЯВО/ДЯСНО)
Тегло	3,1 kg
Размери (Ш x В x Д)	129,5 x 201,3 x 140,4 mm
УСИЛВАТЕЛ Номинална изходна мощност	140 W
ИЗХОДНА МОЩНОСТ НА БЕЗЖИЧНОТО УСТРОЙСТВО Макс. мощност на предавателя при SRD връзка	25 mW при 5,775 GHz – 5,875 GHz

## ЗАБЕЛЕЖКА

- Samsung Electronics Co., Ltd си запазва правото да променя спецификациите без предизвестие.
- Теглото и размерите са приблизителни.

## Предпазна мярка: Ако включите/изключите Wi-Fi, Soundbar ще се рестартира автоматично.

Обща консумация на енергия в режим на готовност (W)	7,5 W
Wi-Fi Метод за деактивиране на порта	Натиснете бутона <b>CH LEVEL</b> на дистанционното управление на Soundbar за 30 секунди, за да включите/изключите Wi-Fi.
Bluetooth Метод за деактивиране на порта	Натиснете бутона <b>TONE CONTROL</b> на дистанционното управление на Soundbar за 30 секунди, за да включите/изключите Bluetooth.

- С настоящото Samsung декларира, че това радиооборудване е в съответствие с Директива 2014/53/ЕС и с приложимите законови изисквания на Обединеното кралство.

Пълният текст на декларацията за съответствие е наличен на следния интернет адрес:

<http://www.samsung.com>, като отидете на Поддръжка и въведете името на модела.

Този уред може да се използва във всички страни на ЕС и в Обединеното кралство.

С функцията 5 GHz WLAN (Wi-Fi или SRD връзка) на този уред може да се работи само в закрити помещения.



[Правилно изхвърляне на батериите в този продукт]

#### (Налично в страни със системи за разделно сметосъбиране)

Това обозначение върху батерията, ръководството или опаковката, показва, че батериите в този продукт не бива да се изхвърлят с другите битови отпадъци в края на техния полезен живот. Където са маркирани, химическите символи Hg, Cd или Pb показват, че батерията съдържа живак, кадмий или олово над контролните нива в Директива 2006/66 на ЕО. Ако батериите не се изхвърлят правилно, тези вещества могат да предизвикат увреждане на човешкото здраве или на околната среда.

За да предпазите природните ресурси и за да съдействате за многократната употреба на материалните ресурси, моля отделяйте батериите от другите видове отпадъчни продукти и ги рециклирайте посредством Вашата локална система за безплатно връщане на батерии.



Правилно третиране на изделието след края на експлоатационния му живот

#### (Налично в страни със системи за разделно сметосъбиране)

Този знак, поставен върху изделието, неговите принадлежности или печатни материали, означава, че продуктът и принадлежностите (например зарядно устройство, слушалки, USB кабел) не бива да се изхвърлят заедно с другите битови отпадъци, когато изтече експлоатационният му живот. Отделяйте тези устройства от другите видове отпадъци и ги предавайте за рециклиране. Спазвайки това правило не излагате на опасност здравето на други хора и предпазвате околната среда от замърсяване, предизвикано от неконтролно изхвърляне на отпадъци. Освен това, подобно отговорно поведение създава възможност за повторно (екологично съобразно) използване на материалните ресурси.

Домашните потребители трябва да се свържат с търговеца на дребно, от когото са закупили изделието, или със съответната местна гържавна агенция, за да получат подробни инструкции къде и кога могат да занесат тези устройства за рециклиране, безопасно за околната среда.

Корпоративните потребители следва да се свържат с доставчика си и да проверят условията на договора за покупка. Това изделие и неговите електронни принадлежности не бива да се смесват с другите отпадъци на търговското предприятие.

За информация относно ангажиментите на Samsung за опазване на околната среда и специфичните за продукта нормативни задължения, напр. REACH, OEEQ, батерии, посетете: [www.samsung.com/uk/aboutsamsung/sustainability/environment/our-commitment/data/](http://www.samsung.com/uk/aboutsamsung/sustainability/environment/our-commitment/data/)







# SIGURNOSNE INFORMACIJE

## SIGURNOSNA UPOZORENJA

DA BISTE SMANJILI OPASNOST OD STRUJNOG UDARA, NEMOJTE UKLANJATI POKLOPAC (NITI STRAŽNJI DIO).

UNUTRA SE NE NALAZE DIJELOVI KOJE KORISNICI MOGU SAMI POPRAVITI. SVE POPRAVKE PREPUSTITE KVALIFICIRANOM SERVISNOM OSOBLJU.

Objašnjenje simbola koji se mogu nalaziti na vašem proizvodu Samsung potražite u donjoj tablici.

<b>OPREZ</b>	
<b>OPASNOST OD STRUJNOG UDARA. NEMOJTE OTVARATI.</b>	
	Ovaj simbol znači da je struja u unutrašnjosti visokog napona. Opasno je dolaziti u bilo kakav doticaj s unutarnjim sklopovima proizvoda.
	Ovaj simbol naznačuje da je uz uređaj priložena važna dokumentacija o njegovom radu i održavanju.
	Proizvod II. razreda: ovaj simbol označava da nije potrebna sigurnosna veza s uzemljenjem. Ako se taj simbol ne nalazi na proizvodu s kabelom za napajanje, proizvod MORA imati pouzdan spoj na zaštitno uzemljenje.
	Izmjenični napon: nazivni napon označen navedenim simbolom predstavlja izmjenični napon.
	Istosmjerni napon: nazivni napon označen navedenim simbolom predstavlja istosmjerni napon.
	Oprez. Pogledajte upute za upotrebu: ovaj simbol upućuje korisnika da potraži dodatne informacije u pogledu sigurnosti u korisničkom priručniku.

## UPOZORENJE

- Kako bi se smanjila opasnost od požara ili strujnog udara, ne izlažite ovaj uređaj kiši ili vlazi.

## OPREZ

- RADI SPRJEČAVANJA STRUJNOG UDARA, ŠIRU NOŽICU UTIKAČA PORAVNAJTE SA ŠIRIM UTOROM I U POTPUNOSTI UMETNITE.
- Ovaj uređaj treba uvijek biti povezan s utičnicom izmjenične struje sa sigurnom vezom na uzemljenje.
- Za odspajanje uređaja sa izvora struje, utikač se mora izvući iz strujne utičnice, stoga je potreban pristup strujnoj utičnici.
- Ne izlažite uređaj prskanju ili kapanju. Ne stavljajte predmete napunjene tekućinom, primjerice vaze, na uređaj.
- Za potpuno isključivanje uređaja morate izvući utikač iz zidne utičnice. Stoga utikač mora u svakom trenutku biti lako dostupan.

# MJERE OPREZA

1. Pobrinite se da je napajanje izmjeničnom strujom u kući kompatibilno sa zahtjevima napajanja navedenim na identifikacijskoj naljepnici na donjem dijelu proizvoda. Proizvod postavite vodoravno, na odgovarajućoj podlozi (namještaj), s dovoljno prostora oko njega za prozračivanje (7~10 cm). Osigurajte da otvori za prozračivanje nisu pokriveni. Ne stavljajte jedinicu na pojačala ili drugu opremu koja se zagrijava. Ova je jedinica dizajnirana za neprekidnu upotrebu.  
Za potpuno isključivanje jedinice isključite strujni utikač iz zidne utičnice. Iskopčajte jedinicu ako je ne namjeravate koristiti duže vrijeme.
2. Za vrijeme grmljavinskog nevremena odspojite utikač izmjenične struje iz zidne utičnice. Skokovi napona uzrokovani grmljavinom mogu oštetiti jedinicu.
3. Nemojte izlagati jedinicu izravnom sunčevom svjetlu ili drugim izvorima topline. To može uzrokovati pregrijavanje i kvar na jedinici.
4. Zaštitite proizvod od vlage (npr. vaza), prekomjerne topline (npr. kamina) te opreme koja stvara jaka magnetska ili električna polja. Iskopčajte kabel napajanja iz zidne utičnice ako je jedinica u kvaru. Vaš proizvod nije namijenjen za industrijsku upotrebu. Namijenjen je samo za osobnu upotrebu. Ako je proizvod pohranjen na niskim temperaturama, može se pojaviti kondenzacija. Ako se jedinica prevozi tijekom zime, prije upotrebe pričekajte približno 2 sata dok se jedinica ne vrati na sobnu temperaturu.
5. Baterija koja se koristi s ovim proizvodom sadrži kemikalije koje su štetne za okoliš. Ne odlažite bateriju u opći kućni otpad. Ne izlažite bateriju prekomjernoj toplini, izravnoj sunčevoj svjetlosti niti vatri. Ne stvarajte kratke spojeve, ne rastavljajte niti pregrijavajte bateriju.  
OPREZ : Opasnost od eksplozije ako se baterija neispravno zamijeni.  
Zamijenite je samo baterijom iste ili ekvivalentne vrste.

# SADRŽAJ

<b>01</b>	<b>Provjeravanje sastavnih dijelova</b>	<b>6</b>
<b>02</b>	<b>Prikaz proizvoda</b>	<b>7</b>
	Gornja ploča zvučnika Soundbar .....	7
	Donja ploča sustava Soundbar .....	8
<b>03</b>	<b>Upotreba daljinskog upravljača za Soundbar</b>	<b>9</b>
	Umetanje baterija prije upotrebe daljinskog upravljača (AAA baterije X 2) .....	9
	Način upotrebe daljinskog upravljača .....	9
	Aktivno pojačalo glasa (AVA) .....	11
	Upotreba skrivenih gumba (gumbi s više funkcija) .....	11
	Izlazne specifikacije za različite načine rada zvučnog efekta .....	11
	Podešavanje glasnoće zvučnika Soundbar pomoću daljinskog upravljača za TV .....	13
<b>04</b>	<b>Povezivanje sustava Soundbar</b>	<b>14</b>
	Povezivanje napajanja i jedinica .....	14
	– Preporučeni raspored zvučnika .....	15
	– Način Surround speaker (zvučnik prostornog ozvučenja) (samo HW-Q930B, HW-Q935B) .....	15
	– Ručno povezivanje Subwoofera ili zvučnika prostornog ozvučenja .....	16
	– Svjetla LED indikatora na stražnjoj strani Subwoofera i zvučnika prostornog ozvučenja .....	17
<b>05</b>	<b>Povezivanje s TV-om</b>	<b>18</b>
	Povezivanje TV-a koji podržava HDMI ARC (Kanal za povrat zvuka) .....	18
	Povezivanje optičkim kabelom .....	19
	Povezivanje putem Bluetooth veze .....	20
	Povezivanje putem Wi-Fi veze .....	22
	Upotreba funkcije Q-Symphony .....	23
	Upotreba funkcije Spacefit sound .....	24
<b>06</b>	<b>Povezivanje vanjskog uređaja</b>	<b>25</b>
	Metoda 1 Povezivanje s pomoću HDMI kabela (koji omogućuje dekodiranje i reprodukciju Dolby Atmos / DTS:X) .....	25
	Metoda 2 Povezivanje optičkim kabelom .....	26
<b>07</b>	<b>Povezivanje s mobilnim uređajem</b>	<b>27</b>
	Metoda 1 Povezivanje putem Bluetooth veze .....	27
	Metoda 2 Povezivanje putem Wi-Fi veze (bežične mreže) .....	29
	Upotreba funkcije Tap Sound .....	30
<b>08</b>	<b>Povezivanje putem aplikacije Apple AirPlay 2</b>	<b>31</b>
<b>09</b>	<b>Postavljanje zidnog nosača (kompleta za montažu na zid)</b>	<b>32</b>
	Mjere opreza pri instalaciji .....	32
	Sastavni dijelovi zidnog nosača .....	32
	Postavljanje zvučnika prostornog ozvučenja na zid (samo primjenjivi modeli) .....	33

<b>10</b>	<b>Postavljanje uređaja Soundbar ispred TV-a</b>	<b>33</b>
	Sastavni dio .....	33
<b>11</b>	<b>Ažuriranje softvera</b>	<b>34</b>
	Automatsko ažuriranje .....	34
	USB ažuriranje .....	34
	Inicijalizacija .....	35
<b>12</b>	<b>Rješavanje problema</b>	<b>35</b>
<b>13</b>	<b>LICENCA</b>	<b>37</b>
<b>14</b>	<b>Napomena o licenci za korištenje softvera otvorenog koda</b>	<b>37</b>
<b>15</b>	<b>Važne napomene o usluzi</b>	<b>37</b>
<b>16</b>	<b>Specifikacije i vodič</b>	<b>38</b>
	Specifikacije .....	38



# 01 PROVJERAVANJE SASTAVNIH DIJELOVA

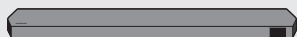

Glavna jedinica sustava Soundbar



Daljinski upravljač / baterije sustava Soundbar



Subwoofer



x 2

Zvučnik prostornog ozvučenja (dodatno)  
(lijevi/desni)



x 4 ili 2

Kabel napajanja (subwoofer, zvučnik prostornog  
ozvučenja, Soundbar) (dodatno)



HDMI kabel



Vodič za zidni nosač



x 2

Vijak držača



x 2  
(M4 x L10)

Vijak



x 2

Zidni nosač



x 4

Gumene nožice

- Trebate li više informacija o napajanju i potrošnji energije, pogledajte naljepnicu na proizvodu. (Naljepnica: Stražnji dio glavne jedinice sustava Soundbar)
- Kako biste kupili dodatne sastavne dijelove ili opcijske kabele, obratite se Servisnom centru tvrtke Samsung ili Korisničkoj podršci tvrtke Samsung.
- Trebate li više informacija o zidnom nosaču ili gumenim nožicama, pogledajte stranice 32~34.
- Dizajn, specifikacije i zaslon aplikacije mogu biti promijenjeni bez prethodne najave.
- Izgled dodataka može se neznatno razlikovati od izgleda na prethodnim ilustracijama.

## 02 PRIKAZ PROIZVODA



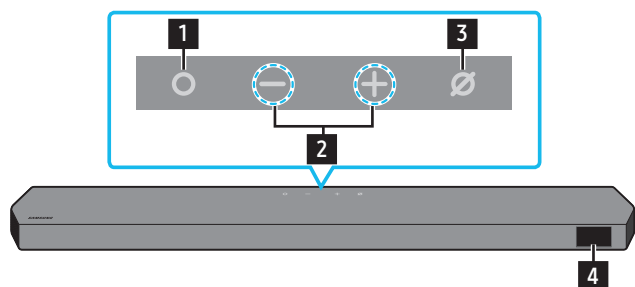



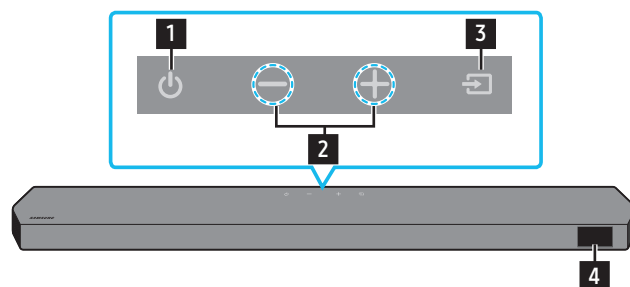

### Gornja ploča zvučnika Soundbar



HW-Q930B, HW-Q935B / HW-Q800B, HW-Q810B



HW-Q700B, HW-Q710B

<b>1</b>	<b>Gumb  (Više funkcija) (modeli Q9**B / Q8**B)</b> <ul style="list-style-type: none"><li>• U načinu rada na čekanju pritisnite gumb  (<b>Više funkcija</b>) kako biste uključili Soundbar.</li><li>• Pritisnite gumb  (<b>Više funkcija</b>) kako biste promijenili izvor ulaza.</li></ul>
<b>1</b>	<b>Gumb  (Uključivanje/isključivanje) (model Q7**B)</b> Uključuje i isključuje napajanje.
<b>2</b>	<b>Gumb  (Glasnoća)</b> Podešava glasnoću.
<b>3</b>	<b>Gumb  (Uključivanje/isključivanje mikrofona) (modeli Q9**B / Q8**B)</b> Pritisnite gumb za uključivanje ili isključivanje mikrofona.
<b>3</b>	<b>Gumb  (Izvor) (model Q7**B)</b> Pritisnite gumb  ( <b>Izvor</b> ) kako biste promijenili izvor ulaza.
<b>4</b>	<b>Zaslon</b> Prikazuje status i trenutni način rada proizvoda. <b>D.IN → HDMI → Wi-Fi → BT</b>

- Kad priključite AC kabel, gumb napajanja početi će raditi za 4 do 6 sekundi.
- Kad uključite ovaj uređaj, nastupit će odgoda od 4 do 5 sekundi prije nego što se emitira zvuk.
- Ako se zvuk emitira i iz TV-a i iz sustava Soundbar, idite na izbornik **Postavke** za zvuk TV-a i promijenite zvučnik TV-a u **Vanjski zvučnik**.

## Donja ploča sustava Soundbar

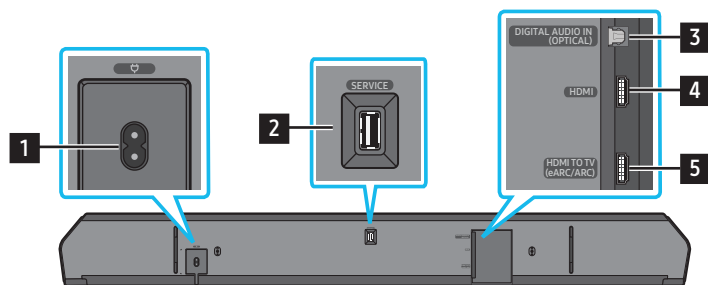

<b>1</b>	<b>POWER</b> Povežite kabel za napajanje zvučnika Soundbar izmjeničnom strujom. (Pogledajte stranicu 14)
<b>2</b>	<b>SERVICE</b> Povežite s USB uređajem za pohranu kako biste nadogradili softver proizvođača.
<b>3</b>	<b>DIGITAL AUDIO IN (OPTICAL)</b> Povežite sa digitalnim (optičkim) izlazom vanjskog uređaja. (Pogledajte stranicu 26)
<b>6</b>	<b>HDMI</b> Istodobno unosi digitalne videosignale i audiosignale s pomoću HDMI kabela. Povežite s HDMI izlazom vanjskog uređaja. (Pogledajte stranicu 25)
<b>7</b>	<b>HDMI TO TV (eARC/ARC)</b> Povežite s HDMI priključkom na televizoru. (Pogledajte stranicu 18)

- Prilikom isključivanja kabela za napajanje iz zidne utičnice, povucite utikač. Ne povlačite kabel.
- Ne spajajte ovu jedinicu ili druge komponente u utičnicu izmjenične struje dok ne povežete sve komponente.

# 03 UPOTREBA DALJINSKOG UPRAVLJAČA ZA SOUNDBAR





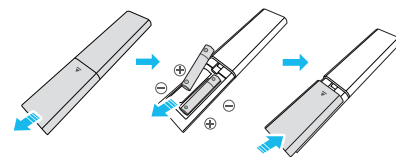

## Umetanje baterija prije upotrebe daljinskog upravljača (AAA baterije X 2)

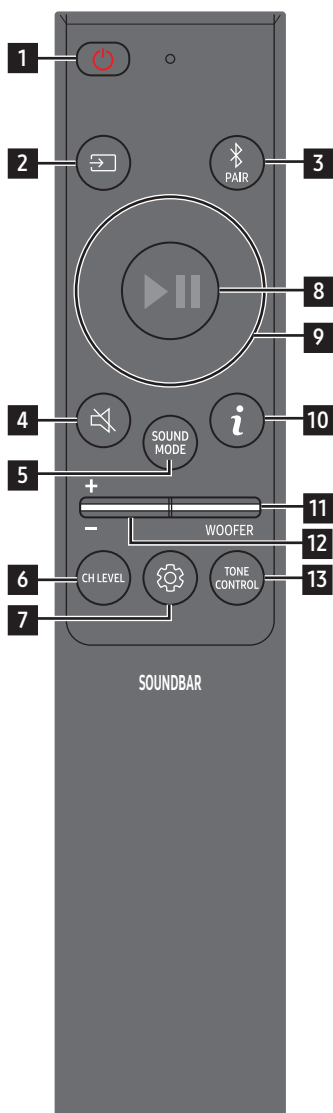









Povucite stražnji poklopac u smjeru strelice dok se u potpunosti ne otvori. Umetnite dvije AAA baterije (1,5 V) poštujući polaritet. Povucite poklopac baterije natrag na mjesto.

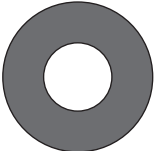

## Način upotrebe daljinskog upravljača

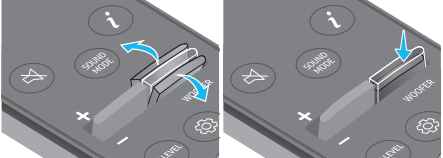

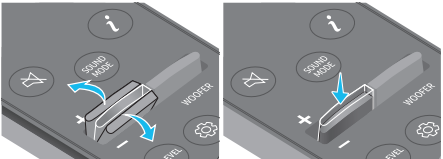
<b>1</b>	 <b>Napajanje</b>	Uključuje i isključuje Soundbar sustav. <ul style="list-style-type: none"><li>• <b>Funkcija Automatsko isključivanje napajanja</b> Jedinica se isključuje automatski u sljedećim situacijama:<ul style="list-style-type: none"><li>• U načinu rada <b>D.IN / HDMI / Wi-Fi / BT</b> ako 18 minuta nema signala zvuka.</li></ul></li></ul>
<b>2</b>	 <b>Izvor</b>	Pritisnite za odabir izvora povezanog sa sustavom Soundbar.
<b>3</b>	 <b>Bluetooth PAIR</b>	Prebacite Soundbar sustav na način rada za uparivanje Bluetooth uređaja. Pritisnite gumb i pričekajte na povezivanje zaslona „ <b>BT PAIRING</b> “ s novim Bluetooth uređajem.
<b>4</b>	 <b>Bez zvuka</b>	Pritisnite gumb  ( <b>Bez zvuka</b> ) kako biste isključili zvuk. Kako biste uključili zvuk, pritisnite ga ponovno.
<b>5</b>	 <b>SOUND MODE</b>	Pritiskom gumba možete odabrati željeni način zvuka poput <b>Surround, Game, Standard, Adaptive sound</b> . <ul style="list-style-type: none"><li>• <b>Standard</b> Reproducira izvorni zvuk.</li><li>• <b>Surround</b> Pruža šire zvučno polje od standardnog zvuka.</li><li>• <b>Game</b> Pruža stereoskopski zvuk kako biste utonuli u akciju dok igrate igrice.</li><li>• <b>Adaptive Sound</b> Analizira sadržaj u stvarnom vremenu i automatski pruža optimalno zvučno polje na temelju sadržaja.</li></ul>
<b>6</b>	 <b>CH LEVEL</b>	Pritiskom gumba možete ugoditi glasnoću svakog zvučnika poput <b>Centre level, Side level, Wide level, Front Top level, Rear level</b> i <b>Rear top level</b> (središnja razina, razina sa strane, razina po širini, prednja gornja razina, stražnja razina i stražnja gornja razina). <ul style="list-style-type: none"><li>• Za upravljanje glasnoćom svakog od zvučnika, u mogućnosti Sound Settings odaberite <b>Centre Level, Side level, Wide level</b> ili <b>Front Top Level</b>, a zatim gumbima <b>Gore/Dolje</b> ugodite glasnoću između -6~+6.</li><li>• Ako su povezani zvučnici prostornog ozvučenja, odaberite <b>Rear level</b> ili <b>Rear top level</b>, a zatim upotrijebite gumbе <b>Gore/Dolje</b> kako biste ugodili glasnoću unutar raspona od -6 do +6.</li><li>• Specifikacije funkcije <b>CH LEVEL</b> mogu se razlikovati ovisno o modelu.</li></ul>

<p><b>7</b></p>	 <p><b>Upravljanje zvukom</b></p>	<p>Pritiskom gumba možete postaviti funkciju zvuka kao što su <b>Spacefit sound, AVA, Voice enhance mode, Night mode, Sync, Surround speaker mode, Virtual</b>. Željenu opciju možete prilagoditi s pomoću gumba <b>Gore/Dolje</b>.</p> <ul style="list-style-type: none"> <li>• Funkcije <b>Spacefit sound</b> i <b>AVA</b> ne podržava model <b>Q7**B</b>.</li> <li>• <b>Voice enhance mode</b> olakšava slušanje govora u filmovima i na TV-u kako bi se olakšalo slušanje.</li> <li>• <b>Night mode</b> optimiziran je za gledanje noću, s obzirom na to da su postavke prilagođene za smanjenje glasnoće uz zadržavanje jasnoće dijaloga.</li> <li>• Pritisnite i zadržite gumb  (<b>Upravljanje zvukom</b>) oko 5 sekundi kako biste podesili zvuk na svakom frekvencijskom pojasu. Mogu se odabrati 150 Hz, 300 Hz, 600 Hz, 1,2 kHz, 2,5 kHz, 5 kHz i 10 kHz pomoću gumba <b>Lijevi/Desni</b>, a svaka od tih stavki se može postaviti na postavku od -6 do +6 pomoću gumba <b>Gore/Dolje</b>. (Vodite računa da je način rada Sound postavljen na „Standard“.)</li> <li>• Ako video na TV-u i zvuk s uređaja Soundbar nisu sinkronizirani, odaberite <b>Sync</b> u mogućnosti Upravljanje zvukom, a zatim postavite odgodu zvuka između 0~300 milisekundi gumbima <b>Gore/Dolje</b>.</li> <li>• <b>Sync</b> je podržana samo za neke funkcije.</li> <li>• Dostupne postavke načina <b>Surround speaker mode</b> podržava samo model <b>Q9**B</b>.</li> <li>• Funkcija zvučnika <b>Virtual</b> može se postaviti na <b>UKLJUČENO/ISKLJUČENO</b> gumbima <b>Gore/Dolje</b>.</li> </ul>
<p><b>8</b></p>	 <p><b>Reprodukcija/Pauza</b></p>	<p>Pritiskom tog gumba možete reproducirati ili pauzirati glazbu.</p>
<p><b>9</b></p>	 <p><b>Gore/Dolje/Lijevo/Desno</b></p>	 <p><b>Pritisnite označena područja za odabir Gore/Dolje/Lijevo/Desno.</b></p> <p>Pritisnite Gore/Dolje/Lijevo/Desno na gumbu kako biste odabrali ili postavili funkcije.</p> <ul style="list-style-type: none"> <li>• <b>Preskakanje glazbe</b> Pritisnite <b>Desni</b> gumb za odabir sljedeće glazbene datoteke. Pritisnite <b>Lijevi</b> gumb za odabir prethodne glazbene datoteke.</li> <li>• <b>ID SET</b> Upotrijebite ovu opciju kad subwoofer ili zvučnici Surround nisu povezani ili im je potrebno ponovno povezivanje. Dok je napajanje isključeno, pritisnite i zadržite gumb <b>Gore</b> 5 sekundi kako biste izvršili <b>ID SET</b>. (Pogledajte stranicu 16.)</li> </ul>
<p><b>10</b></p>	 <p><b>Informacije</b></p>	<p>Pritisnite gumb kako biste prikazali informacije o aktivnoj funkciji ili dostupnom koduku. U načinu <b>BT</b> prikazuje se povezani uređaj (kada je uparivanje završeno) ili „<b>BT ready</b>“ (kada je potrebno uparivanje).</p>
<p><b>11</b></p>	 <p><b>WOOFER LEVEL</b></p>	 <p>Kako biste podesili razinu za woofer (bas) pritisnite gumb gore ili dolje.</p>
<p><b>12</b></p>	 <p><b>VOLUME</b></p>	 <p>Gurnite gumb prema dolje ili prema gore kako biste prilagodili glasnoću.</p> <ul style="list-style-type: none"> <li>• <b>Bez zvuka</b> Pritisnite gumb <b>VOLUME</b> kako biste isključili zvuk. Kako biste uključili zvuk, pritisnite ga ponovno.</li> </ul>
<p><b>13</b></p>	 <p><b>TONE CONTROL</b></p>	<p>Pritiskom gumba možete ugoditi glasnoću visokih ili niskih tonova. Definiranu stavku možete prilagoditi s pomoću gumba <b>Gore/Dolje</b>. Ova je funkcija omogućena u načinu rada Sound, osim u načinu rada <b>Standard</b>.</p> <ul style="list-style-type: none"> <li>• Za upravljanje glasnoćom visokih ili dubokih tonova odaberite <b>TREBLE</b> ili <b>BASS</b> u mogućnosti Postavke zvuka, a zatim namjestite glasnoću između -6~+6 pomoću gumba <b>Gore/Dolje</b>.</li> <li>• Kada se promijeni razina niskih tonova, u skladu s tim prilagodit će se i razina woofera.</li> </ul>

## Aktivno pojačalo glasa (AVA)

- Analizira vanjsku buku u stvarnom vremenu za vrijeme reprodukcije s uređaja soundbar kako bi se zvuk glasa mogao uvijek jasno čuti.
- Podaci se ne spremaju tijekom analize.
- Ovu funkciju ne podržava model Q7\*\*B.

## Upotreba skrivenih gumba (gumbi s više funkcija)

Skriveni gumb		Referentna stranica
Gumb daljinskog upravljača	Funkcija	
WOOFER (Gore)	Uključivanje/isključivanje daljinskog upravljača televizora (stanje čekanja)	stranica 13
Gore	ID SET	stranica 16
 (Upravljanje zvukom)	7 Band EQ	stranica 10

## Izlazne specifikacije za različite načine rada zvučnog efekta

<HW-Q930B / HW-Q935B>

Efekt	Ulaz	Izlaz
		Sadrži Subwoofer i zvučnik prostornog ozvučenja
Standard	2.0 k	2.1 k
	5.1 k	5.1 k / 7.1 k (DTS)
	7.1 k	7.1 k
	Dolby Atmos®, DTS:X	7.1.4 k
Surround	2.0 k	9.1.4 k
	5.1 k	9.1.4 k
	7.1 k	9.1.4 k
	Dolby Atmos®, DTS:X	9.1.4 k
Game	2.0 k	9.1.4 k
	5.1 k	9.1.4 k
	7.1 k	9.1.4 k
	Dolby Atmos®, DTS:X	9.1.4 k
Adaptive Sound	2.0 k	9.1.4 k
	5.1 k	9.1.4 k
	7.1 k	9.1.4 k
	Dolby Atmos®, DTS:X	9.1.4 k

<HW-Q800B / HW-Q810B>

Efekt	Ulaz	Izlaz	
		Samo sa subwooferom	Sadrži Subwoofer i zvučnik prostornog ozvučenja
Standard	2.0 k	2.1 k	2.1 k
	5.1 k	5.1 k	5.1 k / 7.1 k (DTS)
	7.1 k	5.1 k	7.1 k
	Dolby Atmos®, DTS:X	5.1.2 k	7.1.4 k
Surround	2.0 k	5.1.2 k	7.1.4 k
	5.1 k	5.1.2 k	7.1.4 k
	7.1 k	5.1.2 k	7.1.4 k
	Dolby Atmos®, DTS:X	5.1.2 k	7.1.4 k
Game	2.0 k	5.1.2 k	7.1.4 k
	5.1 k	5.1.2 k	7.1.4 k
	7.1 k	5.1.2 k	7.1.4 k
	Dolby Atmos®, DTS:X	5.1.2 k	7.1.4 k
Adaptive Sound	2.0 k	5.1.2 k	7.1.4 k
	5.1 k	5.1.2 k	7.1.4 k
	7.1 k	5.1.2 k	7.1.4 k
	Dolby Atmos®, DTS:X	5.1.2 k	7.1.4 k

<HW-Q700B / HW-Q710B>

Efekt	Ulaz	Izlaz	
		Samo sa subwooferom	Sadrži Subwoofer i zvučnik prostornog ozvučenja
Standard	2.0 k	2.1 k	2.1 k
	5.1 k	3.1 k	5.1 k
	Dolby Atmos®, DTS:X	3.1.2 k	5.1.4 k
Surround	2.0 k	3.1.2 k	5.1.4 k
	5.1 k	3.1.2 k	5.1.4 k
	Dolby Atmos®, DTS:X	3.1.2 k	5.1.4 k
Game	2.0 k	3.1.2 k	5.1.4 k
	5.1 k	3.1.2 k	5.1.4 k
	Dolby Atmos®, DTS:X	3.1.2 k	5.1.4 k
Adaptive Sound	2.0 k	3.1.2 k	5.1.4 k
	5.1 k	3.1.2 k	5.1.4 k
	Dolby Atmos®, DTS:X	3.1.2 k	5.1.4 k

Zvučnici prostornog ozvučenja neće proizvoditi zvukove za izlaz 2 kanala dok se koristi način rada **Standard**. Kako biste omogućili zvuk za zvučnike prostornog ozvučenja, promijenite način rada efekta u **Surround**.

## Podešavanje glasnoće zvučnika Soundbar pomoću daljinskog upravljača za TV







Podesite glasnoću sustava Soundbar s pomoću daljinskog upravljača televizora.

- Ova se funkcija može upotrebljavati samo s IC daljinskim upravljačima. Daljinski upravljači s tehnologijom Bluetooth (daljinski upravljači koji zahtijevaju uparivanje) nisu podržani.
- Postavite zvučnik TV-a na **Vanjski zvučnik** kako biste upotrijebili ovu funkciju.
- Proizvođači koji podržavaju ovu funkciju:  
Samsung, VIZIO, LG, Sony, Sharp, PHILIPS, PANASONIC, TOSHIBA, Hisense, RCA

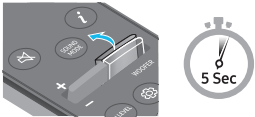
1. Isključite sustav Soundbar.

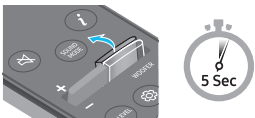
2. Pritisnite prema gore i zadržite gumb **WOOFER** 5 sekundi.

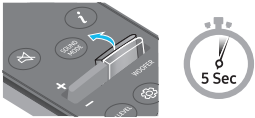
Svaki put kad gurnete gumb **WOOFER** prema gore i zadržite ga 5 sekundi, način rada mijenja se sljedećim redoslijedom: „**OFF-TV REMOTE**” (zadani način rada), „**SAMSUNG-TV REMOTE**”, „**ALL-TV REMOTE**”.

Gumb daljinskog upravljača	Zaslon	Status
	(Zadani način rada) 	Onemogućite daljinski upravljač televizora.
		Omogućite IC daljinski upravljač Samsung TV-a.
		Omogućite IC daljinski upravljač treće strane.



# 04 POVEZIVANJE SUSTAVA SOUNDBAR

## Povezivanje napajanja i jedinica

Upotrijebite kabel za napajanje kako biste povezali Subwoofer, zvučnike prostornog ozvučenja i Soundbar sa strujnom utičnicom sljedećim redoslijedom:

- Trebate li više informacija o potrebnom napajanju i potrošnji električne energije, pogledajte naljepnicu na proizvodu. (Naljepnica: Stražnji dio glavne jedinice sustava Soundbar)
1. Povežite kabel napajanja i subwoofer.

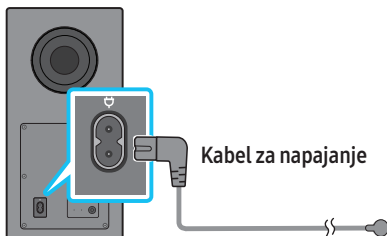

Stražnja strana subwoofera

2. Povežite kabel za napajanje s lijevom i desnim zvučnikom prostornog ozvučenja. (dodatno)

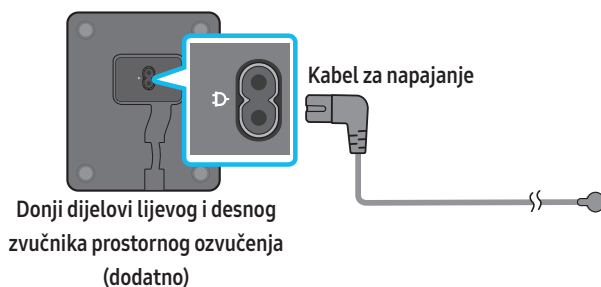

3. Priključite na kabel za napajanje na Soundbar.

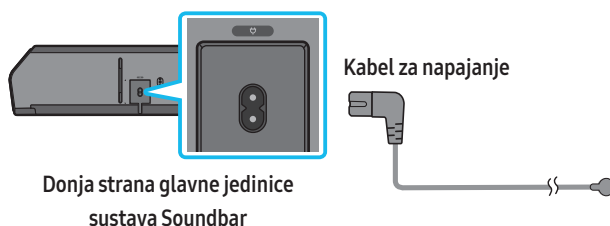

4. Povežite napajanje sa zvučnikom Soundbar, Subwooferom i zvučnicima prostornog ozvučenja. Subwoofer i zvučnici prostornog ozvučenja automatski se povezuju kada se Soundbar uključi.

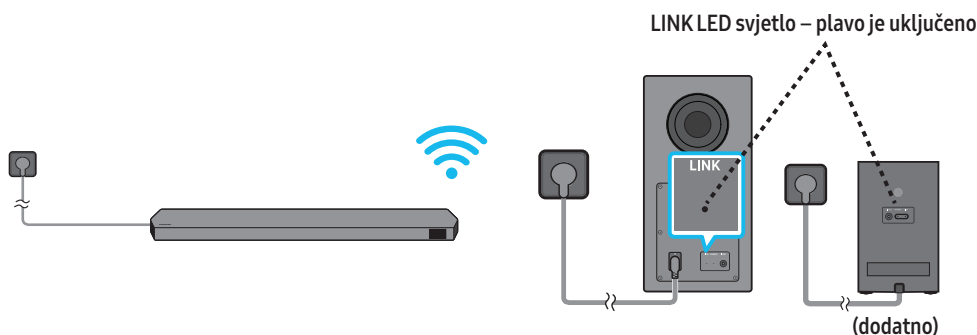

### NAPOMENA

- Povežite napajanje Subwoofera i zvučnika prostornog ozvučenja prije nego što ih povežete na Soundbar. Subwoofer i zvučnici prostornog ozvučenja automatski će se povezati kada uključite Soundbar.
- Ako isključite i ponovno uključite kabel napajanja kad je proizvod uključen, Soundbar se automatski uključuje.
- Sustav zvučnika za prostorno ozvučenje podržavaju samo primjenjivi modeli.

## Preporučeni raspored zvučnika

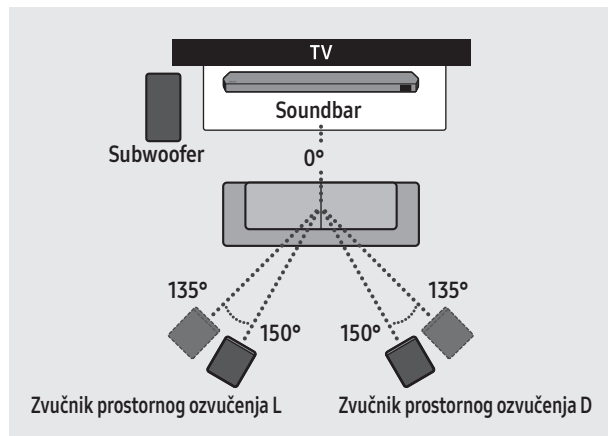

### ⚠ OPREZ

- Bežični subwoofer i zvučnici prostornog ozvučenja imaju ugrađene antene za bežični prijem. Držite te jedinice dalje od vode i vlage.
- Za optimalno iskustvo slušanja, pobrinite se da se u prostorima oko bežičnog subwoofera i zvučnika prostornog ozvučenja ne nalaze prepreke.

## Način Surround speaker (zvučnik prostornog ozvučenja) (samo HW-Q930B, HW-Q935B)

Optimalan prostorni zvuk može se postići ovisno o položaju stražnjeg zvučnika. Pogledajte ilustraciju u nastavku za postavljanje položaja zvučnika. Kako biste aktivirali ovaj način, na daljinskom upravljaču uređaja Soundbar odaberite način Surround Speaker (zvučnik prostornog ozvučenja).

(🔊 (Upravljanje zvukom) → zvučnik prostornog ozvučenja → ▲ (Gore) / ▼ (Dolje) → Sprijeda / Straga)

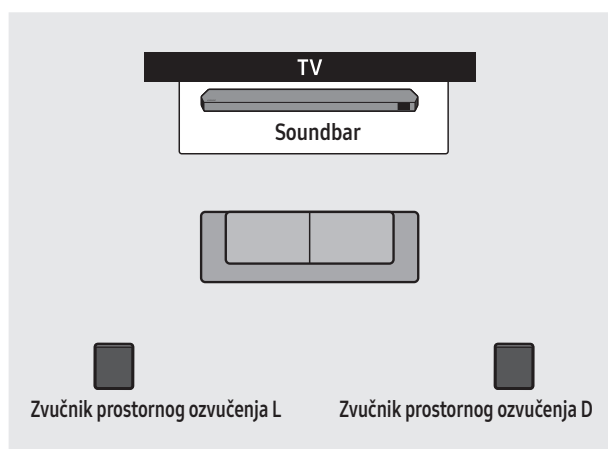

Stražnji položaj

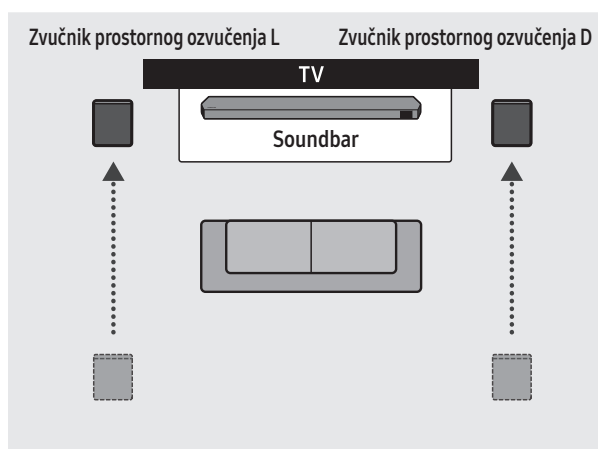

Prednji položaj

### NAPOMENA

- Ovaj način rada dostupan je samo s modelima uređaja Soundbar koji uključuju određeni zvučnik prostornog ozvučenja.
- U načinu Prednji zvučnici, prednje zvučnike postavite ispred sebe.
- Način Stražnji zvučnik omogućen je prema zadanim postavkama.

## Ručno povezivanje Subwoofera ili zvučnika prostornog ozvučenja

Prije provođenja postupka ručnog povezivanja u nastavku:

- Provjerite jesu li kablovi za napajanje zvučnika Soundbar i subwoofera ili zvučnika prostornog ozvučenja ispravno povezani.
- Vodite računa da je sustav Soundbar isključen.

1. Isključite napajanje sustava Soundbar.
2. Pritisnite i držite gumb **ID SET** na stražnjoj strani subwoofera i zvučnika prostornog ozvučenja najmanje 5 sekundi.
  - Crveni se indikator na stražnjoj strani svakog zvučnika isključuje, a plavi indikator treperi.

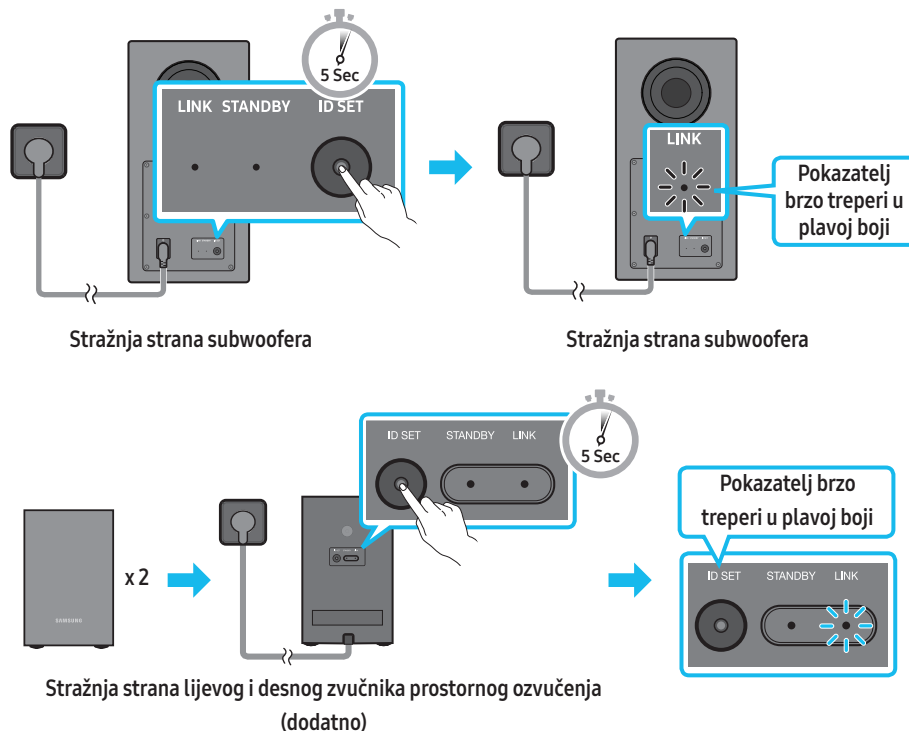

3. Pritisnite gumb **Gore** na daljinskom upravljaču 5 sekundi.
  - Poruka **ID SET** kratko se prikazuje na zaslonu uređaja Soundbar, a zatim nestaje.
  - Soundbar će se automatski uključiti kad se **ID SET** dovrši.

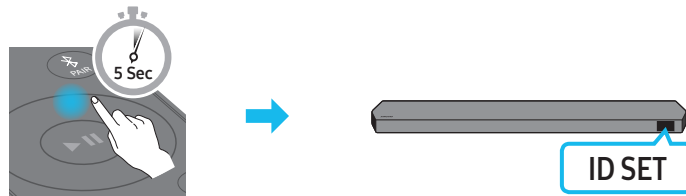



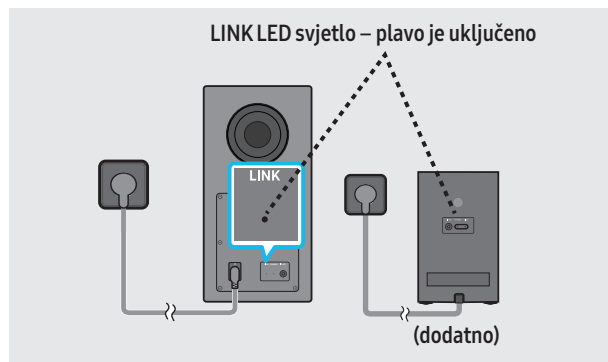



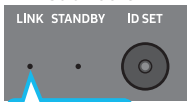

4. Provjerite svijetli li LINK LED postojano plavo (povezivanje je završeno).

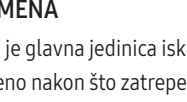
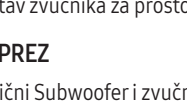

Indikator LINK LED prestaje treperiti i svijetli ujednačenom plavom bojom kada se uspostavi veza između zvučnika Soundbar, bežičnog Subwoofera i zvučnika prostornog ozvučenja.

## Svjetla LED indikatora na stražnjoj strani Subwoofera i zvučnika prostornog ozvučenja

LED	Status	Opis	Rješenje
<p><b>Subwoofer</b></p>  <p>Plavo</p> <p><b>Zvučnici prostornog ozvučenja (samo primjenjivi modeli)</b></p>  <p>Plavo</p>	Uključeno	Uspješno povezano (normalni rad)	-
<p><b>Subwoofer</b></p>  <p>Plavo</p> <p><b>Zvučnici prostornog ozvučenja (samo primjenjivi modeli)</b></p>  <p>Plavo</p>	Treperi	Oporavljanje veze	Provjerite je li kabel napajanja koji je priključen na glavnu jedinicu sustava Soundbar pravilno povezan ili pričekajte oko pet minuta. Ako se treperenje nastavi, pokušajte ručno spojiti Subwoofer i zvučnike prostornog ozvučenja. Pogledajte stranicu 16.
<p><b>Subwoofer</b></p>  <p>Crveno</p> <p><b>Zvučnici prostornog ozvučenja (samo primjenjivi modeli)</b></p>  <p>Crveno</p>	Uključeno	Stanje čekanja (s isključenom glavnom jedinicom sustava Soundbar)	Provjerite je li kabel napajanja koji je priključen na glavnu jedinicu sustava Soundbar pravilno povezan.
<p><b>Subwoofer</b></p>  <p>Crveno i plavo</p> <p><b>Zvučnici prostornog ozvučenja (samo primjenjivi modeli)</b></p>  <p>Crveno i plavo</p>	Treperi	Povezivanje nije uspjelo	Povežite ponovno. Pogledajte upute za ručno spajanje na stranici 16.
<p><b>Subwoofer</b></p>  <p>Crveno i plavo</p> <p><b>Zvučnici prostornog ozvučenja (samo primjenjivi modeli)</b></p>  <p>Crveno i plavo</p>	Treperi	Kvar	U ovom priručniku pogledajte kontakt podatke Servisnog centra tvrtke Samsung.

### NAPOMENA

- Ako je glavna jedinica isključena, bežični subwoofer će se prebaciti u način rada na čekanju, a LED žaruljica STANDBY na stražnjoj strani subwoofera svijetlit će crveno nakon što zatreperi plavo nekoliko puta.
- Ako upotrijebite uređaj koji koristi istu frekvenciju kao i Soundbar u blizini uređaja Soundbar, smetnje mogu uzrokovati prekide zvuka.
- Maksimalna udaljenost prijenosa bežičnog signala glavne jedinice je otprilike 10 metara, no može se razlikovati ovisno o radnom okruženju. Ako se između glavne jedinice i bežičnog subwoofera nalazi armirano-betonski ili metalni zid, može se dogoditi da sustav uopće ne radi jer bežični signal ne može proći kroz metal.
- Sustav zvučnika za prostorno ozvučenje podržavaju samo primjenjivi modeli.

### ⚠ OPREZ

- Bežični Subwoofer i zvučnici prostornog ozvučenja imaju ugrađene antene za bežični prijem. Držite jedinicu dalje od vode i vlage.
- Za optimalno iskustvo slušanja, pobrinite se da se u prostoru oko bežičnog Subwoofera i zvučnika prostornog ozvučenja ne nalaze prepreke.

# 05 POVEZIVANJE S TV-OM

## Povezivanje TV-a koji podržava HDMI ARC (Kanal za povrat zvuka)

### ⚠ OPREZ

- Kada su i HDMI i optički kabel povezani, najprije se prima HDMI signal.
- Za spajanje HDMI kabela između televizora i sustava Soundbar, obavezno povežite priključke s oznakom ARC. U protivnom, možda se neće čuti zvuk televizora.
- Preporučeni kabel je **High Speed HDMI Cable with Ethernet**.

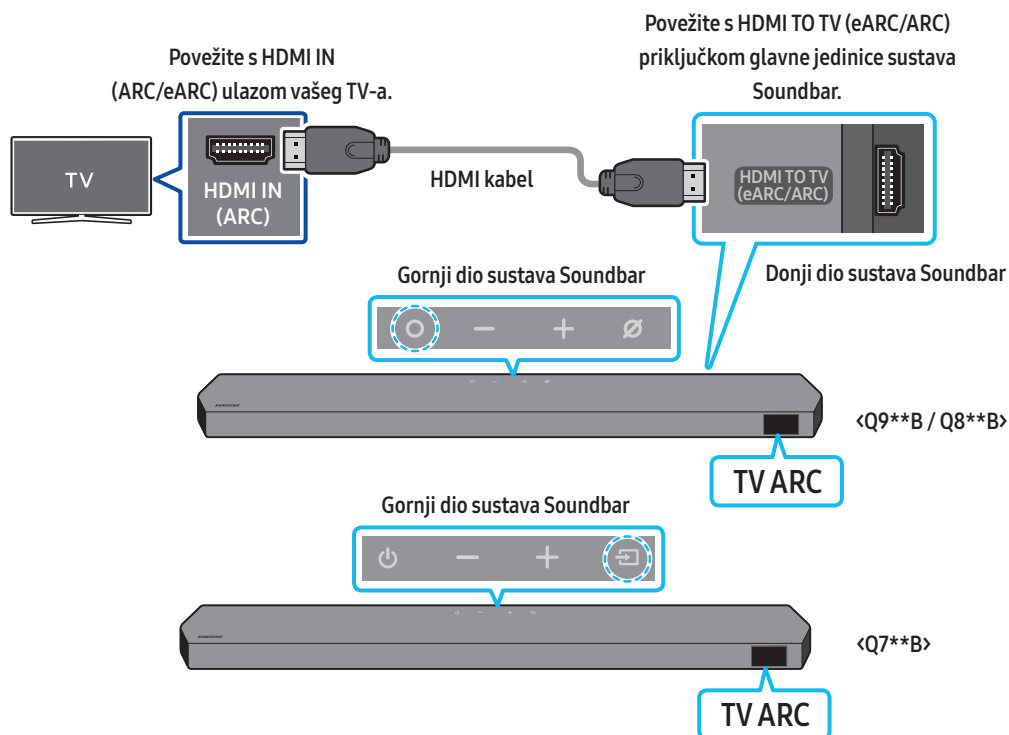

1. Kad su sustav Soundbar i televizor isključeni, povežite HDMI kabel kao što je prikazano na slici.
2. Uključite Soundbar i televizor.
3. Na prozoru zaslona glavne jedinice sustava Soundbar pojavljuje se tekst „TV ARC”, a Soundbar reproducira zvuk s televizora.
  - Kada se ne emitira zvuk TV-a, pritisnite gumb **ⓘ (Više funkcija)** / **↶ (Izvor)** na vrhu uređaja Soundbar ili gumb **↶ (Izvor)** na daljinskom upravljaču kako biste odabrali način rada „D.IN”. Na zaslonu će se jedno za drugim pojaviti „D.IN” i „TV ARC”, a zvuk TV-a će se reproducirati.
  - Kada povezujete TV koji podržava funkciju eARC, na zaslonu će se pojaviti „eARC” i čut će se zvuk.
  - Za povezivanje na eARC, funkcija eARC u izborniku TV-a treba biti postavljena na Uključeno. Pogledajte korisnički priručnik TV-a kako biste saznali pojedinosti o toj postavci.  
(npr. Samsung TV: Početna (🏠) → Izbornik → Postavke (⚙️) → Sve postavke (⚙️) → Zvuk → Expert Settings → HDMI-eARC Mode (Auto))
  - Ako se „TV ARC” ne pojavi na prozoru zaslona glavne jedinice sustava Soundbar, provjerite je li HDMI kabel povezan s odgovarajućim ulazom.
  - S pomoću gumba glasnoće na daljinskom upravljaču televizora promijenite glasnoću na sustavu Soundbar.

### NAPOMENA

- Kad televizor koji podržava tehnologiju HDMI ARC povežete sa sustavom Soundbar s pomoću HDMI kabela, digitalne videopodatke i audiopodatke možete prenositi bez povezivanja zasebnog optičkog kabela.
- Preporučujemo upotrebu HDMI kabela bez jezgre, ukoliko za to postoji mogućnost. Ako upotrebljavate HDMI kabel s jezgrom, uzmite onaj čiji je promjer manji od 14 mm.
- Ova funkcija nije dostupna ako HDMI kabel ne podržava ARC.
- Kad je emitiran zvuk kodiran kao Dolby Digital, a „Digitalni format izlaznog zvuka” na vašem televizoru postavljen je na PCM, preporučujemo promjenu ove opcije u Dolby Digital. Kad se opcije na televizoru promijene, doživjet ćete bolju kvalitetu zvuka. (Izbornik televizora može upotrebljavati različite riječi za Dolby Digital i PCM, ovisno o proizvođaču televizora.)
- Protokoli ARC/eARC podržavaju funkciju Dolby Atmos.
- Provjerite podržava li sadržaj značajku Dolby Atmos®.

## Povezivanje optičkim kabelom

### Popis za provjeru prije povezivanja

- Kada su i HDMI i optički kabel povezani, najprije se prima HDMI signal.
- Ako upotrebljavate optički kabel, a priključci imaju štitnike, obavezno uklonite te štitnike.

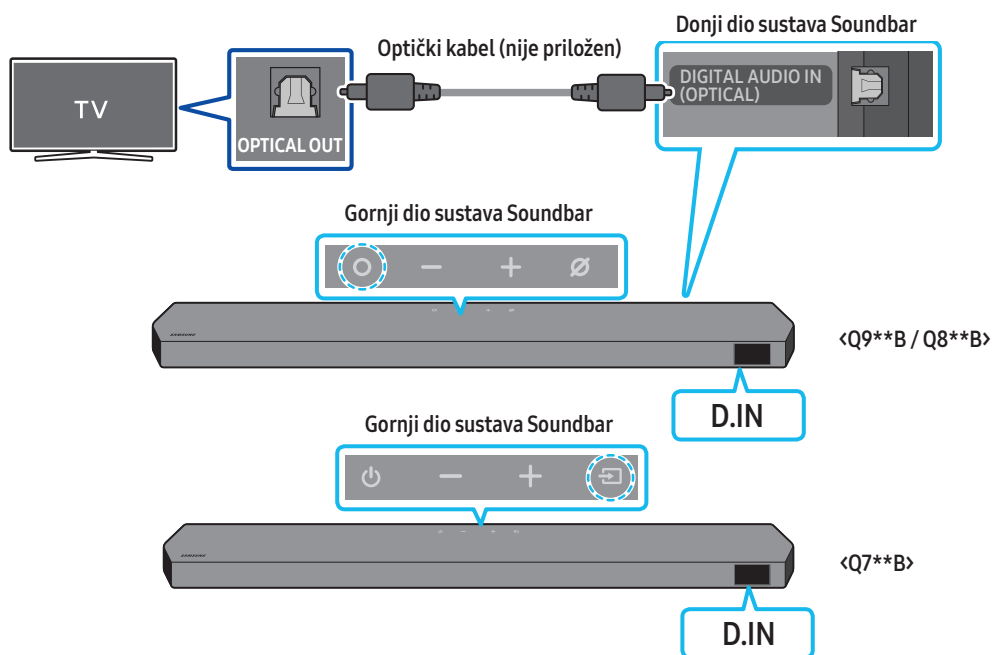

1. Kad su televizor i Soundbar isključeni, ulaz **DIGITAL AUDIO IN (OPTICAL)** na uređaju Soundbar i izlazni priključak OPTICAL na televizoru povežite optičkim kabelom (nije priložen), kao što je prikazano na slici.
2. Uključite Soundbar i televizor.
3. Pritisnite gumb **ⓘ (Više funkcija)** / **↔ (Izvor)** na vrhu uređaja Soundbar ili gumb **↔ (Izvor)** na daljinskom upravljaču kako biste odabrali način rada „D.IN“.
4. Zvuk televizora se čuje iz Soundbar sustava.

## Povezivanje putem Bluetooth veze

Kad je Samsung TV povezan putem Bluetooth veze, možete čuti stereo zvuk bez prethodnog mučenja s kabelima.

- Istodobno se može spojiti samo jedan Samsung TV.
- Može se povezati Samsung TV koji podržava Bluetooth. Provjerite specifikacije svojeg televizora.

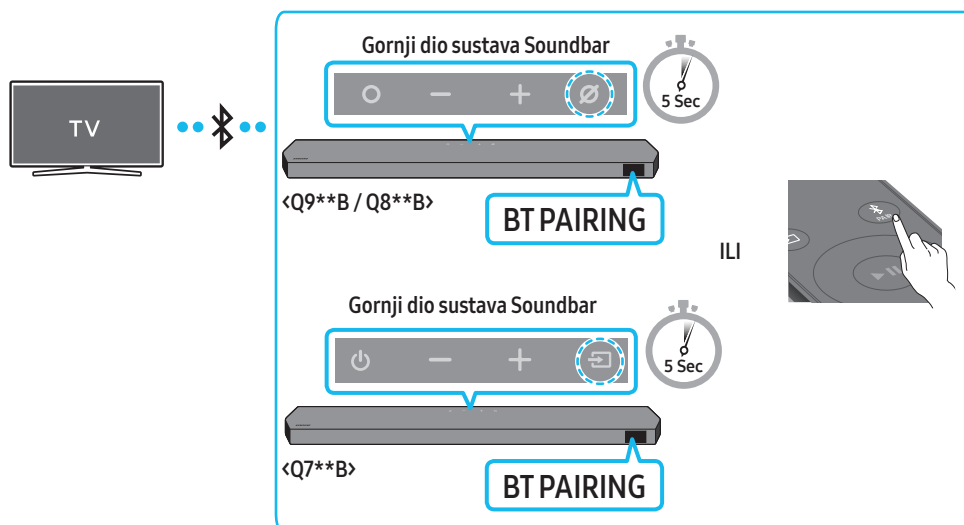

### Početno povezivanje

1. Pritisnite gumb **PAIR** na daljinskom upravljaču sustava Soundbar kako biste ušli u način rada „BT PAIRING“.

(ILI) a. Pritisnite gumb **(Više funkcija)** / **(Izvor)** na gornjoj ploči, a zatim odaberite „BT“.

„BT“ automatski se mijenja u „BT PAIRING“ za nekoliko sekundi ili se mijenja u „BT READY“ ako je povezivanje uspješno.

b. Kada se prikaže poruka „BT READY“ pritisnite i držite gumb **(Uključivanje/isključivanje mikrofona)** / **(Izvor)** na gornjoj ploči uređaja Soundbar više od 5 sekundi kako bi se prikazala poruka „BT PAIRING“.

2. Odaberite način rada Bluetooth na Samsung TV-u.

(e.g. Početna (🏠) → Izbornik → Postavke (⚙️) → Sve postavke (⚙️) → Zvuk → Izlaz zvuka → Popis Bluetooth zvučnika → Soundbar Q\*\*\*B (Bluetooth))

3. Odaberite „Soundbar Q\*\*\*B“ na popisu zaslona TV-a.

Dostupni sustav Soundbar označen je s „Potrebno je uparivanje“ ili „Uparen“ na popisu Bluetooth uređaja televizora. Za povezivanje Samsung TV-a sa sustavom Soundbar odaberite poruku i uspostavite vezu.

- Kad je Samsung TV povezan, na prednjem zaslonu sustava Soundbar pojaviti će se [Naziv televizora] → „BT“.

4. Sada možete čuti zvuk sa Samsung TV-a na sustavu Soundbar.

- Nakon što ste prvi put povezali sustav Soundbar s vašim Samsung TV-om, za ponovno povezivanje upotrijebite način rada „BT READY“.

### Ako se uređaj ne uspije povezati

- Ako imate postojeći uređaj Soundbar (npr. Soundbar Q\*\*\*B) na popisu zvučnika Samsung TV-a, izbrišite ga.
- Zatim ponovite korake od 1 do 3.

### Prekidanje veze između sustava Soundbar i Samsung TV-a

Pritisnite gumb **(Više funkcija)** / **(Izvor)** na vrhu uređaja Soundbar ili gumb **(Izvor)** na daljinskom upravljaču kako biste odabrali način rada koji nije „BT“.

- Za prekidanje veze potrebno je nešto vremena, jer Samsung TV mora dobiti odgovor od sustava Soundbar.

(Potrebno vrijeme može se razlikovati, ovisno o modelu Samsung TV-a.)

## Koja je razlika između načina BT READY i BT PAIRING?

- **BT READY:** U ovom načinu možete ponovno povezati bilo koji Samsung TV ili mobilni uređaj koji je prethodno bio povezan.
- **BT PAIRING:** U ovom načinu sa sustavom Soundbar možete spojiti novi uređaj.  
(Pritisnite gumb **PAIR** na daljinskom upravljaču uređaja Soundbar ili pritisnite i držite gumb **⊗ (Uključivanje/isključivanje mikrofona)** / **↔ (Izvor)** na vrhu uređaja Soundbar 5 sekundi dok se Soundbar nalazi u načinu rada „BT“.)

## Napomene o Bluetooth vezi

- Putem Bluetooth veze pronađite novi uređaj koji ćete povezati i koji udaljen najviše 1 m.
- Ako je prilikom povezivanja Bluetooth uređaja potreban PIN kod, unesite <0000>.
- Soundbar se automatski isključuje nakon 18 minuta u stanju Spreman.
- U sljedećim okolnostima Soundbar možda neće ispravno izvršiti Bluetooth pretraživanje ili se neće ispravno povezati:
  - Ako je oko sustava Soundbar snažno električno polje.
  - Ako je nekoliko Bluetooth uređaja upareno sa sustavom Soundbar.
  - Ako je Bluetooth uređaj isključen, nije na mjestu ili ima kvar.
- Elektronički uređaji mogu prouzročiti radijske smetnje. Uređaji koji proizvode elektromagnetske valove moraju se držati podalje od glavne jedinice sustava Soundbar – npr. mikrovalne pećnice, bežični LAN uređaji itd.



## Povezivanje putem Wi-Fi veze

### Popis za provjeru prije povezivanja

- Wi-Fi veza je dostupna samo na Samsung TV-ima.
- Provjerite je li **bežični prilagodnik (Wi-Fi)** uključen te je li **TV povezan na prilagodnik**.
- TV i Soundbar moraju se povezati na istu bežičnu mrežu (Wi-Fi).
- Ako vaš bežični prilagodnik (Wi-Fi) koristi DFS kanal, nećete moći uspostaviti Wi-Fi vezu između TV-a i uređaja Soundbar. Pojednostiti zatražite od pružatelja internetskih usluga.
- S obzirom na to da se izbornici mogu razlikovati ovisno o godini proizvodnje, pogledajte priručnik svog TV-a.
- Za povezivanje TV-a na uređaj Soundbar putem Wi-Fi veze, prvo povežite Soundbar na bežični prilagodnik. Pojednostiti o tome kako uspostaviti Wi-Fi vezu potražite na stranici 29.

1. Više informacija o Wi-Fi vezi s uređajem Soundbar potražite na stranici 29, „**Metoda 2 Povezivanje putem Wi-Fi veze (bežične mreže)**”.

2. Promijenite izvor ulaznog signala TV-a korištenjem izbornika zvuka na Soundbar.

- **Samsung TV-i izdani 2017. godine ili kasnije**

Početa (🏠) → Izbornik → Postavke (⚙️) → Sve postavke (⚙️) → Zvuk → Izlaz zvuka → Soundbar Q\*\*\*B (Wi-Fi)

### NAPOMENA

Veza Wi-Fi Dolby Atmos dostupna je na nekim Samsung TV-ima i nekim modelima uređaja Soundbar.

## Upotreba funkcije Q-Symphony

Kad je funkcija Q-Symphony uključena, Soundbar se sinkronizira sa Samsung TV-om kako bi se zvuk emitirao putem dva uređaja radi optimalnog efekta prostornog ozvučenja. Kad se Soundbar poveže, pojavljuje se izbornik „TV+Soundbar” u izborniku TV-a **Izlaz zvuka**. Odaberite odgovarajući izbornik.

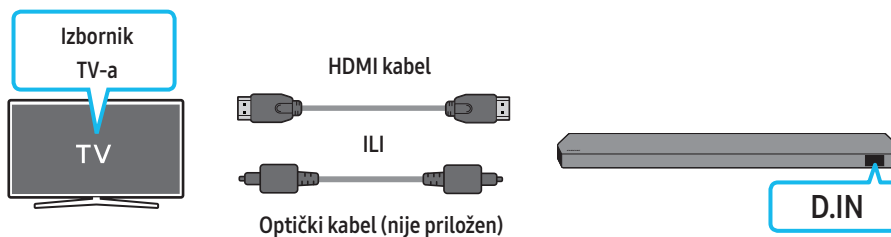

- Primjer izbornika TV-a: TV + [AV] naziv serije uređaja Soundbar (HDMI)

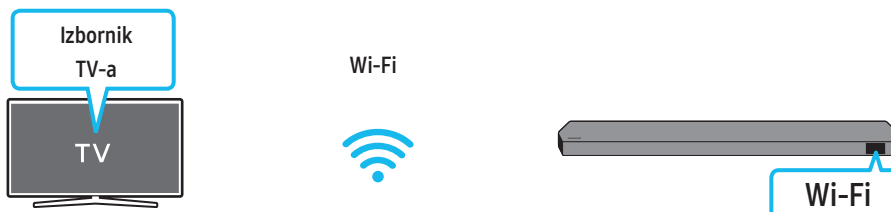

- Primjer izbornika TV-a: Naziv serije TV + [AV] uređaja Soundbar (Wi-Fi)

### NAPOMENA

- Može raditi u skladu s kodekom kojeg podržava TV.
- Ova je funkcija podržana samo kad je spojen HDMI kabel ili optički kabel (nije priložen) ili Wi-Fi.
- Prikazana poruka može se razlikovati ovisno o modelu TV-a.
- Uvjerite se da su TV i Soundbar povezani na isti bežični usmjerivač/frekvenciju.
- Ova je funkcija dostupna na nekim Samsung TV-ima i nekim modelima uređaja Soundbar.

# Upotreba funkcije Spacefit sound

Pružna optimiziranu kvalitetu zvuka analiziranjem prostora za slušanje.

## Metoda 1 Povezivanje putem uređaja Soundbar



Kako biste omogućili ovu funkciju, daljinskim upravljačem uređaja Soundbar uključite način Spacefit sound.

( (Upravljanje zvukom) → „Spacefit sound Off” →  (Gore) → „Spacefit sound On”)

- Ova je značajka dostupna u svim načinima rada Sound (zvuk).

## Metoda 2 Povezivanje putem TV-a

Kako biste omogućili tu funkciju u načinu rada Prilagodljiv zvuk+ na izborniku svog Samsung TV-a.

(Početna () → Izbornik → Postavke () → Sve postavke () → General → Postavke inteligentnog načina → Prilagodljiv zvuk+)

- Način rada zvuka na vašem uređaju Soundbar automatski će se promijeniti u **Prilagodljiv zvuk+** ako na svom TV-u omogućite način rada **Prilagodljiv zvuk+**.

## **NAPOMENA**

- Ova funkcija radi kada se Soundbar poveže na neki od Samsung TV-a.
- Modeli **Q7\*\*B** podržavaju samo način „Connecting via TV” (Povezivanje putem TV-a).

## 06 POVEZIVANJE VANJSKOG UREĐAJA

### Metoda 1 Povezivanje s pomoću HDMI kabela (koji omogućuje dekodiranje i reprodukciju Dolby Atmos / DTS:X)

#### Popis za provjeru prije povezivanja

- Ako opcije izlaza zvuka uključuju Sekundarni zvuk, provjerite je li opcija Sekundarni zvuk postavljena na Isključeno.
- Provjerite podržava li sadržaj značajku Dolby Atmos® / DTS:X.

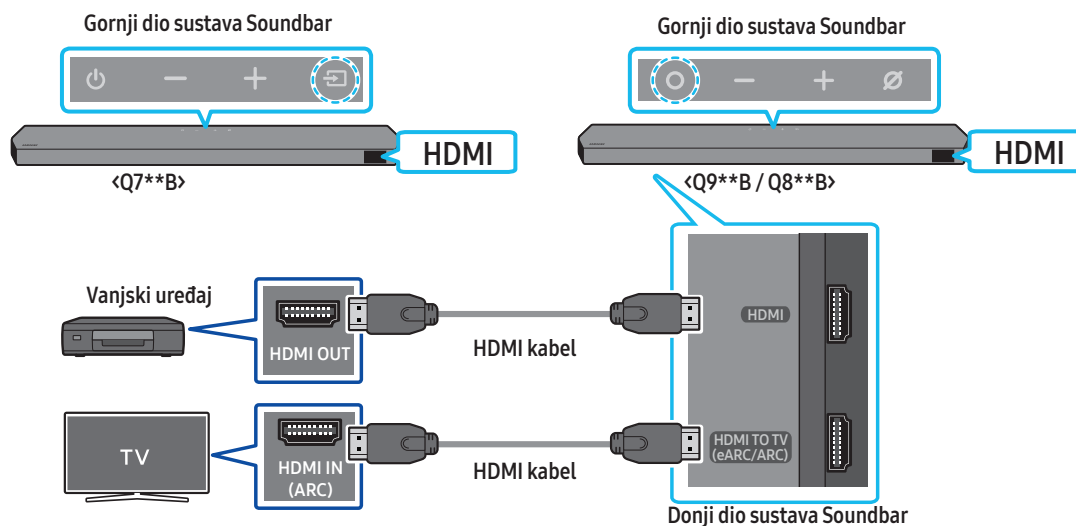

1. Upotrijebite HDMI kabel kako biste povezali HDMI OUT priključak na vanjskom uređaju i HDMI priključak na dnu uređaja Soundbar.
2. Upotrijebite HDMI kabel kako biste povezali HDMI IN priključak na TV-u i HDMI TO TV (eARC/ARC) priključak na dnu uređaja Soundbar.
3. Uključite Soundbar, TV i vanjski uređaj.
4. Pritisnite gumb **⊙ (Više funkcija)** / **↔ (Izvor)** na vrhu uređaja Soundbar ili gumb **↔ (Izvor)** na daljinskom upravljaču kako biste odabrali način rada „HDMI“.
5. Zaslone uređaja Soundbar pokazuje da je način rada „HDMI“ trenutno odabran te da će Soundbar početi reproducirati zvukove.

#### NAPOMENA

- **Pri uporabi funkcije Dolby Atmos® / DTS:X:** Ako je ulazni izvor Dolby Atmos® / DTS:X, pogledajte „Izlazne specifikacije za različite načine rada zvučnog efekta“ na stranici 11.
- Kada se aktivira Dolby Atmos®, na prednjem zaslonu prikazat će se „DOLBY ATMOS“.
- Kada se aktivira DTS:X, na prednjem zaslonu prikazat će se „DTS:X“.
- **Konfiguriranje funkcije Dolby Atmos® / DTS:X na BD reproduktoru ili drugom uređaju**  
Otvorite opcije izlaza zvuka u izborniku postavki BD reproduktora ili drugog uređaja i provjerite je li za Bitstream odabrana opcija „Bez kodiranja“. Primjerice, na Samsung BD playeru idite na Home Menu → Sound → Digital Output i zatim odaberite Bitstream (neobrađeno).

#### Podržana specifikacija UHD signala (3840 x 2160p)

Broj slika u sekundi (fps)	Dubina boja	RGB 4:4:4	YCbCr 4:4:4	YCbCr 4:2:2	YCbCr 4:2:0
< 60	8 bitova	0	0	0	0
	10 bitova	-	-	0	0
	12 bitova	-	-	0	0
120	8 bitova	-	-	-	-
	10 bitova	-	-	-	-

- Podržana specifikacija može se razlikovati ovisno o povezanom vanjskom uređaju ili uvjetima uporabe.

## Metoda 2 Povezivanje optičkim kabelom

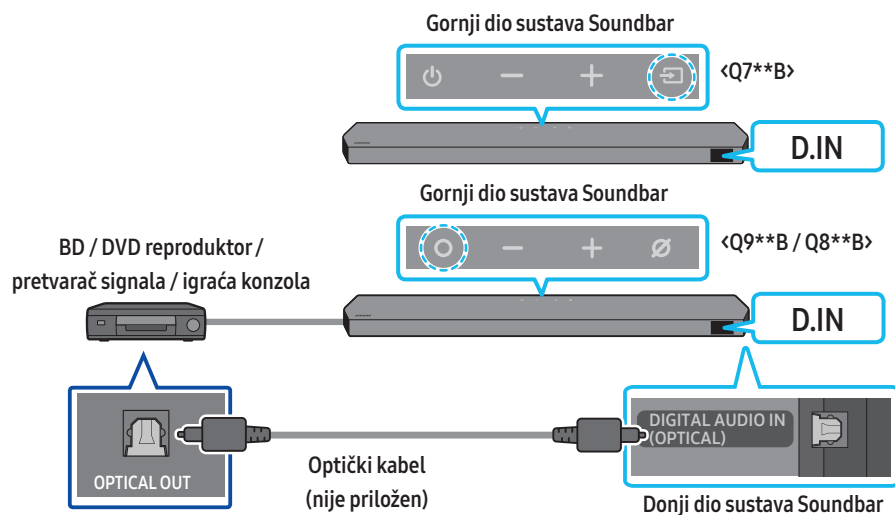

1. Upotrijebite optički kabel (nije priložen) da povežete priključak **DIGITAL AUDIO IN (OPTICAL)** na glavnoj jedinici sustava Soundbar i priključak **OPTICAL OUT** na vanjskom uređaju.
2. Uključite Soundbar i vanjski uređaj.
3. Kako biste odabrali način rada „D.IN“, pritisnite gumb **ⓘ (Više funkcija)** / **➔ (Izvor)** na vrhu uređaja Soundbar ili gumb **➔ (Izvor)** na daljinskom upravljaču.
4. Vaš Soundbar reproducirat će zvukove s vanjskog uređaja.

# 07 POVEZIVANJE S MOBILNIM UREĐAJEM

## Metoda 1 Povezivanje putem Bluetooth veze

Ako je mobilni uređaj povezan putem Bluetooth veze, možete čuti stereo zvuk bez prethodnog mučenja s kabelima.

- Kad povežete upareni Bluetooth uređaj dok je sustav Soundbar isključen, Soundbar se automatski uključuje.

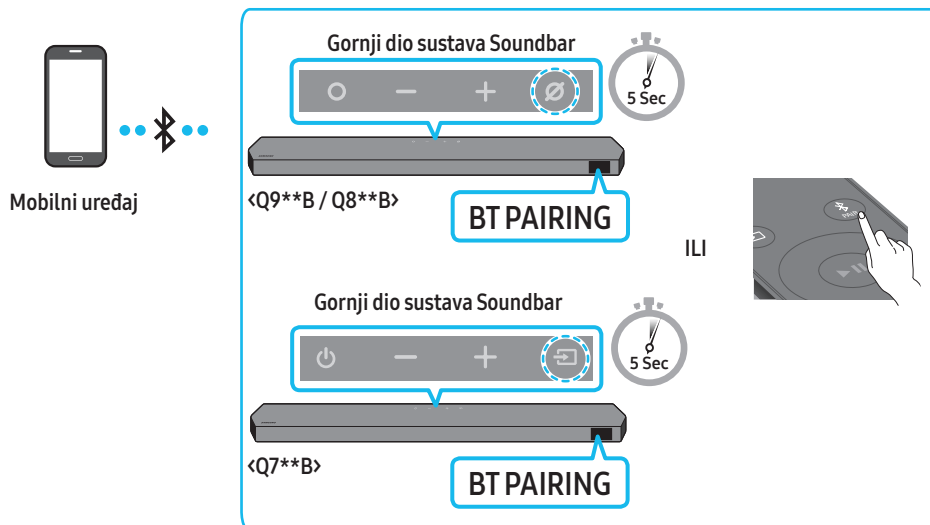

### Početno povezivanje

- Kad povezujete s novim Bluetooth uređajem, provjerite je li uređaj udaljen 1 m.
1. Pritisnite gumb **PAIR** na daljinskom upravljaču sustava Soundbar kako biste ušli u način rada „BT PAIRING”.  
(ILI)
    - a. Pritisnite gumb **(Više funkcija)** / **(Izvor)** na gornjoj ploči, a zatim odaberite „BT”.  
„BT” automatski se mijenja u „BT PAIRING” za nekoliko sekundi ili se mijenja u „BT READY” ako je povezivanje uspješno.
    - b. Kada se prikaže poruka „BT READY” pritisnite i držite gumb **(Uključivanje/isključivanje mikrofona)** / **(Izvor)** na gornjoj ploči uređaja Soundbar više od 5 sekundi kako bi se prikazala poruka „BT PAIRING”.
  2. S popisa koji se prikaže na vašem uređaju odaberite „Soundbar Q\*\*\*B”.
    - Kada je sustav Soundbar povezan s mobilnim uređajem, na prednjem zaslonu pojavit će se poruka [Naziv mobilnog uređaja] → „BT”.
  3. Preko sustava Soundbar reproducirajte glazbene datoteke s uređaja povezanog putem Bluetooth veze.
    - Nakon što prvi put povežete Soundbar sa svojim mobilnim uređajem, za ponovno povezivanje upotrijebite način rada „BT READY”.

### Ako se uređaj ne uspije povezati

- Ako na popisu zvučnika na mobilnom uređaju imate postojeći uređaj Soundbar (npr. „Soundbar Q\*\*\*B”), izbrišite ga.
- Ponovite korake 1 i 2.

### Koja je razlika između načina BT READY i BT PAIRING?

- **BT READY:** U ovom načinu možete ponovno povezati bilo koji Samsung TV ili mobilni uređaj koji je prethodno bio povezan.
- **BT PAIRING:** U ovom načinu sa sustavom Soundbar možete spojiti novi uređaj.  
(Pritisnite gumb **PAIR** na daljinskom upravljaču uređaja Soundbar ili pritisnite i držite gumb **(Uključivanje/isključivanje mikrofona)** / **(Izvor)** na vrhu uređaja Soundbar 5 sekundi dok se Soundbar nalazi u načinu rada „BT”).

## Napomene o Bluetooth vezi

- Putem Bluetooth veze pronađite novi uređaj koji ćete povezati i koji udaljen najviše 1 m.
- Ako je prilikom povezivanja Bluetooth uređaja potreban PIN kod, unesite <0000>.
- Soundbar se automatski isključuje nakon 18 minuta u stanju Spreman.
- U sljedećim okolnostima Soundbar možda neće ispravno izvesti Bluetooth pretraživanje ili se neće ispravno povezati:
  - Ako je oko sustava Soundbar snažno električno polje.
  - Ako je nekoliko Bluetooth uređaja upareno sa sustavom Soundbar.
  - Ako je Bluetooth uređaj isključen, nije na mjestu ili ima kvar.
- Elektronički uređaji mogu prouzročiti radijske smetnje. Uređaji koji proizvode elektromagnetske valove moraju se držati podalje od glavne jedinice sustava Soundbar – npr. mikrovalne pećnice, bežični LAN uređaji itd.
- Soundbar podržava SBC podatke (44,1 kHz, 48 kHz).
- Povežite samo na Bluetooth uređaj koji podržava funkciju A2DP (AV).
- Soundbar ne možete povezati s Bluetooth uređajem koji podržava samo funkciju HF (Hands Free).
- Kad Soundbar povezujete s Bluetooth uređajem, postavite ih što je bliže moguće.
- Što su Soundbar i Bluetooth uređaj udaljeniji jedan od drugog, to će kvaliteta zvuka biti lošija. Bluetooth veza može se prekinuti ako uređaji nisu u efektivnom rasponu.
- Bluetooth veza možda neće raditi kako treba u područjima s lošim prijemom.
- Na Bluetooth uređaju može doći do smetnji ili kvara u sljedećim uvjetima:
  - Kada je kućište u kontaktu s primopredajnikom signala na Bluetooth uređaju ili uređaju Soundbar
  - U kutovima ili kada se u blizini nalazi prepreka, poput zida ili pregrade, na kojoj se mogu dogoditi promjene napona.
  - Kad su izloženi radijskim smetnjama koje uzrokuju drugi proizvodi koji rade na istim rasponima frekvencija, kao što su medicinska oprema, mikrovalne pećnice i bežični LAN uređaji.
  - Prepreke poput vrata i zidova i dalje mogu utjecati na kvalitetu zvuka čak i kad su uređaji unutar efektivnog raspona.
- Imajte na umu da se Soundbar ne može upariti s drugim Bluetooth uređajima dok se upotrebljava opcija Bluetooth.
- Ovaj bežični uređaj može uzrokovati električne smetnje tijekom rada.

## Prekidanje veze Bluetooth uređaja i uređaja Soundbar

Možete prekinuti vezu Bluetooth uređaja i uređaja Soundbar. Upute potražite u korisničkom priručniku Bluetooth uređaja.

- Veza uređaja Soundbar će se prekinuti.
- Kada se prekine veza uređaja Soundbar i Bluetooth uređaja, Soundbar će na prednjem zaslonu prikazati „BT DISCONNECTED“.

## Prekidanje veze između uređaja Soundbar i Bluetooth uređaja

Pritisnite gumb  (Više funkcija) /  (Izvor) na vrhu uređaja Soundbar ili gumb  (Izvor) na daljinskom upravljaču kako biste prebacili način rada iz „BT“.

- Za prekidanje veze potrebno je nešto vremena zato što Bluetooth uređaj mora dobiti odgovor uređaja Soundbar. (Vrijeme prekidanja veze može se razlikovati, ovisno o Bluetooth uređaju)
- Kada se prekine veza uređaja Soundbar i Bluetooth uređaja, Soundbar će na prednjem zaslonu prikazati „BT DISCONNECTED“.

## Metoda 2 Povezivanje putem Wi-Fi veze (bežične mreže)

Za povezivanje sustava Soundbar s mobilnim uređajem putem bežične mreže (Wi-Fi), potrebna je aplikacija **SmartThings**.

### Početno povezivanje

1. Instalirajte i pokrenite aplikaciju **SmartThings** na mobilnom uređaju (pametnom telefonu ili tabletu).
2. Kako biste dodali Soundbar, slijedite upute na zaslonu aplikacije.
  - Automatski skočni prozor (druga snimka zaslona u nastavku) možda se neće prikazati na nekim uređajima. Ako se skočni prozor ne pojavi, pritisnite „+“ na zaslonu **Home**. Uređaj Soundbar dodaje se u aplikaciju.
  - Slika u nastavku može se razlikovati ovisno o verziji aplikacije.

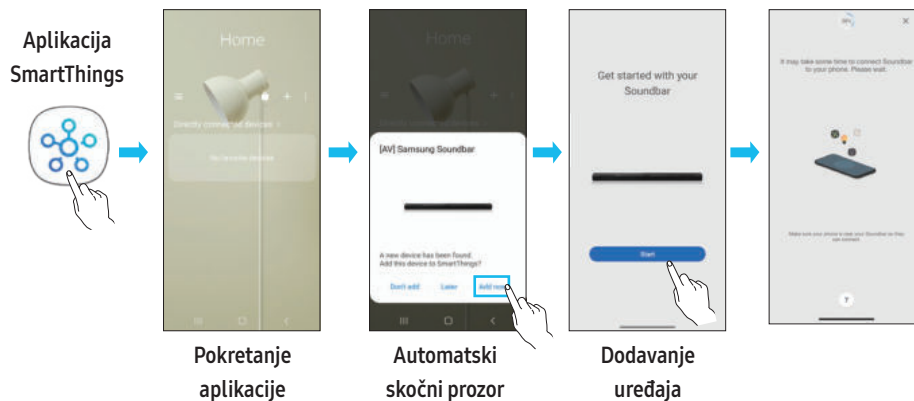



## Upotreba funkcije Tap Sound

Dodirnite sustav Soundbar pomoću mobilnog uređaja kako biste reproducirali zvuk sadržaja na mobilnom uređaju putem sustava Soundbar.

- Ovisno o mobilnom uređaju, ta funkcija možda neće biti podržana.
- Ta funkcija je kompatibilna samo sa Samsung mobilnim uređajima koji imaju sustav Android 8.1 ili noviji.

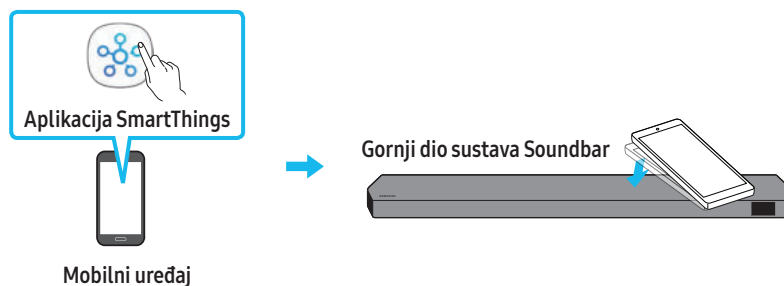

1. Uključite funkciju **Tap Sound** na mobilnom uređaju.
  - Pojednostosti o tome kako uključiti tu funkciju potražite u odjeljku „**Postavljanje funkcije Tap Sound**” u nastavku.
2. Dodirnite sustav Soundbar pomoću mobilnog uređaja. U prikazanom prozoru poruke odaberite „**Start now**”. Uspostavlja se veza između mobilnog uređaja i sustava Soundbar putem Bluetooth veze.
3. Reproducirajte zvuk sadržaja sa mobilnog uređaja putem sustava Soundbar.
  - Tom se funkcijom mobilni uređaj povezuje sa sustavom Soundbar putem Bluetooth veze otkrivanjem vibracije koja se pojavljuje kada uređaj dodirne Soundbar.
  - Pobrinite se da mobilni uređaj ne udari o oštri kut sustava Soundbar. Može doći do pojave ogrebotina ili oštećenja na sustavu Soundbar ili mobilnom uređaju.
  - Preporučuje se da mobilni uređaj bude zaštićen maskom. Lagano dodirnite široku površinu u gornjem dijelu sustava Soundbar bez upotrebe prevelike sile.
  - Da biste se koristili tom funkcijom, ažurirajte aplikaciju **SmartThings** na najnoviju verziju.
  - Ovisno o verziji aplikacije, ta funkcija možda neće biti podržana.

### Postavljanje funkcije Tap Sound

Upotrijebite aplikaciju **SmartThings** da biste uključili funkciju **Tap View, Tap Sound**.

1. Pokrenite aplikaciju **SmartThings** na mobilnom uređaju.
2. Odaberite (☰ → ⚙️) na zaslonu aplikacije **SmartThings** koji se prikazuje na mobilnom uređaju.
3. Postavite funkciju „**Tap View, Tap Sound**” na uklj. da biste funkciji omogućili rad kada se mobilni uređaj približi sustavu Soundbar. Funkcija je uključena.

### NAPOMENA

- Kada je mobilni uređaj u načinu uštede energije, funkcija **Tap Sound** ne radi.
- Funkcija **Tap Sound** možda neće raditi ako se u blizini sustava Soundbar nalaze uređaji koji prouzrokuju radiofrekvencijske smetnje, kao što su električni uređaji. Pobrinite se da su uređaji koji mogu prouzročiti radiofrekvencijske smetnje dovoljno udaljeni od sustava Soundbar.

## 08 POVEZIVANJE PUTEM APLIKACIJE APPLE AIRPLAY 2

- Ta značajka možda neće biti dostupna u nekim državama.
- Ovaj Samsung Soundbar podržava AirPlay 2 te je za njega potreban iOS 11.4 ili noviji.

S pomoću sustava AirPlay 2, možete prenositi glazbu, podcaste i druge vrste zvuka sa svojih uređaja marke Apple na uređaj Samsung Soundbar.

- Provjerite je li uređaj Soundbar uključen i povezan na istu Wi-Fi mrežu kao i vaš uređaj Apple.
- Odaberite  iz aplikacije koja podržava sustav AirPlay ili Upravljačkog središta na uređajima iPhone, iPad ili Mac.
- Odaberite Soundbar s popisa dostupnih uređaja za reprodukciju trenutnog zvuka.

# 09 POSTAVLJANJE ZIDNOG NOSAČA (KOMPLETA ZA MONTAŽU NA ZID)

## Mjere opreza pri instalaciji

- Postavite isključivo na okomiti zid.
- Nemojte postavljati na mjesto s visokom temperaturom ili vlagom.
- Provjerite je li zid dovoljno čvrst u odnosu na težinu proizvoda. Ako nije, ojačajte zid ili odaberite neko drugo mjesto za postavljanje.
- Kupujte i upotrebljavajte vijke za pričvršćivanje ili tiple koji odgovaraju vrsti zida koji imate (gipsana ploča, metalna ploča, drvo itd.). Ako je moguće, potporne vijke pričvrstite u letve.
- Kupujte vijke za postavljanje na zid u skladu s vrstom i debljinom zida na koji želite postaviti Soundbar.
  - Promjer: M5
  - Duljina: Preporučuje se 35 mm ili dulje.
- Povežite kablove jedinice s vanjskim uređajima prije no što postavite Soundbar na zid.
- Uvjerite se da je jedinica isključena i iskopčana iz napajanja prije postavljanja. U protivnom bi moglo doći do strujnog udara.

## Sastavni dijelovi zidnog nosača

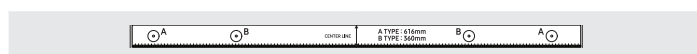

Vodič za zidni nosač

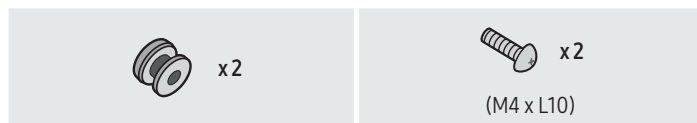

Vijak držača

Vijak



Zidni nosač

1. Postavite **vodič za zidni nosač** na površinu zida.
  - **Vodič za zidni nosač** mora biti ravan.
  - Ako je televizor postavljen na zid, instalirajte Soundbar najmanje 5 cm ispod televizora.

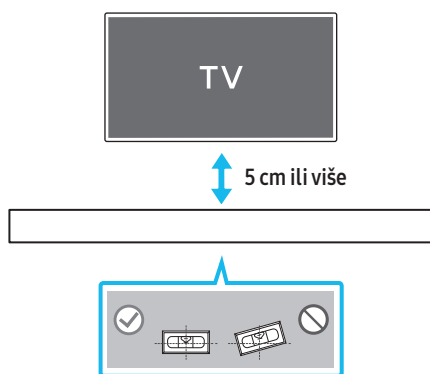

2. Poravnajte **središnju liniju vodiča za zidni nosač** sa sredinom TV-a (ako postavljate Soundbar ispod TV-a), a zatim pričvrstite **vodič za zidni nosač** na zid pomoću ljepljive trake.
  - Ako ga ne postavljate ispod TV-a, postavite **središnju liniju** u sredinu područja instalacije.

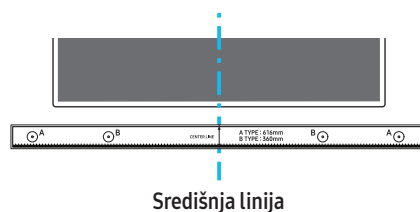

Središnja linija

3. Gurnite vrh olovke kroz sredinu slika **A-TYPE** na svakoj strani vodiča kako biste označili otvore za nosive vijke, a zatim uklonite **vodič za zidni nosač**.

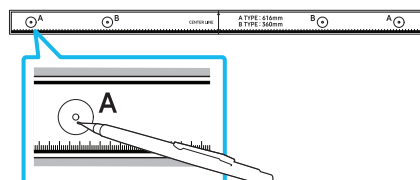

4. S pomoću svrdla odgovarajuće veličine izbušite otvor u zidu na svakoj oznaci.
  - Ako oznake ne odgovaraju položajima usadnih vijaka, obavezno umetnite odgovarajuća sidra ili tiple u otvore prije umetanja nosivih vijaka. Ako upotrebljavate tiple, pobrinite se da su otvori koje ste izbušili dovoljno veliki za te tiple.
5. Gurnite vijak (nije priložen) kroz svaki **vijak držača**, a zatim čvrsto zategnite svaki vijak u otvor za nosive vijke.

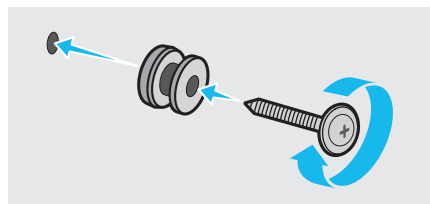

6. Montirajte **2 zidna nosača** u točan položaj na dnu uređaja Soundbar pomoću **2 vijka**.

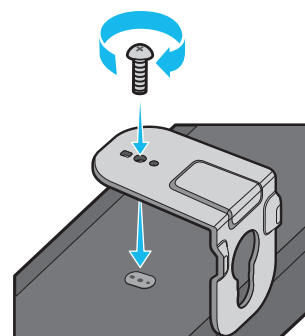

- Prilikom sastavljanja provjerite nalaze li se vješajući dijelovi **zidnih nosača** na stražnjem dijelu uređaja Soundbar.

Stražnja strana uređaja Soundbar



Desni kraj uređaja Soundbar

7. Montirajte Soundbar s pričvršćenim **zidnim nosačima** vješanjem **zidnih nosača** na **vijke držača** na zidu.

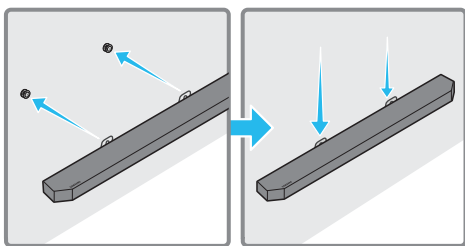

8. Povucite Soundbar prema dolje kako je prikazano u nastavku kako bi **zidni nosači** sigurno sjeli na **vijke držača**.
- Umetnite **vijke držača** u široki (donji) dio **zidnih nosača**, a zatim povucite **zidne nosače** prema dolje tako da **zidni nosači** sigurno sjednu na **vijke držača**.

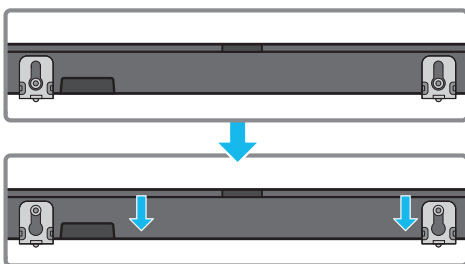

## Postavljanje zvučnika prostornog ozvučenja na zid (samo primjenjivi modeli)

Možete zasebno kupiti zidne nosače kako biste zvučnike prostornog ozvučenja mogli postaviti na zid.

Tvrtka Samsung Electronics ne prodaje zidne nosače.

### Napomene za postavljanje zvučnika prostornog ozvučenja na zid

- Zidni nosači za zvučnik prostornog ozvučenja moraju imati nosivost veću od 8,0 kg.
- Veličina rupe: 1/4 – 20 UNC navojni umetak
  - Standardni vijak: 6,35 mm  $\varnothing$ ,  
1,27 mm - vršni dio
  - Duljina: 18 mm dugačak
  - Količina: lijevo 1 kom. / desno 1 kom.

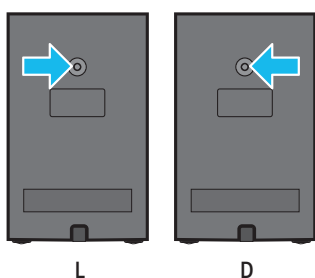

- Provjerite jačinu zida prije nego što postavite zidne nosače. Ako zid nije dovoljno jak, obavezno ga učvrstite prije postavljanja zidnih nosača i zvučnika na taj zid.
- Tvrtka Samsung nije odgovorna za oštećenja proizvoda zbog njegovog nepravilnog postavljanja.
- Pripazite da zvučnike ne postavite bočno ili naopako.

# 10 POSTAVLJANJE UREĐAJA SOUNDBAR ISPRED TV-A

## Sastavni dio



Gumene nožice

Prilikom postavljanja pričvrstite **gumene nožice** na donji dio sustava Soundbar prije postavljanja u položaj iznad postolja televizora. Obavezno pričvrstite **gumene nožice** tako da se ne nalaze izvan rubova postolja TV-a. Pogledajte donju sliku.

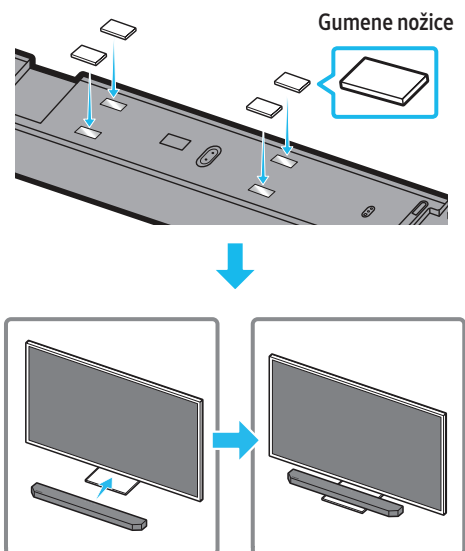

Postavite sustav Soundbar na postolje TV prijemnika.

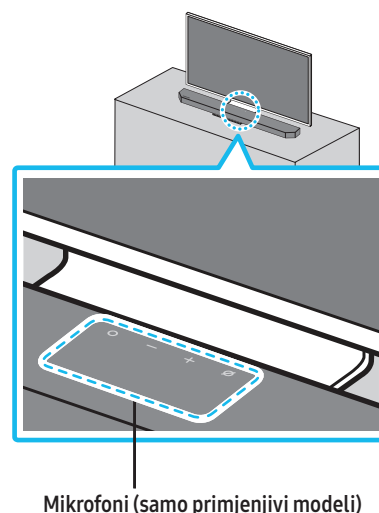

Kao što je prikazano na slici, poravnajte sredinu sustava Soundbar sa sredinom TV-a, pažljivo postavite Soundbar na postolje TV-a.

Sada postavite mikrofone (samo primjenjivi modeli) ispred stalka kako se ne bi pojavile smetnje s prepoznavanjem glasa.

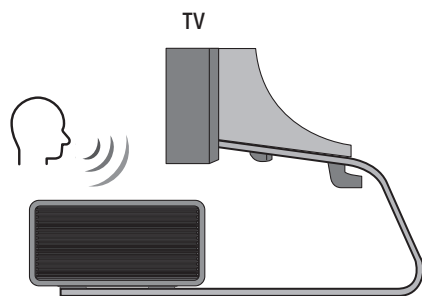

Desni kraj uređaja Soundbar

#### NAPOMENA

- Pobrinite se da Soundbar postavite na ravnu i čvrstu površinu.
- Nedovoljni razmak od TV-a može uzrokovati probleme s prepoznavanjem glasa i akustikom.
- Gornja se slika razlikuje ovisno o dotičnom modelu.
- Ovu funkciju ne podržava model Q7\*\*B.

## 11 AŽURIRANJE SOFTVERA

### Automatsko ažuriranje

Ako je Soundbar povezan s internetom, automatski će se izvršiti ažuriranje softvera čak i kada se Soundbar isključi.

- Kako biste se koristili funkcijom automatskog ažuriranja, Soundbar mora biti povezan s internetom.

Wi-Fi veza sa sustavom Soundbar prekinut će se ako se kabel napajanja sustava Soundbar isključi ili ako nestane električne energije. Ako nestane električne energije i ona se vrati ili kada ponovo uključite kabel napajanja, uključite Soundbar, a zatim ga ponovo povežite sa internetom.

### USB ažuriranje

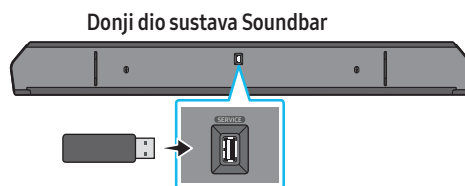

**U budućnosti Samsung će možda nuditi ažuriranja firmvera za sustav Soundbar.**

Kada ažuriranje bude dostupno, Soundbar možete ažurirati povezivanjem USB pogona koji sadržava firmver za ažuriranje s priključkom **SERVICE** na sustavu Soundbar.

1. Idite na web-mjesto tvrtke Samsung ([www.samsung.com](http://www.samsung.com)) → potražite naziv modela na opciji izbornika korisničke podrške.
  - Više informacija o ažuriranju potražite u Vodiču za nadogradnju.
2. Preuzmite datoteku za nadogradnju (vrste USB).
3. Raspakirajte datoteku kako biste kreirali mapu s nazivom datoteke.
4. Pohranite kreiranu mapu na USB, a zatim povežite sa sustavom Soundbar.
5. Uključite Soundbar. Proizvod se zatim ažurira u roku od 3 minute uz prikazivanje poruke „**UPDATE**“.
  - Tijekom ažuriranja nemojte ga isključivati ili uklanjati USB.
  - Ako se poruka „**UPDATE**“ ne pojavi na prozoru zaslona, uklonite kabel za napajanje sa sustava Soundbar, a zatim ga ponovno povežite.
  - Ako je instalirana najnovija verzija, ažuriranje se ne provodi.
  - Ovisno o vrsti USB-a, ažuriranje možda nije podržano.

## Inicijalizacija

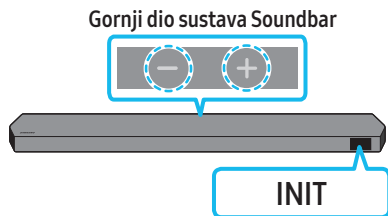

Kad je Soundbar uključen, istodobno pritisnite gumbе — + (Glasnoća) na kućištu i držite ih tako najmanje 5 sekundi. Poruka „INIT” se pojavljuje na zaslonu, a zatim se sustav Soundbar inicijalizira.

### ⚠ OPREZ

- Sve se postavke na sustavu Soundbar inicijaliziraju. To izvršite samo kada je potrebna inicijalizacija.

## 12 RJEŠAVANJE PROBLEMA

Prije traženja pomoći provjerite sljedeće.

### Soundbar se ne uključuje.

- Provjerite je li kabel napajanja sustava Soundbar ispravno umetnut u utičnicu.

### Soundbar nepravilno radi.

- Nakon što isključite kabel napajanja iz utičnice, umetnite ga ponovo.
- Isključite i ponovno uključite vanjski uređaj te pokušajte ponovno.
- Ako nema signala, Soundbar se automatski isključuje nakon nekog vremena. Uključite napajanje. (Pogledajte stranicu 9.)

### Daljinski upravljač ne radi

- Usmjerite daljinski upravljač izravno na Soundbar.
- Zamijenite baterije novim.

### Indikator uređaja Soundbar postojano svijetli u crvenoj boji.

- Mikrofon je isključen.  
Uključite mikrofon. (Pogledajte stranicu 7.)

### Zvuk se ne emitira se iz sustava Soundbar.

- Glasnoća sustava Soundbar suviše je nisko ili je prigušen zvuk. Prilagodite glasnoću.
- Kad je povezan vanjski uređaji (STB, Bluetooth uređaj, mobilni uređaj itd.), prilagodite glasnoću vanjskog uređaja.
- Za emitiranje zvuka iz televizora odaberite Soundbar. (Samsung TV: Početna (🏠) → Izbornik → Postavke (⚙️) → Sve postavke (⚙️) → Zvuk → Izlaz zvuka → Select Soundbar)
- Veza kabela sa sustavom Soundbar možda nije labava. Uklonite kabel i povežite ga ponovno.
- Uklonite kabel za napajanje u potpunosti, ponovno ga povežite i uključite napajanje.
- Inicijalizirajte proizvod i pokušajte ponovno. (Pogledajte stranicu 35.)

### Zvuk se ne emitira iz zvučnika subwoofer ili stražnjih zvučnika.

- Provjerite svijetli li LED indikator na stražnjoj strani Subwoofera ili zvučnika prostornog ozvučenja plavom bojom. Ponovno povežite Soundbar, Subwoofer i zvučnike prostornog ozvučenja ako indikator treperi plavom bojom ili svijetli crvenom bojom. (Pogledajte stranicu 16.)
- Možete imati problema ako postoji prepreka između sustava Soundbar i subwoofera. Pomaknite uređaje dalje od prepreka.
- Drugi obližnji uređaji koji šalju radiofrekvencijske signale mogu ometati vezu.  
Držite zvučnik podalje od takvih uređaja.
- Uklonite i ponovno povežite utikač.

#### U slučaju da zvuk koji izlazi iz Subwoofera ili zvučnika prostornog ozvučenja trza, kasni ili da iz njih izlazi šum

- Ako se između zvučnika Soundbar i Subwoofera nalaze predmeti, oni mogu uzrokovati probleme. Premjestite ih na mjesto bez takvih predmeta.
- Prevelika udaljenost Subwoofera i zvučnika prostornog ozvučenja od zvučnika Soundbar može uzrokovati trzanje ili kašnjenje zvuka. Postavite ih u blizini zvučnika Soundbar.
- Trzanje ili kašnjenje zvuka se može pojaviti kada se Soundbar nalazi u blizini instrumenta ili električnog uređaja koji može uzrokovati radijske smetnje. Postavite Soundbar što dalje od takvih uređaja koji mogu uzrokovati radijske smetnje. (Npr. bežični prilagodnik)
- Promijenite status mrežne veze TV-a s bežične na ožičenu.

#### Glasnoća subwoofera je preniska

- Izvorna glasnoća sadržaja koji reproducirate može biti niska. Pokušajte prilagoditi razinu subwoofera. (Pogledajte stranicu 10.)
- Približite si subwoofer.

#### Ako TV nije povezan putem veze HDMI TO TV (eARC/ARC)

- Provjerite je li HDMI kabel pravilno povezan s ARC priključkom. (Pogledajte stranicu 18.)
- Povezivanje možda neće biti moguće zbog povezanog vanjskog uređaja (pretvarača signala, igrace konzole itd.). Direktno povežite Soundbar.
- HDMI-CEC možda nije aktiviran na televizoru. Uključite CEC na izborniku televizora. (Samsung TV: Početna (🏠) → Izbornik → Postavke (⚙️) → Sve postavke (⚙️) → Povezivanje → External Device Manager → Anynet+ (HDMI-CEC) ON)
- Za povezivanje na eARC, funkcija eARC u izborniku TV-a treba biti postavljena na Uključeno. (Samsung TV: Početna (🏠) → Izbornik → Postavke (⚙️) → Sve postavke (⚙️) → Zvuk → Expert Settings → HDMI-eARC Mode (Auto))

#### Nema ulaznog zvuka kad se na TV povezuje u načinu rada HDMI TO TV (eARC/ARC)

- Vaš uređaj ne može reproducirati ulazni signal. Promijenite audioizlaz televizora u PCM ili Dolby Digital. (Za Samsung televizor: Početna (🏠) → Izbornik → Postavke (⚙️) → Sve postavke (⚙️) → Zvuk → Expert Settings → Digital Output Audio Format)

#### Soundbar se neće povezati putem Bluetooth veze.

- Prilikom povezivanja novog uređaja, prebacite na opciju „BT PAIRING” radi povezivanja. (Pritisnite gumb **PAIR** na daljinskom upravljaču ili pritisnite gumb **Uključivanje/isključivanje mikrofona** / **Izvor** na kućištu najmanje 5 sekundi.)
- Ako je Soundbar povezan s drugim uređajem, najprije prekinite vezu s tim uređajem kako biste promijenili uređaj.
- Ponovo ga povežite nakon brisanja popisa Bluetooth zvučnika s uređaja. (Samsung TV: Početna (🏠) → Izbornik → Postavke (⚙️) → Sve postavke (⚙️) → Zvuk → Izlaz zvuka → Popis Bluetooth zvučnika)
- Automatska veza televizora je možda onemogućena. Dok se Soundbar nalazi u načinu rada „BT READY”, pritisnite i držite gumb **Lijevi** na daljinskom upravljaču uređaja Soundbar 5 sekundi kako biste odabrali opciju **ON-TV CONNECT**. Ako vidite opciju **OFF-TV CONNECT**, ponovno pritisnite i držite gumb **Lijevi** 5 sekundi kako biste prebacili odabir.
- Uklonite i ponovno povežite utikač, zatim pokušajte ponovno.
- Inicijalizirajte proizvod i pokušajte ponovno. (Pogledajte stranicu 35.)

#### Zvuk nestane prilikom povezivanja putem Bluetooth veze.

- Neki uređaji mogu uzrokovati radijske smetnje ako se nalaze preblizu uređaju Soundbar. Npr. mikrovalne pećnice, bežični prilagodnici itd.
- Ako se vaš uređaj koji je povezan putem Bluetooth veze previše udalji od uređaja Soundbar, to može uzrokovati nestajanje zvuka. Pomaknite uređaj bliže uređaju Soundbar.
- Zvuk može nestati ako je dio vašeg tijela u kontaktu s Bluetooth primopredajnikom ili je proizvod postavljen na metalnom namještaju. Provjerite okruženje i uvjete upotrebe.

#### Soundbar se ne povezuje na Wi-Fi.

- Provjerite je li vaš bežični usmjerivač uključen.
- Isključite usmjerivač, uključite ga i pokušajte ponovno.
- Soundbar se neće povezati ako je signal bežične veze preslab. Pokušajte pomaknuti prilagodnik bliže uređaju Soundbar ili ukloniti moguće prepreke između uređaja Soundbar i prilagodnika, ako je to moguće.
- Ako je vaš bežični usmjerivač novi, morat ćete ponovno konfigurirati mrežne postavke zvučnika.

#### Soundbar se neće automatski uključiti zajedno s TV-om.

- Kad isključite Soundbar dok gledate televizor, onemogućena je sinkronizacija napajanja s televizorom. Najprije isključite televizor.

#### Funkcija AVA (samo primjenjivi modeli) nije dostupna u sljedećim slučajevima.

- Funkcija AVA (samo primjenjivi modeli) neće biti dostupna kada se upotrebljava funkcija Q-symphony.
- Funkcija AVA (samo primjenjivi modeli) neće biti dostupna kada je mikروفon isključen.

#### Nakon povezivanja TV-a s uređajem Soundbar, promijenio sam na način Soundbar. Tada se zvuk iz TV-a ne emitira nigdje.

- Ako svoj uređaj Soundbar povežete s mobilnim uređajem dok je Soundbar spojen na TV, Soundbar emitira zvuk s mobilnog uređaja uz zadržavanje veze s TV-om. Dakle, zvuk s TV-a neće se emitirati nigdje.
- Odvojite mobilni uređaj i zvuk s TV-a ponovno će se emitirati s uređaja Soundbar.

## 13 LICENCA

---



Dolby, Dolby Atmos, and the double-D symbol are registered trademarks of Dolby Laboratories Licensing Corporation. Manufactured under license from Dolby Laboratories. Confidential unpublished works. Copyright © 2012-2021 Dolby Laboratories. All rights reserved.

---



For DTS patents, see <http://patents.dts.com>. Manufactured under license from DTS, Inc. (for companies headquartered in the U.S./Japan/Taiwan) or under license from DTS Licensing Limited (for all other companies). DTS, DTS:X, and the DTS:X logo are registered trademarks or trademarks of DTS, Inc. in the United States and other countries. © 2021 DTS, Inc. ALL RIGHTS RESERVED.

---



The terms HDMI and HDMI High-Definition Multimedia Interface, and the HDMI Logo are trademarks or registered trademarks of HDMI Licensing Administrator, Inc. in the United States and other countries.

---



- Upotrijebite svoj telefon, tablet ili računalo kao daljinski upravljač za Spotify. Idite na web-mjesto [spotify.com/connect](https://www.spotify.com/connect) da biste saznali kako
  - Softver Spotify podlozan je licencama trećih strana koje se mogu pronaći ovdje: <https://www.spotify.com/connect/third-party-licenses>.
- 



- Apple, Airplay, iPhone, iPad, and Mac are trademarks of Apple Inc., registered in the U.S. and other countries.
  - Use of the Works with Apple badge means that an accessory has been designed to work specifically with the technology identified in the badge and has been certified by the developer to meet Apple performance standards.
- 

## 14 NAPOMENA O LICENCI ZA KORIŠTENJE SOFTVERA OTVORENOG KODA

Za slanje upita i zahtjeva za pitanja vezana za softver otvorenog koda, kontaktirajte Samsung Open Source (<http://opensource.samsung.com>)

## 15 VAŽNE NAPOMENE O USLUZI

- Slike i ilustracije u ovom korisničkom priručniku navedene su samo za referencu i mogu se razlikovati od stvarnog izgleda proizvoda.
- Moguća je naplata naknade za administraciju u slučaju
  - (a) poziva inženjera na vaš zahtjev, ako se utvrdi da na proizvodu ne postoji kvar (tj. niste pročitali korisnički priručnik)
  - (b) dostave uređaja u servisni centar, ako se utvrdi da na proizvodu ne postoji kvar (tj. niste pročitali korisnički priručnik).
- O iznosu administrativne naknade bit ćete obaviješteni prije posjeta tehničara.



# 16 SPECIFIKACIJE I VODIČ

## Specifikacije

### Glavna jedinica sustava Soundbar

Naziv modela	HW-Q930B / HW-Q935B
Težina	5,4 kg
Dimenzije (Š x V x D)	1110,7 x 60,4 x 120,0 mm
Raspon radne temperature	+5°C do +35°C
Raspon radne vlage	10 % ~ 75 %
POJAČALO Nazivna izlazna snaga	(30 W x 3) + (20 W x 6) + (10 W x 3)
Podržani formati reprodukcije	Dolby 5.1ch / Dolby Digital Plus / Dolby TRUE HD / Dolby ATMOS / DTS 5.1ch / DTS HD / DTS-HD Master Audio / DTS:X / LPCM 8Ch
IZLAZNA SNAGA BEŽIČNOG UREDAJA Maks. snaga Wi-Fi odašiljača	100 mW pri 2,4 GHz – 2,4835 GHz, 200 mW pri 5,15 GHz – 5,25 GHz, 100 mW pri 5,25 GHz – 5,35 GHz i 5,47 GHz – 5,725 GHz
IZLAZNA SNAGA BEŽIČNOG UREDAJA Maks. snaga BT odašiljača	100 mW pri 2,4 GHz – 2,4835 GHz
IZLAZNA SNAGA BEŽIČNOG UREDAJA Maks. snaga SRD odašiljača	25 mW pri 5,775 GHz – 5,875 GHz

Naziv modela	HW-Q800B / HW-Q810B
Težina	5,1 kg
Dimenzije (Š x V x D)	1110,7 x 60,4 x 120,0 mm
Raspon radne temperature	+5°C do +35°C
Raspon radne vlage	10 % ~ 75 %
POJAČALO Nazivna izlazna snaga	(30 W x 3) + (20 W x 4) + (10 W x 3)
Podržani formati reprodukcije	Dolby 5.1ch / Dolby Digital Plus / Dolby TRUE HD / Dolby ATMOS / DTS 5.1ch / DTS HD / DTS-HD Master Audio / DTS:X / LPCM 8Ch
IZLAZNA SNAGA BEŽIČNOG UREDAJA Maks. snaga Wi-Fi odašiljača	100 mW pri 2,4 GHz – 2,4835 GHz, 200 mW pri 5,15 GHz – 5,25 GHz, 100 mW pri 5,25 GHz – 5,35 GHz i 5,47 GHz – 5,725 GHz
IZLAZNA SNAGA BEŽIČNOG UREDAJA Maks. snaga BT odašiljača	100 mW pri 2,4 GHz – 2,4835 GHz
IZLAZNA SNAGA BEŽIČNOG UREDAJA Maks. snaga SRD odašiljača	25 mW pri 5,775 GHz – 5,875 GHz

Naziv modela	HW-Q700B / HW-Q710B
Težina	4,8 kg
Dimenzije (Š x V x D)	1110,7 x 60,4 x 120,0 mm
Raspon radne temperature	+5°C do +35°C
Raspon radne vlage	10 % ~ 75 %
POJAČALO Nazivna izlazna snaga	(30 W x 3) + (20 W x 2) + (10 W x 3)
Podržani formati reprodukcije	Dolby 5.1ch / Dolby Digital Plus / Dolby TRUE HD / Dolby ATMOS / DTS 5.1ch / DTS HD / DTS-HD Master Audio / DTS:X / LPCM 8Ch

IZLAZNA SNAGA BEŽIČNOG UREĐAJA Maks. snaga Wi-Fi odašiljača	100 mW pri 2,4 GHz – 2,4835 GHz, 200 mW pri 5,15 GHz – 5,25 GHz, 100 mW pri 5,25 GHz – 5,35 GHz i 5,47 GHz – 5,725 GHz
IZLAZNA SNAGA BEŽIČNOG UREĐAJA Maks. snaga BT odašiljača	100 mW pri 2,4 GHz – 2,4835 GHz
IZLAZNA SNAGA BEŽIČNOG UREĐAJA Maks. snaga SRD odašiljača	25 mW pri 5,775 GHz – 5,875 GHz

### Subwoofer

Naziv uređaja Subwoofer	PS-WB96B
Težina	9,8 kg
Dimenzije (Š x V x D)	210,0 x 403,0 x 403,0 mm
POJAČALO Nazivna izlazna snaga	160 W
IZLAZNA SNAGA BEŽIČNOG UREĐAJA Maks. snaga SRD odašiljača	25 mW pri 5,775 GHz – 5,875 GHz

Naziv uređaja Subwoofer	PS-WB75B
Težina	5,9 kg
Dimenzije (Š x V x D)	205,0 x 353,0 x 302,0 mm
POJAČALO Nazivna izlazna snaga	160 W
IZLAZNA SNAGA BEŽIČNOG UREĐAJA Maks. snaga SRD odašiljača	25 mW pri 5,775 GHz – 5,875 GHz

### Zvučnik prostornog ozvučenja (samo primjenjivi modeli)

Naziv KOMPLETA bežičnih zvučnika za surround zvuk	PS-RB96B (LIJEVO/DESNO)
Težina	3,1 kg
Dimenzije (Š x V x D)	129,5 x 201,3 x 140,4 mm
POJAČALO Nazivna izlazna snaga	140 W
IZLAZNA SNAGA BEŽIČNOG UREĐAJA Maks. snaga SRD odašiljača	25 mW pri 5,775 GHz – 5,875 GHz

### NAPOMENA

- Samsung Electronics Co., Ltd pridržava pravo promijeniti specifikacije bez ranijeg upozorenja.
- Težina i dimenzije su približne.

### Mjera opreza: Soundbar će se automatski ponovno pokrenuti ako uključite/isključite bežičnu vezu.

Ukupna potrošnja energije u stanju mirovanja (W)	7,5 W
Wi-Fi Način isključivanja priključka	Pritisnite gumb <b>CH LEVEL</b> na daljinskom upravljaču uređaja Soundbar i držite ga 30 sekundi kako biste uključili/isključili Wi-Fi.
Bluetooth Način isključivanja priključka	Pritisnite gumb <b>TONE CONTROL</b> na daljinskom upravljaču uređaja Soundbar i držite ga 30 sekundi kako biste uključili/isključili Bluetooth.

- Tvrtka Samsung ovime izjavljuje da je ova radio-oprema sukladna Direktivi 2014/53/EU te relevantnim zakonskim odredbama Ujedinjenog Kraljevstva. Cijeli tekst izjave o sukladnosti dostupan je na sljedećoj internetskoj adresi: <http://www.samsung.com> idite na Podršku i unesite naziv modela. Ova se oprema smije koristiti u svim državama članicama EU i Ujedinjenom Kraljevstvu. Funkcija WLAN (Wi-Fi ili SRD) od 5 GHz ove opreme može se koristiti samo u zatvorenim prostorima.



[Ispravno odlaganje baterija iz ovog proizvoda]

**(Primjenjivo Primjenjuje se u zemljama s posebnim sustavima za prikupljanje otpada)**

Ova oznaka na bateriji, priručniku ili pakiranju ukazuje na to da se istrošene baterije iz ovog proizvoda ne smiju odlagati s ostalim kućanskim otpadom. Kemijski simboli Hg, Cd ili Pb označuju da baterija sadrži živu, kadmij ili olovo u količinama višim od referentnih razina navedenih u dokumentu Europske unije "EC Directive 2006/66". Ukoliko baterije nisu ispravno odložene, navedene tvari mogu narušiti zdravlje ljudi ili naštetiti okolišu.

Radi zaštite prirodnih resursa i promicanja ponovne upotrebe materijala, molimo vas da odvojite baterije od ostalih vrsta otpada i reciklirajte ih putem lokalnog, besplatnog sustava za odlaganje baterija.



Ispravno odlaganje proizvoda  
(Električni i elektronički otpad)

**(Primjenjivo Primjenjuje se u zemljama s posebnim sustavima za prikupljanje otpada)**

Ova oznaka na proizvodu, dodatnoj opremi ili u literaturi ukazuje na to da se proizvod i njegova elektronička oprema (npr., punjač, slušalice, USB kabel) ne bi trebali odlagati s ostalim kućanskim otpadom na kraju radnog vijeka. Da biste spriječili moguću štetu za okoliš ili ljudsko zdravlje nekontroliranim odlaganjem otpada, odvojite ovaj predmet od ostalih vrsta otpada i odgovorno reciklirajte kako biste promicali održivu ponovnu upotrebu materijalnih resursa.

Korisnici u kućanstvima trebali bi kontaktirati prodavača kod kojega su kupili proizvod ili ured lokalne vlasti za pojedinosti o tome gdje i kako se ovaj predmet može odnijeti kako bi recikliranje bilo sigurno za okoliš.

Korisnici u tvrtkama trebaju kontaktirati dobavljača i provjeriti uvjete i odredbe kupovnog ugovora. Ovaj proizvod i njegova elektronička oprema ne smije se miješati s drugim komercijalnim otpadom.

Informacije o obvezama tvrtke Samsung u pogledu okoliša i regulatornih obveza specifičnih za proizvod npr. REACH, WEEE ili baterije posjetite stranicu: [www.samsung.com/uk/aboutsamsung/sustainability/environment/our-commitment/data/](http://www.samsung.com/uk/aboutsamsung/sustainability/environment/our-commitment/data/)







# BEZPEČNOSTNÍ INFORMACE

## BEZPEČNOSTNÍ VAROVÁNÍ

ABYSTE ZAMEZILI NEBEZPEČÍ ÚRAZU ELEKTRICKÝM PROUDEM, NEODSTRAŇUJTE KRYT (NEBO ZADNÍ STRANU).

UVNITŘ SE NENACHÁZEJÍ ŽÁDNÉ ČÁSTI, KTERÉ MŮŽE UŽIVATEL OPRAVIT. ÚDRŽBU PŘENECHTE KVALIFIKOVANÝM SERVISNÍM TECHNIKŮM.

Popis symbolů, které se mohou vyskytovat na vašem produktu Samsung, najdete v níže uvedené tabulce.

UPOZORNĚNÍ	
	<b>RIZIKO ZASAŽENÍ ELEKTRICKÝM PROUDEM. NEOTVÍRAT.</b>
	Tento symbol znamená, že součásti uvnitř jsou pod vysokým napětím. Jakýkoli kontakt s vnitřní částí přístroje je nebezpečný.
	Tento symbol označuje, že k tomuto přístroji byla přiložena důležitá dokumentace týkající se provozu a údržby.
	Výrobek třídy II: Tento symbol označuje, že zařízení nevyžaduje ochranné elektrické uzemnění. Nenachází-li se na produktu s napájecím kabelem tento symbol, MUSÍ být produkt spolehlivě uzemněn.
	Střídavé napětí: Jmenovité napětí označené tímto symbolem je střídavé napětí.
	Stejnoseměrné napětí: Jmenovité napětí označené tímto symbolem je stejnosměrné napětí.
	Upozornění. Nahlédněte do pokynů k použití: Tento symbol radí uživateli, aby nahlédl do uživatelské příručky, kde najde další informace související s bezpečností.

## VAROVÁNÍ

- Abyste zamezili nebezpečí úrazu elektrickým proudem, nevystavujte spotřebič dešti nebo vlhkosti.

## UPOZORNĚNÍ

- ABYSTE ZAMEZILI NEBEZPEČÍ ÚRAZU ELEKTRICKÝM PROUDEM, MUSÍ BÝT ŠIROKÝ KOLÍK ZÁSTRČKY ÚPLNĚ ZASUNUTÝ DO ŠIROKÉHO OTVORU.
- Toto zařízení musí být vždy zapojené do elektrické zásuvky s ochranným uzemněním.
- Chcete-li odpojit zařízení od elektrické sítě, úplně vytáhněte zástrčku z elektrické zásuvky.
- Nevystavujte zařízení kapající nebo stříkající vodě. Neumisťujte na zařízení předměty naplněné kapalinou, například vázy.
- Chcete-li zařízení úplně vypnout, vytáhněte zástrčku z elektrické zásuvky. Zástrčka musí být trvale snadno a rychle dostupná.

# BEZPEČNOSTNÍ OPATŘENÍ

1. Ujistěte se, že elektrická síť ve vašem domě odpovídá požadavkům na napájení uvedeným na identifikačním štítku nalepeném na spodní straně produktu. Produkt namontujte horizontálně na vhodnou základnu (nábytek) a ponechte kolem něj dostatečný prostor pro ventilaci (7 až 10 cm). Ujistěte se, že ventilační otvory nejsou zakryté. Jednotku neumísťujte na zesilovače a další zařízení, která se mohou zahřívat. Tato jednotka je určena k nepřetržitému provozu.

Chcete-li jednotku zcela vypnout, vytáhněte zástrčku AC z elektrické zásuvky. Pokud nebudete přístroj delší dobu používat, odpojte ho od elektrické sítě.

2. Během bouřek vytáhněte elektrickou zástrčku z elektrické zásuvky. Napěťové špičky způsobené bleskem by mohly poškodit jednotku.
3. Nevystavujte jednotku přímému slunečnímu světlu ani jiným zdrojům tepla. Mohlo by dojít k přehřívání a následným poruchám jednotky.
4. Přístroj chraňte před vlhkostí (např. vázy) a nadměrným teplem (např. krb) a neumísťujte jej do blízkosti zdrojů silných magnetických nebo elektrických polí. V případě poruchy vytáhněte elektrickou zástrčku z elektrické zásuvky. Produkt není určen k průmyslovému použití. Slouží pouze k osobním účelům. V případě uskladnění produktu v chladných podmínkách může docházet ke kondenzaci. Pokud jednotku přepravujete v zimním období, počkejte před jejím použitím přibližně 2 hodiny, dokud se nezahřeje na pokojovou teplotu.
5. Baterie použitá v produktu obsahuje chemické látky, které škodí životnímu prostředí. Nelikvidujte baterii s běžným domovním odpadem. Nevystavujte baterii nadměrnému teplu, přímému slunečnímu světlu nebo ohni. Baterii nezkratujte, nerozebírejte a nepřehřívejte.

UPOZORNĚNÍ : V případě nesprávné výměny baterie hrozí riziko exploze. Baterii vyměňte za pouze za stejný nebo ekvivalentní typ.

# OBSAH

<b>01</b>	<b>Kontrola komponent</b>	<b>6</b>
<b>02</b>	<b>Přehled produktu</b>	<b>7</b>
	Horní panel Soundbar .....	7
	Dolní panel zařízení Soundbar .....	8
<b>03</b>	<b>Používání dálkového ovladače zařízení Soundbar</b>	<b>9</b>
	Vložení baterií před používáním dálkového ovladače (2 baterie AAA) .....	9
	Jak používat dálkový ovladač .....	9
	Aktivní zesilovač hlasu (AVA) .....	11
	Používání skrytých tlačítek (tlačítka s více než jednou funkcí) .....	11
	Specifikace výstupu pro různé režimy zvukových efektů .....	11
	Nastavení hlasitosti zařízení Soundbar pomocí dálkového ovladače televizoru .....	13
<b>04</b>	<b>Připojení zařízení Soundbar</b>	<b>14</b>
	Zapojení napájení a zařízení .....	14
	– Doporučené uspořádání reproduktorů .....	15
	– Surround speaker mode (pouze model HW-Q930B, HW-Q935B) .....	15
	– Ruční připojení subwooferu nebo prostorových reproduktorů .....	16
	– LED indikátory na zadní straně subwooferu a prostorových reproduktorů .....	17
<b>05</b>	<b>Připojení k TV</b>	<b>18</b>
	Připojení televizoru, který podporuje HDMI ARC (Audio Return Channel) .....	18
	Připojení pomocí optického kabelu .....	19
	Připojení přes Bluetooth .....	20
	Připojení prostřednictvím Wi-Fi .....	22
	Používání funkce Q-Symphony .....	23
	Používání zvuku Spacefit .....	24
<b>06</b>	<b>Připojení externího zařízení</b>	<b>25</b>
	Metoda č. 1. Připojení pomocí kabelu HDMI (pomocí kterého lze dekodovat a přehrávat Dolby Atmos / DTS:X) .....	25
	Metoda č. 2. Připojení pomocí optického kabelu .....	26
<b>07</b>	<b>Připojení mobilního zařízení</b>	<b>27</b>
	Metoda č. 1. Připojení přes Bluetooth .....	27
	Metoda č. 2. Připojení přes Wi-Fi (bezdrátovou síť) .....	29
	Používání Tap Sound .....	30
<b>08</b>	<b>Připojení přes Apple AirPlay 2</b>	<b>31</b>
<b>09</b>	<b>Instalace nástěnného držáku</b>	<b>32</b>
	Předpoklady instalace .....	32
	Součástky pro upevnění na stěnu .....	32
	Instalace prostorových reproduktorů na stěnu (vztahuje se pouze na příslušné modely) .....	33

<b>10</b>	<b>Instalace zařízení Soundbar před televizorem</b>	<b>33</b>
	Komponenta .....	33
<b>11</b>	<b>Aktualizace softwaru</b>	<b>34</b>
	Automatická aktualizace .....	34
	Aktualizace USB .....	34
	Inicializace .....	35
<b>12</b>	<b>Odstraňování potíží</b>	<b>35</b>
<b>13</b>	<b>LICENCE</b>	<b>37</b>
<b>14</b>	<b>Upozornění k licencím na Open Source</b>	<b>37</b>
<b>15</b>	<b>Důležité poznámky ke službě</b>	<b>37</b>
<b>16</b>	<b>Technické údaje a informace</b>	<b>38</b>
	Specifikace .....	38

# 01 KONTROLA KOMPONENT

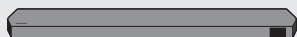

Hlavní jednotka zařízení Soundbar



Dálkový ovladač / baterie k zařízení Soundbar



Subwoofer



2 ks

Prostorový reproduktor (volitelně)  
(levý / pravý)



4 nebo 2 ks

Napájecí kabel (subwoofer, prostorový  
reproduktor, Soundbar) (volitelně)



Kabel HDMI



Průvodce upevněním na stěnu



2 ks

Držák šroubu



2 ks

(M4 × L10)

Šroub



2 ks

Držák pro upevnění na stěnu



4 ks

Pryžová podložka

- Další informace týkající se napájecího zdroje a spotřeby energie najdete na štítku produktu. (Štítek: Zadní strana hlavní jednotky Soundbar)
- Chcete-li zakoupit další nebo volitelné kabely, kontaktujte servisní středisko společnosti Samsung nebo oddělení péče o zákazníky společnosti Samsung.
- Více informací o držáku pro upevnění na stěnu nebo pryžové podložce najdete na stranách 32~34.
- Provedení, parametry a obrazovka aplikace se mohou změnit bez předchozího upozornění.
- Vzhled příslušenství se může oproti uvedeným obrázkům nepatrně lišit.



## 02 PŘEHLED PRODUKTU



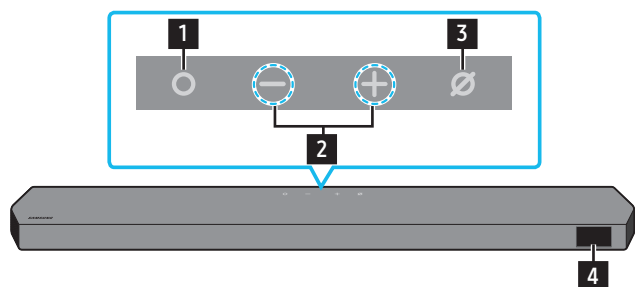



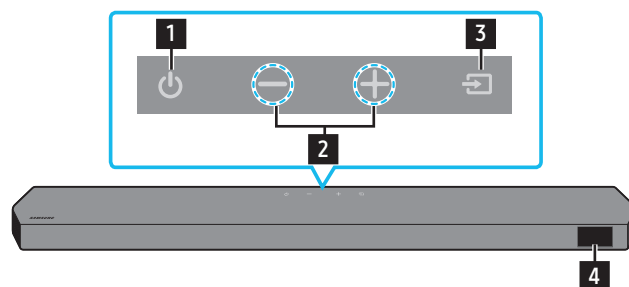

### Horní panel Soundbar



HW-Q930B, HW-Q935B / HW-Q800B, HW-Q810B



HW-Q700B, HW-Q710B

<b>1</b>	<b>Tlačítko  (Multifunkční) (modely Q9**B / Q8**B)</b> <ul style="list-style-type: none"><li>• V pohotovostním režimu stisknutím  (Multifunkčního) tlačítka zapnete Soundbar.</li><li>• Stisknutím  (Multifunkčního) tlačítka změníte zdroj vstupu.</li></ul>
<b>1</b>	<b>Tlačítko  (Vypínač) (model Q7**B)</b> <p>Zapíná a vypíná zařízení.</p>
<b>2</b>	<b>Tlačítko   (Hlasitost)</b> <p>Umožňuje nastavení hlasitosti.</p>
<b>3</b>	<b>Tlačítko  (Mikrofon zap/vyp) (modely Q9**B / Q8**B)</b> <p>Stisknutím se zapíná a vypíná mikrofon.</p>
<b>3</b>	<b>Tlačítko  (Zdroj) (model Q7**B)</b> <p>Stisknutím tlačítka  (Zdroj) tlačítka změníte zdroj vstupu.</p>
<b>4</b>	<b>Displej</b> <p>Zobrazí stav a současný režim produktu. D.IN → HDMI → Wi-Fi → BT</p>

- Tlačítko napájení začne fungovat do 4–6 s od zapojení do sítě.
- Po zapnutí zařízení se po 4–5 s ozve akustický signál.
- Pokud uslyšíte zvuk z televizoru i ze zařízení Soundbar, přejděte do menu **Nastavení** a u zvukového zdroje televizoru změňte reproduktor na možnost **Externí reproduktor**.

## Dolní panel zařízení Soundbar

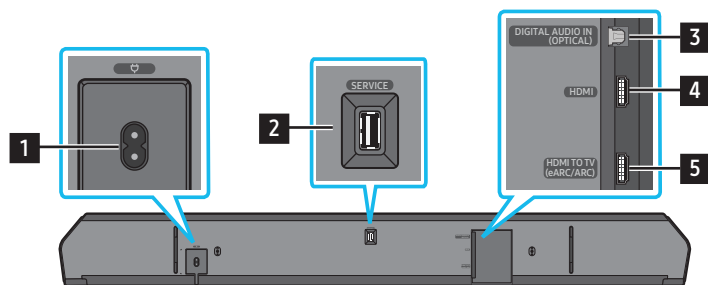

<b>1</b>	<b>POWER</b> Připojte napájecí kabel Soundbar. (viz str. 14)
<b>2</b>	<b>SERVICE</b> Připojte paměťové zařízení USB a upgradujte software produktu.
<b>3</b>	<b>DIGITAL AUDIO IN (OPTICAL)</b> Zapojte digitální (optický) výstup k externímu zařízení. (viz str. 26)
<b>6</b>	<b>HDMI</b> Zajišťuje vstup obrazového a zvukového signálu současně pomocí kabelu HDMI. Zapojte do výstupu HDMI externího zařízení. (viz str. 25)
<b>7</b>	<b>HDMI TO TV (eARC/ARC)</b> Zapojte do konektoru HDMI na televizoru. (viz str. 18)

- Při odpojování napájecího kabelu z elektrické zásuvky tahejte za zástrčku, nikoli za kabel.
- Zařízení ani žádné další komponenty nepřipojujte do síťové zásuvky, dokud nebudou všechny komponenty řádně propojeny.

# 03 POUŽÍVÁNÍ DÁLKOVÉHO OVLADAČE ZAŘÍZENÍ SOUNDBAR





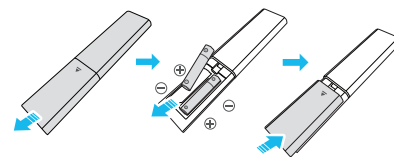

## Vložení baterií před používáním dálkového ovladače (2 baterie AAA)

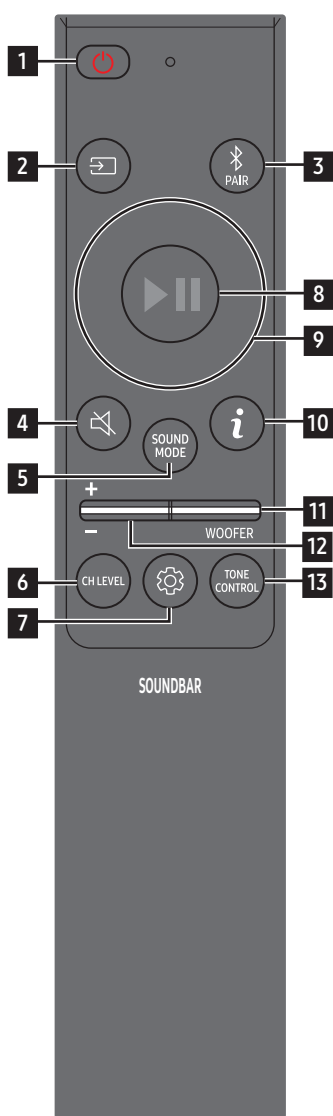









Posouvejte zadní kryt ve směru šipky, dokud jej zcela nesejmete. Vložte 2 baterie AAA (1,5 V) tak, aby polarita byla správná. Zasuňte kryt baterií zpět na místo.

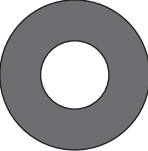

## Jak používat dálkový ovladač

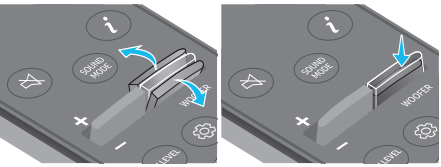

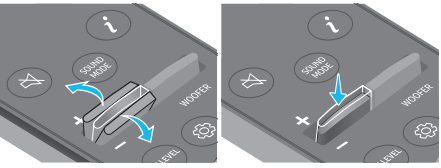
1	 <b>Vypínač</b>	Zapíná a vypíná zařízení Soundbar. <ul style="list-style-type: none"> <li>• <b>Funkce Auto Power Down</b> Jednotka se automaticky vypne v následujících případech:                         <ul style="list-style-type: none"> <li>• V režimu <b>D.IN / HDMI / Wi-Fi / BT</b>, pokud po dobu 18 minut není k dispozici zvukový signál.</li> </ul> </li> </ul>
2	 <b>Zdroj</b>	Stisknutím vyberte zdroj připojený k zařízení Soundbar.
3	 <b>Bluetooth PAIR</b>	Zapněte na zařízení Soundbar režim párování přes Bluetooth. Stiskněte tlačítko a vyčkejte na obrazovku „ <b>BT PAIRING</b> “ pro připojení nového zařízení Bluetooth.
4	 <b>Ztlumit</b>	Stisknutím tlačítka  ( <b>Ztlumit</b> ) ztlumíte zvuk. Opětovným stisknutím tlačítka zvuk opět zapnete.
5	 <b>SOUND MODE</b>	Stisknutím tlačítka vyberete požadovaný režim zvuku, například <b>Surround, Game, Standard, Adaptive sound</b> . <ul style="list-style-type: none"> <li>• <b>Standard</b> Poskytuje výstup původního zvuku.</li> <li>• <b>Surround</b> Poskytuje širší zvukové pole, než je běžné.</li> <li>• <b>Game</b> Poskytuje stereoskopický zvuk, aby váš zážitek ze hry byl ještě intenzivnější.</li> <li>• <b>Adaptive sound</b> Analyzuje obsah v reálném čase a automaticky poskytuje optimální zvukové pole na základě charakteristiky obsahu.</li> </ul>
6	 <b>CH LEVEL</b>	Stisknutím tlačítka můžete nastavit hlasitost jednotlivých reproduktorů, například <b>Centre level, Side level, Wide level, Front Top level, Rear level</b> a <b>Rear top level</b> . <ul style="list-style-type: none"> <li>• Chcete-li ovládat hlasitost jednotlivých reproduktorů, vyberte v nastavení zvuku možnost <b>Centre level, Side level, Wide level</b> nebo <b>Front Top level</b> a následně tlačítka <b>Nahoru/Dolů</b> upravte hlasitost v rozmezí od -6 do +6.</li> <li>• Jsou-li připojeny prostorové reproduktory, vyberte možnost <b>Rear level</b> nebo <b>Rear top level</b> a poté pomocí tlačítek <b>Nahoru/Dolů</b> nastavte hlasitost v rozmezí -6 až +6.</li> <li>• Specifikace <b>CH LEVEL</b> se mohou u příslušného modelu lišit.</li> </ul>

<p><b>7</b></p>	 <b>Ovládání zvuku</b>	<p>Stisknutím tlačítka můžete nastavit funkci zvuku, například <b>Spacefit sound, AVA, Voice enhance mode, Night mode, Sync, Surround speaker mode, Virtual</b>. Požadovanou položku lze upravit tlačítky <b>Up/Down</b> (Nahoru/Dolů).</p> <ul style="list-style-type: none"> <li>• Funkce <b>Spacefit sound</b> a <b>AVA</b> nejsou u modelu <b>Q7**B</b> podporovány.</li> <li>• Režim <b>Voice enhance mode</b> zdokonaluje poslech mluvených dialogů ve filmech a v televizi.</li> <li>• Režim <b>Night mode</b> je optimalizován pro noční sledování, protože nastavení snižuje hlasitost a současně zachovává zřetelné dialogy.</li> <li>• Stiskněte a podržte přibližně na 5 sekund tlačítko  (<b>Ovládání zvuku</b>) a nastavte zvuk pro jednotlivá frekvenční pásma. Tlačítka <b>Doleva/Doprava</b> můžete vybírat z možností 150 Hz, 300 Hz, 600 Hz, 1,2 kHz, 2,5 kHz, 5 kHz a 10 kHz a u každé z nich můžete tlačítka <b>Nahoru/Dolů</b> nastavit rozmezí od -6 do +6. (Zkontrolujte, že režim Zvuk je nastaven na „Standard“.)</li> <li>• Neení-li obraz televizoru synchronizován se zvukem ze zařízení Soundbar, vyberte v menu Ovládání zvuku možnost <b>Sync</b> a pomocí tlačítek <b>Nahoru/Dolů</b> nastavte zpoždění zvuku na hodnotu 0–300 milisekund.</li> <li>• Možnost <b>Sync</b> je podporována pouze u některých funkcí.</li> <li>• Nastavení režimu <b>Surround speaker mode</b> jsou podporována pouze modelem <b>Q9**B</b>.</li> <li>• Funkce reproduktoru <b>Virtual</b> se <b>zapíná/vypíná</b> tlačítka <b>Nahoru/Dolů</b>.</li> </ul>
<p><b>8</b></p>	 <b>Přehrát/Pozastavit</b>	<p>Stisknutím tlačítka můžete rovněž přehrávat nebo pozastavit hudbu.</p>
<p><b>9</b></p>	 <b>Nahoru/Dolů/ Doleva/Doprava</b>	 <b>Stisknutím uvedených míst zvolte možnost Nahoru/Dolů/Doleva/Doprava.</b> <p>Stisknutím možností Nahoru/Dolů/Doleva/Doprava na tlačítku můžete vybírat nebo nastavovat funkce.</p> <ul style="list-style-type: none"> <li>• <b>Další hudební soubor</b> Stisknutím tlačítka <b>Doprava</b> vyberete další hudební soubor. Stisknutím tlačítka <b>Doleva</b> vyberete předchozí hudební soubor.</li> <li>• <b>ID SET</b> Tuto možnost použijte, pokud není připojen subwoofer ani prostorové reproduktory, případně pokud vyžadují opětovné zapojení. Když při vypnutém zařízení stisknete a podržíte na 5 sekund tlačítko <b>Nahoru</b>, spustíte funkci <b>ID SET</b>. (viz str. 16)</li> </ul>
<p><b>10</b></p>	 <b>Info</b>	<p>Stisknutím tlačítka zobrazíte informace o aktivní funkci nebo dostupném kodeku. V režimu <b>BT</b> se zobrazí připojené zařízení (po dokončení párování) nebo text „<b>BT ready</b>“ (když je vyžadováno párování).</p>
<p><b>11</b></p>	 <b>WOOFER LEVEL</b>	 <p>Stisknutím tlačítka nahoru nebo dolů upravíte úroveň basového reproduktoru (hloubek).</p>
<p><b>12</b></p>	 <b>HLASITOST</b>	 <p>Stisknutím tlačítka nahoru nebo dolů nastavíte hlasitost.</p> <ul style="list-style-type: none"> <li>• <b>Ztlumit</b> Stisknutím tlačítka <b>HLASITOST</b> ztlumíte zvuk. Opětovným stisknutím tlačítka zvuk opět zapnete.</li> </ul>
<p><b>13</b></p>	 <b>TONE CONTROL</b>	<p>Stisknutím tlačítka můžete nastavit úroveň výšek a basů. Požadovanou položku lze upravit tlačítka <b>Nahoru/Dolů</b>. Tato funkce je zapnutá v režimu Zvuk s výjimkou režimu <b>Standard</b>.</p> <ul style="list-style-type: none"> <li>• Chcete-li ovládat úroveň výšek a basů, vyberte v nastavení zvuku možnost <b>TREBLE</b> nebo <b>BASS</b> a pomocí tlačítek <b>Nahoru/Dolů</b> nastavte hodnotu hlasitosti v rozmezí -6 až +6.</li> <li>• Po změně úrovně hloubek se adekvátně upraví také úroveň basového reproduktoru.</li> </ul>

## Aktivní zesilovač hlasu (AVA)

- Analyzuje během přehrávání pomocí zařízení soundbar externí hluk v reálném čase, takže je hlas vždy zřetelně slyšet.
- Během analýzy se neukládají žádná data.
- Tato funkce není u modelu Q7\*\*B podporována.

## Používání skrytých tlačítek (tlačítka s více než jednou funkcí)

Skryté tlačítko		Referenční strana
Tlačítko dálkového ovladače	Funkce	
WOOFER (nahoru)	Zapnutí/vypnutí dálkového ovladače televizoru (pohotovostní režim)	strana 13
Nahoru	ID SET	strana 16
 (Ovládání zvuku)	Sedmipásmový ekvalizér	strana 10

## Specifikace výstupu pro různé režimy zvukových efektů

<HW-Q930B / HW-Q935B>

Efekt	Vstup	Výstup
		Se subwooferem a prostorovým reproduktorem
Standard	2.0 kanály	2.1 kanály
	5.1 kanály	5.1 ch / 7.1 ch (DTS)
	7.1 kanály	7.1 kanály
	Dolby Atmos®, DTS:X	7.1.4 ch
Surround	2.0 kanály	9.1.4 ch
	5.1 kanály	9.1.4 ch
	7.1 kanály	9.1.4 ch
	Dolby Atmos®, DTS:X	9.1.4 ch
Game	2.0 kanály	9.1.4 ch
	5.1 kanály	9.1.4 ch
	7.1 kanály	9.1.4 ch
	Dolby Atmos®, DTS:X	9.1.4 ch
Adaptive sound	2.0 kanály	9.1.4 ch
	5.1 kanály	9.1.4 ch
	7.1 kanály	9.1.4 ch
	Dolby Atmos®, DTS:X	9.1.4 ch

<HW-Q800B / HW-Q810B>

Efekt	Vstup	Výstup	
		Pouze se subwooferem	Se subwooferem a prostorovým reproduktorem
Standard	2.0 kanály	2.1 kanály	2.1 kanály
	5.1 kanály	5.1 kanály	5.1 ch / 7.1 ch (DTS)
	7.1 kanály	5.1 kanály	7.1 kanály
	Dolby Atmos®, DTS:X	5.1.2 kanály	7.1.4 ch
Surround	2.0 kanály	5.1.2 kanály	7.1.4 ch
	5.1 kanály	5.1.2 kanály	7.1.4 ch
	7.1 kanály	5.1.2 kanály	7.1.4 ch
	Dolby Atmos®, DTS:X	5.1.2 kanály	7.1.4 ch
Game	2.0 kanály	5.1.2 kanály	7.1.4 ch
	5.1 kanály	5.1.2 kanály	7.1.4 ch
	7.1 kanály	5.1.2 kanály	7.1.4 ch
	Dolby Atmos®, DTS:X	5.1.2 kanály	7.1.4 ch
Adaptive sound	2.0 kanály	5.1.2 kanály	7.1.4 ch
	5.1 kanály	5.1.2 kanály	7.1.4 ch
	7.1 kanály	5.1.2 kanály	7.1.4 ch
	Dolby Atmos®, DTS:X	5.1.2 kanály	7.1.4 ch

<HW-Q700B / HW-Q710B>

Efekt	Vstup	Výstup	
		Pouze se subwooferem	Se subwooferem a prostorovým reproduktorem
Standard	2.0 kanály	2.1 kanály	2.1 kanály
	5.1 kanály	3.1 kanály	5.1 kanály
	Dolby Atmos®, DTS:X	3.1.2 kanály	5.1.4 kanály
Surround	2.0 kanály	3.1.2 kanály	5.1.4 kanály
	5.1 kanály	3.1.2 kanály	5.1.4 kanály
	Dolby Atmos®, DTS:X	3.1.2 kanály	5.1.4 kanály
Game	2.0 kanály	3.1.2 kanály	5.1.4 kanály
	5.1 kanály	3.1.2 kanály	5.1.4 kanály
	Dolby Atmos®, DTS:X	3.1.2 kanály	5.1.4 kanály
Adaptive sound	2.0 kanály	3.1.2 kanály	5.1.4 kanály
	5.1 kanály	3.1.2 kanály	5.1.4 kanály
	Dolby Atmos®, DTS:X	3.1.2 kanály	5.1.4 kanály

Prostorové reproduktory nebudou při použití režimu **Standard** poskytovat dvoukanálový zvukový výstup. Aby prostorové reproduktory hrály, je nutné změnit režim efektů na **Surround**.

# Nastavení hlasitosti zařízení Soundbar pomocí dálkového ovladače televizoru







Hlasitost zařízení Soundbar se nastavuje dálkovým ovladačem televizoru.

- Tuto funkci lze použít pouze s IČ dálkovými ovladači. Dálkové ovladače Bluetooth (dálkové ovladače, které vyžadují párování) nejsou podporovány.
- Chcete-li používat tuto funkci, nastavte reproduktor televizoru na **Externí reproduktor**.
- Výrobci podporující tuto funkci:  
Samsung, VIZIO, LG, Sony, Sharp, PHILIPS, PANASONIC, TOSHIBA, Hisense, RCA

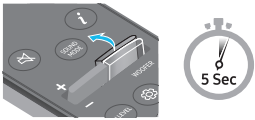
1. Vypněte zařízení Soundbar.

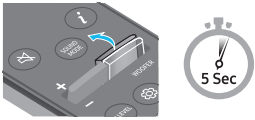
2. Na 5 sekund stiskněte a podržte tlačítko **WOOFER**.

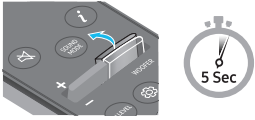
Každé stisknutí a podržení tlačítka **WOOFER** na 5 sekund vede ke změně režimu v uvedeném pořadí: „**OFF-TV REMOTE**“ (výchozí režim), „**SAMSUNG-TV REMOTE**“, „**ALL-TV REMOTE**“.

Tlačítko dálkového ovladače	Displej	Stav
	(Výchozí režim) 	Vypněte dálkový ovladač televizoru.
		Zapněte IČ dálkový ovladač televizoru Samsung.
		Zapněte IČ dálkový ovladač televizoru cizího výrobce.

# 04 PŘIHOJENÍ ZAŘÍZENÍ SOUNDBAR

## Zapojení napájení a zařízení

Použijte napájecí kabel k připojení subwooferu, prostorových reproduktorů a Soundbar do elektrické zásuvky v následujícím pořadí:

- Další informace týkající se přívodu elektrického proudu a spotřeby energie najdete na štítku produktu. (Štítek: Zadní strana hlavní jednotky Soundbar)

1. Připojte napájecí kabel k subwooferu.

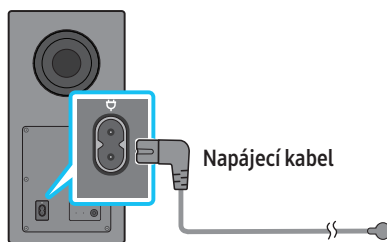

Zadní strana subwooferu

2. Připojte napájecí kabel k levému a pravému prostorovému reproduktoru. (volitelně)

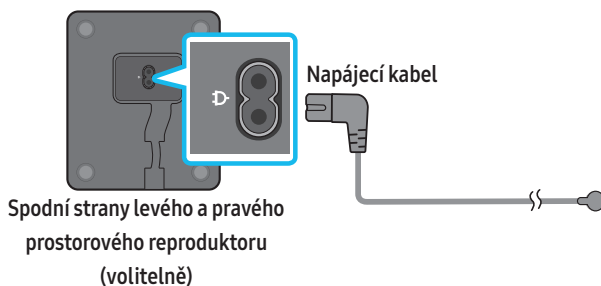

3. Připojte napájecí kabel k Soundbar.

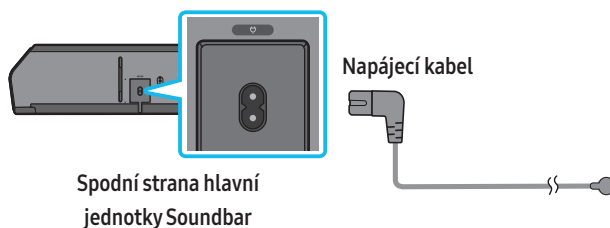

4. Připojte napájecí kabel k Soundbar, subwooferu a prostorovým reproduktorům. Subwoofer a prostorové reproduktory se po zapnutí Soundbar automaticky připojí.

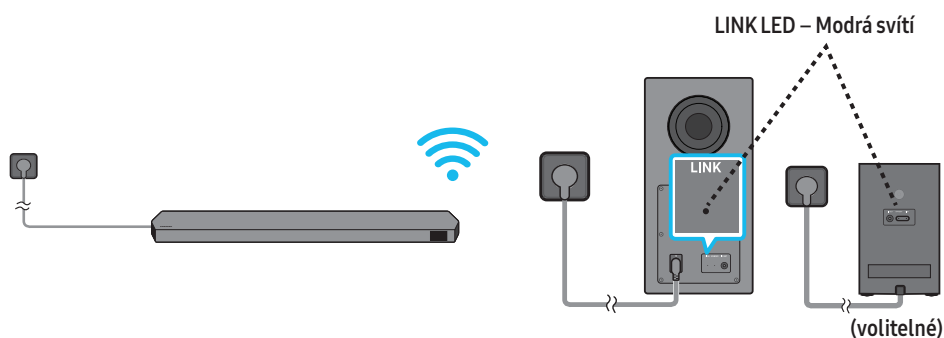

### POZNÁMKA

- Připojte napájecí kabel k subwooferu a prostorovým reproduktorům před připojením k Soundbar. Subwoofer a prostorové reproduktory se po zapnutí Soundbar automaticky připojí.
- Pokud odpojíte a znovu připojíte napájecí kabel a produkt je zapnutý, zařízení Soundbar se automaticky zapne.
- Systém prostorových reproduktorů je podporován pouze příslušnými modely.



## Doporučené uspořádání reproduktorů

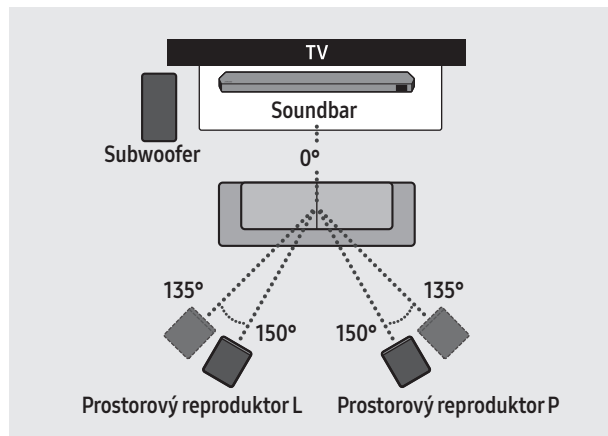

### ⚠ UPOZORNĚNÍ

- Do bezdrátového subwooferu a prostorových reproduktorů jsou zabudovány bezdrátové přijímací antény. Udržujte jednotky mimo dosah vody a vlhkosti.
- Abyste docílili optimálního poslechu, ujistěte se, že v okolí bezdrátového subwooferu a prostorových reproduktorů nejsou žádné překážky.

## Surround speaker mode (pouze model HW-Q930B, HW-Q935B)

Optimálního prostorového zvuku lze dosáhnout pomocí umístění zadního reproduktoru. Umístění reproduktorů je uvedeno na obrázku níže.

Pokud chcete aktivovat tento režim, vyberte položku Surround Speaker mode pomocí dálkového ovladače zařízení Soundbar.

(🔊 (Ovládání zvuku) → Surround speaker → ▲ (Nahoru) / ▼ (Dolů) → Front / Rear)

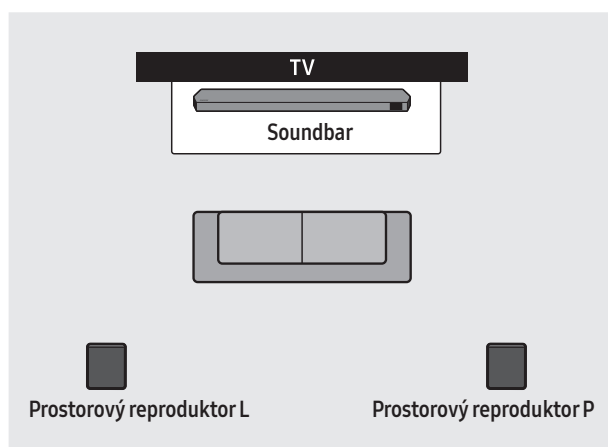

Umístění vzadu

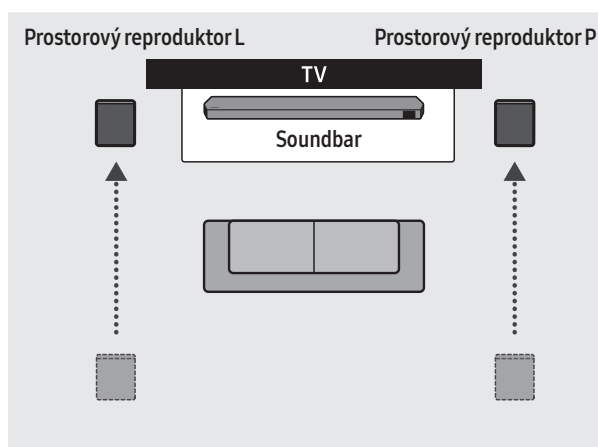

Umístění vpředu

### POZNÁMKA

- Tento režim je k dispozici pouze u modelů Soundbar zahrnujících určitý prostorový reproduktor.
- V režimu předních reproduktorů natočte přední reproduktory směrem k sobě.
- Ve výchozím nastavení je zapnutý režim zadních reproduktorů.

## Ruční připojení subwooferu nebo prostorových reproduktorů

Před zahájením ručního připojování níže:

- Zkontrolujte, zda jsou napájecí kabely Soundbar a subwooferu nebo prostorových reproduktorů řádně zapojené.
- Zkontrolujte, že zařízení Soundbar je vypnuté.

1. Vypněte hlavní jednotku zařízení Soundbar.
2. Stiskněte a podržte tlačítko **ID SET** na zadní straně subwooferu a prostorových reproduktorů alespoň na 5 sekund.
  - Červené kontrolky na jednotlivých reproduktorech zhasnou a začne blikat modrá kontrolka.

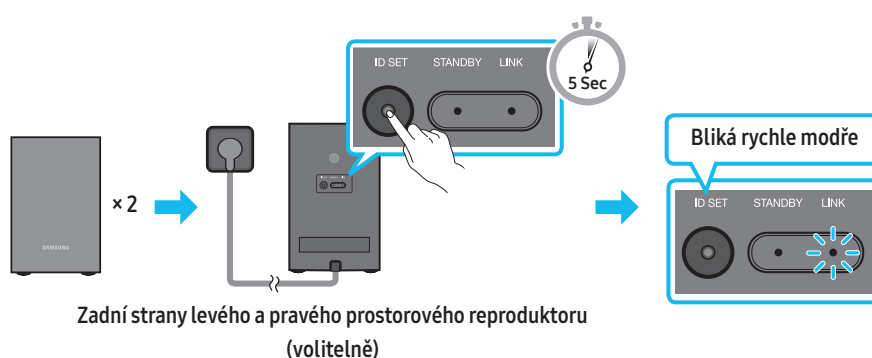
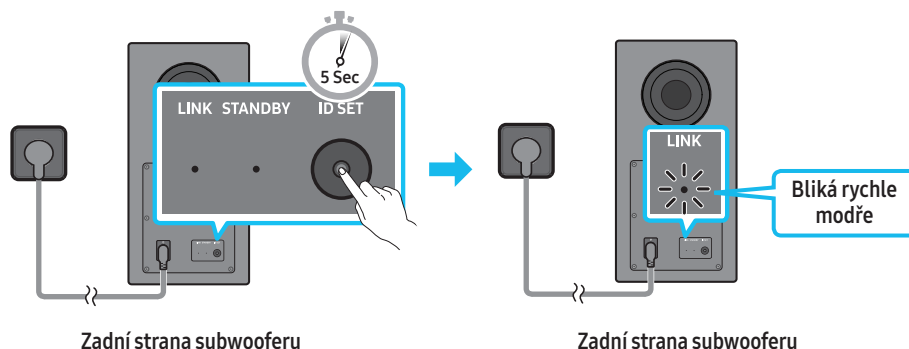

3. Na dálkovém ovladači stiskněte na 5 sekund tlačítko **Nahoru**.
  - Na displeji zařízení Soundbar se na okamžik objeví zpráva **ID SET** a poté zmizí.
  - Zařízení Soundbar se po dokončení **ID SET** samo zapne.

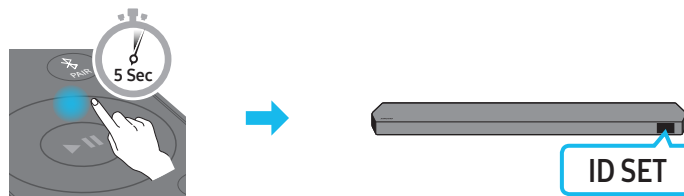



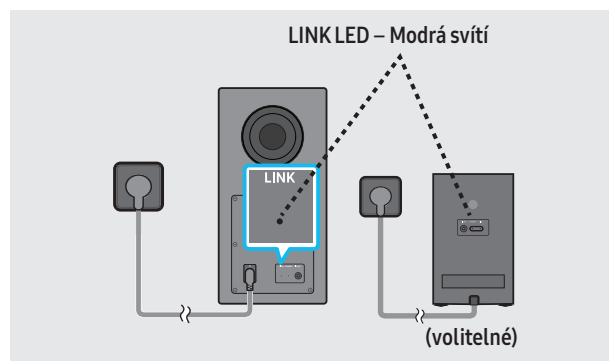



4. Zkontrolujte, zda kontrolka LINK LED svítí modře (připojení bylo dokončeno).

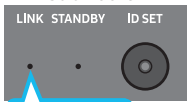

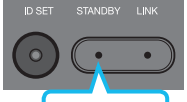
Po navázání připojení mezi Soundbar a bezdrátovým subwooferem, či prostorovými reproduktory, přestane indikátor LINK LED blikat a bude svítit modře.

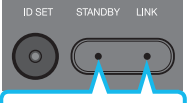
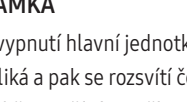
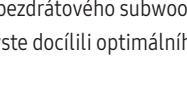
## LED indikátory na zadní straně subwooferu a prostorových reproduktorů

LED	Stav	Popis	Rozlišení
<p><b>Subwoofer</b></p>  <p>Modrá</p> <p><b>Prostorové reproduktory (vztahuje se pouze na příslušné modely)</b></p>  <p>Modrá</p>	Zap	Úspěšně připojeno (běžný provoz)	-
<p><b>Subwoofer</b></p>  <p>Modrá</p> <p><b>Prostorové reproduktory (vztahuje se pouze na příslušné modely)</b></p>  <p>Modrá</p>	Bliká	Probíhá obnovení připojení	Zkontrolujte, zda je napájecí kabel správně připojen k hlavní jednotce zařízení Soundbar, nebo počkejte 5 minut. Pokud bude nadále blikat, zkuste subwoofer a prostorové reproduktory připojit ručně. Viz strana 16.
<p><b>Subwoofer</b></p>  <p>Červená</p> <p><b>Prostorové reproduktory (vztahuje se pouze na příslušné modely)</b></p>  <p>Červená</p>	Zap	Pohotovostní režim (s vypnutou hlavní jednotkou zařízení Soundbar)	Zkontrolujte, zda je napájecí kabel správně připojený k hlavní jednotce zařízení Soundbar.
<p><b>Subwoofer</b></p>  <p>Červená</p> <p><b>Prostorové reproduktory (vztahuje se pouze na příslušné modely)</b></p>  <p>Červená</p>	Zap	Připojení se nezdařilo	Připojte zařízení znovu. Pokyny k ručnímu připojení najdete na straně 16.
<p><b>Subwoofer</b></p>  <p>Červená a modrá</p> <p><b>Prostorové reproduktory (vztahuje se pouze na příslušné modely)</b></p>  <p>Červená a modrá</p>	Bliká	Porucha	Kontaktní údaje na servisní středisko společnosti Samsung najdete v této příručce.

### POZNÁMKA

- Při vypnutí hlavní jednotky se bezdrátový subwoofer přepne do pohotovostního režimu a LED dioda STANDBY na zadní straně subwooferu několikrát modře zabliká a pak se rozsvítí červeně.
- Jestliže používáte zařízení, které používá stejnou frekvenci jako zařízení Soundbar a je umístěné v jeho blízkosti, může docházet k rušení zvuku.
- Maximální přenosová vzdálenost bezdrátového signálu hlavní jednotky je cca 10 m, ale v závislosti na prostředí se může lišit. V případě, že mezi hlavní jednotkou a bezdrátovým subwooferem stojí železobetonová nebo kovová stěna, nemusí systém fungovat vůbec, protože bezdrátový signál neprochází kovem.
- Systém prostorových reproduktorů je podporován pouze příslušnými modely.

### ⚠ UPOZORNĚNÍ

- Do bezdrátového subwooferu a prostorových reproduktorů jsou zabudovány bezdrátové přijímací antény. Udržujte jednotku mimo dosah vody a vlhkosti.
- Abyste docílili optimálního poslechu, ujistěte se, že v okolí bezdrátového subwooferu a prostorových reproduktorů nejsou žádné překážky.

# 05 PŘIPOJENÍ K TV

## Připojení televizoru, který podporuje HDMI ARC (Audio Return Channel)

### ⚠ UPOZORNĚNÍ

- Pokud je zapojený kabel HDMI i optický kabel, nejdříve je přijat signál z kabelu HDMI.
- Chcete-li připojit kabel HDMI mezi televizorem a zařízením Soundbar, nezapomeňte zapojit koncovky s označením ARC. Jinak může dojít k poruše zvukového výstupu televizoru.
- Doporučujeme použít kabel **High Speed HDMI Cable with Ethernet**.

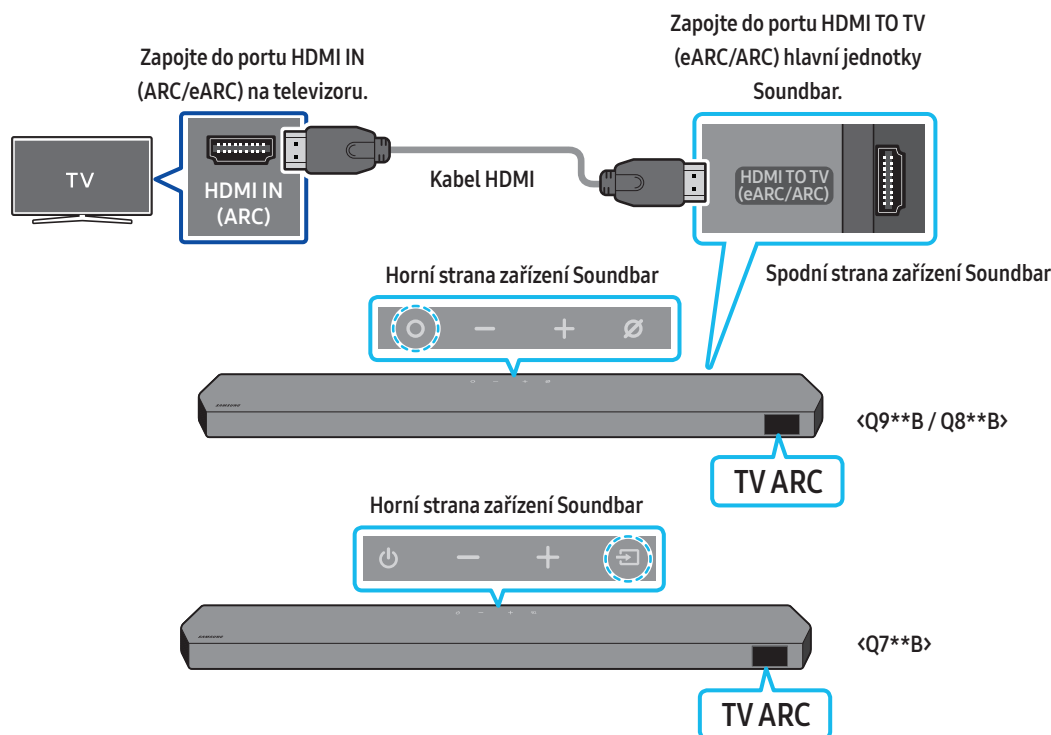

1. Vypněte zařízení Soundbar a televizor a připojte kabel HDMI tak, jak je uvedeno na obrázku.
2. Zapněte zařízení Soundbar a televizor.
3. Na displeji hlavní jednotky Soundbar se zobrazí „TV ARC“ a výstupem zařízení Soundbar je zvuk televizoru.
  - Pokud není zvuk televizoru slyšet, stiskněte **O (Multifunkční tlačítko)** / **☰ (Zdroj)** tlačítko (Zdroj) na horní straně zařízení Soundbar nebo tlačítko **☰ (Zdroj)** na dálkovém ovladači a vyberte režim „D.IN“. Na obrazovce se postupně zobrazí „D.IN“ a „TV ARC“ a přehraje se zvuk televizoru.
  - Když připojujete televizor, který podporuje funkci eARC, na displeji se zobrazí text „eARC“ a zazní zvuk.
  - Chcete-li použít připojení s funkcí eARC, musí být funkce eARC zapnutá v menu televizoru. Podrobnosti týkající se nastavení najdete v návodu k použití televizoru.  
(Příklad: Samsung TV: Domů (🏠) → Menu → Nastavení (⚙) → Všechna nastavení (⚙) → Zvuk → Expert Settings → HDMI-eARC Mode (Auto))
  - Pokud se „TV ARC“ na displeji hlavní jednotky Soundbar nezobrazí, potvrďte, zda je kabel HDMI zapojený do správného portu.
  - Pomocí tlačítek ovládání hlasitosti na dálkovém ovladači televizoru můžete měnit hlasitost zařízení Soundbar.

### POZNÁMKA

- Pokud k zařízení Soundbar připojíte kabelem HDMI televizor, který podporuje HDMI ARC (Audio Return Channel), můžete přenášet digitální obraz a zvuková data bez připojení samostatného optického kabelu.
- Doporučujeme použít kabel typu Coreless HDMI, je-li to možné. Pokud použijete kabel Core HDMI, použijte kabel s průměrem menším než 14 mm.
- Tato funkce není k dispozici, pokud kabel HDMI nepodporuje funkci ARC.
- Pokud je přenášený zvuk ve formátu Dolby Digital a „Formát digitálního zvukového výstupu“ na televizoru je nastaven na možnost PCM, doporučujeme, abyste nastavení změnili na Dolby Digital. Pokud se nastavení na televizoru změní, můžete si vychutnávat lepší kvalitu zvuku. (V nabídce televizoru mohou být pro funkce Dolby Digital a PCM použity jiné výrazy v závislosti na výrobci televizoru.)
- Protokoly ARC/eARC podporují technologii Dolby Atmos.
- Ujistěte se, že obsah podporuje technologii Dolby Atmos®.

## Připojení pomocí optického kabelu

### Kontrolní opatření před připojením

- Pokud je zapojený kabel HDMI i optický kabel, nejdříve je přijat signál z kabelu HDMI.
- Pokud použijete optický kabel a konektory jsou zakryté, nezapomeňte kryty sejmout.

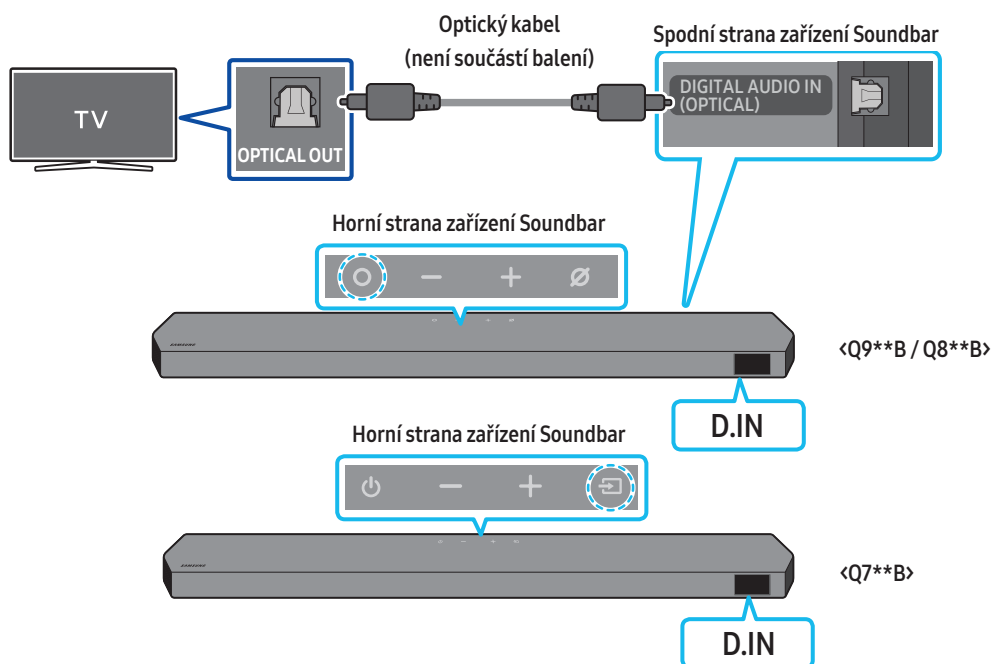

1. Vypněte televizor a zařízení Soundbar a propojte port **DIGITAL AUDIO IN (OPTICAL)** na zařízení Soundbar a port výstupu **OPTICAL** na televizoru pomocí optického kabelu (není součástí balení) tak, jak je uvedeno na obrázku.
2. Zapněte zařízení Soundbar a televizor.
3. Stisknutím **○ (Multifunkčního tlačítka)** / tlačítka **⇒ (Zdroj)** na horní straně zařízení Soundbar nebo tlačítka **⇒ (Zdroj)** na dálkovém ovladači vyberte režim „D.IN“.
4. Zvuk televizoru vychází ze zařízení Soundbar.

## Připojení přes Bluetooth

Pokud je přes Bluetooth připojený televizor Samsung, můžete poslouchat stereofonní zvuk bez zbytečné kabeláže.

- Lze připojit pouze jeden televizor Samsung současně.
- Lze připojit televizor Samsung, který podporuje funkci Bluetooth. Ověřte technické údaje televizoru.

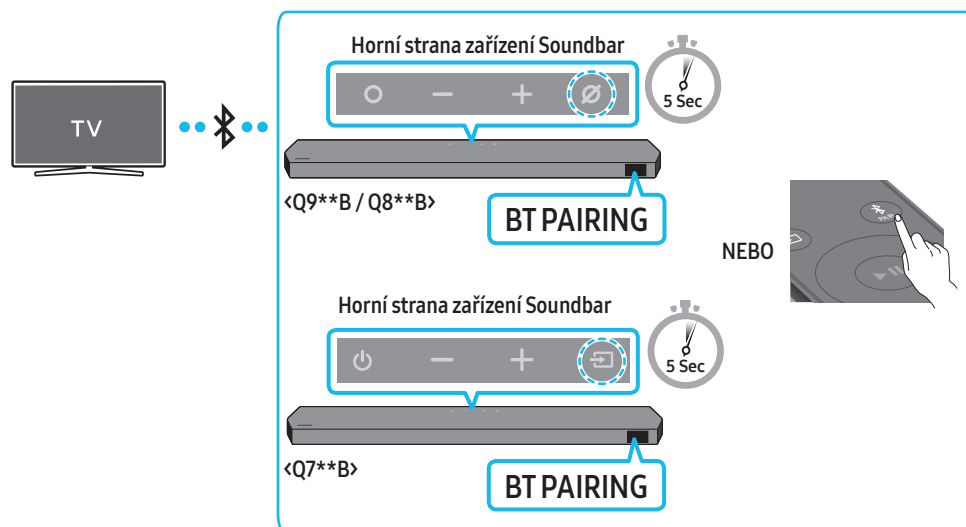

### První připojení

1. Stisknutím tlačítka **PAIR** na dálkovém ovladači zařízení Soundbar vstoupíte do režimu „BT PAIRING“.  
(NEBO)
  - a. Stiskněte **○ (Multifunkční)** tlačítko / tlačítko **⇒ (Zdroj)** na horním panelu a poté vyberte „BT“.  
Za několik sekund se možnost „BT“ přepne automaticky na „BT PAIRING“ nebo se změní na „BT READY“, pokud existuje záznam o připojení.
  - b. Jakmile se objeví text „BT READY“, stiskněte a podržte na déle než 5 sekund tlačítko **⊗ (Mikrofon zap/vyp)** / **⇒ (Zdroj)** na horním panelu zařízení Soundbar, dokud se nezobrazí text „BT PAIRING“.
2. Na televizoru Samsung vyberte režim Bluetooth.  
(např. Domů (🏠) → Menu → Nastavení (⚙️) → Všechna nastavení (⚙️) → Zvuk → Zvukový výstup → Seznam reproduktorů Bluetooth → Soundbar Q\*\*\*B (Bluetooth))
3. Ze seznamu na obrazovce televizoru vyberte možnost „Soundbar Q\*\*\*B“.  
Dostupné zařízení Soundbar bude na seznamu zařízení Bluetooth televizoru označeno jako „Vyžaduje párování“ nebo „Spárováno“. Chcete-li připojit televizor Samsung k zařízení Soundbar, vyberte zprávu a poté vytvořte připojení.
  - Jakmile je televizor Samsung připojený, zobrazí se na předním displeji zařízení Soundbar [Název televizoru] → „BT“.
4. Nyní můžete ze zařízení Soundbar poslouchat zvuk televizoru Samsung.
  - Po prvním připojení zařízení Soundbar k televizoru Samsung se můžete znovu připojit pomocí režimu „BT READY“.

#### Pokud se zařízení nepodaří připojit



- Pokud je na seznamu reproduktorů televizoru Samsung uvedeno stávající zařízení Soundbar (např. Soundbar Q\*\*\*B), odstraňte jej.
- Poté opakujte kroky 1 až 3.

### Odpojení zařízení Soundbar od televizoru Samsung

Stiskněte **○ (Multifunkční)** tlačítko / tlačítko **⇒ (Zdroj)** na horní straně zařízení Soundbar nebo tlačítko **⇒ (Zdroj)** na dálkovém ovladači a vyberte jiný režim než „BT“.

- Odpojení chvíli trvá, protože televizor Samsung musí přijmout od zařízení Soundbar odpověď.  
(Požadovaný čas se může lišit v závislosti na modelu televizoru Samsung.)

## Jaký je rozdíl mezi funkcemi BT READY a BT PAIRING?

- **BT READY** : V tomto režimu můžete znovu připojit jakýkoli televizor nebo mobilní zařízení, které jste připojili dříve.
- **BT PAIRING** : V tomto režimu můžete připojit k jednotce Soundbar nové zařízení.  
(Na dálkovém ovladači zařízení Soundbar stiskněte tlačítko **PAIR** nebo stiskněte a podržte na více než 5 sekund tlačítko  (Mikrofon zap/vyp) /  (Zdroj) na horní straně zařízení Soundbar, dokud je zařízení Soundbar v režimu „BT“.)

## Poznámky k připojení Bluetooth

- Vyhledejte nové zařízení v okruhu 1 m, ke kterému se chcete připojit přes Bluetooth.
- Pokud budete při připojování zařízení Bluetooth požádáni o PIN kód, zadejte <0000>.
- Zařízení se po 18 minutách v pohotovostním stavu automaticky vypne.
- Zařízení Soundbar nemusí správně vyhledávat nebo připojovat zařízení Bluetooth v následujících situacích:
  - Pokud je v okolí zařízení Soundbar silné elektrické pole.
  - Pokud je s jednotkou Soundbar spárováno více zařízení Bluetooth současně.
  - Pokud je zařízení Bluetooth vypnuté, není v dosahu nebo má poruchu.
- Elektronická zařízení mohou působit vysokofrekvenční rušení. Zařízení, která generují elektromagnetické vlnění – např. mikrovlnné trouby, bezdrátová zařízení LAN – musí být mimo dosah hlavní jednotky Soundbar.

# Připojení prostřednictvím Wi-Fi

## Kontrolní opatření před připojením

- Připojení Wi-Fi je dostupné pouze u televizorů Samsung TV.
- Zkontrolujte, zda je **bezdrátový směrovač (Wi-Fi)** zapnutý a **televizor je připojený ke směrovači**.
- Televizor a Soundbar musí být připojeny ke stejné bezdrátové síti (Wi-Fi).
- Pokud bezdrátový směrovač (Wi-Fi) používá kanál DFS, nebude možná vytvořit připojení Wi-Fi mezi televizorem a Soundbar. Podrobnosti zjistíte u svého poskytovatele služeb Internetu.
- Protože menu se mohou v různých letech výroby lišit, podívejte se do návodu k použití televizoru.
- Chcete-li připojit televizor k Soundbar prostřednictvím Wi-Fi, nejprve připojte Soundbar k bezdrátovému směrovači. Další podrobnosti ohledně vytvoření připojení Wi-Fi naleznete na straně 29.

1. Další informace o bezdrátovém připojení (Wi-Fi) k zařízení Soundbar najdete na straně 29, „**Metoda č. 2. Připojení přes Wi-Fi (bezdrátovou síť)**“.
2. Zdroj vstupu televizoru můžete změnit pomocí menu Zvuk pro Soundbar.
  - **Televizory Samsung TV vyrobené v roce 2017 nebo novější**  
Domů (🏠) → Menu → Nastavení (⚙️) → Všechna nastavení (⚙️) → Zvuk → Zvukový výstup → Soundbar Q\*\*\*B (Wi-Fi)

## POZNÁMKA

Připojení Wi-Fi Dolby Atmos je k dispozici v některých televizorech Samsung a některých modelech zařízení Soundbar.



## Používání funkce Q-Symphony

Při používání funkce Q-Symphony se Soundbar synchronizuje s televizorem Samsung za účelem zvukového výstupu prostřednictvím dvou zařízení a vytvoření optimálního prostorového efektu. Pokud je Soundbar připojen, zobrazí se v menu televizoru **Zvukový výstup** položka „**TV+Soundbar**“. Vyberte příslušnou nabídku.

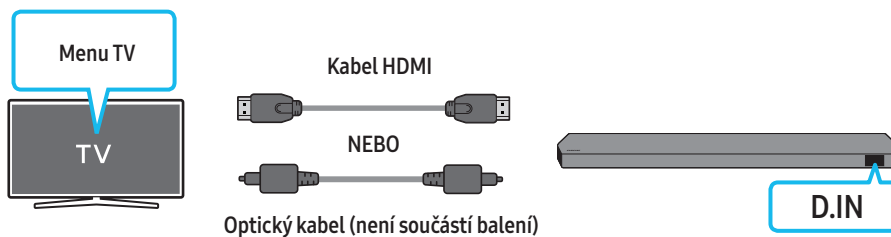

- Příklad menu televizoru: **TV + [AV] Název řady Soundbar (HDMI)**

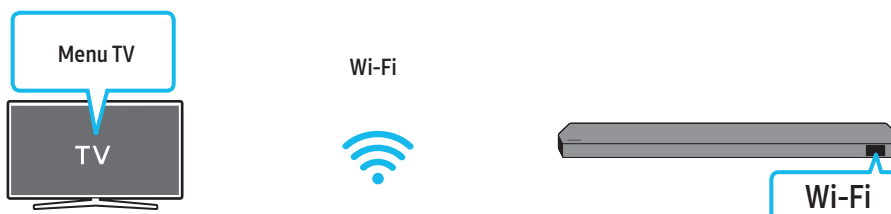

- Příklad menu televizoru: **TV + [AV] Soundbar series name (Wi-Fi)**

### POZNÁMKA

- Funguje na základě kodeku podporovaného televizorem.
- Tato funkce je podporována jen tehdy, pokud je připojen kabel HDMI, optický kabel (není součástí balení) nebo Wi-Fi.
- Zobrazená zpráva se může v závislosti na modelu televizoru lišit.
- Ujistěte se, že jsou televizor a zařízení Soundbar připojeny ke stejnému bezdrátovému směrovači/frekvenci.
- Tato funkce je k dispozici v některých televizorech Samsung a některých modelech zařízení Soundbar.

# Používání zvuku Spacefit

Poskytuje optimalizovanou kvalitu zvuku na základě analýzy prostředí, ve kterém posloucháte zvuk.

## Metoda č. 1. Připojení přes zařízení Soundbar



Pokud chcete tuto funkci zapnout, zapněte režim Spacefit sound pomocí dálkového ovladače zařízení Soundbar.

( (Ovládání zvuku) → „Spacefit sound Off“ →  ( Nahoru ) → „Spacefit sound On“)

- Tato funkce je k dispozici ve všech zvukových režimech.

## Metoda č. 2. Připojení přes TV

Pokud chcete tuto funkci zapnout, zapněte režim Adaptivní zvuk+ v menu televizoru Samsung.

(Domů (  ) → Menu → Nastavení (  ) → Všechna nastavení (  ) → General → Nastavení Inteligentního režimu → Adaptivní zvuk+)

- Když zapnete v televizoru režim **Adaptivní zvuk+**, režim zvuku v zařízení Soundbar se automaticky změní na **Adaptivní zvuk+**.

### POZNÁMKA

- Tato funkce je k dispozici, když zařízení Soundbar připojíte k některým televizorům Samsung.
- Modely **Q7\*\*B** podporují pouze metodu „Připojení přes TV“.

# 06 PŘIPOJENÍ EXTERNÍHO ZAŘÍZENÍ

## Metoda č. 1. Připojení pomocí kabelu HDMI (pomocí kterého lze dekódovat a přehrávat Dolby Atmos / DTS:X)

### Kontrolní opatření před připojením

- Pokud možnosti výstupu zvuku zahrnují možnost sekundárního zvuku, ujistěte se, že je tato možnost vypnutá.
- Ujistěte se, že obsah podporuje technologii Dolby Atmos® / DTS:X.

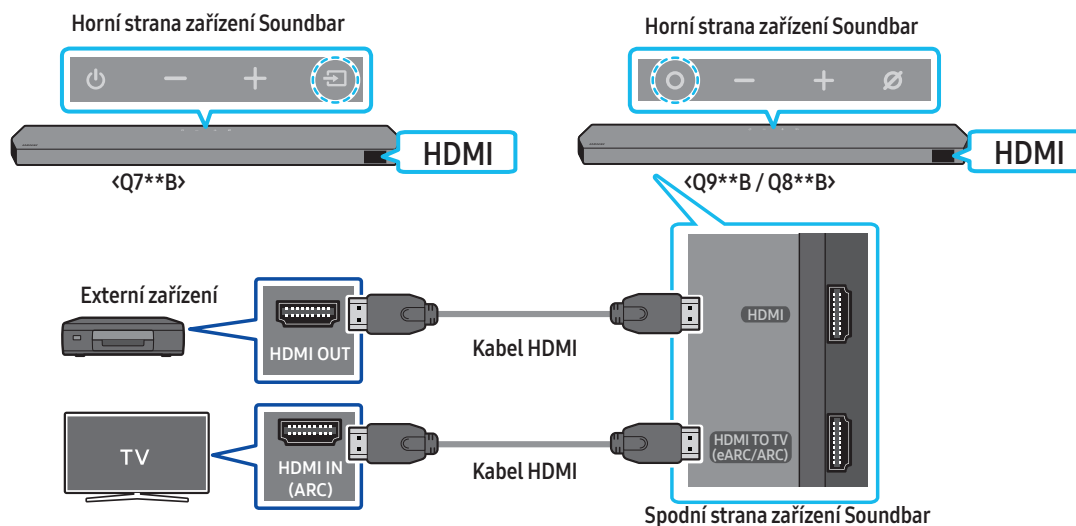

1. Pomocí kabelu HDMI propojte port HDMI OUT na externím zařízení s portem HDMI na spodní straně Soundbar.
2. Pomocí kabelu HDMI propojte port HDMI IN na televizoru s portem HDMI TO TV (eARC/ARC) na spodní straně Soundbar.
3. Zapněte zařízení Soundbar, televizor a externí zařízení.
4. Stisknutím **○ (Multifunkčního)** tlačítka / tlačítka **↔ (Zdroj)** na horní straně zařízení Soundbar nebo tlačítka **↔ (Zdroj)** na dálkovém ovladači vyberte režim „HDMI“.
5. Na displeji Soundbar se zobrazí potvrzení, že je aktuálně vybraný režim „HDMI“ a Soundbar začne přehrávat zvuky.

### POZNÁMKA

- Pokud používáte Dolby Atmos® / DTS:X: Je-li vstupní zdroj ve formátu Dolby Atmos® / DTS:X, přečtěte si část „Specifikace výstupu pro různé režimy zvukových efektů“ na straně 11.
- Po aktivaci technologie Dolby Atmos® se na předním displeji zobrazí „DOLBY ATMOS“.
- Po aktivaci DTS:X se na předním displeji zobrazí text „DTS:X“.
- Konfigurace technologie Dolby Atmos® / DTS:X na přehrávači BD a dalších zařízeních  
V menu nastavení přehrávače BD nebo jiného zařízení otevřete možnosti zvukového výstupu a zkontrolujte, zda je pro Bitstream vybrána možnost „Žádné kódování“. U přehrávače BD Samsung přejděte do nabídky Home Menu → Sound → Digital Output a vyberte možnost Bitstream (unprocessed).

### Specifikace podporovaných signálů UHD (3840 x 2160p)

Frekvence snímků (fps; snímky/s)	Barevná hloubka	RGB 4:4:4	YCbCr 4:4:4	YCbCr 4:2:2	YCbCr 4:2:0
< 60	8 bitů	0	0	0	0
	10 bitů	-	-	0	0
	12 bitů	-	-	0	0
120	8 bitů	-	-	-	-
	10 bitů	-	-	-	-

- Specifikace podporovaných signálů se může lišit v závislosti na připojeném externím zařízení nebo podmínkách použití.

## Metoda č. 2. Připojení pomocí optického kabelu

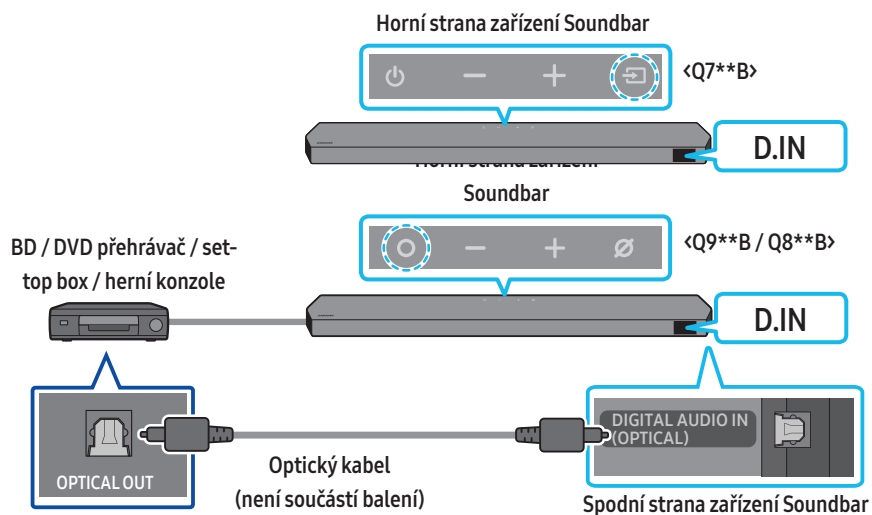

1. Pomocí optického kabelu (není součástí balení) propojte vstup **DIGITAL AUDIO IN (OPTICAL)** na hlavní části zařízení Soundbar a port **OPTICAL OUT** na externím zařízení.
2. Zapněte zařízení Soundbar a externí zařízení.
3. Vyberte režim „**D.IN**“ stisknutím **○ (Multifunkčního)** tlačítka / tlačítka **⇒ (Zdroj)** na horní straně zařízení Soundbar nebo tlačítka **⇒ (Zdroj)** na dálkovém ovladači.
4. Vaše zařízení Soundbar bude přehrávat zvuk z externího zařízení.

# 07 PŘIPOJENÍ MOBILNÍHO ZAŘÍZENÍ

## Metoda č. 1. Připojení přes Bluetooth

Pokud je přes Bluetooth připojeno mobilní zařízení, můžete poslouchat stereofonní zvuk bez zbytečné kabeláže.

- Pokud se připojíte ke spárovanému zařízení Bluetooth a jednotka Soundbar je vypnutá, zařízení Soundbar se automaticky zapne.

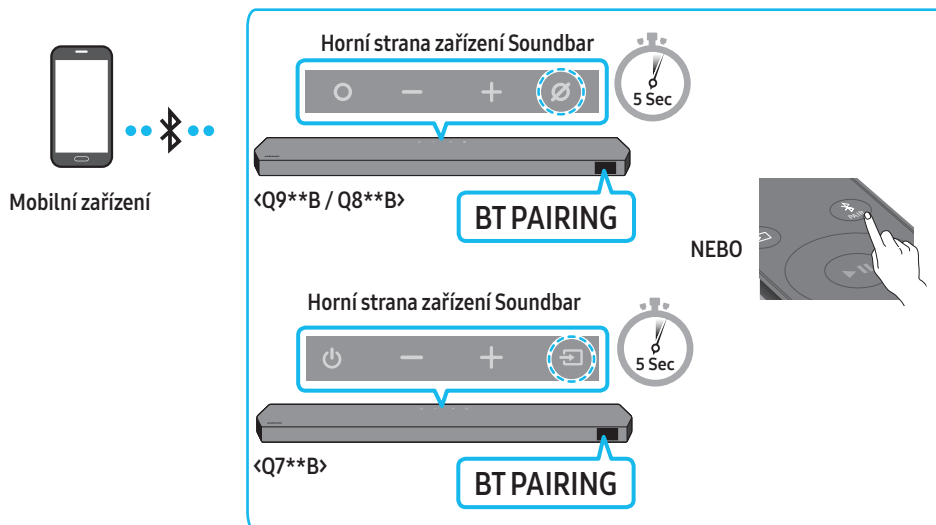

### První připojení

- Při připojování k novému zařízení Bluetooth zkontrolujte, že je zařízení v dosahu 1 m.
1. Stisknutím tlačítka **PAIR** na dálkovém ovladači zařízení Soundbar vstoupíte do režimu „BT PAIRING“.  
(NEBO) a. Stiskněte **○ (Multifunkční)** tlačítko / tlačítko **↔ (Zdroj)** na horním panelu a poté vyberte „BT“.  
Za několik sekund se možnost „BT“ přepne automaticky na „BT PAIRING“ nebo se změní na „BT READY“, pokud existuje záznam o připojení.  
b. Jakmile se objeví text „BT READY“, stiskněte a podržte na déle než 5 sekund tlačítko **⊘ (Mikrofon zap/vyp)** / **↔ (Zdroj)** na horním panelu zařízení Soundbar, dokud se nezobrazí text „BT PAIRING“.
  2. Na zařízení vyberte ze zobrazeného seznamu možnost „Soundbar Q\*\*\*B“.
    - Jakmile se jednotka Soundbar připojí k mobilnímu zařízení, zobrazí se na předním displeji [Název mobilního zařízení] → „BT“.
  3. Přehrávejte hudební soubory ze zařízení připojeného přes Bluetooth prostřednictvím jednotky Soundbar.
    - Po prvním připojení jednotky Soundbar k mobilnímu zařízení se můžete znovu připojit pomocí režimu „BT READY“.

### Pokud se zařízení nepodaří připojit

- Pokud je na seznamu reproduktorů mobilního zařízení uvedeno stávající zařízení Soundbar (např. „Soundbar Q\*\*\*B“), odstraňte jej.
- Zopakujte kroky 1 a 2.

### Jaký je rozdíl mezi funkcemi BT READY a BT PAIRING?

- **BT READY** : V tomto režimu můžete znovu připojit jakýkoli televizor nebo mobilní zařízení, které jste připojili dříve.
- **BT PAIRING** : V tomto režimu můžete připojit k jednotce Soundbar nové zařízení.  
(Na dálkovém ovladači zařízení Soundbar stiskněte tlačítko **PAIR** nebo stiskněte a podržte na více než 5 sekund tlačítko **⊘ (Mikrofon zap/vyp)** / **↔ (Zdroj)** na horní straně zařízení Soundbar, dokud je zařízení Soundbar v režimu „BT“.)

## Poznámky k připojení Bluetooth

- Vyhledejte nové zařízení v okruhu 1 m, ke kterému se chcete připojit přes Bluetooth.
- Pokud budete při připojování zařízení Bluetooth požádáni o PIN kód, zadejte <0000>.
- Zařízení se po 18 minutách v pohotovostním stavu automaticky vypne.
- Zařízení Soundbar nemusí správně vyhledávat nebo připojovat zařízení Bluetooth v následujících situacích:
  - Pokud je v okolí zařízení Soundbar silné elektrické pole.
  - Pokud je s jednotkou Soundbar spárováno více zařízení Bluetooth současně.
  - Pokud je zařízení Bluetooth vypnuté, není v dosahu nebo má poruchu.
- Elektronická zařízení mohou působit vysokofrekvenční rušení. Zařízení, která generují elektromagnetické vlnění – např. mikrovlnné trouby, bezdrátová zařízení LAN – musí být mimo dosah hlavní jednotky Soundbar.
- Soundbar podporuje data SBC (44,1 kHz, 48 kHz).
- Připojujte pouze k zařízení Bluetooth, které podporuje funkci A2DP (AV).
- Soundbar nelze připojit k zařízení Bluetooth, které podporuje pouze funkci HF (hands-free).
- Při propojování zařízení Soundbar se zařízením Bluetooth dejte zařízení co nejbliž k sobě.
- Čím bude zařízení Soundbar od zařízení Bluetooth dále, tím horší bude kvalita zvuku.
- Připojení Bluetooth se může přerušit, pokud budou zařízení mimo efektivní dosah.
- Připojení Bluetooth nemusí v místech s horším příjmem fungovat správně.
- Ze zařízení Bluetooth může vycházet šum nebo nemusí fungovat správně, pokud nastanou tyto podmínky:
  - Pokud je tělo v kontaktu s vysílačem a přijímačem na zařízení Bluetooth nebo Soundbar
  - V rozích nebo v místech, kde se vyskytují překážky, například stěna nebo příčka, a může zde docházet k elektrickým změnám.
  - Při vystavení rádiovému rušení jinými výrobky pracujícími ve stejných frekvenčních pásmech, jako jsou například lékařské přístroje, mikrovlnné trouby a bezdrátová zařízení LAN.
  - I překážky, jako jsou například dveře a stěny, mohou mít vliv na kvalitu zvuku, byť jsou zařízení v efektivním dosahu.
- Zařízení Soundbar nelze spárovat s dalšími zařízeními Bluetooth, pokud aktuálně využívá možnost Bluetooth.
- Toto bezdrátové zařízení může při provozu způsobit elektrické rušení.

## Odpojení zařízení Bluetooth od zařízení Soundbar

Zařízení Bluetooth lze od zařízení Soundbar odpojit. Pokyny najdete v návodu k použití zařízení Bluetooth.

- Zařízení Soundbar se odpojí.
- Po odpojení zařízení Soundbar od zařízení Bluetooth se na předním displeji zařízení Soundbar zobrazí text „BT DISCONNECTED“.

## Odpojení zařízení Soundbar od zařízení Bluetooth

Stisknutím **O (Multifunkčního)** tlačítka / tlačítka **↔ (Zdroj)** na horní straně zařízení Soundbar nebo tlačítka **↔ (Zdroj)** na dálkovém ovladači přepněte režim z režimu „BT“.

- Odpojení chvíli trvá, protože zařízení Bluetooth musí přijmout od zařízení Soundbar odpověď. (Doba odpojení se může lišit v závislosti na zařízení Bluetooth.)
- Po odpojení zařízení Soundbar od zařízení Bluetooth se na předním displeji zařízení Soundbar zobrazí text „BT DISCONNECTED“.

## Metoda č. 2. Připojení přes Wi-Fi (bezdrátovou síť)

Chcete-li připojit jednotku Soundbar k mobilnímu zařízení přes bezdrátovou síť (Wi-Fi), je vyžadována aplikace **SmartThings**.

### První připojení

1. Nainstalujte do mobilního zařízení (telefon nebo tablet) aplikaci **SmartThings** a spusťte ji.
2. V aplikaci pak podle pokynů přidejte zařízení Soundbar.
  - Na některých zařízeních se automatické okno (druhá kopie obrazovky níže) nemusí zobrazit. Pokud se neotevře okno místní nabídky, stiskněte na **Home** tlačítko „+“. Zařízení Soundbar bylo přidáno do aplikace.
  - Níže uvedený obrázek se může lišit v závislosti na verzi aplikace.

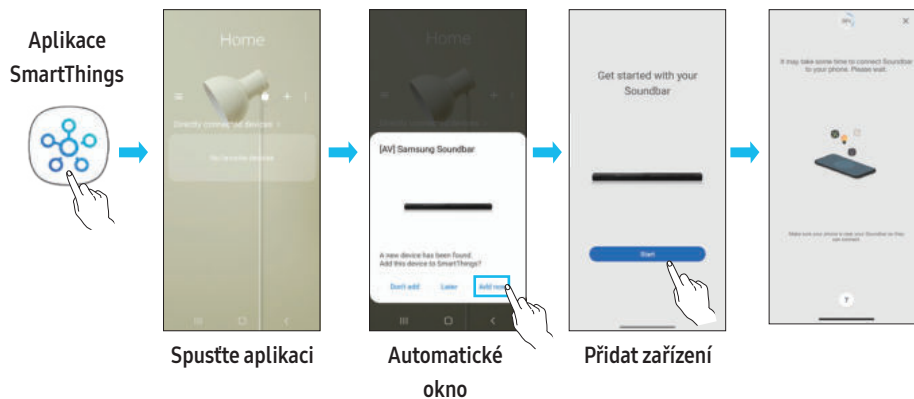

## Používání Tap Sound

Přiložte mobilní zařízení k zařízení Soundbar a přehrávejte přes něj zvukový obsah.

- Tato funkce nemusí být podporována u všech mobilních zařízení.
- Tato funkce je kompatibilní pouze s mobilními zařízeními Samsung se systémem Android 8.1 a novějším.

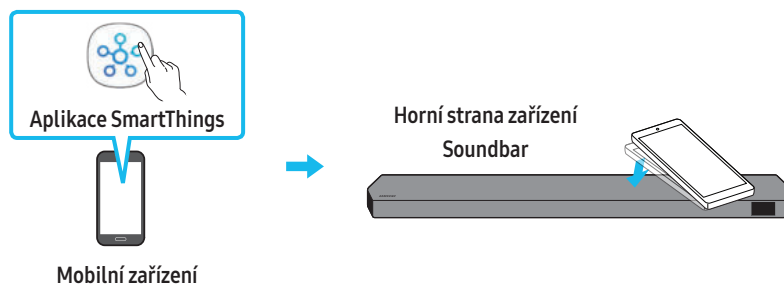

1. Zapněte na mobilním zařízení funkci **Tap Sound**.
  - Postup pro zapnutí této funkce naleznete dále v části „**Nastavení funkce Tap Sound**“.
2. Přiložte mobilní zařízení k zařízení Soundbar. Zobrazí se okno a v něm vyberte možnost „**Start now**“.  
Mobilní zařízení se propojí se zařízením Soundbar prostřednictvím Bluetooth.
3. Přehrajte zvukový obsah z mobilního zařízení zařízením Soundbar.
  - Tato funkce propojí mobilní zařízení se zařízením Soundbar technologií Bluetooth na základě zjištěných vibrací při kontaktu mobilního zařízení se zařízením Soundbar.
  - Mobilní zařízení nepřikládejte na ostré hrany zařízení Soundbar. Soundbar či mobilní zařízení by se mohly poškrábat či poničit.
  - Doporučujeme mít mobilní zařízení v obalu. Šetrně přiložte na širokou oblast v horní části zařízení Soundbar a nepoužívejte při tom nadměrnou sílu.
  - Používání této funkce vyžaduje aktualizaci aplikace **SmartThings** na nejnovější verzi.  
Podpora této funkce závisí na verzi aplikace.

### Nastavení funkce Tap Sound

Přes aplikaci **SmartThings** zapněte funkci **Tap View, Tap Sound**.

1. Na mobilním zařízení spusťte aplikaci **SmartThings**.
2. Na obrazovce aplikace **SmartThings** v mobilním zařízení vyberte menu (☰ → ⚙️).
3. Nastavením hodnoty zap. u „**Tap View, Tap Sound**“ nastavíte spuštění funkce po přiblížení mobilního zařízení k zařízení Soundbar. Funkce je zapnutá.

### POZNÁMKA

- Pokud se mobilní zařízení nachází v úsporném režimu, funkce **Tap Sound** nebude fungovat.
- Funkce **Tap Sound** nemusí fungovat, pokud se v blízkosti zařízení Soundbar vyskytují zařízení, která mohou způsobovat rádiové rušení. Jedná se například o elektrická zařízení. Zařízení potenciálně způsobující rádiové rušení by se měla nacházet v dostatečné vzdálenosti od zařízení Soundbar.



## 08 PŘIPOJENÍ PŘES APPLE AIRPLAY 2

- Tato funkce nemusí být v některých zemích dostupná.
- Tento Samsung Soundbar podporuje technologii AirPlay 2 a vyžaduje systém iOS 11.4 nebo novější.

Pomocí technologie AirPlay 2 můžete streamovat hudbu, podcasty a jiný zvuk ze zařízení Apple do zařízení Samsung Soundbar.

- Ujistěte se, že Soundbar je zapnutý a připojený ke stejné síti Wi-Fi jako zařízení Apple.
- V telefonu iPhone, tabletu iPad nebo počítači Mac stiskněte ikonu  v aplikaci podporované technologií AirPlay nebo v Ovládacím centru.
- Vyberte v seznamu dostupných zařízení Soundbar, pomocí kterého chcete reprodukovat aktuální zvuk.

# 09 INSTALACE NÁSTĚNNÉHO DRŽÁKU

## Předpoklady instalace

- Montáž provádějte pouze na svislou stěnu.
- Zařízení neinstalujte v místě s vysokou teplotou nebo vlhkostí.
- Zkontrolujte, zda je stěna dostatečně silná, aby zařízení unesla. Pokud ne, stěnu vyztužte nebo zvolte pro montáž jiné místo.
- Zakupte si a používejte upevňovací šrouby nebo kotvy, které jsou vhodné pro daný typ stěny (sádkokarton, železná deska, dřevo atd.). Nosné šrouby upevněte pokud možno do hmoždinek.
- Zakupte si upevňovací šrouby podle typu a tloušťky stěny, na kterou chcete Soundbar připevnit.
  - Průměr: M5
  - Délka: Doporučujeme 35 mm nebo více.
- Před instalací zařízení Soundbar na stěnu připojte kabely jednotky k externím zařízením.
- Před montáží zkontrolujte, zda je jednotka vypnuta a odpojena. Jinak by mohlo dojít k úrazu elektrickým proudem.

## Součástky pro upevnění na stěnu

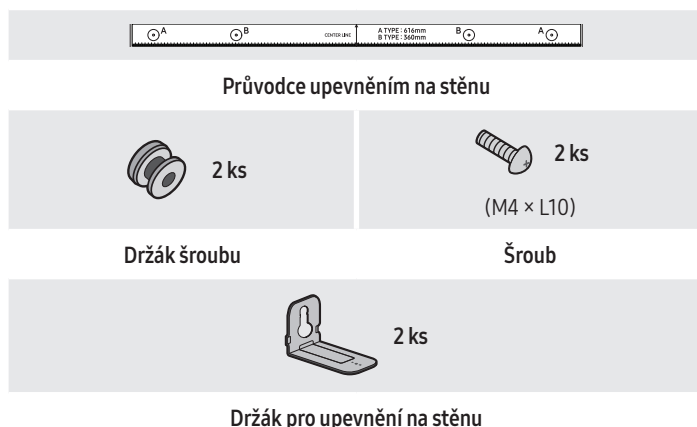

1. Přiložte na povrch stěny **šablona pro upevnění na stěnu**.
  - **Šablona pro upevnění na stěnu** musí být umístěna vodorovně.
  - Pokud máte televizor přimontovaný ke stěně, připevněte zařízení Soundbar alespoň 5 cm pod něj.

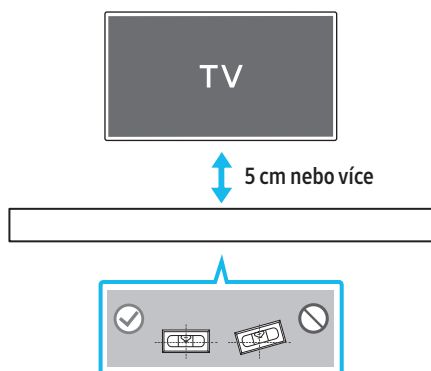

2. Zarovnejte **osu šablony pro upevnění na stěnu** se středem televizoru (pokud zařízení Soundbar instalujete pod něj), a následně upevněte **Wall Mount Guide šablona pro upevnění na stěnu** ke stěně páskou.
  - Pokud zařízení nemontujete pod televizor, umístěte **osu** do středu montážní oblasti.

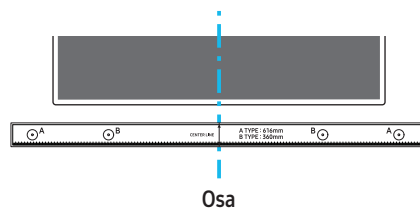

3. Do otvorů ve středech obrázků **A-TYPE** na koncích šablony zastrčte špičku pera nebo ořezané tužky a udělejte značky pro otvory pro nosné šrouby a potom sejměte **šablona pro upevnění na stěnu**.

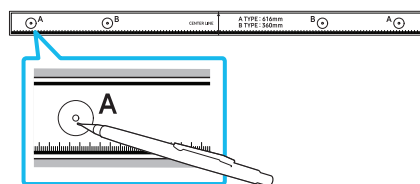

4. V místě každé značky vyvrtejte do stěny otvor vrtákem vhodné velikosti.
  - Pokud značky neodpovídají poloze čepů, ujistěte se před vložením nosných šroubů, že jste do otvorů vložili vhodné kotvy nebo hmoždinky. Používáte-li kotvy nebo hmoždinky, ujistěte se, že vyvrtané otvory jsou pro ně dostatečně velké.
5. Každým **držák šroubu** prostrčte šroub a jednotlivé šrouby pevně zašroubujte do otvorů pro nosné šrouby.

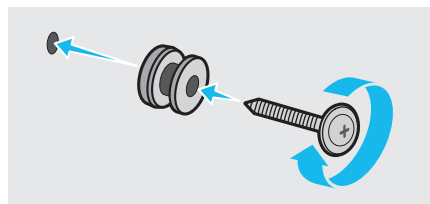

6. Pomocí dvou **šroubů** namontujte na spodní část zařízení Soundbar ve správném směru dva **držáky pro upevnění na stěnu**.

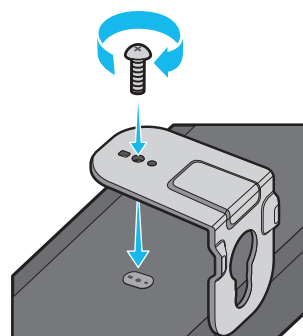

- Během montáže se ujistěte, že jsou za zadní částí zařízení Soundbar umístěny závěsné součásti **držáků pro upevnění na stěnu**.

Zadní strana zařízení Soundbar



Pravý okraj zařízení Soundbar

7. Namontujte zařízení Soundbar pomocí přiložených držáků pro upevnění na stěnu tím, že je zavěsíte na držáky šroubů.

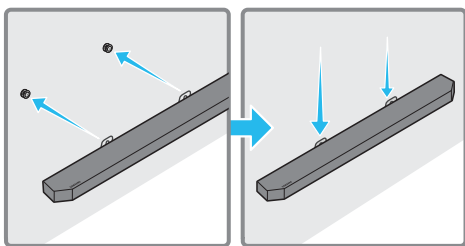

8. Zasuňte zařízení Soundbar podle následujícího obrázku tak, aby držáky pro upevnění na stěnu držely pevně na držácích šroubů.

- Vložte držáky šroubů do široké (spodní) části držáků pro upevnění na stěnu a následně posuňte držáky pro upevnění na stěnu dolů tak, aby spočívaly bezpečně na držácích šroubů.

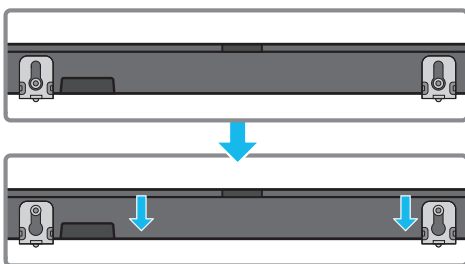

## Instalace prostorových reproduktorů na stěnu (vztahuje se pouze na příslušné modely)

Můžete samostatně zakoupit nástěnné držáky a nainstalovat prostorové reproduktory na stěnu.

Společnost Samsung Electronics nástěnné držáky neprodává.

### Poznámky k nástěnné montáži prostorových reproduktorů

- Upevnění pro montáž prostorových reproduktorů na stěnu musí unést více než 8,0 kg.
- Velikost otvoru: 1/4 – 20 UNC závitová vložka
  - Standardní šroub:  $\varnothing$  6,35 mm, stoupání závitu 1,27 mm
  - Délka: 18 mm
  - Počet: Levý 1 ks / Pravý 1 ks

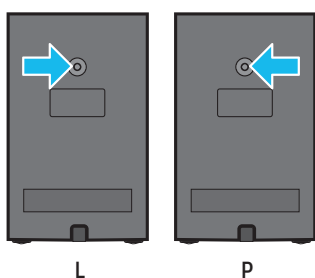

- Před instalací nástěnných držáků zkontrolujte pevnost stěny. Neměla by být dostatečná, před montáží držáků pro upevnění na stěnu a prostorových reproduktorů stěnu zpevněte.
- Společnost Samsung nenesie odpovědnost za žádná poškození produktu způsobená jeho chybnou instalací.
- Dejte pozor, abyste reproduktory nenamontovali bokem nebo vzhůru nohama.

# 10 INSTALACE ZAŘÍZENÍ SOUNDBAR PŘED TELEVIZOREM

## Komponenta

 4 ks

Pryžová podložka

Při instalaci upevněte pryžové podložky na spodní stranu zařízení Soundbar a teprve poté jej můžete umístit nad stojan televizoru. Připevněte pryžové podložky tak, aby nepřechýlaly přes okraje stojanu televizoru. Postupujte podle obrázku níže.

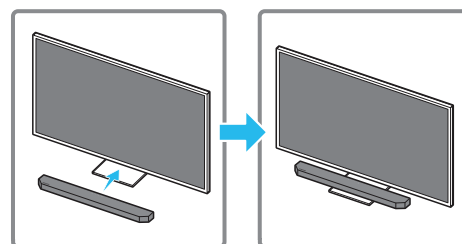
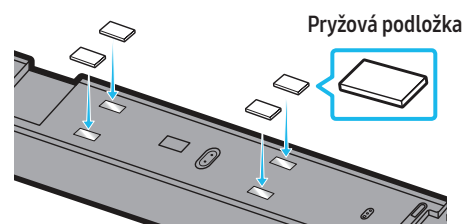

Umístěte Soundbar na stojan televizoru.

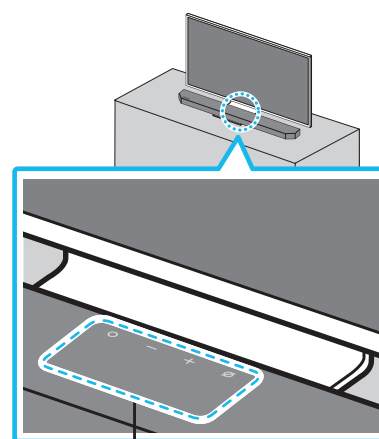

Mikrofony (vztahuje se pouze na příslušné modely)

Podle obrázku vyrovnejte střed televizoru se středem soundbaru a opatrně vložte soundbar do stojanu televizoru.

V této chvíli umístěte mikrofony (vztahuje se pouze na příslušné modely) na přední stranu stojanu, aby nedocházelo k rušení funkce rozpoznávání hlasu.

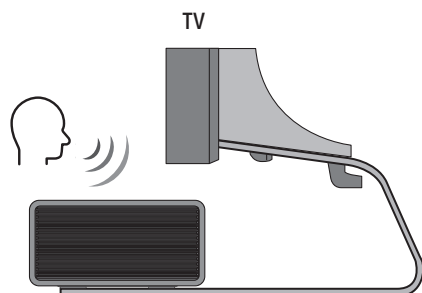

Pravý okraj zařízení Soundbar

#### POZNÁMKA

- Soundbar musí být umístěn na rovném a pevném povrchu.
- Nedostatečný odstup od televizoru může vést k problémům s rozpoznáním hlasu a akustikou.
- Výše uvedený obrázek se může lišit od konkrétního modelu.
- Tato funkce není u modelu **Q7\*\*B** podporována.

## 11 AKTUALIZACE SOFTWARE

### Automatická aktualizace

Pokud je zařízení Soundbar připojené k internetu, provádí se aktualizace softwaru, i když je zařízení Soundbar vypnuté.

- Chcete-li použít funkci automatické aktualizace, musí být zařízení Soundbar připojeno k internetu.

Připojení Wi-Fi k zařízení bude ukončeno, pokud dojde k odpojení napájecího kabelu zařízení Soundbar nebo výpadku proudu. V případě výpadku proudu a po jeho obnovení nebo pokud znovu zapojíte napájecí kabel, zapněte zařízení Soundbar a znovu jej připojte k internetu.

### Aktualizace USB

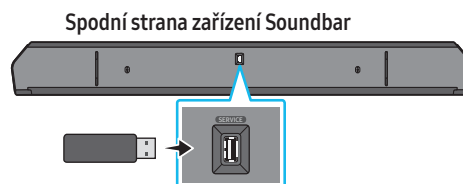

Společnost Samsung může v budoucnu nabízet aktualizace systému zařízení Soundbar.

Pokud je aktualizace k dispozici, můžete zařízení Soundbar aktualizovat zapojením jednotky USB s aktualizací softwaru do portu **SERVICE** zařízení Soundbar.

1. Přejděte na webovou stránku společnosti Samsung ([www.samsung.com](http://www.samsung.com)) → v menu zákaznické podpory vyhledejte příslušný název modelu.
  - Podrobnosti o aktualizaci naleznete v návodu k upgradu.
2. Stáhněte si soubor upgradu (typ USB).
3. Rozbalte soubor a vytvořte složku s názvem souboru.
4. Vytvořenou složku uložte na paměťové zařízení USB a to následně připojte k zařízení Soundbar.
5. Zapněte zařízení Soundbar. Na produktu se zobrazí zpráva „**UPDATE**“ a bude se cca 3 min aktualizovat.
  - Během aktualizace produkt nevybínejte ani nevyjímejte paměťové zařízení USB.
  - Pokud se zpráva „**UPDATE**“ na displeji nezobrazí, odpojte ze zařízení Soundbar napájecí kabel a zase jej připojte.
  - Pokud je nainstalována nejnovější verze, žádná aktualizace neproběhne.
  - Podpora aktualizace se odvíjí od typu USB.

## Inicializace

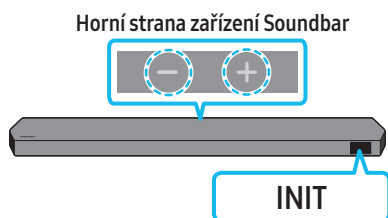

Zapněte zařízení Soundbar a přímo na jednotce stiskněte alespoň na 5 sekund současně tlačítka **— + (Hlasitost)**. Na displeji se zobrazí „INIT“ a dojde k inicializaci zařízení Soundbar.

### ⚠ UPOZORNĚNÍ

- Inicializují se všechna nastavení zařízení Soundbar. Tuto akci provádějte pouze tehdy, pokud je inicializace vyžadována.

## 12 ODSTRAŇOVÁNÍ POTÍŽÍ

Než začnete hledat pomoc, zkuste následující tipy.

### Soundbar se nezapne.

- Zkontrolujte, zda je napájecí kabel zařízení Soundbar správně zapojen do zásuvky.

### Soundbar nepracuje správně.

- Po vytažení napájecí kabel znovu zapojte.
- Vypněte a znovu zapněte externí zařízení a opakujte akci.
- Pokud není k dispozici žádný signál, zařízení Soundbar se po určité době automaticky vypne. Zapněte napájení. (viz str. 9)

### Dálkový ovladač nefunguje

- Namiřte dálkový ovladač přímo na Soundbar.
- Vyměňte baterie za nové.

### Indikátor zařízení Soundbar začne svítit červeně.

- Mikrofon je vypnutý.  
Zapněte mikrofon. (viz str. 7)

### Ze zařízení Soundbar nevychází zvuk.

- Hlasitost zařízení Soundbar je příliš nízká nebo je zařízení ztlumené. Hlasitost upravte.
- Pokud je připojené externí zařízení (STB, zařízení Bluetooth, mobilní zařízení atd.), upravte hlasitost externího zařízení.
- V případě zvukového výstupu televizoru zvolte možnost Soundbar. (Samsung TV: Domů (🏠) → Menu → Nastavení (⚙) → Všechna nastavení (⚙) → Zvuk → Zvukový výstup → Select Soundbar)
- Propojovací kabely vedoucí k zařízení Soundbar nesmí být uvolněné. Odpojte kabel a zase jej připojte.
- Úplně odpojte napájecí kabel, znovu jej připojte a zapněte napájení.
- Inicializujte produkt a zkuste to znovu. (viz str. 35)

### Ze subwooferu nebo ze zadních reproduktorů nevychází zvuk.

- Zkontrolujte, zda LED indikátor na zadní straně subwooferu a prostorových reproduktorů svítí modře. Pokud indikátor bliká modře nebo svítí červeně, znovu zapojte Soundbar, subwoofer i prostorové reproduktory. (viz str. 16)
- Pokud se mezi zařízením Soundbar a subwooferem nachází překážka, můžete zaznamenat problém. Přestěhujte zařízení na místo bez překážek.
- Spojení mohou rušit ostatní okolní zařízení, která vysílají radiofrekvenční signály.  
Uchovávejte reproduktor mimo dosah těchto zařízení.
- Odpojte a znovu připojte zástrčku napájení.

#### **Pokud je ze subwooferu a prostorového reproduktoru slyšet kolísání zvuku, zpoždění nebo šum**

- Jestliže se mezi zařízením Soundbar a subwooferem nachází nějaké překážky, mohou způsobovat potíže. Přemístěte zařízení tak, aby mezi nimi nebyla žádná překážka.
- Pokud je subwoofer a prostorový reproduktor daleko od zařízení Soundbar, může docházet ke kolísání nebo zpoždění zvuku. Umístěte je do blízkosti Soundbar.
- Když je Soundbar v blízkosti přístroje nebo elektrického zařízení způsobujícího vysokofrekvenční rušení, může docházet ke kolísání nebo zpoždění zvuku. Umístěte Soundbar dostatečně daleko od zařízení způsobujících vysokofrekvenční rušení (například bezdrátového směrovače).
- Změňte připojení k síti televizoru z bezdrátového na kabelové.

#### **Hlasitost subwooferu je příliš nízká.**

- Původní hlasitost přehrávaného obsahu je možná nízká. Zkuste upravit hlasitost subwooferu. (viz str. 10)
- Přemístěte subwoofer blíž k sobě.

#### **V případě, že televizor není připojen přes HDMI TO TV (eARC/ARC)**

- Zkontrolujte, zda je kabel HDMI správně zapojený do konektoru ARC. (viz str. 18)
- Připojení se nemusí zdařit z důvodu připojeného externího zařízení (set-top boxu, herní konzole atd.). Připojte zařízení Soundbar přímo.
- Na televizoru nemusí být aktivní funkce HDMI-CEC. Zapněte funkci CEC v nabídce televizoru. (Samsung TV: Domů (🏠) → Menu → Nastavení (⚙️) → Všechna nastavení (⚙️) → Připojení → External Device Manager → Anynet+ (HDMI-CEC) ON)
- Chcete-li použít připojení s funkcí eARC, musí být funkce eARC zapnutá v menu televizoru. (Samsung TV: Domů (🏠) → Menu → Nastavení (⚙️) → Všechna nastavení (⚙️) → Zvuk → Expert Settings → HDMI-eARC Mode (Auto))

#### **Po připojení k televizoru v režimu HDMI TO TV(eARC/ARC) není slyšet žádný zvuk.**

- Vaše zařízení není schopno přehrávat vstupní signál. Změňte zvukový výstup televizoru na PCM nebo Dolby Digital. (Pro televizor Samsung: Domů (🏠) → Menu → Nastavení (⚙️) → Všechna nastavení (⚙️) → Zvuk → Expert Settings → Digital Output Audio Format)

#### **Soundbar se nepřipojí prostřednictvím Bluetooth.**

- Při připojování nového zařízení přepněte pro připojení na režim „BT PAIRING“. (Stiskněte na dálkovém ovladači tlačítko **PAIR** nebo stiskněte na jednotce nejméně na 5 sekund tlačítko **🔊 (Mikrofon zap/vyp) / 📶 (Zdroj)**.)
- Pokud je zařízení Soundbar připojeno k jinému zařízení, změnu můžete provést tím, že zařízení odpojíte.
- Připojte jej znovu, poté co ho odeberete ze seznamu reproduktorů Bluetooth zařízení, ke kterému se chcete připojit. (Samsung TV: Domů (🏠) → Menu → Nastavení (⚙️) → Všechna nastavení (⚙️) → Zvuk → Zvukový výstup → Seznam reproduktorů Bluetooth)
- Automatické propojení s televizorem může být vypnuto. Pokud je zařízení Soundbar v režimu „BT READY“, na 5 sekund podržte na dálkovém ovladači zařízení Soundbar tlačítko **Doleva** a vyberte **ON-TV CONNECT**. Pokud se zobrazí **OFF-TV CONNECT**, proveďte změnu výběru opětovným stisknutím a podržením tlačítka **Doleva** na 5 sekund.
- Odpojte a znovu připojte zástrčku napájení a zkuste to znovu.
- Inicializujte produkt a zkuste to znovu. (viz str. 35)

#### **Při připojení prostřednictvím Bluetooth zmizí zvuk.**

- Některá zařízení mohou při umístění příliš blízko k zařízení Soundbar způsobovat vysokofrekvenční rušení, např. mikrovlnné trouby, bezdrátové směrovače atd.
- Pokud zařízení připojené prostřednictvím Bluetooth přemístíte příliš daleko od zařízení Soundbar, může zmizet zvuk. Přesuňte zařízení blíže k zařízení Soundbar.
- Pokud je část vašeho těla v kontaktu s vysílačem a přijímačem signálu Bluetooth nebo je produkt nainstalovaný na kovovém nábytku, může docházet ke zmenšení zvuku. Ověřte prostředí pro instalaci a podmínky pro používání.

#### **Soundbar se nepřipojí k Wi-Fi.**

- Zkontrolujte, zda máte zapnutý bezdrátový router.
- Vypněte router, zase jej zapněte a zkuste to znovu.
- Pokud je signál bezdrátové sítě příliš slabý, Soundbar se nepřipojí k síti. Pokud je to možné, přemístěte směrovač blíž k zařízení Soundbar, nebo odstraňte veškeré překážky mezi zařízením Soundbar a směrovačem.
- Pokud máte nový bezdrátový router, budete muset upravit síťové nastavení reproduktoru.

#### **Soundbar se nezapne automaticky s televizorem.**

- Pokud vypnete zařízení Soundbar při sledování televize, je synchronizace napájení s televizorem neaktivní. Nejdříve televizor vypněte.

#### **Funkce AVA (vztahuje se pouze na příslušné modely) není dostupná v následujících případech.**

- Funkce AVA (vztahuje se pouze na příslušné modely) nebude dostupná při používání funkce Q-symphony.
- Funkce AVA (vztahuje se pouze na příslušné modely) nebude dostupná, když je vypnutý mikrofon.

#### **Po připojení televizoru k zařízení Soundbar jsem přepnul do režimu Soundbar. Z televizoru potom nevychází žádný zvuk.**

- Když připojíte Soundbar k mobilnímu zařízení ve chvíli, kdy je připojený k televizoru, Soundbar bude reprodukovat zvuk z mobilního zařízení a přitom zůstane připojený k televizoru. Zvuk z televizoru tak nebude reprodukován žádným způsobem.
- Odpojte mobilní zařízení a zvuk z televizoru bude opět reprodukován přes Soundbar.

## 13 LICENCE

---



Dolby, Dolby Atmos, and the double-D symbol are registered trademarks of Dolby Laboratories Licensing Corporation. Manufactured under license from Dolby Laboratories. Confidential unpublished works. Copyright © 2012-2021 Dolby Laboratories. All rights reserved.

---



For DTS patents, see <http://patents.dts.com>. Manufactured under license from DTS, Inc. (for companies headquartered in the U.S./Japan/Taiwan) or under license from DTS Licensing Limited (for all other companies). DTS, DTS:X, and the DTS:X logo are registered trademarks or trademarks of DTS, Inc. in the United States and other countries. © 2021 DTS, Inc. ALL RIGHTS RESERVED.

---



The terms HDMI and HDMI High-Definition Multimedia Interface, and the HDMI Logo are trademarks or registered trademarks of HDMI Licensing Administrator, Inc. in the United States and other countries.

---



- Hudbu ze Spotify můžete ovládat na dálku přes telefon, tablet nebo počítač. Na stránce [spotify.com/connect](https://www.spotify.com/connect) najdeš, jak na to
  - Software Spotify podléhá licencím třetích stran, jejichž seznam je uveden zde: <https://www.spotify.com/connect/third-party-licenses>.
- 



- Apple, Airplay, iPhone, iPad, and Mac are trademarks of Apple Inc., registered in the U.S. and other countries.
  - Use of the Works with Apple badge means that an accessory has been designed to work specifically with the technology identified in the badge and has been certified by the developer to meet Apple performance standards.
- 

## 14 UPOZORNĚNÍ K LICENCÍM NA OPEN SOURCE

Pokud chcete poslat dotazy a požadavky týkající se softwaru open sources, obraťte se na Samsung Open Source (<http://opensource.samsung.com>)

## 15 DŮLEŽITÉ POZNÁMKY KE SLUŽBĚ

- Obrázky a ilustrace v této uživatelské příručce jsou pouze ilustrativní a mohou se lišit od skutečného vzhledu produktu.
- Správný poplatek bude účtován v případě, že
  - (a) Přivoláte technika a výrobek nebude vadný (např. protože jste si nepřečetli uživatelskou příručku).
  - (b) Příklad přinesete do opravy a výrobek nebude vadný (např. protože jste si nepřečetli uživatelskou příručku).
- O výši správného poplatku budete informováni před návštěvou technika.

# 16 TECHNICKÉ ÚDAJE A INFORMACE

## Specifikace

### Hlavní jednotka zařízení Soundbar

Název modelu	HW-Q930B/HW-Q935B
Hmotnost	5,4 kg
Rozměry (Š x V x H)	1110,7 x 60,4 x 120,0 mm
Rozsah provozních teplot	+5 až +35°C
Rozsah provozní vlhkosti	10 až 75 %
ZESILOVAČ Jmenovitý výstupní výkon	(30 W x 3) + (20 W x 6) + (10 W x 3)
Podporované formáty přehrávání	Dolby 5.1ch / Dolby Digital Plus / Dolby TRUE HD / Dolby ATMOS / DTS 5.1ch / DTS HD / DTS-HD Master Audio / DTS:X / LPCM 8Ch
VÝSTUPNÍ VÝKON BEZDRÁTOVÉHO ZAŘÍZENÍ Maximální výkon vysílače (Wi-Fi)	100 mW při 2,4–2,4835 GHz, 200 mW při 5,15–5,25 GHz, 100 mW při 5,25–5,35 GHz a 5,47–5,725 GHz
VÝSTUPNÍ VÝKON BEZDRÁTOVÉHO ZAŘÍZENÍ Maximální výkon vysílače (Bluetooth)	100 mW při 2,4–2,4835 GHz
VÝSTUPNÍ VÝKON BEZDRÁTOVÉHO ZAŘÍZENÍ Maximální výkon vysílače (SRD)	25 mW při 5,775–5,875 GHz

Název modelu	HW-Q800B/HW-Q810B
Hmotnost	5,1 kg
Rozměry (Š x V x H)	1110,7 x 60,4 x 120,0 mm
Rozsah provozních teplot	+5 až +35°C
Rozsah provozní vlhkosti	10 až 75 %
ZESILOVAČ Jmenovitý výstupní výkon	(30 W x 3) + (20 W x 4) + (10 W x 3)
Podporované formáty přehrávání	Dolby 5.1ch / Dolby Digital Plus / Dolby TRUE HD / Dolby ATMOS / DTS 5.1ch / DTS HD / DTS-HD Master Audio / DTS:X / LPCM 8Ch
VÝSTUPNÍ VÝKON BEZDRÁTOVÉHO ZAŘÍZENÍ Maximální výkon vysílače (Wi-Fi)	100 mW při 2,4–2,4835 GHz, 200 mW při 5,15–5,25 GHz, 100 mW při 5,25–5,35 GHz a 5,47–5,725 GHz
VÝSTUPNÍ VÝKON BEZDRÁTOVÉHO ZAŘÍZENÍ Maximální výkon vysílače (Bluetooth)	100 mW při 2,4–2,4835 GHz
VÝSTUPNÍ VÝKON BEZDRÁTOVÉHO ZAŘÍZENÍ Maximální výkon vysílače (SRD)	25 mW při 5,775–5,875 GHz

Název modelu	HW-Q700B/HW-Q710B
Hmotnost	4,8 kg
Rozměry (Š x V x H)	1110,7 x 60,4 x 120,0 mm
Rozsah provozních teplot	+5 až +35°C
Rozsah provozní vlhkosti	10 až 75 %
ZESILOVAČ Jmenovitý výstupní výkon	(30 W x 3) + (20 W x 2) + (10 W x 3)
Podporované formáty přehrávání	Dolby 5.1ch / Dolby Digital Plus / Dolby TRUE HD / Dolby ATMOS / DTS 5.1ch / DTS HD / DTS-HD Master Audio / DTS:X / LPCM 8Ch



VÝSTUPNÍ VÝKON BEZDRÁTOVÉHO ZAŘÍZENÍ Maximální výkon vysílače (Wi-Fi)	100 mW při 2,4–2,4835 GHz, 200 mW při 5,15–5,25 GHz, 100 mW při 5,25–5,35 GHz a 5,47–5,725 GHz
VÝSTUPNÍ VÝKON BEZDRÁTOVÉHO ZAŘÍZENÍ Maximální výkon vysílače (Bluetooth)	100 mW při 2,4–2,4835 GHz
VÝSTUPNÍ VÝKON BEZDRÁTOVÉHO ZAŘÍZENÍ Maximální výkon vysílače (SRD)	25 mW při 5,775–5,875 GHz

### Subwoofer

Název subwooferu	PS-WB96B
Hmotnost	9,8 kg
Rozměry (Š x V x H)	210,0 x 403,0 x 403,0 mm
ZESILOVAČ Jmenovitý výstupní výkon	160 W
VÝSTUPNÍ VÝKON BEZDRÁTOVÉHO ZAŘÍZENÍ Maximální výkon vysílače (SRD)	25 mW při 5,775–5,875 GHz

Název subwooferu	PS-WB75B
Hmotnost	5,9 kg
Rozměry (Š x V x H)	205,0 x 353,0 x 302,0 mm
ZESILOVAČ Jmenovitý výstupní výkon	160 W
VÝSTUPNÍ VÝKON BEZDRÁTOVÉHO ZAŘÍZENÍ Maximální výkon vysílače (SRD)	25 mW při 5,775–5,875 GHz

### Prostorový reproduktor (vztahuje se pouze na příslušné modely)

Název sady bezdrátových prostorových reproduktorů	PS-RB96B (LEVÝ/PRAVÝ)
Hmotnost	3,1 kg
Rozměry (Š x V x H)	129,5 x 201,3 x 140,4 mm
ZESILOVAČ Jmenovitý výstupní výkon	140 W
VÝSTUPNÍ VÝKON BEZDRÁTOVÉHO ZAŘÍZENÍ Maximální výkon vysílače (SRD)	25 mW při 5,775–5,875 GHz

### POZNÁMKA

- Společnost Samsung Electronics Co., Ltd si vyhrazuje právo na změny technických údajů bez předchozího upozornění.
- Hmotnost a rozměry jsou přibližné.

### Bezpečnostní opatření: Pokud zapnete/vypnete Wi-Fi, Soundbar se automaticky restartuje.

Celkový příkon v pohotovostním režimu (W)	7,5 W
Wi-Fi Metoda deaktivace portu	Stisknutím tlačítka <b>CH LEVEL</b> na dálkovém ovladači zařízení Soundbar na 30 sekund zapnete nebo vypnete Wi-Fi.
Bluetooth Metoda deaktivace portu	Stisknutím tlačítka <b>TONE CONTROL</b> na dálkovém ovladači zařízení Soundbar na 30 sekund zapnete nebo vypnete Bluetooth.

- Společnost Samsung tímto prohlašuje, že toto rádiové zařízení vyhovuje požadavkům Směrnice 2014/53/EU a příslušných zákonných podmínek ve Spojeném království.

Úplný text prohlášení o shodě je k dispozici na následující internetové adrese:

<http://www.samsung.com>. Přejděte do menu Podpora a zadejte název modelu.

Toto zařízení může být provozováno ve všech zemích EU a ve Spojeném království.

Funkci 5GHz sítě WLAN (Wi-Fi nebo SRD) tohoto zařízení je dovoleno používat pouze v interiérech.



[Správná likvidace baterií v tomto výrobku]

#### (Platí pro země s odděleným systémem sběru)

Tato značka na baterii, návodu nebo obalu znamená, že baterie v tomto výrobku nesmí být na konci své životnosti likvidovány společně s jiným domovním odpadem. Případně vyznačené symboly chemikálií Hg, Cd nebo Pb upozorňují na to, že baterie obsahuje rtuť, kadmium nebo olovo v množství překračujícím referenční úroveň stanovené směrnicí ES 2006/66. Pokud baterie nejsou správně zlikvidovány, mohou tyto látky poškodit zdraví osob nebo životní prostředí. Pro ochranu přírodních zdrojů a pro podporu opakovaného využívání materiálů oddělte, prosím, baterie od ostatních typů odpadu a nechte je recyklovat prostřednictvím místního bezplatného systému zpětného odběru baterií.



Správná likvidace výrobku  
(Elektrický a elektronický odpad)

#### (Platí pro země s odděleným systémem sběru)

Toto označení na výrobku, jeho příslušenství nebo dokumentaci znamená, že výrobek a jeho elektronické příslušenství (například nabíječku, náhlavní sadu, USB kabel) je po skončení životnosti zakázáno likvidovat jako běžný komunální odpad. Možným negativním dopadům na životní prostředí nebo lidské zdraví způsobeným nekontrolovanou likvidací zabráníte oddělením zmíněných produktů od ostatních typů odpadu a jejich zodpovědnou recyklací za účelem udržitelného využívání druhotných surovin.

Uživatelé z řad domácností by si měli od prodejce, u něhož produkt zakoupili, nebo u příslušného městského úřadu vyžádat informace, kde a jak mohou tyto výrobky odevzdat k bezpečné ekologické recyklaci.

Podnikoví uživatelé by měli kontaktovat dodavatele a zkontrolovat všechny podmínky kupní smlouvy. Tento výrobek a jeho elektronické příslušenství nesmí být likvidován spolu s ostatním průmyslovým odpadem.

Další informace o ochraně životního prostředí a regulační povinnosti týkající se konkrétních výrobků společnosti Samsung, např. REACH, OEEZ, Baterie, naleznete na webové stránce: [www.samsung.com/uk/aboutsamsung/sustainability/environment/our-commitment/data/](http://www.samsung.com/uk/aboutsamsung/sustainability/environment/our-commitment/data/)

# SIKKERHEDSOPLYSNINGER

## SIKKERHEDSADVARSLER

DÆKSLET MÅ IKKE AFMONTERES, DA DET ØGER RISIKOEN FOR ELEKTRISK STØD (ELLER BAGSIDEN).

DER ER INGEN INDVENDIGE DELE, SOM SKAL SERVICERES. SERVICEARBEJDE SKAL UDFØRES AF KVALIFICERDE SERVICEMEDARBEJDERE.

Se nedenstående tabel med forklaring af symboler, som kan forefindes på dit Samsung-produkt.

	<b>FORSIGTIG</b> <b>RISIKO FOR ELEKTRISK STØD. MÅ IKKE ÅBNES.</b>	
	Dette symbol indikerer, at der findes højspænding inden i. Det er farligt med enhver form for kontakt med nogen intern del i dette produkt.	
	Dette symbol angiver, at vigtige dokumenter om betjening og vedligeholdelse er vedlagt dette produkt.	
	Klasse II-produkt: Dette symbol angiver, at der ikke kræves en sikkerhedsforbindelse til elektrisk jord (jordforbindelse). Hvis dette symbol ikke er til stede på et produkt med et strømkabel, SKAL produktet have en sikker jordforbindelse.	
	Vekselstrømsspænding: Nominel spænding, der er mærket med dette symbol, er vekselstrømsspænding.	
	Jævnstrømsspænding: Nominel spænding, der er mærket med dette symbol, er jævnstrømsspænding.	
	Forsigtig! Se brugervejledning: Dette symbol anmoder brugeren om at se brugervejledningen for yderligere sikkerhedsrelaterede oplysninger.	

## ADVARSEL

- Udsæt ikke dette apparat for regn eller fugt, da det øger risikoen for brand eller elektrisk stød.

## FORSIGTIG

- FOR AT FORHINDRE ELEKTRISK STØD SKAL DET BREDE BEN PÅ STIKKET MATCHES MED DEN BREDE INDGANG OG INDSÆTTES HELT.
- Dette apparat skal altid forbindes med en stikkontakt med en beskyttende jordforbindelse.
- Hvis apparatet skal frakobles ledningsnettet, skal stikket trækkes ud af stikkontakten, og der skal derfor altid være adgang til en fungerende stikkontakt.
- Dette apparat må ikke udsættes for dryp eller sprøjt af væske. Anbring ikke genstande fyldt med væske, f.eks. vaser, på apparatet.
- Hvis du vil slukke dette apparat helt, skal du trække strømstikket ud af vægstikket. Der skal derfor altid være let adgang til strømstikket.

# FORHOLDSREGLER

1. Sørg for, at vekselstrøms- og jævnstrømsforsyningen i hjemmet svarer til de strømforsyningskrav, der er angivet på identifikationsetiketten, som sidder nederst på produktet. Monter produktet vandret på et passende underlag (møbel), hvor der er plads til ventilation (7-10 cm). Sørg for, at ventilationshullerne ikke er dækket til. Undgå at placere enheden oven på forstærkere eller andet udstyr, som kan blive varmt. Denne enhed er udviklet til vedvarende brug.  
Hvis du vil slå enheden helt fra, skal du trække stikket ud af stikkontakten. Tag stikket ud af stikkontakten, hvis du ikke skal bruge apparatet i længere tid.
2. I tilfælde af tordenvejr skal du trække enhedens stik ud af stikkontakten. Spændingsspidser pga. tordenvejr kan beskadige enheden.
3. Undgå at udsætte enheden for direkte sollys eller andre varmekilder. Det kan føre til overophedning og forårsage, at enheden ikke fungerer korrekt.
4. Beskyt produktet mod fugt (f.eks. vaser) og høj varme (f.eks. pejs) eller udstyr, der skaber et stærkt magnetisk eller elektrisk felt. Fjern kablet fra stikkontakten, hvis enheden ikke fungerer korrekt. Produktet er ikke beregnet til industriel brug. Det er udelukkende beregnet til hjemmebrug. Der kan dannes kondens, hvis produktet har været opbevaret ved lav temperatur. Hvis produktet transporteres om vinteren, skal du vente i ca. 2 timer, indtil enheden er opvarmet til stuetemperatur, før det tages i brug.
5. Batteriet, der bruges sammen med dette produkt, indeholder kemikalier, der er skadelige for miljøet. Bortskaf ikke batteriet i det almindelige husholdningsaffald. Undgå at udsætte batteriet for høj varme, direkte sollys eller åben ild. Du må ikke kortslutte, adskille eller overophede batteriet. **FORSIGTIG!** Eksplosionsfare, hvis batteriet er forkert udskiftet. Må kun udskiftes med samme eller lignende type.

# INDHOLD

<b>01</b>	<b>Kontrol af komponenterne</b>	<b>6</b>
<b>02</b>	<b>Produktoversigt</b>	<b>7</b>
	Toppanel på Soundbar .....	7
	Soundbars bundpanel .....	8
<b>03</b>	<b>Brug af Soundbarens fjernbetjening</b>	<b>9</b>
	Indsættelse af batterier før brug af fjernbetjeningen (2 stk. AAA-batterier) .....	9
	Sådan bruger du fjernbetjeningen .....	9
	Aktiv stemmeforstærker (AVA) .....	11
	Brug af skjulte knapper (knapper med mere end en funktion) .....	11
	Udgangsspecifikationer for de forskellige lydeffekttilstande .....	11
	Indstilling af Soundbar-lyden med en tv's fjernbetjening .....	13
<b>04</b>	<b>Sådan tilsluttes soundbaren</b>	<b>14</b>
	Tilslutning af strøm og enheder .....	14
	– Anbefalet højtalerlayout .....	15
	– Surround speaker mode (kun HW-Q930B, HW-Q935B) .....	15
	– Manuel tilslutning af subwoofer eller surroundhøjtalere .....	16
	– LED-indikatorlys på bagsiden af subwoofer og surroundhøjtalere .....	17
<b>05</b>	<b>Opretter forbindelse til et tv</b>	<b>18</b>
	Tilslutning af tv'et, der understøtter HDMI ARC (Audio Return Channel) .....	18
	Tilslutning ved brug af optisk kabel .....	19
	Forbindelse via Bluetooth .....	20
	Oprettelse af forbindelse via Wi-Fi .....	22
	Sådan anvendes Q-Symphony-funktionen .....	23
	Brug af Spacefit sound .....	24
<b>06</b>	<b>Tilslutning til en ekstern enhed</b>	<b>25</b>
	Metode 1. Tilslutning med et HDMI-kabel (beregnet til dekodning og afspilning med Dolby Atmos/DTS:X) .....	25
	Metode 2. Tilslutning ved brug af optisk kabel .....	26
<b>07</b>	<b>Tilslutning til en mobilenhed</b>	<b>27</b>
	Metode 1. Forbindelse via Bluetooth .....	27
	Metode 2. Tilslutning via Wi-Fi (trådløst netværk) .....	29
	Brug af Tap Sound .....	30
<b>08</b>	<b>Oprettelse af forbindelse via Apple Airplay 2</b>	<b>31</b>
<b>09</b>	<b>Installation af vægmonteringsenheden</b>	<b>32</b>
	Installationsforholdsregler .....	32
	Vægmonteringskomponenter .....	32
	Montering surroundhøjtalerne på en væg (kun relevante modeller) .....	33

<b>10</b>	<b>Installation af soundbaren foran tv'et</b>	<b>33</b>
	Komponent.....	33
<b>11</b>	<b>Softwareopdatering</b>	<b>34</b>
	Automatisk opdatering.....	34
	USB-opdatering.....	34
	Initialisering.....	35
<b>12</b>	<b>Fejlfinding</b>	<b>35</b>
<b>13</b>	<b>Licens</b>	<b>37</b>
<b>14</b>	<b>Licensbemærkninger vedr. Open Source</b>	<b>37</b>
<b>15</b>	<b>Vigtige noter om service</b>	<b>37</b>
<b>16</b>	<b>Specifikationer og vejledning</b>	<b>38</b>
	Specifikationer.....	38

# 01 KONTROL AF KOMPONENTERNE



Soundbar-hovedenheden



Soundbar fjernbetjening / batterier



Subwoofer



Surroundhøjtaler (valgfri)  
(venstre/højre)



Strømkabel  
(subwoofer, surroundhøjtaler, soundbar) (valgfri)



HDMI-kabel



Guide til vægmontering



Holderskrue



x 2

(M4 x L10)

Skruer



Vægmonteringsbeslag



Gummifod

- Du kan finde flere oplysninger om strømforsyningen og strømforbruget på produktetiketten. (Etiket: Bagside af Soundbar-hovedenheden)
- Kontakt et Samsung-servicecenter eller Samsung-servicecenter for køb af ekstra komponenter eller kabler.
- For flere oplysninger om vægmontering eller gummifoden, se siderne 32~34.
- Design, specifikationer og app-skærm kan ændres uden varsel.
- Udseende af tilbehør kan afvige lidt fra illustrationerne ovenfor.

## 02 PRODUKTOVERSIGT

### Toppanel på Soundbar

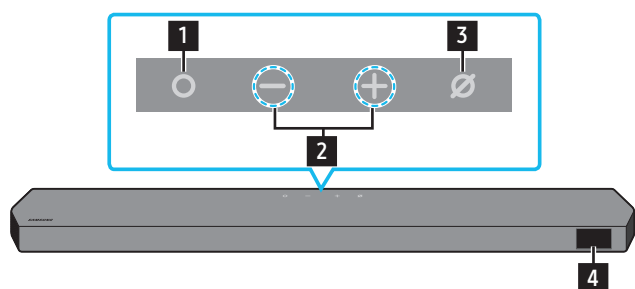

HW-Q930B, HW-Q935B / HW-Q800B, HW-Q810B

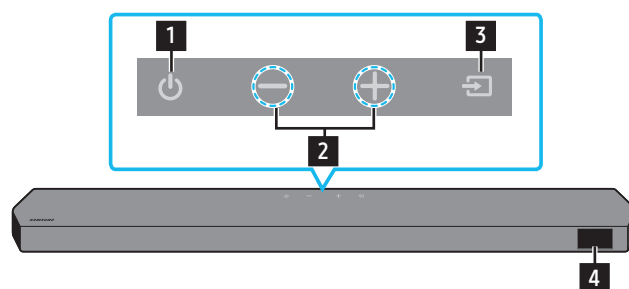

HW-Q700B, HW-Q710B

<b>1</b>	<b>○ (Multifunktion)-knap (Q9**B-/Q8**B-modeller)</b> <ul style="list-style-type: none"><li>Tryk på knappen <b>○ (Multifunktion)</b> i standbytilstanden for at tænde Soundbar.</li><li>Tryk på knappen <b>○ (Multifunktion)</b> for at skifte indgangskilde.</li></ul>
<b>1</b>	<b>⏻ (Tænd/sluk)-knap (Q7**B-model)</b> Tænder og slukker for strømmen.
<b>2</b>	<b>— + (Lydstyrke)-knap</b> Justerer lydstyrken.
<b>3</b>	<b>⊘ (Mikrofon til/fra)-knap (Q9**B-/Q8**B-modeller)</b> Tryk på knappen for at tænde eller slukke for mikrofonen.
<b>3</b>	<b>⇒ (Kilde)-knap (Q7**B-model)</b> Tryk på knappen <b>⇒ (Kilde)</b> for at ændre inputkilden.
<b>4</b>	<b>Display</b> Viser produktets status og aktuelle tilstand. <b>D.IN → HDMI → Wi-Fi → BT</b>

- Når du tilslutter lysnetledningen, begynder strømknappen at fungere i 4 til 6 sekunder.
- Når du tænder for enheden, vil der være en forsinkelse på 4 til 5 sekunder, inden den producerer lyd.
- Hvis du hører lyd fra både tv'et og Soundbar, skal du gå til menuen **Indstillinger** for tv-lyden, og skift tv-højtaleren til **Ekstern højtaler**.



# Soundbars bundpanel

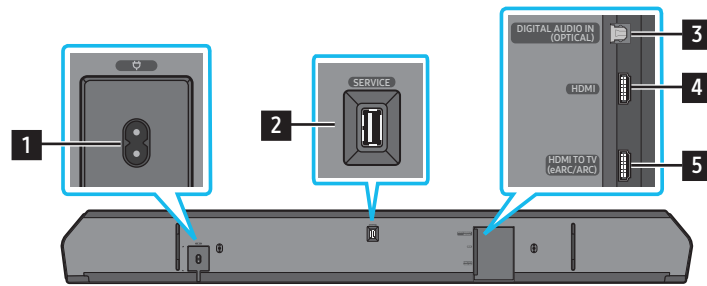

<b>1</b>	<b>POWER</b> Tilslut Soundbars vekselstrømskabel. (Se side 14)
<b>2</b>	<b>SERVICE</b> Tilslut en USB-lagringsenhed for at opgradere produktets software.
<b>3</b>	<b>DIGITAL AUDIO IN (OPTICAL)</b> Tilslut den digitale (optiske) udgang af en ekstern enhed. (Se side 26)
<b>6</b>	<b>HDMI</b> Indlæser digitale video- og lydsignaler samtidigt ved hjælp af et HDMI-kabel. Tilslut til HDMI-udgangen på en ekstern enhed. (Se side 25)
<b>7</b>	<b>HDMI TO TV (eARC/ARC)</b> Tilslut til HDMI jackstik på et tv. (Se side 18)

- Når strømkablet tages ud af stikkontakten, skal du trække i stikket. Undlad at trække i selve kablet.
- Tilslut ikke denne enhed eller andre komponenter til en stikkontakt, før alle forbindelser mellem komponenter er komplette.

# 03 BRUG AF SOUNDBARENS FJERNBETJENING

## Indsættelse af batterier før brug af fjernbetjeningen (2 stk. AAA-batterier)



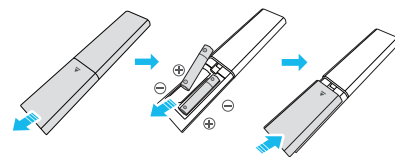



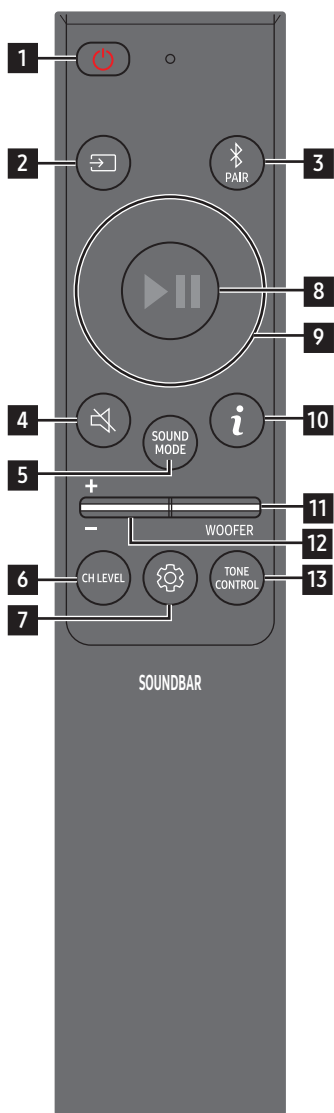



Skyd bagdækslet i retning med pilen, indtil det er helt fjernet. Indsæt 2 stk. AAA-batterier (1,5V) i en sådan retning, at deres polaritet er korrekt. Skyd batteridækslet tilbage på plads.

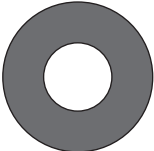

## Sådan bruger du fjernbetjeningen

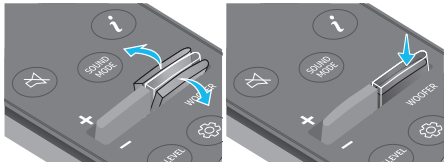

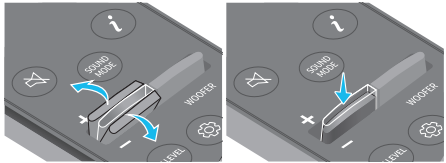
1	 <b>Strøm</b>	Slukker og tænder for Soundbaren. <ul style="list-style-type: none"><li>• <b>Funktionen automatisk tænd/sluk</b> Enheden slukker automatisk i følgende situationer:<ul style="list-style-type: none"><li>• I <b>D.IN-/HDMI-/Wi-Fi-/BT-</b>tilstand, hvis der ikke er noget lydssignal i 18 minutter.</li></ul></li></ul>
2	 <b>Kilde</b>	Tryk for at vælge en kilde tilsluttet til soundbaren.
3	 <b>Bluetooth PAIR</b>	Skift Soundbaren til Bluetooth-parringstilstand. Tryk på knappen og vent på "BT PAIRING" skærmen for at oprette forbindelse til en ny Bluetooth-enhed.
4	 <b>Lydløs</b>	Tryk på knappen  ( <b>Lydløs</b> ) for at deaktivere lyden. Tryk på knappen igen for at aktivere lyden.
5	 <b>SOUND MODE</b>	Ved at trykke på knappen kan du vælge den ønskede lydtilstand såsom <b>Surround, Game, Standard, Adaptive sound</b> . <ul style="list-style-type: none"><li>• <b>Standard</b> Sender den originale lyd.</li><li>• <b>Surround</b> Giver et bredere lydfelt end standard.</li><li>• <b>Game</b> Giver stereoskopisk lyd, der kan fordybe dig i handling mens du spiller.</li><li>• <b>Adaptive Sound</b> Analyser indholdet i realtid og giver automatisk det optimale lydfelt baseret på indholdets egenskaber.</li></ul>
6	 <b>CH LEVEL</b>	Ved at trykke på knappen kan du justere lydstyrken for hver højttaler såsom <b>Centre level, Side level, Wide level, Front Top level, Rear level</b> og <b>Rear top level</b> . <ul style="list-style-type: none"><li>• Du kan justere lydstyrken for hver højttaler ved at vælge <b>Centre level, Side level, Wide level</b> eller <b>Front Top level</b> under lydindstillinger og derefter justere lydstyrken mellem -6 og +6 med knapperne <b>Op/Ned</b>.</li><li>• Hvis surroundhøjttalerne er tilsluttet, skal du vælge <b>Rear level</b> eller <b>Rear top level</b> og derefter bruge knapperne <b>Op/Ned</b> til at justere lydstyrken inden for et område på -6 til +6.</li><li>• <b>CH LEVEL</b>-specifikationerne kan variere alt efter den enkelte model.</li></ul>

<p><b>7</b></p>	 <p><b>Lydkontrol</b></p>	<p>Ved at trykke på knappen kan du indstille lydfunktionen såsom <b>Spacefit sound</b>, <b>AVA</b>, <b>Voice enhance mode</b>, <b>Night mode</b>, <b>Sync</b>, <b>Surround speaker mode</b>, <b>Virtual</b>. Den ønskede indstilling kan justeres ved hjælp af <b>Op/Ned</b> knapperne.</p> <ul style="list-style-type: none"> <li>• Funktionerne <b>Spacefit sound</b> og <b>AVA</b> understøttes ikke af <b>Q7**B</b>-modellen.</li> <li>• <b>Voice enhance mode</b> forbedrer talt dialog i film og på tv, så den er lettere at høre.</li> <li>• <b>Night Mode</b> er optimeret til aftenvisning, hvor indstillingerne er justeret, så lydstyrken er skruet ned, men dialogen stadig er tydelig.</li> <li>• Tryk og hold knappen  (<b>Lydkontrol</b>) i ca. 5 sekunder for at justere lyden for hvert frekvensbånd. Du kan vælge mellem 150 Hz, 300 Hz, 600 Hz, 1,2 kHz, 2,5 kHz, 5 kHz og 10 kHz med knapperne <b>Venstre/Højre</b>, og alle kan justeres til en indstilling mellem -6 og +6 med knapperne <b>Op/Ned</b>. (Sørg for, at lydtilstanden er sat til "Standard".)</li> <li>• Hvis TV-billedet og lyden fra soundbaren ikke er synkroniseret, skal du vælge <b>Sync</b> under Lydkontrol og derefter indstille lydforsinkelsen til mellem 0 og 300 millisekunder vha. knapperne <b>Op/Ned</b>.</li> <li>• <b>Sync</b> understøttes kun til visse funktioner.</li> <li>• De tilgængelige <b>Surround speaker mode</b>-indstillinger understøttes kun af <b>Q9**B</b>-modellen.</li> <li>• Højtalerfunktionen <b>Virtual</b> kan slås <b>TIL/FRA</b> vha. knapperne <b>Op/Ned</b>.</li> </ul>
<p><b>8</b></p>	 <p><b>Pause/Afspil</b></p>	<p>Du kan også afspille eller sætte musik på pause ved at trykke på knappen.</p>
<p><b>9</b></p>	 <p><b>Op/Ned/Venstre/ Højre</b></p>	 <p>Tryk på de indikerede områder for at vælge <b>Op/Ned/Venstre/Højre</b>.</p> <p>Tryk på <b>Op/Ned/Venstre/Højre</b> på knappen for at vælge eller indstille funktioner.</p> <ul style="list-style-type: none"> <li>• <b>Musik Spring over</b> Tryk på knappen <b>Højre</b> for at afspille den næste musikfil. Tryk på knappen <b>Venstre</b> for at afspille den forrige musikfil.</li> <li>• <b>ID SET</b> Brug denne indstilling, når Subwoofer- eller surroundhøjtalerne ikke er tilsluttet eller skal tilsluttes igen. Når slukket, tryk og hold knappen <b>Op</b> i 5 sekunder for at udføre <b>ID SET</b>. (Se side 16.)</li> </ul>
<p><b>10</b></p>	 <p><b>Info</b></p>	<p>Tryk for at få vist oplysninger om den aktive funktion eller det tilgængelige codec. I tilstanden <b>BT</b> vises den tilsluttede enhed (når parringen er fuldført) eller "<b>BT ready</b>" (når parring er påkrævet).</p>
<p><b>11</b></p>	 <p><b>WOOFER LEVEL</b></p>	 <p>Skub knappen op eller ned for at justere niveauet for bashøjtaleren (bas).</p>
<p><b>12</b></p>	 <p><b>LYDSTYRKE</b></p>	 <p>Skub knappen op eller ned for at justere lydstyrken.</p> <ul style="list-style-type: none"> <li>• <b>Lydløs</b> Tryk på knappen <b>LYDSTYRKE</b> for at deaktivere lyden. Tryk på knappen igen for at aktivere lyden.</li> </ul>
<p><b>13</b></p>	 <p><b>TONE CONTROL</b></p>	<p>Når du trykker på knappen, kan du justere lydstyrken for diskant- eller baslyden. Den ønskede indstilling kan justeres ved hjælp af knapperne <b>Op/Ned</b>. Denne funktion er aktiveret i lydtilstand og ikke i <b>Standard</b>.</p> <ul style="list-style-type: none"> <li>• Du kan justere styrken på diskanten eller baslyden ved at vælge <b>TREBLE</b> eller <b>BASS</b> i lydindstillingerne og derefter justere lydstyrken mellem -6~+6 vha. knapperne <b>Op/Ned</b>.</li> <li>• Når basniveauet ændres, vil wooferniveauet blive justeret i overensstemmelse hermed.</li> </ul>

## Aktiv stemmeforstærker (AVA)

- Analyserer eksternt støj i realtid, mens soundbaren afspiller, så stemmelyd altid kan høres tydeligt.
- Ingen data gemmes under analysen.
- Denne funktion understøttes ikke af Q7\*\*B-modellen.

## Brug af skjulte knapper (knapper med mere end en funktion)

Skjult knap		Referenceside
Knap på fjernbetjening	Funktion	
WOOFER (Op)	TV-fjernbetjening til/fra (standby)	side 13
Op	ID SET	side 16
 (Lydkontrol)	7-bånds-EQ	side 10

## Udgangsspecifikationer for de forskellige lydeffekttilstande

<HW-Q930B / HW-Q935B>

Effekt	Input	Output
		Med subwoofer og surroundhøjtaler
Standard	2.0 kanaler	2.1 kanaler
	5.1 kanaler	5.1 ch/7.1 ch (DTS)
	7.1 kanaler	7.1 kanaler
	Dolby Atmos®, DTS:X	7.1.4 kanaler
Surround	2.0 kanaler	9.1.4 kanaler
	5.1 kanaler	9.1.4 kanaler
	7.1 kanaler	9.1.4 kanaler
	Dolby Atmos®, DTS:X	9.1.4 kanaler
Game	2.0 kanaler	9.1.4 kanaler
	5.1 kanaler	9.1.4 kanaler
	7.1 kanaler	9.1.4 kanaler
	Dolby Atmos®, DTS:X	9.1.4 kanaler
Adaptive Sound	2.0 kanaler	9.1.4 kanaler
	5.1 kanaler	9.1.4 kanaler
	7.1 kanaler	9.1.4 kanaler
	Dolby Atmos®, DTS:X	9.1.4 kanaler

<HW-Q800B / HW-Q810B>

Effekt	Input	Output	
		Kun med subwoofer	Med subwoofer og surroundhøjtaler
Standard	2.0 kanaler	2.1 kanaler	2.1 kanaler
	5.1 kanaler	5.1 kanaler	5.1 ch/7.1 ch (DTS)
	7.1 kanaler	5.1 kanaler	7.1 kanaler
	Dolby Atmos®, DTS:X	5.1.2 kanaler	7.1.4 kanaler
Surround	2.0 kanaler	5.1.2 kanaler	7.1.4 kanaler
	5.1 kanaler	5.1.2 kanaler	7.1.4 kanaler
	7.1 kanaler	5.1.2 kanaler	7.1.4 kanaler
	Dolby Atmos®, DTS:X	5.1.2 kanaler	7.1.4 kanaler
Game	2.0 kanaler	5.1.2 kanaler	7.1.4 kanaler
	5.1 kanaler	5.1.2 kanaler	7.1.4 kanaler
	7.1 kanaler	5.1.2 kanaler	7.1.4 kanaler
	Dolby Atmos®, DTS:X	5.1.2 kanaler	7.1.4 kanaler
Adaptive Sound	2.0 kanaler	5.1.2 kanaler	7.1.4 kanaler
	5.1 kanaler	5.1.2 kanaler	7.1.4 kanaler
	7.1 kanaler	5.1.2 kanaler	7.1.4 kanaler
	Dolby Atmos®, DTS:X	5.1.2 kanaler	7.1.4 kanaler

<HW-Q700B / HW-Q710B>

Effekt	Input	Output	
		Kun med subwoofer	Med subwoofer og surroundhøjtaler
Standard	2.0 kanaler	2.1 kanaler	2.1 kanaler
	5.1 kanaler	3.1 kanaler	5.1 kanaler
	Dolby Atmos®, DTS:X	3.1.2 kanaler	5.1.4 kanaler
Surround	2.0 kanaler	3.1.2 kanaler	5.1.4 kanaler
	5.1 kanaler	3.1.2 kanaler	5.1.4 kanaler
	Dolby Atmos®, DTS:X	3.1.2 kanaler	5.1.4 kanaler
Game	2.0 kanaler	3.1.2 kanaler	5.1.4 kanaler
	5.1 kanaler	3.1.2 kanaler	5.1.4 kanaler
	Dolby Atmos®, DTS:X	3.1.2 kanaler	5.1.4 kanaler
Adaptive Sound	2.0 kanaler	3.1.2 kanaler	5.1.4 kanaler
	5.1 kanaler	3.1.2 kanaler	5.1.4 kanaler
	Dolby Atmos®, DTS:X	3.1.2 kanaler	5.1.4 kanaler

Surroundhøjtalerne vil ikke producere lyd for udgang med 2-kanaler, mens **Standard**-tilstand er i brug. For at aktivere lyd for surroundhøjtalere, skal du skifte effekttilstanden til **Surround**.

# Indstilling af Soundbar-lyden med en tv'ets fjernbetjening







Indstil Soundbar-lyden med en tv'ets fjernbetjening

- Denne funktion kan kun bruges med IR-fjernbetjening. Bluetooth fjernbetjening (fjernbetjening, der kræver parring) understøttes ikke.
- Indstil tv-højttaleren til **Ekstern højttaler** for at bruge denne funktion.
- Producenter, der understøtter denne funktion:  
Samsung, VIZIO, LG, Sony, Sharp, PHILIPS, PANASONIC, TOSHIBA, Hisense, RCA

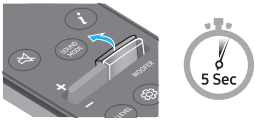
1. Sluk for Soundbaren.

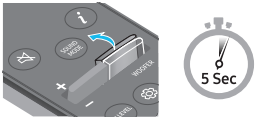
2. Tryk op og hold knappen **WOOFER** i 5 sekunder.

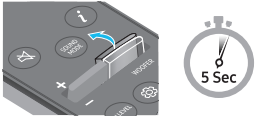
Hver gang du skubber knappen **WOOFER** op og holder den i 5 sekunder, skiftes tilstanden i følgende rækkefølge: "OFF-TV REMOTE" (standardtilstand), "SAMSUNG-TV REMOTE", "ALL-TV REMOTE".

Knap på fjernbetjening	Display	Status
	(Standardtilstand) 	Deaktiver TV-fjernbetjening.
		Aktiver en Samsung TV's IR fjernbetjening.
		Aktiver en tredjeparts TV's IR fjernbetjening.

# 04 SÅDAN TILSLUTTES SOUNDBAREN

## Tilslutning af strøm og enheder

Brug strømkablet til at slutte subwoofer, surroundhøjtalere og Soundbar til en stikkontakt i følgende rækkefølge:

- Du kan finde flere oplysninger om krævet strømforsyning og strømforbrug på produktetiketten. (Etiket: Bagside af Soundbar-hovedenheden)

1. Tilslut lysnetkablet til Subwooferen.

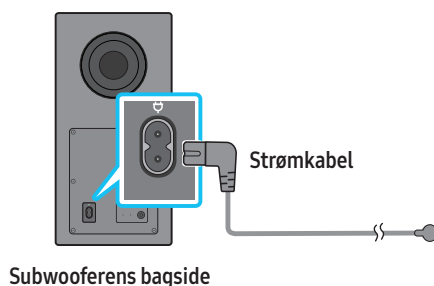

2. Slut strømkablet til venstre og højre surroundhøjtalere. (valgfrit)

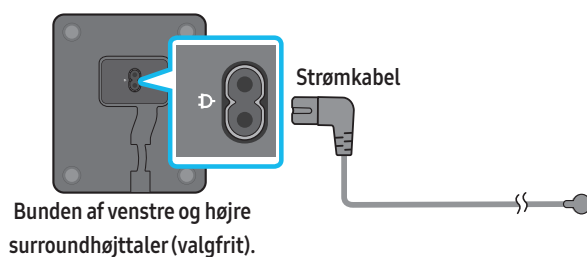

3. Slut strømkablet til Soundbar.

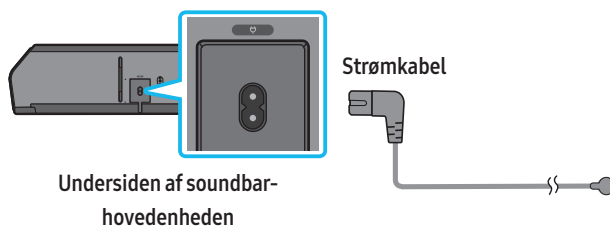

4. Slut strømmen til Soundbar, subwoofer og surroundhøjtalere. Subwoofer og surroundhøjtalere tilsluttes automatisk, når der er tændt for Soundbar.

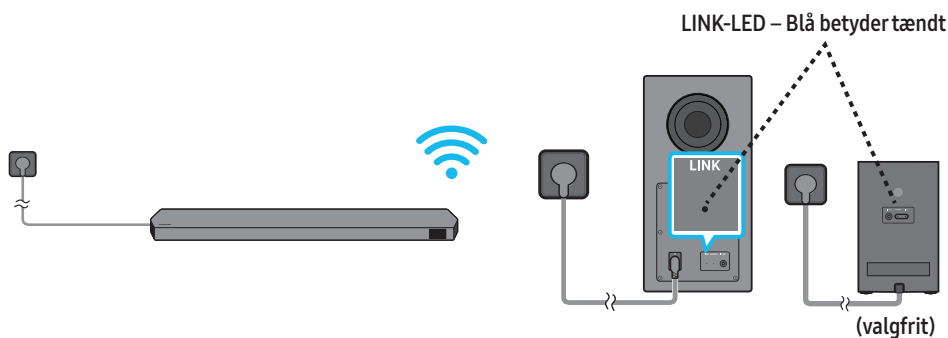

### BEMÆRK

- Slut strømmen til subwoofer og surroundhøjtalere, før der sluttes til Soundbar. Subwoofer og surroundhøjtalere tilsluttes automatisk, når der tændes for Soundbar.
- Hvis du tager stikket ud og tilslutter netledningen, når produktet tændes, tændes soundbaren automatisk.
- Surroundhøjtalersystemet understøttes kun af relevante modeller.

## Anbefalet højttalerlayout

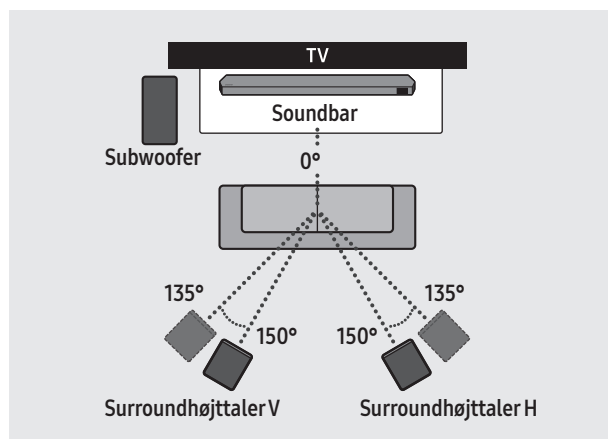

### ⚠ FORSIGTIG

- Der er indbygget trådløse modtagerantenner i den trådløse subwoofer og de trådløse surroundhøjttalere. Hold enhederne på afstand af vand og fugt.
- Der opnås en optimal lytteoplevelse ved at sikre, at der ikke er hindringer i områderne omkring den trådløse subwoofer og de trådløse surroundhøjttalere.

## Surround speaker mode (kun HW-Q930B, HW-Q935B)

Der kan leveres optimal surroundlyd alt efter placeringen af baghøjttaleren. Se illustrationen nedenfor vedrørende højttalerplacering.

Denne tilstand aktiveres ved at vælge Surround speaker mode med soundbar-fjernbetjeningen.

(Lydkontrol) → Surroundhøjttaler → ▲ (Op) / ▼ (Ned) → For/Bag

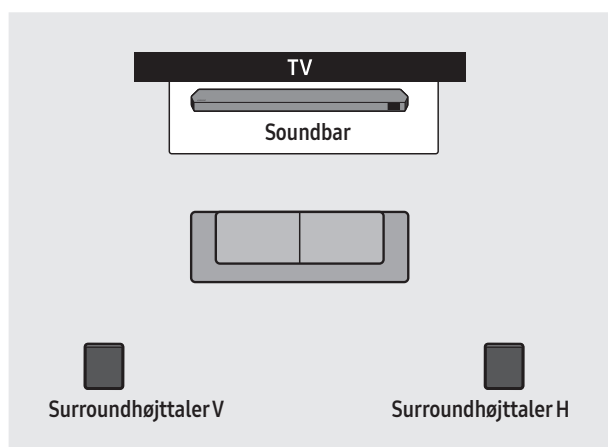

Placering bagved

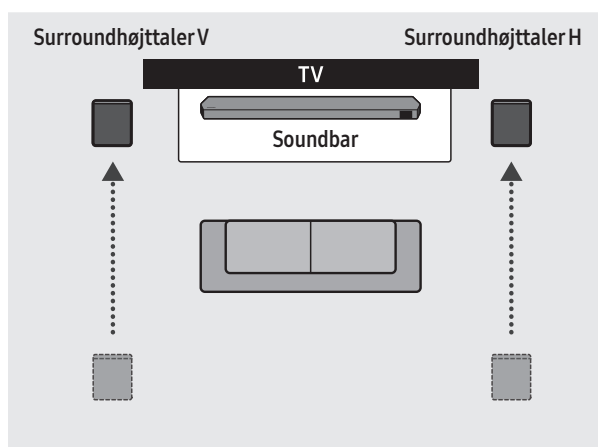

Placering foran

### BEMÆRK

- Denne tilstand er kun tilgængelig med soundbarmodeller, der omfatter en specifik surroundhøjttaler.
- I tilstand med højttaler foran placeres højttalerne med front mod dig.
- Baghøjttalertilstand er aktiveret som standard.



## Manuel tilslutning af subwoofer eller surroundhøjtalere

Inden du udfører den manuelle tilslutning skal du se nedenfor:

- Kontrollér, at strømkablerne til Soundbar og subwoofer eller surroundhøjtalere er tilsluttet korrekt.
- Sørg for, at soundbaren er slukket.

1. Sluk for soundbar-hovedenheden.
2. Tryk og hold nede på **ID SET** på bagsiden af subwooferen og surroundhøjtalerne i mindst 5 sekunder.
  - Det røde indikatorlys bag på hver højtaler slukkes og den blå indikator blinker.

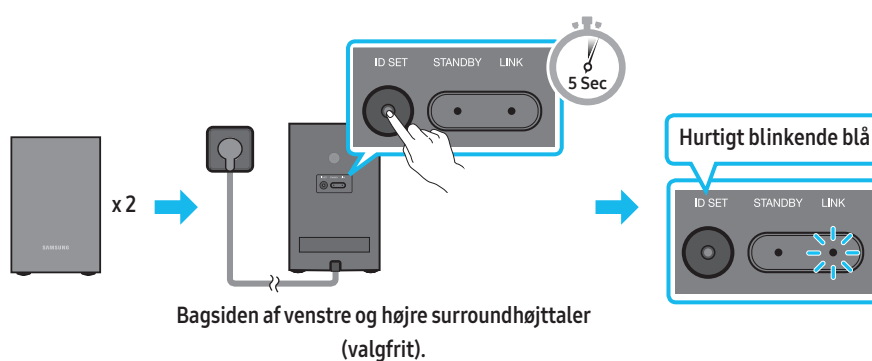
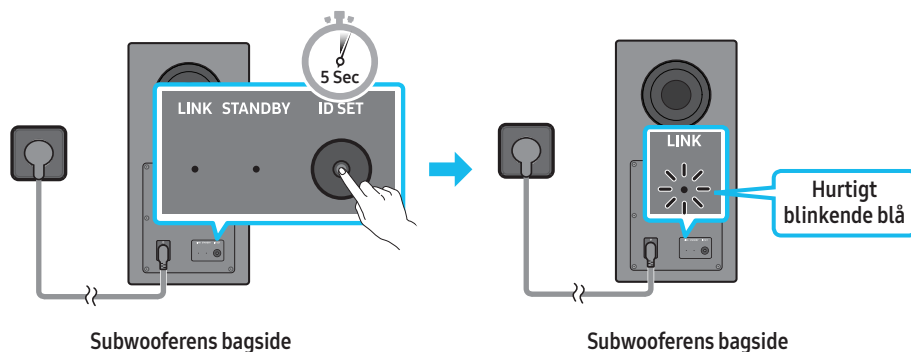

3. Tryk på knappen **Op** på fjernbetjeningen i 5 sekunder.
  - Beskeden **ID SET** vises kortvarigt på Soundbar og forsvinder derefter.
  - Soundbar tændes automatisk, når **ID SET** er fuldført.

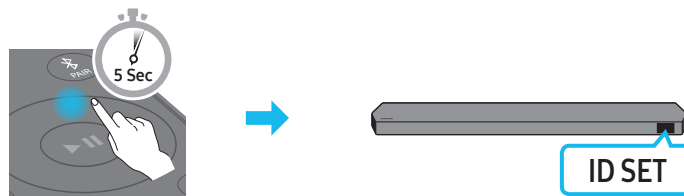



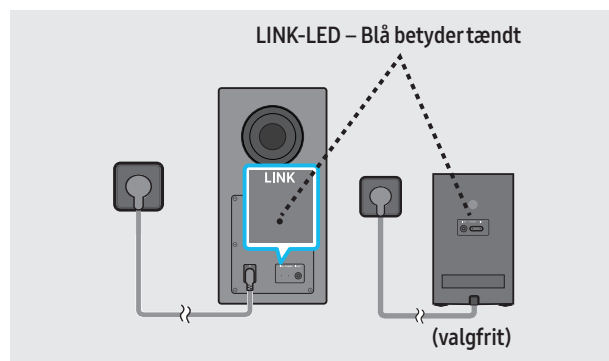



4. Kontrollér, om LINK LED lyser konstant blåt (forbindelse fuldført).

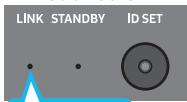

LINK LED-indikatoren stopper med at blinke og lyser med en fast blå, når der er oprettet forbindelse mellem Soundbar og den trådløse subwoofer, surroundhøjtalere.

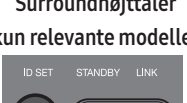
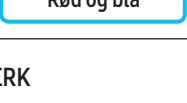
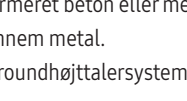
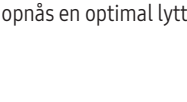
## LED-indikatorlys på bagsiden af subwoofer og surroundhøjtalere

LED	Status	Beskrivelse	Løsning
<p><b>Subwoofer</b></p>  <p>LINK STANDBY ID SET</p> <p>Blå</p> <p><b>Surroundhøjtaler (kun relevante modeller)</b></p>  <p>ID SET STANDBY LINK</p> <p>Blå</p>	Til	Tilsluttet (normal drift)	-
<p><b>Subwoofer</b></p>  <p>LINK STANDBY ID SET</p> <p>Blå</p> <p><b>Surroundhøjtaler (kun relevante modeller)</b></p>  <p>ID SET STANDBY LINK</p> <p>Blå</p>	Blinker	Gendanner forbindelsen	Kontrollér, om strømkablet er sat korrekt i soundbarens hovedenhed, eller vent ca. 5 minutter. Hvis blinkning fortsætter, skal du prøve manuelt at forbinde subwooferen og surroundhøjtalerne. Se side 16.
<p><b>Subwoofer</b></p>  <p>LINK STANDBY ID SET</p> <p>Rød</p> <p><b>Surroundhøjtaler (kun relevante modeller)</b></p>  <p>ID SET STANDBY LINK</p> <p>Rød</p>	Til	Standby (med soundbarens hovedenhed slukket)	Kontrollér, om strømkablet er sat korrekt i soundbarens hovedenhed.
<p><b>Subwoofer</b></p>  <p>LINK STANDBY ID SET</p> <p>Rød og blå</p> <p><b>Surroundhøjtaler (kun relevante modeller)</b></p>  <p>ID SET STANDBY LINK</p> <p>Rød og blå</p>	Til	Forbindelsen kunne ikke oprettes	Opret forbindelse igen. Se anvisningerne til manuel oprettelse af forbindelse på side 16.
<p><b>Subwoofer</b></p>  <p>LINK STANDBY ID SET</p> <p>Rød og blå</p> <p><b>Surroundhøjtaler (kun relevante modeller)</b></p>  <p>ID SET STANDBY LINK</p> <p>Rød og blå</p>	Blinker	Fejlfunktion	Se kontaktoplysninger for Samsung-servicecenter i denne vejledning.

### BEMÆRK

- Hvis hovedenheden er slukket, skifter den trådløse subwoofer til standbytilstand, og indikatoren STANDBY bag på subwooferen lyser rødt efter at have blinket blåt flere gange.
- Hvis du bruger en enhed, der anvender samme frekvens som Soundbar i nærheden af Soundbar, kan interferens forårsage en vis afbrydelse af lyden.
- Den maksimale transmissionsafstand for det hovedenhedens trådløse signal er ca. 10 meter, men dette kan variere afhængigt af driftsmiljøet. Hvis der er en væg af armeret beton eller metal mellem hovedenheden og den trådløse subwoofer, vil systemet muligvis slet ikke fungere, da det trådløse signal ikke kan trænge igennem metal.
- Surroundhøjtalersystemet understøttes kun af relevante modeller.

### ⚠ FORSIGTIG

- Der er indbygget trådløse modtagerantenner i den trådløse subwoofer og de trådløse surroundhøjtalere. Hold enheden på afstand af vand og fugt.
- Der opnås en optimal lytteoplevelse ved at sikre, at der ikke er hindringer i området omkring den trådløse subwoofer og surroundhøjtalerne.

# 05 OPRETTER FORBINDELSE TIL ET TV

## Tilslutning af tv'et, der understøtter HDMI ARC (Audio Return Channel)

### ⚠ FORSIGTIG

- Når både HDMI-kablet og det optiske kabel er tilsluttet, modtages HDMI-signalet først.
- For at tilslutte HDMI-kablet mellem tv'et og soundbaren skal du sørge for at tilslutte terminalerne mærket ARC. Ellers kan tv-lyden muligvis ikke sendes.
- Vi anbefaler at bruge et **High Speed HDMI Cable with Ethernet**.

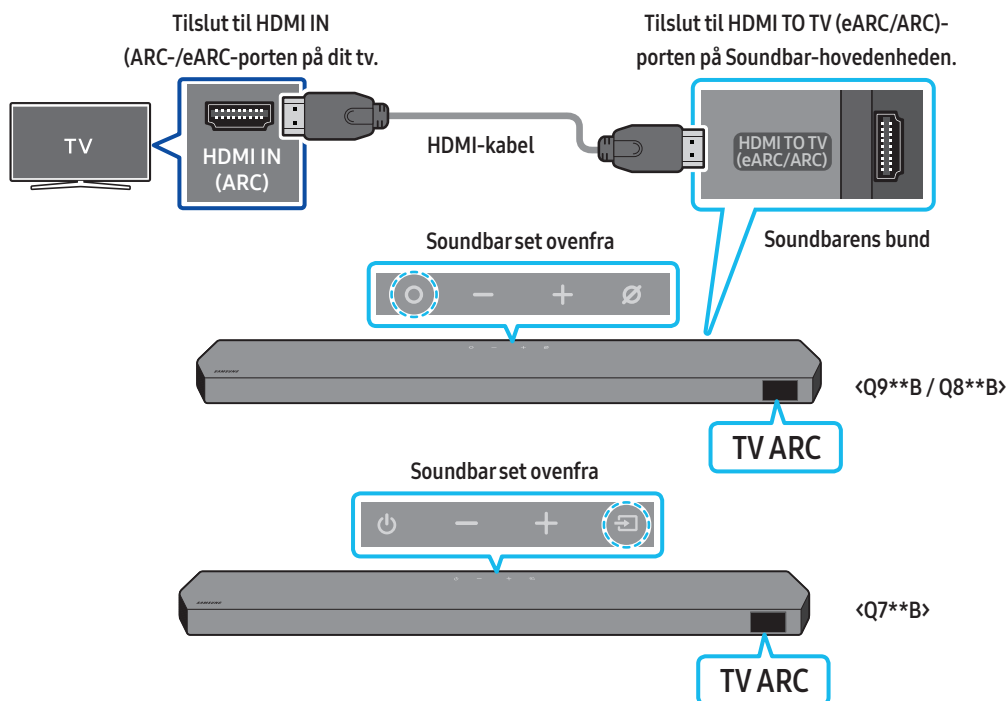

1. Når soundbaren og tv'et er slukket, skal du tilslutte HDMI-kablet som vist på billedet.
2. Slå soundbaren og tv'et til.
3. "TV ARC" vises i displayvinduet på soundbar-hovedenheden, og tv-lyden afspilles.
  - Hvis tv-lyden ikke udsendes, skal du trykke på knappen **⊙ (Multifunktion)/⏮ (Kilde)** øverst på soundbaren eller på knappen **⏮ (Kilde)** på fjernbetjeningen for at vælge tilstanden "D.IN". Skærmen viser "D.IN" og "TV ARC" efter hinanden, og der afspilles lyd fra tv'et.
  - Når der tilsluttes et tv, der understøtter eARC-funktionen, vises "eARC" i displayet, og der høres lyd.
  - For at oprette forbindelse til eARC skal eARC-funktionen i TV-menuen være indstillet til TIL. Der henvises til brugervejledningen til dit tv for oplysninger om indstilling.  
(f.eks. Samsung-tv: Hjem (🏠) → Menu → Indstill. (⚙️) → Alle indstillinger (⚙️) → Lyd → Expert Settings → HDMI-eARC Mode (Auto))
  - Hvis "TV ARC" ikke vises i displayvinduet på soundbar-hovedenheden, skal du kontrollere, om HDMI-kabel er tilsluttet til den rigtige port.
  - Brug lydstyrkeknapperne på tv'ets fjernbetjening for at ændre lydstyrken på soundbaren.

### BEMÆRK

- Når du tilslutter tv'et, der understøtter HDMI ARC (Audio Return Channel) til soundbaren med et HDMI-kabel, kan du overføre de digitale video- og lyddata uden at tilslutte et separat optisk kabel.
- Vi anbefaler, at du bruger et trådløst HDMI-kabel, hvis muligt. Hvis du bruger et HDMI-kabel med kerne, skal du bruge et, hvis diameter er mindre end 14 mm.
- Denne funktion er ikke tilgængelig, hvis HDMI-kablet ikke understøtter ARC.
- Når lyden i en udsendelse er kodet i Dolby Digital og "Digital Output Audio Format" på dit tv er indstillet til PCM, anbefaler vi, at du ændrer indstillingen til Dolby Digital. Når indstillingen på tv'et ændres, vil du opleve bedre lyd kvalitet. (Tv'ets menu anvender muligvis andre ord for Dolby Digital og PCM, afhængigt af tv-producenten.)
- Protokollerne ARC/eARC understøtter Dolby Atmos.
- Du skal sikre dig, at indholdet understøtter Dolby Atmos®.

## Tilslutning ved brug af optisk kabel

### Tjekliste inden tilslutning

- Når både HDMI-kablet og det optiske kabel er tilsluttet, modtages HDMI-signalet først.
- Når du bruger et optisk kabel, og terminalerne har dækslerne, skal du sørge for at fjerne dem.

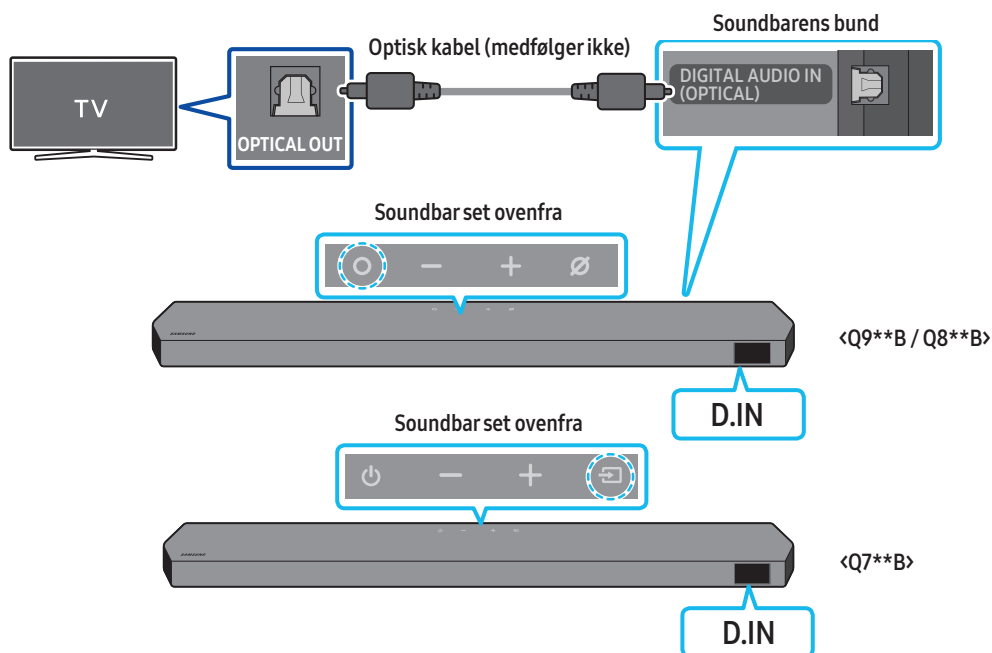

1. Når tv'et og soundbaren er slukket, skal du tilslutte **DIGITAL AUDIO IN (OPTICAL)** -porten på soundbaren og den **OPTICAL** udgangsport på tv'et med det optiske kabel (medfølger ikke), som vist på billedet.
2. Slå soundbaren og tv'et til.
3. Tryk på knappen **○ (Multifunktion)/☐ (Kilde)** øverst på soundbaren eller på knappen **☐ (Kilde)** på fjernbetjeningen for at vælge tilstanden "**D.IN**".
4. Tv-lyd er output fra Soundbaren.

## Forbindelse via Bluetooth

Når et Samsung-tv er tilsluttet ved hjælp af Bluetooth, kan du høre stereolyd uden besvær med kabler.

- Der kan kun tilsluttes ét Samsung-tv ad gangen.
- Der kan tilsluttes Samsung-tv, der understøtter Bluetooth. Kontrollér specifikationerne for dit tv.

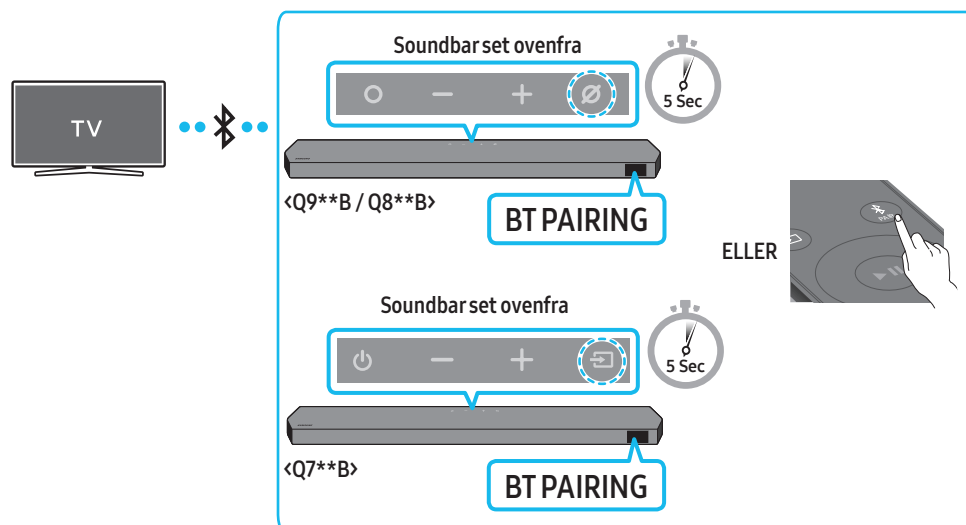

### Den første tilslutning

1. Tryk på knappen **PAIR** på Soundbars fjernbetjening for at gå ind i tilstanden "BT PAIRING".

(ELLER) a. Tryk på knappen **○ (Multifunktion) / ↗ (Kilde)** på det øverste panel, og vælg derefter "BT".

"BT" ændres til "BT PAIRING" på få sekunder automatisk, eller ændres til "BT READY", hvis der er en forbindelse.

b. Når der vises "BT READY", skal du holde knappen **⊗ (Mikrofon til/fra) / ↗ (Kilde)** på det øverste panel på Soundbar inde i over 5 sekunder, så der vises "BT PAIRING".

2. Vælg Bluetooth-tilstand på Samsung-tv'et.

(f.eks. Hjem (🏠) → Menu → Indstill. (⚙️) → Alle indstillinger (⚙️) → Lyd → Lydoutput → Liste over Bluetooth-højtalere → Soundbar Q\*\*\*B (Bluetooth))

3. Vælg "Soundbar Q\*\*\*B" på listen på tv-skærmen.

En tilgængelig soundbar angives med "Skal parres" eller "Parret" på tv'ets Bluetooth enhedsliste. Hvis du vil forbinde Samsung-tv til soundbar, skal du vælge beskeden og derefter oprette en forbindelse.

- Når Samsung-tv er forbundet, vises [Tv-navn] → "BT" på soundbarens display foran.

4. Du kan nu høre Samsung-tv-lyden fra soundbaren.

- Når du har tilsluttet Soundbar til dit Samsung-tv første gang, skal du bruge "BT READY" -tilstanden til at oprette forbindelse igen.

### Hvis enheden ikke får forbindelse

- Hvis du har en eksisterende soundbar (f.eks. Soundbar Q\*\*\*B) på listen over højtalere på Samsung-tv'et, skal du slette den.
- Gentag derefter trin 1 til 3.



### Frakobling af soundbar-hovedenheden fra Samsung-tv

Tryk på knappen **○ (Multifunktion) / ↗ (Kilde)** øverst på Soundbar eller på knappen **↗ (Kilde)** på fjernbetjeningen for at vælge en anden tilstand end "BT".

- Afbrydelse tager tid, fordi Samsung-tv skal modtage et svar fra soundbaren.

(Tiden kan variere alt efter modellen af Samsung-tv.)

## Hvad er forskellen mellem BT READY og BT PAIRING?

- **BT READY:** I denne tilstand kan du tilslutte et hvilken som helst Samsung-tv eller en mobil enhed, der var tilsluttet før.
- **BT PAIRING:** I denne tilstand kan du forbinde en ny enhed til soundbaren.  
(Tryk på knappen  PAIR på soundbarens fjernbetjening, eller tryk og hold nede på knappen  (Mikrofon til/fra)/ (Kilde) øverst på soundbaren i mere end 5 sekunder, mens soundbaren er i tilstanden "BT").

## Bemærkninger til Bluetooth-forbindelse

- Find en ny enhed inden for 1 m for at oprette forbindelse via Bluetooth-kommunikation.
- Når du bliver bedt om en PIN-kode, når du tilslutter en Bluetooth-enhed, skal du indtaste <0000>.
- Soundbaren slukkes automatisk efter 18 minutter i klar-tilstand.
- Soundbaren udfører muligvis ikke Bluetooth-søgning eller -forbindelse korrekt under følgende omstændigheder:
  - Hvis der er et stærkt elektrisk felt omkring soundbaren.
  - Hvis flere Bluetooth-enheder samtidigt er sammenkoblet med soundbaren.
  - Hvis Bluetooth-enheden er slukket, ikke på plads eller ikke fungerer korrekt.
- Elektroniske apparater kan forårsage radiointerferens. Apparater, der genererer elektromagnetiske bølger, skal holdes væk fra soundbar-hovedenheden – f.eks. mikrobølger, trådløse LAN-enheder osv.

# Oprettelse af forbindelse via Wi-Fi

## Tjekliste inden tilslutning

- Wi-Fi-forbindelse er kun tilgængelig på Samsung TV.
- Tjek, om **den trådløse router (Wi-Fi)** er slået til, og om **tv'et er tilsluttet routeren**.
- Tv'et og Soundbar skal være tilsluttet det samme trådløse netværk (Wi-Fi).
- Hvis din trådløse router (Wi-Fi) bruger en DFS-kanal, vil du ikke kunne oprette en Wi-Fi-forbindelse mellem tv'et og Soundbar. Kontakt din internettjenesteudbyder for at få flere oplysninger.
- Eftersom menuerne kan være forskellige alt efter produktionsåret, henvises du til brugervejledningen til dit tv.
- For at slutte tv'et til Soundbar via Wi-Fi skal du først slutte Soundbar til den trådløse router. Se side 29 for at få flere oplysninger om, hvordan du opretter en Wi-Fi-forbindelse.

1. Se flere oplysninger om Wi-Fi-forbindelse til Soundbar på side 29, "**Metode 2. Tilslutning via Wi-Fi (trådløst netværk)**".

2. Skift inputkilden på tv'et ved at bruge Lyd-menuen til Soundbar.

- **Samsung-tv'er lanceret i 2017 eller senere**

Hjem (🏠) → Menu → Indstill. (⚙️) → Alle indstillinger (⚙️) → Lyd → Lydoutput → Soundbar Q\*\*\*B (Wi-Fi)

## BEMÆRK

Wi-Fi Dolby Atmos-forbindelsen er tilgængelig i nogle Samsung-tv'er og nogle soundbar-modeller.

## Sådan anvendes Q-Symphony-funktionen

For Q-Symphony synkroniserer Soundbar med et Samsung TV for at sende lyd gennem to enheder for optimal surround-effekt. Når Soundbar er tilsluttet, vises menuen "TV+Soundbar" under menuen **Lydoutput** på tv'et. Vælg den passende menu.

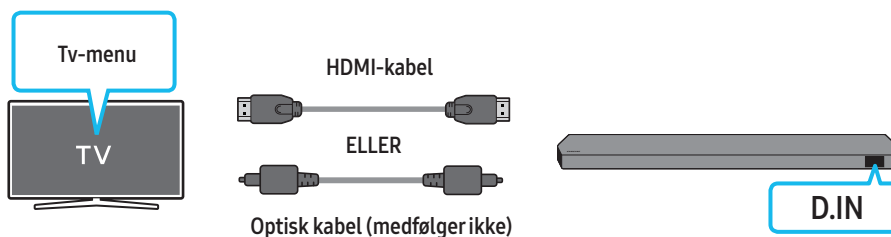

- Eksempel på tv-menu: **Tv + [AV] Soundbar-serienavn (HDMI)**

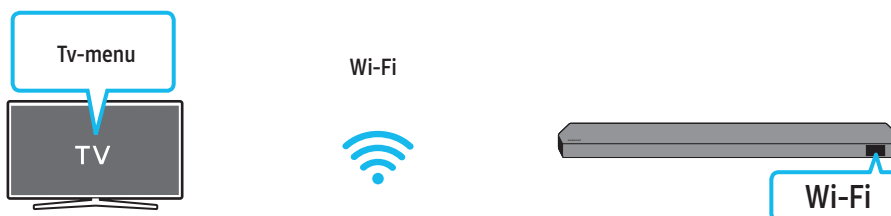

- Eksempel på tv-menu: **Tv + [AV] Soundbar-serienavn (Wi-Fi)**

### BEMÆRK

- Den kan køre alt efter det Codec, der understøttes af tv'et.
- Funktionen understøttes kun, når HDMI-kablet, det optiske kabel (medfølger ikke) eller Wi-Fi er tilsluttet.
- Den viste meddelelse kan variere alt efter tv-modellen.
- Sørg for, at dit tv og din Soundbar har forbindelse til den samme trådløse router/frekvens.
- Denne funktion er tilgængelig i nogle Samsung-tv'er og nogle Soundbar-modeller.





## Brug af Spacefit sound

Giver en optimeret lyd kvalitet ved at analysere lytteområderne.

### Metode 1. Oprettelse af forbindelse via soundbaren



Hvis du vil aktivere denne funktion, skal du slå Spacefit sound-tilstand til med soundbar-fjernbetjeningen.

( (Lydkontrol) → "Spacefit sound Off" →  ( Op ) → "Spacefit sound On")

- Dette er tilgængeligt i alle lydtilstande.

### Metode 2. Oprettelse af forbindelse via tv

Denne funktion kan aktiveres ved at aktivere tilstanden Tilpasset lyd+ i menuen på dit Samsung-tv.

(Hjem () → Menu → Indstill. () → Alle indstillinger () → General → Indstillinger for intelligent tilstand → Tilpasset lyd+)

- Lydtilstanden på din Soundbar ændres automatisk til **Tilpasset lyd+**, hvis du aktiverer tilstanden **Tilpasset lyd+** på dit tv.

### **BEMÆRK**

- Denne funktion fungerer, når Soundbar opretter forbindelse til nogle af Samsungs tv'er.
- **Q7\*\*B**-modeller understøtter kun metoden "Oprettelse af forbindelse via tv".

## 06 TILSLUTNING TIL EN EKSTERN ENHED

### Metode 1. Tilslutning med et HDMI-kabel (beregnet til dekodning og afspilning med Dolby Atmos/DTS:X)

#### Tjekliste inden tilslutning

- Hvis indstillingerne for Lydudgang omfatter Sekundær lyd, skal Sekundær lyd være angivet til Fra.
- Du skal sikre dig, at indholdet understøtter Dolby Atmos®/DTS:X.

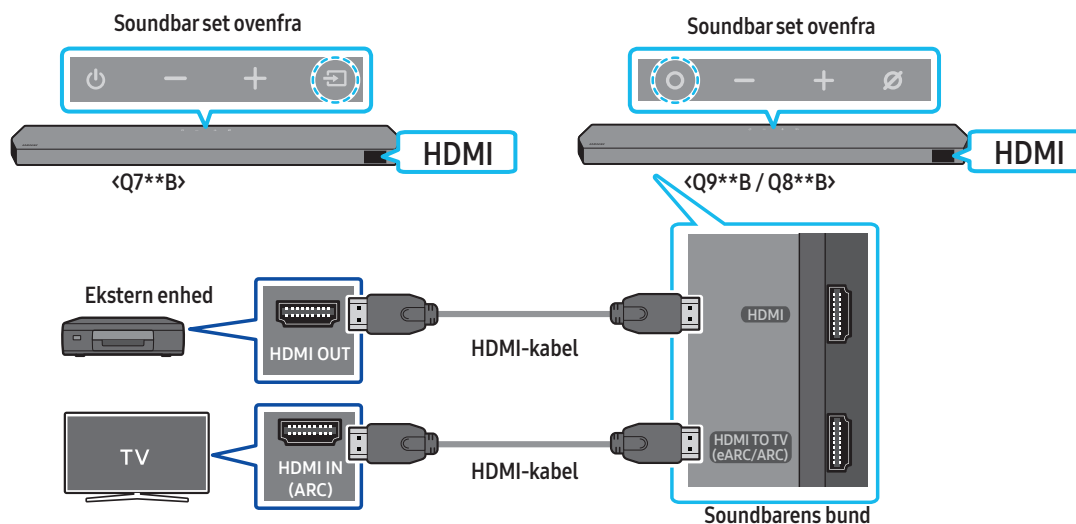

1. Brug et HDMI-kabel til at tilslutte HDMI OUT-porten på den eksterne enhed og HDMI-porten nederst på Soundbar.
2. Brug et HDMI-kabel til at tilslutte HDMI IN-porten på TV'et og HDMI TO TV (eARC/ARC)-porten nederst på Soundbar.
3. Slå Soundbar, tv'et og den eksterne enhed til.
4. Tryk på knappen **○ (Multifunktion)/↔ (Kilde)** i toppen af soundbaren eller på knappen **↔ (Kilde)** på fjernbetjeningen for at vælge tilstanden "HDMI".
5. Soundbar-displayet angiver, at "HDMI"-indstillingen aktuelt er valgt, og Soundbar begynder at afspille lyde.

#### BEMÆRK

- Når du bruger Dolby Atmos®/DTS:X: Hvis inputkilden er Dolby Atmos®/DTS:X, skal du se "Udgangsspecifikationer for de forskellige lydeffekttilstande" på side 11.
- Når Dolby Atmos® aktiveres, vises der "DOLBY ATMOS" på det forreste display.
- Når DTS:X er aktiveret, vises "DTS:X" på det forreste display.
- **Konfiguration af Dolby Atmos®/DTS:X på din BD-afspiller eller anden enhed**  
Åbn indstillingerne for lydudgang i indstillingsmenuen på din BD-afspiller eller en anden enhed, og kontrollér, at der er valgt "Ingen kodning" for Bitstream. På en Samsung BD-afspiller skal du eksempelvis gå til Startmenu → Lyd → Digital output og derefter vælge Bitstream (ubehandlet).

#### Understøttet UHD-signalspecifikation (3840 x 2160 p)

Billedfrekvens (fps)	Farvedybde	RGB 4:4:4	YCbCr 4:4:4	YCbCr 4:2:2	YCbCr 4:2:0
< 60	8 bit	0	0	0	0
	10 bit	-	-	0	0
	12 bit	-	-	0	0
120	8 bit	-	-	-	-
	10 bit	-	-	-	-

- Den understøttede specifikation kan variere afhængigt af den tilsluttede eksterne enhed eller anvendelse.

## Metode 2. Tilslutning ved brug af optisk kabel

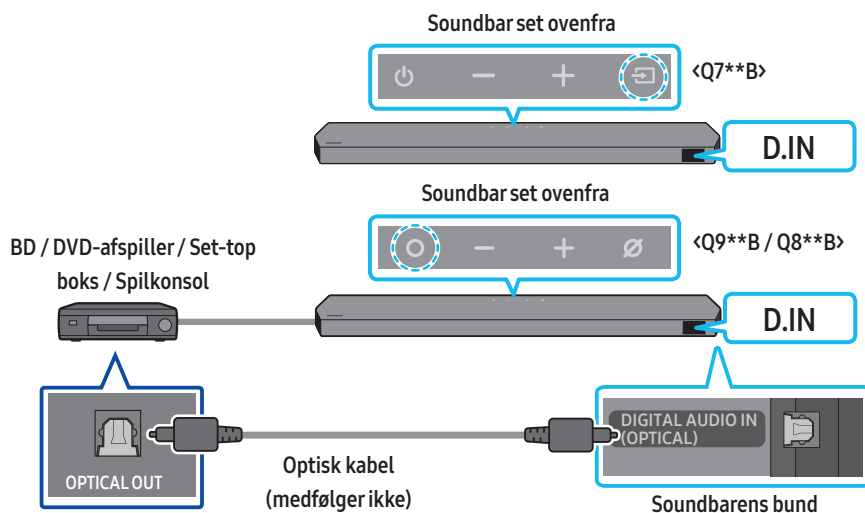

1. Brug et optisk kabel (medfølger ikke) for at tilslutte **DIGITAL AUDIO IN (OPTICAL)** på Soundbars hovedenhed og **OPTICAL OUT**-porten på den eksterne enhed.
2. Slå Soundbar og den eksterne enhed til.
3. For at vælge tilstanden "**D.IN**", skal du trykke på knappen **○ (Multifunktion)** / **⇒ (Kilde)** øverst på soundbaren eller på knappen **⇒ (Kilde)** button på fjernbetjeningen.
4. Din Soundbar vil afspille lyde fra den eksterne enhed.

# 07 TILSLUTNING TIL EN MOBILENHED

## Metode 1. Forbindelse via Bluetooth

Når en mobilenhed er tilsluttet ved hjælp af Bluetooth, kan du høre stereolyd uden besværet med kabler.

- Når du tilslutter en parret Bluetooth-enhed til en slukket soundbar, tændes soundbaren automatisk.

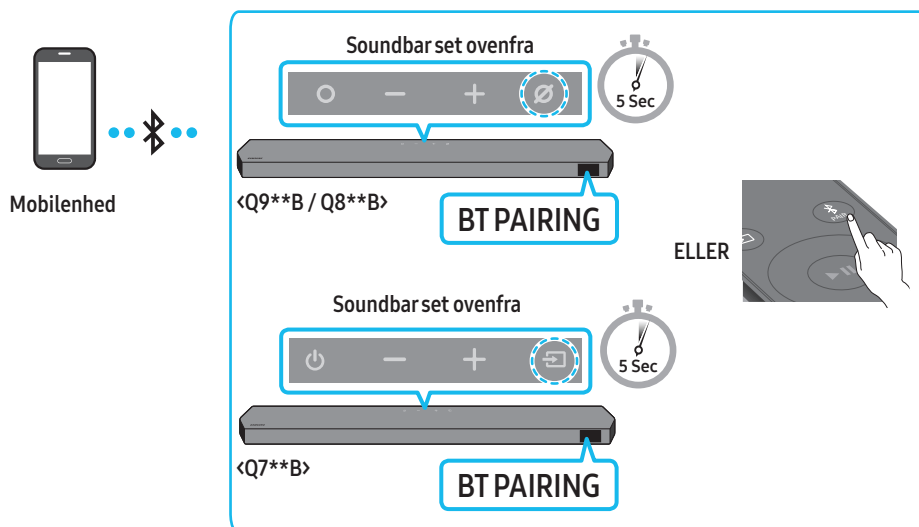

### Den første tilslutning

- Når du opretter forbindelse til en ny Bluetooth-enhed, skal du sørge for, at enheden er inden for 1 m afstand.

1. Tryk på knappen **PAIR** på Soundbars fjernbetjening for at gå ind i tilstanden **“BT PAIRING”**.

(ELLER) a. Tryk på knappen **○ (Multifunktion)/↔ (Kilde)** på det øverste panel, og vælg derefter **“BT”**.

**“BT”** ændres til **“BT PAIRING”** på få sekunder automatisk, eller ændres til **“BT READY”**, hvis der er en forbindelse.

- b. Når der vises **“BT READY”**, skal du holde knappen **⊘ (Mikrofon til/fra)/↔ (Kilde)** på det øverste panel på Soundbar inde i over 5 sekunder, så der vises **“BT PAIRING”**.

2. På din enhed skal du vælge **“Soundbar Q\*\*\*B”** på den liste, der vises.

- Når soundbaren er forbundet med den mobile enhed, vises **[mobilenhedens navn] → “BT”** på det forreste display.

3. Afspil musikfiler fra den enhed, som er tilsluttet via Bluetooth, på soundbaren.

- Når du har tilsluttet soundbaren til din mobilenhed første gang, skal du bruge **“BT READY”** -tilstanden til at oprette forbindelse igen.

### Hvis enheden ikke får forbindelse

- Hvis du har en eksisterende soundbar (f.eks. **“Soundbar Q\*\*\*B”**) på listen over højttalere på mobilenheden, skal du slette den.
- Gentag derefter trin 1 og 2.

### Hvad er forskellen mellem BT READY og BT PAIRING?

- **BT READY:** I denne tilstand kan du tilslutte et hvilken som helst Samsung-tv eller en mobil enhed, der var tilsluttet før.

- **BT PAIRING:** I denne tilstand kan du forbinde en ny enhed til soundbaren.

(Tryk på knappen **PAIR** på soundbarens fjernbetjening, eller tryk og hold nede på knappen **⊘ (Mikrofon til/fra)/↔ (Kilde)** øverst på soundbaren i mere end 5 sekunder, mens soundbaren er i tilstanden **“BT”**).

## Bemærkninger til Bluetooth-forbindelse

- Find en ny enhed inden for 1 m for at oprette forbindelse via Bluetooth-kommunikation.
- Når du bliver bedt om en PIN-kode, når du tilslutter en Bluetooth-enhed, skal du indtaste <0000>.
- Soundbaren slukkes automatisk efter 18 minutter i klar-tilstand.
- Soundbaren udfører muligvis ikke Bluetooth-søgning eller -forbindelse korrekt under følgende omstændigheder:
  - Hvis der er et stærkt elektrisk felt omkring soundbaren.
  - Hvis flere Bluetooth-enheder samtidigt er sammenkoblet med soundbaren.
  - Hvis Bluetooth-enheden er slukket, ikke på plads eller ikke fungerer korrekt.
- Elektroniske apparater kan forårsage radiointerferens. Apparater, der genererer elektromagnetiske bølger, skal holdes væk fra soundbar-hovedenheden – f.eks. mikrobølger, trådløse LAN-enheder osv.
- Soundbar understøtter SBC-data (44,1 kHz, 48 kHz).
- Tilslut kun til en Bluetooth-enhed, der understøtter A2DP (AV)-funktionen.
- Du kan ikke slutte Soundbar til en Bluetooth-enhed, der kun understøtter HF (Hands Free) -funktionen.
- Når du slutter Soundbar til en Bluetooth-enhed, skal du placere dem så tæt på hinanden som muligt.
- Jo længere Soundbar og Bluetooth-enheden er fra hinanden, jo dårligere bliver lyd kvaliteten. Bluetooth-forbindelsen kan gå i stykker, når enhederne er uden for det effektive område.
- Bluetooth-forbindelsen fungerer muligvis ikke som beregnet i områder med dårlig modtagelse.
- En Bluetooth-enhed kan opleve støj eller funktionsfejl under følgende forhold:
  - Når huset er i kontakt med signalmotageren på Bluetooth-enheden eller Soundbar
  - I hjørner eller når der er en forhindring i nærheden, f.eks. en væg eller skillevæg, hvor der kan forekomme elektriske ændringer.
  - Når de udsættes for radioforstyrrelser fra andre produkter, der opererer i de samme frekvensområder, såsom medicinsk udstyr, mikrobølgeovne og trådløse LAN-enheder.
  - Hindringer som døre og vægge kan stadig påvirke lyd kvaliteten, selv når enhederne er inden for det effektive område.
- Bemærk, at din Soundbar ikke kan parres med andre Bluetooth-enheder, mens du bruger indstillingen Bluetooth.
- Denne trådløse enhed kan forårsage elektrisk interferens under brug.

## Frakobling af Bluetooth-enheden fra en Soundbar

Du kan frakoble en Bluetooth-enhed fra Soundbar. Se Bluetooth-enhedens brugervejledning for at få anvisninger.

- Soundbar frakobles.
- Når Soundbar er frakoblet Bluetooth-enheden, vil Soundbar vise "BT DISCONNECTED" på frontskærmen.

## Frakobling af Soundbar fra Bluetooth-enheden

Tryk på knappen  (Multifunktion) /  (Kilde) i toppen af soundbaren eller på knappen  (Kilde) på fjernbetjeningen for at skifte fra tilstanden "BT".

- Afbrydelse tager tid, fordi Bluetooth-enheden skal modtage et svar fra Soundbar. (Frakoblingstiden kan variere afhængigt af Bluetooth-enheden)
- Når Soundbar er frakoblet Bluetooth-enheden, vil Soundbar vise "BT DISCONNECTED" på frontskærmen.

## Metode 2. Tilslutning via Wi-Fi (trådløst netværk)

Hvis du vil tilslutte en soundbar til en mobilenhed via et trådløst netværk (Wi-Fi), skal du bruge **SmartThings**-appen.

### Den første tilslutning

1. Installer og start **SmartThings**-appen fra din mobilenhed (smartphone eller tablet).
2. I appen skal du følge instruktioner til at tilføje Soundbaren.
  - Det automatiske pop-op-vindue (andet skærbillede nedenfor) vises muligvis ikke på nogle enheder. Hvis pop op-vinduet ikke vises, skal du trykke på “+” på **Home**-skærmen. Soundbaren er tilføjet til appen.
  - Billedet herunder kan variere ifølge app-versionen.

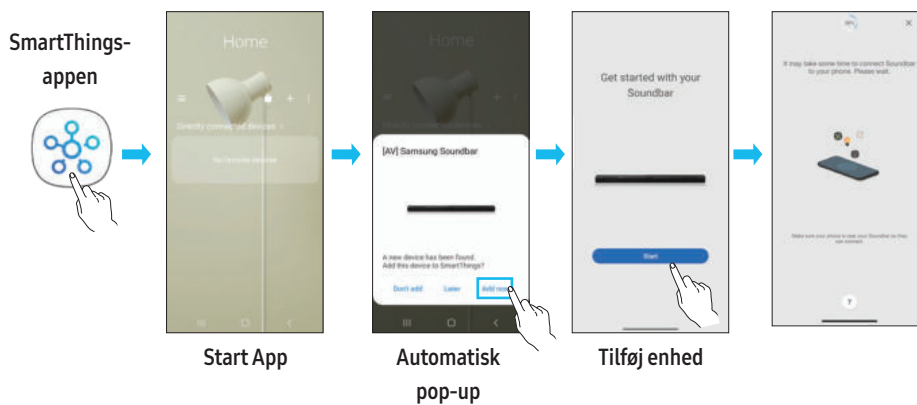

## Brug af Tap Sound

Tryk på soundbaren med din mobilenhed for at afspille lyden af indholdet på mobilenheden gennem soundbaren.

- Alt efter mobilenheden understøttes denne funktion eventuelt ikke.
- Denne funktion er kun kompatibel med Samsung-mobilenheder med Android 8.1 eller senere.

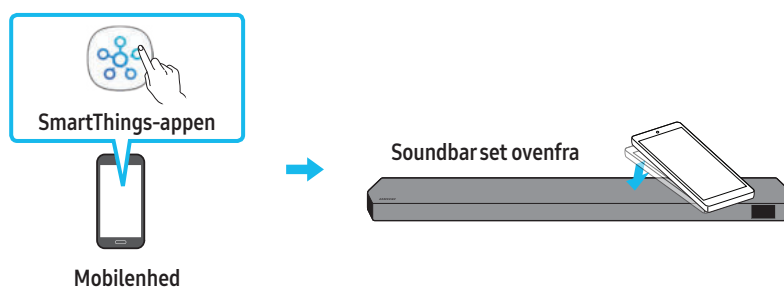

1. Slå **Tap Sound**-funktionen til på din mobilenhed.
  - Se "**Indstilling af Tap Sound-funktionen**" nedenfor for at få oplysninger om, hvor du aktiverer funktionen.
2. Tryk på soundbaren med mobilenheden. Vælg "**Start now**" i vinduet, der vises. Der oprettes forbindelse mellem mobilenheden og soundbaren via Bluetooth.
3. Afspil lyden af indholdet på mobilenheden gennem soundbaren.
  - Denne funktion slutter en mobilenhed til Soundbar via Bluetooth ved at registrere vibration, der forekommer, når enheden rører Soundbar.
  - Sørg for, at mobilenheden ikke trykker på et skarp hjørne på soundbaren. Soundbaren eller mobilenheden kan blive ridset eller beskadiget.
  - Det anbefales, at mobilenheden dækkes med et etui. Tryk let på det brede område på den øvre del af soundbaren uden at lægge for mange kræfter i det.
  - For at bruge denne funktion skal **SmartThings**-appen opdateres til den seneste version. Alt efter appversionen understøttes denne funktion eventuelt ikke.

### Indstilling af Tap Sound-funktionen

Brug **SmartThings**-appen til at slå funktionen **Tap View, Tap Sound** til.

1. Kør **SmartThings**-appen på mobilenheden.
2. Vælg (☰ → ⚙) på skærmen for appen **SmartThings**, der vises på mobilenheden.
3. Indstil "**Tap View, Tap Sound**" til Til for at lade funktionen køre, når en mobilenhed nærmer sig soundbaren. Funktionen er slået til.

#### BEMÆRK

- Når mobilenheden er i strømbesparelstand, virker **Tap Sound**-funktionen ikke.
- **Tap Sound**-funktionen virker eventuelt ikke, hvis der er enheder nær soundbaren, der forårsager radiointerferens som f.eks. elektriske enheder. Sørg for, at enheder, der kan forårsage radiointerferens, er placeret i en passende afstand fra soundbaren.

## 08 OPRETTELSE AF FORBINDELSE VIA APPLE AIRPLAY 2

- Denne funktion er muligvis ikke tilgængelig i nogle lande.
- Denne Samsung Soundbar understøtter AirPlay 2 og kræver iOS 11.4 eller nyere.

Med AirPlay 2 kan du streame musik, podcasts og anden lyd fra dine Apple-enheder til Samsung Soundbar.

- Sørg for, at soundbaren er tændt og har forbindelse til det samme Wi-Fi-netværk som din Apple-enhed.
- Vælg  fra en app med understøttelse af AirPlay eller Control Center på din iPhone, iPad eller Mac.
- Vælg soundbaren på listen over tilgængelige enheder, hvor den aktuelle lyd skal afspilles.



# 09 INSTALLATION AF VÆGMONTERINGSENHEDEN

## Installationsforholdsregler

- Må kun installeres på en lodret væg.
- Må ikke installeres på steder med meget høje temperaturer og/eller fugtighed.
- Kontroller, at væggen kan holde til produktets vægt. Hvis ikke, skal du forstærke væggen eller vælge et andet installationspunkt.
- Køb og anvend de skruer eller beslag, der passer til vægtypen (gips, armeret beton, træ osv.). Hvis det er muligt, skal du fastgøre støtteskruerne i vægbeslag.
- Køb skruer til vægmontering i overensstemmelse med type og tykkelse af den væg, som du vil montere Soundbar på.
  - Diameter: M5
  - Længde: 35 mm eller længere anbefales.
- Tilslut kabler fra enheden til eksterne enheder, før du installerer Soundbar på væggen.
- Sørg for, at apparatet er slukket og koblet fra lysnettet, inden du installerer det. Ellers risikerer du at få elektrisk stød.

## Vægmonteringskomponenter

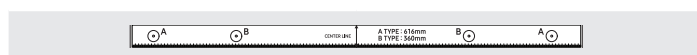

Guide til vægmontering

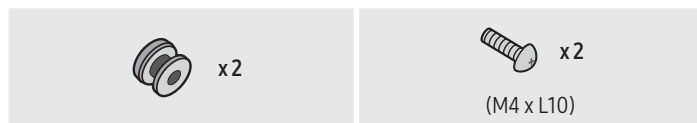

Holderskrue

Skruer



Vægmonteringsbeslag

1. Placer vægmonteringsens styreskinne mod væggen.
  - Vægmonteringsens styreskinne skal være plan.
  - Hvis dit tv er monteret på væggen, skal du installere Soundbar mindst 5 cm under tv'et.

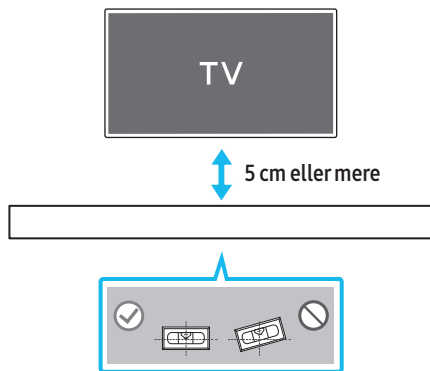

2. Sørg for, at midterlinjen af vægmonteringsens styreskinne flugter med tv'ets midterlinje (hvis du monterer Soundbar under tv'et), og fastgør vægmonteringsens styreskinne til væggen med tape.
  - Hvis Soundbar ikke monteres under et tv, placeres midterlinjen i midten af monteringspunktet.

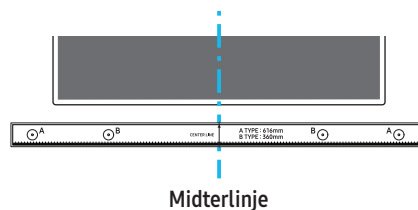

3. Med spidsen af et skriveredskab eller en spidset blyant skal du prikke hul i midten af A-TYPE-billederne i hver ende af styreskinne for at markere hullerne til de bærende skruer og derefter fjerne vægmonteringsens styreskinne.

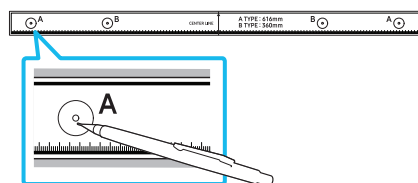

4. Med det korrekte borehoved skal du bore et hul i væggen ved hvert mærke.
  - Hvis mærkerne ikke svarer til sømmenes placering, skal du sørge for at indsætte de korrekte ankre eller beslag i hullerne, før de bærende skruer fastgøres. Hvis du anvender ankre eller beslag, skal du sørge for, at borehullerne passer til de ankre eller beslag, der benyttes.
5. Før en skrue (tilbehør) gennem hver holderskrue, og fastgør hver skrue, så de sidder stramt, i hullet til den bærende skrue.

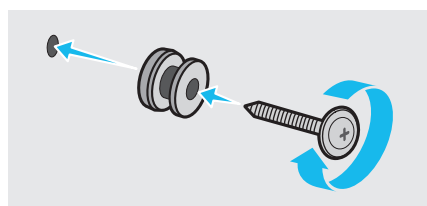

6. Monter 2 beslag til vægmontering i den rigtige retning nederst på Soundbar ved hjælp af 2 skruer.

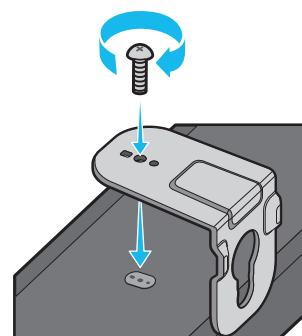

- Ved samling skal du sikre, at ophængningsdele til beslag til vægmontering er placeret bag på Soundbar.

Bagsiden af soundbaren



Højre side af soundbaren

7. Monter Soundbar med de tilhørende **beslag til vægmontering** ved at fastgøre **beslag til vægmontering** på **holderskruer** på væggen.

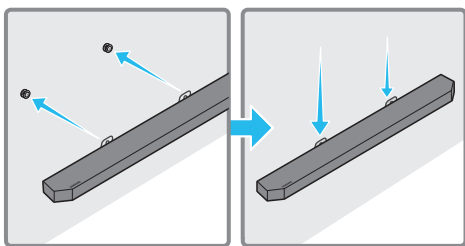

8. Før Soundbar nedad som vist nedenfor, så **beslag til vægmontering** hviler sikkert på **holderskruerne**.

- Sæt **holderskruerne** i den brede (i bunden) del af **beslag til vægmontering**, og skyd derefter **beslag til vægmontering** ned, således at **beslag til vægmontering** hviler sikkert på **holderskruerne**.

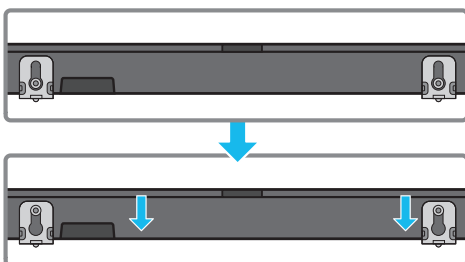

## Montering surroundhøjtalerne på en væg (kun relevante modeller)

Du kan købe vægmonteringer separat for at montere surroundhøjtalerne på en væg.

Vægmonteringer sælges ikke af Samsung Electronics.

### Bemærkninger til vægmontering af surroundhøjtalerne

- Vægbeslag til surroundhøjtalere skal kunne bære mere end 8,0 kg.
- Hulstørrelse: Indsats med 1/4 - 20 UNC-gevind
  - Standardskrue: 6,35 mm ø,  
1,27mm Pitch
  - Længde: 18 mm lang
  - Antal: Venstre 1 EA/højre 1 EA

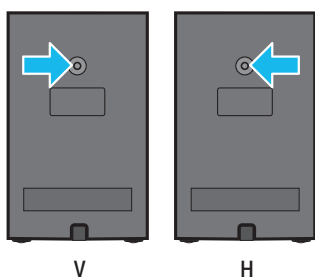

- Kontrollér væggen styrke, før du monterer vægmonteringsbeslag. Hvis væggen ikke er tilstrækkelig stærk, skal den forstærkes, før beslagene til vægmontering og højtalere fastgøres til væggen.
- Samsung er ikke ansvarlig for nogen skade på produktet, hvis produktet ikke er monteret korrekt.
- Sørg for ikke at installere højtalerne sidelæns eller på hovedet.

# 10 INSTALLATION AF SOUNDBAREN FORAN TV'ET

## Komponent



Gummifod

Sæt **gummifødderne** fast i bunden af soundbaren, inden den placeres lige over tv-foden. Sørg for at fastgøre **gummifødderne**, så de ikke ligger uden for tv-fodens kanter. Se figuren nedenfor.

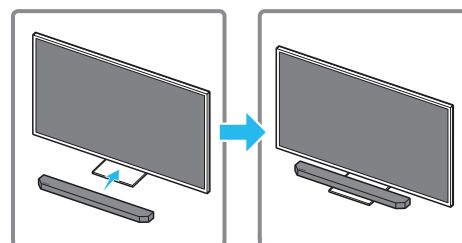
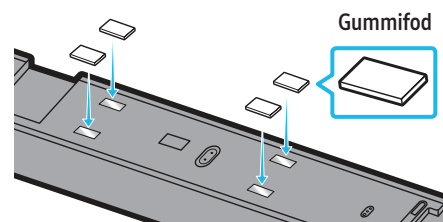

Placer Soundbaren på et TV-møbel.

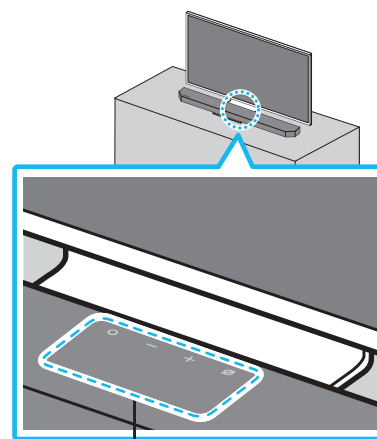

Mikrofoner (kun relevante modeller)

Som vist på billedet skal midten af Soundbar rettes ind med midten af tv'et, hvorefter Soundbar forsigtigt placeres i tv-møblet.

På dette tidspunkt skal du placere mikrofonerne (kun relevante modeller) foran stativet, så der ikke er interferens med stemmegenkendelse.

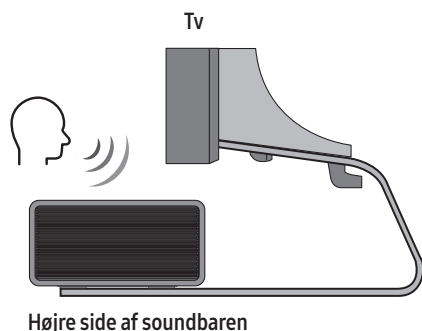

#### BEMÆRK

- Sørg for, at Soundbar står på en flad og solid overflade.
- Utilstrækkelig afstand fra tv'et kan forårsage problemer med stemmegenkendelse og akustik.
- Illustrationen herover varierer alt efter den respektive model.
- Denne funktion understøttes ikke af Q7\*\*B-modellen.

## 11 SOFTWAREOPDATERING

### Automatisk opdatering

Når soundbaren er tilsluttet internettet, forekommer softwareopdateringer automatisk, selv når soundbaren er slukket.

- For at bruge Auto Update-funktionen skal soundbaren være tilsluttet internettet.  
Wi-Fi-forbindelsen til soundbaren afsluttes, hvis soundbarens netledning er trukket ud af stikkontakten, eller hvis strømmen er afbrudt. Hvis strømmen er slået fra og vender tilbage, eller du tilslutter strømkablet igen, skal du tænde for soundbaren og derefter oprette dens forbindelse til internettet igen.

### USB-opdatering

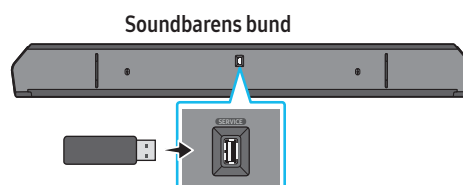

#### Samsung kan tilbyde opdateringer til soundbar-systemets firmware i fremtiden.

Når en opdatering er tilgængelig, kan du opdatere soundbaren ved at tilslutte USB-drevet, der indeholder firmwareopdatering, til SERVICE-porten på soundbaren.

1. Gå til Samsungs websted ([www.samsung.com](http://www.samsung.com)) → søg efter modelnavnet fra menuindstillingen for kundesupport.
  - Se Opgraderingsvejledning for at få mere information om opdatering.
2. Download opgraderingsfilen (USB-type).
3. Pak filen ud for at oprette en mappe med filnavnet.
4. Opbevar den oprettede mappe på en USB, og tilslut den derefter til Soundbaren.
5. Slå Soundbaren til. Produktet opdateres inden for 3 minutter med en besked, "UPDATE".
  - Underopdateringen må du ikke slukke den eller fjerne USB.
  - Hvis "UPDATE" ikke vises på displayet, fjern strømkablet fra Soundbar og sæt det i igen.
  - Når den seneste version er installeret, udføres ingen opdatering.
  - Afhængigt af USB-typen understøttes opdatering muligvis ikke.

## Initialisering

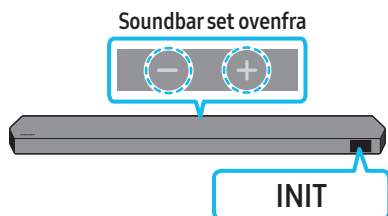

Tænd Soundbar, og tryk på knapperne **— + (Lydstyrke)** på huset samtidigt i mindst fem sekunder. "INIT" vises i displayet, og Soundbar bliver initialiseret.

### **⚠ FORSIGTIG**

- Alle Soundbars indstillinger initialiseres. Sørg for kun at foretage dette, hvis initialisering er nødvendigt.

## 12 FEJLFINDING

Tjek følgende, inden du søger hjælp.

### Soundbar tænder ikke.

- Kontroller, om strømkablet til soundbaren er korrekt indsat i stikkontakten.

### Soundbar kører uregelmæssigt.

- Når du har taget strømkablet ud, skal du indsætte det igen.
- Genstart den eksterne enhed, og prøv igen.
- Hvis der ikke er noget signal, slukkes Soundbar automatisk efter en bestemt periode. Slå strømmen til. (Se side 9.)

### Fjernbetjeningen fungerer ikke

- Peg fjernbetjeningen direkte mod Soundbar.
- Udskift batterierne med nye.

### Soundbarens indikator lyser rødt konstant.

- Mikrofonen er slukket.  
Tænd mikrofonen. (Se side 7.)

### Der kommer ikke lyd fra Soundbar.

- Lydstyrken på soundbaren er for lav eller slået fra. Regulerer lydstyrken.
- Når en ekstern enhed (STB, Bluetooth-enhed, mobilenhed osv.) er tilsluttet, skal du justere lydstyrken på den eksterne enhed.
- For lydudgang fra tv'et skal du vælge Soundbar. (Samsung-tv: Hjem (🏠) → Menu → Indstill. (⚙) → Alle indstillinger (⚙) → Lyd → Lydoutput → Select Soundbar)
- Kabelforbindelsen til Soundbaren er muligvis ikke løs. Fjern kablet, og tilslut igen.
- Fjern netledningen helt, tilslut igen, og tænd for strømmen.
- Initialiser produktet, og prøv igen. (Se side 35.)

### Der kommer ikke lyd fra subwooferen eller baghøjtalerne.

- Kontrollér, at LED-indikatoren på bagsiden af subwooferen og surroundhøjtalerne er tændt med blå. Tilslut Soundbar og subwoofer og surroundhøjtalerne igen, hvis indikatoren blinker blå eller er blevet rød. (Se side 16.)
- Du kan opleve et problem, hvis der er en hindring mellem Soundbaren og subwooferen. Flyt enheder til et område væk fra forhindringer.
- Andre enheder, der sender radiofrekvenssignaler i nærheden, kan afbryde forbindelsen.  
Hold din højtaler væk fra sådanne enheder.
- Fjern og tilslut netledningen igen.

#### Hvis der er lydflimren, forsinkelser eller støj fra subwooferen og surroundhøjtaleren

- Hvis der er objekter mellem Soundbar og subwooferhøjtaleren, kan det forårsage et problem. Placer dem et andet sted uden et sådan objekt imellem dem.
- Der kan være lydflimren eller forsinkelser, når subwooferen og surroundhøjtaleren er placeret langt fra Soundbar. Anbring dem i nærheden af Soundbar.
- Der kan være lydflimren eller forsinkelser, når Soundbar er i nærheden af et instrument eller en elektrisk enhed, der kan forårsage radiointerferens. Anbring Soundbar langt væk fra sådanne enheder, der kan forårsage radiointerferens (F.eks. en trådløs router).
- Skift tv'ets netværksforbindelsesstatus fra trådløs til kabel.

#### Subwoofer-lydstyrken er for lav

- Den originale lydstyrke for det indhold, du spiller, kan være lav. Prøv at justere subwoofer-niveauet. (Se side 10.)
- Stil Subwoofer-højtaleren tættere på dig.

#### Hvis tv'et ikke er tilsluttet via HDMI TO TV (eARC/ARC)

- Kontrollér, om HDMI-kablet er korrekt tilsluttet ARC-terminalen. (Se side 18.)
- Tilslutning er muligvis ikke mulig på grund af den tilsluttede eksterne enhed (set-top-boks, spilmaskine osv.). Tilslut soundbaren direkte.
- HDMI-CEC er muligvis ikke aktiveret på tv'et. Tænd for CEC i tv-menuen. (Samsung-tv: Hjem (🏠) → Menu → Indstill. (⚙️) → Alle indstillinger (⚙️) → -forbindelse → External Device Manager → Anynet+ (HDMI-CEC) ON)
- For at oprette forbindelse til eARC skal eARC-funktionen i TV-menuen være indstillet til TIL. (Samsung-tv: Hjem (🏠) → Menu → Indstill. (⚙️) → Alle indstillinger (⚙️) → Lyd → Expert Settings → HDMI-eARC Mode (Auto))

#### Der er ingen lyd i, når du opretter forbindelse til tv'et i HDMI TO TV (eARC/ARC)-tilstand

- Din enhed kan ikke afspille indgangssignalet. Skift tv'ets lydudgang til PCM eller Dolby Digital. (For et Samsung TV: Hjem (🏠) → Menu → Indstill. (⚙️) → Alle indstillinger (⚙️) → Lyd → Expert Settings → Digital Output Audio Format)

#### Soundbar opretter ikke forbindelse via Bluetooth.

- Når du tilslutter en ny enhed, skal du skifte til "BT PAIRING" for at oprette forbindelse. (Tryk på knappen **PAIR** på fjernbetjeningen, eller tryk på knappen **Ø (Mikrofon til/fra)** / **➡️ (Kilde)** på huset i mindst 5 sekunder).
- Hvis Soundbaren er tilsluttet en anden enhed, skal du først afbryde enheden for at skifte enhed.
- Forbind den igen, når du har fjernet listen over Bluetooth-højtalere på enheden, der skal tilsluttes. (Samsung-tv: Hjem (🏠) → Menu → Indstill. (⚙️) → Alle indstillinger (⚙️) → Lyd → Lydoutput → Liste over Bluetooth-højtalere)
- Den automatiske tv-forbindelse kan være deaktiveret. Når Soundbar er i "BT READY", tryk og hold knappen **Venstre** på Soundbars fjernbetjening i 5 sekunder for at vælge **ON-TV CONNECT**. Hvis du kan se **OFF-TV CONNECT**, skal du trykke og holde **Venstre**-knappen igen i 5 sekunder for at ændre valget.
- Fjern og tilslut netledningen igen og prøv igen.
- Initialiser produktet, og prøv igen. (Se side 35.)

#### Lyden falder ud, når der er oprettet forbindelse via Bluetooth.

- Nogle enheder kan forårsage radiointerferens, hvis de er placeret for tæt på Soundbar, f.eks. mikroovne, trådløse routere osv.
- Hvis din enhed, der er tilsluttet via Bluetooth, er for langt væk fra Soundbar, kan lyden falde ud. Flyt enheden tættere på Soundbar.
- Hvis en del af din krop er i kontakt med Bluetooth-modtageren, eller produktet er installeret på metal møbler, kan lyden falde ud. Kontroller installationsmiljøet og betingelserne for brug.

#### Soundbar opretter ikke forbindelse til Wi-Fi.

- Kontroller, om din trådløse router er tændt.
- Sluk for routeren, tænd den igen, og prøv derefter igen.
- Soundbar opretter ikke forbindelse, hvis det trådløse signal er for svagt. Prøv at flytte routeren tættere på Soundbar eller at fjerne genstande, der befinder sig mellem Soundbar og routeren, hvis det er muligt.
- Hvis din trådløse router er ny, skal du konfigurere højtalerens netværksindstillinger igen.

#### Soundbar tænder ikke automatisk sammen med tv'et.

- Når du slukker for soundbaren, mens du ser tv, er strømsynkronisering med tv'et deaktiveret. Sluk først tv-apparatet.

#### AVA-funktionen (kun relevante modeller) er ikke tilgængelig i følgende tilfælde.

- AVA-funktionen (kun relevante modeller) er ikke tilgængelig ved brug af Q-symphony-funktionen.
- AVA-funktionen (kun relevante modeller) er ikke tilgængelig, når mikrofonen er slukket.

#### Efter tv'et er sluttet til soundbaren, har jeg skiftet til soundbar-tilstand. Og så kommer der ikke lyd fra tv'et.

- Hvis du slutter din soundbar til en mobilenhed, mens soundbaren er sluttet til tv'et, sender soundbaren lyd fra mobilenheden og bevarer tv-forbindelsen. Så tv-lyden bliver ikke sendt til nogen enhed.
- Frakobl mobilenheden, så tv-lyden sendes fra soundbaren igen.

## 13 LICENS

---



Dolby, Dolby Atmos, and the double-D symbol are registered trademarks of Dolby Laboratories Licensing Corporation. Manufactured under license from Dolby Laboratories. Confidential unpublished works. Copyright © 2012-2021 Dolby Laboratories. All rights reserved.

---



For DTS patents, see <http://patents.dts.com>. Manufactured under license from DTS, Inc. (for companies headquartered in the U.S./Japan/Taiwan) or under license from DTS Licensing Limited (for all other companies). DTS, DTS:X, and the DTS:X logo are registered trademarks or trademarks of DTS, Inc. in the United States and other countries. © 2021 DTS, Inc. ALL RIGHTS RESERVED.

---



The terms HDMI and HDMI High-Definition Multimedia Interface, and the HDMI Logo are trademarks or registered trademarks of HDMI Licensing Administrator, Inc. in the United States and other countries.

---



- Brug din telefon, tablet eller computer som fjernbetjening til Spotify. Gå til [spotify.com/connect](https://www.spotify.com/connect) for at finde ud af, hvordan du gør
  - Spotify-softwaren er underlagt tredjepartslicenser. Få mere at vide her: <https://www.spotify.com/connect/third-party-licenses>.
- 



- Apple, Airplay, iPhone, iPad, and Mac are trademarks of Apple Inc., registered in the U.S. and other countries.
  - Use of the Works with Apple badge means that an accessory has been designed to work specifically with the technology identified in the badge and has been certified by the developer to meet Apple performance standards.
- 

## 14 LICENS Bemærkninger VEDR. OPEN SOURCE

Hvis du vil sende spørgsmål og anmodninger vedrørende open sources, kan du kontakte Samsung Open Source (<http://opensource.samsung.com>)

## 15 VIGTIGE NOTER OM SERVICE

- Tal og illustrationer i denne brugervejledning er kun til referencebrug og kan variere i forhold til produktets faktiske udseende.
- Der opkræves muligvis et administrationsgebyr, hvis
  - (a) en tekniker er tilkaldt på din anmodning, og der er ikke nogen fejl på produktet (dvs. brugervejledningen er ikke blevet læst).
  - (b) du tager enheden med til et reparationscenter, og der er ikke nogen fejl på produktet (dvs. brugervejledningen er ikke blevet læst).
- Du bliver informeret om størrelsen på administrationsgebyret, inden teknikeren kommer på besøg.

# 16 SPECIFIKATIONER OG VEJLEDNING

## Specifikationer

### Soundbar-hovedenheden

Modelnavn	HW-Q930B / HW-Q935B
Vægt	5,4 kg
Mål (B x H x D)	1110,7 x 60,4 x 120,0 mm
Interval for driftstemperatur	+5°C til +35°C
Interval for fugt under drift	10 % ~ 75 %
FORSTÆRKER Nominel udgangseffekt	(30 W x 3) + (20 W x 6) + (10 W x 3)
Understøttede afspilningsformater	Dolby 5.1ch / Dolby Digital Plus / Dolby TRUE HD / Dolby ATMOS / DTS 5.1ch / DTS HD / DTS-HD Master Audio / DTS:X / LPCM 8Ch
OUTPUTPOWER FOR TRÅDLØS ENHED Maksimal Wi-Fi-sendereffekt	100 mW ved 2,4 GHz – 2,4835 GHz, 200 mW ved 5,15 GHz – 5,25 GHz, 100 mW ved 5,25 GHz – 5,35 GHz og 5,47 GHz – 5,725 GHz
OUTPUTPOWER FOR TRÅDLØS ENHED Maksimal BT-sendereffekt	100 mW ved 2,4 GHz – 2,4835 GHz
OUTPUTPOWER FOR TRÅDLØS ENHED Maksimal SRD-sendereffekt	25 mW ved 5,775 GHz – 5,875 GHz

Modelnavn	HW-Q800B / HW-Q810B
Vægt	5,1 kg
Mål (B x H x D)	1110,7 x 60,4 x 120,0 mm
Interval for driftstemperatur	+5°C til +35°C
Interval for fugt under drift	10 % ~ 75 %
FORSTÆRKER Nominel udgangseffekt	(30 W x 3) + (20 W x 4) + (10 W x 3)
Understøttede afspilningsformater	Dolby 5.1ch / Dolby Digital Plus / Dolby TRUE HD / Dolby ATMOS / DTS 5.1ch / DTS HD / DTS-HD Master Audio / DTS:X / LPCM 8Ch
OUTPUTPOWER FOR TRÅDLØS ENHED Maksimal Wi-Fi-sendereffekt	100 mW ved 2,4 GHz – 2,4835 GHz, 200 mW ved 5,15 GHz – 5,25 GHz, 100 mW ved 5,25 GHz – 5,35 GHz og 5,47 GHz – 5,725 GHz
OUTPUTPOWER FOR TRÅDLØS ENHED Maksimal BT-sendereffekt	100 mW ved 2,4 GHz – 2,4835 GHz
OUTPUTPOWER FOR TRÅDLØS ENHED Maksimal SRD-sendereffekt	25 mW ved 5,775 GHz – 5,875 GHz

Modelnavn	HW-Q700B / HW-Q710B
Vægt	4,8 kg
Mål (B x H x D)	1110,7 x 60,4 x 120,0 mm
Interval for driftstemperatur	+5°C til +35°C
Interval for fugt under drift	10 % ~ 75 %
FORSTÆRKER Nominel udgangseffekt	(30 W x 3) + (20 W x 2) + (10 W x 3)
Understøttede afspilningsformater	Dolby 5.1ch / Dolby Digital Plus / Dolby TRUE HD / Dolby ATMOS / DTS 5.1ch / DTS HD / DTS-HD Master Audio / DTS:X / LPCM 8Ch

OUTPUTPOWER FOR TRÅDLØS ENHED Maksimal Wi-Fi-sendereffekt	100 mW ved 2,4 GHz – 2,4835 GHz, 200 mW ved 5,15 GHz – 5,25 GHz, 100 mW ved 5,25 GHz – 5,35 GHz og 5,47 GHz – 5,725 GHz
OUTPUTPOWER FOR TRÅDLØS ENHED Maksimal BT-sendereffekt	100 mW ved 2,4 GHz – 2,4835 GHz
OUTPUTPOWER FOR TRÅDLØS ENHED Maksimal SRD-sendereffekt	25 mW ved 5,775 GHz – 5,875 GHz

### Subwoofer

Subwoofer-navn	PS-WB96B
Vægt	9,8 kg
Mål (B x H x D)	210,0 x 403,0 x 403,0 mm
FORSTÆRKER Nominel udgangseffekt	160 W
OUTPUTPOWER FOR TRÅDLØS ENHED Maksimal SRD-sendereffekt	25 mW ved 5,775 GHz – 5,875 GHz

Subwoofer-navn	PS-WB75B
Vægt	5,9 kg
Mål (B x H x D)	205,0 x 353,0 x 302,0 mm
FORSTÆRKER Nominel udgangseffekt	160 W
OUTPUTPOWER FOR TRÅDLØS ENHED Maksimal SRD-sendereffekt	25 mW ved 5,775 GHz – 5,875 GHz

### Surroundhøjtaler (kun relevante modeller)

Trådløs surroundhøjtaler SET navn	PS-RB96B (VENSTRE/HØJRE)
Vægt	3,1 kg
Mål (B x H x D)	129,5 x 201,3 x 140,4 mm
FORSTÆRKER Nominel udgangseffekt	140 W
OUTPUTPOWER FOR TRÅDLØS ENHED Maksimal SRD-sendereffekt	25 mW ved 5,775 GHz – 5,875 GHz

### BEMÆRK

- Samsung Electronics Co., Ltd forbeholder sig retten til at ændre specifikationerne uden varsel.
- Vægt og mål er omtrentlige.

### Advarsel: Soundbaren genstarter automatisk, hvis du slår Wi-Fi til eller fra.

Generelt standby-strømforbrug (W)	7,5 W
Wi-Fi Deaktiveringsmetode for port	Tryk på knappen <b>CH LEVEL</b> på Soundbar-fjernbetjeningen i 30 sekunder for at slå Wi-Fi til/fra.
Bluetooth Deaktiveringsmetode for port	Tryk på knappen <b>TONE CONTROL</b> på Soundbar-fjernbetjeningen i 30 sekunder for at slå Bluetooth til/fra.



- Herved erklærer Samsung, at dette radioudstyr er i overensstemmelse med direktiv 2014/53/EU og de relevante britiske lovkrav. Den komplette tekst i overensstemmelseserklæringen findes på følgende internetadresse: <http://www.samsung.com>, gå til Support, og indtast modelnavnet.. Dette udstyr kan anvendes i alle EU-lande og i Storbritannien. Funktionen 5GHz WLAN (Wi-Fi or SRD) i dette udstyr kan kun bruges indendørs.



[Korrekt bortskaffelse af batterierne i dette produkt]

#### (Gælder i lande med systemer til affaldssortering)

Denne mærkning på batteriet, i manualen eller på emballagen betyder, at batterierne i dette produkt ikke må bortskaffes sammen med almindeligt husholdningsaffald efter endt levetid. Er batterierne mærket med de kemiske symboler Hg, Cd eller Pb, betyder det, at deres indhold af kviksølv, cadmium eller bly ligger over de grænseværdier, som er fastsat i EU-direktiv 2006/66.

Hvis batterierne ikke bortskaffes korrekt, kan disse stoffer være skadelige for menneskers helbred eller miljøet.

Hjælp til med at beskytte naturens ressourcer og fremme genbrug ved at holde batterierne adskilt fra andre typer af affald og ved at indlevere dem på en genbrugsplads.



Korrekt bortskaffelse af dette produkt  
(elektrisk & elektronisk udstyr)

#### (Gælder i lande med systemer til affaldssortering)

Denne mærkning på produktet, på tilbehør eller i manualen betyder, at produktet og elektronisk tilbehør hertil (f.eks. oplader, headset og USB-kabel) ikke må bortskaffes sammen med almindeligt husholdningsaffald efter endt levetid. For at forebygge skadelige virkninger på menneskers helbred eller miljøet skal disse genstande bortskaffes adskilt fra andre typer af affald og indleveres på en genbrugsplads med henblik på genindvinding.

Forbrugere bedes kontakte forhandleren, hvor de har købt produktet, eller kommunen for nærmere oplysning om, hvor og hvordan de kan indlevere produkt og tilbehør med henblik på miljøvenlig genindvinding.

Virksomheder bedes kontakte leverandøren og følge anvisningerne i købekontrakten. Dette produkt og elektronisk tilbehør hertil må ikke bortskaffes sammen med andet erhvervsaffald.

Du kan finde informationer om Samsungs miljøforpligtelser og lovgivningsmæssige forpligtelser, der er produktspecifikke som f.eks. REACH, WEEE, Batteries, besøg: [www.samsung.com/uk/aboutsamsung/sustainability/environment/our-commitment/data/](http://www.samsung.com/uk/aboutsamsung/sustainability/environment/our-commitment/data/)









# SICHERHEITSINFORMATION

## SICHERHEITSWARNUNGEN

UM DAS RISIKO EINES STROMSCHLAGS ZU VERRINGERN, DÜRFEN SIE DIE ABDECKUNG (ODER RÜCKSEITE) NICHT ÖFFNEN.

ES BEFINDEN SICH IM INNEREN KEINE TEILE, DIE VON BENUTZERN GEWARTET WERDEN KÖNNEN. WARTUNGSARBEITEN SIND QUALIFIZIERTEM FACHPERSONAL ZU ÜBERLASSEN.

In der nachstehenden Tabelle finden Sie eine Erklärung zu Symbolen, die sich möglicherweise auf Ihrem Samsung-Produkt befinden.

	<b>VORSICHT</b> <b>GEFAHR DURCH STROMSCHLAG. NICHT ÖFFNEN.</b>	
	Dieses Symbol zeigt an, dass im Inneren Hochspannung vorhanden ist. Es ist gefährlich, Teile im Inneren dieses Bildschirms zu berühren.	
	Dieses Symbol weist darauf hin, dass diesem Gerät wichtige Anweisungen zum Betrieb und zur Wartung beigefügt sind.	
	Produkt der Klasse II: Dieses Symbol zeigt an, dass das Gerät einen elektrischen Erdungsanschluss (Masse) nicht benötigt. Wenn dieses Symbol bei einem Produkt mit Netzkabel nicht vorhanden ist, MUSS das Produkt zuverlässig mit einem Schutzleiter (Erde) verbunden sein.	
	Wechselspannung: Bei einer mit diesem Symbol gekennzeichneten Nennspannung handelt es sich um eine Wechselspannung.	
	Gleichspannung: Bei einer mit diesem Symbol gekennzeichneten Nennspannung handelt es sich um eine Gleichspannung.	
	Vorsicht. Gebrauchsanweisung beachten: Dieses Symbol weist den Benutzer an, weitere sicherheitsrelevante Informationen dem User Manual (Benutzerhandbuch) zu entnehmen.	

## WARNUNG

- Setzen Sie dieses Gerät zur Verringerung des Risikos eines Feuers oder eines elektrischen Schlags keinem Regen und keiner Feuchtigkeit aus.

## VORSICHT

- ZUR VERMEIDUNG EINES ELEKTRISCHEN SCHLAGS DEN BREITEN STROMKONTAKT DES STECKERS IN DEN BREITEN STECKPLATZ STECKEN, VOLLSTÄNDIG EINFÜHREN.
- Dieses Gerät muss immer an einer Wechselstromquelle mit einer Schutzerdung angeschlossen sein.
- Wenn Sie das Gerät vom Stromnetz trennen möchten, muss der Stecker aus der Steckdose gezogen werden. Der Stecker sollte dafür leicht zugänglich sein.
- Schützen Sie das Gerät vor Wassertropfen und Spritzwasser. Stellen Sie keine mit Flüssigkeiten gefüllten Objekte, z. B. Vasen, auf das Gerät.
- Wenn Sie dieses Gerät komplett ausschalten möchten, müssen Sie das Netzkabel aus der Steckdose ziehen. Der Stecker muss deshalb jederzeit leicht zugänglich sein.

# VORSICHTSMAßNAHMEN

1. Stellen Sie sicher, dass die Wechselstromversorgung in Ihrem Haushalt den auf dem Etikett auf der Unterseite des Geräts angegebenen Anforderungen entspricht. Platzieren Sie das Gerät in waagerechter Position auf einem geeigneten Untergrund (Möbelstück). Achten Sie dabei auf genügend Platz rund um das Gerät (ca. 7 bis 10 cm), um eine ausreichende Belüftung zu gewährleisten. Achten Sie darauf, dass die Belüftungsschlitze frei bleiben. Platzieren Sie das Gerät nicht auf Verstärkern oder sonstiger Ausrüstung, die heiß werden kann. Dieses Gerät ist für den Dauerbetrieb bestimmt. Um das Gerät vollständig auszuschalten, ziehen Sie den Netzstecker aus der Steckdose. Trennen Sie die Einheit vom Strom, wenn Sie es längere Zeit nicht verwenden möchten.
2. Ziehen Sie bei Gewitter den Netzstecker aus der Steckdose. Spannungsspitzen aufgrund von Blitzen können die Einheit beschädigen.
3. Setzen Sie das Gerät keiner direkten Sonneneinstrahlung oder sonstigen Wärmequellen aus. Anderenfalls kann es zu Überhitzung und Fehlfunktionen des Geräts kommen.
4. Schützen Sie das Produkt vor Feuchtigkeit (z. B. Vasen) und übermäßiger Wärme (z. B. Kamin) oder vor Geräten, die ein starkes magnetisches oder elektrisches Feld erzeugen. Trennen Sie das Stromkabel von der Netzsteckdose, wenn Fehlfunktionen des Geräts auftreten. Das Gerät ist nicht für die gewerbliche Nutzung bestimmt. Es darf ausschließlich privat genutzt werden. Wenn Sie das Gerät kalten Temperaturen ausgesetzt haben, kann sich Kondenswasser bilden. Wenn Sie das Gerät im Winter transportieren, warten Sie etwa 2 Stunden, bis das Gerät Zimmertemperatur erreicht hat, bevor Sie es verwenden.
5. Die in diesem Produkt verwendete Batterie enthält Chemikalien, die Schädlich für die Umwelt sind. Entsorgen Sie die Batterie nicht im allgemeinen Hausmüll. Setzen Sie die Batterie keiner übermäßigen Wärme, keinem direkten Sonnenlicht und keinem Feuer aus. Die Batterie darf nicht kurzgeschlossen, zerlegt oder überhitzt werden.  
VORSICHT: Es besteht Explosionsgefahr, wenn die Batterie falschen eingesetzt wird. Setzen Sie nur Batterien des gleichen oder eines gleichwertigen Typs ein.

# INHALT

<b>01</b>	<b>Überprüfen der Komponenten</b>	<b>6</b>
<b>02</b>	<b>Produktübersicht</b>	<b>7</b>
	Oberer Steuerungsbereich der Soundbar .....	7
	Unterer Steuerungsbereich der Soundbar .....	8
<b>03</b>	<b>Verwendung der Fernbedienung der Soundbar</b>	<b>9</b>
	Einlegen der Batterien vor der Verwendung der Fernbedienung (AAA-Batterien X 2) .....	9
	So verwenden Sie die Fernbedienung .....	9
	Aktive Sprachverstärkung (AVA) .....	11
	Verwenden der verborgenen Tasten (Tasten mit mehr als einer Funktion) .....	11
	Technische Daten für die Ausgabe der unterschiedlichen Sound-Effekt-Modi .....	11
	Anpassen der Soundbar-Lautstärke mit einer TV-Fernbedienung .....	13
<b>04</b>	<b>Verbinden der Soundbar</b>	<b>14</b>
	Strom- und Geräteanschluss .....	14
	– Empfohlenes Lautsprecher-Layout .....	15
	– Surround-Lautsprechermodus (nur HW-Q930B, HW-Q935B) .....	15
	– Manuelles Anschließen des Subwoofers oder der Surround-Lautsprecher .....	16
	– LED-Anzeigelichter auf der Rückseite des Subwoofers und der Surround-Lautsprecher .....	17
<b>05</b>	<b>Verbindung mit einem TV-Gerät</b>	<b>18</b>
	Anschließen des Fernsehgeräts, welches HDMI ARC (Audio Return Channel) unterstützt .....	18
	Verbindung mit einem optischen Kabel .....	19
	Verbindung per Bluetooth .....	20
	Verbinden über Wi-Fi .....	22
	Verwenden der Q-Symphony-Funktion .....	23
	Verwendung von Spacelift-Sound .....	24
<b>06</b>	<b>Verbinden eines externen Geräts</b>	<b>25</b>
	Methode 1. Verbindung über ein HDMI-Kabel (mit Unterstützung der Dekodierung und Wiedergabe von Dolby Atmos/DTS:X) .....	25
	Methode 2. Verbindung mit einem optischen Kabel .....	26
<b>07</b>	<b>Verbinden eines Mobilgeräts</b>	<b>27</b>
	Methode 1. Verbindung per Bluetooth .....	27
	Methode 2. Verbinden per WLAN (Drahtloses Netzwerk) .....	29
	Verwendung von Tap Sound .....	30
<b>08</b>	<b>Herstellen einer Verbindung über Apple Airplay 2</b>	<b>31</b>
<b>09</b>	<b>Installieren der Wandhalterung</b>	<b>32</b>
	Vorsichtsmaßnahmen bei der Montage .....	32
	Komponenten der Wandhalterung .....	32
	Installation der Surround-Lautsprecher an der Wand (nur bei entsprechenden Modellen) .....	33

<b>10</b>	<b>Installieren der Soundbar vor dem TV-Gerät</b>	<b>33</b>
	Bestandteil .....	33
<b>11</b>	<b>Software-Update</b>	<b>34</b>
	Automatisches Update .....	34
	USB-Update .....	34
	Initialisierung .....	35
<b>12</b>	<b>Fehlerbehebung</b>	<b>35</b>
<b>13</b>	<b>Lizenz</b>	<b>37</b>
<b>14</b>	<b>Hinweis zur Open Source-Lizenz</b>	<b>37</b>
<b>15</b>	<b>Wichtige Hinweise zum Service</b>	<b>37</b>
<b>16</b>	<b>Spezifikationen und Leitfaden</b>	<b>38</b>
	Technische Daten .....	38

# 01 ÜBERPRÜFEN DER KOMPONENTEN

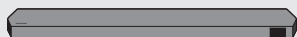

Soundbar-Hauptgerät



Soundbar-Fernbedienung / Batterien



Subwoofer



x 2

Surround-Lautsprecher (optional)  
(Links/Rechts)



x 4 oder x 2

Netzkabel (Subwoofer, Surround-Lautsprecher,  
Soundbar) (optional)



HDMI-Kabel



Wandhalterungsführung



x 2

Aufhängungsschraube



x 2  
(M4 x L10)

Schraube



x 2

Wandhalterung



x 4

Gummifuß

- Weitere Informationen zur Stromversorgung und zum Stromverbrauch finden Sie auf dem Aufkleber am Gerät. (Aufkleber: Rückseite des Soundbar-Hauptgeräts)
- Wenden Sie sich wegen der Verwendung zusätzlicher Komponenten oder optionaler Kabel an ein Servicezentrum oder den Kundendienst von Samsung.
- Weitere Informationen über die Wandhalterung oder den Gummifuß finden Sie auf den Seiten 32-34.
- Design, Spezifikationen und App-Bildschirm können sich ohne vorherige Ankündigung ändern.
- Das Aussehen des Zubehörs kann leicht von den obigen Abbildungen abweichen.

# 02 PRODUKTÜBERSICHT

## Oberer Steuerungsbereich der Soundbar

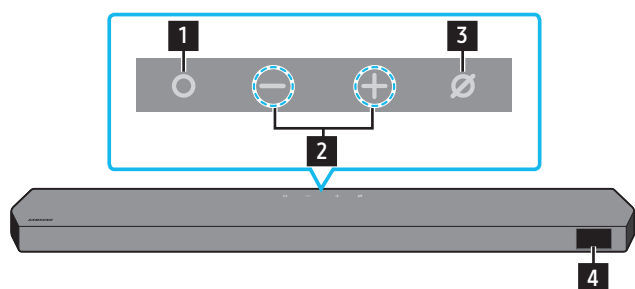

HW-Q930B, HW-Q935B/HW-Q800B, HW-Q810B

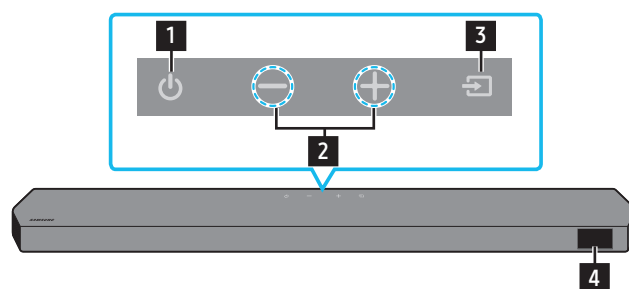

HW-Q700B, HW-Q710B

<b>1</b>	<b>○ (Multifunktion)-Taste (Modelle Q9**B/Q8**B)</b> <ul style="list-style-type: none"><li>• Drücken Sie im Standby-Modus die <b>○ (Multifunktion)</b>, um die Soundbar einzuschalten.</li><li>• Drücken Sie die Taste <b>○ (Multifunktion)</b>, um die Eingangsquelle zu ändern.</li></ul>
<b>1</b>	<b>⏻ (Ein/Aus)-Taste (Modell Q7**B)</b> Schaltet den Strom ein und aus.
<b>2</b>	<b>— + (Lautstärke)-Taste</b> Stellt die Lautstärke ein.
<b>3</b>	<b>⊘ (Mikro Ein/Aus)-Taste (Modelle Q9**B/Q8**B)</b> Drücken Sie Taste, um das Mikrofon ein- oder auszuschalten.
<b>3</b>	<b>→ (Quelle)-Taste (Modell Q7**B)</b> Drücken Sie die <b>→ (Quelle)</b> -Taste, um die Eingangsquelle zu ändern.
<b>4</b>	<b>Anzeige</b> Zeigt den Status und den aktuellen Modus des Produkts an. <b>D.IN → HDMI → Wi-Fi → BT</b>

- Wenn Sie das Netzkabel einstecken, beginnt die Ein/Aus-Taste in 4 bis 6 Sekunden zu funktionieren.
- Wenn Sie dieses Gerät einschalten, gibt es eine Verzögerung von 4 bis 5 Sekunden, bevor es einen Ton wiedergibt.
- Wenn Sie Töne sowohl aus dem Fernseher als auch der Soundbar hören, gehen Sie zum Menü **Einstellungen** für den Ton des Fernsehers und wechseln Sie den Lautsprecher des Fernsehers auf **Externer Lautsprecher**.

## Unterer Steuerungsbereich der Soundbar

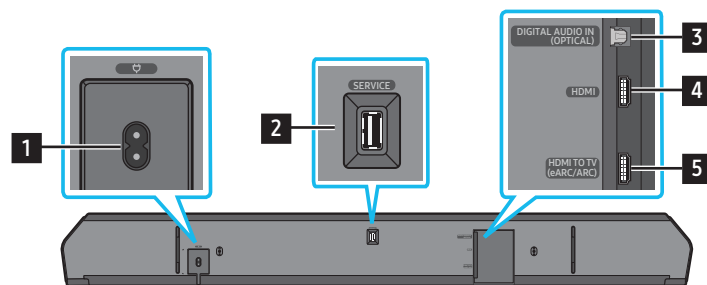

<b>1</b>	<b>POWER</b> Schließen Sie das Wechselstromnetz kabel der Soundbar an. (Weitere Informationen finden Sie auf Seite 14)
<b>2</b>	<b>SERVICE</b> Schließen Sie ein USB-Speichergerät an, um die Software des Produkts zu aktualisieren.
<b>3</b>	<b>DIGITAL AUDIO IN (OPTICAL)</b> Anschluss an den digitalen (optischen) Ausgang eines externen Gerätes. (Weitere Informationen finden Sie auf Seite 26)
<b>6</b>	<b>HDMI</b> Gibt digitale Video- und Audiosignale gleichzeitig über ein HDMI-Kabel ein. Für die Verbindung mit dem HDMI-Ausgang eines externen Gerätes. (Weitere Informationen finden Sie auf Seite 25)
<b>7</b>	<b>HDMI TO TV (eARC/ARC)</b> Verbindung mit dem HDMI-Anschluss eines Fernsehers. (Weitere Informationen finden Sie auf Seite 18)

- Wenn Sie das Netzkabel von einer Steckdose trennen, ziehen Sie am Stecker. Ziehen Sie nicht am Kabel.
- Schließen Sie dieses Gerät oder andere Geräteteile nicht an eine Wechselstrom-Steckdose an, bis alle Anschlüsse zwischen den Teilen hergestellt sind.



# 03 VERWENDUNG DER FERNBEDIENUNG DER SOUNDBAR





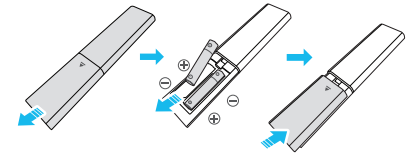

## Einlegen der Batterien vor der Verwendung der Fernbedienung (AAA-Batterien X 2)

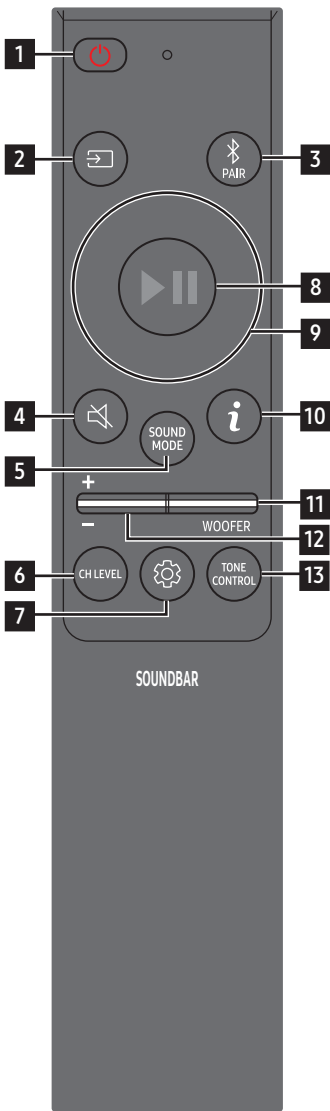









Schieben Sie die hintere Abdeckung in Pfeilrichtung, bis er vollständig entfernt ist. Legen Sie 2 AAA Batterien (1,5V) mit der richtigen Polarität ein. Schieben Sie den Batteriedeckel wieder vollständig zurück.

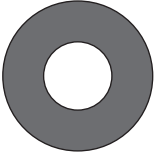

## So verwenden Sie die Fernbedienung

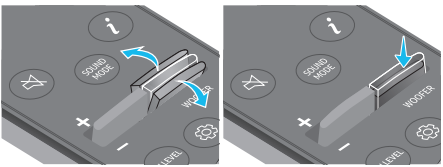

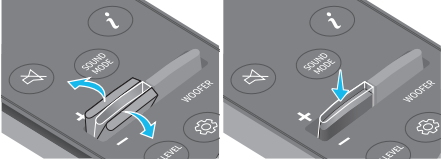
1	 <b>Ein/Aus</b>	Schaltet die Soundbar ein und aus. <ul style="list-style-type: none"> <li><b>Auto Power Unten-Funktion</b> In folgenden Situationen wird das Gerät automatisch ausgeschaltet:                         <ul style="list-style-type: none"> <li>In <b>D.IN/HDMI/Wi-Fi/BT</b>-Modus, wenn es 18 Minuten lang kein Audiosignal gibt.</li> </ul> </li> </ul>
2	 <b>Quelle</b>	Drücken Sie hier, um eine Quelle, die mit der Soundbar verbunden ist, auszuwählen.
3	 <b>Bluetooth PAIR</b>	Schalten Sie die Soundbar in den Bluetooth-Kopplungs-Modus. Drücken Sie die Taste und warten Sie auf den „BT PAIRING“-Bildschirm, um ein neues Bluetooth-Gerät zu verbinden.
4	 <b>Stumm</b>	Drücken Sie die Taste  ( <b>Stumm</b> ), um den Ton stumm zu schalten. Drücken Sie sie erneut, um den Ton wieder einzuschalten.
5	 <b>SOUND MODE</b>	Durch Drücken der Taste können Sie den gewünschten Audiomodus wie <b>Surround, Game, Standard, Adaptive sound</b> auswählen. <ul style="list-style-type: none"> <li><b>Standard</b> Gibt den Originalton aus.</li> <li><b>Surround</b> Liefert ein breiteres Schallfeld als der Standard.</li> <li><b>Game</b> Liefert einen stereoskopischen Ton, mit dem Sie beim Spielen in die Handlung eintauchen können.</li> <li><b>Adaptive sound</b> Analysiert den Inhalt in Echtzeit und stellt automatisch das optimale Schallfeld auf Grundlage der Eigenschaften des Inhalts zur Verfügung.</li> </ul>
6	 <b>CH LEVEL</b>	Wenn Sie die Taste drücken, können Sie die Lautstärke jedes Lautsprechers anpassen: <b>Centre level, Side level, Wide level, Front Top level, Rear level</b> und <b>Rear top level</b> . <ul style="list-style-type: none"> <li>Um die Lautstärke der einzelnen Lautsprecher zu steuern, wählen Sie <b>Centre level, Side level, Wide level</b> oder <b>Front Top level</b> in den Toneinstellungen aus und passen Sie dann die Lautstärke mit Hilfe der Tasten <b>Oben/Unten</b> zwischen -6~+6 an.</li> <li>Falls Surround-Lautsprecher angeschlossen sind, wählen Sie <b>Rear level</b> oder <b>Rear top level</b> verwenden Sie dann die Tasten <b>Oben/Unten</b>, um die Lautstärke in einem Bereich von -6 bis +6 einzustellen.</li> <li>Die technischen Daten zum <b>CH LEVEL</b> können sich beim jeweiligen Modell unterscheiden.</li> </ul>

<p><b>7</b></p>	 <p><b>Tonsteuerung</b></p>	<p>Durch Drücken der Taste können Sie die Audiofunktion, wie <b>Spacefit sound</b>, <b>AVA</b>, <b>Voice enhance mode</b>, <b>Night mode</b>, <b>Sync</b>, <b>Surround speaker mode</b>, <b>Virtual</b>, festlegen. Die gewünschte Option kann mit den Tasten <b>Oben/Unten</b> eingestellt werden.</p> <ul style="list-style-type: none"> <li>Die Funktionen <b>Spacefit sound</b> und <b>AVA</b> werden vom <b>Q7**B</b>-Modell nicht unterstützt.</li> <li><b>Voice enhance mode</b> verbessert gesprochene Dialoge in Film und Fernsehen, damit er leichter zu hören ist.</li> <li><b>Night mode</b> ist für die Nutzung in der Nacht optimiert. Die Einstellungen sind so optimiert, dass die Lautstärke verringert wird aber die Dialoge deutlich bleiben.</li> <li>Drücken Sie die Taste  (<b>Tonsteuerung</b>) und halten Sie sie ca. 5 Sekunden lang gedrückt, um den Klang für jedes Frequenzband anzupassen. 150 Hz, 300 Hz, 600 Hz, 1,2 kHz, 2,5 kHz, 5 kHz und 10 kHz sind durch Verwendung der Tasten <b>Links/Rechts</b> wählbar und können mit den Tasten <b>Oben/Unten</b> auf eine Einstellung zwischen -6 bis +6 eingestellt werden. (Stellen Sie sicher, dass der Tonmodus auf „Standard“ eingestellt ist.)</li> <li>Wenn das Video auf dem Fernseher und der Ton von der Soundbar nicht synchron sind, wählen Sie <b>Sync</b> in der Klangsteuerung aus und stellen Sie dann mit den <b>Oben/Unten</b>-Tasten die Tonverzögerung auf 0~300 Millisekunden ein.</li> <li><b>Sync</b> wird nur bei einigen Funktionen unterstützt.</li> <li>Verfügbare Einstellungen im <b>Surround speaker mode</b> werden nur vom <b>Q9**B</b>-Modell unterstützt.</li> <li>Die Lautsprecherfunktion <b>Virtual</b> kann unter Verwendung der Tasten <b>Oben/Unten</b> auf <b>EIN/AUS</b> gestellt werden.</li> </ul>
<p><b>8</b></p>	 <p><b>Wiedergabe/Pause</b></p>	<p>Sie können die Musik auch durch Drücken der Taste wiedergeben oder pausieren.</p>
<p><b>9</b></p>	 <p><b>Oben/Unten/Links/Rechts</b></p>	 <p><b>Drücken Sie die angegebenen Bereiche um Oben/Unten/Links/Rechts auszuwählen.</b></p> <p>Drücken Sie Oben/Unten/Links/Rechts auf der Taste zum Auswählen oder Einstellen von Funktionen.</p> <ul style="list-style-type: none"> <li><b>Musik überspringen</b> Drücken Sie die Taste <b>Rechts</b>, um die nächste Musikdatei auszuwählen. Drücken Sie die Taste <b>Links</b>, um die vorherige Musikdatei auszuwählen.</li> <li><b>ID SET</b> Verwenden Sie diese Option, wenn der Subwoofer oder die Surroundlautsprecher nicht angeschlossen sind oder erneut angeschlossen werden müssen. Halten Sie im ausgeschalteten Zustand die Taste <b>Oben</b> 5 Sekunden lang gedrückt, um <b>ID SET</b> auszuführen. (Weitere Informationen finden Sie auf Seite 16.)</li> </ul>
<p><b>10</b></p>	 <p><b>Info</b></p>	<p>Drücken Sie die Taste, um Informationen zur aktuellen Funktion oder dem verfügbaren Codec anzuzeigen. Im <b>BT</b>-Modus wird das verbundene Gerät angezeigt (bei abgeschlossener Kopplung) oder „<b>BT ready</b>“ (wenn eine Kopplung erforderlich ist).</p>
<p><b>11</b></p>	 <p><b>LAUTSTÄRKE WOOFER</b></p>	 <p>Drücken Sie die Taste nach oben oder unten, um die Stufe des Tieftöners (Bass) einzustellen.</p>
<p><b>12</b></p>	 <p><b>LAUTSTÄRKE</b></p>	 <p>Drücken Sie die Taste nach oben oder unten, um die Lautstärke einzustellen.</p> <ul style="list-style-type: none"> <li><b>Stumm</b> Drücken Sie die Taste <b>LAUTSTÄRKE</b>, um den Ton stumm zu schalten. Drücken Sie sie erneut, um den Ton wieder einzuschalten.</li> </ul>
<p><b>13</b></p>	 <p><b>TONE CONTROL</b></p>	<p>Sie können durch Drücken der Taste die Lautstärke des Höhen- und Basstons anpassen. Die definierte Option kann mit den Tasten <b>Oben/Unten</b> eingestellt werden. Diese Funktion ist im Tonmodus abgesehen vom <b>Standard</b>-Modus aktiviert.</p> <ul style="list-style-type: none"> <li>Um die Lautstärke der Höhen oder des Basses zu regeln, wählen Sie in den Toneinstellungen <b>TREBLE</b> oder <b>BASS</b> aus. Passen Sie dann die Lautstärke mithilfe der Tasten <b>Oben/Unten</b> zwischen -6~+6 an.</li> <li>Sobald die Basslautstärke geändert wurde, wird die Lautstärke des Tieftöners ebenfalls entsprechend angepasst.</li> </ul>

## Aktive Sprachverstärkung (AVA)

- Analysiert externe Geräusche in Echtzeit während einer Wiedergabe durch die Soundbar, damit Sprachaudio immer deutlich gehört wird.
- Es werden bei der Analyse keine Daten gespeichert.
- Diese Funktion wird nicht vom Q7\*\*B-Modell unterstützt.

## Verwenden der verborgenen Tasten (Tasten mit mehr als einer Funktion)

Verborgene Taste		Referenzseite
Fernbedienungstaste	Funktion	
WOOFER (Oben)	TV-Fernbedienung Ein/Aus (Standby)	Seite 13
Oben	ID SET	Seite 16
 (Tonsteuerung)	7-Band-EQ	Seite 10

## Technische Daten für die Ausgabe der unterschiedlichen Sound-Effekt-Modi

<HW-Q930B/HW-Q935B>

Effekt	Eingang	Ausgang
		Mit Subwoofer und Surround-Lautsprecher
Standard	2.0 Kanal	2.1 Kanal
	5.1 Kanal	5.1 Kanal / 7.1 Kanal (DTS)
	7.1 Kanal	7.1 Kanal
	Dolby Atmos®, DTS:X	7.1.4 Kanal
Surround	2.0 Kanal	9.1.4 Kanal
	5.1 Kanal	9.1.4 Kanal
	7.1 Kanal	9.1.4 Kanal
	Dolby Atmos®, DTS:X	9.1.4 Kanal
Game	2.0 Kanal	9.1.4 Kanal
	5.1 Kanal	9.1.4 Kanal
	7.1 Kanal	9.1.4 Kanal
	Dolby Atmos®, DTS:X	9.1.4 Kanal
Adaptive sound	2.0 Kanal	9.1.4 Kanal
	5.1 Kanal	9.1.4 Kanal
	7.1 Kanal	9.1.4 Kanal
	Dolby Atmos®, DTS:X	9.1.4 Kanal

<HW-Q800B/HW-Q810B>

Effekt	Eingang	Ausgang	
		Nur mit Subwoofer	Mit Subwoofer und Surround-Lautsprecher
Standard	2.0 Kanal	2.1 Kanal	2.1 Kanal
	5.1 Kanal	5.1 Kanal	5.1 Kanal / 7.1 Kanal (DTS)
	7.1 Kanal	5.1 Kanal	7.1 Kanal
	Dolby Atmos®, DTS:X	5.1.2 Kanal	7.1.4 Kanal
Surround	2.0 Kanal	5.1.2 Kanal	7.1.4 Kanal
	5.1 Kanal	5.1.2 Kanal	7.1.4 Kanal
	7.1 Kanal	5.1.2 Kanal	7.1.4 Kanal
	Dolby Atmos®, DTS:X	5.1.2 Kanal	7.1.4 Kanal
Game	2.0 Kanal	5.1.2 Kanal	7.1.4 Kanal
	5.1 Kanal	5.1.2 Kanal	7.1.4 Kanal
	7.1 Kanal	5.1.2 Kanal	7.1.4 Kanal
	Dolby Atmos®, DTS:X	5.1.2 Kanal	7.1.4 Kanal
Adaptive sound	2.0 Kanal	5.1.2 Kanal	7.1.4 Kanal
	5.1 Kanal	5.1.2 Kanal	7.1.4 Kanal
	7.1 Kanal	5.1.2 Kanal	7.1.4 Kanal
	Dolby Atmos®, DTS:X	5.1.2 Kanal	7.1.4 Kanal

<HW-Q700B/HW-Q710B>

Effekt	Eingang	Ausgang	
		Nur mit Subwoofer	Mit Subwoofer und Surround-Lautsprecher
Standard	2.0 Kanal	2.1 Kanal	2.1 Kanal
	5.1 Kanal	3.1 Kanal	5.1 Kanal
	Dolby Atmos®, DTS:X	3.1.2 Kanal	5.1.4 Kanal
Surround	2.0 Kanal	3.1.2 Kanal	5.1.4 Kanal
	5.1 Kanal	3.1.2 Kanal	5.1.4 Kanal
	Dolby Atmos®, DTS:X	3.1.2 Kanal	5.1.4 Kanal
Game	2.0 Kanal	3.1.2 Kanal	5.1.4 Kanal
	5.1 Kanal	3.1.2 Kanal	5.1.4 Kanal
	Dolby Atmos®, DTS:X	3.1.2 Kanal	5.1.4 Kanal
Adaptive sound	2.0 Kanal	3.1.2 Kanal	5.1.4 Kanal
	5.1 Kanal	3.1.2 Kanal	5.1.4 Kanal
	Dolby Atmos®, DTS:X	3.1.2 Kanal	5.1.4 Kanal

Die Surround-Lautsprecher erzeugen keine Töne für die 2-Kanal-Ausgabe, während der Modus **Standard** verwendet wird. Um den Ton für die Surround-Lautsprecher zu aktivieren, ändern Sie den Effektmodus auf **Surround**.

# Anpassen der Soundbar-Lautstärke mit einer TV-Fernbedienung







Passen Sie die Soundbar-Lautstärke mit der TV-Fernbedienung an.

- Diese Funktion kann nur mit IR-Fernbedienungen verwendet werden. Bluetooth-Fernbedienungen (Fernbedienungen, bei denen eine Kopplung notwendig ist) werden nicht unterstützt.
- Stellen Sie den Lautsprecher des Fernsehers auf **Externer Lautsprecher**, um diese Funktion zu verwenden.
- Diese Funktion wird von den folgenden Herstellern unterstützt:  
Samsung, VIZIO, LG, Sony, Sharp, PHILIPS, PANASONIC, TOSHIBA, Hisense, RCA

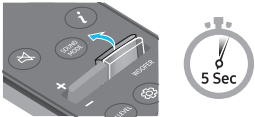
1. Schalten Sie die Soundbar aus.

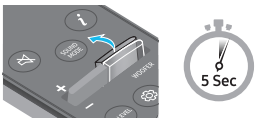
Sie können die **WOOFER**-Taste 5 Sekunden lang nach oben schieben und gedrückt halten.

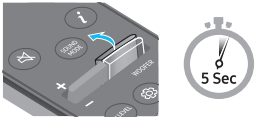
Jedes Mal, wenn Sie die **WOOFER**-Taste nach oben schieben und für mindestens 5 Sekunden gedrückt halten, ändert sich der Modus in der folgenden Reihenfolge: „**OFF-TV REMOTE**“ (Standardmodus), „**SAMSUNG-TV REMOTE**“, „**ALL-TV REMOTE**“.

Fernbedienungstaste	Anzeige	Status
	(Standardmodus) 	Die TV-Fernbedienung deaktivieren.
		Die IR-Fernbedienung eines Samsung TVs aktivieren.
		Die IR-Fernbedienung des Fernsehers eines Drittanbieters aktivieren.

# 04 VERBINDEN DER SOUNDBAR

## Strom- und Geräteanschluss

Schließen Sie den Subwoofer, die Surround-Lautsprecher und die Soundbar mit dem Netzkabel in folgender Reihenfolge an eine Stromversorgung an.

- Weitere Informationen zur benötigten Stromversorgung und zum Stromverbrauch finden Sie auf dem Aufkleber am Gerät. (Aufkleber: Rückseite des Soundbar-Hauptgeräts)

1. Schließen Sie das Stromkabel an den Subwoofer an.

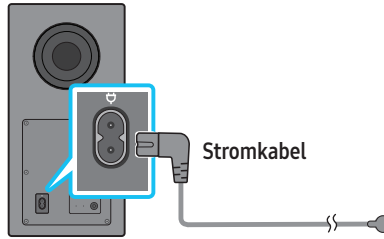

Rückseite des Subwoofers

2. Schließen Sie das Netzkabel an die linken und rechten Surround-Lautsprecher an. (optional)

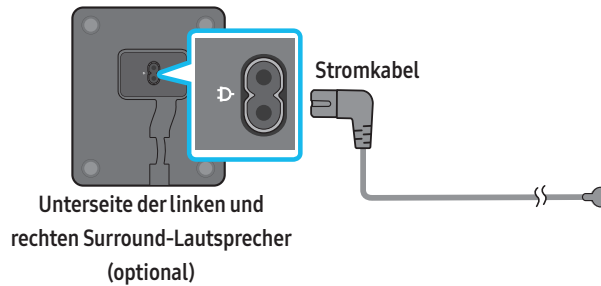

3. Schließen Sie das Netzkabel an der Soundbar an.

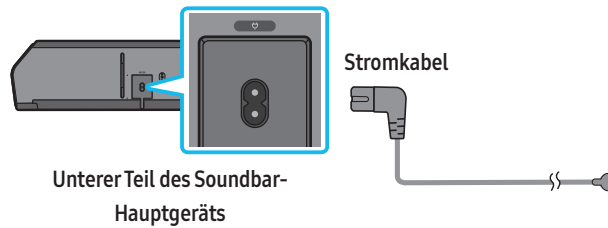

4. Schließen Sie die Soundbar, den Subwoofer und die Surround-Lautsprecher an den Strom an. Der Subwoofer und die Surround-Lautsprecher werden automatisch verbunden, wenn die Soundbar eingeschaltet wird.

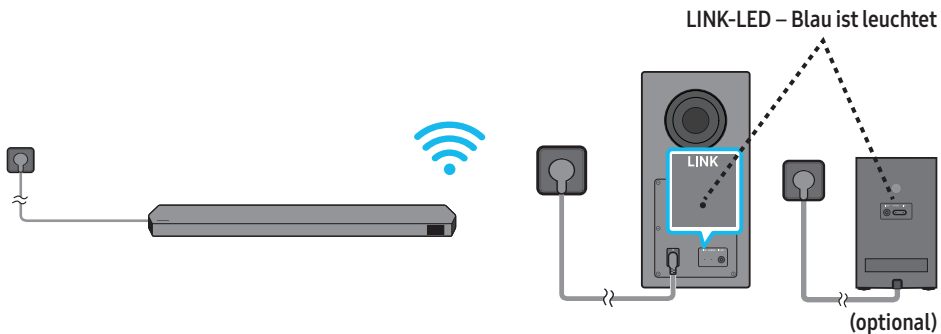

### HINWEIS

- Schließen Sie den Subwoofer und die Surround-Lautsprecher an den Strom an, bevor Sie die Geräte an die Soundbar anschließen. Der Subwoofer und die Surround-Lautsprecher werden automatisch verbunden, wenn die Soundbar eingeschaltet wird.
- Wenn Sie das Stromkabel beim Einschalten des Geräts aus- und wieder einstecken, schaltet sich die Soundbar automatisch ein.
- Das Surround-Lautsprechersystem wird nur von entsprechenden Modellen unterstützt.

## Empfohlenes Lautsprecher-Layout

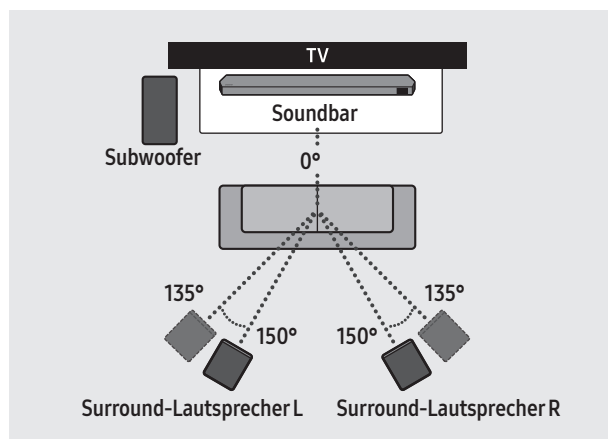

### ⚠ VORSICHT

- In den drahtlosen Subwoofer und die Surround-Lautsprecher sind Antennen für den drahtlosen Empfang eingebaut. Halten Sie die Geräte von Wasser und Feuchtigkeit fern.
- Stellen Sie für eine optimale Hörleistung sicher, dass die Bereiche um die Standorte des drahtlosen Subwoofers und die Surround-Lautsprecher frei von Hindernissen sind.

## Surround-Lautsprechermodus (nur HW-Q930B, HW-Q935B)

Ein optimaler Ton wird möglicherweise abhängig von der Position des hinteren Lautsprechers erreicht. Die folgende Abbildung zeigt die Positionierung der Lautsprecher.

Wenn Sie diesen Modus aktivieren möchten, wählen Sie den Surround-Lautsprechermodus mit der Fernbedienung der Soundbar aus.

(Tonsteuerung) → Surround-Lautsprecher → ▲ (Oben)/▼ (Unten) → Vorne/Hinten

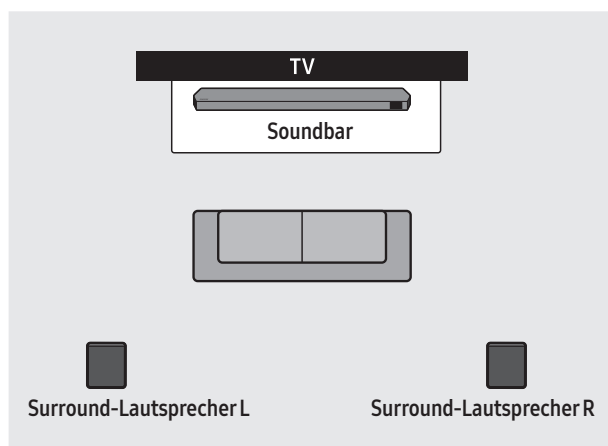

Positionierung hinten

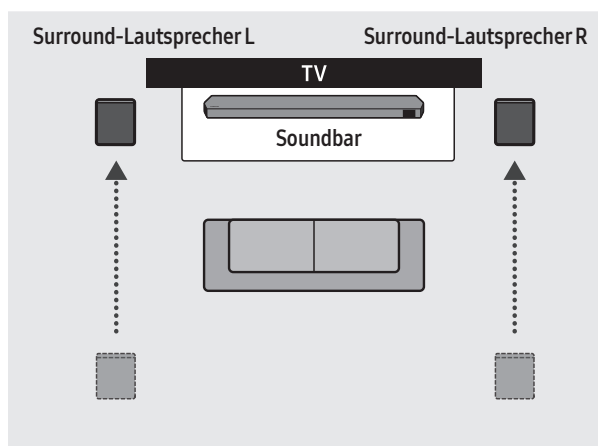

Positionierung vorne

### HINWEIS

- Dieser Modus ist nur bei Soundbar-Modellen mit einem bestimmten Surround-Lautsprecher verfügbar.
- Platzieren Sie die Lautsprecher im Modus für den vorderen Lautsprecher so, dass die vorderen Lautsprecher Ihnen zugewandt sind.
- Der Modus für die hinteren Lautsprecher ist standardmäßig aktiviert.

## Manuelles Anschließen des Subwoofers oder der Surround-Lautsprecher

Bevor Sie den nachfolgenden manuellen Anschlussvorgang durchführen:

- Überprüfen Sie, ob die Netzkabel für die Soundbar sowie den Subwoofer oder die Surround-Lautsprecher korrekt angeschlossen sind.
- Stellen Sie sicher, dass die Soundbar ausgeschaltet ist.

1. Schalten Sie das Soundbar-Hauptgerät aus.
2. Drücken und halten Sie **ID SET** auf der Rückseite des Subwoofers und der Surround-Lautsprecher mindestens 5 Sekunden lang.
  - Die rote Anzeigeleuchte auf der Rückseite jedes Lautsprechers erlischt und die blaue Anzeigeleuchte blinkt.

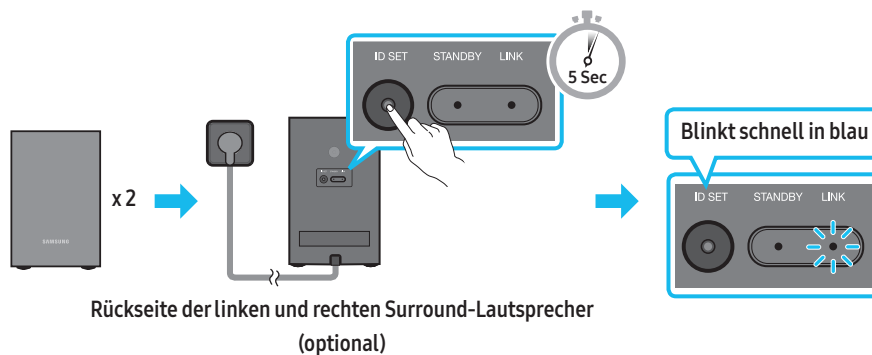
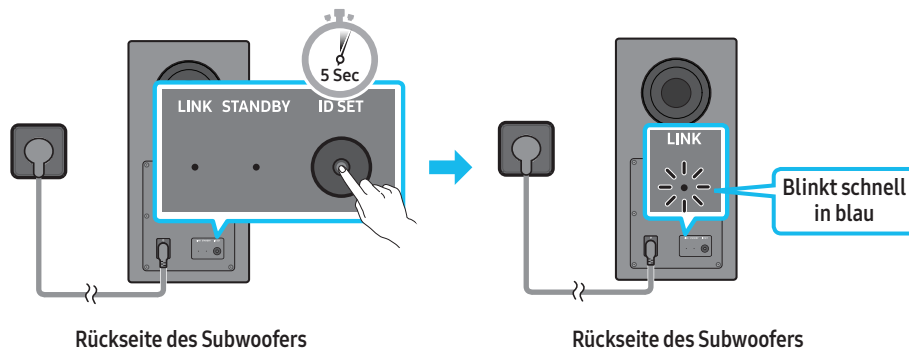

3. Drücken Sie die Taste **Oben** auf der Fernbedienung 5 Sekunden lang.
  - Für kurze Zeit erscheint nun die Meldung **ID SET** im Display der Soundbar und erlischt dann.
  - Die Soundbar wird automatisch eingeschaltet, wenn **ID SET** abgeschlossen ist.

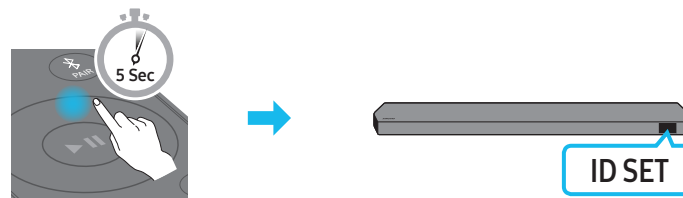



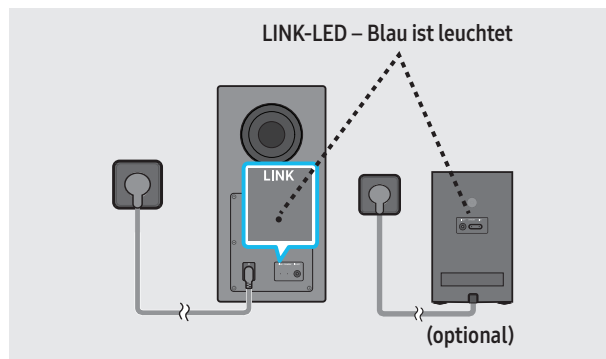



4. Prüfen Sie, ob die LINK-LED dauerhaft blau leuchtet (Verbindung abgeschlossen).

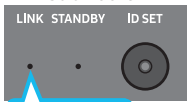

Die Anzeige „LINK-LED“ hört zu blinken auf und leuchtet konstant blau, wenn eine Verbindung zwischen der Soundbar und dem drahtlosen Subwoofer bzw. den Surround-Lautsprechern hergestellt wurde.



## LED-Anzeigelichter auf der Rückseite des Subwoofers und der Surround-Lautsprecher

LED	Status	Beschreibung	Auflösung
<p><b>Subwoofer</b></p>  <p><b>Blau</b></p> <p><b>Surround-Lautsprecher</b> (nur bei entsprechenden Modellen)</p>  <p><b>Blau</b></p>	Ein	Erfolgreich verbunden (normaler Betrieb)	-
<p><b>Subwoofer</b></p>  <p><b>Rot</b></p> <p><b>Surround-Lautsprecher</b> (nur bei entsprechenden Modellen)</p>  <p><b>Rot</b></p>	Ein	Standby (bei ausgeschaltetem Hauptgerät der Soundbar)  Verbindung fehlgeschlagen	Überprüfen Sie, ob das an der Soundbar-Haupteinheit angeschlossene Stromkabel richtig angeschlossen ist.  Erneut verbinden. Anweisungen für einen manuellen Anschluss finden Sie auf der Seite 16.
<p><b>Subwoofer</b></p>  <p><b>Rot und blau</b></p> <p><b>Surround-Lautsprecher</b> (nur bei entsprechenden Modellen)</p>  <p><b>Rot und blau</b></p>	Blinken	Störung	Beachten Sie die Kontaktinformationen in diesem Handbuch für das Samsung Servicezentrum.

### HINWEIS

- Wenn das Hauptgerät ausgeschaltet ist, befindet sich der drahtlose Subwoofer im Standby-Modus und die STANDBY-LED an der Rückseite des Subwoofers wird rot, nachdem sie mehrmals blau geblinkt hat.
- Wenn Sie in der Nähe der Soundbar ein Gerät verwenden, das die gleiche Frequenz wie die Soundbar nutzt, können Funkstörungen Tonunterbrechungen verursachen.
- Die maximale Übertragungsentfernung des drahtlosen Signals der Haupteinheit beträgt ca. 10 m, kann jedoch in Abhängigkeit Ihrer Betriebsumgebung unterschiedlich sein. Wenn sich eine Stahlbeton- oder Metallwand zwischen der Haupteinheit und dem drahtlosen Subwoofer befindet, funktioniert die Anlage möglicherweise gar nicht, weil das drahtlose Signal Metall nicht durchdringen kann.
- Das Surround-Lautsprechersystem wird nur von entsprechenden Modellen unterstützt.

### ⚠ VORSICHT

- In den drahtlosen Subwoofer und die Surround-Lautsprecher sind Antennen für den drahtlosen Empfang eingebaut. Halten Sie das Gerät von Wasser und Feuchtigkeit fern.
- Stellen Sie für eine optimale Hörleistung sicher, dass der Bereich um den drahtlosen Subwoofer und die Surround-Lautsprecher frei von Hindernissen ist.

# 05 VERBINDUNG MIT EINEM TV-GERÄT

## Anschließen des Fernsehgeräts, welches HDMI ARC (Audio Return Channel) unterstützt

### ⚠ VORSICHT

- Wenn sowohl das HDMI-Kabel als auch das optische Kabel angeschlossen sind, wird zuerst das HDMI-Signal empfangen.
- Um das HDMI-Kabel zwischen dem Fernseher und der Soundbar anzuschließen, vergewissern Sie sich, dass Sie die mit ARC gekennzeichneten Anschlüsse anschließen. Andernfalls wird der Ton des Fernsehers möglicherweise nicht ausgegeben.
- Es wird ein **High Speed HDMI Cable with Ethernet** empfohlen.

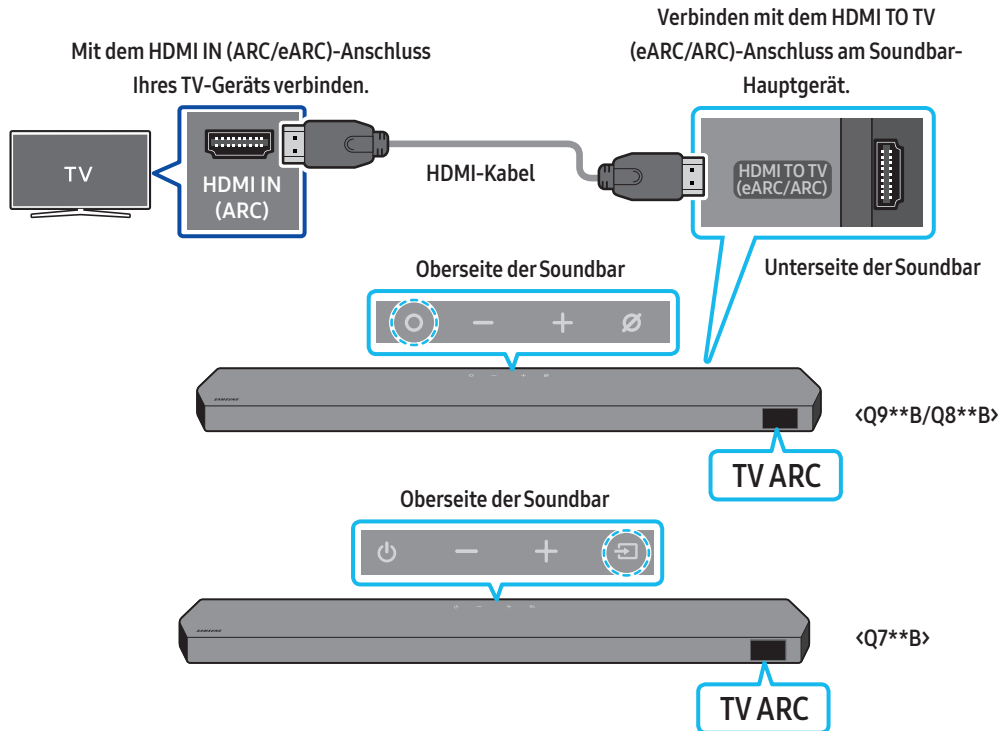

1. Schließen Sie bei ausgeschalteter Soundbar und ausgeschaltetem Fernseher das HDMI-Kabel wie in der Abbildung gezeigt an.
2. Schalten Sie die Soundbar und den Fernseher ein.
3. Das Displayfenster des Soundbar-Hauptgeräts zeigt „TV ARC“ an und der Ton des Fernsehers wird von der Soundbar ausgegeben.
  - Wenn der TV-Ton nicht zu hören ist, drücken Sie die Taste **○ (Multifunktion)/↔ (Quelle)** auf der Oberseite der Soundbar oder die Taste **↔ (Quelle)** auf der Fernbedienung, um den „D.IN“-Modus auszuwählen. Der Bildschirm zeigt nacheinander „D.IN“ und „TV ARC“ an und der TV-Ton wird wiedergegeben.
  - Bei Verbindung eines TVs, das die eARC-Funktion unterstützt, wird „eARC“ im Display angezeigt und der Sound ist hörbar.
  - Zum Herstellen einer eARC-Verbindung muss die eARC-Funktion im TV-Menü auf „Ein“ festgelegt werden. Informationen zum Einstellen finden Sie im TV-Benutzerhandbuch.  
(z. B. Samsung TV: Start (⏏) → Menü → Einstellung (⚙) → Alle Einstellungen (⚙) → Ton → Experteneinstellungen → HDMI-eARC-Modus(Auto))
  - Wenn im Displayfenster des Soundbar-Hauptgeräts nicht „TV ARC“ angezeigt wird, stellen Sie sicher, dass das HDMI-Kabel an den korrekten Port angeschlossen ist.
  - Verwenden Sie die Lautstärketasten auf der Fernbedienung des Fernsehers, um die Lautstärke der Soundbar zu ändern.

### HINWEIS

- Wenn Sie einen Fernseher, welcher HDMI ARC (Audio Return Channel) unterstützt, über ein HDMI-Kabel an die Soundbar anschließen, können Sie die digitalen Video- und Audiodaten übertragen, ohne ein separates optisches Kabel anzuschließen.
- Wir empfehlen Ihnen, wenn möglich ein HDMI-Kabel ohne Kern zu verwenden. Wenn Sie ein HDMI-Kabel mit Kern verwenden, verwenden Sie ein Kabel mit einem Durchmesser von weniger als 14 mm.
- Diese Funktion ist nicht verfügbar, wenn das HDMI-Kabel ARC nicht unterstützt.
- Wenn der Ton einer Sendung in Dolby Digital kodiert ist und das „Digitale Audioausgabeformat“ an Ihrem Fernsehgerät auf PCM eingestellt ist, empfehlen wir Ihnen, die Einstellung auf Dolby Digital zu ändern. Wenn die Einstellung am Fernseher geändert ist, werden Sie eine bessere Tonqualität feststellen. (Das Menü des Fernsehers kann je nach Hersteller des Fernsehers unterschiedliche Begriffe für Dolby Digital und PCM verwenden.)
- Die ARC/eARC-Protokolle unterstützen Dolby Atmos.
- Stellen Sie sicher, dass die Inhalte Dolby Atmos® unterstützen.

## Verbindung mit einem optischen Kabel

### Checkliste vor dem Verbinden

- Wenn sowohl das HDMI-Kabel als auch das optische Kabel angeschlossen sind, wird zuerst das HDMI-Signal empfangen.
- Wenn Sie ein optisches Kabel verwenden und die Anschlüsse über Abdeckungen verfügen, müssen Sie die Abdeckungen unbedingt entfernen.

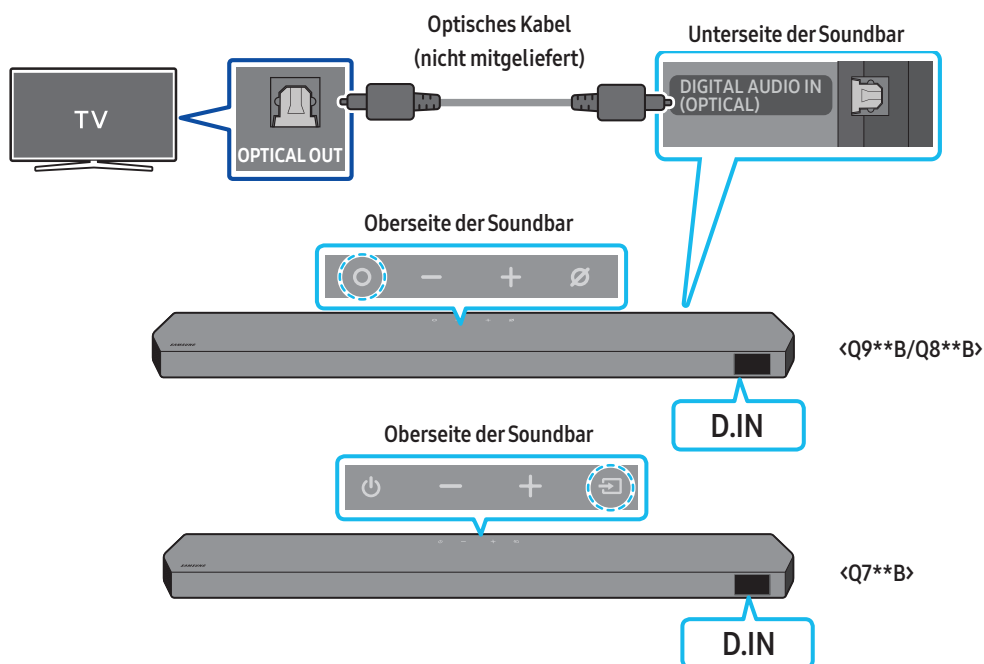

1. Schalten Sie Fernseher und Soundbar aus und verbinden Sie den Anschluss **DIGITAL AUDIO IN (OPTICAL)** an der Soundbar und den **OPTICAL**-Ausgangsanschluss am Fernseher mit dem optischen Kabel (nicht mitgeliefert), wie in der Abbildung gezeigt.
2. Schalten Sie die Soundbar und den Fernseher ein.
3. Drücken Sie die Taste **○ (Multifunktion)/☞ (Quelle)** auf der Oberseite der Soundbar oder die Taste **☞ (Quelle)** auf der Fernbedienung, um den „**D.IN**“-Modus auszuwählen.
4. Der Ton des Fernsehers wird über die Soundbar ausgegeben.

# Verbindung per Bluetooth

Wenn ein Samsung-TV über Bluetooth verbunden ist, können Sie Stereoton ohne störende Verkabelung hören.

- Es kann nur ein Samsung-TV gleichzeitig verbunden werden.
- Es kann ein Samsung-TV mit Bluetooth-Unterstützung angeschlossen werden. Prüfen Sie die Spezifikation Ihres Fernsehgeräts.

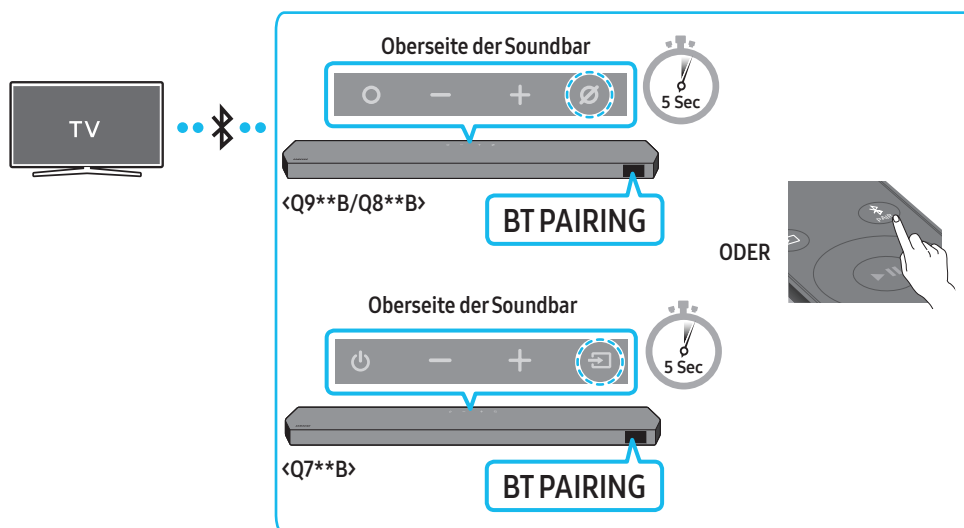

## Die erste Verbindung

1. Drücken Sie die Taste **PAIR** auf der Fernbedienung der Soundbar, um in den „BT PAIRING“-Modus zu gelangen.

- (ODER) a. Drücken Sie die Taste **○ (Multifunktion)/☐ (Quelle)** auf dem oberen Steuerungsbereich und wählen Sie „BT“ aus. „BT“ wechselt automatisch innerhalb weniger Sekunden zu „BT PAIRING“ oder wechselt zu „BT READY“, falls eine Verbindung bereits verzeichnet wurde.
- b. Sobald „BT READY“ erscheint, halten Sie die Taste **⊗ (Mikro Ein/Aus)/☐ (Quelle)** im oberen Steuerungsbereich der Soundbar länger als 5 Sekunden gedrückt, um „BT PAIRING“ anzuzeigen.

2. Bluetooth-Modus am Samsung TV auswählen.

(z. B. Start (🏠) → Menü → Einstellung (⚙️) → Alle Einstellungen (⚙️) → Ton → Tonausgabe → Ausgabe → Bluetooth-Lautsprecherliste → Soundbar Q\*\*\*B (Bluetooth))

3. Wählen Sie „Soundbar Q\*\*\*B“ aus der Liste auf dem TV-Bildschirm aus.

Eine verfügbare Soundbar wird mit „Need Pairing“ oder „Paired“ auf der Liste der Bluetooth-Geräte angezeigt. Um den Samsung-TV mit der Soundbar zu verbinden, wählen Sie die Meldung aus und stellen Sie dann eine Verbindung her.

- Wenn der Samsung TV verbunden ist, erscheint [TV-Name] → „BT“ auf der vorderen Anzeige der Soundbar.

4. Sie können jetzt den Ton des Samsung TV über die Soundbar hören.

- Nachdem Sie die Soundbar zum ersten Mal mit Ihrem Samsung-TV verbunden haben, verwenden Sie zum erneuten Verbinden den Modus „BT READY“.

## Falls das Gerät nicht verbunden werden kann

- Falls Sie in der Liste mit Lautsprechern am Samsung TV eine vorhandene Soundbar (z. B. **Soundbar Q\*\*\*B**) haben, löschen Sie diese.
- Wiederholen Sie dann die Schritte 1 bis 3.

## Trennen der Soundbar vom Samsung-TV

Drücken Sie die Taste **○ (Multifunktion)/☐ (Quelle)** auf der Oberseite der Soundbar oder die Taste **☐ (Quelle)** auf der Fernbedienung, um einen Modus auszuwählen, der nicht „BT“ ist.

- Das Trennen dauert einige Zeit, denn der Samsung-TV muss eine Antwort von der Soundbar erhalten. (Die erforderliche Zeit kann je nach dem Modell des Samsung-TV unterschiedlich sein.)

## Was ist der Unterschied zwischen BT READY und BT PAIRING?

- **BT READY:** In diesem Modus können Sie einen beliebigen Samsung-TV oder ein Mobilgerät verbinden, der/das bereits zuvor verbunden wurde.
- **BT PAIRING:** In diesem Modus können Sie ein neues Gerät mit der Soundbar verbinden.  
(Drücken Sie die Taste **PAIR** auf der Fernbedienung oder halten Sie die Taste **⊗ (Mikro Ein/Aus)**/**↶** (**Quelle**) auf der Oberseite der Soundbar länger als 5 Sekunden gedrückt, während sich die Soundbar im „BT“-Modus befindet.)

## Hinweise zur Bluetooth-Verbindung

- Suchen Sie ein neues Gerät im Umkreis von 1 m, um eine Verbindung per Bluetooth-Kommunikation herzustellen.
- Wenn Sie bei der Verbindung mit einem Bluetooth-Gerät nach einem PIN-Code gefragt werden, geben Sie <0000> ein.
- Die Soundbar schaltet sich nach 18 Minuten im Bereitschaftszustand automatisch aus.
- Die Soundbar führt die Bluetooth-Suche oder -Verbindung unter den folgenden Umständen möglicherweise nicht korrekt aus:
  - Wenn rund um die Soundbar ein starkes elektrisches Feld vorhanden ist.
  - Wenn mehrere Bluetooth-Geräte gleichzeitig mit der Soundbar gekoppelt sind.
  - Wenn das Bluetooth-Gerät ausgeschaltet ist, nicht an seinem Platz ist oder Fehlfunktionen aufweist.
- Elektronische Geräte können Funkstörungen verursachen. Elektromagnetische Wellen erzeugende Geräte müssen vom Soundbar-Hauptgerät ferngehalten werden - z. B. Mikrowellen, WLAN-Geräte etc.

# Verbinden über Wi-Fi

## Checkliste vor dem Verbinden

- Die WLAN-Verbindung ist nur bei einem Samsung TV verfügbar.
- Prüfen Sie, ob **der drahtlose Router (Wi-Fi)** eingeschaltet ist und ob **der Fernseher mit dem Router verbunden ist**.
- Der Fernseher und die Soundbar müssen mit dem gleichen Drahtlosnetzwerk (Wi-Fi) verbunden sein.
- Falls Ihr drahtloser Router (Wi-Fi) einen DFS-Kanal verwendet, können Sie keine WLAN-Verbindung zwischen dem Fernseher und der Soundbar herstellen. Kontaktieren Sie Ihren Internetdienstleister für Details.
- Da die Menüs je nach Herstellungsjahr unterschiedlich ausfallen können, schlagen Sie im Benutzerhandbuch des Fernsehers nach.
- Wenn Sie das TV über Wi-Fi mit der Soundbar verbinden möchten, stellen Sie zunächst eine Verbindung zwischen Soundbar und drahtlosem Router her. Auf Seite 29 finden Sie Details zum Herstellen einer WLAN-Verbindung.

1. Weitere Informationen über die WLAN-Verbindung mit der Soundbar finden Sie auf Seite 29, „**Methode 2. Verbinden per WLAN (Drahtloses Netzwerk)**“.
2. Ändern Sie die Eingangsquelle des Fernsehers im Audio-Menü auf die Soundbar.
  - **Samsung TVs, die 2017 oder später veröffentlicht wurden**  
Start (🏠) → Menü → Einstellung (⚙️) → Alle Einstellungen (⚙️) → Ton → Tonausgabe → Soundbar Q\*\*\*B (Wi-Fi)

## HINWEIS

Die Wi-Fi Dolby Atmos-Verbindung ist für einige Samsung TVs und einige Soundbar-Modelle verfügbar.

## Verwenden der Q-Symphony-Funktion

Bei Q-Symphony wird die Soundbar mit einem Samsung TV synchronisiert, um Ton aus zwei Geräten für einen optimalen Surround-Effekt zu erzielen. Wenn die Soundbar angeschlossen ist, erscheint das Menü „**TV+Soundbar**“ unter dem Menü **Tonausgabe** des TVs. Wählen Sie das entsprechende Menü aus.

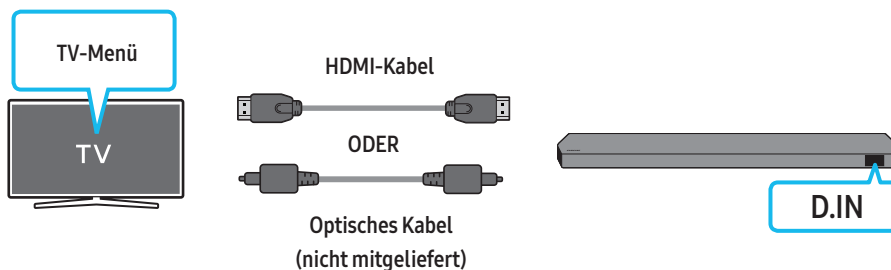

- Beispiel für das TV-Menü: **TV + [AV]-Serienbezeichnung der Soundbar (HDMI)**

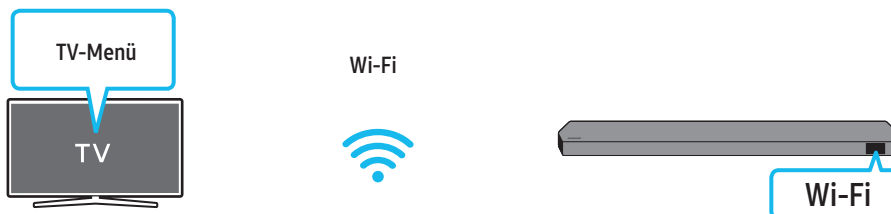

- Beispiel für das TV-Menü: **TV + [AV]-Serienbezeichnung der Soundbar (Wi-Fi)**

### HINWEIS

- Kann entsprechend des von dem TV unterstützten Codecs betrieben werden.
- Diese Funktion wird nur unterstützt, wenn das HDMI-Kabel oder das optische Kabel (nicht mitgeliefert) angeschlossen oder WLAN verbunden ist.
- Die angezeigte Meldung kann je nach TV-Modell unterschiedlich sein.
- Vergewissern Sie sich, dass das TV-Gerät und die Soundbar mit demselben drahtlosen Router verbunden sind bzw. dieselbe Frequenz nutzen.
- Diese Funktion ist für einige Samsung TVs und einige Soundbar-Modelle verfügbar.

# Verwendung von Spacelift-Sound

Bietet optimierte Tonqualität durch Analyse der Hörbereiche.

## Methode 1. Verbinden über Soundbar



Wenn Sie diese Funktion aktivieren möchten, aktivieren Sie den Spacefit sound modus mit der Fernbedienung der Soundbar.

( (Tonsteuerung) → „Spacefit sound Off“ → ▲ ( Oben ) → „Spacefit sound On“)

- Dies ist in allen Tonmodi verfügbar.

## Methode 2. Verbindung eines TV-Geräts

Schalten Sie zur Aktivierung dieser Funktion in Ihrem Samsung TV-Menü den Modus „Adaptiver Ton+“ ein.

(Start () → Menü → Einstellung () → Alle Einstellungen () → General → Einstellungen des intelligenten Modus → Adaptiver Ton+)

- Der Soundmodus in Ihrer Soundbar wird automatisch auf **Adaptiver Ton+** geändert, wenn in Ihrem TV den Modus **Adaptiver Ton+** aktivieren.

## HINWEIS

- Diese Funktion ist verfügbar, wenn die Soundbar eine Verbindung mit einigen der Samsung TVs herstellt.
- **Q7\*\*B**-Modelle unterstützen nur die Methode „Anschließen über TV-Gerät“.



# 06 VERBINDEN EINES EXTERNEN GERÄTS

## Methode 1. Verbindung über ein HDMI-Kabel (mit Unterstützung der Dekodierung und Wiedergabe von Dolby Atmos/DTS:X)

### Checkliste vor dem Verbinden

- Falls die Audioausgabeoptionen sekundäres Audio beinhalten, stellen Sie sicher, dass sekundäres Audio ausgeschaltet ist.
- Stellen Sie sicher, dass die Inhalte Dolby Atmos®/DTS:X unterstützen.

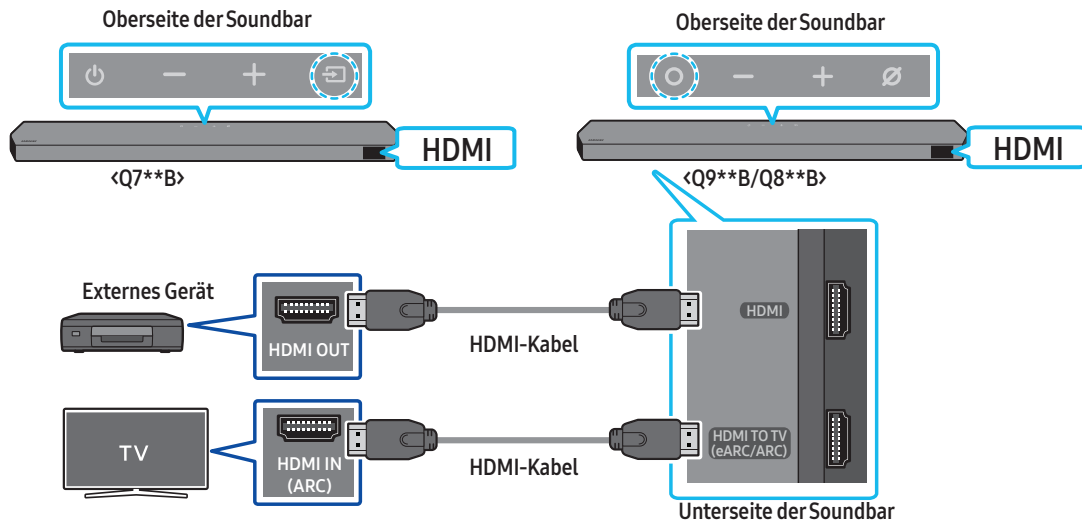

1. Verwenden Sie ein HDMI-Kabel, um den Anschluss „HDMI OUT“ des externen Geräts mit dem HDMI-Anschluss auf der Unterseite der Soundbar zu verbinden.
2. Verwenden Sie ein HDMI-Kabel, um den Anschluss „HDMI IN“ des TVs mit dem HDMI TO TV (eARC/ARC)-Anschluss auf der Unterseite der Soundbar zu verbinden.
3. Schalten Sie die Soundbar, den Fernseher und das externe Gerät ein.
4. Drücken Sie die Taste **○ (Multifunktion)/→ (Quelle)** an der Oberseite der Soundbar oder die Taste **→ (Quelle)** auf der Fernbedienung, um den „HDMI“-Modus auszuwählen.
5. Die Soundbar-Anzeige gibt an, dass der „HDMI“-Modus derzeit ausgewählt ist und die Soundbar beginnt mit der Tonwiedergabe.

### HINWEIS

- **Wenn Sie Dolby Atmos®/DTS:X verwenden:** Wenn die Eingangsquelle Dolby Atmos®/DTS:X ist, finden Sie Informationen unter „Technische Daten für die Ausgabe der unterschiedlichen Sound-Effekt-Modi“ auf Seite 11.
- Wenn Dolby Atmos® aktiviert ist, wird „DOLBY ATMOS“ im vorderen Display angezeigt.
- Bei Aktivierung von DTS:X wird „DTS:X“ im vorderen Display angezeigt.
- **Konfigurieren von Dolby Atmos®/DTS:X an Ihrem BD-Player oder sonstigen Geräten**  
Öffnen Sie die Audio-Ausgabeoptionen im Einstellungsmenü Ihres BD-Players oder eines anderen Gerätes und stellen Sie sicher, dass „No Encoding“ für den Bitstream ausgewählt ist. Gehen Sie z. B. bei einem Samsung BD-Player zu Startmenü → Ton → Digitaler Ausgang und wählen Sie dann Bitstream (unverarbeitet).

### Unterstützte UHD-Signalspezifizierung (3840 x 2160p)

Framerate (f/s)	Farbtiefe	RGB 4:4:4	YCbCr 4:4:4	YCbCr 4:2:2	YCbCr 4:2:0
< 60	8 Bit	0	0	0	0
	10 Bit	-	-	0	0
	12 Bit	-	-	0	0
120	8 Bit	-	-	-	-
	10 Bit	-	-	-	-

- Die unterstützte Spezifikation kann sich je nach dem verbundenen externen Gerät oder den Nutzungsbedingungen unterscheiden.

## Methode 2. Verbindung mit einem optischen Kabel

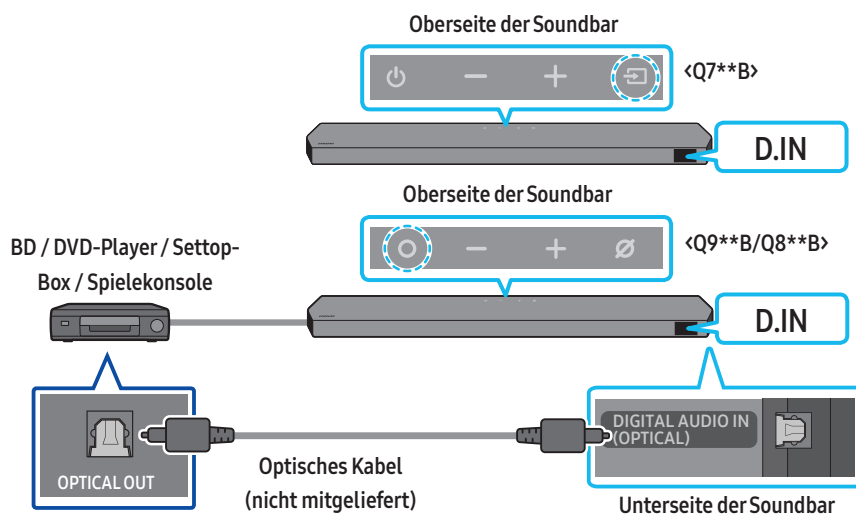

1. Verwenden Sie ein optisches Kabel (nicht mitgeliefert), um **DIGITAL AUDIO IN (OPTICAL)** an der Soundbar und den **OPTICAL OUT**-Anschluss am externen Gerät zu verbinden.
2. Schalten Sie die Soundbar und das externe Gerät ein.
3. Zum Auswählen des „**D.IN**“-Modus drücken Sie die Taste **○ (Multifunktion)/☞ (Quelle)** an der Oberseite der Soundbar oder die Taste **☞ (Quelle)** auf der Fernbedienung.
4. Ihre Soundbar wird Töne aus dem externen Gerät ausgeben.

# 07 VERBINDEN EINES MOBILGERÄTS

## Methode 1. Verbindung per Bluetooth

Wenn ein Mobilgerät über Bluetooth verbunden ist, können Sie Stereoton ohne störende Verkabelung hören.

- Wenn Sie ein gekoppeltes Bluetooth-Gerät mit der ausgeschalteten Soundbar verbinden, schaltet sich die Soundbar automatisch ein.

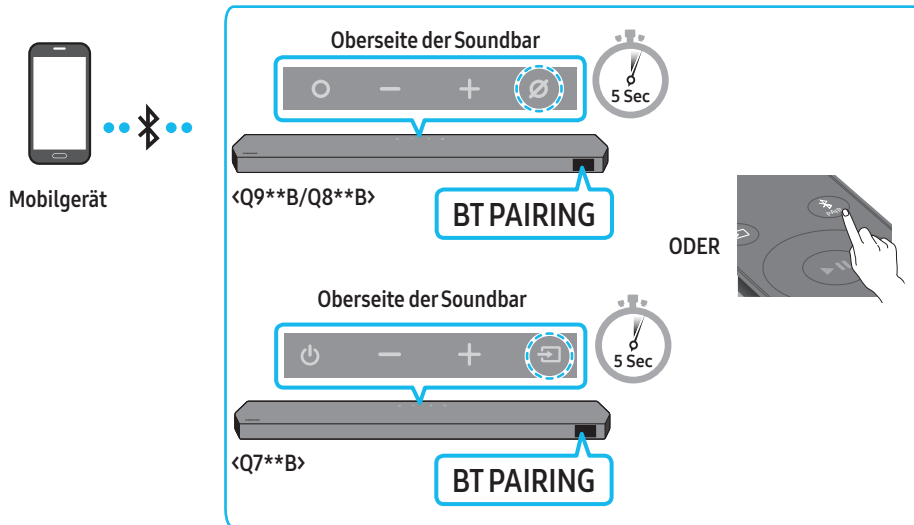

### Die erste Verbindung

- Achten Sie beim Verbinden mit einem neuen Bluetooth-Gerät darauf, dass sich das Gerät innerhalb einer Entfernung von 1 m befindet.

1. Drücken Sie die Taste **PAIR** auf der Fernbedienung der Soundbar, um in den „BT PAIRING“-Modus zu gelangen.

(ODER) a. Drücken Sie die Taste **(Multifunktion)/[Quelle]** auf dem oberen Steuerungsbereich und wählen Sie „BT“ aus.

„BT“ wechselt automatisch innerhalb weniger Sekunden zu „BT PAIRING“ oder wechselt zu „BT READY“, falls eine Verbindung bereits verzeichnet wurde.

b. Sobald „BT READY“ erscheint, halten Sie die Taste **(Mikro Ein/Aus)/[Quelle]** im oberen Steuerungsbereich der Soundbar länger als 5 Sekunden gedrückt, um „BT PAIRING“ anzuzeigen.

2. Wählen Sie an Ihrem Gerät in der angezeigten Geräteliste „Soundbar Q\*\*\*B“ aus.

- Wenn die Soundbar mit dem Mobilgerät verbunden ist, erscheint [Name des Mobilgeräts] → „BT“ auf der vorderen Anzeige.

3. Spielen Sie Musikdateien von dem über Bluetooth verbundenen Gerät über die Soundbar ab.

- Nachdem Sie die Soundbar zum ersten Mal mit Ihrem Mobilgerät verbunden haben, verwenden Sie zum erneuten Verbinden den Modus „BT READY“.

### Falls das Gerät nicht verbunden werden kann

- Falls in der Liste mit Lautsprechern im Mobilgerät eine Soundbar (z. B. „Soundbar Q\*\*\*B“) vorhanden ist, löschen Sie diese.
- Wiederholen Sie die Schritte 1 und 2.

### Was ist der Unterschied zwischen BT READY und BT PAIRING?

- **BT READY:** In diesem Modus können Sie einen beliebigen Samsung-TV oder ein Mobilgerät verbinden, der/das bereits zuvor verbunden wurde.

- **BT PAIRING:** In diesem Modus können Sie ein neues Gerät mit der Soundbar verbinden.

(Drücken Sie die Taste **PAIR** auf der Fernbedienung oder halten Sie die Taste **(Mikro Ein/Aus)/[Quelle]** auf der Oberseite der Soundbar länger als 5 Sekunden gedrückt, während sich die Soundbar im „BT“-Modus befindet.)

## Hinweise zur Bluetooth-Verbindung



- Suchen Sie ein neues Gerät im Umkreis von 1 m, um eine Verbindung per Bluetooth-Kommunikation herzustellen.
- Wenn Sie bei der Verbindung mit einem Bluetooth-Gerät nach einem PIN-Code gefragt werden, geben Sie <0000> ein.
- Die Soundbar schaltet sich nach 18 Minuten im Bereitschaftszustand automatisch aus.
- Die Soundbar führt die Bluetooth-Suche oder -Verbindung unter den folgenden Umständen möglicherweise nicht korrekt aus:
  - Wenn rund um die Soundbar ein starkes elektrisches Feld vorhanden ist.
  - Wenn mehrere Bluetooth-Geräte gleichzeitig mit der Soundbar gekoppelt sind.
  - Wenn das Bluetooth-Gerät ausgeschaltet ist, nicht an seinem Platz ist oder Fehlfunktionen aufweist.
- Elektronische Geräte können Funkstörungen verursachen. Elektromagnetische Wellen erzeugende Geräte müssen vom Soundbar-Hauptgerät ferngehalten werden - z. B. Mikrowellen, WLAN-Geräte etc.
- Die Soundbar unterstützt SBC-Daten (44,1kHz, 48kHz).
- Schließen Sie nur ein Bluetooth-Gerät an, das die A2DP (AV)-Funktion unterstützt.
- Sie können die Soundbar nicht mit einem Bluetooth-Gerät verbinden, das nur die HF-Funktion (Freisprechen) unterstützt.
- Wenn Sie die Soundbar an ein Bluetooth-Gerät anschließen, platzieren Sie beide so nahe wie möglich beieinander.
- Je weiter die Soundbar und das Bluetooth-Gerät voneinander entfernt sind, desto geringer wird die Klangqualität. Die Bluetooth-Verbindung kann unterbrochen werden, wenn sich die Geräte außerhalb der effektiven Reichweite befinden.
- Die Bluetooth-Verbindung funktioniert möglicherweise nicht wie beabsichtigt in Gebieten mit schlechtem Empfang.
- Ein Bluetooth-Gerät kann unter den folgenden Bedingungen Rauschen oder Fehlfunktionen aufweisen:
  - Bei Kontakt des Gehäuses mit dem Sende-/Empfänger auf dem Bluetooth-Gerät oder der Soundbar
  - In Ecken oder bei Hindernissen in der Nähe, z. B. eine Wand oder Trennwand, bei denen elektrischer Strom auftreten kann.
  - Bei Exposition gegenüber Funkstörungen durch andere Produkte, die auf den gleichen Frequenzbereichen arbeiten, wie medizinische Geräte, Mikrowellenherde und Wi-Fi-Geräte.
  - Hindernisse wie Türen und Wände können die Klangqualität auch dann beeinträchtigen, wenn sich die Geräte im effektiven Bereich befinden.
- Beachten Sie, dass Ihre Soundbar während der Verwendung der Bluetooth-Option nicht mit anderen Bluetooth-Geräten gekoppelt werden kann.
- Dieses Drahtlosgerät kann während des Betriebs elektrische Störungen verursachen.

## Trennen des Bluetooth-Geräts von der Soundbar

Sie können ein Bluetooth-Gerät von der Soundbar trennen. Anweisungen finden Sie im Benutzerhandbuch für Bluetooth-Geräte.

- Die Soundbar wird getrennt.
- Bei Trennung der Soundbar vom Bluetooth-Gerät wird „BT DISCONNECTED“ im vorderen Display der Soundbar angezeigt.

## Trennen der Soundbar vom Bluetooth-Gerät

Drücken Sie die Taste  (Multifunktion)/ (Quelle) auf der Oberseite der Soundbar oder die Taste  (Quelle) auf der Fernbedienung, um den Modus von „BT“ umzuschalten.

- Das Trennen dauert einige Zeit, denn das Bluetooth-Gerät muss eine Antwort von der Soundbar erhalten. (Die Trennzeit kann je nach Bluetooth-Gerät unterschiedlich sein)
- Bei Trennung der Soundbar vom Bluetooth-Gerät wird „BT DISCONNECTED“ im vorderen Display der Soundbar angezeigt.

## Methode 2. Verbinden per WLAN (Drahtloses Netzwerk)

Zum Verbinden einer Soundbar mit einem Mobilgerät über ein drahtloses Netzwerk (WLAN) ist die **SmartThings**-App erforderlich.

### Die erste Verbindung

1. Installieren und starten Sie die **SmartThings**-App auf Ihrem Mobilgerät (Smartphone oder Tablet).
2. Befolgen Sie die Bildschirmanweisungen in der App, um die Soundbar hinzuzufügen.
  - Die automatische Pop-Oben-Anzeige (der zweite Screenshot unten) wird auf einigen Geräten eventuell nicht angezeigt.  
Falls das Pop-Oben-Fenster nicht angezeigt wird, drücken Sie auf dem **Home**-Bildschirm auf „+“. Die Soundbar wird zu der App hinzugefügt.
  - Die folgende Abbildung kann je nach App-Version unterschiedlich sein.

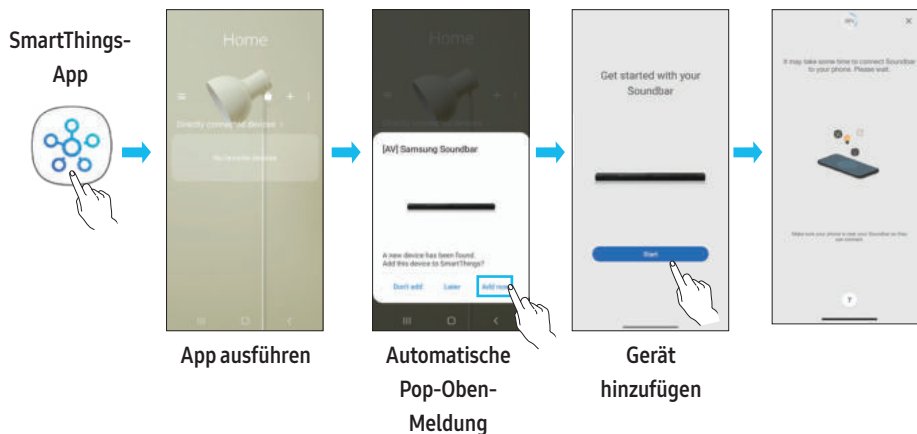

## Verwendung von Tap Sound

Tippen Sie die Soundbar mit Ihrem Mobilgerät an, um den Ton des Inhalts auf dem Mobilgerät über die Soundbar wiederzugeben.

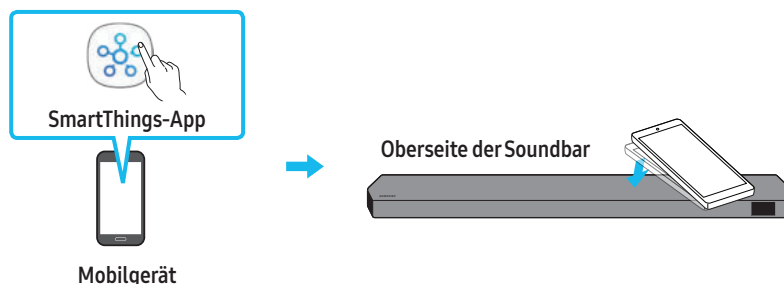

- Diese Funktion wird je nach dem Mobilgerät eventuell nicht unterstützt.
- Diese Funktion ist nur mit Samsung Mobilgeräten mit Android 8.1 oder höher kompatibel.



1. Aktivieren Sie die **Tap Sound**-Funktion an Ihrem Mobilgerät.
  - Einzelheiten zur Aktivierung der Funktion finden Sie im Folgenden unter „**Einstellen der Tap Sound-Funktion**“.
2. Tippen Sie die Soundbar mit dem Mobilgerät an. Wählen Sie „**Start now**“ in dem angezeigten Nachrichtenfenster. Eine Verbindung wird zwischen dem Mobilgerät und der Soundbar über Bluetooth hergestellt.
3. Geben Sie den Ton des Inhalts auf dem Mobilgerät über die Soundbar wieder.
  - Diese Funktion verbindet ein Mobilgerät per Bluetooth mit der Soundbar, indem die Vibration erkannt wird, die auftritt, wenn das Gerät die Soundbar berührt.
  - Achten Sie darauf, mit dem Mobilgerät nicht eine Ecke der Soundbar anzutippen. Die Soundbar oder das Mobilgerät könnten dadurch zerkratzt oder beschädigt werden.
  - Es wird empfohlen, das Mobilgerät mit einer Schutzhülle abzudecken. Tippen Sie leicht den breiten Bereich auf der Oberseite der Soundbar an, ohne dabei übermäßige Kraft anzuwenden.
  - Zum Verwenden dieser Funktion aktualisieren Sie die **SmartThings**-Anwendung auf die neueste Funktion. Die Funktion wird je nach der Version der App eventuell nicht unterstützt.

### Einstellen der Tap Sound-Funktion

Verwenden Sie die **SmartThings**-App zum Aktivieren der **Tap View**, **Tap Sound**-Funktion.

1. Führen Sie auf dem Mobilgerät die **SmartThings**-App aus.
2. Wählen Sie auf dem **SmartThings**-App-Bildschirm, der auf dem Mobilgerät angezeigt wird, ( → ) aus.
3. Aktivieren Sie „**Tap View**, **Tap Sound**“, damit die Funktion funktioniert, wenn ein Mobilgerät in die Nähe der Soundbar bewegt wird. Die Funktion wird eingeschaltet.

### HINWEIS

- Wenn sich das Mobilgerät im Energiesparmodus befindet, funktioniert die **Tap Sound**-Funktion nicht.
- Die **Tap Sound**-Funktion funktioniert möglicherweise nicht, wenn sich in der Nähe der Soundbar Geräte befinden, die Funkstörungen verursachen, wie z.B. elektrische Geräte. Stellen Sie sicher, dass Geräte, die Funkstörungen verursachen können, in ausreichender Entfernung von der Soundbar platziert werden.

## 08 HERSTELLEN EINER VERBINDUNG ÜBER APPLE AIRPLAY 2

- Diese Funktion ist in einigen Ländern möglicherweise nicht verfügbar.
- Diese Samsung-Soundbar unterstützt AirPlay 2 und erfordert iOS 11.4 oder später.

Mit AirPlay 2 können Sie Musik, Podcasts und anderes Audio von Ihren Apple-Geräten mit der Samsung Soundbar streamen.

- Stellen Sie sicher, dass die Soundbar eingeschaltet und mit demselben WLAN verbunden ist, wie Ihr Apple-Gerät.
- Wählen Sie in einer von AirPlay unterstützten App oder im Control Center auf Ihrem iPhone, iPad oder Max  aus.
- Wählen Sie die Soundbar aus der Liste der verfügbaren Geräte aus, auf denen das aktuelle Audio wiedergegeben werden kann.

# 09 INSTALLIEREN DER WANDHALTERUNG

## Vorsichtsmaßnahmen bei der Montage

- Die Montage darf nur an einer vertikalen Wand erfolgen.
- Installieren Sie nicht an einem Ort mit hohen Temperaturen oder hoher Luftfeuchtigkeit.
- Prüfen Sie, ob die Wand stark genug ist, um das Gewicht des Produkts zu tragen. Wenn nicht, verstärken Sie die Wand oder wählen Sie einen anderen Installationsort.
- Kaufen und verwenden Sie die Befestigungsschrauben oder Dübel, die für die Art Ihrer Wand geeignet sind (Gipsplatte, Eisenplatte, Holz, etc.). Wenn möglich befestigen Sie die Stützschraben an Wandpfosten.
- Kaufen Sie Wandmontageschrauben entsprechend der Art und Dicke der Wand, an der Sie die Soundbar befestigen möchten.
  - Durchmesser: M5
  - Länge: 35 mm oder länger werden empfohlen.
- Schließen Sie die Kabel vom Gerät an die externen Geräte an, bevor Sie die Soundbar an der Wand installieren.
- Vergewissern Sie sich, dass das Gerät ausgeschaltet und vom Stromnetz getrennt ist, bevor Sie es montieren. Andernfalls kann es zu einem elektrischen Schlag kommen.

## Komponenten der Wandhalterung

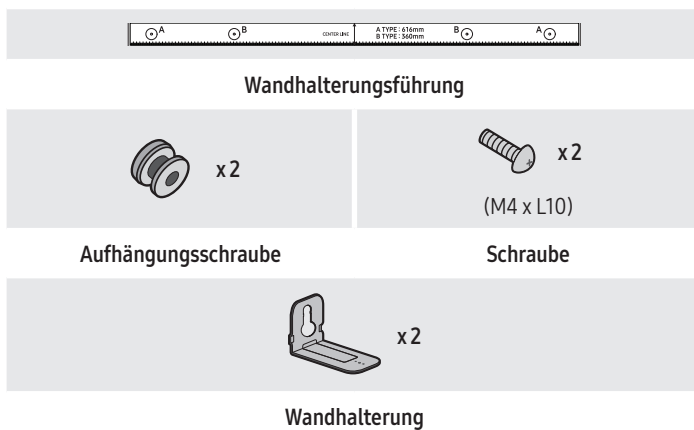

1. Platzieren Sie die **Montagehilfe für die Wandhalterung** an der Wand.
  - Die **Anleitung zur Wandbefestigung** muss waagrecht positioniert sein.
  - Falls Ihr Fernseher an der Wand befestigt ist, installieren Sie die Soundbar mindestens 5 cm unterhalb des Fernsehers.

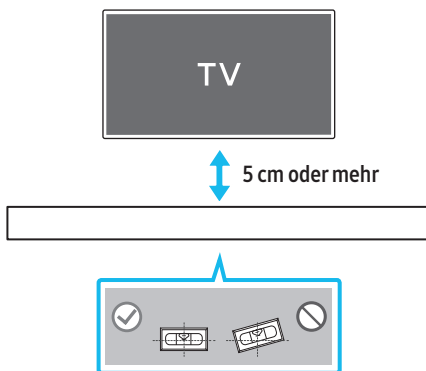

2. Richten Sie die **Mittellinie der Anleitung zur Wandbefestigung** auf die Mitte des Fernsehers aus (wenn Sie die Soundbar unter Ihrem Fernseher montieren) und befestigen Sie dann die **Montagehilfe für die Wandhalterung** mit Klebeband an der Wand.
  - Wenn Sie die Soundbar nicht unter einem Fernseher montieren, stellen Sie sicher, dass sich die **Mittellinie** in der Mitte des Montagebereichs befindet.

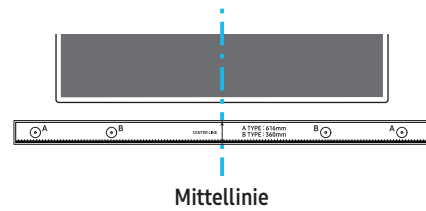

3. Drücken Sie die Spitze eines Stifts oder einen spitzen Bleistift durch die Mitte der **A-Typ**-Bilder an beiden Enden der Montagehilfe, um die Löcher für die Aufhängungsschrauben zu markieren. Entfernen Sie dann die **Montagehilfe für die Wandhalterung**.

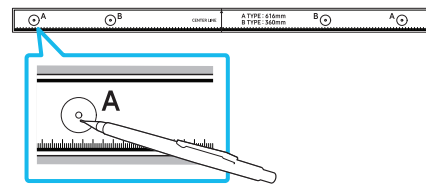

4. Bohren Sie mit einem geeigneten Bohrer an jeder Markierung ein Loch in die Wand.
  - Wenn die Markierungen nicht den Positionen der Halterungsbolzen entsprechen, achten Sie darauf, geeignete Dübel oder Molly-Dübel in die Löcher einzuführen, bevor Sie die Aufhängungsschrauben einführen. Wenn Sie Dübel oder Molly-Dübel verwenden, achten Sie darauf, dass die gebohrten Löcher für die verwendeten Dübel oder Molly-Dübel groß genug sind.
5. Stecken Sie eine Schraube (nicht im Lieferumfang enthalten) durch jede **Aufhängungsschraube** und drehen Sie dann jede Schraube in einem Aufhängungsschraubenloch.

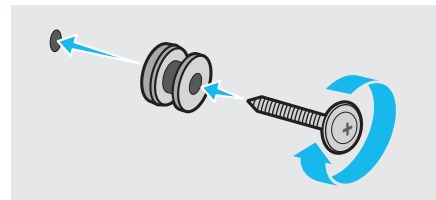

6. Installieren Sie **2 Wandhalterungen** mit der richtigen Ausrichtung mit **2 Schrauben** an der Unterseite der Soundbar.

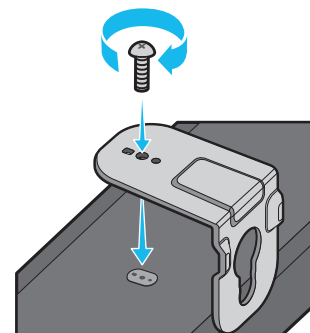

- Achten Sie beim Zusammenbau darauf, dass sich die Aufhängungsteile der **Wandhalterungen** hinter der Rückseite der Soundbar befinden.

Rückseite der Soundbar



Rechtes Ende der Soundbar



7. Montieren Sie die Soundbar mithilfe der befestigten **Wandhalterungen**, indem Sie die **Wandhalterungen** an die **Aufhängungsschrauben** an der Wand hängen.

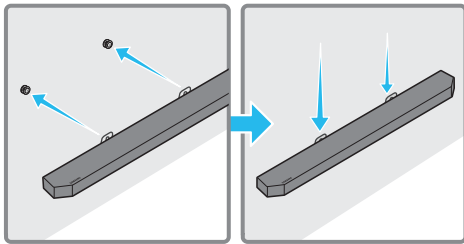

8. Schieben Sie die Soundbar wie nachfolgend dargestellt nach unten, sodass die **Wandhalterungen** sicher auf den **Halteschrauben** ruhen.

- Setzen Sie die **Halteschrauben** in den breiten (unteren) Teil der **Wandhalterungen** ein und schieben Sie dann die **Wandhalterungen** nach unten, sodass die **Wandhalterungen** sicher auf den **Halteschrauben** ruhen.

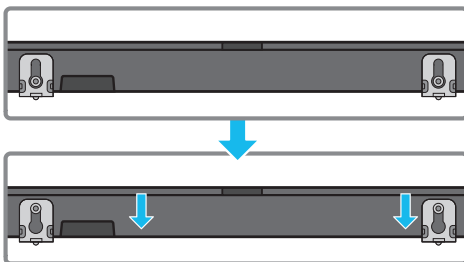

## Installation der Surround-Lautsprecher an der Wand (nur bei entsprechenden Modellen)

Wandhalterungen für die Montage der Surround-Lautsprecher an einer Wand sind separat erhältlich.

Wandhalterungen werden nicht von Samsung Electronics verkauft.

### Hinweise zur Wandmontage der Surround-Lautsprecher

- Die Wandhalterungen für Surround-Lautsprecher müssen mehr als 8,0 kg tragen.
- Lochgröße: 1/4 – 20 UNC mit Gewindeeinsatz
  - Standardschraube: 6,35 mm  $\varnothing$ ,  
1,27 mm Gewindesteigung
  - Länge: 18 mm lang
  - Menge: Links 1 EA/Rechts 1 EA

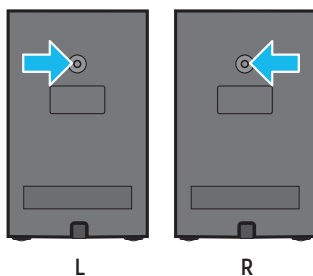

- Prüfen Sie die Wandstärke, bevor Sie die Wandhalterung montieren. Falls die Dicke unzureichend ist verstärken Sie die Wand, bevor Sie die Wandhalterungen und die Lautsprecher an der Wand montieren.
- Samsung ist für keinerlei Schäden am Gerät aufgrund fehlerhafter Geräteinstallation haftbar.
- Achten Sie darauf, die Lautsprecher nicht seitlich oder verkehrt herum einzubauen.

# 10 INSTALLIEREN DER SOUNDBAR VOR DEM TV-GERÄT

## Bestandteil

 x 4

**Gummifuß**

Zum Installieren bringen Sie die **Gummifüße** an der Unterseite der Soundbar an, bevor Sie sie über dem TV-Standfuß positionieren. Vergewissern Sie sich, dass Sie die **Gummifüße** so anbringen, dass sie nicht über die Kanten des TV-Ständers hinausragen. Siehe die folgende Abbildung.

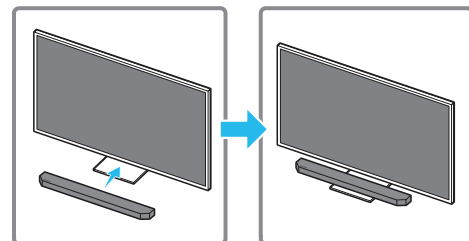
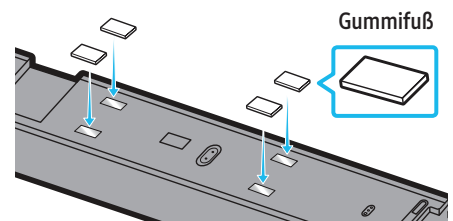

Platzieren Sie die Soundbar auf einen TV-Ständer.

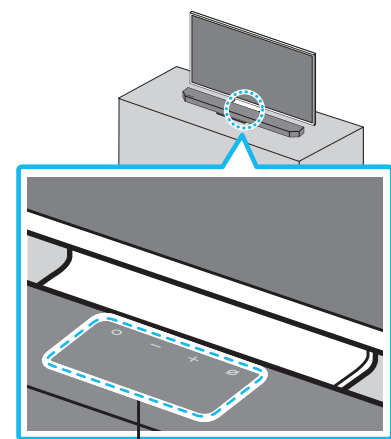

**Mikrofone** (nur bei entsprechenden Modellen)

Richten Sie wie auf der Abbildung dargestellt die Mitte der Soundbar auf die Mitte des Fernsehers aus und positionieren Sie die Soundbar vorsichtig auf dem Fernsehständer.

Stellen Sie das Mikrofon (nur bei entsprechenden Modellen) zu diesem Zeitpunkt vor dem Ständer auf, damit die Spracherkennung nicht gestört wird.

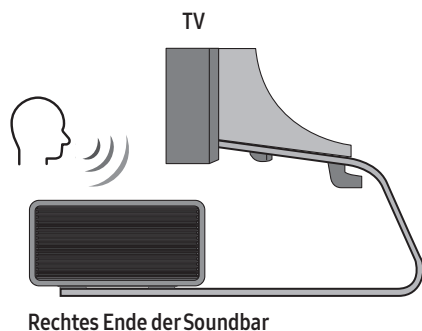

#### HINWEIS

- Achten Sie darauf, dass die Soundbar auf einer flachen und stabilen Oberfläche platziert ist.
- Ein unzureichender Abstand von dem TV könnte Probleme bei der Spracherkennung und der Akustik verursachen.
- Die obige Abbildung unterscheidet sich beim jeweiligen Modell.
- Diese Funktion wird nicht vom Q7\*\*B-Modell unterstützt.

## 11 SOFTWARE-UPDATE

### Automatisches Update

Wenn die Soundbar mit dem Internet verbunden ist, werden Software-Updates automatisch durchgeführt, auch wenn die Soundbar ausgeschaltet ist.

- Zum Verwenden der Funktion des Automatischen Updates muss die Soundbar mit dem Internet verbunden sein.

Die WLAN-Verbindung zur Soundbar wird beendet, wenn das Stromkabel der Soundbar getrennt oder der Strom abgeschaltet wird. Wenn der Strom abgeschaltet wird, wenn der Strom wieder eingeschaltet wird oder Sie das Stromkabel wieder anschließen, schalten Sie die Soundbar ein und verbinden Sie sie wieder mit dem Internet.

### USB-Update

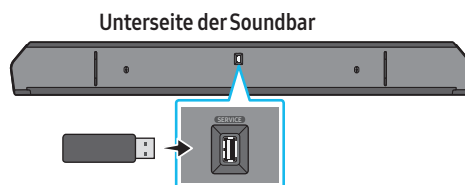

**Samsung wird möglicherweise in Zukunft Updates für die System-Firmware der Soundbar anbieten.**

Wenn ein Update verfügbar ist, können Sie die Soundbar aktualisieren, indem Sie das USB-Laufwerk, das die Update-Firmware enthält, an den **SERVICE**-Anschluss der Soundbar anschließen.

1. Weitere Informationen finden Sie auf der Samsung-Website ([www.samsung.com](http://www.samsung.com)) → suchen Sie nach dem Modellnamen im Kundenbetreuungsmenü.
  - Weitere Informationen zur Aktualisierung finden Sie in der Aktualisierungsanleitung.
2. Laden Sie die Aktualisierungsdatei (USB-Typ) herunter.
3. Entzippen Sie die Datei, um einen Ordner mit dem Dateinamen zu erstellen.
4. Speichern Sie den erstellten Ordner auf einem USB-Stick und schließen Sie ihn dann an die Soundbar an.
5. Schalten Sie die Soundbar ein. Das Produkt wird innerhalb von 3 Minuten aktualisiert, während die Meldung „UPDATE“ angezeigt wird.
  - Schalten Sie sie während des Updates nicht aus und entfernen Sie den USB-Stick nicht.
  - Falls „UPDATE“ nicht im Displayfenster angezeigt wird, trennen Sie das Netzkabel der Soundbar und schließen Sie es erneut an.
  - Wenn die neueste Version installiert ist, wird kein Update durchgeführt.
  - Je nach USB-Typ wird das Update möglicherweise nicht unterstützt.

## Initialisierung

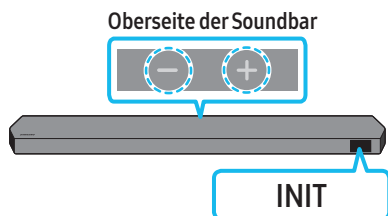

Drücken Sie bei eingeschalteter Soundbar gleichzeitig die **— + (Lautstärke)**-Tasten an dem Gehäuse für mindestens 5 Sekunden. „INIT“ wird in der Anzeige angezeigt und die Soundbar wird initialisiert.

### **⚠ VORSICHT**

- Alle Einstellungen der Soundbar sind initialisiert. Achten Sie darauf, dies nur auszuführen, wenn die Initialisierung erforderlich ist.

## 12 FEHLERBEHEBUNG

Überprüfen Sie Folgendes, bevor Sie den Kundendienst informieren.

### **Die Soundbar lässt sich nicht einschalten.**

- Überprüfen Sie, ob das Stromkabel der Soundbar korrekt in die Steckdose eingesteckt ist.

### **Die Soundbar funktioniert unregelmäßig.**

- Nachdem Sie das Stromkabel entfernt haben setzen Sie es erneut ein.
- Schalten Sie das externe Gerät aus und wieder ein und versuchen Sie es erneut.
- Wenn kein Signal vorhanden ist, schaltet sich die Soundbar nach einer bestimmten Zeitspanne automatisch aus. Schalten Sie die Stromversorgung ein. (Weitere Informationen finden Sie auf Seite 9.)

### **Fernbedienung funktioniert nicht**

- Zeigen Sie mit der Fernbedienung direkt auf die Soundbar.
- Ersetzen Sie die Batterien durch neue.

### **Der Indikator der Soundbar zeigt konstant rot an.**

- Das Mikrofon wird ausgeschaltet. Schalten Sie das Mikrofon ein. (Weitere Informationen finden Sie auf Seite 7.)

### **Von der Soundbar wird kein Ton ausgegeben.**

- Die Lautstärke der Soundbar ist zu gering oder stummgeschaltet. Passen Sie die Lautstärke an.
- Wenn ein externes Gerät (STB, Bluetooth-Gerät, Mobilgerät usw.) angeschlossen ist, passen Sie die Lautstärke des externen Geräts an.
- Wählen Sie für die Tonausgabe des Fernsehgeräts die Soundbar aus. (Samsung-TV: Start (🏠) → Menü → Einstellung (⚙️) → Alle Einstellungen (⚙️) → Ton → Tonausgabe → Soundbar auswählen)
- Die Kabelverbindung mit der Soundbar könnte lose sein. Trennen Sie das Kabel und schließen Sie es erneut an.
- Entfernen Sie das Netzkabel vollständig, schließen Sie es erneut an und schalten Sie die Stromversorgung ein.
- Initialisieren Sie das Produkt und versuchen Sie es erneut. (Weitere Informationen finden Sie auf Seite 35.)

### **Vom Subwoofer oder von den hinteren Lautsprechern wird kein Ton ausgegeben.**

- Überprüfen Sie, ob die LED-Anzeige auf der Rückseite des Subwoofers und der Surround-Lautsprecher blau leuchtet. Verbinden Sie die Soundbar erneut mit dem Subwoofer und den Surround-Lautsprechern, wenn die Anzeige blau blinkt oder rot leuchtet. (Weitere Informationen finden Sie auf Seite 16.)
- Es kann ein Problem auftreten, wenn ein Hindernis zwischen Soundbar und Subwoofer besteht. Bewegen Sie die Geräte in einen Bereich, der von den Hindernissen entfernt ist.
- Andere Geräte, die in der Nähe Radiofrequenzsignale senden, können die Verbindung unterbrechen. Halten Sie Ihren Lautsprecher von solchen Geräten fern.
- Entfernen Sie den Netzstecker und schließen Sie ihn wieder an.

#### Im Falle von Tonaussetzern, Verzögerungen oder Geräuschen vom Subwoofer und dem Surround-Lautsprecher

- Wenn Sie Objekte zwischen der Soundbar und dem Subwoofer-Lautsprecher befinden, kann das Problem dadurch verursacht werden. Platzieren Sie diese an einer Stelle ohne solch ein Objekt.
- Es kann zu Tonaussetzern oder Verzögerungen kommen, wenn der Subwoofer und der Surround-Lautsprecher weit von der Soundbar entfernt sind. Bitte platzieren Sie sie in der Nähe der Soundbar.
- Es kann zu Tonaussetzern oder Verzögerungen kommen, wenn die Soundbar sich in der Nähe eines Instruments oder elektrischen Geräts befindet, das Radiostörungen verursachen kann. Platzieren Sie die Soundbar weit von solchen Radiostörungen verursachenden Geräten entfernt. (Beispielsweise: Drahtloser Router)
- Ändern Sie den Status der TV-Netzwerkverbindung von drahtlos zu verkabelt.

#### Die Subwoofer-Lautstärke ist zu niedrig

- Die ursprüngliche Lautstärke des von Ihnen wiedergegebenen Inhalts ist möglicherweise niedrig. Versuchen Sie, die Subwoofer-Lautstärke anzupassen. (Weitere Informationen finden Sie auf Seite 10.)
- Bewegen Sie den Subwoofer-Lautsprecher näher zu sich heran.

#### Wenn das TV-Gerät nicht per HDMI TO TV (eARC/ARC) verbunden ist

- Prüfen Sie, ob das HDMI-Kabel korrekt an den ARC-Anschluss angeschlossen ist. (Weitere Informationen finden Sie auf Seite 18.)
- Der Anschluss ist möglicherweise aufgrund des angeschlossenen externen Geräts (Set-Top-Box, Spielgerät, etc.) nicht möglich. Verbinden Sie die Soundbar direkt.
- HDMI-CEC ist eventuell nicht an dem Fernsehgerät aktiviert. Schalten Sie das CEC im Menü des Fernsehgeräts ein. (Samsung-TV: Start (⏻) → Menü → Einstellung (⚙️) → Alle Einstellungen (⚙️) → Verbindung → Manager für externe Geräte → AnyNet+ (HDMI-CEC) ON)
- Zum Herstellen einer eARC-Verbindung muss die eARC-Funktion im TV-Menü auf „Ein“ festgelegt werden. (Samsung-TV: Start (⏻) → Menü → Einstellung (⚙️) → Alle Einstellungen (⚙️) → Ton → Experteneinstellungen → HDMI-eARC-Modus(Auto))

#### Es gibt keinen eingehenden Ton beim Anschluss an den Fernseher im Modus HDMI TO TV(eARC/ARC)

- Ihr Gerät ist nicht in der Lage, das Eingangssignal wiederzugeben. Ändern Sie die Audioausgabe des Fernsehers auf PCM oder Dolby Digital. (Bei einem Samsung TV: Start (⏻) → Menü → Einstellung (⚙️) → Alle Einstellungen (⚙️) → Ton → Experteneinstellungen → Digitale Audioausgabeformat)

#### Die Soundbar lässt sich nicht über Bluetooth verbinden.

- Wechseln Sie beim Verbinden eines neuen Geräts für die Verbindung zu „BT PAIRING“. (Drücken Sie die Taste **PAIR** auf der Fernbedienung oder drücken Sie die Taste **⊕ (Mikro Ein/Aus) / ⊖ (Quelle)** am Gehäuse mindestens 5 Sekunden lang.)
- Wenn die Soundbar mit einem anderen Gerät verbunden ist, trennen Sie das Gerät zuerst, um das Gerät zu wechseln.
- Stellen Sie die Verbindung wieder her, nachdem Sie die Bluetooth-Lautsprecherliste des zu verbindenden Geräts entfernt haben. (Samsung-TV: Start (⏻) → Menü → Einstellung (⚙️) → Alle Einstellungen (⚙️) → Ton → Tonausgabe → Bluetooth-Lautsprecherliste)
- Die automatische TV-Verbindung kann deaktiviert sein. Während sich die Soundbar im Zustand „BT READY“ befindet, halten Sie die **Links**-Taste auf der Fernbedienung der Soundbar 5 Sekunden lang gedrückt, um **ON-TV CONNECT** auszuwählen. Wenn Sie **OFF-TV CONNECT** sehen, halten Sie die **Links**-Taste erneut 5 Sekunden lang gedrückt, um die Auswahl umzuschalten.

- Entfernen Sie den Netzstecker und versuchen Sie es dann erneut.
- Initialisieren Sie das Produkt und versuchen Sie es erneut. (Weitere Informationen finden Sie auf Seite 35.)

#### Bei einer Bluetooth-Verbindung verschwindet der Ton.

- Einige Geräte können Funkstörungen verursachen, wenn Sie sich zu nah an der Soundbar befinden, z. B. Mikrowellen, drahtlose Router usw.
- Wenn Ihr über Bluetooth verbundenes Gerät sich zu weit von der Soundbar entfernt, kann der Ton verschwinden. Bewegen Sie das Gerät näher an die Soundbar heran.
- Wenn ein Teil Ihres Gehäuses mit dem Bluetooth-Sender/Empfänger in Kontakt kommt oder wenn das Produkt auf Möbeln aus Metall installiert wird, könnte der Ton verschwinden. Überprüfen Sie die Installationsumgebung und die Einsatzbedingungen.

#### Die Soundbar lässt sich nicht über Wi-Fi verbinden.

- Prüfen Sie, ob Ihr Wireless-Router eingeschaltet ist.
- Schalten Sie den Router aus, schalten Sie ihn wieder ein und versuchen Sie es dann erneut.
- Die Soundbar stellt keine Verbindung her, wenn das drahtlose Signal zu schwach ist. Versuchen Sie, die Router näher an der Soundbar zu platzieren oder, wenn möglich, alle Hindernisse zwischen der Soundbar und dem Router zu beseitigen.
- Wenn Ihr WLAN-Router neu ist, müssen Sie die Netzwerkeinstellungen des Lautsprechers neu konfigurieren.

#### Die Soundbar schaltet sich nicht automatisch mit dem TV ein.

- Wenn Sie die Soundbar während des Fernsehens ausschalten, wird die Synchronisation der Stromversorgung mit dem Fernseher deaktiviert. Schalten Sie zuerst das Fernsehgerät aus.

#### Die AVA-Funktion (nur bei entsprechenden Modellen) ist in folgenden Fällen nicht verfügbar.

- Die AVA-Funktion (nur bei entsprechenden Modellen) ist mit der Q-symphony-Funktion nicht verfügbar.
- Die AVA-Funktion (nur bei entsprechenden Modellen) ist nicht verfügbar, wenn das Mikrofon ausgeschaltet ist.

#### Nach dem Herstellen einer Verbindung zwischen TV-Gerät und Soundbar habe ich in den Soundbar-Modus gewechselt. Dann wird kein Ton vom TV-Gerät ausgegeben.

- Wenn Sie Ihre Soundbar mit einem Mobilgerät verbinden, während die Soundbar mit dem TV-Gerät verbunden ist, gibt die Soundbar Ton über das Mobilgerät aus und hält die TV-Verbindung bei. Der TV-Ton wird also nirgendwo ausgegeben.
- Trennen Sie das Mobilgerät und der TV-Ton wird wieder von der Soundbar ausgegeben.

## 13 LIZENZ

---



Dolby, Dolby Atmos, and the double-D symbol are registered trademarks of Dolby Laboratories Licensing Corporation. Manufactured under license from Dolby Laboratories. Confidential unpublished works. Copyright © 2012-2021 Dolby Laboratories. All rights reserved.

---



For DTS patents, see <http://patents.dts.com>. Manufactured under license from DTS, Inc. (for companies headquartered in the U.S./Japan/Taiwan) or under license from DTS Licensing Limited (for all other companies). DTS, DTS:X, and the DTS:X logo are registered trademarks or trademarks of DTS, Inc. in the United States and other countries. © 2021 DTS, Inc. ALL RIGHTS RESERVED.

---



The terms HDMI and HDMI High-Definition Multimedia Interface, and the HDMI Logo are trademarks or registered trademarks of HDMI Licensing Administrator, Inc. in the United States and other countries.

---



- Verwende dein Smartphone, Tablet oder deinen Computer als Fernbedienung für Spotify. Auf [spotify.com/connect](https://www.spotify.com/connect) erfährst du mehr.
  - Die Spotify Software unterliegt den folgenden Drittanbieter-Lizenzen: <https://www.spotify.com/connect/third-party-licenses>.
- 



- Apple, Airplay, iPhone, iPad, and Mac are trademarks of Apple Inc., registered in the U.S. and other countries.
  - Use of the Works with Apple badge means that an accessory has been designed to work specifically with the technology identified in the badge and has been certified by the developer to meet Apple performance standards.
- 

## 14 HINWEIS ZUR OPEN SOURCE-LIZENZ

Bei Anfragen oder Anforderung bezüglich Fragen zu Open Source wenden Sie sich an Samsung Open Source (<http://opensource.samsung.com>)

## 15 WICHTIGE HINWEISE ZUM SERVICE

- Abbildungen und Grafiken in diesem Benutzerhandbuch dienen nur Referenzzwecken und können vom tatsächlichen Erscheinungsbild des Produkts abweichen.
- Verwaltungskosten werden abgerechnet, wenn
  - (a) auf Ihren Wunsch ein Techniker zu Ihnen geschickt wird, aber kein Produktdefekt vorliegt (d. h. wenn das User Manual (Benutzerhandbuch) nicht gelesen wurde).
  - (b) Sie das Gerät in eine Reparaturwerkstatt bringen, aber kein Produktdefekt des Geräts vorliegt (d. h. wenn das User Manual (Benutzerhandbuch) nicht gelesen wurde).
- Die Höhe eventuell anfallender Gebühren wird Ihnen vor dem Besuch eines Technikers mitgeteilt.

# 16 SPEZIFIKATIONEN UND LEITFADEN

## Technische Daten

### Soundbar-Hauptgerät

Modellname	HW-Q930B / HW-Q935B
Gewicht	5,4 kg
Abmessungen (B x H x T)	1110,7 x 60,4 x 120,0 mm
Betriebstemperaturbereich:	+5°C bis +35°C
Betriebsfeuchtigkeitsbereich	10 % ~ 75 %
VERSTÄRKER Nennausgangsleistung	(30 W x 3) + (20 W x 6) + (10 W x 3)
Unterstützte Wiedergabeformate	Dolby 5.1ch / Dolby Digital Plus / Dolby TRUE HD / Dolby ATMOS / DTS 5.1ch / DTS HD / DTS-HD Master Audio / DTS:X / LPCM 8Ch
AUSGANGSLEISTUNG DES DRAHTLOSGERÄTS Maximale Wi-Fi-Transmitterleistung	100 mW mit 2,4 GHz – 2,4835 GHz, 200 mW mit 5,15 GHz – 5,25 GHz, 100 mW mit 5,25 GHz – 5,35 GHz und 5,47 GHz – 5,725 GHz
AUSGANGSLEISTUNG DES DRAHTLOSGERÄTS Maximale BT-Transmitterleistung	100 mW bei 2,4 GHz – 2,4835 GHz
AUSGANGSLEISTUNG DES DRAHTLOSGERÄTS Maximale SRD-Transmitterleistung	25 mW bei 5,775 GHz – 5,875 GHz

Modellname	HW-Q800B / HW-Q810B
Gewicht	5,1 kg
Abmessungen (B x H x T)	1110,7 x 60,4 x 120,0 mm
Betriebstemperaturbereich:	+5°C bis +35°C
Betriebsfeuchtigkeitsbereich	10 % ~ 75 %
VERSTÄRKER Nennausgangsleistung	(30 W x 3) + (20 W x 4) + (10 W x 3)
Unterstützte Wiedergabeformate	Dolby 5.1ch / Dolby Digital Plus / Dolby TRUE HD / Dolby ATMOS / DTS 5.1ch / DTS HD / DTS-HD Master Audio / DTS:X / LPCM 8Ch
AUSGANGSLEISTUNG DES DRAHTLOSGERÄTS Maximale Wi-Fi-Transmitterleistung	100 mW mit 2,4 GHz – 2,4835 GHz, 200 mW mit 5,15 GHz – 5,25 GHz, 100 mW mit 5,25 GHz – 5,35 GHz und 5,47 GHz – 5,725 GHz
AUSGANGSLEISTUNG DES DRAHTLOSGERÄTS Maximale BT-Transmitterleistung	100 mW bei 2,4 GHz – 2,4835 GHz
AUSGANGSLEISTUNG DES DRAHTLOSGERÄTS Maximale SRD-Transmitterleistung	25 mW bei 5,775 GHz – 5,875 GHz

Modellname	HW-Q700B / HW-Q710B
Gewicht	4,8 kg
Abmessungen (B x H x T)	1110,7 x 60,4 x 120,0 mm
Betriebstemperaturbereich:	+5°C bis +35°C
Betriebsfeuchtigkeitsbereich	10 % ~ 75 %
VERSTÄRKER Nennausgangsleistung	(30 W x 3) + (20 W x 2) + (10 W x 3)
Unterstützte Wiedergabeformate	Dolby 5.1ch / Dolby Digital Plus / Dolby TRUE HD / Dolby ATMOS / DTS 5.1ch / DTS HD / DTS-HD Master Audio / DTS:X / LPCM 8Ch

AUSGANGSLEISTUNG DES DRAHTLOSGERÄTS Maximale Wi-Fi-Transmitterleistung	100 mW mit 2,4 GHz – 2,4835 GHz, 200 mW mit 5,15 GHz – 5,25 GHz, 100 mW mit 5,25 GHz – 5,35 GHz und 5,47 GHz – 5,725 GHz
AUSGANGSLEISTUNG DES DRAHTLOSGERÄTS Maximale BT-Transmitterleistung	100 mW bei 2,4 GHz – 2,4835 GHz
AUSGANGSLEISTUNG DES DRAHTLOSGERÄTS Maximale SRD-Transmitterleistung	25 mW bei 5,775 GHz – 5,875 GHz

### Subwoofer

Subwoofer-Name	PS-WB96B
Gewicht	9,8 kg
Abmessungen (B x H x T)	210,0 x 403,0 x 403,0 mm
VERSTÄRKER Nennausgangsleistung	160 W
AUSGANGSLEISTUNG DES DRAHTLOSGERÄTS Maximale SRD-Transmitterleistung	25 mW bei 5,775 GHz – 5,875 GHz

Subwoofer-Name	PS-WB75B
Gewicht	5,9 kg
Abmessungen (B x H x T)	205,0 x 353,0 x 302,0 mm
VERSTÄRKER Nennausgangsleistung	160 W
AUSGANGSLEISTUNG DES DRAHTLOSGERÄTS Maximale SRD-Transmitterleistung	25 mW bei 5,775 GHz – 5,875 GHz

### Surround-Lautsprecher (nur bei entsprechenden Modellen)

Name des SETS Drahtlose Surround-Lautsprecher	PS-RB96B (LINKS/RECHTS)
Gewicht	3,1 kg
Abmessungen (B x H x T)	129,5 x 201,3 x 140,4 mm
VERSTÄRKER Nennausgangsleistung	140 W
AUSGANGSLEISTUNG DES DRAHTLOSGERÄTS Maximale SRD-Transmitterleistung	25 mW bei 5,775 GHz – 5,875 GHz

### HINWEIS

- Samsung Electronics Co., Ltd behält sich das Recht vor, Spezifikationen ohne vorherigen Hinweis zu ändern.
- Gewicht und Abmessungen sind Annäherungswerte.

### Vorsichtsmaßnahmen: Die Soundbar wird bei der Wi-Fi-Aktivierung automatisch neu gestartet.

Allgemeiner Stromverbrauch im Standby (W)	7,5 W
Wi-Fi Methode zur Deaktivierung des Anschlusses	Drücken Sie die <b>CH LEVEL</b> -Taste an der Fernbedienung der Soundbar 30 Sekunden lang, um WLAN ein-/auszuschalten.
Bluetooth Methode zur Deaktivierung des Anschlusses	Drücken Sie die <b>TONE CONTROL</b> -Taste an der Fernbedienung der Soundbar 30 Sekunden lang, um Bluetooth ein-/auszuschalten.

- Hiermit erklärt Samsung Electronics, dass diese Funkausrüstung mit der Richtlinie 2014/53/EU und den relevanten gesetzlichen Anforderungen von Großbritannien konform ist.

Der vollständige Text der Konformitätserklärung ist unter folgender Internetadresse verfügbar:

<http://www.samsung.com> navigieren Sie dort zu „Support“ und geben Sie den Modellnamen ein.

Dieses Gerät kann in allen Ländern in der EU und in Großbritannien verwendet werden.

Die 5GHz WLAN(Wi-Fi oder SRD)-Funktion dieses Gerätes darf nur im Innenbereich genutzt werden.



**[Korrekte Entsorgung der Batterien dieses Produkts]**

**(Gilt für Länder mit Abfalltrennsystemen)**

Die Kennzeichnung auf der Batterie bzw. auf der dazugehörigen Dokumentation oder Verpackung gibt an, dass die Batterie zu diesem Produkt nach seiner Lebensdauer nicht zusammen mit dem normalen Haushaltsmüll entsorgt werden darf. Wenn die Batterie mit den chemischen Symbolen Hg, Cd oder Pb gekennzeichnet ist, liegt der Quecksilber-, Cadmium- oder Blei-Gehalt der Batterie über den in der EG-Richtlinie 2006/66 festgelegten Referenzwerten. Wenn Batterien nicht ordnungsgemäß entsorgt werden, können sie der menschlichen Gesundheit bzw. der Umwelt schaden.

Bitte helfen Sie, die natürlichen Ressourcen zu schützen und die nachhaltige Wiederverwertung von stofflichen Ressourcen zu fördern, indem Sie die Batterien von anderen Abfällen getrennt über Ihr örtliches kostenloses Altbatterie-Rücknahmesystem entsorgen.



**Korrekte Entsorgung von Altgeräten**

Das Symbol der durchgestrichenen Abfalltonne auf Rädern auf einem Elektro- oder Elektronikgerät, der Verpackung, Gebrauchsanweisung oder dem Garantieschein weist darauf hin, dass das Elektro- oder Elektronikgerät nicht im unsortierten Siedlungsabfall (Hausmüll) entsorgt werden darf, sondern einer getrennten Sammlung zugeführt werden muss.

Sie sind verpflichtet, dieses Gerät und Zubehörteile einer vom Hausmüll getrennten Erfassung zuzuführen. Altbatterien und Altakkumulatoren, die nicht vom Altgerät umschlossen sind, sowie Lampen, die zerstörungsfrei aus dem Altgerät entnommen werden können, sind vor der Abgabe an einer Erfassungsstelle zerstörungsfrei vom Altgerät zu trennen.

Vertreiber von Elektro- oder Elektronikgeräten, einschließlich des Lebensmitteleinzel-, Fernabsatz- und Versandhandels, sind ab einer bestimmten Verkaufs-, Lager- bzw. Versandflächengröße gesetzlich grundsätzlich zur unentgeltlichen Rücknahme von Altgeräten verpflichtet, wenn Sie bei dem Vertreiber ein neues Gerät kaufen oder es sich um ein kleines Altgerät handelt, das bestimmte Maße nicht überschreitet. Nähere Informationen und Einzelheiten zu diesen Rücknahmemöglichkeiten und -pflichten erhalten Sie von dem jeweiligen Vertreiber.

Endnutzer einschließlich privater Nutzer wenden sich an ihren öffentlich-rechtlichen Entsorgungsträger, um in Erfahrung zu bringen, wo sie das Altgerät für eine umweltfreundliche Entsorgung zurückgeben können. Gewerblichen Endnutzern stehen zusätzliche herstellereigenspezifische Möglichkeiten zur Rückgabe zur Verfügung, die sie direkt beim Hersteller erfragen können.

Bitte löschen Sie vor Abgabe an einer Erfassungsstelle selbstständig alle personenbezogenen Daten auf Ihrem Gerät.

Weitere Informationen zum Engagement von Samsung für die Umwelt und zu produktspezifischen Auflagen wie z. B. REACH, WEEE, Batterien finden Sie unter: [www.samsung.com/uk/aboutsamsung/sustainability/environment/our-commitment/data/](http://www.samsung.com/uk/aboutsamsung/sustainability/environment/our-commitment/data/)



# VEILIGHEIDSINFORMATIE

## VEILIGHEIDSWAARSCHUWINGEN

OM DE KANS OP EEN ELEKTRISCHE SCHOK TE VERKLEINEN MAG U DE BEHUIZING NIET VERWIJDEREN (OF DE ACHTERZIJDE).

ER BEVINDEN ZICH GEEN ONDERDELEN DIE DOOR DE GEBRUIKER KUNNEN WORDEN GEREPAREERD. LAAT REPARATIE EN ONDERHOUD OVER AAN GEKWALIFICEERD SERVICEPERSONEEL.

Zie onderstaande tabel voor een verklaring van symbolen die zich op uw Samsung-product kunnen bevinden.

	<b>LET OP</b> <b>RISICO OP ELEKTRISCHE SCHOK. NIET OPENEN.</b>	
	Dit symbool geeft aan dat de spanning binnen in het apparaat hoog is. Elk contact met onderdelen binnen in het product is gevaarlijk.	
	Dit symbool geeft aan dat er belangrijke informatie over het gebruik en onderhoud is meegeleverd met dit product.	
	Klasse II-product: Dit symbool geeft aan dat voor dit toestel geen veiligheidsaansluiting op aarde (massa) is vereist. Als dit symbool niet aanwezig is op een product met een stroomkabel, dan MOET het product een betrouwbare aansluiting op aarde (massa) hebben.	
	Wisselspanning: Dit symbool geeft aan dat de nominale spanning wisselspanning is.	
	Gelijkspanning: Dit symbool geeft aan dat de nominale spanning gelijkspanning is.	
	Let op. Raadpleeg voor gebruik de instructies: Dit symbool geeft aan dat de gebruiker de gebruikershandleiding moet raadplegen voor meer informatie over de veiligheid.	

## WAARSCHUWING

- Om het risico op brand of een elektrische schok te verminderen, mag dit apparaat niet worden blootgesteld aan regen of vocht.

## LET OP

- OM ELEKTRISCHE SCHOKKEN TE VOORKOMEN, STEEKT U DE BREDE STEKKER IN DE BREDE GLEUF, DEZE MOET ER VOLLEDIG INGESTOKEN WORDEN.
- Dit apparaat moet altijd worden aangesloten op een stopcontact met een beschermende aardaansluiting.
- Om het apparaat van de stroom te halen, moet de stekker uit het stopcontact worden getrokken. Daarom moet deze stekker altijd goed bereikbaar zijn.
- Het apparaat mag niet worden blootgesteld aan druppels of spetters. Zet geen objecten met vloeistof, zoals vazen, op het apparaat.
- Om het apparaat volledig uit te schakelen, moet u de stekker uit het stopcontact halen. Daarom moet de stekker altijd gemakkelijk bereikbaar zijn.

# VOORZORGSMAATREGELEN

1. Zorg ervoor dat de wisselstroomvoorziening in uw huis voldoet aan de stroomvereisten die zijn vermeld op het identificatie-etiket op de onderkant van het product. Plaats het product horizontaal op een geschikt oppervlak (meubel) en laat voldoende ruimte rondom voor ventilatie (7-10 cm). Zorg ervoor dat de ventilatieopeningen niet zijn afgedekt. Plaats het apparaat niet op versterkers of andere apparaten die heel warm kunnen worden. Dit apparaat is ontworpen voor continu gebruik.  
Haal de stekker uit het stopcontact om het apparaat volledig uit te schakelen. Koppel het toestel los als u van plan bent om het voor een langere periode niet te gebruiken.
2. Trek bij onweer de stekker uit het stopcontact. Het apparaat kan beschadigd raken bij spanningspieken bij bliksem.
3. Stel het apparaat niet bloot aan direct zonlicht of andere warmtebronnen. Hierdoor kan het immers oververhit raken waardoor het niet meer naar behoren werkt.
4. Bescherm het product tegen vocht (bijv. vazen) en overmatige warmte (bijv. een open haard) of tegen apparatuur die sterke magnetische of elektrische velden veroorzaakt. Haal de stekker van het netsnoer uit het stopcontact als het apparaat niet naar behoren werkt. Het product is niet bedoeld voor industrieel gebruik. Het is alleen voor persoonlijk gebruik bedoeld. Er kan condens ontstaan als het product in een koude omgeving is bewaard. Als u het apparaat in de winter vervoert, wacht u ongeveer 2 uren tot het apparaat de kamertemperatuur heeft bereikt alvorens u het gebruikt.
5. De accu die voor dit product wordt gebruikt, bevat chemicaliën die schadelijk zijn voor het milieu. Gooi de accu niet bij het huishoudelijk afval. Stel de accu niet bloot aan overmatige warmte, direct zonlicht of vuur. Maak geen kortsluiting, demonteer de accu niet en zorg ervoor dat hij niet oververhit raakt.  
LETOP: Gevaar voor ontploffing als de accu niet op de correcte wijze wordt vervangen. Vervang alleen door hetzelfde of een gelijkwaardig type.

# INHOUD

<b>01</b>	<b>De componenten controleren</b>	<b>6</b>
<b>02</b>	<b>Productoverzicht</b>	<b>7</b>
	Bovenpaneel van de Soundbar .....	7
	Onderkant van de Soundbar .....	8
<b>03</b>	<b>De afstandsbediening van de Soundbar gebruiken</b>	<b>9</b>
	Batterijen plaatsen vóór het gebruik van de afstandsbediening (AAA-batterijen X 2) .....	9
	Hoe de afstandsbediening gebruiken .....	9
	Actieve spraakversterker (AVA - Active Voice Amplifier) .....	11
	De verborgen knoppen gebruiken (knoppen met meerdere functies) .....	11
	Uitvoerspecificaties voor de verschillende geluidseffectmodi .....	11
	Het volume van de Soundbar aanpassen met de afstandsbediening van de tv .....	13
<b>04</b>	<b>De Soundbar aansluiten</b>	<b>14</b>
	De stroom en apparaten aansluiten .....	14
	– Aanbevolen lay-out van de luidspreker .....	15
	– Surround-luidsprekermodus (alleen HW-Q930B, HW-Q935B) .....	15
	– Handmatig aansluiten van de subwoofer of surround-luidsprekers .....	16
	– Led-lampjes op de achterkant van de subwoofer en surround-luidsprekers .....	17
<b>05</b>	<b>Verbinden met een tv</b>	<b>18</b>
	Het aansluiten van een tv die HDMI ARC (Audio Return Channel) ondersteunt .....	18
	Verbinden met een optische kabel .....	19
	Verbinden via Bluetooth .....	20
	Verbinden via Wi-Fi .....	22
	De functie Q-Symphony gebruiken .....	23
	Het Spacefit-geluid gebruiken .....	24
<b>06</b>	<b>Een extern apparaat verbinden</b>	<b>25</b>
	Methode 1. Verbinding maken met behulp van een HDMI-kabel (die geschikt is om Dolby Atmos / DTS:X te decoderen en af te spelen) .....	25
	Methode 2. Verbinden met een optische kabel .....	26
<b>07</b>	<b>Een mobiel apparaat verbinden</b>	<b>27</b>
	Methode 1. Verbinden via Bluetooth .....	27
	Methode 2. Verbinden via wifi (draadloos netwerk) .....	29
	Tap Sound gebruiken .....	30
<b>08</b>	<b>Verbinden via Apple AirPlay 2</b>	<b>31</b>
<b>09</b>	<b>De wandmontage installeren</b>	<b>32</b>
	Voorzorgsmaatregelen bij de installatie .....	32
	Componenten voor wandmontage .....	32
	Installeren van de surround-luidsprekers aan een muur (alleen toepasselijke modellen) .....	33

<b>10</b>	<b>De Soundbar installeren vóór de tv</b>	<b>33</b>
	Onderdeel .....	33
<b>11</b>	<b>Software Update</b>	<b>34</b>
	Automatische update .....	34
	USB-update .....	34
	Initialisatie .....	35
<b>12</b>	<b>Probleemoplossing</b>	<b>35</b>
<b>13</b>	<b>Licentie</b>	<b>37</b>
<b>14</b>	<b>Open Source-licentiekennisgeving</b>	<b>37</b>
<b>15</b>	<b>Belangrijke opmerkingen over de service</b>	<b>37</b>
<b>16</b>	<b>Specificaties en handleiding</b>	<b>38</b>
	Specificaties .....	38

# 01 DE COMPONENTEN CONTROLEREN

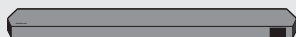

Hoofdeenheid van de Soundbar



Afstandsbediening/batterijen van de Soundbar



Subwoofer



Surround-luidspreker (optioneel)  
(links/rechts)



Stroomkabel (subwoofer, surround-luidspreker,  
Soundbar) (optioneel)



HDMI-kabel



Wandmontagegids



Schroefhouder



Schroef



Steun wandmontage



Rubberen voet

- Voor meer informatie over de stroomvoorziening en het stroomverbruik, raadpleeg het etiket op het product. (Etiket: Achterkant van de Soundbar-hoofdeenheid)
- Om extra componenten of optionele kabels te kopen, neemt u contact op met een servicecentrum of de klantenservice van Samsung.
- Meer informatie over de wandmontage of rubberen voet vindt u op pagina's 32-34.
- Afbeeldingen, specificaties en het scherm van de app zijn onderhevig aan wijzigingen zonder voorafgaande kennisgeving.
- Het uiterlijk van de accessoires kan enigszins afwijken van de bovenstaande afbeeldingen.

## 02 PRODUCTOVERZICHT

### Bovenpaneel van de Soundbar

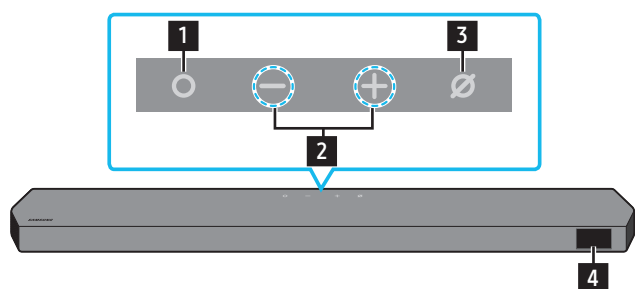

HW-Q930B, HW-Q935B / HW-Q800B, HW-Q810B

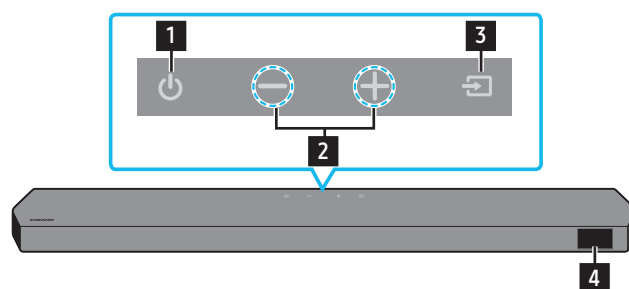

HW-Q700B, HW-Q710B

<b>1</b>	<b>○ (Multifunctie)-knop (Q9**B / Q8**B modellen)</b> <ul style="list-style-type: none"><li>Als de soundbar in stand-by-modus is, drukt u op de <b>○ (Multifunctie)</b>-knop om de Soundbar in te schakelen.</li><li>Druk op de <b>○ (Multifunctie)</b>-knop om de invoerbron te wijzigen.</li></ul>
<b>1</b>	<b>⏻ (Aan/uit)-knop (Q7**B model)</b> Hiermee schakelt u de stroom in en uit.
<b>2</b>	<b>— + (Volume)-knop</b> Hiermee past u het volume aan.
<b>3</b>	<b>⊘ (Mic aan/uit)-knop (Q9**B / Q8**B modellen)</b> Druk op de knop om de microfoon in of uit te schakelen.
<b>3</b>	<b>⇒ (Bron)-knop (Q7**B model)</b> Druk op de knop <b>⇒ (Bron)</b> om de invoerbron te wijzigen.
<b>4</b>	<b>Schermb</b> Geeft de status en de huidige modus van het product weer. <b>D.IN → HDMI → Wi-Fi → BT</b>

- Wanneer u het netsnoer aansluit, kunt u de aan/uit-knop binnen 4 tot 6 seconden gebruiken.
- Wanneer u dit apparaat inschakelt, duurt het 4 tot 5 seconden voordat er geluid uitkomt.
- Als u geluiden van zowel de tv als de Soundbar hoort, gaat u naar het menu **Instellingen** voor de tv-audio en wijzigt u de tv-luidspreker in **Externe luidspreker**.

## Onderkant van de Soundbar

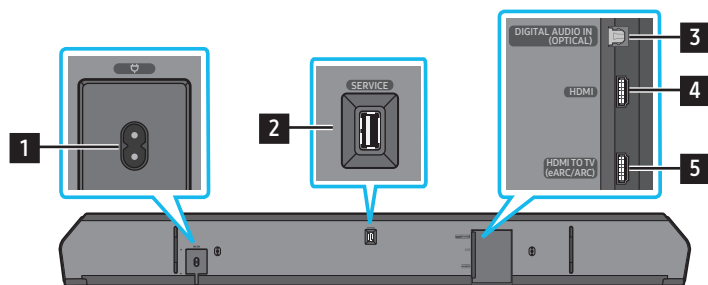

<b>1</b>	<b>POWER</b> Sluit de stroomkabel van de Soundbar aan. (Zie pagina 14)
<b>2</b>	<b>SERVICE</b> Sluit een USB-opslagapparaat aan om de software van het product bij te werken.
<b>3</b>	<b>DIGITAL AUDIO IN (OPTICAL)</b> Sluit aan op de digitale (optische) uitgang van een extern apparaat. (Zie pagina 26)
<b>6</b>	<b>HDMI</b> Voert tegelijkertijd digitale video- en audiosignalen in met een HDMI-kabel. Sluit aan op de HDMI-uitgang van een extern apparaat. (Zie pagina 25)
<b>7</b>	<b>HDMI TO TV (eARC/ARC)</b> Sluit aan op de HDMI-aansluiting van een tv. (Zie pagina 18)

- Trek de stroomkabel altijd met de stekker uit het stopcontact. Trek niet aan de kabel.
- Sluit dit apparaat of andere componenten pas aan op een stopcontact nadat alle componenten op elkaar zijn aangesloten.

# 03 DE AFSTANDSBEDIENING VAN DE SOUNDBAR GEBRUIKEN





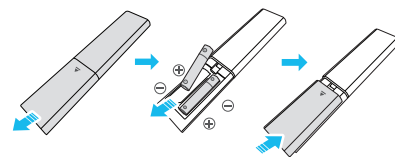

## Batterijen plaatsen vóór het gebruik van de afstandsbediening (AAA-batterijen X 2)

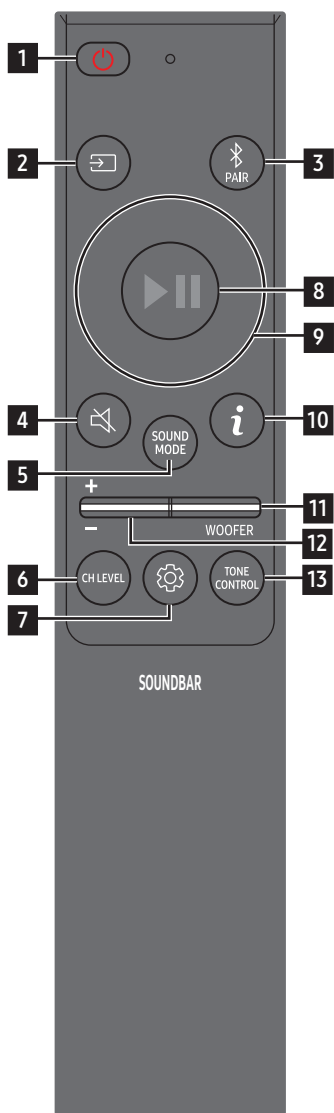
Schuif de achterklep in de richting van de pijl totdat deze volledig is verwijderd. Plaats 2 AAA-batterijen (1,5 V) op de juiste manier zodat hun polariteit correct is. Schuif het batterijdeksel terug op zijn plaats.











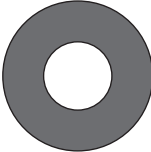

## Hoe de afstandsbediening gebruiken

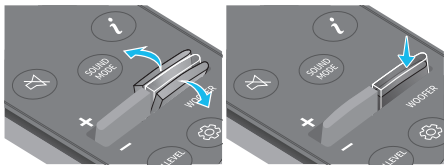

1	 <b>Stroom</b>	Hiermee schakelt u de Soundbar in en uit. <ul style="list-style-type: none"> <li>• <b>Functie Auto Power Down</b> Het toestel wordt automatisch uitgeschakeld in de volgende situaties:                         <ul style="list-style-type: none"> <li>• In <b>D.IN-</b> / <b>HDMI-</b> / <b>Wi-Fi-</b> / <b>BT-</b>modus als er gedurende 18 minuten geen audiosignaal is.</li> </ul> </li> </ul>
2	 <b>Bron</b>	Druk hierop om een met de Soundbar verbonden bron te selecteren.
3	 <b>Bluetooth PAIR</b>	Schakel de Soundbar naar de Bluetooth-koppelingsmodus. Druk op de knop en wacht op het scherm ' <b>BT PAIRING</b> ' om een nieuw Bluetooth-apparaat te koppelen.
4	 <b>Dempen</b>	Druk op de knop  ( <b>Dempen</b> ) om het geluid te dempen. Druk opnieuw op de knop om het geluid niet meer te dempen.
5	 <b>SOUND MODE</b>	Door op de knop te drukken, kunt u de gewenste geluidsmodus selecteren zoals <b>Surround, Game, Standaard, Adaptive sound</b> . <ul style="list-style-type: none"> <li>• <b>Standaard</b> Voert het originele geluid uit.</li> <li>• <b>Surround</b> Biedt een breder geluidsveld dan standaard.</li> <li>• <b>Game</b> Biedt stereoscopisch geluid voor levensechte actie tijdens het gamen.</li> <li>• <b>Adaptive sound</b> Analyseert de inhoud in realtime en biedt automatisch het optimale geluidsveld op basis van de kenmerken van de inhoud.</li> </ul>
6	 <b>CH LEVEL</b>	Door op de knop te drukken, kunt u het volume van elke luidspreker aanpassen, zoals <b>Centre level, Side level, Wide level, Front Top level, Rear level</b> en <b>Rear top level</b> . <ul style="list-style-type: none"> <li>• Om het volume van elke luidspreker te regelen selecteert u <b>Centre level, Side level, Wide level</b> of <b>Front Top level</b> in de geluidsinstellingen en vervolgens stelt u het volume in tussen -6 en +6 met de knoppen <b>Omhoog/Omlaag</b>.</li> <li>• Als surround-luidsprekers zijn aangesloten, selecteert u <b>Rear level</b> of <b>Rear top level</b> en vervolgens gebruikt u de knoppen <b>Omhoog/Omlaag</b> om het volume in te stellen tussen -6 en +6.</li> <li>• <b>CH LEVEL</b>-specificaties kunnen verschillen met het respectievelijk model.</li> </ul>

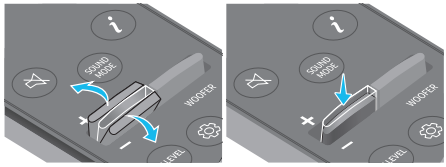

<p><b>7</b></p>	 <p><b>Geluidsregeling</b></p>	<p>Door op de knop te drukken, kunt u de geluidsfunctie instellen, zoals <b>Spacefit sound</b>, <b>AVA</b>, <b>Voice enhance mode</b>, <b>Night mode</b>, <b>Sync</b>, <b>Surround speaker mode</b>, <b>Virtual</b>. Het gewenste item kan worden aangepast met de knoppen <b>Omhoog/Omlaag</b>.</p> <ul style="list-style-type: none"> <li>• De functies <b>Spacefit sound</b> en <b>AVA</b> worden niet ondersteund door model <b>Q7**B</b>.</li> <li>• <b>Voice enhance mode</b> verbetert gesproken dialogen in films en op tv zodat u ze beter kunt horen.</li> <li>• <b>Night mode</b> is geoptimaliseerd om 's avonds te kijken waarbij de instellingen zijn aangepast om het volume te verminderen maar de dialogen goed te kunnen horen.</li> <li>• Druk gedurende 5 seconden op de knop  (<b>Geluidsregeling</b>) om het geluid voor elke frequentieband in te stellen. U kunt 150 Hz, 300 Hz, 600 Hz, 1,2 kHz, 2,5 kHz, 5 kHz en 10 kHz selecteren met de knoppen <b>Links/Rechts</b> en elke knop kan worden ingesteld tussen -6 en +6 met de knoppen <b>Omhoog/Omlaag</b>. (Controleer of de Geluidsmodus is ingesteld op 'Standaard'.)</li> <li>• Als de video op de tv en de audio van de Soundbar niet zijn gesynchroniseerd, selecteert u <b>Sync</b> in de geluidsregeling en vervolgens stelt u de geluidsvertraging in tussen de 0 en 300 milliseconden met de knoppen <b>Omhoog/Omlaag</b>.</li> <li>• <b>Sync</b> wordt slechts voor enkele functies ondersteund.</li> <li>• Beschikbare <b>Surround speaker mode</b>-instellingen worden alleen ondersteund door model <b>Q9**B</b>.</li> <li>• De functie <b>Virtual</b>-luidspreker kan op <b>AAN/UIT</b> worden gezet met de knoppen <b>Omhoog/Omlaag</b>.</li> </ul>
<p><b>8</b></p>	 <p><b>Afspelen / Pauzeren</b></p>	<p>U kunt muziek ook afspelen of onderbreken door op de knop te drukken.</p>
<p><b>9</b></p>	 <p><b>Omhoog/Omlaag/ Links/Rechts</b></p>	 <p><b>Druk op de aangegeven zones om Omhoog/Omlaag/Links/Rechts te selecteren.</b></p> <p>Druk op Omhoog/Omlaag/Links/Rechts op de knop om functies te selecteren of in te stellen.</p> <ul style="list-style-type: none"> <li>• <b>Muziek overslaan</b> Druk op de <b>Rechter</b>-knop om het volgende muziekbestand te selecteren. Druk op de <b>Linker</b>-knop om het vorige muziekbestand te selecteren.</li> <li>• <b>ID SET</b> Gebruik deze optie wanneer de subwoofer of surroundluidsprekers niet zijn aangesloten of opnieuw moeten worden aangesloten. Wanneer het apparaat is uitgeschakeld, drukt u gedurende 5 seconden op de knop <b>Omhoog</b> om <b>ID SET</b> uit te voeren. (Zie pagina 16.)</li> </ul>
<p><b>10</b></p>	 <p><b>Info</b></p>	<p>Druk om informatie over de actieve functie of de beschikbare codec weer te geven. In <b>BT</b>-modus wordt het aangesloten apparaat weergegeven (als koppelen is afgerond) of u ziet '<b>BT ready</b>' (als er nog gekoppeld moet worden).</p>
<p><b>11</b></p>	 <p><b>WOOFER LEVEL</b></p>	 <p>Druk de knop omhoog of omlaag om het niveau van de woofer (bas) te regelen.</p>
<p><b>12</b></p>	 <p><b>VOLUME</b></p>	 <p>Druk op de knop omhoog of omlaag om het volume te regelen.</p> <ul style="list-style-type: none"> <li>• <b>Dempen</b> Druk op de knop <b>VOLUME</b> om het geluid te dempen. Druk opnieuw op de knop om het geluid niet meer te dempen.</li> </ul>
<p><b>13</b></p>	 <p><b>TONE CONTROL</b></p>	<p>Door op de knop te drukken kunt u het volume van de hoge of lage tonen aanpassen. Het gewenste item kan worden aangepast met de knoppen <b>Omhoog/Omlaag</b>. Deze functie is ingeschakeld in geluidsmodus behalve in <b>Standaard</b>-modus.</p> <ul style="list-style-type: none"> <li>• Om het volume van de hoge of lage tonen in te stellen, selecteert u <b>TREBLE</b> of <b>BASS</b> in de geluidsinstellingen en vervolgens stelt u het volume in tussen -6~+6 met behulp van de knoppen <b>Omhoog/Omlaag</b>.</li> <li>• Zodra het niveau van de lage tonen wordt gewijzigd, wordt ook het niveau van de woofer dienovereenkomstig aangepast.</li> </ul>

## Actieve spraakversterker (AVA - Active Voice Amplifier)

- Analyseert externe ruis in real time terwijl de soundbar speelt, zodat spraakgeluid altijd duidelijk hoorbaar is.
- Tijdens de analyse worden er geen gegevens opgeslagen.
- Deze functie wordt niet ondersteund door model Q7\*\*B.

## De verborgen knoppen gebruiken (knoppen met meerdere functies)

Verborgen knop		Referentiepagina
Knop op afstandsbediening	Functie	
WOOFER (Omhoog)	Afstandsbediening tv aan/uit (Stand-by)	pagina 13
Omhoog	ID SET	pagina 16
 (Geluidsregeling)	7-bands EQ	pagina 10

## Uitvoerspecificaties voor de verschillende geluidseffectmodi

<HW-Q930B / HW-Q935B>

Effect	Invoer	Uitvoer
		Met subwoofer en surround-luidspreker
Standard	2.0 kanalen	2.1 kanalen
	5.1 kanalen	5.1 kanalen / 7.1 kanalen (DTS)
	7.1 kanalen	7.1 kanalen
	Dolby Atmos®, DTS:X	7.1.4 kanalen
Surround	2.0 kanalen	9.1.4 kanalen
	5.1 kanalen	9.1.4 kanalen
	7.1 kanalen	9.1.4 kanalen
	Dolby Atmos®, DTS:X	9.1.4 kanalen
Game	2.0 kanalen	9.1.4 kanalen
	5.1 kanalen	9.1.4 kanalen
	7.1 kanalen	9.1.4 kanalen
	Dolby Atmos®, DTS:X	9.1.4 kanalen
Adaptive sound	2.0 kanalen	9.1.4 kanalen
	5.1 kanalen	9.1.4 kanalen
	7.1 kanalen	9.1.4 kanalen
	Dolby Atmos®, DTS:X	9.1.4 kanalen

<HW-Q800B / HW-Q810B>

Effect	Invoer	Uitvoer	
		Alleen met subwoofer	Met subwoofer en surround-luidspreker
Standard	2.0 kanalen	2.1 kanalen	2.1 kanalen
	5.1 kanalen	5.1 kanalen	5.1 kanalen / 7.1 kanalen (DTS)
	7.1 kanalen	5.1 kanalen	7.1 kanalen
	Dolby Atmos®, DTS:X	5.1.2 kanalen	7.1.4 kanalen
Surround	2.0 kanalen	5.1.2 kanalen	7.1.4 kanalen
	5.1 kanalen	5.1.2 kanalen	7.1.4 kanalen
	7.1 kanalen	5.1.2 kanalen	7.1.4 kanalen
	Dolby Atmos®, DTS:X	5.1.2 kanalen	7.1.4 kanalen
Game	2.0 kanalen	5.1.2 kanalen	7.1.4 kanalen
	5.1 kanalen	5.1.2 kanalen	7.1.4 kanalen
	7.1 kanalen	5.1.2 kanalen	7.1.4 kanalen
	Dolby Atmos®, DTS:X	5.1.2 kanalen	7.1.4 kanalen
Adaptive sound	2.0 kanalen	5.1.2 kanalen	7.1.4 kanalen
	5.1 kanalen	5.1.2 kanalen	7.1.4 kanalen
	7.1 kanalen	5.1.2 kanalen	7.1.4 kanalen
	Dolby Atmos®, DTS:X	5.1.2 kanalen	7.1.4 kanalen

<HW-Q700B / HW-Q710B>

Effect	Invoer	Uitvoer	
		Alleen met subwoofer	Met subwoofer en surround-luidspreker
Standard	2.0 kanalen	2.1 kanalen	2.1 kanalen
	5.1 kanalen	3.1 kanalen	5.1 kanalen
	Dolby Atmos®, DTS:X	3.1.2 kanalen	5.1.4 kanalen
Surround	2.0 kanalen	3.1.2 kanalen	5.1.4 kanalen
	5.1 kanalen	3.1.2 kanalen	5.1.4 kanalen
	Dolby Atmos®, DTS:X	3.1.2 kanalen	5.1.4 kanalen
Game	2.0 kanalen	3.1.2 kanalen	5.1.4 kanalen
	5.1 kanalen	3.1.2 kanalen	5.1.4 kanalen
	Dolby Atmos®, DTS:X	3.1.2 kanalen	5.1.4 kanalen
Adaptive sound	2.0 kanalen	3.1.2 kanalen	5.1.4 kanalen
	5.1 kanalen	3.1.2 kanalen	5.1.4 kanalen
	Dolby Atmos®, DTS:X	3.1.2 kanalen	5.1.4 kanalen

De surround-luidsprekers produceren geen geluid voor uitvoer met 2-kanalen wanneer de modus **Standard** wordt gebruikt. Om geluid in te schakelen voor de surround-luidsprekers, wijzigt u de effectmodus in **Surround**.

## Het volume van de Soundbar aanpassen met de afstandsbediening van de tv







Wijzig het volume van de Soundbar met de afstandsbediening van de tv.

- Deze functie kan alleen worden gebruikt met IR-afstandsbedieningen. Bluetooth-afstandsbedieningen (afstandsbedieningen die moeten worden gekoppeld) worden niet ondersteund.
- Zet de tv-luidspreker op **Externe luidspreker** om deze functie te gebruiken.
- Fabrikanten die deze functie ondersteunen:  
Samsung, VIZIO, LG, Sony, Sharp, PHILIPS, PANASONIC, TOSHIBA, Hisense, RCA

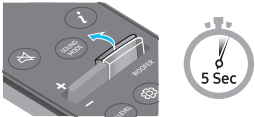
1. Zet de Soundbar uit.

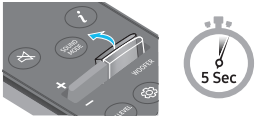
2. Duw de knop **WOOFER** omhoog en houd deze 5 seconden vast.

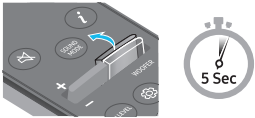
Elke keer dat u gedurende 5 seconden de knop **WOOFER** ingedrukt houdt, schakelt de modus om in deze volgorde: 'OFF-TV REMOTE' (standaardmodus), 'SAMSUNG-TV REMOTE', 'ALL-TV REMOTE'.

Knop op afstandsbediening	Scherm	Status
	(Standaardmodus) 	Schakel de afstandsbediening van de tv uit.
		Schakel de IR-afstandsbediening van een Samsung-tv in.
		Schakel de IR-afstandsbediening van een tv van derden in.

# 04 DE SOUNDBAR AANSLUITEN

## De stroom en apparaten aansluiten

Sluit de subwoofer, de surround-luidsprekers en de Soundbar aan met de stroomkabel op het stopcontact in deze volgorde:

- Meer informatie over de vereiste elektriciteit en het stroomverbruik vindt u op het etiket op het product. (Etiket: Achterkant van de Soundbar-hoofdeenheid)

1. Sluit het netsnoer aan op de subwoofer.

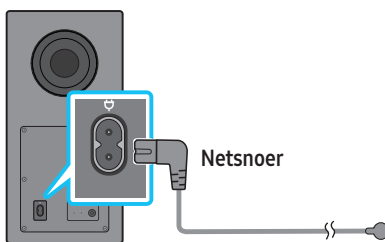

Achterkant van Subwoofer

2. Sluit de stroomkabel aan op de linker en rechter surround-luidspreker. (optioneel)

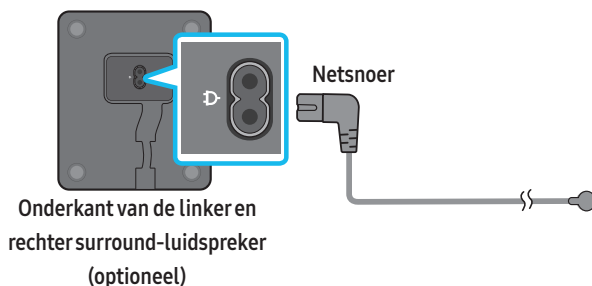

Onderkant van de linker en rechter surround-luidspreker (optioneel)

3. Sluit de stroomkabel aan op de Soundbar.

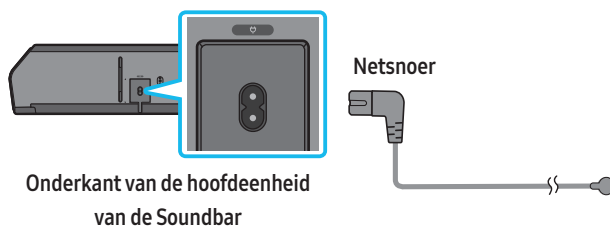

Onderkant van de hoofdeenheid van de Soundbar

4. Sluit de stroomkabel aan op de Soundbar, subwoofer en surround-luidsprekers. De subwoofer en de surround-luidsprekers zijn automatisch verbonden als de Soundbar is ingeschakeld.

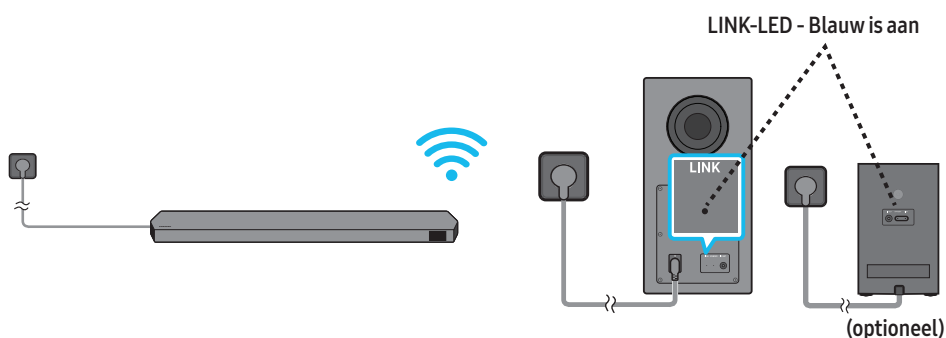

### OPMERKING

- Sluit eerst de stroom aan van de subwoofer en de surround-luidsprekers voordat de Soundbar wordt aangesloten. De subwoofer en de surround-luidsprekers worden automatisch verbonden als de Soundbar wordt ingeschakeld.
- Als u de stroomkabel uit het stopcontact haalt en er opnieuw insteekt wanneer het product ingeschakeld is, wordt de Soundbar automatisch ingeschakeld.
- Het surround-luidsprekersysteem wordt alleen ondersteund door toepasselijke modellen.

## Aanbevolen lay-out van de luidspreker

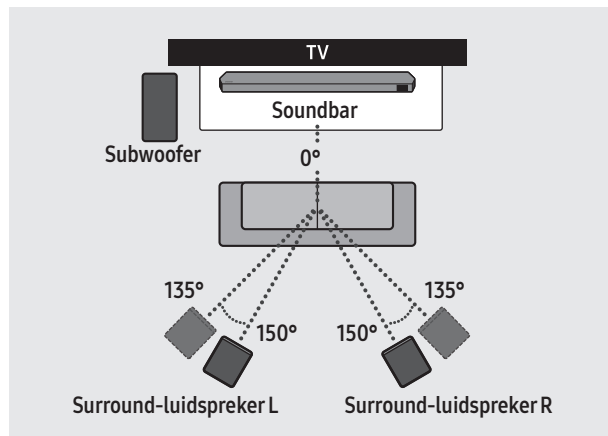

### ⚠ LET OP

- Er zijn draadloze-ontvangstantennes ingebouwd in de draadloze subwoofer en surround-luidsprekers. Zorg dat de apparaten niet in aanraking komen met water en vocht.
- Zorg dat er geen obstakels zijn in de ruimten rond de draadloze subwoofer en surround-luidsprekers voor een optimale geluidsbeleving.

## Surround-luidsprekermodus (alleen HW-Q930B, HW-Q935B)

Er kan een optimaal surround-geluid worden geleverd afhankelijk van de positie van de luidspreker achter. Zie onderstaande afbeelding voor plaatsing van de luidspreker.

Om deze modus te activeren, selecteert u de surround-luidsprekermodus met de afstandsbediening van de Soundbar.

( (Geluidsregeling) → Surround-luidspreker → ▲ (Omhoog) / ▼ (Omlaag) → Voor / Achter)

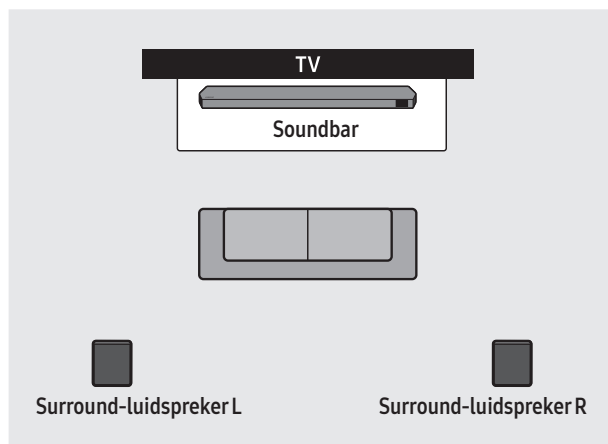

Plaatsting achter

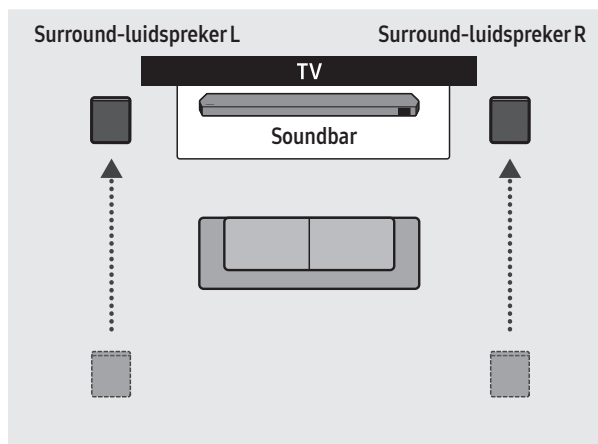

Plaatsting voor

### OPMERKING

- Deze modus is alleen beschikbaar voor Soundbar-modellen met een specifieke surround-luidspreker.
- In de modus Luidspreker voor, plaatst u de voorste luidsprekers naar u toe.
- De modus Luidspreker achter is standaard ingeschakeld.

## Handmatig aansluiten van de subwoofer of surround-luidsprekers

Voordat u onderstaande procedure voor de handmatige verbinding uitvoert:

- Controleer of de stroomkabels van de Soundbar en subwoofer of surround-luidsprekers op de juiste manier zijn aangesloten.
- Zorg ervoor dat de Soundbar uitgeschakeld is.

1. Schakel de hoofdeenheid van de Soundbar uit.
2. Druk op **ID SET** op de achterkant van de subwoofer en surround-luidsprekers en houd deze ten minste 5 seconden ingedrukt.
  - Het rode indicatorlampje op de achterkant van elke speaker gaat uit en het blauwe indicatorlampje knippert.

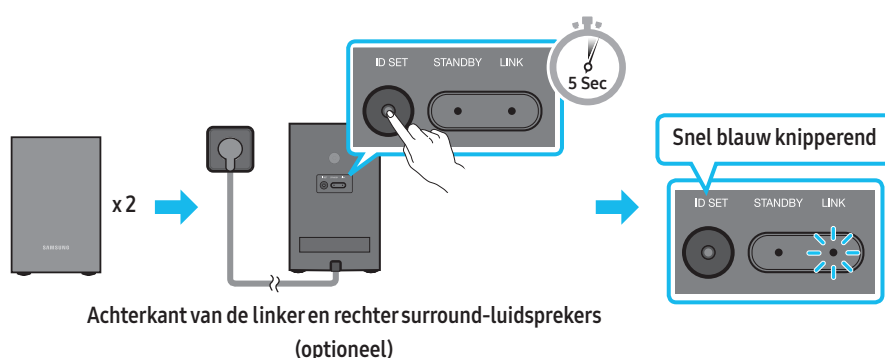
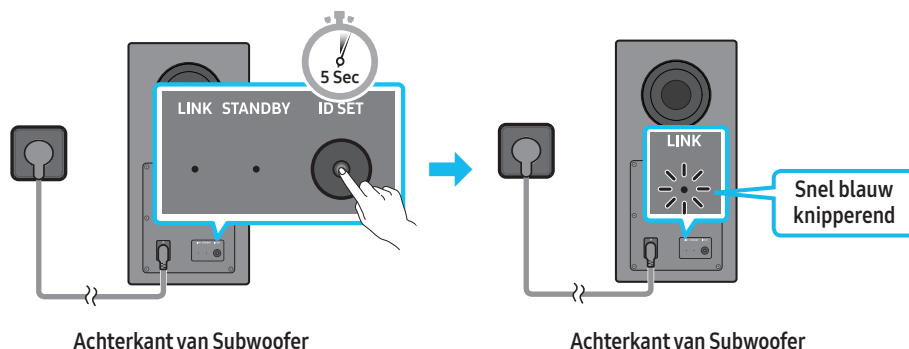

3. Houd de **Omhoog**-knop op de afstandsbediening 5 seconden ingedrukt.
  - Het bericht **ID SET** verschijnt een moment op de display van de Soundbar en verdwijnt dan.
  - De Soundbar wordt automatisch ingeschakeld wanneer **ID SET** is voltooid.

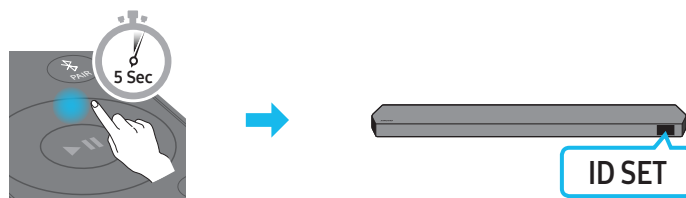



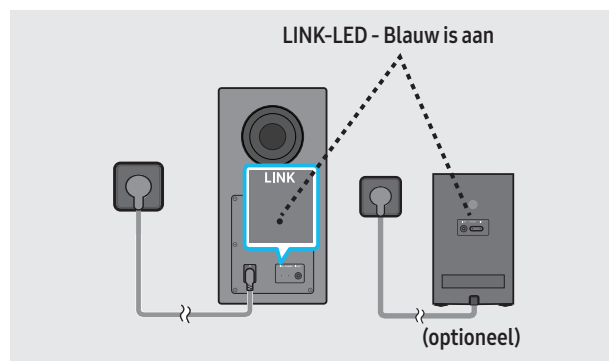



4. Controleer of de LINK LED blauw blijft (verbinding voltooid).

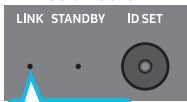

Het LINK-LED-lampje stopt met knipperen en is continu blauw als de verbinding tussen de Soundbar en de draadloze subwoofer, surround-luidsprekers tot stand is gekomen.

## Led-lampjes op de achterkant van de subwoofer en surround-luidsprekers

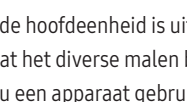
Led	Status	Beschrijving	Resolutie
<p><b>Subwoofer</b></p>  <p><b>Blauw</b></p> <p><b>Surround-luidsprekers (alleen toepasselijke modellen)</b></p>  <p><b>Blauw</b></p>	Aan	Met succes aangesloten (normale werking)	-
<p><b>Subwoofer</b></p>  <p><b>Rood</b></p> <p><b>Surround-luidsprekers (alleen toepasselijke modellen)</b></p>  <p><b>Rood</b></p>	Aan	Stand-by (met de hoofdeenheid van de Soundbar uitgeschakeld)	Controleer of de stroomkabel aan de hoofdeenheid van de Soundbar goed is aangesloten.
<p><b>Subwoofer</b></p>  <p><b>Rood en blauw</b></p> <p><b>Surround-luidsprekers (alleen toepasselijke modellen)</b></p>  <p><b>Rood en blauw</b></p>	Knipperend	Storing	Raadpleeg de contactgegevens van het Samsung Servicecenter in deze handleiding.
<p><b>Subwoofer</b></p>  <p><b>Blauw</b></p> <p><b>Surround-luidsprekers (alleen toepasselijke modellen)</b></p>  <p><b>Blauw</b></p>	Knipperend	De verbinding herstellen	Controleer of het netsnoer dat is aangesloten op de hoofdeenheid van de Soundbar goed is aangesloten of wacht ongeveer 5 minuten. Als het lampje blijft knipperen, probeer dan de subwoofer en de surround-luidsprekers handmatig aan te sluiten. Zie pagina 16.

### OPMERKING

- Als de hoofdeenheid is uitgeschakeld, gaat de draadloze subwoofer in stand-by-modus en wordt het STANDBY LED op de achterkant van de subwoofer rood nadat het diverse malen blauw heeft geknipperd.
- Als u een apparaat gebruikt dat in de buurt van de Soundbar staat met dezelfde frequentie als de Soundbar, kan de interferentie enige geluidsonderbrekingen veroorzaken.
- De maximale transmissieafstand van het draadloze signaal van de hoofdeenheid bedraagt ongeveer 10 meter, maar kan variëren afhankelijk van uw werkomgeving. Als er zich staalbeton of een metalen muur bevindt tussen de hoofdeenheid en de draadloze subwoofer, werkt het systeem mogelijk helemaal niet omdat het draadloze signaal niet door metaal heen gaat.
- Het surround-luidsprekersysteem wordt alleen ondersteund door toepasselijke modellen.

### ⚠ LET OP

- Er zijn draadloze-ontvangstantennes ingebouwd in de draadloze subwoofer en surround-luidsprekers. Houd het toestel uit de buurt van water en vocht.
- Zorg dat er geen obstakels zijn in de ruimte rond de draadloze subwoofer en surround-luidsprekers voor een optimale geluidsbeleving.



# 05 VERBINDEN MET EEN TV

## Het aansluiten van een tv die HDMI ARC (Audio Return Channel) ondersteunt

### ⚠ LET OP

- Wanneer zowel de HDMI-kabel als de optische kabel zijn aangesloten, wordt eerst het HDMI-sigitaal ontvangen.
- Om de HDMI-kabel te verbinden tussen de tv en de Soundbar, moet u ervoor zorgen de met ARC gemarkeerde aansluitingen te verbinden. Anders wordt het tv-geluid mogelijk niet uitgevoerd.
- De aanbevolen kabel is een **High Speed HDMI Cable with Ethernet**.

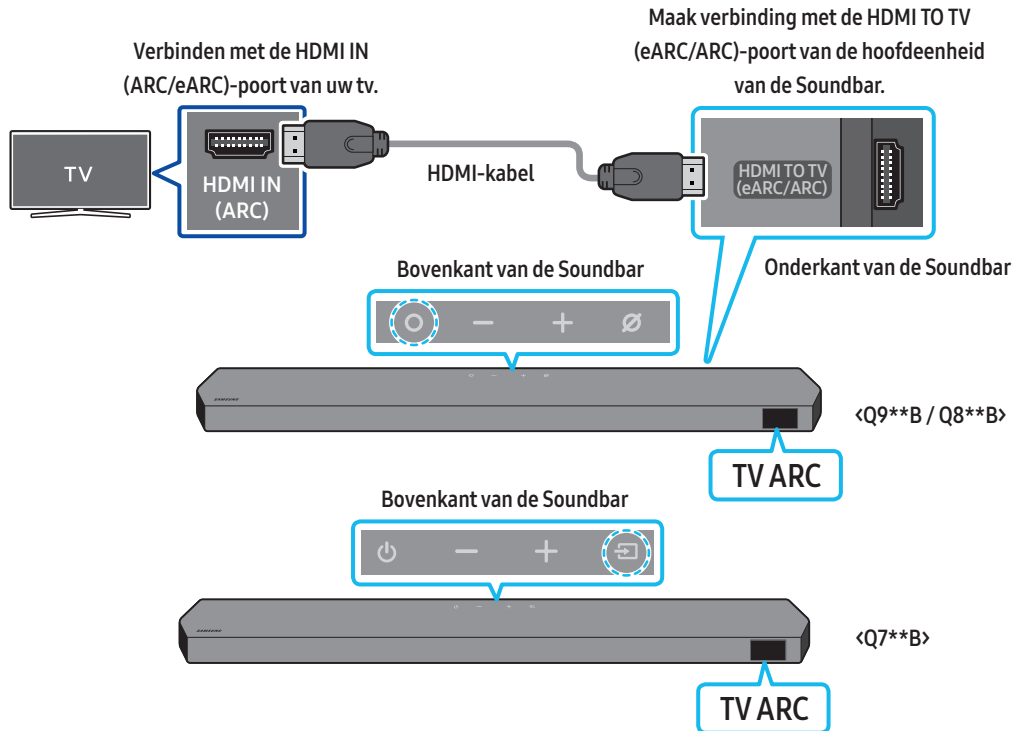

1. Als de Soundbar en tv uitgeschakeld zijn, sluit dan de HDMI-kabel aan zoals getoond in de afbeelding.
2. Schakel de Soundbar en tv in.
3. 'TV ARC' verschijnt op het scherm van de hoofd-eenheid van de Soundbar en de Soundbar speelt het tv-geluid af.
  - Wanneer er geen geluid uit de tv komt, drukt u op de **○ (Multifunctie) / ⏻ (Bron)**-knop boven op de Soundbar of op de **➡ (Bron)**-knop op de afstandsbediening om de modus 'D.IN' te selecteren. Het scherm geeft 'D.IN' en 'TV ARC' in volgorde weer en het tv-geluid wordt afgespeeld.
  - Wanneer u een tv aansluit die de eARC-functie ondersteunt, verschijnt 'eARC' op de display en hoort u geluid.
  - Om een aansluiting te kunnen maken met eARC, moet de eARC-functie in het tv-menu ingeschakeld zijn. Raadpleeg de gebruikershandleiding van de tv voor meer informatie over de instelling.  
(bijv. Samsung-tv: Start (🏠) → Menu → Instellingen (⚙) → Alle instellingen (⚙) → Geluid → Expert Settings → HDMI-eARC Mode (Auto))
  - Als 'TV ARC' niet verschijnt op het scherm van de hoofd-eenheid van de Soundbar, gaat u na of de HDMI-kabel is aangesloten op de juiste poort.
  - Gebruik de volumeknoppen op de afstandsbediening van de tv om het volume van de Soundbar te wijzigen.

### OPMERKING

- Wanneer u de tv die HDMI ARC (Audio Return Channel) ondersteunt met de HDMI-kabel aansluit op de Soundbar, kunt u de digitale video- en audiogegevens doorsturen zonder een afzonderlijke optische kabel aan te sluiten.
- We bevelen u aan om indien mogelijk een kernloze HDMI-kabel te gebruiken. Als u een HDMI-kabel met kern gebruikt, gebruik er dan een met een diameter van minder dan 14 mm.
- Deze functie is niet beschikbaar als de HDMI-kabel ARC niet ondersteunt.
- Wanneer de audio in een uitzending gecodeerd is in Dolby Digital en de 'Digitaal uitgevoerde audio-indeling' op uw tv op PCM is ingesteld, raden we aan om de instelling in Dolby Digital te wijzigen. Wanneer de instelling op de tv is gewijzigd, zult u genieten van een betere geluidskwaliteit. (Het tv-menu kan andere woorden gebruiken voor Dolby Digital en PCM, afhankelijk van de tv-fabrikant.)
- De ARC/eARC-protocollen ondersteunen Dolby Atmos.
- Zorg ervoor dat de inhoud Dolby Atmos® ondersteunt.

## Verbinden met een optische kabel

### Controlelijst vóór het aansluiten

- Wanneer zowel de HDMI-kabel als de optische kabel zijn aangesloten, wordt eerst het HDMI-signaal ontvangen.
- Wanneer u een optische kabel gebruikt en de aansluitingen hebben klepjes, verwijder dan eerst de klepjes.

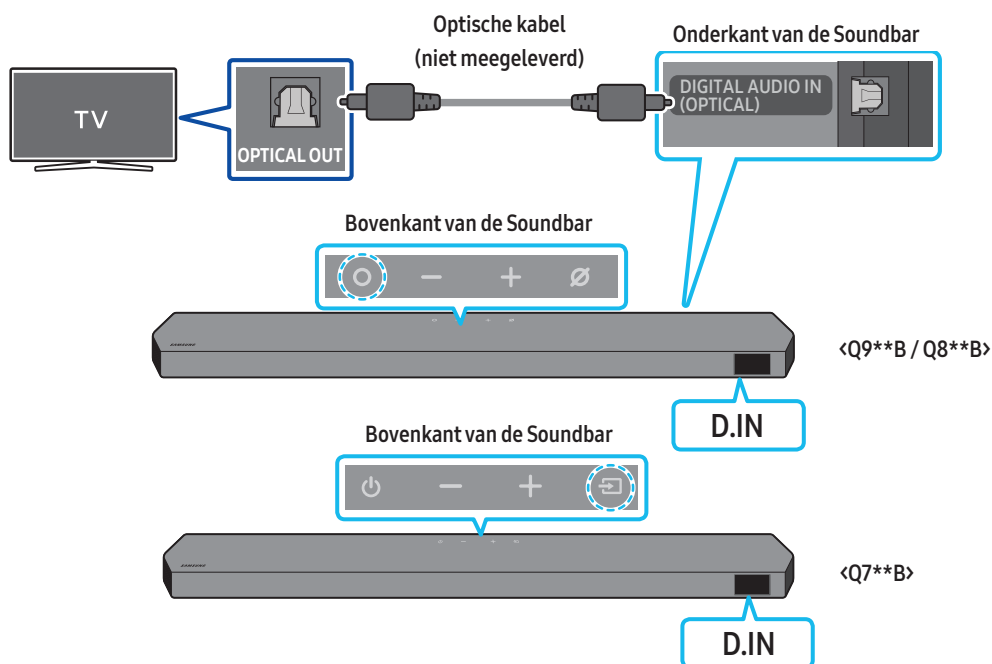

1. Als de tv en Soundbar uitgeschakeld zijn, sluit dan de **DIGITAL AUDIO IN (OPTICAL)**-poort op de Soundbar en de **OPTICAL**-uitvoerpoort op de tv aan met de optische kabel (niet meegeleverd), zoals op de afbeelding getoond.
2. Schakel de Soundbar en tv in.
3. Druk op de **○ (Multifunctie) / ↵ (Bron)**-knop bovenop de Soundbar of op de **↵ (Bron)**-knop op de afstandsbediening om de modus '**D.IN**' te selecteren.
4. Het tv-geluid wordt uitgezonden vanaf de Soundbar.

## Verbinden via Bluetooth

Wanneer een Samsung-tv met Bluetooth is verbonden, kunt u stereogeluid beluisteren zonder gedoe met kabels.

- Er kan slechts één Samsung-tv tegelijkertijd worden aangesloten.
- Een Samsung-tv die Bluetooth ondersteunt, kan worden aangesloten. Controleer de specificaties van uw tv.

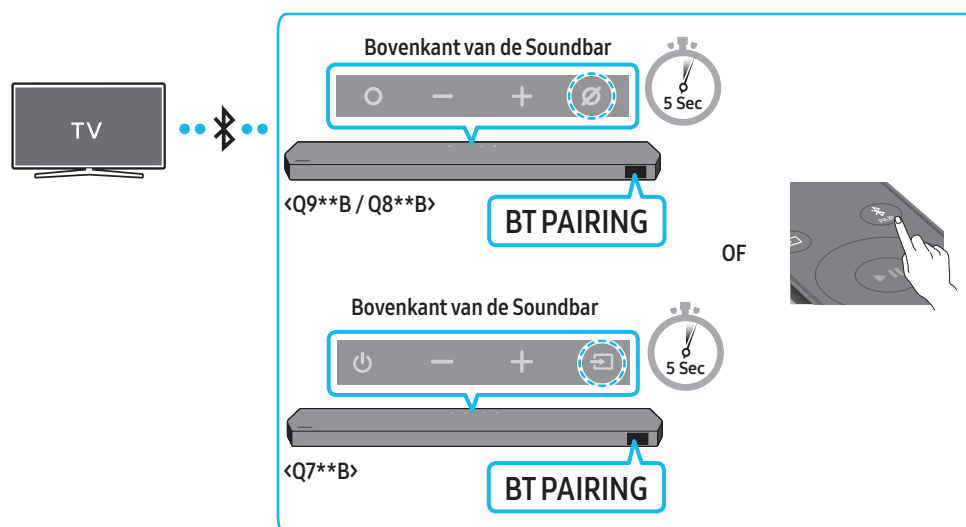

### De eerste verbinding

1. Druk op de knop **PAIR** op de afstandsbediening van de Soundbar om naar de modus '**BT PAIRING**' te gaan.  
(OF)
  - a. Druk op de **○ (Multifunctie) / ◻ (Bron)**-knop op de bovenkant en selecteer vervolgens '**BT**'.  
'BT' wijzigt na enkele seconden automatisch in '**BT PAIRING**' of wijzigt in '**BT READY**' als er een verbindingsrecord is.
  - b. Als '**BT READY**' verschijnt, druk en houd de knop **⊘ (Mic aan/uit) / ◻ (Bron)** op de bovenkant van de Soundbar langer dan 5 seconden ingedrukt om '**BT PAIRING**' weer te geven.
2. Selecteer Bluetooth-modus op de Samsung-tv.  
(bijv. Start (🏠) → Menu → Instellingen (⚙️) → Alle instellingen (⚙️) → Geluid → Geluidsuitvoer → Lijst met Bluetooth-luidsprekers → Soundbar Q\*\*\*B (Bluetooth))
3. Selecteer '**Soundbar Q\*\*\*B**' in de lijst op het tv-scherm.  
Een beschikbare Soundbar wordt met '**Koppelen nodig**' of '**Gekoppeld**' op de lijst met Bluetooth-apparaten van de tv vermeld. Om de Samsung-tv met de Soundbar te verbinden, selecteert u het bericht en brengt u vervolgens een verbinding tot stand.
  - Wanneer de Samsung-tv is verbonden, verschijnt [**Naam tv**] → '**BT**' op het voorste scherm van de Soundbar.
4. U hoort nu het geluid van de Samsung-tv via de Soundbar.
  - Nadat u de Soundbar voor het eerst met uw Samsung-tv hebt verbonden, gebruikt u de '**BT READY**'-modus om opnieuw te verbinden.

### Als het apparaat geen verbinding tot stand kan brengen



- Als er een bestaande Soundbar (bijv. **Soundbar Q\*\*\*B**) in de lijst met luidsprekers op de Samsung-tv staat, verwijder deze dan.
- Herhaal vervolgens de stappen 1 tot en met 3.

### De Soundbar van de Samsung-tv loskoppelen

Druk op de **○ (Multifunctie) / ◻ (Bron)**-knop bovenop de Soundbar of de **◻ (Bron)**-knop op de afstandsbediening om een andere modus dan '**BT**' te selecteren.

- Loskoppelen duurt een tijdje omdat de Samsung-tv een respons van de Soundbar moet krijgen.  
(De vereiste tijd kan verschillen afhankelijk van het model van de Samsung-tv.)

## Wat is het verschil tussen BT READY BT PAIRING?

- **BT READY:** In deze modus kunt u elke eerder verbonden Samsung-tv of mobiel apparaat opnieuw verbinden.
- **BT PAIRING:** In deze modus kunt u een nieuw apparaat met de Soundbar verbinden.  
(Druk op de knop  PAIR op de afstandsbediening van de Soundbar of houd de knop  (Mic Aan/Uit) /  (Bron) aan de bovenkant van de Soundbar meer dan 5 seconden ingedrukt wanneer de Soundbar in 'BT'-modus is.)

## Opmerkingen over een Bluetooth-verbinding

- Plaats een nieuw apparaat binnen 1 m om een verbinding via Bluetooth-communicatie tot stand te brengen.
- Als u bij het verbinden met een Bluetooth-apparaat een pincode wordt gevraagd, voer dan <0000> in.
- In de Gereedstatus schakelt de Soundbar automatisch uit na 18 minuten.
- De Soundbar zoekt mogelijk niet naar Bluetooth of verbindt mogelijk niet correct in de volgende omstandigheden:
  - Als er zich een sterk elektrisch veld in de buurt van de Soundbar bevindt.
  - Als diverse Bluetooth-apparaten gelijktijdig met de Soundbar zijn gekoppeld.
  - Als het Bluetooth-apparaat is uitgeschakeld, niet op zijn plaats is of bij storingen.
- Elektronische apparaten kunnen radiostoring veroorzaken. Apparaten die elektromagnetische golven genereren houdt u uit de buurt van de hoofdeenheid van de Soundbar, bijv. magnetrons, draadloze LAN-apparaten, enz.

## Verbinden via Wi-Fi

### Controlelijst vóór het aansluiten

- Wi-Fi-verbinding is alleen beschikbaar op Samsung-tv.
- Controleer of **de draadloze router (Wi-Fi)** is ingeschakeld en of **de tv is aangesloten op de router**.
- De tv en de Soundbar moeten met hetzelfde draadloze netwerk (Wi-Fi) zijn verbonden.
- Als uw draadloze router (Wi-Fi) een DFS-kanaal gebruikt, kunt u geen Wi-Fi-verbinding tot stand brengen tussen de tv en de Soundbar. Neem contact op met uw internetprovider voor meer informatie.
- Omdat de menu's kunnen variëren afhankelijk van het fabricagejaar, raadpleeg de handleiding van uw tv.
- Om de tv met de Soundbar te verbinden via Wi-Fi, verbindt u eerst de Soundbar met de draadloze router. Zie pagina 29 voor meer informatie over het tot stand brengen van een Wi-Fi-verbinding.

1. Voor meer informatie over Wi-Fi-verbinding met de Soundbar, zie pagina 29, '**Methode 2. Verbinden via wifi (draadloos netwerk)**'.
2. Wijzig de invoerbron van de tv naar Soundbar door het audio-menu te gebruiken.
  - **Samsung-tv's uitgebracht in 2017 of later**  
Start (🏠) → Menu → Instellingen (⚙️) → Alle instellingen (⚙️) → Geluid → Geluidsuitvoer → Soundbar Q\*\*\*B (Wi-Fi)

### OPMERKING

De Wi-Fi Dolby Atmos-verbinding is beschikbaar op sommige Samsung-tv's en sommige Soundbar-modellen.

## De functie Q-Symphony gebruiken

Voor Q-Symphony synchroniseert de Soundbar met een Samsung-tv om geluid via twee apparaten uit te voeren voor een optimaal surround-effect. Wanneer de Soundbar is aangesloten, verschijnt het menu 'TV+Soundbar' onder het menu **Geluidsuitvoer** van de tv. Selecteer het overeenstemmende menu.

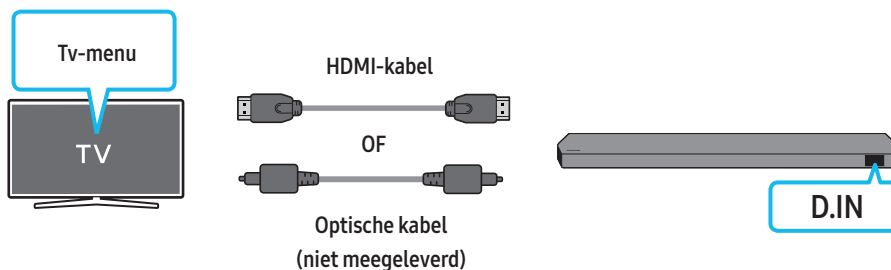

- Voorbeeld tv-menu: TV + [AV] Soundbar-serienaam (HDMI)

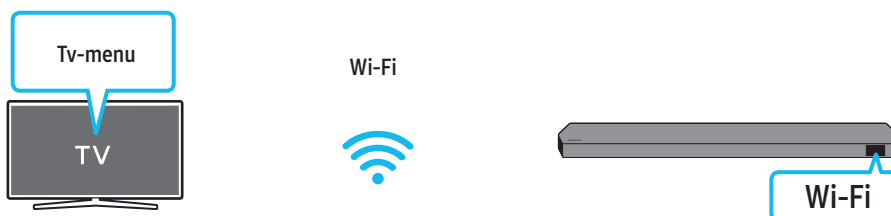

- Voorbeeld tv-menu: TV + [AV] Soundbar-serienaam (Wi-Fi)

### OPMERKING

- Het werkt met de codec die wordt ondersteund door de tv.
- Deze functie wordt alleen ondersteund wanneer de HDMI-kabel, de optische kabel (niet meegeleverd) of Wi-Fi is aangesloten.
- Het weergegeven bericht kan per tv-model verschillen.
- De tv en de Soundbar moeten met dezelfde draadloze router/frequentie zijn verbonden.
- Deze functie is beschikbaar in sommige Samsung-tv's en sommige Soundbar-modellen.

# Het Spacefit-geluid gebruiken

Zorgt voor een optimale geluidskwaliteit door analyse van de ruimtes waar geluisterd wordt.

## Methode 1. Aansluiten via Soundbar

Om deze functie in te schakelen, zet u de SpaceFit Sound-modus aan met de afstandsbediening van de Soundbar.

( (Geluidsregeling) → 'Spacefit sound Off' → ▲ ( Omhoog ) → 'Spacefit sound On')

- Dit is beschikbaar in alle geluidsmodi.

## Methode 2. Verbinden via tv

Om deze functie in te schakelen, zet u de modus Aanpasbaar geluid+ aan in het tv-menu van uw Samsung.

(Start () → Menu → Instellingen () → Alle instellingen () → General → Instellingen van intelligente modus → Aanpasbaar geluid+)

- De geluidsmodus op uw Soundbar wijzigt automatisch naar **Aanpasbaar geluid+** als u de modus **Aanpasbaar geluid+** inschakelt op uw tv.

### OPMERKING

- Deze functie werkt wanneer de Soundbar is aangesloten op sommige Samsung-tv's.
- **Q7\*\*B**-modellen ondersteunen alleen de methode 'Verbinden via tv'.

# 06 EEN EXTERN APPARAAT VERBINDEN

## Methode 1. Verbinding maken met behulp van een HDMI-kabel (die geschikt is om Dolby Atmos / DTS:X te decoderen en af te spelen)

### Controlelijst vóór het aansluiten

- Als de audio-uitvoeropties ook secundaire audio bevatten, zorg dan dat secundaire audio is uitgeschakeld.
- Zorg ervoor dat de inhoud Dolby Atmos® / DTS:X ondersteunt.

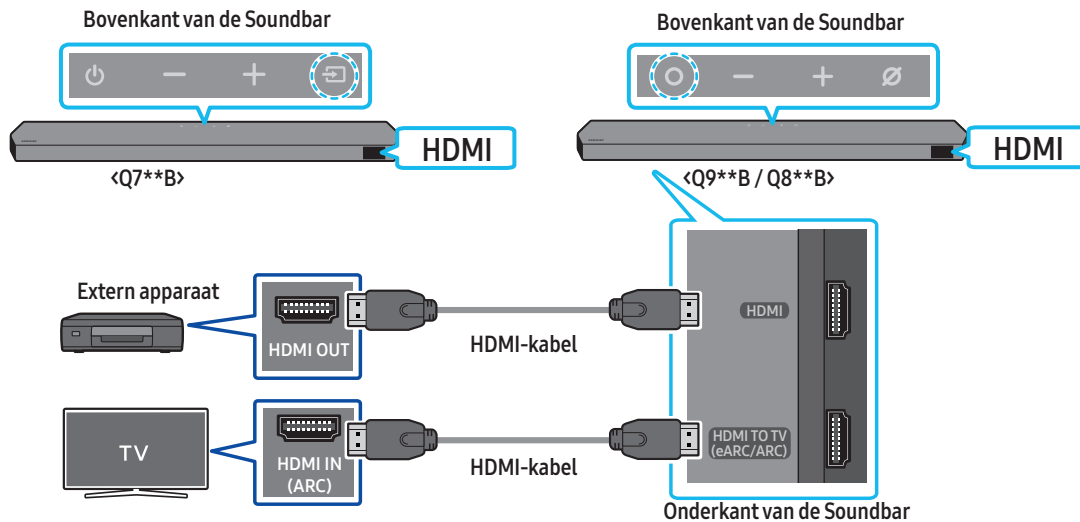

1. Gebruik een HDMI-kabel om de HDMI OUT-poort op het externe apparaat te verbinden met de HDMI-poort aan de onderkant van de Soundbar.
2. Gebruik een HDMI-kabel om de HDMI IN-poort van de tv te verbinden met de HDMI TO TV (eARC/ARC)-poort aan de onderkant van de Soundbar.
3. Schakel de Soundbar, de tv en het externe apparaat in.
4. Druk op de knop **○ (Multifunctie)** / **⇒ (Bron)** bovenop de Soundbar of op de knop **⇒ (Bron)** op de afstandsbediening om de modus 'HDMI' te selecteren.
5. De display van de Soundbar geeft aan dat 'HDMI'-modus is momenteel geselecteerd en de Soundbar begint met het afspelen van geluid.

### OPMERKING

- **Wanneer u Dolby Atmos® / DTS:X gebruikt:** Als de invoerbron Dolby Atmos® / DTS:X is, ga naar 'Uitvoerspecificaties voor de verschillende geluidseffectmodi' op pagina 11.
- Wanneer Dolby Atmos® wordt geactiveerd, verschijnt 'DOLBY ATMOS' op de display aan de voorkant.
- Als DTS:X is geactiveerd, wordt 'DTS:X' weergegeven in de display aan de voorkant.
- **Dolby Atmos® / DTS:X configureren op uw BD-speler of een ander apparaat**  
Open de audio-uitvoeropties in het instellingenmenu van uw BD-speler of ander apparaat en zorg ervoor dat 'No encoding' is geselecteerd voor Bitstream. Ga bijvoorbeeld op een Samsung BD-speler naar het Startmenu → Geluid → Digitale uitvoer en selecteer vervolgens Bitstream (onbewerkt).

### Specificatie van ondersteunde UHD-signalen (3840 x 2160p)

Framesnelheid (fps)	Kleurdiepte	RGB 4:4:4	YCbCr 4:4:4	YCbCr 4:2:2	YCbCr 4:2:0
< 60	8-bits	0	0	0	0
	10-bits	-	-	0	0
	12-bits	-	-	0	0
120	8-bits	-	-	-	-
	10-bits	-	-	-	-

- De ondersteunde specificatie kan afwijken afhankelijk van het verbonden externe apparaat of de gebruiksomstandigheden.



## Methode 2. Verbinden met een optische kabel

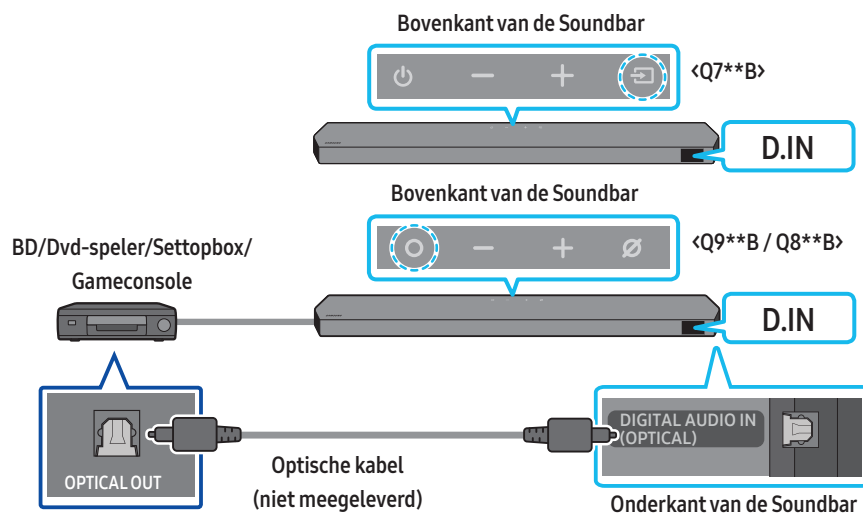

1. Gebruik een optische kabel (niet meegeleverd) om de **DIGITAL AUDIO IN (OPTICAL)** aan te sluiten op de hoofdeenheid van de Soundbar en de poort **OPTICAL OUT** op het externe apparaat.
2. Schakel de Soundbar en het externe apparaat in.
3. Om de modus '**D.IN**' te selecteren, drukt u op de knop **○ (Multifunctie) / ↗ (Bron)** op de bovenkant van de Soundbar of op de knop **↗ (Bron)** op de afstandsbediening.
4. Uw Soundbar speelt geluiden van het externe apparaat af.

# 07 EEN MOBIEL APPARAAT VERBINDEN

## Methode 1. Verbinden via Bluetooth

Wanneer een mobiel apparaat met Bluetooth is verbonden, kunt u stereogeluid beluisteren zonder gedoe met kabels.

- Wanneer u een gekoppeld Bluetooth-apparaat verbindt met de uitgeschakelde Soundbar, wordt de Soundbar automatisch ingeschakeld.

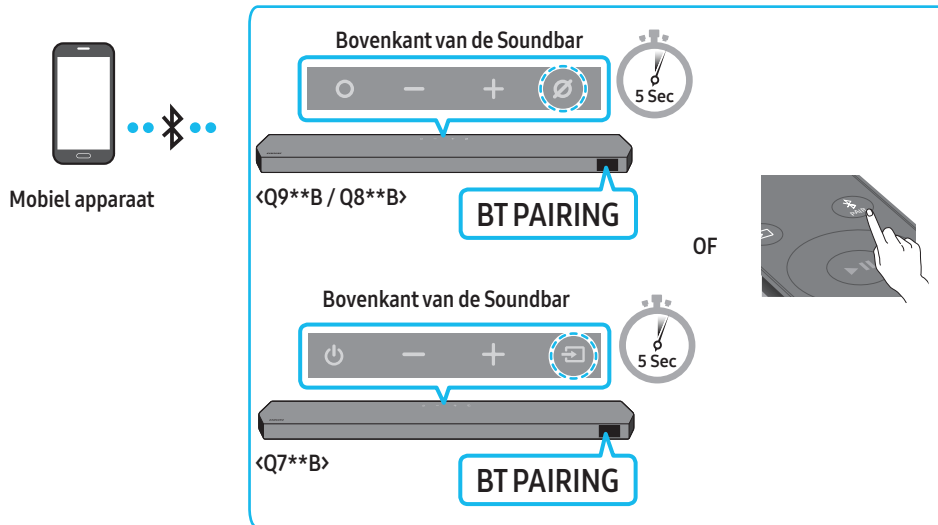

### De eerste verbinding

- Zorg er bij het verbinden op een nieuw Bluetooth-apparaat voor dat het apparaat zich binnen een afstand van 1 m bevindt.
1. Druk op de knop **PAIR** op de afstandsbediening van de Soundbar om naar de modus 'BT PAIRING' te gaan.  
(OF)
    - a. Druk op de **(Multifunctie)** / **(Bron)**-knop op de bovenkant en selecteer vervolgens 'BT'.  
'BT' wijzigt na enkele seconden automatisch in 'BT PAIRING' of wijzigt in 'BT READY' als er een verbindingsrecord is.
    - b. Als 'BT READY' verschijnt, druk en houd de knop **(Mic aan/uit)** / **(Bron)** op de bovenkant van de Soundbar langer dan 5 seconden ingedrukt om 'BT PAIRING' weer te geven.
  2. Selecteer op uw apparaat 'Soundbar Q\*\*\*B' in de lijst die verschijnt.
    - Wanneer de Soundbar is verbonden met het mobiele apparaat, verschijnt [Naam van het mobiele apparaat] → 'BT' op het voorste scherm.
  3. Speel via de Soundbar muziekbestanden af vanaf het apparaat dat via Bluetooth verbonden is.
    - Nadat u de Soundbar voor het eerst met uw mobiel apparaat hebt verbonden, gebruikt u de 'BT READY'-modus om opnieuw te verbinden.

### Als het apparaat geen verbinding tot stand kan brengen

- Als er een bestaande Soundbar (bijv. 'Soundbar Q\*\*\*B') in de lijst met luidsprekers op het mobiele apparaat staat, verwijder deze dan.
- Herhaal vervolgens stappen 1 en 2.

### Wat is het verschil tussen BT READY BT PAIRING?

- **BT READY:** In deze modus kunt u elke eerder verbonden Samsung-tv of mobiel apparaat opnieuw verbinden.
- **BT PAIRING:** In deze modus kunt u een nieuw apparaat met de Soundbar verbinden.  
(Druk op de knop **PAIR** op de afstandsbediening van de Soundbar of houd de knop **(Mic Aan/Uit)** / **(Bron)** aan de bovenkant van de Soundbar meer dan 5 seconden ingedrukt wanneer de Soundbar in 'BT'-modus is.)

## Opmerkingen over een Bluetooth-verbinding

- Plaats een nieuw apparaat binnen 1 m om een verbinding via Bluetooth-communicatie tot stand te brengen.
- Als u bij het verbinden met een Bluetooth-apparaat een pincode wordt gevraagd, voer dan <0000> in.
- In de Gereedstatus schakelt de Soundbar automatisch uit na 18 minuten.
- De Soundbar zoekt mogelijk niet naar Bluetooth of verbindt mogelijk niet correct in de volgende omstandigheden:
  - Als er zich een sterk elektrisch veld in de buurt van de Soundbar bevindt.
  - Als diverse Bluetooth-apparaten gelijktijdig met de Soundbar zijn gekoppeld.
  - Als het Bluetooth-apparaat is uitgeschakeld, niet op zijn plaats is of bij storingen.
- Elektronische apparaten kunnen radiostoring veroorzaken. Apparaten die elektromagnetische golven genereren houdt u uit de buurt van de hoofdeenheid van de Soundbar, bijv. magnetrons, draadloze LAN-apparaten, enz.
- De Soundbar ondersteunt SBC-gegevens (44,1 kHz, 48 kHz).
- Maak alleen verbinding met een Bluetooth-apparaat dat de functie A2DP (AV) ondersteunt.
- U kunt de Soundbar niet verbinden met een Bluetooth-apparaat dat alleen de HF-functie (handsfree) ondersteunt.
- Wanneer u de Soundbar verbindt met een Bluetooth-apparaat, plaatst u ze zo dicht mogelijk bij elkaar.
- Hoe verder de Soundbar en het Bluetooth-apparaat van elkaar verwijderd zijn, hoe lager de geluidskwaliteit wordt. De Bluetooth-verbinding kan verbroken worden wanneer de apparaten zich buiten het effectieve bereik bevinden.
- De Bluetooth-verbinding werkt mogelijk niet naar behoren in gebieden met slechte ontvangst.
- Onder de volgende omstandigheden kan er ruis of storingen optreden in een Bluetooth-apparaat:
  - Als het lichaam contact maakt met de signaal-zendontvanger op het Bluetooth-apparaat of Soundbar
  - In hoeken of wanneer er een obstakel in de buurt is, zoals een muur of scheidingswand, waar elektrische veranderingen kunnen optreden.
  - Bij blootstelling aan radio-interferenties door andere producten die in hetzelfde frequentiebereik werken, zoals medische apparatuur, magnetrons en draadloze LAN-apparaten.
  - Obstakels zoals deuren en muren kunnen de geluidskwaliteit nog steeds beïnvloeden, zelfs wanneer de apparaten zich binnen het effectieve bereik bevinden.
- Let op: uw Soundbar kan niet worden gekoppeld met andere Bluetooth-apparaten terwijl u de Bluetooth-optie gebruikt.
- Dit draadloze apparaat kan elektrische interferentie veroorzaken tijdens het gebruik.

## De verbinding verbreken tussen het Bluetooth-apparaat en een Soundbar

U kunt de verbinding verbreken tussen een Bluetooth-apparaat en de Soundbar. Voor instructies, raadpleeg de gebruikershandleiding van het Bluetooth-apparaat.

- De Soundbar wordt losgekoppeld.
- Als de Soundbar wordt losgekoppeld van het Bluetooth-apparaat, verschijnt er '**BT DISCONNECTED**' op de display aan de voorkant.

## De verbinding tussen de Soundbar en het Bluetooth-apparaat verbreken

Druk op de knop  (Multifunctie) /  (Bron) bovenop de Soundbar of de knop  (Bron) op de afstandsbediening om de modus 'BT' uit te zetten.

- Loskoppelen duurt een tijdje omdat het Bluetooth-apparaat een respons moet krijgen van de Soundbar. (De tijd om los te koppelen kan variëren, afhankelijk van het Bluetooth-apparaat)
- Als de Soundbar wordt losgekoppeld van het Bluetooth-apparaat, verschijnt er '**BT DISCONNECTED**' op de display aan de voorkant.

## Methode 2. Verbinden via wifi (draadloos netwerk)

Om een Soundbar te verbinden met een mobiel apparaat via een draadloos netwerk (wifi), is de **SmartThings**-app vereist.

### De eerste verbinding

1. Installeer en start de **SmartThings**-app op uw mobiele apparaat (smartphone of tablet).
2. Volg in de app de instructies op het scherm om de Soundbar toe te voegen.
  - De automatische pop-up (de tweede schermafbeelding hieronder) wordt mogelijk niet weergegeven op sommige apparaten. Als het pop-upvenster niet verschijnt, drukt u ' + ' op het **Home**-scherm. De Soundbar wordt toegevoegd aan de app.
  - Onderstaande illustratie kan per app-versie verschillen.

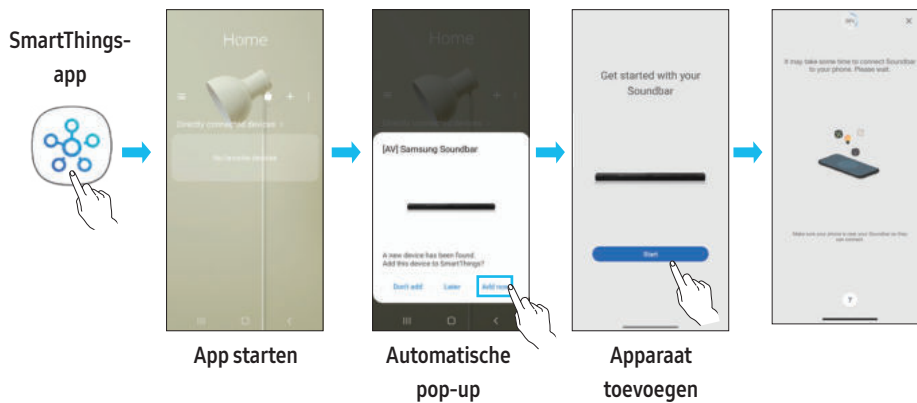

## Tap Sound gebruiken

Tik met uw mobiele apparaat op de Soundbar om het geluid van inhoud op uw mobiele apparaat af te spelen via de Soundbar.

- Afhankelijk van het mobiele apparaat wordt deze functie mogelijk niet ondersteund.
- Deze functie is alleen compatibel met mobiele Samsung-apparaten met Android 8.1 of nieuwer.

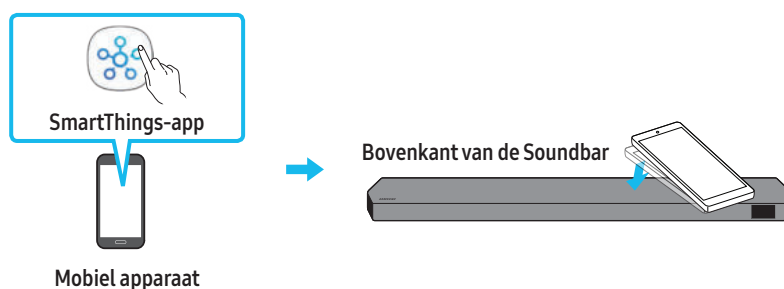

1. Schakel de functie **Tap Sound** in op uw mobiele apparaat.
  - Voor meer informatie over het inschakelen van de functie, ga naar '**De functie Tap Sound instellen**' hieronder.
2. Tik met het mobiele apparaat op de Soundbar. Selecteer '**Start now**' in het weergegeven berichtvenster. Via Bluetooth wordt een verbinding tot stand gebracht tussen het mobiele apparaat en de Soundbar.
3. Speel het geluid van inhoud op uw mobiele apparaat af via de Soundbar.
  - Deze functie verbindt een mobiel apparaat via Bluetooth met de Soundbar door trillingen te detecteren die optreden wanneer het apparaat de Soundbar aanraakt.
  - Tik met uw mobiele apparaat niet op een scherpe hoek van de Soundbar. De Soundbar of uw mobiele apparaat kan bekrast of beschadigd raken.
  - Het wordt aanbevolen om een hoesje te gebruiken voor uw mobiele apparaat. Tik zacht op het brede gebied van het bovenste deel van de Soundbar, zonder te veel kracht te gebruiken.
  - Update de **SmartThings**-app naar de nieuwste versie om deze functie te gebruiken. Afhankelijk van het versie van de app wordt de functie mogelijk niet ondersteund.

### De functie Tap Sound instellen

Gebruik de **SmartThings**-app om de functie **Tap View, Tap Sound** in te schakelen.

1. Open de **SmartThings**-app op het mobiele apparaat.
2. Selecteer (☰ → ⚙️) op het scherm van de **SmartThings**-app op het mobiele apparaat.
3. Stel '**Tap View, Tap Sound**' in op Aan zodat de functie werkt wanneer een mobiel apparaat in de buurt van de Soundbar komt. De functie is ingeschakeld.

### **OPMERKING**

- Wanneer het mobiele apparaat in de energiebesparende modus staat, werkt de functie **Tap Sound** niet.
- De functie **Tap Sound** werkt mogelijk niet als er apparaten in de buurt van de Soundbar zijn die radiostoring veroorzaken, zoals elektrische apparaten. Zorg ervoor dat apparaten die radiostoring kunnen veroorzaken op voldoende afstand van de Soundbar worden geplaatst.

## 08 VERBINDEN VIA APPLE AIRPLAY 2

- Deze functie is mogelijk niet beschikbaar in sommige landen.
- Deze Soundbar van Samsung ondersteunt AirPlay 2 en vereist iOS 11.4 of hoger.

Met AirPlay 2 kunt u muziek, podcasts en andere audio streamen van uw Apple-apparaten naar de Samsung Soundbar.

- Zorg ervoor dat de Soundbar is ingeschakeld en verbonden met hetzelfde Wi-Fi-netwerk als uw Apple-apparaat.
- Selecteer  van een app die AirPlay ondersteunt of in het Control Center op uw iPhone, iPad of Mac.
- Selecteer de Soundbar uit een lijst met beschikbare apparaten om de audio op af te spelen.

# 09 DE WANDMONTAGE INSTALLEREN

## Voorzorgsmaatregelen bij de installatie

- Installeer uitsluitend op een verticale wand.
- Installeer niet op een plaats met hoge temperaturen en een hoge luchtvochtigheidsgraad.
- Controleer of de wand voldoende sterk is om het gewicht van het product te ondersteunen. Als dat niet het geval is, versterk de wand dan of kies een andere installatieplaats.
- Koop en gebruik de bevestigingsschroeven of verankeringen die geschikt zijn voor uw type wand (gipsplaat, ijzeren wand, hout enz.). Bevestig indien mogelijk de ondersteuningsschroeven in muurtapeinden.
- Koop wandmontageschroeven volgens het type en de dikte van de wand waarop u de Soundbar wilt monteren.
  - Diameter: M5
  - Lengte: 35 mm of langer aanbevolen.
- Sluit kabels van het toestel op externe apparaten aan voordat u de Soundbar aan de wand monteert.
- Zorg ervoor dat het toestel is uitgeschakeld en de stekker uit het stopcontact is voordat u het installeert. Anders kan dit leiden tot een elektrische schok.

## Componenten voor wandmontage

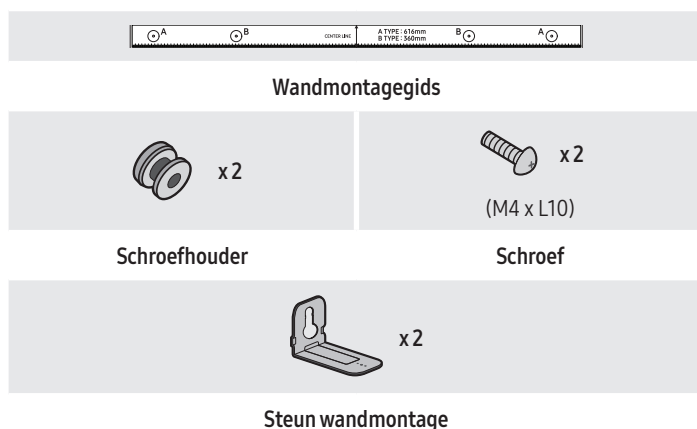

1. Plaats de **wandbevestigingsgeleider** tegen de muur.
  - De **wandbevestigingsgeleider** moet waterpas zijn.
  - Als uw tv aan de muur wordt bevestigd, installeert u de Soundbar minimaal 5 cm onder de tv.

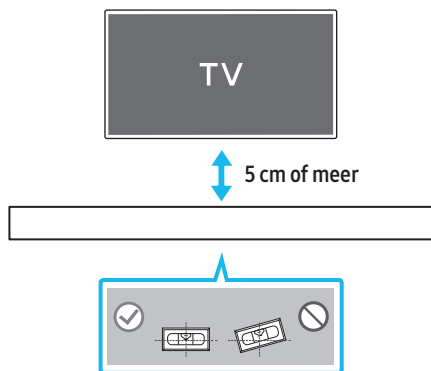

2. Lijn de **Centrale lijn** van de **wandbevestigingsgeleider** uit met het midden van uw tv (als u de Soundbar onder uw tv monteert) en bevestig vervolgens de **wandbevestigingsgeleider** op de muur met behulp van tape.
  - Als u de soundbar niet onder een tv monteert, plaats dan de **Centrale lijn** in het midden van het installatiegebied.

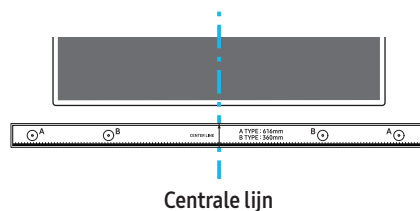

3. Duw de punt van een pen of een geslepen potloodpunt door het midden van de **A-TYPE**-beelden aan elk uiteinde van de gids om de gaten voor de schroefsteunen te markeren en verwijder vervolgens de **wandbevestigingsgeleider**.

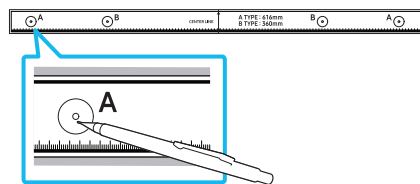

4. Boor met behulp van een geschikt boorijzer een gat in de muur bij elke markering.
  - Als de markeringen niet overeenkomen met de posities van de bouten, zorg er dan voor dat u de geschikte steunen of pluggen in de gaten plaatst voordat u de schroefsteunen bevestigt. Als u steunen of pluggen gebruikt, zorg er dan voor dat de gaten die u boort groot genoeg zijn voor de steunen of pluggen die u gebruikt.
5. Duw een schroef (niet meegeleverd) door elke **schroefhouder** en draai de schroef stevig aan in het gat.

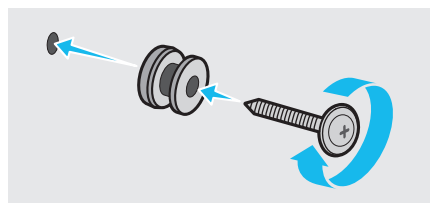

6. Installeer de **2 wandbevestigingsbeugels** in de juiste richting aan de onderkant van de Soundbar met behulp van **2 schroeven**.

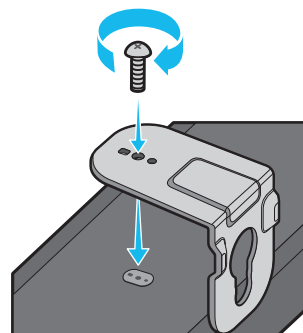

- Bij het monteren moet u ervoor zorgen dat het ophangingsonderdeel van de **Wandbevestigingsbeugels** zich achter de achterkant van de Soundbar bevinden.

Achterkant van de Soundbar



Rechteruiteinde van de Soundbar

7. Installeer de Soundbar met de bijgeleverde **wandbevestigingsbeugels** door de **wandbevestigingsbeugels** op te hangen aan de **schroefhouders** op de muur.

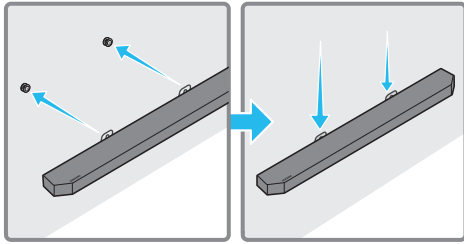

8. Schuif de Soundbar omlaag zoals hieronder weergegeven zodat de **wandbevestigingsbeugels** stevig op de **schroefhouders** rusten.
- Steek de **schroefhouders** in het brede (onderste) deel van de **wandbevestigingsbeugels** en schuif vervolgens de **wandbevestigingsbeugels** omlaag zodat de **wandbevestigingsbeugels** stevig op de **schroefhouders** rusten.

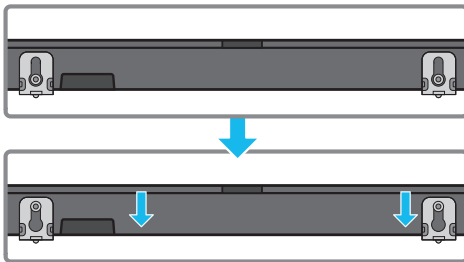

## Installeren van de surround-luidsprekers aan een muur (alleen toepasselijke modellen)

U kunt apart muurbevestiging aanschaffen als u de surround-luidsprekers aan de muur wilt bevestigen.

Samsung Electronics verkoopt geen muurbevestigingen.

### Houd rekening met het volgende bij het bevestigen van de surround-luidsprekers aan de muur

- De muurbevestigingen voor de surround-luidspreker moeten minimaal 8 kilo kunnen dragen.
- Afmeting van opening: 1/4 - 20 UNC schroefdraadbevestiging
  - Standaard Schroef: 6,35 mm ø,  
1,27mm hoogte
  - Lengte: 18 mm lang
  - Aantal: Links 1 st/Rechts 1 st

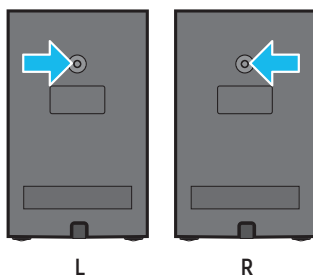

- Controleer de draagkracht van de muur voordat u de muurbevestigingsbeugels bevestigt. Als deze niet sterk genoeg is, moet u de wand eerst versterken voordat u de wandbevestigingsbeugels en de speakers op de wand monteert.
- Samsung Electronics is niet aansprakelijk voor enige schade aan het product als het product niet op de juiste wijze wordt bevestigd.
- Installeer de speakers niet zijdelings of ondersteboven.

# 10 DE SOUNDBAR INSTALLEREN VÓÓR DE TV

## Onderdeel

 x 4

Rubberen voet

Om te installeren bevestigt u de **rubberen voeten** aan de onderkant van de Soundbar voordat u deze boven de tv-voet plaatst. Zorg ervoor dat u de **rubberen voeten** zodanig bevestigt dat ze zich niet buiten de buitenranden van de tv-standaard bevinden. Raadpleeg onderstaande afbeelding.

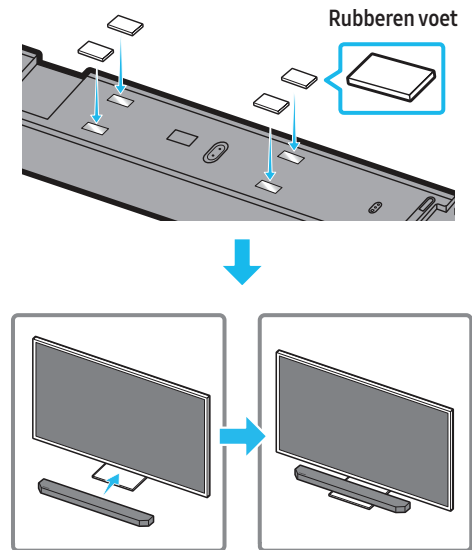

Plaats de Soundbar op een tv-voet.

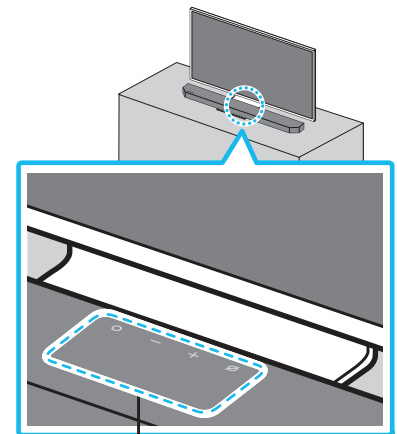

Microfoons (alleen toepasselijke modellen)



Zoals de afbeelding laat zien, moet u het midden van de Soundbar uitlijnen met het midden van de tv en de Soundbar voorzichtig op de tv-voet plaatsen.

Plaats de microfoons (alleen toepasselijke modellen) nu aan de voorkant van de standaard om spraakherkenning niet te hinderen.

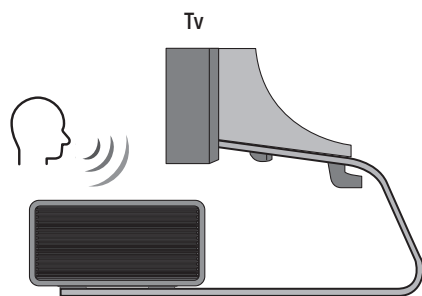

Rechteruiteinde van de Soundbar

#### OPMERKING

- Zorg ervoor dat de Soundbar op een vlakke en stevige ondergrond staat.
- Onvoldoende afstand tot de tv kan leiden tot problemen met spraakherkenning en geluid.
- De afbeelding hierboven wijkt af van het respectievelijke model.
- Deze functie wordt niet ondersteund door model **Q7\*\*B**.

## 11 SOFTWARE UPDATE

### Automatische update

Wanneer de Soundbar met het internet is verbonden, gebeuren software-updates automatisch, zelfs wanneer de Soundbar uitgeschakeld is.

- Om de functie Automatische update te gebruiken, moet de Soundbar verbonden zijn met het internet.

De wifi-verbinding met de Soundbar wordt beëindigd als de stroomkabel van de Soundbar uit het stopcontact is gehaald of de stroom wordt losgekoppeld. Als de stroom uitstaat en de stroom opnieuw wordt ingeschakeld of u het netsnoer opnieuw in het stopcontact steekt, schakel de Soundbar in en verbind hem opnieuw met het internet.

### USB-update



#### Samsung kan in de toekomst updates bieden voor de systeemfirmware van de Soundbar.

Wanneer een update beschikbaar is, kunt u de Soundbar bijwerken door de USB-schijf die de update-firmware aan te sluiten op de **SERVICE**-poort van de Soundbar.

1. Ga naar de website van Samsung ([www.samsung.com](http://www.samsung.com)) → zoek naar de modelnaam via de menuoptie voor klantondersteuning.
  - Raadpleeg de Upgradegids voor meer informatie over updates.
2. Download het upgradebestand (type USB).
3. Pak het bestand uit om eenmap met de bestandsnaam te maken.
4. Bewaar de gemaakte map op een USB-stick en sluit deze vervolgens aan op de Soundbar.
5. Zet de Soundbar aan. Vervolgens wordt het product binnen 3 minuten bijgewerkt en wordt het bericht '**UPDATE**' weergegeven.
  - Schakel het apparaat niet uit tijdens de update en verwijder de USB-stick niet.
  - Als '**UPDATE**' niet verschijnt op de display, verwijdert u de stroomkabel van de Soundbar en sluit u deze opnieuw aan.
  - Wanneer de nieuwste versie wordt geïnstalleerd, wordt er geen update uitgevoerd.
  - Afhankelijk van het type USB-stick wordt de update mogelijk niet ondersteund.

## Initialisatie

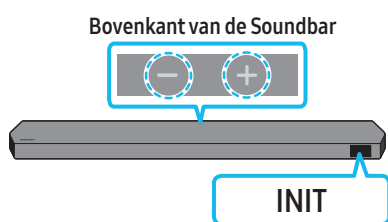

Zorg dat de Soundbar is ingeschakeld en druk ten minste 5 seconden tegelijkertijd op de **- + (Volume)**-knoppen op de behuizing. 'INIT' verschijnt op de display en de Soundbar wordt geïnitieerd.

### ⚠ LET OP

- Alle instellingen van de Soundbar worden geïnitieerd. Voer dit alleen uit wanneer initialisatie vereist is.

## 12 PROBLEEMOPLOSSING

Alvorens assistentie te zoeken, controleer het volgende.

### Soundbar gaat niet aan.

- Controleer of de stroomkabel van de Soundbar goed in het stopcontact zit.

### Soundbar werkt onregelmatig.

- Steek de stroomkabel opnieuw in het stopcontact nadat u hem eruit hebt gehaald.
- Schakel het externe apparaat uit en weer in, en probeer het opnieuw.
- Als er geen signaal is, schakelt de Soundbar automatisch uit na een bepaalde tijd. Schakel het toestel in. (Zie pagina 9.)

### Afstandsbediening werkt niet

- Wijs met de afstandsbediening direct naar de Soundbar.
- Vervang de batterijen door nieuwe.

### Het lampje van de Soundbar wordt en blijft rood.

- De microfoon is uitgeschakeld. Zet de microfoon aan. (Zie pagina 7.)

### Geluid komt niet uit de soundbar.

- Het volume van de Soundbar is te laag of gedempt. Pas het volume aan.
- Als een extern apparaat (STB, Bluetooth-apparaat, mobiel apparaat enz.) aangesloten is, pas dan het volume van het externe apparaat aan.
- Selecteer Soundbar voor de geluidsuitvoer van de tv. (Samsung-tv: Start (🏠) → Menu → Instellingen (⚙️) → Alle instellingen (⚙️) → Geluid → Geluidsuitvoer → Select Soundbar)
- De kabelverbinding met de Soundbar mag niet los zitten. Verwijder de kabel en sluit hem opnieuw aan.
- Verwijder het netsnoer volledig, sluit hem opnieuw aan en schakel de stroom in.
- Initialiseer het product en probeer opnieuw. (Zie pagina 35.)

### Geluid komt niet uit de subwoofer of de luidsprekers achter.

- Controleer of het led-lampje aan de achterkant van de subwoofer en surround-luidsprekers blauw is. Verbind de Soundbar, subwoofer en surround-luidsprekers opnieuw als het lampje blauw knippert of rood is. (Zie pagina 16.)
- Er kan een probleem optreden als er een obstakel is tussen de Soundbar en de subwoofer. Verplaats apparaten naar een gebied zonder obstakels.
- De verbinding kan onderbroken worden door andere apparaten in de buurt die radiofrequentiesignalen verzenden. Houd uw luidspreker uit de buurt van dergelijke apparaten.
- Verwijder de stekker en sluit deze opnieuw aan.

#### Als er sprake is van geluidstrillingen, vertragingen of ruis van de subwoofer en surround-luidspreker

- Er kan een probleem optreden als er zich objecten bevinden tussen de Soundbar en subwoofer-luidspreker. Zet ze op een plek neer zodat er geen object tussen zit.
- Er kunnen geluidstrillingen of vertragingen zijn als de subwoofer en de surround-luidspreker ver van de Soundbar zijn geplaatst. Verplaats ze dichterbij de Soundbar toe.
- Er kunnen geluidstrillingen of vertragingen zijn als de Soundbar in de buurt van een instrument of elektrisch apparaat staat dat radio-interferentie kan veroorzaken. Plaats de Soundbar ver van dergelijke apparaten die radio-interferentie kunnen veroorzaken. (Bijv. draadloze router)
- Wijzig de status van de tv-netwerkverbinding van draadloos naar bekabeld.

#### Het volume van de subwoofer is te laag

- Mogelijk is het oorspronkelijke volume van de inhoud die u afspeelt laag. Probeer het subwooferniveau aan te passen. (Zie pagina 10.)
- Zet de subwooferluidspreker dichterbij u.

#### Als de tv niet via HDMI TO TV (eARC/ARC) is verbonden

- Controleer of de HDMI-kabel correct op de ARC-aansluiting is aangesloten. (Zie pagina 18.)
- De verbinding is misschien niet mogelijk wegens het aangesloten externe apparaat (settopbox, gamemachine enz.). Verbind de Soundbar rechtstreeks.
- HDMI-CEC wordt mogelijk niet geactiveerd op de tv. Schakel de CEC op het tv-menu in. (Samsung-tv: Start (🏠) → Menu → Instellingen (⚙️) → Alle instellingen (⚙️) → Verbinding → External Device Manager → Anynet+ (HDMI-CEC) ON)
- Om een aansluiting te kunnen maken met eARC, moet de eARC-functie in het tv-menu ingeschakeld zijn. (Samsung-tv: Start (🏠) → Menu → Instellingen (⚙️) → Alle instellingen (⚙️) → Geluid → Expert Settings → HDMI-eARC Mode (Auto))

#### Er is geen geluid wanneer verbinding gemaakt wordt met de tv in de modus HDMI TO TV (eARC/ARC)

- Uw apparaat kan het invoersignaal niet afspelen. Verander de audio-uitvoer van de tv in PCM of Dolby Digital. (Voor een Samsung-tv: Start (🏠) → Menu → Instellingen (⚙️) → Alle instellingen (⚙️) → Geluid → Expert Settings → Digital Output Audio Format)

#### Soundbar maakt geen verbinding via Bluetooth.

- Schakel bij het aansluiten van een nieuw apparaat naar 'BT PAIRING' om verbinding te maken. (Druk op de knop **PAIR** op de afstandsbediening of houd de knop **Mic aan/uit** / **Bron** op de behuizing minstens 5 seconden ingedrukt.)
- Als de Soundbar is verbonden met een ander apparaat, koppelt u dat apparaat eerst los om het apparaat over te schakelen.
- Verbind opnieuw nadat u de lijst met Bluetooth-luidsprekers hebt verwijderd op het te verbinden apparaat. (Samsung-tv: Start (🏠) → Menu → Instellingen (⚙️) → Alle instellingen (⚙️) → Geluid → Geluidsuitvoer → Lijst met Bluetooth-luidsprekers)
- De automatische tv-verbinding is mogelijk uitgeschakeld. Wanneer de Soundbar in de modus 'BT READY' staat, drukt u gedurende 5 seconden op de knop **Links** op de afstandsbediening van de Soundbar om **ON-TV CONNECT** te selecteren. Als u **OFF-TV CONNECT** ziet, drukt u weer gedurende 5 seconden op de knop **Links** om de selectie te wijzigen.
- Verwijder de stekker, sluit deze opnieuw aan en probeer het opnieuw.
- Initialiseer het product en probeer opnieuw. (Zie pagina 35.)

#### Geluid valt weg wanneer verbonden via Bluetooth.

- Sommige apparaten kunnen radio-interferentie veroorzaken als zij dicht bij de Soundbar staan, zoals magnetrons, draadloze routers enz.
- Als uw apparaat dat verbonden is via Bluetooth zich te ver van de Soundbar bevindt, kan het geluid soms wegvallen. Verplaats het apparaat dichterbij de Soundbar toe.
- Als een deel van uw lichaam in contact is met de Bluetooth-zendontvanger of het product geïnstalleerd is op een metalen meubel, kan het geluid soms wegvallen. Controleer de installatieomgeving en gebruiksomstandigheden.

#### Soundbar maakt geen verbinding met Wi-Fi.

- Controleer of uw draadloze router is ingeschakeld.
- Schakel de router uit en weer aan en probeer het opnieuw.
- De Soundbar kan geen verbinding maken als het draadloze signaal te zwak is. Probeer de router dichterbij de Soundbar te verplaatsen of verwijder indien mogelijk objecten die tussen de Soundbar en de router staan.
- Als uw draadloze router nieuw is, moet u de netwerkinstellingen van de luidspreker opnieuw configureren.

#### De Soundbar wordt niet automatisch met de tv ingeschakeld.

- Als u de Soundbar uitschakelt tijdens het kijken naar de tv, wordt de stroomsynchronisatie met de tv uitgeschakeld. Schakel eerst de tv uit.

#### De AVA-functie (alleen toepasselijke modellen) is niet beschikbaar in de volgende situaties.

- De AVA-functie (alleen toepasselijke modellen) is niet beschikbaar bij het gebruik van de Q-symphony-functie.
- De AVA-functie (alleen toepasselijke modellen) is niet beschikbaar als de microfoon is uitgeschakeld.

#### Nadat ik de tv heb verbonden met de Soundbar, heb ik de Soundbar-modus omgezet. Er komt geen geluid meer uit de tv.

- Als u de Soundbar met een mobiel apparaat verbindt terwijl de Soundbar is verbonden met de tv, komt het geluid van de Soundbar van het mobiele apparaat terwijl de tv-verbinding behouden blijft. Dan wordt het geluid van de tv niet meer verzonden.
- Verbreek de verbinding met het mobiele apparaat en het geluid van de tv zal weer uit de Soundbar komen.

## 13 LICENTIE

---



Dolby, Dolby Atmos, and the double-D symbol are registered trademarks of Dolby Laboratories Licensing Corporation. Manufactured under license from Dolby Laboratories. Confidential unpublished works. Copyright © 2012-2021 Dolby Laboratories. All rights reserved.

---



For DTS patents, see <http://patents.dts.com>. Manufactured under license from DTS, Inc. (for companies headquartered in the U.S./Japan/Taiwan) or under license from DTS Licensing Limited (for all other companies). DTS, DTS:X, and the DTS:X logo are registered trademarks or trademarks of DTS, Inc. in the United States and other countries. © 2021 DTS, Inc. ALL RIGHTS RESERVED.

---



The terms HDMI and HDMI High-Definition Multimedia Interface, and the HDMI Logo are trademarks or registered trademarks of HDMI Licensing Administrator, Inc. in the United States and other countries.

---



- Gebruik je telefoon, tablet of computer als een afstandsbediening voor Spotify. Ga naar [spotify.com/connect](https://spotify.com/connect) om te leren hoe je dat doet
  - De Spotify-software is onderhevig aan licenties van derden. Je vindt deze hier: <https://www.spotify.com/connect/third-party-licenses>.
- 



- Apple, Airplay, iPhone, iPad, and Mac are trademarks of Apple Inc., registered in the U.S. and other countries.
  - Use of the Works with Apple badge means that an accessory has been designed to work specifically with the technology identified in the badge and has been certified by the developer to meet Apple performance standards.
- 

## 14 OPEN SOURCE- LICENTIEKENNISGEVING

Voor vragen en verzoeken over open sources, kunt u contact opnemen met Samsung Open Source (<http://opensource.samsung.com>)

## 15 BELANGRIJKE OPMERKINGEN OVER DE SERVICE

- Afbeeldingen en illustraties in de gebruikershandleiding dienen alleen ter referentie en kunnen afwijken van het daadwerkelijke product.
- In de volgende gevallen kunnen administratiekosten in rekening worden gebracht:
  - (a) als op uw verzoek een monteur wordt gestuurd en het product is niet defect (wanneer u bijvoorbeeld de gebruikershandleiding niet hebt gelezen).
  - (b) als u het toestel naar een reparatiecentrum brengt en het product is niet defect (wanneer u bijvoorbeeld de gebruikershandleiding niet hebt gelezen).
- Voordat de monteur u bezoekt, krijgt u informatie over de administratiekosten.

# 16 SPECIFICATIES EN HANDLEIDING

## Specificaties

### Hoofdeenheid van de Soundbar

Modelnaam	HW-Q930B/HW-Q935B
Gewicht	5,4 kg
Afmetingen (B x H x D)	1110,7 x 60,4 x 120,0 mm
Bereik temperatuur wanneer in werking	+5°C tot +35°C
Bereik vochtigheid wanneer in werking	10 % ~ 75 %
VERSTERKER Nominaal uitgangsvermogen	(30 W x 3) + (20 W x 6) + (10 W x 3)
Ondersteunde indelingen voor afspelen	Dolby 5.1ch / Dolby Digital Plus / Dolby TRUE HD / Dolby ATMOS / DTS 5.1ch / DTS HD / DTS-HD Master Audio / DTS:X / LPCM 8Ch
UITGANGSVERMOGEN DRAADLOOS APPARAAT Wi-Fi max. zendvermogen	100 mW op 2,4 GHz – 2,4835 GHz, 200 mW op 5,15 GHz – 5,25 GHz, 100 mW op 5,25 GHz – 5,35 GHz en 5,47 GHz – 5,725 GHz
UITGANGSVERMOGEN DRAADLOOS APPARAAT BT max. zendvermogen	100 mW op 2,4 GHz – 2,4835 GHz
UITGANGSVERMOGEN DRAADLOOS APPARAAT SRD max. zendvermogen	25 mW op 5,775 GHz – 5,875 GHz

Modelnaam	HW-Q800B/HW-Q810B
Gewicht	5,1 kg
Afmetingen (B x H x D)	1110,7 x 60,4 x 120,0 mm
Bereik temperatuur wanneer in werking	+5°C tot +35°C
Bereik vochtigheid wanneer in werking	10 % ~ 75 %
VERSTERKER Nominaal uitgangsvermogen	(30 W x 3) + (20 W x 4) + (10 W x 3)
Ondersteunde indelingen voor afspelen	Dolby 5.1ch / Dolby Digital Plus / Dolby TRUE HD / Dolby ATMOS / DTS 5.1ch / DTS HD / DTS-HD Master Audio / DTS:X / LPCM 8Ch
UITGANGSVERMOGEN DRAADLOOS APPARAAT Wi-Fi max. zendvermogen	100 mW op 2,4 GHz – 2,4835 GHz, 200mW op 5,15 GHz – 5,25 GHz, 100 mW op 5,25 GHz – 5,35 GHz en 5,47 GHz – 5,725 GHz
UITGANGSVERMOGEN DRAADLOOS APPARAAT BT max. zendvermogen	100 mW op 2,4 GHz – 2,4835 GHz
UITGANGSVERMOGEN DRAADLOOS APPARAAT SRD max. zendvermogen	25 mW op 5,775 GHz – 5,875 GHz

Modelnaam	HW-Q700B/HW-Q710B
Gewicht	4,8 kg
Afmetingen (B x H x D)	1110,7 x 60,4 x 120,0 mm
Bereik temperatuur wanneer in werking	+5°C tot +35°C
Bereik vochtigheid wanneer in werking	10 % ~ 75 %
VERSTERKER Nominaal uitgangsvermogen	(30 W x 3) + (20 W x 2) + (10 W x 3)
Ondersteunde indelingen voor afspelen	Dolby 5.1ch / Dolby Digital Plus / Dolby TRUE HD / Dolby ATMOS / DTS 5.1ch / DTS HD / DTS-HD Master Audio / DTS:X / LPCM 8Ch

UITGANGSVERMOGEN DRAADLOOS APPARAAT Wi-Fi max. zendvermogen	100 mW op 2,4 GHz – 2,4835 GHz, 200 mW op 5,15 GHz – 5,25 GHz, 100 mW op 5,25 GHz – 5,35 GHz en 5,47 GHz – 5,725 GHz
UITGANGSVERMOGEN DRAADLOOS APPARAAT BT max. zendvermogen	100 mW op 2,4 GHz – 2,4835 GHz
UITGANGSVERMOGEN DRAADLOOS APPARAAT SRD max. zendvermogen	25 mW op 5,775 GHz – 5,875 GHz

### Subwoofer

Naam subwoofer	PS-WB96B
Gewicht	9,8 kg
Afmetingen (B x H x D)	210,0 x 403,0 x 403,0 mm
VERSTERKER Nominaal uitgangsvermogen	160 W
UITGANGSVERMOGEN DRAADLOOS APPARAAT SRD max. zendvermogen	25 mW op 5,775 GHz – 5,875 GHz

Naam subwoofer	PS-WB75B
Gewicht	5,9 kg
Afmetingen (B x H x D)	205,0 x 353,0 x 302,0 mm
VERSTERKER Nominaal uitgangsvermogen	160 W
UITGANGSVERMOGEN DRAADLOOS APPARAAT SRD max. zendvermogen	25 mW op 5,775 GHz – 5,875 GHz

### Surround-luidspreker (alleen toepasselijke modellen)

Naam van het STEL van draadloze surround luidsprekers	PS-RB96B (LINKS/RECHTS)
Gewicht	3,1 kg
Afmetingen (B x H x D)	129,5 x 201,3 x 140,4 mm
VERSTERKER Nominaal uitgangsvermogen	140 W
UITGANGSVERMOGEN DRAADLOOS APPARAAT SRD max. zendvermogen	25 mW op 5,775 GHz – 5,875 GHz

### OPMERKING

- Samsung Electronics Co., Ltd behoudt zich het recht voor om zonder kennisgeving de specificaties te wijzigen.
- Gewicht en afmetingen zijn bij benadering.

### Voorzorgsmaatregel: De Soundbar wordt automatisch opnieuw gestart als u Wi-Fi in-/uitschakelt.

Totaal stroomverbruik in stand-by (W)	7,5 W
Wi-Fi Deactiveringsmethode poort	Druk 30 seconden op de knop <b>CH LEVEL</b> op de afstandsbediening van de Soundbar om Wi-Fi in/uit te schakelen.
Bluetooth Deactiveringsmethode poort	Druk 30 seconden op de knop <b>TONE CONTROL</b> op de afstandsbediening van de Soundbar om Bluetooth in/uit te schakelen.

- Hierbij verklaart Samsung Electronics dat deze radioapparatuur voldoet aan Richtlijn 2014/53/EC en de relevante wettelijke voorschriften van het VK. De volledige tekst van de conformiteitsverklaring is beschikbaar op het volgende internetadres: <http://www.samsung.com>, ga naar Ondersteuning en voer de naam van het model in. Deze apparatuur mag in alle EU-landen en in het VK worden gebruikt. De 5GHz WLAN-functie (Wi-Fi of SRD) van deze apparatuur kan mogelijk alleen binnenshuis worden gebruikt.



[Correcte behandeling van een gebruikte accu uit dit product]

**(Van toepassing in landen waar afval gescheiden wordt ingezameld)**

Dit merkteken op de accu, handleiding of verpakking geeft aan dat de accu in dit product aan het einde van de levensduur niet samen met ander huishoudelijk afval mag worden weggegooid. De chemische symbolen Hg, Cd of Pb geven aan dat het kwik-, cadmium- of loodgehalte in de accu hoger is dan de referentieniveaus in de Richtlijn 2006/66/EC. Indien de gebruikte accu niet op de juiste wijze wordt behandeld, kunnen deze stoffen schadelijk zijn voor de gezondheid van mensen of het milieu.

Ter bescherming van de natuurlijke hulpbronnen en ter bevordering van het hergebruik van materialen, verzoeken wij u afgedankte accu's en batterijen te scheiden van andere soorten afval en voor recycling aan te bieden bij het gratis inzamelingsstelsel voor accu's en batterijen in uw omgeving.



**Correcte verwijdering van dit product  
(elektrische & elektronische afvalapparatuur)**

**(Van toepassing in landen waar afval gescheiden wordt ingezameld)**

Dit merkteken op het product, de accessoires of het informatiemateriaal duidt erop dat het product en zijn elektronische accessoires (bv. lader, headset, USB-kabel) niet met ander huishoudelijk afval verwijderd mogen worden aan het einde van hun gebruiksduur. Om mogelijke schade aan het milieu of de menselijke gezondheid door ongecontroleerde afvalverwijdering te voorkomen, moet u deze artikelen van andere soorten afval scheiden en op een verantwoorde manier recyclen, zodat het duurzame hergebruik van materiaalbronnen wordt bevorderd.

Huishoudelijke gebruikers moeten contact opnemen met de winkel waar ze dit product hebben gekocht of met de gemeente waar ze wonen om te vernemen waar en hoe ze deze artikelen milieuvriendelijk kunnen laten recyclen.

Zakelijke gebruikers moeten contact opnemen met hun leverancier en de algemene voorwaarden van de koopovereenkomst nalezen. Dit product en zijn elektronische accessoires mogen niet met ander bedrijfsafval voor verwijdering worden gemengd.

Ga voor informatie over de milieuverbindenissen en productspecifieke wettelijke verplichtingen van Samsung bijv. REACH, WEEE, accu's, naar: [www.samsung.com/uk/aboutsamsung/sustainability/environment/our-commitment/data/](http://www.samsung.com/uk/aboutsamsung/sustainability/environment/our-commitment/data/)







# OHUTUSALANE TEAVE

## HOIATUSED

ELEKTRILÖÖGIOHU VÄHENDAMISEKS ÄRGE EEMALDAGE KAANT (EGA TAGAPANEELI).

SEADMES POLE KASUTAJA HOOLDATAVAID OSI. HOOLDAMISEKS PÖÖRDUGE KVALIFITSEERITUD TEENINDUSTÖÖTAJATE POOLE.

Sümboleid, mis võivad teie Samsungi tootel olla, on selgitatud alltoodud tabelis.

<b>ETTEVAATUST!</b>	
<b>ELEKTRILÖÖGIOHT! MITTE AVADA.</b>	
	See sümbol näitab, et seadme sees on kõrgepinge. Kokkupuude selle toote siseosadega on ohtlik.
	See sümbol tähendab, et seadmega on kaasas selle kasutamist ja hooldamist puudutav oluline dokumentatsioon.
	II klassi toode: see sümbol näitab, et ohutu ühenduse loomine maapinnaga (maandus) ei ole vajalik. Kui toitejuhtmega seadmel ei ole seda sümbolit, PEAB seadmel olema toimiv ühendus maandusega.
	Vahelduvvoolu pinge: selle sümboliga tähistatud nimipinge on vahelduvvoolupinge.
	Alalisvoolu pinge: selle sümboliga tähistatud nimipinge on alalisvoolu pinge.
	Ettevaatust! Vaadake kasutusjuhendit: see sümbol suunab kasutajat ohutusalast lisateavet vaatama kasutusjuhendist.

## HOIATUS

- Tulekahju- või elektrilöögiohu vähendamiseks ei tohi seade kokku puutuda vihmavee ega niiskusega.

## ETTEVAATUST!

- ELEKTRILÖÖGI VÄLTIMISEKS PANGE PISTIKU LAI HARU TÄIELIKULT LAIA PILUSSE.
- Seade peab alati olema ühendatud kaitsemaandusega vahelduvvoolu pistikupesaga.
- Seadme lahtiühendamiseks toiteallikast tuleb pistik toiteallikast välja tõmmata. Seetõttu peab toiteallika pistik alati juurdepääsetav olema.
- Vältige seadme kokkupuudet veetilkade või -pripsmetega. Ärge pange seadmele vedelikega täidetud anumaid, nt vaase.
- Seadme täielikult väljalülitamiseks tõmmake toitepistik seinakontaktist välja. Seetõttu peab toitepistik alati olema kergesti juurdepääsetav.



# ETTEVAATUSABINÕUD

1. Veenduge, et teie maja vahelduvvoolu-toiteallikas vastaks toote allosas asuval identifitseerimiskleebisel toodud toitenõuetele. Paigaldage toode horisontaalselt sobivale alusele (mööbliesemele), jättes ventileerimiseks piisavalt ruumi (7–10 cm). Veenduge, et ventilatsioonivad poleks kaetud. Ärge asetage seadet võimenditele ega muudele seadmetele, mis võivad muutuda kuumaks. See seade on mõeldud pidevaks kasutamiseks. Seadme täielikult väljalülitamiseks eemaldage vahelduvvoolupistik elektrikontaktist. Eemaldage seade vooluvõrgust, kui te ei kavatse seda pikemat aega kasutada.
2. Äikesetormi ajal eemaldage vahelduvvoolupistik elektrikontaktist. Äikesest tingitud pingetipud võivad seadet kahjustada.
3. Ärge hoidke seadet otsese päikesevalguse käes ega muude soojusallikate lähedal. See võib põhjustada ülekuumenemist ja seadme riket.
4. Kaitske toodet niiskuse (nt lillevaasid) ja liigse kuumuse (nt kolderuum) või seadmete eest, mis loovad tugevaid magnet- või elektrivälju. Seadme rikke korral eemaldage toitekaabel vahelduvvoolu-toiteallikast. Toode ei ole mõeldud tööstuslikuks kasutuseks. See on mõeldud ainult isiklikuks kasutamiseks. Kui toodet on hoitud madalal temperatuuril, võib tekkida kondensatsioon. Kui transpordite seadet talvisel ajal, oodake enne kasutamist umbes 2 tundi, kuni seade on saavutanud toatemperatuuri.
5. Selles tootes kasutatav aku sisaldab keskkonnale kahjulikke kemikaale. Ärge visake akut ära koos olmeprügiga. Ärge laske akul kokku puutuda liigse kuumuse, otsese päikesevalguse ega tulega. Ärge lühistage akut, võtke seda koost lahti ega laske sellel üle kuumeneda. **ETTEVAATUST!** Aku valesti vahetamisel tekib plahvatusoht. Asendage ainult sama või samaväärset tüüpi akuga.

# SISUKORD

<b>01</b>	<b>Komponentide kontrollimine</b>	<b>6</b>
<b>02</b>	<b>Toote ülevaade</b>	<b>7</b>
	Soundbari ülapaneeel .....	7
	Soundbari alumine paneel .....	8
<b>03</b>	<b>Soundbari kaugjuhtimispuldi kasutamine</b>	<b>9</b>
	Patareide sisestamine enne kaugjuhtimispuldi kasutamist (kaks AAA-patareid) .....	9
	Kuidas kaugjuhtimispulti kasutada? .....	9
	Aktiivne häälevõimendi (Active Voice Amplifier, AVA) .....	11
	Varjatud nuppude (nupud, millel on rohkem kui üks funktsioon) kasutamine .....	11
	Väljundi tehnilised andmed erinevate heliefektirežiimide puhul .....	11
	Soundbari helitugevuse reguleerimine teleri kaugjuhtimispuldiga .....	13
<b>04</b>	<b>Soundbari ühendamise</b>	<b>14</b>
	Toite ja seadmete ühendamise .....	14
	– Soovitav kõlarite paigutus .....	15
	– Ruumhelikõlari režiim (ainult HW-Q930B, HW-Q935B) .....	15
	– Bassikõlari või ruumhelikõlarite käsitsi ühendamise .....	16
	– LED-näidiku tuled bassikõlari ja ruumhelikõlarite tagumisel küljel .....	17
<b>05</b>	<b>Teleriga ühendamise</b>	<b>18</b>
	HDMI ARC (Audio Return Channel, helitagastuskanal) toega teleri ühendamise .....	18
	Ühendamise, kasutades optilist kaablit .....	19
	Bluetoothi kaudu ühendamise .....	20
	Ühenduse loomine Wi-Fi kaudu .....	22
	Funktsiooni Q-Symphony kasutamise .....	23
	Spacefiti heli kasutamise .....	24
<b>06</b>	<b>Välisseadme ühendamise</b>	<b>25</b>
	1. meetod. Ühendamise HDMI-kaabliga (võimalik Dolby Atmos / DTS:X dekodeerimine ja taasesitus) .....	25
	2. meetod. Ühendamise, kasutades optilist kaablit .....	26
<b>07</b>	<b>Mobiilseadme ühendamise</b>	<b>27</b>
	1. meetod. Bluetoothi kaudu ühendamise .....	27
	2. meetod. Wi-Fi (juhtmevaba võrgu) kaudu ühendamise .....	29
	Tap Soundi kasutamise .....	30
<b>08</b>	<b>Ühendamise Apple AirPlay 2 kaudu</b>	<b>31</b>
<b>09</b>	<b>Seinakinnituse paigaldamine</b>	<b>32</b>
	Ettevaatusabinõud paigaldamisel .....	32
	Seinakinnituse komponendid .....	32
	Ruumhelikõlari seinale paigaldamine (ainult asjakohased mudelid) .....	33

<b>10</b>	<b>Soundbari paigaldamine teleri ette</b>	<b>33</b>
	Komponent .....	33
<b>11</b>	<b>Tarkvaravärskendus</b>	<b>34</b>
	Automaatne värskendus .....	34
	USB kaudu värskendamine .....	34
	Lähtestamine .....	35
<b>12</b>	<b>Tõrkeotsing</b>	<b>35</b>
<b>13</b>	<b>Litsents</b>	<b>37</b>
<b>14</b>	<b>Avatud lähtekoodi litsentsi teatis</b>	<b>37</b>
<b>15</b>	<b>Olulised teenusega seotud märkused</b>	<b>37</b>
<b>16</b>	<b>Tehnilised andmed ja juhend</b>	<b>38</b>
	Tehnilised andmed .....	38

# 01 KOMPONENTIDE KONTROLLIMINE



Soundbari põhiseade



Soundbari kaugjuhtimispult/patareid



Bassikõlar



Ruumhelikõlar (valikuline)  
(vasak/parem)



Toitejuhe (bassikõlar, ruumhelikõlar, Soundbar)  
(valikuline)



HDMI-kaabel



Seinakinnitusjuhtik



Hoidikkrugi



x 2  
(M4 x L10)

Kruvi



Seinakinnituskronstein



Kummijalg

- Teavet toiteallika ja voolutarbe kohta leiate tootel paiknevalt sildilt. (Silt: Soundbari põhiseadme tagakülg)
- Lisakomponentide või valikuliste kaablite ostmiseks võtke ühendust Samsungi teeninduskeskuse või Samsungi klienditeenindusega.
- Lisateabe saamiseks seinakinnituse või kummijala kohta vt lk 32–34.
- Kujundust, tehnilisi andmeid ja rakenduste kuva võidakse ette teatamata muuta.
- Tarvikute välimus võib veidi erineda ülaltoodud joonistest.

# 02 TOOTE ÜLEVAADE

## Soundbari ülapaneeel

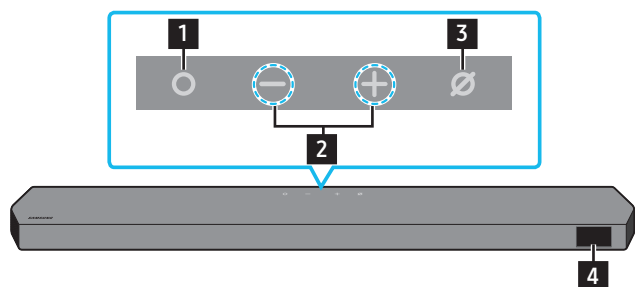

HW-Q930B, HW-Q935B / HW-Q800B, HW-Q810B

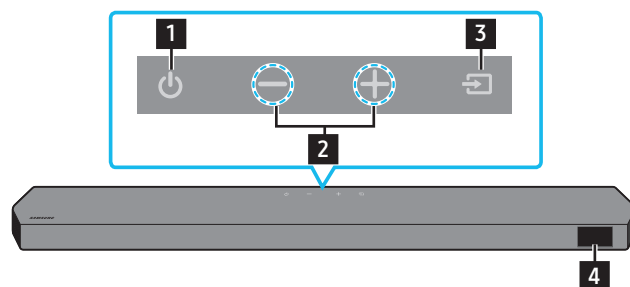

HW-Q700B, HW-Q710B

<b>1</b>	<b>○ (Mitu funktsiooni) Nupp (mudelid Q9**B / Q8**B)</b> <ul style="list-style-type: none"><li>Ooterežiimis vajutage Soundbari sisse lülitamiseks nuppu ○ (Mitu funktsiooni).</li><li>Sisendallika vahetamiseks vajutage nuppu ○ (Mitu funktsiooni).</li></ul>
<b>1</b>	<b>⏻ (Toide) Nupp (mudel Q7**B)</b> Lülitab toite sisse ja välja.
<b>2</b>	<b>— + (Helitugevus) Nupp</b> Reguleerib helitugevust.
<b>3</b>	<b>⊘ (Mikrofon sisse/välja) Nupp (mudelid Q9**B / Q8**B)</b> Vajutage seda nuppu mikrofoni sisse- või väljalülitamiseks.
<b>3</b>	<b>⏪ (Allikas) Nupp (mudel Q7**B)</b> Sisendi allika muutmiseks vajutage nuppu ⏪ (Allikas)
<b>4</b>	<b>Kuva</b> Kuvab toote oleku ja praeguse režiimi. <b>D.IN → HDMI → Wi-Fi → BT</b>

- Kui ühendate vahelduvvoolu toitejuhtme, hakkab toitenupp tööle 4 kuni 6 sekundi jooksul.
- Kui lülitate seadme sisse, tekib enne heli kõlamist 4 kuni 5 sekundi pikkune viivitus.
- Kui kuulete heli nii telerist kui ka Soundbarist, avage teleri heli menüü **Seaded** ja seadke teleri kõlar valikule **Väline kõlar**.

## Soundbari alumine paneel

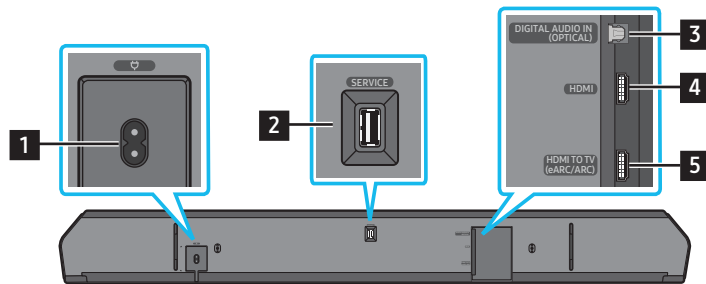

<b>1</b>	<b>POWER</b> Ühendage Soundbari vahelduvvoolu toitejuhe. (Vt lk 14)
<b>2</b>	<b>SERVICE</b> Toote tarkvara uuendamiseks ühendage USB-mäluseade.
<b>3</b>	<b>DIGITAL AUDIO IN (OPTICAL)</b> Välisseadme digitaalse (optilise) väljundiga ühendamiseks. (Vt lk 26)
<b>6</b>	<b>HDMI</b> Sisestab samal ajal digitaalseid video- ja helisignaale, kasutades HDMI-kaablit. Välisseadme HDMI-väljundiga ühendamiseks. (Vt lk 25)
<b>7</b>	<b>HDMI TO TV (eARC/ARC)</b> Teleri HDMI-pesaga ühendamiseks. (Vt lk 18)

- Seinakontaktist toitejuhtme eemaldamisel tõmmake pistikust. Ärge tõmmake juhtmest.
- Ärge ühendage seda seadet või muid osi vahelduvvoolu pistikupessa, enne kui kõik ühendused osade vahel on täielikud.

# 03 SOUNDBARI KAUGJUHTIMISPULDI KASUTAMINE





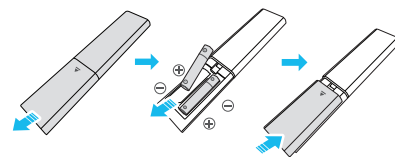

## Patareide sisestamine enne kaugjuhtimispuldi kasutamist (kaks AAA-patareid)

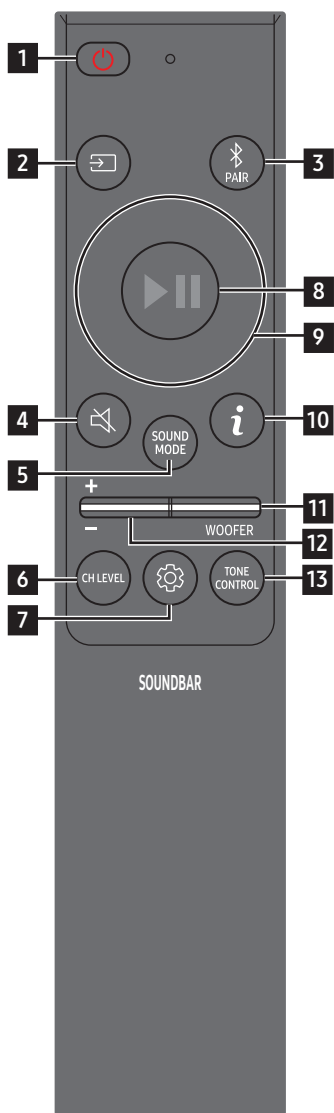









Lükake tagumist katet noole suunas, kuni see on täielikult eemaldatud. Sisestage kaks AAA-patareid (1,5 V) õige polaarsusega. Lükake patareipesa kate oma kohale tagasi.

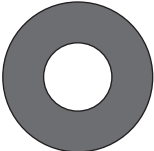

## Kuidas kaugjuhtimispuldi kasutada?

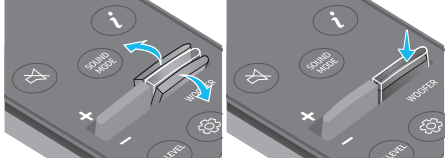

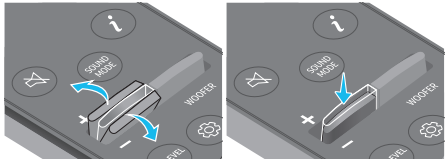
1	 <b>Toide</b>	Heliriba sisse- ja väljalülitamiseks. <ul style="list-style-type: none"> <li>• <b>Automaatse väljalülitamise funktsioon</b> Seade lülitub automaatselt välja järgmistes olukordades.                         <ul style="list-style-type: none"> <li>• Režiimis <b>D.IN / HDMI / Wi-Fi / BT</b>, kui 18 minuti jooksul puudub helisignaali.</li> </ul> </li> </ul>
2	 <b>Allikas</b>	Vajutage heliribaga ühendatud allika valimiseks.
3	 <b>Bluetooth PAIR</b>	Saate lülitada Soundbari Bluetoothi kaudu sidumise režiimi. Vajutage nuppu ja oodake, kuni avaneb kuva „BT PAIRING“, et uus Bluetooth-seade ühendada.
4	 <b>Vaigista</b>	Vajutage heli vaigistamiseks nuppu  (Vaigista). Vajutage uuesti vaigistuse väljalülitamiseks.
5	 <b>SOUND MODE</b>	Vajutades seda nuppu saate valida soovitud helirežiimi, nagu <b>Surround, Game, Standard, Adaptive sound</b> . <ul style="list-style-type: none"> <li>• <b>Standard</b> Väljastab originaalheli.</li> <li>• <b>Surround</b> Pakub standardhelist külluslikumat heli.</li> <li>• <b>Game</b> Pakub stereoskoopset heli, et saaksite mängimisel sukelduda otse märulisse.</li> <li>• <b>Adaptive sound</b> Analüüsib sisu reaajas ja pakub automaatselt optimaalseid helivalikuid, mis võtavad arvesse sisu eripära.</li> </ul>
6	 <b>CH LEVEL</b>	Sellele nupule vajutamisel saate reguleerida kõikide kõlarite helitugevust suvanditega <b>Centre level, Side level, Wide level, Front Top level, Rear level ja Rear top level</b> . <ul style="list-style-type: none"> <li>• Iga kõlari helitugevuse juhtimiseks valige heliseadetes suvand <b>Centre level, Side level, Wide level</b> või <b>Front Top level</b> ja seejärel reguleerige helitugevust vahemikus -6...+6, kasutades nuppe <b>Üles/allas</b>.</li> <li>• Kui ruumihelikõlar on ühendatud, valige <b>Rear level</b> või <b>Rear top level</b> ja seejärel reguleerige helitugevust vahemikus -6 kuni +6, kasutades nuppe <b>Üles/Alla</b>.</li> <li>• <b>CH LEVEL</b> tehnilised andmed võivad mudeliti erineda.</li> </ul>

<p><b>7</b></p>	 <p><b>Heli juhtimine</b></p>	<p>Vajutades nuppu, saate määrata helifunktsiooni, nagu <b>Spacefit sound, AVA, Voice enhance mode, Night mode, Sync, Surround speaker mode, Virtual</b>. Soovitud üksust saab kohandada nupuga <b>Üles/alla</b>.</p> <ul style="list-style-type: none"> <li>Funktsioonid <b>Spacefit sound</b> ja <b>AVA</b> ei ole mudeli <b>Q7**B</b> puhul toetatud.</li> <li><b>Voice enhance mode</b> tugevdab filmides ja telesaadetes räägitavat dialoogi, et muuta selle kuulmine lihtsamaks.</li> <li><b>Night mode</b> on optimeeritud öiseks vaatamiseks, kusjuures sätteid on reguleeritud nii, et helitugevus väheneb, kuid dialoog on selgelt kuuldav.</li> <li>Vajutage ja hoidke nuppu  (<b>Heli juhtimine</b>) umbes 5 sekundit all, et reguleerida iga sagedusriba heli. 150 Hz, 300 Hz, 600 Hz, 1,2 kHz, 2,5 kHz, 5 kHz ja 10 kHz on valitavad nuppudega <b>Parem/vasak</b> ning kõiki neist saab reguleerida vahemikus -6...+6, kasutades nuppe <b>Üles/alla</b>. (Jälgige, et helirežiimiks oleks valitud „Standard“.)</li> <li>Kui teleri video ja Soundbari heli ei ole sünkroonis, valige heliseadetest suvand <b>Sync</b> ja seadke heliviivitus vahemikku 0–300 ms, kasutades nuppe <b>Üles/alla</b>.</li> <li>Suvandit <b>Sync</b> toetatakse ainult teatud funktsioonide puhul.</li> <li>Funktsiooni <b>Surround speaker mode</b> saadaolevaid seadeid toetab ainult mudel <b>Q9**B</b>.</li> <li>Kõlarifunktsiooni <b>Virtual</b> saab lülitada <b>sisse/välja</b>, kasutades nuppe <b>Üles/alla</b>.</li> </ul>
<p><b>8</b></p>	 <p><b>Esita/peata</b></p>	<p>Saate selle nupuga muusika taasesituse peatada või seda jätkata.</p>
<p><b>9</b></p>	 <p><b>Üles/alla/vasakule/paremale</b></p>	 <p><b>Vajutage tähistatud aladele, et valida üles/alla/vasakule/paremale.</b></p> <p>Vajutage nupul üles/alla/vasakule/paremale, et valida või seada funktsiooni.</p> <ul style="list-style-type: none"> <li><b>Muusika vahelejätmine</b> Järgmise muusikafaili valimiseks puudutage nuppu <b>Parem</b>. Eelmise muusikafaili valimiseks puudutage nuppu <b>Vasak</b>.</li> <li><b>ID SET</b> Kasutage seda suvandit, kui bassikõlar või ruumilised kõlarid pole ühendatud või vajavad taasühendamist. Kui seade on välja lülitatud, vajutage nuppu <b>Üles</b> ja hoidke seda 5 sekundit all, et teha toiming <b>ID SET</b>. (Vt lk 16.)</li> </ul>
<p><b>10</b></p>	 <p><b>Info</b></p>	<p>Vajutage aktiivse funktsiooni või saadaoleva koodeki kohta teabe saamiseks. Režiimis <b>BT</b> kuvab see ühendatud seadet (kui sidumine on tehtud) või „<b>BT ready</b>“ (kui on vajalik sidumine).</p>
<p><b>11</b></p>	 <p><b>WOOFER TASE</b></p>	 <p>Liigutage nuppu üles või alla, et reguleerida bassikõlari taset.</p>
<p><b>12</b></p>	 <p><b>HELITUGEVSUS</b></p>	 <p>Liigutage seda nuppu üles või alla helitugevuse reguleerimiseks.</p> <ul style="list-style-type: none"> <li><b>Vaigista</b> Vajutage heli vaigistamiseks nuppu <b>HELITUGEVSUS</b>. Vajutage uuesti vaigistuse väljalülitamiseks.</li> </ul>
<p><b>13</b></p>	 <p><b>TONE CONTROL</b></p>	<p>Kui vajutate nuppu, saate reguleerida kõrgete helide või bassihelide helitugevust. Soovitud üksust saab kohandada nupuga <b>Üles/alla</b>. Funktsioon on lubatud režiimis Sound, v.a režiimis <b>Standard</b>.</p> <ul style="list-style-type: none"> <li>Kõrgete toonide või bassi helitugevuse juhtimiseks valige heliseadetes suvand <b>TREBLE</b> või heliseadetes <b>BASS</b> ja seejärel reguleerige helitugevust vahemikus -6...+6, kasutades nuppe <b>Üles/alla</b>.</li> <li>Kui bassitase on muudetud, reguleeritakse vastavalt ka bassikõlari taset.</li> </ul>



## Aktiivne häälevõimendi (Active Voice Amplifier, AVA)

- Analüüsib välist müra reaalajas Soundbari mängimise ajal, nii et hääled oleksid alati selgelt kuulda.
- Analüüsi ajal andmeid ei salvestata.
- Seda funktsiooni ei toeta mudel Q7\*\*B.

## Varjatud nuppude (nupud, millel on rohkem kui üks funktsioon) kasutamine

Varjatud nupp		Viiteleht
Kaugjuhtimispuldi nupp	Funktsioon	
WOOFER (üles)	Teleri kaugjuhtimispuldi sisse-/väljalülitamine (ooterežiim)	lk 13
Üles	ID SET	lk 16
 (Heli juhtimine)	7 ribaga ekvalaiser	lk 10

## Väljundi tehnilised andmed erinevate heliefektirežiimide puhul

⟨HW-Q930B / HW-Q935B⟩

Efekt	Sisend	Väljund
		Bassikõlar ja ruumhelikõlariga
Standard	2.0 kanalit	2.1 kanalit
	5.1 kanalit	5.1 kanalit / 7.1 kanalit (DTS)
	7.1 kanalit	7.1 kanalit
	Dolby Atmos®, DTS:X	7.1.4 kanalit
Surround	2.0 kanalit	9.1.4 kanalit
	5.1 kanalit	9.1.4 kanalit
	7.1 kanalit	9.1.4 kanalit
	Dolby Atmos®, DTS:X	9.1.4 kanalit
Game	2.0 kanalit	9.1.4 kanalit
	5.1 kanalit	9.1.4 kanalit
	7.1 kanalit	9.1.4 kanalit
	Dolby Atmos®, DTS:X	9.1.4 kanalit
Adaptive sound	2.0 kanalit	9.1.4 kanalit
	5.1 kanalit	9.1.4 kanalit
	7.1 kanalit	9.1.4 kanalit
	Dolby Atmos®, DTS:X	9.1.4 kanalit

<HW-Q800B / HW-Q810B>

Efekt	Sisend	Väljund	
		Ainult bassikõlariga	Bassikõlari ja ruumhelikõlariga
Standard	2.0 kanalit	2.1 kanalit	2.1 kanalit
	5.1 kanalit	5.1 kanalit	5.1 kanalit / 7.1 kanalit (DTS)
	7.1 kanalit	5.1 kanalit	7.1 kanalit
	Dolby Atmos®, DTS:X	5.1.2 kanalit	7.1.4 kanalit
Surround	2.0 kanalit	5.1.2 kanalit	7.1.4 kanalit
	5.1 kanalit	5.1.2 kanalit	7.1.4 kanalit
	7.1 kanalit	5.1.2 kanalit	7.1.4 kanalit
	Dolby Atmos®, DTS:X	5.1.2 kanalit	7.1.4 kanalit
Game	2.0 kanalit	5.1.2 kanalit	7.1.4 kanalit
	5.1 kanalit	5.1.2 kanalit	7.1.4 kanalit
	7.1 kanalit	5.1.2 kanalit	7.1.4 kanalit
	Dolby Atmos®, DTS:X	5.1.2 kanalit	7.1.4 kanalit
Adaptive sound	2.0 kanalit	5.1.2 kanalit	7.1.4 kanalit
	5.1 kanalit	5.1.2 kanalit	7.1.4 kanalit
	7.1 kanalit	5.1.2 kanalit	7.1.4 kanalit
	Dolby Atmos®, DTS:X	5.1.2 kanalit	7.1.4 kanalit

<HW-Q700B / HW-Q710B>

Efekt	Sisend	Väljund	
		Ainult bassikõlariga	Bassikõlari ja ruumhelikõlariga
Standard	2.0 kanalit	2.1 kanalit	2.1 kanalit
	5.1 kanalit	3.1 kanalit	5.1 kanalit
	Dolby Atmos®, DTS:X	3.1.2 kanalit	5.1.4 kanalit
Surround	2.0 kanalit	3.1.2 kanalit	5.1.4 kanalit
	5.1 kanalit	3.1.2 kanalit	5.1.4 kanalit
	Dolby Atmos®, DTS:X	3.1.2 kanalit	5.1.4 kanalit
Game	2.0 kanalit	3.1.2 kanalit	5.1.4 kanalit
	5.1 kanalit	3.1.2 kanalit	5.1.4 kanalit
	Dolby Atmos®, DTS:X	3.1.2 kanalit	5.1.4 kanalit
Adaptive sound	2.0 kanalit	3.1.2 kanalit	5.1.4 kanalit
	5.1 kanalit	3.1.2 kanalit	5.1.4 kanalit
	Dolby Atmos®, DTS:X	3.1.2 kanalit	5.1.4 kanalit

Ruumhelikõlarid ei väljasta heli 2 kanaliga väljundi jaoks, kui režiim **Standard** on aktiivne. Ruumhelikõlarite heli lubamiseks valige efektirežiimiks **Surround**.

# Soundbari helitugevuse reguleerimine teleri kaugjuhtimispuldiga







Saate reguleerida Soundbari helitugevust kaugjuhtimispuldiga.

- Seda funktsiooni on võimalik kasutada ainult IR-kaugjuhtimispultidega. Bluetooth-kaugjuhtimispulte (puldid, mis nõuavad sidumist) ei toetatata.
- Selle funktsiooni kasutamiseks seadke teleri kõlar valikule **Väline kõlar**.
- Tootjad, kes seda funktsiooni toetavad:  
Samsung, VIZIO, LG, Sony, Sharp, PHILIPS, PANASONIC, TOSHIBA, Hisense, RCA

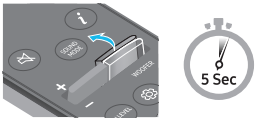
1. Lülitage Soundbar välja.

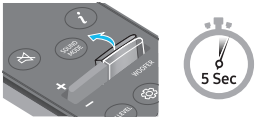
2. Lükake nupp **WOOFER** üles ja hoidke seda 5 sekundit.

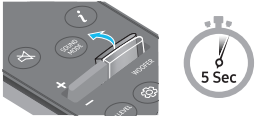
Iga kord, kui lükkate nupu **WOOFER** üles ja hoiate seda selles asendis 5 sekundit, vahetub režiim järgmiselt: „**OFF-TV REMOTE**“ (vaikerežiim), „**SAMSUNG-TV REMOTE**“, „**ALL-TV REMOTE**“.

Kaugjuhtimispuldi nupp	Kuva	Olek
	(Vaikerežiim) 	Teleri kaugjuhtimispuldi keelamine.
		Samsungi teleri IR-kaugjuhtimispuldi lubamine.
		Kolmanda poole IR-kaugjuhtimispuldi lubamine.

# 04 SOUNDBARI ÜHENDAMINE

## Toite ja seadmete ühendamine

Kasutage bassikõlari, ruumhelikõlarite ja Soundbari seinakontakti ühendamiseks toitejuhet järgmises järjestuses.

- Lisateavet nõutud elektritoite ja voolutarbe kohta leiab tootel olevalt sildilt. (Silt: Soundbari põhiseadme tagaküljel)

1. Ühendage toitejuhe bassikõlariga.

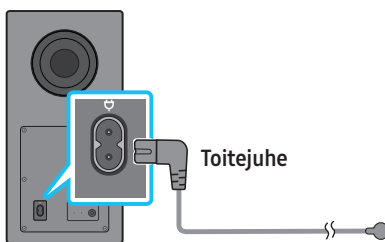

Bassikõlari tagumine külg

2. Ühendage toitejuhe vasak- ja parempoolse ruumhelikõlariga. (valikuline)

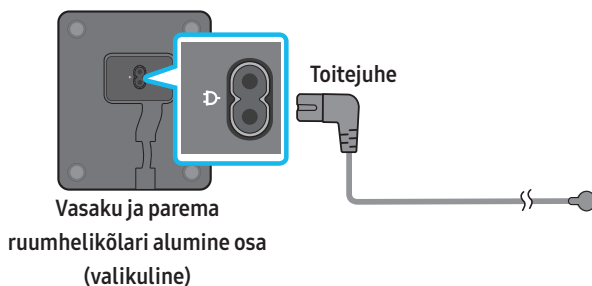

3. Ühendage toitejuhte Soundbariga.

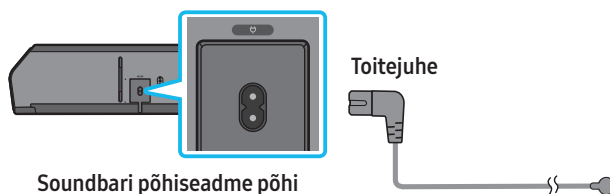

4. Ühendage toide Soundbari, bassikõlari ja ruumhelikõlaritega. Bassikõlar ja ruumhelikõlarid loovad ühenduse Soundbari sisselülitamisel automaatselt.

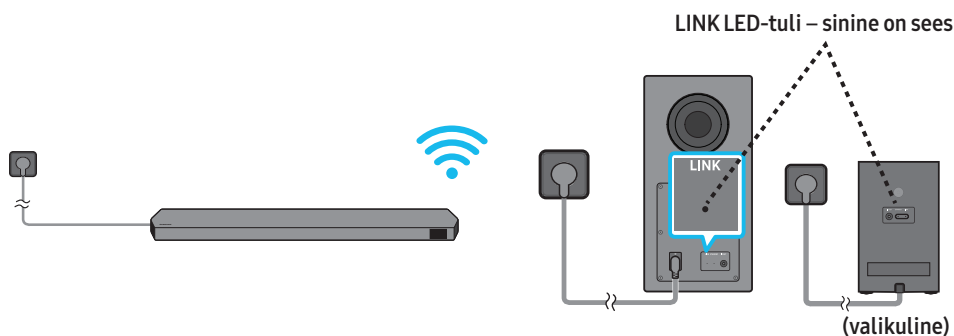

### MÄRKUS

- Ühendage bassikõlar ja ruumhelikõlarid toiteallikaga enne Soundbari ühendamist. Bassikõlar ja ruumhelikõlarid loovad ühenduse automaatselt, kui lülitate Soundbari sisse.
- Kui lahutate toitejuhtme, kui toode on sisse lülitatud, ja ühendate selle uuesti, lülitub Soundbar automaatselt sisse.
- Ruumhelikõlari süsteemi toetavad ainult asjakohased mudelid.

## Soovitatav kõlarite paigutus

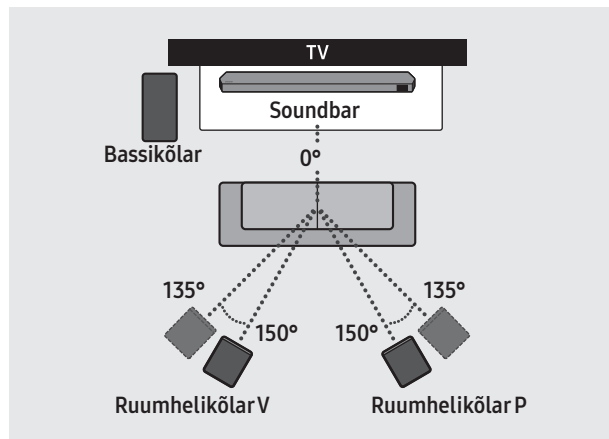

### ⚠ ETTEVAATUST!

- Juhtmevaba vastuvõtja antenn on juhtmevabasse bassikõlarisse ja ruumhelikõlaritesse sisse ehitatud. Kaitske seadmeid vee ja niiskuse eest.
- Optimaalse kuulamisjõudluse tagamiseks veenduge, et juhtmevaba bassikõlari ja ruumhelikõlarite ümbruses olevas piirkonnas poleks ühtegi takistust.

## Ruumhelikõlari režiim (ainult HW-Q930B, HW-Q935B)

Tagakõlari asukohast olenevalt võidakse esitada optimaalset ruumilist heli. Kõlarite paigutuse kohta vaadake allolevat joonist.

Režiimi aktiveerimiseks valige Ruumhelikõlari režiim, kasutades Soundbari kaugjuhtimispulti.

(⚙) (Heli juhtimine) → Ruumhelikõlar → ▲ (Üles) / ▼ (Alla) → Eesmine / Tagumine

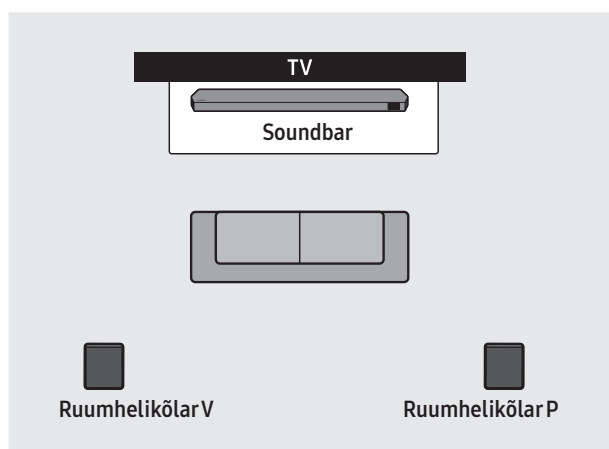

Taha paigutamine

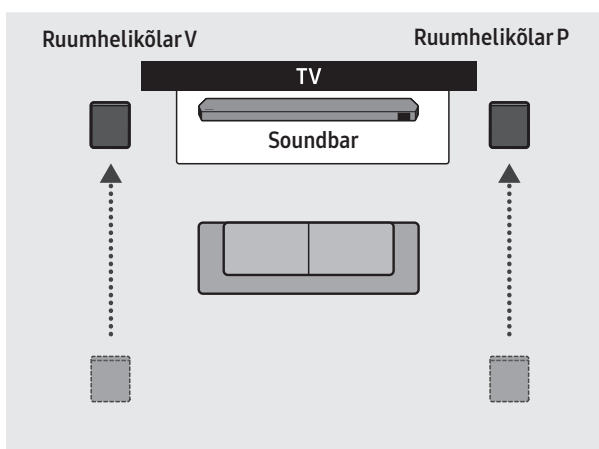

Ette paigutamine

### MÄRKUS

- See režiim on saadaval ainult kindla ruumihelikõlariga Soundbari mudelite puhul.
- Eesmise kõlari režiimis asetage eesmised kõlarid enda poole.
- Tagakõlari režiim on vaikimisi lubatud.

## Bassikõlari või ruumhelikõlarite käsitsi ühendamine

Enne käsitsi ühendamist tehke järgmist.

- Kontrollige, et Soundbari ja bassikõlari või ruumhelikõlarite toitejuhtmed oleksid korralikult ühendatud.
- Veenduge, et Soundbar oleks välja lülitatud.

1. Lülitage Soundbari põhiseade välja.
2. Vajutage ja hoidke all bassikõlari ja ruumhelikõlarite taga olevat nuppu **ID SET** vähemalt 5 sekundit.
  - Iga kõlari taga olev punane näidik lülitub välja ja sinine näidik vilgub.

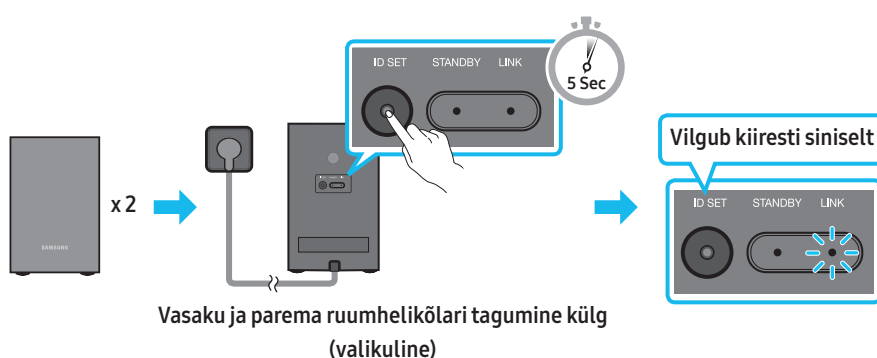
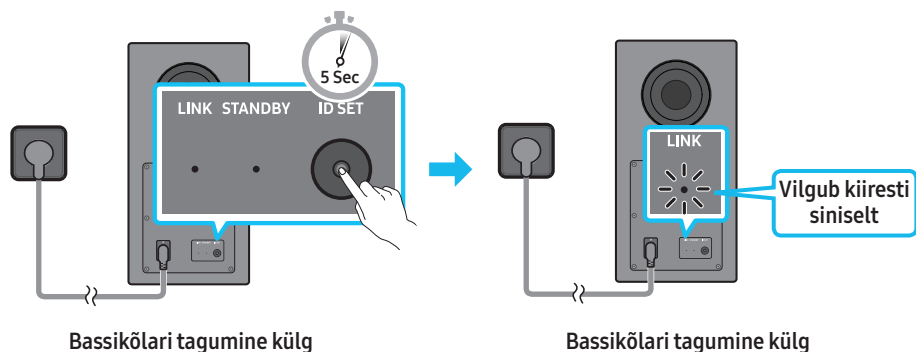

3. Vajutage kaugjuhtimispuldil nuppu **Üles** 5 sekundit.
  - Soundbari ekraanile ilmub mõneks ajaks teade **ID SET** ja kaob seejärel.
  - Soundbar lülitub automaatselt sisse, kui **ID SET** on lõpule jõudnud.

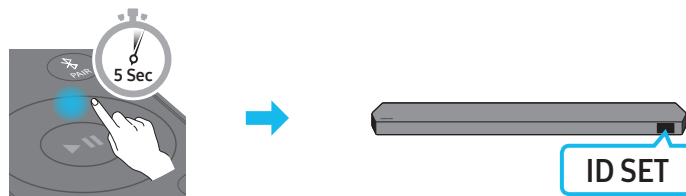



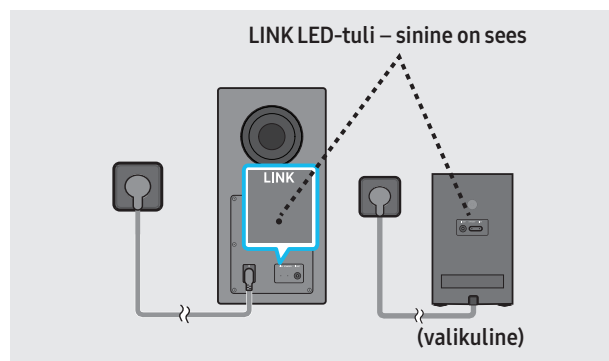



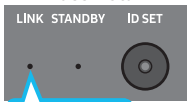

4. Kontrollige, kas LED-näidik LINK põleb püsivalt siniselt (ühendamine on lõppenud).

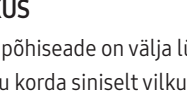
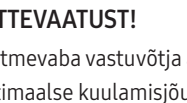

Kui Soundbari ja juhtmevaba bassikõlari ja ruumhelikõlarite vaheline ühendus on loodud, lõpetab LINK LED-tule näidik vilkumise ja sinine tuli hakkab põlema.

## LED-näidiku tuled bassikõlari ja ruumhelikõlarite tagumisel küljel.

LED-näidik	Olek	Kirjeldus	Lahendus
<p><b>Bassikõlar</b></p>  <p>Sinine</p> <p><b>Ruumhelikõlarid (ainult asjakohased mudelid)</b></p>  <p>Sinine</p>	Sees	Ühendatud (tavapärase töö)	–
<p><b>Bassikõlar</b></p>  <p>Sinine</p> <p><b>Ruumhelikõlarid (ainult asjakohased mudelid)</b></p>  <p>Sinine</p>	Vilgub	Ühenduse taastamine	Kontrollige, kas Soundbari põhiseadme külge kinnitatud toitekaabel on korralikult ühendatud, või oodake umbes 5 minutit. Kui vilkumine jätkub, proovige bassikõlari ja ruumhelikõlarite käsitsi ühendamist. Vt lk 16.
<p><b>Bassikõlar</b></p>  <p>Punane</p> <p><b>Ruumhelikõlarid (ainult asjakohased mudelid)</b></p>  <p>Punane</p>	Sees	Ooterežiim (kui Soundbari põhiseade on välja lülitatud)	Kontrollige, kas Soundbari põhiseadme külge kinnitatud toitekaabel on korralikult ühendatud.
<p><b>Bassikõlar</b></p>  <p>Punane ja sinine</p> <p><b>Ruumhelikõlarid (ainult asjakohased mudelid)</b></p>  <p>Punane ja sinine</p>	Vilgub	Ühendus nurjus	Ühendage uuesti. Vaadake käsitsi ühendamise suuniseid lk 16.
<p><b>Bassikõlar</b></p>  <p>Punane ja sinine</p> <p><b>Ruumhelikõlarid (ainult asjakohased mudelid)</b></p>  <p>Punane ja sinine</p>	Vilgub	Ühendus nurjus	Ühendage uuesti. Vaadake käsitsi ühendamise suuniseid lk 16.
<p><b>Bassikõlar</b></p>  <p>Punane ja sinine</p> <p><b>Ruumhelikõlarid (ainult asjakohased mudelid)</b></p>  <p>Punane ja sinine</p>	Vilgub	Tõrge	Vaadake juhendist Samsungi teeninduskeskuse kontaktteavet.

### MÄRKUS

- Kui põhiseade on välja lülitatud, lähevad juhtmevaba bassikõlar ja ruumhelikõlar ooterežiimi ning bassikõlari diodid STANDBY muutub punaseks, olles mitu korda siniselt vilkunud.
- Kui kasutate Soundbari lähedal seadet, mis kasutab Soundbariga sama sagedust, võib interferents põhjustada heli katkemist.
- Põhiseadme juhtmevaba signaali maksimaalne edastuskaugus on umbes 10 m, kuid võib eri kasutuskeskkondades erinev olla. Kui põhiseadme ja juhtmevaba bassikõlari vahel on terasbetoonist või metallist sein, ei pruugi süsteem üldse töötada, kuna juhtmeta signaal ei läbi metalli.
- Ruumhelikõlari süsteemi toetavad ainult asjakohased mudelid.

### ⚠ ETTEVAATUST!

- Juhtmevaba vastuvõtja antenn on juhtmevabasse bassikõlarisse ja ruumhelikõlaritesse sisse ehitatud. Hoidke seade eemal veest ja niiskusest.
- Optimaalse kuulamisjõudluse tagamiseks veenduge, et juhtmevaba bassikõlari ja ruumhelikõlarite ümbruses oleval alal poleks ühtegi takistust.

# 05 TELERIGA ÜHENDAMINE

## HDMI ARC (Audio Return Channel, helitagastuskanal) toega teleri ühendamine

### ⚠ ETTEVAATUST!

- Kui ühendatud on nii HDMI-kaabel kui ka optiline kaabel, võetakse esimesena vastu HDMI-signaali.
- Teleri ja Soundbari ühendamiseks HDMI-kaabliga, ühendage kindlasti tähisega „ARC“ pesad. Vastasel juhul ei pruugita teleri heli väljastada.
- Soovitatud on **High Speed HDMI Cable with Ethernet**.

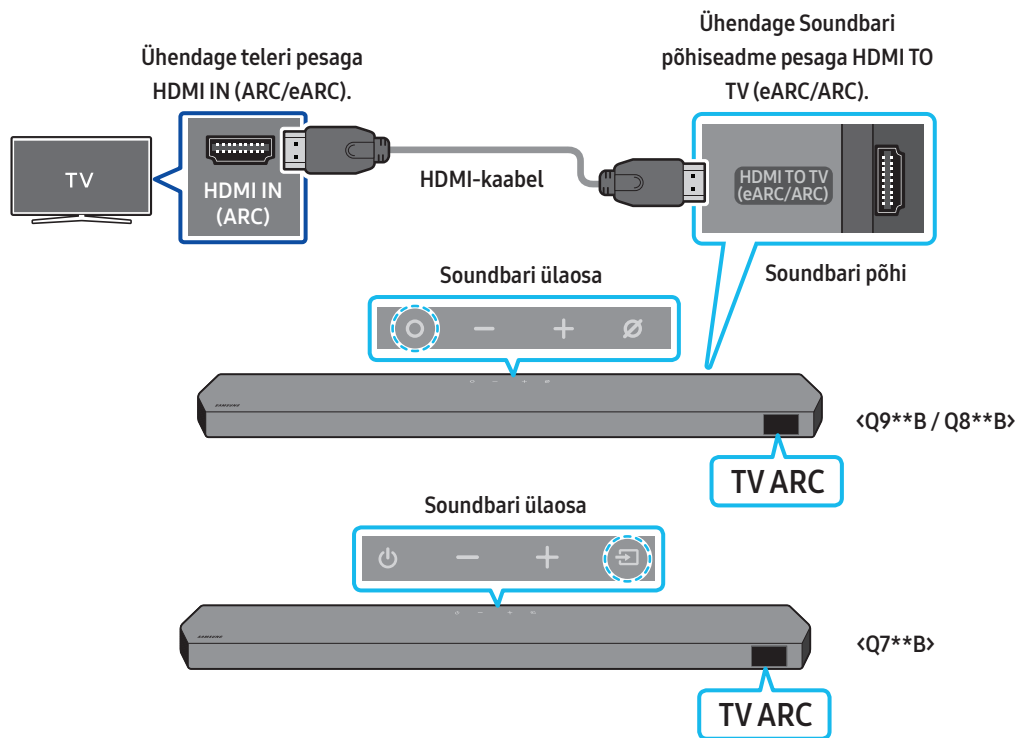

1. Kui Soundbar ja teler on välja lülitatud, ühendage HDMI-kaabel, nagu on näidatud joonisel.
2. Lülitage Soundbar ja teler sisse.
3. Soundbari põhiseadme kuvaaknas kuvatakse „TV ARC“ ja Soundbar esitab teleri heli.
  - Kui teleri heli ei väljastata, vajutage Soundbari peal nuppu **○ (Mitu funktsiooni)** / **↔ (Allikas)** või kaugjuhtimispuldi nuppu **↔ (Allikas)**, et valida režiim „D.IN“. Ekraanil kuvatakse järjest „D.IN“ ja „TV ARC“ ning esitatakse teleri helitugevust.
  - eARC toega teleri ühendamisel ilmub ekraanile „eARC“ ja kostub heli.
  - eARC-ga ühenduse loomiseks peab eARC funktsioon olema teleri menüüs sisse lülitatud. Lisateavet seadistamise kohta vaadake TV kasutusjuhendist.  
(nt Samsungi teler: Avaleht (🏠) → Menüü → Seaded (⚙) → Kõik seaded (⚙) → Heli → Expert Settings → HDMI-eARC Mode (Auto))
  - Kui Soundbari põhiseadme kuvaaknas ei kuvata teadet „TV ARC“, siis kontrollige, kas HDMI-kaabel on ühendatud õige pordiga.
  - Kasutage Soundbari helitugevuse muutmiseks teleri kaugjuhtimispuldi helitugevuse nuppe.

### MÄRKUS

- Kui ühendate HDMI ARC-i (helitagastuskanal) toetava teleri Soundbariga HDMI-kaabli kaudu, saate edastada digitaalseid video- ja heliandmeid ilma eraldi optilist kaablit ühendamata.
- Soovitame võimalusel kasutada südamikuta HDMI-kaablit. Kui kasutate südamikuga HDMI-kaablit, valige kaabel, mille läbimõõt on vähem kui 14 mm.
- See funktsioon ei ole saadaval, kui HDMI-kaabel ei toeta ARC-i.
- Kui edastuse heli on kodeeritud Dolby Digitaliga ja teleri digitaalse väljundheli vorminguks on valitud PCM, soovitame valida sätteks Dolby Digital. Teleri sätte muutmisel on helikvaliteet parem. („Dolby Digital“ ja „PCM“ võivad olla olenevalt teleri tootjast teleri menüüs teistmoodi nimetatud.)
- ARC/eARC protokollid toetavad Dolby Atmos.
- Veenduge, et sisu toetaks Dolby Atmos®-t.



# Ühendamine, kasutades optilist kaablit

## Ühendamiseelne kontroll-loend

- Kui ühendatud on nii HDMI-kaabel kui ka optiline kaabel, võetakse esimesena vastu HDMI-signaali.
- Kui kasutate optilist kaablit ja pesadel on katted, siis eemaldage need.

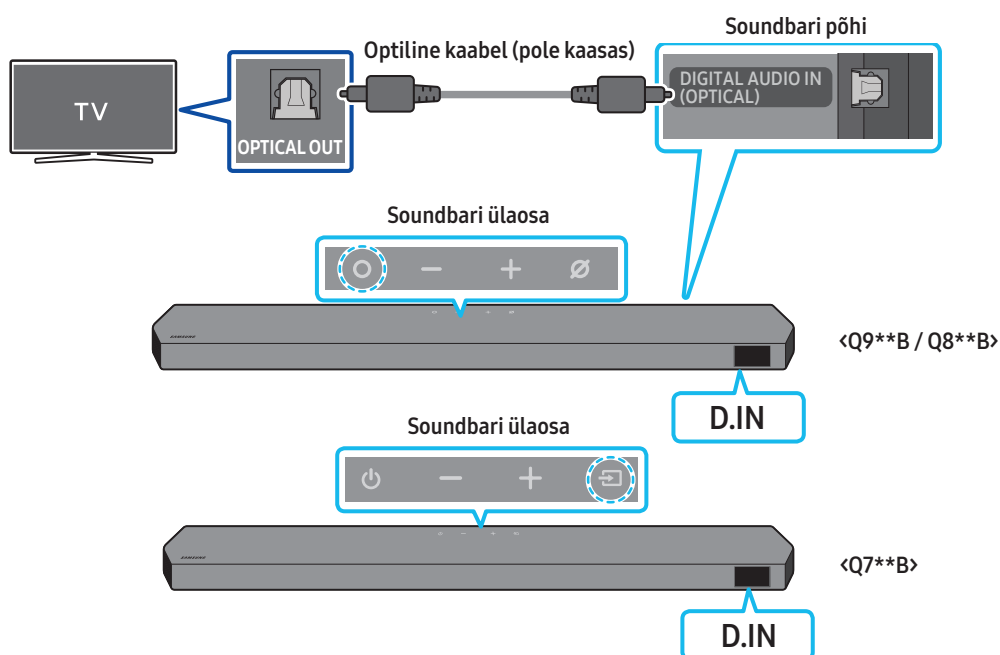

1. Kui teler ja Soundbar on välja lülitatud, ühendage Soundbari pesa **DIGITAL AUDIO IN (OPTICAL)** ja teleri väljundpesa **OPTICAL** optilise kaabliga (pole kaasas), nagu on näidatud joonisel.
2. Lülitage Soundbar ja teler sisse.
3. Vajutage Soundbari peal asuvat nuppu **○ (Mitu funktsiooni)** / **⇒ (Allikas)** või kaugjuhtimispuldi nuppu **⇒ (Allikas)**, et valida režiim „**D.IN**“.
4. Teleri heli väljastatakse Soundbarist.

## Bluetoothi kaudu ühendamine

Kui Samsungi teler ühendatakse Bluetoothi kaudu, on võimalik kuulda stereoheli ilma kaableid kasutamata.

- Korraga saab ühendada ainult ühe Samsungi teleri.
- Ühendada saab Bluetoothi toetava Samsungi teleri. Kontrollige teleri tehnilisi andmeid.

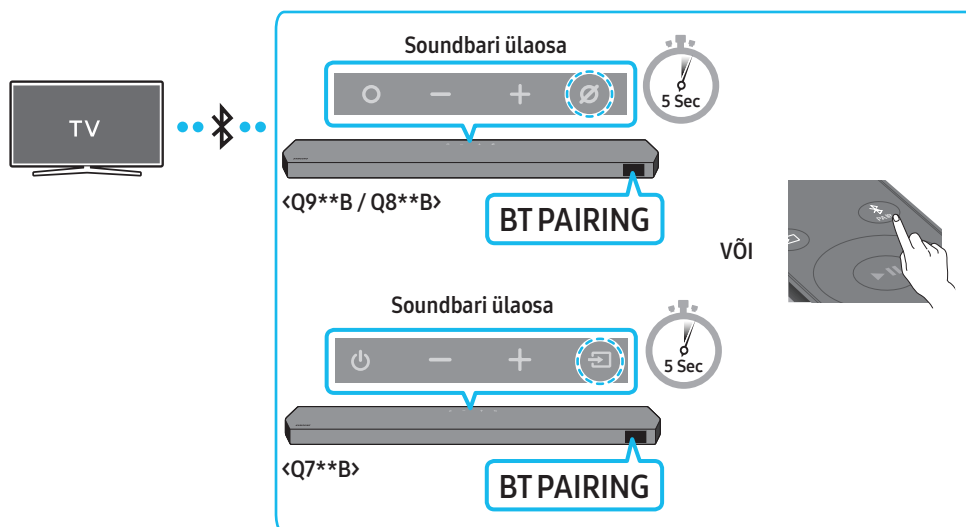

### Esmane ühendus

1. Vajutage Soundbari kaugjuhtimispuldil nuppu **PAIR**, et siseneda režiimi „**BT PAIRING**“.

(VÕI) a. Vajutage ülapaneeleil nuppu **○ (Mitu funktsiooni) / ↵ (Allikas)** ja valige seejärel „**BT**“.

„**BT**“ lülitub mõne sekundi pärast automaatselt režiimi „**BT PAIRING**“ või režiimi „**BT READY**“, kui saadaval on ühenduskirje.

b. Kui ilmub kiri „**BT READY**“, vajutage ja hoidke ülapaneeleil nuppu **⊗ (Mikrofon sisse/välja) / ↵ (Allikas)** kauem kui 5 sekundit all, et kuvada „**BT PAIRING**“.

2. Valige Samsungi teleris Bluetoothi režiim.

(nt Avaleht (🏠) → Menüü → Seaded (⚙️) → Kõik seaded (⚙️) → Heli → Heliväljund → Bluetooth Kõlarite loend → Soundbar Q\*\*\*B (Bluetooth))

3. Valige teleris kuvatavast loendist „**Soundbar Q\*\*\*B**“.

Saadaoleva Soundbari juures on teleri Bluetooth-seadmete loendis sõnum „**Vajab sidumist**“ või „**Seotud**“. Samsungi teleri Soundbariga ühendamiseks valige sõnum ja seejärel looge ühendus.

- Kui Samsungi teler on ühendatud, kuvatakse Soundbari eesmisel kuval [**Teleri nimi**] → „**BT**“.

4. Nüüd kuulete Samsungi teleri heli Soundbarist.

- Pärast seda, kui olete Soundbari esimest korda Samsungi teleriga ühendanud, kasutage uuesti ühenduse loomiseks režiimi „**BT READY**“.

### Kui seadme ühendamine ebaõnnestub

- Kui teil on Samsungi teleri kõlarite loendis olemasolev Soundbar (nt **Soundbar Q\*\*\*B**), siis kustutage see.
- Seejärel korrake etappe 1–3.



### Soundbari ja Samsungi teleri ühenduse katkestamine

Vajutage Soundbari peal asuvat nuppu **○ (Mitu funktsiooni) / ↵ (Allikas)** või kaugjuhtimispuldil nuppu **↵ (Allikas)**, et valida mõni muu režiim peale „**BT**“.

- Ühenduse katkestamiseks kulub aega, kuna Samsungi teler peab Soundbarilt vastuse saama.

(Vajalik aeg võib olenevalt Samsungi teleri mudelist erineda.)

## Mis on valikute BT READY ja BT PAIRING erinevus?

- **BT READY** : selles režiimis saab ühendada uuesti mis tahes varem ühendatud Samsungi teleri või mobiilseadme.
- **BT PAIRING** : selles režiimis saab ühendada Soundbariga uue seadme.  
(Vajutage Soundbari kaugjuhtimispuldil nuppu  PAIR või hoidke Soundbari peal nuppu  (Mikrofon sisse/välja) /  (Allikas) kauem kui 5 sekundit vajutatuna, kui Soundbar on režiimis „BT“.)

## Märkused Bluetooth-ühenduse kohta

- Bluetoothi kaudu ühendamiseks peab uus seade olema ühe meetri raadiuses.
- Kui teilt küsitakse Bluetooth-seadme ühendamisel PIN-koodi, sisestage <0000>.
- Soundbar lülitub automaatselt välja pärast 18 minutit valmis olekut.
- Soundbar ei pruugi sooritada Bluetoothi otsingut või ühendust õigesti järgmistel tingimustel.
  - Soundbari ümber on tugev elektriväli.
  - Soundbariga on ühendatud samal ajal mitu Bluetooth-seadet.
  - Bluetooth-seade on välja lülitatud, ei ole paigas või ei toimi õigesti.
- Elektroonilised seadmed võivad põhjustada raadiohäireid. Seadmeid, mis tekitavad elektromagnetilisi laineid (nt mikrolaineahjud, juhtmevabad LAN-seadmed jne), tuleb Soundbari põhiseadmest eemal hoida.

# Ühenduse loomine Wi-Fi kaudu

## Ühendamiseelne kontroll-loend

- Wi-Fi-ühendus on saadaval ainult Samsung TV korral.
- Kontrollige, kas **juhtmevaba ruuter (Wi-Fi)** on sisse lülitatud ja kas **teler on ruuteriga ühendatud**.
- Teler ja Soundbar peavad olema ühendatud sama juhtmeta võrguga (Wi-Fi).
- Kui juhtmevaba ruuter (Wi-Fi) kasutab DFS-kanalit, ei saa te teleri ja Soundbari vahel Wi-Fi-ühendust luua. Üksikasjalikumat teavet küsige oma Interneti-teenuse pakkuvalt.
- Kuna menüüd erinevad olenevalt tootmisaastast, vt oma teleri kasutusjuhendit.
- Teleri ja Soundbari Wi-Fi teel ühendamiseks ühendage juhtmevaba ruuteriga esmalt Soundbar. Wi-Fi-ühenduse loomise üksikasju vt lk 29.

1. Lisateavet Wi-Fi ja Soundbari ühendamise kohta vt lk 29, „**2. meetod. Wi-Fi (juhtmevaba võrgu) kaudu ühendamine**“.

2. Seadke teleri helimenüü sisendallikaks Soundbar.

- **Alates aastast 2017 välja antud Samsung TV-d**

Avaleht (🏠) → Menüü → Seaded (⚙️) → Kõik seaded (⚙️) → Heli → Heliväljund → Soundbar Q\*\*\*B (Wi-Fi)

## MÄRKUS

Wi-Fi Dolby Atmos ühendus on saadaval mõnede Samsungi telerite ja mõne Soundbari mudeli puhul.

## Funktsiooni Q-Symphony kasutamine

Funktsiooni (Q-Symphony) puhul sünkroonitakse Soundbar Samsungi teleriga, et väljastada heli optimaalse ruumilise efekti saavutamiseks kahest seadmest. Kui Soundbar on ühendatud, kuvatakse menüü „Teler + Soundbar“ teleri menüüs **Heliväljund**. Valige vastav menüü.

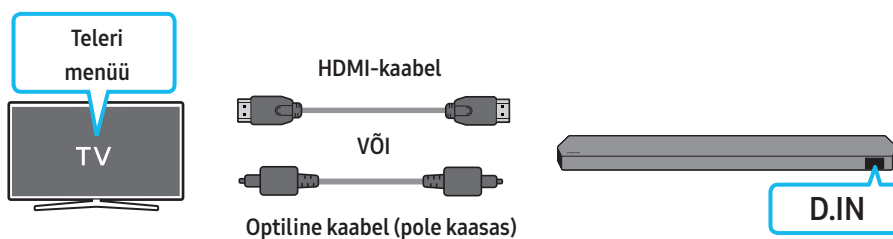

- Teleri menüü näide: **Teler+ [AV] Soundbari seerianimi (HDMI)**

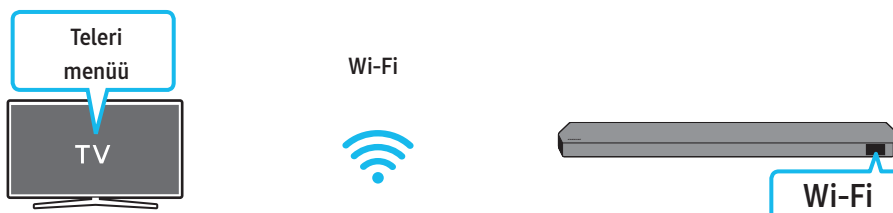

- Teleri menüü näide: **Teler+ [AV] Soundbari seerianimi (Wi-Fi)**

### MÄRKUS

- See töötab teleri toetatud kodeki alusel.
- See funktsioon on toetatud ainult juhul, kui ühendatud on HDMI-kaabel, optiline kaabel (pole kaasas) või Wi-Fi.
- Kuvatud teade võib teleri mudeliti erineda.
- Veenduge, et teler ja Soundbar oleksid ühendatud samale juhtmevabale marsruuterile või sagedusele.
- See funktsioon on saadaval mõnede Samsungi telerite ja mõne Soundbari mudeli puhul.

# Spacefiti heli kasutamine

Pakub optimeeritud helikvaliteeti, analüüsides kuulamisruume.

## 1. meetod. Soundbari kaudu ühendamine

Funktsiooni lubamiseks lülitage Soundbari kaugjuhtimispuldil sisse režiim Spacefit sound.

(🔊 (Heli juhtimine) → „Spacefit sound Off“ → ▲ ( Üles ) → „Spacefit sound On“)

- See on saadaval kõigis helirežiimides.

## 2. meetod. Teleri kaudu ühendamine

Funktsiooni sisselülitamiseks lülitage Samsungi teleri menüüs sisse režiim Kohanduv heli+.

(Avaleht (🏠) → Menüü → Seaded (⚙️) → Kõik seaded (⚙️) → General → Intelligentse režiimi seaded → Kohanduv heli+)

- Soundbari helirežiim muutub automaatselt režiimiks **Kohanduv heli+**, kui lülitate teleris sisse režiimi **Kohanduv heli+**.

### **MÄRKUS**

- See funktsioon töötab, kui Soundbar on ühendatud mõne Samsungi teleriga.
- **Q7\*\*B** mudelid toetavad ainult teleri kaudu ühendamise meetodit.

# 06 VÄLISSEADME ÜHENDAMINE

## 1. meetod. Ühendamine HDMI-kaabliga (võimalik Dolby Atmos® / DTS:X dekodeerimine ja taasesitus)

### Ühendamiseelne kontroll-loend

- Kui heliväljundi suvandid hõlmavad teisest heli, siis veenduge, et see oleks välja lülitatud.
- Veenduge, et sisu toetaks tehnoloogiat Dolby Atmos® / DTS:X.

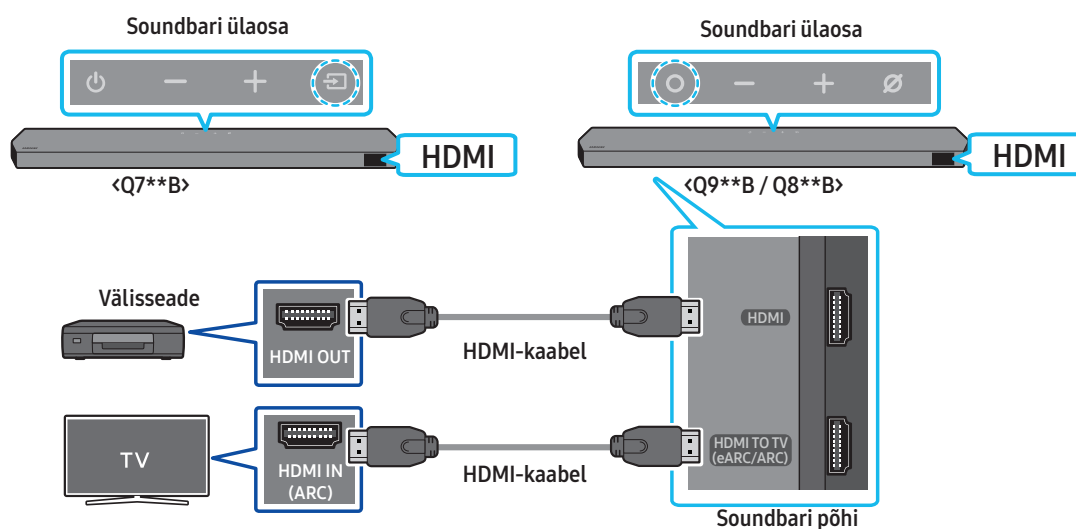

1. Ühendage HDMI-kaabli abil välisseadme port HDMI OUT ja Soundbari allosa port HDMI.
2. Ühendage HDMI-kaabli abil teleri port HDMI IN ja Soundbari allosa port HDMI TO TV (eARC/ARC).
3. Lülitage Soundbar, teler ja välisseade sisse.
4. Vajutage Soundbari peal asuvat nuppu **O** (Mitu funktsiooni) / **↔** (Allikas) või kaugjuhtimispuldi nuppu **↔** (Allikas), et valida režiim „HDMI“.
5. Soundbari ekraan näitab, et valitud on „HDMI“ režiim ja Soundbar hakkab heli esitama.

### MÄRKUS

- **Tehnoloogia Dolby Atmos® / DTS:X kasutamisel tehke järgmist:** Kui sisendallikas on Dolby Atmos® / DTS:X, vt „Väljundi tehnilised andmed erinevate heliefektirežiimide puhul“ leheküljel 11.
- Kui Dolby Atmos® on aktiveeritud, kuvatakse esiekraanil tekst „DOLBY ATMOS“.
- Kui DTS:X on aktiveeritud, ilmub esiekraanile „DTS:X“.
- **Tehnoloogia Dolby Atmos® / DTS:X konfigureerimine BD-mängijas või muus seadmes**  
Avage oma BD-mängija või muu seadme seadete menüüs heliväljundi valikud ja veenduge, et Bitstreami jaoks oleks valitud „Kodeeringuta“. Näiteks Samsungi BD-mängijal valige Home Menu → Sound → Digital Output ja siis valige Bitstream (töötlemata).

### Toetatud UHD signaalide tehnilised andmed (3840 × 2160p)

Kaadrisedus (kaadrit/s)	Värvisügavus	RGB 4 : 4 : 4	YCbCr4 : 4 : 4	YCbCr4 : 2 : 2	YCbCr4 : 2 : 0
< 60	8 bitti	0	0	0	0
	10 bitti	–	–	0	0
	12 bitti	–	–	0	0
120	8 bitti	–	–	–	–
	10 bitti	–	–	–	–

- Toetatud tehnilised andmed võivad erineda olenevalt ühendatud välisseadmest või kasutustingimustest.

## 2. meetod. Ühendamine, kasutades optilist kaablit

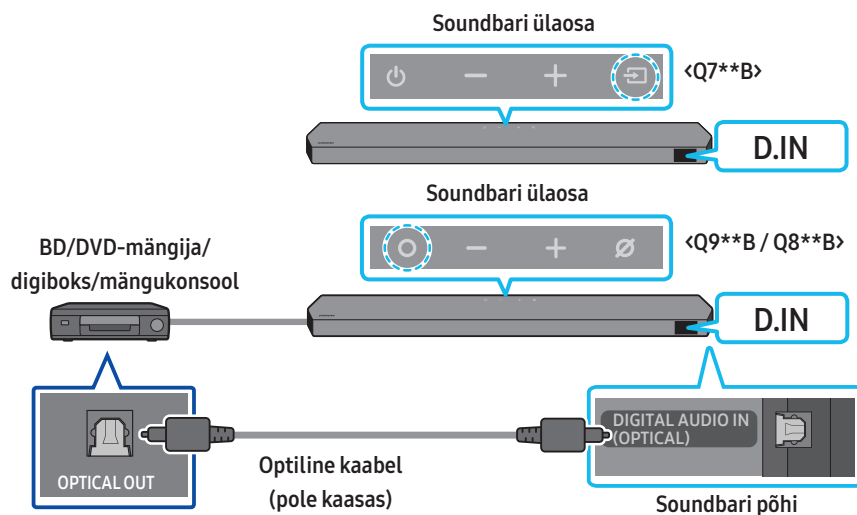

1. Ühendage optilise kaabli abil (pole kaasas) Soundbari põhiseadme port **DIGITAL AUDIO IN (OPTICAL)** välisseadme pordiga OPTICAL OUT.
2. Lülitage Soundbar ja välisseade sisse.
3. Režiimi „D.IN“ valimiseks vajutage Soundbaril nuppu **○ (Mitu funktsiooni)** / **⇒ (Allikas)** või kaugjuhtimispuldil nuppu **⇒ (Allikas)**.
4. Teie Soundbar esitab välisseadme heli.



# 07 MOBIILSEADME ÜHENDAMINE

## 1. meetod. Bluetoothi kaudu ühendamine

Kui mobiilseade ühendatakse Bluetoothi kaudu, on võimalik kuulda stereoheli ilma kaableid kasutamata.

- Kui Soundbar on seotud Bluetooth-seadme ühendamisel välja lülitatud, siis see lülitub automaatselt sisse.

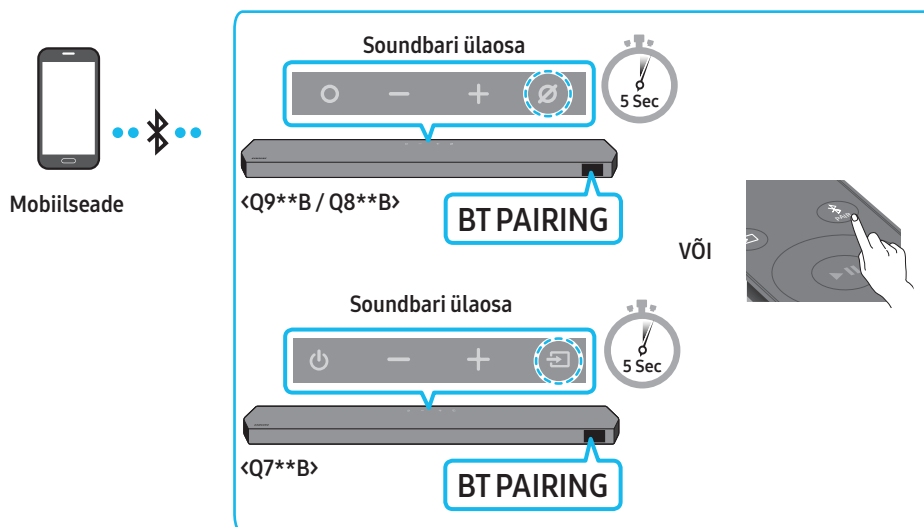

### Esmane ühendus

- Uus Bluetooth-seade peab jääma ühendamisel ühe meetri raadiusesse.

1. Vajutage Soundbari kaugjuhtimispuldil nuppu **PAIR**, et siseneda režiimi „BT PAIRING“.

(VÕI) a. Vajutage ülapaneeil nuppu **○ (Mitu funktsiooni)** / **☰ (Allikas)** ja valige seejärel „BT“.

„BT“ lülitub mõne sekundi pärast automaatselt režiimi „BT PAIRING“ või režiimi „BT READY“, kui saadaval on ühenduskirje.

- b. Kui ilmub kiri „BT READY“, vajutage ja hoidke ülapaneeil nuppu **⊗ (Mikrofon sisse/välja)** / **☰ (Allikas)** kauem kui 5 sekundit all, et kuvada „BT PAIRING“.

2. Valige seadmes kuvatavast loendist „Soundbar Q\*\*\*B“.

- Kui Soundbar on mobiilseadmega ühendatud, kuvatakse eesmisel kuval [mobiilseadme nimi] → „BT“.

3. Esitage Bluetoothi kaudu ühendatud seadmes olevaid muusikafailide Soundbariga.

- Pärast seda, kui olete Soundbari esimest korda mobiilseadmega ühendanud, kasutage uuesti ühenduse loomiseks režiimi „BT READY“.

### Kui seadme ühendamine ebaõnnestub

- Kui teil on mobiilseadme kõlarite loendis olemasolev Soundbar (nt „Soundbar Q\*\*\*B“), siis kustutage see.
- Korrake etappe 1 ja 2.

### Mis on valikute BT READY ja BT PAIRING erinevus?

- **BT READY** : selles režiimis saab ühendada uuesti mis tahes varem ühendatud Samsungi teleri või mobiilseadme.
- **BT PAIRING** : selles režiimis saab ühendada Soundbariga uue seadme.

(Vajutage Soundbari kaugjuhtimispuldil nuppu **PAIR** või hoidke Soundbari peal nuppu **⊗ (Mikrofon sisse/välja)** / **☰ (Allikas)** kauem kui 5 sekundit vajutatuna, kui Soundbar on režiimis „BT“.)

## Märkused Bluetooth-ühenduse kohta



- Bluetoothi kaudu ühendamiseks peab uus seade olema ühe meetri raadiuses.
- Kui teilt küsitakse Bluetooth-seadme ühendamisel PIN-koodi, sisestage <0000>.
- Soundbar lülitub automaatselt välja pärast 18 minutit valmis olekut.
- Soundbar ei pruugi sooritada Bluetoothi otsingut või ühendust õigesti järgmistel tingimustel.
  - Soundbari ümber on tugev elektriväli.
  - Soundbariga on ühendatud samal ajal mitu Bluetooth-seadet.
  - Bluetooth-seade on välja lülitatud, ei ole paigas või ei toimi õigesti.
- Elektroonilised seadmed võivad põhjustada raadiohäireid. Seadmeid, mis tekitavad elektromagnetilisi laineid (nt mikrolaineahjud, juhtmevabad LAN-seadmed jne), tuleb Soundbari põhiseadmest eemal hoida.
- Soundbar toetab SBC-andmeid (44,1 kHz, 48 kHz).
- Ühendage ainult Bluetooth-seadmega, mis toetab funktsiooni A2DP (AV).
- Soundbari ei saa ühendada Bluetooth-seadmega, mis toetab ainult funktsiooni HF (Vabad käed).
- Soundbari ühendamisel Bluetooth-seadmega asetage need teineteisele võimalikult lähedale.
- Mida kaugemal on Soundbar ja Bluetooth-seade teineteisest, seda nõrgem on helikvaliteet. Bluetooth-ühendus võib katkeda, kui seadmed on leviulatusest väljas.
- Bluetooth-ühendus ei pruugi kehta vastuvõtuga piirkondades oodatud viisil toimida.
- Bluetooth-seadmel võib esineda müra või talitlushäireid järgmistes olukordades:
  - Kui keha on kokkupuutes Bluetooth-seadme või Soundbari signaalivastuvõtjaga
  - Nurkades või kui läheduses on takistus, näiteks sein või vahesein, kus võivad toimuda elektrilised muutused.
  - Muude samas sagedusvahemikus töötavate toodete põhjustatud raadiosidehäirete tõttu (meditsiiniseadmed, mikrolaineahjud ja juhtmevabad LAN-seadmed).
  - Takistused, nagu ukсед ja seinad, võivad helikvaliteeti mõjutada, isegi kui seadmed asuvad leviulatuses.
- Pange tähele, et Soundbari ei saa Bluetooth-funktsiooni kasutamise ajal teiste Bluetooth-seadmetega siduda.
- See juhtmeta seade võib põhjustada töötamise ajal elektromagnetilisi häireid.

## Bluetooth-seadme lahutamine Soundbarist

Bluetooth-seadme saab Soundbarist lahutada. Juhtnõore vt Bluetooth-seadme kasutusjuhendist.

- Ühendus Soundbariga katkestatakse.
- Kui Soundbari ühendus Bluetooth-seadmega katkestatakse, kuvab Soundbar esiekraanil „BT DISCONNECTED“.

## Soundbari ja Bluetooth-seadme ühenduse katkestamine

Vajutage Soundbaril nuppu  (Mitu funktsiooni) /  (Allikas) või kaugjuhtimispuldil nuppu  (Allikas), et valida muu režiim kui „BT“.

- Ühenduse katkestamiseks kulub aega, kuna Bluetooth-seade peab Soundbarilt vastuse saama. (Lahtiühendamise aeg võib olla erinev olenevalt Bluetooth-seadmest)
- Kui Soundbari ühendus Bluetooth-seadmega katkestatakse, kuvab Soundbar esiekraanil „BT DISCONNECTED“.

## 2. meetod. Wi-Fi (juhtmevaba võrgu) kaudu ühendamine

Soundbari juhtmevaba võrgu (Wi-Fi) kaudu mobiilseadmega ühendamiseks on vaja rakendust **SmartThings**.

### Esmane ühendus

1. Installige mobiilseadmesse (nutitelefoni või tahvelarvutisse) rakendus **SmartThings** ja käivitage see.
2. Järgige rakenduses ekraanisuuniseid Soundbari lisamiseks.
  - Mõnel mobiilseadmel ei pruugi automaatne hüpikaken (teine kuvatõmmis allpool) ilmuda. Kui hüpikaken ei ilmu, vajutage ekraanil **Home** nuppu „+“. Soundbar lisatakse rakendusse.
  - Allpool olev illustratsioon võib rakenduse versiooniti erineda.

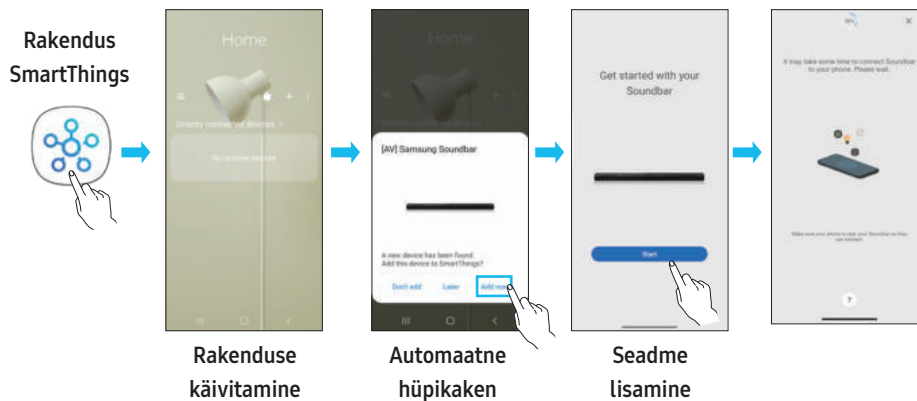

# Tap Soundi kasutamine

Puudutage mobiilseadmega Soundbari, et väljastada mobiilseadmes esitatava sisu heli Soundbarist.

- See funktsioon ei pruugi olenevalt mobiilseadmest toetatud olla.
- See funktsioon ühildub ainult Samsungi mobiilseadmetega, milles töötab Android 8.1 või uuem versioon.

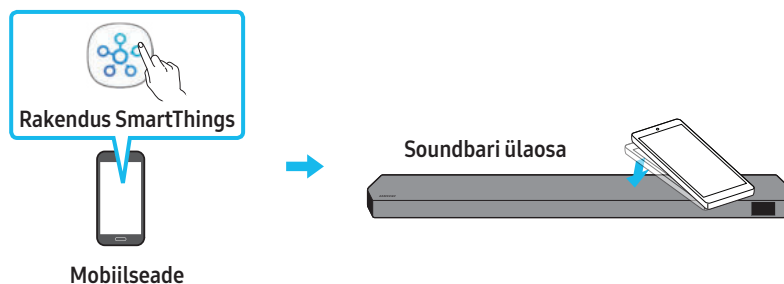

1. Lülitage mobiilseadmes sisse funktsioon **Tap Sound**.
  - Lisateabe saamiseks funktsiooni sisselülitamise kohta vaadake allpool jaotist „**Tap Soundi funktsiooni seadistamine**“.
2. Puudutage mobiilseadmega Soundbari. Valige kuvatavas sõnumiaknas „**Start now**“.  
Mobiilseadme ja Soundbari vahel luuakse Bluetooth-ühendus.
3. Väljastage mobiilseadmes esitatava sisu heli Soundbarist.
  - See funktsioon ühendab mobiilseadme Bluetoothi kaudu Soundbariga, tuvastades vibratsiooni, mis tekib, kui seade puudutab Soundbari.
  - Ärge puudutage mobiilseadmega Soundbari teravaid nurki. See võib Soundbari või mobiilseadet kriimustada või kahjustada.
  - Soovitav on katta mobiilseade ümbrisega. Puudutage õrnalt laia ala Soundbari ülaosal, kasutamata liigselt jõudu.
  - Selle funktsiooni kasutamiseks värskendage rakendus **SmartThings** uusimale versioonile.  
Funktsioon ei pruugi olenevalt rakenduse versioonist toetatud olla.

## Tap Soundi funktsiooni seadistamine

Kasutage rakendust **SmartThings**, et funktsioon **Tap View**, **Tap Sound** sisse lülitada.

1. Avage mobiilseadmes rakendus **SmartThings**.
2. Valige mobiilseadmes rakenduse **SmartThings** kuval (☰ → ⚙️).
3. Lülitage „**Tap View**, **Tap Sound**“ sisse, et funktsioon toimiks, kui mobiilseade liigutatakse Soundbari lähedale. Funktsioon on sisse lülitatud.

### MÄRKUS

- Kui mobiilseade on energiasäästurežiimis, siis funktsioon **Tap Sound** ei tööta.
- Funktsioon **Tap Sound** ei pruugi töötada, kui Soundbari lähedal on näiteks elektriseadmeid, mis põhjustavad raadiohäireid. Veenduge, et raadiohäireid tekitada võivad seadmed oleksid Soundbarist piisavalt kaugel.

## 08 ÜHENDAMINE APPLE AIRPLAY 2 KAUDU

- See funktsioon ei pruugi mõnes riigis saadaval olla.
- Samsung Soundbar toetab AirPlay 2-te ja vajab opsüsteemi iOS 11.4 või uuemat versiooni.

AirPlay 2 aitab muusikat, netisaateid ja muud heli Apple'i seadmetest Samsungi Soundbari voogedastada.

- Kontrollige, kas Soundbar on sisse lülitatud ja ühendatud Apple'i seadmega samasse Wi-Fi-võrku.
- Valige  AirPlay-toega rakenduses või iPhone'i, iPadi või Maci juhtimiskeskuses.
- Praeguse heli esitamiseks valige Soundbar saadaolevate seadmete loendist.

# 09 SEINAKINNITUSE PAIGALDAMINE

## Ettevaatusabinõud paigaldamisel

- Paigaldage ainult vertikaalsele seinale.
- Ärge paigaldage seda kõrge temperatuuri või niiskustasemega kohta.
- Kontrollige, kas sein on toote raskuse kandmiseks piisavalt tugev. Kui ei ole, siis tugevdage seinu või valige muu paigalduskoht.
- Ostke ja kasutage kinnituskruvisid või -ankruid, mis on mõeldud kasutamiseks teie seinu materjaliga (kipsplaat, metallplaat, puitsein jne). Võimaluse korral kinnitage tugikruvid tüüblitega.
- Ostke seinakinnituse kruvid vastavalt selle seinu tüübile ja paksusele, millele soovite Soundbari kinnitada.
  - Läbimõõt: M5
  - Pikkus: soovitatavalt vähemalt 35 mm.
- Enne Soundbari seinale paigaldamist ühendage selle kaablid välisseadmetega.
- Enne seadme paigaldamist veenduge, et see oleks välja lülitatud ja voluvõrgust lahutatud. Vastasel juhul võib see põhjustada elektrilöögi.

## Seinakinnituse komponendid

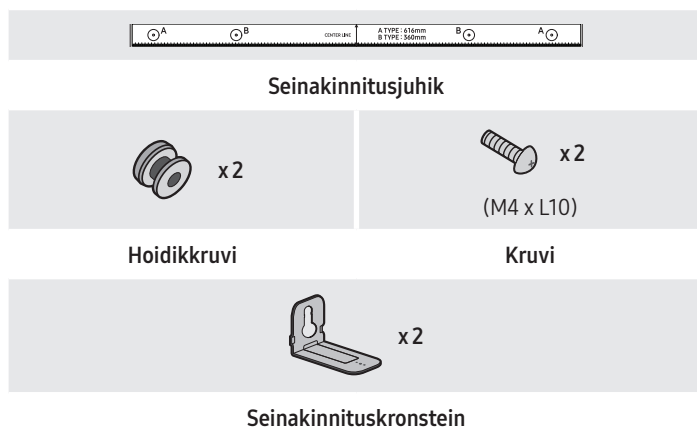

1. Asetage **seinakinnitusjuhik** vastu seinapinda.
  - **Seinakinnitusjuhik** peab olema loodis.
  - Kui teler on seinale kinnitatud, paigaldage Soundbar vähemalt 5 cm telerist allapoole.

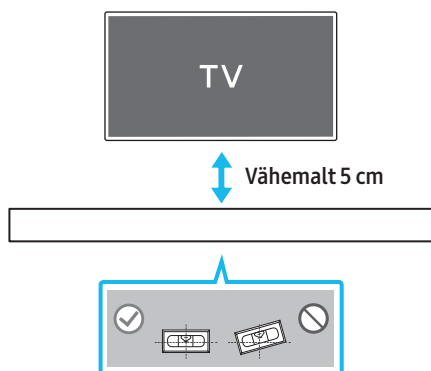

2. Joondage **seinakinnitusjuhiku keskjoon** teleri keskjoonega (kui paigaldate Soundbari teleri alla) ja kinnitage **seinakinnitusjuhik** teibi abil seinale.
  - Kui te seda teleri alla ei paigalda, seadke **keskjoon** paigalduskoha keskjoonele.

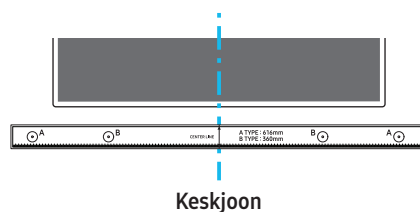

3. Suruge pastapliiatsi või teritatud pliiaatsi ots läbi juhiku mõlemas otsas oleva kujutise **A-tüüp** keskpunkti, et märkida tugikruvide asukoht, seejärel eemaldage **seinakinnitusjuhik**.

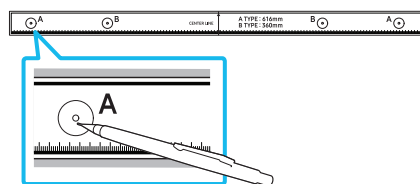

4. Kasutades sobiva suurusega puuri, puurige kummagi märgistuse kohale seinu sisse auk.
  - Kui märgistused ei vasta tihtide asendile, siis kinnitage enne tugikruvide sisestamist aukudesse kindlasti sobivad tüüblid. Tüüblite kasutamisel veenduge, et puuritavad augud oleksid kasutatavate tüüblite jaoks piisavalt suured.
5. Lükake kruvi (ei kuulu komplekti) läbi iga **hoidikkrugi** ja seejärel keerake kõik kruvid kindlalt tugikruvi aukudesse.

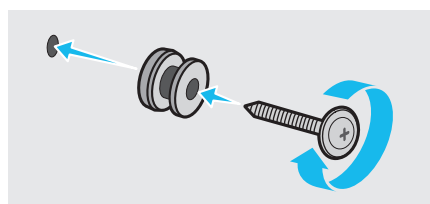

6. Paigaldage 2 **seinakinnituskronsteini** õigetpidi Soundbari põhjale, kasutades 2 **kruvi**.

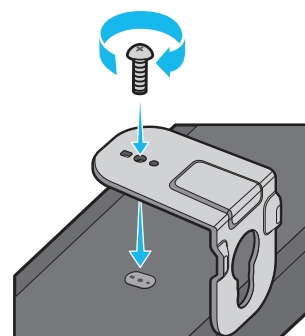

- Kokkupanekul veenduge, et **seinakinnituskronsteinide** riputusosad jääksid Soundbari taha.

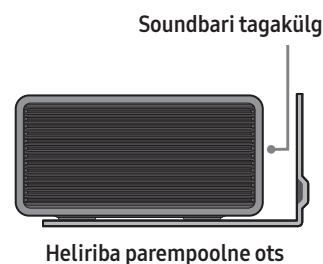

7. Paigaldage Soundbar koos selle külge kinnitatud **seinakinnituskronsteinidega**, riputades **seinakinnituskronsteineid** seinale olevatele **hoidikkruidudele**.

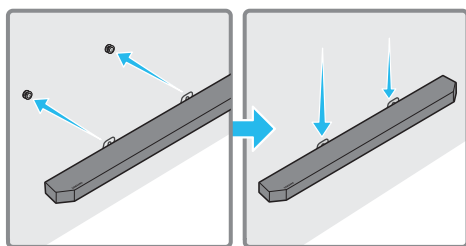

8. Libistage Soundbar alla, nagu on näidatud allpool, et **seinakinnituskronsteineid** toetuksid kindlalt **hoidikkruidudele**.
- Sisestage **hoidikkruid** **seinakinnituskronsteineid** laia (alumis) ossa ja seejärel libistage **seinakinnituskronsteineid** alla, nii et **seinakinnituskronsteineid** toetuksid kindlalt **hoidikkruidudele**.

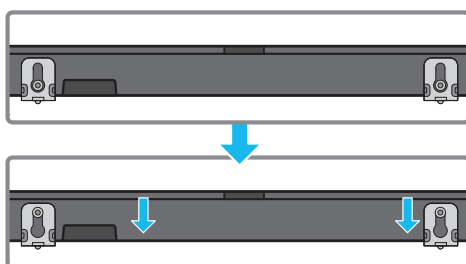

## Ruumhelikõlari seinale paigaldamine (ainult asjakohased mudelid)

Ruumhelikõlarite seinale paigaldamiseks saate osta eraldi seinakinnitused. Samsung Electronics ei müü seinakinnitusi.

### Ruumhelikõlarite seinale paigaldamise märkused

- Ruumhelikõlari seinakinnitused peavad olema võimelised kandma rohkem kui 8,0 kg.
- Ava suurus: 1/4 - 20 UNC sisekeere
  - Standardne kruvi: 6,35 mm  $\emptyset$   
1,27 mm keere
  - Pikkus : 18 mm pikkus
  - Kogus : Vasak 1 TK / parem 1 TK

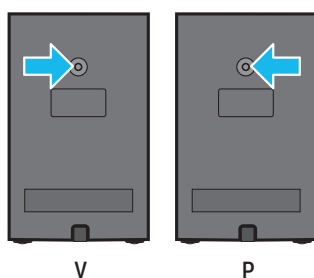

- Enne seinakinnituskronsteini paigaldamist kontrollige kindlasti seina tugevust. Kui tugevus pole piisav, veenduge, et tugevdaksite seina enne seinakinnituskronsteineid ja kõlarite paigaldamist seinale.
- Samsung ei vastuta ühegi seadmele tekitatava kahjustuse eest, kui seade on valesti paigaldatud.
- Ärge paigaldage kõlareid külili või tagurpidi.

# 10 SOUNDBARI PAIGALDAMINE TELERI ETTE

## Komponent

 x 4

**Kummijalg**

Paigaldamiseks kinnitage Soundbari alla **kummijalad**, enne kui paigutate selle telerialuse kohale. Kinnitage **kummijalad** kindlasti nii, et need ei ulatuks teleri aluse äärtest väljapoole. Vaadake allolevat joonist.

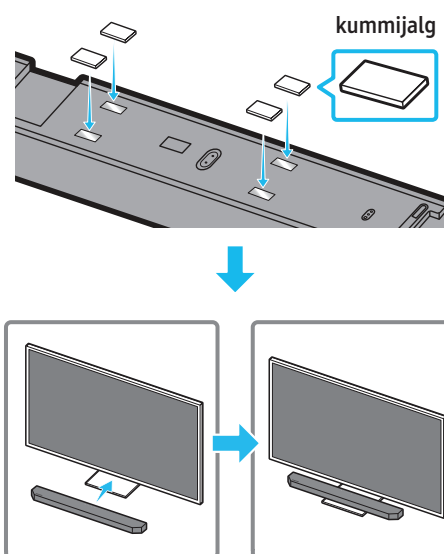

Asetage Soundbar telerialusele.

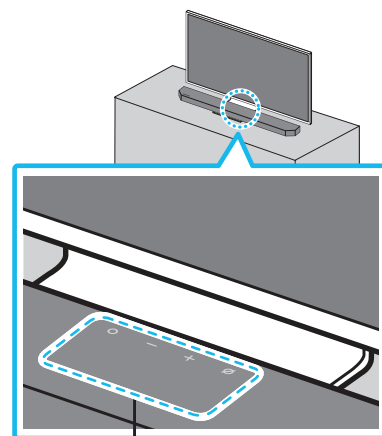

**Mikrofonid (ainult asjakohased mudelid)**

Nagu on joonisel näidatud, joondage Soundbari keskosa teleri keskosaga ja asetage Soundbar ettevaatlikult telerialusele.

Paigutage mikrofonid (ainult asjakohased mudelid) aluse ette, et hääletuvastuse kasutamisel ei tekiks häireid.

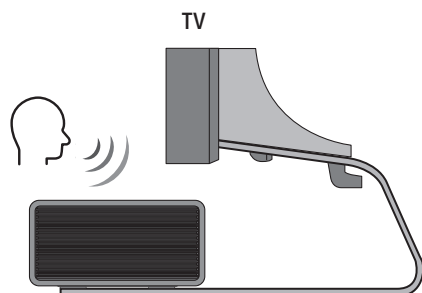

Heliriba parempoolne ots

### MÄRKUS

- Veenduge, et Soundbar oleks paigutatud tasasele ja tugevale pinnale.
- Kui seadme ja teleri vahel pole piisavalt ruumi, võib see põhjustada hääletuvastuse ja akustikaga seotud probleeme.
- Eespool olev joonis erineb olenevalt vastavast mudelist.
- Seda funktsiooni ei toeta mudel **Q7\*\*B**.

## 11 TARKVARAVÄRSKENDUS

### Automaatne värskendus

Kui Soundbar on Internetiga ühendatud, värskendatakse tarkvara automaatselt isegi siis, kui Soundbar on välja lülitatud.

- Automaatse värskendamise funktsiooni kasutamiseks peab Soundbar olema Internetiga ühendatud.

Wi-Fi-ühendus Soundbariga lõpetatakse, kui Soundbari toitejuhe vooluvõrgust eemaldatakse või vool katkeb. Pärast toitekatkestust või toitejuhtme uuesti ühendamist lülitage Soundbar sisse ja seejärel ühendage see uuesti Internetiga.

### USB kaudu värskendamine

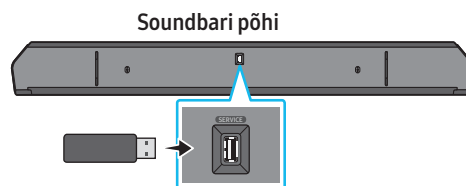

#### Samsung võib pakkuda tulevikus Soundbari süsteemile püsivaravärskendusi.

Kui saadaval on värskendus, saate Soundbari värskendada, kui ühendate Soundbari pesaga **SERVICE** USB-seadme, mis sisaldab püsivaravärskendust.

1. Minge Samsungi veebilehele ([www.samsung.com](http://www.samsung.com)) ja otsige klientide meenüüst mudeli nime.
  - Lisateavet värskenduse kohta vaadake täiendusjuhendist.
2. Laadige alla täiendusfail (USB-le).
3. Pakkige fail lahti, luues sama nimega kausta.
4. Salvestage loodud kaust USB-seadmesse ja seejärel ühendage USB-seade Soundbariga.
5. Lülitage Soundbar sisse. Seejärel värskendatakse toodet 3 minuti jooksul, kuvades samal ajal teadet „**UPDATE**“.
  - Värskendamise ajal ärge lülitage seadet välja ega eemaldage USB-seadet.
  - Kui kuvaaknas ei kuvata teadet „**UPDATE**“, eemaldage Soundbari küljest toitejuhe ja ühendage uuesti.
  - Kui uusim versioon on installitud, siis värskendamist ei toimu.
  - Olenevalt USB-seadme tüübist ei pruugita värskendamist toetada.



## Lähtestamine

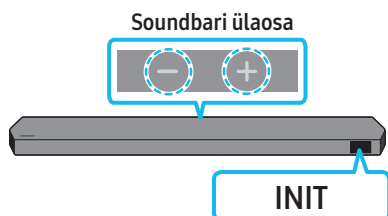

Kui Soundbar on sisse lülitatud, vajutage selle korpusel nuppe **— + (Helitugevus)** ühel ja samal ajal vähemalt 5 sekundit. Ekraanil kuvatakse „INIT“ ja seejärel Soundbar lähtestatakse.

### ⚠ ETTEVAATUST!

- Kõik Soundbari sätted lähtestatakse. Tehke seda toimingut ainult siis, kui lähtestamine on nõutav.

## 12 TÖRKEOTSING

Enne abi otsimist kontrollige järgmist.

### Soundbar ei lülitu sisse.

- Kontrollige, kas Soundbari toitejuhe on korralikult pistikupesaga ühendatud.

### Soundbar töötab korrapäratult.

- Eemaldage toitejuhe ja ühendage see uuesti.
- Taaskäivitage välisseade ja proovige uuesti.
- Kui puudub signaal, lülitage Soundbar kindla aja möödudes automaatselt välja. Lülitage seade sisse. (Vt lk 9.)

### Kaugjuhtimispuult ei tööta

- Suunake kaugjuhtimispuult otse Soundbarile.
- Vahetage patareid.

### Soundbari näidik põleb punaselt.

- Mikrofon on välja lülitatud. Lülitage mikrofon sisse. (Vt lk 7.)

### Soundbarist ei väljastata heli.

- Soundbari helitugevus on liiga madal või see on vaigistatud. Reguleerige helitugevust.
- Kui ühendatud on välisseade (digiboks, Bluetooth-seade, mobiilseade vms), reguleerige välisseadme helitugevust.
- Teleri heli väljastamiseks valige Soundbar. (Samsungi teler: Avaleht (🏠) → Menüü → Seaded (⚙️) → Kõik seaded (⚙️) → Heli → Heliväljund → Select Soundbar)
- Kaabel ei pruugi olla Soundbariga korralikult ühendatud. Eemaldage kaabel ja ühendage uuesti.
- Eemaldage toitejuhe täielikult, ühendage uuesti ja lülitage toide sisse.
- Lähtestage toode ja proovige uuesti. (Vt lk 35.)

### Bassikõlarist või tagakõlaritest ei väljastata heli.

- Kontrollige, et LED-näidiku tuled bassikõlari ja ruumhelikõlarite tagumisel küljel põleksid siniselt. Kui näidik vilgub siniselt või põleb punane tuli, looge uuesti ühendus Soundbari, bassikõlari ja ruumhelikõlarite vahel. (Vt lk 16.)
- Probleem võib ilmned, kui Soundbari ja bassikõlari vahel on takistus. Viige seadmed kohta, kus takistusi pole.
- Ühendust võivad häirida muud lähedal raadiosageduslikke signaale saatvad seadmed. Hoidke kõlar sellistest seadmetest eemal.
- Eemaldage toitepistik ja ühendage uuesti.

### Juhul kui bassikõlaris või ruumhelikõlaris ilmneb heli moonutus, viivitus või müra

- Probleeme võib põhjustada see, kui Soundbari ja bassikõlari vahel on mõni objekt. Asetage kõlarid kohta, kus selliseid esemeid ei ole.
- Heli moonutus või viivitused võivad tekkida siis, kui bassikõlar ja ruumhelikõlar asuvad Soundbarist liiga kaugel. Asetage need Soundbari lähedale.
- Heli moonutus või viivitused võivad tekkida siis, kui Soundbar asub sellise instrumendi või elektriseadme lähedal, mis võib põhjustada raadiohäireid. Asetage Soundbar kaugele esemetest, mis võivad põhjustada raadiohäireid. (Nt juhtmevaba marsruuter)
- Muutke TV võrguühenduse olek „juhtmevaba“ olekuks „juhtmega“.

### Bassikõlari helitugevus on liiga madal

- Esitatava sisu originaalhelitugevus võib olla madal. Proovige reguleerida bassikõlari helitaset. (Vt lk 10.)
- Tooge bassikõlar endale lähemale.

### Kui teler ei ole ühendatud HDMI TO TV (eARC/ARC) kaudu

- Kontrollige, kas HDMI-kaabel on ühendatud korralikult pesaga ARC. (Vt lk 18.)
- Ühendamine ei pruugi ühendatud välisseadme (digiboks, mängukonsool vms) tõttu võimalik olla. Looge ühendus otse Soundbariga.
- HDMI-CEC ei pruugi olla teleris aktiveeritud. Lülitage CEC teleri menüüs sisse. (Samsungi teler: Avaleht (🏠) → Menüü → Seaded (⚙️) → Kõik seaded (⚙️) → Ühendus → External Device Manager → Anynet+ (HDMI-CEC) ON)
- eARC-ga ühenduse loomiseks peab eARC funktsioon olema teleri menüüs sisse lülitatud. (Samsungi teler: Avaleht (🏠) → Menüü → Seaded (⚙️) → Kõik seaded (⚙️) → Heli → Expert Settings → HDMI-eARC Mode (Auto))

### Heli puudub, kui loote teleriga ühenduse režiimis HDMI TO TV (eARC/ARC)

- Teie seade ei saa sisendsignaali esitada. Lülitage teleri heliväljund PCM-ile või Dolby Digitalile. (Samsungi teleri puhul: Avaleht (🏠) → Menüü → Seaded (⚙️) → Kõik seaded (⚙️) → Heli → Expert Settings → Digital Output Audio Format)

### Soundbar ei loo Bluetoothi kaudu ühendust.

- Uue seadme ühendamiseks lülitage režiimi „BT PAIRING“. (Vajutage kaugjuhtimispuldil nuppu **PAIR** või hoidke nuppu **🔊 (Mikrofon sisse/välja)** / **📶 (Allikas)** korpusel vähemalt 5 sekundit vajutatuna.)
- Kui Soundbar on ühendatud muu seadmega, siis eemaldage esmalt see seade, enne kui seadme vahetate.
- Ühendage uuesti pärast seadmest Bluetooth-kõlarite loendi eemaldamist. (Samsungi teler: Avaleht (🏠) → Menüü → Seaded (⚙️) → Kõik seaded (⚙️) → Heli → Heliväljund → Bluetooth Kõlarite loend)
- Teleri automaatne ühendamine võib olla keelatud. Kui Soundbar on olekus „BT READY“, siis vajutage Soundbari kaugjuhtimispuldil nuppu **Vasak** ja hoidke seda 5 sekundit all, et valida suvand **ON-TV CONNECT**. Kui näete suvandit **OFF-TV CONNECT**, siis vajutage nuppu **Vasak** uuesti ja hoidke seda 5 sekundit all, et valikut muuta.
- Eemaldage toitepistik ja ühendage uuesti, seejärel proovige veel kord.
- Lähtestage toode ja proovige uuesti. (Vt lk 35.)

### Bluetoothi kaudu ühendamisel helitugevus väheneb.

- Mõned seadmed (nt mikrolaineahjud, juhtmevabad marsruuterid jms) võivad Soundbarile liiga lähedal asudes tekitada raadiohäireid.
- Kui Bluetoothi abil ühendatud seade viiakse Soundbarist liiga kaugele, võib heli katkeda. Liigutage seade Soundbarile lähemale.
- Heli võib kaduda, kui mõni teie kehaosa on kokkupuutes Bluetooth-transiiveriga või toode on paigaldatud metallesemele. Kontrollige paigalduskeskkonda ja kasutustingimusi.

### Soundbar ei loo ühendust Wi-Fi kaudu.

- Kontrollige, kas juhtmevaba ruuter on sisse lülitatud.
- Lülitage ruuter välja ja uuesti sisse, seejärel proovige veel kord.
- Soundbar ei saa ühendust luua, kui juhtmevaba signaal on liiga nõrk. Proovige liigutada ruuterit Soundbarile lähemale või võimalusel kõrvaldada mis tahes takistused, mis jäävad Soundbari ja ruuteri vahele.
- Uue juhtmevaba ruuteri korral peate kõlari võrguseaded uuesti konfigureerima.

### Soundbar ei lülitu koos teleriga automaatselt sisse.

- Kui lülitate Soundbari teleri vaatamise ajal välja, siis toite sünkroonimine teleriga keelatakse. Kõigepealt lülitage välja teler.

### AVA funktsioon (ainult asjakohased mudelid) ei ole saadaval järgmistel juhtudel.

- AVA funktsioon (ainult asjakohased mudelid) ei ole Q-symphony funktsiooni kasutamise ajal saadaval.
- AVA funktsioon (ainult asjakohased mudelid) ei ole saadaval, kui mikrofon on välja lülitatud.

### Pärast teleri ja Soundbari ühendamist lülitasin sisse Soundbari režiimi. Telerist ei väljastatud heli.

- Soundbari ühendamisel mobiilseadmega, kui Soundbar on teleriga ühendatud, väljastab Soundbar heli mobiilseadmest ja samas säilitab ühenduse teleriga. Seega ei edastata teleri heli kuskile.
- Lahutage mobiilseade ja Soundbar väljastab jälle teleriheli.

## 13 LITSENTS

---



Dolby, Dolby Atmos, and the double-D symbol are registered trademarks of Dolby Laboratories Licensing Corporation. Manufactured under license from Dolby Laboratories. Confidential unpublished works. Copyright © 2012-2021 Dolby Laboratories. All rights reserved.

---



For DTS patents, see <http://patents.dts.com>. Manufactured under license from DTS, Inc. (for companies headquartered in the U.S./Japan/Taiwan) or under license from DTS Licensing Limited (for all other companies). DTS, DTS:X, and the DTS:X logo are registered trademarks or trademarks of DTS, Inc. in the United States and other countries. © 2021 DTS, Inc. ALL RIGHTS RESERVED.

---



The terms HDMI and HDMI High-Definition Multimedia Interface, and the HDMI Logo are trademarks or registered trademarks of HDMI Licensing Administrator, Inc. in the United States and other countries.

---



- Kasuta telefoni, tahvelarvutit või arvutit Spotify kaugjuhtimispuldina. Uuri selle kohta teavet saidilt [spotify.com/connect](https://www.spotify.com/connect)
  - Spotify tarkvara suhtes kehtivad kolmanda osapoole litsentsid, mille leiad siit: <https://www.spotify.com/connect/third-party-licenses>.
- 



- Apple, Airplay, iPhone, iPad, and Mac are trademarks of Apple Inc., registered in the U.S. and other countries.
  - Use of the Works with Apple badge means that an accessory has been designed to work specifically with the technology identified in the badge and has been certified by the developer to meet Apple performance standards.
- 

## 14 AVATUD LÄHTEKOODI LITSENTSI TEATIS

Avatud lähtekoodiga seotud päringute ja küsimuste taotluste saatmiseks pöörduge Samsungi poole meili teel (<http://opensource.samsung.com>)

## 15 OLULISED TEENUSEGA SEOTUD MÄRKUSED

- Selles kasutusjuhendis toodud pildid ja joonised on vaid viiteks ning võivad toote tegelikust välimusest erineda.
- Haldustasu võetakse järgmistel juhtudel:
  - (a) teie palvel kutsutakse välja tehnik, kuid tootel ei ole midagi viga (st kasutusjuhendit ei ole loetud).
  - (b) viite seadme parandustöökotta, kuid tootel ei ole midagi viga (st kasutusjuhendit ei ole loetud).
- Administratiivtasu antakse teile teada enne tehniku visiiti.

# 16 TEHNILISED ANDMED JA JUHEND

## Tehnilised andmed

### Soundbari põhiseade

Mudeli nimi	HW-Q930B / HW-Q935B
Kaal	5,4 kg
Mõõtmed (L x K x S)	1110,7 x 60,4 x 120,0 mm
Töötemperatuuri vahemik	+5°C kuni +35°C
Õhuniiskuse vahemik	10 % ~ 75 %
VÕIMENDI Nimiväljundvõimsus	(30 W × 3) + (20 W × 6) + (10 W × 3)
Toetatud esitusvormingud	Dolby 5.1ch / Dolby Digital Plus / Dolby TRUE HD / Dolby ATMOS / DTS 5.1ch / DTS HD / DTS-HD Master Audio / DTS:X / LPCM 8Ch
JUHTMEVABA SEADME VÄLJUNDVÕIMSUS Wi-Fi maksimaalne saatja võimsus	100 mW 2,4 GHz – 2,4835 GHz, 200 mW 5,15 GHz – 5,25 GHz, 100 mW 5,25 GHz – 5,35 GHz & 5,47 GHz – 5,725 GHz
JUHTMEVABA SEADME VÄLJUNDVÕIMSUS BT maksimaalne saatja võimsus	100 mW 2,4 GHz – 2,4835 GHz korral
JUHTMEVABA SEADME VÄLJUNDVÕIMSUS SRD maksimaalne saatja võimsus	25 mW 5,775GHz – 5,875 GHz korral

Mudeli nimi	HW-Q800B / HW-Q810B
Kaal	5,1 kg
Mõõtmed (L x K x S)	1110,7 x 60,4 x 120,0 mm
Töötemperatuuri vahemik	+5°C kuni +35°C
Õhuniiskuse vahemik	10 % ~ 75 %
VÕIMENDI Nimiväljundvõimsus	(30 W × 3) + (20 W × 4) + (10 W × 3)
Toetatud esitusvormingud	Dolby 5.1ch / Dolby Digital Plus / Dolby TRUE HD / Dolby ATMOS / DTS 5.1ch / DTS HD / DTS-HD Master Audio / DTS:X / LPCM 8Ch
JUHTMEVABA SEADME VÄLJUNDVÕIMSUS Wi-Fi maksimaalne saatja võimsus	100 mW 2,4 GHz – 2,4835 GHz, 200 mW 5,15 GHz – 5,25 GHz, 100 mW 5,25 GHz – 5,35 GHz & 5,47 GHz – 5,725 GHz
JUHTMEVABA SEADME VÄLJUNDVÕIMSUS BT maksimaalne saatja võimsus	100 mW 2,4 GHz – 2,4835 GHz korral
JUHTMEVABA SEADME VÄLJUNDVÕIMSUS SRD maksimaalne saatja võimsus	25 mW 5,775 GHz – 5,875 GHz korral

Mudeli nimi	HW-Q700B / HW-Q710B
Kaal	4,8 kg
Mõõtmed (L x K x S)	1110,7 x 60,4 x 120,0 mm
Töötemperatuuri vahemik	+5°C kuni +35°C
Õhuniiskuse vahemik	10 % ~ 75 %
VÕIMENDI Nimiväljundvõimsus	(30 W × 3) + (20 W × 2) + (10 W × 3)
Toetatud esitusvormingud	Dolby 5.1ch / Dolby Digital Plus / Dolby TRUE HD / Dolby ATMOS / DTS 5.1ch / DTS HD / DTS-HD Master Audio / DTS:X / LPCM 8Ch

JUHTMEVABA SEADME VÄLJUNDVÕIMSUS Wi-Fi maksimaalne saatja võimsus	100 mW 2,4 GHz – 2,4835 GHz, 200 mW 5,15 GHz – 5,25 GHz, 100 mW 5,25 GHz – 5,35 GHz & 5,47 GHz – 5,725 GHz
JUHTMEVABA SEADME VÄLJUNDVÕIMSUS BT maksimaalne saatja võimsus	100 mW 2,4 GHz – 2,4835 GHz korral
JUHTMEVABA SEADME VÄLJUNDVÕIMSUS SRD maksimaalne saatja võimsus	25 mW 5,775 GHz – 5,875 GHz korral

### Bassikõlar

Bassikõlari nimi	PS-WB96B
Kaal	9,8 kg
Mõõtmed (L x K x S)	210,0 x 403,0 x 403,0 mm
VÕIMENDI Nimiväljundvõimsus	160 W
JUHTMEVABA SEADME VÄLJUNDVÕIMSUS SRD maksimaalne saatja võimsus	25 mW 5,775 GHz – 5,875 GHz korral

Bassikõlari nimi	PS-WB75B
Kaal	5,9 kg
Mõõtmed (L x K x S)	205,0 x 353,0 x 302,0 mm
VÕIMENDI Nimiväljundvõimsus	160 W
JUHTMEVABA SEADME VÄLJUNDVÕIMSUS SRD maksimaalne saatja võimsus	25 mW 5,775 GHz – 5,875 GHz korral

### Ruumheliõlar (ainult asjakohased mudelid)

Juhtmevaba ruumilise heli kõlari KOMPLEKTI nimi	PS-RB96B (VASAK/PAREM)
Kaal	3,1 kg
Mõõtmed (L x K x S)	129,5 x 201,3 x 140,4 mm
VÕIMENDI Nimiväljundvõimsus	140 W
JUHTMEVABA SEADME VÄLJUNDVÕIMSUS SRD maksimaalne saatja võimsus	25 mW 5,775 GHz – 5,875 GHz korral

### MÄRKUS

- Samsung Electronics Co. Ltd jätab endale õiguse muuta tehnilisi andmeid ette teatamata.
- Mass ja mõõtmed on ligikaudsed.

### Ettevaatust! Soundbar taaskäivitub automaatselt, kui lülitate Wi-Fi sisse/välja.

Üldine elektritarve puhkerežiimil (W)	7,5 W
Wi-Fi Pordi inaktiveerimise meetod	Wi-Fi sisse-/väljalülitamiseks vajutage Soundbari kaugjuhtimispuldil 30 sekundit nuppu <b>CH LEVEL.</b>
Bluetooth Pordi inaktiveerimise meetod	Bluetoothi sisse-/väljalülitamiseks vajutage Soundbari kaugjuhtimispuldil 30 sekundit nuppu <b>tone control.</b>

- Käesolevaga kinnitab Samsung, et see raadioseade vastab direktiivi 2014/53/EL ja Ühendkuningriigi asjakohaste õigusaktide nõuetele. Vastavusdeklaratsiooni täiesteksti leiab järgmiselt veebiaadressilt: <http://www.samsung.com>, avage jaotis Tootetugi ja sisestage mudeli nimi. Antud seadet võib kasutada kõigis EL-i riikides ja Ühendkuningriigis. Selle seadme 5 GHz WLAN-i (Wi-Fi või SRD) funktsiooni võib kasutada ainult siseruumides.



**[Õige viis toote akude kasutusest kõrvaldamiseks]**

**(Kehtib riikides, kus jäätmed kogutakse sorteeritult)**

Selline tähistus akul, dokumentidel või pakendil näitab, et toote akusid ei tohi kasutusaja lõppemisel käidelda koos muude olmejäätmetega. Keemilised elemendid Hg, Cd, või Pb näitavad, et aku elavhõbeda, kaadmiumi või plii sisaldus on EÜ direktiivi 2006/66 sihttasemest suurem. Kui akusid ei käidelda õigel viisil, võib nende sisu põhjustada tervise- või keskkonnanahjustusi.

Selleks, et kaitsta loodusvarasid ja edendada materjalide taaskasutamist, eraldage akud muudest jäätmetest ja suunake need taaskasutusse kohaliku, tasuta teenusena pakutava akude tagastussüsteemi abil.



**Õige viis toote kasutuselt kõrvaldamiseks  
(elektriliste ja elektrooniliste seadmete jäätmed)**

**(Kehtib riikides, kus jäätmed kogutakse sorteeritult)**

Selline tähistus tootel või selle tarvikutel või dokumentidel näitab, et toodet ega selle elektroonilisi tarvikuid (nt laadija, peakomplekt, USB-kaabel) ei tohi kasutusaja lõppemisel käidelda koos muude olmejäätmetega. Selleks et vältida jäätmete kontrollimatu käitlemisega seotud võimaliku kahju tekitamist keskkonnale või inimeste tervisele ning edendada materiaalse vahendite säästvat taaskasutust, eraldage need esemed muudest jäätmetest ja suunake need vastutustundlikult taasringlusse. Kodukasutajad saavad teavet nende esemete keskkonnaohutu taaskasutamise kohta kas toote müüjalt või keskkonnaametist.

Firmad peaksid võtma ühendust tarnijaga ning kontrollima ostulepingu tingimusi ja sätteid. Toodet ega selle elektroonilisi tarvikuid ei tohi panna muude hävitamiseks mõeldud kaubandusjäätmete hulka.

Teavet Samsungi keskkonnavalaste kohustuste ja tootespetsiifiliste sätestatud kohustuste kohta, nagu REACH, WEEE, akud, patareid, vt [www.samsung.com/uk/aboutsamsung/sustainability/environment/our-commitment/data/](http://www.samsung.com/uk/aboutsamsung/sustainability/environment/our-commitment/data/)

# TURVALLISUUSTIEDOT

## TURVALLISUUSVAROITUKSET

ÄLÄ IRROTA KANTTA (TAI TAKAPANEELIA), SILLÄ SIITÄ VOI AIHEUTUA SÄHKÖISKUN VAARA.

LAITTEEN SISÄLLÄ EI OLE KÄYTTÄJÄN HUOLLETTAVISSA OLEVIA OSIA. JÄTÄ HUOLTOTOIMET PÄTEVÄN HUOLTOHENKILÖN TEHTÄVÄKSI.

Alla olevassa taulukossa ovat niiden symbolien selitykset, joita Samsung-tuotteessasi voi olla.

	<b>HUOMIO</b> <b>SÄHKÖISKUN VAARA. ÄLÄ AVAA.</b>	
	Tämä merkki tarkoittaa, että laitteen sisällä on suurjännitettä. On vaarallista koskea millään tavoin tämän laitteen sisäosiin.	
	Tämä merkki tarkoittaa, että laitteen mukana on tärkeitä käyttö- ja huolto-ohjeita.	
	Luokan II laite: Tämä merkki tarkoittaa, että laite ei edellytä maadoitusta. Jos tätä symbolia ei ole virtajohdolla varustetussa tuotteessa, tuote ON KYTKETTÄVÄ luotettavasti suojavaadoitukseen.	
	AC-jännite: Tähän symboliin liittyvä nimellijännite on vaihtovirtajännite.	
	DC-jännite: Tähän symboliin liittyvä nimellijännite on tasavirtajännite.	
	Vaara. Tutustu käyttöohjeisiin: Tämä merkki tarkoittaa, että käyttäjän tulisi tutustua käyttöoppaassa oleviin turvallisuustietoihin.	

## VAROITUS

- Tulipalon ja sähköiskun vaaran vähentämiseksi älä altista laitetta sateelle tai kosteudelle.

## HUOMIO

- SÄHKÖISKUN VÄLTÄMISEKSI LAITA PISTOKKEEN LEVEÄ PISTOTULPPA LEVEÄÄN KOLOON, TYÖNNÄ PISTOKE POHJAAN.
- Tämän laitteen saa kytkeä vain maadoitettuun pistorasiaan.
- Jos laite täytyy saada irti sähköverkosta, pistoke täytyy irrottaa pistorasiasta, joten pistokkeen tulisi olla paikassa, jossa siihen pääsee helposti käsiksi.
- Laitetta ei saa altistaa tippuvalle tai roiskuvalle vedelle. Älä aseta vedellä täytettyjä esineitä, kuten maljakkoja, laitteen päälle.
- Laitteen virta kytketään täysin pois päältä irrottamalla virtajohto seinän pistorasiasta. Tämän vuoksi virtajohdon on oltava aina helposti saatavilla.

# VAROTOIMIA

1. Varmista, että käytettävä tasa- tai vaihtovirta vastaa laitteen pohjassa olevassa arvotarrassa mainittua käyttöjännitevaatimusta. Asenna laite vaakasuoraan asentoon sopivalle alustalle (huonekalun päälle) niin, että sen ympärille jää tarpeeksi tilaa ilmanvaihtoon (7–10 cm). Varmista, ettei tuuletusaukkoja peitetä. Älä aseta laitetta vahvistimien tai muiden mahdollisesti kuumenevien laitteiden päälle. Tämä laite on suunniteltu jatkuvaan käyttöön.  
Jos haluat katkaista laitteen virran kokonaan, irrota virtapistoke pistorasiasta. Irrota laitteen virtajohto pistorasiasta, jos et aio käyttää laitetta pitkään aikaan.
2. Irrota virtajohto pistorasiasta ukkosella. Salamaniskun aikaansaama jännitepiikki voi vahingoittaa laitetta.
3. Älä altista laitetta suoralle auringonvalolle tai muille lämmönlähteille. Muutoin laite voi ylikuumentua, ja siihen voi tulla toimintahäiriö.
4. Suojaa laite kosteudelta (esim. kukkamaljakot) ja normaalia suuremmalta kuumuudelta (esim. takka) tai voimakkaita magneetti- tai sähkökenttiä synnyttäviltä laitteilta. Irrota virtajohto pistorasiasta, jos laitteeseen tulee toimintahäiriö. Laitetta ei ole tarkoitettu teolliseen käyttöön. Se on tarkoitettu vain henkilökohtaiseen käyttöön. Jos laitetta on säilytetty matalassa lämpötilassa, siihen voi tiivistyä kosteutta. Jos kuljetat laitetta talvella, odota ennen laitteen käyttöä noin kaksi tuntia, kunnes laite on lämmennyt huoneenlämpötilaan.
5. Tässä laitteessa käytettävä paristo sisältää ympäristölle haitallisia kemikaaleja. Älä hävitä paristoa tavallisen kotitalousjätteen mukana. Älä altista paristoa kuumuudelle, suoralle auringonvalolle tai tulelle. Älä aiheuta oikosulkua tai ylikuumenemista paristoon tai pura sitä.  
HUOMIO: Jos paristo vaihdetaan väärin, on olemassa räjähdyksen vaara. Vaihda paristo vain samanlaiseen tai vastaavan tyyppiseen paristoon.



# SISÄLTÖ

<b>01</b>	<b>Osien tarkastaminen</b>	<b>6</b>
<b>02</b>	<b>Tuotteen yleiskatsaus</b>	<b>7</b>
	Soundbarin yläpaneeli .....	7
	Soundbarin alapaneeli .....	8
<b>03</b>	<b>Soundbar-laitteen kaukosäätimen käyttö</b>	<b>9</b>
	Paristojen asettaminen kaukosäätimeen ennen käyttöä (kaksi AAA-paristoa) .....	9
	Kaukosäätimen käyttäminen .....	9
	Active Voice Amplifier (AVA) .....	11
	Piilotettujen painikkeiden käyttäminen (painikkeet, joissa on vähintään kaksi toimintoa) .....	11
	Eri äänitehostetilojen lähtösignaalitiedot .....	11
	Soundbar-laitteen äänenvoimakkuuden säätäminen television kaukosäätimellä .....	13
<b>04</b>	<b>Soundbarin kytkeminen</b>	<b>14</b>
	Virran ja laitteiden kytkeminen .....	14
	– Suositeltu kaiutinkokoonpano .....	15
	– Surround-kaiutintila (vain HW-Q930B, HW-Q935B) .....	15
	– Bassokaiuttimen tai surround-kaiuttimien manuaalinen yhdistäminen .....	16
	– Bassokaiuttimen ja surround-kaiuttimien takana olevat LED-merkkivalot .....	17
<b>05</b>	<b>Yhteyden muodostaminen televisioon</b>	<b>18</b>
	HDMI ARC (Audio Return Channel) -liitäntää tukevan television kytkeminen .....	18
	Kytkeminen optisella kaapelilla .....	19
	Bluetoothilla yhdistäminen .....	20
	Wi-Fi-yhteyden muodostaminen .....	22
	Q-Symphony-toiminnon käyttäminen .....	23
	Spacefit-äänen käyttäminen .....	24
<b>06</b>	<b>Ulkoisen laitteen kytkeminen</b>	<b>25</b>
	Vaihtoehto 1: HDMI-kaapelilla kytkentä (Dolby Atmos / DTS:X -dekoodaus ja -toisto) .....	25
	Vaihtoehto 2: Kytkeminen optisella kaapelilla .....	26
<b>07</b>	<b>Mobiililaitteen yhdistäminen</b>	<b>27</b>
	Vaihtoehto 1: Bluetoothilla yhdistäminen .....	27
	Vaihtoehto 2: Wi-Fi-yhteyden (langaton verkko) muodostaminen .....	29
	Tap Sound -toiminnon käyttäminen .....	30
<b>08</b>	<b>Yhteyden muodostaminen Apple Airplay 2:n kautta</b>	<b>31</b>
<b>09</b>	<b>Seinäkiinnikkeen asentaminen</b>	<b>32</b>
	Asennuksen varotoimet .....	32
	Seinäkiinnitysosat .....	32
	Surround-kaiuttimien asentaminen seinään (koskee vain tiettyjä malleja) .....	33

<b>10</b>	<b>Soundbar-laitteen asentaminen television eteen</b>	<b>33</b>
	Osa .....	33
<b>11</b>	<b>Ohjelmistopäivitys</b>	<b>34</b>
	Automaattinen päivitys .....	34
	USB-päivitys .....	34
	Alustus .....	35
<b>12</b>	<b>Vianmääritys</b>	<b>35</b>
<b>13</b>	<b>Lisenssi</b>	<b>37</b>
<b>14</b>	<b>Avoimen koodin lisenssitiedote</b>	<b>37</b>
<b>15</b>	<b>Palvelua koskevia tärkeitä huomautuksia</b>	<b>37</b>
<b>16</b>	<b>Tekniset tiedot ja opas</b>	<b>38</b>
	Tekniset tiedot .....	38

# 01 OSIEN TARKASTAMINEN

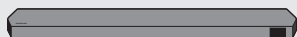

Soundbar-päälaite



Soundbar-kaukosäädin ja paristot



Bassokaiutin



Surround-kaiutin (valinnainen)  
(vasen/oikea)



Virtajohto (bassokaiutin, surround-kaiutin,  
Soundbar) (valinnainen)



HDMI-kaapeli



Seinäkiinnitin



Pidikeruuvi



x 2

(M4 x L10)

Ruuvi



Seinäkiinnitinkannatin



Kumitassu

- Jos haluat lisätietoja virtalähteestä ja virrankulutuksesta, tarkista tuotteeseen kiinnitetty tarra. (Tarra löytyy Soundbar-päälaitteen takaosasta)
- Jos haluat ostaa lisäosia tai -kaapeleita, ota yhteys Samsung-huoltoon tai Samsung-asiakaspalveluun.
- Saat lisätietoja seinäkiinnikkeistä ja kumitassuista sivuilta 32–34.
- Muotoilu, tekniset tiedot ja sovellusnäytöt voivat muuttua ilman ennakoilmoitusta.
- Varusteiden ulkoasu saattaa poiketa hieman yllä olevissa kuvissa esitetystä.

## 02 TUOTTEEN YLEISKATSAUS

### Soundbarin yläpaneeli

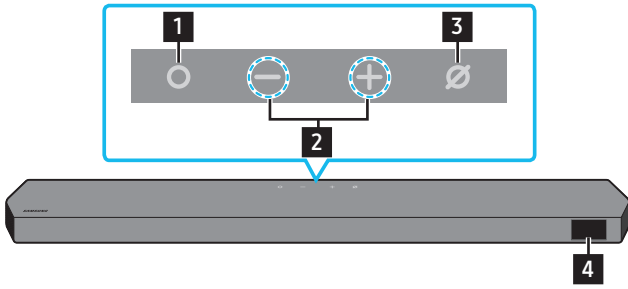

HW-Q930B, HW-Q935B / HW-Q800B, HW-Q810B

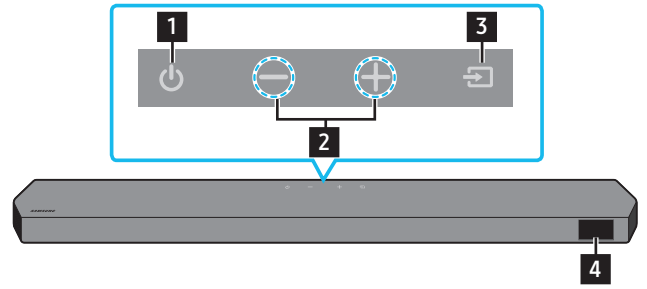

HW-Q700B, HW-Q710B

<b>1</b>	<b>○ (Monitoimi) -painike (mallit Q9**B / Q8**B)</b> <ul style="list-style-type: none"><li>Käynnistä Soundbar-laite painamalla valmiustilassa <b>○ (Monitoimi) -painiketta</b>.</li><li>Voit muuttaa syöttölähdettä painamalla <b>○ (Monitoimi) -painiketta</b>.</li></ul>
<b>1</b>	<b>⏻ (Virta) -painike (malli Q7**B)</b> <p>Kytkee ja katkaisee virran.</p>
<b>2</b>	<b>— + (Äänenvoimakkuus) -painike</b> <p>Säätää äänenvoimakkuutta.</p>
<b>3</b>	<b>⊘ (Mikrofoni käytössä / ei käytössä) -painike (mallit Q9**B / Q8**B)</b> <p>Kytke mikrofoni käyttöön tai pois käytöstä painamalla painiketta.</p>
<b>3</b>	<b>↔ (Lähde) -painike (malli Q7**B)</b> <p>Voit muuttaa syöttölähdettä painamalla <b>↔ (Lähde) -painiketta</b>.</p>
<b>4</b>	<b>Näyttö</b> <p>Näyttää tuotteen tilan ja nykyisen toiminnan. <b>D.IN → HDMI → Wi-Fi → BT</b></p>

- Kun kytket virtajohdon, virtapainike alkaa toimia 4–6 sekunnin kuluttua.
- Kun käynnistät tämän laitteen, äänen tuottamisen alkaminen kestää 4–5 sekuntia.
- Jos ääni kuuluu sekä televisiosta että Soundbar-laitteesta, siirry televisiossa äänen **Asetukset**-valikkoon ja vaihda television kaiutinasetukseksi **Ulkoisen kaiutin**.

## Soundbarin alapaneeli

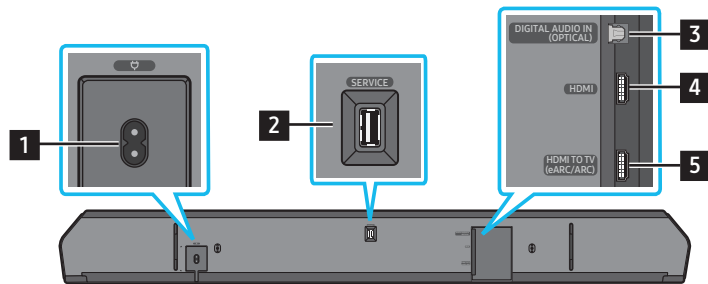

<b>1</b>	<b>POWER</b> Liitä Soundbarin vaihtovirtakaapeli. (Katso sivua 14)
<b>2</b>	<b>SERVICE</b> Kytke tähän USB-tallennuslaite tuotteen ohjelmiston päivittämistä varten.
<b>3</b>	<b>DIGITAL AUDIO IN (OPTICAL)</b> Kytke tähän ulkoisen laitteen digitaalinen (optinen) lähtö. (Katso sivua 26)
<b>6</b>	<b>HDMI</b> Kytke tähän HDMI-kaapeli, joka tuo digitaalisen ääni- ja kuvasignaalin samanaikaisesti. Kytke tämä ulkoisen laitteen HDMI-lähtöön. (Katso sivua 25)
<b>7</b>	<b>HDMI TO TV (eARC/ARC)</b> Kytke tämä television HDMI-liitäntään. (Katso sivua 18)

- Kun irrotat virtajohdon pistorasiasta, vedä pistokkeesta. Älä vedä kaapelista.
- Älä kytke laitetta tai muita laitteita pistorasiaan, ennen kuin kaikki laitteiden väliset liitännät on tehty.

# 03 SOUNDBAR-LAITTEEN KAUKOSÄÄTIMEN KÄYTTÖ

## Paristojen asettaminen kaukosäätimeen ennen käyttöä (kaksi AAA-paristoa)



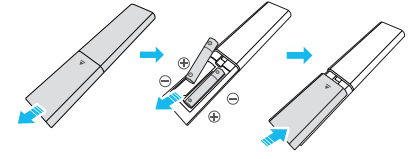



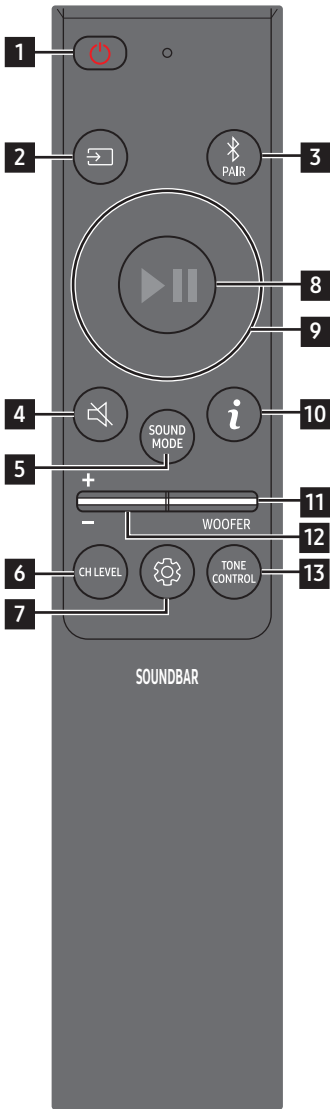



Liu'uta takakanntta nuolen suuntaan, kunnes se irtoaa kokonaan. Aseta kaksi AAA-paristoa (1,5 V) paikoilleen siten, että niiden napaisuus on oikea. Työnnä paristolokeron kansi takaisin paikalleen.



## Kaukosäätimen käyttäminen

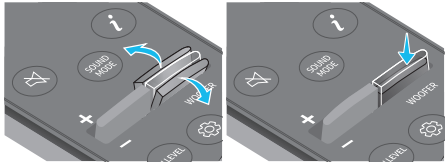

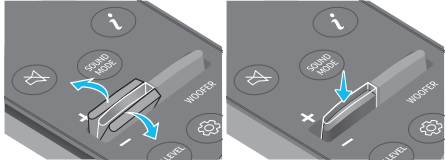
1	 <b>Virta</b>	Tällä voit käynnistää Soundbar-laitteen ja sammuttaa sen. <ul style="list-style-type: none"><li>• <b>Automaattinen virrankatkaisu -toiminto</b> Laitte sammuu automaattisesti seuraavissa tilanteissa:<ul style="list-style-type: none"><li>• <b>D.IN-, HDMI-, Wi-Fi- ja BT-</b>tiloissa, jos äänisignaalia ei vastaanoteta 18 minuuttiin.</li></ul></li></ul>
2	 <b>Lähde</b>	Tällä voit valita Soundbariin yhdistetyn lähteen.
3	 <b>Bluetooth PAIR</b>	Tällä voit asettaa Soundbar-laitteen Bluetooth-laitteparin muodostustilaan. Paina painiketta ja odota, että "BT PAIRING" -näytössä yhdistetään uusi Bluetooth-laitte.
4	 <b>Mykistä</b>	Voit mykistää äänet painamalla  ( <b>Mykistä</b> ) -painiketta. Voit poistaa mykistykseen painamalla sitä uudelleen.
5	 <b>SOUND MODE</b>	Painamalla tätä painiketta voit valita haluamasi äänitilan, kuten <b>Surround, Game, Standard</b> tai <b>Adaptive sound</b> . <ul style="list-style-type: none"><li>• <b>Standard</b> Toistaa alkuperäisen äänen.</li><li>• <b>Surround</b> Tarjoaa vakiotilaa laajemman äänikentän.</li><li>• <b>Game</b> Tarjoaa stereoskooppisen äänen, joka ympäröi sinut pelin tapahtumilla.</li><li>• <b>Adaptive Sound</b> Analysoi sisällön reaaliaikaisesti ja tarjoaa optimaalisen äänikentän automaattisesti sisällön ominaisuuksien perusteella.</li></ul>
6	 <b>CH LEVEL</b>	Painamalla tätä painiketta voit säätää kunkin kaiuttimen äänenvoimakkuutta, esimerkiksi <b>Centre level-, Side level-, Wide level-, Front Top level-, Rear level-</b> ja <b>Rear top level</b> -asetusta. <ul style="list-style-type: none"><li>• Voit säätää jokaisen kaiuttimen äänenvoimakkuutta valitsemalla <b>Centre level, Side level, Wide level</b> tai <b>Front Top level</b> Sound Settings-kohdassa ja säätämällä sitten äänenvoimakkuutta välillä -6/+6 <b>Ylös/alas</b>-painikkeilla.</li><li>• Jos surround-kaiuttimet on kytketty, valitse <b>Rear level</b> tai <b>Rear top level</b> ja säädä äänenvoimakkuutta välillä -6/+6 <b>Ylös/alas</b>-painikkeilla.</li><li>• <b>CH LEVEL</b> -asetuksen tekniset ominaisuudet voivat vaihdella mallikohtaisesti.</li></ul>

<p><b>7</b></p>	 <p><b>Äänen hallinta</b></p>	<p>Painamalla tätä painiketta voit määrittää äänitoiminnon, kuten <b>Spacefit sound</b>, <b>AVA</b>, <b>Voice enhance mode</b>, <b>Night mode</b>, <b>Sync</b>, <b>Surround speaker mode</b> tai <b>Virtual</b>. Voit muokata haluamaasi asetusta <b>Ylös/alas</b>.</p> <ul style="list-style-type: none"> <li>• Malli <b>Q7**B</b> ei tue <b>Spacefit sound</b>- ja <b>AVA</b>-toimintoja.</li> <li>• <b>Voice enhance mode</b> parantaa elokuvien ja TV-ohjelmien puhuttuja vuoropuheluja, jotta ne on helpompi kuulla.</li> <li>• <b>Night mode</b> on optimoitu yöajan katseluun niin, että asetuksia on säädetty vähentämään äänenvoimakkuutta, mutta pitämään vuoropuhelun selkeänä.</li> <li>• Voit säätää jokaisen taajuusalueen ääntä painamalla  (<b>Äänen hallinta</b>) -painiketta noin 5 sekuntia. 150 Hz, 300 Hz, 600 Hz, 1,2 kHz, 2,5 kHz, 5 kHz ja 10 kHz ovat valittavissa <b>Vasen/oikea</b> -painikkeilla, ja jokaista voi säätää välillä -6–+6 <b>Ylös/alas</b> -painikkeilla. (Varmista, että äänitilan asetuksena on "Standard".)</li> <li>• Jos TV:n kuva ja Soundbar-laitteen toistama ääni ovat epätahdistettuja, valitse <b>Sync</b> Äänen hallinta -kohdassa ja määritä sitten ääniviiveen asetukseksi 0–300 millisekuntia <b>Ylös/alas</b>-painikkeilla.</li> <li>• <b>Sync</b> on tuettu vain joissakin toiminnoissa.</li> <li>• Käytettävissä olevia <b>Surround speaker mode</b> -asetuksia tukee vain malli <b>Q9**B</b>.</li> <li>• <b>Virtual</b>-kaiutintoiminnon asetuksen voi valita vaihtoehdoista <b>ON/OFF</b> painamalla <b>Ylös/alas</b>-painikkeita.</li> </ul>
<p><b>8</b></p>	 <p><b>Toista/keskeytä</b></p>	<p>Voit toistaa musiikkia tai keskeyttää toiston painamalla tätä painiketta.</p>
<p><b>9</b></p>	 <p><b>Ylä- ja alapainike sekä oikea ja vasen painike</b></p>	 <p><b>Valitse ylös, alas, vasemmalle tai oikealle painamalla merkittyjä kohtia.</b></p> <p>Valitse tai määritä toimintoja painamalla painiketta ylös, alas, vasemmalle tai oikealle.</p> <ul style="list-style-type: none"> <li>• <b>Musiikin ohitus</b> Valitse seuraava musiikkitiedosto painamalla <b>Oikea</b> -painiketta. Valitse edellinen musiikkitiedosto painamalla <b>Vasen</b> -painiketta.</li> <li>• <b>ID SET</b> Käytä tätä asetusta, kun bassokaiutinta tai tiläänikaiuttimia ei ole yhdistetty tai ne on yhdistettävä uudelleen. Kun virta on katkaistu, paina <b>Ylös</b> -painiketta 5 sekuntia, jolloin <b>ID SET</b> -toiminto suoritetaan. (Katso sivua 16.)</li> </ul>
<p><b>10</b></p>	 <p><b>Tiedot</b></p>	<p>Painamalla tätä painiketta voit näyttää käytössä olevan toiminnon tai käytettävissä olevan koodekin tiedot. <b>BT</b>-tilassa se näyttää yhdistetyn laitteen (kun pariiliitos on muodostettu) tai "<b>BT ready</b>" -tekstin (kun on muodostettava pariiliitos).</p>
<p><b>11</b></p>	 <p><b>WOOFER LEVEL</b></p>	 <p>Voit säätää woofer (basso) -tasoa painamalla painiketta ylös- tai alaspäin.</p>
<p><b>12</b></p>	 <p><b>VOLUME</b></p>	 <p>Voit säätää äänenvoimakkuutta painamalla ylä- tai alapainiketta.</p> <ul style="list-style-type: none"> <li>• <b>Mykistä</b> Voit mykistää äänet painamalla <b>VOL</b>-painiketta. Voit poistaa mykistykseen painamalla sitä uudelleen.</li> </ul>
<p><b>13</b></p>	 <p><b>TONE CONTROL</b></p>	<p>Painamalla tätä painiketta voit säätää diskantti- tai bassoäänen voimakkuutta. Voit muokata haluamaasi asetusta <b>Ylös/ alas</b> -painikkeilla. Tämä toiminto otetaan käyttöön äänitilassa <b>Standard</b>-tilaa lukuun ottamatta.</p> <ul style="list-style-type: none"> <li>• Voit säätää diskantti- tai bassoäänen voimakkuutta valitsemalla <b>TREBLE</b> tai <b>BASS</b> Ääniasetukset -asetuksissa ja säätämällä sitten äänenvoimakkuutta välillä -6–+6 <b>Ylös/alas</b> -painikkeilla.</li> <li>• Bassotason muuttuessa myös woofertasoa säädetään vastaavasti.</li> </ul>

## Active Voice Amplifier (AVA)

- Analysoi ulkoiset äänet, kun Soundbar toistaa ääntä, jotta puheääni kuuluu aina selkeästi.
- Analyysin aikana ei tallenneta tietoja.
- Malli Q7\*\*B ei tue tätä toimintoa.

## Piilotettujen painikkeiden käyttäminen (painikkeet, joissa on vähintään kaksi toimintoa)

Piilotettu painike		Viitesivu
Kaukosäätimen painike	Toiminto	
WOOFER (ylös)	TV:n kaukosäädin käytössä / ei käytössä (valmiustila)	sivu 13
Ylös	ID SET	sivu 16
🔊 (Äänen hallinta)	7-alueinen taajuuskorjain	sivu 10

## Eri äänitehostetilojen lähtösignaalitiedot

⟨HW-Q930B / HW-Q935B⟩

Tehoste	Tulo	Lähtö
		Bassokaiuttimen ja surround-kaiuttimen kanssa
Standard	2.0-kan.	2.1-kan.
	5.1-kan.	5.1-kan. / 7.1-kan. (DTS)
	7.1-kan.	7.1-kan.
	Dolby Atmos®, DTS:X	7.1.4-kan.
Surround	2.0-kan.	9.1.4-kan.
	5.1-kan.	9.1.4-kan.
	7.1-kan.	9.1.4-kan.
	Dolby Atmos®, DTS:X	9.1.4-kan.
Game	2.0-kan.	9.1.4-kan.
	5.1-kan.	9.1.4-kan.
	7.1-kan.	9.1.4-kan.
	Dolby Atmos®, DTS:X	9.1.4-kan.
Adaptive Sound	2.0-kan.	9.1.4-kan.
	5.1-kan.	9.1.4-kan.
	7.1-kan.	9.1.4-kan.
	Dolby Atmos®, DTS:X	9.1.4-kan.



<HW-Q800B / HW-Q810B>

Tehoste	Tulo	Lähtö	
		Vain bassokaiutin sisältyy	Bassokaiuttimen ja surround-kaiuttimen kanssa
Standard	2.0-kan.	2.1-kan.	2.1-kan.
	5.1-kan.	5.1-kan.	5.1-kan. / 7.1-kan. (DTS)
	7.1-kan.	5.1-kan.	7.1-kan.
	Dolby Atmos®, DTS:X	5.1.2-kan.	7.1.4-kan.
Surround	2.0-kan.	5.1.2-kan.	7.1.4-kan.
	5.1-kan.	5.1.2-kan.	7.1.4-kan.
	7.1-kan.	5.1.2-kan.	7.1.4-kan.
	Dolby Atmos®, DTS:X	5.1.2-kan.	7.1.4-kan.
Game	2.0-kan.	5.1.2-kan.	7.1.4-kan.
	5.1-kan.	5.1.2-kan.	7.1.4-kan.
	7.1-kan.	5.1.2-kan.	7.1.4-kan.
	Dolby Atmos®, DTS:X	5.1.2-kan.	7.1.4-kan.
Adaptive Sound	2.0-kan.	5.1.2-kan.	7.1.4-kan.
	5.1-kan.	5.1.2-kan.	7.1.4-kan.
	7.1-kan.	5.1.2-kan.	7.1.4-kan.
	Dolby Atmos®, DTS:X	5.1.2-kan.	7.1.4-kan.

<HW-Q700B / HW-Q710B>

Tehoste	Tulo	Lähtö	
		Vain bassokaiutin sisältyy	Bassokaiuttimen ja surround-kaiuttimen kanssa
Standard	2.0-kan.	2.1-kan.	2.1-kan.
	5.1-kan.	3.1-kan.	5.1-kan.
	Dolby Atmos®, DTS:X	3.1.2-kan.	5.1.4-kan.
Surround	2.0-kan.	3.1.2-kan.	5.1.4-kan.
	5.1-kan.	3.1.2-kan.	5.1.4-kan.
	Dolby Atmos®, DTS:X	3.1.2-kan.	5.1.4-kan.
Game	2.0-kan.	3.1.2-kan.	5.1.4-kan.
	5.1-kan.	3.1.2-kan.	5.1.4-kan.
	Dolby Atmos®, DTS:X	3.1.2-kan.	5.1.4-kan.
Adaptive Sound	2.0-kan.	3.1.2-kan.	5.1.4-kan.
	5.1-kan.	3.1.2-kan.	5.1.4-kan.
	Dolby Atmos®, DTS:X	3.1.2-kan.	5.1.4-kan.

Surround-kaiuttimista ei kuulu ääntä kaksikanavaisessa toistossa, kun **Standard**-tila on käytössä. Jos haluat ottaa surround-kaiuttimien äänen käyttöön, vaihda tehostetilaksi **Surround**.

# Soundbar-laitteen äänenvoimakkuuden säätäminen television kaukosäätimellä







Voit säätää Soundbar-laitteen äänenvoimakkuutta television kaukosäätimellä.

- Tätä toimintoa voidaan käyttää vain infrapunakaukosäätimillä. Bluetooth-kaukosäätimiä (kaukosäätimiä, jotka vaativat laiteparin muodostamista) ei tueta.
- Ota televisiossa käyttöön asetus **Ulkoinen kaiutin**, jos haluat käyttää tätä toimintoa.
- Tätä toimintoa tukevat valmistajat:  
Samsung, VIZIO, LG, Sony, Sharp, PHILIPS, PANASONIC, TOSHIBA, Hisense, RCA

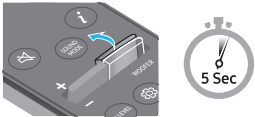
1. Sammuta Soundbar-laite.

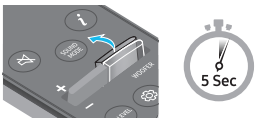
2. Työnnä **WOOFER** -painiketta ylöspäin ja pidä sitä painettuna 5 sekuntia.

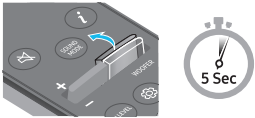
Joka kerta, kun painat **WOOFER** -painiketta ylöspäin ja pidät sitä painettuna 5 sekuntia, tila vaihtuu seuraavassa järjestyksessä: **“OFF-TV REMOTE”** (Oletustila), **“SAMSUNG-TV REMOTE”**, **“ALL-TV REMOTE”**.

Kaukosäätimen painike	Näyttö	Tila
	(Oletustila) 	Poista TV:n kaukosäädin käytöstä.
		Ota käyttöön Samsung-television infrapunakaukosäädin.
		Ota käyttöön muun valmistajan television infrapunakaukosäädin.

# 04 SOUNDBARIN KYTKEMINEN

## Virran ja laitteiden kytkeminen

Liitä bassokaiutin, surround-kaiuttimet ja Soundbar virtajohton avulla pistorasiaan seuraavassa järjestyksessä:

- Jos haluat lisätietoja virtavaatimuksista ja virrankulutuksesta, tarkista tuotteeseen kiinnitetty tarra. (Tarra löytyy Soundbar-päälaitteen takaosasta)

1. Kytke virtajohto bassokaiuttimeen.

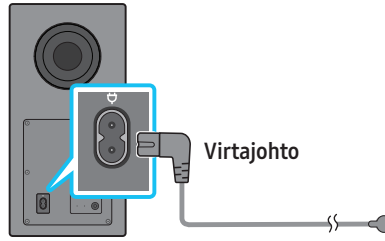

Bassokaiuttimen takaosa

2. Liitä virtajohto vasempaan ja oikeaan surround-kaiuttimeen. (valinnainen)

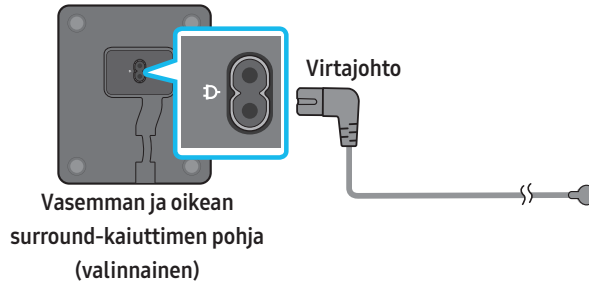

3. Liitä virtajohto Soundbariin.

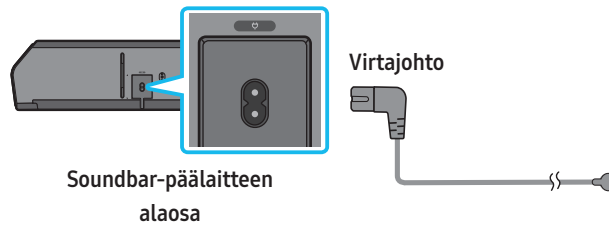

4. Kytke Soundbarin, bassokaiuttimen ja surround-kaiuttimien virta. Bassokaiutin ja surround-kaiuttimet yhdistetään automaattisesti, kun Soundbarin virta kytketään.

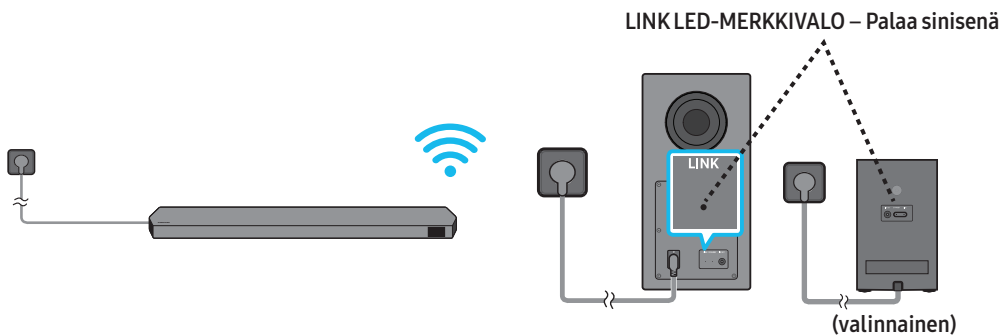

### HUOMAUTUS

- Kytke bassokaiuttimen ja surround-kaiuttimien virta ennen niiden yhdistämistä Soundbariin. Bassokaiutin ja surround-kaiuttimet yhdistetään automaattisesti, kun Soundbarin virta kytketään.
- Jos irrotat kytkennän ja kytket virtajohton uudelleen, kun tuotteen virta on päällä, Soundbarin virta kytketään automaattisesti päälle.
- Surround-kaiutinjärjestelmää tukevat vain tietyt mallit.

## Suositteltu kaiutinkokoonpano

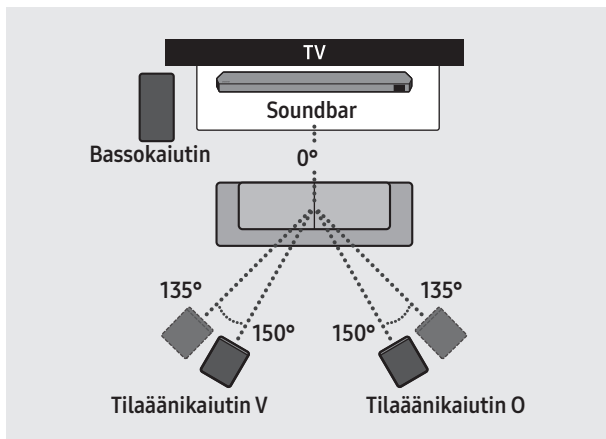

### ⚠ HUOMIO

- Langattomassa bassokaiuttimessa ja surround-kaiuttimissa on langattomat vastaanottoantennit. Suojaa laitteet vedeltä ja kosteudelta.
- Varmista optimaalinen kuunteluelämys poistamalla mahdolliset esteet langattoman bassokaiuttimen ja surround-kaiuttimien ympäriltä.

## Surround-kaiutintila (vain HW-Q930B, HW-Q935B)

Optimaalinen tilääni voidaan saavuttaa takakaiuttimien sijoittelulla. Katso kaiuttimien sijoittelu alla olevasta kuvasta.

Jos haluat ottaa tämän tilan käyttöön, valitse Surround Speaker -tila Soundbar-laitteen kaukosäätimellä.

(🔊 (Äänen hallinta) → Surround speaker → ▲ (Ylös) / ▼ (Alas) → Front / Rear)

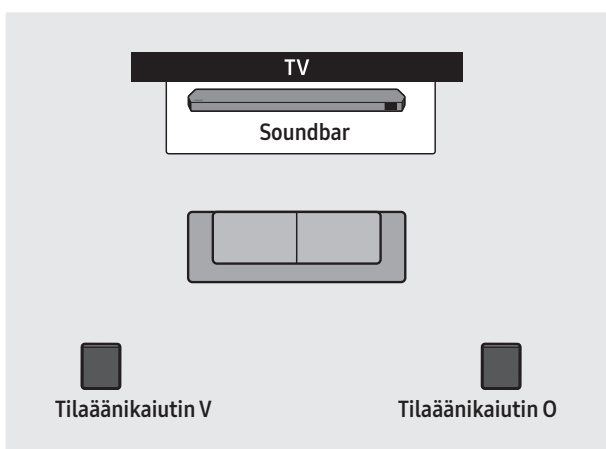

Sijoitus taakse

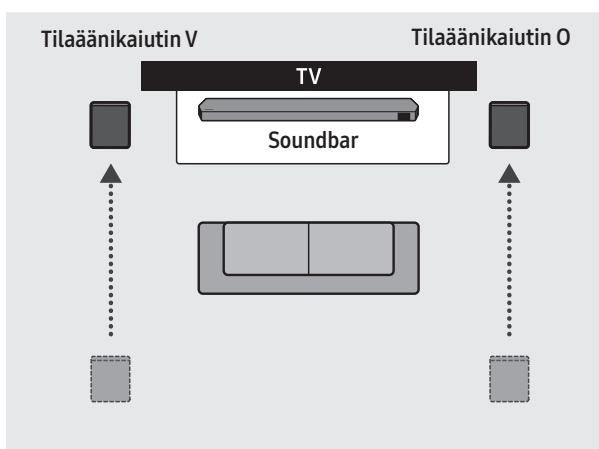

Sijoitus eteen

### HUOMAUTUS

- Tämä tila on käytettävissä vain tietyn surround-kaiuttimien sisältävissä Soundbar-malleissa.
- Suuntaa Front speaker -tilassa etukaiuttimet itseäsi kohti.
- Rear Speaker -tila otetaan oletusarvoisesti käyttöön.

## Bassokaiuttimen tai surround-kaiuttimien manuaalinen yhdistäminen

Ennen kuin kytket manuaalisesti alla annettujen ohjeiden mukaisesti, toimi seuraavasti:

- Tarkista, onko Soundbarin ja bassokaiuttimen tai surround-kaiuttimien virtajohdot liitetty oikein.
- Varmista, että Soundbarin virta on sammutettu.

1. Kytke Soundbarin päävirta pois päältä.
2. Pidä bassokaiuttimen ja surround-kaiuttimien takana olevaa **ID SET** -painiketta vähintään 5 sekunnin ajan painettuna.
  - Punainen merkkivalo jokaisen kaiuttimen takaosassa sammuu ja sininen merkkivalo vilkkuu.

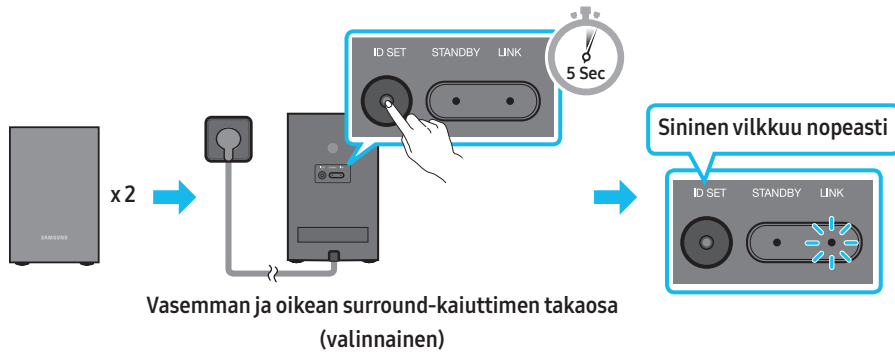
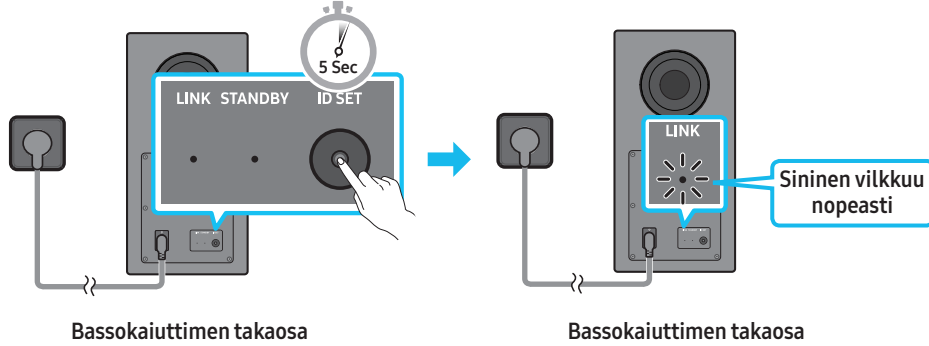

3. Pidä kaukosäätimen **Ylös** -painiketta painettuna 5 sekuntia.
  - **ID SET** -viesti näkyy Soundbar-laitteen näytössä hetken ja katoaa sitten.
  - Soundbar-laite käynnistyy automaattisesti, kun **ID SET** -toiminto on valmis.

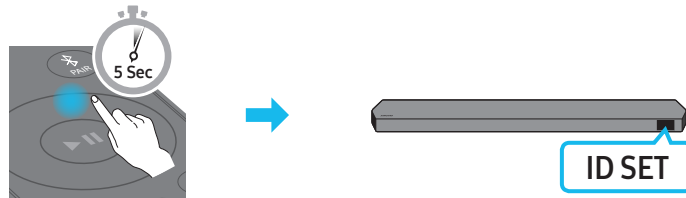



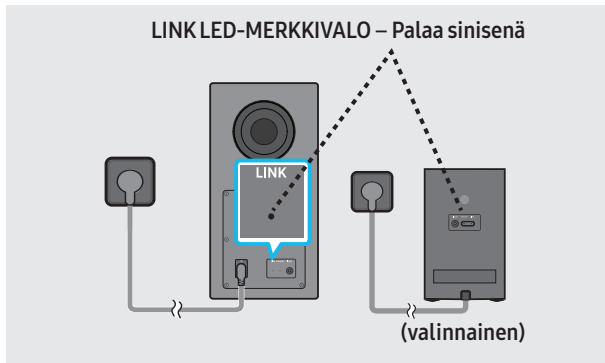



4. Tarkista, palaako LINK LED -merkkivalo sinisenä (yhteys valmis).



LINK LED -merkkivalo lakkaa vilkkumasta ja alkaa palaa tasaisesti sinisenä, kun Soundbarin ja langattoman bassokaiuttimen sekä surround-kaiuttimien välille muodostetaan yhteys.

## Bassokaiuttimen ja surround-kaiuttimien takana olevat LED-merkkivalot

Merkkivalo	Tila	Kuvaus	Ratkaisu
<p><b>Bassokaiutin</b></p>  <p>Sininen</p> <p><b>Surround-kaiuttimet (koskee vain tiettyjä malleja)</b></p>  <p>Sininen</p>	<p>Palaa</p> <p>Vilkkuu</p>	<p>Yhteys onnistui (normaali toiminta)</p> <p>Yhteyttä palautetaan</p>	<p>–</p> <p>Varmista, että Soundbar-päälaitteeseen kytketty virtakaapeli on kytketty oikein tai odota noin viisi minuuttia. Jos merkkivalo vilkkuu edelleen, yritä yhdistää bassokaiutin ja surround-kaiuttimet manuaalisesti. Katso sivua 16.</p>
<p><b>Bassokaiutin</b></p>  <p>Punainen</p> <p><b>Surround-kaiuttimet (koskee vain tiettyjä malleja)</b></p>  <p>Punainen</p>	<p>Palaa</p>	<p>Valmiustila (Soundbar-päälaitteen ollessa sammutettuna)</p> <p>Yhteys katkennut</p>	<p>Varmista, että Soundbar-päälaitteeseen kytketty virtakaapeli on kytketty oikein.</p> <p>Muodosta yhteys uudelleen. Katso yhteyden manuaalisen muodostamisen ohjeet sivulta 16.</p>
<p><b>Bassokaiutin</b></p>  <p>Sininen ja punainen</p> <p><b>Surround-kaiuttimet (koskee vain tiettyjä malleja)</b></p>  <p>Sininen ja punainen</p>	<p>Vilkkuu</p>	<p>Toimintahäiriö</p>	<p>Tarkista Samsung-huollon yhteystiedot tästä käyttöoppaasta.</p>

### HUOMAUTUS

- Jos päälaitteen virta katkaistaan, langaton bassokaiutin siirtyy valmiustilaan ja bassokaiuttimen takaosassa oleva STANDBY -merkkivalo vilkkuu ensin sinisenä useita kertoja ja muuttuu sitten punaiseksi.
- Jos käytät Soundbar-laitteen lähellä laitetta, joka käyttää samaa taajuutta kuin Soundbar-laite, häiriöt voivat aiheuttaa äänen katkeilua.
- Päälaitteen langattoman signaalin enimmäistoimintaetäisyys on noin 10 metriä, mutta se voi vaihdella käyttöympäristön mukaan. Jos päälaitteen ja langattoman bassokaiuttimen välissä on teräsbetoni- tai metalliseinä, järjestelmä ei ehkä toimi lainkaan, koska langaton signaali ei läpäise metallia.
- Surround-kaiutinjärjestelmää tukevat vain tietyt mallit.

### ⚠ HUOMIO

- Langattomassa bassokaiuttimessa ja surround-kaiuttimissa on langattomat vastaanottoantennit. Suojaa laitteet vedeltä ja kosteudelta.
- Varmista optimaalinen kuuntelu-elämys poistamalla mahdolliset esteet langattoman bassokaiuttimen ja surround-kaiuttimien ympäriltä.

# 05 YHTEYDEN MUODOSTAMINEN TELEVISIOON

## HDMI ARC (Audio Return Channel) -liitintää tukevan television kytkeminen

### ⚠ HUOMIO

- Kun sekä HDMI-kaapeli että optinen kaapeli ovat kytkettynä, HDMI-signaali vastaanotetaan ensin.
- Jos haluat kytkeä HDMI-kaapelin television ja Soundbarin välille, muista käyttää ARC-merkittyä liitintää. Muussa tapauksessa et ehkä kuule television ääniä.
- Suositeltu kaapeli on **High Speed HDMI Cable with Ethernet**.

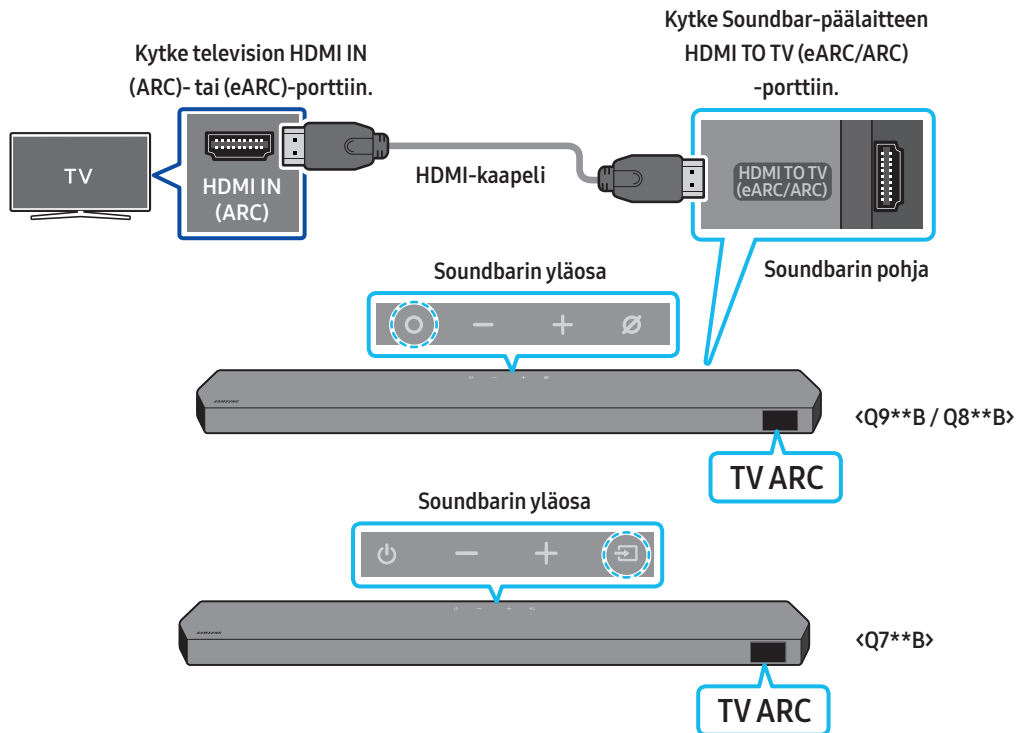

1. Sammuta Soundbarin ja television virta. Kytke sitten HDMI-kaapeli kuvassa näytetyllä tavalla.
2. Käynnistä Soundbar ja televisio.
3. Soundbar-päälaitteen näytössä näkyy "TV ARC" ja kuulet television äänet Soundbarista.
  - Jos television äänet eivät kuulu, paina Soundbarin yläosan **○ (Monitoimi)** -painiketta / **⏮ (Lähde)** -painiketta tai kaukosäätimen **⏮ (Lähde)** -painiketta ja valitse tilaksi "D.IN". Näytössä lukee ensin "D.IN" ja "TV ARC" – ja kuulet television äänet.
  - Kun kytket television, joka tukee eARC-toimintoa, näyttöön ilmestyy "eARC", ja kuulet äänen.
  - eARC-yhteyden muodostamista varten TV-valikon eARC-toiminnon pitäisi olla käytössä. Lisätietoja asetuksesta on TV:n käyttöoppaassa. (esim Samsung TV: Koti (🏠) → Valikko → Asetukset (⚙) → Kaikki asetukset (⚙) → Ääni → Expert Settings → HDMI-eARC Mode (Auto))
  - Jos "TV ARC" ei näy Soundbar-päälaitteen näytössä, tarkista, että HDMI-kaapeli on kytketty oikeaan porttiin.
  - Voit muokata Soundbarin äänenvoimakkuutta television kaukosäätimen äänenvoimakkuuspainikkeilla.

### HUOMAUTUS

- Kun yhdistät Soundbariin HDMI-kaapelilla HDMI ARC (äänten palautuskanava) -liitintää tukevan television, lähetät digitaaliset ääni- ja kuvatiedot kytkemättä erillistä optista kaapelia.
- Suosittelemme, että käytät ytimetöntä HDMI-kaapelia, jos se on mahdollista. Jos käytät ytimellistä HDMI-kaapelia, käytä kaapelia, jonka ytimen halkaisija on enintään 14 millia.
- Tämä toiminto ei ole käytettävissä, jos HDMI-kaapeli ei tue ARC-liitintää.
- Jos lähetyksen äänet ovat Dolby Digital -koodattuja ja television "Digital Output Audio Format" -asetuksena on PCM, suosittelemme sen vaihtamista Dolby Digitaliin. Kun vaihdat television asetusta, äänenlaatu paranee. (Television valikossa saatetaan käyttää eri nimiä kuin Dolby Digital ja PCM, mutta tämä riippuu televisiovalmistajasta.)
- ARC- ja eARC-protokollat tukevat Dolby Atmosia.
- Varmista, että sisältö tukee Dolby Atmos® -tekniikkaa.

## Kytkeminen optisella kaapelilla

### Yhteyden muodostamista edeltävä tarkistuslista

- Kun sekä HDMI-kaapeli että optinen kaapeli ovat kytkettyinä, HDMI-signaali vastaanotetaan ensin.
- Kun käytät optista kaapelia ja liitäntöjen suojakannet ovat paikoillaan, muista irrottaa suojakannet.

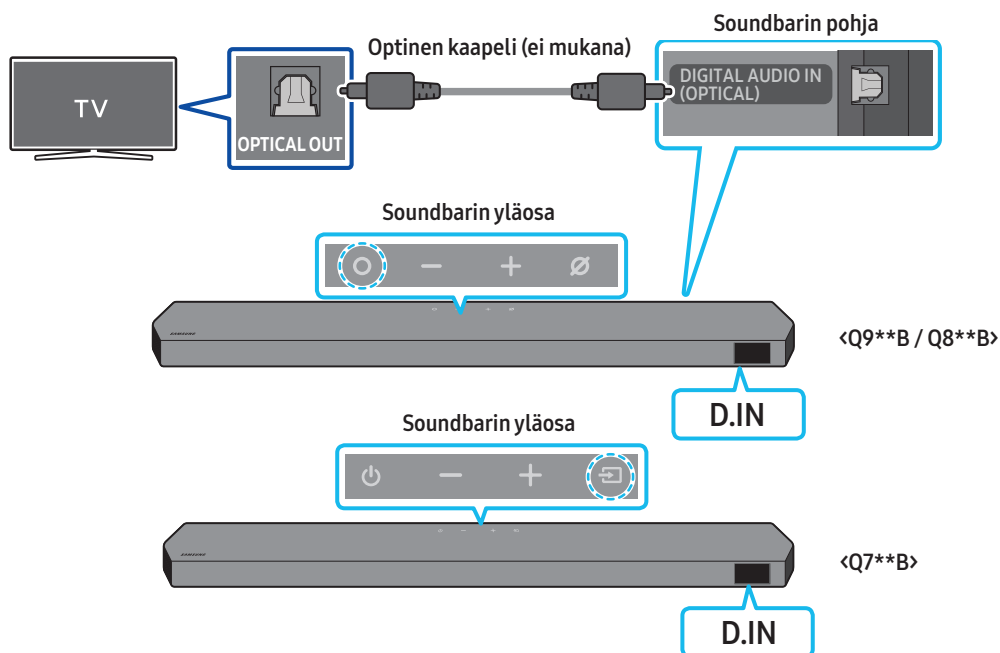

1. Kun television ja Soundbarin virta on sammutettuna, kytke Soundbarin **DIGITAL AUDIO IN (OPTICAL)** -portti ja television **OPTICAL**-lähtöportti optisella kaapelilla (ei toimiteta laitteen mukana) kuvan osoittamalla tavalla.
2. Käynnistä Soundbar ja televisio.
3. Paina Soundbar-laitteen yläosan **○ (Monitoimi)** -painiketta / **➡ (Lähde)** -painiketta tai kaukosäätimen **➡ (Lähde)** -painiketta ja valitse tilaksi **D.IN**.
4. Television äänet kuuluvat Soundbar-laitteesta.



# Bluetoothilla yhdistäminen

Kun Samsung-televisio yhdistetään Bluetoothilla, kuulet stereoäänet ilman vaivalloista kaapeleiden kytkemistä.

- Kerrallaan voi yhdistää vain yhden Samsung-televisioon.
- Voit yhdistää Bluetoothia tukevan Samsung-televisioon. Tarkista televisiosi tekniset tiedot.

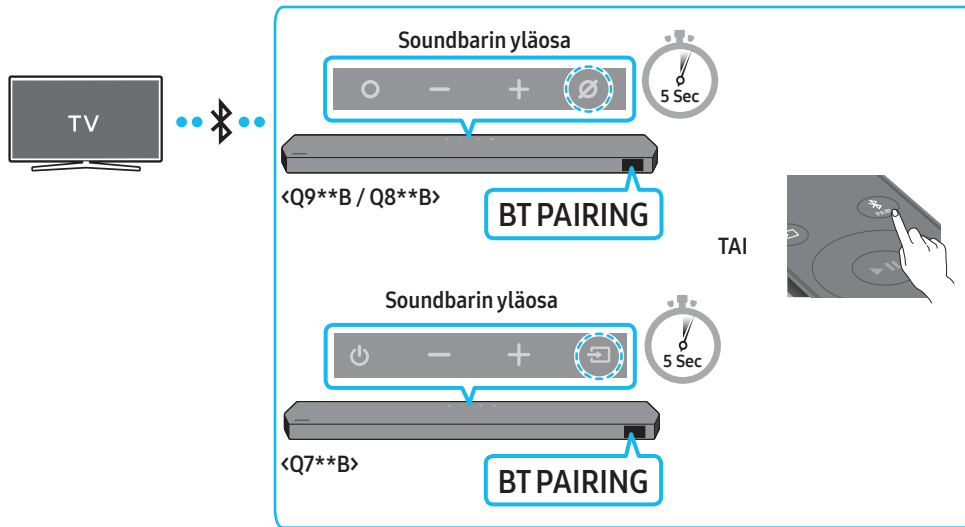

## Ensimmäinen yhteys

1. Paina Soundbarin kaukosäätimen **PAIR** -painiketta: näin laite siirtyy "BT PAIRING" -tilaan.  
(TAI) a. Paina **Monitoimi** / **Lähde** -painiketta yläpaneelissa ja valitse sitten "BT".  
"BT"-tila vaihtuu automaattisesti "BT PAIRING" -tilaksi muutaman sekunnin kuluttua automaattisesti tai "BT READY" -tilaksi, jos yhteys on tallennettuna.  
b. Kun näkyviin tulee teksti "BT READY", pidä Soundbar-laitteen yläpaneelin **Mikrofoni käytössä / ei käytössä** / **Lähde** -painiketta painettuna yli 5 sekuntia, kunnes "BT PAIRING" tulee näkyviin.
2. Valitse Samsung-televisioon Bluetooth-tila.  
(esimerkiksi Koti (🏠) → Valikko → Asetukset (⚙️) → Kaikki asetukset (⚙️) → Ääni → Äänilähtö → Bluetooth-kaiuttimien luettelo → Soundbar Q\*\*\*B (Bluetooth))
3. Valitse television luettelosta "Soundbar Q\*\*\*B".  
Käytettävissä olevan Soundbarin kohdalla lukee television Bluetooth-laiteluettelossa "Need Pairing" tai "Paired". Jos haluat yhdistää Samsung-televisioon Soundbariin, valitse viesti ja muodosta sitten yhteys.
  - Kun Samsung-televisio on yhdistetty, näet Soundbarin etunäytössä [Television nimi] → "BT".
4. Kuulet nyt Samsung-televisioon äänet Soundbarista.
  - Kun olet yhdistänyt Soundbarin Samsung-televisioosi kerran, muodosta yhteys uudelleen "BT READY" -tilassa.

### Jos laitteen yhdistäminen epäonnistuu

- Jos sinulla on jo Soundbar (esimerkiksi Soundbar Q\*\*\*B) Samsung-televisioon kaiutinluettelossa, poista se.
- Toista sitten vaiheet 1–3.

## Soundbarin ja Samsung-televisioon yhteyden katkaiseminen

Paina Soundbarin yläosan **Monitoimi** / **Lähde** -painiketta tai kaukosäätimen **Lähde** -painiketta ja valitse jokin muu tila kuin "BT".

- Yhteyden katkaiseminen vie aikaa, koska Samsung-televisioon täytyy vastaanottaa vastaus Soundbarilta.  
(Tähän kuuluva aika voi vaihdella Samsungin eri televisiomalleissa.)

## Mitä eroa BT READY- ja BT PAIRING -tiloilla on?

- **BT READY** : tässä tilassa voit yhdistää uudelleen minkä tahansa Samsungin television tai mobiililaitteen, joka on yhdistetty aiemmin.
- **BT PAIRING** : Tässä tilassa voit yhdistää Soundbariin uuden laitteen.  
(Paina Soundbar-kaukosäätimen **PAIR** -painiketta tai paina Soundbarin yläosan **☎ (Mikrofoni käytössä / ei käytössä)** / **↔ (Lähde)** -painiketta vähintään 5 sekunnin ajan, kun Soundbar on "BT"-tilassa.)

## Huomautuksia Bluetooth-yhteyksistä

- Jos haluat muodostaa Bluetooth-yhteyden uuden laitteen kanssa, uuden laitteen tulisi olla metrin säteellä.
- Jos sinulta kysytään PIN-koodia, kun muodostat Bluetooth-yhteyttä, anna PIN-koodiksi 0000.
- Soundbar sammuu automaattisesti, kun se on ollut valmiutilassa 18 minuuttia.
- Soundbar ei ehkä voi suorittaa Bluetooth-hakua tai muodostaa Bluetooth-yhteyttä oikein seuraavissa tilanteissa:
  - Jos Soundbarin ympärillä on vahva sähköinen kenttä.
  - Jos Soundbariin on yhdistetty samanaikaisesti useita Bluetooth-laitteita.
  - Jos Bluetooth-laite on sammutettu, jos ei ole paikoillaan tai jos siinä on toimintahäiriö.
- Elektroniset laitteet voivat aiheuttaa radiohäiriötä. Sähkömagneettisia aaltoja tuottavat laitteet on pidettävä etäällä Soundbar-päälaitteesta. Tällaisia ovat esimerkiksi mikroaaltouunit, langattoman lähiverkon laitteet jne.

# Wi-Fi-yhteyden muodostaminen

## Yhteyden muodostamista edeltävä tarkistuslista

- Wi-Fi-yhteys on käytettävissä vain Samsung-televisiossa.
- Varmista, että **langattoman reitittimen (Wi-Fi)** virta on kytketty ja että **televisio on yhdistetty reitittimeen**.
- Television ja Soundbarin on oltava yhdistettyinä samaan langattomaan verkkoon (Wi-Fi).
- Jos langaton reititin (Wi-Fi) käyttää DFS-kanavaa, television ja Soundbarin välille ei voi muodostaa Wi-Fi-yhteyttä. Saat lisätietoja ottamalla yhteyttä Internet-palveluntarjoajaasi.
- Valikot voivat vaihdella valmistusvuoden mukaan, joten perehdy television käyttöoppaaseen.
- Jos haluat muodostaa television ja Soundbarin välille Wi-Fi-yhteyden, yhdistä ensin Soundbar langattomaan reitittimeen. Lisätietoja Wi-Fi-yhteyden muodostamisesta on sivulla 29.

1. Lisätietoja Soundbarin Wi-Fi-yhteydestä on sivulla 29, "**Vaihtoehto 2: Wi-Fi-yhteyden (langaton verkko) muodostaminen**".

2. Vaihda television syöttölähde Soundbarin Ääni-valikossa.

- **Samsung-televisiot, jotka on julkistettu vuonna 2017 tai myöhemmin**

Koti (🏠) → Valikko → Asetukset (⚙️) → Kaikki asetukset (⚙️) → Ääni → Äänilähtö → Soundbar Q\*\*\*B (Wi-Fi)

## HUOMAUTUS

Wi-Fi Dolby Atmos -yhteys on käytettävissä joissakin Samsung-televisioissa ja joissakin Soundbar-malleissa.

## Q-Symphony-toiminnon käyttäminen

Q-Symphony-toimintoa käytettäessä Soundbar-laite synkronoituu Samsung-TV:n kanssa ja lähettää ääntä kahden laitteen kautta, mikä takaa optimaalisen tilaäänentoiston. Kun Soundbar-laite on yhdistetty, "TV+Soundbar" näkyy television **Äänilähtö** -valikon alapuolella. Valitse asianmukainen valikko.

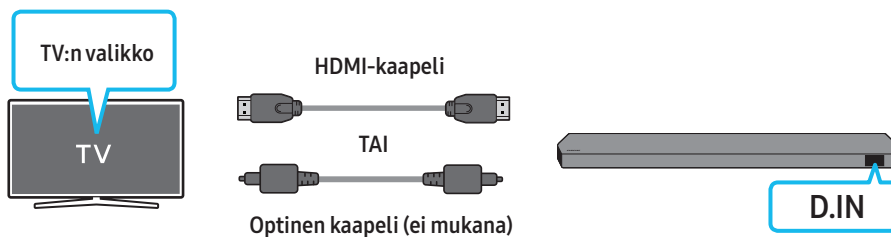

- Esimerkki TV:n valikosta: TV + [AV] Soundbar-sarjan nimi (HDMI)

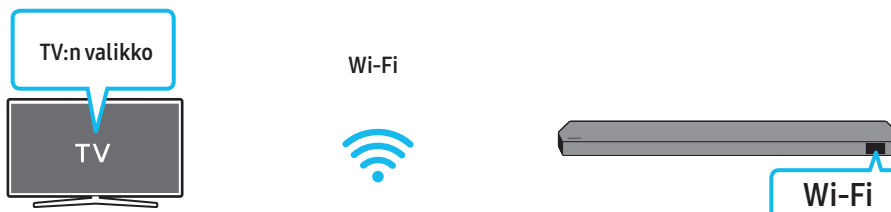

- Esimerkki TV:n valikosta: TV + [AV] Soundbar-sarjan nimi (Wi-Fi)

### HUOMAUTUS

- Toiminta voi määräytyä television tukemien koodekkien mukaan.
- Tämä toiminto on tuettu vain, kun HDMI-kaapeli tai optinen kaapeli (ei mukana) on yhdistetty tai Wi-Fi-yhteys on muodostettu.
- Näytetty viesti saattaa vaihdella TV-mallista riippuen.
- Varmista, että TV ja Soundbar-laite käyttävät samaa langatonta reititintä/taajuutta.
- Tämä toiminto on käytettävissä joissakin Samsung-televisioissa ja joissakin Soundbar-malleissa.

# Spacefit-äänen käyttäminen

Takaa optimaalisen äänenlaadun analysoimalla kuuntelutilat.

## Vaihtoehto 1. Yhteyden muodostaminen Soundbar-laitteen kautta

Jos haluat ottaa tämän toiminnon käyttöön, ota Spacefit sound -tila Soundbar-laitteen kaukosäätimellä käyttöön.

(🔊 (Äänen hallinta)) → "Spacefit sound Off" → ▲ ( Ylös ) → "Spacefit sound On")

- Tämä toiminto on käytettävissä kaikissa äänitiloissa.

## Vaihtoehto 2. Yhteyden muodostaminen television kautta

Jos haluat ottaa tämän toiminnon käyttöön, ota Mukautuva ääni+ -tila Samsung-television valikossa käyttöön.

(Koti (🏠)) → Valikko → Asetukset (⚙️) → Kaikki asetukset (⚙️) → General → Älykkään tilan asetukset → Mukautuva ääni+

- Soundbar-laitteen äänitilaksi muuttuu automaattisesti **Mukautuva ääni+**, jos otat **Mukautuva ääni+** -tilan televisiossa käyttöön.

### **HUOMAUTUS**

- Tämä toiminto toimii, kun Soundbar-laite muodostaa yhteyden johonkin Samsung-television.
- **Q7\*\*B**-mallit tukevat vain Yhteyden muodostaminen television kautta -menetelmää.

# 06 ULKOISEN LAITTEEN KYTKEMINEN

## Vaihtoehto 1: HDMI-kaapelilla kytkentä (Dolby Atmos / DTS:X -dekoodaus ja -toisto)

### Yhteyden muodostamista edeltävä tarkistuslista

- Jos Äänilähtö -asetuksissa on Toissijainen ääni -asetus, varmista, että Toissijainen ääni -asetuksena on Ei käytössä.
- Varmista, että sisältö tukee Dolby Atmos® / DTS:X -tekniikkaa.

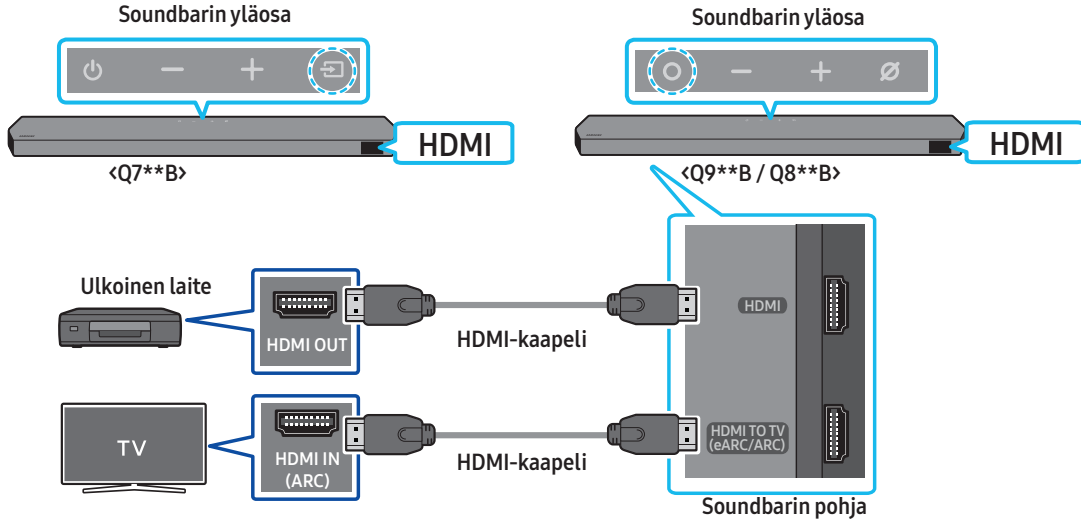

1. Yhdistä ulkoisen laitteen HDMI OUT -portti HDMI-kaapelilla Soundbarin pohjassa olevaan HDMI-porttiin.
2. Yhdistä television HDMI IN -portti HDMI-kaapelilla Soundbarin pohjassa olevaan HDMI TO TV (eARC/ARC) -porttiin.
3. Käynnistä Soundbar, televisio ja ulkoinen laite.
4. Paina **○ (Monitoimi)** / **⇒ (Lähde)** -painiketta Soundbar-laitteen yläosassa tai **⇒ (Lähde)** -painiketta kaukosäätimessä ja valitse sitten "HDMI"-tila.
5. Soundbarin näytössä näkyy, että HDMI-tila on valittuna, ja Soundbar alkaa toistaa ääntä.

### HUOMAUTUS

- **Kun käytössä on Dolby Atmos® / DTS:X:** Jos tulolähde on Dolby Atmos® / DTS:X, katso "Eri äänitehostetilojen lähtösignaalitiedot" sivulla 11.
- Kun Dolby Atmos® on käytössä, "DOLBY ATMOS" -teksti näkyy etuosan näytössä.
- Kun DTS:X otetaan käyttöön, etunäyttöön ilmestyy "DTS:X".
- **Dolby Atmos® / DTS:X -asetusten määrittäminen BD-soittimessa tai muussa laitteessa**  
Avaa BD-soittimen tai muun laitteen asetusvalikon äänilähtöasetukset ja varmista, että Bitstream-asetuksena on "Ei koodausta". Esimerkiksi Samsungin BD-soittimessa valitse Home Menu → Sound → Digital Output ja valitse sitten Bitstream (käsittelemätön).

### Tuettu UHD-signaalien määrittäminen (3840 x 2160p)

Kuvanopeus (fps)	Värisyvyys	RGB 4:4:4	YCbCr 4:4:4	YCbCr 4:2:2	YCbCr 4:2:0
< 60	8 bittiä	0	0	0	0
	10 bittiä	-	-	0	0
	12 bittiä	-	-	0	0
120	8 bittiä	-	-	-	-
	10 bittiä	-	-	-	-

- Tuettu määrittäminen voi vaihdella yhdistetyn ulkoisen laitteen tai käyttöolosuhteiden mukaan.

## Vaihtoehto 2: Kytkeminen optisella kaapelilla

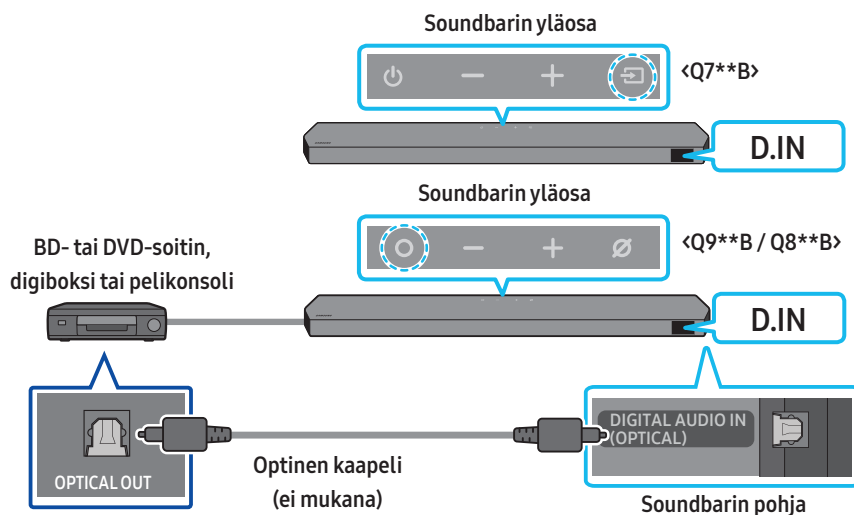

1. Kytke optinen kaapeli (ei mukana) Soundbar-laitteen **DIGITAL AUDIO IN (OPTICAL)** -liitäntään ja ulkoisen laitteen **OPTICAL OUT** -porttiin.
2. Käynnistä Soundbar-laite ja ulkoinen laite.
3. Paina **○ (Montoimi)** / **☞ (Lähde)** -painiketta Soundbar-laitteen yläosassa tai **☞ (Lähde)** -painiketta kaukosäätimessä ja valitse sitten **"D.IN"**-tila.
4. Soundbar-laite toistaa ulkoisesta laitteesta tulevat äänet.

# 07 MOBIILILAITTEEN YHDISTÄMINEN

## Vaihtoehto 1: Bluetoothilla yhdistäminen

Kun mobiililaitte yhdistetään Bluetoothilla, kuulet stereoäänet ilman vaivalloista kaapeleiden kytkemistä.

- Kun yhdistät Bluetooth-laitteen, jonka kanssa on muodostettu laitepari, silloin, kun Soundbarin virta ei ole päällä, Soundbar käynnistyy automaattisesti.

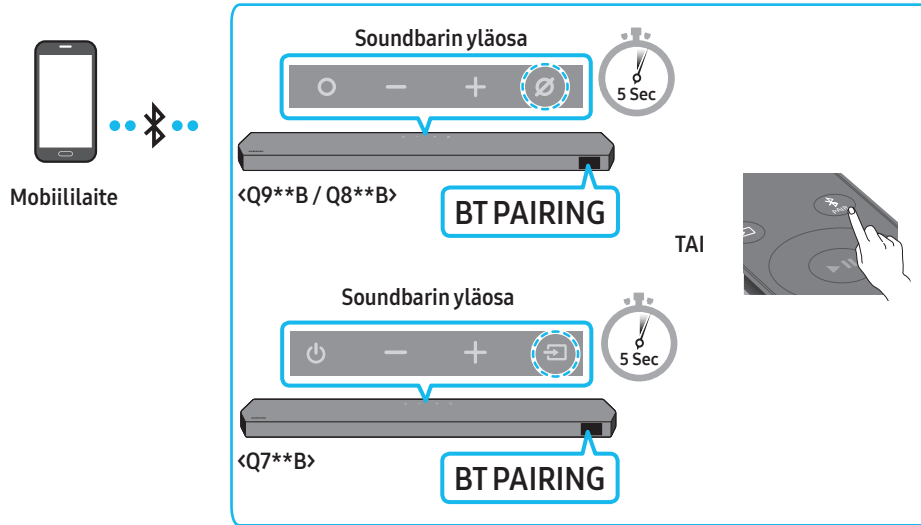

### Ensimmäinen yhteys

- Kun olet yhdistämässä uutta Bluetooth-laitetta, varmista, että se on metrin säteellä.

1. Paina Soundbarin kaukosäätimen **PAIR** -painiketta: näin laite siirtyy "BT PAIRING" -tilaan.

(TAI) a. Paina **Monitoimi** / **Lähde** -painiketta yläpaneelissa ja valitse sitten "BT".

"BT"-tila vaihtuu automaattisesti "BT PAIRING" -tilaksi muutaman sekunnin kuluttua automaattisesti tai "BT READY" -tilaksi, jos yhteys on tallennettuna.

b. Kun näkyviin tulee teksti "BT READY", pidä Soundbar-laitteen yläpaneelin **Mikrofoni käytössä / ei käytössä** / **Lähde** -painiketta painettuna yli 5 sekuntia, kunnes "BT PAIRING" tulee näkyviin.

2. Valitse laitteessasi näytettävästä luettelosta "Soundbar Q\*\*\*B".

- Kun Soundbar on yhdistetty mobiililaitteeseen, etunäytössä lukee [Mobiililaitteen nimi] → "BT".

3. Voit toistaa Bluetooth-yhteydellä yhdistetyssä laitteessa olevia musiikkiedostoja Soundbarin kautta.

- Kun olet yhdistänyt Soundbarin mobiililaitteeseen kerran, muodosta yhteys uudelleen "BT READY" -tilassa.

### Jos laitteen yhdistäminen epäonnistuu

- Jos sinulla on jo Soundbar (esimerkiksi "Soundbar Q\*\*\*B") mobiililaitteen kaiutinluettelossa, poista se.
- Toista vaiheet 1 ja 2.

### Mitä eroa BT READY- ja BT PAIRING -tiloilla on?

- **BT READY** : tässä tilassa voit yhdistää uudelleen minkä tahansa Samsungin television tai mobiililaitteen, joka on yhdistetty aiemmin.

- **BT PAIRING** : Tässä tilassa voit yhdistää Soundbariin uuden laitteen.

(Paina Soundbar-kaukosäätimen **PAIR** -painiketta tai paina Soundbarin yläosan **Mikrofoni käytössä / ei käytössä** / **Lähde** -painiketta vähintään 5 sekunnin ajan, kun Soundbar on "BT"-tilassa.)



## Huomautuksia Bluetooth-yhteyksistä

- Jos haluat muodostaa Bluetooth-yhteyden uuden laitteen kanssa, uuden laitteen tulisi olla metrin säteellä.
- Jos sinulta kysytään PIN-koodia, kun muodostat Bluetooth-yhteyttä, anna PIN-koodiksi 0000.
- Soundbar sammuu automaattisesti, kun se on ollut valmiustilassa 18 minuuttia.
- Soundbar ei ehkä voi suorittaa Bluetooth-hakua tai muodostaa Bluetooth-yhteyttä oikein seuraavissa tilanteissa:
  - Jos Soundbarin ympärillä on vahva sähköinen kenttä.
  - Jos Soundbariin on yhdistetty samanaikaisesti useita Bluetooth-laitteita.
  - Jos Bluetooth-laite on sammutettu, jos ei ole paikoillaan tai jos siinä on toimintahäiriö.
- Elektroniset laitteet voivat aiheuttaa radiohäiriötä. Sähkömagneettisia aaltoja tuottavat laitteet on pidettävä etäällä Soundbar-päälaitteesta. Tällaisia ovat esimerkiksi mikroaaltouunit, langattoman lähiverkon laitteet jne.
- Soundbar-laite tukee SBC-koodattua dataa (44,1 kHz, 48 kHz).
- Yhdistä vain Bluetooth-laitteeseen, joka tukee AZDP (AV) -toimintoa.
- Soundbar-laitetta ei voi yhdistää Bluetooth-laitteeseen, joka tukee vain HF (handsfree) -toimintoa.
- Kun yhdistät Soundbar-laitteen Bluetooth-laitteeseen, sijoita ne mahdollisimman lähelle toisiaan.
- Mitä kauempana Soundbar-laite ja Bluetooth-laite ovat toisistaan, sitä huonompi äänenlaatu on. Bluetooth-yhteys voi katketa, kun laitteet ovat tehollisen käyttöalueen ulkopuolella.
- Bluetooth-yhteys ei ehkä toimi tarkoitetulla tavalla alueilla, joilla vastaanoton laatu on huono.
- Bluetooth-laitteessa voi esiintyä kohinaa tai toimintahäiriö seuraavissa tilanteissa:
  - Kun runko on kosketuksissa Bluetooth-laitteen tai Soundbar-laitteen lähinvastaanottoimeen
  - Kulmissa tai kun lähellä on este, kuten seinä tai väliseinä, jotka voivat aiheuttaa sähköisiä muutoksia.
  - Kun laite on alttiina muiden samalla taajuusalueella toimivien tuotteiden, kuten lääkinällisten laitteiden, mikroaaltouunien ja langattomien lähiverkkolaitteiden, aiheuttamille radiohäiriöille.
  - Ovien ja seinien kaltaiset esteet voivat vaikuttaa äänenlaatuun, vaikka laitteet olisivat tehollisella käyttöetäisyydellä toisistaan.
- Huomaa, että Soundbar-laitetta ei voi liittää muiden Bluetooth-laitteiden pariin Bluetooth-toiminnon käytön aikana.
- Tämä langaton laite voi toiminnassa ollessaan aiheuttaa sähköisiä häiriöitä.

## Bluetooth-laitteen ja Soundbar-laitteen yhteyden katkaiseminen

Voit katkaista Bluetooth-laitteen ja Soundbar-laitteen välisen yhteyden. Katso ohjeet Bluetooth-laitteen käyttöoppaasta.

- Soundbar-laitteen yhteys katkeaa.
- Kun Soundbarin yhteys Bluetooth-laitteeseen katkaistaan, Soundbarin etunäytössä näkyy "BT DISCONNECTED".

## Soundbar-laitteen ja Bluetooth-laitteen yhteyden katkaiseminen

Paina **O (Monitoimi)** / **↵ (Lähde)** -painiketta Soundbar-laitteen yläosassa tai **↵ (Lähde)** -painiketta kaukosäätimessä ja poista "BT"-tila käytöstä.

- Yhteyden katkaiseminen vie aikaa, koska Bluetooth-laitteen täytyy vastaanottaa vastaus Soundbarilta. (Yhteyden katkaisuaika voi vaihdella Bluetooth-laitteen mukaan.)
- Kun Soundbarin yhteys Bluetooth-laitteeseen katkaistaan, Soundbarin etunäytössä näkyy "BT DISCONNECTED".

## Vaihtoehto 2: Wi-Fi-yhteyden (langaton verkko) muodostaminen

Jos haluat yhdistää Soundbarin mobiililaitteeseen langattomalla verkolla (Wi-Fi), tarvitset **SmartThings**-sovelluksen.

### Ensimmäinen yhteys

1. Asenna **SmartThings**-sovellus mobiililaitteeseesi (älypuhelimeen tai tablet-laitteeseen) ja käynnistä sovellus.
2. Lisää Soundbar-laite sovelluksen näyttöön tulevien ohjeiden mukaisesti.
  - Automaattinen ponnahdusikkuna (toinen näyttökuva alla) ei ehkä näy joissakin laitteissa. Jos ponnahdusikkuna ei avaudu, paina “+”-painiketta **Home**-näytössä. Soundbar-laite lisätään sovellukseen.
  - Alla oleva kuva voi vaihdella sovellusversion mukaan.

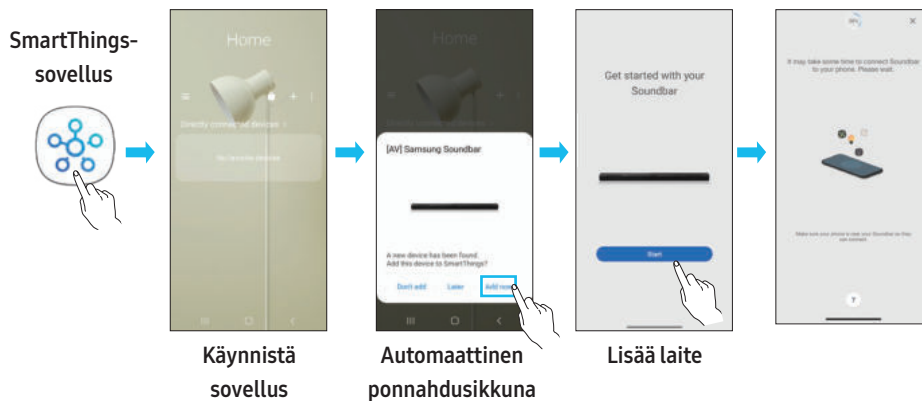

# Tap Sound -toiminnon käyttäminen

Napauttamalla Soundbar-laitetta mobiililaitteella voit toistaa mobiililaitteessa olevaa sisältöä Soundbar-laitteen kautta.

- Tämä toiminto ei ehkä ole tuettu kaikissa mobiililaitteissa.
- Tämä toiminto on yhteensopiva vain niiden Samsung-mobiililaitteiden kanssa, joissa on Android 8.1 tai uudempi versio.

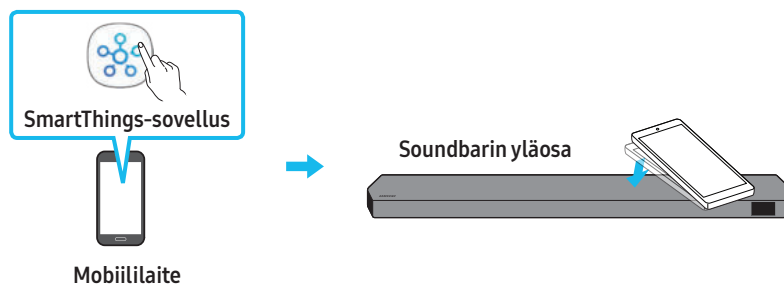

1. Ota laitteen **Tap Sound** -toiminto käyttöön.
  - Lisätietoja toiminnon ottamisesta käyttöön on kohdassa "**Tap Sound -toiminnon asettaminen**" alla.
2. Napauta Soundbar-laitetta mobiililaitteella. Valitse näyttöön tulevassa viesti-ikkunassa "**Start now**"  
Mobiililaitteen ja Soundbar-laitteen välille muodostetaan Bluetooth-yhteys.
3. Toista mobiililaitteessa olevan sisällön ääntä Soundbar-laitteen kautta.
  - Tämä toiminto yhdistää mobiililaitteen Soundbar-laitteeseen Bluetooth-yhteyden kautta tunnistamalla värinän, jota syntyy, kun laite koskettaa Soundbar-laitetta.
  - Varmista, että mobiililaite ei napauta Soundbar-laitteen terävää kulmaa. Soundbar-laite tai mobiililaite voi naarmuuntua tai vaurioitua.
  - Suosittelemme, että mobiililaite suojataan kotelolla. Napauta kevyesti Soundbar-laitteen yläosassa olevaa leveää aluetta käyttämättä liiallista voimaa.
  - Jos haluat käyttää tätä toimintoa, päivitä **SmartThings**-sovellus uusimpaan versioon.  
Tämä toiminto ei ehkä ole tuettu kaikissa sovellusversioissa.

## Tap Sound -toiminnon asettaminen

Ota **Tap View, Tap Sound** -toiminto käyttöön **SmartThings** -sovelluksen avulla.

1. Käynnistä **SmartThings**-sovellus mobiililaitteessa.
2. Valitse (☰ → ⚙️) mobiililaitteessa näkyvässä **SmartThings**-sovellusnäytössä.
3. Jos haluat, että toiminto toimii, kun mobiililaite siirretään lähelle Soundbar-laitetta, valitse **Tap View, Tap Sound** -asetukseksi Käytössä. Toiminto otetaan käyttöön.

## **HUOMAUTUS**

- Kun mobiililaite on virransäästötilassa, **Tap Sound** -toiminto ei toimi.
- **Tap Sound** -toiminto ei ehkä toimi, jos Soundbar-laitteen lähellä on sähkölaitteita tai muita radiohäiriöitä aiheuttavia laitteita. Varmista, että laitteet, jotka voivat aiheuttaa radiohäiriöitä, ovat riittävän kaukana Soundbar-laitteesta.

## 08 YHTEYDEN MUODOSTAMINEN APPLE AIRPLAY 2:N KAUTTA

- Tämä toiminto ei ehkä ole käytettävissä joissakin maissa.
- Tämä Samsungin Soundbar-laite tukee AirPlay 2:ta ja vaatii iOS 11:4:n tai uudemman.

AirPlay 2:lla voit suoratoistaa musiikkia, podcasteja ja muita äänisisältöjä Apple-laitteista Samsungin Soundbar-laitteeseen.

- Varmista, että Soundbar-laitteen virta on kytketty ja että Soundbar-laite on yhdistetty Apple-laitteen kanssa samaan Wi-Fi-verkkoon.
- Valitse  AirPlayta tukevasta sovelluksesta tai iPhoneen, iPadin tai Macin Ohjauskeskuksesta.
- Valitse käytettävissä olevien laitteiden luettelosta Soundbar-laite, josta haluat toistaa nykyisen äänen.

# 09 SEINÄKIINNIKKEEN ASENTAMINEN

## Asennuksen varotoimet

- Asenna vain pystysuoralle seinälle.
- Älä asenna liian kuumaan tai kosteaan paikkaan.
- Varmista, että seinä kestää tuotteen painon. Jos ei, vahvista seinää tai valitse toinen asennuspaikka.
- Osta ja käytä kiinnitysruuveja tai ankkureita, jotka on tarkoitettu asennusseinän materiaalia varten (esimerkiksi kipsilevy, tiili tai puu). Jos mahdollista, kiinnitä ruuvit seinän pystypuihin.
- Osta seinäasennusruuveja, jotka sopivat sen seinän tyyppiin ja paksuuteen, johon haluat asentaa Soundbarin.
  - Halkaisija: M5
  - Pituus: suosittelemme vähintään 35 millia.
- Yhdistä laitteen kaapelit ulkoiisiin laitteisiin, ennen kuin asennat Soundbar-laitteen seinälle.
- Varmista, että laitteen virta on katkaistu ja sen virtajohto irrotettu pistorasiasta, ennen kuin asennat laitteen. Muutoin on olemassa sähköiskun vaara.

## Seinäkiinnitysosat

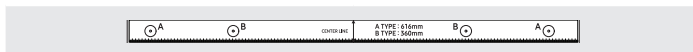

Seinäkiinnitin

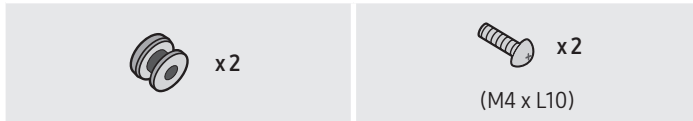

Pidikeruuvi

Ruuvi



Seinäkiinnitinkannatin

1. Aseta **seinäkiinnitin** seinäpintaa vasten.
  - **Seinäkiinnitin** on asetettava vaakasuoraan asentoon.
  - Jos TV on asennettu seinälle, asenna Soundbar-laite vähintään 5 cm:n päähän TV:n alapuolelle.

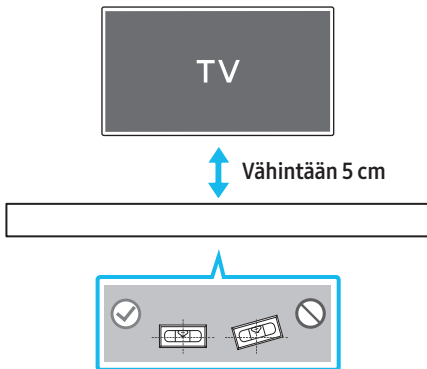

2. Kohdista **seinäkiinnittimen keskiviiva** TV:n keskikohtaan (jos asennat Soundbar-laitteen TV:n alapuolelle) ja kiinnitä sitten **seinäkiinnitin** seinään teipillä.
  - Jos et tee asennusta TV:n alapuolelle, aseta **keskiviiva** asennusalueen keskikohtaan.

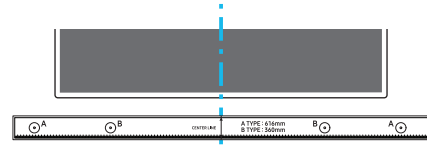

Keskiviiva

3. Merkitse kiinnitysruuvien paikat työntämällä kuulakärkikynän tai terävän lyijykynän kärki oppaan kummassakin päässä olevan **A-TYYPPI**-kuvan keskikohtaan läpi ja irrota sitten **seinäkiinnitin**.

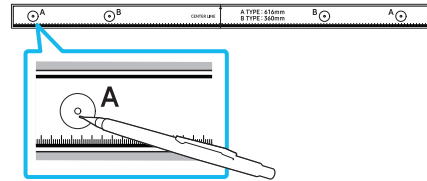

4. Pora sopivan kokoisella poranterällä seinään reikä kummankin merkinnän kohdalle.
  - Jos merkinnät eivät vastaa tappien paikkoja, varmista, että asetat reikiin oikeanlaiset ankkurit tai kiinnitystulpat, ennen kuin asennat kiinnitysruuvit. Jos käytät ankkureita tai kiinnitystulppia, varmista, että poraamasi reiät ovat tarpeeksi suuret käyttämillesi ankkureille tai kiinnitystulpile.
5. Työnnä ruuvi (ei mukana) jokaisen **pidikeruuv**in läpi ja kierrä sitten jokainen ruuvi tiukasti kiinni kiinnitysruuvien reikään.

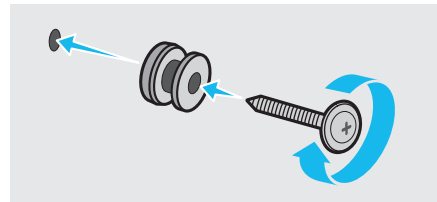

6. Asenna **kaksi seinäkiinnitintä** oikean suuntaisesti Soundbar-laitteen alaosaan kahdella **ruuvilla**.

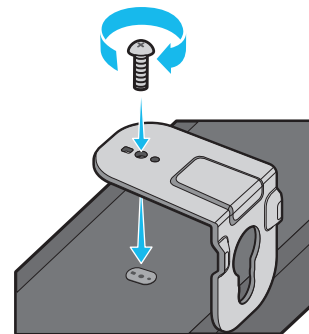

- Varmista asentaessasi, että **seinäkiinnittimien** ripustinosa on Soundbar-laitteen takana.

Soundbarin takaosa



Soundbarin oikea sivu

7. Asenna Soundbar-laitte siihen kiinnitettyjen **seinäkiinnittimien** avulla ripustamalla **seinäkiinnittimet** seinässä oleviin **pidikeruuveihin**.

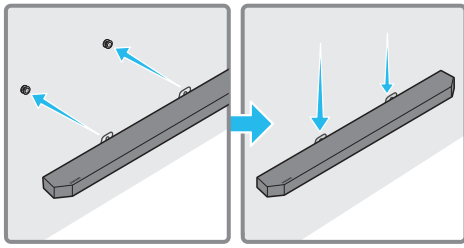

8. Liu'uta Soundbar-laitetta alaspäin alla olevan kuvan mukaan niin, että **seinäkiinnittimet** ovat pitävästi **pidikeruuvien** varassa.
- Työnä **pidikeruuvit seinäkiinnittinten** leveään osaan (alaosaan) ja liu'uta sitten **seinäkiinnittimet** alas niin, että **seinäkiinnittimet** ovat tukevasti **pidikeruuveissa**.

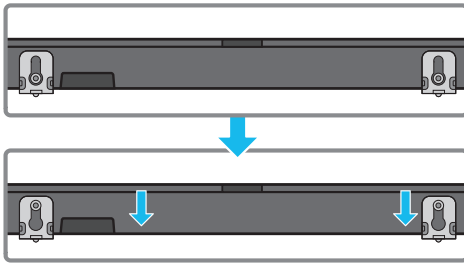

## Surround-kaiuttimien asentaminen seinään (koskee vain tiettyjä malleja)

Voit ostaa erikseen seinätelineet surround-kaiuttimien asentamiseksi seinään.

Samsung Electronics ei myy seinäasennuskiinnikkeitä.

### Surround-kaiuttimien seinäasennusta koskevia huomautuksia

- Surround-kaiuttimien seinäasennuskiinnikkeiden on kestävä yli 8,0 kg:n paino.
- Reiän koko: kierre 1/4 - 20 UNC
  - Vakioruuvi: 6,35 mm ø, kierreväli 1,27 mm
  - Pituus: 18 mm pitkä
  - Määrä: Vasen 1 KPL / Oikea 1 KPL

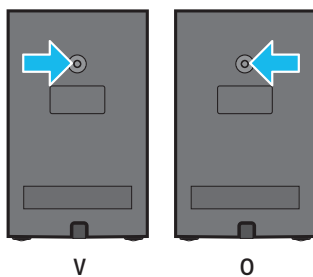

- Tarkista seinän lujuus ennen seinätelineen pidikkeiden asentamista. Jos kestävyys ei riitä, vahvista seinää ennen seinäkiinnittimien ja kaiuttimien asentamista seinälle.
- Samsung ei vastaa tuotteelle aiheutuvista vahingoista, jotka johtuvat tuotteen väärästä asennuksesta.
- Älä asenna kaiuttimia sivuttain tai ylösalaisin.

# 10 SOUNDBAR-LAITTEEN ASENTAMINEN TELEVISION ETEEN

## Osa

 x 4

**Kumitassu**

Kiinnitä **kumitassut** Soundbarin pohjaan, ennen kuin asetat sen TV-jalustalle. Kiinnitä **kumitassut** niin, että ne eivät ulotu TV-telineen reunojen ulkopuolelle. Katso alla olevaa kuvaa.

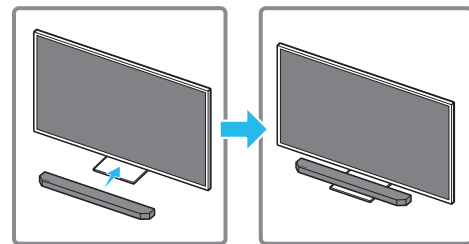
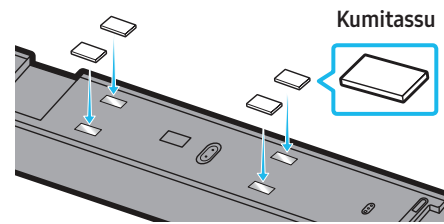

Sijoita Soundbar-laitte TV:n jalustaan.

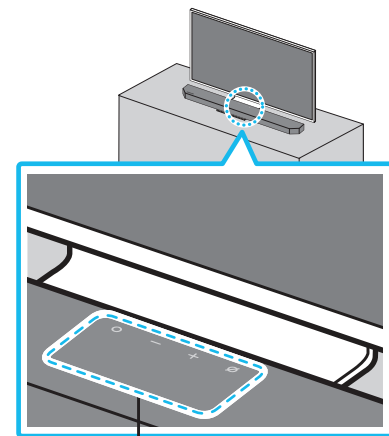

**Mikrofonit (koskee vain tiettyjä malleja)**

Kohdista kuvan mukaisesti Soundbar-laitteen keskikohta TV:n keskikohtaan ja aseta Soundbar-laite varovasti TV:n jalustaan. Aseta mikrofonit (koskee vain tiettyjä malleja) tällöin jalustan eteen, jotta puheentunnistus ei häiriinny.

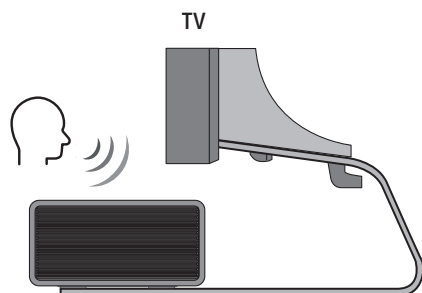

Soundbarin oikea sivu

#### HUOMAUTUS

- Varmista, että Soundbar-laite on asetettu tasaiselle ja vakaalle alustalle.
- Riittämätön etäisyys televisioon voi aiheuttaa puheentunnistukseen ja akustiikkaan liittyviä ongelmia.
- Yllä oleva kuva vaihtelee mallin mukaan.
- Malli Q7\*\*B ei tue tätä toimintoa.

## 11 OHJELMISTOPÄIVITYS

### Automaattinen päivitys

Kun Soundbar on yhteydessä Internetiin, ohjelmisto päivitetään automaattisesti aina, kun Soundbar sammutetaan.

- Jos haluat käyttää automaattista päivitystoimintoa, Soundbarin täytyy olla yhteydessä Internetiin.

Soundbarin Wi-Fi-yhteys katkaistaan, jos Soundbarin virtajohto irrotetaan tai sähköt katkeavat. Jos sähköt katkeavat ja palaavat tai jos kytket virtajohdon uudelleen, käynnistä Soundbar ja yhdistä se uudelleen Internetiin.

### USB-päivitys

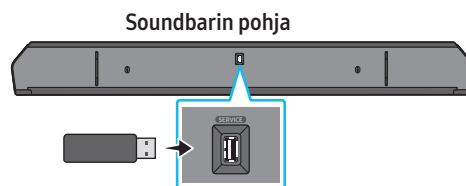

#### Samsung voi jatkossa tarjota päivityksiä Soundbarin laiteohjelmistoon.

Kun päivitys on saatavilla, voit päivittää Soundbarin liittämällä sen **SERVICE**-porttiin USB-muistitikon, joka sisältää laiteohjelmistopäivityksen.

1. Siirry Samsungin sivustoon ([www.samsung.com](http://www.samsung.com)) → etsi mallin nimi asiakastuen valikosta.
  - Lisätietoja päivittämisestä on kohdassa Päivitysoapas.
2. Lataa päivitystiedosto (USB-tyyppi).
3. Pura tiedoston pakkaus, jolloin syntyy tiedostonimen mukainen kansio.
4. Tallenna luotu kansio USB-muistiin ja liitä se sitten Soundbar-laitteeseen.
5. Käynnistä Soundbar-laite. Tämän jälkeen tuote päivitetään 3 minuutin kuluessa, ja näytössä näkyy ilmoitus "UPDATE".
  - Älä sammuta laitetta tai poista USB-muistia päivityksen aikana.
  - Jos "UPDATE" -ilmoitusta ei näy näytössä, irrota virtajohto Soundbar-laitteesta ja kytke se sitten uudelleen.
  - Jos uusin versio on jo asennettu, päivitystä ei suoriteta.
  - USB-tyypin mukaan voi olla, että päivitystä ei tueta.

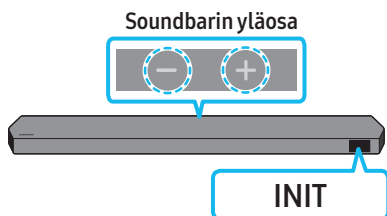

Kun Soundbar-laite on käynnissä, paina **— + (Äänenvoimakkuus)** -painikkeita samanaikaisesti vähintään 5 sekuntia. Näytössä lukee "INIT" ja Soundbar alustetaan.

## **!** HUOMIO

- Kaikki Soundbar-laitteen asetukset alustetaan. Tee tämä vain, kun alustus on tarpeen.

## 12 VIANMÄÄRITYS

Tarkista seuraavat asiat ennen yhteydenottoa huoltoon.

### Soundbar-laite ei käynnisty.

- Tarkista, että Soundbarin virtajohto on kunnolla kiinni pistorasiassa.

### Soundbar-laite toimii arvaamattomasti.

- Irrota virtajohto ja kytke se sitten uudelleen.
- Katkaise ja kytke ulkoisen laitteen virta ja yritä uudelleen.
- Jos signaalia ei ole, Soundbar sammuu automaattisesti tietyn ajan kuluttua. Kytke virta päälle. (Katso sivua 9.)

### Kaukosäädin ei toimi.

- Suuntaa kaukosäädin suoraan Soundbar-laitetta kohti.
- Vaihda paristot uusiin.

### Soundbar-laitteen merkkivalo alkaa palaa tasaisesti punaisena.

- Mikrofoni on poissa päältä.  
Laita mikrofoni päälle. (Katso sivua 7.)

### Soundbar-laitteesta ei kuulu ääntä.

- Soundbarin äänenvoimakkuus on liian pieni tai äänet on mykistetty. Säädä äänenvoimakkuutta.
- Kun mikä tahansa ulkoinen laite on yhdistettynä (digiboksi, Bluetooth-laite, mobiililaite jne.), säädä ulkoisen laitteen äänenvoimakkuutta.
- Valitse television äänilähdöksi Soundbar. (Samsung-televisiossa voit tehdä sen valitsemalla Koti (🏠) → Valikko → Asetukset (⚙️) → Kaikki asetukset (⚙️) → Ääni → Äänilähtö → valitse Soundbar)
- Kaapeli voi olla löysällä Soundbar-laitteen liitännässä. Irrota kaapeli ja kytke se uudelleen.
- Irrota virtajohto kokonaan, kytke se uudelleen ja kytke virta.
- Alusta tuote ja yritä uudelleen. (Katso sivua 35.)

### Bassokaiuttimesta tai takakaiuttimista ei kuulu ääntä.

- Tarkista, palavatko bassokaiuttimen ja surround-kaiuttimien takana olevat LED-merkkivalot sinisenä. Yhdistä Soundbar ja bassokaiutin sekä surround-kaiuttimet uudelleen, jos merkkivalo vilkkuu sinisenä tai se on muuttunut punaiseksi. (Katso sivua 16.)
- Jos Soundbar-laitteen ja bassokaiutin välissä on este, voi ilmetä ongelmia. Siirrä laitteet kauemmas esteistä.
- Muut lähellä olevat radiotaajuisia signaaleja lähettävät laitteet voivat häiritä yhteyttä.  
Pidä kaiutin etäällä tällaisista laitteista.
- Irrota virtapistoke ja kytke se takaisin.



### Jos bassokaiuttimen ja surround-kaiuttimen äänessä ilmenee huojuntaa, viivettä tai kohinaa

- Jos Soundbarin ja bassokaiuttimen välissä on jokin esine, se saattaa aiheuttaa ongelmia. Siirrä ne paikkaan, jossa ei ole tällaisia esineitä.
- Äänessä voi ilmetä huojuntaa tai viivettä, kun bassokaiutin ja surround-kaiutin ovat kaukana Soundbarista. Siirrä ne Soundbarin lähelle.
- Äänessä voi ilmetä huojuntaa tai viivettä, kun Soundbar on lähellä instrumenttia tai sähköistä laitetta, joka saattaa aiheuttaa radiohäiriöitä. Siirrä Soundbar kauas laitteista, jotka saattavat aiheuttaa radiohäiriöitä. (Esim. langaton reititin)
- Vaihda TV-verkon yhteyden tila langattomasta langalliseksi.

### Bassokaiuttimen äänenvoimakkuus on liian pieni

- Toistettavan sisällön alkuperäinen äänenvoimakkuus voi olla pieni. Yritä säätää bassokaiuttimen voimakkuutta. (Katso sivua 10.)
- Siirrä bassokaiutin lähemmäs itseäsi.

### Jos televisiota ei ole kytketty HDMI TO TV (eARC/ARC) -liitännällä

- Tarkista, onko HDMI-kaapeli kytketty oikein ARC-liitäntään. (Katso sivua 18.)
- Kytkentä tai yhdistäminen ei välttämättä ole mahdollista ulkoisesta laitteesta johtuen (digiboksi, pelikonsoli jne.). Kytke suoraan Soundbariin.
- HDMI-CEC ei ehkä ole käytössä televisiossa. Ota se käyttöön television valikossa. (Samsung-televisiossa voit tehdä sen valitsemalla Koti (🏠) → Valikko → Asetukset (⚙️) → Kaikki asetukset (⚙️) → Yhteys → External Device Manager → Anynet+ (HDMI-CEC) ON)
- eARC-yhteyden muodostamista varten TV-valikon eARC-toiminnon pitäisi olla käytössä. (Samsung-televisiossa voit tehdä sen valitsemalla Koti (🏠) → Valikko → Asetukset (⚙️) → All Settings (⚙️) → Ääni → Expert Settings → HDMI-eARC Mode (Auto))

### Ääntä ei kuulu, kun laite on kytketty televisioon HDMI TO TV (eARC/ARC) -tilassa.

- Laite ei pysty toistamaan tulosignaalia. Vaihda television äänilähtöasetukseksi PCM tai Dolby Digital. (Samsung-televisiota käytettäessä: Koti (🏠) → Valikko → Asetukset (⚙️) → Kaikki asetukset (⚙️) → Ääni → Expert Settings → Digital Output Audio Format)

### Soundbar-laite ei muodosta Bluetooth-yhteyttä.

- Kun olet yhdistämässä uutta laitetta, vaihda tilaksi **"BT PAIRING"**. (Paina kaukosäätimen **PAIR** -painiketta tai paina laitteen **🔊 (Mikrofoni käytössä / ei käytössä) / 📶 (Lähde)** -painiketta vähintään 5 sekunnin ajan.)
- Jos Soundbar-laite on liitetty toiseen laitteeseen, irrota kyseinen laite ensin ja vaihda laitetta.
- Yhdistä se uudelleen, kun olet poistanut Bluetooth-kaiuttimen yhdistettävän laitteen luettelosta. (Samsung-televisiossa voit tehdä sen valitsemalla Koti (🏠) → Valikko → Asetukset (⚙️) → Kaikki asetukset (⚙️) → Ääni → Äänilähtö → Bluetooth-kaiuttimien luettelo)
- Television automaattinen yhdistäminen voi olla poissa käytöstä. Kun Soundbar-laite on **"BT READY"** -tilassa, valitse **ON-TV CONNECT** painamalla Soundbar-laitteen kaukosäätimen **Vasen** -painiketta 5 sekuntia. Jos asetuksena on **OFF-TV CONNECT**, vaihda asetusta painamalla **Vasen** -painiketta uudelleen 5 sekuntia.
- Irrota virtapistoke, kytke se takaisin ja yritä uudelleen.
- Alusta tuote ja yritä uudelleen. (Katso sivua 35.)

### Ääni katkeilee Bluetooth-yhteyttä käytettäessä.

- Jotkin laitteet (esimerkiksi mikroaaltouunit, langattomat reitittimet ja niin edelleen) voivat aiheuttaa radiohäiriöitä, jos ne ovat liian lähellä Soundbar-laitetta.
- Jos Bluetoothilla yhdistetty laite siirtyy liian kauaksi Soundbar-laitteesta, ääni voi katkeilla. Siirrä laite lähemmäs Soundbar-laitetta.
- Jos jokin varialosa osa koskee Bluetooth-lähetinvastaanottoon tai jos tuote on metallisen huonekalun päällä, ääni saattaa katkeilla. Tarkista käyttöympäristö ja -olosuhteet.

### Soundbar-laite ei muodosta Wi-Fi-yhteyttä.

- Tarkista, onko langaton reititin käynnissä.
- Sammuta reititin, käynnistä se uudelleen ja yritä uudelleen.
- Soundbar-laite ei muodosta yhteyttä, jos langaton signaali on liian heikko. Yritä siirtää Soundbar-laite lähemmäksi reititintä tai poistaa Soundbar-laitteen ja reitittimen välissä olevat esteet, jos se on mahdollista.
- Jos langaton reitittimesi on uusi, kaiuttimen verkkoasetukset on määritettävä uudelleen.

### Soundbar-laite ei käynnisty automaattisesti television kanssa.

- Kun sammutat Soundbarin katsellessasi televisiota, virtasynkronointi television kanssa poistetaan käytöstä. Sammuta ensin televisio

### AVA-toiminto (koskee vain tiettyjä malleja) ei ole käytettävissä seuraavissa tapauksissa.

- AVA-toiminto (koskee vain tiettyjä malleja) ei ole käytettävissä, kun Q-symphony-toiminto on käytössä.
- AVA-toiminto (koskee vain tiettyjä malleja) ei ole käytettävissä, kun mikrofoni on poissa päältä.

### Yhdistettyäni television Soundbar-laitteeseen vaihdoin Soundbar-tilaan. Televisiosta ei tämän jälkeen kuulu ääntä.

- Jos yhdistät Soundbar-laitteen mobiililaitteeseen, kun Soundbar-laite on yhdistettynä televisioon, Soundbar-laite toistaa mobiililaitteesta tulevan äänen, mutta säilyttää yhteyden televisioon. Television ääntä ei siis siirretä minnekään.
- Katkaise mobiililaitteen yhteys, niin television ääni toistetaan taas Soundbar-laitteesta.

## 13 LISENSSI

---



Dolby, Dolby Atmos, and the double-D symbol are registered trademarks of Dolby Laboratories Licensing Corporation. Manufactured under license from Dolby Laboratories. Confidential unpublished works. Copyright © 2012-2021 Dolby Laboratories. All rights reserved.

---



For DTS patents, see <http://patents.dts.com>. Manufactured under license from DTS, Inc. (for companies headquartered in the U.S./Japan/Taiwan) or under license from DTS Licensing Limited (for all other companies). DTS, DTS:X, and the DTS:X logo are registered trademarks or trademarks of DTS, Inc. in the United States and other countries. © 2021 DTS, Inc. ALL RIGHTS RESERVED.

---



The terms HDMI and HDMI High-Definition Multimedia Interface, and the HDMI Logo are trademarks or registered trademarks of HDMI Licensing Administrator, Inc. in the United States and other countries.

---



- Käytä puhelinta, tablettia tai tietokonetta Spotifyn kaukosäätimenä. Katso tarkemmat tiedot osoitteesta [spotify.com/connect](https://www.spotify.com/connect).
  - Spotify-ohjelmistoon sovelletaan kolmansien osapuolten lisenssejä, jotka löytyvät täältä: <https://www.spotify.com/connect/third-party-licenses>.
- 



- Apple, Airplay, iPhone, iPad, and Mac are trademarks of Apple Inc., registered in the U.S. and other countries.
  - Use of the Works with Apple badge means that an accessory has been designed to work specifically with the technology identified in the badge and has been certified by the developer to meet Apple performance standards.
- 

## 14 AVOIMEN KOODIN LISENSSITIEDOTE

Jos haluat lähettää avoimiin lähdekoodeihin liittyviä kyselyjä tai pyyntöjä, ota yhteyttä Samsung Open Sourceen (<http://opensource.samsung.com>).

## 15 PALVELUA KOSKEVIA TÄRKEITÄ HUOMAUTUKSIA

- Tämän käyttöoppaan kaaviot ja kuvat ovat vain viitteellisiä, ja tuote voi todellisuudessa olla erilainen.
- Palvelumaksu voidaan periä, jos
  - (a) kutsut asentajan paikalle, vaikka laitteessa ei ole vikaa (eli et ole lukenut käyttöopasta)
  - (b) viet laitteen huoltoon, vaikka laitteessa ei ole vikaa (eli et ole lukenut käyttöopasta).
- Sinulle kerrotaan palvelumaksuista ennen asentajan käyntiä.

# 16 TEKNISET TIEDOT JA OPAS

## Tekniset tiedot

### Soundbar-päälaite

Mallinimi	HW-Q930B / HW-Q935B
Paino	5,4 kg
Mitat (L x K x S)	1110,7 x 60,4 x 120,0 mm
Käyttölämpötila-alue	+5°C...+35°C
Käyttökosteusalue	10–75 %
VAHVISTIN Nimellinen lähtöteho	(30 W x 3) + (20 W x 6) + (10 W x 3)
Tuetut toistomuodot	Dolby 5.1ch / Dolby Digital Plus / Dolby TRUE HD / Dolby ATMOS / DTS 5.1ch / DTS HD / DTS-HD Master Audio / DTS:X / LPCM 8Ch
LANGATTOMAN LAITTEEN LÄHTÖTEHO Wi-Fi-lähtetimen enimmäisteho	100 mW alueella 2,4–2,4835 GHz, 200 mW alueella 5,15–5,25 GHz, 100 mW alueella 5,25–5,35 GHz ja 5,47–5,725 GHz
LANGATTOMAN LAITTEEN LÄHTÖTEHO BT-lähtetimen enimmäisteho	100 mW alueella 2,4–2,4835 GHz
LANGATTOMAN LAITTEEN LÄHTÖTEHO SRD-lähtetimen enimmäisteho	25 mW alueella 5,775–5,875 GHz

Mallinimi	HW-Q800B / HW-Q810B
Paino	5,1 kg
Mitat (L x K x S)	1110,7 x 60,4 x 120,0 mm
Käyttölämpötila-alue	+5°C...+35°C
Käyttökosteusalue	10–75 %
VAHVISTIN Nimellinen lähtöteho	(30 W x 3) + (20 W x 4) + (10 W x 3)
Tuetut toistomuodot	Dolby 5.1ch / Dolby Digital Plus / Dolby TRUE HD / Dolby ATMOS / DTS 5.1ch / DTS HD / DTS-HD Master Audio / DTS:X / LPCM 8Ch
LANGATTOMAN LAITTEEN LÄHTÖTEHO Wi-Fi-lähtetimen enimmäisteho	100 mW alueella 2,4–2,4835 GHz, 200 mW alueella 5,15–5,25 GHz, 100 mW alueella 5,25–5,35 GHz ja 5,47–5,725 GHz
LANGATTOMAN LAITTEEN LÄHTÖTEHO BT-lähtetimen enimmäisteho	100 mW alueella 2,4–2,4835 GHz
LANGATTOMAN LAITTEEN LÄHTÖTEHO SRD-lähtetimen enimmäisteho	25 mW alueella 5,775–5,875 GHz

Mallinimi	HW-Q700B / HW-Q710B
Paino	4,8 kg
Mitat (L x K x S)	1110,7 x 60,4 x 120,0 mm
Käyttölämpötila-alue	+5°C...+35°C
Käyttökosteusalue	10–75 %
VAHVISTIN Nimellinen lähtöteho	(30 W x 3) + (20 W x 2) + (10 W x 3)
Tuetut toistomuodot	Dolby 5.1ch / Dolby Digital Plus / Dolby TRUE HD / Dolby ATMOS / DTS 5.1ch / DTS HD / DTS-HD Master Audio / DTS:X / LPCM 8Ch

LANGATTOMAN LAITTEEN LÄHTÖTEHO Wi-Fi-lähettimen enimmäisteho	100 mW alueella 2,4–2,4835 GHz, 200 mW alueella 5,15–5,25 GHz, 100 mW alueella 5,25–5,35 GHz ja 5,47–5,725 GHz
LANGATTOMAN LAITTEEN LÄHTÖTEHO BT-lähettimen enimmäisteho	100 mW alueella 2,4–2,4835 GHz
LANGATTOMAN LAITTEEN LÄHTÖTEHO SRD-lähettimen enimmäisteho	25 mW alueella 5,775–5,875 GHz

### Bassokaiutin

Bassokaiuttimen nimi	PS-WB96B
Paino	9,8 kg
Mitat (L x K x S)	210,0 x 403,0 x 403,0 mm
VAHVISTIN Nimellinen lähtöteho	160 W
LANGATTOMAN LAITTEEN LÄHTÖTEHO SRD-lähettimen enimmäisteho	25 mW alueella 5,775–5,875 GHz

Bassokaiuttimen nimi	PS-WB75B
Paino	5,9 kg
Mitat (L x K x S)	205,0 x 353,0 x 302,0 mm
VAHVISTIN Nimellinen lähtöteho	160 W
LANGATTOMAN LAITTEEN LÄHTÖTEHO SRD-lähettimen enimmäisteho	25 mW alueella 5,775–5,875 GHz

### Surround-kaiutin (koskee vain tiettyjä malleja)

Langattoman tiläänikaiutinsarjan nimi	PS-RB96B (VASEN/OIKEA)
Paino	3,1 kg
Mitat (L x K x S)	129,5 x 201,3 x 140,4 mm
VAHVISTIN Nimellinen lähtöteho	140 W
LANGATTOMAN LAITTEEN LÄHTÖTEHO SRD-lähettimen enimmäisteho	25 mW alueella 5,775–5,875 GHz

### HUOMAUTUS

- Samsung Electronics Co., Ltd pidättää itsellään oikeudet muuttaa teknisiä tietoja ilman ennakoilmoitusta.
- Paino ja mitat ovat likimääräisiä.

**Varoitus: Soundbar-laite käynnistyy uudelleen automaattisesti, kun Wi-Fi-toiminto otetaan käyttöön tai poistetaan käytöstä.**

Valmiustilan kokonaisvirrankulutus (W)	7,5 W
Wi-Fi- portin käytöstäpoistotapa	Ota Wi-Fi käyttöön tai poista se käytöstä painamalla Soundbar-laitteen kaukosäätimen <b>CH LEVEL</b> -painiketta 30 sekuntia.
Bluetooth- portin käytöstäpoistotapa	Ota Bluetooth käyttöön tai poista se käytöstä painamalla Soundbar-laitteen kaukosäätimen <b>tone CONTROL</b> -painiketta 30 sekuntia.

- Samsung vakuuttaa, että tämä radiolaitteisto täyttää direktiivin 2014/53/EU määräykset ja Yhdistyneen kuningaskunnan asianmukaiset lakisäätteiset vaatimukset.

Vaatimustenmukaisuusvakuutuksen teksti on luettavissa kokonaisuudessaan osoitteessa

<http://www.samsung.com>. Siirry Tuki-kohtaan ja anna mallinimi.

Tätä laitetta saa käyttää kaikissa EU-maissa ja Yhdistyneessä kuningaskunnassa.

Laitteen 5 GHz:n WLAN (Wi-Fi tai SRD) -toimintoa saa käyttää ainoastaan sisätiloissa.



[Tuotteen paristojen oikea hävittäminen]

#### (Jätteiden lajittelua käyttävät maat)

Tämä merkintä paristossa, käyttöoppaassa tai pakkauksessa tarkoittaa, että tämän tuotteen sisältämiä paristoja ei saa hävittää muun kotitalousjätteen seassa, kun niiden käyttöikä on päättynyt. Kemiallinen symboli Hg, Cd tai Pb ilmaisee, että paristo sisältää elohopeaa, kadmiumia tai lyijyä yli EU-direktiivin 2006/66 salliman määrän. Jos paristoja ei hävitetä oikein, nämä aineet voivat vahingoittaa ihmisten terveyttä tai ympäristöä.

Suojaa luonnonvaroja ja edistä materiaalien uusiokäyttöä erottelemalla paristot muusta jätteestä ja toimittamalla ne kierrätettäväksi paikalliseen maksuttomaan paristojen palautusjärjestelmään.



Tuotteen turvallinen hävittäminen  
(elektroniikka ja sähkölaitteet)

#### (Jätteiden lajittelua käyttävät maat)

Oheinen merkintä tuotteessa, lisävarusteissa tai käyttöohjeessa merkitsee, että tuotetta tai lisävarusteina toimitettavia sähkölaitteita (esim. laturia, kuulokkeita tai USB kaapelia) ei saa hävittää kotitalousjätteen mukana niiden käyttöikänsä päätyttyä. Virheellisestä jätteenkäsittelystä ympäristölle ja terveydelle aiheutuvien haittojen välttämiseksi tuote ja lisävarusteet on eroteltava muusta jätteestä ja kierrätettävä kestävä kehityksen mukaista uusiokäyttöä varten.

Kotikäyttäjät saavat lisätietoja tuotteen ja lisävarusteiden turvallisesta kierrätyksestä ottamalla yhteyttä tuotteen myyneeseen jälleenmyyjään tai paikalliseen ympäristöviranomaiseen.

Yrityskäyttäjien tulee ottaa yhteyttä tavarantoimittajaan ja selvittää hankintasopimuksen ehdot. Tuotetta tai sen lisävarusteita ei saa hävittää muun kaupallisen jätteen seassa.

Lisätietoja Samsungin ympäristösitoumuksista ja tuotekohtaisista lainsäädännöllisistä velvollisuuksista (esim. REACH, WEEE ja paristot) löydät osoitteesta [www.samsung.com/uk/aboutsamsung/sustainability/environment/our-commitment/data/](http://www.samsung.com/uk/aboutsamsung/sustainability/environment/our-commitment/data/).







# INFORMATIONS DE SÉCURITÉ

## AVERTISSEMENTS DE SÉCURITÉ

POUR LIMITER LE RISQUE DE CHOC ÉLECTRIQUE, NE RETIREZ PAS LE CACHE (OU LE DOS).

L'INTÉRIEUR NE CONTIENT AUCUNE PIÈCE RÉPARABLE PAR L'UTILISATEUR. CONFIEZ TOUTE RÉPARATION AU PERSONNEL D'ENTRETIEN QUALIFIÉ.

Reportez-vous au tableau ci-dessous pour une explication des symboles pouvant figurer sur votre produit Samsung.

<b>ATTENTION</b>	
	<b>RISQUE DE CHOC ÉLECTRIQUE. NE PAS OUVRIR.</b>
	Ce symbole indique que ce produit est alimenté par haute tension. Il est dangereux de toucher la moindre pièce située à l'intérieur de ce produit.
	Ce symbole indique qu'une documentation importante relative au fonctionnement et à l'entretien est fournie avec le produit.
	Produit de classe II : Ce symbole indique qu'aucun raccordement de sécurité à la terre (prise de terre) n'est requis. Si ce symbole n'est pas présent sur un produit avec un cordon d'alimentation, le produit DOIT avoir une connexion de protection fiable à la terre.
	Tension CA : La tension nominale indiquée par ce symbole est une tension CA.
	Tension CC : La tension nominale indiquée par ce symbole est une tension CC.
	Attention. Consulter le mode d'emploi : ce symbole avertit l'utilisateur qu'il doit consulter le manuel utilisateur pour plus d'informations relatives à la sécurité.

## AVERTISSEMENT

- Pour réduire le risque d'incendie ou de choc électrique, n'exposez pas cet appareil à la pluie ou à l'humidité.

## ATTENTION

- AFIN DE PRÉVENIR TOUT RISQUE D'ÉLECTROCUTION, INSÉRER COMPLÈTEMENT LA FICHE LARGE DE LA PRISE DANS LA FENTE CORRESPONDANTE.
- Cet appareil doit toujours être branché sur une prise CA disposant d'une mise à la terre de protection.
- Pour débrancher l'appareil du secteur, la fiche doit être retirée de la prise secteur, c'est pourquoi celle-ci doit être facilement accessible.
- N'exposez pas l'appareil aux égouttements ou aux éclaboussures. Ne posez pas sur l'appareil des objets contenant des liquides, tels que des vases.
- Pour mettre l'appareil complètement hors tension, vous devez le débrancher de la prise murale. En conséquence, la prise murale doit être facilement accessible en permanence.

# PRÉCAUTIONS

1. Vérifiez que l'alimentation électrique CA de votre logement respecte les conditions en matière d'alimentation répertoriées sur l'étiquette d'identification située sur la partie inférieure de votre produit. Installez le produit horizontalement, sur un support adéquat (meuble), en laissant suffisamment d'espace autour pour garantir une bonne ventilation (7 à 10 cm). Vérifiez que les fentes de ventilation ne sont pas couvertes. Ne placez pas l'unité sur des haut-parleurs ou sur tout autre équipement susceptible de devenir chaud. Cette unité a été conçue pour une utilisation continue.  
Pour l'éteindre complètement, débranchez la prise CA de la prise murale. Débranchez l'appareil si vous envisagez de ne pas l'utiliser durant une longue période.
2. En cas d'orage, débranchez la prise CA de la prise murale. Les pointes de tension occasionnées par les éclairs risquent d'endommager l'appareil.
3. N'exposez pas l'unité à la lumière directe du soleil ou à d'autres sources de chaleur. Cela pourrait entraîner une surchauffe et des dysfonctionnements.
4. Protégez le produit de l'humidité et de la chaleur excessive (comme une cheminée) ou de tout équipement capable de créer des champs magnétiques ou électriques. Débranchez le câble d'alimentation de la prise murale CA si l'unité présente un dysfonctionnement. Le produit n'a pas été conçu pour une utilisation industrielle, mais pour une utilisation personnelle uniquement. De la condensation peut se former si le produit a été stocké à basse température. Si vous transportez l'unité en hiver, attendez environ 2 heures, le temps qu'elle atteigne la température ambiante, avant de l'utiliser.
5. La pile utilisée dans cet appareil contient des produits chimiques néfastes pour l'environnement. Ne jetez pas la pile avec vos déchets ménagers. N'exposez pas la pile à une source de chaleur excessive, à la lumière directe du soleil ou à des flammes. Vous ne devez pas court-circuiter, démonter ou surchauffer la pile.  
ATTENTION : Le remplacement inadapté de la pile risque d'entraîner une explosion. Remplacez-les exclusivement par des piles du même type.

# CONTENU

<b>01</b>	<b>Vérification des composants</b>	<b>6</b>
<b>02</b>	<b>Vue d'ensemble du produit</b>	<b>7</b>
	Panneau supérieur de la Soundbar .....	7
	Panneau inférieur de la Soundbar .....	8
<b>03</b>	<b>Utilisation de la télécommande de la Soundbar</b>	<b>9</b>
	Insertion des piles avant l'utilisation de la télécommande (2 piles AAA) .....	9
	Comment utiliser la télécommande .....	9
	Amplificateur Vocal Actif (AVA) .....	11
	Utilisation des touches dissimulées (Touches avec plus d'une fonction) .....	11
	Spécifications de sortie pour les différents modes d'effets sonores .....	11
	Réglage du volume de la Soundbar avec une télécommande de téléviseur .....	13
<b>04</b>	<b>Connexion de la Soundbar</b>	<b>14</b>
	Connexion de l'alimentation et des unités .....	14
	– Disposition recommandée des enceintes .....	15
	– Mode Surround speaker (HW-Q930B, HW-Q935B uniquement) .....	15
	– Connexion manuelle du caisson de basse ou des enceintes surround .....	16
	– Le voyant est allumé à l'arrière du caisson de basse et des enceintes surround .....	17
<b>05</b>	<b>Connexion à un téléviseur</b>	<b>18</b>
	Connexion à un téléviseur qui prend en charge HDMI ARC (canal de retour audio) .....	18
	Connexion à l'aide d'un câble optique .....	19
	Connexion via Bluetooth .....	20
	Connexion via Wi-Fi .....	22
	Utilisation de la fonction Q-Symphony .....	23
	Utilisation du son Spacefit .....	24
<b>06</b>	<b>Connexion d'un appareil externe</b>	<b>25</b>
	Méthode 1. Connexion à l'aide d'un câble HDMI (prise en charge du décodage et de la lecture Dolby Atmos / DTS:X) .....	25
	Méthode 2. Connexion à l'aide d'un câble optique .....	26
<b>07</b>	<b>Connexion d'un appareil mobile</b>	<b>27</b>
	Méthode 1. Connexion via Bluetooth .....	27
	Méthode 2. Connexion via Wi-Fi (Réseau sans fil) .....	29
	Utilisation de la fonction Tap Sound .....	30
<b>08</b>	<b>Connexion via Apple AirPlay 2</b>	<b>31</b>
<b>09</b>	<b>Installation de la fixation murale</b>	<b>32</b>
	Précautions d'installation .....	32
	Composants de fixation murale .....	32
	Fixation murale des enceintes surround (modèles applicables uniquement) .....	33



<b>10</b>	<b>Installation de la Soundbar devant le téléviseur</b>	<b>33</b>
	Composant.....	33
<b>11</b>	<b>Mise à jour du logiciel</b>	<b>34</b>
	Mise à jour automatique.....	34
	Mise à jour par USB.....	34
	Initialisation.....	35
<b>12</b>	<b>Dépannage</b>	<b>35</b>
<b>13</b>	<b>Licence</b>	<b>37</b>
<b>14</b>	<b>Avis concernant les licences libres</b>	<b>37</b>
<b>15</b>	<b>Remarques importantes relatives au service</b>	<b>37</b>
<b>16</b>	<b>Caractéristiques techniques et guide</b>	<b>38</b>
	Caractéristiques techniques.....	38

# 01 VÉRIFICATION DES COMPOSANTS

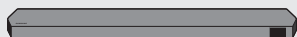

Unité principale Soundbar



Télécommande/Piles de la Soundbar



Subwoofer



Enceinte surround (en option)  
(gauche/droite)



Cordon d'alimentation (caisson de basse,  
enceinte surround, Soundbar) (en option)



Câble HDMI



Guide de fixation murale



Vis de fixation



x 2

(M4 x L10)

Vis



Support de fixation murale



Pied en caoutchouc

- Pour plus d'informations sur l'alimentation et la consommation électriques, reportez-vous à l'étiquette collée sur le produit. (Étiquette : Arrière de l'unité principale de la Soundbar)
- Pour acheter des câbles en option ou des composants supplémentaires, contactez un Centre de service Samsung ou le Service client de Samsung.
- Pour plus d'informations au sujet de la fixation murale ou du pied en caoutchouc, consultez les pages 32 à 34.
- La conception, les spécifications et l'écran de l'application sont sujets à changement sans préavis.
- L'apparence des accessoires peut légèrement différer des illustrations ci-dessus.

## 02 VUE D'ENSEMBLE DU PRODUIT



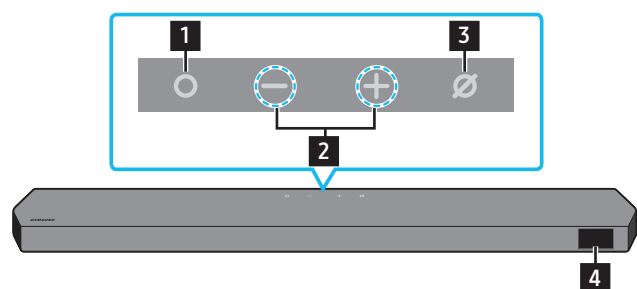



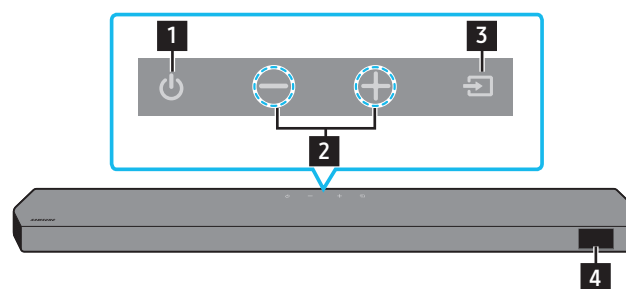

### Panneau supérieur de la Soundbar



HW-Q930B, HW-Q935B / HW-Q800B, HW-Q810B



HW-Q700B, HW-Q710B

<b>1</b>	<b>Touche  (Multi-fonction) (modèles Q9**B / Q8**B)</b> <ul style="list-style-type: none"><li>• En mode veille, appuyez sur la touche  (<b>Multi-fonction</b>) pour allumer la Soundbar.</li><li>• Appuyez sur la touche  (<b>Multi-fonction</b>) pour changer la source d'entrée.</li></ul>
<b>1</b>	<b>Touche  (Alimentation) (modèle Q7**B)</b> <p>Allume et éteint l'alimentation.</p>
<b>2</b>	<b>Touche  (Volume)</b> <p>Règle le volume.</p>
<b>3</b>	<b>Touche  (Micro activé/désactivé) (modèles Q9**B / Q8**B)</b> <p>Appuyez sur la touche pour allumer ou éteindre le microphone.</p>
<b>3</b>	<b>Touche  (Source) (modèle Q7**B)</b> <p>Appuyez sur la touche  (<b>Source</b>) pour changer la source d'entrée.</p>
<b>4</b>	<b>Écran</b> <p>Affiche l'état du produit et le mode actuel. <b>D.IN</b> → <b>HDMI</b> → <b>Wi-Fi</b> → <b>BT</b></p>

- Lorsque vous branchez le cordon CA, le bouton d'alimentation commence à fonctionner après 4 à 6 secondes.
- Lorsque vous allumez cette unité, il y a un délai de 4 à 5 secondes avant qu'elle ne produise du son.
- Si vous entendez du son provenant du téléviseur et de la Soundbar, allez dans le menu **Paramètres** pour l'audio du téléviseur et réglez l'enceinte du téléviseur sur **Enceinte externe**.

## Panneau inférieur de la Soundbar

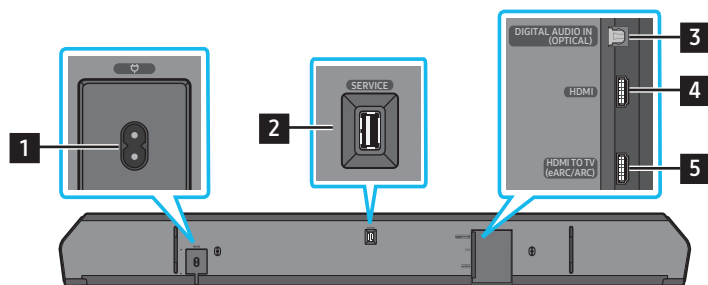

<b>1</b>	<b>POWER</b> Branchez le cordon d'alimentation de la Soundbar. (Voir page 14)
<b>2</b>	<b>SERVICE</b> Connectez un appareil de stockage USB pour mettre à jour le logiciel du produit.
<b>3</b>	<b>DIGITAL AUDIO IN (OPTICAL)</b> Connectez la sortie (optique) numérique d'un appareil externe. (Voir page 26)
<b>6</b>	<b>HDMI</b> Permet l'entrée simultanée de signaux audio et vidéo par l'intermédiaire d'un câble HDMI. Connectez ce port à la sortie HDMI d'un appareil externe. (Voir page 25)
<b>7</b>	<b>HDMI TO TV (eARC/ARC)</b> Connectez ce port à la prise jack HDMI d'un téléviseur. (Voir page 18)

- Lorsque vous débranchez le cordon d'alimentation d'une prise murale, tirez sur la fiche. Ne tirez pas sur le câble.
- Ne branchez pas cette unité ou d'autres composants à une prise CA tant que toutes les connexions entre les composants n'ont pas été faites.

# 03 UTILISATION DE LA TÉLÉCOMMANDE DE LA SOUNDBAR





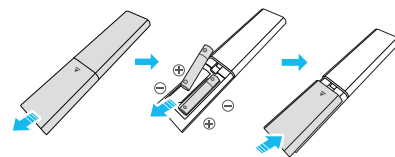

## Insertion des piles avant l'utilisation de la télécommande (2 piles AAA)

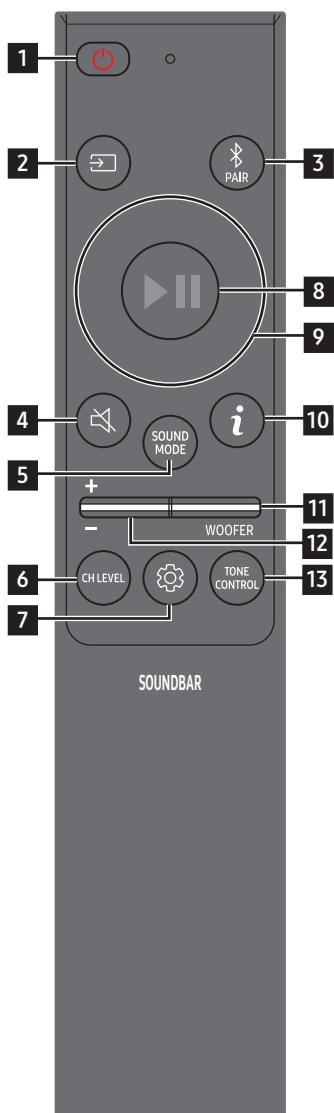









Faites glisser le capot arrière dans le sens de la flèche jusqu'à ce qu'il soit complètement retiré. Insérez 2 piles AAA (1,5 V) en respectant l'orientation de leur polarité. Remettez le couvercle en position en le faisant glisser.

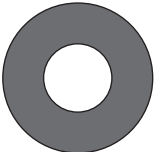

## Comment utiliser la télécommande

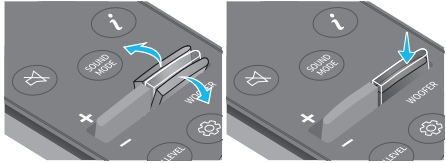

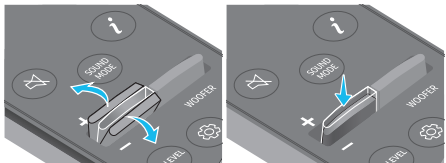
<p><b>1</b></p>  <p><b>Marche/Arrêt</b></p>		<p>Active ou désactive la Soundbar.</p> <ul style="list-style-type: none"> <li>• <b>Fonction Auto Power Down</b> L'appareil s'éteint automatiquement dans les situations suivantes : <ul style="list-style-type: none"> <li>• En mode <b>D.IN / HDMI / Wi-Fi / BT</b> en l'absence de signal audio pendant 18 minutes.</li> </ul> </li> </ul>
<p><b>2</b></p>  <p><b>Source</b></p>		<p>Appuyez pour sélectionner une source connectée à la Soundbar.</p>
<p><b>3</b></p>  <p><b>Bluetooth PAIR</b></p>		<p>Faites passer la Soundbar en mode de jumelage Bluetooth. Appuyez sur la touche et attendez que l'écran « <b>BT PAIRING</b> » se connecte à un nouveau dispositif Bluetooth.</p>
<p><b>4</b></p>  <p><b>Silence</b></p>		<p>Appuyez sur la touche  (<b>Silence</b>) pour couper le son. Appuyez de nouveau sur cette touche pour réactiver le son.</p>
<p><b>5</b></p>  <p><b>SOUND MODE</b></p>		<p>Cette touche permet de sélectionner le mode audio souhaité : <b>Surround, Game, Standard, Adaptive sound</b>.</p> <ul style="list-style-type: none"> <li>• <b>Standard</b> Émet le son original.</li> <li>• <b>Surround</b> Fournit un champ sonore plus large que la norme.</li> <li>• <b>Game</b> Fournit un son stéréoscopique vous permettant une immersion dans l'action pendant le jeu.</li> <li>• <b>Adaptive sound</b> Analyse le contenu en temps réel et fournit automatiquement le champ sonore optimal sur la base des caractéristiques du contenu.</li> </ul>
<p><b>6</b></p>  <p><b>CH LEVEL</b></p>		<p>Cette touche permet de régler le volume de chaque enceinte : <b>Centre level, Side level, Wide level, Front Top level, Rear level</b> et <b>Rear top level</b>.</p> <ul style="list-style-type: none"> <li>• Pour régler le volume de chaque enceinte, sélectionnez <b>Centre level, Side level, Wide level</b> ou <b>Front Top level</b> dans les paramètres audio, puis réglez le volume entre -6~ et +6 à l'aide des touches <b>Haut/Bas</b>.</li> <li>• Si les enceintes surround sont connectées, sélectionnez <b>Rear level</b> ou <b>Rear top level</b>, puis utilisez les touches <b>Haut/Bas</b> pour régler le volume entre -6 et +6.</li> <li>• Les caractéristiques techniques <b>CH LEVEL</b> peuvent différer selon le modèle.</li> </ul>

<p><b>7</b></p>	 <p><b>Réglages audio</b></p>	<p>Ce bouton permet de définir la fonction audio : <b>Spacefit sound, AVA, Voice enhance mode, Night mode, Sync, Surround speaker mode, Virtual</b>. Il est possible de régler l'élément souhaité à l'aide des touches <b>Haut/Bas</b>.</p> <ul style="list-style-type: none"> <li>• Les fonctions <b>Spacefit sound</b> et <b>AVA</b> ne sont pas prises en charge par le modèle <b>Q7**B</b>.</li> <li>• Le <b>Voice enhance mode</b> améliore les dialogues parlés dans les films et autres programmes sur le téléviseur pour les entendre plus facilement.</li> <li>• Le <b>Night mode</b> est idéal pour le visionnage de nuit, car les réglages sont modifiés pour baisser le volume sans nuire à la clarté des dialogues.</li> <li>• Appuyez sur la touche  (<b>Réglages audio</b>) pendant environ 5 secondes afin de régler le son pour chaque bande de fréquences. Les fréquences 150 Hz, 300 Hz, 600 Hz, 1,2 kHz, 2,5 kHz, 5 kHz et 10 kHz peuvent être sélectionnées à l'aide des touches <b>Gauche/Droite</b> et chacune peut être réglée entre -6 et +6 à l'aide des touches <b>Haut/Bas</b>. (Assurez-vous que le mode Son est réglé sur « <b>Standard</b> ».)</li> <li>• Si l'image du téléviseur et le son de la Soundbar ne sont pas synchronisés, sélectionnez <b>Sync</b> dans les réglages audio, puis réglez le décalage audio entre 0- et 300 millisecondes à l'aide des touches <b>Haut/Bas</b>.</li> <li>• Le réglage <b>Sync</b> n'est pris en charge que pour certaines fonctions.</li> <li>• Les réglages disponibles du <b>Surround speaker mode</b> ne sont pris en charge que par le modèle <b>Q9**B</b>.</li> <li>• La fonction <b>Virtual</b> peut être <b>activée/désactivée</b> à l'aide des touches <b>Haut/Bas</b>.</li> </ul>
<p><b>8</b></p>	 <p><b>Lecture / Pause</b></p>	<p>Vous pouvez également lire ou mettre en pause la musique en appuyant sur cette touche.</p>
<p><b>9</b></p>	 <p><b>Haut/Bas/Gauche/Droite</b></p>	 <p><b>Appuyez sur les zones indiquées pour sélectionner Haut/Bas/Gauche/Droite.</b></p> <p>Appuyez sur Haut/Bas/Gauche/Droite sur la touche pour sélectionner ou paramétrer les fonctions.</p> <ul style="list-style-type: none"> <li>• <b>Changement de titre</b> Appuyez sur la touche <b>Droite</b> pour sélectionner le titre suivant. Appuyez sur la touche <b>Gauche</b> pour sélectionner le titre précédent.</li> <li>• <b>ID SET</b> Utilisez cette option lorsque le subwoofer et les enceintes surround ne sont pas connectés ou nécessitent d'être connectés à nouveau. Pendant que l'appareil est éteint, appuyez sur la touche <b>Haut</b> pendant 5 secondes pour exécuter l'opération <b>ID SET</b>. (Voir page 16.)</li> </ul>
<p><b>10</b></p>	 <p><b>Info</b></p>	<p>Appuyer sur ce bouton permet d'afficher la fonction active ou le codec disponible. En mode <b>BT</b>, l'appareil connecté s'affiche (si le jumelage est terminé) ou le message « <b>BT ready</b> » s'affiche (si le jumelage doit être effectué).</p>
<p><b>11</b></p>	 <p><b>WOOFER LEVEL</b></p>	 <p>Appuyez sur le bouton vers le haut ou le bas pour régler le niveau du caisson de basse (graves).</p>
<p><b>12</b></p>	 <p><b>VOLUME</b></p>	 <p>Appuyez sur les touches haut ou bas pour régler le volume.</p> <ul style="list-style-type: none"> <li>• <b>Silence</b> Appuyez sur la touche <b>VOL</b> pour couper le son. Appuyez de nouveau sur cette touche pour réactiver le son.</li> </ul>
<p><b>13</b></p>	 <p><b>TONE CONTROL</b></p>	<p>Appuyer sur ce bouton permet de régler le volume des aigus et des graves. Il est possible de régler l'élément souhaité à l'aide des boutons <b>Haut/Bas</b>. Cette fonction est activée dans le mode Son, elle n'est pas disponible avec le mode <b>Standard</b>.</p> <ul style="list-style-type: none"> <li>• Pour régler le volume des aigus et des graves, sélectionnez <b>TREBLE</b> ou <b>BASS</b> dans les paramètres audio, puis réglez le volume, de -6 à +6, à l'aide des touches <b>Haut/Bas</b>.</li> <li>• Une fois que le niveau des graves est modifié, le niveau du caisson de basse s'ajuste en conséquence.</li> </ul>

## Amplificateur Vocal Actif (AVA)

- Analyse le bruit externe en temps réel lorsque la Soundbar émet du son afin que les voix soient toujours clairement audibles.
- L'analyse n'enregistre pas de données.
- Cette fonction n'est pas prise en charge par le modèle Q7\*\*B.

## Utilisation des touches dissimulées (Touches avec plus d'une fonction)

Touche dissimulée		Page de référence
Touche de télécommande	Fonction	
WOOFER (Haut)	Télécommande du téléviseur activée/désactivée (Veille)	page 13
Haut	ID SET	page 16
 (Réglages audio)	Égaliseur 7 bandes	page 10

## Spécifications de sortie pour les différents modes d'effets sonores

〈HW-Q930B / HW-Q935B〉

Effet	Entrée	Sortie
		Avec caisson de basse et enceintes surround
Standard	2.0 canaux	2.1 canaux
	5.1 canaux	5.1 / 7.1 canaux (DTS)
	7.1 canaux	7.1 canaux
	Dolby Atmos®, DTS:X	7.1.4 canaux
Surround	2.0 canaux	9.1.4 canaux
	5.1 canaux	9.1.4 canaux
	7.1 canaux	9.1.4 canaux
	Dolby Atmos®, DTS:X	9.1.4 canaux
Game	2.0 canaux	9.1.4 canaux
	5.1 canaux	9.1.4 canaux
	7.1 canaux	9.1.4 canaux
	Dolby Atmos®, DTS:X	9.1.4 canaux
Adaptive sound	2.0 canaux	9.1.4 canaux
	5.1 canaux	9.1.4 canaux
	7.1 canaux	9.1.4 canaux
	Dolby Atmos®, DTS:X	9.1.4 canaux

<HW-Q800B / HW-Q810B>

Effet	Entrée	Sortie	
		Avec le subwoofer uniquement	Avec caisson de basse et enceintes surround
Standard	2.0 canaux	2.1 canaux	2.1 canaux
	5.1 canaux	5.1 canaux	5.1 / 7.1 canaux (DTS)
	7.1 canaux	5.1 canaux	7.1 canaux
	Dolby Atmos®, DTS:X	5.1.2 canaux	7.1.4 canaux
Surround	2.0 canaux	5.1.2 canaux	7.1.4 canaux
	5.1 canaux	5.1.2 canaux	7.1.4 canaux
	7.1 canaux	5.1.2 canaux	7.1.4 canaux
	Dolby Atmos®, DTS:X	5.1.2 canaux	7.1.4 canaux
Game	2.0 canaux	5.1.2 canaux	7.1.4 canaux
	5.1 canaux	5.1.2 canaux	7.1.4 canaux
	7.1 canaux	5.1.2 canaux	7.1.4 canaux
	Dolby Atmos®, DTS:X	5.1.2 canaux	7.1.4 canaux
Adaptive sound	2.0 canaux	5.1.2 canaux	7.1.4 canaux
	5.1 canaux	5.1.2 canaux	7.1.4 canaux
	7.1 canaux	5.1.2 canaux	7.1.4 canaux
	Dolby Atmos®, DTS:X	5.1.2 canaux	7.1.4 canaux

<HW-Q700B / HW-Q710B>

Effet	Entrée	Sortie	
		Avec le subwoofer uniquement	Avec caisson de basse et enceintes surround
Standard	2.0 canaux	2.1 canaux	2.1 canaux
	5.1 canaux	3.1 canaux	5.1 canaux
	Dolby Atmos®, DTS:X	3.1.2 canaux	5.1.4 canaux
Surround	2.0 canaux	3.1.2 canaux	5.1.4 canaux
	5.1 canaux	3.1.2 canaux	5.1.4 canaux
	Dolby Atmos®, DTS:X	3.1.2 canaux	5.1.4 canaux
Game	2.0 canaux	3.1.2 canaux	5.1.4 canaux
	5.1 canaux	3.1.2 canaux	5.1.4 canaux
	Dolby Atmos®, DTS:X	3.1.2 canaux	5.1.4 canaux
Adaptive sound	2.0 canaux	3.1.2 canaux	5.1.4 canaux
	5.1 canaux	3.1.2 canaux	5.1.4 canaux
	Dolby Atmos®, DTS:X	3.1.2 canaux	5.1.4 canaux

Les enceintes surround ne produisent pas de son pour 2 canaux de sortie si le mode **Standard** est utilisé. Pour activer le son des enceintes surround, passez en mode d'effet **Surround**.



## Réglage du volume de la Soundbar avec une télécommande de téléviseur







Réglez le volume de la Soundbar en utilisant la télécommande du téléviseur.

- Cette fonction ne peut être utilisée qu'avec une télécommande à infrarouge. Les télécommandes Bluetooth (qui nécessitent un jumelage) ne sont pas prises en charge.
- Réglez les enceintes du téléviseur sur **Enceinte externe** pour utiliser cette fonction.
- Fabricants prenant en charge cette fonction :  
Samsung, VIZIO, LG, Sony, Sharp, PHILIPS, PANASONIC, TOSHIBA, Hisense, RCA

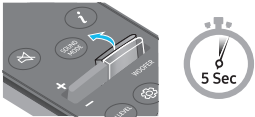
1. Éteignez la Soundbar.

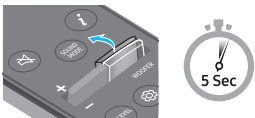
2. Poussez vers le haut la touche **WOOFER** pendant 5 secondes.

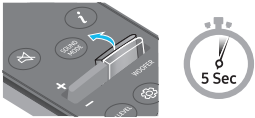
Chaque fois que vous poussez la touche **WOOFER** pendant 5 secondes, le mode change dans l'ordre suivant : « **OFF-TV REMOTE** » (mode par défaut), « **SAMSUNG-TV REMOTE** », « **ALL-TV REMOTE** ».

Touche de télécommande	Écran	État
	(Mode par défaut) 	Désactive la télécommande de téléviseur.
		Active la télécommande à infrarouge d'une TV Samsung.
		Active toute autre télécommande de téléviseur à infrarouge.

# 04 CONNEXION DE LA SOUNDBAR

## Connexion de l'alimentation et des unités

Utilisez le cordon d'alimentation pour brancher le caisson de basse, les enceintes surround et la Soundbar à une prise électrique, dans l'ordre suivant :

- Pour plus d'informations sur l'alimentation électrique requise et la consommation d'énergie, reportez-vous à l'étiquette collée sur le produit. (Étiquette : Arrière de l'unité principale de la Soundbar)

1. Connectez un cordon d'alimentation au subwoofer.

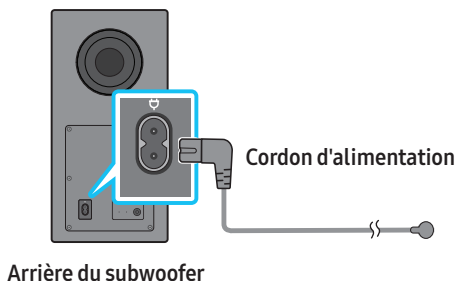

2. Branchez le cordon d'alimentation aux enceintes surround gauche et droite. (en option)

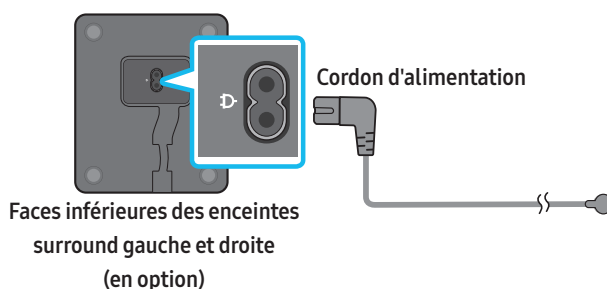

3. Branchez le cordon d'alimentation à la Soundbar.

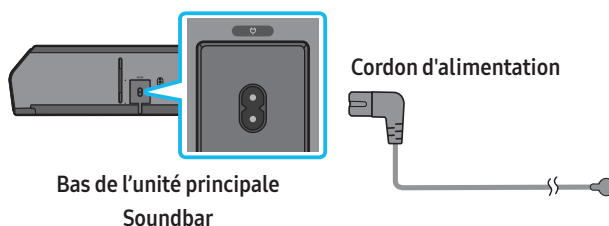

4. Branchez le cordon d'alimentation à la Soundbar, au caisson de basse et aux enceintes surround. Le caisson de basse et les enceintes surround se connectent automatiquement lorsque la Soundbar est allumée.

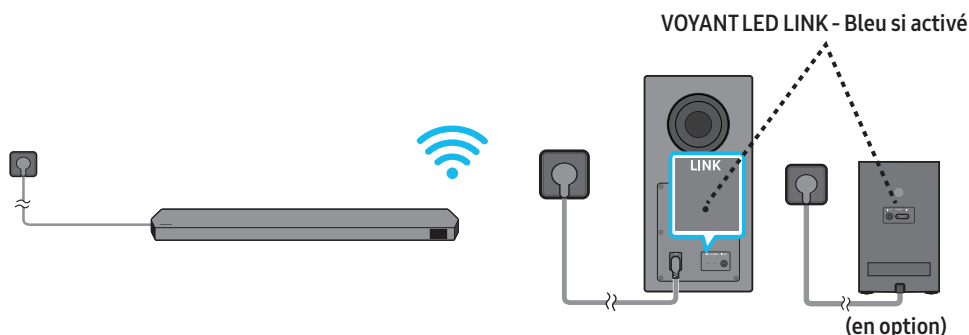

### REMARQUE

- Branchez le caisson de basse et les enceintes surround avant de les connecter à la Soundbar. Le caisson de basse et les enceintes surround se connectent automatiquement lorsque vous allumez la Soundbar.
- Si vous débranchez, puis rebranchez le cordon d'alimentation alors que le produit est allumé, la Soundbar s'allume automatiquement.
- Le système d'enceintes surround n'est pris en charge que par les modèles applicables.

## Disposition recommandée des enceintes

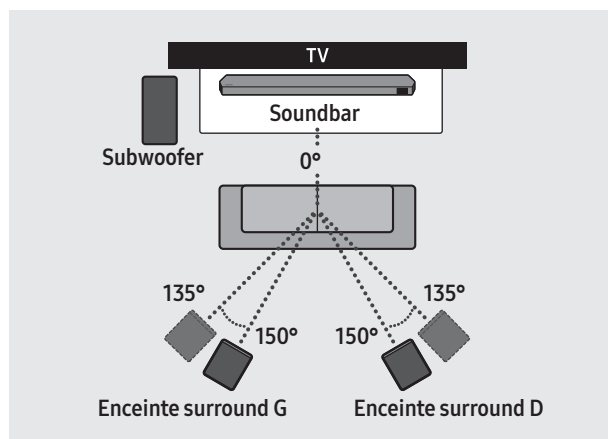

### ⚠ ATTENTION

- Des antennes de réception sans fil sont intégrées dans le caisson de basse et les enceintes surround sans fil. N'exposez pas les appareils à la pluie ni à l'humidité.
- Afin d'optimiser la qualité d'écoute, assurez-vous qu'il n'existe aucun obstacle autour du caisson de basse et des enceintes surround sans fil.

## Mode Surround speaker (HW-Q930B, HW-Q935B uniquement)

Un son surround optimal peut être émis en fonction de la position de l'enceinte arrière. Reportez-vous à l'illustration ci-dessous pour savoir comment positionner les enceintes.

Pour activer ce mode, sélectionnez le mode Surround Speaker à l'aide de la télécommande de la Soundbar.

(⚙) (Réglages audio) → Surround speaker → ▲ (Haut) / ▼ (Bas) → Front / Rear

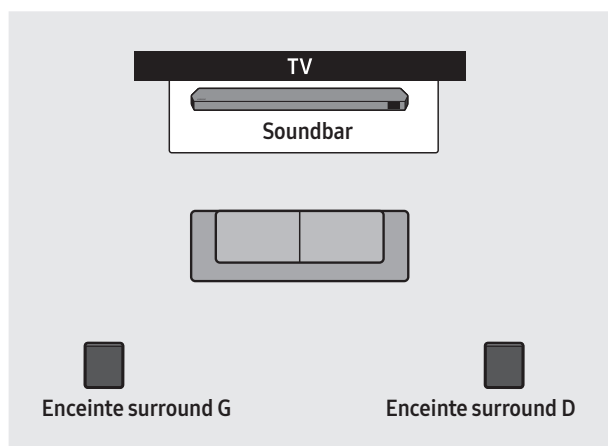

Positionnement à l'arrière

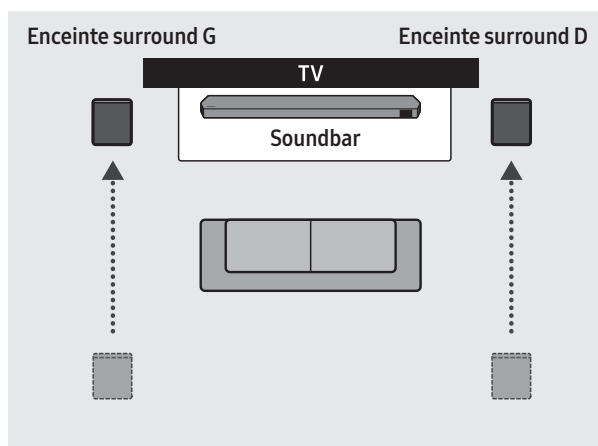

Positionnement à l'avant

### REMARQUE

- Ce mode n'est disponible qu'avec les modèles de Soundbar qui comprennent une enceinte surround spécifique.
- En mode Front speaker, positionnez les enceintes à l'avant vers vous.
- Le mode Rear Speaker est activé par défaut.

## Connexion manuelle du caisson de basse ou des enceintes surround

Avant de réaliser la procédure de connexion manuelle du subwoofer décrite ci-dessous :

- Assurez-vous que les cordons d'alimentation de la Soundbar, et du caisson de basse ou des enceintes surround sont correctement branchés.
- Vérifiez que la Soundbar est éteinte.

1. Éteignez l'unité principale de la Soundbar.
2. Appuyez de façon prolongée (pendant au moins 5 secondes) sur **ID SET** à l'arrière du caisson de basse et des enceintes surround.
  - L'indicateur rouge à l'arrière de chaque enceinte s'éteint et l'indicateur bleu clignote.

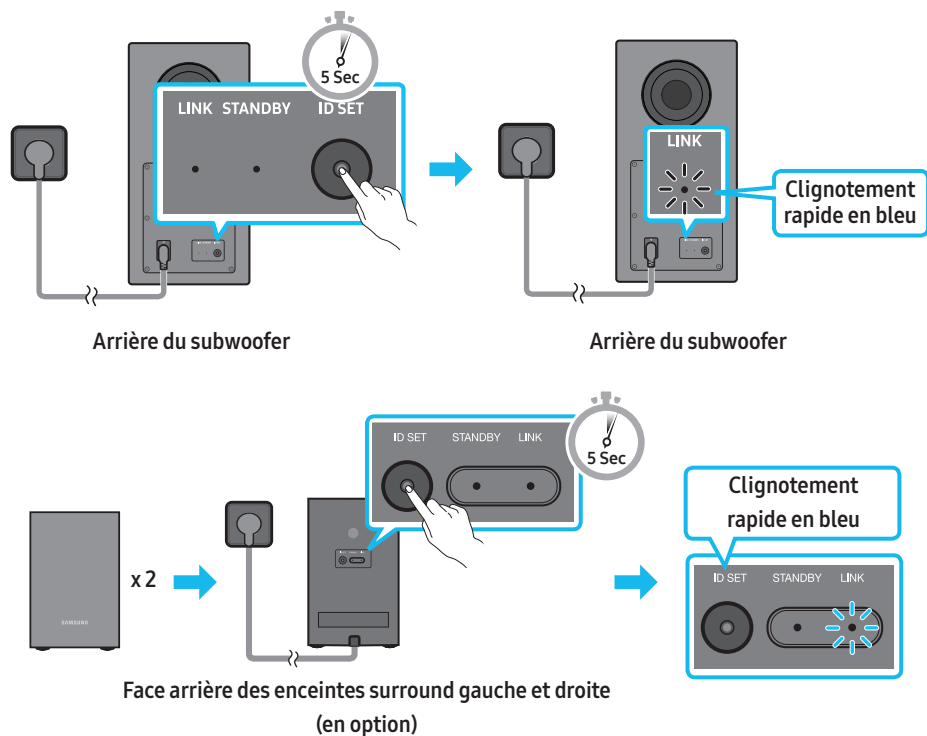

3. Appuyez sur la touche **Haut** de la télécommande pendant 5 secondes.
  - Le message **ID SET** apparaît sur l'écran de la Soundbar pendant quelques instants, puis disparaît.
  - La Soundbar s'allume automatiquement lorsque l'opération **ID SET** est terminée.

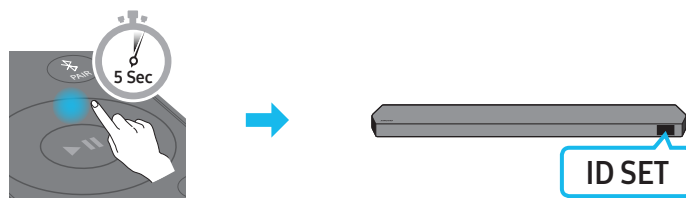



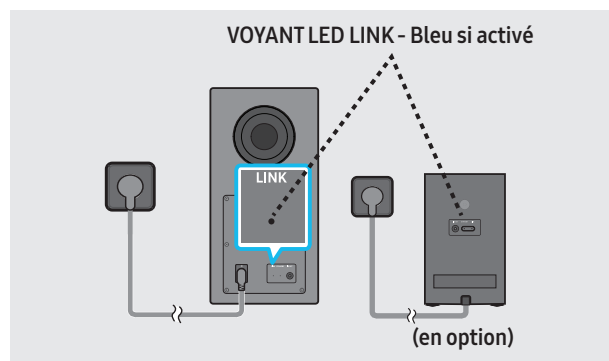



4. Vérifiez que le voyant LED LINK brille en bleu de manière stable (connexion terminée).



Le voyant LED LINK arrête de clignoter et s'allume en bleu lorsque la Soundbar est connectée au caisson de basse et aux enceintes surround sans fil.

## Le voyant est allumé à l'arrière du caisson de basse et des enceintes surround

LED	État	Description	Résolution
<p><b>Subwoofer</b></p>  <p><b>Bleu</b></p> <p><b>Enceintes surround (modèles applicables uniquement)</b></p>  <p><b>Bleu</b></p>	<p>Allumée</p> <p>Clignote</p>	<p>Connexion réussie (fonctionnement à l'état normal)</p> <p>Récupération de la connexion en cours</p>	<p>-</p> <p>Vérifiez que le câble d'alimentation fixé à l'unité principale Soundbar est connecté correctement ou attendez environ 5 minutes. Si le voyant continue de clignoter, essayez de connecter manuellement le caisson de basse et les enceintes surround. Voir page 16.</p>
<p><b>Subwoofer</b></p>  <p><b>Rouge</b></p> <p><b>Enceintes surround (modèles applicables uniquement)</b></p>  <p><b>Rouge</b></p>	<p>Allumée</p>	<p>Veille (lorsque l'unité principale Soundbar est éteinte)</p> <p>Échec de la connexion</p>	<p>Vérifiez que le câble d'alimentation fixé à l'unité principale de la Soundbar est connecté correctement.</p> <p>Rétablissez la connexion. Consultez les instructions relatives à la connexion manuelle à la page 16.</p>
<p><b>Subwoofer</b></p>  <p><b>Rouge et bleu</b></p> <p><b>Enceintes surround (modèles applicables uniquement)</b></p>  <p><b>Rouge et bleu</b></p>	<p>Clignote</p>	<p>Dysfonctionnement</p>	<p>Consultez les coordonnées du Centre de service Samsung fournies dans ce manuel.</p>

### REMARQUE

- Si l'unité principale est hors tension, le caisson de basse sans fil entre en mode veille et le voyant STANDBY à l'arrière du caisson s'allume en rouge après avoir clignoté en bleu plusieurs fois.
- Si vous utilisez un appareil qui exploite la même fréquence que la Soundbar près de celle-ci, des interférences peuvent provoquer des coupures de son.
- La distance de transmission maximale du signal sans fil de l'unité principale est d'environ 10 m, mais peut varier en fonction de votre environnement. Si un mur en béton armé ou métallique se trouve entre l'unité principale et le caisson de basse sans fil, le système risque de ne pas fonctionner du tout car le signal sans fil ne peut pas traverser le métal.
- Le système d'enceintes surround n'est pris en charge que par les modèles applicables.

### ⚠ ATTENTION

- Des antennes de réception sans fil sont intégrées dans le caisson de basse et les enceintes surround sans fil. N'exposez pas l'appareil à la pluie ni à l'humidité.
- Afin d'optimiser la qualité d'écoute, assurez-vous qu'il n'existe aucun obstacle autour du caisson de basse et des enceintes surround sans fil.

# 05 CONNEXION À UN TÉLÉVISEUR

## Connexion à un téléviseur qui prend en charge HDMI ARC (canal de retour audio)

### ⚠ ATTENTION

- Lorsqu'un câble HDMI et un câble optique sont connectés simultanément, le signal HDMI est reçu en priorité.
- Pour raccorder le téléviseur et la Soundbar à l'aide du câble HDMI, veillez à utiliser les bornes marquées ARC. Dans le cas contraire, le son du téléviseur ne sera pas émis.
- Il est recommandé d'utiliser un **High Speed HDMI Cable with Ethernet**.

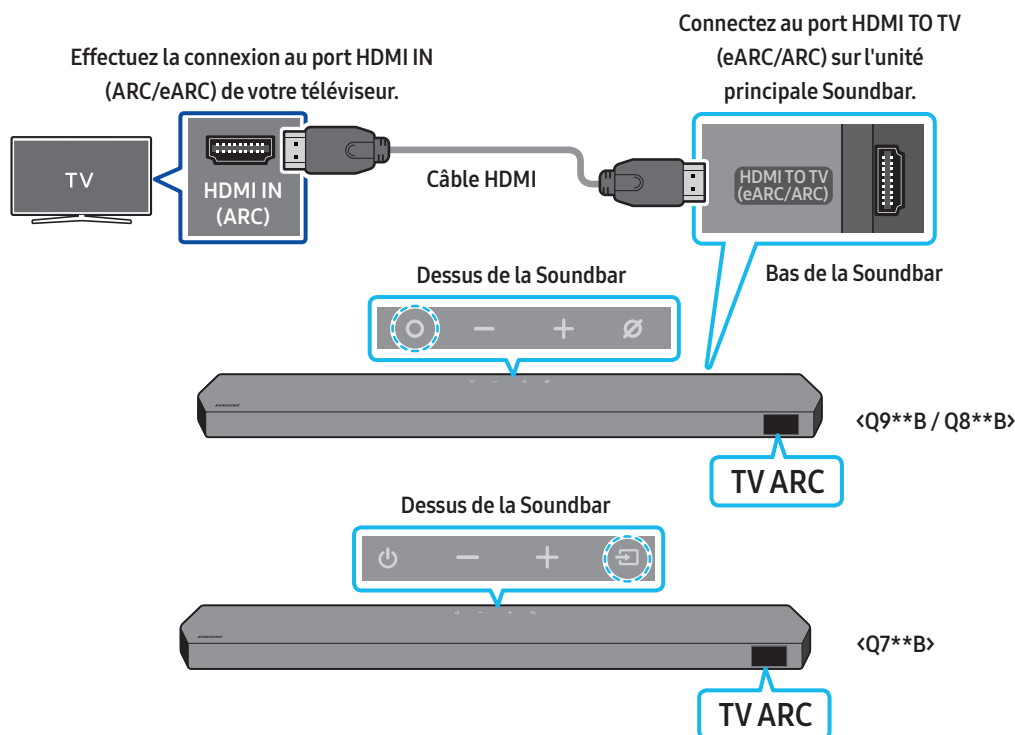

1. Vérifiez que le téléviseur et la Soundbar sont éteints, puis connectez le câble HDMI comme indiqué sur la figure.
2. Allumez la Soundbar et le téléviseur.
3. « **TV ARC** » apparaît sur la fenêtre d'affichage de l'unité principale Soundbar et le son du téléviseur est émis.
  - Si le son du téléviseur n'est pas émis, appuyez sur la touche **○ (Multi-fonction) / ↵ (Source)** située en haut de la Soundbar ou sur la touche **↵ (Source)** de la télécommande pour sélectionner le mode « **D.IN** ». Dans la fenêtre d'affichage, « **D.IN** » et « **TV ARC** » apparaissent successivement et le son du téléviseur est émis.
  - Lors de la connexion d'un téléviseur qui prend en charge la fonction eARC, « **eARC** » s'affiche à l'écran et le son est émis.
  - Pour une connexion avec eARC, la fonction eARC doit être activée dans le menu du téléviseur. Consultez le manuel utilisateur du téléviseur pour plus de détails concernant ce réglage.  
(p. ex. sur une TV Samsung : Accueil (🏠) → Menu → Paramètres (⚙) → Tous les paramètres (⚙) → Son → Expert Settings → HDMI-eARC Mode (Auto))
  - Si « **TV ARC** » n'apparaît pas dans la fenêtre d'affichage de l'unité principale Soundbar, vérifiez que le câble HDMI est connecté au bon port.
  - Utilisez les touches de volume de la télécommande du téléviseur pour changer le volume de la Soundbar.

### REMARQUE

- Lorsque vous connectez le téléviseur qui prend en charge HDMI ARC (Audio Return Channel) à la Soundbar à l'aide d'un câble HDMI, vous pouvez transmettre les données vidéo et audio numériques sans qu'il ne soit nécessaire de connecter un câble optique séparé.
- Nous recommandons l'utilisation d'un câble HDMI sans noyau, si possible. Si vous utilisez un câble avec un noyau, choisissez-en un de diamètre inférieur à 14 mm.
- Cette fonction n'est pas disponible si le câble HDMI ne prend pas en charge ARC.
- Lorsque le son d'un canal de diffusion est encodé en Dolby Digital et que le format audio de la sortie numérique « Digital Output Audio Format » de votre téléviseur est réglé sur PCM, nous vous recommandons d'ajuster le réglage sur Dolby Digital. Modifier ce réglage sur le téléviseur vous permettra d'obtenir un son de meilleure qualité. (Il est possible que le menu TV utilise différents mots pour Dolby Digital et PCM en fonction du fabricant du téléviseur.)
- Les protocoles ARC/eARC prennent en charge Dolby Atmos.
- Assurez-vous que le contenu prend en charge Dolby Atmos®.

## Connexion à l'aide d'un câble optique

### Liste de vérifications préalables à la connexion

- Lorsqu'un câble HDMI et un câble optique sont connectés simultanément, le signal HDMI est reçu en priorité.
- Lorsque vous utilisez un câble optique et que les bornes sont dotées d'un cache, veuillez à retirer les caches.

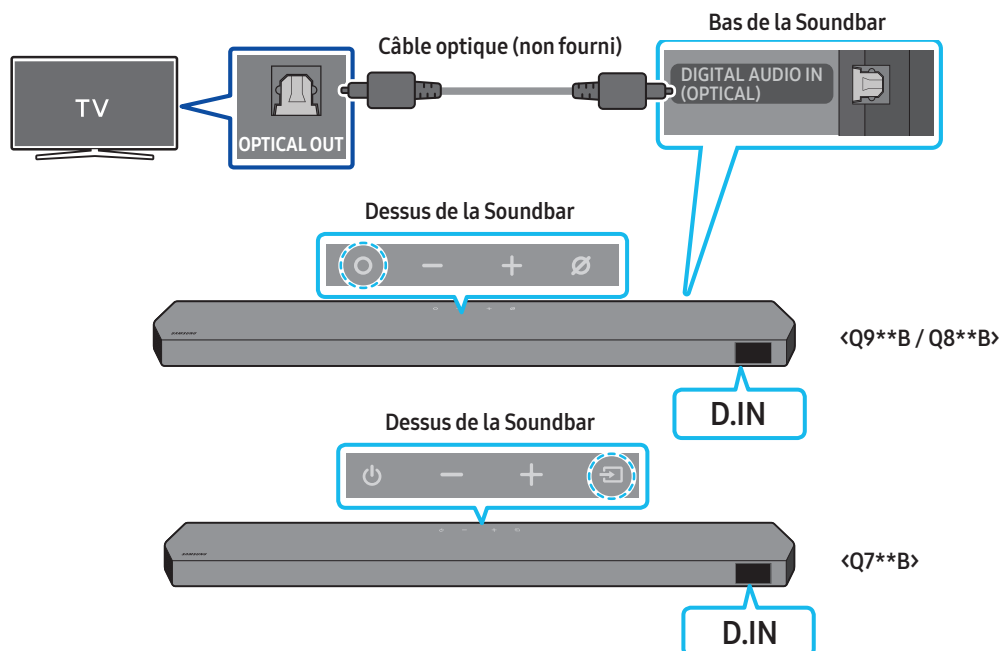

1. Vérifiez que le téléviseur et la Soundbar sont éteints, puis connectez le port **DIGITAL AUDIO IN (OPTICAL)** et le port de sortie **OPTICAL OUT** du téléviseur à l'aide du câble optique (non fourni), comme indiqué sur la figure.
2. Allumez la Soundbar et le téléviseur.
3. Appuyez sur la touche **○ (Multi-fonction) / ⇨ (Source)** en haut de la Soundbar ou sur la touche **⇨ (Source)** de la télécommande pour sélectionner le mode « **D.IN** ».
4. Le son du téléviseur est émis par la Soundbar.

## Connexion via Bluetooth

Lorsqu'un téléviseur Samsung TV est connecté via Bluetooth, vous pouvez profiter d'un son stéréo sans le casse-tête du câblage.

- Seul un téléviseur Samsung TV peut être connecté à la fois.
- Seul un téléviseur Samsung TV prenant en charge la fonction Bluetooth peut être connecté. Vérifiez les spécifications de votre téléviseur.

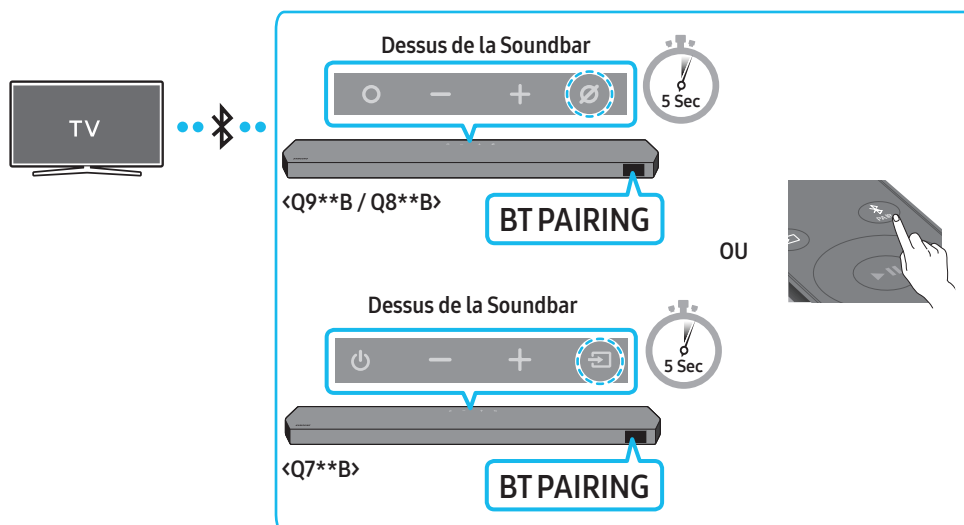

### Connexion initiale

1. Appuyez sur la touche **PAIR** de la télécommande de la Soundbar pour passer en mode « **BT PAIRING** ».  
(OU)
  - a. Appuyez sur la touche **Multi-fonction** / **Source** située sur le panneau supérieur, puis sélectionnez « **BT** ».  
« **BT** » passe automatiquement sur « **BT PAIRING** » en quelques secondes ou sur « **BT READY** » si une connexion est déjà enregistrée.
  - b. Lorsque « **BT READY** » s'affiche, maintenez enfoncée la touche **Micro activé/désactivé** / **Source** sur le panneau supérieur de la Soundbar pendant plus de 5 secondes jusqu'à ce que le message « **BT PAIRING** » s'affiche.
2. Sélectionnez le mode Bluetooth sur la TV Samsung.  
(p. ex. Accueil (🏠) → Menu → Paramètres (⚙️) → Tous les paramètres (⚙️) → Son → Sortie son → Liste des haut-parleurs Bluetooth → Soundbar Q\*\*\*B (Bluetooth))
3. Sélectionnez « **Soundbar Q\*\*\*B** » dans la liste à l'écran du téléviseur.  
Pour toute Soundbar disponible, le message « **Appariement nécessaire** » ou « **Apparié** » apparaît sur la liste des appareils Bluetooth du téléviseur. Pour connecter le téléviseur Samsung TV à la Soundbar, sélectionnez le message, puis établissez une connexion.
  - Lorsque la TV Samsung est connectée, [Nom du téléviseur] → « **BT** » apparaît sur l'écran frontal de la Soundbar.
4. Vous pouvez à présent profiter du son de la TV Samsung à partir de la Soundbar.
  - Une fois que vous avez connecté votre Soundbar à votre TV Samsung pour la première fois, utilisez le mode « **BT READY** » pour vous reconnecter.

#### Si la connexion avec l'appareil échoue

- S'il y a déjà une Soundbar (p. ex. **Soundbar Q\*\*\*B**) dans la liste des enceintes affichée à l'écran de la TV Samsung, supprimez-la.
- Ensuite, répétez les étapes 1 à 3.



### Déconnexion de la Soundbar et du téléviseur Samsung TV

Appuyez sur la touche **Multi-fonction** / **Source** en haut de la Soundbar ou sur la touche **Source** de la télécommande pour sélectionner un mode autre que « **BT** ».

- La déconnexion prend un certain temps, car la TV Samsung doit recevoir une réponse de la part de la Soundbar.  
(Le temps requis peut varier selon le modèle du téléviseur Samsung TV.)



## Quelle est la différence entre les modes BT READY et BT PAIRING ?

- **BT READY** : Dans ce mode, vous pouvez reconnecter n'importe quel téléviseur Samsung TV ou appareil mobile qui a déjà été connecté par le passé.
- **BT PAIRING** : Dans ce mode, vous pouvez connecter un nouvel appareil à la Soundbar.  
(Appuyez sur la touche **PAIR** de la télécommande ou maintenez enfoncée la touche  (Micro activé/désactivé) /  (Source) en haut de la Soundbar pendant plus de 5 secondes lorsque la Soundbar est en mode « BT ».)

## Remarques concernant la connexion Bluetooth

- Placez un nouvel appareil à une distance inférieure à 1 m de la Soundbar pour établir la connexion par le biais de la communication Bluetooth.
- Si un code d'identification personnel vous est demandé lors de la connexion d'un nouvel appareil Bluetooth, saisissez <0000>.
- La Soundbar s'éteint automatiquement après 18 minutes passées en mode Prêt.
- Il est possible que la Soundbar n'effectue aucune recherche Bluetooth ou n'établisse aucune connexion sous certaines circonstances :
  - En présence d'un fort champ électromagnétique autour de la Soundbar.
  - Si plusieurs appareils Bluetooth ou plus sont jumelés simultanément avec la Soundbar.
  - Si l'appareil Bluetooth est éteint, déplacé ou qu'un dysfonctionnement survient.
- Les appareils électroniques peuvent causer des interférences radio. Les appareils qui génèrent des ondes électromagnétiques doivent être conservés à distance de l'unité principale Soundbar (par ex. des micro-ondes, des appareils LAN sans fil, etc.).

## Connexion via Wi-Fi

### Liste de vérifications préalables à la connexion

- La connexion Wi-Fi n'est disponible que sur les TV Samsung.
- Vérifiez si **le routeur sans fil (Wi-Fi)** est activé et si **le téléviseur est connecté au routeur**.
- Le téléviseur et la Soundbar doivent être connectés au même réseau sans fil (Wi-Fi).
- Si votre routeur sans fil (Wi-Fi) utilise un canal DFS, vous ne pourrez pas établir de connexion Wi-Fi entre le téléviseur et la Soundbar. Contactez votre fournisseur de service Internet pour plus de détails.
- Les menus pouvant varier selon l'année de fabrication, reportez-vous au manuel de votre téléviseur.
- Pour connecter le téléviseur à la Soundbar par Wi-Fi, connectez d'abord la Soundbar au routeur sans fil. Pour plus de détails sur l'établissement d'une connexion Wi-Fi, voir page 29.

1. Pour plus d'informations sur la connexion Wi-Fi à la Soundbar, voir page 29, « **Méthode 2. Connexion via Wi-Fi (Réseau sans fil)** ».
2. Changez la source d'entrée du téléviseur en utilisant le menu Audio de la Soundbar.
  - **TV Samsung sorties en 2017 ou ultérieurement**  
Accueil (🏠) → Menu → Paramètres (⚙️) → Tous les paramètres (⚙️) → Son → Sortie son → Soundbar Q\*\*\*B (Wi-Fi)

### REMARQUE

La connexion Dolby Atmos en Wi-Fi est disponible sur certaines TV Samsung et certains modèles de Soundbar.

## Utilisation de la fonction Q-Symphony

Avec la fonction Q-Symphony, la Soundbar se synchronise avec une TV Samsung pour diffuser le son via deux périphériques pour un effet surround optimal. Quand la Soundbar est connectée, le menu « **TV+Soundbar** » apparaît dans le menu **Sortie son** du téléviseur. Sélectionnez le menu correspondant.

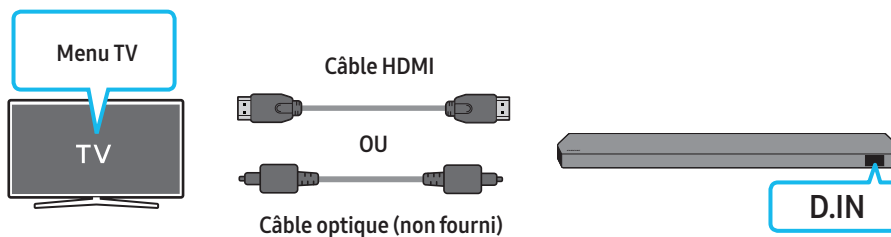

- Exemple de menu TV : **TV + [AV] Nom de série de la Soundbar (HDMI)**

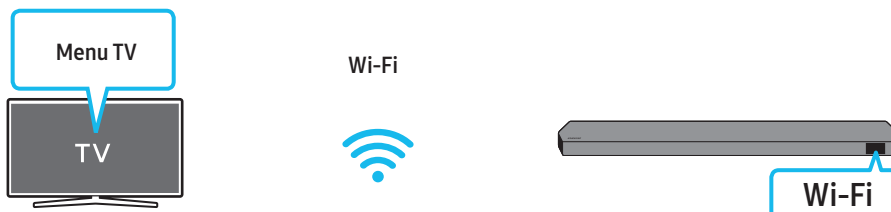

- Exemple de menu TV : **Nom de série TV + [AV] Soundbar (Wi-Fi)**

### REMARQUE

- Le produit peut fonctionner selon le Codec pris en charge par le téléviseur.
- Cette fonction n'est prise en charge que lorsque le câble HDMI, le câble optique (non fourni) ou le Wi-Fi est connecté.
- Le message affiché peut différer selon le modèle de téléviseur.
- Assurez-vous que votre téléviseur et votre Soundbar sont connectés au même routeur sans fil/à la même fréquence.
- Cette fonction est disponible sur certaines TV Samsung et certains modèles de Soundbar.

# Utilisation du son Spacefit

Offre une qualité sonore optimisée en analysant les espaces d'écoute.

## Méthode 1. Connexion via la Soundbar

Pour activer cette fonction, activez le mode Son SpaceFit avec la télécommande de la Soundbar.

(🔊 (Réglages audio)) → « Spacefit sound Off » → ▲ ( Haut ) → « Spacefit sound On »)

- Cette méthode est disponible dans tous les modes audio.

## Méthode 2. Connexion via un téléviseur

Pour activer cette fonction, activez le mode Son adaptatif+ via le menu de votre TV Samsung.

(Accueil (🏠)) → Menu → Paramètres (⚙️) → Tous les paramètres (⚙️) → General → Paramètres du mode Intelligent → Son adaptatif+)

- Le mode sonore sur votre Soundbar passe automatiquement sur **Son adaptatif+** si vous activez le mode **Son adaptatif+** sur votre téléviseur.

## REMARQUE

- Cette fonction est active si la Soundbar se connecte à certaines TV Samsung.
- Les modèles **Q7\*\*B** ne prennent en charge que la méthode de « Connexion via un téléviseur »

# 06 CONNEXION D'UN APPAREIL EXTERNE

## Méthode 1. Connexion à l'aide d'un câble HDMI (prise en charge du décodage et de la lecture Dolby Atmos / DTS:X)

### Liste de vérifications préalables à la connexion

- Si les options de sortie audio comprennent un flux audio secondaire, assurez-vous que ce dernier est réglé sur « Off ».
- Assurez-vous que le contenu prend en charge Dolby Atmos® / DTS:X.

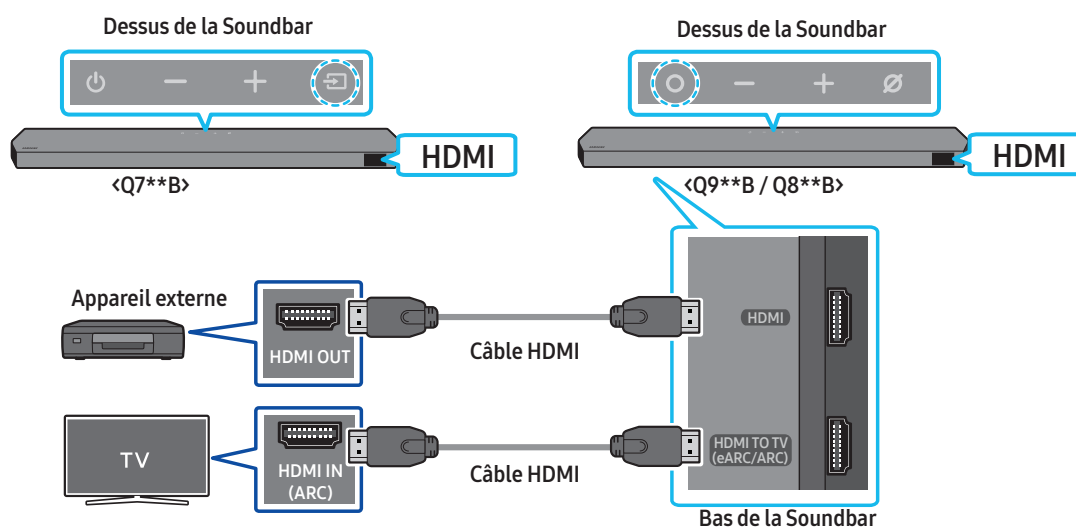

1. Utilisez un câble HDMI pour relier le port HDMI OUT de l'appareil externe au port HDMI qui se trouve au bas de la Soundbar.
2. Utilisez un câble HDMI pour relier le port HDMI IN du téléviseur au port HDMI TO TV (eARC/ARC) qui se trouve au bas de la Soundbar.
3. Allumez la Soundbar, le téléviseur et l'appareil externe.
4. Appuyez sur la touche **○ (Multi-fonction)** / **☐ (Source)** en haut de la Soundbar ou sur la touche **☐ (Source)** de la télécommande pour sélectionner le mode « HDMI ».
5. L'écran de la Soundbar indique que le mode « HDMI » est actuellement sélectionné et la Soundbar commence à diffuser du son.

### REMARQUE

- Lorsque vous utilisez Dolby Atmos® / DTS:X : Si la source d'entrée est Dolby Atmos® / DTS:X, reportez-vous à la section « **Spécifications de sortie pour les différents modes d'effets sonores** » page 11.
- Lorsque Dolby Atmos® est activé, « DOLBY ATMOS » apparaît sur l'écran frontal.
- Lorsque DTS:X est activé, « DTS:X » s'affiche sur l'écran frontal.
- **Configuration de Dolby Atmos® / DTS:X sur votre lecteur BD ou autre appareil**  
Ouvrez les options de sortie audio dans le menu des paramètres de votre lecteur BD ou autre appareil et assurez-vous que « Pas d'encodage » est sélectionné pour le flux binaire. Par exemple, sur un lecteur BD Samsung, allez dans Home Menu → Sound → Digital Output, puis sélectionnez Bitstream (non traité).

### Spécification des signaux UHD pris en charge (3840 x 2160p)

Fréquence d'images (i/s)	Intensité de couleur	RVB 4:4:4	YCbCr 4:4:4	YCbCr 4:2:2	YCbCr 4:2:0
< 60	8 bits	0	0	0	0
	10 bits	-	-	0	0
	12 bits	-	-	0	0
120	8 bits	-	-	-	-
	10 bits	-	-	-	-

- La spécification prise en charge peut varier en fonction de l'appareil externe connecté ou des conditions d'utilisation.

## Méthode 2. Connexion à l'aide d'un câble optique

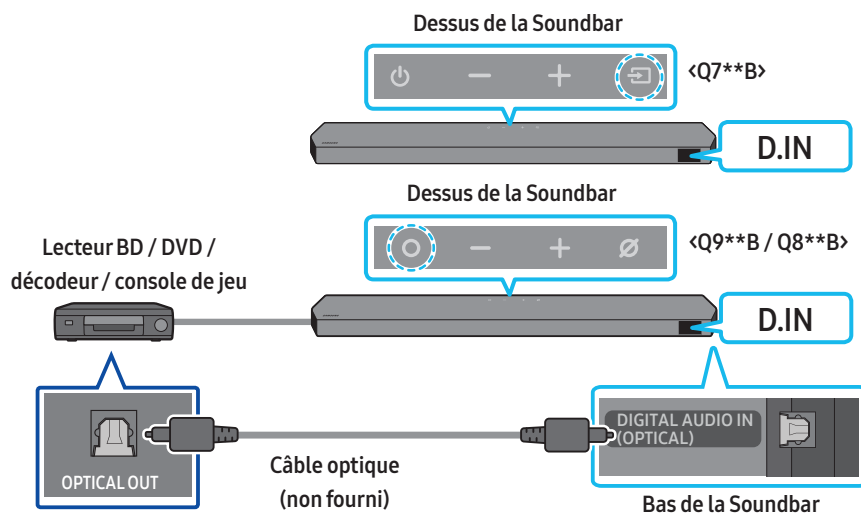

1. Utilisez un câble optique (non fourni) pour connecter l'entrée numérique optique **DIGITAL AUDIO IN (OPTICAL)** de l'unité principale de la Soundbar et la sortie optique « **OPTICAL OUT** » sur l'appareil externe.
2. Allumez la Soundbar et l'appareil externe.
3. Pour sélectionner le mode « **D.IN** », appuyez sur la touche **○ (Multi-fonction)** / **↔ (Source)** en haut de la Soundbar ou sur la touche **↔ (Source)** de la télécommande.
4. Votre Soundbar produira des sons depuis l'appareil externe.

# 07 CONNEXION D'UN APPAREIL MOBILE

## Méthode 1. Connexion via Bluetooth

Lorsqu'un appareil mobile est connecté via Bluetooth, vous pouvez profiter d'un son stéréo sans le casse-tête du câblage.

- Lorsque vous connectez un appareil Bluetooth déjà jumelé et que la Soundbar est éteinte, celle-ci s'allume automatiquement.

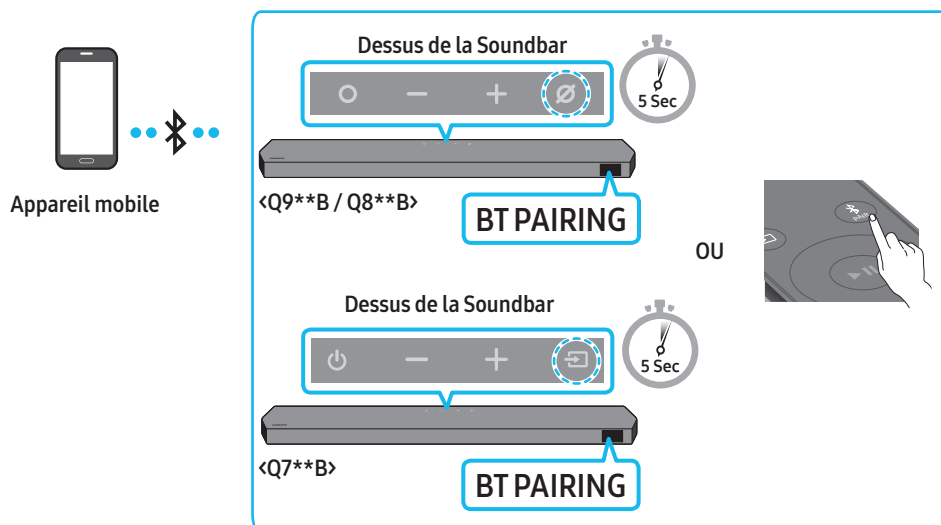

### Connexion initiale

- Lorsque vous établissez la connexion avec un nouvel appareil Bluetooth, veillez à ce que l'appareil soit à une distance inférieure à 1 m de la Soundbar.

1. Appuyez sur la touche **PAIR** de la télécommande de la Soundbar pour passer en mode « **BT PAIRING** ».

(OU) a. Appuyez sur la touche **Multi-fonction** / **Source** située sur le panneau supérieur, puis sélectionnez « **BT** ».

« **BT** » passe automatiquement sur « **BT PAIRING** » en quelques secondes ou sur « **BT READY** » si une connexion est déjà enregistrée.

b. Lorsque « **BT READY** » s'affiche, maintenez enfoncée la touche **Micro activé/désactivé** / **Source** sur le panneau supérieur de la Soundbar pendant plus de 5 secondes jusqu'à ce que le message « **BT PAIRING** » s'affiche.

2. Sur votre appareil, sélectionnez « **Soundbar Q\*\*\*B** » dans la liste qui s'affiche.

- Lorsque la Soundbar est connectée à l'appareil mobile, [Nom de l'appareil mobile] → « **BT** » apparaît sur l'écran frontal.

3. Lisez des fichiers musicaux sur l'appareil connecté via Bluetooth à partir de la Soundbar.

- Une fois que vous avez connecté votre Soundbar à votre appareil mobile pour la première fois, utilisez le mode « **BT READY** » pour vous reconnecter.

### Si la connexion avec l'appareil échoue

- S'il y a déjà une Soundbar, (p. ex. « **Soundbar Q\*\*\*B** ») dans la liste des enceintes affichée à l'écran de l'appareil mobile, supprimez-la.
- Répétez les étapes 1 et 2.

### Quelle est la différence entre les modes **BT READY** et **BT PAIRING** ?

- **BT READY** : Dans ce mode, vous pouvez reconnecter n'importe quel téléviseur Samsung TV ou appareil mobile qui a déjà été connecté par le passé.
- **BT PAIRING** : Dans ce mode, vous pouvez connecter un nouvel appareil à la Soundbar.  
(Appuyez sur la touche **PAIR** de la télécommande ou maintenez enfoncée la touche **Micro activé/désactivé** / **Source** en haut de la Soundbar pendant plus de 5 secondes lorsque la Soundbar est en mode « **BT** ».)

## Remarques concernant la connexion Bluetooth

- Placez un nouvel appareil à une distance inférieure à 1 m de la Soundbar pour établir la connexion par le biais de la communication Bluetooth.
- Si un code d'identification personnel vous est demandé lors de la connexion d'un nouvel appareil Bluetooth, saisissez «0000».
- La Soundbar s'éteint automatiquement après 18 minutes passées en mode Prêt.
- Il est possible que la Soundbar n'effectue aucune recherche Bluetooth ou n'établisse aucune connexion sous certaines circonstances :
  - En présence d'un fort champ électromagnétique autour de la Soundbar.
  - Si plusieurs appareils Bluetooth ou plus sont jumelés simultanément avec la Soundbar.
  - Si l'appareil Bluetooth est éteint, déplacé ou qu'un dysfonctionnement survient.
- Les appareils électroniques peuvent causer des interférences radio. Les appareils qui génèrent des ondes électromagnétiques doivent être conservés à distance de l'unité principale Soundbar (par ex. des micro-ondes, des appareils LAN sans fil, etc.).
- La Soundbar prend en charge les données SBC (44,1 kHz, 48 kHz).
- Ne connectez qu'un appareil Bluetooth prenant en charge la fonction A2DP (AV).
- Vous ne pouvez pas connecter la Soundbar à un appareil Bluetooth ne prenant en charge que la fonction HF (mains libres).
- Lorsque vous connectez la Soundbar à un appareil Bluetooth, placez-les le plus près possible l'un de l'autre.
- Plus la Soundbar et l'appareil Bluetooth sont éloignés, plus la qualité du son sera mauvaise.  
La connexion Bluetooth peut se rompre lorsque les appareils sont hors de portée.
- La connexion Bluetooth peut ne pas fonctionner comme prévu dans les zones où la réception est mauvaise.
- Un appareil Bluetooth peut produire du bruit ou connaître un dysfonctionnement dans les conditions suivantes :
  - Quand le corps est en contact avec l'émetteur-récepteur de signaux de l'appareil Bluetooth ou de la Soundbar
  - Dans les coins ou lorsqu'il y a un obstacle à proximité, tel qu'un mur ou une cloison, où des changements électriques peuvent se produire.
  - Lorsqu'il est exposé à des interférences radio par d'autres produits fonctionnant sur les mêmes plages de fréquences, tels que des équipements médicaux, des fours à micro-ondes et des dispositifs LAN sans fil.
  - Des obstacles tels que des portes et des murs peuvent aussi avoir un impact sur la qualité du son même lorsque les appareils se trouvent à portée effective.
- Notez que la Soundbar ne peut pas être jumelée avec d'autres appareils Bluetooth pendant l'utilisation de l'option Bluetooth.
- Cet appareil sans fil peut causer des interférences électriques lors de son fonctionnement.

## Déconnexion de l'appareil Bluetooth de la Soundbar

Vous pouvez déconnecter un appareil Bluetooth de la Soundbar. Pour les instructions, consultez le manuel utilisateur de l'appareil Bluetooth.

- La Soundbar se déconnecte.
- Lorsque la Soundbar est déconnectée de l'appareil Bluetooth, elle affiche « **BT DISCONNECTED** » sur l'écran frontal.

## Déconnexion de la Soundbar de l'appareil Bluetooth

Appuyez sur la touche **○ (Multi-fonction)** / **↔ (Source)** en haut de la Soundbar ou sur la touche **↔ (Source)** de la télécommande pour quitter le mode « **BT** ».

- La déconnexion prend un certain temps l'appareil Bluetooth doit recevoir une réponse de la part de la Soundbar. (Le délai de déconnexion peut varier selon l'appareil Bluetooth)
- Lorsque la Soundbar est déconnectée de l'appareil Bluetooth, elle affiche « **BT DISCONNECTED** » sur l'écran frontal.



## Méthode 2. Connexion via Wi-Fi (Réseau sans fil)

Pour connecter une Soundbar à un appareil mobile via un réseau sans fil (Wi-Fi), il est nécessaire de disposer de l'application **SmartThings**.

### Connexion initiale

1. Installez et lancez l'application **SmartThings** sur votre appareil mobile (smartphone ou tablette).
2. Sur l'application, suivez les instructions à l'écran pour ajouter la Soundbar.
  - Le message contextuel automatique (deuxième illustration ci-dessous) peut ne pas s'afficher sur certains appareils. Si la fenêtre contextuelle n'apparaît pas, appuyez sur « **+** » dans l'écran **Home**. La Soundbar est ajoutée à l'application.
  - L'illustration ci-dessous peut différer selon la version de l'application.

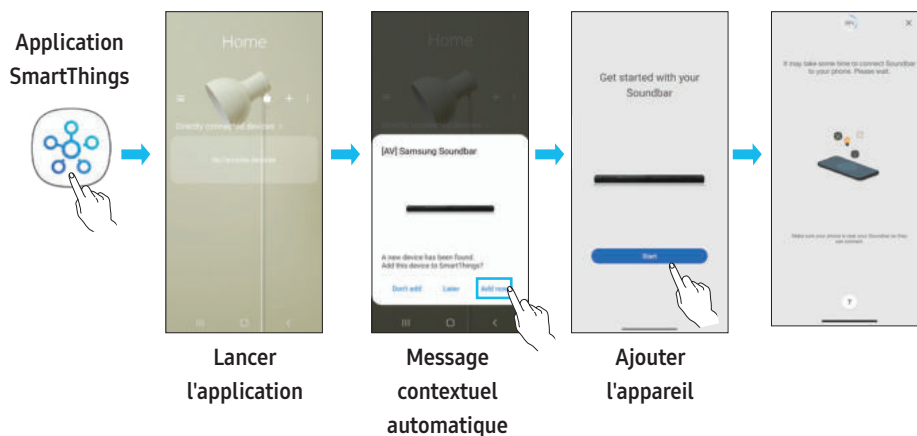

## Utilisation de la fonction Tap Sound

Appuyez sur la Soundbar avec votre appareil mobile pour lire le son du contenu de l'appareil mobile via la Soundbar.

- Il se peut que cette fonction ne soit pas prise en charge, selon l'appareil mobile.
- Cette fonction est uniquement compatible avec les appareils mobiles Samsung sous Android 8.1 ou supérieur.

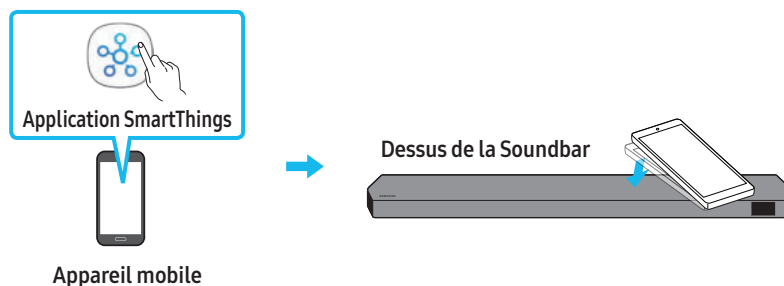

1. Activez la fonction **Tap Sound** sur votre appareil mobile.
  - Pour des détails sur l'activation de la fonction, reportez-vous à la section « **Configuration de la fonction Tap Sound** » ci-après.
2. Appuyez sur la Soundbar avec votre appareil mobile. Sélectionnez « **Start now** » dans la fenêtre de message affichée. Une connexion est établie entre l'appareil mobile et la Soundbar via Bluetooth.
3. Lisez le son du contenu de l'appareil mobile via la Soundbar.
  - Cette fonction permet de connecter un appareil mobile à la Soundbar via Bluetooth en détectant les vibrations qui se produisent lorsque l'appareil touche la Soundbar.
  - Assurez-vous que l'appareil mobile ne touche pas un angle saillant de la Soundbar. La Soundbar ou l'appareil mobile risquerait d'être rayé ou endommagé.
  - Il est recommandé de recouvrir l'appareil mobile d'une housse protectrice. Appuyez légèrement sur la zone large de la partie supérieure de la Soundbar, sans forcer.
  - Pour utiliser cette fonction, mettez à jour l'application **SmartThings** à la dernière version. Il se peut que cette fonction ne soit pas prise en charge, selon la version de l'application.

### Configuration de la fonction Tap Sound

Utilisez l'application **SmartThings** pour activer la fonction **Tap View, Tap Sound**.

1. Sur l'appareil mobile, exécutez l'application **SmartThings**.
2. Sélectionnez (☰ → ⚙) sur l'écran de l'application **SmartThings** qui s'affiche sur l'appareil mobile.
3. Placez « **Tap View, Tap Sound** » sur **Activé** pour permettre à la fonction de se mettre en marche lorsqu'un appareil mobile est en mouvement à proximité de la Soundbar. La fonction est activée.

### REMARQUE

- Lorsque l'appareil mobile est en mode d'économie d'énergie, la fonction **Tap Sound** ne se met pas en marche.
- La fonction **Tap Sound** pourrait ne pas fonctionner si des appareils situés à proximité de la Soundbar provoquent des interférences radio, comme par exemple, des appareils électriques. Assurez-vous que les appareils susceptibles de provoquer des interférences radio sont placés à une distance suffisante de la Soundbar.

## 08 CONNEXION VIA APPLE AIRPLAY 2

- Cette fonctionnalité peut ne pas être disponible dans certains pays.
- Cette Soundbar Samsung prend en charge AirPlay 2 et nécessite iOS 11.4 ou version ultérieure.

Avec AirPlay 2, vous pouvez écouter de la musique, des podcasts et d'autres contenus audio en streaming sur vos appareils Apple via la Soundbar Samsung.

- Assurez-vous que la Soundbar est allumée et connectée au même réseau Wi-Fi que votre appareil Apple.
- Sélectionnez  à partir d'une application prise en charge par AirPlay ou du Control Centre sur votre iPhone, iPad ou Mac.
- Sélectionnez la Soundbar dans la liste des appareils disponibles pour lire le son.

# 09 INSTALLATION DE LA FIXATION MURALE

## Précautions d'installation

- Installez uniquement la Soundbar sur un mur vertical.
- N'installez pas la Soundbar dans un endroit chaud ou humide.
- Vérifiez que le mur est assez résistant pour soutenir le poids du produit. Si ce n'est pas le cas, consolidez le mur ou choisissez un autre point d'installation.
- Achetez et utilisez uniquement les vis de fixation et les dispositifs d'ancrage adaptés au type de mur que vous avez choisi (mur en plâtre, en acier, en bois, etc.). Si possible, fixez les vis du support dans les montants du mur.
- Achetez des vis de fixation murale adaptées au type et à l'épaisseur du mur sur lequel vous souhaitez installer la Soundbar.
  - Diamètre : M5
  - Longueur : 35 mm ou plus selon nos recommandations.
- Branchez les câbles de l'unité aux appareils externes avant de procéder à l'installation murale de la Soundbar.
- Veillez à ce que l'unité soit éteinte et débranchée avant de procéder à l'installation. Dans le cas contraire, il existe un risque d'électrocution.

## Composants de fixation murale

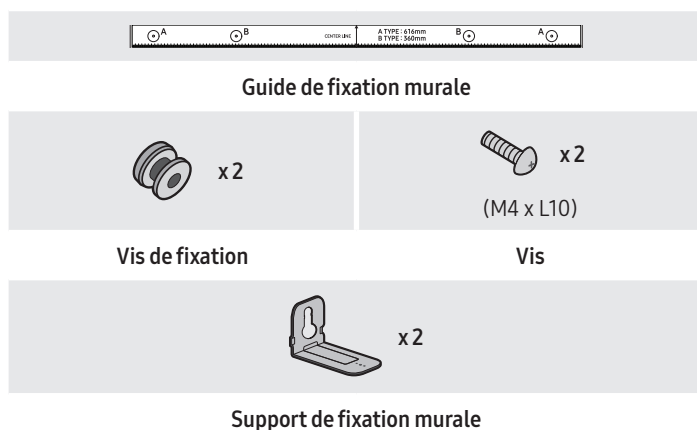

1. Placez le **guide de fixation murale** contre le mur.
  - Le **guide de fixation murale** doit être de niveau.
  - Si votre téléviseur est fixé au mur, installez la Soundbar au moins 5 cm sous celui-ci.

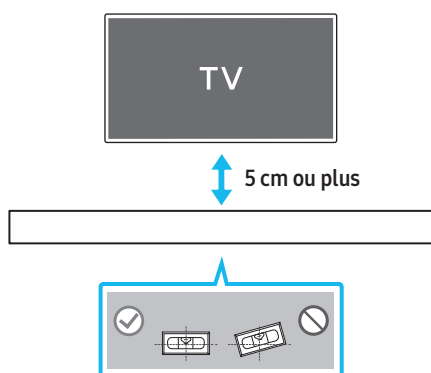

2. Alignez la **ligne centrale du guide de fixation murale** avec le centre de votre téléviseur (si vous fixez la Soundbar sous votre téléviseur), puis fixez le **guide de fixation murale** au mur avec du ruban adhésif.
  - Si vous ne fixez pas la Soundbar sous un téléviseur, placez la **ligne centrale** au centre de la zone d'installation.

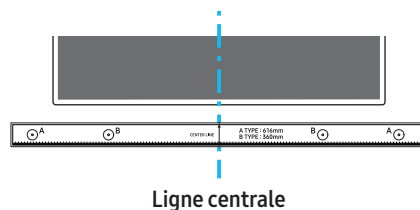

3. Appuyez avec la pointe d'un stylo ou d'un crayon bien taillé au centre des images **A-TYPE** à chaque extrémité du guide pour marquer les trous des vis de fixation, puis retirez le **guide de fixation murale**.

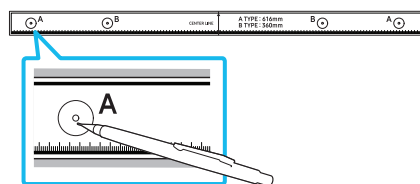

4. À l'aide d'une mèche appropriée, faites un trou dans le mur au niveau de chaque marque.
  - Si les marques ne correspondent pas aux positions des poteaux muraux, veillez à insérer les ancrages ou les chevilles à expansion approprié(e)s dans les trous avant d'insérer les vis de fixation. Si vous utilisez des ancrages ou des chevilles Molly, pensez à percer des trous suffisamment larges pour les accueillir.
5. Enfoncez une vis (non fournie) dans chaque **vis de fixation**, puis vissez fermement chaque vis dans un trou pour vis portante.

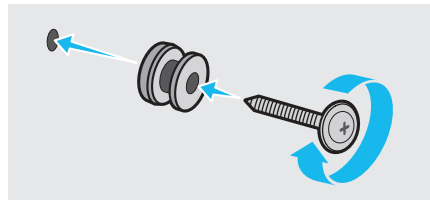

6. Installez les **2 crochets de fixation murale** sur la partie inférieure de la Soundbar, en veillant à bien les positionner, en utilisant **2 vis**.

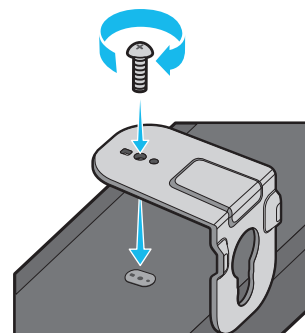

- Lors du montage, veillez à ce que la partie verticale des **crochets de fixation murale** se trouve derrière l'arrière de la Soundbar.

Arrière de la Soundbar



7. Installez la Soundbar sur laquelle sont fixés les **crochets de fixation murale** en accrochant **ces crochets** sur les **bagues-supports** au mur.

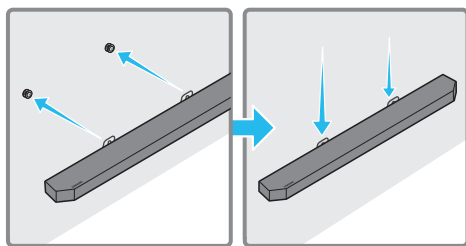

8. Faites glisser la Soundbar vers le bas, comme indiqué ci-dessous, afin que les **crochets de fixation murale** reposent fermement sur les **bagues-supports**.

- Insérez les **bagues-supports** dans la partie large (inférieure) des **crochets de fixation murale**, puis faites glisser **ces crochets** vers le bas afin qu'ils reposent fermement sur les **bagues-supports**.

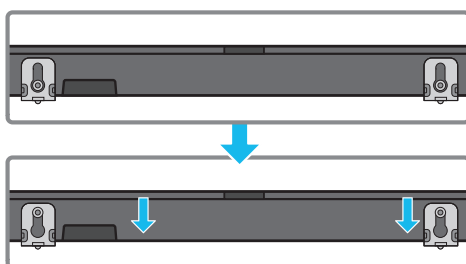

## Fixation murale des enceintes surround (modèles applicables uniquement)

Vous pouvez acheter des supports séparément afin de fixer les enceintes surround au mur.

Ces supports muraux ne sont pas vendus par Samsung Electronics.

### Remarques concernant la fixation murale des enceintes surround

- Les supports muraux des enceintes surround doivent supporter un poids supérieur à 8 kg.
- Taille des trous : vis filetées 1/4-20 UNC
  - Vis standard :  $\varnothing$  6,35 mm, pas 1,27 mm
  - Longueur : 18 mm
  - Quantité : Gauche 1 unité / Droite 1 unité

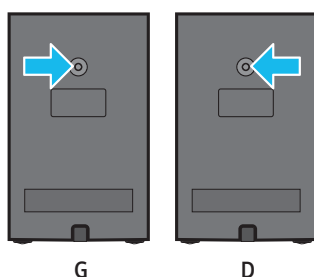

- Vérifiez la solidité du mur avant d'installer les supports de fixation murale. Si la force est insuffisante, assurez-vous de consolider votre mur avant d'y installer les crochets de fixation murale et les enceintes.
- Samsung Electronics n'est pas responsable des dommages causés au produit en raison d'une installation inappropriée.
- Veillez à ne pas monter les enceintes sur le côté ou à l'envers.

# 10 INSTALLATION DE LA SOUNDBAR DEVANT LE TÉLÉVISEUR

## Composant



Pied en caoutchouc

Pour l'installation, attachez les **pieds en caoutchouc** au bas de la Soundbar avant de la placer au-dessus du socle de téléviseur. Assurez-vous de fixer les **pieds en caoutchouc** de sorte qu'ils ne dépassent pas du socle de la TV. Reportez-vous à la figure ci-dessous.

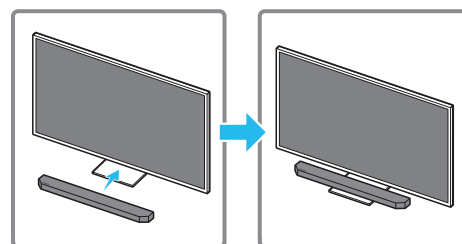
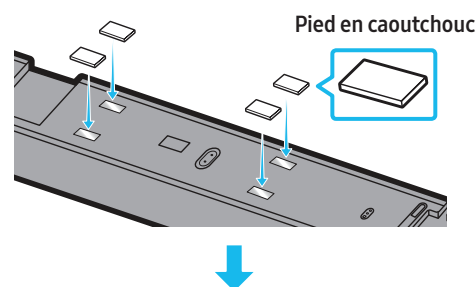

Placez la Soundbar sur un socle de téléviseur.

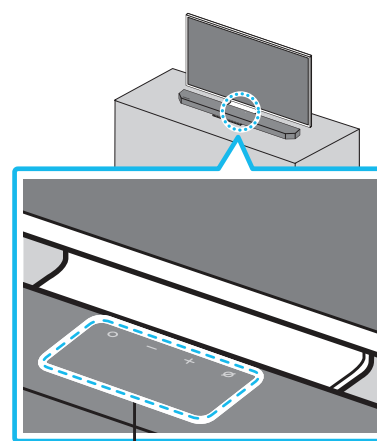

Microphones (modèles applicables uniquement)

Comme indiqué sur l'illustration, alignez le centre de la Soundbar avec le centre du téléviseur, en plaçant avec précaution la Soundbar sur le socle du téléviseur.

Ensuite, placez les microphones (modèles applicables uniquement) sur la partie avant du socle afin qu'il n'y ait pas d'interférence avec la reconnaissance vocale.

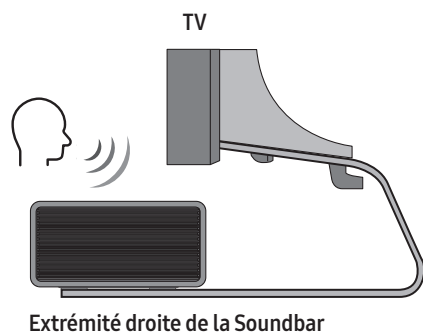

#### REMARQUE

- Veillez à ce que la Soundbar soit placée sur une surface plane et stable.
- Un écart insuffisant avec le téléviseur peut entraîner des problèmes d'acoustique et de reconnaissance vocale.
- L'illustration ci-dessus diffère selon le modèle utilisé.
- Cette fonction n'est pas prise en charge par le modèle **Q7\*\*B**.

## 11 MISE À JOUR DU LOGICIEL

### Mise à jour automatique

Lorsque la Soundbar est connectée à internet, le logiciel est automatiquement mis à jour, même lorsque la Soundbar est éteinte.

- Pour utiliser la fonction de mise à jour automatique, la Soundbar doit être connectée à internet.

La connexion Wi-Fi à la Soundbar prend fin si le cordon d'alimentation de la Soundbar est débranché ou si l'alimentation est coupée. Si l'alimentation a été coupée, lorsque l'alimentation revient ou quand vous rebranchez le cordon d'alimentation, allumez la Soundbar, puis reconnectez-la à internet.

### Mise à jour par USB

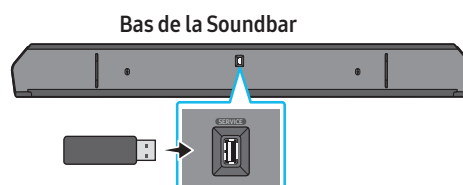

Il est possible qu'à l'avenir, Samsung propose des mises à jour du micrologiciel du système de la Soundbar.

Lorsqu'une mise à jour est disponible, vous pouvez mettre à jour la Soundbar en connectant un lecteur USB contenant la mise à jour du micrologiciel au port **SERVICE** de la Soundbar.

1. Rendez-vous sur le site Web de Samsung ([www.samsung.com](http://www.samsung.com)) → recherchez le nom du modèle en passant par le menu Assistance.
  - Pour plus d'informations sur les mises à jour, reportez-vous au guide des mises à jour.
2. Téléchargez le fichier de mise à jour (type USB).
3. Décompressez le fichier pour créer un dossier avec le nom du fichier.
4. Stockez le fichier créé dans une clé USB puis connectez-la à la Soundbar.
5. Allumez la Soundbar. L'appareil est ensuite mis à jour en 3 minutes et affiche le message « **UPDATE** ».
  - Pendant la mise à jour, n'éteignez pas l'appareil et ne retirez pas la clé USB.
  - Si le message « **UPDATE** » n'apparaît pas sur l'écran, débranchez le cordon d'alimentation de la Soundbar, puis rebranchez-le.
  - Lorsque la dernière version est installée, aucune mise à jour n'est effectuée.
  - Selon le type de clé USB utilisée, la mise à jour peut ne pas être prise en charge.

## Initialisation

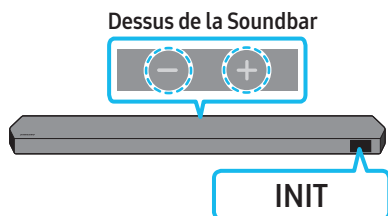

Alors que la Soundbar est allumée, appuyez simultanément sur les boutons **- + (Volume)** situés sur le boîtier pendant au moins 5 secondes. « **INIT** » s'affiche à l'écran et la Soundbar s'initialise.

### **⚠ ATTENTION**

- Tous les réglages de la Soundbar sont initialisés. Veillez à n'effectuer cette opération que lorsque l'initialisation est nécessaire.

## 12 DÉPANNAGE

Avant de contacter l'assistance, vérifiez les éléments suivants.

### **La Soundbar ne s'allume pas.**

- Vérifiez que le cordon d'alimentation de la Soundbar est correctement inséré dans la prise.

### **La Soundbar fonctionne par intermittence.**

- Retirez le cordon d'alimentation, puis insérez-le à nouveau.
- Mettez l'appareil externe hors tension, puis sous tension, et réessayez.
- En l'absence de signal, la Soundbar s'éteint automatiquement après un certain temps. Activez l'alimentation. (Voir page 9.)

### **La télécommande ne fonctionne pas.**

- Pointez la télécommande directement vers la Soundbar.
- Remplacez les piles de la télécommande par des piles neuves.

### **Le voyant de la Soundbar reste allumé en rouge.**

- Le microphone est éteint.  
Allumez le microphone. (Voir page 7.)

### **Le son n'est pas émis par la Soundbar.**

- Le volume de la Soundbar est trop bas ou a été mis en sourdine. Réglez le volume.
- Si un appareil externe (STB, appareil Bluetooth, appareil mobile, etc.) est connecté, réglez le volume de l'appareil externe.
- Sélectionnez la Soundbar comme sortie du son du téléviseur.  
(TV Samsung : Accueil (🏠) → Menu → Paramètres (⚙) → Tous les paramètres (⚙) → Son → Sortie son → Select Soundbar)
- La connexion du câble à la Soundbar peut ne pas être desserrée. Débranchez le câble et connectez-le de nouveau.
- Débranchez complètement le cordon d'alimentation, reconnectez-le, puis allumez l'alimentation.
- Initialisez l'appareil et réessayez. (Voir page 35.)

### **Le son n'est pas émis par le caisson de basse ou par les enceintes arrière.**

- Assurez-vous que le voyant situé à l'arrière du caisson de basse et des enceintes surround est allumé en bleu. S'il clignote en bleu ou est allumé en rouge, reconnectez la Soundbar au caisson de basse et aux enceintes surround. (Voir page 16.)
- Vous pouvez rencontrer un problème s'il y a un obstacle entre la Soundbar et le subwoofer. Déplacez les appareils vers une zone sans obstacle.
- Les signaux de fréquence radio envoyés par d'autres appareils à proximité peuvent interrompre la connexion.  
Gardez l'enceinte éloignée de ces appareils.
- Débranchez puis reconnectez la fiche d'alimentation.

### Le son du caisson de basse et des enceintes surround est dénaturé par une instabilité, des décalages ou des parasites

- La présence d'objets entre la Soundbar et le caisson de basse peut causer ce type de problème. Veuillez repositionner votre équipement vers un endroit sans objet susceptible d'interférer.
- Si le caisson de basse et les enceintes surround sont éloignés de la Soundbar, le son peut subir une instabilité ou des décalages. Veuillez les placer à proximité de la Soundbar.
- Des instabilités ou des décalages peuvent se produire lorsque la Soundbar se trouve à proximité d'un instrument ou d'un appareil électrique susceptible de causer des interférences radio. Veuillez éloigner la Soundbar de tels appareils (ex : routeur sans fil).
- Passez le statut de la connexion réseau du téléviseur de « sans fil » à « filaire ».

### Le volume du subwoofer est trop faible

- Le volume original du contenu que vous écoutez peut être faible. Essayez de régler le niveau du subwoofer. (Voir page 10.)
- Rapprochez l'enceinte subwoofer de vous.

### Si le téléviseur n'est pas connecté via HDMI TO TV (eARC/ARC)

- Vérifiez si le câble HDMI est correctement connecté à la borne ARC. (Voir page 18.)
- La connexion peut être rendue impossible par l'appareil externe connecté (décodeur, console de jeu, etc.). Connectez directement la Soundbar.
- Il est possible que HDMI-CEC ne soit pas activé sur le téléviseur. Activez CEC sur le menu TV. (TV Samsung : Accueil (🏠) → Menu → Paramètres (⚙️) → Tous les paramètres (⚙️) → Connexion → External Device Manager → Anynet+ (HDMI-CEC) ON)
- Pour une connexion avec eARC, la fonction eARC doit être activée dans le menu du téléviseur. (TV Samsung : Accueil (🏠) → Menu → Paramètres (⚙️) → Tous les paramètres (⚙️) → Son → Expert Settings → HDMI-eARC Mode (Auto))

### Il n'y a aucun son lors de la connexion au téléviseur en mode HDMI TO TV (eARC/ARC)

- Votre appareil est incapable de lire le signal d'entrée. Changez la sortie audio du téléviseur sur PCM ou Dolby Digital. (Pour une TV Samsung : Accueil (🏠) → Menu → Paramètres (⚙️) → Tous les paramètres (⚙️) → Son → Expert Settings → Digital Output Audio Format)

### La Soundbar ne se connecte pas en Bluetooth.

- Lors de la connexion d'un nouvel appareil, passez en mode « BT PAIRING » pour établir la connexion. (Appuyez sur la touche **PAIR** de la télécommande ou maintenez la touche **Micro activé/désactivé** / **Source** située sur le boîtier de la Soundbar enfoncée pendant au moins 5 secondes.)
- Si la Soundbar est connectée à un autre appareil, déconnectez d'abord cet appareil pour changer d'appareil.
- Supprimez la liste des enceintes Bluetooth sur l'appareil à connecter, puis reconnectez-le. (TV Samsung : Accueil (🏠) → Menu → Paramètres (⚙️) → Tous les paramètres (⚙️) → Son → Sortie son → Liste des haut-parleurs Bluetooth)
- La connexion automatique au téléviseur peut être désactivée. Lorsque la Soundbar affiche « BT READY », appuyez sur la touche **Gauche** de la télécommande de la Soundbar pendant 5 secondes pour sélectionner **ON-TV CONNECT**. Si **OFF-TV CONNECT** s'affiche, appuyez à nouveau sur la touche **Gauche** pendant 5 secondes pour changer la sélection.

- Débranchez puis reconnectez la fiche d'alimentation, et réessayez.
- Initialisez l'appareil et réessayez. (Voir page 35.)

### Le son se coupe lors d'une connexion via Bluetooth.

- Certains appareils peuvent générer des interférences radio s'ils sont placés trop près de la Soundbar (p. ex. les micro-ondes, les routeurs sans fil, etc.).
- Si votre appareil connecté via Bluetooth est trop éloigné de la Soundbar, il est possible que le son soit coupé. Rapprochez l'appareil de la Soundbar.
- Si une partie de votre corps est en contact avec l'émetteur-récepteur Bluetooth ou si le produit est installé sur un meuble en métal, il se peut que le son coupe. Vérifiez l'environnement d'installation et les conditions d'utilisation.

### La Soundbar ne se connecte pas en Wi-Fi.

- Vérifiez si votre routeur sans fil est allumé.
- Éteignez le routeur, rallumez-le, puis réessayez.
- La Soundbar ne peut pas se connecter si le signal sans fil est trop faible. Placez le routeur plus près de la Soundbar ou éliminez tout obstacle entre celle-ci et le routeur, dans la mesure du possible.
- Si votre routeur sans fil est neuf, vous devrez configurer de nouveau les paramètres réseau de l'enceinte.

### La Soundbar ne s'allume pas automatiquement avec le téléviseur.

- Éteindre la Soundbar alors que vous regardez le téléviseur entraîne la désactivation de la synchronisation de l'alimentation du téléviseur et de la Soundbar. Commencez par éteindre le téléviseur.

### La fonction AVA (modèles applicables uniquement) n'est pas disponible dans les cas suivants.

- La fonction AVA (modèles applicables uniquement) n'est pas disponible lors de l'utilisation de la fonction Q-symphony.
- La fonction AVA (modèles applicables uniquement) n'est pas disponible lorsque le microphone est éteint.

### Après avoir connecté le téléviseur à la Soundbar, j'ai activé le mode Soundbar. Aucun son n'est émis par le téléviseur.

- Si vous connectez la Soundbar à un appareil mobile alors que la Soundbar est connectée au téléviseur, la Soundbar émet du son provenant de l'appareil mobile tout en conservant la connexion au téléviseur. Par conséquent, le son du téléviseur ne sera pas émis.
- Déconnectez l'appareil mobile et le son du téléviseur sera émis de nouveau à partir de la Soundbar.



## 13 LICENCE

---



Dolby, Dolby Atmos, and the double-D symbol are registered trademarks of Dolby Laboratories Licensing Corporation. Manufactured under license from Dolby Laboratories. Confidential unpublished works. Copyright © 2012-2021 Dolby Laboratories. All rights reserved.

---



For DTS patents, see <http://patents.dts.com>. Manufactured under license from DTS, Inc. (for companies headquartered in the U.S./Japan/Taiwan) or under license from DTS Licensing Limited (for all other companies). DTS, DTS:X, and the DTS:X logo are registered trademarks or trademarks of DTS, Inc. in the United States and other countries. © 2021 DTS, Inc. ALL RIGHTS RESERVED.

---



The terms HDMI and HDMI High-Definition Multimedia Interface, and the HDMI Logo are trademarks or registered trademarks of HDMI Licensing Administrator, Inc. in the United States and other countries.

---



- Utilisez votre téléphone, votre tablette ou votre ordinateur comme une télécommande pour contrôler Spotify. Accédez à [spotify.com/connect](https://www.spotify.com/connect) pour en savoir plus.
  - Le logiciel Spotify est soumis à des licences tierces disponibles ici : <https://www.spotify.com/connect/third-party-licenses>.
- 



- Apple, Airplay, iPhone, iPad, and Mac are trademarks of Apple Inc., registered in the U.S. and other countries.
  - Use of the Works with Apple badge means that an accessory has been designed to work specifically with the technology identified in the badge and has been certified by the developer to meet Apple performance standards.
- 

## 14 AVIS CONCERNANT LES LICENCES LIBRES

Pour toute demande ou question liée aux logiciels libres, contactez Samsung Open Source (<http://opensource.samsung.com>)

## 15 REMARQUES IMPORTANTES RELATIVES AU SERVICE

- Les figures et les illustrations de ce manuel utilisateur sont fournies à titre de référence uniquement et ne constituent pas nécessairement une représentation fidèle du produit.
- Des frais d'administration peuvent vous être facturés si
  - (a) un technicien intervient à votre demande alors que le produit ne présente aucun défaut (c.-à-d. vous n'avez pas lu le manuel utilisateur).
  - (b) vous amenez le produit dans un centre de réparation alors que le produit ne présente aucun défaut (c.-à-d. vous n'avez pas lu le manuel utilisateur).
- Le montant des frais d'administration vous sera communiqué avant la visite du technicien.

# 16 CARACTÉRISTIQUES TECHNIQUES ET GUIDE

## Caractéristiques techniques

### Unité principale Soundbar

Nom du modèle	HW-Q930B / HW-Q935B
Poids	5,4 kg
Dimensions (L x H x P)	1110,7 x 60,4 x 120,0 mm
Plage de température de fonctionnement	+5 °C à +35 °C
Plage d'humidité de fonctionnement	10 % ~ 75 %
HAUTS-PARLEURS Puissance nominale de sortie	(30 W x 3) + (20 W x 6) + (10 W x 3)
Formats de lecture pris en charge	Dolby 5.1ch / Dolby Digital Plus / Dolby TRUE HD / Dolby ATMOS / DTS 5.1ch / DTS HD / DTS-HD Master Audio / DTS:X / LPCM 8Ch
PUISSANCE DE SORTIE DE L'APPAREIL SANS FIL Puissance de transmission Wi-Fi max.	100 mW à 2,4 GHz – 2,4835 GHz, 200 mW à 5,15 GHz – 5,25 GHz, 100 mW à 5,25 GHz – 5,35 GHz et 5,47 GHz – 5,725 GHz
PUISSANCE DE SORTIE DE L'APPAREIL SANS FIL Puissance de transmission BT max.	100 mW à 2,4 GHz – 2,4835 GHz
PUISSANCE DE SORTIE DE L'APPAREIL SANS FIL Puissance de transmission SRD max.	25 mW à 5,775 GHz – 5,875 GHz

Nom du modèle	HW-Q800B / HW-Q810B
Poids	5,1 kg
Dimensions (L x H x P)	1110,7 x 60,4 x 120,0 mm
Plage de température de fonctionnement	+5 °C à +35 °C
Plage d'humidité de fonctionnement	10 % ~ 75 %
HAUTS-PARLEURS Puissance nominale de sortie	(30 W x 3) + (20 W x 4) + (10 W x 3)
Formats de lecture pris en charge	Dolby 5.1ch / Dolby Digital Plus / Dolby TRUE HD / Dolby ATMOS / DTS 5.1ch / DTS HD / DTS-HD Master Audio / DTS:X / LPCM 8Ch
PUISSANCE DE SORTIE DE L'APPAREIL SANS FIL Puissance de transmission Wi-Fi max.	100 mW à 2,4 GHz – 2,4835 GHz, 200 mW à 5,15 GHz – 5,25 GHz, 100 mW à 5,25 GHz – 5,35 GHz et 5,47 GHz – 5,725 GHz
PUISSANCE DE SORTIE DE L'APPAREIL SANS FIL Puissance de transmission BT max.	100 mW à 2,4 GHz – 2,4835 GHz
PUISSANCE DE SORTIE DE L'APPAREIL SANS FIL Puissance de transmission SRD max.	25 mW à 5,775 GHz – 5,875 GHz

Nom du modèle	HW-Q700B / HW-Q710B
Poids	4,8 kg
Dimensions (L x H x P)	1110,7 x 60,4 x 120,0 mm
Plage de température de fonctionnement	+5 °C à +35 °C
Plage d'humidité de fonctionnement	10 % ~ 75 %
HAUTS-PARLEURS Puissance nominale de sortie	(30 W x 3) + (20 W x 2) + (10 W x 3)
Formats de lecture pris en charge	Dolby 5.1ch / Dolby Digital Plus / Dolby TRUE HD / Dolby ATMOS / DTS 5.1ch / DTS HD / DTS-HD Master Audio / DTS:X / LPCM 8Ch

PUISSANCE DE SORTIE DE L'APPAREIL SANS FIL Puissance de transmission Wi-Fi max.	100 mW à 2,4 GHz – 2,4835 GHz, 200 mW à 5,15 GHz – 5,25 GHz, 100 mW à 5,25 GHz – 5,35 GHz et 5,47 GHz – 5,725 GHz
PUISSANCE DE SORTIE DE L'APPAREIL SANS FIL Puissance de transmission BT max.	100 mW à 2,4 GHz – 2,4835 GHz
PUISSANCE DE SORTIE DE L'APPAREIL SANS FIL Puissance de transmission SRD max.	25 mW à 5,775 GHz – 5,875 GHz

### Subwoofer

Nom du subwoofer	PS-WB96B
Poids	9,8 kg
Dimensions (L x H x P)	210,0 x 403,0 x 403,0 mm
HAUTS-PARLEURS Puissance nominale de sortie	160 W
PUISSANCE DE SORTIE DE L'APPAREIL SANS FIL Puissance de transmission SRD max.	25 mW à 5,775 GHz – 5,875 GHz

Nom du subwoofer	PS-WB75B
Poids	5,9 kg
Dimensions (L x H x P)	205,0 x 353,0 x 302,0 mm
HAUTS-PARLEURS Puissance nominale de sortie	160 W
PUISSANCE DE SORTIE DE L'APPAREIL SANS FIL Puissance de transmission SRD max.	25 mW à 5,775 GHz – 5,875 GHz

### Enceinte surround (modèles applicables uniquement)

Nom du LOT d'enceintes surround sans fil	PS-RB96B (GAUCHE/DROITE)
Poids	3,1 kg
Dimensions (L x H x P)	129,5 x 201,3 x 140,4 mm
HAUTS-PARLEURS Puissance nominale de sortie	140 W
PUISSANCE DE SORTIE DE L'APPAREIL SANS FIL Puissance de transmission SRD max.	25 mW à 5,775 GHz – 5,875 GHz

### REMARQUE

- Samsung Electronics Co., Ltd se réserve le droit de modifier les caractéristiques techniques sans préavis.
- Le poids et les dimensions sont donnés à titre approximatif.

### Précaution : La Soundbar redémarre automatiquement si vous activez/désactivez le Wi-Fi.

Consommation d'énergie globale en veille (W)	7,5 W
Wi-Fi Méthode de désactivation du port	Appuyez sur le bouton <b>CH LEVEL</b> sur la télécommande de la Soundbar pendant 30 secondes pour activer/désactiver le Wi-Fi.
Bluetooth Méthode de désactivation du port	Appuyez sur le bouton <b>TONE CONTROL</b> sur la télécommande de la Soundbar pendant 30 secondes pour activer/désactiver le Bluetooth.

- Par la présente, Samsung déclare que cet équipement radio est conforme à la directive 2014/53/UE et répond à toutes les exigences réglementaires du Royaume-Uni.

Le texte complet de la déclaration de conformité est accessible à l'adresse :

<http://www.samsung.com> accédez à Assistance, puis saisissez le nom du modèle.

Cet équipement peut fonctionner dans tous les pays de l'UE et au Royaume-Uni.

La fonction WLAN 5 GHz (Wi-Fi ou SRD) de cet équipement ne peut être utilisée qu'en intérieur.



**[Élimination des batteries de ce produit]**

**(Applicable aux pays disposant de systèmes de collecte séparés)**

Le symbole sur la batterie, le manuel ou l'emballage indique que les batteries de ce produit ne doivent pas être éliminées en fin de vie avec les autres déchets ménagers. L'indication éventuelle des symboles chimiques Hg, Cd ou Pb signifie que la batterie contient des quantités de mercure, de cadmium ou de plomb supérieures aux niveaux de référence stipulés dans la directive CE 2006/66. Si les batteries ne sont pas correctement éliminées, ces substances peuvent porter préjudice à la santé humaine ou à l'environnement.

Afin de protéger les ressources naturelles et d'encourager la réutilisation du matériel, veuillez à séparer les batteries des autres types de déchets et à les recycler via votre système local de collecte gratuite des batteries.



**Les bons gestes de mise au rebut de ce produit  
(Déchets d'équipements électriques et électroniques)**

**(Applicable aux pays disposant de systèmes de collecte séparés)**

Ce symbole sur le produit, ses accessoires ou sa documentation indique que ni le produit, ni ses accessoires électroniques usagés (chargeur, casque audio, câble USB, etc.) ne peuvent être jetés avec les autres déchets ménagers. La mise au rebut incontrôlée des déchets présentant des risques environnementaux et de santé publique, veuillez séparer vos produits et accessoires usagés des autres déchets. Vous favoriserez ainsi le recyclage de la matière qui les compose dans le cadre d'un développement durable.

Les particuliers sont invités à contacter le magasin leur ayant vendu le produit ou à se renseigner auprès des autorités locales pour connaître les procédures et les points de collecte de ces produits en vue de leur recyclage.

Les entreprises et particuliers sont invités à contacter leurs fournisseurs et à consulter les conditions de leur contrat de vente. Ce produit et ses accessoires ne peuvent être jetés avec les autres déchets.

Pour obtenir des informations sur les engagements environnementaux de Samsung et sur les obligations réglementaires spécifiques à l'appareil (p. ex. règlement REACH, DEEE, batteries), rendez-vous sur :

[www.samsung.com/uk/aboutsamsung/sustainability/environment/our-commitment/data/](http://www.samsung.com/uk/aboutsamsung/sustainability/environment/our-commitment/data/)







# ΠΛΗΡΟΦΟΡΪΕΣ ΑΣΦΆΛΕΙΑΣ

## ΠΡΟΕΙΔΟΠΟΙΗΣΕΙΣ ΑΣΦΆΛΕΙΑΣ

ΓΙΑ ΝΑ ΜΕΙΩΣΕΤΕ ΤΟΝ ΚΙΝΔΥΝΟ ΗΛΕΚΤΡΟΠΛΗΞΙΑΣ, ΜΗΝ ΑΦΑΙΡΕΙΤΕ ΤΟ ΚΑΛΥΜΜΑ (Ή ΤΟ ΠΙΣΩ ΚΑΛΥΜΜΑ).

ΣΤΟ ΕΣΩΤΕΡΙΚΟ ΔΕΝ ΥΠΑΡΧΟΥΝ ΕΞΑΡΤΗΜΑΤΑ ΠΟΥ ΜΠΟΡΟΥΝ ΝΑ ΕΠΙΣΚΕΥΑΣΤΟΥΝ ΑΠΟ ΤΟ ΧΡΗΣΤΗ. ΑΝΑΘΕΣΤΕ ΤΗΝ ΕΡΓΑΣΙΑ ΕΠΙΣΚΕΥΗΣ ΣΕ ΕΞΕΙΔΙΚΕΥΜΕΝΟ ΠΡΟΣΩΠΙΚΟ ΣΕΡΒΙΣ.

Για την επεξήγηση των συμβόλων που μπορεί να συναντήσετε στο προϊόν Samsung, ανατρέξτε στον πίνακα παρακάτω.

<b>ΠΡΟΣΟΧΗ</b>	
<b>ΚΙΝΔΥΝΟΣ ΗΛΕΚΤΡΟΠΛΗΞΙΑΣ. ΜΗΝ ΑΝΟΙΓΕΤΕ.</b>	
	Αυτό το σύμβολο υποδεικνύει ότι υπάρχει υψηλή τάση στο εσωτερικό της συσκευής. Είναι επικίνδυνο να έρχεστε σε επαφή με οποιοδήποτε εσωτερικό εξάρτημα αυτού του προϊόντος.
	Αυτό το σύμβολο υποδεικνύει ότι αυτό το προϊόν συνοδεύεται από σημαντικά έντυπα αναφορικά με τη λειτουργία και τη συντήρηση.
	Προϊόν κατηγορίας II: Αυτό το σύμβολο υποδεικνύει ότι δεν απαιτείται σύνδεση ασφαλείας με την ηλεκτρική γείωση. Αν αυτό το σύμβολο δεν υπάρχει σε κάποιο προϊόν με καλώδιο τροφοδοσίας, το προϊόν ΠΡΕΠΕΙ να συνδεθεί με γείωση.
	Τάση εναλλασσόμενου ρεύματος: Η ονομαστική τάση που επισημαίνεται με αυτό το σύμβολο είναι τάση εναλλασσόμενου ρεύματος.
	Τάση συνεχούς ρεύματος: Η ονομαστική τάση που επισημαίνεται με αυτό το σύμβολο είναι τάση συνεχούς ρεύματος.
	Προσοχή. Συμβουλευτείτε τις οδηγίες χρήσης: Αυτό το σύμβολο καθοδηγεί το χρήστη να συμβουλευτεί το εγχειρίδιο χρήστη για περαιτέρω πληροφορίες σχετικά με την ασφάλεια.

## ΠΡΟΕΙΔΟΠΟΙΗΣΗ

- Για να μειώσετε τον κίνδυνο πυρκαγιάς ή ηλεκτροπληξίας, μην εκθέτετε τη συσκευή στη βροχή ή σε υγρασία.

## ΠΡΟΣΟΧΗ

- ΓΙΑ ΤΗΝ ΑΠΟΦΥΓΗ ΤΗΣ ΗΛΕΚΤΡΟΠΛΗΞΙΑΣ, ΕΙΣΑΓΑΓΕΤΕ ΠΛΗΡΩΣ ΤΟΝ ΠΛΑΤΥ ΑΚΡΟΔΕΚΤΗ ΤΟΥ ΒΥΣΜΑΤΟΣ ΣΤΗΝ ΠΛΑΤΙΑ ΥΠΟΔΟΧΗ.
- Αυτή η συσκευή θα πρέπει να συνδέεται πάντα σε πρίζα εναλλασσόμενου ρεύματος που διαθέτει γείωση προστασίας.
- Για να αποσυνδέσετε τη συσκευή από την παροχή ρεύματος, το βύσμα θα πρέπει να αφαιρεθεί από την πρίζα, επομένως απαιτείται εύκολη πρόσβαση στην πρίζα.
- Μην εκθέτετε τη συσκευή σε σταγονίδια ή υγρά. Μην τοποθετείτε αντικείμενα γεμάτα με υγρό, όπως βάζα, επάνω στη συσκευή.
- Για να απενεργοποιήσετε πλήρως αυτήν τη συσκευή, θα πρέπει να αφαιρέσετε το βύσμα τροφοδοσίας από την πρίζα. Συνεπώς, η πρόσβαση στο βύσμα τροφοδοσίας θα πρέπει να είναι πάντα εύκολη και άμεση.

# ΜΈΤΡΑ ΠΡΟΣΤΑΣΪΑΣ

1. Βεβαιωθείτε ότι το ρεύμα AC στο σπίτι σας συμμορφώνεται με τις απαιτήσεις τροφοδοσίας που αναφέρονται στην ετικέτα αναγνώρισης που βρίσκεται στην κάτω πλευρά του προϊόντος. Τοποθετήστε το προϊόν σε οριζόντια θέση, σε μια κατάλληλη βάση (έπιπλο), αφήνοντας αρκετό ελεύθερο χώρο τριγύρω για εξαερισμό (7-10 cm). Βεβαιωθείτε ότι οι περσίδες εξαερισμού δεν καλύπτονται. Μην τοποθετείτε τη μονάδα σε ενισχυτές ή άλλο εξοπλισμό που μπορεί να θερμανθεί. Η μονάδα έχει σχεδιαστεί για συνεχή χρήση. Για πλήρη απενεργοποίηση της μονάδας, αποσυνδέστε το βύσμα εναλλασσόμενου ρεύματος από την πρίζα του τοίχου. Αν σκοπεύετε να μην χρησιμοποιήσετε τη μονάδα για μεγάλο χρονικό διάστημα, αποσυνδέστε την από το ρεύμα.
2. Κατά τη διάρκεια καταιγίδων, αποσυνδέστε το βύσμα εναλλασσόμενου ρεύματος από την πρίζα του τοίχου. Η απότομη αύξηση της τάσης λόγω των κεραυνών μπορεί να προκαλέσει ζημιά στη μονάδα.
3. Μην αφήνετε εκτεθειμένη τη μονάδα απευθείας στο ηλιακό φως ή άλλες πηγές θέρμανσης. Μπορεί να υπερθερμανθούν και να προκληθεί βλάβη.
4. Προστατέψτε τη συσκευή από την υγρασία (όπως βάζα) και την υπερβολική ζέστη (π.χ. τζάκι) ή από εξοπλισμό που προκαλεί ισχυρά μαγνητικά ή ηλεκτρικά πεδία. Αποσυνδέστε το καλώδιο τροφοδοσίας από την πρίζα εναλλασσόμενου ρεύματος εάν παρατηρήσετε δυσλειτουργία της μονάδας. Το προϊόν δεν προορίζεται για εργοστασιακή χρήση. Προορίζεται αποκλειστικά για προσωπική χρήση. Σε περίπτωση που το προϊόν αποθηκευτεί σε χαμηλές θερμοκρασίες, ενδέχεται να προκληθεί συμπύκνωση. Εάν μεταφέρετε τη μονάδα κατά τη χειμερινή περίοδο, περιμένετε περίπου 2 ώρες έως ότου η μονάδα αποκτήσει θερμοκρασία δωματίου πριν να τη χρησιμοποιήσετε.
5. Η μπαταρία που χρησιμοποιείται με αυτό το προϊόν περιέχει χημικά που κάνουν κακό στο περιβάλλον. Μην απορρίπτετε την μπαταρία στα οικιακά απορρίμματα. Μην αφήνετε εκτεθειμένη την μπαταρία σε υπερβολική ζέστη, απευθείας στο ηλιακό φως ή σε φωτιά. Μην βραχυκυκλώνετε, αποσυναρμολογείτε ή υπερθερμαίνετε την μπαταρία.  
ΠΡΟΣΟΧΗ : Υπάρχει κίνδυνος έκρηξης εάν η μπαταρία αντικατασταθεί με λάθος τρόπο. Αντικαταστήστε την μόνο με μπαταρία ίδιου τύπου.

# ΠΕΡΙΕΧΌΜΕΝΑ

<b>01</b>	<b>Έλεγχος των μερών</b>	<b>6</b>
<b>02</b>	<b>Επισκόπηση προϊόντος</b>	<b>7</b>
	Επάνω πλαίσιο του Soundbar .....	7
	Κάτω πλαίσιο του Soundbar .....	8
<b>03</b>	<b>Χρήση του τηλεχειριστηρίου του Soundbar</b>	<b>9</b>
	Τοποθέτηση των μπαταριών πριν από τη χρήση του τηλεχειριστηρίου (2 μπαταρίες AAA) .....	9
	Τρόπος χρήσης τηλεχειριστηρίου .....	9
	Ενεργός ενισχυτής φωνής (AVA) .....	11
	Χρήση των κρυφών κουμπιών (κουμπιά με περισσότερες από μία λειτουργίες) .....	11
	Προδιαγραφές εξόδου για τις διάφορες λειτουργίες εφέ ήχου .....	11
	Ρύθμιση της έντασης ήχου του Soundbar με τηλεχειριστήριο τηλεόρασης .....	13
<b>04</b>	<b>Σύνδεση του Soundbar</b>	<b>14</b>
	Σύνδεση τροφοδοσίας και μονάδων .....	14
	– Προτεινόμενη διάταξη ηχείων .....	15
	– Όνομα ηχείου surround (μόνο HW-Q930B, HW-Q935B) .....	15
	– Μη αυτόματη σύνδεση του Subwoofer ή των ηχείων surround .....	16
	– Ενδεικτικές λυχνίες LED στο πίσω μέρος του Subwoofer και των ηχείων surround .....	17
<b>05</b>	<b>Σύνδεση σε τηλεόραση</b>	<b>18</b>
	Σύνδεση τηλεόρασης με υποστήριξη λειτουργίας HDMI ARC (Κανάλι επιστροφής ήχου) .....	18
	Σύνδεση με καλώδιο οπτικών ινών .....	19
	Σύνδεση μέσω Bluetooth .....	20
	Σύνδεση μέσω Wi-Fi .....	22
	Χρήση της λειτουργίας Q-Symphony .....	23
	Χρήση του ήχου Spacefit .....	24
<b>06</b>	<b>Σύνδεση με εξωτερική συσκευή</b>	<b>25</b>
	Μέθοδος 1. Σύνδεση μέσω καλωδίου HDMI (με δυνατότητα αποκωδικοποίησης Dolby Atmos / DTS:Χκαι αναπαραγωγής) .....	25
	Μέθοδος 2. Σύνδεση με καλώδιο οπτικών ινών .....	26
<b>07</b>	<b>Σύνδεση με φορητή συσκευή</b>	<b>27</b>
	Μέθοδος 1. Σύνδεση μέσω Bluetooth .....	27
	Μέθοδος 2. Σύνδεση μέσω Wi-Fi (Ασύρματο δίκτυο) .....	29
	Χρήση του Tap Sound .....	30
<b>08</b>	<b>Σύνδεση μέσω Apple Airplay 2</b>	<b>31</b>
<b>09</b>	<b>Εγκατάσταση του επιτοιχίου στηρίγματος</b>	<b>32</b>
	Προφυλάξεις κατά την τοποθέτηση .....	32
	Εξαρτήματα τοποθέτησης στον τοίχο .....	32
	Εγκατάσταση των Surround ηχείων σε τοίχο (μόνο για μοντέλα) .....	33

<b>10</b>	<b>Εγκατάσταση Soundbar μπροστά από την τηλεόραση</b>	<b>33</b>
	Εξάρτημα .....	33
<b>11</b>	<b>Ενημέρωση λογισμικού</b>	<b>34</b>
	Αυτόματη ενημέρωση.....	34
	Ενημέρωση μέσω USB.....	34
	Προετοιμασία .....	35
<b>12</b>	<b>Αντιμετώπιση προβλημάτων</b>	<b>35</b>
<b>13</b>	<b>ΑΔΕΙΑ</b>	<b>37</b>
<b>14</b>	<b>Σημείωση για την Άδεια Χρήσης Λογισμικού Ανοιχτού Κώδικα</b>	<b>37</b>
<b>15</b>	<b>Σημαντικές σημειώσεις σχετικά με την υπηρεσία</b>	<b>37</b>
<b>16</b>	<b>Προδιαγραφές και οδηγός</b>	<b>38</b>
	Προδιαγραφές.....	38



# 01 ΈΛΕΓΧΟΣ ΤΩΝ ΜΕΡΩΝ

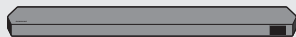

Κύρια μονάδα του Soundbar



Τηλεχειριστήριο / Μπαταρίες του Soundbar



Subwoofer



Ηχείο surround (προαιρετικό)  
(Αριστερό / Δεξί)



Καλώδιο τροφοδοσίας (Subwoofer, ηχείο surround,  
Soundbar) (προαιρετικό)



Καλώδιο HDMI



Οδηγός επιτοίχιας στήριξης



Βίδα στήριξης

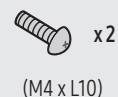

Βίδα  
(M4 x L10)



Βραχίονας επιτοίχιας στήριξης



Λαστιχένιο επίθεμα

- Για περισσότερες πληροφορίες σχετικά με την τροφοδοσία και την κατανάλωση ενέργειας, ανατρέξτε στην ετικέτα που βρίσκεται πάνω στο προϊόν. (Ετικέτα: Πίσω τμήμα της κύριας μονάδας του Soundbar)
- Για αγορά πρόσθετων εξαρτημάτων ή προαιρετικών καλωδίων, επικοινωνήστε με το Κέντρο σέρβις ή με το Τμήμα εξυπηρέτησης πελατών της Samsung.
- Για περισσότερες πληροφορίες σχετικά με την επιτοίχια στήριξη ή το λαστιχένιο επίθεμα, ανατρέξτε στις σελίδες 32-34.
- Η σχεδίαση, οι προδιαγραφές και η οθόνη της εφαρμογής μπορούν να αλλάξουν χωρίς προηγούμενη ειδοποίηση.
- Η εμφάνιση των εξαρτημάτων μπορεί να διαφέρει ελαφρώς από τις παραπάνω εικόνες.

## 02 ΕΠΙΣΚΟΠΗΣΗ ΠΡΟΪΟΝΤΟΣ



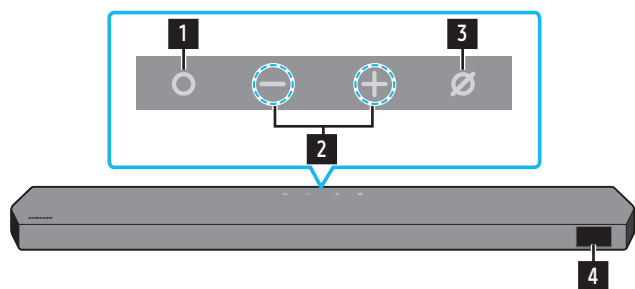



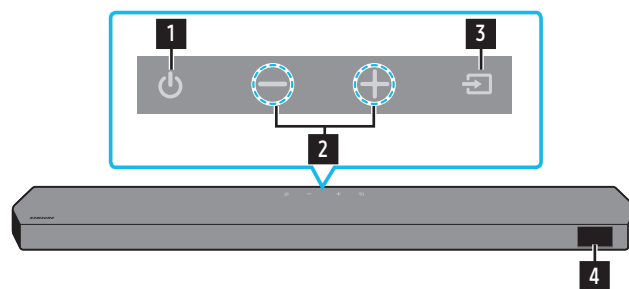

### Επάνω πλαίσιο του Soundbar



HW-Q930B, HW-Q935B / HW-Q800B, HW-Q810B



HW-Q700B, HW-Q710B

<b>1</b>	<b>Κουμπί  (Πολλαπλών λειτουργιών) (μοντέλα Q9**B / Q8**B)</b> <ul style="list-style-type: none"><li>Στην κατάσταση αναμονής, πατήστε το κουμπί  (Πολλαπλών λειτουργιών) για να ενεργοποιήσετε το Soundbar.</li><li>Πατήστε το κουμπί  (Πολλαπλών λειτουργιών) για να αλλάξετε την πηγή εισόδου.</li></ul>
<b>1</b>	<b>Κουμπί  (Λειτουργία) (μοντέλο Q7**B)</b> Ενεργοποίηση και απενεργοποίηση.
<b>2</b>	<b>Κουμπί   (Ένταση ήχου)</b> Ρυθμίζει την ένταση του ήχου.
<b>3</b>	<b>Κουμπί  (Ενεργοποίηση/απενεργοποίηση μικροφώνου) (μοντέλα Q9**B / Q8**B)</b> Πατήστε το κουμπί για να ενεργοποιήσετε ή να απενεργοποιήσετε το μικρόφωνο.
<b>3</b>	<b>Κουμπί  (Πηγή) (μοντέλο Q7**B)</b> Πιέστε το κουμπί  (Πηγή) για να αλλάξετε την πηγή εισόδου.
<b>4</b>	<b>Οθόνη</b> Εμφανίζει την κατάσταση του προϊόντος και την τρέχουσα λειτουργία. D.IN → HDMI → Wi-Fi → BT

- Όταν συνδέσετε το καλώδιο AC, το κουμπί λειτουργίας θα αρχίσει να λειτουργεί σε 4 με 6 δευτερόλεπτα.
- Όταν ενεργοποιείτε αυτήν τη μονάδα, θα υπάρχει μια καθυστέρηση 4 με 5 δευτερολέπτων πριν από την αναπαραγωγή ήχου.
- Αν ακούτε ήχους τόσο από την τηλεόραση όσο και από το Soundbar, μεταβείτε στο μενού **Ρυθμίσεις** για τον ήχο της τηλεόρασης και αλλάξτε το ηχείο της τηλεόρασης σε **Εξωτερικό ηχείο**.

## Κάτω πλαίσιο του Soundbar

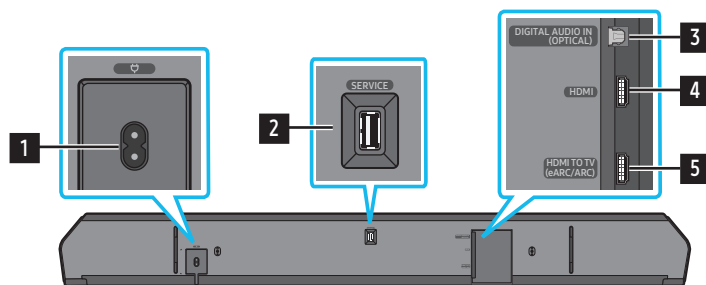

<b>1</b>	<b>POWER</b> Συνδέστε το καλώδιο ρεύματος AC του Soundbar. (Ανατρέξτε στη σελίδα 14)
<b>2</b>	<b>SERVICE</b> Συνδέστε μια συσκευή αποθήκευσης USB για να αναβαθμίσετε το λογισμικό του προϊόντος.
<b>3</b>	<b>DIGITAL AUDIO IN (OPTICAL)</b> Συνδέστε σε ψηφιακή (οπτική) έξοδο μιας εξωτερικής συσκευής. (Ανατρέξτε στη σελίδα 26)
<b>6</b>	<b>HDMI</b> Ταυτόχρονη είσοδος ψηφιακών σημάτων εικόνας και ήχου μέσω καλωδίου HDMI. Συνδέστε σε έξοδο HDMI μιας εξωτερικής συσκευής. (Ανατρέξτε στη σελίδα 25)
<b>7</b>	<b>HDMI TO TV (eARC/ARC)</b> Συνδέστε στην υποδοχή HDMI μιας τηλεόρασης. (Ανατρέξτε στη σελίδα 18)

- Όταν αποσυνδέετε το καλώδιο τροφοδοσίας από την πρίζα, να τραβάτε το βύσμα. Μην τραβάτε το καλώδιο.
- Μην συνδέετε τη μονάδα ή άλλα εξαρτήματα σε πρίζα AC προτού συνδέσετε όλα τα εξαρτήματα μεταξύ τους.

## 03 ΧΡΗΣΗ ΤΟΥ ΤΗΛΕΧΕΙΡΙΣΤΗΡΙΟΥ ΤΟΥ SOUNDBAR





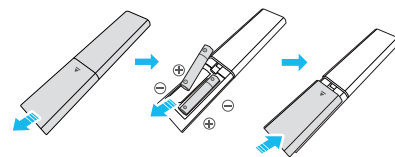

### Τοποθέτηση των μπαταριών πριν από τη χρήση του τηλεχειριστηρίου (2 μπαταρίες AAA)

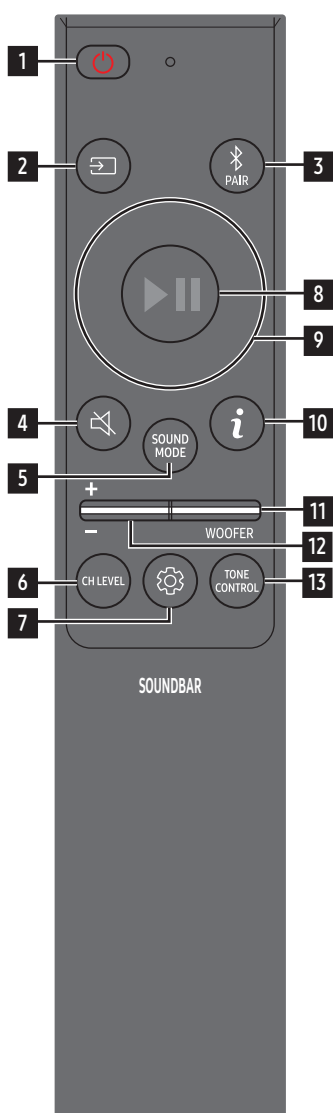









Σύρετε το πίσω κάλυμμα προς την κατεύθυνση του βέλους μέχρι να το αφαιρέσετε πλήρως. Τοποθετήστε 2 μπαταρίες AAA (1,5 V) φροντίζοντας για το σωστό προσανατολισμό των πόλων τους. Σύρετε το κάλυμμα της μπαταρίας ώστε να μπει ξανά στη θέση του.



### Τρόπος χρήσης τηλεχειριστηρίου

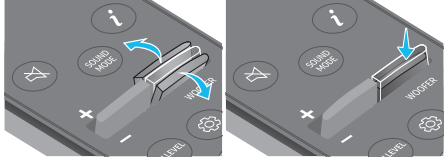

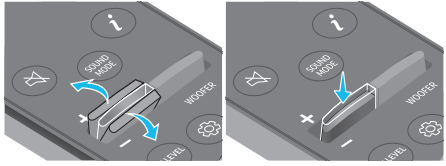
1	 <b>Λειτουργία</b>	Ενεργοποίηση και απενεργοποίηση του Soundbar. <ul style="list-style-type: none"> <li>• <b>Λειτουργία αυτόματης απενεργοποίησης</b>                Η μονάδα απενεργοποιείται αυτόματα στις παρακάτω περιπτώσεις:               <ul style="list-style-type: none"> <li>• Στη λειτουργία <b>D.IN / HDMI / Wi-Fi / BT</b> αν δεν υπάρχει σήμα ήχου για 18 λεπτά.</li> </ul> </li> </ul>
2	 <b>Πηγή</b>	Πατήστε για να επιλέξετε μια πηγή που είναι συνδεδεμένη στο Soundbar.
3	 <b>Bluetooth PAIR</b>	Μετάβαση του Soundbar σε λειτουργία ζεύξης Bluetooth. Πατήστε το κουμπί και περιμένετε να εμφανιστεί η οθόνη "BT PAIRING" για σύνδεση με μια νέα συσκευή Bluetooth.
4	 <b>Σίγαση</b>	Πατήστε το κουμπί  (Σίγαση) για τη σίγαση του ήχου. Πατήστε ξανά για να καταργήσετε τη σίγαση ήχου.
5	 <b>SOUND MODE</b>	Πατώντας το κουμπί, μπορείτε να επιλέξετε την επιθυμητή λειτουργία ήχου όπως <b>Surround, Game, Standard, Adaptive sound</b> . <ul style="list-style-type: none"> <li>• <b>Standard</b>                Αναπαράγεται κανονικός ήχος χωρίς επεξεργασία.</li> <li>• <b>Surround</b>                Το πεδίο ήχου είναι πιο ευρύ από το κανονικό.</li> <li>• <b>Game</b>                Ο ήχος είναι στερεοσκοπικός για να σας καθλώνει την ώρα της δράσης στα παιχνίδια.</li> <li>• <b>Adaptive sound</b>                Το περιεχόμενο αναλύεται σε πραγματικό χρόνο και παρέχεται αυτόματα το βέλτιστο πεδίο ήχου με βάση τα χαρακτηριστικά του περιεχομένου.</li> </ul>
6	 <b>CH LEVEL</b>	Όταν αυτό το κουμπί είναι πατημένο, εμφανίζονται διαδοχικά οι επιλογές όπως <b>Centre level, Side level, Wide level, Front Top level, Rear level, και Rear top level</b> . <ul style="list-style-type: none"> <li>• Για να ελέγξετε την ένταση ήχου κάθε χείλι, επιλέξτε <b>Centre level, Side level, Wide level</b> ή <b>Front Top Level</b> στις Ρυθμίσεις ήχου και, στη συνέχεια, ρυθμίστε την ένταση ήχου μεταξύ -6 και +6 με τα κουμπιά <b>Επάνω/Κάτω</b>.</li> <li>• Αν έχετε συνδέσει ηχεία surround, επιλέξτε <b>Rear level</b> ή <b>Rear top level</b> και, στη συνέχεια, χρησιμοποιήστε τα κουμπιά <b>Επάνω/Κάτω</b> για να ρυθμίσετε την ένταση ήχου από -6 έως +6.</li> <li>• Οι προδιαγραφές <b>CH LEVEL</b> ενδέχεται να διαφέρουν ανάλογα με το αντίστοιχο μοντέλο.</li> </ul>

<p><b>7</b></p>	 <p>Έλεγχος ήχου</p>	<p>Πατώντας το κουμπί, μπορείτε να ρυθμίσετε τη λειτουργία ήχου όπως <b>Spacefit sound</b>, <b>AVA</b>, <b>Voice enhance mode</b>, <b>Night mode</b>, <b>Sync</b>, <b>Surround speaker mode</b>, <b>Virtual</b>. Μπορείτε να ρυθμίσετε το επιθυμητό στοιχείο χρησιμοποιώντας τα κουμπιά <b>Επάνω/Κάτω</b>.</p> <ul style="list-style-type: none"> <li>• Οι λειτουργίες <b>Spacefit sound</b> και <b>AVA</b> δεν υποστηρίζονται από το <b>Q7**B</b> μοντέλο.</li> <li>• <b>Voice enhance mode</b> βελτιώνει τους διαλόγους στις ταινίες και την τηλεόραση για να ακούτε καλύτερα.</li> <li>• <b>Night mode</b> είναι βελτιστοποιημένη για βραδινές προβολές με τις ρυθμίσεις προσαρμοσμένες για τη μείωση της έντασης ήχου και τη διατήρηση του ξεκάθαραυ διαλόγου.</li> <li>• Πατήστε παρατεταμένα το κουμπί  (<b>Έλεγχος ήχου</b>) για περίπου 5 δευτερόλεπτα για να ρυθμίσετε τον ήχο για κάθε ζώνη συχνότητας. Μπορείτε να επιλέξετε μεταξύ 150 Hz, 300 Hz, 600 Hz, 1,2 kHz, 2,5 kHz, 5 kHz και 10 kHz με τα κουμπιά <b>Αριστερά/Δεξιά</b> και να ρυθμίσετε καθεμία από αυτές τις συχνότητες μεταξύ -6 και +6 με τα κουμπιά <b>Επάνω/Κάτω</b>. (Βεβαιωθείτε ότι η λειτουργία ήχου έχει οριστεί σε <b>"Standard"</b>.)</li> <li>• Αν η εικόνα στην τηλεόραση και ο ήχος στο Soundbar δεν είναι συγχρονισμένα, επιλέξτε <b>Sync</b> στον Έλεγχο ήχου και μετά ορίστε την καθυστέρηση ήχου μεταξύ 0~300 χιλιοστά του δευτερολέπτου χρησιμοποιώντας τα κουμπιά <b>Επάνω/Κάτω</b>.</li> <li>• Η λειτουργία <b>Sync</b> υποστηρίζεται μόνο σε ορισμένες λειτουργίες.</li> <li>• Οι διαθέσιμες ρυθμίσεις <b>Surround speaker mode</b> υποστηρίζονται μόνο από το μοντέλο <b>Q9**B</b>.</li> <li>• Η λειτουργία ηχείου <b>Virtual</b> μπορεί να ρυθμιστεί σε <b>ON/OFF</b> με τα κουμπιά <b>Επάνω/Κάτω</b>.</li> </ul>
<p><b>8</b></p>	 <p>Αναπαραγωγή / Παύση</p>	<p>Μπορείτε επίσης να κάνετε αναπαραγωγή ή παύση μουσικής, πατώντας το κουμπί.</p>
<p><b>9</b></p>	 <p>Επάνω/Κάτω/ Αριστερά/Δεξιά</p>	 <p>Πατήστε τις περιοχές που υποδεικνύονται για να επιλέξετε <b>Επάνω/Κάτω/Αριστερά/Δεξιά</b>.</p> <p>Πατήστε <b>Επάνω/Κάτω/Αριστερά/Δεξιά</b> στο κουμπί για να επιλέξετε ή να ορίσετε λειτουργίες.</p> <ul style="list-style-type: none"> <li>• <b>Παράλειψη μουσικής</b> Πατήστε το κουμπί <b>Δεξιά</b> για να επιλέξετε το επόμενο αρχείο μουσικής. Πατήστε το κουμπί <b>Αριστερά</b> για να επιλέξετε το προηγούμενο αρχείο μουσικής.</li> <li>• <b>ID SET</b> Χρησιμοποιήστε αυτή την επιλογή όταν το subwoofer ή τα ηχεία surround δεν είναι συνδεδεμένα ή χρειάζονται επανασύνδεση. Ενώ είναι απενεργοποιημένο, πατήστε παρατεταμένα το κουμπί <b>Επάνω</b> για 5 δευτερόλεπτα για την εκτέλεση της λειτουργίας <b>ID SET</b>. (Ανατρέξτε στη σελίδα 16.)</li> </ul>
<p><b>10</b></p>	 <p>Πληροφορίες</p>	<p>Πατήστε για να εμφανίσετε πληροφορίες σχετικά με την ενεργή λειτουργία ή τον διαθέσιμο κωδικοποιητή. Σε ρύθμιση <b>BT</b>, εμφανίζει τη συνδεδεμένη συσκευή (όταν ολοκληρωθεί η σύζευξη) ή <b>"BT ready"</b> (όταν απαιτείται σύζευξη).</p>
<p><b>11</b></p>	 <p>WOOFER LEVEL</p>	 <p>Πατήστε το κουμπί <b>επάνω</b> ή <b>κάτω</b> για να προσαρμόσετε τη στάθμη ήχου του woofer (μπάσα).</p>
<p><b>12</b></p>	 <p>ΕΝΤΑΣΗ ΗΧΟΥ</p>	 <p>Πατήστε το κουμπί <b>επάνω</b> ή <b>κάτω</b> για να ρυθμίσετε την ένταση.</p> <ul style="list-style-type: none"> <li>• <b>Σίγαση</b> Πατήστε το κουμπί <b>ΕΝΤΑΣΗ ΗΧΟΥ</b> για σίγαση του ήχου. Πατήστε ξανά για να καταργήσετε τη σίγαση ήχου.</li> </ul>
<p><b>13</b></p>	 <p>ΤONE CONTROL</p>	<p>Πατώντας αυτό το κουμπί, μπορείτε να ρυθμίσετε την ένταση του τόνου ή του μπάσου. Μπορείτε να ρυθμίσετε το επιθυμητό στοιχείο χρησιμοποιώντας τα κουμπιά <b>Επάνω/Κάτω</b>. Αυτή η λειτουργία ενεργοποιείται στη λειτουργία ήχου εκτός από την <b>Standard</b> λειτουργία.</p> <ul style="list-style-type: none"> <li>• Για να ελέγξετε τα πρίμα ή τα μπάσα, επιλέξτε <b>TREBLE</b> ή <b>BASS</b> στις Ρυθμίσεις ήχου και, στη συνέχεια, προσαρμόστε την ένταση ήχου μεταξύ -6~+6 χρησιμοποιώντας τα κουμπιά <b>Επάνω/Κάτω</b>.</li> <li>• Μόλις αλλάξει το επίπεδο του μπάσου, το επίπεδο woofer θα προσαρμοστεί ανάλογα.</li> </ul>

## Ενεργός ενισχυτής φωνής (AVA)

- Αναλύει τον εξωτερικό θόρυβο σε πραγματικό χρόνο όταν το soundbar αναπαράγει ήχο, ώστε ο ήχος της φωνής να ακούγεται πάντα καθαρά.
- Δεν αποθηκεύονται δεδομένα κατά τη διάρκεια της ανάλυσης.
- Η λειτουργία αυτή δεν υποστηρίζεται μόνο από Q7\*\*B το μοντέλο.

## Χρήση των κρυφών κουμπιών (κουμπιά με περισσότερες από μία λειτουργίες)

Κρυφό κουμπί		Παραπομπή
Κουμπί τηλεχειριστηρίου	Λειτουργία	
WOOFER (Επάνω)	Ενεργοποίηση/απενεργοποίηση τηλεχειριστηρίου τηλεόρασης (αναμονή)	σελίδα 13
Επάνω	ID SET	σελίδα 16
⊞ (Έλεγχος ήχου)	Ισοσταθμιστής 7 ζωνών	σελίδα 10

## Προδιαγραφές εξόδου για τις διάφορες λειτουργίες εφέ ήχου

<HW-Q930B / HW-Q935B>

Εφέ	Είσοδος	Έξοδος
		Με Subwoofer και ηχείο surround
Standard	2.0 κανάλια	2.1 κανάλια
	5.1 κανάλια	5.1 κανάλια / 7.1 κανάλια (DTS)
	7.1 κανάλια	7.1 κανάλια
	Dolby Atmos®, DTS:X	7.1.4 κανάλια
Surround	2.0 κανάλια	9.1.4 κανάλια
	5.1 κανάλια	9.1.4 κανάλια
	7.1 κανάλια	9.1.4 κανάλια
	Dolby Atmos®, DTS:X	9.1.4 κανάλια
Game	2.0 κανάλια	9.1.4 κανάλια
	5.1 κανάλια	9.1.4 κανάλια
	7.1 κανάλια	9.1.4 κανάλια
	Dolby Atmos®, DTS:X	9.1.4 κανάλια
Adaptive sound	2.0 κανάλια	9.1.4 κανάλια
	5.1 κανάλια	9.1.4 κανάλια
	7.1 κανάλια	9.1.4 κανάλια
	Dolby Atmos®, DTS:X	9.1.4 κανάλια

<HW-Q800B / HW-Q810B>

Εφέ	Είσοδος	Έξοδος	
		Μόνο με subwoofer	Με Subwoofer και ηχείο surround
Standard	2.0 κανάλια	2.1 κανάλια	2.1 κανάλια
	5.1 κανάλια	5.1 κανάλια	5.1 κανάλια / 7.1 κανάλια (DTS)
	7.1 κανάλια	5.1 κανάλια	7.1 κανάλια
	Dolby Atmos®, DTS:X	5.1.2 κανάλια	7.1.4 κανάλια
Surround	2.0 κανάλια	5.1.2 κανάλια	7.1.4 κανάλια
	5.1 κανάλια	5.1.2 κανάλια	7.1.4 κανάλια
	7.1 κανάλια	5.1.2 κανάλια	7.1.4 κανάλια
	Dolby Atmos®, DTS:X	5.1.2 κανάλια	7.1.4 κανάλια
Game	2.0 κανάλια	5.1.2 κανάλια	7.1.4 κανάλια
	5.1 κανάλια	5.1.2 κανάλια	7.1.4 κανάλια
	7.1 κανάλια	5.1.2 κανάλια	7.1.4 κανάλια
	Dolby Atmos®, DTS:X	5.1.2 κανάλια	7.1.4 κανάλια
Adaptive sound	2.0 κανάλια	5.1.2 κανάλια	7.1.4 κανάλια
	5.1 κανάλια	5.1.2 κανάλια	7.1.4 κανάλια
	7.1 κανάλια	5.1.2 κανάλια	7.1.4 κανάλια
	Dolby Atmos®, DTS:X	5.1.2 κανάλια	7.1.4 κανάλια

<HW-Q700B / HW-Q710B>

Εφέ	Είσοδος	Έξοδος	
		Μόνο με subwoofer	Με Subwoofer και ηχείο surround
Standard	2.0 κανάλια	2.1 κανάλια	2.1 κανάλια
	5.1 κανάλια	3.1 κανάλια	5.1 κανάλια
	Dolby Atmos®, DTS:X	3.1.2 κανάλια	5.1.4 κανάλια
Surround	2.0 κανάλια	3.1.2 κανάλια	5.1.4 κανάλια
	5.1 κανάλια	3.1.2 κανάλια	5.1.4 κανάλια
	Dolby Atmos®, DTS:X	3.1.2 κανάλια	5.1.4 κανάλια
Game	2.0 κανάλια	3.1.2 κανάλια	5.1.4 κανάλια
	5.1 κανάλια	3.1.2 κανάλια	5.1.4 κανάλια
	Dolby Atmos®, DTS:X	3.1.2 κανάλια	5.1.4 κανάλια
Adaptive sound	2.0 κανάλια	3.1.2 κανάλια	5.1.4 κανάλια
	5.1 κανάλια	3.1.2 κανάλια	5.1.4 κανάλια
	Dolby Atmos®, DTS:X	3.1.2 κανάλια	5.1.4 κανάλια

Τα ηχεία surround δεν θα αναπαράγουν ήχο για έξοδο 2 καναλιών όταν χρησιμοποιείται η λειτουργία **Standard**. Για να ενεργοποιήσετε τον ήχο για τα ηχεία surround, αλλάξτε τη λειτουργία εφέ σε **Surround**.

## Ρύθμιση της έντασης ήχου του Soundbar με τηλεχειριστήριο τηλεόρασης







Ρυθμίστε την ένταση ήχου του Soundbar με ένα τηλεχειριστήριο τηλεόρασης.

- Αυτή η λειτουργία μπορεί να χρησιμοποιηθεί μόνο με τηλεχειριστήρια IR. Δεν υποστηρίζονται τηλεχειριστήρια Bluetooth (τηλεχειριστήρια που απαιτούν ζεύξη).
- Ρυθμίστε το ηχείο της τηλεόρασης σε **Εξωτερικό ηχείο** για να χρησιμοποιήσετε αυτήν τη λειτουργία.
- Κατασκευαστές που υποστηρίζουν αυτήν τη λειτουργία:  
Samsung, VIZIO, LG, Sony, Sharp, PHILIPS, PANASONIC, TOSHIBA, Hisense, RCA

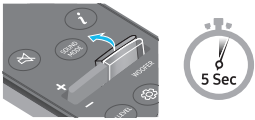
1. Απενεργοποιήστε το Soundbar.

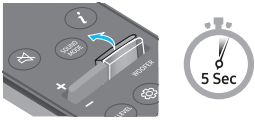
2. Πατήστε παρατεταμένα το κουμπί **WOOFER** για 5 δευτερόλεπτα.

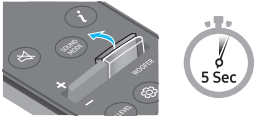
Κάθε φορά που πατάτε το κουμπί **WOOFER** προς τα πάνω και το κρατάτε πατημένο για 5 δευτερόλεπτα, η λειτουργία αλλάζει με την ακόλουθη σειρά: **"OFF-TV REMOTE"** (Προεπιλεγμένη λειτουργία), **"SAMSUNG-TV REMOTE"**, **"ALL-TV REMOTE"**.

Κουμπί τηλεχειριστηρίου	Οθόνη	Κατάσταση
	(προεπιλεγμένη λειτουργία) 	Απενεργοποίηση του τηλεχειριστηρίου της τηλεόρασης.
		Ενεργοποίηση τηλεχειριστηρίου IR μιας τηλεόρασης Samsung.
		Ενεργοποίηση τηλεχειριστηρίου IR μιας τηλεόρασης τρίτου κατασκευαστή.



## 04 ΣΥΝΔΕΣΗ ΤΟΥ SOUNDBAR

### Σύνδεση τροφοδοσίας και μονάδων

Χρησιμοποιήστε το καλώδιο τροφοδοσίας για να συνδέσετε το Subwoofer, τα ηχεία surround και το Soundbar σε μια πρίζα με την εξής σειρά:

- Για περισσότερες πληροφορίες σχετικά με το απαιτούμενο ρεύμα και την κατανάλωση ενέργειας, ανατρέξτε στην ετικέτα που βρίσκεται πάνω στο προϊόν. (Ετικέτα: Πίσω τμήμα της κύριας μονάδας του Soundbar)

1. Συνδέστε το καλώδιο τροφοδοσίας στο subwoofer.

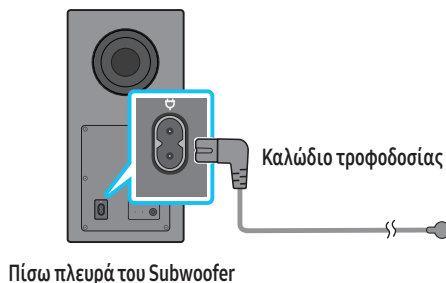

2. Συνδέστε το καλώδιο τροφοδοσίας στο αριστερό και το δεξί ηχείο surround. (προαιρετικά)

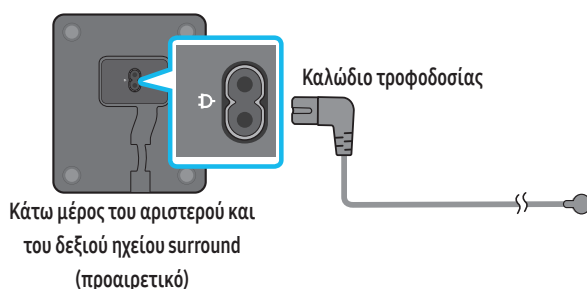

3. Συνδέστε το καλώδιο τροφοδοσίας στο Soundbar.

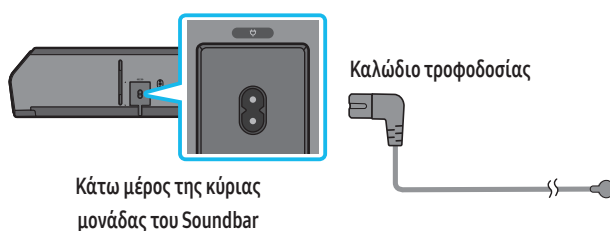

4. Συνδέστε την τροφοδοσία στο Soundbar, το Subwoofer και τα ηχεία surround. Το Subwoofer και τα ηχεία surround συνδέονται αυτόματα όταν ενεργοποιείτε το Soundbar.

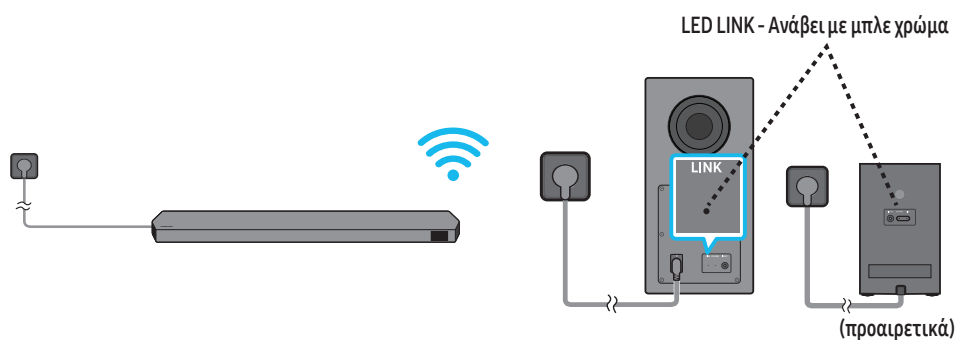

### ΣΗΜΕΙΩΣΗ

- Συνδέστε την τροφοδοσία του Subwoofer και των ηχείων surround πριν από τη σύνδεση στο Soundbar. Το Subwoofer και τα ηχεία surround θα συνδεθούν αυτόματα με την ενεργοποίηση του Soundbar.
- Εάν αποσυνδέσετε και συνδέσετε ξανά το καλώδιο τροφοδοσίας στην πρίζα ενώ το προϊόν είναι ενεργοποιημένο, το Soundbar ενεργοποιείται αυτόματα.
- Σημειώσεις για την τοποθέτηση του ηχείου surround στον τοίχο (μόνο για τα μοντέλα).

## Προτεινόμενη διάταξη ηχείων

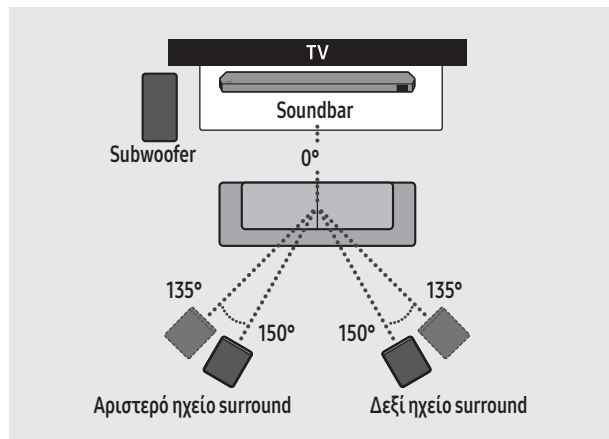

### ⚠ ΠΡΟΣΟΧΗ

- Οι κεραίες λήψης ασύρματης σύνδεσης είναι ενσωματωμένες στο ασύρματο Subwoofer και τα ηχεία surround. Κρατήστε τις μονάδες μακριά από το νερό και την υγρασία.
- Για τη βέλτιστη απόδοση ακρόασης, βεβαιωθείτε ότι οι περιοχές γύρω από τις θέσεις του ασύρματου Subwoofer και των ηχείων surround δεν έχουν εμπόδια.

### Όνομα ηχείου surround (μόνο HW-Q930B, HW-Q935B)

Ένας βέλτιστος ήχος surround μπορεί να παραχθεί ανάλογα με τη θέση του πίσω ηχείου. Δείτε την παρακάτω εικόνα για τη θέση των ηχείων.

Για να ενεργοποιήσετε αυτήν τη λειτουργία, ενεργοποιήστε τη λειτουργία Surround Speaker χρησιμοποιώντας το τηλεχειριστήριο του Soundbar.

(🔊 (Έλεγχος ήχου) → Surround speaker → ▲ (Επάνω) / ▼ (Κάτω) → Εμπρός / Πίσω)

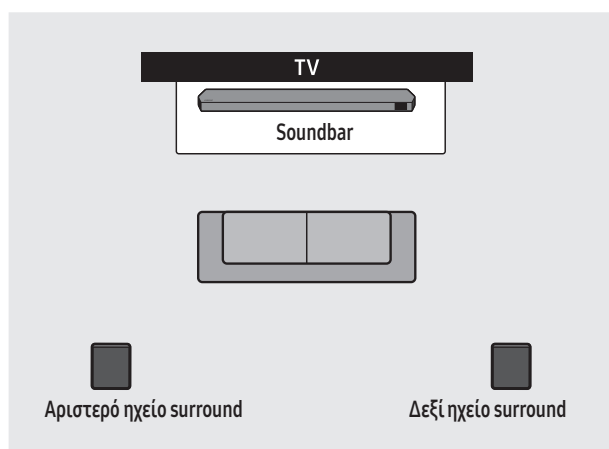

Στερέωση πίσω:

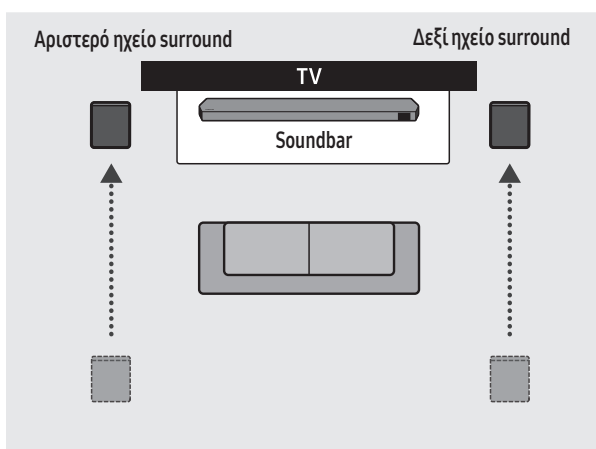

Στερέωση εμπρός

### ΣΗΜΕΙΩΣΗ

- Αυτή η λειτουργία είναι διαθέσιμη μόνο με μοντέλα Soundbar που περιλαμβάνουν ένα συγκεκριμένο ηχείο surround.
- Στη λειτουργία Front speaker, τοποθετήστε τα εμπρός ηχεία προς το μέρος σας.
- Η λειτουργία Rear Speaker είναι ενεργοποιημένη από προεπιλογή.

## Μη αυτόματη σύνδεση του Subwoofer ή των ηχείων surround

Πριν από τη μη αυτόματη σύνδεση, ακολουθήστε την εξής διαδικασία:

- Ελέγξτε αν τα καλώδια τροφοδοσίας του Soundbar και του Subwoofer ή των ηχείων surround είναι συνδεδεμένα σωστά.
- Βεβαιωθείτε ότι το Soundbar είναι απενεργοποιημένο.

1. Απενεργοποιήστε την τροφοδοσία του Soundbar.
2. Πιέστε παρατεταμένα το κουμπί **ID SET** στο πίσω μέρος του Subwoofer και των ηχείων surround για τουλάχιστον 5 δευτερόλεπτα.
  - Σβήνει η κόκκινη ένδειξη στο πίσω μέρος κάθε ηχείου και αναβοσβήνει η μπλε ένδειξη.

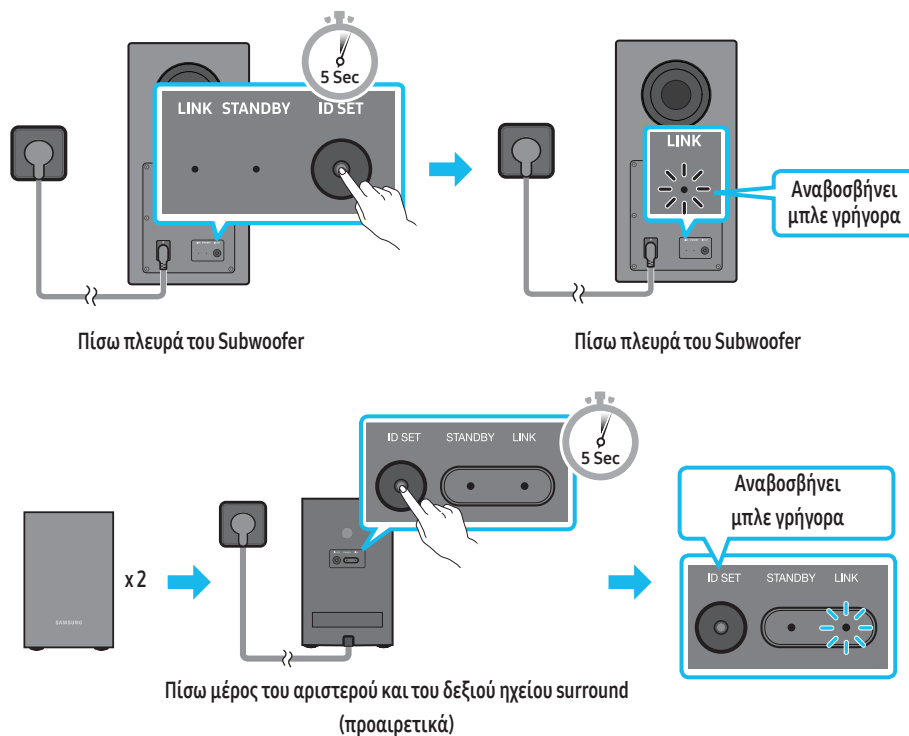

3. Πατήστε το κουμπί **Επάνω** στο τηλεχειριστήριο για 5 δευτερόλεπτα.
  - Στην οθόνη του Soundbar εμφανίζεται για λίγο το μήνυμα **ID SET** και, στη συνέχεια, εξαφανίζεται.
  - Το Soundbar θα ενεργοποιηθεί αυτόματα μόλις ολοκληρωθεί η λειτουργία **ID SET**.

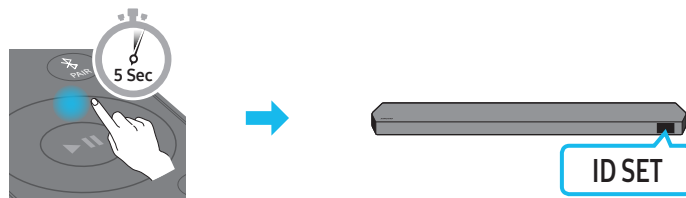



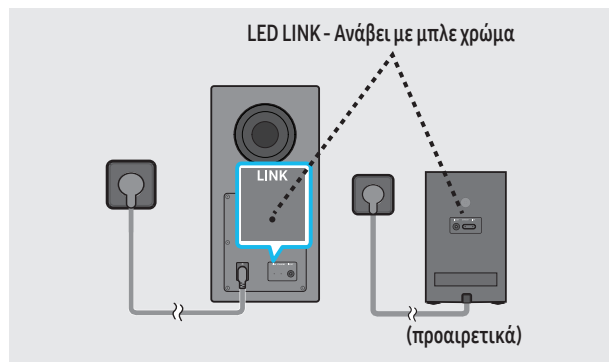



4. Ελέγξτε εάν η ένδειξη **LINK LED** ανάβει σταθερά με μπλε χρώμα (η σύνδεση ολοκληρώθηκε).

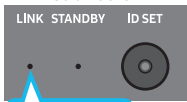

Η ενδεικτική λυχνία **LINK** σταματάει να αναβοσβήνει και ανάβει σταθερά με μπλε χρώμα μόλις δημιουργηθεί η σύνδεση μεταξύ του Soundbar, του ασύρματου Subwoofer και των ηχείων surround.

## Ενδεικτικές λυχνίες LED στο πίσω μέρος του Subwoofer και των ηχείων surround

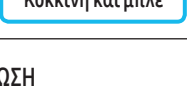
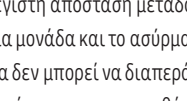
ΛΥΧΝΙΑ LED	Κατάσταση	Περιγραφή	Επίλυση
<p><b>Subwoofer</b></p>  <p>Μπλε</p> <p><b>Surround ηχείο (μόνο για μοντέλα)</b></p>  <p>Μπλε</p>	Ενεργή	Επιτυχία σύνδεσης (κανονική λειτουργία)	-
<p><b>Subwoofer</b></p>  <p>Μπλε</p> <p><b>Surround ηχείο (μόνο για μοντέλα)</b></p>  <p>Μπλε</p>	Αναβοσβήνει	Ανάκτηση σύνδεσης	Ελέγξτε εάν έχει συνδεθεί σωστά το καλώδιο τροφοδοσίας στην κύρια μονάδα του Soundbar ή περιμένετε 5 λεπτά περίπου. Αν συνεχίσει να αναβοσβήνει, δοκιμάστε να συνδέσετε το Subwoofer και τα ηχεία surround με μη αυτόματο τρόπο. Ανατρέξτε στη σελίδα 16.
<p><b>Subwoofer</b></p>  <p>Κόκκινη</p> <p><b>Surround ηχείο (μόνο για μοντέλα)</b></p>  <p>Κόκκινη</p>	Ενεργή	Αποτυχία σύνδεσης	Ελέγξτε εάν έχει συνδεθεί σωστά το καλώδιο τροφοδοσίας που βρίσκεται στην κύρια μονάδα του Soundbar.  Συνδέστε ξανά. Ανατρέξτε στις οδηγίες σχετικά με τη μη αυτόματη σύνδεση στη σελίδα 16.
<p><b>Subwoofer</b></p>  <p>Κόκκινη και μπλε</p> <p><b>Surround ηχείο (μόνο για μοντέλα)</b></p>  <p>Κόκκινη και μπλε</p>	Αναβοσβήνει	Δυσλειτουργία	Ανατρέξτε στα στοιχεία επικοινωνίας για το Κέντρο σέρβις της Samsung στο παρόν εγχειρίδιο.

### ΣΗΜΕΙΩΣΗ

- Εάν η κύρια μονάδα απενεργοποιηθεί, το ασύρματο subwoofer θα τεθεί σε λειτουργία αναμονής και η φωτεινή ένδειξη LED STANDBY στο πίσω μέρος του subwoofer θα ανάψει με κόκκινο χρώμα αφού πρώτα αναβοσβήσει αρκετές φορές με μπλε χρώμα.
- Εάν χρησιμοποιείτε κάποια συσκευή η οποία χρησιμοποιεί την ίδια συχνότητα με αυτήν του Soundbar και η συσκευή βρίσκεται κοντά στο Soundbar, οι παρεμβολές μπορεί να προκαλέσουν διακοπές στον ήχο.
- Η μέγιστη απόσταση μετάδοσης για το ασύρματο σήμα της κύριας μονάδας είναι περίπου 10 μέτρα, αλλά αυτό εξαρτάται από το περιβάλλον λειτουργίας. Εάν ανάμεσα στην κύρια μονάδα και το ασύρματο subwoofer παρεμβάλλεται ατσάλινος τοίχος με σκυρόδεμα ή μεταλλικός, το σύστημα ενδέχεται να μην λειτουργήσει καθόλου επειδή το ασύρματο σήμα δεν μπορεί να διαπεράσει το μέταλλο.
- Σημειώσεις για την τοποθέτηση του ηχείου surround στον τοίχο (μόνο για τα μοντέλα).

### ΠΡΟΣΟΧΗ

- Οι κεραίες λήψης ασύρματης σύνδεσης είναι ενσωματωμένες στο ασύρματο Subwoofer και τα ηχεία surround. Κρατήστε τη μονάδα μακριά από το νερό και την υγρασία.
- Για τη βέλτιστη απόδοση ακρόασης, βεβαιωθείτε ότι η περιοχή γύρω από το ασύρματο Subwoofer και τα ηχεία surround δεν έχουν εμπόδια.

## 05 ΣΥΝΔΕΣΗ ΣΕ ΤΗΛΕΪΘΡΑΣΗ

### Σύνδεση τηλεόρασης με υποστήριξη λειτουργίας HDMI ARC (Κανάλι επιστροφής ήχου)

#### ⚠ ΠΡΟΣΟΧΗ

- Όταν είναι συνδεδεμένο το καλώδιο HDMI και ταυτόχρονα το καλώδιο οπτικών ινών, το σήμα HDMI λαμβάνεται πρώτο.
- Για να συνδέσετε το καλώδιο HDMI μεταξύ της τηλεόρασης και του Soundbar, φροντίστε να συνδέσετε τις υποδοχές με την ένδειξη ARC. Σε διαφορετική περίπτωση, ο ήχος της τηλεόρασης μπορεί να μην ακούγεται.
- Συνιστάται το καλώδιο **High Speed HDMI Cable with Ethernet**.

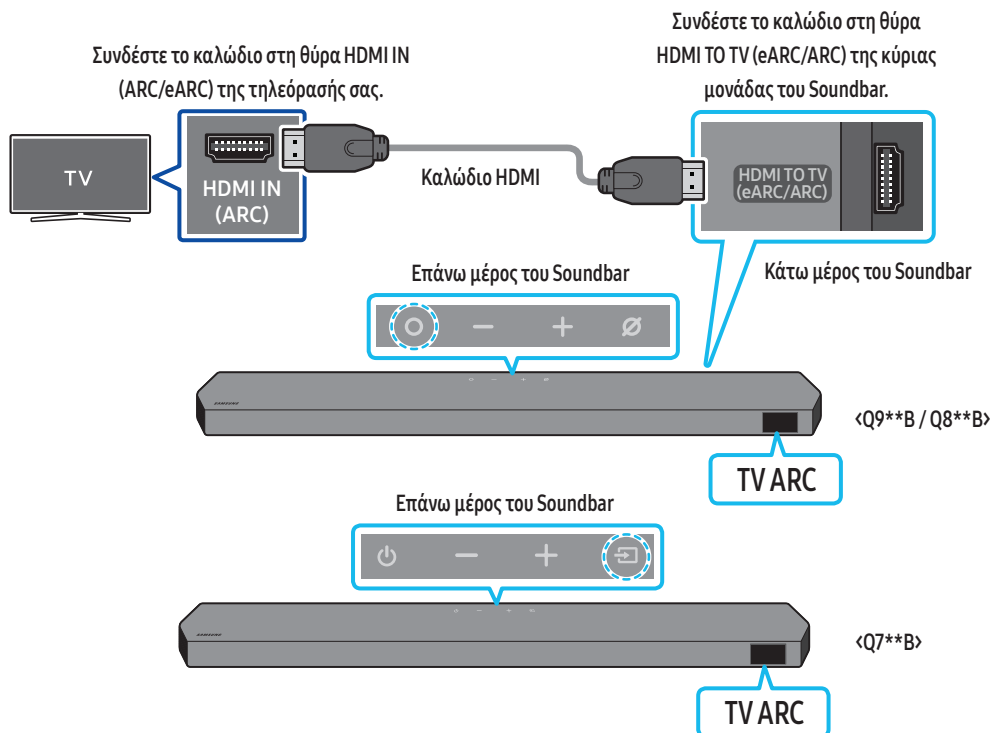

1. Έχοντας ενεργοποιήσει το Soundbar και την τηλεόραση, συνδέστε το καλώδιο HDMI όπως απεικονίζεται στο σχήμα.
2. Ενεργοποιήστε το Soundbar και την τηλεόραση.
3. Στο παράθυρο της οθόνης στην κύρια μονάδα του Soundbar εμφανίζεται η ένδειξη "TV ARC" και ακούγεται ο ήχος της τηλεόρασης.
  - Σε περίπτωση που δεν ακούγεται ο ήχος της τηλεόρασης, πατήστε το κουμπί **⊙ (Πολλαπλών λειτουργιών)** / **⏪ (Πηγή)** στο επάνω μέρος του Soundbar ή το κουμπί **⏪ (Πηγή)** στο τηλεχειριστήριο για να επιλέξετε τη λειτουργία "D.IN". Στην οθόνη εμφανίζονται διαδοχικά οι ενδείξεις "D.IN" και "TV ARC" και ακούγεται ο ήχος της τηλεόρασης.
  - Όταν συνδέετε τηλεόραση που υποστηρίζει τη λειτουργία eARC, στην οθόνη εμφανίζεται η ένδειξη "eARC" και ακούγεται ο ήχος.
  - Για σύνδεση με eARC, η λειτουργία eARC πρέπει να έχει οριστεί ως Ενεργή στο μενού της τηλεόρασης. Ανατρέξτε στο εγχειρίδιο χρήστη της τηλεόρασης για λεπτομέρειες σχετικά με τη ρύθμιση.  
(π.χ. Samsung TV: Αρχική σελίδα (🏠) → Μενού → Ρυθμίσεις (⚙) → Όλες οι ρυθμίσεις (⚙) → Ήχος → Expert Settings → HDMI-eARC Mode (Auto))
  - Εάν στην οθόνη της κύριας μονάδας του Soundbar δεν εμφανιστεί η ένδειξη "TV ARC" βεβαιωθείτε ότι το καλώδιο HDMI έχει συνδεθεί στη σωστή θύρα.
  - Χρησιμοποιήστε τα κουμπιά έντασης ήχου στο τηλεχειριστήριο της τηλεόρασης για να αλλάξετε την ένταση ήχου στο Soundbar.

#### ΣΗΜΕΙΩΣΗ

- Όταν συνδέετε τηλεόραση που υποστηρίζει τη λειτουργία HDMI ARC (Audio Return Channel) στο Soundbar με καλώδιο HDMI, μπορείτε να μεταδώσετε δεδομένα ψηφιακού βίντεο και ήχου χωρίς να συνδέσετε ξεχωριστό καλώδιο οπτικών ινών.
- Συνιστούμε να χρησιμοποιήσετε καλώδιο HDMI χωρίς πυρήνα, αν είναι εφικτό. Αν χρησιμοποιήσετε καλώδιο HDMI με πυρήνα, επιλέξτε ένα καλώδιο με διάμετρο μικρότερη από 14 mm.
- Η λειτουργία αυτή δεν είναι διαθέσιμη αν το καλώδιο HDMI δεν υποστηρίζει τη λειτουργία ARC.
- Αν ο ήχος μιας εκπομπής έχει κωδικοποίηση Dolby Digital και η ρύθμιση μορφής εξόδου ψηφιακού ήχου έχει οριστεί σε «PCM», συνιστάται να αλλάξετε τη ρύθμιση σε «Dolby Digital». Αν αλλάξετε τη ρύθμιση στην τηλεόραση, μπορείτε να απολαύσετε καλύτερη ποιότητα ήχου. (Στο μενού της τηλεόρασης, οι ρυθμίσεις Dolby Digital και PCM μπορεί να ονομάζονται διαφορετικά ανάλογα με τον κατασκευαστή της τηλεόρασης.)
- Τα πρωτόκολλα ARC/eARC υποστηρίζουν Dolby Atmos®.
- Βεβαιωθείτε ότι το περιεχόμενο υποστηρίζει Dolby Atmos®.

## Σύνδεση με καλώδιο οπτικών ινών

### Λίστα ελέγχου πριν από τη σύνδεση

- Όταν είναι συνδεδεμένο το καλώδιο HDMI και ταυτόχρονα το καλώδιο οπτικών ινών, το σήμα HDMI λαμβάνεται πρώτο.
- Όταν χρησιμοποιείτε καλώδιο οπτικών ινών και οι ακροδέκτες έχουν καλύμματα, φροντίστε να αφαιρέσετε τα καλύμματα αυτά.

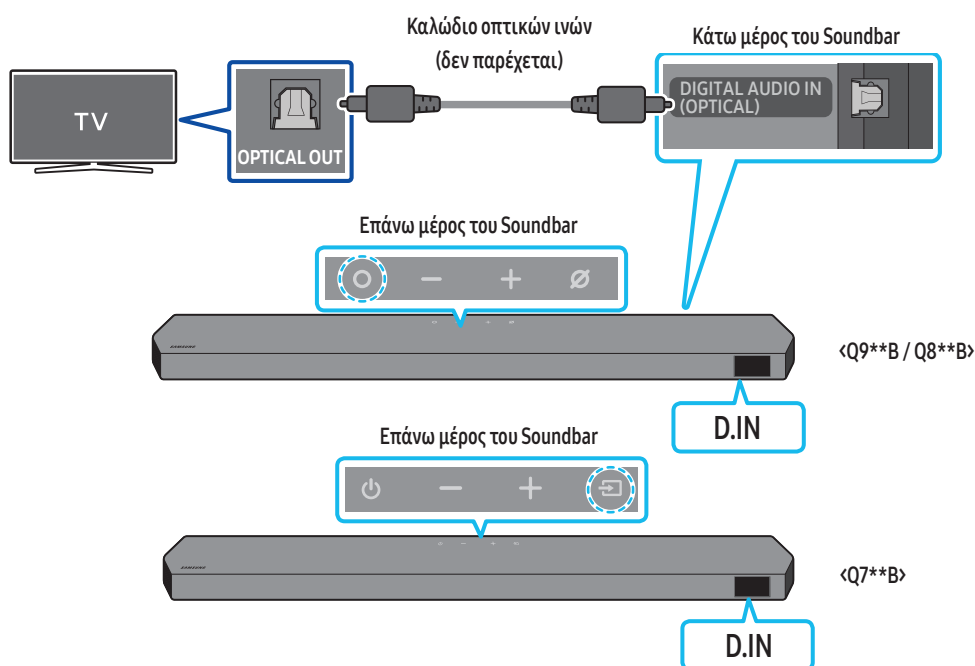

1. Έχοντας απενεργοποιήσει το Soundbar και την τηλεόραση, συνδέστε τη θύρα **DIGITALAUDIO IN (OPTICAL)** στο Soundbar με τη θύρα εξόδου **OPTICAL** της τηλεόρασης με ψηφιακό καλώδιο οπτικών ινών (δεν παρέχεται), όπως απεικονίζεται στο σχήμα.
2. Ενεργοποιήστε το Soundbar και την τηλεόραση.
3. Πατήστε το κουμπί **⊙ (Πολλαπλών λειτουργιών)** / **☞ (Πηγή)** στο επάνω μέρος του Soundbar ή το κουμπί **☞ (Πηγή)** στο τηλεχειριστήριο για να επιλέξετε τη λειτουργία **"D.IN"**.
4. Ο ήχος της τηλεόρασης ακούγεται από το Soundbar.

## Σύνδεση μέσω Bluetooth

Όταν συνδέεται μια τηλεόραση Samsung μέσω Bluetooth, μπορείτε να ακούτε στερεοφωνικό ήχο χωρίς τη δυσκολία των καλωδίων.

- Μόνο μία τηλεόραση Samsung μπορεί να είναι συνδεδεμένη κάθε φορά.
- Μπορείτε να συνδέσετε τηλεόραση Samsung που υποστηρίζει τη λειτουργία Bluetooth. Ελέγξτε τις προδιαγραφές της τηλεόρασής σας.

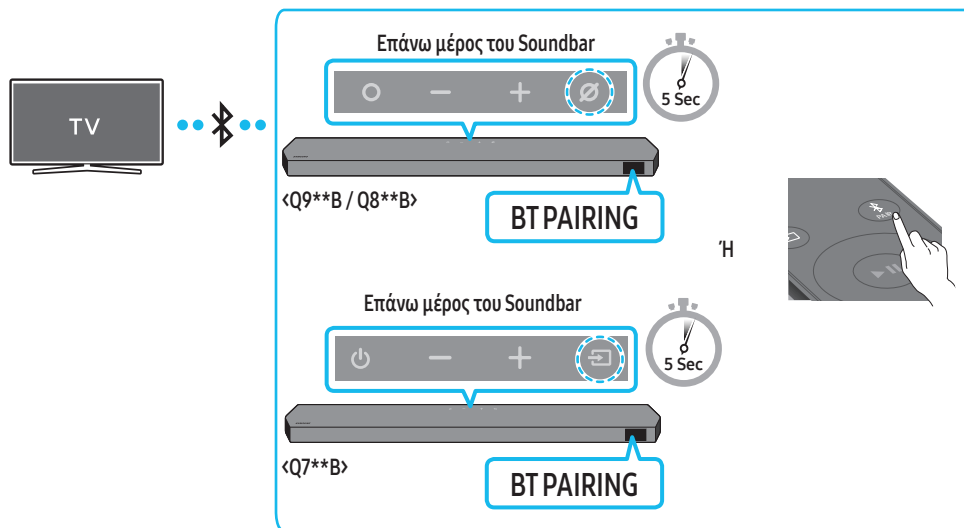

### Αρχική σύνδεση

1. Πατήστε το κουμπί **PAIR** στο τηλεχειριστήριο του Soundbar για να εισέλθετε στη λειτουργία "BT PAIRING".

(H) a. Πιέστε το κουμπί **○ (Πολλαπλών λειτουργιών) / ↵ (Πηγή)** στον επάνω πίνακα και, στη συνέχεια, επιλέξτε "BT".

Η επιλογή "BT" αλλάζει αυτόματα σε "BT PAIRING" σε λίγα δευτερόλεπτα ή αλλάζει σε "BT READY" εάν υπάρχει ιστορικό σύνδεσης.

b. Όταν εμφανιστεί η ένδειξη "BT READY", πατήστε παρατεταμένα το κουμπί **⊗ (Ενεργοποίηση/απενεργοποίηση μικροφώνου) / ↵ (Πηγή)** στο επάνω πλαίσιο του Soundbar για περισσότερα από 5 δευτερόλεπτα, προκειμένου να εμφανιστεί η ένδειξη "BT PAIRING".

2. Στην τηλεόραση Samsung, επιλέξτε τη λειτουργία Bluetooth.

(π.χ. Αρχική σελίδα (🏠) → Μενού → Ρυθμίσεις (⚙️) → Όλες οι ρυθμίσεις (⚙️) → Ήχος → Έξοδος ήχου → Λίστα ηχείων Bluetooth → Soundbar Q\*\*\*B (Bluetooth))

3. Επιλέξτε "Soundbar Q\*\*\*B" από τη λίστα που εμφανίζεται στην οθόνη της τηλεόρασης.

Το διαθέσιμο Soundbar υποδεικνύεται με την ένδειξη "Need Pairing" ή "Paired" στη λίστα συσκευών Bluetooth της τηλεόρασης. Για να συνδέσετε την τηλεόραση Samsung με το Soundbar, επιλέξτε το μήνυμα και κατόπιν πραγματοποιήστε τη σύνδεση.

• Όταν η Samsung TV είναι συνδεδεμένη, στην μπροστινή οθόνη του Soundbar εμφανίζεται η ένδειξη [TV Name] → "BT".

4. Πλέον μπορείτε να ακούτε τον ήχο της τηλεόρασης Samsung από το Soundbar.

• Αφού συνδέσετε το Soundbar με την Samsung TV για πρώτη φορά, χρησιμοποιήστε τη λειτουργία "BT READY" για επανασύνδεση.

### Εάν η σύνδεση της συσκευής αποτύχει

- Αν στη λίστα ηχείων της Samsung TV εμφανίζεται ένα υπάρχον Soundbar (π.χ. Soundbar Q\*\*\*B), διαγράψτε το.
- Στη συνέχεια, επαναλάβετε τα βήματα 1 έως 3.

### Αποσύνδεση του Soundbar από την τηλεόραση Samsung

Πατήστε το κουμπί **○ (Πολλαπλών λειτουργιών) / ↵ (Πηγή)** στο επάνω μέρος του Soundbar ή το κουμπί **↵ (Πηγή)** στο τηλεχειριστήριο για να επιλέξετε μια άλλη λειτουργία από τη λειτουργία "BT".

• Για την αποσύνδεση απαιτείται χρόνος, επειδή η τηλεόραση Samsung πρέπει να λάβει απόκριση από το Soundbar.

(Ο απαιτούμενος χρόνος ενδέχεται να διαφέρει ανάλογα με το μοντέλο της τηλεόρασης Samsung.)

## Ποια είναι η διαφορά μεταξύ των λειτουργιών BT READY και BT PAIRING;

- **BT READY:** Σε αυτήν τη λειτουργία, μπορείτε να κάνετε επανασύνδεση οποιασδήποτε τηλεόρασης Samsung ή φορητής συσκευής που έχει συνδεθεί παλαιότερα.
- **BT PAIRING:** Σε αυτήν τη λειτουργία μπορείτε να συνδέσετε μια νέα συσκευή με το Soundbar.  
(Πατήστε το κουμπί **PAIR** στο τηλεχειριστήριο του Soundbar ή πατήστε παρατεταμένα το κουμπί **⊗** (Ενεργοποίηση/Απενεργοποίηση μικροφώνου) / **⏪** (Πηγή) στο επάνω μέρος του Soundbar για πάνω από 5 δευτερόλεπτα όταν το Soundbar βρίσκεται στη λειτουργία "BT".)

## Σημειώσεις σχετικά με τη σύνδεση Bluetooth

- Για σύνδεση μέσω επικοινωνίας Bluetooth, τοποθετήστε τη νέα συσκευή εντός απόστασης 1 m.
- Εάν σας ζητηθεί κωδικός PIN κατά τη σύνδεση μιας συσκευής Bluetooth, καταχωρίστε <0000>.
- Το Soundbar απενεργοποιείται αυτόματα όταν παραμένει σε κατάσταση «Έτοιμο» για 18 λεπτά.
- Το Soundbar μπορεί να μην πραγματοποιήσει αναζήτηση συσκευής Bluetooth ή να μη συνδεθεί σωστά υπό τις παρακάτω συνθήκες:
  - Εάν υπάρχει ισχυρό ηλεκτρικό πεδίο γύρω από το Soundbar.
  - Εάν υπάρχει ταυτόχρονη ζεύξη πολλών συσκευών Bluetooth με το Soundbar.
  - Εάν η συσκευή Bluetooth είναι απενεργοποιημένη, σε λανθασμένη θέση ή δυσλειτουργεί.
- Ηλεκτρονικές συσκευές ενδέχεται να προκαλέσουν παρεμβολές. Διατηρείτε μακριά από την κύρια μονάδα του Soundbar συσκευές που δημιουργούν ηλεκτρομαγνητικά κύματα, π.χ. φούρνοι μικροκυμάτων, ασύρματες συσκευές LAN, κ.λπ.



## Σύνδεση μέσω Wi-Fi

### Λίστα ελέγχου πριν από τη σύνδεση

- Η σύνδεση Wi-Fi είναι διαθέσιμη μόνο στη Samsung TV.
- Ελέγξτε αν ο **ασύρματος δρομολογητής (Wi-Fi)** είναι ενεργοποιημένος και ότι η **τηλεόραση είναι συνδεδεμένη στο δρομολογητή**.
- Η τηλεόραση και το Soundbar πρέπει να είναι συνδεδεμένα στο ίδιο ασύρματο δίκτυο (Wi-Fi).
- Εάν ο ασύρματος δρομολογητής (Wi-Fi) χρησιμοποιεί κανάλι DFS, δεν θα μπορέσετε να δημιουργήσετε σύνδεση Wi-Fi μεταξύ της τηλεόρασης και του Soundbar. Επικοινωνήστε με τον πάροχο υπηρεσιών Internet για λεπτομέρειες.
- Επειδή τα μενού διαφέρουν ανάλογα με το έτος κατασκευής, ανατρέξτε στο εγχειρίδιο της τηλεόρασης.
- Για να συνδέσετε την τηλεόραση στο Soundbar μέσω Wi-Fi, συνδέστε πρώτα το Soundbar στον ασύρματο δρομολογητή. Ανατρέξτε στη σελίδα 29 για λεπτομέρειες σχετικά με το πώς μπορείτε να δημιουργήσετε μια σύνδεση Wi-Fi.

1. Για περισσότερες πληροφορίες σχετικά με τη σύνδεση στο Soundbar μέσω Wi-Fi, ανατρέξτε στη σελίδα 29, "**Μέθοδος 2. Σύνδεση μέσω Wi-Fi (Ασύρματο δίκτυο)**".

2. Αλλάξτε την πηγή εισόδου της τηλεόρασης σε Soundbar, χρησιμοποιώντας το Μενού ήχου.

- **Samsung TV που κυκλοφόρησαν το 2017 ή αργότερα**

Αρχική σελίδα (  ) → Μενού → Ρυθμίσεις (  ) → Όλες οι ρυθμίσεις (  ) → Ήχος → Έξοδος ήχου → Soundbar Q\*\*\*B (Wi-Fi)

### ΣΗΜΕΙΩΣΗ

Η σύνδεση Wi-Fi Dolby Atmos είναι διαθέσιμη σε ορισμένες τηλεοράσεις Samsung και μοντέλα Soundbar.

## Χρήση της λειτουργίας Q-Symphony

Για τη λειτουργία Q-Symphony, πραγματοποιείται συγχρονισμός του Soundbar με μια τηλεόραση Samsung, ώστε να παράγεται ήχος από δύο συσκευές για βέλτιστο εφέ surround. Όταν το Soundbar είναι συνδεδεμένο, το μενού, "TV+Soundbar" εμφανίζεται στο μενού "Έξοδος ήχου" της τηλεόρασης. Επιλέξτε το αντίστοιχο μενού.

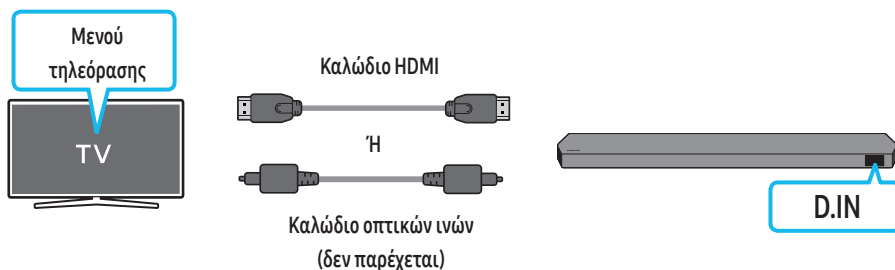

- Παράδειγμα μενού τηλεόρασης: Τηλεόραση + όνομα σειράς [AV] Soundbar (HDMI)

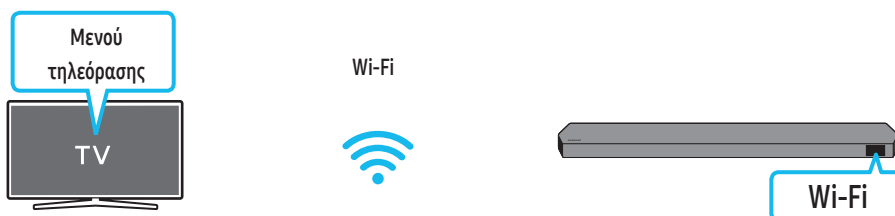

- Παράδειγμα μενού τηλεόρασης: TV + Όνομα σειράς [AV] Soundbar (Wi-Fi)

### ΣΗΜΕΙΩΣΗ

- Μπορεί να λειτουργήσει σύμφωνα με το codec που υποστηρίζεται από την τηλεόραση.
- Η συγκεκριμένη λειτουργία υποστηρίζεται μόνο όταν είναι συνδεδεμένο το καλώδιο οπτικών ινών (δεν παρέχεται) ή το Wi-Fi.
- Το μήνυμα που εμφανίζεται ενδέχεται να διαφέρει, ανάλογα με το μοντέλο της τηλεόρασης.
- Βεβαιωθείτε ότι η τηλεόραση και το Soundbar είναι συνδεδεμένα στο ίδιο ασύρματο router/συχρότητα.
- Η συγκεκριμένη λειτουργία είναι διαθέσιμη σε ορισμένες τηλεοράσεις Samsung και μοντέλα Soundbar.

# Χρήση του ήχου Spacefit

Προσφέρει βελτιστοποιημένη ποιότητα ήχου με την ανάλυση των χάρων ακρόασης.

## Μέθοδος 1. Σύνδεση μέσω Soundbar

Για να ενεργοποιήσετε αυτήν τη δυνατότητα, ενεργοποιήστε τη λειτουργία Spacefit sound με το τηλεχειριστήριο του Soundbar.

( (Έλεγχος ήχου) → “Spacefit sound Off” →  ( Επάνω ) → “Spacefit sound On”)

- Αυτή η δυνατότητα είναι διαθέσιμη σε όλες τις λειτουργίες ήχου.

## Μέθοδος 2. Σύνδεση μέσω τηλεόρασης

Για να ενεργοποιήσετε αυτήν τη λειτουργία, ενεργοποιήστε τη λειτουργία Προσαρμόσιμος ήχος+ στο μενού της Samsung TV.

(Αρχική σελίδα ()) → Μενού → Ρυθμίσεις () → Όλες οι ρυθμίσεις () → General → Ρυθμίσεις έξυπνης λειτουργίας → Προσαρμόσιμος ήχος+

- Η λειτουργία ήχου στο Soundbar θα αλλάξει αυτόματα σε **Προσαρμόσιμος ήχος+**, αν ενεργοποιήσετε τη λειτουργία **Προσαρμόσιμος ήχος+** στην τηλεόραση.

### ΣΗΜΕΙΩΣΗ

- Αυτή η λειτουργία είναι διαθέσιμη όταν το Soundbar συνδέεται σε συγκεκριμένες Samsung TV.
- Τα μοντέλα **Q7\*\*B** υποστηρίζουν μόνο τη μέθοδο «Σύνδεση μέσω τηλεόρασης».

## 06 ΣΥΝΔΕΣΗ ΜΕ ΕΞΩΤΕΡΙΚΉ ΣΥΣΚΕΥΉ

### Μέθοδος 1. Σύνδεση μέσω καλωδίου HDMI (με δυνατότητα αποκωδικοποίησης Dolby Atmos / DTS:X και αναπαραγωγής)

#### Λίστα ελέγχου πριν από τη σύνδεση

- Εάν στις επιλογές εξόδου ήχου υπάρχει η επιλογή Δευτερευόν ήχος, βεβαιωθείτε ότι είναι απενεργοποιημένη.
- Βεβαιωθείτε ότι το περιεχόμενο υποστηρίζει Dolby Atmos® / DTS:X.

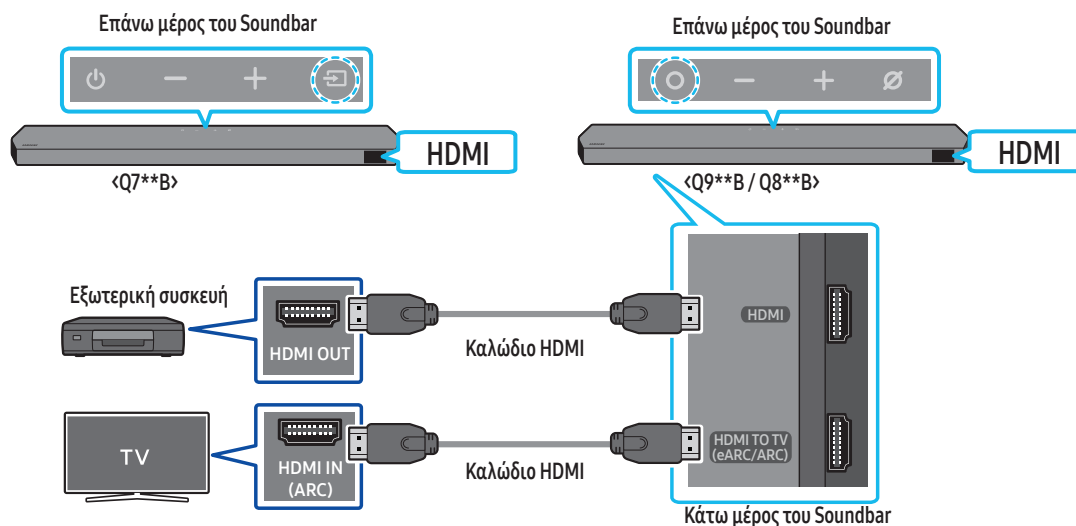

1. Χρησιμοποιήστε ένα καλώδιο HDMI για να συνδέσετε τη θύρα HDMI OUT της εξωτερικής συσκευής με τη θύρα HDMI στο κάτω μέρος του Soundbar.
2. Χρησιμοποιήστε ένα καλώδιο HDMI για να συνδέσετε τη θύρα HDMI IN της τηλεόρασης με τη θύρα HDMI TO TV (eARC/ARC) στο κάτω μέρος του Soundbar.
3. Ενεργοποιήστε το Soundbar, την τηλεόραση και την εξωτερική συσκευή.
4. Πατήστε το κουμπί **⊙** (Πολλαπλών λειτουργιών) / **⏮** (Πηγή) στο επάνω μέρος του Soundbar ή το κουμπί **⏮** (Πηγή) στο τηλεχειριστήριο για να επιλέξετε τη λειτουργία "HDMI".
5. Η οθόνη του Soundbar υποδεικνύει ότι έχει επιλεγεί η λειτουργία "HDMI" και το Soundbar θα ξεκινήσει να αναπαράγει ήχους.

#### ΣΗΜΕΙΩΣΗ

- Όταν χρησιμοποιείτε το Dolby Atmos® / DTS:X: Εάν η πηγή εισόδου είναι Dolby Atmos® / DTS:X, ανατρέξτε στο "Προδιαγραφές εξόδου για τις διάφορες λειτουργίες εφέ ήχου" στη σελίδα 11.
- Όταν είναι ενεργοποιημένο το Dolby Atmos®, εμφανίζεται η ένδειξη "DOLBY ATMOS" στην μπροστινή οθόνη.
- Όταν είναι ενεργοποιημένο το DTS:X, εμφανίζεται η ένδειξη "DTS:X" στην μπροστινή οθόνη.
- Διαμόρφωση του Dolby Atmos® / DTS:X στη συσκευή αναπαραγωγής BD ή σε άλλη συσκευή  
Ανοίξτε τις επιλογές εξόδου ήχου στο μενού ρυθμίσεων της συσκευής αναπαραγωγής BD ή άλλης συσκευής και βεβαιωθείτε ότι έχει οριστεί η επιλογή «Χωρίς κωδικοποίηση» για την επιλογή Bitstream. Για παράδειγμα, σε συσκευή αναπαραγωγής BD της Samsung, επιλέξτε διαδοχικά Μενού αρχικής οθόνης → Ήχος → Ψηφιακή έξοδος και στη συνέχεια επιλέξτε Ροή bit (χωρίς επεξεργασία).

#### Υποστηριζόμενη προδιαγραφή σημάτων UHD (3840 x 2160p)

Ρυθμός καρέ (fps)	Βάθος χρώματος	RGB 4:4:4	YCbCr 4:4:4	YCbCr 4:2:2	YCbCr 4:2:0
< 60	8 bit	0	0	0	0
	10 bit	-	-	0	0
	12 bit	-	-	0	0
120	8 bit	-	-	-	-
	10 bit	-	-	-	-

- Η υποστηριζόμενη προδιαγραφή ενδέχεται να διαφέρει ανάλογα με τη συνδεδεμένη εξωτερική συσκευή ή τις συνθήκες χρήσης.

## Μέθοδος 2. Σύνδεση με καλώδιο οπτικών ινών

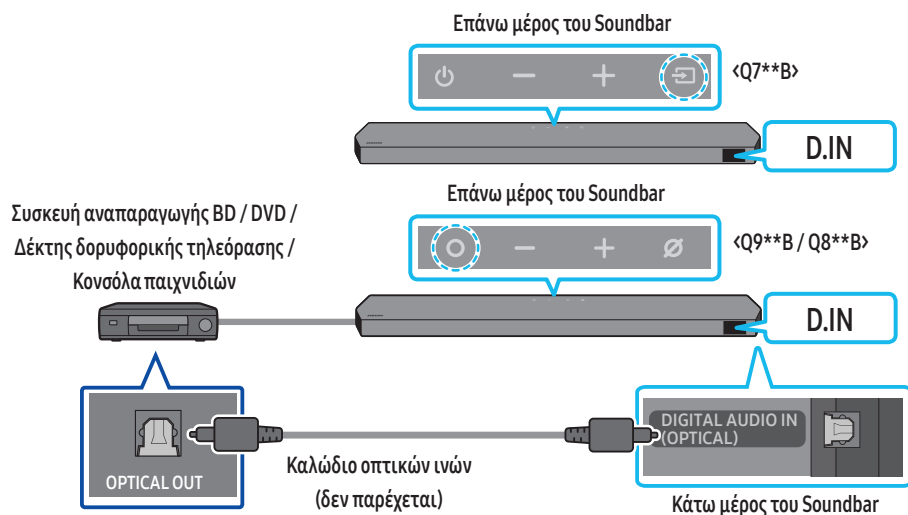

1. Χρησιμοποιήστε ένα καλώδιο οπτικών ινών (δεν παρέχεται) για να συνδέσετε τη θύρα **DIGITAL AUDIO IN (OPTICAL)** της κύριας μονάδας του Soundbar με τη θύρα **OPTICAL OUT** της εξωτερικής συσκευής.
2. Ενεργοποιήστε το Soundbar και την εξωτερική συσκευή.
3. Για να επιλέξετε τη λειτουργία **"D.IN"**, πατήστε το κουμπί **⊙ (Πολλαπλών λειτουργιών)** / **⇒ (Πηγή)** στο επάνω μέρος του Soundbar ή το κουμπί **⇒ (Πηγή)** στο τηλεχειριστήριο.
4. Το Soundbar θα αναπαράγει ήχους από την εξωτερική συσκευή.

# 07 ΣΥΝΔΕΣΗ ΜΕ ΦΟΡΗΤΉ ΣΥΣΚΕΥΉ

## Μέθοδος 1. Σύνδεση μέσω Bluetooth

Όταν συνδέεται μια φορητή συσκευή μέσω Bluetooth, μπορείτε να ακούτε στερεοφωνικό ήχο χωρίς τη δυσκολία των καλωδίων.

- Όταν κάνετε ζεύξη μιας συσκευής Bluetooth ενώ το Soundbar είναι απενεργοποιημένο, το Soundbar ενεργοποιείται αυτόματα.

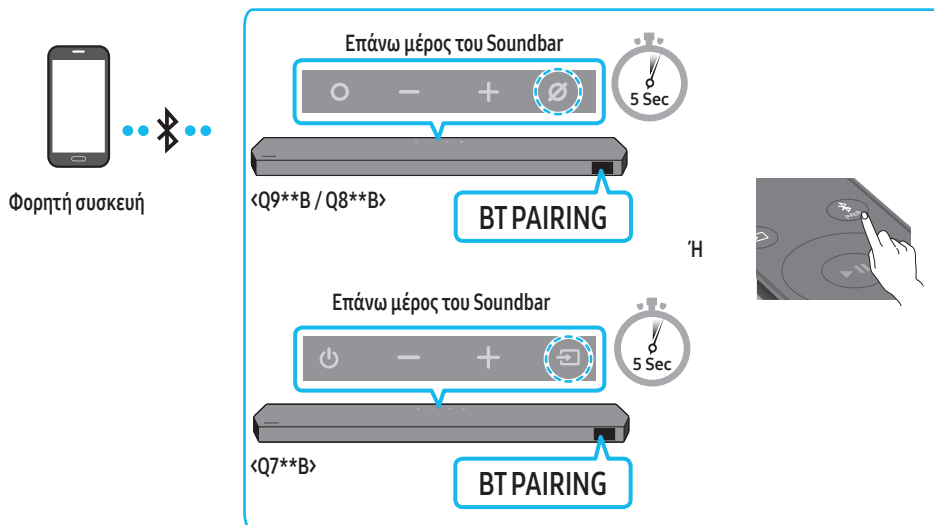

### Αρχική σύνδεση

- Όταν γίνεται σύνδεση με νέα συσκευή Bluetooth, βεβαιωθείτε ότι η συσκευή βρίσκεται εντός απόστασης 1 m.

1. Πατήστε το κουμπί **PAIR** στο τηλεχειριστήριο του Soundbar για να εισέλθετε στη λειτουργία "BT PAIRING".

(H) a. Πιέστε το κουμπί **○ (Πολλαπλών λειτουργιών) / ↵ (Πηγή)** στον επάνω πίνακα και, στη συνέχεια, επιλέξτε "BT".

Η επιλογή "BT" αλλάζει αυτόματα σε "BT PAIRING" σε λίγα δευτερόλεπτα ή αλλάζει σε "BT READY" εάν υπάρχει ιστορικό σύνδεσης.

b. Όταν εμφανιστεί η ένδειξη "BT READY", πατήστε παρατεταμένα το κουμπί **⊗ (Ενεργοποίηση/Απενεργοποίηση μικροφώνου) / ↵ (Πηγή)** στο επάνω πλαίσιο του Soundbar για περισσότερα από 5 δευτερόλεπτα, προκειμένου να εμφανιστεί η ένδειξη "BT PAIRING".

2. Στη συσκευή σας, επιλέξτε "Soundbar Q\*\*\*B" στη λίστα που εμφανίζεται.

- Όταν το Soundbar συνδέεται με την κινητή συσκευή, στην μπροστινή οθόνη εμφανίζεται η ένδειξη [Mobile Device Name] → "BT".

3. Αναπαραγάγετε μέσω του Soundbar αρχεία μουσικής από τη συσκευή που συνδέθηκε μέσω Bluetooth.

- Αφού συνδέσετε το Soundbar με τη φορητή συσκευή σας για πρώτη φορά, μπορείτε να χρησιμοποιείτε την επιλογή "BT READY" για επανασύνδεση.

### Εάν η σύνδεση της συσκευής αποτύχει

- Αν στη λίστα ηχείων της κινητής συσκευής εμφανίζεται ένα υπάρχον Soundbar (π.χ. "Soundbar Q\*\*\*B"), διαγράψτε το.
- Επαναλάβετε τα βήματα 1 και 2.

### Ποια είναι η διαφορά μεταξύ των λειτουργιών BT READY και BT PAIRING;

- BT READY:** Σε αυτήν τη λειτουργία, μπορείτε να κάνετε επανασύνδεση οποιασδήποτε τηλεόρασης Samsung ή φορητής συσκευής που έχει συνδεθεί παλαιότερα.

- BT PAIRING:** Σε αυτήν τη λειτουργία μπορείτε να συνδέσετε μια νέα συσκευή με το Soundbar.

(Πατήστε το κουμπί **PAIR** στο τηλεχειριστήριο του Soundbar ή πατήστε παρατεταμένα το κουμπί **⊗ (Ενεργοποίηση/Απενεργοποίηση μικροφώνου) / ↵ (Πηγή)** στο επάνω μέρος του Soundbar για πάνω από 5 δευτερόλεπτα όταν το Soundbar βρίσκεται στη λειτουργία "BT".)

## Σημειώσεις σχετικά με τη σύνδεση Bluetooth



- Για σύνδεση μέσω επικοινωνίας Bluetooth, τοποθετήστε τη νέα συσκευή εντός απόστασης 1 m.
- Εάν σας ζητηθεί κωδικός PIN κατά τη σύνδεση μιας συσκευής Bluetooth, καταχωρίστε <0000>.
- Το Soundbar απενεργοποιείται αυτόματα όταν παραμένει σε κατάσταση «Έτοιμο» για 18 λεπτά.
- Το Soundbar μπορεί να μην πραγματοποιήσει αναζήτηση συσκευής Bluetooth ή να μη συνδεθεί σωστά υπό τις παρακάτω συνθήκες:
  - Εάν υπάρχει ισχυρό ηλεκτρικό πεδίο γύρω από το Soundbar.
  - Εάν υπάρχει ταυτόχρονη ζεύξη πολλών συσκευών Bluetooth με το Soundbar.
  - Εάν η συσκευή Bluetooth είναι απενεργοποιημένη, σε λανθασμένη θέση ή δυσλειτουργεί.
- Ηλεκτρονικές συσκευές ενδέχεται να προκαλέσουν παρεμβολές. Διατηρείτε μακριά από την κύρια μονάδα του Soundbar συσκευές που δημιουργούν ηλεκτρομαγνητικά κύματα, π.χ. φούρνοι μικροκυμάτων, ασύρματες συσκευές LAN, κ.λπ.
- Το Soundbar υποστηρίζει δεδομένα SBC (44,1 kHz, 48 kHz).
- Συνδέστε το Soundbar μόνο σε μια συσκευή Bluetooth που υποστηρίζει τη λειτουργία A2DP (AV).
- Δεν μπορείτε να συνδέσετε το Soundbar σε μια συσκευή Bluetooth που υποστηρίζει μόνο τη λειτουργία HF (Hands Free).
- Όταν συνδέετε το Soundbar σε μια συσκευή Bluetooth, τοποθετήστε τα όσο το δυνατόν πιο κοντά το ένα με το άλλο.
- Όσο πιο μακριά βρίσκεται το Soundbar από τη συσκευή Bluetooth, τόσο θα υποβαθμίζεται η ποιότητα ήχου. Η σύνδεση Bluetooth μπορεί να χαθεί εάν οι συσκευές είναι εκτός εμβέλειας.
- Η σύνδεση Bluetooth μπορεί να μην λειτουργεί σωστά σε περιοχές με κακή λήψη.
- Μια συσκευή Bluetooth μπορεί να έχει θόρυβο ή δυσλειτουργία στις παρακάτω συνθήκες:
  - Όταν το σώμα έρχεται σε επαφή με τον πομποδέκτη σήματος της συσκευής Bluetooth ή του Soundbar
  - Σε γωνίες ή όταν υπάρχει κάποιο εμπόδιο σε κοντινή απόσταση, όπως τοίχος ή χώρισμα, όπου μπορεί να υπάρχουν ηλεκτρικές μεταβολές.
  - Όταν εκτίθεται σε παρεμβολές από άλλα προϊόντα που λειτουργούν στο ίδιο εύρος συχνοτήτων, όπως είναι ο ιατρικός εξοπλισμός, οι φούρνοι μικροκυμάτων και οι συσκευές ασύρματου LAN.
  - Εμπόδια όπως πόρτες και τοίχοι μπορεί να επηρεάζουν την ποιότητα ήχου ακόμη και όταν οι συσκευές είναι εντός εμβέλειας.
- Έχετε υπόψη ότι δεν μπορεί να γίνει ζεύξη του Soundbar με άλλη συσκευή Bluetooth ενώ χρησιμοποιείται η επιλογή Bluetooth.
- Αυτή η ασύρματη συσκευή μπορεί να προκαλέσει ηλεκτρικές παρεμβολές κατά τη λειτουργία της.

## Αποσύνδεση της συσκευής Bluetooth από ένα Soundbar

Μπορείτε να αποσυνδέσετε μια συσκευή Bluetooth από το Soundbar. Για οδηγίες, ανατρέξτε στο εγχειρίδιο χρήστη της συσκευής Bluetooth.

- Το Soundbar θα αποσυνδεθεί.
- Όταν το Soundbar αποσυνδεθεί από τη συσκευή Bluetooth, το Soundbar θα εμφανίσει την ένδειξη “BT DISCONNECTED” στην μπροστινή οθόνη.

## Αποσύνδεση του Soundbar από τη συσκευή Bluetooth

Πατήστε το κουμπί  (Πολλαπλών λειτουργιών) /  (Πηγή) στο επάνω μέρος του Soundbar ή το κουμπί  (Πηγή) στο τηλεχειριστήριο για να αλλάξετε από τη λειτουργία “BT” σε κάποια άλλη.

- Για την αποσύνδεση απαιτείται χρόνος, επειδή η συσκευή Bluetooth πρέπει να λάβει απόκριση από το Soundbar. (Ο χρόνος αποσύνδεσης ενδέχεται να διαφέρει ανάλογα με τη συσκευή Bluetooth)
- Όταν το Soundbar αποσυνδεθεί από τη συσκευή Bluetooth, το Soundbar θα εμφανίσει την ένδειξη “BT DISCONNECTED” στην μπροστινή οθόνη.

## Μέθοδος 2. Σύνδεση μέσω Wi-Fi (Ασύρματο δίκτυο)

Για να συνδέσετε ένα Soundbar με μια φορητή συσκευή μέσω ασύρματου δικτύου (Wi-Fi), απαιτείται η εφαρμογή **SmartThings**.

### Αρχική σύνδεση

1. Εγκαταστήστε και ανοίξτε την εφαρμογή **SmartThings** από την κινητή συσκευή σας (smartphone ή tablet).
2. Στην εφαρμογή, ακολουθήστε τις οδηγίες στην οθόνη για να προσθέσετε το Soundbar.
  - Το αυτόματο αναδυόμενο παράθυρο (δεύτερο στιγμιότυπο οθόνης παρακάτω) μπορεί να μην εμφανίζεται σε ορισμένες συσκευές. Εάν το αναδυόμενο παράθυρο δεν εμφανιστεί, πατήστε “+” στην οθόνη **Home**. Το Soundbar προστίθεται στην εφαρμογή.
  - Η παρακάτω εικόνα μπορεί να διαφέρει ανάλογα με την έκδοση της εφαρμογής.

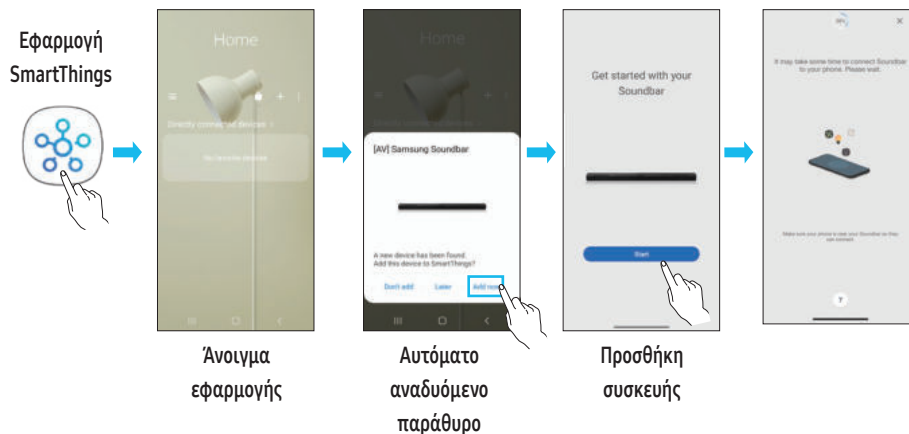



## Χρήση του Tap Sound

Πατήστε το Soundbar με τη φορητή σας συσκευή για να αναπαραγάγετε τον ήχο του περιεχομένου της φορητής σας συσκευής μέσα από το Soundbar.

- Αυτή η λειτουργία μπορεί να μην υποστηρίζεται, ανάλογα με τη φορητή συσκευή.
- Αυτή η λειτουργία είναι συμβατή μόνο με τις φορητές συσκευές Samsung με λειτουργικό σύστημα Android 8.1 ή νεότερες εκδόσεις.

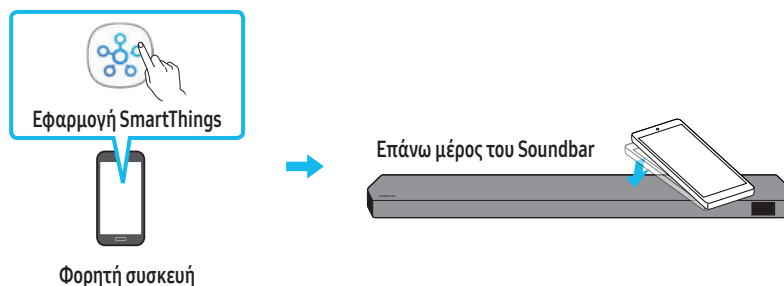

1. Ενεργοποιήστε τη λειτουργία **Tap Sound** στην κινητή σας συσκευή.
  - Για λεπτομέρειες σχετικά με το πώς μπορείτε να ενεργοποιήσετε τη λειτουργία, ανατρέξτε στην ενότητα **“Ρύθμιση της λειτουργίας Tap Sound”** παρακάτω.
2. Πατήστε το Soundbar με τη φορητή σας συσκευή. Στο παράθυρο μηνύματος που εμφανίζεται, επιλέξτε **“Start now”**.  
Η σύνδεση μεταξύ της φορητής συσκευής και του Soundbar πραγματοποιείται μέσω Bluetooth.
3. Αναπαραγάγετε τον ήχο του περιεχομένου της φορητής σας συσκευής μέσα από το Soundbar.
  - Αυτή η λειτουργία συνδέει μια κινητή συσκευή στο Soundbar μέσω Bluetooth ανιχνεύοντας τις δονήσεις που δημιουργούνται όταν η συσκευή αγγίζει το Soundbar.
  - Φροντίστε ώστε η φορητή συσκευή να μην αγγίζει μια αιχμηρή γωνία του Soundbar. Αυτό μπορεί να έχει ως αποτέλεσμα το Soundbar ή η φορητή συσκευή να γρατζουνιστούν ή να υποστούν ζημιά.
  - Συνιστάται η κινητή συσκευή να βρίσκεται σε θήκη. Πατήστε ελαφρά την περιοχή στο επάνω μέρος του Soundbar, χωρίς υπερβολική πίεση.
  - Για να χρησιμοποιήσετε αυτήν τη λειτουργία, ενημερώστε την εφαρμογή **SmartThings** στην πιο πρόσφατη έκδοση.  
Αυτή η λειτουργία μπορεί να μην υποστηρίζεται, ανάλογα με την έκδοση της εφαρμογής.

### Ρύθμιση της λειτουργίας Tap Sound

Χρησιμοποιήστε την εφαρμογή **SmartThings** για να ενεργοποιήσετε τη λειτουργία **Tap View, Tap Sound**.

1. Στην κινητή συσκευή εκτελέστε την εφαρμογή **SmartThings**.
2. Επιλέξτε (☰ → ⌘) στην οθόνη της εφαρμογής **SmartThings** που προβάλλεται στην κινητή συσκευή.
3. Ενεργοποιήστε τη λειτουργία **“Tap View, Tap Sound”** για να εκτελείται η λειτουργία όταν μια κινητή συσκευή μετακινείται κοντά στο Soundbar. Η λειτουργία είναι ενεργοποιημένη.

### ΣΗΜΕΙΩΣΗ

- Όταν η φορητή συσκευή βρίσκεται σε λειτουργία εξοικονόμησης ενέργειας, η λειτουργία **Tap Sound** δεν εκτελείται.
- Η λειτουργία **Tap Sound** μπορεί να μην εκτελείται εάν κοντά στο Soundbar υπάρχουν συσκευές που προκαλούν παρεμβολές, όπως ηλεκτρικές συσκευές. Φροντίστε ώστε οι συσκευές που μπορεί να προκαλούν παρεμβολές να βρίσκονται σε επαρκή απόσταση από το Soundbar.

## 08 ΣΥΝΔΕΣΗ Μ'ΕΣΩ APPLE AIRPLAY 2

- Αυτή η λειτουργία ενδέχεται να μην είναι διαθέσιμη σε ορισμένες χώρες.
- Το συγκεκριμένο Samsung Soundbar υποστηρίζει AirPlay 2 και απαιτεί iOS 11.4 ή νεότερες εκδόσεις.

Με το AirPlay 2 μπορείτε να αναπαράγετε μουσική, podcasts και άλλους ήχους από τις συσκευές Apple στο Samsung Soundbar.

- Βεβαιωθείτε ότι το Soundbar είναι ενεργοποιημένο και συνδεδεμένο στο ίδιο δίκτυο Wi-Fi με τη συσκευή Apple.
- Επιλέξτε  από την εφαρμογή που υποστηρίζεται από το AirPlay ή το Κέντρο Ελέγχου στο iPhone, το iPad ή το Mac σας.
- Επιλέξτε το Soundbar από τη λίστα των διαθέσιμων συσκευών για να αναπαράγετε τον τρέχων ήχο.

# 09 ΕΓΚΑΤΑΣΤΑΣΗ ΤΟΥ ΕΠΙΤΟΪΧΙΟΥ ΣΤΗΡΪΓΜΑΤΟΣ

## Προφυλάξεις κατά την τοποθέτηση

- Εγκαταστήστε μόνο σε κατακόρυφο τοίχο.
- Μην εγκαθιστάτε σε σημείο με υψηλή θερμοκρασία ή υγρασία.
- Βεβαιωθείτε ότι ο τοίχος είναι κατάλληλος για να αντέξει το βάρος του προϊόντος. Εάν δεν είναι, ενισχύστε τον τοίχο ή επιλέξτε άλλο σημείο εγκατάστασης.
- Προμηθευτείτε και χρησιμοποιήστε βίδες στήριξης ή στηρίγματα κατάλληλα για τον τοίχο σας (γυψοσανίδα, σιδηροκατασκευή, ξύλο κ.λπ.). Αν είναι εφικτό, στερεώστε τις βίδες στα στηρίγματα του τοίχου.
- Προμηθευτείτε βίδες επιτοίχιας στερέωσης ανάλογες με τον τύπο και το πάχος του τοίχου στον οποίο θέλετε να στερεώσετε το Soundbar.
  - Διάμετρος: M5
  - Μήκος: Συνιστάται μήκος 35 mm ή μεγαλύτερο.
- Συνδέστε τα καλώδια από τη μονάδα προς τις εξωτερικές συσκευές πριν τοποθετήσετε το Soundbar στον τοίχο.
- Βεβαιωθείτε ότι η μονάδα είναι απενεργοποιημένη και αποσυνδεδεμένη από την πρίζα πριν ξεκινήσετε τις εργασίες τοποθέτησής της. Διαφορετικά, ενδέχεται να προκληθεί ηλεκτροπληξία.

## Εξαρτήματα τοποθέτησης στον τοίχο

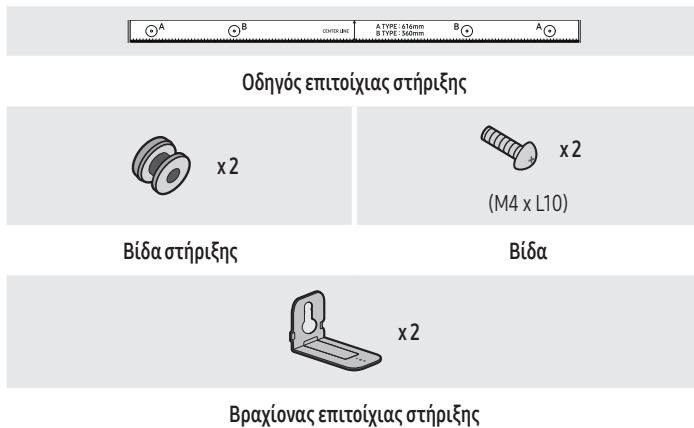

1. Τοποθετήστε τον **Οδηγό επιτοίχιας στήριξης** στην επιφάνεια του τοίχου.
  - Ο **Οδηγός επιτοίχιας στήριξης** πρέπει να είναι ευθυγραμμισμένος.
  - Εάν η τηλεόρασή σας έχει τοποθετηθεί στον τοίχο, τοποθετήστε το Soundbar σε απόσταση τουλάχιστον 5 cm κάτω από την τηλεόραση.

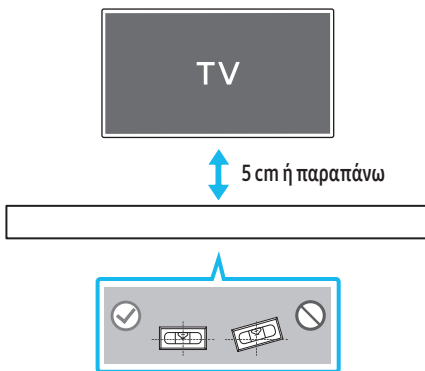

2. Ευθυγραμμίστε την **Κεντρική γραμμή του οδηγού επιτοίχιας στήριξης** με το κέντρο της τηλεόρασης (εάν πρόκειται να στερεώσετε το Soundbar κάτω από την τηλεόραση) και, στη συνέχεια, στερεώστε τον **Οδηγό επιτοίχιας στήριξης** στον τοίχο με αυτοκόλλητη ταινία.
  - Εάν δεν το στερεώνετε κάτω από τηλεόραση, τοποθετήστε την **Κεντρική γραμμή** στο κέντρο της περιοχής τοποθέτησης.

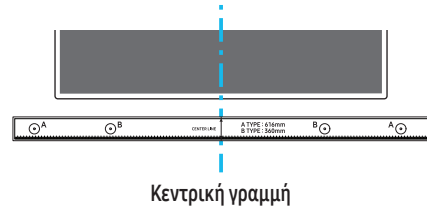

3. Πιέστε με την μύτη ενός στυλό ή ενός ξυσμένου μολυβιού στο κέντρο των εικόνων **A-TYPE** σε κάθε άκρο του οδηγού, για να σημειώσετε τις οπές που προορίζονται για τις βίδες στήριξης και, στη συνέχεια, αφαιρέστε τον **Οδηγό επιτοίχιας στήριξης**.

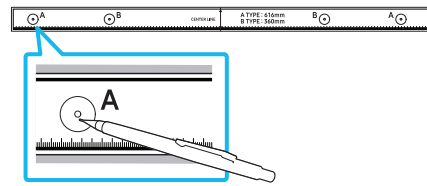

4. Χρησιμοποιήστε το κατάλληλο μέγεθος μύτης τρυπανιού για ανοίξετε μια οπή στον τοίχο σε κάθε σημάδι.
  - Εάν τα σημάδια δεν αντιστοιχούν στις θέσεις των στηριγμάτων, βεβαιωθείτε ότι έχετε τοποθετήσει τα κατάλληλα στηρίγματα στις οπές πριν τοποθετήσετε τις βίδες στήριξης. Εάν χρησιμοποιείτε στηρίγματα, βεβαιωθείτε ότι οι οπές που δημιουργείτε είναι αρκετά μεγάλες για τα συγκεκριμένα στηρίγματα.
5. Πιέστε μια βίδα (δεν παρέχεται) μέσα σε κάθε **Βίδα συγκράτησης** και, στη συνέχεια, βιδώστε την κάθε βίδα μέσα στην οπή της βίδας συγκράτησης.

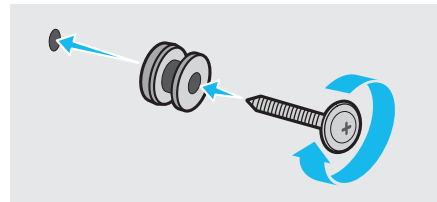

6. Τοποθετήστε τους **2 Βραχίονες επιτοίχιας στήριξης** με τον σωστό προσανατολισμό στο κάτω μέρος του Soundbar χρησιμοποιώντας **2 Βίδες**.

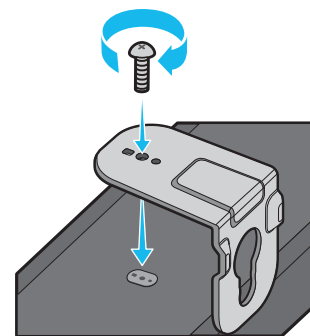

- Κατά τη συναρμολόγηση, βεβαιωθείτε ότι το τμήμα ανάρτησης των **Βραχιόνων επιτοίχιας στήριξης** βρίσκεται πίσω από το πίσω μέρος του Soundbar.

Πίσω πλευρά του Soundbar



Δεξιά πλευρά του Soundbar

7. Τοποθετήστε το Soundbar με συνδεδεμένους τους **Βραχίονες επιτοίχιας στήριξης** κρεμώντας τους **Βραχίονες επιτοίχιας στήριξης** στις **Βίδες στήριξης** στον τοίχο.

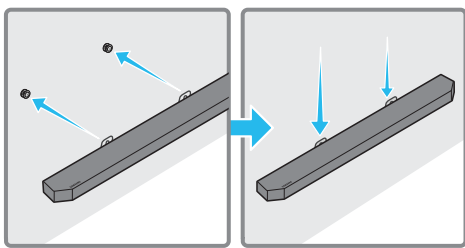

8. Σύρετε το Soundbar προς τα κάτω όπως φαίνεται παρακάτω, έτσι ώστε οι **Βραχίονες επιτοίχιας στήριξης** να ασφαλιστούν στις **Βίδες στήριξης**.
- Τοποθετήστε τις **Βίδες στήριξης** στο φαρδύ (κάτω) μέρος των **Βραχιόνων επιτοίχιας στήριξης** και, στη συνέχεια, σύρετε τους **Βραχίονες επιτοίχιας στήριξης** προς τα κάτω, έτσι ώστε οι **Βραχίονες επιτοίχιας στήριξης** να ασφαλιστούν στις **Βίδες στήριξης**.

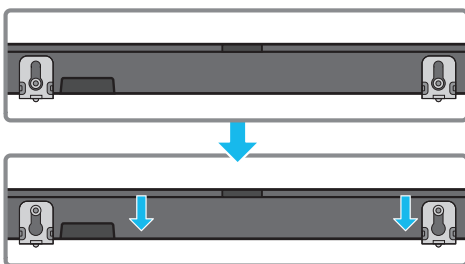

## Εγκατάσταση των Surround ηχείων σε τοίχο (μόνο για μοντέλα)

Μπορείτε να αγοράσετε ξεχωριστά βάσεις τοίχου για να τοποθετήσετε τα ηχεία surround σε κάποιον τοίχο.

Οι βάσεις τοίχου δεν πωλούνται από την Samsung Electronics.

### Σημειώσεις για την τοποθέτηση των ηχείων surround σε τοίχο

- Τα στηρίγματα τοίχου για το ηχείο surround πρέπει να αντέχουν πάνω από 8,0 κιλά βάρος.
- Μέγεθος οπής: Ένθετο σπειρώματος 1/4 - 20 UNC
  - Τυπική βίδα: 6,35 mm  $\varnothing$ , σπείρωμα 1,27mm
  - Μήκος: 18 mm
  - Ποσότητα: 1 τεμάχιο για το αριστερό / 1 τεμάχιο για το δεξί

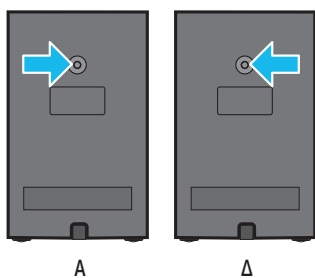

- Ελέγξτε την αντοχή του τοίχου προτού τοποθετήσετε τα υποστηρίγματα των βάσεων τοίχου. Εάν η αντοχή δεν είναι ικανοποιητική, φροντίστε να ενισχύσετε τον τοίχο πριν εγκαταστήσετε τα στηρίγματα επιτοίχιας τοποθέτησης και τα ηχεία στον τοίχο.
- Η Samsung δεν φέρει ευθύνη για τυχόν ζημιά που θα προκληθεί στο προϊόν λόγω ακατάλληλης τοποθέτησής του.
- Φροντίστε να μην τοποθετείτε τα ηχεία πλάγια ή ανάποδα.

# 10 ΕΓΚΑΤΆΣΤΑΣΗ SOUNDBAR ΜΠΡΟΣΤΆ ΑΠΌ ΤΗΝ ΤΗΛΕΌΡΑΣΗ

## Εξάρτημα



Λαστιχένιο επίθεμα

Για να το εγκαταστήσετε, τοποθετήστε τα **Λαστιχένια επιθέματα** στο κάτω μέρος του Soundbar πριν το τοποθετήσετε πάνω από τη βάση της τηλεόρασης. Βεβαιωθείτε ότι τα **Λαστιχένια επιθέματα** είναι τοποθετημένα έτσι ώστε να μην βρίσκονται εκτός των άκρων της βάσης της τηλεόρασης. Ανατρέξτε στην παρακάτω εικόνα.

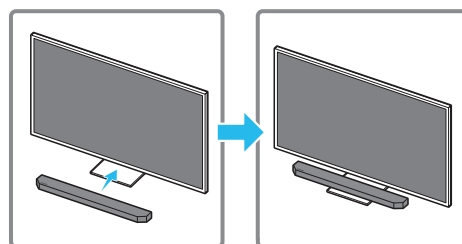
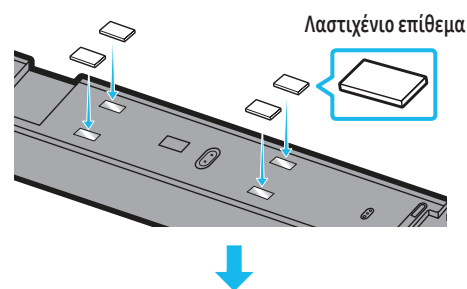

Τοποθετήστε το Soundbar σε μια βάση τηλεόρασης.

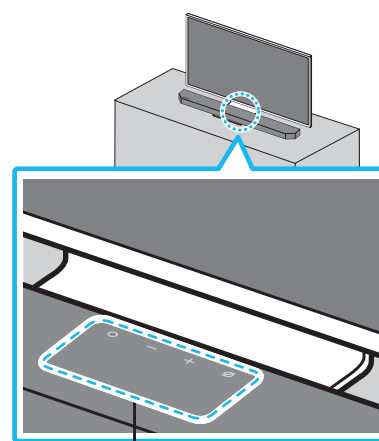

Μικρόφωνα (Ισχύει μόνο για τα μοντέλα)

Όπως απεικονίζεται στην εικόνα, ευθυγραμμίστε το κέντρο του Soundbar με το κέντρο της τηλεόρασης και τοποθετήστε προσεκτικά το Soundbar στη βάση της τηλεόρασης. Αυτή τη στιγμή, τοποθετήστε τα μικρόφωνα (μόνο για τα κατάλληλα μοντέλα) στο μπροστινό μέρος της βάσης για να μην παρεμποδίσετε τη φωνητική αναγνώριση.



#### ΣΗΜΕΙΩΣΗ

- Φροντίστε το Soundbar να βρίσκεται σε επίπεδη και σταθερή επιφάνεια.
- Η ανεπαρκής απόσταση από την τηλεόραση μπορεί να δημιουργήσει προβλήματα στην αναγνώριση φωνής και την ακουστική.
- Η εικόνα παραπάνω ενδέχεται να διαφέρει ανάλογα με το αντίστοιχο μοντέλο.
- Η λειτουργία αυτή δεν υποστηρίζεται μόνο από Q7\*\*B το μοντέλο.

## 11 ΕΝΗΜΕΡΩΣΗ ΛΟΓΙΣΜΙΚΟΥ

### Αυτόματη ενημέρωση

Όταν το Soundbar είναι συνδεδεμένο στο Internet, πραγματοποιούνται αυτόματα ενημερώσεις λογισμικού, ακόμα κι αν το Soundbar είναι απενεργοποιημένο.

- Για να χρησιμοποιήσετε τη λειτουργία αυτόματης ενημέρωσης, το Soundbar πρέπει να είναι συνδεδεμένο στο Internet.

Η σύνδεση Wi-Fi του Soundbar διακόπτεται σε περίπτωση απουσίας του καλωδίου τροφοδοσίας του Soundbar ή διακοπής ρεύματος. Σε περίπτωση διακοπής ρεύματος, όταν επανέλθει το ρεύμα ή συνδέσετε ξανά το καλώδιο τροφοδοσίας, ενεργοποιήστε το Soundbar και συνδέστε το ξανά στο Internet.

### Ενημέρωση μέσω USB

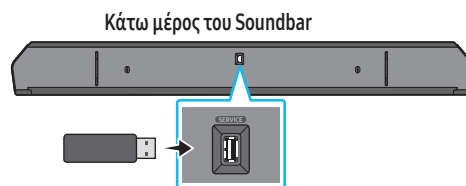

Στο μέλλον η Samsung ενδέχεται να εκδώσει ενημερώσεις για το υλικολογισμικό του συστήματος του Soundbar.

Όταν μια ενημέρωση είναι διαθέσιμη, μπορείτε να ενημερώσετε το Soundbar συνδέοντας στη θύρα **SERVICE** του Soundbar μια μονάδα USB που περιέχει την ενημέρωση του υλικολογισμικού.

1. Μεταβείτε στην τοποθεσία web της Samsung ([www.samsung.com](http://www.samsung.com)) → αναζητήστε το όνομα του μοντέλου από το μενού εξυπηρέτησης πελατών.
  - Για περισσότερες πληροφορίες σχετικά με την ενημέρωση, ανατρέξτε στον Οδηγό αναβάθμισης.
2. Κάντε λήψη του αρχείου αναβάθμισης (τύπου USB).
3. Αποσυμπιέστε το αρχείο για να δημιουργηθεί ένας φάκελος με το όνομα αρχείου.
4. Αποθηκεύστε τον φάκελο που δημιουργήθηκε σε ένα USB και στη συνέχεια συνδέστε το στο Soundbar.
5. Ενεργοποιήστε το Soundbar. Στη συνέχεια, το προϊόν ενημερώνεται σε 3 λεπτά, ενώ εμφανίζεται το μήνυμα **"UPDATE"**.
  - Κατά την ενημέρωση, μην απενεργοποιήσετε το Soundbar και μην αφαιρέσετε το USB.
  - Αν δεν εμφανιστεί το μήνυμα **"UPDATE"** στην οθόνη, αφαιρέστε το καλώδιο τροφοδοσίας από το Soundbar και, στη συνέχεια, συνδέστε το ξανά.
  - Όταν είναι εγκατεστημένη η τελευταία έκδοση, δεν πραγματοποιείται ενημέρωση.
  - Ανάλογα με τον τύπο USB, μπορεί να μην υποστηρίζεται η ενημέρωση.

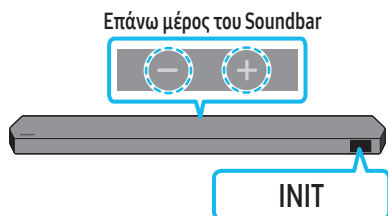

Έχοντας ενεργοποιήσει το Soundbar, πατήστε ταυτόχρονα τα κουμπιά **— +** (Ένταση ήχου) στο κυρίως σώμα της συσκευής για τουλάχιστον 5 δευτερόλεπτα. Στην οθόνη εμφανίζεται η ένδειξη "INIT" και, στη συνέχεια, ξεκινάει η προετοιμασία του Soundbar.

### ⚠ ΠΡΟΣΟΧΗ

- Γίνεται προετοιμασία όλων των ρυθμίσεων του Soundbar. Βεβαιωθείτε ότι προχωράτε στη συγκεκριμένη ενέργεια μόνο εφόσον απαιτείται προετοιμασία.

## 12 ΑΝΤΙΜΕΤΩΠΙΣΗ ΠΡΟΒΛΗΜΑΤΩΝ

Προτού ζητήσετε βοήθεια, ελέγξτε τα παρακάτω.

### Το Soundbar δεν ενεργοποιείται.

- Ελέγξτε αν το καλώδιο τροφοδοσίας του Soundbar έχει συνδεθεί σωστά στην πρίζα.

### Το Soundbar δεν λειτουργεί με τον αναμενόμενο τρόπο.

- Αφού αφαιρέσετε το καλώδιο τροφοδοσίας, τοποθετήστε το ξανά.
- Επανεκκινήστε την εξωτερική συσκευή και δοκιμάστε ξανά.
- Εάν δεν υπάρχει σήμα, το Soundbar απενεργοποιείται αυτόματα μετά από ορισμένη χρονική περίοδο. Ενεργοποιήστε τη συσκευή. (Ανατρέξτε στη σελίδα 9.)

### Το τηλεχειριστήριο δεν λειτουργεί

- Στρέψτε το τηλεχειριστήριο απευθείας προς το soundbar.
- Αντικαταστήστε τις μπαταρίες με καινούργιες.

### Η ένδειξη του Soundbar ανάβει με κόκκινο χρώμα.

- Το μικρόφωνο είναι απενεργοποιημένο. Ενεργοποιήστε το μικρόφωνο. (Ανατρέξτε στη σελίδα 7.)

### Δεν ακούγεται ήχος από το soundbar.

- Η ένταση ήχου του Soundbar είναι υπερβολικά χαμηλή ή σε σίγαση. Ρυθμίστε την ένταση του ήχου.
- Εάν είναι συνδεδεμένη κάποια εξωτερική συσκευή (STB, συσκευή Bluetooth, φορητή συσκευή κ.λπ.), ρυθμίστε την ένταση ήχου της εξωτερικής συσκευής.
- Για έξοδο ήχου από τηλεόραση, επιλέξτε το Soundbar. (Σε τηλεόραση Samsung: Αρχική σελίδα (⏏) → Μενού → Ρυθμίσεις (⚙) → Όλες οι ρυθμίσεις (⚙) → Ήχος → Έξοδος ήχου → Select Soundbar)
- Η σύνδεση του καλωδίου στο Soundbar μπορεί να είναι χαλαρή. Αφαιρέστε το καλώδιο και συνδέστε το ξανά.
- Αφαιρέστε το καλώδιο τροφοδοσίας τελείως, συνδέστε το ξανά και ενεργοποιήστε το Soundbar.
- Προετοιμάστε το προϊόν και δοκιμάστε ξανά. (Ανατρέξτε στη σελίδα 35.)

### Δεν ακούγεται ήχος από το subwoofer ή τα πίσω ηχεία.

- Ελέγξτε αν η ενδεικτική λυχνία LED στο πίσω μέρος του Subwoofer και των ηχείων surround είναι αναμμένη με μπλε χρώμα. Συνδέστε ξανά το Soundbar, το Subwoofer και τα ηχεία surround, αν η ενδεικτική λυχνία αναβοσβήνει με μπλε χρώμα ή αν ανάψει σταθερά με κόκκινο χρώμα. (Ανατρέξτε στη σελίδα 16.)
- Μπορεί να παρουσιάζεται πρόβλημα αν υπάρχει εμπόδιο μεταξύ του Soundbar και του subwoofer. Μετακινήστε τις συσκευές σε σημείο μακριά από εμπόδια.
- Η σύνδεση μπορεί να διακόπτεται από άλλες συσκευές σε κοντινή απόσταση που εκπέμπουν σήματα ραδιοσυχνότητας. Τοποθετήστε το ηχείο μακριά από τέτοιες συσκευές.
- Αφαιρέστε το φιλτράκι και συνδέστε το ξανά.

### Σε περίπτωση που υπάρχει διακύμανση ήχου, καθυστερήσεις ή θόρυβος από το Subwoofer και το ηχείο Surround

- Εάν υπάρχουν αντικείμενα ανάμεσα στο Soundbar και το ηχείο Subwoofer, μπορεί να προκληθεί πρόβλημα. Επανατοποθετήστε τα σε ένα μέρος χωρίς τέτοια αντικείμενα.
- Ενδέχεται να υπάρχει διακύμανση ή καθυστερήσεις ήχου όταν το Subwoofer και το ηχείο Surround απέχουν πολύ από το Soundbar. Τοποθετήστε τα κοντά στο Soundbar.
- Ενδέχεται να υπάρχει διακύμανση ή καθυστερήσεις ήχου όταν το Soundbar βρίσκεται κοντά σε ένα όργανο ή σε ηλεκτρική συσκευή που μπορεί να προκαλέσει παρεμβολές ραδιοσυχνότητας. Τοποθετήστε το Soundbar μακριά από τέτοιες συσκευές που μπορούν να προκαλέσουν παρεμβολές ραδιοσυχνότητας. (Π.χ. ασύρματος δρομολογητής)
- Αλλάξτε την κατάσταση σύνδεσης δικτύου της τηλεόρασης από ασύρματη σε ενσύρματη.

### Η ένταση ήχου του subwoofer είναι πολύ χαμηλή

- Μπορεί να είναι χαμηλή η αρχική ένταση ήχου του περιεχομένου που αναπαράγετε. Δοκιμάστε να ρυθμίσετε την ένταση του subwoofer. (Ανατρέξτε στη σελίδα 10.)
- Φέρτε το ηχείο subwoofer πιο κοντά σε εσάς.

### Εάν η τηλεόραση δεν συνδέεται μέσω HDMI TO TV (eARC/ARC)

- Ελέγξτε αν το καλώδιο HDMI είναι σωστά συνδεδεμένο στην υποδοχή ARC. (Ανατρέξτε στη σελίδα 18.)
- Η σύνδεση μπορεί να μην είναι εφικτή λόγω συνδεδεμένης εξωτερικής συσκευής (αποκωδικοποιητής, παιχνιδιομηχανή κ.λπ.). Συνδέστε το Soundbar απευθείας.
- Η λειτουργία HDMI-CEC μπορεί να μην είναι ενεργοποιημένη στην τηλεόραση. Ενεργοποιήστε τη λειτουργία CEC από το μενού της τηλεόρασης. (Σε τηλεόραση Samsung: Αρχική σελίδα (🏠) → Μενού → Ρυθμίσεις (⚙️) → Όλες οι ρυθμίσεις (⚙️) → Σύνδεση → External Device Manager → Anynet+ (HDMI-CEC) ON)
- Για σύνδεση με eARC, η λειτουργία eARC πρέπει να έχει οριστεί ως Ενεργή στο μενού της τηλεόρασης. (Σε τηλεόραση Samsung: Αρχική σελίδα (🏠) → Μενού → Ρυθμίσεις (⚙️) → Όλες οι ρυθμίσεις (⚙️) → Ήχος → Expert Settings → HDMI-eARC Mode (Auto))

### Δεν υπάρχει ήχος κατά τη σύνδεση στην τηλεόραση σε λειτουργία HDMI TO TV (eARC/ARC)

- Η συσκευή σας δεν μπορεί να κάνει αναπαραγωγή του σήματος εισόδου. Αλλάξτε την έξοδο ήχου της τηλεόρασης σε PCM ή Dolby Digital. (Για τηλεόραση Samsung: Αρχική σελίδα (🏠) → Μενού → Ρυθμίσεις (⚙️) → Όλες οι ρυθμίσεις (⚙️) → Ήχος → Expert Settings → Digital Output Audio Format)

### Το soundbar δεν συνδέεται μέσω Bluetooth.

- Όταν συνδέετε μια νέα συσκευή, μεταβείτε στη λειτουργία **"BT PAIRING"** για να πραγματοποιήσετε τη σύνδεση. (Πατήστε το κουμπί **PAIR** στο τηλεχειριστήριο ή πατήστε το κουμπί **⊗ (Ενεργοποίηση/Απενεργοποίηση μικροφώνου) / ➡️ (Πηγή)** στο κυρίως σώμα της συσκευής για τουλάχιστον 5 δευτερόλεπτα.)
- Αν το Soundbar είναι συνδεδεμένο σε άλλη συσκευή, αποσυνδέστε τη συσκευή αυτή προτού την ενεργοποιήσετε.
- Επανασυνδέστε τη συσκευή αφού την καταργήσετε από τη λίστα ηχείων Bluetooth, για να πραγματοποιήσετε τη σύνδεση. (Σε τηλεόραση Samsung: Αρχική σελίδα (🏠) → Μενού → Ρυθμίσεις (⚙️) → Όλες οι ρυθμίσεις (⚙️) → Ήχος → Έξοδος ήχου → Λίστα ηχείων Bluetooth)
- Μπορεί να είναι απενεργοποιημένη η αυτόματη σύνδεση τηλεόρασης. Ενώ το Soundbar είναι σε λειτουργία **"BT READY"**, πατήστε παρατεταμένα το κουμπί **Αριστερά** στο τηλεχειριστήριο του Soundbar για 5 δευτερόλεπτα για να επιλέξετε **ON-TV CONNECT**. Αν εμφανίζεται η ένδειξη **OFF-TV CONNECT**, πατήστε ξανά παρατεταμένα το κουμπί **Αριστερά** για 5 δευτερόλεπτα για να αλλάξετε την επιλογή.

- Αφαιρέστε το φιλτράκι, συνδέστε το ξανά και στη συνέχεια δοκιμάστε ξανά.
- Προετοιμάστε το προϊόν και δοκιμάστε ξανά. (Ανατρέξτε στη σελίδα 35.)

### Ο ήχος διακόπτεται κατά τη σύνδεση μέσω Bluetooth.

- Ορισμένες συσκευές μπορούν να προκαλέσουν παρεμβολές ραδιοσυχνότητας αν βρίσκονται πολύ κοντά στο Soundbar. Για παράδειγμα, φούρνοι μικροκυμάτων, ασύρματοι δρομολογητές κ.λπ.
- Εάν η συσκευή που είναι συνδεδεμένη μέσω Bluetooth απομακρυνθεί πολύ από το soundbar, ενδέχεται να διακοπεί ο ήχος. Μετακινήστε τη συσκευή πιο κοντά στο soundbar.
- Εάν ένα μέρος του σώματός σας βρίσκεται σε επαφή με τον πομποδέκτη Bluetooth ή εάν το προϊόν έχει εγκατασταθεί επάνω σε μεταλλική επίπλωση, ενδέχεται ο ήχος να διακοπεί. Ελέγξτε το περιβάλλον εγκατάστασης και τις συνθήκες χρήσης.

### Το soundbar δεν συνδέεται στο Wi-Fi.

- Ελέγξτε αν ο ασύρματος δρομολογητής είναι ενεργοποιημένος.
- Απενεργοποιήστε τον ασύρματο δρομολογητή, στη συνέχεια ενεργοποιήστε τον και δοκιμάστε ξανά.
- Το soundbar δεν θα συνδέεται αν το σήμα της ασύρματης σύνδεσης είναι πολύ ασθενές. Δοκιμάστε να μετακινήσετε το δρομολογητή πιο κοντά στο soundbar ή αφαιρέστε τυχόν εμπόδια που βρίσκονται μεταξύ του soundbar και του δρομολογητή, αν αυτό είναι δυνατό.
- Αν ο ασύρματος δρομολογητής είναι καινούργιος, θα πρέπει να διαμορφώσετε ξανά τις ρυθμίσεις δικτύου του ηχείου.

### Το soundbar δεν ενεργοποιείται αυτόματα μαζί με την τηλεόραση.

- Όταν απενεργοποιείτε το Soundbar ενώ παρακολουθείτε τηλεόραση, ο συγχρονισμός ενεργοποίησης με την τηλεόραση απενεργοποιείται. Απενεργοποιήστε πρώτα την τηλεόραση.

### Η λειτουργία AVA (μόνο για τα ισχύοντα μοντέλα) δεν είναι διαθέσιμη στις ακόλουθες περιπτώσεις.

- Η λειτουργία AVA (μόνο για τα ισχύοντα μοντέλα) δεν θα είναι διαθέσιμη όταν χρησιμοποιείται η λειτουργία Q-symphony.
- Η λειτουργία AVA (μόνο για τα ισχύοντα μοντέλα) δεν θα είναι διαθέσιμη όταν το μικρόφωνο είναι απενεργοποιημένο.

### Μετά τη σύνδεση της τηλεόρασης στο Soundbar, άλλαξα στη λειτουργία Soundbar. Στη συνέχεια δεν ακούγεται ήχος από την τηλεόραση.

- Εάν συνδέσετε το Soundbar σε μία κινητή συσκευή ενώ αυτό είναι συνδεδεμένο στην τηλεόραση, το Soundbar αναπαράγει ήχο από την κινητή συσκευή ενώ διατηρεί τη σύνδεση με την τηλεόραση. Επομένως δεν θα αναπαράγεται ήχος από την τηλεόραση.
- Απενεργοποιήστε την κινητή συσκευή, και ο ήχος της τηλεόρασης θα ακούγεται πάλι από το Soundbar.

## 13 ΑΔΕΙΑ

---



Dolby, Dolby Atmos, and the double-D symbol are registered trademarks of Dolby Laboratories Licensing Corporation. Manufactured under license from Dolby Laboratories. Confidential unpublished works. Copyright © 2012-2021 Dolby Laboratories. All rights reserved.

---



For DTS patents, see <http://patents.dts.com>. Manufactured under license from DTS, Inc. (for companies headquartered in the U.S./Japan/Taiwan) or under license from DTS Licensing Limited (for all other companies). DTS, DTS:X, and the DTS:X logo are registered trademarks or trademarks of DTS, Inc. in the United States and other countries. © 2021 DTS, Inc. ALL RIGHTS RESERVED.

---



The terms HDMI and HDMI High-Definition Multimedia Interface, and the HDMI Logo are trademarks or registered trademarks of HDMI Licensing Administrator, Inc. in the United States and other countries.

---



- Χρησιμοποίησε το τηλέφωνο, το τάμπλετ ή τον υπολογιστή σου ως τηλεχειριστήριο για το Spotify. Πήγαινε στο [spotify.com/connect](https://spotify.com/connect) για να μάθεις πώς
  - Το λογισμικό Spotify υπόκειται σε άδειες τρίτων, τις οποίες μπορείς να δεις εδώ: <https://www.spotify.com/connect/third-party-licenses>.
- 



- Apple, Airplay, iPhone, iPad, and Mac are trademarks of Apple Inc., registered in the U.S. and other countries.
  - Use of the Works with Apple badge means that an accessory has been designed to work specifically with the technology identified in the badge and has been certified by the developer to meet Apple performance standards.
- 

## 14 ΣΗΜΕΪΩΣΗ ΓΙΑ ΤΗΝ ΆΔΕΙΑ ΧΡΗΣΗΣ ΛΟΓΙΣΜΙΚΟΥ ΑΝΟΙΧΤΟΥ ΚΩΔΙΚΑ

Για να στείλετε ερωτήματα και αιτήματα που αφορούν λογισμικό ανοιχτού κώδικα, επικοινωνήστε με το Samsung Open Source (<http://opensource.samsung.com>)

## 15 ΣΗΜΑΝΤΙΚΈΣ ΣΗΜΕΪΩΣΕΙΣ ΣΧΕΤΙΚΆ ΜΕ ΤΗΝ ΥΠΗΡΕΣΪΑ

- Τα σχήματα και οι εικόνες σε αυτό το Εγχειρίδιο χρήστη παρέχονται μόνο για σκοπούς αναφοράς και μπορεί να διαφέρουν από την πραγματική εμφάνιση του προϊόντος.
- Ενδέχεται να υπάρξει χρέωση διεκπεραίωσης σε περίπτωση που (α) κληθεί ένας τεχνικός κατόπιν αιτήματός σας και δεν διαπιστωθεί κάποιο ελάττωμα στο προϊόν (δηλαδή, αν δεν διαβάσατε το εγχειρίδιο χρήστη). (β) προσκομίσετε τη μονάδα σε ένα κέντρο επισκευών και δεν διαπιστωθεί κάποιο ελάττωμα στο προϊόν (δηλαδή, αν δεν διαβάσατε το εγχειρίδιο χρήστη).
- Προτού σας επισκεφτεί ένας τεχνικός, θα ενημερωθείτε για το κόστος διεκπεραίωσης.



# 16 ΠΡΟΔΙΑΓΡΑΦΕΣ ΚΑΙ ΟΔΗΓΟΣ

## Προδιαγραφές

### Κύρια μονάδα του Soundbar

Όνομα μοντέλου	HW-Q930B / HW-Q935B
Βάρος	5,4 kg
Διαστάσεις (Π x Υ x Β)	1110,7 x 60,4 x 120,0 mm
Εύρος θερμοκρασίας λειτουργίας	+5°C έως +35°C
Εύρος υγρασίας λειτουργίας	10 % ~ 75 %
ΕΝΙΣΧΥΤΗΣ Ονομαστική ισχύς εξόδου	(30 W x 3) + (20 W x 6) + (10 W x 3)
Υποστηριζόμενες μορφές αναπαραγωγής	Dolby 5.1ch / Dolby Digital Plus / Dolby TRUE HD / Dolby ATMOS / DTS 5.1ch / DTS HD / DTS-HD Master Audio / DTS:X / LPCM 8Ch
ΙΣΧΥΣ ΕΞΟΔΟΥ ΑΣΥΡΜΑΤΗΣ ΣΥΣΚΕΥΗΣ Μέγιστη ισχύς μετάδοσης Wi-Fi	100 mW στα 2,4 GHz – 2,4835 GHz, 200 mW στα 5,15 GHz – 5,25 GHz, 100 mW στα 5,25 GHz – 5,35 GHz και 5,47 GHz – 5,725 GHz
ΙΣΧΥΣ ΕΞΟΔΟΥ ΑΣΥΡΜΑΤΗΣ ΣΥΣΚΕΥΗΣ Μέγιστη ισχύς μετάδοσης BT	100 mW στα 2,4 GHz – 2,4835 GHz
ΙΣΧΥΣ ΕΞΟΔΟΥ ΑΣΥΡΜΑΤΗΣ ΣΥΣΚΕΥΗΣ Μέγιστη ισχύς μετάδοσης SRD	25 mW στα 5,775 GHz – 5,875 GHz

Όνομα μοντέλου	HW-Q800B / HW-Q810B
Βάρος	5,1 kg
Διαστάσεις (Π x Υ x Β)	1110,7 x 60,4 x 120,0 mm
Εύρος θερμοκρασίας λειτουργίας	+5°C έως +35°C
Εύρος υγρασίας λειτουργίας	10 % ~ 75 %
ΕΝΙΣΧΥΤΗΣ Ονομαστική ισχύς εξόδου	(30 W x 3) + (20 W x 4) + (10 W x 3)
Υποστηριζόμενες μορφές αναπαραγωγής	Dolby 5.1ch / Dolby Digital Plus / Dolby TRUE HD / Dolby ATMOS / DTS 5.1ch / DTS HD / DTS-HD Master Audio / DTS:X / LPCM 8Ch
ΙΣΧΥΣ ΕΞΟΔΟΥ ΑΣΥΡΜΑΤΗΣ ΣΥΣΚΕΥΗΣ Μέγιστη ισχύς μετάδοσης Wi-Fi	100 mW στα 2,4 GHz – 2,4835 GHz, 200 mW στα 5,15 GHz – 5,25 GHz, 100 mW στα 5,25 GHz – 5,35 GHz και 5,47 GHz – 5,725 GHz
ΙΣΧΥΣ ΕΞΟΔΟΥ ΑΣΥΡΜΑΤΗΣ ΣΥΣΚΕΥΗΣ Μέγιστη ισχύς μετάδοσης BT	100 mW στα 2,4 GHz – 2,4835 GHz
ΙΣΧΥΣ ΕΞΟΔΟΥ ΑΣΥΡΜΑΤΗΣ ΣΥΣΚΕΥΗΣ Μέγιστη ισχύς μετάδοσης SRD	25 mW στα 5,775 GHz – 5,875 GHz

Όνομα μοντέλου	HW-Q700B / HW-Q710B
Βάρος	4,8 kg
Διαστάσεις (Π x Υ x Β)	1110,7 x 60,4 x 120,0 mm
Εύρος θερμοκρασίας λειτουργίας	+5°C έως +35°C
Εύρος υγρασίας λειτουργίας	10 % ~ 75 %
ΕΝΙΣΧΥΤΗΣ Ονομαστική ισχύς εξόδου	(30 W x 3) + (20 W x 2) + (10 W x 3)
Υποστηριζόμενες μορφές αναπαραγωγής	Dolby 5.1ch / Dolby Digital Plus / Dolby TRUE HD / Dolby ATMOS / DTS 5.1ch / DTS HD / DTS-HD Master Audio / DTS:X / LPCM 8Ch

ΙΣΧΥΣ ΕΞΟΔΟΥ ΑΣΥΡΜΑΤΗΣ ΣΥΣΚΕΥΗΣ Μέγιστη ισχύς μετάδοσης Wi-Fi	100 mW στα 2,4 GHz – 2,4835 GHz, 200 mW στα 5,15 GHz – 5,25 GHz, 100 mW στα 5,25 GHz – 5,35 GHz και 5,47 GHz – 5,725 GHz
ΙΣΧΥΣ ΕΞΟΔΟΥ ΑΣΥΡΜΑΤΗΣ ΣΥΣΚΕΥΗΣ Μέγιστη ισχύς μετάδοσης BT	100 mW στα 2,4 GHz – 2,4835 GHz
ΙΣΧΥΣ ΕΞΟΔΟΥ ΑΣΥΡΜΑΤΗΣ ΣΥΣΚΕΥΗΣ Μέγιστη ισχύς μετάδοσης SRD	25 mW στα 5,775 GHz – 5,875 GHz

### Subwoofer

Όνομα subwoofer	PS-WB96B
Βάρος	9,8 kg
Διαστάσεις (Π x Υ x Β)	210,0 x 403,0 x 403,0 mm
ΕΝΙΣΧΥΤΗΣ Ονομαστική ισχύς εξόδου	160 W
ΙΣΧΥΣ ΕΞΟΔΟΥ ΑΣΥΡΜΑΤΗΣ ΣΥΣΚΕΥΗΣ Μέγιστη ισχύς μετάδοσης SRD	25 mW στα 5,775 GHz – 5,875 GHz

Όνομα subwoofer	PS-WB75B
Βάρος	5,9 kg
Διαστάσεις (Π x Υ x Β)	205,0 x 353,0 x 302,0 mm
ΕΝΙΣΧΥΤΗΣ Ονομαστική ισχύς εξόδου	160 W
ΙΣΧΥΣ ΕΞΟΔΟΥ ΑΣΥΡΜΑΤΗΣ ΣΥΣΚΕΥΗΣ Μέγιστη ισχύς μετάδοσης SRD	25 mW στα 5,775 GHz – 5,875 GHz

### Surround ηχείο (μόνο για μοντέλα)

Όνομα ασύρματων Surround ηχείων	PS-RB96B (ΑΡΙΣΤΕΡΑ/ΔΕΞΙΑ)
Βάρος	3,1 kg
Διαστάσεις (Π x Υ x Β)	129,5 x 201,3 x 140,4 mm
ΕΝΙΣΧΥΤΗΣ Ονομαστική ισχύς εξόδου	140 W
ΙΣΧΥΣ ΕΞΟΔΟΥ ΑΣΥΡΜΑΤΗΣ ΣΥΣΚΕΥΗΣ Μέγιστη ισχύς μετάδοσης SRD	25 mW στα 5,775 GHz – 5,875 GHz

### ΣΗΜΕΙΩΣΗ

- Η Samsung Electronics Co., Ltd διατηρεί το δικαίωμα αλλαγής των προδιαγραφών χωρίς ειδοποίηση.
- Το βάρος και οι διαστάσεις εμφανίζονται κατά προσέγγιση.

**Προσοχή: Το Soundbar θα κάνει αυτόματα επανεκκίνηση, αν ενεργοποιήσετε/απενεργοποιήσετε το Wi-Fi.**

Συνολική κατανάλωση ενέργειας (W) σε κατάσταση αναμονής	7,5 W
Wi-Fi Μέθοδος απενεργοποίησης θύρας	Πατήστε το κουμπί <b>CH LEVEL</b> στο τηλεχειριστήριο του Soundbar για 30 δευτερόλεπτα για να ενεργοποιήσετε / απενεργοποιήσετε το Wi-Fi.
Bluetooth Μέθοδος απενεργοποίησης θύρας	Πατήστε το κουμπί <b>tone control</b> στο τηλεχειριστήριο του Soundbar για 30 δευτερόλεπτα για να ενεργοποιήσετε / απενεργοποιήσετε το Bluetooth.

- Με την παρούσα, η Samsung δηλώνει ότι αυτός ο εξοπλισμός ραδιοσυχνότητας συμμορφώνεται με την Οδηγία 2014/53/ΕΕ και τις σχετικές νομικές απαιτήσεις του Ηνωμένου Βασιλείου.

Το πλήρες κείμενο της δήλωσης συμμόρφωσης είναι διαθέσιμο στην παρακάτω διεύθυνση internet:

<http://www.samsung.com>. Μεταβείτε στην Υποστήριξη και εισαγάγετε το όνομα του μοντέλου.

Αυτός ο εξοπλισμός προορίζεται για χρήση σε όλες τις χώρες της Ευρωπαϊκής Ένωσης και το Ηνωμένο Βασίλειο.

Η λειτουργία ασύρματου δικτύου WLAN 5 GHz (Wi-Fi ή SRD) αυτού του εξοπλισμού μπορεί να χρησιμοποιείται μόνο σε εσωτερικούς χώρους.



[Σωστή απόρριψη των μπαταριών αυτού του προϊόντος]

#### (Ισχύει σε χώρες με ξεχωριστά συστήματα συλλογής)

Αυτή η επισήμανση πάνω στη μπαταρία, το εγχειρίδιο ή τη συσκευασία υποδεικνύει ότι οι μπαταρίες αυτού του προϊόντος δεν πρέπει να απορρίπτονται μαζί με άλλα οικιακά απορρίμματα στο τέλος του κύκλου ζωής τους. Όπου υπάρχουν, τα χημικά σύμβολα Hg, Cd ή Pb υποδεικνύουν ότι η μπαταρία περιέχει υδράργυρο, κάδμιο ή μόλυβδο πάνω από τα επίπεδα αναφοράς της Ευρωπαϊκής Οδηγίας 2006/66. Αν οι μπαταρίες δεν απορριφθούν σωστά, αυτές οι ουσίες ενδέχεται να προκαλέσουν βλαβερές συνέπειες στην ανθρώπινη υγεία ή το περιβάλλον.

Παρακαλούμε διαχωρίζετε τις μπαταρίες από άλλους τύπους απορριμμάτων και ανακυκλώνετε τις μέσω του τοπικού σας, δωρεάν συστήματος ανακύκλωσης μπαταριών, για την προστασία των φυσικών πόρων και την προώθηση της επαναχρησιμοποίησης υλικών.



Σωστή Απόρριψη αυτού του Προϊόντος  
(Απόβλητα Ηλεκτρικού & Ηλεκτρονικού Εξοπλισμού)

#### (Ισχύει σε χώρες με ξεχωριστά συστήματα συλλογής)

Αυτό το σήμα που εμφανίζεται επάνω στο προϊόν, στα εξαρτήματά του ή στα εγχειρίδια που το συνοδεύουν, υποδεικνύει ότι το προϊόν και τα ηλεκτρονικά του εξαρτήματα (π.χ. φορτιστής, ακουστικά, καλώδιο USB) δεν θα πρέπει να ρίπτονται μαζί με τα υπόλοιπα οικιακά απορρίμματα μετά το τέλος του κύκλου ζωής τους. Προκειμένου να αποφευχθούν ενδεχόμενες βλαβερές συνέπειες στο περιβάλλον ή την υγεία εξαιτίας της ανεξέλεγκτης διάθεσης απορριμμάτων, σας παρακαλούμε να διαχωρίσετε αυτά τα προϊόντα από άλλους τύπους απορριμμάτων και να τα ανακυκλώσετε, ώστε να βοηθήσετε στην βιώσιμη επαναχρησιμοποίηση των υλικών πόρων.

Οι οικιακοί χρήστες θα πρέπει να έλθουν σε επικοινωνία είτε με το κατάστημα απ' όπου αγόρασαν αυτό το προϊόν, είτε με τις κατά τόπους υπηρεσίες, προκειμένου να πληροφορηθούν τις λεπτομέρειες σχετικά με τον τόπο και τον τρόπο με τον οποίο μπορούν να δώσουν αυτά τα προϊόντα για ασφαλή προς το περιβάλλον ανακύκλωση. Οι επιχειρήσεις-χρήστες θα πρέπει να έλθουν σε επαφή με τον προμηθευτή τους και να ελέγξουν τους όρους και τις προϋποθέσεις του συμβολαίου αγοράς. Αυτό το προϊόν και τα ηλεκτρονικά του εξαρτήματα δεν θα πρέπει να αναμειγνύονται με άλλα συνηθισμένα απορρίμματα προς διάθεση.

Για πληροφορίες σχετικά με τις δεσμεύσεις της Samsung αναφορικά με την προστασία του περιβάλλοντος και τις κανονιστικές υποχρεώσεις που αφορούν τα συγκεκριμένα προϊόντα π.χ. REACH, WEEE, Μπαταρίες, επισκεφθείτε τη διεύθυνση:

[www.samsung.com/uk/aboutsamsung/sustainability/environment/our-commitment/data/](http://www.samsung.com/uk/aboutsamsung/sustainability/environment/our-commitment/data/)







# BIZTONSÁGI INFORMÁCIÓK

## BIZTONSÁGI FIGYELMEZTETÉSEK

AZ ÁRAMÜTÉS VESZÉLYÉNEK CSÖKKENTÉSE ÉRDEKÉBEN NE TÁVOLÍTSA EL A BURKOLATOT (VAGY A HÁTOLDALT)!

A KÉSZÜLÉK BELSEJÉBEN NINCSENEK FELHASZNÁLÓ ÁLTAL KEZELENDŐ ALKATRÉSZEK. A SZERVIZELÉST BÍZZA KÉPZETT SZAKEMBERRE.

Az alábbi táblázat a Samsung terméken található szimbólumok magyarázatát tartalmazza.

<b>FIGYELEM!</b>	
<b>ÁRAMÜTÉS VESZÉLYE. NE NYISSA FEL!</b>	
	Azt jelzi, hogy a készülékben nagy feszültség alatt álló alkatrészek vannak. A készülék belsejében található alkatrészek bármilyen módon történő érintése veszélyes.
	Azt jelzi, hogy a termékhez üzemeltetési és karbantartási információkat tartalmazó fontos kiadvány van mellékelve.
	II. osztályú termék: Azt jelzi, hogy nincs szükség biztonsági elektromos földelésre. Ha ez a szimbólum nem szerepel a tápkábelrel ellátott terméken, akkor a terméket megbízhatóan KELL csatlakoztatni a védőföldeléshez.
	Váltakozó áramú feszültség: az ilyen szimbólummal jelölt névleges feszültség alatt váltakozó feszültség értendő.
	Egyenfeszültség: az ilyen szimbólummal jelölt névleges feszültség alatt egyenfeszültség értendő.
	Figyelmeztetés. Olvassa el a használati utasítást: Ez a szimbólum arra hívja fel a figyelmet, hogy el kell olvasni a felhasználói kézikönyv biztonságra vonatkozó tudnivalóit.

## VIGYÁZAT!

- A tűz vagy áramütés veszélyének csökkentése érdekében óvja a készüléket esőtől és a nedvességtől.

## FIGYELEM!

- AZ ÁRAMÜTÉS MEGELŐZÉSE ÉRDEKÉBEN A DUGÓT TELJESEN NYOMJA BE AZ ALJZATBA.
- A készüléknek mindig védőföldeléssel kell csatlakoznia a váltakozó feszültségű aljzathoz.
- A készülék áramtalanításához a dugót ki kell húzni a hálózati aljzathoz, ezért az aljzatnak könnyen hozzáférhetőnek kell lennie.
- Óvja a készüléket a csöpögő vagy fröccsenő folyadékoktól. Ne helyezzen a készülékre folyadékkal töltött tárgyat, például vázát.
- A készülék teljes kikapcsolásához ki kell húzni a tápcsatlakozót a fali csatlakozóaljzathoz. Ezért a tápcsatlakozónak mindig könnyen hozzáférhetőnek kell lennie.

# ÓVINTÉZKEDÉSEK

1. Győződjön meg róla, hogy az otthonában levő váltakozó áramú tápforrás megfelel a készülék alján található azonosító címkén feltüntetett energiakövetelményeknek. A készüléket vízszintesen helyezze el egy megfelelő alapon (bútoron), és hagyjon körülötte elegendő szabad teret (7-10 cm-t) a szellőzéshez. Ügyeljen rá, hogy a szellőzőnyílások ne legyenek lefedve. Ne helyezze az egységet erősítőkre, vagy más olyan berendezésekre, amelyek felforrósodhatnak. Ez az egység folyamatos használatra lett tervezve.  
Az egység teljes kikapcsolásához húzza ki az AC csatlakozót a konnektorból. Ha hosszabb ideig nem fogja használni az egységet, akkor húzza ki a csatlakozószinórját.
2. Zivatar idején húzza ki a váltakozó áramú csatlakozódugót a hálózati aljzatból. A villámlás okozta feszültségcsúcsok kárt tehetnek az egységben.
3. Óvja az egységet a közvetlen napfénytől és egyéb hőforrások hatásától. Ez túlmelegedéshez, valamint az egység hibás működéséhez vezethet.
4. Óvja a terméket a nedvességtől (pl. váza), a túlzott hőtől (pl. kandalló), valamint az erős mágneses vagy elektromos mezőt létrehozó eszközöktől. Ha az egység hibásan működik, húzza ki a tápkábelt a hálózati aljzatból. A készülék nem ipari használatra készült. Csak személyes használatra szolgál. Ha a készüléket alacsony hőmérsékleten tárolják, akkor kondenzáció léphet fel. Ha az egységet télen szállítja, akkor a használat előtt várjon kb. 2 órát, hogy az egység újra elérhesse a szobahőmérsékletet.
5. A termékkel használt elem a környezetre káros vegyi anyagokat tartalmaz. Ne ártalmatlanítsa az elemet az általános háztartási hulladékkal együtt. Ne tegye ki az elemet túlzott hő, közvetlen napfény vagy tűz hatásának. Ne zárja rövidre, ne szerelje szét és ne hevítse túl az elemet.  
FIGYELEM : Az elem helytelen cseréje robbanásveszélyt okozhat. Csak azonos vagy ekvivalens típusra cserélje.

# TARTALOM

<b>01</b>	<b>A komponensek ellenőrzése</b>	<b>6</b>
<b>02</b>	<b>A termék áttekintése</b>	<b>7</b>
	A Soundbar felső panelje .....	7
	A Soundbar alsó panelje .....	8
<b>03</b>	<b>A Soundbar távirányító használata</b>	<b>9</b>
	Az elemek behelyezése a távirányító használata előtt (2 db AAA elem) .....	9
	A Távvezérlő Használatának Módja .....	9
	Aktív beszédhang-erősítővel (AVA) .....	11
	A Rejtett Gombok használata (Gombok egynél több funkcióval) .....	11
	A különféle hangeffektusmódok kimeneti műszaki adatai .....	11
	A Soundbar hangerejének szabályozása a televízió távirányítójával .....	13
<b>04</b>	<b>A Soundbar csatlakoztatása</b>	<b>14</b>
	Az áramellátás és az egységek csatlakoztatása .....	14
	– A hangszórók ajánlott elrendezése .....	15
	– Térhatású hangszóró mód (csak HW-Q930B, HW-Q935B) .....	15
	– A mélysugárzó és a térhatású hangszórók manuális csatlakoztatása .....	16
	– LED-jelzőlámpák a mélysugárzó és a térhatású hangszórók hátulján .....	17
<b>05</b>	<b>Csatlakoztatás TV-hez</b>	<b>18</b>
	A HDMI ARC-t (Audio Return Channel) támogató TV csatlakoztatása .....	18
	Csatlakoztatás optikai kábellel .....	19
	Csatlakoztatás Bluetooth-on keresztül .....	20
	Csatlakoztatás Wi-Fi-n .....	22
	A Q-Symphony funkció használata .....	23
	A Spacefit Sound használata .....	24
<b>06</b>	<b>Csatlakoztatás Külső Eszközhöz</b>	<b>25</b>
	1. módszer Csatlakoztatás HDMI-kábel segítségével (képes Dolby Atmos / DTS:X dekódolásra és lejátszására) .....	25
	2. módszer Csatlakoztatás optikai kábellel .....	26
<b>07</b>	<b>Mobileszköz csatlakoztatása</b>	<b>27</b>
	1. módszer Csatlakoztatás Bluetooth-on keresztül .....	27
	2. módszer Csatlakoztatás Wi-Fi-n (Vezeték nélküli hálózaton) keresztül .....	29
	A Tap Sound használata .....	30
<b>08</b>	<b>Csatlakoztatás Apple AirPlay 2-esen keresztül</b>	<b>31</b>
<b>09</b>	<b>Fali Rögzítő felszerelése</b>	<b>32</b>
	Óvintézkedések a szerelés során .....	32
	Fali konzol komponensek .....	32
	A térhatású hangszórók felszerelése a falra (adott modellek esetén) .....	33

<b>10</b>	<b>A Soundbar telepítése a TV elé</b>	<b>33</b>
	Komponens .....	33
<b>11</b>	<b>Szoftverfrissítés</b>	<b>34</b>
	Automata frissítés .....	34
	USB Frissítés .....	34
	Inicializálás .....	35
<b>12</b>	<b>Hibaelhárítás</b>	<b>35</b>
<b>13</b>	<b>LICENC</b>	<b>37</b>
<b>14</b>	<b>Nyílt forráskódú licenc</b>	<b>37</b>
<b>15</b>	<b>Fontos megjegyzések a szolgáltatásról</b>	<b>37</b>
<b>16</b>	<b>Specifikációk és iránymutatás</b>	<b>38</b>
	Műszaki adatok.....	38

# 01 A KOMPONENSEK ELLENŐRZÉSE

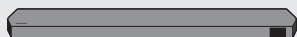

Soundbar Központi Egység



Soundbar Távirányító / Elemek



Mélyszugárzó



Térhatású hangszóró (opcionális)  
(bal/jobbs)



Tápkábel (mélyszugárzó, térhatású hangszóró,  
Soundbar) (opcionális)



HDMI-kábel



Fali konzol vezetősín



Tartócsavar



x 2

(M4 x L10)

Csavar



Tartó-fali konzol



Gumiláb

- Az áramellátással és energiafelhasználással kapcsolatos további információkért olvassa el a terméken található címkét. (Címke: a Soundbar központi főegységének hátulja)
- A kiegészítő komponensek vagy opcionális kábelek vásárlásához vegye fel a kapcsolatot a Samsung Szervizközponttal vagy a Samsung Vevőszolgálattal.
- A fali konzolról vagy a gumilábról bővebben a 32~34 oldalakon olvashat.
- A kivétel, a műszaki adatok és az alkalmazás képernyője előzetes értesítés nélkül megváltozhat.
- A tartozékok megjelenése kissé eltérhet a fenti illusztrációktól.



## 02 A TERMÉK ÁTTEKINTÉSE

### A Soundbar felső panelje

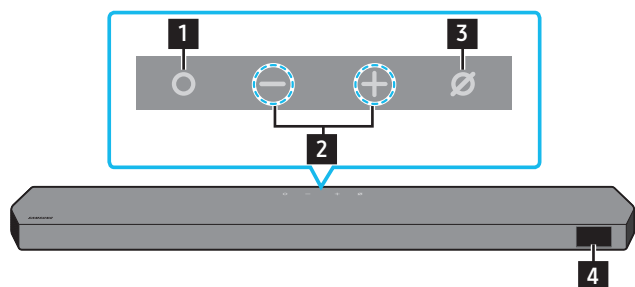

HW-Q930B, HW-Q935B / HW-Q800B, HW-Q810B

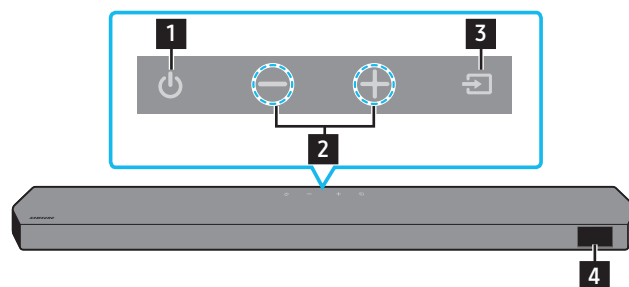

HW-Q700B, HW-Q710B

<b>1</b>	<b>○ (Több funkció) gomb (Q9**B / Q8**B modell)</b> <ul style="list-style-type: none"><li>A Soundbar bekapcsolásához készenléti üzemmódban nyomja meg a <b>○ (Több funkció)</b> gombot.</li><li>A bemeneti jelforrás módosításához nyomja meg a <b>○ (Több funkció)</b> gombot.</li></ul>
<b>1</b>	<b>⏻ (Bekapcsolás) gomb (Q7**B modell)</b> <p>A készülék be- és kikapcsolása.</p>
<b>2</b>	<b>— + (Hangerő) gomb</b> <p>A hangerő beállítása.</p>
<b>3</b>	<b>🎤 (Mikrofon be/ki) gomb (Q9**B / Q8**B modell)</b> <p>Nyomja meg a gombot a mikrofon be- vagy kikapcsolásához.</p>
<b>3</b>	<b>🔍 (Forrás) gomb (Q7**B modell)</b> <p>A bemeneti forrás módosításához nyomja meg a <b>🔍 (Forrás)</b> gombot.</p>
<b>4</b>	<b>Kijelző</b> <p>A készülék állapotát és pillanatnyi módját jelzi ki. <b>D.IN → HDMI → Wi-Fi → BT</b></p>

- Ha csatlakoztatja a tápkábelt, a bekapcsológomb 4-6 másodperc alatt elkezd működni.
- A készülék bekapcsolásakor 4-5 másodperc késleltetéssel kell számolni, mielőtt hangot generálna.
- Ha a TV-ből és a Soundbarból is szól a hang, akkor a TV audio **Settings** menüjében állítsa a TV hangszóróját **External Speaker** lehetőségre.

## A Soundbar alsó panelje

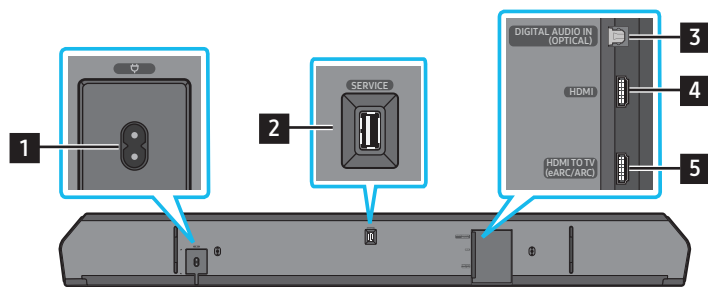

<b>1</b>	<b>POWER</b> Csatlakoztassa a Soundbar váltakozó áramú tápkábelét. (Lásd 14. oldal.)
<b>2</b>	<b>SERVICE</b> USB-tárolóeszköz csatlakoztatásához a termék szoftverének frissítése érdekében.
<b>3</b>	<b>DIGITAL AUDIO IN (OPTICAL)</b> Egy külső eszköz digitális (optikai) kimenetének csatlakoztatásához. (Lásd 26. oldal.)
<b>6</b>	<b>HDMI</b> Digitális videó és audió jelek bemenete, egyidejűleg HDMI kábellel csatlakoztatott eszközök számára. Csatlakoztassa egy külső eszköz HDMI-kimenetéhez. (Lásd 25. oldal.)
<b>7</b>	<b>HDMI TO TV (eARC/ARC)</b> Csatlakoztassa egy TV-készülék HDMI aljzatához. (Lásd 18. oldal.)

- A tápkábelt a dugasznál fogva húzza ki a fali csatlakozóaljzataból. Ne húzza a kábelt.
- Ne csatlakoztassa a készüléket vagy az egyéb komponenseket a konnektorba, amíg a komponenseket összekötő kábeleket nem csatlakoztatta.

# 03 A SOUNDBAR TÁVIRÁNYÍTÓ HASZNÁLATA





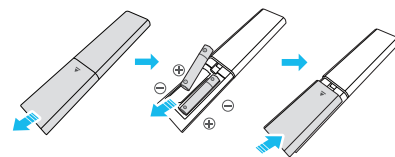

## Az elemek behelyezése a távirányító használatára előtt (2 db AAA elem)

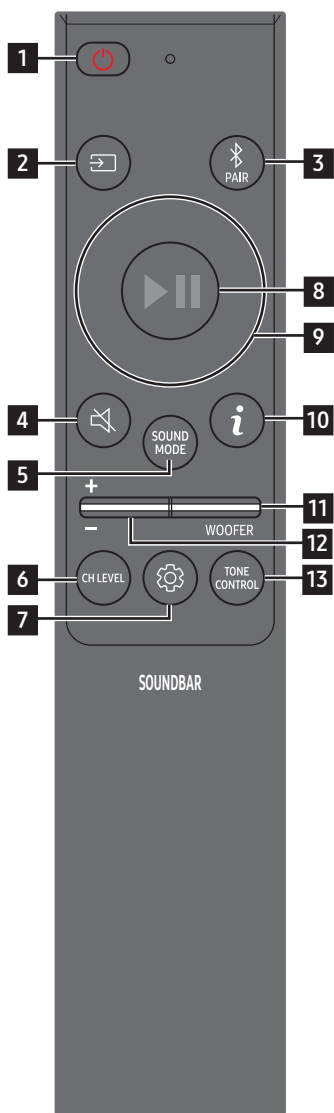









Tolja a hátsó fedelet a nyíl irányába, amíg teljesen el nem távolítható. Helyezzen be 2 AAA elemet (1,5 V) úgy, hogy azok polaritása megfelelő legyen. Csúsztassa vissza az elemek fedelét.

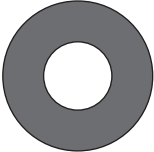

## A Távvezérlő Használatának Módja

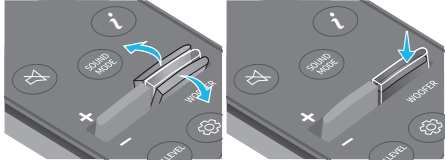

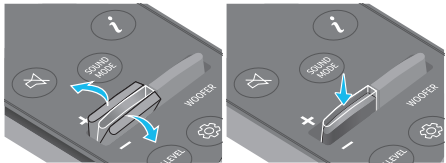
1	 <b>Bekapcsolás</b>	<p>A Soundbar be- és kikapcsolása.</p> <ul style="list-style-type: none"> <li>• <b>Auto Power Down Funkció</b> A készülék automatikusan kikapcsol a következő helyzetekben: <ul style="list-style-type: none"> <li>• <b>D.IN / HDMI / Wi-Fi / BT</b> módban, ha 18 percig nincs hangjelzés.</li> </ul> </li> </ul>
2	 <b>Forrás</b>	<p>Nyomja meg a Soundbarhoz csatlakoztatott jelforrás kiválasztásához.</p>
3	 <b>Bluetooth PAIR</b>	<p>Kapcsolja a Soundbart Bluetooth párosítási módba. Nyomja meg a gombot, és várja meg, amíg a „BT PAIRING” képernyő csatlakozik egy új Bluetooth-eszközhöz.</p>
4	 <b>Némítás</b>	<p>Nyomja meg a  (Némítás) gombot a hang elnémításához. Nyomja meg újra a hang némításának megszüntetéséhez.</p>
5	 <b>SOUND MODE</b>	<p>A gomb megnyomásával kiválaszthatja a kívánt audiomódot a <b>Surround</b>, a <b>Game</b>, a <b>Standard</b> és az <b>Adaptive sound</b> közül.</p> <ul style="list-style-type: none"> <li>• <b>Standard</b> Az eredeti hangot adja ki.</li> <li>• <b>Surround</b> A szokásosnál szélesebb hangteret biztosít.</li> <li>• <b>Game</b> Sztereoszópiikus hangot biztosít, hogy játék közben elmerüljön az akcióban.</li> <li>• <b>Adaptive sound</b> Elemzi a tartalmat valós időben és automatikusan biztosítja az optimális hangteret a tartalom jellemzői alapján.</li> </ul>
6	 <b>CH LEVEL</b>	<p>A gomb megnyomásával módosíthatja az egyes hangszórók hangerejét, úgymint a <b>Centre level</b>, a <b>Side level</b>, a <b>Wide level</b>, a <b>Front Top level</b>, a <b>Rear level</b> és a <b>Rear top level</b> beállítást.</p> <ul style="list-style-type: none"> <li>• Az egyes hangszórók hangerejének vezérléséhez a Sound Settings menüpontból válassza ki a <b>Centre level</b>, a <b>Side level</b>, a <b>Wide level</b> vagy a <b>Front Top level</b> opciót, és állítsa be a hangerőt -6 és +6 között a <b>Fel/Le</b> gombok segítségével.</li> <li>• Ha a térhatású hangszórók csatlakoztatva vannak, válassza ki a <b>Rear level</b> vagy a <b>Rear top level</b> opciót, majd állítsa be a hangerőt -6 és +6 között a <b>Fel/Le</b> gombok segítségével.</li> <li>• A <b>CH LEVEL</b> műszaki adatai modellenként eltérhetnek.</li> </ul>

<p><b>7</b></p>	 <p><b>Hangvezérlés</b></p>	<p>A gomb megnyomásával beállíthatja az audiofunkciót, úgymint a <b>Spacefit sound</b>, az <b>AVA</b>, a <b>Voice enhance mode</b>, a <b>Night mode</b>, a <b>Sync</b>, a <b>Surround speaker mode</b> és a <b>Virtual</b> funkciót. A kívánt elem az <b>Fel/Le</b> gombokkal állítható be.</p> <ul style="list-style-type: none"> <li>• A <b>Spacefit sound</b> és az <b>AVA</b> funkciót a <b>Q7**B</b> modell nem támogatja.</li> <li>• A <b>Voice enhancement mode</b> érthetőbbé teszi a filmekben és a tévéműsorokban elhangzó beszédet.</li> <li>• A <b>Night mode</b> éjszakai tévénézésre van optimalizálva, és olyan beállításokkal rendelkezik, melyek csökkentik a hangerőt, mégis gondoskodnak róla, hogy a beszéd jól érthető maradjon.</li> <li>• Tartsa nyomva a  (<b>Hangvezérlés</b>) gombot kb. 5 másodpercig, hogy a hangot minden frekvenciasávban beállíthassa. 150 Hz, 300 Hz, 600 Hz, 1,2 kHz, 2,5 kHz, 5 kHz és 10 kHz választható ki a <b>Balra/Jobbra</b> gombokkal, és ezek mindegyike -6 és +6 értékek között állítható be a <b>Fel/Le</b> gombokkal. (Ügyeljen arra, hogy a hangmód „<b>Standard</b>” lehetőségre legyen állítva.)</li> <li>• Ha a TV és a Soundbar video- és audiojele nincs szinkronban, válassza ki a <b>Sync</b> funkciót a Sound Control menüből, és állítsa be az audiókésleltetést 0 és 300 milliszekundum között a <b>Fel/Le</b> gombok segítségével.</li> <li>• A <b>Sync</b> csak bizonyos funkciók esetén van támogatva.</li> <li>• A <b>Surround speaker mode</b> rendelkezésre álló beállításait csak a <b>Q9**B</b> modell támogatja.</li> <li>• A <b>Virtual</b> Hangszóró funkció <b>ON/OFF</b> állapotba kapcsolható a <b>Fel/Le</b> gombok segítségével.</li> </ul>
<p><b>8</b></p>	 <p><b>Lejátszás/Szünet</b></p>	<p>A zenét a gomb megnyomásával is lejátshatja vagy szüneteltetheti.</p>
<p><b>9</b></p>	 <p><b>Fel/Le/Balra/Jobbra</b></p>	 <p><b>Nyomja meg a jelzett területeket a Fel/Le/Balra/Jobbra kiválasztásához.</b></p> <p>Nyomja meg a Fel/Le/Balra/Jobbra opciót a gombon, a funkciók kiválasztásához vagy beállításához.</p> <ul style="list-style-type: none"> <li>• <b>Zene átugrása</b> Nyomja meg a <b>Jobbra</b> gombot a következő zenefájl kiválasztásához. Nyomja meg a <b>Balra</b> gombot az előző zenefájl kiválasztásához.</li> <li>• <b>ID SET</b> Ezt a beállítást akkor használja, ha a mélysugárzó vagy a térhatású hangszóró nincs csatlakoztatva, vagy újracsatlakozásra van szükség. Kikapcsolt állapotban tartsa nyomva 5 másodpercig a <b>Fel</b> gombot az <b>ID SET</b> végrehajtásához. (Lásd 16. oldal.)</li> </ul>
<p><b>10</b></p>	 <p><b>Infó</b></p>	<p>Megnyomásával információkat jeleníthet meg az aktív funkcióról vagy a rendelkezésre álló kodekról. <b>BT</b> módban a csatlakoztatott eszközt jeleníti meg (ha megtörtént a párosítás), illetve a „<b>BT ready</b>” feliratot (ha párosítás szükséges).</p>
<p><b>11</b></p>	 <p><b>WOOFER LEVEL</b></p>	 <p>A gombot felfelé vagy lefelé nyomva módosíthatja a mélysugárzó (basszus) szintjét.</p>
<p><b>12</b></p>	 <p><b>VOLUME</b></p>	 <p>Nyomja meg a gombot felfelé vagy lefelé, hogy beállítsa a hangerőt.</p> <ul style="list-style-type: none"> <li>• <b>Némítás</b> Nyomja meg a <b>VOL</b> gombot a hang elnémításához. Nyomja meg újra a hang némításának megszüntetéséhez.</li> </ul>
<p><b>13</b></p>	 <p><b>TONE CONTROL</b></p>	<p>A gomb megnyomásával módosíthatja a magas vagy mély hangok hangerejét. A kívánt elem a <b>Fel/Le</b> gombokkal állítható be. Ez a funkció minden hangmódban rendelkezésre áll a <b>Standard</b> mód kivételével.</p> <ul style="list-style-type: none"> <li>• A magas vagy mély hangok hangerejének szabályozásához a Sound Settings menüpontból válassza ki a <b>TREBLE</b> vagy a <b>BASS</b> opciót, és állítsa be a hangerőt -6 és +6 értékek között a <b>Fel/Le</b> gombokkal.</li> <li>• A mély hangok hangerejének módosítása esetén a mélysugárzó szintje megfelelően módosul.</li> </ul>

## Aktív beszédhang-erősítővel (AVA)

- Miközben a Soundbar szól, valós időben elemzi a külső zajt, hogy a beszéd mindig jól érthető legyen.
- Az elemzés nem jár adatmentéssel.
- A funkciót a Q7\*\*B modell nem támogatja.

## A Rejtett Gombok használata (Gombok egynél több funkcióval)

Rejtett Gomb		Referenciaoldal
Távírányító Gomb	Funkció	
WOOFER (Fel)	TV távírányító vezérlés Be/Ki (Készenlét)	oldal: 13
Fel	ID SET	oldal: 16
 (Hangvezérlés)	7 sávós ekvalizer	oldal: 10

## A különféle hangeffektusmódok kimeneti műszaki adatai

<HW-Q930B / HW-Q935B>

Effektus	Bemenet	Kimenet
		Mélyszűrővel és térhatású hangszóróval
Standard	2.0 cs	2.1 cs
	5.1 cs	5.1 cs/7.1 cs (DTS)
	7.1 cs	7.1 cs
	Dolby Atmos®, DTS:X	7.1.4 cs
Surround	2.0 cs	9.1.4 cs
	5.1 cs	9.1.4 cs
	7.1 cs	9.1.4 cs
	Dolby Atmos®, DTS:X	9.1.4 cs
Game	2.0 cs	9.1.4 cs
	5.1 cs	9.1.4 cs
	7.1 cs	9.1.4 cs
	Dolby Atmos®, DTS:X	9.1.4 cs
Adaptive sound	2.0 cs	9.1.4 cs
	5.1 cs	9.1.4 cs
	7.1 cs	9.1.4 cs
	Dolby Atmos®, DTS:X	9.1.4 cs

<HW-Q800B / HW-Q810B>

Effektus	Bemenet	Kimenet	
		Csak Mélysugárzóval	Mélysugárzóval és térhatású hangszóróval
Standard	2.0 cs	2.1 cs	2.1 cs
	5.1 cs	5.1 cs	5.1 cs/7.1 cs (DTS)
	7.1 cs	5.1 cs	7.1 cs
	Dolby Atmos®, DTS:X	5.1.2 cs	7.1.4 cs
Surround	2.0 cs	5.1.2 cs	7.1.4 cs
	5.1 cs	5.1.2 cs	7.1.4 cs
	7.1 cs	5.1.2 cs	7.1.4 cs
	Dolby Atmos®, DTS:X	5.1.2 cs	7.1.4 cs
Game	2.0 cs	5.1.2 cs	7.1.4 cs
	5.1 cs	5.1.2 cs	7.1.4 cs
	7.1 cs	5.1.2 cs	7.1.4 cs
	Dolby Atmos®, DTS:X	5.1.2 cs	7.1.4 cs
Adaptive sound	2.0 cs	5.1.2 cs	7.1.4 cs
	5.1 cs	5.1.2 cs	7.1.4 cs
	7.1 cs	5.1.2 cs	7.1.4 cs
	Dolby Atmos®, DTS:X	5.1.2 cs	7.1.4 cs

<HW-Q700B / HW-Q710B>

Effektus	Bemenet	Kimenet	
		Csak Mélysugárzóval	Mélysugárzóval és térhatású hangszóróval
Standard	2.0 cs	2.1 cs	2.1 cs
	5.1 cs	3.1 cs	5.1 cs
	Dolby Atmos®, DTS:X	3.1.2 cs	5.1.4 cs
Surround	2.0 cs	3.1.2 cs	5.1.4 cs
	5.1 cs	3.1.2 cs	5.1.4 cs
	Dolby Atmos®, DTS:X	3.1.2 cs	5.1.4 cs
Game	2.0 cs	3.1.2 cs	5.1.4 cs
	5.1 cs	3.1.2 cs	5.1.4 cs
	Dolby Atmos®, DTS:X	3.1.2 cs	5.1.4 cs
Adaptive sound	2.0 cs	3.1.2 cs	5.1.4 cs
	5.1 cs	3.1.2 cs	5.1.4 cs
	Dolby Atmos®, DTS:X	3.1.2 cs	5.1.4 cs

A térhatású hangszórók nem adnak hangot 2 csatornás kimenetre, ha **Standard** mód van használatban. A térhatású hangszórók hangjának engedélyezéséhez változtassa meg az effekt módot **Surround** lehetőségre.

# A Soundbar hangerejének szabályozása a televízió távirányítójával







A Soundbar hangerejének szabályozása a TV távvezérlőjével.

- Ez a funkció csak IR távirányítóval használható. A Bluetooth távirányítók (amelyekhez párosítás szükséges) nincsenek támogatva.
- A funkció használatához állítsa a TV hangszóróját **External Speaker** lehetőségre.
- A következő gyártók készülékei támogatják ezt a funkciót:  
Samsung, VIZIO, LG, Sony, Sharp, PHILIPS, PANASONIC, TOSHIBA, Hisense, RCA

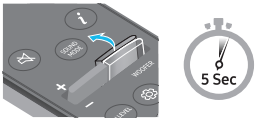
1. Kapcsolja ki a Soundbart.

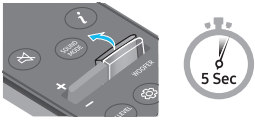
2. Nyomja felfelé a **WOOFER** gombot, és tartsa 5 másodpercig.

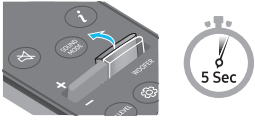
A **WOOFER** gomb minden egyes 5 másodpercig történő felfelé nyomásával az alábbi sorrendben változik az üzemmód: „**OFF-TV REMOTE**” (alapértelmezett üzemmód), „**SAMSUNG-TV REMOTE**”, „**ALL-TV REMOTE**”.

Távirányító Gomb	Kijelző	Státusz
	(Alapértelmezett mód) 	A TV távirányító letiltása.
		Engedélyezze a Samsung TV IR távirányítóját.
		Engedélyezze egy harmadik fél TV-jének IR távirányítóját.

# 04 A SOUNDBAR CSATLAKOZTATÁSA

## Az áramellátás és az egységek csatlakoztatása

Csatlakoztassa elektromos dugaszaljzatba a mélysugárzót, a térhatású hangszórókat és a Soundbart a tápkábel segítségével a következő sorrendben:

- A szükséges áramellátással és energiafelhasználással kapcsolatos további információkért olvassa el a terméken található címkét. (Címke: a Soundbar központi főegységének hátulja)

1. Csatlakoztassa a hálózati kábelt a mélysugárzóhoz.

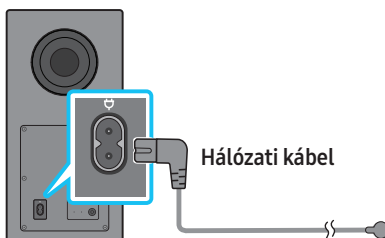

A mélysugárzó hátulja

2. Csatlakoztassa a tápkábelt a bal és a jobb térhatású hangszóróhoz. (opcionális)

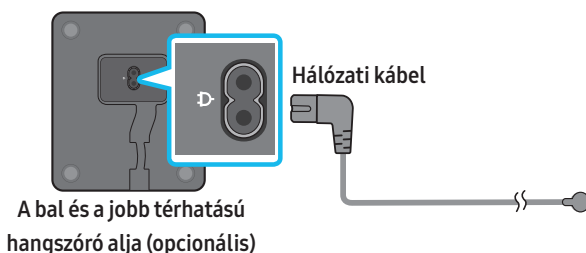

3. Csatlakoztassa a tápkábelt a Soundbarhoz.

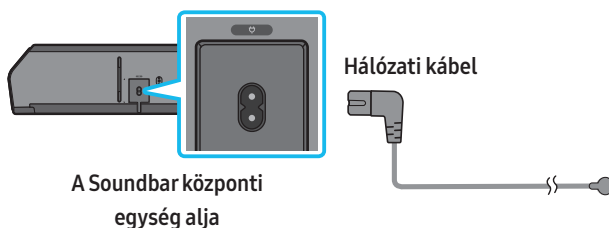

4. Csatlakoztassa az áramforráshoz a Soundbart, a mélysugárzót és a térhatású hangszórókat. A Soundbar bekapcsolásakor a mélysugárzó és a térhatású hangszórók automatikusan kapcsolódnak.

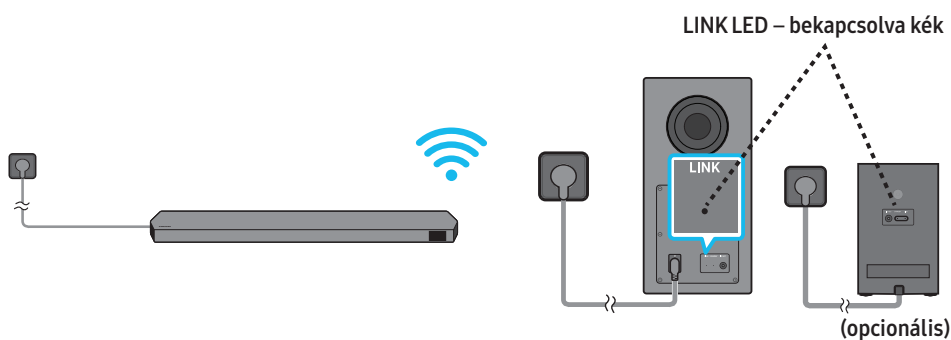

### MEGJEGYZÉS

- A mélysugárzót és a térhatású hangszórókat előbb az áramforráshoz, majd a Soundbarhoz csatlakoztassa. A Soundbar bekapcsolásakor a mélysugárzó és a térhatású hangszórók automatikusan kapcsolódnak.
- Ha kihúzza és újra csatlakoztatja a tápkábelt, amikor a készülék be van kapcsolva, a Soundbar automatikusan bekapcsol.
- A térhatású hangszórórendszert csak adott modellek támogatják.



## A hangszórók ajánlott elrendezése

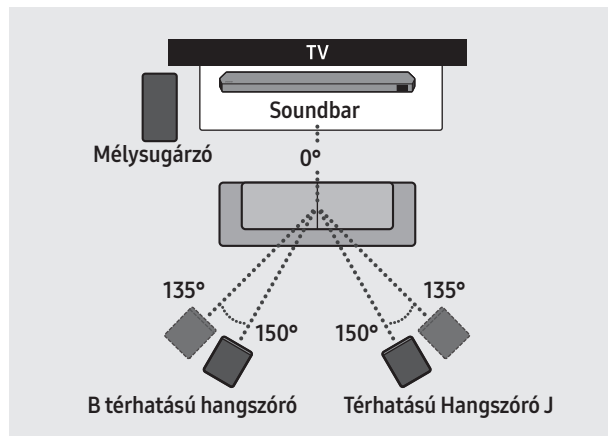

### ⚠ FIGYELEM!

- A vezeték nélküli mélysugárzó és térhatású hangszórók beépített vevőantennával rendelkeznek. Tartsa távol az egységeket a víztől és nedvességtől.
- Az optimális hangzás érdekében akadálymentes teret alakítson ki a vezeték nélküli mélysugárzó és térhatású hangszórók körül.

## Térhatású hangszóró mód (csak HW-Q930B, HW-Q935B)

Az optimális térhatású hangzás elérhetősége függ a hátsó hangszóró helyétől. A hangszóró elhelyezését illetően lásd az alábbi ábrát.

A mód aktiválásához válassza ki a Surround Speaker módot a Soundbar távirányítójával.

(🔊 (Hangvezérlés) → Surround speaker → ▲ (Fel) / ▼ (Le) → Front / Rear)

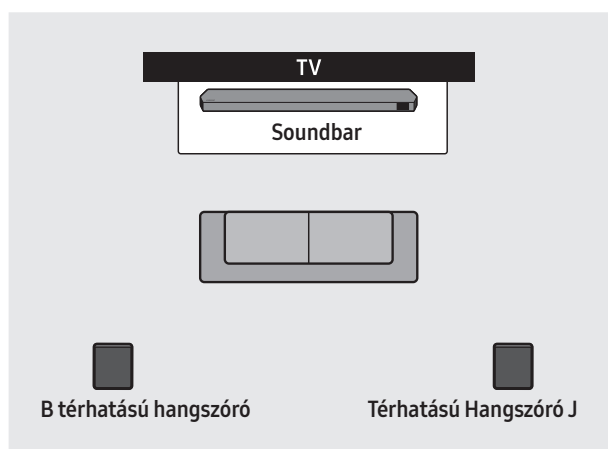

Elhelyezés hátul

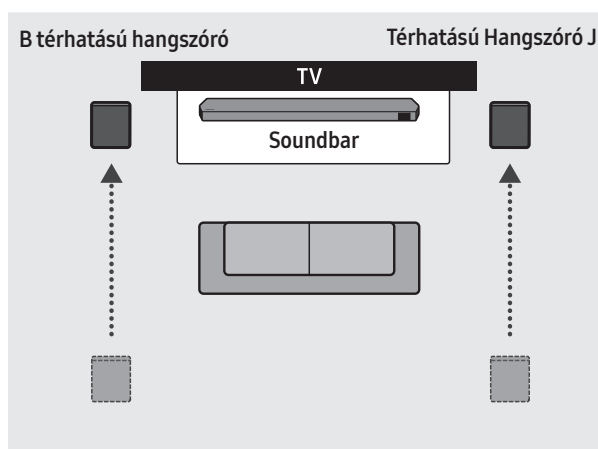

Elhelyezés elől

## MEGJEGYZÉS

- Ez a mód csak adott térhatású hangszóróval rendelkező Soundbar modellek esetén áll rendelkezésre.
- Front speaker módban úgy helyezze el a hangszórókat, hogy szemben legyenek Önnel.
- Alapértelmezés szerint a Rear Speaker mód van bekapcsolva.

## A mélysugárzó és a térhatású hangszórók manuális csatlakoztatása

Az alábbi manuális csatlakoztatási eljárás elvégzése előtt:

- Ellenőrizze, hogy megfelelően csatlakozik-e a Soundbar és a mélysugárzó vagy térhatású hangszórók tápkábele.
- Ellenőrizze hogy a Soundbar ki van-e kapcsolva.

1. Kapcsolja ki a Soundbar fő egységet.
2. Tartsa nyomva legalább 5 másodpercig az **ID SET** gombot a mélysugárzó és a térhatású hangszórók hátulján.
  - Az egyes hangszórók hátoldalán levő piros jelzőfény kikapcsol, és a kék jelzőfény villog.

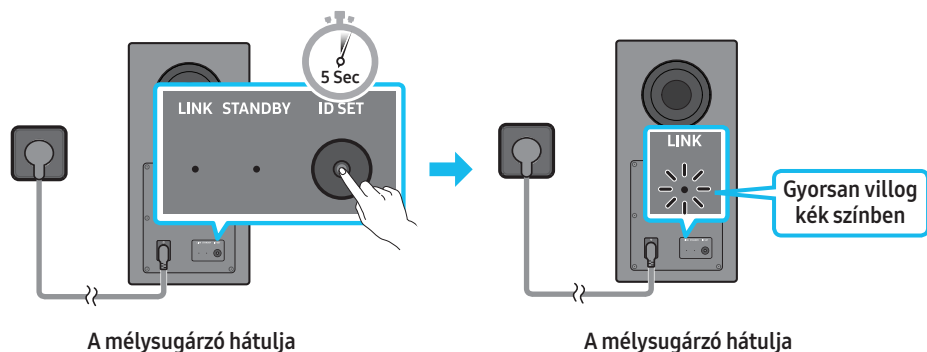

A mélysugárzó hátulja

A mélysugárzó hátulja

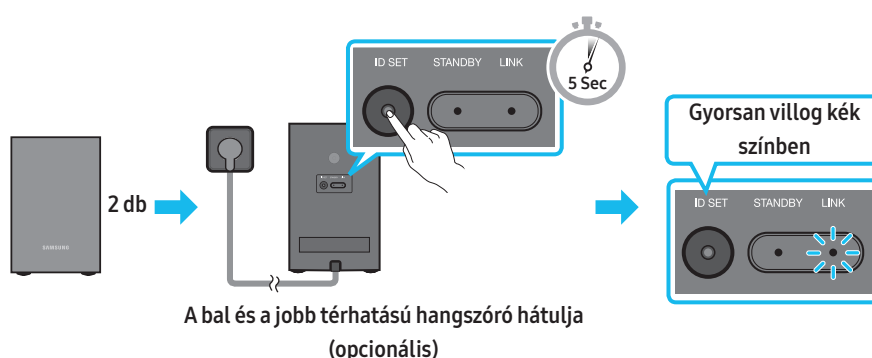

A bal és a jobb térhatású hangszóró hátulja  
(opcionális)

3. Tartsa nyomva 5 másodpercig a távirányító **Fel** gombját.
  - A Soundbar kijelzőjén egy pillanatra megjelenik, majd eltűnik az **ID SET** üzenet.
  - Az **ID SET** befejeződése után a Soundbar automatikusan bekapcsol.

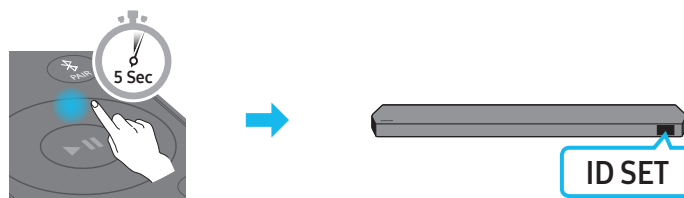



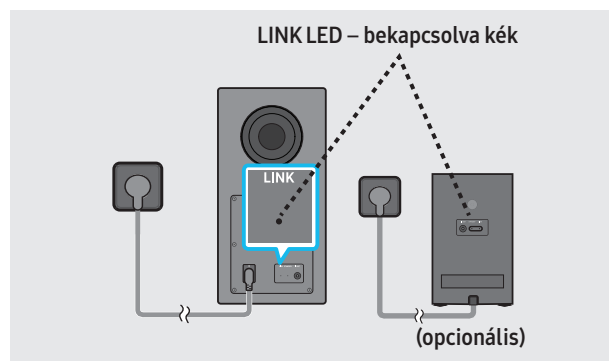



4. Ellenőrizze, hogy a LINK LED folyamatos kék színnel világít-e (a csatlakozás kész).

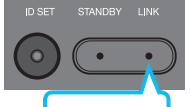

A Soundbar és a vezeték nélküli mélysugárzó vagy térhatású hangszórók közötti kapcsolat létrejötte után a LINK LED villogásról folyamatos kék fényre vált.

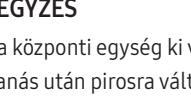
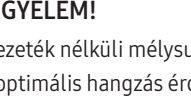
## LED-jelzőlámpák a mélysugárzó és a térhatású hangszórók hátulján

LED	Státusz	Leírás	Megoldás
<p><b>Mélyugárzó</b></p>  <p><b>Kék</b></p> <p><b>Térhatású hangszórók (adott modellek esetén)</b></p>  <p><b>Kék</b></p>	Be	Sikeres csatlakozás (normál működés)	-
<p><b>Mélyugárzó</b></p>  <p><b>Kék</b></p> <p><b>Térhatású hangszórók (adott modellek esetén)</b></p>  <p><b>Kék</b></p>	Villogás	A kapcsolat helyreállítása	Ellenőrizze, hogy a Soundbar központi egységhez csatlakoztatott tápkábel megfelelően lett-e csatlakoztatva, vagy várjon körülbelül 5 percet. Ha a villogás nem szűnik meg, akkor próbálkozzon a mélysugárzó és a térhatású hangszórók manuális csatlakoztatásával. Lásd 16. oldal.
<p><b>Mélyugárzó</b></p>  <p><b>Piros</b></p> <p><b>Térhatású hangszórók (adott modellek esetén)</b></p>  <p><b>Piros</b></p>	Be	Készenléti állapot (ha a Soundbar központi egysége ki van kapcsolva)	Ellenőrizze, hogy a Soundbar központi egységhez erősített tápkábel megfelelően lett-e csatlakoztatva.
<p><b>Mélyugárzó</b></p>  <p><b>Piros és kék</b></p> <p><b>Térhatású hangszórók (adott modellek esetén)</b></p>  <p><b>Piros és kék</b></p>	Villogás	A kapcsolat megszakadt	Csatlakozzon újra. Lásd a 16. oldalon a manuális csatlakoztatásról szóló utasításokat.
<p><b>Mélyugárzó</b></p>  <p><b>Piros és kék</b></p> <p><b>Térhatású hangszórók (adott modellek esetén)</b></p>  <p><b>Piros és kék</b></p>	Villogás	Hiba	A Samsung Szervizközpont elérhetőségét ebben a kézikönyvben találja.

### MEGJEGYZÉS

- Ha a központi egység ki van kapcsolva, akkor a vezeték nélküli mélysugárzó készenléti üzemmódba lép, és a hátulján levő STANDBY LED néhány kék villanás után pirosra változik.
- Amennyiben a Soundbar közelében a Soundbarral azonos frekvencián működő eszközt használ, az interferencia miatt megszakadhat a hang.
- A központi egység vezeték nélküli jelének maximális hatótávolsága kb. 10 m, de ez a működési környezettől függően változhat. Ha a központi egység és a vezeték nélküli mélysugárzó között fém vagy vasbeton fal van, a rendszer lehet, hogy nem fog működni, mert a vezeték nélküli jel nem hatol át a fémen.
- A térhatású hangszórórendszert csak adott modellek támogatják.

### ⚠ FIGYELEM!

- A vezeték nélküli mélysugárzó és térhatású hangszórók beépített vevőantennával rendelkeznek. Tartsa távol az egységet a víztől és nedvességtől.
- Az optimális hangzás érdekében akadálymentes teret alakítson ki a vezeték nélküli mélysugárzó és a térhatású hangszórók körül.



## Csatlakoztatás optikai kábellel

### Csatlakoztatás előtti ellenőrzőlista

- Ha mind a HDMI-kábel, mind az optikai kábel csatlakoztatva van, akkor a készülék először a HDMI-jelet veszi.
- Ha optikai kábelt használ, és a csatlakozóknak fedelük van, akkor ügyeljen arra, hogy távolítsa el ezeket.

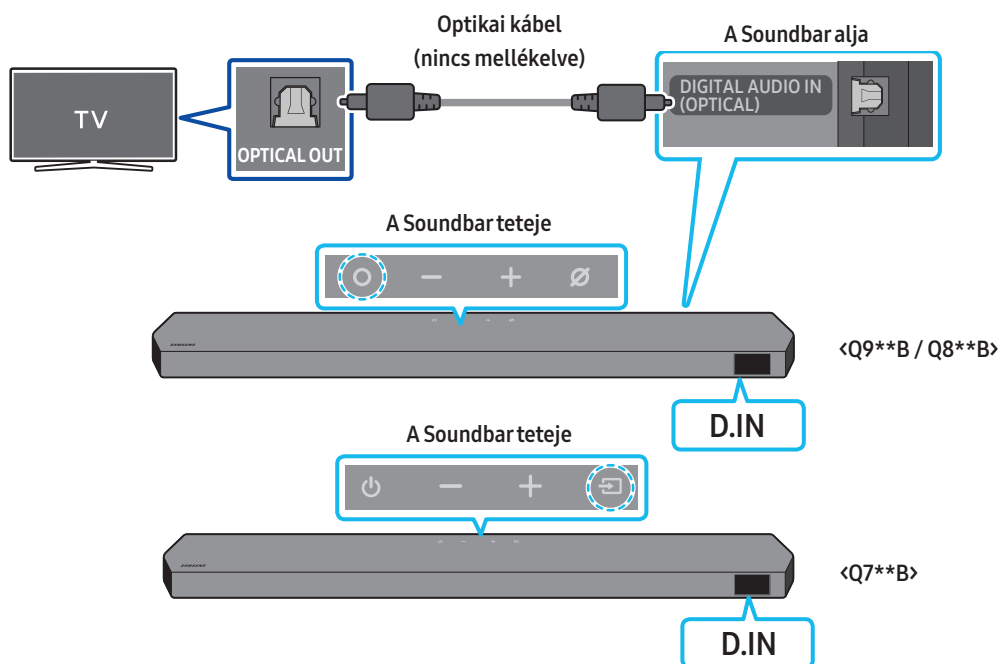

1. A TV és a Soundbar kikapcsolt állapotában az optikai kábellel (nem része a csomagnak) csatlakoztassa a Soundbar DIGITAL AUDIO IN (OPTICAL) portját és a TV OPTICAL ortját, az ábra alapján.
2. Kapcsolja be a Soundbart és a TV-t.
3. Nyomja meg a **O** (Több funkció) / **↔** (Forrás) gombot a Soundbar tetején vagy a távirányító **↔** (Forrás) gombját a „D.IN” mód kiválasztásához.
4. A TV hangja a Soundbarból származik.

## Csatlakoztatás Bluetooth-on keresztül

Ha Samsung TV-t csatlakoztat Bluetooth-on keresztül, akkor a kábelezés nehézségei nélkül hallgathatja a sztereó hangot.

- Egyszerre csak egy Samsung TV csatlakoztatható.
- Csak Bluetooth-ot támogató Samsung TV csatlakoztatható. Ellenőrizze a TV-készüléke műszaki adatait.

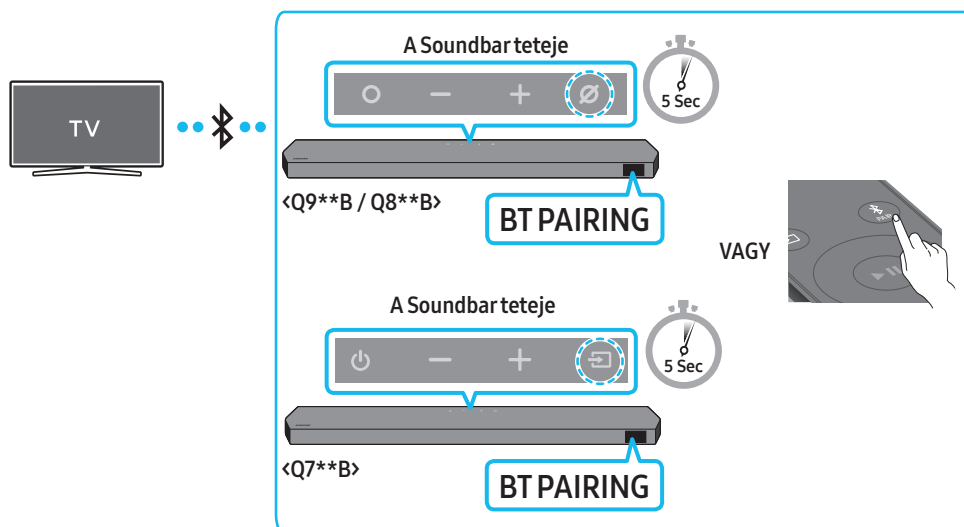

### Az első csatlakoztatás

1. A Soundbar távirányítójának **PAIR** gombját megnyomva lépjen „BT PAIRING” módba.

(VAGY) a. Nyomja meg a **○ (Több funkció) / ☰ (Forrás)** gombot a felső panelen, majd válassza a „BT” módot.

A „BT” megváltozik „BT PAIRING” automatikusan pár másodperc alatt, vagy „BT READY” felírra vált, ha van már korábban elmentett csatlakozás.

b. A „BT READY” felirat megjelenése után tartsa nyomva 5 másodpercnél hosszabban a **⊗ (Mikrofon be/ki) / ☰ (Forrás)** gombot a Soundbar felső paneljén, hogy megjelenjen a „BT PAIRING” felirat.

2. Válassza ki a Bluetooth módot a Samsung TV-n.

(pl. Főmenü (⏏) → Menü → Beállítások (⚙) → Összes beállítás (⚙) → Hang → Hangkimenet → Bluetooth-hangszórók listája → Soundbar Q\*\*\*B (Bluetooth))

3. A TV képernyőjén megjelenő listáról válassza ki a „Soundbar Q\*\*\*B” elemet.

A rendelkezésre álló Soundbar „Need Pairing” vagy „Paired” felirattal van megjelölve a televízió Bluetooth-eszközlistáján. A Samsung TV-nek a Soundbarhoz való csatlakozáshoz válassza ki az üzenetet, majd hozzon létre kapcsolatot.

- Ha a Samsung TV csatlakoztatva van, a [TV Név] → „BT” jelenik meg a Soundbar elülső kijelzőjén.

4. Most már hallhatja a Samsung TV hangját a Soundbarból.

- Miután első alkalommal csatlakoztatta a Soundbart a Samsung TV-hez, használja a „BT READY” módot az újbóli csatlakozáshoz.

### Ha az eszköz csatlakozása nem sikerült



- Ha van már Soundbar (például **Soundbar Q\*\*\*B**) a Samsung TV hangszóróinak listájában, akkor azt törölje.
- Majd ismétlje meg az 1–3. lépést.

### A Soundbar leválasztása a Samsung TV-ről

Nyomja meg a **○ (Több funkció) / ☰ (Forrás)** gombot a Soundbar tetején vagy a távirányító **☰ (Forrás)** gombját egy, a „BT”-től eltérő mód kiválasztásához.

- A leválasztás időigényes, mivel a Samsung TV-nek választ kell kapnia a Soundbartól.  
(A szükséges idő a Samsung TV modelljétől függően változhat.)

## Mi a különbség a BT READY és a BT PAIRING között?

- **BT READY:** Ebben a módban bármikor csatlakoztathatja a korábban csatlakoztatott Samsung TV-t vagy mobileszközt.
- **BT PAIRING:** Ebben a módban csatlakozhat egy új eszközt a Soundbarhoz.  
(Nyomja meg a **PAIR** gombot a Soundbar távirányítóján, vagy tartsa nyomva legalább 5 másodpercig a  (Mikrofon be/ki) /  (Forrás) gombot a Soundbar tetején a Soundbar „BT” üzemmódjában.)

## Megjegyzések a Bluetooth-kapcsolatról

- Keressen egy 1 méteren belüli új eszközt a Bluetooth-kommunikáción keresztüli csatlakozáshoz.
- Ha egy Bluetooth eszköz csatlakoztatásakor be kell írnia a PIN-kódot, írja be a <0000> számot.
- Az Soundbar 18 perc után automatikusan kikapcsol a Kész állapotban.
- Előfordulhat, hogy a következő körülmények között a Soundbar nem tudja elvégezni megfelelően a Bluetooth keresést és csatlakoztatást:
  - Ha erős elektromos mező van a Soundbar körül.
  - Ha egyszerre több Bluetooth eszközt csatlakoztat a Soundbarhoz.
  - Ha a Bluetooth eszköz ki van kapcsolva, nincs a helyén, vagy hibásan működik.
- Az elektronikus eszközök elektromos interferenciát okozhatnak. Az elektromágneses hullámokat generáló eszközöket tartsa távol a Soundbar központi egységtől - pl. mikrohullámú sütők, vezeték nélküli LAN eszközök, stb.

# Csatlakoztatás Wi-Fi-n

## Csatlakoztatás előtti ellenőrzőlista

- Wi-Fi-kapcsolat csak Samsung TV esetén lehetséges.
- Ellenőrizze, hogy be van-e kapcsolva **a vezeték nélküli router (Wi-Fi)**, és hogy **a TV csatlakozik-e a routerhez**.
- A TV-nek és a Soundbar-nak ugyanahhoz a vezeték nélküli hálózathoz (Wi-Fi) kell csatlakoznia.
- Ha a vezeték nélküli router (Wi-Fi) DFS-csatornát használ, akkor nem lehet Wi-Fi-kapcsolatot létesíteni a TV és a Soundbar között. A részletekért forduljon az internetszolgáltatóhoz.
- Lapozza fel a TV kézikönyvét, mivel a menü a gyártás évétől függően változhat.
- A TV és a Soundbar Wi-Fi-n keresztül történő csatlakoztatásához először csatlakoztassa a Soundbart a vezeték nélküli routerhez. A Wi-Fi-kapcsolat létesítésének részleteit lásd a 29. oldalon.

1. A Soundbarral létesített Wi-Fi-kapcsolatra vonatkozó tájékoztatásért lásd „**2. módszer Csatlakozás Wi-Fi-n (Vezeték nélküli hálózaton) keresztül**” (29. oldal).
2. Módosítsa a TV bemeneti forrását a Soundbar Audio menüje segítségével.
  - **2017-ben vagy ennél később megjelent Samsung TV-k**  
Főmenü (🏠) → Menü → Beállítások (⚙️) → Összes beállítás (⚙️) → Hang → Hangkimenet → Soundbar Q\*\*\*B (Wi-Fi)

## MEGJEGYZÉS

A Wi-Fi Dolby Atmos-kapcsolat csak bizonyos Samsung TV-ken és Soundbar-modelleken áll rendelkezésre.



## A Q-Symphony funkció használata

A Q-Symphony esetén a Soundbar szinkronizálja magát egy Samsung TV-vel, hogy két eszközön keresztül továbbítsa a hangot az optimális térhatás érdekében. Amikor a Soundbar csatlakoztatva van, a „TV+Soundbar” menü megjelenik a TV **Hangkimenet** menüjében. Válassza ki a megfelelő menüt.

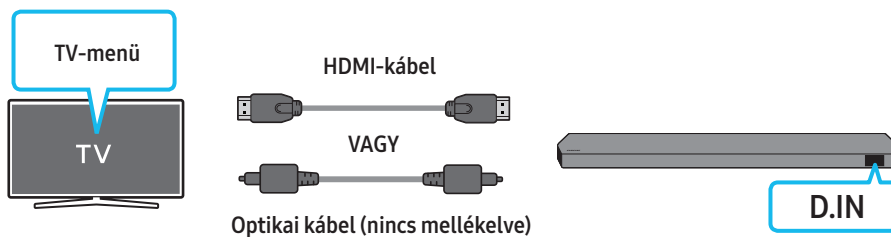

- A TV menüje – példa: TV + [AV] Soundbar sorozat neve (HDMI)

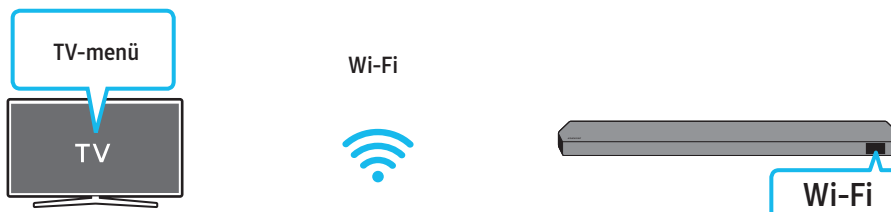

- A TV menüje – példa: TV + [AV] Soundbar sorozat neve (Wi-Fi)

### MEGJEGYZÉS



- A TV által támogatott kodek szerint működhet.
- A funkció támogatásának feltétele a HDMI- vagy optikai kábel (nincs mellékelve) vagy a Wi-Fi csatlakoztatása.
- A megjelenő üzenet a TV modelljétől függően eltérő lehet.
- Gondoskodjon róla, hogy a TV és a Soundbar azonos vezeték nélküli routerhez csatlakozzon, azonos frekvencián.
- Ez a funkció egyes Samsung TV-ken és Soundbar-modelleken áll rendelkezésre.

# A Spacefit Sound használata

Optimalizált hangminőséget biztosít a hallgatási tér elemzésével.

## 1. módszer Csatlakoztatás Soundbaron keresztül

A funkció engedélyezéséhez kapcsolja be a Spacefit sound módot a Soundbar távirányítója segítségével.

( (Hangvezérlés) → „Spacefit sound Off” →  ( Fel ) → „Spacefit sound On”)

- Ez valamennyi hangmódban rendelkezésre áll.

## 2. módszer Csatlakoztatás TV-n keresztül

A funkció engedélyezéséhez kapcsolja be az Adaptív hangzás+ módot a Samsung TV menüjében.

(Főmenü () → Menü → Beállítások () → Összes beállítás () → General → Intelligens mód beállításai → Adaptív hangzás+)

- A Soundbar automatikusan **Adaptív hangzás+** hangmódra kapcsol, ha engedélyezi a TV-n az **Adaptív hangzás+** módot.

### MEGJEGYZÉS

- Ez a funkció csak egyes Samsung TV-khez kapcsolódó Soundbaron működik.
- A **Q7\*\*B** modellek csak a „Csatlakoztatás TV-n keresztül” módszert támogatják.

# 06 CSATLAKOZTATÁS KÜLSŐ ESZKÖZHÖZ

## 1. módszer Csatlakoztatás HDMI-kábel segítségével (képes Dolby Atmos / DTS:X dekódolásra és lejátszására)

### Csatlakoztatás előtti ellenőrzőlista

- Ha az audiokimeneti opciók tartalmazznak másodlagos audio lehetőséget is, akkor ezt mindenképpen állítsa Ki állásba.
- Győződjön meg arról, hogy a tartalom támogatja a Dolby Atmos® / DTS:X funkciót.

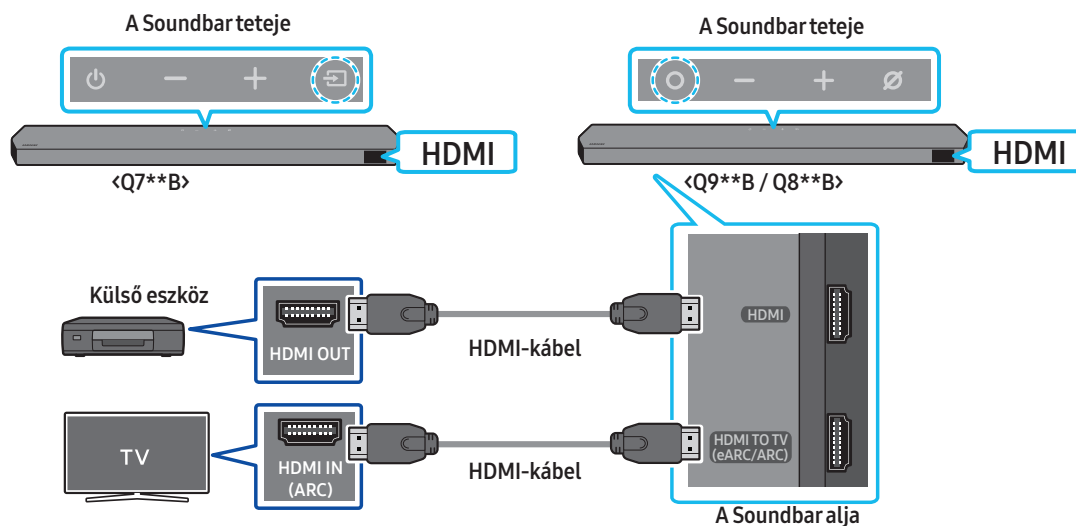

1. Csatlakoztasson egy HDMI-kábelt a külső eszköz HDMI OUT portjába és a Soundbar alján található HDMI portba.
2. Csatlakoztasson egy HDMI-kábelt a TV-készülék HDMI IN portjába és a Soundbar alján található HDMI TO TV (eARC/ARC) portba.
3. Kapcsolja be a Soundbart, a TV-t és a külső eszközt.
4. Nyomja meg a **O (Több funkció) / ↵ (Forrás)** gombot a Soundbar tetején vagy a távirányító **↵ (Forrás)** gombját a „HDMI” mód kiválasztásához.
5. A Soundbar kijelzője a „HDMI” mód kiválasztását jelzi, és a Soundbar hanglejátszásba kezd.

### MEGJEGYZÉS

- **Dolby Atmos® / DTS:X használata esetén:** Ha a bemeneti jelforrás Dolby Atmos® / DTS:X, akkor lásd „A különféle hangeffektusmódok kimeneti műszaki adatai” a 11 oldalon.
- Ha aktiválja a Dolby Atmos® technológiát, a „DOLBY ATMOS” felirat megjelenik az előző képernyőn.
- Ha aktív a DTS:X, „DTS:X” felirat látható az előző kijelzőn.
- **A Dolby Atmos® / DTS:X konfigurálása BD-lejátszón vagy egyéb eszközön**  
Nyissa meg az audiokimeneti opciókat a BD-lejátszója vagy egyéb készüléke beállítási menüjében, és győződjön meg róla, hogy a „Nincs kódolás” van kiválasztva a Bitstreamnél. A Samsung BD-lejátszón például menjen a Főmenü → Hang → Digitális kimenet menüpontba, és ott válassza ki a Bitstream (feldolgozatlan) opciót.

### Támogatott UHD-jelspecifikációk (3840 x 2160p)

Képkockasebesség (fps)	Színmélység	RGB 4:4:4	YCbCr 4:4:4	YCbCr 4:2:2	YCbCr 4:2:0
< 60	8 bit	0	0	0	0
	10 bit	-	-	0	0
	12 bit	-	-	0	0
120	8 bit	-	-	-	-
	10 bit	-	-	-	-

- A támogatott specifikációk függenek a csatlakoztatott külső eszköztől és a használati feltételektől.

## 2. módszer Csatlakoztatás optikai kábellel

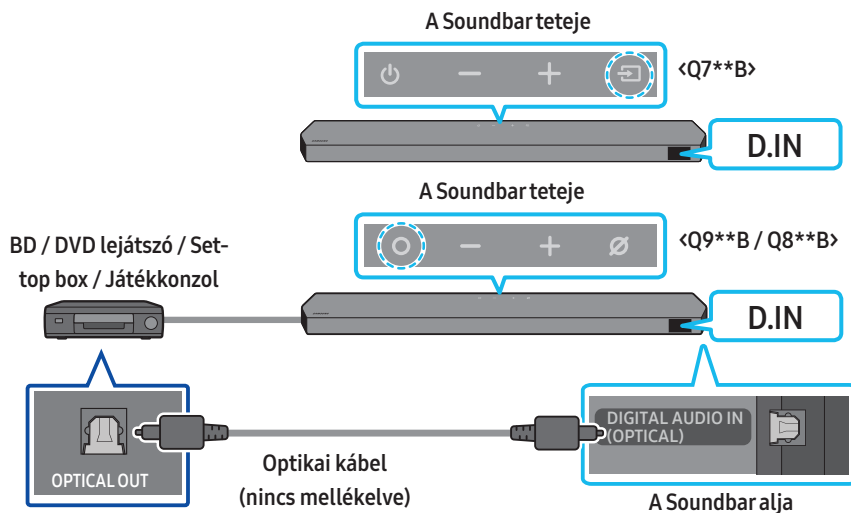

1. Optikai kábel (nincs mellékelve) segítségével csatlakoztassa a Soundbar központi egységének **DIGITAL AUDIO IN (OPTICAL)** portját a külső eszköz **OPTICAL OUT** portjával.
2. Kapcsolja be a Soundbart és a külső eszközt.
3. A „D.IN” mód kiválasztásához nyomja meg a **○ (Több funkció) / ↗ (Forrás)** gombot a Soundbar tetején vagy a távirányító **↗ (Forrás)** gombját.
4. A Soundbar a külső eszköz hangjait játssza le.

# 07 MOBILESZKÖZ CSATLAKOZTATÁSA

## 1. módszer Csatlakoztatás Bluetooth-on keresztül

Ha mobileszkört csatlakoztat Bluetooth-on keresztül, akkor a kábelezés nehézségei nélkül hallgathatja a sztereó hangot.

- Ha párosított Bluetooth-eszkört csatlakoztat, amikor a Soundbar ki van kapcsolva, akkor a Soundbar automatikusan bekapcsol.

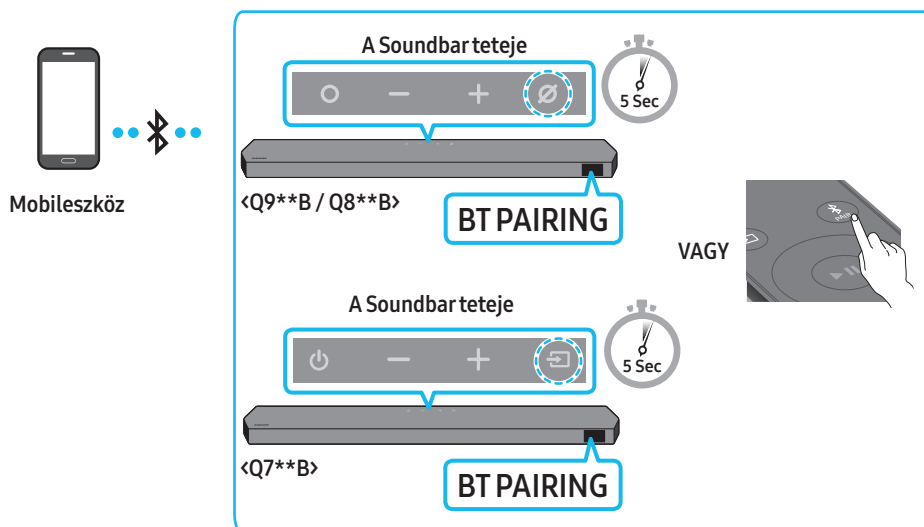

### Az első csatlakoztatás

- Új Bluetooth-eszközhöz való csatlakozáskor ügyeljen arra, hogy az eszköz 1 m-en belül legyen.

1. A Soundbar távirányítójának **PAIR** gombját megnyomva lépjen „BT PAIRING” módba.

(VAGY) a. Nyomja meg a **⊕ (Több funkció) / ⊞ (Forrás)** gombot a felső panelen, majd válassza a „BT” módot.

A „BT” megváltozik „BT PAIRING” automatikusan pár másodperc alatt, vagy „BT READY” felírra vált, ha van már korábban elmentett csatlakozás.

b. A „BT READY” felirat megjelenése után tartsa nyomva 5 másodpercnél hosszabban a **⊖ (Mikrofon be/ki) / ⊞ (Forrás)** gombot a Soundbar felső paneljén, hogy megjelenjen a „BT PAIRING” felirat.

2. Az eszközén válassza a „Soundbar Q\*\*B” opciót a megjelenő listán.

- Ha a Soundbar csatlakoztatva van a mobileszközhöz, a [Mobileszköz Név] → „BT” jelenik meg az előző kijelzőn.

3. Lejátszhatja a Bluetooth-on keresztül csatlakoztatott eszközön levő zenefájlokat a Soundbaron keresztül.

- Miután első alkalommal csatlakoztatta a Soundbart a mobileszközhöz, használja a „BT READY” módot az újbóli csatlakozáshoz.

### Ha az eszköz csatlakozása nem sikerült

- Ha van már Soundbar (például „Soundbar Q\*\*B”) a mobileszköz hangszóróinak listájában, akkor azt törölje.
- Ismétlje meg az 1–2. lépést.

### Mi a különbség a BT READY és a BT PAIRING között?

- **BT READY:** Ebben a módban bármikor csatlakoztathatja a korábban csatlakoztatott Samsung TV-t vagy mobileszkört.
- **BT PAIRING:** Ebben a módban csatlakozhat egy új eszközt a Soundbarhoz.

(Nyomja meg a **PAIR** gombot a Soundbar távirányítóján, vagy tartsa nyomva legalább 5 másodpercig a **⊖ (Mikrofon be/ki) / ⊞ (Forrás)** gombot a Soundbar tetején a Soundbar „BT” üzemmódjában.)

## Megjegyzések a Bluetooth-kapcsolatról

- Keressen egy 1 méteren belüli új eszközt a Bluetooth-kommunikáción keresztüli csatlakozáshoz.
- Ha egy Bluetooth eszköz csatlakoztatásakor be kell írnia a PIN-kódot, írja be a <0000> számot.
- Az Soundbar 18 perc után automatikusan kikapcsol a Kész állapotban.
- Előfordulhat, hogy a következő körülmények között a Soundbar nem tudja elvégezni megfelelően a Bluetooth keresést és csatlakoztatást:
  - Ha erős elektromos mező van a Soundbar körül.
  - Ha egyszerre több Bluetooth eszközt csatlakoztat a Soundbarhoz.
  - Ha a Bluetooth eszköz ki van kapcsolva, nincs a helyén, vagy hibásan működik.
- Az elektronikus eszközök elektromos interferenciát okozhatnak. Az elektromágneses hullámokat generáló eszközöket tartsa távol a Soundbar központi egységtől - pl. mikrohullámú sütők, vezeték nélküli LAN eszközök, stb.
- A Soundbar támogatja az SBC-adatokat (44,1 kHz, 48 kHz).
- Csak olyan Bluetooth-eszközhöz kapcsolódjon, amely támogatja az A2DP (AV) funkciót.
- A Soundbar nem csatlakoztatható olyan Bluetooth-eszközhöz, amely csak a HF (kihangosító) funkciót támogatja.
- Amikor Bluetooth-eszközhöz csatlakoztatja a Soundbart, helyezze őket a lehető legközelebb egymáshoz.
- Minél távolabb van egymástól a Soundbar és a Bluetooth-eszköz, annál gyengébb lesz a hangminőség.  
A Bluetooth kapcsolat megszakadhat, ha az eszközök kívül esnek a hatótávolságon.
- Előfordulhat, hogy a Bluetooth-kapcsolat nem működik megfelelően a rossz vételű területeken.
- A Bluetooth-eszköz zajos lehet, vagy hibásan működhet az alábbi esetekben:
  - Ha a test érintkezik a Bluetooth-eszköz vagy a Soundbar jeladó-vevőjével.
  - Sarkokban, vagy ha a közelben akadály van, például fal vagy válaszfal, ahol elektromos változások léphetnek fel.
  - Ha ugyanazon frekvenciatartományban működő egyéb termékek, például orvosi berendezések, mikrohullámú sütő vagy vezeték nélküli LAN-eszközök általi rádió-interferenciának van kitéve.
  - Egyes akadályok, például az ajtók és falak akkor is befolyásolhatják a hangminőséget, ha az eszközök a hatótávolságon belül vannak.
- Vegye figyelembe, hogy a Bluetooth opció használata esetén a Soundbar nem csatlakoztatható másik Bluetooth-eszközhöz.
- Ez a vezeték nélküli eszköz elektromos zavarokat okozhat működés közben.

## A Bluetooth-eszköz leválasztása a Soundbarról

A Soundbarról leválasztható a Bluetooth-eszköz. Az utasításokért lapozza fel a Bluetooth-eszköz felhasználói kézikönyvét.

- A Soundbar le lesz választva.
- Miután leválasztja a Soundbart a Bluetooth-eszköztől, a Soundbar elülső kijelzőjén a „BT DISCONNECTED” üzenet jelenik meg.

## A Soundbar leválasztása a Bluetooth-eszköztől

Nyomja meg a **○ (Több funkció) /  (Forrás)** gombot a Soundbar tetején vagy a távirányító ** (Forrás)** gombját, hogy a „BT”-től eltérő módba kapcsoljon.

- A leválasztás némi időt igényel, mert a Bluetooth-eszköznek választ kell kapnia a Soundbartól. (A leválasztáshoz szükséges idő a Bluetooth-eszköztől függően változhat.)
- Miután leválasztja a Soundbart a Bluetooth-eszköztől, a Soundbar elülső kijelzőjén a „BT DISCONNECTED” üzenet jelenik meg.

## 2. módszer Csatlakozás Wi-Fi-n (Vezeték nélküli hálózaton) keresztül

A Soundbar mobil eszközökhöz történő csatlakoztatásához vezeték nélküli hálózaton keresztül (Wi-Fi), a **SmartThings** alkalmazásra van szükség.

### Az első csatlakoztatás

1. Telepítse és indítsa el a **SmartThings** alkalmazást a mobil eszközén (okos telefonon vagy táblagépen).
2. Az alkalmazásban kövesse a képernyőn megjelenő utasításokat a Soundbar hozzáadásához.
  - Előfordulhat, hogy egyes eszközökön az automatikus előugró ablak (alább a második képernyőfotó) nem jelenik meg. Ha az előugró ablak nem jelenik meg, nyomja meg a „+” gombot a **Home** képernyőn. A Soundbar hozzáadódik az alkalmazáshoz.
  - Az alábbi ábra az alkalmazás verziójától függően eltérhet a tényleges megjelenéstől.

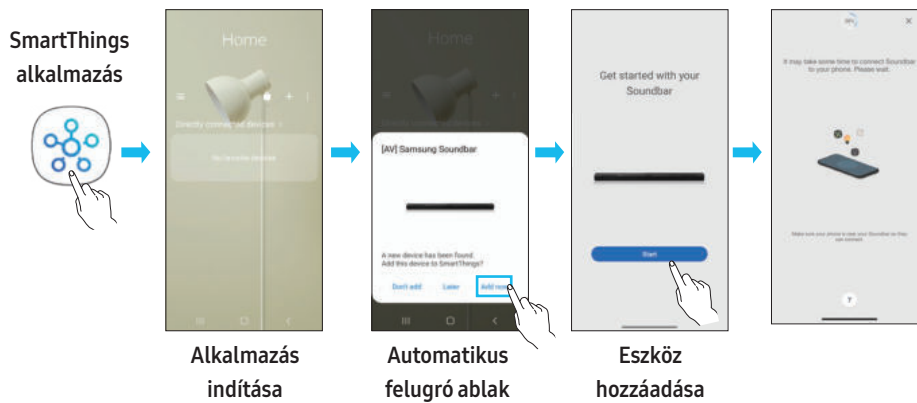

## A Tap Sound használata

Érintse meg a Soundbart a mobilkészülékével, a mobilkészülőn levő tartalom hangjának lejátszásához a Soundbaron.

- Ez a funkció csak bizonyos mobilkészülőknél áll rendelkezésre.
- Ez a funkció csak Android 8.1 vagy újabb rendszerű mobilkészülőkkel kompatibilis.

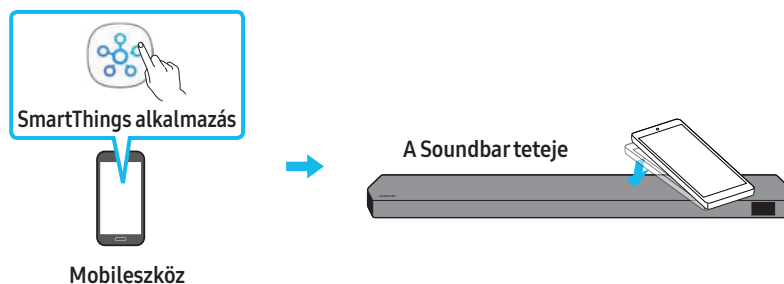

1. Mobilkészülőn kapcsolja be a **Tap Sound** funkciót.
  - A funkció bekapcsolásával kapcsolatos részletek alább találhatóak, a következő fejezetben: „**A Tap Sound funkció beállítása**”.
2. Érintse meg a Soundbart a mobilkészülővel. A megjelenő üzenet ablakban válassza a „**Start now**” lehetőséget. Bluetooth-on keresztül létrejön a kapcsolat a mobilkészülő és a Soundbar között.
3. A mobilkészülőn levő tartalom hangjának lejátszása a Soundbaron keresztül.
  - Ez a funkció a mobilkészült Bluetooth-on keresztül összeköti a Soundbarral a vibráció érzékelésekor, amely akkor fordul elő, amikor az eszköz megérinti a Soundbart.
  - Ügyeljen arra, hogy a mobilkészülő ne érintse meg a Soundbar éles sarkát. A Soundbar vagy a mobilkészülő megkarcolódhat vagy megsérülhet.
  - Javasoljuk, hogy a mobilkészült fedje le egy tokkal. Enyhén érintse meg a Soundbar felső részén lévő széles területet, anélkül, hogy túlzott erőt alkalmazna.
  - A funkció használatához frissítse a **SmartThings** alkalmazást a legújabb verzióra. Az alkalmazás verziójától függően előfordulhat, hogy a funkció nem támogatott.

### A Tap Sound funkció beállítása

A **SmartThings** alkalmazás segítségével kapcsolja be a **Tap View, Tap Sound** funkciót.

1. A mobilkészülőn futtassa a **SmartThings** alkalmazást.
2. A mobilkészülőn a **SmartThings** alkalmazás képernyőjén válassza a (☰ → ⚙️) lehetőséget.
3. Állítsa a „**Tap View, Tap Sound**” opciót Be értékre, hogy a funkció működjön, ha egy mobilkészülő a Soundbar közelébe kerül. A funkció bekapcsol.

### MEGJEGYZÉS

- Amikor a mobilkészülő energiatakarékos módban van, a **Tap Sound** funkció nem működik.
- Előfordulhat, hogy a **Tap Sound** funkció nem működik, ha a Soundbar közelében olyan eszközök vannak, amelyek rádió-interferenciát okoznak, például elektromos eszközök. Ellenőrizze, hogy az olyan készülékek, amelyek rádióinterferenciát okozhatnak, megfelelő távolságra vannak-e a Soundbartól.



## 08 CSATLAKOZTATÁS APPLE AIRPLAY 2-ESEN KERESZTÜL

- Ez a funkció nem feltétlenül áll rendelkezésre minden országban.
- Ez a Samsung Soundbar támogatja az AirPlay 2-est, és iOS 11.4 vagy újabb rendszert igényel.

Az AirPlay 2 segítségével zenét, podcastokat és egyéb audiotartalmat küldhet adatfolyamként az Apple eszközökről a Samsung Soundbarra.

- Gondoskodjon róla, hogy a Soundbar be legyen kapcsolva, és ugyanahhoz a Wi-Fi-hálózathoz kapcsolódjon, mint az Apple eszköz.
- Válassza ki a  ikont egy AirPlay funkciót támogató alkalmazásban vagy az iPhone, iPad, illetve Mac Vezérlőközpontjában.
- Válassza ki a Soundbart az elérhető eszközök listájáról, hogy az játssza le az aktuális audiotartalmat.

# 09 FALI RÖGZÍTŐ FELSZERELÉSE

## Óvintézkedések a szerelés során

- Csak függőleges falra szerelje fel a terméket.
- Ne telepítse magas hőmérsékletű és/vagy páratartalmú helyen.
- Ellenőrizze, hogy a fal elég erős-e ahhoz, hogy megtartsa a termék súlyát. Ha nem, erősítse meg a falat vagy válasszon másik helyet a felszereléshez.
- Vásároljon és használjon az Ön falához (gipszkarton, vasfal, fa stb.) illő rögzítőcsavarokat vagy horgonyokat. Ha lehetséges, a csavarokat a falgerendákhoz rögzítse.
- Vásároljon rögzítőcsavarokat azon fal típusának és vastagságának megfelelően, amelyre a Soundbart felszerelni tervezi.
  - Átmérő: M5
  - Hosszúság: 35 mm vagy hosszabb javasolt.
- A Soundbar falra történő felszerelése előtt csatlakoztassa a kábeleket az egység és a külső eszközök között.
- Felszerelés előtt győződjön meg róla, hogy az egység ki van kapcsolva és áramtalanítva van. Ellenkező esetben a készülék áramütést okozhat.

## Fali konzol komponensek

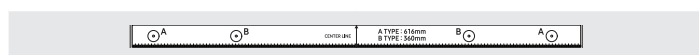

Fali konzol vezetősín

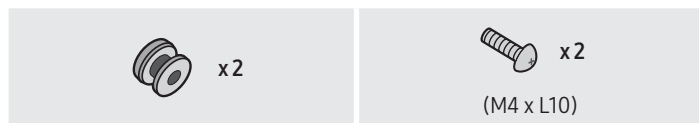

Tartócsavar

Csavar



Tartó-Fali konzol

1. Helyezze a **fali tartósínt** a fal felszínére.
  - A **fali tartósín** vízszintesen kell elhelyezni.
  - Amennyiben a TV a falra van felszerelve, a Soundbart legalább 5 cm-rel a TV alatt helyezze el.

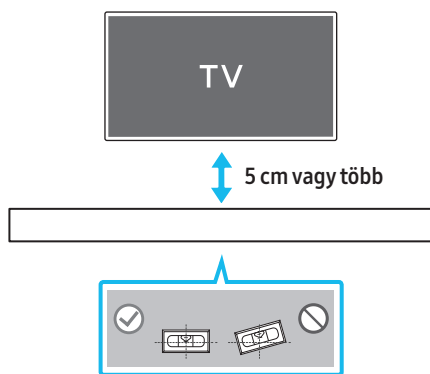

2. Igazítsa a **fali tartósín középső vonalát** a TV középeéhez (ha a TV alá szereli a Soundbart), majd ragasztószalaggal rögzítse a **fali tartósínt** a falra.
  - Ha nem a TV alá szereli az egységet, akkor a **középső vonal** a telepítési terület középre kerüljön.

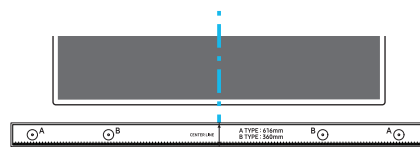

Középső vonal

3. Nyomja át egy toll vagy ceruza hegyét az **A-TYPE** helyek közepén a sín két végén, hogy megjelölje a lyukak helyét a tartócsavarok számára, majd távolítsa el a **fali tartósínt**.

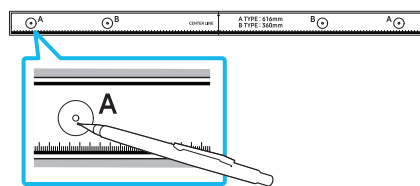

4. Egy megfelelő méretű fúrószárral fúrjon lyukakat a falba minden jelölésnél.
  - Ha a jelölések nem egyeznek meg a csonkok pozíciójával, akkor mindenképpen illesszen be megfelelő horgonyokat vagy tipliket a lyukakba, mielőtt behelyezné a tartócsavarokat. Ha horgonyokat vagy tipliket használ, akkor győződjön meg arról, hogy a kifúrt lyukak elég nagyok-e a használni kívánt horgonyokhoz vagy tiplikhez.
5. Nyomjon egy csavart (nem része a csomagnak) valamennyi **tartócsavar**on keresztül, majd csavarozza mindegyik csavart szorosan a tartócsavar lyukakba.

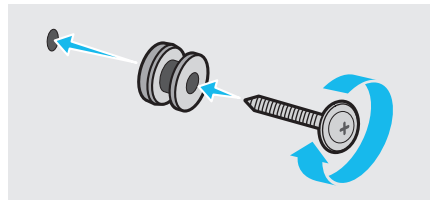

6. Szerelje a **2 falikonzolt** a megfelelő tájolásban a Soundbar aljára **2 csavarral**.

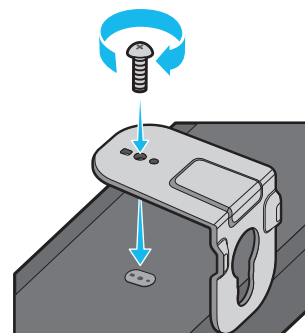

- Az összeszerelés során ügyeljen rá, hogy a **falikonzolok** felfüggesztőrésze a Soundbar hátoldala mögött legyen.

A Soundbar hátulja



A Soundbar jobb széle

7. Szerelje fel a Soundbart a mellékelt **falikonzolok** segítségével, úgy, hogy a **falikonzolokat** felfüggeszti a falon lévő **tartócsavarokra**.

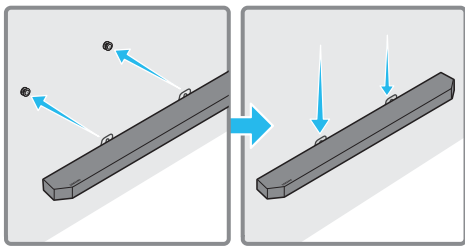

8. Az alábbi ábrán látható módon csúsztassa le a Soundbart úgy, hogy a **falikonzolok** stabilan a **tartócsavarokra** rögzüljenek.
- Illessze a **tartócsavarokat** a **falikonzolok** széles (alsó) részébe, majd csúsztassa le a **falikonzolokat** úgy, hogy a **falikonzolok** stabilan a **tartócsavarokra** rögzüljenek.

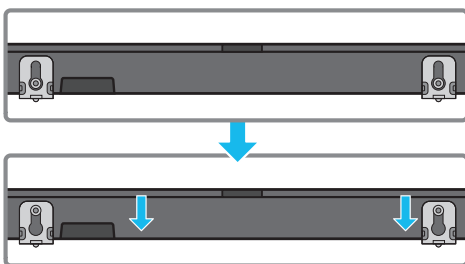

## A térhatású hangszórók felszerelése a falra (adott modellek esetén)

A térhatású hangszórók falra szereléséhez külön falikonzolokat vásárolhat. A Samsung Electronics nem kínál falikonzolt.

### Megjegyzések a térhatású hangszórók falra szereléséhez

- A térhatású hangszóró falikonzoljának több mint 8,0 kg-t kell elbírnia.
- Lyukméret: 1/4" – 20 UNC belső menetes dübel
  - Szabványos csavar: 6,35 mm  $\varnothing$ ,  
1.27mm-es menetemelkedés
  - Hosszúság: 18 mm hosszú
  - Mennyiség: bal 1 db/jobb 1 db

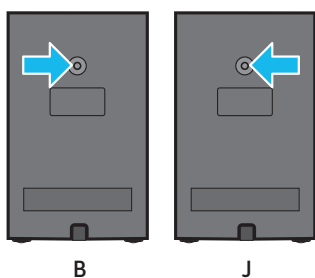

- A falikonzolok felszerelése előtt ellenőrizze a fal szilárdságát. Ha az erő nem elegendő, akkor mindenképpen erősítse meg a falat, mielőtt a falra szerelné a Falikonzolokat és a hangszórókat.
- A Samsung nem felel a termékben a helytelen felszerelés következtében keletkező károkért.
- Ügyeljen arra, hogy ne szerelje fel oldalirányban vagy fejjel lefelé a hangszórókat.

# 10 A SOUNDBAR TELEPÍTÉSE A TV ELÉ

## Komponens



Gumiláb

A telepítéshez csatlakoztassa a **gumilábakat** a Soundbar aljára, mielőtt a helyére tenné a TV-állvány fölé. A **gumilábak** felhelyezésekor ügyeljen rá, hogy azok ne nyúljanak túl a TV-állvány peremén. Lásd az alábbi ábrát.

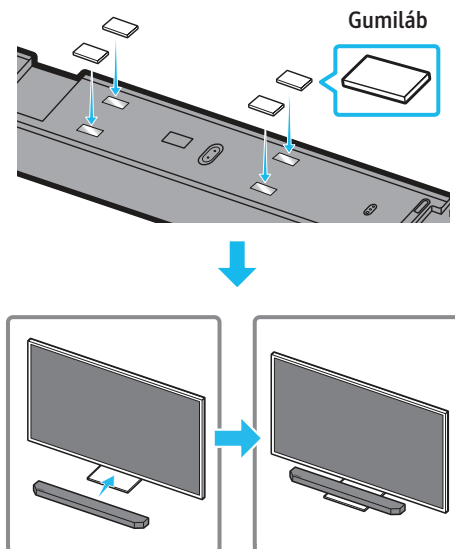

Helyezze a Soundbart egy TV állványra.

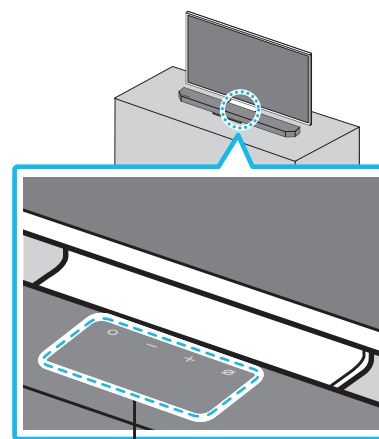

Mikrofonok (adott modellek esetén)

A képen látható módon igazítsa a Soundbar közepét a TV közepéhez, óvatosan helyezze a Soundbart a TV állványra.

Ezután helyezze a mikrofonokat (csak adott modellek esetén) az állvány elé, hogy az ne zavarja a hangfelismerést.

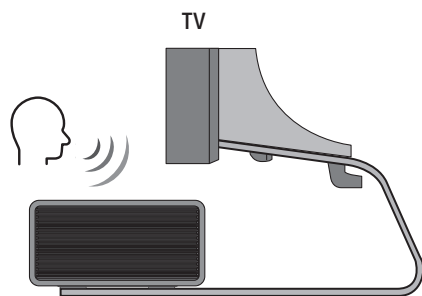

A Soundbar jobb széle

#### MEGJEGYZÉS

- A Soundbart vízszintes, szilárd felületre helyezze.
- A nem megfelelő távolság a TV-től hangfelismerési és akusztikai problémákat okozhat.
- A fenti ábra nem feltétlenül felel meg a konkrét modellnek.
- A funkciót a **Q7\*\*B** modell nem támogatja.

## 11 SZOFTVERFRISSÍTÉS

### Automata frissítés

A szoftverfrissítések automatikusan megtörténnek, ha a Soundbar csatlakozik az internethez, még akkor is, ha a Soundbar ki van kapcsolva.

- Az Automatikus Frissítés funkció használatához a Soundbarnak csatlakoznia kell az internethez.

A Soundbar Wi-Fi kapcsolata megszakad, ha kihúzza a Soundbar hálózati kábelét, vagy megszakad az áramellátás. Ha az áramellátás megszakad, akkor az áramellátás visszaállítását követően, vagy amikor újból csatlakoztatja a tápkábelt, kapcsolja be a Soundbart, majd csatlakozzon újra az internethez.

### USB Frissítés

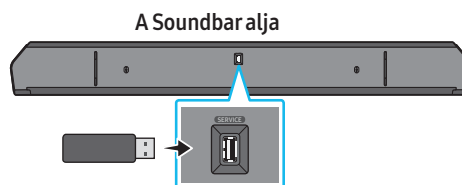

**Előfordulhat, hogy a jövőben a Samsung frissítéseket kínál a Soundbar rendszer firmware-éhez.**

Ha elérhető egy frissítés, akkor a Soundbart úgy frissítheti, hogy a frissítés firmware-jét tartalmazó USB meghajtót csatlakoztatja a Soundbar **SERVICE** portjához.

1. Látogasson el a Samsung webhelyére ([www.samsung.com](http://www.samsung.com)) → keresse meg a modell nevét a felhasználói támogatás menü opcióból.
  - A frissítéssel kapcsolatos további információkért lásd a Frissítési útmutatót.
2. Töltse le a frissítési fájlt (USB típus).
3. Csomagolja ki a fájlt, és hozzon létre egy mappát a fájl névvel.
4. Tárolja a létrehozott mappát egy USB-n, majd csatlakoztassa a Soundbarhoz.
5. Kapcsolja be a Soundbart. Ezután a termék 3 percen belül frissül az „UPDATE” üzenet megjelenítésével.
  - A frissítés során ne kapcsolja ki, és ne vegye ki az USB-t.
  - Ha az „UPDATE” üzenet nem jelenik meg a kijelzőn, akkor húzza ki a tápkábelt a Soundbarból, majd csatlakoztassa újra.
  - Ha a legújabb verzió van telepítve, akkor nem történik frissítés.
  - Az USB típusától függően előfordulhat, hogy a frissítés nincs támogatva.

## Inicializálás

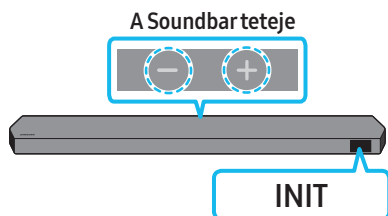

A Soundbar bekapcsolt állapotában legalább 5 másodpercig tartsa nyomva egyszerre a készülék **- + (Hangerő)** gombjait. Az „INIT” üzenet jelenik meg a kijelzőn, és a Soundbar inicializál.

### ⚠ FIGYELEM!

- A Soundbar összes beállítása inicializálva lesz. Ezt csak akkor végezze el, ha inicializálás szükséges.

## 12 HIBAELHÁRÍTÁS

Mielőtt segítséget kérne, ellenőrizze a következőket:

### A Soundbar nem kapcsol be.

- Ellenőrizze, hogy a Soundbar tápkábele megfelelően van-e bedugva a konnektorba.

### Hibásan működik a Soundbar.

- A tápkábel eltávolítása után helyezze be újra.
- Kapcsolja ki, majd be a külső eszközt, és próbálja újra.
- Ha nincs jel, a Soundbar egy bizonyos idő elteltével automatikusan kikapcsol. Kapcsolja be a készüléket. (Lásd 9. oldal.)

### Nem működik a távirányító.

- Fordítsa a távirányítót egyenesen a Soundbar felé.
- Cserélje ki újakra az elemeket.

### A Soundbar jelzőfénye folyamatosan pirosan világít.

- Ki van kapcsolva a mikrofon.  
Kapcsolja be a mikrofont. (Lásd 7. oldal.)

### Nincs hangja a Soundbarnak.

- A Soundbar hangereje túl alacsony vagy némítva van. Állítsa be a hangerőt.
- Ha bármilyen külső eszköz (STB, Bluetooth eszköz, mobilkészülék stb.) csatlakozik, állítsa be a külső eszköz hangerejét.
- A TV hangkimenetének kiválasztásához válassza a Soundbar lehetőséget. (Samsung TV: Főmenü (🏠) → Menü → Beállítások (⚙️) → Összes beállítás (⚙️) → Hang → Hangkimenet → Select Soundbar)
- A Soundbar kábelcsatlakozása nem lehet laza. Távolítsa el a kábelt és csatlakoztassa újra.
- Távolítsa el a tápkábelt teljesen, csatlakoztassa újra, és kapcsolja be a készüléket.
- Inicializálja a terméket, és próbálja újra. (Lásd 35. oldal.)

### Nincs hangja a mélysugárzónak vagy a hátsó hangszóróknak.

- Ellenőrizze, hogy kéken világít-e a LED-jelzőlámpa a mélysugárzó és a térhatású hangszórók hátulján. Ha a jelzőlámpa kéken villog vagy pirosan világít, akkor csatlakoztassa újra a mélysugárzót és a térhatású hangszórókat a Soundbarhoz. (Lásd 16. oldal.)
- Probléma merülhet fel, ha akadály van a Soundbar és a mélysugárzó között. Vigye az eszközöket távol az akadályoktól.
- A közelben rádiófrekvenciás jeleket küldő egyéb eszközök megszakíthatják a kapcsolatot.  
Tartsa távol a hangszórót az ilyen eszközöktől.
- Távolítsa el és csatlakoztassa újra a hálózati csatlakozót.

### Ha a mélysugárzó és a térhatású hangszóró hangja ingadozik, késik vagy zajos

- Ha valamilyen akadály van a Soundbar és a mélysugárzó hangszóró között, ez lehet a probléma oka. Helyezze át az eszközöket úgy, hogy ne legyen köztük akadály.
- Ha a mélysugárzó és a térhatású hangszóró messze van a Soundbartól, ez a hang ingadozását vagy késését okozhatja. Helyezze őket a Soundbar közelébe.
- Ha a Soundbar közelében olyan műszer vagy elektromos eszköz található, amely rádió-interferenciát okozhat, ennek a hang ingadozása vagy késése lehet a következménye. Helyezze a Soundbart távol az olyan eszközöktől, amelyek rádió-interferenciát okozhatnak. (Pl. vezeték nélküli router.)
- Módosítsa a TV hálózati kapcsolatának állapotát vezeték nélkülről vezetékessre.

### A mélysugárzó hangereje túl alacsony

- Lehet, hogy a lejátszott tartalom eredeti hangereje alacsony. Próbálja meg beállítani a mélysugárzó hangerőszintjét. (Lásd 10. oldal.)
- Hozza közelebb a mélysugárzó hangszóróját.

### Ha a TV nem a HDMI TO TV (eARC/ARC) aljzaton keresztül csatlakozik

- Ellenőrizze, hogy a HDMI-kábel megfelelően csatlakozik-e az ARC csatlakozóhoz. (Lásd 18. oldal.)
- Előfordulhat, hogy a csatlakoztatás nem lehetséges a csatlakoztatott külső eszköz (set-top box, játékgyép stb.) miatt. Közvetlenül csatlakoztassa a Soundbart.
- Előfordulhat, hogy a HDMI-CEC nem aktiválható a TV-n. Kapcsolja be a CEC opciót a TV menüben. (Samsung TV: Főmenü (☰) → Menü → Beállítások (⚙️) → Összes beállítás (⚙️) → Kapcsolat → External Device Manager → Anynet+ (HDMI-CEC) ON)
- Az eARC segítségével történő kapcsolódáshoz a TV menüjében be kell kapcsolni az eARC funkciót. (Samsung TV: Főmenü (☰) → Menü → Beállítások (⚙️) → Összes beállítás (⚙️) → Hang → Expert Settings → HDMI-eARC Mode (Auto))

### A TV-hez HDMI TO TV (eARC/ARC) módban történő csatlakoztatáskor nincs hang

- Az eszköze nem tudja lejátszani a bemeneti jelet. Változtassa meg a TV audio kimenetét PCM vagy Dolby Digital értékre. (Samsung TV esetén: Főmenü (☰) → Menü → Beállítások (⚙️) → Összes beállítás (⚙️) → Hang → Expert Settings → Digital Output Audio Format)

### A Soundbar nem kapcsolódik Bluetooth-on.

- Új eszköz csatlakoztatásakor váltson a „BT PAIRING” beállításra a csatlakozáshoz. (Nyomja meg a távirányító **PAIR** gombját, vagy tartsa nyomva legalább 5 másodpercig a készülék **☑️ (Mikrofon be/ki) / 🔌 (Forrás)** gombját.)
- Ha a Soundbar egy másik eszközhöz van csatlakoztatva, akkor az eszköz váltásához először húzza ki a másik eszközt.
- Csatlakoztassa újra, miután eltávolította a csatlakoztatni kívánt eszközön a Bluetooth-hangszórók listáját. (Samsung TV: Főmenü (☰) → Menü → Beállítások (⚙️) → Összes beállítás (⚙️) → Hang → Hangkimenet → Bluetooth-hangszórók listája)
- Lehet, hogy az automatikus TV-kapcsolat le van tiltva. Amíg a Soundbar „BT READY” állapotban van, tartsa nyomva 5 másodpercig a Soundbar távirányítóján a **Balra** gombot az **ON-TV CONNECT** kiválasztásához. Ha az **OFF-TV CONNECT** felirat látszik, tartsa nyomva 5 másodpercig a **Balra** gombot a kiválasztás módosításához.

- Távolítsa el és csatlakoztassa újra a hálózati csatlakozót, majd próbálja újra.
- Inicializálja a terméket, és próbálja újra. (Lásd 35. oldal.)

### Bluetooth-os csatlakoztatásnál megszűnik a hang.

- Egyes készülékek, például mikrohullámú sütők, vezeték nélküli routerek stb. rádió-interferenciát okozhatnak, ha túl közel vannak a Soundbarhoz.
- Ha a Bluetooth-on csatlakoztatott eszköz túl távol kerül a soundbartól, akkor megszűnhet a hang. Vigye közelebb az eszközt a soundbarhoz.
- Ha a felhasználó teste érintkezésbe kerül a Bluetooth-adó-vevővel, vagy a készülék fémbútorra van telepítve, akkor megszűnhet a hang. Ellenőrizze a telepítési környezetet és a használat feltételeit.

### A Soundbar nem kapcsolódik Wi-Fi-re.

- Ellenőrizze, hogy a vezeték nélküli router be van-e kapcsolva.
- Kapcsolja ki a routert, kapcsolja be újra, majd próbálja újra.
- Ha a vezeték nélküli jel túl gyenge, a soundbar nem kapcsolódik. Próbálja közelebb helyezni a routert a soundbarhoz vagy eltávolítani az akadályokat a soundbar és a router közül, ha lehetséges.
- Ha a vezeték nélküli router új, akkor a hangszóró hálózati beállításait újra kell konfigurálnia.

### A Soundbar nem kapcsol be automatikusan a TV-vel együtt.

- Ha a Soundbar kikapcsolja TV-nézés közben, akkor az energiaszinkronizálás a TV-vel ki van kapcsolva. Először kapcsolja ki a TV-t.

### Az AVA funkció (adott modellek esetén) bizonyos esetekben nem áll rendelkezésre.

- A Q-symphony funkció (adott modellek esetén) használata esetén nem áll rendelkezésre az AVA funkció.
- Kikapcsolt mikrofon esetén nem áll rendelkezésre az AVA funkció (adott modellek esetén).

### Miután csatlakoztattam a TV-t a Soundbarhoz, Soundbar módba kapcsoltam. Utána a TV hangja kikapcsolt.

- Ha a TV-hez csatlakoztatott Soundbart mobileszközhöz csatlakoztatja, a Soundbar a mobileszköz hangját szolgáltatta meg, de nem szakad meg a kapcsolata a TV-vel. Ezért a TV hangja máshonnan sem fog szólni.
- Válassza le a mobileszközt, ezután ismét megszólal a TV a Soundbarból.

## 13 LICENC

---



Dolby, Dolby Atmos, and the double-D symbol are registered trademarks of Dolby Laboratories Licensing Corporation. Manufactured under license from Dolby Laboratories. Confidential unpublished works. Copyright © 2012-2021 Dolby Laboratories. All rights reserved.

---



For DTS patents, see <http://patents.dts.com>. Manufactured under license from DTS, Inc. (for companies headquartered in the U.S./Japan/Taiwan) or under license from DTS Licensing Limited (for all other companies). DTS, DTS:X, and the DTS:X logo are registered trademarks or trademarks of DTS, Inc. in the United States and other countries. © 2021 DTS, Inc. ALL RIGHTS RESERVED.

---



The terms HDMI and HDMI High-Definition Multimedia Interface, and the HDMI Logo are trademarks or registered trademarks of HDMI Licensing Administrator, Inc. in the United States and other countries.

---



- Használd a telefont, táblagépet vagy számítógépet a Spotify távirányítójaként. További tudnivalókat a [spotify.com/connect](https://www.spotify.com/connect) oldalon olvashatsz.
  - Itt található az azon harmadik felek licencei, amelyek a Spotify szoftverére vonatkoznak: <https://www.spotify.com/connect/third-party-licenses>.
- 



- Apple, Airplay, iPhone, iPad, and Mac are trademarks of Apple Inc., registered in the U.S. and other countries.
  - Use of the Works with Apple badge means that an accessory has been designed to work specifically with the technology identified in the badge and has been certified by the developer to meet Apple performance standards.
- 

## 14 NYÍLT FORRÁSKÓDÚ LICENC

A nyílt forrásokkal kapcsolatos kérdéseinek és kéréseinek elküldése érdekében forduljon a Samsung Open Source-hoz (<http://opensource.samsung.com>).

## 15 FONTOS MEGJEGYZÉSEK A SZOLGÁLTATÁSRÓL

- A jelen felhasználói kézikönyv ábrái és illusztrációi csak tájékoztató jellegűek, eltérhetnek a termék tényleges megjelenésétől.
- Előfordulhat, hogy adminisztrációs díjat kell fizetnie, ha
  - (a) szerelőt hív, de a termék nem hibás (például ha nem olvasta el a felhasználói kézikönyvet);
  - (b) szervizbe viszi a terméket, de az nem hibás (például, ha nem olvasta el a felhasználói kézikönyvet).
- Tájékoztatni fogjuk az adminisztrációs díjról a szerelő látogatása előtt.

# 16 SPECIFIKÁCIÓK ÉS IRÁNYMUTATÁS

## Műszaki adatok

A 2/1984. (III. 10.) BkM-lpM sz. együttes rendelet alapján, mint forgalmazó tanúsítjuk, hogy a HW-Q930B, HW-Q935B / HW-Q800B, HW-Q810B / HW-Q700B, HW-Q710B típusú készülék megfelel az alábbi műszaki jellemzőknek

### Soundbar Központi Egység

Típusnév	HW-Q930B / HW-Q935B
Tömeg	5,4 kg
Méretetek (Sz x Ma x Mé)	1110,7 x 60,4 x 120,0 mm
Üzemi hőmérséklet-tartomány	+5 – +35°C
Üzemi páratartalom-tartomány	10–75 %
ERŐSÍTŐ Névleges kimeneti teljesítmény	(30 W x 3) + (20 W x 6) + (10 W x 3)
Támogatott lejátszási formátumok	Dolby 5.1ch / Dolby Digital Plus / Dolby TRUE HD / Dolby ATMOS / DTS 5.1ch / DTS HD / DTS-HD Master Audio / DTS:X / LPCM 8Ch
VEZETÉK NÉLKÜLI ESZKÖZ KIMENETI TELJESÍTMÉNYE Wi-Fi max. jeladó-teljesítménye	100 mW 2,4–2,4835 GHz mellett, 200 mW 5,15–5,25 GHz mellett, 100 mW 5,25–5,35 GHz és 5,47–5,725 GHz mellett
VEZETÉK NÉLKÜLI ESZKÖZ KIMENETI TELJESÍTMÉNYE BT max. jeladó-teljesítménye	100 mW 2,4 GHz – 2,4835 GHz mellett
VEZETÉK NÉLKÜLI ESZKÖZ KIMENETI TELJESÍTMÉNYE SRD max. jeladó-teljesítménye	25 mW 5,775 GHz – 5,875 GHz mellett

Típusnév	HW-Q800B / HW-Q810B
Tömeg	5,1 kg
Méretetek (Sz x Ma x Mé)	1110,7 x 60,4 x 120,0 mm
Üzemi hőmérséklet-tartomány	+5 – +35°C
Üzemi páratartalom-tartomány	10–75 %
ERŐSÍTŐ Névleges kimeneti teljesítmény	(30 W x 3) + (20 W x 4) + (10 W x 3)
Támogatott lejátszási formátumok	Dolby 5.1ch / Dolby Digital Plus / Dolby TRUE HD / Dolby ATMOS / DTS 5.1ch / DTS HD / DTS-HD Master Audio / DTS:X / LPCM 8Ch
VEZETÉK NÉLKÜLI ESZKÖZ KIMENETI TELJESÍTMÉNYE Wi-Fi max. jeladó-teljesítménye	100 mW 2,4–2,4835 GHz mellett, 200 mW 5,15–5,25 GHz mellett, 100 mW 5,25–5,35 GHz és 5,47–5,725 GHz mellett
VEZETÉK NÉLKÜLI ESZKÖZ KIMENETI TELJESÍTMÉNYE BT max. jeladó-teljesítménye	100 mW 2,4 GHz – 2,4835 GHz mellett
VEZETÉK NÉLKÜLI ESZKÖZ KIMENETI TELJESÍTMÉNYE SRD max. jeladó-teljesítménye	25 mW 5,775 GHz – 5,875 GHz mellett

Típusnév	HW-Q700B / HW-Q710B
Tömeg	4,8 kg
Méretetek (Sz x Ma x Mé)	1110,7 x 60,4 x 120,0 mm
Üzemi hőmérséklet-tartomány	+5 – +35°C
Üzemi páratartalom-tartomány	10–75 %
ERŐSÍTŐ Névleges kimeneti teljesítmény	(30 W x 3) + (20 W x 2) + (10 W x 3)
Támogatott lejátszási formátumok	Dolby 5.1ch / Dolby Digital Plus / Dolby TRUE HD / Dolby ATMOS / DTS 5.1ch / DTS HD / DTS-HD Master Audio / DTS:X / LPCM 8Ch



VEZETÉK NÉLKÜLI ESZKÖZ KIMENETI TELJESÍTMÉNYE Wi-Fi max. jeladó-teljesítménye	100 mW 2,4–2,4835 GHz mellett, 200 mW 5,15–5,25 GHz mellett, 100 mW 5,25–5,35 GHz és 5,47–5,725 GHz mellett
VEZETÉK NÉLKÜLI ESZKÖZ KIMENETI TELJESÍTMÉNYE BT max. jeladó-teljesítménye	100 mW 2,4 GHz – 2,4835 GHz mellett
VEZETÉK NÉLKÜLI ESZKÖZ KIMENETI TELJESÍTMÉNYE SRD max. jeladó-teljesítménye	25 mW 5,775 GHz – 5,875 GHz mellett

### Mélyugárzó

Mélyugárzó neve	PS-WB96B
Tömeg	9,8 kg
Méretetek (Sz × Ma × Mé)	210,0 x 403,0 x 403,0 mm
ERŐSÍTŐ Névleges kimeneti teljesítmény	160 W
VEZETÉK NÉLKÜLI ESZKÖZ KIMENETI TELJESÍTMÉNYE SRD max. jeladó-teljesítménye	25 mW 5,775 GHz – 5,875 GHz mellett

Mélyugárzó neve	PS-WB75B
Tömeg	5,9 kg
Méretetek (Sz × Ma × Mé)	205,0 x 353,0 x 302,0 mm
ERŐSÍTŐ Névleges kimeneti teljesítmény	160 W
VEZETÉK NÉLKÜLI ESZKÖZ KIMENETI TELJESÍTMÉNYE SRD max. jeladó-teljesítménye	25 mW 5,775 GHz – 5,875 GHz mellett

### Térhatású hangszóró (adott modellek esetén)

Vezeték nélküli Térhatású Hangszóró KÉSZLET Neve	PS-RB96B (BAL/JOBB)
Tömeg	3,1 kg
Méretetek (Sz × Ma × Mé)	129,5 x 201,3 x 140,4 mm
ERŐSÍTŐ Névleges kimeneti teljesítmény	140 W
VEZETÉK NÉLKÜLI ESZKÖZ KIMENETI TELJESÍTMÉNYE SRD max. jeladó-teljesítménye	25 mW 5,775 GHz – 5,875 GHz mellett

### MEGJEGYZÉS

- A Samsung Electronics Co., Ltd fenntartja a jogot a specifikációk értesítés nélküli módosítására.
- A tömeg és a méretek hozzávetőlegesek.

### Óvintézkedés: A hangszóró automatikusan újraindul, ha ki- vagy bekapcsolja a Wi-Fi-t.

Teljes Energiafogyasztás Kikapcsolt Állapotban (W)	7,5 W
Wi-Fi A port deaktiválásának módja	A Wi-Fi be- vagy kikapcsolásához tartsa nyomva 30 másodpercig a Soundbar távirányítójának <b>CH LEVEL</b> gombját.
Bluetooth A port deaktiválásának módja	A Bluetooth be- vagy kikapcsolásához tartsa nyomva 30 másodpercig a Soundbar távirányítójának <b>TONE CONTROL</b> gombját.

- A Samsung kijelenti, hogy a jelen rádióberendezés megfelel az 2014/53/EU irányelvnek és az Egyesült Királyság vonatkozó jogszabályi követelményeinek.

A teljes megfelelőségi nyilatkozat a

<http://www.samsung.com> címen áll rendelkezésre; a Terméktámogatás részben adja meg a modell nevét.

A jelen berendezés az EU valamennyi országában és az Egyesült Királyságban is működtethető.

A berendezés 5 GHz-es WLAN (Wi-Fi vagy SRD) funkciója csak épületen belül működtethető.



**[A termékhez tartozó akkumulátorok megfelelő ártalmatlanítása]**

#### **(A szelektív gyűjtő rendszerekkel rendelkező országokban használható)**

Az akkumulátoron, a kézikönyvön vagy a csomagoláson szereplő jelzés arra utal, hogy hasznos élettartama végén a terméket nem szabad egyéb háztartási hulladékkal együtt kidobni. Ahol szerepel a jelzés, a Hg, Cd vagy Pb kémiai elemjelölések arra utalnak, hogy az akkumulátor az EK 2006/66. számú irányelvben rögzített referenciaszintet meghaladó mennyiségű higanyt, kadmiumot vagy ólmot tartalmaz. Az akkumulátorok nem megfelelő kezelése esetén ezek az anyagok veszélyt jelenthetnek az egészségre vagy a környezetre.

A természeti erőforrások megóvása és az anyagok újrafelhasználásának ösztönzése érdekében kérjük, különítse el az akkumulátorokat a többi hulladéktól és vigye vissza a helyi, ingyenes akkumulátorleadó helyre.



**A termék hulladékba helyezésének módszere  
(WEEE – Elektromos és elektronikus berendezések hulladékai)**

#### **(A szelektív gyűjtő rendszerekkel rendelkező országokban használható)**

Ez a jelzés a terméken, tartozékain vagy dokumentációján arra utal, hogy hasznos élettartama végén a terméket és elektronikus tartozékait (pl. töltőegység, fejhallgató, USB kábel) nem szabad a háztartási hulladékkal együtt kidobni. A szabálytalan hulladékba helyezés által okozott környezet- és egészségkárosodás megelőzése érdekében ezeket a tárgyakat különítse el a többi hulladéktól, és felelősségteljesen gondoskodjon az újrahasznosításukról az anyagi erőforrások fenntartható újrafelhasználásának elősegítése érdekében.

A háztartási felhasználók a termék forgalmazójától vagy a helyi önkormányzati szervektől kérjenek tanácsot arra vonatkozóan, hová és hogyan vihetik el az elhasznált termékeket a környezetvédelmi szempontból biztonságos újrahasznosítás céljából.

Az üzleti felhasználók lépjenek kapcsolatba szállítójukkal, és vizsgálják meg az adásvételi szerződés feltételeit. Ezt a terméket és tartozékait nem szabad az egyéb közületi hulladékkal együtt kezelni.

A Samsung környezetvédelmi kötelezettségvállalásait és termékspecifikus szabályozási kötelezettségeit (pl. REACH, WEEE, elemek) illetően látogasson el a következő címre: [www.samsung.com/uk/aboutsamsung/sustainability/environment/our-commitment/data/](http://www.samsung.com/uk/aboutsamsung/sustainability/environment/our-commitment/data/)









# INFORMAZIONI SULLA SICUREZZA

## AVVERTENZE DI SICUREZZA

PER RIDURRE IL RISCHIO DI SCARICHE ELETTRICHE, NON RIMUOVERE IL COPERCHIO (O IL PANNELLO POSTERIORE).

ALL'INTERNO NON SONO PRESENTI PARTI RIPARABILI DALL'UTENTE. PER ASSISTENZA, RIVOLGERSI A UN TECNICO QUALIFICATO.

Per una descrizione dei simboli che è possibile trovare sul proprio prodotto Samsung, fare riferimento alla tabella riportata di seguito.

	<b>ATTENZIONE</b> <b>RISCHIO DI SCARICHE ELETTRICHE. NON APRIRE.</b>	
	Questo simbolo indica la presenza di alta tensione all'interno. È pericoloso toccare in qualsiasi modo le parti interne di questo prodotto.	
	Questo simbolo indica che il prodotto include documentazione importante relativa al funzionamento e alla manutenzione.	
	Prodotto di classe II: questo simbolo indica che non è necessario un collegamento di sicurezza a una messa a terra elettrica. Se questo simbolo non è presente su un prodotto dotato di cavo di alimentazione, ciò indica che il prodotto DEVE essere collegato in modo affidabile a una messa a terra di protezione.	
	Tensione CA: la tensione nominale contrassegnata con questo simbolo è di tipo CA.	
	Tensione CC: la tensione nominale contrassegnata con questo simbolo è di tipo CC.	
	Attenzione. Consultare le Istruzioni per l'uso: questo simbolo indica la necessità di consultare il manuale utente per ottenere ulteriori informazioni sulla sicurezza.	

## AVVERTENZA

- Per ridurre il rischio di incendio o scariche elettriche, non esporre questo dispositivo alla pioggia o all'umidità.

## ATTENZIONE

- PER EVITARE SCARICHE ELETTRICHE, INSERIRE COMPLETAMENTE IL CONTATTO LARGO DELLA SPINA NEL FORO GRANDE CORRISPONDENTE.
- Questo dispositivo deve sempre essere collegato a una presa CA con collegamento a terra di protezione.
- Per scollegare il dispositivo dalla rete elettrica occorre staccare la spina dalla presa; pertanto, la presa elettrica deve essere facilmente accessibile.
- Non esporre questo dispositivo a gocciolamento o schizzi di liquidi. Non posizionare oggetti contenenti liquidi, ad esempio vasi, sul dispositivo.
- Per spegnere completamente il dispositivo, è necessario scollegare la spina di alimentazione dalla presa di corrente. Di conseguenza, la spina di alimentazione deve essere sempre facilmente e prontamente accessibile.

# PRECAUZIONI

1. Assicurarsi che l'alimentazione CA della propria abitazione sia conforme ai requisiti di alimentazione indicati nell'adesivo di identificazione situato nella parte inferiore del prodotto. Installare il prodotto in posizione orizzontale su una base idonea (ad es., un mobile), assicurandosi che ci sia spazio circostante sufficiente per la ventilazione (7~10 cm). Assicurarsi che le fessure di areazione non siano ostruite. Non posizionare l'unità su amplificatori o altre apparecchiature che potrebbero surriscaldarsi. Questa unità è progettata per l'utilizzo continuo.  
Per spegnere completamente l'unità, scollegare la spina CA dalla presa a parete. Scollegare l'unità se si prevede di non utilizzarla per un lungo periodo di tempo.
2. Durante temporali, scollegare la spina CA dalla presa a parete. I picchi di tensione causati dai fulmini potrebbero danneggiare l'unità.
3. Non esporre l'unità alla luce solare diretta o ad altre fonti di calore. In caso contrario, potrebbe generarsi un surriscaldamento con conseguente malfunzionamento dell'unità.
4. Proteggere il prodotto dall'umidità (ad es. vasi), dal calore in eccesso (ad es. un camino) o da apparecchiature che creano forti campi magnetici o elettrici. In caso di malfunzionamento dell'unità, scollegare il cavo di alimentazione dalla presa a parete CA. Il prodotto non è destinato all'utilizzo industriale. È esclusivamente riservato all'utilizzo personale. Se il prodotto è stato conservato a basse temperature, potrebbe formarsi della condensa. In caso di trasporto nei mesi invernali, prima di utilizzare l'unità attendere circa 2 ore fino a quando non raggiunge la temperatura ambiente.
5. La batteria utilizzata con questo prodotto contiene sostanze chimiche dannose per l'ambiente. Non gettare la batteria nei rifiuti domestici generici. Non esporre la batteria al calore in eccesso, alla luce solare diretta o al fuoco. Non mandare in corto circuito, smontare o surriscaldare la batteria.  
ATTENZIONE: La sostituzione non corretta della batteria può causare il rischio di esplosioni. Sostituire solo con una batteria dello stesso tipo o equivalente.

# INDICE

<b>01</b>	<b>Verifica dei componenti</b>	<b>6</b>
<b>02</b>	<b>Panoramica del prodotto</b>	<b>7</b>
	Pannello superiore della Soundbar .....	7
	Pannello inferiore della Soundbar .....	8
<b>03</b>	<b>Utilizzo del telecomando della Soundbar</b>	<b>9</b>
	Inserimento delle batterie prima dell'utilizzo del telecomando (2 batterie AAA) .....	9
	Come utilizzare il telecomando .....	9
	Amplificatore vocale attivo (AVA) .....	11
	Uso dei tasti nascosti (tasti con più di una funzione) .....	11
	Specifiche di uscita per le diverse modalità effetti sonori .....	11
	Regolazione del volume della Soundbar tramite il telecomando del TV .....	13
<b>04</b>	<b>Connessione della Soundbar</b>	<b>14</b>
	Collegamento del cavo di alimentazione e delle unità .....	14
	– Layout altoparlante consigliato .....	15
	– Modalità Altoparlante surround (solo HW-Q930B, HW-Q935B) .....	15
	– Connessione manuale di Subwoofer o altoparlanti surround .....	16
	– Le luci dell'indicatore LED nella parte posteriore del Subwoofer e degli altoparlanti surround .....	17
<b>05</b>	<b>Collegamento a una TV</b>	<b>18</b>
	Collegamento di un TV in grado di supportare HDMI ARC (Audio Return Channel) .....	18
	Connessione tramite cavo ottico .....	19
	Connessione tramite Bluetooth .....	20
	Connessione tramite Wi-Fi .....	22
	Utilizzo della funzione Q-Symphony .....	23
	Uso dell'audio Spacefit .....	24
<b>06</b>	<b>Connessione di un dispositivo esterno</b>	<b>25</b>
	Metodo 1. Connessione tramite cavo HDMI (compatibile con decodificazione e riproduzione Dolby Atmos/DTS:X) .....	25
	Metodo 2. Connessione tramite cavo ottico .....	26
<b>07</b>	<b>Connessione di un dispositivo mobile</b>	<b>27</b>
	Metodo 1. Connessione tramite Bluetooth .....	27
	Metodo 2. Connessione tramite Wi-Fi (rete wireless) .....	29
	Utilizzo di Tap Sound .....	30
<b>08</b>	<b>Connessione tramite Apple AirPlay 2</b>	<b>31</b>
<b>09</b>	<b>Installazione del supporto per montaggio a parete</b>	<b>32</b>
	Precauzioni per l'installazione .....	32
	Componenti del supporto per montaggio a parete .....	32
	Installazione a parete degli altoparlanti surround (solo alcuni modelli) .....	33

<b>10</b>	<b>Installazione della soundbar di fronte al TV</b>	<b>33</b>
	Componente.....	33
<b>11</b>	<b>Aggiornamento software</b>	<b>34</b>
	Aggiornamento automatico.....	34
	Aggiornamento USB.....	34
	Inizializzazione.....	35
<b>12</b>	<b>Risoluzione dei problemi</b>	<b>35</b>
<b>13</b>	<b>Licenza</b>	<b>37</b>
<b>14</b>	<b>Avviso di licenza per il software open source</b>	<b>37</b>
<b>15</b>	<b>Note importanti sul servizio</b>	<b>37</b>
<b>16</b>	<b>Specifiche e guida</b>	<b>38</b>
	Specifiche .....	38

# 01 VERIFICA DEI COMPONENTI



Unità principale della Soundbar



Telecomando/batterie della Soundbar



Subwoofer



Altoparlante surround (opzionale)  
(sinistro/destro)



Cavo di alimentazione (subwoofer, altoparlante  
surround, Soundbar) (opzionale)



Cavo HDMI



Guida per montaggio a parete



Rondella di fissaggio



Vite  
(M4 x L10)



Supporto per montaggio a parete



Gommino del piedino

- Per ulteriori informazioni sull'alimentazione e il consumo di energia, vedere l'etichetta applicata al prodotto. (Etichetta: Parte posteriore dell'unità principale della Soundbar)
- Per acquistare componenti aggiuntivi o cavi opzionali, contattare il Centro assistenza Samsung o l'Assistenza clienti Samsung.
- Per ulteriori informazioni sul montaggio a parete o sul gommino del piedino, andare a pagina 32~34.
- Le caratteristiche di progettazione, le specifiche e la schermata dell'app sono soggette a modifiche senza preavviso.
- L'aspetto degli accessori potrebbe variare leggermente dalle illustrazioni riportate sopra.

## 02 PANORAMICA DEL PRODOTTO



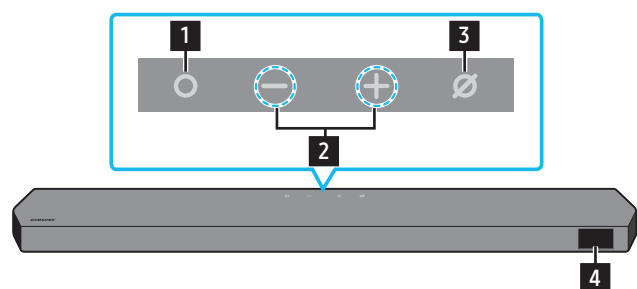



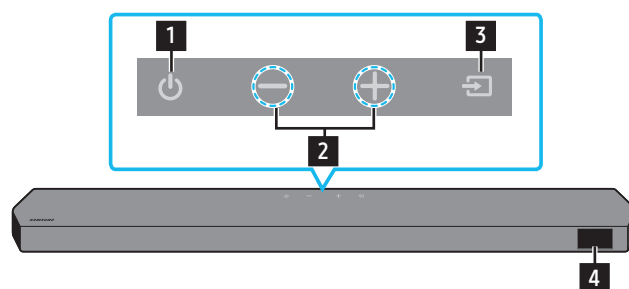

### Pannello superiore della Soundbar



HW-Q930B, HW-Q935B/HW-Q800B, HW-Q810B



HW-Q700B, HW-Q710B

<b>1</b>	<b>Pulsante  (Multifunzione) (modelli Q9**B/Q8**B)</b> <ul style="list-style-type: none"><li>• In modalità standby, premere il pulsante  (<b>Multifunzione</b>) per accendere la Soundbar.</li><li>• Premere il pulsante  (<b>Multifunzione</b>) per cambiare la sorgente di ingresso.</li></ul>
<b>1</b>	<b>Pulsante  (Accensione) (modello Q7**B)</b> Consente di accendere e spegnere.
<b>2</b>	<b>Pulsante  (Volume)</b> Consente di regolare il volume.
<b>3</b>	<b>Pulsante  (Microfono On/Off) (modelli Q9**B/Q8**B)</b> Premere il tasto per accendere o spegnere il microfono.
<b>3</b>	<b>Pulsante  (Sorgente) (modello Q7**B)</b> Premere il pulsante  ( <b>Sorgente</b> ) per modificare la sorgente di ingresso.
<b>4</b>	<b>Display</b> Consente di visualizzare lo stato e la modalità corrente del prodotto. <b>D.IN → HDMI → Wi-Fi → BT</b>

- Dopo aver collegato il cavo di alimentazione, il pulsante di accensione inizierà a funzionare entro 4-6 secondi.
- L'unità inizierà a riprodurre l'audio dopo 4-5 secondi dall'accensione.
- Se l'audio proviene sia dal TV che dalla Soundbar, andare al menu **Impostazioni** dell'audio del TV e impostare l'altoparlante del TV su **Altoparlante esterno**.



## Pannello inferiore della Soundbar

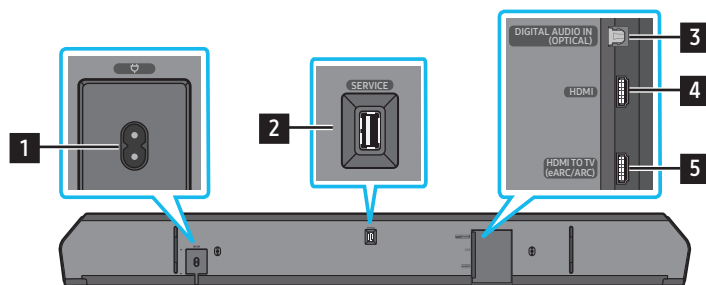

<b>1</b>	<b>POWER</b> Connettere il cavo di alimentazione CA della Soundbar. (Vedere pagina 14)
<b>2</b>	<b>SERVICE</b> Collegare un dispositivo di archiviazione USB per aggiornare il software del prodotto.
<b>3</b>	<b>DIGITAL AUDIO IN (OPTICAL)</b> Collegare all'uscita (ottica) digitale di un dispositivo esterno. (Vedere pagina 26)
<b>6</b>	<b>HDMI</b> Immette i segnali audio e video digitali tramite un cavo HDMI. Consente il collegamento all'uscita HDMI di un dispositivo esterno. (Vedere pagina 25)
<b>7</b>	<b>HDMI TO TV (eARC/ARC)</b> Collegare al jack HDMI di una TV. (Vedere pagina 18)

- Quando si disconnette il cavo di alimentazione da una presa a muro, tirare la spina. Non tirare afferrando il cavo.
- Non collegare questa unità o altri componenti a una presa CA finché tutti i collegamenti tra i componenti non sono stati completati.

# 03 UTILIZZO DEL TELECOMANDO DELLA SOUNDBAR





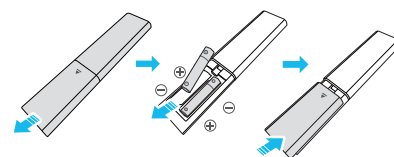

## Inserimento delle batterie prima dell'utilizzo del telecomando (2 batterie AAA)

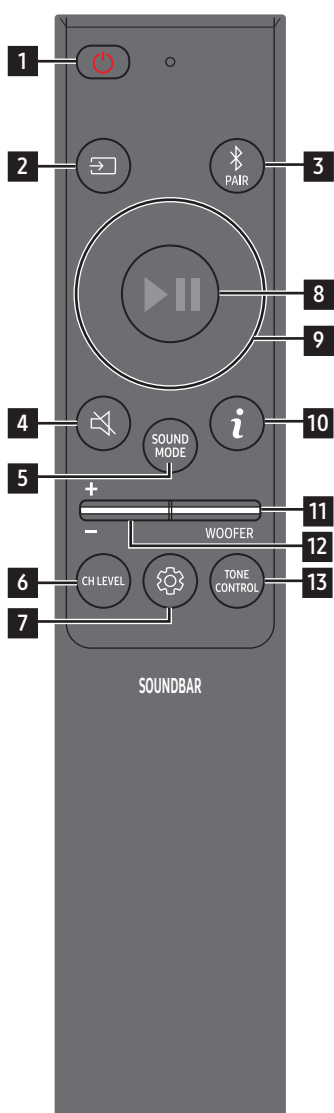









Far scorrere il coperchio posteriore nella direzione indicata dalla freccia fino a rimuoverlo completamente. Inserire 2 batterie AAA (1,5 V) nel senso corretto della polarità. Far scorrere il coperchio della batteria fino a raggiungere la posizione iniziale.

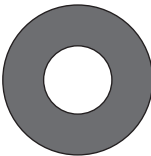

## Come utilizzare il telecomando

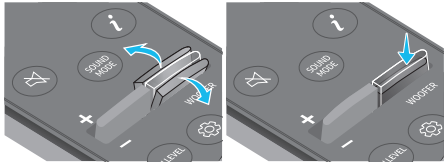

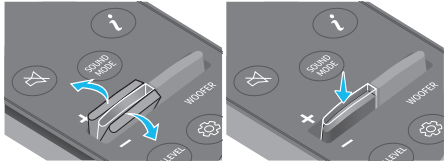
<p><b>1</b></p>  <p><b>Pulsante di accensione</b></p>	<p>Consente di accendere e spegnere la Soundbar.</p> <ul style="list-style-type: none"> <li><b>Funzione Spegnimento automatico</b> L'unità si spegne automaticamente nelle situazioni seguenti: <ul style="list-style-type: none"> <li>Nella modalità <b>D.IN/HDMI/Wi-Fi/BT</b> se non c'è alcun segnale audio da 18 minuti.</li> </ul> </li> </ul>
<p><b>2</b></p>  <p><b>Sorgente</b></p>	<p>Premere per selezionare una sorgente connessa alla Soundbar.</p>
<p><b>3</b></p>  <p><b>Bluetooth PAIR</b></p>	<p>Consente di attivare la modalità associazione Bluetooth della Soundbar. Premere il tasto e attendere che venga visualizzata la schermata <b>"BT PAIRING"</b> per connettersi a un nuovo dispositivo Bluetooth.</p>
<p><b>4</b></p>  <p><b>Silenziamento</b></p>	<p>Premere il pulsante  (<b>Silenziamento</b>) per disattivare l'audio. Premerlo nuovamente per riattivare l'audio.</p>
<p><b>5</b></p>  <p><b>SOUND MODE</b></p>	<p>Premendo il pulsante è possibile selezionare la modalità audio desiderata come <b>Surround, Game, Standard, Adaptive sound</b>.</p> <ul style="list-style-type: none"> <li><b>Standard</b> Emette il suono originale.</li> <li><b>Surround</b> Offre un campo sonoro più ampio di quello standard.</li> <li><b>Game</b> Fornisce un suono stereoscopico che permette di immergersi nell'azione mentre si gioca.</li> <li><b>Adaptive sound</b> Analizza il contenuto in tempo reale e fornisce automaticamente il campo sonoro ottimale in base alle caratteristiche del contenuto.</li> </ul>
<p><b>6</b></p>  <p><b>CH LEVEL</b></p>	<p>Premendo il pulsante è possibile regolare il volume di ciascun altoparlante come <b>Centre level, Side level, Wide level, Front Top level, Rear level e Rear top level</b>.</p> <ul style="list-style-type: none"> <li>Per controllare il volume di ciascun altoparlante, selezionare <b>Centre level, Side level, Wide level o Front Top level</b> in Impostazioni audio, quindi regolare il volume tra -6~+6 utilizzando i pulsanti <b>Su/Giù</b>.</li> <li>Se gli altoparlanti surround sono collegati, selezionare <b>Rear level o Rear top level</b> e quindi utilizzare i pulsanti <b>Su/Giù</b> per regolare il volume sull'intervallo compreso tra -6 e +6.</li> <li>Le specifiche <b>CH LEVEL</b> possono variare a seconda del modello.</li> </ul>

<p><b>7</b></p>	 <p><b>Controllo suono</b></p>	<p>Premendo il pulsante, è possibile impostare la funzione audio su <b>Spacefit sound, AVA, Voice enhance mode, Night mode, Sync, Surround speaker mode, Virtual</b>. L'opzione desiderata può essere regolata utilizzando i tasti <b>Su/Giù</b>.</p> <ul style="list-style-type: none"> <li>Le funzioni <b>Spacefit sound</b> e <b>AVA</b> non sono supportate dal modello <b>Q7**B</b>.</li> <li>La <b>Voice enhance mode</b> semplifica l'ascolto dei dialoghi parlati nei film e in TV.</li> <li>La <b>Night mode</b> è ottimizzata per la visione notturna con le impostazioni regolate per abbassare il volume ma mantenere i dialoghi chiari.</li> <li>Tenere premuto il pulsante  (<b>Controllo suono</b>) per circa 5 secondi per regolare l'audio di ciascuna banda di frequenza. È possibile scegliere tra 150 Hz, 300 Hz, 600 Hz, 1.2 kHz, 2.5 kHz, 5 kHz e 10 kHz utilizzando i pulsanti <b>Sinistro/Destro</b>. Ciascuna di queste opzioni può essere regolata su un valore compreso tra -6 e +6 con i pulsanti <b>Su/Giù</b>. (Accertarsi che la modalità Audio sia impostata su "Standard".)</li> <li>Se il video sul TV e l'audio della Soundbar non sono sincronizzati, selezionare <b>Sync</b> in Controllo suono e impostare il ritardo audio tra 0~300 millisecondi utilizzando i pulsanti <b>Su/Giù</b>.</li> <li>L'opzione <b>Sync</b> è supportata solamente per alcune funzioni.</li> <li>Le funzioni della <b>Surround speaker mode</b> sono supportate solo dal modello <b>Q9**B</b>.</li> <li>La funzione dell'altoparlante <b>Virtual</b> può essere impostata su <b>ON/OFF</b> tramite i pulsanti <b>Su/Giù</b>.</li> </ul>
<p><b>8</b></p>	 <p><b>Play/Pausa</b></p>	<p>È possibile riprodurre o mettere in pausa la musica premendo il tasto.</p>
<p><b>9</b></p>	 <p><b>Su/Giù/Sinistra/ Destra</b></p>	 <p><b>Premere sulle aree indicate per selezionare Su/Giù/Sinistra/Destra.</b></p> <p>Premere Su/Giù/Sinistra/Destra sul tasto per selezionare o impostare funzioni.</p> <ul style="list-style-type: none"> <li><b>Navigazione musica</b> Premere il pulsante <b>Destro</b> per selezionare il file musicale successivo. Premere il pulsante <b>Sinistro</b> per selezionare il file musicale precedente.</li> <li><b>ID SET</b> Utilizzare questa opzione quando il subwoofer o i diffusori surround non sono collegati o devono essere ricollegati. Mentre i dispositivi sono spenti, tenere premuto il pulsante <b>Su</b> per 5 secondi per effettuare l'operazione <b>ID SET</b>. (Vedere pagina 16.)</li> </ul>
<p><b>10</b></p>	 <p><b>Info</b></p>	<p>Premere per visualizzare le informazioni sulla funzione attiva o sul codec disponibile. Nella modalità <b>BT</b>, viene visualizzato il dispositivo connesso (quando l'associazione è completa) oppure "<b>BT ready</b>" quando è necessaria l'associazione.</p>
<p><b>11</b></p>	 <p><b>WOOFER LEVEL</b></p>	 <p>Premere il tasto su o giù per regolare il livello del woofer (basso).</p>
<p><b>12</b></p>	 <p><b>VOLUME</b></p>	 <p>Premere il tasto su o giù per regolare il volume.</p> <ul style="list-style-type: none"> <li><b>Silenziamento</b> Premere il pulsante <b>VOLUME</b> per disattivare l'audio. Premerlo nuovamente per riattivare l'audio.</li> </ul>
<p><b>13</b></p>	 <p><b>TONE CONTROL</b></p>	<p>Premendo il pulsante è possibile regolare il volume degli alti o dei bassi. L'opzione desiderata può essere regolata utilizzando i tasti <b>Su/Giù</b>. Questa funzione è abilitata in modalità Suono ad eccezione della modalità <b>Standard</b>.</p> <ul style="list-style-type: none"> <li>Per controllare il volume degli alti o dei bassi, selezionare <b>TREBLE</b> o <b>BASS</b> in Impostazioni audio e regolare il volume tra -6~+6 utilizzando i pulsanti <b>Su/Giù</b>.</li> <li>Una volta modificato il livello dei bassi, anche il livello del woofer verrà regolato di conseguenza.</li> </ul>

## Amplificatore vocale attivo (AVA)

- Analizza i rumori esterni in tempo reale mentre la soundbar è attiva per garantire la nitidezza dell'audio vocale.
- Durante l'analisi non viene salvato nessun dato.
- Questa funzione non è supportata dal modello Q7\*\*B.

## Uso dei tasti nascosti (tasti con più di una funzione)

Tasto nascosto		Pagina di riferimento
Tasto del telecomando	Funzione	
WOOFER (su)	Telecomando della TV acceso/spento (Standby)	pagina 13
Su	ID SET	pagina 16
 (Controllo suono)	EQUALIZZATORE 7 bande	pagina 10

## Specifiche di uscita per le diverse modalità effetti sonori

<HW-Q930B/HW-Q935B>

Effetto	Ingresso	Uscita
		Con Subwoofer e altoparlante surround
Standard	2.0 canali	2.1 canali
	5.1 canali	5.1 canali / 7.1 canali (DTS)
	7.1 canali	7.1 canali
	Dolby Atmos®, DTS:X	7.1.4 canali
Surround	2.0 canali	9.1.4 canali
	5.1 canali	9.1.4 canali
	7.1 canali	9.1.4 canali
	Dolby Atmos®, DTS:X	9.1.4 canali
Game	2.0 canali	9.1.4 canali
	5.1 canali	9.1.4 canali
	7.1 canali	9.1.4 canali
	Dolby Atmos®, DTS:X	9.1.4 canali
Adaptive sound	2.0 canali	9.1.4 canali
	5.1 canali	9.1.4 canali
	7.1 canali	9.1.4 canali
	Dolby Atmos®, DTS:X	9.1.4 canali

<HW-Q800B/HW-Q810B>

Effetto	Ingresso	Uscita	
		Solo con subwoofer	Con Subwoofer e altoparlante surround
Standard	2.0 canali	2.1 canali	2.1 canali
	5.1 canali	5.1 canali	5.1 canali / 7.1 canali (DTS)
	7.1 canali	5.1 canali	7.1 canali
	Dolby Atmos®, DTS:X	5.1.2 canali	7.1.4 canali
Surround	2.0 canali	5.1.2 canali	7.1.4 canali
	5.1 canali	5.1.2 canali	7.1.4 canali
	7.1 canali	5.1.2 canali	7.1.4 canali
	Dolby Atmos®, DTS:X	5.1.2 canali	7.1.4 canali
Game	2.0 canali	5.1.2 canali	7.1.4 canali
	5.1 canali	5.1.2 canali	7.1.4 canali
	7.1 canali	5.1.2 canali	7.1.4 canali
	Dolby Atmos®, DTS:X	5.1.2 canali	7.1.4 canali
Adaptive sound	2.0 canali	5.1.2 canali	7.1.4 canali
	5.1 canali	5.1.2 canali	7.1.4 canali
	7.1 canali	5.1.2 canali	7.1.4 canali
	Dolby Atmos®, DTS:X	5.1.2 canali	7.1.4 canali

<HW-Q700B/HW-Q710B>

Effetto	Ingresso	Uscita	
		Solo con subwoofer	Con Subwoofer e altoparlante surround
Standard	2.0 canali	2.1 canali	2.1 canali
	5.1 canali	3.1 canali	5.1 canali
	Dolby Atmos®, DTS:X	3.1.2 canali	5.1.4 canali
Surround	2.0 canali	3.1.2 canali	5.1.4 canali
	5.1 canali	3.1.2 canali	5.1.4 canali
	Dolby Atmos®, DTS:X	3.1.2 canali	5.1.4 canali
Game	2.0 canali	3.1.2 canali	5.1.4 canali
	5.1 canali	3.1.2 canali	5.1.4 canali
	Dolby Atmos®, DTS:X	3.1.2 canali	5.1.4 canali
Adaptive sound	2.0 canali	3.1.2 canali	5.1.4 canali
	5.1 canali	3.1.2 canali	5.1.4 canali
	Dolby Atmos®, DTS:X	3.1.2 canali	5.1.4 canali

Gli altoparlanti surround non riprodurranno audio per l'uscita a 2 canali mentre la modalità **Standard** è attiva. Per abilitare l'audio per gli altoparlanti surround, impostare la modalità effetto su **Surround**.

## Regolazione del volume della Soundbar tramite il telecomando del TV







Regolare il volume della Soundbar usando il telecomando della TV.

- Questa funzione può essere utilizzata soltanto con i telecomandi IR. I telecomandi Bluetooth, che richiedono l'associazione, non sono supportati.
- Per utilizzare questa funzione, impostare l'altoparlante del TV su **Altoparlante esterno**.
- Questa funzione è supportata da questi produttori:  
Samsung, VIZIO, LG, Sony, Sharp, PHILIPS, PANASONIC, TOSHIBA, Hisense, RCA

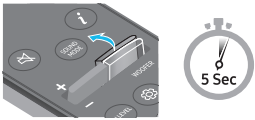
1. Spegner la Soundbar.

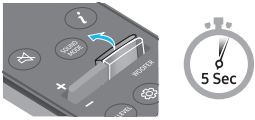
2. Spingere verso l'alto e tenere premuto il pulsante **WOOFER** per 5 secondi.

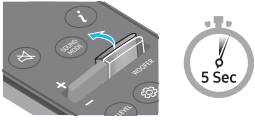
Ogni volta che si spinge verso l'alto e si tiene premuto per 5 secondi il pulsante **WOOFER**, la modalità cambia seguendo questo ordine: "OFF-TV REMOTE" (modalità predefinita), "SAMSUNG-TV REMOTE", "ALL-TV REMOTE".

Tasto del telecomando	Display	Stato
	(modalità predefinita) 	Disabilita il telecomando della TV.
		Abilita il telecomando IR di una TV Samsung.
		Abilita il telecomando IR di una TV di terze parti.

# 04 CONNESSIONE DELLA SOUNDBAR

## Collegamento del cavo di alimentazione e delle unità

Utilizzare il cavo di alimentazione per connettere il Subwoofer, gli altoparlanti surround e la Soundbar a una presa elettrica nell'ordine seguente:

- Per ulteriori informazioni sui requisiti di alimentazione elettrica e sul consumo di energia, vedere l'etichetta applicata al prodotto. (Etichetta: Parte posteriore dell'unità principale della Soundbar)

1. Collegare il cavo di alimentazione al subwoofer.

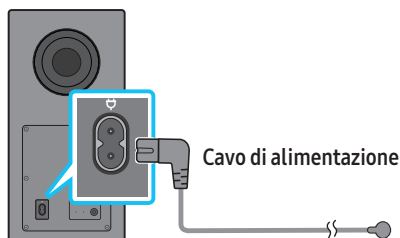

Parte posteriore del subwoofer

2. Connettere il cavo di alimentazione agli altoparlanti surround sinistro e destro. (opzionale)



3. Collegare il cavo di alimentazione alla Soundbar.

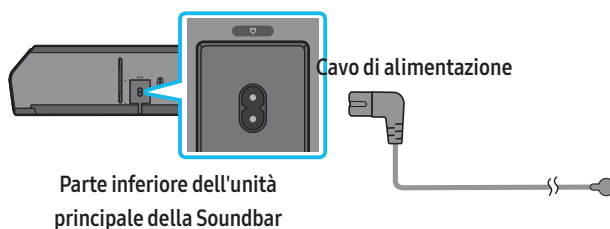

4. È possibile connettere l'alimentazione alla Soundbar, Subwoofer e agli altoparlanti surround. Il Subwoofer e gli altoparlanti surround vengono connessi automaticamente quando la Soundbar è attivata.

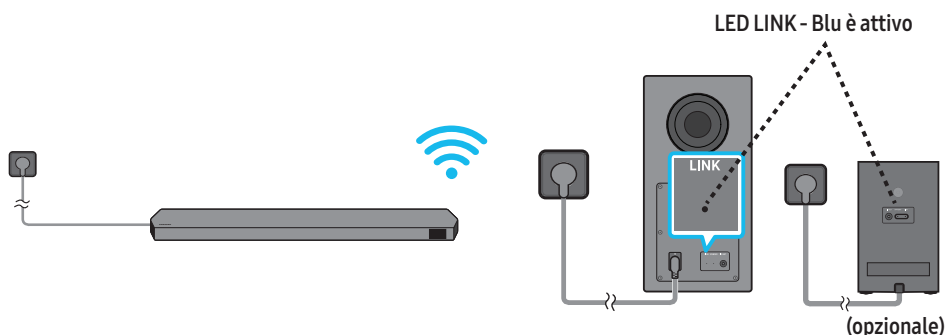

### NOTA

- È possibile connettere il Subwoofer e gli altoparlanti surround prima di connettersi alla Soundbar. Il Subwoofer e gli altoparlanti surround verranno connessi automaticamente quando si attiva la Soundbar.
- Se si disinserisce e si inserisce il cavo di alimentazione quando il prodotto è acceso, la Soundbar si accende automaticamente.
- Il sistema degli altoparlanti surround è supportato solo da alcuni modelli.

## Layout altoparlante consigliato

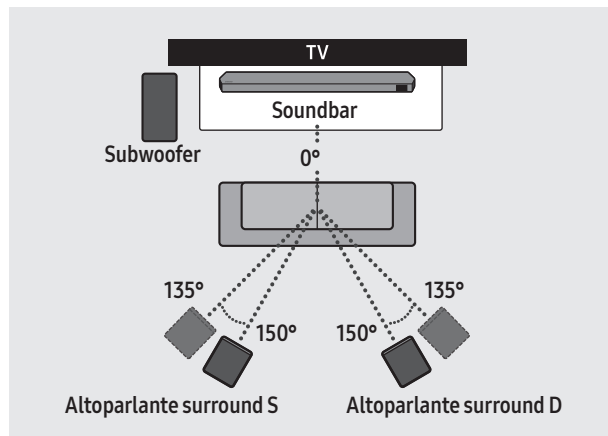

### ⚠ ATTENZIONE

- Le antenne con ricezione wireless sono integrate nel Subwoofer wireless e negli altoparlanti surround. Tenere le unità lontane da acqua e umidità.
- Per un ascolto ottimale, assicurarsi che le aree intorno alle posizioni del Subwoofer wireless e degli altoparlanti surround siano libere da ostruzioni.

## Modalità Altoparlante surround (solo HW-Q930B, HW-Q935B)

A seconda della posizione dell'altoparlante posteriore, potrebbe essere riprodotto un suono surround ottimale. Vedere l'illustrazione in basso per il posizionamento dell'altoparlante.

Per attivare questa modalità, selezionare la modalità Altoparlante surround usando il telecomando della Soundbar.

(🔊) (Controllo suono) → Altoparlante surround → ▲ (Su)/▼ (Giù) → Fronte/Retro)

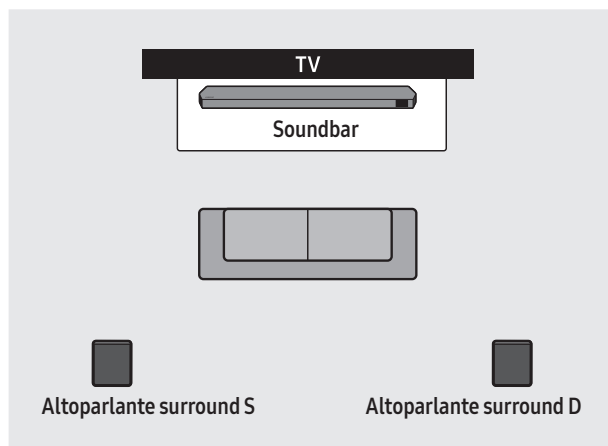

Posizionamento posteriore

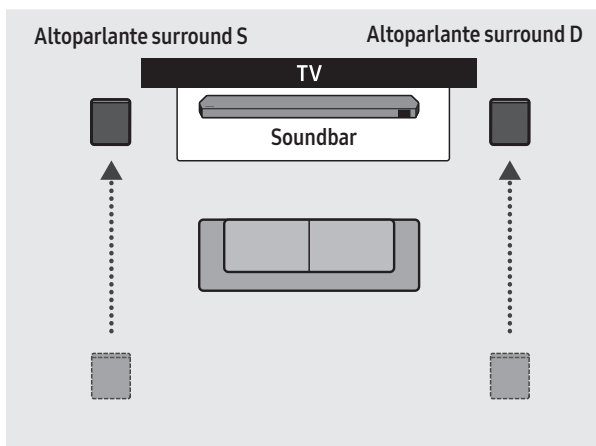

Posizionamento anteriore

### NOTA

- Questa modalità è disponibile solo con i modelli Soundbar, incluso un altoparlante surround specifico.
- Nella modalità Altoparlante anteriore, posizionare gli altoparlanti anteriori verso di sé.
- La modalità Altoparlante posteriore è attiva per impostazione predefinita.



## Connessione manuale di Subwoofer o altoparlanti surround

### Prima di eseguire la procedura di collegamento manuale:

- Verificare che i cavi di alimentazione per la Soundbar e il Subwoofer o gli altoparlanti surround siano connessi in modo appropriato.
- Assicurarsi che la Soundbar sia spenta.

1. Spegner l'unità principale della Soundbar.
2. Tenere premuto **ID SET** nella parte posteriore del Subwoofer e gli altoparlanti surround per almeno 5 secondi.
  - L'indicatore rosso sul retro di ciascun diffusore si spegne e l'indicatore blu lampeggia.

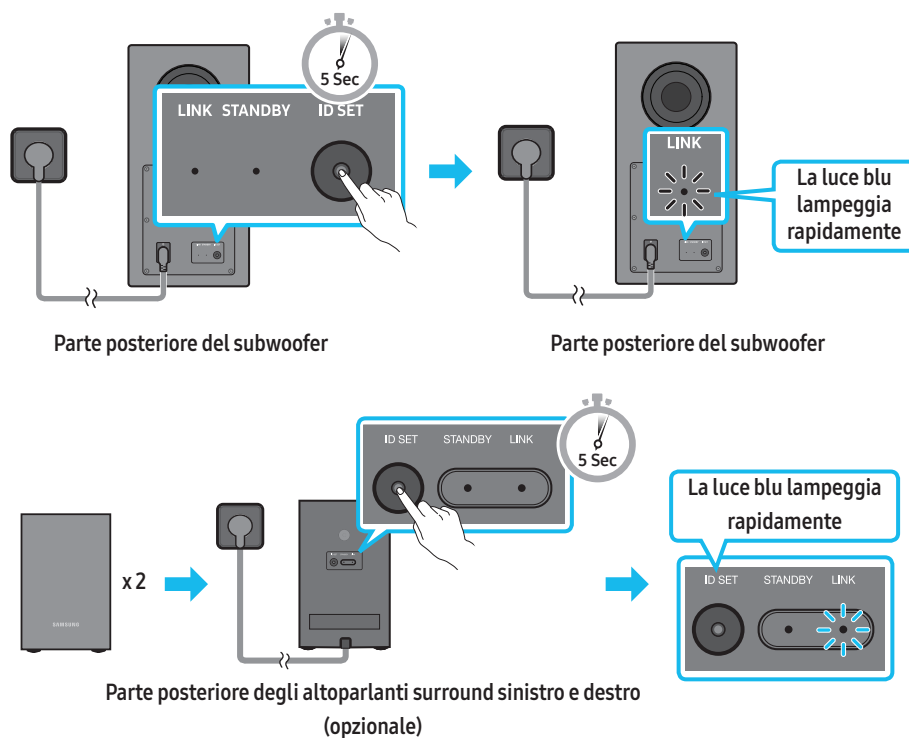

3. Premere il pulsante **Su** sul telecomando per 5 secondi.

- Il messaggio **ID SET** viene visualizzato brevemente sul display della Soundbar.
- Al termine dell'operazione **ID SET**, la Soundbar si accenderà automaticamente.

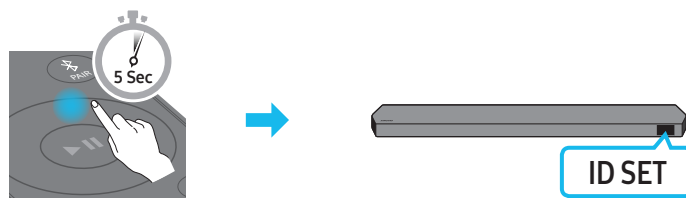



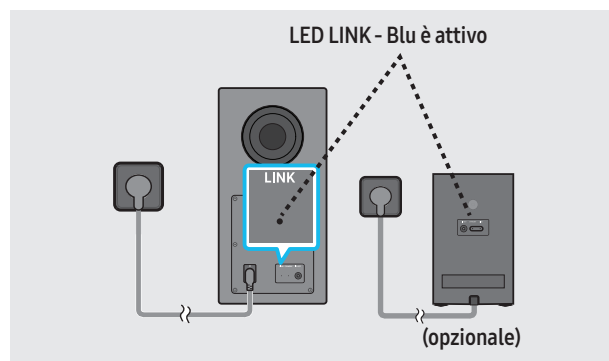

4. Assicurarsi che il LED LINK emetta una luce blu fissa (collegamento completato).

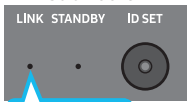

L'indicatore LED LINK smette di lampeggiare e si illumina di blu fisso quando viene stabilita una connessione tra la Soundbar e il Subwoofer wireless, altoparlanti surround.

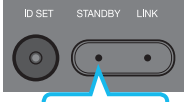
## Le luci dell'indicatore LED nella parte posteriore del Subwoofer e degli altoparlanti surround

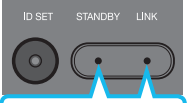
LED	Stato	Descrizione	Risoluzione
<p><b>Subwoofer</b></p>  <p>LINK STANDBY ID SET</p> <p><b>Blu</b></p> <p><b>Altoparlanti surround (solo alcuni modelli)</b></p>  <p>ID SET STANDBY LINK</p> <p><b>Blu</b></p>	<p>Acceso</p> <p>Lampeggiante</p>	<p>Connessione stabilita correttamente (funzionamento normale)</p> <p>Recupero della connessione</p>	<p>-</p> <p>Assicurarsi che il cavo di alimentazione collegato all'unità principale della Soundbar sia inserito correttamente o attendere circa 5 minuti. Se il lampeggiamento persiste, provare a connettere manualmente il Subwoofer e gli altoparlanti surround. Vedere pagina 16.</p>
<p><b>Subwoofer</b></p>  <p>LINK STANDBY ID SET</p> <p><b>Rosso</b></p> <p><b>Altoparlanti surround (solo alcuni modelli)</b></p>  <p>ID SET STANDBY LINK</p> <p><b>Rosso</b></p>	<p>Acceso</p>	<p>Standby (con l'unità principale della Soundbar spenta)</p> <p>Connessione non riuscita</p>	<p>Assicurarsi che il cavo di alimentazione collegato all'unità principale della Soundbar sia inserito correttamente.</p> <p>Riconnettersi. Vedere le istruzioni per il collegamento manuale a pagina 16.</p>
<p><b>Subwoofer</b></p>  <p>LINK STANDBY ID SET</p> <p><b>Rosso e blu</b></p> <p><b>Altoparlanti surround (solo alcuni modelli)</b></p>  <p>ID SET STANDBY LINK</p> <p><b>Rosso e blu</b></p>	<p>Lampeggiante</p>	<p>Malfunzionamento</p>	<p>Vedere le informazioni di contatto relative al Centro assistenza Samsung riportate nel presente manuale.</p>

### NOTA

- Se l'unità principale è spenta, il Subwoofer wireless entrerà nella modalità standby e lo STANDBY LED sul retro del Subwoofer diventerà rosso dopo aver lampeggiato in blu per molte volte.
- Se nelle vicinanze della Soundbar si utilizza un dispositivo che si trova sulla sua stessa frequenza, le interferenze potrebbero causare interruzioni dell'audio.
- La distanza di trasmissione massima del segnale wireless dell'unità principale è di circa 10 metri, ma può variare a seconda dell'ambiente operativo. Se tra l'unità principale e il Subwoofer wireless è presente una parete metallica o in cemento armato, il sistema potrebbe non funzionare affatto poiché il segnale wireless non è in grado di attraversare il metallo.
- Il sistema degli altoparlanti surround è supportato solo da alcuni modelli.

### ⚠ ATTENZIONE

- Le antenne con ricezione wireless sono integrate nel Subwoofer wireless e negli altoparlanti surround. Tenere l'unità lontana da acqua e umidità.
- Per un ascolto ottimale, assicurarsi che l'area intorno al Subwoofer wireless e agli altoparlanti surround sia libera da ostruzioni.

# 05 COLLEGAMENTO A UNA TV

## Collegamento di un TV in grado di supportare HDMI ARC (Audio Return Channel)

### ⚠ ATTENZIONE

- Dopo aver collegato il cavo HDMI e il cavo ottico, il segnale HDMI viene ricevuto per primo.
- Per collegare il cavo HDMI alla TV e alla Soundbar, assicurarsi di collegare i terminali contrassegnati ARC. In caso contrario, l'audio della TV non verrà emesso.
- Si consiglia di utilizzare un cavo **High Speed HDMI Cable with Ethernet**.

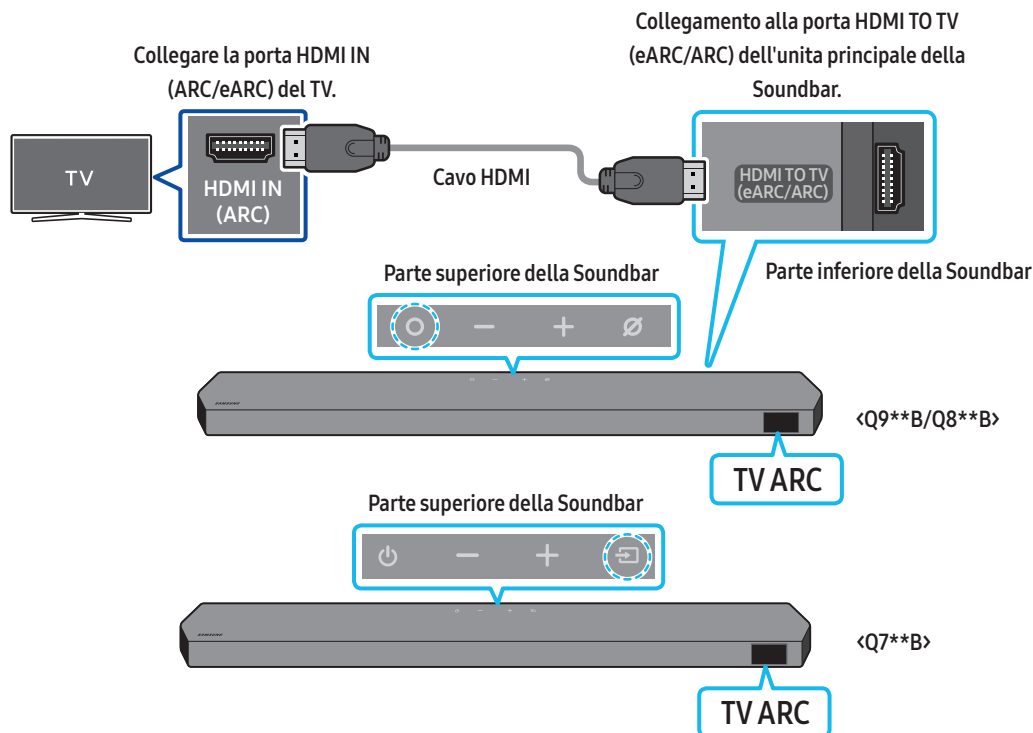

1. Con la Soundbar e la TV spente, collegare il cavo HDMI come mostrato nella figura.
2. Accendere la Soundbar e la TV.
3. Il messaggio "TV ARC" viene visualizzato nella finestra di visualizzazione dell'unità principale della Soundbar che diffonde l'audio della TV.
  - Se il TV non emette suoni, premere il pulsante **O (Multifunzione)/↔ (Sorgente)** sulla parte superiore della Soundbar oppure il pulsante **↔ (Sorgente)** sul telecomando per selezionare la modalità "D.IN". Lo schermo visualizza i messaggi "D.IN" e "TV ARC" in sequenza, quindi l'audio del TV viene riprodotto.
  - Se si collega un TV in grado di supportare la funzione eARC, sul display viene visualizzata la scritta "eARC" e l'audio viene riprodotto.
  - Per effettuare il collegamento con eARC, tale funzione deve essere impostata su On nel menu del TV. Per dettagli sull'impostazione, consultare il manuale utente del TV  
(ad es. TV Samsung: Pagina iniziale (🏠) → Menu → Impostazioni (⚙) → Tutte le impostazioni (⚙) → Suono → Impostazioni avanzate → Modalità HDMI-eARC (Auto))
  - Se il messaggio "TV ARC" non viene visualizzato nella finestra di visualizzazione dell'unità principale della Soundbar, assicurarsi che il cavo HDMI sia stato collegato alla porta corretta.
  - Utilizzare i tasti del volume sul telecomando della TV per regolare il volume della Soundbar.

### NOTA

- Quando si connette una TV che supporta HDMI ARC (Audio Return Channel) alla Soundbar con un cavo HDMI, è possibile trasmettere i dati audio e video digitali senza collegare un cavo ottico separato.
- Se possibile, è consigliabile utilizzare un cavo HDMI senza anima. Se si utilizza un cavo HDMI con anima, utilizzarne uno di diametro inferiore a 14 mm.
- Questa funzione non è disponibile se il cavo HDMI non supporta ARC.
- Quando l'audio di una stazione è codificato in Dolby Digital e "Formato audio di uscita digitale" sulla TV è impostato su PCM, è consigliabile modificare l'impostazione in Dolby Digital. Dopo aver modificato l'impostazione sulla TV, la qualità dell'audio migliorerà sensibilmente. (Il menu della TV potrebbe utilizzare parole diverse per Dolby Digital e PCM a seconda del produttore della TV.)
- I protocolli ARC/eARC supportano Dolby Atmos.
- Assicurarsi che il contenuto supporti il Dolby Atmos®.

## Connessione tramite cavo ottico

### Elenco di controllo propedeutico al collegamento

- Dopo aver collegato il cavo HDMI e il cavo ottico, il segnale HDMI viene ricevuto per primo.
- Se si utilizza un cavo ottico e i terminali sono dotati di coperture, assicurarsi di rimuovere le coperture.

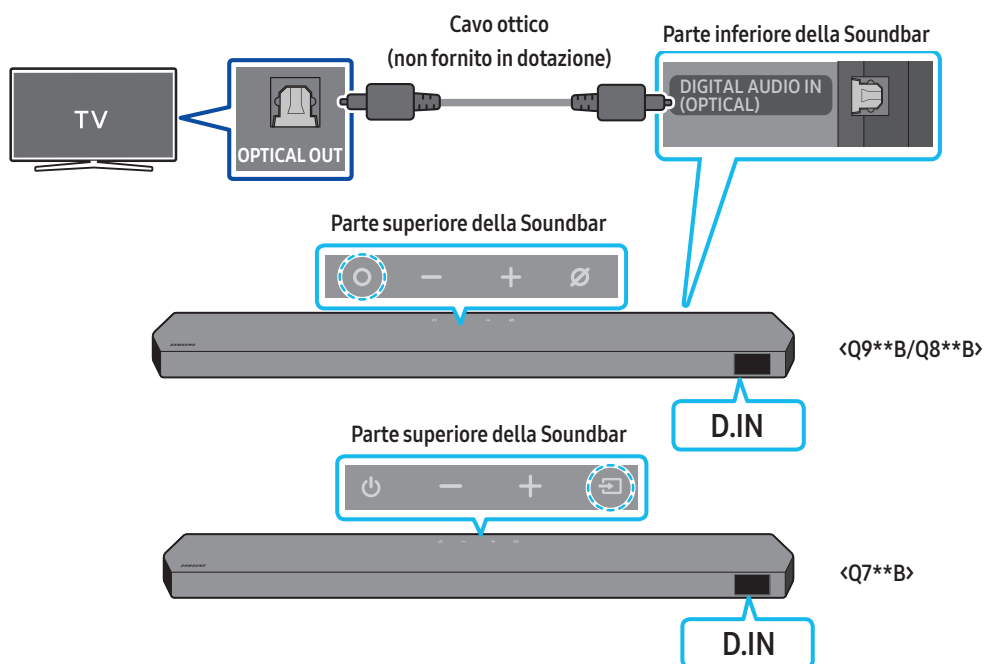

1. Con la TV e la Soundbar spente, collegare la porta **DIGITAL AUDIO IN (OPTICAL)** sulla Soundbar e la porta di uscita **OPTICAL** sulla TV con il cavo ottico (non in dotazione), come mostrato nella figura.
2. Accendere la Soundbar e la TV.
3. Premere il pulsante **○ (Multifunzione)/↔ (Sorgente)** sulla parte superiore della Soundbar o il pulsante **↔ (Sorgente)** sul telecomando per selezionare la modalità **"D.IN"**.
4. L'audio della TV viene diffuso dalla Soundbar.

## Connessione tramite Bluetooth

Quando una TV Samsung viene connessa tramite Bluetooth, è possibile ascoltare l'audio stereo senza l'ingombro dei cavi.

- È possibile connettere una sola TV Samsung alla volta.
- È possibile connettere una TV Samsung che supporta il Bluetooth. Verificare le specifiche della TV.

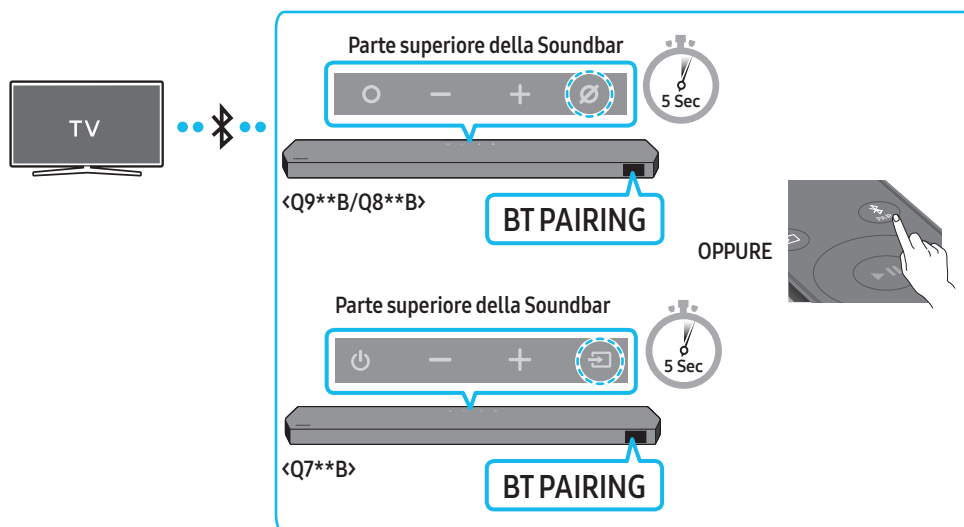

### La connessione iniziale

1. Premere il pulsante **PAIR** sul telecomando della Soundbar per attivare la modalità "BT PAIRING".  
(OPPURE) a. Premere il pulsante **○ (Multifunzione)/☞ (Sorgente)** sul pannello superiore e selezionare "BT".  
In pochi secondi "BT" diventa automaticamente "BT PAIRING" o "BT READY" se la connessione viene stabilita.  
b. Quando "BT READY" viene visualizzato, tenere premuto il pulsante **⊗ (Microfono On/Off)/☞ (Sorgente)** sul pannello superiore della Soundbar per più di 5 secondi per visualizzare "BT PAIRING".
2. Selezionare la modalità Bluetooth sulla TV Samsung.  
(ad es. Pagina iniziale (🏠) → Menu → Impostazioni (⚙️) → Tutte le impostazioni (⚙️) → Suono → Uscita audio → Elenco altoparlanti Bluetooth → Soundbar Q\*\*\*B (Bluetooth))
3. Selezionare "Soundbar Q\*\*\*B" dall'elenco visualizzato sullo schermo del TV.  
Nell'elenco dei dispositivi Bluetooth della TV è indicata una Soundbar disponibile con "Associazione richiesta" o "Associata". Per connettere una TV Samsung alla Soundbar, selezionare il messaggio, quindi stabilire una connessione.
  - Dopo aver connesso la TV Samsung, sul display anteriore della Soundbar viene visualizzato [Nome TV] → "BT".
4. L'audio della TV Samsung viene ora emesso dalla Soundbar.
  - Dopo aver connesso la Soundbar alla TV Samsung una prima volta, utilizzare la modalità "BT READY" per riconnetterla.

### Se il dispositivo non si connette



- Se nell'elenco degli altoparlanti visualizzato sul TV Samsung è presente una Soundbar esistente (ad es. Soundbar Q\*\*\*B), eliminarla.
- Ripetere i passaggi da 1 a 3.

### Disconnessione della Soundbar dalla TV Samsung

Premere il pulsante **○ (Multifunzione)/☞ (Sorgente)** sulla parte superiore della Soundbar o il pulsante **☞ (Sorgente)** sul telecomando per selezionare una modalità diversa da "BT".

- La disconnessione richiede tempo perché la TV Samsung deve ricevere una risposta dalla Soundbar.  
(Il tempo necessario potrebbe variare in base al modello di TV Samsung.)

## Qual è la differenza tra BT READY e BT PAIRING?

- **BT READY** : In questa modalità, è possibile riconnettere qualsiasi TV o dispositivo mobile Samsung connesso in precedenza.
- **BT PAIRING** : In questa modalità, è possibile connettere un nuovo dispositivo alla Soundbar.  
(Premere il pulsante **PAIR** sul telecomando della Soundbar oppure tenere premuto il pulsante  (Microfono On/Off) /  (Sorgente) nella parte superiore della Soundbar per più di 5 secondi quando la Soundbar è in modalità "BT".)

## Note sulla connessione Bluetooth

- Individuare un nuovo dispositivo nel raggio di copertura di 1 m da connettere tramite Bluetooth.
- Se viene richiesto un codice PIN quando si connette un dispositivo Bluetooth, inserire <0000>.
- La Soundbar si spegne automaticamente dopo 18 minuti nello stato Pronto.
- La Soundbar non esegue la connessione o la ricerca Bluetooth correttamente nelle situazioni seguenti:
  - in presenza di un forte campo elettrico intorno alla Soundbar.
  - quando più dispositivi Bluetooth sono associati contemporaneamente alla Soundbar.
  - se il dispositivo Bluetooth è spento, non è presente o non funziona correttamente.
- I dispositivi elettronici possono causare interferenze radio. I dispositivi che generano onde elettromagnetiche come i forni a microonde, i dispositivi LAN wireless e così via devono essere tenuti lontano dall'unità principale della Soundbar.

## Connessione tramite Wi-Fi

### Elenco di controllo propedeutico al collegamento

- La connessione Wi-Fi è disponibile solo sulla TV Samsung.
- Controllare se il **router wireless (Wi-Fi)** è acceso e se il **TV è connesso al router**.
- Il TV e la Soundbar devono essere connessi alla stessa rete wireless (Wi-Fi).
- Se il router wireless (Wi-Fi) utilizza un canale DFS, non sarà possibile stabilire una connessione Wi-Fi tra il TV e la Soundbar. Per dettagli, contattare il provider di servizi Internet.
- Dal momento che i menu possono differire a seconda dell'anno di produzione, consultare il manuale del TV in uso.
- Per connettere il TV alla Soundbar tramite Wi-Fi, collegare prima la Soundbar al router wireless. Vedere pagina 29 per i dettagli su come stabilire una connessione Wi-Fi.

1. Per ulteriori informazioni sulla connessione Wi-Fi alla Soundbar, vedere pagina 29, "**Metodo 2. Connessione tramite Wi-Fi (rete wireless)**".
2. Cambiare la sorgente di ingresso della TV usando il menu Audio sulla Soundbar.
  - **TV Samsung rilasciati nel 2017 o negli anni successivi**  
Pagina iniziale (🏠) → Menu → Impostazioni (⚙️) → Tutte le impostazioni (⚙️) → Suono → Uscita audio → Soundbar Q\*\*\*B (Wi-Fi)

### NOTA

Il collegamento Wi-Fi Dolby Atmos è disponibile su alcuni TV Samsung e alcuni modelli di Soundbar.

## Utilizzo della funzione Q-Symphony

Per la funzione Q-Symphony, la Soundbar si sincronizza con un TV Samsung per emettere l'audio attraverso due dispositivi e ottenere un effetto surround ottimale. Quando la Soundbar è connessa, viene visualizzato il menu "TV+Soundbar" sotto il menu **Uscita audio** del TV. Selezionare il menu corrispondente.

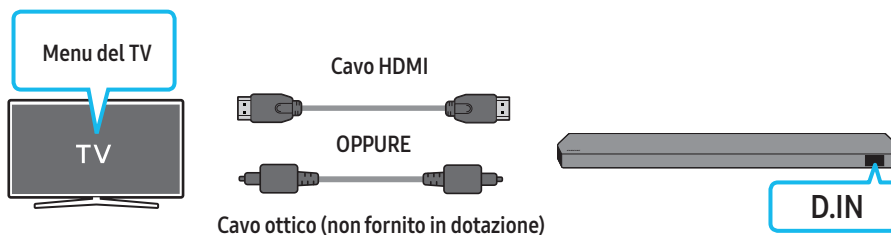

- Esempio di menu del TV: **TV + [AV] nome serie Soundbar (HDMI)**

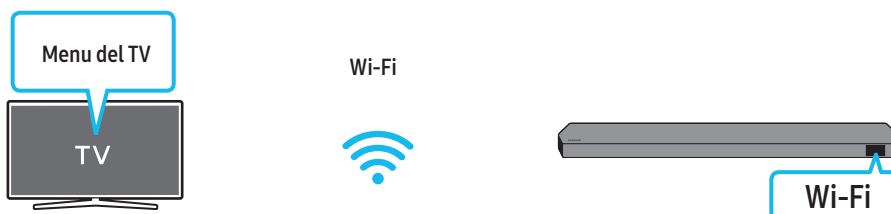

- Esempio di menu del TV: **Nome serie TV + [AV] Soundbar (Wi-Fi)**

### NOTA

- Può funzionare secondo il codec supportato dal TV.
- Questa funzione è supportata solo quando il cavo HDMI, il cavo ottico (non fornito in dotazione) o il Wi-Fi è collegato.
- Il messaggio visualizzato potrebbe variare a seconda del modello di TV.
- Assicurarsi che la TV e la Soundbar siano collegate allo stesso router wireless/alla stessa frequenza.
- Questa funzione è disponibile su alcuni TV Samsung e alcuni modelli di Soundbar.



# Uso dell'audio Spacefit

Per qualità audio migliorata tramite l'analisi degli spazi di ascolto.

## Metodo 1. Connessione tramite Soundbar



Per abilitare questa funzione, attivare la modalità Spacefit sound con il telecomando della Soundbar.

 (Controllo suono) → "Spacefit sound Off" →  (Su) → "Spacefit sound On")

- Disponibile in tutte le modalità audio.

## Metodo 2. Collegamento tramite TV

Per abilitare questa funzione, attivare la modalità Suono adattivo+ nel menu del TV Samsung

(Pagina iniziale () → Menu → Impostazioni () → Tutte le impostazioni () → General → Impostazioni modalità intelligente → Suono adattivo+)

- La modalità audio della Soundbar verrà impostata automaticamente su **Suono adattivo+** se si abilita la modalità **Suono adattivo+** sul TV.

### NOTA

- Questa funzione è disponibile quando la Soundbar è collegata a modelli di TV Samsung specifici.
- I modelli **Q7\*\*B** supportano solo il metodo "Collegamento tramite TV".

## 06 CONNESSIONE DI UN DISPOSITIVO ESTERNO

### Metodo 1. Connessione tramite cavo HDMI (compatibile con decodificazione e riproduzione Dolby Atmos/DTS:X)

#### Elenco di controllo propedeutico al collegamento

- Se l'opzione Audio secondario è presente tra le opzioni dell'uscita audio, assicurarsi che sia impostata su Off.
- Assicurarsi che il contenuto supporti il Dolby Atmos®/DTS:X.

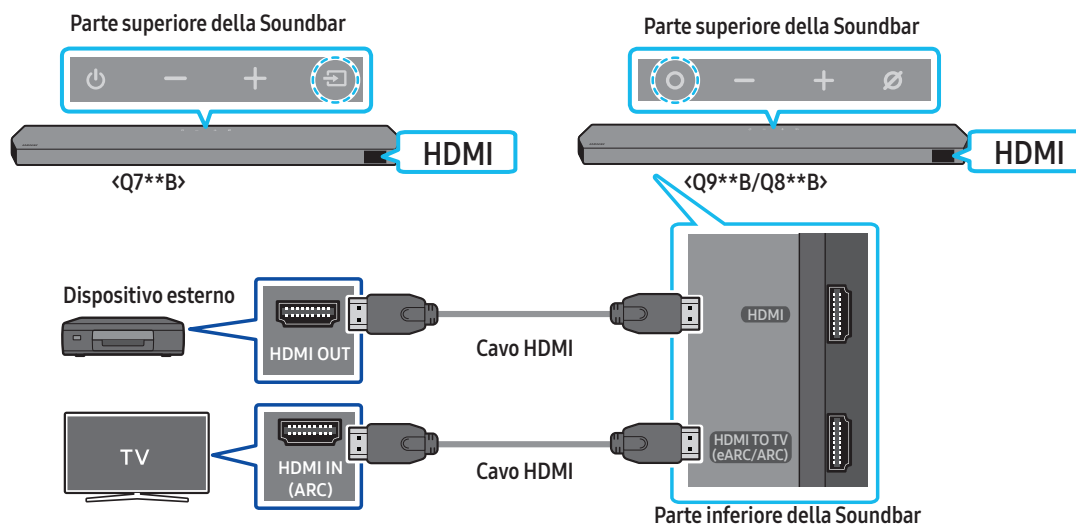

1. Utilizzare un cavo HDMI per collegare la porta HDMI OUT del dispositivo esterno e la porta HDMI nella parte inferiore della Soundbar.
2. Utilizzare un cavo HDMI per collegare la porta HDMI IN del TV e la porta HDMI TO TV (eARC/ARC) nella parte inferiore della Soundbar.
3. Accendere la Soundbar, il TV e il dispositivo esterno.
4. Premere il pulsante **○ (Multifunzione)/↔ (Sorgente)** sulla parte superiore della Soundbar o il pulsante **↔ (Sorgente)** sul telecomando per selezionare la modalità "HDMI".
5. Il display Soundbar indica che la modalità "HDMI" è al momento selezionata e che la Soundbar inizia a riprodurre l'audio.

#### NOTA

- **Quando si usa Dolby Atmos®/DTS:X:** Se la sorgente di ingresso è Dolby Atmos®/DTS:X, fare riferimento a "Specifiche di uscita per le diverse modalità effetti sonori" a pagina 11.
- Se è stata attivata la sorgente Dolby Atmos®, sul display anteriore viene visualizzata la scritta "DOLBY ATMOS".
- Se è stata attivata la sorgente DTS:X, sul display anteriore viene visualizzata la scritta "DTS:X".
- **Configurazione di Dolby Atmos®/DTS:X sul player BD o su altri dispositivi**  
Aprire le opzioni relative all'uscita audio nel menu delle impostazioni del player BD o di un altro dispositivo e assicurarsi che l'opzione "Nessuna codifica" sia selezionata per Bitstream. Ad esempio, su un lettore BD Samsung, accedere al menu iniziale → Audio → Uscita digitale, quindi selezionare Bitstream (non elaborato).

#### Specifiche segnali UHD supportata (3840 x 2160p)

Frequenza fotogrammi (fps)	Profondità colori	RGB 4:4:4	YCbCr 4:4:4	YCbCr 4:2:2	YCbCr 4:2:0
< 60	8 bit	0	0	0	0
	10 bit	-	-	0	0
	12 bit	-	-	0	0
120	8 bit	-	-	-	-
	10 bit	-	-	-	-

- La specifica supportata può variare a seconda del dispositivo esterno connesso o delle condizioni di utilizzo.

## Metodo 2. Connessione tramite cavo ottico

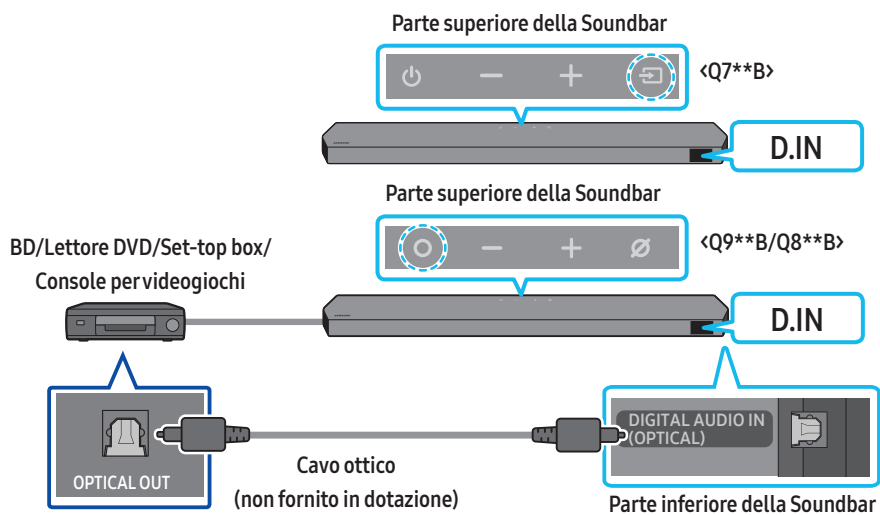

1. Utilizzare un cavo ottico (non fornito in dotazione) per collegare la porta **DIGITAL AUDIO IN (OPTICAL)** della Soundbar e la porta **OPTICAL OUT** del dispositivo esterno.
2. Accendere la Soundbar e il dispositivo esterno.
3. Per selezionare la modalità "D.IN" mode, premere il pulsante **○ (Multifunzione)/↔ (Sorgente)** sulla parte superiore della Soundbar o il pulsante **↔ (Sorgente)** sul telecomando.
4. La Soundbar riprodurrà i suoni provenienti dal dispositivo esterno.

# 07 CONNESSIONE DI UN DISPOSITIVO MOBILE

## Metodo 1. Connessione tramite Bluetooth

Quando un dispositivo mobile viene connesso tramite Bluetooth, è possibile ascoltare l'audio stereo senza l'ingombro dei cavi.

- Quando si connette un dispositivo Bluetooth associato con la Soundbar spenta, la Soundbar si accende automaticamente.

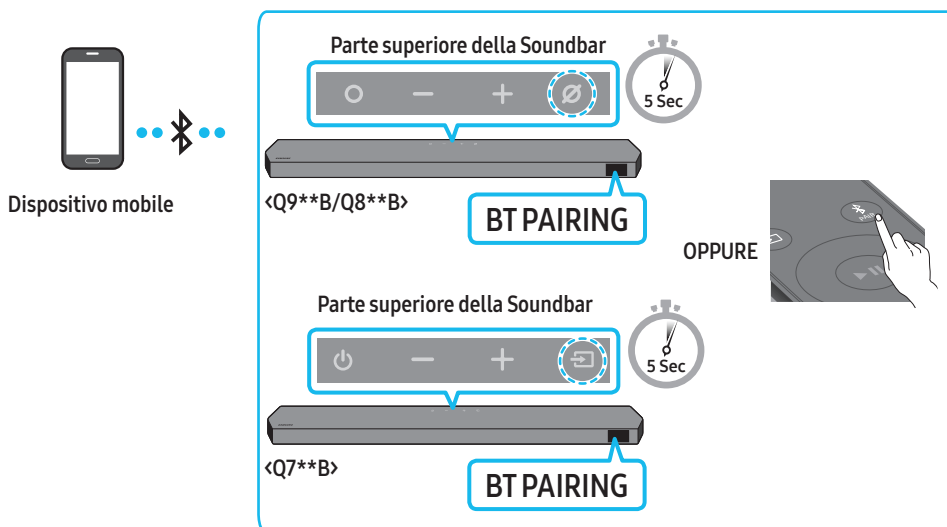

### La connessione iniziale

- Quando si connette un nuovo dispositivo Bluetooth, assicurarsi che si trovi nel raggio di copertura di 1 m.

1. Premere il pulsante **PAIR** sul telecomando della Soundbar per attivare la modalità "BT PAIRING".

(OPPURE) a. Premere il pulsante **(Multifunzione)/Sorgente** sul pannello superiore e selezionare "BT".

In pochi secondi "BT" diventa automaticamente "BT PAIRING" o "BT READY" se la connessione viene stabilita.

b. Quando "BT READY" viene visualizzato, tenere premuto il pulsante **(Microfono On/Off)/Sorgente** sul pannello superiore della Soundbar per più di 5 secondi per visualizzare "BT PAIRING".

2. Sul dispositivo, selezionare "Soundbar Q\*\*\*B" dall'elenco visualizzato.

- Quando la Soundbar è connessa al dispositivo mobile, sul display anteriore viene visualizzato [Nome dispositivo mobile] → "BT".

3. Riprodurre i file musicali dal dispositivo connesso tramite Bluetooth attraverso la Soundbar.

- Dopo aver collegato la Soundbar al dispositivo mobile una prima volta, utilizzare la modalità "BT READY" per riconnettersi.

### Se il dispositivo non si connette

- Se nell'elenco degli altoparlanti visualizzato sul dispositivo mobile è presente una Soundbar esistente (ad es. "Soundbar Q\*\*\*B"), eliminarla.
- Ripetere i passaggi 1 e 2.

### Qual è la differenza tra BT READY e BT PAIRING?

- **BT READY** : In questa modalità, è possibile riconnettere qualsiasi TV o dispositivo mobile Samsung connesso in precedenza.

- **BT PAIRING** : In questa modalità, è possibile connettere un nuovo dispositivo alla Soundbar.

(Premere il pulsante **ASSOCIAZIONE** sul telecomando della Soundbar oppure tenere premuto il pulsante **(Microfono On/Off)/Sorgente** nella parte superiore della Soundbar per più di 5 secondi quando la Soundbar è in modalità "BT".)

## Note sulla connessione Bluetooth

- Individuare un nuovo dispositivo nel raggio di copertura di 1 m da connettere tramite Bluetooth.
- Se viene richiesto un codice PIN quando si connette un dispositivo Bluetooth, inserire <0000>.
- La Soundbar si spegne automaticamente dopo 18 minuti nello stato Pronto.
- La Soundbar non esegue la connessione o la ricerca Bluetooth correttamente nelle situazioni seguenti:
  - in presenza di un forte campo elettrico intorno alla Soundbar.
  - quando più dispositivi Bluetooth sono associati contemporaneamente alla Soundbar.
  - se il dispositivo Bluetooth è spento, non è presente o non funziona correttamente.
- I dispositivi elettronici possono causare interferenze radio. I dispositivi che generano onde elettromagnetiche come i forni a microonde, i dispositivi LAN wireless e così via devono essere tenuti lontano dall'unità principale della Soundbar.
- La Soundbar è in grado di supportare i dati SBC (44.1 kHz, 48 kHz).
- Collegare soltanto a un dispositivo Bluetooth in grado di supportare la funzione A2DP (AV).
- Non è possibile collegare la Soundbar a un dispositivo Bluetooth in grado di supportare soltanto la funzione di vivavoce HF (Hands Free).
- Quando si collega la Soundbar a un dispositivo Bluetooth, posizionare i due dispositivi il più vicino possibile.
- Maggiore è la distanza tra la Soundbar e il dispositivo Bluetooth, peggiore sarà la qualità dell'audio.  
Il collegamento Bluetooth potrebbe interrompersi se i dispositivi non rientrano nel range di copertura.
- Il collegamento Bluetooth potrebbe non funzionare come previsto in aree con scarsa ricezione.
- Potrebbero verificarsi rumori o malfunzionamenti sul dispositivo Bluetooth nelle condizioni seguenti:
  - Se il corpo entra in contatto con il trasmettitore di segnale sul dispositivo Bluetooth o sulla Soundbar.
  - Negli angoli o in aree con ostacoli nelle vicinanze, come pareti o muri divisorii, dove potrebbero verificarsi variazioni di corrente.
  - Quando esposto a interferenze radio di altri prodotti che operano sugli stessi intervalli di frequenza, come apparecchiature mediche, forni a microonde e dispositivi LAN wireless.
  - Ostacoli come porte e pareti possono comunque incidere sulla qualità dell'audio anche quando i dispositivi si trovano all'interno della portata effettiva.
- Tenere presente che non è possibile associare la Soundbar con altri dispositivi Bluetooth mentre l'opzione Bluetooth è in uso.
- Questo dispositivo wireless potrebbe causare interferenze elettriche durante il funzionamento.

## Disconnessione del dispositivo Bluetooth dalla Soundbar

È possibile scollegare un dispositivo Bluetooth dalla Soundbar. Per le istruzioni, vedere il manuale utente del dispositivo Bluetooth.

- La Soundbar verrà scollegata.
- Quando la Soundbar è scollegata dal dispositivo Bluetooth, sul suo display anteriore verrà visualizzato il messaggio **"BT DISCONNECTED"**.

## Disconnessione della Soundbar dal dispositivo Bluetooth

Premere il pulsante **○ (Multifunzione)**/**↔ (Sorgente)** sulla parte superiore della Soundbar o il pulsante **↔ (Sorgente)** sul telecomando per passare a una modalità diversa da **"BT"**.

- La disconnessione richiede del tempo poiché il dispositivo Bluetooth deve ricevere una risposta dalla Soundbar (il tempo necessario può variare a seconda del dispositivo Bluetooth).
- Quando la Soundbar è scollegata dal dispositivo Bluetooth, sul suo display anteriore verrà visualizzato il messaggio **"BT DISCONNECTED"**.

## Metodo 2. Connessione tramite Wi-Fi (rete wireless)

Per connettere una Soundbar a un dispositivo mobile tramite una rete wireless (Wi-Fi), è necessario disporre dell'app **SmartThings**.

### La connessione iniziale

1. Installare e avviare l'app **SmartThings** dal dispositivo mobile (smartphone o tablet).
2. Sull'app, seguire le istruzioni per aggiungere la Soundbar.
  - Il popup automatico (seconda screenshot di seguito) potrebbe non essere visualizzato su alcuni dispositivi.  
Se la finestra popup non viene visualizzata, premere " + " sulla schermata **Home**. La Soundbar viene aggiunta all'app.
  - L'illustrazione in basso potrebbe variare a seconda della versione dell'app.

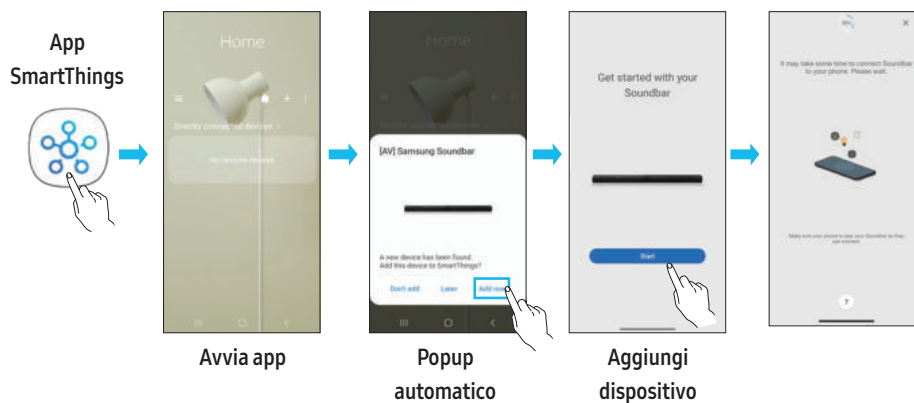

## Utilizzo di Tap Sound

Tocca la Soundbar con il tuo dispositivo mobile per riprodurre il suono del contenuto sul dispositivo mobile tramite la Soundbar.

- A seconda del dispositivo mobile, questa funzione potrebbe non essere supportata.
- Questa funzione è disponibile solo con i dispositivi mobili Samsung con Android 8.1 o versione successiva.

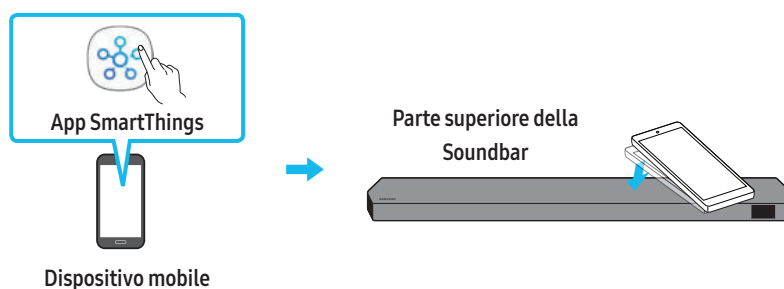

1. Attivare la funzione **Tap Sound** sul dispositivo mobile.
  - Per i dettagli su come attivare la funzione, consultare "**Impostazione della funzione Tap Sound**" di seguito.
2. Toccare la Soundbar con il dispositivo mobile. Selezionare "**Start now**" nella finestra dei messaggi che viene visualizzata. Viene stabilita una connessione Bluetooth tra dispositivo mobile e Soundbar.
3. Riprodurre il suono dei contenuti sul dispositivo mobile attraverso la Soundbar.
  - Questa funzione consente di collegare un dispositivo mobile alla Soundbar tramite Bluetooth rilevando le vibrazioni che si verificano quando il dispositivo tocca la Soundbar.
  - Assicurarsi che il dispositivo mobile non tocchi un angolo appuntito della Soundbar. La Soundbar o il dispositivo mobile può graffiarsi o danneggiarsi.
  - Si consiglia di utilizzare una cover per il dispositivo mobile. Toccare leggermente l'ampia area nella parte superiore della Soundbar, senza esercitare una forza eccessiva.
  - Per usare questa funzione, aggiornare l'app **SmartThings** all'ultima versione.  
A seconda della versione dell'app, questa funzione potrebbe non essere supportata.

### Impostazione della funzione Tap Sound

Usare l'app **SmartThings** per attivare la funzione **Tap View, Tap Sound**.

1. Eseguire l'app **SmartThings** sul dispositivo mobile.
2. Selezionare (☰ → ⚙) nella schermata dell'app **SmartThings** visualizzata sul dispositivo mobile.
3. Impostare "**Tap View, Tap Sound**" su Attivo per consentire il funzionamento della funzione quando un dispositivo mobile si avvicina alla Soundbar. La funzione è attivata.

### NOTA

- Quando il dispositivo mobile è in modalità di risparmio energetico, la funzione **Tap Sound** non è in operazione.
- La funzione **Tap Sound** potrebbe non funzionare se ci sono dispositivi vicino alla Soundbar che causano interferenze radio come i dispositivi elettrici. Assicurarsi che i dispositivi che possono causare interferenze radio siano posizionati a una distanza sufficiente dalla Soundbar.

## 08 CONNESSIONE TRAMITE APPLE AIRPLAY 2

- Questa funzione potrebbe non essere disponibile in alcuni Paesi.
- Questa Soundbar Samsung supporta AirPlay 2 e richiede iOS 11.4 o versioni successive.

Con AirPlay 2 è possibile riprodurre in streaming musica, podcast e altro audio dai dispositivi Apple alla Soundbar Samsung.

- Assicurarsi che la Soundbar sia accesa e connessa alla stessa rete Wi-Fi del dispositivo Apple.
- Selezionare  da un'app supportata da AirPlay o dal Centro di controllo su iPhone, iPad o Mac.
- Selezionare la Soundbar dall'elenco dei dispositivi disponibili per riprodurre l'audio corrente.



# 09 INSTALLAZIONE DEL SUPPORTO PER MONTAGGIO A PARETE

## Precauzioni per l'installazione

- Installare solo su una parete verticale.
- Non installare in luoghi caratterizzati da temperature e/o umidità elevate.
- Verificare se la parete è sufficientemente solida per sostenere il peso del prodotto. In caso contrario, rinforzare la parete o scegliere un altro punto per il montaggio.
- Acquistare e utilizzare le viti e gli ancoraggi appropriati per il tipo di parete (cartongesso, ferro, legno e così via). Se possibile, fissare le viti ai montanti della parete.
- Acquistare viti di montaggio a parete in base al tipo e allo spessore della parete su cui si desidera montare la Soundbar.
  - Diametro: M5
  - Lunghezza: consigliati almeno 35 mm.
- Prima di installare la Soundbar sulla parete, collegare i cavi dall'unità ai dispositivi esterni.
- Prima di installare l'unità, assicurarsi che sia spenta e scollegata dall'alimentazione. In caso contrario, potrebbero verificarsi scosse elettriche.

## Componenti del supporto per montaggio a parete

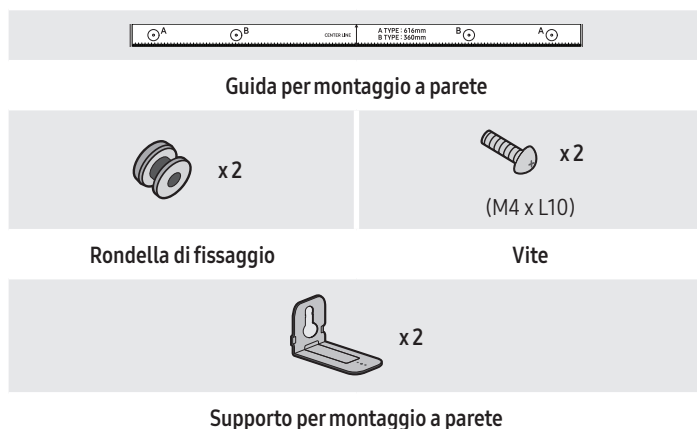

1. Posizionare la **guida per il montaggio a parete** contro la superficie della parete.
  - La **guida per il montaggio a parete** deve essere a livello.
  - Installare la Soundbar almeno 5 cm sotto il TV se quest'ultimo è montato sulla parete.

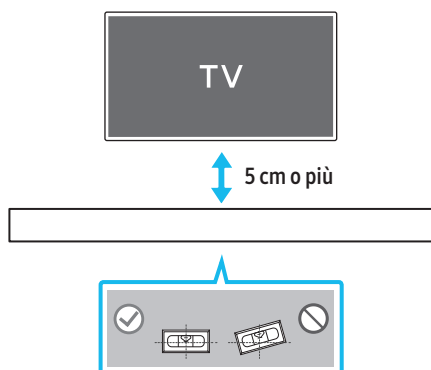

2. Allineare la **linea centrale della Guida per il montaggio a parete** con il centro del TV (se si è deciso di montare la Soundbar sotto al TV) e fissare la **guida per il montaggio a parete** al muro con del nastro adesivo.
  - Se la Soundbar non verrà montata sotto al TV, posizionare la **linea centrale** al centro della superficie di installazione.

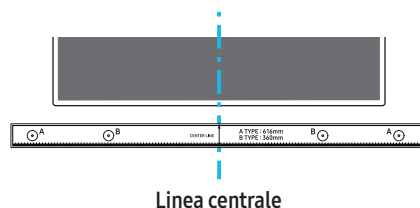

3. Spingere la punta di una penna o di una matita nel centro dei disegni **TIPO A** su ciascuna estremità della Guida per segnare la posizione dei fori per le viti di montaggio e rimuovere la **guida per il montaggio a parete**.

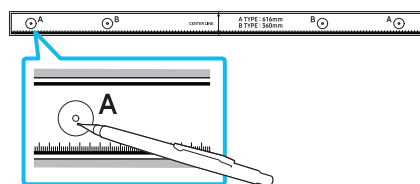

4. Utilizzando il trapano con una punta delle giuste dimensioni, praticare un foro nella parete in corrispondenza di ciascun segno.
  - Se i contrassegni non corrispondono alle posizioni delle viti prigioniere, accertarsi di inserire viti o tasselli adeguati nei fori prima di inserire le viti di montaggio. Se si utilizzano ancoraggi o tasselli, assicurarsi che i fori praticati siano sufficientemente grandi da accogliere gli ancoraggi o i tasselli utilizzati.
5. Far passare una vite (non fornita in dotazione) attraverso ciascuna **rondella di fissaggio**, quindi avvitare saldamente ciascuna vite in un apposito foro.

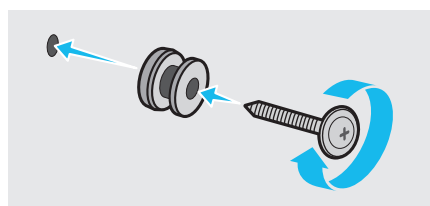

6. Installare le **2 staffe di montaggio a parete** nell'orientamento corretto sulla parte inferiore della Soundbar utilizzando **2 viti**.

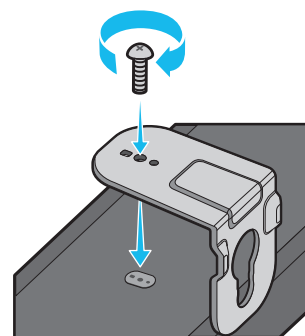

- Durante il montaggio, assicurarsi che la parte di sostegno delle **staffe di montaggio a parete** si trovi dietro la parte posteriore della Soundbar.

**Parte posteriore della Soundbar**



**Estremità destra della Soundbar**

7. Installare la Soundbar con le **staffe di montaggio a parete** fissando tali **staffe** sulle **viti di sostegno** posizionate sulla parete.

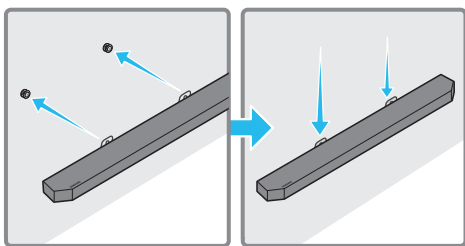

8. Far scorrere la Soundbar verso il basso come mostrato di seguito per fare in modo che le **staffe di montaggio a parete** siano posizionate saldamente sulle **viti di sostegno**.

- Inserire le **viti di sostegno** nella parte larga (inferiore) delle **staffe di montaggio a parete** e far scivolare le **staffe** verso il basso per fare in modo che **queste ultime** siano posizionate saldamente sulle **viti di sostegno**.

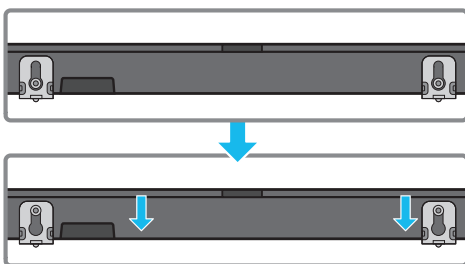

## Installazione a parete degli altoparlanti surround (solo alcuni modelli)

Puoi acquistare i supporti a parete separatamente per installare gli altoparlanti surround su una parete.

I supporti a parete non vengono venduti da Samsung Electronics.

### Note per il montaggio a parete degli altoparlanti surround

- I supporti a parete dell'altoparlante surround devono essere in grado di supportare più di 8,0 kg.
- Dimensioni foro: Inserto filettato 1/4 - 20 UNC
  - Vite standard: 6,35 mm  $\varnothing$ ,  
passo 1,27 mm
  - Lunghezza: 18 mm
  - Quantità: sinistra 1 EA/destra 1 EA

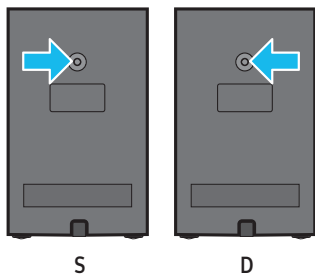

- Verificare la resistenza della parete prima di installare le staffe per il montaggio a parete. Se la resistenza non è sufficiente, assicurarsi di rinforzare la parete prima di installarvi le Staffe per il montaggio a parete e i diffusori.
- Samsung non si assume la responsabilità di eventuali danni al prodotto a causa di un'installazione errata di quest'ultimo.
- Non installare i diffusori di traverso o sottosopra.

# 10 INSTALLAZIONE DELLA SOUNDBAR DI FRONTE AL TV

## Componente



x 4

Gommino del piedino

Fissare il **gommino del piedino** nella parte superiore della Soundbar prima di collocarla in posizione sopra il piedistallo. Non dimenticare di montare i **gommini dei piedini** per fare in modo che i due dispositivi non poggino fuori dai bordi del piedistallo del TV. Fare riferimento alla seguente figura.

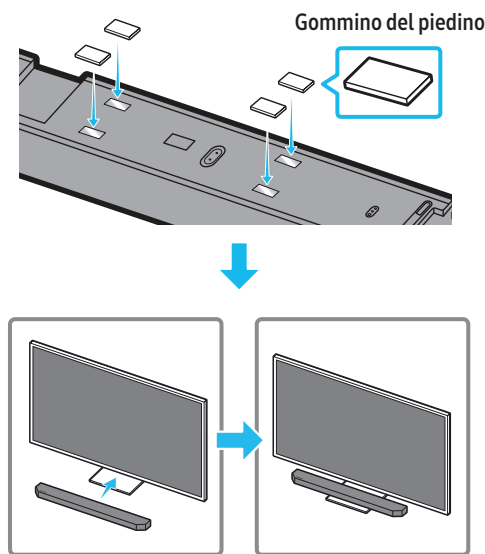

Collocare la Soundbar sul piedistallo di una TV.

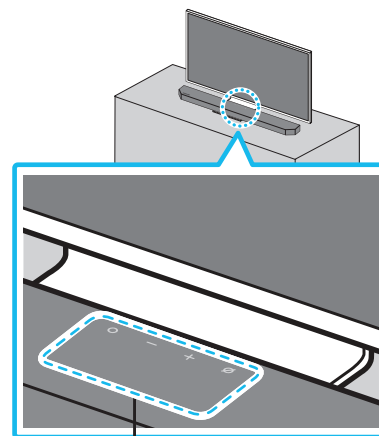

Microfoni (solo alcuni modelli)

Come illustrato nell'immagine, allineare il centro della Soundbar al centro del TV, quindi, prestando la massima attenzione, posizionare la Soundbar sul piedistallo del TV.

A questo punto, posizionare i microfoni (solo alcuni modelli) nella parte anteriore del piedistallo per non interferire con il riconoscimento vocale.

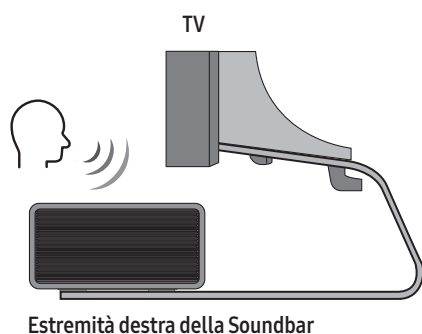

#### NOTA

- Assicurarsi che la Soundbar sia posizionata su una superficie piana e solida.
- Una distanza insufficiente dal TV potrebbe causare problemi acustici e di riconoscimento vocale.
- L'illustrazione in alto differisce a seconda del modello di telecomando.
- Questa funzione non è supportata dal modello Q7\*\*B.

## 11 AGGIORNAMENTO SOFTWARE

### Aggiornamento automatico

Quando la Soundbar è connessa a Internet, gli aggiornamenti software avvengono automaticamente quando la Soundbar è spenta.

- Per utilizzare la funzione Auto Update (Aggiornamento automatico), la Soundbar deve essere connessa a Internet.

La connessione Wi-Fi alla Soundbar termina quando si disinserisce il cavo di alimentazione della Soundbar o l'alimentazione viene interrotta. Se l'alimentazione viene interrotta, quando viene ripristinata o si ricollega il cavo di alimentazione, accendere la Soundbar, quindi riconnetterla a Internet.

### Aggiornamento USB

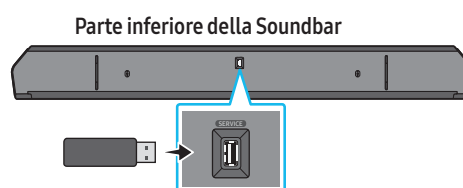

**Samsung potrebbe in futuro rendere disponibili aggiornamenti per il firmware di sistema della Soundbar.**

Quando è disponibile un aggiornamento, è possibile aggiornare la Soundbar connettendo l'unità USB che contiene il firmware di aggiornamento alla porta **SERVICE** della Soundbar.

1. Andare al sito Web Samsung ([www.samsung.com](http://www.samsung.com)) → cercare il nome del modello nell'opzione di menu dell'assistenza clienti.
  - Per ulteriori informazioni sull'aggiornamento, consultare la Guida all'aggiornamento.
2. Scaricare il file di aggiornamento (tipo USB).
3. Decomprimere il file per creare una cartella con il nome file.
4. Archiviare la cartella creata in un dispositivo USB, quindi collegarlo alla Soundbar.
5. Accendere la Soundbar. L'aggiornamento del prodotto viene avviato entro 3 minuti e viene visualizzato il messaggio **"UPDATE"**.
  - Durante l'aggiornamento, non spegnere o rimuovere l'USB.
  - Se il messaggio **"UPDATE"** non viene visualizzato sul display, scollegare e ricollegare il cavo di alimentazione alla Soundbar.
  - Se la versione più recente è già installata, l'aggiornamento non verrà effettuato.
  - A seconda del tipo di USB, l'aggiornamento potrebbe non essere supportato.

## Inizializzazione

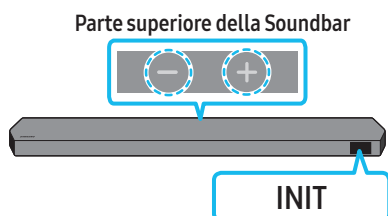

Con la Soundbar accesa, premere i pulsanti **— + (Volume)** sul corpo in contemporanea per almeno 5 secondi. Viene visualizzato il messaggio "INIT" sul display e la Soundbar viene inizializzata.

### ⚠ ATTENZIONE

- Verranno inizializzate tutte le impostazioni della Soundbar. Assicurarsi di eseguire questa procedura soltanto se l'inizializzazione è necessaria.

## 12 RISOLUZIONE DEI PROBLEMI

Prima di richiedere assistenza, verificare quanto segue.

### La Soundbar non si accende.

- Assicurarsi che il cavo di alimentazione della Soundbar sia inserita correttamente nella presa.

### La Soundbar funziona in modo non regolare.

- Disinserire e reinserire il cavo di alimentazione.
- Spegner e riaccendere il dispositivo esterno e riprovare.
- In assenza di segnale, la Soundbar si spegne automaticamente dopo un certo periodo di tempo. Accendere la Soundbar. (Vedere pagina 9.)

### Il telecomando non funziona

- Puntare il telecomando direttamente sulla Soundbar.
- Sostituire le batterie.

### L'indicatore sulla Soundbar si accende in rosso fisso.

- Il microfono è spento.  
Accendere il microfono. (Vedere pagina 7.)

### L'audio non viene diffuso dalla soundbar.

- Il volume della Soundbar è troppo basso o azzerato. Regolare il volume.
- Quando è connesso un dispositivo esterno (STB, dispositivo Bluetooth, dispositivo mobile e così via), regolare il volume del dispositivo esterno.
- Per l'uscita audio della TV, selezionare Soundbar. (TV Samsung: Pagina iniziale (🏠) → Menu → Impostazioni (⚙️) → Tutte le impostazioni (⚙️) → Suono → Uscita audio → Selezionare Soundbar)
- Il collegamento del cavo alla Soundbar non può essere allentato. Rimuovere il cavo e ricollegarlo.
- Rimuovere completamente il cavo di alimentazione, ricollegarlo e accendere il prodotto.
- Inizializzare il prodotto e riprovare. (Vedere pagina 35.)

### Il suono non viene attivato dal subwoofer o dagli altoparlanti posteriori.

- Verificare che l'indicatore LED nella parte posteriore del Subwoofer e degli altoparlanti surround sia attivo e illuminato in blu. Riconnettere la Soundbar, il Subwoofer e gli altoparlanti surround se l'indicatore lampeggia in blu o diventa rosso. (Vedere pagina 16.)
- Potrebbe verificarsi un problema se è presente un ostacolo tra la Soundbar e il subwoofer. Spostare i dispositivi in un'area libera da ostacoli.
- Altri dispositivi che inviano segnali in radiofrequenza nelle vicinanze potrebbero interrompere il collegamento.  
Tenere lontano il diffusore da questi dispositivi.
- Rimuovere e ricollegare la spina di alimentazione.

#### Nel caso in cui vi siano effetti jitter, ritardi o rumori dal subwoofer e dagli altoparlanti surround

- Nel caso in cui vi siano oggetti tra la Soundbar e l'altoparlante subwoofer, questo potrebbe causare un problema. Riposizionare questi ultimi in un posto senza questo tipo di oggetto.
- Possono verificarsi effetti jitter o ritardi quando il subwoofer e l'altoparlante surround sono lontani dalla Soundbar. Posizionarli accanto alla Soundbar.
- Potrebbero verificarsi effetti di jitter o ritardi quando la Soundbar è posizionata accanto a uno strumento o a un dispositivo elettrico che possono causare interferenze radio. Posizionare la Soundbar lontano da questi dispositivi che possono causare interferenze radio. (Ad es.: router wireless)
- Modificare lo stato di connessione della rete TV da wireless a cablato.

#### Il volume del subwoofer è troppo basso

- Il volume originale del contenuto riprodotto potrebbe essere basso. Provare a regolare il livello del subwoofer. (Vedere pagina 10.)
- Avvicinare a sé il diffusore del subwoofer.

#### Se il TV non è collegato tramite HDMI TO TV (eARC/ARC) (DA HDMI A TV) (eARC/ARC)

- Assicurarsi che il cavo HDMI sia collegato correttamente al terminale ARC. (Vedere pagina 18.)
- La connessione potrebbe essere impedita da un dispositivo esterno connesso (set-top box, console per videogame e così via). Connettere direttamente la Soundbar.
- HDMI-CEC potrebbe non essere attivo sulla TV. Attivare CEC sul menu della TV. (TV Samsung: Pagina iniziale (🏠) → Menu → Impostazioni (⚙️) → Tutte le impostazioni (⚙️) → Connessione → Gestione dispositivi esterni → Anynet+ (HDMI-CEC) ON)
- Per effettuare il collegamento con eARC, tale funzione deve essere impostata su On nel menu del TV. (TV Samsung: Pagina iniziale (🏠) → Menu → Impostazioni (⚙️) → Tutte le impostazioni (⚙️) → Suono → Impostazioni avanzate → Modalità HDMI-eARC (Auto))

#### L'audio non viene riprodotto quando il collegamento al TV viene effettuato nella modalità HDMI TO TV (eARC/ARC)

- Il dispositivo non è in grado di riprodurre il segnale di ingresso. Impostare l'uscita audio della TV su PCM o Dolby Digital. (Per una TV Samsung: Pagina iniziale (🏠) → Menu → Impostazioni (⚙️) → Tutte le impostazioni (⚙️) → Suono → Impostazioni avanzate → Formato di uscita audio digitale)

#### La Soundbar non si connette tramite Bluetooth.

- Quando si connette un nuovo dispositivo, impostare la connessione su "BT PAIRING". (Premere il pulsante **PAIR** sul telecomando oppure premere il pulsante **Microfono On/Off** / **Sorgente** sul dispositivo per almeno 5 secondi).
- Se la Soundbar è collegata a un altro dispositivo, scollegarlo prima di cambiare dispositivo.
- Riconnetterlo dopo aver rimosso l'elenco degli altoparlanti Bluetooth sul dispositivo da connettere. (TV Samsung: Pagina iniziale (🏠) → Menu → Impostazioni (⚙️) → Tutte le impostazioni (⚙️) → Suono → Uscita audio → Elenco altoparlanti Bluetooth)
- Il collegamento automatico della TV potrebbe essere disabilitato. Mentre la Soundbar è nello stato "BT READY", tenere premuto il pulsante **Sinistro** sul telecomando della Soundbar per 5 secondi per selezionare **ON-TV CONNECT**. Se viene visualizzata la scritta **OFF-TV CONNECT**, tenere nuovamente premuto il pulsante **Sinistro** per 5 secondi per cambiare la selezione.
- Rimuovere e ricollegare la spina di alimentazione, quindi riprovare.
- Inizializzare il prodotto e riprovare. (Vedere pagina 35.)

#### Il suono si interrompe se connesso tramite Bluetooth.

- Alcuni dispositivi, ad es. microonde, router wireless ecc., possono causare interferenze radio se posizionati troppo vicino alla Soundbar.
- Se il dispositivo connesso tramite Bluetooth viene posizionato troppo lontano dalla Soundbar, l'audio potrebbe interrompersi. Avvicinare il dispositivo alla Soundbar.
- Se una parte del corpo entra in contatto con il trasmettitore Bluetooth o se il prodotto è installato su mobili di metallo, l'audio potrebbe interrompersi. Controllare l'ambiente di installazione e le condizioni d'uso.

#### La Soundbar non si connette al Wi-Fi.

- Verificare se il router wireless è acceso.
- Spegnerlo, riaccenderlo, quindi riprovare.
- La Soundbar non si connette se il segnale wireless è troppo debole. Provare ad avvicinare il router alla Soundbar o a eliminare eventuali ostacoli tra la Soundbar e il router, se possibile.
- Se il router wireless è nuovo, è necessario riconfigurare le impostazioni di rete del diffusore.

#### La Soundbar non si accende automaticamente con il TV.

- Quando si spegne la Soundbar mentre si guarda la TV, la sincronizzazione della potenza con la TV è disattivata. Spegnerla la TV.

#### La funzione AVA (solo alcuni modelli) non è disponibile nei casi seguenti.

- La funzione AVA (solo alcuni modelli) non sarà disponibile con la funzione Q-symphony.
- La funzione AVA (solo alcuni modelli) non sarà disponibile se il microfono è spento.

#### Dopo aver collegato il TV alla Soundbar, ho cambiato la modalità Soundbar. Ma non viene emesso alcun suono dal TV.

- Collegando la Soundbar a un dispositivo mobile mentre la Soundbar è collegata al TV, questa emette l'audio dal dispositivo mobile mantenendo la connessione al TV. Quindi l'audio del TV non verrà emesso da nessun dispositivo.
- Scollegare il dispositivo mobile e l'audio del TV verrà nuovamente emesso dalla Soundbar.

## 13 LICENZA

---



Dolby, Dolby Atmos, and the double-D symbol are registered trademarks of Dolby Laboratories Licensing Corporation. Manufactured under license from Dolby Laboratories. Confidential unpublished works. Copyright © 2012-2021 Dolby Laboratories. All rights reserved.

---



For DTS patents, see <http://patents.dts.com>. Manufactured under license from DTS, Inc. (for companies headquartered in the U.S./Japan/Taiwan) or under license from DTS Licensing Limited (for all other companies). DTS, DTS:X, and the DTS:X logo are registered trademarks or trademarks of DTS, Inc. in the United States and other countries. © 2021 DTS, Inc. ALL RIGHTS RESERVED.

---



The terms HDMI and HDMI High-Definition Multimedia Interface, and the HDMI Logo are trademarks or registered trademarks of HDMI Licensing Administrator, Inc. in the United States and other countries.

---



- Usa il tuo cellulare, tablet o computer come telecomando remoto per Spotify. Vai su [spotify.com/connect](https://www.spotify.com/connect) per scoprire come
  - Per il software Spotify soggetto a licenze di terzi vai su: <https://www.spotify.com/connect/third-party-licenses>.
- 



- Apple, Airplay, iPhone, iPad, and Mac are trademarks of Apple Inc., registered in the U.S. and other countries.
  - Use of the Works with Apple badge means that an accessory has been designed to work specifically with the technology identified in the badge and has been certified by the developer to meet Apple performance standards.
- 

## 14 AVVISO DI LICENZA PER IL SOFTWARE OPEN SOURCE

Per inviare domande e richieste di informazioni sulle open source, contattare Samsung Open Source (<http://opensource.samsung.com>)

## 15 NOTE IMPORTANTI SUL SERVIZIO

- Le figure e le illustrazioni nel presente manuale utente sono fornite solo come riferimento e possono differire dall'aspetto effettivo del prodotto.
- Potrebbe venire addebitato un costo amministrativo nei seguenti casi:
  - (a) l'utente richiede l'assistenza di un tecnico e non viene rilevato alcun difetto nel prodotto (ovvero, l'utente non ha letto il manuale utente).
  - (b) l'utente porta l'unità in un centro di riparazione e non viene rilevato alcun difetto nel prodotto (ovvero, l'utente non ha letto il manuale utente).
- Prima della visita di un tecnico, l'utente viene informato dell'importo del costo amministrativo.

# 16 SPECIFICHE E GUIDA

## Specifiche

### Unità principale della Soundbar

Nome modello	HW-Q930B / HW-Q935B
Peso	5,4 kg
Dimensioni (L x A x P)	1110,7 x 60,4 x 120,0 mm
Intervallo di temperatura di esercizio	da +5 °C a +35 °C
Intervallo di umidità operativa	10 % ~ 75%
AMPLIFICATORE Potenza di uscita nominale	(30 W x 3) + (20 W x 6) + (10 W x 3)
Formati di riproduzione supportati	Dolby 5.1ch / Dolby Digital Plus / Dolby TRUE HD / Dolby ATMOS / DTS 5.1ch / DTS HD / DTS-HD Master Audio / DTS:X / LPCM 8Ch
POTENZA DI USCITA DISPOSITIVO WIRELESS Potenza max trasmettitore Wi-Fi	100 mW a 2,4 GHz – 2,4835 GHz, 200 mW a 5,15 GHz – 5,25 GHz, 100 mW a 5,25 GHz – 5,35 GHz e 5,47 GHz – 5,725 GHz
POTENZA DI USCITA DISPOSITIVO WIRELESS Potenza max trasmettitore BT	100 mW a 2,4 GHz – 2,4835 GHz
POTENZA DI USCITA DISPOSITIVO WIRELESS Potenza max trasmettitore SRD	25 mW a 5,775 GHz – 5,875 GHz

Nome modello	HW-Q800B / HW-Q810B
Peso	5,1 kg
Dimensioni (L x A x P)	1110,7 x 60,4 x 120,0 mm
Intervallo di temperatura di esercizio	da +5 °C a +35 °C
Intervallo di umidità operativa	10 % ~ 75%
AMPLIFICATORE Potenza di uscita nominale	(30 W x 3) + (20 W x 4) + (10 W x 3)
Formati di riproduzione supportati	Dolby 5.1ch / Dolby Digital Plus / Dolby TRUE HD / Dolby ATMOS / DTS 5.1ch / DTS HD / DTS-HD Master Audio / DTS:X / LPCM 8Ch
POTENZA DI USCITA DISPOSITIVO WIRELESS Potenza max trasmettitore Wi-Fi	100 mW a 2,4 GHz – 2,4835 GHz, 200 mW a 5,15 GHz – 5,25 GHz, 100 mW a 5,25 GHz – 5,35 GHz e 5,47 GHz – 5,725 GHz
POTENZA DI USCITA DISPOSITIVO WIRELESS Potenza max trasmettitore BT	100 mW a 2,4 GHz – 2,4835 GHz
POTENZA DI USCITA DISPOSITIVO WIRELESS Potenza max trasmettitore SRD	25 mW a 5,775 GHz – 5,875 GHz

Nome modello	HW-Q700B / HW-Q710B
Peso	4,8 kg
Dimensioni (L x A x P)	1110,7 x 60,4 x 120,0 mm
Intervallo di temperatura di esercizio	da +5 °C a +35 °C
Intervallo di umidità operativa	10 % ~ 75%
AMPLIFICATORE Potenza di uscita nominale	(30 W x 3) + (20 W x 2) + (10 W x 3)
Formati di riproduzione supportati	Dolby 5.1ch / Dolby Digital Plus / Dolby TRUE HD / Dolby ATMOS / DTS 5.1ch / DTS HD / DTS-HD Master Audio / DTS:X / LPCM 8Ch

POTENZA DI USCITA DISPOSITIVO WIRELESS Potenza max trasmettitore Wi-Fi	100 mW a 2,4 GHz – 2,4835 GHz, 200 mW a 5,15 GHz – 5,25 GHz, 100 mW a 5,25 GHz – 5,35 GHz e 5,47 GHz – 5,725 GHz
POTENZA DI USCITA DISPOSITIVO WIRELESS Potenza max trasmettitore BT	100 mW a 2,4 GHz – 2,4835 GHz
POTENZA DI USCITA DISPOSITIVO WIRELESS Potenza max trasmettitore SRD	25 mW a 5,775 GHz – 5,875 GHz

### Subwoofer

Nome subwoofer	PS-WB96B
Peso	9,8 kg
Dimensioni (L x A x P)	210,0 x 403,0 x 403,0 mm
AMPLIFICATORE Potenza di uscita nominale	160 W
POTENZA DI USCITA DISPOSITIVO WIRELESS Potenza max trasmettitore SRD	25 mW a 5,775 GHz – 5,875 GHz

Nome subwoofer	PS-WB75B
Peso	5,9 kg
Dimensioni (L x A x P)	205,0 x 353,0 x 302,0 mm
AMPLIFICATORE Potenza di uscita nominale	160 W
POTENZA DI USCITA DISPOSITIVO WIRELESS Potenza max trasmettitore SRD	25 mW a 5,775 GHz – 5,875 GHz

### Altoparlante surround (solo alcuni modelli)

Nome SET di diffusori surround wireless	PS-RB96B (SINISTRA/DESTRA)
Peso	3,1 kg
Dimensioni (L x A x P)	129,5 x 201,3 x 140,4 mm
AMPLIFICATORE Potenza di uscita nominale	140 W
POTENZA DI USCITA DISPOSITIVO WIRELESS Potenza max trasmettitore SRD	25 mW a 5,775 GHz – 5,875 GHz

### NOTA

- Samsung Electronics Co., Ltd si riserva il diritto di modificare le specifiche senza preavviso.
- Il peso e le dimensioni sono approssimativi.

**Precauzione: Se si attiva/disattiva il Wi-Fi, la Soundbar viene riavviata automaticamente.**

Consumo di energia complessivo in standby (W)	7,5 W
Wi-Fi Metodo di disattivazione della porta	Premere il pulsante <b>CH LEVEL</b> sul telecomando della Soundbar per 30 secondi per attivare/ disattivare il Wi-Fi.
Bluetooth Metodo di disattivazione della porta	Premere il pulsante <b>TONE CONTROL</b> sul telecomando della Soundbar per 30 secondi per attivare/ disattivare il Bluetooth.



- Con la presente, Samsung dichiara che questa apparecchiatura radio è conforme alla Direttiva 2014/53/UE e ai relativi requisiti di legge del Regno Unito. Il testo completo della dichiarazione di conformità è disponibile al seguente indirizzo: <http://www.samsung.com>. Andare alla pagina Supporto e immettere il nome del modello. L'uso di questa apparecchiatura è consentito in tutti i Paesi dell'UE e nel Regno Unito. La funzione 5 GHz WLAN (Wi-Fi o SRD) di questa apparecchiatura può essere utilizzata solo in ambienti interni.



[Corretto smaltimento delle batterie del prodotto]

**(Applicabile nei Paesi con sistemi di raccolta differenziata)**

Il simbolo riportato sulla batteria o sulla sua documentazione o confezione indica che le batterie di questo prodotto non devono essere smaltite con altri rifiuti al termine del ciclo di vita. Dove raffigurati, i simboli chimici Hg, Cd o Pb indicano che la batteria contiene mercurio, cadmio o piombo in quantità superiori ai livelli di riferimento della direttiva CE 2006/66. Se le batterie non vengono smaltite correttamente, queste sostanze possono causare danni alla salute umana o all'ambiente.

Per proteggere le risorse naturali e favorire il riutilizzo dei materiali, separare le batterie dagli altri tipi di rifiuti e utilizzare il sistema di conferimento gratuito previsto nella propria area di residenza.



Corretto smaltimento del prodotto  
(rifiuti elettrici ed elettronici)

**(Applicabile nei Paesi con sistemi di raccolta differenziata)**

Il simbolo riportato sul prodotto, sugli accessori o sulla documentazione indica che il prodotto e i relativi accessori elettronici (quali caricabatterie, cuffia e cavo USB) non devono essere smaltiti con altri rifiuti al termine del ciclo di vita. Per evitare eventuali danni all'ambiente o alla salute causati dallo smaltimento dei rifiuti non corretto, si invita l'utente a separare il prodotto e i suddetti accessori da altri tipi di rifiuti, conferendoli ai soggetti autorizzati secondo le normative locali.

Gli utenti domestici, in alternativa alla gestione autonoma di cui sopra, potranno consegnare l'apparecchiatura che si desidera smaltire al rivenditore, al momento dell'acquisto di una nuova apparecchiatura di tipo equivalente. Presso i rivenditori di prodotti elettronici con superficie di vendita di almeno 400m<sup>2</sup> è inoltre possibile consegnare gratuitamente, senza obbligo di acquisto, i prodotti elettronici da smaltire con dimensioni inferiori a 25cm.

Gli utenti professionali (imprese e professionisti) sono invitati a contattare il proprio fornitore e verificare i termini e le condizioni del contratto di acquisto. Questo prodotto e i relativi accessori elettronici non devono essere smaltiti unitamente ad altri rifiuti commerciali.

Per informazioni sugli impegni ambientali assunti da Samsung e gli obblighi normativi specifici del prodotto, ad es. REACH, WEEE, batterie, visitare la pagina <http://www.samsung.com/it/aboutsamsung/sustainability/environment/our-commitment/data/>







# DROŠĪBAS INFORMĀCIJA

## DROŠĪBAS BRĪDINĀJUMI

LAI SAMAZINĀTU ELEKTRISKĀS STRĀVAS TRIECIENA RISKU, NENOŅĒMIET PĀRSEGU (VAI KORPUSA AIZMUGURI).

IERĪCES IEKŠPUSĒ NEATRODAS NEVIENA DETAĻA, KURAS APKOPE BŪTU JĀVEIC LIETOTĀJAM. UZTICIET APKOPI KVALIFICĒTIEM APKOPES SPECIĀLISTIEM.

Skaidrojumus par simboliem, kas var būt redzami uz jūsu Samsung izstrādājuma, skatiet tālāk tabulā.

	<b>UZMANĪBU!</b> <b>ELEKTROŠOKA RISKI. NEATVERIET.</b>	
	Šis simbols norāda, ka iekšpusē pastāv augsts spriegums. Jebkāda veida saskare ar jebkādu šī izstrādājuma iekšējo daļu ir bīstama.	
	Šis simbols norāda, ka izstrādājuma komplektācijā ir iekļauta svarīga literatūra par izmantošanu un apkopi.	
	II klases izstrādājums: šis simbols norāda, ka nav nepieciešams drošības savienojums ar elektrisko zemējumu. Ja šis simbols nav redzams uz izstrādājuma ar strāvas vadu, izstrādājumam IR JĀIZVEIDO drošs savienojums ar aizsargzemējumu (zemējumu).	
	Maiņstrāvas spriegums: ar šo simbolu apzīmētais nominālais spriegums ir maiņstrāvas spriegums.	
	Līdzstrāvas spriegums: ar šo simbolu tiek apzīmēts nominālais līdzstrāvas spriegums	
	Uzmanību! Skatiet lietošanas instrukciju: Šis simbols norāda, ka lietotājam jāiepazīstas ar lietotāja rokasgrāmatu, lai iegūtu ar drošību saistītu informāciju.	

## BRĪDINĀJUMS

- Lai mazinātu elektrošoka risku, nepakļaujiet šo ierīci lietum un mitrumam.

## UZMANĪBU!

- LAI NOVĒRSTU ELEKTROŠOKA RISKU, NOVIETOJIET SPRAUDŅA PLATO PLAKANO ZARU PRET SPRAUGU UN PILNĪBĀ IEVIETOJIET KONTAKTTAPU SPRAUGĀ.
- Šī ierīce vienmēr ir jāpievieno maiņstrāvas kontaktligzdai ar aizsargzemējuma savienojumu.
- Lai atvienotu ierīci no elektrotīkla, spraudnis ir jāatvieno no elektrotīkla kontaktligzdas, tāpēc elektrotīkla spraudnim ir jābūt viegli pieejamam.
- Sargājiet šo ierīci no pilošiem vai izšļakstītiem šķidrumiem. Novietojiet uz ierīces priekšmetus, kas pildīti ar šķidrumu, piemēram, vāzes.
- Lai pilnībā izslēgtu šo ierīci, strāvas vada kontaktdakša ir jāatvieno no sienas kontaktligzdas. Šī iemesla dēļ barošanas spraudnim vienmēr ir jābūt viegli un ātri pieejamam.

# PIESARDZĪBAS PASĀKUMI

1. Nodrošiniet, ka maiņstrāvas padeves avots jūsu mājā atbilst strāvas prasībām, kas norādītas uz identifikācijas uzlīmes, kas atrodas izstrādājuma apakšdaļā. Novietojiet izstrādājumu horizontāli uz piemērota pamata (mēbelēm), lai ap to būtu pietiekami daudz brīvas vietas ventilācijai (7-10 cm). Pārliedzieties, ka ventilācijas spraugas nav aizsegtas. Nenovietojiet ierīci uz pastiprinātiem vai cita aprīkojuma, kas var sakarst. Šī ierīce nav paredzēta nepārtrauktai lietošanai. Lai ierīci pilnīgi izslēgtu, atvienojiet maiņstrāvas spraudni no sienas kontaktligzdas. Atvienojiet ierīci no elektrības, ja to nelietosiet ilgāku laika posmu.
2. Negaisa laikā atvienojot strāvas vada kontaktdakšu no sienas kontaktligzdas. Sprieguma maksimālā līmeņa sasniegšana zibens dēļ var izraisīt ierīces bojājumus.
3. Nepakļaujiet ierīci tiešai saules staru vai citu siltuma avotu iedarbībai. Tas var izraisīt ierīces pārkaršanu un darbības traucējumus.
4. Sargājiet izstrādājumu no mitruma (piemēram, vāzēm) un pārmērīga karstuma (piemēram, kamīna) vai aprīkojuma, kas rada spēcīgu magnētisko vai elektrisko lauku. Atvienojiet strāvas vadu no maiņstrāvas kontaktligzdas, ja ierīces darbība ir traucēta. Šis izstrādājums nav paredzēts lietošanai rūpnieciskos apstākļos. Tas ir paredzēts tikai personiskai lietošanai. Ja izstrādājums tiek glabāts zemā temperatūrā, var izveidoties kondensāts. Ja ziemas laikā transportējat šo ierīci, nogaidiet aptuveni divas stundas pēc tās novietošanas telpā, līdz ierīce ir telpas temperatūrā, un tikai pēc tam to lietojiet.
5. Šajā izstrādājumā izmantotā baterija satur ķīmiskas vielas, kas ir kaitīgas videi. Neizmetiet bateriju sadzīves atkritumos. Nepakļaujiet bateriju augstas temperatūras, tiešas saules gaismas vai liesmu iedarbībai. Nepievienojiet baterijas išslēgumam, neizjauciet un nepārkarsējiet to.  
**UZMANĪBU!** Ja baterija tiek nepareizi nomainīta, pastāv sprādziena risks. Nomainiet tikai ar tāda paša vai atbilstoša nomināla bateriju.

# SATURS

<b>01</b>	<b>Komponentu pārbaude</b>	<b>6</b>
<b>02</b>	<b>Produkta pārskats</b>	<b>7</b>
	Soundbar augšējais panelis.....	7
	Soundbar apakšējais panelis.....	8
<b>03</b>	<b>Sistēmas Soundbar tālvadības pults izmantošana</b>	<b>9</b>
	Bateriju ievietošana pirms tālvadības pults lietošanas (AAA baterijas x 2).....	9
	Kā izmantot tālvadības pulti.....	9
	Aktīvais balss pastiprinātājs (AVA).....	11
	Slēpto pogu izmantošana (pogas, kurām ir vairāk nekā viena funkcija).....	11
	Izvides specifikācijas dažādiem skaņas efektu režīmiem.....	11
	Soundbar skaļuma pielāgošana, izmantojot TV tālvadības pulti.....	13
<b>04</b>	<b>Sistēmas Soundbar pievienošana</b>	<b>14</b>
	Strāvas un ierīču pievienošana.....	14
	– Ieteicamais skaļruņu izvietojums.....	15
	– Telpiskā skaļruņa režīms (tikai HW-Q930B, HW-Q935B).....	15
	– Zemfrekvences skaļruņa vai telpisko skaļruņu manuāla pievienošana.....	16
	– Gaismas diožu indikatori uz zemfrekvences skaļruņa un telpisko skaļruņu aizmugures.....	17
<b>05</b>	<b>Savienošana ar TV</b>	<b>18</b>
	TV, kas atbalsta HDMI ARC (Audio Return Channel), pievienošana.....	18
	Savienojuma izveide, izmantojot optisko kabeli.....	19
	Savienojuma izveide, izmantojot Bluetooth.....	20
	Savienošana, izmantojot Wi-Fi.....	22
	Funkcijas Q-Symphony lietošana.....	23
	Spacefit skaņas izmantošana.....	24
<b>06</b>	<b>Ārējās ierīces pievienošana</b>	<b>25</b>
	1. metode Savienojuma izveide, izmantojot HDMI kabeli (ar Dolby Atmos / DTS:X dekodēšanas un atskaņošanas funkciju).....	25
	2. metode Savienojuma izveide, izmantojot optisko kabeli.....	26
<b>07</b>	<b>Mobilās ierīces pievienošana</b>	<b>27</b>
	1. metode Savienojuma izveide, izmantojot Bluetooth.....	27
	2. metode Savienojuma izveide, izmantojot Wi-Fi (bezvadu tīklu).....	29
	Funkcijas Tap Sound lietošana.....	30
<b>08</b>	<b>Savienojuma izveide ar Apple AirPlay 2</b>	<b>31</b>
<b>09</b>	<b>Sienas stiprinājuma uzstādīšana</b>	<b>32</b>
	Piesardzības pasākumi uzstādīšanas laikā.....	32
	Sienas stiprinājuma komponenti.....	32
	Telpisko skaļruņu piestiprināšana pie sienas (tikai attiecīgajiem režīmiem).....	33

<b>10</b>	<b>Soundbar uzstādīšana TV priekšā</b>	<b>33</b>
	Komponents .....	33
<b>11</b>	<b>Programmatūras atjaunināšana</b>	<b>34</b>
	Automātiskā atjaunināšana .....	34
	USB atjauninājumi .....	34
	Inicializācija .....	35
<b>12</b>	<b>Problēmu novēršana</b>	<b>35</b>
<b>13</b>	<b>Licence</b>	<b>37</b>
<b>14</b>	<b>Paziņojums par atvērtā pirmkoda licenci</b>	<b>37</b>
<b>15</b>	<b>Svarīgi paziņojumi par apkalpošanu</b>	<b>37</b>
<b>16</b>	<b>Specifikācijas un norādes</b>	<b>38</b>
	Specifikācijas .....	38

# 01 KOMPONENTU PĀRBAUDE

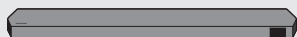

Soundbar galvenā ierīce



Soundbar tālvadības pults/baterijas



Zemfrekvenču skaļrunis



Telpiskais skaļrunis (papildaprīkojums)  
(pa kreisi / pa labi)



Strāvas vads (zemfrekvences skaļrunis, telpiskais skaļrunis, Soundbar) (papildaprīkojums)



HDMI kabelis



Sienas stiprinājuma vadotne



Skrūves turētājs



Skrūve



Sienas stiprinājuma kronšteins



Pamatnes gumija

- Papildinformāciju par barošanas avotu un enerģijas patēriņu skatiet uz produkta etiķetes. (etiķete: Soundbar galvenās ierīces aizmugure)
- Lai iegādātos papildu komponentus vai izvēlētos kabeļus, sazinieties ar Samsung servisa centru vai Samsung klientu apkalpošanas centru.
- Papildinformāciju par sienas stiprinājumu vai pamatnes gumiju skatiet 32-34. lpp.
- Dizains, specifikācijas un programmas ekrāns var tikt mainīts bez iepriekšēja brīdinājuma.
- Piederumu izskats var nedaudz atšķirties no iepriekšējos attēlos redzamā.

## 02 PRODUKTA PĀRSKATS



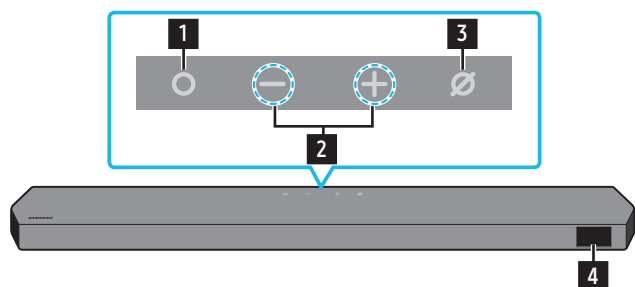



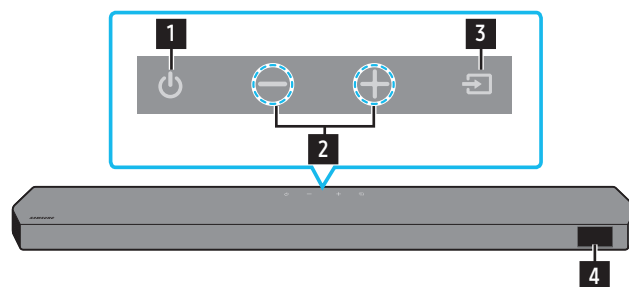

### Soundbar augšējais panelis



HW-Q930B, HW-Q935B / HW-Q800B, HW-Q810B



HW-Q700B, HW-Q710B

<b>1</b>	<b>Poga  (vairākas funkcijas) (Q9**B / Q8**B modeļi)</b> <ul style="list-style-type: none"><li>Gaidstāves režīmā nospiediet pogu  (vairākas funkcijas), lai ieslēgtu Soundbar.</li><li>Lai mainītu ievades avotu, nospiediet pogu  (vairākas funkcijas).</li></ul>
<b>1</b>	<b>Poga  (ieslēgšana/izslēgšana) (Q7**B modelis)</b> Ieslēdz un izslēdz barošanu.
<b>2</b>	<b>Poga  (skaļums)</b> Regulē skaļumu.
<b>3</b>	<b>Poga  (mikrofons ieslēgts/izslēgts) (Q9**B / Q8**B modeļi)</b> Nospiediet to, lai ieslēgtu vai izslēgtu mikrofona.
<b>3</b>	<b>Poga  (avots) (Q7**B modelis)</b> Lai mainītu ievades avotu, nospiediet pogu  (avots).
<b>4</b>	<b>Displejs</b> Parāda izstrādājuma statusu un pašreizējo režīmu. <b>D.IN → HDMI → Wi-Fi → BT</b>

- Pievienojot maiņstrāvas vadu, barošanas poga sāks darboties pēc 4 līdz 6 sekundēm.
- Ieslēdzot šo ierīci, aizkave pirms skaņas atskaņošanas ir 4 līdz 5 sekundes.
- Ja dzirdat skaņu gan no televizora, gan Soundbar, televizora audio atveriet izvēlni **Iestatījumi** un mainiet televizora skaļruni uz **Ārējais skaļrunis**.

## Soundbar apakšējais panelis

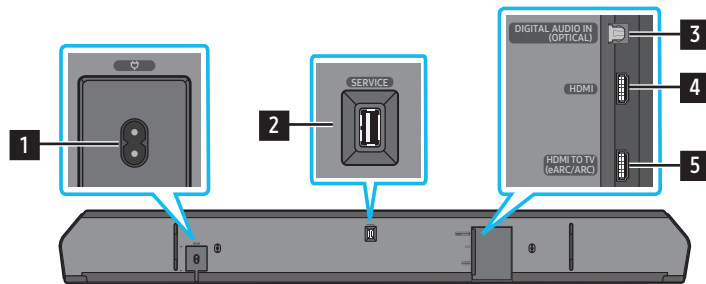

<b>1</b>	<b>POWER</b> Pievienojiet Soundbar strāvas vadu. (Skatiet 14. lpp.)
<b>2</b>	<b>SERVICE</b> Pievienojiet USB atmiņas ierīci, lai jauninātu izstrādājuma programmatūru.
<b>3</b>	<b>DIGITAL AUDIO IN (OPTICAL)</b> Savienojiet ar ārējās ierīces digitālās (optiskās) izejas ligzdu. (Skatiet 26. lpp.)
<b>6</b>	<b>HDMI</b> Ļauj vienlaicīgi ievadīt digitālos video un audio signālus, izmantojot HDMI kabeli. Pievienojiet ārējās ierīces HDMI izeju. (Skatiet 25. lpp.)
<b>7</b>	<b>HDMI TO TV (eARC/ARC)</b> Savienojiet ar televizora HDMI ligzdu. (Skatiet 18. lpp.)

- Atvienojot strāvas vadu no sienas kontaktligzdas, velciet aiz kontaktdakšas. Nevelciet, satverot kabeli.
- Šo ierīci vai citus komponentus nedrīkst pievienot maiņstrāvas kontaktligzdai, līdz ir izveidoti visi savienojumi starp komponentiem.



# 03 SISTĒMAS SOUNDBAR TĀLVADĪBAS PULTS IZMANTOŠANA





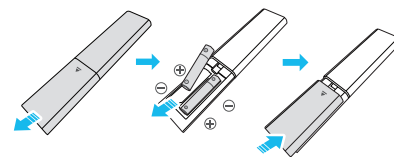

## Bateriju ievietošana pirms tālvadības pults lietošanas (AAA baterijas x 2)

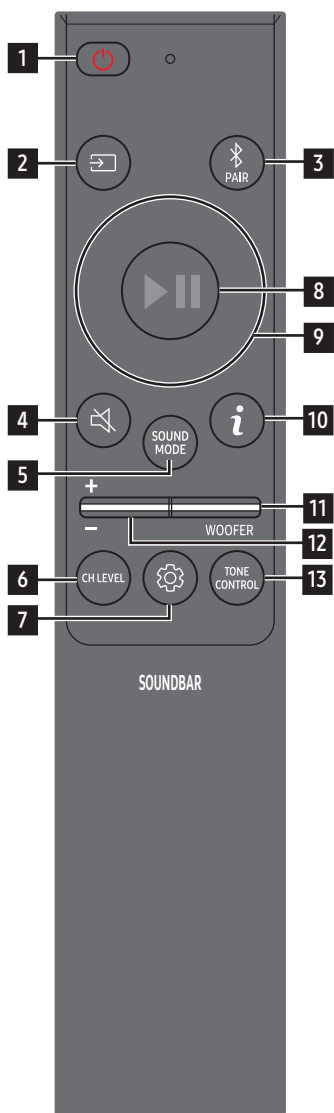









Bīdiet aizmugurējo pārsegu bultiņas norādītajā virzienā, līdz tas ir pilnībā noņemts. Ievietojiet 2 AAA baterijas (1,5 V) ar pareizi orientētiem poliem. Pabīdiet bateriju vāciņu atpakaļ vietā.

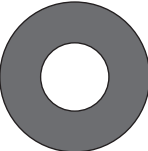

## Kā izmantot tālvadības pulti

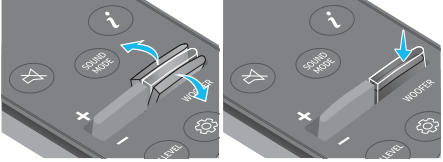

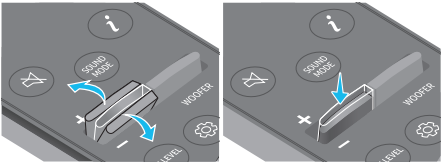
1	 <b>Barošana</b>	Ieslēdz un izslēdz sistēmu Soundbar. <ul style="list-style-type: none"> <li><b>Funkcija Automātiska strāvas padeves izslēgšana</b> Ierīce automātiski izslēdzas tālāk norādītajās situācijās:                         <ul style="list-style-type: none"> <li>režīmā <b>D.IN / HDMI / Wi-Fi / BT</b>, ja 18 minūtes nav audio signāla.</li> </ul> </li> </ul>
2	 <b>Avots</b>	Nospiediet šo pogu, lai izvēlētos sistēmai Soundbar pievienoto avotu.
3	 <b>Bluetooth PAIR</b>	Pārslēdziet sistēmu Soundbar Bluetooth sapārošanas režīmā. Nospiediet pogu un uzgaidiet, līdz ekrāns "BT PAIRING" izveido savienojumu ar kādu jaunu Bluetooth ierīci.
4	 <b>Izslēgt skaņu</b>	Nospiediet pogu  (skaņas izslēgšana), lai izslēgtu skaņu. Nospiediet to vēlreiz, lai atkal ieslēgtu skaņu.
5	 <b>SOUND MODE</b>	Nospiežot pogu, varat atlasīt vēlamu audio režīmu, piemēram, <b>Surround, Game, Standard, Adaptive sound</b> . <ul style="list-style-type: none"> <li><b>Standard</b> Atskaņo oriģinālo skaņu.</li> <li><b>Surround</b> Nodrošina plašāku skaņas lauku nekā standarta režīms.</li> <li><b>Game</b> Nodrošina stereoskopisku skaņu, lai jūs varētu labāk iejusties spēlē.</li> <li><b>Adaptive Sound</b> Analizē saturu reāllaikā un automātiski nodrošina optimālu skaņas lauku atbilstoši satura īpašībām.</li> </ul>
6	 <b>CH LEVEL</b>	Nospiežot pogu, varat pielāgot katra skaļruņa skaļumu, piemēram, <b>Centre level, Side level, Wide level, Front Top level, Rear level</b> un <b>Rear top level</b> . <ul style="list-style-type: none"> <li>Lai kontrolētu katra skaļruņa skaļumu, skaņas iestatījumos atlasiet <b>Centre level, Side level, Wide level</b> vai <b>Front Top level</b> un pēc tam pielāgojiet skaļumu no -6 līdz +6, izmantojot <b>Uz augšu/Uz leju</b> bultiņas pogu.</li> <li>Ja telpiskie skaļruņi ir pievienoti, atlasiet <b>Rear level</b> vai <b>Rear top level</b> un pēc tam izmantojiet <b>Uz augšu/Uz leju</b> bultiņas pogu, lai pielāgotu skaļumu diapazonā no -6 līdz +6.</li> <li><b>CH LEVEL</b> specifikācijas var atšķirties attiecīgajam modelim.</li> </ul>

<p><b>7</b></p>	 <p><b>Skaņas vadība</b></p>	<p>Nospiežot pogu, varat iestatīt audio funkciju, piemēram, <b>Spacefit sound, AVA, Voice enhance mode, Night mode, Sync, Surround speaker mode, Virtual</b>. Vajadzīgo vienu var pielāgot, izmantojot pogas <b>Uz augšu/Uz leju</b>.</p> <ul style="list-style-type: none"> <li>Funkcijas <b>Spacefit sound</b> un <b>AVA</b> neatbalsta <b>Q7**B</b> modelis.</li> <li><b>Voice enhance mode</b> uzlabo filmā vai televizorā runāto dialogu, lai to varētu vieglāk saklausīt.</li> <li><b>Night mode</b> ir optimizēts skatīšanai nakts laikā ar iestatījumiem, kas pielāgota skaļuma samazināšanai, bet dialoga skaidrības saglabāšanai.</li> <li>Nospiediet pogu  (<b>skaņas vadība</b>) un turiet to nospiestu aptuveni 5 sekundes, lai pielāgotu skaņu katrai frekvenču joslai. 150 Hz, 300 Hz, 600 Hz, 1,2 kHz, 2,5 kHz, 5 kHz un 10 kHz ir atlasāmi, izmantojot pogu <b>Pa kreisi/Pa labi</b>, un katru var pielāgot uz iestatījumu no -6 līdz +6, izmantojot <b>Uz augšu/Uz leju</b> bultiņas pogu. (Pārliecinieties, vai skaņas režīma iestatījums ir <b>“Standard”</b>.)</li> <li>Ja televizora video un Soundbar audio nav sinhronizēti, skaņas vadības izvēlnē atlasiet <b>Sync</b> un pēc tam iestatiet audio aizkavi no 0 līdz 300 milisekundēm, izmantojot <b>Uz augšu/Uz leju</b> bultiņas pogu.</li> <li><b>Sync</b> atbalsts ir tikai dažām funkcijām.</li> <li>Pieejamos iestatījumus <b>Surround speaker mode</b> atbalsta tikai <b>Q9**B</b> modelis.</li> <li>Skaļruņa funkciju <b>Virtual</b> var iestatīt uz <b>IESLĒGTS/IZSLĒGTS</b>, izmantojot <b>Uz augšu/Uz leju</b> bultiņas pogu.</li> </ul>
<p><b>8</b></p>	 <p><b>Atskaņot/pauze</b></p>	<p>Izmantojiet šo pogu, lai atskaņotu vai pauzētu mūziku.</p>
<p><b>9</b></p>	 <p><b>Uz augšu/Uz leju/ Pa kreisi/Pa labi</b></p>	 <p><b>Nospiediet norādītās zonas, lai atlasīt augšup/lejup/pa kreisi/pa labi.</b></p> <p>Nospiediet uz augšu/uz leju/pa kreisi/pa labi uz pogas, lai izvēlētos vai iestatītu funkcijas.</p> <ul style="list-style-type: none"> <li><b>Mūzikas izlaišana</b> Lai atlasītu nākamo mūzikas failu, nospiediet pogu <b>Pa labi</b>. Lai atlasītu iepriekšējo mūzikas failu, nospiediet pogu <b>Pa kreisi</b>.</li> <li><b>ID SET</b> Izmantojiet šo iespēju, ja zemfrekvenču skaļrunis vai telpiskās skaņas skaļruņi nav pieslēgti vai ja tie ir jāpieslēdz no jauna. Kad ierīce ir izslēgta, nospiediet <b>Uz augšu</b> bultiņas pogu un 5 sekundes turiet to nospiestu, lai veiktu <b>ID SET</b>. (Skatiet 16. lpp.)</li> </ul>
<p><b>10</b></p>	 <p><b>Info</b></p>	<p>Nospiediet, lai parādītu informāciju par aktīvo funkciju vai pieejamo kodeksu. Režīmā <b>BT</b> tas parāda savienoto ierīci (kad savienošana pāri ir pabeigta) vai <b>“BT ready”</b> (kad nepieciešama savienošana pāri).</p>
<p><b>11</b></p>	 <p><b>WOOFER LEVEL</b></p>	 <p>Spiediet pogu uz augšu vai uz leju, lai pielāgotu zemfrekvences skaļruņa (basu) līmeni.</p>
<p><b>12</b></p>	 <p><b>SKAĻUMS</b></p>	 <p>Spiediet pogu uz augšu vai uz leju, lai pielāgotu skaļumu.</p> <ul style="list-style-type: none"> <li><b>Izslēgt skaņu</b> Nospiediet pogu <b>SKAĻUMS</b>, lai izslēgtu skaņu. Nospiediet to vēlreiz, lai atkal ieslēgtu skaņu.</li> </ul>
<p><b>13</b></p>	 <p><b>TONE CONTROL</b></p>	<p>Nospiežot pogu, varat pielāgot diskanta vai basu skaļuma līmeni. Vajadzīgo vienu var pielāgot, izmantojot <b>Uz augšu/Uz leju</b> bultiņas pogas. Šī funkcija ir iespējota režīmā <b>Sound</b>, izņemot režīmu <b>Standard</b>.</p> <ul style="list-style-type: none"> <li>Lai kontrolētu diskanta vai basu skaļumu, skaņas iestatījumos atlasiet <b>TREBLE</b> vai <b>BASS</b> un pēc tam pielāgojiet skaļumu no -6 līdz +6, izmantojot <b>Uz augšu/Uz leju</b> bultiņas pogu.</li> <li>Līdzko basa līmenis ir mainīts, skaļruņa līmenis tiks attiecīgi pielāgots.</li> </ul>

## Aktīvais balss pastiprinātājs (AVA)

- Analizē ārējo troksni reāllaikā, kamēr Soundbar veic atskaņošanu, lai balss audio būtu vienmēr skaidri dzirdams.
- Analīzes laikā dati netiek saglabāti.
- Šī funkcija netiek atbalstīta Q7\*\*B modelī.

## Slēpto pogu izmantošana (pogas, kurām ir vairāk nekā viena funkcija)

Slēptā poga		Papildinformācija
Tālvadības pults poga	Funkcija	
WOOFER (Uz augšu)	Televizora tālvadības pults ieslēgšana/izslēgšana (gaidstāve)	13. lpp.
Uz augšu	ID SET	16. lpp.
🔊 (skaņas vadība)	7 joslu ekvalaizers	10. lpp.

## Izvades specifikācijas dažādiem skaņas efektu režīmiem

<HW-Q930B / HW-Q935B>

Efekts	Ievade	Izvade
		Ar zemfrekvences skaļruni un telpisko skaļruni
Standard	2.0 ch	2.1 ch
	5.1 ch	5.1 ch / 7.1 ch (DTS)
	7.1 ch	7.1 ch
	Dolby Atmos®, DTS:X	7.1.4 ch
Surround	2.0 ch	9.1.4 ch
	5.1 ch	9.1.4 ch
	7.1 ch	9.1.4 ch
	Dolby Atmos®, DTS:X	9.1.4 ch
Game	2.0 ch	9.1.4 ch
	5.1 ch	9.1.4 ch
	7.1 ch	9.1.4 ch
	Dolby Atmos®, DTS:X	9.1.4 ch
Adaptive Sound	2.0 ch	9.1.4 ch
	5.1 ch	9.1.4 ch
	7.1 ch	9.1.4 ch
	Dolby Atmos®, DTS:X	9.1.4 ch

<HW-Q800B / HW-Q810B>

Efekts	Ievade	Izvade	
		Tikai ar zemfrekvenču skaļruni	Ar zemfrekvences skaļruni un telpisko skaļruni
Standard	2.0 ch	2.1 ch	2.1 ch
	5.1 ch	5.1 ch	5.1 ch / 7.1 ch (DTS)
	7.1 ch	5.1 ch	7.1 ch
	Dolby Atmos®, DTS:X	5.1.2 kanāls	7.1.4 ch
Surround	2.0 ch	5.1.2 kanāls	7.1.4 ch
	5.1 ch	5.1.2 kanāls	7.1.4 ch
	7.1 ch	5.1.2 kanāls	7.1.4 ch
	Dolby Atmos®, DTS:X	5.1.2 kanāls	7.1.4 ch
Game	2.0 ch	5.1.2 kanāls	7.1.4 ch
	5.1 ch	5.1.2 kanāls	7.1.4 ch
	7.1 ch	5.1.2 kanāls	7.1.4 ch
	Dolby Atmos®, DTS:X	5.1.2 kanāls	7.1.4 ch
Adaptive Sound	2.0 ch	5.1.2 kanāls	7.1.4 ch
	5.1 ch	5.1.2 kanāls	7.1.4 ch
	7.1 ch	5.1.2 kanāls	7.1.4 ch
	Dolby Atmos®, DTS:X	5.1.2 kanāls	7.1.4 ch

<HW-Q700B / HW-Q710B>

Efekts	Ievade	Izvade	
		Tikai ar zemfrekvenču skaļruni	Ar zemfrekvences skaļruni un telpisko skaļruni
Standard	2.0 ch	2.1 ch	2.1 ch
	5.1 ch	3.1 ch	5.1 ch
	Dolby Atmos®, DTS:X	3.1.2 kanāls	5.1.4 kanāls
Surround	2.0 ch	3.1.2 kanāls	5.1.4 kanāls
	5.1 ch	3.1.2 kanāls	5.1.4 kanāls
	Dolby Atmos®, DTS:X	3.1.2 kanāls	5.1.4 kanāls
Game	2.0 ch	3.1.2 kanāls	5.1.4 kanāls
	5.1 ch	3.1.2 kanāls	5.1.4 kanāls
	Dolby Atmos®, DTS:X	3.1.2 kanāls	5.1.4 kanāls
Adaptive Sound	2.0 ch	3.1.2 kanāls	5.1.4 kanāls
	5.1 ch	3.1.2 kanāls	5.1.4 kanāls
	Dolby Atmos®, DTS:X	3.1.2 kanāls	5.1.4 kanāls

Telpiskie skaļruņi neatskaņos skaņu 2 kanālu izvadi, kamēr tiek izmantots režīms **Standard**. Lai iespējotu telpisko skaļruņu skaņu, mainiet efekta režīmu uz **Surround**.

# Soundbar skaļuma pielāgošana, izmantojot TV tālvadības pulti







Regulējiet sistēmas Soundbar skaļumu ar televizora tālvadības pulti.

- Šo funkciju var izmantot tikai ar IR tālvadības pultīm. Funkcija nav savietojama ar Bluetooth tālvadības pultīm (pultīm, kuras jāsapāro ar ierīci).
- Iestatiet TV skaļruni uz **Ārējais skaļrunis**, lai izmantotu šo funkciju.
- Ražotāji, kas atbalsta šo funkciju:  
Samsung, VIZIO, LG, Sony, Sharp, PHILIPS, PANASONIC, TOSHIBA, Hisense, RCA.

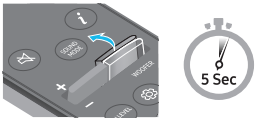
1. Izslēdziet sistēmu Soundbar.

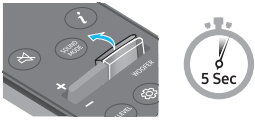
2. Nospiediet pogu **WOOFER** un turiet to nospiestu 5 sekundes.

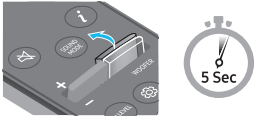
Katru reizi, kad nospiežat pogu **WOOFER** un turat to nospiestu 5 sekundes, režīms pārslēdzas šādā secībā: **"OFF-TV REMOTE"** (noklusējuma režīms), **"SAMSUNG-TV REMOTE"**, **"ALL-TV REMOTE"**.

Tālvadības pults poga	Displejs	Statuss
	(Noklusējuma režīms) 	Atspējot televizora tālvadības pulti.
		Iespējot Samsung televizora infrasarkanā staru tālvadības pulti.
		Iespējot cita televizoru ražotāja infrasarkanā staru tālvadības pulti.

# 04 SISTĒMAS SOUNDBAR PIEVIENOŠANA

## Strāvas un ierīču pievienošana

Izmantojiet strāvas vadu, lai pievienotu zemfrekvences skaļruni, telpiskos skaļruņus un Soundbar kontaktligzdai tālāk norādītajā secībā.

- Papildinformāciju par nepieciešamo strāvas padeves avotu un enerģijas patēriņu skatiet uz izstrādājuma etiķetes. (etiķete: Soundbar galvenās ierīces aizmugure)

1. Pievienojiet strāvas vadu zemfrekvenču skaļrunim.

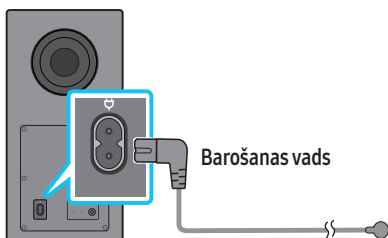

Zemfrekvenču skaļruņa aizmugure

2. Pievienojiet strāvas vadu kreisajam un labajam telpiskajam skaļrunim. (opcija)



Kreisā un labā telpiskā skaļruņa apakšdaļa (papildaprīkojums)

3. Pievienojiet strāvas vadu Soundbar.

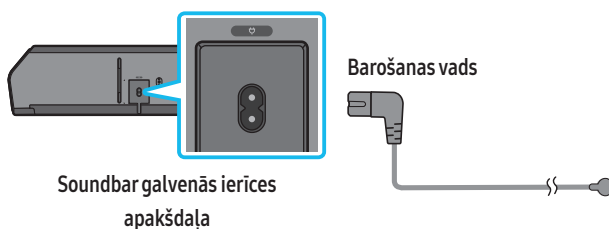

Soundbar galvenās ierīces apakšdaļa

4. Pievienojiet strāvu Soundbar, zemfrekvences skaļrunim un telpiskajiem skaļruņiem. Zemfrekvences skaļruņi un telpiskie skaļruņi tiek automātiski pievienoti, ja Soundbar tiek ieslēgts.

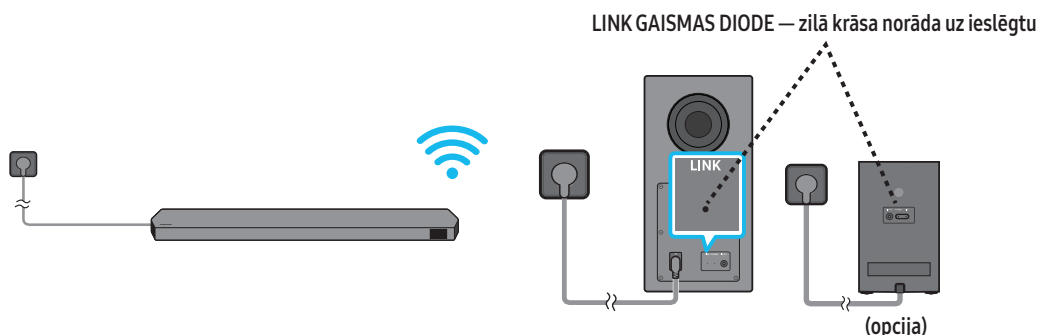

### PIEZĪME

- Pievienojiet strāvu zemfrekvences skaļrunim un telpiskajiem skaļruņiem pirms Soundbar pievienošanas. Zemfrekvences skaļruņi un telpiskie skaļruņi tiks automātiski pievienoti, ja Soundbar tiek ieslēgts.
- Ja barošanas vads tiek atvienots un atkal pievienots laikā, kad izstrādājums ir ieslēgts, sistēma Soundbar ieslēdzas automātiski.
- Telpisko skaļruņu sistēmu atbalsta tikai attiecīgie modeļi.

## Ieteicamais skaļruņu izvietojums

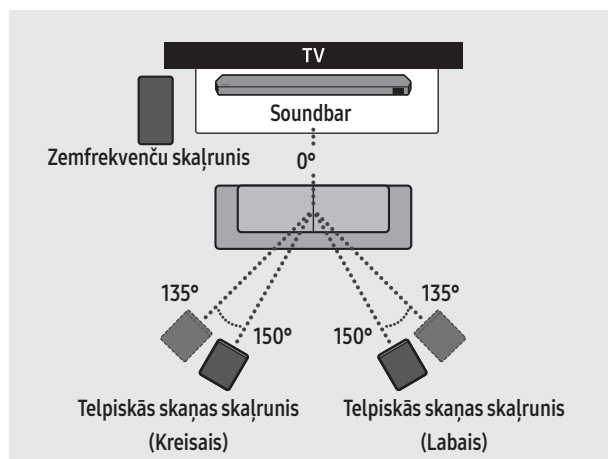

### ⚠ UZMANĪBU

- Bezvadu uztveršanas antenas ir iebūvētas bezvadu zemfrekvences skaļrunī un telpiskajos skaļruņos. Uzglabājiet ierīces attālkā no ūdens un mitruma.
- Optimālai klausīšanās pieredzei nodrošiniet, ka vietas ap bezvadu zemfrekvences skaļruni un telpiskajiem skaļruņiem ir bez šķēršļiem.

## Telpiskā skaļruņa režīms (tikai HW-Q930B, HW-Q935B)

Optimālā telpiskā skaņa var tikt nodrošināta atkarībā no aizmugurējā skaļruņa pozīcijas. Skaļruņu novietojiet skatiet attēlā tālāk.

Lai aktivizētu šo režīmu, atlasiet telpiskā skaļruņa režīmu, izmantojot Soundbar tālvadības pults pogu.

(Skaņas vadība) → Surround speaker → ▲ (Uz augšu) / ▼ (Uz leju) → Front / Rear

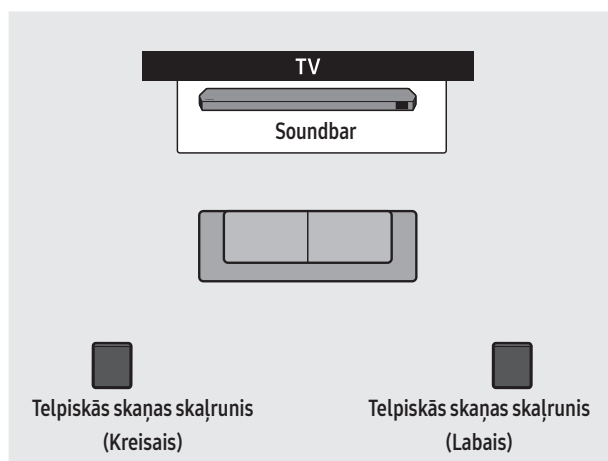

Novietojums aizmugurē

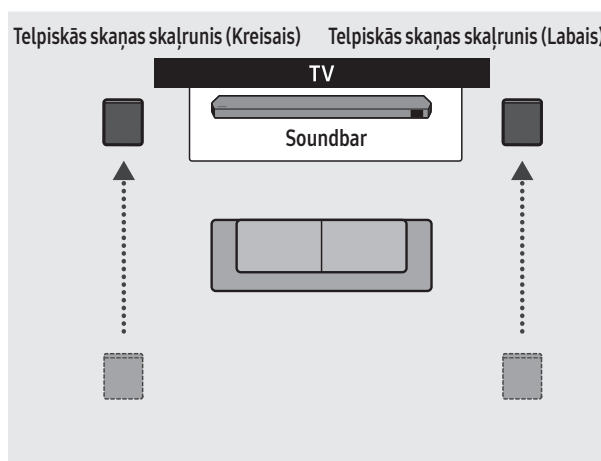

Novietojums priekšā

## PIEZĪME

- Šis režīms ir pieejams tikai ar Soundbar modeļiem, kas ietver konkrētu telpisko skaļruni.
- Priekšējo skaļruņu režīmā novietojiet priekšējos skaļruņus pret sevi.
- Aizmugurējo skaļruņu režīms ir iespējots pēc noklusējuma.

## Zemfrekvences skaļruņa vai telpisko skaļruņu manuāla pievienošana

Pirms veicat tālāk aprakstīto manuālās pievienošanas procedūru:

- Pārbaudiet, vai strāvas vads Soundbar un zemfrekvences skaļrunim vai telpiskajiem skaļruņiem ir pievienots pareizi.
- Izslēdziet sistēmu Soundbar.

1. Izslēdziet Soundbar galveno ierīci.
2. Nospiediet un vismaz 5 sekundes turiet nospiestu zemfrekvences skaļruņa vai telpisko skaļruņu aizmugurē esošo **ID SET**.
  - Sarkanais indikators katra skaļruņa aizmugurē izslēdzas, un mirgo zilais indikators.

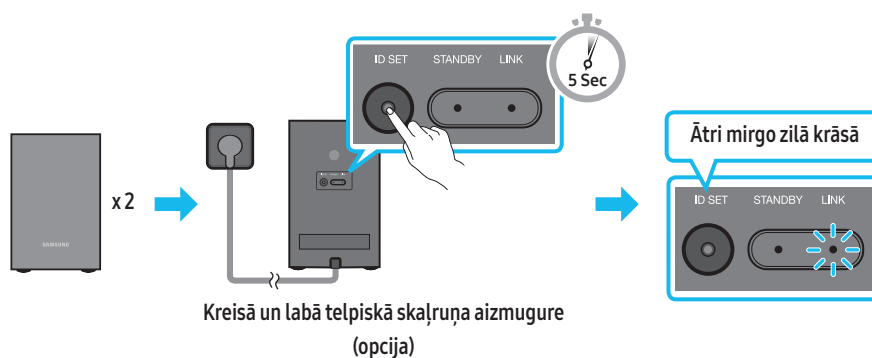
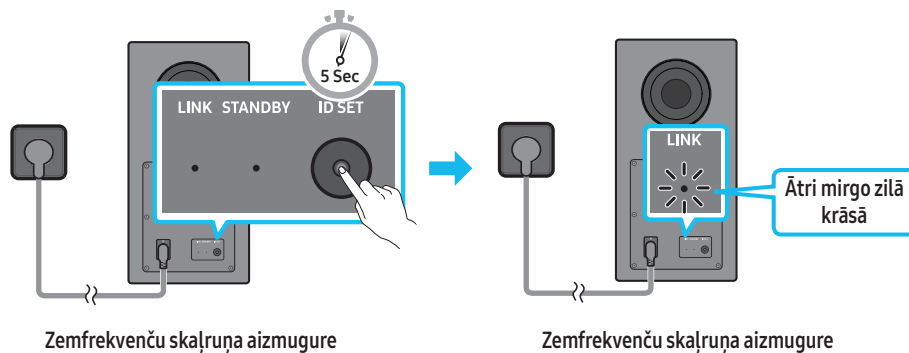

3. Nospiediet tālvadības pults **Uz augšu** bultiņas pogu un turiet to nospiestu 5 sekundes.
  - Ziņojums **ID SET** īsu brīdi ir redzams Soundbar displejā un pēc tam pazūd.
  - Soundbar automātiski ieslēdzas, kad **ID SET** ir pabeigts.

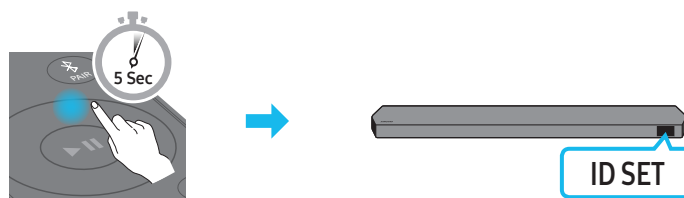



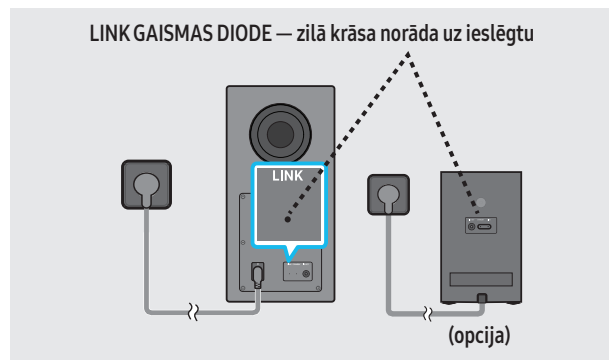

4. Pārbaudiet, vai **LINK** indikators deg zilā krāsā (savienojums izveidots).



LINK GAISMAS DIODES indikatori pārstāj mirgot un deg nemanīgi zilā krāsā, ja savienojums tiek izveidots starp Soundbar un bezvadu zemfrekvences skaļruņi, telpiskajiem skaļruņiem.

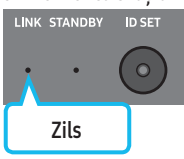
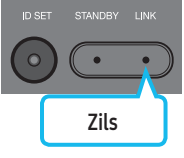
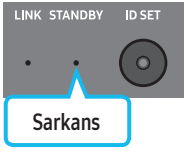

## Gaismas diožu indikatori uz zemfrekvences skaļruņa un telpisko skaļruņu aizmugures

LED	Statuss	Apraksts	Risinājums
<p><b>Zemfrekvenču skaļrunis</b></p>  <p>Zils</p> <p><b>Telpiskie skaļruņi (tikai attiecīgie modeļi)</b></p>  <p>Zils</p>	<p>Deg</p> <p>Mirgo</p>	<p>Savienojums ir izveidots (normāla darbība)</p> <p>Notiek savienojuma atjaunošana</p>	<p>-</p> <p>Pārbaudiet, vai barošanas kabelis, kas pievienots galvenajai Soundbar ierīcei, ir pievienots pareizi, vai uzgaidiet aptuveni 5 minūtes. Ja mirgošana turpinās, mēģiniet manuāli pievienot zemfrekvences skaļruni un telpiskos skaļruņus. Skatiet 16. lpp.</p>
<p><b>Zemfrekvenču skaļrunis</b></p>  <p>Sarkans</p> <p><b>Telpiskie skaļruņi (tikai attiecīgie modeļi)</b></p>  <p>Sarkans</p>	<p>Deg</p>	<p>Gaidīšanas režīms (kad sistēmas Soundbar galvenā ierīce ir izslēgta)</p> <p>Savienojuma izveide neizdevās</p>	<p>Pārbaudiet, vai barošanas kabelis, kas pievienots galvenajai Soundbar ierīcei, ir pievienots pareizi.</p> <p>Vēlreiz izveidojiet savienojumu Norādījumus par manuālo savienojumu skatiet 16. lpp.</p>
<p><b>Zemfrekvenču skaļrunis</b></p>  <p>Sarkans un zils</p> <p><b>Telpiskie skaļruņi (tikai attiecīgie modeļi)</b></p>  <p>Sarkans un zils</p>	<p>Mirgo</p>	<p>Darbības kļūda</p>	<p>Šajā rokasgrāmatā skatiet Samsung apkalpošanas centra kontaktinformāciju.</p>

### PIEZĪME

- Ja galvenā ierīce ir izslēgta, bezvadu skaļrunis pāriet gaidstāves režīmā un zemfrekvences skaļruņa aizmugurē esošā gaismas diode STANDBY maina krāsu uz sarkanu pēc mirgošanas zilā krāsā vairākas reizes.
- Ja Soundbar tuvumā izmantojat ierīci, kas lieto to pašu frekvenci, kāda ir Soundbar, traucējumi var izraisīt dažus skaņas traucējumus.
- Galvenās ierīces bezvadu signāla maksimālais pārraides ātrums ir aptuveni 10 m, bet var atšķirties atkarībā no darba vides. Ja starp galveno ierīci un bezvadu zemfrekvences skaļruni ir tērauda-betona vai metāla siena, sistēma var nedarboties vispār, jo bezvadu signāls nevar izkļūt caur metālu.
- Telpisko skaļruņu sistēmu atbalsta tikai attiecīgie modeļi.

### ⚠ UZMANĪBU

- Bezvadu uztveršanas antenas ir iebūvētas bezvadu zemfrekvences skaļrunī un telpiskajos skaļruņos. Ierīce jāglabā vietā, kur tā nevar saskarties ar ūdeni un mitrumu.
- Optimālai klausīšanās pieredzei nodrošiniet, ka vieta ap bezvadu zemfrekvences skaļruni un telpiskajiem skaļruņiem ir bez šķēršļiem.

# 05 SAVIENOŠANA AR TV

## TV, kas atbalsta HDMI ARC (Audio Return Channel), pievienošana

### ⚠ UZMANĪBU

- Kad ir pievienots gan HDMI, gan optiskais kabelis, HDMI signāls tiek saņemts pirmais.
- Lai savienotu televizoru un sistēmu Soundbar, izmantojot HDMI kabeli, noteikti savienojiet ar ARC marķētos termināļus. Pretējā gadījumā televizora skaņa var netikt atskaņota.
- Ieteicamais kabelis ir **High Speed HDMI Cable with Ethernet**.

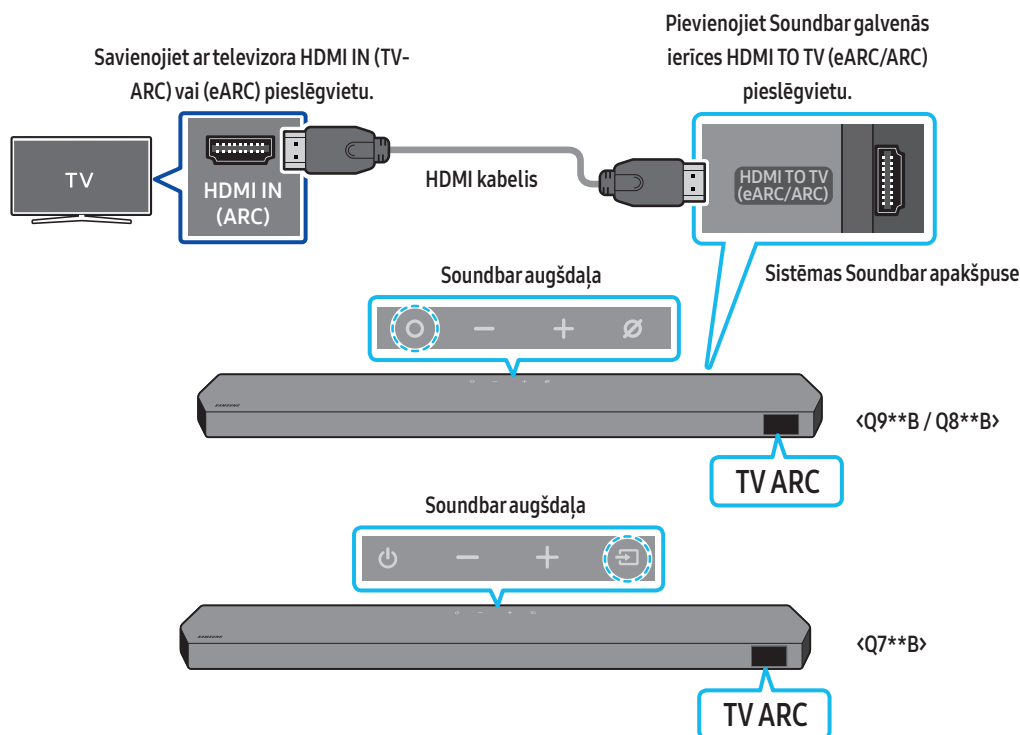

1. Kad sistēma Soundbar un televizors ir izslēgts, pievienojiet HDMI kabeli, kā parādīts attēlā.
2. Ieslēdziet sistēmu Soundbar un televizoru.
3. Soundbar galvenās ierīces displeja logā tiek parādīts uzraksts "TV ARC" un tiek atskaņota televizora skaņa.
  - Kad televizora skaņa netiek izvadīta, nospiediet pogu **○ (vairākas funkcijas) ⇌ (avots)** Soundbar augšdaļā vai tālvadības pults pogu **⇌ (avots)**, lai atlasītu "D.IN" režīmu. Ekrānā tiek secīgi parādīts teksts "D.IN" un "TV ARC" un tiek atskaņota televizora skaņa.
  - Ja pievieno televizoru, kas atbalsta eARC funkciju, "eARC" parādās displejā un atskan skaņa.
  - Lai izveidotu savienojumu ar aARC, funkcija eARC televizora izvēlnē ir jāiestata uz ieslēgts. Plašāku informāciju par iestatīšanu skatiet televizora lietotāja rokasgrāmatā.  
(piemēram, Samsung TV: Sākums (🏠) → Izvēlne → Iestatījumi (⚙️) → Visi iestatījumi (⚙️) → Skaņa → Expert Settings → HDMI-eARC Mode (Auto))
  - Ja Soundbar galvenās ierīces displeja logā netiek parādīts uzraksts "TV ARC", pārbaudiet, vai HDMI kabelis ir savienots ar pareizo pieslēgvietu.
  - Lai mainītu sistēmas Soundbar skaļumu, izmantojiet televizora tālvadības pults skaļuma pogas.

### PIEZĪME

- Ja televizors, kas atbalsta HDMI ARC (Audio Return Channel), tiek pievienots sistēmai Soundbar, izmantojot HDMI kabeli, digitālos video un audio datus var pārraidīt, nepievienojot atsevišķu optisko kabeli.
- Iesakām izmantot bezserdes HDMI kabeli, ja ir pieejams. Ja izmantojat HDMI kabeli ar serdi, ieteicams izmantot tādu kabeli, kura diametrs ir mazāks par 14 mm.
- Šī funkcija nav pieejama, ja HDMI kabelis neatbalsta ARC.
- Ja kāda apraides kanāla audio signāls ir kodēts kā Dolby Digital un televizora "Digitālās izvades audio formāts" ir iestatīts kā PCM, ieteicams šo iestatījumu nomainīt uz Dolby Digital. Kad televizora iestatījums būs nomainīts, skaņas kvalitāte uzlabosies. (Televizora izvēlnes Dolby Digital un PCM var būt apzīmētas ar citiem vārdiem atkarībā no televizora ražotāja.)
- ARC/eARC protokoli atbalsta Dolby Atmos.
- Pārliecinieties, ka saturs atbalsta audiotehnoloģiju Dolby Atmos®.

## Savienojuma izveide, izmantojot optisko kabeli

### Kontrolpunkti pirms pievienošanas

- Kad ir pievienots gan HDMI, gan optiskais kabelis, HDMI signāls tiek saņemts pirmais.
- Ja izmantojat optisko kabeli un termināļiem ir pārsegi, noteikti noņemiet tos.

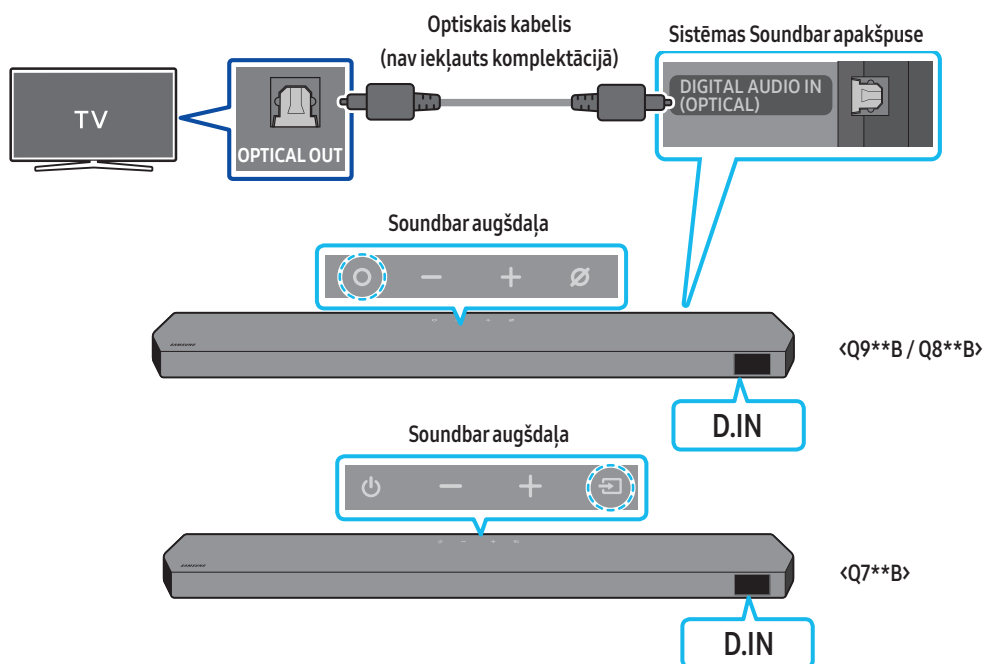

1. Kad televizors un sistēma Soundbar ir izslēgti, savienojiet sistēmas Soundbar pieslēgvietu **DIGITAL AUDIO IN (OPTICAL)** un televizora OPTICAL izvades pieslēgvietu, izmantojot optisko kabeli (nav iekļauts komplektācijā), kā parādīts attēlā.
2. Ieslēdziet sistēmu Soundbar un televizoru.
3. Nospiediet Soundbar augšdaļā esošo pogu **○ (vairākas funkcijas)** **↔ (avots)** vai tālvadības pults pogu **↔ (avots)**, lai atlasītu "D.IN" režīmu.
4. Televizora skaņa tiek atskaņota sistēmā Soundbar.

## Savienojuma izveide, izmantojot Bluetooth

Kad Samsung televizors ir pievienots, izmantojot Bluetooth, var klausīties stereo skaņu bez kabeļu izmantošanas.

- Vienlaicīgi var pievienot tikai vienu Samsung televizoru.
- Var pievienot Samsung televizoru, kas atbalsta Bluetooth. Skatiet televizora tehniskos datus.

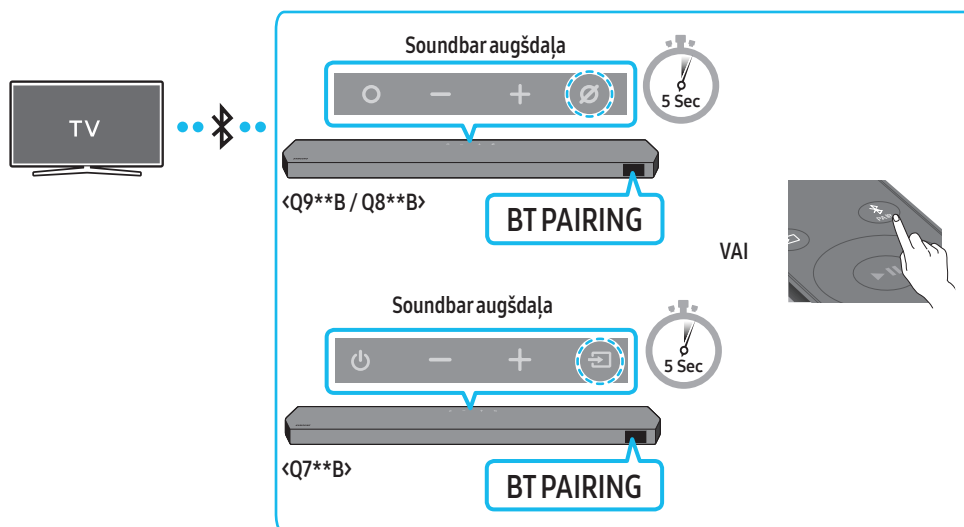

### Sākotnējā savienojuma izveide

1. Nospiediet Soundbar tālvadības pults pogu **PAIR**, lai atvērtu režīmu **“BT PAIRING”**.

(VAI) a. Nospiediet augšējā paneļa pogu **○ (vairākas funkcijas) / ↵ (avots)** un pēc tam atlasiet **“BT”**.

Ziņojums **“BT”** pēc pāris sekundēm automātiski tiek nomainīts uz **“BT PAIRING”** vai **“BT READY”**, ja pastāv savienojuma ieraksts.

b. Ja parādās **“BT READY”**, nospiediet Soundbar augšējā paneļa pogu **⊗ (mikrofons ieslēgts/izslēgts) / ↵ (avots)** un turiet to nospiestu vairāk par 5 sekundēm, lai parādītu **“BT PAIRING”**.

2. Izvēlieties Bluetooth režīmu Samsung televizorā.

(piem., Sākums (🏠) → Izvēlne → Iestatījumi (⚙️) → Visi iestatījumi (⚙️) → Skaņa → Skaņas izvade → Bluetooth skaļruņu saraksts → Soundbar Q\*\*\*B (Bluetooth))

3. TV ekrāna sarakstā atlasiet **“Soundbar Q\*\*\*B”**.

Pieejamā sistēma Soundbar tiek rādīta kā **“Nepieciešama sapārošana”** vai **“Sapārota”** televizora Bluetooth ierīču sarakstā. Lai pievienotu Samsung televizoru sistēmai Soundbar, izvēlieties atbilstošo ziņojumu un pēc tam izveidojiet savienojumu.

- Kad Samsung televizors ir pievienots, sistēmas Soundbar priekšējā displejā tiek parādīts ziņojums [**Televizora nosaukums**] → **“BT”**.

4. Tagad var dzirdēt Samsung televizora skaņu no sistēmas Soundbar.

- Kad sistēma Soundbar pirmo reizi ir pievienota Samsung televizoram, izmantojiet režīmu **“BT READY”**, lai atjaunotu savienojumu.

### Ja ierīci neizdodas pievienot

- Ja Samsung TV skaļruņu sarakstā ir esošs Soundbar (piemēram, **Soundbar Q\*\*\*B**), dzēsiet to.
- Pēc tam atkārtojiet 1.–3. darbību.

### Sistēmas Soundbar atvienošana no Samsung televizora

Nospiediet Soundbar augšdaļā esošo pogu **○ (vairākas funkcijas) / ↵ (avots)** vai tālvadības pults pogu **↵ (avots)**, lai atlasītu režīmu, kas nav **“BT”**.

- Atvienošana aizņem kādu laiku, jo Samsung televizoram ir jāsaņem atbilde no sistēmas Soundbar.  
(Nepieciešamais laiks var atšķirties atkarībā no modeļa.)

## Kāda ir starpība starp BT READY un BT PAIRING?

- **BT READY:** šajā režīmā var atjaunot savienojumu ar jebkuru Samsung televizoru vai mobilo ierīci, kas jau ir bijusi pievienota.
- **BT PAIRING:** šajā režīmā sistēmai Soundbar var pievienot jaunu ierīci.  
(Nospiediet Soundbar tālruna pults pogu **PAIR** vai nospiediet Soundbar augšdaļā esošo pogu **⊗ (mikrofons ieslēgts/izslēgts) / ↗ (avots)** un turiet to nospiestu vairāk nekā 5 sekundes, kamēr Soundbar ir "BT" režīmā.)

## Piezīmes par Bluetooth savienojumu

- Lai izveidotu savienojumu ar Bluetooth sakaru sistēmu, novietojiet jaunu ierīci ne tālāk kā 1 m no sistēmas Soundbar.
- Ja, pievienojot Bluetooth ierīci, tiek prasīts ievadīt PIN kodu, ievadiet <0000>.
- Sistēma Soundbar automātiski izslēdzas, ja tās darbības statuss Gatavs ir ildzis 18 minūtes.
- Sistēma Soundbar neveic pareizu Bluetooth meklēšanu vai savienošānu pāri šādos gadījumos:
  - Ja ap sistēmu Soundbar ir spēcīgs elektriskais lauks.
  - Ja sistēma Soundbar vienlaikus ir savienota pāri ar vairākām Bluetooth ierīcēm.
  - Ja Bluetooth ierīce ir izslēgta, nav pieejama vai radušies tās darbības traucējumi.
- Elektroniskās ierīces var radīt radiotraucējumus. Neļaujiet Soundbar galvenās ierīces tuvumā atrasties ierīcēm, kas rada elektromagnētiskos viļņus, piemēram, mikroviļņu krāsnīm, bezvadu lokālā tīkla ierīcēm un citām.

# Savienošana, izmantojot Wi-Fi

## Kontrolpunkti pirms pievienošanas

- Wi-Fi savienojums ir pieejams tikai ar Samsung TV.
- Pārbaudiet, vai **bezvadu maršrutētājs (Wi-Fi)** ir ieslēgts un **TV ir savienots ar maršrutētāju**.
- TV un Soundbar ir jābūt savienotiem ar to pašu bezvadu tīklu (Wi-Fi).
- Ja bezvadu maršrutētājs (Wi-Fi) izmanto DFS kanālu, jums vairs nevarēsiet izveidot Wi-Fi savienojumu starp TV un Soundbar. Detalizētai informācijai sazinieties ar savu interneta pakalpojumu sniedzēju.
- Tā kā izvēlnes var atšķirties atkarībā no ražošanas gada, skatiet TV rokasgrāmatu.
- Lai savienotu TV ar Soundbar, izmantojot Wi-Fi, vispirms pievienojiet Soundbar pie bezvadu maršrutētāju. Papildinformāciju par to, kā izveidot Wi-Fi savienojumu, skatiet 29. lpp.

1. Papildinformāciju par Wi-Fi savienojumu ar Soundbar skatiet 29. lpp., "**2. metode Savienojuma izveide, izmantojot Wi-Fi (bezvadu tīklu)**".

2. Mainiet TV ievades avotu, izmantojot Soundbar audio izvēlni.

- **Samsung TV, kas izlaisti 2017. gadā vai vēlāk**

Sākums (🏠) → Izvēlne → Iestatījumi (⚙️) → Visi iestatījumi (⚙️) → Skaņa → Skaņas izvade → Soundbar Q\*\*\*B (Wi-Fi)

## PIEZĪME

Wi-Fi Dolby Atmos savienojums ir pieejams dažos Samsung televizoru un Soundbar ierīču modeļos.

## Funkcijas Q-Symphony lietošana

Funkcijai Q-Symphony Soundbar sinhronizējas ar Samsung televizoru, lai izvadītu skaņu caur divām ierīcēm optimālam telpiskajam efektam. Kad Soundbar ir pievienots, izvēlne "TV+Soundbar" atveras televizora izvēlnē **Skaņas izvade**. Izvēlieties attiecīgo izvēlni.

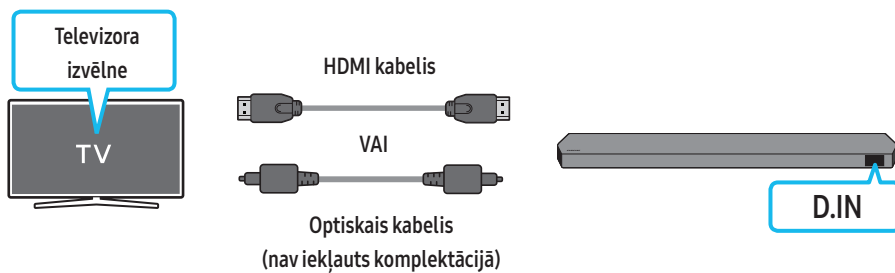

- Televizora izvēlnes piemērs: TV + [AV] Soundbar sērijas nosaukums (HDMI)

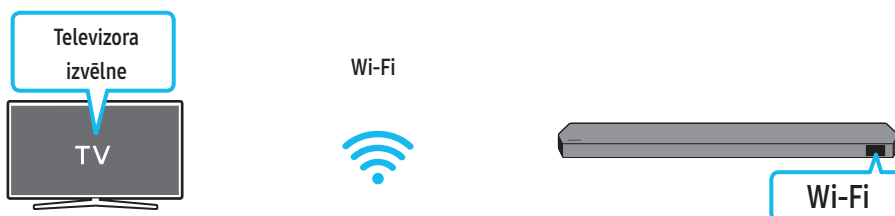

- Televizora izvēlnes piemērs: TV + [AV] Soundbar sērijas nosaukums (Wi-Fi)

### PIEZĪME



- Tā var darboties atbilstoši televizora atbalstītajam kodeksam.
- Šī funkcija tiek atbalstīta tikai tad, ja ir pievienots HDMI vai optiskais kabelis (nav ietverts komplektā) vai izveidots savienojums ar Wi-Fi tīklu.
- Atkarībā no televizora modeļa parādītais ziņojums var atšķirties.
- Televizorā un Soundbar skaļruni jābūt izveidotam savienojumam ar vienu to pašu bezvadu maršrutētāju/frekvenci.
- Šī funkcija ir pieejama dažos Samsung TV un dažos Soundbar modeļos.

# Spacefit skaņas izmantošana

Nodrošina optimizētu skaņas kvalitāti, analizējot klausīšanās vietas.

## 1. metode Pievienošana, izmantojot Soundbar

Lai iespējotu šo funkciju, ieslēdziet režīmu Spacefit sound ar Soundbar tālvadības pults pogu.

( (Skaņas vadība) → "Spacefit sound Off" →  ( Uz augšu ) → "Spacefit sound On")

- Šī funkcija ir pieejama visos skaņas režīmos.

## 2. metode Pievienošana, izmantojot TV

Lai iespējotu šo funkciju, Samsung TV izvēlnē ieslēdziet režīmu Adaptīva skaņa+.

(Sākums () → Izvēlnē → Iestatījumi () → Visi iestatījumi () → General → Intelīgentā režīma iestatījumi → Adaptīva skaņa+)

- Soundbar skaņas režīms automātiski mainīsies uz **Adaptīva skaņa+**, ja televizorā iespējot režīmu **Adaptīva skaņa+**.

### PIEZĪME

- Šī funkcija darbojas, kad Soundbar izveido savienojumu ar dažiem Samsung TV.
- **Q7\*\*B** modeļi atbalsta tikai metodi "Connecting via TV".



# 06 ĀRĒJĀS IERĪCES PIEVIENOŠANA

## 1. metode Savienojuma izveide, izmantojot HDMI kabeli (ar Dolby Atmos / DTS:X dekodēšanas un atskaņošanas funkciju)

### Kontrolpunkti pirms pievienošanas

- Ja audio izvades opcijas ietver Sekundārais Audio, nodrošiniet, ka Sekundārais Audio ir iestatīts uz Izslēgts.
- Pārliecinieties, ka saturs atbalsta audiotehnoloģiju Dolby Atmos® / DTS:X.

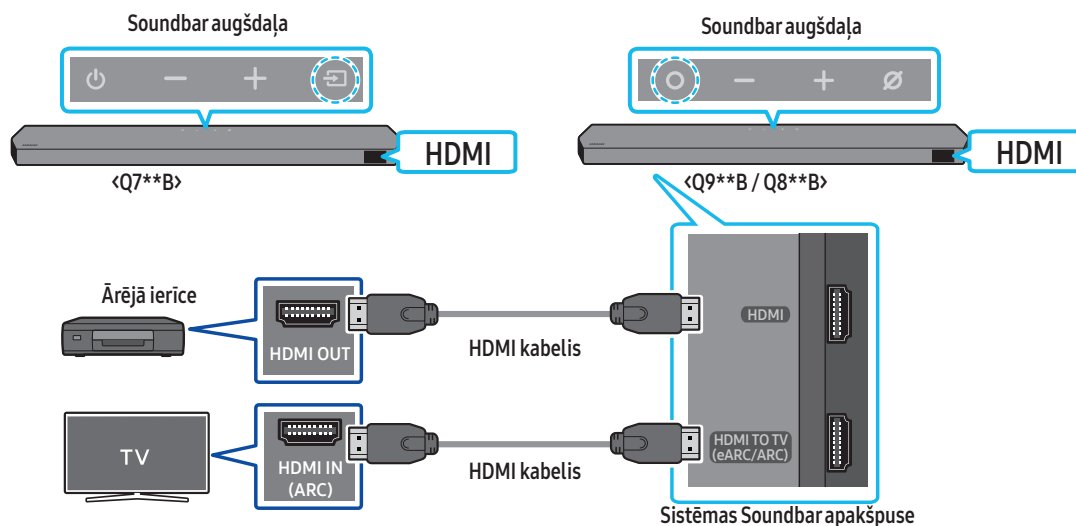

1. Izmantojiet HDMI kabeli, lai savienotu HDMI OUT pieslēgvietu uz ārējās ierīces un HDMI pieslēgvietu uz Soundbar apakšdaļas.
2. Izmantojiet HDMI kabeli, lai savienotu TV HDMI IN pieslēgvietu un HDMI TO TV (eARC/ARC) pieslēgvietu uz Soundbar apakšdaļas.
3. Ieslēdziet sistēmu Soundbar, televizoru un ārējo ierīci.
4. Nospiediet Soundbar augšdaļā esošo pogu (vairākas funkcijas) / (avots) vai tālvadības pults pogu (avots), lai atlasītu HDMI režīmu.
5. Soundbar displejā ir redzams pašreiz atlasītais HDMI režīms, un Soundbar sāks atskaņot skaņas.

### PIEZĪME

- Kad izmantojat Dolby Atmos® / DTS:X: Ja ievades avots ir Dolby Atmos® / DTS:X, skatiet šeit: "Izvades specifikācijas dažādiem skaņas efektu režīmiem" 11. lpp..
- Ja Dolby Atmos® ir aktivizēts, "DOLBY ATMOS" parādās priekšējā displejā.
- Ja DTS:X ir aktivizēts, "DTS:X" parādās priekšējā displejā.
- **Dolby Atmos® / DTS:X konfigurēšana BD atskaņotājā vai citā ierīcē**  
BD atskaņotāja vai citas ierīces iestatījumu izvēlnē atveriet audio izvades opcijas un nodrošiniet, ka bitu straumei tiek atlasīts Bez kodēšanas. Piemēram, Samsung Blu-ray disku atskaņotājā atveriet izvēlni Sākums → Skaņa → Digitālā izvide un pēc tam izvēlieties Bitstream (neapstrādāta).

### Atbalstīto UHD signālu specifikācijas (3840 x 2160 pikseļi)

Kadru ātrums (kadri/sekundē)	Krāsu dziļums	RGB 4:4:4	YCbCr 4:4:4	YCbCr 4:2:2	YCbCr 4:2:0
<60	8 biti	0	0	0	0
	10 biti	-	-	0	0
	12 biti	-	-	0	0
120	8 biti	-	-	-	-
	10 biti	-	-	-	-

- Atbalstītās specifikācijas var atšķirties atkarībā no pievienotās ārējās ierīces vai lietošanas apstākļiem.

## 2. metode Savienojuma izveide, izmantojot optisko kabeli

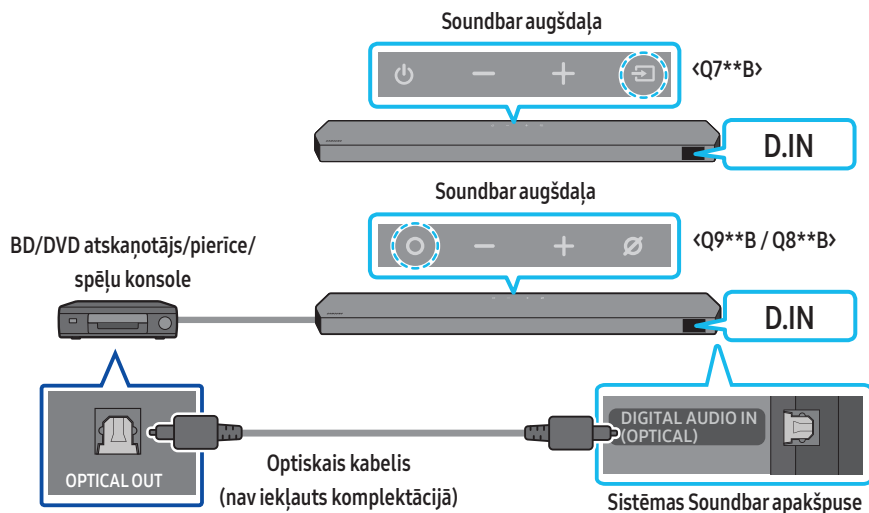

1. Izmantojiet optisko kabeli (nav ietverts komplektā), lai savienotu **DIGITAL AUDIO IN (OPTICAL)** uz Soundbar galvenās ierīces un **OPTICAL OUT** pieslēgvietu uz ārējās ierīces.
2. Ieslēdziet sistēmu Soundbar un ārējo ierīci.
3. Lai atlasītu "D.IN" režīmu, nospiediet Soundbar augšdaļā esošo pogu **○** (vairākas funkcijas) / **↔** (avots) vai tālvadības pults pogu **↔** (avots).
4. Sistēma Soundbar sāks ārējās ierīces izejošā signāla atskaņošanu.

# 07 MOBILĀS IERĪCES PIEVIENOŠANA

## 1. metode Savienojuma izveide, izmantojot Bluetooth

Kad mobilā ierīce ir pievienota, izmantojot Bluetooth, var klausīties stereo skaņu bez kabeļu izmantošanas.

- Kad tiek pievienota sapārota Bluetooth ierīce un sistēma Soundbar ir izslēgta, sistēma Soundbar tiek automātiski ieslēgta.

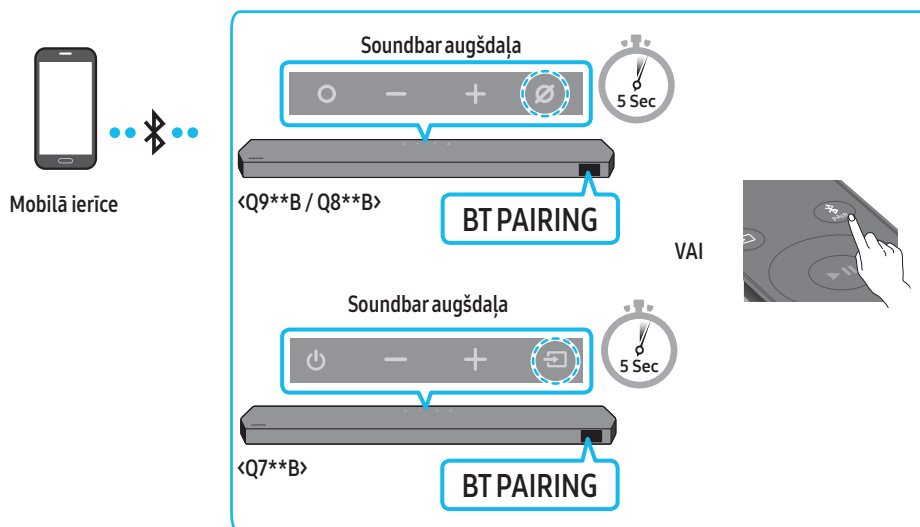

### Sākotnējā savienojuma izveide

- Pievienojot jaunu Bluetooth ierīci, nodrošiniet, lai ierīce atrodas ne tālāk par 1 m no sistēmas Soundbar.

1. Nospiediet Soundbar tālvadības pults pogu **PAIR**, lai atvērtu režīmu "BT PAIRING".

(VAI) a. Nospiediet augšējā paneļa pogu **○** (vairākas funkcijas) / **⇒** (avots) un pēc tam atlasiet "BT".

Ziņojums "BT" pēc pāris sekundēm automātiski tiek nomainīts uz "BT PAIRING" vai "BT READY", ja pastāv savienojuma ieraksts.

b. Ja parādās "BT READY", nospiediet Soundbar augšējā paneļa pogu **⊘** (mikrofons ieslēgts/izslēgts) / **⇒** (avots) un turiet to nospiestu vairāk par 5 sekundēm, lai parādītu "BT PAIRING".

2. Ierīcē atvērtajā sarakstā atlasiet "Soundbar Q\*\*\*B".

- Kad ir izveidots sistēmas Soundbar un mobilās ierīces savienojums, priekšējā displejā tiek parādīts ziņojums [Mobilās ierīces nosaukums] → "BT".

3. Atskaņojiet mūzikas failus no ierīces, kas pievienota sistēmai Soundbar, izmantojot Bluetooth.

- Kad sistēma Soundbar pirmo reizi ir pievienota mobilajai ierīcei, izmantojiet režīmu "BT READY", lai atjaunotu savienojumu.

### Ja ierīci neizdodas pievienot

- Ja mobilās ierīcēs skaļruņu sarakstā ir esošs Soundbar (piemēram, "Soundbar Q\*\*\*B"), dzēsiet to.
- Atkārtojiet 1. un 2. darbību.

### Kāda ir starpība starp BT READY un BT PAIRING?

- **BT READY:** šajā režīmā var atjaunot savienojumu ar jebkuru Samsung televizoru vai mobilo ierīci, kas jau ir bijusi pievienota.

- **BT PAIRING:** šajā režīmā sistēmai Soundbar var pievienot jaunu ierīci.

(Nospiediet Soundbar tālvadības pults pogu **PAIR** vai nospiediet Soundbar augšdaļā esošo pogu **⊘** (mikrofons ieslēgts/izslēgts) / **⇒** (avots) un turiet to nospiestu vairāk nekā 5 sekundes, kamēr Soundbar ir "BT" režīmā.)

## Piezīmes par Bluetooth savienojumu



- Lai izveidotu savienojumu ar Bluetooth sakaru sistēmu, novietojiet jaunu ierīci ne tālāk kā 1 m no sistēmas Soundbar.
- Ja, pievienojot Bluetooth ierīci, tiek prasīts ievadīt PIN kodu, ievadiet <0000>.
- Sistēma Soundbar automātiski izslēdzas, ja tās darbības statuss Gatavs ir ildzis 18 minūtes.
- Sistēma Soundbar neveic pareizu Bluetooth meklēšanu vai savienošānu pāri šādos gadījumos:
  - Ja ap sistēmu Soundbar ir spēcīgs elektriskais lauks.
  - Ja sistēma Soundbar vienlaikus ir savienota pāri ar vairākām Bluetooth ierīcēm.
  - Ja Bluetooth ierīce ir izslēgta, nav pieejama vai radušies tās darbības traucējumi.
- Elektroniskās ierīces var radīt radiotraucējumus. Neļaujiet Soundbar galvenās ierīces tuvumā atrasties ierīcēm, kas rada elektromagnētiskos viļņus, piemēram, mikroviļņu krāsnīm, bezvadu lokālā tīkla ierīcēm un citām.
- Soundbar atbalsta SBC datus (44,1 kHz, 48 kHz).
- Izveidojiet savienojumu tikai ar tādu Bluetooth ierīci, kas atbalsta AZDP (AV) funkciju.
- Soundbar nevar pievienot Bluetooth ierīcei, kas atbalsta tikai HF (brīvroku) funkciju.
- Pievienojot Soundbar ierīci Bluetooth ierīcei, novietojiet abas ierīces pēc iespējas tuvāk vienu otrai.
- Jo tālāk Soundbar atrodas no Bluetooth ierīces, jo zemāka skaņas kvalitāte.  
Ja ierīces neatrodas bezvadu signāla darbības rādiusā, Bluetooth savienojums var pārtrūkt.
- Bluetooth savienojums var nedarboties, kā paredzēts, vietās ar nepilnvērtīgu uztveršanu.
- Bluetooth ierīce var radīt troksni vai darboties kļūdaini tālāk norādītajos apstākļos.
  - Ja ķermenis ir saskarē ar Bluetooth ierīces vai Soundbar signāla uztvērēju
  - Stūros vai gadījumos, kad tuvumā ir šķērslis, piemēram, siena vai nodalījums, kur var rasties elektriskās izmaiņas.
  - Ja notiek pakļaušana tādu izstrādājumu radio traucējumiem, kas atrodas tajā pašā frekvenču diapazonā, piemēram, medicīnas ierīces, mikroviļņu krāsnis un bezvadu LAN ierīces.
  - Šķēršļi, piemēram, durvis un sienas, joprojām var ietekmēt skaņas kvalitāti, pat ja ierīces ir efektīvā diapazonā.
- Ņemiet vērā, ka Soundbar nevar savienot pāri ar citām Bluetooth ierīcēm, kamēr izmanto Bluetooth opciju.
- Šī bezvadu ierīce darbības laikā var radīt elektriskos traucējumus.

## Bluetooth ierīces atvienošana no Soundbar

Bluetooth ierīci var atvienot no Soundbar. Norādījumus skatiet Bluetooth ierīces lietotāja rokasgrāmatā.

- Soundbar tiks atvienots.
- Kad Soundbar ir atvienots no Bluetooth ierīces, skaņas paneļa priekšējā displejā parādās **“BT DISCONNECTED”**.

## Soundbar atvienošana no Bluetooth ierīces

Nospiediet Soundbar augšdaļā esošo pogu  (vairākas funkcijas) /  (avots) vai tālvadības pults pogu  (avots), lai pārslēgtu režīmu no **“BT”**.

- Atvienošanai ir nepieciešams laiks, jo Bluetooth ierīcei ir jāuztver atbilde no Soundbar. (Savienojuma pārtraukšanas laiks atkarībā no Bluetooth ierīces var atšķirties.)
- Kad Soundbar ir atvienots no Bluetooth ierīces, skaņas paneļa priekšējā displejā parādās **“BT DISCONNECTED”**.

## 2. metode Savienojuma izveide, izmantojot Wi-Fi (bezvadu tīklu)

Lai savienotu sistēmu Soundbar ar mobilo ierīci, izmantojot bezvadu tīklu (Wi-Fi), ir nepieciešama programma **SmartThings**.

### Sākotnējā savienojuma izveide

1. Mobilajā ierīcē (viedtālrunī vai planšetdatorā) instalējiet un palaidiet lietotni **SmartThings**.
2. Atverot programmu, izpildiet ekrānā sniegtos norādījumus par sistēmas Soundbar pievienošanu.
  - Dažās ierīcēs var nebūt redzams automātiskais uznirstošais logs (otrais ekrānuzņēmums tālāk).  
Ja neparādās uznirstošais logs, ekrāna **Home** nospiediet "+". Sistēma Soundbar ir pievienota programmai.
  - Attēls zemāk var atšķirties atbilstoši lietotnes versijai.

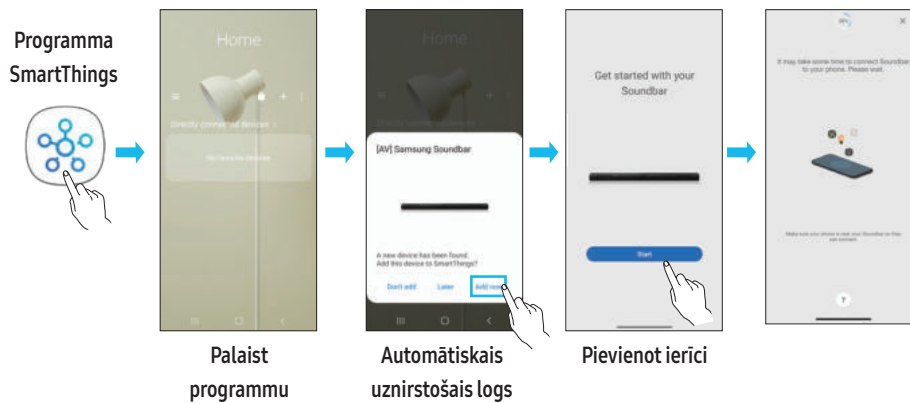

# Funkcijas Tap Sound lietošana

Pieskarieties sistēmai Soundbar ar savu mobilo ierīci, lai atskaņotu mobilās ierīces saturu skaņu, izmantojot sistēmu Soundbar.

- Šī funkcija var nebūt atbalstīta atkarībā no mobilās ierīces.
- Šī funkcija ir saderīga tikai ar tām Samsung mobilajām ierīcēm, kurās darbojas operētājsistēma Android 8.1 vai jaunāka versija.

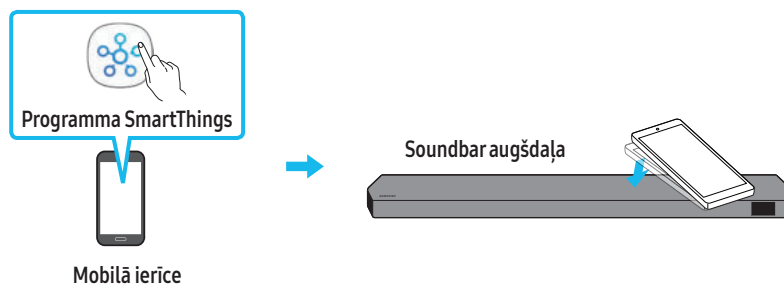

1. Ieslēdziet mobilajā ierīcē funkciju **Tap Sound**.
  - Informāciju par to, kā ieslēgt funkciju, skatiet tēmu "**Pieskāriena skaņas funkcijas iestatīšana**" tālāk.
2. Pieskarieties sistēmai Soundbar ar mobilo ierīci. Parādītajā ziņojumu logā izvēlieties "**Start now**". Tiks izveidots savienojums starp mobilo ierīci un sistēmu Soundbar, izmantojot Bluetooth.
3. Atskaņojiet mobilās ierīces saturu skaņu, izmantojot sistēmu Soundbar.
  - Ar šo funkciju mobilā ierīce tiek pievienota Soundbar, izmantojot Bluetooth, nosakot vibrāciju, kas rodas, kad ierīce pieskaras Soundbar.
  - Nepieskarieties ar mobilo ierīci sistēmas Soundbar asajiem stūriem. Pretējā gadījumā sistēma Soundbar vai mobilā ierīce var tikt saskrāpēta vai sabojāta.
  - Ieteicams mobilajai ierīcei uzlikt vāciņu. Viegli pieskarieties plašajai zonai sistēmas Soundbar augšdaļā, nelietojot pārmērīgu spēku.
  - Lai lietotu šo funkciju, atjauniniet programmu **SmartThings** uz tās jaunāko versiju.  
Šī funkcija var nebūt atbalstīta atkarībā no programmas versijas.

## Pieskāriena skaņas funkcijas iestatīšana

Izmantojiet programmu **SmartThings**, lai ieslēgtu funkciju **Tap View, Tap Sound**.

1. Mobilajā ierīcē palaidiet programmu **SmartThings**.
2. Mobilajā ierīcē parādītajā lietotnes **SmartThings** ekrāna atlasiet (☰ → ⚙️).
3. Izvēlieties "**Tap View, Tap Sound**" iestatījumu ieslēgts, lai ļautu funkcijai darboties, kad mobilā ierīce atrodas sistēmas Soundbar tuvumā. Funkcija ir ieslēgta.

## **PIEZĪME**

- Kad mobilā ierīce darbojas enerģijas taupīšanas režīmā, funkcija **Tap Sound** nedarbojas.
- Funkcija **Tap Sound** var nedarboties, ja sistēmas Soundbar tuvumā ir ierīces, kas rada radio traucējumus, piemēram, elektroierīces. Novietojiet ierīces, kas var radīt radio traucējumus, pietiekamā attālumā no sistēmas Soundbar.

## 08 SAVIENOJUMA IZVEIDE AR APPLE AIRPLAY 2

- Šī funkcija var nebūt pieejama dažās valstīs.
- Šis Samsung Soundbar atbalsta AirPlay 2, un tai ir nepieciešama iOS 11.4 vai vecāka.

Ar AirPlay 2 varat straumēt mūziku, podraides un citu audio no Apple ierīcēm sistēmā Samsung Soundbar.

- Nodrošiniet, ka sistēma Soundbar ir ieslēgta un pievienotam tam pašam Wi-Fi tīklam kā Apple ierīce.
- AirPlay atbalstītā lietotnē vai iPhone, iPad vai Mac vadības centrā atlasiet .
- Pieejamo ierīču sarakstā atlasiet Soundbar, lai atskaņotu pašreizējo audio.

# 09 SIENAS STIPRINĀJUMA UZSTĀDĪŠANA

## Piesardzības pasākumi uzstādīšanas laikā

- Uzstādiet stiprinājumu tikai pie vertikālas sienas.
- Neveiciet uzstādīšanu vietā, kur ir augsta temperatūra un/vai liels mitrums.
- Pārlicinieties, vai siena ir pietiekami stipra, lai noturētu izstrādājuma svaru. Ja tā nav, nostipriniet sienu vai izvēlieties citu uzstādīšanas vietu.
- Iegādājieties un izmantojiet turētājskrūves vai enkurskrūves, kas ir piemērotas attiecīgajai sienai (sausais apmetums, metāls, koks utt.). Ja iespējams, balsta skrūves nostipriniet sienas balstos.
- Iegādājieties sienas stiprinājuma skrūves, kas atbilst sienas, pie kuras vēlaties uzstādīt Soundbar, veidam un biežumam.
  - Diametrs: M5
  - Garums: ieteicamas 35 mm vai garākas.
- Pirms Soundbar uzstādīšanas pie sienas pievienojiet kabeļus no ierīces ārējām ierīcēm.
- Pirms ierīces uzstādīšanas pārlicinieties, vai ierīce ir izslēgta un atvienota no barošanas kontaktligzdas. Pretējā gadījumā var tikt izraisīts elektriskās strāvas trieciens.

## Sienas stiprinājuma komponenti

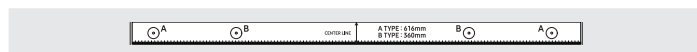

Sienas stiprinājuma vadotne

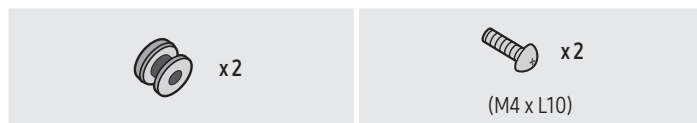

Skrūves turētājs

Skrūve



Sienas stiprinājuma kronšteins

1. Piespiediet sienas stiprinājuma vadotni pie sienas virsmas.
  - Sienas stiprinājuma vadotnei ir jābūt līmenī.
  - Ja TV ir piestiprināts pie sienas, uzstādiet Soundbar vismaz 5 cm zem TV.

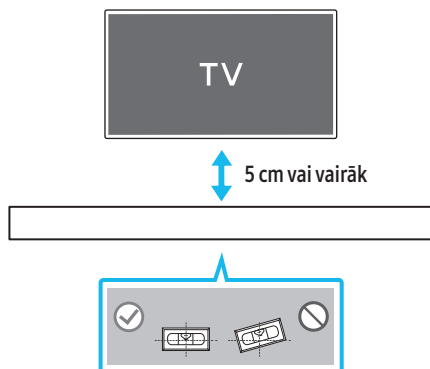

2. Salāgojiet sienas stiprinājuma vadotnes centrālo līniju ar TV centru (ja uzstādāt Soundbar zem TV) un pēc tam piestipriniet sienas stiprinājuma vadotni pie sienas, izmantojot lenti.
  - Ja neuzstādāt to zem TV, novietojiet centra līniju uzstādīšanas zonas centrā.

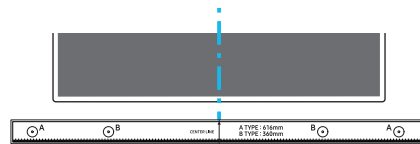

Centra līniju

3. Ar pildspalvas vai uzasināta zīmuļa galu caurduriet ar A tips apzīmēto attēlu viduspunktu katrā vadotnes galā, lai atzīmētu balsta skrūvju atveru vietas, un pēc tam noņemiet sienas stiprinājuma vadotni.

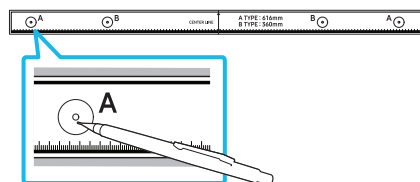

4. Izmantojot piemērota izmēra urbi, izurbiet sienā atveri katrā atzīmētajā vietā.
  - Ja atzīmes neatbilst tapu pozīcijām, pirms atbalsta skrūvju ievietošanas atverēs ievietojiet atbilstošos ķīļus vai stiprinājumus. Ja izmantojat enkurus vai saspižamos stiprinājumus, izurbiet pietiekami lielas atveres, lai tajās varētu ievietot izmantotos enkurus vai saspižamos stiprinājumus.
5. Izstumiet skrūvi (nav iekļauta komplektācijā) caur katru skrūves turētāju un pēc tam cieši ieskrūvējiet katru skrūvi balsta skrūves atverē.

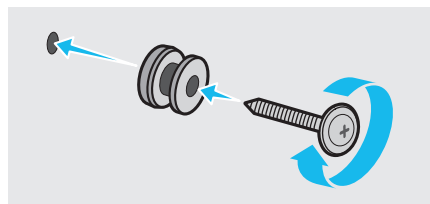

6. Uzstādiet 1 kronšteinu sienas stiprinājumus pareizajā virzienā Soundbar apakšdaļā, izmantojot 2 skrūves.

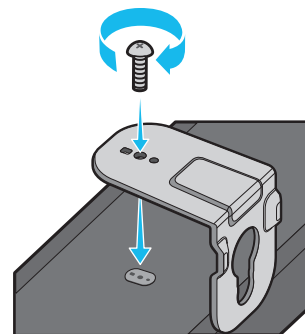

- Salikšanas laikā nodrošiniet, ka kronšteinu sienas stiprinājumu iekaramā daļa atrodas aiz Soundbar aizmugures.

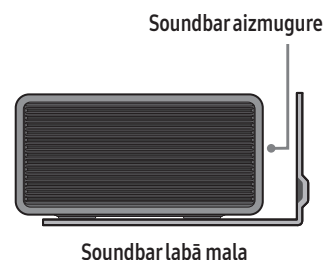

Soundbar aizmugure

Soundbar labā mala



7. Uzstādiet Soundbar ar pievienotajiem **kronšteinu sienas stiprinājumiem**, pakarot **kronšteinu sienas stiprinājumus** uz **turētāja skrūvēm** pie sienas.

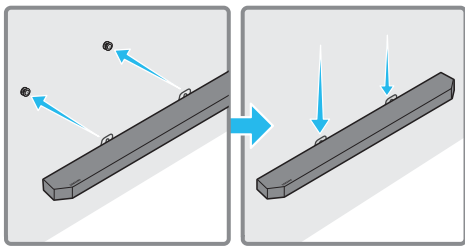

8. Bīdiet Soundbar uz leju, kā redzams tālāk, lai **kronšteinu sienas stiprinājumi** droši balstītos uz **turētāja skrūvēm**.
- Ievietojiet **turētāja skrūves kronšteinu sienas stiprinājumu** platajā apakšējā daļā un bīdiet **kronšteinu sienas stiprinājumus** lejup, lai **kronšteinu sienas stiprinājumi** droši balstītos uz **turētāja skrūvēm**.

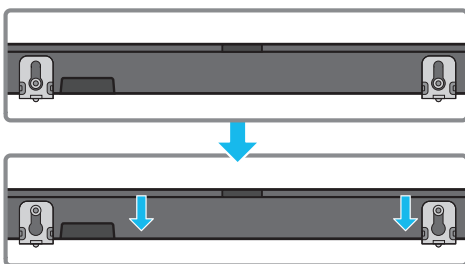

## Telpisko skaļruņu piestiprināšana pie sienas (tikai attiecīgajiem režīmiem)

Varat atsevišķi iegādāties sienas stiprinājumus, ar kuriem uzstādīt telpiskos skaļruņus pie sienas.

Samsung Electronics nepārdot sienas stiprinājumus.

### Piezīmes par telpisko skaļruņu piestiprināšanu pie sienas

- Telpisko skaļruņu sienas stiprinājumiem ir jāspēj noturēt 8,0 kg.
- Atveres lielums: 1/4 - 20 UNC vītņotais ieliktnis
  - Standarta skrūve: 6,35 mm  $\varnothing$ , 1,27mm solis
  - Garums: 18 mm garš
  - Daudzums: pa kreisi 1 EA / pa labi 1 EA

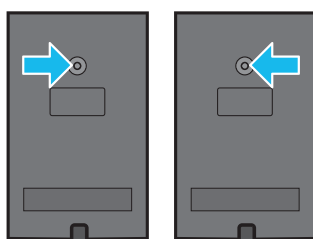

Kreisais

Labais

- Pirms sienas stiprinājuma kronšteina uzstādīšanas pārbaudiet sienas stiprību. Ja tā nav pietiekami izturīga, nostipriniet to pirms sienas stiprinājuma kronšteina un skaļruņu uzstādīšanas pie sienas.
- Samsung neuzņemas atbildību ne par kādiem izstrādājuma bojājumiem, ja tas tiek uzstādīts neatbilstoši.
- Lūdzu, uzmanieties, lai skaļruņus neuzstādītu sērīgi vai otrādi.

# 10 SOUNDBAR UZSTĀDĪŠANA TV PRIEKŠĀ

## Komponents



x 4

Pamatnes gumija

Lai veiktu uzstādīšanu, piestipriniet sistēmas Soundbar apakšā **patmatnes gumijas**, pirms novietojat sistēmu vietā virs televizora statīva. Noteikti piestipriniet **patmatnes gumijas** tā, lai tās nebūtu izvirzītas no TV statīva. Skatiet tālāk redzamos attēlus.

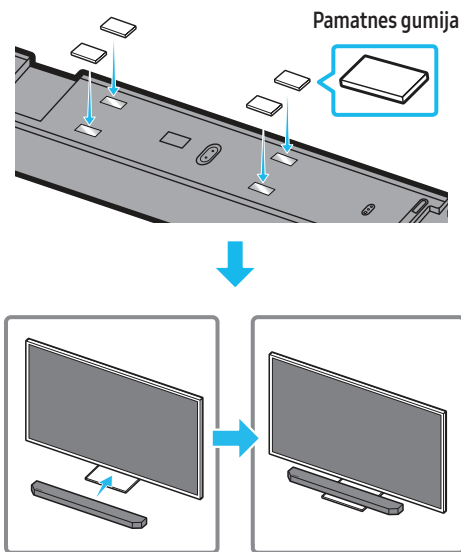

Novietojiet sistēmu Soundbar uz televizora statīva.

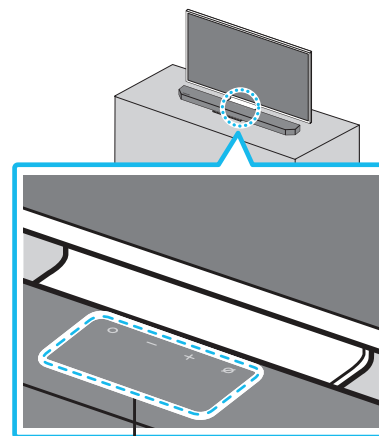

Mikrofoni (tikai attiecīgajiem modeļiem)

Kā parādīts attēlā, salāgojiet sistēmas Soundbar centru ar televizora centru un uzmanīgi novietojiet sistēmu Soundbar uz televizora statīva. Šajā brīdī novietojiet mikrofonus (tikai atbilstošajiem modeļiem) statīva priekšpusē, lai netraucētu balss atpazīšanai.

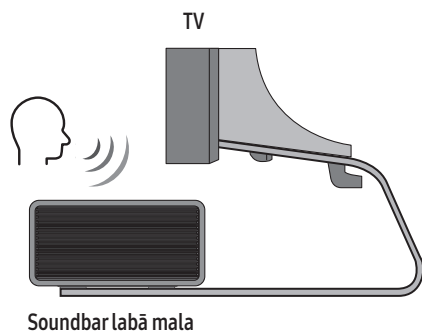

#### PIEZĪME

- Novietojiet Soundbar uz līdzenas un cietas virsmas.
- Nepietiekama atstarpe no televizora var izraisīt balss atpazīšanas un akustiskās problēmas.
- Attēls iepriekš atšķiras ar attiecīgo modeli.
- Šī funkcija netiek atbalstīta Q7\*\*B modeli.

## 11 PROGRAMMATŪRAS ATJAUNINĀŠANA

### Automātiskā atjaunināšana

Kad sistēma Soundbar ir savienota ar internetu, programmatūras atjaunināšana tiek veikta automātiski pat tad, kad sistēma Soundbar ir izslēgta.

- Lai varētu izmantot automātiskās atjaunināšanas funkciju, sistēmai Soundbar jābūt savienotai ar internetu. Bezvadu savienojums ar sistēmu Soundbar tiek pārtraukts, ja tiek atvienots sistēmas Soundbar strāvas padeves vads vai tai tiek izslēgta strāvas padeve. Ja tiek izslēgta strāvas padeve, kad tā tiek atjaunota vai kad tiek pievienots barošanas vads, ieslēdziet sistēmu Soundbar un atkal savienojiet to ar internetu.

### USB atjauninājumi

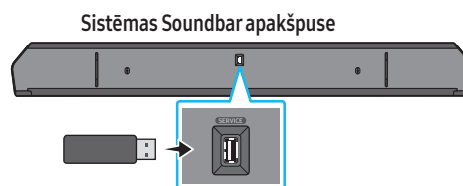

**Turpmāk uzņēmums Samsung varētu piedāvāt sistēmas Soundbar aparatprogrammatūras atjauninājumus.**

Kad atjauninājums ir pieejams, sistēmu Soundbar var atjaunināt, pievienojot USB zibatmiņas disku ar atjauninājuma aparatprogrammatūru sistēmas Soundbar pieslēgvietai **SERVICE**.

1. Atveriet Samsung vietni ([www.samsung.com](http://www.samsung.com)) → klientu atbalsta izvēlnes opcijā meklējiet modeļa nosaukumu.
  - Plašāku informāciju par jauninājumiem skatiet jauninājumu rokasgrāmatā.
2. Lejupielādējiet atjauninājuma failu (USB tips).
3. Izgūstiet arhivēto failu jaunā mapē un nosauciet to identiski faila nosaukumam.
4. Saglabājiet izveidoto mapi USB zibatmiņā un pievienojiet to sistēmai Soundbar.
5. Ieslēdziet sistēmu Soundbar. Pēc tam izstrādājums tiek atjaunināts 3 minūšu laikā, parādot ziņojumu "UPDATE".
  - Atjaunināšanas laikā neizslēdziet vai nenoņemiet USB.
  - Ja displejā logā neparādās "UPDATE", noņemiet strāvas vadu no Soundbar un pēc tam vēlreiz pievienojiet to.
  - Kad ir instalēta jaunākā versija, atjaunināšana netiek veikta.
  - Atkarībā no USB veida atjauninājums var netikt atbalstīts.

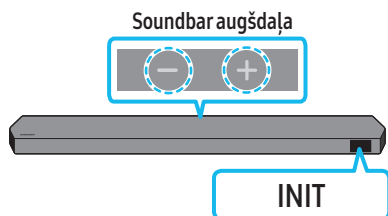

Kad Soundbar ir ieslēgts, vienlaikus nospiediet uz korpusa esošās pogas **— + (skaļums)** un turiet tās nospiestas vismaz 5 sekundes. "INIT" parādās displejā, un Soundbar tiek inicializēts.

### ⚠ UZMANĪBU

- Tiek inicializēti visi Soundbar iestatījumi. Noteikti veiciet to tikai tad, ja ir nepieciešama inicializācija.

## 12 PROBLĒMU NOVĒRŠANA

Pirms meklējat palīdzību, pārbaudiet tālāk norādīto.

### Soundbar neieslēdzas.

- Pārbaudiet, vai sistēmas Soundbar barošanas vads ir pareizi iesprausts kontaktligzdā.

### Soundbar darbojas kļūdaini.

- Atvienojiet barošanas vadu un atkal iespraudiet to.
- Ieslēdziet un izslēdziet ārējo ierīci un mēģiniet vēlreiz.
- Ja nav signāla, sistēma Soundbar pēc zināma laika automātiski tiek izslēgta. Ieslēdziet barošanu. (Skatiet 9. lpp.)

### Tālvadības pults nedarbojas

- Novietojiet tālvadības pulti tieši pret Soundbar.
- Nomainiet baterijas pret jaunām.

### Soundbar indikators sāk nepārtraukti mirgot sarkanā krāsā.

- Mikrofons ir izslēgts. Ieslēdziet mikrofonu. (Skatiet 7. lpp.)

### Skaņa netiek izvadīta no Soundbar.

- Sistēmas Soundbar skaļums ir pārāk mazs vai izslēgts. Noregulējiet skaļumu.
- Kad ir pievienota kāda ārējā ierīce (STB, Bluetooth ierīce, mobilā ierīce u.c.), regulējiet ārējās ierīces skaļumu.
- Lai atskaņotu televizora skaņu, izvēlieties Soundbar. (Samsung televizors: Sākums (🏠) → Izvēlne → Iestatījumi (⚙️) → Visi iestatījumi (⚙️) → Skaņa → Skaņas izvade → Select Soundbar)
- Vada savienojumam ar sistēmu Soundbar jābūt stingram. Atvienojiet vadu un pievienojiet vēlreiz.
- Atvienojiet strāvas vadu pavisam, pievienojiet to vēlreiz un ieslēdziet ierīci.
- Inicializējiet izstrādājumu un mēģiniet vēlreiz. (Skatiet 35. lpp.)

### Skaņa netiek izvadīta no zemfrekvences skaļruņiem vai aizmugurējiem skaļruņiem.

- Pārbaudiet, vai gaismas diodes indikators zemfrekvences skaļruņa vai telpisko skaļruņu aizmugurē ir zilā krāsā. Pievienojiet Soundbar, zemfrekvences skaļruņi un telpiskos skaļruņus, ja indikators mirgo zilā krāsā vai maina krāsu uz sarkanu. (Skatiet 16. lpp.)
- Ja starp sistēmu Soundbar un zemfrekvenču skaļruņi ir šķērslis, tas var radīt darbības traucējumus. Pārvietojiet ierīces uz vietu attālāk no šķēršļiem.
- Citas tuvumā esošas ierīces, kuras raida radiofrekvenču signālus, var izraisīt savienojuma pārrāvumu. Šādām ierīcēm nevajadzētu atrasties skaļruņa tuvumā.
- Atvienojiet strāvas vadu un pievienojiet to vēlreiz.

### Ja zemfrekvences skaļruņa vai telpiskā skaļruņa skaņa ir raustīga, kavēta vai trokšņaina

- Problēmu var izraisīt jebkāds priekšmets starp Soundbar un zemfrekvences skaļruni. Pārvietojiet ierīces uz vietu, kur nav šādu priekšmetu.
- Ja zemfrekvences skaļrunis un telpiskais skaļrunis atrodas pārāk tālu no Soundbar, skaņa varbūt raustīga vai kavēta. Novietojiet tos Soundbar tuvumā.
- Ja Soundbar atrodas tādu instrumentu vai elektroierīču tuvumā, kas var radīt radio traucējumus, skaņa varbūt raustīga vai kavēta. Novietojiet Soundbar attālāk no šādām ierīcēm, kas rada radio traucējumus. (Piemēram, bezvadu maršrutētājs)
- Mainiet TV tīkla savienojuma statusu no bezvadu uz vadu.

### Zemfrekvenču skaļrunis neskan pietiekami skaļi.

- Iespējams, jūsu atskaņotā satura ieraksta skaļums ir zems. Pamēģiniet noregulēt zemfrekvenču skaļruņa skaļumu. (Skatiet 10. lpp.)
- Novietojiet zemfrekvenču skaļruni sev tuvāk.

### Ja televizors nav pievienots, izmantojot HDMI TO TV (eARC/ARC)

- Pārbaudiet, vai HDMI kabelis ir pareizi pievienots ARC pieslēgvietai. (Skatiet 18. lpp.)
- Savienojuma izveide var nebūt iespējama pievienotas ārējās ierīces dēļ (pierīce, spēļu konsole u.c.). Savienojiet sistēmu Soundbar tieši.
- HDMI-CEC var nebūt aktivizēts televizorā. Ieslēdziet CEC televizora izvēlnē. (Samsung televizors: Sākums (🏠) → Izvēlne → Iestatījumi (⚙️) → Visi iestatījumi (🔍) → Savienojums → External Device Manager → Anynet+ (HDMI-CEC) ON)
- Lai izveidotu savienojumu ar aARC, funkcija eARC televizora izvēlnē ir jāiestata uz ieslēgts. (Samsung televizors: Sākums (🏠) → Izvēlne → Iestatījumi (⚙️) → Visi iestatījumi (🔍) → Skaņa → Expert Settings → HDMI-eARC Mode (Auto))

### Nav skaņas, izveidojot savienojumu ar TV HDMI TO TV (eARC/ARC) režīmā

- Ierīce neatskaņo ienākošo signālu. Nomainiet televizora audio izvades režīmu uz PCM vai Dolby Digital. (Samsung televizoriem: Sākums (🏠) → Izvēlne → Iestatījumi (⚙️) → Visi iestatījumi (🔍) → Skaņa → Expert Settings → Digital Output Audio Format)

### Soundbar neizveidos savienojumu, izmantojot Bluetooth.

- Pievienojot jaunu ierīci, savienojumam pārslēdziet uz "BT PAIRING". (Nospiediet tālvadības pults pogu **PAIR** vai nospiediet ierīces pogu **Ø** (mikrofons ieslēgts/izslēgts) / **↔** (avots) un turiet to nospiestu vismaz 5 sekundes.)
- Ja sistēma Soundbar ir pievienota citai ierīcei, tad pirms pārslēgšanas uz citu ierīci, šī ierīce vispirms ir jāatvieno.
- Atjaunojiet savienojumu pēc Bluetooth skaļruņu saraksta izdžešanas. (Samsung televizors: Sākums (🏠) → Izvēlne → Iestatījumi (⚙️) → Visi iestatījumi (🔍) → Skaņa → Skaņas izvade → Bluetooth skaļruņu saraksts)
- Iespējams, ir atspējota automātiskā savienojuma izveide ar televizoru. Kamēr Soundbar ir režīmā "BT READY", nospiediet Soundbar pogu **Pa kreisi** un turiet to nospiestu 5 sekundes, lai atlasītu **ON-TV CONNECT**. Ja redzat **OFF-TV CONNECT**, vēlreiz nospiediet pogu **Pa kreisi** un turiet to nospiestu 5 sekundes, lai mainītu atlasīti.
- Atvienojiet strāvas vadu, atkal pievienojiet to un mēģiniet vēlreiz.
- Inicializējiet izstrādājumu un mēģiniet vēlreiz. (Skatiet 35. lpp.)

### Skaņa pazūd, izveidojot savienojumu ar Bluetooth palīdzību.

- Dažas ierīces var izraisīt radio traucējumus, ja tās atrodas pārāk tuvu Soundbar, piemēram, mikroviļņu krāsnis, bezvadu maršrutētāji utt.
- Ja ierīce, kurai izveidots savienojums ar Bluetooth palīdzību, pārvietojas prom no Soundbar, var tikt izraisīts skaņas zudums. Pārvietojiet ierīci tuvāk Soundbar.
- Ja kāda ķermeņa daļa ir saskarē ar Bluetooth raidzuvērvēji vai produktu, kas uzstādīts uz metāla mēbeles, skaņa var pazust. Pārbaudiet uzstādīšanas un lietošanas apstākļus.

### Soundbar neizveidos savienojumu Wi-Fi.

- Pārbaudiet, vai ir ieslēgts bezvadu maršrutētājs.
- Izslēdziet maršrutētāju, ieslēdziet to un mēģiniet vēlreiz.
- Soundbar neizveidos savienojumu, ja bezvadu signāls ir vājš. Pamēģiniet pārvietot maršrutētāju tuvāk Soundbar vai likvidējiet visus šķēršļus, kas ir starp Soundbar un maršrutētāju, ja tā ir.
- Ja esat uzstādījis jaunu bezvadu maršrutētāju, būs jāveic atkārtota skaļruņa tīkla iestatījumu konfigurēšana.

### Soundbar neieslēdzas automātiski ar TV.

- Ja sistēma Soundbar tiek izslēgta, kamēr televizors ir ieslēgts, barošanas sinhronizācija ar televizoru tiek atspējota. Vispirms izslēdziet televizoru.

### Funkcija AVA (tikai attiecīgie modeļi) nav pieejama tālāk norādītajos gadījumos.

- Funkcija AVA (tikai attiecīgie modeļi) nebūs pieejama, izmantojot Q-Symphony funkciju.
- Funkcija AVA (tikai attiecīgie modeļi) nebūs pieejama, kad mikrofons ir izslēgts.

### Pēc TV pievienošanas sistēmai Soundbar ieslēdzu Soundbar režīmu. Pēc tam nekāda skaņa netiek izvadīta no televizora.

- Ja pievienojat Soundbar mobilajai ierīcei, kamēr sistēma Soundbar ir pievienota TV, Soundbar izvada skaņu no mobilās ierīces, kamēr uztur TV savienojumu. Līdz ar to TV skaņa netiks atskaņota nekur.
- Atvienojiet mobilo ierīci, un TV skaņa tiks vēlreiz izvadīta no Soundbar.

## 13 LICENCE

---



Dolby, Dolby Atmos, and the double-D symbol are registered trademarks of Dolby Laboratories Licensing Corporation. Manufactured under license from Dolby Laboratories. Confidential unpublished works. Copyright © 2012-2021 Dolby Laboratories. All rights reserved.

---



For DTS patents, see <http://patents.dts.com>. Manufactured under license from DTS, Inc. (for companies headquartered in the U.S./Japan/Taiwan) or under license from DTS Licensing Limited (for all other companies). DTS, DTS:X, and the DTS:X logo are registered trademarks or trademarks of DTS, Inc. in the United States and other countries. © 2021 DTS, Inc. ALL RIGHTS RESERVED.

---



The terms HDMI and HDMI High-Definition Multimedia Interface, and the HDMI Logo are trademarks or registered trademarks of HDMI Licensing Administrator, Inc. in the United States and other countries.

---



- Kā tālvadības pulti pakalpojumam Spotify izmantojiet tālruni, planšētdatoru vai datoru. Lai uzzinātu, kā atveriet [spotify.com/connect](https://www.spotify.com/connect)
  - Uz programmatūru Spotify attiecas trešo pušu licences, kas pieejamas šeit: <https://www.spotify.com/connect/third-party-licenses>.
- 



- Apple, Airplay, iPhone, iPad, and Mac are trademarks of Apple Inc., registered in the U.S. and other countries.
  - Use of the Works with Apple badge means that an accessory has been designed to work specifically with the technology identified in the badge and has been certified by the developer to meet Apple performance standards.
- 

## 14 PAZIŅOJUMS PAR ATVĒRTĀ PIRMKODA LICENCI

Lai sūtītu jautājumus un pieprasījumus par atvērtajiem avotiem, sazinieties ar Samsung Open Source (<http://opensource.samsung.com>)

## 15 SVARĪGI PAZIŅOJUMI PAR APKALPOŠANU

- Shēmas un attēli šajā lietotāja rokasgrāmatā ir nodrošināti tikai atsaucei, un tie var atšķirties no faktiskā izstrādājuma izskata.
- Jums var tikt piemērota maksa par pakalpojumu sniegšanu, ja (a) pēc jūsu pieprasījuma tiks izsaukts inženieris, bet netiek konstatēti nekādi izstrādājuma defekti (t. i., ja neesat izlasījis šajā lietotāja rokasgrāmatā sniegto informāciju); (b) jūs aizvedat ierīci uz remonta centru, kurā netiek konstatēti nekādi izstrādājuma defekti (t. i., ja neesat izlasījis šajā lietotāja rokasgrāmatā sniegto informāciju).
- Jūs tiksiet informēts par administrācijas maksas apjomu pirms tehniskā darbinieka vizītes.

# 16 SPECIFIKĀCIJAS UN NORĀDES

## Specifikācijas

### Soundbar galvenā ierīce

Modeļa nosaukums	HW-Q930B / HW-Q935B
Svars	5,4 kg
Izmēri (P x A x Dz)	1110,7 x 60,4 x 120,0 mm
Darba temperatūras diapazons	no +5°C līdz +35°C
Darba mitruma diapazons	10 % ~ 75 %
PASTIPRINĀTĀJS Nominālā izvades jauda	(30 W x 3) + (20 W x 6) + (10 W x 3)
Atbalstītie atskaņošanas formāti	Dolby 5.1ch / Dolby Digital Plus / Dolby TRUE HD / Dolby ATMOS / DTS 5.1ch / DTS HD / DTS-HD Master Audio / DTS:X / LPCM 8Ch
BEZVADU IERĪCES IZVADES JAUDA Wi-Fi maksimālā raidītāja jauda	100 mW, 2,4 GHz – 2,4835 GHz, 200 mW, 5,15 GHz – 5,25 GHz, 100 mW, 5,25 GHz – 5,35 GHz un 5,47 GHz – 5,725 GHz
BEZVADU IERĪCES IZVADES JAUDA BT maksimālā raidītāja jauda	100 mW, 2,4 GHz – 2,4835 GHz
BEZVADU IERĪCES IZVADES JAUDA SRD maksimālā raidītāja jauda	25 mW, 5,775 GHz – 5,875 GHz

Modeļa nosaukums	HW-Q800B / HW-Q810B
Svars	5,1 kg
Izmēri (P x A x Dz)	1110,7 x 60,4 x 120,0 mm
Darba temperatūras diapazons	no +5°C līdz +35°C
Darba mitruma diapazons	10 % ~ 75 %
PASTIPRINĀTĀJS Nominālā izvades jauda	(30 W x 3) + (20 W x 4) + (10 W x 3)
Atbalstītie atskaņošanas formāti	Dolby 5.1ch / Dolby Digital Plus / Dolby TRUE HD / Dolby ATMOS / DTS 5.1ch / DTS HD / DTS-HD Master Audio / DTS:X / LPCM 8Ch
BEZVADU IERĪCES IZVADES JAUDA Wi-Fi maksimālā raidītāja jauda	100 mW, 2,4 GHz – 2,4835 GHz, 200 mW, 5,15 GHz – 5,25 GHz, 100 mW, 5,25 GHz – 5,35 GHz un 5,47 GHz – 5,725 GHz
BEZVADU IERĪCES IZVADES JAUDA BT maksimālā raidītāja jauda	100 mW, 2,4 GHz – 2,4835 GHz
BEZVADU IERĪCES IZVADES JAUDA SRD maksimālā raidītāja jauda	25 mW, 5,775 GHz – 5,875 GHz

Modeļa nosaukums	HW-Q700B / HW-Q710B
Svars	4,8 kg
Izmēri (P x A x Dz)	1110,7 x 60,4 x 120,0 mm
Darba temperatūras diapazons	no +5°C līdz +35°C
Darba mitruma diapazons	10 % ~ 75 %
PASTIPRINĀTĀJS Nominālā izvades jauda	(30 W x 3) + (20 W x 2) + (10 W x 3)
Atbalstītie atskaņošanas formāti	Dolby 5.1ch / Dolby Digital Plus / Dolby TRUE HD / Dolby ATMOS / DTS 5.1ch / DTS HD / DTS-HD Master Audio / DTS:X / LPCM 8Ch

BEZVADU IERĪCES IZVADES JAUDA Wi-Fi maksimālā raidītāja jauda	100 mW, 2,4 GHz – 2,4835 GHz, 200 mW, 5,15 GHz – 5,25 GHz, 100 mW, 5,25 GHz – 5,35 GHz un 5,47 GHz – 5,725 GHz
BEZVADU IERĪCES IZVADES JAUDA BT maksimālā raidītāja jauda	100 mW, 2,4 GHz – 2,4835 GHz
BEZVADU IERĪCES IZVADES JAUDA SRD maksimālā raidītāja jauda	25 mW, 5,775 GHz – 5,875 GHz

### Zemfrekvenču skaļrunis

Zemfrekvences skaļruņa nosaukums	PS-WB96B
Svars	9,8 kg
Izmēri (P x A x Dz)	210,0 x 403,0 x 403,0 mm
PASTIPRINĀTĀJS Nominālā izvades jauda	160 W
BEZVADU IERĪCES IZVADES JAUDA SRD maksimālā raidītāja jauda	25 mW, 5,775 GHz – 5,875 GHz

Zemfrekvences skaļruņa nosaukums	PS-WB75B
Svars	5,9 kg
Izmēri (P x A x Dz)	205,0 x 353,0 x 302,0 mm
PASTIPRINĀTĀJS Nominālā izvades jauda	160 W
BEZVADU IERĪCES IZVADES JAUDA SRD maksimālā raidītāja jauda	25 mW, 5,775 GHz – 5,875 GHz

### Telpiskais skaļrunis (tikai attiecīgie modeļi)

Bezvadu telpiskās skaņas skaļruņu komplekta nosaukums	PS-RB96B (PA KREISI/PA LABI)
Svars	3,1 kg
Izmēri (P x A x Dz)	129,5 x 201,3 x 140,4 mm
PASTIPRINĀTĀJS Nominālā izvades jauda	140 W
BEZVADU IERĪCES IZVADES JAUDA SRD maksimālā raidītāja jauda	25 mW, 5,775 GHz – 5,875 GHz

### PIEZĪME

- Samsung Electronics Co., Ltd patur tiesības bez brīdinājuma veikt izmaiņas specifikācijās.
- Svars un izmēri ir norādīti aptuveni.

### Uzmanību! Ieslēdzot/izslēdzot Wi-Fi, skaņas panelis Soundbar tiek automātiski restartēts.

Kopējais enerģijas patēriņš gaidstāves režīmā (W)	7,5 W
Wi-Fi Pieslēgvieta deaktivizēšanas metode	Lai ieslēgtu/izslēgtu Wi-Fi savienojumu, nospiediet un 30 sekundes turiet nospiektu Soundbar tālvadības pults pogu <b>CH LEVEL</b> .
Bluetooth Pieslēgvieta deaktivizēšanas metode	Lai ieslēgtu/izslēgtu Bluetooth savienojumu, nospiediet un 30 sekundes turiet nospiektu Soundbar tālvadības pults pogu <b>TONE CONTROL</b> .

- Līdz ar šo Samsung apstiprina, ka šis radio aprīkojums atbilst Direktīvas 2014/53/ES un saistošajām Apvienotās Karalistes ar likumu noteiktajām prasībām. Atbilstības deklarācijas pilns teksts ir pieejams šajā interneta adresē <http://www.samsung.com>, izvēlieties Atbalsts un ievadiet modeļa nosaukumu. Šo aprīkojumu var darbināt visās ES valstīs un Apvienotajā Karalistē. Šis iekārtas 5 GHz WLAN (Wi-Fi vai SRD) funkciju var darbināt tikai iekštelpās.



[Šī izstrādājuma bateriju pareiza utilizācija]

**(Piemērojams valstīs ar atsevišķām savākšanas sistēmām)**

Šis marķējums uz baterijas, rokasgrāmatā vai uz iepakojuma norāda, ka šī izstrādājuma bateriju pēc tās kalpošanas laika beigām nedrīkst izmest ar citiem sadzīves atkritumiem. Ja uz baterijas ir atzīmēti ķīmiskie simboli, piem., Hg, Cd vai Pb, tie norāda, ka baterija satur dzīvsudrabu, kadmiju vai svīnu, kura saturs ir lielāks par EK Direktīvā 2006/66 minētajiem lielumiem. Ja baterijas tiek nepareizi likvidētas, šīs vielas var radīt kaitējumu cilvēku veselībai vai videi.

Lai aizsargātu dabas resursus un veicinātu materiālu otrreizēju izmantošanu, šķirojiet baterijas atsevišķi no citiem atkritumu veidiem un nododiet tās otrreizējai pārstrādei, izmantojot bateriju vietējo bezmaksas nodošanas sistēmu.



Izstrādājuma pareiza likvidēšana  
(Attiecas uz noliecotām elektriskām un elektroniskām ierīcēm)

**(Piemērojams valstīs ar atsevišķām savākšanas sistēmām)**

Šis uz izstrādājuma un tā piederumiem vai pievienotajā dokumentācijā izvietotais marķējums norāda, ka izstrādājumu un tā elektroniskos piederumus (piem., uzlādes ierīci, austiņas, USB kabeli) pēc ekspluatācijas laika beigām nedrīkst likvidēt kopā ar citiem sadzīves atkritumiem. Lai nepieļautu atkritumu nekontrolētas likvidēšanas radītu varbūtēju kaitējumu videi un cilvēku veselībai, lūdzam minētās ierīces nošķirt no citiem atkritumiem un disciplinēti nodot pienācīgai pārstrādei, tā sekmējot materiālo resursu atkārtotu izmantošanu.

Lai uzzinātu, kur un kā minētās ierīces iespējams nodot ekoloģiski drošai pārstrādei, mājāsaimniecībām jāsaazinās ar izstrādājuma pārdevēju vai savu pašvaldību. Iestādēm un uzņēmumiem jāsaazinās ar izstrādājuma piegādātāju un jāiepazīstas ar pirkuma līguma nosacījumiem. Izstrādājumu un tā elektroniskos piederumus nedrīkst nodot likvidēšanai kopā ar citiem iestāžu un uzņēmumu atkritumiem.

Lai iegūtu papildinformāciju par Samsung saistībām attiecībā uz vides aizsardzību un izstrādājumu īpašus reglamentējošās saistības, piemēram, REACH, EEIA, baterijas, apmeklējiet: [www.samsung.com/uk/aboutsamsung/sustainability/environment/our-commitment/data/](http://www.samsung.com/uk/aboutsamsung/sustainability/environment/our-commitment/data/)











# SAUGUMO INFORMACIJA

## SAUGOS ĮSPĖJIMAI

NEUIMKITE DANGTELIO (ARBA GALINĖS DALIES), KAD SUMAŽINTUMĖTE ELEKTROS SMŪGIO PAVOJŲ.

ĮRENGINYJE NĖRA DALIŲ, KURIŲ TECHNINĘ PRIEŽIŪRĄ GALI ATLIKTI NAUDOTOJAS. DĖL TECHNINĖS PRIEŽIŪROS DARBŲ KREIPKITĖS Į KVALIFIKUOTUS TECHNINĖS PRIEŽIŪROS SPECIALISTUS.

Toliau esančioje lentelėje paaiškunami simboliai, kurie gali būti ant jūsų „Samsung“ gaminio.

	<b>ĮSPĖJIMAS</b> <b>ELEKTROS SMŪGIO RIZIKA. NEATIDARYTI.</b>	
	Šis simbolis nurodo, kad viduje yra aukšta įtampa. Pavojingas bet koks kontaktas su šio gaminio visomis vidinėmis dalimis.	
	Šis simbolis nurodo, kad šiame gaminyje yra svarbios informacijos apie naudojimą ir priežiūrą.	
	II klasės gaminyje: šis simbolis nurodo, kad nereikia jungti į saugų žemintą lizdą. Jei šio simbolio nėra ant gaminio su maitinimo laidu, gaminį BŪTINA prijungti prie patikimo apsauginio žeminimo.	
	Kintamosios srovės įtampa: Nominali įtampa, pažymėta šiuo simboliu, yra kintamosios srovės įtampa.	
	Nuolatinės srovės įtampa: vardinė įtampa, pažymėta šiuo simboliu, yra nuolatinės srovės įtampa.	
	Dėmesio. Žr. naudojimo instrukcijas: šis simbolis nurodo, kad naudotojas papildomas su sauga susijusios informacijos turi ieškoti naudotojo vadove.	

## ĮSPĖJIMAS

- Norėdami sumažinti gaisro ar elektros smūgio riziką, nelaikykite šio prietaiso lietuje ar drėgnose vietose.

## DĖMESIO

- NORĖDAMI IŠVENGTI ELEKTROS SMŪGIO, PLATŲ KIŠTUKO KONTAKTŲ ĮKIŠKITE Į PLAČIĄ LIZDO ANGĄ IR ĮSTUMKITE IKI GALO.
- Įrenginys visada turi būti prijungtas prie kintamosios srovės elektros lizdo naudojant apsauginę žeminimo jungtį.
- Norėdami atjungti prietaisą nuo maitinimo tinklo, kištuką reikia ištraukti iš maitinimo lizdo, todėl jis turi būti lengvai prieinamas.
- Saugokite, kad ant įrenginio neužlašėtų arba neužtikėtų skysčio. Ant prietaiso nedėkite skysčių pripildytų daiktų, pavyzdžiui, vazų.
- Norėdami visiškai išjungti prietaisą, turite ištraukti maitinimo kištuką iš kištukinio lizdo. Todėl maitinimo laido kištukas turi būti visada lengvai pasiekiamas.

# ATSARGUMO PRIEMONĖS

1. Įsitinkite, kad jūsų gyvenamosios vietos kintamosios srovės maitinimo šaltinis atitinka galios reikalavimus, nurodytus identifikavimo lipduke, esančiame jūsų gaminio apačioje. Pastatykite gaminį horizontaliai ant tinkamo pagrindo (baldo), kad aplink būtų pakankamai vietos ventilacijai (7–10 cm). Patikrinkite, ar ventilacijos angos neuždengtos. Nedėkite įrenginio ant stiprintuvų arba kitos įrangos, kuri gali įkaisti. Šis įrenginys skirtas naudoti nuolat.  
Norėdami visiškai išjungti įrenginį, ištraukite kintamosios srovės laido kištuką iš sieninio elektros lizdo. Ištraukite maitinimo laido kištuką, jei planuojate įrenginio ilgą laiką nenaudoti.
2. Esant perkūnijai, atjunkite kintamosios srovės kištuką nuo sieninio lizdo. Dėl žaibavimo padidėjusi įtampa gali įrenginį sugadinti.
3. Saugokite įrenginį nuo tiesioginių saulės spindulių ir kitų šilumos šaltinių. Jų veikiamas įrenginys gali perkaisti ir nustoti tinkamai veikti.
4. Saugokite gaminį nuo drėgmės (pvz., vazos su vandeniu) ir šilumos pertekliaus (pvz., židinio) ar įrangos, sukuriančios stiprius magnetinius ar elektros laukus. Sutrikus įrenginio veikimui, atjunkite maitinimo laidą nuo kintamosios srovės sieninio elektros lizdo. Jūsų gaminys nėra skirtas pramoniniam naudojimui. Jis skirtas tik asmeniniam naudojimui. Laikant gaminį žemoje temperatūroje gali vykti kondensacija. Jei gabenote įrenginį žiemą, prieš naudodami palaukite maždaug 2 valandas, kol įrenginys įšils iki kambario temperatūros.
5. Maitinimo elementuose, naudojamuose su šiuo gaminiu, yra cheminių medžiagų, kurios yra kenksmingos aplinkai. Neišmeskite maitinimo elementų kartu su kitomis mišriomis buitinėmis atliekomis. Nelaikykite maitinimo elemento vietose, kur jį veiktų karštis, tiesioginiai saulės spinduliai ar ugnis. Nesukelkite trumpojo jungimo, neardykite ir neperkaitinkite maitinimo elementų.  
DĖMESIO: Jei maitinimo elementas įdėtas netinkamai, kyla sprogiimo pavojus. Naudokite tik tokius pačius arba atitinkamo tipo maitinimo elementus.

# TURINYS

<b>01</b>	<b>Komponentų patikrinimas</b>	<b>6</b>
<b>02</b>	<b>Gaminio apžvalga</b>	<b>7</b>
	„Soundbar“ viršutinis skydelis .....	7
	Apatinis „Soundbar“ skydelis .....	8
<b>03</b>	<b>„Soundbar“ garsiakalbio nuotolinio valdymo pulto naudojimas</b>	<b>9</b>
	Baterijų įdėjimas prieš pradėdamas naudoti nuotolinio valdymo pultu (2 AAA tipo baterijos) .....	9
	Kaip naudoti nuotolinio valdymo pultu .....	9
	„Active Voice Amplifier“ (AVA) .....	11
	Paslėptų mygtukų naudojimas (mygtukai su keliomis funkcijomis) .....	11
	Skirtingų režimų garso efektų išvesties specifikacijos .....	11
	„Soundbar“ garsumo reguliavimas televizoriaus nuotoliniu pulteliu .....	13
<b>04</b>	<b>„Soundbar“ prijungimas</b>	<b>14</b>
	Maitinimo ir įrenginių prijungimas .....	14
	– Rekomenduojamas garsiakalbių išdėstymas .....	15
	– Erdvinio garso garsiakalbio režimas (tik HW-Q930B, HW-Q935B) .....	15
	– Žemų dažnių garsiakalbio arba erdvinio garso garsiakalbių prijungimas rankiniu būdu .....	16
	– Žemų dažnių ir erdvinio garso garsiakalbių gale esančios LED indikatorius lemputės .....	17
<b>05</b>	<b>Prisijungimas prie televizoriaus</b>	<b>18</b>
	Televizoriaus, palaikančio HDMI ARC (garso grąžinimo kanalas), prijungimas .....	18
	Prijungimas naudojant optinį kabelį .....	19
	Prijungimas per „Bluetooth“ .....	20
	Prijungimas naudojant „Wi-Fi“ .....	22
	„Q-Symphony“ funkcijos naudojimas .....	23
	„Spacefit“ garso naudojimas .....	24
<b>06</b>	<b>Išorinio įrenginio prijungimas</b>	<b>25</b>
	1 būdas. Prijungimas naudojant HDMI laidą (gebantį atkurti ir dekoduoti „Dolby Atmos“ / DTS:X) .....	25
	2 būdas. Prijungimas naudojant optinį kabelį .....	26
<b>07</b>	<b>Mobiliojo įrenginio prijungimas</b>	<b>27</b>
	1 būdas. Prijungimas per „Bluetooth“ .....	27
	2 būdas. Prijungimas naudojant „Wi-Fi“ (belaidis tinklas) .....	29
	„Tap Sound“ funkcijos naudojimas .....	30
<b>08</b>	<b>Prisijungimas per „Apple AirPlay 2“</b>	<b>31</b>
<b>09</b>	<b>Sieninio laikiklio montavimas</b>	<b>32</b>
	Su įrengimu susijusios atsargumo priemonės .....	32
	Tvirtinimo prie sienos komponentai .....	32
	Erdvinio garso garsiakalbių tvirtinimas prie sienos (tik taikomiems modeliams) .....	33

<b>10</b>	<b>„Soundbar“ įrengimas priešais televizorių</b>	<b>33</b>
	Komponentai .....	33
<b>11</b>	<b>Programinės įrangos naujinimas</b>	<b>34</b>
	Automatinis naujinimas .....	34
	Naujinimas naudojant USB .....	34
	Inicijavimas .....	35
<b>12</b>	<b>Trikčių šalinimas</b>	<b>35</b>
<b>13</b>	<b>Licencija</b>	<b>37</b>
<b>14</b>	<b>Atvirojo kodo licencijos pranešimas</b>	<b>37</b>
<b>15</b>	<b>Svarbios pastabos apie paslaugą</b>	<b>37</b>
<b>16</b>	<b>Specifikacijos ir vadovas</b>	<b>38</b>
	Specifikacijos .....	38

# 01 KOMPONENTŲ PATIKRINIMAS



„Soundbar“ pagrindinis įrenginys



„Soundbar“ nuotolinio valdymo pultas / baterijos



Žemųjų dažnių garsiakalbis



x 2

Erdvinio garso garsiakalbis (parinktis)  
(kairysis / dešinysis)



x 4 arba 2

Maitinimo laidas (žemų dažnių garsiakalbis,  
erdvinio garso garsiakalbis, „Soundbar“)  
(parinktis)



HDMI kabelis



Sieninio laikiklio kreipiamoji



x 2

Laikiklio veržlė



x 2

(M4 x L10)

Varžtas



x 2

Sieninis laikiklis



x 4

Guminė kojėlė

- Daugiau informacijos apie energijos tiekimą ir sąnaudas žr. prie gaminio pritvirtintoje etiketėje. (Etiketė: „Soundbar“ pagrindinio bloko galinis skydelis)
- Norėdami įsigyti papildomų komponentų ar papildomų kabelių, susisiekite su „Samsung“ aptarnavimo centru arba „Samsung“ klientų aptarnavimo skyriumi.
- Jei reikia daugiau informacijos apie sieninį laikiklį arba guminę kojėlę, žr. 32~34 psl.
- Dizainas, specifikacijos ir programos ekranas gali būti keičiami be išankstinio įspėjimo.
- Priedų išvaizda gali šiek tiek skirtis nuo parodytųjų paveikslėlyje.

## 02 GAMINIO APŽVALGA

### „Soundbar“ viršutinis skydelis

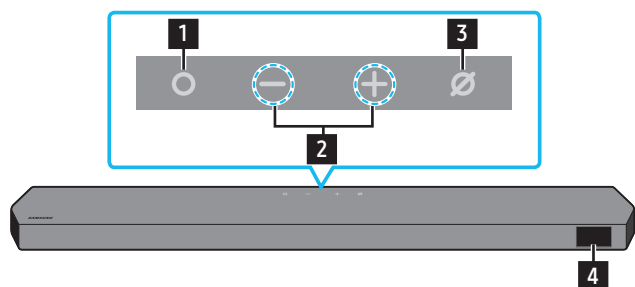

HW-Q930B, HW-Q935B / HW-Q800B, HW-Q810B

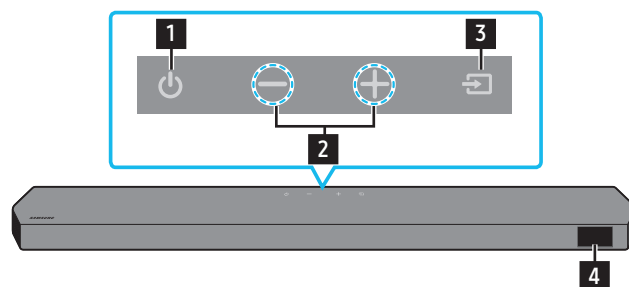

HW-Q700B, HW-Q710B

<b>1</b>	<b>○ (Daugiafunkcis) mygtukas (Q9**B / Q8**B modeliai)</b> <ul style="list-style-type: none"><li>• Budėjimo režime paspauskite <b>○ (daugiafunkcij)</b> mygtuką, norėdami įjungti „Soundbar“</li><li>• Paspauskite <b>○ (daugiafunkcij)</b> mygtuką, norėdami pakeisti įvesties šaltinį.</li></ul>
<b>1</b>	<b>⏻ (Maitinimas) mygtukas (Q7**B modelis)</b> Įjungia ir išjungia maitinimą.
<b>2</b>	<b>— + (Garsumo) mygtukas</b> Sureguliuokite garsumą.
<b>3</b>	<b>⊘ (Mikrofonas įj. / išj.) mygtukas (Q9**B / Q8**B modeliai)</b> Paspauskite mygtuką, kad įjungtumėte arba išjungtumėte mikrofoną.
<b>3</b>	<b>↔ (Šaltinis) mygtukas (Q7**B modelis)</b> Paspauskite <b>↔ (Šaltinis)</b> mygtuką, kad pakeistumėte įvesties šaltinį.
<b>4</b>	<b>Ekranas</b> Rodoma gaminio būseną ir dabartinis veikimo režimas. <b>D.IN → HDMI → Wi-Fi → BT</b>

- Prijungus kintamosios srovės laidą, maitinimo mygtukas pradės veikti po 4–6 sekundžių.
- Išjungus šį įrenginį, garsas pasigirs po 4–5 sekundžių.
- Jei TV ir „Soundbar“ skleidžia garsus, eikite į televizoriaus garso meniu **nustatymai** ir pakeiskite televizoriaus garsiakalbį į **išorinis garsiakalbis**.

## Apatinis „Soundbar“ skydelis

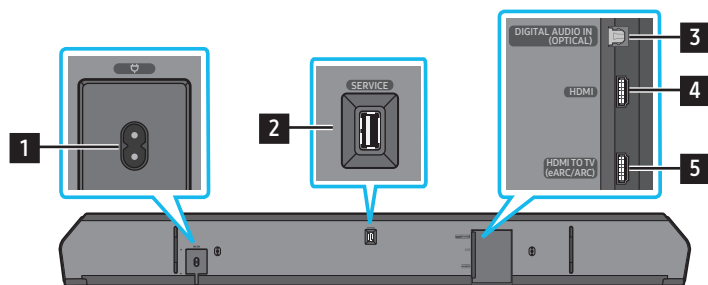

<b>1</b>	<b>POWER</b> Prijunkite „Soundbar“ kintamosios srovės maitinimo kabelį. (Žr. 14 psl.)
<b>2</b>	<b>SERVICE</b> Prijunkite USB atmintinę, kad atnaujintumėte produkto programinę įrangą.
<b>3</b>	<b>DIGITAL AUDIO IN (OPTICAL)</b> Skirta prijungti prie išorinio įrenginio skaitmeninės (optinės) išvesties. (Žr. 26 psl.)
<b>6</b>	<b>HDMI</b> Priimami skaitmeninio vaizdo ir garso signalai tuo pačiu metu, naudojant HDMI kabelį. Prijunkite prie išorinio įrenginio HDMI išvesties. (Žr. 25 psl.)
<b>7</b>	<b>HDMI TO TV (eARC/ARC)</b> Prijunkite prie televizoriaus HDMI lizdo. (Žr. 18 psl.)

- Traukdami maitinimo laidą iš sienos kištukinio lizdo, laikykite už kištuko. Netraukite už laido.
- Nejunkite šio įrenginio arba kitų komponentų prie kintamosios srovės elektros lizdo, kol bus prijungti visi komponentai.

# 03 „SOUNDBAR“ GARSIKALBIO NUOTOLINIO VALDYMO PULTO NAUDOJIMAS





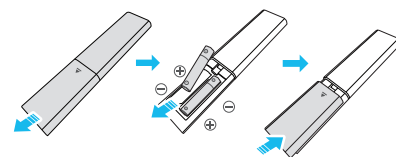

## Baterijų įdėjimas prieš pradėdant naudoti nuotolinio valdymo pultu (2 AAA tipo baterijos)

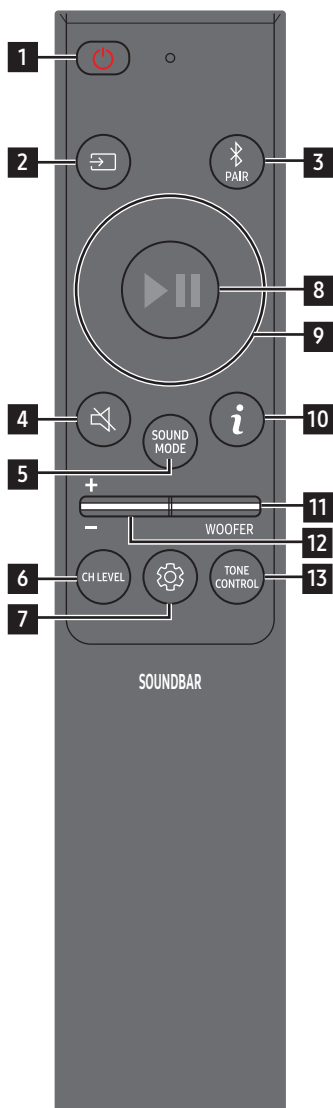
Stumkite galinį gaubtą rodyklės kryptimi, kol jis visiškai nuimsite. Įdėkite 2 AAA tipo baterijas (1,5 V) teisingai pasirinkdami poliškumo kryptį. Slinkite maitinimo elementų dangtelį atgal į vietą.











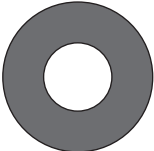

## Kaip naudoti nuotolinio valdymo pultu

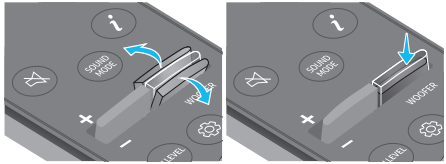

1	 <b>Įj./išj. mygtukas</b>	Įjungia ir išjungia „Soundbar“ garsikalbį. <ul style="list-style-type: none"> <li>• <b>Funkcija „Automatinis išjungimas“</b> Įrenginys automatiškai išjungiamas toliau nurodytais atvejais:                         <ul style="list-style-type: none"> <li>• Režimu <b>D.IN / HDMI / Wi-Fi / BT</b>, jei 18 minučių nėra garso signalo.</li> </ul> </li> </ul>
2	 <b>Šaltinis</b>	Paspauskite norėdami pasirinkti prie „Soundbar“ prijungtą šaltinį.
3	 <b>Bluetooth PAIR</b>	„Soundbar“ įrenginyje įjunkite „Bluetooth“ susiejimo režimą. Paspauskite mygtuką ir palaukite, kol „BT PAIRING“ ekrane bus prisijungta prie naujo „Bluetooth“ įrenginio.
4	 <b>Nutildyti</b>	Paspauskite mygtuką  ( <b>Nutildyti</b> ), kad išjungtumėte garsą. Paspaudę jį dar kartą, garsą įjungsite.
5	 <b>SOUND MODE</b>	Paspausdami mygtuką, galite pasirinkti pageidaujamą garso įrašo režimą, pvz., „Surround“, „Game“, „Standard“, „Adaptive sound“. <ul style="list-style-type: none"> <li>• <b>„Standard“</b> Atkuria originalų garsą.</li> <li>• <b>„Surround“</b> Užtikrina už standartinį platesnį garso lauką.</li> <li>• <b>„Game“</b> Atkuria stereoskopinį garsą, kad žaisdami galėtumėte pasinerti į veiksmą.</li> <li>• <b>„Adaptive sound“</b> Išanalizuoja turinį realiuoju laiku ir pagal turinio charakteristikas automatiškai parenka optimalų garso lauką.</li> </ul>
6	 <b>CH LEVEL</b>	Paspaudę mygtuką galite reguliuoti kiekvieno garsikalbio garsumą, pavyzdžiui, „Centre level“, „Side level“, „Wide level“, „Front Top level“, „Rear level“ ir „Rear top level“. <ul style="list-style-type: none"> <li>• Norėdami valdyti kiekvieno garsikalbio garsumą, dalyje „Sound Settings“ pasirinkite „Centre level“, „Side level“, „Wide level“ arba „Front Top level“, tada mygtukais <b>Aukštyn / žemyn</b> nustatykite garsumą nuo –6 iki +6.</li> <li>• Jei erdvinio garso garsikalbiai prijungti, pasirinkite „Rear level“ arba „Rear top level“, tada mygtukais <b>Aukštyn / žemyn</b> nustatykite garsumo lygį nuo –6 iki +6.</li> <li>• Kiekvieno modelio <b>CH LEVEL</b> specifikacijos gali skirtis.</li> </ul>

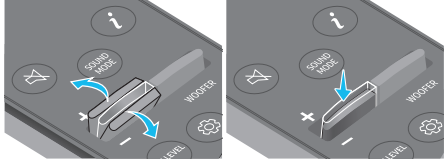

7	 <b>Garso valdymas</b>	<p>Paspaudę mygtuką, galite nustatyti garso įrašo funkciją, pvz., „Spacefit sound“, „AVA“, „Voice enhance mode“, „Night mode“, „Sync“, „Surround speaker mode“, „Virtual“. Pageidaujamas elementas gali būti sureguliuotas naudojant mygtukus <b>Aukštyn / žemyn</b>.</p> <ul style="list-style-type: none"> <li>• Funkcijos „Spacefit sound“ ir „AVA“ modelyje <b>Q7**B</b> nepalaikomos.</li> <li>• „Voice enhance mode“ lengviau išgirsti sakininius dialogus filmuose ir televizijos laidoje.</li> <li>• „Night mode“ optimizuotas norint televizorių žiūrėti naktį nustatymus pritaikius taip, kad garsas būtų priltildytas, bet dialogai išliktų aiškūs.</li> <li>• Paspauskite ir nuspaudę palaikykite 5 sekundes mygtuką  (<b>Garso valdymas</b>), kad nustatytumėte kiekvienos dažnių juostos garsą. Mygtukais <b>Kairėn / Dešinėn</b> galite pasirinkti 150 Hz, 300 Hz, 600 Hz, 1,2 kHz, 2,5 kHz, 5 kHz ir 10 kHz dažnius, o mygtukais <b>Aukštyn / žemyn</b> kiekvieną dažnį galite nustatyti nuo -6 iki +6. (Įsitikinkite, kad garso režimas nustatytas kaip „Standard“.)</li> <li>• Jei televizoriuje rodomas vaizdas iš „Soundbar“ skleidžiamas garsas nėra sinchronizuoti, dalyje „Sound Control“ (garso valdymas) pasirinkite „Sync“ ir mygtukais <b>Aukštyn / žemyn</b> nustatykite garso delsą 0–300 milisekundžių.</li> <li>• „Sync“ palaiko tik kelias funkcijas.</li> <li>• Galimus „Surround speaker mode“ nustatymus palaiko tik <b>Q9**B</b> modelis.</li> <li>• Garsiakalbio funkciją „Virtual“ galima <b>ON / OFF</b> mygtukais <b>Aukštyn / žemyn</b>.</li> </ul>
8	 <b>Leisti / pristabdyti</b>	<p>Paspausdami mygtuką galite leisti arba pristabdyti muziką.</p>
9	 <b>Aukštyn / žemyn / kairėn / dešinėn</b>	 <b>Paspauskite nurodytas sritis, kad pasirinktumėte aukštyn / žemyn / kairėn / dešinėn.</b> <p>Paspaudę mygtuką aukštyn / žemyn / kairėn / dešinėn pasirinkite arba nustatykite funkcijas.</p> <ul style="list-style-type: none"> <li>• <b>Praleisti muziką</b> Paspauskite mygtuką <b>Dešinėn</b>, kad pasirinktumėte kitą muzikos failą. Paspauskite mygtuką <b>Kairėn</b>, kad pasirinktumėte ankstesnį muzikos failą.</li> <li>• <b>ID SET</b> Šią parinktį naudokite, kai neprijungtas žemųjų dažnių garsiakalbis arba erdvinio garso garsiakalbis. Kai įrenginys išjungtas, paspauskite ir nuspaudę palaikykite 5 sekundes mygtuką <b>Aukštyn</b>, kad galėtumėte atlikti <b>ID SET</b>. (Žr. 16 psl.)</li> </ul>
10	 <b>Informacija</b>	<p>Paspauskite, kad būtų rodoma informacija apie aktyvią funkciją arba prieinamą kodeką. Nustačius režimą <b>BT</b>, rodomas prijungtas įrenginys (susiejus) arba „<b>BT ready</b>“ (kai reikia susieti).</p>
11	 <b>WOOFER LEVEL</b>	 <p>Paspauskite mygtuką aukštyn arba žemyn, kad reguliuotumėte žemų dažnių garsiakalbio lygį.</p>
12	 <b>GARSUMAS</b>	 <p>Paspaudę mygtuką aukštyn arba žemyn pakoreguosite garsumą.</p> <ul style="list-style-type: none"> <li>• <b>Nutildyti</b> Paspauskite mygtuką <b>GARSUMAS</b>, kad išjungtumėte garsą. Paspaudę jį dar kartą, garsą įjungsitė.</li> </ul>
13	 <b>TONE CONTROL</b>	<p>Paspaudę mygtuką galite reguliuoti aukštų garso tonų arba žemų dažnių garso garsumą. Nustatytas elementas gali būti sureguliuotas naudojant mygtukus <b>Aukštyn / žemyn</b>. Ši funkcija įjungta „Sound“ režime, išskyrus „Standard“ režimą.</p> <ul style="list-style-type: none"> <li>• Norėdami valdyti aukštus garso tonus arba žemų dažnių garsus, „Sound Settings“ pasirinkite „TREBLE“ arba „BASS“, tada mygtukais <b>Aukštyn / žemyn</b> nustatykite garsumą nuo -6 iki +6.</li> <li>• Pakeitus žemųjų dažnių lygį atitinkamai bus pakoreguotas žemų dažnių garsiakalbio lygis.</li> </ul>

## „Active Voice Amplifier“ (AVA)

- Analizuoja triukšmą realiuoju laiku, kai paleistas „Soundbar“, kad visada būtų aiškiai girdimas balso garsas.
- Analizės metu neįrašyta jokių duomenų.
- Šios funkcijos nepalaiko Q7\*\*B modelis.

## Paslėptų mygtukų naudojimas (mygtukai su keliomis funkcijomis)

Paslėptas mygtukas		Puslapio numeris
Nuotolinio valdymo pulto mygtukas	Funkcija	
WOOFER (aukštyn)	Televizoriaus nuotolinio valdymo pulto įjungimas / išjungimas (budėjimo režimas)	puslapis 13
Aukštyn	ID SET	puslapis 16
 (Garso valdymas)	7 juostų glodintuvas	puslapis 10

## Skirtingų režimų garso efektų išvesties specifikacijos

〈HW-Q930B / HW-Q935B〉

Efektas	Įvestis	Išvestis
		Su žemų dažnių ir erdvinio garso garsiakalbiais
„Standard“	2.0 kan.	2.1 kan.
	5.1 kan.	5.1 kan. / 7.1 kan. (DTS)
	7.1 kan.	7.1 kan.
	Dolby Atmos®, DTS:X	7.1.4 kan.
„Surround“	2.0 kan.	9.1.4 kan.
	5.1 kan.	9.1.4 kan.
	7.1 kan.	9.1.4 kan.
	Dolby Atmos®, DTS:X	9.1.4 kan.
„Game“	2.0 kan.	9.1.4 kan.
	5.1 kan.	9.1.4 kan.
	7.1 kan.	9.1.4 kan.
	Dolby Atmos®, DTS:X	9.1.4 kan.
„Adaptive sound“	2.0 kan.	9.1.4 kan.
	5.1 kan.	9.1.4 kan.
	7.1 kan.	9.1.4 kan.
	Dolby Atmos®, DTS:X	9.1.4 kan.

<HW-Q800B / HW-Q810B>

Efektas	Įvestis	Išvestis	
		Tik su žemųjų dažnių garsiakalbiu	Su žemų dažnių ir erdvinio garso garsiakalbiais
„Standard“	2.0 kan.	2.1 kan.	2.1 kan.
	5.1 kan.	5.1 kan.	5.1 kan. / 7.1 kan. (DTS)
	7.1 kan.	5.1 kan.	7.1 kan.
	Dolby Atmos®, DTS:X	5.1.2 kan.	7.1.4 kan.
„Surround“	2.0 kan.	5.1.2 kan.	7.1.4 kan.
	5.1 kan.	5.1.2 kan.	7.1.4 kan.
	7.1 kan.	5.1.2 kan.	7.1.4 kan.
	Dolby Atmos®, DTS:X	5.1.2 kan.	7.1.4 kan.
„Game“	2.0 kan.	5.1.2 kan.	7.1.4 kan.
	5.1 kan.	5.1.2 kan.	7.1.4 kan.
	7.1 kan.	5.1.2 kan.	7.1.4 kan.
	Dolby Atmos®, DTS:X	5.1.2 kan.	7.1.4 kan.
„Adaptive sound“	2.0 kan.	5.1.2 kan.	7.1.4 kan.
	5.1 kan.	5.1.2 kan.	7.1.4 kan.
	7.1 kan.	5.1.2 kan.	7.1.4 kan.
	Dolby Atmos®, DTS:X	5.1.2 kan.	7.1.4 kan.

<HW-Q700B / HW-Q710B>

Efektas	Įvestis	Išvestis	
		Tik su žemųjų dažnių garsiakalbiu	Su žemų dažnių ir erdvinio garso garsiakalbiais
„Standard“	2.0 kan.	2.1 kan.	2.1 kan.
	5.1 kan.	3.1 kan.	5.1 kan.
	Dolby Atmos®, DTS:X	3.1.2 kan.	5.1.4 kan.
„Surround“	2.0 kan.	3.1.2 kan.	5.1.4 kan.
	5.1 kan.	3.1.2 kan.	5.1.4 kan.
	Dolby Atmos®, DTS:X	3.1.2 kan.	5.1.4 kan.
„Game“	2.0 kan.	3.1.2 kan.	5.1.4 kan.
	5.1 kan.	3.1.2 kan.	5.1.4 kan.
	Dolby Atmos®, DTS:X	3.1.2 kan.	5.1.4 kan.
„Adaptive sound“	2.0 kan.	3.1.2 kan.	5.1.4 kan.
	5.1 kan.	3.1.2 kan.	5.1.4 kan.
	Dolby Atmos®, DTS:X	3.1.2 kan.	5.1.4 kan.

Kai įjungtas režimas „**Standard**“, erdvinio garso garsiakalbiai nekurs garsų 2 kanalų išvesčiai. Kad įjungtumėte erdvinio garso garsiakalbius, pakeiskite efektų režimą į „**Surround**“.

## „Soundbar“ garsumo reguliavimas televizoriaus nuotoliniu pulteliu







„Soundbar“ garsumą reguliuokite naudodami televizoriaus nuotolinio valdymo pultą.

- Šią funkciją galima naudoti tik su IR nuotolinio valdymo pulteliais. „Bluetooth“ nuotolinio valdymo pultai (nuotolinio valdymo pultai, kuriems reikalingas susiejimas) nepalaikomi.
- Norėdami naudoti šią funkciją, nustatykite televizoriaus garsiakalbį **išorinis garsiakalbis**.
- Gamintojai, kurie palaiko šią funkciją:  
„Samsung“, „VIZIO“, „LG“, „Sony“, „Sharp“, „PHILIPS“, „PANASONIC“, „TOSHIBA“, „Hisense“, „RCA“

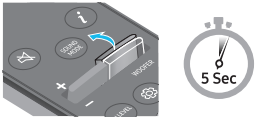
1. Išjunkite „Soundbar“.

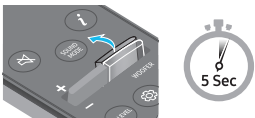
2. Paspauskite ir laikykite nuspaukę 5 sekundes mygtuką **WOOFER**.

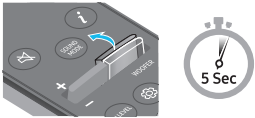
Kiekvieną kartą paspaudus ir 5 sekundes nuspaudus palaikius mygtuką **WOOFER**, režimai perjungiami tokia tvarka: „**OFF-TV REMOTE**“ (televizoriaus nuotolinis valdymas išjungtas) (numatytasis režimas), „**SAMSUNG-TV REMOTE**“, „**ALL-TV REMOTE**“.

Nuotolinio valdymo pulto mygtukas	Ekranas	Būsena
	(Numatytasis režimas) 	Išjungia televizoriaus nuotolinio valdymo pultą.
		Ijungia „Samsung“ televizoriaus IR spindulių nuotolinio valdymo pultą.
		Ijungia trečiųjų šalių televizorių IR spindulių nuotolinio valdymo pultus.

# 04 „SOUNDBAR“ PRIJUNGIMAS

## Maitinimo ir įrenginių prijungimas

Naudodami maitinimo laidą, toliau nurodyta tvarka prijunkite „Soundbar“, žemų dažnių ir erdvinio garso garsiakalbius prie elektros lizdo.

- Jei reikia daugiau informacijos apie reikalingą elektros maitinimo šaltinį ir energijos sąnaudas, žr. prie gaminio priklijuotą etiketę. (Etiketė: „Soundbar“ pagrindinio bloko galinis skydelis)

1. Prijunkite maitinimo laidą prie žemųjų dažnių garsiakalbio.

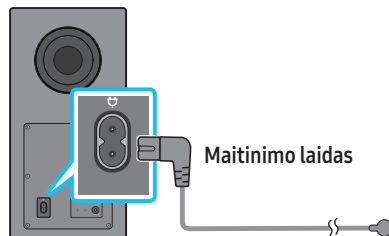

Galinė žemųjų dažnių garsiakalbio dalis

2. Prijunkite maitinimo laidą prie kairiojo ir dešiniojo erdvinio garso garsiakalbio. (parinktis)

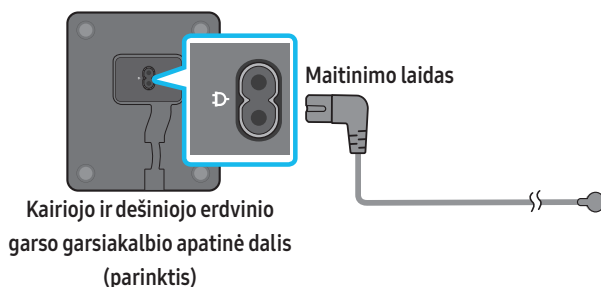

3. Prijunkite maitinimo laidą prie „Soundbar“.

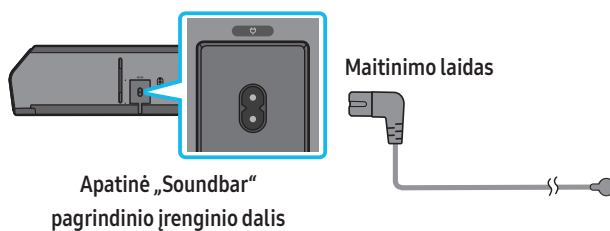

4. Prijunkite maitinimą prie „Soundbar“, žemų dažnių ir erdvinio garso garsiakalbių. Žemų dažnių ir erdvinio garso garsiakalbiai automatiškai prijungiami, kai yra įjungta „Soundbar“.

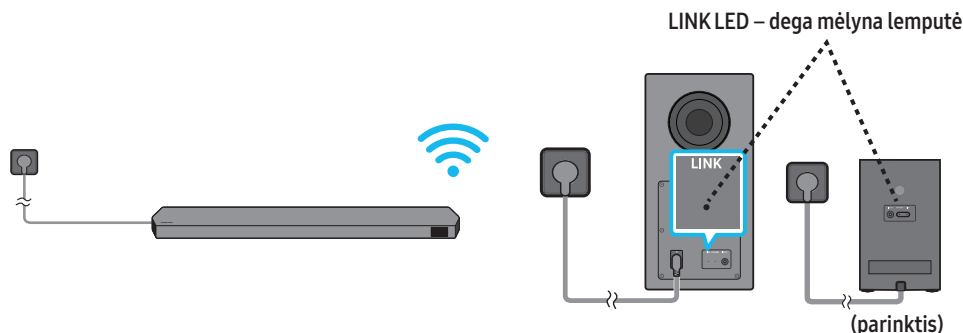

### PASTABA

- Prieš prisijungdami prie „Soundbar“, prijunkite žemų dažnių ir erdvinio garso garsiakalbių maitinimą. Žemų dažnių ir erdvinio garso garsiakalbiai bus automatiškai prijungiami įjungus „Soundbar“.
- Jei gaminiui esant įjungtam atjungsite ir vėl prijungsite maitinimo laidą, „Soundbar“ automatiškai įsijungs.
- Erdvinio garso garsiakalbių sistemą palaiko tik taikomi modeliai.

## Rekomenduojamas garsiakbių išdėstymas

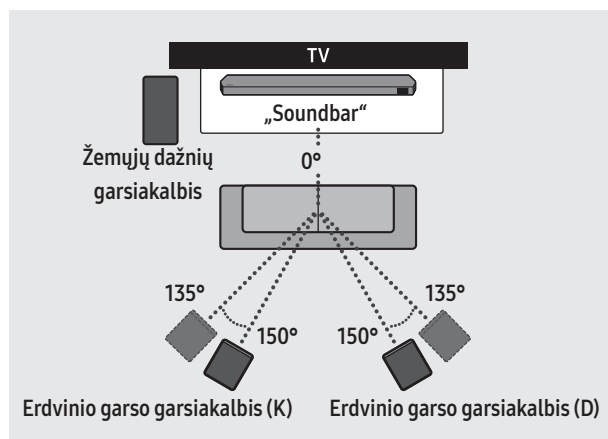

### ⚠ ĮSPĖJIMAS

- Belaidės priimančiosios antenos yra įmontuotos belaidžiuose žemų dažnių ir erdvinio garso garsiakalbiuose. Laikykite įrenginius sausoje ir nuo vandens atokiau esančioje vietoje.
- Kad garsas būtų optimalus, įsitikinkite, kad aplink belaidžius žemų dažnių ir erdvinio garso garsiakalbius nėra jokių kliūčių.

## Erdvinio garso garsiakalbio režimas (tik HW-Q930B, HW-Q935B)

Optimalus erdvinis garsumas gali būti perteiktas priklausomai nuo galinio garsiakalbio padėties. Žemiau esančioje iliustracijoje rasite garsiakalbių padėtį. Norėdami įjungti šį režimą, „Soundbar“ nuotolinio valdymo pultu įjunkite režimą „Erdvinio garso garsiakalbis“.

(Garso valdymas) → Erdvinio garso garsiakalbis → ▲ (Aukštyn) / ▼ (Žemyn) → Priekinis / galinis

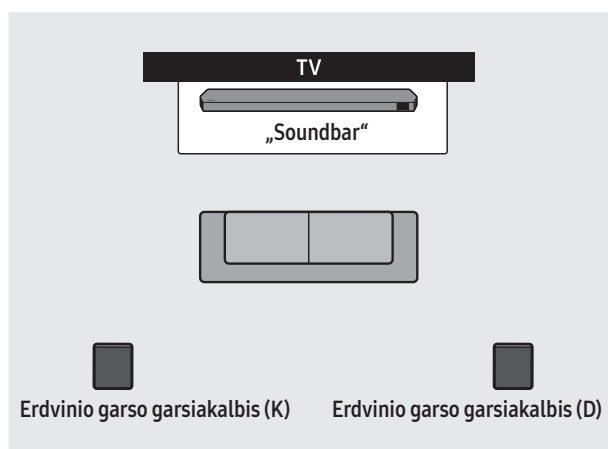

Galinė padėtis

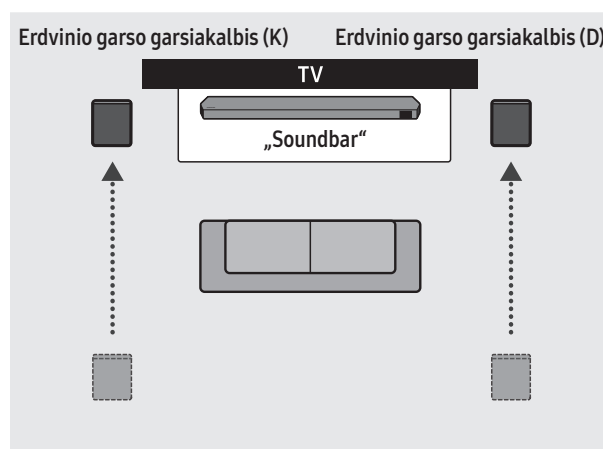

Priekinė padėtis

### PASTABA

- Šis režimas galimas tik „Soundbar“ modeliuose, kuriuose yra tam tikras erdvinio garso garsiakalbis.
- Priekinio garsiakalbio režimu nustatykite priekinius garsiakalbius į save.
- Šis galinio garsiakalbio režimas įjungtas pagal numatytuosius parametrus.

## Žemų dažnių garsiakalbio arba erdvinio garso garsiakalbių prijungimas rankiniu būdu

Prieš atlikdami prijungimą rankiniu būdu, atlikite toliau nurodytus veiksmus.

- Patikrinkite, ar tinkamai prijungti „Soundbar“ ir žemų dažnių garsiakalbio ar erdvinio garso garsiakalbių maitinimo kabeliai.
- Įsitikinkite, ar „Soundbar“ išjungtas.

1. Išjunkite „Soundbar“ maitinimą.
2. Mažiausiai 5 sekundes palaikykite nuspaudę žemų dažnių ir erdvinio garso garsiakalbių galinėje dalyje esantį mygtuką **ID SET**.
  - Visų garsiakalbių galinėje dalyje esantis raudonas indikatorius išsijungia ir pradeda mirksėti mėlynas indikatorius.

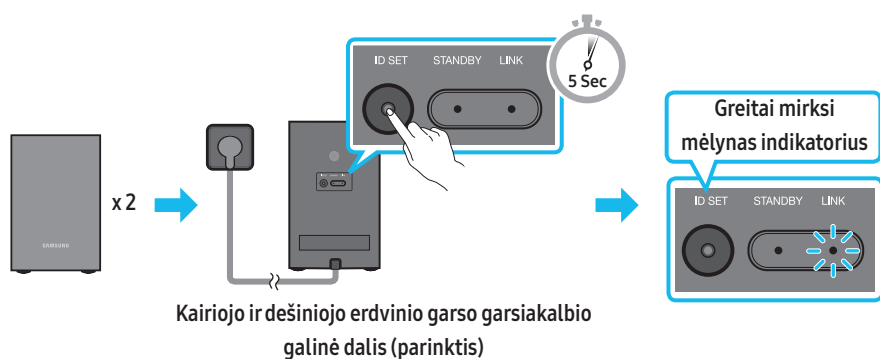
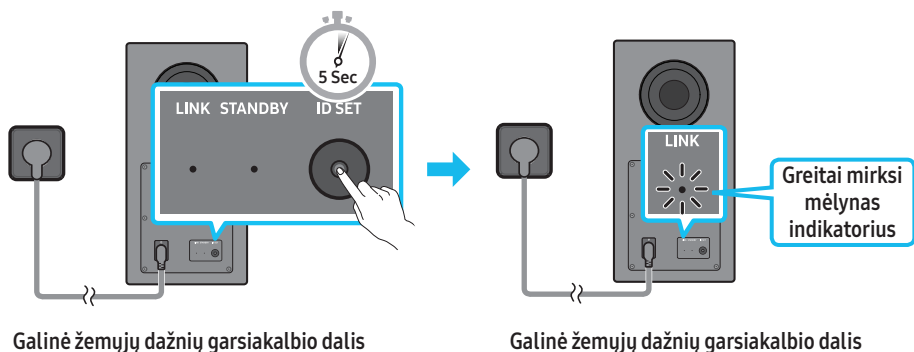

3. Paspauskite ir nuspaudę palaikykite 5 sekundes nuotolinio valdymo pultelio mygtuką **Aukštyn**.
  - Trumpam „Soundbar“ ekrane parodomas pranešimas **ID SET**, tada jis pranyksta.
  - Baigus **ID SET**, „Soundbar“ automatiškai įsijungs.

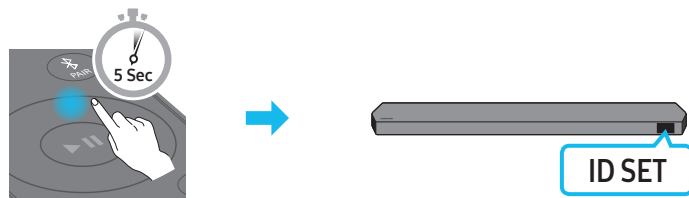



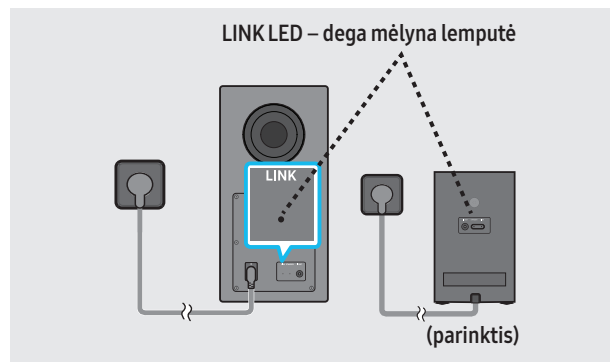

4. Patikrinkite, ar LED lemputė **LINK** nuolat dega mėlynai (prisijungta).

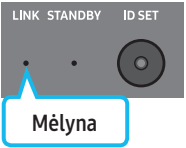
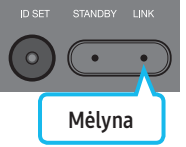
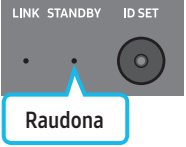
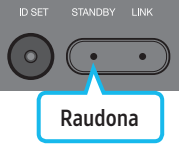

Užmezgus ryšį tarp „Soundbar“ ir belaidžių žemų dažnių bei erdvinio garso garsiakalbių, **LINK LED** indikatorius nustoja mirksėti ir nepertraukiamai šviečia mėlyna spalva.

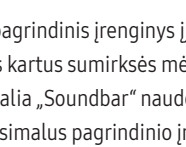
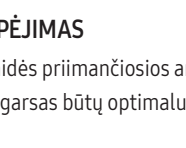
## Žemų dažnių ir erdvinio garso garsiakalbių gale esančios LED indikatoriaus lemputės

LED	Būsena	Aprašas	Sprendimas
<p>Žemųjų dažnių garsiakalbis</p>  <p>Erdvinio garso garsiakalbis (tik taikomiems modeliams)</p> 	Šviečia	Sėkmingai prisijungta (įprastas veikimas)	-
<p>Žemųjų dažnių garsiakalbis</p>  <p>Erdvinio garso garsiakalbis (tik taikomiems modeliams)</p> 	Mirksi	Ryšys atkuriamas	Patikrinkite, ar maitinimo laidas tinkamai prijungtas prie pagrindinio „Soundbar“ įrenginio arba palaukite apie 5 min. Jei indikatorius tebemirksi, pabandykite rankiniu būdu prijungti žemų dažnių ir erdvinio garso garsiakalbius. (Žr. 16 psl.)
<p>Žemųjų dažnių garsiakalbis</p>  <p>Erdvinio garso garsiakalbis (tik taikomiems modeliams)</p> 	Šviečia	Budėjimo režimas („Soundbar“ pagrindinis įrenginys išjungtas)	Patikrinkite, ar maitinimo laidas tinkamai prijungtas prie pagrindinio „Soundbar“ įrenginio.
<p>Žemųjų dažnių garsiakalbis</p>  <p>Erdvinio garso garsiakalbis (tik taikomiems modeliams)</p> 	Mirksi	Nepavyko prisijungti	Prijunkite dar kartą. Rankinio prijungimo instrukcijas žr. 16 psl.
<p>Žemųjų dažnių garsiakalbis</p>  <p>Erdvinio garso garsiakalbis (tik taikomiems modeliams)</p>	Mirksi	Gedimas	Žr. šiame vadove pateiktą „Samsung“ aptarnavimo centro informaciją.

### PASTABA

- Jei pagrindinis įrenginys įjungtas, belaidis žemų dažnių garsiakalbis pradės veikti delsos režimu, o STANDBY LED žemų dažnių garsiakalbio užpakalinėje dalyje kelis kartus sumirksės mėlynai, tada pradės šviesti raudonai.
- Jei šalia „Soundbar“ naudosite įrenginį, kuris naudoja tą patį dažnį kaip ir „Soundbar“, susidarę trikdžiai gali pertraukinėti garsą.
- Maksimalus pagrindinio įrenginio belaidžio signalo transliavimo atstumas yra 10 metrų, tačiau jis gali skirtis priklausomai nuo aplinkos, kurioje naudojamas įrenginys. Jei tarp pagrindinio įrenginio ir belaidžio žemų dažnių garsiakalbio stovi plieninė-betoninė ar metalinė siena, sistema iš viso gali neveikti, nes belaidis signalas negali prasiskverbti pro metalą.
- Erdvinio garso garsiakalbių sistemą palaiko tik taikomi modeliai.

### ⚠️ ĮSPĖJIMAS

- Belaidės priimančiosios antenos yra įmontuotos belaidžiuose žemų dažnių ir erdvinio garso garsiakalbiuose. Laikykite įrenginį toliau nuo vandens ir drėgmės.
- Kad garsas būtų optimalus, įsitikinkite, kad aplink belaidžius žemų dažnių ir erdvinio garso garsiakalbius nėra kliūčių.



# 05 PRISIJUNGIMAS PRIE TELEVIZORIAUS

## Televizoriaus, palaikančio HDMI ARC (garso grąžinimo kanalas), prijungimas

### ⚠️ ĮSPĖJIMAS

- Kai yra prijungtas ir HDMI ir optinis laidas, pirmas priimamas HDMI signalas.
- Jei HDMI laidu sujungiate televizorių ir „Soundbar“,junkite prie jungčių, kurios pažymėtos ARC. Kitu atveju televizoriaus garsas gali neveikti.
- Rekomenduojamas **High Speed HDMI Cable with Ethernet**.

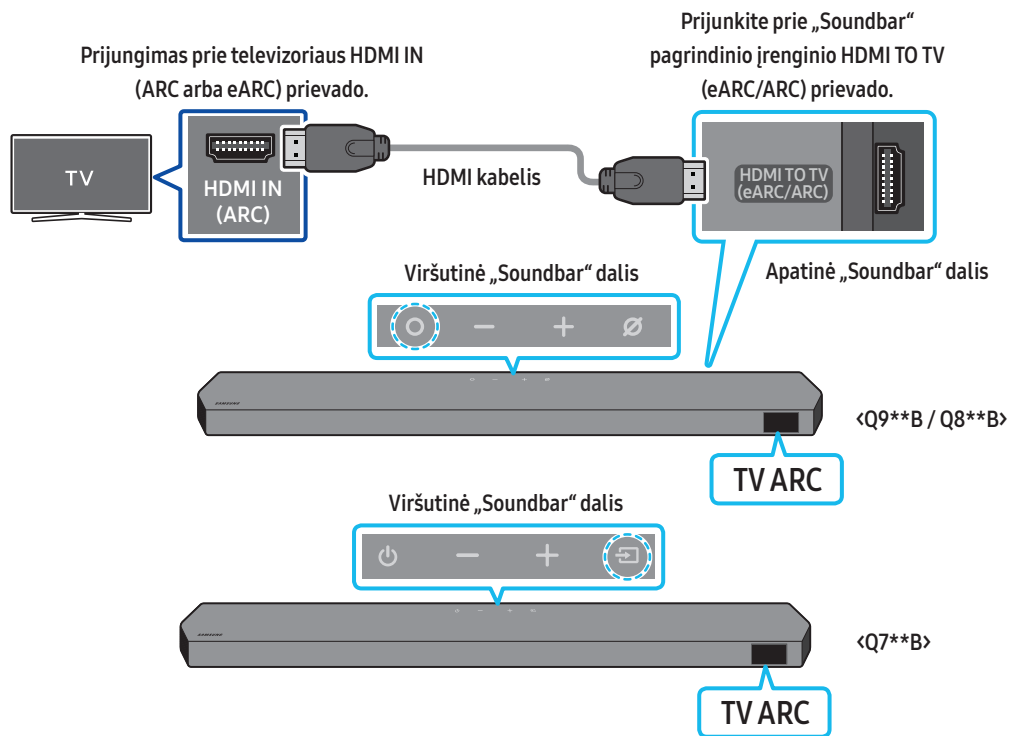

1. Kai „Soundbar“ ir televizorius išjungti, prijunkite HDMI laidą taip, kaip parodyta paveikslėlyje.
2. Įjunkite „Soundbar“ ir televizorių.
3. „Soundbar“ pagrindinio įrenginio ekrane rodoma „TV ARC“ ir televizoriaus garsas atkuriamas per „Soundbar“.
  - Jei nėra televizoriaus garso, paspauskite mygtuką **O (Daugiafunkcis)** / **↔ (Šaltinis)** „Soundbar“ viršuje arba mygtuką **↔ (Šaltinis)** nuotolinio valdymo pultelyje, kad pasirinktumėte režimą „D.IN“. Ekrane eilės tvarka rodomi „D.IN“ ir „TV ARC“; televizoriaus garsas veikia.
  - Prijungiant televizorių, kuris palaiko funkciją „eARC“, „eARC“ yra rodomas ekrane bei yra girdimas garsas.
  - Jei norite prisijungti su „eARC“, televizoriaus meniu turi būti įjungta funkcija „eARC“. Daugiau informacijos apie nustatymą pateikiama televizoriaus naudotojo vadove.  
(pvz., „Samsung“ televizorius: Pagrindinis (🏠) → Meniu → Nustatymai (⚙️) → Visi nustatymai (⚙️) → Garsas → „Expert Settings“ → „HDMI-eARC Mode (Auto)“)
  - Jei „Soundbar“ pagrindinio įrenginio ekrane nerodoma „TV ARC“, patikrinkite, ar HDMI laidas prijungtas prie tinkamo lizdo.
  - Naudodami garsumo reguliavimo mygtukus televizoriaus nuotolinio valdymo pulte pakeiskite „Soundbar“ garsumo lygį.

### PASTABA

- Kai HDMI ARC („Audio Return Channel“) palaikantį televizorių prijungiate prie „Soundbar“ HDMI laidu, skaitmeninius vaizdo įrašų ir garso duomenis galima perduoti neprijungiant atskiro optinio laido.
- Rekomenduojame naudoti bešerdį HDMI kabelį, jei įmanoma. Jei norite naudoti šerdinį HDMI kabelį, naudokite mažesnio nei 14 mm skersmens laidą.
- Ši funkcija negalima, jei pasirinktas HDMI kabelis nepalaiko ARC.
- Kai transliacijos garsas yra užkoduotas „Dolby Digital“, o „Digital Output Audio Format“ televizoriuje nustatytas kaip PCM, rekomenduojame pakeisti nustatymą į „Dolby Digital“. Kai pakeisite televizoriaus nustatymą, galėsite mėgautis geresne garso kokybe. (Televizoriaus meniu terminai „Dolby Digital“ ir PCM gali būti pavadinti skirtingai – tai priklauso nuo televizoriaus gamintojo.)
- ARC/eARC protokolai palaiko „Dolby Atmos“.
- Įsitinkite, kad turinys palaiko „Dolby Atmos“.

## Prijungimas naudojant optinį kabelį

### Ką patikrinti prieš prijungiant

- Kai yra prijungtas ir HDMI ir optinis laidas, pirmas priimamas HDMI signalas.
- Naudojami optinį kabelį, ant kurio galų yra dangteliai, būtinai juos nuimkite.

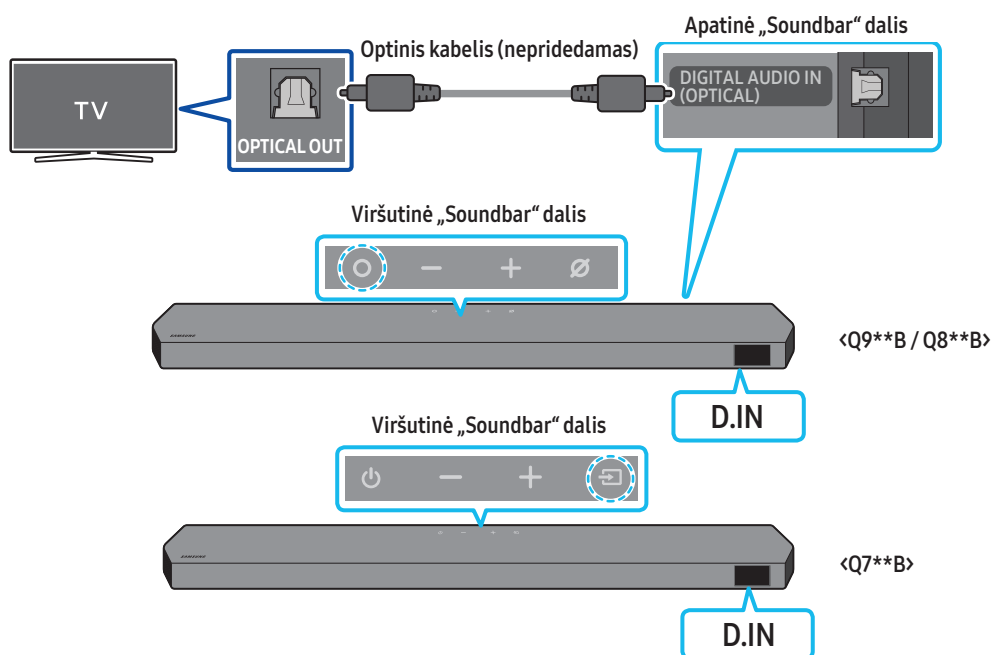

1. Kai televizorius ir „Soundbar“ yra išjungti, sujunkite „Soundbar“ DIGITAL AUDIO IN (OPTICAL) lizdą ir televizoriaus OPTICAL išvesties lizdą optiniu laidu (nepridedamas), kaip tai parodyta paveikslėlyje.
2. Įjunkite „Soundbar“ ir televizorių.
3. Paspauskite mygtuką **○** (Daugiafunkcis) / **⇒** (Šaltinis) „Soundbar“ viršuje arba mygtuką **⇒** (šaltinis) nuotolinio valdymo pultelyje, kad pasirinktumėte režimą „D.IN“.
4. Televizoriaus garsas atkuriamas per „Soundbar“.

## Prijungimas per „Bluetooth“

Kai „Samsung“ televizorius prijungiamas per „Bluetooth“, stereogarsu galite mėgautis be jokios laidų raizgalynės.

- Vienu metu galima prijungti tik vieną „Samsung“ televizorių.
- Galima prijungti „Samsung“ televizorių, kuris palaiko „Bluetooth“. Patikrinkite televizoriaus techninius duomenis.

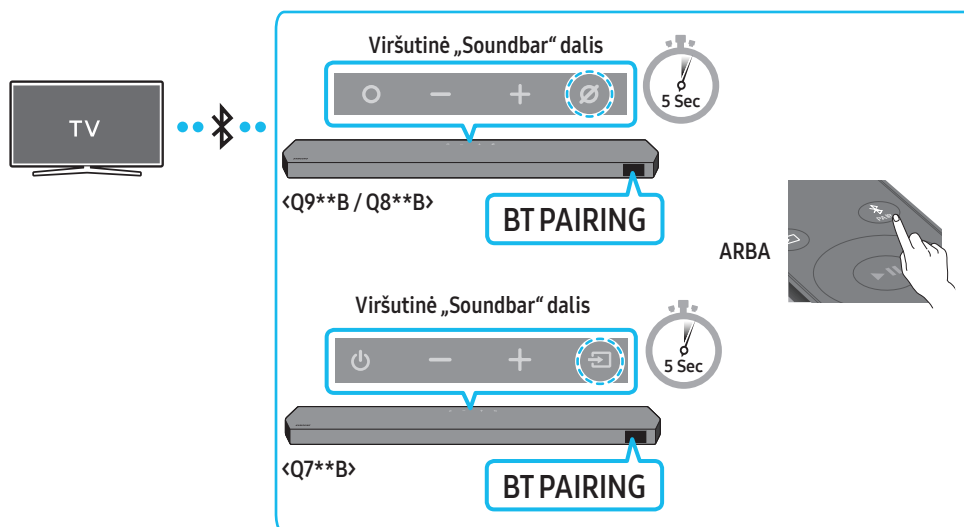

### Prijungimas pirmą kartą

1. Paspauskite mygtuką **PAIR** „Soundbar“ nuotolinio valdymo pultelyje, kad patektumėte į režimą „BT PAIRING“.

- (ARBA) a. Paspauskite mygtuką **○** (Daugiafunkcis) / **⇒** (Šaltinis) viršutiniame skydelyje ir pasirinkite „BT“. „BT“ automatiškai per kelias sekundes pasikeičia į „BT PAIRING“ arba pasikeičia į „BT READY“, jei prijungtas įrašas.
- b. Kai pasirodo užrašas „BT READY“ paspauskite ir nuspaudę palaikykite 5 sekundes mygtuką **⊗** (Mikrofono įj. / išj.) / **⇒** (Šaltinis) „Soundbar“ viršuje, kad būtų rodomas užrašas „BT PAIRING“.

2. „Samsung“ televizoriuje pasirinkite „Bluetooth“ režimą.

(pvz., Pagrindinis ( **⏏** ) → Meniu → Nustatymai ( **⚙** ) → Visi nustatymai ( **⚙** ) → Garsas → Garso išvestis → „Bluetooth“ garsiakalbių sąrašas → „Soundbar Q\*\*\*B (Bluetooth)“)

3. Iš televizoriaus ekrane rodomo sąrašo pasirinkite „Soundbar Q\*\*\*B“.

Televizoriaus „Bluetooth“ įrenginių sąrašas pasiekiamas „Soundbar“ žymimas „Reikia susieti“ arba „Susieta“. Jei norite prijungti „Samsung“ televizorių prie „Soundbar“, pasirinkite pranešimą ir užmegzkite ryšį.

- Kai „Samsung“ televizorius prijungtas, „Soundbar“ priekiniame ekrane parodoma [Televizoriaus pavadinimas] → „BT“.

4. Dabar „Samsung“ televizoriaus garsą galite girdėti per „Soundbar“.

- Kai prijungėte „Soundbar“ garsiakalbį prie „Samsung“ televizoriaus pirmą kartą, prijungdami iš naujo naudokite režimą „BT READY“.

### Jei įrenginio nepavyksta prijungti



- Jei „Samsung“ televizoriaus garsiakalbių sąrašas jau yra „Soundbar“ (pvz., „Soundbar Q\*\*\*B“), jį ištrinkite.
- Tada pakartokite 1–3 veiksmus.

### „Soundbar“ garsiakalbio atjungimas nuo „Samsung“ televizoriaus

Paspauskite mygtuką **○** (Daugiafunkcis) / **⇒** (Šaltinis) „Soundbar“ viršuje arba mygtuką **⇒** (Šaltinis) nuotolinio valdymo pultelyje, kad pasirinktumėte ne „BT“ režimą.

- Atjungimas šiek tiek užtrunka, nes „Samsung“ televizorius turi gauti atsakymą iš „Soundbar“ garsiakalbio. (Reikalingas laikas gali skirtis ir priklausyti nuo „Samsung“ televizoriaus modelio.)

## Kuo skiriasi BT READY ir BT PAIRNG?

- **BT READY** : Šiuo režimu galite iš naujo prijungti bet kurį anksčiau prijungtą „Samsung“ televizorių arba mobilųjį įrenginį.
- **BT PAIRING** : Šiuo režimu galite prijungti naują įrenginį prie „Soundbar“ garsiakalbio.  
(Paspauskite mygtuką  ant „Soundbar“ nuotolinio valdymo pulto arba ilgiau nei 5 sekundes paspauskite ir palaikykite  (Mikrofonas jį./išj.) /  (Šaltinis) mygtuką, esantį ant „Soundbar“ viršaus, kol „Soundbar“ yra „BT“ režime.)

## Pastabos apie „Bluetooth“ ryšį

- Suraskite 1 m atstumu esantį naują įrenginį ir prijunkite jį naudodami „Bluetooth“ ryšį.
- Jei prijungiant „Bluetooth“ įrenginį prašoma įvesti PIN kodą, įveskite <0000>.
- Parengties būsenos „Soundbar“ automatiškai išsijungia po 18 minučių.
- Esant toliau nurodytoms aplinkybėms, „Soundbar“ gali neatlikti „Bluetooth“ paieškos arba tinkamai neužmegzti ryšio.
  - Jei aplink „Soundbar“ yra stiprus elektros laukas.
  - Jei su „Soundbar“ vienu metu susiejami keli „Bluetooth“ įrenginiai.
  - Jei „Bluetooth“ įrenginys išjungtas, jo nėra arba sugedo.
- Naudojant elektroninius įrenginius gali atsirasti radijo trikdžių. Elektromagnetinės bangos sklaidžiantys įrenginiai turi būti laikomi toliau nuo „Soundbar“ pagrindinio įrenginio, taip pat nuo mikrobangų krosnelių, belaidžio LAN įrenginių ir pan.

## Prijungimas naudojant „Wi-Fi“

### Ką patikrinti prieš prijungiant

- „Wi-Fi“ ryšys galimas tik „Samsung“ televizoriuje.
- Patikrinkite, ar **belaidis maršruto parinktuvas („Wi-Fi“)** įjungtas ir ar **televizorius prijungtas prie maršruto parinktuvo**.
- Televizorius ir „Soundbar“ turi būti prijungti prie to paties belaidžio tinklo („Wi-Fi“).
- Jei jūsų belaidžio ryšio maršruto parinktuvas („Wi-Fi“) naudoja DFS kanalą, negalėsite užmegzti „Wi-Fi“ ryšio tarp televizoriaus ir „Soundbar“. Norėdami gauti daugiau informacijos, susisiekite su savo interneto paslaugų teikėju.
- Kadangi meniu gali skirtis priklausomai nuo pagaminimo metų, žr. savo televizoriaus vadovą.
- Norėdami per „Wi-Fi“ ryšį prijungti televizorių prie „Soundbar“, pirmiausia prijunkite „Soundbar“ prie belaidžio ryšio maršruto parinktuvo. Informacijos apie tai, kaip užmegzti „Wi-Fi“ ryšį, rasite 29 psl.

1. Daugiau informacijos apie „Wi-Fi“ ryšio užmezgimą su „Soundbar“ rasite 29 psl., skyriuje „**2 būdas. Prijungimas naudojant „Wi-Fi“ (belaidis tinklas)**“.

2. Pakeiskite televizoriaus įvesties šaltinį naudodami „Soundbar“ garso meniu.

- **„Samsung“ televizoriai, išleisti 2017 m. ar vėliau**

Pagrindinis (🏠) → Meniu → Nustatymai (⚙️) → Visi nustatymai (⚙️) → Garsas → Garso išvestis → „Soundbar Q\*\*\*B (Wi-Fi)“

### PASTABA

„Wi-Fi Dolby Atmos“ jungtį galima naudoti kai kuriuose „Samsung“ televizoriuose ir „Soundbar“ modeliuose.

## „Q-Symphony“ funkcijos naudojimas

Naudojant „Q-Symphony“, „Soundbar“ sinchronizuojama su „Samsung“ televizoriumi, kad garsas būtų leidžiamas per du įrenginius ir būtų užtikrintas optimalus erdvinis efektas. Prijungus „Soundbar“, televizoriuje meniu „TV+„Soundbar““ atsiranda po **Garso išvestis** meniu. Pasirinkite reikiamą meniu.

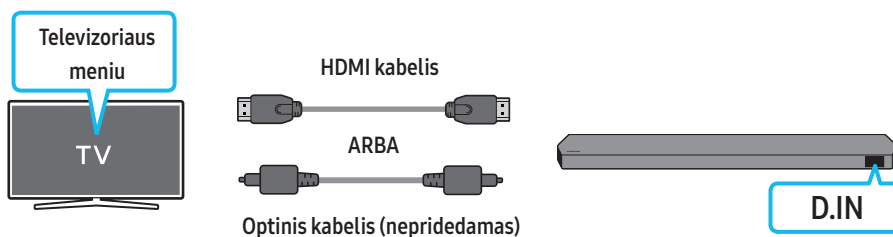

- Televizoriaus meniu pavyzdys: TV + [AV] „Soundbar“ serijos pavadinimas (HDMI)

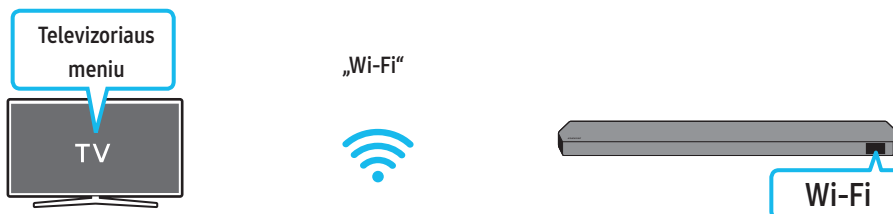

- Televizoriaus meniu pavyzdys: TV + [AV] „Soundbar“ serijos pavadinimas („Wi-Fi“)

### PASTABA

- Funkcija gali veikti pagal televizoriaus palaikomą kodeką.
- Ši funkcija palaikoma tik tada, kai prijungtas HDMI kabelis, optinis kabelis (nepridedamas) arba „Wi-Fi“.
- Rodomas pranešimas gali skirtis atsižvelgiant į tai, koks televizoriaus modelis.
- Įsitinkite, kad jūsų televizorius ir „Soundbar“ yra prijungti prie to paties belaidžio maršruto parinktuvo / dažnio.
- Šią funkciją galima naudoti kai kuriuose „Samsung“ televizoriuose ir „Soundbar“ modeliuose.

# „Spacefit“ garso naudojimas

Pateikiama optimizuota garso kokybė analizuojant klausymo erdves.

## 1 būdas. Prijungimas per „Soundbar“

Norėdami įjungti šią funkciją, „Soundbar“ nuotolinio valdymo pultu įjunkite režimą „Spacefit sound“.

(🔊 (Garso valdymas) → „Spacefit sound Off“ → ▲ ( Aukštyn ) → „Spacefit sound On“)

- Ši funkcija galima visais režimais „Sound“.

## 2 būdas. Prijungimas per televizorių

Norėdami įjungti šią funkciją, „Samsung TV“ meniu įjunkite režimą Adaptyvusis garsas+.

(Pagrindinis (🏠) → Meniu → Nustatymai (⚙️) → Visi nustatymai (🔍) → General → Išmaniojo režimo nustatymai → Adaptyvusis garsas+)

- Televizoriuje įjungus režimą **Adaptyvusis garsas+**, garso režimas „Soundbar“ bus automatiškai pakeistas į **Adaptyvusis garsas+**.

### **PASTABA**

- Ši funkcija veikia, kai „Soundbar“ yra prijungtas prie kai kurių „Samsung“ televizorių.
- **Q7\*\*B** modeliai palaiko tik metodą „Prijungimas per televizorių“.

# 06 IŠORINIO ĮRENGINIO PRIJUNGIMAS

## 1 būdas. Prijungimas naudojant HDMI laidą (gebantį atkurti ir dekoduoti „Dolby Atmos“ / DTS:X)

### Ką patikrinti prieš prijungiant

- Jei garso išvesties parinktyse yra parinktis „Antrinis garsas“, įsitikinkite, kad ši parinktis yra išjungta.
- Įsitikinkite, kad turinys palaiko „Dolby Atmos“ / DTS:X.

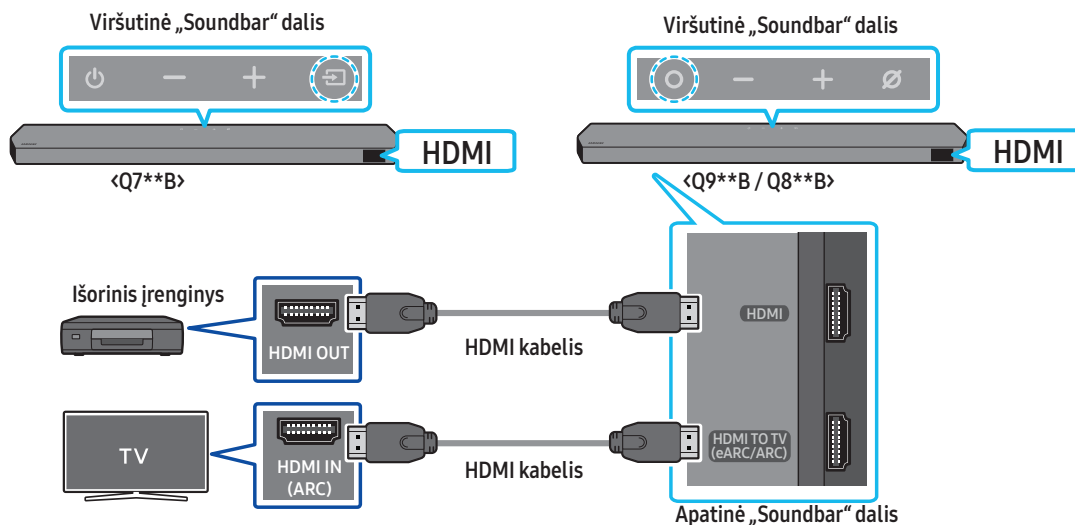

1. HDMI kabeliu prijunkite išorinio įrenginio HDMI OUT prievadą ir HDMI prievadą, esantį „Soundbar“ apačioje.
2. HDMI kabeliu prijunkite televizoriaus HDMI IN prievadą ir HDMI TO TV (eARC/ARC) prievadą, esantį „Soundbar“ apačioje.
3. Įjunkite „Soundbar“, televizorių ir išorinį įrenginį.
4. Paspauskite mygtuką **○ (Daugiafunkcis)** / **⇒ (Šaltinis)** „Soundbar“ viršuje arba mygtuką **⇒ (Šaltinis)** nuotolinio valdymo pultelyje, kad pasirinktumėte režimą „HDMI“.
5. „Soundbar“ ekrane rodoma, kad šiuo metu yra pasirinktas „HDMI“ režimas ir „Soundbar“ pradeda leisti garsus.

### PASTABA

- Naudojant „Dolby Atmos“ / DTS:X: Jei įvesties šaltinis yra „Dolby Atmos“ / DTS:X, žr. „Skirtingų režimų garso efektų išvesties specifikacijos“ 11 psl..
- Kai „Dolby Atmos“ suaktyvintas, priekiniame ekrane rodomas užrašas „DOLBY ATMOS“.
- Suaktyvinus DTS:X, viršutiniame ekrane rodomas „DTS:X“.
- „Dolby Atmos“ / DTS:X konfigūravimas BD leistuve ar kitame įrenginyje

Eikite į BD grotuvo ar kito įrenginio nustatymų meniu ir atidarykite garso išvesties parinktis ir įsitikinkite, kad yra pasirinkta „Bitstream“ parinktis „be kodavimo“. Pvz., „Samsung“ BD leistuve eikite į „Pradžios meniu“ → „Garsas“ → „Skaitmeninė išvestis“ ir pasirinkite „Bitstream“ (neapdorotas).

### Palaikoma UHD signalų specifikacija (3840 x 2160p)

Kadrų dažnis (kadr. / sek.)	Spalvų gylis	RGB 4:4:4	YCbCr 4:4:4	YCbCr 4:2:2	YCbCr 4:2:0
< 60	8 bitų	0	0	0	0
	10 bitų	-	-	0	0
	12 bitų	-	-	0	0
120	8 bitų	-	-	-	-
	10 bitų	-	-	-	-

- Palaikomos specifikacijos gali skirtis priklausomai nuo prijungto išorinio įrenginio ar naudojimo sąlygų.



## 2 būdas. Prijungimas naudojant optinį kabelį

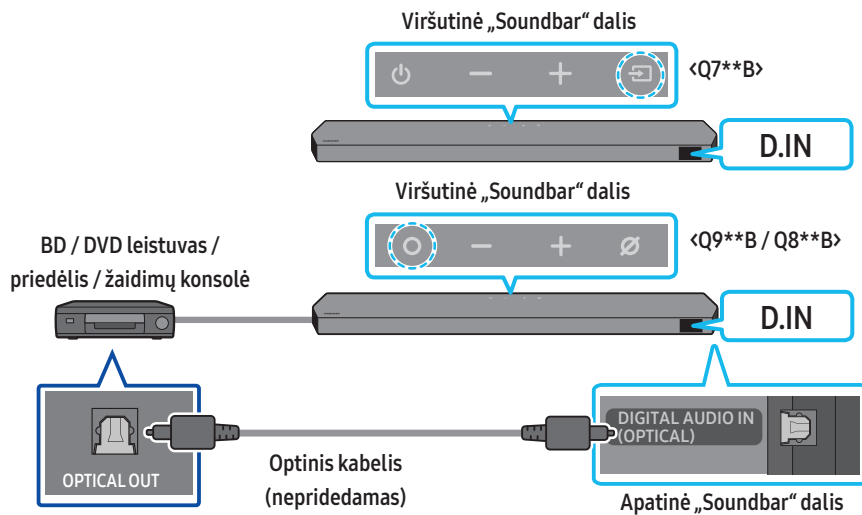

1. Optiniu laidu (nepridedamas) prijunkite pagrindinio „Soundbar“ bloko įvestį **DIGITAL AUDIO IN (OPTICAL)** ir išorinio įrenginio prievadą **OPTICAL OUT**.
2. Įjunkite „Soundbar“ ir išorinį įrenginį.
3. Pasirinkite režimą „**D.IN**“, paspauskite mygtuką **○ (Daugiafunkcis)** / **⇒ (Šaltinis)** „Soundbar“ viršuje arba mygtuką **⇒ (Šaltinis)** nuotolinio valdymo pultelyje.
4. „Soundbar“ atkurs garsus iš išorinio įrenginio.

# 07 MOBILIOJO ĮRENGINIO PRIJUNGIMAS

## 1 būdas. Prijungimas per „Bluetooth“

Prijungę mobilųjį įrenginį per „Bluetooth“ stereogarsu galite mėgautis be jokios laidų raizgalynės.

- Jei susietą „Bluetooth“ įrenginį prijungiate, kai „Soundbar“ yra išjungtas, „Soundbar“ automatiškai įsijungia.

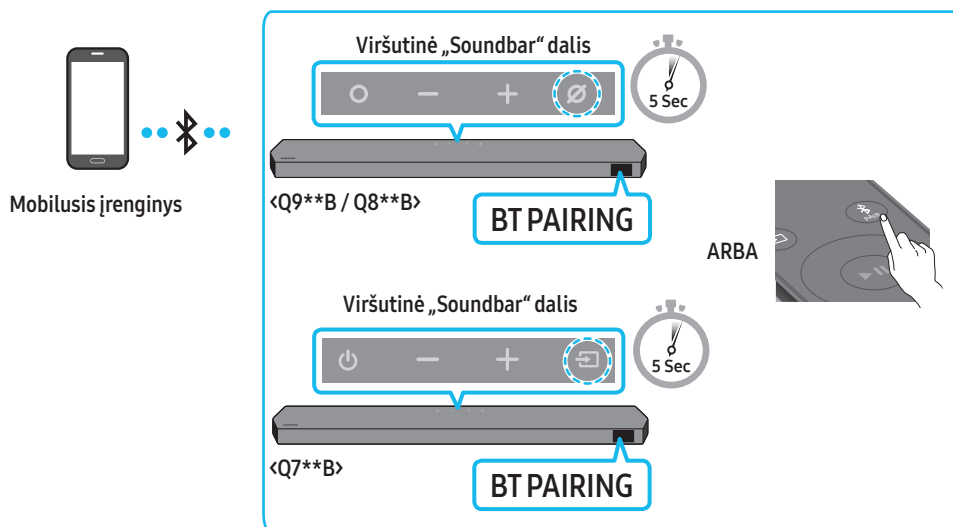

### Prijungimas pirmą kartą

- Jei prijungiate prie naujo „Bluetooth“ įrenginio, įsitinkinkite, kad įrenginys yra 1 m atstumu.

1. Paspauskite mygtuką **PAIR** „Soundbar“ nuotolinio valdymo pultelyje, kad patektumėte į režimą „BT PAIRING“.

(ARBA) a. Paspauskite mygtuką **○ (Daugiafunkcis) / ↵ (Šaltinis)** viršutiniame skydelyje ir pasirinkite „BT“.

„BT“ automatiškai per kelias sekundes pasikeičia į „BT PAIRING“ arba pasikeičia į „BT READY“, jei prijungtas įrašas.

- b. Kai pasirodo užrašas „BT READY“ paspauskite ir nuspaudę palaikykite 5 sekundes mygtuką **⊘ (Mikrofono įj. / išj.) / ↵ (Šaltinis)** „Soundbar“ viršuje, kad būtų rodomas užrašas „BT PAIRING“.

2. Savo įrenginyje iš rodomo sąrašo pasirinkite „Soundbar Q\*\*\*B“.

- Kai „Soundbar“ prijungiamas prie mobiliojo įrenginio, priekiniame ekrane parodoma [Mobiliojo įrenginio pavadinimas] → „BT“.

3. Per „Soundbar“ leiskite muzikos failus iš įrenginio, kuris prijungtas per „Bluetooth“.

- Kai prijungėte „Soundbar“ garsiakalbjį prie mobiliojo įrenginio pirmą kartą, norėdami prisijungti iš naujo naudokite režimą „BT READY“.

### Jei įrenginio nepavyksta prijungti

- Jei mobiliojo įrenginio garsiakalbių sąrašas jau yra „Soundbar“ (pvz., „Soundbar Q\*\*\*B“), jį ištrinkite.
- Pakartokite 1 ir 2 veiksmus.

### Kuo skiriasi BT READY ir BT PAIRING?

- **BT READY** : Šiuo režimu galite iš naujo prijungti bet kurį anksčiau prijungtą „Samsung“ televizorių arba mobilųjį įrenginį.

- **BT PAIRING** : Šiuo režimu galite prijungti naują įrenginį prie „Soundbar“ garsiakalbio.

(Paspauskite mygtuką **PAIR** ant „Soundbar“ nuotolinio valdymo pulto arba ilgiau nei 5 sekundes paspauskite ir palaikykite **⊘ (Mikrofonas įj. / išj.) / ↵ (Šaltinis)** mygtuką, esantį ant „Soundbar“ viršaus, kol „Soundbar“ yra „BT“ režime.)

## Pastabos apie „Bluetooth“ ryšį



- Suraskite 1 m atstumu esantį naują įrenginį ir prijunkite jį naudodami „Bluetooth“ ryšį.
- Jei prijungiant „Bluetooth“ įrenginį prašoma įvesti PIN kodą, įveskite <0000>.
- Parengties būsenos „Soundbar“ automatiškai išsijungia po 18 minučių.
- Esant toliau nurodytoms aplinkybėms, „Soundbar“ gali neatlikti „Bluetooth“ paieškos arba tinkamai neužmegzti ryšio.
  - Jei aplink „Soundbar“ yra stiprus elektros laukas.
  - Jei su „Soundbar“ vienu metu susiejami keli „Bluetooth“ įrenginiai.
  - Jei „Bluetooth“ įrenginys išjungtas, jo nėra arba sugedo.
- Naudojant elektroninius įrenginius gali atsirasti radijo trikdžių. Elektromagnetinės bangos sklaidžiantys įrenginiai turi būti laikomi toliau nuo „Soundbar“ pagrindinio įrenginio, taip pat nuo mikrobangų krosnelių, belaidžio LAN įrenginių ir pan.
- „Soundbar“ palaiko SBC duomenis (44,1 kHz, 48 kHz).
- Prijunkite tik prie „Bluetooth“ įrenginių, palaikančių A2DP (AV) funkciją.
- Negalite prijungti „Soundbar“ prie „Bluetooth“ įrenginio, kuris palaiko tik HF (laisvų rankų) funkciją.
- Prijungdami „Soundbar“ prie „Bluetooth“ įrenginio, padėkite juos kaip įmanoma arčiau vienas kito.
- Kuo didesnis atstumas tarp „Soundbar“ ir „Bluetooth“ įrenginio, tuo prastesnė garso kokybė. „Bluetooth“ ryšys gali nutrūkti, kai atstumas tarp įrenginių viršija veikimo diapazoną.
- „Bluetooth“ ryšys gali neveikti, kaip numatyta, vietose, kuriose signalas prastai priimamas.
- „Bluetooth“ įrenginys gali skleisti triukšmą ar sutrikti jo veikimas esant šioms sąlygoms:
  - Kai liečiasi su „Bluetooth“ įrenginio ar „Soundbar“ signalo siųstuvu-imtuvu.
  - Kampuose arba kai šalia yra kliūtis, pavyzdžiui, siena ar pertvara, dėl kurių gali įvykti elektros pokyčių.
  - Kai yra veikiamas kitų gaminių, veikiančių tuo pačiu dažnių diapazonu, pavyzdžiui, medicinos įrangos, mikrobangų krosnelės ir belaidžių LAN įrenginių, sklaidžiamus radijo trikdžių.
  - Tokios kliūtys kaip durys ar sienos taip pat gali turėti įtakos garso kokybei, net jei įrenginiai yra netoli vienas kito.
- Atkreipkite dėmesį, kad „Soundbar“ negalima susieti su „Bluetooth“ įrenginiais, kai naudojama „Bluetooth“ parinktis.
- Šis belaidis įrenginys, kai veikia, gali sukelti elektros trukdžių.

## „Bluetooth“ įrenginio atjungimas nuo „Soundbar“

Galite atjungti „Bluetooth“ įrenginį nuo „Soundbar“. Instrukcijas žr. „Bluetooth“ įrenginio naudotojo vadove.

- „Soundbar“ bus atjungtas.
- „Soundbar“ atjungus nuo „Bluetooth“ įrenginio, „Soundbar“ priekiniame ekrane bus rodomas pranešimas „BT DISCONNECTED“.

## „Soundbar“ atjungimas nuo „Bluetooth“ įrenginio

Paspauskite mygtuką  (Daugiafunkcis) /  (Šaltinis) „Soundbar“ viršuje arba mygtuką  (Šaltinis) nuotolinio valdymo pultelyje, kad perjungtumėte režimą iš „BT“.

- Atjungimas gali užtrukti, nes „Bluetooth“ įrenginys turi gauti atsakymą iš „Soundbar“. (Atjungimo laikas gali skirtis, atsižvelgiant į „Bluetooth“ įrenginį.)
- „Soundbar“ atjungus nuo „Bluetooth“ įrenginio, „Soundbar“ priekiniame ekrane bus rodomas pranešimas „BT DISCONNECTED“.

## 2 būdas. Prijungimas naudojant „Wi-Fi“ (belaidis tinklas)

Norint prijungti „Soundbar“ prie mobiliojo įrenginio per belaidį tinklą („Wi-Fi“), reikalinga programa „SmartThings“.

### Prijungimas pirmą kartą

1. Mobiliajame įrenginyje (išmaniajame telefone ar planšetėje) įdiekite ir paleiskite programą **SmartThings**.
2. Vadovaukitės programos ekrane pateikiamais nurodymais, kad įtrauktumėte „Soundbar“.
  - Kai kuriuose įrenginiuose gali būti neparodytas automatiškai iššokantis langas (žr. toliau pateiktą antrą ekrano kopiją). Jei nėra iššokančio lango, ekrane **Home** paspauskite „+“. „Soundbar“ garsiakalbis pridėtas programoje.
  - Toliau pateikto paveikslėlio vaizdas gali skirtis atsižvelgiant į programos versiją.

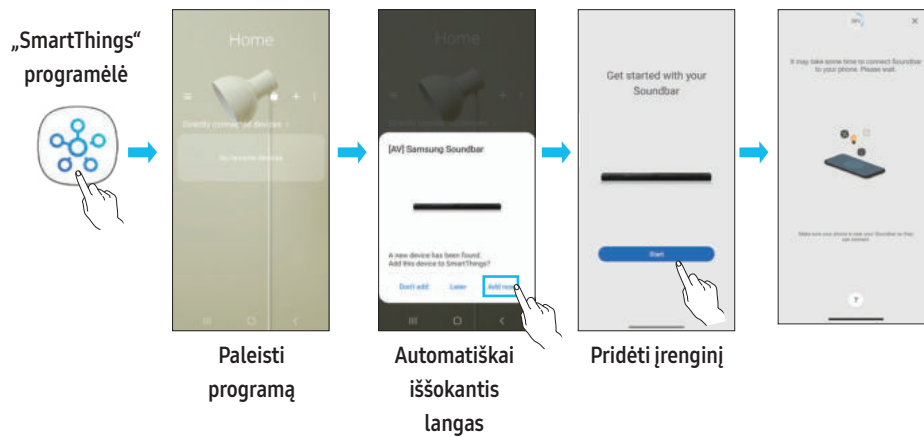

## „Tap Sound“ funkcijos naudojimas

Bakstelėkite „Soundbar“ mobiliuoju įrenginiu, kad mobiliojo įrenginio turinio garsas būtų atkuriamas per „Soundbar“.

- Ši funkcija gali būti nepalaikoma ir tai priklauso nuo mobiliojo įrenginio.
- Ši funkcija suderinama tik su „Samsung“ mobiliaisiais įrenginiais, kuriuose naudojama „Android“ 8.1 arba naujesnė versija.

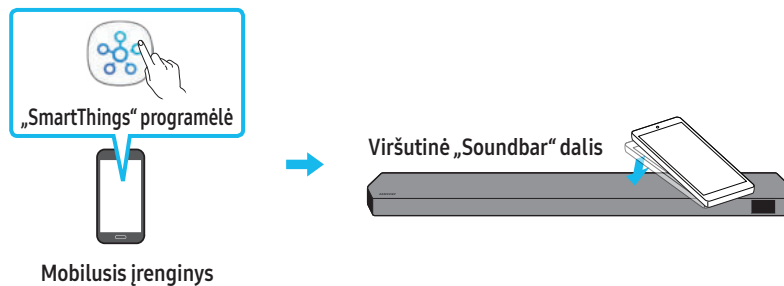

1. Įjunkite **Tap Sound** funkciją mobiliajame įrenginyje.
  - Norėdami sužinoti, kaip įjungti šią funkciją, žr. „**Funkcijos „Tap Sound“ įjungimas**“ toliau.
2. Bakstelėkite „Soundbar“ mobiliuoju įrenginiu. Pasirodžiusiame pranešimo lange pasirinkite „**Start now**“.  
Ryšys tarp mobiliojo įrenginio ir „Soundbar“ užmezgamas naudojant „Bluetooth“.
3. Mobiliojo įrenginio turinio garso atkūrimas per „Soundbar“.
  - Ši funkcija aptinka vibraciją, kuri atsiranda įrenginiui prisilietus prie „Soundbar“, ir per „Bluetooth“ prijungia mobilųjį įrenginį prie „Soundbar“.
  - Būkite atsargūs, kad bakstelėdami mobiliuoju įrenginiu nepataikytumėte į aštrų „Soundbar“ kampą. „Soundbar“ arba mobilusis įrenginys gali būti subraižytas arba pažeistas.
  - Rekomenduojama, kad mobilusis įrenginys būtų uždromame dėkle. Švelniai bakstelėkite plačią viršutinę „Soundbar“ dalį nenaudodami jėgos.
  - Jei norite naudoti šią funkciją, atnaujinkite **SmartThings** programą į naujausią versiją.  
Funkcija gali būti nepalaikoma ir tai priklauso nuo programos versijos.

### Funkcijos „Tap Sound“ įjungimas

Pasinaudokite programa **SmartThings** ir įjunkite **Tap View**, **Tap Sound** funkcijas.

1. Mobiliajame įrenginyje paleiskite **SmartThings** programą.
2. Programos **SmartThings** ekrane, rodomame mobiliajame įrenginyje, pasirinkite (☰ → ⚙️).
3. Nustatykite „**Tap View**, **Tap Sound**“ kaip „Įjungta“, kad mobiliajam įrenginiui priartėjus prie „Soundbar“ ši funkcija veiktų. Funkcija įjungta.

### PASTABA

- Kai mobilusis įrenginys veikia energijos taupymo režimu, **Tap Sound** funkcija neveikia.
- **Tap Sound** funkcija gali neveikti, jei prie „Soundbar“ garsiakalbio yra radijo trikdžius skleidžiantys įrenginiai, pvz., elektros prietaisai. Užtikrinkite, kad radijo trikdžius skleidžiantys įrenginiai būtų laikomi atitinkamu atstumu nuo „Soundbar“.

## 08 PRISIJUNGIMAS PER „APPLE AIRPLAY 2“

- Ši funkcija gali būti nepasiekama kai kuriose šalyse.
- Šis „Samsung Soundbar“ palaiko „AirPlay 2“. Norint naudoti šią technologiją, reikalinga „iOS 11.4“ arba naujesnė versija.

Naudodami „AirPlay 2“ galite srautiniu būdu transliuoti muziką, tinklalaides ir kitus garso įrašus iš savo „Apple“ įrenginių į „Samsung Soundbar“.

- Įsitikinkite, ar „Soundbar“ įjungtas ir prijungtas prie to paties „Wi-Fi“ tinklo, prie kurio prijungtas jūsų „Apple“ įrenginys.
- Pasirinkite  iš „AirPlay“ palaikomos programėlės arba naudodami „iPhone“, „iPad“ ar „Mac“ funkciją „Control Centre“.
- Iš galimų įrenginių, per kuriuos galima leisti dabartinį garso įrašą, sąrašo pasirinkite „Soundbar“.

# 09 SIENINIO LAIKIKLIO MONTAVIMAS

## Su įrengimu susijusios atsargumo priemonės

- Tvirtinkite tik prie vertikalios sienos.
- Netvirtinkite tokioje vietoje, kurioje yra aukšta temperatūra ar didelis drėgnumas.
- Patikrinkite, ar siena yra pakankamai tvirta ir išlaikys gaminio svorį. Jei ne, sustiprinkite sieną arba pasirinkite kitą tvirtinimo vietą.
- Įsigykite ir naudokite tvirtinimo varžtus arba varžtus su kaišiais, tinkamus jūsų sienos tipui (tinko plokščių, geležinių plokščių, medienos ir t. t.). Jei įmanoma, įsukite varžtus į sienos rėmus.
- Įsigykite tvirtinimo varžtus pagal sienos, ant kurios norite pritvirtinti „Soundbar“, tipą ir storį.
  - Skersmuo: M5
  - Ilgis: rekomenduojama 35 mm arba daugiau.
- Prieš montuodami „Soundbar“, prijunkite įrenginio laidus prie išorinių įrenginių.
- Prieš tvirtindami įsitinkite, kad įrenginys yra išjungtas, o jo kištukas ištrauktas iš elektros lizdo. To nepadarę galite patirti elektros smūgį.

## Tvirtinimo prie sienos komponentai

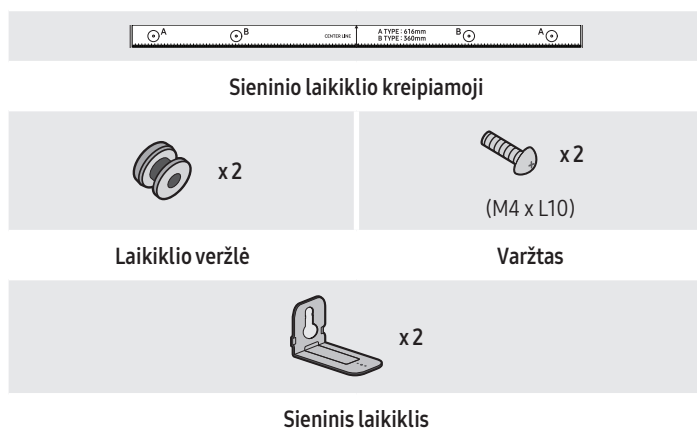

1. Pridėkite **sieninio laikiklio kreiptuvą** prie sienos paviršiaus.
  - **Sieninio laikiklio kreiptuvas** turi būti sulgyjuotas.
  - Jei televizorius pritvirtintas prie sienos, pritvirtinkite „Soundbar“ bent 5 cm žemiau televizoriaus.

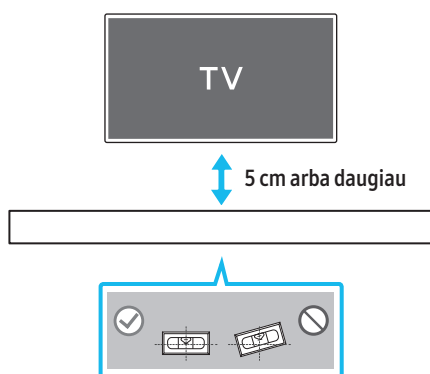

2. Sulgyjuokite **sieninio laikiklio kreiptuvo centrinę liniją** su televizoriaus centru (jei „Soundbar“ tvirtinate po televizoriumi), tada juosta pritvirtinkite **sieninio laikiklio kreiptuvą** prie sienos.
  - Jei netvirtinate po televizoriumi, **centrinę liniją** nustatykite taip, kad ji būtų per tvirtinimo vietos vidurį.

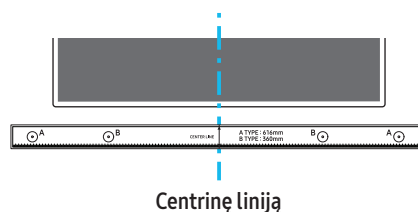

3. Perbraukite rašiklio ar nusmailinto pieštuko galiuku per **A tipas** vaizdą, esančių abiejuose orientyro galuose, centrą, kad pažymėtumėte angas, skirtas atraminiams varžtams, tada nuimkite **sieninio laikiklio kreiptuvus**.

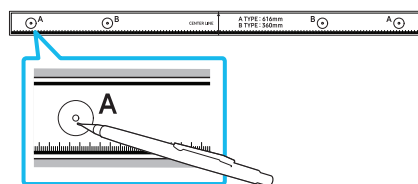

4. Naudodami tinkamo dydžio grąžtą, išgrąžkite angą sienoje ties kiekviena žyma.
  - Jei žymės neatitinka kaiščių padėties, prieš įkišdami atraminis varžtus ar įvarus, įsitinkite, kad į skylutes įdėjote tinkamus kaiščius. Jei naudojate kaiščius ar inkarus, įsitinkite, kad išgrąžtos angos yra pakankamo dydžio naudojamiems kaiščiams arba inkarams.
5. Įstumkite varžtą (nepriedamas) per kiekvieną **laikiklio veržlę**, tada kiekvieną varžtą tvirtai įsukite į atraminio varžto angą.

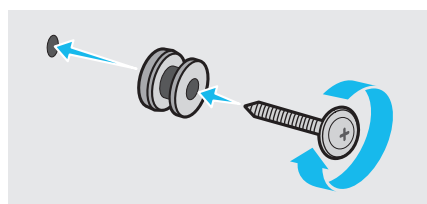

6. „Soundbar“ apačioje dviem **varžtais** tinkama kryptimi priveržkite **du sieninio rėmo laikiklius**.

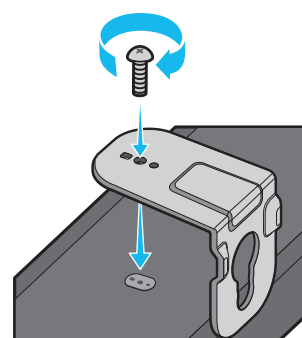

- Kai montuojate, įsitinkite, kad **sieninio rėmo laikiklių** pakabinimo dalis yra už „Soundbar“ užpakalinės dalies.

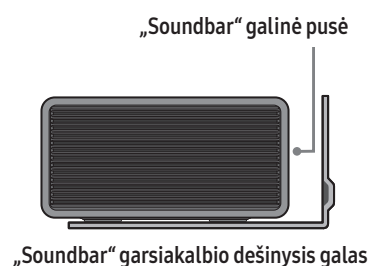

„Soundbar“ garsiakalbio dešinysis galas

7. Pritvirtinkite „Soundbar“ su jau pritvirtintais sieninio rėmo laikikliais pakabindami sieninio rėmo laikiklius ant sienoje esančių varžtų-laikiklių.

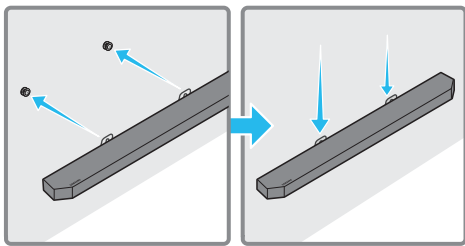

8. Stumkite „Soundbar“ žemyn, kaip parodyta toliau, kad sieninio rėmo laikikliai tvirtai laikytųsi ant varžtų-laikiklių.

- Įstatykite varžtus-laikiklius į plačią (apatinę) sieninio rėmo laikiklių dalį, tada stumkite sieninio rėmo laikiklius žemyn taip, kad sieninio rėmo laikikliai tvirtai laikytųsi ant varžtų laikiklių.

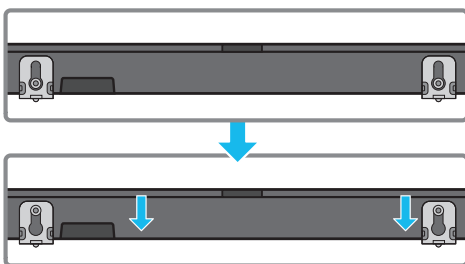

## Erdvinio garso garsiakalbių tvirtinimas prie sienos (tik taikomiems modeliams)

Norėdami pritvirtinti erdvinio garso garsiakalbius prie sienos, atskirai galite įsigyti sieninius laikiklius.

„Samsung Electronics“ neparduoda sieninių laikiklių.

### Pastabos dėl erdvinio garso garsiakalbių tvirtinimo prie sienos

- Erdvinio garso garsiakalbių sieniniai laikikliai turi išlaikyti didesnę nei 8,0 kg svorį.
- Angos dydis: 1/4 – 20 UNC srieginė įvorė
  - Standartinis varžtas: 6,35 mm  $\varnothing$ ,  
1,27 mm žingsnis
  - Ilgis: 18 mm ilgio
  - Kiekis: po 1 vnt. iš kairės pusės / po 1 vnt. iš dešinės pusės

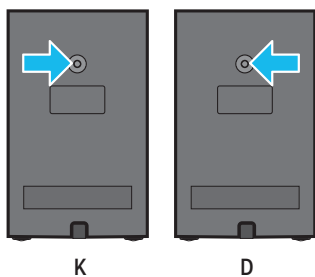

- Prieš tvirtindami montavimo prie sienos laikiklius, patikrinkite sienos tvirtumą. Jei siena nepakankamai tvirta, prieš tvirtindami sieninius laikiklius ir garsiakalbius prie sienos, sutvirtinkite sieną.
- „Samsung“ neatsako už žalą, padarytą netinkamai pritvirtinus gaminį.
- Netvirtinkite garsiakalbių šonu arba apverstų.

# 10 „SOUNDBAR“ ĮRENGIMAS PRIEŠAIS TELEVIZORIŲ

## Komponentai

 x 4

Guminė kojelė

Kad sumontuotumėte, pritvirtinkite gumines kojeles prie apatinės „Soundbar“ dalies ir padėkite virš televizoriaus stovo. Įsitinkinkite, kad guminės kojeles tinkamai pritvirtintos ir neišsikiša už televizoriaus stovo kraštų. Žr. toliau pateikiamą paveikslėlį.

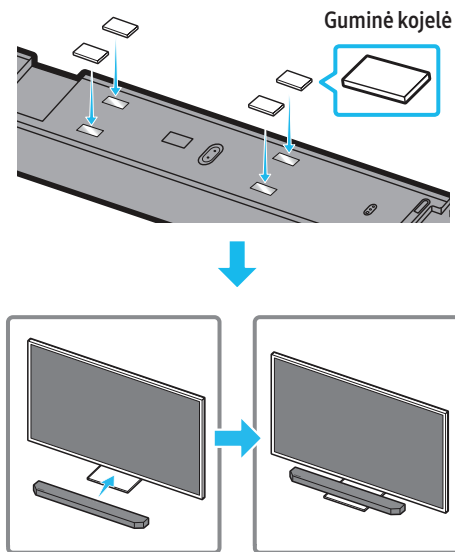

Padėkite „Soundbar“ garsiakalbį ant televizoriaus stovo.

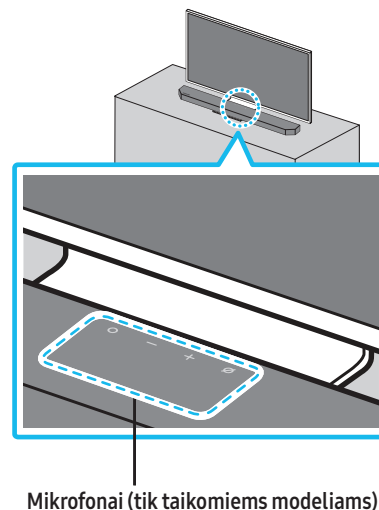

Mikrofonai (tik taikomiems modeliams)



Išlygiuokite televizoriaus centrą su „Soundbar“ centru kaip parodyta paveikslėlyje ir atsargiai padėkite „Soundbar“ ant televizoriaus stovo. Dabar padėkite mikrofonus (tik taikomus modelius) stovo priekyje, kad netrukdytų atpažinti balso.

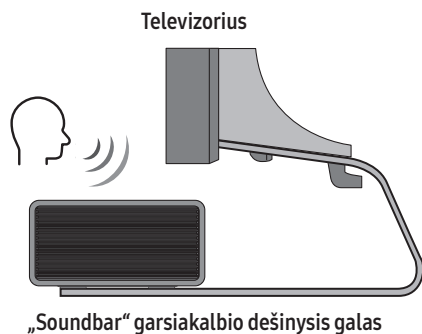

#### PASTABA

- Įsitinkite, kad „Soundbar“ padėta ant lygaus ir tvirto paviršiaus.
- Nepakankamas atstumas nuo televizoriaus gali sukelti balso atpažinimo ir garso problemų.
- Ilustracija viršuje skiriasi, atsižvelgiant į atitinkamą modelį.
- Šios funkcijos nepalaiko Q7\*\*B modelis.

## 11 PROGRAMINĖS ĮRANGOS NAUJINIMAS

### Automatinis naujinimas

Prijungus „Soundbar“ prie interneto, automatiškai atnaujinama programinė įranga net esant išjungtam „Soundbar“.

- Norint naudotis „Auto Update“ (automatinio naujinimo) funkcija, „Soundbar“ turi būti prijungtas prie interneto. „Wi-Fi“ ryšys su „Soundbar“ garsiakalbiu bus nutrauktas, jei jo maitinimo laidas yra atjungiamas arba maitinimas yra išjungiamas. Atjungus maitinimą, maitinimui atsiradus arba vėl prijungus maitinimo laidą, įjunkite „Soundbar“ garsiakalbį, tada vėl prijunkite jį prie interneto.

### Naujinimas naudojant USB

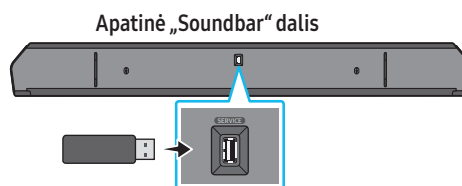

Ateityje „Samsung“ gali pasiūlyti „Soundbar“ sistemos programinės aparatinės įrangos naujinimų.

Kai atsiranda atnaujinimų, prijunkite USB laikmeną, kurioje yra programinės aparatinės įrangos naujinys, prie „Soundbar“ SERVICE lizdo.

- Eikite į „Samsung“ svetainę ([www.samsung.com](http://www.samsung.com)) → klientų palaikymo meniu parinkties paieškos laukelyje įveskite modelio pavadinimą.
  - Daugiau informacijos apie atnaujinimą žr. atnaujinimo vadove.
- Atsisiųskite versijos naujinimo failą (USB tipas).
- Išskleiskite failą, kad sukurtumėte aplanką su failo pavadinimu.
- Išsaugokite aplanką USB laikmenoje ir tuomet jį prijunkite prie „Soundbar“.
- Įjunkite „Soundbar“ garsiakalbį. Tada gaminyje per 3 minutes atnaujinamas, tuo metu rodomas užrašas „UPDATE“.
  - Atnaujinimo metu įrenginio neišjunkite ar neišimkite USB atmintinės.
  - Jei ekrano lange nerodomas užrašas „UPDATE“, atjunkite maitinimo laidą nuo „Soundbar“ ir vėl prijunkite.
  - Įdiegus naujausią versiją, atnaujinimai nebeatliekami.
  - Priklausomai nuo USB tipo, atnaujinimas gali būti nepalaikomas.

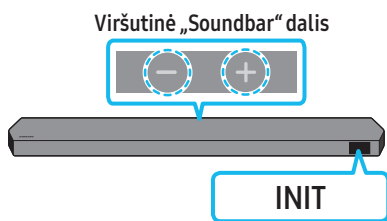

Ijungę „Soundbar“, tuo pačiu metu paspauskite ir bent 5 sekundes nuspaudę palaikykite ant korpuso esančius mygtukus **— + (Garsumas)**. Ekrane parodomas užrašas „INIT“, tada „Soundbar“ inicijuojamas.

### ⚠ ĮSPĖJIMAS

- Visi „Soundbar“ nustatymai yra inicijuoti. Atlikite šį veiksmą tik tada, kai inicijavimas yra būtinas.

## 12 TRIKČIŲ ŠALINIMAS

Prieš ieškodami pagalbos, patikrinkite toliau nurodytus dalykus.

### „Soundbar“ neįsijungia.

- Patikrinkite, ar „Soundbar“ maitinimo laidas tinkamai prijungtas prie lizdo.

### „Soundbar“ neveikia taip, kaip turėtų.

- Ištraukite maitinimo laidą ir prijunkite jį iš naujo.
- Išjunkite, vėl įjunkite išorinį įrenginį ir bandykite dar kartą.
- Jei nėra signalo, praėjus tam tikram laikui „Soundbar“ automatiškai išsijungia. Įjunkite maitinimą. (Žr. 9 psl.)

### Nuotolinio valdymo pultas neveikia.

- Nukreipkite nuotolinio valdymo pultą tiesiai į „Soundbar“.
- Pakeiskite baterijas naujomis.

### „Soundbar“ indikatorius nenutrūksta šviečia raudonai.

- Mikrofonas išjungtas.  
Įjunkite mikrofoną. (Žr. 7 psl.)

### Garsas neatkuriamas iš „Soundbar“.

- „Soundbar“ garsas yra per mažas arba nutildytas. Sureguliuokite garsumą.
- Kai yra prijungtas bet koks išorinis įrenginys (STB, „Bluetooth“, mobilusis įrenginys ir pan.), sureguliuokite išorinio įrenginio garsumą.
- Televizoriaus garso išvesčiai pasirinkite „Soundbar“. („Samsung“ televizorius: Pagrindinis (🏠) → Meniu → Nustatymai (⚙️) → Visi nustatymai (⚙️) → Garsas → Garso išvestis → „Select Soundbar“)
- Laidas į „Soundbar“ negali būti laisvas. Atjunkite ir iš naujo prijunkite laidą.
- Visiškai ištraukite maitinimo laidą, iš naujo prijunkite ir įjunkite maitinimą.
- Inicijuokite gaminį ir bandykite dar kartą. (Žr. 35 psl.)

### Garsas neatkuriamas iš žemųjų dažnių garsiakalbio arba galinių garsiakalbių.

- Patikrinkite, ar žemų dažnių ir erdvių garsiakalbių galinėje dalyje esantis LED indikatorius dega mėlynai. Jei indikatorius mirksi mėlynai arba pradeda šviesti raudonai, prijunkite „Soundbar“, žemų dažnių ir erdvių garsiakalbius. (Žr. 16 psl.)
- Galite susidurti su problema, jei tarp „Soundbar“ ir žemųjų dažnių garsiakalbio yra kliūtis. Patraukite įrenginius į vietą, kur nėra kliūčių.
- Kiti šalia esantys radijo dažnio signalus siunčiantys įrenginiai gali trukdyti ryšiui.  
Garsiakalbį laikykite toliau nuo tokių įrenginių.
- Ištraukite ir vėl įjunkite maitinimo laido kištuką.

### Jei iš žemų dažnių ir erdvinio garso garsiakalbių sklindantis garsas trūkčioja, vėluoja arba girdimas triukšmas

- Jei tarp „Soundbar“ ir žemų dažnių garsiakalbio yra kokių nors objektų, gali kilti problemų. Perkelkite garsiakalbius, kur nėra jokių pašalinių objektų.
- Jei žemų dažnių ir erdvinio garso garsiakalbiai yra toli nuo „Soundbar“, garsas gali trūkčiuoti arba vėluoti. Pastatykite juos prie „Soundbar“.
- Kai „Soundbar“ yra prie instrumento ar elektros įrenginio, galinčio sukelti radijo ryšio trikdžius, garsas gali trūkčiuoti arba vėluoti. Pastatykite „Soundbar“ toliau nuo įrenginių, galinčių sukelti radijo ryšio trikdžius. (pvz., belaidžio maršruto parinktuvo).
- Pakeiskite TV tinklo ryšio būseną iš belaidžio į laidinį.

### Per mažas žemųjų dažnių garsiakalbio garsumo lygis

- Originalus atkuriamas kūrinių garsumo lygis gali būti mažas. Pabandykite reguliuoti žemųjų dažnių garsiakalbio lygį. (Žr. 10 psl.)
- Atsineškite žemųjų dažnių garsiakalbį arčiau savęs.

### Jei televizorius nėra prijungtas per HDMI | TV (eARC/ARC)

- Patikrinkite, ar HDMI laidas tinkamai prijungtas prie ARC jungties. (Žr. 18 psl.)
- Prijungimas gali būti negalimas dėl prijungto išorinio įrenginio (priedėlio, žaidimo ir t. t.). Prijunkite „Soundbar“ tiesiogiai.
- HDMI-CEC televizoriuje gali būti nesuaktyvinta. Televizoriaus meniu įjunkite CEC. („Samsung“ televizorius: Pagrindinis (🏠) → Meniu → Nustatymai (⚙️) → Visi nustatymai (⚙️) → Ryšys → „External Device Manager“ → „Anynet+ (HDMI-CEC) ON“)
- Jei norite prisijungti su „eARC“, televizoriaus meniu turi būti įjungta funkcija „eARC“. („Samsung“ televizorius: Pagrindinis (🏠) → Meniu → Nustatymai (⚙️) → Visi nustatymai (⚙️) → Garsas → Eksperto nustatymai → Režimas „HDMI-eARC“ (automatinis))

### Prisijungiant prie televizoriaus režimu „HDMI TO TV (eARC/ARC)“ nėra garso

- Įrenginys negali atkurti įvesties signalo. Pakeiskite televizoriaus garso išvestį į PCM arba „Dolby Digital“. („Samsung“ televizoriui: Pagrindinis (🏠) → Meniu → Nustatymai (⚙️) → Visi nustatymai (⚙️) → Garsas → Eksperto nustatymai → Skaitmeninės išvesties garso formatas)

### Nepavyksta prijungti „Soundbar“ per „Bluetooth“.

- Prijungiant naują įrenginį, susijungimui perjunkite į „BT PAIRING“. (Paspauskite nuotolinio valdymo pulto mygtuką **PAIR** arba bent 5 sekundes paspauskite ir palaikykite mygtuką **🔊 (Mikrofonas įj./išj.) / ↩️ (Šaltinis)**, esantį ant korpuso.)
- jei „Soundbar“ prijungtas prie kito įrenginio, pirmiausia atjunkite šį įrenginį, kad galėtumėte prijungti kitą.
- Prijungiamame įrenginyje pašalinkite „Bluetooth“ garsiakalbių sąrašą ir prijunkite jį iš naujo. („Samsung“ televizorius: Pagrindinis (🏠) → Meniu → Nustatymai (⚙️) → Visi nustatymai (⚙️) → Garsas → Garso išvestis → „Bluetooth“ garsiakalbių sąrašas)
- Automatinis televizoriaus ryšys gali būti išjungtas. Kai „Soundbar“ veikia režimu „BT READY“, „Soundbar“ nuotoliniame pultelyje paspauskite ir 5 sekundes nuspaudę palaikykite mygtuką **Kairėn**, kad galėtumėte pasirinkti „ON-TV CONNECT“. Jei matote **OFF-TV CONNECT**, paspauskite ir 5 sekundes nuspaudę palaikykite mygtuką **Kairėn**, kad perjungtumėte pasirinkimą.
- Ištraukite ir vėl įjunkite maitinimo laido kištuką. Tada bandykite dar kartą.
- Inicijuokite gaminį ir bandykite dar kartą. (Žr. 35 psl.)

### Prijungus įrenginį per „Bluetooth“, trūkinėja garsas.

- Kai kurie įrenginiai gali sukelti radijo trukdžius, jei jie yra per arti „Soundbar“, pvz., mikrobangų krosnelės, belaidžiai maršruto parinktuvai ir kt.
- Jei per „Bluetooth“ prijungtas įrenginys perkeliamas per toli nuo „Soundbar“, garsas gali trūkinėti. Perkelkite įrenginį arčiau „Soundbar“.
- Jei jūsų kūnas liečiasi su „Bluetooth“ siųstuvu-įmtuvu arba gaminyje yra įrengtas ar padėtas ant metalinių baldų, garsas gali trūkinėti. Patikrinkite įrengimo aplinką ir naudojimo sąlygas.

### Nepavyksta prijungti „Soundbar“ prie „Wi-Fi“.

- Patikrinkite, ar įjungtas belaidis maršruto parinktuvas.
- Išjunkite belaidį maršruto parinktuvą ir bandykite dar kartą.
- „Soundbar“ neprisijungs, jei belaidžio ryšio signalas yra per silpnas. Bandykite perkelti maršruto parinktuvą arčiau „Soundbar“ arba, jei įmanoma, patraukti tarp „Soundbar“ ir maršruto parinktuvo esančias kliūtis.
- Jei belaidis maršruto parinktuvas yra naujas, turite iš naujo sukonfigūruoti garsiakalbio tinklo nustatymus.

### „Soundbar“ automatiškai neįsijungia kartu su televizoriumi.

- Jei žiūrėdami televizorių išjungiate „Soundbar“, maitinimo tiekimo sinchronizavimas su televizoriumi yra išjungiamas. Pirmą išjunkite televizorių.

### AVA funkcija (tik taikomų modelių) nepasiekiamą toliau nurodytais atvejais.

- AVA funkcija (tik taikomų modelių) nebus pasiekiamą naudojant funkciją „Q-symphony“.
- AVA funkcija (tik taikomų modelių) nebus pasiekiamą, kai išjungtas mikrofonas.

### Prijungęs (-usi) televizorių prie „Soundbar“, perjungiau „Soundbar“ režimą. Šiuo atveju joks garsas neatkuriamas per televizorių.

- Jei „Soundbar“ prijungsite prie mobiliojo įrenginio, kol „Soundbar“ prijungtas prie televizoriaus, per „Soundbar“ leidžiamas garsas iš mobiliojo įrenginio ir išlaikomas ryšys su televizoriumi. Todėl televizoriaus garsas niekur neperduodamas.
- Atjunkite mobilųjį įrenginį ir televizoriaus garsas vėl bus leidžiamas per „Soundbar“.

## 13 LICENCIJA

---



Dolby, Dolby Atmos, and the double-D symbol are registered trademarks of Dolby Laboratories Licensing Corporation. Manufactured under license from Dolby Laboratories. Confidential unpublished works. Copyright © 2012-2021 Dolby Laboratories. All rights reserved.

---



For DTS patents, see <http://patents.dts.com>. Manufactured under license from DTS, Inc. (for companies headquartered in the U.S./Japan/Taiwan) or under license from DTS Licensing Limited (for all other companies). DTS, DTS:X, and the DTS:X logo are registered trademarks or trademarks of DTS, Inc. in the United States and other countries. © 2021 DTS, Inc. ALL RIGHTS RESERVED.

---



The terms HDMI and HDMI High-Definition Multimedia Interface, and the HDMI Logo are trademarks or registered trademarks of HDMI Licensing Administrator, Inc. in the United States and other countries.

---



- Naudok telefoną ir planšetinį arba stalinį kompiuterį kaip „Spotify“ nuotolinio valdymo pultą. Eik į [spotify.com/connect](https://www.spotify.com/connect) ir sužinok kaip
  - „Spotify“ programinei įrangai taikomos trečiųjų šalių licencijos, kurias galima rasti čia: <https://www.spotify.com/connect/third-party-licenses>.
- 



- Apple, Airplay, iPhone, iPad, and Mac are trademarks of Apple Inc., registered in the U.S. and other countries.
  - Use of the Works with Apple badge means that an accessory has been designed to work specifically with the technology identified in the badge and has been certified by the developer to meet Apple performance standards.
- 

## 14 ATVIROJO KODO LICENCIJOS PRANEŠIMAS

Jei norite siųsti užklausas ir klausimus dėl atvirųjų kodų, susisiekite su „Samsung Open Source“ (<http://opensource.samsung.com>)

## 15 SVARBIOS PASTABOS APIE PASLAUGĄ

- Ilustracijos ir paveikslėliai šiame naudotojo vadove pateikti tik informaciniais tikslais ir gali skirtis nuo tikrosios gaminio išvaizdos.
- Administracinis mokestis gali būti mokamas, jei:
  - (a) jūsų prašymu išskviečiamas technikas ir produkto defekto nėra (t.y. vartotojo vadovas nebuvo perskaitytas).
  - (b) atvežate įrenginį į remonto centrą ir jame nėra defektų (t.y. nebuvo perskaitytas vartotojo vadovas).
- Jums bus pranešta apie administravimo mokesčio sumą prieš specialisto apsilankymą.

# 16 SPECIFIKACIJOS IR VADOVAS

## Specifikacijos

### „Soundbar“ pagrindinis įrenginys

Modelio pavadinimas	HW-Q930B / HW-Q935B
Svoris	5,4 kg
Matmenys (P x A x G)	1110,7 x 60,4 x 120,0 mm
Veikimo temperatūros diapazonas	Nuo +5°C iki +35°C
Veikimo drėgmės diapazonas	10 % ~ 75 %
STIPRINTUVAS Nominali išvesties galia	(30 W x 3) + (20 W x 6) + (10 W x 3)
Palaukomi grojimo formatai	„Dolby 5.1ch“ / „Dolby Digital Plus“ / „Dolby TRUE HD“ / „Dolby ATMOS“ / „DTS 5.1ch“ / „DTS HD“ / „DTS-HD Master Audio“ / „DTS:X“ / „LPCM 8Ch“
BELAUDŽIO PRIETAISO IŠVESTIES GALIA „Wi-Fi“ maksimali siųstuvo galia	100 mW esant 2,4 GHz–2,4835 GHz, 200 mW esant 5,15 GHz–5,25 GHz, 100 mW esant 5,25 GHz–5,35 GHz ir 5,47 GHz–5,725 GHz
BELAUDŽIO PRIETAISO IŠVESTIES GALIA BT maksimali siųstuvo galia	100 mW esant 2,4–2,4835 GHz
BELAUDŽIO PRIETAISO IŠVESTIES GALIA SRD maksimali siųstuvo galia	25 mW esant 5,775–5,875 GHz

Modelio pavadinimas	HW-Q800B / HW-Q810B
Svoris	5,1 kg
Matmenys (P x A x G)	1110,7 x 60,4 x 120,0 mm
Veikimo temperatūros diapazonas	Nuo +5°C iki +35°C
Veikimo drėgmės diapazonas	10 % ~ 75 %
STIPRINTUVAS Nominali išvesties galia	(30 W x 3) + (20 W x 4) + (10 W x 3)
Palaukomi grojimo formatai	„Dolby 5.1ch“ / „Dolby Digital Plus“ / „Dolby TRUE HD“ / „Dolby ATMOS“ / „DTS 5.1ch“ / „DTS HD“ / „DTS-HD Master Audio“ / „DTS:X“ / „LPCM 8Ch“
BELAUDŽIO PRIETAISO IŠVESTIES GALIA „Wi-Fi“ maksimali siųstuvo galia	100 mW esant 2,4 GHz–2,4835 GHz, 200 mW esant 5,15 GHz–5,25 GHz, 100 mW esant 5,25 GHz–5,35 GHz ir 5,47 GHz–5,725 GHz
BELAUDŽIO PRIETAISO IŠVESTIES GALIA BT maksimali siųstuvo galia	100 mW esant 2,4–2,4835 GHz
BELAUDŽIO PRIETAISO IŠVESTIES GALIA SRD maksimali siųstuvo galia	25 mW esant 5,775–5,875 GHz

Modelio pavadinimas	HW-Q700B / HW-Q710B
Svoris	4,8 kg
Matmenys (P x A x G)	1110,7 x 60,4 x 120,0 mm
Veikimo temperatūros diapazonas	Nuo +5°C iki +35°C
Veikimo drėgmės diapazonas	10 % ~ 75 %
STIPRINTUVAS Nominali išvesties galia	(30 W x 3) + (20 W x 2) + (10 W x 3)
Palaukomi grojimo formatai	„Dolby 5.1ch“ / „Dolby Digital Plus“ / „Dolby TRUE HD“ / „Dolby ATMOS“ / „DTS 5.1ch“ / „DTS HD“ / „DTS-HD Master Audio“ / „DTS:X“ / „LPCM 8Ch“

BELAIÐŽIO PRIETAISO IÐŖESTIES GALIA „Wi-Fi“ maksimali siųstuvo galia	100 mW esant 2,4 GHz–2,4835 GHz, 200 mW esant 5,15 GHz–5,25 GHz, 100 mW esant 5,25 GHz–5,35 GHz ir 5,47 GHz–5,725 GHz
BELAIÐŽIO PRIETAISO IÐŖESTIES GALIA BT maksimali siųstuvo galia	100 mW esant 2,4–2,4835 GHz
BELAIÐŽIO PRIETAISO IÐŖESTIES GALIA SRD maksimali siųstuvo galia	25 mW esant 5,775–5,875 GHz

#### Žemųjų dažnių garsiakalbis

Žemųjų dažnių garsiakalbio pavadinimas	PS-WB96B
Svoris	9,8 kg
Matmenys (P x A x G)	210,0 x 403,0 x 403,0 mm
STIPRINTUVAS Nominali išvesties galia	160 W
BELAIÐŽIO PRIETAISO IÐŖESTIES GALIA SRD maksimali siųstuvo galia	25 mW esant 5,775–5,875 GHz

Žemųjų dažnių garsiakalbio pavadinimas	PS-WB75B
Svoris	5,9 kg
Matmenys (P x A x G)	205,0 x 353,0 x 302,0 mm
STIPRINTUVAS Nominali išvesties galia	160 W
BELAIÐŽIO PRIETAISO IÐŖESTIES GALIA SRD maksimali siųstuvo galia	25 mW esant 5,775–5,875 GHz

#### Erdvinio garso garsiakalbis (tik taikomiems modeliams)

Belaidžių erdvinio garso garsiakalbių KOMPLEKTO pavadinimas	PS-RB96B (KAIRĖN / DEÐINĖN)
Svoris	3,1 kg
Matmenys (P x A x G)	129,5 x 201,3 x 140,4 mm
STIPRINTUVAS Nominali išvesties galia	140 W
BELAIÐŽIO PRIETAISO IÐŖESTIES GALIA SRD maksimali siųstuvo galia	25 mW esant 5,775–5,875 GHz

#### PASTABA

- „Samsung Electronics Co., Ltd.“ pasilieka teisę be įspėjimo keisti specifikacijas.
- Svoris ir matmenys yra apytiksliai.

#### Atsargiai: jei įjungsite arba išjungsite „Wi-Fi“, „Soundbar“ bus automatiškai paleistas iš naujo.

Bendros energijos sąnaudos budėjimo režimu (W)	7,5 W
„Wi-Fi“ Prievado išjungimo būdas	Norėdami įjungti ar išjungti „Wi-Fi“, „Soundbar“ nuotolinio valdymo pulte 30 sekundžių spauskite mygtuką <b>CH LEVEL</b> .
„Bluetooth“ Prievado išjungimo būdas	Norėdami įjungti ar išjungti „Bluetooth“, „Soundbar“ nuotolinio valdymo pulte 30 sekundžių spauskite mygtuką <b>TONE CONTROL</b> .

- „Samsung“ pareiškia, kad ši radijo įranga atitinka Direktyvą 2014/53 / ES ir atitinkamus JK įstatymų reikalavimus.

Visą atitikties deklaracijos tekstą galite rasti šiuo interneto adresu:

<http://www.samsung.com> eikite į „Palaikymas“ ir įveskite modelio pavadinimą.

Ši įranga gali būti naudojama visose ES šalyse ir JK.

Šios įrangos 5GHz WLAN („Wi-Fi“ arba SRD) funkciją galima naudoti tik patalpose.



[Tinkamas šio produkto akumuliatorių išmetimas]

#### (Valstybėse, kuriose yra atskiros surinkimo sistemos)

Šis ženklas yra pateikiamas ant akumuliatoriaus, jo dokumentacijoje ar ant pakuotės nurodo, kad šio produkto akumuliatorių, pasibaigus jų tarnavimo laikui, negalima išmesti kartu su kitomis buitinėmis atliekomis. Cheminiai simboliai Hg, Cd arba Pb rodo, kad akumuliatoriuje yra gyvsidabrio, kadmio ar švino, kurio kiekis viršija normą, nurodytą ES direktyvoje 2006/66. Jei akumuliatoriai nebus tinkamai išmesti, šios medžiagos gali sukelti žalos žmonių sveikatai ar aplinkai. Tam, kad būtų apsaugoti gamtos išteklių ir skatinamas antrinių žaliavų panaudojimas, pašome atskirti akumuliatorių nuo kitų rūšių atliekų ir atiduoti perdirbimui vietinei akumuliatorių surinkimo sistemai.



Tinkamas šio gaminio išmetimas  
(elektros ir elektroninės įrangos atliekos)

#### (Valstybėse, kuriose yra atskiros surinkimo sistemos)

Šis ženklas, pateiktas ant gaminio, jo priedų ar dokumentacijoje, nurodo, kad gaminio ir jo elektroninių priedų (pvz., įkroviklio, ausinių, USB kabelio) negalima išmesti kartu su kitomis buitinėmis atliekomis gaminio naudojimo laikui pasibaigus.

Kad būtų išvengta galimos nekontroliuojamo atliekų išmetimo žalos aplinkai arba žmonių sveikatai ir skatinamas aplinką tausojantis antrinių žaliavų panaudojimas, atskirkite šiuos elementus nuo kitų rūšių atliekų ir atiduokite perdirbti.

Informacijos kur ir kaip pristatyti šiuos elementus saugiai perdirbti, privatus vartotojai turėtų kreiptis į parduotuvę, kurioje šį gaminį pirkė, arba į vietos valdžios institucijas. Verslo vartotojai turėtų kreiptis į savo tiekėją ir peržiūrėti pirkimo sutarties sąlygas. Tvarkant atliekas, šio gaminio ir jo elektroninių priedų negalima maišyti su kitomis pramoninėmis atliekomis.

Norėdami gauti informacijos apie „Samsung“ aplinkosaugos įsipareigojimus ir su gaminiu susijusius reguliavimo įpareigojimus, pvz. REACH, EEJ atliekos, baterijos, apsilankykite: [www.samsung.com/uk/aboutsamsung/sustainability/environment/our-commitment/data/](http://www.samsung.com/uk/aboutsamsung/sustainability/environment/our-commitment/data/)

# SIKKERHETSINFORMASJON

## SIKKERHETSADVARSLER

FOR Å REDUSERE RISIKOEN FOR ELEKTRISK STØT SKAL IKKE DEKSLET FJERNES (ELLER BAKSIDEN).

INGEN INNVENDIGE DELER KAN REPARERES AV BRUKEREN. OVERLAT SERVICE TIL KVALIFISERT SERVICEPERSONELL.

Tabellen nedenfor viser en forklaring av symbolene som kan vises på Samsung-produktet ditt.

	<b>FORSIKTIG</b> <b>FARE FOR ELEKTRISK STØT. MÅ IKKE ÅPNES.</b>	
	Dette symbolet angir at det er høyspenning på innsiden. Det er farlig å komme i kontakt med interne deler av dette produktet.	
	Dette symbolet angir at det følger med viktig dokumentasjon vedrørende bruk og vedlikehold i dette produktet.	
	Klasse II-produkt: Dette symbolet indikerer at det ikke krever jording. Hvis dette symbolet ikke vises på et produkt med en strømløsning, MÅ produktet ha en pålitelig kontakt med jord (jording).	
	Vekselstrømspenning: Nominell spenning som er markert med dette symbolet, er vekselstrømspenning.	
	Likestrømspenning: Nominell spenning som er markert med dette symbolet, er likestrømspenning.	
	Forsiktig. Se brukerhåndboken: Dette symbolet instruerer brukeren til å se i brukerhåndboken for ytterligere sikkerhetsrelatert informasjon.	

## ADVARSEL

- For å redusere faren for brann eller elektrisk støt må du ikke eksponere apparatet for regn eller fukt.

## FORSIKTIG

- FOR Å FORHINDRE FARE FOR ELEKTRISK STØT MÅ DET BREDE BLADET PÅ STØPSLET SAMSVARE MED DET BREDE SPORET OG VÆRE HELT SATT INN.
- Dette apparatet skal alltid være koblet til et vekselstrømsuttak med en beskyttende jordkobling.
- For å koble apparatet fra strømmettet må støpslet trekkes ut av hovedkontakten. Derfor må støpslet være klart til drift.
- Ikke eksponer dette apparatet for drypping eller søl. Ikke sett gjenstander fylt med væsker, som vaser, på apparatet.
- For å slå dette apparatet helt av må du trekke ut støpslet fra veggkontakten. Derfor må støpslet være lett tilgjengelig hele tiden.



# FORHOLDSREGLER

1. Påse at vekselstrømforsyningen i huset er i samsvar med strømkravene oppført på identifikasjonsmerket nederst på produktet. Plasser produktet horisontalt, på et egnet underlag (møbel) med nok plass på sidene til ventilasjon (7–10 cm). Kontroller at ventilasjonssporene ikke dekkes til. Ikke plasser enheten på forsterkere eller annet utstyr som kan bli varmt. Denne enheten er laget for kontinuerlig bruk.  
For å slå enheten fullstendig av, må du ta ut støpselet fra veggkontakten. Koble fra enheten hvis du ikke har tenkt å bruke den på en stund.
2. I tordenvær kobler du fra vekselstrømsstøpslet fra kontakten. Spenningsstopper på grunn av lyn kan skade enheten.
3. Enheten skal ikke utsettes for direkte sollys eller andre varmekilder. Det kan gi overoppheting og føre til feil.
4. Beskytt produktet mot fukt (f.eks. vaser) eller utstyr som skaper sterke magnetiske eller elektriske felter. Koble strømledningen fra veggkontakten hvis enheten ikke fungerer som den skal. Dette produktet er ikke ment for industribruk. Det er bare ment for personlig bruk. Det kan oppstå kondens hvis produktet har vært oppbevart i lave temperaturer. Hvis du frakter enheten om vinteren, må du vente i rundt 2 timer til enheten har nådd romtemperatur, før du kan bruke den.
5. Batteriet som brukes i dette produktet, inneholder kjemikalier som er skadelige for miljøet. Ikke avhend batteriet i husholdningsavfallet. Batteriet må ikke utsettes for overdreven varme, direkte sollys eller brann. Ikke kortslutt, demonter eller overopphet batteriet.  
FORSIKTIG: Fare for eksplosjon hvis batteriet byttes ut på feil måte. Erstatt det bare med samme eller tilsvarende type.

# INNHold

<b>01</b>	<b>Kontrollere komponentene</b>	<b>6</b>
<b>02</b>	<b>Produktoversikt</b>	<b>7</b>
	Toppanelet på Soundbar .....	7
	Bunnpanel på Soundbar .....	8
<b>03</b>	<b>Bruke Soundbar-fjernkontrollen</b>	<b>9</b>
	Sette inn batterier før du bruker fjernkontrollen (AAA-batterier X 2) .....	9
	Slik bruker du fjernkontrollen .....	9
	Aktiv taleforsterker (AVA) .....	11
	Bruke de skjulte knappene (knapper med mer enn én funksjon) .....	11
	Utgangsspesifikasjoner for de forskjellige lydeffektmodiene .....	11
	Justere Soundbar-volumet med en TV-fjernkontroll .....	13
<b>04</b>	<b>Koble til Soundbar</b>	<b>14</b>
	Koble til strømmen og enhetene .....	14
	– Anbefalt høyttaleroppsett .....	15
	– Surround speaker mode (bare HW-Q930B, HW-Q935B) .....	15
	– Koble til subwooferen eller surroundhøyttalerne manuelt .....	16
	– LED-lampene bak på subwooferen og surroundhøyttalerne .....	17
<b>05</b>	<b>Koble til en TV</b>	<b>18</b>
	Koble til TV-en som støtter HDMI ARC (Audio Return Channel) .....	18
	Koble til med en optisk kabel .....	19
	Koble til via Bluetooth .....	20
	Koble til via Wi-Fi .....	22
	Bruke Q-Symphony-funksjonen .....	23
	Bruke Spacefit-lyden .....	24
<b>06</b>	<b>Koble til en ekstern enhet</b>	<b>25</b>
	Metode 1. Koble til med en HDMI-kabel (som støtter Dolby Atmos-/DTS:X-dekodning og -avspilling) .....	25
	Metode 2. Koble til med en optisk kabel .....	26
<b>07</b>	<b>Koble til en mobilenhet</b>	<b>27</b>
	Metode 1. Koble til via Bluetooth .....	27
	Metode 2. Koble til via Wi-Fi (trådløst nettverk) .....	29
	Bruke Tap Sound .....	30
<b>08</b>	<b>Koble til via Apple AirPlay 2</b>	<b>31</b>
<b>09</b>	<b>Installere veggfestet</b>	<b>32</b>
	Forholdsregler ved montering .....	32
	Veggfestets komponenter .....	32
	Montering av surroundhøyttalerne på en vegg (bare gjeldende modeller) .....	33

<b>10</b>	<b>Montering av Soundbar foran TV</b>	<b>33</b>
	Komponent .....	33
<b>11</b>	<b>Programvareoppdatering</b>	<b>34</b>
	Automatisk oppdatering .....	34
	USB-oppdatering .....	34
	Initialisering .....	35
<b>12</b>	<b>Feilsøking</b>	<b>35</b>
<b>13</b>	<b>Lisens</b>	<b>37</b>
<b>14</b>	<b>Lisensmerknad for åpen kilde</b>	<b>37</b>
<b>15</b>	<b>Viktige merknader om service</b>	<b>37</b>
<b>16</b>	<b>Spesifikasjoner og veiledning</b>	<b>38</b>
	Spesifikasjoner .....	38

# 01 KONTROLLERE KOMPONENTENE

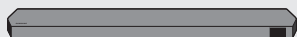

Soundbar-hovedenhet



Soundbar-fjernkontroll/batterier



Basshøytaler



x 2

Surroundhøytaler (valgfritt)  
(venstre/høyre)



x 4 eller 2

Strømledning (subwoofer, surroundhøytaler,  
Soundbar) (valgfritt)



HDMI-kabel



Veggmonteringsveiledning



x 2

Festeskrue



x 2  
(M4 x L10)

Skruer



x 2

Vinkelstøttemontering



x 4

Gummifot

- Se i tabellen som er plassert på produktet for informasjon om strømforsyningen og strømførbruk. (Etikett: Baksiden av Soundbar-hovedenheten)
- For å kjøpe flere komponenter eller valgfrie kabler kan du kontakte et Samsung servicesenter eller Samsung kundeservice.
- Hvis du vil ha mer informasjon om veggmonteringen eller gummifoten, se side 32~34.
- Design, spesifikasjoner og appskjerm kan endres uten forvarsel.
- Visningen av tilbehøret kan avvike noe fra illustrasjonene ovenfor.

## 02 PRODUKTOVERSIKT

### Toppanelet på Soundbar

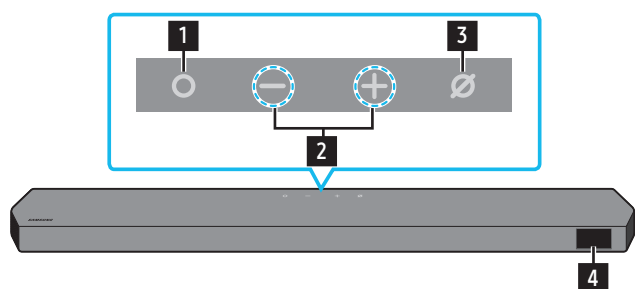

HW-Q930B, HW-Q935B / HW-Q800B, HW-Q810B

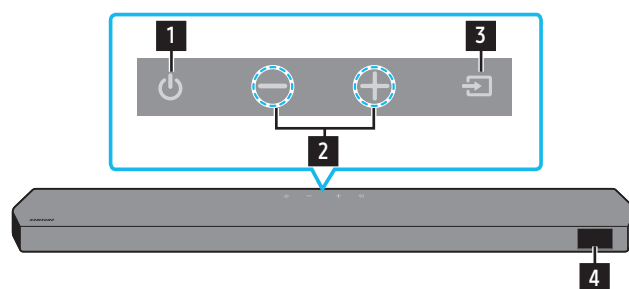

HW-Q700B, HW-Q710B

<b>1</b>	<b>○ (Flerfunksjon)-knapp (modellene Q9**B / Q8**B)</b> <ul style="list-style-type: none"><li>I ventemodus trykker du <b>○ (Flerfunksjon)</b>-knappen for å slå på Soundbar.</li><li>Trykk på <b>○ (Flerfunksjon)</b>-knappen for å endre inngangskilden.</li></ul>
<b>1</b>	<b>⏻ (Strøm)-knapp (Q7**B-modellen)</b> Slår strømmen av og på.
<b>2</b>	<b>— + (Volum)-knapp</b> Justerer volumet.
<b>3</b>	<b>⊘ (Mikrofon av/på)-knapp (modellene Q9**B / Q8**B)</b> Trykk på knappen for å slå på eller av mikrofonen.
<b>3</b>	<b>⇒ (Kilde)-knapp (Q7**B-modellen)</b> Trykk på <b>⇒ (Kilde)</b> -knappen for å endre inngangskilden.
<b>4</b>	<b>Display</b> Viser produktets status og gjeldende modus. <b>D.IN → HDMI → Wi-Fi → BT</b>

- Når du kobler til strømledningen, begynner strømknappen å fungere etter 4 til 6 sekunder.
- Når du slår på denne enheten, er det en 4 til 5 sekunders forsinkelse før den lager lyd.
- Hvis du hører lyder fra både TV-en og Soundbar, går du til **Innstillinger**-menyen for TV-lyden og endrer TV-høytaleren til **Ekstern høytaler**.

## Bunnpanel på Soundbar

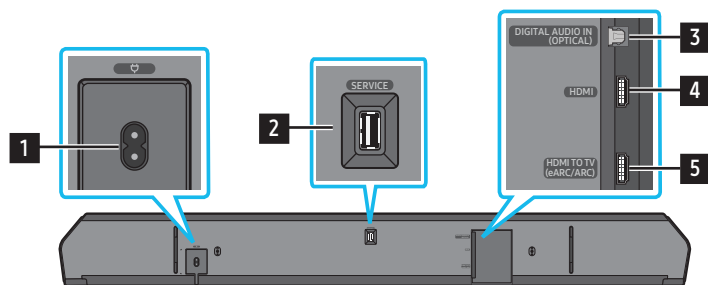

<b>1</b>	<b>POWER</b> Koble til strømledning på Soundbar. (Se side 14)
<b>2</b>	<b>SERVICE</b> Koble til en USB-lagringseenhet for å oppgradere produktets programvare.
<b>3</b>	<b>DIGITAL AUDIO IN (OPTICAL)</b> Koble til den digitale (optiske) utgangen til en ekstern enhet. (Se side 26)
<b>6</b>	<b>HDMI</b> Fører inn digital video og lydsignaler samtidig med en HDMI-kabel. Koble til HDMI-utgangen på en ekstern enhet. (Se side 25)
<b>7</b>	<b>HDMI TO TV (eARC/ARC)</b> Koble til HDMI-kontakten på en TV. (Se side 18)

- Når du kobler strømledningen fra kontakten, må du dra i støpselet. Ikke dra i ledningen.
- Ikke koble denne enheten eller andre komponenter til et vekselstrømuttak før alle tilkoblinger mellom komponentene er fullført.

# 03 BRUKE SOUNDBAR-FJERNKONTROLLEN

## Sette inn batterier før du bruker fjernkontrollen (AAA-batterier X 2)

Skyv bakdekselet i pilens retning til det er helt av. Sett inn 2 AAA-batterier (1,5 V) orientert slik at polariteten deres er riktig.



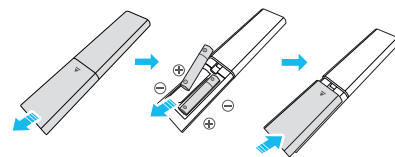



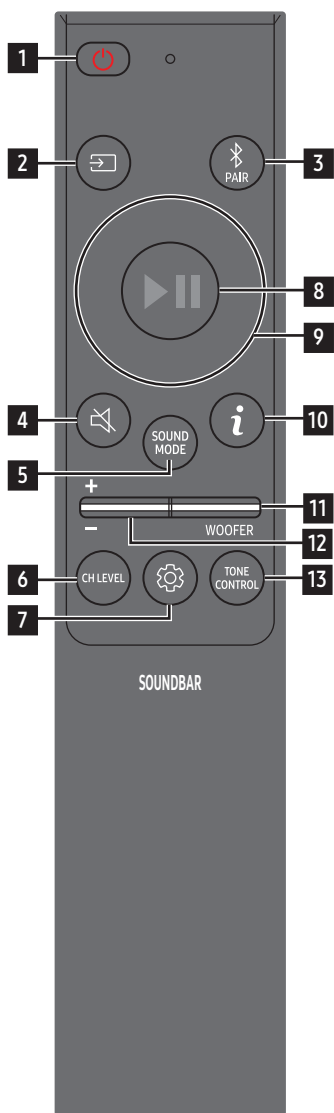



Skyv batteridekselet tilbake på plass.

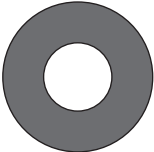

## Slik bruker du fjernkontrollen

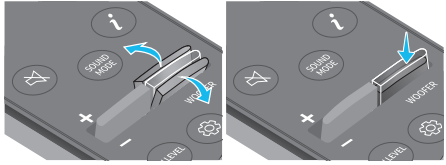

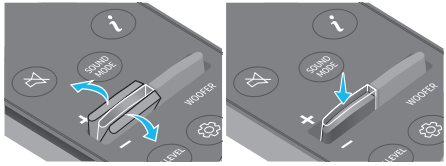
1	 <b>Strøm</b>	Slår Soundbar av og på. <ul style="list-style-type: none"><li>• <b>Funksjonen Automatisk avslåing</b> Enheden slår seg av automatisk i følgende situasjoner:<ul style="list-style-type: none"><li>• I modusen <b>D.IN / HDMI / Wi-Fi / BT</b> hvis det ikke er noe lydsignal på 18 minutter.</li></ul></li></ul>
2	 <b>Kilde</b>	Trykk for å velge en kilde koblet til Soundbar.
3	 <b>Bluetooth PAIR</b>	Bytt Soundbar til Bluetooth-paringsmodus. Trykk på knappen og vent på skjermen «BT PAIRING» for å koble til en ny Bluetooth-enhet.
4	 <b>Demp</b>	Trykk på  ( <b>Demp</b> )-knappen for å slå av lyden. Trykk på den en gang til for å slå på lyden.
5	 <b>SOUND MODE</b>	Ved å trykke på knappen kan du velge ønsket lydmodus som <b>Surround, Game, Standard, Adaptive sound</b> . <ul style="list-style-type: none"><li>• <b>Standard</b> Avgir originallyden.</li><li>• <b>Surround</b> Gir et bredere lydfelt enn standard.</li><li>• <b>Game</b> Gir en stereoskopisk lyd for en altoppslukende handlingsopplevelse under spilling.</li><li>• <b>Adaptive sound</b> Analyser innholdet i sanntid og gir automatisk det optimale lydfeltet basert på innholdets karakteristikk.</li></ul>
6	 <b>CH LEVEL</b>	Ved å trykke på knappen kan du justere volumet for hver høyttaler som <b>Centre level, Side level, Wide level, Front Top level, Rear level</b> og <b>Rear top level</b> . <ul style="list-style-type: none"><li>• For å styre volumet til hver høyttaler velger du <b>Centre Level, Side level, Wide level</b> eller <b>Front Top level</b> i Lydinnstillinger og justerer volumet mellom -6 og +6 ved å bruke <b>Opp/Ned</b>-knappene.</li><li>• Hvis surroundhøyttalerne er koblet til, velger du <b>Rear level</b> eller <b>Rear top level</b>, og deretter bruker du <b>Opp/Ned</b>-knappene til å justere volumet i et område mellom -6 og +6.</li><li>• <b>CH LEVEL</b>-spesifikasjoner avhenger av modellen.</li></ul>

7	 <p>Lydkontroll</p>	<p>Ved å trykke på knappen kan du angi lydfunksjonen som <b>Spacefit sound</b>, <b>AVA</b>, <b>Voice enhance mode</b>, <b>Night mode</b>, <b>Sync</b>, <b>Surround speaker mode</b>, <b>Virtual</b>. Ønsket element kan justeres med <b>Opp/Ned</b>-knappene.</p> <ul style="list-style-type: none"> <li>Funksjonene <b>Spacefit sound</b> og <b>AVA</b> støttes ikke av <b>Q7**B</b>-modellen.</li> <li><b>Voice enhance mode</b> forbedrer talt dialog i filmer og på TV for å gjøre den enklere å høre.</li> <li><b>Night mode</b> er optimalisert for visning på kvelden med innstillingene justert til å skru ned volumet, men å holde dialogen tydelig.</li> <li>Trykk og hold inne  (<b>Lydkontroll</b>)-knappen i rundt 5 sekunder for å justere lyden for hvert frekvensbånd. Du kan velge 150 Hz, 300 Hz, 600 Hz, 1,2 kHz, 2,5 kHz, 5 kHz og 10 kHz ved å bruke <b>Venstre/Høyre</b>-knappene, og hver kan justeres til en innstilling mellom -6 til +6 ved å bruke <b>Opp/Ned</b>-knappene. (Sikre at lydmodusen er satt til «<b>Standard</b>»).</li> <li>Hvis videoen på TV-en og lyden fra Soundbar ikke er synkronisert, velger du <b>Sync</b> i Lydkontroll og angir lydforsinkelsen mellom 0 og 300 millisekunder ved å bruke <b>Opp/Ned</b>-knappene.</li> <li><b>Sync</b> støttes bare for enkelte funksjoner.</li> <li>Tilgjengelige innstillinger for <b>Surround speaker mode</b> støttes bare av <b>Q9**B</b>-modellen.</li> <li><b>Virtual</b>-høytalerfunksjonen kan slås <b>ON/OFF</b> ved å bruke <b>Opp/Ned</b>-knappene.</li> </ul>
8	 <p>Spill av / pause</p>	<p>Du kan også spille av eller pause musikk ved å trykke på knappen.</p>
9	 <p>Opp/Ned/Venstre/ Høyre</p>	 <p>Trykk på det angitte området for å velge opp/ned/venstre/høyre.</p> <p>Trykk på knappen Opp/Ned/Venstre/Høyre for å velge eller angi funksjonene.</p> <ul style="list-style-type: none"> <li><b>Bytte musikk</b> Trykk på <b>Høyre</b> knapp for å velge neste musikkfil. Trykk på <b>Venstre</b> knapp for å velge forrige musikkfil.</li> <li><b>ID SET</b> Bruk dette alternativet når basshøytaleren eller surroundhøytalerne ikke er tilkoblet eller trenger ny tilkobling. Når strømmen er av, trykker du og holder inne <b>Opp</b>-knappen i 5 sekunder for å utføre <b>ID SET</b>. (Se side 16.)</li> </ul>
10	 <p>Informasjon</p>	<p>Trykk for å vise informasjon om aktiv funksjon eller tilgjengelig kodek. I <b>BT</b>-modus viser modusen den tilkoblede enheten (når paring er fullført) eller «<b>BT ready</b>» (når paring er nødvendig).</p>
11	 <p>WOOFER LEVEL</p>	 <p>Skvipp knappen opp eller ned for å justere nivået til subwooferen (bassen).</p>
12	 <p>VOLUME</p>	 <p>Trykk knappen oppover eller nedover for å justere volumet.</p> <ul style="list-style-type: none"> <li><b>Demp</b> Trykk på <b>VOLUME</b>-knappen for å slå av lyden. Trykk på den en gang til for å slå på lyden.</li> </ul>
13	 <p>TONE CONTROL</p>	<p>Ved å trykke på knappen kan du justere volumet for diskant- eller basslyden. Ønsket element kan justeres med <b>Opp/Ned</b>-knappene. Denne funksjonen er aktivert i Lydmodus unntatt i <b>Standard</b>-modus.</p> <ul style="list-style-type: none"> <li>For å styre volumet til diskanten eller bassen velger du <b>TREBLE</b> eller <b>BASS</b> i Lydinnstillinger og justerer volumet mellom -6 og +6 ved å bruke <b>Opp/Ned</b>-knappene.</li> <li>Når bassnivået endres, justeres også subwoofernivået deretter.</li> </ul>



## Aktiv taleforsterker (AVA)

- Analyserer ekstern støy i sanntid mens Soundbar spiller, slik at talelyd alltid kan høres tydelig.
- Ingen data lagres under analysen.
- Denne funksjonen støttes ikke av Q7\*\*B-modellen.

## Bruke de skjulte knappene (knapper med mer enn én funksjon)

Skjult knapp		Side
Knapp på fjernkontrollen	Funksjon	
WOOFER (Opp)	TV-fjernkontroll På/Av (Standby)	side 13
Opp	ID SET	side 16
 (Lydkontroll)	7-båndsequalizer	side 10

## Utgangsspesifikasjoner for de forskjellige lydeffektmodiene

⟨HW-Q930B / HW-Q935B⟩

Effekt	Inngang	Utgang
		Med subwoofer og surroundhøytaler
Standard	2.0 kanaler	2.1 kanaler
	5.1 kanaler	5.1-kanaler / 7.1-kanaler (DTS)
	7.1 kanaler	7.1 kanaler
	Dolby Atmos®, DTS:X	7.1.4-kanaler
Surround	2.0 kanaler	9.1.4-kanaler
	5.1 kanaler	9.1.4-kanaler
	7.1 kanaler	9.1.4-kanaler
	Dolby Atmos®, DTS:X	9.1.4-kanaler
Game	2.0 kanaler	9.1.4-kanaler
	5.1 kanaler	9.1.4-kanaler
	7.1 kanaler	9.1.4-kanaler
	Dolby Atmos®, DTS:X	9.1.4-kanaler
Adaptive sound	2.0 kanaler	9.1.4-kanaler
	5.1 kanaler	9.1.4-kanaler
	7.1 kanaler	9.1.4-kanaler
	Dolby Atmos®, DTS:X	9.1.4-kanaler

<HW-Q800B / HW-Q810B>

Effekt	Inngang	Utgang	
		Med bare basshøytaler	Med subwoofer og surroundhøytaler
Standard	2.0 kanaler	2.1 kanaler	2.1 kanaler
	5.1 kanaler	5.1 kanaler	5.1-kanaler / 7.1-kanaler (DTS)
	7.1 kanaler	5.1 kanaler	7.1 kanaler
	Dolby Atmos®, DTS:X	5.1.2 kanaler	7.1.4-kanaler
Surround	2.0 kanaler	5.1.2 kanaler	7.1.4-kanaler
	5.1 kanaler	5.1.2 kanaler	7.1.4-kanaler
	7.1 kanaler	5.1.2 kanaler	7.1.4-kanaler
	Dolby Atmos®, DTS:X	5.1.2 kanaler	7.1.4-kanaler
Game	2.0 kanaler	5.1.2 kanaler	7.1.4-kanaler
	5.1 kanaler	5.1.2 kanaler	7.1.4-kanaler
	7.1 kanaler	5.1.2 kanaler	7.1.4-kanaler
	Dolby Atmos®, DTS:X	5.1.2 kanaler	7.1.4-kanaler
Adaptive sound	2.0 kanaler	5.1.2 kanaler	7.1.4-kanaler
	5.1 kanaler	5.1.2 kanaler	7.1.4-kanaler
	7.1 kanaler	5.1.2 kanaler	7.1.4-kanaler
	Dolby Atmos®, DTS:X	5.1.2 kanaler	7.1.4-kanaler

<HW-Q700B / HW-Q710B>

Effekt	Inngang	Utgang	
		Med bare basshøytaler	Med subwoofer og surroundhøytaler
Standard	2.0 kanaler	2.1 kanaler	2.1 kanaler
	5.1 kanaler	3.1 kanaler	5.1 kanaler
	Dolby Atmos®, DTS:X	3.1.2 kanaler	5.1.4 kanaler
Surround	2.0 kanaler	3.1.2 kanaler	5.1.4 kanaler
	5.1 kanaler	3.1.2 kanaler	5.1.4 kanaler
	Dolby Atmos®, DTS:X	3.1.2 kanaler	5.1.4 kanaler
Game	2.0 kanaler	3.1.2 kanaler	5.1.4 kanaler
	5.1 kanaler	3.1.2 kanaler	5.1.4 kanaler
	Dolby Atmos®, DTS:X	3.1.2 kanaler	5.1.4 kanaler
Adaptive sound	2.0 kanaler	3.1.2 kanaler	5.1.4 kanaler
	5.1 kanaler	3.1.2 kanaler	5.1.4 kanaler
	Dolby Atmos®, DTS:X	3.1.2 kanaler	5.1.4 kanaler

Surroundhøytalerne vil ikke gi lyd på 2-kanals utgang når **Standard**-modus brukes. Hvis du vil aktivere lyd for surroundhøytalerne, må du endre effektmodusen til **Surround**.

# Justere Soundbar-volumet med en TV-fjernkontroll







Juster Soundbar-volumet med TV-ens fjernkontroll.

- Denne funksjonen kan bare brukes med IR-fjernkontroller. Bluetooth-fjernkontroller (fjernkontroller som krever paring) støttes ikke.
- Angi TV-høytaleren til **Ekstern høytaler** for å bruke denne funksjonen.
- Produsenter som støtter denne funksjonen:  
Samsung, VIZIO, LG, Sony, Sharp, PHILIPS, PANASONIC, TOSHIBA, Hisense, RCA

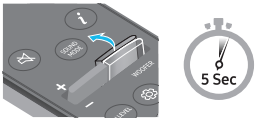
1. Slå av Soundbar.

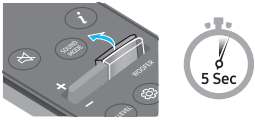
2. Skyv opp og hold **WOOFER**-knappen i 5 sekunder.

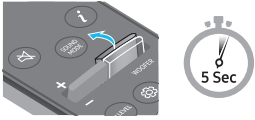
Hver gang du skyver **WOOFER**-knappen opp og holder den i 5 sekunder, byttes modusen i følgende rekkefølge: «OFF-TV REMOTE» (standardmodus), «SAMSUNG-TV REMOTE», «ALL-TV REMOTE».

Knapp på fjernkontrollen	Display	Status
	(Standard-modus) 	Deaktiver TV-fjernkontrollen.
		Aktiver en IR-fjernkontroll til en Samsung-TV.
		Aktiver en IR-fjernkontroll til en tredjeparts TV.

# 04 KOBLE TIL SOUNDBAR

## Koble til strømmen og enhetene

Bruk strømledningen til å koble subwooferen, surroundhøytalerne og Soundbar til en kontakt i følgende rekkefølge:

- For mer informasjon om nødvendig elektrisk strøm og strømforbruk kan du se etiketten festet på produktet. (Etikett: Baksiden av Soundbar-hovedenheten)

1. Koble strømledningen til basshøytaleren.

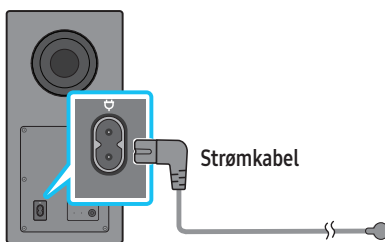

Bakside av basshøytaler

2. Koble strømledningen til venstre og høyre surroundhøytalere. (valgfritt)

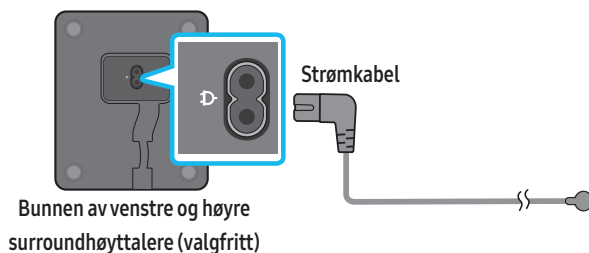

Bunnen av venstre og høyre surroundhøytalere (valgfritt)

3. Koble strømledningen til Soundbar.

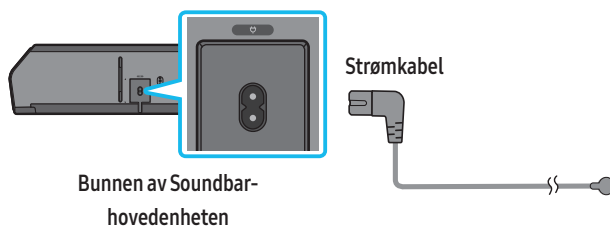

Bunnen av Soundbar-hovedenheten

4. Koble strømledningen til Soundbar, subwooferen og surroundhøytalere. Subwooferen og surroundhøytalere kobles til automatisk når Soundbar slås på.

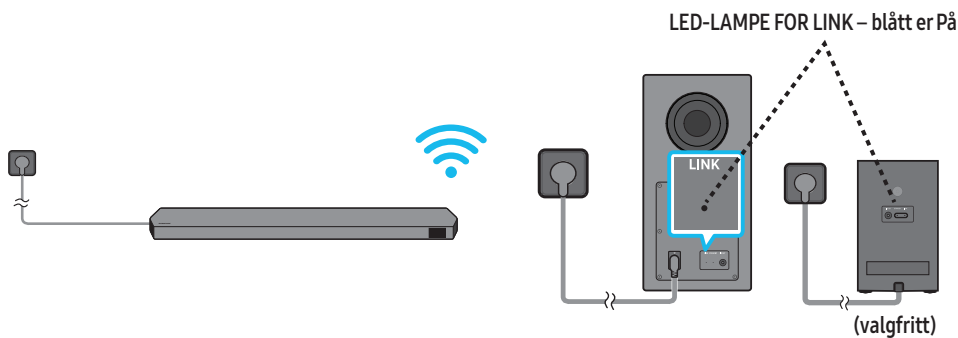

### MERKNAD

- Koble til strøm for subwooferen og surroundhøytalere før du kobler til Soundbar. Subwooferen og surroundhøytalere kobles til automatisk når Soundbar slås på.
- Hvis du kobler fra strømkabelen og kobler den til igjen når produktet er slått på, slås Soundbar på automatisk.
- Surroundhøytalersystemet støttes bare av gjeldende modeller.

## Anbefalt høyttaleroppsett

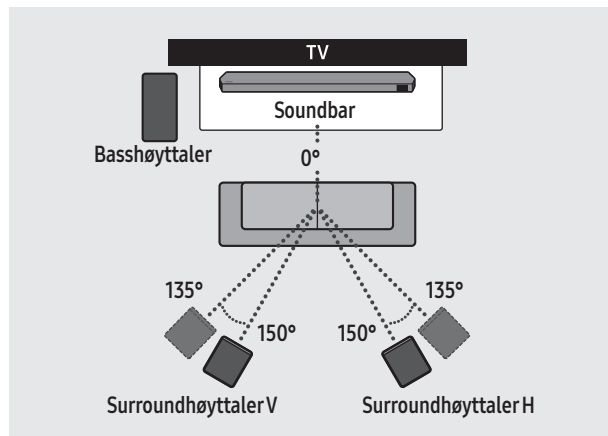

### ⚠ FORSIKTIG

- Antenner for trådløst mottak er innebygd i den trådløse subwooferen og de trådløse surroundhøytalerne. Hold enhetene borte fra vann og fuktighet.
- For optimal lytteytelse må du passe på at det ikke er noen hindringer i områdene rundt plasseringene til den trådløse subwooferen og de trådløse surroundhøytalerne.

## Surround speaker mode (bare HW-Q930B, HW-Q935B)

En optimal surroundlyd kan leveres avhengig av plasseringen av den bakre høytaleren. Se illustrasjonen nedenfor for høytalerplassering.

For å aktivere denne modusen velger du Surround Speaker mode ved å bruke fjernkontrollen til Soundbar.

(Lydkontroll) → Surroundhøytaler → ▲ (Opp) / ▼ (Ned) → Front / Rear

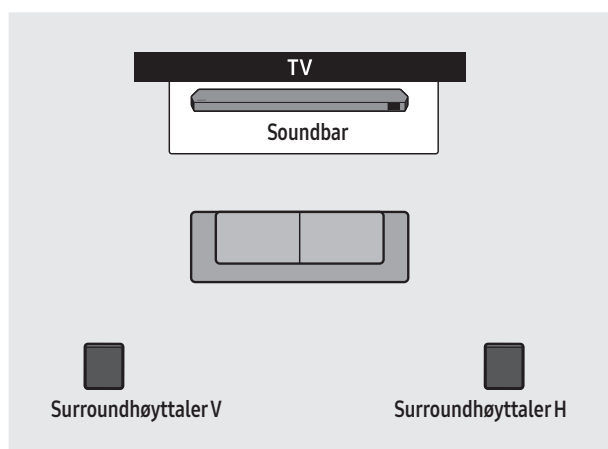

Plassering bak

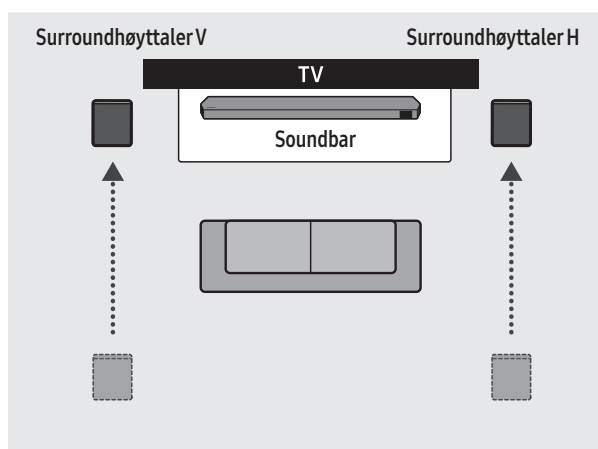

Plassering foran

### MERKNAD

- Denne modusen er bare tilgjengelig med Soundbar-modeller inkludert en bestemt surroundhøytaler.
- I modusen for fronthøytaler plasserer du fronthøytalerne mot deg.
- Modusen for høytaleren bak er aktivert som standard.

## Koble til subwooferen eller surroundhøytalerne manuelt

Før du utfører den manuelle tilkoblingsprosedyren nedenfor:

- Kontroller om strømledningene for Soundbar og subwooferen eller surroundhøytalerne er riktig tilkoblet.
- Forsikre deg om at Soundbar er slått av.

1. Slå av strømmen til Soundbar.
2. Trykk på og hold **ID SET** bak på subwooferen og surroundhøytalerne i minst 5 sekunder.
  - Den røde indikatorlampen på baksiden av hver høytaler slukkes, og den blå indikatorlampen blinker.

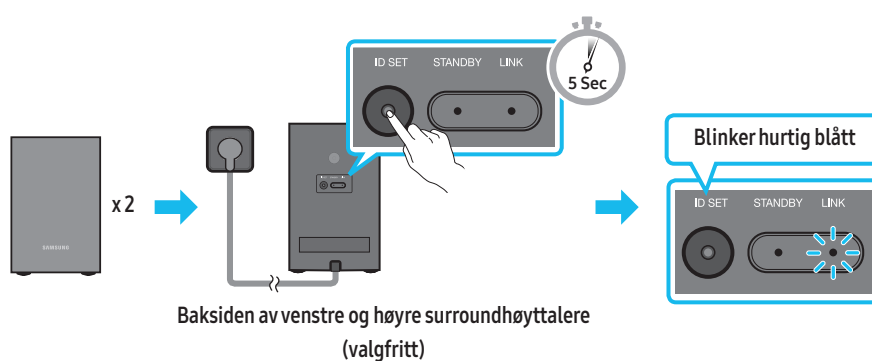
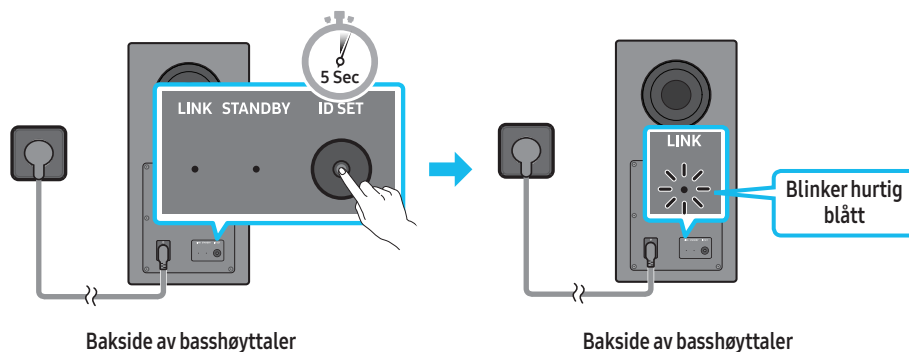

3. Trykk på **Opp**-knappen på fjernkontrollen i 5 sekunder.
  - Meldingen **ID SET** vises kort på skjermen til Soundbar før den forsvinner.
  - Soundbar slås automatisk på når **ID SET** er fullført.

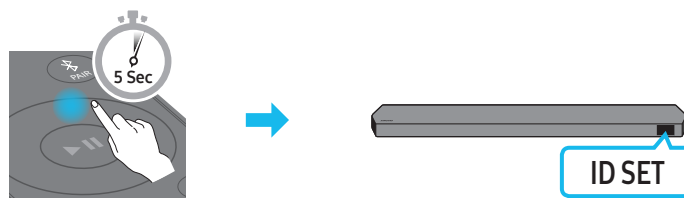



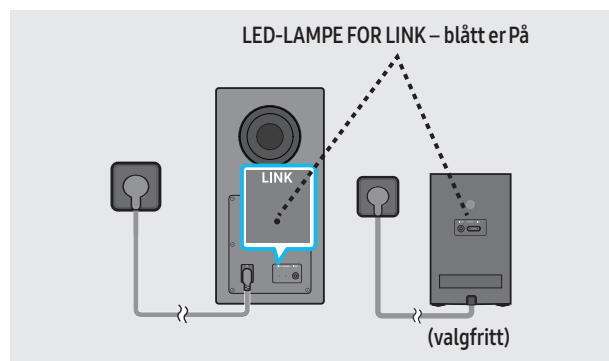



4. Sjekk om LINK LED-lampen lyser blått (tilkoblingen er fullført).

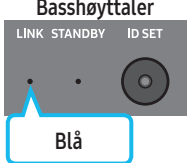
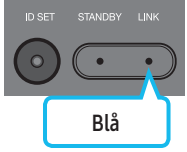
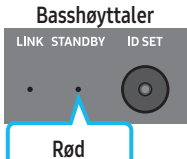

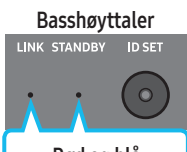
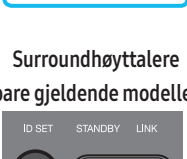
LED-LAMPEN FOR LINK slutter å blinke og lyser blått når en forbindelse er opprettet mellom Soundbar og den trådløse subwooferen, surroundhøytalerne.

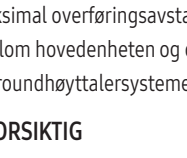
## LED-lampene bak på subwooferen og surroundhøytalerne

LED	Status	Beskrivelse	Oppløsning
<p><b>Basshøytaler</b></p>  <p>LINK STANDBY ID SET</p> <p>Blå</p> <p><b>Surroundhøytalere (bare gjeldende modeller)</b></p>  <p>ID SET STANDBY LINK</p> <p>Blå</p>	På	Tilkoblet (normal drift)	-
<p><b>Basshøytaler</b></p>  <p>LINK STANDBY ID SET</p> <p>Blinker</p>	Gjenopprette tilkoblingen	Kontroller at strømkabelen som er koblet til selve Soundbar, er riktig tilkoblet, eller vent omtrent 5 minutter. Hvis det fortsetter å blinke, kan du prøve å koble til subwooferen og surroundhøytalere manuelt. Se side 16.	
<p><b>Basshøytaler</b></p>  <p>LINK STANDBY ID SET</p> <p>Rød</p> <p><b>Surroundhøytalere (bare gjeldende modeller)</b></p>  <p>ID SET STANDBY LINK</p> <p>Rød</p>	På	Ventemodus (med Soundbar-hovedenheten avslått)	Kontroller at strømkabelen som er koblet til selve Soundbar, er riktig tilkoblet.
<p><b>Basshøytaler</b></p>  <p>LINK STANDBY ID SET</p> <p>Rød</p> <p><b>Surroundhøytalere (bare gjeldende modeller)</b></p>  <p>ID SET STANDBY LINK</p> <p>Rød</p>	På	Koblingen er brutt	Koble til på nytt. Se instruksjonene for manuell tilkobling på side 16.
<p><b>Basshøytaler</b></p>  <p>LINK STANDBY ID SET</p> <p>Rød og blå</p> <p><b>Surroundhøytalere (bare gjeldende modeller)</b></p>  <p>ID SET STANDBY LINK</p> <p>Rød og blå</p>	Blinker	Funksjonsfeil	Se kontaktinformasjonen for Samsungs servicesenter i denne håndboken.

### MERKNAD

- Hvis hovedenheten er slått av, går den trådløse subwooferen inn i ventemodus, og STANDBY LED på baksiden av subwooferen lyser rødt etter å ha blinket blått flere ganger.
- Hvis du bruker en enhet som bruker samme frekvens som Soundbar, i nærheten av Soundbar, kan forstyrrelser føre til lydavbrudd.
- Maksimal overføringsavstand til hovedenhetens trådløse signal er rundt 10 meter, men det kan variere avhengig av driftsmiljøet. Hvis en vegg i stålbetong eller metall er mellom hovedenheten og den trådløse subwooferen, kan det hende at systemet ikke fungerer fordi det trådløse signalet ikke kan trenge igjennom metall.
- Surroundhøytalersystemet støttes bare av gjeldende modeller.

### ⚠ FORSIKTIG

- Antenner for trådløst mottak er innebygd i den trådløse subwooferen og de trådløse surroundhøytalere. Hold enheten borte fra vann og fuktighet.
- For optimal lytteytelse må du passe på at det ikke er noen hindringer i området rundt plasseringene til den trådløse subwooferen og de trådløse surroundhøytalere.

# 05 KOBLE TIL EN TV

## Koble til TV-en som støtter HDMI ARC (Audio Return Channel)

### ⚠ FORSIKTIG

- Når både HDMI-kabelen og den optiske kabelen er tilkoblet, mottas HDMI-signalet først.
- For å koble HDMI-kabelen mellom TV-en og Soundbar, må du huske å koble til terminalene merket ARC. Ellers kan det hende at TV-lyden ikke avgis.
- Anbefalt kabel er **High Speed HDMI Cable with Ethernet**.

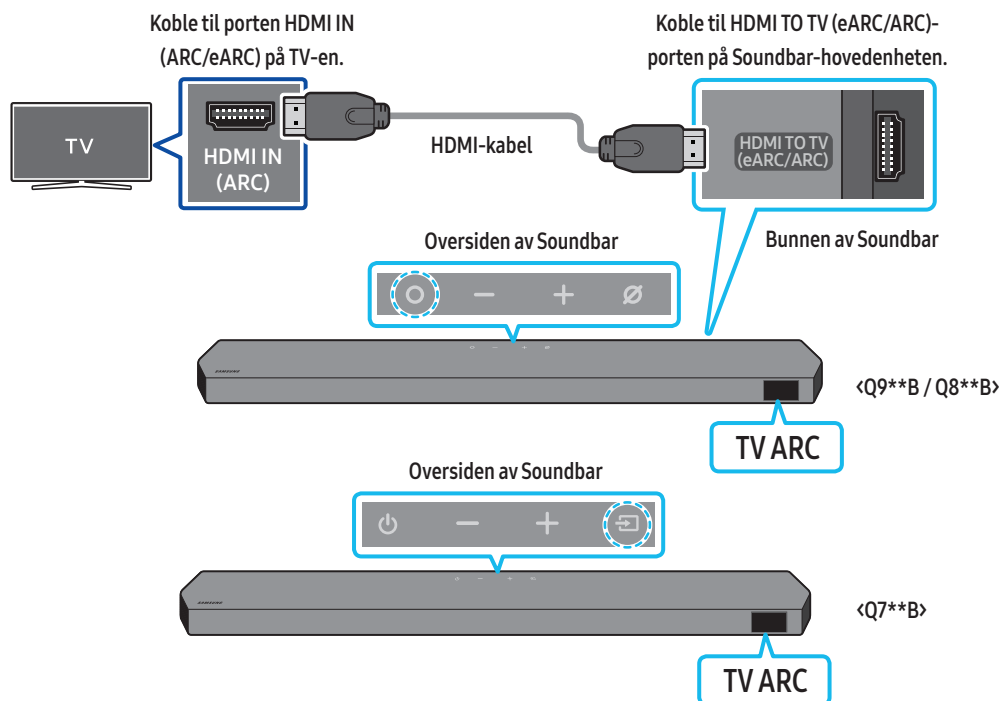

1. Når Soundbar og TV-en er slått av, kobler du til HDMI-kabelen som vist på figuren.
2. Slå på Soundbar og TV-en.
3. «TV ARC» vises i displayvinduet til Soundbar-hovedenheten, og Soundbar spiller av TV-lyd.
  - Når TV-lyd ikke er utgang, trykker du på **○ (Flerfunksjon) / ↗ (Kilde)**-knappen øverst på Soundbar eller **↗ (Kilde)**-knappen på fjernkontrollen for å velge «D.IN»-modusen. Skjermen viser «D.IN» og «TV ARC» etter hverandre, og det avgis TV-lyd.
  - Når du kobler til en TV som støtter eARC-funksjonen, vises «eARC» på skjermen og du hører lyden.
  - For å koble til med eARC må eARC-funksjonen i TV-menyen være satt til På. Se i TV-brukerhåndboken hvis du vil ha mer informasjon om innstilling. (f.eks. Samsung-TV: Hjem (🏠) → Meny → Innst. (⚙) → Alle innstillinger (⚙) → Lyd → Expert Settings → HDMI-eARC Mode (Auto))
  - Hvis «TV ARC» ikke vises i displayvinduet til Soundbar-hovedenheten, må du bekrefte at HDMI-kabelen er koblet til riktig port.
  - Bruk volumknappene på TV-ens fjernkontroll for å endre volumet på Soundbar.

### MERKNAD

- Når du kobler TV-en som støtter HDMI ARC (lydreturkanal) til Soundbar med en HDMI-kabel, kan du overføre digitale video- og lyddata uten å koble til en separat optisk kabel.
- Vi anbefaler at du bruker en kjerneløs HDMI-kabel (hvis mulig). Hvis du bruker en kjernet HDMI-kabel, bruker du en med diameter mindre enn 14 mm.
- Denne funksjonen er ikke tilgjengelig hvis HDMI-kabelen ikke støtter ARC.
- Når lyden i en kringkasting er kodet i Dolby Digital og «Digitalt utgangsglydformat» på TV-en er satt til PCM, anbefaler vi at du endrer innstillingen til Dolby Digital. Når innstillingen på TV-en endres, vil du oppleve bedre lydqualität. (TV-menyen kan bruke forskjellige ord for Dolby Digital og PCM, avhengig av TV-produsenten).
- ARC/eARC-protokollene støtter Dolby Atmos.
- Kontroller at innholdet støtter Dolby Atmos®.



## Koble til med en optisk kabel

### Sjekkliste før tilkobling

- Når både HDMI-kabelen og den optiske kabelen er tilkoblet, mottas HDMI-signalet først.
- Når du bruker en optisk kabel og terminalene har deksler, må du passe på å fjerne dekslene.

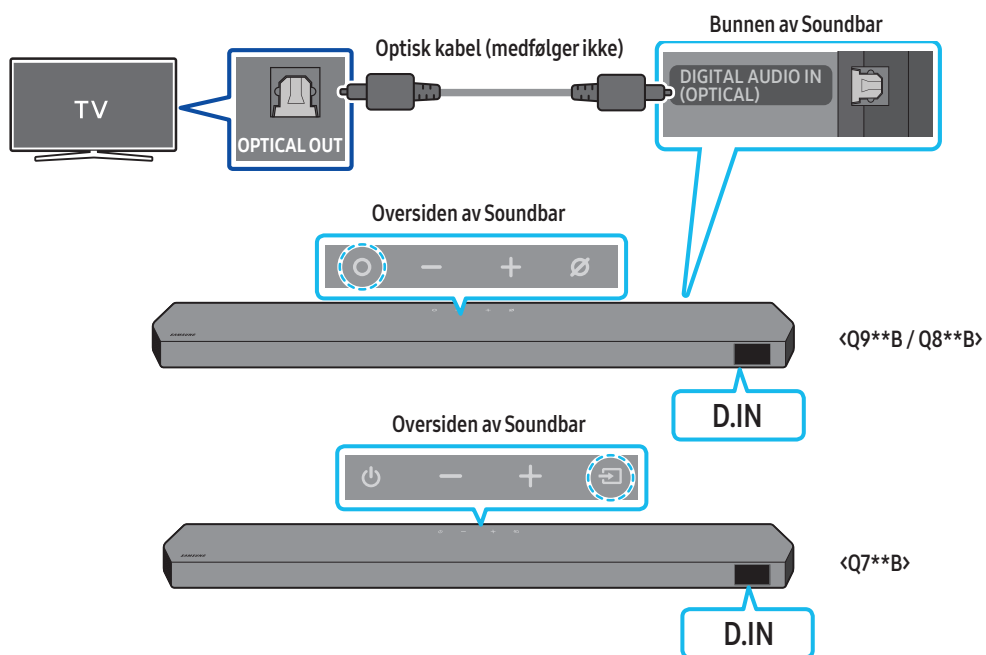

1. Med TV-en og Soundbar slått av, koble **DIGITAL AUDIO IN (OPTICAL)**-porten på Soundbar og **OPTICAL**-utgangsporten på TV-en med den optiske kabelen (følger ikke med), som vist i illustrasjonen.
2. Slå på Soundbar og TV-en.
3. Trykk på **○ (Flerfunksjon)**-/**→ (Kilde)**-knappen øverst på Soundbar eller **→ (Kilde)**-knappen på fjernkontrollen for å velge **<D.IN>**-modus.
4. TV-lyden sendes ut fra Soundbar.

## Koble til via Bluetooth

Når en Samsung-TV er koblet til via Bluetooth, kan du høre stereolyd uten problemer med kabling.

- Bare én Samsung-TV kan kobles til om gangen.
- Samsung-TV som støtter Bluetooth, kan kobles til. Sjekk spesifikasjonene til TV-en din.

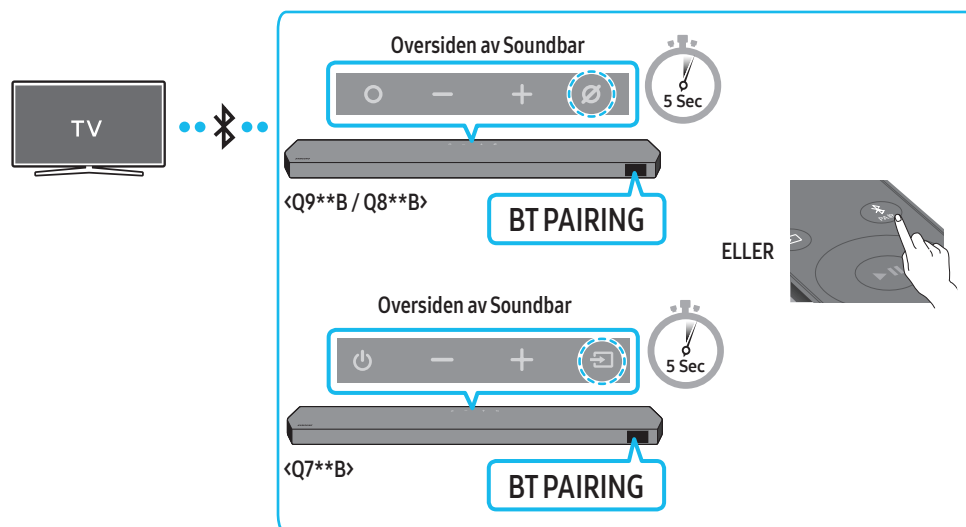

### Den første tilkoblingen

1. Trykk på **PAIR**-knappen på Soundbar-fjernkontrollen for å åpne «**BT PAIRING**»-modusen.

(ELLER) a. Trykk på **○ (Flerfunksjon)**- / **⇒ (Kilde)**-knappen på topppanelet og velg deretter «**BT**».

«**BT**» endres automatisk til «**BT PAIRING**» etter noen få sekunder eller endres til «**BT READY**» hvis det finnes en lagret tilkobling.

b. Når «**BT READY**» vises, trykker du og holder inne **⊘ (Mikrofon av/på)**- / **⇒ (Kilde)**-knappen på topppanelet på Soundbar i mer enn 5 sekunder for å vise «**BT PAIRING**».

2. Velg Bluetooth-modus på Samsung-TV-en.

(f.eks. Hjem (🏠) → Meny → Innst. (⚙️) → Alle innstillinger (⚙️) → Lyd → Lydutgang → Bluetooth-høytalerliste → Soundbar Q\*\*\*B (Bluetooth))

3. Velg «**Soundbar Q\*\*\*B**» fra listen på TV-skjermen.

En tilgjengelig Soundbar er indikert med «**Need Pairing**» eller «**Paired**» på TV-apparatets Bluetooth-enhetsliste. Hvis du vil koble Samsung-TV-en til Soundbar, velger du meldingen og oppretter deretter en tilkobling.

- Når Samsung-TV-en er tilkoblet, vises \ [TV-navn] → «**BT**» på Soundbar-frontdisplayet.

4. Du kan nå høre Samsung-TV-lyd fra Soundbar.

- Etter at du har koblet Soundbar til Samsung-TV-en første gang, bruker du «**BT READY**»-modus for å koble til på nytt.

#### Hvis enheten ikke klarer å koble til

- Hvis du har en eksisterende Soundbar (f.eks. **Soundbar Q\*\*\*B**) på listen over høyttalere på Samsung-TV-en, sletter du den.
- Gjenta deretter trinn 1 til 3.

### Koble Soundbar fra Samsung-TV-en

Trykk på **○ (Flerfunksjon)**- / **⇒ (Kilde)**-knappen øverst på Soundbar eller **⇒ (Kilde)**-knappen på fjernkontrollen for å velge en annen modus enn «**BT**».

- Å koble fra tar tid fordi Samsung-TV-en må motta svar fra Soundbar.

(Tiden som kreves kan variere, avhengig av Samsung-TV-modellen.)

## Hva er forskjellen mellom BT READY og BT PAIRING?

- **BT READY:** I denne modusen kan du koble til hvilken som helst Samsung-TV eller mobilenhet som var tilkoblet før.
- **BT PAIRING:** I denne modusen kan du koble en ny enhet til Soundbar.  
(Trykk på  PAIR-knappen på Soundbar-fjernkontrollen eller trykk og hold inne  (Mikrofon av/på)- /  (Kilde)-knappen øverst på Soundbar i mer enn 5 sekunder mens Soundbar er i «BT»-modus.)

## Merknader om Bluetooth-tilkobling

- Finn en ny enhet innen 1 m for å koble til via Bluetooth-kommunikasjon.
- Hvis du blir bedt om en PIN-kode når du kobler til en Bluetooth-enhet, skriver du inn <0000>.
- Soundbar slås automatisk av etter 18 minutter i Klar-tilstand.
- Det kan hende at Soundbar ikke utfører Bluetooth-søk eller tilkobling riktig under følgende omstendigheter:
  - Hvis det er et sterkt elektrisk felt rundt Soundbar.
  - Hvis flere Bluetooth-enheter pares med Soundbar samtidig.
  - Hvis Bluetooth-enheten er slått av, ikke på plass eller ikke fungerer som den skal.
- Elektroniske enheter kan forårsake radioforstyrrelser. Enheter som genererer elektromagnetiske bølger må holdes borte fra Soundbar-hovedenheten – for eksempel mikrobølger, trådløse LAN-enheter, etc.

## Koble til via Wi-Fi

### Sjekkliste før tilkobling

- Wi-Fi-tilkobling er bare tilgjengelig på Samsung-TV.
- Sjekk om **den trådløse ruterer (Wi-Fi)** er slått på, og om **TV-en er koblet til ruterer**.
- TV-en og Soundbar må være koblet til det samme trådløse nettverket (Wi-Fi).
- Hvis den trådløse ruterer (Wi-Fi) bruker en DFS-kanal, vil du ikke kunne opprette en Wi-Fi-tilkobling mellom TV-en og Soundbar. Kontakt Internett-leverandøren for mer informasjon.
- Siden menyene varierer avhengig av produksjonsåret, må du se i TV-brukerhåndboken.
- For å koble TV-en til Soundbar via Wi-Fi må du koble Soundbar til den trådløse ruterer først. Se side 29 for informasjon om hvordan du oppretter en Wi-Fi-tilkobling.

1. Hvis du vil ha mer informasjon om Wi-Fi-tilkobling til Soundbar, kan du se side 29, «**Metode 2. Koble til via Wi-Fi (trådløst nettverk)**».

2. Endre inngangskilden til TV-en ved å bruke lydmenyen til Soundbar.

- **Samsung-TV-er utgitt i 2017 eller senere**

Hjem (🏠) → Meny → Innst. (⚙️) → Alle innstillinger (⚙️) → Lyd → Lydutgang → Soundbar Q\*\*\*B (Wi-Fi)

### MERKNAD

Wi-Fi Dolby Atmos-tilkoblingen er tilgjengelig på enkelte Samsung-TV-er og enkelte Soundbar-modeller.

## Bruke Q-Symphony-funksjonen

For Q-Symphony synkroniseres Soundbar med en Samsung-TV for å sende lyd via to enheter for optimal surroundeffekt. Når Soundbar er koblet til, vises menyen «TV+Soundbar» under menyen **Lydutgang** på TV-en. Velg den tilsvarende menyen.

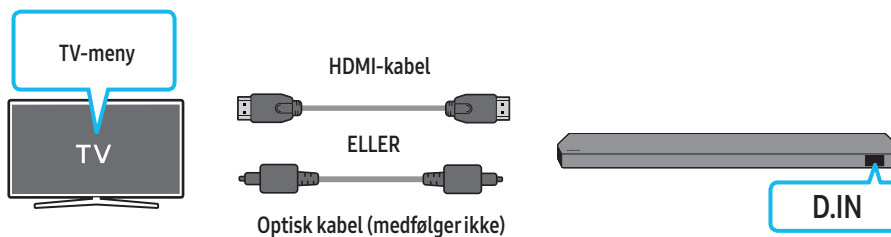

- Eksempel på TV-meny: **TV + [AV] Soundbar-serienavn (HDMI)**

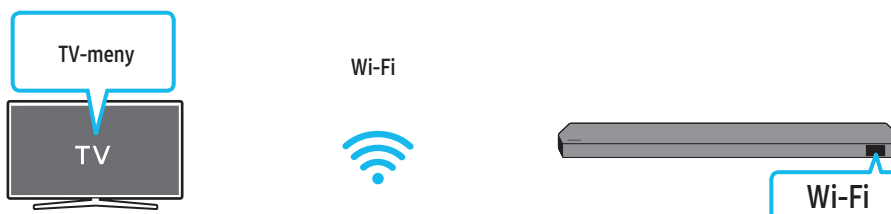

- Eksempel på TV-meny: **TV + [AV] Soundbar-serienavn (Wi-Fi)**

### MERKNAD



- Den kan fungere i henhold til kodeken som støttes av TV-en.
- Denne funksjonene støttes bare når HDMI-kabelen, den optiske kabelen (medfølger ikke) eller Wi-Fi er koblet til.
- Meldingen som vises, avhenger av TV-modellen.
- Påse at TV-en og Soundbar er koblet til den samme trådløse ruterer/frekvensen.
- Denne funksjonen er tilgjengelig på enkelte Samsung-TV-er og enkelte Soundbar-modeller.

# Bruke Spacefit-lyden

Gir optimalisert lyd kvalitet ved å analysere lytteområdene.

## Metode 1. Koble til via Soundbar



For å aktivere denne funksjonen slår du på Spacefit sound-modusen med fjernkontrollen til Soundbar.

( (Lydkontroll)) → «Spacefit sound Off» →  ( Opp ) → «Spacefit sound On»

- Denne er tilgjengelig i alle lydmoduser.

## Metode 2. Koble til via TV

For å aktivere denne funksjonen må du slå på Adaptiv lyd+-modusen på Samsung-TV-menyen.

(Hjem () → Meny → Innst. () → Alle innstillinger () → General → Innstillinger for intelligent modus → Adaptiv lyd+)

- Lydmodusen på Soundbar endres automatisk til **Adaptiv lyd+** hvis du aktiverer **Adaptiv lyd+**-modusen på TV-en.

## **MERKNAD**

- Denne funksjonen fungerer når Soundbar kobles til noen av Samsung-TV-ene.
- **Q7\*\*B**-modeller støtter bare metoden Koble til via TV.

# 06 KOBLE TIL EN EKSTERN ENHET

## Metode 1. Koble til med en HDMI-kabel (som støtter Dolby Atmos-/DTS:X-dekoding og -avspilling)

### Sjekkliste før tilkobling

- Hvis alternativene for lydutgang omfatter Sekundær lyd, må du kontrollere at Sekundær lyd er satt til Av.
- Kontroller at innholdet støtter Dolby Atmos® / DTS:X.

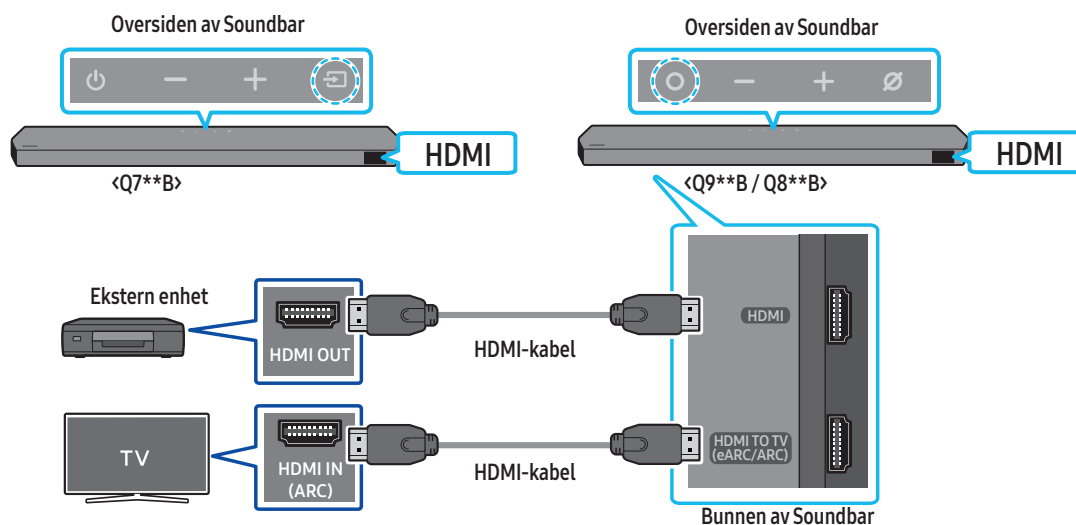

1. Bruk en HDMI-kabel til å koble til HDMI OUT-porten på den eksterne enheten og HDMI-porten nederst på Soundbar.
2. Bruk en HDMI-kabel til å koble til HDMI IN-porten på TV-en og porten HDMI TO TV (eARC/ARC) nederst på Soundbar.
3. Slå på Soundbar, TV-en og den eksterne enheten.
4. Trykk på **○ (Flerfunksjon)**-/**⇒ (Kilde)**-knappen øverst på Soundbar eller **⇒ (Kilde)**-knappen på fjernkontrollen for å velge «HDMI»-modus.
5. Soundbar-skjermen viser at «HDMI»-modus for øyeblikket er valgt, og Soundbar begynner å spille av lyder.

### MERKNAD

- **Når du bruker Dolby Atmos® / DTS:X:** Hvis inngangskilden er Dolby Atmos® / DTS:X, kan du se "Utgangsspesifikasjoner for de forskjellige lydeffektmodiene" på side 11.
- Når Dolby Atmos® er aktivert, vises «DOLBY ATMOS» på frontskjermen.
- Når DTS:X er aktivert, vises «DTS:X» på frontskjermen.
- **Konfigurere Dolby Atmos® / DTS:X på BD-spillere eller en annen enhet**  
Åpne alternativene for lydutgang på innstillingsmenyen til BD-spillere eller en annen enhet, og kontroller at No Encoding er valgt for Bitstream. På en Samsung BD-spiller går du for eksempel til Hjem-meny → Lyd → Digitalutgang og velger deretter Bitstream (ubehandlet).



### Spesifikasjon for støttede UHD-signaler (3840 x 2160p)

Bildehastighet (fps)	Fargedybde	RGB 4:4:4	YCbCr 4:4:4	YCbCr 4:2:2	YCbCr 4:2:0
< 60	8 biter	0	0	0	0
	10 biter	-	-	0	0
	12 biter	-	-	0	0
120	8 biter	-	-	-	-
	10 biter	-	-	-	-

- Støttet spesifikasjon kan variere avhengig av tilkoblet ekstern enhet eller bruksbetingelser.

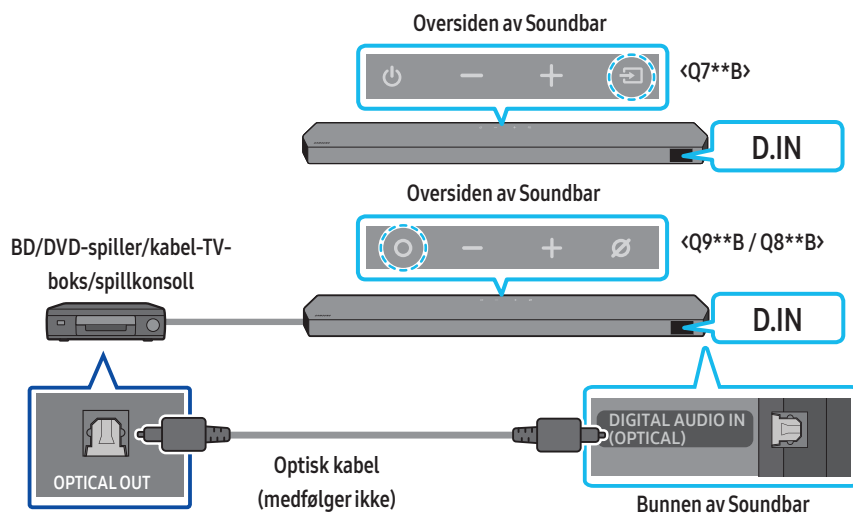
## Metode 2. Koble til med en optisk kabel



1. Bruk en optisk kabel (medfølger ikke) til å koble til DIGITAL AUDIO IN (OPTICAL) på Soundbar og OPTICAL OUT-porten på den eksterne enheten.
2. Slå på Soundbar og den eksterne enheten.
3. For å velge «D.IN»-modus trykker du på  (Flerfunksjon) /  (Kilde)-knappen øverst på Soundbar eller  (Kilde)-knappen på fjernkontrollen.
4. Soundbar avgir lyd fra den eksterne enheten.



# 07 KOBLE TIL EN MOBILENHET

## Metode 1. Koble til via Bluetooth

Når en mobilenhet er koblet til via Bluetooth, kan du høre stereolyd uten problemer med kabling.

- Når du kobler en parett Bluetooth-enhet med Soundbar av, slås Soundbar automatisk på.

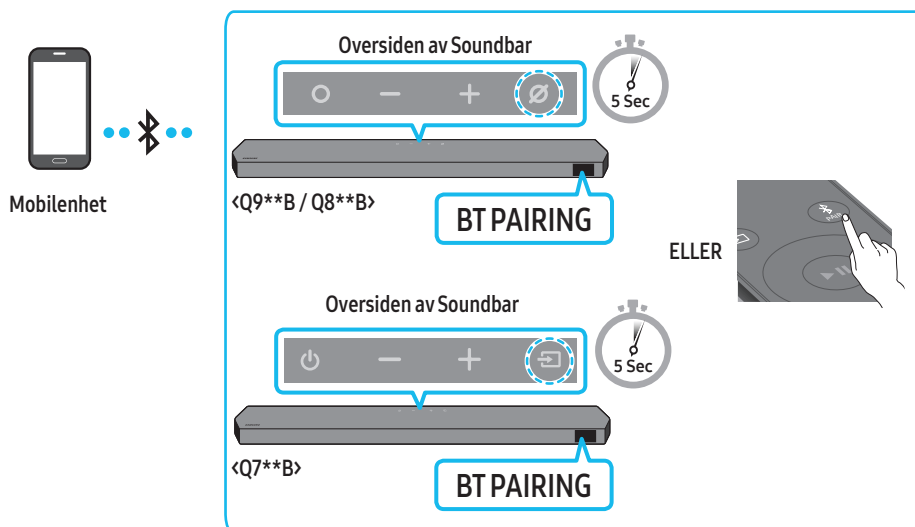

### Den første tilkoblingen

- Når du kobler til en ny Bluetooth-enhet, må du forsikre deg om at enheten er innen 1 m avstand.

1. Trykk på **PAIR**-knappen på Soundbar-fjernkontrollen for å åpne «BT PAIRING»-modusen.

(ELLER) a. Trykk på **○ (Flerfunksjon)**- / **⇒ (Kilde)**-knappen på topppanelet og velg deretter «BT».

«BT» endres automatisk til «BT PAIRING» etter noen få sekunder eller endres til «BT READY» hvis det finnes en lagret tilkobling.

b. Når «BT READY» vises, trykker du og holder inne **Ø (Mikrofon av/på)**- / **⇒ (Kilde)**-knappen på topppanelet på Soundbar i mer enn 5 sekunder for å vise «BT PAIRING».

2. På enheten velger du «Soundbar Q\*\*\*B» fra listen som vises.

- Når Soundbar er koblet til mobilenheten, vises [Mobilenhetens navn] → «BT» i frontdisplayet.

3. Spill av musikkfiler fra enheten som er koblet til via Bluetooth, gjennom Soundbar.

- Etter at du har koblet Soundbar til mobilenheten første gang, bruker du «BT READY»-modus for å koble til på nytt.

### Hvis enheten ikke klarer å koble til

- Hvis du har en eksisterende Soundbar (f.eks. «Soundbar Q\*\*\*B») på listen over høyttalere på mobilenheten, sletter du den.
- Gjenta trinn 1 og 2.

### Hva er forskjellen mellom BT READY og BT PAIRING?

- **BT READY:** I denne modusen kan du koble til hvilken som helst Samsung-TV eller mobilenhet som var tilkoblet før.

- **BT PAIRING:** I denne modusen kan du koble en ny enhet til Soundbar.

(Trykk på **PAIR**-knappen på Soundbar-fjernkontrollen eller trykk og hold inne **Ø (Mikrofon av/på)**- / **⇒ (Kilde)**-knappen øverst på Soundbar i mer enn 5 sekunder mens Soundbar er i «BT»-modus.)

## Merknader om Bluetooth-tilkobling

- Finn en ny enhet innen 1 m for å koble til via Bluetooth-kommunikasjon.
- Hvis du blir bedt om en PIN-kode når du kobler til en Bluetooth-enhet, skriver du inn «0000».
- Soundbar slås automatisk av etter 18 minutter i Klar-tilstand.
- Det kan hende at Soundbar ikke utfører Bluetooth-søk eller tilkobling riktig under følgende omstendigheter:
  - Hvis det er et sterkt elektrisk felt rundt Soundbar.
  - Hvis flere Bluetooth-enheter pares med Soundbar samtidig.
  - Hvis Bluetooth-enheten er slått av, ikke på plass eller ikke fungerer som den skal.
- Elektroniske enheter kan forårsake radioforstyrrelser. Enheter som genererer elektromagnetiske bølger må holdes borte fra Soundbar-hovedenheten – for eksempel mikrobølger, trådløse LAN-enheter, etc.
- Soundbar støtter SBC-data (44,1 kHz, 48 kHz).
- Koble bare til en Bluetooth-enhet som støtter funksjonen A2DP (AV).
- Du kan ikke koble Soundbar til en Bluetooth-enhet som bare støtter funksjonen HF (Hands Free).
- Når du kobler Soundbar til en Bluetooth-enhet, må du plassere dem så nær hverandre som mulig.
- Jo lengre Soundbar og Bluetooth-enheten er fra hverandre, jo dårligere blir lyd kvaliteten. Bluetooth-tilkoblingen kan frakobles når enhetene er utenfor det effektive området.
- Bluetooth-tilkoblingen fungerer kanskje ikke som forventet i områder med dårlig mottak.
- En Bluetooth-enhet kan oppleve støy eller feil under følgende forhold:
  - når kroppen er i kontakt med signalmottakeren på Bluetooth-enheten eller Soundbar
  - i hjørner eller når det er en hindring i nærheten, som en vegg eller skillevegg, der elektriske endringer kan forekomme
  - når den utsettes for radioforstyrrelser fra andre produkter som bruker samme frekvensområde, som medisinsk utstyr, mikrobølgeovner og trådløse LAN-enheter
  - Hindringer som dører og vegger kan fremdeles påvirke lyd kvaliteten selv når enhetene er innenfor rekkevidde.
- Vær oppmerksom på at Soundbar ikke kan kobles sammen med andre Bluetooth-enheter mens Bluetooth-alternativet brukes.
- Den trådløse enheten kan føre til elektriske forstyrrelser under bruk.

## Koble Bluetooth-enheten fra en Soundbar

Du kan koble Bluetooth-enheten fra Soundbar. Se Bluetooth-enhetens brukerhåndbok for instruksjoner.

- Soundbar kobles fra.
- Når Soundbar kobles fra Bluetooth-enheten, viser Soundbar «BT DISCONNECTED» på frontskjermen.

## Koble Soundbar fra Bluetooth-enheten

Trykk på  (Flerfunksjon)- /  (Kilde)-knappen øverst på Soundbar eller  (Kilde)-knappen på fjernkontrollen for å bytte modusen fra «BT».

- Det tar tid å koble fra fordi Bluetooth-enheten må få et svar fra Soundbar. (Frakoblingstiden kan variere avhengig av Bluetooth-enheten)
- Når Soundbar kobles fra Bluetooth-enheten, viser Soundbar «BT DISCONNECTED» på frontskjermen.

## Metode 2. Koble til via Wi-Fi (trådløst nettverk)

For å koble en Soundbar til en mobilenhet via et trådløst nettverk (Wi-Fi), er **SmartThings**-appen nødvendig.

### Den første tilkoblingen

1. Installer og start **SmartThings**-appen på mobilenheten din (smarttelefon eller nettbrett).
2. Følg instruksjonene på skjermen for å legge Soundbar til appen.
  - Den automatiske meldingen (det andre skjermbildet nedenfor) vises kanskje ikke på enkelte enheter. Hvis meldingsvinduet ikke vises, trykker du på «**+**» på **Home**-skjermen. Soundbar er tillagt appen.
  - Illustrasjonen nedenfor avhenger av appversjonen.

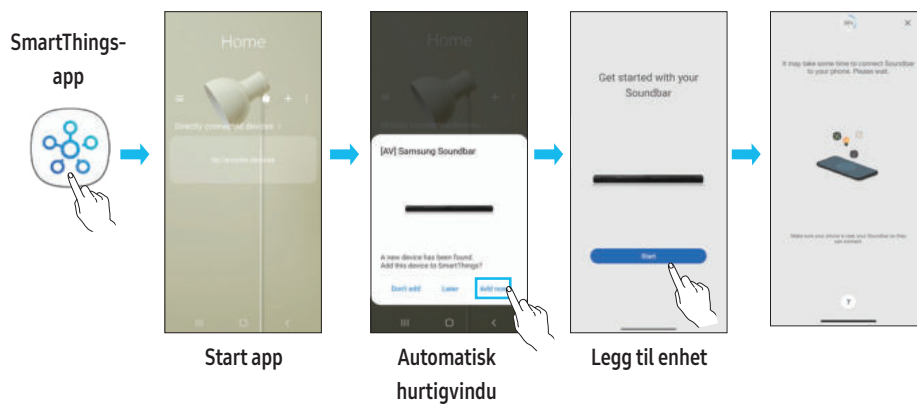

## Bruke Tap Sound

Trykk på Soundbar med mobilenheten for å spille av lydinnholdet på mobilenheten med Soundbar.

- Denne funksjonen er kanskje ikke støttet, avhengig av mobilenheten.
- Denne funksjonen er kun kompatibel med Samsung-mobilenheter med Android 8.1 eller nyere.

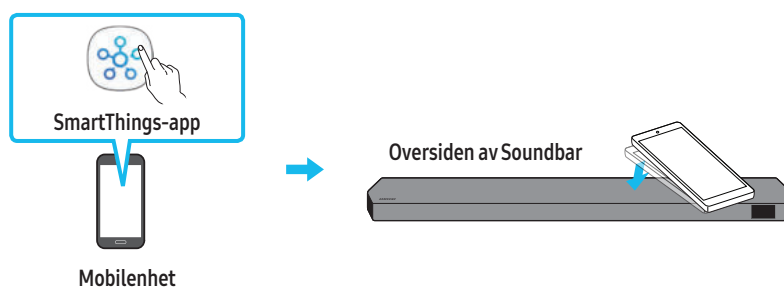

1. Slå på **Tap Sound**-funksjonen på mobilenheten.
  - Hvis du vil ha informasjon om hvordan du slår på funksjonen, kan du se «**Angi Tap Sound-funksjonen**» nedenfor.
2. Trykk på Soundbar med mobilenheten. Velg «**Start now**» i det viste meldingsvinduet.  
En tilkobling etableres mellom mobilenheten og Soundbar via Bluetooth.
3. Spill av lydinnholdet på mobilenheten med Soundbar.
  - Denne funksjonen kobler en mobilenhet til Soundbar via Bluetooth ved å registrere vibrering som skjer når enheten berører Soundbar.
  - Forsikre deg om at mobilenheten ikke trykker på et skarpt hjørne av Soundbar. Soundbar eller mobilenheten kan få riper eller bli ødelagt.
  - Det anbefales at mobilenheten dekkes med et deksel. Bank lett på det brede området i den øvre delen av Soundbar, uten å bruke for mye kraft.
  - For å bruke denne funksjonen, oppdater **SmartThings**-appen til den nyeste versjonen.  
Funksjonen er kanskje ikke støttet, avhengig av appversjonen.

### Angi Tap Sound-funksjonen

Bruk **SmartThings**-appen til å slå på **Tap View**, **Tap Sound**-funksjonen.

1. På mobilenheten, kjøp **SmartThings**-appen.
2. Velg (☰ → ⚙️) på **SmartThings**-appskjermen som vises på mobilenheten.
3. Still «**Tap View**, **Tap Sound**» til På for å la funksjonen fungere når en mobilenhet beveger seg i nærheten av Soundbar. Funksjonen er slått på.

### **MERKNAD**

- Når mobilenheten er i strømsparingsmodus, vil **Tap Sound**-funksjonen ikke fungere.
- **Tap Sound**-funksjonen fungerer kanskje ikke hvis det er enheter i nærheten av Soundbar som forårsaker radioforstyrrelser, for eksempel elektriske enheter. Forsikre deg om at enheter som kan forårsake radioforstyrrelser, er plassert i tilstrekkelig avstand fra Soundbar.

## 08 KOBLE TIL VIA APPLE AIRPLAY 2

- Denne funksjonen er kanskje ikke tilgjengelig i enkelte land.
- Denne Samsung Soundbar støtter AirPlay 2 og krever iOS 11.4 eller nyere.

Med AirPlay 2 kan du strøme musikk, podkaster og annen lyd fra Apple-enhetene til Samsung Soundbar.

- Kontroller at Soundbar er slått på og koblet til det samme Wi-Fi-nettverket som Apple-enheten.
- Velg  fra en AirPlay-støttet app eller Kontrollsentert på iPhone, iPad eller Mac.
- Velg Soundbar fra listen over tilgjengelige enheter du kan spille av nåværende lyd til.

# 09 INSTALLERE VEGGFESTET

## Forholdsregler ved montering

- Må bare monteres på vertikal vegg.
- Må ikke monteres på et sted med høy temperatur eller fuktighet.
- Kontroller om veggen er sterk nok til å holde produktets vekt. Hvis ikke må du forsterke veggen eller velge et annet monteringssted.
- Kjøp og bruk festeskruer eller forankringer som er hensiktsmessige for den aktuelle veggtypen (gipsplater, jernplate, tre osv.). Skru om mulig skruene inn i veggstendere.
- Kjøp veggfesteskruer i henhold til typen og tykkelsen på veggen du vil montere Soundbar på.
  - Diameter: M5
  - Lengde: 35 mm eller lengre anbefales.
- Koble kabler fra enheten til eksterne enheter før du monterer Soundbar på vegg.
- Forviss deg om at enheten er slått av og koblet fra strømuttaket før du monterer den. Hvis du ikke gjør det, kan det resultere i elektrisk støt.

## Veggfestets komponenter

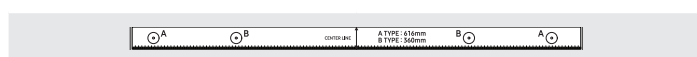

### Veggmonteringsveiledning

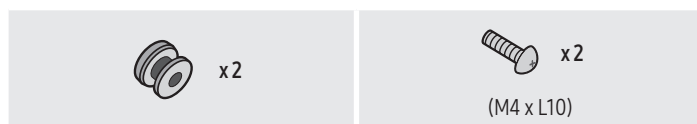

Festeskrue

Skruer



### Vinkelstøttemontering

1. Plasser **veggfestefører** mot veggoverflaten.
  - **Veggfestefører** må være i vater.
  - Hvis TV-en er festet til veggen, installerer du Soundbar minst 5 cm nedenfor TV-en.

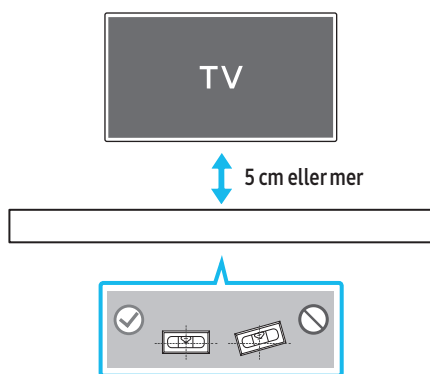

2. Rett inn **veggmonteringsførerens** midtlinje med midten på TV-en (hvis du monterer Soundbar nedenfor TV-en), og fest **veggfestefører** til veggen med tape.
  - Hvis du ikke monterer nedenfor en TV, plasserer du **midtlinjen** i midten av installasjonsområdet.

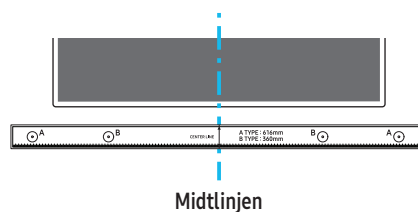

Midtlinjen

3. Skyv en pennespiss eller spiss blyant gjennom midten av **A-TYPE**-bildene på hver side av veiledningen for å merke hullene for støtteskruene, og fjern deretter **veggfestefører**.

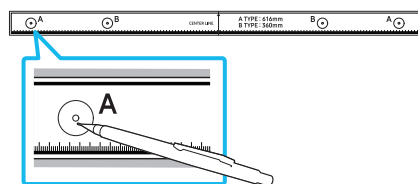

4. Bor et hull i veggen ved hvert merke ved hjelp av en drill.
  - Hvis merkene ikke samsvarer med plasseringen av stiftene, må du passe på at du setter inn egnede ankere eller Molly-plugger i hullene før du setter inn støtteskruene. Hvis du bruker ankerskruer eller Molly-plugger, må du sørge for at hullene du borer, er store nok for ankerskruene eller Molly-pluggene du skal bruke.
5. Skyv en skruer (følger ikke med) gjennom hver **festeskruer**, og skru deretter til hver skruer i hullet.

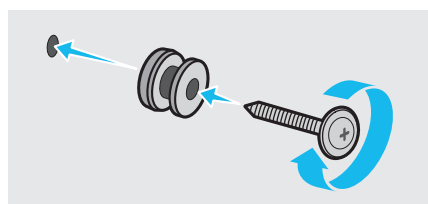

6. Installer de 2 **brakettveggfestene** i riktig retning nederst på Soundbar ved å bruke 2 **skruer**.

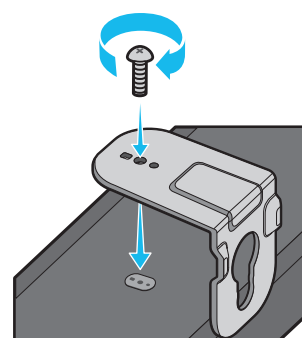

- Når du monterer, må du passe på at hengedelen av **brakettveggfestene** er plassert på baksiden av Soundbar.

Baksiden av Soundbar



Høyre side av Soundbar

7. Installer Soundbar med festede **brakettveggfester** ved å henge **brakettveggfestene** på **festeskrue**ne på veggen.

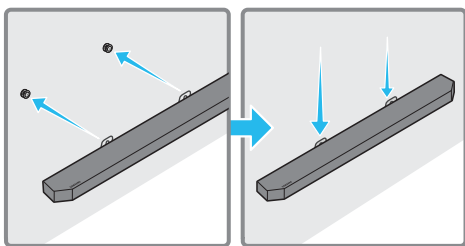

8. Skyv Soundbar ned som vist nedenfor, slik at **veggbrakettfestene** hviler trygt på **festeskrue**ne.

- Sett inn **festeskrue**ne i den brede (nederste) delen av **brakettveggfestene**, og skyv **brakettveggfestene** ned slik at **brakettveggfestene** hviler trygt på **festeskrue**ne.

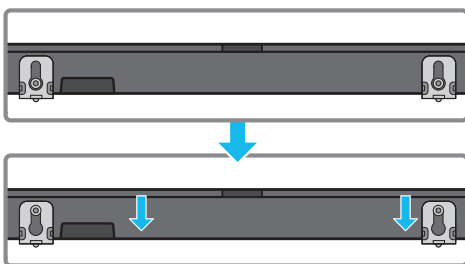

## Montering av surroundhøytalerne på en vegg (bare gjeldende modeller)

Du kan kjøpe veggfester separat for å montere surroundhøytalerne på en vegg. Veggfester selges ikke av Samsung Electronics.

### Merknader for veggmontering av surroundhøytalerne

- Veggfestene til surroundhøytalerne må kunne støtte mer enn 8 kg.
- Hullstørrelse: 1/4 – 20 UNC-gjenget innsats
  - Standardskrue: 6,35 mm ø, 1,27 mm gjengestigning
  - Lengde: 18 mm lang
  - Antall: Venstre 1 EA / høyre 1EA

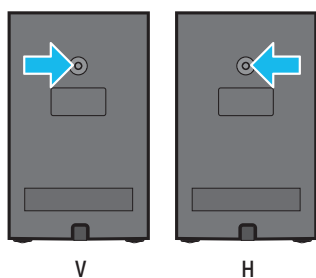

- Kontroller stryken på veggen før du monterer veggfestebrakettene. Hvis bæreevnen ikke er tilstrekkelig, må veggen forsterkes før veggfestebrakettene og høytalerne monteres på veggen.
- Samsung står ikke ansvarlig for skader på produktet som følge av at produktet ikke er riktig montert.
- Pass på at høytalerne ikke monteres sideveis eller opp ned.

# 10 MONTERING AV SOUNDBAR FORAN TV

## Komponent



Gummifot

For montering, fest **gummiføttene** til bunnen av Soundbar før du plasserer den over TV-stativet. Pass på at du fester **gummiføttene** slik at disse ikke ligger utenfor kantene på TV-stativet. Se illustrasjonen nedenfor.

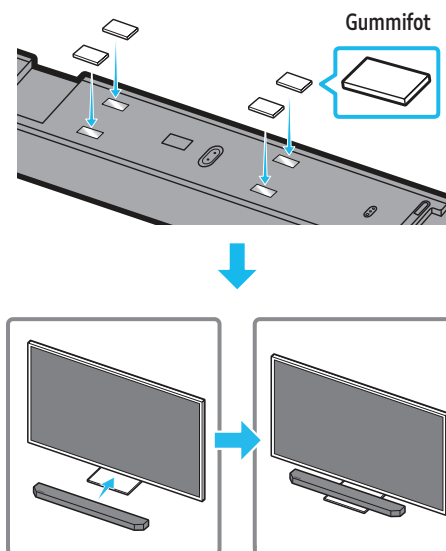

Plasser Soundbar på et TV-stativ.

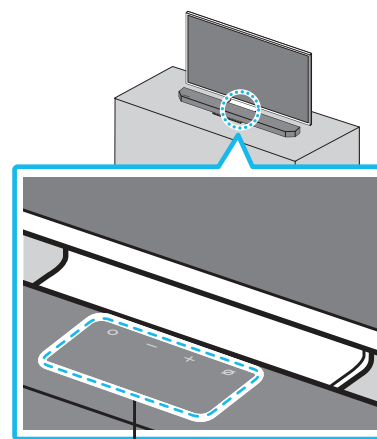

Mikrofoner (bare gjeldende modeller)

Rett inn midten av Soundbar med midten av TV-en som vist på bildet, og plasser Soundbar forsiktig på TV-stativet.

Nå plasserer du mikrofonene (bare gjeldende modeller) foran stativet slik at talegjenkjenning ikke forstyrres.

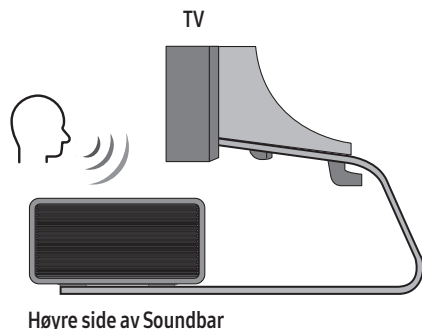

#### MERKNAD

- Forsikre deg om at Soundbar er plassert på en jevn og solid overflate.
- Utilstrekkelig avstand fra TV-en kan føre til talegjenkjenningsproblemer og akustiske problemer.
- Illustrasjonen ovenfor kan avvike avhengig av modellen.
- Denne funksjonen støttes ikke av Q7\*\*B-modellen.

## 11 PROGRAMVAREOPPDATERING

### Automatisk oppdatering

Når Soundbar er koblet til Internett, skjer programvareoppdateringer automatisk selv om Soundbar er slått av.

- For å bruke automatisk oppdatering-funksjonen, må Soundbar være koblet til Internett.

Wi-Fi-tilkoblingen til Soundbar avsluttes hvis Soundbar-strømledningen er koblet fra eller strømmen er slått av. Hvis det oppstår strømbrudd og strømmen kommer tilbake, eller du kobler til strømledningen igjen, slår du på Soundbar, og deretter kobler du den til Internett.

### USB-oppdatering

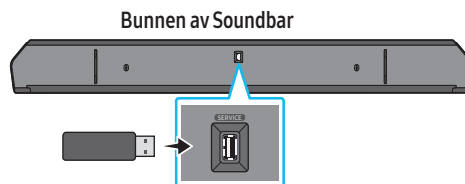

#### Samsung kan tilby oppdateringer for Soundbar-systemets fastvare i fremtiden.

Når en oppdatering er tilgjengelig, kan du oppdatere Soundbar ved å koble USB-stasjonen som inneholder oppdateringsfastvaren til SERVICE-porten på Soundbar.

1. Gå til Samsung-nettstedet ([www.samsung.com](http://www.samsung.com)) → søk etter modellnavnet fra menyalternativet for kundesenteret.
  - Mer informasjon om oppdatering finnes i oppgraderingsveiledningen.
2. Last ned oppgraderingsfilen (USB-type).
3. Pakk ut filen og opprett en mappe med filnavnet.
4. Lagre den opprettede mappen i en USB-minnepinne og koble den deretter til Soundbar.
5. Slå på Soundbar. Deretter oppdateres produktet innen 3 minutter og viser følgende melding «UPDATE».
  - Under oppdateringen må du ikke slå av eller fjerne USB-en.
  - Hvis «UPDATE» ikke vises i skjermvinduet, kobler du strømledningen fra Soundbar og kobler den til igjen.
  - Når den nyeste versjonen er installert, utføres det ingen oppdatering.
  - Det kan hende at oppdatering ikke støttes, avhengig av USB-typen.



## Initialisering

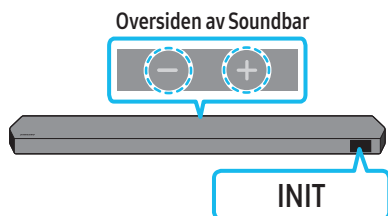

Når Soundbar er på, trykker du på **— + (Volum)**-knappene på enheten samtidig i minst 5 sekunder. **INIT** vises på skjermen, og Soundbar er initialisert.

### **⚠ FORSIKTIG**

- Alle innstillingene for Soundbar er initialisert. Pass på at du bare utfører dette når initialisering er nødvendig.

## 12 FEILSØKING

Før du ber om hjelp, kan du kontrollere følgende.

### Soundbar slås ikke på.

- Sjekk om strømkabelen til Soundbar er riktig satt inn i stikkkontakten.

### Soundbar fungerer ikke som den skal.

- Når du har fjernet strømledningen, sett den inn igjen.
- Slå den eksterne enheten av og på igjen, og prøv på nytt.
- Hvis det ikke er noe signal, slås Soundbar automatisk av etter en viss periode. Slå på strømmen. (Se side 9.)

### Fjernkontrollen fungerer ikke

- Pek fjernkontrollen rett mot Soundbar.
- Bytt ut batteriene med nye.

### Soundbar-indikatoren lyser rødt.

- Mikrofonen er slått av. Slå på mikrofonen. (Se side 7.)

### Lyden sendes ikke ut fra Soundbar.

- Volumet på Soundbar er for lavt eller dempet. Juster volumet.
- Når en ekstern enhet (STB, Bluetooth-enhet, mobilenhet, etc.) er tilkoblet, justerer du volumet på den eksterne enheten.
- For lydutgang fra TV-en velger du Soundbar. (Samsung-TV: Hjem (🏠) → Meny → Innst. (⚙) → Alle innstillinger (⚙) → Lyd → Lydutgang → Velg Soundbar)
- Kabelforbindelsen til Soundbar er muligens ikke løs. Fjern kabelen og koble til igjen.
- Fjern strømledningen helt, koble til igjen og slå på strømmen.
- Initialiser produktet og prøv igjen. (Se side 35.)

### Lyden sendes ikke ut fra subwooferen eller høyttalerne bak.

- Kontroller om LED-lampen bak på subwooferen eller surroundhøyttalerne lyser blått. Koble til Soundbar, subwooferen og surroundhøyttalerne på nytt hvis lampen blinker blått eller lyser rødt. (Se side 16.)
- Du kan oppleve et problem hvis det er en hindring mellom Soundbar og basshøyttaleren. Flytt enhetene til et område uten hindringer.
- Andre enheter som sender radiofrekvenssignaler i nærheten, kan forstyrre tilkoblingen. Hold høyttaleren unna slike enheter.
- Fjern og koble til strømpluggen på nytt.

#### Hvis lyden hakker, er forsinket eller det er støy fra subwooferen og surroundhøytaleren

- Hvis det er noen gjenstander mellom Soundbar og subwooferhøytaleren, kan dette føre til et problem. Endre plasseringen til disse til et sted uten en slik gjenstand.
- Lyden kan hakke eller være forsinket når subwooferen og surroundhøytaleren er langt unna Soundbar. Plasser dem nær Soundbar.
- Lyden kan hakke eller være forsinket når Soundbar er i nærheten av et instrument eller en elektrisk enhet som kan føre til radioforstyrrelser. Plasser Soundbar langt unna slike enheter som kan føre til radioforstyrrelse. (f.eks. trådløse ruter).
- Endre statusen til TV-nettverksforbindelsen fra trådløs til kabelbasert.

#### Basshøytalervolumet er for lavt

- Det opprinnelige volumet på innholdet du spiller kan være lavt. Prøv å justere basshøytalernivået. (Se side 10.)
- Bring basshøytaleren nærmere deg.

#### Hvis TV-en ikke er koblet til via HDMI TIL TV (eARC/ARC)

- Kontroller om HDMI-kabelen er riktig koblet til ARC-terminalen. (Se side 18.)
- Tilkobling er muligens ikke mulig på grunn av den tilkoblede eksterne enheten (kabel-TV-boks, spillmaskin, etc.). Koble til Soundbar direkte.
- HDMI-CEC er muligens ikke aktivert på TV-en. Slå på CEC på TV-menyen. (Samsung-TV: Hjem (🏠) → Meny → Innst. (⚙️) → Alle innstillinger (⚙️) → Tilkobling → External Device Manager → Anynet+ (HDMI-CEC) ON)
- For å koble til med eARC må eARC-funksjonen i TV-menyen være satt til På. (Samsung-TV: Hjem (🏠) → Meny → Innst. (⚙️) → Alle innstillinger (⚙️) → Lyd → Expert Settings → HDMI-eARC Mode (Auto))

#### Det er ingen lyd inn når du kobler til TV-en i HDMI TO TV (eARC/ARC)-modus

- Enheten din kan ikke spille av inngangssignalet. Endre TV-ens lydutgang til PCM eller Dolby Digital. (For en Samsung-TV: Hjem (🏠) → Meny → Innst. (⚙️) → Alle innstillinger (⚙️) → Lyd → Expert Settings → Digital Output Audio Format)

#### Soundbar kobles ikke til via Bluetooth.

- Når du kobler til en ny enhet, bytter du til «BT PAIRING» for å koble til. (Trykk på **PAR**-knappen på fjernkontrollen, eller trykk på **Ø** (Mikrofon av/på) / **⇒** (Kilde)-knappen på kroppen i minst 5 sekunder.)
- Hvis Soundbar er koblet til en annen enhet, kobler du fra enheten først for å bytte enheten.
- Koble den til igjen etter at du har fjernet Bluetooth-høytalerlisten på enheten du vil koble til. (Samsung-TV: Hjem (🏠) → Meny → Innst. (⚙️) → Alle innstillinger (⚙️) → Lyd → Lydutgang → Bluetooth-høytalerliste)
- Den automatiske TV-tilkoblingen kan være deaktivert. Når Soundbar er i «BT READY», trykker du og holder inne **Venstre**-knappen på Soundbar-fjernkontrollen i 5 sekunder for å velge **ON-TV CONNECT**. Hvis du ser **OFF-TV CONNECT**, trykker du og holder inne **Venstre**-knappen igjen i 5 sekunder for å bytte valget.
- Fjern og koble til strømpluggen på nytt, og prøv deretter på nytt.
- Initialiser produktet og prøv igjen. (Se side 35.)

#### Lyden blir borte når den er koblet til via Bluetooth.

- Enkelte enheter kan forårsake radioforstyrrelser hvis de er plassert for nære Soundbar, f.eks. mikrobølgeovn, trådløse ruter og lignende.
- Hvis enheten som er koblet til Bluetooth, flyttes for langt bort fra Soundbar, kan det gjøre at lyden blir borte. Flytt enheten nærmere Soundbar.
- Hvis en del av kroppen din er i kontakt med Bluetooth-mottakeren eller produktet er installert på metallmøbler, kan det oppstå lydbrudd. Sjekk installasjonsmiljøet og bruksbetingelsene.

#### Soundbar kobles ikke til via Wi-Fi.

- Sjekk om den trådløse ruter er på.
- Slå av ruter, slå den på igjen og prøv på nytt.
- Soundbar kobles ikke til hvis det trådløse signalet er for svakt. Prøv å flytte ruter nærmere Soundbar eller å fjerne eventuelle gjenstander som er mellom Soundbar og ruter.
- Hvis den trådløse ruter er ny, må du konfigurere høytalerens nettverksinnstillinger på nytt.

#### Soundbar slås ikke automatisk på sammen med TV-en.

- Når du slår av Soundbar mens du ser på TV, er strømsynkronisering med TV-en deaktivert. Slå først av TV-en.

#### AVA-funksjonen (bare gjeldende modeller) er ikke tilgjengelig i følgende tilfeller.

- AVA-funksjonen (bare gjeldende modeller) er ikke tilgjengelig når du bruker Q-symphony-funksjonen.
- AVA-funksjonen (bare gjeldende modeller) er ikke tilgjengelig når mikrofonen er slått av.

#### Etter at jeg koblet TV-en til Soundbar, byttet jeg til Soundbar-modusen. Men ingen lyd sendes ut fra TV-en.

- Hvis du koblet Soundbar til en mobilenhet mens Soundbar var koblet til TV-en, sender Soundbar ut lyden fra mobilenheten mens den beholder TV-tilkoblingen. Det vil si at TV-lyden ikke sendes noe sted.
- Koble fra mobilenheten, og TV-lyden blir sendt fra Soundbar igjen.

## 13 LISENS

---



Dolby, Dolby Atmos, and the double-D symbol are registered trademarks of Dolby Laboratories Licensing Corporation. Manufactured under license from Dolby Laboratories. Confidential unpublished works. Copyright © 2012-2021 Dolby Laboratories. All rights reserved.

---



For DTS patents, see <http://patents.dts.com>. Manufactured under license from DTS, Inc. (for companies headquartered in the U.S./Japan/Taiwan) or under license from DTS Licensing Limited (for all other companies). DTS, DTS:X, and the DTS:X logo are registered trademarks or trademarks of DTS, Inc. in the United States and other countries. © 2021 DTS, Inc. ALL RIGHTS RESERVED.

---



The terms HDMI and HDMI High-Definition Multimedia Interface, and the HDMI Logo are trademarks or registered trademarks of HDMI Licensing Administrator, Inc. in the United States and other countries.

---



- Bruk telefonen, nettbrettet eller datamaskinen som en fjernkontroll for Spotify. Gå til [spotify.com/connect](https://www.spotify.com/connect) for å lære hvordan
  - Spotify-programvaren er underlagt tredjepartslisenser som finnes her: <https://www.spotify.com/connect/third-party-licenses>.
- 



- Apple, Airplay, iPhone, iPad, and Mac are trademarks of Apple Inc., registered in the U.S. and other countries.
  - Use of the Works with Apple badge means that an accessory has been designed to work specifically with the technology identified in the badge and has been certified by the developer to meet Apple performance standards.
- 

## 14 LISENSMERKNAD FOR ÅPEN KILDE

Hvis du vil sende spørsmål om åpne kildekoder, kan du kontakte Samsung Open Source via e-post (<http://opensource.samsung.com>)

## 15 VIKTIGE MERKNADER OM SERVICE

- Figurer og illustrasjoner i denne brukerhåndboken er bare oppgitt for referanse og kan avvike fra det faktiske produktutseendet.
- Det kan tilkomme et administrasjonsgebyr hvis enten
  - (a) en tekniker blir kalt ut på din forespørsel, og det ikke blir funnet noen feil med produktet (dvs. der du ikke har lest denne brukerhåndboken godt nok)
  - (b) du leverer enheten til reparasjon, og der det ikke blir funnet noe feil med produktet (dvs. der du ikke har lest denne brukerhåndboken godt nok)
- Du vil bli informert om administrasjonsgebyret før du får en tekniker på besøk.

# 16 SPESIFIKASJONER OG VEILEDNING

## Spesifikasjoner

### Soundbar-hovedenhet

Modellnavn	HW-Q930B / HW-Q935B
Vekt	5,4 kg
Mål (B x H x D)	1110,7 x 60,4 x 120,0 mm
Driftstemperaturområde	+5°C til +35°C
Driftsfuktighetsområde	10–75 %
FORSTERKER Nominell utgangseffekt	(30 W x 3) + (20 W x 6) + (10 W x 3)
Støttede avspillingsformater	Dolby 5.1ch / Dolby Digital Plus / Dolby TRUE HD / Dolby ATMOS / DTS 5.1ch / DTS HD / DTS-HD Master Audio / DTS:X / LPCM 8Ch
UTGANGSEFFEKT FOR TRÅDLØS ENHET Maksimal effekt for Wi-Fi	100 mW ved 2,4G–2,4835 GHz, 200 mW ved 5,15–5,25 GHz, 100 mW ved 5,25–5,35 GHz og 5,47–5,725 GHz
UTGANGSEFFEKT FOR TRÅDLØS ENHET Maksimal effekt for BT	100 mW ved 2,4–2,4835 GHz
UTGANGSEFFEKT FOR TRÅDLØS ENHET Maksimal effekt for SRD	25 mW ved 5,775–5,875 GHz

Modellnavn	HW-Q800B / HW-Q810B
Vekt	5,1 kg
Mål (B x H x D)	1110,7 x 60,4 x 120,0 mm
Driftstemperaturområde	+5°C til +35°C
Driftsfuktighetsområde	10–75 %
FORSTERKER Nominell utgangseffekt	(30 W x 3) + (20 W x 4) + (10 W x 3)
Støttede avspillingsformater	Dolby 5.1ch / Dolby Digital Plus / Dolby TRUE HD / Dolby ATMOS / DTS 5.1ch / DTS HD / DTS-HD Master Audio / DTS:X / LPCM 8Ch
UTGANGSEFFEKT FOR TRÅDLØS ENHET Maksimal effekt for Wi-Fi	100 mW ved 2,4G–2,4835 GHz, 200 mW ved 5,15–5,25 GHz, 100 mW ved 5,25–5,35 GHz og 5,47–5,725 GHz
UTGANGSEFFEKT FOR TRÅDLØS ENHET Maksimal effekt for BT	100 mW ved 2,4–2,4835 GHz
UTGANGSEFFEKT FOR TRÅDLØS ENHET Maksimal effekt for SRD	25 mW ved 5,775–5,875 GHz

Modellnavn	HW-Q700B / HW-Q710B
Vekt	4,8 kg
Mål (B x H x D)	1110,7 x 60,4 x 120,0 mm
Driftstemperaturområde	+5°C til +35°C
Driftsfuktighetsområde	10–75 %
FORSTERKER Nominell utgangseffekt	(30 W x 3) + (20 W x 2) + (10 W x 3)
Støttede avspillingsformater	Dolby 5.1ch / Dolby Digital Plus / Dolby TRUE HD / Dolby ATMOS / DTS 5.1ch / DTS HD / DTS-HD Master Audio / DTS:X / LPCM 8Ch

UTGANGSEFFEKT FOR TRÅDLØS ENHET Maksimal effekt for Wi-Fi	100 mW ved 2,4G–2,4835 GHz, 200 mW ved 5,15–5,25 GHz, 100 mW ved 5,25–5,35 GHz og 5,47–5,725 GHz
UTGANGSEFFEKT FOR TRÅDLØS ENHET Maksimal effekt for BT	100 mW ved 2,4–2,4835 GHz
UTGANGSEFFEKT FOR TRÅDLØS ENHET Maksimal effekt for SRD	25 mW ved 5,775–5,875 GHz

### Basshøytaler

Subwoofernavn	PS-WB96B
Vekt	9,8 kg
Mål (B x H x D)	210,0 x 403,0 x 403,0 mm
FORSTERKER Nominell utgangseffekt	160 W
UTGANGSEFFEKT FOR TRÅDLØS ENHET Maksimal effekt for SRD	25 mW ved 5,775–5,875 GHz

Subwoofernavn	PS-WB75B
Vekt	5,9 kg
Mål (B x H x D)	205,0 x 353,0 x 302,0 mm
FORSTERKER Nominell utgangseffekt	160 W
UTGANGSEFFEKT FOR TRÅDLØS ENHET Maksimal effekt for SRD	25 mW ved 5,775–5,875 GHz

### Surroundhøytaler (bare gjeldende modeller)

Navn på trådløst surroundhøytalersett	PS-RB96B (VENSTRE/HØYRE)
Vekt	3,1 kg
Mål (B x H x D)	129,5 x 201,3 x 140,4 mm
FORSTERKER Nominell utgangseffekt	140 W
UTGANGSEFFEKT FOR TRÅDLØS ENHET Maksimal effekt for SRD	25 mW ved 5,775–5,875 GHz

### MERKNAD

- Samsung Electronics Co., Ltd forbeholder seg retten til å endre spesifikasjonene uten forvarsel.
- Vekt og mål er omtrentlige.

**Forholdsregel: Soundbar startes på nytt automatisk hvis du slår Wi-Fi på eller av.**

Totalt strømforbruk i ventemodus (W)	7,5 W
Wi-Fi Portdeaktiveringsmetode	Trykk på <b>CH LEVEL</b> -knappen på Soundbar-fjernkontrollen i 30 sekunder for å slå Wi-Fi av/på.
Bluetooth Portdeaktiveringsmetode	Trykk på <b>TONE CONTROL</b> -knappen på Soundbar-fjernkontrollen i 30 sekunder for å slå Bluetooth av/på.

- Samsung erklærer herved at dette radioutstyret er i samsvar med kravene i direktiv 2014/53/EU og de relevante britiske lovfestede bestemmelsene. Du finner hele samsvarserklæringen her: <http://www.samsung.com>. Gå til Støtte og angi modellnavnet. Dette utstyret kan brukes i alle EU-land og i Storbritannia. Funksjonen 5 GHz WLAN (Wi-Fi eller SRD) på dette utstyret kan bare brukes innendørs.



[Korrekt avhending av batterier i dette produktet]

#### (Gjelder i land med avfallssortering)

Denne merkingen på batteriet, håndboken eller emballasjen angir at batteriene i dette produktet ikke skal kastes sammen med annet husholdningsavfall ved slutten av sin levetid. Der det er merket, angir de kjemiske symbolene Hg, Cd eller Pb at batteriet inneholder kvikksølv, kadmiem eller bly over referansenivåene i EU-direktiv 2006/66. Hvis batteriene ikke avhendes på riktig måte, kan disse stoffene skade menneskers helse eller miljøet.

For å beskytte naturressursene og for å fremme gjenbruk av materialer ber vi deg holde batterier adskilt fra andre typer avfall og resirkulere dem ved å levere dem på din lokale mottaksstasjon.



Korrekt avhending av dette produktet  
(Avfall fra elektrisk og elektronisk utstyr)

#### (Gjelder i land med avfallssortering)

Denne merkingen som vises på produktet, dets tilbehør eller dokumentasjon, indikerer at produktet eller det elektroniske tilbehøret (for eksempel lader, headset, USB-kabel) ikke skal kastes sammen med annet husholdningsavfall ved slutten av levetiden. For å hindre potensiell skade på miljøet eller helseskader grunnet ukontrollert avfallsavhending ber vi om at dette avfallet holdes adskilt fra andre typer avfall og resirkuleres på ansvarlig måte for å fremme bærekraftig gjenbruk av materielle ressurser.

Private forbrukere bør kontakte enten forhandleren de kjøpte produktet av, eller lokale myndigheter for detaljer om hvor og hvordan disse artiklene kan resirkuleres på en miljøvennlig måte.

Forretningsbrukere bør kontakte sin leverandør og undersøke vilkårene i kjøpskontrakten. Dette produktet og det elektroniske tilbehøret skal ikke blandes med annet kommersielt avfall som skal kastes.

Ønsker du informasjon om Samsungs miljøengasjement og produktspesifikke lovpålagte forpliktelser, f.eks. REACH, WEEE, Batterier kan du gå til: [www.samsung.com/uk/aboutsamsung/sustainability/environment/our-commitment/data/](http://www.samsung.com/uk/aboutsamsung/sustainability/environment/our-commitment/data/)







# INFORMACJE DOTYCZĄCE BEZPIECZEŃSTWA

## OSTRZEŻENIA DOTYCZĄCE BEZPIECZEŃSTWA

ABY ZMNIJSZYĆ RYZYKO PORAŻENIA PRĄDEM, NIE ZDEJMOWAĆ POKRYWY (TAKŻE TYLNEJ).

WEWNĄTRZ NIE MA ELEMENTÓW PRZEZNACZONYCH DO OBSŁUGI PRZEZ UŻYTKOWNIKA. WSZELKIE NAPRAWY MOGĄ BYĆ WYKONYWANE WYŁĄCZNIE PRZEZ PRACOWNIKÓW SERWISU.

Poniższa tabela zawiera objaśnienia symboli, które mogą znajdować się na urządzeniu firmy Samsung.

<b>PRZESTROGA</b>	
<b>RYZYKO PORAŻENIA PRĄDEM. NIE OTWIERAĆ.</b>	
	Ten symbol oznacza wysokie napięcie w środku urządzenia. Dotykanie jakichkolwiek wewnętrznych części produktu jest niebezpieczne.
	Ten symbol oznacza, że do urządzenia dołączono dokumentację zawierającą ważne informacje na temat jego obsługi i konserwacji.
	Produkt klasy II: Ten symbol oznacza, że nie jest konieczne połączenie obudowy urządzenia z przewodem ochronnym (uziemiającym). Jeśli tego symbolu nie ma na urządzeniu z przewodem zasilającym, urządzenie MUSI mieć niezawodne uziemienie.
	Napięcie prądu przemiennego: Napięcie znamionowe oznaczone tym symbolem jest napięciem prądu przemiennego.
	Napięcie prądu stałego: Napięcie znamionowe oznaczone tym symbolem jest napięciem prądu stałego.
	Przeostroga. Należy zapoznać się z Instrukcją obsługi: Ten symbol oznacza zalecenie zapoznania się z instrukcją obsługi w celu uzyskania przez użytkownika dalszych informacji związanych z bezpieczeństwem.

## OSTRZEŻENIE

- Aby zmniejszyć ryzyko pożaru lub porażenia prądem, nie wystawiaj urządzenia na działanie deszczu i wilgoci.

## PRZESTROGA

- ABY ZAPOBIEC PORAŻENIU PRĄDEM, DOPASUJ SZEROKI BRZEG WTYCZKI DO SZEROKIEGO GNIAZDA I WŁÓŻ DO KOŃCA.
- To urządzenie powinno być zawsze podłączone do gniazda zasilania z przewodem uziemiającym.
- Aby odłączyć urządzenie od sieci zasilającej, należy wyciągnąć wtyczkę z gniazdka sieciowego, dlatego wtyczka sieciowa musi być łatwo dostępna.
- Nie narażaj urządzenia na kontakt z płynami (np. w wyniku ochlapania lub opryskania). Nie stawiaj na urządzeniu przedmiotów wypełnionych płynami, np. wazonów.
- Aby całkowicie wyłączyć urządzenie, należy wyciągnąć wtyczkę z gniazda elektrycznego. Dlatego należy zapewnić łatwy i stały dostęp do wtyczki.

# ŚRODKI OSTROŻNOŚCI

1. Upewnij się, że domowa sieć zasilająca prądem przemiennym spełnia wymagania z zakresu zasilania wypisane na naklejce identyfikacyjnej na spodzie produktu. Produkt ustaw poziomo, na odpowiedniej podstawie (na meblu). Zapewnij odpowiednią przestrzeń wentylacyjną (ok. 7–10 cm) wokół produktu. Sprawdź, czy szczeliny wentylacyjne nie są zasłonięte. Nie umieszczaj jednostki na wzmocniaczach ani na innym sprzęcie, który się nagrzewa. Jednostkę zaprojektowano pod kątem ciągłego użytku. Aby całkowicie wyłączyć jednostkę, odłącz wtyczkę przewodu zasilania prądem przemiennym od gniazdka ściennego. Odłącz wtyczkę urządzenia, jeśli nie będziesz go używać przez dłuższy czas.
2. Podczas burzy odłącz wtyczkę przewodu zasilania prądem przemiennym od gniazdka ściennego. Skoki napięcia spowodowane wyładowaniami elektrycznymi mogą uszkodzić urządzenie.
3. Nie wystawiaj jednostki na bezpośrednie działanie promieni słonecznych lub źródeł ciepła. Może to spowodować przegrzanie jednostki i w efekcie jej awarię.
4. Produkt należy chronić przed wilgocią (np. wazonami) i nadmiernym ciepłem (np. z kominka) lub urządzeniami wytwarzającymi silne pole elektromagnetyczne. W przypadku awarii jednostki odłącz przewód zasilania od ściennego gniazdka prądu przemiennego. Produkt nie jest przeznaczony do zastosowań przemysłowych. Opracowano go wyłącznie na potrzeby użytku osobistego. W przypadku przechowywania produktu w niskiej temperaturze może dojść do kondensacji pary wodnej. Po przetransportowaniu jednostki w czasie zimy przed jej użyciem odczekaj około 2 godzin, aż osiągnie temperaturę pokojową.
5. Bateria stosowana w tym produkcie zawiera szkodliwe dla środowiska substancje chemiczne. Nie wyrzucaj baterii wraz z ogólnymi odpadami domowymi. Nie wystawiaj baterii na działanie nadmiernego ciepła, promieni słonecznych lub ognia. Nie zwierać, nie przegrzewać ani nie rozmontowywać baterii.  
PRZESTROGA : W przypadku nieprawidłowej wymiany baterii istnieje niebezpieczeństwo wybuchu. Należy je wymieniać tylko na baterie tego samego lub odpowiadającego typu.



# SPIS TREŚCI

<b>01</b>	<b>Sprawdzenie elementów</b>	<b>6</b>
<b>02</b>	<b>Informacje o produkcie</b>	<b>7</b>
	Panel górny głośnika Soundbar .....	7
	Panel dolny głośnika Soundbar .....	8
<b>03</b>	<b>Obsługa pilota do listwy Soundbar</b>	<b>9</b>
	Wkładanie baterii przed użyciem pilota (2 baterie AAA) .....	9
	Obsługa pilota .....	9
	Active Voice Amplifier (AVA) .....	11
	Korzystanie z ukrytych przycisków (przycisków z więcej niż jedną funkcją) .....	11
	Dane techniczne sygnału wyjściowego dla różnych trybów efektów dźwiękowych .....	11
	Regulacja głośności głośnika Soundbar za pomocą pilota telewizora .....	13
<b>04</b>	<b>Podłączanie głośnika niskotonowego</b>	<b>14</b>
	Podłączanie zasilania i urządzeń .....	14
	– Zalecany układ głośników .....	15
	– Głośnik dźwięku przestrzennego (tylko model HW-Q930B, HW-Q935B) .....	15
	– Ręczne podłączanie subwoofera lub głośników dźwięku przestrzennego .....	16
	– Wskaźniki LED znajdujące się z tyłu subwoofera i głośników dźwięku przestrzennego .....	17
<b>05</b>	<b>Łączenie z TV</b>	<b>18</b>
	Podłączanie urządzenia do telewizora, który obsługuje standard HDMI ARC (Audio Return Channel — kanał zwrotny audio) .....	18
	Podłączanie urządzenia za pomocą przewodu optycznego .....	19
	Połączenie przez Bluetooth .....	20
	Łączenie za pomocą sieci Wi-Fi .....	22
	Używanie funkcji Q-Symphony .....	23
	Korzystanie z funkcji SpaceFit Sound .....	24
<b>06</b>	<b>Nawiązywanie połączenia z urządzeniem zewnętrznym</b>	<b>25</b>
	Metoda 1. Podłączanie przy użyciu kabla HDMI (możliwość dekodowania i odtwarzania dźwięku w formacie Dolby Atmos / DTS:X) .....	25
	Metoda 2. Podłączanie urządzenia za pomocą przewodu optycznego .....	26
<b>07</b>	<b>Nawiązywanie połączenia z urządzeniem mobilnym</b>	<b>27</b>
	Metoda 1. Połączenie przez Bluetooth .....	27
	Metoda 2. Połączenie przez Wi-Fi (sieć bezprzewodowa) .....	29
	Korzystanie z funkcji Tap Sound .....	30
<b>08</b>	<b>Łączenie przez Apple AirPlay 2</b>	<b>31</b>
<b>09</b>	<b>Montaż elementu Wspornik do montażu na ścianie</b>	<b>32</b>
	Przeostrożności dotyczące instalacji .....	32
	Komponenty montażowe .....	32
	Montaż głośników dźwięku przestrzennego na ścianie (tylko określone modele) .....	33

<b>10</b>	<b>Montaż listwy Soundbar przed TV</b>	<b>33</b>
	Element .....	33
<b>11</b>	<b>Aktualizacja oprogramowania</b>	<b>34</b>
	Automatyczna aktualizacja .....	34
	Aktualizacja za pośrednictwem portu USB .....	34
	Inicjalizacja .....	35
<b>12</b>	<b>Rozwiązywanie problemów</b>	<b>35</b>
<b>13</b>	<b>LICENCJA</b>	<b>37</b>
<b>14</b>	<b>Informacja o licencjach na oprogramowanie open source</b>	<b>37</b>
<b>15</b>	<b>Ważne informacje o usłudze</b>	<b>37</b>
<b>16</b>	<b>Dane techniczne i instrukcje</b>	<b>38</b>
	Dane techniczne .....	38

# 01 SPRAWDZENIE ELEMENTÓW

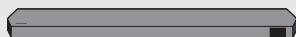

Urządzenie główne Soundbar



Pilot zdalnego sterowania listwy Soundbar/  
baterie



Głośnik niskotonowy



x 2

Głośnik dźwięku przestrzennego (opcjonalny)  
(lewy/prawy)



x 4 lub 2

Przewód zasilający (subwoofer, głośnik dźwięku  
przestrzennego, Soundbar) (opcjonalny)



Kabel HDMI



Szablon do montażu na ścianie



x 2

Śruba mocująca



x 2

(M4 × L10)

Śruba



x 2

Wspornik do montażu na ścianie



x 4

Gumowa nóżka

- Więcej informacji na temat obsługiwanych źródeł zasilania i zużycia prądu znajduje się na etykiecie umieszczonej na urządzeniu. (Etykieta: Tył jednostki głównej głośnika Soundbar)
- W celu zakupu dodatkowych podzespołów lub opcjonalnych przewodów należy skontaktować się z centrum serwisowym lub działem obsługi klienta firmy Samsung.
- Więcej informacji na temat elementu wspornika do montażu na ścianie lub gumowej nóżki znajduje się na stronach 32–34.
- Konstrukcja, dane techniczne i wygląd ekranu aplikacji mogą ulec zmianie bez wcześniejszego ostrzeżenia.
- Wygląd akcesoriów może odbiegać od przedstawionego na powyższym rysunku.

## 02 INFORMACJE O PRODUKCIE



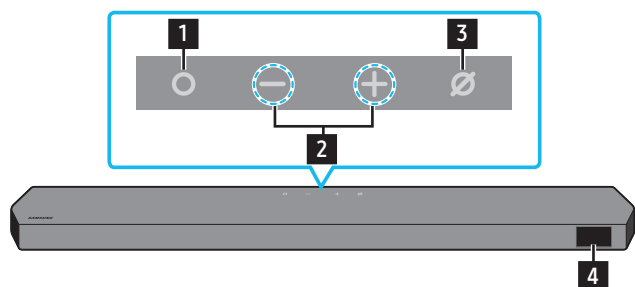



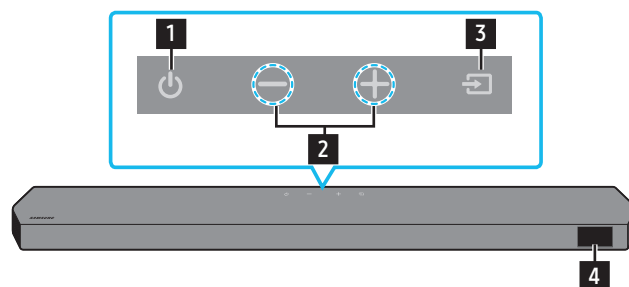

### Panel górny głośnika Soundbar



HW-Q930B, HW-Q935B / HW-Q800B, HW-Q810B



HW-Q700B, HW-Q710B

<b>1</b>	<b>Przycisk  (wielofunkcyjny) (modele Q9**B / Q8**B)</b> <ul style="list-style-type: none"><li>W trybie czuwania naciśnij przycisk (wielofunkcyjny), aby włączyć głośnik Soundbar.</li><li>Naciśnij przycisk (wielofunkcyjny), aby zmienić źródło sygnału.</li></ul>
<b>1</b>	<b>Przycisk  (zasilanie) (model Q7**B)</b> Włącza i wyłącza zasilanie.
<b>2</b>	<b>Przycisk  (głośność)</b> Sterowanie głośnością.
<b>3</b>	<b>Przycisk  (mikrofon wł./wył.) (modele Q9**B / Q8**B)</b> Nacisnąć przycisk, aby włączyć lub wyłączyć mikrofon.
<b>3</b>	<b>Przycisk  (źródło) (model Q7**B)</b> Naciśnij przycisk  (źródło), aby zmienić źródło sygnału.
<b>4</b>	<b>Wyświetlacz</b> Wyświetlanie stanu produktu i bieżącego trybu. <b>D.IN → HDMI → Wi-Fi → BT</b>

- Po podłączeniu przewodu zasilającego przycisk zasilania zacznie działać po 4–6 sekundach.
- Emisja dźwięku z urządzenia rozpocznie się po 4–5 sekundach od momentu jego włączenia.
- Jeśli dźwięk jest emitowany zarówno z telewizora, jak i z głośnika Soundbar, przejdź do menu **Ustawienia** telewizora i zmień opcję głośnika telewizora na **Głośnik zewnętrzny**.

## Panel dolny głośnika Soundbar

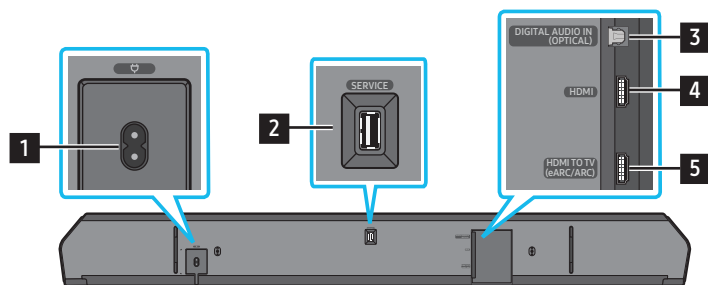

<b>1</b>	<b>POWER</b> Podłącz przewód zasilający głośnika Soundbar. (Informacje na ten temat znajdują się na stronie 14).
<b>2</b>	<b>SERVICE</b> Podłącz urządzenie pamięci masowej USB, aby zaktualizować oprogramowanie produktu.
<b>3</b>	<b>DIGITAL AUDIO IN (OPTICAL)</b> Podłączyć do cyfrowego wyjścia (optycznego) urządzenia zewnętrznego. (Informacje na ten temat znajdują się na stronie 26).
<b>6</b>	<b>HDMI</b> Jednocześnie przesyła cyfrowe sygnały wideo i audio za pośrednictwem przewodu HDMI. Podłącz do wyjścia HDMI urządzenia zewnętrznego. (Informacje na ten temat znajdują się na stronie 25).
<b>7</b>	<b>HDMI TO TV (eARC/ARC)</b> Podłączyć przewód HDMI do telewizora. (Informacje na ten temat znajdują się na stronie 18).

- Odłączając przewód zasilający od gniazda elektrycznego, pociągnij za wtyczkę. Nie wolno ciągnąć za przewód.
- Nie wolno podłączać tego urządzenia ani innych komponentów do gniazda sieciowego, dopóki wszystkie połączenia między komponentami nie zostaną prawidłowo wykonane.

## 03 OBSŁUGA PILOTA DO LISTWY SOUNDBAR





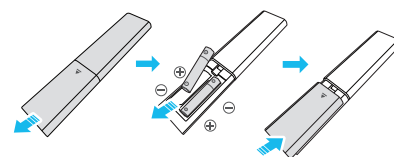

### Wkładanie baterii przed użyciem pilota (2 baterie AAA)

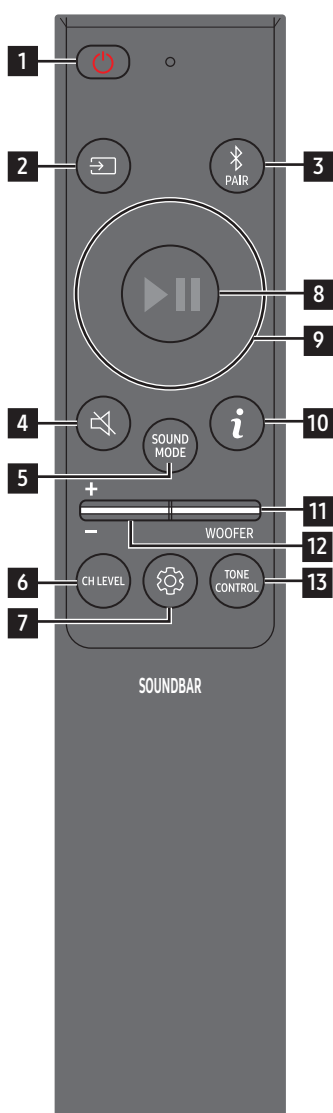









Zsuń pokrywę tylną w kierunku wskazanym przez strzałkę do momentu jej całkowitego zdjęcia. Włóż 2 baterie AAA (1,5 V) w taki sposób, aby zachować prawidłową biegunowość. Wsuń z powrotem pokrywę baterii.

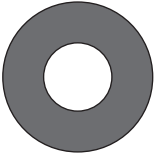

### Obsługa pilota

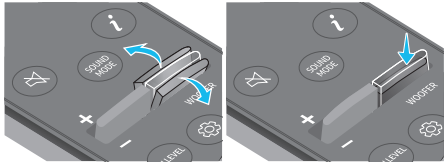

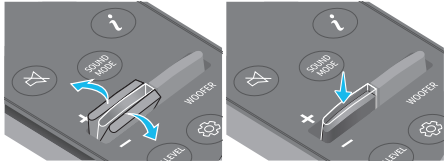
1	 <b>Zasilanie</b>	<p>Włącza i wyłącza listwę Soundbar.</p> <ul style="list-style-type: none"> <li><b>Funkcja Automatyczne wyłączenie</b> Urządzenie automatycznie wyłączy się w poniższych sytuacjach: <ul style="list-style-type: none"> <li>W trybie <b>D.IN / HDMI / Wi-Fi / BT</b> w przypadku braku sygnału audio przez 18 minut.</li> </ul> </li> </ul>
2	 <b>Źródło</b>	<p>Nacisnąć, aby wybrać źródło połączone z listwą Soundbar.</p>
3	 <b>Bluetooth PAIR</b>	<p>Ustawić listwę Soundbar w trybie parowania Bluetooth. Nacisnąć przycisk i poczekać na wyświetlenie ekranu „BT PAIRING”, aby nawiązać połączenie z nowym urządzeniem Bluetooth.</p>
4	 <b>Wyciszenie</b>	<p>Naciśnij przycisk  (<b>wyciszenie</b>), aby wyciszyć dźwięk. Naciśnij go ponownie, aby wyłączyć wyciszenie.</p>
5	 <b>SOUND MODE</b>	<p>Naciskając ten przycisk, możesz wybrać żądany tryb audio, taki jak <b>Surround, Game, Standard, Adaptive sound</b>.</p> <ul style="list-style-type: none"> <li><b>Standard</b> Odtwarzanie oryginalnego dźwięku.</li> <li><b>Surround</b> Zapewnia pole akustyczne szersze niż standardowe.</li> <li><b>Game</b> Zapewnia stereoskopowy dźwięk, aby użytkownik zanurzył się w akcji podczas grania.</li> <li><b>Adaptive Sound</b> Analizuje treść w czasie rzeczywistym i automatycznie zapewnia optymalne pole dźwiękowe w oparciu o cechy treści.</li> </ul>
6	 <b>CH LEVEL</b>	<p>Naciskając przycisk, można wyregulować głośność każdego z głośników, np. <b>Centre level, Side level, Wide level, Front Top level, Rear level</b> czy <b>Rear top level</b>.</p> <ul style="list-style-type: none"> <li>Aby sterować głośnością każdego głośnika, wybierz opcję <b>Centre level, Side level, Wide level</b> lub <b>Front Top level</b> w ustawieniach dźwięku, a następnie dostosuj ich głośność w zakresie od -6 do +6 za pomocą przycisków <b>W górę/W dół</b>.</li> <li>Jeżeli podłączone są głośniki dźwięku przestrzennego, wybierz kolejno opcje <b>Rear level</b> lub <b>Rear top level</b>, a następnie użyj przycisków <b>W górę/W dół</b>, aby dostosować ich głośność w zakresie od -6 do +6.</li> <li>Dane techniczne <b>CH LEVEL</b> mogą się różnić w zależności od modelu.</li> </ul>

<p><b>7</b></p>	 <p><b>Sterowanie dźwiękiem</b></p>	<p>Naciskając ten przycisk możesz ustawić funkcję audio, taką jak <b>Spacefit sound</b>, <b>AVA</b>, <b>Voice enhance mode</b>, <b>Night mode</b>, <b>Sync</b>, <b>Surround speaker mode</b>, <b>Virtual</b>. Żądane ustawienie można dostosować przy użyciu przycisków <b>W górę/W dół</b>.</p> <ul style="list-style-type: none"> <li>Funkcje <b>Spacefit sound</b> i <b>AVA</b> nie są obsługiwane przez model <b>Q7**B</b>.</li> <li>Tryb <b>Voice enhance mode</b> koryguje dialogi w filmach i telewizji, aby można je było łatwiej zrozumieć.</li> <li>Tryb <b>Night mode</b> jest zoptymalizowany pod kątem oglądania w nocy. Ustawienia są dostosowane tak, aby głośność była niska, ale dialogi pozostawały wyraźne.</li> <li>Naciśnij i przytrzymaj przycisk  (<b>Sterowanie dźwiękiem</b>) przez około 5 sekund, aby wyregulować dźwięk w każdym paśmie częstotliwości. Opcje 150 Hz, 300 Hz, 600 Hz, 1,2 kHz, 2,5 kHz, 5 kHz i 10 kHz można wybierać przyciskami <b>W lewo/W prawo</b>. Dla każdej z nich można wybrać ustawienie od -6 do +6 za pomocą przycisków <b>W górę/W dół</b>. (Należy upewnić się, że tryb dźwięku jest ustawiony na „Standard”).</li> <li>Jeśli obraz w TV nie jest zsynchronizowany z dźwiękiem emitowanym przez głośnik Soundbar, wybierz opcję <b>Sync</b> w menu Sterowanie dźwiękiem, a następnie za pomocą przycisków <b>W górę / W dół</b> dostosuj opóźnienie dźwięku w zakresie 0–300 milisekund.</li> <li>Opcja <b>Sync</b> jest obsługiwana tylko w przypadku niektórych funkcji.</li> <li>Dostępne ustawienia <b>Surround speaker mode</b> są obsługiwane tylko przez model <b>Q9**B</b>.</li> <li>Funkcję głośnika <b>Virtual</b> można przełączać między ustawieniami <b>ON/OFF</b> przyciskami <b>W górę/W dół</b>.</li> </ul>
<p><b>8</b></p>	 <p><b>Odtwarzanie/pauza</b></p>	<p>Odtwarzanie muzyki można również rozpocząć lub zatrzymać poprzez naciśnięcie przycisku.</p>
<p><b>9</b></p>	 <p><b>W górę / W dół / W lewo / W prawo</b></p>	 <p><b>Naciśnij wskazane obszary, aby wybrać opcje W górę / W dół / W lewo / W prawo.</b></p> <p>Naciśnij obszary <b>W górę / W dół / W lewo / W prawo</b> na przycisku, aby wybrać lub ustawić funkcje.</p> <ul style="list-style-type: none"> <li><b>Pomijanie utworów</b> Naciśnij przycisk <b>W prawo</b>, aby wybrać kolejny plik muzyczny. Naciśnij przycisk <b>W lewo</b>, aby wybrać poprzedni plik muzyczny.</li> <li><b>ID SET</b> Tej opcji należy używać, gdy subwoofer lub głośniki dźwięku przestrzennego nie są podłączone lub wymagają ponownego podłączenia. Po wyłączeniu zasilania naciśnij i przytrzymaj przycisk <b>W górę</b> przez 5 sekund, aby wykonać procedurę <b>ID SET</b>. (Informacje na ten temat znajdują się na stronie 16).</li> </ul>
<p><b>10</b></p>	 <p><b>Info</b></p>	<p>Naciśnij przycisk, aby wyświetlić informacje o aktywnej funkcji lub dostępnym kodeku. W trybie <b>BT</b> wyświetlane jest połączone urządzenie (po zakończeniu parowania) lub komunikat „<b>BT ready</b>” (kiedy wymagane jest parowanie).</p>
<p><b>11</b></p>	 <p><b>WOOFER LEVEL</b></p>	 <p>Naciśnij przycisk w <b>górę</b> lub w <b>dół</b>, aby wyregulować poziom głośnika niskotonowego (basu).</p>
<p><b>12</b></p>	 <p><b>VOLUME</b></p>	 <p>Naciśnij przycisk w <b>górę</b> lub w <b>dół</b>, aby wyregulować głośność.</p> <ul style="list-style-type: none"> <li><b>Wyciszenie</b> Naciśnij przycisk <b>VOLUME</b>, aby wyciszyć dźwięk. Naciśnij go ponownie, aby wyłączyć wyciszenie.</li> </ul>
<p><b>13</b></p>	 <p><b>TONE CONTROL</b></p>	<p>Naciskając przycisk, można wyregulować głośność wysokich i niskich tonów. Żądane ustawienie można dostosować przy użyciu przycisków <b>W górę/W dół</b>. Ta funkcja jest włączona w trybie Sound za wyjątkiem trybu <b>Standard</b>.</p> <ul style="list-style-type: none"> <li>Aby sterować głośnością wysokich i niskich tonów, wybierz opcję <b>TREBLE</b> lub <b>BASS</b> w ustawieniach dźwięku, a następnie dostosuj ich głośność w zakresie od -6 do +6 za pomocą przycisków <b>W górę/W dół</b>.</li> <li>Gdy poziom niskich tonów zostanie zmieniony, poziom głośnika niskotonowego zostanie do niego odpowiednio dostosowany.</li> </ul>

## Active Voice Amplifier (AVA)

- Analizuje hałas zewnętrzny w czasie rzeczywistym podczas pracy głośnika Soundbar, aby głos był zawsze słyszany wyraźnie.
- Podczas analizy nie są zapisywane żadne dane.
- Ta funkcja nie jest obsługiwana przez model Q7\*\*B.

## Korzystanie z ukrytych przycisków (przycisków z więcej niż jedną funkcją)

Ukryty przycisk		Strona z informacjami
Przycisk na pilocie	Funkcja	
WOOFER (W górę)	Włączanie/wyłączanie pilota telewizora (Tryb oczekiwania)	strona 13
W górę	ID SET	strona 16
 (Sterowanie dźwiękiem)	Korektor 7-pasmowy	strona 10

## Dane techniczne sygnału wyjściowego dla różnych trybów efektów dźwiękowych

<HW-Q930B / HW-Q935B>

Efekt	Wejście	Wyjście
		Z podłączonym subwooferem i głośnikiem dźwięku przestrzennego
Standard	2.0 kan.	2.1 kan.
	5.1 kan.	5.1 kan. / 7.1 kan. (DTS)
	7.1 kan.	7.1 kan.
	Dolby Atmos®, DTS:X	7.1.4 kan.
Surround	2.0 kan.	9.1.4 kan.
	5.1 kan.	9.1.4 kan.
	7.1 kan.	9.1.4 kan.
	Dolby Atmos®, DTS:X	9.1.4 kan.
Game	2.0 kan.	9.1.4 kan.
	5.1 kan.	9.1.4 kan.
	7.1 kan.	9.1.4 kan.
	Dolby Atmos®, DTS:X	9.1.4 kan.
Adaptive Sound	2.0 kan.	9.1.4 kan.
	5.1 kan.	9.1.4 kan.
	7.1 kan.	9.1.4 kan.
	Dolby Atmos®, DTS:X	9.1.4 kan.



<HW-Q800B / HW-Q810B>

Efekt	Wejście	Wyjście	
		Tylko z subwooferem	Z podłączonym subwooferem i głośnikiem dźwięku przestrzennego
Standard	2.0 kan.	2.1 kan.	2.1 kan.
	5.1 kan.	5.1 kan.	5.1 kan. / 7.1 kan. (DTS)
	7.1 kan.	5.1 kan.	7.1 kan.
	Dolby Atmos®, DTS:X	5.1.2 kan.	7.1.4 kan.
Surround	2.0 kan.	5.1.2 kan.	7.1.4 kan.
	5.1 kan.	5.1.2 kan.	7.1.4 kan.
	7.1 kan.	5.1.2 kan.	7.1.4 kan.
	Dolby Atmos®, DTS:X	5.1.2 kan.	7.1.4 kan.
Game	2.0 kan.	5.1.2 kan.	7.1.4 kan.
	5.1 kan.	5.1.2 kan.	7.1.4 kan.
	7.1 kan.	5.1.2 kan.	7.1.4 kan.
	Dolby Atmos®, DTS:X	5.1.2 kan.	7.1.4 kan.
Adaptive Sound	2.0 kan.	5.1.2 kan.	7.1.4 kan.
	5.1 kan.	5.1.2 kan.	7.1.4 kan.
	7.1 kan.	5.1.2 kan.	7.1.4 kan.
	Dolby Atmos®, DTS:X	5.1.2 kan.	7.1.4 kan.

<HW-Q700B / HW-Q710B>

Efekt	Wejście	Wyjście	
		Tylko z subwooferem	Z podłączonym subwooferem i głośnikiem dźwięku przestrzennego
Standard	2.0 kan.	2.1 kan.	2.1 kan.
	5.1 kan.	3.1 kan.	5.1 kan.
	Dolby Atmos®, DTS:X	3.1.2 kan.	5.1.4 kan.
Surround	2.0 kan.	3.1.2 kan.	5.1.4 kan.
	5.1 kan.	3.1.2 kan.	5.1.4 kan.
	Dolby Atmos®, DTS:X	3.1.2 kan.	5.1.4 kan.
Game	2.0 kan.	3.1.2 kan.	5.1.4 kan.
	5.1 kan.	3.1.2 kan.	5.1.4 kan.
	Dolby Atmos®, DTS:X	3.1.2 kan.	5.1.4 kan.
Adaptive Sound	2.0 kan.	3.1.2 kan.	5.1.4 kan.
	5.1 kan.	3.1.2 kan.	5.1.4 kan.
	Dolby Atmos®, DTS:X	3.1.2 kan.	5.1.4 kan.

Głośniki dźwięku przestrzennego nie będą emitować dźwięku dla wyjścia 2-kanalowego, gdy używany jest tryb **Standard**. Aby włączyć dźwięk w głośnikach dźwięku przestrzennego, należy zmienić tryb efektu na **Surround**.

# Regulacja głośności głośnika Soundbar za pomocą pilota telewizora







Głośność listwy Soundbar można regulować za pomocą pilota telewizora.

- Ta funkcja może być używana wyłącznie z pilotami na podczerwień. Piloty Bluetooth (wymagające parowania) nie są obsługiwane.
- W menu telewizora wybierz opcję **Głośnik zewnętrzny**, aby korzystać z tej funkcji.
- Funkcja jest obsługiwana przez urządzenia następujących producentów:  
Samsung, VIZIO, LG, Sony, Sharp, PHILIPS, PANASONIC, TOSHIBA, Hisense, RCA

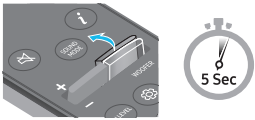
1. Wyłącz głośnik Soundbar.

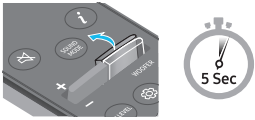
2. Naciśnij i przytrzymaj przycisk **WOOFER** przez 5 sekund.

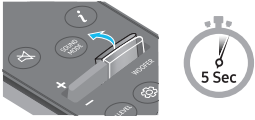
Każde naciśnięcie przycisku **WOOFER** w górę i przytrzymanie go przez 5 sekund powoduje przełączenie trybu w następującej kolejności: „**OFF-TV REMOTE**” (Tryb domyślny), „**SAMSUNG-TV REMOTE**”, „**ALL-TV REMOTE**”.

Przycisk na pilocie	Wyświetlacz	Stan
	(Tryb domyślny) 	Pilot telewizora jest wyłączony.
		Pilot na podczerwień telewizora Samsung jest włączony.
		Pilota na podczerwień telewizora innej firmy jest włączony.

# 04 PODŁĄCZANIE GŁOŚNIKA NISKOTONOWEGO

## Podłączanie zasilania i urządzeń

Użyj przewodu zasilającego w następującej kolejności, aby podłączyć subwoofer, głośniki dźwięku przestrzennego i Soundbar do gniazdka elektrycznego:

- Więcej informacji na temat wymaganych źródeł zasilania i zużycia prądu znajduje się na etykiecie umieszczonej na urządzeniu. (Etykieta: Tył jednostki głównej głośnika Soundbar)

1. Podłączyć przewód zasilający do głośnika niskotonowego.

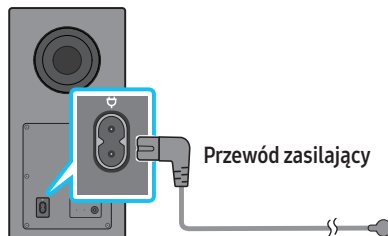

Tylna część głośnika niskotonowego

2. Podłącz przewód zasilający do lewego i prawego głośnika dźwięku przestrzennego. (opcja)

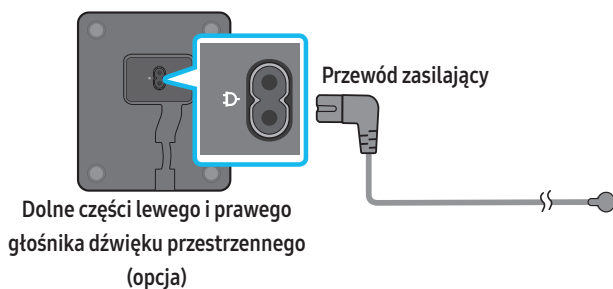

3. Podłącz przewód zasilający do Soundbara.

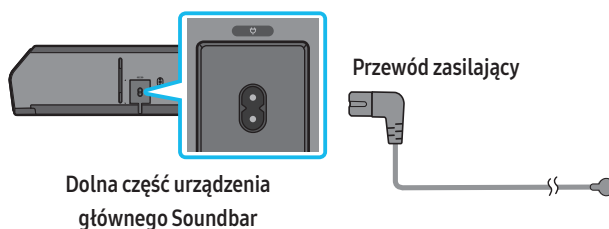

4. Podłącz przewód zasilający do Soundbara, subwoofera i głośników dźwięku przestrzennego. Subwoofer i głośniki dźwięku przestrzennego podłączą się automatycznie po włączeniu Soundbara.

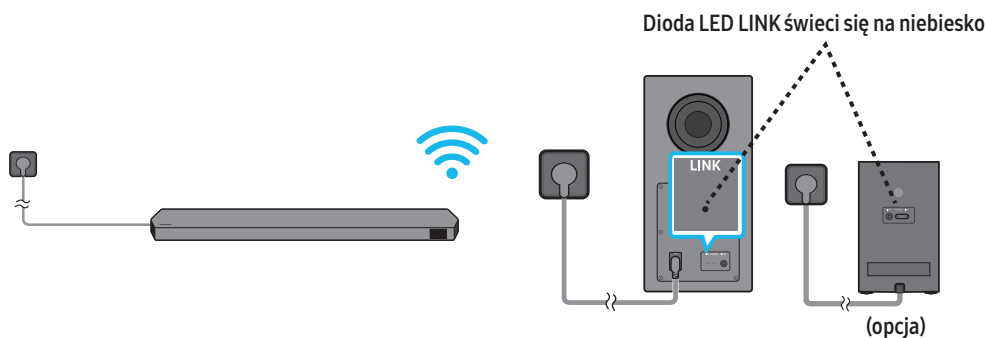

### UWAGA

- Podłącz zasilanie do subwoofera i głośników dźwięku przestrzennego przed podłączeniem do Soundbara. Subwoofer i głośniki dźwięku przestrzennego podłączą się automatycznie po włączeniu Soundbara.
- W przypadku odłączenia i ponownego podłączenia przewodu zasilającego, gdy urządzenie jest włączone, listwa Soundbar włączy się automatycznie.
- System dźwięku przestrzennego jest obsługiwany tylko przez określone modele.

## Zalecany układ głośników

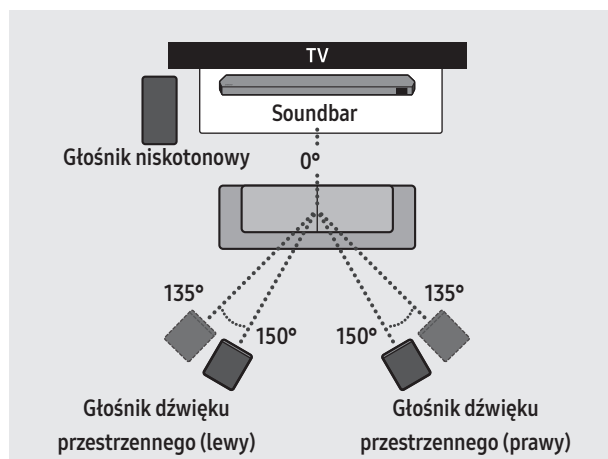

### ⚠ PRZESTROGA

- Anteny do odbioru sygnału bezprzewodowego są wbudowane w bezprzewodowy subwoofer i głośniki dźwięku przestrzennego. Trzymaj urządzenia z dala od wody i wilgoci.
- W celu zapewnienia najlepszego odstępu, upewnij się, że wokół bezprzewodowego subwoofera i głośników dźwięku przestrzennego nie znajdują się żadne przeszkody.

## Głośnik dźwięku przestrzennego (tylko model HW-Q930B, HW-Q935B)

Uzyskanie optymalnego dźwięku przestrzennego zależy od umiejscowienia tylnego głośnika. Zapoznaj się z poniższą ilustracją, aby sprawdzić ustawienie głośnika. Aby aktywować ten tryb, wybierz tryb głośnika dźwięku przestrzennego za pomocą pilota listwy Soundbar.

(Sterowanie dźwiękiem) → Głośnik dźwięku przestrzennego → ▲ (W górę) / ▼ (W dół) → przedni / tylny

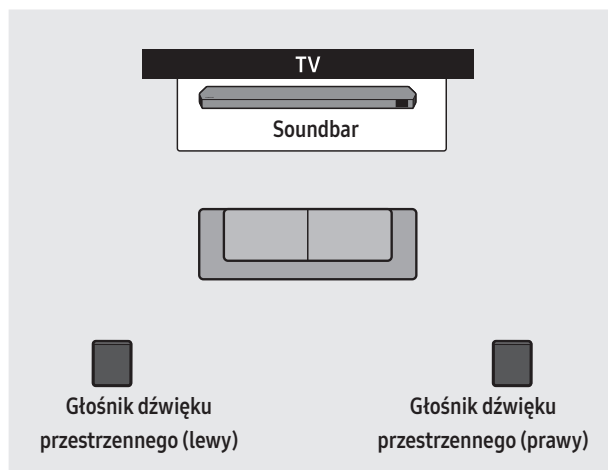

Pozycja z tyłu

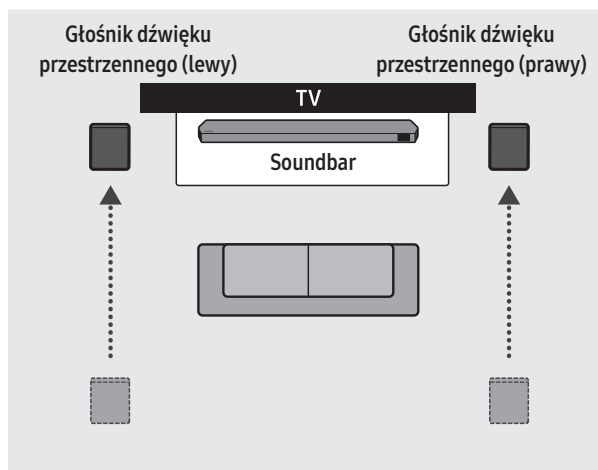

Pozycja z przodu

### UWAGA

- Ten tryb jest dostępny tylko w modelach głośników Soundbar, w tym w określonych głośnikach dźwięku przestrzennego.
- W trybie głośnika przedniego ustaw przednie głośniki skierowane w Twoją stronę.
- Tryb głośnika tylnego jest włączany domyślnie.

## Ręczne podłączenie subwoofera lub głośników dźwięku przestrzennego

Przed wykonaniem poniższej procedury ręcznego podłączenia:

- Upewnij się, że przewody zasilające Soundbara i subwoofera lub głośników dźwięku przestrzennego zostały podłączone poprawnie.
- Upewnij się, że listwa Soundbar jest wyłączona.

1. Wyłączyć główną listwę Soundbar.
2. Naciśnij i przytrzymaj przycisk **ID SET** z tyłu subwoofera i głośników dźwięku przestrzennego przez co najmniej 5 sekund.
  - Czerwony wskaźnik z tyłu każdego głośnika się wyłączy, a niebieski wskaźnik zacznie migać.

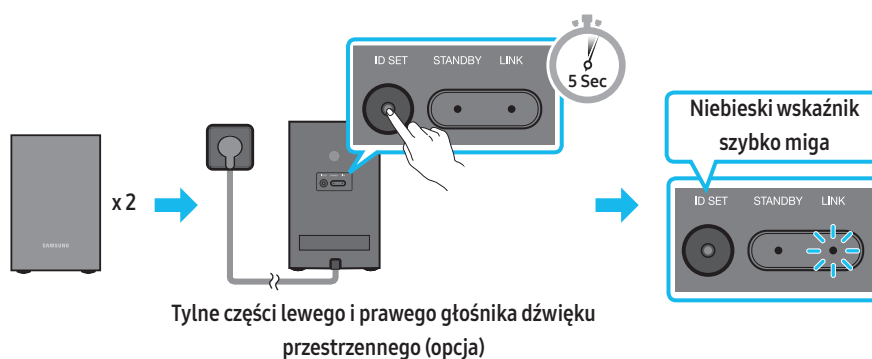
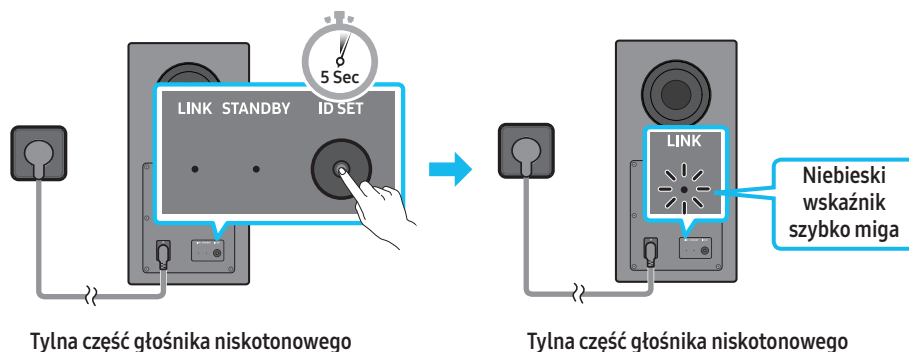

3. Naciśnij i przytrzymaj przycisk **W górę** na pilocie przez 5 sekund.
  - Na wyświetlaczu głośnika Soundbar pojawi się komunikat **ID SET**, który po chwili zniknie.
  - Głośnik Soundbar włączy się automatycznie po zakończeniu procedury **ID SET**.

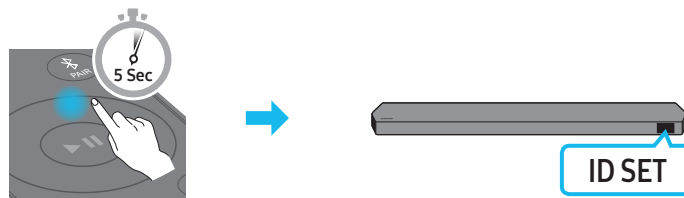



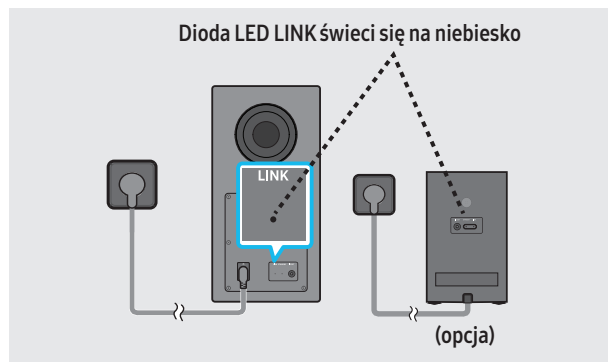

4. Sprawdź, czy dioda LED **LINK** świeci na niebiesko światłem ciągłym (nawiązane połączenie).

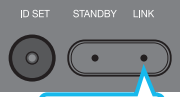

Wskaźnik LED **LINK** przestanie migać i zaświeci się na niebiesko, gdy zostanie nawiązane połączenie pomiędzy Soundbarem a bezprzewodowym subwooferem oraz głośnikami dźwięku przestrzennego.

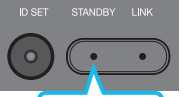
## Wskaźniki LED znajdujące się z tyłu subwoofera i głośników dźwięku przestrzennego

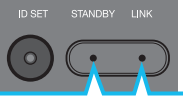
Wskaźnik LED	Stan	Opis	Rozwiązanie
<p><b>Głośnik niskotonowy</b></p>  <p><b>Niebieski</b></p> <p><b>Głośniki dźwięku przestrzennego (dotyczy tylko określonych modeli)</b></p>  <p><b>Niebieski</b></p>	<p>Wł.</p> <p>Miganie</p>	<p>Pomyślne nawiązanie połączenia (normalne działanie)</p> <p>Ponowne nawiązanie połączenia</p>	<p>-</p> <p>Sprawdź, czy przewód zasilania jest prawidłowo podłączony do głównej listwy Soundbar lub poczekaj około 5 minut. Jeśli miganie nie ustaje, spróbuj ręcznie podłączyć subwoofer i głośniki dźwięku przestrzennego. (Informacje na ten temat znajdują się na stronie 16).</p>
<p><b>Głośnik niskotonowy</b></p>  <p><b>Czerwony</b></p> <p><b>Głośniki dźwięku przestrzennego (dotyczy tylko określonych modeli)</b></p>  <p><b>Czerwony</b></p>	<p>Wł.</p>	<p>Tryb oczekiwania (gdy urządzenie główne Soundbar jest wyłączone)</p> <p>Połączenie nieudane</p>	<p>Sprawdzić, czy przewód zasilania jest prawidłowo podłączony do głównej listwy Soundbar.</p> <p>Połączyć się ponownie. Patrz instrukcje dotyczące ręcznego połączenia na stronie 16.</p>
<p><b>Głośnik niskotonowy</b></p>  <p><b>Czerwony i niebieski</b></p> <p><b>Głośniki dźwięku przestrzennego (dotyczy tylko określonych modeli)</b></p>  <p><b>Czerwony i niebieski</b></p>	<p>Miganie</p>	<p>Usterka</p>	<p>Zapoznaj się z danymi kontaktowymi Centrum serwisowego firmy Samsung, które zamieszczono w niniejszej instrukcji obsługi.</p>

### UWAGA

- W przypadku wyłączenia jednostki głównej bezprzewodowy subwoofer przejdzie w stan oczekiwania, a dioda LED STANDBY z tyłu obudowy mignie kilkakrotnie na niebiesko, po czym zmieni kolor na czerwony.
- Jeśli używasz urządzenia, które w pobliżu głośnika Soundbar korzysta z tej samej częstotliwości co Soundbar, zakłócenia mogą powodować przerywanie dźwięku.
- Maksymalna odległość przesyłu sygnału bezprzewodowego jednostki głównej wynosi ok. 10 m, ale może się różnić w zależności od środowiska pracy. Jeśli między jednostką główną a bezprzewodowym subwooferem znajduje się ściana z betonu zbrojonego lub ściana zawierająca elementy metalowe, działanie systemu może być niemożliwe, ponieważ metal blokuje przesył sygnału bezprzewodowego.
- System dźwięku przestrzennego jest obsługiwany tylko przez określone modele.

### ⚠ PRZESTROGA

- Anteny do odbioru sygnału bezprzewodowego są wbudowane w bezprzewodowy subwoofer i głośniki dźwięku przestrzennego. Trzymaj urządzenie z dala od wody i wilgoci.
- W celu zapewnienia najlepszego odstępu, upewnij się, że dokoła bezprzewodowego subwoofera i głośników dźwięku przestrzennego nie znajdują się żadne przeszkody.

## 05 ŁĄCZENIE Z TV

### Podłączanie urządzenia do telewizora, który obsługuje standard HDMI ARC (Audio Return Channel — kanał zwrotny audio)

#### ⚠ PRZESTROGA

- W przypadku podłączenia przewodu HDMI i przewodu optycznego sygnał HDMI jest odbierany w pierwszej kolejności.
- Aby podłączyć telewizor i listwę Soundbar za pomocą przewodu HDMI, należy skorzystać ze złączy z oznaczeniem ARC. W przeciwnym razie dźwięk z telewizora może nie być odtwarzany.
- Zalecany kabel to **High Speed HDMI Cable with Ethernet**.

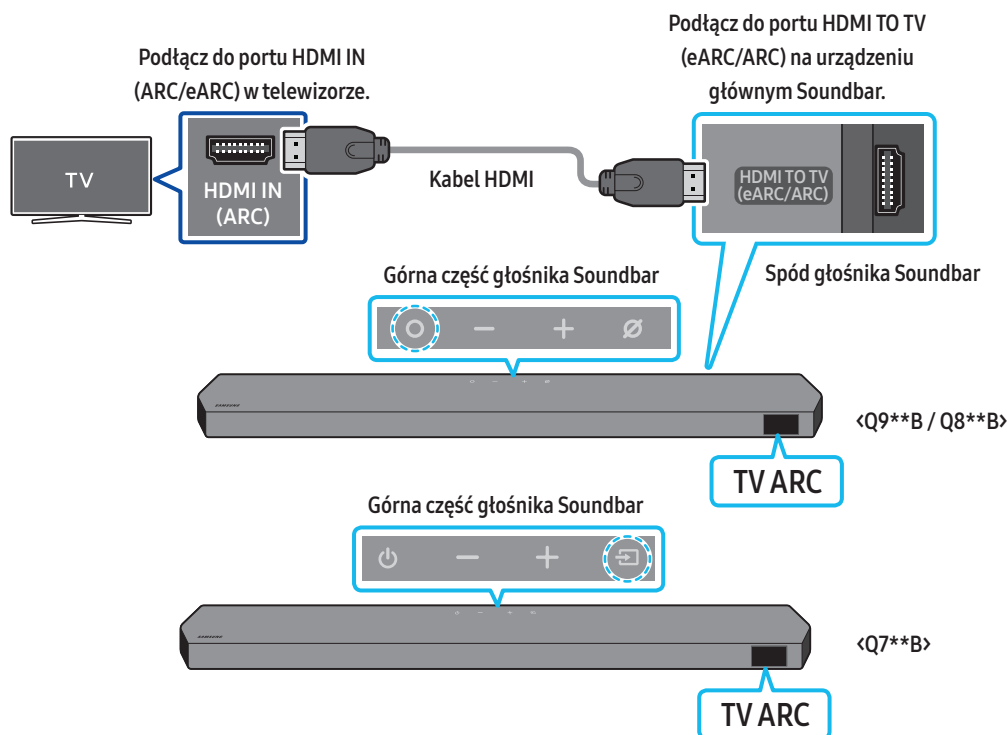

1. Przy wyłączonej listwie Soundbar i telewizorze podłączyć przewód HDMI w sposób przedstawiony na rysunku.
2. Włączyć listwę Soundbar i telewizor.
3. Na wyświetlaczu głównej listwy Soundbar pojawia się informacja „**TV ARC**” (Kanał zwrotny audio), a listwa Soundbar odtwarza dźwięk z telewizora.
  - Jeśli dźwięk z telewizora nie jest odtwarzany, naciśnij przycisk **⊙ (wielofunkcyjny)** / **↵ (źródło)** na górze głośnika Soundbar lub przycisk **↵ (źródło)** na pilocie, aby wybrać tryb „**D.IN**”. Na ekranie wyświetlą się po kolei komunikaty „**D.IN**” oraz „**TV ARC**” i pojawi się dźwięk.
  - Podczas podłączania telewizora, który obsługuje funkcję eARC, na wyświetlaczu pojawi się komunikat „**eARC**” i będzie słychać sygnał dźwiękowy.
  - Aby połączyć się za pomocą funkcji eARC, musi ona być włączona w menu telewizora. Szczegółowe informacje na temat tego ustawienia można znaleźć w instrukcji obsługi telewizora.  
(np. telewizor Samsung: Strona główna (🏠) → Menu → Ustawienia (⚙️) → Wszystkie ustawienia (⚙️) → Dźwięk → Expert Settings → HDMI-eARC Mode (Auto))
  - Jeśli informacja „**TV ARC**” nie pojawia się na wyświetlaczu urządzenia głównego Soundbar, należy sprawdzić, czy przewód HDMI jest podłączony do właściwego portu.
  - Użyć przycisków regulacji głośności na pilocie telewizora, aby zmienić poziom głośności listwy Soundbar.

#### UWAGA

- W przypadku połączenia listwy Soundbar z telewizorem obsługującym standard HDMI ARC (Audio Return Channel) za pomocą przewodu HDMI można przesyłać cyfrowe dane wideo i audio bez konieczności korzystania z oddzielnego przewodu optycznego.
- Jeśli to możliwe, zalecamy użycie przewodu HDMI bez żył. W przypadku stosowania przewodu HDMI z żyłami jego średnica nie powinna przekraczać 14 mm.
- Funkcja ta jest niedostępna, jeśli przewód HDMI nie obsługuje standardu ARC.
- Jeśli przesyłany dźwięk jest kodowany w standardzie Dolby Digital, a w telewizorze dla ustawienia „Format audio wyjścia cyfrowego” wybrano opcję PCM, zalecamy zmianę ustawienia na Dolby Digital. Jeśli ustawienie w telewizorze zostanie zmienione, jakość dźwięku ulegnie poprawie. (W menu telewizora standardy Dolby Digital i PCM mogą być określane inaczej, w zależności od producenta telewizora.)
- Protokoły ARC/eARC obsługują technologię Dolby Atmos.
- Upewnij się, że zawartość obsługuje technologię Dolby Atmos®.

## Podłączanie urządzenia za pomocą przewodu optycznego

### Lista kontrolna wstępnego podłączenia

- W przypadku podłączenia przewodu HDMI i przewodu optycznego sygnał HDMI jest odbierany w pierwszej kolejności.
- Jeśli używany jest kabel optyczny, a złącza są zakryte, należy zdjąć osłony.

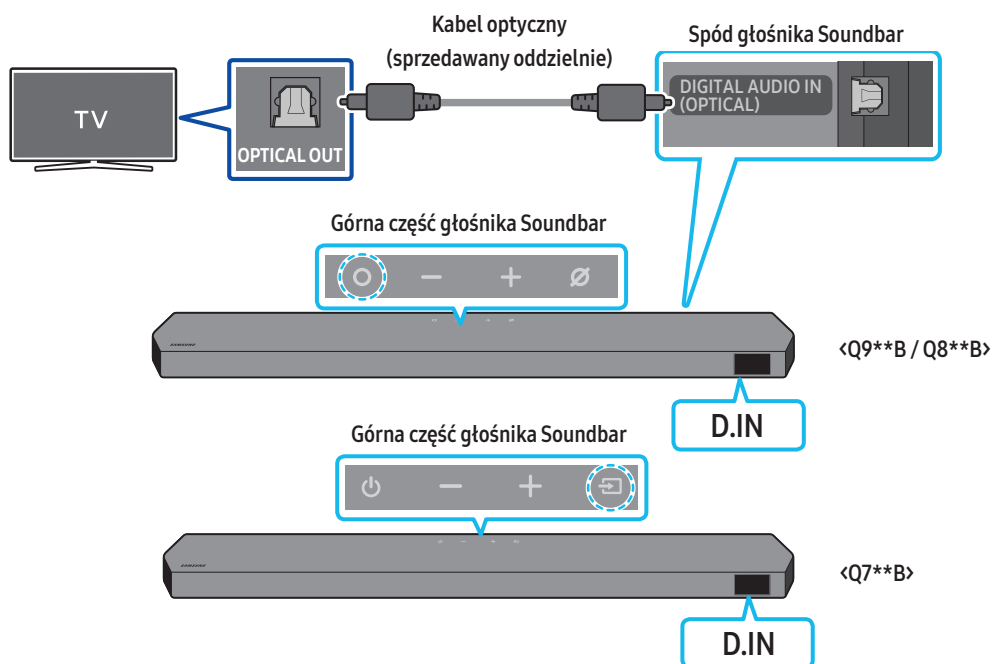

1. Gdy telewizor i głośnik Soundbar są wyłączone, podłącz kabel optyczny (sprzedawany oddzielnie) do portu **DIGITAL AUDIO IN (OPTICAL)** na głośniku Soundbar i do portu wyjściowego **OPTICAL** w telewizorze, jak pokazano na rysunku.
2. Włączyć listwę Soundbar i telewizor.
3. Naciśnij przycisk **⊙** (wielofunkcyjny) / **↔** (źródło) u góry głośnika Soundbar lub przycisk **↔** (źródło) na pilocie, aby wybrać tryb „D.IN”.
4. Dźwięk z telewizora jest odtwarzany przez listwę Soundbar.



## Połączenie przez Bluetooth

Jeśli nawiązano połączenie z telewizorem Samsung za pomocą Bluetooth, dźwięk stereo może być odtwarzany bez użycia przewodów.

- Jednocześnie można podłączyć tylko jeden telewizor Samsung.
- Można podłączyć telewizor Samsung, który obsługuje technologię Bluetooth. Sprawdzić dane techniczne telewizora.

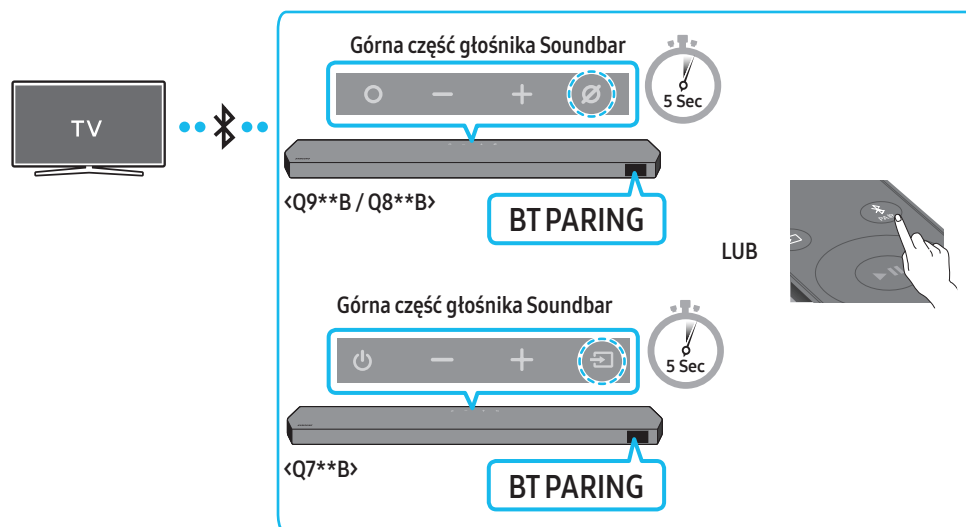

### Początkowe połączenie

1. Naciśnij przycisk **PAIR** na pilocie głośnika Soundbar, aby przejść do trybu „BT PAIRING”.  
(LUB)
  - a. Naciśnij przycisk **0** (wielofunkcyjny) / **↵** (źródło) na górnym panelu, a następnie wybierz opcję „BT”.  
Tryb „BT” po kilku sekundach zmienia się automatycznie na „BT PAIRING” albo zmienia się na „BT READY”, jeśli wykryto istniejące połączenie.
  - b. Po pojawieniu się komunikatu „BT READY” naciśnij przycisk **0** (Wł./wył. mikrofonu) / **↵** (źródło) na panelu górnym głośnika Soundbar i przytrzymaj go przez ponad 5 sekund w celu wyświetlenia komunikatu „BT PAIRING”.
2. Wybrać tryb Bluetooth na ekranie telewizora Samsung.  
(np. Strona główna (🏠) → Menu → Ustawienia (⚙️) → Wszystkie ustawienia (⚙️) → Dźwięk → Wyjście dźwięku → Lista głośników Bluetooth → Soundbar Q\*\*\*B (Bluetooth))
3. Wybierz urządzenie „Soundbar Q\*\*\*B” z listy na ekranie telewizora.  
Dostępny głośnik Soundbar ma oznaczenie „Need Pairing” lub „Paired” na liście urządzeń Bluetooth na ekranie telewizora. Aby połączyć telewizor Samsung z listwą Soundbar, należy wybrać komunikat, a następnie nawiązać połączenie.
  - Po nawiązaniu połączenia z telewizorem Samsung na przednim wyświetlaczu głośnika Soundbar pojawi się [TV Name] → „BT”.
4. Teraz można odtwarzać dźwięk z telewizora Samsung za pomocą listwy Soundbar.
  - Po pierwszym połączeniu listwy Soundbar z telewizorem Samsung można użyć trybu „BT READY” w celu ponownego nawiązania połączenia.

### Błąd połączenia z urządzeniem

- Jeśli istniejący głośnik Soundbar (np. Soundbar Q\*\*\*B) znajduje się na liście głośników w Samsung TV, należy go usunąć.
- Następnie powtórzyć kroki 1–3.

### Odłączanie listwy Soundbar od telewizora Samsung

Naciśnij przycisk **0** (wielofunkcyjny) / **↵** (źródło) u góry głośnika Soundbar lub przycisk **↵** (źródło) na pilocie, aby wybrać tryb inny niż „BT”.

- Odłączanie może chwilę potrwać, ponieważ telewizor Samsung musi otrzymać odpowiedź od listwy Soundbar.  
(Wymagany czas może się różnić w zależności od modelu telewizora Samsung.)

## Jaka jest różnica między trybem BT READY i BT PAIRING?

- **BT READY:** W tym trybie można ponownie podłączyć telewizor Samsung lub urządzenie mobilne, z którym wcześniej nawiązano połączenie.
- **BT PAIRING:** W tym trybie można podłączyć nowe urządzenie do listwy Soundbar.  
(Naciśnij przycisk **PAIR** na pilocie Soundbar lub naciśnij i przytrzymaj przycisk **wt./wył. mikrofon** / **źródło** na górnej części głośnika Soundbar przez ponad 5 sekund, gdy głośnik Soundbar znajduje się w trybie „BT”).

## Uwagi dotyczące połączenia Bluetooth

- Umieścić nowe urządzenie w odległości 1 m, aby nawiązać połączenie przez Bluetooth.
- Jeśli podczas nawiązywania połączenia z urządzeniem Bluetooth pojawi się monit o wprowadzanie kod PIN, należy wpisać <0000>.
- W trybie gotowości listwa Soundbar automatycznie się wyłącza po upływie 18 minut.
- Listwa Soundbar może nie wyszukiwać urządzeń Bluetooth ani nie nawiązywać z nimi połączenia w poniższych warunkach:
  - Jeśli na listwę Soundbar oddziałuje silne pole elektryczne.
  - Jeśli kilka urządzeń Bluetooth jest jednocześnie parowanych z listwą Soundbar.
  - Jeśli urządzenie Bluetooth jest wyłączone, nie znajduje się w zasięgu lub nie działa prawidłowo.
- Urządzenia elektroniczne mogą powodować zakłócenia sygnału radiowego. Urządzenia generujące fale elektromagnetyczne, takie jak kuchenki mikrofalowe, bezprzewodowe urządzenia LAN itp., nie mogą znajdować się w pobliżu urządzenia głównego Soundbar.

## Łączenie za pomocą sieci Wi-Fi

### Lista kontrolna wstępnego podłączenia

- Połączenie Wi-Fi jest dostępne tylko na telewizorze Samsung.
- Należy sprawdzić, czy **bezprzewodowy router (Wi-Fi)** jest włączony, a **telewizor jest połączony z routerem**.
- Telewizor i Soundbar muszą być połączone z tą samą siecią bezprzewodową (Wi-Fi).
- Jeśli router bezprzewodowy (Wi-Fi) korzysta z kanału DFS, nie będzie możliwe ustanowienie połączenia Wi-Fi między telewizorem a głośnikiem Soundbar. Aby uzyskać szczegółowe informacje, należy skontaktować się z dostawcą usług internetowych.
- Ponieważ okna menu mogą różnić się w zależności od roku produkcji, należy odnieść się do instrukcji obsługi telewizora.
- Aby połączyć telewizor z głośnikiem Soundbar za pomocą sieci Wi-Fi, należy połączyć najpierw Soundbar z routerem bezprzewodowym. Szczegółowe informacje na temat ustanawiania połączenia Wi-Fi znajdują się na stronie 29.

1. Więcej informacji na temat połączenia Wi-Fi z głośnikiem Soundbar znajduje się na stronie 29, „**Metoda 2. Połączenie przez Wi-Fi (sieć bezprzewodowa)**”.
2. Źródło sygnału telewizora można zmienić za pomocą menu Dźwięk dotyczące urządzenia Soundbar.
  - **Telewizory Samsung wyprodukowane w 2017 r. lub później**  
Strona główna (🏠) → Menu → Ustawienia (⚙️) → Wszystkie ustawienia (⚙️) → Dźwięk → Wyjście dźwięku → Soundbar Q\*\*\*B (Wi-Fi)

### UWAGA

Połączenie Wi-Fi Dolby Atmos jest dostępne w niektórych telewizorach Samsung i modelach głośników Soundbar.

## Używanie funkcji Q-Symphony

Funkcja Q-Symphony pozwala zsynchronizować głośnik Soundbar i telewizor Samsung tak, aby dźwięk był emitowany z obu urządzeń, co zapewni optymalny efekt dźwięku przestrzennego. Po podłączeniu głośnika Soundbar menu „**TV+Soundbar**” pojawi się w menu **Wyjście dźwięku** telewizora. Wybrać odpowiednie menu.

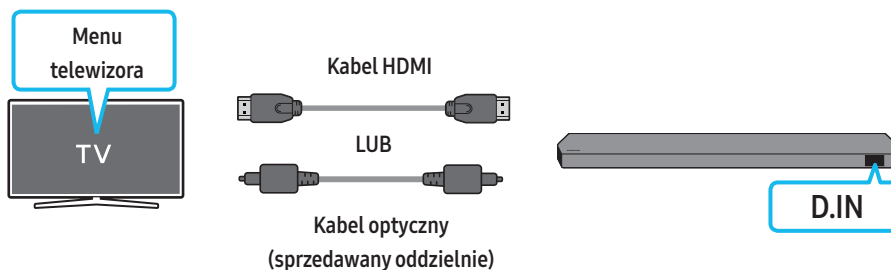

- Przykład menu telewizora: **TV + [AV]** nazwa serii głośnika Soundbar (HDMI)

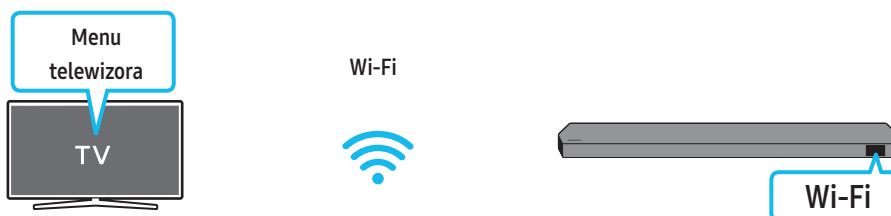

- Przykład menu telewizora: **Nazwa serii TV + [AV] Soundbar (Wi-Fi)**

### UWAGA

- Może działać w zależności od kodeka obsługiwanego przez telewizor.
- Ta funkcja jest obsługiwana tylko wtedy, gdy podłączony jest kabel HDMI lub optyczny (sprzedawany oddzielnie) albo gdy urządzenie jest połączone z siecią Wi-Fi.
- W zależności od modelu telewizora może być wyświetlany inny komunikat.
- Upewnij się, że telewizor i Soundbar są połączone z tym samym bezprzewodowym routerem / na tym samym paśmie częstotliwości.
- Ta funkcja jest dostępna w niektórych telewizorach Samsung i modelach głośników Soundbar.

# Korzystanie z funkcji SpaceFit Sound

Zapewnia zoptymalizowaną jakość dźwięku poprzez analizowanie przestrzeni słuchania.

## Metoda 1. Podłączanie przez Soundbar

Aby uruchomić tę funkcję, włącz tryb Spacefit sound za pomocą pilota listwy Soundbar.

( (Sterowanie dźwiękiem) → "Spacefit sound Off" →  ( W górę ) → "Spacefit sound On")

- Ta funkcja jest dostępna we wszystkich trybach dźwięku.

## Metoda 2. Łączenie przez TV

Aby włączyć tę funkcję, włącz tryb Dopasowujący się dźwięk+ w menu Samsung TV.

(Strona główna () → Menu → Ustawienia () → Wszystkie ustawienia () → General → Ustawienia trybu inteligentnego → Dopasowujący się dźwięk+)

- Tryb dźwięku w głośniku Soundbar automatycznie zmieni się na **Dopasowujący się dźwięk+**, gdy włączysz tryb **Dopasowujący się dźwięk+** na telewizorze.

## **UWAGA**

- Ta funkcja działa, gdy głośnik Soundbar połączy się niektórymi telewizorami Samsung.
- Modele **Q7\*\*B** obsługują tylko metodę „Łączenia przez TV”.

# 06 NAWIĄZYWANIE POŁĄCZENIA Z URZĄDZENIEM ZEWNĘTRZNYM

## Metoda 1. Podłączanie przy użyciu kabla HDMI (możliwość dekodowania i odtwarzania dźwięku w formacie Dolby Atmos / DTS:X)

### Lista kontrolna wstępnego podłączania

- Jeśli w opcjach sygnału wyjściowego audio dostępna jest opcja Secondary Audio (Wtórny sygnał audio), upewnij się, że wybrano dla niej ustawienie Wył..
- Upewnij się, że zawartość obsługuje technologię Dolby Atmos® / DTS:X.

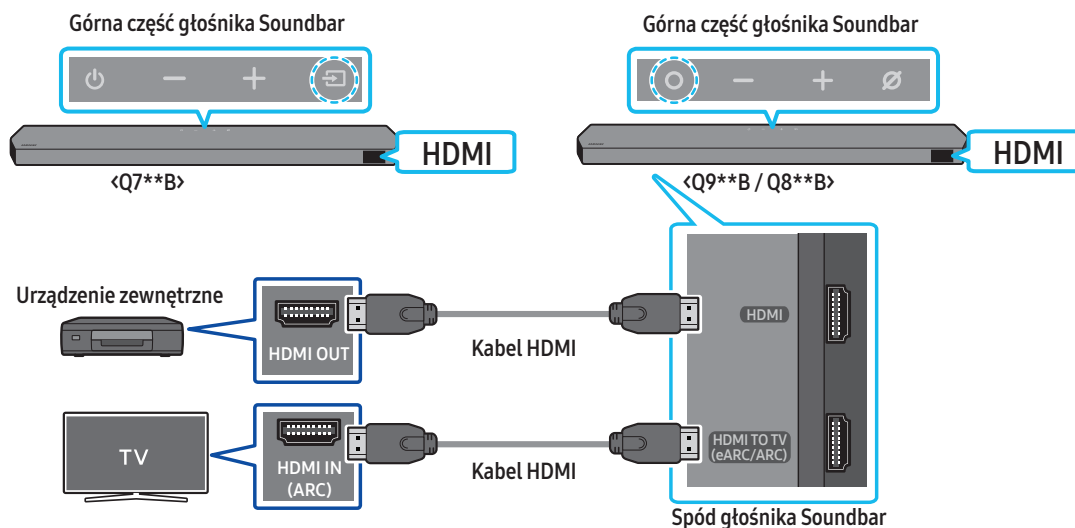

1. Użyj kabla HDMI, aby połączyć port HDMI OUT urządzenia zewnętrznego z portem HDMI od spodu głośnika Soundbar.
2. Użyj kabla HDMI, aby połączyć port HDMI IN telewizora z portem HDMI TO TV (eARC/ARC) od spodu głośnika Soundbar.
3. Włącz głośnik Soundbar, telewizor i urządzenie zewnętrzne.
4. Naciśnij przycisk **○** (wielofunkcyjny) / **⇒** (źródło) u góry głośnika Soundbar lub przycisk **⇒** (źródło) na pilocie, aby wybrać tryb „HDMI”.
5. Na wyświetlaczu głośnika Soundbar pojawi się informacja, że tryb „HDMI” został wybrany i dźwięk zacznie być odtwarzany z głośnika Soundbar.

### UWAGA

- **Podczas korzystania z Dolby Atmos® / DTS:X:** Jeśli źródłem sygnału jest system Dolby Atmos® / DTS:X, więcej informacji znajdziesz w sekcji „Dane techniczne sygnału wyjściowego dla różnych trybów efektów dźwiękowych” na stronie 11.
- Po aktywowaniu funkcji Dolby Atmos® na wyświetlaczu przednim wyświetli się komunikat „DOLBY ATMOS”.
- Po włączeniu funkcji DTS:X na przednim wyświetlaczu pojawi się napis „DTS:X”.
- **Konfiguracja funkcji Dolby Atmos® / DTS:X w odtwarzaczu BD lub innym urządzeniu**  
Otwórz opcje sygnału wyjściowego audio w menu ustawień swojego odtwarzacza BD lub innego urządzenia i upewnij się, że kodowanie strumienia bitów jest wyłączone. Na przykład w odtwarzaczu BD firmy Samsung należy przejść do sekcji Strona główna → Dźwięk → Wyjście cyfrowe i wybrać opcję Strumień bitów (nieprzetworzony).

### Specyfikacja obsługiwanych sygnałów UHD (3840 x 2160p)

Liczba klatek na sekundę (kl./s)	Głębokość barw	RGB 4:4:4	YCbCr 4:4:4	YCbCr 4:2:2	YCbCr 4:2:0
< 60	8 bitów	0	0	0	0
	10 bitów	-	-	0	0
	12 bitów	-	-	0	0
120	8 bitów	-	-	-	-
	10 bitów	-	-	-	-

- Podana specyfikacja może się różnić w zależności od podłączonego urządzenia zewnętrznego lub warunków używania.

## Metoda 2. Podłączanie urządzenia za pomocą przewodu optycznego

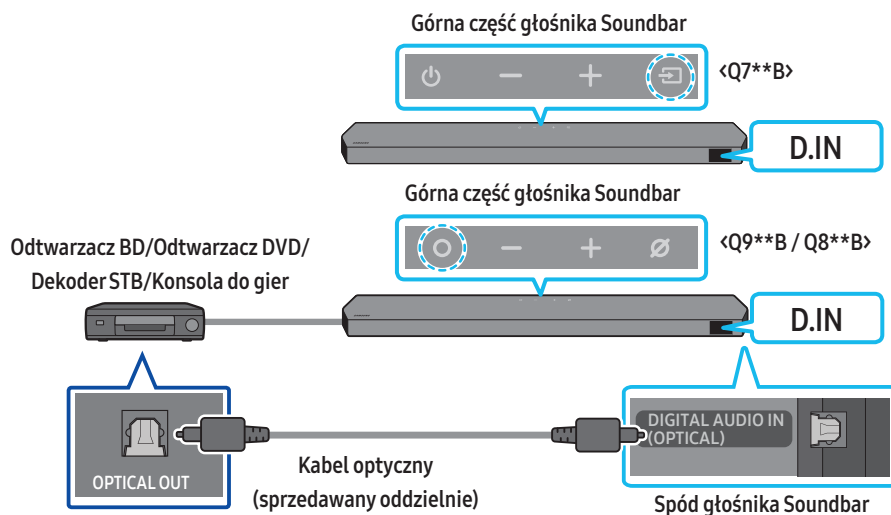

1. Połącz port **DIGITAL AUDIO IN (OPTICAL)** na głośniku Soundbar z portem **OPTICAL OUT** na urządzeniu zewnętrznym za pomocą kabla optycznego (nie dołączonego do zestawu).
2. Włączyć listwę Soundbar i urządzenie zewnętrzne.
3. Aby wybrać tryb „D.IN”, naciśnij przycisk **○ (wielofunkcyjny) / ↗ (źródło)** u góry głośnika Soundbar lub przycisk **↔ (źródło)** na pilocie.
4. Soundbar zacznie odtwarzać dźwięk z urządzenia zewnętrznego.

# 07 NAWIĄZYWANIE POŁĄCZENIA Z URZĄDZENIEM MOBILNYM

## Metoda 1. Połączenie przez Bluetooth

Jeśli nawiązano połączenie z urządzeniem mobilnym za pomocą Bluetooth, dźwięk stereo może być odtwarzany bez użycia przewodów.

- Jeśli sparowane urządzenie Bluetooth zostanie podłączone przy wyłączonej listwie Soundbar, listwa Soundbar włączy się automatycznie.

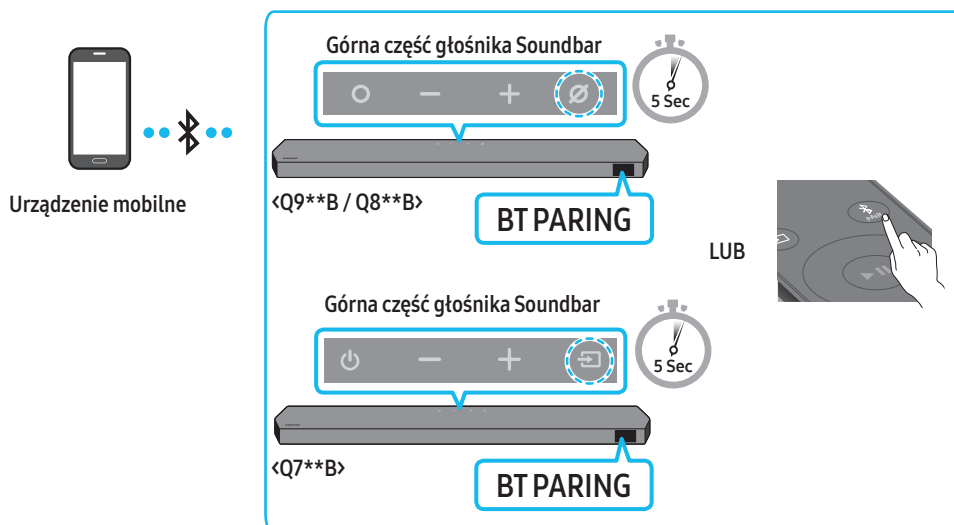

### Początkowe połączenie

- W przypadku nawiązywania połączenia z nowym urządzeniem Bluetooth należy upewnić się, że urządzenie znajduje się w odległości 1 m.

1. Naciśnij przycisk **PAIR** na pilocie głośnika Soundbar, aby przejść do trybu **BT PAIRING**.

(LUB) a. Naciśnij przycisk **⊙ (wielofunkcyjny)** / **⏻ (źródło)** na górnym panelu, a następnie wybierz opcję „BT”.

Tryb „BT” po kilku sekundach zmienia się automatycznie na „BT PAIRING” albo zmienia się na „BT READY”, jeśli wykryto istniejące połączenie.

b. Po pojawieniu się komunikatu „BT READY” naciśnij przycisk **⊘ (wł./wył. mikrofonu)** / **⏻ (źródło)** na panelu górnym głośnika Soundbar i przytrzymaj go przez ponad 5 sekund w celu wyświetlenia komunikatu „BT PAIRING”.

2. Na ekranie urządzenia wybierz opcję „Soundbar Q\*\*\*B” z wyświetlanej listy.

- Gdy głośnik Soundbar jest połączony z urządzeniem mobilnym, na przednim wyświetlaczu pojawi się komunikat [Mobile Device Name] → „BT”.

3. Odtwarzać pliki muzyczne z urządzenia podłączonego przez Bluetooth za pomocą listwy Soundbar.

- Po pierwszym połączeniu listwy Soundbar z urządzeniem mobilnym można użyć trybu „BT READY” w celu ponownego nawiązania połączenia.

### Błąd połączenia z urządzeniem

- Jeśli istniejący głośnik Soundbar (np. „Soundbar Q\*\*\*B”) znajduje się na liście głośników na urządzeniu mobilnym, należy go usunąć.
- Powtórz kroki 1 i 2.

### Jaka jest różnica między trybem BT READY i BT PAIRING?

- **BT READY:** W tym trybie można ponownie podłączyć telewizor Samsung lub urządzenie mobilne, z którym wcześniej nawiązano połączenie.

- **BT PAIRING:** W tym trybie można podłączyć nowe urządzenie do listwy Soundbar.

(Naciśnij przycisk **PAIR** na pilocie Soundbar lub naciśnij i przytrzymaj przycisk **⊘ (wł./wył. mikrofonu)** / **⏻ (źródło)** na górnej części głośnika Soundbar przez ponad 5 sekund, gdy głośnik Soundbar znajduje się w trybie „BT”).



## Uwagi dotyczące połączenia Bluetooth

- Umieścić nowe urządzenie w odległości 1 m, aby nawiązać połączenie przez Bluetooth.
- Jeśli podczas nawiązywania połączenia z urządzeniem Bluetooth pojawi się monit o wprowadzenie kodu PIN, należy wpisać <0000>.
- W trybie gotowości listwa Soundbar automatycznie się wyłącza po upływie 18 minut.
- Listwa Soundbar może nie wyszukiwać urządzeń Bluetooth ani nie nawiązywać z nimi połączenia w poniższych warunkach:
  - Jeśli na listwę Soundbar oddziałuje silne pole elektryczne.
  - Jeśli kilka urządzeń Bluetooth jest jednocześnie parowanych z listwą Soundbar.
  - Jeśli urządzenie Bluetooth jest wyłączone, nie znajduje się w zasięgu lub nie działa prawidłowo.
- Urządzenia elektroniczne mogą powodować zakłócenia sygnału radiowego. Urządzenia generujące fale elektromagnetyczne, takie jak kuchenki mikrofalowe, bezprzewodowe urządzenia LAN itp., nie mogą znajdować się w pobliżu urządzenia głównego Soundbar.
- Głośnik Soundbar obsługuje dane SBC (44,1 kHz, 48 kHz).
- Połączenia należy nawiązywać wyłącznie z urządzeniami Bluetooth, które obsługują funkcję A2DP (AV).
- Głośnika Soundbar nie można połączyć z urządzeniem Bluetooth, które obsługuje wyłącznie funkcję zestawu głośnomówiącego HF (Hands Free).
- Podczas łączenia głośnika Soundbar z urządzeniem Bluetooth oba urządzenia należy umieścić jak najbliżej siebie.
- Im bardziej głośnik Soundbar i urządzenie Bluetooth będą od siebie oddalone, tym niższa będzie jakość dźwięku. Połączenie Bluetooth może zostać przerwane, gdy urządzenia znajdą się poza swoim zasięgiem.
- Połączenie Bluetooth może nie działać zgodnie z założeniami w obszarach o słabym odbiorze.
- Urządzenie Bluetooth może emitować hałas lub działać wadliwie w następujących warunkach:
  - Gdy ciało styka się z przekaźnikiem sygnału w urządzeniu Bluetooth lub głośniku Soundbar
  - W narożnikach pomieszczenia lub gdy w pobliżu znajduje się przeszkoda, np. ściana lub przegroda, mogąca powodować zmiany pola elektrycznego.
  - W przypadku narażenia na zakłócenia radiowe pochodzące od innych produktów działających w tym samym zakresie częstotliwości, takich jak sprzęt medyczny, kuchenki mikrofalowe i bezprzewodowe urządzenia LAN.
  - Takie przeszkody jak drzwi i ściany mogą nadal wpływać na jakość dźwięku, nawet gdy urządzenia znajdują się w efektywnym zasięgu.
- Należy pamiętać, że podczas korzystania z funkcji Bluetooth nie można sparować głośnika Soundbar z innymi urządzeniami Bluetooth.
- To urządzenie bezprzewodowe może powodować zakłócenia elektryczne podczas pracy.

## Odłączanie urządzenia Bluetooth od głośnika Soundbar

Można odłączyć głośnik Soundbar od urządzenia Bluetooth. Instrukcje, jak to zrobić, znajdują się w instrukcji obsługi urządzenia Bluetooth.

- Głośnik Soundbar zostanie rozłączony.
- Po odłączeniu Soundbara od urządzenia Bluetooth na przednim wyświetlaczu wyświetli się komunikat „BT DISCONNECTED”.

## Odłączanie głośnika Soundbar od urządzenia Bluetooth

Naciśnij przycisk **O** (wielofunkcyjny) /  (źródło) u góry głośnika Soundbar lub przycisk  (źródło) na pilocie, aby przełączyć tryb z „BT”.

- Odłączanie może chwilę potrwać, ponieważ urządzenie Bluetooth musi otrzymać odpowiedź od głośnika Soundbar. (Czas rozłączenia może się różnić w zależności od modelu urządzenia Bluetooth).
- Po odłączeniu Soundbara od urządzenia Bluetooth na przednim wyświetlaczu wyświetli się komunikat „BT DISCONNECTED”.

## Metoda 2. Połączenie przez Wi-Fi (sieć bezprzewodowa)

Do połączenia listwy Soundbar z urządzeniem mobilnym za pomocą sieci bezprzewodowej (Wi-Fi) wymagana jest aplikacja **SmartThings**.

### Początkowe połączenie

1. Zainstaluj i uruchom aplikację **SmartThings** na urządzeniu mobilnym (smartfon, tablet itd.).
2. W aplikacji postępuj zgodnie z instrukcjami ekranowymi, aby dodać głośnik Soundbar.
  - W przypadku niektórych urządzeń automatyczne okno podręczne (druga ilustracja poniżej) może się nie pojawić. Jeśli wyskakujące okno się nie pojawi, naciśnij przycisk „+” na ekranie **Home**. Listwa Soundbar została dodana do aplikacji.
  - Poniższa ilustracja może różnić się w zależności od wersji aplikacji.

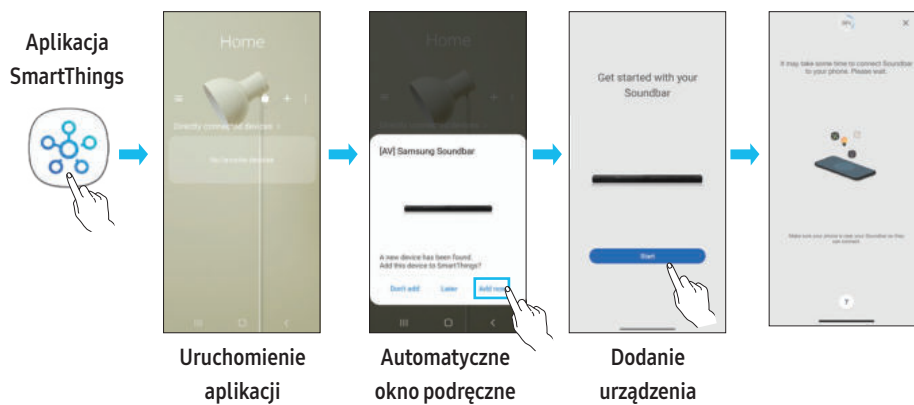

## Korzystanie z funkcji Tap Sound

Dotknąć listwy Soundbar urządzeniem mobilnym, aby odtwarzać dźwięk treści na urządzeniu mobilnym za pomocą listwy Soundbar.

- W zależności od urządzenia mobilnego funkcja ta może nie być obsługiwana.
- Funkcja ta jest kompatybilna wyłącznie z urządzeniami mobilnymi firmy Samsung z systemem Android w wersji 8.1 lub nowszej.

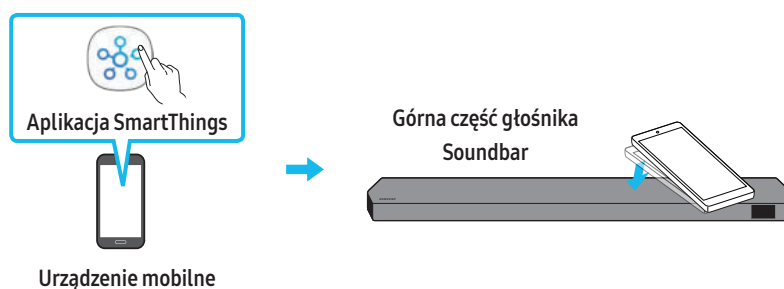

1. Włącz funkcję **Tap Sound** na urządzeniu mobilnym.
  - Szczegółowe informacje na temat włączania funkcji zawiera rozdział „**Konfigurowanie funkcji Tap Sound**” poniżej.
2. Dotknąć listwy Soundbar urządzeniem mobilnym. Wybrać „**Start now**” w wyświetlonym oknie komunikatu. Między urządzeniem mobilnym i listwą Soundbar zostanie nawiązanie połączenie Bluetooth.
3. Odtworzyć dźwięk treści na urządzeniu mobilnym za pomocą listwy Soundbar.
  - Funkcja ta pozwala nawiązać połączenie Bluetooth między urządzeniem mobilnym i głośnikiem Soundbar po wykryciu drgań występujących, gdy urządzenie styka się z głośnikiem Soundbar.
  - Nie dotykać urządzeniem mobilnym ostrej krawędzi listwy Soundbar. Może dojść do zarysowania lub uszkodzenia listwy Soundbar lub urządzenia mobilnego.
  - Zaleca się, aby urządzenie mobilne znajdowało się w etui. Lekko dotknąć szerokiego obszaru w górnej części listwy Soundbar; nie używać nadmiernej siły.
  - Aby użyć tej funkcji, zaktualizować aplikację **SmartThings** do najnowszej wersji.  
W zależności od wersji aplikacji funkcja ta może nie być obsługiwana.

### Konfigurowanie funkcji Tap Sound

W aplikacji **SmartThings** włączyć funkcję **Tap View, Tap Sound**.

1. Uruchom aplikację **SmartThings** na urządzeniu mobilnym.
2. Wybierz opcje (☰ → ⚙) na ekranie aplikacji **SmartThings** wyświetlonym na urządzeniu mobilnym.
3. Wybierz ustawienie On dla funkcji „**Tap View, Tap Sound**”, aby umożliwić działanie tej funkcji, gdy urządzenie mobilne znajdzie się w pobliżu głośnika Soundbar. Funkcja zostanie włączona.

### UWAGA

- Jeśli w urządzeniu mobilnym włączony jest tryb oszczędzania energii, funkcja **Tap Sound** nie działa.
- Funkcja **Tap Sound** może nie działać, jeśli w pobliżu listwy Soundbar będą znajdować się urządzenia powodujące zakłócenia komunikacji radiowej, takie jak urządzenia elektryczne. Umieścić urządzenia, które mogą powodować zakłócenia komunikacji radiowej, w odpowiedniej odległości od listwy Soundbar.

## 08 ŁĄCZENIE PRZEZ APPLE AIRPLAY 2

- Ta funkcja może być niedostępna w niektórych krajach.
- Ten głośnik Samsung Soundbar obsługuje funkcję AirPlay 2 i wymaga systemu operacyjnego iOS 11.4 lub nowszego.

Dzięki AirPlay 2 możesz odtwarzać muzykę, podcasty i inne pliki audio z urządzeń Apple na listwie Samsung Soundbar.

- Upewnij się, że listwa Soundbar jest włączona i podłączona do tej samej sieci Wi-Fi co Twoje urządzenie Apple.
- Wybierz  w aplikacji obsługującej AirPlay lub w Centrum sterowania na urządzeniu iPhone, iPad lub Mac.
- Wybierz listwę Soundbar z listy dostępnych urządzeń, aby odtworzyć na niej wybrany plik audio.

# 09 MONTAŻ ELEMENTU WSPORNIK DO MONTAŻU NA ŚCIANIE

## Przestrogi dotyczące instalacji

- Montować wyłącznie na ścianach pionowych.
- Nie należy montować w miejscu o wysokiej temperaturze i/lub wilgotności.
- Sprawdzić, czy ściana jest odpowiednio wytrzymała, aby utrzymać ciężar urządzenia. Jeśli nie, wzmocnić ją lub wybrać inne miejsce montażu.
- Należy kupić i stosować śruby lub kołki rozporowe odpowiednie do rodzaju wybranej ściany (płyta kartonowo-gipsowa, płyta metalowa, drewno itp.). Jeśli to możliwe, śruby należy mocować do słupów konstrukcji szkieletowej ściany.
- Kupić śruby mocujące odpowiednie do rodzaju i grubości ściany, na której ma zostać zawieszony głośnik Soundbar.
  - Średnica: M5
  - Długość: zaleca się długość 35 mm lub większą.
- Podłączyć przewody od jednostki do urządzeń zewnętrznych przed zamontowaniem głośnika Soundbar na ścianie.
- Przed montażem upewnić się, że jednostka nie jest włączona ani podłączona do zasilania. W przeciwnym razie istnieje ryzyko porażenia elektrycznego.

## Komponenty montażowe

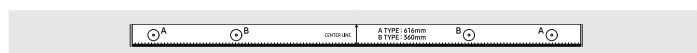

Szablon do montażu na ścianie



Śruba mocująca x2

Śruba x2  
(M4 x L10)



Wspornik do montażu na ścianie x2

1. Umieść element **Szablon do montażu na ścianie** na powierzchni ściany.
  - **Szablon do montażu na ścianie** musi być ustawiony poziomo.
  - Jeśli telewizor jest zamontowany na ścianie, głośnik Soundbar należy umieścić co najmniej 5 cm poniżej telewizora.

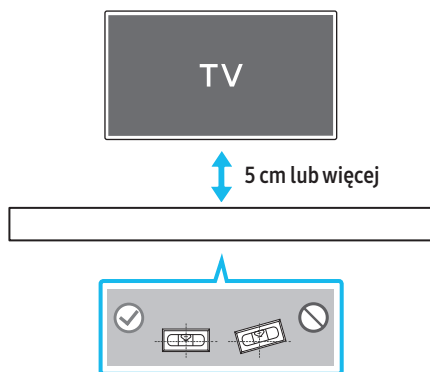

2. Wyrównaj **linię środkową szablonu do montażu na ścianie** z linią środkową telewizora (jeżeli głośnik Soundbar jest montowany poniżej telewizora), a następnie przymocuj taśmą do ściany **szablon do montażu na ścianie**.
  - Jeżeli głośnik nie jest mocowany poniżej telewizora, należy ustawić **linię środkową** na środku obszaru instalacji.

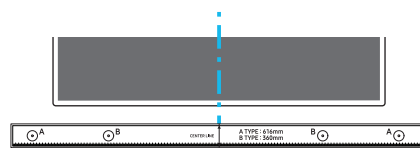

Linia środkowa

3. Zaznacz długopisem lub ostrym ołówkiem na ścianie miejsca wiercenia otworów na śruby wsporcze, wkładając czubek długopisu lub ołówka w otwory **A-TYPE** na obu końcach szablonu. Następnie zdemontuj **Szablon do montażu na ścianie**.

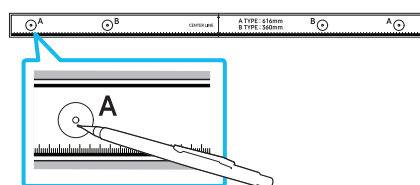

4. Używając wiertła odpowiedniej wielkości, wywierć w ścianie otwory w zaznaczonych miejscach.
  - Jeżeli oznaczenia nie odpowiadają położeniu kołków, należy włożyć w otwory odpowiednie kotwy przed umieszczeniem w nich śrub wsporczych. Jeżeli stosowane są kotwy, należy wywiercić odpowiednio duże otwory.
5. W każdą **Śrubę mocującą** wciśnij śrubę (sprzedawane oddzielnie), a następnie mocno wkręć ją w otwór śruby wsporczej.

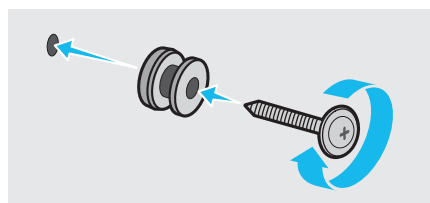

6. Zamontuj **2 uchwyty do montażu ściennego** w odpowiednim położeniu u spodu głośnika Soundbar za pomocą **2 śrub**.

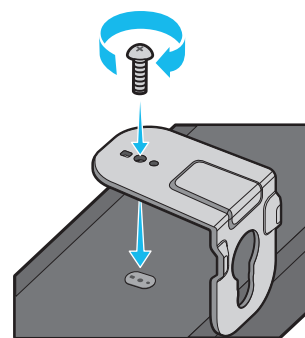

- Podczas montażu upewnij się, że części do zawieszania **uchwyty do montażu ściennego** znajdują się za tylną częścią głośnika Soundbar.

Tylna część głośnika Soundbar



Prawy koniec głośnika Soundbar

7. Zamontuj głośnik Soundbar z przymocowanymi **uchwyty do montażu ściennego**, zawieszając **uchwyty do montażu na ścianie** na **śrubach mocujących** na ścianie.

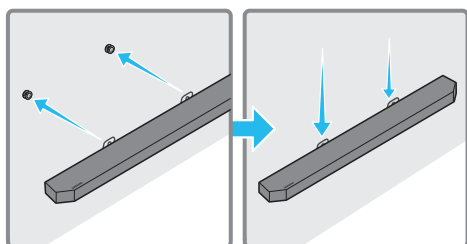

8. Zsuń głośnik Soundbar w dół, jak pokazano poniżej, tak aby **uchwyty do montażu ściennego** były odpowiednio zabezpieczone na **śrubach mocujących**.
- Wsuń **śruby mocujące** w szeroką (dolną) część **uchwyty do montażu ściennego**, a następnie przesun **uchwyty do montażu ściennego** w dół, aby bezpiecznie oparły się na **śrubach mocujących**.

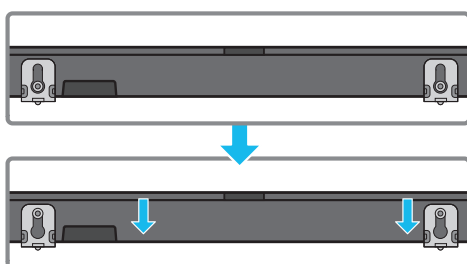

## Montaż głośników dźwięku przestrzennego na ścianie (tylko określone modele)

W przypadku montażu ściennego głośników dźwięku przestrzennego przeznaczone do tego zestawu należy dokupić osobno.

Firma Samsung Electronics nie prowadzi sprzedaży zestawów do montażu ściennego.

### Montaż ścienny głośników dźwięku przestrzennego – informacje

- Ścienne uchwyty montażowe do głośników dźwięku przestrzennego muszą mieć udźwig ponad 8,0 kg.
- Rozmiar otworu: otwór na gwint zunifikowany 1/4 – 20
  - Śruby standardowe: 6,35 mm  $\varnothing$ ,  
1,27 mm skok
  - Długość: 18 mm
  - Liczba szt.: lewy 1 szt. / prawy 1 szt.

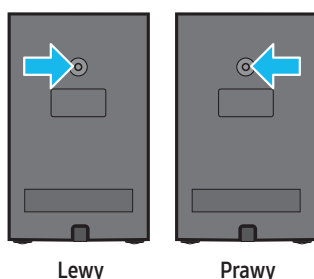

- Sprawdź wytrzymałość ściany, nim zaczniesz montaż wsporników ściennych. Jeśli jest niewystarczająca, przed montażem uchwytów do montażu ściennego należy wzmocnić ścianę.
- Firma Samsung nie ponosi odpowiedzialności za wszelkie uszkodzenia urządzenia w przypadku niewłaściwego montażu produktu.
- Należy uważać, aby nie zamontować głośników bokiem ani do góry nogami.

# 10 MONTAŻ LISTWY SOUNDBAR PRZED TV

## Element

 x 4

**Gumowa nóżka**

W tym celu przed umieszczeniem głośnika Soundbar nad podstawką telewizora należy zamocować na jego spodzie **gumowe nóżki**. Nie zapomnij doczepić **gumowych nóżek** w taki sposób, aby nie wystawały poza brzegi podstawy TV. Sposób montażu przedstawiono na poniższym rysunku.

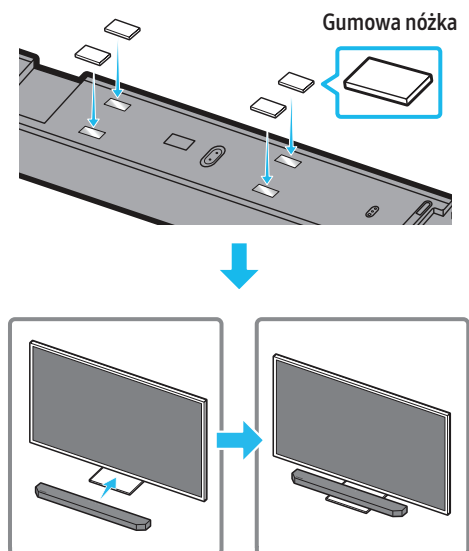

Umieścić listwę Soundbar na podstawce telewizora.

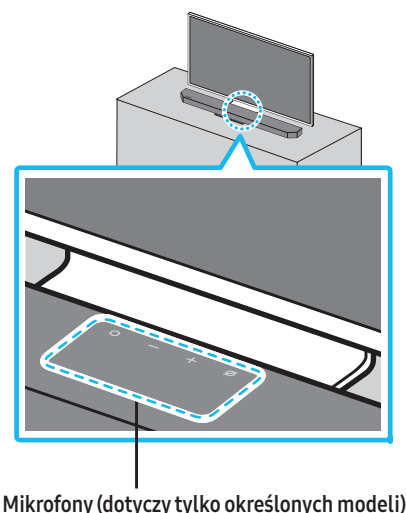

Zgodnie z ilustracją wyrównać środek listwy Soundbar ze środkiem telewizora, a następnie ostrożnie umieścić listwę na podstawie telewizora.

Ustaw mikrofony (tylko określone modele) przed podstawką, aby nie zakłócać rozpoznawania głosu.

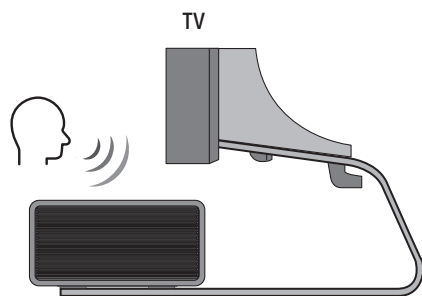

Prawy koniec głośnika Soundbar

#### UWAGA

- Upewnij się, że głośnik Soundbar jest umieszczony na płaskiej i solidnej powierzchni.
- Niewystarczająca odległość od telewizora może powodować problemy akustyczne i z rozpoznawaniem głosu.
- Powyższa grafika różni się w zależności od modelu pilota.
- Ta funkcja nie jest obsługiwana przez model Q7\*\*B.

## 11 AKTUALIZACJA OPROGRAMOWANIA

### Automatyczna aktualizacja

Po połączeniu listwy Soundbar z Internetem oprogramowanie jest aktualizowane automatycznie, nawet jeśli listwa Soundbar jest wyłączona.

- Aby można było skorzystać z funkcji automatycznej aktualizacji, listwa Soundbar musi nawiązać połączenie z Internetem.

W przypadku odłączenia przewodu zasilającego listwy Soundbar lub odcięcia zasilania połączenie z siecią Wi-Fi zostanie zerwane. Jeśli zasilanie zostanie odcięte, po ponownym włączeniu zasilania lub podłączeniu przewodu zasilającego należy włączyć listwę Soundbar, a następnie jeszcze raz nawiązać połączenie z Internetem.

### Aktualizacja za pośrednictwem portu USB

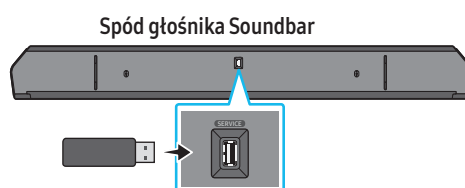

W przyszłości firma Samsung może wprowadzać aktualizacje oprogramowania wbudowanego systemu Soundbar.

Po udostępnieniu aktualizacji można zaktualizować listwę Soundbar poprzez podłączenie nośnika USB z aktualizacją oprogramowania wbudowanego do portu **SERVICE** listwy Soundbar.

1. Przejdź na stronę internetową firmy Samsung ([www.samsung.com](http://www.samsung.com))  
→ wyszukaj nazwę modelu za pomocą menu obsługi klienta.
  - Więcej informacji na temat aktualizacji można znaleźć w Przewodniku aktualizacji.
2. Pobierz plik z aktualizacją (typ USB).
3. Rozpakuj plik, aby utworzyć folder o nazwie zgodnej z nazwą pliku.
4. Zapisz utworzony folder w pamięci USB, a następnie podłącz ją do głośnika Soundbar.
5. Włącz listwę Soundbar. Produkt będzie aktualizowany przez kolejne 3 minuty, a na ekranie będzie widoczny komunikat „**UPDATE**”.
  - Podczas aktualizowania nie wolno wyłączać ani odłączać pamięci USB.
  - Jeśli na wyświetlaczu nie pojawi się komunikat „**UPDATE**”, należy odłączyć przewód zasilający od głośnika Soundbar, a następnie ponownie go podłączyć.
  - Jeśli na urządzeniu jest zainstalowana najnowsza wersja oprogramowania, aktualizacja nie zostanie przeprowadzona.
  - W zależności od typu pamięci USB aktualizacja może nie być obsługiwana.

## Inicjalizacja

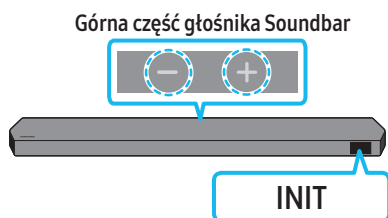

Gdy głośnik Soundbar będzie włączony, naciśnij jednocześnie przyciski **— + (Głośność)** na panelu i przytrzymaj je przez co najmniej 5 sekund. Na wyświetlaczu pojawi się komunikat „INIT”, a głośnik Soundbar zostanie zainicjowany.

### **⚠ PRZESTROGA**

- Wszystkie ustawienia głośnika Soundbar są inicjowane. Należy to zrobić tylko wtedy, gdy wymagana jest inicjalizacja.

## 12 ROZWIĄZYWANIE PROBLEMÓW

Przed oddaniem urządzenia do serwisu warto zapoznać się z poniższymi informacjami.

### **Głośnik Soundbar się nie włącza.**

- Sprawdź, czy przewód zasilający głośnika Soundbar jest prawidłowo podłączony do gniazdka elektrycznego.

### **Głośnik Soundbar działa nierówno.**

- Po odłączeniu przewodu zasilającego podłącz go ponownie.
- Włącz urządzenie zewnętrzne i spróbuj ponownie.
- W przypadku braku sygnału listwa Soundbar wyłącza się automatycznie po upływie określonego czasu. Włączyć zasilanie. (Informacje na ten temat znajdują się na stronie 9).

### **Pilot nie działa.**

- Skieruj pilota prosto w stronę głośnika Soundbar.
- Wymień baterie na nowe.

### **Wskaźnik listwy Soundbar świeci się na czerwono.**

- Mikrofon jest wyłączony. Włącz mikrofon. (Informacje na ten temat znajdują się na stronie 7).

### **Dźwięk z głośnika Soundbar nie jest odtwarzany.**

- Poziom głośności listwy Soundbar jest zbyt niski lub urządzenie jest wyciszone. Dostosować poziom głośności.
- Jeśli podłączono urządzenie zewnętrzne (dekoder STB, urządzenie Bluetooth, urządzenie mobilne itd.), dostosować poziom głośności urządzenia zewnętrznego.
- Aby odtwarzać dźwięk z telewizora, wybrać listwę Soundbar. (Telewizor Samsung: Strona główna (🏠) → Menu → Ustawienia (⚙️) → Wszystkie ustawienia (⚙️) → Dźwięk → Wyjście dźwięku → Select Soundbar)
- Połączenie przewodowe z listwą Soundbar nie może być luźne. Odłączyć przewód i podłączyć go ponownie.
- Odłączyć całkowicie przewód zasilający, podłączyć go ponownie i włączyć zasilanie.
- Zainicjuj produkt i spróbuj ponownie. (Informacje na ten temat znajdują się na stronie 35).

### **Dźwięk z subwoofera lub tylnych głośników nie jest odtwarzany.**

- Sprawdź, czy umieszczone z tyłu subwoofera oraz głośników dźwięku przestrzennego wskaźniki LED świecą się na niebiesko. Ponownie podłącz Soundbar z subwooferem i głośnikami dźwięku przestrzennego, jeśli wskaźnik miga na niebiesko lub świeci się na czerwono. (Informacje na ten temat znajdują się na stronie 16).
- Jeśli między listwą Soundbar i głośnikiem niskotonowym znajduje się przeszkoda, może wystąpić problem. Przenieść urządzenia do obszaru, w którym nie ma przeszkód.
- Połączenie może zostać przerwane przez inne pobliskie urządzenia emitujące sygnały o częstotliwości radiowej. Trzymać głośnik z dala od takich urządzeń.
- Wyjąć i ponownie podłączyć wtyczkę zasilającą.



#### Jeśli dźwięk odtwarzany przez subwoofer i głośnik dźwięku przestrzennego zacinania się, jest opóźniony lub występują szумы

- Problem mogą powodować obiekty znajdujące się pomiędzy głośnikiem Soundbar a subwooferem. Ustaw je ponownie, aby obiekt nie znajdował się pomiędzy nimi.
- Jeśli subwoofer i głośnik dźwięku przestrzennego znajdują się daleko od głośnika Soundbar, może występować zacinanie się dźwięku lub jego opóźnienia. Umieść je bliżej głośnika Soundbar.
- Jeśli głośnik Soundbar znajduje się blisko instrumentu lub urządzenia elektrycznego, może to powodować zakłócenia radiowe i efekcie zacinanie się lub opóźnienia dźwięku. Ustaw Soundbar z daleko od urządzeń, które mogą powodować zakłócenia radiowe (np. router sieci bezprzewodowej).
- Zmień stan połączenia z siecią TV z bezprzewodowego na przewodowe.

#### Głośność głośnika niskotonowego jest zbyt niska

- Oryginalna głośność odtwarzanej zawartości może być niska. Spróbować wyregulować poziom głośności głośnika niskotonowego. (Informacje na ten temat znajdują się na stronie 10).
- Ustawić głośnik niskotonowy bliżej siebie.

#### Jeśli telewizor nie jest podłączony za pośrednictwem portu HDMI TO TV (eARC/ARC)

- Sprawdź, czy kabel HDMI jest prawidłowo podłączony do złącza ARC. (Informacje na ten temat znajdują się na stronie 18).
- Podłączenie może być niemożliwe ze względu na podłączone urządzenie zewnętrzne (dekoder STB, konsola do gier itd.). Podłączyć bezpośrednio do listwy Soundbar.
- Funkcja HDMI-CEC może nie być włączona w telewizorze. Włączyć funkcję CEC w menu telewizora. (Telewizor Samsung: Strona główna (🏠) → Menu → Ustawienia (⚙️) → Wszystkie ustawienia (⚙️) → Połączenie → External Device Manager → Anynet+ (HDMI-CEC) ON)
- Aby połączyć się za pomocą funkcji eARC, musi ona być włączona w menu telewizora. (Telewizor Samsung: Strona główna (🏠) → Menu → Ustawienia (⚙️) → Wszystkie ustawienia (⚙️) → Dźwięk → Expert Settings → HDMI-eARC Mode (Auto))

#### Brak dźwięku podczas podłączania do telewizora w trybie HDMI TO TV (eARC/ARC)

- Urządzenie nie jest w stanie odtworzyć sygnału wejściowego. Zmienić wyjście dźwięku telewizora na PCM lub Dolby Digital. (Telewizor Samsung: Strona główna (🏠) → Menu → Ustawienia (⚙️) → Wszystkie ustawienia (⚙️) → Dźwięk → Expert Settings → Digital Output Audio Format)

#### Głośnik Soundbar nie łączy się za pomocą Bluetooth.

- W przypadku nawiązywania połączenia z nowym urządzeniem przejdź do trybu „BT PAIRING”. (Naciśnij przycisk **PAIR** na pilocie lub naciśnij i przytrzymaj przycisk **WŁ./WYŁ. MIKROFON** / **ŹRÓDŁO** na obudowie przez co najmniej 5 sekund).
- Jeśli listwa Soundbar jest podłączona do innego urządzenia, w celu zmiany połączenia należy najpierw odłączyć to urządzenie.
- Aby połączyć, nawiąż ponownie połączenie po wyczyszczeniu w urządzeniu listy głośników Bluetooth. (Telewizor Samsung: Strona główna (🏠) → Menu → Ustawienia (⚙️) → Wszystkie ustawienia (⚙️) → Dźwięk → Wyjście dźwięku → Lista głośników Bluetooth)
- Automatyczne nawiązywanie połączenia z telewizorem może być wyłączone. Gdy głośnik Soundbar pracuje w trybie „BT READY”, naciśnij przycisk **W lewo** na pilocie głośnika Soundbar i przytrzymaj go przez 5 sekund, aby wybrać tryb **ON-TV CONNECT**. Jeśli jest widoczna opcja **OFF-TV CONNECT**, ponownie naciśnij i przytrzymaj przycisk **W lewo** przez 5 sekund, aby zmienić wybór.
- Wyjmij i ponownie podłącz wtyczkę zasilającą, a następnie ponów próbę.
- Zainicjuj produkt i spróbuj ponownie. (Informacje na ten temat znajdują się na stronie 35).

#### Dźwięk zanika podczas połączenia za pomocą Bluetooth.

- Niektóre urządzenia, takie jak kuchenki mikrofalowe czy routery bezprzewodowe, mogą powodować zakłócenia sygnału radiowego, jeśli znajdują się zbyt blisko głośnika Soundbar.
- Jeśli urządzenie połączone za pomocą Bluetooth znajdzie się zbyt daleko od głośnika Soundbar, może wystąpić zanikanie dźwięku. Umieść urządzenie bliżej głośnika Soundbar.
- Jeśli część ciała użytkownika ma kontakt z urządzeniem Bluetooth lub urządzenie zostało umieszczone na metalowym elemencie umeblowania, może wystąpić zanikanie dźwięku. Sprawdź miejsce montażu i warunki użytkowania.

#### Głośnik Soundbar nie łączy się z siecią Wi-Fi.

- Sprawdzić, czy używany router bezprzewodowy jest włączony.
- Wyłączyć router, ponownie go włączyć, a potem spróbować jeszcze raz.
- Gdy sygnał bezprzewodowy jest zbyt słaby, głośnik Soundbar się nie połączy. Ustaw router bliżej głośnika Soundbar lub w miarę możliwości usuń przeszkody stojące między głośnikiem Soundbar a routerem.
- Jeśli router bezprzewodowy jest nowy, należy ponownie skonfigurować ustawienia sieciowe głośnika.

#### Głośnik Soundbar nie włącza się automatycznie razem z telewizorem.

- W przypadku wyłączenia głośnika Soundbar podczas oglądania telewizora synchronizacja zasilania z telewizorem zostaje dezaktywowana. Najpierw wyłączyć telewizor.

#### Funkcja AVA (tylko określone modele) nie jest dostępna w następujących przypadkach.

- Funkcja AVA (tylko określone modele) nie będzie dostępna w przypadku korzystania z funkcji Q-symphony.
- Funkcja AVA (tylko określone modele) nie będzie dostępna, gdy mikrofon będzie włączony.

#### Po podłączeniu TV do głośnika Soundbar włączony został tryb Soundbar. Mimo to dźwięk z telewizora nie jest odtwarzany.

- Jeśli podłączysz listwę Soundbar do urządzenia mobilnego, gdy listwa Soundbar jest podłączona do TV, listwa Soundbar odtwarza dźwięk z urządzenia mobilnego, zachowując połączenie z TV. Dźwięk z TV nie będzie wtedy nigdzie odtwarzany.
- Odłącz urządzenie mobilne, aby dźwięk z TV był znów odtwarzany przez listwę Soundbar.

## 13 LICENCJA

---



Dolby, Dolby Atmos, and the double-D symbol are registered trademarks of Dolby Laboratories Licensing Corporation. Manufactured under license from Dolby Laboratories. Confidential unpublished works. Copyright © 2012-2021 Dolby Laboratories. All rights reserved.

---



For DTS patents, see <http://patents.dts.com>. Manufactured under license from DTS, Inc. (for companies headquartered in the U.S./Japan/Taiwan) or under license from DTS Licensing Limited (for all other companies). DTS, DTS:X, and the DTS:X logo are registered trademarks or trademarks of DTS, Inc. in the United States and other countries. © 2021 DTS, Inc. ALL RIGHTS RESERVED.

---



The terms HDMI and HDMI High-Definition Multimedia Interface, and the HDMI Logo are trademarks or registered trademarks of HDMI Licensing Administrator, Inc. in the United States and other countries.

---



- Wykorzystuj telefon, tablet lub komputer jako pilota, aby sterować aplikacją Spotify. Wejdź na [spotify.com/connect](https://www.spotify.com/connect), aby dowiedzieć się, jak to zrobić.
  - Oprogramowanie Spotify podlega licencjom innych firm: <https://www.spotify.com/connect/third-party-licenses>.
- 



- Apple, Airplay, iPhone, iPad, and Mac are trademarks of Apple Inc., registered in the U.S. and other countries.
  - Use of the Works with Apple badge means that an accessory has been designed to work specifically with the technology identified in the badge and has been certified by the developer to meet Apple performance standards.
- 

## 14 INFORMACJA O LICENCJACH NA OPROGRAMOWANIE OPEN SOURCE

W przypadku pytań i próśb dotyczących aplikacji open source, skontaktuj się z działem Samsung Open Source (<http://opensource.samsung.com>).

## 15 WAŻNE INFORMACJE O USŁUDZE

- Dane liczbowe i ilustracje w tej Instrukcji obsługi mają jedynie charakter poglądowy i wygląd produktu może się od nich różnić.
- Opłata administracyjna może zostać nałożona w przypadku gdy:
  - (a) serwisant został wezwany do naprawy urządzenia, w którym nie wykryto żadnej usterki (tj. użytkownik nie zapoznał się z instrukcją obsługi);
  - (b) urządzenie dostarczone do punktu serwisowego, gdzie ustalono, że nie ma żadnych usterek (tj. użytkownik nie zapoznał się z instrukcją obsługi).
- Użytkownik zostanie poinformowany o wysokości opłaty administracyjnej przed wizytą serwisanta.

# 16 DANE TECHNICZNE I INSTRUKCJE

## Dane techniczne

### Urządzenie główne Soundbar

Nazwa modelu	HW-Q930B / HW-Q935B
Waga	5,4 kg
Wymiary (szer. × wys. × głęb.)	1110,7 x 60,4 x 120,0 mm
Zakres temperatury roboczej	+5°C do +35°C
Zakres wilgotności roboczej	10 do 75%
WZMACNIACZ Znamionowa moc wyjściowa	(30 W x 3) + (20 W x 6) + (10 W x 3)
Obsługiwane formaty odtwarzania	Dolby 5.1ch / Dolby Digital Plus / Dolby TRUE HD / Dolby ATMOS / DTS 5.1ch / DTS HD / DTS-HD Master Audio / DTS:X / LPCM 8Ch
MOC WYJŚCIOWA URZĄDZENIA BEZPRZEWODOWEGO Maks. moc nadajnika Wi-Fi	100 mW przy częstotliwości 2,4 GHz – 2,4835 GHz, 200 mW przy częstotliwości 5,15 GHz – 5,25 GHz, 100 mW przy częstotliwości 5,25 GHz – 5,35 GHz i 5,47 GHz – 5,725 GHz
MOC WYJŚCIOWA URZĄDZENIA BEZPRZEWODOWEGO Maks. moc nadajnika BT	100 mW przy częstotliwości 2,4 GHz – 2,4835 GHz
MOC WYJŚCIOWA URZĄDZENIA BEZPRZEWODOWEGO Maks. moc nadajnika SRD	25 mW przy częstotliwości 5,775 GHz – 5,875 GHz

Nazwa modelu	HW-Q800B / HW-Q810B
Waga	5,1 kg
Wymiary (szer. × wys. × głęb.)	1110,7 x 60,4 x 120,0 mm
Zakres temperatury roboczej	+5°C do +35°C
Zakres wilgotności roboczej	10 do 75%
WZMACNIACZ Znamionowa moc wyjściowa	(30 W x 3) + (20 W x 4) + (10 W x 3)
Obsługiwane formaty odtwarzania	Dolby 5.1ch / Dolby Digital Plus / Dolby TRUE HD / Dolby ATMOS / DTS 5.1ch / DTS HD / DTS-HD Master Audio / DTS:X / LPCM 8Ch
MOC WYJŚCIOWA URZĄDZENIA BEZPRZEWODOWEGO Maks. moc nadajnika Wi-Fi	100 mW przy częstotliwości 2,4 GHz – 2,4835 GHz, 200 mW przy częstotliwości 5,15 GHz – 5,25 GHz, 100 mW przy częstotliwości 5,25 GHz – 5,35 GHz i 5,47 GHz – 5,725 GHz
MOC WYJŚCIOWA URZĄDZENIA BEZPRZEWODOWEGO Maks. moc nadajnika BT	100 mW przy częstotliwości 2,4 GHz – 2,4835 GHz
MOC WYJŚCIOWA URZĄDZENIA BEZPRZEWODOWEGO Maks. moc nadajnika SRD	25 mW przy częstotliwości 5,775 GHz – 5,875 GHz

Nazwa modelu	HW-Q700B / HW-Q710B
Waga	4,8 kg
Wymiary (szer. × wys. × głęb.)	1110,7 x 60,4 x 120,0 mm
Zakres temperatury roboczej	+5°C do +35°C
Zakres wilgotności roboczej	10 do 75%
WZMACNIACZ Znamionowa moc wyjściowa	(30 W x 3) + (20 W x 2) + (10 W x 3)
Obsługiwane formaty odtwarzania	Dolby 5.1ch / Dolby Digital Plus / Dolby TRUE HD / Dolby ATMOS / DTS 5.1ch / DTS HD / DTS-HD Master Audio / DTS:X / LPCM 8Ch

MOC WYJŚCIOWA URZĄDZENIA BEZPRZEWODOWEGO Maks. moc nadajnika Wi-Fi	100 mW przy częstotliwości 2,4 GHz – 2,4835 GHz, 200 mW przy częstotliwości 5,15 GHz – 5,25 GHz, 100 mW przy częstotliwości 5,25 GHz – 5,35 GHz i 5,47 GHz – 5,725 GHz
MOC WYJŚCIOWA URZĄDZENIA BEZPRZEWODOWEGO Maks. moc nadajnika BT	100 mW przy częstotliwości 2,4 GHz – 2,4835 GHz
MOC WYJŚCIOWA URZĄDZENIA BEZPRZEWODOWEGO Maks. moc nadajnika SRD	25 mW przy częstotliwości 5,775 GHz – 5,875 GHz

### Głośnik niskotonowy

Nazwa subwoofera	PS-WB96B
Waga	9,8 kg
Wymiary (szer. × wys. × głęb.)	210,0 x 403,0 x 403,0 mm
WZMACNIACZ Znamionowa moc wyjściowa	160 W
MOC WYJŚCIOWA URZĄDZENIA BEZPRZEWODOWEGO Maks. moc nadajnika SRD	25 mW przy częstotliwości 5,775 GHz – 5,875 GHz

Nazwa subwoofera	PS-WB75B
Waga	5,9 kg
Wymiary (szer. × wys. × głęb.)	205,0 x 353,0 x 302,0 mm
WZMACNIACZ Znamionowa moc wyjściowa	160 W
MOC WYJŚCIOWA URZĄDZENIA BEZPRZEWODOWEGO Maks. moc nadajnika SRD	25 mW przy częstotliwości 5,775 GHz – 5,875 GHz

### Głośnik dźwięku przestrzennego (dotyczy tylko określonych modeli)

Nazwa ZESTAWU bezprzewodowych głośników przestrzennych	PS-RB96B (LEWY/PRAWY)
Waga	3,1 kg
Wymiary (szer. × wys. × głęb.)	129,5 x 201,3 x 140,4 mm
WZMACNIACZ Znamionowa moc wyjściowa	140 W
MOC WYJŚCIOWA URZĄDZENIA BEZPRZEWODOWEGO Maks. moc nadajnika SRD	25 mW przy częstotliwości 5,775 GHz – 5,875 GHz

### UWAGA

- Firma Samsung Electronics Co., Ltd zastrzega prawo do zmiany danych technicznych bez powiadomienia.
- Waga i wymiary to wartości przybliżone.

**Uwaga: Listwa Soundbar restartuje się automatycznie po włączeniu/wyłączeniu Wi-Fi.**

Całkowity pobór mocy w trybie czuwania (W)	7,5 W
Wi-Fi Metoda dezaktywacji portu	Aby włączyć lub wyłączyć połączenie z siecią z Wi-Fi, należy nacisnąć przycisk <b>CH LEVEL</b> na pilocie głośnika Soundbar i przytrzymać go przez 30 sekund.
Bluetooth Metoda dezaktywacji portu	Aby włączyć lub wyłączyć połączenie Bluetooth, należy nacisnąć przycisk <b>tone control</b> na pilocie głośnika Soundbar i przytrzymać go przez 30 sekund.

- Niniejszym firma Samsung Electronics zaświadcza, że to urządzenie radiowe jest zgodne z zapisami Dyrektywy 2014/53/EU i innymi odpowiadającymi wymogami prawnymi obowiązującymi w Wielkiej Brytanii.  
Pełny tekst Deklaracji Zgodności można przeczytać na stronie <http://www.samsung.com>. W tym celu należy kliknąć opcję Wsparcie i wprowadzić nazwę produktu.  
Urządzenia można używać we wszystkich państwach UE i w Wielkiej Brytanii.  
Funkcja WLAN (Wi-Fi lub SRD) urządzenia w pasmie 5 GHz może być użytkowana wyłącznie w pomieszczeniach.



[Sposób poprawnego usuwania baterii, w które wyposażony jest niniejszy produkt]

#### (Dotyczy krajów, w których stosuje się systemy segregacji odpadów)

Niniejsze oznaczenie na baterii, instrukcji obsługi lub opakowaniu oznacza, że po upływie okresu użytkowania baterie, w które wyposażony był dany produkt, nie mogą zostać usunięte wraz z innymi odpadami pochodzącymi z gospodarstw domowych. Przy zastosowaniu takiego oznaczenia symbole chemiczne (Hg, Cd lub Pb) wskazują, że dana bateria zawiera rtęć, kadm lub ołów w ilości przewyższającej poziomy odniesienia opisane w dyrektywie WE 2006/66. Jeśli baterie nie zostaną poprawnie zutylizowane, substancje te mogą powodować zagrożenie dla zdrowia ludzkiego lub środowiska naturalnego.

Aby chronić zasoby naturalne i promować ponowne wykorzystanie materiałów, należy oddzielać baterie od innego typu odpadów i poddawać je utylizacji poprzez lokalny, bezpłatny system zwrotu baterii.



Prawidłowe usuwanie produktu  
(zużyty sprzęt elektryczny i elektroniczny)

#### (Dotyczy krajów, w których stosuje się systemy segregacji odpadów)

To oznaczenie umieszczone na produkcie, akcesoriach lub dokumentacji oznacza, że po zakończeniu eksploatacji nie należy tego produktu ani jego akcesoriów (np. ładowarki, zestawu słuchawkowego, przewodu USB) wyrzucać wraz ze zwykłymi odpadami gospodarstwa domowego. Aby uniknąć szkodliwego wpływu na środowisko naturalne i zdrowie ludzi wskutek niekontrolowanego usuwania odpadów, prosimy o oddzielenie tych przedmiotów od odpadów innego typu oraz o odpowiedzialny recykling i praktykowanie ponownego wykorzystania materiałów.

W celu uzyskania informacji na temat miejsca i sposobu bezpiecznego dla środowiska recyklingu tych przedmiotów, użytkownicy w gospodarstwach domowych powinni skontaktować się z punktem sprzedaży detalicznej, w którym dokonali zakupu produktu, lub z organem władz lokalnych.

Użytkownicy w firmach powinni skontaktować się ze swoim dostawcą i sprawdzić warunki umowy zakupu. Produktu ani jego akcesoriów nie należy usuwać razem z innymi odpadami komercyjnymi.

Więcej informacji na temat zobowiązań środowiskowych firmy Samsung i szczególnych obowiązków regulacyjnych dotyczących produktów, np. rozporządzenie REACH, WEEE i dot. baterii, znajduje się na stronie:

[www.samsung.com/uk/aboutsamsung/sustainability/environment/our-commitment/data/](http://www.samsung.com/uk/aboutsamsung/sustainability/environment/our-commitment/data/)









# INFORMAÇÕES DE SEGURANÇA

## AVISOS DE SEGURANÇA

PARA REDUZIR O RISCO DE CHOQUE ELÉTRICO, NÃO RETIRAR A TAMPA (OU A PARTE POSTERIOR).

NÃO EXISTEM PEÇAS NO INTERIOR QUE POSSAM SER REPARADAS PELO UTILIZADOR. A MANUTENÇÃO DEVE SER DEIXADA A CARGO DE PESSOAL QUALIFICADO DE SERVIÇOS DE ASSISTÊNCIA.

Consulte a tabela abaixo para uma explicação dos símbolos que poderão estar no seu produto Samsung.

	<b>CUIDADO</b> <b>RISCO DE CHOQUE ELÉTRICO. NÃO ABRIR.</b>	
	Este símbolo indica a presença de alta tensão no interior do produto. É perigoso estabelecer qualquer tipo de contacto com as peças existentes no interior do produto.	
	Este símbolo indica a existência de documentação importante relativa ao funcionamento e manutenção deste produto (fornecida com o mesmo).	
	Produto de classe II: este símbolo indica que não é necessária uma ligação elétrica à terra de segurança. Se este símbolo não se encontrar num produto com um cabo de alimentação, o produto DEVERÁ possuir uma ligação de proteção segura à terra.	
	Tensão CA: a tensão nominal indicada por este símbolo corresponde à tensão CA.	
	Tensão CC: a tensão nominal indicada por este símbolo corresponde à tensão CC.	
	Cuidado. Consultar as instruções de utilização: este símbolo aconselha o utilizador a consultar o manual do utilizador quanto a informações de segurança.	

## AVISO

- Para reduzir o risco de incêndio ou choque elétrico, não exponha este aparelho a chuva ou humidade.

## CUIDADO

- PARA PREVENIR CHOQUES ELÉTRICOS, INSIRA TOTALMENTE A FICHA FAZENDO CORRESPONDER O PINO MAIS LARGO COM O ORIFÍCIO MAIS LARGO.
- Este aparelho deve estar sempre ligado a uma ficha CA com uma ligação de proteção à terra.
- Para desligar o aparelho da rede elétrica, puxe a ficha da tomada, por isso, a tomada deve estar facilmente acessível.
- Não exponha o aparelho a gotas ou salpicos. Não coloque objetos com líquidos, como jarros, sobre o aparelho.
- Para desligar completamente este aparelho, tem de retirar a ficha da tomada. Por isso, a tomada deve estar sempre fácil e prontamente acessível.

# PRECAUÇÕES

1. Certifique-se de que a fonte de alimentação CA da sua residência está em conformidade com os requisitos elétricos indicados no autocolante de características na parte inferior do produto. Instale o produto na horizontal, numa base adequada (móvel), com espaço suficiente à volta para ventilação (7 a 10 cm). Certifique-se de que as ranhuras de ventilação não estão cobertas. Não coloque a unidade sobre amplificadores ou outro equipamento que possa ficar quente. A unidade foi concebida para utilização contínua.  
Para desligar a unidade completamente, desligue a ficha CA da tomada de parede. Se não pretender utilizar a unidade durante um longo período de tempo, desligue-a retirando a respetiva ficha da tomada.
2. Durante tempestades, desligue a ficha CA da tomada. Os picos de tensão provocados pela trovoadas podem danificar a unidade.
3. Não exponha a unidade a luz solar direta ou outras fontes de calor. Isto pode originar sobreaquecimento e provocar avaria na unidade.
4. Proteja o produto da humidade (ou seja, jarros) e do calor excessivo (por ex., uma lareira) ou de equipamentos que criem campos magnéticos ou elétricos fortes. Se a unidade se avariar, desligue o cabo de alimentação da tomada de parede CA. O produto não foi concebido para utilização industrial. É apenas para utilização pessoal. Se o produto for armazenado a baixas temperaturas, poderá ocorrer condensação. Se transportar a unidade durante o inverno, espere aproximadamente 2 horas, até a unidade ter alcançado a temperatura ambiente, antes de a utilizar.
5. As pilhas utilizadas com este produto contêm químicos que são prejudiciais para o ambiente. Não elimine as pilhas no lixo geral doméstico. Não exponha as pilhas a calor excessivo, luz solar direta nem fogo. Não provoque um curto-circuito, não desmonte nem sobreaqueça as pilhas.  
CUIDADO: risco de explosão se as pilhas forem substituídas incorretamente. Substitua apenas por pilhas do mesmo tipo ou equivalente.

# ÍNDICE

<b>01</b>	<b>Verificar os componentes</b>	<b>6</b>
<b>02</b>	<b>Descrição geral do produto</b>	<b>7</b>
	Painel superior do Soundbar .....	7
	Painel inferior do Soundbar .....	8
<b>03</b>	<b>Utilizar o controlo remoto do Soundbar</b>	<b>9</b>
	Inserir as pilhas antes de utilizar o controlo remoto (X 2 pilhas AAA) .....	9
	Como utilizar o controlo remoto .....	9
	Active Voice Amplifier (AVA) .....	11
	Utilizar os botões escondidos (botões com mais de uma função) .....	11
	Especificações de saída para os diferentes modos de efeitos sonoros .....	11
	Ajustar o volume do Soundbar com o telecomando de uma TV .....	13
<b>04</b>	<b>Ligar o Soundbar</b>	<b>14</b>
	Ligar a alimentação e as unidades .....	14
	– Disposição recomendada dos altifalantes .....	15
	– Modo de Altifalante Surround (apenas modelos HW-Q930B, HW-Q935B) .....	15
	– Ligação manual do Subwoofer ou dos Altifalantes Surround .....	16
	– Luzes indicadoras LED na parte traseira do Subwoofer e Altifalantes Surround .....	17
<b>05</b>	<b>Ligar a uma TV</b>	<b>18</b>
	Ligar uma TV compatível com HDMI ARC (canal de retorno de áudio) .....	18
	Ligar com um cabo ótico .....	19
	Ligar via Bluetooth .....	20
	Ligar através de Wi-Fi .....	22
	Utilizar a função Q-Symphony .....	23
	Utilizar o som Spacefit .....	24
<b>06</b>	<b>Ligar a um dispositivo externo</b>	<b>25</b>
	Método 1. Ligar através de um cabo HDMI (compatível com descodificação e reprodução Dolby Atmos/DTS:X) .....	25
	Método 2. Ligar com cabo ótico .....	26
<b>07</b>	<b>Ligar a um dispositivo móvel</b>	<b>27</b>
	Método 1. Ligar através de Bluetooth .....	27
	Método 2. Ligar através de Wi-Fi (Rede sem fios) .....	29
	Utilizar o Tap Sound .....	30
<b>08</b>	<b>Ligar através do Apple AirPlay 2</b>	<b>31</b>
<b>09</b>	<b>Instalar o suporte de parede</b>	<b>32</b>
	Precauções de instalação .....	32
	Componentes do suporte de parede .....	32
	Instalar os Altifalantes Surround numa parede (apenas para modelos aplicáveis) .....	33



<b>10</b>	<b>Instalar o Soundbar em frente à TV</b>	<b>33</b>
	Componente.....	33
<b>11</b>	<b>Atualização do Software</b>	<b>34</b>
	Atualização automática.....	34
	Atualização por USB.....	34
	Inicialização .....	35
<b>12</b>	<b>Resolução de problemas</b>	<b>35</b>
<b>13</b>	<b>Licença</b>	<b>37</b>
<b>14</b>	<b>Aviso de licença de código aberto</b>	<b>37</b>
<b>15</b>	<b>Notas importantes sobre a assistência</b>	<b>37</b>
<b>16</b>	<b>Especificações e guia</b>	<b>38</b>
	Características técnicas.....	38

# 01 VERIFICAR OS COMPONENTES

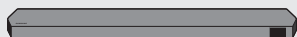

Unidade principal do Soundbar



Controlo remoto/pilhas do Soundbar



Subwoofer



X 2

Altifalante Surround (opcional)  
(esquerdo/direito)



4 ou 2

Cabo de Alimentação (Subwoofer, Altifalante Surround, Soundbar) (opcional)



Cabo HDMI



Guia do suporte de parede



X 2

Parafuso de fixação



X 2

(M4 x L10)

Parafuso



X 2

Suporte de parede



X 4

Borracha de base

- Para obter mais informações sobre a fonte de alimentação e o consumo de energia, consulte a etiqueta no produto. (Etiqueta: Parte de trás da unidade principal do Soundbar)
- Para adquirir componentes adicionais ou cabos opcionais, entre em contacto com o Centro de assistência ou com o Atendimento ao cliente da Samsung.
- Para mais informações sobre o suporte de parede ou a borracha de base, consulte as páginas 32~34.
- A conceção, as especificações e o ecrã da aplicação estão sujeitos a alteração sem aviso prévio.
- O aspeto dos acessórios pode ser ligeiramente diferente das ilustrações acima.

## 02 DESCRIÇÃO GERAL DO PRODUTO



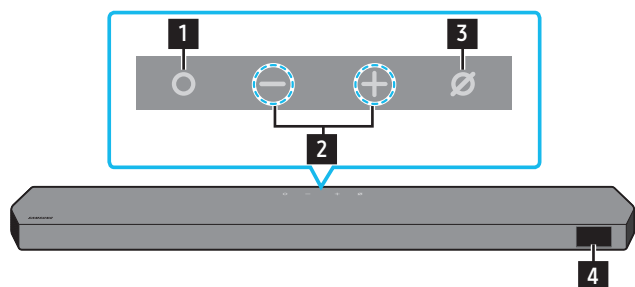



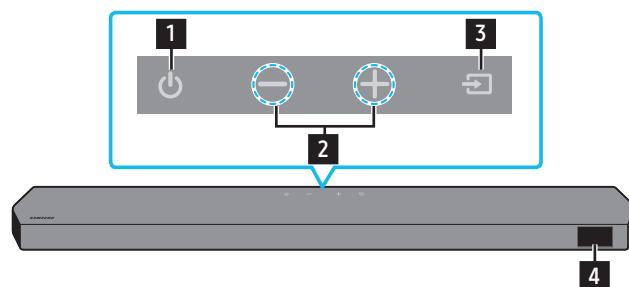

### Painel superior do Soundbar



HW-Q930B, HW-Q935B/HW-Q800B, HW-Q810B



HW-Q700B, HW-Q710B

<b>1</b>	<b>Botão  (Multifunções) (modelos Q9**B/Q8**B)</b> <ul style="list-style-type: none"><li>No modo de espera, prima o botão  (<b>Multi Funções</b>) para ligar o Soundbar.</li><li>Prima o botão  (<b>Multi Funções</b>) para alterar a fonte de entrada.</li></ul>
<b>1</b>	<b>Botão  (Ligar/Desligar) (modelo Q7**B)</b> <p>Permite ligar e desligar a alimentação.</p>
<b>2</b>	<b>Botão  (Volume)</b> <p>Ajusta o volume.</p>
<b>3</b>	<b>Botão  (Microfone Ligado/Desligado) (modelos Q9**B/Q8**B)</b> <p>Prima o botão para ligar ou desligar o microfone.</p>
<b>3</b>	<b>Botão  (Fonte) (modelo Q7**B)</b> <p>Prima o botão  (<b>Fonte</b>) para alterar a fonte de entrada.</p>
<b>4</b>	<b>Ecrã</b> <p>Apresenta o modo atual e o estado do produto. <b>D.IN → HDMI → Wi-Fi → BT</b></p>

- Ao ligar o cabo CA, o botão Ligar/Desligar começa a funcionar dentro de 4 a 6 segundos.
- Ao ligar esta unidade, há um atraso de 4 a 5 segundos antes de esta reproduzir som.
- Se ouvir sons provenientes da TV e do Soundbar, aceda ao menu **Definições** para o áudio da TV e mude o altifalante da TV para **Altifalante externo**.

## Painel inferior do Soundbar

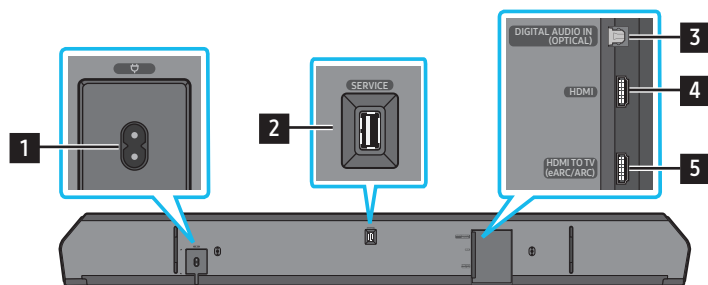

<b>1</b>	<b>POWER</b> Ligue o cabo de alimentação CA do Soundbar. (Consulte a página 14)
<b>2</b>	<b>SERVICE</b> Ligue um dispositivo de armazenamento USB para atualizar o software do produto.
<b>3</b>	<b>DIGITAL AUDIO IN (OPTICAL)</b> Ligue a uma saída digital (ótica) de um dispositivo externo. (Consulte a página 26)
<b>6</b>	<b>HDMI</b> Permite a entrada simultânea de sinais de áudio e vídeo digitais através de um cabo HDMI. Ligue à saída HDMI de um dispositivo externo. (Consulte a página 25)
<b>7</b>	<b>HDMI TO TV (eARC/ARC)</b> Ligue à tomada fêmea HDMI num televisor. (Consulte a página 18)

- Quando desligar o cabo de alimentação da tomada elétrica, puxe a ficha. Não puxe o cabo.
- Não ligue esta unidade ou outros componentes a uma tomada de CA até que todas as ligações entre os componentes estejam concluídas.

# 03 UTILIZAR O CONTROLO REMOTO DO SOUNDBAR





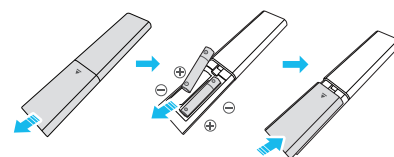

## Inserir as pilhas antes de utilizar o controlo remoto (X 2 pilhas AAA)

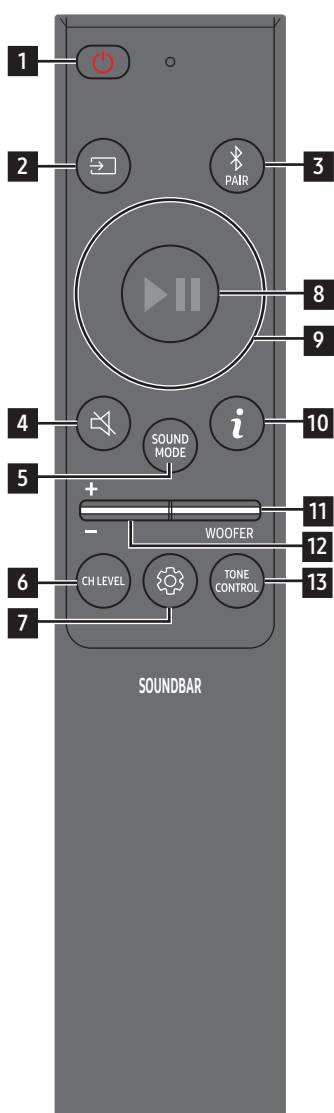









Faça deslizar a tampa posterior na direção da seta até ser totalmente removida. Insira 2 pilhas AAA (1,5 V) orientadas corretamente em função das suas polaridades. Deslize a tampa das pilhas de volta à sua posição.

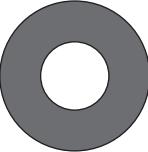

## Como utilizar o controlo remoto

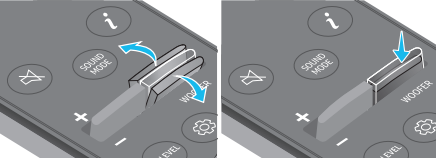

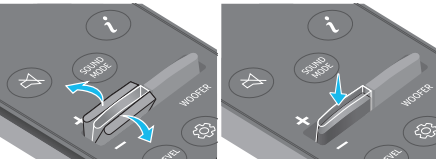
<p><b>1</b></p>  <p><b>Ligar/Desligar</b></p>	<p>Liga e desliga o Soundbar.</p> <ul style="list-style-type: none"> <li>• <b>Função Desligar automático</b> Esta unidade desliga-se automaticamente nas seguintes situações: <ul style="list-style-type: none"> <li>• No modo <b>D.IN/HDMI/Wi-Fi/BT</b>, se não existir sinal de áudio durante 18 minutos.</li> </ul> </li> </ul>
<p><b>2</b></p>  <p><b>Fonte</b></p>	<p>Prima para seleccionar uma fonte ligada ao Soundbar.</p>
<p><b>3</b></p>  <p><b>Bluetooth PAIR</b></p>	<p>Mude o Soundbar para modo de emparelhamento por Bluetooth. Prima o botão e aguarde pelo ecrã "<b>BT PAIRING</b>" para ligar a um novo dispositivo Bluetooth.</p>
<p><b>4</b></p>  <p><b>Sem som</b></p>	<p>Prima o botão  (<b>Sem som</b>) para colocar no silêncio. Prima-o novamente para repor o som.</p>
<p><b>5</b></p>  <p><b>SOUND MODE</b></p>	<p>Ao premir o botão, pode seleccionar o modo de áudio pretendido, como <b>Surround, Game, Standard, Adaptive sound</b>.</p> <ul style="list-style-type: none"> <li>• <b>Standard</b> Emite o som original.</li> <li>• <b>Surround</b> Oferece um campo sonoro mais amplo do que o padrão.</li> <li>• <b>Game</b> Oferece som estereoscópico para mergulhar na ação durante os videojogos.</li> <li>• <b>Adaptive sound</b> Analisa o conteúdo em tempo real e fornece automaticamente o campo sonoro ótimo com base nas características do conteúdo.</li> </ul>
<p><b>6</b></p>  <p><b>CH LEVEL</b></p>	<p>Ao premir o botão, pode ajustar o volume de cada altifalante como <b>Centre level, Side level, Wide level, Front Top level, Rear level e Rear top level</b>.</p> <ul style="list-style-type: none"> <li>• Para controlar o volume de cada altifalante, seleccione <b>Centre level, Side level, Wide level</b> ou <b>Front Top level</b> nas Definições de som e, em seguida, ajuste o volume entre -6 e +6 com os botões <b>Cima/Baixo</b>.</li> <li>• Se tiver Altifalantes Surround ligados, seleccione <b>Rear level</b> ou <b>Rear top level</b> e utilize os botões <b>Cima/Baixo</b> para ajustar o volume dentro do intervalo -6 a +6.</li> <li>• As especificações de <b>CH LEVEL</b> podem ser diferentes consoante o respetivo modelo.</li> </ul>

<p><b>7</b></p>	 <p><b>Controlo de som</b></p>	<p>Ao premir o botão, pode definir a função de áudio como <b>Spacefit sound</b>, <b>AVA</b>, <b>Voice enhance mode</b>, <b>Night mode</b>, <b>Sync</b>, <b>Surround speaker mode</b>, <b>Virtual</b>. Pode ajustar o item desejado ao usar os botões <b>Cima/Baixo</b>.</p> <ul style="list-style-type: none"> <li>• As funções <b>Spacefit sound</b> e <b>AVA</b> não são suportadas pelo modelo <b>Q7**B</b>.</li> <li>• A opção <b>Voice enhance mode</b> otimiza os diálogos em filmes e na TV ao permitir ouvir mais facilmente.</li> <li>• O <b>Night mode</b> está otimizado para visualização noturna com as definições ajustadas para diminuir o volume, mas manter os diálogos perceptíveis.</li> <li>• Mantenha premido o botão  (<b>Controlo de som</b>) durante cerca de 5 segundos para ajustar o som a cada banda de frequência. Pode selecionar 150 Hz, 300 Hz, 600 Hz, 1,2 kHz, 2,5 kHz, 5 kHz e 10 kHz com os botões <b>Esquerdo/Direito</b> e cada opção pode ser ajustada para uma definição entre -6 e +6 com os botões <b>Cima/Baixo</b>. (Certifique-se de que o modo de som está definido como <b>"Standard"</b>.)</li> <li>• Se o vídeo na TV e o áudio no Soundbar não estiverem sincronizados, selecione <b>Sync</b> em Controlo de som e defina o atraso de áudio para um valor entre 0 e 300 milissegundos com os botões <b>Cima/Baixo</b>.</li> <li>• <b>Sync</b> só é suportado em algumas funções.</li> <li>• As definições disponíveis do <b>Surround speaker mode</b> só são suportadas pelo modelo <b>Q9**B</b>.</li> <li>• A função de Altifalante <b>Virtual</b> pode ser ligado ou desligado, <b>ON/OFF</b>, com os botões <b>Cima/Baixo</b>.</li> </ul>
<p><b>8</b></p>	 <p><b>(Reproduzir/Pausar)</b></p>	<p>Pode também reproduzir ou pausar música premindo o botão.</p>
<p><b>9</b></p>	 <p><b>Cima/Baixo/ Esquerda/Direita</b></p>	 <p><b>Prima as áreas indicadas para selecionar Cima/Baixo/Esquerda/Direita.</b></p> <p>Prima Cima/Baixo/Esquerda/Direita no botão para selecionar ou definir funções.</p> <ul style="list-style-type: none"> <li>• <b>Saltar música</b> Prima o botão <b>Direito</b> para selecionar o ficheiro de música seguinte. Prima o botão <b>Esquerdo</b> para selecionar o ficheiro de música anterior.</li> <li>• <b>ID SET</b> Utilize esta opção se o Subwoofer ou as Colunas Surround não estiverem ligados ou se for necessário voltar a ligar. Enquanto estiverem desligados, mantenha premido o botão <b>Cima</b> durante 5 segundos para executar a <b>ID SET</b>. (Consulte a página 16.)</li> </ul>
<p><b>10</b></p>	 <p><b>Informações</b></p>	<p>Prima para apresentar informações sobre a função ativa ou o codec disponível. Em modo <b>BT</b>, apresenta o dispositivo ligado (após a conclusão do emparelhamento) ou <b>"BT ready"</b> (quando é necessário emparelhar).</p>
<p><b>11</b></p>	 <p><b>WOOFER LEVEL</b></p>	 <p>Prima o botão Para cima ou Para baixo para ajustar o nível do woofer (graves).</p>
<p><b>12</b></p>	 <p><b>VOLUME</b></p>	 <p>Prima o botão para cima ou para baixo para ajustar o volume.</p> <ul style="list-style-type: none"> <li>• <b>Sem som</b> Prima o botão <b>VOLUME</b> para colocar no silêncio. Prima-o novamente para repor o som.</li> </ul>
<p><b>13</b></p>	 <p><b>TONE CONTROL</b></p>	<p>Ao premir o botão, pode ajustar o volume de sons agudos ou graves. Pode ajustar o item desejado ao usar os botões <b>Cima/Baixo</b>. Esta função é ativada no modo de som, com a exclusão do modo <b>Standard</b>.</p> <ul style="list-style-type: none"> <li>• Para controlar o volume de sons agudos ou graves, selecione <b>TREBLE</b> ou <b>BASS</b> em Definições de som e defina o nível entre -6 e +6 com os botões <b>Cima/Baixo</b>.</li> <li>• Quando o nível de graves for alterado, o nível do woofer será também ajustado em conformidade.</li> </ul>

## Active Voice Amplifier (AVA)

- Analisa o ruído externo em tempo real enquanto o Soundbar está em reprodução, para que o áudio de voz possa ser sempre ouvido com nitidez.
- Não são guardados quaisquer dados durante a análise.
- Esta função não é suportada pelo modelo Q7\*\*B.

## Utilizar os botões escondidos (botões com mais de uma função)

Botão escondido		Página de referência
Botão do controlo remoto	Função	
WOOFER (cima)	Ligar/desligar (em espera) do controlo remoto do televisor	página 13
Cima	ID SET	página 16
 (Controlo de som)	7 Band EQ	página 10

## Especificações de saída para os diferentes modos de efeitos sonoros

<HW-Q930B/HW-Q935B>

Efeito	Entrada	Potência
		Com Subwoofer e Altifalante Surround
Standard	2.0 canais	2.1 canais
	5.1 canais	5.1 canais/7.1 canais (DTS)
	7.1 canais	7.1 canais
	Dolby Atmos®, DTS:X	7.1.4 canais
Surround	2.0 canais	9.1.4 canais
	5.1 canais	9.1.4 canais
	7.1 canais	9.1.4 canais
	Dolby Atmos®, DTS:X	9.1.4 canais
Game	2.0 canais	9.1.4 canais
	5.1 canais	9.1.4 canais
	7.1 canais	9.1.4 canais
	Dolby Atmos®, DTS:X	9.1.4 canais
Adaptive sound	2.0 canais	9.1.4 canais
	5.1 canais	9.1.4 canais
	7.1 canais	9.1.4 canais
	Dolby Atmos®, DTS:X	9.1.4 canais

<HW-Q800B/HW-Q810B>

Efeito	Entrada	Potência	
		Apenas com o Subwoofer	Com Subwoofer e Altifalante Surround
Standard	2.0 canais	2.1 canais	2.1 canais
	5.1 canais	5.1 canais	5.1 canais/7.1 canais (DTS)
	7.1 canais	5.1 canais	7.1 canais
	Dolby Atmos®, DTS:X	5.1.2 canais	7.1.4 canais
Surround	2.0 canais	5.1.2 canais	7.1.4 canais
	5.1 canais	5.1.2 canais	7.1.4 canais
	7.1 canais	5.1.2 canais	7.1.4 canais
	Dolby Atmos®, DTS:X	5.1.2 canais	7.1.4 canais
Game	2.0 canais	5.1.2 canais	7.1.4 canais
	5.1 canais	5.1.2 canais	7.1.4 canais
	7.1 canais	5.1.2 canais	7.1.4 canais
	Dolby Atmos®, DTS:X	5.1.2 canais	7.1.4 canais
Adaptive sound	2.0 canais	5.1.2 canais	7.1.4 canais
	5.1 canais	5.1.2 canais	7.1.4 canais
	7.1 canais	5.1.2 canais	7.1.4 canais
	Dolby Atmos®, DTS:X	5.1.2 canais	7.1.4 canais

<HW-Q700B/HW-Q710B>

Efeito	Entrada	Potência	
		Apenas com o Subwoofer	Com Subwoofer e Altifalante Surround
Standard	2.0 canais	2.1 canais	2.1 canais
	5.1 canais	3.1 canais	5.1 canais
	Dolby Atmos®, DTS:X	3.1.2 canais	5.1.4 canais
Surround	2.0 canais	3.1.2 canais	5.1.4 canais
	5.1 canais	3.1.2 canais	5.1.4 canais
	Dolby Atmos®, DTS:X	3.1.2 canais	5.1.4 canais
Game	2.0 canais	3.1.2 canais	5.1.4 canais
	5.1 canais	3.1.2 canais	5.1.4 canais
	Dolby Atmos®, DTS:X	3.1.2 canais	5.1.4 canais
Adaptive sound	2.0 canais	3.1.2 canais	5.1.4 canais
	5.1 canais	3.1.2 canais	5.1.4 canais
	Dolby Atmos®, DTS:X	3.1.2 canais	5.1.4 canais

Os Altifalantes Surround não emitem qualquer som para saídas de 2 canais enquanto o modo **Standard** estiver a ser utilizado. Para ativar o som dos Altifalantes Surround, altere o modo de efeitos para **Surround**.



## Ajustar o volume do Soundbar com o telecomando de uma TV







Ajuste o volume do Soundbar com o controlo remoto do televisor.

- Esta função só pode ser utilizada com telecomandos por infravermelhos. Os controlos remotos Bluetooth (controlos remotos que requerem emparelhamento) não são suportados.
- Defina o altifalante da TV para **Altifalante externo** para utilizar esta função.
- Fabricantes que suportam esta função:  
Samsung, VIZIO, LG, Sony, Sharp, PHILIPS, PANASONIC, TOSHIBA, Hisense, RCA

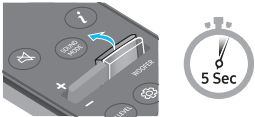
1. Desligue o Soundbar.

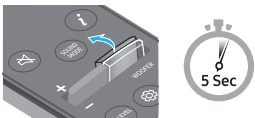
2. Mantenha premido o botão **WOOFER** durante 5 segundos.

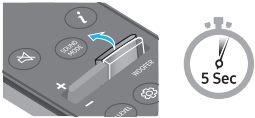
Cada vez que mantiver premido o botão **WOOFER** durante 5 segundos, o modo muda pela seguinte ordem: "OFF-TV REMOTE" (Modo predefinido), "SAMSUNG-TV REMOTE", "ALL-TV REMOTE".

Botão do controlo remoto	Ecrã	Estado
	(Modo predefinido) 	Desative o controlo remoto do televisor.
		Ative o controlo remoto por infravermelhos de um televisor Samsung.
		Ative o controlo remoto por infravermelhos de um televisor de terceiros.

# 04 LIGAR O SOUNDBAR

## Ligar a alimentação e as unidades

Utilize o cabo de alimentação para ligar o Subwoofer, os Altifalantes Surround e a Soundbar a uma tomada elétrica pela seguinte ordem:

- Para mais informações sobre a potência elétrica necessária e o consumo de energia, consulte a etiqueta no produto. (Etiqueta: Parte de trás da unidade principal do Soundbar)

1. Ligue o cabo de alimentação ao Subwoofer.

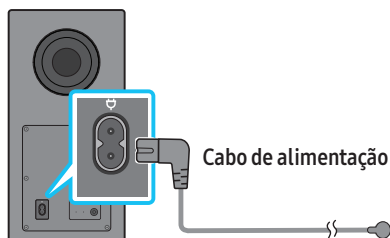

Parte traseira do Subwoofer

2. Ligue o cabo de alimentação aos Altifalantes Surround esquerdo e direito. (opcional)

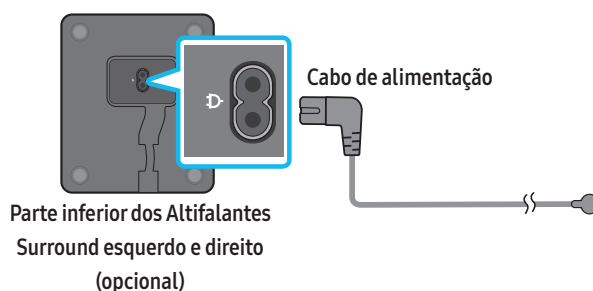

Parte inferior dos Altifalantes Surround esquerdo e direito (opcional)

3. Ligue o cabo de alimentação à Soundbar.

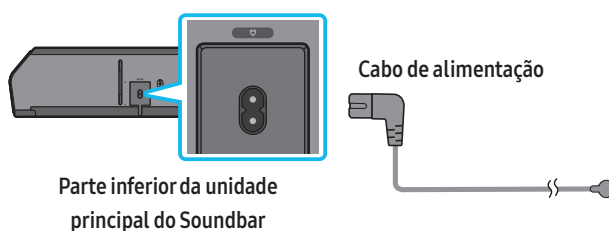

Parte inferior da unidade principal do Soundbar

4. Ligue o cabo de alimentação à Soundbar, ao Subwoofer e aos Altifalantes Surround. O Subwoofer e os Altifalantes Surround ligam-se automaticamente quando se liga a Soundbar.

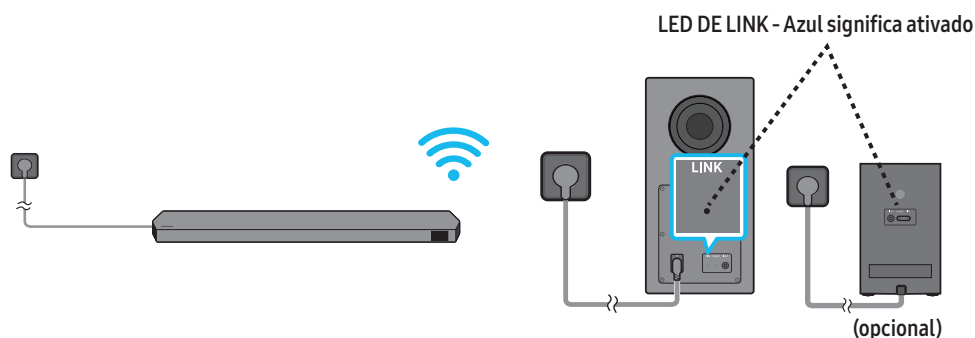

### NOTA

- Ligue a alimentação do Subwoofer e dos Altifalantes Surround antes de ligar a Soundbar. O Subwoofer e os Altifalantes Surround serão ligados automaticamente quando se ligar a Soundbar.
- Se desligar e voltar a ligar o cabo de alimentação quando o produto estiver ligado, o Soundbar liga-se automaticamente.
- O sistema do altifalante Surround é apenas suportado por modelos aplicáveis.

## Disposição recomendada dos altifalantes

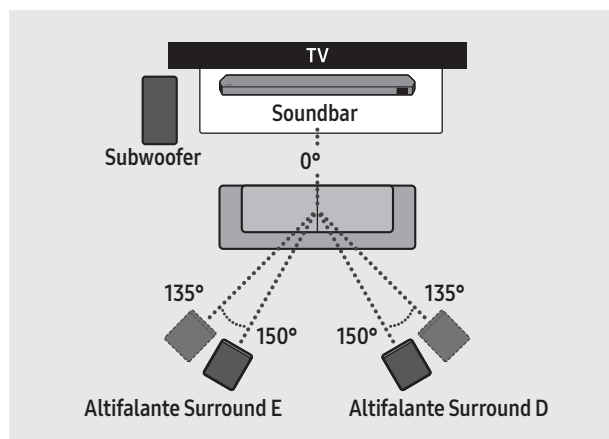

### ⚠ CUIDADO

- O Subwoofer e os Altifalantes Surround sem fios possuem antenas de receção de sinal sem fios incorporadas. Mantenha as unidades afastadas da água e da humidade.
- Para obter um desempenho de áudio ideal, certifique-se de que as áreas em torno do Subwoofer e dos Altifalantes Surround sem fios não estão obstruídas.

## Modo de Altifalante Surround (apenas modelos HW-Q930B, HW-Q935B)

Pode ser fornecido um som surround ideal consoante a posição do altifalante traseiro. Consulte a ilustração abaixo para obter informações sobre o posicionamento do altifalante.

Para ativar este modo, seleccione o modo de Altifalante Surround com o controlo remoto do Soundbar.

(🔊 (Controlo de Som) → Altifalante Surround → ▲ (Cima)/▼ (Baixo) → Frontal/Traseiro)

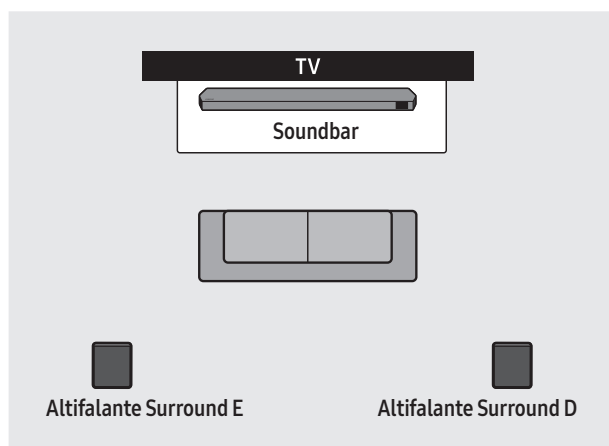

Posicionamento traseiro

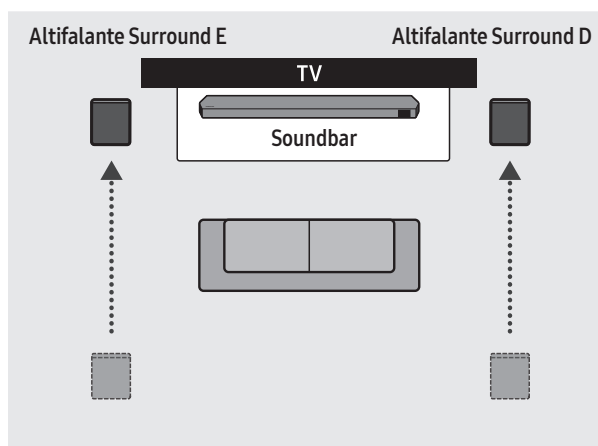

Posicionamento frontal

### NOTA

- Este modo só está disponível com modelos de Soundbar que incluem um altifalante Surround específico.
- No modo Altifalante Frontal, posicione os altifalantes frontais na sua direção.
- O modo Altifalante Traseiro está ativado por predefinição.

## Ligação manual do Subwoofer ou dos Altifalantes Surround

Antes de executar o procedimento de ligação manual em baixo:

- Confirme se os cabos de alimentação da Soundbar e do Subwoofer ou dos Altifalantes Surround estão corretamente ligados.
- Certifique-se de que o Soundbar está desligado.

1. Desligue a unidade principal do Soundbar.
2. Mantenha premido o botão **ID SET** na parte posterior do Subwoofer e dos Altifalantes Surround durante, pelo menos, 5 segundos.
  - O indicador vermelho na parte de trás de cada coluna apaga-se e o indicador azul pisca.

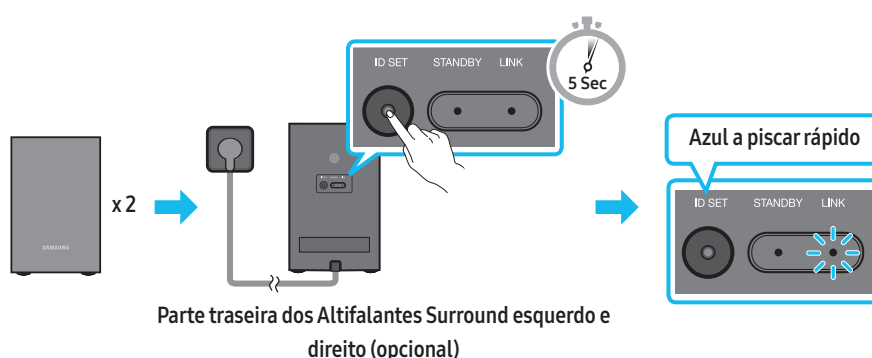
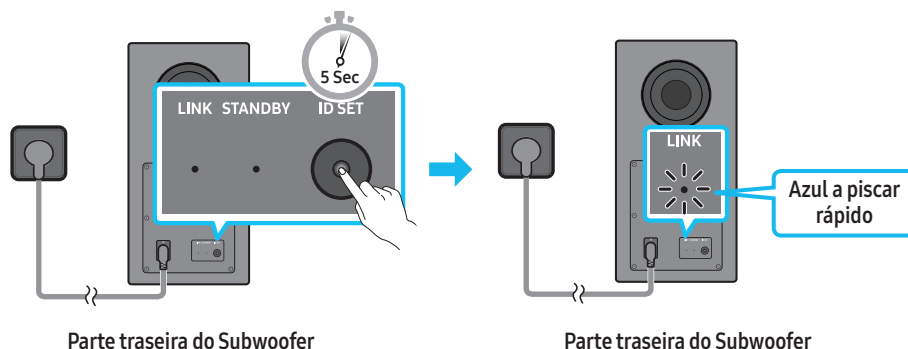

3. Mantenha o botão **Cima** do telecomando premido durante 5 segundos.
  - A mensagem **ID SET** é apresentada no ecrã do Soundbar brevemente e depois desaparece.
  - O Soundbar liga-se automaticamente quando a **ID SET** estiver concluída.

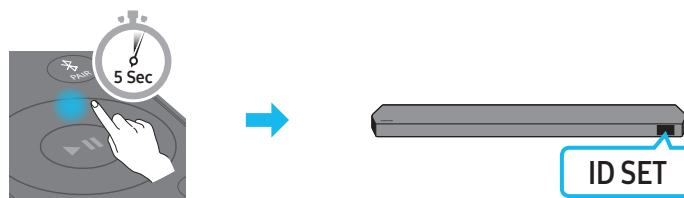



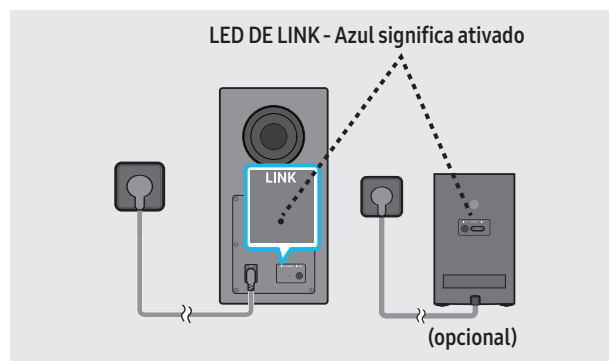



4. Verifique se o LED LINK está aceso continuamente a azul (ligação concluída).

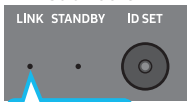

O indicador LED DE LINK deixa de estar intermitente e mantém uma cor azul sólida quando é estabelecida uma ligação entre a Soundbar, o Subwoofer e Altifalantes Surround sem fios.

## Luzes indicadoras LED na parte traseira do Subwoofer e Altifalantes Surround

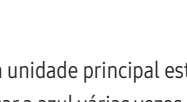
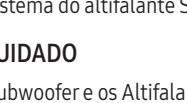
LED	Estado	Descrição	Resolução
<p><b>Subwoofer</b></p>  <p>Azul</p> <p><b>Altifalantes Surround (apenas modelos aplicáveis)</b></p>  <p>Azul</p>	Ligado	Ligado com sucesso (funcionamento normal)	-
<p><b>Subwoofer</b></p>  <p>Azul</p> <p><b>Altifalantes Surround (apenas modelos aplicáveis)</b></p>  <p>Azul</p>	A piscar	A recuperar a ligação	Verifique se o cabo de alimentação está devidamente ligado à unidade principal do Soundbar ou aguarde cerca de 5 minutos. Se a luz permanecer intermitente, tente ligar o Subwoofer e os Altifalantes Surround manualmente. Consulte a página 16.
<p><b>Subwoofer</b></p>  <p>Vermelho</p> <p><b>Altifalantes Surround (apenas modelos aplicáveis)</b></p>  <p>Vermelho</p>	Ligado	<p>Modo de espera (com a unidade principal do Soundbar desligada)</p> <p>Falha ao ligar</p>	<p>Verifique se o cabo de alimentação está devidamente ligado à unidade principal do Soundbar.</p> <p>Estabeleça uma nova ligação. Consulte as instruções relativas à ligação manual na página 16.</p>
<p><b>Subwoofer</b></p>  <p>Vermelho e azul</p> <p><b>Altifalantes Surround (apenas modelos aplicáveis)</b></p>  <p>Vermelho e azul</p>	A piscar	Ocorreu uma avaria	Consulte as informações de contacto do Centro de Assistência Samsung presentes neste manual.

### NOTA

- Se a unidade principal estiver desligada, o subwoofer sem fios entrará em modo de espera e o LED STANDBY na parte traseira do subwoofer ficará vermelho após piscar a azul várias vezes.
- Se utilizar um dispositivo que utilize a mesma frequência do Soundbar perto deste, as interferências podem causar algumas interrupções de som.
- A distância de transmissão máxima do sinal sem fios da unidade principal é de cerca de 10 m, mas pode variar consoante o ambiente de funcionamento. Se existir uma parede de aço e betão ou uma parede metálica entre a unidade principal e o subwoofer sem fios, o sistema pode não funcionar de todo porque o sinal sem fios não consegue penetrar metal.
- O sistema do altifalante Surround é apenas suportado por modelos aplicáveis.

### ⚠ CUIDADO

- O Subwoofer e os Altifalantes Surround sem fios possuem antenas de receção de sinal sem fios incorporadas. Mantenha a unidade longe da água e da humidade.
- Para obter um desempenho de áudio ideal, certifique-se de que a área em torno do Subwoofer e dos Altifalantes Surround sem fios não estão obstruídas.

# 05 LIGAR A UMA TV

## Ligar uma TV compatível com HDMI ARC (canal de retorno de áudio)

### ⚠ CUIDADO

- Quando o cabo HDMI e o cabo ótico estão ambos ligados, o sinal HDMI é recebido primeiro.
- Para ligar o cabo HDMI entre o televisor e o Soundbar, certifique-se de que liga os terminais assinalados com ARC. Caso contrário, o som do televisor pode não reproduzir.
- O cabo recomendado é um **High Speed HDMI Cable with Ethernet**.

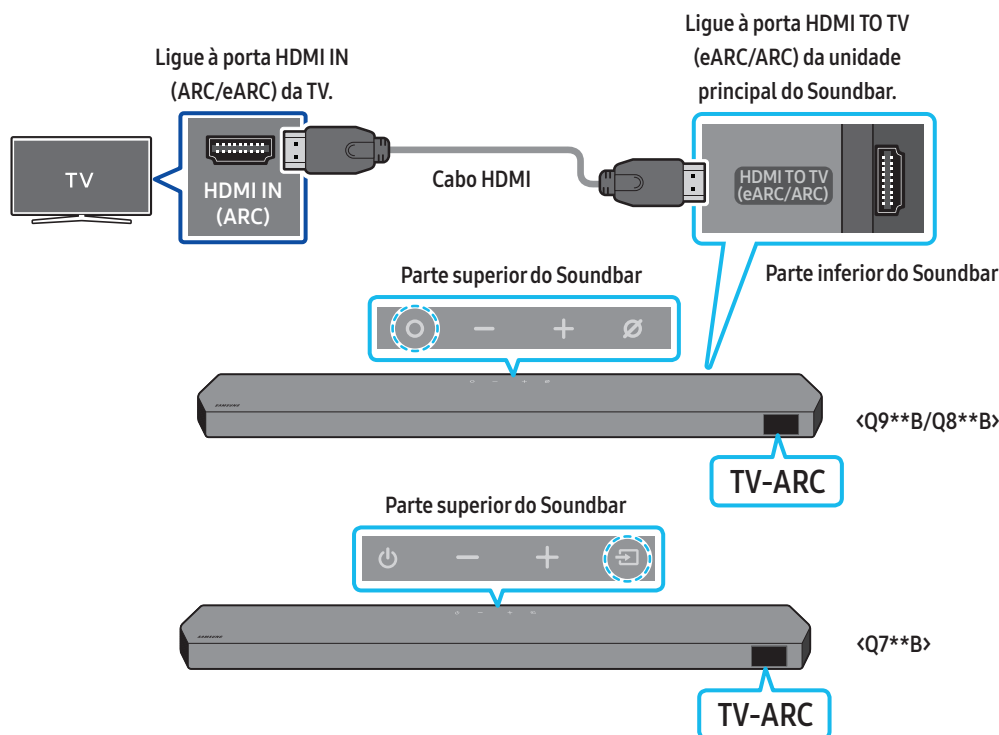

1. Com o Soundbar e o televisor desligados, ligue o cabo HDMI conforme indicado na figura.
2. Ligue o Soundbar e o televisor.
3. **“TV ARC” surge no ecrã da unidade principal do Soundbar e o som do televisor é reproduzido pelo Soundbar.**
  - Quando o som da TV não for reproduzido, prima o botão **⏻ (Multifunções) / ⏻ (Fonte)** na parte superior do Soundbar ou o botão **⏻ (Fonte)** no controlo remoto para seleccionar o modo **“D.IN”**. O ecrã apresenta a mensagem **“D.IN”** e **“TV ARC”** em sequência e o som da TV é reproduzido.
  - Quando liga uma TV compatível com a função eARC, é apresentada a mensagem **“eARC”** no ecrã e é reproduzido um som.
  - Para ligar com eARC, a função eARC no menu da TV deve estar ligada. Consulte o manual do utilizador da TV para obter mais informações sobre a definição. (p. ex., TV Samsung: Página Principal (🏠) → Menu → Definições (⚙) → Todas as Definições (⚙) → Som → Expert Settings → HDMI-eARC Mode (Auto))
  - Se a mensagem **“TV ARC”** não surgir no ecrã da unidade principal do Soundbar, verifique se o cabo HDMI está ligado à porta correta.
  - Utilize os botões do volume no controlo remoto do televisor para mudar o volume no Soundbar.

### NOTA

- Quando ligar o televisor que suporta HDMI ARC (Canal de retorno de áudio) ao Soundbar com um cabo HDMI, pode transmitir dados de áudio e vídeo digital sem precisar de ligar um cabo ótico diferente.
- Recomendamos que utilize um cabo HDMI sem núcleo, se possível. Se utilizar um cabo HDMI com núcleo, utilize um cujo diâmetro seja inferior a 14 mm.
- Esta função não está disponível se o cabo HDMI não suportar ARC.
- Se o áudio numa emissão estiver codificado como Dolby Digital e o “Formato de saída de áudio digital” do televisor estiver definido como PCM, recomendamos que altere a definição para Dolby Digital. Se a configuração do televisor for alterada, terá uma melhor qualidade de som. (O menu do televisor poderá utilizar expressões diferentes para Dolby Digital e PCM em função do fabricante do televisor.)
- Os protocolos ARC/eARC suportam Dolby Atmos.
- Certifique-se de que o conteúdo suporta Dolby Atmos®.

## Ligar com um cabo ótico

### Lista de verificação pré-ligação

- Quando o cabo HDMI e o cabo ótico estão ambos ligados, o sinal HDMI é recebido primeiro.
- Quando utilizar um cabo ótico e os terminais estiverem tapados, certifique-se de que remove as tampas.

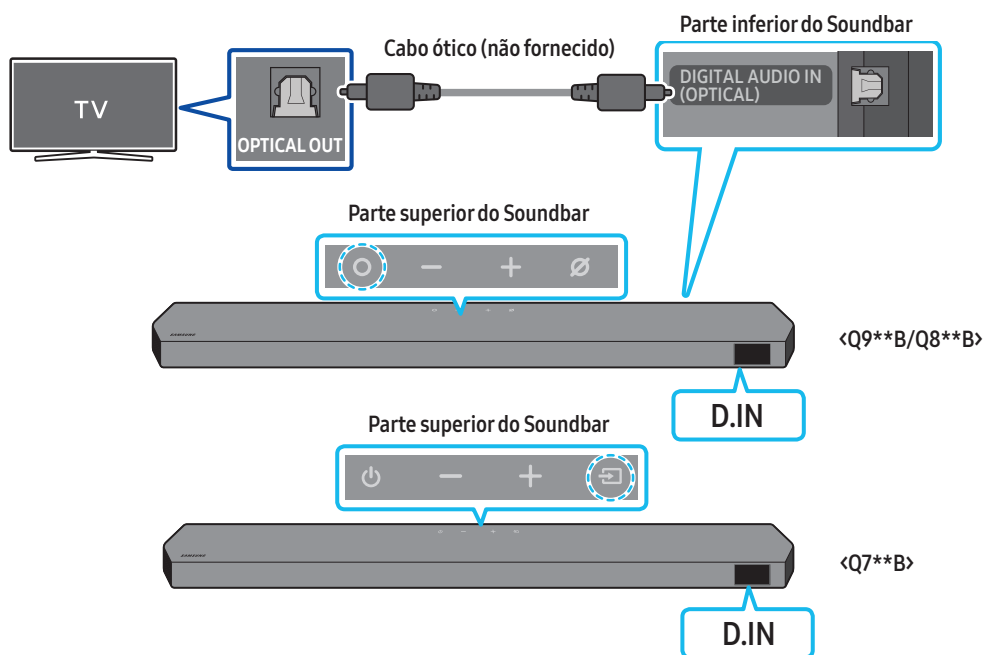

1. Com o televisor e o Soundbar desligados, liga a porta **DIGITAL AUDIO IN (OPTICAL)** no Soundbar e a porta de saída **OPTICAL** no televisor com o cabo ótico (não fornecido), como ilustrado na figura.
2. Ligue o Soundbar e o televisor.
3. Prima o botão **Multifunções/Fonte** na parte superior do Soundbar ou o botão **Fonte** no controlo remoto para seleccionar o modo "D.IN".
4. O som do televisor é emitido a partir do Soundbar.

## Ligar via Bluetooth

Quando um televisor Samsung é ligado através de Bluetooth, pode ouvir som estéreo sem ter de utilizar cabos incómodos.

- Apenas pode ser ligado um televisor Samsung de cada vez.
- Pode ser ligado um televisor Samsung que suporte Bluetooth. Verifique as especificações do seu televisor.

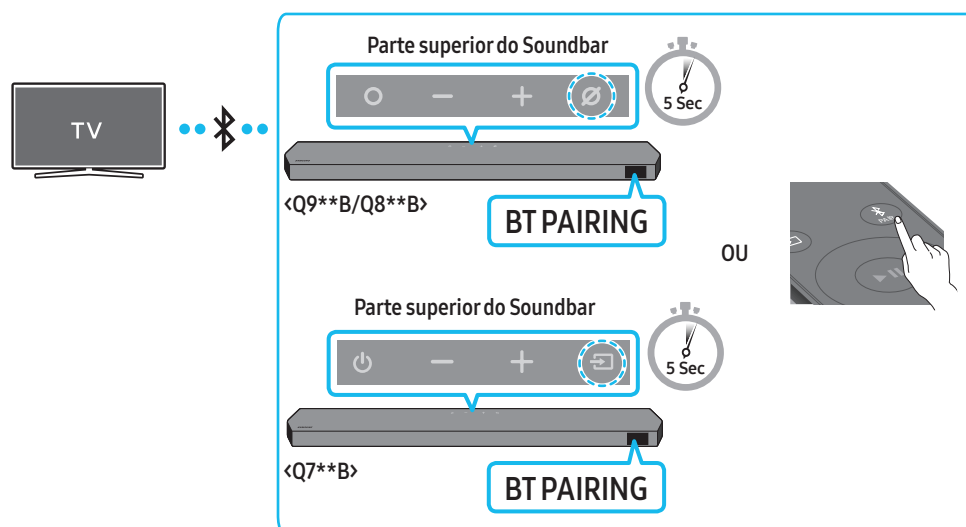

### A ligação inicial

1. Prima o botão **PAIR** no telecomando do Soundbar para aceder ao modo "BT PAIRING".  
(OU)
  - a. Prima o botão **○ (Multifunções)/↵ (Fonte)** no painel superior e, em seguida, seleccione "BT".  
"BT" muda automaticamente para "BT PAIRING" em alguns segundos ou para "BT READY" se existir um registo de ligação.
  - b. Quando for apresentada a mensagem "BT READY", mantenha premido o botão **⊗ (Microfone Ligado/Desligado)/↵ (Fonte)** no painel superior do Soundbar durante mais de 5 segundos para que seja apresentada a mensagem "BT PAIRING".
2. Seleccione o modo Bluetooth no televisor Samsung.  
(por exemplo, Página Principal (🏠) → Menu → Definições (⚙️) → Todas as Definições (⚙️) → Som → Saída de Som → Lista de Altifalantes Bluetooth → Soundbar Q\*\*B (Bluetooth))
3. Seleccione "Soundbar Q\*\*B" a partir da lista apresentada no ecrã da TV.  
Os Soundbars disponíveis são identificados pela mensagem "Need Pairing" ou "Paired" na lista de dispositivos Bluetooth do televisor. Para ligar o televisor Samsung ao Soundbar, seleccione a mensagem e estabeleça uma ligação.
  - Quando o televisor Samsung estiver ligado, a mensagem [TV Name] → "BT" surgirá no ecrã frontal do Soundbar.
4. Poderá então ouvir o som do televisor Samsung a partir do Soundbar.
  - Após ligar o Soundbar ao televisor Samsung pela primeira vez, utilize o modo "BT READY" para voltar a ligar.

#### Se ocorrer uma falha ao ligar o dispositivo

- Se já tiver um Soundbar (por exemplo, Soundbar Q\*\*B) na lista de altifalantes da TV Samsung, elimine-o.
- Depois, repita os passos 1 a 3.



### Desligar o Soundbar do televisor Samsung

Prima o botão **○ (Multifunções)/↵ (Fonte)** na parte superior do Soundbar ou o botão **↵ (Fonte)** no controlo remoto para seleccionar outro modo que não "BT".

- Desligar demora algum tempo porque o televisor Samsung tem de receber uma resposta do Soundbar.  
(O tempo necessário para tal poderá variar em função do modelo do televisor Samsung.)



## Qual é a diferença entre BT READY e BT PAIRING?

- **BT READY:** neste modo, pode voltar a ligar qualquer televisor ou dispositivo móvel Samsung que tenham sido ligados antes.
- **BT PAIRING:** neste modo, pode ligar um novo dispositivo ao Soundbar.  
(Prima o botão **PAIR** no controlo remoto do Soundbar ou mantenha premido o botão  (Microfone Ligado/Desligado) /  (Fonte) na parte superior do Soundbar durante mais de 5 segundos enquanto o Soundbar está no modo "BT".)

## Notas sobre a ligação Bluetooth

- Localize um novo dispositivo ao alcance de 1 m para ligar via comunicação Bluetooth.
- Se lhe for pedido para introduzir um código PIN quando estiver a ligar um dispositivo Bluetooth, introduza <0000>.
- O Soundbar desliga-se automaticamente após 18 minutos quando está no modo Bluetooth Pronto.
- O Soundbar poderá não realizar corretamente a pesquisa ou a ligação Bluetooth nas seguintes circunstâncias:
  - se existir um campo elétrico forte em redor do Soundbar.
  - Se forem emparelhados vários dispositivos Bluetooth em simultâneo com o Soundbar.
  - Se o dispositivo Bluetooth estiver desligado, não estiver no devido lugar ou não funcionar corretamente.
- Os dispositivos eletrónicos podem provocar interferências rádio. Os dispositivos que geram ondas eletromagnéticas devem ser mantidos afastados da unidade principal do Soundbar - por exemplo, micro-ondas, dispositivos LAN sem fios, etc.

## Ligar através de Wi-Fi

### Lista de verificação pré-ligação

- Apenas a TV Samsung tem ligações Wi-Fi disponíveis.
- Verifique se o **router sem fios (Wi-Fi)** está ligado e se a **TV está ligada ao router**.
- A TV e o Soundbar têm de estar ligados à mesma rede sem fios (Wi-Fi).
- Se o router sem fios (Wi-Fi) utilizar um canal DFS, não conseguirá estabelecer uma ligação Wi-Fi entre a TV e o Soundbar. Contacte o seu fornecedor de serviços de Internet para obter mais detalhes.
- Dado que os menus podem variar consoante o ano de fabrico, consulte o manual da TV.
- Para ligar a TV ao Soundbar através de Wi-Fi, ligue primeiro o Soundbar ao router sem fios. Consulte a página 29 para obter mais informações sobre como estabelecer uma ligação Wi-Fi.

1. Para obter mais informações sobre a ligação Wi-Fi ao Soundbar, consulte a página 29, "**Método 2. Ligar através de Wi-Fi (Rede sem fios)**".

2. Mude a fonte de entrada da TV, utilizando o menu Áudio para Soundbar.

- **TVs Samsung lançadas em 2017 ou depois**

Página Principal (🏠) → Menu → Definições (⚙️) → Todas as Definições (⚙️) → Som → Saída de Som → Soundbar Q\*\*\*B (Wi-Fi)

### NOTA

A ligação Wi-Fi Dolby Atmos está disponível em algumas TV Samsung e em alguns modelos de Soundbar.

## Utilizar a função Q-Symphony

Para a Q-Symphony, o Soundbar sincroniza com a TV Samsung para a saída de som através de dois dispositivos para um ótimo efeito surround. Quando o Soundbar está ligado, o menu, "TV+Soundbar" aparece por baixo do menu **Saída de Som** da TV. Selecione o menu correspondente.

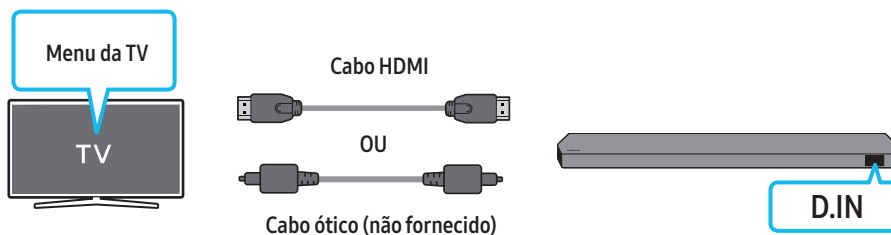

- Exemplo do menu da TV: **TV + [AV] Nome de série do Soundbar (HDMI)**

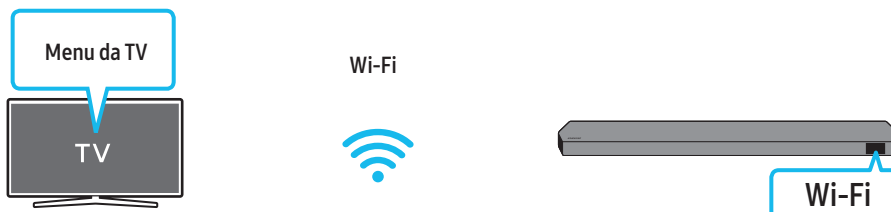

- Exemplo do menu da TV: **TV + [AV] Nome de série do Soundbar (Wi-Fi)**

### NOTA

- Pode funcionar conforme o Codec suportado pela TV.
- Esta função é suportada apenas quando o cabo HDMI ou cabo óptico (não fornecido), ou o Wi-Fi estiver ligado.
- A mensagem apresentada poderá ser diferente, consoante o modelo da TV.
- Certifique-se de que a TV e o Soundbar estão ligados ao mesmo router sem fios/frequência.
- Esta função está disponível em algumas TV Samsung e em alguns modelos de Soundbar.

# Utilizar o som Spacefit

Fornece uma qualidade de som otimizada ao analisar os espaços de escuta.

## Método 1. Ligar através do Soundbar

Para ativar esta função, ative o modo Spacefit sound com o controlo remoto do Soundbar.

(🔊 (Controlo de Som)) → "Spacefit sound Off" → ▲ (Cima) → "Spacefit sound On")

- Está disponível em todos os modos de som.

## Método 2. Ligar através da TV

Para ativar esta função, ative o modo Som Adaptativo+ no menu da TV Samsung.

(Página Principal (🏠)) → Menu → Definições (⚙️) → Todas as Definições (⚙️) → General → Definições de Modo Inteligente → Som Adaptativo+

- O modo de som do Soundbar será automaticamente alterado para **Som Adaptativo+** se ativar o modo **Som Adaptativo+** na TV.

### NOTA

- Esta função funciona quando o Soundbar estabelece ligação com alguma das suas TV Samsung.
- Os modelos **Q7\*\*B** só suportam o método de "Ligar através da TV".

# 06 LIGAR A UM DISPOSITIVO EXTERNO

## Método 1. Ligar através de um cabo HDMI (compatível com decodificação e reprodução Dolby Atmos/DTS:X)

### Lista de verificação pré-ligação

- Se as opções de Saída de áudio incluírem Áudio secundário, certifique-se de que o Áudio secundário está desligado.
- Certifique-se de que o conteúdo suporta Dolby Atmos®/DTS:X.

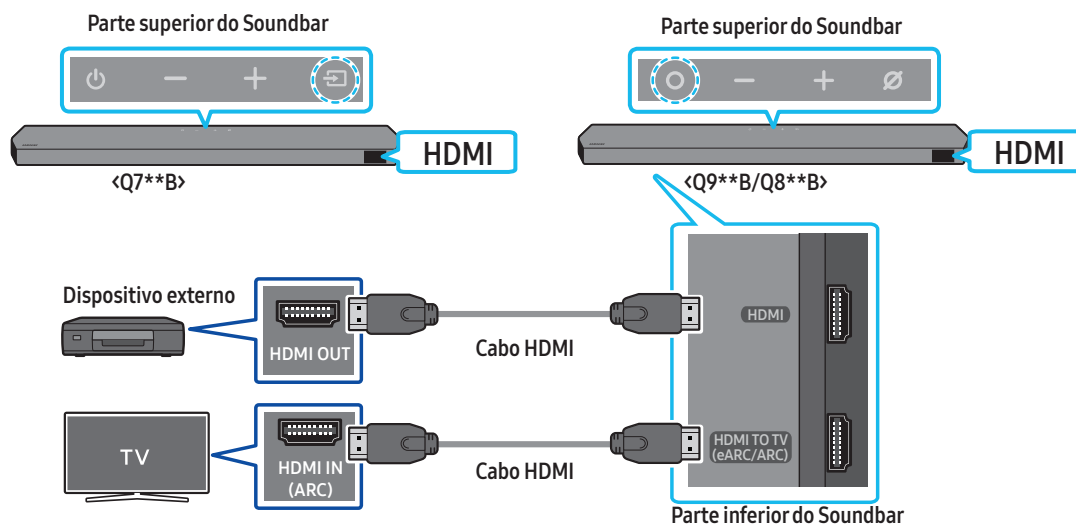

1. Utilize um cabo HDMI para ligar a porta HDMI OUT do dispositivo externo à porta HDMI na parte inferior do Soundbar.
2. Utilize um cabo HDMI para ligar a porta HDMI IN da TV à porta HDMI TO TV (eARC/ARC) na parte inferior do Soundbar.
3. Ligue o Soundbar, a TV e o dispositivo externo.
4. Prima o botão **○ (Multifunções)** / **↔ (Fonte)** na parte superior do Soundbar ou o botão **↔ (Fonte)** no controlo remoto para selecionar o modo "HDMI".
5. O ecrã do Soundbar indica que o modo "HDMI" está selecionado e o Soundbar começará a reproduzir sons.

### NOTA

- **Quando utiliza o Dolby Atmos®/DTS:X:** Se a fonte de entrada for Dolby Atmos®/DTS:X, consulte "Especificações de saída para os diferentes modos de efeitos sonoros" na página 11.
- Quando o Dolby Atmos® é ativado, "DOLBY ATMOS" é exibido no ecrã dianteiro.
- Quando o DTS:X está ativado, "DTS:X" aparece no ecrã frontal.
- **Configurar o Dolby Atmos®/DTS:X no leitor Blu-Ray ou noutro dispositivo**  
Abra as opções de saída áudio no menu de definições do leitor Blu-Ray, ou outro dispositivo, e certifique-se de que "Sem Codificação" está selecionado para o fluxo de bits. Por exemplo, num leitor Blu-Ray Samsung, vá até Menu inicial → Áudio → Saída digital e seleccione Bitstream (não processado).

### Especificação de sinais UHD compatíveis (3840 x 2160p)

Velocidade de fotogramas (fps)	Profundidade de cor	RGB 4:4:4	YCbCr 4:4:4	YCbCr 4:2:2	YCbCr 4:2:0
< 60	8 bit	0	0	0	0
	10 bit	-	-	0	0
	12 bit	-	-	0	0
120	8 bit	-	-	-	-
	10 bit	-	-	-	-

- A especificação compatível pode variar dependendo do dispositivo externo ligado ou das condições de utilização.

## Método 2. Ligar com cabo ótico

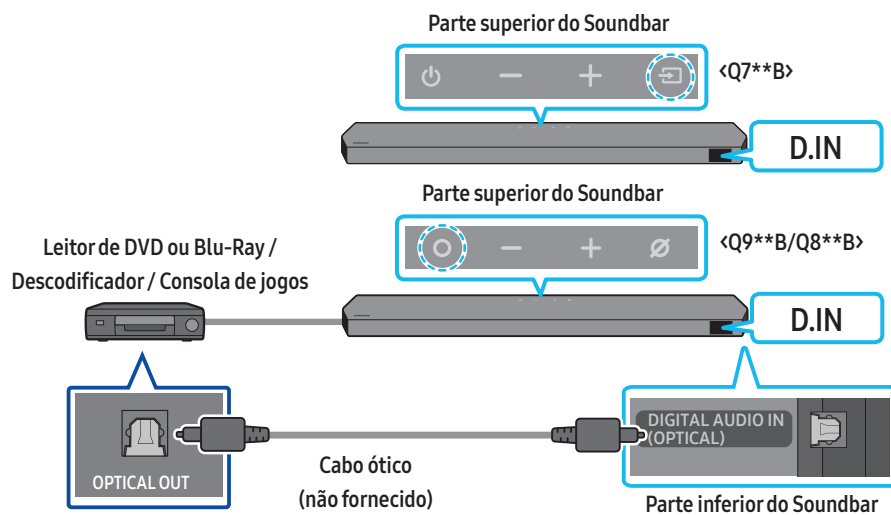

1. Utilize um cabo ótico (não fornecido) para ligar a **DIGITAL AUDIO IN (OPTICAL)** na unidade principal do Soundbar e a porta **OPTICAL OUT** no dispositivo externo.
2. Ligue o Soundbar e o dispositivo externo.
3. Para seleccionar o modo "**D.IN**", prima o botão **○ (Multifunções)**/**⇒ (Fonte)** na parte superior do Soundbar ou o botão **⇒ (Fonte)** no controlo remoto.
4. O seu Soundbar irá reproduzir sons a partir do dispositivo externo.

# 07 LIGAR A UM DISPOSITIVO MÓVEL

## Método 1. Ligar através de Bluetooth

Quando um dispositivo móvel é ligado através de Bluetooth, pode ouvir som estéreo sem ter de utilizar cabos incómodos.

- Quando liga um dispositivo Bluetooth emparelhado com o Soundbar desligado, o Soundbar liga-se automaticamente.

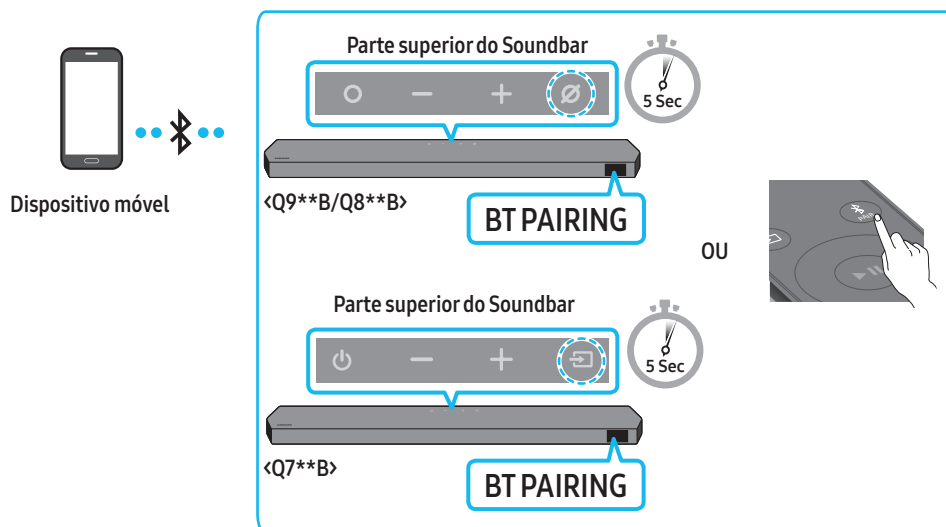

### A ligação inicial

- Quando ligar a um novo dispositivo Bluetooth, certifique-se de que o dispositivo está a menos de 1 m de distância.
1. Prima o botão **PAIR** no telecomando do Soundbar para aceder ao modo **"BT PAIRING"**.  
(OU)
    - a. Prima o botão **○ (Multifunções)/☞ (Fonte)** no painel superior e, em seguida, seleccione **"BT"**.  
"BT" muda automaticamente para **"BT PAIRING"** em alguns segundos ou para **"BT READY"** se existir um registo de ligação.
    - b. Quando for apresentada a mensagem **"BT READY"**, mantenha premido o botão **⊘ (Microfone Ligado/Desligado)/☞ (Fonte)** no painel superior do Soundbar durante mais de 5 segundos para que seja apresentada a mensagem **"BT PAIRING"**.
  2. No dispositivo, seleccione **"Soundbar Q\*\*\*B"** na lista apresentada.
    - Quando o Soundbar estiver ligado ao dispositivo móvel, a mensagem **[Mobile Device Name] → "BT"** surgirá no ecrã frontal.
  3. Reproduza os ficheiros de música a partir do dispositivo que está ligado via Bluetooth através do Soundbar.
    - Após ligar o Soundbar ao dispositivo móvel pela primeira vez, utilize o modo **"BT READY"** para voltar a ligar.

### Se ocorrer uma falha ao ligar o dispositivo

- Se já tiver um Soundbar (por exemplo, **"Soundbar Q\*\*\*B"**) na lista de altifalantes do dispositivo móvel, elimine-o.
- Repita os passos 1 e 2.

### Qual é a diferença entre BT READY e BT PAIRING?

- **BT READY:** neste modo, pode voltar a ligar qualquer televisor ou dispositivo móvel Samsung que tenham sido ligados antes.
- **BT PAIRING:** neste modo, pode ligar um novo dispositivo ao Soundbar.  
(Prima o botão **PAIR** no controlo remoto do Soundbar ou mantenha premido o botão **⊘ (Microfone Ligado/Desligado)/☞ (Fonte)** na parte superior do Soundbar durante mais de 5 segundos enquanto o Soundbar está no modo **"BT"**.)

## Notas sobre a ligação Bluetooth

- Localize um novo dispositivo ao alcance de 1 m para ligar via comunicação Bluetooth.
- Se lhe for pedido para introduzir um código PIN quando estiver a ligar um dispositivo Bluetooth, introduza <0000>.
- O Soundbar desliga-se automaticamente após 18 minutos quando está no modo Bluetooth Pronto.
- O Soundbar poderá não realizar corretamente a pesquisa ou a ligação Bluetooth nas seguintes circunstâncias:
  - se existir um campo elétrico forte em redor do Soundbar.
  - Se forem emparelhados vários dispositivos Bluetooth em simultâneo com o Soundbar.
  - Se o dispositivo Bluetooth estiver desligado, não estiver no devido lugar ou não funcionar corretamente.
- Os dispositivos eletrónicos podem provocar interferências rádio. Os dispositivos que geram ondas eletromagnéticas devem ser mantidos afastados da unidade principal do Soundbar - por exemplo, micro-ondas, dispositivos LAN sem fios, etc.
- O Soundbar suporta dados SBC (44,1 kHz, 48 kHz).
- Ligue apenas a um dispositivo Bluetooth que suporte a função A2DP (AV).
- Não poderá ligar o Soundbar a um dispositivo Bluetooth que apenas suporte a função HF (mãos livres).
- Ao ligar o Soundbar a um dispositivo Bluetooth, coloque-os o mais próximo possível um do outro.
- Quanto maior a distância entre o Soundbar e o dispositivo Bluetooth, menor será a qualidade do som.  
A ligação Bluetooth poderá ser quebrada se os dispositivos estiverem fora do alcance.
- A ligação Bluetooth poderá não funcionar conforme pretendido em áreas com má receção.
- Um dispositivo Bluetooth poderá experienciar ruído ou uma avaria sob as seguintes condições:
  - Quando o corpo está em contacto com o transmissor de sinal no dispositivo Bluetooth ou Soundbar
  - Em cantos ou quando existe um obstáculo nas proximidades, tais como uma parede ou uma divisória, onde possam ocorrer alterações elétricas.
  - Quando exposto a interferências por rádio por outros produtos em funcionamento nas mesmas gamas de frequências, como equipamentos médicos, micro-ondas e dispositivos LAN sem fios.
  - Obstáculos como portas e paredes poderão ainda influenciar a qualidade do som, mesmo que os dispositivos se encontrem dentro do alcance.
- Tenha em consideração que se a opção de Bluetooth estiver a ser utilizada, não é possível emparelhar o Soundbar com outro dispositivo Bluetooth.
- Este dispositivo sem fios pode causar interferência elétrica durante a utilização.

## Desligar o dispositivo Bluetooth de um Soundbar

Pode desligar um dispositivo Bluetooth de um Soundbar. Para obter instruções, consulte o manual do utilizar do dispositivo Bluetooth.

- O Soundbar será desligado.
- Quando o Soundbar for desligado do dispositivo Bluetooth, o Soundbar apresentará **"BT DISCONNECTED"** no ecrã dianteiro.

## Desligar o Soundbar do dispositivo Bluetooth

Prima o botão **○ (Multifunções)**/**↔ (Fonte)** na parte superior do Soundbar ou o botão **↔ (Fonte)** no controlo remoto para mudar do modo **"BT"**.

- Desligar demora algum tempo porque o dispositivo Bluetooth tem de receber uma resposta do Soundbar. (O tempo necessário para desligar poderá variar em função do dispositivo Bluetooth)
- Quando o Soundbar for desligado do dispositivo Bluetooth, o Soundbar apresentará **"BT DISCONNECTED"** no ecrã dianteiro.



## Método 2. Ligar através de Wi-Fi (Rede sem fios)

Para ligar o Soundbar a um dispositivo móvel através da rede sem fios (Wi-Fi), precisa da aplicação **SmartThings**.

### A ligação inicial

1. Instale e inicie a aplicação **SmartThings** a partir do dispositivo móvel (smartphone ou tablet).
2. Na aplicação, siga as instruções no ecrã para adicionar o Soundbar.
  - O pop-up automático (a segunda captura de ecrã abaixo) poderá não aparecer em alguns dispositivos móveis. Se a janela pop-up não aparecer, prima “+” no ecrã **Home**. O Soundbar é adicionado à aplicação.
  - A ilustração abaixo pode ser diferente consoante a versão da aplicação.

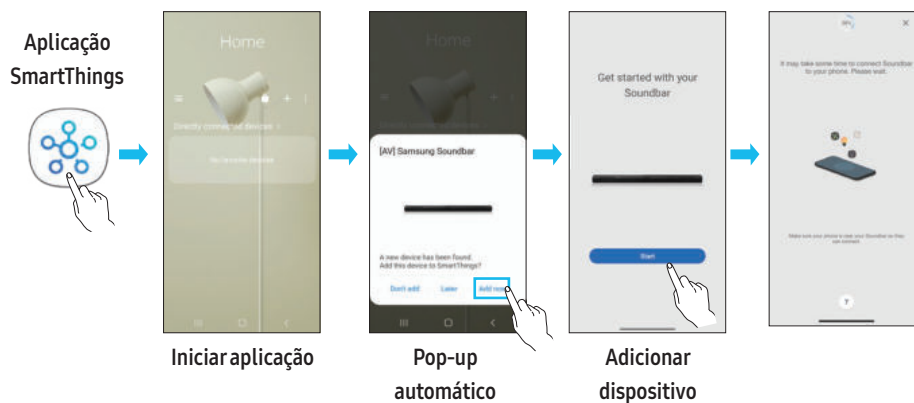

## Utilizar o Tap Sound

Toque no Soundbar com o seu dispositivo móvel para reproduzir o som do conteúdo do dispositivo móvel no Soundbar.

- Dependendo do dispositivo móvel utilizado, esta função poderá não ser suportada.
- Esta função só é compatível com dispositivos móveis Samsung com Android 8.1 ou posterior.

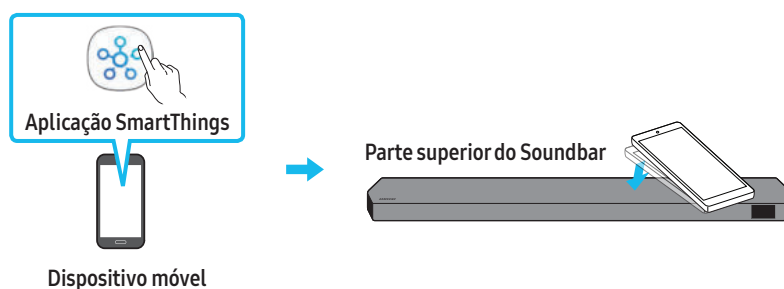

1. Ative a função **Tap Sound** no seu dispositivo móvel.
  - Para obter detalhes sobre como ativar a função, consulte "**Configurar a função Tap Sound**" abaixo.
2. Toque no Soundbar com o dispositivo móvel. Selecione "**Start now**" na janela da mensagem que é apresentada. É estabelecida uma ligação via Bluetooth entre o dispositivo móvel e o Soundbar.
3. Reproduza o som do conteúdo do dispositivo móvel através do Soundbar.
  - Esta função liga um dispositivo móvel ao Soundbar através de Bluetooth ao detetar a vibração que ocorre quando o dispositivo toca no Soundbar.
  - Tenha cuidado para que o dispositivo não toque nas arestas do Soundbar. Poderá riscar ou danificar o Soundbar ou o dispositivo móvel.
  - Recomendamos que o dispositivo móvel seja protegido com uma capa. Toque ligeiramente na parte plana da parte superior do Soundbar, sem utilizar força excessiva.
  - Para utilizar esta função, atualize a aplicação **SmartThings** com a versão mais recente. Dependendo da versão da aplicação, esta função poderá não ser suportada.

### Configurar a função Tap Sound

Utilize a aplicação **SmartThings** para ativar a função **Tap View, Tap Sound**.

1. Execute a aplicação **SmartThings** no dispositivo móvel.
2. Selecione (☰ → ⚙) no ecrã da aplicação **SmartThings** apresentada no dispositivo móvel.
3. Ative "**Tap View, Tap Sound**" para ativar a função quando um dispositivo móvel se aproximar do Soundbar. A função é ativada.

#### NOTA

- A função **Tap Sound** não funciona se o dispositivo móvel estiver no modo de poupança de energia.
- A função **Tap Sound** poderá não funcionar se houver dispositivos que causem interferências rádio, tais como dispositivos elétricos, perto do Soundbar. Certifique-se de que os dispositivos que podem causar interferência rádio são colocados a uma distância adequada do Soundbar.

## 08 LIGAR ATRAVÉS DO APPLE AIRPLAY 2

- Esta funcionalidade pode não estar disponível em alguns países.
- Este Soundbar da Samsung é compatível com o AirPlay 2 e requer o iOS 11.4 ou posterior.

Com o AirPlay 2, pode fazer o streaming de música, podcasts e de outros conteúdos de áudio dos seus dispositivos Apple para o Samsung Soundbar.

- Certifique-se de que o Soundbar está ligado à corrente e ligado à mesma rede Wi-Fi do dispositivo Apple.
- Selecione  a partir de uma aplicação compatível com AirPlay ou na Central de controlo no iPhone, iPad ou Mac.
- Selecione o Soundbar a partir da lista de dispositivos disponíveis onde reproduzir o áudio atual.

# 09 INSTALAR O SUPORTE DE PAREDE

## Precauções de instalação

- Instale apenas em paredes verticais.
- Não instale em locais expostos a altas temperaturas ou a uma elevada percentagem de humidade.
- Verifique se a parede é suficientemente resistente para suportar o peso do produto. Caso não seja, deve reforçar a parede ou optar por outro local para instalar o produto.
- Compre e utilize os parafusos de fixação ou buchas adequadas para o tipo de parede em questão (pladur, placa de ferro, madeira, etc.). Caso seja possível, fixe os parafusos de suporte em montantes de parede.
- Compre parafusos próprios para a montagem em parede de acordo com o tipo e a espessura da parede onde pretende instalar o Soundbar.
  - Diâmetro: M5
  - Comprimento: 35 mm ou maiores, preferencialmente.
- Ligue os cabos da unidade aos dispositivos externos antes de instalar o Soundbar na parede.
- Antes da instalação, deve garantir que a unidade está desligada e que a respetiva ficha está desligada da tomada. Caso contrário, esta poderá provocar um choque elétrico.

## Componentes do suporte de parede

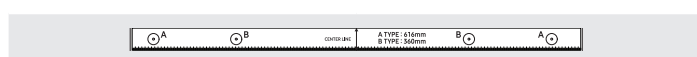

Guia do suporte de parede

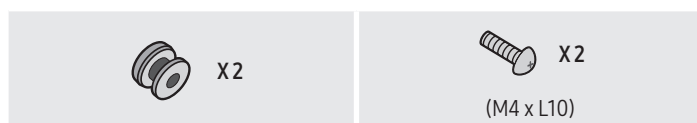

Parafuso de fixação X 2

Parafuso X 2 (M4 x L10)



Suporte de parede X 2

1. Coloque o **Guia de suporte de parede** encostado à superfície da parede.
  - O **Guia de suporte de parede** deve ficar nivelado.
  - Se a TV estiver montada na parede, instale o Soundbar, pelo menos, 5 cm abaixo da TV.

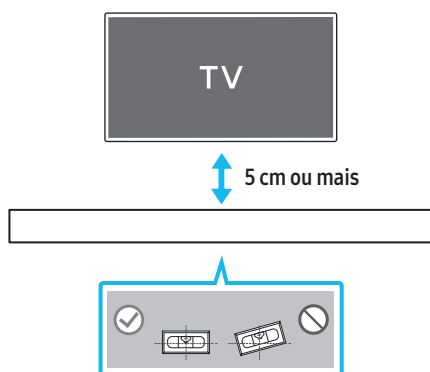

2. Alinhe a **Linha central do guia de suporte de parede** com o centro da TV (se estiver a montar o Soundbar por baixo da TV) e, em seguida, fixe o **Guia de suporte de parede** à parede com fita adesiva.
  - Se não estiver a montar por baixo da TV, coloque a **Linha central** no centro da área de instalação.

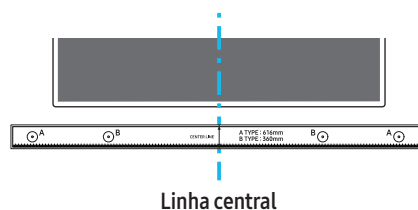

Linha central

3. Utilize a ponta de uma caneta ou um lápis afiado para furar o centro das imagens de **TIPO A**, em cada extremidade do Guia, para assinalar os orifícios dos parafusos de suporte e remova o **Guia de suporte de parede**.

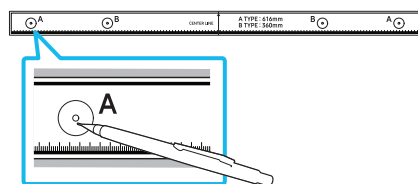

4. Faça um orifício na parede em cada marca com uma ferramenta de perfuração de dimensão apropriada.
  - Se as marcações não corresponderem às posições dos pinos, certifique-se de que insere os suportes ou parafusos Molly nos orifícios antes de inserir os parafusos de suporte. Certifique-se de que a dimensão dos orifícios perfurados corresponde às buchas e parafusos Molly a utilizar.
5. Coloque um parafuso (não fornecido) em cada **Parafuso de fixação** e aperte cada um firmemente nos orifícios de parafuso de suporte.

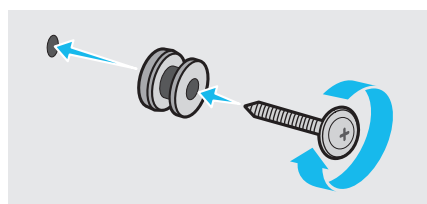

6. Instale os **2 suportes de parede** na orientação correta na parte inferior do Soundbar, utilizando **2 Parafusos**.

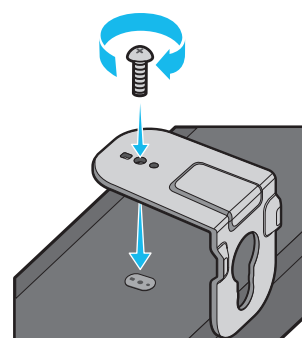

- Durante a montagem, certifique-se de que a parte de suporte dos **Suportes de parede** está localizada na parte de trás do Soundbar.

Parte de trás do Soundbar

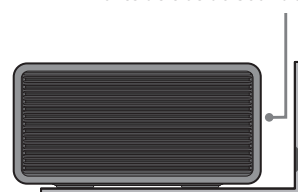

Extremidade direita do Soundbar

7. Instale o Soundbar com os **Suportes de parede** ao pendurar os **Suportes de parede** nos **Parafusos de suporte** na parede.

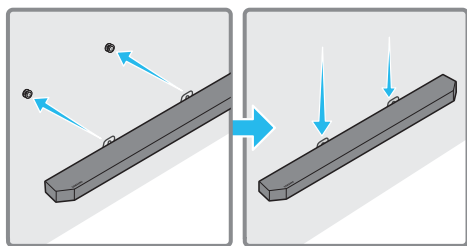

8. Deslize o Soundbar para baixo, tal como indicado abaixo, para que os **Suportes de Parede** fiquem apoiados de forma segura nos **Parafusos de Suporte**.
- Introduza os **Parafusos de suporte** na parte larga (inferior) dos **Suportes de parede** e, em seguida, deslize os **Suportes de parede** para baixo de forma a fixar os **Suportes de parede** firmemente nos **Parafusos de suporte**.

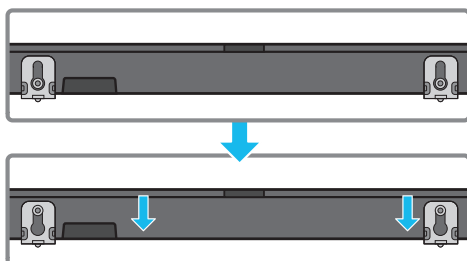

## Instalar os Altifalantes Surround numa parede (apenas para modelos aplicáveis)

Pode adquirir suportes de parede em separado para instalar os Altifalantes Surround numa parede.

A Samsung Electronics não vende suportes de parede.

### Notas para a instalação dos Altifalantes Surround numa parede

- Os suportes de parede para os altifalantes surround têm de ter capacidade para mais de 8,0 kg.
- Tamanho do orifício: rosca do acessório 1/4 - 20 UNC
  - Parafuso standard: 6,35 mm  $\varnothing$ ,  
1,27 mm de espaçamento
  - Comprimento: 18 mm
  - Quantidade: Esquerda 1 unid./direita 1 unid.

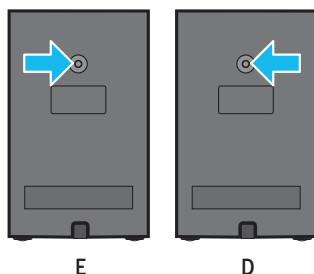

- Confirme a resistência da parede antes de instalar os suportes para instalação numa parede. Se a parede não tiver resistência suficiente, terá de a reforçar antes de instalar os Suportes de Parede e as colunas na parede.
- A Samsung não será responsável por quaisquer danos no produto devido à instalação inadequada do mesmo.
- Tenha atenção para não instalar as colunas na lateral ou ao contrário.

# 10 INSTALAR O SOUNDBAR EM FRENTE À TV

## Componente



Borracha de base

Para instalar, fixe as **Borrachas de base** na parte inferior do Soundbar antes de o colocar por cima do televisor. Certifique-se de que fixa as **Borrachas de base** de modo que não ultrapassem as extremidades do suporte da TV. Consulte a figura abaixo.

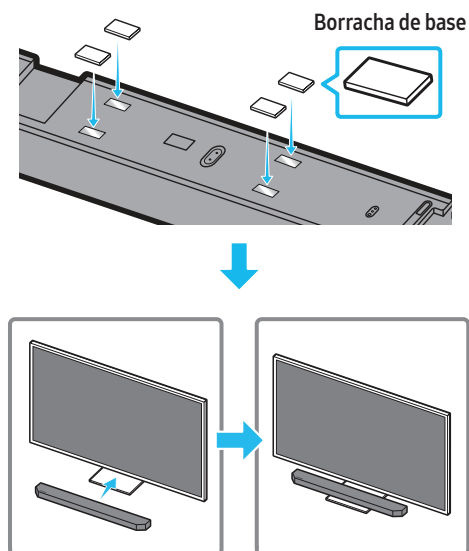

Coloque o Soundbar sobre o suporte do televisor.

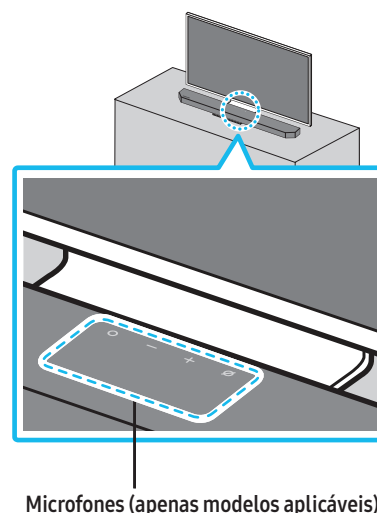

Microfones (apenas modelos aplicáveis)

Alinhe o centro do Soundbar com o centro da TV, conforme ilustrado na imagem, e coloque cuidadosamente o Soundbar no suporte da TV. Neste momento, coloque os microfones (apenas modelos aplicáveis) na parte da frente do suporte para que não haja interferência com o reconhecimento de voz.

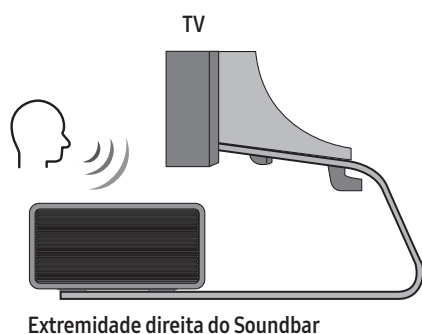

#### NOTA

- Certifique-se de que o Soundbar é colocado sobre uma superfície plana e sólida.
- Caso não esteja suficientemente afastado da TV, podem ocorrer problemas acústicos e de reconhecimento de voz.
- A ilustração acima difere consoante o respetivo modelo.
- Esta função não é suportada pelo modelo Q7\*\*B.

## 11 ATUALIZAÇÃO DO SOFTWARE

### Atualização automática

Quando o Soundbar está ligado à Internet o software é atualizado automaticamente, mesmo quando o Soundbar está desligado.

- Para utilizar a função de atualização automática, o Soundbar tem de estar ligado à Internet.

A ligação Wi-Fi do Soundbar é cortada se o cabo de alimentação do Soundbar for desligado ou se houver uma falha de energia. Se ocorrer uma falha de energia, quando a energia voltar ou quando voltar a ligar o cabo de alimentação, ligue o Soundbar e volte a ligá-lo à Internet.

### Atualização por USB

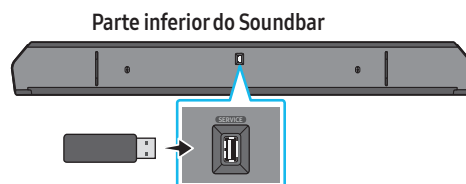

**A Samsung poderá disponibilizar atualizações do firmware do sistema do Soundbar no futuro.**

Quando uma atualização estiver disponível, pode atualizar o Soundbar ao ligar a unidade USB que contém o firmware da atualização à porta de **SERVICE** do Soundbar.

1. Aceda ao website da Samsung ([www.samsung.com](http://www.samsung.com)) → procure o nome do modelo a partir da opção do menu de apoio ao cliente.
  - Para mais informações sobre a atualização, consulte o Guia de Atualizações.
2. Transfira o ficheiro de atualização (tipo USB).
3. Extraia o ficheiro para criar uma pasta com o nome do ficheiro.
4. Guarde a pasta criada num dispositivo USB e, em seguida, ligue-o ao Soundbar.
5. Ligue o Soundbar. Em seguida, o produto é atualizado em 3 minutos com indicação da mensagem, "UPDATE".
  - Durante a atualização, não o desligue nem remova o dispositivo USB.
  - Se não aparecer "UPDATE" na janela do ecrã, remova o cabo de alimentação do Soundbar e, em seguida, volte a ligá-lo.
  - Se estiver instalada a versão mais recente, não é realizada nenhuma atualização.
  - A atualização poderá não ser suportada, dependendo do tipo de USB.

## Inicialização

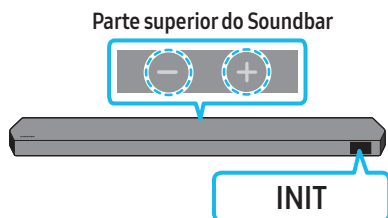

Com o Soundbar ligado, prima os botões de — + (Volume) no corpo, simultaneamente, durante pelo menos 5 segundos. A mensagem "INIT" surge no ecrã e o Soundbar é inicializado.

### ⚠ CUIDADO

- Todas as definições do Soundbar são inicializadas. Certifique-se de que efetua esta ação apenas quando é necessário inicializar.

## 12 RESOLUÇÃO DE PROBLEMAS

Antes de solicitar assistência, verifique o seguinte.

### A Soundbar não se liga.

- Verifique se o cabo de alimentação do Soundbar está corretamente inserido na tomada.

### A Soundbar funciona de forma errática.

- Após remover o cabo de alimentação, insira-o de novo.
- Desligue e volte a ligar o dispositivo externo e tente novamente.
- Se não existir sinal, o Soundbar desliga-se automaticamente após um determinado período de tempo. Ligue o Ligar/Desligar. (Consulte a página 9.)

### O telecomando não funciona

- Aponte o telecomando diretamente para o Soundbar.
- Troque as pilhas por umas novas.

### O indicador do Soundbar fica vermelho sólido.

- O microfone está desligado.  
Ligue o microfone. (Consulte a página 7.)

### O Soundbar não emite som.

- O volume do Soundbar está demasiado baixo ou em silêncio. Ajuste o volume.
- Quando ligar qualquer dispositivo externo (STB, dispositivo Bluetooth, dispositivo móvel, etc.), ajuste o volume do mesmo.
- Para aceder à saída de som no televisor, selecione Soundbar. (Televisor Samsung: Página Principal (🏠) → Menu → Definições (⚙) → Todas as Definições (⚙) → Som → Saída de Som → Selecionar Soundbar)
- A ligação dos cabos ao Soundbar não pode estar solta. Desligue o cabo e volte a ligá-lo.
- Remova completamente o cabo de alimentação, volte a ligá-lo e ligue a alimentação.
- Inicialize o produto e tente novamente. (Consulte a página 35.)

### O som não é emitido a partir do subwoofer ou dos altifalantes traseiros.

- Confirme se o indicador LED na parte posterior do Subwoofer e dos Altifalantes Surround está a azul. Ligue novamente a Soundbar, o Subwoofer e os Altifalantes Surround caso o indicador esteja com uma luz azul intermitente ou vermelho fixo. (Consulte a página 16.)
- Poderá ter problemas se houver um obstáculo entre o Soundbar e o Subwoofer. Coloque os dispositivos numa zona afastada de obstáculos.
- A ligação pode ser interrompida por outros dispositivos que se encontrem a emitir sinais de radiofrequência nas proximidades. Mantenha a sua coluna afastada desses dispositivos.
- Remova o cabo de alimentação e volte a ligá-lo.

#### Em caso de instabilidade do som, atrasos ou ruído do Subwoofer e do Altifalante Surround

- Se existirem objetos entre o Soundbar e o Altifalante Subwoofer, isso pode provocar um problema. Reposicione-os num local sem esse objeto.
- Se o Subwoofer e o Altifalante Surround estiverem afastados do Soundbar, pode ocorrer instabilidade do som ou atrasos. Coloque-os perto do Soundbar.
- Pode ocorrer instabilidade do som ou atrasos quando o Soundbar está próximo de um instrumento ou dispositivo elétrico que pode provocar interferências radioelétricas. Mantenha o Soundbar afastado de dispositivos que possam provocar interferências radioelétricas. (por exemplo, router sem fios)
- Altere o estado de ligação de rede da TV de "sem fios" para "com fios".

#### O volume do Subwoofer está demasiado baixo

- O volume original do conteúdo que está a reproduzir pode ser baixo. Tente ajustar o nível do Subwoofer. (Consulte a página 10.)
- Aproxime a coluna do Subwoofer de si.

#### Se a TV não estiver ligada via HDMI TO TV (eARC/ARC)

- Verifique se o cabo HDMI está corretamente ligado ao terminal ARC. (Consulte a página 18.)
- A ligação pode não ser estabelecida devido à ligação do dispositivo externo (descodificador, consola de jogos, etc.). Ligue diretamente o Soundbar.
- O modo HDMI-CEC pode não estar ativado no televisor. Ligue o CEC no menu do televisor. (Televisor Samsung: Página Principal (🏠) → Menu → Definições (⚙️) → Todas as Definições (⚙️) → Ligação → External Device Manager → Anynet+ (HDMI-CEC) ON)
- Para ligar com eARC, a função eARC no menu da TV deve estar ligada. (Televisor Samsung: Página Principal (🏠) → Menu → Definições (⚙️) → Todas as Definições (⚙️) → Som → Expert Settings → HDMI-eARC Mode (Auto))

#### Não há som ao ligar a TV no modo HDMI TO TV (eARC/ARC)

- O seu dispositivo não consegue reproduzir o sinal de entrada. Altere a saída de áudio do televisor para PCM ou Dolby Digital. (Para um televisor Samsung: Página Principal (🏠) → Menu → Definições (⚙️) → Todas as Definições (⚙️) → Som → Expert Settings → Digital Output Audio Format)

#### O Soundbar não estabelece ligação via Bluetooth.

- Ao ligar um novo dispositivo, mude para "BT PAIRING" para estabelecer ligação. (Prima o botão **PAIR** no controlo remoto ou o botão **(Microne Ligado/Desligado)/** (Fonte) no corpo durante pelo menos 5 segundos.)
- Se o Soundbar estiver ligado a outro dispositivo, desligue esse dispositivo primeiro para trocar de dispositivo.
- Ligue-o novamente após remover a lista de altifalantes Bluetooth no dispositivo a ligar. (Televisor Samsung: Página Principal (🏠) → Menu → Definições (⚙️) → Todas as Definições (⚙️) → Som → Saída de Som → Lista de Altifalantes Bluetooth)
- A ligação automática do televisor poderá estar desativada. Enquanto o Soundbar estiver no modo "BT READY", mantenha premido o botão **Esquerdo** no telecomando do Soundbar durante 5 segundos para selecionar **ON-TV CONNECT**. Se vir **OFF-TV CONNECT**, mantenha premido novamente o botão **Esquerdo** durante 5 segundos para mudar a seleção.
- Remova o cabo de alimentação, volte a ligá-lo e, em seguida, tente novamente.
- Inicialize o produto e tente novamente. (Consulte a página 35.)

#### O som é cortado quando ligado através de Bluetooth.

- Alguns dispositivos podem provocar interferências de rádio se estiverem demasiado perto do Soundbar, como acontece com micro-ondas, routers sem fios, etc.
- Se o seu dispositivo ligado através de Bluetooth se afastar demasiado do Soundbar, poderá fazer com que o som seja cortado. Aproxime o dispositivo do Soundbar.
- Se uma parte do seu corpo estiver em contacto com o transmissor de Bluetooth ou se o produto for instalado em móveis de metal, o som pode ser cortado. Verifique o ambiente de instalação e as condições para a utilização.

#### O Soundbar não estabelece ligação através Wi-Fi.

- Verifique se o router sem fios está ligado.
- Desligue o router, volte a ligá-lo e, em seguida, tente novamente.
- Não será possível ligar o Soundbar se o sinal sem fios for demasiado fraco. Experimente deslocar o router para um local mais próximo do Soundbar ou eliminar quaisquer obstáculos que estejam entre o Soundbar e o router, se possível.
- Se o seu router sem fios for novo, será necessário reconfigurar as definições de rede da coluna.

#### O Soundbar não se liga automaticamente em conjunto com a TV.

- Quando desliga o Soundbar enquanto vê televisão, a sincronização da energia com o televisor é desativada. Primeiro, desligue o televisor.

#### A função AVA (apenas modelos aplicáveis) não se encontra disponível nos seguintes casos.

- A função AVA (apenas modelos aplicáveis) não estará disponível utilizando a função Q-symphony.
- A função AVA (apenas modelos aplicáveis) não estará disponível quando o microfone estiver desligado.

#### Depois de ligar a TV ao Soundbar, ativei o modo Soundbar. Assim, a TV não emite qualquer som.

- Se ligar o Soundbar a um dispositivo móvel enquanto o Soundbar estiver ligado à TV, o Soundbar emite som a partir do dispositivo móvel enquanto mantém a ligação à TV. Assim, o som da TV não é emitido.
- Desligue o dispositivo móvel e o som da TV será emitido novamente a partir do Soundbar.



## 13 LICENÇA

---



Dolby, Dolby Atmos, and the double-D symbol are registered trademarks of Dolby Laboratories Licensing Corporation. Manufactured under license from Dolby Laboratories. Confidential unpublished works. Copyright © 2012-2021 Dolby Laboratories. All rights reserved.

---



For DTS patents, see <http://patents.dts.com>. Manufactured under license from DTS, Inc. (for companies headquartered in the U.S./Japan/Taiwan) or under license from DTS Licensing Limited (for all other companies). DTS, DTS:X, and the DTS:X logo are registered trademarks or trademarks of DTS, Inc. in the United States and other countries. © 2021 DTS, Inc. ALL RIGHTS RESERVED.

---



The terms HDMI and HDMI High-Definition Multimedia Interface, and the HDMI Logo are trademarks or registered trademarks of HDMI Licensing Administrator, Inc. in the United States and other countries.

---



- Usa o teu telemóvel, tablet ou computador como comando do Spotify. Vaia [spotify.com/connect](https://www.spotify.com/connect) para saberes como
  - O software do Spotify está sujeito a licenças de terceiros que podem ser encontradas aqui: <https://www.spotify.com/connect/third-party-licenses>.
- 



- Apple, Airplay, iPhone, iPad, and Mac are trademarks of Apple Inc., registered in the U.S. and other countries.
  - Use of the Works with Apple badge means that an accessory has been designed to work specifically with the technology identified in the badge and has been certified by the developer to meet Apple performance standards.
- 

## 14 AVISO DE LICENÇA DE CÓDIGO ABERTO

Para enviar dúvidas ou pedidos para questões relacionadas com código aberto, contacte a Samsung Open Source (<http://opensource.samsung.com>)

## 15 NOTAS IMPORTANTES SOBRE A ASSISTÊNCIA

- As figuras e as ilustrações deste Manual do utilizador são fornecidas apenas para referência e podem ser diferentes do aspeto real do produto.
- Será cobrada uma taxa administrativa se:
  - (a) solicitar a assistência de um técnico e não existir qualquer defeito no produto (ou seja, se não tiver lido o manual do utilizador).
  - (b) levar a unidade a um centro de reparação e não existir qualquer defeito no produto (ou seja, se não tiver lido o manual do utilizador).
- Será informado do montante da taxa administrativa antes da visita de um técnico.

# 16 ESPECIFICAÇÕES E GUIA

## Características técnicas

### Unidade principal do Soundbar

Nome do modelo	HW-Q930B/HW-Q935B
Peso	5,4 kg
Dimensões (L x A x P)	1110,7 x 60,4 x 120,0 mm
Intervalo de temperatura de funcionamento	+5°C a +35°C
Intervalo de humidade de funcionamento	10 % ~ 75 %
AMPLIFICADOR Potência de saída nominal	(30 W x 3) + (20 W x 6) + (10 W x 3)
Formatos de reprodução suportados	Dolby 5.1ch / Dolby Digital Plus / Dolby TRUE HD / Dolby ATMOS / DTS 5.1ch / DTS HD / DTS-HD Master Audio / DTS:X / LPCM 8Ch
POTÊNCIA DE SAÍDA DO DISPOSITIVO SEM FIOS Potência máx. do transmissor Wi-Fi	100 mW a 2,4 GHz – 2,4835 GHz, 200 mW a 5,15 GHz – 5,25 GHz, 100 mW a 5,25 GHz – 5,35 GHz e 5,47 GHz – 5,725 GHz
POTÊNCIA DE SAÍDA DO DISPOSITIVO SEM FIOS Potência máx. do transmissor BT	100 mW a 2,4 GHz – 2,4835 GHz
POTÊNCIA DE SAÍDA DO DISPOSITIVO SEM FIOS Potência máx. do transmissor SRD	25 mW a 5,775 GHz – 5,875 GHz

Nome do modelo	HW-Q800B/HW-Q810B
Peso	5,1 kg
Dimensões (L x A x P)	1110,7 x 60,4 x 120,0 mm
Intervalo de temperatura de funcionamento	+5°C a +35°C
Intervalo de humidade de funcionamento	10 % ~ 75 %
AMPLIFICADOR Potência de saída nominal	(30 W x 3) + (20 W x 4) + (10 W x 3)
Formatos de reprodução suportados	Dolby 5.1ch / Dolby Digital Plus / Dolby TRUE HD / Dolby ATMOS / DTS 5.1ch / DTS HD / DTS-HD Master Audio / DTS:X / LPCM 8Ch
POTÊNCIA DE SAÍDA DO DISPOSITIVO SEM FIOS Potência máx. do transmissor Wi-Fi	100 mW a 2,4 GHz – 2,4835 GHz, 200 mW a 5,15 GHz – 5,25 GHz, 100 mW a 5,25 GHz – 5,35 GHz e 5,47 GHz – 5,725 GHz
POTÊNCIA DE SAÍDA DO DISPOSITIVO SEM FIOS Potência máx. do transmissor BT	100 mW a 2,4 GHz – 2,4835 GHz
POTÊNCIA DE SAÍDA DO DISPOSITIVO SEM FIOS Potência máx. do transmissor SRD	25 mW a 5,775 GHz – 5,875 GHz

Nome do modelo	HW-Q700B/HW-Q710B
Peso	4,8 kg
Dimensões (L x A x P)	1110,7 x 60,4 x 120,0 mm
Intervalo de temperatura de funcionamento	+5°C a +35°C
Intervalo de humidade de funcionamento	10 % ~ 75 %
AMPLIFICADOR Potência de saída nominal	(30 W x 3) + (20 W x 2) + (10 W x 3)
Formatos de reprodução suportados	Dolby 5.1ch / Dolby Digital Plus / Dolby TRUE HD / Dolby ATMOS / DTS 5.1ch / DTS HD / DTS-HD Master Audio / DTS:X / LPCM 8Ch

POTÊNCIA DE SAÍDA DO DISPOSITIVO SEM FIOS Potência máx. do transmissor Wi-Fi	100 mW a 2,4 GHz – 2,4835 GHz, 200 mW a 5,15 GHz – 5,25 GHz, 100 mW a 5,25 GHz – 5,35 GHz e 5,47 GHz – 5,725 GHz
POTÊNCIA DE SAÍDA DO DISPOSITIVO SEM FIOS Potência máx. do transmissor BT	100 mW a 2,4 GHz – 2,4835 GHz
POTÊNCIA DE SAÍDA DO DISPOSITIVO SEM FIOS Potência máx. do transmissor SRD	25 mW a 5,775 GHz – 5,875 GHz

### Subwoofer

Nome do Subwoofer	PS-WB96B
Peso	9,8 kg
Dimensões (L x A x P)	210,0 x 403,0 x 403,0 mm
AMPLIFICADOR Potência de saída nominal	160 W
POTÊNCIA DE SAÍDA DO DISPOSITIVO SEM FIOS Potência máx. do transmissor SRD	25 mW a 5,775 GHz – 5,875 GHz

Nome do Subwoofer	PS-WB75B
Peso	5,9 kg
Dimensões (L x A x P)	205,0 x 353,0 x 302,0 mm
AMPLIFICADOR Potência de saída nominal	160 W
POTÊNCIA DE SAÍDA DO DISPOSITIVO SEM FIOS Potência máx. do transmissor SRD	25 mW a 5,775 GHz – 5,875 GHz

### Altifalante Surround (apenas modelos aplicáveis)

Nome do CONJUNTO de Colunas Surround Sem Fios	PS-RB96B (ESQUERDO/DIREITO)
Peso	3,1 kg
Dimensões (L x A x P)	129,5 x 201,3 x 140,4 mm
AMPLIFICADOR Potência de saída nominal	140 W
POTÊNCIA DE SAÍDA DO DISPOSITIVO SEM FIOS Potência máx. do transmissor SRD	25 mW a 5,775 GHz – 5,875 GHz

### NOTA

- A Samsung Electronics Co., Ltd reserva-se o direito de alterar as especificações sem aviso prévio.
- Os valores do peso e das dimensões são aproximados.

### Precaução: O Soundbar irá reiniciar automaticamente se ligar/desligar o Wi-Fi.

Consumo global de energia em espera (W)	7,5 W
Wi-Fi Método de desativação da porta	Prima o botão <b>CH LEVEL</b> no controlo remoto do Soundbar durante 30 segundos para ligar/desligar o Wi-Fi.
Bluetooth Método de desativação da porta	Prima o botão <b>TONE CONTROL</b> no controlo remoto do Soundbar durante 30 segundos para ligar/desligar o Bluetooth.

- A Samsung declara, por este meio, que este equipamento de rádio está em conformidade com a Diretiva 2014/53/UE e com as obrigações regulamentares do Reino Unido.

O texto completo da declaração de conformidade está disponível no seguinte endereço de Internet:

<http://www.samsung.com>, aceda a Suporte e introduza o nome do modelo.

Este equipamento pode ser utilizado em todos os países da UE e no Reino Unido.

A função WLAN 5 GHz (Wi-Fi ou SRD) deste equipamento só pode ser utilizada em espaços interiores.



[Eliminação correcta das baterias existentes neste produto]

**(Aplicável a países cujos sistemas de recolha sejam separados)**

Esta marca, apresentada na bateria, manual ou embalagem, indica que as baterias existentes neste produto não devem ser eliminadas juntamente com os resíduos domésticos indiferenciados no final do seu período de vida útil. Onde existentes, os símbolos químicos Hg, Cd ou Pb indicam que a bateria contém mercúrio, cádmio ou chumbo acima dos níveis de referência indicados na Directiva CE 2006/66. Se as baterias não forem correctamente eliminadas, estas substâncias poderão ser prejudiciais para a saúde humana ou para o meio ambiente.

Para proteger os recursos naturais e promover a reutilização dos materiais, separe as baterias dos outros tipos de resíduos e recicle-as através do sistema gratuito de recolha local de baterias.



**Eliminação Correcta Deste Produto**  
**(Resíduos de Equipamentos Eléctricos e Electrónicos)**

**(Aplicável a países cujos sistemas de recolha sejam separados)**

Esta marca apresentada no produto, nos acessórios ou na literatura – indica que o produto e os seus acessórios electrónicos (por exemplo, o carregador, o auricular, o cabo USB) não deverão ser eliminados juntamente com os resíduos domésticos no final do seu período de vida útil. Para impedir danos ao ambiente ou à saúde humana causados pela eliminação incontrolada de resíduos, deverá separar estes equipamentos de outros tipos de resíduos e reciclá-los de forma responsável, para promover uma reutilização sustentável dos recursos materiais.

Os utilizadores domésticos deverão contactar o estabelecimento onde adquiriram este produto ou as entidades oficiais locais para obterem informações sobre onde e de que forma podem entregar estes equipamentos para permitir efectuar uma reciclagem segura em termos ambientais.

Os utilizadores profissionais deverão contactar o seu fornecedor e consultar os termos e condições do contrato de compra. Este produto e os seus acessórios electrónicos não deverão ser misturados com outros resíduos comerciais para eliminação.

Para obter informações sobre os compromissos ambientais da Samsung e sobre as obrigações regulamentares específicas de produtos, por exemplo, o regulamento REACH, REEE, Pilhas, visite:

[www.samsung.com/uk/aboutsamsung/sustainability/environment/our-commitment/data/](http://www.samsung.com/uk/aboutsamsung/sustainability/environment/our-commitment/data/)







# INFORMAȚII DESPRE SIGURANȚĂ

## AVERTIZĂRI DE SIGURANȚĂ

PENTRU A REDUCE PERICOLUL DE ELECTROCUTARE, NU DEMONTAȚI CAPACUL (SAU PARTEA DIN SPATE).

ÎN INTERIOR NU EXISTĂ COMPONENTE CARE POT FI REPARATE DE CĂTRE UTILIZATOR. TOATE REPARAȚIILE TREBUIE EFECTUATE NUMAI DE CĂTRE PERSONAL DE CALIFICAT.

Consultați tabelul de mai jos pentru o explicație a simbolurilor care pot apărea pe produsul dvs. Samsung.

<b>ATENȚIE</b>	
<b>RISC DE ELECTROCUTARE. A NU SE DESCHIDE.</b>	
	Acest simbol indică faptul că tensiunea din interior este ridicată. Orice fel de contact cu părțile interioare ale acestui produs este periculos.
	Acest simbol indică faptul că produsul este însoțit de documentație importantă privind utilizarea și întreținerea.
	Produs clasa II: Acest simbol indică faptul că nu este necesară legarea de siguranță la împământare. Dacă acest simbol nu este prezent pe un produs cu un cablu de alimentare, produsul TREBUIE să aibă o bună conexiune la împământare (masă).
	Tensiune CA: Tensiunea nominală marcată cu acest simbol este tensiune c.a.
	Tensiune c.c.: Tensiunea nominală marcată cu acest simbol este tensiune c.c.
	Atenție. Consultați Instrucțiunile de utilizare: Acest simbol îndrumă utilizatorul să consulte manualul de utilizare pentru mai multe informații legate de siguranță.

## AVERTISMENT

- Pentru a reduce riscul de incendiu sau de electrocutare, nu expuneți acest aparat electrocasnic la ploaie sau umiditate.

## ATENȚIE

- PENTRU A PREVENI ELECTROCUTAREA, POTRIVIȚI PARTEA LATĂ A ȘTECĂRULUI ÎN SLOTUL MAI LAT ȘI INTRODUCEȚI PÂNĂ LA CAPĂT.
- Acest aparat trebuie să fie conectat în permanență la o priză de c.a. cu o conexiune de împământare, de protecție.
- Pentru a deconecta aparatul de la sursa de alimentare la rețea, ștecărul trebuie scos din priza de alimentare la rețea, astfel încât conectorul să rămână pregătit pentru funcționare.
- Nu expuneți aparatul la picurare sau stropire. Nu așezați pe aparat obiecte umplute cu lichide, cum ar fi vasele.
- Pentru a oprit complet aparatul, trebuie să scoateți ștecărul de alimentare din priza de perete. Prin urmare, ștecărul de alimentare trebuie să poată fi accesat ușor și rapid.

# MĂSURI DE PRECAUȚIE

1. Asigurați-vă că sursa de alimentare cu c.a. sau c.c. din locuința dvs. respectă cerințele energetice menționate pe eticheta de identificare situată pe partea inferioară a produsului. Instalați produsul pe orizontală, pe o bază adecvată (mobilă), lăsând suficient spațiu în jur pentru ventilare (7-10 cm). Asigurați-vă că sloturile de ventilare nu sunt acoperite. Nu plasați unitatea pe amplificatoare sau alte echipamente care se pot încinge. Această unitate este concepută pentru uz continuu.  
Pentru a opri complet unitatea, deconectați cablul de c.a. de la priza de perete. Dacă intenționați să nu utilizați unitatea pentru o perioadă mai lungă, deconectați o.
2. Deconectați cablul c.a. de la priza de perete în timpul furtunilor. Vârfurile de tensiune produse de fulgere ar putea deteriora unitatea.
3. Nu expuneți unitatea la lumina directă a soarelui sau la alte surse de căldură. Acest lucru poate cauza supraîncălzirea și defectarea unității.
4. Protejați aparatul de umiditate (de ex., vase) sau de căldură excesivă (de ex., un șemineu) sau de echipamentele care creează câmpuri magnetice sau electrice puternice. În cazul în care unitatea funcționează în mod necorespunzător, deconectați cablul de alimentare de la priza de perete de c.a. Produsul nu este destinat uzului industrial. Acesta este conceput exclusiv pentru uz personal. În cazul în care produsul este depozitat la temperaturi scăzute, poate apărea condensul. Dacă transportați unitatea pe timp de iarnă, așteptați aproximativ 2 ore până când unitatea ajunge la temperatura camerei înainte de utilizare.
5. Bateria utilizată cu acest produs conține substanțe chimice dăunătoare mediului. Nu aruncați bateria la gunoiul menajer general. Nu expuneți bateria la căldură excesivă, la lumina directă a soarelui sau la foc. Nu scurtcircuitați, nu dezamblați și nu supraîncălziți bateria.  
**ATENȚIE :** Pericol de explozie dacă bateria este înlocuită incorect. Înlocuiți numai cu același tip sau cu un tip echivalent.

# CONȚINUT

<b>01</b>	<b>Verificarea componentelor</b>	<b>6</b>
<b>02</b>	<b>Prezentarea generală a produsului</b>	<b>7</b>
	Panoul superior al dispozitivului Soundbar .....	7
	Panoul inferior al dispozitivului Soundbar .....	8
<b>03</b>	<b>Folosirea telecomenzii Soundbar</b>	<b>9</b>
	Introducerea bateriilor înainte de utilizarea telecomenzii (2 baterii AAA) .....	9
	Cum se utilizează telecomanda .....	9
	Active Voice Amplifier (AVA) .....	11
	Folosirea Butoanelor ascunse (Butoane cu mai multe funcții) .....	11
	Specificații ieșire pentru diferitele moduri de efect ale sunetului .....	11
	Reglarea volumului dispozitivului Soundbar cu o telecomandă TV .....	13
<b>04</b>	<b>Conectarea sistemului Soundbar</b>	<b>14</b>
	Conectarea unităților la o sursă de alimentare .....	14
	– Dispunere recomandată a difuzoarelor .....	15
	– Mod difuzor surround (numai cu HW-Q930B, HW-Q935B) .....	15
	– Conectarea manuală a subwooferului și a difuzoarelor surround .....	16
	– Luminile indicatoarelor LED de pe partea din spate a subwooferului și a difuzoarelor surround .....	17
<b>05</b>	<b>Conectarea la un televizor</b>	<b>18</b>
	Conectarea unui TV care acceptă HDMI ARC (Audio Return Channel) .....	18
	Conectarea cu un cablu optic .....	19
	Conectarea prin Bluetooth .....	20
	Conectarea prin Wi-Fi .....	22
	Utilizarea funcției Q-Symphony .....	23
	Utilizarea funcției Spacefit sound .....	24
<b>06</b>	<b>Conectarea la un dispozitiv extern</b>	<b>25</b>
	Metoda 1. Cum să vă conectați prin intermediul unui cablu HDMI (cu posibilitate de decodare și redare Dolby Atmos/DTS:X) .....	25
	Metoda 2. Conectarea cu un cablu optic .....	26
<b>07</b>	<b>Conectarea unui dispozitiv extern</b>	<b>27</b>
	Metoda 1. Conectarea prin Bluetooth .....	27
	Metoda 2. Conectarea prin Wi-Fi (rețea wireless) .....	29
	Utilizarea funcției Tap Sound .....	30
<b>08</b>	<b>Conectarea prin Apple AirPlay 2</b>	<b>31</b>
<b>09</b>	<b>Montarea suportului de perete</b>	<b>32</b>
	Măsuri de siguranță privind instalarea .....	32
	Componente pentru montarea pe perete .....	32
	Instalarea difuzoarelor surround pe un perete (numai pentru modelele aplicabile) .....	33

<b>10</b>	<b>Instalarea sistemului Soundbar în fața televizorului</b>	<b>33</b>
	Componentă.....	33
<b>11</b>	<b>Actualizare software</b>	<b>34</b>
	Actualizare automată.....	34
	Actualizare USB.....	34
	Inițializare.....	35
<b>12</b>	<b>Depanare</b>	<b>35</b>
<b>13</b>	<b>LICENȚĂ</b>	<b>37</b>
<b>14</b>	<b>Notă referitoare la licența pentru programe open source</b>	<b>37</b>
<b>15</b>	<b>Note importante despre serviciu</b>	<b>37</b>
<b>16</b>	<b>Specificații și ghid</b>	<b>38</b>
	Specificații.....	38



# 01 VERIFICAREA COMPONENTELOR

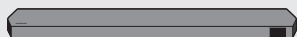

Unitate principală Soundbar



Telecomandă/baterii pentru sistemul Soundbar



Subwoofer



Difuzor surround (opțional)  
(stânga/dreapta)



Cablu de alimentare (subwoofer, difuzor surround,  
soundbar) (opțional)



Cablu HDMI



Ghid pentru suportul de perete



Șurub suport



Șurub  
(M4 x L10)



Suport de fixare pe perete



Talpă de cauciuc

- Pentru informații suplimentare despre alimentarea cu energie electrică și consum, consultați eticheta atașată produsului. (Etichetă: Partea din spate a unității principale Soundbar)
- Pentru achiziționarea componentelor suplimentare sau a cablurilor opționale, contactați un centru de service Samsung sau Centrul de asistență clienți Samsung.
- Pentru mai multe informații despre suportul de perete sau talpa de cauciuc, consultați paginile 32~34.
- Designul, specificațiile și ecranul de aplicații pot suferi modificări fără informare în prealabil.
- Aspectul accesoriilor poate diferi ușor de ilustrațiile de mai sus.

## 02 PREZENTAREA GENERALĂ A PRODUSULUI



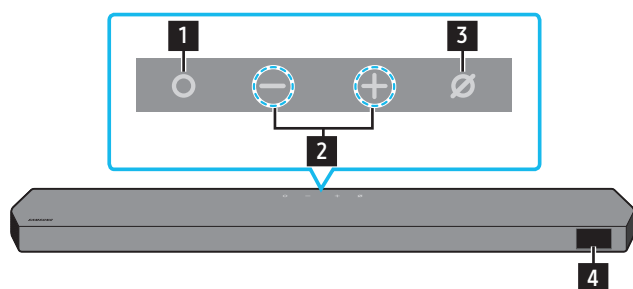



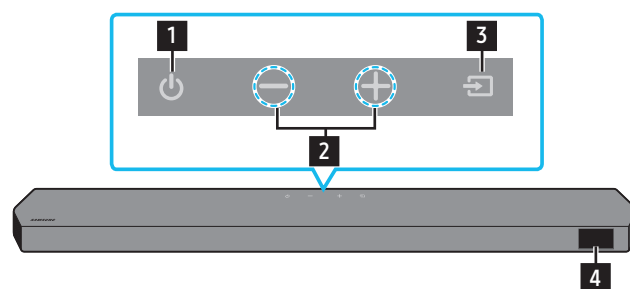

### Panoul superior al dispozitivului Soundbar



HW-Q930B, HW-Q935B/HW-Q800B, HW-Q810B



HW-Q700B, HW-Q710B

<b>1</b>	<b>Butonul  (Multifuncțional) (modelele Q9**B/Q8**B)</b> <ul style="list-style-type: none"><li>În modul Stare de veghe, apăsați butonul  (<b>Multifuncțional</b>) pentru a porni dispozitivul Soundbar.</li><li>Apăsați butonul  (<b>Multifuncțional</b>) pentru a schimba sursa de intrare.</li></ul>
<b>1</b>	<b>Butonul  Alimentare (modelul Q7**B)</b> <p>Pornește și oprește sistemul.</p>
<b>2</b>	<b>Butonul  + (Volum)</b> <p>Reglează volumul.</p>
<b>3</b>	<b>Butonul  (Microfon pornit/oprit) (modelele Q9**B/Q8**B)</b> <p>Apăsați butonul pentru a porni sau a opri microfonul.</p>
<b>3</b>	<b>Butonul  (Sursă) (modelul Q7**B)</b> <p>Apăsați butonul  (<b>Sursă</b>) pentru a schimba sursa de intrare.</p>
<b>4</b>	<b>Afișaj</b> <p>Afișează starea și modul curent ale produsului. <b>D.IN → HDMI → Wi-Fi → BT</b></p>

- Atunci când conectați cablul de c.a., butonul de alimentare va începe să funcționeze peste 4 până la 6 secunde.
- Atunci când porniți unitatea, va exista o întârziere de 4 până la 5 secunde înainte ca aceasta să emită sunete.
- Dacă auziți sunete atât de la TV, cât și de la Soundbar, accesați meniul **Setări** pentru sunetul televizorului și setați difuzoarele televizorului la **Difuzor extern**.

## Panoul inferior al dispozitivului Soundbar

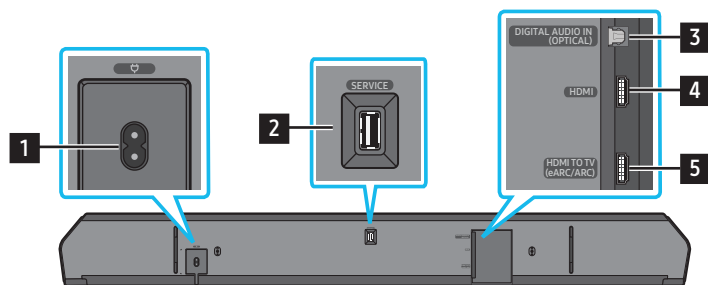

<b>1</b>	<b>POWER</b> Conectați cablul de alimentare c.a. al dispozitivului Soundbar. (Consultați pagina 14)
<b>2</b>	<b>SERVICE</b> Conectați un dispozitiv de stocare USB pentru a actualiza software-ul produsului.
<b>3</b>	<b>DIGITAL AUDIO IN (OPTICAL)</b> Conectați ieșirea (optică) digitală a unui dispozitiv extern. (Consultați pagina 26)
<b>6</b>	<b>HDMI</b> Permite intrarea simultană de semnale digitale video și audio prin intermediul unui cablu HDMI. Conectați la portul HDMI de ieșire al unui dispozitiv extern. (Consultați pagina 25)
<b>7</b>	<b>HDMI TO TV (eARC/ARC)</b> Conectați la mufa HDMI de pe un televizor TV. (Consultați pagina 18)

- Atunci când deconectați cablul de alimentare de la o priză de perete, trageți ștecărul. Nu trageți de cablu.
- Nu conectați această unitate sau alte componente la o priză de c.a. înainte de finalizarea conexiunilor dintre componente.

# 03 FOLOSIREA TELECOMENZII SOUNDBAR





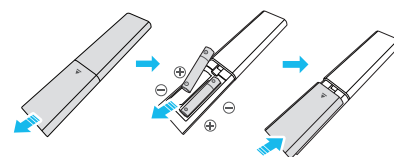

## Introducerea bateriilor înainte de utilizarea telecomenzii (2 baterii AAA)

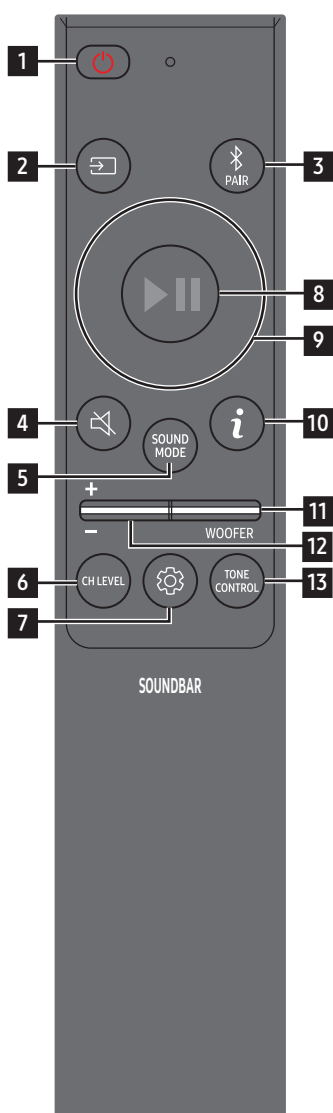









Glisați capacul din spate în direcția săgeții, până când iese complet. Introduceți două baterii AAA (1,5 V) orientate astfel încât polaritatea lor să fie corectă. Glisați capacul bateriei înapoi în poziție.

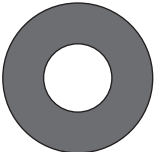

## Cum se utilizează telecomanda

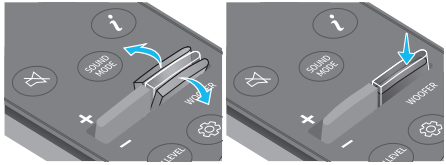

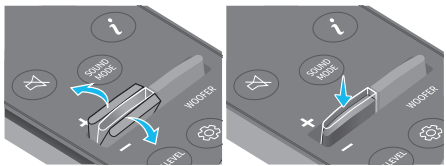
1	 <b>Alimentare</b>	Pornește și oprește sistemul Soundbar. <ul style="list-style-type: none"> <li>• <b>Funcția Oprire automată alimentare</b> Unitatea se oprește automat în următoarele situații:                         <ul style="list-style-type: none"> <li>• În modul <b>D.IN/HDMI/Wi-Fi/BT</b>, dacă nu primește semnal audio timp de 18 minute.</li> </ul> </li> </ul>
2	 <b>Sursă</b>	Apăsați pentru a selecta o sursă conectată la Soundbar.
3	 <b>Bluetooth PAIR</b>	Comutați sistemul Soundbar la modul de asociere Bluetooth. Apăsați butonul și așteptați ecranul să apară „ <b>BT PAIRING</b> ” pentru a vă conecta la un dispozitiv Bluetooth nou.
4	 <b>Dezactivare sunet</b>	Apăsați butonul  ( <b>Dezactivare sunet</b> ) pentru a dezactiva sunetul. Apăsați-l din nou pentru a-l reactiva.
5	 <b>SOUND MODE</b>	Apăsând butonul, puteți selecta modul audio dorit, cum ar fi <b>Surround, Game, Standard, Adaptive sound</b> . <ul style="list-style-type: none"> <li>• <b>Standard</b> Redă sunetul original.</li> <li>• <b>Surround</b> Furnizează un sunet mai amplu decât cel standard.</li> <li>• <b>Game</b> Furnizează un sunet stereoscopic pentru a vă cufunda în acțiune în timpul jocului.</li> <li>• <b>Adaptive sound</b> Analizează conținutul în timp real și furnizează în mod automat un câmp acustic optim pe baza caracteristicilor conținutului.</li> </ul>
6	 <b>CH LEVEL</b>	Apăsând butonul, puteți regla volumul fiecărui difuzor, cum ar fi <b>Centre level, Side level, Wide level, Front Top level, Rear level și Rear top level</b> . <ul style="list-style-type: none"> <li>• Pentru a controla volumul fiecărui difuzor, selectați <b>Centre level, Side level, Wide level</b> sau <b>Front Top level</b> din Setări de sunet, apoi reglați volumul între -6+și 6 folosind butoanele <b>Sus/Jos</b>.</li> <li>• Dacă sunt conectate difuzoarele surround, selectați <b>Rear level</b> sau <b>Rear top level</b>, iar apoi utilizați butoanele <b>Sus/Jos</b> pentru a regla volumul între -6 și +6.</li> <li>• Specificațiile <b>CH LEVEL</b> pot varia în funcție de modelul respectiv.</li> </ul>

<p><b>7</b></p>	 <p><b>Control sunet</b></p>	<p>Apăsând butonul, puteți seta funcția audio, cum ar fi <b>Spacefit sound, AVA, Voice enhance mode, Night mode, Sync, Surround speaker mode, Virtual</b>. Elementul dorit poate fi ajustat folosind butoanele <b>Sus/Jos</b>.</p> <ul style="list-style-type: none"> <li>• Funcțiile <b>Spacefit sound</b> și <b>AVA</b> nu sunt compatibile cu modelul <b>Q7**B</b>.</li> <li>• <b>Voice enhance mode</b> îmbunătățește audierea dialogurilor în filme și la televizor.</li> <li>• <b>Night mode</b> este optimizat pentru vizionarea în timpul nopții, având setările reglate pentru a reduce volumul, dar păstrând dialogul clar.</li> <li>• Țineți apăsat butonul  (<b>Control sunet</b>) timp de aproximativ 5 secunde pentru a regla sunetul pentru fiecare bandă de frecvență. Se pot selecta 150 Hz, 300 Hz, 600 Hz, 1,2 kHz, 2,5 kHz, 5 kHz și 10 kHz folosind butoanele <b>Stânga/Dreapta</b>, iar fiecare se poate regla la o setare între -6 și +6 prin intermediul butoanelor <b>Sus/Jos</b>. (Asigurați-vă că ați setat modul sunetului în „<b>Standard</b>”).</li> <li>• Dacă semnalul video de pe televizor și semnalul audio de la dispozitivul Soundbar nu sunt sincronizate, selectați <b>Sync</b> în Control sunet, iar apoi setați decalajul audio între 0 și 300 milisecunde cu ajutorul butoanelor <b>Sus/Jos</b>.</li> <li>• Opțiunea <b>Sync</b> este disponibilă numai pentru anumite funcții.</li> <li>• Setările disponibile pentru <b>Surround speaker mode</b> sunt compatibile doar cu modelul <b>Q9**B</b>.</li> <li>• Funcția difuzorului <b>Virtual</b> poate fi <b>ON/OFF</b> utilizând butoanele <b>Sus/Jos</b>.</li> </ul>
<p><b>8</b></p>	 <p><b>Redare/Pauză</b></p>	<p>Puteți să redați sau să întrerupeți muzica apăsând butonul.</p>
<p><b>9</b></p>	 <p><b>Sus/Jos/Stânga/Dreapta</b></p>	 <p><b>Apăsați zonele indicate pentru a selecta Sus/Jos/Stânga/Dreapta.</b></p> <p>Apăsați Sus/Jos/Stânga/Dreapta pe buton pentru a selecta sau a seta funcții.</p> <ul style="list-style-type: none"> <li>• <b>Omiterea melodiilor</b> Apăsați butonul <b>Dreapta</b> pentru a selecta fișierul muzical următor. Apăsați butonul <b>Stânga</b> pentru a selecta fișierul muzical anterior.</li> <li>• <b>ID SET</b> Folosiți această opțiune atunci când subwooferul sau difuzoarele surround nu sunt conectate sau necesită reconectare. Cât timp produsul este oprit, țineți apăsat butonul <b>Sus</b> timp de 5 secunde pentru a efectua <b>ID SET</b>. (Consultați pagina 16.)</li> </ul>
<p><b>10</b></p>	 <p><b>Informații</b></p>	<p>Apăsați pentru a afișa informații despre funcția activă sau codecul disponibil. În modul <b>BT</b>, acesta afișează dispozitivul conectat (când asocierea este finalizată) sau „<b>BT ready</b>” (când asocierea este necesară).</p>
<p><b>11</b></p>	 <p><b>WOOFER LEVEL</b></p>	 <p>Apăsați butonul în sus sau în jos pentru a regla nivelul wooferului (basului).</p>
<p><b>12</b></p>	 <p><b>VOLUME</b></p>	 <p>Apăsați butonul în sus sau în jos pentru a regla volumul.</p> <ul style="list-style-type: none"> <li>• <b>Dezactivare sunet</b> Apăsați butonul <b>VOLUME</b> pentru a dezactiva sunetul. Apăsați-l din nou pentru a-l reactiva.</li> </ul>
<p><b>13</b></p>	 <p><b>TONE CONTROL</b></p>	<p>Apăsând butonul, puteți regla volumul sunetelor înalte sau joase. Elementul dorit poate fi ajustat folosind butoanele <b>Sus/Jos</b>. Această funcție este activată în modul sunetului, cu excepția modului <b>Standard</b>.</p> <ul style="list-style-type: none"> <li>• Pentru a controla volumul sunetelor înalte sau joase, selectați <b>TREBLE</b> sau <b>BASS</b> din Setări sunet, apoi reglați volumul între -6 și +6 utilizând butoanele <b>Sus/Jos</b>.</li> <li>• După ce nivelul basului este modificat, nivelul wooferului trebuie, de asemenea, reglat corespunzător.</li> </ul>

## Active Voice Amplifier (AVA)

- Analizează zgomotul extern în timp real în timp ce dispozitivul Soundbar redă sunete, astfel încât sunetul vocilor să poată fi auzit întotdeauna clar.
- Datele nu sunt salvate în timpul analizei.
- Această funcție nu este compatibilă cu modelul Q7\*\*B.

## Folosirea Butoanelor ascuse (Butoane cu mai multe funcții)

Buton ascuns		Pagină de referință
Buton telecomandă	Funcție	
WOOFER (Sus)	Telecomandă TV activată/dezactivată (modul standby)	pagina 13
Sus	ID SET	pagina 16
 (Control sunet)	Egalizator cu 7 benzi	pagina 10

## Specificații ieșire pentru diferitele moduri de efect ale sunetului

<HW-Q930B/HW-Q935B>

Efect	Intrare	Ieșire
		Cu subwoofer și difuzoare surround
Standard	2.0 canale	2.1 canale
	5.1 canale	5.1 canale/7.1 canale (DTS)
	7.1 canale	7.1 canale
	Dolby Atmos®, DTS:X	7.1.4 canale
Surround	2.0 canale	9.1.4 canale
	5.1 canale	9.1.4 canale
	7.1 canale	9.1.4 canale
	Dolby Atmos®, DTS:X	9.1.4 canale
Game	2.0 canale	9.1.4 canale
	5.1 canale	9.1.4 canale
	7.1 canale	9.1.4 canale
	Dolby Atmos®, DTS:X	9.1.4 canale
Adaptive sound	2.0 canale	9.1.4 canale
	5.1 canale	9.1.4 canale
	7.1 canale	9.1.4 canale
	Dolby Atmos®, DTS:X	9.1.4 canale

<HW-Q800B / HW-Q810B>

Efect	Intrare	Ieșire	
		Doar cu subwoofer	Cu subwoofer și difuzoare surround
Standard	2.0 canale	2.1 canale	2.1 canale
	5.1 canale	5.1 canale	5.1 canale/7.1 canale (DTS)
	7.1 canale	5.1 canale	7.1 canale
	Dolby Atmos®, DTS:X	5.1.2 canale	7.1.4 canale
Surround	2.0 canale	5.1.2 canale	7.1.4 canale
	5.1 canale	5.1.2 canale	7.1.4 canale
	7.1 canale	5.1.2 canale	7.1.4 canale
	Dolby Atmos®, DTS:X	5.1.2 canale	7.1.4 canale
Game	2.0 canale	5.1.2 canale	7.1.4 canale
	5.1 canale	5.1.2 canale	7.1.4 canale
	7.1 canale	5.1.2 canale	7.1.4 canale
	Dolby Atmos®, DTS:X	5.1.2 canale	7.1.4 canale
Adaptive sound	2.0 canale	5.1.2 canale	7.1.4 canale
	5.1 canale	5.1.2 canale	7.1.4 canale
	7.1 canale	5.1.2 canale	7.1.4 canale
	Dolby Atmos®, DTS:X	5.1.2 canale	7.1.4 canale

<HW-Q700B/HW-Q710B>

Efect	Intrare	Ieșire	
		Doar cu subwoofer	Cu subwoofer și difuzoare surround
Standard	2.0 canale	2.1 canale	2.1 canale
	5.1 canale	3.1 canale	5.1 canale
	Dolby Atmos®, DTS:X	3.1.2 canale	5.1.4 canale
Surround	2.0 canale	3.1.2 canale	5.1.4 canale
	5.1 canale	3.1.2 canale	5.1.4 canale
	Dolby Atmos®, DTS:X	3.1.2 canale	5.1.4 canale
Game	2.0 canale	3.1.2 canale	5.1.4 canale
	5.1 canale	3.1.2 canale	5.1.4 canale
	Dolby Atmos®, DTS:X	3.1.2 canale	5.1.4 canale
Adaptive sound	2.0 canale	3.1.2 canale	5.1.4 canale
	5.1 canale	3.1.2 canale	5.1.4 canale
	Dolby Atmos®, DTS:X	3.1.2 canale	5.1.4 canale

Difuzoarele Surround nu vor furniza sunet pe 2 canale de ieșire atunci când modul **Standard** este în curs de utilizare. Pentru a activa sunetul difuzoarelor surround, schimbați modul efectului în **Surround**.

## Reglarea volumului dispozitivului Soundbar cu o telecomandă TV







Reglarea volumului sistemului Soundbar cu ajutorul telecomenzii televizorului.

- Această funcție poate fi utilizată doar cu telecomenzi IR. Telecomenzile cu Bluetooth (telecomenzi care necesită asociere) nu sunt acceptate.
- Pentru a utiliza această funcție, setați difuzoarele televizorului la **Difuzoare externe**.
- Producători care acceptă această funcție:  
Samsung, VIZIO, LG, Sony, Sharp, PHILIPS, PANASONIC, TOSHIBA, Hisense, RCA

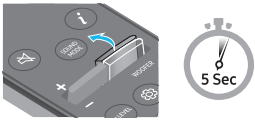
1. Opriți sistemul Soundbar.

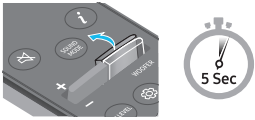
2. Apăsați în sus și țineți apăsat pe butonul **WOOFER** timp de 5 secunde.

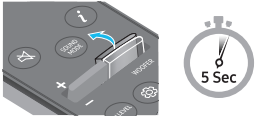
De fiecare dată când apăsați butonul **WOOFER** în sus și îl țineți apăsat timp de 5 secunde, modul va comuta în secvența: „OFF-TV REMOTE” (Modul implicit), „SAMSUNG-TV REMOTE”, „ALL-TV REMOTE”.

Buton telecomandă	Afișaj	Stare
	(Mod implicit) 	Dezactivați telecomanda televizorului.
		Activați telecomanda IR a unui televizor Samsung.
		Activați telecomanda IR a unui televizor terț.



# 04 CONECTAREA SISTEMULUI SOUNDBAR

## Conectarea unităților la o sursă de alimentare

Utilizați cablul de alimentare pentru a conecta subwooferul, difuzoarele surround și dispozitivul Soundbar la o priză electrică în următoarea ordine:

- Pentru informații suplimentare despre puterea necesară și consum, consultați eticheta atașată produsului. (Etichetă: Partea din spate a unității principale Soundbar)

1. Conectați cablul de alimentare la subwoofer.

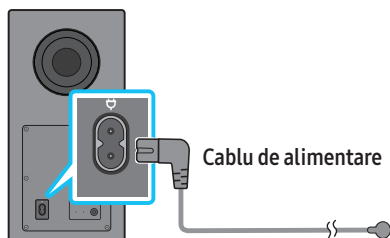

Spatele subwoofer-ului

2. Conectați cablul de alimentare la difuzoarele surround din stânga și din dreapta. (opțional)

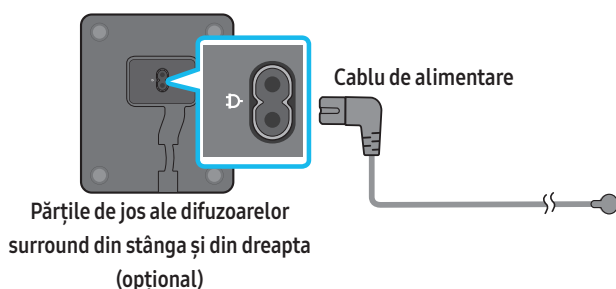

3. Conectați cablul de alimentare la dispozitivul Soundbar.

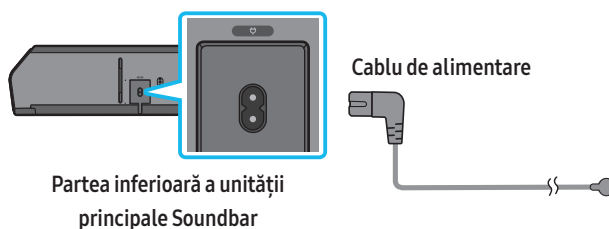

4. Conectați cablul de alimentare la dispozitivul Soundbar, la subwoofer și la difuzoarele surround. Subwooferul și difuzoarele surround sunt conectate automat în momentul în care este pornit dispozitivul Soundbar.

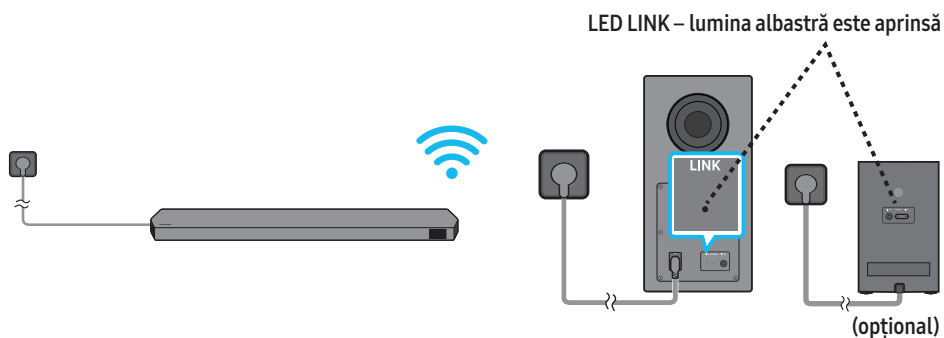

### NOTĂ

- Înainte de a conecta dispozitivul Soundbar, conectați subwooferul și difuzoarele surround la alimentare. Subwooferul și difuzoarele surround vor fi conectate automat în momentul în care porniți dispozitivul Soundbar.
- Dacă deconectați și reconectați cablul de alimentare când produsul este pornit, sistemul Soundbar se activează automat.
- Sistemul difuzorului surround este compatibil numai cu modelele aplicabile.

## Disponere recomandată a difuzoarelor

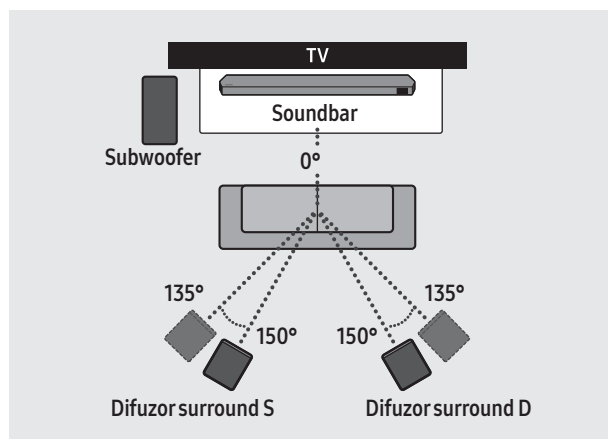

### ⚠ ATENȚIE

- Subwooferul și difuzoarele surround wireless au încorporate antene de recepție wireless. Țineți aceste unități departe de apă și umiditate.
- Pentru o performanță maximă la ascultare, asigurați-vă că în zonele din jurul locului în care se află subwooferul și difuzoarele surround nu există obstacole.

## Mod difuzor surround (numai cu HW-Q930B, HW-Q935B)

Puteți beneficia de un sunet surround optim, în funcție de poziția difuzorului din spate. Consultați ilustrația de mai jos pentru poziționarea difuzorului. Pentru a activa acest mod, selectați Modul difuzor surround utilizând telecomanda dispozitivului Soundbar.

(Control sunet) → Difuzor surround → ▲ (Sus) / ▼ (Jos) → Front / Rear

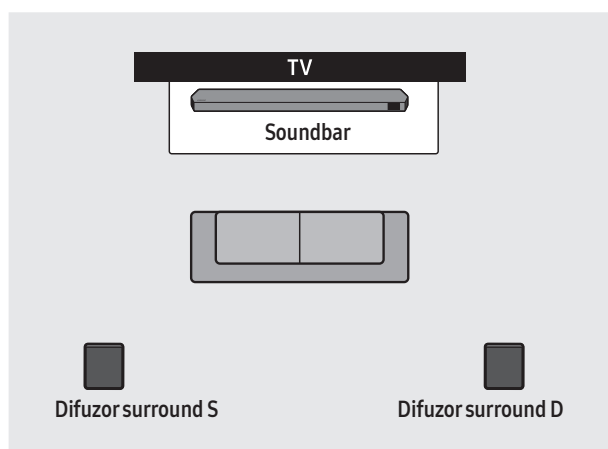

Poziționarea difuzorului din spate

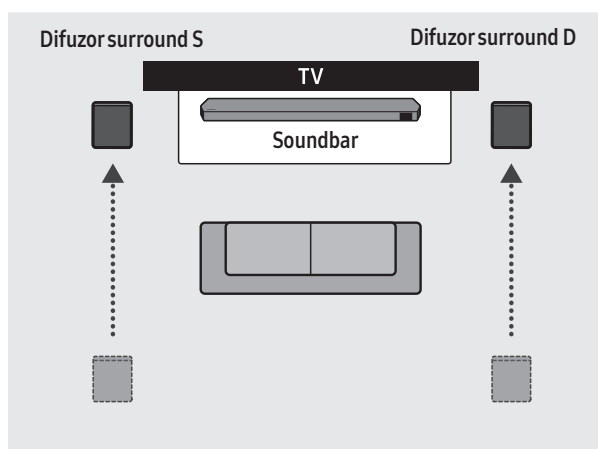

Poziționarea difuzorului din față

### NOTĂ

- Acest mod este disponibil doar pentru modelele Soundbar, inclusiv pentru un anumit difuzor surround.
- În Modul difuzor față, poziționați difuzoarele din față spre dvs.
- Modul difuzor spate este activat în mod implicit.

## Conectarea manuală a subwooferului și a difuzoarelor surround

Înainte de a realiza procedura de conectare manuală de mai jos:

- Verificați dacă ați conectat în mod corespunzător cablurile dispozitivului Soundbar și pe cele ale subwooferului și ale difuzoarelor surround.
- Asigurați-vă că sistemul Soundbar este oprit.

1. Opriti unitatea principală Soundbar.
2. Mențineți apăsat **ID SET** pe partea din spate a subwooferului și a difuzoarelor surround timp de cel puțin 5 secunde.
  - Indicatorul roșu din partea din spate a fiecărui difuzor se stinge și începe să se aprindă intermitent indicatorul albastru.

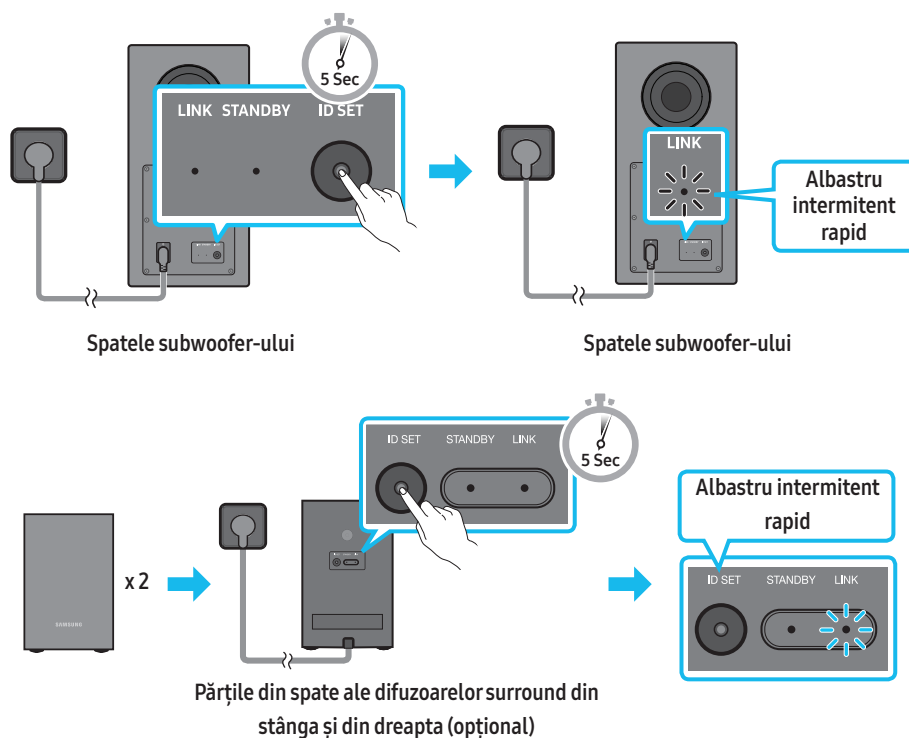

3. Apăsați butonul **Sus** de pe telecomandă timp de 5 secunde.
  - Mesajul **ID SET** apare pe afișajul dispozitivului Soundbar pentru o perioadă scurtă, apoi dispare.
  - Dispozitivul Soundbar se va activa în mod automat atunci când acțiunea **ID SET** este finalizată.

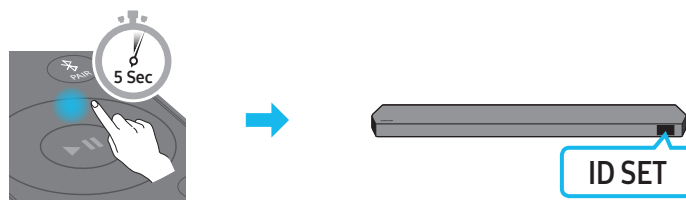



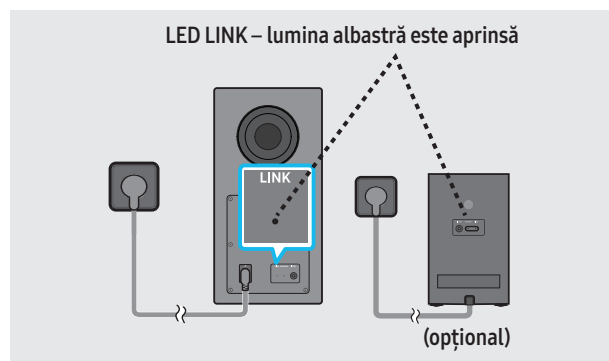



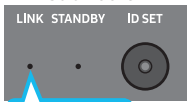

4. Verificați dacă indicatorul **LINK LED** luminează continuu albastru (conexiune finalizată).

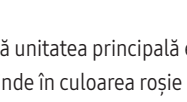
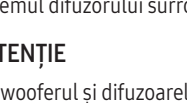

Atunci când se stabilește o conexiune între dispozitivul Soundbar, subwooferul wireless și difuzoarele surround, indicatorul LED LINK nu mai luminează intermitent, ci se aprinde albastru continuu.

## Luminile indicatoarelor LED de pe partea din spate a subwooferului și a difuzoarelor surround

LED	Stare	Descriere	Rezoluție
<p><b>Subwoofer</b></p>  <p>Albastru</p> <p><b>Difuzoare surround (numai pentru modelele aplicabile)</b></p>  <p>Albastru</p>	Activat	Conectat cu succes (funcționare normală)	-
<p><b>Subwoofer</b></p>  <p>Albastru</p> <p><b>Difuzoare surround (numai pentru modelele aplicabile)</b></p>  <p>Albastru</p>	Intermitent	Recuperarea conexiunii	Verificați dacă este conectat corect cablul de alimentare atașat la unitatea Soundbar principală sau așteptați aproximativ 5 minute. Dacă lumina intermitentă persistă, încercați să conectați manual subwooferul și difuzoarele surround. Consultați pagina 16.
<p><b>Subwoofer</b></p>  <p>Roșu</p> <p><b>Difuzoare surround (numai pentru modelele aplicabile)</b></p>  <p>Roșu</p>	Activat	Standby (cu unitatea principală Soundbar oprită)	Verificați dacă este conectat corect cablul de alimentare atașat la unitatea Soundbar principală.
<p><b>Subwoofer</b></p>  <p>Roșu și albastru</p> <p><b>Difuzoare surround (numai pentru modelele aplicabile)</b></p>  <p>Roșu și albastru</p>	Intermitent	Conexiune eșuată	Conectați din nou. Consultați instrucțiunile privind conectarea manuală de la pagina 16.
<p><b>Subwoofer</b></p>  <p>Roșu și albastru</p> <p><b>Difuzoare surround (numai pentru modelele aplicabile)</b></p>  <p>Roșu și albastru</p>	Intermitent	Defecțiune	Consultați informațiile de contact ale Centrului de service Samsung din acest manual.

### NOTĂ

- Dacă unitatea principală este oprită, subwooferul wireless va intra în modul Stare de veghe, iar LED-ul STANDBY de pe partea din spate a subwooferului se va aprinde în culoarea roșie după ce se aprinde intermitent în culoarea albastră de câteva ori.
- Dacă folosiți un dispozitiv care utilizează aceeași frecvență ca dispozitivul Soundbar în apropierea acestuia, interferențele pot provoca întreruperi ale sunetului.
- Distanța maximă de transmisie a semnalului wireless al unității principale este de aproximativ 10 m, dar poate varia în funcție de mediul de operare. Dacă între unitatea principală și subwooferul wireless se află un perete din beton armat sau un perete metalic, este posibil ca sistemul să nu funcționeze deloc, deoarece semnalul wireless nu poate trece prin metal.
- Sistemul difuzorului surround este compatibil numai cu modelele aplicabile.

### ⚠ ATENȚIE

- Subwooferul și difuzoarele surround wireless au încorporate antene de recepție wireless. Țineți unitatea departe de apă și umiditate.
- Pentru o performanță maximă la ascultare, asigurați-vă că în zona din jurul locului în care se află subwooferul și difuzoarele surround nu există obstacole.

# 05 CONECTAREA LA UN TELEVIZOR

## Conectarea unui TV care acceptă HDMI ARC (Audio Return Channel)

### ⚠ ATENȚIE

- Când sunt conectate atât cablul HDMI, cât și cablul optic, semnalul HDMI este primit primul.
- Pentru a conecta cablul HDMI între televizor și Soundbar, asigurați-vă că ați conectat terminalele marcate ARC. În caz contrar, este posibil ca sunetul televizorului să nu fie redat.
- Cablul recomandat este **High Speed HDMI Cable with Ethernet**.

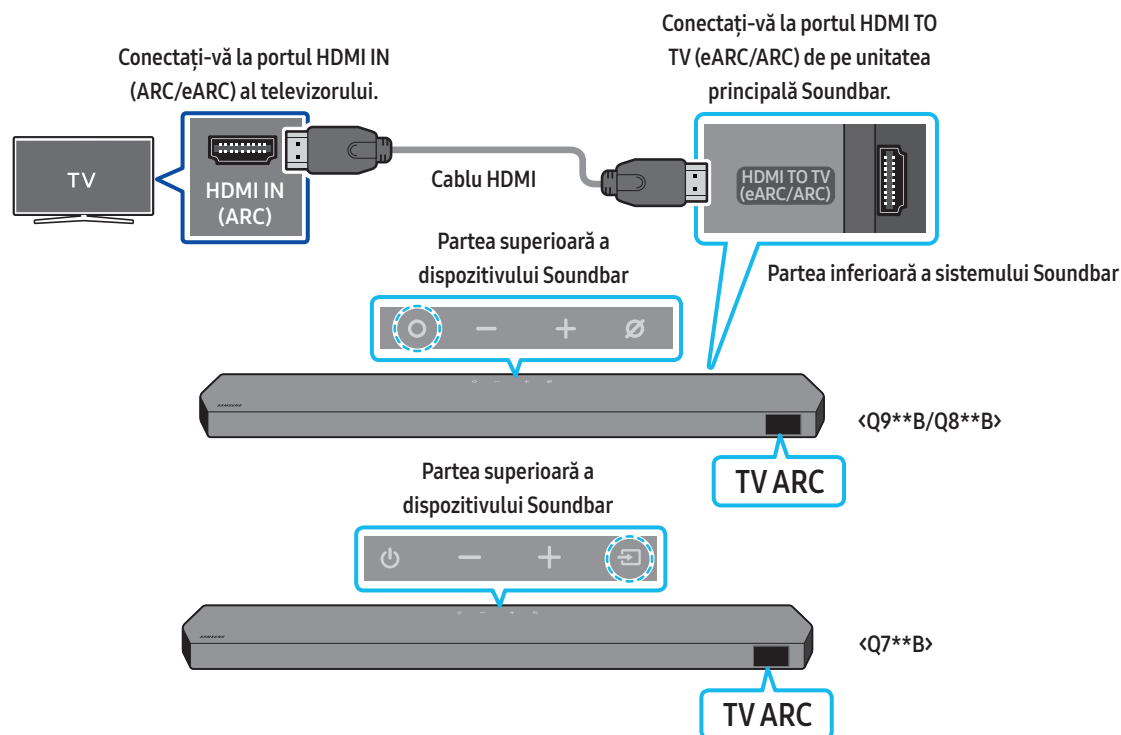

1. Cu sistemul Soundbar și televizorul oprite, conectați cablul HDMI, după cum este indicat în figură.
2. Porniți sistemul Soundbar și televizorul.
3. „TV ARC” apare pe afișajul unității principale Soundbar și acesta redă sunetul televizorului.
  - Când sunetul televizorului nu este redat, apăsați butonul **○ (Multifuncțional)/↔ (Sursă)** de pe partea superioară a dispozitivului Soundbar sau butonul **↔ (Sursă)** de pe telecomandă pentru a selecta modul „D.IN”. Ecranul afișează „D.IN” și „TV ARC” succesiv și este redat sunetul televizorului.
  - Când conectați un televizor care acceptă funcția eARC, pe afișaj apare „eARC” și se aude sunetul.
  - Pentru conectarea cu eARC, funcția eARC din meniul TV trebuie setată la Activat. Pentru detalii despre setare, consultați manualul utilizatorului pentru televizor.  
(de exemplu, televizor Samsung: Start (🏠) → Meniu → Setări (⚙) → Toate setările (⚙) → Sunet → Expert Settings → HDMI-eARC Mode (Auto))
  - Dacă „TV ARC” nu apare pe afișajul unității principale Soundbar, verificați dacă este conectat cablul HDMI la portul corect.
  - Utilizați butoanele de volum de pe telecomanda televizorului pentru a controla volumul sistemului Soundbar.

### NOTĂ

- Când conectați un televizor care acceptă HDMI ARC (Audio Return Channel) la Soundbar cu un cablu HDMI, puteți transmite datele digitale video și audio fără a conecta un cablu optic separat.
- Vă recomandăm să folosiți un cablu HDMI fără ferită (coreless), dacă se poate. Dacă folosiți un cablu HDMI cu ferită (cored), folosiți unul al cărui diametru este mai mic de 14 mm.
- Această funcție nu este disponibilă în cazul în care cablul HDMI nu suportă ARC.
- Când semnalul audio dintr-o difuzare este codat cu Dolby Digital și „Format audio digital de ieșire” de pe televizorul dvs. este setat la PCM, vă recomandăm să schimbați setarea la Dolby Digital. După ce modificați setarea televizorului dvs., veți avea o calitate mai bună a sunetului. (Meniul televizorului poate folosi cuvinte diferite pentru Dolby Digital și PCM în funcție de producător.)
- Protocoalele ARC/eARC sunt compatibile cu Dolby Atmos.
- Verificați dacă este compatibil conținutul cu Dolby Atmos®.

## Conectarea cu un cablu optic

### Lista de verificare înainte de conectare

- Când sunt conectate atât cablul HDMI, cât și cablul optic, semnalul HDMI este primit primul.
- Când utilizați un cablu optic și terminalele au capace, asigurați-vă că ați scos capacele.

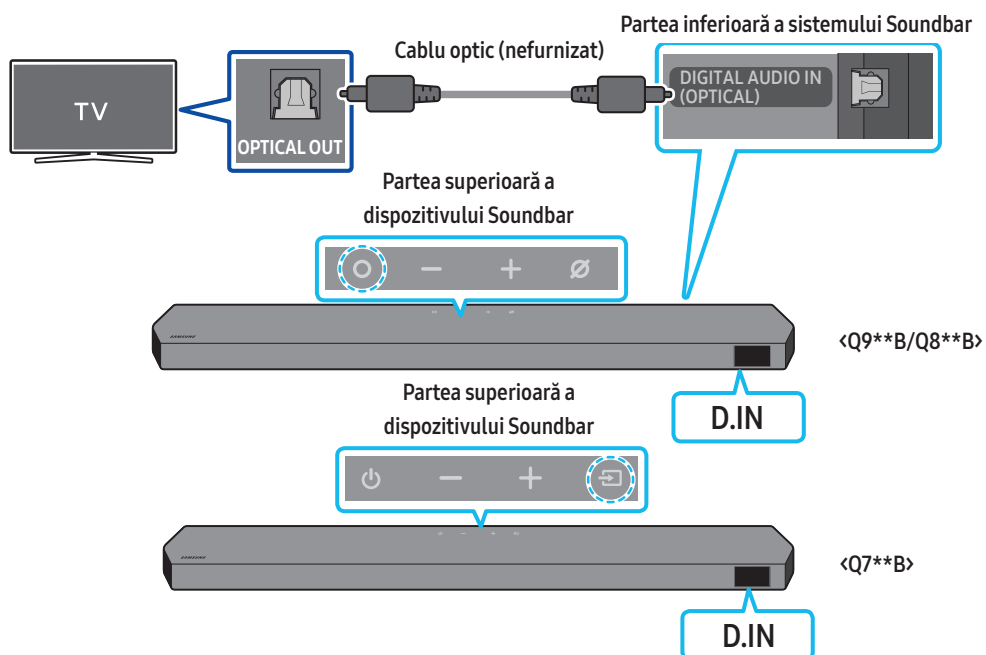

1. Cu televizorul și sistemul Soundbar oprite, conectați portul **DIGITAL AUDIO IN (OPTICAL)** de pe Soundbar și portul de ieșire **OPTICAL** de pe televizor cu cablul optic (nefurnizat), după cum este indicat în figură.
2. Porniți sistemul Soundbar și televizorul.
3. Apăsați butonul **○ (Multifuncțional)**/**☐ (Sursă)** de pe partea superioară a dispozitivului Soundbar sau butonul **☐ (Sursă)** de pe telecomandă pentru a selecta modul „D.IN”.
4. Sunetul televizorului este redat prin Soundbar.

## Conectarea prin Bluetooth

Când un televizor Samsung este conectat prin Bluetooth, puteți auzi sunetul stereo fără să vă faceți probleme de cabluri.

- Poate fi conectat un singur televizor Samsung.
- Poate fi conectat un televizor Samsung care acceptă Bluetooth. Verificați specificațiile televizorului dvs.

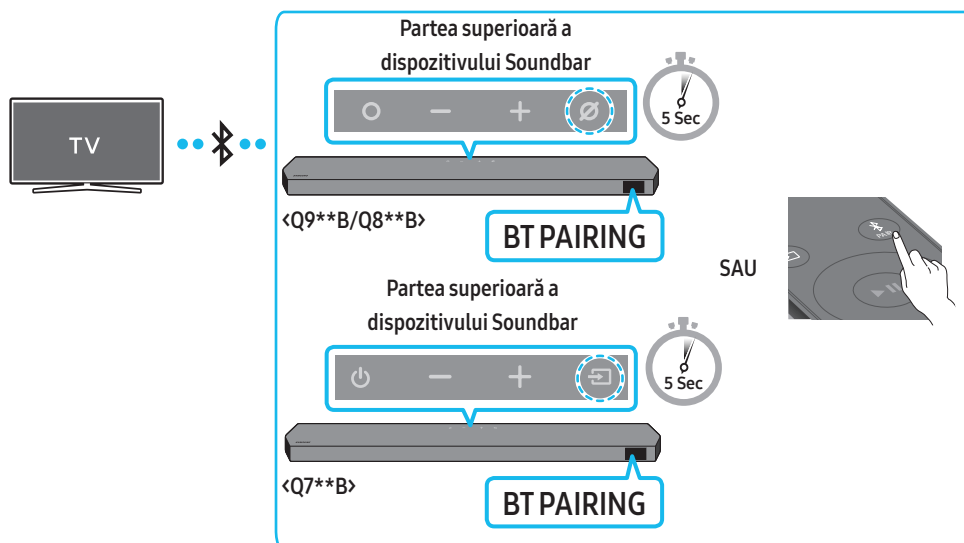

### Prima conectare

1. Apăsați butonul **PAIR** de pe telecomanda dispozitivului Soundbar pentru a intra în modul „BT PAIRING”.  
(SAU) a. Apăsați butonul **○ (Multifuncțional)/↵ (Sursă)** de pe panoul superior și selectați „BT”. „BT” trece automat la „BT PAIRING” în câteva secunde sau la „BT READY” dacă există o înregistrare de conectare.  
b. Atunci când apare „BT READY”, țineți apăsat butonul **⊘ (Microfon pornit/oprit)/↵ (Sursă)** de pe panoul superior al dispozitivului Soundbar timp de peste 5 secunde pentru a afișa „BT PAIRING”.
2. Selectați modul Bluetooth de pe televizorul Samsung.  
(De exemplu, Start (⏏) → Meniu → Setări (⚙) → Toate setările (⚙) → Sunet → Ieșire sunet → Listă de difuzoare Bluetooth → Soundbar Q\*\*\*B (Bluetooth))
3. Selectați „Soundbar Q\*\*\*B” din lista care apare pe ecranul televizorului.  
Un sistem Soundbar disponibil este indicat cu „Necesită asociere” sau „Asociat” în lista de dispozitive Bluetooth a televizorului. Pentru a conecta televizorul Samsung la sistemul Soundbar, selectați mesajul și apoi stabiliți o conexiune.
  - Când este conectat televizorul Samsung, [Nume televizor] → „BT” apare pe afișajul frontal al sistemului Soundbar.
4. Acum puteți auzi sunetul televizorului Samsung prin Soundbar.
  - După ce conectați sistemul Soundbar prima dată la televizorul Samsung, folosiți modul „BT READY” pentru reconectare.

### În cazul în care dispozitivul nu se conectează

- Dacă aveți deja un dispozitiv Soundbar (de exemplu, Soundbar Q\*\*\*B) în lista de difuzoare a televizorului Samsung, ștergeți-l.
- Apoi repetați pașii de la 1 la 3.

### Deconectarea sistemului Soundbar de la televizorul Samsung

Apăsați butonul **○ (Multifuncțional)/↵ (Sursă)** din partea de sus a dispozitivului Soundbar sau butonul **↵ (Sursă)** de pe telecomandă pentru a selecta alt mod decât „BT”.

- Deconectarea durează câteva momente, deoarece televizorul Samsung trebuie să primească un răspuns de la Soundbar.  
(Timpul necesar poate fi diferit, în funcție de modelul televizorului Samsung.)

## Care este diferența dintre BT READY și BT PAIRING?

- **BT READY** : În acest mod, puteți reconecta orice televizor Samsung sau dispozitiv mobil conectat anterior.
- **BT PAIRING** : În acest mod, puteți conecta un dispozitiv nou la Soundbar.  
(Apăsați butonul **PAIR** de pe telecomandă sau țineți apăsat butonul **⊘ (Microfon pornit/oprit)/↔ (Sursă)** de pe partea superioară a dispozitivului Soundbar timp de mai mult de 5 secunde în timp ce dispozitivul Soundbar este în modul „BT“.)

## Note despre conexiunea Bluetooth

- Localizați un dispozitiv nou pe o rază de 1 metru pentru a-l conecta prin comunicare Bluetooth.
- Dacă vi se solicită codul PIN când conectați un dispozitiv Bluetooth, introduceți <0000>.
- Sistemul Soundbar se oprește automat după 18 minute în starea Pregătit.
- Este posibil ca sistemul Soundbar să nu efectueze căutarea Bluetooth sau să nu se conecteze corect în următoarele situații:
  - Dacă există un câmp electric puternic în jurul sistemului Soundbar.
  - Dacă mai multe dispozitive Bluetooth sunt asociate simultan cu sistemul Soundbar.
  - Dacă un dispozitiv Bluetooth este dezactivat, nu este la locul său sau nu funcționează corespunzător.
- Dispozitivele electronice pot provoca interferențe radio. Dispozitivele care generează unde electromagnetice trebuie ținute la distanță de unitatea principală Soundbar - de exemplu, cuptoarele cu microunde, dispozitivele LAN wireless etc.



## Conectarea prin Wi-Fi

### Lista de verificare înainte de conectare

- Conexiunea Wi-Fi este disponibilă doar pe televizoarele Samsung.
- Asigurați-vă că **routerul wireless (Wi-Fi)** este pornit și că **televizorul este conectat la router**.
- Televizorul și dispozitivul Soundbar trebuie să fie conectate la aceeași rețea wireless (Wi-Fi).
- Dacă routerul wireless (Wi-Fi) utilizează un canal DFS, nu veți putea să stabiliți o conexiune Wi-Fi între TV și dispozitivul Soundbar. Pentru detalii, contactați furnizorul dvs. de servicii de internet.
- Deoarece meniurile pot diferi, în funcție de anul de fabricație, consultați manualul televizorului.
- Pentru a conecta televizorul la dispozitivul Soundbar prin Wi-Fi, conectați mai întâi dispozitivul Soundbar la routerul wireless. Pentru detalii referitoare la modul de stabilire a conexiunii Wi-Fi, consultați pagina 29.

1. Pentru mai multe informații despre conectarea prin Wi-Fi a dispozitivului Soundbar, consultați pagina 29, „**Metoda 2. Conectarea prin Wi-Fi (rețea wireless)**”.
2. Schimbați sursa de intrare a televizorului la Soundbar din meniul Audio.
  - **Televizoare Samsung lansate în 2017 sau ulterior**  
Start (🏠) → Meniu → Setări (⚙️) → Toate setările (⚙️) → Sunet → Ieșire sunet → Select Soundbar Q\*\*\*B (Wi-Fi)

### NOTĂ

Conexiunea Wi-Fi Dolby Atmos este disponibilă pentru unele modele de televizoare Samsung și dispozitive Soundbar.

## Utilizarea funcției Q-Symphony

Pentru Q-Symphony, dispozitivul Soundbar se sincronizează cu un televizor Samsung pentru a reda sunet prin cele două dispozitive pentru un efect surround optim. Când este conectat dispozitivul Soundbar, apare meniul „TV+Soundbar” sub meniul **leșire sunet** al televizorului. Selectați meniul corespunzător.

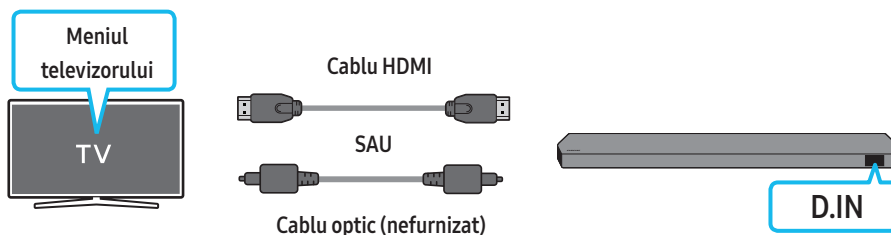

- Exemplu de meniu al televizorului: **TV + [AV] Numele de serie al dispozitivului Soundbar (HDMI)**

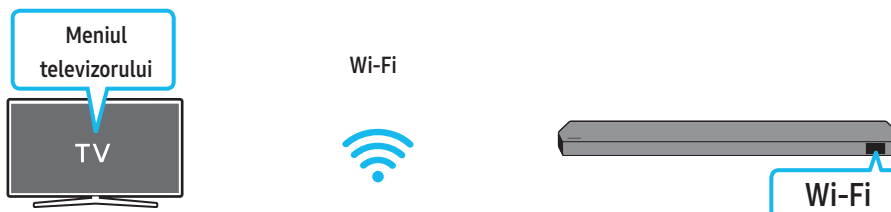

- Exemplu de meniu al televizorului: **TV + [AV] Soundbar (numele de serie) (Wi-Fi)**

### NOTĂ

- Poate funcționa conform codecului acceptat de televizor.
- Această funcție este acceptată doar când este conectat cablul HDMI, cablul optic (nefurnizat) sau rețeaua Wi-Fi.
- Mesajul afișat poate fi diferit în funcție de modelul televizorului.
- Asigurați-vă că televizorul și dispozitivul Soundbar sunt conectate la același router wireless/aceeași frecvență.
- Această funcție este disponibilă pentru unele modele de televizoare Samsung și dispozitive Soundbar.

# Utilizarea funcției Spacefit sound

Oferă o calitate a sunetului optimizată prin analizarea intervalelor de ascultare.

## Metoda 1. Conectarea prin sistemul Soundbar



Pentru a activa această funcție, porniți modul Spacefit sound de pe telecomanda dispozitivului Soundbar.

( (Control sunet) → „Spacefit sound Off” → ▲ (Sus) → „Spacefit sound On”)

- Aceasta este disponibilă pentru toate modurile de sunet.

## Metoda 2. Conectarea prin televizor

Pentru a activa această funcție, porniți modul Sunet adaptabil+ din meniul televizorului Samsung.

(Start () → Meniu → Setări () → Toate setările () → General → Setări Mod inteligent → Sunet adaptabil+)

- Modul sunetului dispozitivului Soundbar se va schimba automat în **Sunet adaptabil+** dacă activați modul **Sunet adaptabil+** pe TV.

### NOTĂ

- Această funcție este disponibilă când dispozitivul Soundbar se conectează la unele modele de televizoare Samsung.
- Modelele **Q7\*\*B** sunt compatibile doar cu metoda „Conectarea prin televizor”.

## 06 CONECTAREA LA UN DISPOZITIV EXTERN

### Metoda 1. Cum să vă conectați prin intermediul unui cablu HDMI (cu posibilitate de decodare și redare Dolby Atmos/DTS:X)

#### Lista de verificare înainte de conectare

- Dacă opțiunile pentru ieșire audio includ Audio secundar, asigurați-vă că Audio secundar este setat la Dezactivat.
- Verificați dacă este compatibil conținutul cu Dolby Atmos®/DTS:X.

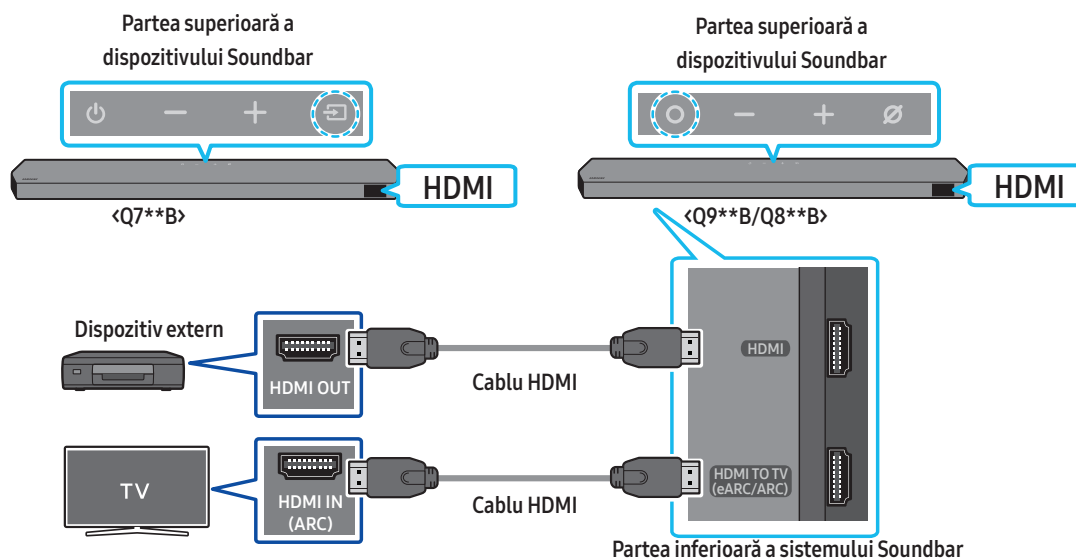

1. Utilizați un cablu HDMI pentru a conecta portul HDMI OUT la dispozitivul extern și portul HDMI la partea de jos a dispozitivului Soundbar.
2. Utilizați un cablu HDMI pentru a conecta portul HDMI IN la televizor și portul HDMI TO TV (eARC/ARC) la partea de jos a dispozitivului Soundbar.
3. Porniți dispozitivul Soundbar, televizorul și dispozitivul extern.
4. Apăsăți butonul **○ (Multifuncțional)/→ (Sursă)** din partea de sus a dispozitivului Soundbar sau butonul **→ (Sursă)** de pe telecomandă pentru a selecta modul „HDMI”.
5. Dispozitivul Soundbar indică faptul că în prezent este selectat modul „HDMI” și că dispozitivul Soundbar va începe să redea sunete.

#### NOTĂ

- **Atunci când utilizați Dolby Atmos®/DTS:X:** Dacă sursa de intrare este Dolby Atmos®/DTS:X, consultați „Specificații ieșire pentru diferitele moduri de efect ale sunetului” de la pagina 11.
- Atunci când Dolby Atmos® este activat, pe ecranul din față apare „DOLBY ATMOS”.
- Atunci când DTS:X este activat, pe afișajul din partea de sus apare „DTS:X”.
- **Configurarea Dolby Atmos®/DTS:X pe playerul BD sau pe alt dispozitiv**  
Deschideți opțiunile pentru ieșirea audio din meniul de setări pentru playerul BD sau un alt dispozitiv și asigurați-vă că este selectată opțiunea „Fără codificare” pentru Bitstream. De exemplu, pe un BD player Samsung, accesați Meniul acasă → Sunet → Ieșire digitală și apoi selectați Bitstream (neprocesat).

#### Specificație semnale UHD acceptate (3840 x 2160p)

Rată de cadre (cps)	Adâncime culoare	RGB 4:4:4	YCbCr 4:4:4	YCbCr 4:2:2	YCbCr 4:2:0
< 60	8 biți	0	0	0	0
	10 biți	-	-	0	0
	12 biți	-	-	0	0
120	8 biți	-	-	-	-
	10 biți	-	-	-	-

- Specificația acceptată poate varia în funcție de dispozitivul extern conectat sau de condițiile de utilizare.

## Metoda 2. Conectarea cu un cablu optic

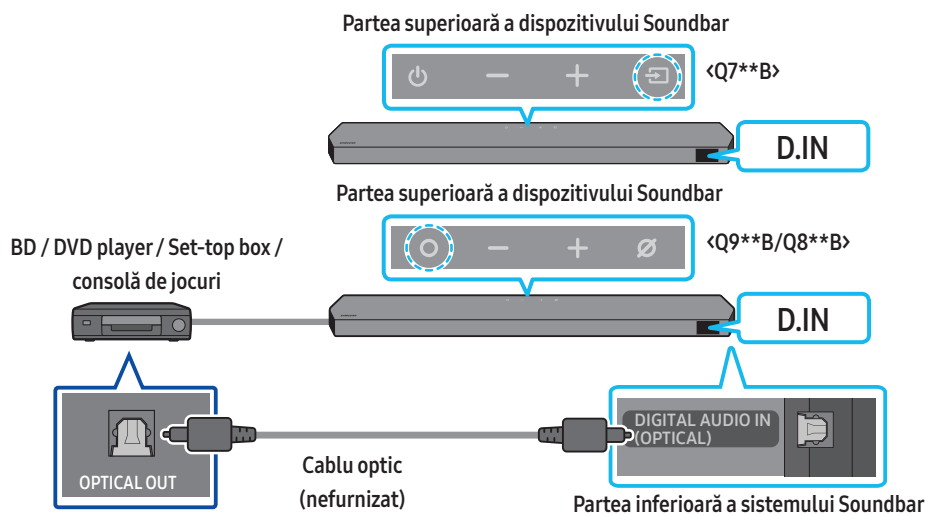

1. Folosiți un cablu optic (nefurnizat) pentru a conecta **DIGITAL AUDIO IN (OPTICAL)** de pe unitatea principală Soundbar și portul **OPTICAL OUT** de pe dispozitivul extern.
2. Porniți sistemul Soundbar și dispozitivul extern.
3. Pentru a selecta modul „**D.IN**”, apăsați butonul **○ (Multifuncțional)**/**↔ (Sursă)** de pe partea superioară a dispozitivului Soundbar sau butonul **↔ (Sursă)** de pe telecomandă.
4. Sistemul dvs. Soundbar va reda sunete de pe dispozitivul extern.

# 07 CONECTAREA UNUI DISPOZITIV EXTERN

## Metoda 1. Conectarea prin Bluetooth

Când un dispozitiv mobil este conectat prin Bluetooth, puteți auzi sunetul stereo fără să vă faceți probleme de cabluri.

- Când conectați un dispozitiv Bluetooth asociat cu sistemul Soundbar oprit, acesta pornește automat.

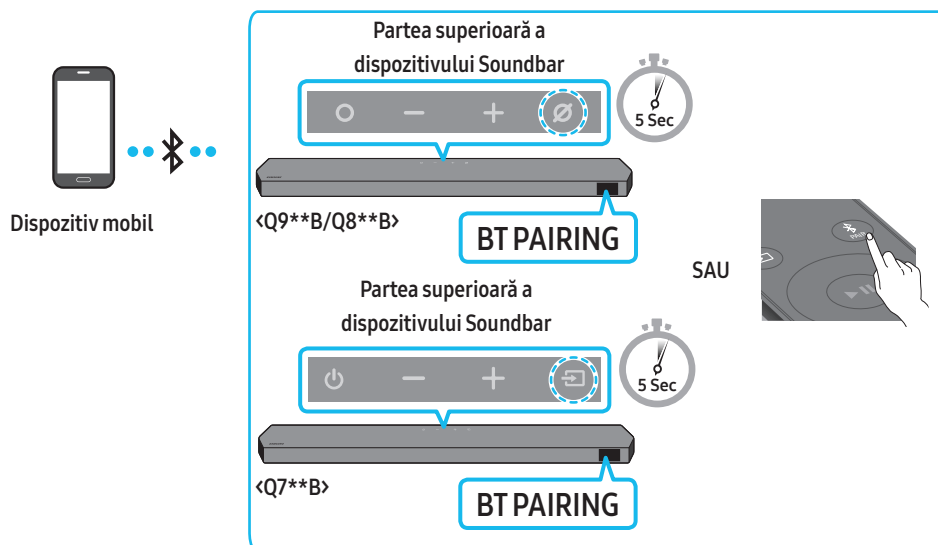

### Prima conectare

- Când vă conectați la un dispozitiv Bluetooth nou, asigurați-vă că dispozitivul se află într-o rază de 1 metru.

1. Apăsăți butonul **PAIR** de pe telecomanda dispozitivului Soundbar pentru a intra în modul „**BT PAIRING**”.

- (SAU)
- Apăsăți butonul **(Multifuncțional)/Sursă** de pe panoul superior și selectați „**BT**”. „**BT**” trece automat la „**BT PAIRING**” în câteva secunde sau la „**BT READY**” dacă există o înregistrare de conectare.
  - Atunci când apare „**BT READY**”, țineți apăsat butonul **(Microfon pornit/oprit)/Sursă** de pe panoul superior al dispozitivului Soundbar timp de peste 5 secunde pentru a afișa „**BT PAIRING**”.

2. Pe dispozitivul dvs., selectați „**Soundbar Q\*\*\*B**” din lista care apare.

- Când sistemul Soundbar este conectat la dispozitivul Mobil, [**Nume dispozitiv mobil**] → „**BT**” apare pe afișajul din față.

3. Redați fișierele muzicale de pe dispozitivul conectat prin Bluetooth prin intermediul sistemului Soundbar.

- După ce conectați sistemul Soundbar prima dată la dispozitivul mobil, folosiți modul „**BT READY**” pentru reconectare.

### În cazul în care dispozitivul nu se conectează

- Dacă aveți deja un dispozitiv Soundbar (de exemplu, „**Soundbar Q\*\*\*B**”) în lista de difuzoare a dispozitivului mobil, ștergeți-l.
- Repetați pașii 1 și 2.

### Care este diferența dintre **BT READY** și **BT PAIRING**?

- **BT READY** : În acest mod, puteți reconecta orice televizor Samsung sau dispozitiv mobil conectat anterior.

- **BT PAIRING** : În acest mod, puteți conecta un dispozitiv nou la Soundbar.

(Apăsăți butonul **PAIR** de pe telecomandă sau țineți apăsat butonul **(Microfon pornit/oprit)/Sursă** de pe partea superioară a dispozitivului Soundbar timp de mai mult de 5 secunde în timp ce dispozitivul Soundbar este în modul „**BT**”.)

## Note despre conexiunea Bluetooth

- Localizați un dispozitiv nou pe o rază de 1 metru pentru a-l conecta prin comunicare Bluetooth.
- Dacă vi se solicită codul PIN când conectați un dispozitiv Bluetooth, introduceți <0000>.
- Sistemul Soundbar se oprește automat după 18 minute în starea Pregătit.
- Este posibil ca sistemul Soundbar să nu efectueze căutarea Bluetooth sau să nu se conecteze corect în următoarele situații:
  - Dacă există un câmp electric puternic în jurul sistemului Soundbar.
  - Dacă mai multe dispozitive Bluetooth sunt asociate simultan cu sistemul Soundbar.
  - Dacă un dispozitiv Bluetooth este dezactivat, nu este la locul său sau nu funcționează corespunzător.
- Dispozitivele electronice pot provoca interferențe radio. Dispozitivele care generează unde electromagnetice trebuie ținute la distanță de unitatea principală Soundbar - de exemplu, cuptoarele cu microunde, dispozitivele LAN wireless etc.
- Dispozitivul Soundbar acceptă datele SBC (44,1 kHz, 48 kHz).
- Conectați numai la un dispozitiv Bluetooth care acceptă funcția A2DP (AV).
- Nu puteți conecta dispozitivul Soundbar la un dispozitiv Bluetooth care acceptă numai funcția HF (Hands Free – Mâini libere).
- Atunci când conectați dispozitivul Soundbar la un dispozitiv Bluetooth, așezați-le cât mai aproape unul de celălalt.
- Cu cât dispozitivul Soundbar și dispozitivul Bluetooth sunt mai departe unul de celălalt, cu atât mai slabă va deveni calitatea sunetului. Conexiunea Bluetooth se poate întrerupe atunci când dispozitivele nu se află în aria de acoperire.
- Este posibil să observați o funcționare defectuoasă a conexiunii Bluetooth în zonele cu recepție slabă.
- Este posibil ca un dispozitiv Bluetooth să funcționeze distorsionat sau incorect în următoarele condiții:
  - Atunci când corpul se află în contact cu un emițător-receptor de semnal de pe dispozitivul Bluetooth sau de pe Soundbar
  - În colțuri sau atunci când există un obstacol în apropiere, cum ar fi un perete sau un perete despărțitor, unde se pot produce fluctuații de alimentare.
  - Atunci când este expus la interferențe radio de la alte produse care funcționează pe aceeași gamă de frecvențe, cum ar fi echipamentele medicale, cuptoarele cu microunde și dispozitivele LAN wireless.
  - Obstacolele, cum ar fi ușile și pereții, pot afecta calitatea sunetelor chiar și atunci când dispozitivele se află în raza de acoperire.
- Rețineți că dispozitivul Soundbar nu poate fi asociat cu alte dispozitive Bluetooth atunci când folosește opțiunea Bluetooth.
- Acest dispozitiv wireless poate provoca interferențe electrice în timpul funcționării.

## Deconectarea dispozitivului Soundbar de la dispozitivul Bluetooth

Puteți deconecta dispozitivul Soundbar de la dispozitivul Bluetooth. Pentru instrucțiuni, consultați manualul utilizatorului pentru dispozitivul Bluetooth.

- Dispozitivul Soundbar va fi deconectat.
- Atunci când dispozitivul Soundbar este deconectat de la dispozitivul Bluetooth, pe ecranul frontal al dispozitivului Soundbar va apărea „BT DISCONNECTED”.

## Deconectarea unității Soundbar de la dispozitivul Bluetooth

Apăsăți butonul  (Multifuncțional)/ (Sursă) din partea de sus a dispozitivului Soundbar sau butonul  (Sursă) de pe telecomandă pentru a selecta modul „BT”.

- Deconectarea durează câteva momente, deoarece dispozitivul Bluetooth trebuie să primească un răspuns de la Soundbar. (Deconectarea poate fi diferită, în funcție de modelul dispozitivului Bluetooth)
- Atunci când dispozitivul Soundbar este deconectat de la dispozitivul Bluetooth, pe ecranul frontal al dispozitivului Soundbar va apărea „BT DISCONNECTED”.

## Metoda 2. Conectarea prin Wi-Fi (rețea wireless)

Pentru a conecta sistemul Soundbar la un dispozitiv mobil printr-o rețea wireless (Wi-Fi), este necesară aplicația **SmartThings**.

### Prima conectare

1. Instalați și lansați aplicația **SmartThings** pe dispozitivul mobil (smartphone sau tabletă).
2. Pe aplicație, urmați instrucțiunile de pe ecran pentru a adăuga sistemul Soundbar.
  - Este posibil ca meniul pop-up automat (cea de-a doua captură de ecran de mai jos) să nu fie disponibil pe unele dispozitive. Dacă nu apare fereastra pop-up, apăsați „+” pe ecranul **Home**. Sistemul Soundbar este adăugat la aplicație.
  - Ilustrația de mai sus poate varia în funcție de versiunea aplicației.

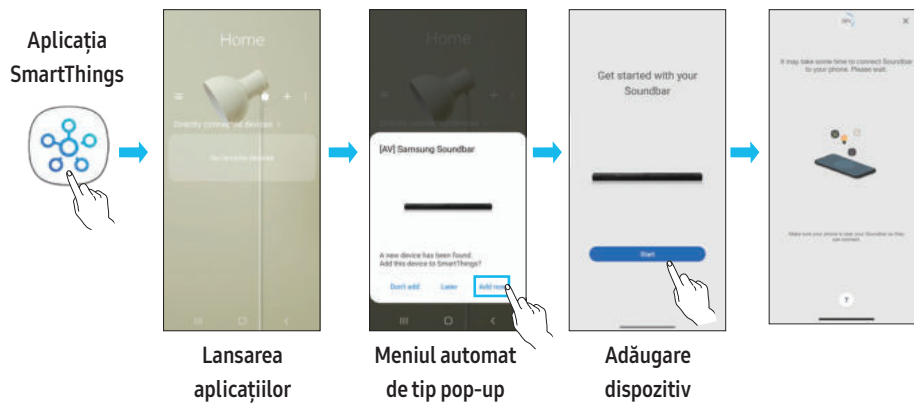



## Utilizarea funcției Tap Sound

Atingeți sistemul Soundbar cu dispozitivul dvs. mobil pentru a reda sonorul conținutului de pe dispozitivul mobil prin Soundbar.

- Este posibil ca această funcție să nu fie acceptată, în funcție de dispozitivul mobil.
- Această funcție este compatibilă cu dispozitive mobile Samsung cu Android 8.1 sau o versiune ulterioară.

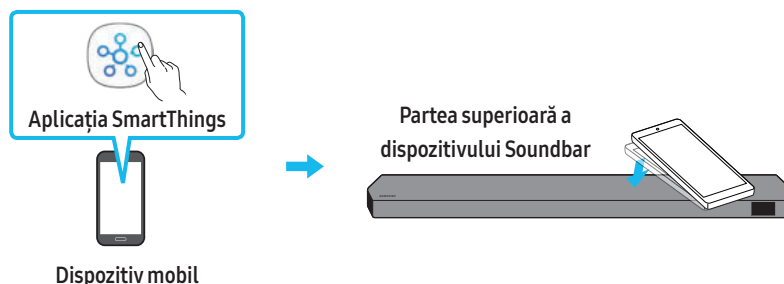

1. Porniți funcția **Tap Sound** pe dispozitivul dvs. mobil.
  - Pentru detalii despre modul în care puteți activa funcția, consultați „**Setarea funcției Tap Sound**” de mai jos.
2. Atingeți sistemul Soundbar cu dispozitivul mobil. Selectați „**Start now**” din fereastra de mesaj afișată. O conexiune este stabilită între dispozitivul mobil și sistemul Soundbar prin intermediul Bluetooth.
3. Redați sonorul conținutului de pe dispozitivul mobil prin Soundbar.
  - Această funcție conectează un dispozitiv mobil la Soundbar prin intermediul Bluetooth, prin detectarea vibrației care apare când dispozitivul atinge Soundbar.
  - Asigurați-vă că dispozitivul mobil nu atinge un colț ascuțit al sistemului Soundbar. Sistemul Soundbar sau dispozitivul mobil poate fi zgâriat sau deteriorat.
  - Vă recomandăm să protejați dispozitivul mobil cu o husă. Atingeți ușor suprafața extinsă din partea superioară a sistemului Soundbar, fără a folosi forță excesivă.
  - Pentru a utiliza această funcție, actualizați aplicația **SmartThings** la cea mai recentă versiune. Este posibil ca funcția să nu fie acceptată, în funcție de versiunea aplicației.

### Setarea funcției Tap Sound

Utilizați aplicația **SmartThings** pentru a porni funcția **Tap View, Tap Sound**.

1. Pe dispozitivul mobil, rulați aplicația **SmartThings**.
2. Selectați (☰ → ⚙) pe ecranul aplicației **SmartThings** afișat pe dispozitivul mobil.
3. Setați „**Tap View, Tap Sound**” la Pornit pentru a permite funcției să funcționeze când un dispozitiv mobil este apropiat de Soundbar. Funcția este pornită.

### NOTĂ

- Când dispozitivul mobil este în modul de economisire a energiei, funcția **Tap Sound** nu funcționează.
- Funcția **Tap Sound** ar putea să nu funcționeze dacă există dispozitive în apropiere de sistemul Soundbar care cauzează interferențe radio, precum alte dispozitive electrice. Asigurați-vă că dispozitivele care pot cauza interferențe radio sunt plasate la o distanță suficientă de sistemul Soundbar.

## 08 CONECTAREA PRIN APPLE AIRPLAY 2

- Este posibil ca această funcție să nu fie disponibilă în unele țări.
- Acest dispozitiv Soundbar Samsung acceptă AirPlay 2 și necesită sistemul de operare iOS 11.4 sau o versiune ulterioară.

Cu AirPlay 2, puteți difuza muzică, podcasturi și alte fișiere audio de pe dispozitivele Apple pe sistemul Samsung Soundbar.

- Asigurați-vă că dispozitivul Soundbar este pornit și conectat la aceeași rețea Wi-Fi cu cea a dispozitivului Apple.
- Selectați  dintr-o aplicație care acceptă AirPlay sau din Centrul de control al dispozitivului iPhone, iPad sau Mac.
- Pentru a reda sunetul dorit, selectați Soundbar din lista dispozitivelor disponibile.

# 09 MONTAREA SUPORTULUI DE PERETE

## Măsuri de siguranță privind instalarea

- Instalați numai pe un perete vertical.
- Evitați montarea într-un loc expus la umiditate sau temperaturi ridicate.
- Verificați rezistența peretelui și dacă acesta este suficient de rezistent pentru a susține greutatea produsului. În caz contrar, ranforțați-l sau montați sistemul pe un alt perete.
- Achiziționați și utilizați șuruburi și dibluri adecvate pentru peretele pe care montați sistemul (gips-carton, metal, lemn, etc.). Dacă este posibil, fixați șuruburile de montare în grinzi.
- Achiziționați șuruburi pentru montarea pe perete corespunzătoare pentru tipul și grosimea peretelui pe care doriți să montați dispozitivul Soundbar.
  - Diametru: M5
  - Lungime: 35 mm sau mai lung, recomandat.
- Conectați cablurile de la unitate la dispozitivele externe înainte de a monta dispozitivul Soundbar pe perete.
- Oprăți echipamentul și scoateți-l din priză înainte de instalare. În caz contrar, există risc de electrocutare.

## Componente pentru montarea pe perete

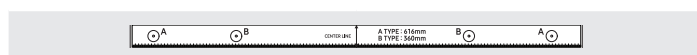

Ghid pentru suportul de perete

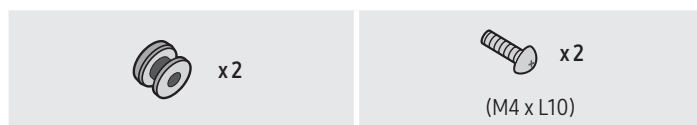

Șurub suport

Șurub



Suport de fixare pe perete

1. Plasați **ghidaj de montare pe perete** pe suprafața peretelui.
  - **Ghidajul de montare pe perete** trebuie să fie uniform.
  - Dacă televizorul dvs. este montat pe perete, instalați dispozitivul Soundbar la cel puțin 5 cm sub televizor.

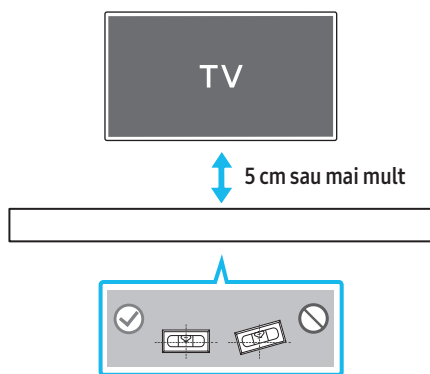

2. Aliniați **linia centrală a ghidajului de montare pe perete** cu centrul televizorului (dacă montați dispozitivul Soundbar sub televizor), apoi fixați **ghidajul de montare pe perete** pe perete utilizând bandă adezivă.
  - Dacă nu montați sub un televizor, așezați **linia centrală** în centrul zonei de instalare.

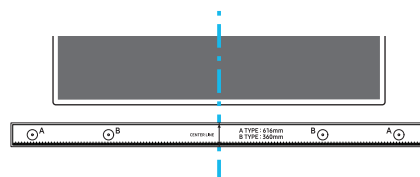

Linie centrală

3. Introduceți vârful unui stilou sau al unui creion ascuțit prin centrul imaginilor **TIPA** la fiecare capăt al ghidajului pentru a marca găurile pentru șuruburile de susținere, apoi scoateți **ghidaj de montare pe perete**.

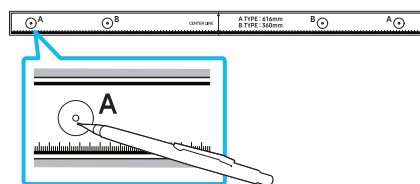

4. Utilizând un burghiu de dimensiune corespunzătoare, realizați o gaură în perete în dreptul fiecărei marcă.
  - Dacă marcelele nu corespund cu pozițiile bolțurilor, asigurați-vă că introduceți ancorele sau diblurile Molly corespunzătoare în găuri înainte de a introduce șuruburile de susținere. Dacă utilizați ancore sau dibluri Molly, asigurați-vă că găurile pe care le realizați sunt suficient de mari pentru ancorele sau diblurile Molly utilizate.
5. Împingeți un șurub (nefurnizat) prin fiecare **șurub suport**, apoi înșurubați bine fiecare șurub în câte o gaură pentru șurubul de susținere.

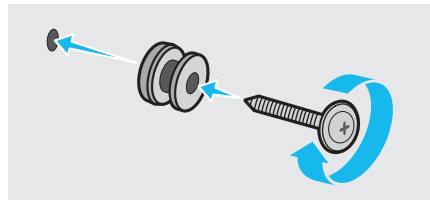

6. Instalați **2 Suporturi de fixare pe perete** având orientarea corectă pe partea inferioară a dispozitivului Soundbar utilizând **2 șuruburi**.

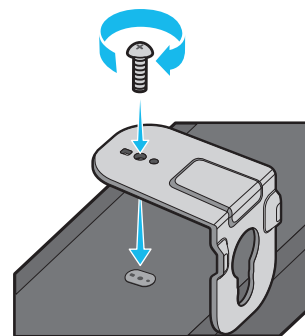

- La montare, asigurați-vă că piesele de susținere ale **suporturilor de fixare pe perete** se află în spatele dispozitivului Soundbar.

Spate Soundbar



Dreapta Soundbar

7. Instalați dispozitivul Soundbar cu **suporturile de fixare pe perete** atașate, suspendând **suporturile de fixare pe perete** de **șuruburile de fixare** de pe perete.

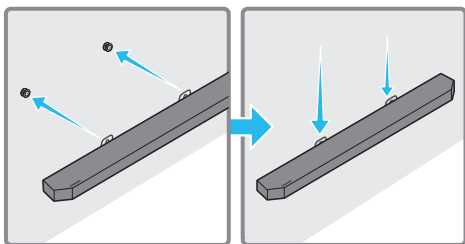

8. Glisați dispozitivul Soundbar în jos, după cum puteți vedea mai jos, astfel încât **suporturile de fixare pe perete** să se sprijine în siguranță pe **șuruburile de fixare**.

- Inserați **șuruburile de fixare** în partea lată (de jos) a **suporturilor de montare pe perete**, apoi glisați **suporturile de fixare pe perete** în jos, astfel încât **suporturile de fixare pe perete** să se sprijine în siguranță pe **șuruburile de fixare**.

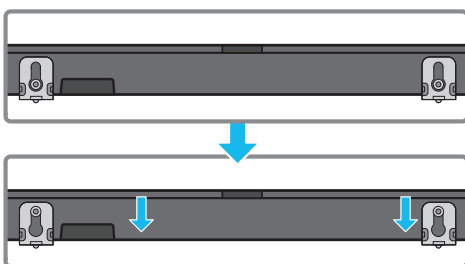

## Instalarea difuzoarelor surround pe un perete (numai pentru modelele aplicabile)

Puteți achiziționa suporturi de perete separat, pentru a instala difuzoarele surround pe un perete.

Suporturile de perete nu sunt comercializate de Samsung Electronics.

### Note pentru instalarea difuzoarelor surround pe perete

- Suporturile pentru perete ale difuzoarelor surround trebuie să poată susține mai mult de 8,0 kg.
- Dimensiune orificiu: 1/4 – 20 bușă filetată UNC
  - Șurub standard: 6,35 mm  $\varnothing$ , pas de 1,27 mm
  - Lungime: Lung de 18 mm
  - Cantitate: Stânga 1 buc./dreapta 1 buc.

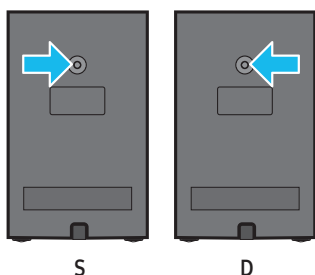

- Înainte de a instala suporturile de montare pe perete, verificați rezistența peretelui. Dacă peretele nu este suficient de rezistent, consolidați-l înainte de a instala suporturile și difuzoarele pe perete.
- Compania Samsung nu este responsabilă pentru avarierea produsului din cauza instalării neadecvate a produsului.
- Aveți grijă să nu instalați difuzoarele orizontal sau cu susul în jos.

# 10 INSTALAREA SISTEMULUI SOUNDBAR ÎN FAȚA TELEVIZORULUI

## Componentă

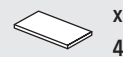

x  
4

Talpă de cauciuc

Pentru a-l instala, atașați **tălpi de cauciuc** în partea de jos a sistemului Soundbar înainte să îl poziționați deasupra suportului de televizor. Asigurați-vă că atașați **tălpile de cauciuc**, astfel încât să nu iasă în afara marginilor suportului TV. Consultați figura de mai jos.

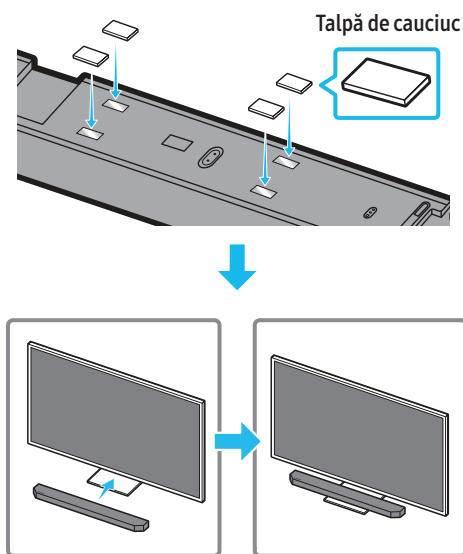

Plasați sistemul Soundbar pe un suport de televizor.

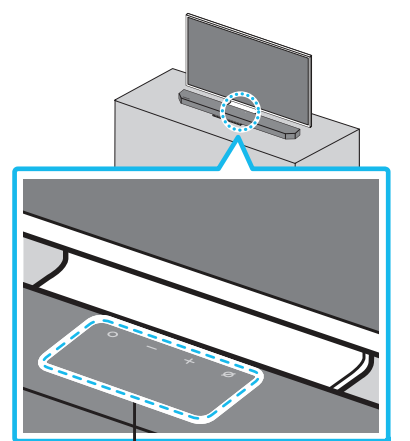

Microfoane (numai pentru modelele aplicabile)

Așa cum este prezentat în imagine, aliniați centrul sistemului Soundbar cu centrul televizorului, apoi plasați cu atenție sistemul Soundbar pe suportul de televizor.

În acest moment, așezați microfoanele (numai pentru modelele aplicabile) în fața suportului, astfel încât să nu existe nicio interferență cu recunoașterea vocii.

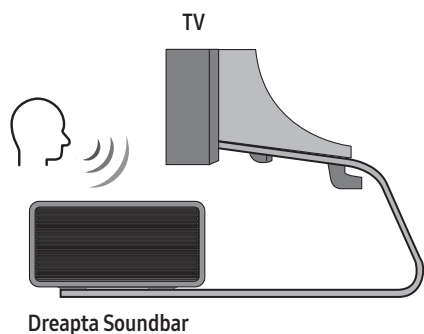

#### NOTĂ

- Asigurați-vă că dispozitivul Soundbar este amplasat pe o suprafață plană și solidă.
- Un spațiu insuficient față de televizor poate provoca probleme de natură acustică și la nivelul recunoașterii vocii.
- Imaginea de mai sus poate varia în funcție de modelul respectiv.
- Această funcție nu este compatibilă cu modelul **Q7\*\*B**.

## 11 ACTUALIZARE SOFTWARE

### Actualizare automată

Când sistemul Soundbar este conectat la Internet, actualizările software au loc atunci când acesta este oprit.

- Pentru a utiliza funcția de actualizare automată, sistemul Soundbar trebuie să fie conectat la internet.

Conexiunea Wi-Fi la Soundbar va fi întreruptă în cazul în care cablul de alimentare al sistemului Soundbar este deconectat sau alimentarea este întreruptă. Dacă alimentarea este întreruptă, când revine sau reconectați cablul de alimentare, porniți sistemul Soundbar și apoi reconectați-l la internet.

### Actualizare USB

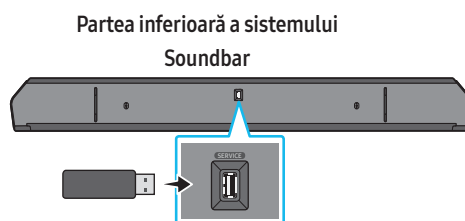

**Samsung poate oferi actualizări pentru firmware-ul sistemului Soundbar pe viitor.**

Când este disponibilă o actualizare, puteți actualiza sistemul Soundbar conectând unitatea USB ce conține actualizarea de firmware în portul **SERVICE** de pe Soundbar.

1. Accesați site-ul web Samsung ([www.samsung.com](http://www.samsung.com)) → căutați denumirea modelului din opțiunea de meniu asistență clienți.
  - Pentru mai multe informații despre actualizare, consultați Ghidul de upgrade.
2. Descărcați fișierul de upgrade (de tip USB).
3. Dezarhivați fișierul pentru a crea un folder cu numele fișierului.
4. Stocați folderul creat pe un USB și apoi conectați-l la sistemul Soundbar.
5. Porniți sistemul Soundbar. Produsul este actualizat în 3 minute, afișându-se mesajul, „**UPDATE**”.
  - Pe durata actualizării, nu îl închideți și nu scoateți USB-ul.
  - Dacă pe ecran nu apare „**UPDATE**”, scoateți cablul de alimentare din dispozitivul Soundbar, apoi reconectați-l.
  - Dacă este instalată cea mai recentă versiune, nu se efectuează nicio actualizare.
  - În funcție de tipul de USB, este posibil ca actualizarea să nu fie acceptată.

## Inițializare

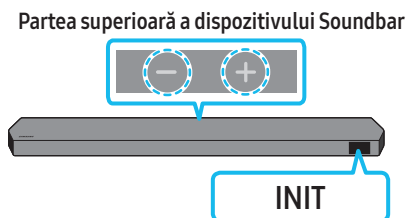

Cu dispozitivul Soundbar pornit, apăsați simultan butoanele — + (Volum) de pe carcasa dispozitivului timp de cel puțin 5 secunde. Pe ecran apare „INIT” și dispozitivul Soundbar este inițializat.

### ⚠ ATENȚIE

- Toate setările dispozitivului Soundbar sunt inițializate. Asigurați-vă că efectuați acest lucru numai atunci când este necesară inițializarea.

## 12 DEPANARE

Înainte de a solicita asistență, verificați următoarele.

### Dispozitivul Soundbar nu pornește.

- Verificați dacă cablul de alimentare al sistemului Soundbar este corect introdus în priză.

### Dispozitivul Soundbar nu funcționează corect.

- După ce scoateți cablul de alimentare, introduceți-l din nou.
- Opriți și reporniți dispozitivul extern și încercați din nou.
- Dacă nu primește semnal, dispozitivul Soundbar se oprește automat după o anumită perioadă de timp. Porniți alimentarea. (Consultați pagina 9.)

### Telecomanda nu funcționează

- Îndreptați telecomanda direct către dispozitivul Soundbar.
- Înlocuiți bateriile cu unele noi.

### Indicatorul Soundbar luminează constant în roșu.

- Microfonul este oprit.  
Porniți microfonul. (Consultați pagina 7.)

### Sunetul nu este redat prin dispozitivul Soundbar.

- Volumul de pe Soundbar este prea mic sau dezactivat. Reglați volumul.
- Când este conectat un dispozitiv extern (STB, dispozitiv Bluetooth, dispozitiv mobil etc.), reglați volumul dispozitivului extern.
- Pentru redarea sunetului televizorului, selectați sistemul Soundbar. (Televizor Samsung: Start (🏠) → Meniu → Setări (⚙) → Toate setările (⚙) → Sunet → Leșire sunet → Select Soundbar)
- Conectarea cablului la sistemul Soundbar poate fi imperfectă. Scoateți cablul și conectați din nou.
- Scoateți cablul de alimentare în întregime, reconectați-l și porniți alimentarea.
- Inițializați produsul și reîncercați. (Consultați pagina 35.)

### Sunetul nu este redat din subwoofer sau din difuzoarele spate.

- Verificați dacă indicatorul LED de pe partea din spate a subwooferului și a difuzoarelor surround este aprins în culoarea albastră. Dacă indicatorul luminează intermitent în culoarea albastră sau dacă se aprinde cel roșu, reconectați dispozitivul Soundbar, subwooferul și difuzoarele surround. (Consultați pagina 16.)
- Vă puteți confrunta cu o problemă dacă există un obstacol între sistemul Soundbar și subwoofer. Mai multe dispozitive într-o zonă ferită de obstacole.
- Alte dispozitive care transmit semnale de frecvență radio în apropiere pot întrerupe conexiunea.  
Țineți boxa departe de astfel de dispozitive.
- Scoateți și reconectați ștecărul.

### În cazul în care sunetul de la subwoofer și de la difuzoarele surround prezintă perturbații, întârzieri sau zgomot

- Dacă există obiecte amplasate între dispozitivul Soundbar și difuzorul subwoofer, acestea pot crea o problemă. Repoziționați-le în locații fără astfel de obiecte.
- Dacă subwooferul și difuzoarele surround se află departe de dispozitivul Soundbar, pot apărea perturbații sau întârzieri. Amplasați-le în apropierea dispozitivului Soundbar.
- Dacă dispozitivul Soundbar este amplasat în apropierea unui instrument sau a unui dispozitiv electric care poate cauza interferențe radio, pot apărea perturbații ale sunetului sau întârzieri. Amplasați dispozitivul Soundbar la distanță de dispozitivele care pot cauza interferență radio. (De ex., router wireless)
- Modificați starea conexiunii la rețeaua TV de la conexiune wireless la conexiune cu fir.

### Volumul subwooferului este prea mic.

- Volumul original al conținutului pe care îl redați este prea scăzut. Încercați să ajustați nivelul subwooferului. (Consultați pagina 10.)
- Apropiati-vă mai mult de boxa subwooferului.

### Dacă televizorul nu este conectat prin HDMI TO TV (eARC/ARC)

- Verificați dacă ați conectat corect cablul HDMI la terminalul ARC. (Consultați pagina 18.)
- Probabil conexiunea nu este posibilă din cauza dispozitivului extern conectat (set-top box, consolă de jocuri etc.). Conectați direct sistemul Soundbar.
- Este posibil ca HDMI-CEC să nu fie activat pe televizor. Porniți CEC pe meniul televizorului. (Televizor Samsung: Start (🏠) → Meniu → Setări (⚙️) → Toate setările (⚙️) → Conexiune → External Device Manager → Anynet+ (HDMI-CEC) ON)
- Pentru conectarea cu eARC, funcția eARC din meniul TV trebuie setată la Activat. (Televizor Samsung: Start (🏠) → Meniu → Setări (⚙️) → Toate setările (⚙️) → Sunet → Expert Settings → HDMI-eARC Mode (Auto))

### Nu se aude niciun sunet la conectarea la TV în modul HDMI TO TV (eARC/ARC)

- Dispozitivul dvs. nu poate reda semnalul de intrare. Schimbați ieșirea audio a televizorului în PCM sau Dolby Digital. (Pentru un televizor Samsung: Start (🏠) → Meniu → Setări (⚙️) → Toate setările (⚙️) → Sunet → Expert Settings → Digital Output Audio Format)

### Dispozitivul Soundbar nu se va conecta prin Bluetooth.

- Când conectați un dispozitiv nou, comutați la „**BT PAIRING**” pentru conectare. (Apăsați butonul **PAIR** de pe telecomandă sau apăsați butonul **Microfon pornit/oprit** (🔊) (Sursă) de pe unitate timp de cel puțin 5 secunde.)
- Dacă sistemul Soundbar este conectat la un alt dispozitiv, mai întâi deconectați respectivul dispozitiv pentru a comuta pe un alt dispozitiv.
- Reconectați-l după ce eliminați lista de difuzoare Bluetooth de pe dispozitivul de conectat. (Televizor Samsung: Start (🏠) → Meniu → Setări (⚙️) → Toate setările (⚙️) → Sunet → Ieșire sunet → Listă de difuzoare Bluetooth)
- Conexiunea automată la televizor poate fi dezactivată. Atunci când dispozitivul Soundbar se află în modul „**BT READY**”, apăsați și țineți apăsat butonul **Stânga** de pe telecomanda dispozitivului Soundbar timp de 5 secunde pentru a selecta **ON-TV CONNECT**. Dacă observați **OFF-TV CONNECT**, apăsați și țineți apăsat butonul **Stânga** din nou timp de 5 secunde pentru a schimba selecția.

- Scoateți și reconectați șteacăru, apoi reîncercați.
- Inițializați produsul și reîncercați. (Consultați pagina 35.)

### Sunetul se întrerupe atunci când dispozitivul este conectat prin Bluetooth.

- Unele dispozitive, cum ar fi cuptoarele cu microunde, routerele wireless etc., pot provoca interferențe dacă se află prea aproape de dispozitivul Soundbar.
- Dacă dispozitivul conectat prin Bluetooth este mutat prea departe de dispozitivul Soundbar, sunetul se poate întrerupe. Mutați dispozitivul mai aproape de Soundbar.
- Dacă o parte a corpului dvs. intră în contact cu un emițător-receptor Bluetooth sau dacă produsul este instalat pe mobilier metalic, sunetul se poate întrerupe. Verificați mediul de montare și condițiile de utilizare.

### Dispozitivul Soundbar nu va conecta la Wi-Fi.

- Verificați dacă ruterul dvs. wireless este pornit.
- Opriți ruterul, reporniți-l, și apoi reîncercați.
- Dispozitivul Soundbar nu se va conecta dacă semnalul wireless este prea slab. Dacă este posibil, încercați să mutați routerul mai aproape de dispozitivul Soundbar sau să eliminați toate obstacolele care se află între dispozitivul Soundbar și router.
- Dacă ruterul dvs. wireless este nou, va trebui să reconfigurați setările de rețea ale boxei.

### Soundbar nu pornește automat deodată cu televizorul.

- Când opriți sistemul Soundbar în timp ce vă uitați la televizor, sincronizarea energiei cu televizorul este dezactivată. Mai întâi, opriți televizorul.

### Funcția AVA (numai pentru modelele aplicabile) nu este disponibilă în următoarele cazuri.

- Este posibil ca funcția AVA (numai pentru modelele aplicabile) să nu fie disponibilă în timpul utilizării funcției Q-symphony.
- Funcția AVA (numai pentru modelele aplicabile) nu va fi disponibilă când microfonul este oprit.

### După conectarea televizorului la Soundbar, am comutat modul sistemului Soundbar. Apoi, televizorul nu a mai redat sunet.

- În cazul în care conectați sistemul Soundbar la un dispozitiv mobil în timp ce Soundbar este conectat la televizor, sistemul Soundbar va reda sunet de pe dispozitivul mobil, păstrând conexiunea cu televizorul. Deci, sunetul televizorului nu va fi redat nicăieri.
- Deconectați dispozitivul mobil, iar sunetul televizorului va fi redat din nou din dispozitivul Soundbar.

## 13 LICENȚĂ

---



Dolby, Dolby Atmos, and the double-D symbol are registered trademarks of Dolby Laboratories Licensing Corporation. Manufactured under license from Dolby Laboratories. Confidential unpublished works. Copyright © 2012-2021 Dolby Laboratories. All rights reserved.

---



For DTS patents, see <http://patents.dts.com>. Manufactured under license from DTS, Inc. (for companies headquartered in the U.S./Japan/Taiwan) or under license from DTS Licensing Limited (for all other companies). DTS, DTS:X, and the DTS:X logo are registered trademarks or trademarks of DTS, Inc. in the United States and other countries. © 2021 DTS, Inc. ALL RIGHTS RESERVED.

---



The terms HDMI and HDMI High-Definition Multimedia Interface, and the HDMI Logo are trademarks or registered trademarks of HDMI Licensing Administrator, Inc. in the United States and other countries.

---



- Folosește-ți telefonul, tableta sau computerul drept telecomandă pentru Spotify. Pentru a afla cum să procedezi, accesează [spotify.com/connect](https://spotify.com/connect)
  - Software-ul Spotify face obiectul licențelor terță parte, pe care le găsești aici: <https://www.spotify.com/connect/third-party-licenses>.
- 



- Apple, Airplay, iPhone, iPad, and Mac are trademarks of Apple Inc., registered in the U.S. and other countries.
  - Use of the Works with Apple badge means that an accessory has been designed to work specifically with the technology identified in the badge and has been certified by the developer to meet Apple performance standards.
- 

## 14 NOTĂ REFERITOARE LA LICENȚA PENTRU PROGRAME OPEN SOURCE

Pentru a trimite solicitări și întrebări despre programele open source, contactați Samsung Open Source (<http://opensource.samsung.com>)

## 15 NOTE IMPORTANTE DESPRE SERVICIU

- Figurile și ilustrațiile din prezentul Manualul utilizatorului sunt furnizate doar ca referință și pot diferi de aspectul produsului real.
- Poate fi percepută o taxă de administrare în cazul în care:
  - (a) va fi solicitat un inginer la cererea dvs., însă produsul nu are niciun defect (respectiv, dacă nu a fost citit manualul de utilizare).
  - (b) duceți unitatea la un centru de reparații, dar nu s-a identificat niciun defect al produsului (respectiv, dacă nu a fost citit manualul de utilizare).
- Veți fi informat cu privire la taxa de administrare înainte de vizita tehnicianului.



# 16 SPECIFICAȚII ȘI GHID

## Specificații

### Unitate principală Soundbar

Nume model	HW-Q930B/HW-Q935B
Greutate	5,4 kg
Dimensiuni (L x Î x A)	1110,7 x 60,4 x 120,0 mm
Interval temperaturi de funcționare	Între +5°C și +35°C
Interval umiditate de funcționare	Între 10 % și 75 %
AMPLIFICATOR Putere de alimentare nominală	(30 W x 3) + (20 W x 6) + (10 W x 3)
Formate de redare acceptate	Dolby 5.1ch / Dolby Digital Plus / Dolby TRUE HD / Dolby ATMOS / DTS 5.1ch / DTS HD / DTS-HD Master Audio / DTS:X / LPCM 8Ch
PUTERE DE ALIMENTARE DISPOZITIV WIRELESS Putere maximă transmițător Wi-Fi	100 mW la 2,4 GHz – 2,4835 GHz, 200 mW la 5,15 GHz – 5,25 GHz, 100 mW la 5,25 GHz – 5,35 GHz și 5,47 GHz – 5,725 GHz
PUTERE DE ALIMENTARE DISPOZITIV WIRELESS Putere maximă transmițător BT	100 mW la 2,4 GHz – 2,4835 GHz
PUTERE DE ALIMENTARE DISPOZITIV WIRELESS Putere maximă transmițător SRD	25 mW la 5,775 GHz – 5,875 GHz

Nume model	HW-Q800B/HW-Q810B
Greutate	5,1 kg
Dimensiuni (L x Î x A)	1110,7 x 60,4 x 120,0 mm
Interval temperaturi de funcționare	Între +5°C și +35°C
Interval umiditate de funcționare	Între 10 % și 75 %
AMPLIFICATOR Putere de alimentare nominală	(30 W x 3) + (20 W x 4) + (10 W x 3)
Formate de redare acceptate	Dolby 5.1ch / Dolby Digital Plus / Dolby TRUE HD / Dolby ATMOS / DTS 5.1ch / DTS HD / DTS-HD Master Audio / DTS:X / LPCM 8Ch
PUTERE DE ALIMENTARE DISPOZITIV WIRELESS Putere maximă transmițător Wi-Fi	100 mW la 2,4 GHz – 2,4835 GHz, 200 mW la 5,15 GHz – 5,25 GHz, 100 mW la 5,25 GHz – 5,35 GHz și 5,47 GHz – 5,725 GHz
PUTERE DE ALIMENTARE DISPOZITIV WIRELESS Putere maximă transmițător BT	100 mW la 2,4 GHz – 2,4835 GHz
PUTERE DE ALIMENTARE DISPOZITIV WIRELESS Putere maximă transmițător SRD	25 mW la 5,775 GHz – 5,875 GHz

Nume model	HW-Q700B/HW-Q710B
Greutate	4,8 kg
Dimensiuni (L x Î x A)	1110,7 x 60,4 x 120,0 mm
Interval temperaturi de funcționare	Între +5°C și +35°C
Interval umiditate de funcționare	Între 10 % și 75 %
AMPLIFICATOR Putere de alimentare nominală	(30 W x 3) + (20 W x 2) + (10 W x 3)
Formate de redare acceptate	Dolby 5.1ch / Dolby Digital Plus / Dolby TRUE HD / Dolby ATMOS / DTS 5.1ch / DTS HD / DTS-HD Master Audio / DTS:X / LPCM 8Ch

PUTERE DE ALIMENTARE DISPOZITIV WIRELESS Putere maximă transmițător Wi-Fi	100 mW la 2,4 GHz – 2,4835 GHz, 200 mW la 5,15 GHz – 5,25 GHz, 100 mW la 5,25 GHz – 5,35 GHz și 5,47 GHz – 5,725 GHz
PUTERE DE ALIMENTARE DISPOZITIV WIRELESS Putere maximă transmițător BT	100 mW la 2,4 GHz – 2,4835 GHz
PUTERE DE ALIMENTARE DISPOZITIV WIRELESS Putere maximă transmițător SRD	25 mW la 5,775 GHz – 5,875 GHz

### Subwoofer

Nume subwoofer	PS-WB96B
Greutate	9,8 kg
Dimensiuni (L x Î x A)	210,0 x 403,0 x 403,0 mm
AMPLIFICATOR Putere de alimentare nominală	160 W
PUTERE DE ALIMENTARE DISPOZITIV WIRELESS Putere maximă transmițător SRD	25 mW la 5,775 GHz – 5,875 GHz

Nume subwoofer	PS-WB75B
Greutate	5,9 kg
Dimensiuni (L x Î x A)	205,0 x 353,0 x 302,0 mm
AMPLIFICATOR Putere de alimentare nominală	160 W
PUTERE DE ALIMENTARE DISPOZITIV WIRELESS Putere maximă transmițător SRD	25 mW la 5,775 GHz – 5,875 GHz

### Difuzor surround (numai pentru modelele aplicabile)

Numele setului wireless de boxe surround Samsung	PS-RB96B (STÂNGA/DREAPTA)
Greutate	3,1 kg
Dimensiuni (L x Î x A)	129,5 x 201,3 x 140,4 mm
AMPLIFICATOR Putere de alimentare nominală	140 W
PUTERE DE ALIMENTARE DISPOZITIV WIRELESS Putere maximă transmițător SRD	25 mW la 5,775 GHz – 5,875 GHz

### NOTĂ

- Samsung Electronics Co., Ltd își rezervă dreptul de a modifica specificațiile fără notificare.
- Greutatea și dimensiunile sunt aproximative.

### Măsură de precauție: Sistemul Soundbar va reporni automat dacă activați/dezactivați funcția Wi-Fi.

Consum total de energie electrică în standby (W)	7,5 W
Wi-Fi Metoda de dezactivare a portului	Apăsați butonul <b>CH LEVEL</b> de pe telecomanda dispozitivului Soundbar timp de 30 de secunde pentru a porni/opri conexiunea Wi-Fi.
Bluetooth Metoda de dezactivare a portului	Apăsați butonul <b>TONE CONTROL</b> de pe telecomanda dispozitivului Soundbar timp de 30 de secunde pentru a porni/opri conexiunea Bluetooth.

- Prin prezenta, Samsung declară că acest echipament radio respectă Directiva 2014/53/UE și cerințele legale relevante din Regatul Unit. Textul complet al declarației de conformitate este disponibil la următoarea adresă de internet: <http://www.samsung.com>, accesați Asistență și introduceți numele modelului. Acest echipament poate să fie utilizat în toate țările din Uniunea Europeană și din Regatul Unit. Funcția WLAN (Wi-Fi sau SRD) 5GHz a acestui echipament poate fi utilizată numai în spații interioare.



[Dispoziții privind eliminarea corectă a bateriilor acestui produs]

**(Aplicabil în țări cu sisteme de colectare separate)**

Acest marcaj de pe baterie, de pe manualul de utilizare sau de pe ambalaj indică faptul că bateriile acestui produs nu trebuie eliminate împreună cu alte deșeuri menajere la sfârșitul ciclului lor de viață. Dacă sunt marcate, simbolurile chimice Hg, Cd sau Pb indică faptul că bateria conține mercur, cadmiu sau plumb peste nivelurile de referință prevăzute în Directiva CE 2006/66. În cazul în care bateriile nu sunt eliminate corespunzător, aceste substanțe pot fi dăunătoare pentru sănătatea omului sau pentru mediu.

În vederea protejării resurselor naturale și a promovării refolosirii materialelor, vă rugăm să separați bateriile de celelalte tipuri de deșeuri și să le reciclați prin intermediul sistemului gratuit de returnare a bateriilor la nivel local.



Cum se elimină corect acest produs  
(Deșeuri de echipamente electrice și electronice)

**(Aplicabil în țări cu sisteme de colectare separate)**

Acest simbol de pe produs, accesorii și documentație indică faptul că produsul și accesoriile sale electronice (încărcător, căști, cablu USB) nu trebuie eliminate împreună cu alte deșeuri menajere la finalul duratei lor de utilizare. Dat fiind că eliminarea necontrolată a deșeurilor poate dăuna mediului înconjurător sau sănătății umane, vă rugăm să separați aceste articole de alte tipuri de deșeuri și să le reciclați în mod responsabil, promovând astfel reutilizarea durabilă a resurselor materiale. Utilizatorii casnici trebuie să-l contacteze pe distribuitorul care le-a vândut produsul sau să se intereseze la autoritățile locale unde și cum pot să ducă aceste articole pentru a fi reciclate în mod ecologic. Utilizatorii comerciali trebuie să-și contacteze furnizorul și să consulte termenii și condițiile din contractul de achiziție. Acest produs și accesoriile sale electronice nu trebuie eliminate împreună cu alte deșeuri comerciale.

Pentru informații despre angajamentele privind mediul și obligațiile reglementare privind produsele specifice de la Samsung, cum ar fi REACH, accesați: [www.samsung.com/uk/aboutsamsung/sustainability/environment/our-commitment/data/](http://www.samsung.com/uk/aboutsamsung/sustainability/environment/our-commitment/data/)







# SIGURNOSNE INFORMACIJE

## SIGURNOSNA UPOZORENJA

DA BISTE SMANJILI OPASNOST OD STRUJNOG UDARA, NEMOJTE UKLANJATI POKLOPAC (NITI ZADNJI DEO).

UNUTRA SE NE NALAZE DELOVI KOJE KORISNICI MOGU SAMI DA POPRAVE. SVE POPRAVKE PREPUSTITE KVALIFIKOVANOM SERVISNOM OSOBLJU.

Pogledajte tabelu u nastavku za objašnjenje simbola koji mogu da se nalaze na vašem Samsung proizvodu.

PAŽNJA	
OPASNOST OD STRUJNOG UDARA. NE OTVARAJTE.	
	Ovaj simbol znači da je struja u unutrašnjosti visokog napona. Opasno je dolaziti u bilo kakav dodir sa unutrašnjim sklopovima proizvoda.
	Ovaj simbol označava da je uz uređaj priložena važna dokumentacija o njegovom radu i održavanju.
	Proizvod II klase: ovaj simbol označava da nije potrebna sigurnosna veza sa uzemljenjem. Ako se ovaj simbol ne nalazi na proizvodu sa kablom za napajanje, proizvod MORA da bude pouzdano povezan na zaštitno uzemljenje.
	Naizmenny napon: napon označen navedenim simbolom predstavlja naizmenny napon.
	Jednosmeran napon: napon označen navedenim simbolom predstavlja jednosmeran napon.
	Pažnja. Pogledajte uputstva za upotrebu: ovaj simbol upućuje korisnika da potraži dodatne informacije po pitanju sigurnosti u korisničkom priručniku.

## UPOZORENJE

- Kako bi se smanjila opasnost od požara ili strujnog udara, ne izlažite ovaj uređaj kiši ili vlazi.

## PAŽNJA

- RADI SPREČAVANJA STRUJNOG UDARA, ŠIRU NOŽICU UTIKAČA PORAVNAJTE SA ŠIRIM SLOTOM I POTPUNO UMETNITE.
- Ovaj uređaj treba uvek da bude povezan na utičnicu naizmenny struje sa pouzdanom vezom na zaštitno uzemljenje.
- Za isključivanje uređaja sa izvora struje, utikač mora da se izvuče iz strujne utičnice, pa je zato potreban pristup strujnoj utičnici.
- Ne izlažite uređaj prskanju ili kapljanju. Ne stavljajte predmete napunjene tečnošću, na primer vaze, na uređaj.
- Za potpuno isključivanje uređaja morate da izvučete utikač iz zidne utičnice. Zato utikač mora u svakom trenutku da bude lako dostupan.

# MERE OPREZA

1. Uverite se da je napajanje naizmjeničnom strujom u kući kompatibilno sa zahtevima napajanja navedenim na identifikacionoj nalepnici na donjem delu proizvoda. Proizvod postavite vodoravno, na odgovarajuću podlogu (nameštaj), sa dovoljno prostora oko njega za provetravanje (7~10 cm). Uverite se da ventilacioni otvori nisu pokriveni. Ne postavljajte uređaj na pojačala ili drugu opremu koja može da se zagreje. Ovaj uređaj je predviđen za neprestano korišćenje.  
Da biste potpuno isključili uređaj, izvadite utikač za naizmjeničnu struju iz zidne utičnice. Iskopčajte jedinicu ako ne nameravate da je koristiti duže vreme.
2. Za vreme nevremena sa grmljavinom, isključite utikač naizmjenične struje iz zidne utičnice. Skokovi napona uzrokovani grmljavinom mogu da oštete jedinicu.
3. Ne izlažite jedinicu direktnoj sunčevoj svetlosti ili drugim izvorima toplote. To može da dovede do pregrevanja i neispravnosti uređaja.
4. Zaštitite proizvod od vlage (npr. vaza), prekomerne toplote (npr. kamina) ili od opreme koja stvara jaka magnetna ili električna polja. Iskopčajte kabl za napajanje iz zidne utičnice naizmjenične struje ako se jedinica pokvari. Vaš proizvod nije predviđen za industrijsku primenu. Predviđen je samo za ličnu primenu. Kondenzacija može da se javi ako je vaš proizvod bio uskladišten na niskoj temperaturi. Ako transportujete uređaj tokom zime, sačekajte oko 2 sata da uređaj postigne sobnu temperaturu pre nego što počnete da ga koristite.
5. Baterija koja se koristi sa ovim proizvodom sadrži hemikalije koje su štetne za okolinu. Ne odlazite bateriju u opšti kućni otpad. Ne izlažite bateriju prekomernoj toploti, direktnoj sunčevoj svetlosti niti vatri. Ne izazivajte kratke spojeve, ne rastavljajte niti pregrevajte bateriju.  
**PAŽNJA** : Opasnost od eksplozije ako se baterija neispravno zameni. Zamenite je samo baterijom iste ili ekvivalentne vrste.

# SADRŽAJ

<b>01</b>	<b>Provera komponenata</b>	<b>6</b>
<b>02</b>	<b>Pregled proizvoda</b>	<b>7</b>
	Gornji panel Soundbar uređaja .....	7
	Donji panel Soundbar zvučnika .....	8
<b>03</b>	<b>Upotreba daljinskog upravljača Soundbar uređaja</b>	<b>9</b>
	Stavljanje baterija pre korišćenja daljinskog upravljača (2 AAA baterije) .....	9
	Kako se koristi daljinski upravljač .....	9
	Aktivno pojačalo glasa (AVA) .....	11
	Korišćenje skrivene dugmadi (dugmad koja imaju više od jedne funkcije) .....	11
	Specifikacije izlaznog signala za različite režime zvučnih efekata .....	11
	Podšavanje jačine zvuka Soundbar zvučnika pomoću daljinskog upravljača za TV .....	13
<b>04</b>	<b>Povezivanje Soundbar-a</b>	<b>14</b>
	Povezivanje napajanja i jedinica .....	14
	– Preporučeni raspored zvučnika .....	15
	– Režim zvučnika za prostorni zvuk (samo HW-Q930B, HW-Q935B) .....	15
	– Ručno povezivanje subvufera ili zvučnika za prostorni zvuk .....	16
	– Kontrole LED lampice na zadnjoj strani Subvufer i zvučnika za prostorni zvuk .....	17
<b>05</b>	<b>Povezivanje sa TV-om</b>	<b>18</b>
	Povezivanje TV-a koji podržava HDMI ARC (Kanal za povraćaj zvuka) .....	18
	Povezivanje putem optičkog kabla .....	19
	Povezivanje putem Bluetooth veze .....	20
	Povezivanje putem Wi-Fi veze .....	22
	Upotreba funkcije Q-Symphony .....	23
	Upotreba funkcije Spacefit sound (prilagođavanje zvuka prostoru) .....	24
<b>06</b>	<b>Povezivanje sa spoljnim uređajem</b>	<b>25</b>
	Metod br.1. Povezivanje putem HDMI kabla (mogućnost Dolby Atmos / DTS:X dekodiranja i reprodukovanja) .....	25
	Metod br.2. Povezivanje putem optičkog kabla .....	26
<b>07</b>	<b>Povezivanje mobilnog uređaja</b>	<b>27</b>
	Metod br.1. Povezivanje putem Bluetooth veze .....	27
	Metod br.2. Povezivanje putem Wi-Fi veze (bežična mreža) .....	29
	Korišćenje funkcije „Tap Sound“ .....	30
<b>08</b>	<b>Povezivanje putem aplikacije Apple Airplay 2</b>	<b>31</b>
<b>09</b>	<b>Montiranje zidnog nosača</b>	<b>32</b>
	Mere opreza prilikom postavljanja .....	32
	Komponente zidnog nosača .....	32
	Postavljanje zvučnika za prostorni zvuk na zid (samo primenljivi modeli) .....	33

<b>10</b>	<b>Postavljanje zvučnika Soundbar ispred TV-a</b>	<b>33</b>
	Komponenta .....	33
<b>11</b>	<b>Ažuriranje softvera</b>	<b>34</b>
	Automatsko ažuriranje .....	34
	Ažuriranje putem USB-a .....	34
	Inicijalizacija .....	35
<b>12</b>	<b>Rešavanje problema</b>	<b>35</b>
<b>13</b>	<b>LICENCA</b>	<b>37</b>
<b>14</b>	<b>Napomena o licenci za korišćenje softvera otvorenog koda</b>	<b>37</b>
<b>15</b>	<b>Važne napomene o usluzi</b>	<b>37</b>
<b>16</b>	<b>Specifikacije i vodič</b>	<b>38</b>
	Specifikacije .....	38

# 01 PROVERA KOMPONENATA

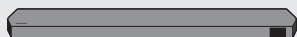

Glavni zvučnik Soundbar



Daljinski upravljač/baterije Soundbar-a



Sabvufer



Zvučnik za prostorni zvuk (opcionalno)  
(levi/desni)



Kabl za napajanje (sabvufer, zvučnik za  
prostorni zvuk, Soundbar) (opcionalno)



HDMI kabl



Vođica za montažu na zid



Zavrtnaj držača



x 2

(M4 x L10)

Zavrtnaj



Nosač za montažu na zid



Gumena nožica

- Više informacija o napajanju i potrošnji energije potražite na nalepnici na proizvodu. (oznaka: Zadnja strana glavne jedinice Soundbar zvučnika)
- Za kupovinu dodatnih komponenta ili opcionalnih kablova, obratite se Samsung servisnom centru ili Samsung korisničkoj podršci.
- Za više informacija o montiranju na zid ili na gumenoj nožici pogledajte strane od 32 do 34.
- Dizajn, specifikacije i ekran aplikacija su podložni promeni bez prethodnog obaveštenja.
- Izgled dodatne opreme se može u određenoj meri razlikovati od ilustracija prikazanih iznad.



## 02 PREGLED PROIZVODA



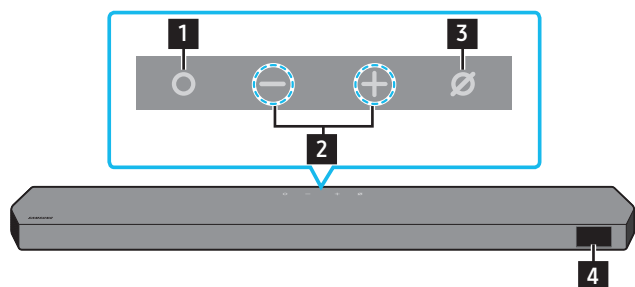



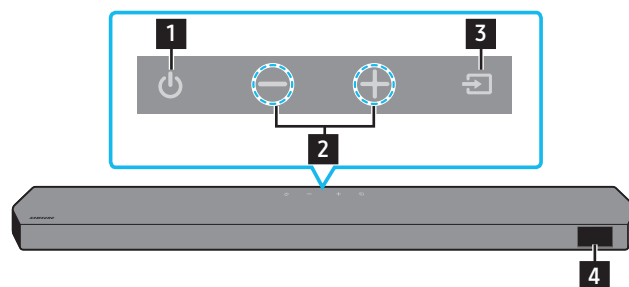

### Gornji panel Soundbar uređaja



HW-Q930B, HW-Q935B / HW-Q800B, HW-Q810B



HW-Q700B, HW-Q710B

<b>1</b>	<b>Dugme  (Više funkcija) (modeli Q9**B / Q8**B)</b> <ul style="list-style-type: none"><li>• U režimu pripravnosti pritisnite dugme  (Više funkcija) da biste uključili Soundbar.</li><li>• Pritisnite dugme  (Više funkcija) da biste promenili ulazni kanal.</li></ul>
<b>1</b>	<b>Dugme  (Uključivanje/isključivanje) (model Q7**B)</b> <p>Uključuje i isključuje napajanje.</p>
<b>2</b>	<b>Dugme   (Jačina zvuka)</b> <p>Podešava jačinu zvuka.</p>
<b>3</b>	<b>Dugme  (Mikrofon uključen/isključen) (modeli Q9**B / Q8**B)</b> <p>Pritisnite dugme da uključite ili isključite mikrofon.</p>
<b>3</b>	<b>Dugme  (Izvor) (model Q7**B)</b> <p>Pritisnite dugme  (Izvor) da biste promenili ulazni izvor.</p>
<b>4</b>	<b>Ekran</b> <p>Prikazuje status i trenutni režim proizvoda. <b>D.IN → HDMI → Wi-Fi → BT</b></p>

- Kad priključite AC kabl, dugme za uključivanje/isključivanje će početi da radi za 4 do 6 sekundi.
- Kad uključite ovaj uređaj, doći će do kašnjenja 4 do 5 sekundi pre nego što se emituje zvuk.
- Ako se zvuk emituje i sa TV-a i sa zvučnika Soundbar, idite u meni **Postavke** za zvuk TV-a i promenite zvučnik TV-a u **Spoljni zvučnik**.

## Donji panel Soundbar zvučnika

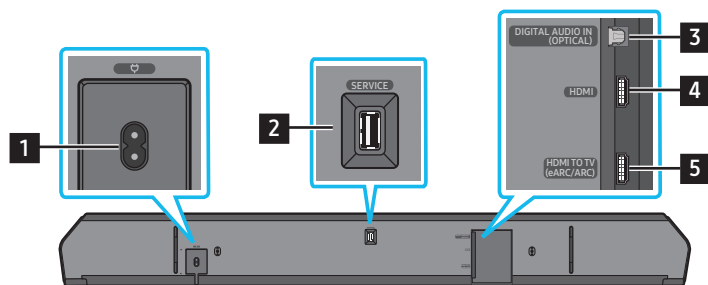

<b>1</b>	<b>POWER</b> Priključite kabl za napajanje naizmeničnom strujom Soundbar zvučnika. (Pogledajte stranicu 14)
<b>2</b>	<b>SERVICE</b> Povežite sa USB uređajem za skladištenje da biste nadogradili softver proizvoda.
<b>3</b>	<b>DIGITAL AUDIO IN (OPTICAL)</b> Povežite sa digitalnim (optičkim) izlazom spoljnog uređaja. (Pogledajte stranicu 26)
<b>6</b>	<b>HDMI</b> Priključak za istovremeno uvođenje digitalnog video i audio signala putem HDMI kabla. Povežite sa HDMI izlazom spoljnog uređaja. (Pogledajte stranicu 25)
<b>7</b>	<b>HDMI TO TV (eARC/ARC)</b> Povežite HDMI priključak na televizor. (Pogledajte stranicu 18)

- Prilikom isključivanja kabla za napajanje iz zidne utičnice, izvucite utikač. Ne vucite kabl.
- Nemojte da povezujete ovu jedinicu ili druge komponente na utičnicu naizmenične struje dok ne povežete sve komponente.

# 03 UPOTREBA DALJINSKOG UPRAVLJAČA SOUNDBAR UREĐAJA

## Stavljanje baterija pre korišćenja daljinskog upravljača (2 AAA baterije)



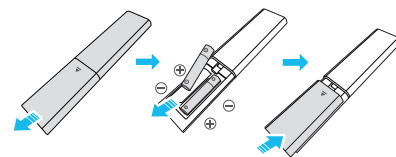



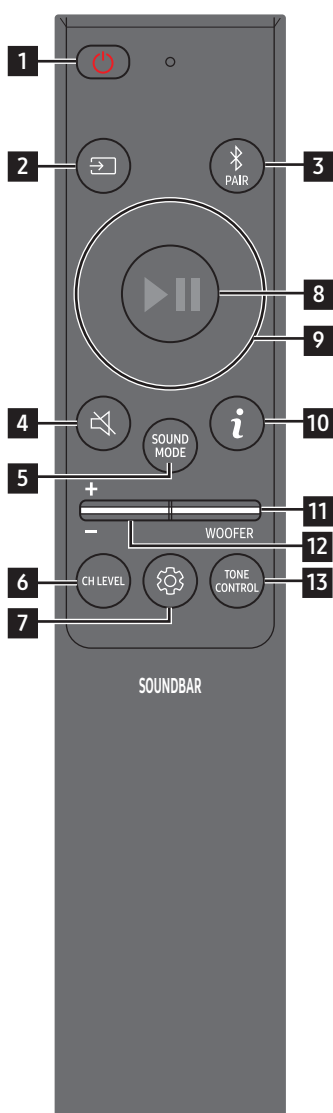



Povucite zadnji poklopac u smeru strelice dok se u potpunosti ne otvori. Ubacite 2 AAA baterije (1,5 V) sa pravilno okrenutim polaritetima. Ponovo stavite poklopac za baterije na mesto.

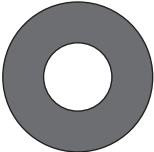

## Kako se koristi daljinski upravljač

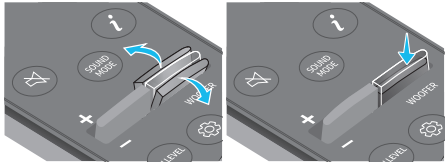

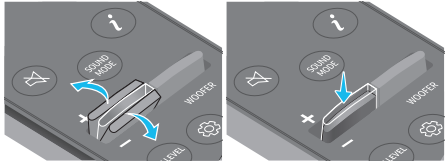
<b>1</b>	 <b>Napajanje</b>	Uključuje i isključuje Soundbar. <ul style="list-style-type: none"><li>• <b>Funkcija automatskog smanjenja napajanja</b> Jedinica se automatski isključuje u sledećim situacijama:<ul style="list-style-type: none"><li>• U režimu <b>D.IN / HDMI / Wi-Fi / BT</b> ako 18 minuta nema signala zvuka.</li></ul></li></ul>
<b>2</b>	 <b>Izvor</b>	Pritisnite za izbor izvora signala koji je povezan sa Soundbar-om.
<b>3</b>	 <b>Bluetooth PAIR</b>	Prebacuje Soundbar uređaj u režim za Bluetooth uparivanje. Pritisnite dugme i sačekajte da se prikaže ekran „BT PAIRING“ da biste povezali novi Bluetooth uređaj.
<b>4</b>	 <b>Utišaj</b>	Pritisnite dugme  ( <b>Utišaj</b> ) da biste isključili zvuk. Ponovo ga pritisnite da biste uključili zvuk.
<b>5</b>	 <b>SOUND MODE</b>	Pritiskom na dugme možete izabrati željeni audio režim kao što su <b>Surround, Game, Standard, Adaptive sound</b> (prostorni zvuk, igra, standardno, prilagodljiv zvuk). <ul style="list-style-type: none"><li>• <b>Standard</b> Na izlazu se dobija originalni zvuk.</li><li>• <b>Surround</b> Obezbeđuje šire zvučno polje od standardnog.</li><li>• <b>Game</b> Obezbeđuje stereoskopski zvuk koji vas uranja u akciju tokom igre.</li><li>• <b>Adaptive Sound</b> Analizira sadržaj u realnom vremenu i automatski obezbeđuje optimalno zvučno polje na osnovu karakteristika sadržaja.</li></ul>
<b>6</b>	 <b>CH LEVEL</b>	Pritiskom na dugme možete podesiti jačinu zvuka svakog zvučnika, kao što su <b>Centre level, Side level, Wide level, Front Top level, Rear level, and Rear top level</b> . <ul style="list-style-type: none"><li>• Za kontrolu jačine zvuka svakog zvučnika izaberite <b>Centre Level, Side level, Wide level</b> ili <b>Front Top Level</b> u opciji Sound Settings, a zatim podesite jačinu između -6~+6 pomoću dugmeta <b>Nagore/Nadole</b>.</li><li>• Ako su zvučnici za prostorni zvuk povezani, izaberite <b>Rear level</b> ili <b>Rear top level</b>, a zatim upotrebite dugmad <b>Nagore/Nadole</b> za podešavanje jačine zvuka u rasponu od -6 do +6.</li><li>• Specifikacije režima <b>CH LEVEL</b> mogu se razlikovati u zavisnosti od modela.</li></ul>

7	 <b>Kontrola zvuka</b>	<p>Pritiskom na dugme možete postaviti audio funkcije kao što su <b>Spacefit sound, AVA, Voice enhance mode, Night mode, Sync, Surround speaker mode, Virtual</b>. Željena stavka se može prilagoditi pomoću dugmeta <b>Nagore/Nadole</b>.</p> <ul style="list-style-type: none"> <li>• Funkcije <b>Spacefit sound</b> i <b>AVA</b> podržavaju modeli <b>Q7**B</b>.</li> <li>• <b>Voice enhance mode</b> olakšava slušanje govornih dijaloga u filmovima i na TV-u da biste lakše slušali.</li> <li>• <b>Night mode</b> je optimizovan za gledanje noću jer su postavke prilagođene tako da je jačina zvuka mala, a dijalog jasan.</li> <li>• Pritisnite i zadržite dugme  (<b>Kontrola zvuka</b>) oko 5 sekundi kako biste podesili zvuk na svakom frekventnom opsegu. Moguće je izabrati 150 Hz, 300 Hz, 600 Hz, 1,2 kHz, 2,5 kHz, 5 kHz i 10 kHz pomoću dugmeta <b>Nalevo/Nadesno</b>, a svaka od tih stavki se može podesiti na postavku od -6 do +6 pomoću dugmeta <b>Nagore/Nadole</b>. (Uverite se da je režim zvuka podešen na „Standard“.)</li> <li>• Ako video na TV-u i zvuk sa zvučnika Soundbar nisu sinhronizovani, izaberite <b>Sync</b> u opciji Kontrola zvuka, a zatim postavite odlaganje zvuka između 0~300 milisekundi pomoću dugmeta <b>Nagore/Nadole</b>.</li> <li>• <b>Sync</b> je podržana samo za neke funkcije.</li> <li>• Dostupne postavke <b>Surround speaker mode</b> podržava samo model <b>Q9**B</b>.</li> <li>• Funkciju zvučnika <b>Virtual</b> je moguće postaviti na <b>ON/OFF</b> pomoću dugmeta <b>Nagore/Nadole</b>.</li> </ul>
8	 <b>Reprodukcija/Pauza</b>	<p>Pritiskom na ovo dugme takođe možete pokrenuti reprodukciju muzike ili je pauzirati.</p>
9	 <b>Nagore/nadole/ nalevo/nadesno</b>	 <b>Pritisnite označena područja za izbor Nagore/nadole/nalevo/nadesno.</b> <p>Pritisnite nagore/nadole/nalevo/nadesno na dugmetu da biste izabrali ili podesili funkcije.</p> <ul style="list-style-type: none"> <li>• <b>Preskakanje muzike</b> Pritisnite dugme <b>Nadesno</b> za izbor sledeće muzičke datoteke. Pritisnite dugme <b>Nalevo</b> za izbor prethodne muzičke datoteke.</li> <li>• <b>ID SET</b> Ovu opciju upotrebite kada sabvufer zvučnik ili zvučnici za prostorni zvuk nisu priključeni ili je potrebno da se ponovo priključe. Dok je napajanje isključeno, pritisnite i zadržite dugme <b>Nagore</b> 5 sekundi kako biste izvršili <b>ID SET</b>. (Pogledajte stranicu 16.)</li> </ul>
10	 <b>Informacije</b>	<p>Pritisnite dugme za prikaz informacija o aktivnoj funkciji na dostupnom kodeku. U režimu <b>BT</b> prikazuje se povezani uređaj (kada se završi uparivanje) ili „<b>BT ready</b>“ (kada je potrebno uparivanje).</p>
11	 <b>WOOFER LEVEL</b>	 <p>Pritisnite dugme nagore ili nadole da biste podesili nivo vufera (niski tonovi).</p>
12	 <b>JAČINA ZVUKA</b>	 <p>Pritisnite dugme nagore ili nadole da biste prilagodili jačinu zvuka.</p> <ul style="list-style-type: none"> <li>• <b>Utišaj</b> Pritisnite dugme <b>JAČINA ZVUKA</b> da biste isključili zvuk. Ponovo ga pritisnite da biste uključili zvuk.</li> </ul>
13	 <b>TONE CONTROL</b>	<p>Pritiskom na dugme možete podesiti jačinu zvuka visokih ili niskih tonova. Željena stavka se može prilagoditi pomoću dugmeta <b>Nagore/Nadole</b>. Ova funkcija je omogućena u režimu Sound (zvuk), osim u režimu <b>Standard</b> (Standardno).</p> <ul style="list-style-type: none"> <li>• Za kontrolu jačine visokih ili dubokih tonova izaberite <b>TREBLE</b> ili <b>BASS</b> u opciji Postavke zvuka, a zatim podesite jačinu između -6~+6 pomoću dugmeta <b>Nagore/Nadole</b>.</li> <li>• Kada se promeni nivo niskih tonova, nivo vufera će se takođe prilagoditi u skladu sa tim.</li> </ul>

## Aktivno pojačalo glasa (AVA)

- Analizira spoljnu buku u stvarnom vremenu za vreme reprodukcije sa zvučnika Soundbar kako bi zvuk glasa mogao uvek da se čuje jasno.
- Podaci se ne čuvaju tokom analize.
- Ovu funkciju ne podržava model Q7\*\*B.

## Korišćenje skrivene dugmadi (dugmad koja imaju više od jedne funkcije)

Skriveno dugme		Referentna stranica
Dugme na daljinskom upravljaču	Funkcija	
WOOFER (Nagore)	Uključivanje/isključivanje daljinskog upravljača televizora (stanje pripravnosti)	stranica 13
Nagore	ID SET	stranica 16
 (Kontrola zvuka)	7 Band EQ (7-kanalni ekvilajzer)	stranica 10

## Specifikacije izlaznog signala za različite režime zvučnih efekata

〈HW-Q930B / HW-Q935B〉

Efekat	Ulaz	Izlaz
		Sa sabvuferom i zvučnikom za prostorni zvuk
Standard	2.0 kanala	2.1 kanala
	5.1 kanala	5.1 kanala / 7.1 kanala (DTS)
	7.1 kanala	7.1 kanala
	Dolby Atmos®, DTS:X	7.1.4 kanala
Surround	2.0 kanala	9.1.4 kanala
	5.1 kanala	9.1.4 kanala
	7.1 kanala	9.1.4 kanala
	Dolby Atmos®, DTS:X	9.1.4 kanala
Game	2.0 kanala	9.1.4 kanala
	5.1 kanala	9.1.4 kanala
	7.1 kanala	9.1.4 kanala
	Dolby Atmos®, DTS:X	9.1.4 kanala
Adaptive Sound	2.0 kanala	9.1.4 kanala
	5.1 kanala	9.1.4 kanala
	7.1 kanala	9.1.4 kanala
	Dolby Atmos®, DTS:X	9.1.4 kanala

<HW-Q800B / HW-Q810B>

Efekat	Ulaz	Izlaz	
		Samo sa subvufer zvučnikom	Sa subvuferom i zvučnikom za prostorni zvuk
Standard	2.0 kanala	2.1 kanala	2.1 kanala
	5.1 kanala	5.1 kanala	5.1 kanala / 7.1 kanala (DTS)
	7.1 kanala	5.1 kanala	7.1 kanala
	Dolby Atmos®, DTS:X	5.1.2 kanala	7.1.4 kanala
Surround	2.0 kanala	5.1.2 kanala	7.1.4 kanala
	5.1 kanala	5.1.2 kanala	7.1.4 kanala
	7.1 kanala	5.1.2 kanala	7.1.4 kanala
	Dolby Atmos®, DTS:X	5.1.2 kanala	7.1.4 kanala
Game	2.0 kanala	5.1.2 kanala	7.1.4 kanala
	5.1 kanala	5.1.2 kanala	7.1.4 kanala
	7.1 kanala	5.1.2 kanala	7.1.4 kanala
	Dolby Atmos®, DTS:X	5.1.2 kanala	7.1.4 kanala
Adaptive Sound	2.0 kanala	5.1.2 kanala	7.1.4 kanala
	5.1 kanala	5.1.2 kanala	7.1.4 kanala
	7.1 kanala	5.1.2 kanala	7.1.4 kanala
	Dolby Atmos®, DTS:X	5.1.2 kanala	7.1.4 kanala

<HW-Q700B / HW-Q710B>

Efekat	Ulaz	Izlaz	
		Samo sa subvufer zvučnikom	Sa subvuferom i zvučnikom za prostorni zvuk
Standard	2.0 kanala	2.1 kanala	2.1 kanala
	5.1 kanala	3.1 kanala	5.1 kanala
	Dolby Atmos®, DTS:X	3.1.2 kanala	5.1.4 kanala
Surround	2.0 kanala	3.1.2 kanala	5.1.4 kanala
	5.1 kanala	3.1.2 kanala	5.1.4 kanala
	Dolby Atmos®, DTS:X	3.1.2 kanala	5.1.4 kanala
Game	2.0 kanala	3.1.2 kanala	5.1.4 kanala
	5.1 kanala	3.1.2 kanala	5.1.4 kanala
	Dolby Atmos®, DTS:X	3.1.2 kanala	5.1.4 kanala
Adaptive Sound	2.0 kanala	3.1.2 kanala	5.1.4 kanala
	5.1 kanala	3.1.2 kanala	5.1.4 kanala
	Dolby Atmos®, DTS:X	3.1.2 kanala	5.1.4 kanala

Zvučnici za prostorni zvuk neće proizvoditi zvukove za izlaz 2 kanala dok se koristi režim **Standard**. Kako biste omogućili zvuk zvučnicima za prostorni zvuk, promijenite režim efekta u **Surround**.

## Podešavanje jačine zvuka Soundbar zvučnika pomoću daljinskog upravljača za TV







Podesite jačinu zvuka Soundbar uređaja pomoću daljinskog upravljača TV-a.

- Ovu funkciju je moguće koristiti samo sa IC daljinskim upravljačima. Daljinski upravljači sa Bluetooth signalom (daljinski upravljači koji zahtevaju uparivanje) nisu podržani.
- Postavite zvučnik TV-a na **Spoljni zvučnik** kako biste koristili ovu funkciju.
- Proizvođači koji podržavaju ovu funkciju:  
Samsung, VIZIO, LG, Sony, Sharp, PHILIPS, PANASONIC, TOSHIBA, Hisense, RCA

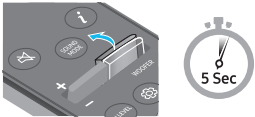
1. Isključite zvučnik Soundbar.

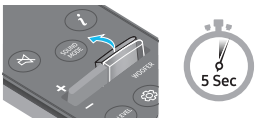
2. Pritisnite prema gore i zadržite dugme **WOOFER** 5 sekundi.

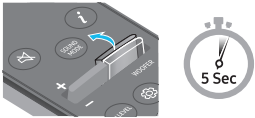
Svaki put kad gurnete dugme **WOOFER** prema gore i zadržite ga 5 sekundi, režim se menja sledećim redosledom: „**OFF-TV REMOTE**“ (podrazumevani režim), „**SAMSUNG-TV REMOTE**“, „**ALL-TV REMOTE**“.

Dugme na daljinskom upravljaču	Ekran	Status
	(podrazumevani režim) 	Onemogućava rad daljinskog upravljača TV-a.
		Omogućava rad infracrvenog daljinskog upravljača za Samsung TV.
		Omogućava rad infracrvenog daljinskog upravljača TV-a drugog proizvođača.

# 04 POVEZIVANJE SOUNDBAR-A

## Povezivanje napajanja i jedinica

Koristite kabl za napajanje da biste povezali subvufer, zvučnike za prostorni zvuk i Soundbar na strujnu utičnicu sledećim redosledom:

- Više informacija o potrebnom napajanju i potrošnji električne energije potražite na nalepnici na proizvodu. (oznaka: Zadnja strana glavne jedinice Soundbar zvučnika)

1. Povežite kabl za napajanje sa subvuferom.

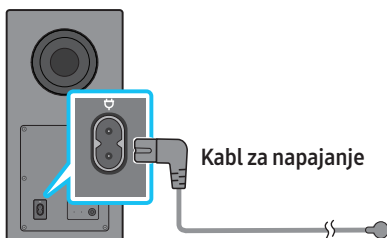

Zadnja strana subvufera

2. Priključite kabl za napajanje na levi i desni zvučnik za prostorni zvuk. (opcionally)

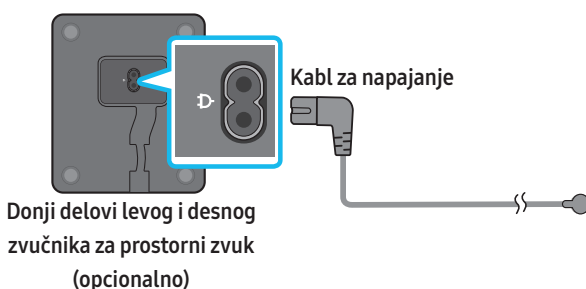

3. Priključite kabl za napajanje na Soundbar zvučnik.

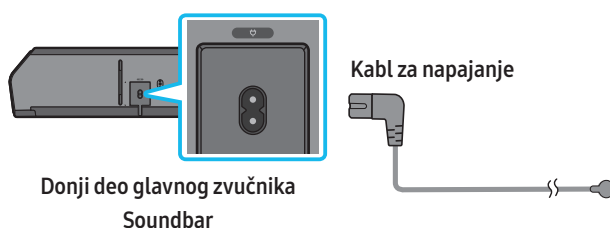

4. Priključite napajanje na Soundbar, subvufer i zvučnike za prostorni zvuk. Subvufer i zvučnici za prostorni zvuk se automatski povezuju kada se uključi Soundbar.

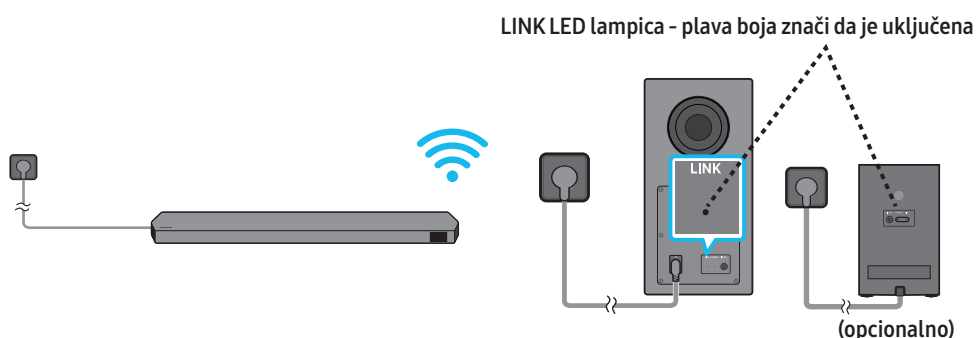

### NAPOMENA

- Priključite napajanje na subvufer i zvučnike za prostorni zvuk pre nego što povežete Soundbar. Subvufer i zvučnici za prostorni zvuk se automatski povezuju kada se uključi Soundbar.
- Ako isključite i ponovo priključite kabl za napajanje kada je proizvod uključen, Soundbar se automatski uključuje.
- Sistem zvučnika za prostorni zvuk podržavaju samo primenljivi modeli.



## Preporučeni raspored zvučnika

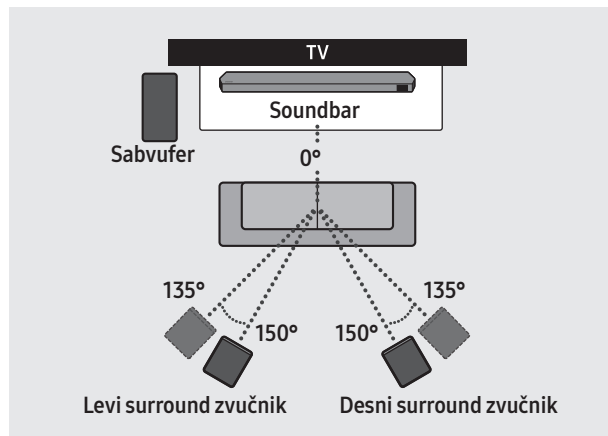

### ⚠ PAŽNJA

- Bežične prijemne antene su ugrađene u bežični sabvufer i zvučnike za prostorni zvuk. Jedinice držite daleko od vode i vlage.
- Za optimalno iskustvo slušanja, postarajte se da nema prepreka oko bežičnog sabvufera i zvučnika za prostorni zvuk.

## Režim zvučnika za prostorni zvuk (samo HW-Q930B, HW-Q935B)

Optimalan prostorni zvuk se može postići u zavisnosti od položaja zadnjeg zvučnika. Pogledajte ilustraciju ispod za pozicioniranje zvučnika.

Da biste aktivirali ovaj režim, izaberite režim Surround Speaker (zvučnik za prostorni zvuk) pomoću daljinskog upravljača zvučnika Soundbar.

(🔊 (Kontrola zvuka) → Zvučnik za prostorni zvuk → ▲ (Nagore) / ▼ (Nadole) → Napred / Nazad)

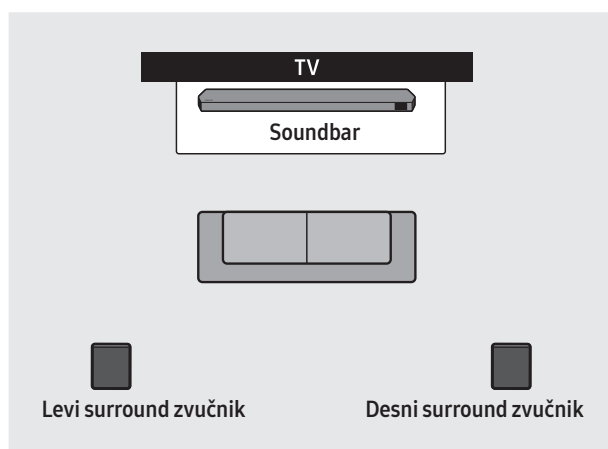

Pozadinsko pozicioniranje

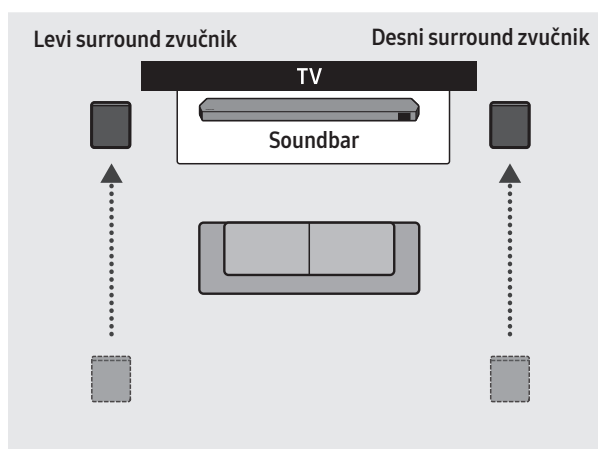

Prednje pozicioniranje

### NAPOMENA

- Ovaj režim je dostupan samo sa modelima zvučnika Soundbar koji uključuju određeni zvučnik za prostorni zvuk.
- U režimu Prednji zvučnik, postavite prednje zvučnike prema sebi.
- Režim Zadnjeg zvučnika je podrazumevano omogućen.

## Ručno povezivanje sabvufera ili zvučnika za prostorni zvuk

### Pre izvršavanja dolenađene procedure ručnog povezivanja:

- Proverite da li su kablovi za napajanje Soundbar zvučnika i sabvufera ili zvučnika za prostorni zvuk pravilno povezani.
- Uverite se da je Soundbar isključen.

1. Isključite glavni priključak Soundbar zvučnika.
2. Pritisnite i zadržite **ID SET** na zadnjoj strani sabvufera i zvučnika za prostorni zvuk najmanje 5 sekundi.
  - Crveni indikator na zadnjoj strani svakog zvučnika se isključuje, a plavi indikator treperi.

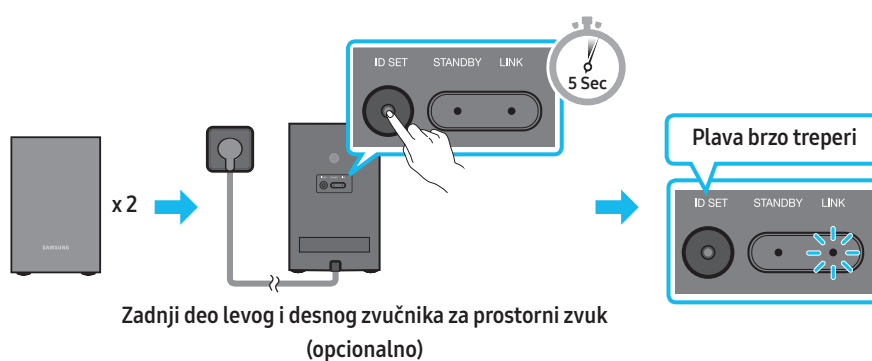
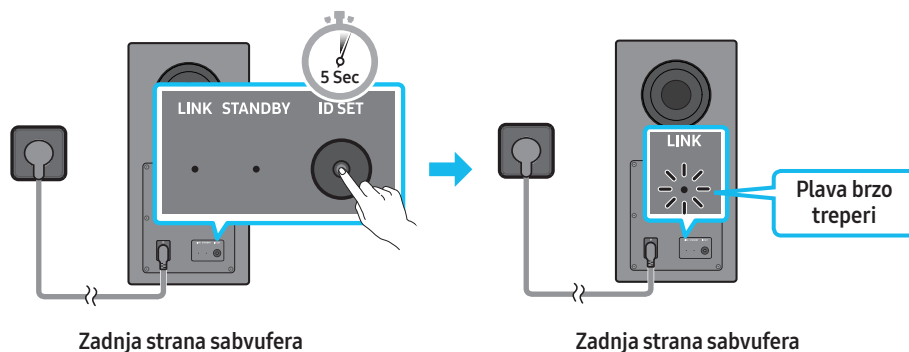

3. Pritisnite dugme **Nagore** na daljinskom upravljaču 5 sekundi.
  - Poruka **ID SET** se kratko prikazuje na ekranu Soundbar zvučnika, a zatim nestaje.
  - Soundbar će se automatski uključiti kad se **ID SET** dovrši.

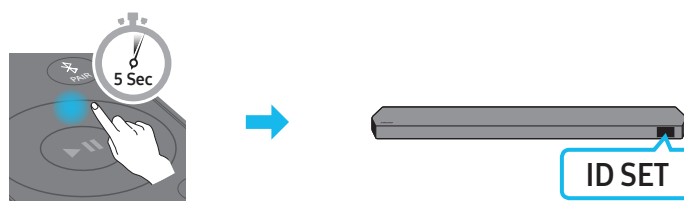



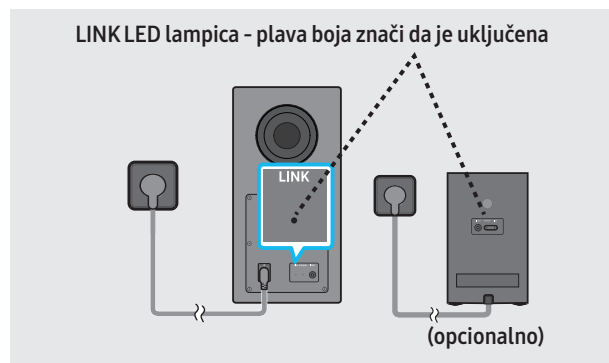



4. Proverite da li LINK LED lampica svetli ujednačeno plavo (povezivanje je završeno).

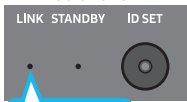

Indikator LINK LED prestaje da treperi i svetli ujednačeno plavo kada se uspostavi veza između Soundbar zvučnika i bežičnog sabvufera i zvučnika za prostorni zvuk.

## Kontrole LED lampice na zadnjoj strani Sabvufer i zvučnika za prostorni zvuk

LED	Status	Opis	Rešenje
<p><b>Sabvufer</b></p>  <p>Plava</p> <p><b>zvučnici za prostorni zvuk (samo primenljivi modeli)</b></p>  <p>Plava</p>	Uključeno	Uspešno povezivanje (normalan rad)	-
<p><b>Sabvufer</b></p>  <p>Crvena</p> <p><b>zvučnici za prostorni zvuk (samo primenljivi modeli)</b></p>  <p>Crvena</p>	Uključeno	U pripravnosti (kada je glavna jedinica zvučnika Soundbar isključena)  Povezivanje nije uspelo	Proverite da li je kabl za napajanje povezan sa glavnom jedinicom zvučnika Soundbar pravilno priključen.  Povežite se ponovo. Pogledajte uputstva za ručno povezivanje na stranici 16.
<p><b>Sabvufer</b></p>  <p>Crvena i plava</p> <p><b>zvučnici za prostorni zvuk (samo primenljivi modeli)</b></p>  <p>Crvena i plava</p>	Treperi	Kvar	U ovom priručniku pogledajte kontakt podatke Servisnog centra kompanije Samsung.

### NAPOMENA

- Ako je glavna jedinica isključena, bežični sabvufer će se prebaciti u režim pripravnosti, a LED lampica STANDBY na zadnjoj strani sabvufera će svetleti crveno nakon što zatreperi plavo nekoliko puta.
- Ako koristite uređaj koji koristi istu frekvenciju kao i Soundbar u blizini Soundbar zvučnika, smetnje mogu uzrokovati prekide zvuka.
- Maksimalna udaljenost prenosa bežičnog signala glavne jedinice je otprilike 10 metara, ali se može razlikovati u zavisnosti od radnog okruženja. Ako se između glavne jedinice i bežičnog sabvufera nalazi armirano-betonski ili metalni zid, može se desiti da sistem uopšte ne radi jer bežični signal ne može da prođe kroz metal.
- Sistem zvučnika za prostorni zvuk podržavaju samo primenljivi modeli.

### ⚠ PAŽNJA

- Bežične prijemne antene su ugrađene u bežični sabvufer i zvučnike za prostorni zvuk. Držite ovu jedinicu dalje od vode i vlage.
- Za optimalno iskustvo slušanja, postarajte se da nema prepreka oko bežičnog sabvufera i zvučnika za prostorni zvuk.

# 05 POVEZIVANJE SA TV-OM

## Povezivanje TV-a koji podržava HDMI ARC (Kanal za povraćaj zvuka)

### ⚠ PAŽNJA

- Kada su i HDMI kabl i optički kabl povezani, HDMI signal se prvi prima.
- Da biste HDMI kablom povezali TV i Soundbar, obavezno ga priključite na priključke označene sa ARC. U suprotnom, TV možda neće emitovati zvuk.
- Preporučeni kabl je **High Speed HDMI Cable with Ethernet**.

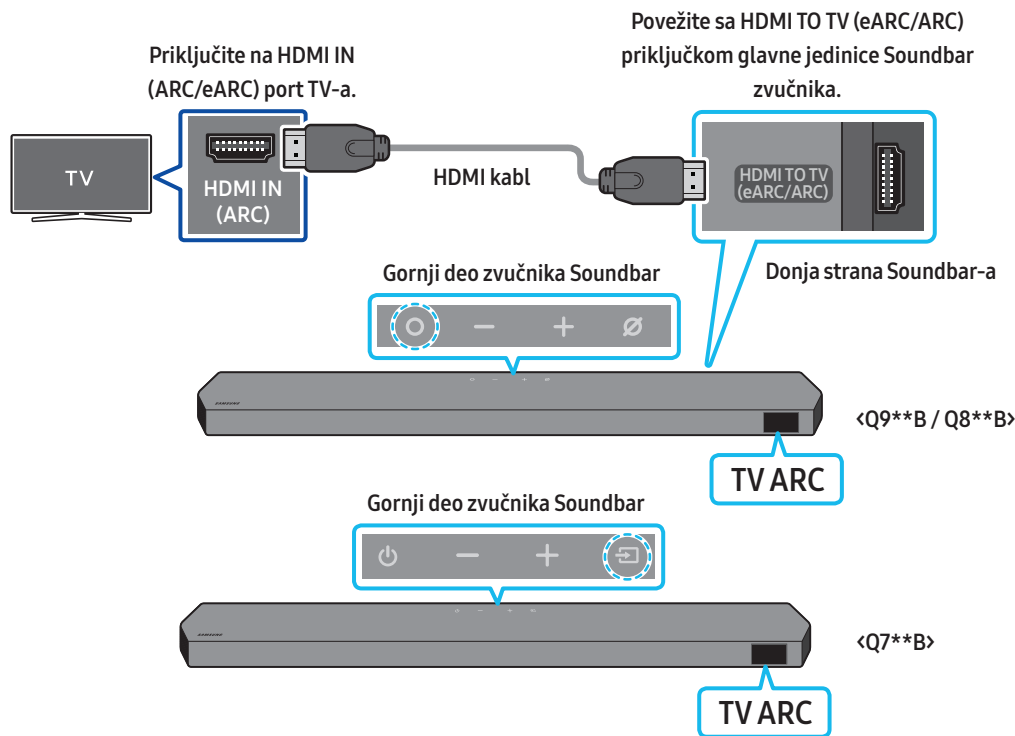

1. Kada su Soundbar i TV isključeni, priključite HDMI kabl na način prikazan na slici.
2. Uključite Soundbar i TV.
3. Na ekranu glavne jedinice Soundbar-a se prikazuje „TV ARC“, a Soundbar emituje zvuk sa TV-a.
  - Kada se ne čuje zvuk TV-a, pritisnite dugme **O (Više funkcija) / ↵ (Izvor)** na vrhu zvučnika Soundbar ili dugme **↵ (Izvor)** na daljinskom upravljaču da biste izabrali režim „D.IN“. Na ekranu će se jedno za drugim pojaviti „D.IN“ i „TV ARC“ i reprodukovati se zvuk televizora.
  - Kada povezujete TV koji podržava funkciju eARC, na ekranu će se pojaviti „eARC“ i čuće se zvuk.
  - Za povezivanje na eARC, funkcija eARC u TV meniju mora biti postavljena na Uključeno. Detalje o podešavanju potražite u korisničkom priručniku za TV. (npr. Samsung TV: Početna (🏠) → Meni → Podešavanja (⚙) → Sva podešavanja (⚙) → Zvuk → Expert Settings → HDMI-eARC Mode (Auto))
  - Ako se „TV ARC“ ne prikazuje u prozoru ekrana glavnog zvučnika Soundbar, potvrdite da je HDMI kabl povezan sa odgovarajućim portom.
  - Pomoću dugmadi za jačinu zvuka na daljinskom upravljaču TV-a promenite jačinu zvuka Soundbar-a.

### NAPOMENA

- Kada povežete TV koji podržava HDMI ARC (Audio Return Channel) na Soundbar pomoću HDMI kabla, možete da emitujete digitalni video i audio signal bez priključivanja posebnog optičkog kabla.
- Preporučujemo da koristite HDMI kabl bez jezgra, ako je to moguće. Ako koristite HDMI kabl sa jezgrom, izaberite kabl prečnika manjeg od 14 mm.
- Ova funkcija nije dostupna ako HDMI kabl ne podržava ARC.
- Kada je audio signal kodovan u Dolby Digital i „Digital Output Audio“ formatu, a vaš TV je podešen na PCM, preporučujemo da to podešavanje promenite na Dolby Digital. Kada promenite podešavanje TV-a osetićete bolji kvalitet zvuka. (Glavni meni TV-a može koristiti druge nazive za Dolby Digital i PCM u zavisnosti od proizvođača TV-a.)
- Protokoli ARC/eARC podržavaju funkciju Dolby Atmos.
- Vodite računa da sadržaj podržava sistem Dolby Atmos®.

## Povezivanje putem optičkog kabla

### Lista provera pre povezivanja

- Kada su i HDMI kabl i optički kabl povezani, HDMI signal se prvi prima.
- Ako upotrebljavate optički kabl, a priključci imaju štitnike, obavezno uklonite te štitnike.

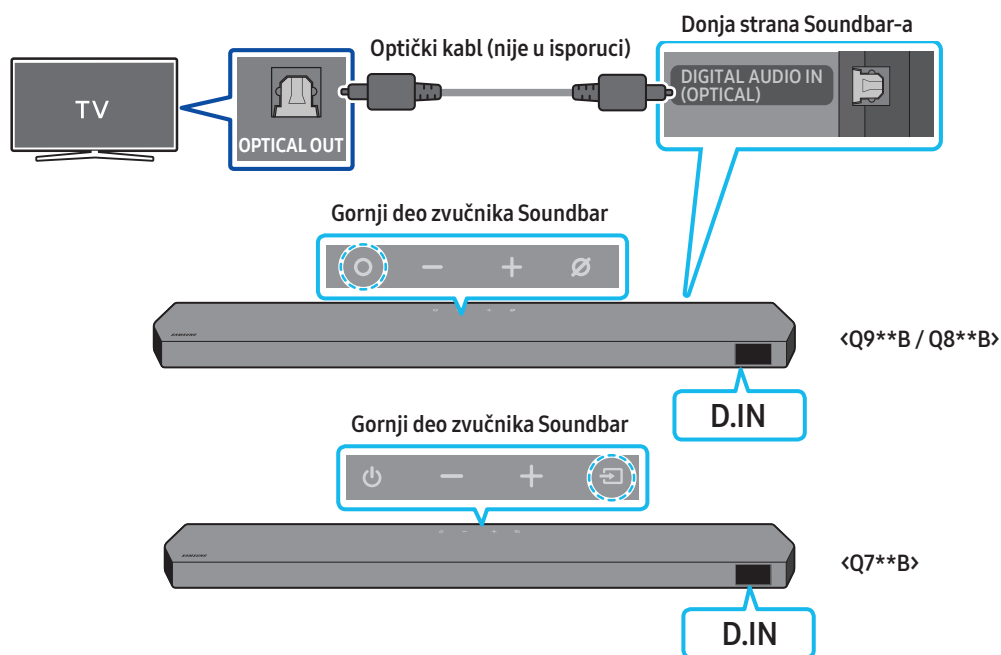

1. Kada su TV i Soundbar isključeni, optičkim kablom (nije priložen) povežite **DIGITAL AUDIO IN (OPTICAL)** port Soundbar-a i OPTICAL izlazni port TV-a, na način prikazan na slici.
2. Uključite Soundbar i TV.
3. Pritisnite dugme **ⓘ (Više funkcija)** / **↔ (Izvor)** na vrhu zvučnika Soundbar ili dugme **↔ (Izvor)** na daljinskom upravljaču da biste izabrali režim „D.IN“.
4. Soundbar uređaj emituje zvuk sa televizora.

## Povezivanje putem Bluetooth veze

Kada se Samsung TV poveže putem Bluetooth veze, možete dobiti stereo zvuk bez petljanja sa kablovima.

- Istovremeno može biti povezan samo jedan Samsung TV.
- Može se povezati Samsung TV koji podržava Bluetooth povezivanje. Proverite specifikacije svog TV-a.

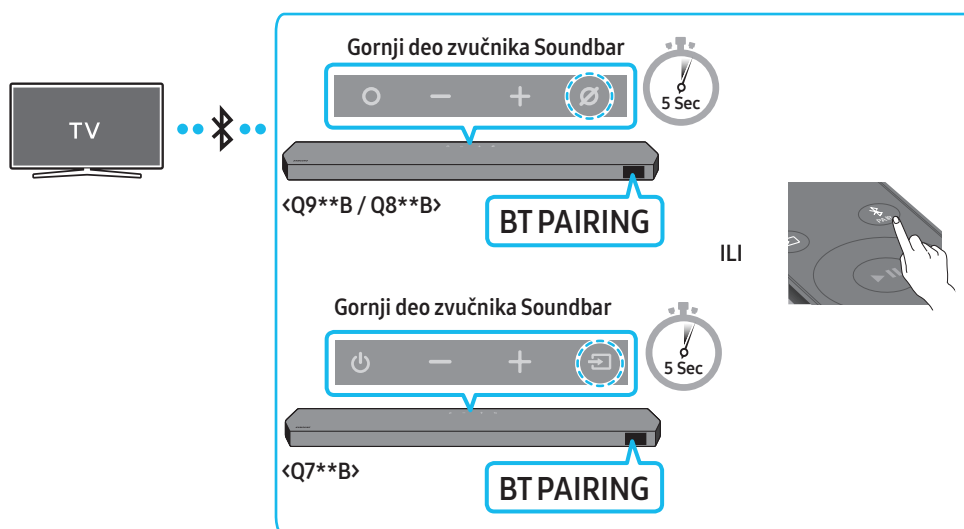

### Početno povezivanje

1. Pritisnite dugme **PAIR** na daljinskom upravljaču Soundbar zvučnika da biste ušli u režim „BT PAIRING“.  
(ILI)
  - a. Pritisnite dugme **○ (Više funkcija) / ↗ (Izvor)** na gornjem panelu, a zatim izaberite „BT“.  
„BT“ se automatski za nekoliko sekundi menja u „BT PAIRING“ ili se menja u „BT READY“ ako već postoji evidencija o povezivanju.
  - b. Kada se prikaže poruka „BT READY“, pritisnite i zadržite dugme **⊘ (Mikrofon uključen/isključen) / ↗ (Izvor)** na gornjem panelu zvučnika Soundbar duže od 5 sekundi da bi se prikazala poruka „BT PAIRING“.
2. Na Samsung TV-u izaberite režim Bluetooth.  
(e.g. Početna (🏠) → Meni → Podešavanja (⚙️) → Sva podešavanja (⚙️) → Zvuk → Izlaz zvuka → Lista Bluetooth zvučnika → Soundbar Q\*\*\*B (Bluetooth))
3. Izaberite „Soundbar Q\*\*\*B“ sa liste na TV ekranu.  
Dostupan Soundbar je označen sa „Need Pairing“ ili „Paired“ na listi Bluetooth uređaja TV-a. Da biste povezali Samsung TV i Soundbar, izaberite poruku, pa zatim uspostavite vezu.
  - Kada je Samsung TV povezan, [TV Name] → „BT“ se prikazuje na prednjem ekranu Soundbar-a.
4. Sada sa Soundbar-a možete da čujete zvuk Samsung TV-a.
  - Ako ste prvi put Soundbar povezali sa svojim Samsung TV-om, upotrebite režim „BT READY“ da biste ih ponovo povezali.

### Ako je povezivanje uređaja neuspešno



- Ako imate postojeći zvučnik Soundbar (npr. Soundbar Q\*\*\*B) na listi zvučnika Samsung TV-a, izbrišite ga.
- Zatim ponovite korake od 1 do 3.

### Prekidanje veze između Soundbar-a i Samsung TV-a

Pritisnite dugme **○ (Više funkcija) / ↗ (Izvor)** na vrhu zvučnika Soundbar ili dugme **↗ (Izvor)** na daljinskom upravljaču da biste izabrali režim koji nije „BT“.

- Za raskidanje veze je potrebno vreme jer Samsung TV mora da primi odgovor od Soundbar-a.  
(To vreme se može razlikovati u zavisnosti od modela Samsung TV-a.)

## Koja je razlika između BT READY i BT PAIRING?

- **BT READY:** U ovom režimu možete da ponovo povežete bilo koji Samsung TV ili mobilni uređaj koji je ranije bio povezan.
- **BT PAIRING:** U ovom režimu možete da sa Soundbar-om povežete novi uređaj.  
(Pritisnite dugme **PAIR** na daljinskom upravljaču zvučnika Soundbar ili pritisnite i držite dugme  (Mikrofon uključen/isključen) /  (Izvor) na vrhu zvučnika Soundbar 5 sekundi dok se Soundbar nalazi u režimu „BT“.)

## Napomene o Bluetooth povezivanju

- Novi uređaj postavite na razdaljini od najviše 1 m da bi se povezao Bluetooth vezom.
- Ako se prilikom Bluetooth povezivanja od vas traži da unesete PIN kod, unesite <0000>.
- Soundbar se automatski isključuje nakon 18 minuta u stanju spremnosti.
- Soundbar neće pravilno izvršiti pretragu Bluetooth uređaja ili povezivanje pod sledećim uslovima:
  - Ako oko Soundbar-a postoji jako električno polje.
  - Ako je više Bluetooth uređaja istovremeno upareno sa Soundbar-om.
  - Ako je Bluetooth uređaj isključen, nije u odgovarajućem položaju ili je u kvaru.
- Elektronski uređaji mogu izazvati radio-smetnje. Uređaje koji emituju elektromagnetne talase morate držati van dometa glavnog zvučnika Soundbar, na primer, mikrotalasne rerne, uređaje sa bežičnim LAN-om itd.

## Povezivanje putem Wi-Fi veze

### Lista provera pre povezivanja

- Wi-Fi veza je dostupna samo na Samsung TV.
- Proverite da li je **bežični ruter (Wi-Fi)** uključen i da li je **TV povezan na ruter**.
- TV i Soundbar moraju da budu povezani na istu bežičnu mrežu (Wi-Fi).
- Ako bežični ruter (Wi-Fi) koristi DFS kanal, nećete moći da uspostavite Wi-Fi vezu između TV-a i Soundbar zvučnika. Kontaktirajte dobavljača internet usluga za detalje.
- Pošto modeli mogu da se razlikuju, u zavisnosti od godine proizvodnje, pogledajte priručnik za svoj TV.
- Da biste povezali TV na Soundbar putem Wi-Fi veze, prvo povežite Soundbar na bežični ruter. Detalje o tome kako da uspostavite Wi-Fi vezu potražite na stranici 29.

1. Više informacija o Wi-Fi vezi sa Soundbar zvučnikom potražite na stranici 29, "Metod br. 2. Povezivanje putem Wi-Fi veze (bežična mreža)".

2. Promenite ulazni signal za TV koristeći meni Audio na Soundbar zvučniku.

- **Samsung TV uređaji objavljeni 2017. ili kasnije**

Početa (🏠) → Meni → Podešavanja (⚙️) → Sva podešavanja (⚙️) → Zvuk → Izlaz zvuka → Soundbar Q\*\*\*B (Wi-Fi)

### NAPOMENA

Veza Wi-Fi Dolby Atmos je dostupna na nekim Samsung televizorima i nekim modelima zvučnika Soundbar.



## Upotreba funkcije Q-Symphony

Kada je funkcija Q-Symphony uključena, Soundbar se sinkronizuje sa Samsung TV-om kako bi se zvuk emitovao putem dva uređaja radi optimalnog efekta prostornog ozvučenja. Kada se Soundbar poveže, pojavljuje se meni „TV+Soundbar“ u meniju televizora **Izlaz zvuka**. Izaberite odgovarajući meni.

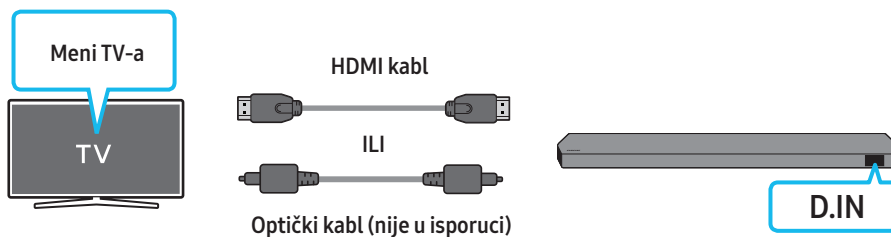

- Primer menija televizora: **TV + [AV] naziv serije Soundbar zvučnika (HDMI)**

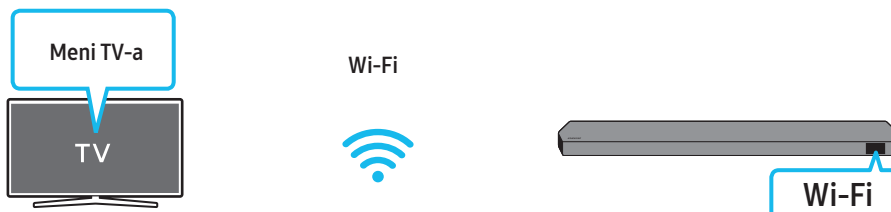

- Primer menija televizora: **Naziv serije TV + [AV] zvučnika Soundbar (Wi-Fi)**

### NAPOMENA

- Može raditi u skladu sa kodekom kog podržava televizor.
- Ova funkcija je podržana samo kad je povezan HDMI kabl ili optički kabl (nije dostavljen) ili Wi-Fi.
- Prikazana poruka može se razlikovati u zavisnosti od modela TV-a.
- Uverite se da su TV i Soundbar povezani na isti bežični ruter/frekvenciju.
- Ova funkcija je dostupna na nekim Samsung televizorima i nekim modelima Soundbar zvučnika.

## Upotreba funkcije Spacefit sound (prilagođavanje zvuka prostoru)

Pružajući optimizovan kvalitet zvuka analiziranjem prostora za slušanje.

### Metod br. 1. Povezivanje putem zvučnika Soundbar



Kako biste omogućili ovu funkciju, uključite režim Spacefit sound pomoću daljinskog upravljača zvučnika Soundbar.

( (Kontrola zvuka) → „Spacefit sound Off“ →  (Gore) → „Spacefit sound On“)

- Ova funkcija je dostupna u svim režimima zvuka.

### Metod br. 2. Povezivanje putem TV-a

Da biste omogućili ovu funkciju, uključite režim Prilagodljiv zvuk+ u meniju Samsung TV-a.

(Početna () → Meni → Podešavanja () → Sva podešavanja () → General → Podešavanja inteligentnog režima → Prilagodljiv zvuk+)

- Režim zvuka na Soundbar zvučniku će se automatski promeniti u **Prilagodljiv zvuk+** ako na TV-u omogućite režim **Prilagodljiv zvuk+**.

### **NAPOMENA**

- Ova funkcija radi kada se Soundbar poveže na neki od Samsung TV-a.
- Modeli **Q7\*\*B** podržavaju samo metodu „Povezivanje putem TV-a“.

# 06 POVEZIVANJE SA SPOLJNIM UREĐAJEM

## Metod br.1. Povezivanje putem HDMI kabla (mogućnost Dolby Atmos / DTS:X dekodiranja i reprodukcija)

### Lista provera pre povezivanja

- Ako opcije izlaznog zvuka uključuju Sekundarni zvuk, proverite da li je opcija Sekundarni zvuk postavljena na Isključeno.
- Vodite računa da sadržaj podržava sistem Dolby Atmos® / DTS:X.

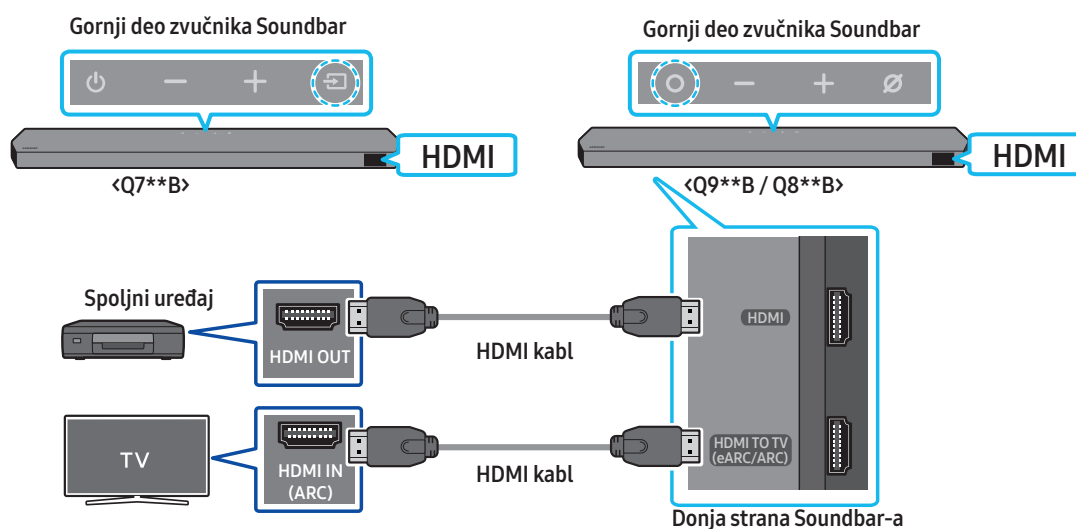

1. Koristite HDMI kabl da biste povezali HDMI OUT priključak na spoljnom uređaju i HDMI priključak na dnu Soundbar zvučnika.
2. Koristite HDMI kabl da biste povezali HDMI IN priključak na TV uređaju i HDMI TO TV (eARC/ARC) priključak na dnu Soundbar zvučnika.
3. Uključite Soundbar, TV i spoljni uređaj.
4. Pritisnite dugme **ⓘ** (Više funkcija) / **⏮** (Izvor) na vrhu zvučnika Soundbar ili dugme **⏮** (Izvor) na daljinskom upravljaču da biste izabrali režim „HDMI“.
5. Displej na Soundbar zvučniku pokazuje da je trenutno izabran „HDMI“ režim i Soundbar će početi da reprodukuje zvuke.

### NAPOMENA

- **Kada koristite Dolby Atmos® / DTS:X:** Ako je ulazni izvor Dolby Atmos® / DTS:X, pogledajte odeljak „Specifikacije izlaznog signala za različite režime zvučnih efekata“ na strani 11.
- Kada se aktivira Dolby Atmos®, na prednjem ekranu se prikazuje „DOLBY ATMOS“.
- Kada je aktiviran DTS:X, na prednjem ekranu se prikazuje „DTS:X“.
- **Konfigurisanje opcije Dolby Atmos® / DTS:X na BD plejeru ili drugom uređaju**  
Otvorite opcije izlaznog zvuka u meniju postavki BD plejera ili drugog uređaja i proverite da li je za Bitstream izabrana opcija „Bez kodiranja“. Na primer, na Samsung BD plejeru, idite na Home Početni meni → Zvuk → Digitalni izlaz i potom izaberite opciju Bitstream (neobrađen).

### Podržana specifikacija UHD signala (3840 x 2160 p)

Broj kadrova u sekundi (fps)	Dubina boja	RGB 4:4:4	YCbCr 4:4:4	YCbCr 4:2:2	YCbCr 4:2:0
< 60	8 bitova	0	0	0	0
	10 bitova	-	-	0	0
	12 bitova	-	-	0	0
120	8 bitova	-	-	-	-
	10 bitova	-	-	-	-

- Podržana specifikacija se može razlikovati u zavisnosti od povezanog spoljnog uređaja ili od uslova upotrebe.

## Metod br. 2. Povezivanje putem optičkog kabla

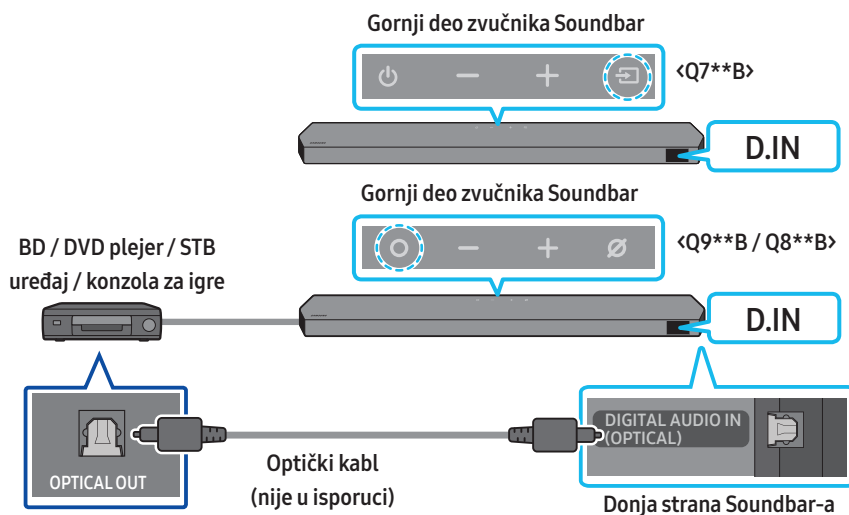

1. Koristite optički kabl (nije priložen) da biste povezali **DIGITAL AUDIO IN (OPTICAL)** na glavnom priključku na Soundbar zvučniku i **OPTICAL OUT** priključak na spoljnom uređaju.
2. Uključite Soundbar i spoljni uređaj.
3. Da biste izabrali režim „**D.IN**“, pritisnite dugme **○ (Više funkcija) / ↗ (Izvor)** na vrhu zvučnika Soundbar ili dugme **↗ (Izvor)** na daljinskom upravljaču.
4. Vaš Soundbar će emitovati zvuk sa spoljnog uređaja.

# 07 POVEZIVANJE MOBILNOG UREĐAJA

## Metod br. 1. Povezivanje putem Bluetooth veze

Kada se mobilni uređaj poveže putem Bluetooth veze, možete dobiti stereo zvuk bez petljanja sa kablovima.

- Kada povežete upareni Bluetooth uređaj sa Soundbar-om koji je isključen, Soundbar se automatski uključuje.

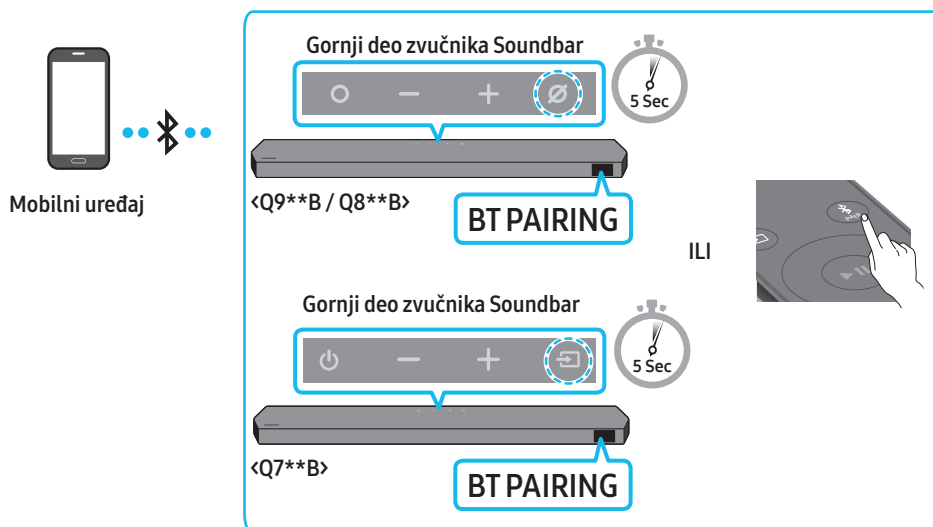

### Početo povezivanje

- Prilikom povezivanja sa novim Bluetooth uređajem, uverite se da je uređaj udaljen najviše 1 m.
1. Pritisnite dugme **PAIR** na daljinskom upravljaču Soundbar zvučnika da biste ušli u režim „BT PAIRING“.  
(ILI)
    - a. Pritisnite dugme **(Više funkcija)** / **(Izvor)** na gornjem panelu, a zatim izaberite „BT“.  
„BT“ se automatski za nekoliko sekundi menja u „BT PAIRING“ ili se menja u „BT READY“ ako već postoji evidencija o povezivanju.
    - b. Kada se prikaže poruka „BT READY“, pritisnite i zadržite dugme **(Mikrofon uključen/isključen)** / **(Izvor)** na gornjem panelu zvučnika Soundbar duže od 5 sekundi da bi se prikazala poruka „BT PAIRING“.
  2. Na listi koja se pojavi na vašem uređaju izaberite „Soundbar Q\*\*\*B“.
    - Kada se Soundbar poveže sa mobilnim uređajem, [Mobile Device Name] → „BT“ se prikazuje na prednjem ekranu.
  3. Reprodukujte muzičke datoteke sa uređaja koji je povezan Bluetooth konekcijom preko zvučnika Soundbar.
    - Ako ste prvi put Soundbar povezali sa svojim mobilnim uređajem, upotrebite režim „BT READY“ da biste ih ponovo povezali.

### Ako je povezivanje uređaja neuspešno

- Ako imate postojeći zvučnik Soundbar (npr. „Soundbar Q\*\*\*B“) na listi zvučnika na mobilnom uređaju, izbrišite ga.
- Ponovite korake 1 i 2.

### Koja je razlika između BT READY i BT PAIRING?

- **BT READY:** U ovom režimu možete da ponovo povežete bilo koji Samsung TV ili mobilni uređaj koji je ranije bio povezan.
- **BT PAIRING:** U ovom režimu možete da sa Soundbar-om povežete novi uređaj.  
(Pritisnite dugme **PAIR** na daljinskom upravljaču zvučnika Soundbar ili pritisnite i držite dugme **(Mikrofon uključen/isključen)** / **(Izvor)** na vrhu zvučnika Soundbar 5 sekundi dok se Soundbar nalazi u režimu „BT“.)

## Napomene o Bluetooth povezivanju

- Novi uređaj postavite na razdaljini od najviše 1 m da bi se povezao Bluetooth vezom.
- Ako se prilikom Bluetooth povezivanja od vas traži da unesete PIN kod, unesite <0000>.
- Soundbar se automatski isključuje nakon 18 minuta u stanju spremnosti.
- Soundbar neće pravilno izvršiti pretragu Bluetooth uređaja ili povezivanje pod sledećim uslovima:
  - Ako oko Soundbar-a postoji jako električno polje.
  - Ako je više Bluetooth uređaja istovremeno upareno sa Soundbar-om.
  - Ako je Bluetooth uređaj isključen, nije u odgovarajućem položaju ili je u kvaru.
- Elektronski uređaji mogu izazvati radio-smetnje. Uređaje koji emituju elektromagnetne talase morate držati van dometa glavnog zvučnika Soundbar, na primer, mikrotalasne rerne, uređaje sa bežičnim LAN-om itd.
- Soundbar podržava SBC podatke (44,1 kHz, 48 kHz).
- Povežite samo na Bluetooth uređaj koji podržava funkciju A2DP (AV).
- Soundbar ne možete povezati sa Bluetooth uređajem koji podržava samo funkciju HF (Hands Free).
- Kada Soundbar povezujete sa Bluetooth uređajem, postavite ih što je bliže moguće.
- Što su Soundbar i Bluetooth uređaj udaljeniji jedan od drugog, to će kvalitet zvuka biti lošiji. Bluetooth veza se može prekinuti kada se uređaji nađu van dometa za efikasan rad.
- Bluetooth veza možda neće raditi kako treba u područjima sa lošim prijemom.
- Na Bluetooth uređaju može doći do smetnji ili kvara u sledećim uslovima:
  - Kada je kućište u kontaktu sa primopredajnikom signala na Bluetooth uređaju ili Soundbar zvučniku
  - U uglovima ili kada se u blizini nalazi prepreka, poput zida ili pregrade, na kojoj može doći do promene napona.
  - Kada su izloženi radio smetnjama koje izazivaju drugi proizvodi koji rade na istim rasponima frekvencija, kao što su medicinska oprema, mikrotalasne rerne i bežični LAN uređaji.
  - Prepreke poput vrata i zidova i dalje mogu uticati na kvalitet zvuka, čak i kad su uređaji unutar efektivnog raspona.
- Imajte na umu da se Soundbar ne može upariti sa drugim Bluetooth uređajima dok se koristi opcija Bluetooth.
- Ovaj bežični uređaj može prouzrokovati električne smetnje tokom rada.

## Prekidanje veze Bluetooth uređaja i Soundbar zvučnika

Možete da prekinete vezu Bluetooth uređaja i Soundbar zvučnika. Uputstva potražite u korisničkom priručniku Bluetooth uređaja.

- Veza Soundbar zvučnika će se prekinuti.
- Kada se prekine veza između Soundbar zvučnika i Bluetooth uređaja, na prednjem displeju Soundbar zvučnika se prikazuje „BT DISCONNECTED“.

## Prekidanje veze između Soundbar zvučnika i Bluetooth uređaja

Pritisnite dugme  (Više funkcija) /  (Izvor) na vrhu zvučnika Soundbar ili dugme  (Izvor) na daljinskom upravljaču da biste prebacili sa režima „BT“.

- Za prekidanje veze je potrebno malo vremena zato što Bluetooth uređaj mora da dobije odgovor Soundbar zvučnika. (Vreme prekidanja veze se može razlikovati, u zavisnosti od Bluetooth uređaja)
- Kada se prekine veza između Soundbar zvučnika i Bluetooth uređaja, na prednjem displeju Soundbar zvučnika se prikazuje „BT DISCONNECTED“.

## Metod br. 2. Povezivanje putem Wi-Fi veze (bežična mreža)

Da biste Soundbar sa mobilnim uređajem povezali putem bežične mreže (Wi-Fi) neophodna je aplikacija **SmartThings**.

### Početno povezivanje

1. Instalirajte i pokrenite aplikaciju **SmartThings** na mobilnom uređaju (pametnom telefonu ili tabletu).
2. U aplikaciji pratite uputstva na ekranu da biste dodali zvučnik Soundbar.
  - Automatski skačući prozor (drugi snimak ekrana u nastavku) se možda neće prikazati na nekim uređajima. Ako se iskačući prozor ne pojavi, pritisnite „+“ na ekranu **Home**. Soundbar je dodat u aplikaciju.
  - Donja ilustracija se može razlikovati u zavisnosti od verzije aplikacije.

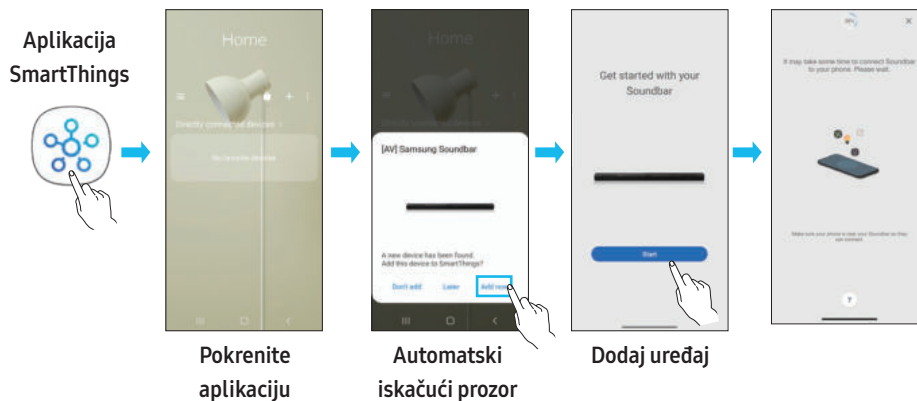

## Korišćenje funkcije „Tap Sound“

Dodirnite Soundbar svojim mobilnim uređajem da biste reprodukovali zvuk sadržaja sa mobilnog uređaja preko Soundbar-a.

- Ova funkcija možda nije podržana, u zavisnosti od mobilnog uređaja.
- Ova funkcija je kompatibilna samo sa Samsung mobilnim uređajima sa sistemom Android 8.1 ili novijim.

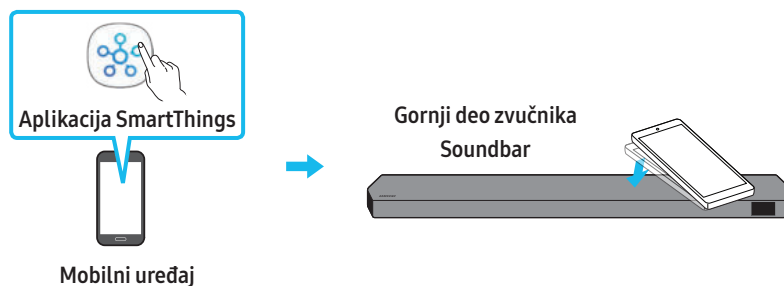

1. Uključite funkciju **Tap Sound** na mobilnom uređaju.
  - Detalje o tome kako se uključuje ova funkcija potražite u odeljku „**Postavljanje funkcije Tap Sound**“ u nastavku.
2. Dodirnite Soundbar mobilnim uređajem. Izaberite „**Start now**“ u prozoru sa prikazanom porukom. Uspostavlja se veza između mobilnog uređaja i Soundbar-a preko Bluetooth veze.
3. Reprodukujte zvuk sadržaja sa mobilnog uređaja preko Soundbar-a.
  - Ovom funkcijom se mobilni uređaj povezuje sa Soundbar zvučnikom putem Bluetooth veze tako što otkriva vibraciju koja se pojavljuje kada uređaj dodirne Soundbar.
  - Obezbedite da mobilni uređaj ne udari o oštru ivicu Soundbar-a. Može doći do ogrebotina ili oštećenja Soundbar-a ili mobilnog uređaja.
  - Preporučuje se da mobilni uređaj bude zaštićen maskom. Blago dodirnite široku površinu na gornjem delu Soundbar-a, bez korišćenja prekomerne sile.
  - Da biste koristili ovu funkciju, ažurirajte aplikaciju **SmartThings** na najnoviju verziju. Ova funkcija možda nije podržana, u zavisnosti od verzije aplikacije.

### Postavljanje funkcije Tap Sound

Korišćenje aplikacije **SmartThings** za uključivanje funkcije **Tap View, Tap Sound**.

1. Na mobilnom uređaju pokrenite aplikaciju **SmartThings**.
2. Izaberite (☰ → ⚙️) na ekranu aplikacije **SmartThings** prikazanom na mobilnom uređaju.
3. Postavite funkciju „**Tap View, Tap Sound**“ na Uključeno da biste omogućili funkciji da radi kada se mobilni uređaj približi Soundbar zvučniku. Funkcija je uključena.

### **NAPOMENA**

- Kada je mobilni uređaj u režimu uštede energije, funkcija **Tap Sound** ne radi.
- Funkcija **Tap Sound** možda neće raditi ako se u blizini Soundbar-a nalaze uređaji koji mogu da izazovu radiofrekvencijske smetnje. Obezbedite da uređaji koji mogu da izazovu radiofrekvencijske smetnje budu postavljeni na dovoljnoj razdaljini od zvučnika Soundbar.



## 08 POVEZIVANJE PUTEM APLIKACIJE APPLE AIRPLAY 2

- Ova funkcija možda nije dostupna u nekim zemljama.
- Ovaj Samsung Soundbar podržava AirPlay 2 i za njega je potreban iOS 11.4 ili noviji.

Pomoću sistema AirPlay 2, možete da strimujete muziku, podcastove i drugi zvuk sa svojih Apple uređaja na zvučnik Samsung Soundbar.

- Uverite se da je Soundbar uključen i povezan na istu Wi-Fi mrežu kao i vaš Apple uređaj.
- Izaberite  iz aplikacije koju podržava AirPlay ili Kontrolnog centra na vašem uređaju iPhone, iPad ili Mac.
- Izaberite zvučnik Soundbar sa liste dostupnih uređaja za reprodukciju trenutnog zvuka.

# 09 MONTIRANJE ZIDNOG NOSAČA

## Mere opreza prilikom postavljanja

- Montirajte samo na vertikalni zid.
- Nemojte da montirate na mestu sa visokom temperaturom ili vlažnošću.
- Proverite da li je zid dovoljno jak da izdrži težinu proizvoda. U slučaju da nije, ojačajte zid ili odaberite drugo mesto za montažu.
- Kupite i koristite vijke za pričvršćivanje ili zidne zatege koje odgovaraju vrsti vašeg zida (gipsana ploča, gvozdена ploča, drvo, itd.). Pričvrstite noseće vijke u zidne stubove, ako je to moguće.
- Kupite vijke za postavljanje na zid u skladu sa vrstom i debljinom zida na koji želite da postavite Soundbar.
  - Prečnik: M5
  - Dužina: preporučuje se dužina od 35 mm ili veća.
- Povežite kablove jedinice sa spoljnim uređajima pre nego što postavite Soundbar na zid.
- Vodite računa da jedinica prilikom montaže bude isključena i odvojena od izvora napajanja. U suprotnom bi moglo doći do strujnog udara.

## Komponente zidnog nosača

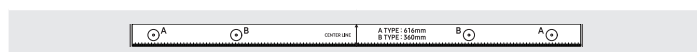

Vođica za montažu na zid

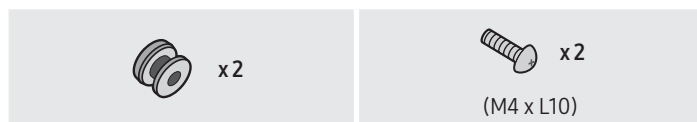

Zavrtnaj držača

Zavrtnaj



Nosač za montažu na zid

1. Postavite vođicu za montiranje na zid na površinu zida.
  - Vođica za montiranje na zid mora da bude ravna.
  - Ako je televizor postavljen na zid, instalirajte Soundbar najmanje 5 cm ispod televizora.

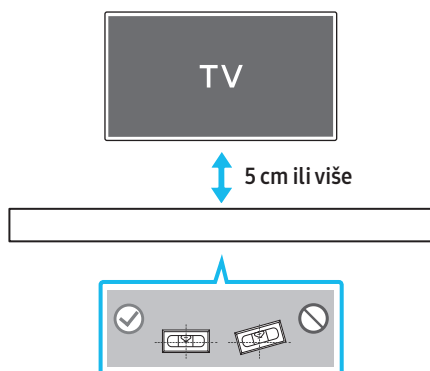

2. Poravnajte središnju liniju vođice za montiranje na zid sa sredinom TV-a (ako postavljate Soundbar ispod TV-a), a zatim pričvrstite vođicu za montiranje na zid na zid pomoću lepljive trake.
  - Ako ga ne postavljate ispod TV-a, postavite središnju liniju u sredinu područja instalacije.

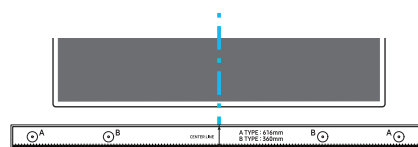

Središnju liniju

3. Gurnite vrh olovke kroz sredinu slika VRSTE A na svakoj strani vođice da biste označili otvore za noseće vijke, a zatim uklonite vođicu za montiranje na zid.

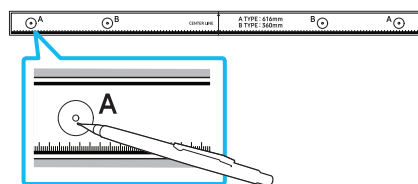

4. Burgijom odgovarajuće veličine izbušite otvor na zidu na mestu svake oznake.
  - Ako oznake ne odgovaraju položajima ugradnih zavrtnja, obavezno umetnite odgovarajuće tiplove ili zidne zatege u otvore pre umetanja potpornih zavrtnja. Ako koristite ankere ili zavrtnje za tanke pregrade, proverite da li su izbušeni otvori dovoljno veliki za korišćene ankere ili zavrtnje za tanke pregrade.
5. Gurnite vijak (nije priložen) kroz svaki nosivi vijak, a zatim čvrsto zategnite svaki vijak u otvor za nosive vijke.

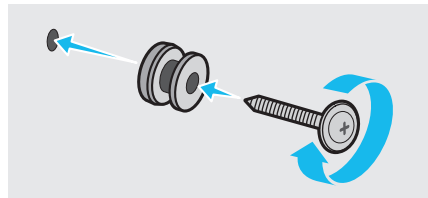

6. Montirajte 2 zidna nosača u tačan položaj na dnu Soundbar zvučnika pomoću 2 vijka.

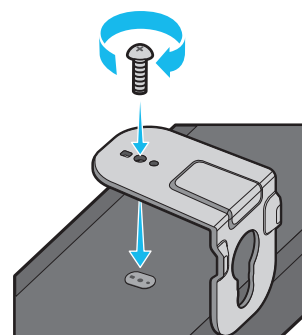

- Prilikom sastavljanja proverite da li se delovi za kačenje na zidnim nosačima nalaze na zadnjem delu Soundbar zvučnika.

Zadnja strana Soundbar-a



Desni kraj zvučnika Soundbar

7. Montirajte Soundbar sa pričvršćenim **zidnim nosačima** kačenjem **zidnih nosača** na **vijke držača** na zidu.

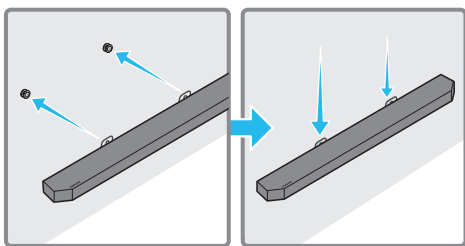

8. Povucite Soundbar nadole, kao što je prikazano u nastavku, kako bi **zidni nosači** sigurno nalegli na **vijke držača**.

- Umetnite **vijke držača** u široki (donji) deo **zidnih nosača**, a zatim povucite **zidne nosače** nadole tako da **zidni nosači** sigurno nalegnu na **vijke držača**.

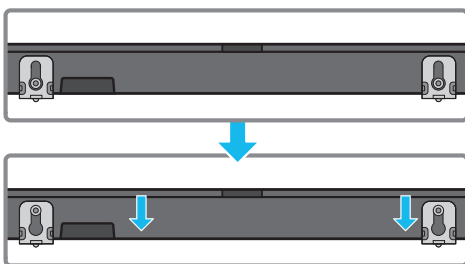

## Postavljanje zvučnika za prostorni zvuk na zid (samo primenljivi modeli)

Za postavljanje zvučnika za prostorni zvuk na zid možete odvojeno da kupite zidne držače.

Kompanija Samsung Electronics ne prodaje zidne držače.

### Napomene vezane za montiranje zvučnika za prostorni zvuk na zid

- Zidni držači zvučnika za prostorni zvuk moraju da imaju nosivost veću od 8,0 kg.
- Veličina otvora: 1/4 – 20 UNC uložak sa navojem
  - Standardni vijak: 6,35 mm  $\varnothing$ ,  
1,27 mm – vrh
  - Dužina: 18 mm dugačak
  - Količina: levo 1 kom. / desno 1 kom.

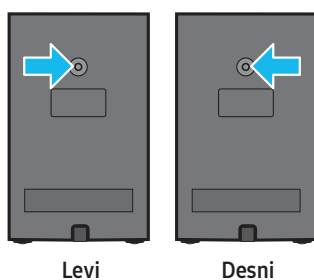

- Proverite izdržljivost zida pre postavljanja zidnih nosača. Ako njegova čvrstina nije adekvatna, ojačajte zid pre montiranja konzole zidnih nosača i zvučnika na zid.
- Samsung ne snosi odgovornost ni za kakvo oštećenje proizvoda zbog njegovog nepravilnog postavljanja.
- Vodite računa da ne postavite zvučnike položeno ili da donja strana bude okrenuta nagore.

# 10 POSTAVLJANJE ZVUČNIKA SOUNDBAR ISPRED TV-A

## Komponenta

 x 4

Gumena nožica

Za instalaciju, prikačite **gumene nožice** sa donje strane Soundbar uređaja pre nego što ga postavite iznad staka za televizor. Vodite računa da **gumene nožice** prikačite tako da ne budu van spoljašnjih ivica staka za televizor. Pogledajte sliku u nastavku.

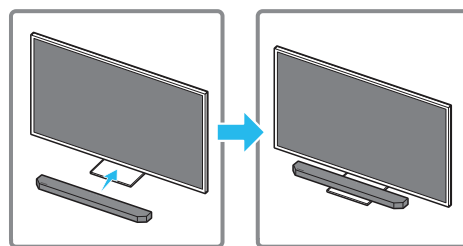
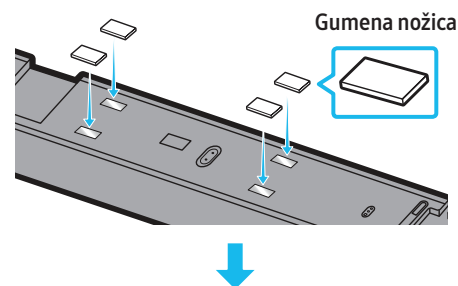

Postavite Soundbar uređaj na postolje za televizor.

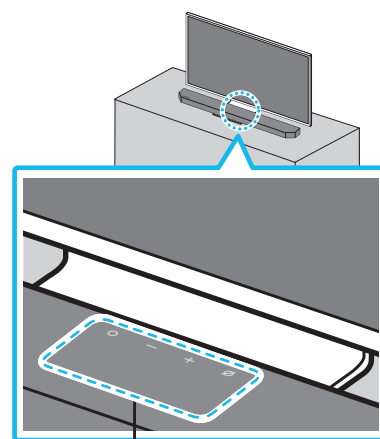

Mikrofoni (samo primenljivi modeli)

Kao što je prikazano na slici, poravnajte sredinu Soundbar-a sa sredinom TV-a i pažljivo postavite Soundbar u stalak za televizor.

Sada postavite mikrofone (samo primenljivi modeli) ispred staka da ne bi došlo do smetnji sa prepoznavanjem glasa.

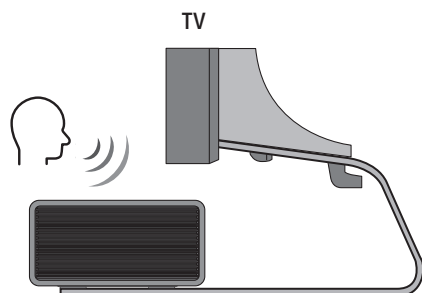

Desni kraj zvučnika Soundbar

#### NAPOMENA

- Obavezno postavite Soundbar na čvrstu i ravnu površinu.
- Nedovoljna udaljenost od televizora može dovesti do problema sa prepoznavanjem glasa i akustikom.
- Gornja ilustracija se razlikuje u zavisnosti od odgovarajućeg modela.
- Ovu funkciju ne podržava model **Q7\*\*B**.

## 11 AŽURIRANJE SOFTVERA

### Automatsko ažuriranje

Kada se Soundbar poveže na Internet, softver sa ažurira automatski, čak i kada je Soundbar isključen.

- Za upotrebu funkcije automatskog ažuriranja Soundbar mora biti povezan na Internet.  
Wi-Fi veza sa Soundbar-om će biti raskinuta ako se kabl za napajanje Soundbar-a isključi ili se napajanje prekine. Ako se napajanje prekine, kada se napajanje ponovo uspostavi ili se kabl za napajanje ponovo uključi, uključite Soundbar, pa zatim ga ponovo povežite na Internet.

### Ažuriranje putem USB-a

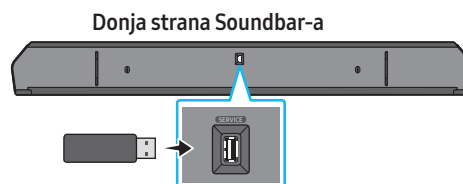

**Kompanija Samsung u budućnosti može ponuditi ažurirane verzije firmvera sistema Soundbar-a.**

Kad je ažurirana verzija dostupna, Soundbar se može ažurirati tako što ćete priključiti USB memoriju koja sadrži ažurirani firmver na port Soundbar-a označen sa **SERVICE**.

1. Idite na veb lokaciju kompanije Samsung ([www.samsung.com](http://www.samsung.com)) → potražite naziv modela u opciji menija korisničke podrške.
  - Više informacija o ažuriranju potražite u Vodiču za nadogradnju.
2. Preuzmite datoteku za ažuriranje (USB tip).
3. Raspakujte zip datoteku da biste dobili fasciklu sa datotekom.
4. Snimite napravljenu fasciklu na USB memoriju, koju zatim priključite na Soundbar.
5. Uključite zvučnik Soundbar. Proizvod se zatim ažurira u roku od 3 minuta uz prikazivanje poruke „**UPDATE**“.
  - Tokom ažuriranja nemojte da ga isključujete ili da uklanjate USB.
  - Ako se poruka „**UPDATE**“ ne pojavi na prozoru ekrana, uklonite kabl za napajanje sa zvučnika Soundbar, a zatim ga ponovno povežite.
  - Ako je instalirana najnovija verzija, ažuriranje se ne obavlja.
  - U zavisnosti od vrste USB-a, ažuriranje možda nije podržano.

## Inicijalizacija

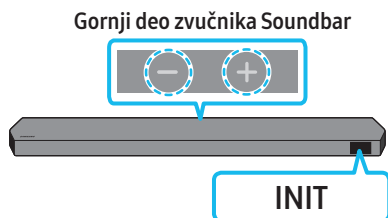

Kad je Soundbar uključen, istovremeno pritisnite dugmad **— + (Jačina zvuka)** na kućištu i držite ih tako najmanje 5 sekundi. Na ekranu se pojavljuje poruka „INIT“, a zatim se Soundbar resetuje.

### ⚠ PAŽNJA

- Pokreću se sve postavke Soundbar zvučnika. Vodite računa da ovo obavljate samo kada je pokretanje obavezno.

## 12 REŠAVANJE PROBLEMA

Pre nego što zatražite pomoć, proverite sledeće.

### Soundbar se ne uključuje.

- Proverite da li je kabl za napajanje Soundbar-a pravilno priključen u utičnicu.

### Soundbar nepravilno radi.

- Nakon isključivanja kabla za napajanje, ponovo ga uključite.
- Isključite i ponovo uključite spoljni uređaj i pokušajte ponovo.
- Ukoliko nema signala, Soundbar se automatski isključuje nakon određenog vremenskog perioda. Uključite napajanje. (Pogledajte stranicu 9.)

### Daljinski upravljač ne radi

- Usmerite daljinski upravljač direktno na Soundbar.
- Zamenite baterije novim.

### Indikator na zvučniku Soundbar svetli ujednačenom crvenom bojom.

- Mikrofon je isključen.  
Uključite mikrofon. (Pogledajte stranicu 7.)

### Zvuk se ne emituje iz Soundbar zvučnika.

- Jačina zvuka Soundbar-a je preniska ili je zvuk prigušen. Prilagodite jačinu zvuka.
- Kada je bilo koji spoljni uređaj (STB uređaj, Bluetooth uređaj, mobilni uređaj itd.) povezan, podesite jačinu zvuka na spoljnjem uređaju.
- Za emitovanje zvuka TV-a izaberite Soundbar. (Samsung TV: Početna (🏠) → Meni → Podešavanja (⚙) → Sva podešavanja (⚙) → Zvuk → Izlaz zvuka → Select Soundbar)
- Kabl koji povezuje zvučnik Soundbar ne sme biti slabo pričvršćen. Isključite kabl i ponovo ga priključite.
- Potpuno isključite kabl za napajanje, ponovo ga priključite, pa uključite napajanje.
- Pokrenite proizvod i pokušajte ponovo. (Pogledajte stranicu 35.)

### Zvuk se ne emituje iz sabvufera ili zadnjih zvučnika.

- Proverite da li LED indikator na zadnjoj strani sabvufera i zvučnika za prostorni zvuk svetli plavo. Ponovo povežite Soundbar i sabvufer i zvučnike za prostorni zvuk ako indikator treperi plavo ili promeni boju u crveno. (Pogledajte stranicu 16.)
- Mogu se pojaviti problemi ako se između Soundbar uređaja i sabvufer zvučnika nalazi prepreka. Pomerite uređaje dalje od prepreka.
- Drugi uređaji koji u blizini emituju radiofrekventne signale mogu izazvati smetnje pri povezivanju.  
Zvučnik držite podalje od takvih uređaja.
- Isključite i ponovo priključite priključak za napajanje.

#### Ako zvuk nije ujednačen, ako kasni ili se čuje šum na sabvuferu i zvučniku za prostorni zvuk

- Ako ima predmeta između Soundbar zvučnika i sabvufera, to može da izazove problem. Premestite ih na mesto bez takvog predmeta.
- Zvuk može postati neujednačen ili može da kasni kada su sabvufer i zvučnik za prostorni zvuk daleko od Soundbar zvučnika. Postavite ih pored Soundbar zvučnika.
- Zvuk može postati neujednačen ili može da kasni kada je Soundbar blizu instrumenta ili električnog uređaja koji može da izazove radio ometanje. Postavite Soundbar daleko od takvih uređaja koji mogu da izazovu radio ometanje. (Npr. bežični ruter)
- Promenite status TV mrežne veze sa bežično na ožičeno.

#### Jačina zvuka sabvufer zvučnika je preniska

- Originalna jačina zvuka sadržaja koji reprodukujete može biti mala. Pokušajte da podesite jačinu zvuka sabvufer zvučnika. (Pogledajte stranicu 10.)
- Približite sebi sabvufer zvučnik.

#### Ako televizor nije povezan putem veze HDMI TO TV (eARC/ARC)

- Proverite da li je HDMI kabl pravilno povezan na ARC terminal. (Pogledajte stranicu 18.)
- Povezivanje može biti onemogućeno usled povezanog spoljnog uređaja (STB uređaj, konzola za igre itd.). Direktno povežite Soundbar.
- HDMI-CEC možda nije aktiviran na TV-u. Uključite CEC u meniju televizora. (Samsung TV: Početna (🏠) → Meni → Podešavanja (⚙️) → Sva podešavanja (⚙️) → Povezivanje → External Device Manager → Anynet+ (HDMI-CEC) ON)
- Za povezivanje na eARC, funkcija eARC u TV meniju mora biti postavljena na Uključeno. (Samsung TV: Početna (🏠) → Meni → Podešavanja (⚙️) → Sva podešavanja (⚙️) → Zvuk → Expert Settings → HDMI-eARC Mode (Auto))

#### Nema ulaznog zvuka kad se na TV povezuje u režimu HDMI TO TV (eARC/ARC)

- Vaš uređaj nije u stanju da emituje ulazni signal. Promenite zvučni izlaz TV-a u PCM ili Dolby Digital. (Za Samsung TV: Početna (🏠) → Meni → Podešavanja (⚙️) → Sva podešavanja (⚙️) → Zvuk → Expert Settings → Digital Output Audio Format)

#### Soundbar se neće povezati putem Bluetooth veze.

- Prilikom povezivanja novog uređaja, prebacite na opciju „BT PAIRING“ radi povezivanja. (Pritisnite dugme **PAIR** na daljinskom upravljaču ili pritisnite dugme **🔊 (Mikrofon uključen/isključen)** / **🔊 (Izvor)** na kućištu i držite ga najmanje 5 sekundi.)
- Ako je Soundbar povezan sa drugim uređajem, prvo isključite taj uređaj da biste ih zamenili.
- Ponovo ga povežite nakon što sa uređaja uklonite listu Bluetooth zvučnika za povezivanje. (Samsung TV: Početna (🏠) → Meni → Podešavanja (⚙️) → Sva podešavanja (⚙️) → Zvuk → Izlaz zvuka → Lista Bluetooth zvučnika)
- Automatsko povezivanje TV-a je možda onemogućeno. Dok se Soundbar nalazi u režimu „BT READY“, pritisnite i zadržite dugme **Levo** na daljinskom upravljaču Soundbar zvučnika 5 sekundi da biste izabrali opciju **ON-TV CONNECT**. Ako vidite opciju **OFF-TV CONNECT**, ponovno pritisnite i zadržite dugme **Levo** 5 sekundi da biste promenili izbor.
- Isključite i ponovo priključite priključak za napajanje, pa pokušajte ponovo.
- Pokrenite proizvod i pokušajte ponovo. (Pogledajte stranicu 35.)

#### Zvuk nestaje prilikom povezivanja putem Bluetooth veze.

- Neki uređaji mogu da izazovu radio-smetnje ako se nalaze previše blizu Soundbar zvučnika. Npr. mikrotalasne rerne, bežični ruteri itd.
- Ako se vaš uređaj koji je povezan putem Bluetooth veze previše udalji od Soundbar zvučnika, to može da dovede do nestajanja zvuka. Pomerite uređaj bliže Soundbar zvučniku.
- Zvuk može da nestane ako je deo vašeg tela u dodiru sa Bluetooth primopredajnikom ili je proizvod postavljen na metalnom nameštaju. Proverite okruženje u kome je uređaj postavljen i uslove upotrebe.

#### Soundbar se ne povezuje na Wi-Fi.

- Proverite da li je uključen bežični ruter.
- Isključite ruter, ponovo ga uključite, pa pokušajte ponovo.
- Soundbar se neće povezati ako je signal bežične veze previše slab. Pokušajte da pomerite ruter bliže Soundbar zvučniku ili uklonite moguće prepreke između Soundbar zvučnika i rutera, ako je to moguće.
- Ako je vaš bežični ruter novi, moraćete da ponovo konfigurirate mrežna podešavanja zvučnika.

#### Soundbar se ne uključuje automatski zajedno sa TV-om.

- Kada isključite Soundbar tokom gledanja TV-a, sinhronizacija napajanja sa TV-om je onemogućena. Prvo isključite TV.

#### Funkcija AVA (samo primenljivi modeli) nije dostupna u sledećim slučajevima.

- Funkcija AVA (samo primenljivi modeli) neće biti dostupna kada se koristi funkcija Q-symphony.
- Funkcija AVA (samo primenljivi modeli) neće biti dostupna kada je mikrofon isključen.

#### Nakon povezivanja TV-a sa zvučnikom Soundbar, promenio sam na režim Soundbar. Tada se ne emituje zvuk sa TV-a.

- Ako zvučnik Soundbar povežete sa mobilnim uređajem dok je Soundbar povezan sa TV-om, Soundbar emituje zvuk sa mobilnog uređaja dok zadržava vezu sa TV-om. Dakle, TV zvuk se nigde neće isporučiti.
- Prekinite vezu sa mobilnim uređajem, i zvuk TV-a će se ponovo emitovati sa zvučnika Soundbar.

## 13 LICENCA

---



Dolby, Dolby Atmos, and the double-D symbol are registered trademarks of Dolby Laboratories Licensing Corporation. Manufactured under license from Dolby Laboratories. Confidential unpublished works. Copyright © 2012-2021 Dolby Laboratories. All rights reserved.

---



For DTS patents, see <http://patents.dts.com>. Manufactured under license from DTS, Inc. (for companies headquartered in the U.S./Japan/Taiwan) or under license from DTS Licensing Limited (for all other companies). DTS, DTS:X, and the DTS:X logo are registered trademarks or trademarks of DTS, Inc. in the United States and other countries. © 2021 DTS, Inc. ALL RIGHTS RESERVED.

---



The terms HDMI and HDMI High-Definition Multimedia Interface, and the HDMI Logo are trademarks or registered trademarks of HDMI Licensing Administrator, Inc. in the United States and other countries.

---



- Koristite telefon, tablet ili računar kao daljinski upravljač za Spotify. Idite na [spotify.com/connect](https://www.spotify.com/connect) da biste saznali kako
  - Spotify softver podleže licencama treće strane koje se nalaze ovde: <https://www.spotify.com/connect/third-party-licenses>.
- 



- Apple, Airplay, iPhone, iPad, and Mac are trademarks of Apple Inc., registered in the U.S. and other countries.
  - Use of the Works with Apple badge means that an accessory has been designed to work specifically with the technology identified in the badge and has been certified by the developer to meet Apple performance standards.
- 

## 14 NAPOMENA O LICENCI ZA KORIŠĆENJE SOFTVERA OTVORENOG KODA

Za slanje upita i zahteva za pitanja vezana za softver otvorenog koda, kontaktirajte Samsung Open Source (<http://opensource.samsung.com>)

## 15 VAŽNE NAPOMENE O USLUZI

- Slike i ilustracije u ovom korisničkom priručniku su navedene samo za referencu i mogu se razlikovati od stvarnog izgleda proizvoda.
- Moguća je naplata naknade za administraciju u slučaju (a) poziva inženjera na vaš zahtev, ako se utvrdi da na proizvodu ne postoji kvar (tj. niste pročitali korisnički priručnik). (b) dostave uređaja u servisni centar, ako se utvrdi da na proizvodu ne postoji kvar (tj. niste pročitali korisnički priručnik).
- O iznosu administrativne naknade ćete biti obavešteni pre poseta tehničara.

# 16 SPECIFIKACIJE I VODIČ

## Specifikacije

### Glavni zvučnik Soundbar

Naziv modela	HW-Q930B / HW-Q935B
Težina	5,4 kg
Dimenzije (Š x V x D)	1110,7 x 60,4 x 120,0 mm
Raspon radne temperature	+5 °C do +35 °C
Raspon radne vlage	10 % ~ 75 %
POJAČALO Nazivna izlazna snaga	(30 W x 3) + (20 W x 6) + (10 W x 3)
Podržani formati reprodukcije	Dolby 5.1ch / Dolby Digital Plus / Dolby TRUE HD / Dolby ATMOS / DTS 5.1ch / DTS HD / DTS-HD Master Audio / DTS:X / LPCM 8Ch
IZLAZNA SNAGA BEŽIČNOG UREĐAJA Maks. snaga Wi-Fi predajnika	100 mW pri 2,4 GHz – 2,4835 GHz, 200 mW pri 5,15 GHz – 5,25 GHz, 100 mW pri 5,25 GHz – 5,35 GHz i 5,47 GHz – 5,725 GHz
IZLAZNA SNAGA BEŽIČNOG UREĐAJA Maks. snaga BT predajnika	100 mW pri 2,4 GHz – 2,4835 GHz
IZLAZNA SNAGA BEŽIČNOG UREĐAJA Maks. snaga SRD predajnika	25 mW pri 5,775 GHz – 5,875 GHz

Naziv modela	HW-Q800B / HW-Q810B
Težina	5,1 kg
Dimenzije (Š x V x D)	1110,7 x 60,4 x 120,0 mm
Raspon radne temperature	+5 °C do +35 °C
Raspon radne vlage	10 % ~ 75 %
POJAČALO Nazivna izlazna snaga	(30 W x 3) + (20 W x 4) + (10 W x 3)
Podržani formati reprodukcije	Dolby 5.1ch / Dolby Digital Plus / Dolby TRUE HD / Dolby ATMOS / DTS 5.1ch / DTS HD / DTS-HD Master Audio / DTS:X / LPCM 8Ch
IZLAZNA SNAGA BEŽIČNOG UREĐAJA Maks. snaga Wi-Fi predajnika	100 mW pri 2,4 GHz – 2,4835 GHz, 200 mW pri 5,15 GHz – 5,25 GHz, 100 mW pri 5,25 GHz – 5,35 GHz i 5,47 GHz – 5,725 GHz
IZLAZNA SNAGA BEŽIČNOG UREĐAJA Maks. snaga BT predajnika	100 mW pri 2,4 GHz – 2,4835 GHz
IZLAZNA SNAGA BEŽIČNOG UREĐAJA Maks. snaga SRD predajnika	25 mW pri 5,775 GHz – 5,875 GHz

Naziv modela	HW-Q700B / HW-Q710B
Težina	4,8 kg
Dimenzije (Š x V x D)	1110,7 x 60,4 x 120,0 mm
Raspon radne temperature	+5 °C do +35 °C
Raspon radne vlage	10 % ~ 75 %
POJAČALO Nazivna izlazna snaga	(30 W x 3) + (20 W x 2) + (10 W x 3)
Podržani formati reprodukcije	Dolby 5.1ch / Dolby Digital Plus / Dolby TRUE HD / Dolby ATMOS / DTS 5.1ch / DTS HD / DTS-HD Master Audio / DTS:X / LPCM 8Ch



IZLAZNA SNAGA BEŽIČNOG UREĐAJA Maks. snaga Wi-Fi predajnika	100 mW pri 2,4 GHz – 2,4835 GHz, 200 mW pri 5,15 GHz – 5,25 GHz, 100 mW pri 5,25 GHz – 5,35 GHz i 5,47 GHz – 5,725 GHz
IZLAZNA SNAGA BEŽIČNOG UREĐAJA Maks. snaga BT predajnika	100 mW pri 2,4 GHz – 2,4835 GHz
IZLAZNA SNAGA BEŽIČNOG UREĐAJA Maks. snaga SRD predajnika	25 mW pri 5,775 GHz – 5,875 GHz

### Sabvufer

Naziv sabvufera	PS-WB96B
Težina	9,8 kg
Dimenzije (Š x V x D)	210,0 x 403,0 x 403,0 mm
POJAČALO Nazivna izlazna snaga	160 W
IZLAZNA SNAGA BEŽIČNOG UREĐAJA Maks. snaga SRD predajnika	25 mW pri 5,775 GHz – 5,875 GHz

Naziv sabvufera	PS-WB75B
Težina	5,9 kg
Dimenzije (Š x V x D)	205,0 x 353,0 x 302,0 mm
POJAČALO Nazivna izlazna snaga	160 W
IZLAZNA SNAGA BEŽIČNOG UREĐAJA Maks. snaga SRD predajnika	25 mW pri 5,775 GHz – 5,875 GHz

### Zvučnik za prostorni zvuk (samo primenljivi modeli)

Naziv KOMPLETA bežičnih zvučnika za prostorni zvuk	PS-RB96B (LEVO/DESNO)
Težina	3,1 kg
Dimenzije (Š x V x D)	129,5 x 201,3 x 140,4 mm
POJAČALO Nazivna izlazna snaga	140 W
IZLAZNA SNAGA BEŽIČNOG UREĐAJA Maks. snaga SRD predajnika	25 mW pri 5,775 GHz – 5,875 GHz

### NAPOMENA

- Samsung Electronics Co., Ltd zadržava pravo da promeni specifikacije bez prethodnog upozorenja.
- Težina i dimenzije su približne.

### Mere opreza: Zvučnik Soundbar će se automatski restartovati ako uključite/isključite Wi-Fi.

Ukupna potrošnja energije u režimu mirovanja (W)	7,5 W
Wi-Fi Način isključivanja priključka	Pritisnite dugme <b>CH LEVEL</b> na daljinskom upravljaču Soundbar zvučnika i držite ga 30 sekundi da biste uključili/isključili Wi-Fi.
Bluetooth Način isključivanja priključka	Pritisnite dugme <b>TONE CONTROL</b> na daljinskom upravljaču Soundbar zvučnika i držite ga 30 sekundi da biste uključili/isključili Bluetooth.

- Kompanija Samsung ovim izjavljuje da je ova radio-oprema u skladu sa Direktivom 2014/53/EU i relevantnim zakonskim odredbama Ujedinjenog Kraljevstva.

Ceo tekst izjave o usklađenosti dostupan je na sledećoj internet adresi:

<http://www.samsung.com>; idite na stavku Podrška i unesite naziv modela.

Ova oprema sme da se koristi u svim državama članicama EU i Ujedinjenom Kraljevstvu.

Funkcija WLAN (Wi-Fi ili SRD) od 5 GHz ove opreme može da se koristi samo u zatvorenim prostorima.



[Ispravno odlaganje baterija za ovaj uređaj]

#### (Primenjuje su u zemljama sa odvojenim sistemima za prikupljanje otpada)

Ova oznaka na bateriji, priručniku ili na pakovanju znači da baterija u ovom proizvodu ne sme da se odloži sa ostalim otpadom iz domaćinstva, kada prestane da radi. Tamo gde postoje sledeće oznake hemijskih elemenata Hg, Cd ili Pb, to označava da baterija sadrži živu, kadmijum ili olovo u količinama iznad nivoa dozvoljenog prema direktivi EC Directive 2006/66. Ukoliko se baterije ne odlože na pravilan način, ove supstance mogu biti štetne po zdravlje ili po životnu okolinu.

Da biste zaštitili prirodna bogatstva i da biste promovisali ponovnu upotrebu recikliranog materijala, odvojite baterije od ostalog otpada i reciklirajte ih pomoću svog lokalnog sistema za reciklažu baterija.



Pravilno odlaganje ovog proizvoda  
(Odlaganje električne i elektronske opreme)

#### (Primenjuje su u zemljama sa odvojenim sistemima za prikupljanje otpada)

Ovo obeležje na proizvodu, dodaci ili dokumentacija označavaju to da proizvod i njegovi elektronski dodaci (npr. punjač, slušalice, USB kabl) ne bi smeli da se odlažu zajedno sa ostalim otpadom iz domaćinstva, kada im istekne vek trajanja.

Da biste sprečili moguće ugrožavanje čovekove okoline ili ljudskog zdravlja usled nekontrolisanog odlaganja, odvojite ove proizvode od ostalog otpada i odgovorno ga reciklirajte kako biste promovisali trajnu ponovnu upotrebu materijalnih resursa. Kućni korisnici treba da se obrate prodavcu kod koga su kupili ovaj proizvod ili lokalnoj državnoj ustanovi kako bi se upoznali sa detaljima o mestu i načinu na koji mogu da izvrše recikliranje ovih proizvoda koje će biti bezbedno po čovekovu okolinu. Poslovni korisnici treba da se obrate dobavljaču i provere uslove i odredbe ugovora o kupovini. Ovaj proizvod i njegovi elektronski dodaci prilikom odlaganja ne treba da se mešaju sa ostalim komercijalnim otpadom.

Informacije o obavezama kompanije Samsung po pitanju životne sredine i regulatornih obaveza specifičnih za proizvod, npr. REACH, WEEE ili baterije, potražite na stranici: [www.samsung.com/uk/aboutsamsung/sustainability/environment/our-commitment/data/](http://www.samsung.com/uk/aboutsamsung/sustainability/environment/our-commitment/data/)







# BEZPEČNOSTNÉ INFORMÁCIE

## BEZPEČNOSTNÉ VÝSTRAHY

NA ZNÍŽENIE NEBEZPEČENSTVA ZÁSAHU ELEKTRICKÝM PRÚDOM NEODSTRAŇUJTE KRYT (ALEBO ZADNÚ STRANU).

VNÚTRI SA NENACHÁDZAJÚ ŽIADNE SÚČASTI, KTORÝCH ÚDRŽBU BY MOHOL VYKONÁVAŤ POUŽÍVATEĽ. AKÝKOL'VEK SERVISNÝ ZÁSAH PRENECHAJTE KVALIFIKOVANÝM ODBORNÍKOM.

Vysvetlivky k symbolom, ktoré sa môžu nachádzať na vašom výrobku Samsung, nájdete v nasledujúcej tabuľke.

<b>POZOR</b>	
<b>RIZIKO ZÁSAHU ELEKTRICKÝM PRÚDOM. NEOTVÁRAŤ.</b>	
	Tento symbol označuje, že vnútri je vysoké napätie. Akýkoľvek kontakt s vnútornými súčastami tohto produktu je nebezpečný.
	Tento symbol znamená, že k produktu je priložená dôležitá literatúra o prevádzke a údržbe.
	Produkt triedy II: Tento symbol znamená, že sa nevyžaduje ochranné elektrické uzemnenie. Ak sa na výrobku s napájacím káblom nenachádza tento symbol, výrobok MUSÍ mať spoľahlivé pripojenie k ochrannému uzemneniu.
	Sieťové napätie: Menovité napätie označené týmto symbolom je sieťové napätie.
	Jednosmerné napätie: Menovité napätie označené týmto symbolom je jednosmerné napätie.
	Pozor. Naštudujte si pokyny: Tento symbol označuje, že používateľ si má vyhľadať ďalšie bezpečnostné pokyny v návode na používanie.

## VÝSTRAHA

- Na zníženie nebezpečenstva zásahu elektrickým prúdom nevystavujte toto zariadenie daždu ani vlhkosti.

## POZOR

- NA ZABRÁNENIE ZÁSAHU ELEKTRICKÝM PRÚDOM VLOŽTE ZÁSTRČKU DO ZÁSUVKY SPRÁVNYM SPÔSOBOM.
- Toto zariadenie má byť neustále zapojené do elektrickej zásuvky s ochranným uzemnením.
- Zariadenie je úplne odpojené od prívodu elektrickej energie len vytiahnutím zástrčky zo zásuvky, preto zástrčka musí byť ľahko dostupná.
- Dávajte pozor, aby na toto zariadenie nekvapkala alebo nešpliechala voda. Na zariadenie neklad'te žiadne nádoby naplnené vodou, napríklad vázy.
- Ak chcete zariadenie úplne vypnúť, vytiahnite napájaciu zástrčku z elektrickej zásuvky. Z tohto dôvodu musí byť napájacia zástrčka neustále ľahko dostupná.

# UPOZORNENIA

1. Uistite sa, že elektrické rozvody vo vašej domácnosti zodpovedajú požiadavkám na napájanie, ktoré sú uvedené na identifikačnom štítku na spodnej strane produktu. Produkt nainštalujte vodorovne na vhodný podklad (nábytok) tak, aby okolo neho bol dostatok miesta na zabezpečenie vetrania (7 – 10 cm). Uistite sa, že vetracie otvory nie sú zakryté. Jednotku neumiestňujte na zosilňovače ani iné zariadenia, ktoré môžu byť horúce. Táto jednotka je určená na trvalé používanie. Ak ju chcete úplne vypnúť, vyťahnite sieťovú zástrčku zo zásuvky na stene. Ak zariadenie neplánujete dlhší čas používať, odpojte ho zo zásuvky.
2. Počas búrky vyťahnite napájaciu zástrčku z elektrickej zásuvky. Napätové špičky z dôvodu bleskov môžu poškodiť zariadenie.
3. Zariadenie nevystavujte priamemu slnečnému žiareniu ani iným zdrojom tepla. Mohlo by to spôsobiť prehrievanie a poruchu jednotky.
4. Produkt chráňte pred vlhkosťou (napr. vázy), nadmerným teplom (napr. kozuby) a taktiež pred zariadeniami, ktoré vytvárajú silné magnetické alebo elektrické polia. V prípade poruchy zariadenia odpojte napájací kábel z elektrickej zásuvky. Tento produkt nie je určený na priemyselné použitie. Je určený len na osobné použitie. Ak sa produkt skladuje pri nízkych teplotách, môže dôjsť ku vzniku kondenzácie. Ak jednotku prepravujete v zimnom období, pred používaním počkajte približne 2 hodiny, kým jednotka nedosiahne izbovú teplotu.
5. Batéria používaná v tomto produkte obsahuje chemikálie, ktoré sú škodlivé pre životné prostredie. Batériu nevyhadzujte do bežného komunálneho odpadu. Batériu nevystavujte nadmernému teplu, priamemu slnečnému žiareniu ani ohňu. Batériu neskratujte, nerozoberajte ani neprehrievajte.  
POZOR : V prípade nesprávnej výmeny batérie hrozí riziko výbuchu. Vymeňte len za rovnaký alebo ekvivalentný typ.

# OBSAH

<b>01</b>	<b>Kontrola súčastí</b>	<b>6</b>
<b>02</b>	<b>Prehľad produktu</b>	<b>7</b>
	Horný panel panela Soundbar .....	7
	Spodný panel zariadenia Soundbar .....	8
<b>03</b>	<b>Použitie diaľkového ovládania zariadenia Soundbar</b>	<b>9</b>
	Vloženie batérií pred použitím diaľkového ovládania (2 batérie AAA) .....	9
	Ako používať diaľkové ovládanie .....	9
	Aktívny zosilňovač hlasu (AVA) .....	11
	Používanie skrytých tlačidiel (tlačidlá s viac ako jednou funkciou) .....	11
	Špecifikácie výstupu pre rôzne režimy zvukových efektov .....	11
	Nastavenie hlasitosti zariadenia Soundbar pomocou diaľkového ovládača televízora .....	13
<b>04</b>	<b>Pripojenie zariadenia Soundbar</b>	<b>14</b>
	Pripojenie k elektrickej sieti a zariadeniam .....	14
	– Odporúčané rozmiestnenie reproduktorov .....	15
	– Režim Surround speaker (iba HW-Q930B, HW-Q935B) .....	15
	– Manuálne pripojenie subwoofera alebo priestorových reproduktorov .....	16
	– Kontrolka LED svieti na zadnej strane subwoofera a priestorových reproduktorov .....	17
<b>05</b>	<b>Pripojenie k televízoru</b>	<b>18</b>
	Pripojenie k televízoru, ktorý podporuje funkciu HDMI ARC (spätný zvukový kanál) .....	18
	Pripojenie pomocou optického kábla .....	19
	Pripojenie cez Bluetooth .....	20
	Pripojenie cez Wi-Fi .....	22
	Používanie funkcie Q-Symphony .....	23
	Používanie funkcie Spacefit .....	24
<b>06</b>	<b>Pripojenie k externému zariadeniu</b>	<b>25</b>
	Spôsob 1. Pripojenie pomocou kábla HDMI (umožňuje dekódovanie a prehrávanie obsahu použitím technológie Dolby Atmos/DTS:X) .....	25
	Spôsob 2. Pripojenie pomocou optického kábla .....	26
<b>07</b>	<b>Pripojenie k mobilnému zariadeniu</b>	<b>27</b>
	Spôsob 1. Pripojenie cez rozhranie Bluetooth .....	27
	Spôsob 2. Pripojenie cez Wi-Fi (bezdrôtovú sieť) .....	29
	Používanie funkcie Tap Sound .....	30
<b>08</b>	<b>Pripojenie cez Apple Airplay 2</b>	<b>31</b>
<b>09</b>	<b>Montáž nástenného držiaka</b>	<b>32</b>
	Upozornenia k montáži .....	32
	Súčasti nástennej montáže .....	32
	Montáž priestorových reproduktorov na stenu (iba pre príslušné modely) .....	33

<b>10</b>	<b>Inštalácia zariadenia Soundbar pred televízorom</b>	<b>33</b>
	Súčasť .....	33
<b>11</b>	<b>Aktualizácia softvéru</b>	<b>34</b>
	Automatická aktualizácia .....	34
	Aktualizácia prostredníctvom jednotky USB .....	34
	Inicializácia .....	35
<b>12</b>	<b>Riešenie problémov</b>	<b>35</b>
<b>13</b>	<b>LICENCIA</b>	<b>37</b>
<b>14</b>	<b>Poznámka k licencií s otvoreným zdrojovým kódom</b>	<b>37</b>
<b>15</b>	<b>Dôležité poznámky k servisu</b>	<b>37</b>
<b>16</b>	<b>Technické údaje a príručka</b>	<b>38</b>
	Technické údaje .....	38

# 01 KONTROLA SÚČASTÍ



Hlavná jednotka zariadenia Soundbar



Diaľkové ovládanie zariadenia Soundbar/  
Batérie



Basový reproduktor



Priestorový reproduktor (voliteľné)  
(ľavý/pravý)



Napájací kábel (subwoofer, priestorový  
reproduktor, Soundbar) (voliteľné)



Kábel HDMI



Inštalčná pomôcka na montáž na stenu



Skrutka držiaka



x 2  
(M4 × L10)

Skrutka



Konzola nástenného držiaka



Gumená päťka

- Ďalšie informácie týkajúce sa zdroja napájania a spotreby energie nájdete na štítku upevnenom na produkte. (Štítok: Zadná strana hlavnej jednotky panela Soundbar)
- V prípade záujmu o zakúpenie ďalších súčastí alebo doplnkových káblov sa obráťte na servisné stredisko spoločnosti Samsung alebo na stredisko starostlivosti o zákazníkov spoločnosti Samsung.
- Ďalšie informácie o nástennom držiaku a gumenej päťke nájdete na stranách 32~34.
- Dizajn, špecifikácie a obrazovka Aplikácie sa môžu bez predchádzajúceho upozornenia zmeniť.
- Vzhľad príslušenstva sa môže mierne líšiť od vyššie uvedených ilustrácií.

## 02 PREHĽAD PRODUKTU



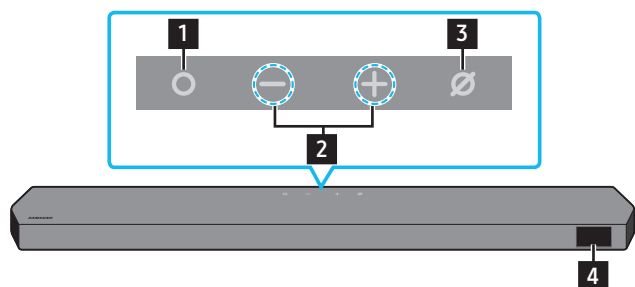



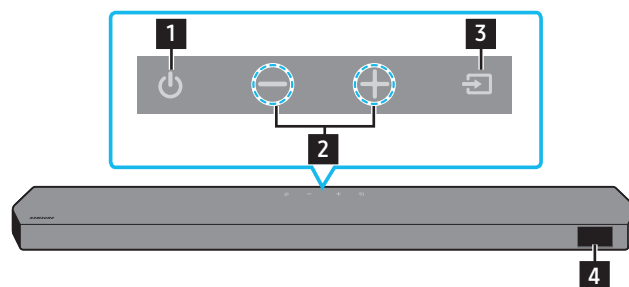

### Horný panel panela Soundbar



HW-Q930B, HW-Q935B / HW-Q800B, HW-Q810B



HW-Q700B, HW-Q710B

<b>1</b>	<b>Tlačidlo  (Multifunkčné) (modely Q9**B/Q8**B)</b> <ul style="list-style-type: none"><li>• Stlačením tlačidla  (Multifunkčné) v pohotovostnom režime zapnete zariadenie Soundbar.</li><li>• Stlačením tlačidla  (Multifunkčné) zmeníte vstupný zdroj.</li></ul>
<b>1</b>	<b>Tlačidlo  (Napájania) (model Q7**B)</b> <p>Zapína a vypína napájanie.</p>
<b>2</b>	<b>Tlačidlo   (Hlasitosť)</b> <p>Nastavenie hlasitosti.</p>
<b>3</b>	<b>Tlačidlo  (Zapnúť/vypnúť mikrofón) (modely Q9**B/Q8**B)</b> <p>Stlačením tohto tlačidla zapnete alebo vypnete mikrofón.</p>
<b>3</b>	<b>Tlačidlo  (Zdroj) (model Q7**B)</b> <p>Stlačením tlačidla  (Zdroj) zmeníte vstupný zdroj.</p>
<b>4</b>	<b>Displej</b> <p>Zobrazuje stav a aktuálny režim výrobku. <b>D.IN → HDMI → Wi-Fi → BT</b></p>

- Keď zapojíte napájací kábel, tlačidlo napájania začne fungovať o 4 až 6 sekúnd.
- Po zapnutí začne jednotka vydávať zvuk až po približne 4 až 5 sekundách.
- Ak počujete zvuk z TV aj zo zariadenia Soundbar, prejdite do ponuky **Nastavenia** zvuku TV a zmeňte reproduktor TV na možnosť **Externý reproduktor**.



## Spodný panel zariadenia Soundbar

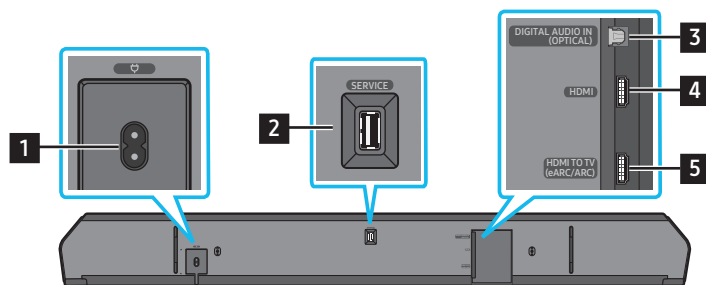

<b>1</b>	<b>POWER</b> Pripojte napájací kábel panela Soundbar. (Pozrite si stranu 14)
<b>2</b>	<b>SERVICE</b> Pripojenie ukladacieho zariadenia USB na aktualizáciu softvéru produktu.
<b>3</b>	<b>DIGITAL AUDIO IN (OPTICAL)</b> Prepojenie s digitálnym (optickým) výstupom externého zariadenia. (Pozrite si stranu 26)
<b>6</b>	<b>HDMI</b> Poskytuje vstup pre digitálny audiosignál a videosignál súčasne prostredníctvom kábla HDMI. Prepojenie s výstupom HDMI externého zariadenia. (Pozrite si stranu 25)
<b>7</b>	<b>HDMI TO TV (eARC/ARC)</b> Prepojenie s portom HDMI na televízore. (Pozrite si stranu 18)

- Pri odpájaní napájacieho kábla z elektrickej zásuvky držte kábel za zástrčku. Neťahajte za kábel.
- Nepripájajte túto jednotku ani iné súčasti do elektrickej zásuvky, kým nie sú všetky súčasti vzájomne prepojené.

# 03 POUŽITIE DIAĽKOVÉHO OVLÁDANIA ZARIADENIA SOUNDBAR





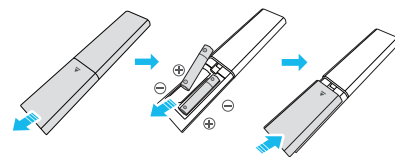

## Vloženie batérií pred použitím diaľkového ovládania (2 batérie AAA)

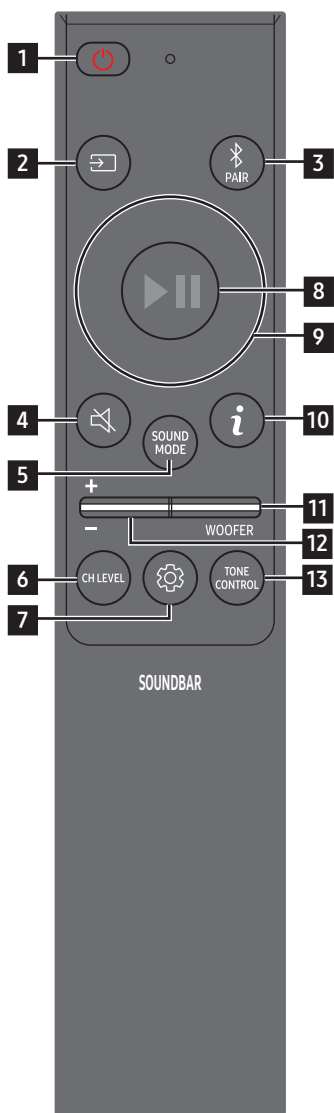









Posúvajte zadný kryt v smere šípky, kým ho úplne nezložíte. Vložte 2 batérie AAA (1,5 V) so správnym nasmerovaním príslušných pólov. Zasuňte kryt batérií späť na miesto.

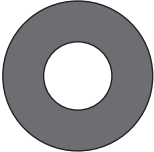

## Ako používať diaľkové ovládanie

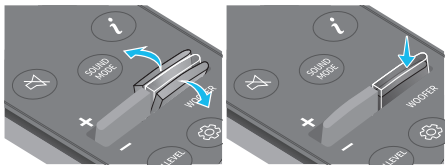

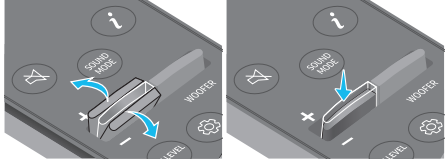
1	 <b>Napájanie</b>	<p>Slúži na zapnutie a vypnutie zariadenia Soundbar.</p> <ul style="list-style-type: none"> <li><b>Funkcia automatického vypnutia napájania</b> Jednotka sa automaticky vypne v nasledujúcich situáciách: <ul style="list-style-type: none"> <li>V režimoch <b>D.IN/HDMI/Wi-Fi/BT</b> v prípade, že zariadenie počas 18 minút neprijme žiaden zvukový signál.</li> </ul> </li> </ul>
2	 <b>Zdroj</b>	<p>Stlačením tlačidla vyberte zdroj signálu pripojený k zariadeniu Soundbar.</p>
3	 <b>Bluetooth PAIR</b>	<p>Prepnutie zariadenia Soundbar do režimu párovania cez Bluetooth. Stlačte tlačidlo a pred pripojením nového zariadenia cez Bluetooth počkajte, kým sa zobrazí obrazovka „BT PAIRING“.</p>
4	 <b>Stlmiť</b>	<p>Stlačením tlačidla  (<b>Stlmiť</b>) stlmíte zvuk. Opätovným stlačením tlačidla zrušíte stlmenie zvuku.</p>
5	 <b>SOUND MODE</b>	<p>Stlačením tohto tlačidla môžete vybrať požadovaný režim zvuku, ako napr. <b>Surround, Game, Standard, Adaptive sound</b>.</p> <ul style="list-style-type: none"> <li><b>Standard</b> Poskytuje výstup pôvodného zvuku.</li> <li><b>Surround</b> Vytvára širšie zvukové pole než štandardný režim.</li> <li><b>Game</b> Vytvára stereofónny zvuk, aby ste sa pri hraní mohli ponoriť do diania.</li> <li><b>Adaptive sound</b> Analyzuje obsah v reálnom čase a automaticky vytvára optimálne zvukové pole na základe charakteristiky obsahu.</li> </ul>
6	 <b>CH LEVEL</b>	<p>Stlačením tlačidla môžete nastaviť hlasitosť každého reproduktora, napr. <b>Centre level, Side level, Wide level, Front Top level, Rear level, Rear top level</b>.</p> <ul style="list-style-type: none"> <li>Na ovládanie hlasitosti zvuku jednotlivých reproduktorov vyberte v nastaveniach zvuku možnosť <b>Centre level, Side level, Wide level</b> alebo <b>Front Top level</b> a potom pomocou tlačidiel <b>Nahor/nadol</b> upravte hlasitosť v rozsahu -6 až +6.</li> <li>Ak sú pripojené priestorové reproduktory, zvolte možnosť <b>Rear level</b> alebo <b>Rear top level</b> a následne pomocou tlačidiel <b>Nahor/Nadol</b> upravte hlasitosť v rozsahu -6 až +6.</li> <li>Špecifikácie nastavenia <b>CH LEVEL</b> sa môžu líšiť v závislosti od príslušného modelu.</li> </ul>

<p><b>7</b></p>	 <p><b>Ovládanie zvuku</b></p>	<p>Stlačením tohto tlačidla môžete nastaviť funkciu zvuku, ako napr. <b>Spacefit sound, AVA, Voice enhance mode, Night mode, Sync, Surround speaker mode, Virtual</b>. Požadovanú položku možno nastaviť stlačením tlačidiel <b>Nahor/Nadol</b>.</p> <ul style="list-style-type: none"> <li>Funkcie <b>Spacefit sound</b> a <b>AVA</b> nepodporuje model <b>Q7**B</b>.</li> <li>Vďaka režimu <b>Voice enhance mode</b> sa dá jednoduchšie počuť hovorený dialóg vo filmoch a televízore.</li> <li>Režim <b>Night mode</b> je optimalizovaný na sledovanie v noci – nastavenia sú upravené tak, aby hlasitosť bola nižšia, ale dialóg je stále zreteľný.</li> <li>Stlačte a podržte tlačidlo  (<b>Ovládanie zvuku</b>) na približne 5 sekúnd na úpravu zvuku pre každé frekvenčné pásmo. Na výber sú možnosti 150 Hz, 300 Hz, 600 Hz, 1,2 kHz, 2,5 kHz, 5 kHz a 10 kHz pomocou tlačidiel <b>Doľava/Doprava</b>, pričom každú z nich možno nastaviť v rozsahu –6 až +6 pomocou tlačidiel <b>Nahor/Nadol</b>. (Uistite sa, že režim Sound mode je nastavený na možnosť „Standard“.)</li> <li>Ak nie je zosynchronizovaný obraz a zvuk medzi televízorom a zariadením Soundbar, v ponuke Sound Control vyberte možnosť <b>Sync</b> a potom pomocou tlačidiel <b>Nahor/nadol</b> nastavte oneskorenie zvuku v rozsahu 0 až 300 milisekúnd.</li> <li>Režim <b>Sync</b> sa podporuje len pri niektorých funkciách.</li> <li>Dostupné nastavenia režimu <b>Surround speaker mode</b> podporuje iba model <b>Q9**B</b>.</li> <li>Funkciu <b>Virtual Speaker</b> je možné nastaviť ako <b>ON/OFF</b> pomocou tlačidiel <b>Nahor/Nadol</b>.</li> </ul>
<p><b>8</b></p>	 <p><b>Prehrať/pozastaviť</b></p>	<p>Stlačením tlačidla môžete spustiť alebo pozastaviť prehrávanie hudby.</p>
<p><b>9</b></p>	 <p><b>Nahor/Nadol/ Doľava/Doprava</b></p>	 <p>Stlačením vyznačených častí vyberiete smer <b>Nahor/Nadol/Doľava/Doprava</b>.</p> <p>Stláčaním možností <b>Nahor/Nadol/Doľava/Doprava</b> na tomto tlačidle môžete vybrať alebo nastaviť funkcie.</p> <ul style="list-style-type: none"> <li><b>Preskočenie hudby</b> Stlačením tlačidla <b>Doprava</b> vyberiete nasledujúci hudobný súbor. Stlačením tlačidla <b>Doľava</b> vyberiete predchádzajúci hudobný súbor.</li> <li><b>ID SET</b> Túto možnosť použijete, keď nie je pripojený basový reproduktor alebo priestorové reproduktory, alebo ak je potrebné ich znova pripojiť. Keď je zariadenie vypnuté, stlačte a podržte tlačidlo <b>Nahor</b> na 5 sekúnd na vykonanie nastavenia <b>ID SET</b>. (Pozrite si stranu 16.)</li> </ul>
<p><b>10</b></p>	 <p><b>Informácie</b></p>	<p>Stlačením sa zobrazia informácie o aktívnej funkcii alebo dostupnom kodeku. V režime <b>BT</b> zobrazí pripojené zariadenie (ak je spárované) alebo „<b>BT ready</b>“ (keď je potrebné párovanie).</p>
<p><b>11</b></p>	 <p><b>WOOFER LEVEL</b></p>	 <p>Stlačením tlačidla nahor alebo nadol nastavíte hlasitosť woofera (basy).</p>
<p><b>12</b></p>	 <p><b>HLASITOSŤ</b></p>	 <p>Potlačením tlačidla nahor alebo nadol upravte hlasitosť.</p> <ul style="list-style-type: none"> <li><b>Stlmiť</b> Stlačením tlačidla <b>HLASITOSŤ</b> stlmiť zvuk. Opätovným stlačením tlačidla zrušíte stlmenie zvuku.</li> </ul>
<p><b>13</b></p>	 <p><b>TONE CONTROL</b></p>	<p>Stlačením tohto tlačidla môžete upraviť nastavenia vysokých alebo hlbokých tónov. Požadovanú položku možno nastaviť stlačením tlačidiel <b>Nahor/nadol</b>. Táto funkcia je povolená v režime Sound mode okrem režimu <b>Standard</b>.</p> <ul style="list-style-type: none"> <li>Na ovládanie hlasitosti zvuku vysokých alebo hlbokých tónov vyberte v nastaveniach zvuku možnosť <b>TREBLE</b> alebo <b>BASS</b> a následne pomocou tlačidiel <b>Nahor/Nadol</b> upravte hlasitosť v rozsahu –6 až +6.</li> <li>Po zmene úrovne basov sa zodpovedajúcim spôsobom upraví aj úroveň woofera.</li> </ul>

## Aktívny zosilňovač hlasu (AVA)

- Analyzuje vonkajší hluk v reálnom čase počas prehrávania zariadenia Soundbar, aby zvuk s hlasom bolo vždy zreteľne počuť.
- Počas analýzy sa neukladajú žiadne údaje.
- Túto funkciu nepodporuje model Q7\*\*B.

## Používanie skrytých tlačidiel (tlačidlá s viac ako jednou funkciou)

Skryté tlačidlo		Referenčná strana
Tlačidlo na diaľkovom ovládaní	Funkcia	
WOOFER (Nahor)	Diaľkové ovládanie televízora zap./vyp. (pohotovostný režim)	strana 13
Nahor	ID SET	strana 16
 (Ovládanie zvuku)	7-pásmový ekvalizér	strana 10

## Špecifikácie výstupu pre rôzne režimy zvukových efektov

〈HW-Q930B / HW-Q935B〉

Efekt	Vstup	Výstup
		So subwooferom a priestorovým reproduktorom
Standard	2.0 k.	2.1 k.
	5.1 k.	5.1 k. / 7.1 k. (DTS)
	7.1 k.	7.1 k.
	Dolby Atmos®, DTS:X	7.1.4 k.
Surround	2.0 k.	9.1.4 k.
	5.1 k.	9.1.4 k.
	7.1 k.	9.1.4 k.
	Dolby Atmos®, DTS:X	9.1.4 k.
Game	2.0 k.	9.1.4 k.
	5.1 k.	9.1.4 k.
	7.1 k.	9.1.4 k.
	Dolby Atmos®, DTS:X	9.1.4 k.
Adaptive sound	2.0 k.	9.1.4 k.
	5.1 k.	9.1.4 k.
	7.1 k.	9.1.4 k.
	Dolby Atmos®, DTS:X	9.1.4 k.

<HW-Q800B / HW-Q810B>

Efekt	Vstup	Výstup	
		Len s basovým reproduktorom	So subwooferom a priestorovým reproduktorom
Standard	2.0 k.	2.1 k.	2,1 k.
	5.1 k.	5.1 k.	5.1 k. / 7.1 k. (DTS)
	7.1 k.	5.1 k.	7,1 k.
	Dolby Atmos®, DTS:X	5.1.2 k.	7.1.4 k.
Surround	2.0 k.	5.1.2 k.	7.1.4 k.
	5.1 k.	5.1.2 k.	7.1.4 k.
	7.1 k.	5.1.2 k.	7.1.4 k.
	Dolby Atmos®, DTS:X	5.1.2 k.	7.1.4 k.
Game	2.0 k.	5.1.2 k.	7.1.4 k.
	5.1 k.	5.1.2 k.	7.1.4 k.
	7.1 k.	5.1.2 k.	7.1.4 k.
	Dolby Atmos®, DTS:X	5.1.2 k.	7.1.4 k.
Adaptive sound	2.0 k.	5.1.2 k.	7.1.4 k.
	5.1 k.	5.1.2 k.	7.1.4 k.
	7.1 k.	5.1.2 k.	7.1.4 k.
	Dolby Atmos®, DTS:X	5.1.2 k.	7.1.4 k.

<HW-Q700B / HW-Q710B>

Efekt	Vstup	Výstup	
		Len s basovým reproduktorom	So subwooferom a priestorovým reproduktorom
Standard	2.0 k.	2.1 k.	2.1 k.
	5.1 k.	3.1 k.	5.1 k.
	Dolby Atmos®, DTS:X	3.1.2 k.	5.1.4 k.
Surround	2.0 k.	3.1.2 k.	5.1.4 k.
	5.1 k.	3.1.2 k.	5.1.4 k.
	Dolby Atmos®, DTS:X	3.1.2 k.	5.1.4 k.
Game	2.0 k.	3.1.2 k.	5.1.4 k.
	5.1 k.	3.1.2 k.	5.1.4 k.
	Dolby Atmos®, DTS:X	3.1.2 k.	5.1.4 k.
Adaptive sound	2.0 k.	3.1.2 k.	5.1.4 k.
	5.1 k.	3.1.2 k.	5.1.4 k.
	Dolby Atmos®, DTS:X	3.1.2 k.	5.1.4 k.

Keď sa používa režim **Standard**, priestorové reproduktory nebudú vydávať zvuk pre 2-kanálový výstup. Ak chcete zapnúť zvuk pre priestorové reproduktory, zmeňte režim efektov na **Surround**.

# Nastavenie hlasitosti zariadenia Soundbar pomocou diaľkového ovládača televízora







Hlasitosť zariadenia Soundbar môžete nastaviť pomocou diaľkového ovládania televízora.

- Túto funkciu je možné používať iba s infračerveným diaľkovým ovládačom. Diaľkové ovládania Bluetooth (diaľkové ovládania, ktoré vyžadujú párovanie) nie sú podporované.
- Ak chcete používať túto funkciu, nastavte reproduktor televízora na možnosť **Externý reproduktor**.
- Výrobcovia, ktorí podporujú túto funkciu:  
Samsung, VIZIO, LG, Sony, Sharp, PHILIPS, PANASONIC, TOSHIBA, Hisense, RCA

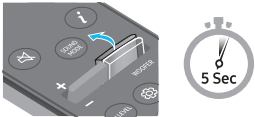
1. Vypnite zariadenie Soundbar.

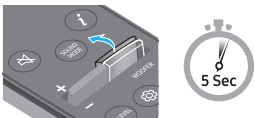
Stlačte nahor a na 5 sekúnd podržte tlačidlo **WOOFER**.

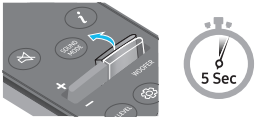
Vždy, keď potlačíte tlačidlo **WOOFER** nahor a podržíte ho na 5 sekúnd, režim sa prepne v tomto poradí: „**OFF-TV REMOTE**“ (predvolený režim), „**SAMSUNG-TV REMOTE**“, „**ALL TV REMOTE**“.

Tlačidlo na diaľkovom ovládaní	Displej	Stav
	(Predvolený režim) 	Vypnúť diaľkové ovládanie televízora.
		Zapnúť infračervené diaľkové ovládanie televízora Samsung TV.
		Zapnúť infračervené diaľkové ovládanie televízora od iného výrobcu.



## Odporúčané rozmiestnenie reproduktorov

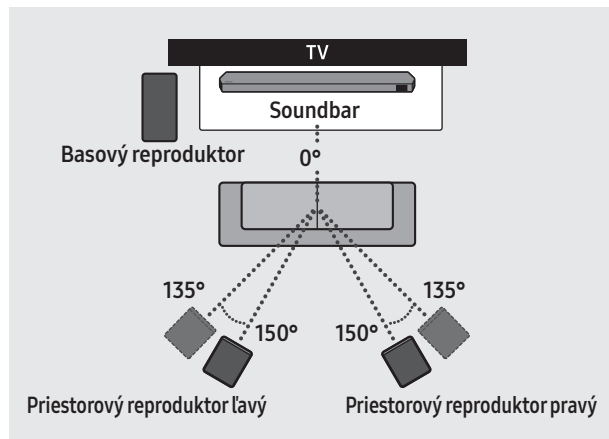

### ⚠ POZOR

- V bezdrôtovom subwooferi a priestorových reproduktoroch sú vstavané prijímacie antény bezdrôtového signálu. Tieto zariadenia chráňte pred vodou a vlhkosťou.
- Na dosiahnutie optimálneho zvukového zážitku sa uistite, že v blízkosti bezdrôtového subwoofera a priestorových reproduktorov sa nenachádzajú žiadne prekážky.

## Režim Surround speaker (iba HW-Q930B, HW-Q935B)

Optimálny priestorový zvuk je možné dosiahnuť v závislosti od pozície zadného reproduktora. Umiestnenie reproduktorov znázorňuje obrázok nižšie. Ak chcete aktivovať tento režim, vyberte režim Surround Speaker pomocou diaľkového ovládača zariadenia Soundbar.

(🔊 (Ovládanie zvuku) → Surround speaker → ▲ (Nahor)/▼ (Nadol) → Front/Rear)

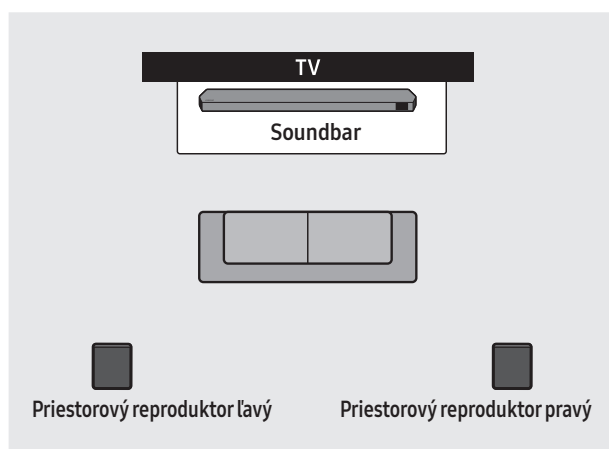

Umiestnenie vzadu

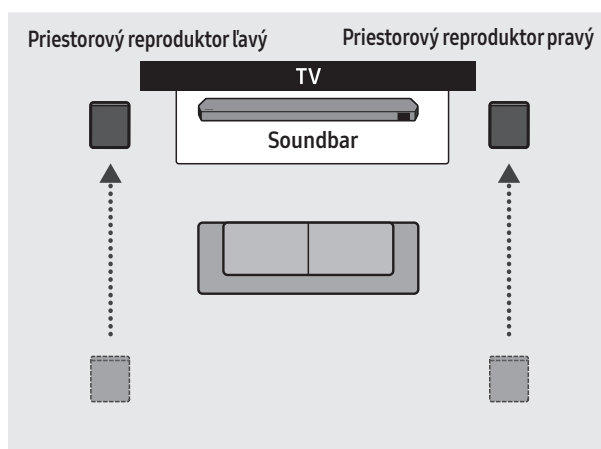

Umiestnenie vpredu

### POZNÁMKA

- Tento režim je k dispozícii iba s modelmi zariadenia Soundbar, ktorých súčasťou je konkrétny priestorový reproduktor.
- V režime Front speaker umiestnite predné reproduktory tak, aby boli otočené k vám.
- Predvolene je zapnutý režim Rear Speaker.



## Manuálne pripojenie subwoofera alebo priestorových reproduktorov

Pred manuálnym pripojením podľa nižšie uvedeného postupu:

- Skontrolujte, či sú napájacie káble pre panel Soundbar a subwoofer alebo priestorové reproduktory riadne pripojené.
- skontrolujte, či je zariadenie Soundbar vypnuté.

1. Vypnite hlavnú jednotku zariadenia Soundbar.
2. Stlačte a podržte tlačidlo **ID SET** na zadnej strane subwoofera a priestorových reproduktorov aspoň na 5 sekúnd.
  - Červený indikátor na zadnej strane jednotlivých reproduktorov zhasne a začne blikať modrý indikátor.

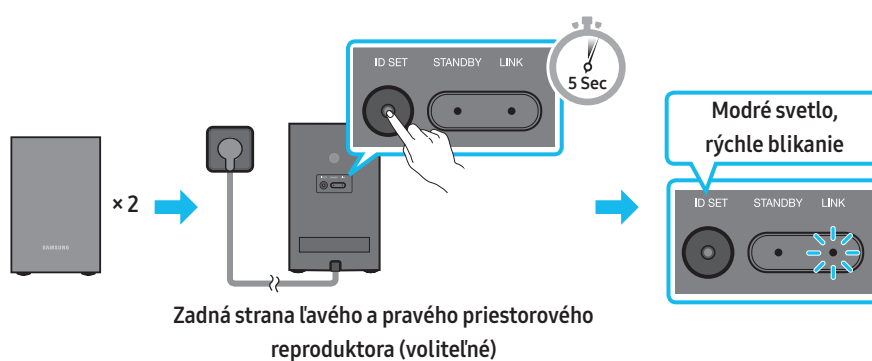
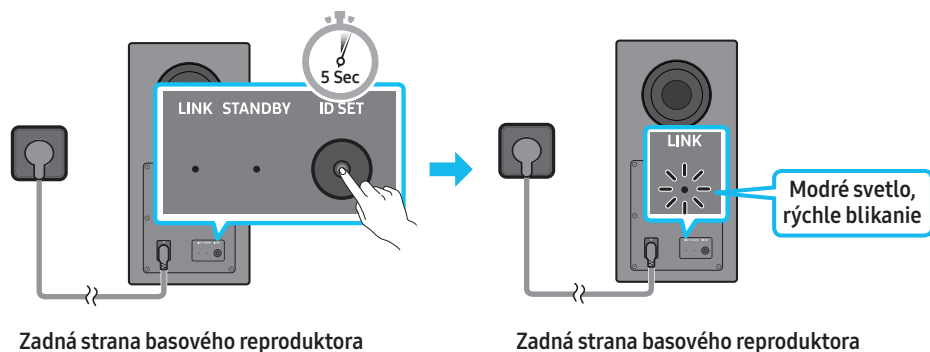

3. Stlačte tlačidlo **Nahor** na diaľkovom ovládači na 5 sekúnd.
  - Na displeji zariadenia Soundbar sa na krátko zobrazí hlásenie **ID SET** a potom zmizne.
  - Keď sa nastavenie **ID SET** dokončí, Soundbar sa automaticky zapne.

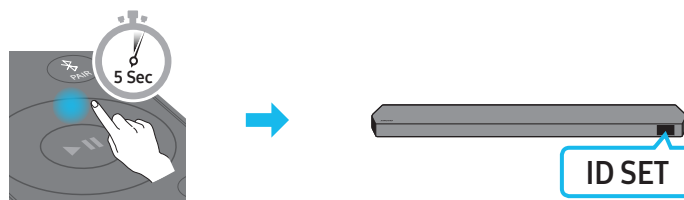



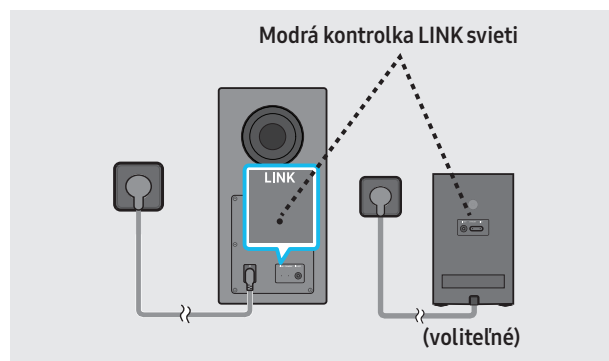

4. Skontrolujte, či kontrolka LED s označením **LINK** svieti namodro (pripojené).

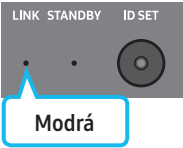
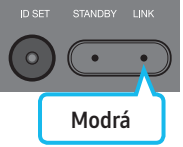
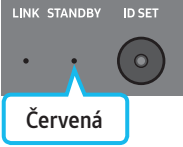
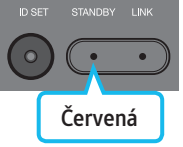

Po nadviazaní prepojenia medzi panelom Soundbar a bezdrôtovým subwooferom a priestorovými reproduktormi kontrolka LINK prestane blikať a zostane svietiť namodro.

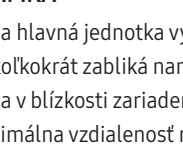
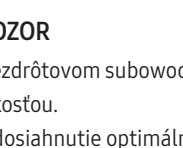
## Kontrolka LED svieti na zadnej strane subwoofera a priestorových reproduktorov

LED	Stav	Popis	Riešenie
<p><b>Basový reproduktor</b></p>  <p><b>Priestorové reproduktory (iba pre príslušné modely)</b></p> 	Zapnutý	Úspešne pripojené (bežná prevádzka)	-
<p><b>Basový reproduktor</b></p>  <p><b>Priestorové reproduktory (iba pre príslušné modely)</b></p> 	Blikanie	Obnovovanie pripojenia	Skontrolujte, či je napájací kábel riadne pripojený k hlavnej jednotke zariadenia Soundbar alebo počkajte asi 5 minút. Ak kontrolka stále bliká, skúste subwoofer a priestorové reproduktory pripojiť manuálne. Pozrite si stranu 16.
<p><b>Basový reproduktor</b></p>  <p><b>Priestorové reproduktory (iba pre príslušné modely)</b></p> 	Zapnutý	Úsporný režim (s vypnutou hlavnou jednotkou zariadenia Soundbar)	Skontrolujte, či je napájací kábel riadne pripojený k hlavnej jednotke zariadenia Soundbar.
<p><b>Basový reproduktor</b></p>  <p><b>Priestorové reproduktory (iba pre príslušné modely)</b></p> 	Zapnutý	Pripojenie zlyhalo	Pripojte sa znovu. Pozrite si pokyny na manuálne pripojenie na strane 16.
<p><b>Basový reproduktor</b></p>  <p><b>Priestorové reproduktory (iba pre príslušné modely)</b></p>	Blikanie	Porucha	Vyhľadajte kontaktné údaje servisného strediska spoločnosti Samsung v tomto návode.

### POZNÁMKA

- Ak sa hlavná jednotka vypne, bezdrôtový subwoofer prejde do pohotovostného režimu a indikátor STANDBY režimu na zadnej strane subwoofera najskôr niekoľkokrát zabliká namodro a potom zostane svietiť načerveno.
- Ak sa v blízkosti zariadenia Soundbar používa iné zariadenie, ktoré využíva rovnakú frekvenciu, môže dochádzať k rušeniu a vypadávaniu zvuku.
- Maximálna vzdialenosť na prenos bezdrôtového signálu hlavnej jednotky je približne 10 m, môže sa však líšiť v závislosti od prevádzkového prostredia. Ak sa medzi hlavnou jednotkou a bezdrôtovým subwooferom nachádza železobetónová alebo kovová stena, systém nemusí fungovať, pretože kov znemožňuje prechod bezdrôtového signálu.
- Systém priestorového reproduktora je podporovaný iba príslušnými modelmi.

### ⚠ POZOR

- V bezdrôtovom subwooferi a priestorových reproduktoroch sú vstavané prijímacie antény bezdrôtového signálu. Zariadenie chráňte pred vodou a vlhkosťou.
- Na dosiahnutie optimálneho zvukového zážitku sa uistite, že v blízkosti bezdrôtového subwoofera a priestorových reproduktorov sa nenachádzajú žiadne prekážky.

# 05 PRIPOJENIE K TELEVÍZORU

## Pripojenie k televízoru, ktorý podporuje funkciu HDMI ARC (spätný zvukový kanál)

### ⚠ POZOR

- Keď sú zároveň pripojené kábel HDMI aj optický kábel, signál HDMI sa prijíma prednostne.
- Ak chcete zariadenie Soundbar pripojiť s televízorom prostredníctvom kábla HDMI, zapojte ho do portov s označením ARC. V opačnom prípade sa zvuk z televízora nemusí prehrávať.
- Odporúča sa **High Speed HDMI Cable with Ethernet**.

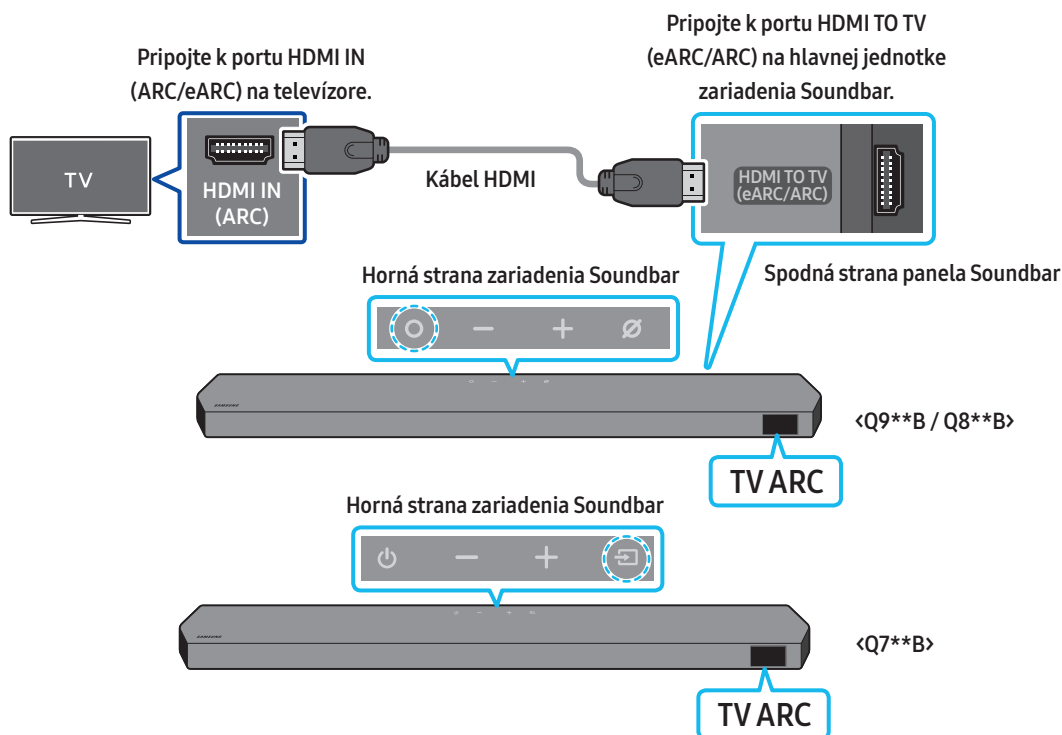

1. Keď sú zariadenie Soundbar a televízor vypnuté, pripojte kábel HDMI tak, ako je znázornené na obrázku.
2. Zapnite zariadenie Soundbar a televízor.
3. Na displeji hlavnej jednotky zariadenia Soundbar sa zobrazí položka „TV ARC“ a bude sa prehrávať zvuk z televízora.
  - Ak sa neprehráva zvukový výstup z televízora, stlačením tlačidla **○ (Multifunkčné) / ↵ (Zdroj)** na hornej strane zariadenia Soundbar alebo tlačidla **↵ (Zdroj)** na diaľkovom ovládači vyberiete režim „D.IN“. Na obrazovke sa postupne zobrazia hlásenia „D.IN“ a „TV ARC“ a zvuk televízora sa zapne.
  - Pri pripájaní TV s podporou funkcie eARC sa na displeji zobrazí hlásenie „eARC“ a ozve sa zvuk.
  - Ak sa chcete pripojiť pomocou funkcie eARC, funkcia eARC musí byť zapnutá v ponuke televízora. Podrobnosti o nastavení nájdete v návode na používanie TV.  
(napr. televízor Samsung: Domov (🏠) → Menu → Nastavenia (⚙) → Všetky nastavenia (⚙) → Zvuk → Expert Settings → HDMI-eARC Mode (Auto))
  - Ak sa na displeji hlavnej jednotky zariadenia Soundbar nezobrazí položka „TV ARC“, skontrolujte, či je kábel HDMI pripojený ku správemu portu.
  - Ak chcete zmeniť hlasitosť zariadenia Soundbar, použite tlačidlá ovládania hlasitosti na diaľkovom ovládaní televízora.

### POZNÁMKA

- Ak k zariadeniu Soundbar pripojíte prostredníctvom kábla HDMI televízor, ktorý podporuje kanál HDMI ARC (spätný zvukový kanál), získate možnosť prenášať údaje digitálneho videa a zvuku bez toho, aby bolo potrebné pripájať ďalší optický kábel.
- Ak je to možné, odporúčame použiť netienený kábel HDMI. Ak použijete tienенý kábel HDMI, použite taký, ktorého priemer je menší ako 14 mm.
- Táto funkcia nie je k dispozícii, ak kábel HDMI nepodporuje kanál ARC.
- Ak je zvuk vysielania kódovaný vo formáte Dolby Digital a parameter „Formát digitálneho zvukového výstupu“ na vašom televízore je nastavený na formát PCM, odporúčame zmeniť nastavenie na formát Dolby Digital. Keď nastavenie televízora zmeníte, zvýši sa kvalita zvuku. (V ponuke televízora môžu byť na označenie formátov Dolby Digital a PCM v závislosti od výrobcu použité iné výrazy.)
- Protokoly ARC/eARC podporujú technológiu Dolby Atmos.
- Uistite sa, že obsah podporuje technológiu Dolby Atmos®.

## Pripojenie pomocou optického kábla

### Kontrolný zoznam pred pripojením

- Keď sú zároveň pripojené kábel HDMI aj optický kábel, signál HDMI sa prijíma prednostne.
- Ak sa rozhodnete použiť optický kábel a na portoch sú umiestnené krytky, nezabudnite ich odstrániť.

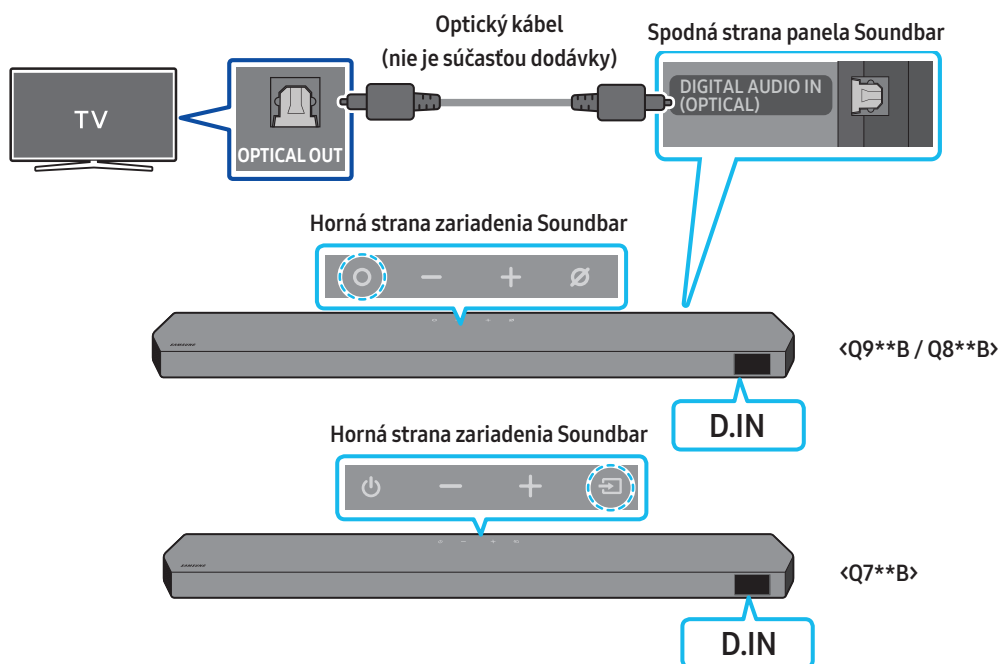

1. Keď sú televízor a zariadenie Soundbar vypnuté, optickým káblom (nie je súčasťou dodávky) prepojte port **DIGITAL AUDIO IN (OPTICAL)** na zariadení Soundbar s portom výstupu **OPTICAL** na televízore tak, ako je znázornené na obrázku.
2. Zapnite zariadenie Soundbar a televízor.
3. Stlačením tlačidla **○ (Multifunkčné)**/**↔ (Zdroj)** na hornej strane zariadenia Soundbar alebo tlačidla **↔ (Zdroj)** na diaľkovom ovládači vyberte režim „D.IN“.
4. Zvuk z televízora sa prehráva zo zariadenia Soundbar.

## Pripojenie cez Bluetooth

Keď je prostredníctvom rozhrania Bluetooth pripojený televízor Samsung TV, budete môcť počúvať zvuk stereo bez zbytočných starostí so zapájaním káblov.

- Súčasne možno pripojiť iba jeden televízor Samsung TV.
- Je možné pripojiť televízor Samsung TV, ktorý podporuje rozhranie Bluetooth. Skontrolujte technické údaje televízora.

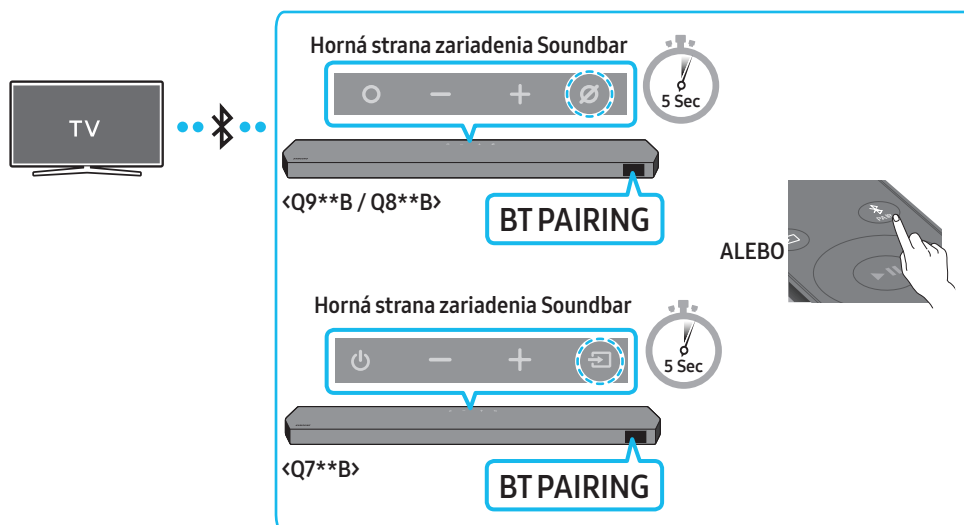

### Prvotné pripojenie

1. Stlačením tlačidla **PAIR** na diaľkovom ovládači zariadenia Soundbar prejdite do režimu „BT PAIRING“.  
(ALEBO) a. Stlačte tlačidlo **○ (Multifunkčné) / ↵ (Zdroj)** na hornom paneli a potom vyberte možnosť „BT“.  
Po niekoľkých sekundách sa nápis „BT“ automaticky zmení na „BT PAIRING“ alebo, ak je prítomný záznam pripojenia, na „BT READY“.  
b. Keď sa zobrazí hlásenie „BT READY“, stlačte a podržte tlačidlo **⊘ (Zapnúť/vypnúť mikrofón) / ↵ (Zdroj)** na hornom paneli zariadenia Soundbar dlhšie ako 5 sekúnd, kým sa zobrazí hlásenie „BT PAIRING“.
2. Na televízore Samsung TV vyberte režim rozhrania Bluetooth.  
(e.g. Domov (🏠) → Menu → Nastavenia (⚙️) → Všetky nastavenia (⚙️) → Zvuk → Výstup zvuku → Zoznam reproduktorov Bluetooth → Soundbar Q\*\*\*B (Bluetooth))
3. Zo zoznamu na obrazovke televízora vyberte možnosť „Soundbar Q\*\*\*B“.  
Dostupné zariadenie Soundbar je na televízore v zozname zariadení Bluetooth označené nápisom „Potrebné párovanie“ alebo „Spárované“. Ak chcete pripojiť televízor Samsung TV so zariadením Soundbar, vyberte hlásenie a nadviažte pripojenie.
  - Keď je televízor Samsung pripojený, na prednom displeji zariadenia Soundbar sa zobrazuje nápis [Názov TV] → „BT“.
4. Zo zariadenia Soundbar by ste teraz mali počuť zvuk z televízora Samsung TV.
  - Po prvom pripojení zariadenia Soundbar k televízoru Samsung TV už môžete na opätovné pripojenie používať režim „BT READY“.

#### Ak pripojenie zariadenia zlyhá

- Ak sa v zozname reproduktorov v televízore Samsung už nachádza zariadenie Soundbar (napr. **Soundbar Q\*\*\*B**), odstráňte ho.
- Potom zopakujte kroky 1 až 3.

### Odpojenie zariadenia Soundbar od televízora Samsung TV

Stlačením tlačidla **○ (Multifunkčné) / ↵ (Zdroj)** na hornej strane zariadenia Soundbar alebo tlačidla **↵ (Zdroj)** na diaľkovom ovládači vyberte iný režim ako režim „BT“.

- Odpojenie chvíľu trvá, pretože televízor Samsung TV musí najprv prijať odpoveď od zariadenia Soundbar.  
(Čas potrebný na odpojenie sa môže v závislosti od modelu televízora Samsung TV líšiť.)

## Aký je rozdiel medzi režimami BT READY a BT PAIRING?

- **BT READY:** V tomto režime môžete opätovne pripojiť akýkoľvek televízor Samsung TV alebo mobilné zariadenie, ktoré už bolo pripojené predtým.
- **BT PAIRING:** V tomto režime môžete k zariadeniu Soundbar pripojiť nové zariadenie.  
(Na diaľkovom ovládači zariadenia Soundbar stlačte tlačidlo **PAIR** alebo stlačte a podržte tlačidlo **⊘ (Zapnúť/vypnúť mikrofón)/↔ (Zdroj)** na hornej strane zariadenia Soundbar aspoň 5 sekúnd, kým zariadenie Soundbar neprejde do režimu „BT“.)

## Poznámky k pripojeniu cez rozhranie Bluetooth

- Nové zariadenie, ktoré chcete pripojiť cez komunikačné rozhranie Bluetooth, umiestnite vo vzdialenosti najviac 1 meter.
- Ak sa pri pripájaní zariadenia Bluetooth požaduje kód PIN, zadajte kód 0000 (štyri nuly).
- Zariadenie Soundbar sa automaticky vypne po 18 minútach v režime Pripravené.
- Zariadenie Soundbar nemusí vyhľadávať alebo uskutočňovať pripojenie cez rozhranie Bluetooth správne v nasledujúcich prípadoch:
  - Okolo zariadenia Soundbar je prítomné silné elektrické pole.
  - So zariadením Soundbar sú súčasne spárované aspoň dve zariadenia Bluetooth.
  - Zariadenie Bluetooth je vypnuté, nie je na mieste alebo má poruchu.
- Elektronické zariadenia môžu spôsobovať rádiové rušenie. V blízkosti hlavnej jednotky zariadenia Soundbar sa nesmú nachádzať zariadenia, ktoré vytvárajú elektromagnetické vlny – napríklad mikrovlnné rúry, zariadenia bezdrôtovej siete LAN atď.

# Pripojenie cez Wi-Fi

## Kontrolný zoznam pred pripojením

- Pripojenie Wi-Fi je k dispozícii len na televízore Samsung.
- Skontrolujte, či **bezdrôtový smerovač (Wi-Fi)** je zapnutý a **TV je pripojený k smerovaču**.
- TV a Soundbar musia byť pripojené k rovnakej bezdrôtovej sieti (Wi-Fi).
- Ak bezdrôtový smerovač (Wi-Fi) používa kanál DFS, nebudete môcť vytvoriť pripojenie Wi-Fi medzi TV a zariadením Soundbar. Podrobnosti vám poskytne poskytovateľ internetového pripojenia.
- Keďže ponuky sa môžu líšiť v závislosti od roku výroby, pozrite si návod k TV.
- Ak chcete pripojiť TV k panelu Soundbar cez Wi-Fi, najskôr pripojte Soundbar k bezdrôtovému smerovaču. Podrobnosti o vytvorení pripojenia Wi-Fi nájdete na strane 29.

1. Podrobné informácie o pripojení zariadenia Soundbar cez Wi-Fi nájdete na strane 29, „**Spôsob 2. Pripojenie cez Wi-Fi (bezdrôtová sieť)**“.

2. Zmeňte zdroj vstupu TV pomocou ponuky Zvuk na Soundbar.

- **Televízory Samsung uvedené na trh v roku 2017 alebo neskôr**

Domov (🏠) → Menu → Nastavenia (⚙️) → Všetky nastavenia (⚙️) → Zvuk → Výstup zvuku → Soundbar Q\*\*\*B (Wi-Fi)

## POZNÁMKA

Pripojenie Wi-Fi Dolby Atmos je k dispozícii v niektorých televízoroch Samsung a niektorých modeloch zariadenia Soundbar.

## Používanie funkcie Q-Symphony

Pri aktívnej funkcii Q-Symphony sa zariadenie Soundbar zosynchronizuje s televízorom Samsung a vďaka prehrávaniu zvuku cez tieto dve zariadenia je možné dosiahnuť efekt priestorového zvuku. Po pripojení zariadenia Soundbar sa v ponuke **Výstup zvuku** televízora zobrazí položka „**TV+Soundbar**“. Potom vyberte príslušnú ponuku.

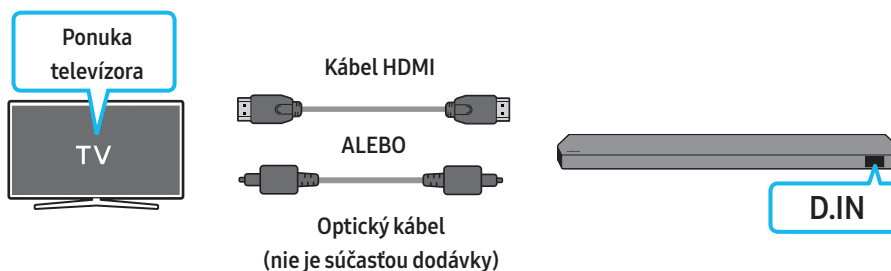

- Príklad ponuky televízora: **TV + [AV] názov série zariadenia Soundbar (HDMI)**

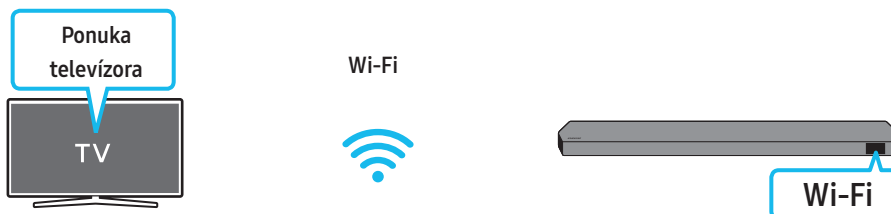

- Príklad ponuky televízora: **TV + [AV] Soundbar – názov série (Wi-Fi)**

### POZNÁMKA

- Funkčnosť závisí od kodeku podporovaného televízorom.
- Táto funkcia je podporovaná, len ak je pripojený kábel HDMI alebo optický kábel (nie je súčasťou dodávky) alebo v prípade pripojenia k Wi-Fi.
- Zobrazená správa sa môže líšiť v závislosti od modelu televízora.
- Uistite sa, že televízor aj zariadenie Soundbar sú pripojené k rovnakému bezdrôtovému smerovaču/frekvencii.
- Táto funkcia je k dispozícii v niektorých televízoroch Samsung TV a niektorých modeloch zariadenia Soundbar.



# Používanie funkcie Spacefit

Poskytuje optimalizovanú kvalitu zvuku analyzovaním priestorov počúvania.

## Spôsob 1. Pripojenie cez zariadenie Soundbar



Ak chcete povoliť túto funkciu, zapnite režim Spacefit sound pomocou diaľkového ovládača zariadenia Soundbar.

( (Sound Control) → „Spacefit sound Off“ →  ( Nahor) → „Spacefit sound On“)

- Táto funkcia je k dispozícii vo všetkých režimoch zvuku.

## Spôsob 2. Pripojenie cez televízor

Ak chcete povoliť túto funkciu, zapnite režim Prispôsobivý zvuk+ v ponuke televízora Samsung.

(Domov () → Menu → Nastavenia () → Všetky nastavenia () → General → Nastavenia inteligentného režimu → Prispôsobivý zvuk+)

- Ak povolíte režim **Prispôsobivý zvuk+** v televízore, režim zvuku v zariadení Soundbar sa automaticky zmení na **Prispôsobivý zvuk+**.

### **POZNÁMKA**

- Táto funkcia funguje len po pripojení zariadenia Soundbar k niektorým televízorom Samsung.
- Modely **Q7\*\*B** podporujú iba spôsob „Pripojenie cez televízor“.

# 06 PRIPOJENIE K EXTERNÉMU ZARIADENIU

## Spôsob 1. Pripojenie pomocou kábla HDMI (umožňuje dekódovanie a prehrávanie obsahu použitím technológie Dolby Atmos/DTS:X)

### Kontrolný zoznam pred pripojením

- Ak možnosti zvukového výstupu umožňujú nastavenie sekundárneho zvuku, uistite sa, že je vypnutý.
- Uistite sa, že obsah podporuje technológiu Dolby Atmos®/DTS:X.

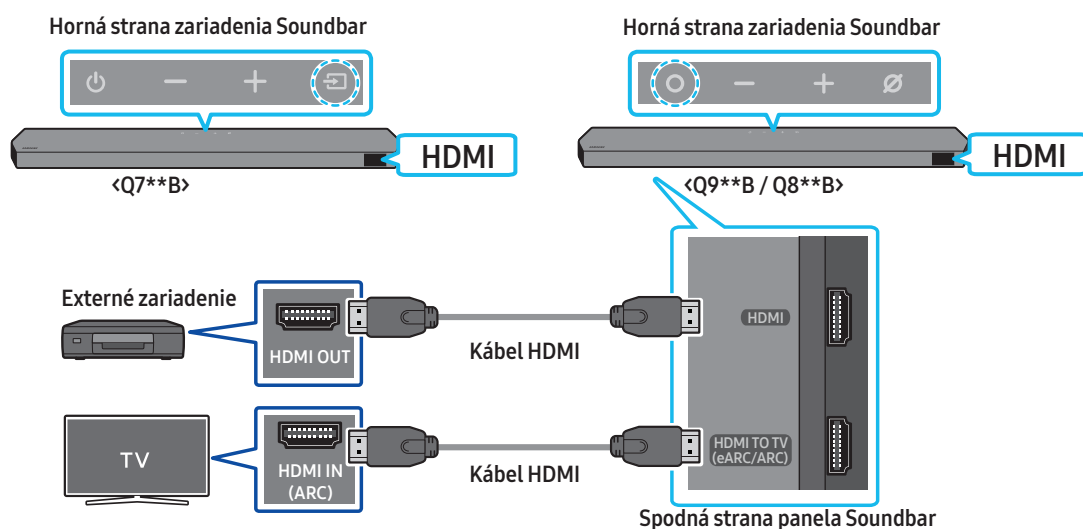

1. Pomocou kábla HDMI prepojte port HDMI OUT na externom zariadení a port HDMI na spodnej časti panela Soundbar.
2. Pomocou kábla HDMI prepojte port HDMI IN na TV a port HDMI TO TV (eARC/ARC) na spodnej časti panela Soundbar.
3. Zapnite Soundbar, TV a externé zariadenie.
4. Stlačením tlačidla **O** (Multifunkčné)/**→** (Zdroj) v hornej časti zariadenia Soundbar alebo tlačidla **→** (Zdroj) na diaľkovom ovládači vyberte režim „HDMI“.
5. Na paneli Soundbar sa zobrazí informácia, že je aktivovaný režim HDMI, cez Soundbar sa začne prehrávať zvuk.

### POZNÁMKA

- Keď používate technológiu Dolby Atmos®/DTS:X: Ak je vstupným zdrojom Dolby Atmos®/DTS:X, prečítajte si časť „Špecifikácie výstupu pre rôzne režimy zvukových efektov“ na strane 11.
- Po aktivácii technológie Dolby Atmos® sa na prednom displeji zobrazí hlásenie „DOLBY ATMOS“.
- Keď je DTS:X aktivované, na prednom displeji sa zobrazuje „DTS:X“.
- Konfigurácia technológie Dolby Atmos®/DTS:X na prehrávači diskov Blu-Ray alebo inom zariadení  
Otvorte možnosti zvukového výstupu v ponuke nastavení prehrávača diskov Blu-Ray alebo iného zariadenia a uistite sa, že pre dátový tok je vybratá možnosť „Žiadne kódovanie“. Napríklad pre prehrávač diskov Blu-Ray značky Samsung prejdite do Ponuka Domov → Zvuk → Digitálny výstup a následne vyberte možnosť Bitstream (nespracovaný).

### Podporovaná špecifikácia signálu UHD (3840 x 2160p)

Frekvencia snímok (sn./s)	Farebná hĺbka	RGB 4:4:4	YCbCr 4:4:4	YCbCr 4:2:2	YCbCr 4:2:0
< 60	8 bitov	0	0	0	0
	10 bitov	-	-	0	0
	12 bitov	-	-	0	0
120	8 bitov	-	-	-	-
	10 bitov	-	-	-	-

- Podporovaná špecifikácia sa môže líšiť v závislosti od pripojeného externého zariadenia alebo podmienok používania.

## Spôsob 2. Pripojenie pomocou optického kábla

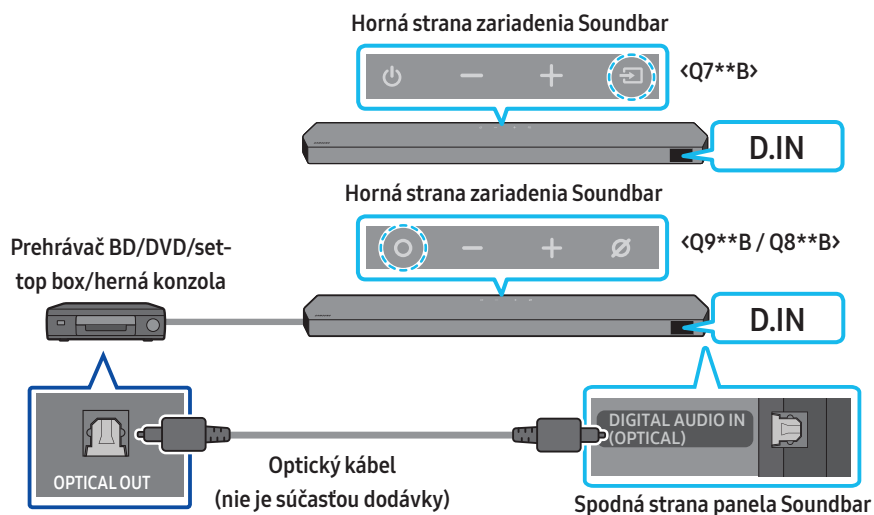

1. Pomocou optického kábla (nie je súčasťou dodávky) prepojte port **DIGITAL AUDIO IN (OPTICAL)** na hlavnej jednotke zariadenia Soundbar a port **OPTICAL OUT** na externom zariadení.
2. Zapnite zariadenie Soundbar a externé zariadenie.
3. Ak chcete vybrať režim „D.IN“, stlačte tlačidlo **○ (Multifunkčné) / ↗ (Zdroj)** v hornej časti zariadenia Soundbar alebo tlačidlo **↗ (Zdroj)** na diaľkovom ovládači.
4. Zariadenie Soundbar bude prehrávať zvuk z externého zariadenia.

# 07 PRIPOJENIE K MOBILNÉMU ZARIADENIU

## Spôsob 1. Pripojenie cez rozhranie Bluetooth

Keď je prostredníctvom rozhrania Bluetooth pripojené mobilné zariadenie, budete môcť počúvať zvuk stereo bez zbytočných starostí so zapájaním káblov.

- Ak pripojíte spárované zariadenie s rozhraním Bluetooth k vypnutému zariadeniu Soundbar, zariadenie Soundbar sa automaticky zapne.

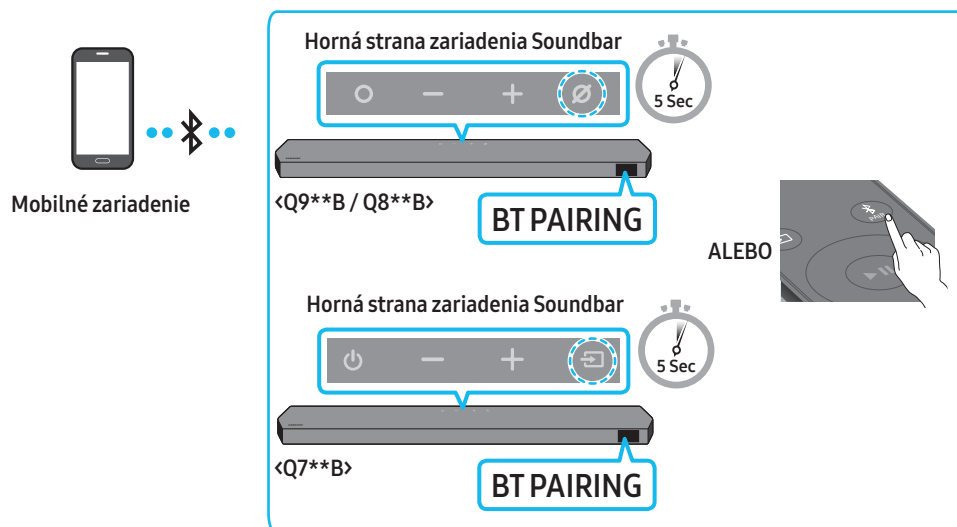

### Prvotné pripojenie

- Pri pripájaní nového zariadenia cez rozhranie Bluetooth umiestnite toto zariadenie vo vzdialenosti najviac 1 meter od zariadenia Soundbar.

1. Stlačením tlačidla **PAIR** na diaľkovom ovládači zariadenia Soundbar prejdete do režimu **BT PAIRING**.

(ALEBO) a. Stlačte tlačidlo **○ (Multifunkčné) / ↵ (Zdroj)** na hornom paneli a potom vyberte možnosť „BT“.

Po niekoľkých sekundách sa nápis „BT“ automaticky zmení na „BT PAIRING“ alebo, ak je prítomný záznam pripojenia, na „BT READY“.

b. Keď sa zobrazí hlásenie „BT READY“, stlačte a podržte tlačidlo **⊘ (Zapnúť/vypnúť mikrofón) / ↵ (Zdroj)** na hornom paneli zariadenia Soundbar dlhšie ako 5 sekúnd, kým sa zobrazí hlásenie „BT PAIRING“.

2. V zariadení vyberte zo zobrazeného zoznamu položku „Soundbar Q\*\*\*B“.

- Keď je zariadenie Soundbar pripojené k mobilnému zariadeniu, na prednom displeji sa zobrazuje nápis [Názov mobilného zariadenia] → „BT“.

3. Prehrajte hudobné súbory zo zariadenia pripojeného cez rozhranie Bluetooth prostredníctvom zariadenia Soundbar.

- Po prvom pripojení zariadenia Soundbar k mobilnému zariadeniu už môžete na opätovné pripojenie používať režim „BT READY“.

### Ak pripojenie zariadenia zlyhá

- Ak sa v zozname reproduktorov v mobilnom zariadení už nachádza zariadenie Soundbar (napr. „Soundbar Q\*\*\*B“), odstráňte ho.
- Zopakujte kroky 1 a 2.

### Aký je rozdiel medzi režimami BT READY a BT PAIRING?

- **BT READY:** V tomto režime môžete opätovne pripojiť akýkoľvek televízor Samsung TV alebo mobilné zariadenie, ktoré už bolo pripojené predtým.
- **BT PAIRING:** V tomto režime môžete k zariadeniu Soundbar pripojiť nové zariadenie.  
(Na diaľkovom ovládači zariadenia Soundbar stlačte tlačidlo **PAIR** alebo stlačte a podržte tlačidlo **⊘ (Zapnúť/vypnúť mikrofón) / ↵ (Zdroj)** na hornej strane zariadenia Soundbar aspoň 5 sekúnd, kým zariadenie Soundbar neprejde do režimu „BT“.)

## Poznámky k pripojeniu cez rozhranie Bluetooth



- Nové zariadenie, ktoré chcete pripojiť cez komunikačné rozhranie Bluetooth, umiestnite vo vzdialenosti najviac 1 meter.
- Ak sa pri pripájaní zariadenia Bluetooth požaduje kód PIN, zadajte kód 0000 (štyri nuly).
- Zariadenie Soundbar sa automaticky vypne po 18 minútach v režime Pripravené.
- Zariadenie Soundbar nemusí vyhľadávať alebo uskutočňovať pripojenie cez rozhranie Bluetooth správne v nasledujúcich prípadoch:
  - Okolo zariadenia Soundbar je prítomné silné elektrické pole.
  - So zariadením Soundbar sú súčasne spárované aspoň dve zariadenia Bluetooth.
  - Zariadenie Bluetooth je vypnuté, nie je na mieste alebo má poruchu.
- Elektronické zariadenia môžu spôsobovať rádiové rušenie. V blízkosti hlavnej jednotky zariadenia Soundbar sa nesmú nachádzať zariadenia, ktoré vytvárajú elektromagnetické vlny – napríklad mikrovlnné rúry, zariadenia bezdrôtovej siete LAN atď.
- Soundbar podporuje dáta SBC (44,1 kHz, 48 kHz).
- Pripájajte sa iba k zariadeniu Bluetooth, ktoré podporuje funkciu A2DP (AV).
- Soundbar sa nedá pripojiť k zariadeniu Bluetooth, ktoré podporuje iba funkciu HF (Hands Free).
- Keď pripájate Soundbar k zariadeniu Bluetooth, umiestnite ich čo najbližšie k sebe.
- Čím sú zariadenia Soundbar a Bluetooth ďalej od seba, tým nižšia bude kvalita zvuku.  
Keď sú zariadenia mimo účinného dosahu, môže sa spojenie Bluetooth prerušiť.
- V oblastiach so slabým príjmom nemusí pripojenie Bluetooth fungovať podľa očakávania.
- Na zariadení Bluetooth môže dôjsť k šumu alebo poruchám za nasledujúcich podmienok:
  - Pri kontakte tela s prijímačom/vysielačom signálu na zariadení Bluetooth alebo zariadení Soundbar
  - V rohoch alebo v blízkosti prekážok, ako je napríklad stena alebo priečka, kde môže dochádzať k zmenám elektrického poľa.
  - Pri vystavení rádiovému rušeniu inými produktmi, ktoré fungujú v rovnakých frekvenčných rozsahoch, ako sú napríklad lekárske zariadenia, mikrovlnné rúry a bezdrôtové zariadenia LAN.
  - Aj prekážky, ako sú dvere a steny, môžu mať vplyv na kvalitu zvuku, aj keď sú zariadenia v účinnom dosahu.
- Počas používania možnosti Bluetooth nie je možné zariadenie Soundbar spárovať s inými zariadeniami Bluetooth.
- Toto bezdrôtové zariadenie môže počas prevádzky spôsobovať elektrické rušenie.

## Odpojenie zariadenia Bluetooth od zariadenia Soundbar

Zariadenie Bluetooth je možné odpojiť od zariadenia Soundbar. Pokyny nájdete v návode na používanie zariadenia Bluetooth.

- Soundbar sa odpojí.
- Keď je Soundbar odpojený od zariadenia Bluetooth, na prednom displeji zariadenia Soundbar sa zobrazuje nápis „BT DISCONNECTED“.

## Odpojenie zariadenia Soundbar od zariadenia Bluetooth

Stlačením tlačidla  (Multifunkčné)/ (Zdroj) v hornej časti zariadenia Soundbar alebo tlačidla  (Zdroj) na diaľkovom ovládači prepnete na iný režim ako „BT“.

- Odpojenie chvíľu trvá, pretože zariadenie Bluetooth musí najprv prijať odpoveď od zariadenia Soundbar. (Čas potrebný na odpojenie sa môže líšiť v závislosti od zariadenia Bluetooth.)
- Keď je Soundbar odpojený od zariadenia Bluetooth, na prednom displeji zariadenia Soundbar sa zobrazuje nápis „BT DISCONNECTED“.

## Spôsob 2. Pripojenie cez Wi-Fi (bezdrôtová sieť)

Ak chcete pripojiť zariadenie Soundbar k mobilnému zariadeniu prostredníctvom bezdrôtovej siete (Wi-Fi), vyžaduje sa aplikácia **SmartThings**.

### Prvotné pripojenie

1. Na mobilnom zariadení (smartfóne alebo tablete) nainštalujte a spustíte aplikáciu **SmartThings**.
2. V aplikácii pridajte zariadenie Soundbar podľa pokynov na obrazovke.
  - Na niektorých zariadeniach sa kontextové okno (druhá snímka nižšie) nemusí zobraziť. Ak sa kontextové okno nezobrazí, stlačte ikonu „+“ na obrazovke **Home**. Zariadenie Soundbar sa pridá do aplikácie.
  - Obrázok nižšie sa môže líšiť v závislosti od verzie aplikácie.

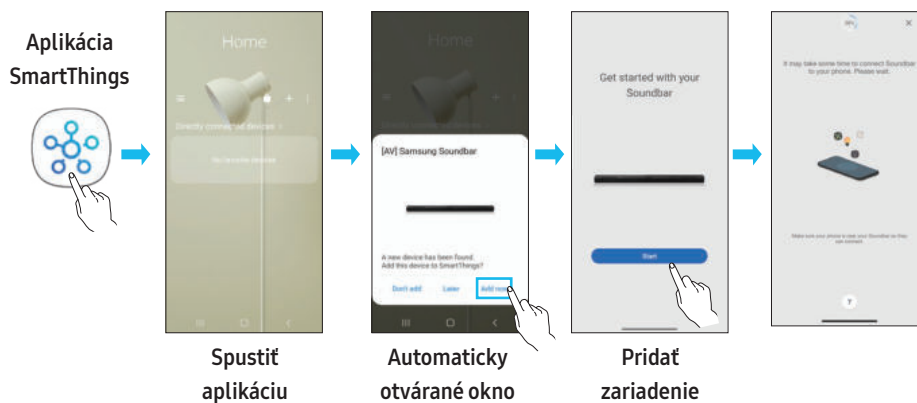

## Používanie funkcie Tap Sound

Keď na zariadenie Soundbar ťuknete mobilným zariadením, obsah z mobilného zariadenia sa prehrá prostredníctvom zariadenia Soundbar.

- V závislosti od mobilného zariadenia táto funkcia nemusí byť podporovaná.
- Táto funkcia je kompatibilná len s mobilnými zariadeniami Samsung so systémom Android 8.1 alebo novším.

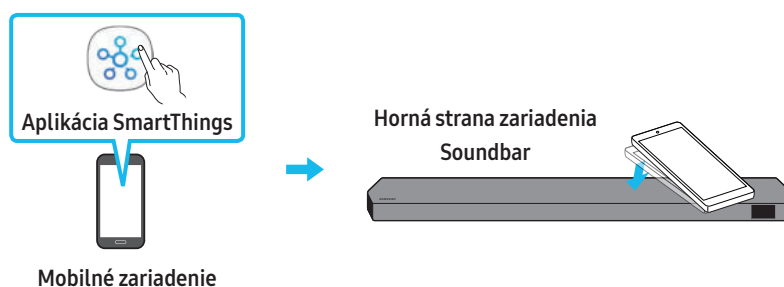

1. Zapnite funkciu **Tap Sound** na mobilnom zariadení.
  - Podrobnosti o postupe zapnutia tejto funkcie nájdete v časti „**Nastavenie funkcie Tap Sound**“ nižšie.
2. Ťuknite mobilným zariadením na zariadenie Soundbar. V zobrazenom okne so správou vyberte položku „**Start now**“.  
Vytvorí sa pripojenie medzi mobilným zariadením a zariadením Soundbar prostredníctvom rozhrania Bluetooth.
3. Prehrajte obsah z mobilného zariadenia prostredníctvom zariadenia Soundbar.
  - Táto funkcia pripojí mobilné zariadenie k zariadeniu Soundbar prostredníctvom rozhrania Bluetooth na základe detekcie vibrácií, ktoré vzniknú, keď sa mobilné zariadenie dotkne zariadenia Soundbar.
  - Dajte pozor, aby ste mobilným zariadením neťukli na ostrý roh zariadenia Soundbar. Zariadenie Soundbar alebo mobilné zariadenie by sa mohlo poškriabať alebo poškodiť.
  - Odporúča sa, aby mobilné zariadenie bolo vložené v obale. Zľahka ťuknite na širokú plochu v hornej časti zariadenia Soundbar, pričom nepoužívajte nadmernú silu.
  - Aby ste mohli používať túto funkciu, aktualizujte aplikáciu **SmartThings** na najnovšiu verziu.  
V závislosti od verzie aplikácie nemusí byť táto funkcia podporovaná.

### Nastavenie funkcie Tap Sound

Pomocou aplikácie **SmartThings** zapnite funkciu **Tap View, Tap Sound**.

1. Na mobilnom zariadení spustíte aplikáciu **SmartThings**.
2. Vyberte položky (☰ → ⚙) na obrazovke aplikácie **SmartThings** zobrazenej na mobilnom zariadení.
3. Nastavte položku „**Tap View, Tap Sound**“ na možnosť **Zapnuté**, aby táto funkcia fungovala, keď sa k zariadeniu Soundbar priblíži mobilné zariadenie.  
Funkcia je zapnutá.

### **POZNÁMKA**

- Keď je mobilné zariadenie v režime úspory energie, funkcia **Tap Sound** nefunguje.
- Funkcia **Tap Sound** nemusí fungovať, ak sa v blízkosti zariadenia Soundbar nachádzajú zariadenia spôsobujúce rádiové rušenie, napríklad elektrické zariadenia. Zabezpečte, aby sa zariadenia, ktoré môžu spôsobovať rádiové rušenie, nachádzali v dostatočnej vzdialenosti od zariadenia Soundbar.

## 08 PRIPOJENIE CEZ APPLE AIRPLAY 2

- Táto funkcia nemusí byť v niektorých krajinách k dispozícii.
- Toto zariadenie Samsung Soundbar podporuje technológiu AirPlay 2 a vyžaduje systém iOS 11.4 alebo novší.

Vďaka technológii AirPlay 2 môžete streamovať hudbu, podcasty a ďalší zvukový obsah zo zariadení Apple do zariadenia Samsung Soundbar.

- Uistite sa, že zariadenie Soundbar je zapnuté a pripojené k rovnakej sieti Wi-Fi ako zariadenie Apple.
- V aplikácii s podporou technológie AirPlay alebo v centre ovládania v zariadení iPhone, iPad alebo Mac vyberte položku .
- V zozname zariadení, ktoré sú dostupné na prehrávanie aktuálneho zvuku, vyberte zariadenie Soundbar.



# 09 MONTÁŽ NÁSTENNÉHO DRŽIAKA

## Upozornenia k montáži

- Na upevnenie používajte iba zvislé steny.
- Nemontujte ho na miestach s vysokou teplotou alebo vlhkosťou.
- Skontrolujte, či je stena dost pevná na udržanie hmotnosti výrobku. Ak nie, stenu spevnite alebo vyberte iné miesto na montáž.
- Zakúpte a použite upevňovacie skrutky alebo ukotvenia vhodné pre daný typ steny (sadrokartón, kov, drevo atď.). Ak je to možné, upevnite podporné skrutky do podpornej konštrukcie steny.
- Zakúpte si skrutky na montáž na stenu podľa typu a hrúbky steny, na ktorú chcete zariadenie Soundbar upevniť.
  - Priemer: M5
  - Dĺžka: Odporúča sa aspoň 35 milimetrov.
- Pripojte káble od externých zariadení k jednotke ešte pred samotnou montážou zariadenia Soundbar na stenu.
- Zariadenie pred montážou vypnite a odpojte. V opačnom prípade hrozí zásah elektrickým prúdom.

## Súčasti nástennej montáže



Inštalčná pomôcka na montáž na stenu



Skrutka držiaka



x 2

Skrutka

(M4 × L10)



Konzola nástenného držiaka

1. Na povrch steny sa umiestni **inštalčná pomôcka na montáž na stenu**.
  - **Inštalčná pomôcka na montáž na stenu** musí byť umiestnená vodorovne.
  - Ak je televízor pripravený na stene, Soundbar nainštalujte najmenej 5 cm pod televízor.

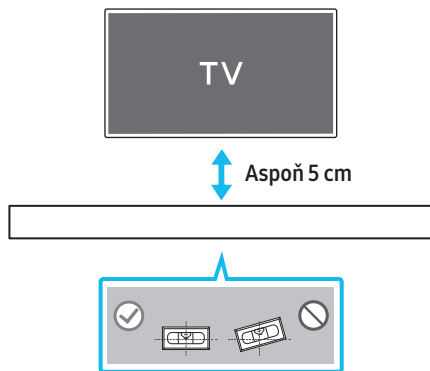

2. Zarovnajzte **stredovú čiaru inštalčnej pomôcky na montáž na stenu** so stredom televízora (ak Soundbar upevňujete pod televízor) a potom upevnite **inštalčnú pomôcku na montáž na stenu** k stene pomocou pásky.
  - Ak zariadenie nainštalujete pod TV, umiestnite **stredovú čiaru** do stredy inštalčnej plochy.

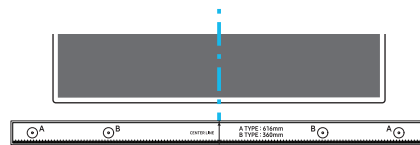

Stredovú čiaru

3. Zatláčte hrot pera alebo zastrúhaný hrot ceruzky cez stred obrázkov s označením **TYP A** na oboch koncoch inštalčnej pomôcky, čím označíte otvory na montážne skrutky. Potom demontujte **inštalčnú pomôcku na montáž na stenu**.

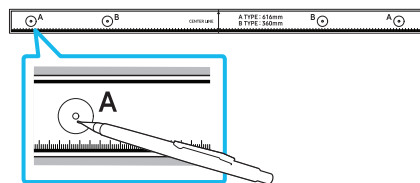

4. Pomocou vrtáka vhodnej veľkosti vyvrtajte do steny otvor v mieste každej značky.
  - Ak značky nezodpovedajú polohám výstupkov, pred vložením montážnych skrutiek vložte do otvorov vhodné kotvy alebo hmoždinky. Ak používate kotvy alebo hmoždinky, uistite sa, že vyvrtané otvory sú dostatočne veľké pre dané kotvy alebo hmoždinky.
5. Zatláčte skrutku (nie je súčasťou dodávky) cez **skrutku držiaka** a potom pevne zaskrutkujte každú skrutku do otvoru montážnej skrutky.

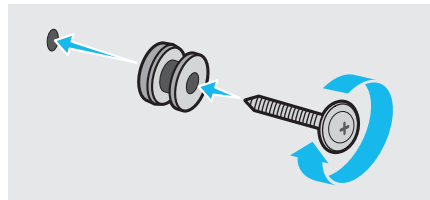

6. Namontujte **2 držiaky konzoly na stenu** so správnou orientáciou na spodnú stranu zariadenia Soundbar pomocou **2 skrutiek**.

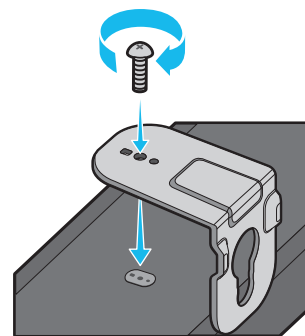

- Pri montáži sa uistite, že diely **držiakov konzoly na stenu** určené na zavesenie sú umiestnené za zadnou stranou zariadenia Soundbar.

Zadná strana zariadenia Soundbar



Pravý koniec zariadenia Soundbar

7. Soundbar s pripevnenými **držiakmi konzoly na stenu** nainštalujte tak, že **držiaky konzoly na stenu** zaveste na **skrutky držiaka** na stene.

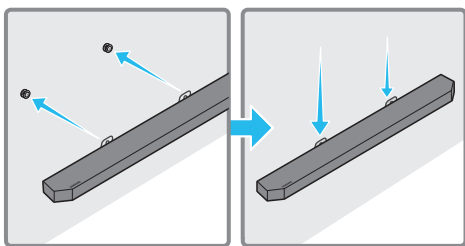

8. Posuňte Soundbar nadol podľa znázornenia nižšie tak, aby **držiaky konzoly na stenu** pevne spočívali na **skrutkách držiaka**.
- Zasuňte **skrutky držiaka** do širokej (spodnej) časti **držiakov konzoly na stenu** a potom spustíte **držiaky konzoly na stenu** nadol tak, aby **držiaky konzoly na stenu** pevne spočívali na **skrutkách držiaka**.

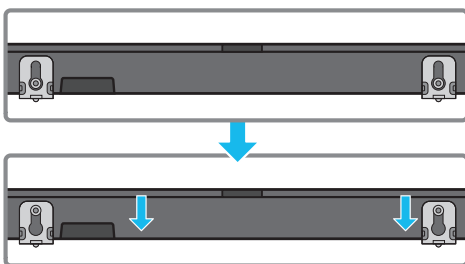

## Montáž priestorových reproduktorov na stenu (iba pre príslušné modely)

Priestorové reproduktory je možné namontovať na stenu pomocou nástenných držiakov, ktoré je možné zakúpiť zvlášť. Nástenné držiaky nepredáva spoločnosť Samsung Electronics.

### Poznámky pre montáž priestorových reproduktorov na stenu

- Konzoly umožňujúce upevnenie priestorového reproduktora na stenu musia mať nosnosť vyššiu ako 8,0 kg.
- Veľkosť otvoru: Závitová vložka 1/4 - 20 UNC (M6)
  - Štandardná skrutka:  $\varnothing$  6,35 mm, stúpanie 1,27 mm
  - Dĺžka: 18 mm
  - Množstvo: Ľavý 1 ks / pravý 1 ks

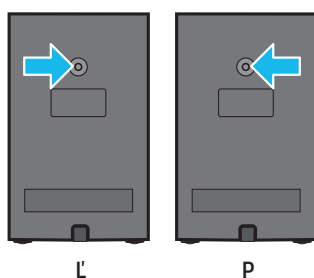

- Pred montážou nástenných držiakov sa uistite, že stena je dostatočne silná. Ak stena nie je dostatočne pevná, pred montážou konzol na upevnenie na stenu a reproduktorov zabezpečte jej spevnenie.
- Spoločnosť Samsung nezodpovedá za akékoľvek poškodenie výrobku v dôsledku nevhodnej montáže produktu.
- Dajte pozor, aby ste reproduktory nenamontovali otočené nabok alebo prevrátené.

# 10 INŠTALÁCIA ZARIADENIA SOUNDBAR PRED TELEVÍZOROM

## Súčasť

 x 4

Gumená pätká

Pri inštalácii pripevnite **gumené pätky** na spodnú stranu zariadenia Soundbar a umiestnite ho na svoje miesto nad stojanom televízora. Dbajte na to, aby ste **gumené nožičky** pripojili tak, aby ich nebolo spod okraja stojana TV vidno. Pozrite si obrázok zobrazený nižšie.

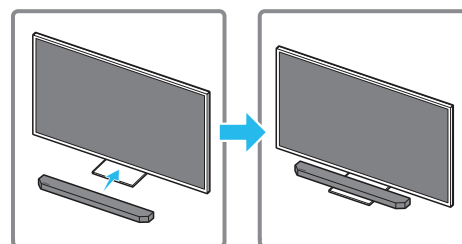
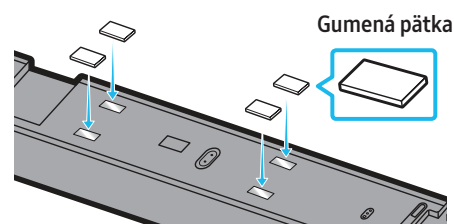

Zariadenie Soundbar umiestnite na stojan televízora.

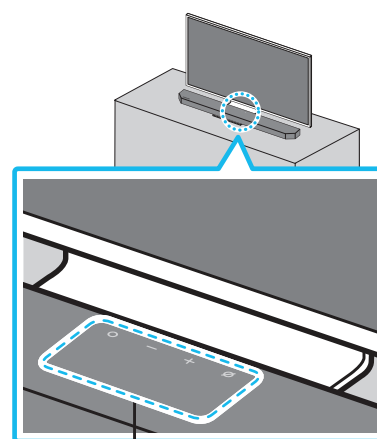

Mikrofóny (iba pre príslušné modely)

Podľa znázornenia na obrázku zarovnajte stred zariadenia Soundbar so stredom televízora a zariadenie Soundbar opatrne umiestnite na stojan televízora.

Teraz umiestnite mikrofóny (iba pre príslušné modely) na prednú stranu stojana, aby nerušili rozpoznávanie hlasu.

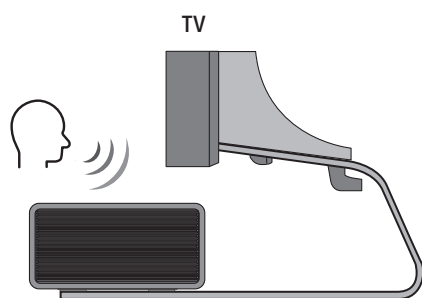

Pravý koniec zariadenia Soundbar

#### POZNÁMKA

- Dbajte na to, aby bolo zariadenie Soundbar umiestnené na rovnom a pevnom povrchu.
- Nedostatočná vzdialenosť od televízora môže spôsobiť akustické problémy a problémy s rozpoznávaním hlasu.
- Obrázok vyššie sa líši v závislosti od príslušného modelu.
- Túto funkciu nepodporuje model **Q7\*\*B**.

## 11 AKTUALIZÁCIA SOFTVÉRU

### Automatická aktualizácia

Keď je zariadenie Soundbar pripojené k internetu, aktualizácie softvéru prebiehajú automaticky aj v čase, keď je zariadenie Soundbar vypnuté.

- Ak chcete využiť funkciu Automatická aktualizácia, je potrebné pripojiť zariadenie Soundbar k internetu.

Pripojenie zariadenia Soundbar k sieti Wi-Fi sa ukončí, ak sa odpojí napájací kábel alebo sa preruší dodávka elektrickej energie. Ak sa preruší dodávka elektrickej energie, po jej obnovení alebo po opätovnom pripojení napájacieho kábla zapnite zariadenie Soundbar a opäť ho pripojte k internetu.

### Aktualizácia prostredníctvom jednotky USB

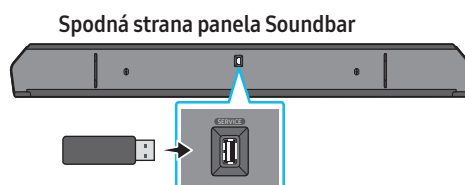

**Spoločnosť Samsung môže v budúcnosti poskytnúť aktualizácie k firmvéru systému zariadenia Soundbar.**

Keď bude aktualizácia k dispozícii, zariadenie Soundbar môžete aktualizovať zapojením jednotky USB, ktorá obsahuje aktualizáciu firmvéru, do portu **SERVICE** na zariadení Soundbar.

1. Prejdite na webovú lokalitu spoločnosti Samsung ([www.samsung.com](http://www.samsung.com)) → vyhľadajte názov modelu v ponuke podpory pre zákazníkov.
  - Ďalšie informácie o aktualizácii nájdete v Sprievodcovi aktualizáciami.
2. Prevezmite súbor s aktualizáciou (typ USB).
3. Rozbaľte súbor a vytvorte priečinok s názvom súboru.
4. Vytvorený priečinok uložte na USB a potom ho pripojte k zariadeniu Soundbar.
5. Zapnite zariadenie Soundbar. Potom sa výrobok do 3 minút aktualizuje a zobrazí sa hlásenie „**UPDATE**“.
  - Počas aktualizácie zariadenie nevypínajte ani nevyberajte USB.
  - Ak sa na displeji nezobrazí hlásenie „**UPDATE**“, odpojte napájací kábel od zariadenia Soundbar a potom ho znova pripojte.
  - Keď je nainštalovaná najnovšia verzia, nevykoná sa žiadna aktualizácia.
  - V závislosti od typu USB nemusí byť aktualizácia podporovaná.

## Inicializácia

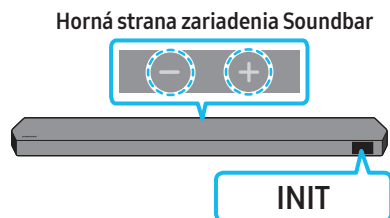

Keď je zariadenie Soundbar zapnuté, stlačte naraz tlačidlá **– + (Hlasitosť)** na zariadení a podržte ich aspoň 5 sekúnd. Na displeji sa zobrazí nápis „INIT“ a Soundbar sa inicializuje.

### ⚠ POZOR

- Všetky nastavenia zariadenia Soundbar sa inicializujú (resetujú). Tento krok preto vykonávajte len vtedy, keď sa vyžaduje inicializácia.

## 12 RIEŠENIE PROBLÉMOV

Skôr ako sa obrátite na technickú podporu, skontrolujte nasledujúce skutočnosti.

### Soundbar sa nezapne.

- Skontrolujte, či je napájací kábel zariadenia Soundbar správne zapojený do elektrickej zásuvky.

### Soundbar funguje chybne.

- Vytiahnite napájací kábel a zapojte ho znova.
- Vypnite a zapnite napájanie externého zariadenia a skúste to znova.
- Ak nie je k dispozícii žiaden signál, po istom čase sa zariadenie Soundbar vypne. Zapnite zariadenie Soundbar (Pozrite si stranu 9.)

### Diaľkový ovládač nefunguje

- Namierte diaľkový ovládač priamo na Soundbar.
- Vymeňte batérie.

### Indikátor zariadenia Soundbar svieti načerveno.

- Mikrofón je vypnutý. Zapnite mikrofón. (Pozrite si stranu 7.)

### Zvuk sa neprehráva zo zariadenia Soundbar.

- Zvuk zo zariadenia Soundbar je príliš tichý alebo stlmený. Upravte hlasitosť.
- Ak je pripojené externé zariadenie (set-top box, zariadenie Bluetooth, mobilné zariadenie atď.), upravte jeho hlasitosť.
- V ponuke zvukového výstupu televízora vyberte položku Soundbar. (Televízory Samsung TV: Domov (🏠) → Menu → Nastavenia (⚙️) → Všetky nastavenia (⚙️) → Zvuk → Výstup zvuku → Select Soundbar)
- Káblové pripojenie k zariadeniu Soundbar nesmie byť uvoľnené. Odpojte kábel a znova ho pripojte.
- Napájací kábel úplne vytiahnite, znova ho zapojte a zapnite napájanie.
- Inicializujte výrobok a skúste to znova. (Pozrite si stranu 35.)

### Zvuk sa neprehráva zo subwoofera alebo zadných reproduktorov.

- Skontrolujte, či kontrolka na zadnej strane subwoofera a priestorových reproduktorov svieti namodro. Ak indikátor bliká namodro alebo svieti načerveno, znova pripojte Soundbar, subwoofer a priestorové reproduktory. (Pozrite si stranu 16.)
- Problém môže nastať, ak je medzi zariadením Soundbar a basovým reproduktorom nejaká prekážka. Premiestnite zariadenia do oblasti mimo prekážok.
- Aj iné zariadenia vysielajúce vysokofrekvenčné signály v blízkosti môžu rušiť spojenie. Reproduktor by mal byť umiestnený ďalej od takýchto zariadení.
- Vytiahnite a znova pripojte napájaciu zástrčku.

#### Ak je zvuk zo subwoofera a priestorových reproduktorov sekaný, oneskorený alebo obsahuje šum

- Ak sa medzi panelom Soundbar a subwooferom nachádzajú nejaké predmety, môže to spôsobovať problém. Zmeňte ich polohu tak, aby medzi nimi neboli žiadne predmety.
- Ak sú subwoofer alebo priestorový reproduktor ďaleko od panela Soundbar, zvuk môže byť sekaný alebo oneskorený. Umiestnite ich bližšie k panelu Soundbar.
- Ak je Soundbar blízko nejakého prístroja alebo elektrického zariadenia, ktoré môže spôsobovať rádiofrekvenčné rušenie, zvuk môže byť sekaný alebo oneskorený. Umiestnite Soundbar ďalej od zariadení, ktoré môžu spôsobovať rušenie. (napr. bezdrôtový smerovač)
- Zmeňte sieťové pripojenie televízora z bezdrôtového na káblové.

#### Hlasitosť basového reproduktora je príliš nízka

- Pôvodná hlasitosť prehrávaného obsahu môže byť nízka. Skúste upraviť úroveň hlasitosti basového reproduktora. (Pozrite si stranu 10.)
- Presuňte basový reproduktor bližšie k sebe.

#### Ak nie je televízor pripojený prostredníctvom portu HDMI TO TV (eARC/ARC)

- Skontrolujte, či je kábel HDMI správne pripojený do portu ARC. (Pozrite si stranu 18.)
- Pripojenie zrejme nemožno nadviazať, pretože je pripojené externé zariadenie (set-top box, herná konzola atď.). Zariadenie Soundbar pripojte priamo.
- Na televízore zrejme nie je aktivované rozhranie HDMI-CEC. V ponuke televízora zapnite rozhranie CEC. (Televízory Samsung TV: Domov (🏠) → Menu → Nastavenia (⚙️) → Všetky nastavenia (⚙️) → Pripojenie → External Device Manager → Anynet+ (HDMI-CEC) ON)
- Ak sa chcete pripojiť pomocou funkcie eARC, funkcia eARC musí byť zapnutá v ponuke televízora. (Televízory Samsung TV: Domov (🏠) → Menu → Nastavenia (⚙️) → Všetky nastavenia (⚙️) → Zvuk → Expert Settings → HDMI-eARC Mode (Auto))

#### Pri pripájaní k televízoru v režime HDMI TO TV (eARC/ARC) nepočúť žiadny zvuk

- Zariadenie nedokáže prehrať vstupný signál. Zmeňte zvukový výstup televízora na PCM alebo Dolby Digital. (V prípade televízora Samsung TV: Domov (🏠) → Menu → Nastavenia (⚙️) → Všetky nastavenia (⚙️) → Zvuk → Expert Settings → Digital Output Audio Format)

#### Soundbar sa nepripojí cez Bluetooth.

- Pri pripájaní nového zariadenia vytvorte pripojenie v režime „BT PAIRING“. (Na diaľkovom ovládači stlačte tlačidlo **PAIR** alebo na zariadení stlačte tlačidlo **🔊 (Zapnúť/vypnúť mikrofón)/📶 (Zdroj)** a podržte ho aspoň 5 sekúnd.)
- Ak je zariadenie Soundbar pripojené k inému zariadeniu, najprv odpojte toto zariadenie a potom prepnite zariadenie.
- Na zariadení Bluetooth, ktoré chcete pripojiť, odstráňte zoznam reproduktorov Bluetooth a opäť ho pripojte. (Televízory Samsung TV: Domov (🏠) → Menu → Nastavenia (⚙️) → Všetky nastavenia (⚙️) → Zvuk → Výstup zvuku → Zoznam reproduktorov Bluetooth)
- Automatické pripájanie k televízoru môže byť vypnuté. Keď je Soundbar v režime „BT READY“, stlačte a podržte tlačidlo **Doľava** na diaľkovom ovládači zariadenia Soundbar na 5 sekúnd a vyberte možnosť **ON-TV CONNECT**. Ak sa zobrazí hlásenie **OFF-TV CONNECT**, znovu stlačte a podržte tlačidlo **Doľava** na 5 sekúnd a voľbu prepnite.

- Vytiahnite a znovu pripojte napájaciu zástrčku, a potom to skúste znovu.
- Inicializujte výrobok a skúste to znova. (Pozrite si stranu 35.)

#### Zvuk sa prehráva prerušovane pri pripojení cez Bluetooth.

- Niektoré zariadenia, napr. mikrovlnné rúry, bezdrôtové smerovače atď., môžu spôsobovať rádiofrekvenčné rušenie, ak sa nachádzajú príliš blízko zariadenia Soundbar.
- Ak sa zariadenie, ktoré je pripojené cez Bluetooth, nachádza príliš ďaleko od zariadenia Soundbar, zvuk sa môže prehrávať prerušovane. Zariadenie presuňte bližšie k zariadeniu Soundbar.
- Ak je časť vášho tela v kontakte s vysielačom signálu Bluetooth, alebo ak je produkt umiestnený na kovovom nábytku, môže dochádzať k prerušovaniu zvuku. Skontrolujte umiestnenie produktu a podmienky, v ktorých sa používa.

#### Soundbar sa nepripojí cez Wi-Fi.

- Skontrolujte, či je bezdrôtový smerovač zapnutý.
- Smerovač vypnite, znova ho zapnite a skúste to znova.
- Soundbar sa nepripojí, ak je bezdrôtový signál príliš slabý. Skúste premiestniť smerovač bližšie k zariadeniu Soundbar alebo odstrániť prekážky medzi zariadením Soundbar a smerovačom, ak je to možné.
- Ak je bezdrôtový smerovač nový, budete musieť znova nakonfigurovať sieťové nastavenia reproduktora.

#### Soundbar sa nezapne automaticky spolu s TV.

- Ak vypnete zariadenie Soundbar počas sledovania televízie, synchronizácia vypínača s televízorom sa zakáže. Najprv vypnite televízor.

#### Funkcia AVA (iba pre príslušné modely) nie je k dispozícii v nasledovných prípadoch.

- Funkcia AVA (iba pre príslušné modely) nebude k dispozícii pri používaní funkcie Q-symphony.
- Funkcia AVA (iba pre príslušné modely) nebude k dispozícii, keď je mikrofón vypnutý.

#### Po pripojení televízora k zariadeniu Soundbar sme prepli režim zariadenia Soundbar. Potom sa z televízora neprehráva žiadny zvuk.

- Ak pripojíte zariadenie Soundbar k mobilnému zariadeniu, kým je zariadenie Soundbar pripojené k televízoru, zariadenie Soundbar prehráva zvuk z mobilného zariadenia, pričom pripojenie k televízoru ostáva nadviazané. Zvuk z televízora sa teda nebude prehrávať nikde.
- Odpojte mobilné zariadenie a zvuk z televízora sa bude znova prehrávať zo zariadenia Soundbar.

## 13 LICENCIA

---



Dolby, Dolby Atmos, and the double-D symbol are registered trademarks of Dolby Laboratories Licensing Corporation. Manufactured under license from Dolby Laboratories. Confidential unpublished works. Copyright © 2012-2021 Dolby Laboratories. All rights reserved.

---



For DTS patents, see <http://patents.dts.com>. Manufactured under license from DTS, Inc. (for companies headquartered in the U.S./Japan/Taiwan) or under license from DTS Licensing Limited (for all other companies). DTS, DTS:X, and the DTS:X logo are registered trademarks or trademarks of DTS, Inc. in the United States and other countries. © 2021 DTS, Inc. ALL RIGHTS RESERVED.

---



The terms HDMI and HDMI High-Definition Multimedia Interface, and the HDMI Logo are trademarks or registered trademarks of HDMI Licensing Administrator, Inc. in the United States and other countries.

---



- Spotify môžete na diaľku ovládať pomocou telefónu, tabletu alebo počítača. Prejdí na [spotify.com/connect](https://www.spotify.com/connect) a pozri sa, ako na to.
  - Softvér Spotify podlieha licenciám tretích strán, ktoré nájdete tu: <https://www.spotify.com/connect/third-party-licenses>
- 



- Apple, Airplay, iPhone, iPad, and Mac are trademarks of Apple Inc., registered in the U.S. and other countries.
  - Use of the Works with Apple badge means that an accessory has been designed to work specifically with the technology identified in the badge and has been certified by the developer to meet Apple performance standards.
- 

## 14 POZNÁMKA K LICENCIIS OTVORENÝM ZDROJOVÝM KÓDOM

Ak chcete zasláť otázky či požiadavky na otázky o otvorených zdrojoch, obráťte sa na divíziu Samsung Open Source (<http://opensource.samsung.com>)

## 15 DÔLEŽITÉ POZNÁMKY K SERVISU

- Obrázky a ilustrácie v tomto návode na používanie sú určené len na referenčné účely a môžu sa líšiť od vzhľadu samotného produktu.
- Môže vám byť účtovaný správny poplatok, ak
  - (a) Privoláte na vlastnú žiadosť technika, no zistí sa, že produkt nevykazuje žiadnu poruchu (napr. v prípadoch, keď ste si neprečítali návod na používanie).
  - (b) Prinesiete zariadenie do servisného strediska, no zistí sa, že produkt nevykazuje žiadnu poruchu (napr. v prípadoch, keď ste si neprečítali návod na používanie).
- O výške správneho poplatku budete informovaní pred návštevou technika.

# 16 TECHNICKÉ ÚDAJE A PRÍRUČKA

## Technické údaje

### Hlavná jednotka zariadenia Soundbar

Názov modelu	HW-Q930B / HW-Q935B
Hmotnosť	5,4 kg
Rozmery (Š x V x H)	1110,7 x 60,4 x 120,0 mm
Prevádzkový teplotný rozsah	+5°C až +35°C
Prevádzkový rozsah vlhkosti	10 % – 75 %
ZOSILŇOVAČ Menovitý výstupný výkon	(30 W x 3) + (20 W x 6) + (10 W x 3)
Podporované formáty prehrávania	Dolby 5.1ch / Dolby Digital Plus / Dolby TRUE HD / Dolby ATMOS / DTS 5.1ch / DTS HD / DTS-HD Master Audio / DTS:X / LPCM 8Ch
VÝSTUPNÝ VÝKON BEZDRÔTOVÉHO ZARIADENIA Maximálny výkon vysielača Wi-Fi	100 mW pri 2,4 GHz – 2,4835 GHz, 200 mW pri 5,15 GHz – 5,25 GHz, 100 mW pri 5,25 GHz – 5,35 GHz a 5,47 GHz – 5,725 GHz
VÝSTUPNÝ VÝKON BEZDRÔTOVÉHO ZARIADENIA Maximálny výkon vysielača BT	100 mW pri 2,4 GHz – 2,4835 GHz
VÝSTUPNÝ VÝKON BEZDRÔTOVÉHO ZARIADENIA Maximálny výkon vysielača SRD	25 mW pri 5,775 GHz – 5,875 GHz

Názov modelu	HW-Q800B / HW-Q810B
Hmotnosť	5,1 kg
Rozmery (Š x V x H)	1110,7 x 60,4 x 120,0 mm
Prevádzkový teplotný rozsah	+5°C až +35°C
Prevádzkový rozsah vlhkosti	10 % – 75 %
ZOSILŇOVAČ Menovitý výstupný výkon	(30 W x 3) + (20 W x 4) + (10 W x 3)
Podporované formáty prehrávania	Dolby 5.1ch / Dolby Digital Plus / Dolby TRUE HD / Dolby ATMOS / DTS 5.1ch / DTS HD / DTS-HD Master Audio / DTS:X / LPCM 8Ch
VÝSTUPNÝ VÝKON BEZDRÔTOVÉHO ZARIADENIA Maximálny výkon vysielača Wi-Fi	100 mW pri 2,4 GHz – 2,4835 GHz, 200 mW pri 5,15 GHz – 5,25 GHz, 100 mW pri 5,25 GHz – 5,35 GHz a 5,47 GHz – 5,725 GHz
VÝSTUPNÝ VÝKON BEZDRÔTOVÉHO ZARIADENIA Maximálny výkon vysielača BT	100 mW pri 2,4 GHz – 2,4835 GHz
VÝSTUPNÝ VÝKON BEZDRÔTOVÉHO ZARIADENIA Maximálny výkon vysielača SRD	25 mW pri 5,775 GHz – 5,875 GHz

Názov modelu	HW-Q700B / HW-Q710B
Hmotnosť	4,8 kg
Rozmery (Š x V x H)	1110,7 x 60,4 x 120,0 mm
Prevádzkový teplotný rozsah	+5°C až +35°C
Prevádzkový rozsah vlhkosti	10 % – 75 %
ZOSILŇOVAČ Menovitý výstupný výkon	(30 W x 3) + (20 W x 2) + (10 W x 3)
Podporované formáty prehrávania	Dolby 5.1ch / Dolby Digital Plus / Dolby TRUE HD / Dolby ATMOS / DTS 5.1ch / DTS HD / DTS-HD Master Audio / DTS:X / LPCM 8Ch

VÝSTUPNÝ VÝKON BEZDRÔTOVÉHO ZARIADENIA Maximálny výkon vysielача Wi-Fi	100 mW pri 2,4 GHz – 2,4835 GHz, 200 mW pri 5,15 GHz – 5,25 GHz, 100 mW pri 5,25 GHz – 5,35 GHz a 5,47 GHz – 5,725 GHz
VÝSTUPNÝ VÝKON BEZDRÔTOVÉHO ZARIADENIA Maximálny výkon vysielача BT	100 mW pri 2,4 GHz – 2,4835 GHz
VÝSTUPNÝ VÝKON BEZDRÔTOVÉHO ZARIADENIA Maximálny výkon vysielача SRD	25 mW pri 5,775 GHz – 5,875 GHz

### Basový reproduktor

Názov subwoofera	PS-WB96B
Hmotnosť	9,8 kg
Rozmery (Š x V x H)	210,0 x 403,0 x 403,0 mm
ZOSILŇOVAČ Menovitý výstupný výkon	160 W
VÝSTUPNÝ VÝKON BEZDRÔTOVÉHO ZARIADENIA Maximálny výkon vysielача SRD	25 mW pri 5,775 GHz – 5,875 GHz

Názov subwoofera	PS-WB75B
Hmotnosť	5,9 kg
Rozmery (Š x V x H)	205,0 x 353,0 x 302,0 mm
ZOSILŇOVAČ Menovitý výstupný výkon	160 W
VÝSTUPNÝ VÝKON BEZDRÔTOVÉHO ZARIADENIA Maximálny výkon vysielача SRD	25 mW pri 5,775 GHz – 5,875 GHz

### Priestorový reproduktor (iba pre príslušné modely)

Názov súpravy bezdrôtových priestorových reproduktorov	PS-RB96B (DOLAVA/DOPRAVA)
Hmotnosť	3,1 kg
Rozmery (Š x V x H)	129,5 x 201,3 x 140,4 mm
ZOSILŇOVAČ Menovitý výstupný výkon	140 W
VÝSTUPNÝ VÝKON BEZDRÔTOVÉHO ZARIADENIA Maximálny výkon vysielача SRD	25 mW pri 5,775 GHz – 5,875 GHz

### POZNÁMKA

- Spoločnosť Samsung Electronics Co., Ltd si vyhradzuje právo zmeniť technické údaje bez predchádzajúceho upozornenia.
- Hmotnosť a rozmery sú približné.

### Upozornenie: Ak zapnete/vypnete rozhranie Wi-Fi, zariadenie Soundbar sa automaticky reštartuje.

Celková spotreba energie v pohotovostnom režime (W)	7,5 W
Wi-Fi Spôsob deaktivácie portu	Stlačením tlačidla <b>CH LEVEL</b> na diaľkovom ovládači zariadenia Soundbar na 30 sekúnd zapnete alebo vypnete sieť Wi-Fi.
Bluetooth Spôsob deaktivácie portu	Stlačením tlačidla <b>TONE CONTROL</b> na diaľkovom ovládači zariadenia Soundbar na 30 sekúnd zapnete alebo vypnete Bluetooth.



- Spoločnosť Samsung týmto vyhlasuje, že toto rádiové zariadenie je v súlade s požiadavkami smernice 2014/53/EÚ a príslušnými zákonnými požiadavkami Spojeného kráľovstva.

Celý text vyhlásenia o zhode je k dispozícii na tejto internetovej adrese:

<http://www.samsung.com>, prejdite na podstránku Podpora a zadajte názov modelu.

Toto zariadenie je možné používať vo všetkých krajinách EÚ a v Spojenom kráľovstve.

Funkcia tohto zariadenia na pripojenie k bezdrôtovej sieti WLAN v pásme 5 GHz (Wi-Fi alebo SRD) sa môže používať len v interiéri.



[Správna likvidácia batérií v tomto výrobku]

**(Platí v krajinách so zavedeným separovaným zberom)**

Toto označenie na batérii, príručke alebo balení hovorí, že batérie v tomto výrobku by sa po skončení ich životnosti nemali likvidovať spolu s ostatným domovým odpadom. V prípade takéhoto označenia chemické symboly Hg, Cd alebo Pb znamenajú, že batéria obsahuje ortuť, kadmium alebo olovo v množstve presahujúcom referenčné hodnoty smernice 2006/66/ES. Pri nevhodnej likvidácii batérií môžu tieto látky poškodiť zdravie alebo životné prostredie.

Za účelom ochrany prírodných zdrojov a podpory opätovného použitia materiálu batérie likvidujte oddelene od iných typov odpadov a recyklujte ich prostredníctvom miestneho systému bezplatného zberu batérií.



Správna likvidácia tohoto výrobku  
(Elektrotechnický a elektronický odpad)

**(Platí v krajinách so zavedeným separovaným zberom)**

Toto označenie na výrobku, príslušenstve alebo v sprievodnej brožúre hovorí, že po skončení životnosti by produkt ani jeho elektronické príslušenstvo (napr. nabíjačka, náhlavná súprava, USB kábel) nemali byť likvidované s ostatným domovým odpadom. Prípadnému poškodeniu životného prostredia alebo ľudského zdravia môžete predísť tým, že budete tieto výrobky oddelovať od ostatného odpadu a vrátite ich na recykláciu.

Používatelia v domácnostiach by pre podrobné informácie, ako ekologicky bezpečne naložiť s týmito výrobkami, mali kontaktovať buď predajcu, ktorý im ich predal, alebo príslušný úrad v mieste ich bydliska.

Priemyselní používatelia by mali kontaktovať svojho dodávateľa a preveriť si podmienky kúpnej zmluvy. Tento výrobok a ani jeho elektronické príslušenstvo by nemali byť likvidované spolu s ostatným priemyselným odpadom.

Informácií o záväzkoch spoločnosti Samsung voči ochrane životného prostredia a regulačných povinnostiach týkajúcich sa konkrétnych výrobkov, napríklad REACH, OEEZ, batérie, nájdete na webovej stránke:

[www.samsung.com/sk/aboutsamsung/sustainability/environment/our-commitment/data/](http://www.samsung.com/sk/aboutsamsung/sustainability/environment/our-commitment/data/)







# VARNOSTNE INFORMACIJE

## VARNOSTNA OPOZORIILA

ZA ZMANJŠANJE NEVARNOSTI ELEKTRIČNEGA UDARA NE ODSTRANJUJTE POKROVA (ALI HRBTNEGA DELA).

V NOTRANJOSTI NI DELOV, KI BI JIH LAHKO POPRAVIL UPORABNIK. VSA POPRAVILA PREPUSTITE POOBLAŠČENEMU SERVISNEMU OSEBJU.

V spodnji razpredelnici poiščite razlage simbolov, ki so lahko navedeni na vašem izdelku Samsung.

<b>POZOR</b>	
	<b>NEVARNOST ELEKTRIČNEGA UDARA. NE ODPIRAJTE.</b>
	Ta simbol označuje visoko napetost v notranjosti. Vsakršen stik z deli v notranjosti te naprave je nevaren.
	Ta simbol označuje, da je izdelku priložena pomembna dokumentacija o njegovi uporabi in vzdrževanju.
	Izdelek razreda II: Ta simbol označuje, da izdelek ne potrebuje varnostne povezave z električno ozemljitvijo. Če tega simbola ni na izdelku z napajalnim kablom, MORA biti priključen na zaščitno ozemljitev.
	Napetost izmeničnega toka: Nazivna napetost, označena s tem simbolom, je napetost izmeničnega toka.
	Napetost enosmernega toka: Nazivna napetost, označena s tem simbolom, je napetost enosmernega toka.
	Pozor. Preberite navodila za uporabo: S tem simbolom so označeni nasveti uporabniku, da si v uporabniškem priročniku prebere dodatne varnostne informacije.

## OPOZORILO

- Tega aparata ne izpostavljajte dežju ali vlagi, da preprečite nevarnost požara ali električnega udara.

## POZOR

- ŠIROKI STIK VTIKAČA PORAVNAJTE S ŠIROKO REŽO IN V CELOTI VSTAVITE, DA PREPREČITE NEVARNOST ELEKTRIČNEGA UDARA.
- Ta aparat mora biti vedno priključen na vtičnico z izmeničnim tokom s povezavo za zaščitno ozemljitev.
- Če želite aparat odklopiti iz električnega omrežja, morate vtičač izvleči iz električne vtičnice, zato mora biti vedno zlahka dosegljiv.
- Aparata ne izpostavljajte kapljanju ali pljuskom. Na aparat ne postavljajte predmetov, napolnjenih s tekočino, kot so vaze.
- Če želite aparat v celoti izklopiti, morate vtičač izvleci iz vtičnice. Zato mora biti napajalni vtičač vedno zlahka dosegljiv.

# VARNOSTNI UKREPI

1. Poskrbite, da bo napajanje na izmenični tok v vašem domu skladno z napajalnimi zahtevami, navedenimi na identifikacijski nalepki na spodnji strani izdelka. Izdelek namestite vodoravno in na ustrezno podlago (pohištvo) z dovolj prostora za prezračevanje (7–10 cm). Prepričajte se, da reže za prezračevanje niso prekrite. Enote ne postavite na ojačevalnik ali drugo opremo, ki se lahko segreje. Enota je narejena za neprekinjeno uporabo.  
Za popoln izklop enote izvalcite priključek AC iz vtičnice. Če enote ne nameravate dalj časa uporabljati, jo izklopite iz napajanja.
2. Med nevihtami vtikač za napajanje z izmeničnim tokom odstranite iz zidne vtičnice. Napetostni sunki, ki nastanejo zaradi udara strele, lahko poškodujejo enoto.
3. Enote ne izpostavljajte neposredni sončni svetlobi ali drugim virom toplote. To lahko povzroči pregretje in nepravilno delovanje enote.
4. Izdelek zaščitite pred vlago (npr. vazami) in čezmerno vročino (npr. kamin)ali opremo, ki ustvarja močna magnetna ali električna polja. Če pride do okvare enote, napajalni kabel izvalcite iz omrežne vtičnice. Izdelek ni namenjen za industrijsko rabo. Namenjen je samo za osebno rabo. Če izdelek hranite pri nizkih temperaturah, lahko pride do kondenzacije. Če enoto prevažate pozimi, pred uporabo počakajte približno 2 uri, da se ogreje na sobno temperaturo.
5. Baterija, uporabljena v tem izdelku, vsebuje kemikalije, ki so škodljive za okolje. Baterije ne odmetavajte s splošnimi gospodinjskimi odpadki. Baterije ne izpostavljajte čezmerni vročini, neposredni sončni svetlobi ali ognju. Poskrbite, da na bateriji ne bo prišlo do kratkega stika in je ne razstavljajte ali pregrevajte.  
POZOR : Nevarnost eksplozije, če baterijo nepravilno zamenjate. Zamenjajte samo z enako ali enakovredno vrsto.

# KAZALO

<b>01</b>	<b>Preverjanje komponent</b>	<b>6</b>
<b>02</b>	<b>Pregled izdelka</b>	<b>7</b>
	Zgornja plošča modula Soundbar .....	7
	Spodnja plošča zvočnika Soundbar .....	8
<b>03</b>	<b>Uporaba daljinskega upravljalnika za Soundbar</b>	<b>9</b>
	Vstavljanje baterij pred uporabo daljinskega upravljalnika (2 bateriji AAA) .....	9
	Kako uporabljati daljinski upravljalnik .....	9
	Aktivni ojačevalnik glasu (AVA) .....	11
	Uporaba skritih gumbov (gumbov, ki imajo več kot eno funkcijo) .....	11
	Specifikacije izhoda za različne načine zvočnih učinkov .....	11
	Nastavljanje glasnosti zvočnika Soundbar z daljinskim upravljalnikom za televizor .....	13
<b>04</b>	<b>Priključitev zvočnika Soundbar</b>	<b>14</b>
	Priključitev napajanja in enot .....	14
	– Priporočena postavitev zvočnikov .....	15
	– Način zvočnika za prostorski zvok (le HW-Q930B, HW-Q935B) .....	15
	– Ročno povezovanje globokotonskega zvočnika ali zvočnikov za prostorski zvok .....	16
	– Lučke LED na hrbtani strani globokotonskega zvočnika in zvočnikov za prostorski zvok .....	17
<b>05</b>	<b>Povezovanje s televizorjem</b>	<b>18</b>
	Priključitev televizorja, ki podpira HDMI ARC (Audio Return Channel) .....	18
	Povezava z uporabo optičnega kabla .....	19
	Povezovanje prek funkcije Bluetooth .....	20
	Vzpostavitev povezave prek omrežja Wi-Fi .....	22
	Uporaba funkcije Q-Symphony .....	23
	Uporaba zvoka Spacefit .....	24
<b>06</b>	<b>Povezovanje z zunanjo napravo</b>	<b>25</b>
	Metoda 1. Povezovanje s kablom HDMI (možnost dekodiranja in predvajanja tehnologije Dolby Atmos / DTS:X) .....	25
	Metoda 2. Povezava z uporabo optičnega kabla .....	26
<b>07</b>	<b>Povezovanje mobilne naprave</b>	<b>27</b>
	Metoda 1. Povezovanje prek funkcije Bluetooth .....	27
	Metoda 2. Povezava prek Wi-Fi (brezžično omrežje) .....	29
	Uporaba funkcije Tap Sound .....	30
<b>08</b>	<b>Vzpostavljanje povezave prek funkcije Apple AirPlay 2</b>	<b>31</b>
<b>09</b>	<b>Namestitev stenskega nosilca</b>	<b>32</b>
	Varnostni ukrepi pri nameščanju .....	32
	Komponente stenskega nosilca .....	32
	Namestitev zvočnikov za prostorski zvok na steno (le izbrani modeli) .....	33

<b>10</b>	<b>Namestitev zvočnika Soundbar pred televizor</b>	<b>33</b>
	Komponenta .....	33
<b>11</b>	<b>Posodobitev programske opreme</b>	<b>34</b>
	Samodejna posodobitev .....	34
	Posodobitev prek USB .....	34
	Inicializacija .....	35
<b>12</b>	<b>Odpravljanje težav</b>	<b>35</b>
<b>13</b>	<b>LICENCA</b>	<b>37</b>
<b>14</b>	<b>Obvestilo o odprtokodni licenci</b>	<b>37</b>
<b>15</b>	<b>Pomembne opombe o storitvi</b>	<b>37</b>
<b>16</b>	<b>Tehnični podatki in navodila</b>	<b>38</b>
	Specifikacije .....	38

# 01 PREVERJANJE KOMPONENT

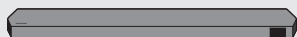

Glavna enota zvočnika Soundbar



Daljinski upravljalnik / baterije za zvočnik  
Soundbar



Globokotonski zvočnik



Zvočnik za prostorski zvok (izbirno)  
(levi/desni)



Napajalni kabel (globokotonski zvočnik, zvočnik  
za prostorski zvok, Soundbar) (izbirno)



Kabel HDMI



Držalo za stenski nosilec



Vijak nosilca



(M4 x L10)

Vijak



Stenski nosilec



Gumijasti podstavki

- Za več informacij o električnem napajanju in porabi električne energije si oglejte oznako na izdelku. (Oznaka: Hrbtna stran glavne enote modula Soundbar)
- Za nakup dodatnih komponent ali kablov se obrnite na Samsungov servisni center ali podporo za stranke.
- Za več informacij o stenskem nosilcu ali gumijastem podstavku glejte strani 32~34.
- Oblika, specifikacije in zaslon aplikacije se lahko spremeni brez predhodnega obvestila.
- Videz dodatkov se lahko nekoliko razlikuje od dodatkov, prikazanih na zgornjih slikah.

## 02 PREGLED IZDELKA



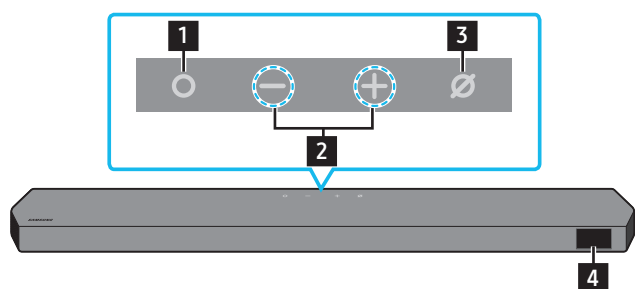



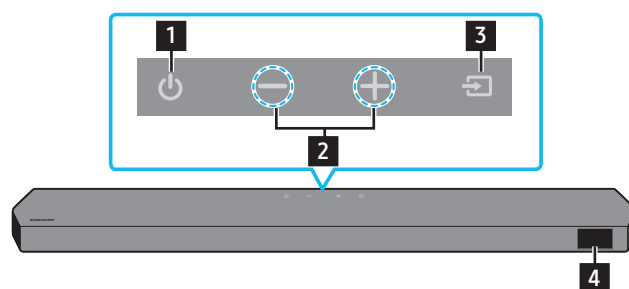

### Zgornja plošča modula Soundbar



HW-Q930B, HW-Q935B / HW-Q800B, HW-Q810B



HW-Q700B, HW-Q710B

<b>1</b>	<b>Gumb  (Več funkcij) (modela Q9**B / Q8**B)</b> <ul style="list-style-type: none"><li>• V načinu pripravljenosti pritisnite gumb  (<b>Več funkcij</b>), da vklopite Soundbar.</li><li>• Pritisnite gumb  (<b>Več funkcij</b>), da spremenite vhodni vir.</li></ul>
<b>1</b>	<b>Gumb  (Vklop) (model Q7**B)</b> Za vklop in izklop napajanja.
<b>2</b>	<b>Gumb   (Glasnost)</b> Prilagodi glasnost.
<b>3</b>	<b>Gumb  (Vklop/izklop mikrofona) (modela Q9**B / Q8**B)</b> Pritisnite gumb, da vklopite ali izklopite mikrofona.
<b>3</b>	<b> Gumb (Vir) (model Q7**B)</b> Da bi spremenili vir vhoda, pritisnite gumb  (Vir).
<b>4</b>	<b>Prikaz</b> Prilaga stanje in trenutni način izdelka. <b>D.IN → HDMI → Wi-Fi → BT</b>

- Gumb za vklop začne delovati 4–6 sekund po priključitvi napajalnega kabla.
- Ko vklopite to enoto, traja 4–5 sekund, da začne predvajati zvok.
- Če slišite zvok iz televizorja in zvočnika Soundbar, odprite meni **Nastavitve** za zvok televizorja in zvočnik televizorja spremenite na **Zunanji zvočnik**.

## Spodnja plošča zvočnika Soundbar

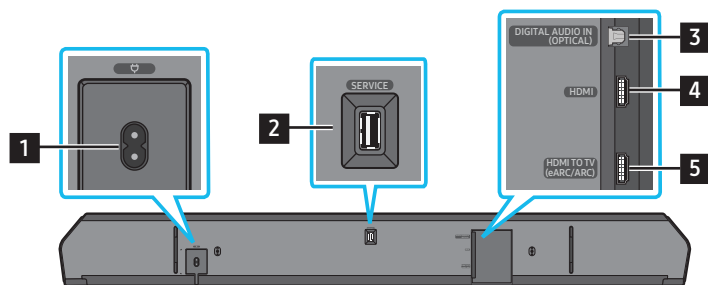

<b>1</b>	<b>POWER</b> Priključite napajalni kabel za izmenični tok za Soundbar. (Glejte stran 14)
<b>2</b>	<b>SERVICE</b> Priključite napravo za shranjevanje USB, da nadgradite programsko opremo izdelka.
<b>3</b>	<b>DIGITAL AUDIO IN (OPTICAL)</b> Povežite z digitalnim (optičnim) izhodom zunanje naprave. (Glejte stran 26)
<b>6</b>	<b>HDMI</b> Hkrati dovaja digitalni video in zvočni signal prek kabla HDMI. Priključite na izhod HDMI zunanje naprave. (Glejte stran 25)
<b>7</b>	<b>HDMI TO TV (eARC/ARC)</b> Povežite v vtič HDMI na televizorju. (Glejte stran 18)

- Pri iztikanju napajalnega kabla iz zidne vtičnice povlecite za vtič. Ne vlecite kabla.
- To enoto ali druge komponente priključite na električno vtičnico šele, ko medsebojno povežete vse komponente.



# 03 UPORABA DALJINSKEGA UPRAVLJALNIKA ZA SOUNDBAR





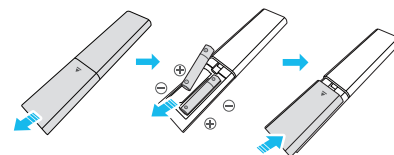

## Vstavljanje baterij pred uporabo daljinskega upravljalnika (2 bateriji AAA)

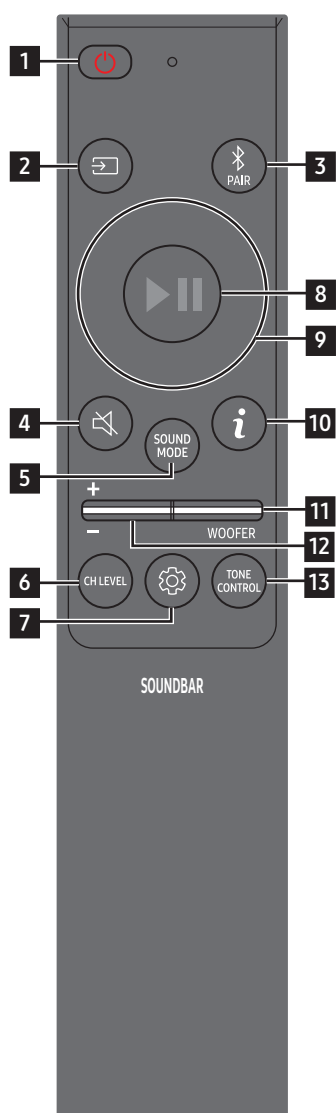









Pokrov na zadnji strani potisnite v smeri puščice, dokler ga povsem ne odstranite. Vstavite 2 bateriji AAA (1,5 V) in ju obrnite tako, da bo njuna polarnost pravilna. Pokrov baterij potisnite nazaj na mesto.

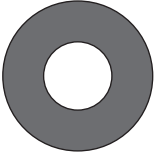

## Kako uporabljati daljinski upravljalnik

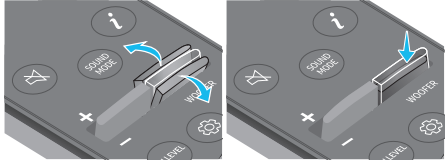

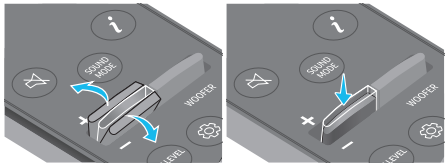
1	 <b>Vklop</b>	Vklopi ali izklopi zvočnik Soundbar. <ul style="list-style-type: none"> <li>• <b>Funkcija Samodejni izklop</b> Enota se v naslednjih situacijah samodejno izklopi:                         <ul style="list-style-type: none"> <li>• V načinu <b>D.IN/HDMI/Wi-Fi/BT</b>, če 18 minut ni zvočnega signala.</li> </ul> </li> </ul>
2	 <b>Vir</b>	Pritisnite za izbiro vira, povezanega z zvočnikom Soundbar.
3	 <b>Bluetooth PAIR</b>	Zvočnik Soundbar preklopite v način seznanjanja Bluetooth. Pritisnite gumb in počakajte, da se zaslon »BT PAIRING« poveže z novo napravo Bluetooth.
4	 <b>Izklop zvoka</b>	Pritisnite gumb  ( <b>Izklop zvoka</b> ), da izklopite zvok. Za ponovni vklop zvoka znova pritisnite gumb.
5	 <b>SOUND MODE</b>	S pritiskanjem gumba lahko izberete želeni zvočni način, denimo <b>Surround, Game, Standard, Adaptive sound</b> . <ul style="list-style-type: none"> <li>• <b>Standard</b> Predvaja izvirni zvok.</li> <li>• <b>Surround</b> Zagotavlja širše zvočno polje od standardnega.</li> <li>• <b>Game</b> Zagotavlja stereoskopski zvok za pristno doživetje dogajanja med igranjem iger.</li> <li>• <b>Adaptive Sound</b> Sproti analizira vsebino in samodejno zagotavlja optimalno zvočno polje na podlagi značilnosti vsebine.</li> </ul>
6	 <b>CH LEVEL</b>	S pritiskanjem gumba lahko nastavite glasnost za vsak zvočnik, denimo <b>Centre level, Side level, Wide level, Front Top level, Rear level in Rear top level</b> . <ul style="list-style-type: none"> <li>• Za prilagoditev glasnosti posameznega zvočnika izberite <b>Centre level, Side level, Wide level</b> ali <b>Front Top level</b> v Sound Settings in nato z gumboma <b>Gor/Dol</b> nastavite glasnost od -6 do +6.</li> <li>• Če sta zvočnika za prostorski zvok priključena, izberite <b>Rear level</b> ali <b>Rear top level</b> in z gumboma <b>Gor/Dol</b> prilagodite glasnost od -6 do +6.</li> <li>• Specifikacije za <b>CH LEVEL</b> se lahko razlikujejo pri izbranem modelu.</li> </ul>

<p><b>7</b></p>	 <p><b>Upravljanje zvoka</b></p>	<p>S pritiskanjem gumba lahko nastavite zvočne funkcije, denimo <b>Spacefit sound</b>, <b>AVA</b>, <b>Voice enhance mode</b>, <b>Night mode</b>, <b>Sync</b>, <b>Surround speaker mode</b>, <b>Virtual</b>. Želeni element lahko prilagodite z gumboma <b>Gor/Dol</b>.</p> <ul style="list-style-type: none"> <li>• Funkciji <b>Spacefit sound</b> in <b>AVA</b> nista podprti pri modelu <b>Q7**B</b>.</li> <li>• <b>Voice enhance mode</b> izboljša govor v filmih in na TV, da ga lažje slišite.</li> <li>• <b>Night mode</b> je optimiziran za nočno gledanje, saj so nastavitve tako nastavljene, da zmanjšajo glasnost in obenem ohranijo čistost dialoga.</li> <li>• Za nastavev zvoka za posamezni frekvenčni pas pritisnite gumb  (<b>Upravljanje zvoka</b>) in ga držite približno 5 sekund. Z gumboma <b>Levo/Desno</b> lahko izberete 150 Hz, 300 Hz, 600 Hz, 1,2 kHz, 2,5 kHz, 5 kHz in 10 kHz, vsak pas pa lahko z gumboma <b>Gor/Dol</b> nastavite na vrednost med -6 in +6. (Poskrbite, da je način Sound nastavljen na »Standard«.)</li> <li>• Če slika v televizorju in zvok iz zvočnika Soundbar nista usklajena, v nastavitvah zvoka izberite <b>Sync</b> in nato z gumboma <b>Gor/Dol</b> nastavite zamik zvoka med 0 in 300 milisekundami.</li> <li>• Možnost <b>Sync</b> podpirajo samo nekatere funkcije.</li> <li>• Razpoložljive nastavitve za <b>Surround speaker mode</b> podpira le model <b>Q9**B</b>.</li> <li>• Funkcijo zvočnika <b>Virtual</b> lahko z gumboma <b>Gor/Dol</b> nastavite na <b>ON</b> ali <b>OFF</b>.</li> </ul>
<p><b>8</b></p>	 <p><b>Predvajanje/premor</b></p>	<p>S pritiskom na gumb lahko glasbo tudi predvajate ali začasno ustavite.</p>
<p><b>9</b></p>	 <p><b>Gor/dol/levo/desno</b></p>	 <p><b>Pritisnite izbrano območje, da izberete gor/dol/levo/desno.</b></p> <p>Pritisnite gor/dol/levo/desno na gumbu, da izberete ali nastavite funkcije.</p> <ul style="list-style-type: none"> <li>• <b>Preskoči glasbo</b> Pritisnite gumb <b>Desno</b>, da izberete naslednjo glasbeno datoteko. Pritisnite gumb <b>Levo</b>, da izberete prejšnjo glasbeno datoteko.</li> <li>• <b>ID SET</b> To možnost uporabite, če globokotonski zvočnik ali zvočniki za prostorski zvok niso priključeni ali jih je treba znova priključiti. Ko je enota izklopljena, pritisnite gumb <b>Gor</b> in ga držite 5 sekund, da izvedete postopek <b>ID SET</b>. (Glejte stran 16.)</li> </ul>
<p><b>10</b></p>	 <p><b>Info (Informacije)</b></p>	<p>Pritisnite gumb za prikaz aktivnih funkcij o razpoložljivih kodekih. V načinu <b>BT</b> prikaže povezane naprave (ko je seznanjanje končano) ali »<b>BT ready</b>« (ko je seznanjanje potrebno).</p>
<p><b>11</b></p>	 <p><b>WOOFER LEVEL</b></p>	 <p>Za prilagoditev glasnosti globokotonskega zvočnika (basov) pritisnite gumb gor ali dol.</p>
<p><b>12</b></p>	 <p><b>VOLUME</b></p>	 <p>Za prilagoditev glasnosti pritisnite gumb gor ali dol.</p> <ul style="list-style-type: none"> <li>• <b>Izklop zvoka</b> Pritisnite gumb <b>VOLUME</b>, da izklopite zvok. Za ponovni vklop zvoka znova pritisnite gumb.</li> </ul>
<p><b>13</b></p>	 <p><b>TONE CONTROL</b></p>	<p>S pritiskanjem gumba lahko nastavite glasnost visokega ali nizkega zvoka. Želeni element lahko prilagodite z gumboma <b>Gor/Dol</b>. Ta funkcija je omogočena v načinu Sound brez načina <b>Standard</b>.</p> <ul style="list-style-type: none"> <li>• Za prilagoditev glasnosti visokih ali nizkih tonov v nastavitvah zvoka izberite <b>TREBLE</b> ali <b>BASS</b> in nato z gumboma <b>Gor/Dol</b> nastavite glasnost od -6 do +6.</li> <li>• Ko spremenite nastavev za Bass, se nastavev nizkotonskega zvočnika ustrezno spremeni.</li> </ul>

## Aktivni ojačevalnik glasu (AVA)

- Sproti analizira zunanji hrup, ko Soundbar igra, tako da je govorjenje vedno različno slišno.
- Pri analizi se ne shranijo nobeni podatki.
- Model Q7\*\*B ne podpira te funkcije.

## Uporaba skritih gumbov (gumbov, ki imajo več kot eno funkcijo)

Skriti gumbi		Referenčna stran
Gumb na daljinskem upravljalniku	Funkcija	
WOOFER (Gor)	Vklop/izklop daljinskega upravljalnika televizorja (stanje pripravljenosti)	stran 13
Gor	ID SET	stran 16
 (Upravljanje zvoka)	7-pasovni izenačevalnik	stran 10

## Specifikacije izhoda za različne načine zvočnih učinkov

⟨HW-Q930B / HW-Q935B⟩

Učinek	Vhod	Izhod
		Z globokotonskim zvočnikom in zvočnikom za prostorski zvok
Standard	2.0 kanala	2.1 kanala
	5.1 kanala	5.1 kanala/7.1 kanala (DTS)
	7.1 kanala	7.1 kanala
	Dolby Atmos®, DTS:X	7.1.4 kanala
Surround	2.0 kanala	9.1.4 kanala
	5.1 kanala	9.1.4 kanala
	7.1 kanala	9.1.4 kanala
	Dolby Atmos®, DTS:X	9.1.4 kanala
Game	2.0 kanala	9.1.4 kanala
	5.1 kanala	9.1.4 kanala
	7.1 kanala	9.1.4 kanala
	Dolby Atmos®, DTS:X	9.1.4 kanala
Adaptive sound	2.0 kanala	9.1.4 kanala
	5.1 kanala	9.1.4 kanala
	7.1 kanala	9.1.4 kanala
	Dolby Atmos®, DTS:X	9.1.4 kanala

<HW-Q800B / HW-Q810B>

Učinek	Vhod	Izhod	
		Samo z globokotonskim zvočnikom	Z globokotonskim zvočnikom in zvočnikom za prostorski zvok
Standard	2.0 kanala	2.1 kanala	2.1 kanala
	5.1 kanala	5.1 kanala	5.1 kanala/7.1 kanala (DTS)
	7.1 kanala	5.1 kanala	7.1 kanala
	Dolby Atmos®, DTS:X	5.1.2 kanala	7.1.4 kanala
Surround	2.0 kanala	5.1.2 kanala	7.1.4 kanala
	5.1 kanala	5.1.2 kanala	7.1.4 kanala
	7.1 kanala	5.1.2 kanala	7.1.4 kanala
	Dolby Atmos®, DTS:X	5.1.2 kanala	7.1.4 kanala
Game	2.0 kanala	5.1.2 kanala	7.1.4 kanala
	5.1 kanala	5.1.2 kanala	7.1.4 kanala
	7.1 kanala	5.1.2 kanala	7.1.4 kanala
	Dolby Atmos®, DTS:X	5.1.2 kanala	7.1.4 kanala
Adaptive Sound	2.0 kanala	5.1.2 kanala	7.1.4 kanala
	5.1 kanala	5.1.2 kanala	7.1.4 kanala
	7.1 kanala	5.1.2 kanala	7.1.4 kanala
	Dolby Atmos®, DTS:X	5.1.2 kanala	7.1.4 kanala

<HW-Q700B / HW-Q710B>

Učinek	Vhod	Izhod	
		Samo z globokotonskim zvočnikom	Z globokotonskim zvočnikom in zvočnikom za prostorski zvok
Standard	2.0 kanala	2.1 kanala	2.1 kanala
	5.1 kanala	3.1 kanala	5.1 kanala
	Dolby Atmos®, DTS:X	3.1.2 kanala	5.1.4 kanala
Surround	2.0 kanala	3.1.2 kanala	5.1.4 kanala
	5.1 kanala	3.1.2 kanala	5.1.4 kanala
	Dolby Atmos®, DTS:X	3.1.2 kanala	5.1.4 kanala
Game	2.0 kanala	3.1.2 kanala	5.1.4 kanala
	5.1 kanala	3.1.2 kanala	5.1.4 kanala
	Dolby Atmos®, DTS:X	3.1.2 kanala	5.1.4 kanala
Adaptive Sound	2.0 kanala	3.1.2 kanala	5.1.4 kanala
	5.1 kanala	3.1.2 kanala	5.1.4 kanala
	Dolby Atmos®, DTS:X	3.1.2 kanala	5.1.4 kanala

Zvočniki za prostorski zvok ne predvajajo zvoka za 2-kanalni izhod, če je v uporabi način **Standard**. Če želite omogočiti zvok za zvočnike za prostorski zvok, preklopite na način učinkov **Surround**.

# Nastavljanje glasnosti zvočnika Soundbar z daljinskim upravljalnikom za televizor







Glasnost zvočnika Soundbar nastavite z daljinskim upravljalnikom televizorja.

- To funkcijo lahko uporabljate le z IR-daljinskimi upravljalniki. Daljinski upravljalniki Bluetooth (daljinski upravljalniki, ki jih je treba seznaniti) niso podprti.
- Če želite uporabljati to funkcijo, zvočnik televizorja nastavite na **Zunanji zvočnik**.
- Proizvajalci, ki podpirajo to funkcijo:  
Samsung, VIZIO, LG, Sony, Sharp, PHILIPS, PANASONIC, TOSHIBA, Hisense, RCA

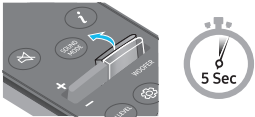
1. Izklopite zvočnik Soundbar.

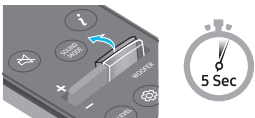
2. Gumb **WOOFER** pritisnete navzgor in ga držite 5 sekund.

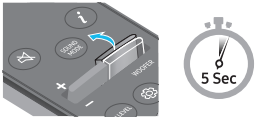
Vsakič, ko gumb **WOOFER** pritisnete navzgor in ga pridržite 5 sekund, se način preklopi v tem vrstnem redu: »OFF-TV REMOTE« (privzeti način), »SAMSUNG-TV REMOTE«, »ALL-TV REMOTE«.

Gumb na daljinskem upravljalniku	Prikaz	Stanje
	(Privzeti način) 	Onemogočite daljinski upravljalnik televizorja.
		Omogočite daljinski upravljalnik IR televizorja Samsung.
		Omogočite daljinski upravljalnik IR televizorja drugega proizvajalca.

# 04 PRIKLJUČITEV ZVOČNIKA SOUNDBAR

## Priključitev napajanja in enot

Globokotonski zvočnik, zvočnika za prostorski zvok in Soundbar v tem zaporedju priključite na električno vtičnico z napajalnim kablom:

- Za več informacij o zahtevanem električnem napajanju in porabi električne energije si oglejte oznako na izdelku. (Oznaka: Hrbtna stran glavne enote modula Soundbar)

1. Napajalni kabel priključite na globokotonski zvočnik.

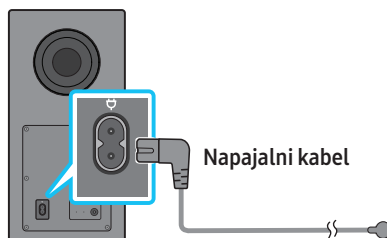

Zadnja stran globokotonskega zvočnika

2. Napajalni kabel priključite na levi in desni zvočnik za prostorski zvok. (izbirno)

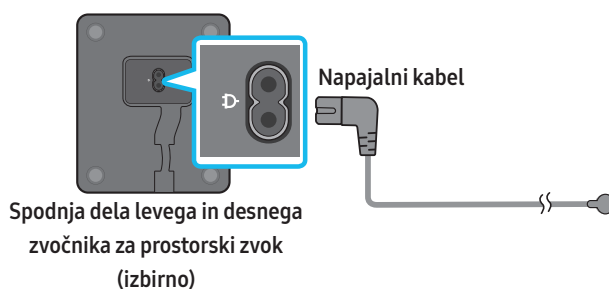

3. Napajalni kabel priključite na Soundbar.

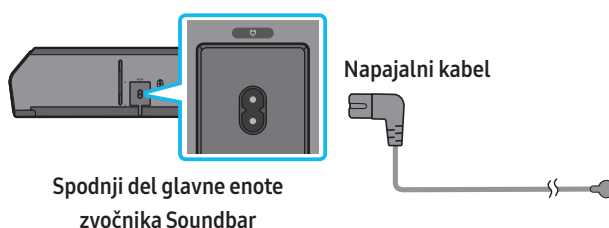

4. Soundbar, globokotonski zvočnik in zvočnika za prostorski zvok priključite na napajanje. Globokotonski zvočnik in zvočnika za prostorski zvok se samodejno povežejo, ko vklopite Soundbar.

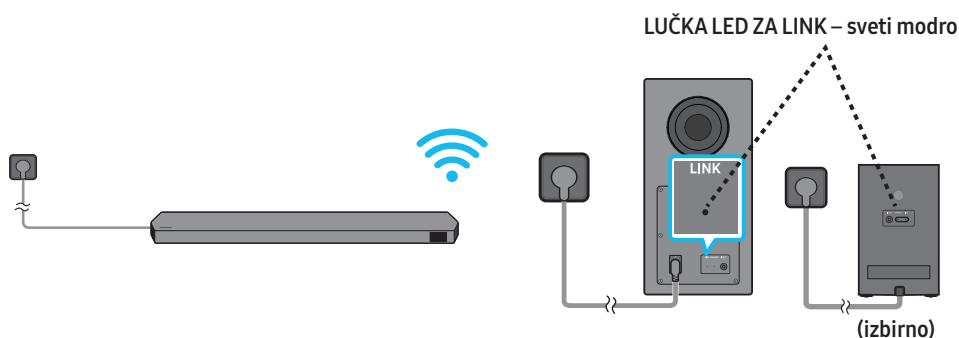

### OPOMBA

- Pred vzpostavljanjem povezave z modulom Soundbar priključite napajanje globokotonskega zvočnika in zvočnikov za prostorski zvok. Globokotonski zvočnik in zvočnika za prostorski zvok se samodejno povežejo, ko vklopite Soundbar.
- Če izklopite in ponovno vklopite napajalni kabel, ko je izdelek vklopljen, se zvočnik Soundbar samodejno vklopi.
- Sistem zvočnikov za prostorski zvok podpirajo le izbrani modeli.

## Priporočena postavitve zvočnikov

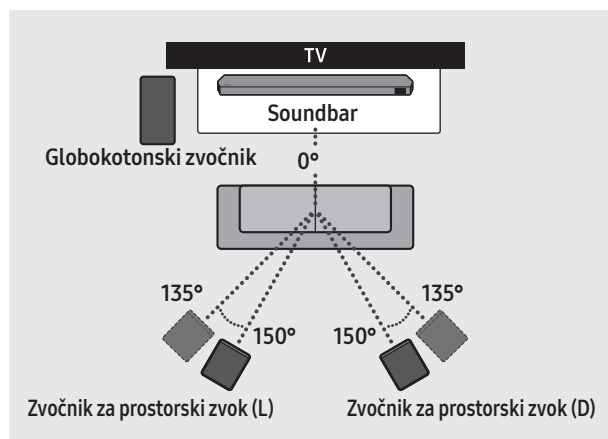

### ⚠ POZOR

- Antene za brezžični sprejem so vgrajene v brezžični globokotonski zvočnik in zvočnika za prostorski zvok. Poskrbite, da enote ne bodo v bližini vode in vlage.
- Za optimalno izkušnjo poslušanja poskrbite, da okoli brezžičnega globokotonskega zvočnika in zvočnikov za prostorski zvok ne bo nobenih ovir.

## Način zvočnika za prostorski zvok (le HW-Q930B, HW-Q935B)

Najboljši prostorski zvok lahko dobite odvisno od položaja zadnjega zvočnika. Za postavitev zvočnika si oglejte spodnjo sliko.

Da bi omogočili ta način, z daljinskim upravljalnikom zvočnika Soundbar izberite način Zvočnik za prostorski zvok.

(Upravljanje zvoka) → Zvočnik za prostorski zvok → ▲ (Gor) / ▼ (Dol) → Spredaj / Zadaj)

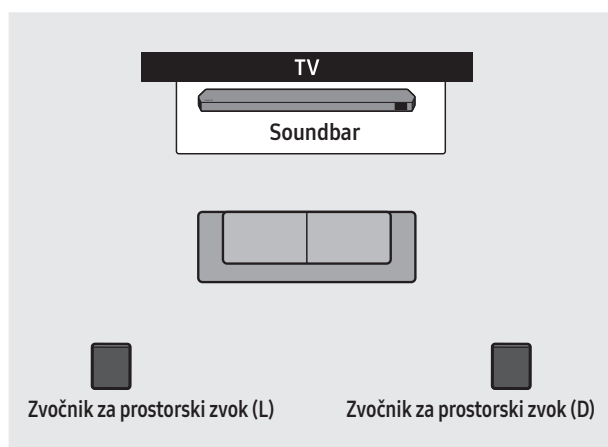

Postavitev zadaj

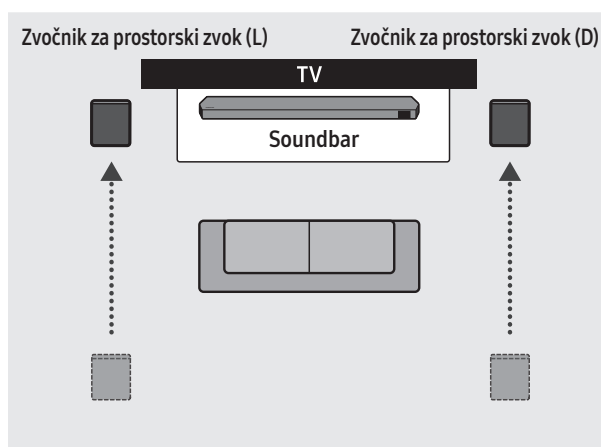

Postavitev spredaj

### OPOMBA

- Ta način je na voljo le z modeli Soundbar, ki imajo določen zvočnik za prostorski zvok.
- V načinu Sprednji zvočnik postavite sprednji zvočnik proti vam.
- Način Zadnji zvočnik je privzeto omogočen.

## Ročno povezovanje globokotonskega zvočnika ali zvočnikov za prostorski zvok

Pred izvedenjem spodnjega postopka ročnega priklopa:

- Preverite, ali so napajalni kabli modula Soundbar in globokotonskega zvočnika ali zvočnikov za prostorski zvok pravilno priključeni.
- Prepričajte se, da je zvočnik Soundbar izklopljen.

1. Izklopite glavni zvočnik Soundbar.
2. Na hrbtne strani globokotonskega zvočnika in zvočnikov za prostorski zvok pritisnite in za vsaj 5 sekund pridržite gumb **ID SET**.
  - Rdeči kazalnik na zadnji strani vsakega zvočnika ugasne in zasveti modri kazalnik.

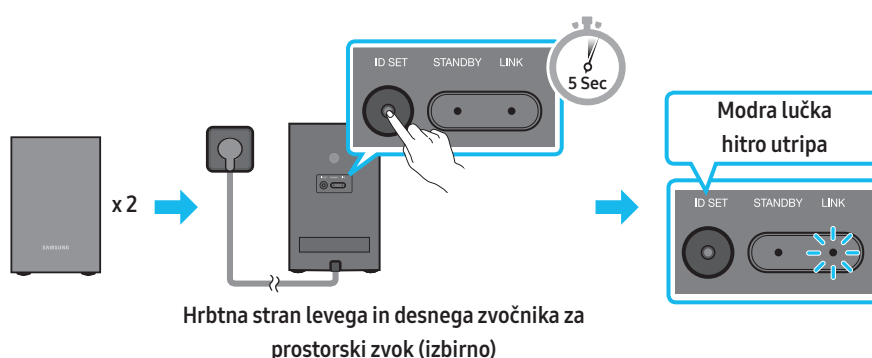
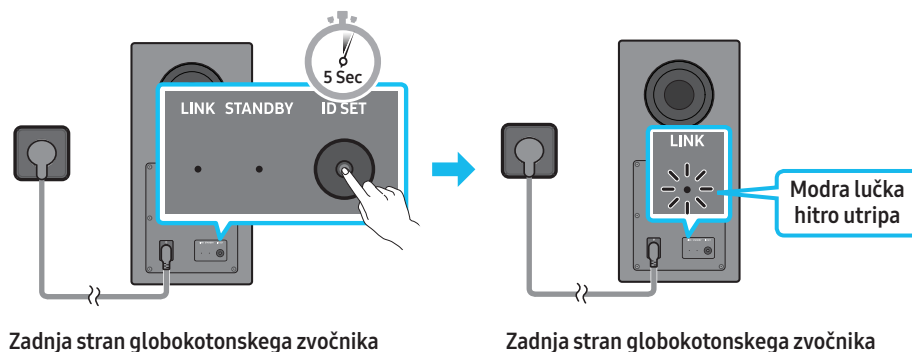

3. Gumb **Gor** na daljinskem upravljalniku pritisnite in ga držite 5 sekund.
  - Na zaslonu zvočnika Soundbar se za kratek čas prikaže sporočilo **ID SET** in nato izgine.
  - Ko je postopek nastavitve **ID SET** končan, se Soundbar samodejno vklopi.

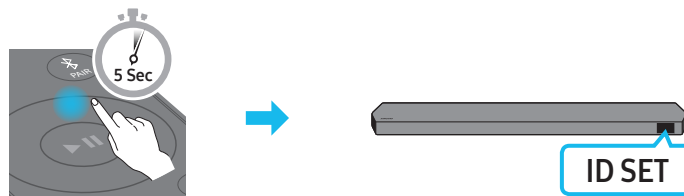



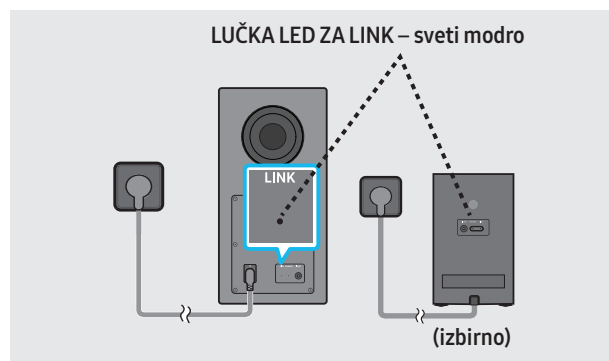

4. Preverite, ali LED-indikator **LINK** sveti modro (povezava je zaključena).



Lučka LED LINK preneha utripati in neprekinjeno sveti modro, ko je vzpostavljena povezava med modulom Soundbar ter brezžičnimi globokotonskim zvočnikom in zvočnikoma za prostorski zvok.

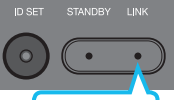

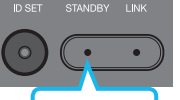
## Lučke LED na hrbtni strani globokotonskega zvočnika in zvočnikov za prostorski zvok

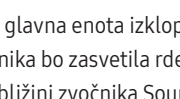
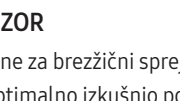
Lučke LED	Stanje	Opis	Rešitev
<p><b>Globokotonski zvočnik</b></p>  <p>Modra</p> <p><b>Zvočniki za prostorski zvok (le izbrani modeli)</b></p>  <p>Modra</p>	Vklopljena	Povezava uspešno vzpostavljena (normalno delovanje)	–
<p><b>Globokotonski zvočnik</b></p>  <p>Rdeča</p> <p><b>Zvočniki za prostorski zvok (le izbrani modeli)</b></p>  <p>Rdeča</p>	Vklopljena	V pripravljenosti (glavna enota zvočnika Soundbar je izklopljena)	Preverite, ali je napajalni kabel, priključen na glavno enoto Soundbar, ustrezno povezan.
<p><b>Globokotonski zvočnik</b></p>  <p>Rdeča in modra</p> <p><b>Zvočniki za prostorski zvok (le izbrani modeli)</b></p>  <p>Rdeča in modra</p>	Utripa	Povezava ni bila uspešna	Povežite znova. Oglejte si navodila za ročno povezovanje na strani 16.
<p><b>Globokotonski zvočnik</b></p>  <p>Rdeča in modra</p> <p><b>Zvočniki za prostorski zvok (le izbrani modeli)</b></p>  <p>Rdeča in modra</p>	Utripa	Okvara	Podatke za stik s Samsungovim servisnim centrom poiščite v tem priročniku.

### OPOMBA

- Če je glavna enota izklopljena, bo brezžični globokotonski zvočnik preklopil v stanje pripravljenosti in lučka STANDBY na hrbtni strani globokotonskega zvočnika bo zasvetila rdeče, potem ko nekajkrat utripne modro.
- Če v bližini zvočnika Soundbar uporabljate napravo, ki uporablja enako frekvenco kot Soundbar, lahko motnje povzročijo prekinitve zvoka.
- Največja doseg brezžičnega signala glavne enote je približno 10 m, vendar se lahko razlikuje glede na okolje, v katerem jo uporabljate. Če je med glavno enoto in brezžičnim globokotonskim zvočnikom železobetonska ali kovinska stena, sistem morda sploh ne bo deloval, ker brezžični signal ne more skozi kovino.
- Sistem zvočnikov za prostorski zvok podpirajo le izbrani modeli.

### ⚠ POZOR

- Antene za brezžični sprejem so vgrajene v brezžični globokotonski zvočnik in zvočnika za prostorski zvok. Poskrbite, da enota ne bo v bližini vode in vlage.
- Za optimalno izkušnjo poslušanja poskrbite, da okoli brezžičnega globokotonskega zvočnika in zvočnikov za prostorski zvok ne bo nobenih ovir.

# 05 POVEZOVANJE S TELEVIZORJEM

## Priključitev televizorja, ki podpira HDMI ARC (Audio Return Channel)

### ⚠ POZOR

- Ko sta priključena tako kabel HDMI kot optični kabel, najprej prejmete signal HDMI.
- Če želite kabel HDMI povezati med televizorjem in zvočnikom Soundbar, ne pozabite priključiti priključkov z oznako ARC. V nasprotnem primeru televizor ne bo oddajal zvoka.
- Priporočamo uporabo kabla **High Speed HDMI Cable with Ethernet**.

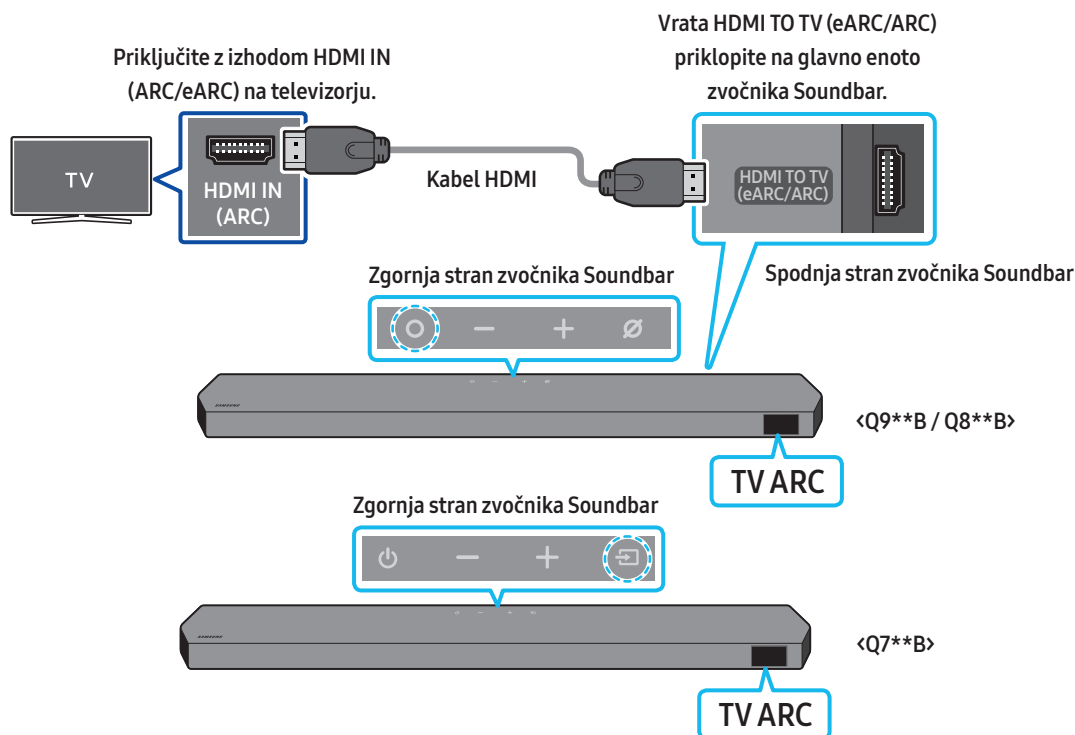

1. Med priklopljanjem kabla HDMI morata biti zvočnik Soundbar in televizor izklopljena, kot je prikazano na sliki.
2. Vključite zvočnik Soundbar in televizor.
3. Na zaslonu glavne enote zvočnika Soundbar se pojavi napis »TV ARC« in predvaja se zvok televizorja.
  - Ko televizor ne oddaja zvoka, na pritisnite gumb **ⓘ** (Več funkcij) / **↔** (Vir) na zgornji strani zvočnika Soundbar ali gumb **↔** (Vir) na daljinskem upravljalniku, da izberete način »D.IN«. Na zaslonu se zaporedno pojavita napisa »D.IN« in »TV ARC« in predvajati se začne zvok televizorja.
  - Pri priključitvi na televizor, ki podpira funkcijo eARC, se na zaslonu prikaže »eARC« in sliši se zvok.
  - Če želite povezavo vzpostaviti s funkcijo eARC, mora biti možnost »eARC« v meniju televizorja vklopljena. Za podrobnosti o nastavitvi si oglejte uporabniški priročnik za televizor.  
(npr. TV Samsung: Domov (🏠) → Meni → Nastavitve (⚙) → Vse nastavitve (⚙) → Zvok → Expert Settings → HDMI-eARC Mode (Auto))
  - Če se na zaslonu glavne enote zvočnika Soundbar ne pojavi napis »TV ARC«, preverite, ali je kabel HDMI povezan z ustreznimi vrati.
  - Glasnost na zvočniku Soundbar lahko spreminjate z gumbom za glasnost na daljinskem upravljalniku televizorja.

### OPOMBA

- Ko televizor, ki podpira HDMI ARC (povratni zvočni kanal), priključite na zvočnik Soundbar s kablom HDMI, lahko prenašate digitalne video in zvočne podatke, ne da bi pri tem morali uporabiti ločen optični kabel.
- Priporočamo, da po možnosti uporabite kabel HDMI brez jedra. Če uporabljate kabel HDMI z jedrom, uporabite kabel, katerega premer je manjši od 14 mm.
- Ta funkcija ni na voljo, če kabel HDMI ne podpira ARC.
- Ko je zvok v oddajanju kodiran v Dolby Digital in je »Digitalni izhodni zvok« na vašem televizorju nastavljen na PCM, priporočamo, da spremenite nastavev v Dolby Digital. Ko se nastavev na televizorju spremeni, bo kakovost zvoka boljša. (V meniju televizorja so lahko uporabljeni različni izrazi za Dolby Digital in PCM, odvisno od proizvajalca televizorja.)
- Protokola ARC/eARC podpirata Dolby Atmos.
- Zagotovite, da vsebina podpira tehnologijo Dolby Atmos®.

## Povezava z uporabo optičnega kabla

### Kontrolni seznam pred povezavo

- Ko sta priključena tako kabel HDMI kot optični kabel, najprej prejmete signal HDMI.
- Če so pri uporabi optičnega kabla na priključkih pokrovčki, jih ne pozabite odstraniti.

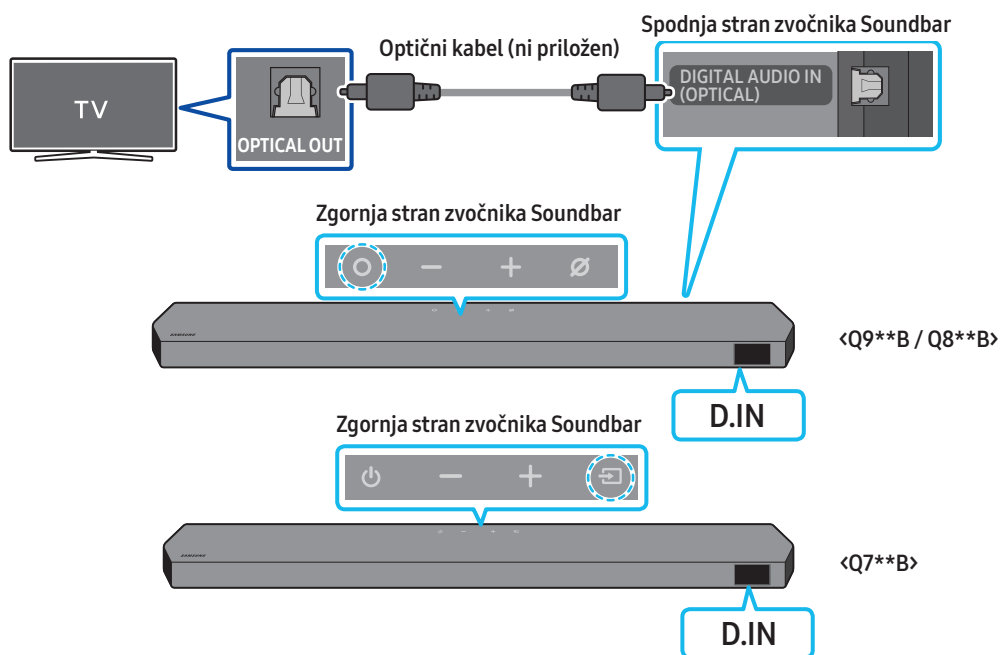

1. Ko sta televizor in zvočnik Soundbar izklopljena, z optičnim kablom (ni priložen) povežite vrata **DIGITAL AUDIO IN (OPTICAL)** na zvočniku Soundbar in izhodna **OPTICAL** vrata na televizorju, kot je prikazano na sliki.
2. Vključite zvočnik Soundbar in televizor.
3. Če želite izbrati način »**D.IN**«, pritisnite gumb **O (Več funkcij)** / **Vir** na vrhu zvočnika Soundbar ali gumb **Vir** na daljinskem upravljalniku.
4. Zvok televizorja se oddaja iz zvočnika Soundbar.

## Povezovanje prek funkcije Bluetooth

Ko je televizor Samsung povezan prek funkcije Bluetooth, lahko stereo zvok poslušate brez uporabe kablov.

- Povezati je mogoče samo en televizor Samsung hkrati.
- Poveže se lahko televizor Samsung, ki podpira funkcijo Bluetooth. Preverite specifikacije vašega televizorja.

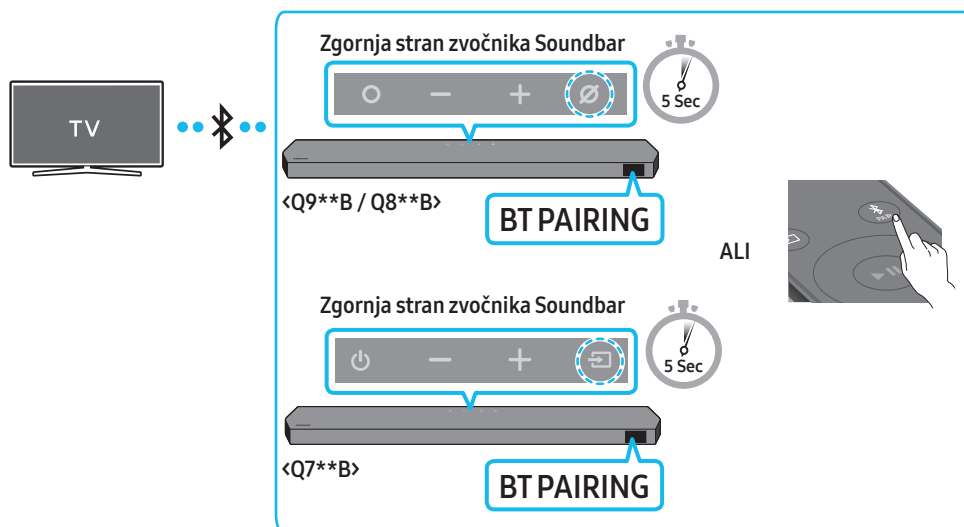

### Začetna povezava

1. Na daljinskem upravljalniku zvočnika Soundbar pritisnite gumb **PAIR**, da vklopite način »BT PAIRING«.  
(ALI) a. Na zgornji plošči pritisnite gumb **○ (Več funkcij)** / **↔ (Vir)** in nato izberite »BT«.  
»BT« se v nekaj sekundah samodejno spremeni v »BT PAIRING« ali pa se spremeni v »BT READY«, če obstaja zapis o povezavi.  
b. Ko se pojavi sporočilo »BT READY«, na zgornji plošči zvočnika Soundbar pritisnite gumb **⊘ (Vklop/izklop mikrofona)** / **↔ (Vir)** in ga pridržite več kot 5 sekund, da se pojavi sporočilo »BT PAIRING«.
2. Na televizorju Samsung izberite način Bluetooth.  
(npr. Domov (🏠) → Meni → Nastavitve (⚙️) → Vse nastavitve (⚙️) → Zvok → Zvočni izhod → Seznam zvočnikov Bluetooth → Soundbar Q\*\*\*B (Bluetooth))
3. Na seznamu na zaslonu televizorja izberite »Soundbar Q\*\*\*B«.  
Na seznamu naprav Bluetooth na televizorju je na voljo zvočnik Soundbar, ki je označen z »Potrebno seznanjanje« ali »Seznanjeno«. Če želite televizor Samsung povezati z zvočnikom Soundbar, izberite sporočilo in vzpostavite povezavo.
  - Ko je televizor Samsung povezan, se na sprednjem zaslonu zvočnika Soundbar prikaže [Ime televizorja] → »BT«.
4. Zdaj lahko zvok televizorja Samsung TV poslušate prek zvočnika Soundbar.
  - Ob prvem priklopu zvočnika Soundbar na vaš televizor Samsung za ponovno povezavo uporabite način »BT READY«.

### Če se naprava ne uspe povezati

- Če je na seznamu zvočnikov televizorja Samsung že zvočnik Soundbar (npr. Soundbar Q\*\*\*B), ga izbršite.
- Nato ponovite korake od 1 do 3.

### Odklop zvočnika Soundbar iz televizorja Samsung

Če želite izbrati drug način kot »BT«, pritisnite gumb **○ (Več funkcij)** / **↔ (Vir)** na vrhu zvočnika Soundbar ali gumb **↔ (Vir)** na daljinskem upravljalniku.

- Prekinitev povezave lahko traja, saj mora televizor Samsung prejeti odgovor iz zvočnika Soundbar.  
(Potreben čas se lahko razlikuje glede na model televizorja Samsung.)

## Kakšna je razlika med BT READY in BT PAIRING?

- **BT READY:** V tem načinu lahko znova povežete kateri koli televizor Samsung ali mobilno napravo, ki je že bila prej povezana.
- **BT PAIRING:** V tem načinu lahko na zvočnik Soundbar priključite novo napravo.  
(Pritisnite gumb **PAIR** na daljinskem upravljalniku zvočnika Soundbar ali pa pritisnite in za več kot 5 sekund pridržite gumb **⊗ (Vklop/izklop mikrofona)** / **⇒ (Vir)** na zgornji strani zvočnika Soundbar, ko je v načinu »BT«.)

## Opombe o povezavi Bluetooth

- Za povezavo prek povezave Bluetooth položite novo napravo znotraj razdalje 1 metra.
- Če boste pri povezovanju naprave Bluetooth morali vnesti kodo PIN, vnesite <0000>.
- Zvočnik Soundbar se samodejno izklopi po 18 minutah v stanju pripravljenosti.
- Zvočnik Soundbar morda v naslednjih okoliščinah ne bo pravilno izvajal iskanja ali povezave Bluetooth:
  - Če je v okolici zvočnika Soundbar močno električno polje.
  - Če z zvočnikom Soundbar istočasno seznanjate več naprav Bluetooth.
  - Če je naprava Bluetooth izklopljena, ni nameščena ali pa ne deluje pravilno.
- Elektronske naprave lahko povzročijo radijske motnje. Naprav, ki proizvajajo elektromagnetne valove, ne postavljajte v bližino glavne enote zvočnika Soundbar (denimo mikrovalovnih pečic, naprav za brezžično omrežje LAN itd.).

# Vzpostavitev povezave prek omrežja Wi-Fi

## Kontrolni seznam pred povezavo

- Povezava Wi-Fi je na voljo samo v TV-jih Samsung.
- Preverite, ali je **brežžični usmerjevalnik (Wi-Fi)** vklopljen in ima **TV vzpostavljeno povezavo z njim**.
- TV in Soundbar morata biti povezana z istim brezžičnim omrežjem (Wi-Fi).
- Če vaš brezžični usmerjevalnik (Wi-Fi) uporablja kanal DFS, ne boste mogli vzpostaviti povezave Wi-Fi med TV-jem in zvočnikom Soundbar. Za podrobnosti se obrnite na ponudnika internetnih storitev.
- Ker se lahko meniji razlikujejo glede na leto proizvodnje, glejte priročnik TV-ja.
- Če želite TV povezati z zvočnikom Soundbar prek omrežja Wi-Fi, Soundbar najprej povežite z brezžičnim usmerjevalnikom. Podrobnosti o tem, kako vzpostaviti povezavo z omrežjem Wi-Fi, so na strani 29.

1. Več informacij o povezovanju zvočnika Soundbar prek omrežja Wi-Fi je na strani 29, »**Metoda 2. Povezava prek Wi-Fi (brežžično omrežje)**«.

2. V meniju za zvok TV-ja spremenite vhodni vir na Soundbar.

- **TV-ji Samsung, ki so prišli na trg leta 2017 ali pozneje**

Domov (🏠) → Meni → Nastavitve (⚙️) → Vse nastavitve (⚙️) → Zvok → Zvočni izhod → Soundbar Q\*\*\*B (Wi-Fi)

## OPOMBA

Povezava Wi-Fi Dolby Atmos je na voljo v nekaterih Samsung TV-jih in modelih zvočnika Soundbar.

## Uporaba funkcije Q-Symphony

Soundbar je med uporabo funkcije Q-Symphony sinhroniziran s televizorjem Samsung, da lahko predvaja zvok prek dveh naprav in s tem omogoči najboljši učinek prostorskega zvoka. Ko je Soundbar povezan, se v meniju **Zvočni izhod** v televizorju odpre meni »**TV+Soundbar**«. Izberite ustrezen meni.

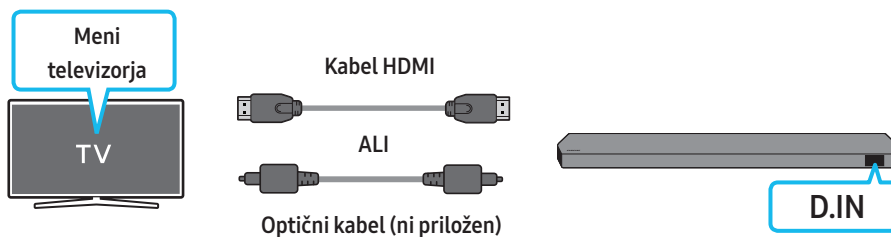

- Primer menija televizorja: **TV + [AV] Ime serije zvočnika Soundbar (HDMI)**

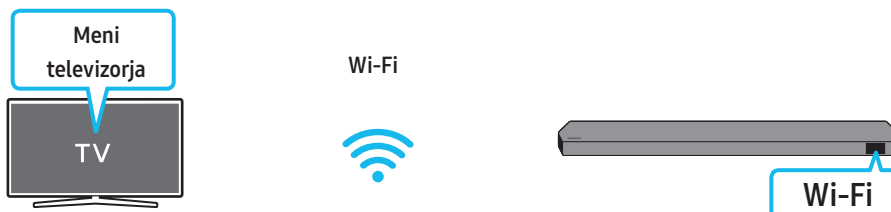

- Primer menija televizorja: **TV + [AV] Soundbar ime serije (Wi-Fi)**

### OPOMBA

- Deluje lahko v skladu s kodekom, ki ga podpira televizor.
- Ta funkcija je podprta le, če je priključen kabel HDMI, optični kabel (ni priložen) ali je povezan z Wi-Fi.
- Prikazano sporočilo se lahko razlikuje, odvisno od modela TV.
- Poskrbite, da sta TV in Soundbar povezana z istim brezžičnim usmerjevalnikom/frekvenco.
- Ta funkcija je na voljo v nekaterih Samsung TV-jih in modelih zvočnika Soundbar.

# Uporaba zvoka Spacefit

Omogoča optimiziranje kakovosti zvoka z analiziranjem prostorov, v katerih poslušate.

## Metoda 1. Priklučitev prek zvočnika Soundbar



Da bi omogočili to funkcijo, vklopite način Spacefit sound z daljinskim upravljalnikom zvočnika Soundbar.

( (Upravljanje zvoka) → »Spacefit sound Off« → ▲ ( Gor ) → »Spacefit sound On«)

- Ta funkcija je na voljo v vseh načinih zvoka.

## Metoda 2. Povezovanje prek televizorja

Če želite omogočiti to funkcijo, v meniju televizorja Samsung vklopite način Prilagodljiv zvok+.

(Domov () → Meni → Nastavitve () → Vse nastavitve () → General → Nastavitve pametnega načina → Prilagodljiv zvok+)

- Če v televizorju vklopite način **Prilagodljiv zvok+**, bo zvočni način zvočnika Soundbar samodejno preklopil na **Prilagodljiv zvok+**.

## **OPOMBA**

- Ta funkcija deluje, ko je Soundbar povezan z nekaterimi televizorji Samsung.
- Modeli **Q7\*\*B** podpirajo le metodo »Povezovanje prek TV«.



# 06 POVEZOVANJE Z ZUNANJO NAPRAVO

## Metoda 1. Povezovanje s kablom HDMI (možnost dekodiranja in predvajanja tehnologije Dolby Atmos / DTS:X)

### Kontrolni seznam pred povezavo

- Če možnosti za zvočni izhod vključujejo sekundarni zvok, se prepričajte, da je ta izklopljen.
- Zagotovite, da vsebina podpira tehnologijo Dolby Atmos® / DTS:X.

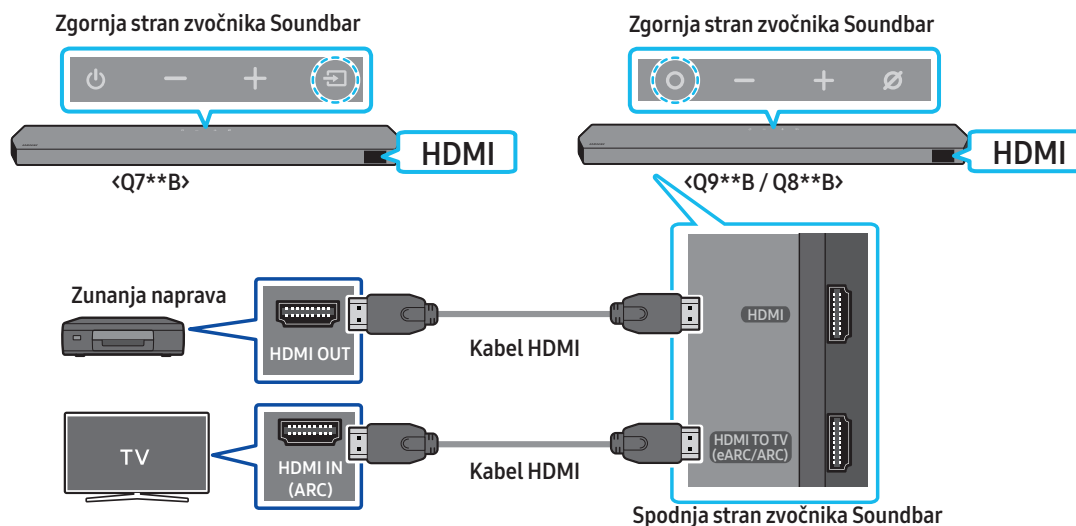

1. S kablom HDMI povežite vrata HDMI OUT na zunanji napravi in vrata HDMI na spodnji strani modula Soundbar.
2. S kablom HDMI povežite vrata HDMI IN televizorja in vrata HDMI TO TV (eARC/ARC) na spodnji strani modula Soundbar.
3. Vključite Soundbar, televizor in zunanjo napravo.
4. Pritisnite gumb **○ (Več funkcij)** / **⏏ (Vir)** na vrhu zvočnika Soundbar ali gumb **⏏ (Vir)** na daljinskem upravljalniku, da izberete način »HDMI«.
5. Prikazovalnik modula Soundbar prikaže, da je trenutno izbran način »HDMI«, in Soundbar bo začel predvajati zvok.

### OPOMBA

- Če uporabljate Dolby Atmos® / DTS:X: Če je vhodni vir Dolby Atmos® / DTS:X, glejte »Specifikacije izhoda za različne načine zvočnih učinkov« na strani 11.
- Ko je vklopljen Dolby Atmos®, je na sprednjem zaslonu prikazano »DOLBY ATMOS«.
- Ko je vklopljen DTS:X, se na sprednjem zaslonu prikaže »DTS:X«.
- Konfiguriranje tehnologije Dolby Atmos® / DTS:X v predvajalniku BD ali drugi napravi  
V meniju z nastavitvami v predvajalniku BD ali drugi napravi odprite možnosti za zvočni izhod in preverite, ali je za bitni tok izbrana možnost »Brez kodiranja«. V predvajalniku Samsung BD izberite na primer »Začetni meni → Zvok → Digitalni izhod« in izberite »Bitstream (neobdelan)«.

### Podprta specifikacija za signale UHD (3840 x 2160p)

Hitrost sličic (sličic na sekundo)	Barvna globina	RGB 4 : 4 : 4	YCbCr4 : 4 : 4	YCbCr4 : 2 : 2	YCbCr4 : 2 : 0
<60	8 bitov	0	0	0	0
	10 bitov	-	-	0	0
	12 bitov	-	-	0	0
120	8 bitov	-	-	-	-
	10 bitov	-	-	-	-

- Podprta specifikacija se lahko razlikuje glede na povezano zunanjo napravo ali pogoje uporabe.

## Metoda 2. Povezava z uporabo optičnega kabla

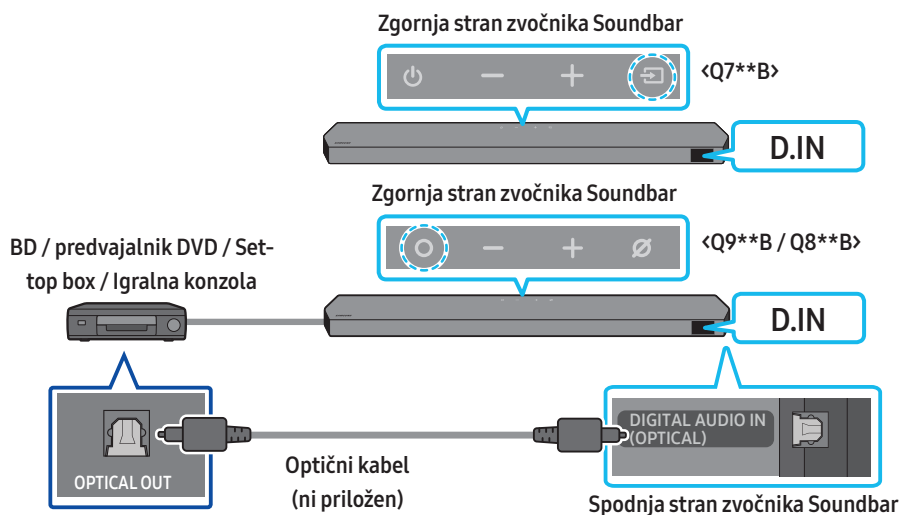

1. Priključite optični kabel (ni priložen) na vrata **DIGITAL AUDIO IN (OPTICAL)** na glavni enoti zvočnika Soundbar in na vrata **OPTICAL OUT** na zunanji napravi.
2. Vključite zvočnik Soundbar in zunanjo napravo.
3. Če želite izbrati način »**D.IN**«, pritisnite gumb **○ (Več funkcij)** / **⇒ (Vir)** na vrhu zvočnika Soundbar ali gumb **⇒ (Vir)** na daljinskem upravljalniku.
4. Zvočnik Soundbar bo predvajal zvok iz zunanje naprave.

# 07 POVEZOVANJE MOBILNE NAPRAVE

## Metoda 1. Povezovanje prek funkcije Bluetooth

Ko je mobilna naprava povezana prek funkcije Bluetooth, lahko stereo zvok poslušate brez uporabe kablov.

- Ko seznanjeno napravo Bluetooth povežete z izklopljenim zvočnikom Soundbar, se le-ta samodejno vklopi.

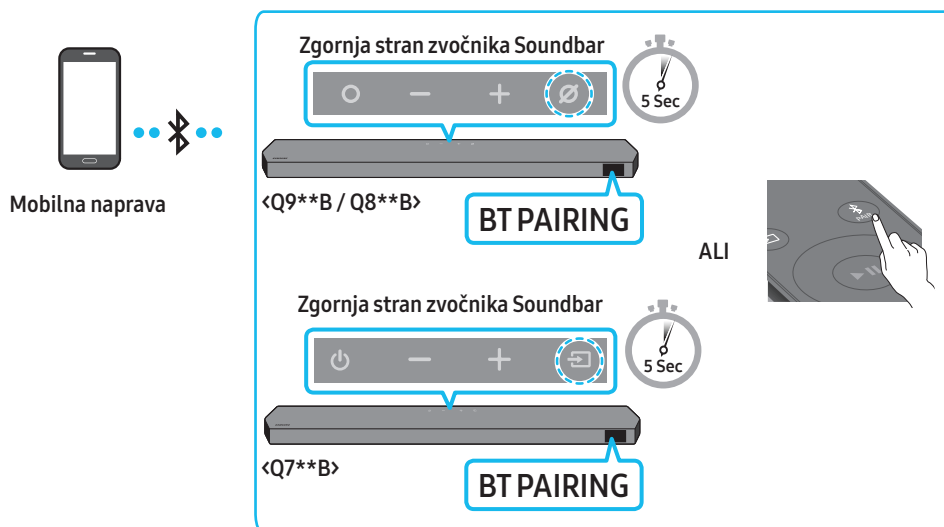

### Začetna povezava

- Ko se povežete z novo napravo Bluetooth, se prepričajte, da je naprava znotraj razdalje 1 metra.
1. Na daljinskem upravljalniku zvočnika Soundbar pritisnite gumb **PAIR**, da vklopite način »BT PAIRING«.
  - (ALI) a. Na zgornji plošči pritisnite gumb **○ (Več funkcij)** / **↵ (Vir)** in nato izberite »BT«.  
»BT« se v nekaj sekundah samodejno spremeni v »BT PAIRING« ali pa se spremeni v »BT READY«, če obstaja zapis o povezavi.  
b. Ko se pojavi sporočilo »BT READY«, na zgornji plošči zvočnika Soundbar pritisnite gumb **⊘ (Vklop/izklop mikrofona)** / **↵ (Vir)** in ga pridržite več kot 5 sekund, da se pojavi sporočilo »BT PAIRING«.
  2. Na prikazanem seznamu v napravi izberite »Soundbar Q\*\*\*B«.
    - Ko je zvočnik Soundbar povezan z mobilno napravo, se na sprednjem zaslonu prikaže [Ime mobilne naprave] → »BT«.
  3. S povezavo prek vmesnika Bluetooth predvajajte glasbene datoteke iz naprave na zvočniku Soundbar.
    - Ob prvem priklopu zvočnika Soundbar na vašo mobilno napravo za ponovno povezavo uporabite način »BT READY«.

### Če se naprava ne uspe povezati

- Če je na seznamu zvočnikov v mobilni napravi že zvočnik Soundbar (npr. »Soundbar Q\*\*\*B«), ga izbrišite.
- Ponovite 1. in 2. korak.

### Kakšna je razlika med BT READY in BT PAIRING?

- **BT READY:** V tem načinu lahko znova povežete kateri koli televizor Samsung ali mobilno napravo, ki je že bila prej povezana.
- **BT PAIRING:** V tem načinu lahko na zvočnik Soundbar priključite novo napravo.  
(Pritisnite gumb **PAIR** na daljinskem upravljalniku zvočnika Soundbar ali pa pritisnite in za več kot 5 sekund pridržite gumb **⊘ (Vklop/izklop mikrofona)** / **↵ (Vir)** na zgornji strani zvočnika Soundbar, ko je v načinu »BT«.)

## Opombe o povezavi Bluetooth

- Za povezavo prek povezave Bluetooth položite novo napravo znotraj razdalje 1 metra.
- Če boste pri povezovanju naprave Bluetooth morali vnesti kodo PIN, vnesite <0000>.
- Zvočnik Soundbar se samodejno izklopi po 18 minutah v stanju pripravljenosti.
- Zvočnik Soundbar morda v naslednjih okoliščinah ne bo pravilno izvajal iskanja ali povezave Bluetooth:
  - Če je v okolici zvočnika Soundbar močno električno polje.
  - Če z zvočnikom Soundbar istočasno seznanjate več naprav Bluetooth.
  - Če je naprava Bluetooth izklopljena, ni nameščena ali pa ne deluje pravilno.
- Elektronske naprave lahko povzročijo radijske motnje. Naprav, ki proizvajajo elektromagnetne valove, ne postavljajte v bližino glavne enote zvočnika Soundbar (denimo mikrovalovnih pečic, naprav za brezžično omrežje LAN itd.).
- Soundbar podpira podatke SBC (44,1 kHz, 48 kHz).
- Povežite le z napravo Bluetooth, ki podpira funkcijo A2DP (AV).
- Zvočnika Soundbar ne morete povezati z napravo Bluetooth, ki podpira samo funkcijo HF (prostoročno).
- Ko Soundbar povežete z napravo Bluetooth, naj bosta čim bližje.
- S povečevanjem medsebojne oddaljenosti med zvočnikom Soundbar in napravo Bluetooth se slabša kakovost zvoka. Če sta napravi zunaj območja dosega, bo povezava Bluetooth morda prekinjena.
- Povezava Bluetooth na območjih s slabim sprejemom morda ne bo delovala, kot je predvideno.
- V spodaj navedenih pogojih lahko v napravi Bluetooth pride do šumov ali nepravilnega delovanja:
  - ko se telo dotika sprejemnika/oddajnika signala na napravi Bluetooth ali zvočniku Soundbar;
  - v vogalih ali v bližini ovire, kot je stena ali predelna stena, kjer lahko pride do sprememb električne energije;
  - ob izpostavljenosti radijskim motnjam, ki jih povzročajo drugi izdelki, ki delujejo v istem frekvenčnem razponu, kot so medicinski pripomočki, mikrovalovne pečice in brezžične omrežne naprave;
  - ovire, kot so vrata in stene, lahko vplivajo na kakovost zvoka, čeprav so naprave znotraj dosega delovanja.
- Upoštevajte, da zvočnika Soundbar ni mogoče seznaniti z drugimi napravami Bluetooth, ko že uporabljate možnost povezave prek Bluetootha.
- Ta brezžična naprava lahko med delovanjem povzroči električne motnje.

## Prekinjanje povezave med napravo Bluetooth in zvočnikom Soundbar

Povezavo naprave Bluetooth z zvočnikom Soundbar lahko prekinete. Navodila poiščite v uporabniškem priročniku naprave Bluetooth.

- Povezava z zvočnikom Soundbar bo prekinjena.
- Ko je povezava zvočnika Soundbar z napravo Bluetooth prekinjena, se na njegovem sprednjem zaslonu prikaže »BT DISCONNECTED«.

## Prekinjanje povezave med zvočnikom Soundbar in napravo Bluetooth

Pritisnite gumb **O** (Več funkcij) / **↔** (Vir) na vrhu zvočnika Soundbar ali gumb **↔** (Vir) na daljinskem upravljalniku, da preklopite iz načina »BT«.

- Prekinjanje povezave lahko traja nekaj časa, saj mora naprava Bluetooth prejeti odgovor iz zvočnika Soundbar. (Čas, potreben za prekinitve, se lahko razlikuje glede na napravo Bluetooth.)
- Ko je povezava zvočnika Soundbar z napravo Bluetooth prekinjena, se na njegovem sprednjem zaslonu prikaže »BT DISCONNECTED«.

## Metoda 2. Povezava prek Wi-Fi (brezžično omrežje)

Če želite zvočnik Soundbar povezati z mobilno napravo prek brezžičnega omrežja (Wi-Fi), potrebujete aplikacijo **SmartThings**.

### Začetna povezava

1. V mobilno napravo (pametni telefon ali tablični računalnik) namestite aplikacijo **SmartThings** in jo zaženite.
2. V aplikaciji upoštevajte navodila na zaslonu, da dodate zvočnik Soundbar.
  - Samodejno pojavno okno (drugi posnetek zaslona spodaj) se v nekaterih napravah morda ne prikaže.  
Če se pojavno okno ne prikaže, pritisnite »+« na zaslonu **Home**. Zvočnik Soundbar je dodan v aplikacijo.
  - Spodnja ilustracija se lahko razlikuje, odvisno od različice aplikacije.

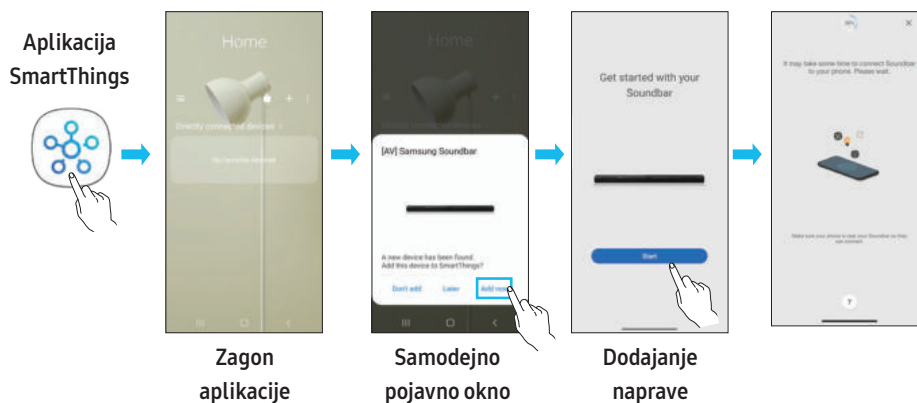

## Uporaba funkcije Tap Sound

S svojo mobilno napravo se dotaknite zvočnika Soundbar, da začnete predvajati zvok vsebine na mobilni napravi prek zvočnika Soundbar.

- Ta funkcija morda ne bo podprta, kar je odvisno od vaše mobilne naprave.
- Ta funkcija je združljiva le z mobilnimi napravami Samsung, ki imajo operacijski sistem Android 8.1 ali novejši.

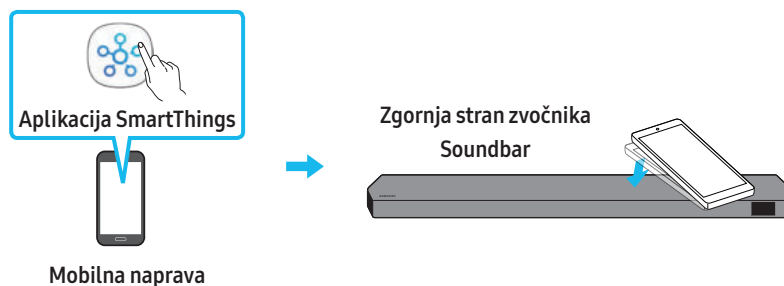

1. Na svoji mobilni napravi vklopite funkcijo **Tap Sound**.
  - Podrobnosti o tem, kako vklopiti funkcijo, so v razdelku »**Nastavitev funkcije Tap Sound**« spodaj.
2. Z mobilno napravo se dotaknite zvočnika Soundbar. Na prikazanem sporočilnem oknu izberite »**Start now**«.  
Med mobilno napravo in zvočnikom Soundbar se vzpostavi povezava Bluetooth.
3. Predvajajte zvok vsebine na mobilni napravi prek zvočnika Soundbar.
  - Ta funkcija mobilno napravo poveže z zvočnikom Soundbar prek tehnologije Bluetooth, ko zazna vibracije, ki nastanejo ob dotiku naprave z zvočnikom Soundbar.
  - Pazite, da se z mobilno napravo ne dotaknete ostrih robov zvočnika Soundbar. Zvočnik Soundbar ali mobilna naprava se lahko opraska ali poškoduje.
  - Priporočamo, da je mobilna naprava zaščitena z ovitkom. Rahlo se dotaknite širokega območja v zgornjem delu zvočnika Soundbar in pri tem ne uporabite prevelike sile.
  - Za uporabo te funkcije morate aplikacijo **SmartThings** posodobiti na najnovejšo različico. Funkcija morda ne bo podprta, kar je odvisno od različice aplikacije.

### Nastavitev funkcije Tap Sound

Z aplikacijo **SmartThings** vklopite funkcijo **Tap View, Tap Sound**.

1. Na mobilni napravi zaženite aplikacijo **SmartThings**.
2. Na zaslonu aplikacije **SmartThings**, prikazane na mobilni napravi, izberite (☰ → ⚙️).
3. »**Tap View, Tap Sound**« nastavite na vklopljeno, da bo funkcija lahko delovala, ko se bo mobilna naprava približala zvočniku Soundbar. Funkcija je vklopljena.

### **OPOMBA**

- Ko je mobilna naprava v načinu varčevanja z energijo, funkcija **Tap Sound** ne deluje.
- Funkcija **Tap Sound** morda ne bo delovala, če bodo v bližini zvočnika Soundbar naprave, ki povzročajo radijske motnje, kot so na primer električne naprave. Zagotovite, da bodo vse naprave, ki lahko povzročajo radijske motnje, postavljene dovolj daleč stran od zvočnika Soundbar.

## 08 VZPOSTAVLJANJE POVEZAVE PREK FUNKCIJE APPLE AIRPLAY 2

- Ta funkcija morda ne bo na voljo v vseh državah.
- Ta Samsung Soundbar podpira AirPlay 2 in zahteva iOS 11.4 ali novejši.

Z Airplay 2 lahko predvajate glasbo, podcaste in druge zvočne formate z vaše naprave Apple v zvočnik Samsung Soundbar.

- Preverite, ali je zvočnik Soundbar vključen in priključen v isto omrežje Wi-Fi kot vaša naprava Apple.
- Na vaši napravi iPhone, iPad ali Mac pojdite v Nadzorni center ali aplikacijo, ki podpira Airplay in izberite .
- S seznama razpoložljivih naprav izberite zvočnik Soundbar, da bi predvajali trenutni zvok.

# 09 NAMESTITEV STENSKEGA NOSILCA

## Varnostni ukrepi pri nameščanju

- Nameščajte samo na navpične stene.
- Ne nameščajte v prostorih z visoko temperaturo ali vlažnostjo.
- Preverite, ali je stena dovolj močna, da podpira težo izdelka. Če ni, steno ojačajte ali izberite drugo mesto namestitve.
- Kupite in uporabite pritrilne vijake ali sidra, ki so primerna za vašo steno (mavčna plošča, železna plošča, les itd.). Če je mogoče, podporna vijake pričvrstite v stebre.
- Stenske vijake kupite glede na vrsto in debelino stene, na katero želite namestiti Soundbar.
  - Premer: M5
  - Dolžina: Priporočljivo 35 mm ali več.
- Pred namestitvijo zvočnika Soundbar na steno priključite kable iz enote na zunanje naprave.
- Preden jo namestite, se prepričajte, da je enota izklopljena in brez električnega napajanja. V nasprotnem primeru lahko pride do električnega udara.

## Komponente stenskega nosilca

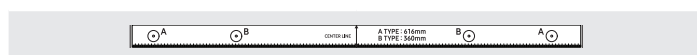

Držalo za stenski nosilec



Vijak nosilca

Vijak



Stenski nosilec

1. **Stensko vodilo** postavite ob površino stene.
  - **Vodilo za stensko namestitev** mora biti poravnano.
  - Če je televizor nameščen na steni, zvočnik Soundbar namestite vsaj 5 cm pod njim.

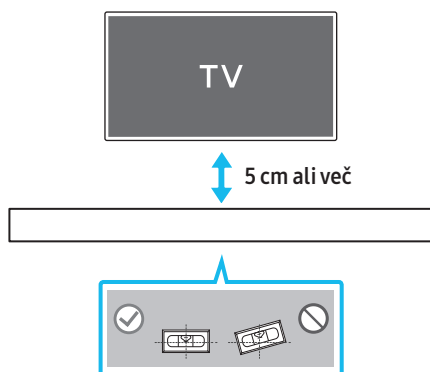

2. Sredinsko črto **vodila za stensko namestitev** poravnajte s sredino televizorja (če zvočnik Soundbar nameščate pod televizor) in **vodilo za stensko namestitev** s trakom prilepite na steno.
  - Če zvočnika ne nameščate pod televizor, **sredinsko črto** postavite na sredino območja namestitve.

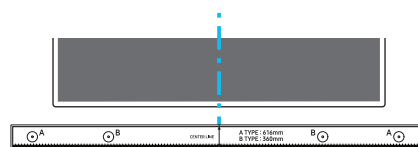

Sredinska črta

3. Skozi sredino slik **TIP A** na vsaki strani vodila potisnite konico pisala ali svinčnika, da označite luknji za podporna vijaka, nato **stensko vodilo** odstranite.

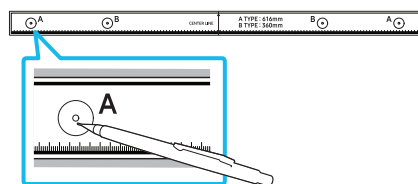

4. S svedom ustrezne velikosti izvrtajte luknjo v steno pri vsaki oznaki.
  - Če oznaki ne ustrežata položajem sornikov, pred vstavljanjem podpornih vijakov v luknjo vstavite ustrezni vijačni ali stenski sidri. Če uporabljate vijačni ali stenski sidri, se prepričajte, da sta luknji, ki jih boste izvrtali, dovolj veliki za sidri, ki ju boste uporabili.
5. Vijak (ni priložen) potisnite skozi **vijak nosilca** in nato oba vijaka čvrsto privijte v luknjo podpornega vijaka.

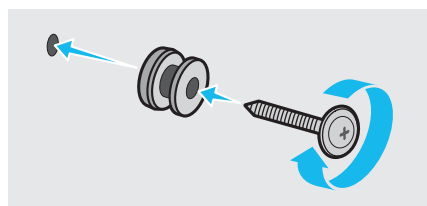

6. **2 stenska nosilca** pravilno usmerite in z **2 vijakoma** namestite na spodnjo stran zvočnika Soundbar.

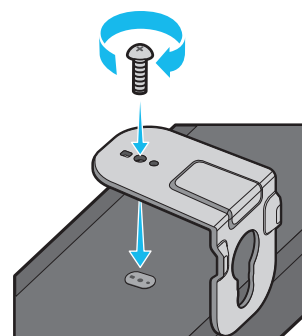

- Pri sestavljanju poskrbite, da bo obešalni del **stenskih nosilcev** za zadnjo stranjo zvočnika Soundbar.

Zadnja stran zvočnika Soundbar



Desni zadnji del zvočnika Soundbar



7. Zvočnik Soundbar namestite s pritrjenima **stenskima nosilcema**, in sicer tako, da **stenska nosilca** obesite na **vijake nosilca** na steni.

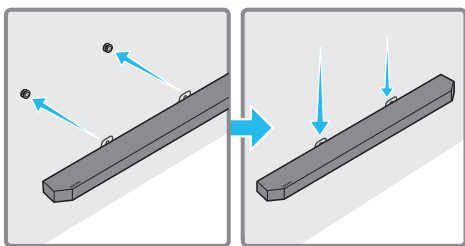

8. Soundbar potisnite navzdol, kot je prikazano spodaj, da **stenska nosilca** varno namestite na **vijake nosilca**.

- **Vijake nosilca** vstavite v široki (spodnji) del **stenskih nosilcev** in nato potisnite **stenska nosilca** navzdol, da **ju** varno namestite na **vijake nosilca**.

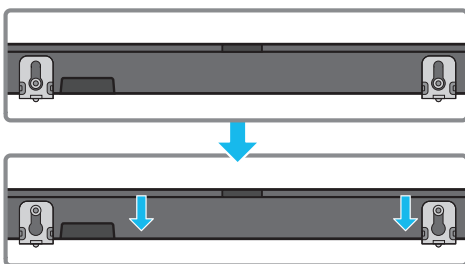

## Namestitev zvočnikov za prostorski zvok na steno (le izbrani modeli)

Če želite zvočnika za prostorski zvok namestiti na zid, lahko dokupite ustrezne zidne nosilce.

Zidnih nosilcev ne prodaja Samsung Electronics.

### Opombe za zidno montažo zvočnikov za prostorski zvok

- Stenski nosilci zvočnika za prostorski zvok morajo podpirati več kot 8,0 kg teže.
- Velikost luknje: Vložek z navojem UNC1/4 – 20
  - Standardni vijak:  $\varnothing$  6,35 mm, razmik 1,27 mm
  - Dolžina: 18 mm
  - Količina: levo 1 kos/desno 1 kos

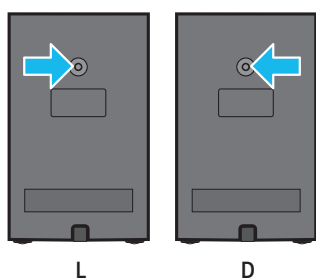

- Pred namestitvijo nosilcev za zidno montažo preverite trdnost zidu. Če nosilnost ni zadostna, steno ojačajte, preden nanjo namestite stenska nosilca in zvočnika.
- Družba Samsung ni odgovorna za morebitne poškodbe izdelka zaradi neprimerne namestitve izdelka.
- Pazite, da zvočnikov ne namestite bočno ali navzdol.

# 10 NAMESTITEV ZVOČNIKA SOUNDBAR PRED TELEVIZOR

## Komponenta



Gumijasti podstavek

Pri namestitvi na spodnji del zvočnika Soundbar pritrдите **gumijaste podstavke**, preden ga postavite v položaj nad stojalo za televizor. Poskrbite, da boste **gumijaste podstavke** pritrčili tako, da ne bodo segli zunaj robov stojala za TV. Oglejte si spodnjo sliko.

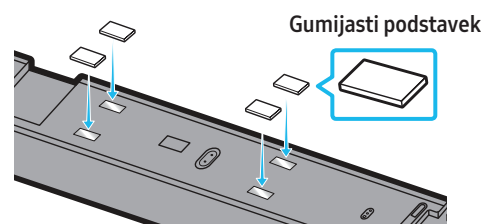

Gumijasti podstavek

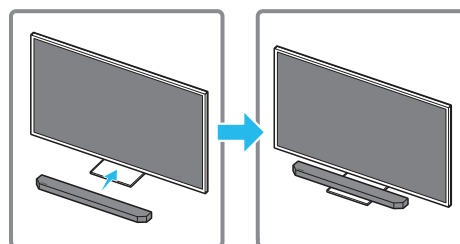

Zvočnik Soundbar postavite na stojalo za televizor.

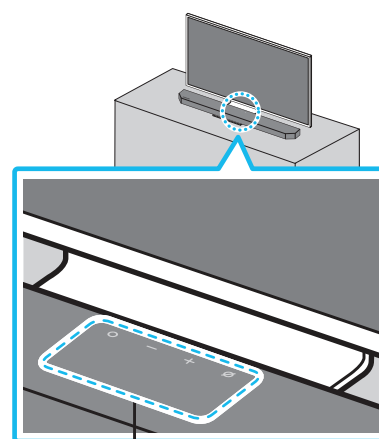

Mikrofoni (le izbrani modeli)

Središče zvočnika Soundbar poravnajte s središčem televizorja, kot prikazuje slika, nato pa zvočnik Soundbar previdno namestite na stojalo za televizor.

Zdaj mikrofone (le izbrani modeli) postavite na sprednjo stran stojala, da ne bo motenj pri prepoznavanju glasu.

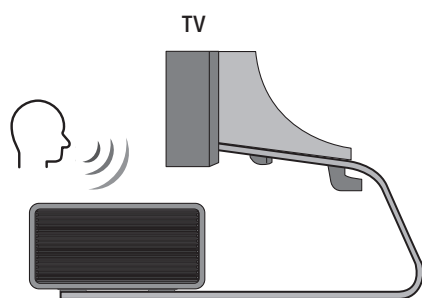

Desni zadnji del zvočnika Soundbar

#### OPOMBA

- Poskrbite, da boste Soundbar postavili na ravno in stabilno površino.
- Ne zadosten odmik od televizorja lahko povzroči težave s prepoznavanjem glasu in zvokom.
- Zgornja slika se razlikuje pri izbranem modelu.
- Model **Q7\*\*B** ne podpira te funkcije.

## 11 POSODOBITEV PROGRAMSKE OPREME

### Samodejna posodobitev

Ko je zvočnik Soundbar povezan z internetom, se posodobitve programske opreme prikažejo samodejno, tudi ko je zvočnik Soundbar izklopljen.

- Za uporabo funkcije samodejne posodobitve mora biti zvočnik Soundbar povezan z internetom.

Povezava Wi-Fi z zvočnikom Soundbar se prekine, če izklopite napajalni kabel Soundbar ali če prekinete električno napajanje. Če je napajanje izklopljeno, se ob vrnitvi napajanja ali ponovnemu priklopu napajalnega kabla zvočnik Soundbar vklopi in nato znova poveže z internetom.

### Posodobitev prek USB



**Samsung lahko v prihodnosti ponudi posodobitve za sistemsko programsko opremo zvočnika Soundbar.**

Ko je posodobitev na voljo, lahko zvočnik Soundbar posodobite tako, da pogon USB, ki vsebuje vdelano programsko opremo za posodobitev, vstavite v vrata **SERVICE** zvočnika Soundbar.

1. Obiščite Samsungovo spletno mesto ([www.samsung.com](http://www.samsung.com)) → v meniju za podporo strankam poiščite ime modela.
  - Več informacij o posodobitvi je v vodniku za nadgradnjo.
2. Prenesite datoteko za nadgradnjo (vrste USB).
3. Razširite datoteko, da ustvarite mapo z imenom datoteke.
4. Ustvarjeno mapo shranite na nosilec podatkov USB in ga priključite na zvočnik Soundbar.
5. Vključite zvočnik Soundbar. Izdelek bo posodobljen v 3 minutah od prikaza sporočila »UPDATE«.
  - Izdelka med posodabljanjem ne izklopite in ne odstranite nosilca podatkov USB.
  - Če se sporočilo »UPDATE« v prikazanem oknu ne prikaže, izključite napajalni kabel iz zvočnika Soundbar in ga znova priključite.
  - Če je nameščena najnovejša različica, se posodobitev ne izvede.
  - Posodobitev morda ne bo podprta, kar je odvisno od vrste nosilca podatkov USB.

## Inicializacija

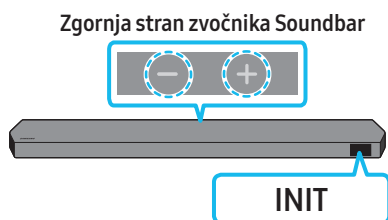

Ko je Soundbar vklopljen, hkrati pritisnite gumba **- + (Glasnost)** na ohišju in ju držite vsaj 5 sekund. Na zaslonu se pojavi napis »INIT« in zvočnik Soundbar je inicializiran.

### ⚠ POZOR

- S tem inicializirate vse nastavitve zvočnika Soundbar. Ta postopek izvedite le, kadar je treba izvesti inicializacijo.

## 12 ODPRAVLJANJE TEŽAV

Preden zaprosite za pomoč, preverite spodnje.

### Soundbar se ne vklopi.

- Preverite, ali je napajalni kabel zvočnika Soundbar pravilno vstavljen v vtičnico.

### Soundbar deluje nezanesljivo.

- Po tem, ko ste napajalni kabel odstranili, ga ponovno vstavite.
- Izključite in znova priključite zunanjo napravo in poskusite znova.
- Če ni signala, se Soundbar samodejno izklopi po določenem času. Vključite napajanje. (Glejte stran 9.)

### Daljinski upravljalnik ne deluje

- Daljinski upravljalnik usmerite naravnost v Soundbar.
- Baterije zamenjajte z novimi.

### Kazalnik zvočnika Soundbar sveti rdeče.

- Mikrofon je izključen. Vključite mikrofon. (Glejte stran 7.)

### Iz zvočnika Soundbar ni slišati zvoka.

- Glasnost zvočnika Soundbar je prenizka ali izključena. Prilagodite glasnost.
- Ko je priključena katera koli zunanja naprava (STB, naprava Bluetooth, mobilna naprava itd.), prilagodite glasnost zunanje naprave.
- Za zvočni izhod televizorja izberite zvočnik Soundbar. (Televizor Samsung: Domov (🏠) → Meni → Nastavitve (⚙) → Vse nastavitve (⚙) → Zvok → Zvočni izhod → Select Soundbar)
- Kabelska povezava z zvočnikom Soundbar ne sme biti ohlapna. Odstranite kabel in ga znova priključite.
- Popolnoma izključite napajalni kabel, nato pa ga znova priključite in vklopite izdelek.
- Inicializirajte izdelek in poskusite znova. (Glejte stran 35.)

### Iz globokotonskega zvočnika ali zadnjih zvočnikov ni slišati zvoka.

- Preverite, ali lučke LED na hrbtni strani globokotonskega zvočnika in zvočnikov za prostorski zvok svetijo modro. Če lučka utripa modro ali sveti rdeče, znova povežite Soundbar ter globokotonski zvočnik in zvočnika za prostorski zvok. (Glejte stran 16.)
- Če je med zvočnikom Soundbar in globokotonskim zvočnikom ovira, lahko pride do težav. Naprave prestavite na območje, kjer ni ovir.
- Če so v bližini druge naprave, ki oddajajo radiofrekvenčne signale, lahko prekinejo povezavo. Zvočnika ne približujte tem napravam.
- Odstranite in znova priključite električni vtič.

#### Če pri globokotonskem zvočniku in zvočniku za prostorski zvok pride do trepetanja zvoka (t. i. jitter), zakasnitve ali šuma

- Če so med modulom Soundbar in globokotonskim zvočnikom kakršni koli predmeti, lahko to povzroči težave. Modul in zvočnik premestite na mesto, kjer ni takšnih predmetov.
- Kadar sta globokotonski zvočnik in zvočnik za prostorski zvok daleč od modula Soundbar, se lahko pojavijo trepetanje zvoka (t. i. jitter) ali zakasnitve. Namestite ju v bližino modula Soundbar.
- Kadar je Soundbar v bližini naprav, ki lahko povzročajo radiofrekvenčne motnje, lahko pride do trepetanja zvoka (t. i. jitter) ali zakasnitev. Soundbar namestite daleč stran od takšnih naprav, ki lahko povzročajo radijske motnje. (Primer tega je brezžični usmerjevalnik.)
- Spremenite stanje povezave TV-omrežja z brezžičnega na ožičeno.

#### Glasnost globokotonskega zvočnika je prenizka.

- Izvirna glasnost vsebine, ki jo predvajate, je morda nizka. Poskusite nastaviti glasnost globokotonskega zvočnika. (Glejte stran 10.)
- Globokotonski zvočnik premaknite bližje k sebi.

#### Če televizor ni povezan prek možnosti HDMI TO TV (eARC/ARC)

- Preverite, ali je kabel HDMI pravilno priključen na priključek ARC. (Glejte stran 18.)
- Povezava morda ni mogoča zaradi povezane zunanje naprave (set-top box, igralna naprava itd.). Zvočnik Soundbar priključite neposredno.
- Na televizorju morda ni aktiviran HDMI-CEC. Na meniju televizorja vklopite CEC. (Televizor Samsung: Domov (🏠) → Meni → Nastavitve (⚙️) → Vse nastavitve (⚙️) → Povezava → External Device Manager → Anynet+ (HDMI-CEC) ON)
- Če želite povezavo vzpostaviti s funkcijo eARC, mora biti možnost »eARC« v meniju televizorja vklopljena. (Televizor Samsung: Domov (🏠) → Meni → Nastavitve (⚙️) → Vse nastavitve (⚙️) → Zvok → Expert Settings → HDMI-eARC Mode (Auto))

#### Ob priključitvi na televizor v načinu HDMI TO TV (eARC/ARC) ni zvočnega vhoda.

- Vaša naprava ne more predvajati vhodnega signala. Zvočni izhod televizorja spremenite na PCM ali Dolby Digital. (Za televizor Samsung: Domov (🏠) → Meni → Nastavitve (⚙️) → Vse nastavitve (⚙️) → Zvok → Expert Settings → Digital Output Audio Format)

#### Soundbar ne vzpostavi povezave prek Bluetootha.

- Ko priključite novo napravo, za vzpostavitev povezave preklopite na »BT PAIRING«. (Na daljinskem upravljalniku pritisnite gumb **SEZNANJANJE** ali pritisnite gumb **(Vkllop/izklop mikrofona) / (Vir)** na ohišju in ga držite vsaj 5 sekund.)
- Če je zvočnik Soundbar povezan z drugo napravo, za zamenjavo naprave najprej prekinite povezavo z obstoječo napravo.
- Ponovno ga povežite po tem, ko ste odstranili seznam zvočnikov Bluetooth iz naprave, ki jo želite povezati. (Televizor Samsung: Domov (🏠) → Meni → Nastavitve (⚙️) → Vse nastavitve (⚙️) → Zvok → Zvočni izhod → Seznam zvočnikov Bluetooth)
- Samodejna povezava s televizorjem je morda onemogočena. Ko je Soundbar v načinu »BT READY«, na daljinskem upravljalniku zvočnika Soundbar pritisnite gumb **Levo** in ga držite 5 sekund, da izberete **ON-TV CONNECT**. Če se prikaže **OFF-TV CONNECT**, znova pritisnite gumb **Levo** in ga držite 5 sekund, da izberete drugo možnost.
- Odstranite in znova priključite električni vtič ter poskusite znova.
- Inicializirajte izdelek in poskusite znova. (Glejte stran 35.)

#### Pri povezavi prek Bluetootha pride do izpada zvoka.

- Nekatere naprave, na primer mikrovalovna pečica, brezžični usmerjevalniki ipd., lahko povzročijo radijske motnje, če so preblizu zvočnika Soundbar.
- Če napravo, povezano prek Bluetootha premaknete predaleč od zvočnika Soundbar, lahko pride do prekinitve zvoka. Napravo premaknite bližje zvočniku Soundbar.
- Če je del vašega telesa v stiku s sprejemno/oddajno enoto Bluetooth ali je izdelek nameščen na kovinskem pohištvu, lahko pride do prekinitve zvoka. Preverite okolje in pogoje namestitve.

#### Soundbar ne vzpostavi povezave z omrežjem Wi-Fi.

- Preverite, ali je vaš brezžični usmerjevalnik vklopljen.
- Izklopite in znova vklopite usmerjevalnik ter poskusite znova.
- Soundbar ne vzpostavi povezave, če je brezžični signal prešibek. Poskušajte usmerjevalnik premakniti bližje zvočniku Soundbar ali po možnosti odstraniti morebitne ovire med njim in zvočnikom Soundbar.
- Če imate nov brezžični usmerjevalnik, morate znova konfigurirati nastavitve omrežja v zvočniku.

#### Soundbar se ne izklopi samodejno s televizorjem.

- Ko med gledanjem televizije izklopite Soundbar, onemogočite sinhronizacijo napajanja s televizorjem. Najprej izklopite televizor.

#### Funkcija AVA (le izbrani modeli) ni na voljo v naslednjih primerih.

- Funkcija AVA (le izbrani modeli) ne bo na voljo pri uporabi funkcije Q-symphony.
- Funkcija AVA (le izbrani modeli) ne bo na voljo, ko je mikrofoni izklopljeni.

#### Po priklopu televizorja na zvočnik Soundbar sem vklopil način Soundbar. Zvok se ne predvaja iz televizorja.

- Če povežete zvočnik Soundbar z mobilno napravo med tem, ko je zvočnik Soundbar povezan s televizorjem, bo zvočnik Soundbar predvajal zvok iz mobilne naprave in obenem ohranil povezavo s televizorjem. Zvok iz televizorja ne bo več predvajan.
- Odklopite mobilno napravo in zvok iz televizorja se bo znova oddajal prek zvočnika Soundbar.

## 13 LICENCA

---



Dolby, Dolby Atmos, and the double-D symbol are registered trademarks of Dolby Laboratories Licensing Corporation. Manufactured under license from Dolby Laboratories. Confidential unpublished works. Copyright © 2012-2021 Dolby Laboratories. All rights reserved.

---



For DTS patents, see <http://patents.dts.com>. Manufactured under license from DTS, Inc. (for companies headquartered in the U.S./Japan/Taiwan) or under license from DTS Licensing Limited (for all other companies). DTS, DTS:X, and the DTS:X logo are registered trademarks or trademarks of DTS, Inc. in the United States and other countries. © 2021 DTS, Inc. ALL RIGHTS RESERVED.

---



The terms HDMI and HDMI High-Definition Multimedia Interface, and the HDMI Logo are trademarks or registered trademarks of HDMI Licensing Administrator, Inc. in the United States and other countries.

---



- Uporabi telefon, tablico ali računalnik kot daljinski upravljalnik za Spotify. Obišči [spotify.com/connect](https://www.spotify.com/connect) in izvedi več.
  - Za programsko opremo Spotify veljajo licence drugih ponudnikov: <https://www.spotify.com/connect/third-party-licenses>.
- 



- Apple, Airplay, iPhone, iPad, and Mac are trademarks of Apple Inc., registered in the U.S. and other countries.
  - Use of the Works with Apple badge means that an accessory has been designed to work specifically with the technology identified in the badge and has been certified by the developer to meet Apple performance standards.
- 

## 14 OBVESTILO O ODPRTOKODNI LICENCI

Če želite poslati poizvedbe in zahteve glede odprtokodnih virov, se obrnite na Samsung Open Source (<http://opensource.samsung.com>)

## 15 POMEMBNE OPOMBE O STORITVI

- Slike in risbe v tem uporabniškem priročniku so zgolj ilustrativne in se lahko razlikujejo od dejanskega videza izdelka.
- Administrativni stroški se zaračunajo, če
  - (a) vas na vašo zahtevo obišče tehnik in izdelek ni okvarjen (npr. če niste prebrali uporabniškega priročnika);
  - (b) izdelek prinesete v servisni center in ni okvarjen (npr. če niste prebrali uporabniškega priročnika).
- O administrativnih stroških boste obveščeni pred obiskom tehnika.

# 16 TEHNIČNI PODATKI IN NAVODILA

## Specifikacije

### Glavna enota zvočnika Soundbar

Ime modela	HW-Q930B / HW-Q935B
Teža	5,4 kg
Mere (Š x V x G)	1110,7 x 60,4 x 120,0 mm
Razpon temperature med delovanjem	od+5°C do +35°C
Razpon vlažnosti med delovanjem	10–75 %
OJAČEVALNIK Nazivna izhodna moč	(30 W x 3) + (20 W x 6) + (10 W x 3)
Podprte oblike zapisa za predvajanje	Dolby 5.1ch / Dolby Digital Plus / Dolby TRUE HD / Dolby ATMOS / DTS 5.1ch / DTS HD / DTS-HD Master Audio / DTS:X / LPCM 8Ch
IZHODNA MOČ BREZŽIČNE NAPRAVE Največja oddajna moč vmesnika Wi-Fi	100 mW pri 2,4 GHz–2,4835 GHz, 200 mW pri 5,15 GHz–5,25 GHz, 100 mW pri 5,25 GHz–5,35 GHz & 5,47 GHz–5,725 GHz
IZHODNA MOČ BREZŽIČNE NAPRAVE Največja oddajna moč vmesnika BT	100 mW pri 2,4–2,4835 GHz
IZHODNA MOČ BREZŽIČNE NAPRAVE Največja oddajna moč naprav kratkega dosega	25 mW pri 5,775 GHz–5,875 GHz

Ime modela	HW-Q800B / HW-Q810B
Teža	5,1 kg
Mere (Š x V x G)	1110,7 x 60,4 x 120,0 mm
Razpon temperature med delovanjem	od+5°C do +35°C
Razpon vlažnosti med delovanjem	10–75 %
OJAČEVALNIK Nazivna izhodna moč	(30 W x 3) + (20 W x 4) + (10 W x 3)
Podprte oblike zapisa za predvajanje	Dolby 5.1ch / Dolby Digital Plus / Dolby TRUE HD / Dolby ATMOS / DTS 5.1ch / DTS HD / DTS-HD Master Audio / DTS:X / LPCM 8Ch
IZHODNA MOČ BREZŽIČNE NAPRAVE Največja oddajna moč vmesnika Wi-Fi	100 mW pri 2,4 GHz–2,4835 GHz, 200 mW pri 5,15 GHz–5,25 GHz, 100 mW pri 5,25 GHz–5,35 GHz & 5,47 GHz–5,725 GHz
IZHODNA MOČ BREZŽIČNE NAPRAVE Največja oddajna moč vmesnika BT	100 mW pri 2,4–2,4835 GHz
IZHODNA MOČ BREZŽIČNE NAPRAVE Največja oddajna moč naprav kratkega dosega	25 mW pri 5,775 GHz–5,875 GHz

Ime modela	HW-Q700B / HW-Q710B
Teža	4,8 kg
Mere (Š x V x G)	1110,7 x 60,4 x 120,0 mm
Razpon temperature med delovanjem	od+5°C do +35°C
Razpon vlažnosti med delovanjem	10–75 %
OJAČEVALNIK Nazivna izhodna moč	(30 W x 3) + (20 W x 2) + (10 W x 3)
Podprte oblike zapisa za predvajanje	Dolby 5.1ch / Dolby Digital Plus / Dolby TRUE HD / Dolby ATMOS / DTS 5.1ch / DTS HD / DTS-HD Master Audio / DTS:X / LPCM 8Ch

IZHODNA MOČ BREZŽIČNE NAPRAVE Največja oddajna moč vmesnika Wi-Fi	100 mW pri 2,4 GHz–2,4835 GHz, 200 mW pri 5,15 GHz–5,25 GHz, 100 mW pri 5,25 GHz–5,35 GHz & 5,47 GHz–5,725 GHz
IZHODNA MOČ BREZŽIČNE NAPRAVE Največja oddajna moč vmesnika BT	100 mW pri 2,4–2,4835 GHz
IZHODNA MOČ BREZŽIČNE NAPRAVE Največja oddajna moč naprav kratkega dosega	25 mW pri 5,775 GHz–5,875 GHz

#### Globokotonski zvočnik

Ime globokotonskega zvočnika	PS-WB96B
Teža	9,8 kg
Mere (Š x V x G)	210,0 x 403,0 x 403,0 mm
OJAČEVALNIK Nazivna izhodna moč	160 W
IZHODNA MOČ BREZŽIČNE NAPRAVE Največja oddajna moč naprav kratkega dosega	25 mW pri 5,775 GHz–5,875 GHz

Ime globokotonskega zvočnika	PS-WB75B
Teža	5,9 kg
Mere (Š x V x G)	205,0 x 353,0 x 302,0 mm
OJAČEVALNIK Nazivna izhodna moč	160 W
IZHODNA MOČ BREZŽIČNE NAPRAVE Največja oddajna moč naprav kratkega dosega	25 mW pri 5,775 GHz–5,875 GHz

#### Zvočnik za prostorski zvok (le izbrani modeli)

Ime KOMPLETA brezžičnih prostorskih zvočnikov	PS-RB96B (LEVO/DESNO)
Teža	3,1 kg
Mere (Š x V x G)	129,5 x 201,3 x 140,4 mm
OJAČEVALNIK Nazivna izhodna moč	140 W
IZHODNA MOČ BREZŽIČNE NAPRAVE Največja oddajna moč naprav kratkega dosega	25 mW pri 5,775 GHz–5,875 GHz

#### OPOMBA

- Samsung Electronics Co., Ltd si pridržuje pravico do spreminjanja tehničnih podatkov brez obvestila.
- Teža in mere so približne.

#### Varnostni ukrep: Zvočnik Soundbar se bo samodejno znova zagnal, če vklopite/izklopite Wi-Fi.

Skupna poraba v stanju pripravljenosti (W)	7,5 W
Wi-Fi Način izklopa vrat	Če želite vklopiti/izklopiti Wi-Fi, na daljinskem upravljalniku modula Soundbar za 30 sekund pritisnite gumb <b>CH LEVEL</b> .
Bluetooth Način izklopa vrat	Če želite vklopiti/izklopiti Bluetooth, na daljinskem upravljalniku modula Soundbar za 30 sekund pritisnite gumb <b>tone control</b> .

- Samsung s tem izjavlja, da ta radijska oprema izpolnjuje zahteve Direktive 2014/53/EU in ustrezne zakonske zahteve v Združenem kraljestvu. Celotno besedilo izjave o skladnosti je na voljo na tem spletnem mestu: <http://www.samsung.com>, kjer obiščite razdelek za podporo in vnesite ime modela. To opremo je dovoljeno uporabljati v državah EU in v Združenem kraljestvu. Funkcijo 5 GHz omrežja WLAN (Wi-Fi ali naprave kratkega dosega) te opreme je dovoljeno uporabljati samo v zaprtih prostorih.



[Ustrezno odstranjevanje baterij v tem izdelku]

**(velja za države z ločenimi sistemi zbiranja)**

Ta oznaka na bateriji, v navodilih ali na embalaži pomeni, da baterij v tem izdelku ob izteku njihove življenjske dobe ni dovoljeno odstraniti skupaj z ostalimi gospodinjskimi odpadki. Oznake za kemijske elemente Hg, Cd ali Pb pomenijo, da baterija vsebuje živo srebro, kadmij ali svinec v količinah, ki presegajo referenčne nivoje v direktivi ES 2006/66. Če baterije niso ustrezno odstranjene, lahko tovrstne snovi škodujejo zdravju ljudi oziroma okolju. Da bi zaščitili naravne vire in vzpodbujali ponovno uporabo materialov, baterije ločite od ostalih odpadkov in jih oddajte na predvidenih lokalnih zbirnih reciklažnih mestih.



**Ustrezno odstranjevanje tega izdelka  
(odpadna električna in elektronska oprema)**

**(Velja za države z ločenimi sistemi zbiranja)**

Oznaka na izdelku, dodatni opremi ali dokumentaciji pomeni, da izdelka in njegove elektronske dodatne opreme (npr. električnega polnilnika, slušalk, kabla USB) ob koncu življenjske dobe ni dovoljeno odvreči med gospodinjske odpadke. Te izdelke ločite od drugih vrst odpadkov in jih odgovorno predajte v recikliranje ter tako spodbudite trajnostno vnovično uporabo materialnih virov. Tako boste preprečili morebitno tveganje za okolje ali zdravje ljudi zaradi nenadzorovanega odstranjevanja odpadkov.

Uporabniki v gospodinjstvih naj se za podrobnosti o tem, kam in kako lahko te izdelke predajo v okolju prijazno recikliranje, obrnejo na trgovino, kjer so izdelek kupili, ali na krajevni upravni organ.

Poslovni uporabniki naj se obrnejo na dobavitelja in preverijo pogoje kupne pogodbe. Tega izdelka in njegove elektronske dodatne opreme pri odstranjevanju ni dovoljeno mešati z drugimi gospodarskimi odpadki.

Za informacije o Samsungovih okoljskih zavezah in regulatornih obveznostih v zvezi z izdelki, kot so REACH, OEEQ in baterije, obiščite: [www.samsung.com/uk/aboutsamsung/sustainability/environment/our-commitment/data/](http://www.samsung.com/uk/aboutsamsung/sustainability/environment/our-commitment/data/)











# INFORMACIÓN DE SEGURIDAD

## ADVERTENCIAS DE SEGURIDAD

PARA REDUCIR EL RIESGO DE DESCARGA ELÉCTRICA, ABSTÉNGASE DE RETIRAR LA CARCASA (O LA PARTE POSTERIOR).

EN EL INTERIOR NO HAY NINGUNA PIEZA QUE PUEDA REPARAR EL USUARIO. REMITA LAS TAREAS DE REPARACIÓN A PERSONAL CUALIFICADO.

Consulte la siguiente tabla para obtener una explicación de los símbolos que pueden aparecer en su producto Samsung.

	<b>PRECAUCIÓN</b> <b>PELIGRO DE DESCARGA ELÉCTRICA. NO ABRIR.</b>	
	Este símbolo indica la presencia de alto voltaje en el interior. Es peligroso entrar en contacto con cualquier pieza interior de este producto.	
	Este símbolo indica que con este producto se incluye documentación importante correspondiente al funcionamiento y mantenimiento.	
	Producto de Clase II: Este símbolo indica que no se requiere una conexión de seguridad de puesta a tierra (toma de tierra). Si este símbolo no está presente en un producto con cable de alimentación, el producto DEBE tener una conexión fiable a tierra.	
	Tensión de CA: La tensión nominal marcada con este símbolo es tensión CA.	
	Tensión de CC: La tensión nominal marcada con este símbolo es tensión de CC.	
	Precaución. Consulte las instrucciones de uso: Este símbolo informa de que se debe consultar el manual del usuario para obtener más información relativa a la seguridad.	

## ADVERTENCIA

- Para reducir el riesgo de incendio o descarga eléctrica, no exponga este electrodoméstico a la lluvia o a la humedad.

## PRECAUCIÓN

- PARA EVITAR DESCARGAS ELÉCTRICAS, ENCHUFE POR COMPLETO EL CABLE DE ALIMENTACIÓN EN LA TOMA DE PARED.
- Este aparato deberá estar siempre conectado a una toma de CA con una conexión a tierra de protección.
- Para desconectar el aparato de la toma de corriente, hay que tirar del enchufe de la toma de pared, por lo que este se debe poder manejar cómodamente.
- No exponga el aparato a goteos ni salpicaduras. Absténgase de depositar objetos llenos de líquidos (como, por ejemplo, jarrones) sobre el aparato.
- Para apagar el aparato completamente deberá tirar del enchufe de la toma de pared. Por lo tanto, se debe poder acceder al cable de alimentación de forma cómoda y sencilla.

# PRECAUCIONES

1. Compruebe que la fuente de alimentación CA de su domicilio cumple las especificaciones eléctricas indicadas en la etiqueta adhesiva situada en la parte inferior del producto. Instale el producto horizontalmente en una base adecuada (mueble), con suficiente espacio alrededor para su ventilación (entre 7 y 10 centímetros). Asegúrese de que las ranuras de ventilación no queden tapadas. No coloque la unidad encima de amplificadores o de otros aparatos que puedan calentarse. Esta unidad se ha diseñado para un uso continuado.  
Si desea apagar completamente la unidad, desconecte el cable de CA de la toma de la pared. Desenchufe la unidad si no piensa usarla durante un intervalo de tiempo prolongado.
2. Durante las tormentas eléctricas, desconecte el cable de CA de la toma de la pared. Los picos de tensión causados por los rayos podrían dañar la unidad.
3. No exponga el producto a la luz directa del sol ni a otras fuentes de calor. Eso podría causar sobrecalentamiento y problemas de funcionamiento de la unidad.
4. Proteja el producto de la humedad (por ejemplo, jarrones) y del calor excesivos (por ejemplo, de una chimenea), o de los aparatos que creen campos eléctricos o magnéticos potentes. Desconecte el cable de alimentación de la toma de CA de la pared si la unidad presenta problemas de funcionamiento. El producto no se ha diseñado para uso industrial. Es solo para uso personal. Puede producirse condensación si el producto se ha almacenado a baja temperatura. Si se transporta la unidad durante el invierno, espere 2 horas aproximadamente hasta que la unidad haya alcanzado la temperatura ambiente antes de usarla.
5. La batería utilizada con este producto contiene productos químicos que son dañinos para el medioambiente. No deseche la batería en la basura doméstica general. No exponga la batería a un calor excesivo, a la luz directa del sol ni al fuego. Absténgase de desmontar la batería, así como de provocar cortocircuitos o sobrecalentamientos.  
PRECAUCIÓN: Existe riesgo de explosión si la batería se reemplaza incorrectamente. Reemplace la batería solo por una igual o de especificaciones equivalentes.

# CONTENIDO

<b>01</b>	<b>Comprobación de los componentes</b>	<b>6</b>
<b>02</b>	<b>Visión general del producto</b>	<b>7</b>
	Panel superior de la Soundbar .....	7
	Panel inferior de la Soundbar .....	8
<b>03</b>	<b>Uso del mando a distancia de la Soundbar</b>	<b>9</b>
	Cómo colocar las pilas antes de utilizar el mando a distancia (pilas AAA X 2) .....	9
	Cómo usar el mando a distancia .....	9
	Amplificador de Voz Activo (AVA) .....	11
	Uso de los botones ocultos (botones con más de una función) .....	11
	Especificaciones de salida para los diferentes modos de efectos de sonido .....	11
	Ajuste del volumen de la Soundbar con el mando a distancia del televisor .....	13
<b>04</b>	<b>Conexión de la Soundbar</b>	<b>14</b>
	Conexión de la alimentación y las unidades .....	14
	– Disposición recomendada para los altavoces .....	15
	– Modo Altavoz trasero (solo HW-Q930B, HW-Q935B) .....	15
	– Conexión manual del subwoofer o los altavoces traseros .....	16
	– Indicadores LED de la parte trasera del subwoofer y de los altavoces Surround .....	17
<b>05</b>	<b>Conexión a una TV</b>	<b>18</b>
	Conexión del televisor compatible con HDMI ARC (Canal de retorno de audio) .....	18
	Conexión con un cable óptico .....	19
	Conexión a través de Bluetooth .....	20
	Conexión por Wi-Fi .....	22
	Uso de la función Q-Symphony .....	23
	Uso del sonido Spacefit .....	24
<b>06</b>	<b>Conexión de un dispositivo externo</b>	<b>25</b>
	Método 1. Conexión mediante un cable HDMI (que permita la decodificación y reproducción de Dolby Atmos / DTS:X) .....	25
	Método 2. Conexión con un cable óptico .....	26
<b>07</b>	<b>Conexión de un dispositivo móvil</b>	<b>27</b>
	Método 1. Conexión a través de Bluetooth .....	27
	Método 2. Conexión a través de Wi-Fi (red inalámbrica) .....	29
	Uso de la función Tap Sound .....	30
<b>08</b>	<b>Conexión mediante Apple AirPlay 2</b>	<b>31</b>
<b>09</b>	<b>Instalación del equipo de montaje en pared</b>	<b>32</b>
	Precauciones de instalación .....	32
	Componentes del montaje en pared .....	32
	Instalación de los altavoces traseros en una pared (solo modelos pertinentes) .....	33

<b>10</b>	<b>Instalación de la Soundbar delante de la TV</b>	<b>33</b>
	Componente.....	33
<b>11</b>	<b>Actualización del software</b>	<b>34</b>
	Actualización automática.....	34
	Actualización por USB.....	34
	Inicialización.....	35
<b>12</b>	<b>Solución de problemas</b>	<b>35</b>
<b>13</b>	<b>Licencia</b>	<b>37</b>
<b>14</b>	<b>Aviso sobre licencias de código abierto</b>	<b>37</b>
<b>15</b>	<b>Notas importantes sobre el servicio técnico</b>	<b>37</b>
<b>16</b>	<b>Especificaciones y guía</b>	<b>38</b>
	Especificaciones.....	38

# 01 COMPROBACIÓN DE LOS COMPONENTES



Unidad principal de la Soundbar



Mando a distancia de la Soundbar/Pilas



Subwoofer



Altavoz trasero (opcional)  
(izquierdo/derecho)



Cable de alimentación  
(subwoofer, altavoz trasero, Soundbar) (opcional)



Cable HDMI



Guía de montaje en pared



Soporte-tornillo



Tornillo  
(M4 x L10)



Soporte de montaje en pared



Pata de goma

- Para obtener más información sobre la fuente de alimentación y el consumo de energía, consulte la etiqueta pegada al producto. (Etiqueta: Parte posterior de la unidad principal de la Soundbar)
- Si desea adquirir componentes adicionales o cables opcionales, póngase en contacto con un centro de servicio técnico de Samsung o con el centro de atención al cliente de Samsung.
- Para más información sobre el montaje en la pared o la pata de goma, consulte las páginas 32~34.
- El diseño, las especificaciones y la pantalla de la aplicación pueden cambiar sin previo aviso.
- El aspecto de los accesorios puede diferir ligeramente de las ilustraciones anteriores.

## 02 VISIÓN GENERAL DEL PRODUCTO



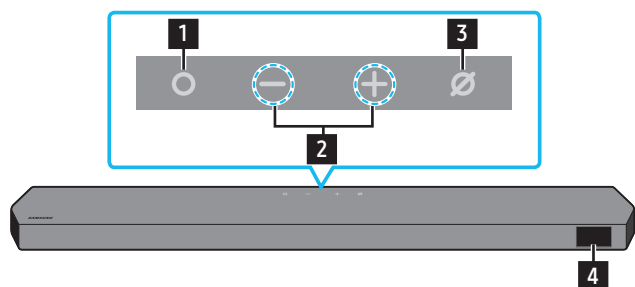



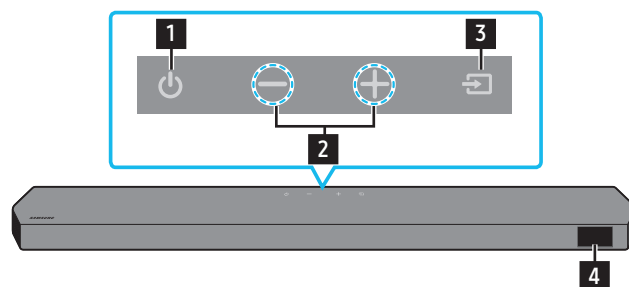

### Panel superior de la Soundbar



HW-Q930B, HW-Q935B / HW-Q800B, HW-Q810B



HW-Q700B, HW-Q710B

<b>1</b>	<b>Botón  (Multifunción) (modelos Q9**B / Q8**B)</b> <ul style="list-style-type: none"><li>• En el modo de espera, pulse el botón  (<b>Multifunción</b>) para encender la Soundbar.</li><li>• Pulse el botón  (<b>Multifunción</b>) para cambiar la fuente de entrada.</li></ul>
<b>1</b>	<b>Botón  (Encendido) (modelo Q7**B)</b> Enciende y apaga la alimentación.
<b>2</b>	<b>Botón  (Volumen)</b> Ajusta el volumen.
<b>3</b>	<b>Botón  (Micrófono encendido/apagado) (modelos Q9**B / Q8**B)</b> Pulse el botón para encender o apagar el micrófono.
<b>3</b>	<b>Botón  (Fuente) (modelo Q7**B)</b> Pulse el botón  ( <b>Fuente</b> ) para cambiar la fuente de entrada.
<b>4</b>	<b>Pantalla</b> Muestra el estado y el modo actual del producto. <b>D.IN → HDMI → Wi-Fi → BT</b>

- Cuando enchufe el cable de CA, el botón de encendido comenzará a funcionar en un plazo de 4 a 6 segundos.
- Cuando encienda esta unidad, habrá un retraso de 4 a 5 segundos antes de que emita sonido.
- Si se escucha sonido tanto del televisor como de la Soundbar, vaya al menú **Settings** del audio del televisor y cambie el altavoz del televisor a **External Speaker**.

## Panel inferior de la Soundbar

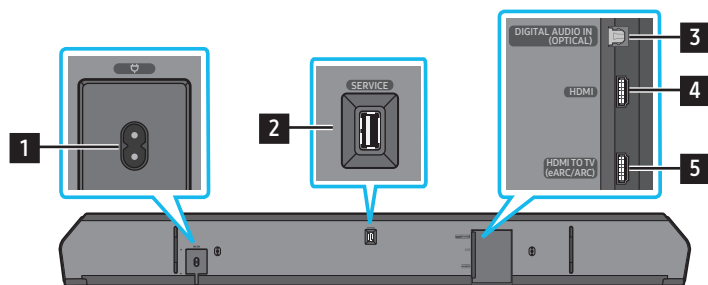

<b>1</b>	<b>POWER</b> Conecte el cable de alimentación de CA de la barra de sonido. (Consulte la página 14)
<b>2</b>	<b>SERVICE</b> Conecte un dispositivo de almacenamiento USB para actualizar el software del producto.
<b>3</b>	<b>DIGITAL AUDIO IN (OPTICAL)</b> Conéctese a la salida digital (óptica) de un dispositivo externo. (Consulte la página 26)
<b>6</b>	<b>HDMI</b> Introduce las señales de vídeo y audio digital simultáneamente mediante un cable HDMI. Conéctese a la salida HDMI de un dispositivo externo. (Consulte la página 25)
<b>7</b>	<b>HDMI TO TV (eARC/ARC)</b> Conéctese a la toma HDMI de un televisor. (Consulte la página 18)

- Al desconectar el cable de alimentación de una toma de pared, tire del enchufe. No tire del cable.
- No conecte esta unidad u otros componentes a una toma de CA hasta que se hayan completado todas las conexiones entre los componentes.

# 03 USO DEL MANDO A DISTANCIA DE LA SOUNDBAR





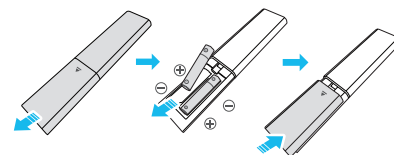

## Cómo colocar las pilas antes de utilizar el mando a distancia (pilas AAA X 2)

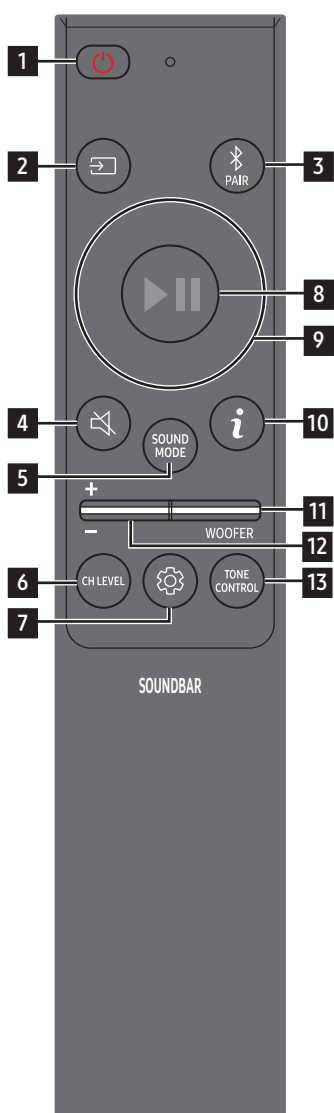
Deslice la cubierta posterior en la dirección de la flecha hasta extraerla por completo. Inserte 2 pilas AAA (1,5V) orientadas de manera que su polaridad sea correcta. Vuelva a deslizar la cubierta de las pilas en su posición.











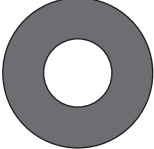

## Cómo usar el mando a distancia

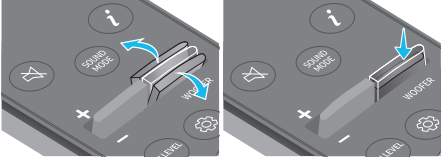

<p><b>1</b></p>  <p><b>Encendido/apagado</b></p>	<p>Enciende y apaga la Soundbar.</p> <ul style="list-style-type: none"> <li><b>Función de apagado automático</b> La unidad se apagará automáticamente en las siguientes situaciones: <ul style="list-style-type: none"> <li>En el modo <b>D.IN / HDMI / Wi-Fi / BT</b> si no hay señal de audio durante 18 minutos.</li> </ul> </li> </ul>
<p><b>2</b></p>  <p><b>Fuente</b></p>	<p>Pulse para seleccionar una fuente conectada a la Soundbar.</p>
<p><b>3</b></p>  <p><b>Bluetooth PAIR</b></p>	<p>Cambia la Soundbar al modo de emparejamiento Bluetooth. Pulse el botón y espere a que aparezca la pantalla <b>"BT PAIRING"</b> para conectar con un nuevo dispositivo Bluetooth.</p>
<p><b>4</b></p>  <p><b>Silenciar</b></p>	<p>Pulse el botón  (<b>Silenciar</b>) para silenciar el sonido. Púlselo de nuevo para volver a activar el sonido.</p>
<p><b>5</b></p>  <p><b>SOUND MODE</b></p>	<p>Al pulsar el botón, puede seleccionar el modo de audio que desee, como <b>Surround, Game, Standard</b> o <b>Adaptive sound</b>.</p> <ul style="list-style-type: none"> <li><b>Standard</b> Produce el sonido original.</li> <li><b>Surround</b> Proporciona un campo de sonido más amplio que el estándar.</li> <li><b>Game</b> Proporciona sonido estereoscópico para sumergirse en la acción mientras se juega.</li> <li><b>Adaptive sound</b> Analiza el contenido en tiempo real y proporciona automáticamente el campo de sonido óptimo en función de las características del contenido.</li> </ul>
<p><b>6</b></p>  <p><b>CH LEVEL</b></p>	<p>Al pulsar el botón, puede ajustar el volumen de cada altavoz, como <b>Centre level, Side level, Wide level, Front Top level, Rear level</b> y <b>Rear top level</b>.</p> <ul style="list-style-type: none"> <li>Para controlar el volumen de cada altavoz, seleccione <b>Centre level, Side level, Wide level</b> o <b>Front Top level</b> en Sound Settings y, a continuación, ajuste el volumen entre -6 y +6 utilizando los botones <b>Arriba/Abajo</b>.</li> <li>Si los altavoces traseros están conectados, seleccione <b>Rear level</b> o <b>Rear top level</b> y, a continuación, utilice los botones <b>Arriba/Abajo</b> para ajustar el volumen entre -6 y +6.</li> <li>Las especificaciones <b>CH LEVEL</b> pueden diferir del modelo respectivo.</li> </ul>

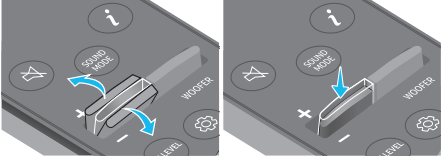

<p><b>7</b></p>	 <p><b>Control de sonido</b></p>	<p>Al pulsar el botón, puede establecer la función de audio que desee, como <b>Spacefit sound</b>, <b>AVA</b>, <b>Voice enhance mode</b>, <b>Night mode</b>, <b>Sync</b>, <b>Surround speaker mode</b>, <b>Virtual</b>. El elemento deseado se puede ajustar con los botones <b>Arriba/Abajo</b>.</p> <ul style="list-style-type: none"> <li>Las funciones <b>Spacefit sound</b> y <b>AVA</b> no son compatibles con el modelo <b>Q7**B</b>.</li> <li>El <b>Voice enhance mode</b> facilita la audición del diálogo en películas y programas de TV.</li> <li>El <b>Night mode</b> está optimizado para la visualización nocturna con la configuración ajustada para reducir el volumen pero mantener la claridad de los diálogos.</li> <li>Mantenga pulsado el botón  (<b>Control de sonido</b>) durante unos 5 segundos para ajustar el sonido para cada banda de frecuencia. Puede seleccionar 150 Hz, 300 Hz, 600 Hz, 1,2 kHz, 2,5k Hz, 5 kHz y 10 kHz mediante los botones <b>Izquierda/Derecha</b> y cada opción se puede ajustar entre -6 y +6 mediante los botones <b>Arriba/Abajo</b>. (Asegúrese de que el modo de sonido esté configurado como "Standard").</li> <li>Si el vídeo de la TV y el audio de la Soundbar no están sincronizados, seleccione <b>Sync</b> en Control de sonido y, a continuación, establezca el retardo de audio entre 0 y 300 milisegundos utilizando los botones <b>Arriba/Abajo</b>.</li> <li><b>Sync</b> solo es compatible con algunas funciones.</li> <li>La configuración disponible del <b>Surround speaker mode</b> solo es compatible con el modelo <b>Q9**B</b>.</li> <li>La función de altavoz <b>Virtual</b> se puede establecer como <b>Activado/Desactivado</b> mediante los botones <b>Arriba/Abajo</b>.</li> </ul>
<p><b>8</b></p>	 <p><b>Play / Pause</b></p>	<p>También puede reproducir o hacer una pausa en la música pulsando el botón.</p>
<p><b>9</b></p>	 <p><b>Arriba/Abajo/ Izquierda/Derecha</b></p>	 <p><b>Pulse en las zonas indicadas para seleccionar arriba/abajo/izquierda/derecha.</b></p> <p>Pulse arriba/abajo/izquierda/derecha en el botón para seleccionar o ajustar funciones.</p> <ul style="list-style-type: none"> <li><b>Saltar música</b> Pulse el botón <b>Derecha</b> para seleccionar el siguiente archivo de música. Pulse el botón <b>Izquierda</b> para seleccionar el archivo de música anterior.</li> <li><b>ID SET</b> Utilice esta opción cuando el subwoofer o los altavoces Surround no estén conectados o se deban reconectar. Cuando no esté conectada la alimentación, mantenga pulsado el botón <b>Arriba</b> durante 5 segundos para realizar <b>ID SET</b>. (Consulte la página 16).</li> </ul>
<p><b>10</b></p>	 <p><b>Información</b></p>	<p>Pulse para mostrar información sobre la función activa o el códec disponible. En el modo <b>BT</b>, se muestra el dispositivo conectado (una vez finalizada la sincronización) o "<b>BT ready</b>" (cuando es necesaria la sincronización).</p>
<p><b>11</b></p>	 <p><b>WOOFER LEVEL</b></p>	 <p>Pulse el botón hacia arriba o hacia abajo para ajustar el nivel del woofer (graves).</p>
<p><b>12</b></p>	 <p><b>VOLUMEN</b></p>	 <p>Pulse el botón hacia arriba o hacia abajo para ajustar el volumen.</p> <ul style="list-style-type: none"> <li><b>Silenciar</b> Pulse el botón <b>VOLUMEN</b> para silenciar el sonido. Púlselo de nuevo para volver a activar el sonido.</li> </ul>
<p><b>13</b></p>	 <p><b>TONE CONTROL</b></p>	<p>Al pulsar el botón, puede ajustar el volumen de los agudos o graves. El elemento deseado se puede ajustar con los botones <b>Arriba/Abajo</b>. Esta función está activada en el modo Sonido, excepto en el modo <b>Standard</b>.</p> <ul style="list-style-type: none"> <li>Para controlar el volumen de agudos o graves, seleccione <b>TREBLE</b> o <b>BASS</b> en Ajustes de sonido y, a continuación, ajuste el volumen entre -6 y +6 utilizando los botones <b>Arriba/Abajo</b>.</li> <li>Una vez que se cambie el nivel de los graves, el nivel del woofer también se ajustará en consecuencia.</li> </ul>

## Amplificador de Voz Activo (AVA)

- Analiza el ruido externo en tiempo real mientras la Soundbar reproduce sonido, para que el audio de voz se pueda oír siempre con claridad.
- No se guardan datos durante el análisis.
- Esta función no es compatible con el modelo Q7\*\*B.

## Uso de los botones ocultos (botones con más de una función)

Botón oculto		Página de referencia
Botón del mando a distancia	Función	
WOOFER (Arriba)	Mando a distancia del TV activado/desactivado (modo en espera)	página 13
Arriba	ID SET	página 16
⚙️ (Control de sonido)	7 Band EQ	página 10

## Especificaciones de salida para los diferentes modos de efectos de sonido

<HW-Q930B / HW-Q935B>

Efecto	Entrada	Salida
		Con el subwoofer y los altavoces surround
Standard	Canal 2.0	Canal 2.1
	Canal 5.1	Canal 5.1 / canal 7.1 (DTS)
	Canal 7.1	Canal 7.1
	Dolby Atmos®, DTS:X	Canal 7.1.4
Surround	Canal 2.0	Canal 9.1.4
	Canal 5.1	Canal 9.1.4
	Canal 7.1	Canal 9.1.4
	Dolby Atmos®, DTS:X	Canal 9.1.4
Game	Canal 2.0	Canal 9.1.4
	Canal 5.1	Canal 9.1.4
	Canal 7.1	Canal 9.1.4
	Dolby Atmos®, DTS:X	Canal 9.1.4
Adaptive sound	Canal 2.0	Canal 9.1.4
	Canal 5.1	Canal 9.1.4
	Canal 7.1	Canal 9.1.4
	Dolby Atmos®, DTS:X	Canal 9.1.4

<HW-Q800B / HW-Q810B>

Efecto	Entrada	Salida	
		Solo con subwoofer	Con el subwoofer y los altavoces surround
Standard	Canal 2.0	Canal 2.1	Canal 2.1
	Canal 5.1	Canal 5.1	Canal 5.1 / canal 7.1 (DTS)
	Canal 7.1	Canal 5.1	Canal 7.1
	Dolby Atmos®, DTS:X	Canal 5.1.2	Canal 7.1.4
Surround	Canal 2.0	Canal 5.1.2	Canal 7.1.4
	Canal 5.1	Canal 5.1.2	Canal 7.1.4
	Canal 7.1	Canal 5.1.2	Canal 7.1.4
	Dolby Atmos®, DTS:X	Canal 5.1.2	Canal 7.1.4
Game	Canal 2.0	Canal 5.1.2	Canal 7.1.4
	Canal 5.1	Canal 5.1.2	Canal 7.1.4
	Canal 7.1	Canal 5.1.2	Canal 7.1.4
	Dolby Atmos®, DTS:X	Canal 5.1.2	Canal 7.1.4
Adaptive sound	Canal 2.0	Canal 5.1.2	Canal 7.1.4
	Canal 5.1	Canal 5.1.2	Canal 7.1.4
	Canal 7.1	Canal 5.1.2	Canal 7.1.4
	Dolby Atmos®, DTS:X	Canal 5.1.2	Canal 7.1.4

<HW-Q700B / HW-Q710B>

Efecto	Entrada	Salida	
		Solo con subwoofer	Con el subwoofer y los altavoces surround
Standard	Canal 2.0	Canal 2.1	Canal 2.1
	Canal 5.1	Canal 3.1	Canal 5.1
	Dolby Atmos®, DTS:X	Canal 3.1.2	Canal 5.1.4
Surround	Canal 2.0	Canal 3.1.2	Canal 5.1.4
	Canal 5.1	Canal 3.1.2	Canal 5.1.4
	Dolby Atmos®, DTS:X	Canal 3.1.2	Canal 5.1.4
Game	Canal 2.0	Canal 3.1.2	Canal 5.1.4
	Canal 5.1	Canal 3.1.2	Canal 5.1.4
	Dolby Atmos®, DTS:X	Canal 3.1.2	Canal 5.1.4
Adaptive sound	Canal 2.0	Canal 3.1.2	Canal 5.1.4
	Canal 5.1	Canal 3.1.2	Canal 5.1.4
	Dolby Atmos®, DTS:X	Canal 3.1.2	Canal 5.1.4

Los altavoces traseros no producirán sonido para la salida de 2 canales mientras esté en uso el modo **Standard**. Para activar el sonido de los altavoces traseros, cambie el modo de efectos a **Surround**.

## Ajuste del volumen de la Soundbar con el mando a distancia del televisor







Ajuste el volumen de la Soundbar con el mando a distancia del televisor.

- Esta función solo se puede utilizar con mandos a distancia de infrarrojos. No se admiten los mandos a distancia Bluetooth (mandos a distancia que requieren emparejamiento).
- Ponga el altavoz del televisor en **External Speaker** para usar esta función.
- Fabricantes que admiten esta función:  
Samsung, VIZIO, LG, Sony, Sharp, PHILIPS, PANASONIC, TOSHIBA, Hisense y RCA

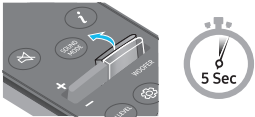
### 1. Apague la Soundbar.

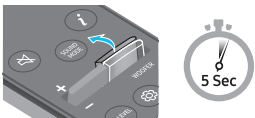
Mantenga pulsado el botón **WOOFER** durante 5 segundos.

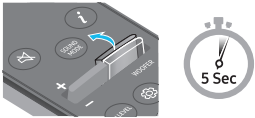
Cada vez que pulse el botón **WOOFER** y lo mantenga pulsado durante 5 segundos, el modo cambiará en el siguiente orden: "OFF-TV REMOTE" (modo predeterminado), "SAMSUNG-TV REMOTE", "ALL-TV REMOTE".

Botón del mando a distancia	Pantalla	Estado
	(Modo predeterminado) 	Desactiva el mando a distancia del televisor.
		Activa el mando a distancia de infrarrojos de un televisor Samsung.
		Activa el mando a distancia de infrarrojos de un televisor de terceros.

# 04 CONEXIÓN DE LA SOUNDBAR

## Conexión de la alimentación y las unidades

Use el cable de alimentación para conectar el subwoofer, los altavoces traseros y la Soundbar a una toma de corriente en el siguiente orden:

- Para obtener más información sobre los requisitos de alimentación eléctrica y el consumo de energía, consulte la etiqueta pegada al producto. (Etiqueta: Parte posterior de la unidad principal de la Soundbar)

1. Conecte el cable de alimentación al subwoofer.

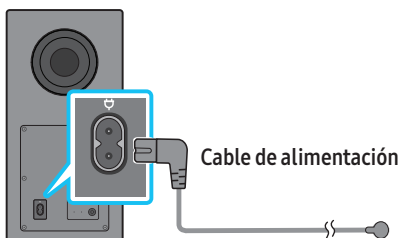

Parte trasera del subwoofer

2. Conecte el cable de alimentación a los altavoces traseros izquierdo y derecho. (opcional)

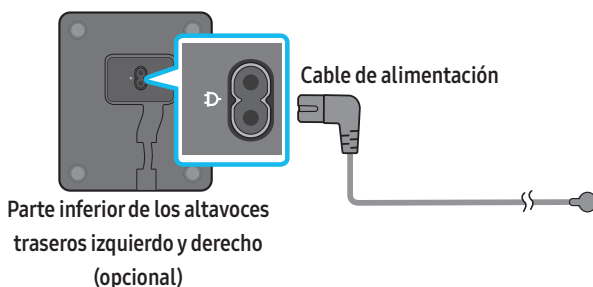

Parte inferior de los altavoces traseros izquierdo y derecho (opcional)

3. Conecte el cable de alimentación a la Soundbar.

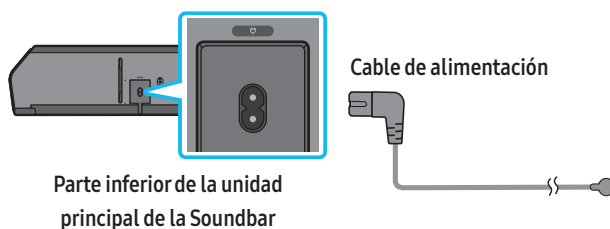

Parte inferior de la unidad principal de la Soundbar

4. Conecte el cable de alimentación a la Soundbar, el subwoofer y los altavoces traseros. El subwoofer y los altavoces traseros se conectan automáticamente cuando se enciende la Soundbar.

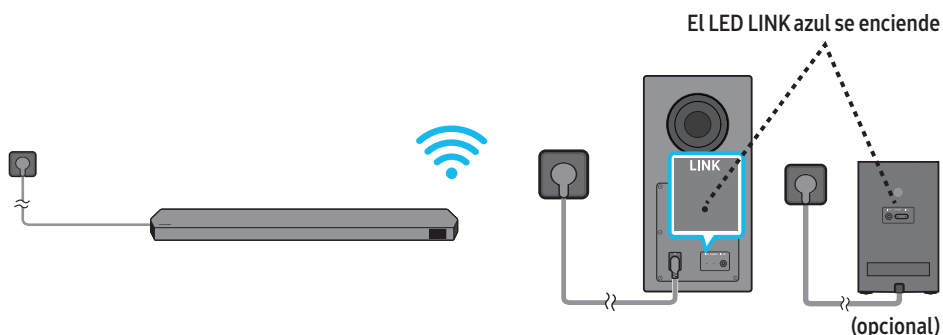

### NOTA

- Conecte la alimentación al subwoofer y los altavoces traseros antes de conectar la Soundbar. El subwoofer y los altavoces traseros se conectarán automáticamente cuando se encienda la Soundbar.
- Si desenchufa y vuelve a conectar el cable de alimentación con el producto encendido, la Soundbar se enciende automáticamente.
- El sistema de altavoces traseros solo es compatible con los modelos pertinentes.

## Disposición recomendada para los altavoces

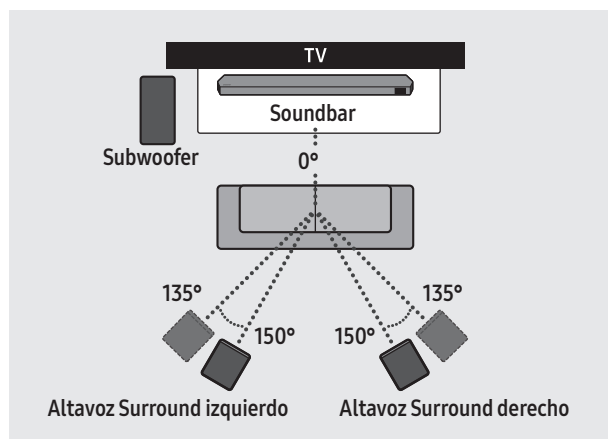

### ⚠ PRECAUCIÓN

- Las antenas de recepción inalámbrica están integradas en el subwoofer inalámbrico y los altavoces traseros. Mantenga las unidades alejadas del agua y la humedad.
- Para un rendimiento de sonido óptimo, asegúrese de que el entorno de las ubicaciones en las que coloque el subwoofer y los altavoces traseros inalámbricos estén libres de obstrucciones.

## Modo Altavoz trasero (solo HW-Q930B, HW-Q935B)

Se puede obtener un sonido Surround óptimo dependiendo de la posición del altavoz trasero. Consulte la siguiente ilustración para ver la colocación del altavoz. Para activar este modo, seleccione el modo Altavoz trasero utilizando el mando a distancia de la Soundbar.

(🔊 Control de sonido) → Altavoz trasero → ▲ (Arriba) / ▼ (Abajo) → Delantero / Trasero

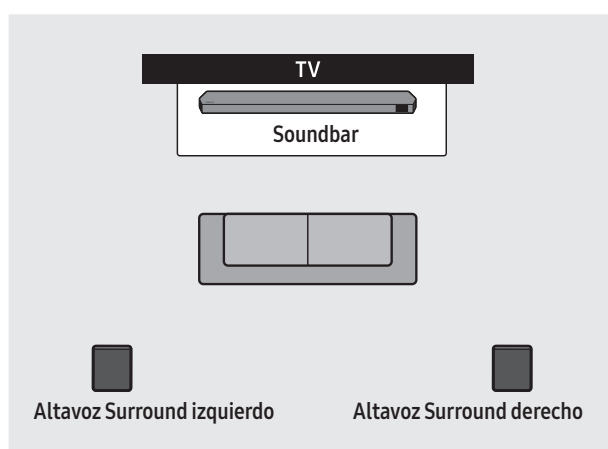

Posicionamiento trasero

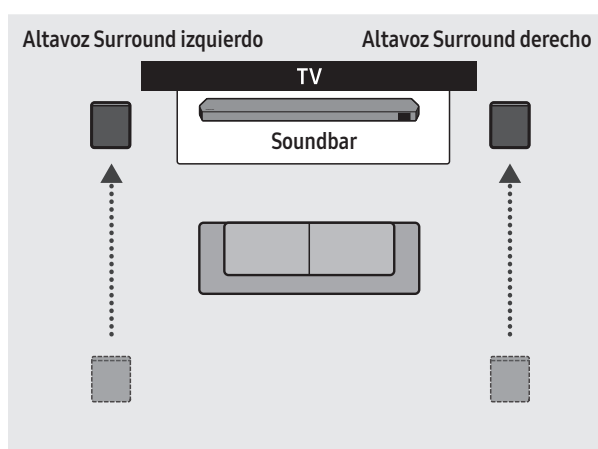

Posicionamiento delantero

### NOTA

- Este modo solo está disponible con modelos de Soundbar, incluido un modelo de altavoz trasero específico.
- En el modo de altavoz delantero, coloque los altavoces delanteros mirando hacia usted.
- El modo de altavoz trasero está activado de forma predeterminada.

## Conexión manual del subwoofer o los altavoces traseros

Antes de realizar el procedimiento de conexión manual que se indica a continuación:

- Compruebe si los cables de alimentación de la Soundbar y el subwoofer o los altavoces traseros están conectados correctamente.
- Asegúrese de que la Soundbar esté apagada.

1. Apague la unidad principal de la Soundbar.
2. Mantenga pulsado el botón **ID SET** en la parte posterior del subwoofer y los altavoces traseros durante al menos 5 segundos.
  - El indicador rojo de la parte trasera de los altavoces se apaga y el azul parpadea.

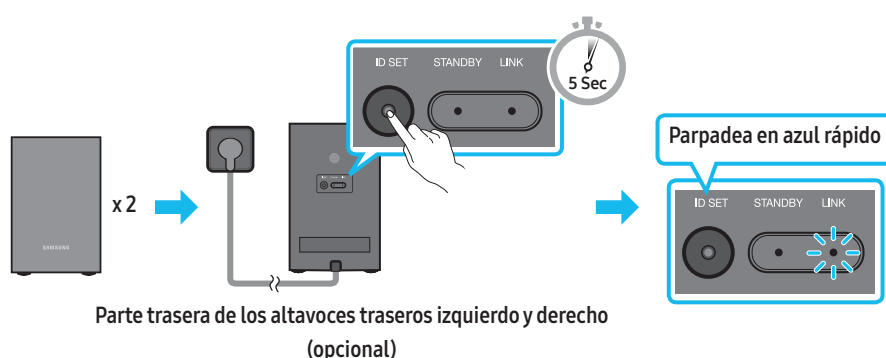
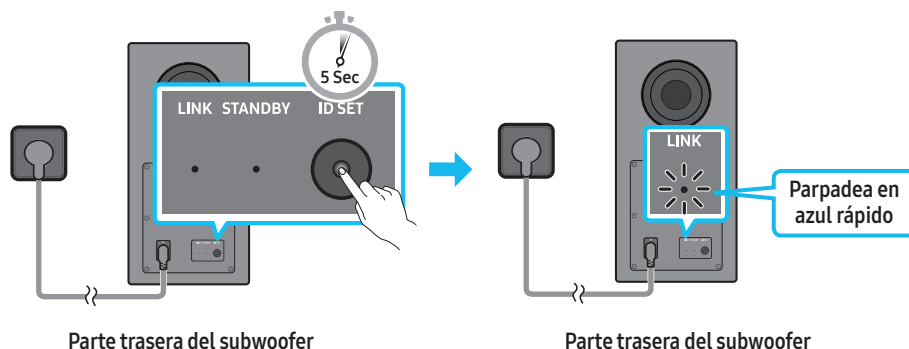

3. Pulse el botón **Arriba** del mando a distancia durante 5 segundos.
  - Aparece el mensaje **ID SET** en la pantalla de la Soundbar durante un momento y luego desaparece.
  - La Soundbar se encenderá automáticamente cuando finalice **ID SET**.

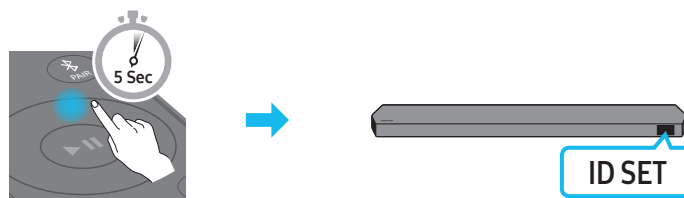



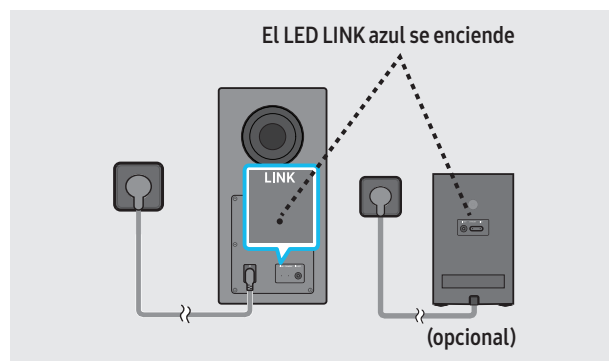

4. Compruebe si el LED LINK está de color azul fijo (conexión completa).

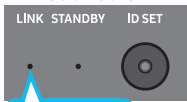

El indicador LED LINK deja de parpadear y luce fijo en color azul cuando se establece una conexión entre la Soundbar, el subwoofer inalámbrico y los altavoces traseros inalámbricos.

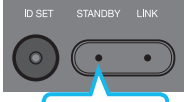
## Indicadores LED de la parte trasera del subwoofer y de los altavoces Surround

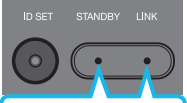
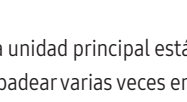
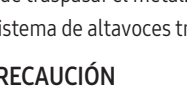
LED	Estado	Descripción	Resolución
<p><b>Subwoofer</b></p>  <p>Azul</p> <p><b>Altavoces traseros (solo modelos pertinentes)</b></p>  <p>Azul</p>	Activado	Conectado con éxito (funcionamiento normal)	-
<p><b>Subwoofer</b></p>  <p>Rojo</p> <p><b>Altavoces traseros (solo modelos pertinentes)</b></p>  <p>Rojo</p>	Parpadeo	En proceso de recuperación de la conexión	Compruebe si el cable de alimentación conectado a la unidad principal de la Soundbar está correctamente conectado o espere unos 5 minutos. Si sigue parpadeando, intente conectar manualmente el subwoofer y los altavoces traseros. Consulte la página 16.
<p><b>Subwoofer</b></p>  <p>Rojo</p> <p><b>Altavoces traseros (solo modelos pertinentes)</b></p>  <p>Rojo</p>	Activado	En espera (con la unidad principal de la Soundbar apagada)  Error de conexión	Compruebe si el cable de alimentación enchufado a la unidad principal de la Soundbar está correctamente conectado.  Vuelva a realizar la conexión. Vea las instrucciones para la conexión manual en la página 16.
<p><b>Subwoofer</b></p>  <p>Rojo y azul</p> <p><b>Altavoces traseros (solo modelos pertinentes)</b></p>  <p>Rojo y azul</p>	Parpadeo	Mal funcionamiento	Consulte la información de contacto del Centro de servicio técnico de Samsung en este manual.

### NOTA

- Si la unidad principal está apagada, el subwoofer pasará al modo inactivo y el LED STANDBY de la parte trasera del subwoofer se pondrá de color rojo tras parpadear varias veces en azul.
- Si utiliza un dispositivo que emplee la misma frecuencia que la Soundbar en las cercanías de la Soundbar, puede que las interferencias causen interrupciones en el sonido.
- La distancia de transmisión máxima de la señal inalámbrica de la unidad principal es de unos 10 m, pero puede variar en función del entorno operativo. Si hay un muro de acero-hormigón o metálico entre la unidad principal y el subwoofer inalámbrico, puede que el sistema no funcione, puesto que la señal inalámbrica no puede traspasar el metal.
- El sistema de altavoces traseros solo es compatible con los modelos pertinentes.

### ⚠ PRECAUCIÓN

- Las antenas de recepción inalámbrica están integradas en el subwoofer inalámbrico y los altavoces traseros. Mantenga la unidad alejada del agua y la humedad.
- Para un rendimiento de sonido óptimo, asegúrese de que el entorno de la ubicación en la que coloque el subwoofer y los altavoces traseros inalámbricos esté libre de obstrucciones.



# 05 CONEXIÓN A UNA TV

## Conexión del televisor compatible con HDMI ARC (Canal de retorno de audio)

### ⚠ PRECAUCIÓN

- Cuando se conectan tanto el cable HDMI como el cable óptico, se recibe primero la señal HDMI.
- Para conectar el cable HDMI entre el televisor y la Soundbar, asegúrese de conectar los terminales marcados como ARC. De lo contrario, es posible que no se emita el sonido del televisor.
- El cable recomendado es un **High Speed HDMI Cable with Ethernet**.

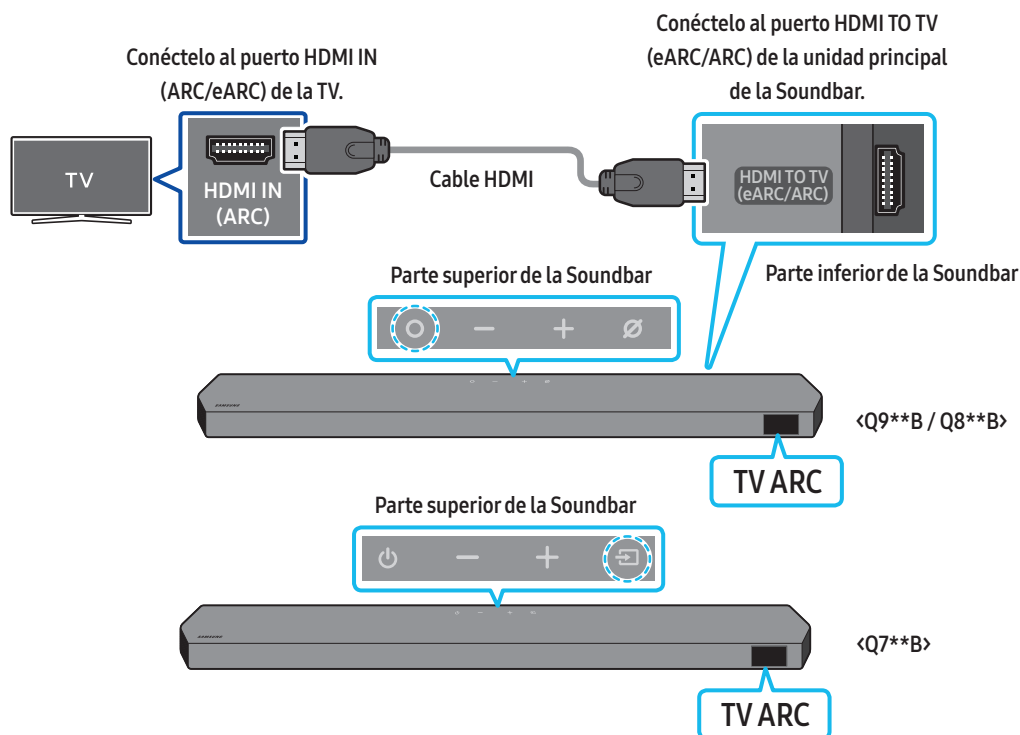

1. Con la Soundbar y el televisor apagados, conecte el cable HDMI como se muestra en la figura.
2. Encienda la Soundbar y el televisor.
3. Aparece "TV ARC" en la ventana de visualización de la unidad principal de la Soundbar y se reproduce el sonido del televisor en la Soundbar.
  - Si no se emite el sonido desde la TV, pulse el botón **○ (Multifunción)** / **↔ (Fuente)** en la parte superior de la Soundbar o el botón **↔ (Fuente)** en el mando a distancia para seleccionar el modo "D.IN". En la pantalla aparece "D.IN" y "TV ARC" secuencialmente, y se reproduce el sonido del televisor.
  - Al conectar un televisor compatible con la función eARC, "eARC" aparece en pantalla y se escucha el sonido.
  - Para conectar con eARC, la función eARC del menú del televisor debe estar Activada. Consulte el manual del televisor para obtener más información sobre esta configuración.  
(p. ej., Samsung TV : Inicio (🏠) → Menú → Config. (⚙) → Toda la configuración (⚙) → Sonido → Expert Settings → HDMI-eARC Mode (Auto))
  - Si no aparece "TV ARC" en la ventana de visualización de la unidad principal de la Soundbar, compruebe que el cable HDMI esté conectado al puerto correcto.
  - Utilice los botones de volumen del mando a distancia del televisor para cambiar el volumen de la Soundbar.

### NOTA

- Cuando se conecta un televisor compatible con HDMI ARC (Canal de retorno de audio) a la Soundbar con un cable HDMI, se pueden transmitir los datos de vídeo y audio digital sin necesidad de conectar un cable óptico por separado.
- Recomendamos que utilice un cable HDMI sin núcleo si es posible. Si utiliza un cable HDMI con núcleo, utilice uno cuyo diámetro sea inferior a 14 mm.
- Esta función no está disponible si el cable HDMI no es compatible con ARC.
- Si el audio de una emisión se codifica en Dolby Digital y el "Formato de audio de salida digital" de su televisor se establece en PCM, le recomendamos que cambie el ajuste a Dolby Digital. Al cambiar la configuración en el televisor, podrá disfrutar de una calidad de sonido superior. (El menú del televisor puede utilizar palabras diferentes para Dolby Digital y PCM dependiendo del fabricante del televisor).
- Los protocolos ARC/eARC son compatibles con Dolby Atmos.
- Asegúrese de que el contenido es compatible con Dolby Atmos®.

## Conexión con un cable óptico

### Lista de comprobación previa a la conexión

- Cuando se conectan tanto el cable HDMI como el cable óptico, se recibe primero la señal HDMI.
- Cuando use un cable óptico y los terminales tengan cubiertas, asegúrese de retirarlas.

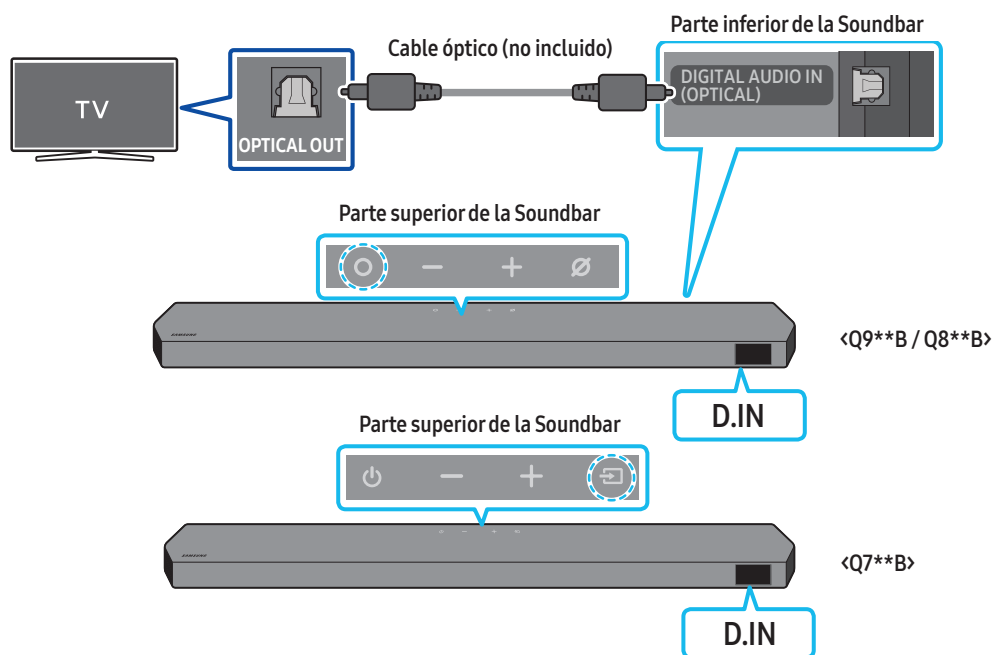

1. Con el televisor y la Soundbar apagados, conecte el puerto **DIGITAL AUDIO IN (OPTICAL)** de la Soundbar y el puerto de salida **OPTICAL** del televisor con el cable óptico (no suministrado), como se muestra en la figura.
2. Encienda la Soundbar y el televisor.
3. Pulse el botón **○ (Multifunción)** / **⇒ (Fuente)** en la parte superior de la Soundbar o el botón **⇒ (Fuente)** en el mando a distancia para seleccionar el modo "D.IN".
4. El sonido del televisor se emite a través de la Soundbar.

## Conexión a través de Bluetooth

Cuando un televisor de Samsung se conecta mediante Bluetooth, puede escuchar el sonido estéreo sin necesidad de cables.

- Solo se puede conectar un televisor Samsung simultáneamente.
- Se puede conectar un televisor Samsung que admita Bluetooth. Consulte las especificaciones del televisor.

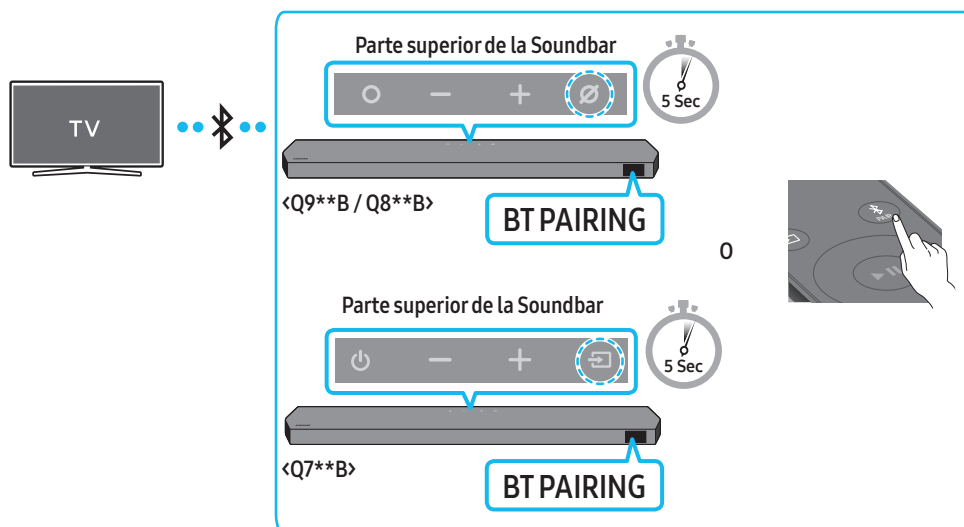

### La conexión inicial

1. Pulse el botón **PAIR** del mando a distancia de la Soundbar para pasar al modo "BT PAIRING".
  - a. Pulse el botón **○ (Multifunción) / ➡ (Fuente)** en el panel superior y, a continuación, seleccione "BT". "BT" cambia a "BT PAIRING" en unos segundos automáticamente o cambia a "BT READY" si hay un registro de conexión.
  - b. Cuando aparezca "BT READY", mantenga pulsado el botón **⊘ (Micrófono encendido/apagado) / ➡ (Fuente)** en el panel superior de la Soundbar durante más de 5 segundos hasta que aparezca "BT PAIRING".
2. Seleccione el modo Bluetooth en el televisor Samsung.  
(P. ej., Inicio (🏠) → Menú → Config. (⚙️) → Toda la configuración (⚙️) → Sonido → Salida de sonido → Lista de altavoces Bluetooth → Soundbar Q\*\*\*B (Bluetooth))
3. Seleccione "Soundbar Q\*\*\*B" de la lista en la pantalla de la TV.  
Una Soundbar disponible se indica con "Necesita emparejar" o con "Emparejado" en la lista de dispositivos Bluetooth del televisor. Para conectar el televisor Samsung a la Soundbar, seleccione el mensaje y luego establezca una conexión.
  - Cuando el televisor Samsung está conectado, aparece [Nombre del TV] → "BT" en la pantalla frontal de la Soundbar.
4. Ahora puede escuchar el sonido del televisor de Samsung desde la Soundbar.
  - Tras conectar la Soundbar al televisor Samsung por primera vez, utilice el modo "BT READY" para volver a conectar.

### Si falla la conexión con el dispositivo



- Si ya tiene una Soundbar (p. ej., Soundbar Q\*\*\*B) en la lista de altavoces de la Samsung TV, bórrrela.
- A continuación, repita los pasos del 1 al 3.

### Desconexión de la Soundbar del televisor Samsung

Pulse el botón **○ (Multifunción) / ➡ (Fuente)** en la parte superior de la Soundbar o el botón **➡ (Fuente)** en el mando a distancia para seleccionar un modo diferente de "BT".

- La desconexión tarda un tiempo porque el televisor Samsung debe recibir una respuesta de la Soundbar.  
(El tiempo necesario puede variar en función del modelo de televisor Samsung).

## ¿Cuál es la diferencia entre BT READY y BT PAIRING?

- **BT READY** : En este modo, puede volver a conectar cualquier TV o dispositivo móvil de Samsung que estuviera conectado anteriormente.
- **BT PAIRING** : En este modo, puede conectar un dispositivo nuevo a la Soundbar.  
(Pulse el botón **PAIR** en el mando a distancia de la Soundbar o mantenga pulsado el botón  (Micrófono encendido/apagado) /  (Fuente) en la parte superior de la Soundbar durante más de 5 segundos mientras la Soundbar está en el modo "BT").

### Notas sobre la conexión mediante Bluetooth

- Sitúe un nuevo dispositivo en un radio de 1 m para conectarlo mediante la comunicación por Bluetooth.
- Si se le pide un código PIN al conectar un dispositivo Bluetooth, introduzca <0000>.
- La Soundbar se apaga automáticamente después de 18 minutos en el estado Preparado.
- Es posible que la Soundbar no realice correctamente la búsqueda o la conexión Bluetooth en las siguientes circunstancias:
  - Si hay un fuerte campo eléctrico alrededor de la Soundbar.
  - Si varios dispositivos Bluetooth se emparejan simultáneamente con la Soundbar.
  - Si el dispositivo Bluetooth está apagado, no está en su lugar o funciona mal.
- Los dispositivos electrónicos pueden provocar interferencias de radio. Los dispositivos que generan ondas electromagnéticas (por ejemplo, microondas, dispositivos de LAN inalámbrica, etc.) deben mantenerse alejados de la unidad principal de la Soundbar.

## Conexión por Wi-Fi

### Lista de comprobación previa a la conexión

- La conexión por Wi-Fi solo está disponible en televisores Samsung.
- Compruebe si el **router inalámbrico (Wi-Fi)** está activado y si el **televisor está conectado al router**.
- El televisor y la Soundbar deben estar conectados a la misma red inalámbrica (Wi-Fi).
- Si su router inalámbrico (Wi-Fi) utiliza un canal DFS, no podrá establecer una conexión Wi-Fi entre el televisor y la Soundbar. Póngase en contacto con su proveedor de servicios de Internet para obtener más información.
- Dado que los menús podrían ser diferentes en función del año de fabricación, consulte el manual de su televisor.
- Para conectar el televisor con la Soundbar mediante Wi-Fi, conecte la Soundbar con el router inalámbrico en primer lugar. Consulte la página 29 para obtener más información sobre cómo establecer una conexión Wi-Fi.

1. Para obtener más información sobre las conexiones Wi-Fi con la Soundbar, consulte la página 29, "**Método 2. Conexión a través de Wi-Fi (red inalámbrica)**".
2. Cambie la fuente de entrada del televisor a la Soundbar utilizando el menú Audio.

- **Televisores Samsung lanzados en 2017 o posteriores**

Inicio (🏠) → Menú → Config. (⚙️) → Toda la configuración (⚙️) → Sonido → Salida de sonido → Soundbar Q\*\*\*B (Wi-Fi)

### NOTA

La conexión Wi-Fi Dolby Atmos está disponible en algunas televisiones Samsung y en algunos modelos de Soundbar.

## Uso de la función Q-Symphony

Para usar Q-Symphony, la Soundbar se sincroniza con un televisor Samsung para emitir el sonido a través de dos dispositivos y generar así un efecto envolvente óptimo. Cuando la Soundbar está conectada, el menú "TV+Soundbar" aparece dentro del menú **Salida de sonido** del televisor. Seleccione el menú correspondiente.

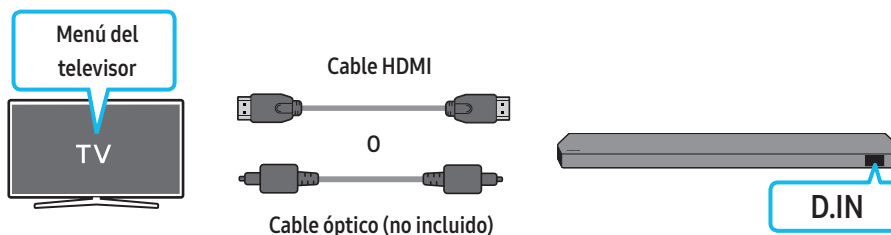

- Ejemplo de menú del televisor: **TV + [AV] nombre de serie de la Soundbar (HDMI)**

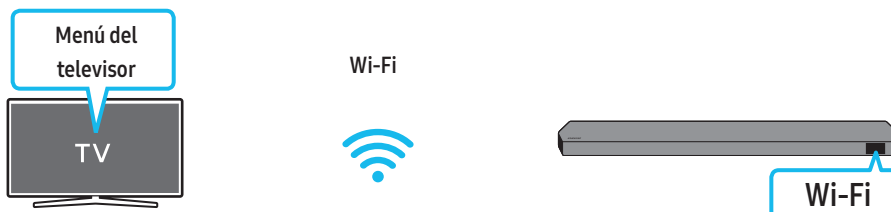

- Ejemplo de menú del televisor: **Nombre de la serie TV + [AV] Soundbar (Wi-Fi)**

### NOTA

- Puede funcionar conforme al códec admitido por el televisor.
- Esta función solo se admite cuando está conectado el cable HDMI, el cable óptico (no suministrado) o la red Wi-Fi.
- El mensaje mostrado puede diferir según el modelo de TV.
- Asegúrese de que el TV y la Soundbar estén conectados al mismo router inalámbrico o frecuencia.
- Esta función está disponible en algunos televisores Samsung y en algunos modelos de Soundbar.

# Uso del sonido Spacefit

Ofrece un sonido optimizado mediante el análisis de los espacios de escucha.

## Método 1. Conexión mediante la Soundbar



Para habilitar esta función, active el modo Spacefit sound con el mando a distancia de la Soundbar.

( (Control de sonido) → "Spacefit sound Off" → ▲ ( Arriba ) → "Spacefit sound On")

- Esto está disponible en todos los modos de sonido.

## Método 2. Conexión mediante la TV

Para activar esta función, active el modo Sonido adaptable+ en el menú de su Samsung TV.

(Inicio () → Menú → Config. () → Toda la configuración () → General → Configuración del modo Inteligente → Sonido adaptable+)

- El modo de sonido en su Soundbar cambiará automáticamente a **Sonido adaptable+** si activa el modo **Sonido adaptable+** en su televisor.

### NOTA

- Esta función se activa cuando la Soundbar se conecta a algunos de los televisores Samsung.
- Los modelos **Q7\*\*B** solo admiten el método de "Conexión mediante la TV".

# 06 CONEXIÓN DE UN DISPOSITIVO EXTERNO

## Método 1. Conexión mediante un cable HDMI (que permita la decodificación y reproducción de Dolby Atmos / DTS:X)

### Lista de comprobación previa a la conexión

- Si las opciones de salida de audio incluyen una para audio secundario, asegúrese de que el audio secundario esté desactivado.
- Asegúrese de que el contenido es compatible con Dolby Atmos® / DTS:X.

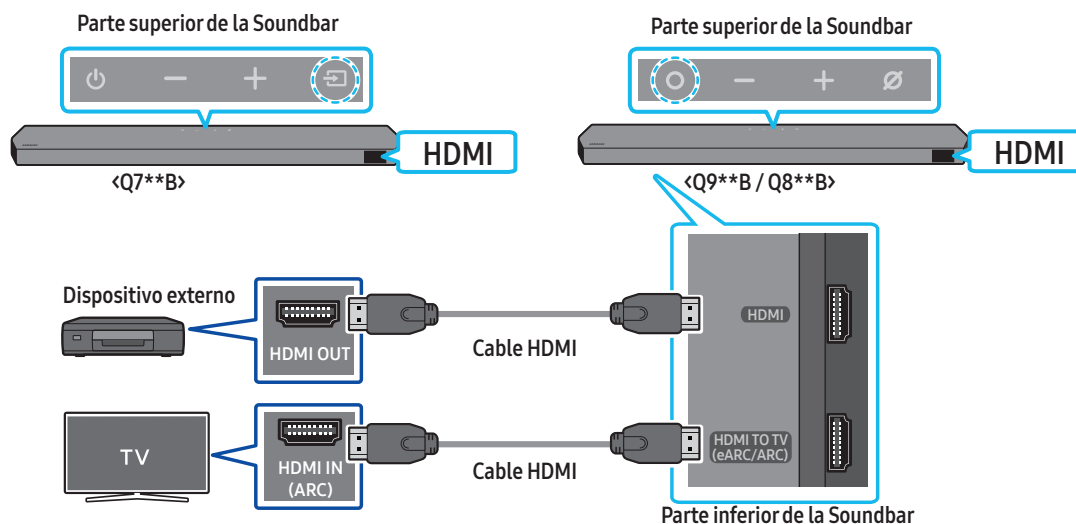

1. Utilice un cable HDMI para conectar el puerto HDMI OUT en el dispositivo externo y el puerto HDMI en la parte inferior de la Soundbar.
2. Utilice un cable HDMI para conectar el puerto HDMI IN del televisor y el puerto HDMI TO TV (eARC/ARC) en la parte inferior de la Soundbar.
3. Encienda la Soundbar, el televisor y el dispositivo externo.
4. Pulse el botón **○** (Multifunción) / **➡** (Fuente) en la parte superior de la Soundbar o el botón **➡** (Fuente) del mando a distancia para seleccionar el modo "HDMI".
5. La pantalla de la Soundbar indica que el modo "HDMI" está seleccionado actualmente y la Soundbar comenzará a reproducir sonidos.

### NOTA

- Si se utiliza Dolby Atmos® / DTS:X: Si la fuente de entrada es Dolby Atmos® / DTS:X, consulte "Especificaciones de salida para los diferentes modos de efectos de sonido" en la página 11.
- Cuando Dolby Atmos® está activado, "DOLBY ATMOS" aparece en la pantalla delantera.
- Cuando DTS:X está activado, "DTS:X" aparece en la pantalla delantera.
- Configuración de Dolby Atmos® / DTS:X en el reproductor BD o en otro dispositivo  
Vaya a las opciones de salida de audio en el menú de configuración de su reproductor BD u otro dispositivo similar y asegúrese de que el valor "No Encoding" esté seleccionado para la opción Bitstream. Por ejemplo, en un reproductor BD Samsung, vaya a Menú Inicio → Sonido → Salida digital y seleccione Bitstream (sin procesar).

### Especificación de señales UHD compatibles (3840 x 2160p)

Velocidad de fotograma (fps)	Profundidad de color	RGB 4:4:4	YCbCr 4:4:4	YCbCr 4:2:2	YCbCr 4:2:0
<60	8 bits	0	0	0	0
	10 bits	-	-	0	0
	12 bits	-	-	0	0
120	8 bits	-	-	-	-
	10 bits	-	-	-	-

- La especificación compatible puede variar en función del dispositivo externo conectado o de las condiciones de uso.



## Método 2. Conexión con un cable óptico

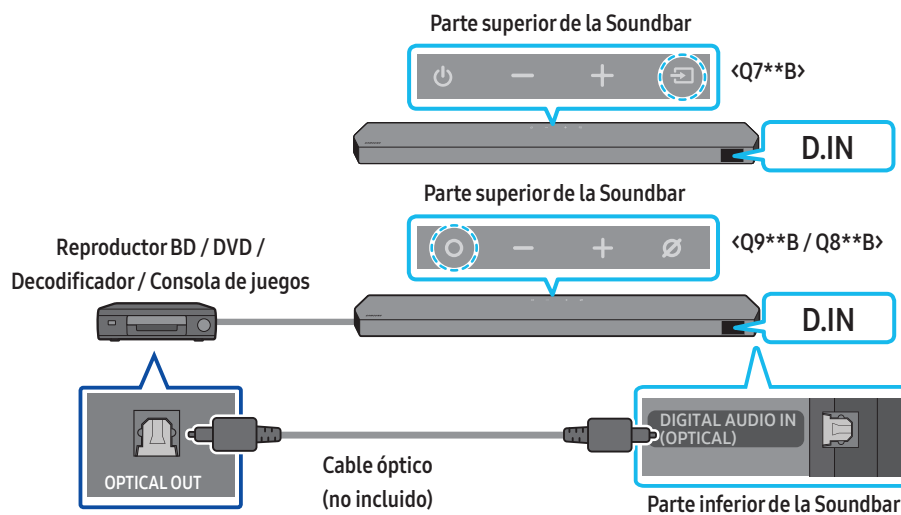

1. Utilice un cable óptico (no suministrado) para conectar la **DIGITAL AUDIO IN (OPTICAL)** de la unidad principal de la Soundbar y el puerto **OPTICAL OUT** del dispositivo externo.
2. Encienda la Soundbar y el dispositivo externo.
3. Para seleccionar el modo "D.IN", pulse el botón **○ (Multifunción) / □ (Fuente)** en la parte superior de la Soundbar o el botón **□ (Fuente)** del mando a distancia.
4. La Soundbar reproducirá los sonidos del dispositivo externo.

# 07 CONEXIÓN DE UN DISPOSITIVO MÓVIL

## Método 1. Conexión a través de Bluetooth

Cuando un dispositivo móvil se conecta mediante Bluetooth, puede escuchar el sonido estéreo sin necesidad de cables.

- Si conecta un dispositivo Bluetooth emparejado con la Soundbar apagada, la Soundbar se enciende automáticamente.

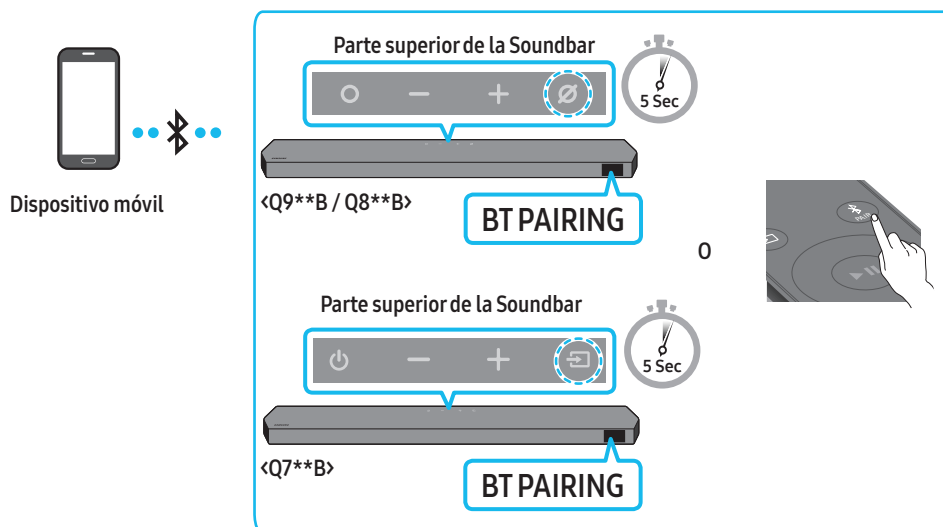

### La conexión inicial

- Al conectarse a un nuevo dispositivo Bluetooth, asegúrese de que el dispositivo se encuentra a una distancia de 1 m como máximo.

1. Pulse el botón **PAIR** del mando a distancia de la Soundbar para pasar al modo "BT PAIRING".

(0) a. Pulse el botón **○ (Multifunción)** / **⇒ (Fuente)** en el panel superior, a continuación, seleccione "BT".

"BT" cambia a "BT PAIRING" en unos segundos automáticamente o cambia a "BT READY" si hay un registro de conexión.

b. Cuando aparezca "BT READY", mantenga pulsado el botón **⊘ (Micrófono encendido/apagado)** / **⇒ (Fuente)** en el panel superior de la Soundbar durante más de 5 segundos hasta que aparezca "BT PAIRING".

2. En su dispositivo, seleccione "Soundbar Q\*\*\*B" de la lista que aparece.

- Cuando la Soundbar está conectada al dispositivo móvil, aparece [Nombre del dispositivo móvil] → "BT" en la pantalla frontal.

3. Reproduzca los archivos de música desde el dispositivo conectado por Bluetooth a través de la Soundbar.

- Tras conectar la Soundbar al dispositivo móvil por primera vez, utilice el modo "BT READY" para volver a conectar.

### Si falla la conexión con el dispositivo

- Si ya tiene una Soundbar (por ejemplo, "Soundbar Q\*\*\*B") en la lista de altavoces del dispositivo móvil, bórrala.
- Repita los pasos 1 y 2.

### ¿Cuál es la diferencia entre BT READY y BT PAIRING?

- **BT READY** : En este modo, puede volver a conectar cualquier TV o dispositivo móvil de Samsung que estuviera conectado anteriormente.
- **BT PAIRING** : En este modo, puede conectar un dispositivo nuevo a la Soundbar.

(Pulse el botón **PAIR** en el mando a distancia de la Soundbar o mantenga pulsado el botón **⊘ (Micrófono encendido/apagado)** / **⇒ (Fuente)** en la parte superior de la Soundbar durante más de 5 segundos mientras la Soundbar está en el modo "BT").

## Notas sobre la conexión mediante Bluetooth

- Sitúe un nuevo dispositivo en un radio de 1 m para conectarlo mediante la comunicación por Bluetooth.
- Si se le pide un código PIN al conectar un dispositivo Bluetooth, introduzca <0000>.
- La Soundbar se apaga automáticamente después de 18 minutos en el estado Preparado.
- Es posible que la Soundbar no realice correctamente la búsqueda o la conexión Bluetooth en las siguientes circunstancias:
  - Si hay un fuerte campo eléctrico alrededor de la Soundbar.
  - Si varios dispositivos Bluetooth se emparejan simultáneamente con la Soundbar.
  - Si el dispositivo Bluetooth está apagado, no está en su lugar o funciona mal.
- Los dispositivos electrónicos pueden provocar interferencias de radio. Los dispositivos que generan ondas electromagnéticas (por ejemplo, microondas, dispositivos de LAN inalámbrica, etc.) deben mantenerse alejados de la unidad principal de la Soundbar.
- La Soundbar admite datos SBC (44,1 kHz, 48 kHz).
- Conecte únicamente a un dispositivo Bluetooth que admita la función A2DP (AV).
- No se puede conectar la Soundbar a un dispositivo Bluetooth que solo admita la función HF (manos libres).
- Cuando conecte la Soundbar a un dispositivo Bluetooth, colóquelos tan cerca como sea posible.
- Cuanto más lejos estén la Soundbar y el dispositivo Bluetooth, menor será la calidad del sonido.  
La conexión Bluetooth puede interrumpirse cuando los dispositivos están fuera del alcance efectivo.
- Es posible que la conexión Bluetooth no funcione como está previsto en zonas con mala recepción.
- Un dispositivo Bluetooth puede experimentar ruido o mal funcionamiento en las siguientes condiciones:
  - Si el cuerpo está en contacto con el transceptor de señales en el dispositivo Bluetooth o la Soundbar
  - En esquinas o en las cercanías de un obstáculo, como un muro o un separador, donde pueden producirse cambios eléctricos.
  - Cuando se expone a interferencias de radio de otros productos que operan en los mismos rangos de frecuencia, como equipos médicos, hornos microondas y dispositivos LAN inalámbricos.
  - Los obstáculos como las puertas y las paredes pueden afectar a la calidad del sonido, incluso cuando los dispositivos están dentro del rango efectivo.
- Tenga en cuenta que la Soundbar no puede emparejarse con otros dispositivos Bluetooth mientras se utiliza la opción de Bluetooth.
- Este dispositivo inalámbrico puede causar interferencias eléctricas durante su funcionamiento.

## Cómo desconectar el dispositivo Bluetooth de la Soundbar

Puede desconectar un dispositivo Bluetooth de la Soundbar. Para ver las instrucciones, consulte el manual de usuario del dispositivo Bluetooth.

- La Soundbar se desconectará.
- Cuando la barra de sonido esté desconectada del dispositivo Bluetooth, la Soundbar mostrará **"BT DISCONNECTED"** en la pantalla frontal.

## Cómo desconectar la Soundbar del dispositivo Bluetooth

Pulse el botón **○ (Multifunción)** / **→ (Fuente)** en la parte superior de la Soundbar o el botón **→ (Fuente)** en el mando a distancia para cambiar el modo de **"BT"**.

- La desconexión tarda un tiempo porque el dispositivo Bluetooth debe recibir una respuesta de la Soundbar. (El tiempo de desconexión puede variar en función del dispositivo Bluetooth)
- Cuando la barra de sonido esté desconectada del dispositivo Bluetooth, la Soundbar mostrará **"BT DISCONNECTED"** en la pantalla frontal.

## Método 2. Conexión a través de Wi-Fi (red inalámbrica)

Para conectar una Soundbar a un dispositivo móvil a través de una red inalámbrica (Wi-Fi), se requiere la aplicación **SmartThings**.

### La conexión inicial

1. Instale e inicie la aplicación **SmartThings** en el dispositivo móvil (smartphone o tableta).
2. En la aplicación, siga las instrucciones de la pantalla para añadir la Soundbar.
  - En algunos dispositivos, puede que la ventana emergente automática (la segunda ilustración que se muestra a continuación) no esté disponible. Si no aparece la ventana emergente, pulse “+” en la pantalla **Home**. La Soundbar se añadirá a la aplicación.
  - La siguiente ilustración puede variar en función de la versión de la aplicación.



## Uso de la función Tap Sound

Toque la Soundbar con su dispositivo móvil para reproducir el sonido del contenido en el dispositivo móvil a través de la Soundbar.

- Es posible que esta función no se admita según el dispositivo móvil.
- Esta función solo es compatible con dispositivos móviles Samsung con Android 8.1 o posterior.

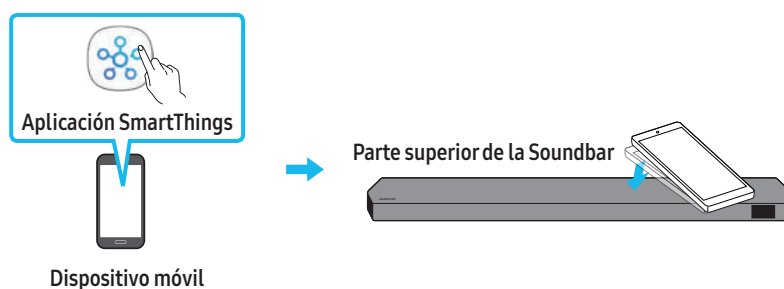

1. Active la función **Tap Sound** en su dispositivo móvil.
  - Para obtener detalles sobre cómo activar la función, consulte **"Configuración de la función Tap Sound"** a continuación.
2. Toque la Soundbar con el dispositivo móvil. Seleccione **"Start now"** en la ventana de mensaje que se muestra. Se establecerá una conexión entre el dispositivo móvil y la Soundbar mediante Bluetooth.
3. Reproduzca el sonido del contenido en el dispositivo móvil a través de la Soundbar.
  - Esta función conecta un dispositivo móvil a la Soundbar a través de Bluetooth mediante la detección de la vibración que se produce cuando el dispositivo toca la Soundbar.
  - Asegúrese de que el dispositivo móvil no toque una esquina puntiaguda de la Soundbar. La Soundbar o el dispositivo móvil podrían rayarse o dañarse.
  - Se recomienda que el dispositivo móvil esté cubierto con una funda. Toque ligeramente el área ancha de la parte superior de la Soundbar sin aplicar una fuerza excesiva.
  - Para utilizar esta función, actualice la aplicación **SmartThings** a la última versión. Es posible que esta función no se admita según la versión de la aplicación.

### Configuración de la función Tap Sound

Utilice la aplicación **SmartThings** para activar la función **Tap View, Tap Sound**.

1. En el dispositivo móvil, ejecute la aplicación **SmartThings**.
2. Seleccione (☰ → ⚙) en la pantalla de la aplicación **SmartThings** que se muestra en el dispositivo móvil.
3. Active la función **"Tap View, Tap Sound"** para que funcione cuando un dispositivo móvil se acerque a la Soundbar. La función se activará.

#### NOTA

- Cuando el dispositivo móvil está en modo de ahorro de energía, la función **Tap Sound** no funciona.
- La función **Tap Sound** puede no funcionar si hay dispositivos cerca de la Soundbar que causan interferencias de radio, tales como dispositivos eléctricos. Asegúrese de que los dispositivos que pueden causar interferencias de radio estén situados a una distancia suficiente de la Soundbar.

## 08 CONEXIÓN MEDIANTE APPLE AIRPLAY 2

- Esta función podría no estar disponible en algunos países.
- Esta Soundbar de Samsung es compatible con AirPlay 2 y requiere iOS 11.4 o alguna versión posterior.

Con AirPlay 2, puede reproducir música, podcasts y otros formatos de audio desde sus dispositivos Apple en la Soundbar Samsung.

- Asegúrese de que la Soundbar esté encendida y conectada a la misma red Wi-Fi que su dispositivo Apple.
- Seleccione  desde una aplicación compatible con AirPlay o el Centro de control de su iPhone, iPad o Mac.
- Seleccione la Soundbar de la lista de dispositivos disponibles en los que reproducir el audio actual.

# 09 INSTALACIÓN DEL EQUIPO DE MONTAJE EN PARED

## Precauciones de instalación

- Instálelo únicamente en una pared vertical.
- No lo instale en un lugar con temperaturas altas o con una humedad elevada.
- Compruebe que la pared es lo suficientemente fuerte para soportar el peso del producto. Si no lo es, refuerce la pared o elija otro punto de instalación.
- Compre y utilice los tornillos de fijación o anclajes apropiados para el tipo de pared de que disponga (pladur, paneles de hierro, madera, etc.). Si es posible, fije los tornillos de sujeción en montantes.
- Compre los tornillos de montaje en pared pertinentes en función del tipo y grosor de la pared en la que desea montar la Soundbar.
  - Diámetro: M5
  - Longitud: Se recomiendan 35 mm o más.
- Conecte los cables de la unidad a los dispositivos externos antes de instalar la Soundbar en la pared.
- Asegúrese de que la unidad esté apagada y desenchufada antes de instalarla. Si no lo hace así, podría provocar una descarga eléctrica.

## Componentes del montaje en pared

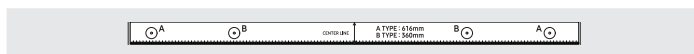

Guía de montaje en pared

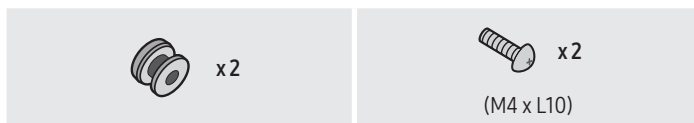

Soporte-tornillo

Tornillo



Soporte de montaje en pared

1. Coloque la **guía de montaje en pared** contra la superficie de la pared.
  - La **guía de montaje en pared** debe estar nivelada.
  - Si su televisor está montado en la pared, instale la Soundbar al menos a 5 cm por debajo del televisor.

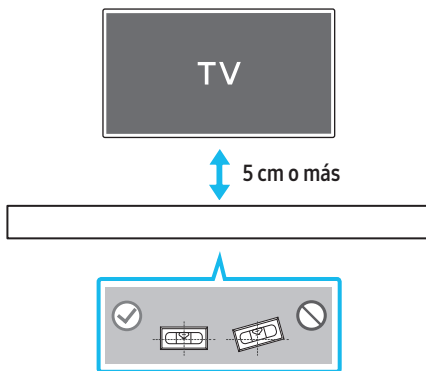

2. Alinee la **línea central de la guía de montaje en pared** con el centro del televisor (si va a montar la Soundbar debajo del televisor) y, después, fije la **guía de montaje en pared** a la pared con cinta adhesiva.
  - Si no está montándola bajo el TV, coloque la **línea central** en el centro de la zona de instalación.

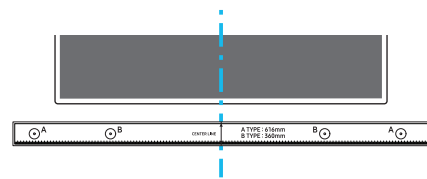

Línea central

3. Introduzca la punta de un bolígrafo o de un lápiz afilado por el centro de las imágenes **TIPO A** de cada extremo de la guía para marcar los agujeros de los tornillos de sujeción, y luego quite la **guía de montaje en pared**.

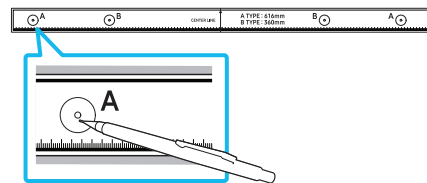

4. Con un taladro del tamaño adecuado, perfora en la pared un agujero en cada marca.
  - Si las marcas no se corresponden con las posiciones de los montantes, asegúrese de introducir las fijaciones o los anclajes apropiados en los agujeros antes de insertar los tornillos de sujeción. Si usa fijaciones o anclajes, compruebe que los agujeros que perfora sean suficientemente grandes para las fijaciones o anclajes que va a utilizar.
5. Introduzca un tornillo (no suministrado) en cada **soporte-tornillo** y luego atornille firmemente cada tornillo de sujeción en su agujero.

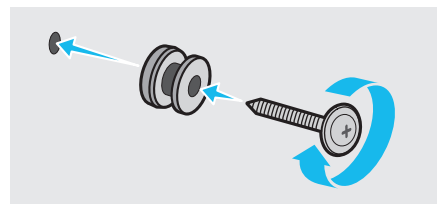

6. Instale los 2 **soportes de montaje en pared** con la orientación correcta en la parte inferior de la Soundbar con 2 **tornillos**.

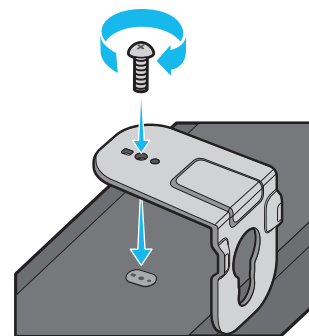

- Durante el montaje, asegúrese de que las piezas para colgar de los **soportes de montaje en pared** se encuentren detrás de la parte trasera de la Soundbar.

Parte trasera de la Soundbar



Extremo derecho de la Soundbar

7. Instale la Soundbar con los **soportes de montaje en pared** ya fijados; para ello, cuelgue los **soportes de montaje en pared** en los **tornillos de soporte** de la pared.

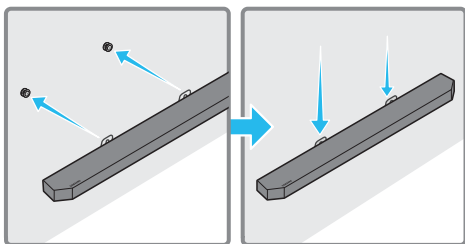

8. Deslice la Soundbar hacia abajo tal como se muestra a continuación de forma que los **soportes de montaje en pared** se apoyen de forma segura en los **tornillos de soporte**.

- Inserte los **tornillos de sujeción** en la parte ancha (inferior) de los **soportes de montaje en pared** y luego deslice los **soportes de montaje en pared** hacia abajo para que los **soportes de montaje en pared** descansen de forma segura en los **tornillos de sujeción**.

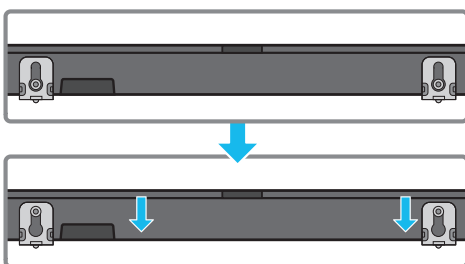

## Instalación de los altavoces traseros en una pared (solo modelos pertinentes)

Puede comprar soportes de pared por separado para instalar los altavoces Surround en una pared.

Samsung Electronics no vende soportes para pared.

### Notas para la instalación en pared de los altavoces Surround

- Los soportes de pared para el altavoz trasero deben ser capaces de soportar un peso superior a 8,0 kg.
- Tamaño del agujero: inserto roscado de 1/4 - 20 UNC
  - Tornillo estándar: 6,35 mm de diámetro, 1,27 mm de separación
  - Longitud: 18 mm de largo
  - Cantidad: Izquierda 1 c/u / Derecha 1 c/u

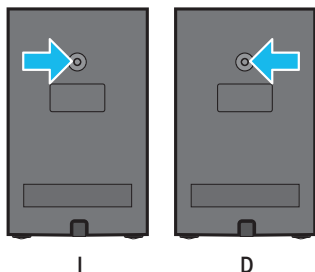

- Compruebe la solidez de la pared antes de instalar los soportes de montaje en pared. Si esta no es suficiente, asegúrese de reforzar la pared antes de instalar en ella los soportes de montaje en pared y los altavoces.
- Samsung Electronics no se hace responsable de ningún daño que el producto pueda sufrir debido a una instalación incorrecta del mismo.
- No instale los altavoces de lado ni boca abajo.

# 10 INSTALACIÓN DE LA SOUNDBAR DELANTE DE LA TV

## Componente



Pata de goma

Para instalarla, acople las **patas de goma** a la parte inferior de la Soundbar antes de colocarla en su posición encima del soporte de televisor. Asegúrese de acoplar las **patas de goma** para que no queden fuera de los límites del soporte del televisor. Consulte la siguiente ilustración.

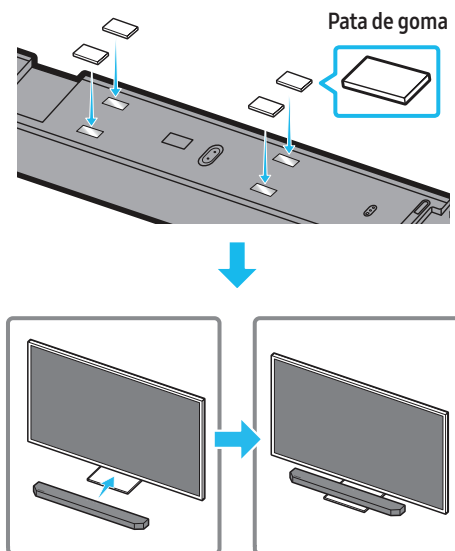

Coloque la Soundbar sobre un soporte para TV.

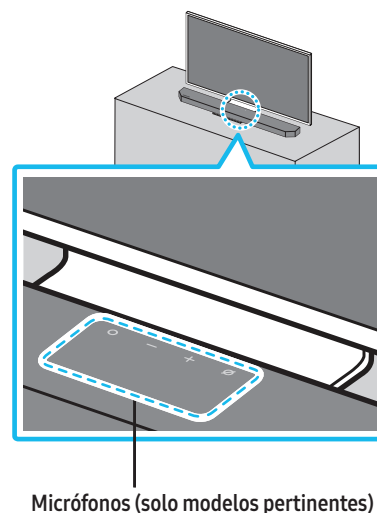



Como se ilustra en la imagen, debe alinear el centro de la Soundbar con el centro del televisor y colocar con cuidado la Soundbar sobre el soporte del televisor.

Llegados a este punto, coloque los micrófonos (solo modelos pertinentes) en la parte delantera del soporte para que no interfieran en el reconocimiento de voz.

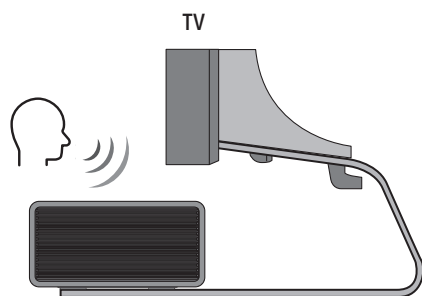

Extremo derecho de la Soundbar

#### NOTA

- Asegúrese de que la Soundbar repose sobre una superficie plana y sólida.
- Una distancia insuficiente con respecto al televisor puede causar problemas acústicos y de reconocimiento de voz.
- La ilustración anterior difiere del modelo respectivo.
- Esta función no es compatible con el modelo **Q7\*\*B**.

## 11 ACTUALIZACIÓN DEL SOFTWARE

### Actualización automática

Si la Soundbar está conectada a Internet, las actualizaciones de software se producen automáticamente incluso cuando la Soundbar está apagada.

- Para utilizar la función de actualización automática, la Soundbar debe estar conectada a Internet.

La conexión Wi-Fi con la Soundbar se detendrá si el cable de alimentación de la Soundbar se desconecta o si se corta la alimentación. Si se interrumpe la alimentación, cuando vuelva la corriente o se vuelva a conectar el cable de alimentación, encienda la Soundbar y vuelva a conectarla a Internet.

### Actualización por USB

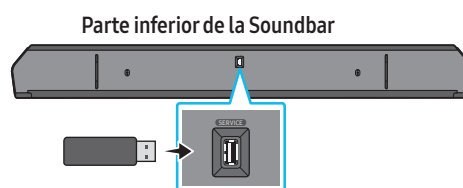

Es posible que Samsung ofrezca actualizaciones para el firmware del sistema de la Soundbar en el futuro.

Si una actualización está disponible, puede actualizar la Soundbar conectando la unidad USB que contiene el firmware de actualización al puerto **SERVICE** de la Soundbar.

1. Vaya al sitio web de Samsung ([www.samsung.com](http://www.samsung.com)) y busque el nombre del modelo mediante la opción del menú de soporte.
  - Para obtener más información sobre la actualización, consulte la Guía de actualización.
2. Descargue el archivo de actualización (tipo USB).
3. Descomprima el archivo para crear una carpeta con el nombre del archivo.
4. Almacene la carpeta creada en un dispositivo USB y luego conéctelo a la Soundbar.
5. Encienda la Soundbar. Entonces, el producto se actualiza en 3 minutos y aparece el mensaje **"UPDATE"**.
  - Durante la actualización, no lo apague ni desconecte el dispositivo USB.
  - Si no aparece **"UPDATE"** en la ventana de la pantalla, desconecte el cable de alimentación de la Soundbar y vuelva a conectarlo.
  - Cuando está instalada la última versión, no se realiza ninguna actualización.
  - Dependiendo del tipo de USB, es posible que la actualización no se admita.

## Inicialización

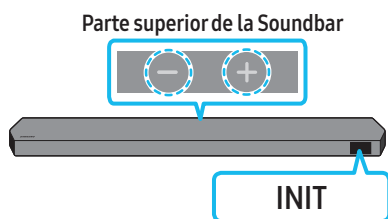

Con la Soundbar activada, pulse los botones **— + (Volumen)** en el cuerpo del dispositivo al mismo tiempo durante al menos 5 segundos. "INIT" aparece en la pantalla y la Soundbar se inicializa.

### ⚠ PRECAUCIÓN

- Todos los ajustes de la Soundbar se inicializan. Asegúrese de realizar esto solo cuando se requiera la inicialización.

## 12 SOLUCIÓN DE PROBLEMAS

Antes de solicitar asistencia técnica, compruebe lo siguiente:

### La Soundbar no se enciende.

- Compruebe si el cable de alimentación de la Soundbar está correctamente insertado en la toma de corriente.

### La Soundbar funciona de forma errática.

- Después de retirar el cable de alimentación, vuelva a insertarlo.
- Apague y encienda el dispositivo externo e inténtelo de nuevo.
- Si no hay señal, la Soundbar se apaga automáticamente al cabo de un rato. Encienda la alimentación. (Consulte la página 9).

### El mando a distancia no funciona

- Apunte el mando a distancia directamente a la Soundbar.
- Cambie las pilas por otras nuevas.

### El indicador de la Soundbar se vuelve de color rojo fijo.

- El micrófono está apagado. Encienda el micrófono. (Consulte la página 7).

### El sonido del televisor no se emite a través de la Soundbar.

- El volumen de la Soundbar es demasiado bajo o está silenciado. Ajuste el volumen.
- Cuando se conecte cualquier dispositivo externo (STB, dispositivo Bluetooth, dispositivo móvil, etc.), ajuste el volumen del dispositivo externo.
- Para la salida de sonido del televisor, seleccione Soundbar. (TV Samsung: Inicio (🏠) → Menú → Config. (⚙) → Toda la configuración (⚙) → Sonido → Salida de sonido → Select Soundbar)
- La conexión del cable a la Soundbar no debe estar suelta. Retire el cable y conéctelo de nuevo.
- Retire el cable de alimentación completamente, vuelva a conectarlo y conecte la alimentación.
- Inicialice el producto e inténtelo de nuevo. (Consulte la página 35).

### El sonido no se emite desde el subwoofer ni los altavoces traseros.

- Compruebe si el indicador LED de la parte posterior del subwoofer y los altavoces traseros luce de color azul. Vuelva a conectar la Soundbar, el subwoofer y los altavoces traseros si el indicador parpadea en color azul o luce en color rojo. (Consulte la página 16).
- Puede que experimente problemas si hay un obstáculo entre la Soundbar y el subwoofer. Mueva los dispositivos a un área alejada de los obstáculos.
- Otros dispositivos cercanos que envían señales de radiofrecuencia pueden interrumpir la conexión. Mantenga el altavoz alejado de estos dispositivos.
- Retire y vuelva a conectar el enchufe.

#### En caso de que existan interferencias, retardos o ruidos en el subwoofer y el altavoz trasero

- Si hay objetos entre la Soundbar y el subwoofer, esto podría causar problemas. Vuelva a colocar los elementos en un lugar que no tenga este tipo de objetos.
- Podrían producirse interferencias o retardos si el subwoofer y el altavoz trasero están alejados de la Soundbar. Colóquelos más cerca de la Soundbar.
- Podrían producirse interferencias o retardos si la Soundbar está cerca de un instrumento o dispositivo eléctrico que pueda causar interferencias de radio. Coloque la Soundbar lejos de este tipo de dispositivos que puedan causar interferencias de radio. (P. ej., un router inalámbrico)
- Cambie el estado de conexión de red del televisor de inalámbrico a por cable.

#### El volumen del subwoofer es demasiado bajo

- Puede que el volumen original del contenido que está reproduciendo sea bajo. Intente ajustar el nivel del subwoofer. (Consulte la página 10).
- Coloque el altavoz del subwoofer más cerca de usted.

#### Si la TV no está conectada mediante HDMI a la TV (eARC/ARC)

- Compruebe que el cable HDMI esté bien conectado al terminal ARC. (Consulte la página 18).
- Puede que la conexión no sea posible debido al dispositivo externo conectado (decodificador, máquina de juego, etc.). Conecte directamente la Soundbar.
- Es posible que HDMI-CEC no esté activado en el televisor. Active CEC en el menú del televisor. (TV Samsung: Inicio (🏠) → Menú → Config. (⚙️) → Toda la configuración (⚙️) → Conexión → External Device Manager → Anynet+ (HDMI-CEC) ON)
- Para conectar con eARC, la función eARC del menú del televisor debe estar Activada. (TV Samsung: Inicio (🏠) → Menú → Config. (⚙️) → Toda la configuración (⚙️) → Sonido → Expert Settings → HDMI-eARC Mode (Auto))

#### No hay sonido cuando se conecta al televisor en el modo HDMI TO TV (eARC/ARC)

- Su dispositivo no puede reproducir la señal de entrada. Cambie la salida de audio del televisor a PCM o Dolby Digital. (Para un televisor Samsung: Inicio (🏠) → Menú → Config. (⚙️) → Toda la configuración (⚙️) → Sonido → Expert Settings → Digital Output Audio Format)

#### La Soundbar no se conecta por Bluetooth.

- Cuando conecte un nuevo dispositivo, cambie a "BT PAIRING" para establecer la conexión. (Pulse el botón **PAIR** en el mando a distancia o el botón **🔊 (Micrófono encendido/apagado) / 🔌 (Fuente)** del dispositivo durante al menos 5 segundos).
- Si la Soundbar está conectada a otro dispositivo, desconéctelo primero para cambiar el dispositivo.
- Vuelva a conectarlo después de eliminar la lista de altavoces Bluetooth del dispositivo a conectar. (TV Samsung: Inicio (🏠) → Menú → Config. (⚙️) → Toda la configuración (⚙️) → Sonido → Salida de sonido → Lista de altavoces Bluetooth)
- Puede que la conexión automática del televisor esté desactivada. Con la Soundbar en "BT READY", mantenga pulsado el botón **Izquierda** del mando a distancia de la Soundbar durante 5 segundos para seleccionar **ON-TV CONNECT**. Si aparece **OFF-TV CONNECT**, mantenga pulsado el botón **Izquierda** de nuevo durante 5 segundos para cambiar la selección.

- Retire y vuelva a conectar el enchufe de alimentación, y vuelva a intentarlo.
- Inicialice el producto e inténtelo de nuevo. (Consulte la página 35).

#### El sonido se interrumpe al conectar por Bluetooth.

- Algunos dispositivos pueden causar interferencias de radio si se encuentran demasiado cerca de la Soundbar (p. ej., microondas, routers inalámbricos, etc.).
- Si su dispositivo conectado por Bluetooth se aleja demasiado de la Soundbar, podría hacer que el sonido se interrumpa. Acerque el dispositivo a la Soundbar.
- Si una parte de su cuerpo está en contacto con el transceptor Bluetooth o el producto está instalado en un mueble de metal, el sonido podría interrumpirse. Compruebe el entorno de la instalación y las condiciones de uso.

#### La Soundbar no se conecta por Wi-Fi.

- Compruebe si el enrutador inalámbrico está encendido.
- Apague el enrutador, enciéndalo de nuevo y vuelva a intentarlo.
- La Soundbar no se conectará si la señal inalámbrica es demasiado débil. Intente acercarse al router a la Soundbar o eliminar los posibles obstáculos entre la Soundbar y el router, si fuera posible.
- Si su enrutador inalámbrico es nuevo, deberá reconfigurar los ajustes de red del altavoz.

#### La Soundbar no se enciende automáticamente con la TV.

- Cuando se apaga la Soundbar mientras se ve la televisión, se desactiva la sincronización de energía con el televisor. Apague primero el televisor.

#### La función AVA (solo modelos pertinentes) no está disponible en los siguientes casos.

- La función AVA (solo modelos pertinentes) no estará disponible si se utiliza la función Q-symphony.
- La función AVA (solo modelos pertinentes) no estará disponible cuando el micrófono está apagado.

#### Tras conectar la TV a la Soundbar, he activado el modo Soundbar. Sin embargo, la TV no emite ningún sonido.

- Si conecta la Soundbar a un dispositivo móvil cuando la Soundbar está conectada a la TV, la Soundbar emite sonidos desde el dispositivo móvil y mantiene la conexión con la TV. Por tanto, el sonido de la TV no se emitirá en ninguna parte.
- Desconecte el dispositivo móvil y el sonido de la TV se emitirá de nuevo desde la Soundbar.

## 13 LICENCIA

---



Dolby, Dolby Atmos, and the double-D symbol are registered trademarks of Dolby Laboratories Licensing Corporation. Manufactured under license from Dolby Laboratories. Confidential unpublished works. Copyright © 2012-2021 Dolby Laboratories. All rights reserved.

---



For DTS patents, see <http://patents.dts.com>. Manufactured under license from DTS, Inc. (for companies headquartered in the U.S./Japan/Taiwan) or under license from DTS Licensing Limited (for all other companies). DTS, DTS:X, and the DTS:X logo are registered trademarks or trademarks of DTS, Inc. in the United States and other countries. © 2021 DTS, Inc. ALL RIGHTS RESERVED.

---



The terms HDMI and HDMI High-Definition Multimedia Interface, and the HDMI Logo are trademarks or registered trademarks of HDMI Licensing Administrator, Inc. in the United States and other countries.

---



- Usa tu teléfono, tu tablet o tu computadora como control remoto de Spotify. Para más información, entra a [spotify.com/connect](https://spotify.com/connect)
  - El software de Spotify está sujeto a las licencias de terceros que puedes encontrar aquí: <https://www.spotify.com/connect/third-party-licenses>.
- 



- Apple, Airplay, iPhone, iPad, and Mac are trademarks of Apple Inc., registered in the U.S. and other countries.
  - Use of the Works with Apple badge means that an accessory has been designed to work specifically with the technology identified in the badge and has been certified by the developer to meet Apple performance standards.
- 

## 14 AVISO SOBRE LICENCIAS DE CÓDIGO ABIERTO

Si desea enviar consultas y solicitudes relativas a cuestiones sobre códigos abiertos, póngase en contacto con Samsung Open Source (<http://opensource.samsung.com>)

## 15 NOTAS IMPORTANTES SOBRE EL SERVICIO TÉCNICO

- Las figuras e ilustraciones de este manual del usuario se muestran únicamente como referencia y podría diferir del aspecto real del producto.
- Se le puede cobrar una tarifa administrativa si se da alguna de estas circunstancias:
  - (a) Se llama a un técnico a petición suya y el producto no presenta ningún defecto (p. ej., cuando no se ha leído el manual del usuario).
  - (b) Lleva la unidad al centro de reparaciones y el producto no presenta ningún defecto (p. ej., cuando no se ha leído el manual del usuario).
- Se le comunicará la tarifa administrativa antes de que le visite el técnico.

# 16 ESPECIFICACIONES Y GUÍA

## Especificaciones

### Unidad principal de la Soundbar

Nombre del modelo	HW-Q930B / HW-Q935B
Peso	5,4 kg
Dimensiones (an. × al. × pr.)	1110,7 × 60,4 × 120,0 mm
Rango de temperaturas de funcionamiento	Entre +5°C y +35°C
Rango de humedades de funcionamiento	Entre un 10 % y un 75 % aprox.
AMPLIFICADOR Potencia nominal de salida	(30 W × 3) + (20 W × 6) + (10 W × 3)
Formatos de reproducción compatibles	Dolby 5.1ch / Dolby Digital Plus / Dolby TRUE HD / Dolby ATMOS / DTS 5.1ch / DTS HD / DTS-HD Master Audio / DTS:X / LPCM 8Ch
POTENCIA DE SALIDA DEL DISPOSITIVO INALÁMBRICO Potencia máxima del transmisor Wi-Fi	100 mW a 2,4 GHz-2,4835 GHz; 200 mW a 5,15 GHz-5,25 GHz; 100 mW a 5,25 GHz-5,35 GHz y a 5,47 GHz-5,725 GHz
POTENCIA DE SALIDA DEL DISPOSITIVO INALÁMBRICO Potencia máxima del transmisor BT	100 mW a 2,4 GHz – 2,4835 GHz
POTENCIA DE SALIDA DEL DISPOSITIVO INALÁMBRICO Potencia máxima del transmisor SRD	25 mW a 5,775 GHz – 5,875 GHz

Nombre del modelo	HW-Q800B / HW-Q810B
Peso	5,1 kg
Dimensiones (an. × al. × pr.)	1110,7 × 60,4 × 120,0 mm
Rango de temperaturas de funcionamiento	Entre +5°C y +35°C
Rango de humedades de funcionamiento	Entre un 10 % y un 75 % aprox.
AMPLIFICADOR Potencia nominal de salida	(30 W × 3) + (20 W × 4) + (10 W × 3)
Formatos de reproducción compatibles	Dolby 5.1ch / Dolby Digital Plus / Dolby TRUE HD / Dolby ATMOS / DTS 5.1ch / DTS HD / DTS-HD Master Audio / DTS:X / LPCM 8Ch
POTENCIA DE SALIDA DEL DISPOSITIVO INALÁMBRICO Potencia máxima del transmisor Wi-Fi	100 mW a 2,4 GHz-2,4835 GHz; 200 mW a 5,15 GHz-5,25 GHz; 100 mW a 5,25 GHz-5,35 GHz y a 5,47 GHz-5,725 GHz
POTENCIA DE SALIDA DEL DISPOSITIVO INALÁMBRICO Potencia máxima del transmisor BT	100 mW a 2,4 GHz – 2,4835 GHz
POTENCIA DE SALIDA DEL DISPOSITIVO INALÁMBRICO Potencia máxima del transmisor SRD	25 mW a 5,775 GHz – 5,875 GHz

Nombre del modelo	HW-Q700B / HW-Q710B
Peso	4,8 kg
Dimensiones (an. × al. × pr.)	1110,7 × 60,4 × 120,0 mm
Rango de temperaturas de funcionamiento	Entre +5°C y +35°C
Rango de humedades de funcionamiento	Entre un 10 % y un 75 % aprox.
AMPLIFICADOR Potencia nominal de salida	(30 W × 3) + (20 W × 2) + (10 W × 3)
Formatos de reproducción compatibles	Dolby 5.1ch / Dolby Digital Plus / Dolby TRUE HD / Dolby ATMOS / DTS 5.1ch / DTS HD / DTS-HD Master Audio / DTS:X / LPCM 8Ch

POTENCIA DE SALIDA DEL DISPOSITIVO INALÁMBRICO Potencia máxima del transmisor Wi-Fi	100 mW a 2,4 GHz-2,4835 GHz; 200 mW a 5,15 GHz-5,25 GHz; 100 mW a 5,25 GHz-5,35 GHz y a 5,47 GHz-5,725 GHz
POTENCIA DE SALIDA DEL DISPOSITIVO INALÁMBRICO Potencia máxima del transmisor BT	100 mW a 2,4 GHz – 2,4835 GHz
POTENCIA DE SALIDA DEL DISPOSITIVO INALÁMBRICO Potencia máxima del transmisor SRD	25 mW a 5,775 GHz – 5,875 GHz

### Subwoofer

Nombre del subwoofer	PS-WB96B
Peso	9,8 kg
Dimensiones (an. × al. × pr.)	210,0 × 403,0 × 403,0 mm
AMPLIFICADOR Potencia nominal de salida	160 W
POTENCIA DE SALIDA DEL DISPOSITIVO INALÁMBRICO Potencia máxima del transmisor SRD	25 mW a 5,775 GHz – 5,875 GHz

Nombre del subwoofer	PS-WB75B
Peso	5,9 kg
Dimensiones (an. × al. × pr.)	205,0 × 353,0 × 302,0 mm
AMPLIFICADOR Potencia nominal de salida	160 W
POTENCIA DE SALIDA DEL DISPOSITIVO INALÁMBRICO Potencia máxima del transmisor SRD	25 mW a 5,775 GHz – 5,875 GHz

### Altavoz trasero (solo modelos pertinentes)

Nombre del Conjunto inalámbrico de altavoces Surround	PS-RB96B (IZQUIERDA/DERECHA)
Peso	3,1 kg
Dimensiones (an. × al. × pr.)	129,5 × 201,3 × 140,4 mm
AMPLIFICADOR Potencia nominal de salida	140 W
POTENCIA DE SALIDA DEL DISPOSITIVO INALÁMBRICO Potencia máxima del transmisor SRD	25 mW a 5,775 GHz – 5,875 GHz

### NOTA

- Samsung Electronics Co., Ltd se reserva el derecho a cambiar estas especificaciones sin previo aviso.
- El peso y las dimensiones son aproximados.

### Precaución: La Soundbar se reiniciará automáticamente si activa o desactiva la función Wi-Fi.

Consumo de energía total en espera (W)	7,5 W
Wi-Fi Método de desactivación del puerto	Para activar o desactivar la red Wi-Fi, pulse el botón <b>CH LEVEL</b> en el mando a distancia de la Soundbar durante 30 segundos.
Bluetooth Método de desactivación del puerto	Para activar o desactivar el Bluetooth, pulse el botón <b>TONE CONTROL</b> en el mando a distancia de la Soundbar durante 30 segundos.

- En el presente documento, Samsung declara que este equipo de radio cumple con la Directiva 2014/53/UE y los requisitos legales pertinentes del Reino Unido. El texto completo de la declaración de conformidad está disponible en la siguiente dirección de Internet: <http://www.samsung.com>. Acceda a Soporte e introduzca el nombre del modelo. Este equipo puede funcionar en todos los países de la UE y en el Reino Unido. La función de WLAN de 5 GHz (Wi-Fi o SRD) de este aparato solo se puede utilizar en interiores.



[Eliminación correcta de las baterías de este producto]

**(Se aplica en países con sistemas de recolección por separado)**

La presencia de esta marca en las baterías, el manual o el paquete del producto indica que cuando haya finalizado la vida útil de las baterías no deberán eliminarse junto con otros residuos domésticos. Los símbolos químicos Hg, Cd o Pb, si aparecen, indican que la batería contiene mercurio, cadmio o plomo en niveles superiores a los valores de referencia admitidos por la Directiva 2006/66 de la Unión Europea. Si las baterías no se desechan convenientemente, estas sustancias podrían provocar lesiones personales o dañar el medioambiente.

Para proteger los recursos naturales y promover el reciclaje, separe las baterías de los demás residuos y recíclelas mediante el sistema de recogida gratuito de su localidad.



**Eliminación correcta de este producto**  
**(Residuos de aparatos eléctricos y electrónicos)**

**(Se aplica en países con sistemas de recolección por separado)**

La presencia de este símbolo en el producto, accesorios o material informativo que lo acompañan, indica que al finalizar su vida útil ni el producto ni sus accesorios electrónicos (como el cargador, cascos, cable USB) deberán eliminarse junto con otros residuos domésticos. Para evitar los posibles daños al medio ambiente o a la salud humana que representa la eliminación incontrolada de residuos, separe estos productos de otros tipos de residuos y recíclelos correctamente. De esta forma se promueve la reutilización sostenible de recursos materiales.

Los usuarios particulares pueden contactar con el establecimiento donde adquirieron el producto o con las autoridades locales pertinentes para informarse sobre cómo y dónde pueden llevarlo para que sea sometido a un reciclaje ecológico y seguro.

Los usuarios comerciales pueden contactar con su proveedor y consultar las condiciones del contrato de compra. Este producto y sus accesorios electrónicos no deben eliminarse junto a otros residuos comerciales.

Para obtener información sobre los compromisos ambientales de Samsung y las obligaciones reglamentarias específicas del producto (como, por ejemplo, REACH, RAEE y sobre baterías), visite la siguiente página:

[www.samsung.com/uk/aboutsamsung/sustainability/environment/our-commitment/data/](http://www.samsung.com/uk/aboutsamsung/sustainability/environment/our-commitment/data/)



# SÄKERHETSINFORMATION

## SÄKERHETSVARNINGAR

MINSKA RISKEN FÖR ELSTÖTAR GENOM ATT INTE TA BORT HÖLJET (ELLER BAKSIDAN).

DET FINNS INGA DELAR SOM ANVÄNDAREN SJÄLV KAN LAGA INUTI PRODUKTEN. LÅT ALL SERVICE UTFÖRAS AV BEHÖRIG SERVICEPERSONAL.

I tabellen nedan förklaras de symboler som kan finnas på din Samsung-produkt.

	<b>VARNING</b> <b>RISK FÖR ELSTÖTAR. ÖPPNA INTE.</b>	
	Den här symbolen indikerar att det är hög spänning på insidan. Det är farligt att komma i kontakt med produktens insida.	
	Den här symbolen indikerar att det finns viktig dokumentation som medföljer produkten angående dess funktion och underhåll.	
	Klass II-produkt: Den här symbolen indikerar att produkten inte kräver en säkerhetsanslutning till jord. Om den här symbolen inte finns på en produkt som har strömkabel <b>MÅSTE</b> produkten vara ordentligt ansluten till skyddsjordning (dvs. jordad).	
	Växelström: Märkspänning som är markerad med den här symbolen är växelström.	
	Likström: Märkspänning som är markerad med den här symbolen är likström.	
	Varning. Läs bruksanvisningen: Den här symbolen instruerar användaren att läsa användarhandboken för att ta del av ytterligare säkerhetsrelaterad information.	

### VARNING

- Minska risken för brand eller stötar genom att inte utsätta apparaten för regn eller fukt.

### VARNING

- FÖR ATT FÖREBYGGA ELEKTRISKA STÖTAR MÅSTE KONTAKTENS BREDA STIFT SITTA KORREKT I KONTAKTDONETS BREDA HÅL OCH VARA HELT INTRYCKT.
- Den här apparaten ska alltid anslutas till ett eluttag med skyddsjordanslutning.
- När apparaten ska kopplas från elnätet måste kontakten dras ut ur eluttaget, därför måste stickkontakten vara lättåtkomlig.
- Låt ingenting stänka eller droppa på apparaten. Ställ inte objekt fyllda med vätska, som vaser, ovanpå apparaten.
- Du måste koppla bort strömkontakten från vägguttaget för att stänga av apparaten helt. Strömkontakten måste därför alltid vara lätt att komma åt.



# SÄKERHETSÅTGÄRDER

1. Säkerställ att strömförsörjningen (AC) i ditt hem uppfyller strömkraven på etiketten på produktens undersida. Installera produkten horisontellt på ett lämpligt underlag (möbel) med tillräckligt utrymme runtom för ventilation (cirka 7–10 cm). Se till att ventilationsöppningarna inte är övertäckta. Placera inte enheten på förstärkare eller annan utrustning som kan bli varm. Enheten är utformad för kontinuerlig användning.  
För att stänga av enheten helt drar du ut nätkontakten ur vägguttaget. Koppla från enheten om den inte kommer att användas under en längre tid.
2. Dra ut nätkontakten ur vägguttaget under åskoväder. Spänningstoppar till följd av blixtnedslag kan skada enheten.
3. Utsätt inte enheten för direkt solljus eller andra värmekällor. Det kan leda till överhettning och orsaka att enheten inte fungerar.
4. Skydda enheten från fukt (t.ex. vaser) och överdriven hetta (t.ex. en öppen spis) eller utrustning som alstrar starka magnetiska eller elektriska fält. Dra ur strömkabeln från vägguttaget om enheten inte fungerar som den ska. Denna produkt är inte avsedd för industriell användning. Den är enbart avsedd för privat bruk. Kondensering kan uppstå om produkten har förvarats i kalla temperaturer. Om produkten transporteras vintertid ska du vänta cirka 2 timmar tills enheten har uppnått rumstemperatur innan den tas i bruk.
5. Batteriet som används med den här produkten innehåller kemikalier som är skadliga för miljön. Släng inte batteriet i hushållsavfallet. Utsätt inte batteriet för överdriven värme, direkt solljus eller eld. Batteriet får inte kortslutas, plockas isär eller överhettas.  
WARNING: Det finns risk för explosion om batteriet byts ut mot en felaktig typ. Byt bara ut det mot samma eller motsvarande typ.

# INNEHÅLL

<b>01</b>	<b>Kontrollera komponenterna</b>	<b>6</b>
<b>02</b>	<b>Produktöversikt</b>	<b>7</b>
	Soundbarens övre panel .....	7
	Undersidespanelen på Soundbar .....	8
<b>03</b>	<b>Använda fjärrkontrollen till Soundbar</b>	<b>9</b>
	Sätt i batterierna innan du använder fjärrkontrollen (AAA-batterier x 2) .....	9
	Använda fjärrkontrollen .....	9
	Aktiv röstförstärkare (AVA) .....	11
	Använda de dolda knapparna (knappar med fler än en funktion) .....	11
	Utgångsspecifikationer för de olika ljudeffektlägena .....	11
	Justera Soundbar-volymen med TV:ns fjärrkontroll .....	13
<b>04</b>	<b>Ansluta Soundbar</b>	<b>14</b>
	Ansluta ström och enheter .....	14
	– Rekommenderad högtalarplacering .....	15
	– Surroundhögtalarens namn (endast HW-Q930B, HW-Q935B) .....	15
	– Ansluta subwoofern eller surroundhögtalarna manuellt .....	16
	– Indikatorlampor på subwoofers och surroundhögtalarnas baksidor .....	17
<b>05</b>	<b>Ansluta till en TV</b>	<b>18</b>
	Ansluta en TV som stöder HDMI ARC (Audio Return Channel) .....	18
	Ansluta med en optisk kabel .....	19
	Ansluta via Bluetooth .....	20
	Ansluta via Wi-Fi .....	22
	Använda Q-Symphony-funktionen .....	23
	Använda Spacefit sound .....	24
<b>06</b>	<b>Ansluta en extern enhet</b>	<b>25</b>
	Metod 1. Ansluta med en HDMI-kabel (med Dolby Atmos/DTS:X-avkodning och -uppspelning) .....	25
	Metod 2. Ansluta med en optisk kabel .....	26
<b>07</b>	<b>Ansluta en mobilenhet</b>	<b>27</b>
	Metod 1. Ansluta via Bluetooth .....	27
	Metod 2. Ansluta via Wi-Fi (trådlöst nätverk) .....	29
	Använda Tap Sound .....	30
<b>08</b>	<b>Ansluta via Apple AirPlay 2</b>	<b>31</b>
<b>09</b>	<b>Montera väggfästet</b>	<b>32</b>
	Installationsföreskrifter .....	32
	Väggmonteringskomponenter .....	32
	Montera surroundhögtalare mot en vägg (endast tillämpliga modeller) .....	33

<b>10</b>	<b>Installera Soundbar framför TV:n</b>	<b>33</b>
	Komponent .....	33
<b>11</b>	<b>Programvaruuppdatering</b>	<b>34</b>
	Automatisk uppdatering .....	34
	USB-uppdatering .....	34
	Initiering .....	35
<b>12</b>	<b>Felsökning</b>	<b>35</b>
<b>13</b>	<b>Licens</b>	<b>37</b>
<b>14</b>	<b>Licensmeddelande för Open Source</b>	<b>37</b>
<b>15</b>	<b>Viktig information om service</b>	<b>37</b>
<b>16</b>	<b>Specifikationer och anvisningar</b>	<b>38</b>
	Specifikationer .....	38

# 01 KONTROLLERA KOMPONENTERNA

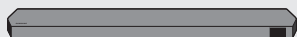

Soundbar-huvudenhet



Soundbar-fjärrkontroll/batterier



Subwoofer



Surroundhögtalare (tillval)  
(vänster/höger)



Strömkabel  
(subwoofer, surroundhögtalare, Soundbar) (tillval)



HDMI-kabel



Väggfästguide



Fästskruv



x 2  
(M4 x L10)

Skruv



Väggfäste



Gummifot

- För strömförsörjning och strömförbrukning, se etiketten på produkten. (Etikett: Baksidan av Soundbar-huvudenheten)
- Kontakta Samsungs servicecenter eller Samsungs kundsupport om du vill köpa fler komponenter eller tillvalskablar.
- Mer information om väggfäste eller gummifot finns på sidorna 32-34.
- Konstruktion, specifikationer och Appskärmen kan ändras utan föregående varning.
- Tillbehören kan se lite annorlunda ut än på illustrationerna ovan.

## 02 PRODUKTÖVERSIKT

### Soundbarens övre panel

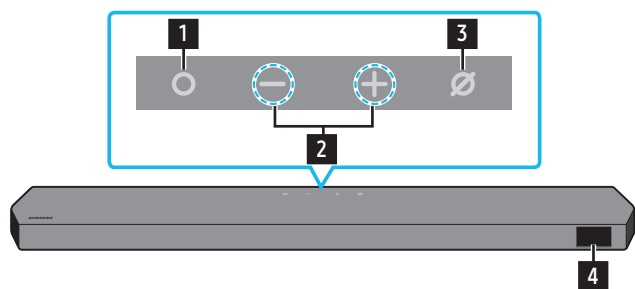

HW-Q930B, HW-Q935B / HW-Q800B, HW-Q810B

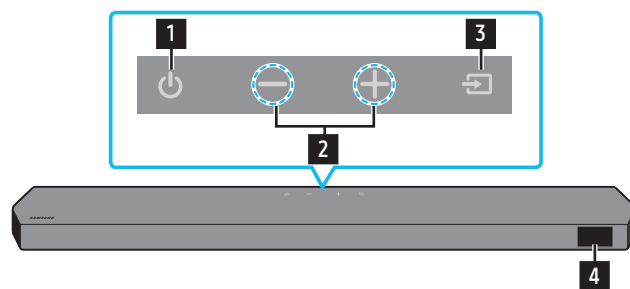

HW-Q700B, HW-Q710B

<b>1</b>	<b>○ (Flerfunktion)-knappen (Q9**B / Q8**B-modeller)</b> <ul style="list-style-type: none"><li>Tryck på knappen <b>○ (Flerfunktion)</b> i standbyläge för att slå på Soundbar.</li><li>Tryck på knappen <b>○ (Flerfunktion)</b> för att ändra ingångskälla.</li></ul>
<b>1</b>	<b>⏻ (Strömknapp)-knappen (Q7**B-modellen)</b> Slår strömmen på och av.
<b>2</b>	<b>— + (Volym)-knappen</b> Justerar volymen.
<b>3</b>	<b>⊘ (Mic on/off)-knappen (Q9**B / Q8**B-modeller)</b> Tryck på knappen för att slå på eller av mikrofonen.
<b>3</b>	<b>⇒ (Källa)-knappen (Q7**B-modellen)</b> Tryck på knappen <b>⇒ (Källa)</b> för att ändra ingångskällan.
<b>4</b>	<b>Display</b> Visar produktens status och aktuella läge. <b>D.IN → HDMI → Wi-Fi → BT</b>

- När du ansluter strömsladden börjar strömknappen fungera inom 4 till 6 sekunder.
- När du slår på enheten blir det en fördröjning på 4 till 5 sekunder innan den avger ljud.
- Om du hör ljud från både TV:n och Soundbar kan du gå till meny **Inställningar** för TV-ljud och ändra TV-högtalaren till **Extern högtalare**.

## Undersidespanelen på Soundbar

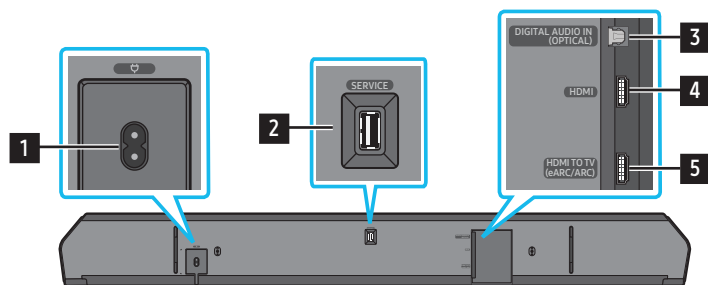

<b>1</b>	<b>POWER</b> Anslut Soundbarens växelströmskabel. (Se sida 14)
<b>2</b>	<b>SERVICE</b> Anslut en USB-lagringsenhet för att uppdatera produktens programvara.
<b>3</b>	<b>DIGITAL AUDIO IN (OPTICAL)</b> Anslut till den digitala (optiska) utgången på en extern enhet. (Se sida 26)
<b>6</b>	<b>HDMI</b> Matar in digitala video- och ljudsignaler samtidigt med en HDMI-kabel. Anslut till HDMI-utgången på en extern enhet. (Se sida 25)
<b>7</b>	<b>HDMI TO TV (eARC/ARC)</b> Anslut till HDMI-kontakten på en tv. (Se sida 18)

- När du kopplar från strömkabeln från vägguttaget ska du dra i kontakten. Dra inte i kabeln.
- Anslut inte den här enheten eller andra komponenter till eluttag innan alla anslutningar mellan komponenterna har slutförts.

# 03 ANVÄNDA FJÄRRKONTROLLEN TILL SOUNDBAR

## Sätt i batterierna innan du använder fjärrkontrollen (AAA-batterier x 2)



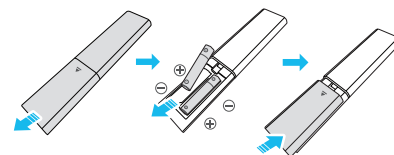



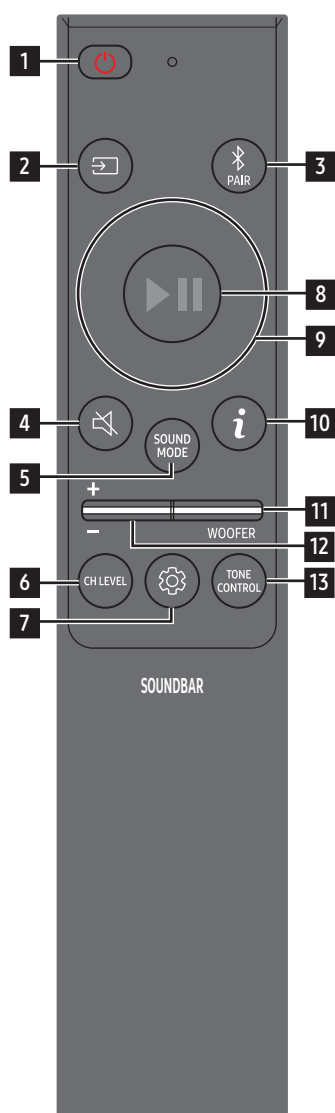



Skjut bakstycket i pilens riktning tills det har avlägsnats helt. Sätt in 2 AAA-batterier (1,5 V) med polerna åt rätt håll. Skjut fast batteriluckan igen.

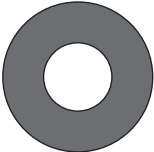

## Använda fjärrkontrollen

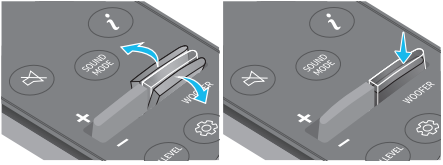

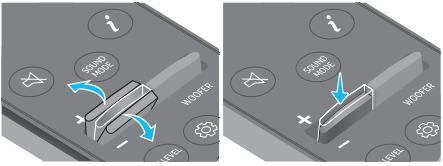
1	 <b>Ström</b>	Slår på och av Soundbar. <ul style="list-style-type: none"><li>• <b>Funktion för automatisk avstängning</b> Enheten stängs av automatiskt i följande situationer:<ul style="list-style-type: none"><li>• I läget <b>D.IN / HDMI / Wi-Fi / BT</b> om det inte hörs någon ljudsignal under 18 minuter.</li></ul></li></ul>
2	 <b>Källa</b>	Tryck för att välja en källa som är ansluten till Soundbar.
3	 <b>Bluetooth PAIR</b>	Växla Soundbar till Bluetooth-parkopplingsläge. Tryck på knappen och vänta på att skärmen " <b>BT PAIRING</b> " visas för att ansluta till en ny Bluetooth-enhet.
4	 <b>Tyst</b>	Tryck på knappen  ( <b>Tyst</b> ) för att stänga av ljudet. Tryck på den igen för att slå på ljudet.
5	 <b>SOUND MODE</b>	Genom att trycka på knappen kan du välja det önskade ljudläget, t.ex. <b>Surround, Game, Standard, Adaptive sound</b> . <ul style="list-style-type: none"><li>• <b>Standard</b> Matar ut originalljudet.</li><li>• <b>Surround</b> Ger en bredare ljudbild än standard.</li><li>• <b>Game</b> Ger stereoljud så att du kan gå upp i händelserna när du spelar.</li><li>• <b>Adaptive sound</b> Analyserar innehållet i realtid och ger automatiskt den optimala ljudbilden baserat på innehållets egenskaper.</li></ul>
6	 <b>CH LEVEL</b>	Genom att trycka på knappen kan du justera varje högtalares volym, t.ex. <b>Centre level, Side level, Wide level, Front Top level, Rear level</b> och <b>Rear top level</b> . <ul style="list-style-type: none"><li>• Du kan kontrollera volymen för varje högtalare genom att välja <b>Centre Level, Side level, Wide level</b> eller <b>Front Top level</b> i ljudinställningarna och sedan justera volymen från -6 till +6 med <b>Upp/ned</b>-knapparna.</li><li>• Om surroundhögtalare är anslutna ska du välja <b>Rear Level</b> eller <b>Rear top level</b> och sedan använda knapparna <b>Upp/Ned</b> för att justera volymen inom området -6 till +6.</li><li>• <b>CH LEVEL</b>-specifikationerna kan variera beroende på respektive modell.</li></ul>

7	 <b>Ljudkontroll</b>	<p>Genom att trycka på knappen kan du ställa in ljudfunktionen, t.ex. <b>Spacefit sound</b>, <b>AVA</b>, <b>Voice enhance mode</b>, <b>Night mode</b>, <b>Sync</b>, <b>Surround speaker mode</b>, <b>Virtual</b>. Det önskade valet kan justeras med knapparna <b>Upp/Ned</b>.</p> <ul style="list-style-type: none"> <li>• Funktionerna <b>Spacefit sound</b> och <b>AVA</b> stöds inte av <b>Q7**B</b>-modellen.</li> <li>• <b>Voice enhance mode</b> gör det enklare att höra dialog i filmer och TV-program.</li> <li>• <b>Night mode</b> är optimerat för tittande på kvällen. Inställningarna är sådana att ljudet sänks men dialogen hörs ändå tydligt.</li> <li>• Håll knappen  (<b>Ljudkontroll</b>) intryckt i ca 5 sekunder för att justera ljudet för varje frekvensband. 150 Hz, 300 Hz, 600 Hz, 1,2 kHz, 2,5 kHz, 5 kHz, och 10 kHz kan väljas med <b>Vänster/Höger</b>-knapparna och justeras till en inställning mellan -6 och +6 med <b>Upp/Ned</b>-knapparna. (Se till att ljudläget är inställt på <b>"Standard"</b>.)</li> <li>• Om video på TV:n och ljud från Soundbar inte är synkroniserade väljer du <b>Sync</b> i Ljudkontroll och anger sedan ljudfördröjningen till mellan 0 och ca 300 millisekunder med <b>Upp/ned</b>-knapparna.</li> <li>• <b>Sync</b> stöds bara för en del funktioner.</li> <li>• Tillgängliga inställningar för <b>Surround speaker mode</b> stöds bara av <b>Q9**B</b>-modellen.</li> <li>• Högtalarfunktionen <b>Virtual</b> kan sättas i läget <b>ON/OFF</b> med <b>Upp/Ned</b>-knapparna.</li> </ul>
8	 <b>Spela upp/Pausa</b>	<p>Du kan också spela upp/pausa musik genom att trycka på knappen.</p>
9	 <b>Upp/Ned/Vänster/Höger</b>	 <b>Tryck på de angivna områdena för att välja Upp/Ned/Vänster/Höger.</b> <p>Tryck på knappen Upp/Ned/Vänster/Höger för att välja eller ange funktioner.</p> <ul style="list-style-type: none"> <li>• <b>Hoppa över musikfil</b> Tryck på <b>Höger</b>-knappen om du vill spela upp nästa musikfil. Tryck på <b>Vänster</b>-knappen om du vill spela upp föregående musikfil.</li> <li>• <b>ID SET</b> Använd det här alternativet när subwoofern eller surroundljudshögtalarna inte är anslutna eller behöver återanslutas. Se till att den är avstängd och håll <b>Upp</b>-knappen intryckt i 5 sekunder för att utföra <b>ID SET</b>. (Se sida 16.)</li> </ul>
10	 <b>Information</b>	<p>Tryck för att visa information om den aktiva funktionen eller den tillgängliga kodeken. I <b>BT</b>-läge visas den anslutna enheten (när parkopplingen är klar) eller <b>"BT ready"</b> (när parkopplingen måste utföras).</p>
11	 <b>WOOFER LEVEL</b>	 <p>Tryck knappen uppåt eller nedåt för att justera nivån för woofern (bas).</p>
12	 <b>VOLYM</b>	 <p>Tryck knappen uppåt eller nedåt för att justera volymen.</p> <ul style="list-style-type: none"> <li>• <b>Tyst</b> Tryck på knappen <b>VOLYM</b> för att stänga av ljudet. Tryck på den igen för att slå på ljudet.</li> </ul>
13	 <b>TONE CONTROL</b>	<p>Om du trycker på knappen kan du justera volymen för diskanten eller basen. Det önskade valet kan justeras med <b>Upp/Ned</b>-knapparna. Den här funktionen är aktiverad i Ljudläge förutom i <b>Standard</b>-läget.</p> <ul style="list-style-type: none"> <li>• Justera volymen för diskanten eller basen genom att välja <b>TREBLE</b> eller <b>BASS</b> i ljudinställningarna och justera sedan volymen mellan -6 och +6 med hjälp av <b>Upp/Ned</b>-knapparna.</li> <li>• När basnivån ändras så ändras även nivån för woofern på motsvarande sätt.</li> </ul>



## Aktiv röstförstärkare (AVA)

- Analyserar bakgrundsbuller i realtid när Soundbar spelar upp ljud så att röstljud alltid kan höras tydligt.
- Inga data sparas under analysen.
- Funktionen stöds inte av Q7\*\*B-modellen.

## Använda de dolda knapparna (knappar med fler än en funktion)

Dold knapp		Sida
Knapp på fjärrkontrollen	Funktion	
WOOFER (Upp)	TV-fjärrkontroll På/Av (Standby)	sida 13
Upp	ID SET	sida 16
 (Ljudkontroll)	Sjubandsequaler	sida 10

## Utgångsspecifikationer för de olika ljudeffektlägena

<HW-Q930B / HW-Q935B>

Effekt	Ineffekt	Uteffekt
		Med subwoofer och surroundhögtalare
Standard	2.0 kanaler	2.1 kanaler
	5.1 kanaler	5.1-kanal/7.1-kanal (DTS)
	7.1 kanaler	7.1 kanaler
	Dolby Atmos®, DTS:X	7.1.4-kanal
Surround	2.0 kanaler	9.1.4-kanal
	5.1 kanaler	9.1.4-kanal
	7.1 kanaler	9.1.4-kanal
	Dolby Atmos®, DTS:X	9.1.4-kanal
Game	2.0 kanaler	9.1.4-kanal
	5.1 kanaler	9.1.4-kanal
	7.1 kanaler	9.1.4-kanal
	Dolby Atmos®, DTS:X	9.1.4-kanal
Adaptive sound	2.0 kanaler	9.1.4-kanal
	5.1 kanaler	9.1.4-kanal
	7.1 kanaler	9.1.4-kanal
	Dolby Atmos®, DTS:X	9.1.4-kanal

<HW-Q800B / HW-Q810B>

Effekt	Ineffekt	Uteffekt	
		Med endast subwoofer	Med subwoofer och surroundhögtalare
Standard	2.0 kanaler	2.1 kanaler	2.1 kanaler
	5.1 kanaler	5.1 kanaler	5.1-kanal/7.1-kanal (DTS)
	7.1 kanaler	5.1 kanaler	7.1 kanaler
	Dolby Atmos®, DTS:X	5.1.2-kanal	7.1.4-kanal
Surround	2.0 kanaler	5.1.2-kanal	7.1.4-kanal
	5.1 kanaler	5.1.2-kanal	7.1.4-kanal
	7.1 kanaler	5.1.2-kanal	7.1.4-kanal
	Dolby Atmos®, DTS:X	5.1.2-kanal	7.1.4-kanal
Game	2.0 kanaler	5.1.2-kanal	7.1.4-kanal
	5.1 kanaler	5.1.2-kanal	7.1.4-kanal
	7.1 kanaler	5.1.2-kanal	7.1.4-kanal
	Dolby Atmos®, DTS:X	5.1.2-kanal	7.1.4-kanal
Adaptive sound	2.0 kanaler	5.1.2-kanal	7.1.4-kanal
	5.1 kanaler	5.1.2-kanal	7.1.4-kanal
	7.1 kanaler	5.1.2-kanal	7.1.4-kanal
	Dolby Atmos®, DTS:X	5.1.2-kanal	7.1.4-kanal

<HW-Q700B / HW-Q710B>

Effekt	Ineffekt	Uteffekt	
		Med endast subwoofer	Med subwoofer och surroundhögtalare
Standard	2.0 kanaler	2.1 kanaler	2.1 kanaler
	5.1 kanaler	3.1 kanaler	5.1 kanaler
	Dolby Atmos®, DTS:X	3.1.2-kanal	5.1.4-kanal
Surround	2.0 kanaler	3.1.2-kanal	5.1.4-kanal
	5.1 kanaler	3.1.2-kanal	5.1.4-kanal
	Dolby Atmos®, DTS:X	3.1.2-kanal	5.1.4-kanal
Game	2.0 kanaler	3.1.2-kanal	5.1.4-kanal
	5.1 kanaler	3.1.2-kanal	5.1.4-kanal
	Dolby Atmos®, DTS:X	3.1.2-kanal	5.1.4-kanal
Adaptive sound	2.0 kanaler	3.1.2-kanal	5.1.4-kanal
	5.1 kanaler	3.1.2-kanal	5.1.4-kanal
	Dolby Atmos®, DTS:X	3.1.2-kanal	5.1.4-kanal

Surroundhögtalarna levererar inget tvåkanaligt ljud när läget **Standard** används. Om du vill aktivera ljud för surroundhögtalarna ska du ändra effektläget till **Surround**.

# Justera Soundbar-volymen med TV:ns fjärrkontroll







Styr volymen för Soundbar med fjärrkontrollen till tv:n.

- Funktionen kan endast användas med fjärrkontroller som använder infraröd signal (IR). Bluetooth-fjärrkontroller (fjärrkontroller som kräver parkoppling) stöds inte.
- Om du vill använda funktionen ska du ställa in TV-högtalaren på **Extern högtalare**.
- Tillverkare som stöder den här funktionen:  
Samsung VIZIO, LG, Sony, Sharp, PHILIPS, PANASONIC, TOSHIBA, Hisense, RCA

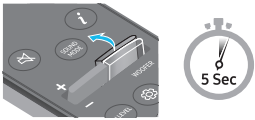
## 1. Stäng av Soundbar.

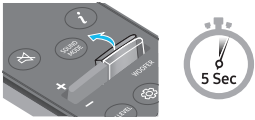
Tryck knappen **WOOFER** uppåt och håll den intryckt i 5 sekunder.

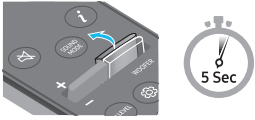
Varje gång du trycker knappen **WOOFER** uppåt och håller den intryckt i 5 sekunder växlar läget i följande ordning: "**OFF-TV REMOTE**" (Standardläge), "**SAMSUNG-TV REMOTE**", "**ALL-TV REMOTE**".

Knapp på fjärrkontrollen	Display	Status
	(Standardläge) 	Inaktivera tv-fjärrkontrollen.
		Aktivera IR-fjärrkontrollen till en Samsung-tv.
		Aktivera IR-fjärrkontrollen till en tv från tredje part.

# 04 ANSLUTA SOUNDBAR

## Ansluta ström och enheter

Så här ansluter du subwoofern, surroundhögtalarna och Soundbaren till ett eluttag med strömkabeln:

- Mer information om vilken effekt som krävs och strömförbrukningen finns på etiketten som sitter på produkten. (Etikett: Baksidan av Soundbar-huvudenheten)

1. Anslut strömsladden till subwoofern.

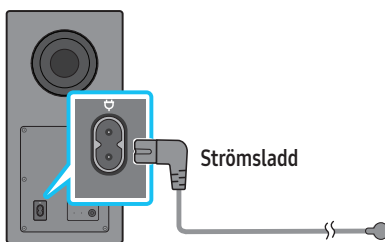

Baksida av subwoofer

2. Anslut strömkabeln till vänster och höger surroundhögtalare. (tillval)

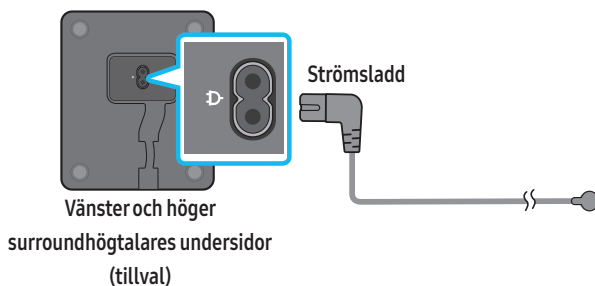

3. Anslut strömkabeln till Soundbaren.

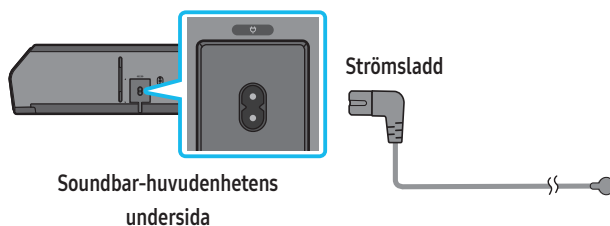

4. Anslut Soundbaren, subwoofern och surroundhögtalarna till en strömkälla. Subwoofern och surroundhögtalarna ansluts automatiskt när Soundbaren slås på.

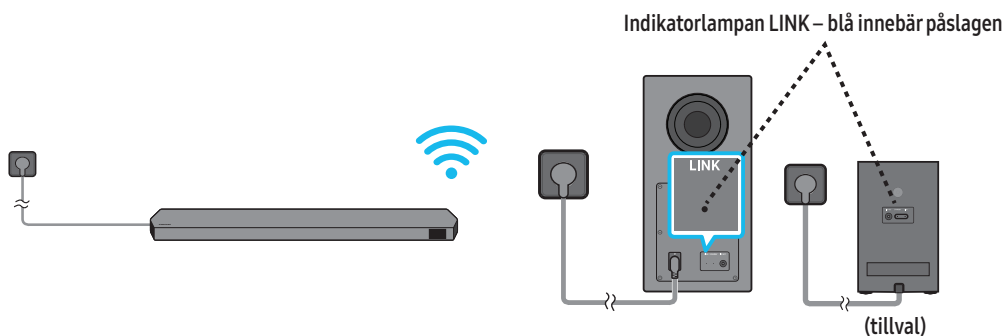

### OBS!

- Anslut subwoofern och surroundhögtalarna till en strömkälla innan du ansluter Soundbaren. Subwoofern och surroundhögtalarna ansluts automatiskt när Soundbaren slås på.
- Om du kopplar från och återansluter strömsladden medan produkten är på, slås Soundbar på automatiskt.
- Surroundhögtalarsystemet stöds bara av tillämpliga modeller.

## Rekommenderad högtalarplacering

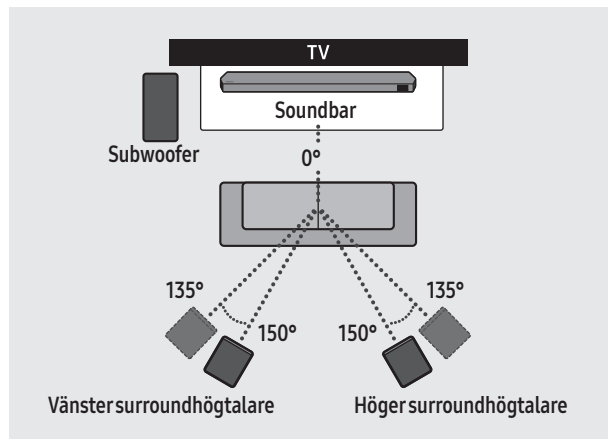

### ⚠ VARNING

- Trådlösa mottagare är inbyggda i den trådlösa subwoofern och surroundhögtalarna. Se till att enheterna inte kommer i kontakt med vatten eller fukt.
- Se till att ingenting blockerar den trådlösa subwoofern och surroundhögtalarna för en optimal ljudupplevelse.

## Surroundhögtalarens namn (endast HW-Q930B, HW-Q935B)

Ett optimalt surroundljud kan uppstå beroende på var den bakre högtalaren placeras. Se illustrationen nedan om du vill veta hur högtalare ska placeras. Aktivera läget genom att välja läget Surroundhögtalare med Soundbars fjärrkontroll.

(Ljudkontroll) → Surroundhögtalare → ▲ (Upp) / ▼ (Ned) → Främre / Bakre

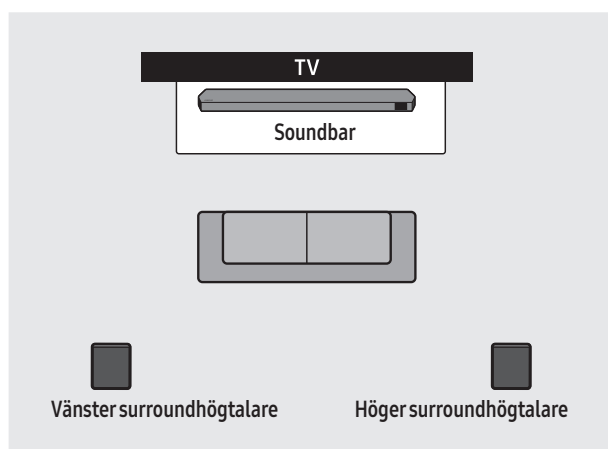

Bakre montering

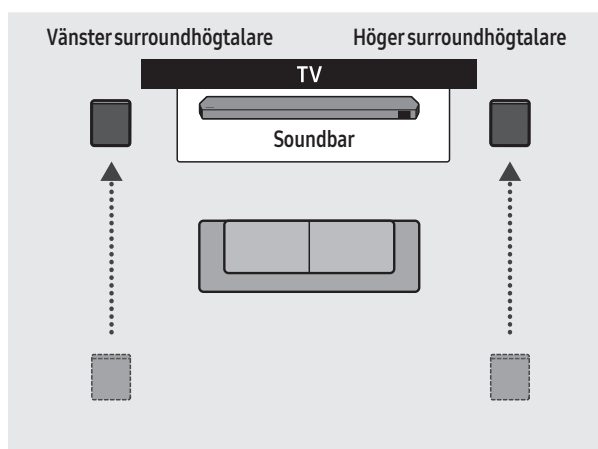

Främre montering

### OBS!

- Detta läge är bara tillgängligt med Soundbar-modeller som har en specifik surroundhögtalare.
- I fronthögtalarläge ska du placera fronthögtalarna mot dig.
- Läget med bakre högtalare är aktiverad som standard.

## Ansluta subwoofern eller surroundhögtalarna manuellt

Innan du utför proceduren för manuell anslutning nedan:

- Kontrollera att strömkablarna till Soundbaren och subwoofern eller surroundhögtalarna är korrekt anslutna.
- Se till att Soundbar är avstängd.

1. Stäng av Soundbar-huvudenheten.
2. Håll knappen **ID SET** på subwoofers och surroundhögtalarnas baksida intryckt i minst 5 sekunder.
  - Den röda indikatorlampan på baksidan av varje högtalare släcks och den blå indikatorlampan börjar blinka.

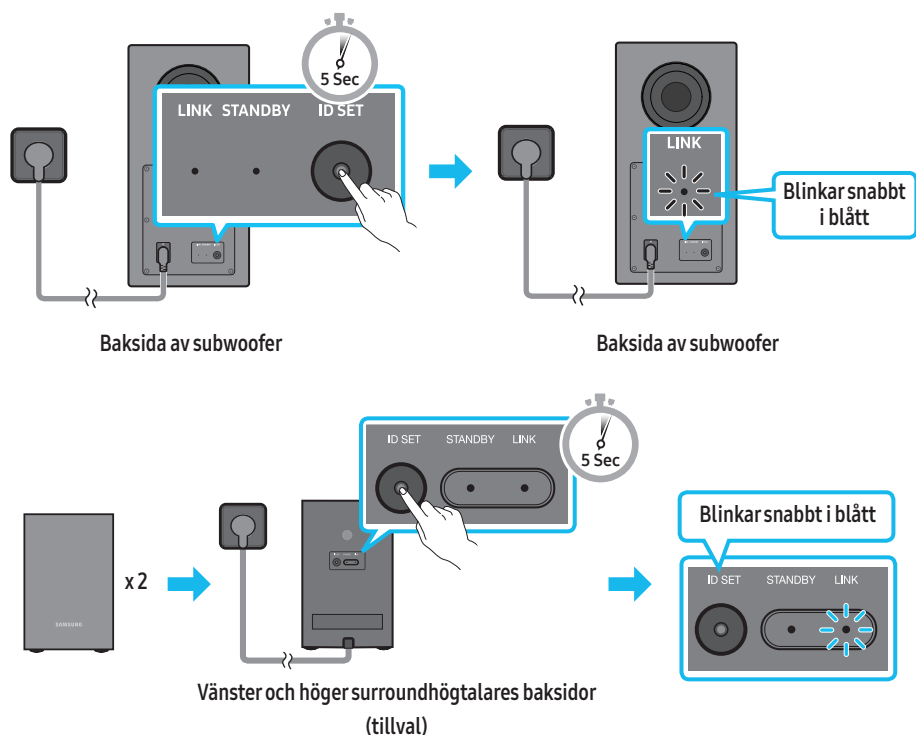

3. Håll **Upp**-knappen på fjärrkontrollen intryckt i 5 sekunder.
  - Meddelandet **ID SET** visas på Soundbarens display ett ögonblick och försvinner sedan.
  - Soundbar slås på automatiskt när **ID SET** är klar.

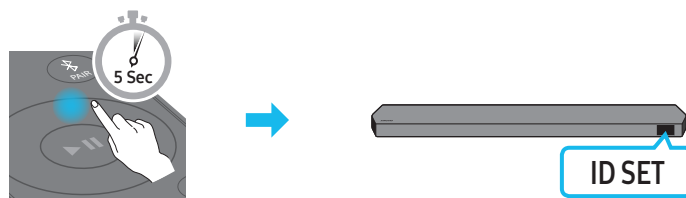



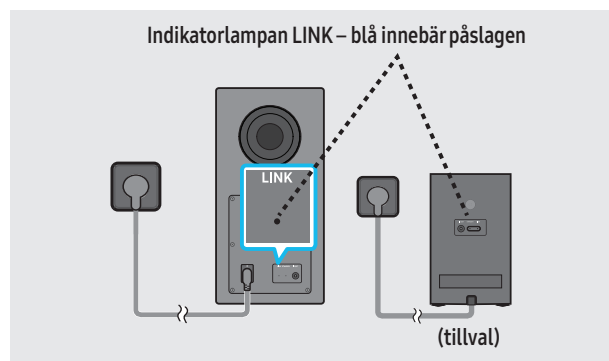

4. Kontrollera om indikatorlampan **LINK** lyser med ett fast blått sken (anslutningen är klar).

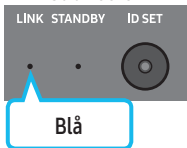
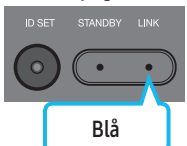
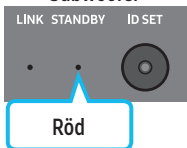
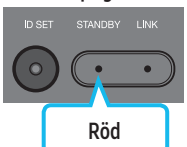
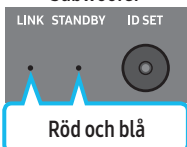

Indikatorlampan **LINK** slutar att blinka och lyser blått när en anslutning upprättas mellan Soundbaren och den trådlösa subwoofern samt surroundhögtalarna.

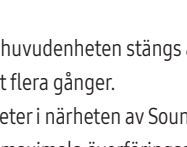
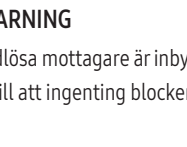
## Indikatorlampor på subwoofers och surroundhögtalarnas baksidor

Lysdiod	Status	Beskrivning	Lösning
<p><b>Subwoofer</b></p>  <p>Blå</p> <p><b>Surroundhögtalare</b> (bara tillämpliga modeller)</p>  <p>Blå</p>	På	Anslutningen lyckades (normal funktion)	-
<p><b>Subwoofer</b></p>  <p>Röd</p> <p><b>Surroundhögtalare</b> (bara tillämpliga modeller)</p>  <p>Röd</p>	Blinkar	Återställer anslutningen	Kontrollera om strömkabeln till Soundbar-huvudenheten är korrekt ansluten eller vänta ca 5 minuter. Testa att ansluta subwoofern och surroundhögtalarna manuellt om lampan fortsätter att blinka. Se sida 16.
<p><b>Subwoofer</b></p>  <p>Röd</p> <p><b>Surroundhögtalare</b> (bara tillämpliga modeller)</p>  <p>Röd</p>	På	Standby (när Soundbar-huvudenheten är avstängd)	Kontrollera om strömkabeln till Soundbar-huvudenheten är korrekt ansluten.
<p><b>Subwoofer</b></p>  <p>Röd och blå</p> <p><b>Surroundhögtalare</b> (bara tillämpliga modeller)</p>  <p>Röd och blå</p>	Blinkar	Anslutningen misslyckades	Anslut igen. Se anvisningarna för manuell anslutning på sidan 16.
<p><b>Subwoofer</b></p>  <p>Röd och blå</p> <p><b>Surroundhögtalare</b> (bara tillämpliga modeller)</p>  <p>Röd och blå</p>	Blinkar	Felfunktion	Se kontaktinformationen för Samsungs servicecenter i den här handboken.

### OBS!

- Om huvudenheten stängs av går den trådlösa subwoofern över i standbyläge och indikatorlampan STANDBY på baksidan av subwoofern växlar till rött efter att ha blinkat blått flera gånger.
- Enheter i närheten av Soundbar som använder samma frekvens som Soundbar kan orsaka störningar och ljudavbrott.
- Det maximala överföringsavståndet för huvudenhetens trådlösa signal är ca 10 m men kan variera beroende på användningsmiljö. Om det finns en vägg i armerad betong eller metall mellan huvudenheten och den trådlösa subwoofern kan det hända att systemet inte fungerar alls eftersom den trådlösa signalen inte kan gå genom metall.
- Surroundhögtalarsystemet stöds bara av tillämpliga modeller.

### ⚠ VARNING

- Trådlösa mottagare är inbyggda i den trådlösa subwoofern och surroundhögtalarna. Se till att enheten inte kommer i kontakt med vatten eller fukt.
- Se till att ingenting blockerar den trådlösa subwoofern och surroundhögtalarna för en optimal ljudupplevelse.

# 05 ANSLUTA TILL EN TV

## Ansluta en TV som stöder HDMI ARC (Audio Return Channel)

### ⚠ VARNING

- När både HDMI-kabeln och den optiska kabeln är anslutna tas HDMI-signalen emot först.
- Se till att ansluta märkta ARC när du ansluter HDMI-kabeln mellan tv:n och Soundbar. Annars kanske inte tv-ljudet matas ut.
- Den rekommenderade kabeln är en **High Speed HDMI Cable with Ethernet**.

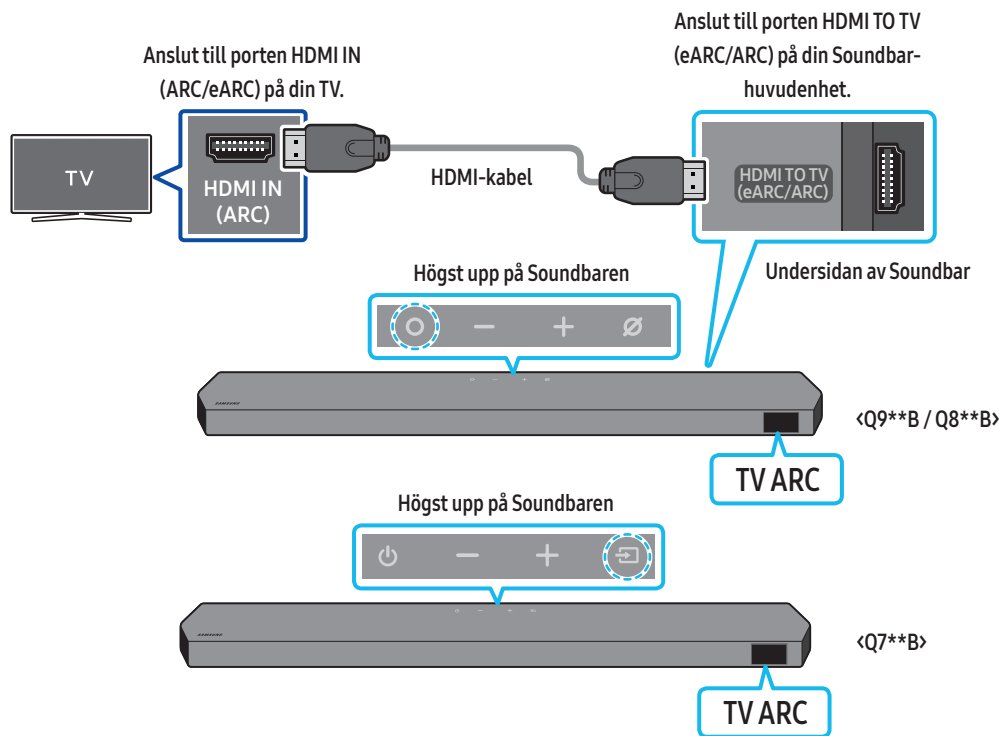

1. Anslut HDMI-kabeln enligt bilden när Soundbar och tv:n är avstängda.
2. Slå på Soundbar och tv:n.
3. "TV ARC" visas i Soundbar-huvudenhetens display och tv-ljudet spelas upp på Soundbar.
  - Om TV-ljudet inte hörs trycker du på knappen **○ (Flerfunktion) / ↵ (Källa)** på ovsidan av Soundbar eller på knappen **↵ (Källa)** på fjärrkontrollen för att välja läget "D.IN". Skärmen visar "D.IN" och därefter "TV ARC" och TV-ljudet spelas upp.
  - När du ansluter en TV med stöd för eARC-funktionen visas "eARC" på displayen och ljudet hörs.
  - Om du vill ansluta med eARC måste eARC-funktionen i TV-menyen aktiveras. Mer information om inställningar finns i TV:ns användarhandbok. (t.ex. Samsung TV: Startside (🏠) → Meny → Inställn. (⚙) → Alla inställningar (⚙) → Ljud → Expert Settings → HDMI-eARC Mode (Auto))
  - Om "TV ARC" inte visas på Soundbar-huvudenhetens display, kontrollerar du att HDMI-kabeln är ansluten till rätt port.
  - Använd volymknapparna på tv:ns fjärrkontroll för att ändra volymen på Soundbar.

### OBS!

- När du ansluter en tv med stöd för HDMI ARC (Audio Return Channel) till Soundbar via en HDMI-kabel, kan du överföra digitala video- och ljuddata utan att ansluta en separat optisk kabel.
- Vi rekommenderar att du använder en kärnlös HDMI-kabel om möjligt. Om du använder en HDMI-kabel med kärna, bör du använda en med mindre diameter än 14 mm.
- Denna funktion är inte tillgänglig om HDMI-kabeln inte stöder ARC.
- När ljudet i en sändning är kodat i Dolby Digital och "Digitalt utgångsformat för ljud" på din tv är inställt till PCM, rekommenderar vi att du ändrar inställningen till Dolby Digital. När inställningen på tv:n ändras upplever du bättre ljudkvalitet. (Tv-menyen kan använda andra uttryck för Dolby Digital och PCM beroende på tv:ns tillverkare.)
- ARC-/eArc-protokoll stöder Dolby Atmos.
- Kontrollera att innehållet stöder Dolby Atmos®.



## Ansluta med en optisk kabel

### Checklista före anslutning

- När både HDMI-kabeln och den optiska kabeln är anslutna tas HDMI-signalen emot först.
- Om du använder en optisk kabel och kontaktarna har skydd måste du ta bort skydden först.

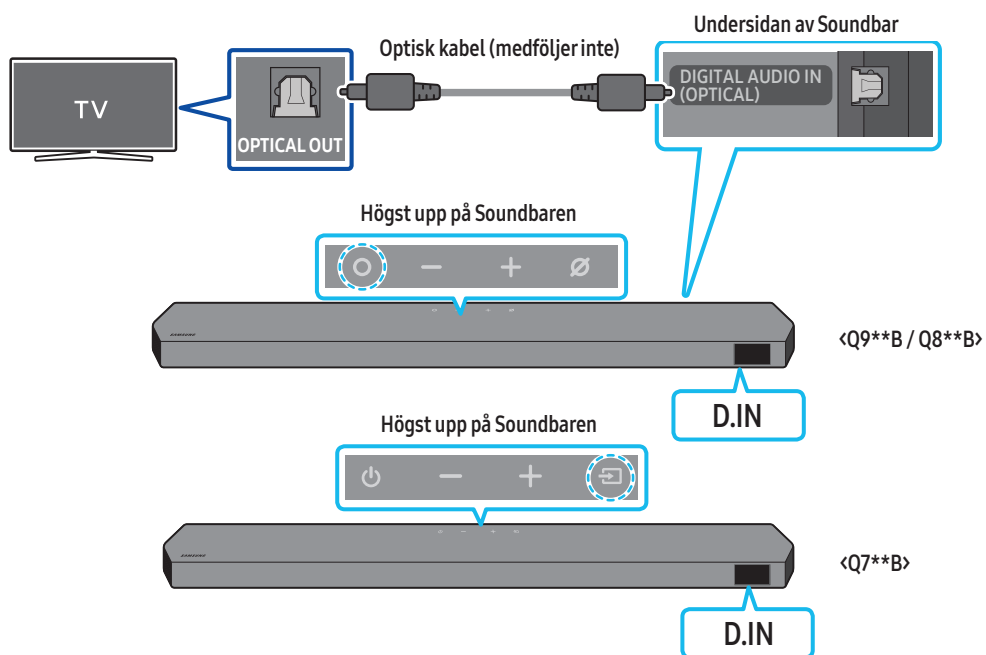

1. När tv:n och Soundbar är avstängda ansluter du porten **DIGITAL AUDIO IN (OPTICAL)** på Soundbar och utgångsporten **OPTICAL** på tv:n med den optiska kabeln (medföljer ej) som visas på bilden.
2. Slå på Soundbar och tv:n.
3. Tryck på knappen **Flerfunktion** / **Källa** på ovensidan av Soundbar eller på knappen **Källa** på fjärrkontrollen för att välja läget **"D.IN"**.
4. Tv-ljudet hörs från Soundbar.

## Ansluta via Bluetooth

När en Samsung-tv är ansluten via Bluetooth kan du höra stereoljud utan krångel med kablar.

- Endast en Samsung-tv kan vara ansluten åt gången.
- En Samsung-tv som stöder Bluetooth kan anslutas. Kontrollera specifikationerna för din tv.

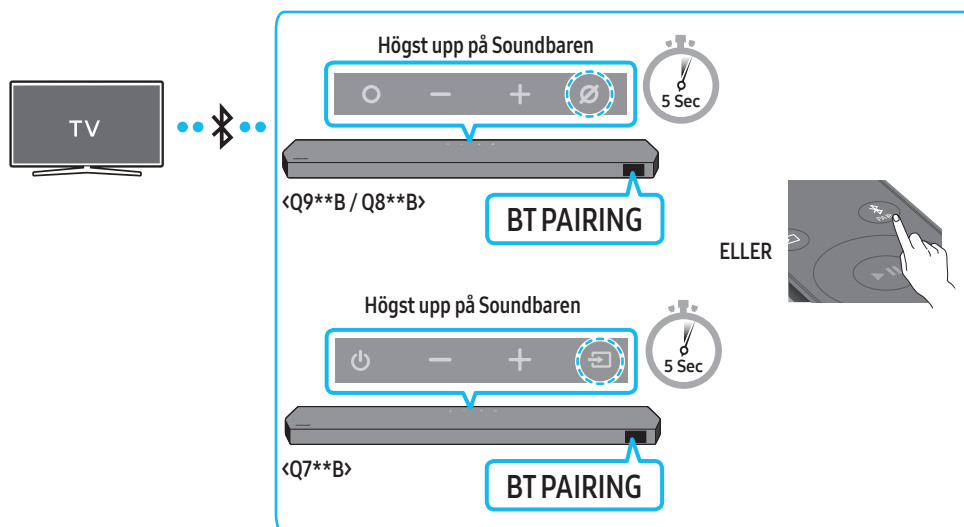

### Den inledande anslutningen

1. Tryck på knappen **PAIR** på fjärrkontrollen till din Soundbar för att öppna läget "BT PAIRING".

(ELLER) a. Tryck på knappen **○ (Flerfunktion)** / **⇒ (Källa)** på den övre panelen och välj sedan "BT".

"BT" ändras automatiskt till "BT PAIRING" inom några sekunder eller ändras till "BT READY" om det finns en sparad anslutning.

b. När "BT READY" visas håller du knappen **○ (Mic on/off)** / **⇒ (Källa)** på den övre panelen på Soundbar intryckt längre än fem sekunder tills "BT PAIRING" visas.

2. Välj Bluetooth-läge på Samsung-tv:n.

(t.ex. Startside (🏠) → Meny → Inställn. (⚙️) → Alla inställningar (⚙️) → Ljud → Ljudutgång → Bluetooth-högtalarlista → Soundbar Q\*\*\*B (Bluetooth))

3. Välj "Soundbar Q\*\*\*B" på listan på TV-skärmen. En tillgänglig Soundbar visas med "Behöver parkopplas" eller "Parkopplad" på tv:ns lista över Bluetooth-enheter. Anslut Samsung-tv:n till Soundbar genom att välja meddelandet och sedan upprätta en anslutning.

• När Samsung-tv:n är ansluten, visas [Tv:ns namn] → "BT" på frontdisplayen på Soundbar.

4. Nu kan du höra ljudet från Samsung-tv:n på Soundbar.

• Efter att du har anslutit Soundbar till Samsung-tv:n för första gången använder du läget "BT READY" för att återansluta.

### Om enheten inte kan ansluta

- Om du har en befintlig Soundbar (t.ex. Soundbar Q\*\*\*B) i listan med högtalare på Samsung-TV:n ska du radera den.
- Upprepa sedan steg 1 till 3.

### Koppla bort Soundbar från Samsung-tv:n

Tryck på knappen **○ (Flerfunktion)** / **⇒ (Källa)** på ovsidan av Soundbar eller på knappen **⇒ (Källa)** på fjärrkontrollen för att välja ett annat läge än "BT".

• Det tar tid att koppla bort eftersom Samsung.tv:n måste ta emot ett svar från Soundbar.

(Den tid det tar kan skilja sig åt beroende på modell av Samsung-tv.)

## Vad är skillnaden mellan BT READY och BT PAIRING?

- **BT READY:** I det här läget kan du återansluta en Samsung-tv eller mobilenhet som varit ansluten tidigare.
- **BT PAIRING:** I det här läget kan du ansluta en ny enhet till Soundbar.  
(Tryck på knappen **PAIR** på fjärrkontrollen till Soundbar eller håll knappen **Ø (Mic on/off)** / **⇒ (Källa)** på ovansidan av Soundbar intryckt längre än 5 sekunder när Soundbar är i läget "BT".)

## Anmärkningar om Bluetooth-anslutning

- Hitta en ny enhet inom 1 m för att ansluta via Bluetooth-kommunikation.
- Om du blir tillfrågad om en PIN-kod när du ansluter en Bluetooth-enhet anger du <0000>.
- Soundbar stängs av automatiskt efter 18 minuter i Redo-läge.
- Soundbar kanske inte utför Bluetooth-sökning eller -anslutning korrekt under följande omständigheter:
  - Om det finns ett starkt elektriskt fält runt Soundbar.
  - Om flera Bluetooth-enheter är parkopplade med Soundbar samtidigt.
  - Om Bluetooth-enheten är avstängd, inte på plats eller har en felfunktion.
- Elektroniska enheter kan orsaka radiostörningar. Utrustning som alstrar elektromagnetiska vågor måste hållas borta från Soundbar-huvudenheten. t.ex. mikrovågsugnar, trådlösa nätverksenheter etc.

## Ansluta via Wi-Fi

### Checklista före anslutning

- Wi-Fi-anslutning är endast tillgänglig på Samsung-TV.
- Kontrollera att **den trådlösa routern (Wi-Fi)** är på och att **TV:n har anslutits till routern**.
- TV:n och Soundbaren måste anslutas till samma trådlösa nätverk (Wi-Fi).
- Om din trådlösa router (Wi-Fi) använder en DFS-kanal går det inte att upprätta någon Wi-Fi-anslutning mellan TV:n och Soundbaren. Kontakta din Internetleverantör för mer information.
- Se användarhandboken för din TV, menyerna kan variera beroende på tillverkningsår.
- Du måste ansluta Soundbaren till den trådlösa routern innan du kan ansluta TV:n till Soundbaren via Wi-Fi. På sidan 29 finns information om hur du upprättar en Wi-Fi-anslutning.

1. Mer information om Wi-Fi-anslutning till Soundbaren finns på sidan 29, "**Metod 2. Ansluta via Wi-Fi (trådlöst nätverk)**".
2. Ändra ingångskälla på TV:n med ljudmenyn till Soundbar.
  - **Samsung-TV från 2017 och senare**  
Startsida (🏠) → Meny → Inställn. (⚙️) → Alla inställningar (⚙️) → Ljud → Ljudutgång → Soundbar Q\*\*\*B (Wi-Fi)

### OBS!

Wi-Fi Dolby Atmos-anslutningen är tillgänglig på vissa av Samsungs TV-modeller och i vissa Soundbar-modeller.

## Använda Q-Symphony-funktionen

För Q-Symphony synkroniseras Soundbar med en Samsung-tv för att spela upp ljud via två enheter för optimal surroundeffekt. När Soundbar är ansluten visas menyen "TV+Soundbar" under menyen **Ljudutgång** på tv:n. Välj motsvarande meny.

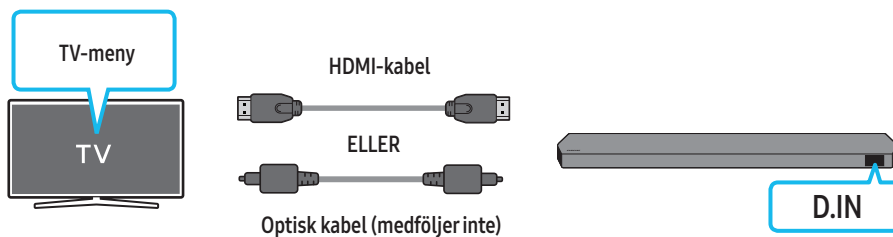

- Exempel på tv-meny: TV + [AV] Soundbar-serienamn (HDMI)

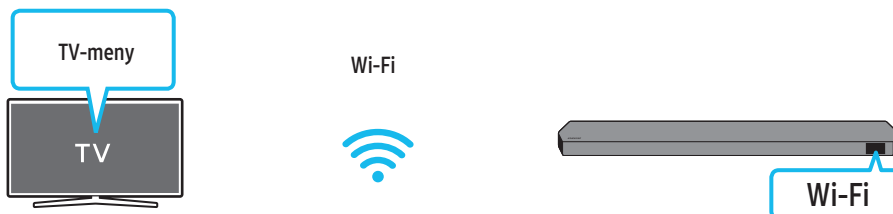

- Exempel på tv-meny: TV + [AV] Soundbar-serienamn (Wi-Fi)

### OBS!

- Funktionen kan använda den kodek som stöds av din tv.
- Funktionen stöds endast när HDMI-kabeln eller den optiska kabeln (medföljer inte) är ansluten eller vid anslutning via Wi-Fi.
- Det visade meddelandet kan variera beroende på TV-modell.
- Se till att TV:n och Soundbar är anslutna till samma trådlösa router/frekvens.
- Funktionen är tillgänglig i vissa av Samsungs TV-modeller och i vissa Soundbar-modeller.

# Använda Spacefit sound

Ger optimal ljudkvalitet genom att analysera lyssningsområden.

## Metod 1. Ansluta via Soundbar

Om du vill använda den här funktionen ska du aktivera läget Spacefit sound med Soundbars fjärrkontroll.

(Ljudkontroll) → "Spacefit sound Off" → ▲ ( Upp ) → "Spacefit sound On")

- Tillgängligt i alla ljudlägen.

## Metod 2. Ansluta via TV

Om du vill använda den här funktionen aktiverar du läget Adaptivt ljud+ i din Samsung-TV:s meny.

(Startsida (🏠)) → Meny → Inställn. (⚙️) → Alla inställningar (⚙️) → General → Inställningar för Intelligent läge → Adaptivt ljud+)

- Ljudläget på Soundbar ändras automatiskt till **Adaptivt ljud+** om du aktiverar läget **Adaptivt ljud+** på TV:n.

### **OBS!**

- Funktionen fungerar när Soundbar ansluter till vissa av Samsungs TV-modeller.
- **Q7\*\*B**-modeller stöder bara metoden Ansluta via TV.

# 06 ANSLUTA EN EXTERN ENHET

## Metod 1. Ansluta med en HDMI-kabel (med Dolby Atmos/DTS:X-avkodning och -uppspelning)

### Checklista före anslutning

- Om alternativen för ljud ut har en inställning för Sekundärt ljud ska Sekundärt ljud vara inställd på Av.
- Kontrollera att innehållet stöder Dolby Atmos® / DTS:X.

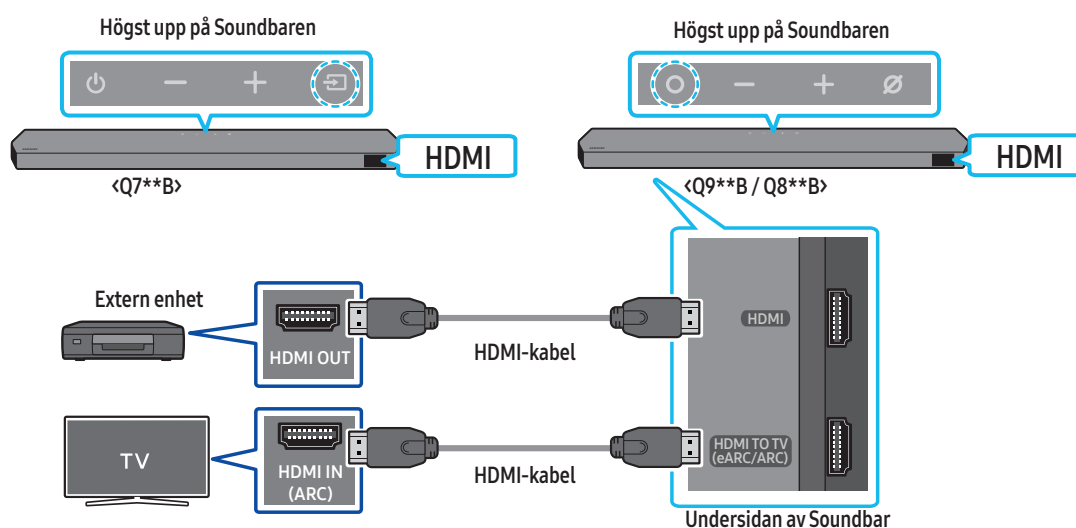

1. Använd en HDMI-kabel för att ansluta HDMI OUT-porten på den externt anslutna enheten till HDMI-porten längst ned på din Soundbar.
2. Använd en HDMI-kabel för att ansluta HDMI IN-porten på TV:n till HDMI TO TV (eARC/ARC)-porten längst ned på din Soundbar.
3. Sätt på din Soundbar, TV och den externa enheten.
4. Tryck på knappen **○ (Flerfunktion)** / **⇒ (Källa)** på ovsidan av Soundbar eller på knappen **⇒ (Källa)** på fjärrkontrollen för att välja läget "HDMI".
5. Soundbar-skärmen visar att "HDMI" har valts och att Soundbaren kommer att börja spela upp ljud.

### OBS!

- När du använder Dolby Atmos® / DTS:X: Om ingångskällan är Dolby Atmos® / DTS:X, se "Utgångsspecifikationer för de olika ljudeffektlägena" på sidan 11.
- När Dolby Atmos® aktiveras visas "DOLBY ATMOS" på frontdisplayen.
- När DTS:X är aktiverat visas "DTS:X" på den frontdisplayen.
- **Konfigurera Dolby Atmos® / DTS:X på din BD-spelare eller annan enhet**  
Öppna alternativen för ljud ut i inställningsmenyn för din BD-spelare eller annan enhet och kontrollera att "Ingen kodning" är valt för Bitstream. På t.ex. en Samsung BD-spelare går du till Hemmenyn → Ljud → Digital utgång och väljer sedan Bitstream (obearbetad).

### Specifikation av vilka UHD-signaler som stöds (3840 x 2160p)

Bildfrekvens (bps)	Färgdjup	RGB 4:4:4	YCbCr 4:4:4	YCbCr 4:2:2	YCbCr 4:2:0
< 60	8 bitar	0	0	0	0
	10 bitar	-	-	0	0
	12 bitar	-	-	0	0
120	8 bitar	-	-	-	-
	10 bitar	-	-	-	-

- Specifikationerna kan variera beroende på den anslutna enheten eller övriga förhållanden.

## Metod 2. Ansluta med en optisk kabel

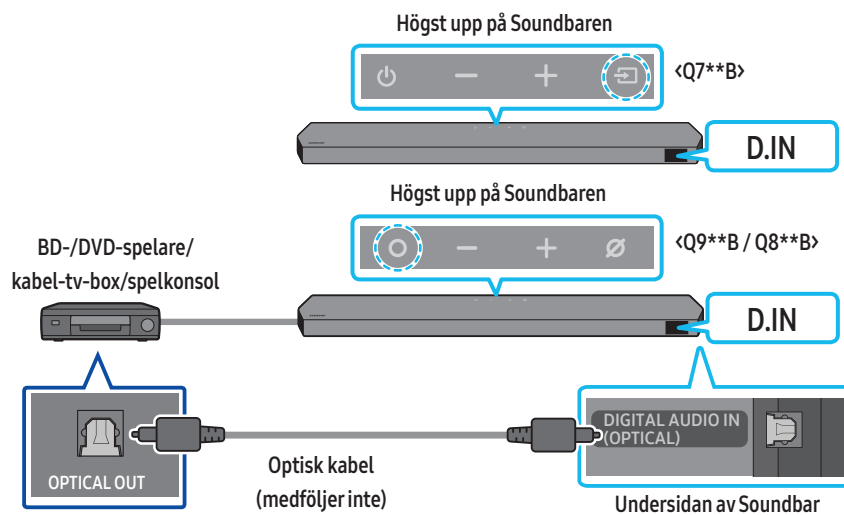

1. Använd en optisk kabel (medföljer inte) för att ansluta DIGITALAUDIO IN (OPTICAL) på Soundbar-huvudenheten till OPTICAL OUT-porten på den externa enheten.
2. Slå på Soundbar och den externa enheten.
3. Välj läget "D.IN" genom att trycka på knappen **○ (Flerfunktion)** / **⇒ (Källa)** på ovsidan av Soundbar eller på knappen **⇒ (Källa)** på fjärrkontrollen.
4. Din Soundbar spelar upp ljud från den externa enheten.



# 07 ANSLUTA EN MOBILENHET

## Metod 1. Ansluta via Bluetooth

När en mobilenhet är ansluten via Bluetooth kan du höra stereoljud utan krångel med kablar.

- Om du ansluter en parkopplad Bluetooth-enhet när Soundbar är avstängd, slås Soundbar på automatiskt.

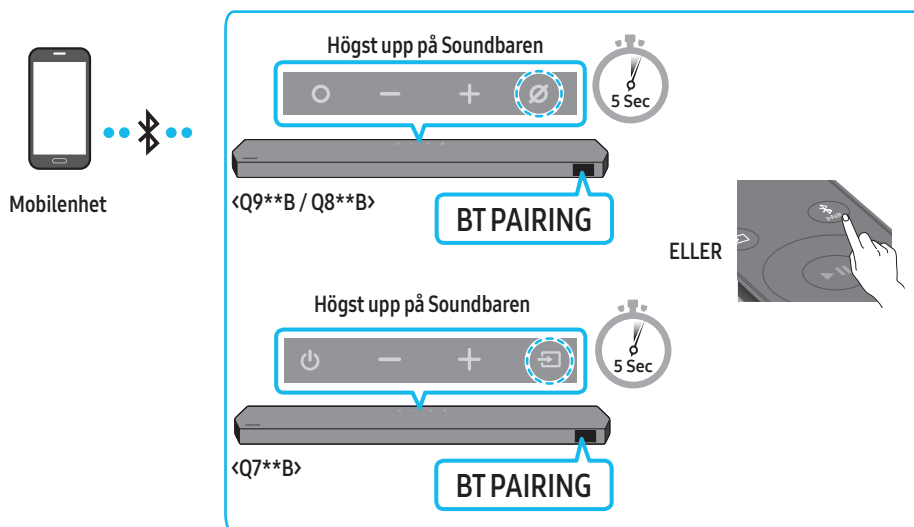

### Den inledande anslutningen

- När du ansluter till en ny Bluetooth-enhet måste du kontrollera att enheten är inom 1 m avstånd.

1. Tryck på knappen **PAIR** på fjärrkontrollen till din Soundbar för att öppna läget "BT PAIRING".

(ELLER) a. Tryck på knappen **○ (Flerfunktion)** / **⇒ (Källa)** på den övre panelen och välj sedan "BT".

"BT" ändras automatiskt till "BT PAIRING" inom några sekunder eller ändras till "BT READY" om det finns en sparad anslutning.

b. När "BT READY" visas håller du knappen **⊘ (Mic on/off)** / **⇒ (Källa)** på den övre panelen på Soundbar intryckt längre än fem sekunder tills "BT PAIRING" visas.

2. På enheten väljer du "Soundbar Q\*\*\*B" på listan som visas.

- När Soundbar är ansluten till mobilenheten visas **[Mobilenhetens namn]** → "BT" på frontdisplayen.

3. Spela upp musikfiler från enheten som är ansluten via Bluetooth genom Soundbar.

- Efter att du har anslutit Soundbar till mobilenheten för första gången använder du läget "BT READY" för att återansluta.

### Om enheten inte kan ansluta

- Om du har en befintlig Soundbar (t.ex. "Soundbar Q\*\*\*B") i listan över högtalare på den mobila enheten ska du radera den.
- Upprepa steg 1 och 2.

### Vad är skillnaden mellan BT READY och BT PAIRING?

- **BT READY:** I det här läget kan du återansluta en Samsung-tv eller mobilenhet som varit ansluten tidigare.

- **BT PAIRING:** I det här läget kan du ansluta en ny enhet till Soundbar.

(Tryck på knappen **PAIR** på fjärrkontrollen till Soundbar eller håll knappen **⊘ (Mic on/off)** / **⇒ (Källa)** på ovsidan av Soundbar intryckt längre än 5 sekunder när Soundbar är i läget "BT".)

## Anmärkningar om Bluetooth-anslutning



- Hitta en ny enhet inom 1 m för att ansluta via Bluetooth-kommunikation.
- Om du blir tillfrågad om en PIN-kod när du ansluter en Bluetooth-enhet anger du <0000>.
- Soundbar stängs av automatiskt efter 18 minuter i Redo-läge.
- Soundbar kanske inte utför Bluetooth-sökning eller -anslutning korrekt under följande omständigheter:
  - Om det finns ett starkt elektriskt fält runt Soundbar.
  - Om flera Bluetooth-enheter är parkopplade med Soundbar samtidigt.
  - Om Bluetooth-enheten är avstängd, inte på plats eller har en felfunktion.
- Elektroniska enheter kan orsaka radiostörningar. Utrustning som alstrar elektromagnetiska vågor måste hållas borta från Soundbar-huvudenheten. t.ex. mikrovågsugnar, trådlösa nätverksenheter etc.
- Soundbar har stöd för SBC-data (44,1 kHz, 48 kHz).
- Anslut bara till en Bluetooth-enhet som har stöd för A2DP (AV)-funktionen.
- Du kan inte ansluta Soundbar till en Bluetooth-enhet som endast stöder HF-funktionen (Hands Free).
- När du ansluter Soundbar till en Bluetooth-enhet ska du placera dem så nära varandra som möjligt.
- Ju längre bort Soundbar och Bluetooth-enheten är från varandra, desto lägre blir ljudkvaliteten. Bluetooth-anslutningen kan avbrytas när enheterna är utanför den effektiva räckvidden.
- Bluetooth-anslutningen fungerar kanske inte som avsett i områden med dålig mottagning.
- En Bluetooth-enhet kan påverkas av buller eller felfunktioner under följande omständigheter:
  - När huvudenheten kommer i kontakt med signalsändaren på Bluetooth-enheten eller Soundbar
  - I hörn eller där det finns hinder i omgivningen som väggar eller avgränsare, där elektriska förändringar kan förekomma.
  - När den utsätts för radiostörningar av andra produkter som använder samma frekvensområden, t.ex. medicinsk utrustning, mikrovågsugnar och trådlösa nätverksenheter.
  - Hinder som dörrar och väggar kan fortfarande påverka ljudkvaliteten även när enheterna är inom den effektiva räckvidden.
- Observera att det inte går att parkoppla Soundbar med andra Bluetooth-enheter när Bluetooth-alternativet används.
- Den trådlösa enheten kan orsaka elektriska störningar när den är påslagen.

## Koppla från Bluetooth-enheten från Soundbar

Du kan koppla från en Bluetooth-enhet från Soundbaren. Anvisningar finns i Bluetooth-enhetens användarhandbok.

- Soundbar kommer att kopplas från.
- När Soundbaren har kopplat bort Bluetooth-enheten visas **"BT DISCONNECTED"** på frontdisplayen.

## Koppla bort Soundbar från Bluetooth-enheten

Tryck på knappen  (Flerfunktion) /  (Källa) på ovansidan av Soundbar eller på knappen  (Källa) på fjärrkontrollen för att ändra läget från **"BT"**.

- Det tar tid att koppla från eftersom Bluetooth-enheten måste ta emot ett svar från Soundbar. (Frånkopplingstiden varierar beroende på Bluetooth-enhet)
- När Soundbaren har kopplat bort Bluetooth-enheten visas **"BT DISCONNECTED"** på frontdisplayen.

## Metod 2. Ansluta via Wi-Fi (trådlöst nätverk)

Om du vill ansluta en Soundbar till en mobilenhet via trådlöst nätverk (Wi-Fi), behövs appen **SmartThings**.

### Den inledande anslutningen

1. Installera och starta appen **SmartThings** på din mobila enhet (smartphone eller surfplatta).
2. Följ skärmanvisningarna i appen för att lägga till Soundbar.
  - Det automatiska popupfönstret (den andra illustrationen nedan) kanske inte visas på vissa enheter. Om popupfönstret inte visas trycker du på " + " på **Home**-skärmen. Soundbar läggs till i appen.
  - Bilden nedan kan variera beroende på appversion.

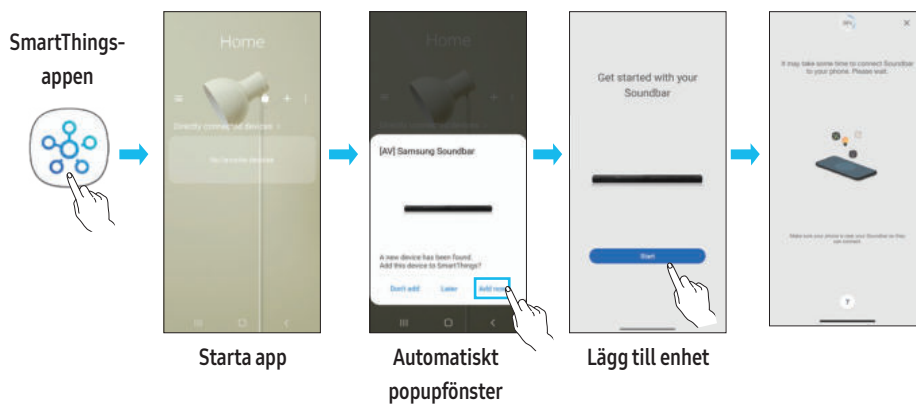

## Använda Tap Sound

Tryck på Soundbar med din mobilenhet för att spela upp ljudet från innehåll på mobilenheten via Soundbar.

- Den här funktionen kanske inte stöds beroende på mobilenhet.
- Den här funktionen är bara kompatibel med Samsung-mobilenheter med Android 8.1 eller senare.

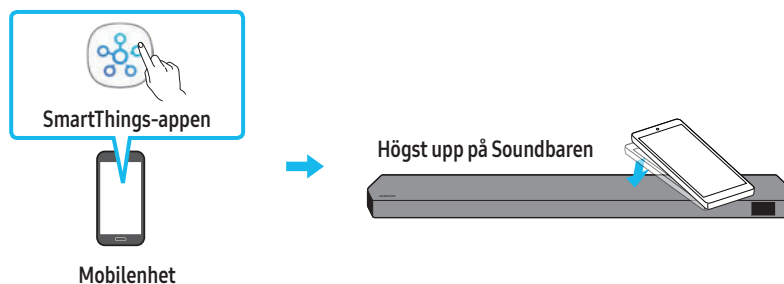

1. Slå på funktionen **Tap Sound** på mobilenheten.
  - Se "**Ställa in funktionen Tap Sound**" nedan för information om hur du slår på funktionen.
2. Tryck mobilenheten mot Soundbar. Välj "**Start now**" i meddelandefönstret som visas.  
En anslutning upprättas mellan mobilenheten och Soundbar via Bluetooth.
3. Spela upp ljudet för innehåll på mobilenheten via Soundbar.
  - Funktionen ansluter en mobil enhet till Soundbar via Bluetooth genom att känna av den vibration som uppstår när enheten rör vid Soundbar.
  - Se till att mobilenheten inte trycks mot ett vasst hörn på Soundbar. Soundbar eller mobilenheten kan få repor eller skador.
  - Vi rekommenderar att den mobila enheten skyddas med ett fodral. Tryck lätt på det breda området på övre delen av Soundbar utan att använda för stor kraft.
  - Uppdatera **SmartThings**-appen till den senaste versionen för att använda den här funktionen  
Funktionen kanske inte stöds beroende på version av appen.

### Ställa in funktionen Tap Sound

Använd appen **SmartThings** för att slå på funktionen **Tap View, Tap Sound**.

1. Kör **SmartThings**-appen på mobilenheten.
2. Välj (☰ → ⚙) på **SmartThings** appskärm som visas på den mobila enheten.
3. Ställ in "**Tap View, Tap Sound**" till På för att funktionen ska fungera när en mobilenhet trycks mot Soundbar. Funktionen slås på.

#### OBS!

- När mobilenheten är i strömsparläge fungerar inte **Tap Sound**-funktionen.
- **Tap Sound**-funktionen kanske inte fungerar om det finns enheter i närheten av Soundbar som orsakar radiostörningar, t.ex. elektriska enheter. Se till att enheter som kan orsaka radiostörningar placeras på tillräckligt avstånd från Soundbar.

## 08 ANSLUTA VIA APPLE AIRPLAY 2

- Den här funktionen kanske inte är tillgänglig i vissa länder.
- Den här Samsung Soundbar stöder AirPlay 2 och kräver iOS 11.4 eller senare.

Med AirPlay 2 kan du strömma musik, poddsändningar och annat ljud från dina Apple-enheter till Samsung Soundbar.

- Se till att Soundbar är på och att den har anslutits till samma Wi-Fi-nätverk som din Apple-enhet.
- Välj  i en app som stöder AirPlay eller via kontrollcenter på din iPhone, iPad eller Mac.
- Välj din Soundbar från listan över tillgängliga enheter som kan spela upp det aktuella ljudet.

# 09 MONTERA VÄGGFÄSTET

## Installationsföreskrifter

- Installeras enbart på vertikala väggar.
- Montera inte på en plats med hög temperatur eller luftfuktighet.
- Kontrollera att väggen är tillräckligt stark för att bära produktens vikt. Förstärk annars väggen eller välj en annan monteringsplats.
- Införskaffa och använd fästskruvarna eller fästordningarna för den typ av vägg du har (gipsskiva, järnplåt, trä osv.). Om möjligt bör stödskrubarna monteras i väggreglar.
- Köp väggmonteringskravar för typen och tjockleken på den vägg där du vill montera Soundbar.
  - Diameter: M5
  - Längd: 35 mm eller längre rekommenderas.
- Anslut kablar mellan enheten och externa enheter innan du installerar Soundbar på väggen.
- Se till att enheten är avstängd och att kontakten är utdragen innan enheten installeras. Annars kan den orsaka elstötar.

## Väggmonteringskomponenter

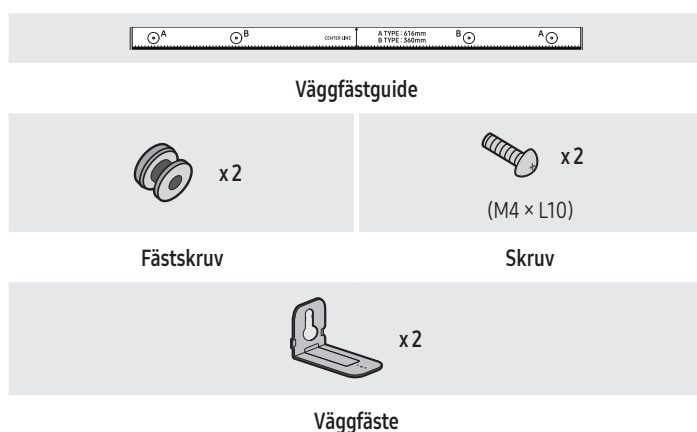

1. Placera **väggfästguide** på väggytan.
  - **Väggfästguiden** måste sitta plant vågrätt.
  - Om din TV är monterad på väggen ska Soundbar monteras minst 5 cm under TV:n.

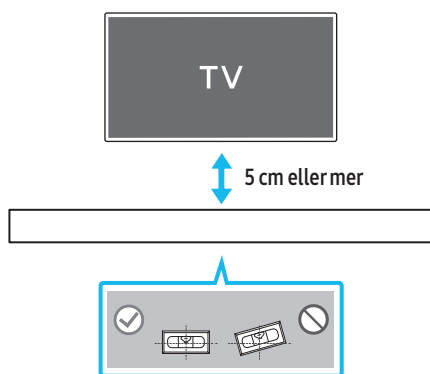

2. Placera **väggfästguidens mittlinje** i linje med TV:ns mitt (om du monterar Soundbar under TV:n) och fäst sedan **väggfästguiden** på väggen med tejp.
  - Om enheten inte ska monteras under en TV sätter du **mittlinjen** i installationsområdets mitt.

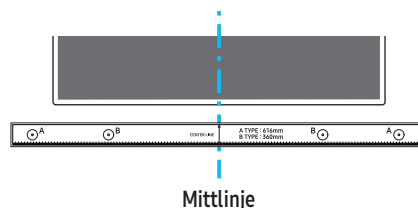

3. Tryck en vass pennspets genom **A-TYPE**-bildernas mitt i guidens båda ändar för att märka ut hål för skruvarna, och ta sedan bort **väggfästguide**.

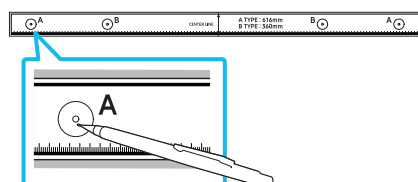

4. Använd en borrar i passande storlek och borra hål i väggen vid varje markering.
  - Om markeringarna inte motsvarar väggreglarnas placering är det viktigt att du sätter du i lämpliga bultar eller mollskruvar i hålen innan du sätter fast skruvarna. Om du använder bultar eller mollskruvar måste du se till att borra tillräckligt stora hål för dem.
5. Kör in en skruv (medföljer inte) genom varje **fästskruv** och skruva sedan fast skruvarna i skruvhålen.

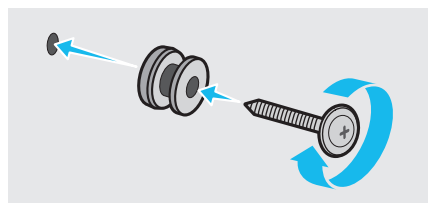

6. Montera de 2 **väggfästena** i rätt riktning på undersidan av Soundbar med hjälp av 2 skruvar.

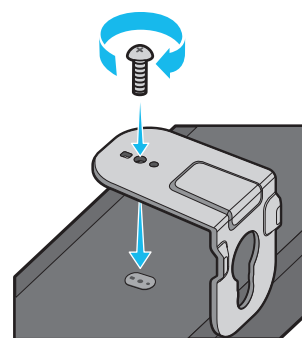

- Vid monteringen, kontrollera att upphängningsdelen av **väggfästena** placeras bakom Soundbars baksida.

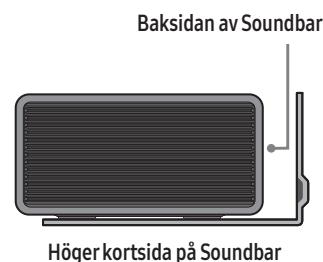

7. Installera Soundbar med de festsatta **väggfästena** genom att hänga **väggfästena** på **fästskruvarna** på väggen.

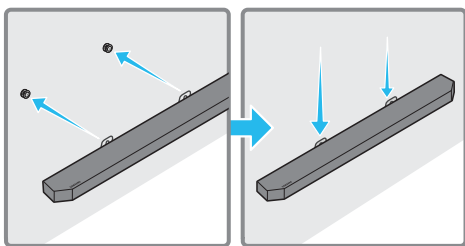

8. Skjut Soundbar nedåt som på bilden nedan så att **väggfästena** sitter ordentligt på **fästskruvarna**.

- Sätt in **fästskruvarna** i den breda (nedre) delen av **väggfästena** och dra sedan **väggfästena** nedåt så att **väggfästena** sitter ordentligt på **fästskruvarna**.

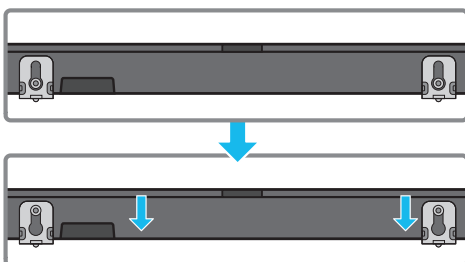

## Montera surroundhögtalare mot en vägg (endast tillämpliga modeller)

Du kan köpa väggfästen separat för att installera surroundhögtalarna på väggen. Samsung Electronics säljer inte väggfästen.

### Information om att montera surroundhögtalarna på väggen

- Surroundhögtalarnas väggfästen måste kunna bära mer än 8,0 kg.
- Monteringshål: 1/4-20 UNC-gänga
  - Standardskruv: 6,35 mm  $\varnothing$ , 1,27mm gängstigning
  - Längd: 18 mm lång
  - Antal: Vänster 1 st./höger 1 st.

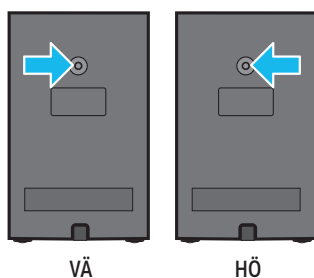

- Kontrollera väggens hållfasthet innan du installerar väggfästena. Om hållfastheten inte är tillräcklig måste väggen förstärkas innan väggfästkonsoleterna och högtalarna monteras på väggen.
- Samsung Electronics är inte ansvarig för några skador på produkten som beror på att produkten monterats felaktigt.
- Var noga med att inte montera högtalarna vända åt sidan eller upp och ned.

# 10 INSTALLERA SOUNDBAR FRAMFÖR TV:N

## Komponent



x 4

Gummifot

Installera den genom att montera **gummifötter** på undersidan av Soundbar innan du sätter den på plats ovanpå TV-stativet. Se till att du monterar **gummifötterna** så att de inte sitter utanför TV-stativets kanter. Se figuren nedan.

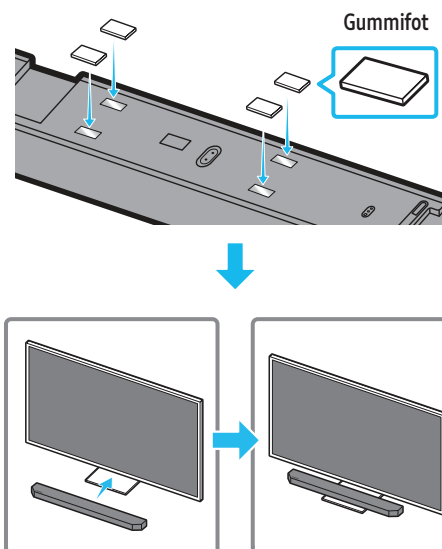

Placera Soundbar på ett tv-stativ.

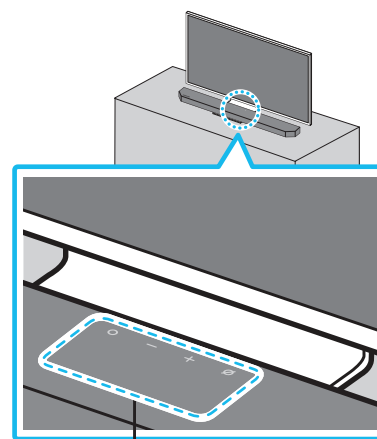

Mikrofoner (bara tillämpliga modeller)

Rikta in mitten på Soundbar med mitten på TV:n så som visas på bilden, och placera försiktigt Soundbar på TV-stativet.

Placera mikrofonerna (endast tillämpliga modeller) på stativets framsida för att undvika störningar av röstigenkänningen.

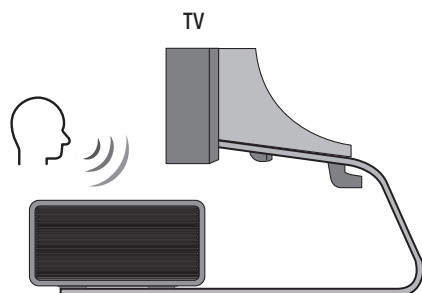

Höger kortsida på Soundbar

#### OBS!

- Se till att Soundbar placeras på en plan och stadig yta.
- Ett otillräckligt avstånd från TV:n kan leda till problem med röstigenkänning och akustik.
- Bilden ovan varierar beroende på modell.
- Funktionen stöds inte av **Q7\*\*B**-modellen.

## 11 PROGRAMVARUUPPDATERING

### Automatisk uppdatering

När Soundbar är ansluten till internet utförs programvaruuppdateringar automatiskt även när Soundbar är avstängd.

- För att använda funktionen Automatisk uppdatering måste Soundbar vara ansluten till internet.  
Wi-Fi-anslutningen till Soundbar avbryts om strömsladden till Soundbar kopplas bort eller om strömmen stängs av. Om strömmen stängs av ska du slå på Soundbar när strömmen kommer tillbaka eller du återansluter strömsladden, och återansluter den sedan till internet.

### USB-uppdatering

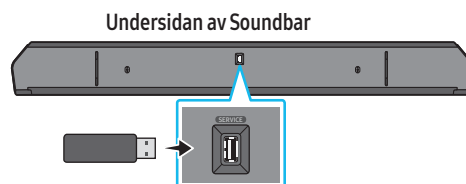

#### Samsung kan erbjuda uppdateringar för den inbyggda systemprogramvaran i Soundbar i framtiden.

När en uppdatering finns tillgänglig kan du uppdatera Soundbar genom att ansluta ett USB-minne som innehåller uppdateringen av den inbyggda programvaran till porten **SERVICE** på Soundbar.

1. Gå till Samsungs webbplats ([www.samsung.com](http://www.samsung.com)) → sök efter modellnamnet från menyalternativet för kundsupport.
  - Mer information om uppdatering finns i Uppgraderingsguiden.
2. Hämta uppgraderingsfilen (USB-typ).
3. Packa upp filen för att skapa en mapp med filnamnet.
4. Spara den skapade mappen på ett USB-minne och anslut det sedan till Soundbar.
5. Slå på Soundbar. Produkten uppdateras sedan inom 3 minuter och meddelandet **"UPDATE"** visas.
  - Stäng inte av Soundbar under uppdateringen och ta inte bort USB-minnet.
  - Om **"UPDATE"** inte visas i displayfönstret, dra ut och sätt tillbaka strömkabeln i Soundbar.
  - När den senaste versionen är installerad utförs ingen uppdatering.
  - Beroende på typen av USB-minne kanske uppdatering inte stöds.



## Initiering

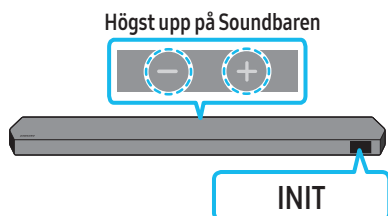

När Soundbar är på trycker du på **— + (Volym)**-knapparna på huvudenheten samtidigt i minst 5 sekunder. "INIT" visas på displayen och Soundbar initieras.

### **⚠ VARNING**

- Alla inställningar på Soundbar initieras. Se till att endast utföra den här åtgärden när initiering är nödvändig.

## 12 FELSÖKNING

Kontrollera följande innan du ber om hjälp.

### Soundbar startar inte.

- Kontrollera om strömsladden till Soundbar är korrekt insatt i uttaget.

### Soundbar fungerar intermittent.

- Koppla bort strömsladden och sätt in den igen.
- Starta om den externa enheten och försök igen.
- Om det inte finns någon signal stängs Soundbar automatiskt av efter en viss tidsperiod. Slå på strömmen. (Se sida 9.)

### Fjärrkontrollen fungerar inte

- Rikta fjärrkontrollen direkt mot Soundbar.
- Byt ut batterierna mot nya.

### Soundbar-indikatorn lyser med ett fast rött sken.

- Mikrofonen är avstängd. Slå på mikrofonen. (Se sida 7.)

### Det hörs inget ljud från soundbaren.

- Volymen på Soundbar är för låg eller avstängd. Justera volymen.
- När en extern enhet (STB, Bluetooth-enhet, mobilenhet etc.) är ansluten justerar du volymen på den externa enheten.
- För ljud från tv:n, välj Soundbar. (Samsung-tv: Startside (🏠) → Meny → Inställn. (⚙) → Alla inställningar (⚙) → Ljud → Ljudutgång → Select Soundbar)
- Kabelanslutningen till Soundbar får inte vara lös. Ta bort kabeln och anslut den igen.
- Ta bort strömsladden helt, anslut den igen och slå på strömmen.
- Initiera produkten och försök igen. (Se sida 35.)

### Det hörs inget ljud från subwoofern eller de bakre högtalarna.

- Kontrollera att indikatorlamporna på subwoofers och surroundhögtalarnas baksidor lyser blått. Återanslut Soundbaren, subwoofern och surroundhögtalarna om indikatorlamporna blinkar blått eller lyser rött. (Se sida 16.)
- Det kan uppstå problem om det finns ett hinder mellan Soundbar och subwoofern. Flytta enheterna till en plats utan hinder.
- Andra enheter som sänder radiofrekvenssignaler i närheten kan störa anslutningen. Håll högtalaren borta från sådana enheter.
- Ta bort och återanslut strömkontakten.

### Vid ljudjitter, fördröjningar eller störande ljud från subwoofer eller surroundhögtalare

- Problemet kan orsakas av att det finns objekt mellan din Soundbar och subwoofer. Flytta på eventuella objekt eller Soundbaren och subwoofern.
- Ljudjitter eller fördröjningar kan uppstå om subwoofern eller surroundhögtalaren befinner sig för långt ifrån Soundbar. Flytta dem närmare Soundbar.
- Ljudjitter eller fördröjningar kan uppstå om din Soundbar befinner sig för nära en elektrisk enhet som kan orsaka radiostörningar. Placera din Soundbar långt ifrån enheter som kan orsaka radiostörningar. (t.ex. trådlösa routrar)
- Ändra anslutningsstatusen för TV:ns nätverk från trådlöst till kabelanslutet.

### Subwoofers volym är för låg

- Originalvolymen på innehållet du spelar upp kan vara låg. Prova att justera subwoofers nivå. (Se sida 10.)
- Flytta subwooferhögtalaren närmare dig.

### Om TV:n inte är ansluten via HDMI TO TV (eARC/ARC)

- Kontrollera om HDMI-kabeln är korrekt ansluten till ARC-kontakten. (Se sida 18.)
- Anslutningen kanske inte är möjlig på grund av en ansluten extern enhet (kabel-tv-box, spelkonsol etc.). Anslut Soundbar direkt.
- HDMI-CEC kanske inte är aktiverat på tv:n. Slå på CEC på tv-menyn. (Samsung-tv: Startside (🏠) → Meny → Inställn. (⚙️) → Alla inställningar (⚙️) → Anslutning → External Device Manager → Anynet+ (HDMI-CEC) ON)
- Om du vill ansluta med eARC måste eARC-funktionen i TV-menyn aktiveras. (Samsung-tv: Startside (🏠) → Meny → Inställn. (⚙️) → Alla inställningar (⚙️) → Ljud → Expert Settings → HDMI-eARC Mode (Auto))

### Det hörs inget ljud när du ansluter till TV:n i HDMI TO TV (eARC/ARC)-läge

- Din enhet kan inte spela upp ingångssignalen. Ändra tv:ns ljudutgång till PCM eller Dolby Digital. (För en Samsung-tv: Startside (🏠) → Meny → Inställn. (⚙️) → Alla inställningar (⚙️) → Ljud → Expert Settings → Digital Output Audio Format)

### Soundbar ansluter inte via Bluetooth.

- När du ansluter en ny enhet ska du växla till "BT PAIRING" för att ansluta. (Tryck på knappen **PAIR** på fjärrkontrollen eller håll knappen **⊘ (Mic on/off) / ↵ (Källa)** på huvudenheten intryckt i minst fem sekunder.)
- Om Soundbar är ansluten till en annan enhet, kopplar du från den enheten först för att byta enhet.
- Återanslut efter att du tagit bort Bluetooth-högtalarlistan på enheten. (Samsung-tv: Startside (🏠) → Meny → Inställn. (⚙️) → Alla inställningar (⚙️) → Ljud → Ljudutgång → Bluetooth-högtalarlista)
- Den automatiska TV-anslutningen kan vara inaktiverad. När Soundbar är i läget "BT READY" ska du hålla knappen **Vänster** på Soundbarens fjärrkontroll intryckt i 5 sekunder för att välja **ON-TV CONNECT**. Om **OFF-TV CONNECT** visas håller du knappen **Vänster** intryckt igen i 5 sekunder för att ändra valet.
- Ta bort och återanslut strömkontakten och försök sedan igen.
- Initiera produkten och försök igen. (Se sida 35.)

### Ljudet försvinner vid anslutning via Bluetooth.

- Vissa enheter, t.ex. mikrovågsugnar och trådlösa routrar, kan orsaka radiostörningar om de placeras för nära Soundbar.
- Om din Bluetooth-anslutna enhet flyttas för långt från soundbar kan ljudet försvinna. Flytta enheten närmare din soundbar.
- Om någon del av din kropp har kontakt med Bluetooth-mottagaren eller produkten är installerad på en möbel av metall, kan ljudet försvinna. Kontrollera installationsmiljön och användningsförhållandena.

### Soundbar ansluter inte till Wi-Fi.

- Kontrollera om den trådlösa routern är på.
- Stäng av routern, slå på den igen och försök sedan igen.
- Soundbar kan inte ansluta om den trådlösa signalen är för svag. Försök att flytta routern närmare din soundbar eller att ta bort eventuella hinder mellan soundbaren och routern om det är möjligt.
- Om den trådlösa routern är ny måste du konfigurera om högtalarens nätverksinställningar.

### Soundbar startar inte automatiskt med TV:n.

- Om du stänger av Soundbar medan du ser på tv inaktiveras strömsynkroniseringen med tv:n. Slå av tv:n först.

### Funktionen AVA (bara tillämpliga modeller) är inte tillgänglig i följande fall.

- Funktionen AVA (bara tillämpliga modeller) är inte tillgänglig med funktionen Q-symphony.
- Funktionen AVA (bara tillämpliga modeller) är inte tillgänglig när mikrofonen är avstängd.

### Jag växlade läge för Soundbar när TV:n hade anslutits till Soundbar. Då hördes inget TV-ljud från TV:n.

- Om du ansluter din Soundbar till en mobil enhet när Soundbar är ansluten till TV:n spelar Soundbar upp ljud från den mobila enheten men behåller anslutningen till TV:n. TV-ljudet spelas därför inte upp någonstans.
- Om du kopplar från den mobila enheten spelas TV-ljudet från Soundbar igen.

## 13 LICENS

---



Dolby, Dolby Atmos, and the double-D symbol are registered trademarks of Dolby Laboratories Licensing Corporation. Manufactured under license from Dolby Laboratories. Confidential unpublished works. Copyright © 2012-2021 Dolby Laboratories. All rights reserved.

---



For DTS patents, see <http://patents.dts.com>. Manufactured under license from DTS, Inc. (for companies headquartered in the U.S./Japan/Taiwan) or under license from DTS Licensing Limited (for all other companies). DTS, DTS:X, and the DTS:X logo are registered trademarks or trademarks of DTS, Inc. in the United States and other countries. © 2021 DTS, Inc. ALL RIGHTS RESERVED.

---



The terms HDMI and HDMI High-Definition Multimedia Interface, and the HDMI Logo are trademarks or registered trademarks of HDMI Licensing Administrator, Inc. in the United States and other countries.

---



- Använd din telefon, surfplatta eller dator som fjärrkontroll för Spotify. Gå till [spotify.com/connect](https://www.spotify.com/connect) för att ta reda på hur
  - Spotify-programvaran är föremål för tredjepartslicenser som finns här: <https://www.spotify.com/connect/third-party-licenses>.
- 



- Apple, Airplay, iPhone, iPad, and Mac are trademarks of Apple Inc., registered in the U.S. and other countries.
  - Use of the Works with Apple badge means that an accessory has been designed to work specifically with the technology identified in the badge and has been certified by the developer to meet Apple performance standards.
- 

## 14 LICENSMEDELANDE FÖR OPEN SOURCE

Vid frågor om öppen källkod, kontakta Samsung Open Source (<http://opensource.samsung.com>)

## 15 VIKTIG INFORMATION OM SERVICE

- Bilder och illustrationer i den här ANVÄNDARHANDBOKEN tillhandahålls endast som referens och kan skilja sig från hur produkten faktiskt ser ut.
- En administrationsavgift kan tillkomma om
  - (a) en tekniker tillkallas utan att det är något fel på produkten (dvs. om du inte har läst användarhandboken).
  - (b) du tar enheten till ett reparationscenter utan att det är något fel på produkten (dvs. om du inte har läst användarhandboken).
- Du informeras om administrationsavgiften innan teknikern besöker dig.

# 16 SPECIFIKATIONER OCH ANVISNINGAR

## Specifikationer

### Soundbar-huvudenhet

Modellnamn	HW-Q930B / HW-Q935B
Vikt	5,4 kg
Mått (B × H × D)	1110,7 × 60,4 × 120,0 mm
Drifttemperatur	+5 °C till +35 °C
Luftfuktighet	10 % till cirka 75 %
FÖRSTÄRKARE Nominell uteffekt	(30 W × 3) + (20 W × 6) + (10 W × 3)
Ljudformat som stöds	Dolby 5.1ch / Dolby Digital Plus / Dolby TRUE HD / Dolby ATMOS / DTS 5.1ch / DTS HD / DTS-HD Master Audio / DTS:X / LPCM 8Ch
UTEFFEKT FÖR TRÅDLÖS ENHET Max. sändareffekt för Wi-Fi	100 mW vid 2,4 GHz–2,4835 GHz, 200 mW vid 5,15 GHz–5,25 GHz, 100 mW vid 5,25 GHz–5,35 GHz och 5,47 GHz–5,725 GHz
UTEFFEKT FÖR TRÅDLÖS ENHET Max. sändareffekt för BT	100 mW vid 2,4 GHz–2,4835 GHz
UTEFFEKT FÖR TRÅDLÖS ENHET Max. sändareffekt för SRD	25 mW vid 5,775 GHz–5,875 GHz

Modellnamn	HW-Q800B / HW-Q810B
Vikt	5,1 kg
Mått (B × H × D)	1110,7 × 60,4 × 120,0 mm
Drifttemperatur	+5 °C till +35 °C
Luftfuktighet	10 % till cirka 75 %
FÖRSTÄRKARE Nominell uteffekt	(30 W × 3) + (20 W × 4) + (10 W × 3)
Ljudformat som stöds	Dolby 5.1ch / Dolby Digital Plus / Dolby TRUE HD / Dolby ATMOS / DTS 5.1ch / DTS HD / DTS-HD Master Audio / DTS:X / LPCM 8Ch
UTEFFEKT FÖR TRÅDLÖS ENHET Max. sändareffekt för Wi-Fi	100 mW vid 2,4 GHz–2,4835 GHz, 200 mW vid 5,15 GHz–5,25 GHz, 100 mW vid 5,25 GHz–5,35 GHz och 5,47 GHz–5,725 GHz
UTEFFEKT FÖR TRÅDLÖS ENHET Max. sändareffekt för BT	100 mW vid 2,4 GHz–2,4835 GHz
UTEFFEKT FÖR TRÅDLÖS ENHET Max. sändareffekt för SRD	25 mW vid 5,775 GHz–5,875 GHz

Modellnamn	HW-Q700B / HW-Q710B
Vikt	4,8 kg
Mått (B × H × D)	1110,7 × 60,4 × 120,0 mm
Drifttemperatur	+5 °C till +35 °C
Luftfuktighet	10 % till cirka 75 %
FÖRSTÄRKARE Nominell uteffekt	(30 W × 3) + (20 W × 2) + (10 W × 3)
Ljudformat som stöds	Dolby 5.1ch / Dolby Digital Plus / Dolby TRUE HD / Dolby ATMOS / DTS 5.1ch / DTS HD / DTS-HD Master Audio / DTS:X / LPCM 8Ch

UTEFFEKT FÖR TRÅDLÖS ENHET Max. sändareffekt för Wi-Fi	100 mW vid 2,4 GHz–2,4835 GHz, 200 mW vid 5,15 GHz–5,25 GHz, 100 mW vid 5,25 GHz–5,35 GHz och 5,47 GHz–5,725 GHz
UTEFFEKT FÖR TRÅDLÖS ENHET Max. sändareffekt för BT	100 mW vid 2,4 GHz–2,4835 GHz
UTEFFEKT FÖR TRÅDLÖS ENHET Max. sändareffekt för SRD	25 mW vid 5,775 GHz–5,875 GHz

### Subwoofer

Subwoofers namn	PS-WB96B
Vikt	9,8 kg
Mått (B × H × D)	210,0 × 403,0 × 403,0 mm
FÖRSTÄRKARE Nominell uteffekt	160 W
UTEFFEKT FÖR TRÅDLÖS ENHET Max. sändareffekt för SRD	25 mW vid 5,775 GHz–5,875 GHz

Subwoofers namn	PS-WB75B
Vikt	5,9 kg
Mått (B × H × D)	205,0 × 353,0 × 302,0 mm
FÖRSTÄRKARE Nominell uteffekt	160 W
UTEFFEKT FÖR TRÅDLÖS ENHET Max. sändareffekt för SRD	25 mW vid 5,775 GHz–5,875 GHz

### Surroundhögtalare (bara tillämpliga modeller)

Namn för trådlös surroundljudshögtalaruppsättning	PS-RB96B (VÄNSTER/HÖGER)
Vikt	3,1 kg
Mått (B × H × D)	129,5 × 201,3 × 140,4 mm
FÖRSTÄRKARE Nominell uteffekt	140 W
UTEFFEKT FÖR TRÅDLÖS ENHET Max. sändareffekt för SRD	25 mW vid 5,775 GHz–5,875 GHz

### OBS!

- Samsung Electronics Co., Ltd förbehåller sig rätten att ändra specifikationerna utan föregående meddelande.
- Vikt och mått är ungefärliga.

### Säkerhetsåtgärd: Soundbar startas om automatiskt om du slår på/av Wi-Fi.

Total strömförbrukning i standbyläge (W)	7,5 W
Wi-Fi Inaktiveringsmetod för porten	Tryck på knappen <b>CH LEVEL</b> på Soundbarens fjärrkontroll i 30 sekunder för att slå på eller stänga av Wi-Fi.
Bluetooth Inaktiveringsmetod för porten	Tryck på knappen <b>TONE CONTROL</b> på Soundbarens fjärrkontroll i 30 sekunder för att slå på eller stänga av Bluetooth.

- Samsung försäkrar härmed att den här radioutrustningen uppfyller kraven i direktiv 2014/53/EU och tillämpliga lagstadgade krav i Storbritannien. Den fullständiga försäkran om överensstämmelse är tillgänglig på: <http://www.samsung.com>. Gå till Support och ange modellnamnet. Den här utrustningen kan användas i alla EU-länder och i Storbritannien. 5 GHz WLAN-funktionen (Wi-Fi eller SRD) på den här utrustningen får endast användas inomhus.



[Korrekt avfallshantering av batterierna i produkten]

**(Gäller i länder med separata insamlingssystem)**

Denna symbol på batteriet, i manualen eller på förpackningen anger att batterierna i denna produkt inte bör kastas tillsammans med annat hushållsavfall. De kemiska symbolerna Hg, Cd eller Pb visar i förekommande fall att batterierna innehåller kvicksilver, kadmium eller bly i mängder överstigande de gränsvärden som anges i EU-direktivet 2006/66/EG. Om batterierna inte kastas på ett ansvarsfullt sätt kan dessa substanser utgöra en fara för hälsa eller miljö. Hjälptill att skydda miljön och bidra till materialåtervinning genom att sortera batterierna separat från annat avfall och lämna in dem på en återvinningsstation.



Korrekt avfallshantering av produkten  
(elektriska och elektroniska produkter)

**(Gäller i länder med separata insamlingssystem)**

Denna symbol på produkten, tillbehören och i manualen anger att produkten och de elektroniska tillbehören (t.ex. laddare, headset, USB-kabel) inte bör sorteras tillsammans med annat hushållsavfall när de kasseras. Dessa föremål bör hanteras separat för ändamålsenlig återvinning av beståndsdelarna för att förhindra fara för hälsa och miljö.

Hushållsanvändare bör kontakta återförsäljaren som sålt produkten eller kommunen för vidare information om var och hur produkten och tillbehören kan återvinnas på ett miljösäkert sätt.

Företagsanvändare bör kontakta leverantören samt verifiera angivna villkor i köpekontraktet. Produkten och de elektroniska tillbehören bör inte hanteras tillsammans med annat kommersiellt avfall.

Mer information om Samsungs miljöåtaganden och produktspecifika skyldigheter, för t.ex. REACH, WEEE och batterier, finns på: [www.samsung.com/uk/aboutsamsung/sustainability/environment/our-commitment/data/](http://www.samsung.com/uk/aboutsamsung/sustainability/environment/our-commitment/data/)

© 2022 Samsung Electronics Co., Ltd. All rights reserved.

## Contact SAMSUNG WORLD WIDE

If you have any questions or comments relating to Samsung products, please contact the SAMSUNG customer care Centre.

Country	Samsung Service Centre ☎	Web Site
UK	0333 000 0333	<a href="http://www.samsung.com/uk/support">www.samsung.com/uk/support</a>
IRELAND (EIRE)	0818 717100	<a href="http://www.samsung.com/ie/support">www.samsung.com/ie/support</a>
GERMANY	06196 77 555 77	<a href="http://www.samsung.com/de/support">www.samsung.com/de/support</a>
FRANCE	01 48 63 00 00	<a href="http://www.samsung.com/fr/support">www.samsung.com/fr/support</a>
ITALIA	800-SAMSUNG (800.7267864)	<a href="http://www.samsung.com/it/support">www.samsung.com/it/support</a>
SPAIN	91 175 00 15	<a href="http://www.samsung.com/es/support">www.samsung.com/es/support</a>
PORTUGAL	210 608 098 Chamada para a rede fixa nacional Dias úteis das 9h às 20h	<a href="http://www.samsung.com/pt/support">www.samsung.com/pt/support</a>
LUXEMBURG	261 03 710	<a href="http://www.samsung.com/be_fr/support">www.samsung.com/be_fr/support</a>
NETHERLANDS	088 90 90 100	<a href="http://www.samsung.com/nl/support">www.samsung.com/nl/support</a>
BELGIUM	02-201-24-18	<a href="http://www.samsung.com/be/support">www.samsung.com/be/support</a> (Dutch) <a href="http://www.samsung.com/be_fr/support">www.samsung.com/be_fr/support</a> (French)
NORWAY	21629099	<a href="http://www.samsung.com/no/support">www.samsung.com/no/support</a>
DENMARK	707 019 70	<a href="http://www.samsung.com/dk/support">www.samsung.com/dk/support</a>
FINLAND	030-6227 515	<a href="http://www.samsung.com/fi/support">www.samsung.com/fi/support</a>
SWEDEN	0771-400 300	<a href="http://www.samsung.com/se/support">www.samsung.com/se/support</a>
POLAND	801-172-678* lub +48 22 607-93-33* * (opłata według taryfy operatora)	<a href="http://www.samsung.com/pl/support/">http://www.samsung.com/pl/support/</a>
HUNGARY	0680SAMSUNG (0680-726-7864)	<a href="http://www.samsung.com/hu/support">www.samsung.com/hu/support</a>
AUSTRIA	0800 72 67 864 (0800-SAMSUNG)	<a href="http://www.samsung.com/at/support">www.samsung.com/at/support</a>
SWITZERLAND	0800 726 786	<a href="http://www.samsung.com/ch/support">www.samsung.com/ch/support</a> (German) <a href="http://www.samsung.com/ch_fr/support">www.samsung.com/ch_fr/support</a> (French)
CZECH	800 - SAMSUNG (800-726786)	<a href="http://www.samsung.com/cz/support">www.samsung.com/cz/support</a>
SLOVAKIA	0800 - SAMSUNG (0800-726 786)	<a href="http://www.samsung.com/sk/support">www.samsung.com/sk/support</a>
CROATIA	072 726 786	<a href="http://www.samsung.com/hr/support">www.samsung.com/hr/support</a>
BOSNIA	055 233 999	<a href="http://www.samsung.com/ba/support">www.samsung.com/ba/support</a>
North Macedonia	023 207 777	<a href="http://www.samsung.com/mk/support">www.samsung.com/mk/support</a>
MONTENEGRO	020 405 888	<a href="http://www.samsung.com/support">www.samsung.com/support</a>
SLOVENIA	080 697 267 (brezplačna številka)	<a href="http://www.samsung.com/si/support">www.samsung.com/si/support</a>
SERBIA	011 321 6899	<a href="http://www.samsung.com/rs/support">www.samsung.com/rs/support</a>
Kosovo	038 40 30 90	<a href="http://www.samsung.com/support">www.samsung.com/support</a>
ALBANIA	045 620 202	<a href="http://www.samsung.com/al/support">www.samsung.com/al/support</a>
BULGARIA	0800 111 31 - Безплатен за всички оператори *3000 - Цена на един градски разговор или според тарифата на мобилният оператор 09:00 до 18:00 - Понеделник до Петък	<a href="http://www.samsung.com/bg/support">www.samsung.com/bg/support</a>
ROMANIA	0800872678 - Apel gratuit *8000 - Apel tarifat în rețea	<a href="http://www.samsung.com/ro/support">www.samsung.com/ro/support</a>
CYPRUS	8009 4000 only from landline, toll free	<a href="http://www.samsung.com/gr/support">www.samsung.com/gr/support</a>
GREECE	80111-SAMSUNG (80111 726 7864) only from land line (+30) 210 6897691 from mobile and land line	
LITHUANIA	8-800-7777	<a href="http://www.samsung.com/lt/support">www.samsung.com/lt/support</a>
LATVIA	8000-7267	<a href="http://www.samsung.com/lv/support">www.samsung.com/lv/support</a>
ESTONIA	800-7267	<a href="http://www.samsung.com/ee/support">www.samsung.com/ee/support</a>

Ovaj dokument je originalno proizveden i objavljen od strane proizvođača, brenda Samsung, i preuzet je sa njihove zvanične stranice. S obzirom na ovu činjenicu, Tehnoteka ističe da ne preuzima odgovornost za tačnost, celovitost ili pouzdanost informacija, podataka, mišljenja, saveta ili izjava sadržanih u ovom dokumentu.

Napominjemo da Tehnoteka nema ovlašćenje da izvrši bilo kakve izmene ili dopune na ovom dokumentu, stoga nismo odgovorni za eventualne greške, propuste ili netačnosti koje se mogu naći unutar njega. Tehnoteka ne odgovara za štetu nanесenu korisnicima pri upotrebi netačnih podataka. Ukoliko imate dodatna pitanja o proizvodu, ljubazno vas molimo da kontaktirate direktno proizvođača kako biste dobili sve detaljne informacije.

Za najnovije informacije o ceni, dostupnim akcijama i tehničkim karakteristikama proizvoda koji se pominje u ovom dokumentu, molimo posetite našu stranicu klikom na sledeći link:

<https://tehnoteka.rs/p/samsung-soundbar-zvucnik-hw-q800ben-akcija-cena/>