

SONY®



PlayStation®5

Vodič za brzo pokretanje

Da počnemo

1 Pričvrstite postolje.

Obavezno pričvrstite postolje na konzolu, bilo da se nalazi u vertikalnom ili horizontalnom položaju. Postavite konzolu na ravnu površinu prilikom pričvršćivanja postolja.

Biće potrebno da ponovo podesite postolje u skladu sa položajem konzole. Rotirajte gornji i donji deo postolja u suprotnim smerovima. Nastavite da rotirate sve dok ne čujete „klik“.



U vertikalnom položaju

Sa pričvršćenim postoljem

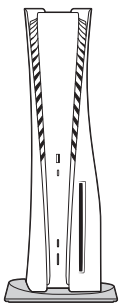

Uverite se da se kukica nalazi u položaju kao na donjoj ilustraciji pre pričvršćivanja postolja na konzolu.

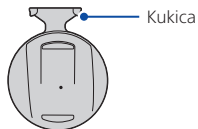

- ① Postavite konzolu sa zadnjom stranom okrenutom nagore i uklonite poklopac otvora za zavrtnanj.

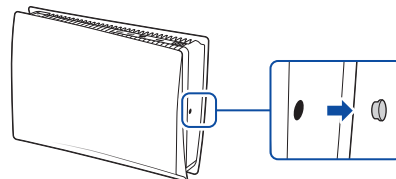

- ② Pričvrstite poklopac otvora za zavrtnanj na dno postolja.
- ③ Uklonite zavrtnanj iz dna postolja.

Dno postolja

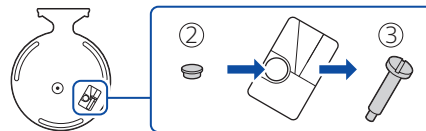

- ④ Pričvrstite postolje i učvrstite ga pomoću zavrtnja. Koristite novčić ili drugi predmet sličnog oblika da biste zategnuli zavrtnanj.

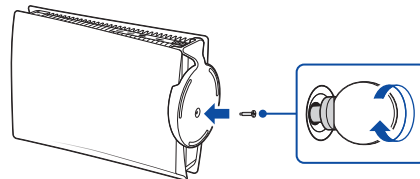

U horizontalnom položaju

Uverite se da se kukica nalazi u položaju kao na donjoj ilustraciji pre pričvršćivanja postolja na konzolu.

Sa pričvršćenim postoljem

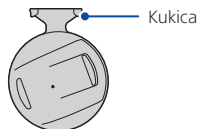
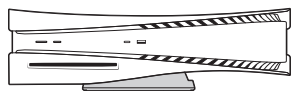

- Postavite konzolu sa zadnjom stranom okrenutom nagore. Poravnajte postolje sa označenim područjem na konzoli, a zatim čvrsto pritisnite postolje unutra.

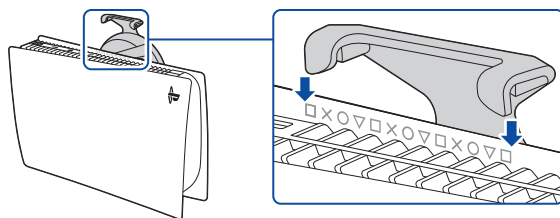

2 Povežite HDMI kabl i kabl za napajanje naizmeničnom strujom.

Koristite isporučene kablove. Povežite sve kablove pre nego što priključite kabl za napajanje naizmeničnom strujom u strujno napajanje.

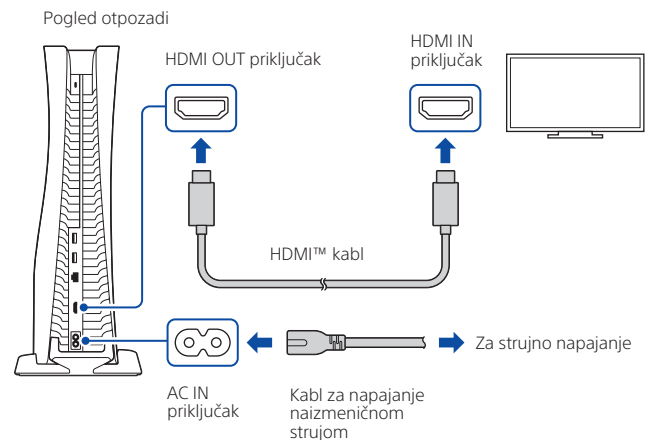

3 Povežite LAN kabl.

Za žičnu vezu sa internetom, koristite LAN kabl (nije isporučen).
Ako ćete koristiti Wi-Fi® vezu, nemojte povezivati LAN kabl i predite na sledeći korak.

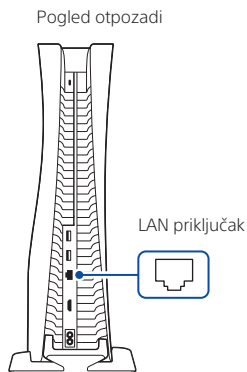

4 Uključite televizor i podesite ulaz na HDMI.

5 Uključite PlayStation®5 konzolu tako što ćete pritisnuti dugme (napajanje).

Indikator napajanja treperi plavo, a zatim počinje da svetli belo.

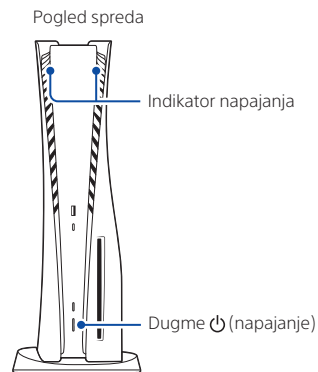

Ako ostavite konzolu da bude neaktivna 60 sekundi nakon što ste je uključili, čitač ekrana će se uključiti. Možete da slušate naglas pročitan tekst na ekranu i druge važne informacije koje će vam pomoći da postignete ono što ste želeli da obavite. Čitač ekrana dostupan je samo na određenim jezicima.

6 Povežite bežični kontroler sa konzolom putem USB kabela, a zatim pritisnite dugme (PS).

Da biste uparili kontroler, povežite ga putem USB kabela sa priključkom USB na konzoli. Kada pritisnete dugme  (PS), kontroler će se uključiti.

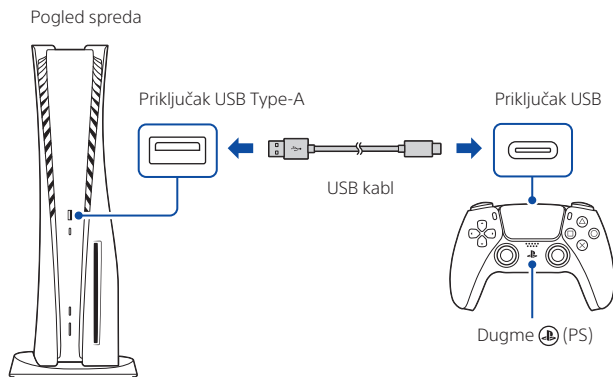

7 Prilagodite ga prema željama.

Skoro ste završili! Pratite uputstva na ekranu kako biste

- Podesili konzolu
Odaberite jezik, konfigurirajte postavke internet veze i upravljajte postavkama za uštedu energije.

Radi uštede energije kada je konzola isključena, konzola je podešena na **Low Power Use (Nisku potrošnju energije)** u režimu odmaranja. Takođe pogledajte „Stavljanje konzole u režim odmaranja“ (strana 12).

- Podesili nalog
Kreirajte novi nalog ili se prijavite sa postojećim nalogom, poput naloga koji ste kreirali na PlayStation®4 konzoli. Takođe pogledajte „Za korisnike PS4 konzole“ (strana 6).
- Preuzeli sadržaj
Preuzmite kupljene igre i medijske aplikacije za PS5™. Ako imate PS4™ konzolu, možete prebaciti podatke na PS5 konzolu.

Znaćete da je podešavanje dovršeno kada na ekranu bude prikazano **Welcome to PlayStation 5 (Dobro došli na PlayStation 5)**.

Da li će PS5 konzolu koristiti deca? Takođe pogledajte „Roditeljski nadzor“ (strana 6).

- Opcije za konfigurisanje koje vidite prilagođene su vašim potrebama na osnovu informacija poput mrežnog okruženja i naloga sa kojim ste prijavljeni.
- Možete se vratiti nazad i izmeniti bilo koju postavku tako što ćete odabrati **Settings (Postavke)**  na početnom ekranu.

Za korisnike PS4 konzole

Igrajte pojedine igre za PS4 na PS5 konzoli

Uživajte u podržanim PS4 igrama* na PS5 konzoli.

* Pojedine funkcionalnosti dostupne na PS4 konzoli mogu izostati pri igranju na PS5 konzoli. Morate ažurirati sistemski softver na najnoviju verziju. Potrebna je internet veza.

Prebacite podatke sa PS4 konzole na PS5 konzolu

Povežite PS4 konzolu i PS5 konzolu na istu mrežu kako biste prebacili podatke kao što su sačuvani podaci o igri, korisničke informacije i preuzeti sadržaji. Ako imate USB memorijski uređaj koji ste koristili kao proširenu memoriju za PS4 konzolu, možete ga i dalje koristiti tako što ćete ga priključiti u PS5 konzolu.



Koristite isti nalog koji ste kreirali na PS4 konzoli

Nema potrebe da kreirate novi nalog za PS5 konzolu. Dovoljno je da se prijavite sa postojećim nalogom i vaša istorija igranja, trofeji, profil i sve razmene sa prijateljima će biti prebačene na PS5 konzolu.



Roditeljski nadzor

Možete upravljati postavkama za decu koja koriste PS5 konzolu. Roditeljski nadzor vam omogućava da podesite ograničenja u vezi sa igrama koje deca mogu da igraju, kada i koliko dugo se igraju, sa kime komuniciraju i još mnogo toga.

Za svaku odraslu osobu (😊) i dete (👶) biće potreban zaseban nalog. Kada napravite nalog za dete, on se automatski povezuje sa vašim nalogom, stvarajući porodicu. Možete da podesite roditeljski nadzor samo za decu u svojoj porodici.

Možete da koristite postojeći nalog, poput onog koji ste kreirali na PS4 konzoli, i na PS5 konzoli. Vaše postavke porodičnog i roditeljskog nadzora će biti prenete na PS5 konzolu.

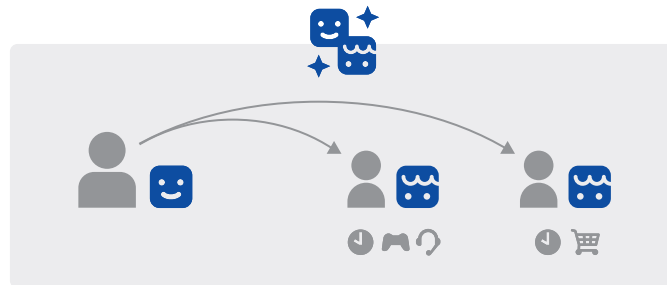

Kreiranje naloga za dete

Možete odjednom kreirati dečiji nalog i podesiti roditeljski nadzor. Pritisnite dugme  (PS) da biste otvorili centar kontrola. Odaberite avatar, a zatim odaberite **Switch User (Promeni korisnika)**. Na ekranu za odabir korisnika, odaberite **Add User (Dodaj korisnika)** da biste kreirali nalog.

Pregled i izmena postavki roditeljskog nadzora

Preporučuje se da redovno proveravate dečiji roditeljski nadzor. Možete ga pregledati ili ažurirati tako što ćete odabrati **Settings (Postavke)**  > **Family and Parental Controls (Porodični i roditeljski nadzor)** na početnom ekranu.

Ikone za ocenjivanje igara

Svaka igra nosi ikonu za ocenjivanje igre koja vam pomaže da utvrdite da li je igra primerena detetovom uzrastu.

Evropa, Afrika i Indija

Uzrast igrača	3 godine i iznad	7 godina i iznad	12 godina i iznad	16 godina i iznad	18 godina i iznad
Preporučeni uzrast					

Nemačka

Uzrast igrača	0 godina i iznad	6 godina i iznad	12 godina i iznad	16 godina i iznad	18 godina i iznad
Preporučeni uzrast					

Saznajte više o karakteristikama i postavkama roditeljskog nadzora u Korisničkom vodiču (strana 13).

Šta je prikazano na ekranu



Početni ekran

Preko početnog ekrana možete da pristupite dvema vrstama sadržaja: igrama i medijskom sadržaju.

Na početnom ekranu za igre pronaći ćete svoje igre, prodavnicu PlayStation™Store i druge aplikacije povezane sa igrama.

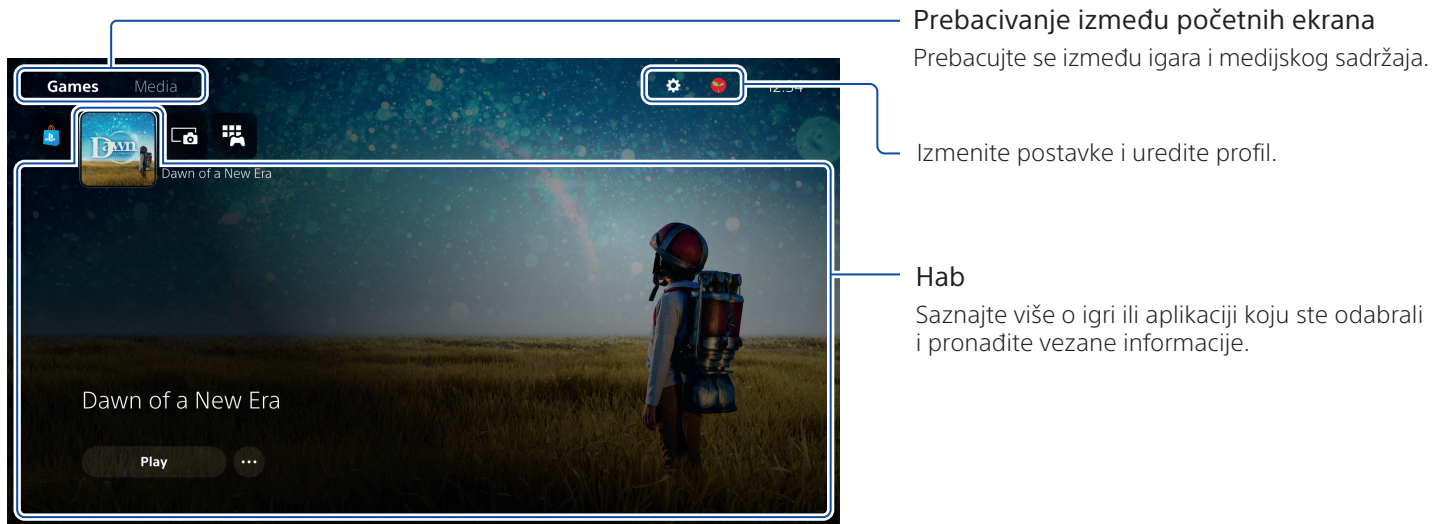
Na početnom ekranu za medije pronaći ćete muziku, video zapise i druge aplikacije nevezane za igre.



- Na PS5 konzoli, dugme  služi za potvrdu izabranih stavki.
- Da biste se vratili na početni ekran kada ste pokrenuli igru ili aplikaciju, odaberite Home (Početak)  u centru kontrola ili pritisnite i držite dugme  (PS) na kontroleru.

Centar kontrola

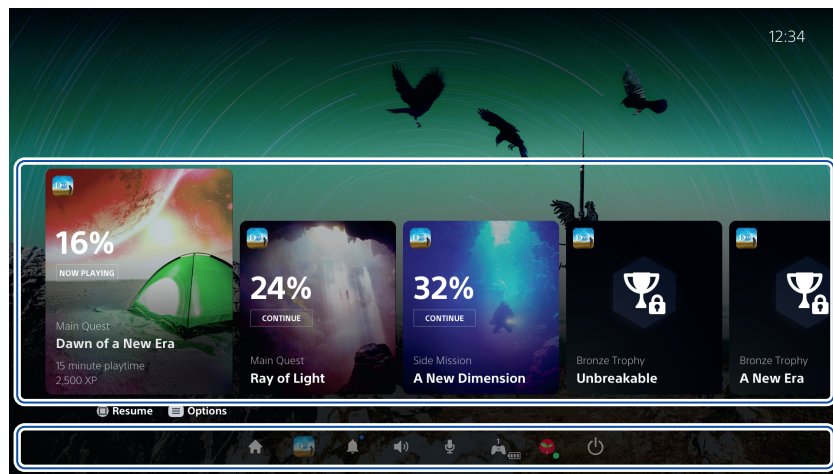

Pritisnite dugme  (PS) da biste otvorili centar kontrola. Možete da pristupite nizu funkcija bez napuštanja igre ili aplikacije.



Kartice

Kartice vam prikazuju funkcije i aktivnosti u vezi sa igrama i aplikacijama koje su dostupne u zavisnosti od toga šta radite u tom trenutku. Izaberite karticu da biste saznali više ili pređite na sledeću karticu.

Kontrole

Odaberite Home (Početak)  za povratak na početni ekran i odaberite Power (Napajanje)  da biste isključili PS5 konzolu. Ovde takođe možete obaviti ostale osnovne funkcije.

Brzo pristupite funkcijama i postavkama koje najviše koristite tokom igranja.

Hajde da se igramo

Igranje igre sa diska

Ubacite disk.

Podaci o igri će početi da se kopiraju, a vi ćete dobiti obaveštenje kada igra bude spremna za igranje.

Odaberite igru na početnom ekranu za igre.

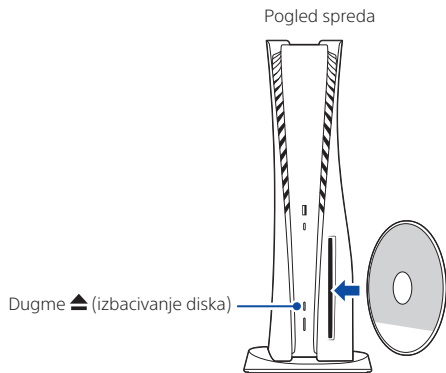

Izbacivanje diska

Pritisnite dugme ▲ (izbacivanje diska) da biste izbacili disk.

Igranje digitalne igre

Možete igrati igru koju ste preuzeli iz prodavnice

PlayStation Store .

Dobićete obaveštenje kada igra bude preuzeta i spremna za igranje.

Odaberite igru na početnom ekranu za igre.

- Kako biste kupili i preuzeli igre, potrebno je da povežete konzolu na internet i prijavite se u svoj nalog.
- Na PlayStation™Network i PlayStation Store primenjuju se uslovi korišćenja i ograničenja država i jezika. Korisnici snose troškove internet usluge. Za određene sadržaje i/ili usluge plaća se naknada. Korisnici moraju da imaju najmanje 7 godina, a korisnicima mlađim od 18 godina potrebna je saglasnost roditelja. Mogu se primenjivati dodatna starosna ograničenja. Dostupnost usluge se ne garantuje. Mrežne funkcije određenih igara mogu biti povučene nakon obaveštenja u razumnom vremenskom roku – playstation.com/gameservers. Primenjuju se kompletni uslovi: uslovi korišćenja PSN usluge na web lokaciji playstation.com/legal.

Korišćenje kontrolera

Punjenje kontrolera

Kada je PS5 konzola uključena ili u režimu odmaranja, povežite kontroler sa konzolom putem USB kabela. Kada je konzola u režimu odmaranja, svetlosna traka na kontroleru sporo treperi narandžasto. Kada se punjenje dovrši, svetlosna traka će se isključiti.

Da biste napunili kontroler dok je konzola u režimu odmaranja, idite na **Settings (Postavke)** > **System (Sistem)** > **Power Saving (Ušteda energije)** > **Features Available in Rest Mode (Funkcije dostupne u režimu odmaranja)** > **Supply Power to USB Ports (Obezbedi napajanje priključcima USB)** i odaberite bilo koju opciju osim **Off (Isključeno)**.

Isključivanje zvuka mikrofona

Svaki put kada pritisnete dugme za isključivanje zvuka, mikrofon se prebacuje između isključenog (dugme svetli) i uključenog (dugme ne svetli).

Pritisnite i držite dugme za isključivanje zvuka da biste isključili zvuk na mikrofону, kao i izlaz za zvuk na zvučnicima kontrolera i televizoru. Ponovo pritisnite dugme za isključivanje zvuka da biste se vratili u prvobitno stanje.

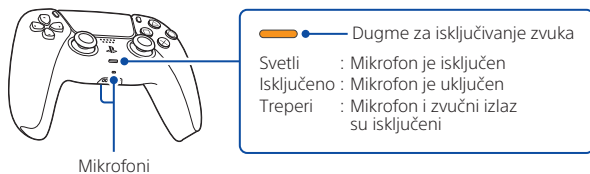

Korišćenje više kontrolera

Možete odjednom koristiti do 4 kontrolera. Pritisnite dugme  (PS) kako biste kontrolerima dodelili brojeve. Lampice indikatora igrača će se uključiti u skladu sa tim. Brojevi se dodeljuju redom počev od 1, tako da možete odrediti broj kontrolera prema broju lampica koje će se uključiti.

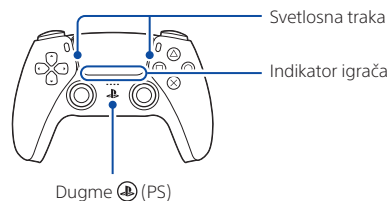

- Biće potrebno da uparite kontroler kada ga prvi put budete koristili (strana 5).
- Kada igrate igru za PS4, svetlosna traka na kontroleru svetli plavo, crveno, zeleno ili ružičasto, u zavisnosti od redosleda kojim je kontroler povezan. Ovo se razlikuje od indikatora igrača.

Uključivanje PS5 konzole pomoću kontrolera

Pritisnite dugme  (PS) na kontroleru sa kojim je dovršeno uparivanje da biste uključili PS5 konzolu.

Isključivanje

Oprez

Isključite kabl za napajanje naizmjeničnom strujom iz strujnog napajanja tek kada se indikator napajanja isključi. Ako ga isključite dok indikator napajanja svetli ili treperi, podaci mogu biti izgubljeni ili oštećeni, a takođe možete oštetiti konzolu.



Indikator napajanja

Beli	Konzola je uključena.
Narandžasti	Konzola je u režimu odmaranja.
Isključen	Konzola je isključena.

Stavljanje konzole u režim odmaranja

Režim za uštedu energije na PS5 konzoli zove se režim odmaranja. Možete obaviti stvari poput punjenja kontrolera preko priključaka USB na konzoli, automatskog ažuriranja sistemskog softvera i obustavljanja igre ili aplikacije dok je konzola isključena. Da biste saznali koja su podešavanja režima odmaranja optimalna za vas, pogledajte Korisnički vodič (strana 13).

Pojedine funkcije će zahtevati da omogućite njihove postavke kako biste mogli da ih koristite. Idite na **Settings (Postavke)**  > **System (Sistem)** > **Power Saving (Ušteda energije)** > **Features Available in Rest Mode (Funkcije dostupne u režimu odmaranja)**.

Odaberite **Power (Napajanje)**  u centru kontrola, a zatim odaberite **Enter Rest Mode (Pristupi režimu odmaranja)**. Indikator napajanja treperi belo, a zatim počinje da svetli narandžasto. Da biste izašli iz režima odmaranja, pritisnite dugme  (PS).

Potpuno isključivanje konzole

Odaberite **Power (Napajanje)**  u centru kontrola, a zatim odaberite **Turn Off PS5 (Isključi PS5)**. Indikator napajanja treperi belo i konzola će se zatim isključiti.

Dodatne informacije

Vodič za bezbednost

Naučite kako da bezbedno koristite PS5 konzolu uz pomoć isporučenog Vodiča za bezbednost. Ovo odštampano uputstvo takođe sadrži uslove garancije za proizvod i informacije o specifikacijama. Obavezno ga pročitajte pre korišćenja konzole.

User's Guide (Korisnički vodič)

Saznajte sve o tome što PS5 konzola može da uradi. Naučite kako da konfigurirate postavke i kako da koristite svaku funkciju. Na početnom ekranu PS5 konzole, idite na Settings (Postavke)  > User's Guide, Health and Safety, and Other Information (Korisnički vodič, zdravlje i bezbednost i druge informacije) > User's Guide (Korisnički vodič).

Web lokacija za korisničku podršku

Pronađite informacije o podršci na mreži poput rešavanja problema korak po korak i najčešće postavljanih pitanja tako što ćete posetiti playstation.com/help.



"PS", "PlayStation", "P.S.", "PS5", "PS4" i "PlayStation Shapes Logo" su registrovani zaštićeni žigovi ili zaštićeni žigovi kompanije Sony Interactive Entertainment Inc. "SONY" i "SONY" su registrovani zaštićeni žigovi ili zaštićeni žigovi kompanije Sony Corporation.

The terms HDMI and HDMI High-Definition Multimedia Interface, and the HDMI Logo are trademarks or registered trademarks of HDMI Licensing Administrator, Inc. in the United States and other countries.

Wi-Fi® is a registered trademark of Wi-Fi Alliance®.

Dizajn i specifikacije podležu promeni bez najave.

Informacije o sistemskim funkcijama i slike objavljene u ovom dokumentu mogu se razlikovati od onih za vašu konzolu u zavisnosti od trenutne verzije sistemskog softvera. Osim toga, ilustracije i slike ekrana iz ovog priručnika mogu se razlikovati od stvarnog proizvoda.

Informacije sadržane u ovom vodiču podložne su izmenama bez prethodne najave.



© 2020 Sony Interactive Entertainment Europe Limited.