

Uputstvo za upotrebu

ELECTROLUX konvektorska grejalica ECH/T-2000 E EEC

 **Electrolux**



Tehnoteka je online destinacija za upoređivanje cena i karakteristika bele tehnike, potrošačke elektronike i IT uređaja kod trgovinskih lanaca i internet prodavnica u Srbiji. Naša stranica vam omogućava da istražite najnovije informacije, detaljne karakteristike i konkurentne cene proizvoda.

Posetite nas i uživajte u ekskluzivnom iskustvu pametne kupovine klikom na link:

<https://tehnoteka.rs/p/electrolux-konvektorska-grejalica-echt-2000-e-eeec-akcija-cena/>

ECH/T-1000 E EEC
ECH/T-1500 E EEC
ECH/T-2000 E EEC

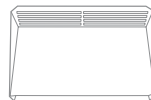

-
- SR · Električni konvekциони grejač
 - Korisnički priručnik
 - HR · Električni konvekcijski grijač
 - Upute za uporabu
 - SK · Elektrické konvektory
 - Používateľská príručka
 - SI · Električni konvekcijski grelec
 - Navodila za uporabo
 - МК · Электричен грејач на конвекција
 - Упатство за употреба

Fill your life with
comfort



Get quick access to instructions, additional
product information and support
at our website
home-comfort.com

1. SRPSKI.....	4
2. HRVATSKI.....	14
3. SLOVENŠČINA.....	26
4. SLOVENSKÝ.....	38
5. МАКЕДОНСКИ.....	50

SADRŽAJ

1. UVOD	5
2. BEZBEDNOSNA PRAVILA.....	5
3. NAMENA UREĐAJA.....	5
4. OPŠTI IZGLED UREĐAJA	5
5. UREĐAJ UPRAVLJAČKE JEDINICE.....	6
6. UPRAVLJANJE UREĐAJEM.....	6
7. UKLJUČIVANJE UREĐAJA.....	6
8. ODREĐIVANJE TEMPERATURE.....	6
9. ПОДЕШАВАЊЕ РЕЖИМА.....	6
10. ПОДЕШАВАЊЕ ПРОГРАММА.....	7
11. ПОДЕШАVANJE TAJMERA ZA ISKLJUČIVANJE UREĐAJA.....	8
12. FUNKCIJE.....	8
13. ISKLJUČIVANJE UREĐAJA.....	9
14. PREPORUČENA MONTAŽA.....	9
15. ODRŽAVANJE.....	10
16. UKLANJANJE KVAROVA.....	11
17. TEHNIČKI PODACI.....	11
18. UKLANJANJE KVAROVA.....	11
19. KOMPLET UREĐAJA.....	11
20. ODLAGANJE.....	12
21. GARANCIJA.....	12
22. DATUM PROIZVODNJE.....	12

MISLIMO O VASU

Hvala vam što ste kupili aparat Electrolux. Izabrali ste proizvod, podržan decenijama profesionalnog iskustva i inovacija. Jedinstven i elegantan, stvoren je uz brigu o vama. Stoga, kad god ga koristite, možete biti sigurni da će rezultati uvek biti odlični. Dobrodošli u Electrolux!

Na našoj veb stranici možete:



Pronađite preporuke proizvoda, upute za upotrebu, informacije o održavanju: <http://http://www.home-comfort.com/support/>



Tokom prodaje ovog uređaja, prodavač mora popuniti odeljak „Detalji o proizvodu“ koji se nalazi na unutrašnjoj strani zadnje korice ovog uputstva za upotrebu.

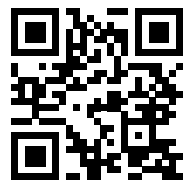

Korišteni simboli



Pažnja/Važne informacije sigurnosne



Generalni informacije i preporuke

Garantno servisiranje se vrši u skladu sa uslovima navedenim u odeljku „Garancija“.

Napomena:

U tekstu ovog uputstva električni konvektor može imati tehničke nazive kao što su aparat, uređaj, vozilo i t.d.

Ovaj uređaj je pogodan samo za dobro izolovane prostorije ili povremenu upotrebu.

Uvod

Molimo pročitajte i strogo sledite zahteve sadržane u ovom uputstvu. Čuvajte uputstvo i dokumente koji potvrđuju datum kupovine uređaja na sigurnom mestu da biste ga mogli lako naći i koristiti u budućnosti.

Uređaj je namenjen za zagrevanje vazduha u domaćinstvima.

Bezbednosna pravila



Pažnja!
Uslovi koji, ako se ne pridržavaju, mogu rezultirati ozbiljnim ranama ili ozbiljnim oštećenjima opreme.

Pri korišćenju uređaja pridržavajte se opštih bezbednosnih pravila za korišćenje električnih uređaja. Nepoštovanje bezbednosnih uputstava i pravila može dovesti do strujnog udara, požara i/ili ozbiljnih povreda. Pre upotrebe uređaja pažljivo pročitajte sledeće mere predostrožnost:

- Pri prvom uključivanju grejača može se pojaviti karakterističan miris dima zbog sagorevanja ulja u grejnim elementima. Preporučuje se 10-20 minuta pre montaže uključiti grejač u dobro prozračenom prostoru.
- Bilo koji električni uređaj treba da se nadgleda, pogotovo ako u blizini ima dece. Pazite da deca ne dodiruju uređaj rukama.
- Ne koristite konvektor s oštećenjima i /ili oštećenim ili polomljenim mrežnim kablom.
- Mrežni kabl mora biti postavljen tako da se na njega ne stupa, da se ne abrazira, ne lomi, ne stvara petlje ili se na drugi način ne ošteti.
- Ne dopustite da strani uređaji ili tečnosti uđu u uređaj.
- Uređaj uvek postavljajte tako da se ne zapale zapaljivi materijali (npr. zavese). Pazite da ništa ne blokira ulazne i izlazne kanale. Da biste izbegli požar, ne stavljajte odeću ili druge predmete na uređaj.
- Proverite da li su se kućište uređaja i njegov grejni element ohladili pre nego što uređaj rastavi i stavi u ambalažu za dugoročno skladištenje.

- Ne koristite uređaj na otvorenim prostorima napolju.
- Proverite odgovara li mrežni napon onome navedenom na nalepnici uređaja.
- Ne pokušavajte sami popraviti uređaj. Molimo kontaktirajte prodavca.
- Kad ne koristite i pre čišćenja, isključite aparat iz napajanja.

Namena uređaja

Uređaj je namenjen za zagrevanje vazduha u prostorima domaćinstva.

Opšti izgled uređaja



SI. 1

1. Upravljačka jedinica
2. Ventilacioni izlazni otvori
3. Ventilacioni ulazni otvori
4. Komplet točkova

Uređaj upravljačke jedinice

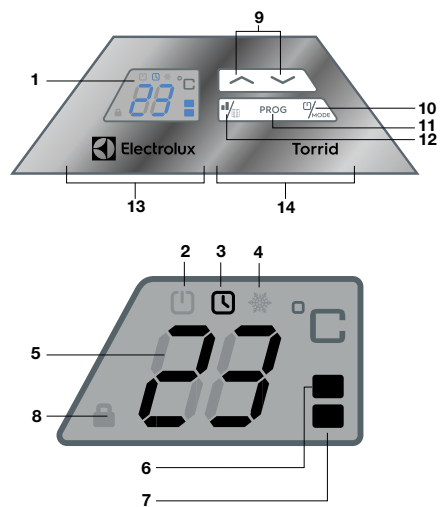

Sl. 2. Upravljačka jedinica

1. LED displej
2. Režim rada sa određenom temperaturom
3. Režim rada sa tajmerom isključivanja
4. Anti-frost
5. Temperatura vazduha
6. Puna snaga
7. 1/2 snage
8. Roditeljska kontrola
9. Dugmad za kontrolu uređaja
10. Uključivanje / isključivanje
11. Dugme za promenu režime rada
12. Puna/polovina snage
13. Jedinica za indikaciju
14. Jedinica za instaliranje EasyPush

Upravljanje uređajem

Припрема за рад

1. Pažljivo uklonite grejač iz kartonske kutije
2. Pre upotrebe uklonite obojene nalepnice sa prednje ploče.
3. Pri prvom pokretanju može se pojaviti neki miris koji će nestati nakon što konvektor počne raditi.
4. Učvrstite uređaj u stabilnom položaju prema uputstvima za montažu i ugradnju.
5. Nakon montaže konvektora, uključite ga u utičnicu. Ne preporučuje se upotreba iste električne utičnice za istovremeno priključivanje grejača i drugog električnog uređaja velike snage.

Uključivanje uređaja



Uključite kabel za napajanje uređaja u električnu utičnicu. Pritisnite na grejaču dugme za aktivaciju uređaja. Na displeju će se pojaviti stvarna temperatura u prostoriji. Pritisnite dugme za uključivanje/isključivanje da bi se uređaj prebacio u radnji režim. Na displeju će se pojaviti:

- indikator pune snage,
- indikator temperature,
- indikator režima «Komforan», kao i stvarna temperatura u sobi.

Napomena:

Kada se prvi put uključi, aparat koristi svu snagu grejnog elementa.

Izbor režima rada uređaja (puna/polovina snage)

Obično uređaj radi u režimu pune snage. Za izabiranje režima rada uređaja (puna ili polovina snage), pritisnite dugme . Na ekranu će se pojaviti odgovarajući indikator:

- pola snage,
- puna snaga.

Одређивање температуре

Podešavanja temperature će se odraziti na displeju. Pomoću dugmadi ili podesite temperaturu. Svakom pritisku ovih dugmadi odgovara povećanje ili smanjenje temperature na 1 °S. Automatska fabrička temperatura je 24 °C.

Maksimalna moguća temperatura je 35 °C, a minimalna je 5 °C.

Ako će dugmad ili držati u pritisnutom stanju, temperatura će se neprekidno povećavati ili smanjivati na 1 °C tokom svakih 0,5 sek. Ako u roku od 5 sekundi neće biti izvršeno pritiske na dugme, uređaj će se vratiti u normalno radno stanje. Na ekranu će biti prikazana stvarna temperatura u prostoriji.

Подешавање режима

Притисните дугме за режим рада, постоји 6 програма који пребацују грејање између режима «Комфор» и режима «Против смрзавања» у различито доба дана и ноћи.

P1-P5 су унапред подешени и не могу се мењати. Програме «UP» може дефинисати корисник.

Табела испод приказује време рада за сваки од програма.

Недељно	Програм пре инсталације	Место инсталације	Економична температура	ИСКЉ / OFF	ON	ИСКЉ / OFF OFF	ON	ИСКЉ / OFF OFF	ON	ИСКЉ / OFF
Понедељак-петак	P1	Спаваћа соба, ходници, кухиња, дневни боровак, трпезарија, купатило, зимска башта	5°C	00:00пре поднева -6:30пре поднева	6:30 пре поднева -8:30пре поднева	8:30 пре поднева -17:00 после подне	17:00 после подне- 22:30 после подне	22:30 после подне- 24:00 после подне		
Субота - недела	P1	Спаваћа соба, ходници, кухиња, дневни боровак, трпезарија, купатило, зимска башта	5°C	00:00пре поднева -7:30пре поднева	7:30пре поднева -10:00пре поднева	10:00 пре поднева -12:00 пре поднева	12:00 после подне- 14:00 после подне	14:00 после подне- 17:00 после подне	17:00 после подне- 22:30 после подне	22:30 после подне- 24:00 после подне
Понедељак-петак	P2	Канцеларија	5°C	00:00пре поднева -6:00пре поднева	6:00пре поднева -17:00 после подне	17:00 после подне- 24:00 после подне				
Субота - недела	P2	Канцеларија	5°C	00:00пре поднева - 24:00 после подне						
Понедељак-недела	P3	Commercial location	5°C	00:00пре поднева -6:00пре поднева	6:00пре поднева -22:00 после подне	22:00 после подне- 24:00 после подне				
Понедељак-недела	P4	Home, end user power on the machine when need heat, if not, then power off	5°C		0:00пре поднева -24:00 после подне					
Понедељак-недела	P5	14:00pm- 17:00pm Home, end user need to travel out, while just power on the machine with 5C to prevent frost	5°C	0:00пре поднева -24:00 после подне						
	UP									User program, runs at the time defined by the use

Подешавање програма

Да бисте изабрали програм за покретање:

1. Притисните дугме за избор програма, дугме «режим». Приказаће се тренутно изабрани програм, фабрички подразумевани програм је «P4»;
2. Наставите да притискате „ Mode“, приказаће P1-P2-P3-P4-P5-UP-P1... све док се не прикаже жељени програм;
3. Након 3 секунде, ЛЕД прозор ће се вратити на приказ подешене температуре. Функција избора програма ће се искључити, изабрани програм ће бити сачуван и коришћен за управљање панелним грејачем

Подесите кориснички програм на «UP».

Програма «UP» омогућава вам да ставите грејач у режим комфорог рада у право време, а сваки дан у недељи може имати различита подешавања. Могу се унети највише три интервала у режиму комфорог рада. Остатак сата ће радити у режи-

му заштите од смрзавања са подразумеваном поставком температуре 5°C.

1. Притисните «Mode» да изаберете режим «UP»;
2. Притисните «Prog», ЛЕД прозор ће приказати «d1» и почети да трепери, што значи подешавање програма за понедељак; Притисните«Time» да изаберете d1...d7 да изаберете дан за који желите да подесите програм;
3. Притисните дугме «Горе» или «Доле», на екрану ће се приказати «1». и светло ће трепати. То значи да можете да унесете 1. временски интервал за комфорни режим;
4. Притисните дугме «Горе» или «Доле», приказаће «0» по први пут, настави-те да притискате «Горе» или «Доле», приказаће 1-2-3...22-23 док се не добије жељени сат почетка, притисните «Time» да потврдите сат почетка.
5. Притисните дугме «Горе» или «Доле», док не добијете жељени сат завршетка, притисните«Time» да потврдите сат завршетка







Корисник завршава подешавање 1. интервала и прелази на подешавање 2. интервала.

- Након потврде подешавања 1. интервала, прелази се на подешавање 2. интервала.
- Поновите кораке 3 до 5 да бисте подесили 2. и 3. временски интервал за високу топлотну снагу.
- Може се подесити само у сатима, а не у минутима.
- Максимално 3 временска интервала се могу подесити дневно. Ако треба да подесите само 1 или 2 интервала, само притисните дугме "Time", да бисте сачували подешавање, оно ће се пренети на следећи дан.
- Понављањем горе наведених корака можете поставити програм рада за недељу дана.
- Током горњег подешавања, само притисните «Prog» или не радите ништа 2 минута, изаћи ће из подешавања и сачувати инсталиране програме.

Проверите подешавања програма "UP".

- Притисните «Prog» у трајању од 3 секунде, ЛЕД прозор ће приказати «d1», приказаће подешавање програма за понедељак. Притисните "Time" да изаберете било који дан у недељу за приказ поставке програма;
- Притисните «Prog», приказује "1.", Притисните «Prog» приказује комфорни сат почетка 1. интервала;
- Притисните «Prog» поново показује сат удобног завршетка 1. интервала;
- Притисните «Prog», приказује "2.", Притисните «Prog» приказује комфорни сат почетка 2. интервала;
- Притисните «Prog» поново показује сат удобног завршетка 2. интервала;
- Притисните «Prog», приказује "3", Притисните «Prog» приказује комфорни сат почетка 3. интервала;
- Притисните «Prog» приказује удобан сат завршетка 3. интервала;
- Поновите горе наведене кораке да проверите d1-d7, ако корисник жели да подеси један дан, само притисните Time и изаберите датум који кориснику треба, а затим притисните «Prog» да проверите.

Пodešavanje tajmera za isključivanje uređaja

Pritisnite dugme **PROG** da podesite tajmer. Na displeju će se pojaviti vreme, a indikator tajmera  na displeju počne da se treptati. Pritisnite dugmad  ili  za podešavanje tajmera. Dijapazon tajmera je od 0 do 24 sata. Ako će dugmad  ili  držati u pritisnutom stanju, vreme će se neprekidno povećavati ili smanjivati na 1 sat svakih 0,5 sekundi. Automatska fabrička postavka tajmera mora da bude «0 sati». Kada indikator tajmera je neprekidno sveti, sistem će pokrenuti brojač vremena na vreme prema zadnjoj podešenoj vrednosti, ako 5 sekundi nakon podešavanja tajmera nije pritisnuto nijedno dugme. Svaki put kada pritisnete dugmad  ili  da podesite tajmer, sistem će se vraća na novo podešeno vreme. Kada istekne određeno vreme, sistem će automatski isključiti grejač, prebacivši ga u stanje pripravnosti i isključiti grejanje.

Funkcija "Otvoreni prozor"

Kada je ova funkcija aktivna, pri padu temperature za 5 ili više stepena u roku od 10 minuta (i dalje do 30 minuta), na grejaču se uključuje režim Anti-frost. Ako u vremenskom intervalu od 10 do 30 minuta temperatura nastavi da pada, uređaj se isključuje. Zatim grejač čeka stabilizaciju smanjenja sobne temperature, ako se poveća za 2 stepena, uključuje se poslednji podešeni režim.

Funkcija "Roditeljski nadzor"

Zaključava sva dugmeta na kontrolnoj tabli. Dok uređaj radi, istovremeno držite pritisnuto levo i desno dugme sa strelicom nekoliko sekundi. Na displeju svetli indikator zaključavanja. Aktivirana je funkcija Roditeljskog nadzora. Da biste onemogućili funkciju, ponovite istu operaciju kao i za omogućavanje.

Funkcija "Auto Restart Resume"

Kad se električna energija na kratko isključi, a zatim uključi, konvektor se automatski prebacuje u režim rada, sa sačuvanjem poslednjeg režima rada uređaja i podešene temperature (ako je

podešen tajmer, sačuva se postavljeno vreme isključivanja). Ako je uređaj bio u stanju čekanja kad je isključeno napajanje, on će ostati u istom režimu kad se napajanje vrati.

Funkcija "Anti-frost"

Pritisnite dugme PROG 2 puta. Na ekranu se pojaviti  - uključeno.

Funkcija "Zaštite od pregrevanja"

Uređaj je opremljen automatskim prekidačem koji se uključuje kad je dosegnuta gornja temperaturna granica. Grejač se automatski isključuje u slučaju pregrevanja. Nakon uklanjanja izvora pregrevanja, grejač će se automatski uključiti.

Isključivanje uređaja

Da biste isključili uređaj, pritisnite dugme  u bilo kojem režimu rada.



Razlika između temperatura uključivanja/ isključivanja zadate vrednosti može biti od 0,1 °C do 3 °C, u zavisnosti od zapremnine i toplotne izolacije prostorije. Preporučujemo da prilikom rada uređaja u velikim prostorijama koje su podložne brzom hlađenju, podesite temperaturu za 2-3 °C višu od željene radi efikasnijeg rada grejača.

Preporučena montaža

Preporučena montaža

Konvektor mora biti fiksiran u skladu s pravilima. Držite prekidač i druge mehanizme dalje od prskanja vode. Strogo je zabranjeno pokriti ili zatvoriti ulazne ili izlazne otvore (rešetke), zbog opasnosti od nezgode ili oštećenja uređaja. Ne postavljajte iza zavesa, vrata, ispod zidne rupe ili ventilacionih otvora. Pridržavajte se minimalnih montažnih udaljenosti na podu, površinama, nameštaju itd.

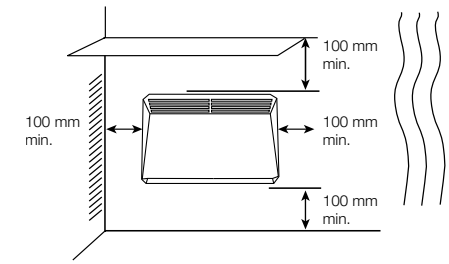

Sl. 3

Instalacija uređaja na zidu:

- Oslobodite zidni nosač od konvektora: pritisnite reze i povucite nosač prema sebi pritisnjajući dve reze (slika 4).

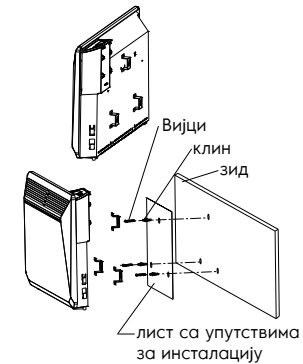

Sl. 4

- Koristite nosač kao oznaku za instalacione dimenzije pričvršćivanjem ga na zid.
- Proverite položaj nosača, zatim označite i izbušite rupe.
- Nosač postavite na zid i pričvrstite ga.
- Pričvrstite uređaj na nosač na sledeći način (Sl. 5).
- Donji deo konvektora postavite na nosač pomoću posebnih rupa smeštenih u donjem delu konvektora (Sl. 5a).
- Stavite gornji deo konvektora na nosač, fiksirajući ga kopčama na nosaču (Sl. 5b).
- Zategnite vijke u zasunima na nosaču.

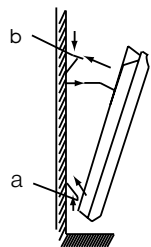

Sl. 5

Preporučena temperatura i vlažnost u sobi:

- a) za rad konvektora: od -25°C do +30°C, vlažnost od 40% do 90%;
 b) za skladištenje konvektora: od -20°C do +80°C, vlažnost od 40% do 90%.

Montaža na pod

Koristite šasiju (isporučuje se odvojeno), prethodno proučivši šemu montaže (Sl. 6), ugradite uređaj na pod:

1. Pažljivo okrenite konvektor naopako (Sl. 6).
2. Uzmite jedan od šasija i pričvrstite ga na mesto s desne ili leve strane konvektora tako da se čvrsto prilaga uz kućište konvektora. Rupa za vijke mora odgovarati.
3. Pričvrstite šasije pomoću posebnog nosača koji se nalazi u setu (Sl. 6).
4. Ponovite isto za pričvršćivanje drugog šasija.

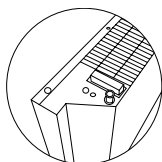

Sl. 6

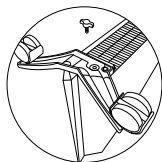

Sl. 7

Održavanje

Konvektor ne zahteva posebno održavanje. Pre održavanja (nege) konvektor se mora isključiti iz napajanja. Kućište uređaja treba povremeno brisati mekom krpom bez dlaka ili vlažnim sunđerom. Nikada ne koristite abrazivne, penušave deterdžente ili rastvarače. Čišćenje prostora iza zidnog grejača je relativno lako. Pritisnite dva zasuna na stražnjoj strani grejača i povucite grejač prema napred. Nakon što je uklonjen, možete oprati zid na kojem je postavljen. Nakon završetka čišćenja, postavite grejač u normalan radni položaj.

Uklanjanje kvarova

Znak kvara	Razlog kvara	Koraci za uklanjanje kvarova
Nema grejanja	1) Nema napajanja. 2) Konvektor je u stanju čekanja. 3) Stvarna sobna temperatura viša je od podešavanja termostata.	1) Uspostavite pouzdanu vezu. 2) Konvektor postavite u režim rada. 3) Podesite temperaturni režim rada konvektora.
Miris spaljene prašine pri prvom uključivanju	Nije kvar	Miris nestaje nakon nekoliko minuta rada konvektora

Ako se, nakon isprobavanja svih koraka za rešavanje problema, problem nastavi, obratite se ovlašćenom servisnom centru u vašem području ili prodajnom predstavniku.

Tehnički podaci

Model	ECH/T - 1000 E EEC	ECH/T - 1500 E EEC	ECH/T - 2000 E EEC
Nazivna potrošnja energije, W	900-1000	1350-1500	1800-2000
Nazivna struja, A	4.1-4.17	6.14-6.25	8.18-8.33
Nazivni napon, V-Hz	220-240-50-60	220-240-50-60	220-240-50-60
Otpornost na prašinu i vlagu	IP24	IP24	IP24
Klasa električne zaštite	I	I	I
Površina grejanja, m ² *	10-12	13-15	18-20
Veličina uređaja (Š×V×D), mm	480×413×113	640×413×113	800×413×113
Veličina pakovanja (Š×V×D), mm	575×445×142	735×445×142	895×445×142
Neto težina, kg	3.44	4.33	5.33
Bruto težina, kg	4.57	5.67	6.77

* Navedena vrednost je indikativna i može se razlikovati ovisno o stvarnim radnim uslovima.



Konvektor se isporučuje s nalepnicom postavljenom na prednjoj ploči. Uklonite je pre upotrebe uređaja.

Uklanjanje kvarova

E1 - neispravnost senzora temperature
 E2 - pregrevanje u sobi je više od 50°C
 Ako se ove pogreške pojave, obratite se prodavcu.

Komplet uređaja

1. Električni grejač
2. Zidni nosač za montažu
3. Montažni predložak
4. Skup pričvršćivača
5. Uputstvo za upotrebu
6. Комплект шасије са точковима

Skladištenje uređaja

Proverite da li je grejač hladan pre nego što ga pohranite. Preporučuje se očistiti grejač i pohraniti ga (po mogućnosti u originalnom pakovanju) na hladnom i suvom mestu ako uređaj ne planirate koristiti duže vreme.

Odlaganje



Uređaj s istekom vremena ne može se odlagati sa kućnim otpadom (2012/19/EU).

Garancija

Garantno servisiranje se vrši u skladu sa uslovima navedenim u odeljku „Garancija“.

Garancija:

- Garantni rok za predmet je dve godine od datuma kupovine. Ako se tokom ovog dvogodišnjeg garantnog roka pojave bilo kakve oštećenja zbog oštećenja materijala i/ili izrade, predmet treba popraviti ili zameniti.
- Besplatna popravka ili zamena moguća je samo u slučaju ako se pruže uverljivi dokazi, na primer štipaljka, koja potvrđuje da je dan kada se usluga traži, unutar garantnog roka.
- Garancija ne obuhvata proizvode i/ili delove proizvoda koji su podložni propadanju, mogu se smatrati potrošnim zalihama ili napravljeni od stakla.
- Garancija je nevažeća ako je kvar nastao zbog oštećenja usled zloupotrebe, lošeg održavanja (na primer, do kvara usled prodora stranih predmeta ili tečnosti) ili ako su promene ili popravke izvršili lica koja nisu ovlašćena od strane proizvođača.
- Za pravilnu upotrebu proizvoda, korisnik se mora strogo pridržavati svih preporuka sadržanih u uputstvu za upotrebu i mora se suzdržati od bilo kakvih radnji ili manipulacija koje su opisane kao nepoželjne ili koje su naznačene u uputstvu za upotrebu.
- Ova ograničenja garancije ne utiču na vaša zakonom propisana prava.

Podrška:

Podrška tokom i posle garantnog roka dostupna je u svim zemljama u kojima se proizvod zvanično distribuira. Za pomoć se obratite prodavcu.

Datum proizvodnje

Datum proizvodnje naveden je na nalepnici na kućištu uređaja, a takođe je šifriran u kodu 128. Datum proizvodnje se utvrđuje na sledeći način:

SN XXXXXXX XXXX XXXXXX XXXXX

Mesec i godina proizvodnje

Ne uklanjajte i čuvajte serijski broj na kućištu uređaja. Ako se naljepnica sa serijskim brojem izgubi ili ošteti, neće biti moguće vratiti datum proizvodnje ako je potrebno.

Uvoznik:

Proizvođač: CladSwiss AG,
Bahnhofstrasse 27, 6300 Zug, Švajcarska.
E-mail: info@cladsviss.com

Proizvedeno u NRK.

Electrolux je registrovani zaštitni znak koji se koristi pod licencom AB Electrolux (publ.).

Proizvođač zadržava pravo da izmeni dizajn i karakteristike uređaja.

Ovaj priručnik može sadržati tehničke greške i greške prilikom kucanja. Promjene tehničkih karakteristika i asortimana mogu se promijeniti bez prethodne najave.

Mogu biti pogrešni otisci u tekstovima i brojevima. Dizajn i tehnički podaci uređaja mogu da se razlikuju od prikazanih na pakovanju. Za više detalja kontaktirajte svog prodajnog konsultanta.

Zahtevi za informacije o lokalnim električnim grejačima					
Identifikator(i) modela: ECH/T - 1000 E EEC					
Naziv	Symbol	Veličina	Jedinica	Naziv	Jedinica
Toplotna snaga				Tip unosa topline, samo za lokalni električne grejače (odaberite jedan)	
Nominalna toplotna snaga	P _{nom}	0.91	kW	ručna kontrola naelektrisanja, sa integrisanim termostatom	NJE
Minimalna toplotna snaga (indikativno)	P _{min}	0.42	kW	ručna kontrola toplotnog naboja sa povratnim informacijama o sobi i/ili spoljnoj temperaturi	NJE
Maksimalni kontinuirani toplotni učinak	P _{max,c}	0.98	kW	elektronsko upravljanje toplotnim nabojem sa prostorijama i/ili spolja	NJE
Pomoćna potrošnja električne energije				toplotna snaga uz pomoć ventilatora	
				NJE	
Sa nominalnom toplotnom snagom	eI _{max}	0	kW	Tip izlazne toplote/sobne temperature (odaberite jednu)	
Sa minimalnom toplotnom snagom	eI _{min}	0	kW	jednostupanjnska toplotna snaga i bez kontrole sobne temperature	NJE
U stanju pripravnosti	eI _{SB}	0.00025	kW	dve ili još ručne faze, bez kontrole sobne temperature	NJE
				sa mehaničkim regulatorom sobne temperature	NJE
				sa elektronskom kontrolom sobne temperature	NJE
				elektronska kontrola temperature u sobi plus dnevni tajmer	NJE
				elektronska kontrola temperature u sobi plus nedeljni tajmer	DA
Ostale mogućnosti upravljanja (moguće je višestruki izbor)					
				sobna kontrola temperature, sa detekcijom prisustva	NJE
				sobna kontrola temperature sa detekcijom otvorenog prozora	DA
				sa opcijom za kontrolu daljine	NJE
				sa adaptivnom kontrolom starta	NJE
				sa ograničenjem radnog vremena	NJE
				sa senzorom žarulje	NJE
Kontakt detalji	Proizvođač: CladSwiss AG, Bahnhofstrasse 27, 6300 Zug, Švajcarska. E-mail: info@cladsviss.com				

Zahtevi za informacije o lokalnim električnim grejačima					
Identifikator(i) modela: ECH/T - 1500 E EEC					
Naziv	Symbol	Veličina	Jedinica	Naziv	Jedinica
Toplotna snaga			Tip unosa topline, samo za lokalni električne grejače (odaberite jedan)		
Nominalna toplotna snaga	P_{nom}	1.4	kW	ručna kontrola naelektrisanja, sa integrisanim termostatom	NJE
Minimalna toplotna snaga (indikativno)	P_{min}	0.7	kW	ručna kontrola toplotnog naboja sa povratnim informacijama o sobi i/ili spoljnoj temperaturi	NJE
Maksimalni kontinuirani toplotni učinak	$P_{max,c}$	1.4	kW	elektronsko upravljanje toplotnim nabojem sa prostorijama i/ili spolja	NJE
Pomoćna potrošnja električne energije			toplotna snaga uz pomoć ventilatora		
Sa nominalnom toplotnom snagom	eI_{max}	0	kW	Tip izlazne toplote/sobne temperature (odaberite jednu)	
Sa minimalnom toplotnom snagom	eI_{min}	0	kW	jednostupanjska toplotna snaga i bez kontrole sobne temperature	NJE
U stanju pripravnosti	eI_{SB}	0.00026	kW	dve ili još ručne faze, bez kontrole sobne temperature	NJE
				sa mehaničkim regulatorom sobne temperature	NJE
				sa elektronskom kontrolom sobne temperature	NJE
				elektronska kontrola temperature u sobi plus dnevni tajmer	NJE
				elektronska kontrola temperature u sobi plus nedeljni tajmer	DA
Ostale mogućnosti upravljanja (moguće je višestruki izbor)					
				sobna kontrola temperature, sa detekcijom prisustva	NJE
				sobna kontrola temperature sa detekcijom otvorenog prozora	DA
				sa opcijom za kontrolu daljine	NJE
				sa adaptivnom kontrolom starta	NJE
				sa ograničenjem radnog vremena	NJE
				sa senzorom žarulje	NJE
Kontakt detalji	Proizvođač: CladSviss AG, Bahnhofstrasse 27, 6300 Zug, Švajcarska. E-mail: info@cladsviss.com				

Zahtevi za informacije o lokalnim električnim grejačima					
Identifikator(i) modela: ECH/T - 2000 E EEC					
Naziv	Symbol	Veličina	Jedinica	Naziv	Jedinica
Toplotna snaga			Tip unosa topline, samo za lokalni električne grejače (odaberite jedan)		
Nominalna toplotna snaga	P_{nom}	1.9	kW	ručna kontrola naelektrisanja, sa integrisanim termostatom	NJE
Minimalna toplotna snaga (indikativno)	P_{min}	0.82	kW	ručna kontrola toplotnog naboja sa povratnim informacijama o sobi i/ili spoljnoj temperaturi	NJE
Maksimalni kontinuirani toplotni učinak	$P_{max,c}$	1.9	kW	elektronsko upravljanje toplotnim nabojem sa prostorijama i/ili spolja	NJE
Pomoćna potrošnja električne energije			toplotna snaga uz pomoć ventilatora		
Sa nominalnom toplotnom snagom	eI_{max}	0	kW	Tip izlazne toplote/sobne temperature (odaberite jednu)	
Sa minimalnom toplotnom snagom	eI_{min}	0	kW	jednostupanjska toplotna snaga i bez kontrole sobne temperature	NJE
U stanju pripravnosti	eI_{SB}	0.00025	kW	dve ili još ručne faze, bez kontrole sobne temperature	NJE
				sa mehaničkim regulatorom sobne temperature	NJE
				sa elektronskom kontrolom sobne temperature	NJE
				elektronska kontrola temperature u sobi plus dnevni tajmer	NJE
				elektronska kontrola temperature u sobi plus nedeljni tajmer	DA
Ostale mogućnosti upravljanja (moguće je višestruki izbor)					
				sobna kontrola temperature, sa detekcijom prisustva	NJE
				sobna kontrola temperature sa detekcijom otvorenog prozora	DA
				sa opcijom za kontrolu daljine	NJE
				sa adaptivnom kontrolom starta	NJE
				sa ograničenjem radnog vremena	NJE
				sa senzorom žarulje	NJE
Kontakt detalji	Proizvođač: CladSviss AG, Bahnhofstrasse 27, 6300 Zug, Švajcarska. E-mail: info@cladsviss.com				

SADRŽAJ

1. UVOD	17
2. BEZBEDNOSNA PRAVILA.....	17
3. NAMJENA UREĐAJA.....	17
4. OPĆENITI PRIKAZ UREĐAJA	17
5. UREĐAJ UPRAVLJAČKE JEDINICE.....	18
6. PRIPREMA ZA RAD.....	18
7. UKLJUČIVANJE UREĐAJA.....	18
8. ODREĐIVANJE TEMPERATURE.....	18
9. PODEŠAVANJE NAČINA RADA.....	18
10. PODEŠAVANJE PROGRAMA.....	19
11. PODEŠAVANJE TAJMERA ZA ISKLJUČIVANJE UREĐAJA.....	20
12. FUNKCIJE.....	20
13. ISKLJUČIVANJE UREĐAJA.....	21
14. ODRŽAVANJE.....	22
15. TEHNIČKI PODACI	23
16. UKLANJANJE KVAROVA.....	23
17. SET.....	23
18. SKLADIŠTENJE UREĐAJA	23
19. ODLAGANJE	23
20. SKLADIŠTENJE UREĐAJA	24
21. JAMSTVENE OBVEZE	24
22. DATUM PROIZVODNJE.....	24

MISLIMO O VAMA

Hvala vam što ste kupili uređaj Electrolux. Odabrali ste proizvod koji je podržan desetljećima profesionalnog iskustva i inovacija. Jedinstven i elegantan, dizajniran je s vama na umu. Stoga, kad god ga koristite, možete biti sigurni da će rezultati uvijek biti izvrsni. Dobrodošli u Electrolux!

Na našoj web stranici možete:



Pronaći preporuke za korištenje proizvoda, upute za uporabu, informacije o održavanju: <http://http://www.home-comfort.com/support/>



Prilikom prodaje uređaja prodavač mora ispuniti odjeljak "Podaci o proizvodu", koji se nalazi na unutarnjoj strani stražnje korice ovih uputa za uporabu.

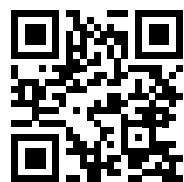

Korišteni simboli



Upozorenje/Važne sigurnosne informacije



Opće informacije i preporuke

Jamstveno servisiranje vrši se u skladu s uvjetima navedenim u odjeljku "Jamstvene obveze".

Bilješka:

U tekstu ovih uputa, električni konvektor može imati takva tehnička imena kao što su uređaj, alat ili aparat itd.

Ovaj je uređaj prikladan samo za dobro izolirane prostorije ili povremenu upotrebu.

Uvod

Molimo pročitajte i strogo slijedite zahtjeve sadržane u ovim uputama za uporabu. Čuvajte ove upute i dokumente koji potvrđuju datum kupnje uređaja na sigurnom mjestu za njihovo lakše pretraživanje i korištenje u budućnosti.

Uređaj je namijenjen za zagrijavanje zraka u prostorijama domaćinstva.

Bezbednosna pravila



Upozorenje!
Nepridržavanje sljedećih zahtjeva može dovesti do ozbiljne ozljede ili teškog oštećenja opreme.

Pri korištenju uređaja pridržavajte se općih sigurnosnih propisa tijekom korištenja električnih uređaja. Nepridržavanje sigurnosnih uputa i propisa može dovesti do strujnog udara, požara i/ili ozbiljnih ozljeda. Prije uporabe uređaja pažljivo pročitajte sljedeće mjere opreza:

- Prilikom prvog uključivanja grijača može se pojaviti karakterističan miris dima zbog izgaranja ulja u grijačim elementima. Preporučuje se 10-20 minuta prije ugradnje uključiti grijač u dobro prozračenom prostoru.
- Bilo koji električni uređaj treba biti nadziran, pogotovo ako u blizini ima djece. Pazite da djeca ne dodiruju uređaj rukama.
- Ne koristite konvektor s oštećenjima i/ili oštećenim ili pohabanim mrežnim kabelom.
- Mrežni kabel mora biti postavljen tako da se na njega ne stupa, da se ne abrazira, ne lomi, ne formira petlje ili se na drugi način ne ošteti.
- Ne dopustite da strani uređaji ili tekućine uđu u uređaj.
- Uređaj uvijek postavite tako da se ne zapale zapaljivi materijali (npr. zavjese). Pazite da ništa ne blokira usisne i izduvne kanale. Da biste izbjegli vatru, ne stavljajte odjeću ili druge predmete na uređaj.
- Provjerite da li su se kućište uređaja i njegov grijači element ohladili prije demontaže uređaja i stavljanja u ambalažu za dugoročno skladištenje.

- Ne koristite uređaj na otvorenim prostorima vani.
- Provjerite odgovara li mrežni napon onome navedenom na naljepnici uređaja.
- Ne pokušavajte sami popraviti uređaj. Molimo kontaktirajte prodavača.
- Kad ne koristite i prije čišćenja, isključite aparat iz mreže.

Namjena uređaja

Uređaj je namijenjen za zagrijavanje zraka u prostorijama domaćinstva.

Općeniti prikaz uređaja



Sl. 1

1. Upravljačka jedinica
2. Ventilacijski izduvni otvori
3. Ventilacijski usisni otvori
4. Komplet točkova

Uređaj upravljačke jedinice

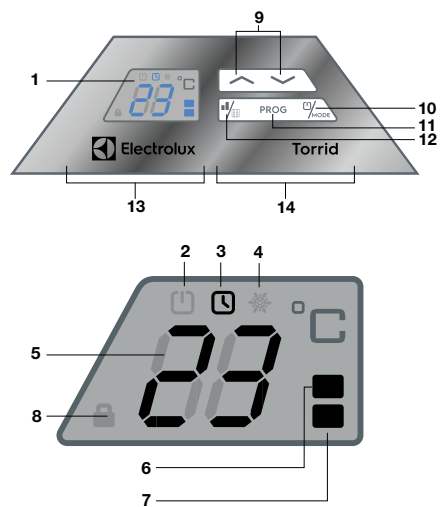

Sl. 2. Upravljačka jedinica

1. LED zaslon
2. Režim rada sa određenom temperaturom
3. Režim rada sa tajmerom na isključivanje
4. Anti-frost
5. Temperatura zraka
6. Puna snaga
7. 1/2 snage
8. Roditeljska kontrola
9. Tipke za kontrolu uređaja
10. Uključivanje / isključivanje
11. Tipka za promenu režime rada
12. Puna/polovina snage
13. Jedinica za indikaciju
14. Jedinica za instaliranje EasyPush

Priprema za rad

1. Pažljivo uklonite grijač iz kartonske kutije
2. Prije uporabe uklonite obojene naljepnice s prednje ploče.
3. Pri prvom pokretanju može se pojaviti neki miris koji će nestati nakon što konvektor počne raditi.
4. Učvrstite uređaj u stabilnom položaju prema uputama za montažu i ugradnju
5. Nakon što instalirate konvektor, uključite ga u utičnicu. Ne preporučuje se uporaba iste električne utičnice za istovremeno priključivanje grijača i drugog električnog uređaja velike snage.

Uključivanje uređaja



Uključite kabel za napajanje uređaja u električnu utičnicu. Pritisnite na grijaču tipku za aktivaciju uređaja. Na displeju će se pojaviti stvarna temperatura u prostoriji. Pritisnite tipku za uključivanje/isključivanje grijača da bi se uređaj prebacio u radnji režim. Na displeju će se pojaviti:

- indikator pune snage,
- indikator temperature,
- indikator režima «Komforan», kao i stvarna temperatura u sobi.

Napomena:

Kada se prvi put uključi, aparat koristi svu snagu grejnog elementa.

Izbor režima rada uređaja (puna/polovina snage)

Obično uređaj radi u režimu pune snage. Za izabiranje režima rada uređaja (puna ili polovina snage), pritisnite tipku . Na zaslonu će se pojaviti odgovarajući indikator:

- pola snage,
- puna snaga.

Određivanje temperature

Podešavanja temperature će se odraziti na displeju. Pomoću tipka ili podesite temperaturu. Svakom pritisku ovih tipka odgovara povećanje ili smanjenje temperature na 1 °C. Automatska fabrička temperatura je 24 °C.

Maksimalna moguća temperatura je 35°C, a minimalna je 5°C.

Ako će tipka ili držati u pritisnutom stanju, temperatura će se neprekidno povećavati ili smanjivati na 1°C tokom svakih 0,5 sek. Ako u roku od 5 sekundi neće biti izvršen pritisak na tipke, uređaj će se vratiti u normalno radno stanje. Na ekranu bit će prikazana stvarna temperatura u prostoriji

Podešavanje načina rada

Pritisnite gumb za način rada, postoji 6 programa koji prebacuju grijanje između načina rada «Komfor» i načina rada «Protiv smrzavanja» u različito doba dana i noći.

P1-P5 su unaprijed postavljeni i ne mogu se mijenjati. Programi «UP» može definirati korisnik.

Donja tablica prikazuje vrijeme rada za svaki od programa.

Tjedno	Program prije instalacije	Mjesto instalacije	Ekonomična temperatura (OFF)	ISKLI/OFF	UKLI/ON	ISKLI/OFF	UKLI/ON	ISKLI/OFF	UKLI/ON	ISKLI/OFF	
Monday-Friday	P1	Spavaća soba, hodnici, kuhinja, dnevni boravak, blagovaonica, kupaoonica, zimski vrt	5°C	00:00prije podne -6:30prije podne	6:30prije podne -8:30prije podne	8:30prije podne -17:00 poslije podne	17:00 poslije podne -22:30 poslije podne	22:30poslije podne -24:00poslije podne			
Saturday-Sunday	P1	Spavaća soba, hodnici, kuhinja, dnevni boravak, blagovaonica, kupaoonica, zimski vrt	5°C	00:00prije podne -7:30prije podne	7:30prije podne -10:00prije podne	10:00prije podne -12:00prije podne	12:00poslije podne -14:00poslije podne	14:00poslije podne -17:00poslije podne	17:00 poslije podne -22:30 poslije podne	22:30 poslije po dne	
Monday-Friday	P2	Ured	5°C	00:00prije podne -6:00prije podne	6:00prije podne -17:00 poslije podne	17:00poslije podne -24:00poslije podne					
Saturday-Sunday	P2	Ured	5°C	00:00prije podne -24:00poslije podne							
Monday-Sunday	P3	Trgovačko mjesto	5°C	00:00prije podne -6:00prije podne	6:00prije podne -22:00 poslije podne	22:00poslije podne -24:00poslije podne					
Monday-Sunday	P4	Kod kuće, krajnji korisnik uključuje stroj kada je potrebna toplina, ako nije, isključuje struju	5°C		0:00prije podne -24:00 poslije podne						
Monday-Sunday	P5	Kod kuće, kada krajnji korisnik mora otići, samo uključite stroj na 5C kako biste spriječili smrzavanje	5°C	0:00prije podne -24:00 poslije podne							
	UP	Korisnički program, počinje u vrijeme određeno korištenjem «UP»;									

Podešavanje programa

Za odabir programa za pokretanje:

1. Pritisnite gumb za odabir programa, gumb «mode». Prikazat će se trenutno odabrani program, tvornički zadani program je «P4»;
2. Nastavite pritiskati «Mode», prikazat će se P1-P2-P3-P4-P5-UP-UP... dok se ne prikaže željeni program;
3. Nakon 3 sekunde, LED prozor će se vratiti na prikaz postavljene temperature. Funkcija odabira programa će se isključiti, odabrani program će se pohraniti i koristiti za upravljanje panel grijačem

Postavite korisnički program na «UP».

Program «UP» omogućuje vam da grijač postavite u komforni način rada u pravo vrijeme, a svaki dan u tjednu može imati drugačiju postavku. Moguće je unijeti najviše tri komforna intervala. Ostatak sata radit će u načinu zaštite od smrzavanja sa zadanom postavkom temperature od 5°C.

1. Pritisnite «Mode» kako biste odabrali način

2. Pritisnite «Prog», LED prozor će prikazati «d1» i početi treptati, to znači postavljanje programa za ponedjeljak; Pritisnite «Time», za odabir d1...d7 za odabir dana za koji želite postaviti program;
3. Pritisnite tipku «Gore» ili «Dolje», na zaslonu će se prikazati «1». i svjetlo će bljeskati. To znači da možete unijeti 1. vremenski interval za komforni način rada;
4. Pritisnite tipku «Gore» ili «Dolje», prvi put će prikazati «0», nastavite pritiskati «Gore» ili «Dolje», prikazat će 1-2-3...22-23 dok se ne postigne željeni sat početka, pritisnite «Time» za potvrdu sata početka.
5. Pritisnite tipku «Gore» ili «Dolje», dok ne dobijete željeni sat završetka, pritisnite «Time», za potvrdu sata završetka.

Korisnik dovršava postavku 1. intervala i prelazi na postavku 2. intervala.

6. Nakon potvrde 1. intervala postavke, nastavlja se s postavljanjem 2. intervala.
7. Ponovite korake 2 do 5 za postavljanje 2. i 3. vremenskog intervala za visoku toplinsku





snagu.



8. Moglo se postaviti samo u satima, a ne u minutama.
9. Moguće je postaviti najviše 3 vremenska intervala po danu. Ako trebate postaviti samo 1 ili 2 intervala, samo pritisnite gumb «Time» da biste spremili postavku, ona će se prenijeti na sljedeći dan.
10. Ponavljanjem gornjih koraka možete postaviti program rada za jedan tjedan.
11. Tijekom gornje postavke, samo pritisnite «Prog» ili ne radite ništa 2 minute, izaći će iz postavke i spremiti instalirane programe.

Provjerite postavke programa «UP».

1. Pritisnite «Prog» 3 sekunde, LED prozor će prikazati «d1», pokazat će postavku programa za ponedjeljak. Pritisnite «Time» za odabir bilo kojeg dana u tjednu za prikaz postavki programa;
2. Pritisnite «Prog» prikazuje "1.". Pritisnite «Prog» prikazuje ugodan početni sat 1. intervala;
3. Pritisnite «Prog» ponovno pokazuje ugodan završni sat 1. intervala;
4. Pritisnite «Prog» prikazuje "2.". Pritisnite «Prog» prikazuje ugodan početni sat 2. intervala;
5. Pritisnite «Prog», prikazuje ugodan završni sat 2. intervala;
6. Pritisnite «Prog» prikazuje "3.". Pritisnite «Prog» prikazuje ugodan početni sat 3. intervala;
7. Pritisnite «Prog», prikazuje ugodan završni sat 3. intervala;
8. Ponovite gornje korake za provjeru d1-d7, ako korisnik želi postaviti jedan dan, samo pritisnite tipku Time i odaberite datum koji korisniku treba, zatim pritisnite «Prog» za provjeru.

Podešavanje tajmera za isključivanje uređaja

Pritisnite tipku **PROG** da podesite tajmer. Na zaslonu će se pojaviti vreme, a indikator tajmera  na zaslonu počne da se treptati. Pritisnite tipke  ili  za podešavanje tajmera. Dijapazon tajmera je od 0 do 24 sata. Ako će tipke  ili  držati u pritisnutom stanju, vrijeme će se neprekidno povećavati ili smanjivati na 1 sat svakih 0,5 sekundi. Automatska fabrička postavka tajmera mora da bude «0 sati». Kada indikator tajmera neprekidno sveti, sistem će pokrenuti brojač vremena na vreme prema zadnjoj podešenoj vrijednosti, ako 5 sekundi nakon

podešavanja tajmera nije pritisnuta nijedna tipka. Svaki put kada pritisnete tipke  ili  da podesite tajmer, sistem će se vraća na novo podešeno vrijeme. Kada istekne određeno vrijeme, sistem će automatski isključiti grijač, prebacivši ga u stanje pripravnosti i isključiti grejanje.

Funkcija "Otvoreni prozor"

Kada je ova funkcija aktivna, prilikom pada temperature za 5 ili više stupnjeva u roku od 10 minuta (i dalje do 30 minuta), na grijaču se aktivira način Anti-frost. Ako se u vremenskom intervalu od 10 do 30 minuta temperatura nastavi spuštati, uređaj se isključuje. Zatim grijač čeka stabilizaciju smanjenja sobne temperature, ako se poveća za 2 stupnja, uključuje se zadnji zadani način.

Funkcija "Roditeljski nadzor"

Zaključava sve tipke na upravljačkoj ploči. Dok uređaj radi, istovremeno pritisnite i držite lijevu i desnu tipku sa strelicom nekoliko sekundi. Na zaslonu svijetli indikator zaključavanja. Aktivirana je funkcija Rroditeljskog nadzora. Da biste onemogućili funkciju, ponovite istu operaciju kao i da biste je omogućili.

Funkcija "Auto Restart Resume"

Kad se električna energija na kratko isključi, a zatim uključi, konvektor se automatski prebacuje u način rada, uz sačuvanje posljednjeg načina rada uređaja i zadane temperature (ako je podešen tajmer, sačuva se postavljeno vrijeme isključivanja). Ako je uređaj bio u stanju čekanja kad je isključeno napajanje, ostat će u istom načinu kad se napajanje vrati.

Funkcija "Anti-frost"

Pritisnite tipku PROG 2 puta. Na zaslonu se pojaviti  - uključeno.

Funkcija "Zaštite od pregrijavanja"

Uređaj je opremljen automatskim prekidačem koji se uključuje kad je dosegnuta gornja temperaturna granica. Grijač se automatski

isključuje u slučaju pregrijavanja. Nakon uklanjanja izvora pregrijavanja, grijač će se automatski uključiti.

Isključivanje uređaja

Da biste isključili uređaj, pritisnite tipku  u bilo kojem načinu rada.



Razlika između temperatura uključivanja/isključivanja zadane vrijednosti može biti od 0,1 °C do 3 °C, ovisno o volumenu i toplinskoj izolaciji prostorije. Preporučujemo da prilikom rada uređaja u velikim prostorijama koje su podložne brzom hlađenju, za učinkovitiji rad grijača postavite temperaturu za 2-3 °C višu od željene.

Ugradnja uređaja

Preporučena ugradnja

Konvektor mora biti fiksiran u skladu s propisima. Držite prekidač i druge mehanizme dalje od prskanja vode. Strogo je zabranjeno pokriti ili zatvoriti usisne ili izduvne otvore (rešetke), zbog opasnosti od nezgode ili oštećenja uređaja. Ne postavljajte iza zavjesa, vrata, ispod zidne rupe ili ventilacijskih otvora. Pridržavajte se minimalnih ugradbenih udaljenosti na podu, površinama, namještaju itd.

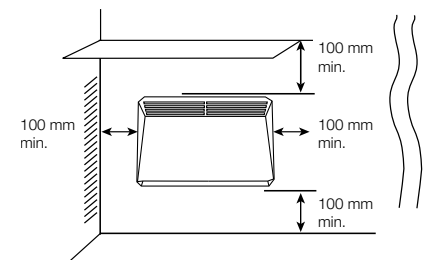

Sl. 3

Instalacija uređaja na zidu:

- Oslobodite zidni nosač od konvektora: pritisnite reze i povucite nosač prema sebi pritiskajući dve reze (Sl. 4).

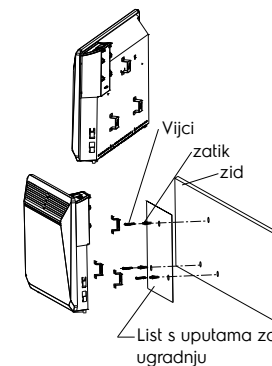

Sl. 4

- Koristite nosač kao oznaku za instalacione dimenzije pričvršćivanjem ga na zid.
- Proverite položaj nosača, zatim označite i izbušite rupe.
- Nosač postavite na zid i pričvrstite ga.
- Pričvrstite uređaj na nosač na sledeći način (Sl. 5).
- Donji dio konvektora postavite na nosač pomoću posebnih rupa smeštenih u donjem dijelu konvektora (Sl. 5a).
- Stavite gornji dio konvektora na nosač, pričvršćujući ga kopčama na nosaču (Sl. 5b).
- Zategnite vijke u zasunima na nosaču.

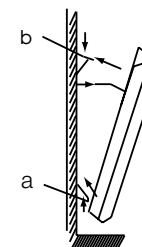

Sl. 6

Ugradnja na pod

Koristite šasiju (isporučuje se zasebno), prethodno proučivši shemu ugradnje (Sl. 6), ugradite uređaj na pod:

1. Pažljivo okrenite konvektor naopako (Sl. 6).
2. Uzmite jedan od šasija i pričvrstite ga na mjesto s desne ili lijeve strane

konvektora tako da se čvrsto prijanja uz kućište konvektora. Rupa za vijke mora odgovarati.

- Pričvrstite šasije pomoću posebnog nosača koji se nalazi u setu (Sl. 7).
- Ponovite isto za pričvršćivanje drugog šasija.

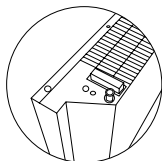

Sl. 6

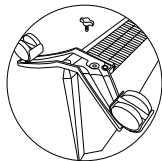

Sl. 7

Održavanje

Konvektor ne zahtijeva posebno održavanje. Prije održavanja (njege) konvektor se mora isključiti iz napajanja.

Kućište uređaja treba povremeno brisati mekom krpom bez dlaka ili vlažnom spužvom. Nikada ne koristite abrazivne, pjenušave deterdžente ili otapala. Čišćenje prostora iza zidnog grijača relativno je jednostavno. Pritisnite dva zasuna na stražnjoj strani grijača i povucite grijač prema naprijed. Nakon što je uklonjen, možete oprati zid na kojem je postavljen.

Nakon završetka čišćenja, postavite grijač u normalan radni položaj.

Preporučena temperatura u vlaga u sobi:

- za rad konvektora: od -25°C do +30°C, vlaga od 40% do 90%;
- za skladištenje konvektora: od -20°C do +80°C, vlaga od 40% do 90%.

Uklanjanje kvarova

Znak kvara	Razlog kvara	Koraci za uklanjanje kvarova
Nema grijanja	1) Nema napajanja. 2) Konvektor je u stanju čekanja. 3) Stvarna sobna temperatura viša je od postavke termostata.	1) Uspostavite pouzdani priključak. 2) Konvektor postavite u način rada. 3) Postavite temperaturni način rada konvektora.
Miris izgorjele prašine kada je prvi put uključen	Nije kvar	Miris nestaje nakon nekoliko minuta rada konvektora

Ako se, nakon isprobavanja svih koraka za rješavanje problema, problem nastavi, obratite se ovlaštenom servisnom centru u vašem području ili prodajnom predstavniku.

Tehnički podaci

Model	ECH/T – 1000 E EEC	ECH/T – 1500 E EEC	ECH/T – 2000 E EEC
Nazivna potrošnja energije, W	900-1000	1350-1500	1800-2000
Nazivna struja, A	4.1-4.17	6.14-6.25	8.18-8.33
Nazivni napon, V-Hz	220-240-50-60	220-240-50-60	220-240-50-60
Otpornost na prašinu i vlagu	IP24	IP24	IP24
Klasa električne zaštite	I	I	I
Površina grijanja, m ² *	10-12	13-15	18-20
Veličina uređaja (Š×V×D), mm	480×413×113	640×413×113	800×413×113
Veličina pakovanja (Š×V×D), mm	575×445×142	735×445×142	895×445×142
Neto težina, kg	3.44	4.33	5.33
Bruto težina, kg	4.57	5.67	6.77

* Navedena vrijednost je indikativna i može se razlikovati ovisno o stvarnim radnim uvjetima.



Konvektor se isporučuje s naljepnicom postavljenom na prednjoj ploči. Uklonite je prije uporabe uređaja.

Uklanjanje kvarova

E1 - neispravnost senzora temperature.
E2 - pregrijavanje u sobi je više od 50°C
Ako se ove pogreške pojave, obratite se prodavaču.

Set

- Električni grijač
- Zidni nosač za ugradnju
- Montažni predložak
- Skup pričvršćivača

- Upute za uporabu
- Komplet šasije s kotačima

Skladištenje uređaja

Provjerite je li grijač hladan prije nego što ga pohranite.

Preporučuje se očistiti grijač i pohraniti ga (po mogućnosti u originalnom pakiranju) na hladnom i suhom mjestu ako uređaj ne namjeravate koristiti dulje vrijeme.

Odlaganje



Stari uređaj ne smije se odlagati s kućnim otpadom (2012/19/EU).

Jamstvene obveze

Jamstveno servisiranje vrši se u skladu s uvjetima navedenim u odjeljku "Jamstvene obveze"

Jamstvo:

- Jamstveni rok za proizvod iznosi dvije godine od datuma kupnje. Ako se tijekom ovog dvogodišnjeg jamstvenog roka pojave bilo kakvi defekti zbog nedostataka materijala i/ili izrade, proizvod će se popraviti ili zamijeniti.
- Besplatni popravak ili zamjena mogući su samo ako su osigurani uvjerljivi dokazi, na primjer pomoću priznanice kojom se potvrđuje da je dan u koji se traži servisiranje, u okviru jamstvenog roka.
- Jamstvo ne obuhvata proizvode i/ili dijelove proizvoda koji su podložni habanju, a koji se po svojoj prirodi mogu smatrati potrošnim materijalom ili koji su izrađeni od stakla.
- Jamstvo je nevažeće ako je kvar nastao štetom uzrokovanom nepropisnom uporabom, lošim održavanjem (na primjer, zbog kvara uzrokovanog ulaskom stranih predmeta ili tekućine u proizvod) ili ako su izmjene ili popravke izvršile osobe koje nisu ovlaštene od strane Proizvođača.
- Za ispravnu uporabu proizvoda, korisnik se mora strogo pridržavati svih preporuka sadržanih u uputama za uporabu i mora se suzdržati od bilo kakvih radnji ili manipulacija koje su opisane kao nepoželjne ili koje su naznačene u uputama za uporabu.
- Ova ograničenja jamstva ne utječu na vaša zakonom propisana prava.

Potpora:

Potpora tijekom i nakon jamstvenog roka dostupna je u svim zemljama u kojima se proizvod službeno distribuira. Za pomoć se obratite prodavaču.

Datum proizvodnje

Datum proizvodnje naveden je na naljepnici na kućištu uređaja, a također je šifriran u Code-128.

Datum proizvodnje se određuje na sljedeći način:

SN XXXXXXXX XXXX XXXXXXXX XXXXX

mjesec i godina proizvodnje

Ne brišite i pazite serijski broj na uređaju. Gubitak ili oštećenje naljepnice serijskog broja spriječit će vraćanje datuma proizvodnje ako je potrebno.

Uvoznik:

Proizvođač: CladSwiss AG,
Bahnhofstrasse 27, 6300 Zug, Švicarska.
E-mail: info@cladswiss.com

Proizvedeno u NRK.

Electrolux je registrovani zaštitni znak koji se koristi pod licencom AB Electrolux (publ.). Proizvođač zadržava pravo izmjene konstrukcije i karakteristika uređaja.

Tekst i brojčane oznake uputa mogu sadržavati tehničke i tipografske pogreške. Promjene u specifikacijama i asortimanu se mogu proizvesti bez prethodne najave.

Mogu naići pogreške i zatipci u tekstovima i brojevima. Dizajn i tehnički podaci uređaja mogu se razlikovati od prikazanih na pakiranju. Za više pojedinosti obratite se prodajnom savjetniku.

Podaci o zahtjevima za električne lokalne grijače					
Oznake modela ECH/T - 1000 E EEC					
Potrebno je	Simbol	Vrijednost	Mjerna jedinica	Potrebno je	Mjerna jedinica
Toplinska snaga			Način isporuke topline, samo za lokalne grijače s električnim spremnikom (odaberite jedan)		
Nazivna toplinska snaga	P_{nom}	0.91	kW	ručna regulacija termičkog punjenja, s ugrađenim termostatom	NE
Minimalna toplinska snaga (indikativno)	P_{min}	0.42	kW	ručna regulacija toplinskog punjenja s povratnim informacijama o unutarnjoj i/ili vanjskoj temperaturi	NE
Maksimalna kontinuirana toplinska snaga	$P_{max,c}$	0.98	kW	elektronička kontrola punjenja topline u prostoriji i/ili vani	NE
Pomoćna potrošnja energije				toplinska snaga pomoću ventilatora	
Pri nazivnoj toplinskoj snazi	$e_{l,max}$	0	kW	Vrsta emitiranja topline/regulacije sobne temperature (odaberite jednu)	
Pri minimalnom emitiranju topline	$e_{l,min}$	0	kW	jednostupanjsko emitiranja topline i bez kontrole sobne temperature	NE
U stanju čekanja	$e_{l,SB}$	0.00025	kW	još dva ručna stanja bez kontrole sobne temperature	NE
				s mehaničkim termostatom za kontrolu sobne temperature	NE
				s elektroničkom kontrolom sobne temperature	NE
				elektronička kontrola sobne temperature plus dnevni tajmer	NE
				elektronička kontrola sobne temperature plus tjedni tajmer	DA
Ostale opcije upravljanja (moguće su nekoliko opcija)					
				kontrola sobne temperature uz otkrivanje prisutnosti	NE
				kontrola sobne temperature, sa otvorenim prozorom	DA
				s opcijom daljinskog upravljanja	NE
				s prilagodljivom kontrolom pokretanja rada	NE
				uz ograničenje radnog vremena	NE
				sa senzorom žarulje	NE
Podaci za kontakt	Proizvođač: CladSwiss AG, Bahnhofstrasse 27, 6300 Zug, Švicarska. E-mail: info@cladswiss.com				

Podaci o zahtjevima za električne lokalne grijače					
Oznake modela ECH/T - 1500 E EEC					
Potrebno je	Simbol	Vrijednost	Mjerna jedinica	Potrebno je	Mjerna jedinica
Toplinska snaga			Način isporuke topline, samo za lokalne grijače s električnim spremnikom (odaberite jedan)		
Nazivna toplinska snaga	P_{nom}	1.4	kW	ručna regulacija termičkog punjenja, s ugrađenim termostatom	NE
Minimalna toplinska snaga (indikativno)	P_{min}	0.7	kW	ručna regulacija toplinskog punjenja s povratnim informacijama o unutarnjoj i/ili vanjskoj temperaturi	NE
Maksimalna kontinuirana toplinska snaga	$P_{max,c}$	1.4	kW	elektronička kontrola punjenja topline u prostoriji i/ili vani	NE
Pomoćna potrošnja energije			toplinska snaga pomoću ventilatora		
Pri nazivnoj toplinskoj snazi	$e_{l,max}$	0	kW	Vrsta emitiranja topline/regulacije sobne temperature (odaberite jednu)	
Pri minimalnom emitiranju topline	$e_{l,min}$	0	kW	jednostupanjsko emitiranja topline i bez kontrole sobne temperature	NE
U stanju čekanja	$e_{l,SB}$	0.00026	kW	još dva ručna stanja bez kontrole sobne temperature	NE
				s mehaničkim termostatom za kontrolu sobne temperature	NE
				s elektroničkom kontrolom sobne temperature	NE
				elektronička kontrola sobne temperature plus dnevni tajmer	NE
				elektronička kontrola sobne temperature plus tjedni tajmer	DA
			Ostale opcije upravljanja (moguće su nekoliko opcija)		
				kontrola sobne temperature uz otkrivanje prisutnosti	NE
				kontrola sobne temperature, sa otvorenim prozorom	DA
				s opcijom daljinskog upravljanja	NE
				s prilagodljivom kontrolom pokretanja rada	NE
				uz ograničenje radnog vremena	NE
				sa senzorom žarulje	NE
Podaci za kontakt	Proizvođač: CladSwiss AG, Bahnhofstrasse 27, 6300 Zug, Švicarska. E-mail: info@cladswiss.com				

Podaci o zahtjevima za električne lokalne grijače					
Oznake modela ECH/T - 2000 E EEC					
Potrebno je	Simbol	Vrijednost	Mjerna jedinica	Potrebno je	Mjerna jedinica
Toplinska snaga			Način isporuke topline, samo za lokalne grijače s električnim spremnikom (odaberite jedan)		
Nazivna toplinska snaga	P_{nom}	1.9	kW	ručna regulacija termičkog punjenja, s ugrađenim termostatom	NE
Minimalna toplinska snaga (indikativno)	P_{min}	0.82	kW	ručna regulacija toplinskog punjenja s povratnim informacijama o unutarnjoj i/ili vanjskoj temperaturi	NE
Maksimalna kontinuirana toplinska snaga	$P_{max,c}$	1.9	kW	elektronička kontrola punjenja topline u prostoriji i/ili vani	NE
Pomoćna potrošnja energije			toplinska snaga pomoću ventilatora		
Pri nazivnoj toplinskoj snazi	$e_{l,max}$	0	kW	Vrsta emitiranja topline/regulacije sobne temperature (odaberite jednu)	
Pri minimalnom emitiranju topline	$e_{l,min}$	0	kW	jednostupanjsko emitiranja topline i bez kontrole sobne temperature	NE
U stanju čekanja	$e_{l,SB}$	0.00025	kW	još dva ručna stanja bez kontrole sobne temperature	NE
				s mehaničkim termostatom za kontrolu sobne temperature	NE
				s elektroničkom kontrolom sobne temperature	NE
				elektronička kontrola sobne temperature plus dnevni tajmer	NE
				elektronička kontrola sobne temperature plus tjedni tajmer	DA
			Ostale opcije upravljanja (moguće su nekoliko opcija)		
				kontrola sobne temperature uz otkrivanje prisutnosti	NE
				kontrola sobne temperature, sa otvorenim prozorom	DA
				s opcijom daljinskog upravljanja	NE
				s prilagodljivom kontrolom pokretanja rada	NE
				uz ograničenje radnog vremena	NE
				sa senzorom žarulje	NE
Podaci za kontakt	Proizvođač: CladSwiss AG, Bahnhofstrasse 27, 6300 Zug, Švicarska. E-mail: info@cladswiss.com				

VSEBINO

1. ÚVOD	29
2. VARNOSTNI PREDPISI	29
3. NAMEN NAPRAVE	29
4. SPLOŠNI POGLED NAPRAVE	29
5. NAPRAVA NADZORNE ENOTE	30
6. KRMILJENJE INSTRUMENTOV	30
7. VKLOP NAPRAVE	30
8. NASTAVENIE TEPLoty	30
9. NASTAVITEV NAČINA	31
10. NASTAVITVE PROGRAMA	31
11. NASTAVENIE ČASOVAČA VYPNUTIA PRÍSTROJA	32
12. FUNKCIJE	32
13. IZKLOP NAPRAVE	33
14. NEGA	34
15. RIEŠENIE PROBLÉMOV	35
16. SPECIFIKACIJE	35
17. ODPRÁVLJANJE TEŽAV	35
18. OPREMA	35
19. SHRANJEVANJE NAPRAVE	35
20. ODLAGANJE	35
21. GARANCIJSKE OBVEZNOSTI	36
22. DATUM IZDELAVE	36

MISLIMO O VAS

Hvala, da ste se odločili za nakup naprave Electrolux. Izbrali ste izdelek, ki je izdelan na podlagi desetletne strokovne izkušnje in inovacij. Edinstven in eleganten izdelek je bil skrbno izdelan za vas. Kjerkoli ga boste uporabili, ste lahko prepričani, da je rezultat vedno vrhunski. Dobrodošli v Electrolux!

Na naši spletni strani lahko:



Na naši spletni strani lahko poiščete priporočila za uporabo izdelkov, navodila za uporabo, podatki o tehnični podpori: <http://http://www.home-comfort.com/support/>



Pri prodaji naprave mora prodajalec izpolniti razdelek "Informacije o izdelku", na notranji strani zadnjega pokrova teh navodil za uporabo.

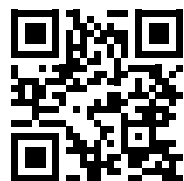

Uporabljeni simboli



Pozor/Pomembne varnostne informacije



Splošne informacije in priporočila

Garancijsko vzdrževanje se izvaja pod pogoji iz razdelka "Garancijske obveznosti".

Opomba:

V teh navodilih električni konvektor lahko je poimenovan kot: naprava, izdelek, aparat in podobno.

Ta aparat je primeren samo za dobro izolirane prostore ali občasno uporabo.

Úvod

Prečitajte si a prísne dodržavajte požiadavky uvedené v tomto návode na obsluhu.

Manuál a dokumenty, ktoré potvrdzujú dátum zakúpenia zariadenia, uschovajte na bezpečnom mieste, aby ste ich v budúcnosti mohli ľahko nájsť a používať.

Prístroj je určený na ohrev vzduchu v domácnostiach.

Varnostni predpisi



Pozor!

Zahteve, ki v primeru neupoštevanja lahko povzročijo resne poškodbe ali resne poškodbe opreme.

Pri uporabi naprave upoštevajte splošna varnostna pravila pri uporabi električnih naprav. Neupoštevanje varnostnih navodil in navodil lahko povzroči električni udar, požar in/ali hude telesne poškodbe. Pred uporabo naprave natančno preberite naslednja varnostna pravila:

- Ko se grelec prvič vklopi, se lahko zaradi zgorovanja olja v grelnih elementih pojavi značilen vonj dima. Priporočljivo je, da grelec vklopite 10-20 minut v dobro prezračenem prostoru pred namestitvijo.
- Vsak električni aparat mora biti pod nadzorom, še posebej, če so v bližini otroci. Pazite, da se otroci ne dotikajo naprave z rokami.
- Ne uporabljajte poškodovanega konvektorja in/ali poškodovan ali polomljen omrežni kabel.
- Omrežni kabel mora biti nameščen tako, da se nanj ne stopi, da se ne odrgne, ne raztrga, zanke ali je izpostavljen drugače poškoduje
- Ne dovolite, da v napravo vstopijo tuji predmeti ali tekočine.
- Napravo vedno namestite tako, da ne obstaja nevarnost vžiga vnetljivih materialov (npr. Zavese). Prepričajte se, da nič ne blokira dovodnih in izhodnih kanalov. Da se izognete požaru, ne postavljajte oblačil ali drugih predmetov na napravo.
- Poskrbite, da se je telo naprave in njen grelni element ohladilo, preden je naprava razstavljena in dana v embalažo za dolgotrajno shranjevanje.

- Naprave ne uporabljajte na prostem.
- Prepričajte se, da omrežna napetost ustreza napetosti, ki je navedena na nalepki naprave.
- Ne poskušajte sami popraviti naprave. Obrnite se na prodajalca.
- Kadar naprave ne uporabljate in pred čiščenjem, napravo izključite iz električnega omrežja

Namen naprave

Naprava je zasnovana za ogrevanje zraka v gospodinskih prostorih.

Splošni pogled naprave



SI. 1

1. Krmilna enota
2. Odzračevalni ventili
3. Ventilacijske odprtine
4. Sada podvozku s kolieskami.

Naprava nadzorne enote

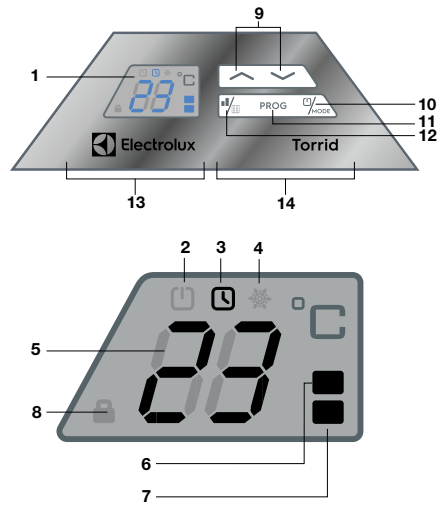

Sl. 2 Krmilna enota

- LED displej
- Prevádzkový režim s nastavenou teplotou
- Prevádzkový režim s časovačom na vypnutie
- Anti-frost
- Teplota vzduchu
- Plný výkon
- 1/2 výkonu
- Rodičovská kontrola
- Ovládacie tlačidlá
- Zapnutie / vypnutie
- Prepínač prevádzkových režimov
- Úplný / polovičný výkon
- Zobrazovacia Jednotka
- Easy Push inštalácia Jednotka

Krmiljenje instrumentov

Priprava na delo

- Previdno odstranite grelec iz kartonske škatle.
- Pred uporabo odstranite barvne nalepke s sprednje plošče.
- Ko ga prvič vklopite, se lahko pojavi nekaj vonja, ki bo izginil, ko konvektor začne delovati.
- Napravo pritrdite v stabilen položaj v skladu z navodili za montažo in namestitvev.
- Ko namestite konvektor, ga priključite v električno vtičnico. Ne priporočamo, da hkrati uporabljate isto električno vtičnico grelec in drugi električni aparat velike moči.

Vklop naprave



Zapojte napájací kábel spotrebiča do elektrickej zásuvky. Na uvedenie spotrebiča do prevádzky stlačte tlačidlo ohrievača ☺ Na displeji sa zobrazí skutočná teplota v miestnosti. Stlačte tlačidlo zapnutia / vypnutia ☺ za účelom uvedenia zariadenia do prevádzky. Na displeji sa zobrazí:

■ - indikátor plného výkonu,

°C - indikátor teploty,

☺ - indikátor komfortného režimu a skutočná teplota v miestnosti.

Poznámka:

Pri prvom zapnutí spotrebič využíva plný výkon vykurovacieho telesa.

Výber prevádzkového režimu zariadenia (plný / polovičný výkon).

Štandardne prístroj pracuje na plný výkon. Ak chcete zvoliť prevádzkový režim zariadenia (plný alebo polovičný výkon), stlačte tlačidlo

■. Na displeji sa zobrazí zodpovedajúci indikátor:

■ - polovičný výkon,

■ - plný výkon.

Nastavenie teploty

Nastavenia teploty sa odzrkadlia na displeji. Použite tlačidlá

▲ alebo ▼ na nastavenie teploty. Každé stlačenie týchto tlačidiel bude zodpovedať zvýšeniu alebo zníženiu teploty o 1°C. Továrne nastavená teplota je 24 °C. Maximálna možná teplota je 35 °C a minimálna je 5 °C.

Ak sú tlačidlá ▲ alebo ▼ držané nepretržite, teplota sa bude neustále zvyšovať alebo znižovať o 1°C každých 0,5 sekundy. Ak do 5 sekúnd nestlačíte žiadne tlačidlo, zariadenie sa vráti do normálneho prevádzkového stavu. Na displeji sa zobrazí skutočná teplota v miestnosti.

Nastavitev načina

Pritisnite gumb za način, na voljo je 6 programov, ki preklapijo ogrevanje med načinoma «Comfort» in načinom «Anti-freeze» ob različnih urah dneva in noči. P1-P5 so prednastavljeni in jih ni mogoče spremeniti. Programe »UP« lahko določi uporabnik. Spodnja tabela prikazuje čas delovanja za vsak program.

tedensko	Program pred namestitvijo	Mesto namestitve	Ekonomična temperatura	IZKLOP/OFF	VKLOP/ON	IZKLOP/OFF	VKLOP/ON	IZKLOP/OFF	VKLOP/ON	IZKLOP/OFF
Ponedeljek - Petek	P1	Spalnica, hodniki, kuhinja, dnevna soba, jedilnica, kopalnica, zimski vrt	5°C	00:00 dopoldne-6:30 dopoldne	6:30 dopoldne-8:30 dopoldne	8:30 dopoldne-17:00 popoldne	17:00 popoldne-22:30 popoldne	22:30 popoldne-24:00 popoldne		
Sobota - Nedelja	P1	Spalnica, hodniki, kuhinja, dnevna soba, jedilnica, kopalnica, zimski vrt	5°C	00:00 dopoldne-7:30 dopoldne	7:30 dopoldne-10:00 dopoldne	10:00 dopoldne-12:00 dopoldne	12:00 popoldne-14:00 popoldne	14:00 popoldne-17:00 popoldne	17:00 popoldne-22:30 popoldne	22:30 popoldne-24:00 popoldne
Ponedeljek - Petek	P2	Pisarna	5°C	00:00 dopoldne-6:00 dopoldne	6:00 dopoldne-17:00 popoldne	17:00 popoldne-24:00 popoldne				
Sobota - Nedelja	P2	Pisarna	5°C	00:00 dopoldne-24:00 popoldne						
Ponedeljek - Nedelja	P3	mesto trgovanja	5°C	00:00 dopoldne-6:00 dopoldne	6:00 dopoldne-22:00 popoldne	22:00 popoldne-24:00 popoldne				
Ponedeljek - Nedelja	P4	doma končni uporabnik vklopi stroj, ko potrebuje toploto, če ne, izklopi napajanje	5°C		0:00 dopoldne-24:00 popoldne					
Ponedeljek - Nedelja	P5	14:00pm-17:00pm doma, ko mora končni uporabnik oditi, samo vklopite stroj na 5C, da preprečite zmrzovanje	5°C	0:00 dopoldne-24:00 popoldne						
	UP									Uporabniški program, se zažene ob uri, ki jo določi uporabnik

Nastavitve programa

Če želite izbrati program za zagon:

- Pritisnite gumb za izbiro programa, gumb «način». Prikaže se trenutno izbrani program, tovarniško privzeti program je «P4»;
- Continuous press Pritiskajte «Mode», prikazal se bo "Mode", it will display P1-P2-P3-P4-P5-UP-UP-P1... dokler ne prikaže zelenega programa;
- Po 3 sekundah bo LED okno vrnilo na prikaz nastavljene temperature. Funkcija izbire programa se bo izklopila, izbrani program bo shranjen in uporabljen za krmiljenje panelnega grelnika

Uporabniški program nastavite na način «UP».

Program «UP» vam omogoča, da grelec ob pravem času postavite v komfortni način, vsak dan v tednu pa ima lahko drugačno

nastavitev. Vnesete lahko največ tri intervale udobja. Preostali del ure bo deloval v načinu zaščite pred zmrzovanjem s privzeto nastavitvijo temperature 5°C.

- Pritisnite «Mode», da izberete način «UP»;
- Pritisnite "Prog", LED okno bo prikazalo "d1" in začelo utripati, kar pomeni nastavitev programa za ponedeljek; Pritisnite "Time", da izberete d1...d7 da izberete dan, za katerega želite nastaviti program;
- Pritisnite tipko «gor» ali «dol», na zaslonu se prikaže "1", in lučka bo utripala. To pomeni, da lahko vnesete 1. časovni interval za komfortni način;
- Pritisnite tipko «gor» ali «dol», bo prvič prikazano «0», pritisnite «Gor» ali «Dol», prikazal bo 1-2-3...22-23 dokler ni dosežena zelena začetna ura, pritisnite "Time", da potrdite začetno ura.
- Pritisnite tipko «gor» ali «dol», dokler ne dobite zelene končane ure, pritisnite

“Time”, da potrdite končano uro.





Uporabnik dokonča 1. nastavev intervala in preklopi na 2. nastavev intervala.



- Po potrditvi nastavitve 1. intervala se nadaljuje z nastavitvijo 2. intervala.
- Ponovite korake od 3 do 5, da nastavite 2. in 3. časovni interval za visoko toplotno moč.
- Lahko se nastavi le v urah, ne minutah.
- Če morate nastaviti le 1 ali 2 intervala, preprosto pritisnite gumb »Čas«, da shranite nastavev, ki se bo prenesla na naslednji dan.
- S ponavljanjem zgornjih korakov lahko določite program dela za en teden.
- Med zgornjo nastavitvijo samo pritisnite «Prog» ali ne storite ničesar 2 minuti, zapustil bo nastavev in shranil nameščene programe.

Preverite nastavev programa “UP”.

- Pritisnite «Prog» za 3 sekunde, okno LED bo prikazalo «dl», prikazalo bo nastavev ponedeljkovega programa. Pritisnite “Time”, da izberete kateri koli dan v tednu za prikaz nastavev programa;
- Pritisnite «Prog», prikazuje “1.”, Pritisnite «Prog», prikazuje udobje začetne ure 1. intervala;;
- Pritisnite «Prog» ponovno prikazuje uro udobnega zaključka 1. intervala;;
- Pritisnite «Prog», prikazuje “2.”, Pritisnite «Prog», prikazuje udobje začetne ure 2. intervala;
- Pritisnite «Prog», prikazuje udobno končno uro 2. intervala;
- Pritisnite «Prog», prikazuje “3.”, Pritisnite «Prog», prikazuje udobje začetne ure 3. intervala;
- Pritisnite «Prog», prikazuje udobno končno uro 3. intervala;;
- Ponovite zgornje korake, da preverite dl-d7, če želi uporabnik nastaviti en dan, samo pritisnite tipko Čas in izberite datum, ki ga uporabnik potrebuje, nato pritisnite «Prog», da preverite.

Nastavenie časovača vypnutia prístroja.

Stlačením tlačidla **PROG** nastavíte časovač. Na displeji sa zobrazí čas a na displeji bude blikat indikátor  Stlačením tlačidiel  alebo  nastavíte časovač. Časový rozsah je od 0 do 24 hodín. Ak podržíte tlačidlá  alebo  nepretržite, čas sa bude neustále zvyšovať alebo znižovať o 1 hodinu každých

0,5 sekundy. Predvolené nastavenie časovača by malo byť «0 hodín». Ak indikátor časovača svieti nepretržite, systém spustí časovač podľa poslednej nastavenej hodnoty, ak do 5 sekúnd po nastavení časovača nestlačíte žiadne tlačidlo. Po každom stlačení tlačidiel  alebo  nastavíte časovač, systém sa nastaví na nový predvolený čas. Po uplynutí nastaveného času systém automaticky vypne kúrenie a prepne ho do pohotovostného režimu s vypnutým kúrením.

Funkcija “Odprto okno”

Ko je ta funkcija aktivna, potem ko temperatura pade v 10 minutah (in nato do 30 minut) za 5 ali več stopinj - na grelniku je vklopljen način proti zmrzovanju. Če se v časovnem intervalu od 10 do 30 minut temperatura še naprej znižuje, se naprava izklopi. Nato grelnik čaka na stabilizacijo znižanja sobne temperature; če se dvigne za 2 stopinji, se vklopi zadnji nastavljeni način.

Funkcija “Starševski nadzor”

Zaklene vse gumbes na nadzorni plošči. Medtem ko instrument deluje, istočasno nekaj sekund pridržite gumba za levo in desno puščico. Na zaslonu zasveti indikator zaklepanja. Aktivirana je funkcija starševskega nadzora. Če želite onemogočiti funkcijo, ponovite postopek, ki je omogočen.

Funkcija “Auto Restart Resume”

V primeru kratkotrajnega izpada električne energije in njegovega nadaljnjega vklopa konvektor samodejno preide v način delovanja, hkrati pa ohrani zadnji način delovanja naprave in nastavljeno temperaturo (če je nastavljen timer, se shrani nastavljeni čas izklopa). Če je bila naprava ob izklopu naprave v stanju pripravljenosti, bo ob ponovni vzpostavitvi napajanja ostala v istem načinu.

Funkcija “Anti-frost”

Stlačite tlačidlo PROG dvakrát. Na displeji sa zobrazí  - zapnuté.

Funkcija “Zaščite pred pregrevanjem”

Naprava je opremljena z odklopnikom, ki se vklopi, ko je dosežena zgornja temperaturna meja. V primeru pregrevanja se grelnik samodejno izklopi. Po odstranitvi vira pregrevanja se grelnik samodejno vklopi.

Izklop naprave

Za izklop naprave pritisnite gumb  v katerem koli načinu delovanja.



Razlika med temperaturami vklopa / izklopa za nastavljeno vrednost je lahko med 0,1°C in 3°C, odvisno od prostornine in toplotne izolacije prostora. Priporočamo, da pri upravljanju naprave v velikih prostorih, ki so pod hitrim hlajenjem, za učinkovitejše delovanje grelnika nastavite temperaturo za 2-3°C višjo od zelene.

Namestitev naprave

Priporočena namestitev

Konvektor mora biti pritrjen v skladu s predpisi. Stikalo in druge mehanizme hranite ločeno od brizganja vode. Zaradi nevarnosti nesreče ali poškodbe naprave je strogo prepovedano pokriti ali vstaviti dovodne ali odvodne odprtine (rešetke). Ne postavljajte za zavese, vrata, stene ali zračnike. Upoštevajte minimalne razdalje namestitve na tla, površine, pohištvo itd.

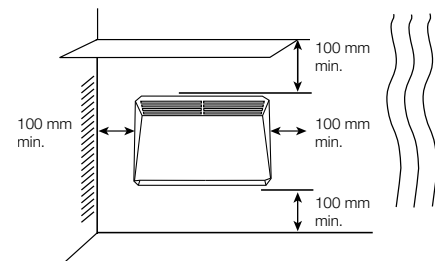

Sl. 3

Montáž zariadenia na stenu:

- Uvoľnite nástennú konzoluz konvektora: stlačte západky a pritiahnite držiak

smerom k sebe zatlačením na dve západky (obr. 4).

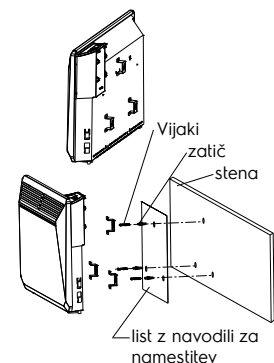

Sl. 4

- Držiak použite ako označenie inštalacyjnych rozmerov jeho pripevnením na stenu.
- Skontrolujte polohu konzoly, potom označte a vyvrtajte otvory.
- Umístňte konzolu na stenu a pripevnite ju. Pripevnite zariadenie k držiaku nasledovne (Sl. 5).
- Spodnji del konvektorja namestite na nosilec s pomočjo posebnih lukenj, ki se nahajajo v spodnjem delu konvektorja (Sl. 5a).
- Zgornji del konvektorja potisnite na nosilec in ga pritrdite z zapahi na nosilcu (Sl. 5b).
- Privijte vijake v zapahes na nosilcu.

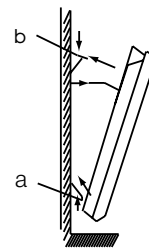

Sl. 5

Talna namestitev

S podvozjem (priloženo posebej), ko ste predhodno preučili shemo pritrditve (slika 6), napravo namestite na tla:

1. Previdno obrnite konvektor na glavo (Sl. 6).
2. Vzemite eno od podvozja in ga pritrдите na pristajalno območje na desnem ali levem robu konvektorja, tako da se tesno prilega telesu konvektorja. Luknja za vijake se mora ujemati.
3. Podvozje pritrđite s priloženim držalom (Sl. 7).
4. Enako ponovite za pritrđitev drugega podvozja.

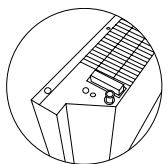

Sl. 6

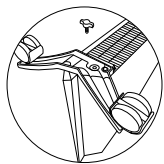

Sl. 7

Nega

Konvektor ne potrebuje posebnega vzdrževanja. Pred servisiranjem (odhodom) konvektorja je treba izključiti iz električnega omrežja.

Telo naprave je treba občasno obrisati z mehko krpo, ki ne pušča vlaken ali vlažno gobo. Nikoli ne uporabljajte abrazivnih, penastih detergentov ali topil. Čiščenje prostora za stenskim grelcem je relativno enostavno. Pritisnite na dva zapaha na zadnji strani grelnika in potegnite grelec naprej. Po odstranitvi lahko operete zid, na katerem je bila nameščena.

Po končanem čiščenju postavite grelec nazaj v običajni delovni položaj.

Priporočena temperatura in vlažnost v zaprtih prostorih:

- a) za delovanje konvektorja: od -25°C do + 30°C, vlažnost od 40% do 90%;
- b) za shranjevanje konvektorja: od -20°C do + 80°C, vlažnost od 40% do 90%.

Riešenie problémov

Simptom okvare	Vzrok okvare	Koraki za odpravljanje težav
Brez ogrevanja	1) Ni napajalnika. 2) Konvektor je v stanju pripravljenosti. 3) Dejanska sobna temperatura je višja od nastavitve termostata.	1) Vzpostavite zanesljivo povezavo. 2) Konvektor nastavite na način delovanja. 3) Prilagodite temperaturni način konvektorja.
Ob prvem vklopu diši po zgorelem prahu	Ni okvara	Vonj izgine po nekaj minutah delovanja konvektorja

Če se težava po poskusu vseh težav odpravi, se obrnite na pooblašeni servisni center na vašem območju ali na vašega prodajnega zastopnika.

Specifikacije

Model	ECH/T - 1000 E EEC	ECH/T - 1500 E EEC	ECH/T - 2000 E EEC
Nazivna poraba energije, W	900-1000	1350-1500	1800-2000
Nazivni tok, A	4.1-4.17	6.14-6.25	8.18-8.33
Nazivna napetost, V-Hz	220-240-50-60	220-240-50-60	220-240-50-60
Zaščita pred prahom in vlago	IP24	IP24	IP24
Razred električne zaščite	I	I	I
Heating area, m ² *	10-12	13-15	18-20
Velikost naprave (Š×V×D), mm	480×413×113	640×413×113	800×413×113
Velikost embalaže (Š×V×D), mm	575×445×142	735×445×142	895×445×142
Neto teža, kg	3.44	4.33	5.33
Bruto teža, kg	4.57	5.67	6.77

* Navedena vrednost je smernica in se lahko razlikuje glede na dejanske pogoje delovanja.



Konvektor je priložen nalepki, ki je nameščena na sprednji plošči. Pred uporabo naprave jo odstranite.

Odpravljanje težav

E1 - okvara temperaturnega senzorja.
E2 - pregrevanje v prostoru več kot 50 °C.
Če pride do teh napak, se obrnite na prodajalca.

Oprema

1. Električni grelec
2. Stenski nosilec

3. Predloga za pritrđitev
4. Set pritrđilnih elementov
5. Priročnik za uporabo
6. Komplet šasije s kolesi

Shranjevanje naprave

Pred shranjevanjem se prepričajte, da je grelec hladen.
Priporočljivo je, da grelec očistite in shranite (po možnosti v originalni embalaži) na hladnem in suhem mestu če nameravate naprave ne uporabljati dlje časa.

Odlaganje



—Odpadna naprava se ne sme odvreči skupaj z gospodinjskimi odpadki (2012/19/EU).

Garancijske obveznosti

Garancijsko vzdrževanje se izvaja pod pogoji iz razdelka "Garancijske obveznosti"

Garancija:

- Za izdelek velja garancija v roku dveh let od dneva nakupa. V primeru, da v dvehletnem obdobju se bodo pojavile katerekoli okvare, nastale zaradi pomanjkljivosti materialov oz. izdelave, izdelek bo popravljen ali zamenjan.
- Brezplačno popravilo ali menjava je možna samo ob predložitvi utemeljenega dokazila, na primer računa, ki potrjuje, da popravilo je zahtevano v roku veljavnosti garancije.
- Garancija ne velja za izdelke oz. dele izdelkov, ki so obrabljeni, ki se po svoji naravi štejejo kot potrošni material ali izdelani iz stekla.
- Garancija ne velja, če okvara je bila povzročena zaradi neustrezne uporabe, slabega vzdrževanja (na primer okvara je nastala zaradi vstopanja v notranjost izdelka tujih predmetov ali tekočine) ali v primeru, da popravila oz. spremembe izvajale nepooblaščen s strani Proizvajalca osebe.
- Za pravilno uporabo izdelka mora uporabnik dosledno upoštevati vsa vključena navodila. V uporabniškem priročniku se morate vzdržati kakršnih koli dejanj ali manipulacij, ki so opisane kot nezaželene ali ki so navedene v priročniku za uporabo.
- Te garancijske omejitve ne vplivajo na vase zakonske pravice.

Podpora:

Podpora med in po garancijskem obdobju je na voljo v vseh državah, kjer je izdelek uradno distribuiran. Za pomoč se obrnite na prodajalca.

Datum izdelave

Datum izdelave je naveden na nalepki na ohišju naprave ter šifriran v Code-128. Datum izdelave se lahko ugotovi na naslednji način:

SN XXXXXXXX XXXX XXXXXXX XXXXX

mesec in leto izdelave

Ne brišite in ne hranite serijske številke v napravi. Če se nalepka s serijsko številko

izgubi ali poškoduje, datuma proizvodnje ne bo mogoče obnoviti, če bo potrebno.

Uvoznik:

Proizvajalec: CladSwiss AG,
Bahnhofstrasse 27, 6300 Zug, Švica.
E-naslov: info@cladswiss.com

Naredili v LRK.

Electrolux je registrirana blagovna znamka, ki se uporablja po licenci AB Electrolux (publ.).

Proizvajalec si pridržuje pravico do spremembe zasnove in lastnosti naprave.

V besedilu in številčnih oznakah so možne tehnične napake in tipkarske napake. Tehnične specifikacije in ponudba so lahko spremenjeni brez predhodnega obvestila.

Besedilo in številke navodil lahko vsebujejo tehnične in tiskarske napake.

Spremembe tehničnih lastnosti in izbor izdelkov brez predhodnega obvestila.

Informacijske zahteve za električne grelce					
ID-ji modela: ECH/T - 1000 E EEC					
Obvezno	Simbol	Cena	Enota	Obvezno	Enota
Toplotna moč			Vrsta oskrbe s toploto, samo za lokalne grelnike z električnim zalogovnikom (izberite enega)		
Nazivna toplotna moč	P_{nom}	0.91	kW	ročna regulacija toplotnega polnjenja, z vgrajenim termostatom	NE
Najmanjša toplotna moč (približno)	P_{min}	0.42	kW	ročna regulacija toplotnega naboja s povratnimi informacijami o notranji in/ali zunanji temperaturi	NE
Največja kontinuirana toplotna moč	$P_{max,c}$	0.98	kW	elektronsko krmiljenje polnjenja toplote v zaprtih prostorih in/ali na prostem	NE
Pomožna poraba energije			toplotna moč ventilatorja		NE
Pri nazivni moči ogrevanja	eI_{max}	0	kW	Odvzem toplote/vrsta sobne temperature (izberite eno)	
Z minimalnim odvajanjem toplote	eI_{min}	0	kW	enostopenjsko odvajanje toplote in brez sobne temperature	NE
V pripravljenosti	eI_{SB}	0.00025	kW	še dve ročni stanji brez sobne temperature	NE
				z mehanskim termostatom za regulacijo sobne temperature	NE
				z elektronskim nadzorom temperature v sobi	NE
				elektronsko krmiljenje temperature v sobi in dnevno uro	NE
				elektronski nadzor sobne temperature plus tedenski časovnik	DA
Druge možnosti krmiljenja (možnih je več možnosti)					
				sobna kontrola temperature z zaznavanjem prisotnosti	NE
				sobna kontrola temperature, z odprtim oknom	DA
				z možnostjo daljinskega upravljanja	NE
				s prilagodljivim zagonom zagona	NE
				z omejenim delovnim časom	NE
				s senzorjem žarnice	NE
Kontaktne podatki	Proizvajalec: CladSwiss AG, Bahnhofstrasse 27, 6300 Zug, Švica. E-naslov: info@cladswiss.com				

Informacijske zahteve za električne električne grelce					
ID-ji modela: ECH/T - 1500 E EEC					
Obvezno	Simbol	Cena	Enota	Obvezno	Enota
Toplotna moč			Vrsta oskrbe s toploto, samo za lokalne grelnike z električnim zalogovnikom (izberite enega)		
Nazivna toplotna moč	P_{nom}	1.4	kW	ročna regulacija toplotnega polnjenja, z vgrajenim termostatom	NE
Najmanjša toplotna moč (približno)	P_{min}	0.7	kW	ročna regulacija toplotnega naboja s povratnimi informacijami o notranji in/ali zunanji temperaturi	NE
Največja kontinuirana toplotna moč	$P_{max,c}$	1.4	kW	elektronsko krmiljenje polnjenja toplote v zaprtih prostorih in/ali na prostem	NE
Pomožna poraba energije			toplotna moč ventilatorja		NE
Pri nazivni moči ogrevanja	$e_{l,max}$	0	kW	Odvzem toplote/vrsta sobne temperature (izberite eno)	
Z minimalnim odvajanjem toplote	$e_{l,min}$	0	kW	enostopenjsko odvajanje toplote in brez sobne temperature	NE
V pripravljenosti	$e_{l,SB}$	0.00026	kW	še dve ročni stanji brez sobne temperature	NE
				z mehanskim termostatom za regulacijo sobne temperature	NE
				z elektronskim nadzorom temperature v sobi	NE
				elektronsko krmiljenje temperature v sobi in dnevno uro	NE
				elektronski nadzor sobne temperature plus tedenski časovnik	DA
			Druge možnosti krmiljenja (možnih je več možnosti)		
				sobna kontrola temperature z zaznavanjem prisotnosti	NE
				sobna kontrola temperature, z odprtim oknom	DA
				z možnostjo daljinskega upravljanja	NE
				s prilagodljivim zagonom zagona	NE
				z omejenim delovnim časom	NE
				s senzorjem žarnice	NE
Kontaktne podatki	Proizvajalec: CladSwiss AG, Bahnhofstrasse 27, 6300 Zug, Švica. E-naslov: info@cladswiss.com				

Informacijske zahteve za električne električne grelce					
ID-ji modela: ECH/T - 2000 E EEC					
Obvezno	Simbol	Cena	Enota	Obvezno	Enota
Toplotna moč			Vrsta oskrbe s toploto, samo za lokalne grelnike z električnim zalogovnikom (izberite enega)		
Nazivna toplotna moč	P_{nom}	1.9	kW	ročna regulacija toplotnega polnjenja, z vgrajenim termostatom	NE
Najmanjša toplotna moč (približno)	P_{min}	0.82	kW	ročna regulacija toplotnega naboja s povratnimi informacijami o notranji in/ali zunanji temperaturi	NE
Največja kontinuirana toplotna moč	$P_{max,c}$	1.9	kW	elektronsko krmiljenje polnjenja toplote v zaprtih prostorih in/ali na prostem	NE
Pomožna poraba energije			toplotna moč ventilatorja		NE
Pri nazivni moči ogrevanja	$e_{l,max}$	0	kW	Odvzem toplote/vrsta sobne temperature (izberite eno)	
Z minimalnim odvajanjem toplote	$e_{l,min}$	0	kW	enostopenjsko odvajanje toplote in brez sobne temperature	NE
V pripravljenosti	$e_{l,SB}$	0.00025	kW	še dve ročni stanji brez sobne temperature	NE
				z mehanskim termostatom za regulacijo sobne temperature	NE
				z elektronskim nadzorom temperature v sobi	NE
				elektronsko krmiljenje temperature v sobi in dnevno uro	NE
				elektronski nadzor sobne temperature plus tedenski časovnik	DA
			Druge možnosti krmiljenja (možnih je več možnosti)		
				sobna kontrola temperature z zaznavanjem prisotnosti	NE
				sobna kontrola temperature, z odprtim oknom	DA
				z možnostjo daljinskega upravljanja	NE
				s prilagodljivim zagonom zagona	NE
				z omejenim delovnim časom	NE
				s senzorjem žarnice	NE
Kontaktne podatki	Proizvajalec: CladSwiss AG, Bahnhofstrasse 27, 6300 Zug, Švica. E-naslov: info@cladswiss.com				

OBSAH

1. UVOD	41
2. BEZPEČNOSTNÉ PREDPISY.....	41
3. ÚČEL ZARIADENIA	41
4. CELKOVÝ POHĽAD NA ZARIADENIE	41
5. ZARIADENIE RIADIACEJ JEDNOTKY.....	42
6. OVLÁDANIE PRÍSTROJOM	42
7. ZAPNUTIE PRÍSTROJA	42
8. NASTAVITEV TEMPERATURE	42
9. NASTAVENIE REŽIMU	42
10. NASTAVENIE PROGRAMU	43
11. NASTAVITEV ČASOVNIKA IZKLOPA	44
12. FUNKCIE	44
13. VKLOP NAPRAVE.....	45
14. INŠTALÁCIA ZARIADENIA	45
15. ÚDRŽBA	46
16. RIEŠENIE PROBLÉMOV	47
17. TECHNICKÉ ÚDAJE.....	47
18. KOMPLETNÁ SADA.....	47
19. SKLADOVANIE SPOTREBIČA.....	47
20. RECYKLÁCIA.....	47
21. GARANČIJSKE OBVEZNOSTI.....	48
22. DATUM IZDELAVE	48

MYSLÍME NA VÁS

Ďakujeme, že ste si zakúpili zariadenie Electrolux. Vybrali ste produkt, ktorý je podporený desaťročiami profesionálnych skúseností a inovácií. Jedinečný a štýlový, bol vytvorený so starostlivosťou o vás. Takže kedykoľvek ho budete používať, môžete si byť istí, že výsledky budú vždy vynikajúce. Vitajte v spoločnosti Electrolux!

Na našej webovej stránke môžete:



Vyhľadať odporúčania na použitie produktov, návody na použitie a informácie o údržbe: <http://http://www.home-comfort.com/support/>



Pri predaji zariadenia musí predajca vyplniť časť "Informácie o produkte", umiestnené na vnútornej zadnej strane tohto návodu na obsluhu.

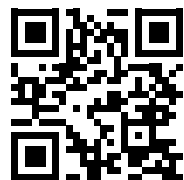

Použité symboly



Pozor/Dôležité bezpečnostné informácie



Všeobecné informácie a odporúčania

Záručný servis sa vykonáva v súlade s podmienkami uvedenými v časti Záručné povinnosti.

Poznámka:

V texte tejto príručky môže mať elektrický konvektor také technické názvy ako prístroj, zariadenie, aparát atď.

Toto zariadenie vhodné iba do dobre izolovaných miestností alebo na občasné použitie.

Uvod

Prosimo, preberite in dosledno upoštievajte zahteve iz teh navodil za uporabo. Navodila in dokumente, ki potrjujejo datum nakupa naprave, hranite na varnem mestu, da jih boste v prihodnosti zlahka našli in uporabili.

Naprava je namenjena ogrevanju zraka v gospodinjstvih prostorih.

Bezpečnostné predpisy



Pozor!
Požiadavky, ktoré, ak sa nebudú dodržiavať, by mohli mať za následok vážne zranenie alebo vážne poškodenie zariadenia.

Pri používaní prístroja dodržiavajte všeobecné bezpečnostné pravidlá pri používaní elektrických zariadení. Nedodržanie bezpečnostných pokynov a inštrukcie môže mať za následok úraz elektrickým prúdom, požiar alebo vážne zranenie. Pred použitím zariadenia si pozorne prečítajte nasledujúce bezpečnostné opatrenia:

- Pri prvom zapnutí ohrievača sa môže vyskytnúť charakteristický zápach dymu spôsobený spaľovaním oleja vo vykurovacích telesách. Pred inštaláciou sa odporúča zapnúť ohrievač na 10 - 20 minút v dobre vetranom priestore.
- Na všetky elektrické zariadenia by sa malo dohliadať, najmä ak sú v blízkosti detí. Zabezpečte, aby sa deti nedotýkali zariadenia rukami.
- Konvektor nepoužívajte s poškodeným a/alebo poškodeným alebo rozstrapkaným napájacím káblom.
- Sieťový kábel musí byť umiestnený tak, aby sa po ňom nešliapalo, aby nebol odretý, roztrhaný, zalomený alebo inak poškodený.
- Spotrebič vždy umiestnite tak, aby nedošlo k vznieteniu horľavých materiálov (napríklad záclony). Skontrolujte, či nič neblokuje vstupné a výstupné potrubie. Na zariadenie nekladajte odev ani iné predmety, aby nedošlo k požiaru.
- Pred demontážou a zabalení zariadenia na dlhodobé skladovanie uistite sa, že telo prístroja a jeho vyhrievacie teleso vychladli.
- Nepoužívajte zariadenie na otvorenom priestranstve vonku.

- Skontrolujte, či sieťové napätie zodpovedá napätiu uvedenému na štítku spotrebiča.
- Nepokúšajte sa prístroj opravovať sami. Kontaktujte svojho predajcu.
- Ak zariadenie nepoužívate a pred čistením, odpojte ho zo siete.

Účel zariadenia

Prístroj je určený na ohrev vzduchu v domácnostiach.

Celkový pohľad na zariadenie



Obr. 1

1. Riadiaca jednotka
2. Vstupné vetracie otvory
3. Výstupné vetracie otvory
4. Komplet šasi je z kolesí

Zariadenie riadiacej jednotky

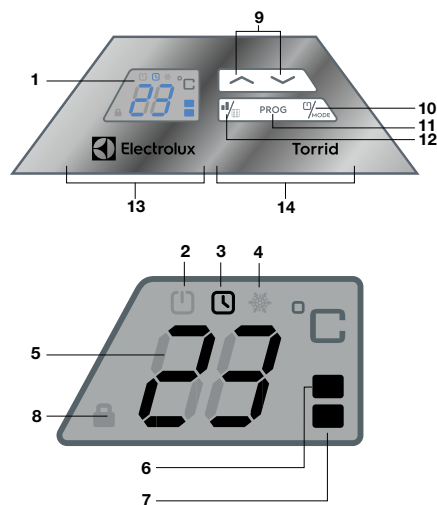

Obr. 2 Riadiacá Jednotka

1. LED zaslón
2. Način delovania z nastavljeno temperaturu
3. Delovanje časovnika izklopljeno
4. Anti-frost
5. Temperatura zraka
6. Polna moč
7. 1/2 moči
8. Starševski nadzor
9. Kontrolni gumbi
10. Vklpiti/ ugasniti
11. Gumb za preklop načina
12. Polna / polovica moči
13. Blok z indikatorjem
14. Easy Push namestitvena enota

Ovládanie prístrojom

Príprava na prácu

1. Opatrne vyberte ohrievač z kartónovej škatule.
2. Pred použitím odstráňte farebné nálepky z predného panela.
3. Pri prvom uvedení do prevádzky sa môže objaviť zápach, ktorý po začatí činnosti konvektora zmizne.
4. Prístroj upevnite v stabilnej polohe podľa pokynov na montáž a inštaláciu.
5. Po inštalácii konvektor zapojte do elektrickej zásuvky. Neodporúča sa používať rovnakú elektrickú zásuvku na pripojenie v rovnakom čase ohrievač a iné vysokovýkonné elektrické spotrebiče.

Zapnutie prístroja



Priklučíte napajalni kabel naprave v električno vtičnico. Pritisnite gumb grelca ☺ da bi napravo lahko zagnali. Na prikazovalniku se prikaže dejanska sobna temperatura. Pritisnite gumb za vklop / izklop ☺ grelca da bi napravo lahko zagnali.

Na zaslonu je prikazano:

- - indikator polne moči,
- °C - indikator temperature,
- ☺ - Kazalnik «Udobno» načina in dejanska temperatura v prostoru.

Opomba:

Pri prvem vklopu naprava porabi vso moč grelnega elementa.

Izbira načina delovanja naprave (polna / polovica moči)

Instrument privzeto deluje s polno močjo. Če želite izbrati način delovanja naprave (polna ali polna moč), pritisnite tipko ■.

Na zaslonu se prikaže ustrezen indikator:

- - polovica moči,
- - polna moč.

Nastavitev temperature

Nastavitev temperature bodo prikazane na zaslonu. Uporabite gumba ▲ ali ▼ za nastavitev temperature. Vsak pritisk teh gumbov bo ustrezal povečanju ali znižanju temperature za 1°C. Tovarniška nastavitev je 24 ° C.

Najvišja možna temperatura je 35°C, najnižja pa 5°C.

Če pritisnete gumba ▲ ali ▼ se temperatura nenehno poveča ali zmanjša za 1°C vsakih 0,5 sekunde. Če v 5 sekundah ne pritisnete gumba, se bo naprava vrnila v normalno stanje. Na prikazovalniku se prikaže dejanska sobna temperatura.

Nastavitev režimu

Po stlačení tlačidla režimu je k dispozícii 6 programov, ktoré v rôznych denných a nočných hodinách prepínajú vykurovanie medzi režimom «Komfort» a režimom «Ochrana proti zamrzaniu». P1-P5 sú

prednastavené a nie je možné ich meniť. Programy «UP» môže definovať užívateľ. V nasledujúcej tabuľke sú uvedené prevádzkové doby jednotlivých programov.

Týždenne	Program pred inštaláciou	Miesto inštalácie	Úspora teploty	ZAP/OFF	VYP/ON	ZAP/OFF	VYP/ON	ZAP/OFF	VYP/ON	ZAP/OFF
Pondelok - Piatok	P1	Spálňa, chodby, kuchyňa, obývačiacia izba, jedáleň, kúpeľňa, zimná záhrada	5°C	00:00pred poludním-6:30pred poludním	6:30pred poludním-8:30pred poludním	8:30pred poludním-17:00po poludní	17:00po poludní-22:30po poludní			
Sobota - Nedeľa	P1	Spálňa, chodby, kuchyňa, obývačiacia izba, jedáleň, kúpeľňa, zimná záhrada	5°C	00:00pred poludním-7:30pred poludním	7:30pred poludním-10:00pred poludním	10:00pred poludním-12:00po poludní	12:00po poludní-14:00po poludní	14:00po poludní-17:00po poludní	17:00po poludní-22:30po poludní	22:30po poludní-24:00po poludní
Pondelok - Piatok	P2	Kancelária	5°C	00:00pred poludním-6:00pred poludním	6:00pred poludním-17:00po poludní	17:00po poludní-24:00po poludní				
Sobota - Nedeľa	P2	Kancelária	5°C	00:00pred poludním-24:00po poludní						
Pondelok - Nedeľa	P3	Obchodné miesto	5°C	00:00pred poludním-6:00pred poludním	6:00pred poludním-22:00po poludní	22:00po poludní-24:00po poludní				
Pondelok - Nedeľa	P4	Home, end user power on the machine when need heat, if not, then power off	5°C		0:00pred poludním-24:00po poludní					
Pondelok - Nedeľa	P5	14:00pm-17:00pm doma, keď koncový užívateľ musí odísť, jednoducho zapnite prístroj na 5C, aby ste zabránili zamrznutiu	5°C	0:00pred poludním-24:00po poludní						
	UP			Užívateľský program, ktorý je spustený v čase definovanom pomocou funkcie						

Nastavenie programu

Výber programu, ktorý chcete spustiť:

1. Stlačte tlačidlo voľby programu, tlačidlo «mode». Zobrazí sa aktuálne zvolený program, východiskový program z výroby je «P4»;
2. Pokračujte v stlačení tlačidla «Mode», zobrazí sa P1-P2-P3-P4-P5-UP-P1 kým sa nezobrazí požadovaný program;
3. Po 3 sekundách sa okno LED vráti na zobrazenie nastavenej teploty. Funkcia voľby programu je deaktivovaná, zvolený program sa uloží a bude sa používať na ovládanie vykurovacieho panelu

Nastavenie užívateľského programu do režimu «UP».

Program «UP» umožňuje prepnúť kúrenie do režimu «Komfort» v požadovanom čase a každý deň v týždni môže mať iné nastavenie. V režime «Komfort» je možné zadať maximálne tri intervaly. Zostávajúce hodiny budú v režime ochrany proti mrazu s východiskovým nastavením teploty 5°C.

1. Stlačte «Mode» pre výber režimu «UP»;
2. Stlačte tlačidlo «Prog», v okne LED sa

zobrazí «d1» a začne blikať, čo znamená, že program je nastavený na pondelok;

3. Stlačením tlačidla «Time» zvolíte d1... d7 a vyberte deň, kedy chcete program nastaviť;
4. Stlačte tlačidlo «Hore» alebo «Dole», na displeji sa zobrazí «1», a kontrolka bude blikať. To znamená, že môžete zadať 1. časový interval pre komfortný režim;
5. Stlačte tlačidlo «Hore» alebo «Dole», prvýkrát sa zobrazí «0», pokračujte v stlačení «Hore» alebo «Dole», zobrazí sa «Hore» alebo «Dole», kým sa neobjaví požadovaná počiatočná hodina, stlačte tlačidlo «Time» pre potvrdenie počiatočnej hodiny.

Užívateľ dokončí nastavenie 1. intervalu a prepne na nastavenie 2. intervalu.

6. Stlačte tlačidlo «Hore» alebo «Dole», pokiaľ nenastavíte požadovanú hotovú hodinu, stlačte tlačidlo «Time» pre potvrdenie hotovej hodiny.
7. Po potvrdení 1. intervalu nastavenia prejde k nastaveniu 2. intervalu.
8. Opakovaním krokov 3 až 5 nastavte 2. a 3. časový interval pre vysoký tepelný výkon.

Mohol byť nastavený iba v hodinách, nie v minútach.

- V jednom dni je možné nastaviť maximálne 3 časové intervaly. Ak je potrebné nastaviť iba 1 alebo 2 intervaly, jednoducho stlačte tlačidlo «Time» a nastavenie uložte, preniesie sa do ďalšieho dňa.
- Opakovaním vyššie uvedených krokov je možné stanoviť pracovný program na jeden týždeň.
- Počas vyššie uvedeného nastavenia stačí stlačiť tlačidlo «Prog» alebo po dobu 2 minút nevykonávať žiadnu akciu, čím sa nastavenie ukončí a nastavené programy sa uložia.

Skontrolujte nastavenia programu «UP».

- Tlačidlo «Prog» do 3 sekúnd sa v okienku LED zobrazí «d1», zobrazí sa nastavenie pondelkového programu. Stlačením tlačidla «Time» vyberte ľubovoľný deň v týždni a zobrazte nastavenie programu;
- Tlačidlo «Prog» ukazuje "1.", Tlačidlo «Prog», ukazuje hodinu komfortného začiatku 1. intervalu;
- Tlačidlo «Prog» zase ukazuje hodinu komfortného zakončenia 1. intervalu;
- Tlačidlo «Prog» ukazuje "2.", Tlačidlo «Prog», ukazuje hodinu komfortného začiatku 2. intervalu;
- Tlačidlo «Prog», ukazuje komfortnú hodinu ukončenia 2. intervalu;
- Tlačidlo «Prog», ukazuje "3.", Tlačidlo «Prog» ukazuje hodinu komfortného začiatku 3. intervalu;
- Tlačidlo «Prog», ukazuje komfortnú hodinu ukončenia 3. intervalu;
- Opakujte vyššie uvedené kroky pre kontrolu d1-d7, pokiaľ chce užívateľ nastaviť jeden deň, jednoducho stlačte tlačidlo Time a vyberte požadovaný dátum, potom stlačte tlačidlo «Prog» pre kontrolu.

Nastavítev časovníka izklopa

Pritisnite gumb **PROG**, da nastavite časovník. Na prikazovalniku se prikaže čas in na zaslonu utripa indikator časa на дисплее начнет мигать. Pritisnite gumba \wedge ali \vee da nastavite časovník. Razpon časovníka je od 0 do 24 ur. Če gumbe \wedge ali \vee da nastavite časovník, držite pritisnjeno, se čas nenehno povečuje ali zmanjšuje za 1 uro vsakih 0,5 sekunde. Privzeta nastavítev časovníka mora biti «0 ur». Ko je indikator časovníka neprekinjeno vklopljen, sistem zažene timer v

skladu z zadnjo nastavljeno vrednostjo, če 5 sekund po nastavitvi časovníka ne pritisnete nobene tipke.

Vsakič, ko pritisnete gumba \wedge ali \vee da nastavite časovník, se sistem ponastavi na nov prednastavljeni čas. Ko preteče nastavljeni čas, bo sistem samodejno izklopil grelnik in ga prestavil v stanje pripravljenosti, ko je ogrevanje izključeno.

Funkcija "Otvorené okno"

Ak je táto funkcia aktivna, teplota klesne do 10 minút (a potom až 30 minút) o 5 alebo viac stupňov - na ohrievači je zapnutý režim protimrazovej ochrany. Ak v časovom intervale 10 - 30 minút teplota naďalej klesá, zariadenie sa vypne. Potom ohrievač čaká na stabilizáciu poklesu izbovej teploty, ak stúpne o 2 stupne, zapne sa posledný nastavený režim.

Funkcija "Rodičovskej kontroly"

Zamkne všetky tlačidlá na ovládacom paneli. Pokiaľ je prístroj v prevádzke, stlačte a na niekoľko sekúnd podržte súčasne tlačidlá so šípkami doľava a doprava. Na displeji sa rozsvieti indikátor zámku. Je aktivovaná funkcia Rodičovská kontrola. Ak chcete túto funkciu zakázať, zopakujte rovnakú operáciu ako pri povolení.

Funkcija "Auto Restart Resume"

V prípade krátkodobého výpadku prúdu a jeho ďalšieho začlenenia sa konvektor automaticky prepne na prevádzkový režim, pri zachovaní posledného prevádzkového režimu zariadenia a nastavenej teploty (ak bol nastavený časovač, nastavený čas vypnutia sa uloží). Ak to bolo zariadenie v pohotovostnom režime zostane po obnovení dodávky elektrickej energie v rovnakom režime.

Funkcija "Anti-frost"

Pritisnite gumb **PROG** 2-krát. Na zaslonu se prikaže \ast - vklopljeno.

Funkcia "Ochranu pred prehriatím"

Prístroj je vybavený automatickým spínačom, ktorý sa aktivuje po dosiahnutí hornej hranice teploty. Ohrievač sa automaticky vypne v prípade prehriatia. Po odstránení zdroja prehriatia sa kúrenie automaticky zapne.

Vklop naprave

Ak chcete zariadenie vypnúť, stlačte tlačidlo OFF v akomkoľvek prevádzkovom režime.



Rozdiel medzi teplotami zapnutia / vypnutia pre nastavenú hodnotu môže byť medzi 0,1°C a 3°C, v závislosti od objemu a tepelnej izolácie miestnosti. Odporúčame, aby ste pri prevádzke prístroja vo veľkých miestnostiach, ktoré podliehajú rýchlemu ochladeniu, nastavili teplotu o 2-3°C vyššiu, ako je požadovaná teplota pre efektívnejšiu prevádzku ohrievača.

Inštalácia zariadenia

Odporúčaná inštalácia.

Konvektor musí byť upevnený v súlade s predpismi. Spínač a ďalšie mechanizmy musia byť mimo oblasti postriekania vodou. Je prísne zakázané zakrývať alebo pripájať vzduchové vstupy alebo výstupy (mriežky) z dôvodu rizika nehody alebo poškodenia zariadenia. Neumiestňujte záclony, dvere, steny ani vetracie otvory. Dodržiavajte minimálne inštaláčne vzdialenosti na podlahách, povrchoch, nábytku atď.

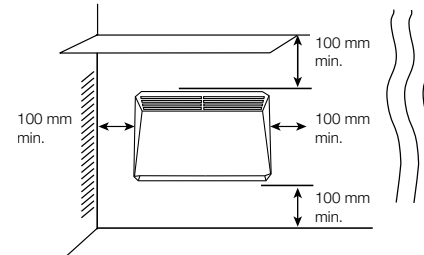

Obr. 3

Stenska namestitev naprave:

- Sprostite stenski nosilec s konvektorja: pritisnite zapah in povlecite nosilec k sebi, tako da pritisnete na oba zapaha (slika 4).

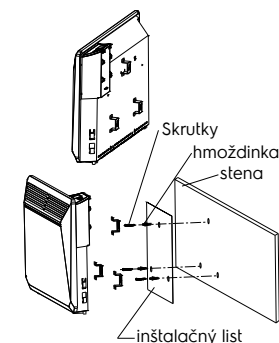

Obr. 4

- Nosilec uporabite kot oznako za namestitvene dimenzije tako, da ga pritrdite na steno.
- Preverite položaj nosilca, nato označite in izvrtajte luknje.
- Nosilec namestite na steno in ga pritrdite.
- Napravo pritrdite na nosilec na naslednji način (Obr 5).
- Spodnú časť konvektora umiestnite na konzolu pomocou špeciálnych otvorov umiestnených v dolnej časti konvektora (Obr 5a).
- Hornú časť konvektora nasadte na konzolu a zaistite ju západkami na konzole (Obr 5b).
- Zaskrutkujte skrutky do západiek na držiaku.

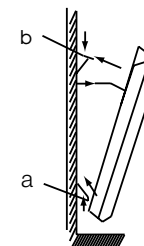

Obr. 5

Inštalácia na podlahu

Pomocou podvozku (dodáva sa osobitne), po predchádzajúcom preštudovaní montážnej schémy (Obr. 6), nainštalujte zariadenie na podlahu:

1. Opatrne otočte konvektor hore nohami (Obr. 6).
2. Zoberte jeden z podvozkov a pripevnite ho k pristávacej doske vpravo alebo. Riešenie problémov. ľavý okraj konvektora tak, aby pohodlne priliehal na telo konvektora. Otvor pre skrutku sa musí zhodovať.
3. Zaisťte podvozok pomocou dodávaného držiaka (Obr. 7).
4. Zopakujte rovnaký postup pre pripevnenie druhého šasi.

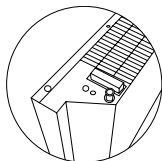

Obr. 6

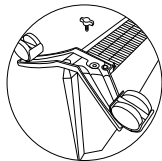

Obr. 7

Údržba

Konvektor nevyžaduje žiadnu zvláštnu údržbu. Pred servisom (údržbou) musí byť konvektor odpojený od napájania.

Telo zariadenia by malo byť pravidelne utierané mäkkou handričkou, ktorá po sebe nezanecháva vlákna alebo vlhkom špongiou. Nikdy nepoužívajte abrazívne, penivé čistiace prostriedky alebo rozpúšťadlá. Čistenie priestoru za nástenným ohrievačom je relatívne ľahké. Zatláčajte dve západky na zadnej strane ohrievača a vytiahnite ohrievač dopredu. Po vybratí môžete umyť stenu, na ktorej bol nainštalovaný.

Po dokončení čistenia uveďte ohrievač späť do normálnej prevádzkovej polohy.

Odporúčaná vnútorná teplota a vlhkosť:

- a) pre prevádzku konvektora: od -25°C do +30°C, vlhkosť od 40% do 90%;
- b) na uskladnenie konvektora: od -20°C do +80°C, vlhkosť od 40% do 90%.

Riešenie problémov

Príznak poruchy	Príčina poruchy	Kroky na riešenie problémov
Bez kúrenia	1) Nie je k dispozícii žiadne napájanie. 2) Konvektor je v pohotovostnom režime. 3) Skutočná teplota v miestnosti presahuje nastavenie termostatu.	1) Vytvorte spoľahlivé spojenie. 2) Nastavte konvektor do prevádzkového režimu. 3) Nastavte teplotný režim konvektora.
Pri prvom zapnutí zápach spáleného prachu	Nie je to porucha	Zápach zmizne po niekoľkých minútach prevádzky konvektora

Ak problém nevyriešite ani po vyskúšaní všetkých krokov na riešenie problémov, obráťte sa na autorizované servisné stredisko vo vašej oblasti alebo na svojho obchodného zástupcu.

Technické údaje

Parameter/model	ECH/T - 1000 E EEC	ECH/T - 1500 E EEC	ECH/T - 2000 E EEC
Menovitá spotreba energie, W	900-1000	1350-1500	1800-2000
Menovitý prúd, A	4.1-4.17	6.14-6.25	8.18-8.33
Menovité napätie, V-Hz	220-240-50-60	220-240-50-60	220-240-50-60
Ochrana pred prachom a vlhkosťou	IP24	IP24	IP24
Trieda elektrickej ochrany	I	I	I
Vykurovací plocha, m ² *	10-12	13-15	18-20
Veľkosť spotrebiča (Š×V×H), mm	480×413×113	640×413×113	800×413×113
Veľkosť balenia (Š×V×H), mm	575×445×142	735×445×142	895×445×142
Čistá hmotnosť, kg	3.44	4.33	5.33
Hrubá hmotnosť, kg	4.57	5.67	6.77

* Uvedené je smerná hodnota a môže sa líšiť v závislosti od skutočných podmienok použitia.



Konvektor je dodávaný s nálepkou na prednom paneli. Pred použitím zariadenia ju vyberte.

Riešenie problémov

E1 - porucha snímača teploty

E2 - prehrievanie v miestnosti je vyššie ako 50°C.

Ak sa vyskytnú tieto chyby, obráťte sa na predajcu.

Kompletná sada

1. Elektrický ohrievač
2. Konzola pre upevnenie na stenu
3. Montážna šablóna
4. Sada upevňovacích prvkov
5. Návod na obsluhu
6. Súprava podvozku s kolieskami

Skladovanie spotrebiča

Pred uložením ohrievača sa uistite, že je vychladnutý.

Odporúča sa vyčistiť ohrievač a skladovať ho (pokiaľ možno v pôvodnom obale) na

chladnom a suchom mieste ak plánujete zariadenie dlhšiu dobu nepoužívať.

Recyklácia



Staré zariadenie sa nesmie likvidovať s domovým odpadom (2012/19/EÚ).

Garancijske obeznosti

Záručný servis sa vykonáva v súlade s podmienkami uvedenými v časti Záručné povinnosti.

Záruka:

- Záručná doba na výrobok je dva roky od dátumu zakúpenia. Pokiaľ počas tohto dvojiročného záručného obdobia vzniknú nejaké chyby z dôvodu nedostatkov materiálu alebo spracovania, bude výrobok opravený alebo vymenený.
- Bezplatná oprava alebo výmena je možná iba vtedy, ak sú predložené presvedčivé dôkazy, napríklad s potvrdením, že deň, keď sa požaduje služba, je v rámci záručnej doby.
- Záruka sa nevzťahuje na výrobky a/alebo časti výrobku, ktoré sú opotrebovateľné a ktoré sa môžu považovať za spotrebný materiál alebo sú vyrobené zo skla.
- Záruka nie je platná, ak je vada spôsobená poškodením spôsobeným neodborným použitím, nesprávnou údržbou (napríklad došlo k poruche v dôsledku zásahu cudzích predmetov alebo tekutín do výrobku) alebo ak zmeny alebo opravy vykonali osoby, ktoré k tomu výrobca nepovolil.
- Pri správnom používaní produktu musí používateľ prísne dodržiavať všetky obsiahnuté pokyny. V užívateľskej príručke a musí sa zdržať akejkoľvek činnosti alebo manipulácie, ktorá je opísaná ako nežiaduca alebo ktorá je uvedená v užívateľskej príručke.
- Tieto obmedzenia záruky nemajú vplyv na vaše zákonné práva.

Podpora:

Podpora počas a po záručnej dobe je k dispozícii vo všetkých krajinách, v ktorých je produkt oficiálne distribuovaný. Požiadajte o pomoc svojho predajcu.

Datum izdelave

Datum izdelave je naveden na nalepki na ohišju naprave ter šifriran v Code-128. Datum izdelave se lahko ugotovi na naslednji način:

SN XXXXXXX XXXX XXXXXX XXXXX

mesiac a rok výroby

Neodstraňujte ani neuchovávajte sériové číslo zariadenia. Ak sa štítko so sériovým číslom stratí alebo poškodí, v prípade potreby nebude možné obnoviť dátum výroby.

Dovozca:

Výrobca: CladSwiss AG,
Bahnhofstrasse 27, 6300 Zug, Švajčiarsko.
E-mail: info@cladswiss.com

Vyrobené v Číne.

Electrolux je registrovaná ochranná známka používaná na základe licencie spoločnosti AB Electrolux (publ.).

Výrobca si vyhradzuje právo na zmeny v konštrukcii a charakteristikách prístroja.

V texte a číselnom označení sa môžu vyskytnúť technické chyby a typografické chyby. Zmeny v charakteristikách a sortimente sa môžu vykonať bez predchádzajúceho upozornenia.

Povolené chyby a chyby v textoch a číselných označeniach. Konštrukcia a technické údaje pomôcky sa môžu líšiť od údajov uvedených na obale. Ak potrebujete ďalšie podrobnosti, kontaktujte svojho obchodného poradcu.

Požiadavky na informácie pre elektrické lokálne ohrievače					
ID modelu: ECH/T - 1000 E EEC					
Požadovaný	Symbol	Cena	Jednotka	Požadovaný	Jednotka
Teplná energia				Typ dodávky tepla, iba pre lokálne ohrievače s elektrickým zásobníkom (vyberte jeden)	
Menovitý tepelný výkon	P_{nom}	0.91	kW	manuálna regulácia tepla so vstavaným termostatom	NIE
Minimálny tepelný výkon (približný)	P_{min}	0.42	kW	manuálna regulácia teploty so spätnou väzbou vnútornej a/alebo vonkajšej teploty	NIE
Maximálny trvalý tepelný výkon	$P_{max,c}$	0.98	kW	elektronická regulácia tepla vnútri a/alebo vonku."	NIE
Pomocná spotreba energie				tepelný výkon pomocou ventilátora	NIE
Pri menovitom tepelnom výkone	$e_{l,max}$	0	kW	Typ regulácie odvodu tepla/izbovej teploty (vyberte jeden)	
Z minimálnim odvájanjem toplote	$e_{l,min}$	0	kW	enostopenjsko odvájanje toplote in brez sobne temperature	NIE
V pripravenosti	$e_{l,SB}$	0.00025	kW	še dve roční stanji brez sobne temperature	NIE
				z mehanskim termostatom za regulacijo sobne temperature	NIE
				z elektronskim nadzorom temperature v sobi	NIE
				elektronsko krmiljenje temperature v sobi in dnevno ury	NIE
				elektronski nadzor sobne temperature plus tedenski časovnik	ÁNO
Ďalšie možnosti ovládania (je možné niekoľko možností)					
				sobna kontrola temperature z zaznavan-jem prisotnosti	NIE
				sobna kontrola temperature, z odprtim oknom	ÁNO
				z možnostjo daljinskega upravljanja	NIE
				z aktivnim nadzorom zagona	NIE
				z omejenim delovnim časom	NIE
				s senzorjem žarnice	NIE
Kontaktni podatki	Výrobca: CladSwiss AG, Bahnhofstrasse 27, 6300 Zug, Švajčiarsko. E-mail: info@cladswiss.com				

Požiadavky na informácie pre elektrické lokálne ohrievače					
ID modelu: ECH/T - 1500 E EEC					
Požadovaný	Symbol	Cena	Jednotka	Požadovaný	Jednotka
Teplná energia			Typ dodávky tepla, iba pre lokálne ohrievače s elektrickým zásobníkom (vyberte jeden)		
Menovitý tepelný výkon	P_{nom}	1.4	kW	manuálna regulácia tepla so vstavaným termostatom	NIE
Minimálny tepelný výkon (približný)	P_{min}	0.7	kW	manuálna regulácia teploty so spätnou väzbou vnútornej a/alebo vonkajšej teploty	NIE
Maximálny trvalý tepelný výkon	$P_{max,c}$	1.4	kW	elektronická regulácia tepla vnútri a/alebo vonku."	NIE
Pomocná spotreba energie			tepelný výkon pomocou ventilátora		NIE
Pri menovitom tepelnom výkone	$e_{l,max}$	0	kW	Typ regulácie odvodu tepla/izbovej teploty (vyberte jeden)	
Z minimalnim odvájanjem toplote	$e_{l,min}$	0	kW	enostopenjsko odvájanje toplote in brez sobne temperature	NIE
V pripravljenoosti	$e_{l,SB}$	0.00026	kW	še dve ročni stanji brez sobne temperature	NIE
				z mehanskim termostatom za regulacijo sobne temperature	NIE
				z elektronskim nadzorom temperature v sobi	NIE
				elektronsko krmiljenje temperature v sobi in dnevno uro	NIE
				elektronski nadzor sobne temperature plus tedenski časovnik	ÁNO
Ďalšie možnosti ovládania (je možné niekoľko možností)					
				sobna kontrola temperature z zaznavanjem prisotnosti	NIE
				sobna kontrola temperature, z odprtim oknom	ÁNO
				z možnostjo daljinskega upravljanja	NIE
				z aktivnim nadzorom zagona	NIE
				z omejenim delovnim časom	NIE
				s senzorjem žarnice	NIE
Kontaktni podatki	Výrobca: CladSwiss AG, Bahnhofstrasse 27, 6300 Zug, Švajčiarsko. E-mail: info@cladswiss.com				

Požiadavky na informácie pre elektrické lokálne ohrievače					
ID modelu: ECH/T - 2000 E EEC					
Požadovaný	Symbol	Cena	Jednotka	Požadovaný	Jednotka
Teplná energia			Typ dodávky tepla, iba pre lokálne ohrievače s elektrickým zásobníkom (vyberte jeden)		
Menovitý tepelný výkon	P_{nom}	1.9	kW	manuálna regulácia tepla so vstavaným termostatom	NIE
Minimálny tepelný výkon (približný)	P_{min}	0.82	kW	manuálna regulácia teploty so spätnou väzbou vnútornej a/alebo vonkajšej teploty	NIE
Maximálny trvalý tepelný výkon	$P_{max,c}$	1.9	kW	elektronická regulácia tepla vnútri a/alebo vonku."	NIE
Pomocná spotreba energie			tepelný výkon pomocou ventilátora		NIE
Pri menovitom tepelnom výkone	$e_{l,max}$	0	kW	Typ regulácie odvodu tepla/izbovej teploty (vyberte jeden)	
Z minimalnim odvájanjem toplote	$e_{l,min}$	0	kW	enostopenjsko odvájanje toplote in brez sobne temperature	NIE
V pripravljenoosti	$e_{l,SB}$	0.00025	kW	še dve ročni stanji brez sobne temperature	NIE
				z mehanskim termostatom za regulacijo sobne temperature	NIE
				z elektronskim nadzorom temperature v sobi	NIE
				elektronsko krmiljenje temperature v sobi in dnevno uro	NIE
				elektronski nadzor sobne temperature plus tedenski časovnik	ÁNO
Ďalšie možnosti ovládania (je možné niekoľko možností)					
				sobna kontrola temperature z zaznavanjem prisotnosti	NIE
				sobna kontrola temperature, z odprtim oknom	ÁNO
				z možnostjo daljinskega upravljanja	NIE
				z aktivnim nadzorom zagona	NIE
				z omejenim delovnim časom	NIE
				s senzorjem žarnice	NIE
Kontaktni podatki	Výrobca: CladSwiss AG, Bahnhofstrasse 27, 6300 Zug, Švajčiarsko. E-mail: info@cladswiss.com				

СОДРЖИНА

1. ВОВЕД	53
2. БЕЗБЕДНОСНИ РЕГУЛАТИВИ	53
3. ЦЕЛ НА УРЕДОТ	53
4. ОПШТ ИЗГЛЕД НА ЕЛЕКТРИЧНАТА ГРЕАЛКА	53
5. УРЕД ЗА КОНТРОЛНА ЕДИНИЦА	54
6. ПОДГОТОВКА ЗА РАБОТА	54
7. УКЛУЧУВАЊЕНА УРЕДОТ	54
8. ПОДЕСУВАЊЕ НА ТЕМПЕРАТУРАТА	54
9. ПОСТАВУВАЊЕ НА РЕЖИМИ	55
10. ПОСТАВКИ НА ПРОГРАМАТА	55
11. ПОДЕСУВАЊЕ НА ТАЈМЕРОТ ЗА ИСКЛУЧАВАЊЕ НА АПАРАТОТ	56
12. ФУНКЦИИ	56
13. ИСКЛУЧУВАЊЕ НА АПАРАТОТ	57
14. МОНТИРАЊЕ НА АПАРАТОТ	57
15. ОДРЖУВАЊЕ НА АПАРАТОТ	58
16. ЛОЦИРАЊЕ ПРОБЛЕМ	59
17. ТЕХНИЧКИ КАРАКТЕРИСТИКИ	59
18. ОПРЕМА	59
19. ЧУВАЊЕ НА АПАРАТОТ	59
20. ОДЛАГАЊЕ	60
21. ГАРАНТНИ ОБВРСКИ	60
22. ДАТУМ НА ПРОИЗВОДСТВО	60

МИСЛИМЕ НА ВАС

Ви благодариме за купувањето на уредот Electrolux. Избравте производ зад кој стојат децении професионално искуство и иновации. Единствен и стилски тој е создаден со грижа за вас. Затоа секогаш кога и да го користите производот можете да бидете уверени: резултатите секогаш ќе бидат одлични. Добредојдовте во Electrolux!

На нашиот веб сајт вие ќе можете:



Да најдете препораки за користење на производите, упатства за употреба, информации за техничко одржување: <http://http://www.home-comfort.com/support>



При продажба на производот од страна на вашиот продавач, мора да биде пополнет делот „Информации за производот“ што се наоѓа во внатрешноста на задната страна од овој прирачник

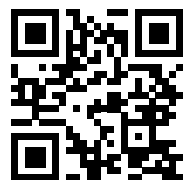

Користена нотација



Важна напомена/задолжителни безбедносни регулативи



Општи информации и препораки

Одржувањето во гарантниот рок се врши во согласност со условите наведени во делот „Гарантни обврски“.

Напомена:

Во текстот на ова упатство електричниот конвектор може да има технички називи како што се: производ, уред, апарат и т.н.

Овој уред е погоден само за добро изолирани простории или за повремена употреба.

Вовед

Ве молиме, внимателно да ги прочитате барањата што се содржани во упатството за работа и строго придржувајте се до нив. Чувајте ги кај вас прирачникот и документите со кои се потврдува датата на купување на производот, назначена на безбедно место, за лесно пронаоѓање и употреба во иднина.

Производот е наменет за загревање на воздухот во домашен простор.

Безбедносни регулативи



Важна напомена!

Доколку не се следат наведените барања, може да дојде до сериозни повреди или оштетување на опремата.

При користење на производот, почитувајте ги општите правила за безбедност при користење на електрични апарати. Неисполнувањето на безбедносните упатства може да доведе до несакана состојба/пожар и/или друга сериозна повреда. Пред да го користите производот, внимателно прочитајте ги следниве правила за безбедност:

- Кога за прв пат ќе ја вклучите греалката, може да почувствувате карактеристичен мирис на чад поради согорување на маслото во елементите за греење. Пред да ја инсталирате греалката, потребно е да ја вклучите 10-20 минути во добро проветрено просторија.
- Било кој електричен апарат мора да се надгледува особено ако има деца во близина. Треба да бидете сигурни дека децата нема да имаат допир со апаратот.
- Не треба да ја користите греалката со оштетен и/или скинат кабел за напојување.
- Кабелот за напојување на електричната мрежа мора да биде поставен така што нема да има можност да се загрева ниту, пак, да е абразиран, искинат, затрупан или оштетен на некој друг начин.
- Не дозволувајте некој стран предмет или течности да навлезе во греалката.
- Поставете ја греалката подалеку од запаливи материјали (на пр. завеси) за тие да не се запалат. Осигурете се дека ништо не ги блокира влезните и излезните канали. За да избегнете пожар, не ставајте облека или други предмети брзо греалката.
- Доколку сакате да ја демантирате или да ја

спакувате и чувате греалката (извесен период да не ја користите) пред да пристапите кон монтирање или пакување, потребно е да бидете сигурни дека таа е во целост оладена.

- Не ја користите греалката на отворено.
- Осигурете се дека напојот на мрежата одговара на тој што е наведен на етикетата на производот.
- Не обидувајте се сами да ја поправате греалката. Ве молиме контактирајте го вашиот продавач.
- Исклучете ја греалката од струја/штекер доколку не ја употребувате и тогаш кога сакате да ја чистите.

Цел на уредот

Основна намена на греалката е затоплување на воздухот во домашни услови.

Општ изглед на електричната греалка



Слика. 1

1. Контролна единица
2. Вентили за проветрување
3. Влезници за вентилација
4. Комплет на шасија за подната инсталација.

Уред за контролна единица

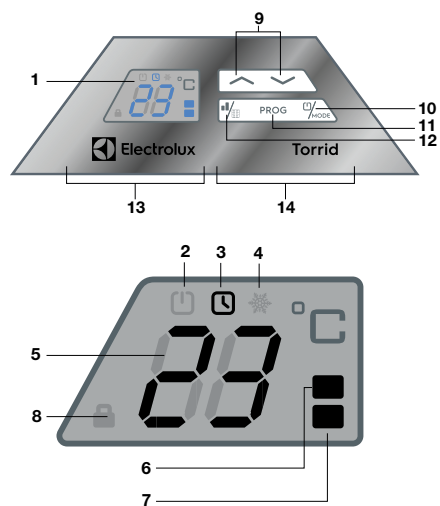

Слика. 2 Контролен блок

- LED екран
- Опција за работа со поставената (подесена) температура
- Опција за работа со тајмер на исклучување
- Опција за затоплување - Anti-Frost
- Температура на воздухот
- Полна моќност
- Половична моќност 1/2
- Опција за заштита од допир на деца
- Копчиња/ команди за управување
- Уклучување/Исклучување
- Копче/ команда за приклучување на опциите за работа
- Полна моќност / половична моќност (1/2)
- Табла за информирање
- Табла за подесување на опцијата - Easy Push

Подготовка за работа

- Внимателно отстранете го грејачот од картонската кутија.
- Извадете ги обоените налепници од предната плоча пред употреба.
- На првото вклучување, може да се појави некој мирис, кој ќе исчезне откако грејката ќе започне да работи.
- Поставете ја грејката во стабилна позиција според упатствата за склопување и инсталација.
- Откако ќе ја инсталирате грејката, приклучете ја во струја/штекер. Не се препорачува

употреба на ист електричен штекер за истовремено приклучување на грејката и друг електричен апарат со голема моќност.

Уклучувањена уредот



Приклучете го кабелот во струја. За да почне грејката да работи, притиснете го копчето за греење. Екранот ја покажува моменталната собна температура.

Притиснете го копчето «уклучи/исклучи» на \oplus ознака за да ја вклучите грејката да работи. На екранот ќе се појават неколку опции:

- – информација за целосна моќност,
- °C – информација за температурата,
- ☐ – информација за опцијата «Comfort» и моментално означување на температурата во собата.

Забелешки:

За уклучување по прв пат уредот ќе ја користи полната моќност на грејниот елемент.

Избор на опции за работа на апаратот/грејката (полна моќност/половична моќност - 1/2)

Апаратот/грејката, стандардно работи на полна моќност

За да ја изберете опцијата за работа, притиснете го копчето со соодветна ознака ■.

На екранот ќе се покаже соодветниот симбол:

- – половична моќност,
- – полна моќност.

Подесување на температурата

Опцијата за подесувањето на температурата ќе се покаже на екранот. Користите ги копчињата \wedge на избор \vee за подесување на температурата. Секое притискање на копчињата ќе ја зголеми или ќе ја намали температурата соодветно за 1 степен. Фабричката температура е подесена на 24 °C.

Максималната можна температура е 35 °C, а минималната е 5 °C.

Ако копчињата \wedge на избор \vee ги задржите во притисната состојба подолго време, тогаш температурата ќе се зголеми или ќе се намалува за 1 степен на секој 0,5 секунди. Ако во текот на 5 секунди не притиснете ниту едно од копчињата, грејката ќе се врати во првобитната состојба на работа. На екранот ќе се покаже постоечката/ моменталната температура во собата.

Поставување на режими

Притиснете го копчето за режим, има 6 програми кои го префрлаат греењето помеѓу режимот „Comfort“ и режимот „Anti-freeze“ во различни периоди од денот и ноќта. P1-P5 се претходно поставени и не може да се менуваат. Корисникот може да ги дефинира програмите „UP“.

Табелата подолу го прикажува времето на работа за секоја програма.

Неделно	Програма пред инсталација	Локација за инсталација	Економска температура (OFF)	ИСКЛ/OFF OFF	ВКЛ/ON	ИСКЛ/OFF	ВКЛ/ON	ИСКЛ/OFF	ВКЛ/ON	ИСКЛ/OFF
Понеделник - Петок	P1	Спална соба, ходници, кујна, дневна, трпезарија, бања, зимска градина	5°C	00:00пред пладне- 6:30пред пладне	6:30пред пладне- 8:30пред пладне	8:30 пред пладне-17:00 попладне	17:00 попладне- 22:30 попладне	22:30 попладне- 24:00 попладне		
Сабота - Недела	P1	Спална соба, ходници, кујна, дневна, трпезарија, бања, зимска градина	5°C	00:00пред пладне- 7:30пред пладне	7:30пред пладне- 10:00пред пладне	10:00 пред пладне- 12:00 пред пладне	12:00 попладне - 14:00 попладне	14:00 попладне- 17:00 попладне	17:00 попладне - 22:30 попладне	22:30 попладне- 24:00 попладне
Понеделник - Пето	P2	Канцеларија	5°C	00:00пред пладне- 6:00пред пладне	6:00пред пладне- 17:00 попладне	17:00 попладне- 24:00 попладне				
Сабота - Недела	P2	Канцеларија	5°C	00:00пред пладне- 24:00 попладне						
Понеделник - Недела	P3	Место за тргување	5°C	00:00пред пладне- 6:00пред пладне	6:00пред пладне- 22:00 попладне	22:00 попладне - 24:00 попладне				
Понеделник - Недела	P4	дома, крајниот корисник ја вклучува машината кога е потребна топлина, ако не, исклучете го напојувањето	5°C		00:00пред пладне- 24:00 попладне					
Понеделник - Недела	P5	14:00пред пладне- 17:00попладне дома, крајниот корисник ја вклучува машината кога е потребна топлина, ако не, исклучете го напојувањето	5°C	0:00пред пладне- 24:00 попладне						
	UP									Корисничката програма, започнува во времето определено со користењето

Поставки на програмата

За да изберете програма за извршување:

- Притиснете го копчето за избор на програма, копчето „режим“. Ќе се прикаже моментално избраната програма, фабрички стандардната програма е „P4“;
- Продолжете со притискање на „Mode“, ќе се прикаже саканата програма;
- По 3 секунди, LED прозорецот ќе се врати на прикажување на поставената температура. Функцијата за избор на програма ќе се исклучи, избраната програма ќе се зачува и ќе се користи за контрола на грејачот на панелот

Поставете ја корисничката програма во режим „UP“.

Програмата „UP“ ви овозможува да го ставите

грејачот во режим на удобност во вистинско време, а секој ден од неделата може да има различна поставка. Може да се внесат најмногу три интервали за удобност. Остатокот од часовникот ќе работи во режим за заштита од мраз со стандардна поставка на температурата од 5°C.

- Притиснете „Mode“ за да изберете „UP“ режим;
- Притиснете „Prog“, LED прозорецот ќе прикаже „d1“ и ќе почне да трепка, тоа значи да ја поставите програмата за понеделник; Притиснете „Време“ за да изберете d1...d7 за да го изберете денот кога сакате да ја поставите програмата;
- Притиснете го копчето „Горе“ или „Долу“, на екранот ќе се прикаже „1“ и светлото ќе трепка. Ова значи дека можете да го внесете првиот временски интервал за комфорен режим;
- Притиснете го копчето „Горе“ или „Долу“, ќе

прикаже „0“ за прв пат, продолжете да притискате „Up“ или „Down“, ќе прикажува 1-2-3... 22-23 додека не се добие посакуваниот час за почеток, притиснете „Time“ за да го потврдите почетниот час.

- Притиснете го копчето „Горе“ или „Долу“ додека не го добиете саканиот завршен час, притиснете „Време“ за да го потврдите завршениот час.

Корисникот ја комплетира првата поставка за интервал и се префрла на втората поставка за интервал.







- Откако ќе го потврдите поставувањето на 1-ви интервал, се продолжува со поставување на вториот интервал.
- Повторете ги чекорите 3 до 5 за да го поставите вториот и третиот временски интервал за висока излезна топлина.
- Може да се постави само во часови, а не во минути.
- Може да се постават најмногу 3 временски слотови дневно. Ако треба да поставите само 1 или 2 интервали, само притиснете го копчето „Време“ за да ја зачувате поставката, таа ќе се пренесе на следниот ден.
- Повторувањето на горенаведените чекори може да постави работна програма за една недела.
- За време на горната поставка, само притиснете „Prog“ или не правете ништо 2 минути, ќе излезе од поставката и ќе ги зачува инсталираните програми.

Проверете ја поставката за програмата „UP“.

- Притиснете „Prog“ за 3 секунди, LED прозорецот ќе прикаже „d1“, ќе го прикаже поставувањето на програмата во понеделник. Притиснете „Време“ за да изберете кој било ден од неделата за да се прикажат поставките на програмата;
- Притиснете „Prog“, покажува „1.“, притиснете „Prog“, го покажува комфорниот стартен час од првиот интервал;
- Притиснете „Prog“ повторно, го покажува часот на удобно завршување на 1 интервал;
- Притиснете „Prog“, покажува „2.“, притиснете „Prog“, го покажува комфорниот стартен час од 2 интервал;
- Притиснете „Prog“ повторно, го покажува часот на удобно завршување на 2 интервал;
- Притиснете „Prog“, покажува „3.“, притиснете „Prog“, го покажува комфорниот стартен час од 3 интервал;
- Притиснете „Prog“ повторно, го покажува часот на удобно завршување на 3 интервал;
- Повторете ги горните чекори за да го проверите d1-d7, ако корисникот сака да постави еден ден, само притиснете го копчето «Време» и изберете го датумот што му треба на корис-

никот, а потоа притиснете „Prog“ за да проверите.

Подесување на тајмерот за исклучување на апаратот

Притиснете го копчето **PROG** за да го подесите тајмерот На екранот ќе се покаже времето а одбројувачот на тајмерот  на екранот ќе почне да трепка. Притискајте ги копчињата  на избор  за да го подесите тајмерот. Временското растојание на тајмерот е од 0 до 24 часа. Ако копчињата  на избор  ги притиснете со задржување, времето постојано ќе се зголемува или ќе се намалува за 1 час на секои 0,5 секунди Стандардната поставеност на тајмерот треба да биде на „0 часови“. Кога одбројувачот на тајмерот е постојано вклучен и не се случи притискање на копчињата, тој стартува со последната наместена позиција, по само 5 секунди од подесувањето на тајмерот. Секогаш кога ќе ги притиснете копчињата  на избор  для установки таймера, за да направите подесување на тајмерот, системот ќе се ресетира на новото наместено време. Кога ќе истече поставеното време, системот автоматски ќе го исклучи грејачот, ставајќи го во позиција на подготвеност за исклучување на греенењето.

Опција “Отворен прозорец”

Кога оваа опција е во функција а температурата ќе падне во рок од 10 мин (потоа и до 30 минути) за 5 или повеќе степени - автоматски се вклучува програмата Anti-frost. Ако во временски интервал од 10 до 30 минути температура та продолжува да опаѓа, апаратот се исклучува. Тогаш грејачот автоматски чека опаѓање на собната температура, а доколку се искачи за 2 степени, последната автоматски се вклучува и последната поставена програма.

Опција “За заштита од допир на деца”

Опцијата ви овозможува заклучување на сите копчиња на контролниот панел. Додека инструментот работи, истовремено притиснете го и задржете го левото и десното копче со стрелка, неколку секунди. На екранот се пали ознака /назнака - заклучување. Опцијата за заштита е активирана. За да ја оневозможите опцијата, повторете ја истата операција што ви е дадена /рестартирање.

Опција “Auto Restart Resume”

Во случај на краткорочен прекин на струјата, за нејзино понатамошно вклучување, греалката продолжува автоматски да работи задржувајќи ја последната опција на работа што ја имала со вече поставената температура што била подесена (доколку е поставен тајмер, времето за исклучување е зачувано). Доколку е греалката подесена за работа, штом ќе се врати напојувањето/струјата, таа останува во веќе подесената состојба, што ја имала пред прекино на струјата.

Опција “Anti-frost”

Притиснете го копчето PROG 2 пати. На екранот ќе се појави иконата  – вклучено.

Опција “За заштита од прегревање”

Уредот е опремен со автоматски прекинувач што се активира откако ќе се постигне горната граница на температурата. Во случај на прегревање грејачот сам се исклучува. По елимиње на причината за прегревање, грејачот повторно се вклучува.

Исклучување на апаратот

За да го исклучите греалката, притиснете го копчето  во било која состојба на работа.



Разликата помеѓу температурите за вклучување / исклучување за зададена температура може да биде помеѓу 0,1°C и 3°C, во зависност од волуменот и топлинската изолација на просторијата. Препорачуваме кога го користите уредот во големи простории подложени на брзо ладење, да ја поставите температурата 2 - 3°C повисока од посакуваната за поефикасно работење на грејачот.

Монтирање на апаратот

Препорачана инсталација

Греалката мора да биде фиксиран во согласност со прописите. Прекинувачот и другите механизми мора да бидат надвор од допир со вода Строго е забрането да се покријат или приклучат влезовите на воздухот или приклучоците (решетки), поради опасност од несреќа или

оштетување на уредот. Не ставајте зад завеси, врати, по отвори на ѕидови или отвори за вентилација. Внимавајте на минималните растојанија за инсталација на подови, површини, мебел итн.

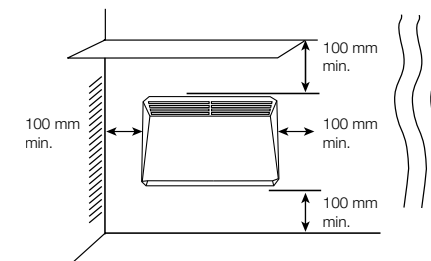

Слика 3

Сидна инсталација на греалката:

- Ослободете го сидниот држач од греалката: притиснете ги рачките и повлечете го држачот кон вас, туркајќи надолу со двете рачки (слика 4).

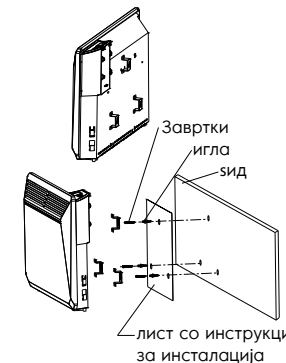

Слика 4

- Со придржување на држачот означете ги димензиите/точките за инсталирање на сидот.
- Проверете ја положбата на држачот, потоа одбележете ги местата и издупчете го сидот.
- Поставете го држачот на сидот.
- Фиксирајте го уредот на држачот на следниов начин (слика 5).
- Долниот дел на греалката поставете го на држачите со помош на специјалните дупки што се наоѓаат во долниот дел на апаратот (слика 5a).

- Горниот дел од греалката, фиксирајте го на рачките на држачите и поставете ја греалката (слика 5b).
- Зашрафете ги завртките во бравите на држачот.

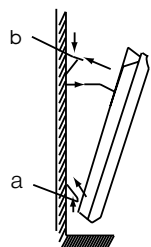

Слика. 5

повторно во нормалната работна позиција.

Препорачана температура и влажност на затворено:

- за работа на греалката: од -25 °C до + 30 °C, влажност од 40% до 90%;
- за складирање на греалката: од -20 °C до + 80 °C, влажност од 40% до 90%.

Подна инсталација

Користејќи ги ногалките на тркалца (шасија) (одделно спакувани), претходно проучувајќи ја шемата за монтирање (Сл. 6), поставете ја греалката на подот.

- Внимателно свртете ја греалката надолу
- Земете една од ногалките со тркалцаи по-ставете ја на платформата на греалката за да ги подесите и монтирате десно или
- Прицврстете ја шасијата користејќи го испорачаниот приклучок.
- Повторете го истото за обезбедување на втората шасија.

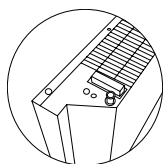

Слика. 6

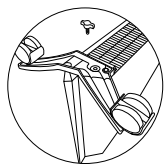

Слика. 7

Одржување на апаратот

Греалката не бара посебно одржување. Пред сервисирањето таа мора да биде исклучена од струја. Телото/оклопот на уредот треба периодично да се брише со мека крпа без лен или влажен сунѓер. Никогаш не користете абразивни, пенести детергенти или растворувачи. Чистењето на просторот зад сидот каде што е поставена греалката е релативно лесно. Притиснете ги двете рачки на задниот дел од грејачот и повлечете го горе. Откако ќе го ослободите и извадите грејачот, можете да го измиете сидот на кој што е инсталиран. По завршување на чистењето, ставете го грејачот

Лоцирање проблем

Проблем	Причина за проблемот	Чекори за одстранување на проблемот
Кога не загрева	1) Нема напојување. 2) Кога не е во општата состојба. 3) Вистинската собна температура е повисока и после поставувањето на термостатот.	1) Воспоставете сигурна врска /струја. 2) Вклучете ја греалката. 3) Наместете ја програма-та за температурата.
Кога греалката ќе биде по прв пат вклучена и се чувствува миризма на прашина	Не е дефект	Мирисот исчезнува по неколку минути работење на конвектор

Ако, откако ги испробате сите чекори за решавање проблемот, тој се уште постои, контактирајте го овластен иот сервисен центар во вашата област или вашиот претставник за продажба.

Технички карактеристики

Параметри/Модел	ECH/T – 1000 E EEC	ECH/T – 1500 E EEC	ECH/T – 2000 E EEC
Номинална потрошувачка на енергија, Вт	900-1000	1350-1500	1800-2000
Номинална струја, А	4.1-4.17	6.14-6.25	8.18-8.33
Номинален напон, В~Гц	220-240~50-60	220-240~50-60	220-240~50-60
Заштита од прав и влага	IP24	IP24	IP24
Класа за електрична заштита	I	I	I
Областа за греење, м ² *	10-12	13-15	18-20
Големина на апаратот (Ш×В×Д), мм	480×413×113	640×413×113	800×413×113
Големина на пакување (Ш×В×Д), мм	575×445×142	735×445×142	895×445×142
Нето тежина, кг	3.44	4.33	5.33
Бруто тежина, кг	4.57	5.67	6.77

* Наведената насока /правец, може да се разликува во зависност од вистинските услови за работа



Греалката е обложена со налепница на предната плоча. Отстранете ја пред да го користите апаратот.

Одстранување проблем

E1 - Проблем со сензорот за температура
E2 - загревањето на просторијата достигнува температура над 50 °C
Ако се појават овие проблеми, контактирајте го вашиот продавач.

Опрема

- Електричен грејач
- Држачи за поставување на сид/сидови

- Шаблон за монтирање
- Збир на сврзувачки елементи
- Прирачник за работа
- Шасија во собата со тркала

Чување на апаратот

Проверете дали грејачот е изладен пред да го спакувате и зачувате.
Се препорачува грејачот да се исчисти и да се чува (по можност во оригиналното пакување) на ладно и суво место ако планирате да не го користите долго време.

Одлагање



Уредот на кој му истекол рокот на употреба не може да се одложи заедно со отпадот од домаќинствата (2012/19/EU)

Гарантни обврски

Одржувањето во гарантниот рок се врши во согласност со условите наведени во делот „Гарантни обврски“

Гаранција:

- Гарантниот рок за производот е две години од денот на купувањето. Ако во текот на овој двегодишен гарантен рок дојде до некакви дефекти кои настанале поради недостатоци на материјалите и/или на производството производот ќе биде поправен или заменет
- Бесплатна поправка или замена се можни само во случај ако се доставени убедливи докази, например со приложување на сметката која потврдува дека денот кога се бара одржувањето се во рамките на гарантниот рок.
- Гарантниот рок не се однесува на производи и/или делови на производот кои се подложни на трошење, кои по нивната природа можат да се сметаат како потрошни материјали или кои се направени од стакло.
- Гаранцијата не важи ако дефектот е настанал поради оштетување, неправилно користење, лошо одржување (например ако дефектот настанал поради навлегување на надворешни предмети или течности во производот) или ако лица кои не се овластени од Производителот вршеле измени или поправки на производот.
- За правилна употреба на производот Корисникот мора да се води според упатството и да не пристапува кон било кое дејство или постапка што се опишани како несакани дејствија и се наведени во упатството за корисникот
- Ограничувањата што се наведени во гаранцијата не влијаат врз вашите законски права.

Поддршка:

Поддршката за време и по период на пропишаната гаранција, достапна е во сите земји во кои што официјално се дистрибуира производот. Доколку ви е потребна помош, ве молиме контактирајте со вашиот продавач.

Датум на производство

Датум на производство е наведен на налепницата на телото на уредот, а исто така е шифриран во Code-128. Датум на производство се одредува на следниот начин:

SN XXXXXXXX XXXX XXXXXX XXXXX

месец и година на производство

Не бришете го и чувајте го серискиот број на уредот. Загубата или оштетувањето на налепницата на која што е наведен серискиот број на производот, ќе спречи тој да биде вратен во фабрика доколку е тоа потребно.

Увозник:

Производител: CladSwiss AG,
Bahnhofstrasse 27, 6300 Zug, Швајцарија.
Е-пошта: info@cladswiss.com

Земја на производство Кина.

Electrolux е регистрирана трговска марка што се користи под лиценца на АВ Electrolux (publ.).

Производителот го задржува правото на внесување измени во конструкцијата и карактеристиките на производот. Во текстот и бројчаните ознаки на упатството може да има технички и печатни грешки. Измените на техничките карактеристики и асортиманот може да бидат извршени без претходно известување.

Дозволен е грешки во текстовите и броевите. Дизајнот и техничките податоци на уредот може да се разликуваат од оние прикажани на пакувањето. За повеќе детали, контактирајте го вашиот консултант за продажба.

Барања информации за електрични греалки					
ID (и) на моделот: ECH/T – 1000 E EEC					
Побарсвање	Симбол	Цена	Ед. мерка	Побарување	Ед. мерка
Моќ на топлина				Видови топлинско снабдување, само за локални грејачи со електрично складирање (изберете еден)	
Номинална /фактичка излезна топлина	P _{nom}	0.91	kW	рачно регулирање на полнењето на топлината, со вграден термостат	НЕ
Минимален излез на топлина (приближно)	P _{min}	0.42	kW	рачно регулирање на термичкото полнење со повратна информација за внатрешната и/или надворешната температура	НЕ
Максимално континуирано производство на топлина	P _{max,c}	0.98	kW	електронска контрола/управување на топлината во затворен простор и/или на отворен простор	НЕ
Помошна потрошувачка на енергија				излезност на топлина од вентилаторот	НЕ
Номинална/фактичка моќност на греење	e _{l,max}	0	kW	Дисипација на топлина/тип на контрола на температурата во просторијата (изберете еден)	
Минимална дисипација на топлина	e _{l,min}	0	kW	едностепен дисипација на топлината без контролирање на температурата во просторот	НЕ
Состојба на мирување	e _{l,SB}	0.00025	kW	уште две рачни состојби без контролирање на температурата во просторот	НЕ
				со механички термостат за контрола на температурата во просторијата	НЕ
				со електронска контрола на температурата во просторијата	НЕ
				електронска контрола температурата во просторијата и плус дневен тајмет	НЕ
				електронска контрола на температурата во просторијата и плус неделен тајмер	ДА
Други контролни опции (можни се неколку опции)					
				контрола на температурата во просторијата со сензор	НЕ
				контрола на температурата во просторијата, со сензор при отворање на прозорецотворен прозорец	ДА
				со опција за далечински управувач	НЕ
				со прилагодлива контрола на стартот	НЕ
				со ограничено работно време	НЕ
				со сензор за сијалица	НЕ
Контакт информации	Производител: CladSwiss AG, Bahnhofstrasse 27, 6300 Zug, Швајцарија. Е-пошта: info@cladswiss.com				

Барања информации за електрични греалки					
ID (и) на моделот: ECH/T – 1500 E EEC					
Побарсвање	Симбол	Цена	Ед. мерка	Побарување	Ед. мерка
Моќ на топлина				Видови топлинско снабдување, само за локални грејачи со електрично складирање (изберете еден)	
Номинална /фактичка излезна топлина	P_{nom}	1.4	kW	рачно регулирање на полнењето на топлинта, со вграден термостат	НЕ
Минимален излез на топлина (приближно)	P_{min}	0.7	kW	рачно регулирање на термичкото полнење со повратна информација за внатрешната и/или надворешната температура	НЕ
Максимално континуирано производство на топлина	$P_{max,c}$	1.4	kW	електронска контрола/управување на топлината во затворен простор и/или на отворен простор	НЕ
Помошна потрошувачка на енергија				излезност на топлина од вентилаторот	НЕ
Номинална/фактичка моќност на греење	$e_{l,max}$	0	kW	Дисипација на топлина/тип на контрола на температурата во просторијата (изберете еден)	
Минимална дисипација на топлина	$e_{l,min}$	0	kW	едностепен дисипација на топлината без контролирање на температурата во просторот	НЕ
Состојба на мирување	$e_{l,SB}$	0.00026	kW	уште две рачни состојби без контролирање на температурата во просторот	НЕ
				со механички термостат за контрола на температурата во просторијата	НЕ
				со електронска контрола на температурата во просторијата	НЕ
				електронска контрола температурата во просторијата и плус дневен тајмет	НЕ
				електронска контрола на температурата во просторијата и плус неделен тајмер	ДА
				Други контролни опции (можни се неколку опции)	
				контрола на температурата во просторијата со сензор	НЕ
				контрола на температурата во просторијата, со сензор при отворање на прозорецотворен прозорец	ДА
				со опција за далечински управувач	НЕ
				со прилагодлива контрола на стартот	НЕ
				со ограничено работно време	НЕ
				со сензор за сијалица	НЕ
Контакт информации	Производител: CladSwiss AG, Bahnhofstrasse 27, 6300 Zug, Швајцарија. Е-пошта: info@cladswiss.com				

Барања информации за електрични греалки					
ID (и) на моделот: ECH/T – 2000 E EEC					
Побарсвање	Симбол	Цена	Ед. мерка	Побарување	Ед. мерка
Моќ на топлина				Видови топлинско снабдување, само за локални грејачи со електрично складирање (изберете еден)	
Номинална /фактичка излезна топлина	P_{nom}	1.9	kW	рачно регулирање на полнењето на топлинта, со вграден термостат	НЕ
Минимален излез на топлина (приближно)	P_{min}	0.82	kW	рачно регулирање на термичкото полнење со повратна информација за внатрешната и/или надворешната температура	НЕ
Максимално континуирано производство на топлина	$P_{max,c}$	1.9	kW	електронска контрола/управување на топлината во затворен простор и/или на отворен простор	НЕ
Помошна потрошувачка на енергија				излезност на топлина од вентилаторот	НЕ
Номинална/фактичка моќност на греење	$e_{l,max}$	0	kW	Дисипација на топлина/тип на контрола на температурата во просторијата (изберете еден)	
Минимална дисипација на топлина	$e_{l,min}$	0	kW	едностепен дисипација на топлината без контролирање на температурата во просторот	НЕ
Состојба на мирување	$e_{l,SB}$	0.00025	kW	уште две рачни состојби без контролирање на температурата во просторот	НЕ
				со механички термостат за контрола на температурата во просторијата	НЕ
				со електронска контрола на температурата во просторијата	НЕ
				електронска контрола температурата во просторијата и плус дневен тајмет	НЕ
				електронска контрола на температурата во просторијата и плус неделен тајмер	ДА
				Други контролни опции (можни се неколку опции)	
				контрола на температурата во просторијата со сензор	НЕ
				контрола на температурата во просторијата, со сензор при отворање на прозорецотворен прозорец	ДА
				со опција за далечински управувач	НЕ
				со прилагодлива контрола на стартот	НЕ
				со ограничено работно време	НЕ
				со сензор за сијалица	НЕ
Контакт информации	Производител: CladSwiss AG, Bahnhofstrasse 27, 6300 Zug, Швајцарија. Е-пошта: info@cladswiss.com				

You can get additional information about this and other products directly from the Seller or through our information lines:

Contact us «CladSwiss»
Switzerland, 6300 Zug, Bahnhofstrasse 27.

About the equipment purchase and cooperation:
Tel: +41 41 532 50 00
E-mail: info@home-comfort.com

For technical and service issues:
Tel: +41 41 532 50 01
E-mail: service@cladswiss.com

Internet address: <http://www.home-comfort.com>

Product Details (populated upon sale) • Detajet e produktit (të populluara pas shitjes)
• Szczegóły produktu (wypełniane w momencie sprzedaży) • Informații despre articol (se completează la vânzare) • Информация за продукта (попълва се при продажба)
• Informace o produktu (vyplní se při prodeji) • Információ az áruról (eladáskor kitöltendő)
• Detalji o proizvodu (popunjeni prilikom prodaje) • Podaci o proizvodu (popunjava se prilikom prodaje) • Informacije o izdelku (izpolnite ga ob prodaji) • Informácie o produkte (vyplni sa pri predaji) • Информации за производот (што треба да се пополнат кога производот се продава) • Πληροφορίες για το προϊόν (να συμπληρωθούν κατά την πώληση)

Model • Modelul • Модел
• Modell • Μοντέλο

Serial number • Numër serik • Serijski broj
• Numer seryjny • Numărul seriei • Серийен номер • Sériové číslo • Sorozatszám
• Serijska številka • Сериски број
• Σειριακός αριθμός

Date of sale • Data e shitjes • Datum prodaje
• Data sprzedaży • Data vânzării
• Дата на продажба • Datum prodeje
• Az eladó dátuma • Dátum predaja • Датум на продажба • Ημερομηνία πώλησης

Seller Seal • Vula e shitësit • Peçat prodavaça
• Pieczęć sprzedawcy • Ștampila vânzătorului
• Печат на продавача • Prodejce Seal
• Az eladó pecsétje • Peçat prodavca
• Žig prodajalca • Peçiatka predajcu
• Печатот на продавачот • Πωλητής Σφραγίδα

<http://www.home-comfort.com>



Electrolux is a registered trademark used under license from AB Electrolux (publ).

This manual may contain technical and typing errors. Changes to technical characteristics and assortment are subject to change without notice.



RoHS IP24



Ovaj dokument je originalno proizveden i objavljen od strane proizvođača, brenda Electrolux, i preuzet je sa njihove zvanične stranice. S obzirom na ovu činjenicu, Tehnoteka ističe da ne preuzima odgovornost za tačnost, celovitost ili pouzdanost informacija, podataka, mišljenja, saveta ili izjava sadržanih u ovom dokumentu.

Napominjemo da Tehnoteka nema ovlašćenje da izvrši bilo kakve izmene ili dopune na ovom dokumentu, stoga nismo odgovorni za eventualne greške, propuste ili netačnosti koje se mogu naći unutar njega. Tehnoteka ne odgovara za štetu nanесenu korisnicima pri upotrebi netačnih podataka. Ukoliko imate dodatna pitanja o proizvodu, ljubazno vas molimo da kontaktirate direktno proizvođača kako biste dobili sve detaljne informacije.

Za najnovije informacije o ceni, dostupnim akcijama i tehničkim karakteristikama proizvoda koji se pominje u ovom dokumentu, molimo posetite našu stranicu klikom na sledeći link:

<https://tehnoteka.rs/p/electrolux-konvektorska-grejalica-echt-2000-e-eeec-akcija-cena/>