

Uputstvo za upotrebu

ELECTROLUX električni šporet LKR540202W

 **Electrolux**



Tehnoteka je online destinacija za upoređivanje cena i karakteristika bele tehnike, potrošačke elektronike i IT uređaja kod trgovinskih lanaca i internet prodavnica u Srbiji. Naša stranica vam omogućava da istražite najnovije informacije, detaljne karakteristike i konkurentne cene proizvoda.

Posetite nas i uživajte u ekskluzivnom iskustvu pametne kupovine klikom na link:

<https://tehnoteka.rs/p/electrolux-elektricni-sporet-lkr540202w-akcija-cena/>

LKR540202W
LKR540202X



SR Штедњак
SL Štedilnik

Упутство за употребу 2
Navodila za uporabo 30

САДРЖАЈ

1. ИНФОРМАЦИЈЕ О БЕЗБЕДНОСТИ.....	3
2. БЕЗБЕДНОСНА УПУТСТВА.....	6
3. ИНСТАЛАЦИЈА.....	8
4. ОПИС ПРОИЗВОДА.....	11
5. ПРЕ ПРВЕ УПОТРЕБЕ.....	12
6. ПЛОЧА ЗА КУВАЊЕ – СВАКОДНЕВНА УПОТРЕБА.....	12
7. ПЛОЧА ЗА КУВАЊЕ - КОРИСНИ САВЕТИ.....	13
8. ПЛОЧА ЗА КУВАЊЕ – ОДРЖАВАЊЕ И ЧИШЋЕЊЕ.....	14
9. РЕРНА – СВАКОДНЕВНА УПОТРЕБА.....	15
10. РЕРНА – ФУНКЦИЈЕ САТА.....	17
11. РЕРНА – КОРИШЋЕЊЕ ПРИБОРА.....	18
12. РЕРНА - КОРИСНИ САВЕТИ.....	20
13. РЕРНА – НЕГА И ЧИШЋЕЊЕ.....	23
14. РЕШАВАЊЕ ПРОБЛЕМА.....	25
15. ЕНЕРГЕТСКА ЕФИКАСНОСТ.....	27
16. ЕКОЛОШКА ПИТАЊА.....	29

МИСЛИМО НА ВАС

Хвала што сте купили Electrolux уређај. Изабрали сте производ који са собом доноси деценије стручног рада и иновација. Генијалан је, елегантан и осмишљен имајући у виду ваше потребе. Будите уверени да ћете при сваком коришћењу добити изванредне резултате.

Добро дошли у Electrolux.

Посетите наш сајт да:



Прибавите савете за коришћење, брошуре и информације за решавање проблема, сервис и поправку:

www.electrolux.com/support



Региструјте производ ради боље услуге:

www.registerelectrolux.com



Купите прибор, потрошни материјал и оригиналне резервне делове за свој уређај:

www.electrolux.com/shop

КОРИСНИЧКА ПОДРШКА И СЕРВИС

Увек користите оригиналне резервне делове.

Када контактирате овлашћени сервисни центар, водите рачуна да код себе имате следеће податке: Модел, број производа, серијски број.

Подаци могу да се пронађу на плочици са техничким карактеристикама.

 Упозорење/опрез – информације о безбедности

 Опште информације и савети

 Информације о животној средини

Задржано право измена.

1. ⚠ ИНФОРМАЦИЈЕ О БЕЗБЕДНОСТИ

Пре инсталације и коришћења уређаја, пажљиво прочитајте приложено упутство. Произвођач није одговоран за било какве повреде или штету које су резултат неисправне инсталације или употребе. Чувајте упутство за употребу на безбедном и приступачном месту за будуће коришћење.

1.1 Безбедност деце и осетљивих особа

- Овај уређај могу да користе деца старија од 8 година и особе са смањеним физичким, чулним или менталним способностима, као особе којима недостају искуство и знање, уколико им се обезбеди надзор или им се дају упутства у вези са употребом уређаја на безбедан начин и уколико схватају могуће опасности. Децу млађа од 8 година, као и особе са веома тешким и сложеним инвалидитетом, треба држати даље од уређаја, осим ако су под сталним надзором.
- Децу треба контролисати како се не би играла са уређајем.
- Држите сву амбалажу даље од деце и одложите је на одговарајући начин.
- УПОЗОРЕЊЕ: Уређај и његови доступни делови могу бити врели током коришћења. Држите децу и кућне љубимце даље од уређаја када уређај ради и када се хлади.
- Деца не смеју да обављају чишћење и корисничко одржавање уређаја без надзора.

1.2 Опште мере безбедности

- Овај уређај је намењен само за кување.
- Овај уређај је намењен за употребу у једном домаћинству у затвореним просторима.
- Уређај се може користити у канцеларијама, хотелским собама, мотелима, пансионима, сеоским туристичким домаћинствима и сличним

објектима за смештај где употреба не би превазилазила (просечан) ниво потрошње по домаћинству.

- Само овлашћена особа може да инсталира овај уређај и замени кабл.
- Уређај мора да се прикључи на напајање преко кабла типа H05VV-F који може да издржи температуру задње плоче.
- Предвиђено је да се овај уређај користи до 2000 метара надморске висине.
- Овај уређај није предвиђен за коришћење на бродовима, чамцима или пловилима.
- Не инсталирајте уређај иза украсних врата како би се избегло прегревање.
- Немојте инсталирати уређај на платформу.
- Уређајем немојте управљати помоћу спољашњег тајмера или засебног система даљинског управљања.
- УПОЗОРЕЊЕ: Опасно је остављати храну на грејној плочи да се пржи на масти или уљу без надзора, јер може доћи до пожара.
- Никада немојте водом гасити пожар током кувања. Искључите уређај, а затим прекријте пламен, нпр. противпожарним ћебетом или поклопцем.
- ОПРЕЗ: Процес кувања мора да се надгледа. Краткотрајан процес кувања мора да се надгледа непрекидно.
- УПОЗОРЕЊЕ: Опасност од пожара: Немојте одлагати предмете на површине за кување.
- Немојте користити парочистач за чишћење уређаја.
- Немојте користити груба абразивна средства за чишћење или оштре металне сунђере за чишћење стаклених врата или стакла код шарки поклопца плоче за кување јер они могу изгребати површину због чега може доћи до распрскавања стакла.

- Предмете од метала, попут ножева, виљушки, кашика и поклопаца, не треба стављати на грејну површину јер могу постати врели.
- Уколико стаклено керамичка површина / стаклена површина напукне, искључите уређај и извадите кабл за напајање из зидне утичнице. У случају да је уређај прикључен на мрежу директно преко разводне кутије, извадите осигурач да бисте искључили уређај из напајања. У оба случаја, обратите се овлашћеном сервисном центру.
- УПОЗОРЕЊЕ: Уређај и његови доступни делови могу бити врели током коришћења. Треба бити пажљив како би се избегло додиривање грејних елемената.
- Када вадите прибор или посуђе из рерне или их стављате у рерну, увек носите заштитне рукавице.
- Пре радова на одржавању искључите напајање струјом.
- УПОЗОРЕЊЕ: Уверите се да је уређај искључен пре него што замените сијалицу како бисте избегли могућност да дође до електричног шока.
- Уколико је кабл за напајање оштећен, њега мора да замени произвођач, одговарајући овлашћени сервисни центар или лица сличне квалификације, како би се избегла електрична опасност.
- Будите пажљиви када додирујете фиоку за одлагање. Може бити врела.
- Да бисте уклонили шине које држе решетке, прво повуците предњи део шина, а затим задњи део да бисте их одвојили од бочних зидова. Постављање шина за подршку решетке врши се обрнутим редоследом.
- Механизам искључења треба да буде уграђен у фиксну електричну мрежу у складу с правилима о електричним мрежама.
- УПОЗОРЕЊЕ: Користите само штитнике за плочу за кување дизајниране од стране произвођача уређаја за кување или оне коју су од стране

произвођача уређаја у упутствима за употребу наведени као погодни или штитнике за плочу за кување који су инкорпорирани у уређају. Коришћење неодговарајућих штитника за плочу за кување може изазвати несреће.

2. БЕЗБЕДНОСНА УПУТСТВА

2.1 Инсталирање



УПОЗОРЕЊЕ!

Само квалификована особа може да инсталира овај уређај.

- Уклоните комплетну амбалажу.
- Немојте да инсталирате или користите оштећен уређај.
- Придржавајте се упутстава за монтирање које сте добили уз уређај.
- Увек водите рачуна приликом померања уређаја зато што је тежак. Увек користите заштитне рукавице и затворену обућу.
- Не вуците уређај за ручицу.
- Кухињски део и удубљење морају да имају одговарајуће димензије.
- Неопходно је придржавати се минималног растојања од других уређаја и кухињских елемената.
- Инсталирајте уређај на сигурно и прикладно место које испуњава захтеве за инсталацију.
- Неки делови уређаја су под напоном. Заградите уређај намештајем како бисте спречили додиривање опасних делова.
- Стране уређаја морају бити поред уређаја или јединица исте висине.
- Немојте монтирати уређај поред врата или испод прозора. Овим се спречава да врело посуђе за кување падне са уређаја када се отворе врата или прозор.
- Обавезно поставите помагало за стабилизовање како се уређај не би преврнуо. Погледајте одељак „Инсталација“.

2.2 Прикључивање струје



УПОЗОРЕЊЕ!

Ризик од пожара и струјног удара.

- Сва прикључивања струје треба да обави квалификован електричар.
- Уређај мора да буде уземљен.
- Уверите се да су параметри на плочици са техничким карактеристикама компатибилни са одговарајућим параметрима електричне мреже за напајање.
- Увек користите прописно уграђену утичницу са заштитом од струјног удара.
- Немојте да користите адаптере са више утичница и продужне каблове.
- Не дозволите да кабл за напајање додирује или дође близу вратима уређаја или ниши испод уређаја, нарочито када уређај ради или када су врата врела.
- Заштита од удара делова под напоном и изолованих делова мора да се причврсти тако да не може да се уклони без алата.
- Прикључите главни кабл за напајање на зидну утичницу тек на крају инсталације. Водите рачуна да постоји приступ мрежном утикачу након инсталације.
- Ако је зидна утичница лабава, немојте да прикључујете мрежни утикач.
- Не вуците кабл за напајање како бисте искључили уређај. Кабл искључите тако што ћете извући утикач из утичнице.
- Користите само исправне раставне прекидаче: заштитне прекидаче, осигураче (осигураче са навојем треба скинути са носача), аутоматске заштитне прекидаче и контакторе.

- У електричној инсталацији мора постојати раставни прекидач који вам омогућава да искључите све фазе напајања уређаја. Размак између контаката на раставном прекидачу мора да износи најмање 3 mm.
- Потпуно затворите врата на уређају пре него што повежете мрежни утикач у зидну утичницу.
- Варнице или отворени пламен не смеју да буду у близини уређаја када отварате врата.
- Пажљиво отворите врата уређаја. Коришћење састојака који садрже алкохол може довести до испаравања алкохола и мешања са ваздухом.



УПОЗОРЕЊЕ!

Постоји ризик од оштећења уређаја.

2.3 Употреба



УПОЗОРЕЊЕ!

Ризик од повреда и опекотина.

Ризик од струјног удара.

- Немојте да мењате спецификацију овог уређаја.
- Водите рачуна да отвори за вентилацију не буду запушени.
- Не остављајте уређај без надзора током рада.
- Уређај треба искључити након сваке употребе.
- Будите опрезни кад отварате врата уређаја док он ради. Може се десити да изађе врео ваздух.
- Немојте руковати уређајем када су вам мокре руке или када је он у контакту са водом.
- Немојте користити уређај као радну површину или простор за одлагање.



УПОЗОРЕЊЕ!

Ризик од пожара и експлозије

- Маси и уље када се загреју могу да ослободе запаљива испарења. Држите пламенове или загрејане предмете даље од маси и уља када кувате са њима.
- Испарења која ослобађају веома врела уља могу да изазову спонтано сагоревање.
- Употребљено уље, које може да садржи остатке хране, може да се запали на нижој температури него уље које се користи по први пут.
- Запаљиве материје или предмете натопљене запаљивим материјама немојте стављати унутар и поред уређаја или на њега.
- Да бисте спречили оштећење или губитак боје на емајлираним површинама:
 - Немојте стављати посуђе из рерне или друге предмете у уређају директно на дно.
 - Не стављајте алуминијумску фолију на уређај или директно на дно унутрашњости уређаја.
 - Немојте сипати воду директно у врућ уређај.
 - Немојте држати у уређају влажно посуђе и храну након завршетка кувања.
 - Будите пажљиви када скидате или постављате прибор.
- Губитак боје на емајлираним површинама или нерђајућем челику не утиче на сам рад уређаја.
- Користите дубоки плех за заливане колаче. Воћни сок може да остави трајне мрље.
- Немојте стављати вруће посуђе за кување на командну таблу.
- Не дозволите да течност у посуђу за кување потпуно испари.
- Пазите да предмети или посуђе за кување не падну на уређај. Може се оштетити површина плоче.
- Немојте укључивати зоне за кување уколико је посуђе празно или га нема.
- Посуђе од ливеног гвожђа, алуминијума или са оштећеним дном може да направи огреботине. Увек подигните ове предмете када треба да их померате по површини за кување.

2.4 Нега и чишћење



УПОЗОРЕЊЕ!

Постоји ризик од озлеђивања, пожара или оштећења уређаја.

- Пре одржавања, деактивирајте уређај. Ископчајте мрежни утикач из мрежне утичнице.
- Проверите да ли је уређај хладан. Постоји ризик да се поломе стаклене плоче.
- Одмах замените стаклене плоче на вратима ако се оштете. Обратите се Овлашћеном сервисном центру.
- Масноћа и храна која остаје у уређају може изазвати пожар.
- Редовно чистите уређај да бисте спречили пропадање површинског материјала.
- Уређај чистите влажном меком крпом. Користите искључиво неутралне детерџенте. Немојте користити абразивне производе, абразивне јастучиће за чишћење, раствараче или металне предмете.
- Уколико користите спреј за рерну, придржавајте се упутстава о безбедности на амбалажи.
- Немојте чистити каталитички емајл (уколико постоји) никаквим детерџентом.

2.5 Унутрашње осветљење



УПОЗОРЕЊЕ!

Ризик од струјног удара.

- Када се ради о сијалицама унутар производа и резервних делова,

сијалице које се продају засебно: Ове сијалице су намењене да издрже екстремне физичке услове у кућним апаратима, као што су температура, вибрације, влага, или су намењене да сигнализирају информације о радном стању уређаја. Нису предвиђене за употребу у другим уређајима и нису погодне за осветљавање просторија у домаћинству.

- Овај производ садржи извор светлости чија је класа енергетске ефикасности G.
- Користите само сијалице које имају исту спецификацију.

2.6 Сервисирање

- Ради оправке уређаја обратите се овлашћеном сервисном центру.
- Користите само оригиналне резервне делове.

2.7 Одлагање



УПОЗОРЕЊЕ!

Ризик од повреде или гушења.

- Обратите се општинским органима да бисте сазнали како да одложите уређај у отпад.
- Искључите утикач кабла за напајање уређаја из мрежне утичнице.
- Исеците мрежни електрични кабл на месту које је близу уређаја и одложите га.
- Уклоните ручицу од врата да бисте спречили да се деца или кућни љубимци заглаве у уређају.

3. ИНСТАЛАЦИЈА



УПОЗОРЕЊЕ!

Погледајте поглавља о безбедности.

3.1 Место на којем уређај стоји

- i** Не уграђујте шпорет близу судопере или близу кухињског елемента са судопером. Влажност/капи воде могу да уђу између бочне плоче и кухињског елемента и временом могу да оштете боју бочне плоче.

Можете да монтирате самостојећи уређај са кухињским елементима са једне или две стране и у углу.

За минималне раздаљине за уклапање проверите табелу.

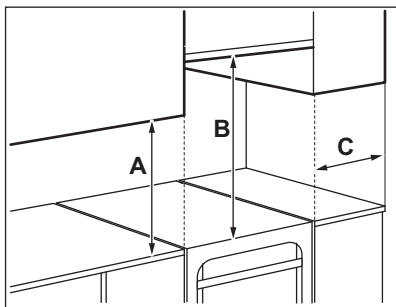

Минималне раздаљине

Димензије	mm
A	400
B	650
C	150

3.2 Технички подаци

Напон	230 V
Фреквенција	50–60 Hz
Класа уређаја	1

Димензије	mm
Висина	858
Ширина	500
Дубина	600

3.3 Нивелисање уређаја

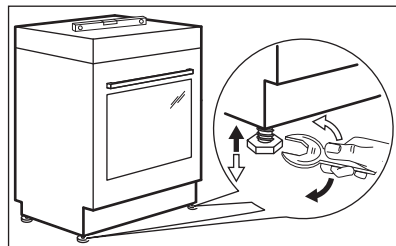

Користите ножице на дну уређаја да бисте подесили горњу површину уређаја тако да буде у нивоу са осталим површинама.

3.4 Заштита од нагињања

Подесите одговарајућу висину и површину за уређај пре него што причврстите заштиту од нагињања.



ОПРЕЗ

Проверите да ли сте монтирали заштиту од нагињања на правој висини.



Уверите се да је површина иза уређаја глатка.

Неопходно је да монтирате заштиту од нагињања. Ако је не монтирате, уређај може да се нагне.

На уређају се налази симбол приказан на слици (ако постоји) да би вас подсетио на потребу уградње заштите од нагињања.



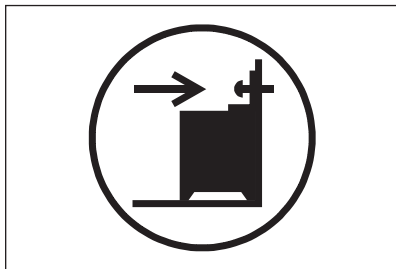

1. Монтирајте заштиту од нагињања 317 - 322 mm испод горње површине уређаја и 80-85 mm од бочне стране уређаја у кружни отвор на носачу. Причврстите је завртњима у чврст материјал или употребите погодан ослонац (зид).

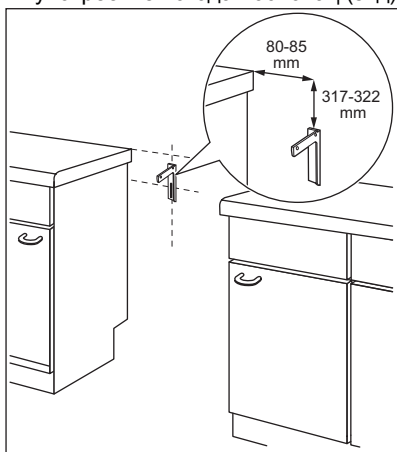

2. На левој страни, са задње стране уређаја, постоји отвор. Подигните предњи крај уређаја и сместите га у средину простора између елемената. Ако је простор између елемената већи од ширине уређаја, морате подесити бочну димензију тако да центрирате уређај.



Ако сте променили димензије штедњака, морате правилно поравнати заштиту од нагињања.



ОПРЕЗ

Ако је простор између елемената већи од ширине уређаја, морате подесити бочну димензију тако да центрирате уређај.

3.5 Електрична инсталација



УПОЗОРЕЊЕ!

Произвођач не сноси одговорност у случају да се не придржавате мера предострожности наведених у поглављу Безбедност.

Уређај се испоручује без струјног утикача и струјног кабла.



УПОЗОРЕЊЕ!

Пре него што спојите струјни кабл са прикључком, измерите напон између фаза на кућној електричној мрежи. Затим погледајте налепницу на задњој страни уређаја да бисте знали коју електричну инсталацију да употребите. Овај редослед корака спречава појаву грешке и оштећења електричних компонената уређаја при инсталирању.

Одговарајуће врсте каблова за различите фазе:

Фаза	Мин. величина кабла
1	3 x 6,0 мм ²
3 са неутралним	5 x 1,5 мм ²



УПОЗОРЕЊЕ!

Кабл за напајање не сме да додирује део уређаја који је осенчен на слици.

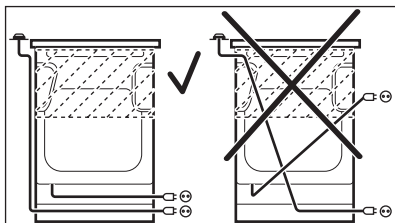

4. ОПИС ПРОИЗВОДА

4.1 Општи приказ

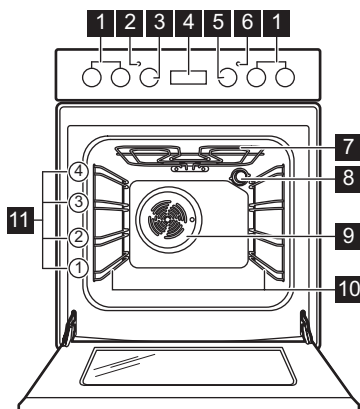

- 1** Командна дугмад за плочу за кување
- 2** Индикатор/симбол температуре
- 3** Дугме за температуру
- 4** Електронски програматор
- 5** Дугме за функције рерне
- 6** Лампица/симбол/индикатор плоче за кување
- 7** Грејни елемент
- 8** Лампа
- 9** Вентилатор
- 10** Носач решетке, покретни
- 11** Положаји решетке

4.2 Шема површине за кување

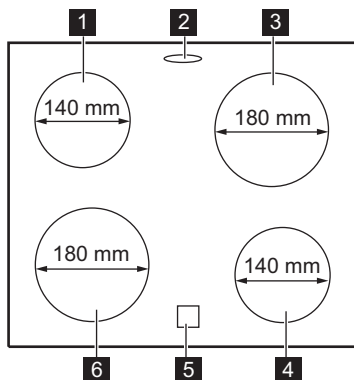

- 1** Зона за кување од 1200 W
- 2** Одвод паре - број и положај зависи од модела
- 3** Зона за кување од 1700 W
- 4** Зона за кување од 1200 W
- 5** Индикатор преостале топлоте
- 6** Зона за кување од 1700 W

4.3 Прибор

- Решеткаста полица

За посуђе за кување, плехове за торте, печење.

- Плех за печење

- За колаче и кексе.
- **Грил/дубоки тигањ**
За печење теста и меса или као посуда за скупљање масноће.
- **Решетка за роштиљ**
За гриловање меса и поврћа.
- **Опционалне телескопске вођице**

За полице и плехове. Можете их наручити посебно.

- **Фиока за одлагање**
Фиока за одлагање се налази одмах испод унутрашњости пећнице.

5. ПРЕ ПРВЕ УПОТРЕБЕ



УПОЗОРЕЊЕ!

Погледајте поглавља о безбедности.

5.1 Прво чишћење

Уклоните сав прибор и подршке решетке из рерне.

Погледајте одељак „Нега и чишћење“.

Пре прве употребе очистите рерну и прибор.

Прибор и подршке решетке вратите у почетни положај.

5.2 Подешавање времена

Морате да подесите време пре рада са рерном.

⌚ трепери када повежете уређај на довод електричне енергије, када дође до прекида струје или када тајмер није подешен.

Притисните **+** или **-** да бисте подесили тачно време.

После отприлике пет секунди треперење престаје и дисплеј приказује време које сте подесили.

5.3 Промена времена



Не можете променити тачно време ако ради нека од функција.

Узастопно притискајте ⌚ док не почне да трепће индикатор функције Тачно време.

За подешавање новог времена, погледајте одељак „Подешавање времена“.

5.4 Претходно загревање

Претходно загрејте рерну пре прве употребе.

1. Подесите функцију Подесите максималну температуру.
2. Оставите рерну да ради 1 сат.
3. Подесите функцију Подесите максималну температуру. Максимална температура за ову функцију је 210 °C.
4. Оставите рерну да ради 15 минута.
5. Подесите функцију Подесите максималну температуру.
6. Оставите рерну да ради 15 минута.
7. Искључите рерну и оставите је да се охлади.

Прибор може да постане врелији него обично. Рерна може да испушта мирис и дим. Проверите да ли је довољан проток ваздуха у просторији.

6. ПЛОЧА ЗА КУВАЊЕ – СВАКОДНЕВНА УПОТРЕБА



УПОЗОРЕЊЕ!

Погледајте поглавља о безбедности.

6.1 Опис зона за кување

Зоне за кување имају термостат и раде испрекидано (гасе се и поново пале) у зависности од изабраног степена топлоте.

6.2 Подешавање степена топлоте

Симболи	Функција
0	Положај „искључено”
1 - 6	Подешавања степена топлоте



Користите заосталу топлоту да бисте смањили потрошњу енергије. Деактивирајте зону за кување око 5–10 минута пре завршетка кувања.

Окрените дугме за изабрану зону за кување да бисте подесили топлоту. Упалиће се индикатор командне плоче.

Да бисте завршили кување, окрените дугме у положај „искључено”.

Ако су све зоне за кување деактивиране, индикатор командне плоче ће се угасити.

6.3 Коришћење једноставне зоне за кување

Да бисте користили једноставну зону за кување, окрените одговарајуће дугме на неки од следећих положаја: 1–6.



За подешавања топлоте 1–3, зона остаје црвена око 2–3 секунде, а затим се деактивира.



Зона функционише на максималном нивоу напајања када подесите ниво топлоте на 5 или 6.

6.4 Индикатор преостале топлоте



УПОЗОРЕЊЕ!

Док год је индикатор укључен, постоји ризик од опекотина због присуства преостале топлоте.

Индикатор је укључен када је зона за кување врела, али не функционише ако је струјно напајање искључено.

Индикатор се може такође укључити:

- за околне зоне за кување чак и ако их не користите,
- кад се врело посуђе стави на хладну зону за кување,
- кад се плоча за кување искључи, али је зона за кување и даље врела.

Индикатор се гаси кад се зона за кување охлади.

7. ПЛОЧА ЗА КУВАЊЕ - КОРИСНИ САВЕТИ



УПОЗОРЕЊЕ!

Погледајте поглавља о безбедности.

7.1 Посуђе

Резултати кувања зависе од материјала од кога је израђено посуђе



Дно посуђа за кување мора да буде дебело и што је могуће равније. Осигурајте да доње површине посуда буду чисте и суве пре него што их ставите на површину плоче.

i На керамичке плоче за кување не стављајте посуђе чије дно има истакнуте ивице или испупчења, нпр. тигање од ливеног гвожђа. Оне могу трајно да изгребу или зарежу површину плоче за кување.

i Посуђе од емајлираног челика са дном од алуминијума или бакра може да изазове промену боје на стаклокерамичкој површини.

Да бисте уштедели енергију и осигурали да плоча за кување ради правилно, дно посуђа мора бити одговарајућег минималног пречника (бар једнако пречнику зоне за кување).

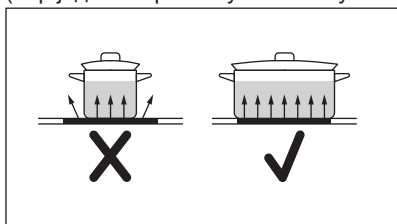

7.2 Примери примене за кување

Поде шавање степена топлоте:	Примена:
1	Одржавање топлоте
2	Лагано крчкање
3	Крчкање
4	Пржење / запецање
5	Довођење до кључања
6	Довођење до кључања / брзо пржење / пржење у дубоком уљу

8. ПЛОЧА ЗА КУВАЊЕ – ОДРЖАВАЊЕ И ЧИШЋЕЊЕ



УПОЗОРЕЊЕ!
Погледајте поглавља о безбедности.

8.1 Опште информације

- Очистите плочу за кување након сваке употребе.
- Увек користите посуђе за кување са чистом доњом површином.
- Огреботине или тамне флеке на површини немају никакво дејство на рад плоче за кување.
- Користите специјално средство за чишћење погодно за површину плоче за кување.
- Користите специјални стругач за стакло.

8.2 Чишћење плоче

- **Уклоните одмах:** растопљену пластику, пластичну фолију, шећер и храну са шећером, у противном прљавштина може да оштети плочу за кување. Водите рачуна како бисте избегли опекотине. Користите специјални стругач за плоче за кување на стакленој површини, тако да буде под оштрим углом и померајте оштрицу по површини.
- **Када се плоча за кување довољно охлади уклоните:** светле кругове од каменца и воде, испрскале масноће и промену боје у виду светлуцања метала. Очистите плочу за кување влажном крпом и са мало неабразивног детерџента. Након чишћења,

обришите плочу за кување меком крпом.

- Уклоните промену боје у виду светлуцања метала: користите

мешавину прашка за пециво и лимуновог сока или сирћета.

9. РЕРНА – СВАКОДНЕВНА УПОТРЕБА



УПОЗОРЕЊЕ!

Погледајте поглавља о безбедности.

9.1 Укључивање и искључивање рерне

1. Окрените дугме за функције рерне да бисте изабрали неку функцију.
2. Окрените командно дугме за подешавање температуре да бисте изабрали температуру.





Лампица се укључује када рерна ради.





3. Искључите рерну, окрените командну дугмад за функције рерне и температуре на положај „искључено“.

9.2 Безбедносни термостат

Неправилан рад рерне или неисправни делови могу довести до опасног прегревања. Да би се ово спречило, рерна има безбедносни термостат који прекида напајање. Рерна се поново аутоматски укључује кад температура опадне.

9.3 Функције рерне

Симбол	Функције рерне	Примена
0	Положај „искључено“	Пећница је искључена.
	Лампа у рерни	За укључивање лампе без функције печења.
	Класично печење	За печење на једном положају решетке.
	Загревање одоздо	За печење колача са хрскавим дном и за конзервисање хране.
	Печење са вентилатором	За пржење или за пржење и печење хране на истој температури, на више од једног нивоа решетке, без мешања укуса.
	Печење уз равни вентил	За истовремено печење на највише два положаја решетке и за сушење хране. Подесите температуру да буде нижа за 20–40°C него за Класично печење.

Симбол	Функције рерне	Примена
	Влажно печење	<p>Ова функција је коришћена за усклађивање са класом енергетске ефикасности и захтевима еко-дизајна (у складу са Уредбама (ЕУ) 65/2014 и (ЕУ) 66/2014). Тестови у складу са: IEC/EN 60350-1 .</p> <p>Током печења врата рерне треба да буду затворена како функција не би била прекидана и како би се осигурало да рерна ради на највишем могућем степену енергетске ефикасности.</p> <p>Када користите ову функцију, температура унутар рерне може да се разликује од задате температуре. Снага загревања може бити умањена. За опште препоруке у вези са уштедом енергије погледајте поглавље „Енергетска ефикасност”, Уштеда енергије.</p> <p>Ова функција је предвиђена за уштеду енергије током кувања. За упутства за кување погледајте одељак „Напомене и савети”, Влажно печење.</p>
	Решетка за роштиљФункција/ Турбо гриловање	<p>За роштиљање меса и поврћа користећи аутоматизовану полицу за грил. /</p> <p>За печење већих комада меса или живине с костима на једној решетки. За спремање гратинираних јела и за запецање.</p>
	Пица подешавање	За печење пице. За интензивно запецање и добијање хрскавог дна.
	Одмрзавање	За одмрзавање хране (поврћа и воћа). Време одмрзавања зависи од количине и величине смрзнуте хране.

10. РЕРНА – ФУНКЦИЈЕ САТА

10.1 Дисплеј

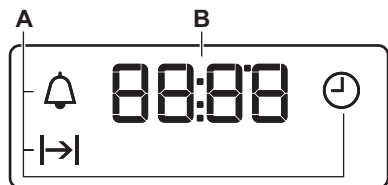

- A. Функције сата
B. Тајмер

10.2 Дугмад

Дугме	Функција	Опис
—	МИНУС	Да бисте подесили време.
⌚	САТ	За подешавање функције часовника.
+	ПЛУС	Да бисте подесили време.

10.3 Табела са функцијама сата

Функција сата	Примена
⌚ ТАЧНО ВРЕМЕ	За подешавање, промену или проверу тачног времена.
⌚ ТРАЈАЊЕ	За подешавање времена рада рерне.
🔔 ТАЈМЕР	За подешавање времена за одбројавање. Ова функција не утиче на рад рерне. ТАЈМЕР можете да подесите у било ком моменту, чак и ако је рерна искључена.

10.4 Подешавање функције ТРАЈАЊЕ

1. Подесите функцију и температуру рерне.
2. Притискајте изнова ⌚ док ⌚ не почне да трепери.
3. Притисните + или — да бисте подесили време.

На дисплеју се приказује ⌚.

4. Када време истекне, ⌚ трепери и оглашава се звучни сигнал. Уређај се аутоматски деактивира.
5. Притисните било које дугме да бисте искључили сигнал.

6. Окрените командно дугме за функције рерне и дугме за температуру на положај „искључено“.

10.5 Подешавање функције ТАЈМЕР

1. Притискајте изнова ⌚ док 🔔 не почне да трепери.
2. Притисните + или — да бисте подесили потребно време. Тајмер се аутоматски покреће након 5 секунди.
3. Када истекне подешено време, оглашава се звучни сигнал.

- Притисните било које дугме да бисте искључили сигнал.
- Окрените командно дугме за функције рерне и дугме за температуру на положај „искључено“.

10.6 Поништавање функција сата

- Притискајте изнова  док индикатор потребне функције не почне да трепери.

- Притисните и задржите . Функција сата се гаси после неколико секунди.

11. РЕРНА – КОРИШЋЕЊЕ ПРИБОРА



УПОЗОРЕЊЕ!

Погледајте поглавља о безбедности.

11.1 Убацивање прибора

Решетка полица:

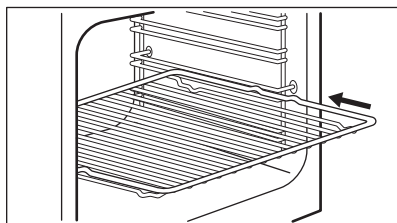

Ставите решетку између вођица на носачима решетке.

Плех:



Не гурајте плех за печење кроз до задњег зида рерне. То би спречило циркулацију топлоте око плеха. Храна може да загори, нарочито у задњем делу плеха.

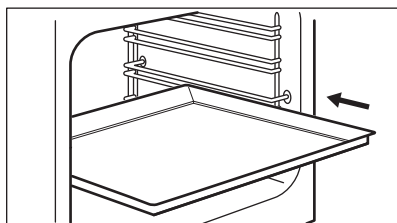

Гурните плех/дубоки тигањ између вођица на носачу решетке. Уверите се да не додирује задњи зид рерне.

Решеткаста полица

Гурните решетку између вођица на носачима решетке.

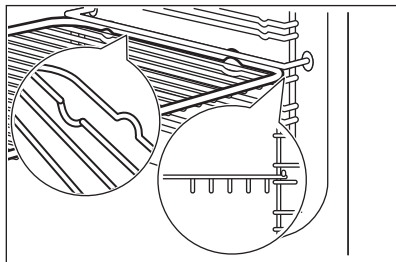

11.2 Уметање Решетка за роштиљ



УПОЗОРЕЊЕ!

Будите опрезни када користите ражњиће прибора. Они су оштри. Постоји ризик од повреда.



УПОЗОРЕЊЕ!

Користите рукавице за пећницу када уклањате Решетка за роштиљ. Полица, кутија, ражњићи и грил су врући. Постоји ризик од опекотина.

**ОПРЕЗ**

За савете за кување погледајте поглавље „Пећница – напомене и савети”, табеле за кување (доступно на мрежи).

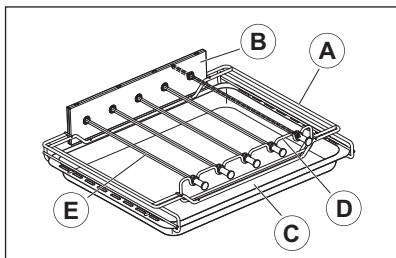

- A. Оквир
- B. Редуктор
- C. Плех
- D. Носач ражњића
- E. Ражњић (1 дугачак и 4 кратка)

1. Превуците плех у оквир са стране.

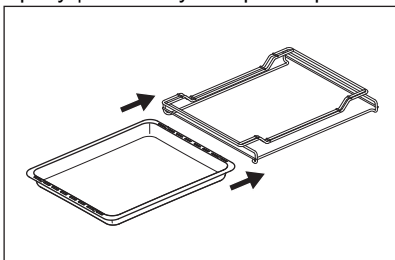

2. Убаците редуктор у задњи велики прорез.
3. Уметните носач ражњића у предњи уски прорез.

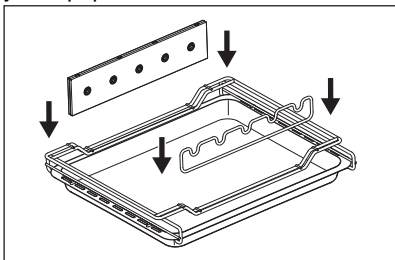

4. Убаците храну на ражњиће између дршке ражњића и ознака које су близу врха ражњића. Водите рачуна да храна не додирује

комаде хране на суседном ражњићу. То може да утиче на ротацију.

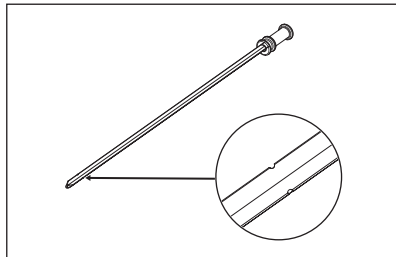

5. Уметните ражањ у одговарајуће рупе у редуктору и ставите жлеб дршке ражња у предњи носач ражњића. Дугачак ражњић мора да се постави у прву рупу са десне стране (погледајте слику).

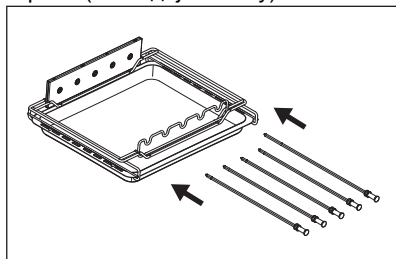

6. Отворите врата пећнице.
7. Уметните Решетка за роштиљ у положај полице 3 почев од дна и гурните до краја.

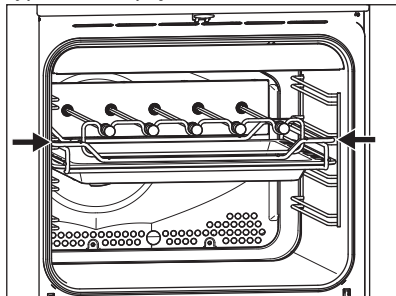

8. Ако се нешто блокира, благо окрените ражњић са десне стране тако да се уклопи са осовином мотора и поново притисните.



Уверите се да је Решетка за роштиљ правилно уметнут пре него што затворите врата.

9. Затворите врата пећнице.
10. Окрените дугме за функције пећнице на функцију Решетка за роштиљ и поставите дугме за температуру на максимални положај.
11. Уверите се да се ражњићи ротирају.
12. Када је храна готова, окрените дугмад за функције пећнице и

температуру на положај „искључено”. Носите рукавице за пећницу

13. Отворите врата делимично да би пара изашла.

Када паре више не буде, потпуно отворите врата. Пажљиво уклоните Решетка за роштиљ из пећнице, а затим извадите сваки ражњић са полице. Полица је врела, зато водите рачуна да бисте заштитили површине на које стављате полицу.

12. РЕРНА - КОРИСНИ САВЕТИ



УПОЗОРЕЊЕ!

Погледајте поглавља о безбедности.



Температура и време печења наведени у табелама су само оријентациони. Они зависе од рецепата, квалитета и количине употребљених састојака.

Када кувате, немојте стављати предмете директно на дно уређаја нити покривати делове алуминијумском фолијом. То се може одразити на резултате печења и оштетити емајл.

12.2 Печење

За прво печење, користите нижу температуру.

Време печења можете продужити за 10 – 15 минута уколико печете колаче на више од једног положаја решетке.

Колачи и пецива на различитим висинама неће увек подједнако потамнети. Нема потребе да мењате подешавање температуре ако све не потамни једнако. Разлика ће се изједначити током печења.

Плехови у рерни могу да се изобличе током печења. Када се плехови охладе, изобличење ће нестати.

12.3 Печење колача

Немојте да отворите врата рерне пре него што прође 3/4 подешеног времена за печење.

Уколико истовремено печете у два плеха, оставите један празан ниво између њих.

12.1 Опште информације

Уређај има четири положаја решетке. Избројте положаје решетке, почев од оне најближе дну уређаја.

Овај уређај има посебан систем за кружење ваздуха и за непрекидно кружење паре. Уз помоћ овог система можете да припремате храну на пари, како би храна у средини била мека а споља хрскава. Овај систем скраћује време кувања и потрошњу енергије своди на минимум.

У уређају или на стакленим плочама на вратима може доћи до кондензовања влаге. То је нормално. Увек се мало удаљите од уређаја када отворате врата док уређај ради. Да би се смањила кондензација, укључите уређај 10 минута пре почетка кувања.

Уређај треба очистити од влаге након сваке употребе.

12.4 Печење меса и рибе

Код припреме веома масне хране користите дубоки плех како масноћа не би капала по рерни и направила трајне мрље.

Оставите месо да одстоји петнаестак минута пре него што га исечете како се не би разлили сокови.

Да током печења на роштиљу не би било превише дима у рерни, додајте мало воде у дубоки плех. Да се дим не

би кондензовао, додајте воду сваки пут када испари.

12.5 Време кувања

Време кувања зависи од врсте хране, њене густине и запремине.

У почетку, надгледајте учинак током кувања. Пронађите најбоља подешавања за ваше посуђе, рецепте и количине (степен топлоте, време кувања, итд.) када користите овај уређај.

12.6 Влажно печење

Храна	Температура (°C)	Време (мин)	Ниво решетке	Прибор
Хлеб и пица				
Земичке	190	25 - 30	2	плех за печење или грил- / посуда за печење
Векне хлеба	200	40 - 45	2	плех за печење или грил- / посуда за печење
Замрзнута пица 350 г	190	25 - 35	2	решеткаста полица
Колачи на плеховима за печење				
Швајцарски ролат	180	20 - 30	2	плех за печење или грил- / посуда за печење
Брауни	180	35 - 45	2	плех за печење или грил- / посуда за печење
Колачи на плеховима				
Суфле	210	35 - 45	2	шест керамичких посуда на решеткастој полици
Корица за флан	180	25 - 35	2	плех за флан на решеткастој полици
Бисквит торта	150	35 - 45	2	плех за тарту на решеткастој полици
Риба				
Риба у кесицама 300 г	180	25 - 35	2	плех за печење или грил- / посуда за печење
Цела риба, 200 г	180	25 - 35	2	плех за печење или грил- / посуда за печење

Храна	Температура (°C)	Време (мин)	Ниво решетке	Прибор
Рибљи филет, 300 г	180	30 - 40	2	плех за пицу на решеткастој полици
Месо				
Месо у кесици 250 г	200	35 - 45	2	плех за печење или грил- / посуда за печење
Ражњићи од меса 500 г	200	30 - 40	2	плех за печење или грил- / посуда за печење
Мали печени залогаји				
Колачи	170	25 - 35	2	плех за печење или грил- / посуда за печење
Колачи „Макарони“	170	40 - 50	2	плех за печење или грил- / посуда за печење
Мафини	180	30 - 40	2	плех за печење или грил- / посуда за печење
Укусни крекери	160	25 - 35	2	плех за печење или грил- / посуда за печење
Бисквити од хрскавог теста	140	25 - 35	2	плех за печење или грил- / посуда за печење
Мали тартови	170	20 - 30	2	плех за печење или грил- / посуда за печење
Вегетаријански				
Мешано поврће у кеси 400 г	200	20 - 30	2	плех за печење или грил- / посуда за печење
Омлет	200	30 - 40	2	плех за пицу на решеткастој полици
Поврће на плеху 700 г	190	25 - 35	2	плех за печење или грил- / посуда за печење

12.7 Информације за институте за тестирање

Храна	Функција	Температура (°C)	Прибор	Ниво решетке	Време (мин)
Ситни колачи (16 по плеху)	Класично печење	160	плех за печење	3	20 - 30
Ситни колачи (16 по плеху)	Печење уз равни вентил	160	плех за печење	1 + 3	30 - 40

Храна	Функција	Температура (°C)	Прибор	Ниво решетке	Време (мин)
Пита са јабукама (2 плеха, Ø 20 см, дијагонално постављено)	Класично печење	190	Решеткаста полица	1	65 - 75
Немасна бисквит торта	Класично печење	180	решеткаста полица	2	20 - 30
Немасна бисквит торта	Печење уз равни вентил	170	решеткаста полица	1 + 3	30 - 40
Хрскави колач/пециво у тракама	Класично печење	140	плех за печење	3	15 - 30
Хрскави колач/пециво у тракама	Печење уз равни вентил	140	плех за печење	1 + 3	15 - 30
Тост ¹⁾	Турбо гриловање	230	решеткаста полица	3	3 - 5
Говеђи бургер ²⁾	Турбо гриловање	250	решеткаста полица или тигањ за гриловање/роштиљ	3	15–20 прву страну; 10–15 другу страну

1) Претходно загревајте рерну 5 минута.

2) Претходно загревајте рерну 10 минута.

13. РЕРНА – НЕГА И ЧИШЋЕЊЕ



УПОЗОРЕЊЕ!

Погледајте поглавља о безбедности.

13.1 Напомене у вези са чишћењем

Обришите предњу страну рерне меком крпом, топлим водом и благим средством за чишћење.

За чишћење металних површина користите наменско средство за чишћење.

Унутрашњост рерне треба чистити након сваке употребе. Нагомилана масноћа или други остаци хране могу довести до пожара. Ризик је већи када се користи посуда за печење на грилу.

Након сваке употребе, очистите сав прибор и оставите га да се осуши. Користите меку крпу са топлим водом и средством за чишћење. Не перите прибор у машини за прање посуђа.

Уклоните тврдокорне мрље специјалним средством за чишћење рерне.

Не чистите прибор са нелепљивом површином абразивним средством за чишћење и оштрим предметима.

13.2 Чишћење Решетка за роштиљ



УПОЗОРЕЊЕ!

Очистите прибор после сваке употребе.

**УПОЗОРЕЊЕ!**

Будите опрезни када чистите ражњиће. Они су оштри. Постоји ризик од повреда.

1. Раставите Решетка за роштиљ.
2. Потопите прибор у сапуницу пре чишћења.
3. Очистите компоненте Решетка за роштиљ сунђером или користите четкицу која није абразивна за уклањање остатака.

Такође је могуће очистити редуктора, ражњиће и носач ражњића у машини за прање судова.

13.3 Рерне од нерђајућег челика или алуминијума

Очистите врата рерне користећи искључиво влажну крпу или сунђер. Осушите меком крпом.

Немојте користити челичну вуну, киселине, нити абразивне материјале, јер они могу оштетити површину рерне. Уз исте мере предострожности очистите и командну таблу рерне.

13.4 Уклањање носача решетке

Да бисте очистили рерну, уклоните подршке за решетке .

**ОПРЕЗ**

Будите пажљиви приликом уклањања подршки решетака.

1. Извуците предњи део подршке решетке из бочног зида.

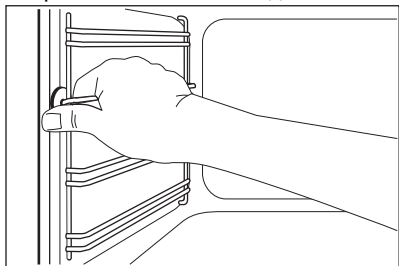

2. Извуците задњи део подршке решетке из бочног зида и уклоните га.

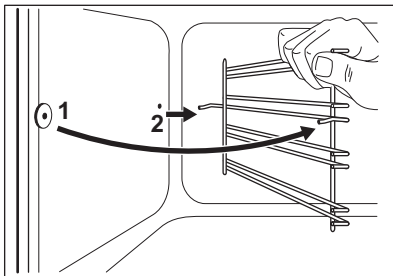

Инсталирајте извађени прибор обрнутим редоследом.

13.5 Скидање и инсталирање стаклених плоча рерне

Унутрашње стаклене плоче могу да се скину како бисте их очистили. Број стаклених плоча се разликује код различитих модела.

**УПОЗОРЕЊЕ!**

Нека врата рерне буду мало отворена током процеса чишћења. Када их потпуно отворите, могу се случајно затворити, узрокујући потенцијално оштећење.

**УПОЗОРЕЊЕ!**

Немојте да користите уређај без стаклених плоча.

1. Отворите врата под углом од отприлике 30°. Врата стоје сама када су благо отворена.

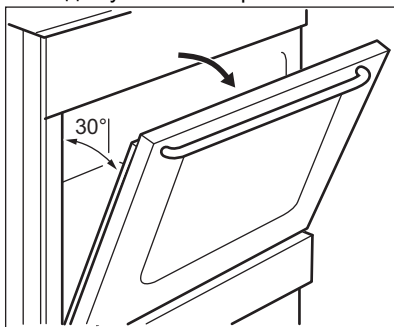

2. Држите штитнике врата (В) са обе стране горње ивице и погурајте ка унутра да бисте отпустили стезну заптивку.

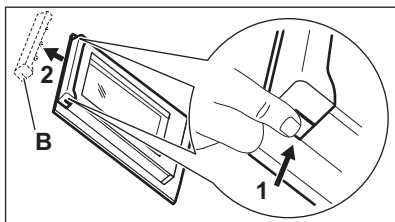

3. Повуците оквир врата напред да бисте га уклонили.



УПОЗОРЕЊЕ!

Кад извадите стаклене плоче, врата рерне ће кренути да се затварају.

4. Држите горњу ивицу стаклених плоча врата и повуците их нагоре, једну по једну.
5. Очистите стаклену плочу водом и сапуницом. Пажљиво осушите стаклену плочу.

Када је чишћење завршено, монтирајте стаклене плоче и врата рерне. Горе описани поступак обавите супротним редоследом. Прво поставите мању плочу, а затим већу.



ОПРЕЗ

Уверите се да сте унутрашњу стаклену плочу инсталирали на одговарајућа лежишта.

13.6 Вађење фиоке



УПОЗОРЕЊЕ!

Немојте држати запаљиве предмете (као што су средства за чишћење, пластичне кесе, рукавице за пећницу, папир или спрејеви за чишћење) у фиоци. Када користите пећницу, фиока се греје. Постоји ризик од пожара.

Фиока испод пећнице може да се скине ради чишћења.

1. Извуците фиоку све док се не заустави.

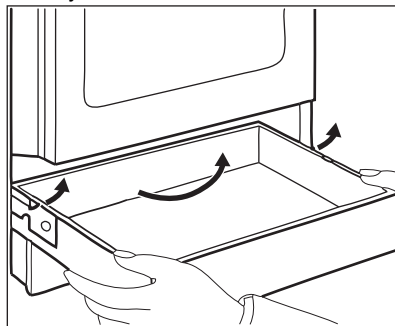

2. Полако подигните фиоку.
3. Извуците фиоку потпуно. Када поново монтирате фиоку, пратите наведене кораке обрнутим редоследом.

13.7 Замена лампице



УПОЗОРЕЊЕ!

Ризик од струјног удара. Лампица може бити врућа.

1. Искључите рерну. Сачекајте да се рерна охлади.
2. Искључите утикач кабла за напајање рерне из мрежне утичнице.
3. Дно унутрашњости рерне прекријте крпом.

Сијалица на задњем зиду

1. Окрените стаклени поклопац сијалице како бисте га скинули.
2. Очистите стаклени поклопац.
3. Замените сијалицу одговарајућом сијалицом која је отпорна на температуре до 300°C.
4. Поставите стаклени поклопац.

14. РЕШАВАЊЕ ПРОБЛЕМА



УПОЗОРЕЊЕ!

Погледајте поглавља о безбедности.

14.1 Шта учинити ако...

Проблем	Могући узрок	Решење
Не можете да укључите уређај.	Уређај није прикључен на електрично напајање или није правилно прикључен.	Проверите да ли је уређај правилно укључен у струју.
	Осигурач је прегорео.	Проверите да осигурач није узрок квара. Уколико осигурач непрекидно прегорева, обратите се квалификованом, овлашћеном електричару.
Не можете да укључите плочу за кување нити да је користите.	Осигурач је прегорео.	Поново укључите плочу за кување и подесите степен топлоте за мање од 10 секунди.
Индикатор преостале топлоте се не укључује.	Зона за кување није загрејана јер је коришћена само кратко време.	Уколико је зона радила довољно дуго да буде загрејана, обратите се овлашћеном сервисном центру.
Пећница се не загрева.	Рерна је искључена.	Активирајте рерну.
	Нису обављена неопходна подешавања.	Проверите да ли су сва подешавања исправна.
	Сат није подешен.	Подесите сат.
Сијалица не ради.	Лампа је неисправна.	Замените сијалицу.
Пара и кондензација се таложе на храни и у унутрашњости рерне.	Јело је остало у рерни превише дуго.	Не остављајте јело у рерни дуже од 15–20 минута након што се процес печења заврши.
Предуго траје док се јела скувају или се скувају пребрзо.	Температура је прениска или превисока.	По потреби подесите температуру. Пратите савет из упутства за употребу.
На дисплеју се приказује „12.00”.	Дошло је до нестанка струје.	Поново подесите сат.
Не можете да активирате пећницу нити да њоме управљате. Дисплеј показује „400” и оглашава се звучни сигнал.	Рерна није правилно прикључена на електрично напајање.	Проверите да ли је рерна правилно укључена у струју (погледајте дијаграм за повезивање, ако је доступан).

14.2 Подаци о сервисирању

Уколико не можете сами да пронађете решење проблема, обратите се продавцу или овлашћеном сервисном центру.

Подаци потребни сервисном центру налазе се на плочици са техничким карактеристикама. Плочица са техничким карактеристикама налази се на предњој страни оквира унутрашњости апарата. Немојте уклањати плочицу са техничким карактеристикама из унутрашњости апарата.

Препоручујемо вам да овде запишете податке:	
Модел (MOD.)
Број производа (PNC)
Серијски број (S.N.)

15. ЕНЕРГЕТСКА ЕФИКАСНОСТ

15.1 Информације о производу за плочу за кување према Уредби (ЕУ) 66/2014

Идентификација модела	LKR540202W LKR540202X	
Врста плоче за кување	Плоча за кување унутар самостојећег шпорета	
Број зона за кување	4	
Технологија загревања	Грејач са зрачењем	
Пречник кружних зона за кување (Ø)	Задња лева	14.0 cm
	Задња десна	18.0 cm
	Предња десна	14.0 cm
	Предња лева	18.0 cm
Потрошња енергије по зони за кување (EC electric cooking)	Задња лева	180.3 Wh/kg
	Задња десна	179.4 Wh/kg
	Предња десна	180.3 Wh/kg
	Предња лева	179.4 Wh/kg
Потрошња енергије плоче за кување (EC electric hob)	179.9 Wh/kg	

IEC/EN 60350-2 – Електрични апарати за кување који се користе у домаћинству – Део 2: Грејне плоче – Методе за мерење перформанси.

15.2 Плоча за кување – Уштеда електричне енергије

Електричну енергију можете да уштедите током свакодневног кувања ако пратите доле наведене савете.

- Када загревате воду, користите само онолико воде колико вам треба.
- По могућности на посуде увек ставите поклопце.
- Пре него што активирате зону за кување, ставите посуду на њу.
- Дно посуђа треба да има исти пречник као зона за кување.
- Мање посуде стављајте на мање зоне за кување.
- Посуду ставите тачно на средину зоне за кување.

- За догревање или отапање хране користите преосталу топлоту.

15.3 Информације о производу за пећнице и лист са информацијама о производу

Назив добављача	Electrolux	
Идентификација модела	LKR540202W 943005504 LKR540202X 943005505	
Индекс енергетске ефикасности	94.9	
Класа енергетске ефикасности	A	
Потрошња енергије са стандардним пуњењем, уобичајен режим	0.84 kWh/циклусу	
Потрошња енергије са стандардним пуњењем, режим са форсирањем вентилатора	0.75 kWh/циклусу	
Број шупљина у рерни	1	
Извор топлоте	Електрична струја	
Јачина звука	57 l	
Тип рерне	Рерна унутар самостојећег шпорета	
Маса	LKR540202W	42.0 kg
	LKR540202X	42.0 kg

IEC/EN 60350-1 – Електрични уређаји за кување у домаћинству – Део 1: Шпорети, рерне, рерне на пару и грилови – поступци за мерење учинка.

15.4 Пећница - уштеда енергије



Овај уређај садржи неке функције које вам помажу да уштедите електричну енергију током свакодневне припреме хране.

Уверите се да су врата апарата затворена када апарат ради. Не отварајте врата апарата сувише често током кувања. Одржавајте заптивку врата чистом и постарајте се да буде добро причвршћена на свом месту.

Користите метално посуђе за кување да бисте повећали уштеду енергије.

Кад је то могуће, немојте да загревате пећницу пре кувања.

Правите што краће размаке између печења када истовремено припремате неколико јела.

Кување са вентилатором

Када је могуће, користите функције кувања са вентилатором да бисте уштедели енергију.

Преостала топлота

Када кување траје дуже од 30 мин., смањите температуру апарата на минимум 3–10 минута пре краја кувања. Кување ће се наставити користећи преосталу топлоту у апарату.

Користите преосталу топлоту за загревање друге хране.

Одржавање хране топлотом

Изаберите најниже могуће подешавање температуре да бисте

помоћу преостале топлоте одржали топлоту оброка.

Влажно печење

Функција је предвиђена за уштеду енергије током кувања. За додатне

детаље погледајте поглавље „апарат - свакодневна употреба“, функције апарата.

16. ЕКОЛОШКА ПИТАЊА

Рециклирајте материјале са симболом



Паковање одложите у одговарајуће контејнере ради рециклирања. Помозите у заштити животне средине и људског здравља као и у рециклирању отпадног материјала од електронских и

електричних уређаја. Уређаје обележене симболом  немојте бацати заједно са смећем. Производ вратите у локални центар за рециклирање или се обратите општинској канцеларији.

KAZALO

1. VARNOSTNE INFORMACIJE.....	31
2. VARNOSTNA NAVODILA.....	33
3. NAMESTITEV.....	36
4. OPIS IZDELKA.....	38
5. PRED PRVO UPORABO.....	39
6. KUHALNA PLOŠČA - VSAKODNEVNA UPORABA.....	39
7. KUHALNA PLOŠČA - NAMIGI IN NASVETI.....	40
8. KUHALNA PLOŠČA - VZDRŽEVANJE IN ČIŠČENJE.....	41
9. PEČICA - VSAKODNEVNA UPORABA.....	41
10. PEČICA - ČASOVNE FUNKCIJE.....	44
11. PEČICA - UPORABA DODATNE OPREME.....	45
12. PEČICA - NAMIGI IN NASVETI.....	47
13. PEČICA - VZDRŽEVANJE IN ČIŠČENJE.....	50
14. ODPRAVLJANJE TEŽAV.....	52
15. ENERGIJSKA UČINKOVITOST.....	54
16. SKRIB ZA OKOLJE.....	55

MISLIMO NA VAS

Zahvaljujemo se vam, da ste kupili napravo Electrolux. Izbrali ste izdelek, ki s sabo prinaša večdesetletne strokovne izkušnje in inovacije. Ta genialen in eleganten izdelek je bil zasnovan z vami v mislih. Kadar koli ga uporabite, ste tako lahko prepričani, da boste vsakič dobili odlične rezultate. Pozdravljeni pri podjetju Electrolux.

Obiščite naše spletno mesto za



Pridobitev nasvetov glede uporabe, brošure, odpravljanje težav, servisne informacije in informacije glede popravil:

www.electrolux.com/support



Registrirajte izdelek za večjo uporabnost:

www.registerelectrolux.com



Kupite dodatno opremo, potrošno blago in originalne nadomestne dele za vašo napravo:

www.electrolux.com/shop

SKRIB ZA STRANKE IN SERVIS

Vedno uporabite samo originalne rezervne dele.

Ko kličete servis, imejte pri roki naslednje podatke: Model, številka izdelka, serijska številka.

Podatke najdete na ploščici za tehnične navedbe.

 Opozorilo / varnostne informacije

 Splošni podatki in nasveti

 Informacije o varovanju okolja

Pridržujemo si pravico do sprememb.

1. ⚠ VARNOSTNE INFORMACIJE

Pred namestitvijo in uporabo naprave natančno preberite priložena navodila. Proizvajalec ni odgovoren za poškodbe ali škodo, nastalo zaradi nepravilne namestitve ali uporabe. Navodila vedno shranite na varnem in dostopnem mestu za poznejšo uporabo.

1.1 Varnost otrok in ranljivih oseb

- To napravo lahko otroci od osmega leta naprej ter osebe z zmanjšanimi telesnimi, čutnimi ali razumskimi sposobnostmi ali s pomanjkanjem izkušenj ter znanja uporabljajo le pod nadzorom ali če so dobile ustrezna navodila glede varne uporabe naprave in če se zavedajo nevarnosti, ki obstajajo. Otroci, mlajši od osem (8) let, ter osebe z visoko stopnjo invalidnosti se ne smejo približevati napravi, če niso pod nenehnim nadzorom.
- Otroci morajo biti pod nadzorom, da se z napravo ne igrajo.
- Vso embalažo hranite zunaj dosega otrok in jo ustrezno zavržite.
- **OPOZORILO:** Naprava in dostopni deli med uporabo postanejo vroči. Med uporabo in hlajenjem naprave naj bo naprava izven dosega otrok in hišnih ljubljencev.
- Otroci ne smejo izvajati čiščenja in uporabniškega vzdrževanja naprave, če ni zagotovljen nadzor.

1.2 Splošna varnost

- Ta naprava je namenjena le kuhanju.
- Ta naprava je namenjena zgolj uporabi v gospodinjstvu v notranjem okolju.
- Ta naprava se lahko uporablja v pisarnah, hotelskih sobah, sobah motelov, kjer nudijo prenočišča z zajtrkom, kmečkih turizmih in drugih podobnih nastanitvenih objektih, kjer takšna uporaba ne presega (povprečnih) ravni domače uporabe.

- Namestitev naprave in zamenjavo kabla lahko izvede le strokovno usposobljena oseba.
- Ta naprava mora biti priključena na električno omrežje s kablom H05VV-F, da prenese temperaturo hrbtno plošče.
- Ta naprava je namenjena uporabi do 2000 m nadmorske višine.
- Ta naprava ni namenjena uporabi na ladjah, čolnih ali barkah.
- Naprave ne nameščajte za okrasnimi vrati, da preprečite pregrevanje.
- Naprave ne nameščajte na ploščadi.
- Naprave ne upravljajte z zunanjo programsko uro ali z ločenim sistemom za daljinsko upravljanje.
- **OPOZORILO:** Kuhanje na kuhalni plošči z maščobo ali oljem brez nadzora je lahko nevarno in lahko pripelje do požara.
- Ognja, ki nastane med kuhanjem, nikoli ne poskušajte pogasiti z vodo. Izklopite napravo in plamene prekrijte s požarno odejo ali pokrovom.
- **POZOR:** Kuhanje mora biti nadzorovano. Kratkotrajno kuhanje mora biti stalno nadzorovano.
- **OPOZORILO:** Nevarnost požara: Na kuhalnih površinah ne shranjujte predmetov.
- Za čiščenje naprave ne uporabljajte parnega čistilnika.
- Za čiščenje steklenih vrat ali stekla pokrovov kuhalne plošče ne uporabljajte grobih čistilnih sredstev ali ostrega kovinskega strgala, da ne poškodujete stekla.
- Ne postavljajte kovinskih predmetov, kot so noži, vilice, žlice in pokrovke na površino kuhalne plošče, ker se lahko segrejejo.
- V primeru počene površine steklokeramične plošče izklopite napravo in jo izključite iz napajanja. Če je naprava priključena na električno omrežje neposredno preko razdelilne omarice, odstranite varovalko, da napravo izključite iz napajanja. V obeh primerih se obrnite na pooblaščen servisni center.

- **OPOZORILO:** Naprava in dostopni deli med uporabo postanejo vroči. Pazite, da se ne dotaknete grelcev.
- Vedno si nadenite zaščitne rokavice, ko opremo in pekače jemljete iz ali jih nameščate v pečico.
- Pred vzdrževalnimi deli prekinite napajanje.
- **OPOZORILO:** Zagotovite, da je naprava izključena, preden zamenjate žarnico, da preprečite možnost električnega udara.
- Če je napajalni kabel poškodovan, ga mora zamenjati proizvajalec, pooblaščen servisni center ali druga strokovno usposobljena oseba, da se izognete nevarnosti električnega udara.
- Bodite previdni, ko se dotikate predala za shranjevanje. Lahko se segreje.
- Če želite odstraniti nosilce za rešetke, najprej potegnite sprednji del nosilca rešetke, nato pa še zadnji del, stran od bočnih sten. Nosilce rešetk namestite v obratnem zaporedju.
- Oprema za odklop mora biti vgrajena v fiksno ožičenje v skladu s predpisi za ožičenje.
- **OPOZORILO:** Uporabljajte samo varovala kuhalne plošče, ki jih je zasnoval proizvajalec kuhalne naprave ali ki jih proizvajalec naprave navede kot primerne v navodilih za uporabo, ali varovala kuhalne plošče, priložena napravi. Zaradi uporabe neprimernih varoval lahko pride do nezgode.

2. VARNOSTNA NAVODILA

2.1 Namestitev



OPOZORILO!

To napravo lahko namesti le strokovno usposobljena oseba.

- Odstranite vso embalažo.
- Ne nameščajte ali uporabljajte poškodovane naprave.
- Upoštevajte navodila za namestitev, priložena napravi.
- Pri premikanju naprave bodite pazljivi, ker je težka. Vedno uporabljajte zaščitne rokavice in priloženo obutev.
- Naprave ne vlecite za ročaj.
- Kuhinjska omara in odprtina morata biti ustreznih mer.
- Upoštevajte predpisano najmanjšo razdaljo do drugih naprav in enot.
- Napravo namestite na varno in primerno mesto, ki ustreza zahtevam za namestitev.
- Deli naprave so pod električno napetostjo. Napravo obdajte s pohištvo, da preprečite stik z nevarnimi deli.

- Stranice naprave morajo biti nameščene ob napravah ali enotah z isto višino.
- Naprave ne nameščajte v bližino vrat ali pod okna. Na ta način preprečite, da bi vroča posoda padla z naprave, ko odprete vrata ali okno.
- Poskrbite za namestitev pripomočkov za uravnoveženje, da preprečite nagib naprave. Oglejte si poglavje »Namestitev«.

2.2 Priključitev na električno omrežje



OPOZORILO!

Nevarnost požara in električnega udara.

- Električno priključitev mora opraviti usposobljen električar.
- Naprava mora biti ozemljena.
- Preverite, ali so parametri s ploščice za tehnične navedbe združljivi z električno napetostjo omrežja.
- Vedno uporabite pravilno nameščeno varnostno vtičnico.
- Ne uporabljajte razdelilnikov in podaljškov.
- Priključni kablji ne smejo priti v stik ali bližino vrat naprave ali odprtine pod napravo, še posebej, ko naprava deluje ali so vrata vroča.
- Zaščita pred udarom električnega toka izoliranih delov in delov pod električno napetostjo mora biti pritrjena tako, da je ni mogoče odstraniti brez orodja.
- Vtič vtaknite v vtičnico šele ob koncu nameščanja. Poskrbite, da bo vtič dosegljiv tudi po namestitvi.
- Če je omrežna vtičnica zrahljana, ne vtikajte vtiča.
- Ne vlecite za električni priključni kabel, če želite izključiti napravo. Vedno povlecite za vtič.
- Uporabite le prave izolacijske naprave: odklopnike, varovalke (talilne varovalke odvijte iz nosilca), zaščitne naprave na diferenčni tok in kontaktorje.
- Električna napeljava mora imeti izolacijsko napravo, ki omogoča odklop naprave z omrežja na vseh polih. Izolacijska naprava mora imeti

med posameznimi kontakti minimalno razdaljo 3 mm.

- Preden vtaknete vtič v vtičnico, povsem zaprite vrata naprave.

2.3 Uporaba



OPOZORILO!

Nevarnost telesnih poškodb in opeklin.
Nevarnost električnega udara.

- Ne spreminjajte specifikacij te naprave.
- Prepričajte se, da prezračevalne odprtine niso ovirane.
- Naprave med delovanjem ne puščajte brez nadzora.
- Po vsaki uporabi izklopite napravo.
- Pri odpiranju vrat naprave, medtem ko je naprava v uporabi, bodite previdni. Lahko pride do izpusta vročega zraka.
- Naprave se ne dotikajte z mokrimi rokami, ali kadar je v stiku z vodo.
- Naprave ne uporabljajte kot delovno površino ali površino za odlaganje.



OPOZORILO!

Obstaja nevarnost požara in eksplozije.

- Maščobe in olja lahko ob segrevanju sproščajo vnetljive hlape. Plamenov ali segretyh predmetov ne približujte maščobam in olju, kadar kuhate z njimi.
- Hlapi, ki jih sprošča zelo vroče olje, lahko povzročijo spontani vžig.
- Rabljeno olje, ki lahko vsebuje ostanke hrane, lahko povzroči požar pri nižji temperaturi kot olje, ki se uporablja prvič.
- Ne postavljajte vnetljivih izdelkov ali predmetov, ki so prepojeni z vnetljivimi izdelki, v napravo, blizu nje ali nanjo.
- Ne dovolite, da bi iskre ali odprti plameni prišli v stik z napravo, ko odprete vrata.
- Previdno odprite vrata naprave. Uporaba sestavin z alkoholom lahko povzroči mešanico alkohola in zraka.



OPOZORILO!

Obstaja nevarnost škode na napravi.

- Za preprečevanje poškodb ali razbarvanja emajla:
 - Ne smete postaviti pekačev ali drugih predmetov neposredno na dno naprave.
 - Na napravo ali neposredno na njeno dno ne polagajte aluminijaste folije.
 - Ne smete postaviti vode neposredno v vročo napravo.
 - Ne smete hraniti vlažnih jedi in hrane v napravi, potem ko nehate kuhati.
 - Pri odstranjevanju ali nameščanju opreme bodite previdni.
- Sprememba barve emajla ali nerjavnega jekla ne vpliva na zmogljivost naprave.
- Za vlažno pecivo uporabite globok pekač. Sadni sokovi povzročijo madeže, ki so lahko trajni.
- Vroče posode ne postavljajte na nadzorno ploščo.
- Ne dovolite, da iz posode povre vsa tekočina.
- Pazite, da predmeti ali posoda ne padejo na napravo. Površina se lahko poškoduje.
- Ne vklaplajte kuhališč, na katerih je prazna posoda ali pa so sploh ni nobene posode.
- Posoda, ki je izdelana iz litega železa ali aluminija oz. ima poškodovano dno, lahko povzroči praske. Te predmete vedno dvignite, kadar jih morate premakniti na kuhalni površini.

2.4 Nega in čiščenje



OPOZORILO!

Nevarnost telesnih poškodb, požara ali poškodb naprave.

- Pred vzdrževalnimi deli izklopite napravo. Iztaknite vtič iz omrežne vtičnice.
- Prepričajte se, da je naprava hladna. Vroče steklene plošče lahko počijo.
- Ko se steklene plošče v vratih poškodujejo, jih takoj zamenjajte. Obrnite se na pooblaščen servisni center.
- Preostala maščoba ali hrana v napravi lahko povzroči požar.
- Napravo redno čistite, da preprečite poškodbe materiala na površini.

- Napravo očistite z vlažno mehko krpo. Uporabljajte samo nevtralna čistilna sredstva. Za čiščenje ne uporabljajte abrazivnih čistil, grobih gobic, topil ali kovinskih predmetov.
- Če uporabljate razpršilo za čiščenje pečice, upoštevajte varnostna navodila z embalaže.
- Katalitičnega emajla (če obstaja) ne čistite s čistilnimi sredstvi.

2.5 Notranja osvetlitev



OPOZORILO!

Nevarnost električnega udara.

- O žarnicah v izdelku in nadomestnih žarnicah, ki se prodajajo ločeno: Te žarnice so zasnovane za ekstremne pogoje v gospodinjskih aparatih, kot so izjemne temperature, vibracije in vlažnosti, ali za sporočanje informacij o delovanju aparata. Niso namenjene za uporabo druge in niso primerne za sobno razsvetljavo v gospodinjstvu
- Ta izdelek vsebuje svetlobni vir razreda energijske učinkovitosti G.
- Uporabite le žarnice s istimi specifikacijami.

2.6 Servis

- Za popravilo naprave se obrnite na pooblaščen servisni center.
- Uporabite samo originalne rezervne dele.

2.7 Odlaganje



OPOZORILO!

Nevarnost poškodbe ali zadušitve.

- Za informacije o pravilnem odlaganju naprave se obrnite na občinsko upravo.
- Napravo izključite iz napajanja.
- Odrežite električni priključni kabel tik ob napravi in napravo zavrzite.
- Odstranite zapah in na ta način preprečite, da bi se otroci ali živali zaprli v napravo.

3. NAMESTITEV



OPOZORILO!

Oglejte si poglavja o varnosti.

3.1 Lokacija naprave



Štedilnika ne nameščajte v bližino umivalnika ali v bližino pomivalnega korita. Vlažnost/vodne kapljice lahko prodrejo med stransko ploščo in omarico, sčasoma pa lahko poškodujejo barvo stranske plošče.

Samostoječo napravo z omaricami lahko namestite na eno ali dve strani in v kot.

Za najmanjše razdalje za namestitev preverite razpredelnico.

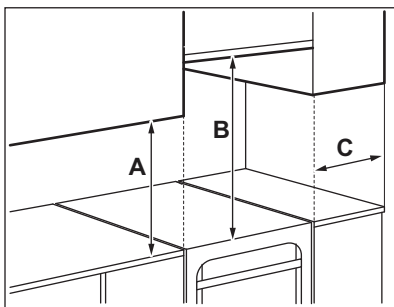

Najmanjše razdalje

Dimenzija	mm
A	400
B	650
C	150

3.2 Tehnični podatki

Napetost	230 V
Frekvenca	50 – 60 Hz
Razred naprave	1

Dimenzija	mm
Višina	858

Dimenzija	mm
Širina	500
Globina	600

3.3 Namestitev naprave v vodoraven položaj

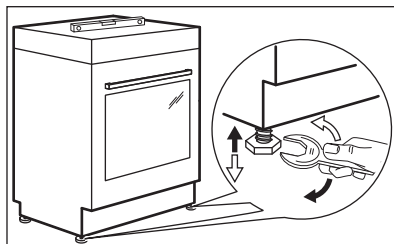

S pomočjo majhnih nog na dnu naprave poravnajte zgornjo površino naprave z drugimi površinami.

3.4 Zaščita pred nagibanjem

Nastavite ustrezno višino in površino za napravo, preden pritrdite zaščito pred nagibanjem.



POZOR!

Prepričajte se, da ste zaščito pred nagibanjem namestili na ustrezno višino.



Prepričajte, da je površina za napravo gladka.

Namestiti morate zaščito pred nagibanjem. Če je ne namestite, se lahko naprava nagne.

Vaša naprava ima simbol, prikazan na sliki (če je primerno), da vas opozori na obvezno namestitev zaščite pred nagibanjem.

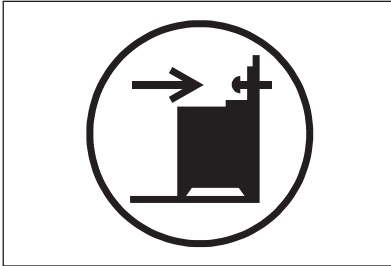

1. Zaščito pred nagibanjem namestite 317 - 322 mm pod vrhno površino naprave in 80-85 mm od stranice naprave v okroglo odprtino na nosilcu. Privijte jo v trden material ali pa uporabite primerno ojačitev (steno).

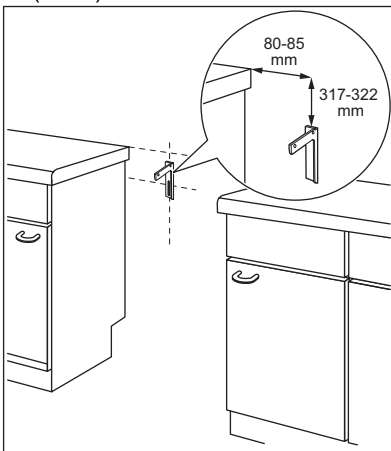

2. Odprtino lahko najdete na levi strani hrbtne strani naprave. Dvignite sprednji del naprave in jo namestite na sredino med omarici. Če je prostor med omaricama večji od širine naprave, morate prilagoditi stranske mere, da bo naprava stala na sredini.



Če spremenite mere štedilnika, morate pravilno poravnati zaščito pred nagibanjem.



POZOR!

Če je prostor med omaricama večji od širine naprave, morate prilagoditi stranske mere, da bo naprava stala na sredini.

3.5 Električna napeljava



OPOZORILO!

Proizvajalec ni odgovoren, če ne upoštevate varnostnih ukrepov iz poglavij o varnosti.

Ta naprava je dobavljena brez vtiča ali napajalnega kabla.



OPOZORILO!

Preden priključite napajalni kabel v priključek, izmerite napetost med fazami v hišnem omrežju. Nato glejte nalepko na hrbtni strani naprave, da uporabite pravilno električno napeljavo. Ta vrstni red korakov preprečuje napake pri napeljavi in poškodbe električnih sestavnih delov naprave.

Primerne vrste kablov za različne faze:

Faza	Najmanjša velikost kabla
1	3 x 6,0 mm ²
3 z nevtralnim vodnikom	5 x 1,5 mm ²



OPOZORILO!

Napajalni kabel se ne sme dotikati dela naprave, ki je označen na sliki.

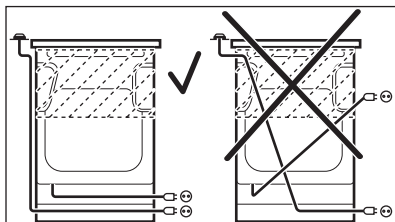

4. OPIS IZDELKA

4.1 Splošni pregled

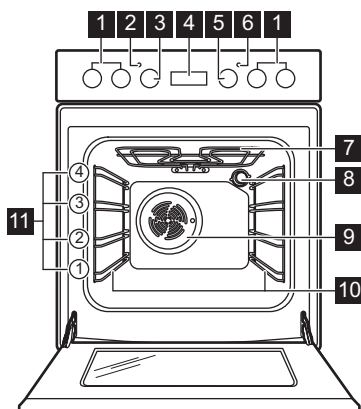

- 1 Gumbi za kuhhalno ploščo
- 2 Prikazovalnik/simbol temperature
- 3 Gumb za nastavitev temperature
- 4 Elektronski programator
- 5 Gumb za funkcije pečice
- 6 Luč/simbol/prikazovalnik kuhhalne plošče
- 7 Grelnik
- 8 Žarnica
- 9 Ventilator
- 10 Nosilec rešetke, snemljiv
- 11 Položaji rešetk

4.2 Postavitev kuhhalne površine

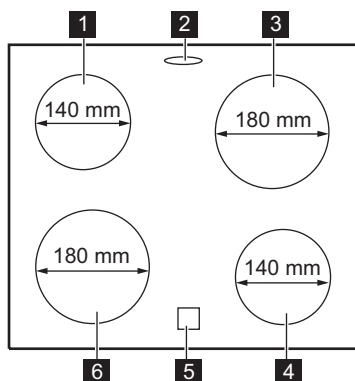

- 1 Kuhhalnišče 1200 W
- 2 Odvod pare – število in položaj sta odvisna od modela
- 3 Kuhhalnišče 1700 W
- 4 Kuhhalnišče 1200 W
- 5 Indikator akumulirane toplote
- 6 Kuhhalnišče 1700 W

4.3 Pripomočki

- Mreža za pečenje

Za posode za kuhanje, pekače za pecivo, pečenke.

- Pekač

- Za pecivo in biskvit.
- **Posoda za žar/pekač**
Za peko in praženje ali kot posoda za zbiranje maščobe.
- **Podstavek za žar**
Za pečenje mesa in zelenjave na žaru.

- **Izbirni teleskopski vodili**
Za rešetke in pekače. Naročite jih lahko ločeno.
- **Predal za shranjevanje**
Predal za shranjevanje je pod pečico.

5. PRED PRVO UPORABO



OPOZORILO!
Oglejte si poglavja o varnosti.

5.1 Prvo čiščenje

Iz pečice odstranite vso opremo in odstranljive nosilce rešetk.

Oglejte si poglavje »Vzdrževanje in čiščenje«.

Pred prvo uporabo očistite pečico in opremo.

Opremo in odstranljive nosilce rešetk namestite nazaj v prvotni položaj.

5.2 Nastavitev časa

Pred uporabo pečice morate nastaviti čas.

 utripa, ko napravo priključite na električno omrežje, če pride do izpada električne energije ali ko programska ura ni nastavljena.

Pritisnite **+** ali **-** za nastavitev pravega časa.

Po približno petih sekundah se utripanje konča, prikazovalnik pa prikazuje nastavljen čas.

5.3 Spreminjanje časa





Ure ne morete spreminjati, če se izvaja katera od funkcij.

Pritiskajte , dokler ne začne indikator za uro utripati.

Za nastavitev novega časa glejte »Nastavitev časa«.

5.4 Predgrevanje

Pred prvo uporabo prazno pečico predhodno ogrevajte.

1. Nastavite funkcijo . Nastavite najvišjo temperaturo.
2. Pečica naj deluje eno uro.
3. Nastavite funkcijo . Nastavite najvišjo temperaturo. Najvišja temperatura za to funkcijo je 210 °C.
4. Pečica naj deluje 15 minut.
5. Nastavite funkcijo . Nastavite najvišjo temperaturo.
6. Pečica naj deluje 15 minut.
7. Pečico izklopite in pustite, da se ohladi.

Pripomočki se lahko segrejejo bolj kot običajno. Pečica lahko oddaja neprijetne vonjave in dim. V prostoru poskrbite za zadostno zračenje.

6. KUHALNA PLOŠČA - VSAKODNEVNA UPORABA



OPOZORILO!
Oglejte si poglavja o varnosti.

6.1 Opis kuhališč

Kuhališča imajo termostat in delujejo v presledkih (se izklopijo in ponovno vklopijo), odvisno od izbrane stopnje kuhanja.

6.2 Stopnja kuhanja

Simboli	Funkcija
0	Položaj izklopa
1 - 6	Stopnje kuhanja



Uporabite akumulirano toploto, da zmanjšate porabo energije. Izklopite kuhališče približno 5–10 minut pred koncem kuhanja.

Obrnite gumb za izbrano kuhališče na potrebno stopnjo kuhanja.

Zasveti indikator upravljanja kuhalne plošče.

Za zaključek kuhanja obrnite gumb v položaj za izklop.

Če so vsa kuhališča izklopljena, indikator upravljanja kuhalne plošče ugasne.

6.3 Uporaba preprostega kuhališča

Če želite uporabiti preprosto kuhališče, obrnite ustrezen gumb na enega izmed naslednjih položajev: 1-6.



Pri stopnjah kuhanja od 1 do 3 ostane kuhališče približno 2 do 3 sekunde rdeče, nato se izklopi.



Kuhališče deluje pri najvišji stopnji moči, ko nastavite stopnjo kuhanja na 5 ali 6.

6.4 Indikator akumulirane toplote



OPOZORILO!

Dokler indikator sveti, obstaja nevarnost opeklin zaradi akumulirane toplote.

Indikator zasveti, ko je kuhališče vroče, a ne deluje, če je napajanje izklopljeno.

Indikator lahko zasveti tudi:

- za sosednja kuhališča, četudi jih ne uporabljate,
- ko vročo posodo postavite na hladno kuhališče,
- ko je kuhalna plošča izklopljena, vendar je kuhališče še vedno vroče.

Indikator ugasne, ko se kuhališče ohladi.

7. KUHALNA PLOŠČA - NAMIGI IN NASVETI



OPOZORILO!

Oglejte si poglavja o varnosti.

7.1 Posoda

Rezultati kuhanja so odvisni od materiala posode



Dno posode mora biti čim bolj debelo in ravno. Dno posode mora biti čisto in suho, preden jo postavite na kuharno ploščo.



Posode z dnom z izrazitimi robovi ali izboklinami, npr. litoželezne posode, ne uporabljajte na steklokeramični plošči. Na ta način lahko trajno opraskate ali poškodujete površino kuhalne plošče.



Posoda iz emajliranega jekla in z aluminijastim ali bakrenim dnom lahko na steklo-keramični plošči pusti barvno sled.

Če želite varčevati z energijo in zagotoviti pravilno delovanje kuhalne plošče, mora imeti dno posode ustrezen najmanjši premer (vsaj enak premeru kuhališča).

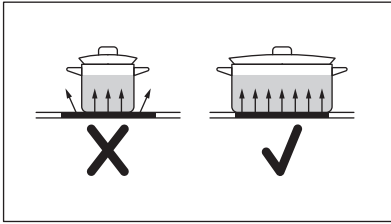

7.2 Primeri kuhanja

Stop-nja kuhanja:	Uporaba:
1	Ohranjanje toplote

Stop-nja kuhanja:	Uporaba:
2	Nežno počasno kuhanje
3	Počasno kuhanje
4	Cvrenje/porjavenje
5	Vrenje
6	Vrenje/hitro cvrenje/globoko cvrenje

8. KUHALNA PLOŠČA - VZDRŽEVANJE IN ČIŠČENJE



OPOZORILO!

Oglejte si poglavja o varnosti.

8.1 Splošne informacije

- Po vsaki uporabi štedilnik očistite.
- Vedno uporabljajte posodo s čistim dnom.
- Praske ali temni madeži na površini ne vplivajo na delovanje plošče.
- Uporabite posebno čistilno sredstvo za površine kuhalnih plošč.
- Uporabite posebno strgalo za steklo.

8.2 Čiščenje kuhalne plošče

- **Takoj odstranite:** stopljeno plastiko, plastično folijo, sladkor in sladko

hrano, v nasprotnem primeru se lahko zaradi umazanije poškoduje kuhalna plošča. Pazite, da ne pride do opeklin. Posebno strgalo postavite pod ostrim kotom na stekleno površino in z rezilom potegnite po površini.

- **Odstranite, ko je plošča že dovolj hladna:** ostanke vodnega kamna in vode, maščobne madeže in svetla kovinska obarvanja. Ploščo očistite z vlažno krpo in čistilnim sredstvom, ki ni grobo. Po čiščenju ploščo osušite z mehko krpo.
- **Odstranite svetla kovinska obarvanja:** uporabite mešanico pecilnega praška in limoninega soka ali kisa.

9. PEČICA - VSAKODNEVNA UPORABA



OPOZORILO!

Oglejte si poglavja o varnosti.

9.1 Vklon in izklop pečice

1. Obrnite gumb za funkcije pečice, da izberete funkcijo pečice.
2. Obrnite gumb za nastavitev temperature, da izberete temperaturo.

Lučka zasveti, ko pečica deluje.







3. Pečico izklopite tako, da obrnete gumba za funkcije pečice in nastavitev temperature v položaj za izklop.





9.2 Varnostni termostat

Nepravilno delovanje pečice ali okvarjeni deli lahko povzročijo nevarno pregrevanje. Za preprečitev tega ima pečica varnostni termostat, ki prekine dovod napajalne napetosti. Ko se

temperatura zniža, se pečica ponovno samodejno vklopi.

9.3 Funkcije pečice

Simbol	Funkcije pečice	Aplikacija
	Položaj za izklop	Pečica je izklopljena.
	Luč pečice	Za vklop luči brez funkcije pečice.
	Gretje zgoraj/spodaj	Za peko in pečenje mesa na enem položaju rešetke.
	Gretje spodaj	Za peko tort s hrustljivim dnom in da se hrana ne pokvari.
	Vroči zrak	Za pečenje ali pečenje mesa in peko peciva z enako temperaturo priprave na več kot enem položaju rešetke, ne da bi se okusi mešali.
	Vroči zrak	Za pečenje na do dveh položajih rešetk hkrati in za sušenje živil. Temperaturo nastavite za 20–40 °C nižje kot pri funkciji Gretje zgoraj/spodaj.

Simbol	Funkcije pečice	Aplikacija
	Vlažne jedi	<p>Ta funkcija je bila uporabljena za skladnost z razredom energijske učinkovitosti in zahtevami glede okoljske primernosti (v skladu z EU 65/2014 in EU 66/2014). Preizkusi v skladu z: IEC/EN 60350-1 .</p> <p>Med pečenjem morajo biti vrata zaprta, da se funkcija ne prekine in da se zagotovi delovanje pečice z največjo energijsko učinkovitostjo.</p> <p>Ko uporabljate to funkcijo, se lahko temperatura v pečici razlikuje od nastavljene. Moč segrevanja se lahko zmanjša. Za splošna priporočila za varčevanje z energijo si oglejte poglavje »Energijska učinkovitost«, Varčevanje z energijo.</p> <p>Ta funkcija je zasnovana za varčevanje z energijo med pečenjem. Za navodila za kuhanje si oglejte poglavje »Namigi in nasveti«, Vlažne jedi.</p>
	Podstavek za žarFunktci- ja/ Infra pečenje	<p>Za pečenje mesa in zelenjave na žaru s pomočjo samodejne rešetke za žar. /</p> <p>Za pečenje večjih kosov mesa ali perutnine s kostmi na enem položaju rešetke. Za gratiniranje in dodatno zapečenost.</p>
	Nastavitev za pizzo	Za peko pizze. Za močno zapečenost in hrustljivo dno.
	Odtaljevanje	Za odtaljevanje hrane (zelenjave in sadja). Čas odtaljevanja je odvisen od količine in velikosti zamrznjene hrane.

10. PEČICA - ČASOVNE FUNKCIJE

10.1 Prikazovalnik

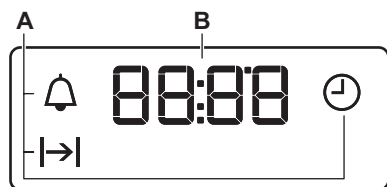

- A. Časovne funkcije
B. Programska ura

10.2 Tipke

Tipka	Funkcija	Opis
—	MINUS	Za nastavitev časa.
🕒	URA	Za nastavitev časovne funkcije.
+	PLUS	Za nastavitev časa.

10.3 Razpredelnica časovnih funkcij

Časovne funkcije	Aplikacija	
🕒 URA	Za nastavitev, spremembo ali preverjanje ure.	
⏪	TRAJANJE	Za nastavitev trajanja delovanja pečice.
🔔 ODŠTEVALNA URA	Za nastavitev odštevanja. Ta funkcija ne vpliva na delovanje pečice. ODŠTEVALNO URO lahko nastavite kadarkoli, tudi ko je pečica izklopljena.	

10.4 Nastavitev TRAJANJA

- Nastavite funkcijo in temperaturo pečice.
 - Pritisčajte 🕒, dokler ne začne utripati ⏪.
 - Pritisnite + ali —, da nastavite TRAJANJE.
- Na prikazovalniku se prikaže ⏪.
- Ko čas poteče, utripa ⏪ in oglasi se zvočni signal. Naprava se samodejno izklopi.
 - Zvočni signal lahko izklopite s pritiskom poljubne tipke.
 - Obrnite gumb za funkcije pečice in gumb za nastavitev temperature v položaj za izklop.

10.5 Nastavljanje ODŠTEVALNE URE

- Pritisčajte 🕒, dokler ne začne utripati 🔔.
- Pritisnite + ali —, da nastavite potreben čas. Odštevalna ura se samodejno zažene po petih sekundah.
- Ko nastavljen čas poteče, se oglasi zvočni signal. Zvočni signal lahko izklopite s pritiskom poljubne tipke.
- Gumba za nastavitev funkcije in temperature obrnite v položaj za izklop.

10.6 Preključ časovnih funkcij

1. Pritiskajte , dokler ne začne utripati indikator zelene funkcije.

2. Pritisnite in držite . Časovna funkcija se po nekaj sekundah izklopi.

11. PEČICA - UPORABA DODATNE OPREME



OPOZORILO!

Oglejte si poglavja o varnosti.

11.1 Vstavljanje dodatne opreme

Mreža za pečenje:

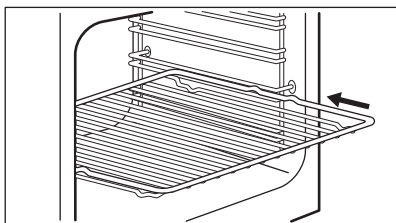

Mrežo postavite med vodili nosilca rešetke.

Pekač:



Pekača za pecivo ne smete potisniti do konca do zadnje stene pečice. S tem se prepreči kroženje toplote okrog pekača. Hrana se lahko zažge, zlasti na zadnjem delu pekača.

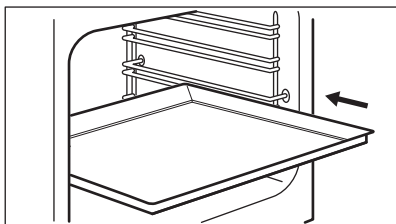

Pekač ali globok pekač potisnite med vodili nosilca rešetke. Pazite, da se ne dotika zadnje stene pečice.

Mreža za pečenje

Mrežo za pečenje potisnite med vodili nosilca rešetk.

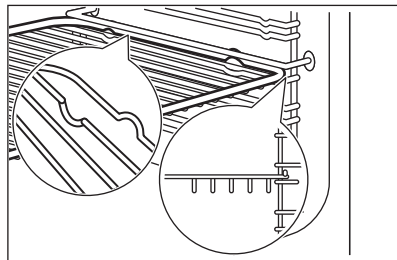

11.2 Vstavljanje Podstavek za žar



OPOZORILO!

Pri uporabi nabolad bodite previdni. So ostra. Obstaja nevarnost poškodbe.



OPOZORILO!

Pri odstranjevanju Podstavek za žar uporabite rokavice za pečico. Rešetka, škatla, nabolada in žar so vroči. Obstaja tveganje opeklin.



POZOR!

Za napotke o pripravi si oglejte poglavje "Pečica - Namigi in nasveti", tabele za kuhanje (na voljo na spletu).

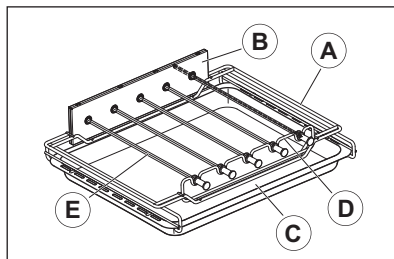

- A. Okvir
- B. Menjalnik
- C. Pekač

- D. Nosilci za nabodala
E. Nabodala (1 dolgo in 4 kratka)
1. Potisnite pladenj v okvir na strani.

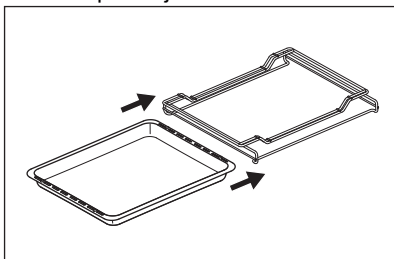

2. Vstavite menjalnik v zadnjo veliko režo.
3. Vstavite nosilce za nabodala v sprednjo ozko režo.

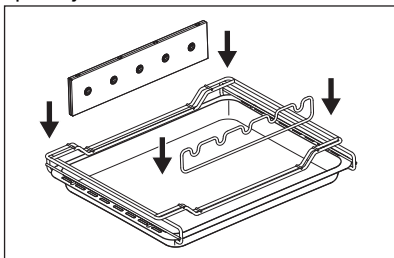

4. Hrano namestite na nabodala med ročajem nabodal in oznakami, ki se nahajajo blizu konice nabodal. Hrana se ne sme dotikati kosov hrane na sosednjem nabodalu. To lahko vpliva na vrtenje.

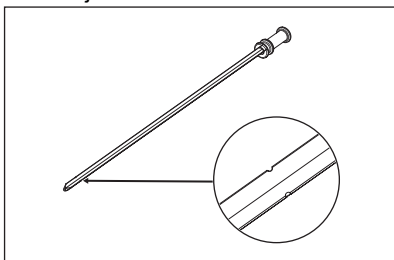

5. Vstavite raženj v ustrezne odprtine v menjalniku in namestite ročaj vrtljivega ražnja v sprednji nosilec nabodala. Dolgo nabodalo je potrebno sestaviti v prvo luknjo na desni strani (glejte sliko).

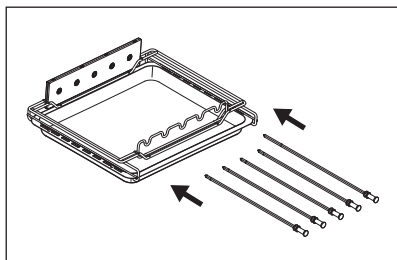

6. Odprite vrata pečice.
7. Vstavite Podstavek za žar v položaj rešetke 3, začeniši od spodaj, in potisnite do konca.

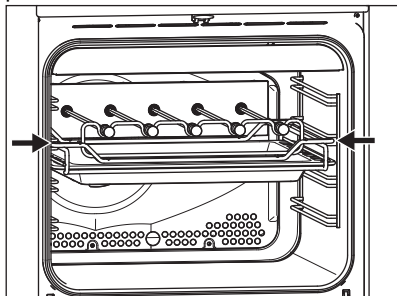

8. Če se vam zatakne, rahlo obrnite nabodalo z desne strani, da se bo prilegalo z gredjo motorja in ponovno potisnite do konca.



Preden zaprete vrata, se prepričajte, da je Podstavek za žar pravilno vstavljen.

9. Zaprite vrata pečice.
10. Obrnite gumb za funkcije pečice na funkcijo Podstavek za žar in nastavite gumb za nastavev temperature v položaj za največjo moč.
11. Prepričajte se, da se nabodala vrtijo.
12. Ko je jed pripravljena, obrnite gumb za funkcije pečice in gumb za temperaturo v položaj za izklop.
13. Delno odprite vrata, da odstranite paro.

Ko ni več pare, odprite vrata do konca. Previdno odstranite Podstavek za žar iz pečice in nato odstranite vsako nabodalo z rešetke. Rešetka je vroča, zato zaščitite površine, na katere boste namestili rešetko.

12. PEČICA - NAMIGI IN NASVETI



OPOZORILO!

Oglejte si poglavja o varnosti.



Temperature in časi pečenja v razpredelnicah so le smernice. Odvisni so od recepta, kakovosti in količine uporabljenih sestavin.

Torte in peciva, ki jih pečete na različnih višinah, ne bodo enakomerno zapečeni. Če pride do neenakomernega porjavenja, ni treba spreminjati nastavitve temperature. Razlike se med pečenjem izenačijo.

Pekači v pečici se med pečenjem lahko ukrivijo. Ko se ponovno ohladijo, se zravnajo.

12.1 Splošne informacije

Naprava ima štiri položaje rešetk. Položaje rešetk štejte od spodaj navzgor.

Naprava ima poseben sistem kroženja zraka, ki neprestano obnavlja paro. To omogoča pripravo jedi v vlažnem okolju, zato ostanejo živila sočna v notranjosti in hrustljava navzven. Skrajša čas pečenja in zmanjša porabo energije na najmanjšo mogočo raven.

Vlaga lahko v napravi ali na steklenih vratih kondenzira. To je običajno. Če med pripravo hrane odpirate vrata, se vedno umaknite stran od naprave. Če želite zmanjšati kondenzacijo, vklopite napravo 10 minut pred začetkom priprave hrane.

Po vsaki uporabi naprave očistite vlago.

Med pripravo hrane ne postavljajte predmetov neposredno na dno naprave in jih ne prekrivajte z aluminijasto folijo. To lahko spremeni rezultate pečenja in poškoduje emajl.

12.2 Peka

Za prvo peko uporabite nižjo temperaturo.

Čas pečenja lahko podaljšate za 10–15 minut, če pečete na več kot enem položaju rešetk.

12.3 Peka tort

Vrat pečice ne odpirajte pred iztekom 3/4 časa pečenja.

Če uporabljate dva pekača sočasno, med njima pustite en nivo prazen.

12.4 Peka mesa in rib

Če pečete hrano z veliko maščobe, uporabite globok pekač, da preprečite nastanek madežev, ki jih ni mogoče odstraniti.

Preden meso razrežete, počakajte približno 15 minut, da sok ne izteče.

Če želite med pečenjem mesa preprečiti nastanek prevelike količine dima, v globok pekač nalijte nekaj vode. Za preprečitev kondenzacije dima dolijte vodo vsakokrat, ko izpari.

12.5 Čas priprave

Čas priprave je odvisen od vrste hrane, njene strukture in količine.

V začetku med pripravo opazujte potek. Pri uporabi te naprave poiščite nastavitve (nastavitev gretja, čas priprave, itd.), ki najbolj ustrezajo vaši posodi, receptom in količinam.

12.6 Vlažne jedi

Jed	Temperatura (°C)	Čas (min.)	Položaj rešetk	Pripomočki
Kruh in pica				

Jed	Temperatura (°C)	Čas (min.)	Položaj rešetk	Pripomočki
Žemlje	190	25 - 30	2	pekač ali žar-/posoda za pečenje
Žemlje	200	40 - 45	2	pekač ali žar-/posoda za pečenje
Zamrznjena pizza, 350 g	190	25 - 35	2	mreža za pečenje
Kolači v pekaču				
Rulada	180	20 - 30	2	pekač ali žar-/posoda za pečenje
Rjavčki (brownies)	180	35 - 45	2	pekač ali žar-/posoda za pečenje
Kolači v modelu				
Soufflé/Narastek	210	35 - 45	2	šest keramičnih ramekinov na mreži za pečenje
Testo za kolač	180	25 - 35	2	Model za testo za kolač na mreži za pečenje
Biskvit	150	35 - 45	2	model na mreži za pečenje
Ribe				
Ribe v vrečkah, 300 g	180	25 - 35	2	pekač ali žar-/posoda za pečenje
Cela riba, 200 g	180	25 - 35	2	pekač ali žar-/posoda za pečenje
Ribji fileti, 300 g	180	30 - 40	2	Posoda za pico na mreži za pečenje
Meso				
Meso v vrečki, 250 g	200	35 - 45	2	pekač ali žar-/posoda za pečenje
Nabodala, 500 g	200	30 - 40	2	pekač ali žar-/posoda za pečenje
Majhni pečeni kosi				
Piškoti	170	25 - 35	2	pekač ali žar-/posoda za pečenje
Makroni	170	40 - 50	2	pekač ali žar-/posoda za pečenje
Muffini	180	30 - 40	2	pekač ali žar-/posoda za pečenje

Jed	Temperatura (°C)	Čas (min.)	Položaj rešetk	Pripomočki
Slani krekerji	160	25 - 35	2	pekač ali žar-/posoda za pečenje
Piškti iz krhkega testa	140	25 - 35	2	pekač ali žar-/posoda za pečenje
Tarti	170	20 - 30	2	pekač ali žar-/posoda za pečenje
Vegetarijansko				
Mešana zelenjava v vrečki, 400 g	200	20 - 30	2	pekač ali žar-/posoda za pečenje
Omleta	200	30 - 40	2	Posoda za pico na mreži za pečenje
Zelenjava v pekaču, 700 g	190	25 - 35	2	pekač ali žar-/posoda za pečenje

12.7 Informacije za testne inštitute

Hrana	Funkcija	Temperatura (°C)	Dodatna oprema	Položaj rešetke	Čas (min)
Drobno pecivo (16 kosov na pekač)	Gretje zgoraj/spodaj	160	pekač za pecivo	3	20 - 30
Drobno pecivo (16 kosov na pekač)	Vroči zrak	160	pekač za pecivo	1 + 3	30 - 40
Jabolčna pita (2 modela za pečenje Ø 20 cm, diagonalno zamaknjena)	Gretje zgoraj/spodaj	190	mreža za pečenje	1	65 - 75
Pusti biskvit	Gretje zgoraj/spodaj	180	mreža za pečenje	2	20 - 30
Pusti biskvit	Vroči zrak	170	mreža za pečenje	1 + 3	30 - 40
Masleni piškoti/pecivo iz krhkega testa	Gretje zgoraj/spodaj	140	pekač za pecivo	3	15 - 30
Masleni piškoti/pecivo iz krhkega testa	Vroči zrak	140	pekač za pecivo	1 + 3	15 - 30
Popečen kruh ¹⁾	Infra pečenje	230	mreža za pečenje	3	3 - 5

Hrana	Funkcija	Temperatura (°C)	Dodatna oprema	Položaj rešetke	Čas (min)
Goveji burger ²⁾	Infra pečenje	250	mreža za pečenje ali globok pekač	3	15–20 prva stran; 10–15 druga stran

1) Pečico 5 minut predhodno segrevajte.

2) Pečico 10 minut predhodno segrevajte.

13. PEČICA - VZDRŽEVANJE IN ČIŠČENJE



OPOZORILO!

Oglejte si poglavja o varnosti.

13.1 Opombe o čiščenju

Sprednji del pečice očistite z mehko krpo, toplo vodo in blagim čistilom.

Za čiščenje kovinskih površin uporabite namensko čistilo.

Notranjost pečice očistite po vsaki uporabi. Nakopičena maščoba ali drugi ostanki hrane lahko povzročijo požar. Pri ponvi za žar je nevarnost še večja.

Vso dodatno opremo očistite po vsaki uporabi in pustite, da se posuši. Uporabite mehko krpo s toplo vodo in čistilnim sredstvom. Pripomočkov ne pomivajte v pomivalnem stroju.

Trdovratnejše madeže očistite s posebnim čistilom za pečice.

Dodatne opreme s prevleko proti prijemanju ne čistite z abrazivnimi čistilnimi sredstvi ali ostrimi predmeti.

13.2 Čiščenje Podstavek za žar



OPOZORILO!

Opremo očistite po vsaki uporabi.



OPOZORILO!

Pri čiščenju nabadal bodite previdni. So ostra. Obstaja nevarnost poškodbe.

1. Razstavite Podstavek za žar.

2. Opremo pred čiščenjem namočite v milnico.
3. Komponente Podstavek za žar očistite z gobico ali z negrobo krtačo, da odstranite ostanke.

Menjalnik, nabadala in nosilce za nabadala lahko očistite tudi v pomivalnem stroju.

13.3 Pečice iz nerjavnega jekla ali aluminija

Vrata pečice čistite le z vlažno krpo ali gobico. Posušite z mehko krpo.

Nikoli ne uporabljajte jeklene volne, kislin ali abrazivnih sredstev, ki bi lahko poškodovala površino pečice. Na enak način očistite upravljalno ploščo na pečici.

13.4 Odstranjevanje nosilcev rešetk

Preden začnete s čiščenjem pečice, odstranite nosilce rešetk.



POZOR!

Pri odstranjevanju nosilcev rešetk bodite previdni.

1. Sprednji del nosilca rešetke povlecite stran od stranske stene.

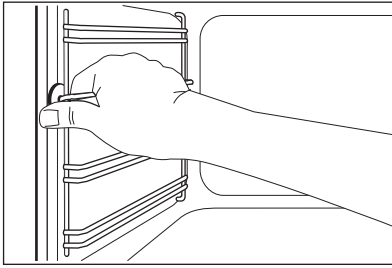

2. Zadnji del nosilca rešetke potegnite s stranskih sten in ga odstranite.

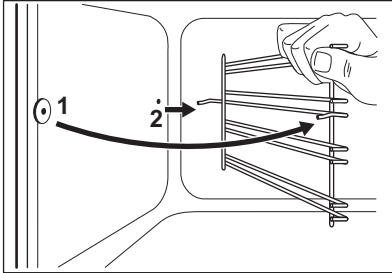

Odstranjeno opremo namestite v obratnem zaporedju.

13.5 Odstranjevanje in nameščanje steklenih plošč pečice

Notranje steklene plošče lahko odstranite in jih očistite. Število steklenih plošč je različno za različne modele.



OPOZORILO!

Med čiščenjem naj bodo vrata pečice priprta. Ko jih povsem odprete, se lahko po nesreči zaprejo in povzročijo morebitne poškodbe.



OPOZORILO!

Naprave ne uporabljajte brez steklenih plošč.

1. Vrata odprite do kota približno 30°. Vrata stojijo sama, ko so priprta.

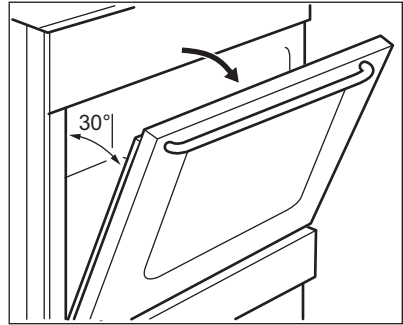

2. Primite okvir vrat (B) na zgornjem robu vrat na obeh straneh in pritisnite navznoter, da sprostite zaponko.

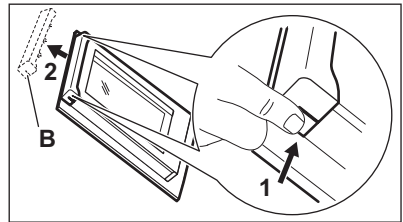

3. Okvir vrat potegnite k sebi in ga odstranite.



OPOZORILO!

Ko odstranjujete steklene plošče, se skušajo vrata pečice zapreti.

4. Držite zgornji rob steklenih plošč vrat in plošče eno za drugo povlecite navzgor.
5. Stekleno ploščo očistite z vodo in milom. Stekleno ploščo temeljito osušite.

Ko končate s čiščenjem, namestite steklene plošče in vrata pečice. Ponovite zgornje korake v obratnem zaporedju. Najprej vstavite manjšo ploščo, nato pa večjo.



POZOR!

Poskrbite, da bo notranja steklena plošča vstavljena na pravo mesto.

13.6 Odstranjevanje predala



OPOZORILO!

V predalu ne hranite vnetljivih predmetov (kot so pripomočki za čiščenje, plastične vrečke, kuhinjske rokavice, papir ali razpršila za čiščenje). Med uporabo pečice se predal lahko segreje. Obstaja nevarnost požara.

Predal pod pečico lahko odstranite za čiščenje.

1. Predal vlecite, dokler se ne ustavi.

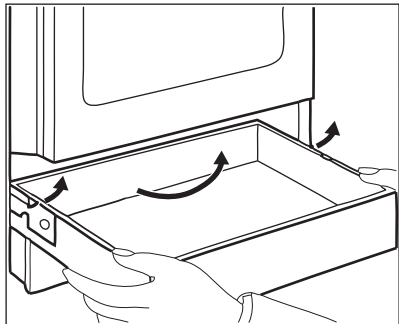

14. ODPRAVLJANJE TEŽAV



OPOZORILO!

Oglejte si poglavja o varnosti.

14.1 Kaj storite v primeru ...

Problem	Možni vzrok	Rešitev
Naprave ni mogoče vklopiti.	Naprava ni priključena na električno napajanje ali je priključena nepravilno.	Preverite, ali je naprava pravilno priključena na napajanje.
	Pregorela je varovalka.	Prepričajte se, če ni morda vzrok za okvaro varovalka. Če varovalka večkrat zapored pregori, se obrnite na usposobljenega električarja.

2. Predal počasi dvignite.
 3. Predal povsem izvlecite.
- Za namestitev predala ponovite prejšnje korake v obratnem zaporedju.

13.7 Zamenjava žarnice



OPOZORILO!

Nevarnost električnega udara.
Žarnica je lahko vroča.

1. Izklopite pečico. Počakajte, da se pečica ohladi.
2. Pečico izključite iz napajanja.
3. Na dno pečice položite krpo.

Žarnica na zadnji strani

1. Stekljeni pokrov žarnice obrnite in ga snemite.
2. Očistite stekleni pokrov.
3. Žarnico zamenjajte z ustrežno žarnico, odporno proti visoki temperaturi 300 °C.
4. Namestite stekleni pokrov.

Problem	Možni vzrok	Rešitev
Kuhalne plošče ni mogoče vklopiti ali je uporabljati.	Pregorela je varovalka.	Kuhalno ploščo ponovno vklopite in v manj kot 10 sekundah nastavite segrevanje.
Indikator akumulirane toplote ne zasveti.	Kuhališče ni vroče, ker je bilo vklopljeno samo kratek čas.	Če je bilo kuhališče vključeno dovolj dolgo, da bi moralo biti vroče, se posvetujte s pooblaščenim servisnim centrom.
Pečica se ne segreje.	Pečica je izklopljena.	Vklopite pečico.
	Potrebne nastavitve niso nastavljene.	Prepričajte se, da so nastavitve pravilne.
	Ura ni nastavljena.	Nastavite uro.
Luč ne deluje.	Luč je okvarjena.	Zamenjajte žarnico.
Para in kondenzacija se nabereta na hrani in v notranjosti pečice.	Jed ste predolgo pustili v pečici.	Ne puščajte jedi v pečici dlje kot 15–20 minut po koncu postopka priprave.
Priprava jedi traja preveč ali premalo časa.	Temperatura je prenizka ali previsoka.	Po potrebi prilagodite temperaturo. Upoštevajte nasvete v navodilih za uporabo.
Na prikazovalniku se prikaže „12.00“.	Prišlo je do izpada napajanja.	Ponastavite uro.
Pečice ni mogoče vklopiti ali je uporabljati. Na prikazovalniku se prikaže »400« in oglasi se zvočni signal.	Pečica je nepravilno priključena na napajanje.	Preverite, ali je pečica pravilno priključena na napajanje (oglejte si vezalno shemo, če je na voljo).

14.2 Servisni podatki

Če težave ne morete razrešiti sami, se obrnite na prodajalca ali pooblaščen servisni center.

Potrebni podatki za servisni center se nahajajo na ploščici za tehnične navedbe. Ploščica za tehnične navedbe se nahaja na sprednjem okvirju notranjosti naprave. Ploščice za tehnične navedbe ne odstranjujte iz notranjosti naprave.

Priporočamo, da podatke vpišete sem:	
Model (MOD.)
Produktna številka (PNC)
Serijska številka (S.N.)

15. ENERGIJSKA UČINKOVITOST

15.1 Podatki o izdelku za kahalno ploščo v skladu z EU 66/2014

Identifikacija modela	LKR540202W LKR540202X		
Vrsta kahalne plošče	Kahalna plošča znotraj samostoječega štedilnika		
Število kuhališč	4		
Tehnologija segrevanja	Električni grelec		
Premer krožnih kuhališč (Ø)	Levo zadaj		14.0 cm
	Desno zadaj		18.0 cm
	Desno spredaj		14.0 cm
	Levo spredaj		18.0 cm
Poraba energije na kuhališče (EC electric cooking)	Levo zadaj		180.3 Wh/kg
	Desno zadaj		179.4 Wh/kg
	Desno spredaj		180.3 Wh/kg
	Levo spredaj		179.4Wh/kg
Poraba energije kahalne plošče (EC electric hob)	179.9 Wh/kg		

IEC/EN 60350-2 - Gospodinjski električni kahalni aparati – 2. del: Kuhalne plošče – Metode za merjenje funkcionalnosti.

15.2 plošča - Varčevanje z energijo

Energijo lahko prihranite med vsakodnevnim kuhanjem, če upoštevate spodnje nasvete.

- Segrejte le toliko vode, kot jo potrebujete.
- Posodo po možnosti pokrijte s pokrovkami.
- Pred vklopom kuhališča nanj postavite posodo.
- Dno posode mora imeti enak premer kot kuhališče.
- Na manjša kuhališča postavite manjšo posodo.
- Posodo postavite neposredno na sredino kuhališča.
- Uporabite akumulirano toploto, da ohranite hrano toplo ali da jo stopite.

15.3 Podatki o izdelku za pečice in Podatkovni list za izdelek

Ime dobavitelja	Electrolux
Identifikacija modela	LKR540202W 943005504 LKR540202X 943005505
Indeks energijske učinkovitosti	94.9
Razred energijske učinkovitosti	A

Poraba energije pri standardni obremenitvi, običajni način	0.84 kWh/cikel
Poraba energije pri standardni obremenitvi, način z ventilatorjem	0.75 kWh/cikel
Število votlin pečice	1
Toplotni vir	Električna energija
Prostornina	57 l
Vrsta pečice	Pečica znotraj samostoječega štedilnika
Masa	LKR540202W 42.0 kg
	LKR540202X 42.0 kg

IEC/EN 60350-1 – Gospodinski električni aparati za pripravo jedi – 1. del: Štedilniki, pečice, parne pečice in žari – Metode za merjenje obnašanja.

15.4 Pečica – varčevanje z energijo



Ta naprava ima funkcije, ki vam pomagajo varčevati z energijo med vsakodnevnim pečenjem.

Poskrbite, da bodo vrata naprave med delovanjem zaprta. Vrat med pripravo obroka ne odpirajte prepogosto. Poskrbite, da bo tesnilo vrat čisto, in preverite, da je dobro nameščeno.

Uporabljajte kovinsko posodo za boljše varčevanje z energijo.

Ko je mogoče, naprave ne segrevajte pred pečenjem.

Presledki med pečenjem več jedi naj bodo čim krajši.

Pečenje z ventilatorjem

Ko je mogoče, uporabljajte funkcije pečenja z ventilatorjem, da prihranite energijo.

Akumulirana toplota

Pri pečenju, daljšem od 30 minut, tri do 10 minut pred potekom časa pečenja znižajte temperaturo naprave na najnižjo stopnjo. Akumulirana toplota v napravi peče naprej.

Z akumulirano toploto pogrejte ostale jedi.

Ohranjanje jedi toplih

Če želite uporabiti akumulirano toploto in ohraniti topel obrok, izberite najnižjo možno nastavitev temperature.

Vlažne jedi

Funkcija je zasnovana za varčevanje z energijo med pečenjem. Za dodatne podrobnosti si oglejte poglavje "Naprava - Vsakodnevna uporaba", funkcije naprave.

16. SKRB ZA OKOLJE

Reciklirajte materiale, ki jih označuje simbol . Embalažo odložite v ustrezne zabojnike za reciklažo. Pomagajte zaščititi okolje in zdravje ljudi ter reciklirati odpadke električnih in

elektronskih naprav. Naprav, označenih s simbolom , ne odstranjujte z gospodinjstvi odpadki. Izdelek vrnite na krajevno zbirališče za recikliranje ali se obrnite na občinski urad.

Electrolux Appliances AB - Contact Address: Al. Powstańców Śląskich 26, 30-570
Kraków, Poland

www.electrolux.com/shop



867365698-A-482022



Ovaj dokument je originalno proizveden i objavljen od strane proizvođača, brenda Electrolux, i preuzet je sa njihove zvanične stranice. S obzirom na ovu činjenicu, Tehnoteka ističe da ne preuzima odgovornost za tačnost, celovitost ili pouzdanost informacija, podataka, mišljenja, saveta ili izjava sadržanih u ovom dokumentu.

Napominjemo da Tehnoteka nema ovlašćenje da izvrši bilo kakve izmene ili dopune na ovom dokumentu, stoga nismo odgovorni za eventualne greške, propuste ili netačnosti koje se mogu naći unutar njega. Tehnoteka ne odgovara za štetu nanесenu korisnicima pri upotrebi netačnih podataka. Ukoliko imate dodatna pitanja o proizvodu, ljubazno vas molimo da kontaktirate direktno proizvođača kako biste dobili sve detaljne informacije.

Za najnovije informacije o ceni, dostupnim akcijama i tehničkim karakteristikama proizvoda koji se pominje u ovom dokumentu, molimo posetite našu stranicu klikom na sledeći link:

<https://tehnoteka.rs/p/electrolux-elektricni-sporet-lkr540202w-akcija-cena/>