

Uputstvo za upotrebu

FOX televizor 32DLE152



Tehnoteka je online destinacija za upoređivanje cena i karakteristika bele tehnike, potrošačke elektronike i IT uređaja kod trgovinskih lanaca i internet prodavnica u Srbiji. Naša stranica vam omogućava da istražite najnovije informacije, detaljne karakteristike i konkurentne cene proizvoda.

Posetite nas i uživajte u ekskluzivnom iskustvu pametne kupovine klikom na link:

<https://tehnoteka.rs/p/fox-televizor-32dle152-akcija-cena/>



HDMI[®]
HIGH-DEFINITION MULTIMEDIA INTERFACE

UPUTSTVO ZA UPOTREBU

LED TELEVIZORI

Model: 32DLE152

Hvala Vam što ste kupili ovaj uređaj.

FOX LED televizori prepoznaju se po odličnim tehničkim karakteristikama, kao i modernom, funkcionalnom i elegantnom dizajnu. Osim toga konstantna unapređenja u vidu postprodajne podrške, izuzetno efikasna i rasprostranjena servisna mreža čine da se ponosni vlasnici FOX televizora mogu osećati sigurno.

Napravili ste pravi izbor.

U nastavku slede uputstva za upotrebu. Nisu komplikovana, ali ih se morate pridržavati.

EN

Table Of Contents

Preparations Guide	
Safety Information.....	2
Important Safety Precautions.....	3
Installed And Connected TV	
TV Bracket assemble.....	4
TV Buttons And Terminal Interface.....	5
External device connect ion diagram.....	6
Install And Connect TV.....	7
TV St and installation Instructions.....	7
TV Menu	
First Time Installation.....	8
Channel Menu.....	10
Picture Menu.....	15
Sound Menu.....	17
Time Menu.....	18
Lock Menu.....	20
Hotel Mode.....	22
Setup Menu.....	23
PC Menu	
Screen Menu.....	26
Media Menu	
Media Operation.....	27
Photo Menu.....	28
Music Menu.....	29
Movie Menu.....	30
Text Menu.....	31
Other Information	
Help.....	32
Specifications.....	33
Remote Controller.....	34

This user manual for reference only

Safety Information

CAUTION

**RISK OF ELECTRIC SHOCK
DO NOT OPEN**

High voltages are used in the operation of this product. to reduce the risk of electric shock, do not remove cover of the cabinet, refer servicing to qualified service personal

If the TV any changes or coarse adjustment, electric shocks to be hurt, do not attempt to open a machine-maintenance, customer contact centres needed overhaul.



The exclamation point within an equilateral triangle is intended to alert the user to the presence of important operating in the literature accompanying the appliance.

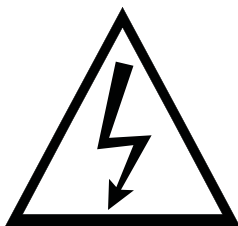

Warning
The lightning flash with arrowhead symbol within an equilateral triangle, is intended to alert the user to the presence of uninsulated dangerous voltage within the products enclosure that may be of sufficient magnitude to constitute a risk of electric shock to persons.

Important Safety Precautions

- 1) Read these instructions.
- 2) Keep these instructions.
- 3) Heed all warnings.
- 4) Follow all instructions.
- 5) Do not use this apparatus near water.
- 6) Clean only with dry cloth.
- 7) Do not block any ventilation openings. Install in accordance with the manufacturer's instructions.
- 8) Do not install near any heat sources such as radiators, heat registers, stoves, or other apparatus (including amplifiers) that produce heat.
- 9) Do not defeat the safety purpose of the polarized or grounding-type plug. A polarized plug has two blades with one wider than the other. A grounding type plug has two blades and a third grounding prong. The wide blade or the third prong are provided for your safety, If the provided plug does not fit into your outlet, consult an electrician for replacement of the obsolete outlet.
- 10) Protect the power cord from being walked on or pinched particularly at Plugs, convenience receptacles, and the point where they exit from the apparatus.
- 11) Only use attachments /accessories specified by the manufacturer.
- 12) Use only with the cart, stand, tripod, bracket, or table specified by the manufacturer, or sold with the apparatus. When a cart is used caution when moving the cart/apparatus combination to avoid injury tip-over.



- 13) Unplug this apparatus during lightning storms or when unused for long periods of time.

Caution:

- 14) To reduce the risk of fire or electric shock, do not expose this apparatus to rain or moisture.
- 15) The mains plug is used as disconnect device, the disconnect device shall remain readily operable.
- 16) The socket-out shall be installed near the equipment and shall be easily accessible.
- 17) This product should never be placed in a built-in installation such as a bookcase or rack unless proper ventilation is provided or the manufacture's instructions have been adhered to.
- 18) The apparatus shall not be exposed to dripping or splashing and that no objects filled with liquid, such as vases, shall be placed on the apparatus.
- 19) Do not place any sources of danger on the apparatus (e.g. liquid filled objects, lighted candles).
- 20) Wall or Ceiling Mounting - The appliance should be mounted to a wall or ceiling only as recommended by the manufacturer.
- 21)  Never place the TV, remote control or batteries near naked flames or other heat sources, including direct sunlight. To prevent the spread of fire, keep candles or other flames away from the TV, remote control and batteries at all times.
- 22) The USB terminal should be loaded with 0.5 A under normal operation.

These servicing instructions are for use by qualified service personnel only. To reduce the risk of electric shock do not perform any servicing other than that contained in the operating instructions.

unless you are qualified to do so.

- 23) The battery shall not be exposed to excessive heat such as sunshine, fire or the like.
- 24) This equipment is a Class II or double insulated electrical appliance. It has been designed in such a way that it does not require a safety connection to electrical earth
- 25) The maximum using environment temperature is 45 degrees.
The Maximum using altitude is 2000 meters

TV Bracket assemble

Fix the TV on the wall

1. First, put the TV on the table smoothly and put some soft cloth on the table to avoid scratching the screen.
2. Use the screw driver to take off the screws which are fixed on the bottom stand (the direction of the arrow, refer to the photo1). And take off the bottom stand (please take off the screws and bottom stand carefully).
3. Make one bracket which can fix on the wall according to the size of arrow direction of photo2 and photo3.
4. Drill four holes properly on the wall (the size only for reference) and put into four screws. (optional parts) Drill four holes properly on the wall (the size only for reference) and put into four screws. (optional parts)
5. according to the step 4, use the screwdriver to lock the screw on the back of the TV. then hang the TV on the wall.

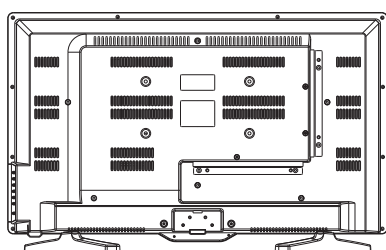

1

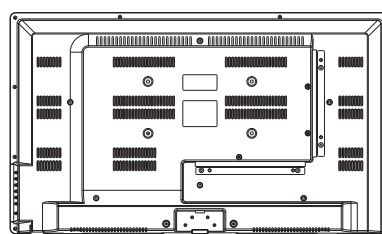

2

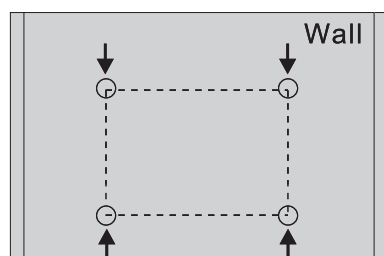

3

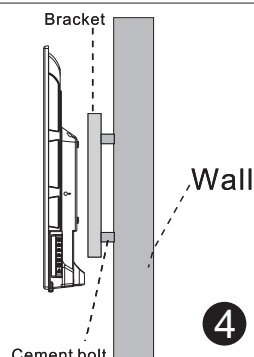

4

Note:

1. The bracket fixed on the wall is optional part.
2. when you assemble the TV, there should be no other articles on the around and front and please keep the distance from other articles.
3. When assemble the TV, please ask the career man to fix in order to avoid the danger.
4. The fixing picture is only for reference.
5. Please follow the use manual about bracket assemble to fix the TV.
6. Attach the mounting bracket from the VESA compatible wall mounting kit.

NOTE:

IF YOUR PROGRAM ON TV WILL BE INCLUDED BY CABLE TELEVISIONS,
PLEASE CHECK YOUR EARNING AND POTENTIAL EVALUATION ON THE CABLE OF YOUR
CABLE OPERATOR.
FOR THESE INFORMATION CONTACT YOUR CABLE OPERATOR.

TV Buttons And Terminal Interface

TV Buttons

Note: The key instructions are subject to below.









Display \ Hide key icon: When there is no button icon popping up, press the key, the key icon will pop up like the picture shows above, the key icon will automatically turn off after 5 seconds of inactivity.

Icon selection: Short press the button, move the loop to the right, select the icon.









Icon function selection: Long press the key to achieve the function of the selected icon.

Icon Descriptio:n

-  : **Power off Icon:** Corresponding to the "POWER" button of remote .
-  : **Menu Icon:** Corresponding to the "MENU" button of remote.
-  : **Source Icon:** Corresponding to the "SOURCE" button of remote.
-  : **CH+ Icon:** Corresponding to the "CH+" button of remote.
-  : **CH- Icon:** Corresponding to the "CH-" button of remote.
-  : **Volume+ Icon:** Corresponding to the "VOL+" button of remote.
-  : **Volume- Icon:** Corresponding to the "VOL-" button of remote.

Terminal Interface

Note: The following are the various terminal interface, the actual position and arrangement, the number of different models may be different.

	AV input External AV Signal Input		EARPHONE output When earphones are plugged in, speakers are disabled
	CI SLOT The card reader input CI(common interface) this requires CAM (conditional access module) used for pay TV.		USB input Connect a USB device here to play its media files or to recordprograms via the PVR function.
	HDMI input Digital signal input from HDMI video connector.		COAXIAL Connect the SPDIF receiver.
	ANT 75 Connect the antennal/cadle tv input (75/VHF/UHF)		PC AUDIO INPUT VGA input and audio input when VGA input
	VGA input PC analog signal input		

External device connection diagram

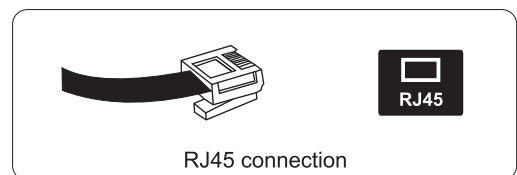
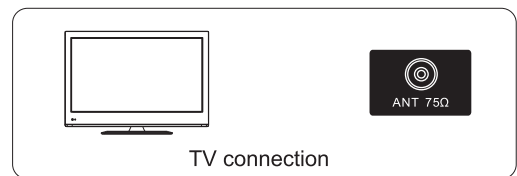
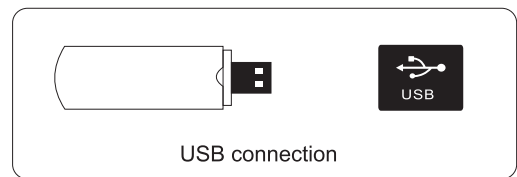
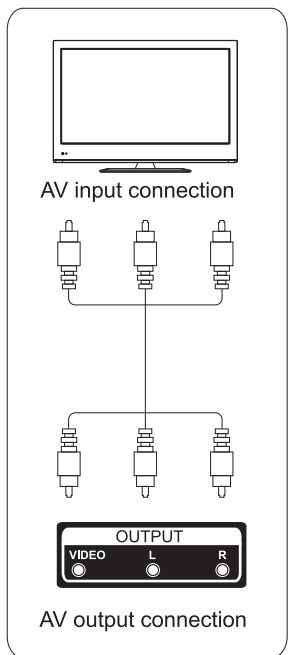
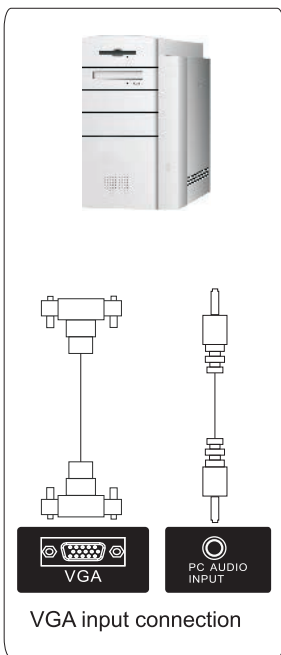
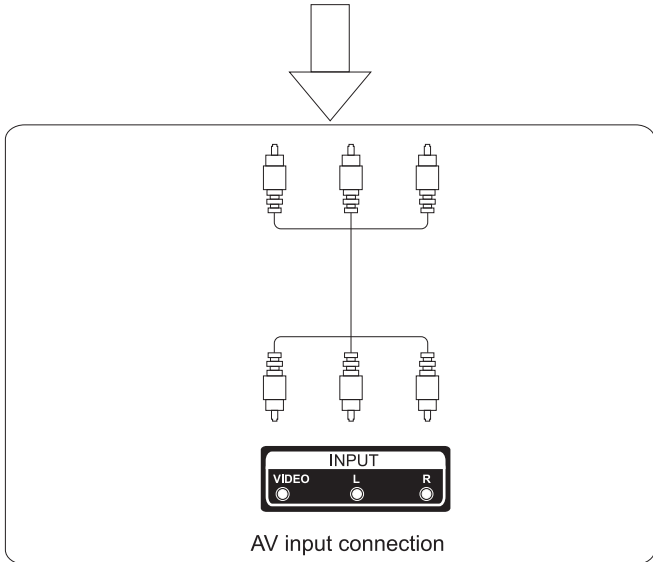
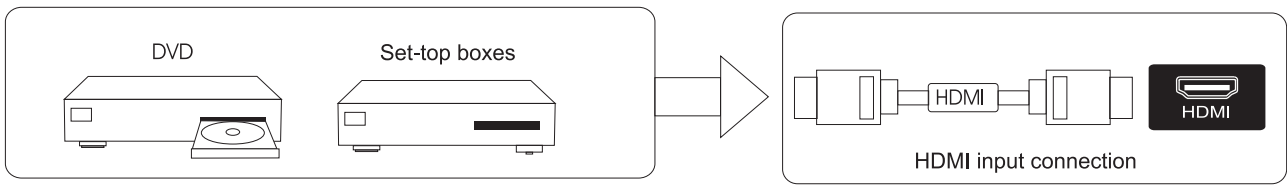

Install And Connect TV

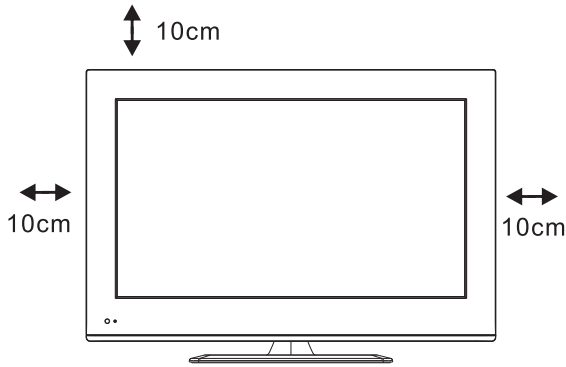

Set your TV

To put your TV in a firm place which can bear the weight of the TV.

To avoid danger, please don't expose the TV near water or heating place (such as light, candle, heating machine), do not block the ventilation at the back of TV.

Connect antenna and power

1. Connect the antenna cable to the antenna socket on the back of the TV.
2. To plug the power cord of TV.

Turn on TV

3. Press the power button of the TV the indication light will turn to green. if it is on standby mode (the light is red), press the power button on the remote control to turn on the TV.

Note:

Picture for reference purposes only.

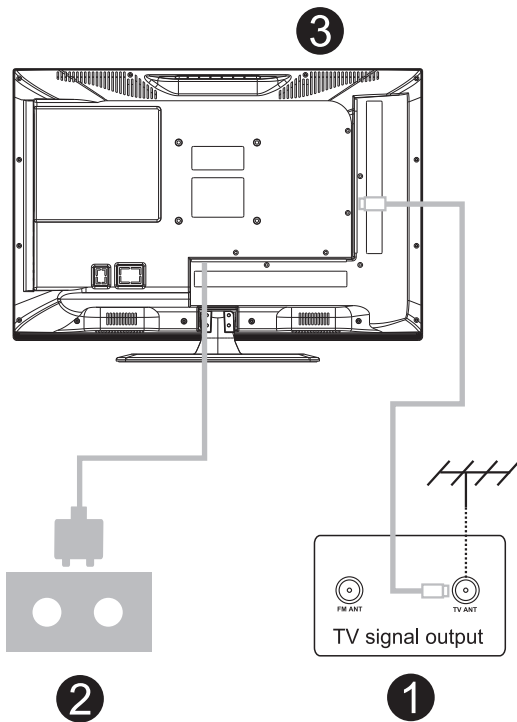

TV Stand Installation Instructions

1. Open the carton and remove the TV and scattered accessories and base (some models without base).
2. To avoid the injury of the TV, covered with a soft mattress, put it on the table, face down on a soft mattress, the base of the neck is fixed on the TV with screws.
3. Screw the base and connected to the TV.
4. The installation is complete.

Note:

Picture for reference purposes only.

Please prevail in kind

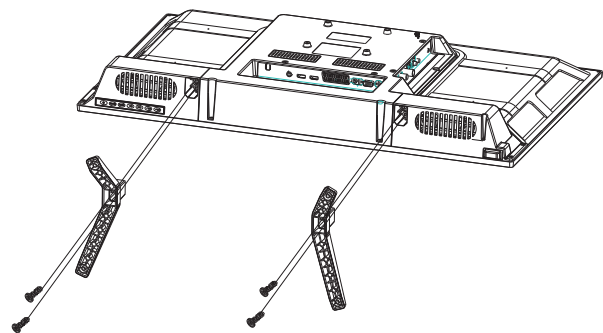

First Time Installation

Connect an RF cable from the Tv's input called "RF-In" and to your TV Aerial socket.

Select Language

Press ◀ / ▶ button to select the language to be used for menus and message.

Select Country

Press ▼ / ▲ button to highlight country menu.

Press ◀ / ▶ button to select the country you want to.

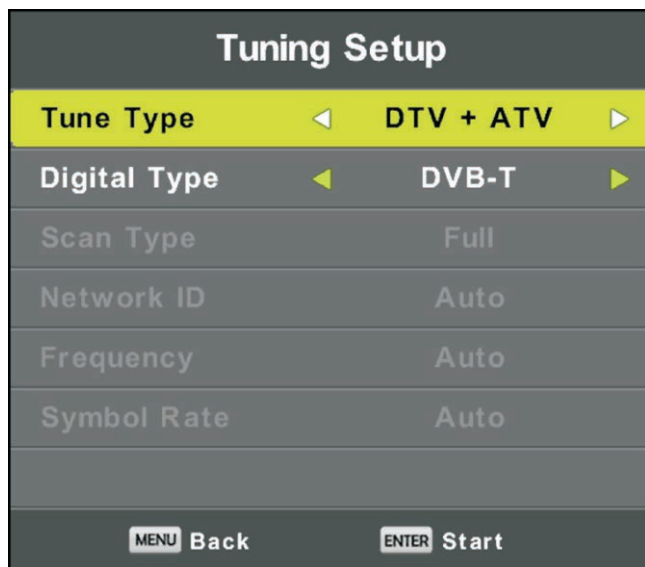
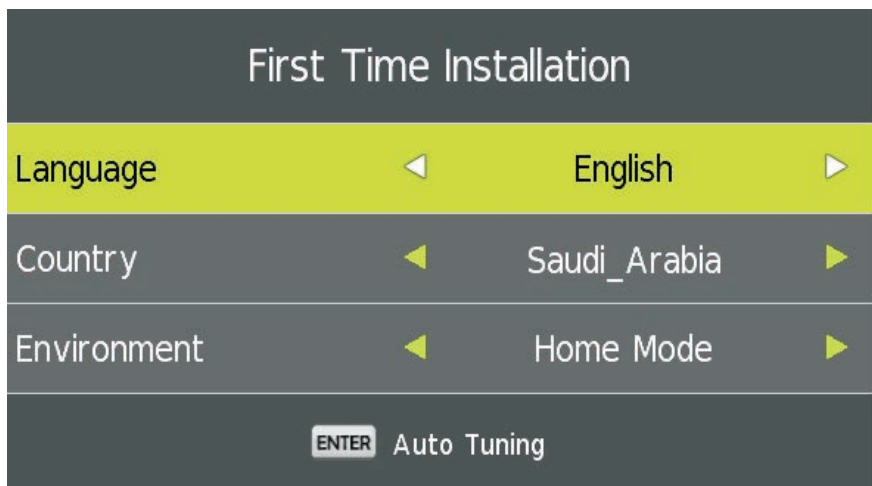

Auto Tuning

First tuning ATV, press Menu and left arrow button to skip ATV tuning,
Second tuning DTV, press Menu and left arrow button to skip DTV tuning.

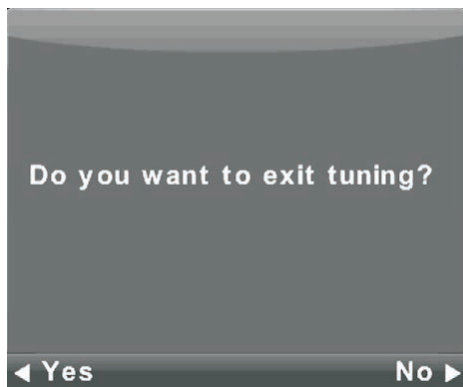
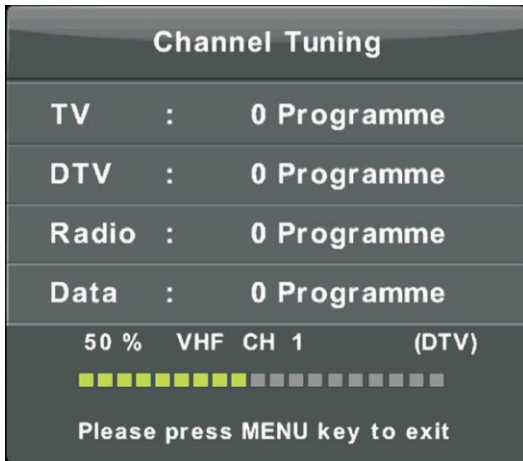
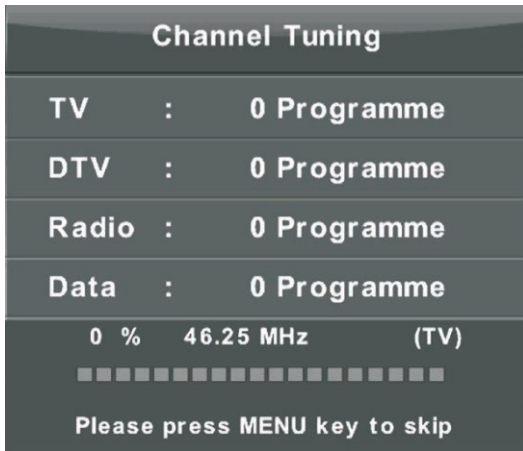

Main Menu Operation

Channel Menu

Press **MENU** button to display the main menu.

Press **◀/▶** button to select **CHANNEL** in the main menu.



1. Press **▼/▲** button to select the option that you want to adjust in the **CHANNEL** menu.
2. Press **Enter** button to adjust.
3. After finishing your adjustment, Press **Enter** button to save and return to the previous menu.

Auto Tuning

Press **▼/▲** button to select Auto Tuning, then press **Enter/▶** button to enter.

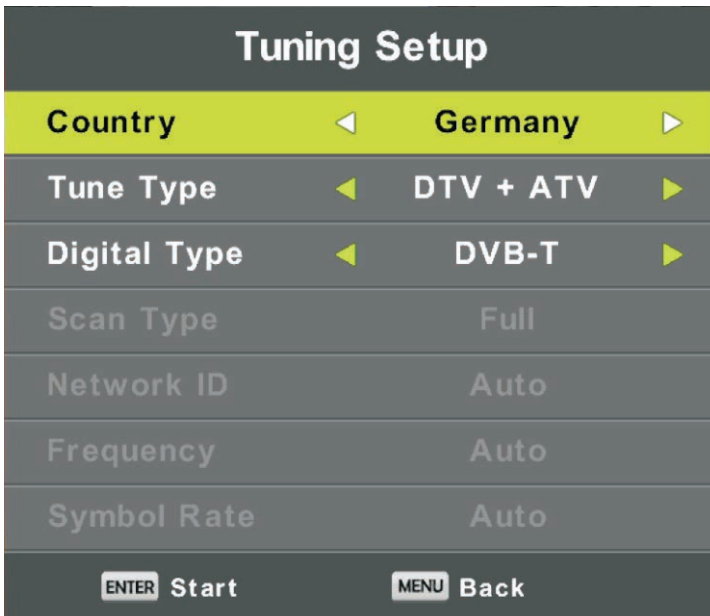

DTV Manual Tuning

Press ▼/▲ button to select DTV Manual Tuning, then press **Enter** button to enter sub-menu.
Press ◀/▶ button to select channel, then press **Enter** button to search program.

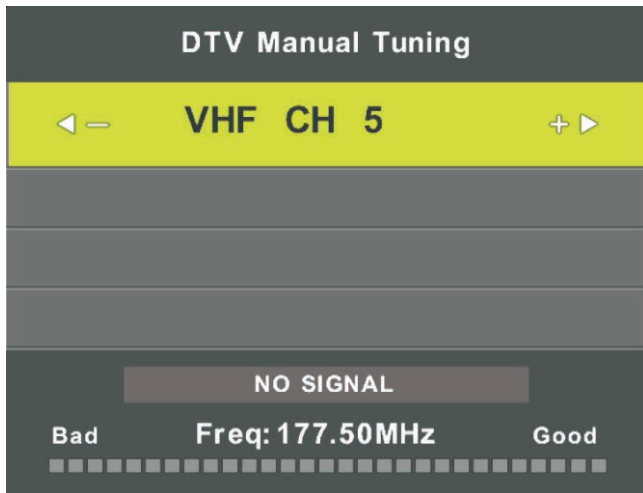

Program Edit

Press ▼/▲ button to select Program Edit, then press **Enter** button to enter sub-menu.



The three colored key is the shortcut key for programming the channel.

First press ▼ / ▲ to highlight the channel you want to select, then:

Press the **Red** button to delete the program in the list.

Press the **Yellow** button to move the channel in favorite list.

Press the **Blue** button to skip the selected channel.

Press Fav button to add or remote the channel to your favorite list.
(Your TV set will skip the channel automatically when using CH+/- to view the channels.)

Schedule List

Press ▼/▲ button to select Schedule List, then press **Enter** button to enter sub-menu. It is available in source.

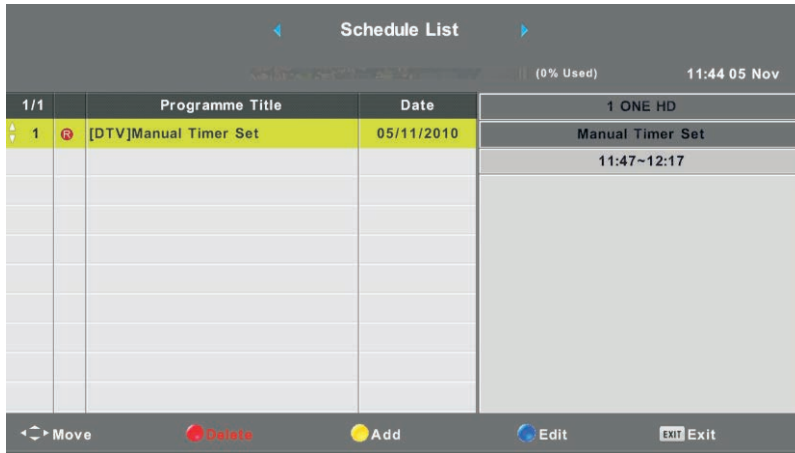

Press the **YELLOW** button to enter the interface below.

When the time appointment is conflict , it will produce a warning message.

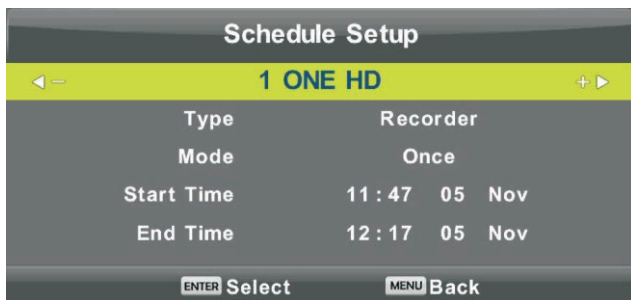

Signal Information

Press ▼ / ▲ button to select **Signal Information**, press the **Enter** button to see the detail information about the signal. Only available when there is signal in DTV.

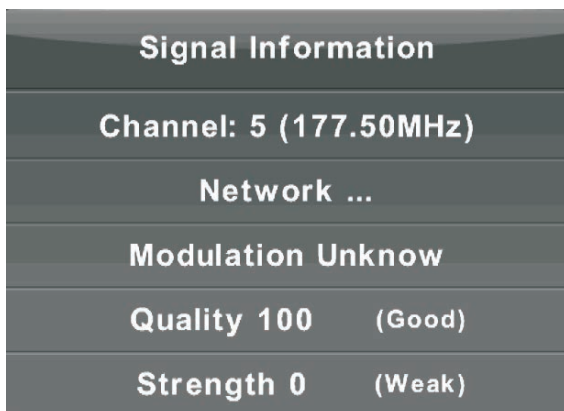

CI Information (Need to support the CI function)

Press ▼/ ▲button to select CI Information, then press the Enter button to display detail if you has inserted the CI card

The CHANNEL List in Satellite Source.(Need to support the DVB-S2 function)



Auto Tuning

Press ▼ / ▲ button to select Auto Tuning, then press **Enter/▶** button to enter.

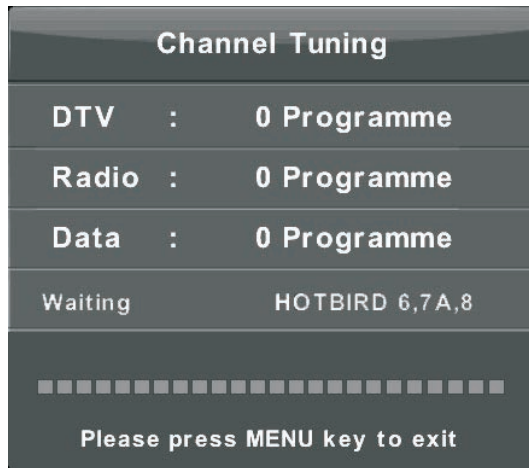
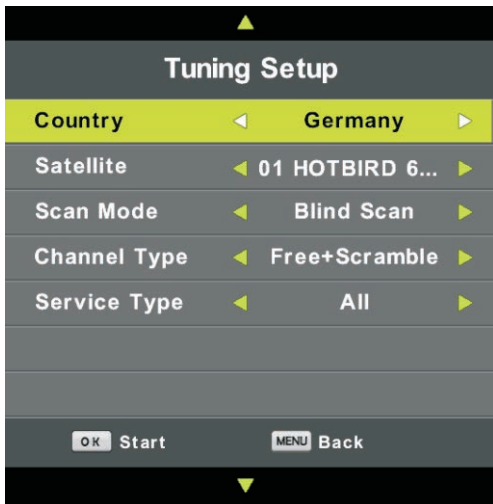

Dish Setup

Press ▼ / ▲ button to select Dish Setup, then press **Enter/▶** button to enter.

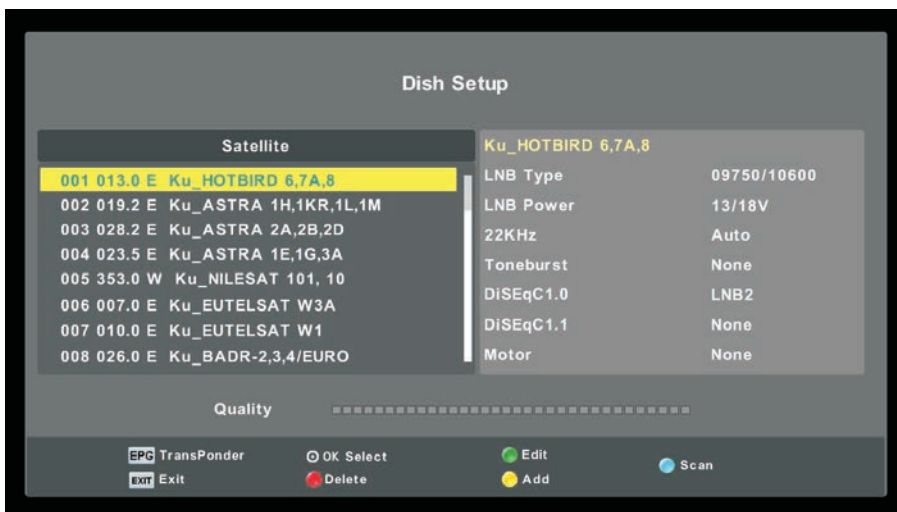

Picture Menu

Press **MENU** button to display the main menu.
Press **◀/▶** button to select **PICTURE** in the main menu.



Note: 120Hz MODE Function only supported with UHD TV

1. Press **▼ / ▲** button to select the option that you want to adjust in the **PICTURE** menu.
2. Press **OK** button to adjust.
3. After finishing your adjustment, Press **MENU** button to save and return back to the previous menu.

Picture Mode

Press **▼ / ▲** button to select Picture Mode, then press **OK** button to enter sub-menu.
You can change the value of contrast, brightness, color, sharpness and tint when the picture is in **Personal** mode.

TIPS: You can press PMODE button to change the Picture Mode directly.

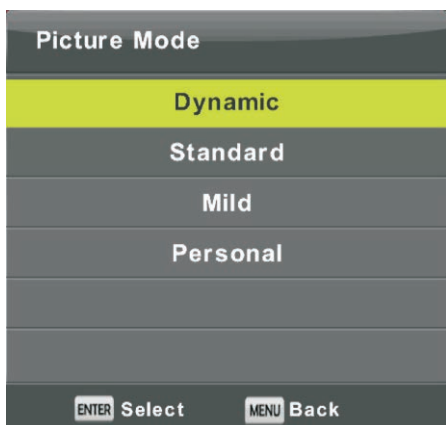

Contrast/ Brightness/ Color/ Tint / Sharpness

Press **▼ / ▲** button to select option, then press **ENTER/ ▶** button to adjust.

- Contrast** Adjust the highlight intensity of the picture, but the shadow of the picture is invariable.
- Brightness** Adjust the optical fiber output of the entire picture, it will effect the dark region of the picture.
- Color** Adjust the saturation of the color based on your own like.
- Tint** Use in compensating color changed with the transmission in the NTSC code.
- Sharpness** Aadjust the peaking in the detail of the picture.

Color Temp



Change the overall color cast of the picture.

Press ▼ / ▲ button to select Color Temperature , then press **OK** button to enter sub-menu.

Press ◀ / ▶ button to select. (Available Picture mode: Cool, Medium, Warm). You can change the value of red, green and blue when the color temperature is in **User** mode.

Cold Increase the blue tone for the white.

Normal Increase the sex-linked colors for the white.

Warm Increase the red color for the white.

Noise Reduction



To filter out and reduces the image noise and improve picture quality.

Press ▼ / ▲ button to select Noise Reduction , then press **OK** button to enter sub-menu.

Off Select to turn off video noise detection.

Low Detect and reduce low video noise.

Middle Detect and reduce moderate video noise.

High Detect and reduce enhanced video noise.

Default Set as Default.

120Hz MODE (Only with UHD TV)

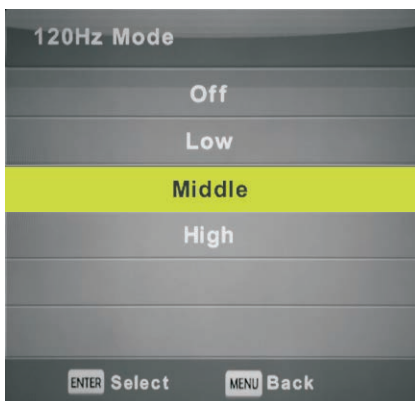

Adjust the motion compensation.

Higher setting may improve the motion performance when watching sports or playing games.

Press ◀ / ▶ button to select (Off/Low/Medium/High)

HDMI Mode



Press ▼ / ▲ button to select HDMI Mode, then press **OK** button to enter sub-menu.

Press ◀ / ▶ button to select . (Available Picture mode; Auto, Video, PC).

Sound Menu

Press **MENU** button to display the main menu.
Press **◀/▶** button to select **SOUND** in the main menu.

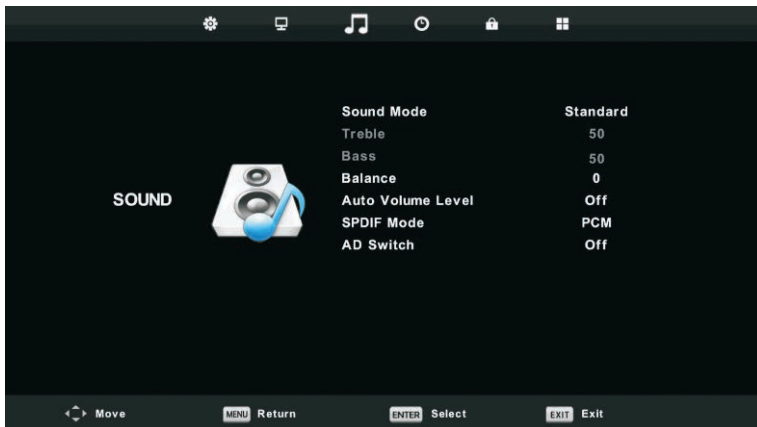

1. Press **▼/▲** button to select the option that you want to adjust in the **SOUND** menu.
2. Press **Enter** button to adjust.
3. After finishing your adjustment, Press **Enter** button to save and return to the previous menu.

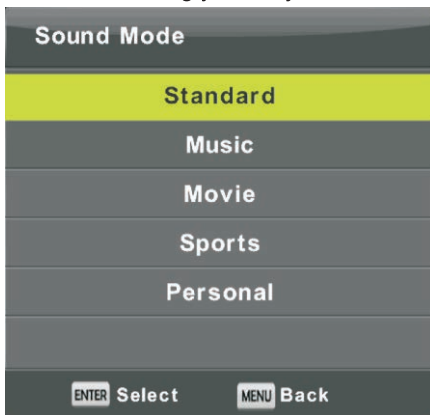

Sound Mode

Press **▼ / ▲** button to select Sound Mode, then press **Enter** button to enter sub-menu. Press **▼/▲** button to select.

You can change the value of Treble and Bass when the sound is in Personal mode.

TIPS: You can press **SMODE** button on the remote control to change the Sound Mode directly.

Standard	Produces a balanced sound in all environments.
Music	Preserves the original sound. Good for musical programs.
Movie	Enhances treble and bass for a rich sound experience.
Sports	Enhances vocals for sports.
Personal	Select to customize picture settings.

Note: The treble and bass are only available in **User** mode, you can adjust them as you like.

Balance

Press **▼/▲** button to select option, Press **◀/▶** button to adjust.

Auto Volume level

Press **▼/▲** button to select Auto Volume Level, then press **◀/▶** button to select On or Off.

SPDIF Mode

Press **▼/▲** button to select SPDIF Mode, then press **◀/▶** button to select Off / PCM / Auto.

AD Switch

Press **▼ / ▲** button to select AD Switch, then press **◀/▶** button to select On or Off. Amblyopia function for the blind, the tracks will be mixed describe the current screen. It need codestream to support.

NOTE:

Balance: This item can adjust the speaker's output, it enables you to listen to best at your position.

Auto Volume: This item is used for reducing the difference between channel and program's volume automatically.

Time Menu

Press **MENU** button to display the main menu.
Press **◀/▶** button to select **TIME** in the main menu.



1. Press **▼/▲** button to select the option that you want to adjust in the **TIME** menu.
2. Press **Enter** button to adjust.
3. After finishing your adjustment, Press **Enter** button to save and return to the previous menu.

Time Zone

Press **▼ / ▲** button to select Time Zone, then press **Enter** button to enter sub-menu.

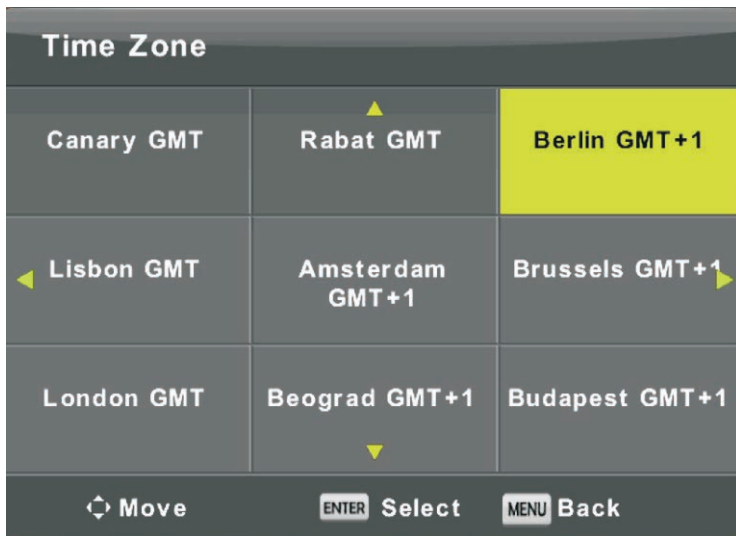

Press **▼ / ▲ / ◀ / ▶** button to select time zone.

Sleep Timer

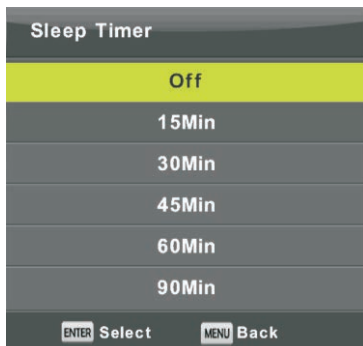

Press **▼/▲** button to select Sleep Timer, then press **Enter** button to enter sub-menu.

Press **▼/▲** button to select.
(Available options are: Off, 10min, 20min, 30min, 60min, 90min, 120min, 180min, 240min).

Auto Standby

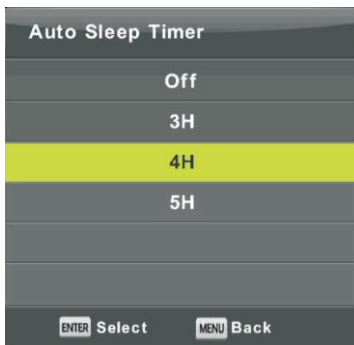

Press ▼/▲ button to select Auto Standby, then press **Enter** button to enter sub-menu.

Press ▼/▲ button to select.

Tips: The remote control does not make any operation in the hypothesis time, it will close down automatically. If you do any operation, it will reset the time.

OSD Timer



Press ▼/▲ button to select OSD Timer, then press **Enter** button to enter sub-menu.

Press ◀/▶ button to select.

Lock Menu

Press **MENU** button to display the main menu.
Press **◀/▶** button to select **Lock** in the main menu.



1. Press **▼ / ▲** button to select the option that you want to adjust in the **LOCK SYSTEM** menu.
2. Press **Enter/◀/▶** button to adjust.
3. After finishing your adjustment, Press **MENU** button to return back to the previous menu

Lock System

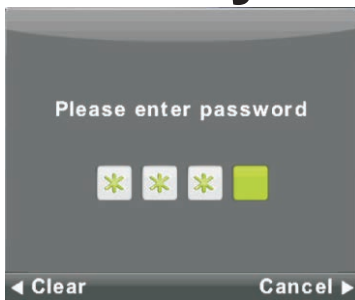

Press **▼ / ▲** button to select Lock System,
then press **Enter** button to make the following 3 options valid.

Default password is 0000/8888 ,and if forget what you set,
please call the service center.

Set Password

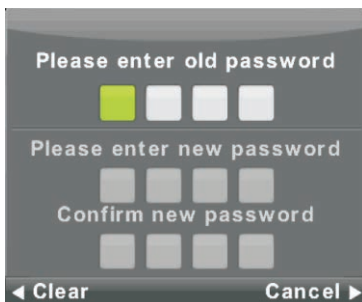

Press **▼ / ▲** button to select Set Password,
then press **Enter** button to enter sub-menu to set new password.

Channel Lock



Press ▼ / ▲ button to select Channel Lock then press **Enter** button to enter sub-menu to select. Press **Green** button to lock or unlock the channel.

Parental Guidance

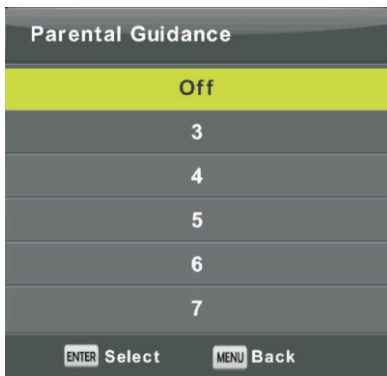

Press ▼ / ▲ button to select Parental Guidance, then press **Enter** button to enter sub-menu to select the number of age which is suitable for your children.

Key Lock

Press ▼ / ▲ button to select Key Lock, then press ◀/▶ button to select Off or On. When Key Lock's statue is on, you can't use the Key panel button.

Hotel Mode(Need support the Hotel Mode)

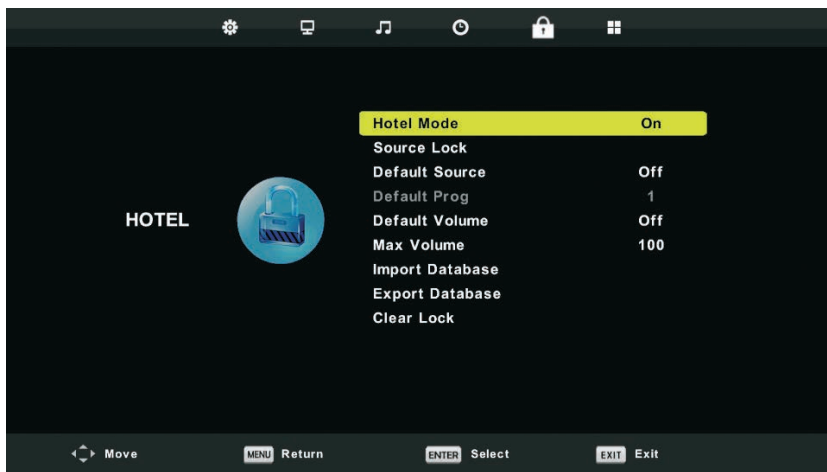

1. Press ▼ / ▲ button on the remote control to select hotel mode in the **Lock** menu.
2. Press **Enter** button on the remote control to enter the sub-menu.
3. After finishing your adjustment, Press **MENU** button to save and return back to the previous menu.

Hotel Mode

Press ▼ / ▲ button to select Hotel Mode, then press ◀/▶ button to select on or off.

Source Lock

Press ▼ / ▲ button to select Source Locke, then press **Enter** button to enter sub-menu to select.

Default Source

Press ▼ / ▲ button to select Default Source, then press **Enter** button to enter sub-menu to select.

Default Prog

Press ▼ / ▲ button to select Default Prog, then press ◀/▶ button to adjust.

It is available when the default source is TV.

Max Volume

Press ▼ / ▲ button to select Max Volume, then press ◀/▶ button to adjust.

Clear Lock

Press ▼ / ▲ button to select Clear Lock, then press **Enter** button to clear the setting you have done before.

Setup Menu

Press **MENU** button to display the main menu.
Press **◀/▶** button to select **SETUP** in the main menu.



1. Press **▼/▲** button to select the option that you want to adjust in the **SETUP** menu.
2. Press **Enter** button to adjust.
3. After finishing your adjustment, Press **Enter** button to save and return to the previous menu.

OSD Language

Select an OSD menu language can be displayed. Default English is selected as menu language.

Press **▼ / ▲ / ◀ / ▶** button to select Menu Language.

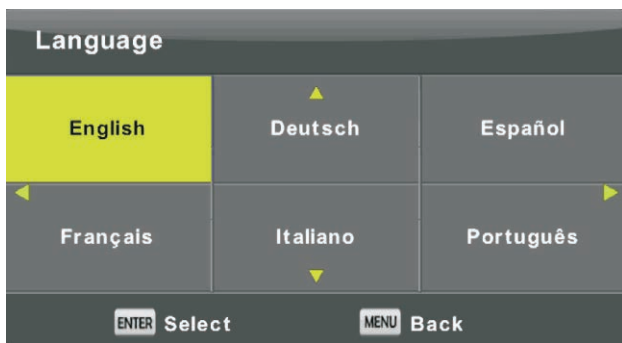

TT Language

Press **▼ / ▲** button to select TT Language, then press **Enter** button to enter sub-menu.
Press **▼ / ▲ / ◀ / ▶** button to select TT language.



Audio Languages

Press ▼ / ▲ button to select Audio Languages, then press **Enter** button to enter sub-menu.
Press ◀ / ▶ button to select the primary of Audio Languages.
Press ▼ / ▲ / ◀ / ▶ button to select the Audio Languages.

Audio Languages		Primary
English	Italiano ▲	Čeština
◀ Français	Español	Dansk ▶
Deutsch	Português ▼	Ελληνικά

ENTER Select MENU Back

Subtitle Language

Press ▼ / ▲ button to select Subtitle Language, then press **Enter** button to enter sub-menu.
Press ◀ / ▶ button to select the primary of Subtitle Language.
Press ▼ / ▲ / ◀ / ▶ button to select the Subtitle Language.

Subtitle Language		Primary
English	Italiano ▲	Čeština
◀ Français	Español	Dansk ▶
Deutsch	Português ▼	Ελληνικά

ENTER Select MENU Back

Hearing Impaired

Press ▼ / ▲ button to select Hearing Impaired, then press **Enter** button to select On or Off.

PVR File System

Press ▼ / ▲ button to select PVR File System, then press **Enter** button to enter sub-menu.
Press ▼ / ▲ button to select Check PVR File System ,
then press **Enter** button to enter. Then it will check the USB speed.

Select Disk	C:
Check PVR File System	Start
USB Disk	
Format	
Timeshift Size	
Speed	
Free Record Limit	6 Hr.

ENTER Select MENU Back

Aspect Ratio

Press ▼ / ▲ button to select Aspect Ratio, then press **Enter** button to enter sub-menu.
Press ▼ / ▲ button to select aspect ratio. (Available options are: Auto, 4:3, 16:9, Zoom1, Zoom2).



Blue Screen

Press ▼ / ▲ button to select Blue Screen, then press **Enter** button to select On or Off.

First Time Installation

Press ▼ / ▲ button to select First time installation, then press **Enter** button to enter.

Reset

Press ▼ / ▲ button to select Reset, then press **Enter** button to enter sub-menu.

Software Update(USB)

Press ▼ / ▲ button to select Software Update (USB), plug your USB device in the USB slot, then press **Enter** button to update the right software.

HDMI CEC(Need to support the HDMI CEC/ARC function)

Press ▼ / ▲ button to select HDMI CEC, then press **Enter** button to enter the sub-menu.

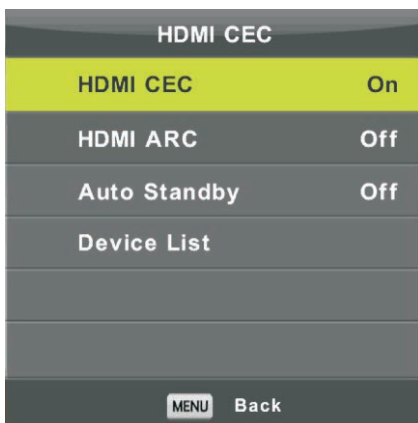

- HDMI CEC Press ◀/▶ button to turn the HDMI CEC on or off.
- HDMI ARC Press ◀/▶ button to turn the HDMI ARC on or off.
- Auto Standby Press ◀/▶ button to turn the Auto Standby on or off.
- Device List Press **Enter** button to open the main menu of device.

Screen Menu

Press **MENU** button to display the main menu.
Press ◀/▶ button to select **SCREEN** in the main menu.



1. Press ▼/▲ button to select the option that you want to adjust in the **SCREEN** menu.
2. Press **Enter** button to adjust.
3. After finishing your adjustment, Press **Enter** button to save and return to the previous menu.

Auto Adjust

Press **Enter** button to start adjusting **H-Offset/V-Offset/Size/Phase** automatically.

H-Offset.

Adjust the horizontal position of the picture.

Press ▼ / ▲ button to select **H-Offset**, then press **Enter** button to enter sub-menu.

V-Offset

Adjust the vertical position of the picture.

Press ▼ / ▲ button to select **V-Offset**, then press **Enter** button to enter sub-menu.

Size

Adjust the display size.

Press ▼ / ▲ button to select **Size**, then press **Enter** button to enter sub-menu.

Phase

Adjust the horizontal interfering lines.

Press ▼ / ▲ button to select **Phase**, then press **Enter** button to enter sub-menu.

Position Reset

Press ▼ / ▲ button to select **Position Reset**, then press **Enter** button to enter.

Notes:

1. Noise Reduction in PICTURE option is invalid.
2. AD Switch in SOUND option is invalid.
3. TIME menu and description are the same as that for Air mode.
4. Block Program and Parental Guidance in LOCK option is invalid.
5. Audio Languages, Subtitle Language, Hearing Impaired and PVR File System in SETUP option is invalid.
6. PC mode has no CHANNEL menu.

Media OPERATION

Note: Before operating **Media** menu, Plug in USB device, then press INPUT button to set the Input Source to **Media** .

Press ▼ / ▲ button to select **Media** in the Source menu, then press **Enter** button to enter.



Press ◀ / ▶ button to select the option you want to adjust in the main **Media** menu,
then press **Enter** button to enter.

Photo Menu

Press ◀/▶ button to select PHOTO in the main menu, then press **Enter** button to enter.

Press **Exit** button to return to the previous menu and exit menu to quit.

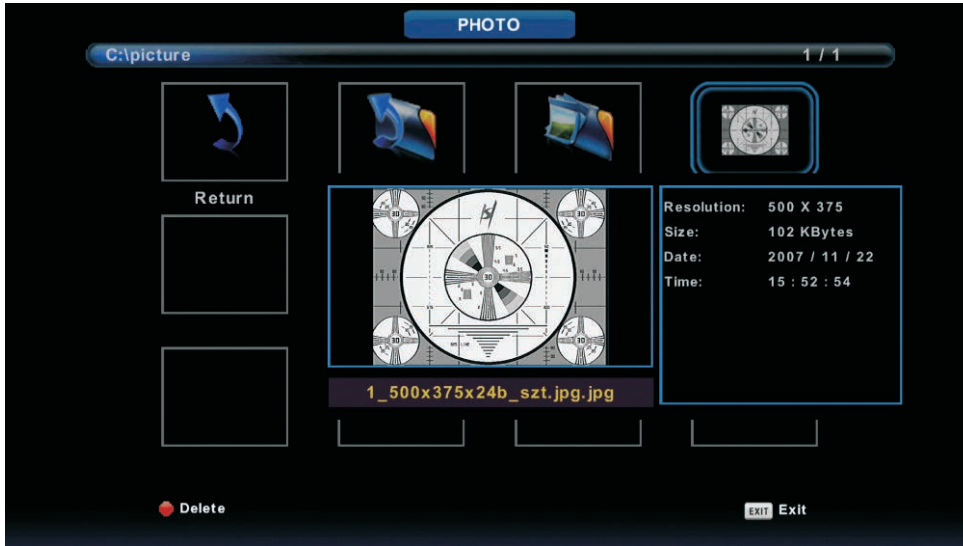

Press ◀/▶ button to select the file you want to watch in the file selecting menu, then press media button to display picture.

When highlighting the option you select, the file information will appear on the right and picture will be previewed in the center.

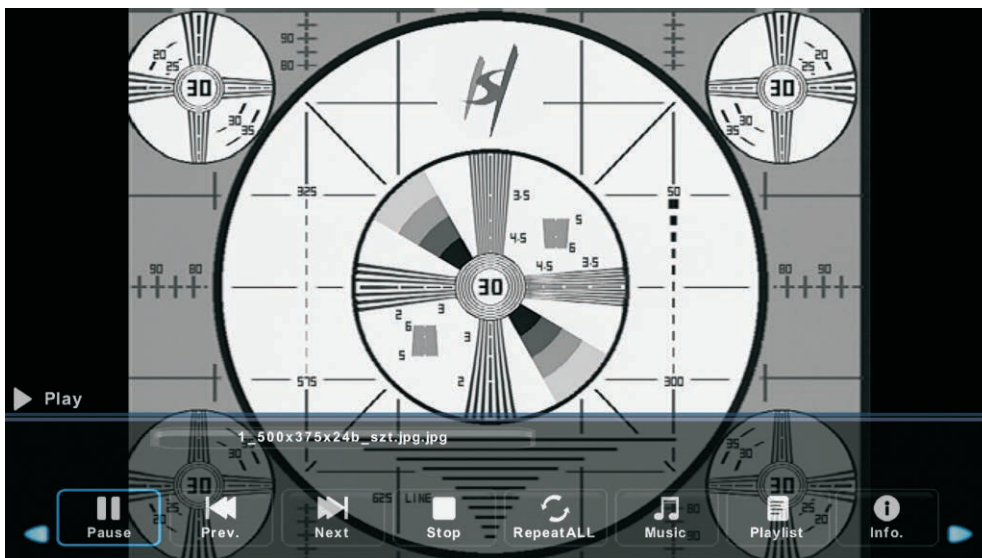

Music Menu

Press ◀/▶ button to select MUSIC in the main menu, then press **Enter** button to enter.

Press **Exit** button to return to the previous menu and exit menu to quit.



Press ◀/▶ button to select drive disk you want to watch, then press **Enter** button to enter.

Press ◀/▶ button to select return option to the previous menu.



Movie Menu

Press ◀/▶ button to select MOVIE in the main menu, then press **Enter** button to enter.

Press **Exit** button to return to the previous menu and exit menu to quit.



Press ◀/▶ button to select drive disk you want to watch, then press **Enter** button to enter.

Press media button to play the selected movie.

Press display button to select menu in the bottom you want to run, then press **Enter** button to operate.

Press **Exit** button to back to the previous menu and exit button to quit the entire menu.

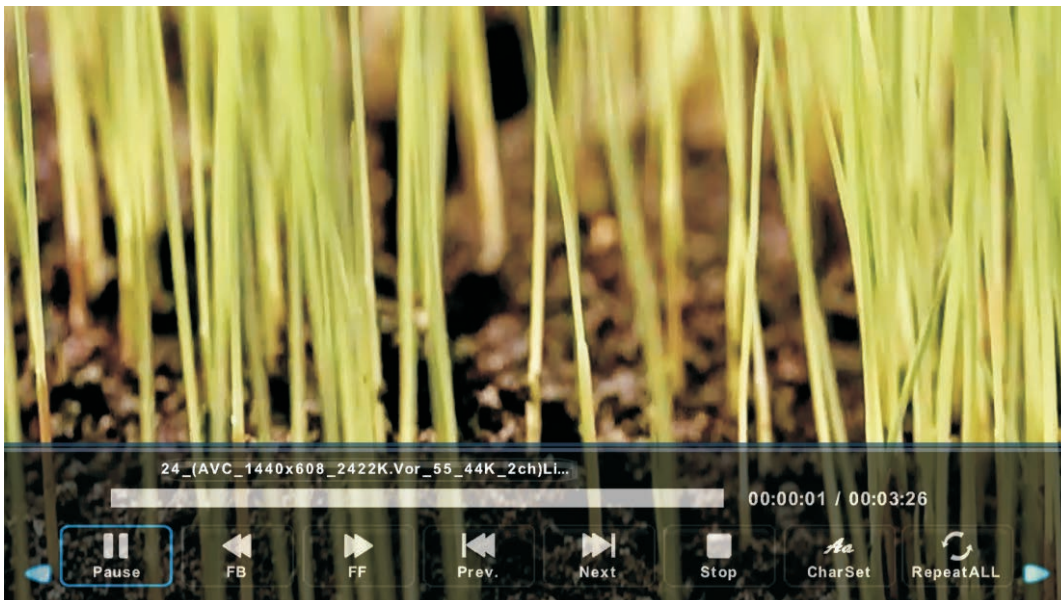

Text Menu

Press ◀/▶ button to select TEXT in the main menu, then press **Enter** button to enter.

Press **Exit** button to return to the previous menu and exit menu to quit.



Press ◀/▶ button to select drive disk you want to watch, then press **Enter** button to enter.

Press ◀/▶ button to select return option to back to the previous menu.

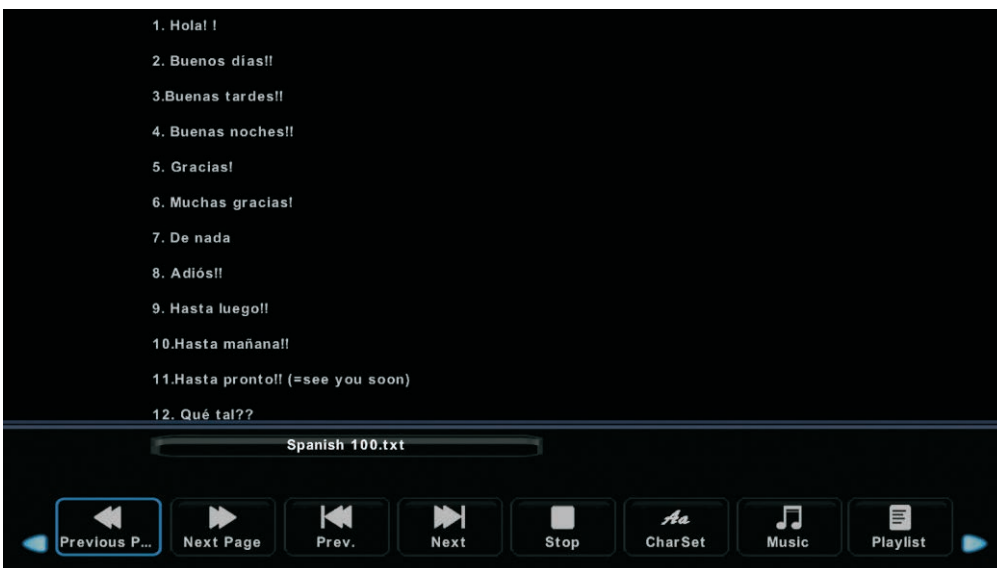

Help

No power	<ul style="list-style-type: none"> • Check if the AC cord of TV is plugged in or not. If there's still no power, please disconnect the plug, and reconnect to the socket after 60 seconds. Turn the power back on.
Signal not received properly	<ul style="list-style-type: none"> • Double or phantom images may appear on your TV if there are high buildings or mountains close to where you are. You can adjust the image thru manual operation: consult instruction of vernier regulation, or adjust the direction of the external antenna. • If you use an indoor antenna, under certain circumstances signal reception may be more difficult. Adjust the direction of the antenna for optimum reception. If this does not improve reception, you may have to switch to an external antenna.
No picture	<ul style="list-style-type: none"> • Check if the antenna at the back of the TV is connected properly. • View other channels to see if the problem still occurs.
Video appears with no audio	<ul style="list-style-type: none"> • Try increasing the volume. • Check if the TV's sound is on mute or not.
Audio is present, but video does not appear or is discolored	<ul style="list-style-type: none"> • Try adjusting the contrast and brightness.
Static noise affects video and audio quality	<ul style="list-style-type: none"> • Check if the antenna at the back of the TV is connected properly.
Broken lines on screen	<ul style="list-style-type: none"> • Electrical appliances such as hair dryers or vacuums etc. may be interfering with your TV set. Switch these appliances off.
Remote doesn't work	<ul style="list-style-type: none"> • Make sure the plastic bag which came with the remote control is removed. Try using the remote in a shorter distance from the TV. Check if the placement of the batteries is correct, or try using new batteries with the remote control. • The TV will go into Standby mode if it receives no response in a few minutes.
No video (PC mode)	<ul style="list-style-type: none"> • Please check if the cable is connected to the VGA port correctly, or if the cable is bent in some places.
Vertical line blinking (PC Mode)	<ul style="list-style-type: none"> • Enter the main menu, and adjust the vertical placement to eliminate the vertical line.
Horizontal tearing (PC Mode)	<ul style="list-style-type: none"> • Adjust the horizontal placement of the screen to clear any horizontal lines.
Screen is too bright or dark (PC Mode)	<ul style="list-style-type: none"> • Adjust the brightness or contrast in the main menu.
No response from the PC	<ul style="list-style-type: none"> • Check if the PC's display resolution is set to a compatible resolution for the TV.
Lines appearing when a device is connected to the RCA port	<ul style="list-style-type: none"> • Make sure you are using a cable of good quality.
Problems are unresolved	<ul style="list-style-type: none"> • Unplug the power cable and wait for 30 seconds, then reconnect to the socket. If problems still persist, do not attempt to repair the TV by yourself. Kindly contact the service center.

Do not leave your TV displaying a static image, whether it is from a paused video, menu screen, etc. for an extended period of time, doing so will damage the display and may cause image burn-in.

Specifications

Screen Size	TV System	Preset Channels	Speaker Output
28"	PAL/NTSC	PAL:0-199,NTSC:AIR 2-69 CABLE1-125	3W+3W
32"	PAL/NTSC	PAL:0-199,NTSC:AIR 2-69 CABLE1-125	8W+8W
39"/40"	PAL/NTSC	PAL:0-199 NTSC:AIR 2-69 CABLE1-125	8W+8W
42"	PAL/NTSC	PAL:0-199,NTSC:AIR 2-69 CABLE1-125	8W+8W
50"	PAL/NTSC	PAL:0-199,NTSC:AIR 2-69 CABLE1-125	8W+8W
55"	PAL/NTSC	PAL:0-199,NTSC:AIR 2-69 CABLE1-125	8W+8W
65"	PAL/NTSC	PAL:0-199,NTSC:AIR 2-69 CABLE1-125	8W+8W

Screen Size	power Consumption	Main accessories
28"	36W	User's manual x1 Remote controller x1 AAA Batteries x2
32"	56W	
39"/40"	70W	
43"	70W/80W	
50"	100W/108W	
55"	135W	
65"	195W	

★ LIFE TIME : 60,000 Hrs



Manufactured under license from Dolby Laboratories.
Dolby, Dolby Audio, Pro Logic, and the double-D symbol are
trademarks of Dolby Laboratories Licensing Corporation.

Remote Controller

1. **POWER** : Set your TV to power on or standby mode.
2. **MUTE** : Press to mute the sound. Press again or press VOL+ to unmute.
3. **0-9** : Press 0~9 to select a TV channel directly while watching TV. The channel will change after 2 seconds. Applicable for entering page number in teletext mode and so on.
4. **MTS** : Press to search the NICAM modes.
5. **MENU**: Allow you to navigate the on-screen menus.
6. **SOURCE**: Open the main menu ,press to list the sources
7. **▲▼◀▶ENTER**:Allow you to navigate the on-screen menus and adjust the system settings to your preference
8. **EXIT**: Exit from the menu or sub-menu and cancel the function in process (if applicable)
9. **DISPLAY**: Press to display the source and channel's info.
10. **VOL+/VOL-**: Press to increase / decrease the sound level.
11. **TV/RADIO** : When watching channel, allows you to switch between TV and Radio modes
12. **GUIDE**:1. Launches the EPG (Electronic Program Guide) 2. Fast reverse in PVR or Media Player mode.

Battery Installation:

Remove the battery compartment lid on the rear of the remote control by sliding the lid down, then off. Put two AAA batteries inside the battery compartment with their + and - ends aligned as indicated. Do not mix old and new batteries or different types of batteries.

Slide the lid until you hear it click into place.

Using the Remote Control:

Unless stated, otherwise, the remote control can operate all the features of the TV.

Always point the remote control directly at the remote sensor in front of the TV.

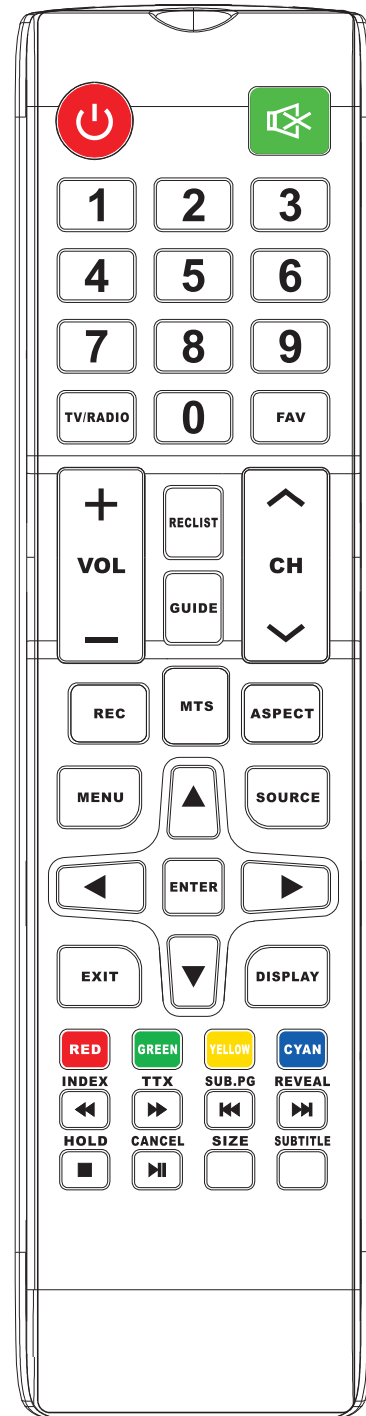

Remote Controller

13. **CANCEL:** 1. When a page is selected in the mode of text, it may take some time before it becomes available, pressing the CANCEL key will return to the TV mode. When the required page is found , the page number will appear at the top of the TV picture, press the CANCELkey to return to the mode of text for you to browse this page.
2. Previous chapter in PVR or Media Player mode
14. **INDEX:** 1. Request the Index page in Teletext mode.
2. Exit the playing function in PVR or Media Player mode.
15. **SIZE:** Change the size of display in Teletext mode.
16. **REVEAL:** Reveal or Hide the hidden words.
17. **COLOR BUTTONS:** Teletex switch of the analog parts, the items selection in the menu of the digital parts and the practice of the MHEG5 in the DVB menu.
18. **CH+/CH-** : Press to scan through channels.
19. **FAV** : press to open the favorite list.
then you can select the favorite channel.
20. **ASPECT:** 1. Select picture scale.
2. fast forward in PVR or Media Player mode.
21. **SUB. PG** 1. Press to access sub page.
2. Next chapter in PVR or Media Player mode.
22. **SUBTITLE:** To show and set the language of current DTV.
23. **HOLD:** HOLD On or Off for current page display .
24. **TTX** : Switch the teletext on and off.
25. **RECLIST:** Show the recorded list.
26. **REC:** Record begin in PVR mode.

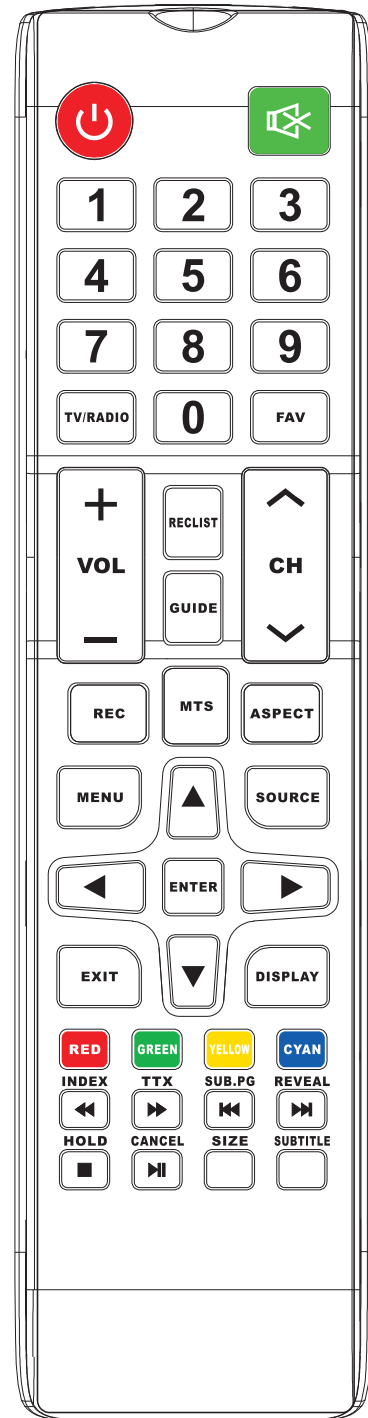



FOX[®]

be smart

HDMI[®]
HIGH DEFINITION MULTIMEDIA INTERFACE

UPUTSTVO ZA UPOTREBU

LED TELEVIZORI Model:32DLE152

Hvala Vam što ste kupili ovaj uređaj.

FOX LED televizori prepoznaju se po odličnim tehničkim karakteristikama, kao i modernom, funkcionalnom i elegantnom dizajnu. Osim toga konstantna unapređenja u vidu postprodajne podrške, izuzetno efikasna i rasprostranjena servisna mreža čine da se ponosni vlasnici **FOX televizora** mogu osećati sigurno.

Napravili ste pravi izbor.

U nastavku slede uputstva za upotrebu. Nisu komplikovana, ali ih se morate pridržavati.

SR



FOX[®]
be smart

FOX LED televizori
- stvoreni za uživanje.

Hvala Vam što ste kupili ovaj uređaj.

FOX LED televizori prepoznaju se po odličnim tehničkim karakteristikama, kao i modernom, funkcionalnom i elegantnom dizajnu. Osim toga konstantna unapređenja u vidu postprodajne podrške, izuzetno efikasna i rasprostranjena servisna mreža čine da se ponosni vlasnici **FOX televizora** mogu osećati sigurno.

Napravili ste pravi izbor.

U nastavku slede uputstva za upotrebu. Nisu komplikovana, ali ih se morate pridržavati.

Sadržaj

Priprema uređaja

Sigurnosne informacije	2
Važne bezbednosne instrukcije	3

Instaliranje i povezivanje televizora

Montaža držača	4
Tipke televizora i interfejs	5
Dijagram za povezivanje eksternih uređaja	6
Instaliranje i povezivanje televizora	7
Instalacija postolja televizora	7

TV Meni

Instalacija	8
Meni kanala	10
Meni slike	15
Meni zvuka	17
Sat i vreme	18
Zaključavanje menija	20
Hotel mod	22
Opcije	23

PC Meni

Displej	26
---------------	----

Media Meni

Rukovanje medijima	27
Meni slike	28
Meni muzike	29
Film meni	30
Tekst meni	31

Ostale informacije

Pomoć	32
Specifikacije	33
Daljinski upravljač	34

Sigurnosne informacije

OPREZ!

Ovaj uređaj koristi visoki napon. Da bi spriječili rizik od strujnog udara nemojte ga otvarati. U slučaju potrebe, obratite se kvalifikovanom servisnom licu

If the TV any changes or coarse adjustment, electric shocks to be hurt, do not attempt to open a machine-maintenance, customer contact centres needed overhaul.



Simbol sa znakom uzvika u jednakostraničnom trouglu upozorava korisnika da pogleda instrukcije za korišćenje i održavanje (popravku) u dokumentaciji isporučenom sa uređajem.



Upozorenje
Simbol munje u jednakostraničnom trouglu upozorava korisnika na prisustvo opasnog neizolovanog napona unutar proizvoda koji može biti dovoljan za rizik od strujnog udara

Važne mere bezbednosti

1. Pročitajte ovo uputstvo.
2. Čuvajte ovo uputstvo.
3. Obratite pažnju na sva upozorenja
4. Pratite sva uputstva.
5. Nemojte koristiti aparat u blizini vode.
6. Čistite uređaj samo sa suvom krpom.
7. Ne blokirajte otvore za ventilaciju. Instalirajte TV prema uputstvima proizvođača.
8. Ne stavljajte uređaj pored izvora toplote kao što su radijatori, grejači, šporeti i slični aparati
9. Nemojte oštetiti priključni kabl. Ako priključni kabl ne odgovara vašoj utičnici, potražite savet od električara.
10. Kabl za napajanje ne sme biti pritisnut ili uklešten, posebno u delu oko utičnice ili mestu gde kabl izlazi iz aparata.
11. Samo koristiti priložene/dodatke preporučene od strane proizvođača
12. Koristite nosač za montiranje na zid ili stalak od proverenih proizvođača. Ako koristite pokretni stalak za postavljanje TV-a, pazite da ga ne prevrnete kada okrećete stalak.
13. Uvek isključite televizor tokom grmljavine ili kada ga ne koristite na duži period.
14. Sve servisne radnje na uređaju mora obavljati samo kvalifikovano osoblje, a posebno ako je oštećen kabl za napajanje, ako ste slučajno sipali tečnost ina uređaj, ukoliko je aparat bio izložen vlazi ili kiši.
15. Ovaj uređaj nije namenjen za ugradnju (u delove nameštaja ili pregradne zidove koji ne obezbeđuju dovoljnu ventilaciju) osim ako izričito nije navedeno od strane proizvođača.
16. Aparat mora biti zaštićen od prskanja (voda, ulje itd)
17. Ne stavljajte nikakve predmete na uređaj (posude sa vodom, upaljene sveće, itd).
18. Montiranje uređaja na zid ili plafon-uređaj mora da bude instaliran na zid ili plafon u skladu sa uputstvima datim od strane proizvođača.
19. Da bi se smanjio rizik od požara ili električnih šokova ne izlažite kiši i vlazi...
20. Glavni prekidač se koristi i za isključivanje uređaja iz naponske mreže, isključivanje uređaja bi trebalo biti lako i dostupno.
21. Nikad nemojte postavljati televizor, daljinski upravljač ili baterije u blizini izvora koji proizvode toplotu ili direktno izloženo sunčevoj svetlosti.
22. Držite sveće i druge zapaljive predmete dalje od televizora, daljinskog upravljača i baterija radi sprečavanja širenja požara.
23. USB terminal je preporučljivo koristiti pri standardu 2.0 ili višem.
24. Baterije ne trebaju biti izložene toploti kao što je sunce, vatra ili slični toplotni izvori.
25. Ova oprema je klase II i dizajnirana je na takav način da ne zahteva sigurnosni priključak na uzemljenje.
26. Maksimalna temperatura na kojoj se koristi uređaj je 45 stepeni celzijusa.
27. Maksimalna nadmorska visina pri kojoj uređaj radi ispravno je 2000m.
28. Ovo je servisno uputstvo sastavljeno od strane kvalifikovanih servisera. Da bi se smanjio rizik od električnog udara ne pokušavajte uređajem rukovati drugačije nego što je sadržano u uputstvu.

Montaža nosača

Pričvršćivanje televizora za zid

1. Postavite uređaj na stolu. Ispod njega postavite tkaninu kojom ćete zaštititi displej od grebanja i oštećenja.
2. Upotrebite šrafciger za skidanje šrafova kojima je fiksirano postolje televizora. Nakon uklanjanja šrafova pažljivo uklonite postolje.
3. Postavite nosač koji se može fiksirati na zid prema potrebnim dimenzijama na pozicijama koje su prikazane na slikama 2 i 3.
4. Probušite četiri rupe na zidu i uz pomoć 4 šrafa pričvrstite nosač na zid.
5. Uz pomoć šrafcigera pričvrstite šrafove na televizoru i na zidu.

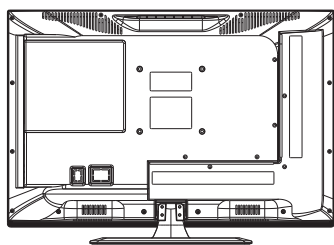

1

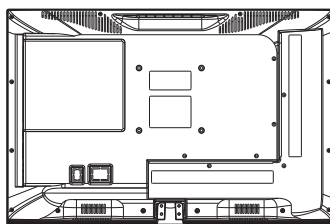

2

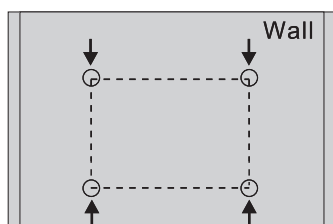

3

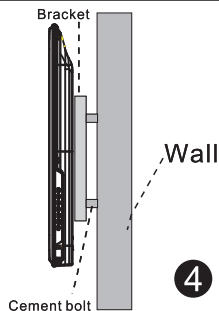

4

Beleška:

1. Nosač za TV je opcioni dodatak i on ne dođe u pakovanju.
2. Kada postavite TV oko njega ne smije biti drugih predmeta. Držite ga udaljenog od drugih predmeta..
3. Pratite uputstva za montiranje nosača.
4. Televizor zakačite na nosač koji odgovara njegovim dimenzijama.

NAPOMENA

UKOLIKO PROGRAM PRATITE PUTEM KABLOVSKE TELEVIJIZIJE PROVERITE DA LI JE PROPISNO IZVEDENO UZEMLJENJE I IZJEDNAČAVANJE POTENCIJALA NA KABLU VAŠEG KABLOVSKOG OPERATERA.
ZA OVE INFORMACIJE KONTAKTIRAJTE VAŠEG KABLOVSKOG OPERATERA.

Tipke na televizoru i interfejs

TV dugmici:

Napomena: Ključna uputstva su naveden u nastavku.



Displej/Sakrij taster ikone: kada se ikonica ne pojavljuje pritisnite taster, ikonica će se pojaviti kao slika prikazana gore, automatski se isključuje nakon 5 sekundi ne aktivnosti.

Icon selection: Short press the button, move the loop to the right, select the icon. Izbor ikona: Kratko pritisnite dugme, pomerite udesno, izaberite ikonu.

Odabir funkcija ikona: pritisnite i zadržite taster da bi se ostvarila funkcija ikone.

Opis ikona:

 Isključeno ikona: odgovara dugmencetu "POWER" na daljinskom upravljaču.

 Meni ikona: Odgovara "MENU" dugmencetu na daljinskom upravljaču.

 Vodič ikona: Odgovara "SOURCE" dugmencetu na daljinskom upravljaču.

 Pojačaj + ikona: Odgovara "VOL+" dugmencetu na daljinskom upravljaču.









 Utišaj ikona: Odgovara "VOL-" dugmencetu na daljinskom upravljaču.

 CH+ ikona: Odgovara "CH+" dugmencetu na daljinskom upravljaču.

 CH- ikona: Odgovara "CH-" dugmencetu na daljinskom upravljaču.

Priključci

Napomena: Položaj i tip interfejsa su različiti za različite modele TV-a.

	AV ulaz Eksterni ulaz za AV signal		Slušalice izlaz Kada su slušalice uključene, zvučnici se automatski isključuju
	Čitakartica CI, zahteva CAM (modul uslovnog pristupa) koristi se za zaplacen TV Izlaz levog i desnog kanala audio/vide signala (neki modeli nemaju ovaj konektor)		USB ulaz Povežite USB uređaj za Reprodukciju fajlova ili čuvanje Sadržaja preko PVR funkcije.
	PC AUDIO ULAZ Audio ulaz kada je VGA uključen.		COAXIAL izlaz Priključite SPDIF prijemnik.
	HDMI ulaz Digitalni ulaz iz HDMI konektora		Ulaz za PC analogni signal Za povezivanje PC-a
	ANT 75 Povežite TV ulaz antene, kabla (75/VHF/UHF)		

Dijagram za povezivanje eksternih uređaja

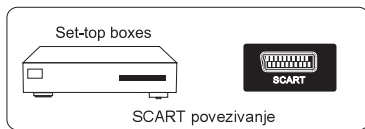
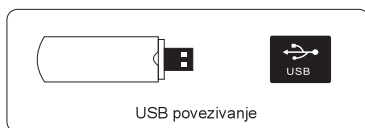
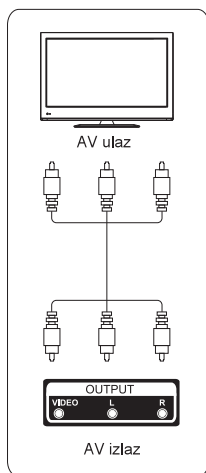
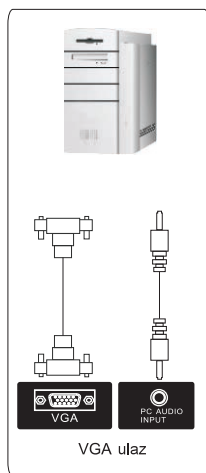
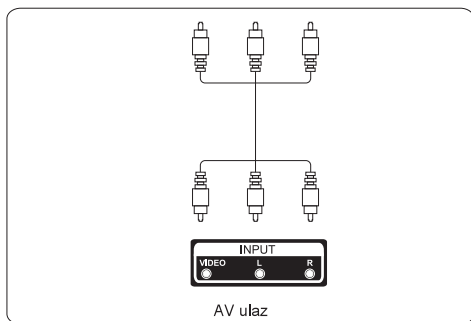
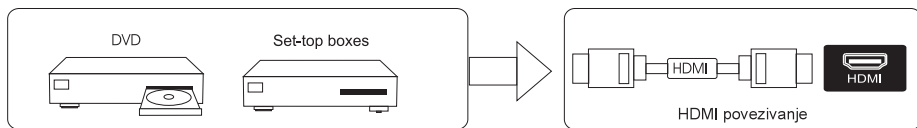

Instaliranje i povezivanje televizora

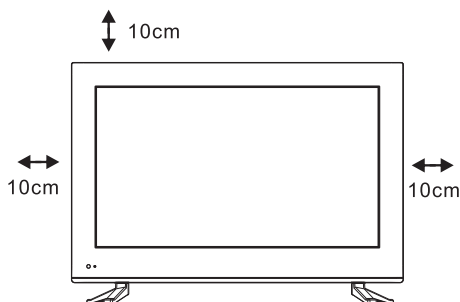

Podešavanje Vašeg TV-a

Televizor postavite na stabilno mesto koje može da izdrži njegovu težinu. Da bi izbegli moguće opasnosti ne postavljajte televizor na mesta koja su u blizini vode ili toplote (kao što je lampa, sveća, grejač) i ne blokirajte otvore za ventilaciju sa zadnje strane televizora.

Povezivanje antene i napajanja

1. Povežite antenski kabl u utičnicu za povezivanje antene sa zadnje strane televizora.
2. Za uključivanje kabla u TV (AC 100-240V~ 50/60Hz).

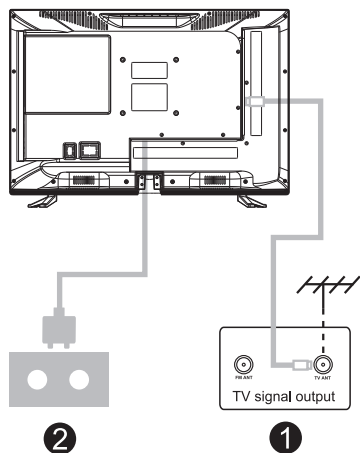

Uključite TV

3. Pritisnite tipku da uključivanje na uređaju, zelena signalna lampica će se uključiti. Ako je indikator u režimu mirovanja (svetli crveno), pritisnite dugme za uključivanje na daljinskom upravljaču da uključite TV.

Napomena:

Slika je indikativna.

Uputstvo za instalaciju postolja

1. Otvorite pakovanje i izvadite TV uređaj.
2. Da bi se izbegla oštećenja TV-a, prekrijte ekran mekim materijalom i stavite ga na ravan sto sa licem na dole i mekim materijalom ispod, bazu postolja pričvrstite sa šarafima.
3. Šarafe dobro pričvrstite kako bi se postolje dobro uklopilo uz TV
4. Instalacija je kompletna

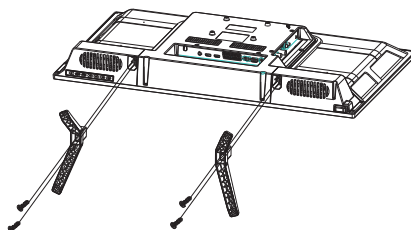

Prva instalacija

Povote antenski kabl u RF priključak na TV-u.

Odabir jezika

Pritisnite ◀ / ▶ tipke za odabir jezika koji će se koristiti u meniju i porukama.

Odabir zemlje

Pritisnite ▼ / ▲ za selekciju zemlje

Pritisnite ◀ / ▶ da odaberete željenu zemlju.

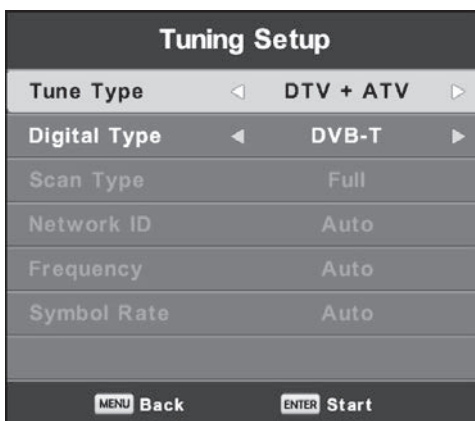
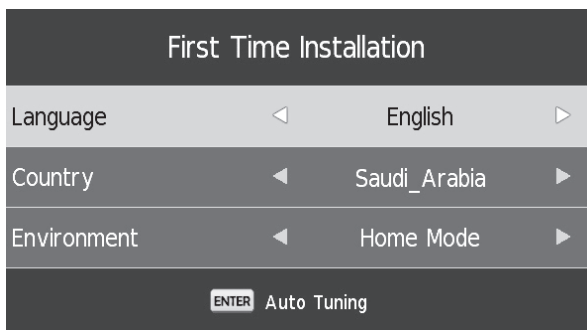

Meni kanala

Pritisnite **MENU** tipku za prikaz menija.

Pritisnite ◀/▶ tipku da odaberete kanale u glavno meniju.



1. Pritisnite ▼/▲ tipke za selekciju opcije koju želite da prilagodite u meniju kanala.
2. Pritisnite tipku Enter za prilagođavanje.
3. Nakon prilagođavanja, pritisnite tipku Enter da sačuvate izmene i povratak na prethodni meni.

Automatsko tjuniranje

Pritisnite ▼/▲ tipke za selektovanje automatskog tjuniranja, zatim pritisnite Enter za ulazak.

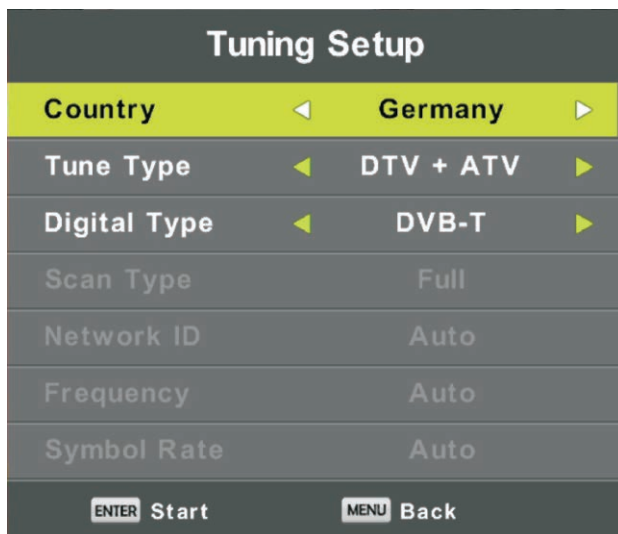

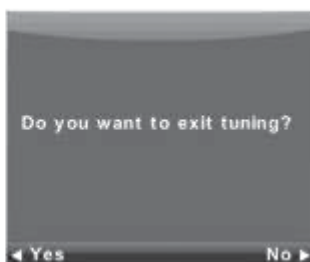
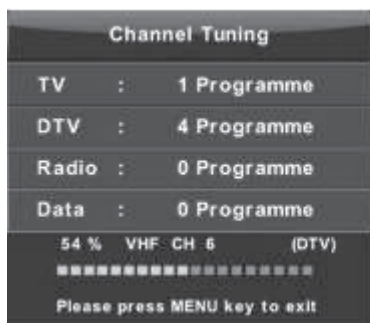

Manuelno tjuniranje analognih kanala



Trenutni kanal. Podešavanje broja kanala.
 Sistem boja
 Odabir sistema boja
 (Dostupni sistemi: AUTO, PAL, SECAM)

Sistem zvuka
 Odabir sistema zvuka

Fino tjuniranje
 Ručno podešavanje frekvencije kanala

Pretraga
 Pregraga kanala

Manuelno tjuniranje digitalnih kanala

Pritisnite ▼ / ▲ tipke za odabir manualnog tjuniranja, zatim pritisnite Enter za ulazak u podmeni.
Pritisnite ◀ / ▶ tipke za odabir broj kanala, zatim pritisnite enter za pretragu kanala.



Izmene programa

Pritisnite ▼ / ▲ tipke za označavanje kanala koji želite izmeniti, zatim pritisnite Enter za ulazak u podmeni.



Tri obojene tipke su prečice za programiranje kanala.

Prvo pritisnite ▼ / ▲ da označite željeni kanal

Pritisnite **crvenu** tipku da obrišete kanal sa liste.

Pritisnite **plavu** tipku da pomerite kanal u listi omiljenih.

Pritisnite **plavu** tipku da preskočite označeni kanal.

Pritisnite FAV tipku da dodate ili uklonite kanal sa liste omiljenih. (Vaš TV će automatsko preskočiti kanale kada koristite CH+/- za pregled kanala)

Planirala lista

Pritisnite ▼ / ▲ za označavanje zakazane liste, zatim pritisnite Enter za ulazak u podmeni.

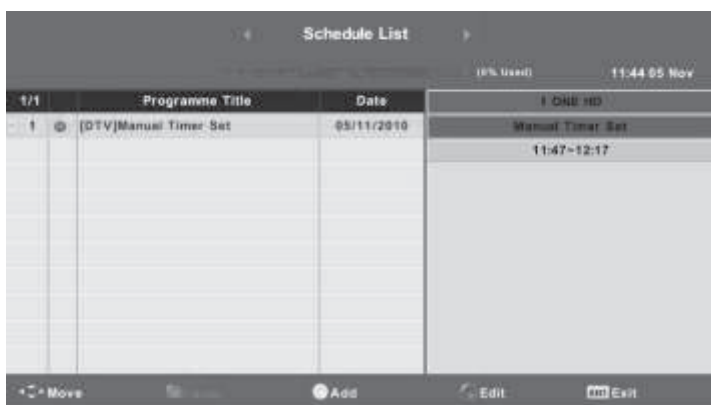

Pritisnite ŽUTU tipku za ulaz u prozoru koji je prikazan dolje.

Kada uneseno vreme nije dobro prikazaće se poruka upozorenja.



Informacije o signalu

Pritisnite ▼ / ▲ tipke za odabir informacija o signalu, zatim pritisnite Enter tipku da bi pogledali detaljne informacije. Ova opcija je dostupna samo kod digitalnih kanala.



CI informacije (ukoliko je podržana CI funkcija)

Pritisnite ▼ / ▲ tipke za odabir CI informacija, zatim pritisnite Enter tipku za prikaz detalja ukoliko je ubačena CI kartica.

Lista kanala za satelitske kanale. (ukoliko je podržana DVB-S2 funkcija)



Automatsko tjuniranje

Pritisnite ∇ / \blacktriangle button tipke za automatsko tjuniranje, zatim tipku Enter \blacktriangleright za ulazak.

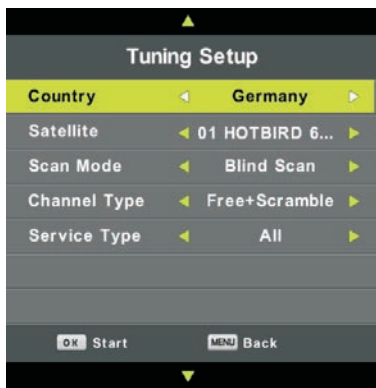

Podešavanje tanjira

Pritisnite ∇ / \blacktriangle tipke za odabir podešavanja tanjira, zatim pritisnite Enter/ \blacktriangleright

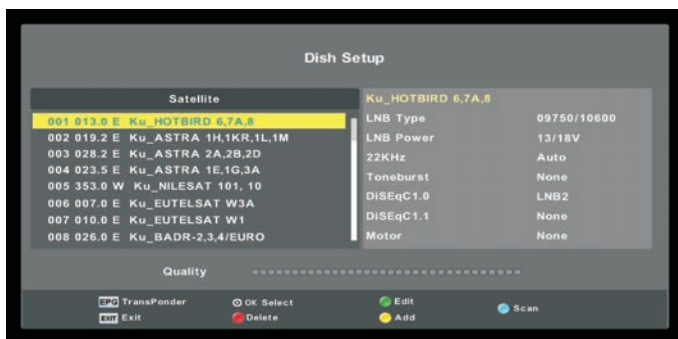

Meni slike

Pritisnite **MENU** tipku za prikaz glavnog menija.

Pritisnite ◀/ ▶ tipke za odabir **SLIKA** u glavnom meniju.

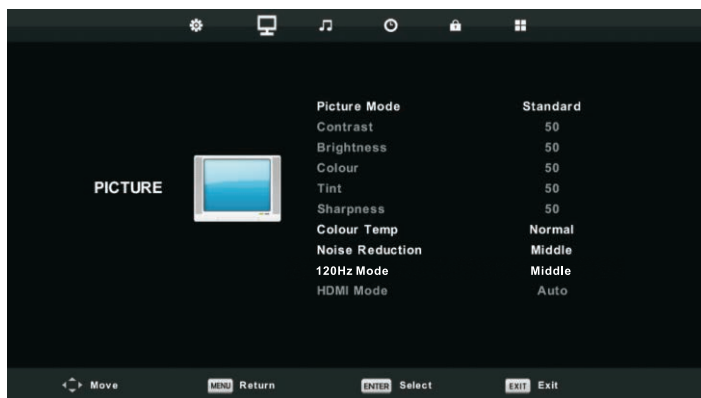

Napomena: 120Hz mod je dostupan samo kod UHD TV-a

1. Pritisnite ▼/▲ tipke za odabir opcije koju želite da prilagodite u meniju slike.
2. Pritisnite OK za prilagođavanje.
3. Nakon završetka prilagođavanja, pritisnite MENU tipku da sačuvate i vratite se na prethodni meni.

Mod slike

Pritisnite ▼/▲ tipke za odabir moda slike, zatim pritisnite OK za ulazak u podmeni.

Možete menjati vrednosti kontrasta, zatamnjenosti, boje, oštine i nijanse kada ste u korisničkom modu.

Pritiskom na tipku PMODE možete direktno menjati mod slike.

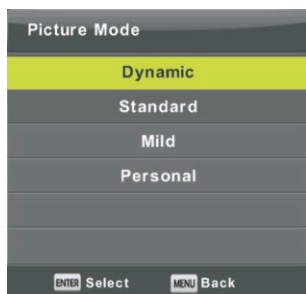

Kontrast/ Zatamnjenost/ Boja/ Nijansa/ Oštrina

Pritisnite ▼/▲ tipke za obeležavanje opcije, zatim pritisnite ENTER/ ▶ tipku za prilagođavanje.

Kontrast: Prilagođavanje osvetljenih delova slikem, senke će biti nepromenjene.

Zatamnjenost: Podešavanje zatamnjenosti slike

Boja: Podešavanje željene saturacije slike.

Nijansa: Koristi se za podešavanje nijanse boje.

Oštrina: Prilagođavanje vidljivih detalja na slici.

Boja temperature



Promena temperature boje.

Pritisnite ▼ / ▲ tipku za odabir temperature boje, zatim pritisnite OK za ulazak u podmeni.

Pritisnite ▼ / ▲ tipku za odabir moda (hladan, normalan, topao). Kada ste u korisničkom modu možete posebno menjati vrednosti crvene, zelene i plave boje.

Hladan: povećava nivo plave boje u belo

Normalan: povećava nivo boja povezanih sa belom

Topao: povećava nivo crvene u belo

Redukcija šuma

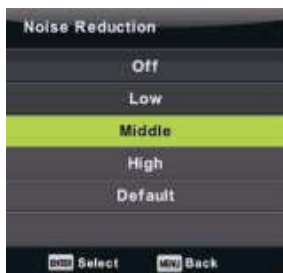

Koristi se za uklanjanje ili smanjenje šuma slike.

Pritisnite ▼ / ▲ tipku za odabir šuma slike, zatim pritisnite OK tipku za ulazak u podmeni.

Isključeno: Isključenje redukcije šuma

Nisko: Detektuje i umanjuje niski video šum

Srednje: Detektuje i umanjuje srednji video šum

Visoko: Detektuje i umanjuje visoki video šum

Podrazumevano

120Hz mod (samo kod UHD TV-a)

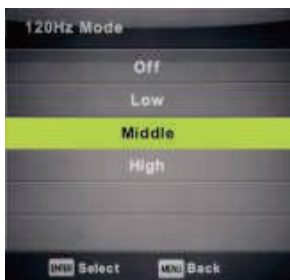

Koristi se za bolji prikaz pokreta.

Veća vrednost omogućava bolji prikaz pokreta prilikom gledanja sportskih kanala ili igrica.

Pritisnite ▼ / ▲ tipke za odabir (Isključeno, nisko, srednje, visoko)

HDMI mod



Pritisnite ▼ / ▲ tipke za odabir HDMI moda, zatim pritisnite OK za ulazak u podmeni.

Pritisnite ▼ / ▲ tipke za odabir dostupnog moda slike (Auto, Video, PC)

Mod zvuka

Pritisnite **MENU** tipku za prikaz glavnog menija.

Pritisnite ◀/▶ tipke za odabir **ZVUK** u glavnom meniju.

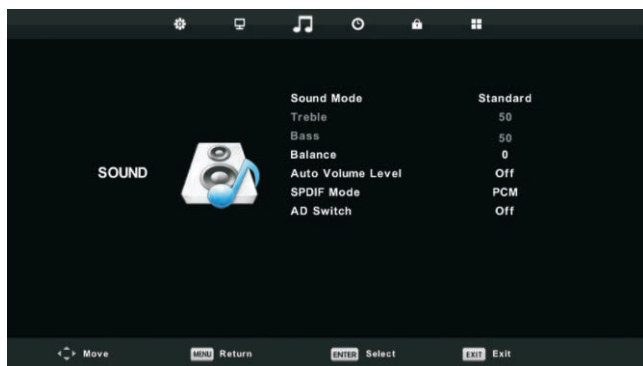

1. Pritisnite ▼/▲ tipke za obilježavanje opcije koju želite prilagoditi u meniju zvuka.
2. Pritisnite Enter tipku za prilagođavanje.
3. Nakon prilagođavanja, pritisnite **Enter** tipku da sačuvate podešavanja i vratite se na glavni meni.

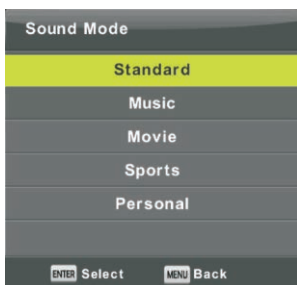

Mod zvuka

Pritisnite ▼/▲ tipke za odabir moda zvuka
zatim pritisnite **Enter** tipku za ulazak u podmeni.
Pritisnite ▼/▲ tipke za odabir.

U korisničkom modu možete međi vrednost visokotonca i basa.

Pritiskom na tipku **S.MODE** možete direktno menjati mod zvuka.

Standardni: Prilagođen svim okruženjima

Muzika: Prilagođava se muzičkim kanalima, za što originalniji zvuk.

Film: Prilagođava visokotonac i bas za što bogatiji zvuk.

Sport: Prilagođava vokal za sportske kanale.

Korisnički: Sami podešavate željene vrednosti.

Balans

Pritisnite ▼/▲ tipke za obilježavanje opcije, Pritisnite ◀/▶ tipke za prilagođavanje.

Automatska jačina zvuka

Pritisnite ▼/▲ tipke za obilježavanje automatske jačine zvuka, zatim pritisnite ◀/▶ tipke za uključivanje i isključivanje.

SPDIF mod

Pritisnite ▼/▲ tipke za obilježavanje SPDIF moda, zatim pritisnite ◀/▶ tipke za Isključeno/PCM/Auto

AD prekidač

Pritisnite ▼/▲ tipke za obilježavanje **AD**, zatim pritisnite ◀/▶ tipke za uključivanje i isključivanje.

VREME

Pritisnite **MENU** dugme za prikaz glavnog menija.
Pritisnite ◀/▶ tipke za odabir vremena u glavnom meniju.



1. Pritisnite ▼/▲ tipke za obeležavanje opcije koju želite da prilagodite.
2. Pritisnite **Enter** tipku za prilagođavanje.
3. Nakon prilagođavanja, pritisnite **Enter** tipku za čuvanje i povratak u prethodni meni.

Vremenska zona

Pritisnite ▼/▲ tipke za odabir vremenske zone, zatim pritisnite **Enter** tipku za ulazak u podmeni.

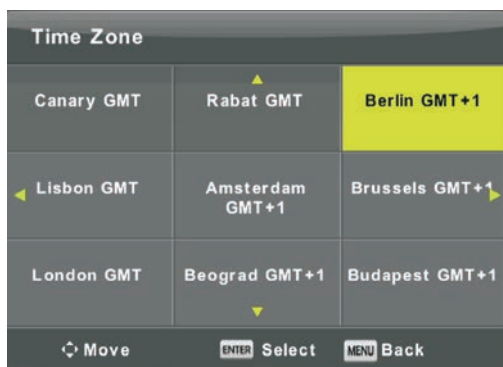

Pritisnite ▼/▲◀/▶ tipke za odabir vremenske zone.

Tajmer za spavanje

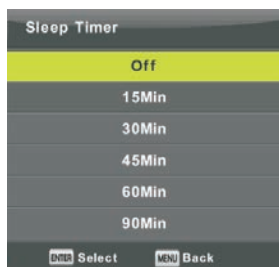

Pritisnite ▼/▲ tipke za odabir spavanja, zatim pritisnite **Enter** za ulazak u podmeni.

Pritisnite ◀/▶

Automatsko spavanje



Pritisnite ▼ / ▲ tipke za odabir automatskog spavanja, zatim pritisnite **Enter** tipku za ulazak u podmeni.

Pritisnite ▼ / ▲ tipke za odabir.

Napomena: Vreme se računa od zadnje operacije koja je urađena sa daljinskim upravljačem.

OSD tajmer



Pritisnite ▼ / ▲ za odabir OSD tajmer, zatim pritisnite Enter tipku za ulazak u podmeni.

Pritisnite ◀ / ▶ tipke za odabir.

Zaključavanje menija

Pritisnite **MENU** tipku za ulazak u glavni meni

Pritisnite ◀/▶ tipke za označavanje menija za zaključavanje.

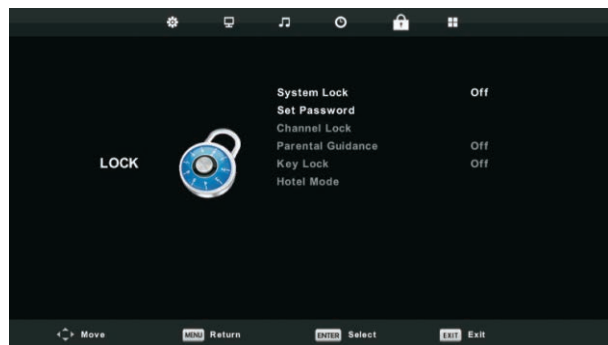

1. Pritisnite ▼ / ▲ tipku da obeležite opciju koju želite da prilagodite u sistemu za zaključavanje.
2. Pritisnite Enter/◀/▶ tipku za prilagođavanje.
3. Nakon prilagođavanja, pritisnite **MENU** tipku za povratak na prethodni meni.

Zaključavanje sistema

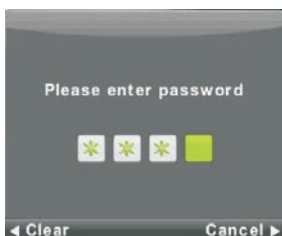

Pritisnite ▼ / ▲ tipke za obilježavanje zaključavanja sistema, zatim pritisnite **Enter** tipku da bi aktivirali sledeću opciju.

Podrazumevana lozinka je **0000/8888**, ukoliko zaboravite lozinku koju ste uneli, kontaktirajte servisni centar.

Unos lozinke



Pritisnite ▼ / ▲ tipke da bi obeležili unos lozinke, zatim pritisnite **Enter** za ulazak u podmeni i unos lozinke.

Zaključavanje kanala



Pritisnite **▼ / ▲** tipke za odabir zaključavanja kanala zatim pritisnite **Enter** za ulazak u podmeni. Pritisnite zelenu tipku za zaključavanje ili otključavanje kanala.

Roditeljska kontrola



Pritisnite **▼ / ▲** tipke za odabir roditeljske kontrole zatim pritisnite **Enter** tipku za ulazak u podmeni gde možete odabrati godine Vašeg deteta.

Zaključavanje tipke

Pritisnite **▼ / ▲** tipke da označite zaključavanje tipke, zatim pritisnite **◀ / ▶** tipke za uključivanje ili isključivanje.

Kada je status "uključen", tipka se ne može koristiti.

Hotel mod (potrebna je podrška za Hotel mod)

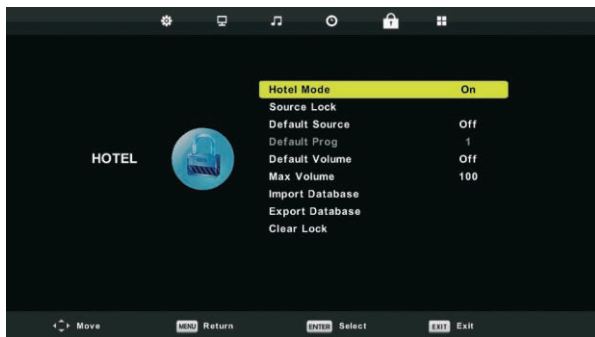

1. Pritisnite ▼ / ▲ tipke na daljinskom upravljaču za odabir hotel moda u Meniju za zaključavanje.
2. Pritisnite **Enter** tipku na daljinskom upravljaču za ulazak u podmeni.
3. Nakon prilagođavanja, pritisnite **MENU** tipku da sačuvate i vratite se na prethodni meni.

Hotel mod

Pritisnite ▼ / ▲ tipke za označavanje Hotelskog moda, zatim pritisnite ◀ / ▶ tipke za uključenje ili isključenje.

Zaključavanje izvora

Pritisnite ▼ / ▲ tipke da označite zaključavanje izvora, zatim pritisnite **Enter** tipku za ulazak u podmeni.

Podrazumevani izvor

Pritisnite ▼ / ▲ tipke za odabir podrazumevanog izvora signala, zatim pritisnite **Enter** tipku za ulazak u podmeni i selekciju.

Podrazumevani kanal

Pritisnite ▼ / ▲ tipke za odabir podrazumevanog kanala, zatim pritisnite ◀ / ▶ tipke za prilagođavanje.

Dostupno je kada je podrazumevani izvor TV.

Maksimalna jačina zvuka

Pritisnite ▼ / ▲ tipke za odabir maksimalne jačine zvuka, zatim pritisnite ◀ / ▶ tipke za prilagođavanje.

Obrisi zaključavanja

Pritisnite ▼ / ▲ tipke za brisanje zaključavanja, zatim pritisnite **Enter** tipku da očistite podešavanja koja ste napravili ranije.

Opcije

Pritisnite **MENU** tipku za ulazak u glavni meni.

Pritisnite ◀ / ▶ tipke za odabir **OPCIJA** u glavnom meniju.



1. Pritisnite ▼ / ▲ tipke za označavane opcije koju želite da podesite u meniju.
2. Pritisnite **Enter** tipku za prilagođavanje.
3. Nakon prilagođavanja, pritisnite **Enter** tipku da sačuvate i vratite se na prethodni meni.

OSD jezik

Odaberite OSD jezik menija. Engleski jezik je izabran kao podrazumevani.

Pritisnite ▼ / ▲ / ◀ / ▶ tipke za odabir jezika menija.



TT jezik

Pritisnite ▼ / ▲ tipke za odabir TT jezika, zatim pritisnite **Enter** tipku za ulazak u podmeni. Pritisnite ▼ / ▲ / ◀ / ▶



Audio jezici

Pritisnite **▼ / ▲** tipke za odabir Audio jezika, zatim pritisnite **Enter** tipku za ulazak u podmeni. Pritisnite **◀ / ▶** tipke za odabir primarnog Audio jezika.

Pritisnite **▼ / ▲ / ◀ / ▶** tipke za odabir Audio jezika.



Jezik prevoda

Pritisnite **▼ / ▲** tipke za odabir jezika prevoda, zatim pritisnite **Enter** tipku za ulazak u podmeni. Pritisnite **◀ / ▶** tipke za odabir primarnog jezika prevoda.

Pritisnite **▼ / ▲ / ◀ / ▶** tipke za odabir jezika prevoda.



Oslabljen sluh

Pritisnite **▼ / ▲** tipke za označavanje oslabljenog sluha, zatim pritisnite **Enter** tipku za uključivanje ili isključivanje.

PVR fajl sistem

Pritisnite **▼ / ▲** tipke za označavanje PVD fajl sistema, zatim pritisnite **Enter** tipku za ulazak u podmeni.

Pritisnite **▼ / ▲** tipke da označite proveru PVR fajl sistema, zatim pritisnite **Enter** tipku za ulazak. Nakon toga će biti proverena brzina USB-a.



Format slike

Pritisnite **▼ / ▲** tipke za odabir Formata slike, zatim pritisnite **Enter** tipku za ulazak u podmeni. Pritisnite **▼ / ▲** tipke za odabir formata slike. (Dostupne opcije: Auto, 4:3, 16:9, Zum1, Zum2)



Plavi ekran

Pritisnite **▼ / ▲** tipke za odabir plavog ekrana, zatim pritisnite **Enter** tipku za uključenje ili isključenje.

Prva instalacija

Pritisnite **▼ / ▲** tipke za odabir prve instalacije, zatim pritisnite **Enter** tipku za ulazak.

Reset

Pritisnite **▼ / ▲** tipke za odabir Reset funkcije, zatim pritisnite **Enter** tipku za ulazak u podmeni.

Nadogradnja softvera (USB)

Pritisnite **▼ / ▲** tipke da označite nadogradnju softvera (USB), uključite Vaš USB uređaj u predviđeni slot, zatim pritisnite **Enter** tipku za nadogradnju pravog softvera.

HDMI CEC (potrebna je podrška za HDMI CEC/ARC funkciju)

Pritisnite **▼ / ▲** tipke za odabir HDMI CEC, zatim pritisnite **Enter** tipku za ulazak u podmeni.



HDMI CEC Pritisnite **◀ / ▶** tipke da uključite ili isključite HDMI CEC

HDMI ARC Pritisnite **/ ▶** tipku da uključite ili isključite HDMI ARC

Automatsko spavanje Pritisnite **◀ / ▶** tipke da uključite ili isključite automatsko spavanje.

Lista uređaja Pritisnite **Enter** tipku da otvorite glavni meni uređaja.

Meni ekrana

Pritisnite **MENU** tipku za prikaz glavnog menija

Pritisnite ◀/▶ tipke za odabir Ekrana u glavnom meniju.



1. Pritisnite ▼/▲ tipke za odabirete opciju koju želite da prilagodite
2. Pritisnite **Enter** tipku za prilagođavanje.
3. Nakon prilagođavanja, pritisnite **Enter** tipku da sačuvate i vratite se na prethodni meni.

Automatsko prilagođavanje

Pritisnite **Enter** tipku da započnete automatsko prilagođavanje.

H-Offset

Prilagođavanje horizontalne pozicije slike.

Pritisnite ▼/▲ tipke da odaberete **H-Offset**, zatim pritisnite **Enter** tipku da uđete u podmeni.

V-Offset

Prilagođavanje vertikalne pozicije slike.

Pritisnite ▼/▲ tipke da odaberete **V-Offset**, zatim pritisnite **Enter** tipku da uđete u podmeni.

Veličina

Prilagođavanje veličine slike

Pritisnite ▼/▲ tipke da odaberete veličinu, zatim pritisnite **Enter** tipku da uđete u podmeni.

Faza

Podešavanje horizontalnih interferentnih linija.

Pritisnite ▼/▲ tipke da odaberete fazu, zatim pritisnite **Enter** tipku da uđete u podmeni.

Reset pozicije

Pritisnite ▼/▲ tipke da odaberete reset pozicije, zatim pritisnite **Enter** za ulazak.

Napomene:

Opcija za redukciju šuma nije dostupna u modu slike.

AD prekidač nije dostupan u modu zvuka.

Meni za vreme je isti kao i kod moda za vanjsku antenu

Blokiranje programa i roditeljska zaštita nijesu dostupni u modu za zaključavanje

Audio jezik, jezik prevoda, oslabljen sluh i PVR fajl sistem u opcijama nijesu dostupni.

PC mod nije dostupan u meniju kanala.

Upravljanje medijima

Napomena: da bi upravljali medijima, potrebno je da uključite USB uređaj, zatim da pritisnete **INPUT** tipku da bi odabrali izvor medija.

Pritisnite ▼/▲ tipke da odaberete medij kao izvor, zatim pritisnite Enter za ulaz.



Pritisnite ◀/▶ tipke da odaberete opciju koju želite prilagoditi u meniju, zatim pritisnite **Enter** tipku za ulazak.

Meni slike

Pritisnite ◀/▶ tipke da odaberete SLIKA u glavnom meniju, zatim pritisnite **Enter** tipku za ulaz. Pritisnite **Exit** tipku za povratak na prethodni meni i Izlaz ukoliko želite da izađete.

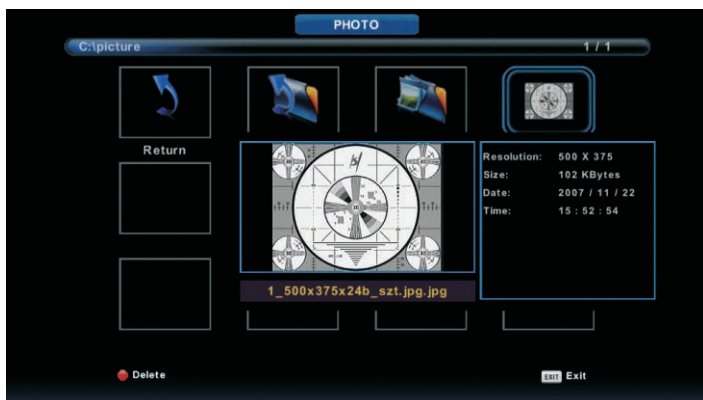

Pritisnite ◀/▶ tipke da odaberete fajl koji želite da pregledate, zatim pritisnite **media** tipku za prikaz fotografije.

Kada pregledate opcije, informacije će se pojaviti na desnom delu, a fotografija će biti prikazana u centralnom delu.

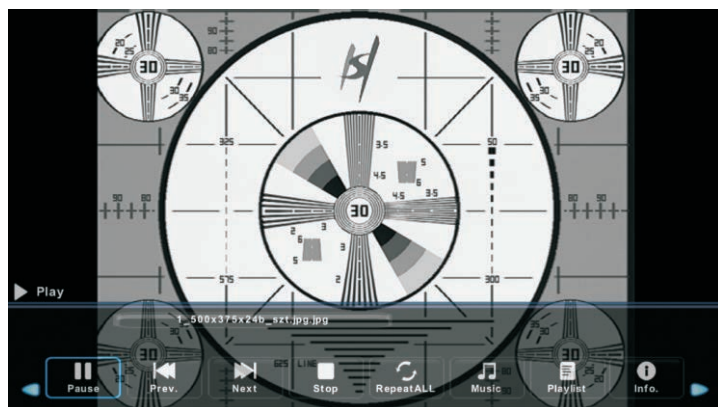

Muzički meni

Pritisnite ◀/▶ tipke da odaberete MUZIKA u glavnom meniju, zatim pritisnite **Enter** za ulazak. Pritisnite **Exit** tipku za povratak na prethodni meni i Izlaz, za izlaz iz menija.



Pritisnite ◀/▶ tipke da odaberete disk koji želite, zatim pritisnite **Enter** tipku za ulazak. Pritisnite ◀/▶ tipke da odaberete opciju za povratak na prethodni meni.



Meni filma

Pritisnite ◀/▶ tipke da odaberete FILM u glavnom meniju, zatim pritisnite **Enter** tipku za ulazak. Pritisnite **Exit** tipku za povratak na prethodni meni i Izlaz, za izlaz iz menija.



Pritisnite ◀/▶ tipke da odaberete disk koji želite, zatim pritisnite **Enter** tipku za ulazak.

Pritisnite Media tipku za reprodukciju filma.

Pritisnite **Display** tipku za prikaz menija na dnu, zatim pritisnite **Enter** tipku za upravljanje.

Pritisnite **Exit** tipku za povratak na prethodni meni i Izlaz za zavratanje menija.

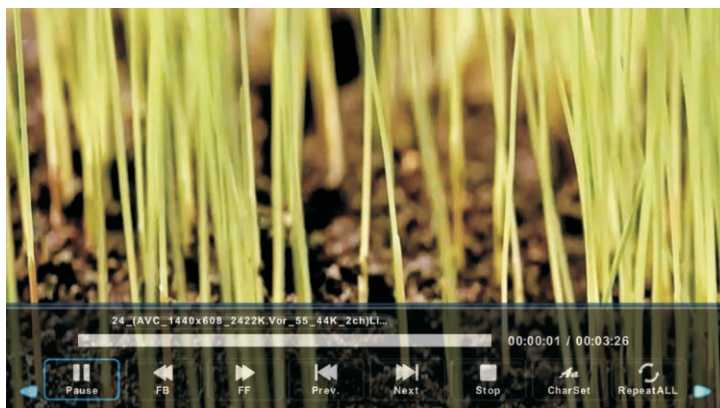

Tekst meni

Pritisnite ◀/▶ tipke da odaberete TEKST u glavnom meniju, zatim pritisnite **Enter** tipku za ulazak. Pritisnite **Exit** tipku za povratak na prethodni meni i Izlaz, za izlaz iz menija.



Pritisnite ◀/▶ tipke da odaberete disk koji želite, zatim pritisnite **Enter** tipku za ulazak. Pritisnite ◀/▶ tipke da odaberete opciju za povratak na prethodni meni.

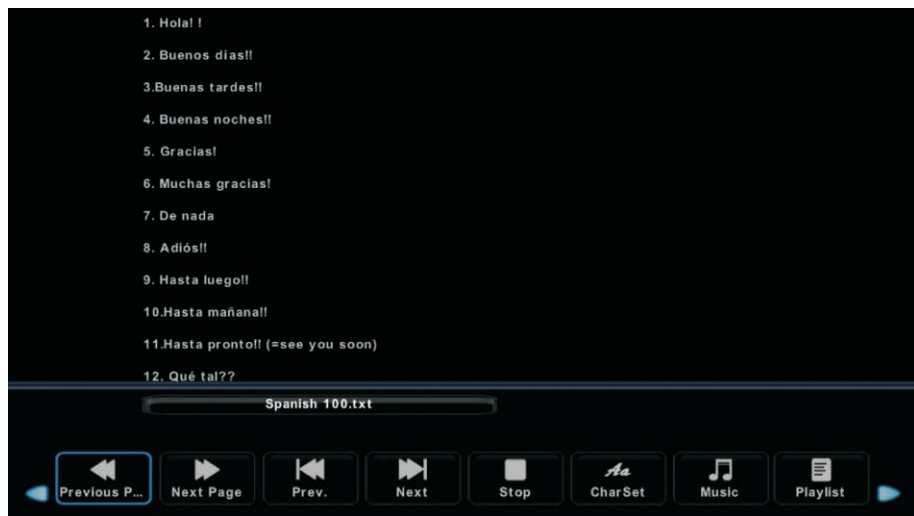

POMOĆ

Nema struje

Proverite da li je kabl za napajanje TV-a uključen. Ako i dalje nema struje isključite ga i nakon 60 sekundi uključite ponovo.

Signal nije pravilno primljen.

Moguće je da se prikaže dvostruka slika ili fantomska slika ako postoji bilo kakva visoka zgrada ili planina u blizini. Možete ručno podesiti sliku, slijedite uputstva kablovskog operatera ili promenite smer spoljnih kanala.

Nema slike

Proverite da li je antena sa zadnje strane televizora povezana ispravno. Pokušajte da izab erete neki drugi kanal i proverite da li je problem u nečem drugom.

Dobra slika, ali nema zvuka

Povećajte jačinu zvuka. Proverite da li je televizor u stanju pripravnosti i pritisnite ON. Zvuk se dobro čuje, ali boje nijesu realne ili nema slike

Proverite da li je antena na zadnjoj strani televizora povezana ili ne.

Poremećen nivo zvuka

Električni uređaj (fen npr.) može uticati na osećaj jačine zvuka. Isključite sve slične električne uređaje koji prave buku. Slika se deli. Verovatno lokacija antene nije dobra. Upotreba visoke antene može poboljšati kvalitet slike.

Televizor ne reaguje na daljinski upravljač

Usmerite daljinski upravljač direktno na senzor signala na TV-u. Ako televizor i dalje ne reaguje proverite da li ste skinuli folije iz daljinskog upravljača. Takođe proverite da li ste ispravno postavili baterije. Zamenite baterije novim.

Nema ulazni video signal (PC režim)

Proverite da li je kabl video signala ispravno povezan sa VGA ulazom. Provrte da li je kabl za video signal negde presavijen.

Ekran je svetao ili taman (PC režim)

Podesite kontrast ili osvetljenost iz glavnog menija.

Funkcija (PC režim) ne reaguje

Promenite postavku PC-a za kompatibilnu rezoluciju ekrana.

Prilikom povezivanje preko RCA se pojavljuju linije

Koristite kvalitetniji kabl za povezivanje

Problemi i dalje postoje

Izvućite kabl za napajanje i sačekajte oko 30 sekundi, onda ga ponovo postavite. Ako postoji neki problem sa televizorom, ne pokušavajte da ga popravite sami. Obratite se specijalizovanom servisu ili ovlašćenom uvozniku.

SPECIFIKACIJE

Veličina ekrana	Potrošnja energije	Dodaci
16"	24W	Uputstvo za upotrebu x1 Daljinski upravljač x1 Naponski kabl x1 AAA baterije x2
19"	36W	
22"	36W	
24"	36W	
28"	36W	
32"	56W	
39"/40"	70W	
42"	70W	
43"	70W / 80W	
50"	108W	
55"	135W	
65"	195W	



Manufactured under license from Dolby Laboratories. Dolby, Dolby Audio, Pro Logic, and the double-D symbol are trademarks of Dolby Laboratories Licensing Corporation.

1. Dugme za uključivanje ili režim mirovanja
 2. Dugme za stopiranje zvuka. Pritisnite dugme ponovo kako biste uključili zvuk opet. Možete da pritisnete i dugme VOL+.
 3. 0-9 : Izaberite i pritisnite digitalna dugmad od 1-9 kako biste promijenili kanal dok gledate televiziju..
 4. MTS: Pritisnite da tražite NICAM režim
 5. MENU: Omogućava Vam da upravljate menijem ekrana.
 6. SOURCE: Otvara glavni meni, pritisnite da vidite izvore signala.
 7. ▾ / ▲ / ◀ / ▶ ENTER: Dozvoljava Vam da se krećete kroz meni i da prilagođavate sistemsku podešavanja.
 8. EXIT: Izlaz iz menija i podmenija i isključivanje zadate funkcije kod kanala.
 9. DISPLAY: Pritisnite za prikaz informacija o izvoru ili o kanalu.
 10. VOL+/Vol-: Pritisnite za smanjivanje ili povećanje nivoa zvuka.
 11. TV/RADIO: Prebacivanje iz TV moda u Radio i obrnuto.
 12. GUIDE: Pokretanje elektronskog vodiča i prelaz u PVR ili medija plejer režim.
 13. CANCEL: Kada ste izabrali stranu u tekstualnom režimu i sada nećete da se otvori, možete pritisnuti ovo dugme da otkazete komandu i vratite se u TV funkciju. Kada je željena strana pronađena i otvorena pojaviće se numerisana u gornjem uglu ekrana. Pritisnite da biste se vratili na stranicu za tekst koji želite da otvorite.
- Prethodno poglavlje u PVR ili Media Player modu
14. INDEX: Zatraži Index stranicu u Teletext modu.
 15. Isključenje reprodukcije u PVR modu ili Media Player modu.
 16. SIZE: Promena veličine prikaza u Teletext modu.
 17. REVEAL: Otkrivanje i sakrivanje reči.
 18. Dugmići u boji: uključuju teletext u analognom modu.
 19. CH+/CH-: Pritisnite za odabir prethodnog/sledećeg kanala
 20. FAV : pritisnite da otvorite listu omiljenih kanala, zatim možete odabrati Vaš omiljeni kanal.
 21. ASPECT: Promena formata slike
 22. Brzo premotavanje u PVR modu ili Media Player modu.
 23. SUB PG: Pristup podstranici
Prelazak na sledeće poglavlje u PVR ili Media Player modu.
 24. SUBTITLE: Za podešavanje jezika u DTV meniju.
 25. HOLD: Uključenje i isključenje prikaza trenutne stranice.
 26. TTX : Uključenje i isključenje Teletext moda
 27. RECLIST: Prikazuje listu snimljenog programa
 28. REC: Započinjanje snimanja u PVR modu

OPREZ: Baterije koje se nalaze u daljinskom upravljaču se ne smiju izlagati toploti. Na primer: suncu, vatri i slično...

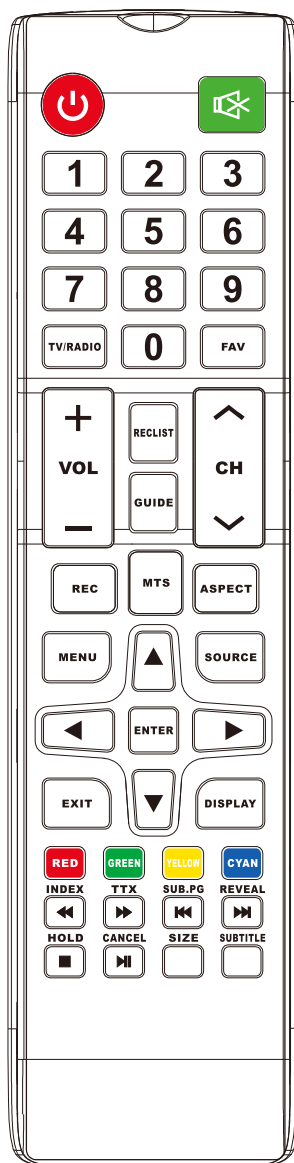



FOX[®]

be smart

HDMI[®]
HIGH DEFINITION MULTIMEDIA INTERFACE

NAVODILO ZA UPORABO

LED TELEVIZORJI Model:32DLE152

Hvala, ker ste kupili to napravo.

FOX LED televizorji so prepoznavni po odličnih tehničnih značilnostih kot tudi po modernem, funkcionalnem in elegantnem dizajnu. Poleg tega stalni napredek v pogledu poprodajne podpore ter izjemno učinkovita in razprostranjena servisna mreža omogočajo, da se ponosni lastniki FOX televizorjev lahko počutijo varne.

Naredili ste pravilno izbiro.

V nadaljevanju so navodila za uporabo. Niso zapletena, toda treba jih je upoštevati.

SL

Kazalo

Priprava naprave

Varnostne informacije	2
Pomembni varnostni ukrepi	3

Namestitev in povezovanje televizorja

Montaža nosilca.....	4
Tipke televizorja in vmesnik	5
Diagram za povezovanje zunanjih naprav	6
Namestitev in priključitev televizorja	7
Navodilo za namestitev podstavka.....	7

TV Meni

Prva namestitev.....	8
Meni kanalov	10
Meni slike	15
Meni zvoka	17
Časovni meni	18
Zaklepanje menija	20
Hotel mod.....	22
Opcije.....	23

PC Meni

Meni zaslona.....	26
-------------------	----

Media Meni

Upravljanje medijev.....	27
Meni slike	28
Meni glasbe	29
Film meni	30
Besedilni meni	31

Ostale informacije

Pomoč.....	32
Specifikacije	33
Daljinski upravljalnik.....	34

Varnostne informacije

POZOR!

Ta naprava uporablja visoko napetost. Da bi preprečili nevarnost električnega udara, ga ne odpirajte. V primeru potrebe se obrnite na pooblaščenega serviserja

Če ima TV težave ali pa je poškodovan, nikoli sami ne začinjajte s popravilom zaradi nevarnosti električnega udara, ampak se obrnite na proizvajalca.

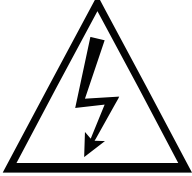
	<p>Simbol s klicajem v enakostraničnem trikotniku uporabnika opozarja na prisotnost navodil za uporabo in vzdrževanje (popravilo) v dokumentaciji, dostavljeno z aparatom.</p>
	<p>Opozorilo Simbol strele v enakostraničnem trikotniku uporabnika opozarja na prisotnost nevarne neizolirane napetosti znotraj izdelka, ki lahko predstavlja nevarnost električnega udara</p>

Pomembni varnostni ukrepi

1. Preberite ta navodila.
2. Shranite ta navodila.
3. Bodite pozorni na vsa opozorila.
4. Upoštevajte vsa navodila.
5. Naprave ne uporabljajte v bližini vode.
6. Napravo čistite samo s suho krpo.
7. Ne blokirajte odprtih za ventilacijo. Instalirajte TV z navodili proizvajalca.
8. Naprave ne postavljajte v bližini vira toplote, kot so radiatorji, grelniki, štedilniki in podobne naprave.
9. Pazite, da ne poškodujete priključnega kabla. Če priključni kabel ne ustreza vaši vtičnici, se za nasvet obrnite na električarja.
10. Kabel za napajanje ne sme biti pritisnjen ali zvit, posebej ne v delu okoli vtičnice ali na mestu, kjer je kabel priključen na aparat.
11. Uporabljajte samo dodatke, priporočene s strani proizvajalca.
12. Uporabljajte nosilec za montiranje na zid ali stojalo od preverjenih proizvajalcev. Če uporabljate premično stojalo za postavljanje TV-ja, pazite, da ga ne prevrnete, ko obračate stojalo.
13. Vedno izklopite televizor med grmenjem, oziroma ko ga ne uporabljate dalj časa.
14. Servis na napravi me izvajati samo usposobljeno osebje, še posebej v primeru, če je poškodovan kabel za napajanje, če ste slučajno polili tekočino po napravi, če je naprava bila izpostavljena vlagi ali dežju.
15. Ta naprava ni namenjena vgradnji (v del pohištva ali pregradne stene, ki ne zagotavljajo zadostne ventilacije) razen, če to ni izrecno navedeno s strani proizvajalcev.
16. Naprava mora biti zaščiten pred brizganjem (voda, olje itd.)
17. Ne postavljajte nikakršnih predmetov na napravo (posode z vodo, prižgane sveče itd.)
18. Namestitev naprave na zid ali strop -naprava mora biti nameščena na zid ali strop v skladu z navodili, danimi s strani proizvajalcev.
19. Da bi zmanjšali tveganje pred požarom ali električnim udarom, aparat ne sme biti izpostavljen dežju in vlagi.
20. Glavno stikalo se uporablja tudi za izključitev naprave iz električnega omrežja, izklop naprave mora biti preprost in dostopen.
21. Nikoli ne postavljajte televizorja, daljinskega upravljalnika ali baterije v bližini vira, ki oddaja toploto ali neposredno izpostavljenega sončevi svetlobi.
22. Držite sveče in druge vnetljive predmete stran od televizorja, daljinskega upravljalnika in baterij, da bi preprečili širjenje požara.
23. USB terminal je priporočljiv uporabljati pri standardu 2.0 ali višjem.
24. Baterije ne smejo biti izpostavljene toploti, kot je sonce, ogenj ali podobni viri toplote.
25. Ta oprema je razreda II in je dizajnirana tako, da ne zahteva varnostnega priključka za ozemljitev.
26. Maksimalna temperatura, pri kateri se uporablja naprava, je 45 stopinj Celzija.
27. Maksimalna nadmorska višina, pri kateri naprava deluje brezhibno, je 2000 m.
28. To je servisni priročnik, ki ga je sestavilo usposobljeno servisno osebje. Da bi se zmanjšalo tveganje od električnega udara, z napravo ne poskušajte ravnati v nasprotju z napotki, vsebovanimi v teh navodilih.

Montaža nosilca

Pričvrstitev televizorja za zid

1. Postavite napravo na mizo. Podenj položite tkanino, da zaščitite zaslon pred praskami in poškodbami.
2. Z izvijačem odstranite vijake, s katerimi je pritrjen nosilec za televizor. Po odstranitvi vijakov pazljivo odstranite stojalo.
3. Postavite nosilec, ki se v skladu s potrebnimi dimenzijami lahko fiksira na steno na mestih, ki so prikazana na slikah 2 in 3.
4. Izvrtajte štiri luknje v steno in s pomočjo 4 vijakov pričvrstite nosilec na steno.
5. S pomočjo izvijača pričvrstite vijake na televizorju in na steni.

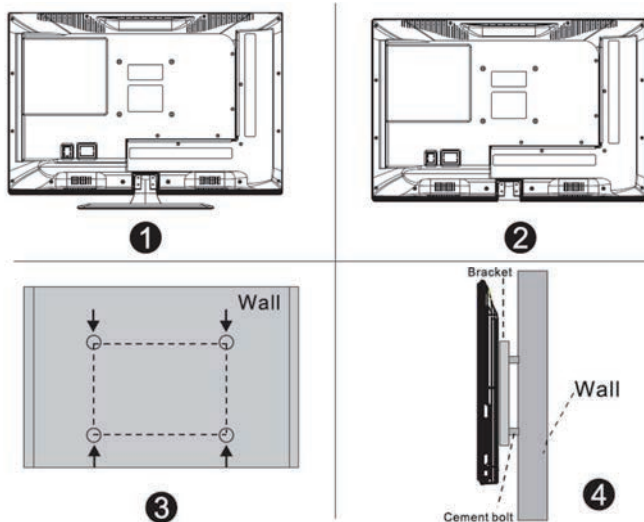

Belžka

1. Nosilec za TV je opcijski dodatek in ni v paketu.
2. Ko postavljate TV, okoli njega ne sme biti drugih predmetov. Držite ga stran od drugih predmetov.
3. Upoštevajte navodila za namestitev nosilca.
4. Televizor obesite na nosilec, ki ustreza njegovim dimenzijam.

OPOMBA

ČE PROGRAM SPREMLJATE PREKO KABELKE TELEVIZIJE, PREVERITE, ALI JE PREDPISANO IZVEDENA OZEMLJITEV IN IZENAČEVANJE POTENCIALA NA KABLU VAŠEGA KABELKEGA OPERATERJA.

ZA TE INFORMACIJE SE OBRNITE NA SVOJEGA KABELKEGA OPERATERJA

Gumbi na televizorju in vmesnik

TV gumbi:

Opomba: Ključna navodila so navedena v nadaljevanju.



Zaslon/Skrij gumb ikone: ko se ikonica ne pojavi, pritisnite gumb, ikonica se bo pojavila, kot je prikazano zgoraj, samodejno se izključuje po 5 sekundah nedejavnosti.

Izbira ikone: Kratko pritisnite gumb, premaknite na desno, izberite ikono.

Izbira funkcije ikon: pritisnite in zadržite gumb, da bi se vzpostavila funkcija ikone.

Opis ikon:

 Izključeno ikona: ustreza tipki "POWER" na daljinskem upravljalniku.

 Meni ikona: Ustreza "MENU" tipki na daljinskem upravljalniku.

 Vodič ikona: Ustreza "SOURCE" tipki na daljinskem upravljalniku.

 Povečanje glasnosti + ikona: Ustreza "VOL+" tipki na daljinskem upravljalniku.

 Zmanjšanje glasnosti - ikona: Ustreza "VOL-" tipki na daljinskem upravljalniku.

 CH+ ikona: Ustreza "CH+" tipki na daljinskem upravljalniku.

 CH- ikona: Ustreza "CH-" tipki na daljinskem upravljalniku.

Priključki

Opomba: Položaj in vrsta vmesnika so različni za različne modele TV-ja









	AV vhod Zunanji vhod za AV signal		Slušalke izhod Ko so slušalke vključene, se zvočniki samodejno izključijo
	Čitalec kartic CI, zahteva CAM (modul pogodnega pristopa) uporablja se za plačano TV.		USB vhod Povežite USB napravo za reprodukcijo datotek ali hrambo vsebin preko PVR funkcije
	HDMI vhod Digitalni vhod iz HDMI konektorja		COAXIAL izhod Priključite SPDIF sprejemnik.
	ANT 75 Povežite TV vhod antene, kabla (75/VHF/UHF)		PC AUDIO VHOD Avdio vhod, ko je VGA vključen.
	Vhod za PC analogni signal		

DIAGRAM ZA POVEZOVANJE ZUNANJIH NAPRAV



Namestitev in priključitev televizorja

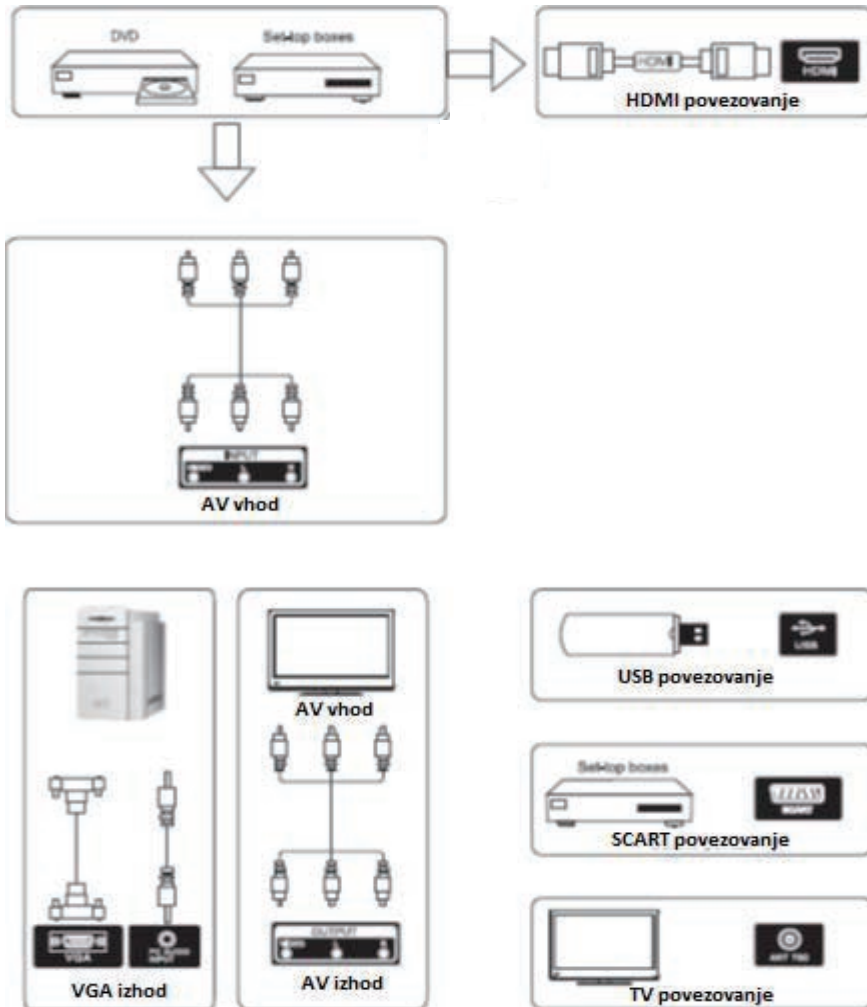
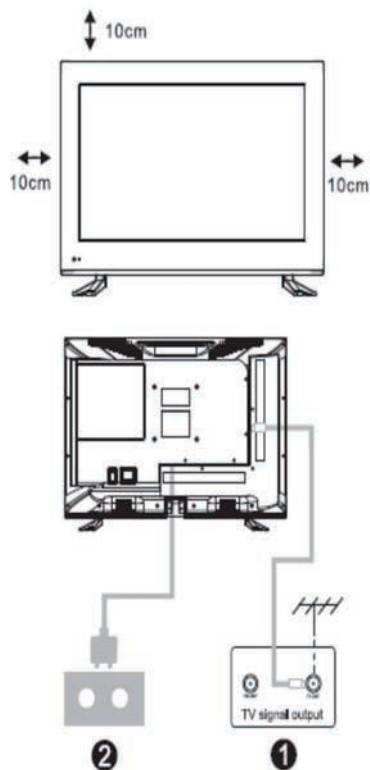

Namestitev Vašega TV-ja

Televizor postavite na stabilno mesto, ki lahko zdrži njegovo težo. Da bi se izognili nevarnostim, televizorja ne postavljajte na mesta, ki so v bližini vode ali toplote (kot je svetilka, sveča, grelec) in ne blokirajte odprtini za ventilacijo z zadnje strani televizorja.

Povezovanje antene in napajanja

1. Vključite antenski kabel v vtičnico za povezovanje antene z zadnje strani televizorja.
2. Za vklop kabla v TV (AC 100- 240V- 50/60 Hz).

Vključite TV

3. Pritisnite gumb za vklop na napravi, zelena signalna lučka se bo vključila. Če je kazalnik v režimu mirovanja (sveti rdeče), pritisnite tipko za vklop na daljinskem upravljalcu, da vklopite TV.

Opomba:

Slika je indikativna.

Navodilo za namestitev podstavka

1. Odprite pakiranje in vzemite ven TV napravo.
2. Da bi se izognili poškodbam TV-ja, ekran prekrijte z mehkim materialom in ga postavite na ravno mizo obrnjenega navzdol in z mehkim materialom pod njim, osnovo podstavka pričvrstite z vijaki.
3. Vijake dobro pričvrstite, da bi se podstavek dobro vklopil s TV
4. Namestitev je kompletna

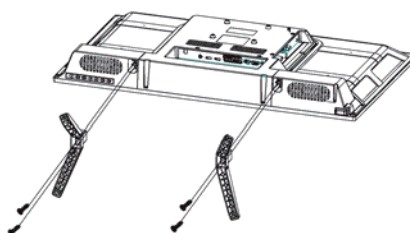

Prva namestitev

Vklopite antenski kabel v RF priključek na TV-ju.

Izbira jezika

Pritisnite ◀/▶ tipkei za izbiro jezika, ki se bo uporabljal v meniju in sporočilih.

Izbira države

Pritisnite ▼/▲ / za izbiro države

Pritisnite ◀/▶ , da bi izbrali zeleno državo.

First Time Installation	
Language	English
Country	Saudi_Arabia
Environment	Home Mode
[ENTER] Auto Tuning	

Tuning Setup	
Tune Type	DTV + ATV
Digital Type	DVB-T
Scan Type	Full
Network ID	Auto
Frequency	Auto
Symbol Rate	Auto
[MENU] Back [ENTER] Start	

Samodejno iskanje kanalov

Prva opcija se uporablja za analogno televizijo. Pritisnite Meni in levo puščico, da preskočite iskanje analognih kanalov.

Druga opcija se uporablja za digitalno televizijo. Pritisnite Meni in levo puščico, da preskočite iskanje digitalnih kanalov.



Meni kanalov

Pritisnite **MENU** tipko za prikaz menija.

Pritisnite **◀/▶** tipko, da bi izbrali kanale v glavnem meniju.



1. Pritisnite **▼/▲** tipki za izbiro opcije, ki jo želite prilagoditi v meniju kanalov.
2. Pritisnite tipko Enter za prilagajanje.
3. Po prilagajanju pritisnite tipko Enter, da bi shranili spremembe in vrnitev na predhodni meni.

Samodejno iskanje kanalov

Pritisnite **▼/▲** tipke za izbiro samodejnega iskanja kanalov, zatem pritisnite Enter za vstop.

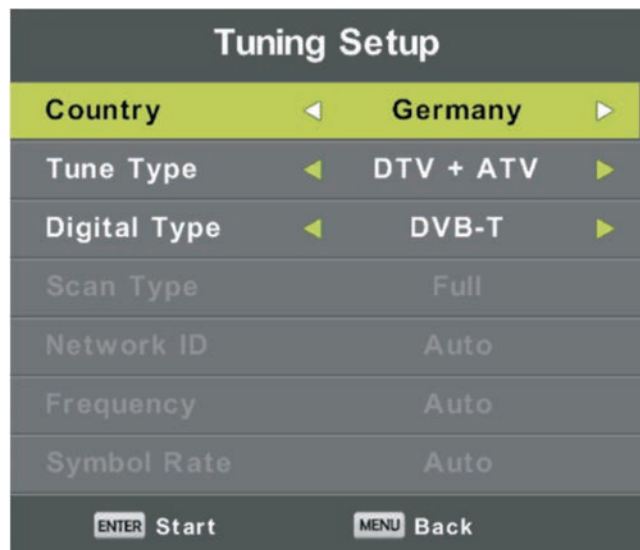

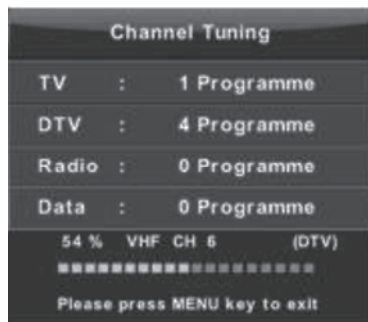

Ročno iskanje analognih kanalov



- Trenutni kanal. Namestitev števila kanalov.
- Sistem barv
- Izbira sistema Barv
(Dostopni sistemi: AUTO, PAL, SECAM)
- Sistem zvoka
- Izbira sistema zvoka
- Natančno iskanje
- Ročna namestitev frekvence kanalov
- Iskanje
- Iskanje kanalov

Ročno iskanje digitalnih kanalov

Pritisnite ▼/▲ tipki za izbiro ročnega iskanja, zatem pritisnite Enter za vstop v podmeni.
Pritisnite ◀/▶ tipki za izbiro števila kanalov, zatem pritisnite enter za iskanje kanalov.

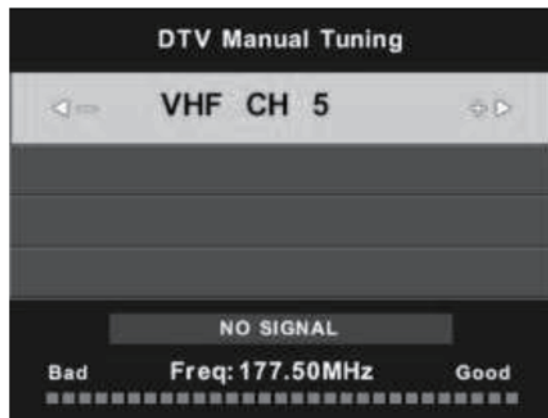

Spremembe programov

Pritisnite ▼/▲ tipke za označevanje kanalov, ki jih želite spremeniti, zatem pritisnite Enter za vstop v podmeni.



Tri obarvane tipke so bližnjice za programiranje kanalov.

Najprej pritisnite ▼ / ▲, bi označili želeni kanal

Pritisnite **rdečo** tipko, da izbrišete kanal s seznama.

Pritisnite rumeno tipko, da kanal premaknete v seznam priljubljenih.

Pritisnite modro tipko, da preskočite označeni kanal.

Pritisnite FAV tipko, da dodate ali odstranite kanal s seznama. (Vas TV bo samodejno preskočil kanale, ko uporabljate CH+/- za pregled kanalov)

Seznam priljubljenih kanalov

Pritisnite ▼/▲ za označevanje določenega seznama, zatem pritisnite Enter za vstop v podmeni.

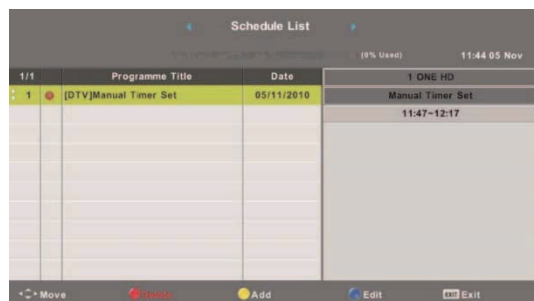

Pritisnite tipko za vstop v spodaj prikazano okno.

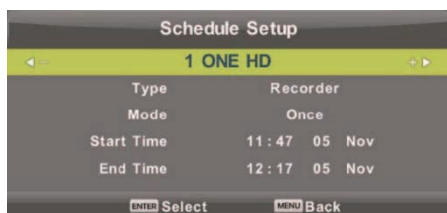

Ko vnesena ura ni dobra, se prikaže sporočilo opozorila.



Informacije o signalu

Pritisnite ▼/▲ tipki za izbiro informacija o signalu, zatem pritisnite Enter tipko, da bi pogledali detaljne informacije. Ta opcija je dostopna samo pri digitalnih kanalih.



CI informacije (če je podprta CI funkcija)

Pritisnite ▼ / ▲ tipki za izbiro CI informacij, zatem pritisnite Enter tipko za prikaz detajlov, če je vstavljena CI kartica.

Seznam kanalov za satelitske kanale. (če je podprta DVB-52 funkcija)



Samodejno iskanje kanalov

Pritisnite ▼/▲ tipki za samodejno iskanje kanalov, zatem tipko Enter ► za vstop.

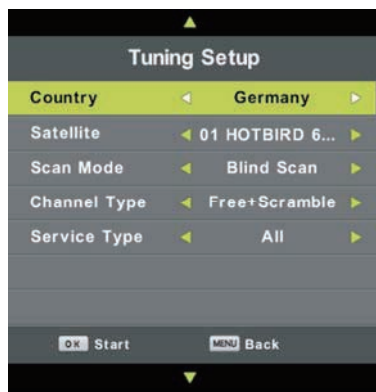

Namestitev krožnika

Pritisnite ▼/▲ tipke za izbiro namestitev krožnika, zatem pritisnite Enter/>



MENI SLIKE

Pritisnite MENU za prikaz glavnega menija

Pritisnite ◀/▶ za izbiro SLIKA v glavnem meniju



Opomba: 120 Hz mod je dostopen samo pri UHD TV-a

1. Pritisnite ▼ / ▲ tipki za izbiro opcije, ko jo želite prilagoditi v meniju slike.
2. Pritisnite OK za prilagajanje.
3. Po koncu prilagajanja, pritisnite MENU tipko, da bi shranili in se vrnili na predhodni meni.

Mod slike

Pritisnite ▼ / ▲ tipki za izbiro moda slike, zatem pritisnite OK za vstop v podmeni.

Lahko spreminjate vrednosti kontrasta, zatemnjenosti, boje, ostrine in nianse, ko ste v uporabniškem modu.

S Pritiskom na tipko PMODE lahko neposredno spreminjate mod slike.



Kontrast/ Zatemnjenost/ Barva/ Niansa/ Ostrina

Pritisnite ▼ / ▲ tipki za označitev opcije, zatem pritisnite ENTER/ ▶ tipko za prilagajanje.

Kontrast: Prilagajanje osvetljenih delov slikam, sence ostajajo nespremenjene.

Zatemnjenost: Namestitev zatemnjenosti slike

Boja: Prilagajanje zelene saturacije slike.

Niansa: Uporablja se za namestitev nianse barve.

Ostrina: Prilagajanje vidnih detajlov na sliki.

Barva temperature



Sprememba temperature barve.

Pritisnite ▼ / ▲ tipko za izbiro temperature barve, zatem pritisnite OK za vstop v podmeni.

Pritisnite ▼ / ▲ tipko za izbiro moda (hladen, normalen, topel). Ko ste v uporabniškem modu, lahko ločeno spreminjate vrednosti rdeče, zelene in modre Barve.

Hladen: povečuje nivo modre barve v beli

Normalen: povečuje nivo barv, povezanih z belo

Topel: povečuje nivo rdeče v beli

Redukcija šuma



Uporablja se za odstranjevanje ali zmanjševanje šuma slike.

Pritisnite ▼ / ▲ tipko za izbiro šuma slike, zatem pritisnite OK tipko za vstop v podmeni.

Izključeno: Izključitev redukcije šuma

Nizko: Odkriva in zmanjšuje nizki video šum

Srednje: Odkriva in zmanjšuje srednji video šum

Visoko: Odkriva in zmanjšuje visoki video šum

Privzeto

120 Hz mod (samo pri UHD TV-a)



Uporablja se za boljši prikaz gibanja.

Večja vrednost omogoča boljši prikaz gibanja pri gledanju športnih kanalov ali igrice.

Pritisnite ▼ / ▲ tipki za izbiro (izključeno, nizko, srednje, visoko)

HDMI mod



Pritisnite ▼ / ▲ tipki za izbiro HDMI moda, zatem pritisnite OK za vstop v podmeni.

Pritisnite ▼ / ▲ tipke za izbiro dostopnega moda slike (Auto, Video, PC)

Mod zvoka

Pritisnite **MENU** tipko za prikaz glavnega menija.

Pritisnite **◀/▶** tipk za izbiro **ZVOK** v glavnem meniju.



1. Pritisnite **▼ / ▲** tipki za označevanje opcije, ki jo želite prilagoditi v meniju zvoka.
2. Pritisnite **Enter** tipko za prilagajanje.
3. Po prilagajanju pritisnite **Enter** tipko, da bi shranili namestitev in se vrnite na glavni meni.

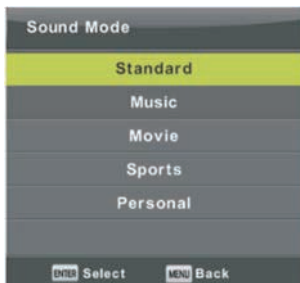

Mod zvoka

Pritisnite **▼ / ▲** tipke za izbiro moda zvoka zatem pritisnite **Enter** tipko za vstop v podmeni.

Pritisnite **▼ / ▲** tipki za izbiro.

V uporabniškem modu lahko spreminjate vrednost visokotonca in basa.

Pritiskom na tipko **S.MODE** lahko neposredno menjati mod zvoka.

Standardni: Prilagojen vsem okoljem

Muzika: Prilagaja se glasbenim kanalom zaradi izvirnejšega zvoka.

Film: Prilagaja visokotonec in bas za čim bogatejši zvok.

Šport: Prilagaja vokal za športne kanale.

Uporabniški: Sami nameščate zelene vrednosti.

Ravnovesje

Pritisnite **▼ / ▲** tipki za označevanje opcije, Pritisnite **◀/▶** tipki za prilagajanje.

Samodejna jakost zvoka

Pritisnite **▼ / ▲** tipki za označevanje samodejne jakosti zvoka, zatem pritisnite **◀/▶** tipki za vklop in izklop.

SPDIF mod

Pritisnite **▼ / ▲** tipki za označevanje SPDIF moda, zatem pritisnite **◀/▶** tipki za Izklop/PCM/Auto

AD prekidač

Pritisnite **▼ / ▲** tipki tipke za označevanje **AD**, zatem pritisnite **◀/▶** tipki za vklop in izklop.

Časovni meni

Pritisnite **MENU** gumb za prikaz glavnega menija.

Pritisnite **◀/▶** tipki za izbiro časovnega menija v glavnem meniju.



1. Pritisnite **▼/▲** tipki za označitev opcije, ki jo želite prilagoditi.
2. Pritisnite **Enter** tipko za prilagajanje.
3. Po prilagajanju, pritisnite **Enter** tipko za shranjevanje in vrnitev v predhodni meni

Časovni pas.

Pritisnite **▼/▲** tipki za izbiro časovnega pasu, zatem pritisnite **Enter** tipko za vstop v podmeni.



Pritisnite **▼/▲◀/▶** tipke za izbiro časovnega pasu.

Časovnik spanja

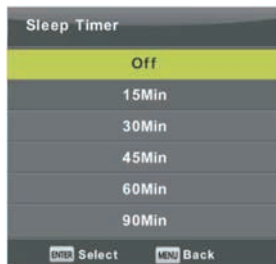

Pritisnite **▼/▲** tipki za izbiro časovnika spanja, zatem pritisnite **Enter** za vstop . podmeni.

Pritisnite **◀/▶**

Samodejno spanje



Pritisnite ▼/▲ tipki za izbiro samodejnega spanja, zatem pritisnite **Enter** tipko za vstop v podmeni.

Pritisnite ▼/▲ tipki tipke za izbiro.

Opomba: čas se računa od zadnje operacije, ki je bila narejena z daljinskim upravljalnikom.

OSD časovnik



Pritisnite ▼/▲ tipki za izbiro OSD časovnika, zatem pritisnite **Enter** tipko za vstop v podmeni.

Pritisnite ◀/▶ tipki za izbiro.

Zaklepanje menija

Pritisnite **MENU** tipko za vstop v glavni meni

Pritisnite ◀/▶ tipki za označevanje menija za zaklepanje.

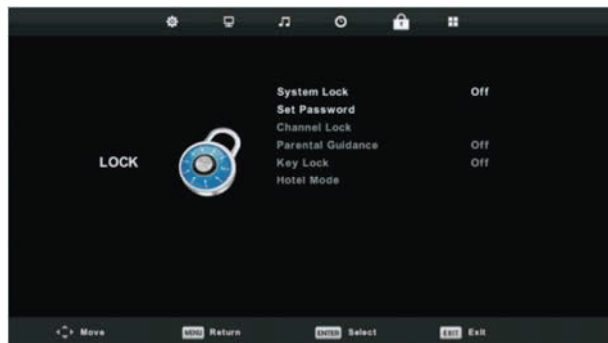

1. Pritisnite ▼/▲ tipko, da označite opcijo, ki jo želite prilagoditi v sistemu za zaklepanje.
2. Pritisnite Enter/◀/▶ tipko za prilagajanje.
3. Po prilagajanju pritisnite **MENU** tipko za vrnitev na predhodni meni.

Zaklepanje sistema

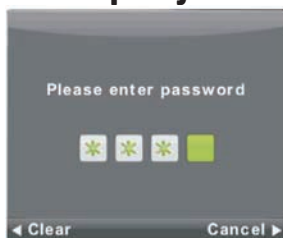

Pritisnite ▼/▲ tipko za označitev zaklepanja sistema, zatem pritisnite **Enter** tipko, da bi aktivirali naslednjo opcijo.

Privzeto geslo je 0000/8888, če pozabite geslo, ki ste ga vnesli, se obrnite na servisni center.

Vnos gesla

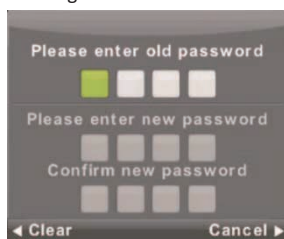

Pritisnite ▼/▲ tipko za označitev vnosa gesla, zatem pritisnite **Enter** za vstop v podmeni in vnos gesla.

Zaklepanje kanalov



Pritisnite ▼/▲ tipko za izbiro zaklepanja kanalov zatem pritisnite **Enter** za vstop v podmeni. Pritisnite zeleno tipko za zaklepanje ali odklepanje kanalov.

Starševska kontrola



Pritisnite ▼/▲ tipko za izbiro starševske kontrole zatem pritisnite **Enter** tipko za vstop v podmeni, kjer lahko izberete starost svojega otroka.

Zaklepanje tipke

Pritisnite ▼/▲ tipko, da označite zaklepanje tipke, zatem pritisnite ◀/▶ tipki za vklop ali izklop. Ko je status "vklopljen", se tipka ne more uporabljati.

Hotel mod (potrebna je podpora za Hotel mod)



Pritisnite ▼/▲ tipki na daljinskem upravljalniku za izbiro hotel moda v Meniju za zaklepanje.

Pritisnite Enter tipko na daljinskem upravljalniku za vstop v podmeni.

Po prilagajanju pritisnite MENU tipko, da shranite in se vrnete na predhodni meni.

Hotel mod

Pritisnite ▼/▲ tipki za označevanje Hotelskega moda, zatem pritisnite ◀/▶ tipki za vklop ali izklop.

Zaklepanje vira

Pritisnite ▼/▲ tipki, da označite zaklepanje vira, zatem pritisnite Enter tipko za vstop v podmeni.

Privzeti vir

Pritisnite ▼/▲ tipki za izbiro privzetega vira signala, zatem pritisnite Enter tipko za vstop v podmeni in izbiro.

Privzeti kanal

Pritisnite ▼/▲ tipki za izbiro privzetih kanalov, zatem pritisnite ◀/▶ tipki za prilagajanje. Dostopno je, ko je privzet vir TV.

Maksimalna jakost zvoka

Pritisnite ▼/▲ tipki za izbiro maksimalne jakosti zvoka, zatem pritisnite ◀/▶ tipki za prilagajanje.

Obriši zaklepanja

Pritisnite ▼/▲ tipki za brisanje zaklepanja, zatem pritisnite **Enter** tipko, da izbrišete namestitev, ki ste jo prej določili.

Opcije

Pritisnite **MENU** tipko za vstop v glavni meni.

Pritisnite **◀/▶** tipki za izbiro **OPCIJA** v glavnem meniju.



Pritisnite **▼/▲** tipki za označevanje opcije, ki jo želite namestiti v meniju.

Pritisnite **Enter** tipko za prilagajanje.

Po prilagajanju pritisnite **Enter** tipko, da bi shranili in se vrnil na predhodni meni.

OSD jezik

Izberite OSD jezik menija. Angleški jezik je izbran kot privzet.

Pritisnite **▲/▼/◀/▶** tipke za izbiro jezika menija.



TT jezik

Pritisnite **▼/▲** tipki za izbiro TT jezika, zatem pritisnite **Enter** tipko za vstop v podmeni. Pritisnite **▲/▼/◀/▶**



Avdio jezici

Pritisnite **▼/▲** tipki za izbiro Avdio jezika, zatem pritisnite **Enter** tipko za vstop v podmeni. Pritisnite **◀▶** tipki za izbiro osnovnega Avdio jezika.

Pritisnite **▲/▼/◀/▶** tipke za izbiro Avdio jezika.



Jezik prevoda

Pritisnite **▼/▲** tipki za izbiro jezika prevoda, zatem pritisnite **Enter** tipko za vstop v podmeni. Pritisnite **◀▶** tipke za izbiro osnovnega jezika prevoda.

Pritisnite **▲/▼/◀/▶** tipke za izbiro jezika prevoda.



Oslabljen sluh

Pritisnite **▼/▲** tipki za označevanje oslabljenega sluha, zatem pritisnite **Enter** tipko za vklop ali izklop.

PVR fajl sistem

Pritisnite **▼/▲** tipki za označevanje PVD datoteka sistema, zatem pritisnite **Enter** tipko za vstop v podmeni.

Pritisnite **▼/▲** tipki, da označite preverjanje PVR datoteka sistema, zatem pritisnite **Enter** tipko za vstop.

Potem bo preverjena hitrost USB-a.



Format slike

Pritisnite ▼/▲ tipki za izbiro Formata slike, zatem pritisnite **Enter** tipko za vstop v podmeni.

Pritisnite ▼/▲ tipki za izbiro formata slike. (Dostopne opcije: Auto, 4:3, 16:9, Zum1, Zum2)



Modri zaslon

Pritisnite ▼/▲ tipki za izbiro modrega zaslona, zatem pritisnite **Enter** tipko za vklop ali izklop.

Prva namestitvev

Pritisnite ▼/▲ tipki za izbiro prve instalacije, zatem pritisnite **Enter** tipko za vstop.

Reset

Pritisnite ▼/▲ tipki za izbiro Reset funkcije, zatem pritisnite **Enter** tipko za vstop v podmeni.

Nadgradnja softvera (USB)

Pritisnite ▼/▲ tipki, da označite nadgradnjo softvera (USB), vklopite Vašo USB naprava v predvideno režo, zatem pritisnite **Enter** tipko za nadgradnjo ustreznega softvera.

HDMI CEC (potrebna je podpora za HDMI CEC/ARC funkciju)

Pritisnite ▼/▲ tipki za izbiro HDMI CEC, zatem pritisnite **Enter** tipko za vstop v podmeni.



HDMI CEC Pritisnite ◀/▶ tipki, da vklopite ali izklopite HDMI CEC

HDMI ARC Pritisnite /▶ tipko, da vklopite, ali izklopite HDMI ARC

Samodejno spanje Pritisnite ◀/▶ tipki, da vklopite, ali izklopite samodejno spanje.

Seznam naprave Pritisnite **Enter** tipko, da odprete glavni meni naprave.

Meni zaslona

Pritisnite **MENU** tipko za prikaz glavnega menija

Pritisnite **◀/▶** tipke za izbiro Zaslona v glavnem meniju.



1. Pritisnite **▼/▲** tipki za izberete opcijo, ki jo želite prilagoditi
2. Pritisnite **Enter** tipko za prilagajanje.
3. Po prilagajanju pritisnite **Enter** tipko, da bi shranili in se vrnilo na predhodni meni.

Samodejno prilagajanje

Pritisnite **Enter** tipko, da začnete samodejno prilagajanje.

H-Offset

Prilagajanje horizontalne pozicije slike.

Pritisnite **▼/▲** tipki, da bi izbrali **H-Offset**, zatem pritisnite **Enter** tipko, da vstopite v podmeni.

V-Offset

Prilagajanje vertikalne pozicije slike.

Pritisnite **▼/▲** tipki, da bi izbrali **V-Offset**, zatem pritisnite **Enter** tipko, da vstopite v podmeni.

Velicina

Prilagajanje velikosti slike

Pritisnite **▼/▲** tipki, da bi izbrali velikost, zatem pritisnite **Enter** tipko, da vstopite v podmeni.

Faza

Namestitev horizontalnih interferenčnih črt.

Pritisnite **▼/▲** tipki, da bi izbrali fazo, zatem pritisnite **Enter** tipko, da vstopite v podmeni.

Reset pozicije

Pritisnite **▼/▲** tipki, da bi izbrali reset pozicije, zatem pritisnite **Enter** za vstop.

Opombe:

Opcija za redukcijo šuma ni dostopna v modu slike.

AO stikalo ni dostopno v modu zvoka.

Meni za uro je enako kot pri modu za zunanjo anteno.

Blokiranje programa in starševska zaščita nista dostopna v modu za zaklepanje.

Audio jezik, jezik prevoda, oslabljeni sluh in PVR datoteka sistem v opcijah niso dostopni.

PC mod ni dostopen v meniju kanalov.

Upravljanje medijev

Opomba: da bi upravljali medije, morate vključiti USB napravo, zatem pritisnete **INPUT** tipko, da izberete vir medija. Pritisnite ▼/▲ tipki, da bi izbrali medij kot vir, zatem pritisnite Enter za vstop.



Pritisnite ◀/▶ tipki, da bi izbrali opcijo, ki jo želite prilagoditi v meniju, zatem pritisnite **Enter** tipko za vstop.

Meni slike

Pritisnite ◀/▶ tipki, da bi izbrali SLIKA v glavnem meniju, zatem pritisnite **Enter** tipko za vstop. Pritisnite **Exit** tipko za vrnitev na predhodni meni in Izhod, za izhod iz menija.



Pritisnite ◀/▶ tipki, da bi izbrali datoteko, ki jo želite pregledati, zatem pritisnite **media** tipko za prikaz fotografije. Kada pregledate opcije, se bodo informacije pojavili na desnem delu, fotografija pa bo prikazana v osrednjem delu.

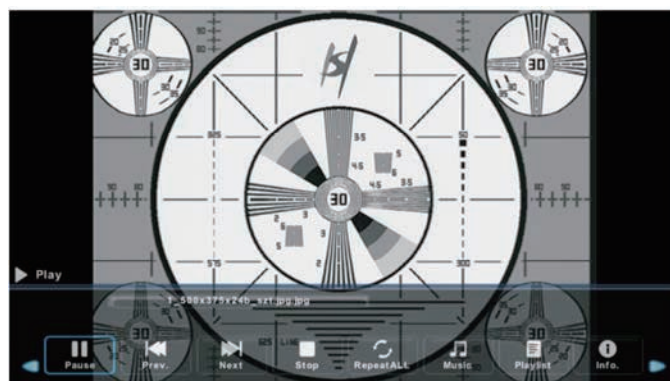

Glasbeni meni

Pritisnite ◀/▶ tipki, da bi izbrali MUZIKA v glavnem meniju, zatem pritisnite **Enter** za vstop.
Pritisnite **Exit** tipko za vrnitev na predhodni meni in Izhod, za izhod iz menija.

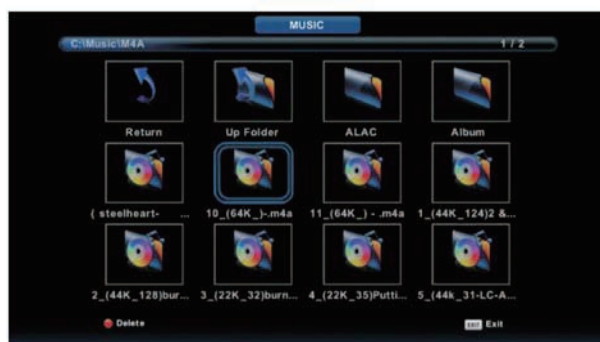

Pritisnite ◀/▶ tipki, da bi izbrali disk, ki ga želite, zatem pritisnite **Enter** tipko za vstop.
Pritisnite ◀/▶ tipki, da bi izbrali opcijo za vrnitev na predhodni meni.



Meni filma

Pritisnite ◀/▶ tipki, da bi izbrali FILM v glavnem meniju, zatem pritisnite **Enter** tipko za vstop. Pritisnite **Exit** tipko za vrnitev na predhodni meni in Izhod, za izhod iz menija.



Pritisnite ◀/▶ tipki, da bi izbrali disk, ki ga želite, zatem pritisnite **Enter** tipko za vstop.

Pritisnite Media tipko za predvajanje filma.

Pritisnite **Display** tipko za prikaz menija na dnu, zatem pritisnite **Enter** tipko za upravljanje.

Pritisnite **Exit** tipko za vrnitev na predhodni meni in Izhod za zapiranje menija.

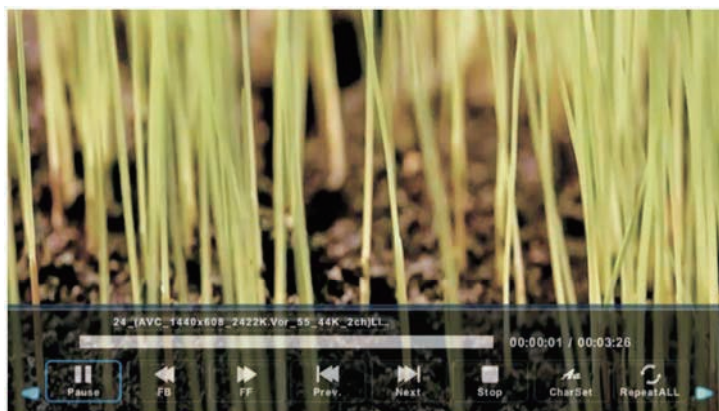

Besedilni meni

Pritisnite ◀/▶ tipki, da bi izbrali BESEDILO v glavnem meniju, zatem pritisnite **Enter** tipko za vstop. Pritisnite **Exit** tipko za vrnitev na predhodni meni in Izhod, za izhod iz menija.



Pritisnite ◀/▶ tipki, da bi izbrali disk, ki ga želite, zatem pritisnite **Enter** tipko za vstop. Pritisnite ◀/▶ tipki, da bi izbrali opcijo za vrnitev na predhodni meni.

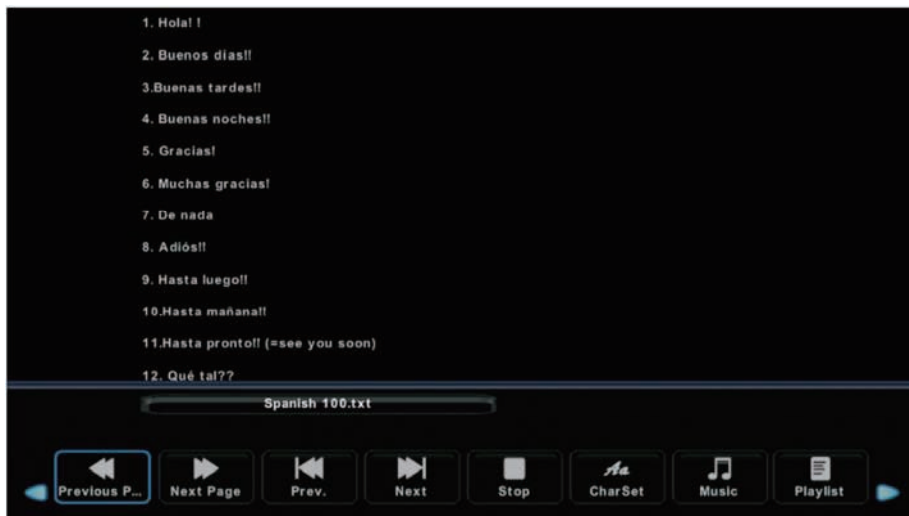

POMOČ

Ni elektrike

Preverite, ali je kabel za napajanje TV-a vključen. Če še naprej ni elektrike, ga izklopite in ga po 60 sekundah ponovno vklopite.

Signal ni bil pravilno prejet.

Možno je, da se prikaže dvojna slika ali fantomska slika, če obstaja kakršna koli visoka zgradba ali planina v bližini. Lahko ročno namestite sliko, sledite navodilom kabelskega operaterja ali zamenjajte smer zunanjih kanalov.

Ni slike

Preverite, ali je antena z zadnje strani televizorja pravilno povezana. Poskusite izbrati neki drugi kanal, da preverite, ali je težava v nečem drugem.

Dobra slika, toda ni zvoka

Povečajte jakost zvoka. Preverite, ali je televizor v stanju pripravljenosti in pritisnite ON. Zvok se dobro sliši, toda barve niso realne ali ni slike

Preverite, ali je antena na zadnji strani televizorja povezana, ali ne.

Popačena raven zvoka

Električna naprava (fen npr.) lahko vpliva na občutek jakosti zvoka. Izklopite vse podobne električne naprave, ki so hrupne. Slika se deli. Verjetno lokacija antene ni dobra. Uporaba visoke antene lahko popravi kakovost slike.

Televizor ne reagira na daljinski upravljalnik

Usmerite daljinski upravljalnik neposredno na senzor signala na TV-ju. Če televizor še naprej ne reagira, preverite, ali ste sneli folije z daljinskega upravljalnika. Prav tako preverite, ali ste pravilno postavili baterije.

Zamenjajte baterije z novimi.

Ni vhodnega video signala (PC režim)

Preverite ali je kabel video signala pravilno povezan sa VGA vhodom. Preverite, ali je kabel za video signal nekje zvit.

Ekran je svetel ali temen (PC režim)

Namestite kontrast ali osvetljenost iz glavnega menija.

Funkcija (PC režim) ne reagira

Spremenite postavko PC-ja za združljivo resolucijo zaslona.

Pri povezovanju preko RCA se pojavljajo črte

Uporabite kakovostnejši kabel za povezovanje

Težave še naprej obstajajo

Izvlcite kabel za napajanje in počakajte približno 30 sekund, potem ga ponovno postavite. Če obstaja neka težava s televizorjem, ga ne poskušajte popraviti sami. Obrnite se na specializirani servis ali na pooblaščenega uvoznika.

SPECIFIKACIJE

Velikost zaslona	Poraba energije	Dodatki
16"	24W	Navodilo za uporabo x1 Daljinski upravljalnik x1 Napajalni kabel x1 AAA baterije x2
19"	36W	
22"	36W	
24"	36W	
28"	36W	
32"	56W	
39"/40"	70W	
42"	70W	
43"	70W/80W	
50"	108W	
55"	135W	
65"	195W	



Manufactured under license from Dolby Laboratories.
Dolby, Dolby Audio, Pro Logic, and the double-D symbol are
trademarks of Dolby Laboratories Licensing Corporation.

1. Tipka za vklop ali režim mirovanja
2. Tipka za vklop ali izklop glasnosti. Pritisnite tipko ponovno, da bi spet vklopili zvok. Lahko pritisnete in tipka VOL+.
3. 0-9: Izberite in pritisnite digitalne tipke od 1-9, da bi spremenili kanal, medtem ko gledate televizijo.
4. MTS: Pritisnite, da poiščete NICAM režim
5. MENU: Omogoča Vam, da upravljate menije zaslona.
6. SOURCE: Odpira glavni meni, pritisnite, da vidite vire signala,
7. ▼/▲/◀/▶/ENTER: Dovoljuje Vam, da se premikate skozi meni in da prilagajate sistemske nastavitve.
8. EXIT: Izhod iz menija in podmenija in izklop določene funkcije pri kanalih.
9. DISPLAY: Pritisnite za prikaz informacija o viru ali o kanalu.
10. VOL+ Vol-: Poveča, ali zmanjša glasnost.
11. TV/RADIO: Preklapljanje iz TV moda v Radio in obratno.
12. GUIDE: Vklop elektronskega vodiča in prehod v PVR ali media player režim
13. CANCEL: Ko ste izbrali stran v besedilnem režimu in se zdaj noče odpreti, lahko pritisnete to tipko, da odpoveste ukaz in se vrnete v TV funkcijo. Ko je zelena stran najdena in odprta, se pojavi oštevilčena v zgornjem kotu zaslona. Pritisnite, da bi se vrnili na stran, ki jo želite odpreti. Predhodno poglavje v PVR ali Media Player modu.
14. INDEX: Poiščite Index stran v Teletext modu. Izklop reprodukcije v PVR modu ali Media Player modu.
15. SIZE: Sprememba velikost prikaza v Teletext modu.
16. REVEAL: Odkrivanje in skrivanje besed. Tipke v barvi: vklopijo teletext v analognem modu.
17. CH+/CH-: Pritisnite za izbiro predhodnega/naslednjega kanala
18. FAV: pritisnite, da odprete seznam priljubljenih kanalov, zatem lahko izberete svoj priljubljeni kanal.
19. ASPECT: Sprememba formata slike Hitro previjanje v PVR modu ali Media Player modu.
20. SUB PG: Pristop odstrani
21. Prehod na naslednje poglavje v PVR ali Media Player modu.
22. SUBTITLE: Za namestitev jezika v DTV meniju.
23. HOLD: Vklop in izklop prikaza trenutne stranice.
24. TEXT: Vklop in izklop Teletext moda
25. RECLIST: Prikazuje seznam posnetega programa
26. REC: Začetek snemanja v PVR modu

POZOR: Baterije, ki so v daljinskem upravljalniku, ne smejo biti izpostavljene toploti. Na primer: soncu, ognju in podobno.

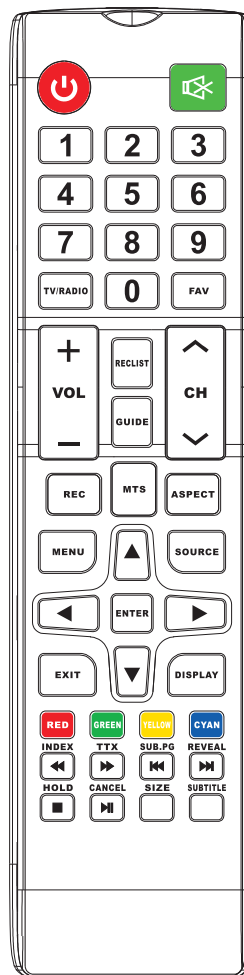



HDMI[®]
HIGH DEFINITION MULTIMEDIA INTERFACE

UPUTE ZA UPORABU

LED TELEVIZORI Model: 32DLE152

Hvala što ste kupili ovaj uređaj.

FOX LED televizori prepoznaju se po odličnim tehničkim svojstvima, kao i modernom, funkcionalnom i elegantnom dizajnu. Također, konstantna poboljšanja u vidu postprodajne potpore, kao i izuzetno učinkovita i rasprostranjena servisna mreža čine da se ponosni vlasnici FOX televizora osjećaju sigurno.

Napravili ste pravi izbor.

U nastavku slijede upute za uporabu. Nisu komplicirane, ali ih se morate pridržavati.

HR

Sadržaj

Priprema uređaja

Sigurnosne informacije.....	2
Važne sigurnosne instrukcije	3

Instaliranje i povezivanje televizora

Montaža držača	4
Tipke televizora i interface	5
Dijagram za povezivanje eksternih uređaja.....	6
Instaliranje i povezivanje televizora	7
Instalacija postolja televizora	7

TV Izbornik

Instalacija.....	8
Izbornik kanala	10
Izbornik slike	15
Izvornik zvuka	17
Sat i vrijeme	18
Zaključavanje izbornika	20
Hotel mod	22
Opcije.....	23

PC Izbornik

Display	26
---------------	----

Media izbornik

Rukovanje medijima	27
Izbornik slike	28
Izbornik glazbe.....	29
Film izbornik	30
Tekst izbornik	31

Ostale informacije



Pomoć.....	32
Specifikacije	33
Daljinski upravljač.....	34

Sigurnosne informacije

OPREZ!

Ovaj uređaj koristi visoki napon. Da bi spriječili rizik od strujnog udara nemojte ga otvarati. U slučaju nužde, obratite se kvalificiranom serviseru.

If the TV any changes or coarse adjustment, electric shocks to be hurt, do not attempt to open a machine-maintenance, customer contact centres needed overhaul.

	Simbol sa znakom uzvika u jednakostranicnom trouglu upozorava korisnika da pogleda instrukcije za koriscenje i odrzavanje (popravku) u dokumentaciji isporucenom sa uređajem.
	Upozorenje Simbol munje u jednakostranicnom trouglu upozorava korisnika na prisustvo opasnog neizolovanog napona unutar proizvoda koji može biti dovoljan za rizik od strujnog udara

VAŽNE MERE SIGURNOSTI

1. Pročitajte ove upute.
2. Čuvajte ove upute.
3. Obratite pozornost na sva upozorenja
4. Pratite sve upute.
5. Nemojte koristiti aparat u blizini vode.
6. Čistite uređaj samo sa suhom tkaninom.
7. Ne blokirajte otvore za ventilaciju. Instalirajte TV prema uputama proizvođača.
8. Ne stavljajte uređaj pored izvora topline kao što su radijatori, grijači, štednjaci i slično
9. Ne oštećujte priključni kabel. Ako priključni kabel ne odgovara utičnici, potražite savjet od električara .
10. Kabel za napajanje ne smije biti pritisnut ili uklješten, posebno u dijelu oko utičnice ili mjestu gdje kabel izlazi iz aparata.
11. Rabiti samo priložene/dodatke preporučene od strane proizvođača
12. Koristite nosač za montiranje na zid ili stalak od provjerenih proizvođača. Ako rabite pokretni stalak za postavljanje TV-a, pazite da ga ne prevrnete kada okrećete stalak.
13. Uvijek isključite televizor u slučaju grmljavine ili kada ga ne rabite dulji period.
14. Sve servisne radnje na uređaju može obavljati samo kvalificirano osoblje, posebice ako je oštećen kabel za napajanje, ako ste prosuli tečnost ina uređaj, ukoliko je aparat bio izložen vlazi ili kisi.
15. Ovaj uređaj se ne ugrađuje (u dijelove namještaja ili pregradne zidove koji ne obezbijeduju dovoljnu ventilaciju) osim ako izričito nije navedeno od strane proizvođača .
16. Aparat mora biti zaštićen od prskanja (voda, ulje itd)
17. Ne stavljajte nikakve predmete na uređaj (posude sa vodom, upaljene svijeće, itd).
18. Montiranje uređaja na zid ili strop-uređaj mora biti instaliran na zid ili strop sukladno uputama proizvođača.
19. Da bi se smanjio rizik od požara ili električnog šoka, ne izlažite uređaj kiši i vlazi..
20. Glavni prekidač se rabi i za isključivanja uređaja iz naponske mreže,;isključivanje treba biti lako i dostupno.
21. Nikad ne postavljati televizor, daljinski upravljač ili baterije u blizini izvora topline ili izravnoj sunčevoj svjetlosti.
22. Držite svijeće i druge zapaljive predmete dalje od televizora, daljinskog upravljača i baterija radi spriječavanja požara.
23. USB terminal rabiti pri standardu 2.0 ili višem.
24. Baterije ne izlagati toplini kao što je sunce, vatra ili slični izvori topline.
25. Ova oprema je klase II i dizajnirana je tako da ne zahtijeva sigurnosni priključak na uzemljenje.
26. Maksimalna temperatura za uporabu uređaja je 45 stupnjeva.
27. Maksimalna nadmorska visina pri kojoj uređaj radi ispravno je 2000m.
28. Ovo su servisne upute sastavljene od strane kvalificiranog servisera. Da bi se smanjio rizik od električnog udara ne pokušavajte uređajem rukovati drugačije nego što je navedeno u uputama.

MONTAŽA NOSAČA

Pričvršćivanje televizora na zid

1. Postavite uređaj na stol. Ispod njega postavite tkaninu kojom ćete zaštititi zaslon od grebanja i oštećenja.
2. Šrafciherom skinuti vijke kojima je fiksirano postolje televizora. Nakon uklanjanja vijaka, uklonite postolje.
3. Postavite nosač koji se može fiksirati na zid prema potrebnim dimenzijama na pozicijama prikazanim na slikama 2 i 3.
4. Probušite četiri rupe na zidu i uz pomoć 4 vijka pričvrstite nosač na zid.
5. Uz pomoć šrafcihera pričvrstite vijke na na televizoru i na zidu.

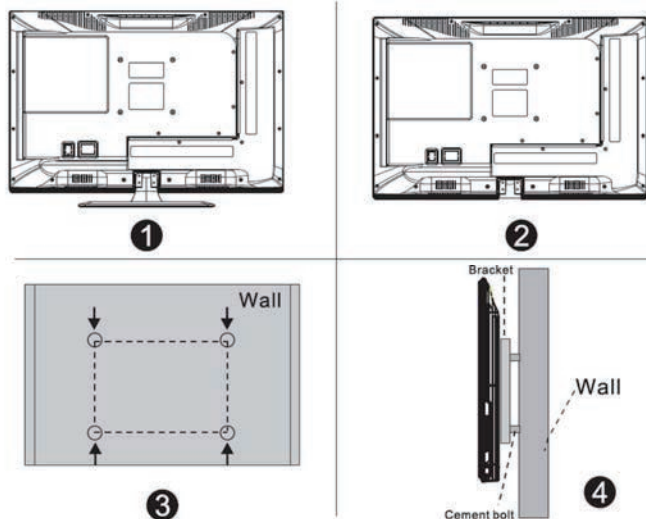

Beleška:

1. Nosač za TV je opcioni dodatak i nema ga u pakiranju.
2. Kada postavite TV, oko njega ne smije biti drugih predmeta. Držite ga udaljenog od drugih predmeta.
3. Pratite upute za montiranje nosača.
4. Televizor zakačite na nosač koji odgovara njegovim dimenzijama.

NAPOMENA

UKOLIKO PROGRAM PRATITE PUTEM KABELSKE TELEVIZIJE PROVJERITE DA LI JE PROPISNO IZVEDENO UZEMLJENJE I IZJEDNAČAVANJE POTENCIJALA NA KABELU VAŠEG KABELSKOG OPERATORA.

ZA OVE INFORMACIJE KONTAKTIRAJTE VAŠEG KABELSKOG OPERATORA

TIPKE NA TELEVIZORU I INTERFACE-U

TV tipke:

Napomena: Ključna upute su navedene u nastavku.









Prikaži/Sakrij tipku ikonice: kada se ikonica ne pojavljuje pritisnite tipku, ikonica će se pojaviti kao na slici iznad, automatski se isključuje nakon 5 sekundi mirovanja.

Odabir ikonice: Pritisnuti tipku, pomjeriti mišem u desno, izaberiti ikonice.









Odabir funkcija ikonice: Pritisnuti i kratko zadržati pritisak na tipku kako bi se ostvarila funkcija ikonice.

Opis ikonica:

-  Isključeno ikonice: odgovara tipki "POWER" na daljinskom upravljaču.
-  Izbornik ikonice: "MENU" tipka na daljinskom upravljaču.
-  Vodič ikona: Odgovara "SOURCE" tipki na daljinskom upravljaču.
-  Pojačaj + ikonice: Odgovara "VOL+" tipki na daljinskom upravljaču.
-  Utišaj ikonice: Odgovara "VOL-" tipki na daljinskom upravljaču.
-  CH+ ikona: Odgovara "CH+" tipki na daljinskom upravljaču.
-  CH- ikona: Odgovara "CH-" tipki na daljinskom upravljaču.

Priključci

Napomena: Položaj tipke interface-a je različit kod različitih modela TV-a

	AV ulaz Eksterni ulaz za AV signal		Slušalice izlaz Kada su slušalice uključene, zvučnici se automatski isključuju
	Čitač kartica CI, zahteva CAM (modul uslovnog pristupa) koristi se za placenu TV.		USB ulaz Povežite USB uređaj za reprodukciju ajlova ili čuvanje sadržaja preko PVR funkcije
	HDMI ulaz Digitalni ulaz iz HDMI konektora		COAXIAL izlaz Priključite SPDIF prijemnik.
	ANT 75 Povežite TV ulaz antene, kabla (75/VHF/UHF)		PC AUDIO ULAZ Audio ulaz kada je VGA uključen.
	Ulaz za PC analogni signal za povezivanje PC-a		

DIJAGRAM ZA POVEZIVANJE ESTERNIH UREĐAJA

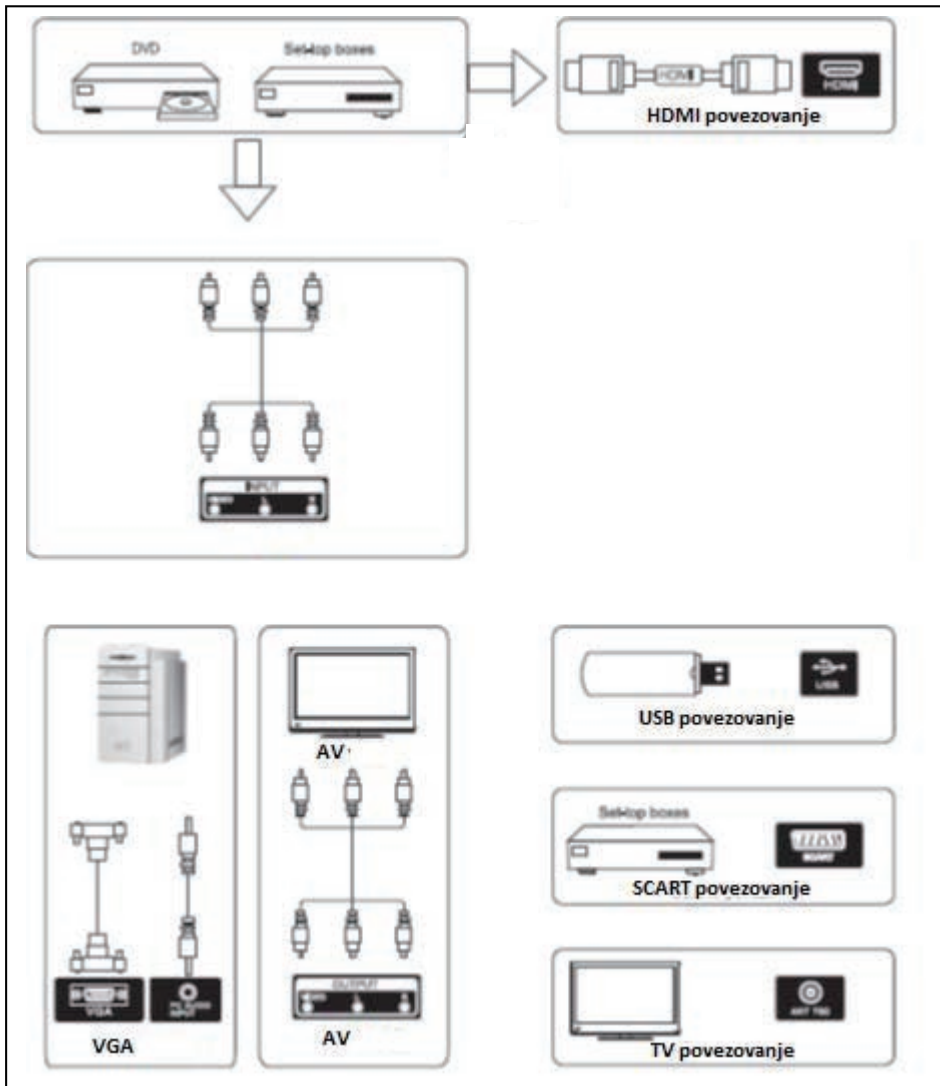

INSTALACIJA I POVEZIVANJE TELEVIZORA

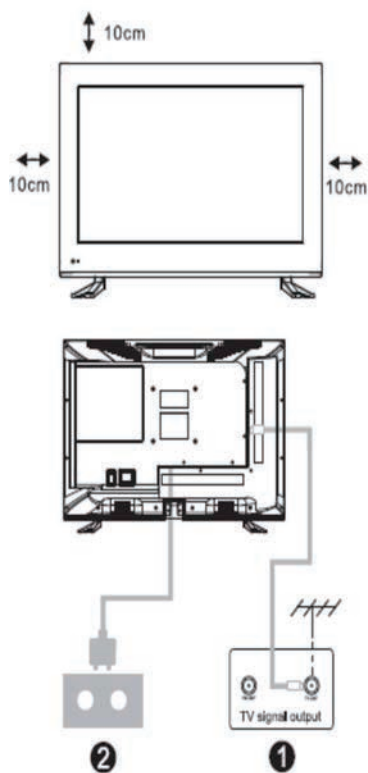

Postavke Vašeg TV-a

Televizor postavite na stabilno mjesto koje može izdržati njegovu težinu. Da bi izbjegli moguće opasnosti ne postavljajte televizor na mjesta u blizini vode ili topline (lampa, svijeća, grijač) i ne blokirajte otvore za ventilaciju sa zadnje strane televizora.

Povezivanje antene i napajanja

1. Povežite antenski kabel u utičnicu za povezivanje antene sa zadnje strane televizora.
2. Za uključivanje kabela u TV (AC 100- 240V- 50/60Hz).

Uključite TV

3. Pritisnite tipku da uključivanje na uređaju, zelena signalna lampica će se uključiti. Ako je indikator u režimu mirovanja (svijetli crveno), pritisnite tipku za uključivanje na daljinskom upravljaču da uključite TV.

Napomena:

Slika je indikativna.

Upute za instalaciju postolja

1. Otvorite pakiranje i izvadite TV uređaj.
2. Da bi izbjegli oštećenja TV-a, pokrijte zaslon mekanom tkaninom; postavite ga na ravan stol sa licem na dolje i mekim materijalom ispod, bazu postolja pričvrstite vijcima.
3. Vijke dobro pričvrstite kako bi se postolje dobro uklopilo uz TV
4. Instalacija je kompletna

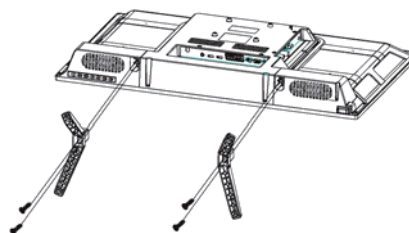

PRVA INSTALACIJA

Odabir jezika

Pritisnite ◀/▶ za odabir jezika koji ćete rabiti u izborniku i porukama.

Odabir zemlje

Pritisnite, ▾/▲ / za selekciju zemlje

Pritisnite ◀/▶ da odaberete željenu zemlju.

First Time Installation	
Language	◀ English ▶
Country	◀ Saudi_Arabia ▶
Environment	◀ Home Mode ▶
ENTER Auto Tuning	

Tuning Setup	
Tune Type	◀ DTV + ATV ▶
Digital Type	◀ DVB-T ▶
Scan Type	Full
Network ID	Auto
Frequency	Auto
Symbol Rate	Auto
MENU Back ENTER Start	

Automatsko tjuniranje

Prva opcija se upotrebljava za analognu televiziju. Pritisnite Izbornik i lijevu strijelicu da preskočite pretragu analognih kanala.

Druga opcija se upotrebljava za digitalnu televiziju. Pritisnite Izbornik i lijevu strijelicu da preskočite pretragu digitalnih kanala.



Izbornik kanala

Pritisnite **MENU** tipku za prikaz izbornika.

Pritisnite **◀/▶** tipku da odaberete kanale u glavno izborniku.



1. Pritisnite **▼/▲**.tipke za selekciju opcije koju želite prilagoditi u izborniku kanala.
2. Pritisnite tipku Enter za prilagodbu.
3. Nakon prilagodbe, pritisnite tipku Enter za čuvanje izmjene i povratak na prethodni izbornik.

Automatsko tjuniranje (tuning)

Pritisnite **▼/▲** tipke za selekciju automatskog tjuniranja, zatim pritisnite Enter za ulazak.

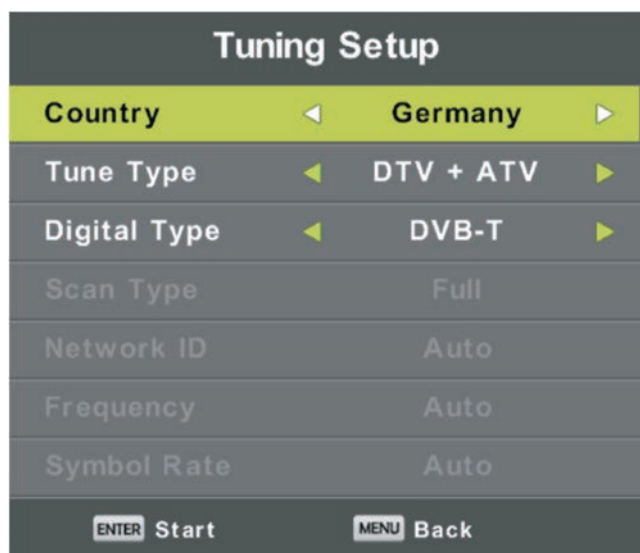

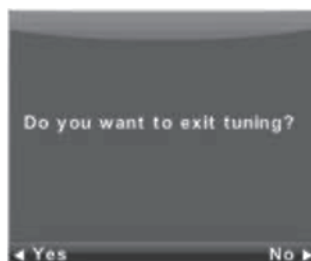
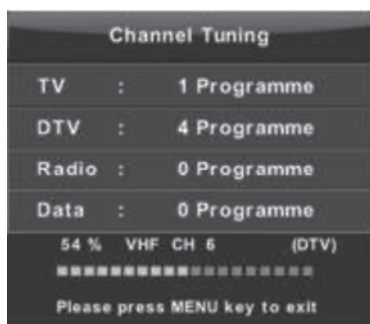

Manuelno tjuniranje analognih kanala



Trenutni kanal. Postavke broja kanala.

Sustav boja
 Odabir sustava boja
 (Dostupni sustavi: AUTO, PAL, SECAM)

Sustav zvuka
 Odabir sustava zvuka

Fino tjuniranje
 Ručne postavke frekvencije kanala

Pretraga
 Pretraga kanala

Manuelno tjuniranje digitalnih kanala

Pritisnite ▼/▲ tipke za odabir manualnog tjuniranja, zatim Enter za ulazak u podizbornik.
Pritisnite ◀/▶ tipke za odabir broj kanala, zatim pritisnite enter za pretragu kanala.

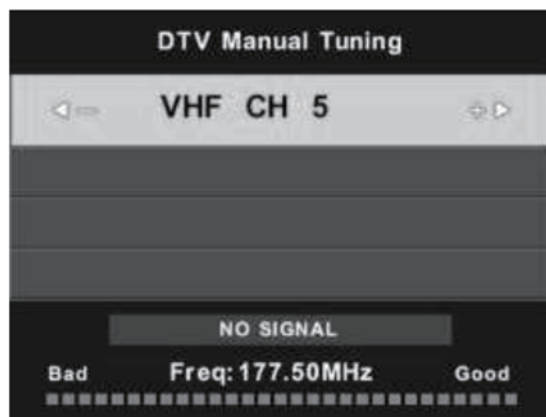

Izmjene programa

Pritisnite ▼/▲ tipke za oznaku kanala koji želite izmjeniti, zatim pritisnite Enter za ulazak u podizbornik.

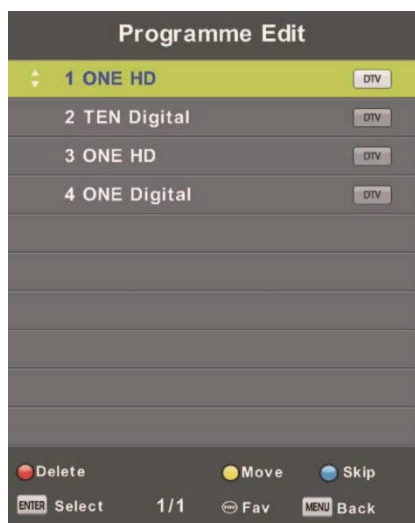

Tri obojane tipke su prečice za programiranje kanala.

Prvo pritisnite ▼/▲ za oznaku željenog kanala

Pritisnite **crvenu** tipku za brisanje kanala sa liste.

Pritisnite žutu tipku da pomjerite kanal u listi omiljenih.

Pritisnite plavu tipku za preskakanje označenog kanala.

Pritisnite FAV tipku da dodate ili uklonite kanal sa liste omiljenih.
(Vas TV ce automatsko preskočiti kanale kada rabite CH+/- za pregled kanala)

Zakazana lista

Pritisnite ▼/▲ za označavanje zakazane liste , zatim Enter za ulazak u podizbornik.

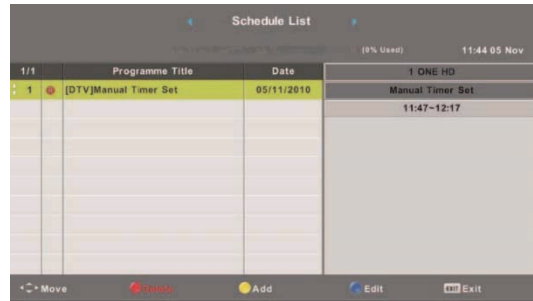

Pritisnite žutu tipku za ulaz u prozoru koji je prikazan dolje.



Kada uneseno vrijeme nije dobro prikaže se poruka upozorenja.



Informacije o signalu

Pritisnite ▼/▲ tipke za odabir informacija o signalu, zatim pritisnite Enter tipku da bi pogledali detaljne informacije. Ova opcija je dostupna samo kod digitalnih kanala.



CI informacije (ukoliko je podržana CI funkcija)

Pritisnite ▼/▲ tipke za odabir CI informacija, zatim pritisnite Enter tipku za prikaz detalja ukoliko je ubačena CI kartica.

Lista kanala za satelitske kanale. (ukoliko je podržana DVB-52 funkcija)



Automatsko tjuniranje

Pritisnite ▼/▲ button tipke za automatsko tjuniranje, zatim tipku Enter za ulazak.

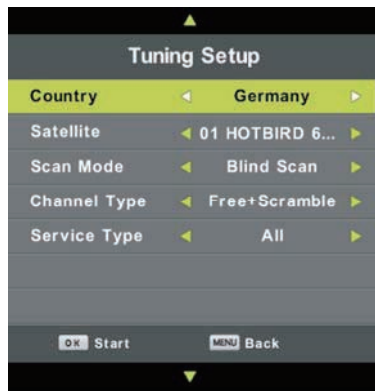

Postavka antene

Pritisnite ▼/ ▲ tipke za odabir postavke antene, zatim pritisnite Enter/ >



IZBORNİK SLIKE

Pritisnite **MENU** za prikaz glavnog izbornika

Pritisnite **◀/▶** za odabir **SLIKA** u glavnom izborniku

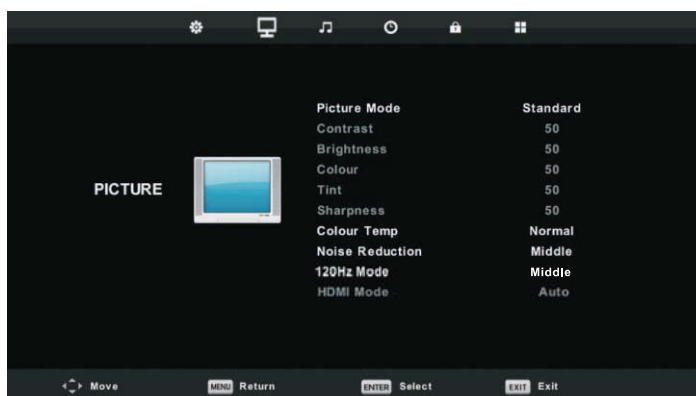

Napomena: 120Hz mod je dostupan samo kod UHD TV-a

1. Pritisnite **▼/▲** za odabir opcije koju želite postaviti u izborniku slike.
2. Pritisnite **OK** za prilagodbu.
3. Nakon završetka prilagodbe, pritisnite **MENU** tipku da sačuvate i vratite se na prethodni izbornik.

Mod slike

Pritisnite **▼/▲** tipke za odabir moda slike, zatim pritisnite **OK** za ulazak u podizbornik.

Možete mijenjati vrijednosti kontrasta, zatamnjenosti, boje, oštine i nijanse kada ste u korisničkom modu.

Pritiskom na tipku **PMODE** izravno mijenjate mod slike.



Kontrast/zatamnjenost/boja/nijansa/oština

Pritisnite **▼/▲** tipke za obilježavanje opcije, zatim **ENTER /▶** tipku za prilagodbu.

Kontrast: Prilagodba osvijetljenih dijelova slike, sjenke ostaju nepromijenjene.

Zatamnjenost: Postavka zatamnjenosti slike

Boja: Postavka željene saturacije slike

Nijansa: Za postavku slike

Oština: Prilagodba vidljivih detalja na slici

Temperatura boje



Promjena temperature boje.

Pritisnite ▼/▲tipku za odabir temperature boje, zatim pritisnite OK za ulazak u podizbornik.

Pritisnite ▼/▲tipku za odabir moda (hladan, normalan, topao). Kada ste u korisničkom modu, možete posebno mijenjati vrijednosti crvene, zelene i plave boje.

Hladan: povećava razinu plave boje u bijeloj

Normalan: povećava razinu boja povezanih sa bijelom

Topao: povećava razinu crvene u bijeloj

Redukcija šuma



Rabi se za uklanjanje ili smanjenje šuma slike.

Pritisnite ▼/▲tipku za odabir šuma slike, zatim pritisnite OK tipku za ulazak u podizbornik.

Isključeno: Isključenje redukcije šuma

Nisko: Detektira i smanjuje niski video šum

Srednje: Detektira i smanjuje srednji video šum

Visoko: Detektira i smanjuje visoki video šum

Podrazumijevano

120Hz mod (samo kod UHD TV-a)



Rabi se za bolji prikaz pokreta.

Veća vrijednost omogućuje bolji prikaz pokreta tijekom gledanja sportskih kanala ili igrica.

Pritisnite ▼/▲tipke za odabir (Isključeno, nisko, srednje, visoko)

HDMI mod



Pritisnite ▼/▲tipke za odabir HDMI moda, zatim pritisnite OK za ulazak u podizbornik.

Pritisnite ▼/▲tipke za odabir dostupnog moda slike (Auto, Video, PC)

Mod zvuka

Pritisnite **MENU** tipku za prikaz glavnog izbornika.

Pritisnite **◀/▶** tipke za odabir **ZVUK** u glavnom izborniku.



1. Pritisnite **▼/▲** tipke za obilježavanje opcije koju želite prilagoditi u izborniku zvuka.
2. Pritisnite Enter tipku za prilagodbu.
3. Nakon prilagodbe, pritisnite **Enter** tipku da sačuvate postavke i vratite se na glavni izbornik.

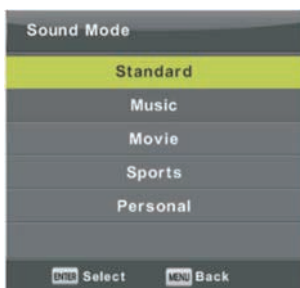

Mod zvuka

Pritisnite **▼/▲** tipke za odabir moda zvuka zatim pritisnite **Enter** tipku za ulazak u podizbornik.

Pritisnite **▼/▲** tipke za odabir.

U korisničkom modu možete mijenjati vrijednost visokotonca i basa. Pritiskom na tipku **S.MODE** možete izravno mijenjati mod zvuka. Standardni: Prilagođen svim okruženjima

Glazba: Prilagođava se glazbenim kanalima, za što originalniji zvuk.

Film: Prilagođava visokotonac i bas za što bogatiji zvuk.

Sport: Prilagođava vokal za sportske kanale.

Korisnički: Sami postavljate željene vrijednosti.

Balans

Pritisnite **▼/▲** tipke za obilježavanje opcije, Pritisnite **◀/▶** tipke za prilagodbu.

Automatska jačina zvuka

Pritisnite **▼/▲** tipke za obilježavanje automatske jačine zvuka, zatim pritisnite **◀/▶** tipke za uključivanje i isključivanje.

SPDIF mod

Pritisnite **▼/▲** tipke za obilježavanje SPDIF moda, zatim pritisnite **◀/▶** tipke za Isključeno/PCM/Auto

AD prekidač

Pritisnite **▼/▲** tipke za obilježavanje **AD**, zatim pritisnite **◀/▶** tipke za uključivanje i isključivanje.

VRIJEME

Pritisnite **MENU** tipku za prikaz glavnog izbornika.

Pritisnite **◀/▶** tipke za odabir vremena u glavnom izborniku.



1. Pritisnite **▼/▲** tipke za obilježavanje opcije koju želite prilagoditi.
2. Pritisnite **Enter** tipku za prilagođavanje.
3. Nakon prilagođavanja, pritisnite **Enter** tipku za čuvanje i povratak u prethodni izbornik.

Vremenska zona

Pritisnite **▼/▲** tipke za odabir vremenske zone, zatim pritisnite **Enter** tipku za ulazak u podizbornik.

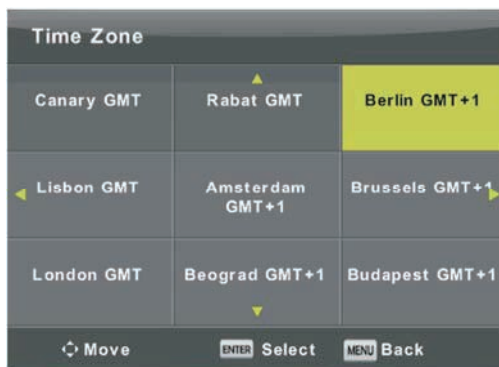

Pritisnite **▼/▲** tipke za odabir vremenske zone.

Timer za spavanje

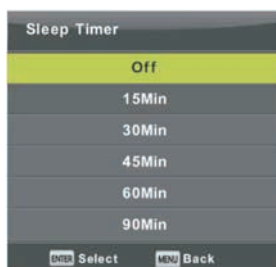

Pritisnite **▼/▲** tipke za odabir spavanja, zatim pritisnite **Enter** za ulazak u podizbornik.

Pritisnite **◀/▶**

Automatski timer za spavanje



Pritisnite **▼/▲** tipke za odabir automatskog timera spavanja, zatim pritisnite **Enter** tipku za ulazak u podizbornik.

Pritisnite **▼/▲** tipke za odabir.

Napomena: Vrijeme se računa od zadnje operacije daljinskim upravljačem.

OSD timer



Pritisnite **▼/▲** za odabir OSD timera, zatim pritisnite **Enter** tipku za ulazak u podizbornik.

Pritisnite **◀/▶** - tipke za odabir.

Zaključavanje izbornika

Pritisnite **MENU** tipku za ulazak u glavni izbornik

Pritisnite **◀/▶** tipke za označavanje izbornika za zaključavanje.

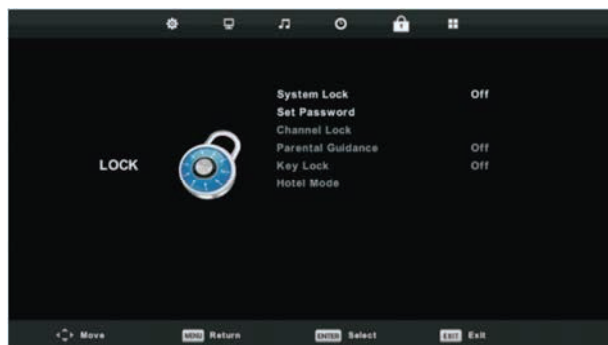

1. Pritisnite **▼/▲** tipku da obilježite opciju koju želite prilagoditi u sustavu za zaključavanje.
2. Pritisnite **Enter** **◀/▶** tipku za prilagodbu.
3. Nakon prilagodbe, pritisnite **MENU** tipku za povratak na prethodni izbornik.

Zaključavanje sustava



Pritisnite **▼/▲** tipke za obilježavanje i zaključavanje sustava, zatim pritisnite **Enter** tipku da aktivirate slijedecu opciju.

Podrazumijevana lozinka je 0000/8888, ukoliko zaboravite lozinku, kontaktirajte servisni centar.

Unos lozinke

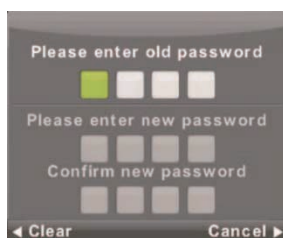

Pritisnite **▼/▲** tipke da bi obilježili unos lozinke, zatim pritisnite **Enter** za ulazak u podizbornik i unos lozinke.

Zaključavanje kanala



Pritisnite ▼/▲ tipke za odabir zaključavanja kanala zatim pritisnite **Enter** za ulazak u podizbornik. Pritisnite zelenu tipku za zaključavanje ili otključavanje kanala.

Roditeljska kontrola



Pritisnite ▼/▲ tipke za odabir roditeljske kontrole zatim pritisnite **Enter** tipku za ulazak u podizbornik gdje možete odabrati uzrast djeteta.

Zaključavanje tipke

Pritisnite ▼/▲ tipke da označite zaključavanje tipke, zatim pritisnite ◀/▶ tipke za uključivanje ili isključivanje. Kada je status "uključen", tipka se ne može rabiti.

Hotel mod (potrebna je podrška za Hotel mod)



1. Pritisnite **▼/▲** .tipke na daljinskom upravljaču za odabir hotel moda u Izborniku za zaključavanje.
2. Pritisnite Enter tipku na daljinskom upravljaču za ulazak u podizbornik.
3. Nakon prilagodbe, pritisnite MENU tipku da sačuvate i vratite se na prethodni izbornik.

Hotel mod

Pritisnite **▼/▲** tipke za označavanje Hotelskog moda, zatim pritisnite **◀/▶** tipke za uključenje ili isključenje.

Zaključavanje izvora

Pritisnite **▼/▲** .tipke za označavanje zaključavanje izvora, zatim pritisnite Enter tipku za ulazak u podizbornik.

Podrazumijevani izvor

Pritisnite **▼/▲** .tipke za odabir podrazumijevanog izvora signala, zatim pritisnite Enter tipku za ulazak u podizbornik i selekciju.

Podrazumijevani kanal

Pritisnite **▼/▲** tipke za odabir podrazumijevanog kanala, zatim pritisnite **◀/▶** tipke za prilagođavanje.

Dostupno je kada je podrazumijevani izvor TV.

Maksimalna jačina zvuka

Pritisnite **▼/▲** tipke za odabir maksimalne jačine zvuka, zatim pritisnite **◀/▶** tipke za prilagođavanje.

Obriši zaključavanja

Pritisnite **▼/▲** tipke za brisanje zaključavanja, zatim pritisnite **Enter** tipku da očistite postavke koja ste napravili ranije.

Opcije

Pritisnite **MENU** tipku za ulazak u glavni izbornik.

Pritisnite **◀/▶** tipke za odabir **OPCIJA** u glavnom izborniku.



1. Pritisnite **▼/▲** tipke za označavanje opcije koju želite postaviti u izborniku.
2. Pritisnite **Enter** tipku za prilagodbu.
3. Nakon prilagodbe, pritisnite **Enter** tipku da sačuvate i vratite se na prethodni izbornik.

OSD jezik

Odaberite OSD jezik izbornika. Engleski jezik je odabran kao podrazumijevan.

Pritisnite **▼/▲ / ◀/▶** tipke za odabir jezika izbornika.



TT jezik

Pritisnite **▼/▲** tipke za odabir **TT** jezika, zatim pritisnite **Enter** tipku za ulazak u podizbornik. Pritisnite **▼/▲ / ◀/▶**

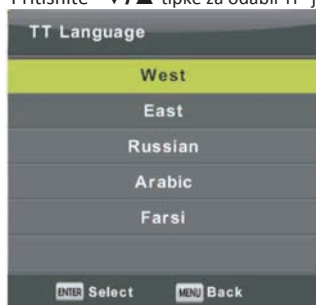

Audio jezici

Pritisnite **▼/▲** tipke za odabir Audio jezika, zatim pritisnite **Enter** tipku za ulazak u podizbornik. Pritisnite **◀▶** tipke za odabir primarnog Audio jezika.

Pritisnite **▼/▲ / ◀▶** tipke za odabir Audio jezika.



Jezik prijevoda

Pritisnite **▼/▲** tipke za odabir jezika prijevoda, zatim pritisnite **Enter** tipku za ulazak u podizbornik. Pritisnite **◀▶** tipke za odabir primarnog jezika prijevoda.

Pritisnite **▼/▲ / ◀▶** tipke za odabir jezika prijevoda.



Oslabljen sluh

Pritisnite **▼/▲** tipke za označavanje oslabljenog sluha, zatim pritisnite **Enter** tipku za uključivanje ili isključivanje.

PVR file sustav

Pritisnite **▼/▲** tipke za označavanje PVD file sustava, zatim pritisnite **Enter** tipku za ulazak u podizbornik.

Pritisnite **▼/▲** tipke da označite provjeru PVR file sustava, zatim pritisnite **Enter** tipku za ulazak. Nakon toga će se provjeriti brzina USB-a.



Format slike

Pritisnite **▼/▲** tipke za odabir Formata slike, zatim pritisnite **Enter** tipku za ulazak u podizbornik. Pritisnite

▼/▲ tipke za odabir formata slike. (Dostupne opcije: Auto, 4:3, 16:9, Zum1, Zum2)



Plavi zaslon

Pritisnite **▼/▲** tipke za odabir plavog zaslona, zatim pritisnite **Enter** tipku za uključivanje ili isključivanje.

Prva instalacija

Pritisnite **▼/▲** tipke za odabir prve instalacije, zatim pritisnite **Enter** tipku za ulazak.

Reset

Pritisnite **▼/▲** tipke za odabir Reset funkcije, zatim pritisnite **Enter** tipku za ulazak u podizbornik.

Nadogradnja softvera (USB)

Pritisnite **▼/▲** tipke da označite nadogradnju softvera (USB), uključite Vaš USB uređaj u predviđeni slot, zatim pritisnite

Enter tipku za nadogradnju pravog softvera.

HDMI CEC (potrebna je potpora za HDMI CEC/ARC funkciju)

Pritisnite **▼/▲** tipke za odabir HDMI CEC, zatim pritisnite **Enter** tipku za ulazak u podizbornik.



HDMI CEC Pritisnite **◀/▶** tipke da uključite ili isključite HDMI CEC
HDMI ARC Pritisnite **◀/▶** tipku da uključite ili isključite HDMI ARC
Automatski timer za spavanje Pritisnite **◀/▶** tipke da uključite ili isključite
automatski timer za spavanje.
Lista uređaja Pritisnite **Enter** tipku da otvorite glavni izbornik uređaja.

Izbornik zaslona

Pritisnite **MENU** tipku za prikaz glavnog izbornika

Pritisnite **◀/▶** tipke za odabir Ekrana u glavnom izborniku.



1. Pritisnite **▼/▲** tipke za odaberete opciju koju želite prilagoditi
2. Pritisnite **Enter** tipku za prilagodbu.
3. Nakon prilagodbe, pritisnite **Enter** tipku da sačuvate i vratite se na prethodni izbornik.

Automatska prilagodba

Pritisnite **Enter** tipku da započnete automatsku prilagodbu.

H-Offset

Prilagodba vodoravne pozicije slike.

Pritisnite **▼/▲** tipke da odaberete **H-Offset**, zatim pritisnite **Enter** tipku da uđete u podizbornik.

V-Offset

Prilagođavanje okomite pozicije slike.

Pritisnite **▼/▲** tipke da odaberete **V-Offset**, zatim pritisnite **Enter** tipku da uđete u podizbornik.

Veličina

Prilagodba veličine slike

Pritisnite **▼/▲** tipke za odabir veličine, zatim pritisnite **Enter** tipku da uđete u podizbornik.

Faza

Podešavanje vodoravnih interferentnih linija.

Pritisnite **▼/▲** tipke da odaberete fazu, zatim pritisnite **Enter** tipku da uđete u podizbornik.

Reset pozicije

Pritisnite **▼/▲** tipke da odaberete reset pozicije, zatim pritisnite **Enter** za ulazak.

Napomene:

Opcija za redukciju šuma nije dostupna u modu slike.

AO prekidač nije dostupan u modu zvuka.

Izbornik za vrijeme je isti kao i kod moda za vanjsku antenu

Blokiranje programa i roditeljska zaštita nisu dostupni u modu za zaključavanje. Audio jezik, jezik prijevoda, oslabljen sluh i PVR file sustav u opcijama nisu dostupni. PC mod nije dostupan u izborniku kanala.

Upravljanje medijima

Napomena: da bi upravljali medijima, uključiti USB uređaj, pritisnuti **INPUT** za odabir izvora medija. Pritisnite **▼/▲** tipke da odaberete medij kao izvor, zatim pritisnite **Enter** za ulaz.



Pritisnite **◀/▶** tipke da odaberete opciju koju želite prilagoditi u izborniku, zatim pritisnite **Enter** tipku za ulazak.

Izbornik slike

Pritisnite ◀/▶ tipke da odaberete SLIKA u glavnom izborniku, zatim pritisnite **Enter** tipku za ulaz. Pritisnite **Exit** tipku za povratak na prethodni izbornik i Izlaz ukoliko zelite izaći.

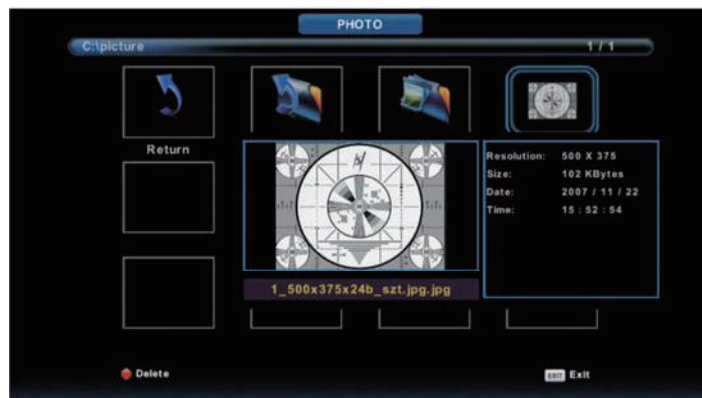

Pritisnite ◀/▶ tipke da odaberete fajl, zatim pritisnite **media** tipku za prikaz fotografije.

Kada pregledate opcije, informacije ce se pojaviti na desnom dijelu, a fotografija ce biti prikazana u centralnom dijelu.

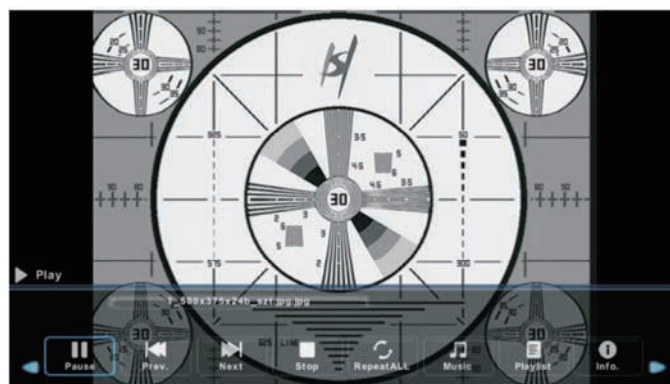

Glazbeni izbornik

Pritisnite ◀▶ tipke da odaberete GLAZBA u glavnom izborniku, zatim pritisnite **Enter** za ulazak. Pritisnite **Exit** tipku za povratak na prethodni izbornik i Izlaz, za izlaz iz izbornika.



Pritisnite ◀▶ tipke da odaberete disk, zatim pritisnite **Enter** tipku za ulazak.

Pritisnite ◀▶ tipke da odaberete opciju za povratak na prethodni izbornik.



Izbornik filma

Pritisnite ◀▶ tipke da odaberete FILM u glavnom izborniku, zatim pritisnite **Enter** tipku za ulazak. Pritisnite **Exit** tipku za povratak na prethodni izbornik i Izlaz, za izlaz iz izbornika.



Pritisnite ◀▶ tipke da odaberete disk koji želite, zatim pritisnite **Enter** tipku za ulazak. Pritisnite Media tipku za reprodukciju filma.

Pritisnite **Display** tipku za prikaz izbornika na dnu, zatim pritisnite **Enter** tipku za upravljanje. Pritisnite **Exit** tipku za povratak na prethodni izbornik i Izlaz za zatvatanje izbornika.

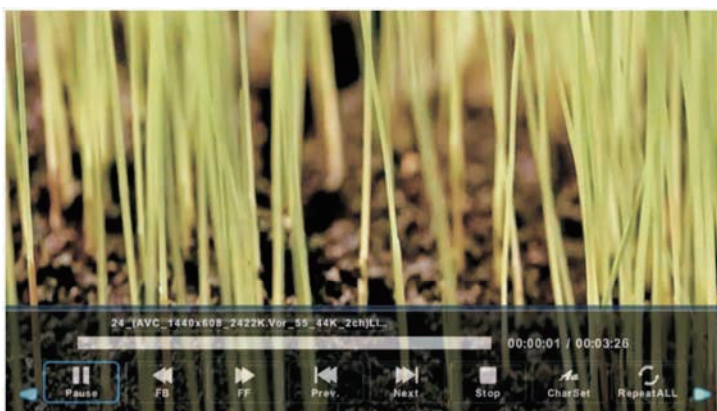

Tekst izbornik

Pritisnite ◀/▶ tipke da odaberete TEKST u glavnom izborniku, zatim pritisnite **Enter** tipku za ulazak. Pritisnite **Exit** tipku za povratak na prethodni izbornik i Izlaz, za izlaz iz izbornika.



Pritisnite ◀/▶ tipke da odaberete disk koji želite, zatim pritisnite **Enter** tipku za ulazak.

Pritisnite ◀/▶ tipke da odaberete opciju za povratak na prethodni izbornik.

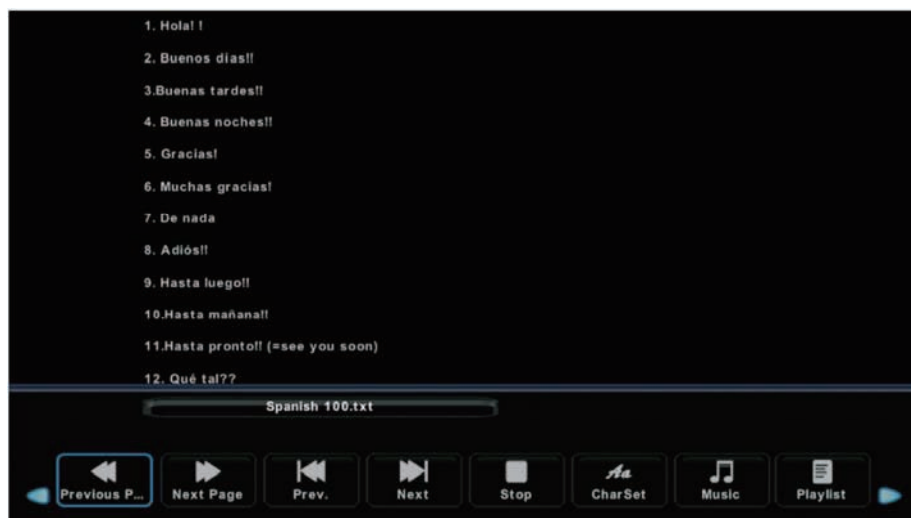

POMOĆ

Nema struje

Provjerite da li je kabel za napajanje TV-a uključen. Ako i dalje nema struje, isključite ga i nakon 60 sekundi uključite ponovo.

Signal nije pravilno primljen.

Moguće je da se pojavi dvostruka slika ili fantomska slika ako postoji visoka zgrada ili planina u blizini. Možete ručno postaviti sliku, slijedite upute kablenskog operatora ili promijenite smjer vanjskih kanala.

Nema slike

Provjerite da li je antena sa zadnje strane televizora povezana ispravno. Izaberite neki drugi kanal i provjerite da li je problem u nečemu drugome.

Dobra slika, ali nema zvuka

Povećajte jačinu zvuka. Provjerite da li je televizor u stanju pripravnosti i pritisnite ON. Zvuk se dobro čuje, ali boje nisu realne ili nema slike

Provjerite da li je antena na zadnjoj strani televizora povezana ili ne.

Poremećena razina zvuka

Električni uređaj (sušilica za kosu npr.) može utjecati na osjećaj jačine zvuka. Isključite sve slične električne uređaje koji prave buku. Slika se dijeli. Vjerojatno lokacija antene nije dobra. Uporaba visoke antene može poboljšati kvalitetu slike.

Televizor ne reagira na daljinski upravljač

Usmjerite daljinski upravljač izravno na senzor signala na TV-u. Ako televizor i dalje ne reagira, provjerite da li ste skinuli folije sa daljinskog upravljača. Također provjerite da li ste ispravno postavili baterije. Zamijenite baterije novima. **Nema ulaznog video signala (PC režim)**

Uključite video signal (PC režim)

Provjerite da li je kabel video signala ispravno povezan sa VGA ulazom. Provjerite da li je kabel za video signal negdje presavijen.

Zaslona je svijetlo ili tamno (PC režim)

Postavite kontrast ili osvjetljenje iz glavnog izbornika.

Funkcija (PC režim) ne reagira

Promijenite postavku PC-a za kompatibilnu rezoluciju zaslona.

Tijekom povezivanja preko RCA se pojavljuju linije

Upotrijebite kvalitetniji kabel za povezivanje

Problemi i dalje postoje

Izvučite kabel za napajanje i sačekajte oko 30 sekundi, onda ga ponovo postavite. Ako postoji neki problem sa televizorom, ne pokušavajte ga popraviti sami. Obratite se specijaliziranom servisu ili ovlastenom uvozniku.

SPECIFIKACIJE

Veličina zaslona	Potrosnja energije	Dodaci
16"	24W	
19"	36W	
22"	36W	
24"	36W	
28"	36W	Upute za uporabu x1
32"	56W	Daljinski upravljač x1
39"/40"	70W	Naponski kabel x1
42"	70W	AAA baterije x2
43"	70w/80W	
50"	108W	
55"	135W	
65"	195W	



Manufactured under license from Dolby Laboratories. Dolby, Dolby Audio, Pro Logic, and the double-D symbol are trademarks of Dolby Laboratories Licensing Corporation.

1. Tipka za uključivanje iii režim mirovanja
2. Tipka za stopiranje zvuka. Pritisnite tipku ponovo kako bi ponovo uključili zvuk. Pritisnuti tipku VOL+.
3. 0-9 : Izaberite digitalne tipke od 1-9 kako bi promijenili kanal
4. MTS: Potraga NICAM režima
5. MENU: Upravljanje izbornikom zaslona.
6. SOURCE: Otvara glavni izbornik, klikom pregledati izvore signala,
7. ▼/▲/ ◀/▶ENTER: Krećtanje kroz izbornik i prilagodba sustavnih postavki.
8. EXIT: Izlaz iz izbornika i podizbornika i isključivanje zadate funkcije kod kanala.
9. DISPLAY: Informacija o izvoru ili o kanalu.
10. VOL+A/Ol-: Smanjivanje ili povećanje razine zvuka.
11. TV/RADIO: Prebacivanje iz TV moda u Radio i obrnuto.
12. GUIDE: *Pokretanje* elektronskog vodiča i prijelaz u PVR iii media player režim
13. CANCEL: Kada ste izabrali stranu u tekstualnom režimu i ista se ne otvara, ovom tipkom otkazujete komandu i vraćate se u TV funkciju. Kada je željena strana pronađena i otvorena, pojaviti će se numerirana u gornjem kutu zaslona. Pritisnite da bi se vratili na stranicu za tekst koji želite otvoriti.
Prethodno poglavlje u PVR ili Media Player modu.
14. INDEX: Zatraži Index stranicu u Teletekst modu.
Isključenje reprodukcije u PVR modu ili Media Player modu.
15. SIZE: Promjena veličine prikaza u Teletekst modu.
16. REVEAL: Otkrivanje i sakrivanje riječi.
17. Tipke u boji: uključuju teletekst u analognom modu.
18. CH+/CH-: Pritisnite za odabir prethodnog/slijedećeg kanala
19. FAV: Otvaranje liste omiljenih kanala.
20. ASPECT: Promjena formata slike Brzo premotavanje u PVR modu ili Media Player modu.
21. SUB PG: Pristup podstranici Prelazak na slijedeće poglavlje u PVR ili Media Player modu.
22. SUBTITLE: Za postavku jezika u DTV izborniku.
23. HOLD: Uključenje i isključenje prikaza trenutne stranice.
24. TTX : Uključenje i isključenje Teletekst moda
25. RECLIST: Prikazuje listu snimljenog programa
26. REC: Početak snimanja u PVR modu

OPREZ: Baterije koje se nalaze u daljinskom upravljaču se ne smiju izlagati toplini.

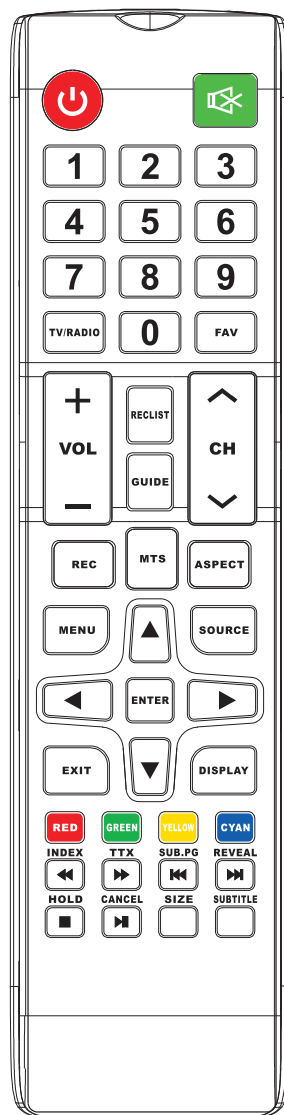



Nadamo se da ste pažljivo pročitali uputstva i da ćete ih se pridržavati.
Za više informacija o FOX uređajima posetite našu internet stranicu:

www.foxelectronics.rs

Ovaj dokument je originalno proizveden i objavljen od strane proizvođača, brenda FOX, i preuzet je sa njihove zvanične stranice. S obzirom na ovu činjenicu, Tehnoteka ističe da ne preuzima odgovornost za tačnost, celovitost ili pouzdanost informacija, podataka, mišljenja, saveta ili izjava sadržanih u ovom dokumentu.

Napominjemo da Tehnoteka nema ovlašćenje da izvrši bilo kakve izmene ili dopune na ovom dokumentu, stoga nismo odgovorni za eventualne greške, propuste ili netačnosti koje se mogu naći unutar njega. Tehnoteka ne odgovara za štetu nanесenu korisnicima pri upotrebi netačnih podataka. Ukoliko imate dodatna pitanja o proizvodu, ljubazno vas molimo da kontaktirate direktno proizvođača kako biste dobili sve detaljne informacije.

Za najnovije informacije o ceni, dostupnim akcijama i tehničkim karakteristikama proizvoda koji se pominje u ovom dokumentu, molimo posetite našu stranicu klikom na sledeći link:

<https://tehnoteka.rs/p/fox-televizor-32dle152-akcija-cena/>