

## Uputstvo za upotrebu

TESLA mašina za sušenje veša WT8C91M

TESLA

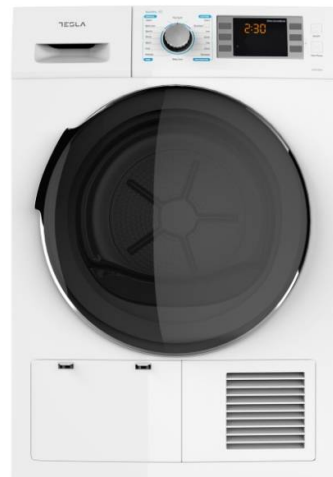

Tehnoteka je online destinacija za upoređivanje cena i karakteristika bele tehnike, potrošačke elektronike i IT uređaja kod trgovinskih lanaca i internet prodavnica u Srbiji. Naša stranica vam omogućava da istražite najnovije informacije, detaljne karakteristike i konkurentne cene proizvoda.

Posetite nas i uživajte u ekskluzivnom iskustvu pametne kupovine klikom na link:

<https://tehnoteka.rs/p/tesla-masina-za-susenje-vesa-wt8c91m-akcija-cena/>

TESLA

# TUMBLE DRYER

WT8C91M

## User Manual

ENG BIH/  
CG BG GR HR HU MK RO SLO SRB



Product images are for illustrative purposes only and may differ from the actual product.

---

# SAFETY INSTRUCTIONS

## WARNING!

To prevent any damages to your and others' life or property, you have to follow the safety notes.

- This product belongs to Category I electrical appliances, and only for drying textiles which have been washed with water in the household. Please pay attention to the safety of power use during the operation!
- The power source with reliable grounding must be used. Its earth wire must be buried under the ground and should not be connected with public utilities such as city water pipe or gas pipe etc. The earth wire and null wire should be distinguished and should not be connected together.
- The power wire should be met IEC and must be able to withstand the current above 16A. To ensure your and your family's safety, please make improvements immediately if any power capabilities at your home does not meet the above-mentioned requirements.
- Do not put more load than recommended. Obey the maximum load volume. See the related chapter in the user manual.
- That the tumble dryer is not to be used if industrial chemicals have been used for cleaning.
- Do not dry unwashed items in the tumble dryer.
- Items that have been soiled with substances such as cooking oil, acetone, alcohol, petrol, kerosene, spot removers, turpentine, waxes and wax removers should be washed in hot water with an extra amount of detergent before being dried in the tumble dryer.
- Items such as foam rubber (latex foam), shower caps,
- waterproof textiles, rubber backed articles and clothes or pillows fitted with foam rubber pads should not be dried
- in the tumble dryer.
- Fabric softeners, or similar products, should be used as specified by the fabric softener instructions.
- The final part of a tumble dryer cycle occurs without heat (cool down cycle) to ensure that the items are left at a temperature that ensures that the items
- will not be damaged.
- The lint trap has to be cleaned frequently.
- The lint must not to be allowed to accumulate around the tumble dryer.
- Adequate ventilation has to be provided to avoid the
- back flow of gases into the room from appliance burning other fuels, including open fires.
- The exhaust air must not be discharged into a flue which is used for exhausting fumes from appliance burning gas or other fuels.
- The appliance must not be installed behind a lockable door, a sliding door or a door with a hinge on the opposite side to that of the tumble dryer in such a way that a full opening of the tumble dryer door is restricted.
- Oil-affected items can ignite spontaneously, especially when exposed to heat sources such as in a tumble dryer. The items become warm, causing an oxidation reaction in the oil. Oxidation creates heat. If the heat cannot escape, the items can become hot enough to catch fire. Piling, stacking or storing oil-affected items can prevent heat from escaping and so create a fire hazard.
- If it is unavoidable that fabrics that contain vegetable or cooking oil or have been contaminated by hair care products be placed in a tumble dryer, they should first be washed in
- hot water with extra detergent-this will reduce, but not eliminate, the hazard.
- The appliance should not be overturned during normal use or maintenance.
- Remove all objects from pockets such as lighters and matches.
- This appliance can be used by children aged from 8 years and above and persons with reduced physical, sensory or mental capabilities or lack of experience and knowledge
- if they have been given supervision or instruction concerning use of the appliance in a safe way and understand the hazards involved. Children shall not play with the appliance. Cleaning and user maintenance shall not be made by children without supervision. (This warning
- is only for EUROPEAN market)
- If the power cable is damaged, it must be replaced by the manufacturer, its service agent or similarly qualified persons in order to avoid a hazard.
- This appliance is for indoor use only.
- The openings must not be obstructed by a carpet. Children of less than 3 years should be kept away unless continuously supervised.
- If the appliance appears to be reaching a high temperature abnormally, please draw the mail plug immediately.

- The appliance is not intended for use by persons
- (including children) with reduced physical, sensory or mental capabilities, or lack of experience and knowledge, unless they have been given supervision or instruction concerning use of the appliance by a person responsible for their safety. Children should be supervised to ensure that they do not play with the appliance. (This warning is not for EUROPEAN market)

**⚠ WARNING!**

Never stop a tumble dryer before the end of the drying cycle otherwise too much heat will diffuse and may cause harm.

**Correct Disposal of this product:**

This marking indicates that this product should not be disposed with other household wastes throughout the EU. To prevent possible harm to the environment or human health from uncontrolled waste disposal, recycle it responsibly to promote the sustainable reuse of material resources. To return your used device, please use the return and collection systems or contact the retailer where the product was purchased. They can take this product for environmental safe recycling.

**Electric shock hazard**

- Do not draw the power cord forcefully to pull out the mains plug.
- Please do not plug/draw the mains plug with wet hands.
- Do not damage the power cord and the power plug.

**Injury danger**

- Do not disassemble and install the dryer under no instruction or supervision.
- Do not stack this dryer on washing machine without stacking kits. (if want stacking on washing machine, please purchase the independent parts and it must be installed by the manufacturer, its service agent or similarly qualified persons in order to avoid a hazard.)
- Do not lean on the opened door of the dryer.
- Do not put any pyrotoxin on the dryer, such as the candle, electric cooker.

**Damage danger**

- Do not dry over the rated capacity.
- Do not operate the dryer without the filter door and filter base.
- Do not dry the clothes before being spun.
- Do not expose the dryer directly under the sun, and indoor use only.
- Do not install the dryer in a humid or drenching environment.
- While cleaning and maintenance, please remember to pull out the power plug and do not directly wash the dryer with water.

**Explosion danger**

- Please do not dry the clothes with some flammable substances such as coal oil, alcohol or there will be explosion.

# INSTALLATION

## Product Description

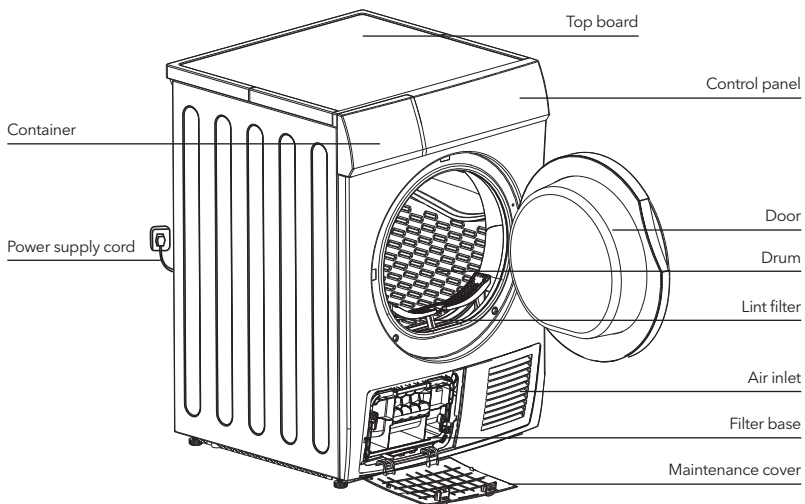

### NOTE

- Please see the products you purchased for reference.

### Accessories

The following parts are optional for specific models.

If your dryer has following parts, please wear gloves and install them following the instruction below

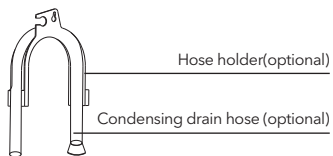

## Installation

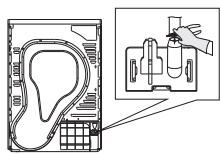

Use pliers to remove the drain hose from the hose connector

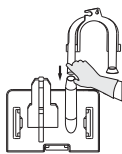

Insert the external drainage hose

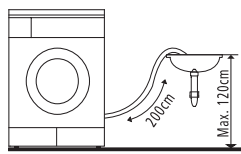

Put the hose holder on the washing basin or any other sink

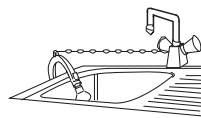

**Transport**

Move cautiously. Do not grasp any salient parts of machine. The machine door cannot be used as the handle for delivery. If the dryer cannot be transported erectly, the dryer could be slant to right less than 30°.

**Installation Position**

1. It is recommended that, for your convenience, the machine is positioned close to your washing machine.
2. The tumble dryer must be installed in a clean place, where dirt does not build up. Air must be able to circulate freely all-round the appliance. Do not obstruct the front air inlet or the air intake grilles at the back of the machine.
3. To keep vibration and noise to a minimum when the dryer is in use, it should be placed on a firm and level surface.
4. The feet must never be removed. Do not restrict the floor clearance through deep pile carpets, strips of wood or similar. This might cause heat built-up which would interfere with the operation of the appliance.

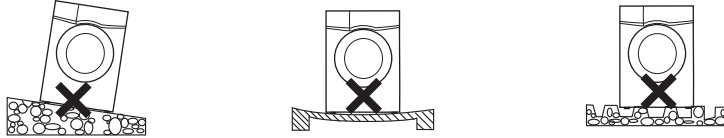
**Level Adjusting**

Once in its permanent operating position, check that the dryer is absolutely level with the aid of a spirit level. If it is not, adjust the feet with a tool.

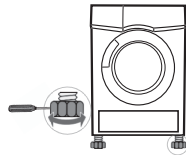
**Power Supply Connection**

1. Make sure that the voltage of the power supply is the same as the electric specification of the dryer.
2. Do not connect the dryer with the power connection board, just a universal plug or socket..

## OPERATIONS

### Quick start

**NOTE**

Before using, please make sure it's installed properly.

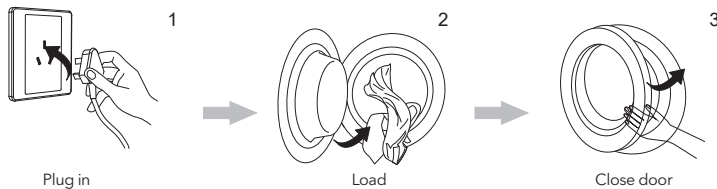
**Drying**

**After Drying**

Buzzer beep or "0:00" on display.

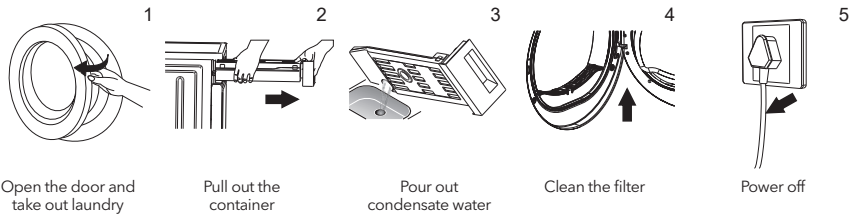

**NOTE**

- If use the socket with a switch, please press the switch to turn off the power directly.

**Before Each Drying**

**ATTENTION!**

Before the first cycle, the dust and grease may remain in this dryer during the period of manufacture and transportation, to avoid contaminating your clothes, please follow these steps:

- Put some clean rags into the drum.
  - Plug the power.
  - Select the "Quick" Program, press "Start/Pause" button.
  - After finishing this program, please follow the "Cleaning and Care" to clean the lint filter and air condenser on page 19.
1. Before drying, thoroughly spin the laundry in washing machine. High spin speed can reduce the drying time and save energy consumption.
  2. For uniform drying result, sort the laundry according to fabric type and drying program.
  3. Before drying, please close zips, hooks and eyelets, button up, tie fabric belts, etc.
  4. Do not over dry the clothes, because over dried clothes can easily get creases.
  5. Do not dry the articles containing rubber or similar elastic materials.
  6. The door can be opened only after the program of the drying machine finishes to prevent human skin from being scalded by hot steam or over heated drying machine.
  7. Clean the lint filter and empty container after each use to avoid extension of drying time and energy consumption.
  8. Do not dry these clothes after dry-clean process.

The reference weight of dry clothes (each).

Mixed-fabric clothes (about 800g)	Jacket (about 800g cotton)	Jeans (about 800g)	Towel quilt (about 900g cotton)
Single bedsheet (about 600g cotton)	Work clothes (about 1120g)	Sleepwear (about 200g)	Long sleeve shirt (about 300g cotton)
Short sleeve shirt (about 180g cotton)	Short pants (about 70g cotton)	Socks (about 50g mixed-weave)	



**NOTE**

- Never overload.
- Not for textile with dropping water. The dryer could be damaged, even fire.
- Not suitable for silk or woollen textiles.

Please pay attention to use the drying machine if the materials of your clothes can not be dried by it or contain the symbols as follows:

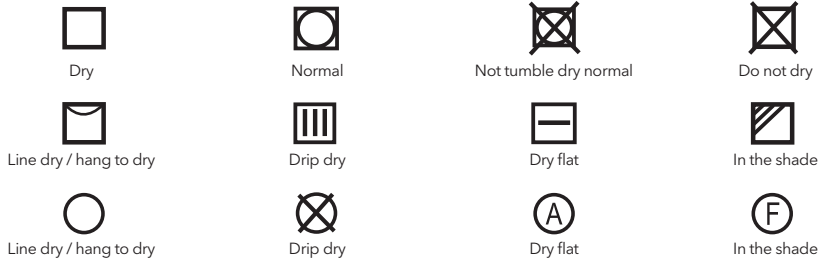

**Control Panel**

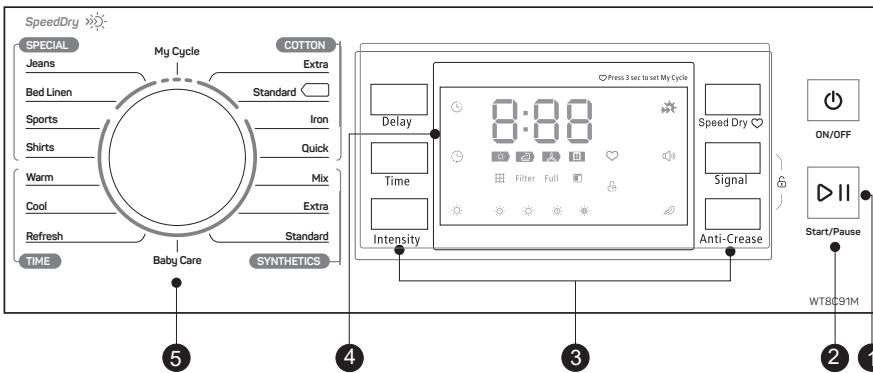

- 1 On/Off**  
Product is switched on or off.
- 2 Start/Pause**  
Press the button to start or pause the drying cycle.
- 3 Specialty function**  
These buttons are used for setting additional functions.
- 4 Display**  
This display shows the setting, estimated remaining time and status messages of your dryer.
- 5 Programs**  
Different Dryer cycle can be selected according to the user's needs to make the clothes have more effective drying results.

**Filter**  
Please clean the filter when the is lighting, after the dryer stops.

**Tank**  
Please empty the container when the is lighting, after the dryer stops.

	<b>Delay start</b>
	<b>Time</b>
	<b>Child lock</b>
	<b>Remaining Time indicator/Error message</b>
	<b>Cycle phase status</b>
	<b>Clean filters (warning)</b>
	<b>Empty water container (warning)</b>
	<b>Dryness level (four grades)</b>
	<b>Speed dry indicator</b>
	<b>Signal indicator</b>
	<b>Anti-crease mode</b>
	<b>My cycle</b>

**Program selector**

1. Press the [On/Off] button, when the LED display screen brightens up, rotate the program knob to select the desired program.
2. Select the [ Delay], [ Time], [Intensity],[Speed Dry],[Signal] or [Anti-Crease] functions for additional option.
3. Press the [Start/Pause] button.

**Program start**

The drum will keep rotating after the program starts, the state light in the display area will flash in sequence, the remaining time displayed will change automatically.

**Program end**

1. The drum will stop running after the program ends, the buzzer will beep the display will show **0:00**, the last cycle phase status light will flash. The dryer will start [Anti-crease] function if user doesn't remove the load in 1 minute (refer to page 15). Please press On/Off-key to cut off power and pull the plug out.
2. Deal with the problem according to "Malfunction display and solutions", if there is a unexpected stop during the drying procedure and the dryer show information (refer to page 12).

## Other Functions

### Instructions of the [Delay] function

This function is used for delaying clothes drying time within 24 hours. The delay time means the program will start after x hours. When the delay program starts, the time starts to decrease on the display and the delay icon blinks.

Steps in details:

1. Load your laundry and make sure the machine door is closed.
2. Press the [On/Off] button, then to turn the program selector knob and select a desired program.
3. You can select the [Anti-Crease] or [Signal] functions according to your need.
4. To press the [Delay] key.
5. Continue to press the [Delay] to select the delay time.
6. After the [Start/Pause] key is pushed, the Dryer is at the run condition. The drying procedure will be automatically performed when the delay time is over.
7. If you push the [Start/Pause] button again, the delay function will be paused.
8. If you want to cancel the "Delay" function, please press the [On/Off] button.

### Instructions of the [Time] function

When the warm or cool or refresh program is selected, the [Time] button can be used to adjust the drying time in 10 min. steps.

### Instructions of the [Intensity] function

Used to adjust the dryness level of the laundry. The level has four grades. The drying time increases 3 minutes in every grade.

1. The intensity function can be activated only before the program start.
2. Press the [Intensity] button repeatedly to select the drying time.
3. Except the [Cotton Iron] [Quick] [Synthetic Iron] [Baby Care] [Warm] [Cool] [Refresh], all the other programs can be the [Intensity] function.

### Instructions of the [Speed dry]

Use to curtail shorten the drying time, the [Cotton Extra] [Cotton Standard] [Bed linen] [Jean] program can be set the function.

### Instructions of the [Signal] function

Set up the buzzer on or off. In the general condition, the buzzer is on. Please press it if needed. When the buzzer on:

1. The dryer will give the leading sound if press the extra function buttons.
2. If the dryer is running, rotate the function choosing knob, the dryer will remind the operator it is an invalid choice.
3. When the drying program is end, the buzzer will also remind the user

### Instructions of the [Anti-Crease] function

At the end of the drying cycle, the anti-crease operation time is 30 minutes (default) or 120 minutes (selected).

The [Anti-Crease] light should illuminate when the anti-crease function is selected. This function prevents the laundry from creases. The laundry can be removed during the anti-crease phase. Except [Cool], [Refresh] and [Baby Care], all the other programs have this function.

### Instructions of the [My Cycle] function

Used to define and save your favorite programs that are used frequently.

1. Use the program selector to select the required program and other drying functions.
2. Press and hold the [Speed dry] button for 3 seconds until the beep and the required program has been saved.
3. Turn the program selector to the [My Cycle] position, you can start your favorite programs. If you want to change the [My Cycle] settings, repeat the steps 1 and 2.

**Instructions of the [Child Lock] feature**

1. This machine incorporates a special child safety lock, which can prevent children from carelessly pressing keys or making the faulty operation.
2. When the dryer is at the operation state except standby state, press the [Anti-Crease] and [Signal] buttons at the same time for over 3 seconds to start child lock function. When child lock function is set, the display will show child lock icon and no key can effect to the dryer except [On/Off] button.

Under the start state of the child lock, the [Anti-Crease] and [Signal] buttons should be pressed at the same time for over 3 seconds to release the child lock.

**Drying Programs Table**

Program	Weight (max)		Application/Properties	Delay	Time
		8.0 kg			
<b>Cotton</b>	<b>For cottons and colours made of cotton or linen.</b>			<b>Y</b>	<b>N</b>
	Extra	8.0 kg	To dry cotton pieces of clothing. Drying level: extra dry.		
	Standard		To dry cotton pieces of clothing. Drying level: cupboard dry.		
	Iron		To dry cotton pieces of clothing. Drying level: applicable to iron.		
Quick	3.0 kg	For washing which is to be dried quickly, eg, made of acrylic fibres or for individual small items. Also for subsequent drying.			
<b>Synthetics</b>	<b>For non-iron washing made of synthetic and blended fabrics, cotton.</b>			<b>Y</b>	<b>N</b>
	Extra	3.5 kg	To dry thick or multi-layered synthetic fabrics. Drying level: extra dry.		
Standard			To dry thin synthetic fabrics which are not ironed, such as easy care shirts, table linen, baby clothes, socks.		
<b>Baby care</b>	Baby care	1.0 kg	To dry the clothes of the baby at lower temperature.	<b>Y</b>	
<b>Special</b>	Jean	5.0 kg	To dry jeans or leisure clothes that are spun at high speeds in the washing machine.	<b>Y</b>	<b>N</b>
	Bed linen	5.0 kg	To dry bed linen and similar large clothes.		
	Mix	3.5 kg	If you can not determine what the clothing's material is, please choose Mix.		
	Sports	3.0 kg	To dry sportswear, thin fabrics, polyester, which are not ironed.		
	Shirts	1.0 kg	For easy care clothes such shirts and blouses with anti-crease mechanism for minimum ironing effort. Place clothes loosely in the dryer. Once dried, hang it on a clothes hange.		
<b>My Cycle</b>	My Cycle	–	Define and save your favorite programme.	<b>Y</b>	–
<b>Time</b>	Warm	–	To warm clothes from minimum 10 min. to maximum 120 min. (in 10 min. steps).	<b>Y</b>	<b>Y</b>
	Cool	–	To cool clothes without blowing hot air from minimum 10 min. to maximum 30 min. (in 10 min. steps).		
	Refresh	–	To refresh the clothes that have been kept at closed environments for a long time from minimum 20 min. to maximum 150 min. (in 10 min. steps).		

### NOTE

- □ This symbol means the energy efficiency test program "standard cotton program", which is accordance with the applicable EN 61121 standard and most suitable to dry normal cotton load at rated load capacity.
- Thick or multi-layered fabrics, e.g. bedlinen, jeans, jackets etc, are not easy to dry. You'd better choose Cotton Extra program.
- As the uneven material, thick and multi-layered clothes are not easy to dry, it is better to choose the appropriate time drying program to dry them if some parts of the clothes still damp after program finished.

## MAINTENANCE

### Cleaning and Care

#### Clean the lint filter

Leave the dryer to cool down.

1. Open the machine door.
2. Take out the lint filter, pull upward to take it out.
3. Clean the lint filter; wipe off the scrap threads accumulated on the lint filter, with your hand or rinse with water and dry thoroughly.
4. Reinstall the lint filter.

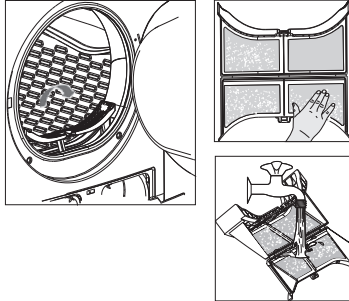

### NOTE

- The lint filter accumulated on the filter will block the air circulation, which will cause the extension of drying time and energy use; therefore, the scrap thread filter shall be cleaned after each use.
- Do disconnect the power cord before cleaning!
- Do not operate the dryer without the lint filter!
- Clean the lint filter after each use to prevent lint accumulation inside the dryer.

#### Wash air condenser

Leave the dryer to cool down.

Residual water may escape, place an absorbent cloth under the maintenance cover.

1. Unlock the maintenance cover.
2. Completely open maintenance cover.
3. Screw both locking levers towards each other.
4. Pool out the air condenser.
5. Clean the air condenser completely, drain thoroughly.
6. Clean the seals.
7. Re-insert the air condenser, handle at the button!
8. Unscrew both locking levers.
9. Cloth the maintenance cover until it locks into position.

Please clean the air condenser approx, once every 3 months if frequently used.  
Do not damage the air condenser!

### WARNING!

- Clean with water only; do not use hard/sharp-edged objects! Do not operate the dryer without the air condenser!
- During drying, water may collect between the window and the seal, but this does not affect the function of your dryer!

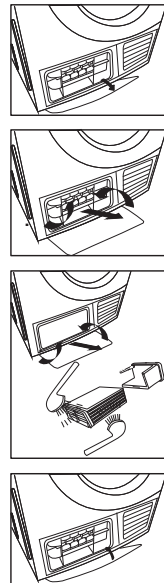

**Empty the water container**

1. Hold and pull out the water container with two hands.
2. Tilt the water container, pour out the condensate water.
3. Insert the water container.

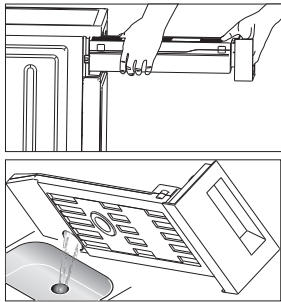

**WARNING!**



- Empty the water container after each use, the program will be paused and the  icon will light if the water container is full during the drying process. After the container is emptied, the dryer can be restarted by pressing [Start/Pause] button.
- Do not drink the condensate water.
- Do not use the dryer without the water container.

**Troubleshooting**

Alarm Problem	Alarm Reason	Release
E30	Heating problem	Please contact your local service center if the problem persists.
E32	Humidity sensor error	
E33	Temperature sensor error	

**WARNING!**

- Only authorized technicians can carry out repairs.
- Before you call service, please check if you have dealt with the fault yourself or if you have followed the user instructions.
- A technician will charge you for advice, even during the warranty period.

Problem	Solution
Display does not on	Check if the power supply works. Check if the mains plug is inserted. Check the selected programme . Press the [On/Off] button.
 is lighting	Empty water container. If the light is still on, please call the service.
 is lighting	Clean heat exchanger. Clear lint filter.
Dryer does not start	Check the the door has closed. Check the programme has set. Check the start button has selected.  Clean lint filter and heat exchanger. Empty container. Check drain hose.
Degree of dryness was not reached or drying time too long	Dryer installation place is too restricted. Clean the moisture sensors. Keep the Air inlet clean. Use higher drying intensity level programme or Time program.

**WARNING!**

- If you cannot deal with the fault by yourself and need help:
- Press the [On/Off] button.
  - Pull out the mains plug and call the service.

## Technical Specifications

Dimension (L*W*H)	615*595*845 mm
Ambient temperature	+5 °C ~ +35 °C
Rated input power	2700 W
Rated voltage	220-240 V~
Rated frequency	50 Hz
Weight of product	41 kg
Rated capacity	8 kg

### NOTE

- The rated capacity is the maximum capacity, make sure that the dry clothes which are loaded to the appliance do not exceed the rated capacity each time.
- Do not install the tumble dryer in a room when there is a risk of frost occurring. At temperatures around freezing point the tumble dryer may not be able to operate properly.
- There is a risk of damage if the condensate water is allowed to freeze in the pump, hoses and/or condensate water container.

## Product Fiches

Rated Capacity	8 kg
Dryer Type	Condenser
Energy efficiency class	<b>1</b> B
Weighted annual energy consumption (AE <sub>c</sub> )	561.0 kWh/year
Automatic or non-automatic	Automatic
EU Ecolabel	N/A
Energy consumption of the standard cotton program	
Energy consumption of the standard cotton program at full load	4.74 kWh
Energy consumption of the standard cotton program at partial load	2.56 kWh
Power consumption of the off-mode (Po)	0.28 W
Power consumption of the left-on mode (Pl)	0.8 W
Duration of the left-on mode	10 min
Program time of the 'standard cotton program 1	
Weighted program time of the standard cotton program at full and partial load	112 min
Program time of the standard cotton program at full load	140 min
Program time of the standard cotton program at partial load	90 min
Condensation efficiency class A (most efficient) to G (least efficient)	B
Average condensation efficiency of the standard cotton program at full load	80.1%
Average condensation efficiency of the standard cotton program at partial load	80.1%
Weighted condensation efficiency for the standard cotton program at full and load	80.1%
Sound power level for the standard cotton program at full load	69 dB

**Remarks**

① Energy consumption per year, based on 160 drying cycles of the standard cotton program at full and partial load, and the consumption of the low-power modes. Actual energy consumption per cycle will depend on how the appliance is used. The 'standard cotton program' used at full and partial load is the standard drying program to which the information in the label and the fiche relates, that this program is suitable for drying normal wet cotton laundry and that it is the most efficient program in terms of energy consumption for cotton.



## EU DECLARATION OF CONFORMITY

We, Comtrade Distribution d.o.o. Beograd, Bulevar Zorana Đinđića 125i, 11 000 Belgrade, Serbia, hereby declare that the following below listed Tumble Dryer products to which this declaration relates

Name of manufacturer **Tesla/Comtrade Distribution d.o.o. Beograd**

Contact information of the manufacturer **Bulevar Zorana Đinđića 125i  
11000 Belgrade, Serbia**

Description of the appliance:

<b>Tesla Code</b>	<b>Type</b>
WT8C61M	Tumble Dryer
WT8C91M	Tumble Dryer
WT8H91M	Tumble Dryer

are in conformity with the following standards:

<b>Applicable Harmonized Standards</b>	<b>Title</b>
EN55014-1:2017 EN55014-2:2015 EN61000-3-2:2019 EN61000-3-3:2013+A1:2019	Electromagnetic Compatibility (EMC) 2014/30/EU
EN62233:2008 IEC60335-2-11:2008+ A11:2012+A2:2015 EN600335-1:2012+A11:2014+A13:2017 IEC60335-1:2010+ A1:2013+A2:2016 EN60335-2-7:2010+A1:2013+A11:2013+A2:2019	Low Voltage Directive (LVD) 2014/35/EU

Applicable Harmonized Standards	Title
EN62321-1:2013	Restriction of Hazardous Substances (RoHS) 2011/65/EN 2015/863/EU
EN62321-2:2014	
EN462321-3-1:2014	
EN62321-4:2014	
EN62321-5:2014	
EN62321-6:2015	
EN61121:2013	Eco-design of Energy related Products (ErP)

This declaration of conformity is issued under the sole responsibility of the manufacturer.

COMTRADE DISTRIBUTION D.O.O. BEOGRAD

Date: 23.09.2022.

Printed Name: Nebojša Lozo

Title: General Manager



SIGNATURE & STAMP

# BEZBJEDNOSNA UPUTSTVA

## UPOZORENJE!

Kako biste spriječili svaku pojavu rizika po svoj i život drugih osoba ili štete po svoju i imovinu drugih osoba, morate se pridržavati napomena o bezbjednosti.

- Ovaj proizvod pripada Kategoriji I električnih uređaja i može se koristiti isključivo za sušenje vodom opranog veša u domaćinstvu. Tokom rada, povedite računa o bezbjednosti prilikom upotrebe električne energije!
- Mora se koristiti izvor napajanja sa provjerenim uzemljenjem. Vod za uzemljenje mora biti ukopan u zemlju i nikako ne smije biti povezan na mrežu javnih instalacija, poput gradskih vodovodnih ili gasovodnih cijevi itd. Zemlja i nula treba da budu jasno označene i ne smiju se povezivati.
- Napojni kabl mora da ispunjava zahtjeve Međunarodne elektrotehničke komisije (IEC, International Electrotechnical Commission) i mora da izdržava struju jaču od 16A. Kako biste bili sigurni da ste Vi i Vaša porodica bezbjedni, odmah ispravite svaki slučaj napajanja koje ne ispunjava gorepomenute zahtjeve, a koji se javlja u Vašem domu.
- Ne stavljajte u mašinu veću količinu veša od preporučene. Poštujte uputstva o maksimalnoj težini veša. Pogledajte povezani odjeljak u ovom korisničkom uputstvu.
- Ne koristite mašinu za sušenje veša ukoliko ste već prethodno čistili industrijskim hemikalijama.
- Veš koji nije prethodno opran nemojte sušiti u mašini za sušenje veša.
- Prije sušenja u mašini, veš koji je zaprljan supstancama poput jestivog ulja, acetona, alkohola, benzina, kerozina, sredstava za uklanjanje fleka, terpentina, voska i sredstava za skidanje voska, trebalo bi oprati u vreloj vodi sa više deterdženta.
- Predmete poput sundera (sundera od lateksa), kapa za tuširanje, voodopornih materijala, gumiranih predmeta i garderobe ili jastuka koji sadrže sunderaste elemente ne bi trebalo sušiti u mašini.
- Omekšivače za veš i slične proizvode treba upotrebljavati na način naveden u uputstvu na ambalaži.
- Posljednja faza ciklusa sušenja veša se obavlja bez toplote (ciklus hlađenja) kako visoka temperatura ne bi oštetila veš.
- Hvatač finih vlakana se mora često čistiti.
- Ne smije se dozvoliti nagomilavanje finih vlakana na mašini za sušenje veša.
- Neophodno je obezbjediti odgovarajuću ventilaciju u prostoriji kako bi se izbjeglo vraćanje gasova koje proizvode uređaji za sagorevanje goriva, uključujući i one sa otvorenim plamenom.
- Izduvni vazduh se ne smije ispuštati kroz kanal koji služi za sprovođenje izduvnih gasova iz uređaja koji sagorijevaju gas ili druge vrste goriva.
- Uređaj se ne smije postavljati iza vrata koja se mogu zaključavati, kliznih vrata ili vrata sa šarkama na suprotnoj strani u odnosu na mašinu za sušenje veša, čime se onemogućava potpuno otvaranje vrata na mašini za sušenje.
- Predmeti koji su bili u kontaktu sa uljem se mogu spontano zapaliti, naročito ukoliko su izloženi izvorima toplote, kao što je to slučaj sa mašinom za sušenje veša.
- Veš se zagrijava, što kod ulja izaziva oksidacionu reakciju. Oksidacija stvara toplotu. Ukoliko se toplota zadržava, veš može postići dovoljno visoku temperaturu da se zapali. Grupisanjem, slaganjem ili gomilanjem veša koji je bio u kontaktu sa uljem toplota se može zadržati, što stvara opasnost od požara.
- Ukoliko tkanine koje su zaprljane biljnim ili jestivim uljem ili proizvodima za održavanje kose morate staviti u mašinu za sušenje veša, najpre bi ih trebalo oprati u vreloj vodi sa više deterdženta, čime će se opasnost umanjiti, mada ne i potpuno eliminisati.
- Tokom uobičajene upotrebe ili održavanja, uređaj se ne smije prevrtati.
- Iz džepova izvadite sve predmete poput upaljača i šibica.
- Uređaj mogu da upotrebljavaju djeca starija od 8 godina, kao i osobe sa umanjnim fizičkim, čulnim ili mentalnim sposobnostima ili osobe bez iskustva i znanja, ukoliko su pod nadzorom ili ukoliko su dobili uputstva o bezbjednoj upotrebi uređaja i shvataju opasnosti koje upotreba istog nosi. Djeca ne treba da se igraju uređajem. Djeca ne treba da obavljaju čišćenje i održavanje uređaja bez nadzora. (Ovo upozorenje se odnosi isključivo na EVROPSKO tržište).
- Ukoliko je priključni kabl oštećen, njegovu zamijenu mora da obavi proizvođač, servis koji je proizvođač angažovao ili lica sa sličnim kvalifikacijama, kako bi se izbjegla opasnost.
- Ovaj uređaj je namijenjen isključivo za upotrebu u zatvorenom prostoru.
- Otvori uređaja ne smiju biti blokirani tepihom.
- Djecu mlađu od 3 godine treba držati dalje od uređaja, osim ukoliko su pod stalnim nadzorom.

- Ukoliko uređaj razvija neuobičajeno visoku temperaturu, odmah izvucite utikač iz utičnice.
- Nije predviđeno da uređaj upotrebljavaju osobe (uključujući djecu) sa umanjenim fizičkim, čulnim ili mentalnim sposobnostima ili osobe bez iskustva i znanja, osim ukoliko su pod nadzorom ili ukoliko su dobile uputstva o upotrebi uređaja od osobe odgovorne za njihovu bezbjednost. Djecu je potrebno nadgledati kako bi se spriječilo njihovo igranje uređajem. (Ovo upozorenje se ne odnosi na EVROPSKO tržište).

### UPOZORENJE!

Nikada ne zaustavljajte mašinu za sušenje veša prije nego što se ciklus sušenja završi. U suprotnom, ispušćete preveliku količinu toplote, što može dovesti do povređivanja.

### Ispravno odlaganje ovog proizvoda:



Ova oznaka ukazuje da ovaj proizvod u EU ne treba odlagati zajedno sa drugim otpadom iz domaćinstva. Da biste spriječili potencijalnu štetu po životnu sredinu ili zdravlje ljudi koja nastaje nekontrolisanim odlaganjem otpada, odgovorno reciklirajte proizvod kako biste promovisali održivu ponovnu upotrebu materijalnih resursa. Za odlaganje upotrebljenog uređaja koristite sisteme za vraćanje i sabiranje otpada ili kontaktirajte maloprodajni objekat u kome ste proizvod kupili. Oni Vaš proizvod mogu reciklirati na način bezbjedan po životnu okolinu.

### Opasnost od strujnog udara

- Ne izvlačite utikač iz utičnice snažnim povlačenjem priključnog kabla.
- Utikač ne priključujte u/isključujte iz utičnice vlažnim rukama.
- Ne oštećujte priključni kabl i utikač.

### Opasnost od povređivanja

- Ne rasklapajte i ne postavljajte mašinu za sušenje veša bez uputstva ili nadzora.
- Ne postavljajte ovu mašinu za sušenje na mašinu za pranje veša bez opreme za postavljanje jedne na drugu mašinu. (Ukoliko želite da je postavite na mašinu za pranje veša, najpre nabavite potrebne dijelove koji se zasebno prodaju. Njihovo postavljanje mora da obavi proizvođač, servis koji je proizvođač angažovao ili lica sa sličnim kvalifikacijama, kako bi se izbjegla opasnost).
- Ne naslanjajte se na otvorena vrata mašine za sušenje veša.
- Ne stavljajte na mašinu nikakve izvore toplote, poput svijeća, električnih ringli.

### Opasnost od oštećenja

- Ne sušite veću količinu veša od nominalne.
- Ne uključujte mašinu za sušenje veša ukoliko nisu postavljeni filter koji se nalazi u vratima i filter koji se nalazi na dnu mašine.
- Ne sušite veš koji nije prethodno centrifugiran.
- Ne izlažite mašinu za sušenje veša direktnim zracima sunca i upotrebljavajte je isključivo u zatvorenom prostoru.
- Ne postavljajte mašinu za sušenje veša u vlažne i mokre prostorije.
- Prilikom čišćenja i održavanja, ne zaboravite da izvučete priključni kabl iz utičnice i nemojte mašinu za sušenje prati vodom.

### Opasnost od eksplozije

- Nemojte sušiti veš koji je prethodno bio u kontaktu sa nekom od zapaljivih supstanci, poput kerozina i alkohola, ili će doći do eksplozije.

# POSTAVLJANJE

## Opis proizvoda

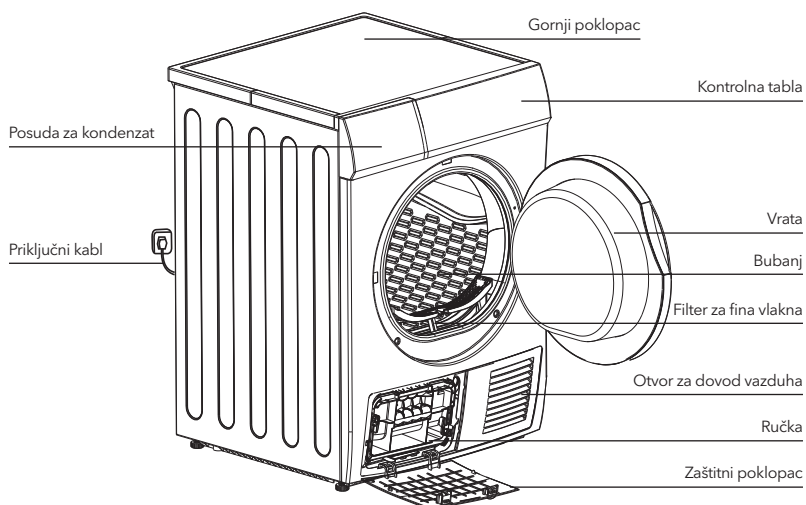

### NAPOMENA!

- Pogledajte proizvod koje ste kupili.

### Dodatna oprema

Sljedeći dijelovi su opcionalni za određene modele.

Ukoliko je Vaša mašina za sušenje veša dostavljena sa sljedećim dijelovima, stavite rukavice i postavite ih prateći dole navedena uputstva.

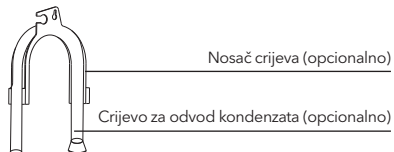

## Postavljanje

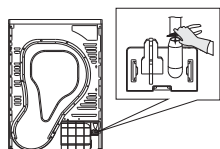

Upotrebite ključa da skinete odvodno crijevo sa konektora.

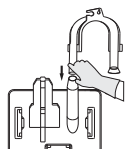

Ubacite spoljašnje odvodno crijevo.

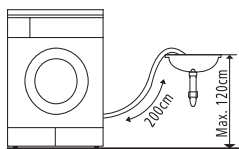

Stavite nosač crijeva na lavabo ili bilo koji drugi slivnik.

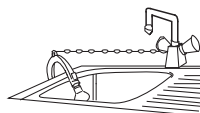

**Transport**

Pažljivo premeštajte uređaj. Uređaj ne pridrđavajte za isturene dijelove. Vrata mašine se ne smiju upotrebljavati za držanje prilikom nošenja.

**Mesto postavljanja**

1. Preporučuje se da, zarad Vaše ugodnosti, mašinu za sušenje veša postavite u blizini Vaše mašine za pranje veša.
2. Mašinu za sušenje veša postavite na čisto mjesto gdje se ne akumulira prljavština. Vazduh mora da slobodno cirkuliše oko čitavog uređaja. Ne blokirajte prednji otvor za dovod vazduha niti rešetke za dovod vazduha na zadnjoj strani mašine.
3. Kako bi se vibracije i buka prilikom upotrebe svele na najmanji mogući nivo, mašinu za sušenje veša treba postaviti na čvrstu i ravnu površinu.
4. Nikada ne skidajte nožice. Ne blokirajte protok vazduha na donjem dijelu mašine debelim tepisima, daskama i slično. U suprotnom, mašina će početi da se zagrijava, što može da utiče nanjen rad.

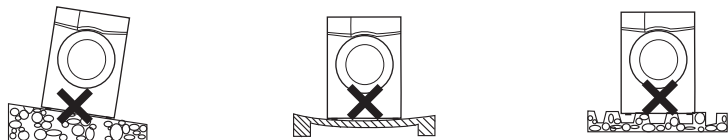
**Nivelisanje**

Kada je postavite na za nju predviđeno mjesto, pomoću libele provjerite da li je mašina za sušenje veša potpuno iznivelisana. Ukoliko to nije slučaj, podesite nožice pomoću alata.

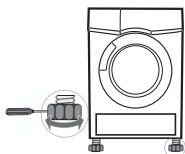
**Povezivanje sa napajanjem**

5. Uvjerite se da napajanje ima napon koji odgovara vrijednostima navedenim u specifikaciji za mašinu za sušenje veša.
6. Ne priključujte mašinu za sušenje veša preko napojne ploče, već preko univerzalnog utikača i utičnice.

## RAD UREĐAJA

### Brzi početak

**NAPOMENA!**

Prije upotrebe, uvjerite se da je uređaj dobro postavljen.

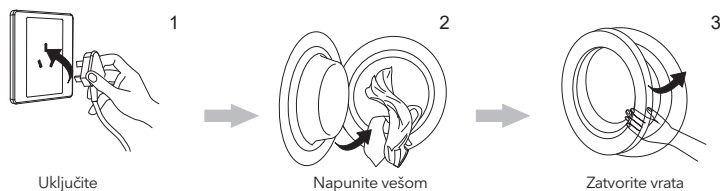

Uključite

Napunite vešom

Zatvorite vrata

## Sušenje



Uključite



Izaberite program



Izaberite opciju ili  
ostavite podrazumijevane  
vrijednosti



Počnite

### Nakon sušenja

Oglašiće se zvučni signal ili će se na displeju pojaviti „0:00“.

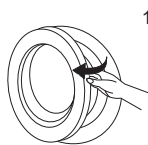

1  
Otvorite vrata i  
izvadite veš

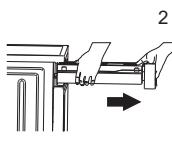

2  
Izvadite posudu za  
kondenzat

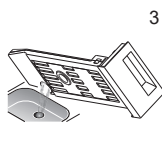

3  
Prospite vodu koja  
se kondenzovala

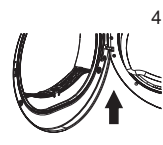

4  
Očistite filter

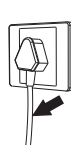

5  
Isključite

### NAPOMENA!

- Ukoliko upotrebljavate utičnicu sa prekidačem, pritisnite prekidač kako biste direktno isključili napajanje.

### Prije svakog sušenja

#### NAPOMENA!

Nakon proizvodnje i transporta, u mašini za sušenje veša mogu se zadržati prašina i ulje. Da ne biste zaprljali svoj veš, prije prvog ciklusa obavite sljedeće:

- Stavite čiste krpe u bubanj.
- Priključite uređaj na napajanje.
- Izaberite program Quick (Brzi program) i pritisnite taster "Start/Pause" (Početak/Pauziranje).
- Po završetku ciklusa ovog programa, očistite filter za fina vlakna i hladnjak vazduha prateći uputstva data u odeljku "Čišćenje i održavanje" na strani 19.
- 1. Prije sušenja, dobro iscentrifugirajte veš u mašini za pranje veša. Centrifugiranje pri velikom broju obrtaja može da umanjuje period sušenja i uštedi energiju.
- 2. Da bi sušenje bilo ujednačeno, sortirajte veš prema tipu tkanine i programu sušenja.
- 3. Prije sušenja, zakopčajte rajsfešluse, prilijepite čičak trake, zakopčajte dugmad, privežite kaiševe od tkanine i slično.
- 4. Ne presušujte veš, jer se presušena garderoba lakše gužva.
- 5. Ne sušite predmete koji sadrže gumu ili slične elastične materijale.
- 6. Vrata mašine za sušenje veša se mogu otvoriti tek po završetku ciklusa kako bi se spriječilo izlaganje koži ljudi vreloj pari ili pregrijanim dijelovima mašine za sušenje veša i zadobijanje opekotina.
- 7. Nakon svake upotrebe mašine, očistite filter za fina vlakna i ispraznite posudu za kondenzat kako biste spriječili produžavanje perioda sušenja i povećanje potrošnje energije.
- 8. Ne sušite garderobu koja je bila na hemijskom čišćenju.

#### NAPOMENA!

- Nikada ne prepunjujte mašinu.
- Ne stavljajte veš natopljen vodom. Može doći do oštećenja mašine za sušenje, pa čak i požara.
- Nije predviđeno za tkanine od svile ili vune

Referentna težina suve garderobe (pojedinačni komadi)

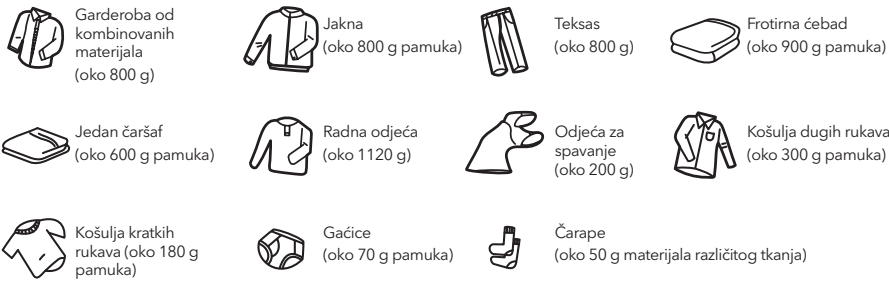

Ne upotrebljavajte mašinu da biste sušili garderobu koja se ne smije sušiti u njoj ili koja na etiketi ima neki od sljedećih simbola



Komandna tabla

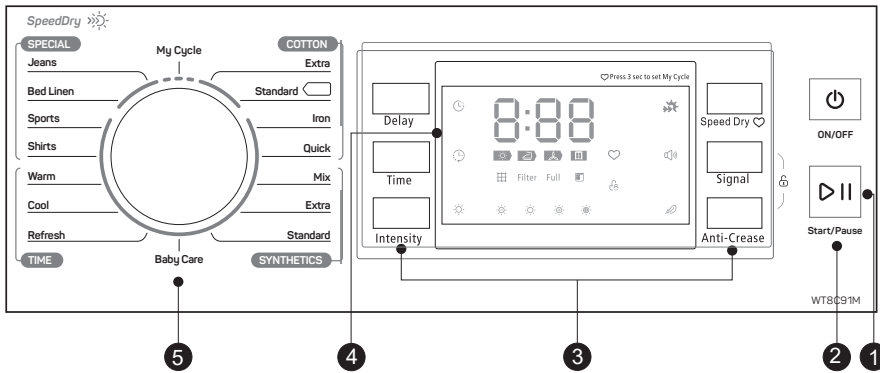

- 1 On/Off (Uključeno/Isključeno)**  
 Za uključivanje ili isključivanje proizvoda.
- 2 Start/Pause (Početak/Pauziranje)**  
 Pritisnite ovaj taster kako biste započeli ciklus sušenja ili ga paузirali.
- 3 Posebne opcije**  
 Ovi tasteri se koriste za podešavanje dodatnih opcija.
- 4 Displej**  
 Na displeju su prikazana podešavanja, procena vremena preostalog za završetak ciklusa i poruke o statusu Vaše mašine.
- 5 Programi**  
 Zavisno od potreba korisnika, mašina nudi veći izbor različitih ciklusa koji će povećati učinak sušenja veša.



**Filter**

Ukoliko je ikonica  osvetljena kada mašina za sušenje veša prestane sa radom, očistite filter.

**Posuda**

Ukoliko je ikonica  osvetljena kada mašina za sušenje veša prestane sa radom, ispraznite posudu za kondenzat.

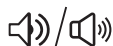
**Delay (Odloženi početak)****Time (Vrijeme)****Zaključavanje zbog bezbjednosti djece****Indikator preostalog vremena/Poruka o grešci****Status faze ciklusa****Očistite filtere (upozorenje)****Ispraznite posudu za kondenzat (upozorenje)****Nivo prosušenosti veša (četiri stepena)****Indikator ubrzanog sušenja****Indikator zvučnog signala****Anti-Crease (Režim protiv gužvanja)****Moj ciklus****Izbor programa**

1. Pritisnite taster [On/Off] (Uključeno/Isključeno). Kada LED displej zasvijetli, zarotirajte dugme za izbor programa kako biste izabrali željeni program.
2. Izaberite opcije [ Delay ] (Odloženi početak), [ Time ] (Vrijeme), [ Intensity ] (Intenzitet), [ Speed Dry ] (Ubrzano sušenje), [ Signal ] (Zvučni signal) ili [ Anti-Crease ] (Protiv gužvanja) kako biste aktivirali dodatne funkcije.
3. Pritisnite taster [ Start/Pause ] (Početak/Pauziranje).

**Pokretanje programa**

Po započinjanju rada programa, bubanj će se konstantno okretati, lampica statusa na displeju će treperiti, a prikazano preostalo vrijeme trajanja ciklusa će se automatski ažurirati.

## Kraj programa

1. Bubljanje će, po završetku programa, prestati da se okreće, zvučni signal će se oglasiti, na displeju će se prikazati **000**, a svjetlo statusa posljednje faze ciklusa će treperiti. Ukoliko korisnik ne izvadi veš u roku od 1 minuta, mašina za sušenje veša će aktivirati opciju [Anti-crease] (Protiv gužvanja). Pritisnite taster [On/Off] (Uključeno/Isključeno) kako biste prekinuli napajanje i izvucite utikač iz utičnice.
2. Ukoliko u toku procesa sušenja dođe do neočekivanog prekida rada, pri čemu je na mašini za sušenje veša prikazano obaveštenje, probleme rješavajte u skladu sa podacima navedenim u odeljku "Obaveštenja o nepravilnosti u radu i rješenja".

## Ostale opcije

### Uputstvo za upotrebu opcije [Delay] (Odloženi početak)

Ova opcija se koristi za odlaganje početka sušenja veša za bilo koji period unutar 24 sata. Vremenski period odlaganja početka podrazumeva započinjanje ciklusa datog programa nakon X sati. Kada aktivirate odlaganje početka rada programa, vrijeme preostalo do početka ciklusa, prikazano na displeju, počće da se smanjuje, a ikonica opcije „Odloženi početak“ će treperiti.

Detaljni koraci:

1. Stavite veš u mašinu i uvjerite da su vrata mašine zatvorena.
2. Pritisnite taster [On/Off] (Uključeno/Isključeno), a zatim okrenite dugme za izbor programa i izaberite željeni program.
3. Zavisno od potrebe, možete izabrati opciju [Anti-Crease] (Protiv gužvanja) or [Signal] ili (Zvučni signal).
4. Pritisnite taster [Delay] (Odloženi početak).
5. Uzastopno pritisnite taster [Delay] (Odloženi početak) kako biste izabrali period odlaganja početka ciklusa.
6. Nakon što uključite taster [Start/Pause] (Početak/Pauziranje), mašina za sušenje veša započinje odbrojanje. Ciklus sušenja će se automatski aktivirati po isteku perioda za odlaganje početka.
7. Ako ponovo pritisnete taster [Start/Pause] (Početak/Pauziranje), pauziracete opciju odlaganja početka.
8. Ukoliko želite da otkazete opciju [Delay] (Odloženi početak), pritisnite taster [On/Off] (Uključeno/Isključeno).

### Uputstvo za upotrebu opcije [Time] (Vrijeme)

Prilikom izbora programa „Zagrijavanje“, „Hlađenje“ ili „Osvježavanje“, pomoću tastera [Time] (Vrijeme) možete podesiti vrijeme trajanja sušenja, tako što ćete ga svakim pritiskom povećati za 10 minuta.

### Uputstvo za upotrebu opcije [Intensity] (Intenzitet)

Upotrebljava se za podešavanje nivoa prosušenosti veša. Svaki nivo se sastoji od četiri stepena. Vrijeme trajanja sušenja se sa svakim narednim stepenom povećava za 3 minuta.

1. Opciju "Intenzitet" možete aktivirati isključivo prije početka rada programa.
2. Uzastopno pritisnite taster [Intensity] (Intenzitet) kako biste izabrali vrijeme trajanja sušenja.
3. Opciju [Intensity] (Intenzitet) možete koristiti u okviru svih programa, osim [Cotton Iron] (Sušenje pamučnog veša za peglu), [Quick] (Brzi program), [Synthetic Iron] (Sušenje sintetičkog veša za peglu), [Baby Care] (Održavanje bebi veša), [Warm] (Zagrevanje), [Cool] (Hlađenje) i [Refresh] (Osvježavanje).

### Uputstvo za upotrebu opcije [Speed dry] (Ubrzano sušenje)

Koristite ovu opciju kako biste skratili vrijeme sušenja. Ova opcija se može koristiti u okviru programa [Cotton Extra] (Izuzetno snažno sušenje pamučnog veša), [Cotton Standard] (Standardno sušenje pamučnog veša), [Bed linen] (Posteljno rublje) i [Jean] (Teksas).

### Uputstvo za upotrebu opcije [Signal] (Zvučni signal)

Podesite zvučni signal na uključeno ili isključeno. Zvučni signal je normalno uključen. Po potrebi, pritisnite taster. Ukoliko je zvučni signal uključen:

1. Mašina za sušenje veša će se oglasiti ukoliko pritisnete tastere dodatnih opcija.
2. Ukoliko u toku rada mašine za sušenje veša zarotirate dugme za izbor programa, mašina će osobu koja rukuje uređajem podsetiti da vrši nevažeći izbor programa.
3. Zvučni signal će oglasiti i kako bi korisnika obavestio o završenom ciklusu sušenja.

### Uputstvo za upotrebu opcije [Anti-Crease] (Protiv gužvanja)

Trajanje faze protiv gužvanja na kraju ciklusa sušenja iznosi 30 minuta (podrazumevano) ili 120 minuta (izabrana opcija).

Opcija [Anti-Crease] (Protiv gužvanja) bi trebalo da bude osvijetljena nakon što je izaberete. Ovom opcijom se sprječava gužvanje veša. Veš se može izvaditi iz mašine u toku faze protiv gužvanja. Ovu opciju imaju svi programi, sem [Cool] (Hlađenje), [Refresh] (Osvježavanje) i [Baby Care] (Održavanje bebi veša).

**Uputstvo za upotrebu opcije [My Cycle] (Moj ciklus)**

Upotrebljava se za određivanje i memorisanje omiljenih programa koje često upotrebljavate.

1. Izaberite željeni program i druge opcije za sušenje pomoću dugmeta za biranje programa.
2. Pritisnite i zadržite taster [Speed dry] (Ubrzano sušenje) u trajanju od 3 sekundi dok se ne začuje zvučni signal i ne memoriše željeni program.
3. Okrenite selektor programa na poziciju [My Cycle] (Moj ciklus), kako biste pokrenuli omiljeni program. Ako želite da promenite [My Cycle] (Moj ciklus) podešeni program, ponovite programe 1 i 2.

**Uputstvo za upotrebu opcije [Child Lock] (Zaključavanje zbog bezbjednosti djece)**

1. Ova mašina ima posebnu opciju zaključavanja zbog bezbjednosti djece, kojom se sprečava da deca nepromišljeno pritisnuju tastere ili pogrešno aktiviraju mašinu.
2. Kada je mašina za sušenje veša uključena, sa izuzetkom stanja pripravnosti, istovremeno pritisnite tastere [Anti-Crease] (Protiv gužvanja) i [Signal] (Zvučni signal) i zadržite pritisak u trajanju od preko 3 sekunde kako biste aktivirali opciju zaključavanja zbog bezbjednosti djece. Nakon aktiviranja opcije zaključavanja zbog bezbjednosti djece, na displeju će biti prikazana ikonica opcije Zaključavanje zbog bezbjednosti djece, a na mašini za sušenje veša će biti aktivan jedino taster [On/Off] (Uključeno/Isključeno).

Prilikom aktivirane opcije zaključavanja zbog bezbjednosti djece, istovremeno pritisnite tastere [Anti-Crease] (Protiv gužvanja) i [Signal] (Zvučni signal) i zadržite pritisak u trajanju od preko 3 sekunde kako biste isključili opciju zaključavanja zbog bezbjednosti djece.

## Tabela programa za sušenje

Program	Težina (maks.)	Primjena/Svojstva	Odloženi početak	Vrijeme	
	8.0 kg				
<b>Cotton (Pamuk)</b>	<b>Za pamučan i raznobojni veš od pamuka ili lana.</b>		<b>D</b>	<b>N</b>	
	Extra (Izuzetno snažno sušenje)	8.0 kg			Za sušenje pamučne garderobe. Stepen sušenja: izuzetno snažno sušenje.
	Standard (Standardno sušenje)				Za sušenje pamučne garderobe. Stepen sušenja: sušenje za pakovanje u orman.
	Iron (Sušenje za peglu)				Za sušenje pamučne garderobe. Stepen sušenja: sušenje za peglu.
	Quick (Brzi program)	3.0 kg	Za opran veš koji je potrebno što prije osušiti, npr. za veš od akrila ili za pojedinačne manje komade garderobe. Takođe, može se koristiti i za naknadno sušenje.		
<b>Synthetics (Sintetika)</b>	<b>Za veš od sintetike, kombinovanih materijala i pamuka, koji se ne pegla.</b>		<b>D</b>	<b>N</b>	
	Extra (Izuzetno snažno sušenje)	3.5 kg			Za sušenje debelih ili višeslojnih sintetičkih tkanina. Stepen sušenja: izuzetno snažno sušenje.
	Standard (Standardno sušenje)				Za sušenje tankih sintetičkih tkanina koje se ne peglaju, poput majica koje se lako održavaju, stolnjaka, bebi odeće, čarapa.
<b>Baby Care (Održavanje bebi veša)</b>	Baby Care (Održavanje bebi veša)	1.0 kg	Za sušenje garderobe za bebe pri nižim temperaturama.	<b>D</b>	

Program		Težina (maks.)	Primjena/Svojstva	Odloženi početak	Vrijeme
		8.0 kg			
<b>Special (Specijalne vrste veša)</b>	Jeans (Teksas)	5.0 kg	Za sušenje garderobe od teksasa i garderobe za slobodno vrijeme koja se u mašini za pranje veša može centrifugirati pri velikom broju obrtaja.	<b>D</b>	<b>N</b>
	Bed linen (Posteljina)	5.0 kg	Za sušenje postelnog rublja i sličnog veša velikih dimenzija.		
	Mix (Kombinovani veš)	3.5 kg	Ukoliko ne možete da odredite od kog materijala je garderoba napravljena, izaberite program Mix (Kombinovani veš).		
	Sports (Sportski veš)	3.0 kg	Za sušenje sportskog veša, tankih tkanina i poliester, koji se ne peglaju.		
	Shirts (Majice)	1.0 kg	Za garderobu koja se lako održava, poput majica i bluza, uz opciju protiv gužvanja koja ubrzava postupak pegljanja. Stavite garderobu u mašinu za sušenje veša tako da ne bude sabijena. Po završetku ciklusa sušenja, stavite garderobu na ofinger.		
<b>My Cycle (Moj ciklus)</b>	My Cycle (Moj ciklus)	–	Definišite i memorišite svoj omiljeni program.	<b>D</b>	–
<b>Time (Vrijeme)</b>	Warm (Zagrevanje)	–	Za zagrijavanje veša u trajanju od najmanje 10 min. do najviše 120 min. (svaki sljedeći korak traje 10 min. duže).	<b>D</b>	<b>D</b>
	Cool (Hlađenje)	–	Za hlađenje veša bez uduvanja vrelog vazduha u trajanju od najmanje 10 min. do najviše 30 min. (svaki sljedeći korak traje 10 min. duže).		
	Refresh (Osvežavanje)	–	Za osvežavanje veša koji je dugo bio u zatvorenom u trajanju od najmanje 20 min. do najviše 150 min. (svaki sljedeći korak traje 10 min. duže).		

### NAPOMENA!

- Ovaj simbol označava program za testiranje energetske efikasnosti "standardni program za pamuk", koji je u skladu sa važećim standardom EN 61121 i najpogodniji je za sušenje normalne težine pamučnog veša prema nominalnoj težini.
- Debele ili višeslojne tkanine, npr. posteljina, teksas, jakne itd. se teže suše. Najbolje je da izaberete program Cotton Extra (Izuzetno snažno sušenje pamuka).
- Pošto se radi o neujednačenim tkaninama, debela i višeslojna garderoba se teže suši. Ukoliko su neki dijelovi garderobe nakon programa i dalje vlažni, izaberite odgovarajući vremenski program sušenja.

## ODRŽAVANJE

### Čišćenje i održavanje

#### Čišćenje filtera za fina vlakna

Sačekajte da se mašina za sušenje veša ohladi.

- Otvorite vrata mašine.
- Izvučite filter za fina vlakna tako što ćete ga povući naviše.
- Očistite filter za fina vlakna; pokupite vlakna koja su se prikupila na filteru za fina vlakna. Vlakna možete pokupiti bilo rukom ili tako što ćete filter isprati vodom i temeljno osušiti.
- Ponovo postavite filter za fina vlakna.

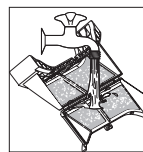
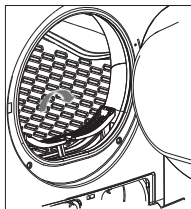

**NAPOMENA!**

- Naslage finih vlakana na filteru mogu onemogućiti protok vazduha, što može produžiti period sušenja i povećati potrošnju energije; zbog toga je nakon svake upotrebe potrebno uklanjati vlakna sa filtera.
- Prije čišćenja izvucite priključni kabl iz utičnice!
- Ne uključujte mašinu za sušenje veša ukoliko je bez filtera za fina vlakna!
- Kako biste spriječili stvaranje naslaga finih vlakana u mašini za sušenje veša, nakon svake upotrebe očistite filter za fina vlakna.

**Pranje hladnjaka vazduha**

Sačekajte da se mašina za sušenje veša ohladi.

Može doći do curenja vode koja se zadržala. Stavite krpu ispod zaštitnog poklopca.

1. Otključajte zaštitni poklopac.
2. Potpuno otvorite zaštitni poklopac.
3. Zašrafite obje poluge za pričvršćivanje tako da budu okrenute jedna prema drugoj.
4. Izvucite hladnjak vazduha.
5. Potpuno očistite hladnjak vazduha, temeljno ocijedite.
6. Očistite zaptivke.
7. Ponovo postavite hladnjak vazduha, pridržavajte za taster!
8. Odšrafite obje poluge za pričvršćivanje.
9. Zatvorite zaštitni poklopac tako da se zaključa

Ukoliko često upotrebljavate uređaj, čistite hladnjak vazduha otprilike na svaka 3 mjeseca. Ne oštećujte hladnjak vazduha!

**UPOZORENJE!**

- Čistite isključivo vodom; ne upotrebljavajte čvrste predmete ili predmete oštih ivica! Ne uključujte mašinu za sušenje veša ukoliko je bez hladnjaka vazduha!
- Tokom sušenja, između prozora i zaptivke se može nakupiti voda, ali to neće uticati na rad Vaše mašine za sušenje veša!

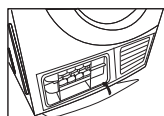
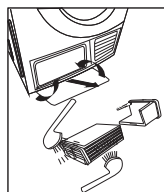
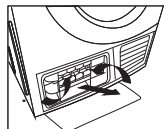
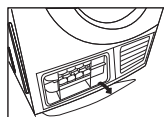
**Pražnjenje posude za kondenzat**

1. Uхватite i izvucite posudu za kondenzat objema rukama.
2. Okrenite posudu za kondenzat i prospite kondenzovanu vodu u slivnik.
3. Postavite posudu za kondenzat u mašinu..

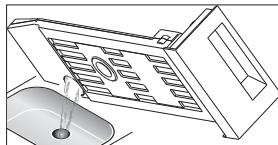
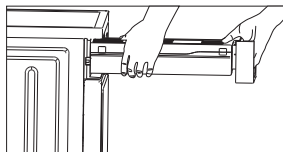
**UPOZORENJE!**



- Posudu za kondenzat ispraznite nakon svake upotrebe mašine. Ukoliko se posuda za kondenzat napuni u toku ciklusa sušenja, program će biti pauziran, a ikonica [ ] će zasvijetleti. Nakon što ispraznite posudu za kondenzat, mašinu za sušenje veša možete ponovo pokrenuti pritiskom na taster [Start/Pause] (Početak/Pauziranje).
- Nemojte piti vodu koja se kondenzovala u mašini.
- Ne upotrebljavajte mašinu za sušenje veša ukoliko nije postavljena posuda za kondenzat.

## Otklanjanje kvarova

Oznaka greške	Značenje oznake	Rešenje
E30	Problem sa zagrijavanjem	Ukoliko problem nastavi da se javlja, kontaktirajte lokalni servisni centar
E32	Greška senzora za vlagu	
E33	Greška senzora za temperaturu	

### UPOZORENJE!

- Popravke mogu obavljati samo ovlašćena tehnička lica.
- Prije nego što pozovete servis, pokušajte da sami riješite problem i provjerite da li ste pratili uputstva za korisnike.
- Tehničko lice će Vam naplatiti pružanje savjeta, bez obzira na to što je uređaj u garanciji.

Problem	Rešenje
Displej nije uključen	Provjerite da li napajanje radi. Provjerite da li je utikač priključen u utičnicu. Provjerite izabrani program. Pritisnite taster [On/Off] (Uključeno/Isključeno).
Ikonica  je osvijetljena	Ispraznite posudu za kondenzat. Ukoliko je ikonica i dalje osvijetljena, pozovite servis.
ikonica  je osvijetljena	Očistite razmjenjivač toplote. Očistite filter za fina vlakna.
Mašina za sušenje veša ne počinje da radi	Provjerite da li su vrata zatvorena. Provjerite da li ste izabrali program. Provjerite da li ste pritisnuli taster za početak rada.
Nije postignut zadati stepen sušenja ili je vrijeme sušenja predugo	Očistite filter za fina vlakna i operite razmjenjivač toplote. Ispraznite posudu za kondenzat. Provjerite odvodno crijevo. Mašina za sušenje veša je u skućenom okruženju. Očistite senzore za vlagu. Održavajte čistoću otvora za dovod vazduha. Aktivirajte program koji je po jačini sušenja za stepen iznad već aktiviranog programa ili aktivirajte program Time (Vrijeme).

### UPOZORENJE!

- Ukoliko problem ne možete da rešite sami ili ako Vam je potrebna pomoć:
- Pritisnite taster [On/Off] (Uključeno/Isključeno).
  - Izvucite utikač iz utičnice i pozovite servis.

## Tehničke specifikacije

Dimenzije (D*Š*V)	615*595*845 mm
Sobna temperatura	+5°C ~ +35°C
Nominalna ulazna snaga	2700W
Nominalni napon	220-240V~
Nominalna frekvencija	50Hz
Težina proizvoda	41 kg
Nominalni kapacitet	8,0 kg

 NAPOMENA!

- Nominalni kapacitet predstavlja maksimalni kapacitet. Uvijek se uverite da količina suvog veša u uređaju ne prekorači nominalni kapacitet.
- Ne postavljajte mašinu za sušenje veša u prostoriju u kojoj postoji rizik od smrzavanja. Pri temperaturama oko tačke mržnjenja mašina za sušenje veša možda neće raditi na odgovarajući način.
- Rizik od oštećenja mašine se javlja ukoliko dozvolite da se voda nastala kondenzovanjem zamrzne u pumpi, crijevima i/ili posudi za kondenzat.

## Karakteristike proizvoda

Nominalni kapacitet	8kg
Tip mašine za sušenje veša	Kondenzaciona
Klasa energetske efikasnosti	B
Izmjerena godišnja potrošnja energije (AEc) <sup>1</sup>	561,0 kWh/godišnje
Automatska ili neautomatska	Automatska
Evropska eko-oznaka (EU Ecolabel)	Ne primenjuje se
Potrošnja energije tokom standardnog programa za pamuk	
Potrošnja energije tokom standardnog programa za pamuk sa potpuno opterećenim bubnjem	4,74 kWh
Potrošnja energije tokom standardnog programa za pamuk sa djelimično opterećenim bubnjem	2,56 kWh
Potrošnja energije u režimu isključeno (off) (Po)	0,28 W
Potrošnja energije u režimu Ostavljeno uključeno (Left-on) (PI)	0,8 W
Trajanje režima Ostavljeno uključeno (Left-on)	10 min
Trajanje standardnog programa za pamuk	
Izmjereno trajanje standardnog programa za pamuk sa potpuno i djelimično opterećenim bubnjem	112 min
Trajanje standardnog programa za pamuk sa potpuno opterećenim bubnjem	140 min
Trajanje standardnog programa za pamuk sa djelimično opterećenim bubnjem	90 min
Klasa efikasnosti kondenzovanja od A (najefikasnije) do G (najmanje efikasno)	B
Prosječna efikasnost kondenzovanja tokom standardnog programa za pamuk sa potpuno opterećenim bubnjem	80,1%
Prosječna efikasnost kondenzovanja tokom standardnog programa za pamuk sa djelimično opterećenim bubnjem	80,1%
Izmerena efikasnost kondenzovanja tokom standardnog programa za pamuk sa potpuno i djelimično opterećenim bubnjem	80,1%
Nivo jačine zvuka tokom standardnog programa za pamuk sa potpuno opterećenim bubnjem	69 dB

### Napomene:

- <sup>1</sup> Potrošnja energije na godišnjem nivou, na osnovu 160 ciklusa sušenja u standardnom programu za pamuk sa potpuno i djelimično opterećenim bubnjem, i potrošnja u režimima sa malom snagom. Realna potrošnja energije po ciklusu zavisiće od načina upotrebe uređaja. Standardni program za pamuk sa potpuno i djelimično opterećenim bubnjem predstavlja standardni program sušenja na koji se odnose podaci navedeni na etiketi i u karakteristikama. Ovaj program je pogodan sušenje uobičajeno mokrog pamučnog veša i predstavlja najefikasniji program u smislu utroška energije pri pranju pamučnog veša.

# ИНСТРУКЦИИ ЗА БЕЗОПАСНОСТ

## ПРЕДУПРЕЖДЕНИЕ!

- За да предотвратите какъвто и да било риск за собствения си живот и живота на други хора или увреждане на Вашето и чуждо имущество, трябва да се придържате към инструкциите за безопасност.
- Този продукт принадлежи към електрически уреди от категория I и може да се използва само за сушене на изпрано с вода пране в домакинството. По време на работа обърнете внимание на безопасността при използване на електричество!
- Трябва да се използва източник на захранване с надеждно заземяване. Заземяващият проводник трябва да бъде заровен под земята и не трябва да има връзка с комунални услуги като градска водопроводна мрежа или газопровод и т.н. Заземяващият проводник и нулевият проводник трябва да бъдат разграничени и не трябва да бъдат свързани заедно.
- Захранващият кабел трябва да отговаря на изискванията на Международната електротехническа комисия (IEC) и трябва да издържа на токове по-големи от 16А. За да сте сигурни, че вие и вашето семейство сте в безопасност, незабавно коригирайте всеки случай на захранване, което не отговаря на горните изисквания.
- Не поставяйте повече пране в машината от препоръчаното. Следвайте инструкциите за максималното тегло на прането. Вижте съответната глава в ръководството за потребителя.
- Не използвайте сушилнята, ако преди това сте почиствали прането с индустриални химикали.
- Не сушете пране в сушилнята, което преди това не е било изпрано.
- Преди сушене в машината, прането, замърсено с вещества като хранителни масла, ацетон, алкохол, бензин, керосин, препарати за отстраняване на петна, терпентин, восък и препарати за отстраняване на восък, трябва да бъде изпрано в гореща вода с повече препарат.
- Предмети като дунапренова гума (латексова пяна), шапки за баня, водоустойчив текстил, изделия с гумена подплата и дрехи или възглавници, снабдени с подложки от пяна, не трябва да се сушат в сушилнята.
- Омекотителите за тъкани и подобни продукти трябва да се използват според указанията на опаковката.
- Последната фаза на цикъла на сушене на прането се извършва без нагриване (цикъл на охлаждане), така че високата температура да не повреди прането.
- Уловителят за мъх трябва да се почиства често.
- Не трябва да се оставя мъхът да се натрупва в сушилнята.
- Необходимо е да се осигури адекватна вентилация в помещението, за да се избегне връщането на газове, от горивни устройства, включително тези с открит пламък.
- Отработеният въздух не трябва да се изпуска през вентилационен отвор, използван за отвеждане на отработените газове от уреди, които изгарят газ или други горива.
- Уредът не трябва да се монтира зад заключваща се врата, плъзгаща се врата или врата с панта от противоположната страна на тази на сушилнята по начин, който да ограничи пълното отваряне на вратата на сушилнята.
- Предмети, които са били в контакт с масло, могат да се възпламенят спонтанно, особено ако са изложени на източници на топлина, като барабанна сушилня. • Прането се загрева, което води до окислителна реакция в маслото. Окисляването създава топлина. Ако топлината не може да излезе, прането може да достигне достатъчно висока температура, за да се запали. Натрупването, подреждането или съхраняването на пране, което е било в контакт с масло може да се задържи топлината, създавайки опасност от пожар.
- Ако тъкани, които са замърсени с растително или хранително масло или продукти за грижа за косата, трябва да се поставят в сушилнята, те първо трябва да се измият в гореща вода с повече препарат, което ще намали риска, макар и да не го елиминира напълно.
- По време на нормална употреба или поддръжка устройството не трябва да се преобръща.
- Извадете от джобовете си всички предмети като запалки и кибрит.
- Този уред може да се използва от деца на възраст от 8 и повече години и лица с намалени физически, сетивни или психически способности или с недостатъчно опит и познания, ако те са под наблюдение или са инструктирани относно използването на уреда по безопасен начин и осъзнават опасностите, свързани неговата експлоатация. Децата не трябва да си играят с уреда. Почистването и поддръжката не следва да се извършват от децата без надзор. (Това предупреждение е само за ЕВРОПЕЙСКИЯ пазар)



- Ако захранващият кабел е повреден, той трябва да бъде заменен от производителя, негов сервизен агент или от лица с подобна квалификация, за да се избегне опасност.
- Този уред е предназначен само за употреба на закрито.
- Отворите на уреда не трябва да бъдат блокирани от килим.
- Деца под 3-годишна възраст трябва да се държат далеч от устройството, освен ако не са под постоянен надзор.
- Ако уредът развие необичайно висока температура, незабавно го изключете от контакта.
- Този уред не е предназначен за употреба от лица (включително деца) с намалени физически, сетивни или умствени способности или липса на опит и познания, освен ако те не са под надзор или не са им били дадени инструкции преди това по отношение на използването на уреда от лице, което да е отговорно за тяхната безопасност. Децата трябва да бъдат наблюдавани, за да се уверите, че те не си играят с уреда. (Това предупреждение не е ЕВРОПЕЙСКИЯ пазар)

### ПРЕДУПРЕЖДЕНИЕ!

Никога не спирайте сушилнята, преди цикълът на сушене да завърши, в противен случай ще се отдели твърде много топлина, което може да доведе до нараняване.



#### Правилно отстраняване от употреба на този продукт:

Тази маркировка показва, че този продукт не трябва да се изхвърля заедно с други битови отпадъци в целия ЕС. За да предотвратите възможни щети върху околната среда или човешкото здраве поради неконтролираното изхвърляне на отпадъци, рециклирайте ги отговорно, за да насърчите устойчивото повторно използване на материалните ресурси. За да върнете използваното устройство, използвайте системата за връщане събиране или се свържете с търговеца, от когото сте закупили продукта. Те могат да вземат от Вас този продукт и да го рециклират безопасно.

#### Опасност от токов удар.

- Не издърпвайте щепсела от контакта, като дърпате захранващия кабел.
- Не включвайте/изключвайте щепсела от контакта с мокри ръце.
- Не повреждайте захранващия кабел и щепсела.

#### Опасност от нараняване

- Не разглобявайте и не монтирайте сушилнята без инструкции или надзор.
- Не поставяйте тази сушилна върху пералня ако няма оборудване, което да ги поддържа една върху друга. (Ако желаете да я монтирате върху пералнята, първо закупете необходимите части, които се продават отделно. Монтажът им трябва да се извърши от производителя, неговия сервизен агент или лица с подобна квалификация, за да се избегне опасност).
- Не се облягайте на отворената врата на сушилнята.
- Не поставяйте никакви източници на топлина, като свещи или електрически котлони, върху машината.

#### Опасност от щети

- Не сушете повече пране от номиналния капацитет.
- Не включвайте барабанната сушилна, освен ако не е инсталиран филтърът, разположен във вратата и филтърът, разположен в долната част на машината.
- Не сушете пране, което не е било предварително центрофугирано.
- Не излагайте сушилнята на пряка слънчева светлина и я използвайте само на закрито.
- Не поставяйте сушилнята във влажни и мокри помещения.
- Когато почиствате и поддържате, не забравяйте да изключите захранващия кабел и не измивайте директно сушилнята с вода.

#### Опасност от експлозия

- Не сушете пране, което преди това е било в контакт със запалими вещества, като керосин и алкохол, съществува опасност от експлозия.

# МОНТИРАНЕ

## Описание на продукта

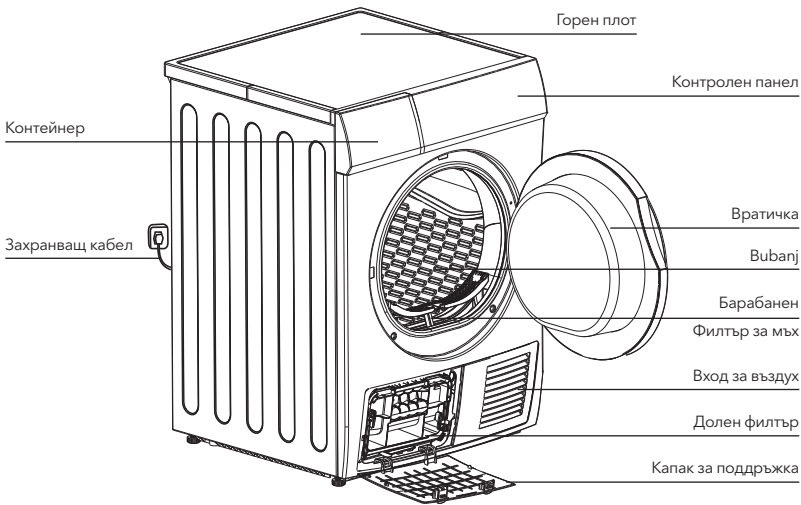

### ЗАБЕЛЕЖКА

- Вижте продукта, който сте закупили за справка.

### Акcesoари

Следните части са незадължителни за определени модели.

Ако сушилнята ви се доставя със следните части, сложете ръкавици и ги монтирайте, като следвате инструкциите по-долу.

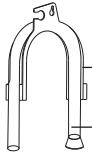

Държач за маркуч (опционално)

Маркуч за източване на кондензат (опционално)

## Поставуване



Използвайте клещи, за да извадите от съединителя маркуча за източване.

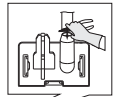

Поставете външния маркуч за източване.

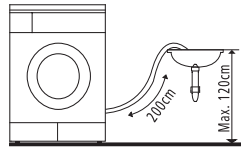
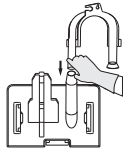

Поставете скобата на маркуча върху мивката или друг съд с канал.

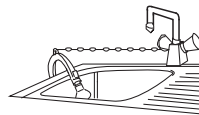

**Транспорт**

Преместете внимателно устройството. Не хващайте устройството за изпъкналите части. Вратата на машината не трябва да се използва за задържане по време на пренасяне. Ако сушилнята не може да бъде транспортирана в изправено положение, сушилнята може да бъде наклонена надясно под 30 °.

**Място на монтаж**

1. За ваше удобство е препоръчително да поставите сушилнята близо до Вашата пералня.
2. Поставете сушилнята на чисто място, където не се натрупва мръсотия. Въздухът трябва да циркулира свободно около цялото устройство. Не блокирайте предния отвор за въздух или въздушната решетка на гърба на машината.
3. За да сведете вибрациите и шума по време на употреба до минимум, барабанната сушилня трябва да бъде поставена върху твърда и равна повърхност.
4. Никога не отстранявайте краката. Не блокирайте въздушния поток в долната част на машината с дебели прагове, дъски и други подобни. Това може да доведе до акумулиране на топлина, което да попречи на работата на уреда.

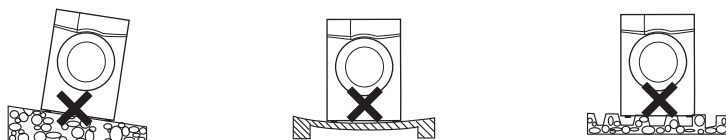
**Нивелиране**

Когато я поставите на предвиденото за това постоянно място, използвайте нивелир, за да проверите дали сушилнята е напълно изравнена. Ако това не е така, коригирайте краката с инструмент.

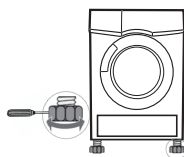
**Връзка за електрозахранване**

1. Уверете се, че електрозахранването е с напрежение, което съответства на стойностите, посочени в спецификацията за сушилнята.
2. Не свързвайте барабанната сушилня чрез захранващата платка, а чрез универсалния щепсел и контакт.

## ЕКСПОАТАЦИЯ

### Бързо стартиране

**ЗАБЕЛЕЖКА**

Преди употреба се уверете, че устройството е правилно позиционирано.

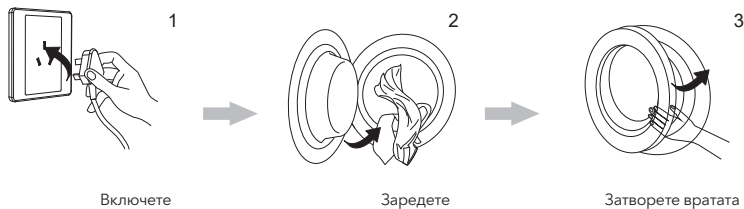

Включете

Заредете

Затворете вратата

## Сушење



Включете



Изберете програма



Изберете функция или  
оставете стойностите  
по подразбиране



Стартирайте

## След изсушаване

Ще прозвучи звуков сигнал или на дисплея ще се появи „0:00“.

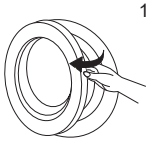

Отворете вратата и  
извадете прането

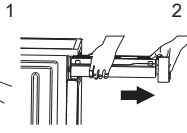

Извадете тавата  
за събиране на  
кондензат

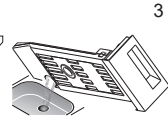

Излейте кондензатна  
вода



Почистете  
филтъра

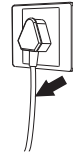

Изключете  
захранването

## ЗАБЕЛЕЖКА

- Доколку употребувате штекер со прекинувач, притиснете го прекинувачот за директно да го исклучите напојувањето.

## Пред секое сушење

### ВНИМАНИЕ!

След производството и транспорта, в сушилњата могат да се задържат прах и масло, за да избегнете замърсяване на прането, направете следното преди първия цикл на сушене:

- Поставете чисти парцали в барабана.
- Включете захранването.
- Изберете програма "Quick" (бърза) и натиснете бутона "Start/Pause" (Старт/Пауза).
- В края на цикъла на тази програма почистете филтъра за фини влакна и въздушния охладител, следвайки инструкциите в „Почистване и поддръжка“ на страница 19.
  1. Преди сушене завъртете прането добре в пералнята. Високоскоростното центрофугиране може да намали периода на сушене и да спести енергия.
  2. За да осигурите равномерно сушене, сортирайте прането според вида плат и програмата за сушене.
  3. Преди сушене закопчайте циповете, залепете велкро лентите, закопчайте копчетата, завържете платнените колани и други подобни.
  4. Не пресушавайте прането, защото пресушените дрехи се намачкват по-лесно.
  5. Не сушете дрехи, които съдържат гума или подобни еластични материали.
  6. Вратата на барабанната сушилня може да се отвори само в края на цикъла, за да се предотврати излагането на кожата на ръцете на гореща пара или изгаряния от горещи части на барабанната сушилня.
  7. След всяка употреба на машината почиствайте филтъра за мъх и изпразвайте контейнера за кондензат, за да предотвратите удължаване на периода на сушене и увеличаване на консумацията на енергия.
  8. Не сушете дрехи, които са били чистени на химическо чистене. Референтното тегло на сухите дрехи (всяка дреха)

Референтното тегло на сухите дрехи (всяка дреха).

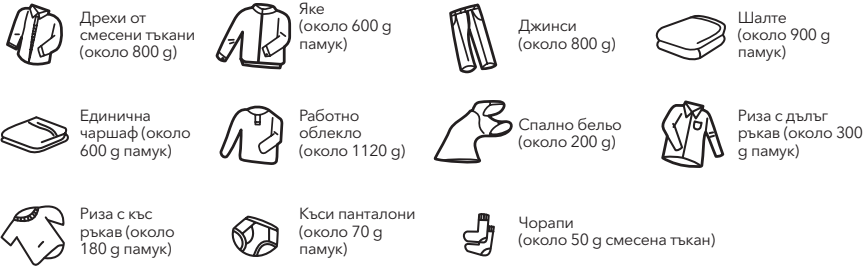

**ЗАБЕЛЕЖКА**

- Никога не препълвайте машината.
- Не поставяйте пране, което не е било центрофугирано. Може да възникне повреда на сушилната и дори пожар.
- Не е подходяща за копринени или вълнени тъкани







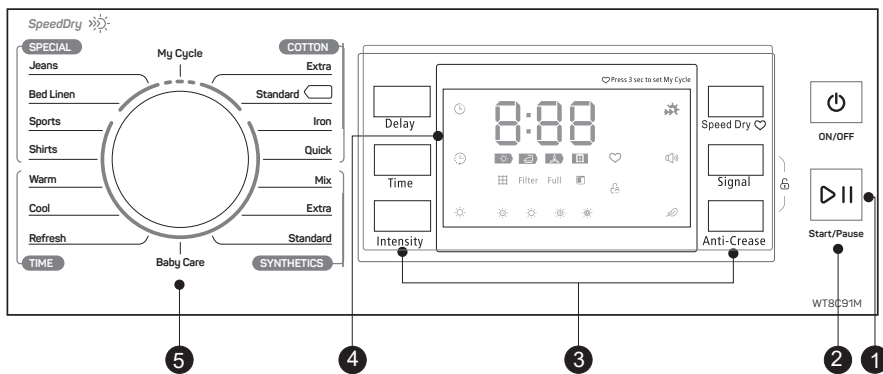





Обърнете внимание на използването на сушилната машина, ако материалите на дрехите не могат да бъдат изсушени от нея или съдържат символите, както следва:



Контролен панел



- 1 **On/Off (Вкл/Изкл)**  
За да включите или изключите продукта.
- 2 **Start/Pause (Старт/Пауза)**  
Натиснете този бутон, за да стартирате или поставите на пауза цикъла на сушене.
- 3 **Специални функции**  
Тези бутони се използват за задаване на допълнителни функции.
- 4 **Дисплей**  
Дисплеят показва настройките, очакваното оставащо време до завършване на цикъла и съобщенията за състоянието на Вашето устройство.
- 5 **Програми**  
В зависимост от нуждите на потребителя, машината предлага по-голям избор от различни цикли, които ще увеличат ефективността на сушене на прането.

	<b>Филтър</b> Почистете филтъра, ако иконата  светне, след като сушилният спре.
	<b>Резервоар</b> Почистете контейнера, ако иконата  светне, след като сушилният спре.
	<b>Отложен старт</b>
	<b>Час</b>
	<b>Child-Lock</b> (заклучване за защита срещу достъп на деца)
	<b>Индикатор за оставащо време/Съобщение за грешка</b>
	<b>Състояние на фазата на цикъла</b>
	<b>Filter</b> Почистване на филтрите (предупреждение)
	<b>Full</b> Ниво на изсушаване (четири степени)
	<b>Индикатор за скорост на изсушаване</b>
	<b>Индикатор за скорост на изсушаване</b>
	<b>Индикатор за сигнал</b>
	<b>Режим против намачкване</b>
	<b>Мой цикъл</b>

### Избор на програма

1. Натиснете бутона [On/Off]. Когато светодиода светне, завъртете копчето за избор на програма, за да изберете желаната програма.
2. Изберете [Delay] (Закъснение), [Time] (час), [Intensity] (Интензивност), [Speed Dry] (Бързо изсушаване), [Сигнал] (сигнал) или [Anti-Crease] (срещу намачкване), за да активирате допълнителни функции.
3. Натиснете бутона [Старт/Пауза].

### Стартиране на програмата

Когато програмата стартира, барабанът ще се върти постоянно, индикаторът за състоянието на дисплея ще мига и показваното оставащо време на цикъла ще се актуализира автоматично.

### Край на програмата

1. В края на програмата барабанът ще спре да се върти, ще се чуе звуков сигнал, на дисплея ще се покаже **END**, и индикаторът за състоянието на последната фаза на цикъла ще мига. Ако потребителят не извади прането в рамките на 1 минута, сушилната ще активира опцията [Anti-crease] (срещу намачкване) Натиснете бутона [On/Off], за да изключите захранването и издърпайте щепсела от контакта.
2. Ако по време на процеса на сушене има неочаквано прекъсване на работата, на сушилната се показва известие, разрешете проблемите в съответствие с данните, посочени в раздела "Уведомления за нередности и решения".

## Други функции

### Инструкции за функцията [Delay]

Тази функция се използва за забавяне на времето за начало на сушенето на дрехи в рамките на 24 часа. Периодът на закъснение при стартиране означава, че програмата ще стартира след x часа. Когато активирате закъснението при стартиране на програмата, оставащото време до началото на цикъла, показано на дисплея, ще започне да намалява и иконата за опция „Отложен старт“ ще мига. Подробни стъпки:

1. Поставете прането в машината и се уверете, че вратата на машината е затворена.
2. Натиснете бутона [On/Off], след това завъртете копчето за избор на програма, за да изберете желаната програма.
3. Можете да изберете функциите [Anti-Crease] или [Signal] според вашите нужди.
4. Натиснете бутона [Delay].
5. Натиснете бутона [Delay] неколкократно, за да изберете периода на забавяне на началото на цикъла.
6. След включване на бутона [Старт/Пауза] сушилната започва да отброява. Цикълът на сушене ще се активира автоматично след изтичане на периода на закъснение при стартиране.
7. Ако натиснете отново бутона [Старт/Пауза], ще поставите на пауза опцията за забавяне на старта.
8. Ако искате да отмените функцията Delay (Закъснение), натиснете бутона [On/Off].

### Инструкции за функцията [Time]

Когато е избрана програмата за затопляне или охлаждане или опресняване, бутонът [Time] може да се използва за регулиране на времето за сушене на 10 минутни стъпки.

### Инструкции за функцията [Intensity] (Интензивност)

Използва се за регулиране нивото на сухота на прането. Нивото се състои от четири степени. Времето за сушене се увеличава с 3 минути с всяка следваща степен.

1. Функцията Интензивност може да бъде активирана само преди старта на програмата.
2. Натиснете бутона [Intensity] неколкократно, за да изберете времето за сушене.
3. Можете да използвате функцията [Intensity] във всички програми с изключение на [Cotton Iron] (гладене на памук) [Quick] (бързо) [Synthetic Iron] (гладене на синтетика) [Baby Care] (грижа за бебешки дрехи) [Warm] (горещо) [Cool] (студено) [Refresh] (опресняване),

### Инструкции за използване на функцията [Speed dry]

Използвайте тази опция, за да съкратите времето за сушене с програмите [Cotton Extra], [Cotton Standard], [Bed linen], [Jean linen] и [Jean].

**Инструкции за функцията [Signal]**

Включване или изключване на звуковия сигнал. Звуковият сигнал обикновено е включен. Ако е необходимо, натиснете клавиша. Ако звуковият сигнал е включен:

1. Сушилнята ще издава звуков сигнал, ако натиснете бутоните за допълнителните функции.
2. Ако завъртите копчето за избор на програма, докато сушилнята работи, машината ще напомни на оператора, че прави невалиден избор на програма.
3. Ще прозвучи и звуков сигнал, за да уведоми потребителя за завършения цикъл на сушене.

**Инструкции за функцията [Anti-Crease]**

Продължителността на фазата против намачкване в края на цикъла на сушене е 30 минути (по подразбиране) или 120 минути (избрана опция).

Индикаторът [Anti-Crease] трябва да свети, когато е избрана функцията против намачкване. Тази функция предотвратява намачкване на прането. Прането може да се извади от машината по време на фазата против намачкване. Всички програми имат тази опция, с изключение на [Cool], [Refresh] и [Baby Care].

**Инструкции за функцията [My Cycle]**

Използва се за дефиниране и запазване на Вашите любими програми, които се използват често.

1. Използвайте селектора на програми, за да изберете необходимата програма и други функции за сушене.
2. Натиснете и задръжте бутона [Speed dry] за 3 секунди, докато се чуе звуков сигнал и желаната програма бъде запазена.
3. Завъртете селектора на програмите в положение [My Cycle], за да стартирате любимата си програма. Ако искате да промените зададената програма [My Cycle], повторете стъпки 1 и 2.

**Инструкции за функцията [Child Lock]**

1. Тази машина има специална опция за заключване за безопасност на децата, която предотвратява децата безразсъдно да натискат бутоните или неправилно активиране на машината.
2. Когато сушилнята е включена, с изключение на режим на готовност, натиснете едновременно бутоните [Anti-Crease] и [Signal] и задръжте за повече от 3 секунди, за да активирате функцията за заключване за защита срещу достъп на деца. След активиране на функцията за заключване за защита срещу достъп на деца, иконата ще се появи на дисплея и само бутонът [On/Off] ще бъде активен.

Когато защитата за деца е активирана, натиснете едновременно бутоните [Anti-Crease] и [Signal] и натиснете и задръжте за повече от 3 секунди, за да изключите функцията за заключване за защита срещу достъп на деца.

## Табела на програми за сушене

Програма	Тегло (макс.)	Приложение/Свойства	Отлагане	Час	
	8.0 kg				
Cotton	<b>За памук и цветни тъкани от памук или лен.</b>		Да	Не	
	Extra	8.0 kg			За сушене на памучни дрехи. Ниво на сушене: изключително сухо.
	Standard	8.0 kg			За сушене на памучни дрехи. Ниво на сушене: за прибиране в гардероб
	Iron	8.0 kg			За сушене на памучни дрехи. Ниво на сушене: за гладене
Quick	3.0 kg	За изпрано пране, което трябва да се изсуши възможно най-скоро, напр. за акрилно бельо или за отделни помалки дрехи. Може да се използва и за последващо сушене.			



Програма	Тегло (макс.)		Приложение/Свойства	Отлагане	Час
	8.0 kg				
Synthetics	За пране без гладене на синтетични и смесени тъкани, памук.				
	Extra	3.5 kg	За изсушаване на дебели или многослойни синтетични тъкани. Ниво на сушене: изключително сухо.	Да	Не
	Standard		За изсушаване на тънки синтетични тъкани, които не се гладят, като ризи, спално бельо, бебешки дрехи, чорапи.		
Baby care	Baby care	1,0 kg	За да изсушаване на бебешки дрехи при по-ниска температура.	Да	
Специална	Jean	5,0 kg	За сушене на дънки или дрехи за свободно време, които са центрофугирани на висока скорост в пералнята.	Да	Не
	Постелъчно бельо	5,0 kg	За сушене на постелъчно бельо и подобни големи дрехи.		
	Mix	3,5 kg	Ако не можете да определите какъв е материалът на облеклото, изберете Mix.		
	Sports	3,0 kg	За сушене на спортно облекло, тънки материи, полиестер, които не се гладят.		
	Shirts	1,0 kg	За лесен за поддръжка на дрехи, като тениски и блузи, с опция против гънки, която ускорява процеса на гладене. Поставете дрехите свободно в сушилнята. След като изсъхнат, закачете ги на закачалка за дрехи.		
My Cycle	My Cycle	–	Определете и запазете любимата си програма.	Да	–
Time	Warm	–	За затопляне на дрехи от минимум 10 минути до максимум 120 минути (на стъпки от 10 минути).	Да	Да
	Cool	–	За охлаждане на дрехите без издухване на горещ въздух от минимум 10 минути до максимум 30 минути. (на стъпки от 10 минути).		
	Опресняване	–	За освежаване на дрехите, които са били държани в затворена среда дълго време от минимум 20 минути до максимум 150 минути (на стъпки от 10 минути).		

## ЗАБЕЛЕЖКА

- Този символ означава програма за изпитване на енергийна ефективност „стандартна програма за памук“, която е в съответствие с приложимия стандарт EN 61121 и е най-подходяща за изсушаване на нормалното тегло на памучното пране според номиналното тегло на зареждане.
- Дебели или многослойни тъкани, напр. спално бельо, деним, якета и др. са по-трудни за изсушаване. Най-добре е да изберете програмата Cotton Extra.
- Тъй като неравномерните тъкани, дебелите и многослойни дрехи не са лесни за сушене, по-добре е да изберете подходящата по време програма за сушене, за да ги изсушите, ако някои части от дрехите все още са влажни след приключване на програмата.

## ПОДДРЪЖКА

### Почистване и поддръжка

#### Почистете на филтъра за мъх

Оставете сушилнята да се охлади.

1. Отворете вратата на машината.
2. Извадете филтъра за мъх, дръпнете нагоре, за да го извадите.
3. Почистете филтъра за мъх; избършете праха, натрупан върху филтъра за мъх с ръка или изплакнете с вода и подсушете старателно.
4. Поставете отново филтъра за мъх.

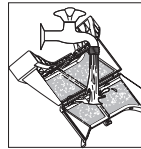
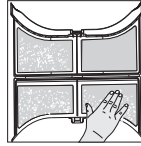
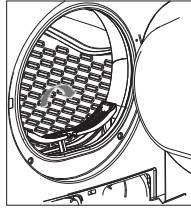

## ЗАБЕЛЕЖКА

- Фините отлагания на мъх върху филтъра могат да възпрепятстват въздушния поток, което може да удължи периода на сушене и да увеличи консумацията на енергия;
- Преди почистване изключете захранващия кабел!
- Не включвайте барабанната сушилня ако не е инсталиран филтърът за мъх
- За да предотвратите на мъх в сушилнята, почиствайте филтъра за мъх след всяка употреба.

#### Измиване кондензатора

Оставете сушилнята да се охлади.

Може да изтече остатъчна вода, поставете кърпа под защитния капак.

1. Отключете капака за поддръжка.
2. Отворете напълно капака за поддръжка.
3. Завийте двата закрепващи лоста така, че да са обърнати един към друг.
4. Издърпайте кондензатора.
5. Почистете старателно кондензатора, източете го добре.
6. Почистете уплътненията
7. Поставете отново кондензатора, задържете бутона!
8. Развийте двата закрепващи лоста.
9. Затворете защитния капак, докато се фиксира на място.

Ако използвате уреда често, почиствайте кондензатора приблизително на всеки 3 месеца. Внимавайте да не повредите кондензатора

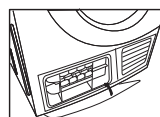
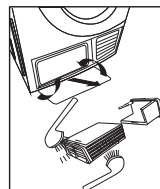
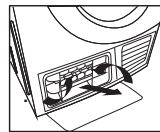
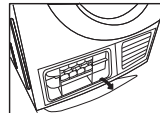



## ПРЕДУПРЕЖДЕНИЕ!

- Почиствайте само с вода; не използвайте твърди предмети или предмети с остри ръбове! Не включвайте барабанната сушилня ако кондензаторът не е монтиран.
- По време на сушенето може да се събира вода между прозореца и уплътнението, но това не засяга функцията на Вашата сушилня!

**Изпразнете контейнера за вода**

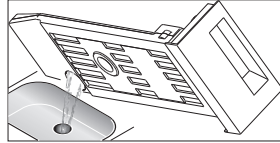
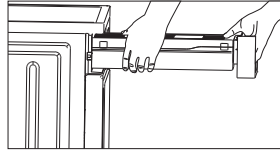
1. Хванете и издърпайте контейнера за вода с две ръце.
2. Наклонете контейнера за вода, излейте кондензираната вода.
3. Поставете контейнера за вода

**⚠ ПРЕДУПРЕЖДЕНИЕ!**



- Изпразвайте резервоара за кондензат след всяко използване на машината. Ако резервоарът за кондензат се напълни по време на цикъла на сушене, програмата ще бъде поставена на пауза и иконата  ще светне. След изпразване на контейнера сушилнята може да се рестартира чрез натискане на бутона [Start/Pause].
- Не пийте кондензната вода.
- Не включвайте барабанната сушилня ако не е инсталиран контейнерът за кондензирана вода

**Отстраняване на неизправности**

Код на алармата	Причина за алармата	Решение
E30	Проблем с нагряването	Моля, свържете се с местния сервизен център, ако проблемът продължава.
E32	Грешка на сензора за влажност	
E33	Грешка на сензора за температура	

**⚠ ПРЕДУПРЕЖДЕНИЕ!**

- Ремонтите трябва да се извършват само от оторизиран технически персонал.
- Преди да се обадите в сервиза, опитайте се да разрешите проблема сами и се уверете, че сте следвали инструкциите на потребителя.
- Техникът ще ви таксува за предоставяне на съвети, независимо дали устройството е в гаранция.

Проблем	Решение
Дисплеят не се включва	Проверете дали захранването работи. Проверете дали щепселът е включен. Проверете избраната програма. Натиснете бутона [On/Off].
Иконата  свети	Изпразнете контейнера за вода. Ако индикаторът все още свети, обадете се в сервиза.
Иконата  свети	Почистете топлообменника. Почистете филтъра за мъх.
Сушилнята не се стартира	Проверете дали вратата е затворена. Проверете дали програмата е зададена.
Не е достигната желаната степен на сухота или времето за сушене е твърде дълго	Проверете дали бутонът за стартиране е натиснат. Почистете филтъра за мъх и топлообменника. Изпразнете контейнера. Проверете маркуча за източване. Мястото за монтиране на сушилнята е твърде ограничено. Почистете сензорите за влага. Поддържайте входа за въздух чист. Използвайте програма с по-висок интензитет на сушене или програма за време.

**⚠ ПРЕДУПРЕЖДЕНИЕ!**

Ако не можете сами да се справите с неизправността и се нуждаете от помощ:

- Натиснете бутона [On/Off].
- Издърпайте щепсела и се обадете на сервиза.

## Технически спецификации

Размери (Д x Ш x В)	615×595×845 mm
Температура на околната среда	+5 °C ~ +35 °C
Номиналната мощност	2700 W
Номинално напрежение	220-240 V~
Номинална честота	50 Hz
Тегло на продукта	41 kg
номинален товар	8 kg

**☰ ЗАБЕЛЕЖКА**

- Номиналният капацитет представлява максималния капацитет, уверете, че количеството сухо пране в уреда не надвишава номиналния капацитет.
- Не поставяйте сушилнята в помещение, където съществува риск от замръзване. При температури около точката на замръзване сушилнята може да не работи правилно.
- Съществува риск от повреда, ако кондензатната вода се остави да замръзне в помпата, маркуците и/или контейнера за кондензна вода.

## Характеристики на продукта

Номинален товар	8 kg
Тип сушилня	Кондензатор
Клас на енергийна ефективност	B
Претеглено годишно потребление на енергия (AEC) <sup>1</sup>	561.0 kWh/година
Автоматична или неавтоматична	Автоматична
Екомаркировка на ЕС	Не е приложимо
Консумация на енергия при стандартната програма за памук	
Консумация на енергия при стандартната програма за памук при пълно зареждане	4.74 kWh
Консумация на енергия при стандартната програма за памук при частично зареждане	2.56 kWh
Консумация на енергия в режим изключено (Po)	0.28 W
Консумация на енергия в режим на оставено включено (left-on) (Pl)	0.8 W
Продължителност на режим на оставено включено (left-on)	10 min
Час на програмата на "стандартната програма за памук" 1	
Претеглено време на програмата на стандартната програма за памук при пълно и частично натоварване	112 min

Време на програма на стандартната програма за памук при пълно натоварване	140 min
Време на програма на стандартната програма за памук при частично натоварване	90 min
Клас на ефективност на кондензация A (най-ефективен) до G (най-малко ефективен)	B
Средна ефективност на кондензация на стандартната програма за памук при пълно натоварване	80.1%
Средна ефективност на кондензация на стандартната програма за памук при частично натоварване	80.1%
Претеглена ефективност на кондензация на стандартната програма за памук при пълно и частично натоварване	80.1%
Ниво на звукова мощност за стандартната програма за памук при пълно натоварване	69 dB

#### Забележки:

- ① Годишна консумация на енергия, базирана на 160 цикъла на сушене при стандартната програма за памук с напълно и частично натоварен барабан, и консумация в режими с ниска мощност. Реалното потребление на енергия за цикъл ще зависи от начина на използване на устройството. Стандартната програма за памук с напълно и частично натоварен барабан е стандартна програма за сушене, към която се отнасят данните, посочени на етикета и в характеристиките. Тази програма е подходяща за сушене на нормално мокро памучно пране и е най-ефективната програма по отношение на разхода на енергия при пране на памучно пране.

# ΟΔΗΓΙΕΣ ΑΣΦΑΛΕΙΑΣ

## ΠΡΟΕΙΔΟΠΟΙΗΣΗ!

Για την αποφυγή καταστάσεων επιζήμιων για τη ζωή και την υλική περιουσία τόσο τη δική σας όσο και τρίτων, επιβάλλεται η τήρηση των σημειώσεων ασφαλείας.

- Αυτό το προϊόν ανήκει στις ηλεκτρικές συσκευές Κατηγορίας I και προορίζεται αποκλειστικά και μόνο για οικιακή χρήση και συγκεκριμένα για το στέγνωμα ρούχων που έχουν πλυθεί με νερό. Δώστε προσοχή στην ασφαλή χρήση του ηλεκτρικού ρεύματος κατά τη λειτουργία!
- Πρέπει να χρησιμοποιείται πηγή ισχύος με αξιόπιστη γείωση. Το καλώδιο γείωσης πρέπει να είναι υπόγειο και δεν πρέπει να συνδέεται με τα δίκτυα κοινής ωφελείας, όπως με τις σωληνώσεις του δημόσιου δικτύου ύδρευσης ή διανομής φυσικού αερίου κ.λπ. Τα καλώδια γείωσης και ουδέτερου πρέπει να διακρίνονται το ένα από το άλλο και δεν πρέπει να συνδέονται μεταξύ τους.
- Το καλώδιο τροφοδοσίας θα πρέπει να πληροί τα πρότυπα της Διεθνούς Ηλεκτροτεχνικής Επιτροπής (IEC) και να αντέχει σε ένταση ρεύματος μεγαλύτερη των 16Α. Για να εξασφαλιστεί η ασφάλεια η δική σας και της οικογένειάς σας, προβείτε σε άμεσες βελτιώσεις, αν οι δυνατότητες χρήσης του ρεύματος στο σπίτι σας δεν πληροί τις παραπάνω προϋποθέσεις.
- Μην υπερφορτώνετε τον κάδο του στεγνωτηρίου πέραν των συνιστώμενων ορίων. Τηρείτε τον μέγιστο όγκο φορτίου. Ανατρέξτε στη σχετική ενότητα στο εγχειρίδιο χρήστη.
- Η χρήση του στεγνωτηρίου δεν επιτρέπεται, αν για τον καθαρισμό χρησιμοποιήθηκαν επαγγελματικά χημικά.
- Μη στεγνώνετε είδη που δεν έχουν πλυθεί στο στεγνωτήριο.
- Είδη λερωμένα με ουσίες, όπως μαγειρικό λάδι, ασετόν, οινόπνευμα, πετρέλαιο, κηροζίνη, αφαιρετικά λεκέδων, νέφτι, κεριά και αφαιρετικά κεριού πρέπει πρώτα να πλυθούν με ζεστό νερό με επιπλέον ποσότητα απορρυπαντικού και μετά να στεγνώσουν στο στεγνωτήριο.
- Διάφορα είδη, όπως αφρός καουτσούκ (αφρός λάτεξ), σκουφάκια για ντους,
- αδιάβροχα υφάσματα, είδη με επένδυση από καουτσούκ και ρούχα ή μαξιλάρια γεμισμένα με αφρό καουτσούκ δεν πρέπει να στεγνώνουν στο στεγνωτήριο.
- Τα μαλακτικά ρούχων και τα παρεμφερή προϊόντα πρέπει να χρησιμοποιούνται σύμφωνα με τις οδηγίες του κατασκευαστή τους.
- Στο τελικό στάδιο ενός προγράμματος του στεγνωτηρίου δεν χρησιμοποιείται θερμότητα (κύκλος κρύου αέρα), προκειμένου να εξασφαλιστεί ότι τα είδη διατηρούνται σε μια θερμοκρασία που δεν θα τα καταστρέψει.
- Το φίλτρο για τα χνούδια πρέπει να καθαρίζεται τακτικά.
- Δεν πρέπει να συσσωρεύονται χνούδια γύρω από το στεγνωτήριο.
- Πρέπει να εξασφαλίζεται επαρκής εξαερισμός, για να αποφευχθεί η επιστροφή αερίων από συσκευές που καίνε άλλα καύσιμα, συμπεριλαμβανομένων των τζακιών, στον χώρο του στεγνωτηρίου.
- Ο αέρας εξαγωγής δεν πρέπει να εκκενώνεται μέσα σε αγωγό που χρησιμοποιείται για την απαγωγή αερίων παραγόμενων από συσκευές που καίνε φυσικό αέριο ή άλλα καύσιμα.
- Η συσκευή δεν πρέπει να εγκαθίσταται πίσω από μια πόρτα που κλειδώνει, μια συρόμενη πόρτα ή μια πόρτα με μεντεσέ στην αντίθετη πλευρά από αυτή του στεγνωτηρίου με τρόπο που να παρεμποδίζεται το πλήρες άνοιγμα του στεγνωτηρίου.
- Είδη λερωμένα με λάδι μπορούν να αναφλεγούν αυτόματα, ιδίως όταν εκτίθενται σε πηγές θερμότητας, όπως μέσα στο στεγνωτήριο. Τα είδη θερμαίνονται, προκαλώντας οξειδωτική αντίδραση στο λάδι. Η οξείδωση παράγει θερμότητα. Αν η διαφυγή της θερμότητας δεν είναι δυνατή, τα είδη
- μπορούν να θερμανθούν τόσο ώστε να πιάσουν φωτιά. Η στοίβαξη ή η φύλαξη ειδών λερωμένων με λάδι μπορεί να εμποδίσει τη διαφυγή της θερμότητας, δημιουργώντας έτσι κίνδυνο εκδήλωσης πυρκαγιάς.
- Αν πρέπει οπωσδήποτε να τοποθετηθούν στο στεγνωτήριο υφάσματα που έχουν υπολείμματα από φυτικό ή μαγειρικό λάδι ή που έχουν λερωθεί από προϊόντα φροντίδας μαλλιών, πρέπει πρώτα να πλυθούν με ζεστό νερό με επιπλέον ποσότητα απορρυπαντικού. Αυτό θα μειώσει, αλλά δεν θα εξαλείψει, τον κίνδυνο.
- Η συσκευή δεν πρέπει να ανατρέπεται κατά την κανονική χρήση ή τη συντήρηση.
- Αφαιρείτε όλα τα αντικείμενα από τις τσέπες, όπως αναπτήρες και σπύρα.
- Αυτή η συσκευή μπορεί να χρησιμοποιείται από παιδιά ηλικίας 8 ετών και άνω και από άτομα με μειωμένες σωματικές, αισθητηριακές ή διανοητικές ικανότητες ή έλλειψη πείρας και γνώσης, εφόσον είναι υπό επίβλεψη ή τους έχουν δοθεί οδηγίες για τη χρήση της συσκευής με ασφαλή τρόπο και έχουν κατανοήσει τους κινδύνους που υπάρχουν. Τα παιδιά δεν επιτρέπεται να παίζουν με τη συσκευή. Οι εργασίες καθαρισμού και συντήρησης από πλευράς του χρήστη δεν θα πρέπει να πραγματοποιούνται από παιδιά χωρίς την επίβλεψη ενηλίκων. (Αυτή η προειδοποίηση ισχύει μόνο για την ΕΥΡΩΠΑΪΚΗ αγορά)
- Εάν το καλώδιο τροφοδοσίας υποστεί ζημιά, πρέπει να αντικατασταθεί από τον κατασκευαστή, τον αντιπρόσωπο σέρβις ή από ομοίως εξειδικευμένα άτομα, προς αποφυγή τυχόν κινδύνων.

- Η συσκευή αυτή προορίζεται μόνο για οικιακή χρήση.
- Τα ανοίγματα δεν πρέπει να καλύπτονται με χαλιά. Τα παιδιά κάτω των 3 ετών θα πρέπει να παραμένουν σε απόσταση από τη συσκευή, εκτός εάν βρίσκονται συνεχώς υπό επίβλεψη.
- Αν η συσκευή φαίνεται να αναπτύσσει αφύσικα υψηλή θερμοκρασία, βγάλτε την αμέσως από την πρίζα.
- Η συσκευή δεν προορίζεται για χρήση από άτομα (συμπεριλαμβανομένων και των παιδιών) περιορισμένης σωματικής, αισθητηριακής ή νοητικής ικανότητας, στερούμενα της κατάλληλης εμπειρίας και γνώσης, παρά μόνο εφόσον βρίσκονται υπό επίβλεψη ή έχουν λάβει τις κατάλληλες οδηγίες για τη χρήση της συσκευής από άτομο υπεύθυνο για την ασφάλειά τους. Τα παιδιά πρέπει να βρίσκονται υπό επίβλεψη προκειμένου να διασφαλίζεται ότι δεν παίζουν με τη συσκευή. (Αυτή η προειδοποίηση δεν ισχύει για την ΕΥΡΩΠΑΪΚΗ αγορά)



#### ΠΡΟΕΙΔΟΠΟΙΗΣΗ!

- Μη σταματάτε ποτέ ένα στεγνωτήριο πριν το τέλος του κύκλου στεγνώματος. Σε αντίθετη περίπτωση, θα διαχυθεί υπερβολική θερμότητα και ενδέχεται να προκληθούν επικίνδυνες καταστάσεις.



#### Ορθή απόρριψη του προϊόντος:

Αυτή η σήμανση υποδεικνύει ότι αυτό το προϊόν δεν πρέπει να απορρίπτεται με άλλα οικιακά απόβλητα σε ολόκληρη την ΕΕ. Για να αποφευχθούν πιθανές ζημιές στο περιβάλλον ή την ανθρώπινη υγεία από την ανεξέλεγκτη διάθεση απορριμμάτων, ανακυκλώστε το υπεύθυνα για να προωθήσετε την αειφόρο επαναχρησιμοποίηση των υλικών πόρων. Για να επιστρέψετε τη μεταχειρισμένη συσκευή σας, χρησιμοποιήστε τα συστήματα επιστροφής και συλλογής ή επικοινωνήστε με το κατάστημα από το οποίο αγοράσατε το προϊόν. Μπορεί εκεί να παραλάβουν αυτό το προϊόν για περιβαλλοντικά ασφαλή ανακύκλωση.

#### Κίνδυνος ηλεκτροπληξίας

- Μην τραβάτε με δύναμη το καλώδιο για να το βγάλετε από την πρίζα.
- Μη συνδέετε/αφαιρείτε το φις με βρεγμένα χέρια σε/από την πρίζα.
- Μην καταστέρετε το καλώδιο τροφοδοσίας και το φις του.

#### Κίνδυνος τραυματισμού

- Μην αποσυναρμολογείτε και εγκαθιστάτε το στεγνωτήριο χωρίς καθοδήγηση ή επίβλεψη.
- Μην τοποθετείτε αυτό το στεγνωτήριο επάνω σε πλυντήριο χωρίς kit τοποθέτησης (αν επιθυμείτε να τοποθετήσετε αυτό το στεγνωτήριο επάνω σε ένα πλυντήριο, αγοράστε τα αυτοτελή εξαρτήματα και αναθέστε οπωσδήποτε την τοποθέτηση στον κατασκευαστή, τον αντιπρόσωπο τεχνικής υποστήριξης του κατασκευαστή ή ομοίως εξειδικευμένο επαγγελματία, για να αποφύγετε τους κινδύνους).
- Μη στηρίζετε στην ανοιχτή πόρτα του στεγνωτηρίου.
- Μην τοποθετείτε πηγές παραγωγής πυροτοξινών επάνω στο στεγνωτήριο, όπως κεριά, ηλεκτρικά μάτια.

#### Κίνδυνος πρόκλησης ζημιών

- Μη στεγνώνετε όγκο ρούχων που υπερβαίνει την ονομαστική χωρητικότητα του στεγνωτηρίου.
- Μην θέτετε σε λειτουργία το στεγνωτήριο χωρίς τη θύρα και τη βάση φίλτρου.
- Μη στεγνώνετε ρούχα που δεν έχουν στυφτεί.
- Μην εγκαθιστάτε το στεγνωτήριο σε θέση που εκτίθεται άμεσα στον ήλιο. Προορίζεται αποκλειστικά και μόνο για χρήση σε εσωτερικό χώρο.
- Μην εγκαθιστάτε το στεγνωτήριο σε περιβάλλον με υγρασία ή διαρροές.
- Κατά την εκτέλεση εργασιών καθαρισμού και συντήρησης, μην παραλείψετε να αφαιρέσετε το φις από την πρίζα. Μην πλένετε το στεγνωτήριο απευθείας με νερό.

#### Κίνδυνος έκρηξης

- Μη στεγνώνετε ρούχα εμποτισμένα με εύφλεκτες ουσίες, όπως πετρέλαιο ή οινόπνευμα, διαφορετικά θα προκληθεί έκρηξη.

# ΕΓΚΑΤΑΣΤΑΣΗ

## Περιγραφή προϊόντος

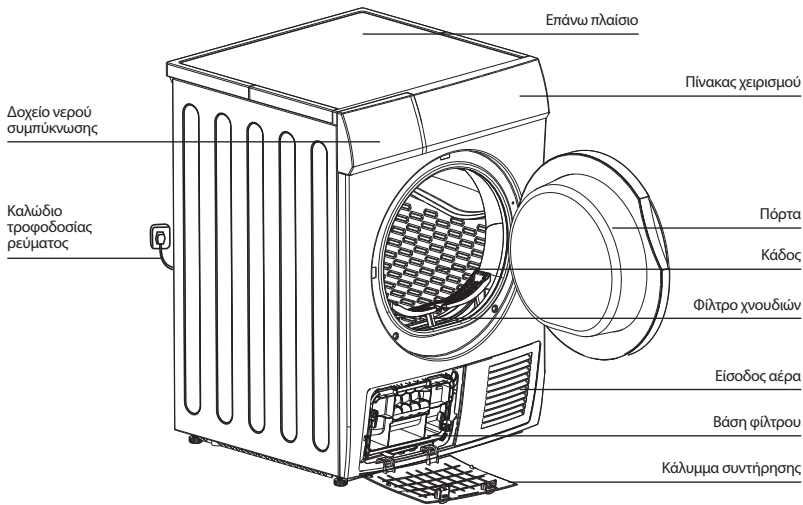

### ΣΗΜΕΙΩΣΗ

- Δείτε τα προϊόντα που αγοράσατε για αναφορά.

### Παρελόμενα

Τα παρακάτω μέρη είναι προαιρετικά για συγκεκριμένα μοντέλα.  
Αν το στεγνωτήριό σας διαθέτει τα παρακάτω μέρη, εγκαταστήστε τα σύμφωνα με τις παρακάτω οδηγίες.

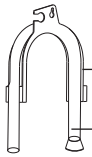

Βάση εύκαμπτου σωλήνα (προαιρετικά)

Εύκαμπτος σωλήνας αποστράγγισης συμπυκνωμάτων (προαιρετικά)

## Installation



Αφαιρέστε τον εύκαμπτο σωλήνα αποστράγγισης από τον σύνδεσμο εύκαμπτου σωλήνα με μια πένσα

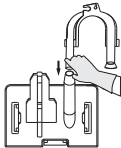

Εισαγάγετε τον εξωτερικό εύκαμπτο σωλήνα αποστράγγισης

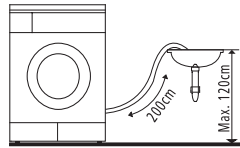

Βάλτε τη βάση εύκαμπτου σωλήνα μέσα στον νιπτήρα ή σε άλλο νεροχύτη.

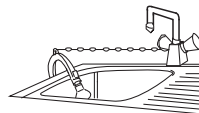



**Μεταφορά**

Μετακινείτε τη συσκευή με προσοχή. Μην πιάνετε τη συσκευή από τυχόν μέρη που προεξέχουν. Μη χρησιμοποιείτε την πόρτα ως λαβή μεταφοράς. Αν το στεγνωτήριο δεν μπορεί να μεταφερθεί σε όρθια θέση, συνιστάται να μεταφερθεί με μέγιστη κλίση 30° προς τα δεξιά.

**Θέση εγκατάστασης**

1. Συνιστάται, για τη δική σας διευκόλυνση, το στεγνωτήριο να τοποθετείται κοντά στο πλυντήριο.
2. Το στεγνωτήριο πρέπει να εγκαθίσταται σε καθαρό χώρο που να μη συσσωρεύει ακαθαρσίες. Πρέπει να εξασφαλίζεται η ελεύθερη κυκλοφορία του αέρα γύρω από τη συσκευή. Μην κλείνετε την μπροστινή είσοδο αέρα ή τις σχάρες εισαγωγής αέρα στο πίσω μέρος της συσκευής.
3. Για την ελαχιστοποίηση των κραδασμών και του θορύβου, όταν το στεγνωτήριο βρίσκεται σε λειτουργία,
4. τοποθετήστε το σε σταθερή και επίπεδη επιφάνεια.
5. Μην αφαιρείτε σε καμία περίπτωση τα πόδια. Μην καλύπτετε τον ελεύθερο χώρο μεταξύ συσκευής και δαπέδου με χαλιά με ψηλό πέλος, σανίδες κ.λπ. Αυτό ενδέχεται να προκαλέσει συσσώρευση θερμότητας, η οποία μπορεί να επηρεάσει τη λειτουργία της συσκευής.

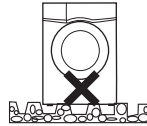
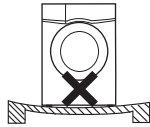
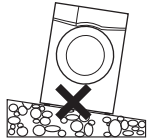
**Οριζόντιωση συσκευής**

Μόλις το στεγνωτήριο εγκατασταθεί στη θέση μόνιμης λειτουργίας του, ελέγξτε με ένα αλφάδι αν είναι απόλυτα επίπεδο. Αν δεν είναι, ρυθμίστε τα πόδια με το κατάλληλο εργαλείο.

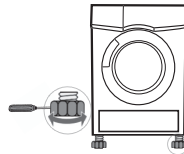
**Σύνδεση ηλεκτρικής τροφοδοσίας**

1. Βεβαιωθείτε ότι η τάση τροφοδοσίας είναι η ίδια με εκείνη που αναγράφεται στα ηλεκτρικά χαρακτηριστικά του στεγνωτηρίου.
2. Μη συνδέσετε το στεγνωτήριο με τον ηλεκτρικό πίνακα, το φως γενικής χρήσης ή την πρίζα.

## ΛΕΙΤΟΥΡΓΙΕΣ

### Γρήγορη εκκίνηση

**ΣΗΜΕΙΩΣΗ**

Πριν από τη χρήση, βεβαιωθείτε ότι η συσκευή έχει εγκατασταθεί σωστά.

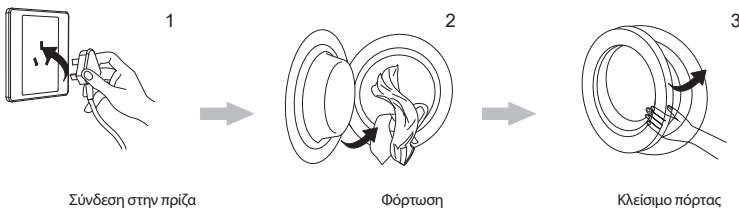

Σύνδεση στην πρίζα

Φόρτωση

Κλείσιμο πόρτας

**Στέγνωμα**

Ενεργοποίηση



Επιλογή προγράμματος

Επιλογή λειτουργίας  
ή προεπιλεγμένη ρύθμιση

Έναρξη

### Μετά το στέγνωμα

Ακούγεται η χαρακτηριστική ηχητική ένδειξη ή εμφανίζεται η ένδειξη «0:00» στην οθόνη.

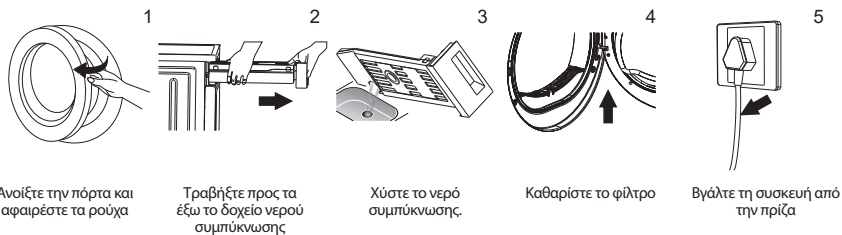

### ΣΗΜΕΙΩΣΗ

Σε περίπτωση χρήσης πρίζας με διακόπτη, πατήστε τον διακόπτη για να διακόψετε απευθείας την τροφοδοσία.

### Πριν από κάθε στέγνωμα

#### ΠΡΟΣΟΧΗ!

Πριν από την πρώτη χρήση, έχετε υπόψη σας ότι ενδέχεται να υπάρχουν κατάλοιπα σκόνης και γράσου στο εσωτερικό του στεγνωτηρίου από την περίοδο κατασκευής και μεταφοράς. Για να μη λερωθούν τα ρούχα σας, ακολουθήστε αυτά τα βήματα:

- Βάλτε μερικά καθαρά πανιά μέσα στον κάδο.
  - Συνδέστε τη συσκευή στην πρίζα.
  - Επιλέξτε το πρόγραμμα «Quick (Γρήγορο)» και πατήστε το κουμπί «Start/Pause (Εναρξη/Παύση)».
  - Μετά τη λήξη του προγράμματος, ακολουθήστε τη διαδικασία που περιγράφεται στην ενότητα «Καθαρισμός και φροντίδα» στη σελίδα 19 για να καθαρίσετε το φίλτρο για τα χνούδια και τον συμπυκνωτή αέρα.
1. Πριν το στέγνωμα, στύψτε καλά τα ρούχα στο πλυντήριο. Το στύψιμο σε υψηλή ταχύτητα μπορεί να μειώσει τον χρόνο στεγνώματος και να εξοικονομήσει ενέργεια.
  2. Για ομοιόμορφο αποτέλεσμα στεγνώματος, ξεχωρίστε τα ρούχα κατά τύπο υφάσματος και πρόγραμμα στεγνώματος.
  3. Πριν το στέγνωμα, κλείστε φερμουάρ, άγκιστρα και σουσύτες, κουμπιά, ζώνες κ.λπ.
  4. Μη στεγνώνετε υπερβολικά τα ρούχα, γιατί τότε είναι δυνατόν να τσαλακώσουν ή να «μαζέψουν».
  5. Μη στεγνώνετε είδη που περιέχουν καουτσούκ ή παρόμοια ελαστικά υλικά.
  6. Η πόρτα μπορεί να ανοίξει μόνο μετά το τέλος του προγράμματος του στεγνωτηρίου για την αποφυγή δερματικών εγκαυμάτων από τον ατμό ή τις καυτές επιφάνειες του στεγνωτηρίου.
  7. Καθαρίστε το φίλτρο για τα χνούδια και αδειάστε τον κάδο μετά από κάθε χρήση, για να αποφύγετε παράταση του χρόνου στεγνώματος και να εξοικονομήσετε ενέργεια.
  8. Μη στεγνώνετε ρούχα μετά από στεγνό καθαρίσμα.

Βάρος αναφοράς για κάθε κατηγορία στεγνών ρούχων.

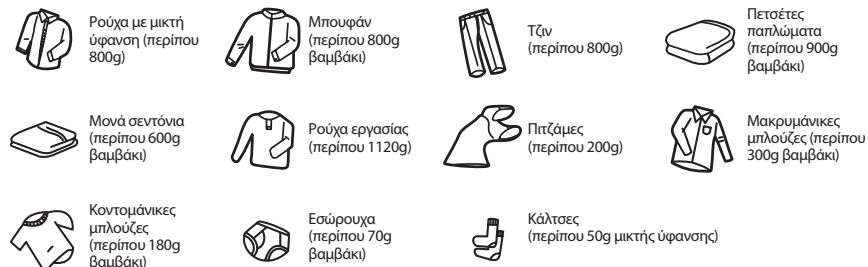

## ΣΗΜΕΙΩΣΗ

- Μην υπερφορτώνετε το στεγνωτήριο.
- Μην τοποθετείτε ρούχα που στάζουν νερό. Υπάρχει κίνδυνος βλάβης του στεγνωτηρίου ή ακόμα και εκδήλωσης πυρκαγιάς.
- Η συσκευή δεν ενδείκνυται για το στέγνωμα μεταξωτών ή μάλλινων ειδών.

Προσέξτε κατά τη χρήση του στεγνωτηρίου, αν δεν είναι δυνατό το στέγνωμα των υλικών των ρούχων σας ή αν στις επικέτες τους απεικονίζονται τα παρακάτω σύμβολα:



## Πίνακας χειρισμού

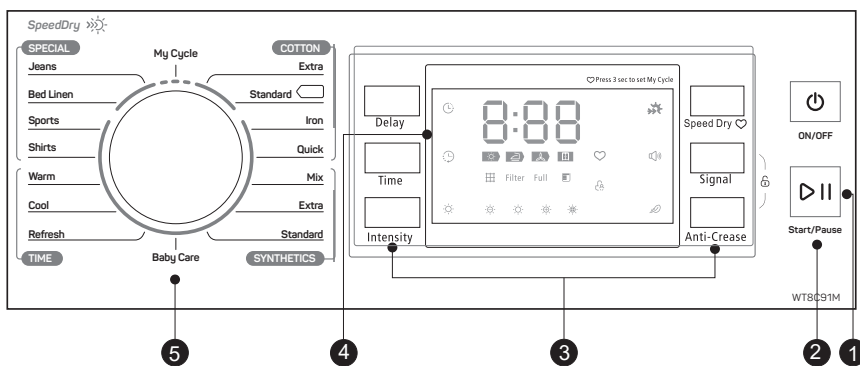

- 1 On/Off (Ενεργοποίηση/ Απενεργοποίηση)**  
Κουμπί ενεργοποίησης/ απενεργοποίησης της συσκευής.
- 2 Start/Pause (Έναρξη/Παύση)**  
Κουμπί έναρξης ή διακοπής του κύκλου στεγνώματος.
- 3 Ειδικές λειτουργίες**  
Αυτά τα κουμπιά χρησιμοποιούνται για τη ρύθμιση πρόσθετων λειτουργιών.
- 4 Ένδειξη οθόνης**  
Στην οθόνη προβάλλονται η εκάστοτε ρύθμιση, ο εκτιμώμενος υπολειπόμενος χρόνος και μηνύματα κατάστασης για το στεγνωτήριο σας.
- 5 Προγράμματα**  
Είναι δυνατή η επιλογή διαφορετικού κύκλου στεγνώματος ανάλογα με τις ανάγκες του χρήστη προκειμένου να επιτευχθεί το καλύτερο δυνατό αποτέλεσμα στεγνώματος.

**Φίλτρο**

Καθαρίστε το φίλτρο, όταν η φωτεινή ένδειξη ανάβει , μόλις το στεγνωτήριο σταματήσει να λειτουργεί.

**Δοχείο**

Αδειάστε το δοχείο, όταν η φωτεινή ένδειξη ανάβει , μόλις το στεγνωτήριο σταματήσει να λειτουργεί.

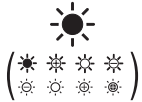
**Καθυστέρηση έναρξης****Ρύθμιση χρόνου****Κλείδωμα για παιδιά****Ένδειξη υπολειπόμενου χρόνου/Μήνυμα σφάλματος****Κατάσταση φάσης κύκλου****Filter****Καθαρισμός φίλτρων (προειδοποίηση)****Full****Empty water container (warning)****Επίπεδο στεγνώματος (τέσσερις διαβαθμίσεις)****Ένδειξη γρήγορου στεγνώματος****Ένδειξη ηχητικής ειδοποίησης****Λειτουργία εύκολου σιδερώματος****Το πρόγραμμά μου****Program selector**

1. Πατήστε το κουμπί [On/Off]. Μόλις ανάψει η οθόνη των φωτεινών ενδείξεων LED, γυρίστε τον περιστροφικό διακόπτη προγραμμάτων στο πρόγραμμα που επιθυμείτε.
2. Επιλέξτε τις λειτουργίες [Delay (Καθυστέρηση έναρξης)], [Time (Ρύθμιση χρόνου)], [Speed Dry (Γρήγορο στέγνωμα)], [Signal (Ηχητική ειδοποίηση)] ή [Anti-Crease (Εύκολο σιδέρωμα)] για περισσότερες δυνατότητες.
3. Πατήστε το κουμπί [Start/Pause (Έναρξη/Παύση)].

**Έναρξη προγράμματος**

Μετά την έναρξη του προγράμματος, ο κάδος θα περιστρέφεται, η φωτεινή ένδειξη κατάστασης στην περιοχή της οθόνης θα αναβοσβήνει με σταθερό ρυθμό και η ένδειξη υπολειπόμενου χρόνου θα αλλάζει αυτόματα.

### Λήξη προγράμματος

1. Ο κάδος θα σταματήσει να λειτουργεί μετά τη λήξη του προγράμματος, στην οθόνη θα εμφανιστεί η ένδειξη «**0:00**», και θα αναβοσβήνει η ενδεικτική λυχνία κατάστασης φάσης του τελευταίου προγράμματος. Το στεγνωτήριο θα αρχίσει τη λειτουργία [Anti-crease (Εύκολο σιδέρωμα)] αν ο χρήστης δεν αφαιρέσει τα ρούχα εντός 1 λεπτού (βλ. σελ. 15). Πατήστε το κουμπί [On/Off] για να διακόψετε την τροφοδοσία και βγάλτε τη συσκευή από την πρίζα.
2. Σε περίπτωση αιφνίδια διακοπής της λειτουργίας κατά τη διαδικασία στεγνώματος και εφόσον προβληθούν σχετικές πληροφορίες από το στεγνωτήριο, ανατρέξτε στην ενότητα «Ενδείξεις δυσλειτουργίας και λύσεις» για να αντιμετωπίσετε οποιοδήποτε πρόβλημα (βλ. σελ. 12).

## Άλλες λειτουργίες

Οδηγίες για τη λειτουργία [Delay (Καθυστέρηση έναρξης)]

Αυτή η λειτουργία χρησιμοποιείται για την καθυστέρηση του προγράμματος στεγνώματος από 0 ως 24 ώρες. Ο χρόνος καθυστέρησης σημαίνει ότι το πρόγραμμα θα αρχίσει μετά από χ ώρες. Μόλις ξεκινήσει το πρόγραμμα καθυστέρησης, ο χρόνος αρχίζει να μειώνεται στην οθόνη και η φωτεινή ένδειξη της λειτουργίας καθυστέρησης αναβοσβήνει.

Τα βήματα αναλυτικά:

1. Φορτώστε τα ρούχα σας και κλείστε καλά την πόρτα του στεγνωτηρίου.
2. Πατήστε το κουμπί [On/Off] και στη συνέχεια γυρίστε τον περιστροφικό διακόπτη προγραμμάτων στο πρόγραμμα που επιθυμείτε.
3. Μπορείτε να επιλέξετε τις λειτουργίες [Anti-Crease (Εύκολο σιδέρωμα)] ή [Signal (Ηχητική ειδοποίηση)] ανάλογα με τις ανάγκες σας.
4. Πατήστε το κουμπί [Delay (Καθυστέρηση)].
5. Συνεχίστε να πατάτε το κουμπί [Delay (Καθυστέρηση)] για να επιλέξετε τον χρόνο καθυστέρησης.
6. Πατώντας το κουμπί [Start/Pause (Εναρξη/Παύση)], το στεγνωτήριο τίθεται σε λειτουργία. Η διαδικασία στεγνώματος θα αρχίσει αυτόματα μόλις ο χρόνος καθυστέρησης παρέλθει.
7. Αν πατήσετε ξανά το κουμπί [Start/Pause (Εναρξη/Παύση)], η λειτουργία καθυστέρησης θα διακοπεί.
8. Αν θέλετε να ακυρώσετε τη λειτουργία «Delay (Καθυστέρηση)», πατήστε το κουμπί [On/Off].

### Οδηγίες για τη λειτουργία [Time (Ρύθμιση χρόνου)]

Όταν επιλέξετε το χρόνο προγράμματος, χρησιμοποιήστε το πλήκτρο [Time (Ρύθμιση χρόνου)] για να ρυθμίσετε τον χρόνο στεγνώματος κατά βαθμίδες των 10 λεπτών.

Οδηγίες για τη λειτουργία [Intensity (Ένταση στεγνώματος)]

Χρησιμοποιείται για ρύθμιση του επιπέδου στεγνώματος των ρούχων. Το επίπεδο έχει τέσσερις βαθμίδες. Ο χρόνος στεγνώματος αυξάνεται κατά 3 λεπτά σε κάθε βαθμίδα.

1. Η λειτουργία έντασης στεγνώματος μπορεί να ενεργοποιηθεί μόνο πριν από την έναρξη του προγράμματος.
2. Πατήστε το κουμπί [Intensity (Ένταση στεγνώματος)] παρατεταμένα για να επιλέξετε τον χρόνο στεγνώματος.
3. Εκτός από τα προγράμματα [[Cotton Iron (Βαμβακερά Σιδέρωμα)] [Quick (Γρήγορο)] [Synthetic Iron (Συνθετικά για σιδέρωμα)] [Baby Care (Βρεφικά ρούχα)] [Warm (Ζεστός αέρας)] [Cool (Κρύος αέρας)] [Refresh (Φρεσκάρισμα)], όλα τα άλλα προγράμματα μπορούν να ρυθμιστούν με τη λειτουργία [Intensity (Ένταση στεγνώματος)].

### Οδηγίες για τη λειτουργία [Speed dry (Γρήγορο στέγνωμα)]

Χρησιμοποιείται για τη μείωση του χρόνου στεγνώματος. Μπορεί να επιλεγεί με τα προγράμματα [Cotton Extra (Βαμβακερά έξτρα)] [Cotton Standard (Βαμβακερά τυπικό)] [Bed linen (Κλινοσκεπάσματα)] [Jean (Τζιν)].

### Οδηγίες για τη λειτουργία [Signal (Ηχητική ειδοποίηση)]

Ενεργοποιήστε ή απενεργοποιήστε την ηχητική ένδειξη ειδοποίησης. Στην προεπιλεγμένη κατάσταση, η ηχητική ένδειξη ειδοποίησης είναι ενεργοποιημένη. Πατήστε το κουμπί, εάν είναι απαραίτητο. Όταν η ηχητική ένδειξη ειδοποίησης είναι ενεργοποιημένη:

1. Το στεγνωτήριο θα εκπέμψει σχετική ηχητική ειδοποίηση αν πατηθούν τα κουμπιά ειδικών λειτουργιών.
2. Ενόσω το στεγνωτήριο βρίσκεται σε λειτουργία, γυρίστε τον περιστροφικό διακόπτη λειτουργιών και το στεγνωτήριο θα επισημάνει στο χρήστη ότι αυτή η επιλογή δεν είναι έγκυρη.
3. Όταν το πρόγραμμα στεγνώματος ολοκληρωθεί, θα σημάνει η αντίστοιχη ηχητική ένδειξη ειδοποίησης του χρήστη.

### Οδηγίες για τη λειτουργία [Anti-Crease (Εύκολο σιδέρωμα)]

Στο τέλος του κύκλου στεγνώματος, η διάρκεια της λειτουργίας εύκολου σιδερώματος είναι 30 λεπτά (προεπιλογή) ή 120 λεπτά (επιλογή).

Η αντίστοιχη φωτεινή ένδειξη ανάβει, όταν επιλέγεται η λειτουργία [Anti-Crease (Εύκολο σιδέρωμα)]. Αυτή η λειτουργία

αποτρέπει το τσαλάκωμα των ρούχων. Τα ρούχα μπορούν να αφαιρεθούν κατά τη λειτουργία εύκολου σιδερώματος. Όλα τα προγράμματα διαθέτουν αυτή τη λειτουργία, εκτός από τα [Cool (Κρύος αέρας)], [Refresh (Φρεσκάρισμα)] και [Baby Care (Βρεφικά ρούχα)].

#### Οδηγίες για τη λειτουργία [My Cycle (Το πρόγραμμά μου)]

Χρησιμοποιείται για να ορίσετε και να αποθηκεύσετε τα αγαπημένα σας προγράμματα που χρησιμοποιείτε σε συχνή βάση.

1. Χρησιμοποιήστε τον επιλογέα προγραμμάτων για να επιλέξετε το κατάλληλο πρόγραμμα και άλλες λειτουργίες στεγνώματος.
2. Πατήστε παρατεταμένα το πλήκτρο [Speed dry (Γρήγορο στέγνωμα)] για 3 δευτερόλεπτα, μέχρι να ακουστεί η ηχητική ένδειξη και να αποθηκευτεί το πρόγραμμα της επιλογής σας.
3. Γυρίστε τον επιλογέα προγραμμάτων στη θέση [My Cycle (Το πρόγραμμά μου)] για να θέσετε σε λειτουργία τα αγαπημένα σας προγράμματα. Αν θέλετε να αλλάξετε τις ρυθμίσεις της λειτουργίας [My Cycle (Το πρόγραμμά μου)] επαναλάβετε τα βήματα 1 και 2.

#### Οδηγίες για τη λειτουργία [Child Lock (Κλειδώμα για παιδιά)]

1. Αυτή η συσκευή διαθέτει ειδική λειτουργία κλειδώματος για παιδιά, μέσω της οποίας αποτρέπεται το απρόσεκτο πάτημα κουμπιών ή η ακούσια επιλογή κάποιας λειτουργίας από παιδιά.
2. Όταν το στεγνωτήριο βρίσκεται σε κατάσταση λειτουργίας, εξαιρουμένης της κατάστασης αναμονής, πατήστε ταυτόχρονα τα κουμπιά [Anti-Crease (Εύκολο σιδέρωμα)] και [Signal (Ηχητική ειδοποίηση)] για πάνω από 3 δευτερόλεπτα, προκειμένου να ενεργοποιηθεί η λειτουργία κλειδώματος για παιδιά. Μόλις ενεργοποιηθεί η λειτουργία κλειδώματος για παιδιά, στην οθόνη προβάλλεται το σχετικό εικονίδιο και κανένα κουμπί του στεγνωτηρίου δεν λειτουργεί, εκτός από το κουμπί [On/Off].

Στην κατάσταση λειτουργίας κλειδώματος για παιδιά, τα κουμπιά [Anti-Crease (Εύκολο σιδέρωμα)] και [Signal (Ηχητική ειδοποίηση)] πρέπει να πατηθούν ταυτόχρονα για 3 δευτερόλεπτα, για να απενεργοποιηθεί η λειτουργία κλειδώματος για παιδιά.

### Πίνακας προγραμμάτων στεγνώματος

Πρόγραμμα	Βάρος (μέγ.)	Εφαρμογή/Ιδιότητες	Χρονοκαυστήρηση	Ρύθμιση χρόνου
	8.0 kg			
<b>Cotton (Βαμβακερά)</b>	<b>Για βαμβακερά και χρωματιστά από βαμβάκι ή λινό.</b>		Ναι	Όχι
	Extra (Εξτρα)	Για το στέγνωμα βαμβακερών ρούχων. Επίπεδο στεγνώματος: πολύ στεγνά.		
	Standard (Κανονικό)	Για το στέγνωμα βαμβακερών ρούχων. Επίπεδο στεγνώματος: εντελώς στεγνά.		
	Iron (Σιδέρωμα)	Για το στέγνωμα βαμβακερών ρούχων. Επίπεδο στεγνώματος: κατάλληλα για σιδέρωμα.		
	Quick (Γρήγορο)	Για πλυμένα είδη που χρειάζονται γρήγορο στέγνωμα, π.χ. ακρυλικά υφάσματα ή άλλα μεμονωμένα μικρά είδη. Κατάλληλο για διαδοχικούς κύκλους στεγνώματος.		
<b>Synthetics (Συνθετικά)</b>	<b>Για το στέγνωμα ρούχων που δεν σιδερώνονται από συνθετικά, μικτά, βαμβακερά υφάσματα.</b>		Ναι	Όχι
	Extra (Εξτρα)	Για το στέγνωμα συνθετικών υφασμάτων με χοντρή ύφανση ή πολλές στρώσεις. Επίπεδο στεγνώματος: πολύ στεγνά.		
	Standard (Κανονικό)	Για το στέγνωμα λεπτών συνθετικών υφασμάτων		
<b>Baby care</b>	Βρεφικά ρούχα	που δεν σιδερώνονται, όπως καθημερινά μπλουζάκια, τραπεζομάντιλα, βρεφικά ρούχα, κάλτσες.	Ναι	

Πρόγραμμα	Βάρος (μέγ.)	Εφαρμογή/Ιδιότητες	Χρονοκαθυστέρηση	Ρύθμιση χρόνου	
Special (Ειδικά)	Τζιν	5.0 kg	Για το στέγνωμα τζιν ή αθλητικών ρούχων, τα οποία έχουν στυφτεί με υψηλές στροφές στο πλυντήριο.	Ναι	Όχι
	Κλινσκοκεπάσματα	5.0 kg	Για το στέγνωμα κλινσκοκεπασμάτων και παρόμοια μεγάλων ειδών.		
	Μικτής ύφανσης	3.5 kg	Αν δεν μπορείτε να προσδιορίσετε το υλικό των ρούχων, επιλέξτε το πρόγραμμα μικτής ύφανσης.		
	Sports	3.0 kg	Για το στέγνωμα αθλητικών ειδών, λεπτών υφασμάτων, ρούχων από πολυεστέρα, τα οποία δεν σιδερώνονται.		
	Πουκάμισα	1.0 kg	Για εύκολη φροντίδα ρούχων, όπως πουκάμισα και μπλουζές, με ιδιότητες προστασίας από το τσαλάκωμα για εύκολο σιδέρωμα. Βάλτε τα ρούχα στο στεγνωτήριο χωρίς να τα		
My Cycle	Το πρόγραμμα	—	Ορίστε και αποθηκεύστε το αγαπημένο σας πρόγραμμα.	Ναι	—
Time	Ζεστός αέρας	—	Για ζέσταμα των ρούχων από τουλάχιστον 10 λεπτά ως το πολύ 120 λεπτά (σε βαθμίδες των 10 λεπτών).	Ναι	Ναι
	Κρύος αέρας	—	Για αέρισμα των ρούχων χωρίς ζεστό αέρα από τουλάχιστον 10 λεπτά ως το πολύ 30 λεπτά. (in 10 min. steps).		
	Refresh	—	Για το φρεσκάρισμα ρούχων που φυλάσσονταν σε κλειστό χώρο για πολύ καιρό, από τουλάχιστον 20 λεπτά ως το πολύ 150 λεπτά (σε βαθμίδες των 10 λεπτών).		

### ΣΗΜΕΙΩΣΗ

- Αυτό το σύμβολο δηλώνει το δοκιμαστικό πρόγραμμα ενεργειακής απόδοσης «κανονικό πρόγραμμα βαμβακερών», το οποίο είναι το πλέον κατάλληλο για το στέγνωμα συμβατικών βαμβακερών ρούχων στην ονομαστική χωρητικότητα σύμφωνα με το πρότυπο EN 61121.
- Τα χοντρά υφάσματα και τα υφάσματα με πολλές στρώσεις, π.χ. λευκά είδη, τζιν, μπουφάν κ.λπ. δεν στεγνώνουν εύκολα. Καλύτερα να επιλέξετε το πρόγραμμα «Cotton Extra (Βαμβακερά Extra)».
- Επειδή τα ρούχα μικτής ύφανσης, τα ρούχα με χοντρά υφάσματα και τα υφάσματα με πολλές στρώσεις δεν στεγνώνουν εύκολα, είναι προτιμότερο να επιλέξετε ένα πρόγραμμα στεγνωμάτος κατάλληλης διάρκειας για το στέγνωμά τους εάν έχουν ακόμα υγρασία μετά τη λήξη του προγράμματος.

## ΣΥΝΤΗΡΗΣΗ

### Καθαρισμός και φροντίδα

#### Καθαρίστε το φίλτρο για τα χνούδια

Αφήστε το στεγνωτήριο να κρυώσει.

1. Ανοίξτε την πόρτα του στεγνωτηρίου.
2. Αφαιρέστε το φίλτρο για τα χνούδια, τραβήξτε το προς τα πάνω και έξω.
3. Καθαρίστε το φίλτρο για τα χνούδια. Αφαιρέστε τις κλωστές που συσσωρεύονται επάνω του με το χέρι ή ξεπλύνετε το με νερό και στεγνώστε το καλά.
4. Επαναποθετήστε το φίλτρο στη θέση του.

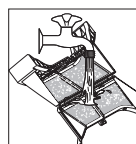
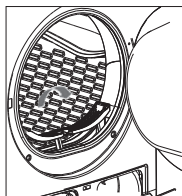

## ΣΗΜΕΙΩΣΗ

- Τα χνούδια που συσσωρεύονται επάνω στο φίλτρο παρεμποδίζουν την κυκλοφορία του αέρα, γεγονός που θα προκαλέσει αύξηση του χρόνου στεγνώματος και της κατανάλωσης ενέργειας. Γι' αυτό, πρέπει να καθαρίζεται μετά από κάθε χρήση.
- Βγάλτε το καλώδιο από την πρίζα πριν από τον καθαρισμό της συσκευής!
- Μη λειτουργείτε το στεγνωτήριο χωρίς φίλτρο για τα χνούδια!
- Καθαρίστε το φίλτρο μετά από κάθε χρήση, για να αποτρέψετε τη συσσώρευση χνουδιών μέσα στο στεγνωτήριο.

### Καθαρισμός συμπυκνωτή αέρα

Αφήστε το στεγνωτήριο να κρυώσει.

Είναι πιθανή η διαρροή νερού που μπορεί να έχει απομείνει στο σημείο. Τοποθετήστε ένα απορροφητικό πανί κάτω από το κάλυμμα συντήρησης.

1. Απασφαλίστε το κάλυμμα συντήρησης.
2. Ανοίξτε πλήρως το κάλυμμα συντήρησης.
3. Ξεβιδώστε τους δύο αντικριστούς μοχλούς ασφάλισης.
4. Τραβήξτε προς τα έξω τον συμπυκνωτή αέρα πλήρως.
5. Καθαρίστε και αποστραγγίστε τον συμπυκνωτή αέρα πλήρως.
6. Καθαρίστε τα λάστιχα στεγανοποίησης.
7. Επανατοποθετήστε τον συμπυκνωτή αέρα και τη λαβή στο κάτω μέρος.
8. Ξεβιδώστε και τους δύο μοχλούς ασφάλισης.
9. Κλείστε το κάλυμμα συντήρησης φροντίζοντας να ασφαλίσει στη θέση του.

Καθαρίζετε τον συμπυκνωτή αέρα περίπου μία φορά κάθε 3 μήνες, σε περίπτωση συχνής χρήσης.

Φροντίστε να μην προκληθεί ζημιά στον συμπυκνωτή αέρα!

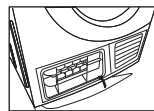
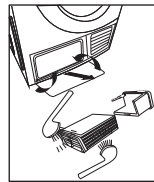
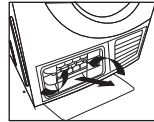
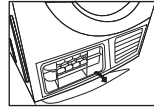

### ΠΡΟΕΙΔΟΠΟΙΗΣΗ!

- Χρησιμοποιήστε μόνο νερό για τον καθαρισμό. Μη χρησιμοποιείτε αντικείμενα με σκληρό/αιχμηρό άκρο. Μη λειτουργείτε το στεγνωτήριο χωρίς φίλτρο!
- Κατά το στέγνωμα, είναι πιθανή η συσσώρευση νερού ανάμεσα στο γυάλινο παράθυρο και το λάστιχο στεγανοποίησης της πόρτας, αλλά αυτό δεν επηρεάζει τη λειτουργία του στεγνωτηρίου σας!

### Αδειάστε το δοχείο νερού

1. Κρατήστε και τραβήξτε προς τα έξω το δοχείο νερού με τα δύο χέρια.
2. Γείρετε το δοχείο νερού, χύστε το νερό συμπύκνωσης στον νιπτήρα.
3. Τοποθετήστε το δοχείο νερού.

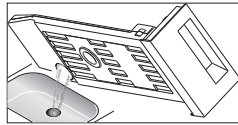
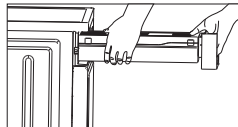

### ΠΡΟΕΙΔΟΠΟΙΗΣΗ!

- Αδειάστε το δοχείο νερού μετά από κάθε χρήση. Το πρόγραμμα θα διακοπεί και η φωτεινή ένδειξη «» θα ανάψει, εάν το δοχείο νερού γεμίσει κατά τη διάρκεια της διαδικασίας στεγνώματος. Μετά το άδειασμα του δοχείου, το στεγνωτήριο μπορεί να επανεκκινηθεί πατώντας το κουμπί [Start/Pause (Εναρξη/Παύση)].
- Μη πίνετε το νερό συμπύκνωσης.
- Μη λειτουργείτε το στεγνωτήριο χωρίς το δοχείο νερού.



## Αντιμετώπιση προβλημάτων

Πρόβλημα	Αιτία	Επίλυση
E30	Πρόβλημα με το θερμαντικό στοιχείο	Αν το πρόβλημα επιμένει, επικοινωνήστε με το τοπικό κέντρο σέρβις.
E32	Σφάλμα αισθητήρα υγρασίας	
E33	Σφάλμα αισθητήρα θερμοκρασίας	



**ΠΡΟΕΙΔΟΠΟΙΗΣΗ!**

- Οι επισκευαστικές εργασίες πρέπει να εκτελούνται μόνο από εξουσιοδοτημένους τεχνικούς.
- Πριν καλέσετε το τμήμα τεχνικής υποστήριξης, ελέγξτε αν μπορείτε να αντιμετωπίσετε το πρόβλημα μόνοι σας ή αν έχετε ακολουθήσει τις οδηγίες χρήστη.
- Ένας τεχνικός θα σας χρεώσει για συμβουλές, ακόμα και κατά την περίοδο ισχύος της εγγύησης.

Πρόβλημα	Λύση
Η οθόνη δεν ανάβει	Ελέγξτε την κεντρική παροχή ρεύματος. Ελέγξτε αν η συσκευή είναι στην πρίζα. Ελέγξτε το επιλεγμένο πρόγραμμα. Πατήστε το κουμπί [On/Off].
 Είναι αναμμένη η ένδειξη	Αδειάστε το δοχείο νερού. Εάν η φωτεινή ένδειξη παραμένει αναμμένη, επικοινωνήστε με το τμήμα τεχνικής υποστήριξης.
 Είναι αναμμένη η ένδειξη	Καθαρίστε τον εναλλάκτη θερμότητας Καθαρίστε το φίλτρο για τα χνούδια
Το στεγνωτήριο δεν ξεκινά	Ελέγξτε αν η πόρτα είναι κλειστή. Ελέγξτε αν έχει επιλεγεί κάποιο πρόγραμμα. Ελέγξτε αν πατήσατε το πλήκτρο έναρξης λειτουργίας.
Δεν επιτυγχάνεται το επιθυμητό επίπεδο στεγνώματος ή το στέγνωμα διαρκεί πάρα πολύ	Καθαρίστε το φίλτρο για τα χνούδια και τον εναλλάκτη θερμότητας. Αδειάστε το δοχείο νερού συμπύκνωσης. Ελέγξτε τον εύκαμπο σωλήνα αποστράγγισης. Ο χώρος εγκατάστασης του στεγνωτηρίου είναι υπερβολικά περιορισμένος. Καθαρίστε τους αισθητήρες υγρασίας. Διατηρήστε καθαρή την είσοδο αέρα. Επιλέξτε ένα πρόγραμμα μεγαλύτερης έντασης στεγνώματος ή ένα πρόγραμμα με δυνατότητα ρύθμισης του χρόνου στεγνώματος.

**ΠΡΟΕΙΔΟΠΟΙΗΣΗ!**

Εάν δεν μπορείτε να αντιμετωπίσετε το σφάλμα μόνοι σας και χρειάζεστε βοήθεια:

- Πατήστε το κουμπί [On/Off].
- Αφαιρέστε το φιλτράκι από την πρίζα και καλέστε το τμήμα τεχνικής υποστήριξης.

**Τεχνικά χαρακτηριστικά**

Διαστάσεις (Μ*Π*Υ)	615*595*845 mm
Θερμοκρασία περιβάλλοντος	+5 °C ~ +35 °C
Ονομαστική ισχύς εισόδου	2700 W
Ονομαστική τάση	220-240 V~
Ονομαστική συχνότητα	50 Hz
Βάρος προϊόντος	41 kg
Ονομαστική χωρητικότητα	8 kg

**ΣΗΜΕΙΩΣΗ**

- Η ονομαστική χωρητικότητα είναι η μέγιστη χωρητικότητα. Βεβαιωθείτε κάθε φορά ότι τα στεγνά ρούχα με τα οποία γεμίζετε τη συσκευή δεν υπερβαίνουν την ονομαστική χωρητικότητα.
- Μην εγκαθιστάτε το στεγνωτήριο σε χώρο όπου υπάρχει κίνδυνος σχηματισμού παγετού. Σε θερμοκρασίες που πλησιάζουν το σημείο πήξης, το στεγνωτήριο ενδέχεται να μην μπορεί να λειτουργήσει σωστά.
- Υπάρχει κίνδυνος βλάβης αν το νερό συμπύκνωσης παγώσει μέσα στην αντλία, τους εύκαμπους σωλήνες ή/και το δοχείο του νερού συμπύκνωσης.

## Φύλλο τεχνικών χαρακτηριστικών προϊόντος

Ονομαστική χωρητικότητα	8 kg
Τύπος στεγνωτηρίου	Με συμπυκνωτή
Ενεργειακή κλάση	<b>1</b> B
Σταθμισμένη ετήσια κατανάλωση ενέργειας (AEC)	561,0 kWh/έτος
Αυτόματο ή μη αυτόματο	Αυτόματο
Οικολογικό σήμα της ΕΕ	ΔΥ
Κατανάλωση ενέργειας στο τυπικό πρόγραμμα για βαμβακερά	
Κατανάλωση ενέργειας στο τυπικό πρόγραμμα για βαμβακερά με πλήρες φορτίο	4,74 kWh
Κατανάλωση ενέργειας στο τυπικό πρόγραμμα για βαμβακερά με μερικό φορτίο	2,56 kWh
Κατανάλωση ισχύος σε κατάσταση μη λειτουργίας (P <sub>0</sub> )	0,28 W
Κατανάλωση ισχύος σε κατάσταση αναμονής (P <sub>I</sub> )	0,8 W
Διάρκεια της κατάστασης αναμονής	10 λεπτά
Διάρκεια του τυπικού προγράμματος για βαμβακερά <sup>1</sup>	
Σταθμισμένη διάρκεια τυπικού προγράμματος για βαμβακερά με πλήρες και μερικό φορτίο	112 λεπτά
Διάρκεια τυπικού προγράμματος για βαμβακερά με πλήρες φορτίο	140 λεπτά
Διάρκεια τυπικού προγράμματος για βαμβακερά με μερικό φορτίο	90 λεπτά
Ενεργειακή κλάση συμπύκνωσης A (ανώτατη απόδοση) έως G (κατώτατη απόδοση)	B
Μέση απόδοση συμπύκνωσης του τυπικού προγράμματος για βαμβακερά με πλήρες φορτίο	80,1%
Μέση απόδοση συμπύκνωσης του τυπικού προγράμματος για βαμβακερά με μερικό φορτίο	80,1%
Σταθμισμένη απόδοση συμπύκνωσης του τυπικού προγράμματος για βαμβακερά με πλήρες και μερικό φορτίο	80,1%
Στάθμη ηχητικής ισχύος για το τυπικό πρόγραμμα για βαμβακερά με πλήρες φορτίο	69 dB

### Παρατηρήσεις

- <sup>1</sup> Ετήσια κατανάλωση ενέργειας, με βάση 160 κύκλους στεγνώματος στο τυπικό πρόγραμμα για βαμβακερά με πλήρες και μερικό φορτίο και την κατανάλωση ενέργειας στις καταστάσεις λειτουργίας χαμηλής ισχύος. Η πραγματική κατανάλωση ενέργειας ανά κύκλο εξαρτάται από τον τρόπο χρήσης της συσκευής. Το «τυπικό πρόγραμμα για βαμβακερά» με πλήρες και μερικό φορτίο είναι το τυπικό πρόγραμμα στεγνώματος, το οποίο αφορούν οι πληροφορίες που αναγράφονται στην ετικέτα και το φύλλο τεχνικών χαρακτηριστικών, το οποίο είναι κατάλληλο για το στέγνωμα κανονικών βαμβακερών βρεγμένων ρούχων και είναι το αποδοτικότερο πρόγραμμα όσον αφορά την ενεργειακή κατανάλωση για τα βαμβακερά.

# SIGURNOSNE UPUTE

## UPOZORENJE!

Da biste spriječili rizik za vlastiti i tuđe živote ili oštećenje vlastite i tuđe imovine, morate se pridržavati sigurnosnih uputa.

- Ovaj proizvod spada u električne uređaje kategorije I i može se koristiti samo za sušenje rublja opranim vodom u kućanstvu. Tijekom rada vodite računa o sigurnosti prilikom korištenja električne energije!
- Mora se koristiti uzemljeno napajanje. Žica za uzemljenje mora biti zakopana u zemlju i nikako ne smije biti povezana na mrežu javnih instalacija, poput gradskih cijevi za vodu ili plin itd. Zemlja i nula trebaju biti jasno označene i ne smiju biti povezane.
- Kabel za napajanje mora udovoljavati zahtjevima Međunarodne elektrotehničke komisije (IEC) i mora podnijeti struje veće od 16A. Kako biste znali da ste vi i vaša obitelj sigurni, odmah ispravite svaki slučaj napajanja koji ne udovoljava gore navedenim zahtjevima, a koji se događa u vašem dom.
- Ne stavljajte više rublja u uređaj nego što je preporučeno. Slijedite upute o maksimalnoj težini rublja. Pogledajte povezani odjeljak u ovom korisničkom priručniku.
- Ne upotrebljavajte sušilicu rublja ako ste prethodno čistili rublje industrijskim kemikalijama.
- Rublje koje nije prethodno oprano nemojte sušiti u sušilici rublja.
- Prije sušenja u uređaju, rublje kontaminirano tvarima poput jestivog ulja, acetona, alkohola, benzina, petroleja, sredstava za uklanjanje mrlja, terpentina, voska i sredstava za uklanjanje voska treba oprati u vrućoj vodi s više deterdženta.
- Predmeti kao što su spužve (lateks spužve), kape za tuširanje, vodonepropusni materijali, gumirani predmeti i ormari ili jastuci koji sadrže spužvaste elemente ne smiju se sušiti u uređaju. Omekšivači tkanine i slični proizvodi trebaju se koristiti na način naveden u uputama na pakiranju.
- Posljednja faza ciklusa sušenja rublja izvodi se bez topline (ciklus hlađenja) kako visoka temperatura ne bi oštetila rublje.
- Hvatač finih vlakana mora se često čistiti.
- Ne smijemo dopustiti nakupljanje finih vlakana na sušilici rublja.
- Potrebno je osigurati odgovarajuću ventilaciju u sobi kako bi se izbjegao povratak plinova proizvedenih uređajima za izgaranje goriva, uključujući one s otvorenim plamenom.
- Ispušni zrak ne smije se ispuštati kroz kanal kojim se odvode ispušni plinovi iz uređaja koji sagorijevaju plin ili druga goriva.
- Uređaj se ne smije postavljati iza vrata koja se mogu zaključati, kliznih vrata ili vrata sa šarkama na suprotnoj strani od sušilice rublja, što sprječava potpuno otvaranje vrata na sušilici rublja.
- Predmeti koji su bili u dodiru s uljem mogu se spontano zapaliti, posebno ako su izloženi izvorima topline, poput sušilice rublja.
- Rublje se zagrijava, što uzrokuje oksidacijsku reakciju u ulju. Oksidacija stvara toplinu. Ako se toplina zadrži, rublje može doseći dovoljno visoku temperaturu da se zapali. Grupiranjem, slaganjem ili gomilanjem rublja koje je bilo u kontaktu s uljem može se zadržati toplina stvarajući opasnost od požara.
- Ukoliko tkanine koje su zaprljane biljnim ili jestivim uljem ili proizvodima za održavanje kose morate staviti u sušilicu rublja, prvo bi ih trebalo oprati u vrućoj vodi sa više deterdženta, čime će se opasnost umanjiti, ali ne i potpuno eliminirati.
- Tijekom uobičajene uporabe ili održavanja uređaj se ne smije prevrnuti.
- Iz džepova izvadite sve predmete poput upaljača i šibica.
- Uređaj mogu koristiti djeca starija od 8 godina, kao i osobe smanjene tjelesne, senzorne ili mentalne sposobnosti ili osobe bez iskustva i znanja, ako su pod nadzorom ili ako su dobile upute o sigurnoj uporabi uređaja i razumiju opasnosti njegove uporabe. Djeca se ne smiju igrati uređajem. Djeca ne bi trebala čistiti ili održavati uređaj bez nadzora. (Ovo upozorenje se odnosi isključivo na EUROPSKO tržište)
- Ako je priključni kabel oštećen, njegovu zamjenu mora obaviti proizvođač, servis koji je proizvođač angažirao ili osobe sa sličnim kvalifikacijama, kako bi se izbjegla opasnost.
- Ovaj je uređaj namijenjen samo za unutarnju upotrebu.
- Otvori uređaja ne smiju se začepiti tepihom.
- Djecu mlađu od 3 godine treba držati podalje od uređaja, osim ako su pod stalnim nadzorom.
- Ukoliko uređaj razvija neuobičajeno visoku temperaturu, odmah izvucite utikač iz utičnice.
- Uređaj nije namijenjen za upotrebu osobama (uključujući djecu) sa smanjenim tjelesnim, osjetilnim ili mentalnim sposobnostima ili osobama bez iskustva i znanja, osim ako ih osoba koja je odgovorna za njihovu sigurnost nadzire ili im to naloži. Djeca trebaju biti pod nadzorom kako bi se spriječila da se igraju s uređajem. (Ovo upozorenje se ne odnosi na EUROPSKO tržište)

**⚠ UPOZORENJE!**

Nikada ne zaustavljajte sušilicu rublja prije nego što se ciklus sušenja završi. U protivnom ćete osloboditi previše topline, što može dovesti do ozljeda.

**Ispravno odlaganje ovog proizvoda:**

Ova naljepnica označava da se ovaj proizvod ne smije odlagati s ostalim kućnim otpadom u EU. Da biste spriječili potencijalnu štetu okolišu ili ljudskom zdravlju nekontroliranim odlaganjem otpada, odgovorno reciklirajte proizvod kako biste promovirali održivu ponovnu upotrebu materijalnih resursa. Da biste odložili upotrijebljeni uređaj, upotrijebite sustave za prikupljanje i sakupljanje otpada ili kontaktirajte maloprodaju u kojoj ste kupili proizvod. Oni mogu reciklirati vaš proizvod na ekološki siguran način.

**Opasnost od strujnog udara**

- Ne izvlačite utikač iz utičnice povlačenjem kabela za napajanje.
- Nemojte mokrim rukama uključivati / isključivati utikač iz utičnice.
- Ne oštećujte priključni kabel i utikač.

**Opasnost od ozljeda**

- Ne rastavljajte i ne instalirajte sušilicu rublja bez uputa ili nadzora.
- Ne stavljajte sušilicu rublja na perilicu rublja bez opreme koja će se slagati jedna na drugu. (Ako ga želite postaviti na perilicu rublja, prvo nabavite potrebne dijelove koji se prodaju zasebno. Njihovu ugradnju mora izvoditi proizvođač, servis koji je unajmio proizvođač ili osobe sličnih kvalifikacija, kako bi se izbjegla opasnost).
- Ne oslanjajte se na otvorena vrata sušilice rublja.
- Na uređaj ne stavljajte nikakve izvore topline, poput svijeća ili električnih ploča za kuhanje.

**Opasnost od oštećenja**

- Ne sušite više rublja od nominalnog.
- Nemojte uključivati sušilicu rublja ako nisu postavljeni filter smješten na vratima i filter smješten na dnu uređaja.
- Ne sušite rublje koje prethodno nije bilo centrifugirano.
- Ne izlažite sušilicu rublja izravnoj sunčevoj svjetlosti i koristite je samo u zatvorenom prostoru.
- Ne stavljajte sušilicu rublja u mokre i vlažne prostorije.
- Tijekom čišćenja i održavanja, isključite kabel za napajanje i ne perite sušilicu vodom.

**Opasnost od eksplozije**

- Ne sušite rublje koje je prethodno bilo u kontaktu s nekom od zapaljivih tvari, kao što su kerozin i alkohol, ili će eksplodirati.

# POSTAVLJANJE

## Opis proizvoda

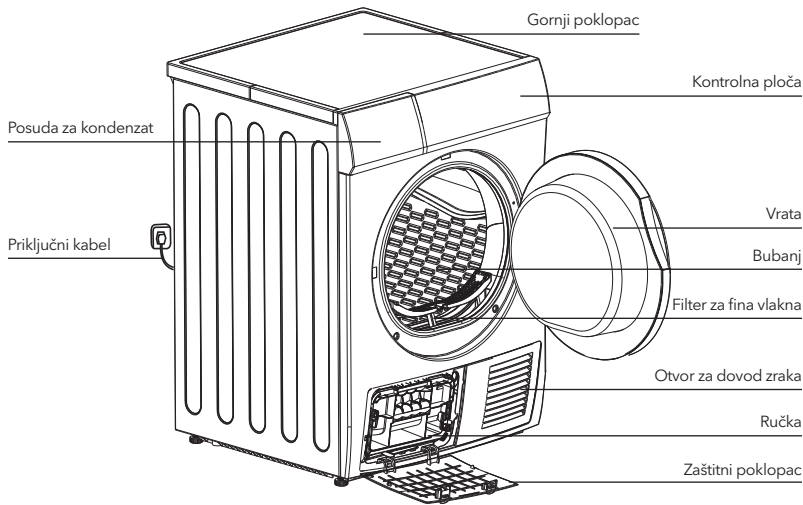

### NAPOMENA!

- Pogledajte proizvod koje ste kupili.

### Dodatna oprema

Sljedeći dijelovi nisu obavezni za određene modele.

Ako se vaša sušilica rublja isporučuje sa sljedećim dijelovima, stavite rukavice i odjenite ih sljedeći dolje navedene upute.

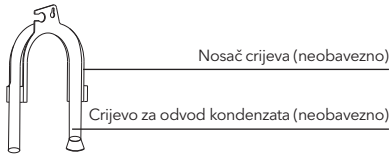

## Postavljanje

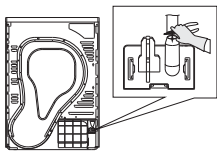

Upotrijebite da skinete odvodno crijevo sa konektora.

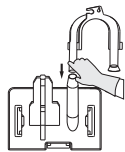

Ubacite vanjsko odvodno crijevo.

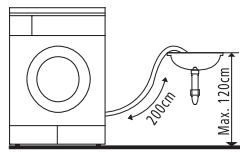

Stavite nosač crijeva na umivaonik ili bilo koji drugi slivnik.

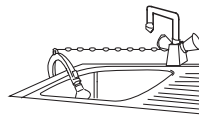

### Transport

Pažljivo pomaknite uređaj. Uređaj nemojte držati za izbočene dijelove. Vrata uređaja ne smiju se koristiti za držanje tijekom nošenja. Ako se sušilica rublja ne može transportirati u uspravnom položaju, možete je nagnuti udesno pod kutom manjim od 30°.

### Mjesto ugradnje

1. Preporučuje se da, zbog vaše udobnosti, sušilicu za rublje stavite blizu perilice rublja.
2. Stavite sušilicu rublja na čisto mjesto gdje se ne nakuplja prljavština. Zrak mora slobodno cirkulirati oko cijelog uređaja. Ne blokirajte prednji otvor za zrak ili rešetku za zrak na stražnjoj strani uređaja.
3. Kako bi vibracije i buka bili što manji tijekom uporabe, sušilicu rublja treba postaviti na čvrstu i ravnu površinu.
4. Nikada ne skidajte nožice. Ne blokirajte protok zraka na donjem dijelu stroja debelim tepisima, daskama i slično. U suprotnom, uređaj će se početi zagrijavati, što može utjecati na njegov rad.

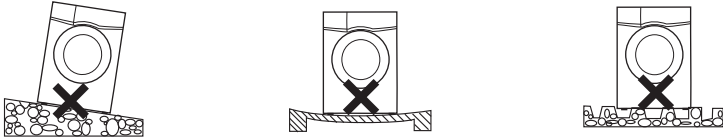

### Niveliranje

Kad ju postavite na predviđeno mjesto, pomoću libele provjerite je li sušilica rublja potpuno izravnana. Ako to nije slučaj, podesite nožice pomoću alata.

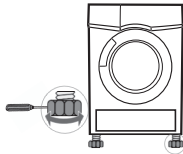

### Spajanje na struju

1. Provjerite ima li napajanje napon koji odgovara vrijednostima navedenim u specifikaciji za sušilicu rublja.
2. Ne spajajte sušilicu rublja preko ploče s napajanjem i univerzalne utičnice i nemojte koristiti adaptere i produžne kabele s više utičnica.

## RAD UREĐAJA

### Brzi početak

#### ☰ NAPOMENA!

Prije uporabe provjerite je li uređaj pravilno postavljen.

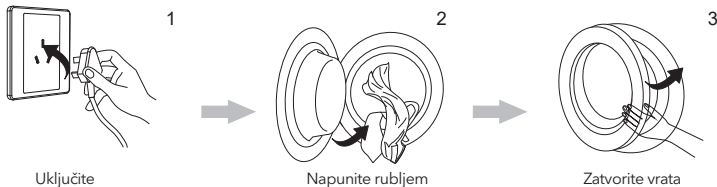

Uključite

Napunite rubljem

Zatvorite vrata

## Sušenje



Uključite



Odaberite program



Odaberite opciju ili  
ostavite zadane  
vrijednosti



Počnite

### Nakon sušenja

Oglasit će se zvučni signal ili će se na zaslonu pojaviti "0:00".

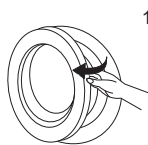

Otvorite vrata  
izvadite rublje

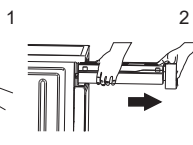

Izvadite posudu za  
kondenzat

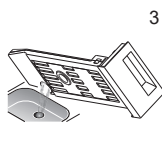

Izlijte vodu koja se  
kondenzirala

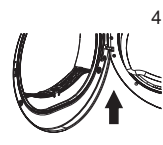

Očistite filter

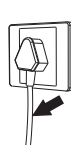

Isključite

### NAPOMENA!

- Ako koristite utičnicu prekidača, pritisnite prekidač da biste izravno isključili napajanje.

### Prije svakog sušenja

#### NAPOMENA!

Nakon transporta, ostavite uređaj da miruje 2 sata. Prije prve uporabe obrišite unutrašnjost bubnja mekanom krpom.

- Stavite čiste krpe u bubanj.
- Spojite uređaj na napajanje.
- Odaberite program Quick (Brzi program) i pritisnite tipku "Start/Pause" (Početak/Pauziranje).
- Na kraju programskog ciklusa očistite filter od finih vlakana i hladnjak zraka slijedeći upute u "Čišćenje i održavanje" na stranici 19.
  1. Prije sušenja, dobro iscentrifugirajte rublje u perilici rublja. Brzo centrifugiranje može smanjiti razdoblje sušenja i uštedjeti energiju.
  2. Kako biste osigurali ravnomjerno sušenje, razvrstajte rublje prema vrsti tkanine i programu sušenja.
  3. Prije sušenja zakopčajte patentne zatvarače, zalijepite čičak trake, zakopčajte gumbe, pričvrstite trake od tkanine i slično.
  4. Nemojte pretjerano sušiti rublje, jer se presušena odjeća lakše gužva.
  5. Ne sušite predmete koji sadrže gumu ili slične elastične materijale.
  6. Vrata sušilice rublja mogu se otvoriti samo na kraju ciklusa kako bi se spriječilo da ljudska koža bude izložena vrućoj pari ili pregrijanim dijelovima sušilice rublja i opeklinama.
  7. Nakon svake upotrebe uređaja, očistite filter sitnih vlakana i ispraznite spremnik kondenzata kako biste spriječili produljenje razdoblja sušenja i povećanje potrošnje energije.
  8. Ne sušite odjeću koja je kemijski očišćena.

#### NAPOMENA!

- Nikada nemojte previše napuniti uređaj.
- Ne stavljajte rublje namočeno vodom. Može doći do oštećenja sušilice, pa čak i do požara.
- Nije predviđeno za tkanine od svile ili vune

Referentna težina suhe odjeće (pojedinačni komadi)

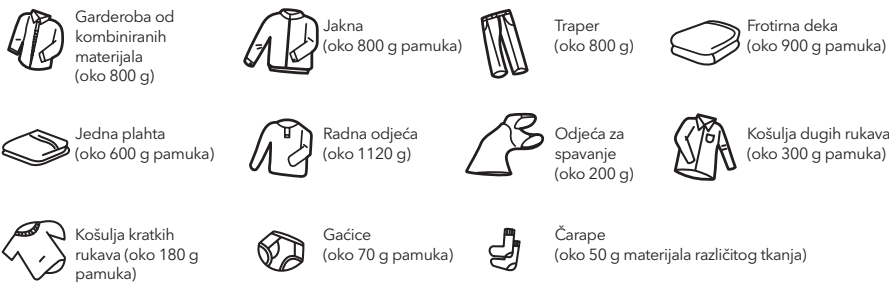

Nemojte koristiti uređaj za sušenje odjeće koja se u njemu ne smije sušiti ili koja ima jedan od sljedećih simbola na naljepnici





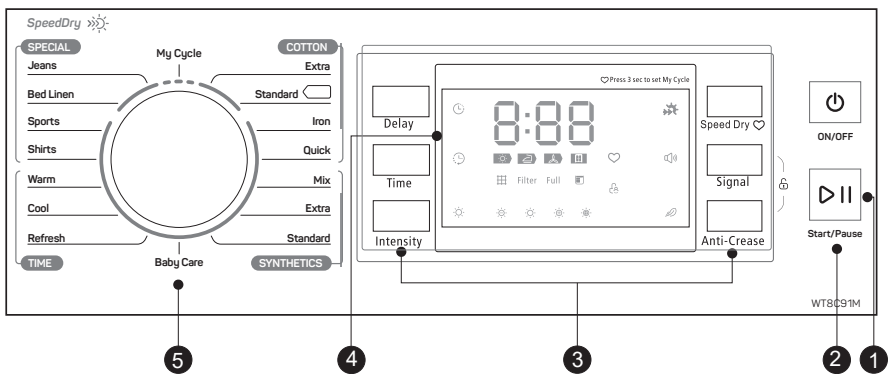













Kontrolna ploča



- 1 On/Off (Uključeno/Isključeno)**  
Za uključivanje i isključivanje uređaja.
- 2 Start/Pause (Početak/Pauza)**  
Pritisnite ovu tipku kako biste započeli ciklus sušenja ili ga pauzirali.
- 3 Posebne opcije**  
Ove tipke se koriste za postavljanje dodatnih opcija.
- 4 Zaslou**  
Na zaslonu su prikazane postavke, procjena vremena preostalog za završetak ciklusa i poruke o statusu Vašeg uređaja.
- 5 Programi**  
Ovisno o potrebama korisnika, uređaj nudi veći izbor različitih ciklusa koji će povećati učinak sušenja rublja.



	<b>Filter</b> Ako ikonica  svijetli kada sušilica prestane raditi, očistite filter.
	<b>Posuda</b> Ako ikonica  svijetli kada sušilica prestane raditi, ispraznite posudu za kondenzat.
	<b>Delay (Odgodeni početak)</b>
	<b>Time (Vrijeme)</b>
	<b>Zaključavanje zbog sigurnosti djece</b>
	<b>Indikator preostalog vremena/Poruka o greški</b>
	<b>Status faze ciklusa</b>
	<b>Filter</b> <b>Očistite filtere (upozorenje)</b>
	<b>Full</b> <b>Ispraznite posudu za kondenzat (upozorenje)</b>
	<b>Razina prosušenosti rublja (četiri stupnja)</b>
	
	<b>Indikator ubrzanog sušenja</b>
	<b>Indikator zvučnog signala</b>
	<b>Anti-Crease (Način protiv gužvanja)</b>
	<b>Moj ciklus</b>

**Izbor programa**

1. Pritisnite tipku [On/Off] (Uključeno/Isključeno). Kada LED zaslon zasvijetli, okrenite gumb za izbor programa kako biste odabrali željeni program.
2. Odaberite opcije [ Delay] (Odgodeni početak), [ Time] (Vrijeme), [Intensity] (Intenzitet), [Speed Dry] (Ubrzano sušenje), [Signal] (Zvučni signal) ili [Anti-Crease] (Protiv gužvanja) kako biste aktivirali dodatne funkcije.
3. Pritisnite tipku [Start/Pause] (Početak/Pauziranje) **Pokretanje programa**

Kad program započne, bubanj će se neprestano okretati, lampica statusa na zaslonu će treptati, a prikazano preostalo vrijeme ciklusa automatski će se ažurirati.

**Kraj programa**

1. Bubanj će se prestati vrtjeti na kraju programa, oglasit će se zvučni signal, na zaslonu će se prikazati **0:00**, a lampica statusa posljednje faze ciklusa će treptati. Ako korisnik ne ukloni rublje u roku od 1 minute, sušilica rublja će aktivirati opciju [Anti-crease] (Protiv gužvanja). Pritisnite tipku [On/ Off] (Uključeno/Isključeno) kako biste prekinuli napajanje i izvucite utikač iz utičnice.
2. Ako tijekom postupka sušenja dođe do neočekivanog prekida rada tijekom kojeg se na sušilici rublja prikazuje obavijest, riješite probleme u skladu s podacima navedenim u odjeljku "Obavijesti o kvarovima i rješenjima".

## Ostale opcije

### Uputstvo za upotrebu opcije [Delay] (Odgođeni početak)

Ova se opcija koristi za odgodu početka sušenja rublja za bilo koje razdoblje unutar 24 sata. Razdoblje odgode početka podrazumijeva početak ciklusa određenog programa nakon X sati. Kad aktivirate odgodu pokretanja programa, preostalo vrijeme do početka ciklusa, prikazano na zaslonu, počet će se smanjivati i ikona opcije "Odgođeni start" će treptati. Detaljni koraci:

1. Stavite rublje u uređaj i provjerite jesu li vrata uređaja zatvorena.
2. Pritisnite tipku [On/Off] (Uključeno/Isključeno), a zatim okrenite gumb za izbor programa i odaberite željeni program.
3. Ovisno o potrebi, možete odabrati opciju [Anti-Crease] (Protiv gužvanja) ili [Signal] (Zvučni signal).
4. Pritisnite tipku [Delay] (Odgođeni početak).
5. Stalno stiskajte tipku [Delay] (Odgođeni početak) kako biste odabrali period odgađanja početka ciklusa.
6. Nakon što uključite tipku [Start/Pause] (Početak/Pauziranje), sušilica rublja započinje odbrojavanje. Ciklus sušenja će se automatski aktivirati po isteku perioda za odgađanje početka.
7. Ako ponovo pritisnete tipku [Start/Pause] (Početak/Pauziranje), pauzirat ćete opciju odgađanja početka.
8. Ukoliko želite otkazati opciju [Delay] (Odgođeni početak), pritisnite tipku [On/Off] (Uključeno/Isključeno).

### Uputstvo za upotrebu opcije [Time] (Vrijeme)

Prilikom izbora programa „Zagrijavanje“, „Hlađenje“ ili „Osvježavanje“, pomoću tipke [Time] (Vrijeme) možete podesiti vrijeme trajanja sušenja, tako što ćete ga svakim pritiskom povećati za 10 minuta.

### Uputstvo za upotrebu opcije [Intensity] (Intenzitet)

Koristi se za podešavanje razine suhoće rublja. Svaka se razina sastoji od četiri stupnja. Vrijeme sušenja povećava se za 3 minute sa svakim sljedećim stupnjem.

1. Opciju "Intenzitet" možete aktivirati isključivo prije početka rada programa.
2. Uzastopno stiskajte tipku [Intensity] (Intenzitet) kako biste odabrali vrijeme trajanja sušenja.
3. Opciju [Intensity] (Intenzitet) možete koristiti u okviru svih programa, osim [Cotton Iron] (Sušenje pamučnog rublja za peglanje), [Qucik] (Brzi program), [Synthetic Iron] (Sušenje sintetičkog rublja za peglanje), [Baby Care] (Održavanje dječjeg rublja), [Warm] (Zagrijavanje), [Cool] (Hlađenje) i [Refresh] (Osvježavanje).

### Uputstvo za upotrebu opcije [Speed dry] (Ubrzano sušenje)

Koristite ovu opciju da skratite vrijeme sušenja. Ova opcija se može koristiti u okviru programa [Cotton Extra] (Izuzetno snažno sušenje pamučnog rublja), [Cotton Standard] (Standardno sušenje pamučnog rublja), [Bed linen] (Posteljina) i [Jean] (Traper).

### Uputstvo za upotrebu opcije [Signal] (Zvučni signal)

Postavite zvučni signal na uključeno ili isključeno. Zvučni signal je normalno uključen. Po potrebi, pritisnite tipku. Ako je zvučni signal uključen:

1. Sušilica će se oglasiti zvučnim signalom ako pritisnete tipke dodatnih opcija.
2. Ako okrenete gumb za odabir programa dok radi sušilica rublja, uređaj će podsjetiti osobu koja upravlja uređajem da vrši nevaljani odabir programa.
3. Također će se oglasiti zvučni signal koji obavještava korisnika o završenom ciklusu sušenja.

### Uputstvo za upotrebu opcije [Anti-Crease] (Protiv gužvanja)

1. Trajanje faze protiv gužvanja na kraju ciklusa sušenja iznosi 30 minuta (zadano) ili 120 minuta (odabrana opcija).
2. Opcija [Anti-Crease] (Protiv gužvanja) bi trebala svijetliti nakon što je odaberete. Ovom opcijom se sprečava gužvanje rublja. Rublje se može izvaditi iz uređaja tijekom faze protiv gužvanja. Ovu opciju imaju svi programi, osim [Cool] (Hlađenje), [Refresh] (Osvježavanje) i [Baby Care] (Održavanje dječjeg rublja).

**Uputstvo za upotrebu opcije [My Cycle] (Moj ciklus)**

Koristi se za određivanje i spremanje vaših omiljenih programa koje često koristite.

1. Odaberite željeni program i ostale mogućnosti sušenja pomoću gumba za odabir programa.
2. Pritisnite i zadržite tipku [Speed dry] (Ubrzano sušenje) u trajanju od 3 sekundi dok se ne začuje zvučni signal i ne spremi željeni program.
3. Okrenite birač programa na poziciju [My Cycle] (Moj ciklus), kako biste pokrenuli omiljeni program. Ako želite promijeniti [My Cycle] (Moj ciklus) postavljene programe, ponovite programe 1 i 2.

**Uputstvo za upotrebu opcije [Child Lock] (Zaključavanje zbog sigurnosti djece)**

1. Ovaj uređaj ima posebnu opciju zaključavanja za sigurnost djece koja sprječava djecu da bezobzirno pritisnu tipke ili pogrešno aktiviraju uređaj.
2. Kada je sušilica rublja uključena, sa izuzetkom stanja pripravnosti, istovremeno pritisnite tipke [Anti-Crease] (Protiv gužvanja) i [Signal] (Zvučni signal) i zadržite pritisak u trajanju od preko 3 sekunde kako biste aktivirali opciju zaključavanja zbog sigurnosti djece. Nakon aktiviranja opcije zaključavanja zbog sigurnosti djece, na zaslonu će biti prikazana ikonica opcije Zaključavanje zbog sigurnosti djece, a na sušilici rublja će biti aktivna jedino tipka [On/Off] (Uključeno/Isključeno).

Prilikom aktiviranja opcije zaključavanja zbog sigurnosti djece, istovremeno pritisnite tipke [Anti-Crease] (Protiv gužvanja) i [Signal] (Zvučni signal) i zadržite pritisak u trajanju od preko 3 sekunde kako biste isključili opciju zaključavanja zbog sigurnosti djece.

## Tablica programa za sušenje

Program	Težina (maks.)	Primjena/Svojstva	Odgodeni početak	Vrijeme	
	8.0 kg				
<b>Cotton (Pamuk)</b>	<b>Za pamuk i šareno rublje od pamuka i lana</b>		<b>D</b>	<b>N</b>	
	Extra (Izuzetno snažno sušenje)	Za sušenje pamučne garderobe. Stupanj sušenja: izuzetno snažno sušenje.			
	Standard (Standardno sušenje)	Za sušenje pamučne garderobe. Stupanj sušenja: sušenje za spremanje u ormar.			
	Iron (Sušenje za peglanje)	Za sušenje pamučne garderobe. Stupanj sušenja: sušenje za peglanje.			
	Quick (Brzi program)	Za oprano rublje koje je potrebno što prije osušiti, npr. za rublje od akrila ili za pojedinačne manje komade garderobe. Također, može se koristiti i za naknadno sušenje.			
<b>Synthetics (Sintetika)</b>	<b>Za rublje od sintetike, kombiniranih materijala i pamuka, koje se ne pegla.</b>		<b>D</b>	<b>N</b>	
	Extra (Izuzetno snažno sušenje)	Za sušenje debelih ili višeslojnih sintetičkih tkanina. Stupanj sušenja: izuzetno snažno sušenje.			
	Standard (Standardno sušenje)	Za sušenje tankih sintetičkih tkanina koje se ne peglaju, poput majica koje se lako održavaju, stolnjaka, dječje odjeće, čarapa.			
<b>Baby Care (Održavanje dječjeg rublja)</b>	Baby Care (Održavanje dječjeg rublja)	1.0 kg	Za sušenje dječje odjeće pri nižim temperaturama.	<b>D</b>	

Program		Težina (maks.) 8.0 kg	Primjena/Svojstva	Odgodeni početak	Vrijeme
<b>Special (Posebne vrste rublja)</b>	Jeans (Traper)	5.0 kg	Za sušenje garderobe od trapera i garderobe za slobodno vrijeme koja se u perilici rublja može centrifugirati pri velikom broju okretaja.	<b>D</b>	<b>N</b>
	Bed linen (Posteljina)	5.0 kg	Za sušenje posteljine i sličnog rublja velikih dimenzija.		
	Mix (Kombinirano rublje)	3.5 kg	Ukoliko ne možete odrediti od kojeg materijala je garderoba napravljena, odaberite program Mix (Kombinirano rublje).		
	Sports (Sportska odjeća)	3.0 kg	Za sušenje sportske odjeće, tankih tkanina i poliesteru, koji se ne peglaju.		
	Shirts (Majice)	1.0 kg	Za garderobu koja se lako održava, poput majica i bluza, uz opciju protiv gužvanja koja ubrzava postupak peglanja. Stavite garderobu u sušilicu rublja tako da ne bude stisnuto. Po završetku ciklusa sušenja, stavite garderobu na vješalicu.		
<b>My Cycle (Moj ciklus)</b>	My Cycle (Moj ciklus)	–	Definirajte i spremite svoj omiljeni program.	<b>D</b>	–
<b>Time (Vrijeme)</b>	Warm (Zagrijavanje)	–	Za zagrijavanje rublja u trajanju od najmanje 10 min. do najviše 120 min. (svaki sljedeći korak traje 10 min. duže)	<b>D</b>	<b>D</b>
	Cool (Hlađenje)	–	Za hlađenje rublja bez upuhavanja toplog zraka u trajanju od najmanje 10 min. do najviše 30 min. (svaki sljedeći korak traje 10 min. duže)		
	Refresh (Osvježavanje)	–	Za osvježavanje rublja koje je dugo bilo u zatvorenom u trajanju od najmanje 20 min. do najviše 150 min. (svaki sljedeći korak traje 10 min. duže)		

### NAPOMENA!

- Ovaj simbol označava program ispitivanja energetske učinkovitosti "standardni program za pamuk", koji je u skladu s važećim standardom EN 61121 i najprikladniji je za sušenje normalne težine pamučnog rublja prema nazivnoj težini.
- Debele ili višeslojne tkanine, npr. posteljina, traper, jakne itd. se teže suše. Najbolje je da odaberete program Cotton Extra (Izuzetno snažno sušenje pamuka).
- Budući da se radi o neravnim tkaninama, debelu i višeslojnu odjeću teže je sušiti. Ukoliko su neki dijelovi garderobe nakon programa i dalje vlažni, odaberite odgovarajući vremenski program sušenja.

## ODRŽAVANJE

### Čišćenje i održavanje

#### Čišćenje filtera za fina vlakna

Pričekajte da se sušilica rublja ohladi.

- Otvorite vrata uređaja.
- Izvučite filter za fina vlakna tako što ćete ga povući naviše.
- Očistite filter za fina vlakna; pokupite vlakna koja su se prikupila na filteru za fina vlakna. Vlakna možete pokupiti bilo rukom ili tako što ćete filter isprati vodom i temeljno osušiti.
- Ponovo postavite filter za fina vlakna.

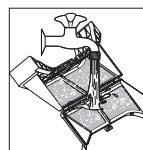
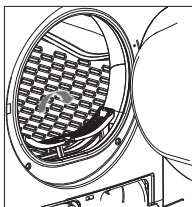

**NAPOMENA!**

- Naslage finih vlakana na filteru mogu onemogućiti protok zraka, što može produžiti period sušenja i povećati potrošnju energije; zbog toga je nakon svake upotrebe potrebno uklanjati vlakna sa filtera.
- Prije čišćenja izvucite priključni kabel iz utičnice!
- Ne uključujte sušilicu rublja ako je bez filtera za fina vlakna!
- Kako biste spriječili stvaranje naslaga finih vlakana u sušilici rublja, nakon svake upotrebe očistite filter za fina vlakna.

**Pranje hladnjaka zraka**

Pričekajte da se sušilica rublja ohladi.

Zadržana voda može curiti. Stavite krpu ispod zaštitnog poklopca.

1. Otključajte zaštitni poklopac.
2. Potpuno otvorite zaštitni poklopac.
3. Zavijte obje poluge za pričvršćivanje tako da budu okrenute jedna prema drugoj.
4. Izvucite hladnjak zraka.
5. Potpuno očistite hladnjak zraka, temeljno ocijedite.
6. Očistite brtve.
7. Ponovo postavite hladnjak zraka, pridržavajući ga za tipku!
8. Odvijte obje poluge za pričvršćivanje.
9. Zatvorite zaštitni poklopac tako da se zaključa

Ukoliko često upotrebljavate uređaj, čistite hladnjak zraka otprilike svaka 3 mjeseca. Ne oštećujte hladnjak zraka!

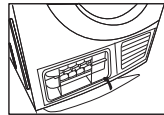
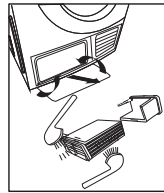
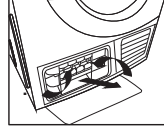
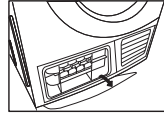
**UPOZORENJE!**

- Čistite isključivo vodom; ne upotrebljavajte čvrste predmete ili predmete oštih rubova! Ne uključujte sušilicu rublja ukoliko je bez hladnjaka zraka!
- Tijekom sušenja, između prozora i brtve se može nakupiti voda, ali to neće utjecati na rad Vaše sušilice rublja!

**Pražnjenje posude za kondenzat**

1. Uхватite i izvucite posudu za kondenzat objema rukama.
2. Okrenite posudu za kondenzat i prospite kondenziranu vodu u sudoper.
3. Postavite posudu za kondenzat u uređaj.

**UPOZORENJE!**

- Posudu za kondenzat ispraznite nakon svake upotrebe uređaja. Ukoliko se posuda za kondenzat napuni tijekom ciklusa sušenja, program će biti pauziran, a ikonica  će svijetliti. Nakon što ispraznite posudu za kondenzat, sušilicu rublja možete ponovo pokrenuti pritiskom na tipku [Start/Pause] (Početak/ Pauziranje).
- Nemojte piti vodu koja se kondenzirala u uređaju.
- Ne upotrebljavajte sušilicu rublja ukoliko nije postavljena posuda za kondenzat.

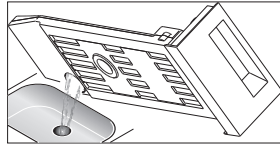
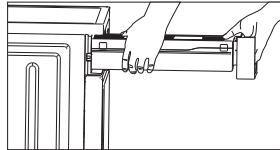



## Otklanjanje kvarova

Oznaka greške	Značenje oznake	Rješenje
E30	Problem sa zagrijavanjem	Ukoliko se problem nastavi javljati kontaktirajte lokalni servisni centar
E32	Greška senzora za vlagu	
E33	Greška senzora za temperaturu	

### UPOZORENJE!

- Popravke smije izvoditi samo ovlašteno tehničko osoblje.
- Prije nego što pozovete servis, pokušajte sami riješiti problem i slijedite upute korisnika.
- Tehničar će vam naplatiti pružanje savjeta, bez obzira na to što je uređaj u jamstvu.

Problem	Rješenje
Zaslom nije uključen	Provjerite radi li napajanje. Provjerite je li utikač priključen u utičnicu. Provjerite odabrani program. Pritisnite tipku [On/Off] (Uključeno/Isključeno).
Ikonica  svijetli	Ispraznite posudu za kondenzat. Ako ikonica i dalje svijetli, pozovite servis.
ikonica  svijetli	Očistite izmjenjivač topline. Očistite filter za fina vlakna.
Sušilica rublja ne počinje raditi	Provjerite jesu li vrata zatvorena. Provjerite jeste li odabrali program. Provjerite jeste li pritisnuli tipku za početak rada. Očistite filter za fina vlakna i operite izmjenjivač topline. Ispraznite posudu za kondenzat.
Nije postignut zadani stupanj sušenja ili je vrijeme sušenja predugo	Provjerite odvodno crijevo. Sušilica rublja je u skućenom okruženju. Očistite senzore za vlagu. Održavajte čistoću otvora za dovod zraka. Aktivirajte program koji je po jačini sušenja za stupanj iznad već aktiviranog programa ili aktivirajte program Time (Vrijeme).

### UPOZORENJE!

- Ako ne možete sami riješiti problem ili ako trebate pomoć:
- Pritisnite tipku [On/Off] (Uključeno/Isključeno).
- Izvucite utikač iz utičnice i pozovite servis.

## Tehničke karakteristike

Dimenzije (D*Š*V)	615*595*845 mm
Sobna temperatura	+5°C ~ +35°C
Nominalna ulazna snaga	2700W
Nominalni napon	220-240V~
Nominalna frekvencija	50Hz
Težina proizvoda	41 kg
Nominalni kapacitet	8,0 kg

 NAPOMENA!

- Nominalni kapacitet predstavlja maksimalni kapacitet. Uvijek pazite da količina suhog rublja u uređaju ne prelazi nominalni kapacitet.
- Ne stavljajte sušilicu rublja u prostoriju u kojoj postoji opasnost od smrzavanja. Pri temperaturama oko točke smrzavanja, sušilica rublja možda neće raditi ispravno.
- Opasnost od oštećenja stroja nastaje ako dopustite da se kondenzirana voda smrzne u pumpi, crijevima i / ili posudi kondenzata.

## Karakteristike proizvoda

Nominalni kapacitet	8kg
Vrsta sušilice rublja	Kondenzacijska
Klasa energetske učinkovitosti	B
Izmjerena godišnja potrošnja energije (AEC) <sup>1</sup>	561,0 kWh/godišnje
Automatska ili neautomatska	Automatska
Europska eko-oznaka (EU Ecolabel)	Ne primjenjuje se
Potrošnja energije tijekom standardnog programa za pamuk	
Potrošnja energije tijekom standardnog programa za pamuk sa potpuno napunjenim bubnjem	4,74 kWh
Potrošnja energije tijekom standardnog programa za pamuk sa djelomično napunjenim bubnjem	2,56 kWh
Potrošnja energije u načinu isključeno (off) (Po)	0,28 W
Potrošnja energije u načinu Ostavljeno uključeno (Left-on) (PI)	0,8 W
Trajanje režima Ostavljeno uključeno (Left-on)	10 min
Trajanje standardnog programa za pamuk	
Izmjereno trajanje standardnog programa za pamuk sa potpuno i djelomično napunjenim bubnjem	112 min
Trajanje standardnog programa za pamuk sa potpuno napunjenim bubnjem	140 min
Trajanje standardnog programa za pamuk sa djelomično napunjenim bubnjem	90 min
Klasa učinkovitosti kondenziranja od A (najučinkovitije) do G (najmanje učinkovito)	B
Prosječna učinkovitost kondenziranja tijekom standardnog programa za pamuk sa potpuno napunjenim bubnjem	80,1%
Prosječna učinkovitost kondenziranja tijekom standardnog programa za pamuk sa djelomično napunjenim bubnjem	80,1%
Izmjerena učinkovitost kondenziranja tijekom standardnog programa za pamuk sa potpuno i djelomično napunjenim bubnjem	80,1%
Razina jačine zvuka tijekom standardnog programa za pamuk sa potpuno napunjenim bubnjem	69 dB

### Napomene:

- <sup>1</sup> Godišnja potrošnja energije, temeljena na 160 ciklusa sušenja u standardnom programu pamuka s potpuno i djelomično napunjenim bubnjem, te potrošnja u režimima male snage. Stvarna potrošnja energije po ciklusu ovisit će o načinu na koji se uređaj koristi. Standardni program za pamuk s potpuno i djelomično napunjenim bubnjem standardni je program sušenja na koji se odnose podaci navedeni na naljepnici i u karakteristikama. Ovaj je program prikladan za sušenje normalno mokrog pamučnog rublja i najučinkovitiji je program u pogledu potrošnje energije prilikom pranja pamučnog rublja.

# BIZTONSÁGI ELŐÍRÁSOK



## FIGYELEM!

A veszélyes helyzetek elkerülése érdekében tartsa be a biztonsági előírásokat.

- A készülék az 1. kategóriás elektronikai készülékek közé tartozik, kizárólag háztartási céllal, előzetesen vízzel mosott textilák szárítására szolgál. Kérjük ügyeljen a megfelelő és biztonságos áramellátásra!
- Kizárólag földeléssel ellátott áramkörre csatlakoztatható. A védőföldnek és a nulla vezetéknek különállónak kell lenniük, valamint kizárólag szakszerűen kialakított hálózathoz lehet csatlakoztatni a készüléket.
- A tápkábelt az IEC szabványnak megfelelően kell kialakítani, valamint bírnia kell a 16A áramerősséget is. Az Ön és családja biztonsága érdekében győződjön meg róla, hogy az elektromos hálózat megfelelő-e a készülék működtetéséhez. Amennyiben szükséges, kérje szakember segítségét.
- Ne rakjon több ruhát a szárítógépbe a megengedett mennyiségnél, ne lépje túl a maximális terhelési mennyiséget. Kérjük olvassa el a kézikönyv kapcsolódó fejezetét.
- Ipari vegyszerekkel tisztított ruhákhoz ne használja a szárítógépet.
- Ne szárítson mosatlan textilákat a szárítógépben.
- Az olyan anyagokkal, mint étolaj, aceton, alkohol, benzin, petróleum, folteltávolító szerek, terpentín, viaszok és viaszeltávolítókkal szennyezett textilákat, forró vízben extra mennyiségű mosószerrel mossa ki, mielőtt a szárítógépben megszáritaná.
- Az olyan textilákat vagy párnákat, melyek hablemezből, latex anyagból, vízálló anyagból, gumiból készültek, nem szabad szárítógépben szárítani.
- A textilöblítőket és a hasonló termékeket a gyártó utasításainak megfelelően kell használni.
- A textilák minőségének megőrzése érdekében a szárítógép utolsó ciklusa hő nélkül üzemel (lehülési ciklus).
- Rendszeresen tisztítsa a szőszgyűjtő szűrőt.
- Nem szabad hagyni, hogy a szősz felhalmozódjon a szárítógép körül.
- Biztosítsa a megfelelő szellőzést a készülék körül.
- A kifűjt meleg levegőt nem szabad csőrendszerrel elvezetni.
- A szárítógépet nem szabad zárható ajtó, tolóajtó vagy zsanérral felszerelt ajtó mögé telepíteni, amennyiben ezek korlátozzák a szárítógép ajtajának teljes kinyithatóságát.
- Az olajjal szennyezett ruhák rendkívül tűzveszélyesek.
- A növényi olajokkal, étolajjal, hajápoló szerekkel szennyezett textilákat, forró vízben extra mennyiségű mosószerrel mossa ki, mielőtt a szárítógépben megszáritaná.
- A készüléket normál használat vagy karbantartás közben nem szabad megdönteni vagy az oldalára borítani.
- Távolítsa el minden tárgyat a zsebekből, például öngyújtókat és gyufákat.
- A szárítógépet 8 év alatti gyermekek, valamint fizikai, érzékszervi vagy értelmi képességeikben korlátozott, illetve a készüléket és annak használatát nem ismerő személyek csak felügyelet mellett használhatják, vagy abban az esetben, ha a berendezés biztonságos módon történő használatára és az ezzel járó veszélyekre vonatkozó szabályokat megismerték. Ne hagyja, hogy a gyermekek a készülékkel játszanak. A berendezés tisztítását és karbantartását gyermekek ne végezzék.
- A sérült tápkábelt csak a gyártó, annak szakszerveze, valamint megfelelő képzettséggel rendelkező szakember végezheti.
- A szárítógép kizárólag beltéri használatra készült.
- A szellőzőnyílásokat mindig szabadon kell hagyni.
- A 3 éven aluli gyermekek csak folyamatos felügyelet mellett tartózkodhatnak a készülék közelében.
- Ha a készülék rendellenesen magas hőmérsékletet tapasztalja, kérjük azonnal húzza ki a tápkábelt.
- A szárítógépet gyermekek, valamint fizikai, érzékszervi vagy értelmi képességeikben korlátozott, illetve a készüléket és annak használatát nem ismerő személyek csak felügyelet mellett használhatják, vagy abban az esetben, ha a berendezés biztonságos módon történő használatára és az ezzel járó veszélyekre vonatkozó szabályokat megismerték. Ne hagyja, hogy a gyermekek a készülékkel játszanak.



**FIGYELEM!**

Soha ne állítsa le a szárítógépet a szárítási ciklus vége előtt, különben a túl sok hő kárt okozhat.



A nem használt készüléket a helyi törvényeknek és előírásoknak megfelelően, a háztartási hulladéktól elkülönítve kell a hulladékba helyezni. Ha a termék eléri élettartama végét, vigye a helyi hatóságok által kijelölt gyűjtőpontra. A készülék elkülönített módon történő gyűjtése és újrahasznosítása segít megóvni a természeti erőforrásokat, és biztosítja, hogy az újrahasznosítás az emberi egészség és a környezet védelmével összhangban történjen. A termék újrahasznosítása érdekében további információért forduljon az illetékesekhez, a helyi hulladékgyűjtő szolgáltatóhoz vagy ahhoz az üzlethez, ahol a terméket megvásárolta.

**Áramütés veszélye**

- Ne húzza ki túl nagy erővel a tápkábelt a fali aljzattól.
- Ne érjen a tápkábelhez nedves kézzel.
- Ügyeljen a tápkábel és a csatlakozó épségére.

**Sérülés veszélye**

- Ne szerelje szét és ne szerelje be a szárítógépet megfelelő utasítás és felügyelet nélkül.
- Ne rakja közvetlenül a mosógépre a szárítógépet vagy fordítva. A készülékek között használjon összeépítő keretet. A kiépítést a gyártó, annak szakszerveze vagy megfelelő képzettséggel rendelkező szakember végezheti.
- Ne támaszkodjon a szárító nyitott ajtajára.
- Ne tegyen gyúlékony tárgyat a szárítógépre, pl. gyertyát vagy a készüléket ne építse be elektromos tűzhely alá.

**Károsodás veszélye**

- Ne töltse túl a szárítógépet, vegye figyelembe a névleges kapacitás megadott mennyiségét.
- Ne működtesse a szárítót a szűrőajtó és a szűrőalap nélkül.
- Centrifugálatlan ruhákat ne tegyen a szárítógépbe.
- Ne tegye ki közvetlen napfénynek a szárítógépet. A szárítógép kizárólag beltéri használatra készült.
- Ne üzemeltesse a szárítógépet nedves, vizes környezetben.
- Tisztítás és karbantartás előtt áramtalanítsa a készüléket. A szárítógépet ne moss le vízzel.

**Robbanásveszély**

- Kérjük ne szárítson gyúlékony anyagokkal, pl. olajjal, alkohollal szennyezett ruhákat a szárítógépben.

# BEÜZEMELÉS

## Termékleírás

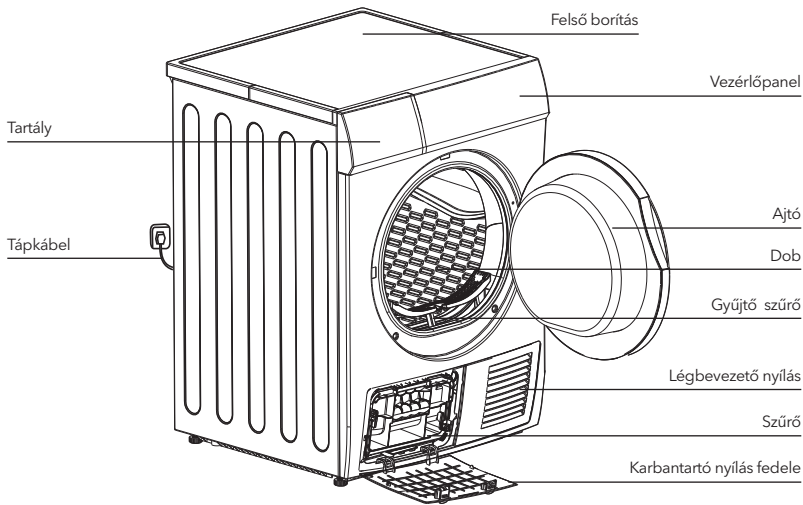

### MEGJEGYZÉS

- A kép tájékoztató jellegű.

### Tartozékok

A tartozékok típusonként eltérőek lehetnek.

Az alábbi tartozékok (opcionális) behelyezéséhez használjon kesztyűt és kövesse az utasításokat.



Tömlőtartó (opcionális)

Kondenzációs leeresztő tömlő (opcionális)

## Beüzemelés



Egy fogó segítségével távolítsa el a leeresztő tömlőt a csatlakozóról.

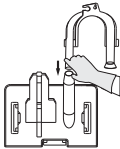

Helyezze be a külső vízelvezető tömlőt.

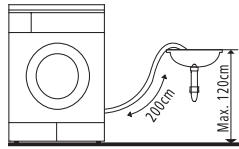

Helyezze a tömlőtartót a mosdóba vagy a mosogatóba.

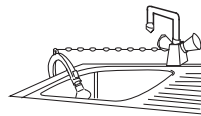

**Szállítás**

Óvatosan mozgassa a készüléket. Ne emelje a szárítógépet a kiemelkedő részeknél és az ajtónál fogva. Ha nem megoldható a szárítógép állítva történő szállítása, akkor kevesebb, mint 30°-ban dönthető a jobb oldalára.

**Beüzemelési környezet**

1. Az Ön kényelme érdekében javasoljuk, hogy a szárítógépet a mosógép közelébe helyezze el.
2. A szárítógépet tiszta helyen kell elhelyezni, ahol nem éri szennyeződés vagy kosz. Biztosítani kell a készülék körül a megfelelő légáramlást és a készülék szellőzőnyílásait mindig szabadon kell hagyni.
3. Annak érdekében, hogy a szárítógép használatakor minimális legyen a vibráció és a zaj, szilárd és vízszintes felületre kell helyezni.
4. A lábakat soha nem szabad eltávolítani. Ne helyezzen a készülék alá olyan tárgyakat, pl. szőnyeg, faforgács, stb. melyek gátolják a szárítógép megfelelő működését.

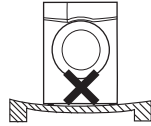
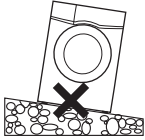
**A szárítógép szintezése**

Vízmérték segítségével állítsa vízszintbe a készülék lábait.

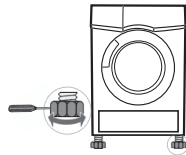
**Hálózati csatlakoztatás**

1. Győződjön meg róla, hogy az Ön hálózata megegyezik-e a készülék használatához szükséges hálózati feszültséggel.
2. Kizárólag a gyári csatlakozást használja.

## MŰVELETEK

### A szárítógép indítása

**MEGJEGYZÉS**

Használat előtt győződjön meg a megfelelő beüzemelésről.

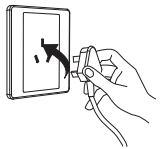

Hálózati csatlakoztatás



Textíliák betöltése

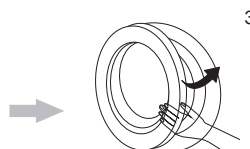

Ajtó bezárása

**Száritás**

Bekapcsolás



Program választás



Funkció kiválasztása



Indítás

### Szárítást követően

A szárítógép hangjelzést ad, vagy a kijelzőn a "0:00" jelenik meg.

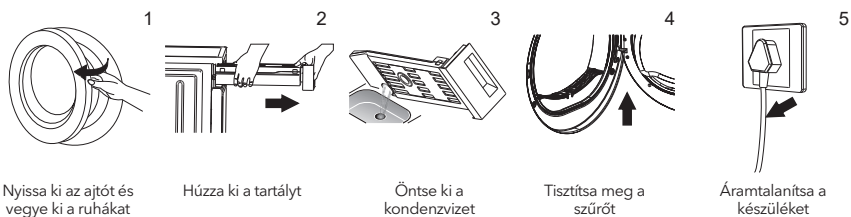

1 Nyissa ki az ajtót és vegye ki a ruhákat

2 Húzza ki a tartályt

3 Öntse ki a kondenzvizet

4 Tisztítsa meg a szűrőt

5 Áramtalanítsa a készüléket

### MEGJEGYZÉS

- Amennyiben kapcsolóval ellátott fali dugaljat használ, úgy kapcsolja le azt.

### Minden használat előtt

#### FIGYELEM!

A gyártás és a szállítás során szennyeződés keletkezhet a készülék belsejében. Az első használat előtt kövesse az alábbi lépéseket:

- Tegyen néhány tiszta ruhát vagy rongyot a dobba.
  - Dugja be a tápkábelt a fali aljzatba.
  - Válassza ki a "Quick" programot, majd nyomja meg a "Start/Pause" gombot.
  - A program lejártát követően kövesse a "Tisztítás és karbantartás" fejezetben található lépéseket.
1. A textíliákat alaposan centrifugálja ki a mosógépben, ezzel csökkenti a száradási időt és a szárítógép energiafogyasztását.
  2. Az egyenletes szárítási eredmény érdekében a ruhaneműket az anyag típusa és a szárítási program szerint rendezze.
  3. Szárítást zárt cipzárral, horgokkal és a fűzőlyukakkal végezze, gombolja fel a ruhákat, kösse össze az öveket stb.
  4. Ne szárítsa túl a ruhákat, mert a túlszártított ruhák könnyen gyűrődhetnek.
  5. Ne tegye a szárítógépbe a gumit vagy hasonló rugalmas anyagokat tartalmazó textíliákat.
  6. Az ajtót csak a szárítási program lejártát követően nyissa ki, ezzel megelőzve a forró levegő és a gőz által okozott égési sérüléseket.
  7. A szárítási idő és az energiafogyasztás meghosszabbodásának elkerülése érdekében minden használat után tisztítsa meg a szösszgyűjtő szűrőt és a tartályt.
  8. Vegyszerrel tisztított ruhákat ne szárítson a szárítógépben.

### A száraz ruhák referencia súlya.



## MEGJEGYZÉS

- Soha ne töltsé túl a szárítógépet.
- Ne helyezzen a szárítógépbe vízben merített textíliát. Ez rendkívül tűzveszélyes és a szárítógép károsodásával járhat.
- Ne helyezzen a szárítógépbe selyem vagy gyapjú textíliákat.

Kérjük ügyeljen rá, hogy a szárítógépben csak az arra alkalmas textíliákat szárítsa. Vegye figyelembe a textíliák címkéin található szimbólumokat:



## Vezérlőpanel

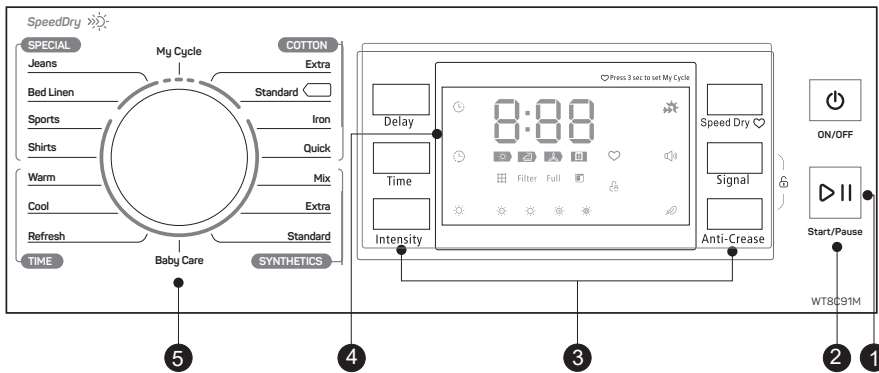

- 1 On/Off**  
Product is switched on or off.
- 2 Start/Pause**  
Press the button to start or pause the drying cycle.
- 3 Specialty function**  
These buttons are used for setting additional functions.
- 4 Display**  
This display shows the setting, estimated remaining time and status messages of your dryer.
- 5 Programs**  
Different Dryer cycle can be selected according to the user's needs to make the clothes have more effective drying results.













### Szűrő

Tisztítsa meg a szűrőt a szárítási program végeztével, amikor a  szimbólum felvillan.

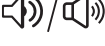

### Tartály

Úritse ki a tartályt a szárítási program végeztével, ha a  szimbólum felvillan.

	<b>Delay start: Késleltetett indítás</b>
	<b>Time: Idő</b>
	<b>Child lock: Gyerekzár</b>
	<b>Remaining Time indicator/Error message: Hátralévő idő kijelzés/Hibakód megjelenítés</b>
	<b>Cycle phase status: Szárítási ciklus fázis állapot kijelzése</b>
	<b>Clean filters (warning): Szűrő tisztítás (figyelmeztetés)</b>
	<b>Empty water container (warning): Tartály ürtítés (figyelmeztetés)</b>
	<b>Dryness level (four grades): Szárítási szint (négy fokozat)</b>
	<b>Speed dry indicator: Gyors szárítás</b>
	<b>Signal indicator: Hangjelzés</b>
	<b>Anti-crease mode: Gyűrődésmentes funkció</b>
	<b>My cycle: Saját beállítás</b>

**Program választás**

1. Nyomja meg az [On/Off] gombot, amikor a LED kijelző világítani kezd, forgassa a program választó gombot a kívánt szárítási programhoz.
2. Válasszon a [ Delay], [ Time], [Intensity],[Speed Dry],[Signal] vagy [Anti-Crease] funkciók közül.
3. Nyomja meg a [Start/Pause] gombot.

**Program indítás**

A dob a program elindulása után folyamatosan forog, a kijelzőn az állapotjelző sorrendben villog, a hátralévő idő automatikusan megjelenik.

**Program vége**

1. A dob megáll, a készülék hangjelzést ad, a kijelzőn a **0:00** jelenik meg és az utolsó ciklus fázis állapotjelző villogni kezd. A szárítógép elindítja az [Anti-crease] funkciót, amennyiben 1 percen belül nem kezdi meg a száraz ruhák kikapcsolását a készülékből. Nyomja meg az [On/Off] gombot, majd áramtalanítsa a készüléket.
2. Ha a szárítási folyamat során váratlan leállítás következik be és a szárítógép kijelzőjén hibakód jelenik meg, kezelje a problémát a „**Hibakijelzés és megoldások**” részben leírtak szerint.

## Egyéb funkciók

### [Delay] Késleltetett indítás funkció

Ez a funkció a ruhák szárítási idejének 24 órán belüli késleltetésére szolgál. A késleltetési idő azt jelenti, hogy a program x óra múlva indul. Amikor a késleltetési program elindul, az idő csökken a kijelzőn, és a késleltetés ikon villog.

A funkció beállításának lépései:

1. Pakolja be a ruhákat a szárítógépbe és győződjön meg róla, hogy az ajtó megfelelően csukva van.
2. Nyomja meg az [On/Off] gombot, majd forgassa a program választó gombot a kívánt programra.
3. Szükség szerint ki tudja választani az [Anti-Crease] vagy a [Signal] funkciókat is.
4. Nyomja meg a [Delay] gombot.
5. Tartsa lenyomva a [Delay] gombot a késleltetési idő beállításához.
6. Miután a [Start/Pause] gombot megnyomta, a szárítógép beállításra kerül. A szárítógép automatikusan elindítja a beállított programot a késleltetett idő leteltével.
7. Ha még egyszer megnyomja a [Start/Pause] gombot, a késleltetett funkció szünetel.
8. A késleltetett funkció törléséhez nyomja meg az [On/Off] gombot.

### [Time] Idő funkció

A warm, cool, refresh programok esetén a [Time] megnyomásával 10 perces léptékekkel módosítható a szárítási idő.

### [Intensity] Szárítási szint beállítás funkció

A ruhanemű szárazságának beállítására szolgál, amelynek négy fokozata van. A szárítási idő fokozatonként 3 perccel növekszik.

1. Csak a kiválasztott program elindítása előtt választható ki.
2. Nyomja meg az [Intensity] gombot a kívánt szárítási szint beállításához.
3. A [Cotton Iron] [Quick] [Synthetic Iron] [Baby Care] [Warm] [Cool] [Refresh] programokat kivéve, a funkció beállítható.

### [Speed dry] Gyors szárítás funkció

A szárítási idő lerövidítéséhez használja a [Cotton Extra] [Cotton Standard] [Bed linen] [Jean] programoknál.

### [Signal] Hangjelzés funkció

Állítsa be vagy ki a hangjelzést. Alap állapotban a hangjelző be van kapcsolva. A hangjelzés bekapcsolt állapota esetén:

1. Minden „Egyéb funkció” gombnyomást hangjelzés kíséri.
2. A szárítási folyamat közbeni program választó gomb eltekerését hangjelzés kíséri, arra figyelmeztetve, hogy működés közben a program választó gomb nem reagál.
3. A szárítási program végét hangjelzés kíséri.

### [Anti-Crease] Gyűrődésmentes funkció

A funkció a szárítási program végén indul. A működési idő alap beállítás esetén 30 perc, ami 120 percre állítható.

A funkció kiválasztásakor az [Anti-Crease] világítani kezd. Ez a funkció megakadályozza a ruhanemű gyűrődését. A ruhák a funkció működése közben eltávolíthatóak a szárítógépből. A [Cool], [Refresh] és a [Baby Care] programokat kivéve, a funkció beállítható.

### [My Cycle] Saját beállítás funkció

A funkció segítségével elmentheti gyakran használt, kedvenc programjait.

1. A program választó gombbal válassza ki a kívánt programot és funkciókat.
2. A hangjelzésig tartsa lenyomva 3 másodpercig a [Speed dry] gombot, ezzel a beállított programokat és funkciókat elmenti a készülék.
3. Forgassa a program választó gombot a [My Cycle] pozícióba a kedvenc program kiválasztásához. Ha szeretné megváltoztatni a korábban elmentett beállításokat, ismételje meg az 1-2. lépéseket.

**[Child Lock] Gyerekzár funkció**

1. Ez a szárítógép speciális gyermekbiztonsági zárral rendelkezik, amely megakadályozhatja, hogy a gyermekek gondatlanul lenyomják a készülék gombjait.
2. A szárítógép üzembesz állapotában (kivéve a készenléti állapotot), nyomja egyszerre 3 másodpercig az [Anti-Crease] és a [Signal] gombokat a gyerekzár aktiválásához. Ha a gyerekzár funkció be van állítva, a kijelzőn megjelenik a gyerekzár ikon, a szárítógép semmilyen gombnyomásra nem reagál, az [On/Off] gomb kivételével.

A gyerekzár feloldásához nyomja egyszerre 3 másodpercig az [Anti-Crease] és a [Signal] gombokat.

**Szárítási program táblázat**

Program	Súly (max)		Alkalmazás/Tulajdonságok	Késleltetett indítás	Idő
	8.0 kg				
Cotton	<b>Pamut és vászon ruhákhoz.</b>			I	N
	Extra	8.0 kg	Pamut ruhák szárításához. Szárítási szint: extra száraz.		
	Standard		Pamut ruhák szárításához. Szárítási szint: szekrény száraz.		
	Iron		Pamut ruhák szárításához. Szárítási szint: vasaló száraz.		
Quick	3.0 kg	Gyorsan száradó ruhákhoz, vagy akár későbbi szárításhoz.			
Synthetics	<b>Szintetikus anyagból, kevert anyagból, vagy pamutból készült vasalásmentes ruhákhoz.</b>			I	N
	Extra	3.5 kg	Vastag vagy többrétegű szintetikus anyagú ruhák szárításához. Szárítási szint: extra száraz.		
Standard	Vasalásmentes, vékony szintetikus anyagú ruhák szárításához, pl. könnyen kezelhető ingek, terítők, babaruhák, zoknik.				
Baby care	Baby care	1.0 kg	A babaruhák alacsonyabb hőmérsékleten történő szárításához	I	
Special	Jean	5.0 kg	Farmerek vagy szabadidő ruhák szárításához, magas forgási sebességgel.	I	N
	Bed linen	5.0 kg	Ágynemű és hasonló nagy méretű textíliák szárításához.		
	Mix	3.5 kg	Válassza a programot, ha nem tudja meghatározni a ruhanemű anyagát.		
	Sports	3.0 kg	Sportruházat, vékony szövetek, poliészter ruhák szárításához, amelyek nem vasalhatóak.		
	Shirts	1.0 kg	A könnyebb vasalás érdekében ingekhez, blúzokhoz. Helyezze a ruhákat lazán a szárítógépbe, majd akassza fel egy ruhaszárítóra.		
My Cycle	My Cycle	–	Állítsa be, majd mentse el kedvenc programját.	I	–
Time	Warm	–	Ruhák melegen tartásához (idő érték beállítása: min. 10 perc, max. 120 perc, 10 perces léptékkal).	I	I
	Cool	–	Ruhák lehűtése forró levegő nélkül (idő érték beállítása: min. 10 perc, max. 30 perc, 10 perces léptékkal).		
	Refresh	–	A hosszú ideig zárt környezetben tárolt ruhák felfrissítése (idő érték beállítása: min. 20 perc, max. 150 perc, 10 perces léptékkal).		



### MEGJEGYZÉS

- ◻ Ez a szimbólum az energiahatékonysági tesztprogramot jelenti: **„normál pamut program”**, amely megfelel az alkalmazandó EN 61121 szabványnak és a legalkalmasabb a normál pamut ruhák szárítására névleges terhelhetőség mellett.
- Vastag vagy többrétegű szövet, pl. ágyneműt, farmert, dzsekit stb. esetén válassza a Cotton Extra programot.
- Mivel az egyenetlen anyagú, vastag és többrétegű ruhákat nem könnyű megszáritani, jobb, ha a szárításhoz a megfelelő programot választja, ha a ruha egyes részei a program befejezése után is nedvesek.

## KARBANTARTÁS

### Tisztítás és karbantartás

#### A szőszgyűjtő szűrő tisztítása

Hagyja a készüléket teljesen kihűlni.

- Nyissa ki az ajtót.
- Vegye ki a szőszgyűjtő szűrőt, húzza felfelé, hogy ki tudja venni.
- Tisztítsa meg a szőszgyűjtő szűrőt; törölje le a felhalmozódott hulladékot, vagy öblítse le vízzel, és alaposan szárítsa meg.
- Tegye vissza a szőszgyűjtő szűrőt.

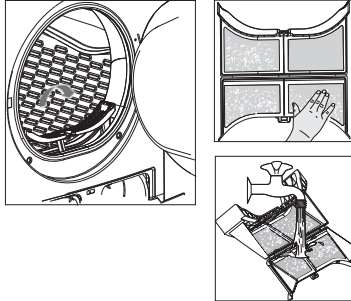

### MEGJEGYZÉS

- A szűrőn felhalmozódott szősz és kosz blokkolja a levegő megfelelő keringését, ami meghosszabbítja a szárítási időt és az energiafelhasználást; ezért a szőszgyűjtő szűrőt minden használat után meg kell tisztítani.
- Tisztítás előtt húzza ki a tápkábelt!
- Ne működtesse a szárítógépet szőszgyűjtő szűrő nélkül!
- Tisztítsa meg a szőszgyűjtő szűrőt minden használat után, hogy megakadályozza a szősz felhalmozódását a szárítóban.

#### A légekondenzátor tisztítása

Hagyja a készüléket teljesen kihűlni.

A bent maradt víz távozhat, ezért helyezzen egy törülköződ a karbantartó fedél alá.

- Nyissa le a karbantartó fedelet.
- Teljesen nyissa ki a karbantartó fedelet.
- Csavarja a reteszelő karokat egymás felé.
- Emelje ki a légekondenzátort.
- Alaposan ürítse ki és tisztítsa meg.
- Tisztítsa meg a tömítéseket.
- A gombnál fogva helyezze vissza a légekondenzátort!
- Csavarja le a reteszelő karokat.
- Tegye vissza a karbantartó fedelet.

Ha gyakran használja a készüléket, kb. 3 havonta tisztítsa meg a kondenzátort.

Ne károsítsa a légekondenzátort!

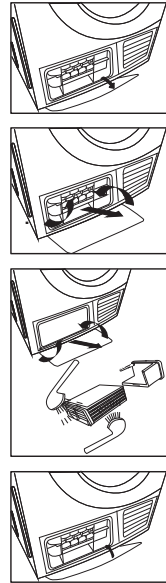

### FIGYELEM!

- Csak vízzel tisztítsa; ne használjon kemény/éles tárgyakat! Ne használja a szárítógépet légekondenzátor nélkül!
- A szárítás során víz gyűlhet össze az ablak és a tömítés között, de ez nem befolyásolja a szárító működését!

### Ürítse ki a vízgyűjtő tartályt

1. Két kézzel fogja meg és húzza ki a vízgyűjtő tartályt.
2. Döntse meg a víztartályt, öntse ki a kondenzvizet.
3. Tegye vissza a vízgyűjtő tartályt.

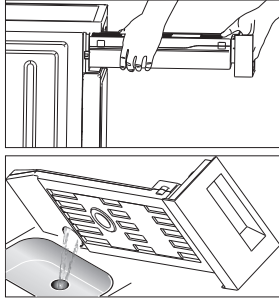

#### FIGYELEM!

- Minden használat után ürítse ki a víztartályt. A program szünetel, az [ ] indikátor világitani kezd, ha a víztartály megtelt a szárítás során. A tartály kiürítése után a szárító újraindítható a [Start/Pause] gomb megnyomásával.
- Ne igya meg a kondenzvizet.
- Ne használja a szárítógépet víztartály nélkül!

### Hibaelhárítás

Hibakód	Hiba	Megoldás
E30	Fűtési probléma	Kérjük, lépjen kapcsolatba a helyi szervizközponttal, ha a probléma továbbra is fennáll.
E32	Páratartalom érzékelő hiba	
E33	Hőmérséklet érzékelő hiba	

#### FIGYELEM!

- Csak az arra felhatalmazott szakemberek végezhetnek javításokat.
- Mielőtt felhívna a szervizt, ellenőrizze, hogy kezelhető-e a hiba a felhasználói kézikönyvben foglaltak alapján.
- A helyi szervizközpont kiszámlázza a javítás díját a garancia érvényességi ideje alatt is.

Probléma	Megoldás
A kijelző nem kapcsol be	Ellenőrizze az elektromos hálózatot. Ellenőrizze, hogy a tápkábel be van-e dugva. Ellenőrizze a kiválasztott programot. Nyomja meg az [On/Off] gombot
[ ] indikátor világit	Ürítse ki a vízgyűjtő tartályt. Ha a probléma továbbra is fennáll, kérjük hívja a szervizközpontot.
[ ] indikátor világit	Tisztítsa meg a hőcserélőt. Tisztítsa ki a szőszgyűjtő szűrőt.
A szárítógép nem indul el	Ellenőrizze, hogy az ajtó megfelelően van-e becsukva. Ellenőrizze a program beállításokat. Ellenőrizze, hogy a Start gombbal elindította-e a programot.
Alacsony szárítási hőmérséklet, vagy hosszú szárítási idő.	Tisztítsa ki a szőszgyűjtő szűrőt és a hőcserélőt. Ürítse ki a vízgyűjtő tartályt. Ellenőrizze a leeresztő tömlőt. A szárítógépet nem megfelelő helyre helyezték. Tisztítsa meg a nedvességérzékelőket. Tartsa tisztán a légszűrőt. Használjon magasabb szárítási intenzitású programot vagy a Time programot.

#### FIGYELEM!

Amennyiben a hibát nem tudta elhárítani:

- Nyomja meg az [On/Off] gombot.
- Áramtalanítsa a készüléket és hívja a szakszervizt.

## Technikai specifikációk

Méreték (H*Szé*Ma)	615*595*845 mm
Környezeti hőmérséklet	+5 °C ~ +35 °C
Névleges bemeneti teljesítmény	2700 W
Névleges feszültség	220-240 V~
Névleges frekvencia	50 Hz
Össz. súly	41 kg
Névleges kapacitás	8 kg

### MEGJEGYZÉS

- A névleges kapacitás a maximális kapacitást jelöli. Győződjön meg arról, hogy a készülékbe töltött száraz ruhák nem haladják meg a névleges kapacitást.
- Ne telepítse a szárítógépet olyan helyiségbe, ahol fennáll a fagy veszélye. Fagypont körüli hőmérsékleten előfordulhat, hogy a szárítógép nem fog megfelelően működni.
- A készülék meghibásodhat, ha a kondenzvíz megfagy a szivattyúban, a tömlőkben és/vagy a kondenzvíztartályban.

## Termékismertető

Névleges kapacitás	8 kg
Készülék típusa	Kondenzációs szárítógép
Energiahatékonysági osztály	<b>1</b> B
Súlyozott éves energiafogyasztás (AEC)	561.0 kWh/év
Automata/nem automata szárítógép	Automata
EU Ecolabel (uniós ökocímke)	N/A
A normál pamut program energiafogyasztása	
A normál pamut program energiafogyasztása teljes terhelés mellett	4.74 kWh
A normál pamut program energiafogyasztása részterhelés mellett	2.56 kWh
Kikapcsolt üzemmód energiafogyasztása (Po)	0.28 W
Bekapcsolt üzemmód energiafogyasztása (Pi)	0.8 W
A bekapcsolt üzemmód időtartama	10 perc
A normál pamut program programideje	
A normál pamut program súlyozott programideje teljes és részleges terhelés mellett	112 perc
A normál pamut program programideje teljes terhelés mellett	140 perc
A normál pamut program programideje részterhelés mellett	90 perc
Kondenzációs hatékonysági osztály A (leghatékonyabb) - G (legkevésbé hatékony)	B
A normál pamut program átlagos kondenzációs hatékonysága teljes terhelés mellett	80.1%
A normál pamut program átlagos kondenzációs hatékonysága részterhelés mellett	80.1%
Súlyozott kondenzációs hatékonyság a normál pamut program esetén teljes- és részterhelés mellett	80.1%
Zajszint normál pamut program esetén teljes terhelés mellett	69 dB

**Megjegyzések**

- 1 Az éves energiafogyasztás, a normál pamut program 160 szárítási ciklusán és az alacsony fogyasztású üzemmódok figyelembevételén alapul teljes és részleges terhelés mellett. A ciklusonkénti tényleges energiafogyasztás a készülék használatának módjától függ. A teljes és részleges betöltés mellett alkalmazott normál pamut program az a standard szárítási program, amelyre a címkén és az adatlapon szereplő információk vonatkoznak. Ez a program a legalkalmasabb energiahatékonysági és fogyasztási szempontból a normál nedves pamut ruhaneműk szárítására.

# БЕЗБЕДНОСНИ УПАТСТВА

## ПРЕДУПРЕДУВАЊЕ!

Како би ја спречиле секоја појава на ризик по својот и животот на други лица или штета по својот или имотот на други лица, морате да се придржувате до напомените за безбедност.

- Овој производ припаѓа на електричните уреди од Категорија I и може да се користи исклучиво за сушење алишта во домаќинството испрани со вода. При работењето, водете сметка за безбедноста при употребата на електрична енергија!
- Мора да се користи извор на напојување со проверено заземјување. Водот за заземјување мора да биде закопан во земја и никако не смее да биде поврзан на јавните мрежи на инсталација, какви што се градските водоводни и гасоводни цевки итн. Треба да има јасни ознаки за земја и нула и двете не смее да се поврзуваат.
- Кабелот за напојување мора да ги исполнува барањата на Меѓународната електротехничка комисија (IEC, International Electrotechnical Commission) и мора да ја издржи јачината на струјата од 16А. Како би биле сигурни дека Вие и Вашето семејство сте безбедни, веднаш поправете го секој случај на напојување кој не ги исполнува гореспомнатите барања, а кој се јавува во Вашиот дом.
- Почитувајте го упатството за максимална тежина на алиштата (погледнете го соодветниот оддел во ова упатство).
- Не користете машина за сушење алишта доколку истите претходно сте ги чистеле со индустриски хемикалии.
- Алиштата кои не се претходно испрани немојте да ги сушите во машината за сушење алишта.
- Пред сушење во машината, алиштата кои се извалкани од супстанции како што се масло за јадење, ацетон, алкохол, бензин, керозин, супстанции за отстранување дамки, терпентин, восок и супстанции за отстранување восок, би требало да се исперат во врела вода со повеќе детергент.
- Предмети од типот на сунѓери (сунѓери од латекс), капи за туширање, водоотпорни материјали, гумирани предмети и облека или јастаци кои содржат сунѓерести елементи не би требало да се сушат во машината.
- Омекнувачите за алишта и слични производи треба да се употребуваат на начин наведен во упатството на амбалажата.
- Последната фаза од циклусот на сушење алишта се врши без топлина (циклус на ладење) како високата температура не би ги оштетила алиштата.
- Задржувачот на фини влакна мора често да се чисти.
- Не смее да се дозволи трупање на фини влакна на машината за сушење алишта.
- Неопходно е да се обезбеди соодветна вентилација во просторот како би се избегнало враќање на гасовите кои ги произведуваат уредите за согорување горива, вклучувајќи ги и оние со отворен пламен.
- Издувниот воздух не смее да се испушта низ канал кој служи за спроведување на издувни гасови од уреди за согорување на гас или други видови горива.
- Уредот не смее да се постави зад врата која може да се заклучува, лизгачка врата или врата со шарки на спротивната страна во однос на машината за сушење алишта, со што се оневозможува потполното отворање на вратата од машината за сушење алишта.
- Предметите кои биле во контакт со масло можат спонтано да се запалат, особено доколку се изложени на извори на топлина, како што е тоа случај со машината за сушење алишта.
- Алиштата се загреваат, што кај маслото предизвикува оксидациска реакција. Оксидацијата создава топлина. Доколку топлината се задржува, алиштата може да постигнат доволно висока температура за да се запалат. Со групирање, сложување и натрупување на алишта кои биле во контакт со масло топлината може да се задржи, што создава опасност од пожар.
- Доколку ткаенините кои се извалкани од билно или масло за јадење или од производи за одржување на коса морате да ги ставите во машината за сушење алишта, најпрво би требало да ги исперете во врела вода со повеќе детергент, со што опасноста ќе се намали, иако нема потполно да се елиминира.
- Во текот на вообичаената употреба или одржување, уредот не смее да се превртува.
- Од џебовите извадете ги предметите како што се запалки и кибрит.
- Уредот може да го користат деца постари од 8 години, како и лица со намалени физички, сетилни или ментални способности или лица без искуство и знаење, доколку се под надзор или доколку добиле упатство за безбедно користење на уредот и ги сфаќаат опасностите кои произлегуваат од неговата употреба. Децата не смее да си играат со уредот. Децата не смее да вршат чистење и одржување на уредот без надзор (Ова предупредување се однесува исклучиво на ЕВРОПСКИОТ пазар).
- Доколку приклучниот кабел е оштетен, неговата замена мора да ја изврши производителот, сервис ангажиран од производителот или лица со слични квалификации, како би се избегнала опасност.

- Овој уред е наменет исклучиво за употреба во затворен простор.
- Отворите на уредот не смеат да бидат блокирани од тепих.
- Децата помлади од 3 години треба да се држат подалеку од уредот, освен ако се под постојан надзор.
- Доколку уредот развива невообичаено висока температура, веднаш извлечете го приклучокот од штекер.
- Не е предвидено уредот да го користат лица (вклучително и деца) со намалени физички, сетилни и ментални способности или лица без искуство и знаење, освен доколку се под надзор или доколку добиле упатство за употреба на уредот од лица одговорни за нивната безбедност. Децата е потребно да се надгледуваат како би се спречило нивното играње со уредот. (Ова предупредување не се однесува на ЕВРОПСКИОТ пазар)

### ПРЕДУПРЕДУВАЊЕ!

Никогаш не ја запирајте машината за сушење алишта пред да заврши циклусот на сушење. Во спротивно, ќе испуштите преголема количина на топлина, што може да доведе до повреди.



### Правилно одложување на овој уред

Ознаката укажува дека овој производ во ЕУ не треба да се одложува заедно со друг отпад од домаќинството. За да спречите потенцијална штета по животната средина и здравјето на луѓето која настанува со неконтролирано одложување на отпадот, одговорно рециклирајте го производот како би ја промовирале одржливата повторна употреба на материјалните ресурси. За одложување на употребените уреди користете ги системите за враќање и собирање на отпад или контактирајте го малопродажниот објект каде сте го купиле производот. Тие можат Вашиот производ да го рециклираат на начин безбеден по животната околина.

### Опасност од струен удар

- Не извлекувајте го приклучокот од штекер со силно повлекување на приклучниот кабел.
- Приклучокот немојте да го вклучувате/исклучувате од штекер со влажни раце.
- Не го оштетувајте приклучниот кабел и приклучокот.

### Опасност од повреди

- Не ја расклопувајте и поставувајте машината за сушење алишта без упатство или надзор.
- Не ја поставувајте машината за сушење алишта врз машина за перење алишта без опрема за поставување на една врз друга машина. (Доколку сакате да ја поставите врз машина за перење алишта, најпрво набавете ги потребните делови кои се продаваат засебно. Нивното поставување треба да го изврши производителот, сервис ангажиран од производителот или лице со слични квалификации, како би се избегнала опасност).
- Не потпирајте се врз отворената врата на машината за сушење алишта.
- Не ставајте на машината никакви извори на топлина, како свеќи или електрични рингли.

### Опасност од оштетувања

- Не сушете поголема количина алишта од номиналната.
- Не ја вклучувајте машината за сушење алишта доколку не се поставени филтерот кој се наоѓа во вратата и филтерот кој се наоѓа на дното од машината.
- Не сушете алишта кои не се претходно центрифугирани.
- Не ја изложувајте машината за сушење алишта на директни сончеви зраци и употребувајте ја исклучиво во затворен простор.
- Не ја поставувајте машината за сушење алишта во влажни и водени простории.
- При чистење и одржување, не заборавајте да го извлечете приклучниот кабел од штекер и немојте машината за сушење да ја миете со вода.

### Опасност од експлозии

- Немојте да сушите алишта кои претходно биле во контакт со некаква запалива супстанца, од типот на керозин или алкохол, или ќе дојде до експлозија.

# ПОСТАВУВАЊЕ

## Опис на производот

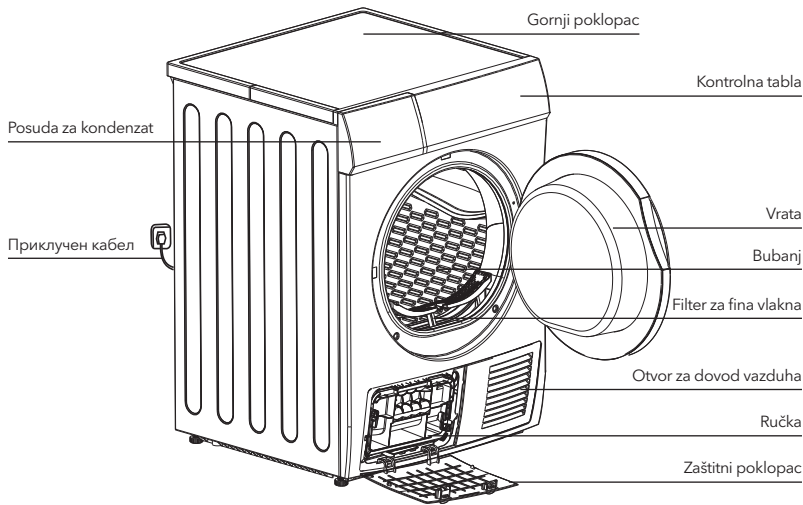

### НАПОМЕНА!

- Прегледајте го производот кој сте го купиле.

### Дополнителна опрема

Следните делови се опционални за одредени модели.

Доколку Вашата машина за сушење алишта е доставена со следните делови, ставете ракавици и поставете ги деловите според долунаведеното упатство

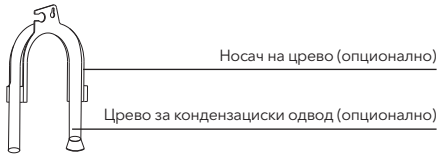

## Поставување

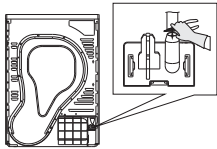

Употребете клешта за да го тргнете одводното црево со конектор.

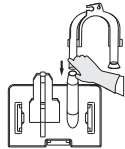

Вметнете го надворешното одводно црево.

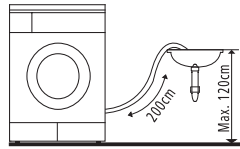

Ставете го носачот на црево во лавабо или кој било друг одвод.

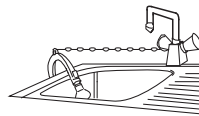

### Транспорт

Внимателно преместувајте го уредот. Не го придржувајте за истурените делови. Вратата на машината не смее да се користи за држење при носењето. Доколку машината за сушење алишта не можете да ја транспортирате во исправена положба, можете да ја навалите надесно под агол помал од 30°.

### Место на поставување

1. Се препорачува, заради Ваша удобност, машината за сушење алишта да ја поставите во близина на Вашата машина за перење алишта.
2. Машината за сушење алишта поставете ја на чисто место каде не се акумулира нечистотија. Воздухот мора да циркулира слободно околу целиот уред. Не го блокирајте предниот отвор за довод на воздух ниту решетките за довод на воздух на задната страна од машината.
3. Со цел вибрациите и бучавата при употребата да бидат сведени на најниско ниво, машината за сушење алишта треба да се постави на цврста и рамна површина.
4. Никогаш не ги отстранувајте ногарките. Не го блокирајте протокот на воздух на долниот дел од машината со дебели теписи, даски и сл. Во спротивно, машината ќе почне да се загрева, што може да влијае врз нејзината работа.

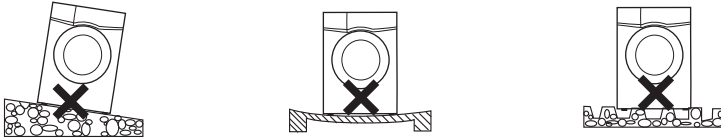

### Нивелирање

Кога ќе ја поставите на предвиденото место, со помош на либела проверете дали машината е потполно изнивелирана. Доколку тоа не е случај, прилагодете ги ногарките со помош на алат.

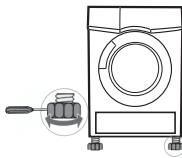

### Поврзување со напојувањето

1. Уверете се дека напојувањето има напон кој одговара на вредностите наведени во спецификациите на машината за сушење алишта.
2. Не ја приклучувајте машината преку напојни плочи и универзални приклучоци, и не употребувајте адаптери со повеќе приклучоци и продолжни кабли.

## РАБОТА НА УРЕДОТ

### Брз почеток



Пред употреба, уверете се дека уредот е добро поставен.



Вклучете

Наполнете со алишта

Затворете ја вратата



**Сушење**

Вклучете



Изберете програма



Изберете опција или оставете ги стандардните вредности



Почнете

**По сушењето**

Ќе се огласи звучен сигнал или на дисплејот ќе се појави „0:00“.

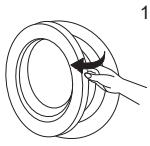

Отворете ја вратата и извадете ги алиштата

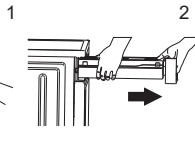

Извадете го кондензатниот сад

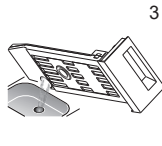

Истурете ја водата која се кондензирала

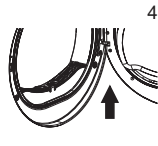

Исчистете го филтерот

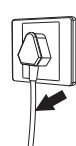

Исклучете

**НАПОМЕНА!**

- Доколку употребувате штекер со прекинувач, притиснете го прекинувачот за директно да го исклучите напојувањето.

**Пред секое сушење****НАПОМЕНА!**

- По транспортот, уредот оставете го да мирува 2 часа. Пред првата употреба, избришете ја внатрешноста на барабанот со мека крпа.
  - Ставете чисти крпи во барабанот.
  - Приклучете го уредот на напојување и притиснете го тастерот (Вклучено/Исклучено).
  - Изберете ја програмата (Брза програма) и притиснете го тастерот (Почеток/Пауза).
  - По завршување на циклусот на оваа програма, исчистете го филтерот во вратата следејќи ги упатствата дадени во одделот „Чистење и одржување“.
- Компресорот и пумпата за вода создаваат одредена бучава при сушењето, што е потполно нормално.
  - Пред сушењето, добро исцентрифугирајте ги алиштата во машината за перење. Центрифугирањето при голем број на вртежи може да го намали периодот на сушење и да заштеди енергија.
  - За сушењето да биде воедначено, сортирајте ги алиштата според типот на ткаенина и програмата на сушење.
  - Пред сушењето, закопчајте ги рајсфершлусите, прилепете ги лентите, затворете ги копчињата, затегнете ги ремените на ткаенината и сл.
  - Не пресушувајте ги алиштата, бидејќи пресушената облека полесно се тутка.
  - Не сушете предмети кои содржат гума или слични еластични материјали.
  - Вратата на машината за сушење алишта може да се отвори дури по завршување на циклусите со што би се избегнало изложување на кожата на лугето на врела пара или на прегреани делови од машината и здобивање изгореници.
  - После секоја употреба на машината, исчистете го филтерот за фини влакна и испразнете го кондензатниот сад како би го спречиле продолжувањето на периодот на сушење и зголемувањето на потрошувачката на енергија.
  - Не сушете облека која претходно била на хемиско чистење.

**НАПОМЕНА!**

- Никогаш не ја преполнувајте машината.
- Не ставајте алишта натопени со вода. Може да дојде до оштетување на машината за сушење, па дури и до пожар

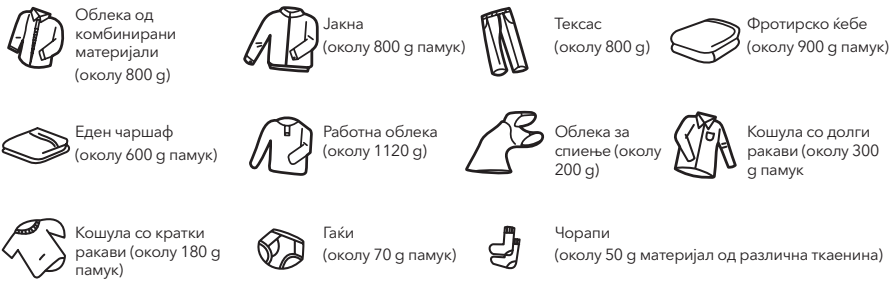

Не ја употребувајте машината за сушење на облеку кои не смее да се сушат во неа или на чија етикета стои некој од следните симболи:



## Komandna tabla

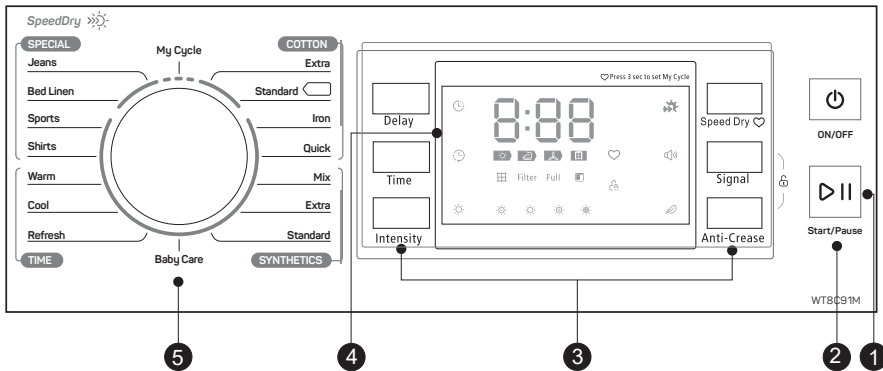

- 1 **On/Off (Вклучено/Исклучено)**  
За вклучување или исклучување на производот
- 2 **Start/Pause (Почеток/Пауза)**  
Притиснете го тастерот за да го започнете циклусот на сушење или за да го паузирате.
- 3 **Посебни опции**  
Овие тастери се користат за прилагодување на дополнителни опции.
- 4 **Дисплеј**  
На дисплејот се прикажани прилагодувањата, проценката на време преостанато за завршување на циклусот и пораката за статусот на Вашата машина.
- 5 **Програми**  
Зависно од потребите на корисникот, машината нуди различни циклуси што ја зголемува ефикасноста на сушењето.

**Филтер**

Доколку иконата  е осветлена кога машината престанува со работењето, исчистете го филтерот

**Сад**

Доколку иконата  е осветлена кога машината престанува со работењето, испразнете го кондензатниот садт.

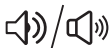
**Delay (Одложен почеток)****Time (Време)****Заклучување заради безбедност на деца****Индикатор на преостанато време/Порака за грешка****Статус на фазите на циклусот****Filter** Исчистете го филтерот (предупредување)**Full** Испразнете го садот за кондензат (предупредување)**Ниво на сувост на алиштата (четири нивоа)****Индикатор за забрзано сушење****Индикатор за звучен сигнал****Anti-Crease (Режим против туткање)****Мој режим****Избор на програми**

1. Притиснете го тастерот [On/Off] (Вклучено/Исклучено). Кога LED-дисплејот ќе светне, изротирајте го копчето за избор на програми за да ја изберете саканата програма.
2. Изберете ја опцијата [Delay] (Одложен почеток), [Time] (Време), [Intensity] (Интензитет), [Speed Dry] (Забрзано сушење), [Signal] (Звучен сигнал) или [Anti-Crease] (Против туткање) како би ги активирале дополнителните функции.
3. Притиснете го тастерот [Start/Pause] (Почеток/Пауза).

**Започнување на програмите**

По започнување на работата на програмата, барабанот константно ќе се движи, ламбата за статус на дисплејот ќе трепери, а прикажаното преостанато време за траење на циклусот автоматски ќе се ажурира.

**Крај на програмите**

1. Барабанот, по завршување на програмата, ќе престане да се движи, звучниот сигнал ќе се огласи, на дисплејот ќе се прикаже **0:00**, а светлото на статусот на последната фаза ќе трепери. Доколку корисникот не ги извади алиштата во рок од 1 минута, машината за сушење ќе ја активира опцијата [Anti-crease] (Против туткање). Притиснете го тастерот [On/Off] (Вклучено/Исклучено) како би го прекинале напојувањето и извлечете го приклучокот од штекер.

- Доколку во текот на сушењето дојде до неочекуван прекин, при што на машината за сушење е прикажано известување, проблемите решавајте ги во согласност со податоците наведени во одделот „Ивестувања за неправилности при работењето и решенија“.

## Останати опции

### Упатство за употреба на опцијата [Delay] (Одложен почеток)

Оваа опција се користи за одложување на почетокот на сушење на алиштата за кој било период во рамки на 24 часа. Временскиот период на одложување подразбира започнување на циклусот на дадената програма после X часа. Кога го активирате одложувањето на програмата за почеток на работата, времето преостанато до почетокот на циклусот, прикажано на дисплејот, ќе почне да се намалува, а иконата на опцијата „Одложен почеток“ ќе трепери.

Детални чекори:

- Ставете ги алиштата во машината и уверете се дека вратата на машината е затворена.
- Притиснете го тастерот [On/Off] (Вклучено/Исклучено), а потоа свртете го копчето за избор на програми и изберете ја саканата програма.
- Зависно од потребите, можете да ја изберете опцијата [Anti-Crease] (Против туткање) или [Signal] (Звучен сигнал).
- Притиснете го тастерот [Delay] (Одложен почеток).
- Последователно притискајте го тастерот [Delay] (Одложен почеток) како би го избрале периодот за одложување на почетокот на циклусот.
- Откако ќе го вклучите тастерот [Start/Pause] (Почеток/Пауза), машината за сушење алишта започнува со одбројување. Циклусот на сушење автоматски ќе се активира по истекот на периодот за одложување на почетокот.
- Ако повторно го притиснете тастерот [Start/Pause] (Почеток/Пауза), ќе ја паузирате опцијата за одложување на почетокот.
- Доколку сакате да ја откажете опцијата [Delay] (Одложен почеток), притиснете го тастерот [On/Off] (Вклучено/Исклучено).

### Упатство за употреба на опцијата [Time] (Време)

При изборот на програмите „Загревање“, „Ладење“ или „Освежување“, со помош на тастерот [Time] (Време) можете да го прилагодите времето на траење на сушењето, така што со секое притискање ќе го зголемите за 10 минути.

### Упатство за употреба на опцијата [Intensity] (Интензитет)

Се употребува за прилагодување на нивоата на сувост на алиштата. Секое ниво се состои од четири степени. Времето на траење на сушењето со секој нареден степен се зголемува за 3 мин.

- Опцијата „Интензитет“ можете да ја активирате исклучиво пред почеток на работењето на програмата.
- Последователно притискајте го тастерот [Intensity] (Интензитет) како би го избрале времето на траење на сушењето.
- Опцијата [Intensity] (Интензитет) можете да ја користите во рамки на сите програми, освен [Cotton Iron] (Сушење памучни алишта за пегла), [Quick] (Брза програма), [Synthetic Iron] (Сушење синтетички алишта за пегла), [Baby Care] (Одржување на бебешки алишта), [Warm] (Загревање), [Cool] (Ладење) и [Refresh] (Освежување).

### Упатство за употреба на опцијата [Speed dry] (Забрзано сушење)

Користете ја оваа опција за да го скратите времето на сушење. Оваа опција може да се користи во рамки на програмите [Cotton Extra] (Исклучително силно сушење памучни алишта), [Cotton Standard] (Стандардно сушење памучни алишта), [Bed linen] (Постелнина) и [Jean] (Тексас).

### Упатство за употреба на опцијата [Signal] (Звучен сигнал)

Прилагодете го звучниот сигнал на вклучено или исклучено. Звучниот сигнал е нормално вклучен. По потреба, притиснете го тастерот. Доколку звучниот сигнал е вклучен:

- Машината ќе се огласи доколку ги притиснете тастерите за дополнителни опции.
- Доколку при работењето на машината за сушење алишта ги ротираше копчињата за избор на програми, машината ќе го потсети лицето кое ракува со уредот дека врши неважечки избор на програми.
- Звучниот сигнал ќе се огласи и за да го извести корисникот за завршениот циклус на сушење.

### Упатство за употреба на опцијата [Anti-Crease] (Против туткање)

Траењето на фазите против туткање на крајот од циклусот на сушење изнесува 30 минути (стандардно) или 120 минути (избрана опција).

Опцијата [Anti-Crease] (Против туткање) би требало да биде осветлена откако ќе ја изберете. Со оваа опција се спречува туткањето на алиштата. Алиштата можат да се извадат од машината во

текот на фазите против туткање. Оваа опција ја имаат сите програми, освен [Cool] (Ладење), [Refresh] (Освежување) и [Baby Care] (Одржување на бебешки алишта).

#### Упатство за употреба на опцијата [My Cycle] (Мој циклус)

Се употребува за одредување и меморирање на омилените програми кои често ги користите.

1. Изберете ја саканата програма и другите опции за сушење со помош на копчето за бирање програми.
2. Притиснете го и држете го тастерот [Speed dry] (Забрзано сушење) во траење од 3 секунди додека не се чуе звучниот сигнал и не се меморира саканата програма.
3. Свртете го селекторот на програми на позицијата [My Cycle] (Мој циклус), како би ја започнале омилената програма. Ако сакате да ја промените [My Cycle] (Мој циклус) прилагодената програма, повторете ги чекорите 1 и 2.

#### Упатство за употреба на опцијата [Child Lock] (Заклучување заради детска безбедност)

1. Оваа машина има посебна опција за заклучување заради безбедност на деца, со која се спречува децата непромислено да ги притискаат тастерите или погрешно да ја активираат машината.
2. Во текот на работењето на машината за сушење алишта, со исклучок на состојбата на подготвеност, истовремено притиснете ги тастерите [Anti-Crease] (Против туткање) и [Signal] (Звучен сигнал) и задржете го притискањето во траење од преку 3 секунди како би ја активирале опцијата Заклучување заради детска безбедност. По активирањето на оваа опција, на дисплејот ќе биде прикажана иконата за опцијата Заклучување заради безбедност на деца, а на машината за сушење алишта ќе биде активен единствено тастерот [On/Off] (Вклучено/Исклучено).

При активирани опција Заклучување заради безбедност на деца, истовремено притиснете ги тастерите [Anti-Crease] (Против туткање) и [Signal] (Звучен сигнал) и задржете го притискањето во траење од преку 3 секунди како би ја исклучиле опцијата Заклучување заради безбедност на деца.

### Табела на програми за сушење

Програма	Тежина (maks.)	Примена/Својства	Одложен почеток	Време	
	8.0 kg				
<b>Cotton (Памук)</b>	<b>За памучни и разнобојни алишта од памук или лен.</b>		<b>D</b>	<b>N</b>	
	Extra (Исклучително силно сушење)	8.0 kg			За сушење памучна облека. Степен на сушење: исклучително силно.
	Standard (Стандардно сушење)	8.0 kg			За сушење памучна облека. Степен на сушење: за пакување во орман.
	Iron (Сушење за пегла)	8.0 kg			За сушење памучна облека. Степен на сушење: за пегла.
	Quick (Брза програма)	3.0 kg	За испрани алишта кои е потребно брзо да се исушат, пр. за акрил или за помали поединечни парчиња облека. Исто така, може да се користи и за дополнително сушење.		
<b>Synthetics (Синтетика)</b>	<b>За облека од синтетика, комбинирани материјали и памук, што не се пегла.</b>		<b>D</b>	<b>N</b>	
	Extra (Исклучително силно сушење)	3.5 kg			За сушење дебели или повеќеслојни синтетички ткаенини. Степен на сушење: исклучително силно.
	Standard (Стандардно сушење)	3.5 kg			За сушење тенки синтетички ткаенини кои не се пеглаат, како маици, чаршафи, бебешка облека, чорапи.
<b>Baby Care (Одржување бебешки алишта)</b>	Baby Care (Одржување бебешки алишта)	1.0 kg	За сушење облека за бебиња при пониски температури.	<b>D</b>	

Програма		Тежина (макс.) 8.0 kg	Примена/Својства	Одложен почеток	Време
<b>Special (Специјални видови алишта)</b>	Jeans (Тексас)	5.0 kg	За сушење облека од тексас и облека за слободно време која во машината за перење алишта може да се центрифугира при голем број на вртежи.	<b>D</b>	<b>N</b>
	Bed linen (Постелнина)	5.0 kg	За сушење постелнина и слична облека со големи димензии.		
	Mix (Комбинирани алишта)	3.5 kg	Доколку не може да одредите од кој материјал е направена облеката, изберете ја програмата Mix (Комбинирани алишта).		
	Sports (Спортски алишта)	3.0 kg	За сушење спортски алишта, тенки ткаенини и полиестер, кои не се пеглаат.		
	Shirts (Маици)	1.0 kg	За облека која лесно се одржува, како маици и блузи, со опција против туткање која ја забрзува постапката на пеглање. Ставената облека во машината не треба да биде набиена. По завршување на циклусот на сушење, ставете ја облеката на закачалка.		
<b>My Cycle (Мој циклус)</b>	My Cycle (Мој циклус)	–	Дефинирајте ја и меморирајте ја својата омилена програма.	<b>D</b>	–
<b>Time (Време)</b>	Warm (Загревање)	–	За загревање облека во траење од најмалку 10 min. до највеќе 120 min. (секој следен чекор трае 10 min. подолго)	<b>D</b>	<b>D</b>
	Cool (Ладење)	–	За ладење алишта без дување врел воздух во траење од најмалку 10 min. до највеќе 30 min. (секој следен чекор трае 10 min. подолго)		
	Refresh (Освежување)	–	За освежување долго затворена облека во траење од најмалку 20 min. до највеќе 150 min. (секој следен чекор трае 10 min. подолго)		

### НАПОМЕНА!

- □ Овој симбол ја означува програмата за тестирање на енергетска ефикасност “стандардна програма за памук”, која е во согласност со важечкиот стандард EN 61121 и е најпогодна за сушење вообичаена тежина на памучни алишта во согласност со номиналната тежина.
- Дебели или повеќеслојни ткаенини, пр. постелнина, тексас, јакни итн., се сушат потешко. Најдобро е да ја изберете програмата Cotton Extra (Исклучително силно сушење на памук).
- Бидејќи се работи за невоедначени ткаенини, дебелината и повеќеслојна облека се суши потешко. Доколку некои делови од облеката се влажни и по програмата, изберете соодветна временска програма на сушење.

## ОДРЖУВАЊЕ

### Чистење и одржување

#### Чистење на филтерот за фини влакна

Почекајте машината за сушење алишта да се олади.

1. Отворете ја вратата на машината.
2. Извлечете го филтерот за влакна со силно повлекување.
3. Исклучете го филтерот за фини влакна; соберете ги влакната кои се наталожиле на филтерот. Влакната може да ги соберете со рака или така што филтерот ќе го измиете со вода и темелно ќе го исушите.
4. Повторно поставете го филтерот за фини влакна.

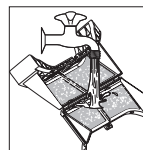
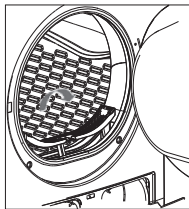

**НАПОМЕНА!**

- Наслагите од фини влакна на филтерот може да го оневозможат протокот на воздух, што може да го продолжи периодот на сушење и да ја зголеми потрошувачката на енергија.
- Пред чистење, извлечете го кабелот од штекер!
- Не вклучувајте ја машината доколку е без филтер!
- За да спречите создавање наслаги од фини влакна, по секоја употреба чистете го филтерот.

**Перење на ладилникот за воздух**

Почекајте машината за сушење алишта да се олади.

Може да дојде до протекување на вода која се задржала. Ставете крпа под заштитниот капак.

1. Отклучете го заштитниот капак.
2. Потполно отворете го заштитниот капак.
3. Зашрафете ги обата лоста за прицврстување така да бидат свртени еден кон друг.
4. Извлечете го ладилникот за воздух.
5. Потполно исчистете го ладилникот, темелно исцедете го.
6. Исчистете ги заптивките.
7. Повторно поставете го ладилникот, придржувајте за тастерот!
8. Отшрафете ги обата лоста за прицврстување.
9. Затворете го заштитниот капак така да се заклучи.

Доколку често го употребувате уредот, ладилникот чистете го отприлика на секои 3 месеци! Не го оштетувајте ладилникот за воздух!

**⚠ ПРЕДУПРЕДУВАЊЕ!**

- Чистете исклучиво со вода; не употребувајте тврди предмети или предмети со остри рабови! Не ја вклучувајте машината за сушење алишта доколку е без ладилник за воздух!
- При сушење, помеѓу прозорецот и заптивките може да се собере вода, но тоа нема да влијае врз работата на Вашата машина!

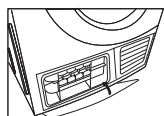
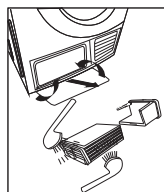
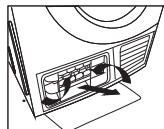
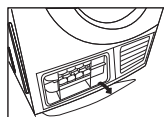
**Празнење на кондензатниот сад**

1. Фатете го и извлечете го садот за кондензат со обете раце.
2. Свртете го садот и истурете ја кондензираната вода во мијалник.
3. Поставете го кондензатниот сад во машината.

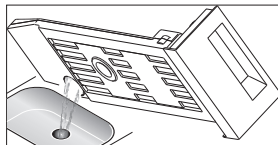
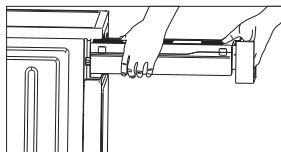
**⚠ ПРЕДУПРЕДУВАЊЕ!**



- Садот за кондензат празнете го после секоја употреба на машината. Доколку садот се наполни во текот на циклусот на сушење, програмата ќе биде паузирана, а иконата  ќе засвети. Откако ќе го испразните садот за кондензат, машината можете повторно да ја вклучите со притискање на тастерот [Start/Pause] (Почеток/Пауза).
- Немојте да ја пиете водата која се кондензирала во машината.
- Не ја употребувајте машината доколку не е поставен кондензатниот сад.

## Отстранување на дефекти

Ознака на грешка	Значење на ознаката	Решение
E30	Проблем со загревањето	Доколку проблемот продолжи да се јавува, контактирајте го локалниот сервисен центар
E32	Грешка на сензорот за влага	
E33	Грешка на сензорот за температура	

**⚠ ПРЕДУПРЕДУВАЊЕ!**

- Поправките може да ги вршат само овластени технички лица.
- Пред да повикате сервис, обидете се сами да го решите проблемот и проверете дали сте го следеле упатството за корисници.
- Техничкото лице ќе Ви го наплати пружањето совети, без оглед што уредот се наоѓа под гаранција.

Проблем	Решение
Дисплејот не е вклучен	Проверете дали напојувањето работи. Проверете дали приклучокот се наоѓа во штекер. Проверете ја избраната програма. Притиснете на тастерот [On/Off] (Вклучено/Исклучено).
Иконата  е осветлена	Испразнете го садот за кондензат. Ако иконата е натаму е осветлена, повикајте сервис.
Иконата  је осветлена	Исчистете го разменуваачот на топлина. Исчистете го филтерот за фини влакна.
Машината за сушење алишта не почнува да работи	Проверете дали вратата е затворена. почнува да работи Проверете дали сте избрале програма. Проверете дали сте го притиснале тастерот за почеток.
Не е постигнат зададениот степен на сушење или времето на сушење е предолго	Исчистете го филтерот за фини влакна и разменуваачот на топлина. Испразнете го кондензатниот сад. Проверете го одводното црево. Машината е поставена во тесен простор. Исчистете ги сензорите за влага. Одржувајте го чист отворот за довод на воздух. Активирајте програма која по јачината на сушење е за степен над веќе активираната програма или активирајте ја програмата [Time] (Време).

**⚠ ПРЕДУПРЕДУВАЊЕ!**

- Доколку проблемот не можете да го решите сами или ако Ви е потребна помош:
- Притиснете го тастерот [On/Off] (Вклучено/Исклучено).
  - Извлечете го приклучокот од штекер и повикајте сервис.

## Техничке спецификации

Dimenzije (D*Š*V)	615*595*845 mm
Собна температура	+5°C ~ +35°C
Номинална влезна сила	2700W
Номинален напон	220-240V~
Номинална фреквенција	50Hz
Тежина на производот	41 kg
Номинален капацитет	8,0 kg



**НАПОМЕНА!**

- Номиналниот капацитет претставува максимален капацитет. Секогаш уверете се количината на суви алишта во уредот да не го надминува номиналниот капацитет.
- Не ја поставувајте машината во просторија во која постои ризик од замрзнување. При температури околу точката на мрзнење, можно е машината да не работи на соодветен начин.
- Ризик од оштетување на машината се јавува доколку дозволите водата настаната со кондензација да замрзне во пумпата, цревата и/или кондензатниот сад.

## Карактеристики на производот

Номинален капацитет	8kg
Тип на машина за сушење алишта	Кондензациона
Класа на енергетска ефикасност	B
Измерена годишна потрошувачка на енергија (AEC) <sup>1</sup>	561,0 kWh/годишно
Автоматска или неавтоматска	Автоматска
Европска еко-ознака (EU Ecolabel)	Не се применува
Потрошувачка на енергија при стандардна програма за памук	
Потрошувачка на енергија при стандардна програма за памук со потполно оптоварен барабан	4,74 kWh
Потрошувачка на енергија при стандардна програма за памук со делумно оптоварен барабан	2,56 kWh
Потрошувачка на енергија во режим исклучено (off) (Po)	0,28 W
Потрошувачка на енергија во режим Оставено вклучено (Left-on) (Pl)	0,8 W
Траење на режимот Оставено вклучено (Left-on)	10 min
Траење на стандардната програма за памук	
Измерено траење на стандардната програма за памук со потполно и делумно оптоварен барабан	112 min
Траење на стандардната програма за памук со потполно оптоварен барабан	140 min
Траење на стандардната програма за памук со делумно оптоварен барабан	90 min
Класа на ефикасност на кондензирање од A (најефикасно) до G (најмалку ефикасно)	B
Просечна ефикасност на кондензирање при стандардна програма за памук со потполно оптоварен барабан	80,1%
Просечна ефикасност на кондензирање при стандардна програма за памук со делумно оптоварен барабан	80,1%
Измерена ефикасност на кондензирање при стандардна програма за памук со потполно и делумно оптоварен барабан	80,1%
Ниво на јачина на звукот при стандардна програма за памук со потполно оптоварен барабан	69 dB

### Напомена:

- <sup>1</sup> Потрошувачка на енергија на годишно ниво, врз основа на 160 циклуси на сушење во стандардна програма за памук со потполно и делумно оптоварен барабан, и потрошувачка во режимите со мала сила. Реалната потрошувачка на енергија по циклус зависи од начинот на употреба на уредот. Стандардната програма за памук со потполно и делумно оптоварен барабан претставува стандардна програма за сушење на која се однесуваат податоците наведени на етикетата и во карактеристиките. Оваа програма е погодна за сушење вообичаено влажни памучни алишта и претставува најефикасна програма во смисла на потрошувачката на потребната енергија за памучни алишта.

# INSTRUCȚIUNI DE SIGURANȚĂ



## ATENȚIE!

Pentru a preveni orice daune aduse vieții sau bunurilor dvs. și ale altora, trebuie să urmați instrucțiunile de siguranță.

- Acest produs aparține categoriei Electrocasnice și este destinat numai pentru uscarea textilelor care au fost spălate cu apă în gospodărie. Vă rugăm să acordați atenție siguranței consumului de energie în timpul operațiunii!
- Trebuie utilizată sursa de alimentare cu împământare fiabilă. Firul de împământare trebuie să fie sub pământ și nu va fi conectat la utilitățile publice, cum ar fi conducta de apă sau conducta de gaz etc.
- Cablul de alimentare trebuie să îndeplinească IEC și trebuie să poată rezista curentului de peste 16A. Pentru a vă asigura vă rugăm să faceți îmbunătățiri imediat dacă orice consum de energie electrică de acasă nu corespunde cerințelor menționate mai sus.
- Nu puneți mai multă sarcină decât este recomandat. Respectați volumul maxim de încărcare. Consultați capitolul aferent din manualul de utilizare.
- Uscătorul de rufe nu trebuie utilizat dacă s-au folosit substanțe chimice industriale pentru curățare.
- Nu uscați obiectele nespălate în uscătorul de rufe.
- Obiectele care au fost murdare cu substanțe precum uleiul de gătit, acetonă, alcool, benzină, kerosen, soluție de îndepărtat pete, terebentină, ceară și soluții pentru îndepărtat ceară trebuie spălate în apă fierbinte cu o cantitate suplimentară de detergent înainte de a fi uscate în uscătorul de rufe.
- Obiecte precum cauciucul cu spumă (spumă de latex), capace de duș, materiale textile impermeabile, articole cu suport din cauciuc și haine sau perne echipate cu tampon de cauciuc din spumă nu trebuie să fie uscate în uscătorul de rufe.
- Balsamurile de rufe sau alte produse similare trebuie utilizate conform specificațiilor din instrucțiunile de înmuire a țesăturilor.
- Partea finală a unui ciclu de uscare se produce fără căldură (ciclul de răcire) pentru a se asigura că articolele sunt lăsate la o temperatură care asigură că elementele nu vor fi deteriorate.
- Cutia de scame trebuie curățată frecvent.
- Nu trebuie să se lase acumulare de scame în jurul uscătorului.
- Trebuie să fie prevăzută o ventilație adecvată pentru a evita fluxul de gaze în cameră din aparate care ard alți combustibili, inclusiv focuri deschise.
- Aerul de evacuare nu trebuie evacuat într-un combustibil care este utilizat pentru evacuarea fumului din gazul care arde de la aparat sau din alți combustibili.
- Uscătorul nu trebuie să fie instalat în spatele unei uși blocabile, a unei uși glisante sau a unei uși cu balamală în partea opusă celei a uscătorului. În așa fel încât să fie restricționată o deschidere completă a ușii uscătorului.
- Produsele afectate de ulei se pot aprinde spontan, în special atunci când sunt expuse la surse de căldură, cum ar fi un uscător de rufe. Elementele devin calde, determinând o reacție de oxidare în ulei. Oxidarea creează căldură. Dacă căldura nu poate fi eliminată, elementele pot deveni suficient de fierbinți pentru a lua foc. Prinderea, stivuirea sau depozitarea obiectelor afectate de ulei poate preveni scăderea căldurii și creează astfel un pericol de incendiu.
- Dacă este inevitabil ca țesăturile care conțin ulei vegetal sau de gătit sau care au fost contaminate de produse de îngrijire a părului să fie plasate într-un uscător de rufe, acestea trebuie mai întâi spălate în sauppål ifmierebnitnatre - c auc edsett elurcgreun tv 3a reduce, dar nu va elimina, pericolul.
- Aparatul nu trebuie răsturnat în timpul utilizării sau întreținerii normale.
- Scoateți toate obiectele din buzunare, cum ar fi brichete și chibrituri.
- Acest aparat poate fi utilizat de copii cu vârste cuprinse între 8 ani și peste și persoane cu capacități fizice, senzoriale sau mentale reduse sau lipsă de experiență și cunoștințe, dacă li sa oferit supraveghere sau instrucțiuni privind utilizarea aparatului într-un mod sigur și să înțeleagă pericolele implicate. Copiii nu se vor juca cu aparatul. Curățarea și întreținerea uscătorului nu trebuie efectuate de către copii fără supraveghere. (Acest avertisment este doar pentru piața EUROPEAN)
- Dacă cablul de alimentare este deteriorat, acesta trebuie înlocuit de producător, service-ul autorizat sau persoane calificate în mod similar pentru a evita un pericol.
- This appliance is for indoor use only.
- The openings must not be obstructed by a carpet.
- Children of less than 3 years should be kept away unless continuously supervised.
- If the appliance appears to be reaching a high temperature abnormally, please draw the mail plug immediately.

- Aparatul nu este destinat utilizării de către persoane (inclusiv copii) cu capacități fizice, senzoriale sau mentale reduse sau lipsă de experiență și cunoștințe, cu excepția cazului în care au primit supraveghere sau instrucțiuni cu privire la utilizarea aparatului de către o persoană responsabilă pentru siguranța lor. Children should be supervised to ensure that they do not play with the appliance. (This warning is not for EUROPEAN market)

**ATENȚIE!**

Nu opriți niciodată un uscător de rufe înainte de sfârșitul ciclului de uscare, altfel prea multă căldură se va difuza și poate provoca daune.

**Eliminarea corectă a acestui produs:**

Acest marcaj indică faptul că acest produs nu trebuie aruncat cu alte deșeuri menajere. Pentru a preveni posibile daune aduse mediului sau sănătății umane din eliminarea necontrolată a deșeurilor, reciclați-l în mod responsabil pentru a promova reutilizarea durabilă a resurselor materiale. Pentru a returna dispozitivul folosit, vă rugăm să utilizați sistemele de retur și colectare sau să contactați retailerul de unde a fost achiziționat produsul. Acestea pot lua acest produs pentru reciclare în condiții de siguranță pentru mediu.

**Pericol de șoc electric**

- Nu trageți cablul de alimentare forțat. Vă rugăm să deconectați ștecherul de alimentare.
- Vă rugăm să nu conectați / trageți ștecherul cu mâinile ude.
- Nu deteriorați cablul de alimentare și ștecherul de alimentare.

**Pericol de rănire**

- Nu dezasamblați și nu instalați uscătorul fără instrucțiuni sau supraveghere.
- Nu stivuiți acest uscător pe mașina de spălat fără truse de stivuire (dacă doriți să stivuiți acest uscător pe mașina de spălat, vă rugăm să cumpărați piesele independente și trebuie instalate de producător, agentul de service sau de persoane calificate în mod similar pentru a evita orice pericol. .)
- Nu vă sprijiniți pe ușa deschisă a uscătorului.
- Nu puneți pirotxină pe uscător, cum ar fi lumânarea, etc

**Pericol de deteriorare**

- Nu uscați peste capacitatea maximă admisă.
- Nu folosiți uscătorul fără ușa filtrului și baza filtrului.
- Nu uscați hainele înainte de a fi filate.
- Nu expuneți uscătorul direct sub soare, numai în interior.
- Nu instalați uscătorul într-un mediu umed și cu scurgeri. În timp ce curățați și întrețineți, nu uitați să scoateți mufa de alimentare și să nu spălați direct uscătorul cu apă.

**Pericol de explozie**

- Vă rugăm să nu uscați hainele cu substanțe inflamabile, cum ar fi uleiul de cărbune sau alcoolul. În caz contrar, poate apărea o explozie.

# INSTALAREA

## Descrierea produsului

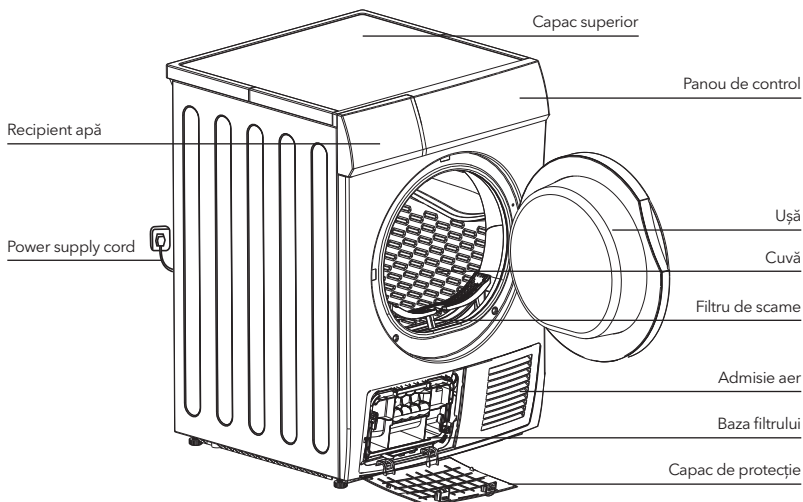

**NOTĂ**

- Vă rugăm să consultați produsele pe care le-ați cumpărat în realitate.

### Accesorii

Următoarele piese sunt opționale pentru modele specifice. Dacă uscătorul are următoarele piese, vă rugăm să purtați mănuși și să le instalați conform instrucțiunilor de mai jos.

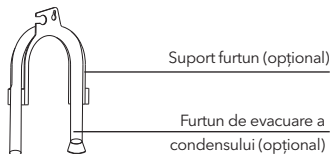

## Instalarea

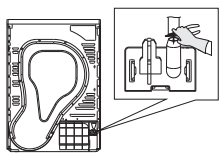

Scoateți furtunul de scurgere din sertarul carcasei.

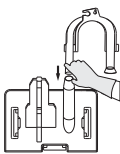

Introduceți furtunul de drenaj extern.

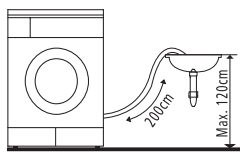

Puneți suportul furtunului pe bazinul de spălat sau orice altă chiuvetă.

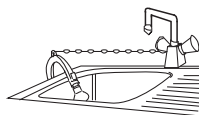

**Transport**

Mutați cu atenție. Nu ridicați de nicio piesă împotrivă a aparatului. Ușa mașinii nu poate fi folosită ca mâner pentru livrare. Dacă uscătorul nu poate fi transportat în mod vertical, uscătorul ar putea fi înclinat la dreapta mai puțin de 30°.

**Poziția de Instalare**

1. Se recomandă ca uscătorul să fie poziționată aproape de mașina dvs. de spălat.
2. Uscătorul trebuie instalat într-un loc curat, unde murdăria nu se acumulează. Aerul trebuie să poată circula liber în jurul uscătorului. Nu obstrucționați intrarea aerului în grilele de admisie a aerului din spatele mașinii.
3. Pentru a menține vibrațiile și zgomotul la un nivel minim atunci când uscătorul este utilizat, acesta trebuie așezat pe o suprafață fermă și nivelată.
4. Picioarele nu trebuie scoase niciodată. Nu restricționați gardul prin pardoseli cu covoare adânci, benzi de lemn sau altele similare. Acest lucru poate provoca acumularea de căldură care ar putea interfera cu funcționarea aparatului.

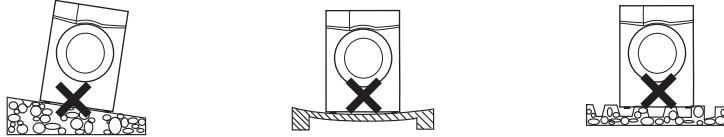
**Stabilizare**

Odată aflat în poziția de funcționare permanentă, verificați dacă uscătorul este stabilizat. Dacă nu, reglați picioarele cu o unealtă.

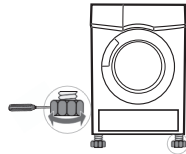
**Conectare**

1. Asigurați-vă că tensiunea sursei de alimentare este aceeași cu specificația electrică a uscătorului.
2. Nu conectați uscătorul cu placa de conectare la alimentare, mufa sau priza universală, nu utilizați adaptoare și cabluri de extensie cu mai multe mufe.

## FUNCȚIONARE

### Start Rapid

**NOTĂ**

Înainte de a utiliza, asigurați-vă că este instalat corect.

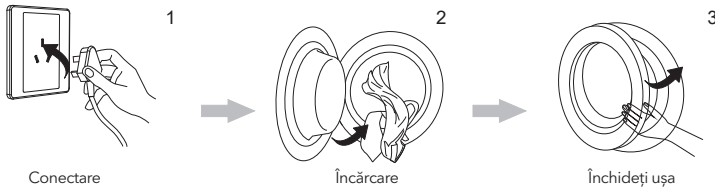
**Drying**

### După uscare

Se aude beep sau apare "0:00" pe display.

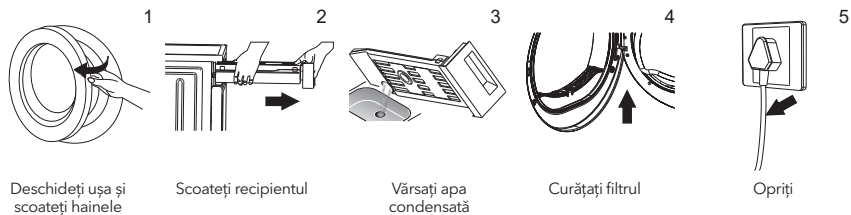

1 Deschideți ușa și scoateți hainele

2 Scoateți recipientul

3 Vărsați apa condensată

4 Curățați filtrul

5 Opriți

### NOTĂ

- Dacă se utilizează soclul cu un comutator, vă rugăm să apăsați butonul pentru a opri direct alimentarea.

### Înainte de fiecare uscare

#### ! ATTENTION!

Înainte de primul ciclu, praful și grăsimea pot rămâne în uscător în perioada de fabricație și de transport, pentru a evita contaminarea hainelor, vă rugăm să urmați acești pași:

- Puneți câteva cârpe curate în uscător.
  - Conectați alimentarea.
  - Selectați Programul „Rapid”, apăsați butonul „Start / Pauză”.
  - După terminarea acestui program, vă rugăm să urmați „Curățarea și Îngrijirea” pentru a curăța filtrul de scame și condensatorul de aer.
1. Înainte de uscare, aranjați bine rufe în mașina de spălat. Viteza mare de rotire poate reduce timpul de uscare și poate economisi consumul de energie
  2. Pentru rezultatul uscării uniforme, sortați rufe în funcție de tipul de țesătură și programul de uscare.
  3. Înainte de uscare, vă rugăm să închideți fermoarele, nasturii, etc.
  4. Nu uscați prea mult hainele, deoarece fiind prea multe haine se pot crea cute
  5. Nu uscați articolele care conțin cauciuc sau materiale elastice similare.
  6. Ușa poate fi deschisă numai după terminarea programului mașinii de uscat pentru a împiedica pielea umană să intre în contact cu aburul cald sau cu mașina de uscat încălzită.
  7. Curățați filtrul de scame și recipientul de apă după fiecare utilizare, pentru a evita prelungirea timpului de uscare și a consumului de energie.
  8. Nu uscați aceste haine după procesul de curățare uscată.

Greutatea de referință a hainelor uscate (fiecare)

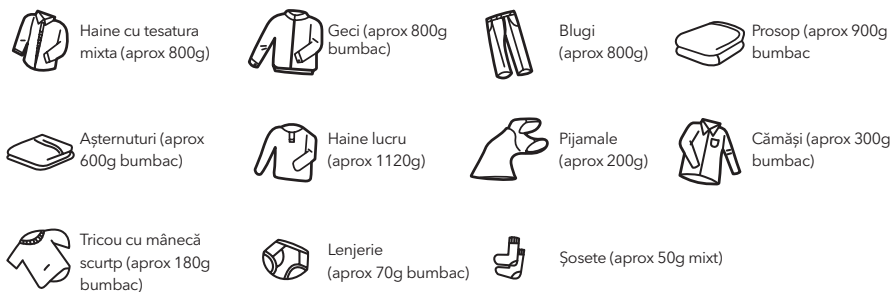

### NOTĂ

- Nu supraîncărcați
- Nu introduceți haine waterproof. Uscătorul poate fi deteriorat.
- Not suitable for silk or woolen textiles.

Vă rugăm să acordați atenție utilizării mașinii de uscat dacă materialele hainelor dvs. nu pot fi uscate de acesta sau conțin simbolurile după cum urmează:

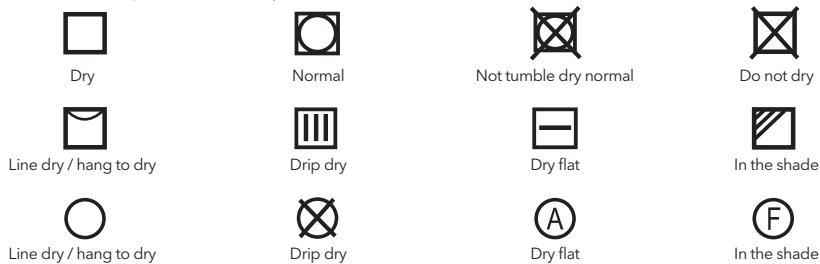

## Panou de Control

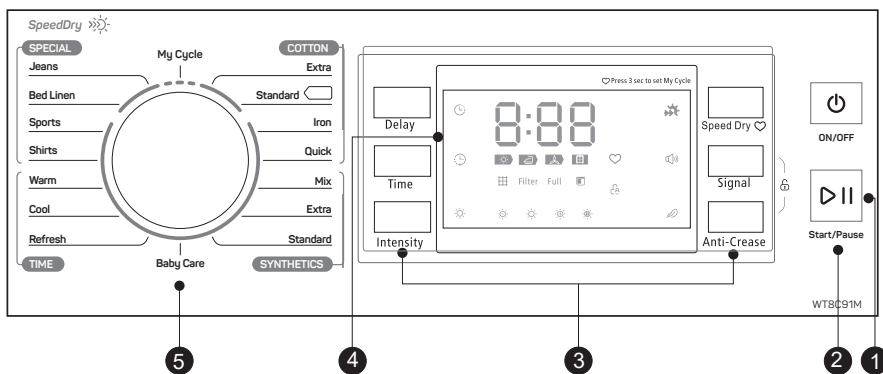

- 1 On/Off**  
Aparatul este oprit sau pornit.
- 2 Start/Pause**  
Apasă butonul de start pentru a porni un ciclu de uscare
- 3 Specialty function**  
Aceste butoane sunt utilizate pentru setarea funcțiilor suplimentare.
- 4 Display**  
Acest display arată setările, timpul rămas estimat și mesajele de stare ale uscătorului.
- 5 Programs**  
Ciclu diferit de uscare poate fi selectat în funcție de nevoile utilizatorului pentru a asigura rezultatele uscării hainelor.















#### Filtru

Vă rugăm să curățați filtrul atunci când  se aprinde, după ce uscătorul se oprește.

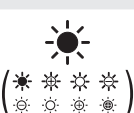

#### Rezervor de Apă

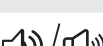
Vă rugăm să goliți recipientul atunci când  se aprinde, după ce uscătorul se oprește.

	<b>Pornire întârziată</b>
	<b>Time</b>
	<b>Sistem blocare copii</b>
	<b>Indicator de timp rămas / Mesaj de eroare</b>
	<b>Status ciclului program</b>
	<b>Curățați filtrele (avertizare)</b>
	<b>Golire recipient de apă (avertizare)</b>
	<b>Nivelul de uscare (patru grade)</b>
	<b>Indicator de viteză uscare</b>
	<b>Indicator de semnal</b>
	<b>Mod anti-cutare</b>
	<b>My cycle</b>

#### Selector Programe

1. Apăsăți butonul [On / Off]. Când ecranul cu LED-uri luminează, rotiți butonul de programare pentru a selecta programul dorit.
2. Selectați funcțiile [ Delay ], [ Time ], [ Intensity ], [ Speed Dry ], [ Signal ] or [ Anti-Crease ] pentru opțiuni suplimentare.
3. Apăsăți butonul [ Start / Pause ].

#### Pornire Program

Cuva se va roti după începerea programului, lumina din zona afișajului va clipi secvențial, timpul rămas afișat se va schimba automat.

#### Finalizare Program

1. Cuva nu se va mai roti după terminarea programului, tsunetul va emite un bip și se va afișa afișajul **0:00**, ultima lumină de stare a fazei ciclului va clipi. Uscătorul va porni funcția [Anti-crease] dacă utilizatorul nu elimină încărcarea în 1 minut (consultați pagina 15). Vă rugăm să apăsați tasta On / Off pentru a întrerupe alimentarea și a deconecta alimentarea.
2. Abordați problemele în conformitate cu „Afișarea defecțiunilor și soluții”, dacă există o oprire neașteptată în timpul procedurii de uscare și informațiile de afișare a uscătorului.



## Alte Funcții

### Funcția [Delay]

Această funcție este utilizată pentru întârzierea timpului de uscare a hainelor în 24 de ore. Timpul de întârziere înseamnă că programul va începe după x ore. Când începe programul de întârziere, ora începe să fie numărătoarea inversă pe afișaj și pictograma Delay clipește.

Pași:

1. Încărcați rufe și asigurați-vă că ușa mașinii este închisă.
2. Apăsați butonul [On / Off], apoi rotiți butonul selectorului de programe și selectați un program dorit.
3. Puteți selecta funcțiile [Anti-Crease] în funcție de nevoiile dvs.
4. Puteți apăsa butonul [Delay].
5. Continuați să apăsați pe [Delay] pentru a selecta timpul de întârziere.
6. După apăsarea tastei [Start / Pause], uscătorul este în condiții de rulare. Procedura de uscare va fi efectuată automat la expirarea timpului.
7. Dacă apăsați din nou butonul [Start / Pause], funcția de întârziere va fi întreruptă.
8. Dacă doriți să anulați funcția „Delay”, apăsați butonul [On / Off].

### Funcția [Time]

Când este selectat programul cool sau refresh sau de reîmprospătare, butonul [Time] poate fi utilizat pentru a regla timpul de uscare în 10 min. pași.

### Funcția [Intensity]

Folosit pentru a regla nivelul de uscare al rufelor. Nivelul are patru clase. Timpul de uscare crește 3 minute la fiecare grad.

1. Funcția de intensitate poate fi activată numai înainte de începerea programului.
2. Apăsați în mod repetat butonul [Intensity] pentru a selecta ora de uscare.
3. Cu excepția funcțiilor [Cotton Iron] [Quick] [Synthetic Iron] [Baby Care] [Warm] [Cool] [Refresh], toate celelalte programe pot fi funcția [Intensity].

### Funcția [Speed dry]

Utilizat pentru a reduce timpul de uscare, programul [Cotton Extra] [Cotton Standard] [Bed linen] [Jean] poate fi setată funcția Speed dry

### Funcția [Signal]

Setați sunetul pornit sau oprit. În starea generală, soneria este pornită. Vă rugăm să o apăsați dacă este nevoie. Când sunetul este pornit:

1. Uscătorul va emite sunetul principal dacă apăsați butoanele funcționale suplimentare.
2. Dacă uscătorul funcționează, rotiți butonul de alegere a funcției, uscătorul va reaminti operatorului că este o alegere nevalidă.
3. Când programul de uscare este terminat, soneria va aminti de asemenea utilizatorului

### Funcția [Anti-Crease]

La sfârșitul ciclului de uscare, timpul de fază anti-cute este de 30 minute (implicit) sau 120 de minute (selectat).

LED-ul [Anti-Crease] ar trebui să se aprindă atunci când este selectată funcția anti-crease. Această funcție previne rufe să facă cute Rufe pot fi îndepărtate în faza anti-crease. Cu excepția funcțiilor [Cool], [Actualizare] și [Baby Care], toate celelalte programe au această funcție.

### Funcția [My Cycle]

Folosit pentru a defini și salva programele preferate care sunt utilizate frecvent.

1. Folosiți selectorul de programe pentru a selecta programul dorit și alte funcții de uscare.
2. Apăsați și mențineți apăsat butonul [Speed dry] timp de 3 secunde până când bipul și programul necesar au fost salvate.
3. Rotiți selectorul de programe în poziția [Ciclul meu], puteți începe programele preferate. Dacă doriți să schimbați setările [My Cycle], repetați pașii 1 și 2.

**Funcția [Child Lock]**

1. Această mașină încorporează funcția de siguranță pentru copii, care poate împiedica copiii să apese nepăsător butoanele sau să facă funcționarea defectuoasă.
2. Când uscătorul se află la starea de funcționare, apăsați butoanele [Anti-Crease] și [Signal] în același timp timp de peste 3 secunde pentru a începe funcția de siguranță a copiilor. Când funcția de blocare pentru copii este setată, pe afișaj va apărea pictograma Child Lock și nicio tastă nu poate avea efect asupra uscătorului, cu excepția butonului [On/Off].

Pentru a dezactiva funcția de blocare a copiilor, butoanele [Anti-Crease] și [Signal] și vor fi apăstate în același timp, timp de peste 3 secunde

## Tabelul programelor de uscare

Program	Greutate (max)		Aplicații/Proprietăți	Întârziere	Timp
	8.0 kg				
<b>Bumbac</b>	<b>Pentru bumbacuri și colorate din bumbac sau lenjerie.</b>			<b>Y</b>	<b>N</b>
	Extra	8.0 kg	Pentru a usca piese de îmbrăcăminte din bumbac. Nivel de uscare: foarte uscat.		
	Standard		Pentru a usca piese de îmbrăcăminte din bumbac. Nivel de uscare: uscat.		
	Iron		Pentru a usca piese de îmbrăcăminte din bumbac. Nivel de uscare: se poate călca.		
Quick	3.0 kg	Pentru spălarea care trebuie uscată rapid, de exemplu, din fibre acrilice sau pentru articole mici individuale. Tot pentru uscare ulterioară.			
<b>Sintetice</b>	<b>Pentru spălarea fără călcare, țesături sintetice și amestecate, bumbac.</b>			<b>Y</b>	<b>N</b>
	Extra	3.5 kg	Pentru a usca țesături sintetice groase sau cu mai multe straturi. Nivel de uscare: foarte uscat.		
Standard			Pentru a usca țesături sintetice subțiri care nu sunt călcate, cum ar fi cămăși de îngrijire ușoară, lenjerie de masă, haine pentru copii, șosete.		
<b>Baby care</b>	Baby care	1.0 kg	Pentru a usca o cantitate mică de haine pentru copii.	<b>Y</b>	
<b>Special</b>	Jean	5.0 kg	Pentru a usca blugi sau haine de agrement care sunt rotite cu viteză mare în mașina de spălat.	<b>Y</b>	<b>N</b>
	Bed linen	5.0 kg	Pentru a usca lenjeria de pat și haine mari similare.		
	Mix	3.5 kg	Dacă nu puteți determina care este materialul, alegeți Mix.		
	Sports	3.0 kg	Pentru uscare haine sport, țesături subțiri, poliester, care nu sunt călcate.		
	Shirts	1.0 kg	Pentru haine de îngrijire ușoară, cămăși și bluze cu mecanism anticute pentru efort minim de călcare. Așezați hainele ușor în uscător. Odată uscate, agățați-l de un umeras		
<b>My Cycle</b>	My Cycle	–	Definiți și salvați programul preferat.	<b>Y</b>	–

Program		Greutate (max)	Aplicații/Proprietăți	Întârziere	Timp
		8.0 kg			
Time	Warm	–	Pentru a încălzi haine de la minim 10 min. până la maxim 120 min. (în 10 pași de min).	Y	Y
	Cool	–	Pentru a răci hainele fără a sufla aer cald de la minim 10 min. până la maxim 30 min. (în 10 pași min.)		
	Refresh	–	Pentru a reîmprospăta hainele care au fost ținute în medii închise mult timp de la minim 20 min. până la maximum 150 min (în 10 pași de min).		

### NOTĂ

- ☐ Acest simbol înseamnă programul de testare a eficienței energetice „program standard de bumbac”, care este în conformitate cu Regulamentul 392/2012 / UE, măsurat în conformitate cu EN 61121 și potrivit pentru uscarea încărcăturii normale a bumbacului capacitate de încărcare.
- Țesături groase sau cu mai multe straturi, de ex. lenjerii de pat, blugi, jachete etc, nu sunt ușor de uscat. Ar fi bine să alegeți programul Cotton Extra sau să utilizați funcția „Intensitate”.
- Deoarece materialele inegale, hainele groase și cu mai multe straturi nu sunt ușor de uscat, este mai bine să alegeți programul de uscare a timpului corespunzător pentru a le usca dacă unele părți ale hainelor încă sunt umede după terminarea programului.

## ÎNTREȚINERE

### Curățare și îngrijire

#### Curățați filtrul de scame

Lasă uscătorul să se răcească.

1. Deschideți ușa mașinii.
2. Scoateți filtrul de scame, trageți în sus pentru a-l scoate.
3. Curățați filtrul de scame; ștergeți firele de fier vechi acumulate pe filtrul de scame, cu mâna sau clățiți cu apă și uscați bine.
4. Reinstalați filtrul de scame.

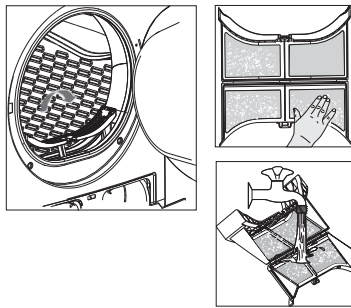

### NOTĂ

- Filtrul cu scame acumulat pe filtru va bloca circulația aerului, ceea ce va determina extinderea timpului de uscare și a utilizării energiei; prin urmare, după fiecare utilizare, curățarea firului de fier este necesară.
- Nu deconectați cablul de alimentare înainte de curățare!
- Nu folosiți uscătorul fără filtrul de scame!
- Curățați filtrul de scame după fiecare utilizare pentru a preveni acumularea de scame în interiorul uscătorului.

#### Spălați condensatorul de aer

Lasă uscătorul să se răcească.

Apa reziduală se poate scurge, așezați o cârpă absorbantă sub capacul de întreținere.

1. Deblocați capacul de întreținere.
1. Deschideți complet capacul de întreținere.

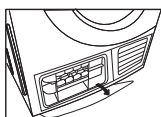

2. Înșurubați ambele manete de blocare unul spre celălalt.
3. Scoateți condensatorul de aer.
4. Curățați complet condensatorul de aer, scurgeți-l complet.
5. Curățați garniturile.
6. Introduceți din nou condensatorul de aer, mănuiți-l la buton!
7. Deșurubați ambele manete de blocare.
8. Pânzați capacul de întreținere până când se blochează în poziție.

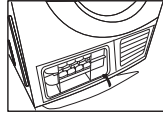
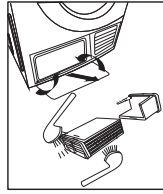
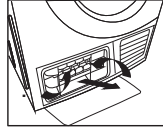

Vă rugăm să curățați condensatorul de aer aprox. o dată la 3 luni, dacă este utilizat frecvent. Nu deteriorați condensatorul de aer!

#### ATENȚIE!

- Curățați numai cu apă; nu folosiți obiecte tari / ascuțite! Nu folosiți uscătorul fără condensatorul de aer!
- În timpul uscării, apa se poate colecta între fereastră și garnitură, dar acest lucru nu afectează funcția uscătorului!

#### Goliți recipientul de apă

1. Țineți și scoateți recipientul cu apă cu ambele mâini.
2. Înclinați recipientul cu apă, turnați apa condensată în chiuvetă.
3. Instalați recipientul cu apă.

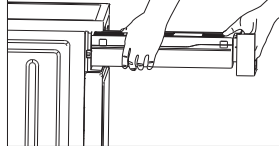

#### ATENȚIE!

- Goliți recipientul cu apă după fiecare utilizare. În rest, rogramul va fi întrerupt și pictograma [ ] se va aprinde. După golirea containerului, uscătorul poate fi repornit apăsând butonul [Start/Pause].
- Nu beți apa condensată.
- Nu folosiți uscătorul fără recipientul de apă.

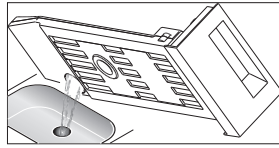

## DIAGNOSTICARE

Problemă	Motiv	Soluție
E30	Problemă la încălzire	Vă rugăm să contactați service-ul autorizat dacă apare problema.
E32	Eroare senzor umiditate	
E33	Eroare senzor temperatură	

#### ATENȚIE!

- Doar tehnicienii autorizați pot efectua reparații
- Înainte de a apela service-ul, verificați dacă ați rezolvat singur problemele sau dacă ați respectat instrucțiunile utilizatorului
- Un tehnician vă va oferi consiliere, chiar și în perioada de garanție.

Problemă	Soluție
Ecranul nu este pornit	Verificați dacă alimentarea electrică funcționează. Verificați dacă ștecherul de alimentare este conectat. Verificați programul selectat. Press the [On/Off] button.
[ ] Se aprinde	Goliți recipientul de apă Dacă lumina este încă aprinsă, vă rugăm să apelați service.

Problemă	Solution
 Se aprinde	Curățați schimbătorul de căldură. Curățați filtrul de scame.
Uscătorul nu pornește	Verificați dacă ușa e închisă Verificați programul setat. Verificați dacă butonul de pornire a fost selectat.
Nu a fost atins gradul de uscare sau timpul de uscare este prea lung	Curățați filtrul de scame și schimbătorul de căldură. Curățați recipientul de apă Verificați furtunul de scurgere. Locul de instalare a uscătorului este prea îngust. Curățați senzorii de umiditate. Keep the Air inlet clean. Utilizați un program cu o intensitate mai mare de uscare or Time program.

### ATENȚIE!

Dacă nu puteți rezolva singur problemele și aveți nevoie de ajutor:

- Apăsăți butonul [On/Off].
- Scoateți ștecherul de alimentare și apelați service-ul.

## Specificații Tehnice

Dimensiune (LxWxH)	615*595*845 mm
Temperatura ambientală	+5 °C ~ +35 °C
Putere nominală	2700 W
Tensiune nominală	220-240 V~
Frecvență nominală	50 Hz
Greutatea produsului	41 kg
Capacitatea nominală	8 kg

### NOTĂ

- Capacitatea nominală este capacitatea maximă, asigurați-vă că hainele uscate încărcate pe aparat nu depășesc capacitatea nominală de fiecare dată.
- Nu instalați uscătorul de rufe într-o cameră atunci când există riscul de îngheț. La temperaturi în jurul punctului de îngheț, uscătorul nu poate funcționa corect.
- Există riscul de deteriorare dacă apa de condens se lasă să înghețe în pompă, furtunuri și / sau recipient de apă de condens.

## Fișa produsului

Capacitatea nominală	8 kg
Tip uscător	Condenser
Clasa de eficiență energetică	<b>1</b> B
Consumul anual de energie ponderat (AE <sub>c</sub> )	561.0 kWh/year
Automat sau non-automată	Automat
EU Ecolabel	N/A
Consumul de energie al programului standard de bumbac	
Consumul de energie al programului standard de bumbac la încărcare completă	4.74 kWh
Consumul de energie al programului standard de bumbac la sarcină parțială	2.56 kWh
Consumul de energie în modul oprit (Po)	0.28 W
PConsumul de energie al modului left-on (PI)	0.8 W
Durata modului left-on	10 min
Durata de programare ponderată a programului standard din bumbac	
Durata de programare ponderată a programului standard din bumbac, la sarcină completă și parțială	112 min
Timpul programului standard din bumbac la încărcătură completă	140 min
Timpul al programului standard de bumbac la sarcină parțială	90 min
Clasa de eficiență de condensare A (cea mai eficientă) până la G (cel mai puțin eficient)	B
Eficiența medie de condensare a programului standard de bumbac la sarcină maximă	80.1%
Eficiența medie de condensare a programului standard de bumbac la sarcină parțială	80.1%
Eficiența de condensare ponderată pentru programul standard de bumbac la încărcare complet	80.1%
Nivel de putere sonor pentru programul standard din bumbac la încărcare completă	69 dB

**NOTE**

- 1** Consumul de energie pe an, bazat pe 160 de cicluri de uscare a programului standard de bumbac, la încărcare completă și parțială, și consumul de moduri de consum redus. Consumul real de energie pe ciclu va depinde de modul în care este utilizat aparatul Programul standard de bumbac utilizat la încărcare completă și parțială este programul de uscare standard la care se referă informațiile din etichetă și fișă, că acest program este potrivit pentru uscarea normală rufe de bumbac umed și asta este cel mai eficient program din punct de vedere al consumului de energie pentru bumbac.

# NAVODILA GLEDE VARNOSTI

## OPOZORILO!

Da preprečite morebitne telesne poškodbe pri vas ali pri drugih ali pa poškodbe premoženja, morate upoštevati varnostne napotke.

- Ta izdelek je električni gospodinjski aparat kategorije I in je namenjen le sušenju tkanin, ki so bile prej v gospodinjstvu oprane z vodo. Med delovanjem bodite pozorni na varnost v zvezi z električno energijo.
- Uporabiti je treba vir napajanja z zanesljivo ozemljitvijo. Njegova ozemljitvena žica mora biti zakopana pod zemljo in ne sme biti priklopljena na javna omrežja, na primer na cev mestnega vodovoda ali plinsko cev ipd. Ozemljitvena in nevtralna žica (žica nič) se morata razlikovati in ju ne smete povezati skupaj.
- Napajalna žica mora ustrezati standardu Mednarodne komisije za elektrotehniko IEC in mora prenesti tok, večji od 16 A. Če katera koli možnost napajanja v vašem domu ne izpolnjuje zgoraj navedenih zahtev, jo takoj popravite, da poskrbite za svojo varnost in varnost vaše družine.
- Ne nalagajte večje količine perila od priporočene. Upoštevajte največjo količino polnjenja. Glejte s tem povezano poglavje v navodilih za uporabo.
- Če ste tkanine prej čistili z industrijskimi kemikalijami, sušilnega stroja ne uporabljajte.
- V sušilnem stroju ne sušite neopranih kosov.
- Kose, ki so onesnaženi s snovmi, kot so olje za kuhanje, aceton, alkohol, bencin, kerozin, odstranjevalci madežev, terpentini, voski in odstranjevalci voska, je treba pred sušenjem v sušilnem stroju prej oprati v vroči vodi z večjo količino detergenta.
- Kosov, kot so penasta guma (guma iz lateksa), kopalne kape, vodoodporna oblačila, gumirani predmeti in oblačila ali blazine, ki vsebujejo elemente iz penaste gume, v sušilnem stroju ne smete sušiti.
- Mehčalce ali podobne izdelke je treba uporabljati po navodilih proizvajalcev teh izdelkov.
- Zadnji del cikla sušenja v sušilnem stroju poteka brez toplote (cikel ohlajanja), tako da je temperatura oblačil na koncu takšna, ki jih ne bo poškodovala.
- Lovilec vlaken je treba redno čistiti.
- Nabiranje vlaken okrog sušilnega stroja morate preprečiti.
- Poskrbeti morate za zadostno prezračevanje, da v prostor ne bodo pritekali plini z zadnjega dela aparata, ki bi nastali zaradi gorenja drugih goriv, vključno z odprtim ognjem.
- Izpušnega zraka ne smete izpuščati v izpuh, ki se uporablja za izpušne pline aparata, ki bi nastali zaradi gorenja plinov ali drugih goriv.
- Za vrata, ki jih je mogoče zakleniti, za drsnimi vrati ali za vrati, katerih tečaj je na nasprotni strani sušilnega stroja, ne smete namestiti aparata na tak način, da se vrata sušilnega stroja ne bi mogla odpirati.
- Kosi, napojeni z oljem, se lahko spontano vnamejo, še posebej pri izpostavljenosti virom toplote, kakršen je tisti v sušilnem stroju. Kosi se segrejejo, kar v olju povzroči oksidacijsko reakcijo. Pri oksidaciji se ustvarja toplota. Če je toplota ujeta, se kosi lahko dovolj segrejejo, da se vnamejo. Zaradi kopičenja, nalaganja ali shranjevanja kosov, napojenih z oljem, je toplota lahko ujeta in pojavi se nevarnost požara.
- Če se ni mogoče izogniti temu, da bi tkanine, ki vsebujejo rastlinsko olje ali olje za kuhanje ali pa so onesnažene z izdelki za nego las, dali v sušilni stroj, jih najprej operite v vroči vodi z večjo količino detergenta – s tem se bo nevarnost zmanjšala, ne pa tudi izničila.
- Med normalno uporabo ali vzdrževanjem aparata ne smete obračati.
- Iz žepov odstranite vse predmete, kot so vžigalniki in vžigalice.
- Ta aparat lahko uporabljajo otroci, stari 8 in več let, ter osebe s telesnimi, senzoričnimi ali duševnimi okvarami ali pa osebe brez izkušenj in znanja, če so pod nadzorom ali pa so jim bila podana navodila za varno uporabo aparata in če razumejo nevarnosti, povezane z njegovo uporabo. Otroci se z aparatom ne smejo igrati. Brez nadzora otroci aparata ne smejo čistiti in ga vzdrževati. (To opozorilo je namenjeno le EVROPSKEMU trgu.)
- Če je napajalni kabel poškodovan, ga mora zaradi preprečevanja nevarnosti zamenjati proizvajalec, proizvajalčev pooblaščen servis ali podobno usposobljena oseba.
- Ta aparat je namenjen le uporabi v notranjih prostorih.
- Odprtini ne sme ovirati preproga. Otroci, mlajši od 3 let, ne smejo v bližino, razen če so pod nenehnim nadzorom.
- Če se zdi, da se bo temperatura aparata nenormalno zvišala, takoj izvlecite vtič za napajanje.
- Ta aparat ni namenjen osebam (vključno z otroki) s telesnimi, senzoričnimi ali duševnimi okvarami ali pa osebam brez izkušenj in znanja, razen če so pod nadzorom osebe, ki je odgovorna za njihovo varnost, ali pa jim je ta oseba podala navodila za uporabo aparata. Da se otroci zagotovo ne bodo igrali z aparatom, jih je treba nadzorovati. (To opozorilo ni za EVROPSKI trg.)

**⚠ OPOZORILO!**

Sušilnega stroja nikoli ne ustavljajte pred koncem sušilnega cikla, saj se lahko razprši preveč toplote in povzroči poškodbe.

**Pravilno odstranjevanje tega izdelka:**

Ta oznaka kaže, da tega izdelka nikjer v Evropski uniji ni dovoljeno odlagati skupaj z drugimi gospodinjskimi odpadki. Za preprečitev morebitne škode za okolje ali zdravje ljudi, ki nastane zaradi nenadzorovanega odlaganja v okolju, izdelek odgovorno reciklirajte, da boste spodbujali trajnostno naravnano ponovno uporabo virov surovin. Uporabljeno napravo vrnite prek sistemov za vračanje in zbiranje ali pa se obrnite na prodajalca, pri katerem ste izdelek kupili. Ta izdelek lahko prevzamejo in reciklirajo izdelek na način, ki je varen za okolje.

**Nevarnost električnega udara**

- Ko vtič napajalnega kabla vlečete iz vtičnice, ne vlecite napajalnega kabla s silo.
- Vtiča napajalnega kabla ne priklaplajte/vlecite z vlažnimi rokami.
- Napajalnega kabla in vtiča napajalnega kabla ne poškodujte.

**Nevarnost poškodb**

- Sušilnega stroja ne razstavljajte in ne nameščajte brez navodil ali nadzora.
- Tega sušilnega stroja ne nameščajte na pralni stroj brez kompleta za takšno nameščanje. (Če ga želite namestiti na pralni stroj, kupite ločene dele, da preprečite nevarnost, pa ga mora namestiti proizvajalec, proizvajalčev pooblaščen servisier ali podobno usposobljena oseba.)
- Na odprta vrata sušilnega stroja se ne naslanjajte.
- Na sušilni stroj ne postavljajte virov toplote, kot je sveča ali električni kuhalnik.

**Nevarnost poškodb**

- Ne sušite količine perila, ki bi bila večja od nazivne.
- Sušilni stroj naj ne deluje brez filtra na vratih in filtra na dnu.
- Ne perite oblačil, ki prej niso bila centrifugirana.
- Sušilnega stroja ne izpostavljajte neposredno soncu in ga uporabljajte samo v notranjih prostorih.
- Sušilnega stroja ne nameščajte v vlažnih ali mokrih prostorih.
- Med čiščenjem in vzdrževanjem ne pozabite izvleči vtiča napajalnega kabla in sušilnika ne umivajte neposredno z vodo.

**Nevarnost eksplozije**

- Ne sušite oblačil, na katerih je morda vnetljiva snov, kot je premogovo olje ali alkohol, sicer lahko pride do eksplozije.



# NAMESTITEV

## Opis izdelka

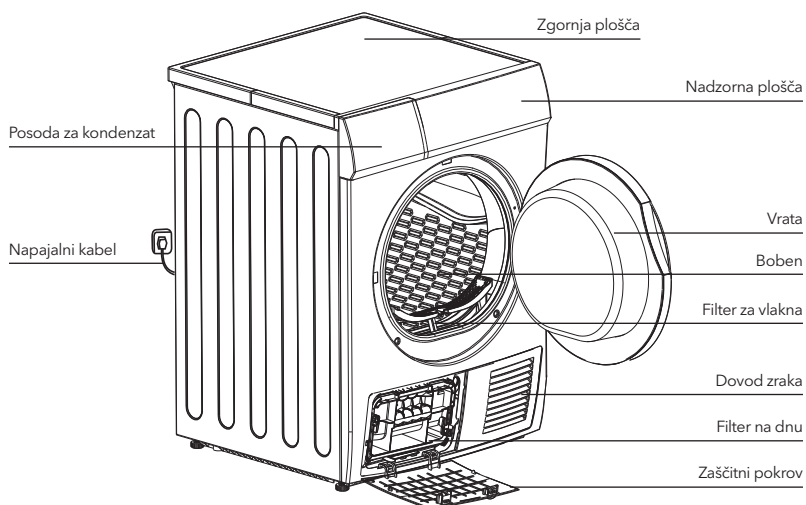

### OPOMBA

- Za primerjavo si oglejte izdelek, ki ste ga kupili.

### Dodatna oprema

Naslednji deli so za določene modele izbirni.

Če ima vaš sušilni stroj naslednje dele, si nadenite rokavice in dele namestite po spodnjih navodilih.

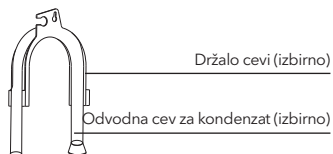

## Namestitev

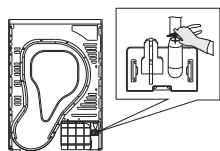

Odvodno cev za kondenzat odstranite s priključka cevi s kleščami.

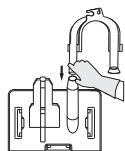

Vstavite zunanjo odvodno cev.

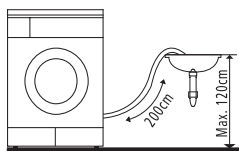

Držalo cevi postavite na umivalnik ali katero koli drugo korito.

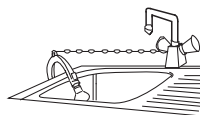

### Transport

Premikajte previdno. Ne prijemajte za morebitne izstopajoče dele stroja. Vrat stroja pri dostavi ni mogoče uporabiti kot ročaj. Če sušilnega stroja ni mogoče prevažati v pokončnem stanju, je lahko za manj kot 30° nagnjen v desno.

### Mesto namestitve

1. Zaradi priročnosti je priporočljivo, da je sušilni stroj nameščen blizu pralnega stroja.
2. Sušilni stroj je treba namestiti na čistem mestu, kjer se ne nabira umazanija. Zrak mora prosto krožiti okrog aparata. Ne ovirajte sprednjega dovoda zraka ali rešetk za dovod zraka na zadnjem delu stroja.
3. Da bodo tresljaji in hrup med delovanjem sušilnega stroja čim manjši, ga je treba postaviti na trdno in ravno površino.
4. Nogic nikoli ne smete odstraniti. Reže, ki sega od spodnjega dela stroja do tal, ne blokirajte z debelimi preprogami, lesenimi deskami ali s čim podobnim. Sicer lahko pride do segrevanja, kar moti delovanje aparata.

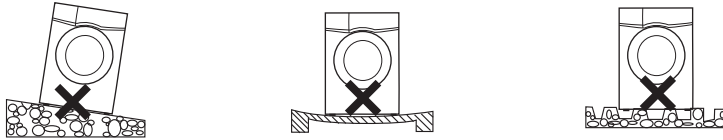

### Izravnavanje

Ko je sušilni stroj v položaju, v katerem bo deloval, z libelo preverite, ali je povsem izravnán. Če ni, z orodjem prilagodite nogico.

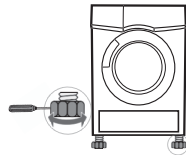

### Povezovanje z napajanjem

1. Poskrbite, da bo napetost napajanja enaka specifikacijam za električno napetost sušilnega stroja.
2. Sušilnega stroja ne povežite s ploščami za priklop napajanja, ampak samo z univerzalnim vtičem ali vtičnico.

## UPRAVLJANJE

### Hitri začetek



Pred uporabo poskrbite za pravilno namestitev.

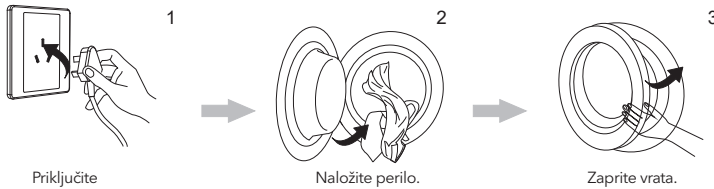

### Sušenje



**Po sušenju**

Pisk brenčala ali oznaka „0:00“ na zaslonu.



1 Odprite vrata in vzemite perilo iz stroja.

2 Izvlecite posodo.

3 Izlijte vodo, ki se je nabrala zaradi kondenzacije.

4 Očistite filter.

5 Izklopite.

**OPOMBA**

- Če uporabljate vtičnico s stikalom, za neposreden izklop napajanja pritisnite stikalo.

**Pred vsakim sušenjem****POZOR!**

Pred prvim ciklom sta v sušilnem stroju lahko prah in mast, ki sta ostala od proizvodnje in transporta; da se vaša oblačila ne bodo umazala, naredite naslednje:

- V boben naložite nekaj čistih krp.
  - Priklopite napajanje.
  - Izberite program (Quick) (Hitro) in pritisnite gumb (Start/Pause) (Zagon/Začasna zaustavitev).
  - Po koncu tega programa upoštevajte navodila v razdelku „Čiščenje in nega“, da očistite filter za vlakna in hladilnik zraka.
1. Pred sušenjem mora biti perilo temeljito centrifugirano v pralnem stroju. Če je hitrost centrifugiranja visoka, sta čas sušenja in poraba energije manjša.
  2. Da bo perilo enakomerno posušeno, ga razvrstite glede na vrsto tkanine in program sušenja.
  3. Pred sušenjem zapnite zadrge, zaponke, gumbe, pasove ipd.
  4. Oblačil ne posušite premočno, saj se premočno posušena oblačila zlahka zmečkajo.
  5. Ne sušite kosov, ki vsebujejo gumo ali podobne elastične snovi.
  6. Zaradi preprečevanja opeklin na koži, ki jih povzročata vroča para ali pregret sušilni stroj, je mogoče vrata odpreti le, ko se program sušilnega stroja konča.
  7. Po vsaki uporabi očistite filter za vlakna in izpraznite posodo, da preprečite podaljšanje časa sušenja in porast porabe energije.
  8. Ne sušite oblačil, ki so bila kemično očiščena.

Referenčna teža suhih oblačil (posameznega oblačila).



Oblačila iz mešanih tkanin (približno 800 g)



Jopič (približno 800 g, bombaž)



Jeans (približno 800 g)



Frotirasta brisača (približno 900 g, bombaž)



Ena posteljna rjuha (približno 600 g, bombaž)



Delovna oblačila (približno 1120 g)



Pižama (približno 200 g)



Majica z dolgimi rokavi (približno 300 g, bombaž)



Majica s kratkimi rokavi (približno 180 g, bombaž)



Kratke hlače (približno 70 g, bombaž)



Nogavice (približno 50 g, mešana tkanina)

**OPOMBA**

- Stroja nikoli ne napolnite preveč.
- Stroj ni namenjen tkaninam, s katerih kaplja. Lahko se poškoduje ali pa pride celo do požara.
- Ni primerno za oblačila iz svile ali volne.



Pri uporabi stroja bodite pozorni na to, da nekaterih oblačil ne smete sušiti, ali na spodaj navedene simbole na oblačilih:



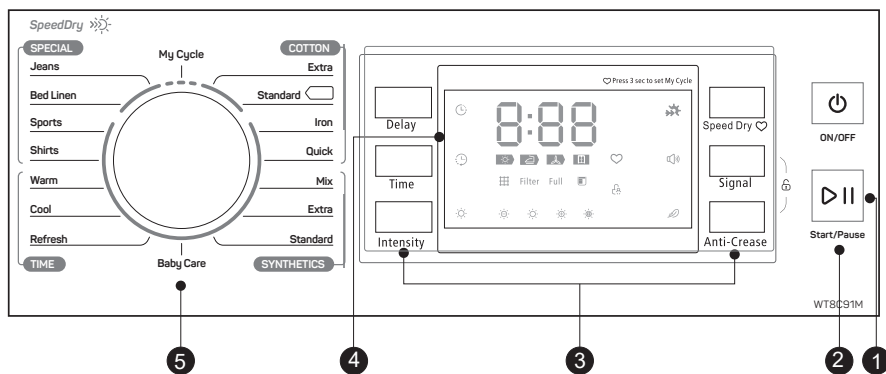

## Nadzorna plošča



- 1 On/Off (Vkllop/izklop)**  
Aparat vklopite ali izklopite.
- 2 Start/Pause (Zagon/začasna zaustavitev)**  
Pritisnite gumb, če želite stroj zagnati ali začasno zaustaviti cikel sušenja.
- 3 Posebne funkcije**  
Ti gumbi se uporabljajo za nastavljanje dodatnih funkcij.
- 4 Zaslon**  
Na tem zaslonu so prikazani nastavitve, ocenjeni preostali čas in sporočila o stanju sušilnega stroja.
- 5 Programi**  
Za učinkovitejše sušenje oblačil lahko uporabnik izbere različne cikle sušilnega stroja v skladu s potrebami.

 **Filter**  
Ko se sušilni stroj ustavi in zasveti ikona , očistite filter.

 **Posoda za vodo**  
Ko se sušilni stroj ustavi in zasveti ikona , očistite posodo za vodo.

**Zakasneni zagon****Čas****Zaklep za zaščito otrok****Indikator preostalega časa/sporočilo o napaki****Stanje faze cikla****Filter Očistite filtre (opozorilo).****Izpraznite posodo za vodo (opozorilo).****Stopnja suhosti (štiri stopnje)****Indikator hitrega sušenja****Indikator signala****Način za preprečevanje mečkanja****Moj cikel****Izbira programa**

1. Ko zaslon LED zasveti, pritisnite gumb (On/Off) (Vklop/izklop) in obrnite gumb za programe, da izberete želeni program.
2. Kot dodatne možnosti izberite funkcije (Delay) (Zakasnitev), (Time) (Čas), (Intensity) (Jakost), (Speed Dry) (Hitro sušenje), (Signal) (Signal) ali (Anti-Crease) (Preprečevanje mečkanja).
3. Pritisnite gumb (Start/Pause) (Zagon/začasna zaustavitev).

**Zagon programa**

Boben se bo po zagonu programa neprekinjeno vrtel, lučke za stanje na območju zaslona se bodo zaporedoma prižigale, prikazani preostali čas pa se bo samodejno spreminjal.

**Konec programa**

1. Ko se bo program končal, se bo boben ustavil, brenčalo bo zapiskalo, na zaslonu bo prikazano **0:00**, lučka za prikaz stanja faze cikla pa bo utripala. Če uporabnik ne bo v eni minuti izpraznil bobna, bo sušilni stroj zagnal funkcijo (Anti-crease) (Preprečevanje mečkanja). Pritisnite tipko (On/Off) (Vklop/izklop), da odklopite napajanje, in izvlecite vtič.
2. Če med postopkom sušenja pride do nepričakovane zaustavitve in so na sušilnem stroju prikazane informacije, rešujte težave v skladu z razdelkom „Odpravljanje težav“.

## Druge funkcije

### Navodila za funkcijo (Delay) (Zakasnitev)

Ta funkcija se uporablja za zakasnitev časa sušenja oblačil v obdobju 24 ur. Čas zakasnitve pomeni, da se bo program zagnal čez x ur. Ko aktivirate zakasnitev programa, se čas na zaslonu začne zmanjševati in ikona zakasnitve začne utripati.

Podrobnosti o korakih:

1. Naložite perilo in se prepričajte, da so vrata stroja zaprta.
2. Pritisnite gumb (On/Off) (Vklop/izklop), nato obrnite gumb za izbiro programov in izberite želeni program.
3. Glede na potrebe lahko izberete funkcijo (Anti-Crease) (Preprečevanje mečkanja) ali (Signal) (Signal).
4. Pritisnite tipko (Delay) (Zakasnitev).
5. Še naprej pritiskajte tipko (Delay) (Zakasnitev), da izberete čas zakasnitve.
6. Ko pritisnete tipko Start/Pause (Zagon/začasna zaustavitev), je sušilni stroj v delovnem stanju. Ko bo čas zakasnitve potekel, se bo postopek sušenja samodejno izvedel.
7. Če tipko Start/Pause (Zagon/začasna zaustavitev) pritisnete znova, bo funkcija zakasnitve začasno zaustavljena.
8. Če želite preklicati funkcijo zakasnitve, pritisnite gumb (On/Off) (Vklop/izklop).

### Navodila za funkcijo (Time) (Čas)

Ko je izbran program za toplo, hladno ali osvežitev, lahko z gumbom (Time) (Čas) nastavite čas sušenja v korakih po 10 minut.

### Navodila za funkcijo (Intensity) (Jakost)

Uporabite za nastavitve ravni suhosti perila. Raven ima štiri stopnje. Pri vsaki stopnji se čas sušenja podaljša za 3 minute.

1. Funkcijo jakosti je mogoče aktivirati le pred zagonom programa.
2. Da izberete čas sušenja, večkrat zaporedoma pritisnite gumb (Intensity) (Jakost).
3. Funkcijo (Intensity) (Jakost) lahko uporabljate pri vseh programih, razen programov (Cotton Iron) (Bombaž - likanje), (Quick) (Hitro), (Synthetic Iron) (Sintetika - likanje), (Baby Care) (Oblačila za dojenčke), (Warm) (Toplo), (Cool) (Hladno), (Refresh) (Osveži).

### Navodila za funkcijo (Speed dry) (Hitro sušenje)

To funkcijo uporabljajte, da skrajšate čas sušenja. Uporablja se lahko pri programih (Cotton Extra) (Bombaž - zelo močno), (Cotton Standard) (Bombaž - standardno), (Bed linen) (Posteljino perilo) in (Jeans) (Jeans).

### Navodila za funkcijo (Signal) (Signal)

Vklopite ali izklopite brenčalo. Običajno je vključeno. Po potrebi ga pritisnite. Ko je brenčalo vklopljeno:

1. Če pritisnete tipke dodatnih funkcij, se bo oglasilo.
2. Če sušilni stroj deluje, obrnite gumb za izbiro funkcije; če je izbira nepravilna, bo sušilni stroj uporabnika o tem obvestil.
3. Ko se program sušenja konča, bo brenčalo tudi obvestilo uporabnika o tem.

### Navodila za funkcijo (Anti-Crease) (Preprečevanje mečkanja)

Ob koncu cikla sušenja je čas preprečevanja mečkanja 30 minut (privzeto) ali 120 minut (izbirno). Če je izbrana funkcija preprečevanja mečkanja, bo zasvetila lučka (Anti-Crease) (Preprečevanje mečkanja). S to funkcijo je preprečeno mečkanje oblačil. Med fazo preprečevanja mečkanja je mogoče perilo odstraniti. To funkcijo imajo vsi programi, razen programov (Cool) (Hladno), (Refresh) (Osvežitev) in (Baby Care) (Oblačila za dojenčka).

### Navodila za funkcijo (My cycle) (Moj cikel)

Ta funkcija je namenjena določanju in shranjevanju priljubljenih programov, ki jih pogosto uporabljate.

1. Z izbirnikom programov izberite ustrezní program in druge funkcije sušenja.
2. Gumb (Speed dry) (Hitro sušenje) držite 3 sekunde, dokler brenčalo ne zapiska in dokler ustrezní program ni shranjen.
3. Da zaženete priljubljeni program, izbirnik programa obrnite v položaj (My Cycle) (Moj cikel). Če želite spremeniti nastavitve funkcije (My Cycle) (Moj cikel), ponovite 1. in 2. korak.

**Navodila za funkcijo (Child Lock) (Zaklep za zaščito otrok)**

1. Ta stroj ima poseben varnostni zaklep za zaščito otrok, s katerim je mogoče preprečiti otrokom, da bi neprevidno pritisnili tipke ali zagnali nepravilno delovanje.
2. Ko je stroj v delovnem stanju (razen v stanju mirovanja), hkrati pritisnete tipki (Anti-Crease) (Preprečevanje mečkanja) in (Signal) (Signal) ter jih držite več kot 3 sekunde, da se zažene funkcija zaklepa za zaščito otrok. Ko je funkcija zaklepa za zaščito otrok nastavljena, bo na zaslonu prikazana ikona zaklepa za zaščito otrok in na sušilni stroj ne bo mogoče vplivati z nobeno drugo tipko, razen s tipko (On/Off) (Vklop/izklop).

Če je funkcija zaklepa za zaščito otrok aktivirana in jo želite sprostiti, morate hkrati pritisniti tipki (Anti-Crease) (Preprečevanje mečkanja) in (Signal) (Signal) ter jih držati več kot 3 sekunde.

**Preglednica programov sušenja**

Program	Teža (najv.)	Uporaba/lastnosti	Zakasnitev	Čas	
	8.0 kg				
<b>Cotton (Bombaž)</b>	<b>Za bombažno in barvno perilo iz bombaža in lanu.</b>		<b>DA</b>	<b>NE</b>	
	Extra (Zelo močno)	8.0 kg			Za sušenje kosov oblačil. Stopnja sušenja: zelo suho.
	Standard (Standarno)				Za sušenje kosov oblačil. Stopnja sušenja: primerna za shranjevanje v omaro.
	Iron (Likanje)				Za sušenje kosov oblačil. Stopnja sušenja: primerna za likanje.
Quick (Hitro)	3.0 kg	Za oprano perilo, ki ga je treba hitro posušiti, na primer takšno iz akrilnih vlaken ali posamezni majhni kosi. Tudi za poznejše sušenje.			
<b>Synthetics (Sintetika)</b>	<b>Za oblačila, ki se perejo, a ne likajo, ter so izdelana iz sintetičnega in mešanega blaga in bombaža.</b>		<b>DA</b>	<b>NE</b>	
	Extra (Zelo močno)	3.5 kg			Za sušenje debelih ali večslojnih sintetičnih oblačil. Stopnja sušenja: zelo suho.
	Standard (Standarno)		Za sušenje tankih sintetičnih oblačil, ki se jih ne lika, kot so srajce, ki jih je enostavno vzdrževati, namizno perilo, oblačila za dojenčke in nogavice.		
<b>Baby Care (Oblačila za dojenčke)</b>	Baby Care (Oblačila za dojenčke)	1.0 kg	Za sušenje oblačil za dojenčke na nižji temperaturi.	<b>DA</b>	
<b>Special (Posebno)</b>	Jeans (Jeans)	5.0 kg	Za sušenje jeansa ali oblačil za prosti čas, ki se v pralnem stroju centrifugirajo pri visokih obratih.	<b>DA</b>	<b>NE</b>
	Bed Linen (Posteljno perilo)	5.0 kg	Za sušenje postelnega perila in podobno velikih oblačil.		
	Mix (Mešano)	3.5 kg	Če ne morete določiti vrste materiala oblačil, izberite Mix (Mešano).		
	Sports (Športna oblačila)	3.0 kg	Za sušenje športnih oblačil ter oblačil iz tankega blaga in poliestra, ki se ne likajo.		
	Shirts (Srajce)	1.0 kg	Za oblačila, ki jih je enostavno vzdrževati, kot so srajce ali bluze, z mehanizmom za preprečevanje mečkanja in čim manj likanja. Oblačila ohlapno naložite v sušilni stroj. Ko so posušena, jih obesite na obešalnik za oblačila.		

Program		Teža (najv.)	Uporaba/lastnosti	Zakasnitev	Čas
		8.0 kg			
<b>My Cycle (Moj cikel)</b>	My Cycle (Moj cikel)	–	Določite in shranite svoj priljubljeni program.	<b>DA</b>	–
<b>Time (Čas)</b>	Warm	–	Za gretje oblačil od najmanj 10 minut do največ 120 minut (v korakih po 10 minut).	<b>DA</b>	<b>DA</b>
	Cool	–	Za ohlajanje oblačil brez pihanja vročega zraka od najmanj 10 minut do največ 30 minut (v korakih po 10 minut).		
	Refresh (Osvežitev)	–	Za osvežitev oblačil, ki so bila dolgo shranjena v zaprtem prostoru, od najmanj 20 minut do največ 150 minut (v korakih po 10 minut).		

### OPOMBA

- ☐ Ta simbol označuje, da je „standardni program za bombaž“ glede na testiranje energijske učinkovitosti v skladu z veljavnim standardom EN 61121 in najprimernejši za sušenje običajnih bombažnih oblačil pri nazivni količini polnjenja.
- Debelih ali večslojnih tkanin, kot so posteljno perilo, jeans, jopiči itd., ni enostavno posušiti. Priporočamo, da izberete program Cotton Extra (Bombaž – Zelo močno sušenje).
- Ker je debelina debelih in večslojnih oblačil neenakomerna, jih ni enostavno posušiti. Če določeni deli oblačil po koncu programa še vedno niso suhi, je bolje izbrati primeren časovni program sušenja.

## VZDRŽEVANJE

### Čiščenje in nega

#### Očistite filter za vlakna.

Sušilni stroj naj se ohladi.

1. Odprite vrata stroja.
2. Izvlecite filter za vlakna, tako da ga povlečete navzgor.
3. Očistite filter za vlakna; z roko obrišite ostanke vlaken, ki so se nabrali na filtru za vlakna, ali pa jih izplaknite z vodo in filter temeljito osušite.
4. Znova namestite filter za vlakna.

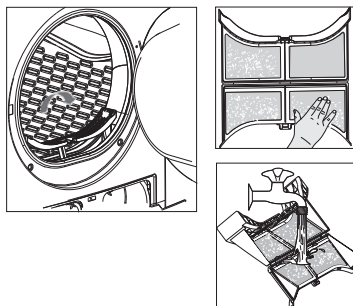

### OPOMBA

- Vlakna, ki se bodo nabrala na filtru, bodo ovirala pretok zraka, zato bo čas sušenja daljši, poraba energije pa večja. Zato je treba filter za vlakna po vsaki uporabi očistiti.
- Pred čiščenjem izklopite napajalni kabel.
- Sušilni stroj naj ne deluje brez filtra za vlakna!
- Da preprečite nabiranje vlaken v sušilcu, filter za vlakna očistite po vsaki uporabi.



**Čiščenje hladilnika zraka z vodo.**

Sušilni stroj naj se ohladi.

Ker bi lahko prišlo do uhajanja preostale vode, pod zaščitni pokrov postavite vpojno krpo.

1. Odpahnite zaščitni pokrov.
2. Zaščitni pokrov do konca odprite.
3. Zapaha privijte tako, da ju obrnete drugega proti drugemu.
4. Izvlecite hladilnik zraka.
5. Temeljito ga očistite in odcedite.
6. Očistite tesnila.
7. Hladilnik znova namestite; pri tem ga držite za gumb.
8. Odvijte oba zapaha.
9. Zaprite zaščitni pokrov, tako da se bo zapahnil na svoje mesto.

Če sušilni stroj pogosto uporabljate, hladilnik zraka očistite na približno 3 mesece. Ne poškodujte hladilnika zraka!

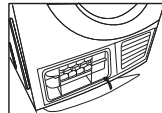
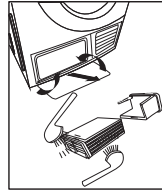
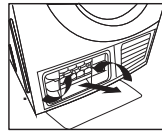
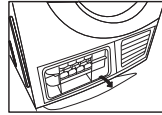
**⚠ OPOZORILO!**

- Čistite samo z vodo; ne uporabljajte trdih predmetov ali predmetov z ostrimi robovi. Sušilni stroj naj ne deluje brez hladilnika zraka!
- Pri sušenju se med okencem in tesnilom lahko nabere voda, a to na delovanje sušilnega stroja ne vpliva.

**Praznjenje posode za vodo**

1. Posodo za vodo primite z obema rokama in jo izvlecite.
2. Nad umivalnikom jo nagnite in izlijte vodo, ki se je v njej nabrala zaradi kondenzacije.
3. Namestite posodo za vodo nazaj.

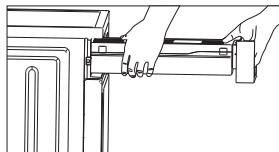
**⚠ OPOZORILO!**

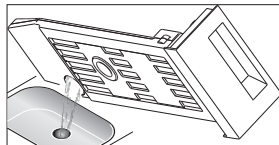

- Posodo za vodo izpraznite po vsaki uporabi; če bo med postopkom sušenja polna, bo program začasno zaustavljen, ikona  pa bo zasvetila. Ko boste posodo izpraznili, lahko pritisnete gumb (Zagon/začasna zaustavitev), da boste sušilni stroj znova zagnali.
- Vode, ki je nastala zaradi kondenzacije, ne pijte.
- Ne uporabljajte sušilnega stroja brez posode za vodo.

**Odpravljanje težav**

Alarm za težavo	Vzrok za alarm	Rešitev
E30	Težava z gretjem	Če težave ni mogoče odpraviti, se obrnite na lokalni servisni center.
E32	Napaka tipala za vlažnost	
E33	Napaka tipala za temperaturo	

**⚠ OPOZORILO!**

- Popravila lahko izvede samo pooblaščen servisier.
- Preden pokličete servisierja, poskusite težavo odpraviti sami in preverite, ali ste upoštevali navodila za uporabo.
- Serviser vam bo za nasvet zaračunal, tudi v garancijskem obdobju.

Težava	Rešitev
Zaslon ni vklopljen.	Preverite, ali napajanje deluje. Preverite, ali je vtič za napajanje priključen. Preverite izbrani program. Pritisnite gumb (On/Off) (Vklop/izklop).
 sveti.	Izpraznite posodo za vodo. Če lučka še vedno sveti, pokličite serviserja.
 sveti.	Očistite izmenjevalnik toplote. Očistite filter za vlakna.
Sušilni stroj se ne zažene.	Prepričajte se, da so vrata zaprta. Prepričajte se, da je program nastavljen. Prepričajte se, da je izbran gumb za zagon.
Stopnja suhosti ni dosežena ali pa je čas sušenja predolg.	Očistite filter za vlakna in izmenjevalnik toplote. Izpraznite posodo za vodo. Preverite odvodno cev. Sušilni stroj je v preveč omejenem prostoru. Očistite tipala za vlago. Dovod zraka naj bo vedno čist. Uporabite program za višjo jakost sušenja ali program Time (Čas).

### OPOZORILO!

Če težave ne morete odpraviti sami in potrebujete pomoč:

- Pritisnite gumb (On/Off) (Vklop/izklop).
- Odklopite vtič napajanja in pokličite serviserja.

## Tehnične specifikacije

Mere (D x Š x V)	615x595x845 mm
Temperatura okolja	+5 °C ~ +35 °C
Nazivna vhodna moč	2700 W
Nazivna napetost	220-240 V~
Nazivna frekvenca	50 Hz
Teža izdelka	41 kg
Nazivna količina polnjenja	8 kg

### OPOMBA

- Nazivna količina polnjenja je največja količina polnjenja; vsakič poskrbite, da količina suhih oblačil, ki jih boste naložili v stroj, ne bo presegala nazivne količine.
- Sušilnega stroja ne nameščajte v prostore, kjer se lahko pojavi zmrzal. Pri temperaturah blizu ledišča pravilno delovanje stroja ni zagotovljeno.
- Če voda, ki se nabere zaradi kondenzacije, v črpalki, ceveh in/ali posodi za vodo zmrzne, lahko pride do poškodb.

## Podatki o izdelku

Nazivna količina polnjenja	8 kg
Vrsta sušilnega stroja	Kondenzacijski
Razred energijske učinkovitosti	<b>1</b> B
Utežena letna poraba energije (AE <sub>c</sub> )	561.0 kWh/leto
Samodejno ali nesamodejno	Samodejno
Evropska ekološka oznaka (EU Ecolabel)	Ni na voljo.
Poraba energije pri standardnem programu za bombaž	
Poraba energije pri standardnem programu za bombaž in največji napolnjenosti	4.74 kWh
Poraba energije pri standardnem programu za bombaž in delni napolnjenosti	2.56 kWh
Poraba energije pri izklopljenem stroju („off-mode“) (Po)	0.28 W
Poraba energije pri stroju v mirovanju („left-on mode“) (Pl)	0.8 W
Trajanje mirovanja	10 min
Trajanje standardnega programa za bombaž	
Uteženi čas standardnega programa za bombaž pri največji in delni napolnjenosti	112 min
Čas standardnega programa za bombaž pri največji napolnjenosti	140 min
Čas standardnega programa za bombaž pri delni napolnjenosti	90 min
Razred učinkovitosti kondenzacije od A (najučinkovitejša) do G (najmanj učinkovita)	B
Povprečna učinkovitost kondenzacije med standardnim programom za bombaž pri največji napolnjenosti	80.1%
Povprečna učinkovitost kondenzacije med standardnim programom za bombaž pri delni napolnjenosti	80.1%
Utežena učinkovitost kondenzacije med standardnim programom za bombaž pri največji napolnjenosti	80.1%
Raven moči hrupa med standardnim programom za bombaž pri največji napolnjenosti	69 dB

**Pripombe**

- 1** Poraba energije na leto na podlagi 160 ciklov sušenja na standardnem programu za bombaž pri največji in delni napolnjenosti ter poraba v načinih z nizko porabo energije. Dejanska poraba energije na cikel bo odvisna od načina uporabe stroja. „Standardni program za bombaž“ pri največji in delni napolnjenosti je standardni program sušenja, na katerega se nanašajo informacije na nalepkah in v podatkih o izdelku. Ta program je primeren za sušenje normalno vlažnega bombažnega perila in je v smislu porabe energije najprimernejši za bombaž.

# BEZBEDNOSNA UPUTSTVA

## UPOZORENJE!

Kako biste sprečili svaku pojavu rizika po svoj i život drugih osoba ili štete po svoju i imovinu drugih osoba, morate se pridržavati napomena o bezbednosti.

- Ovaj proizvod pripada Kategoriji I električnih uređaja i može se koristiti isključivo za sušenje vodom opranog veša u domaćinstvu. Tokom rada, povedite računa o bezbednosti prilikom upotrebe električne energije!
- Mora se koristiti izvor napajanja sa proverenim uzemljenjem. Vod za uzemljenje mora biti ukopan u zemlju i nikako ne sme biti povezan na mrežu javnih instalacija, poput gradskih vodovodnih ili gasovodnih cevi itd. Zemlja i nula treba da budu jasno označene i ne smeju se povezivati.
- Napojni kabl mora da ispunjava zahteve Međunarodne elektrotehničke komisije (IEC, International Electrotechnical Commission) i mora da izdržava struju jaču od 16A. Kako biste bili sigurni da ste Vi i Vaša porodica bezbedni, odmah ispravite svaki slučaj napajanja koje ne ispunjava gorepomenute zahteve, a koji se javlja u Vašem domu.
- Ne stavljajte u mašinu veću količinu veša od preporučene. Poštujte uputstva o maksimalnoj težini veša. Pogledajte povezani odeljak u ovom korisničkom uputstvu.
- Ne koristite mašinu za sušenje veša ukoliko ste već prethodno čistili industrijskim hemikalijama.
- Veš koji nije prethodno opran nemojte sušiti u mašini za sušenje veša.
- Pre sušenja u mašini, veš koji je zaprljan supstancama poput jestivog ulja, acetona, alkohola, benzina, kerozina, sredstava za uklanjanje fleka, terpentina, voska i sredstava za skidanje voska, trebalo bi oprati u vreloj vodi sa više deterdženta.
- Predmete poput sundera (sundera od lateksa), kapa za tuširanje, vodootpornih materijala, gumiranih predmeta i garderobe ili jastuka koji sadrže sunderaste elemente ne bi trebalo sušiti u mašini.
- Omekšivače za veš i slične proizvode treba upotrebljavati na način naveden u uputstvu na ambalaži.
- Poslednja faza ciklusa sušenja veša se obavlja bez toplote (ciklus hlađenja) kako visoka temperatura ne bi oštetila veš.
- Hvatač finih vlakana se mora često čistiti.
- Ne sme se dozvoliti nagomilavanje finih vlakana na mašini za sušenje veša.
- Neophodno je obezbediti odgovarajuću ventilaciju u prostoriji kako bi se izbeglo vraćanje gasova koje proizvode uređaji za sagorevanje goriva, uključujući i one sa otvorenim plamenom.
- Izduvni vazduh se ne sme ispuštati kroz kanal koji služi za sprovođenje izduvnih gasova iz uređaja koji sagorevaju gas ili druge vrste goriva.
- Uređaj se ne sme postavljati iza vrata koja se mogu zaključavati, kliznih vrata ili vrata sa šarkama na suprotnoj strani u odnosu na mašinu za sušenje veša, čime se onemogućava potpuno otvaranje vrata na mašini za sušenje.
- Predmeti koji su bili u kontaktu sa uljem se mogu spontano zapaliti, naročito ukoliko su izloženi izvorima toplote, kao što je to slučaj sa mašinom za sušenje veša.
- Veš se zagreva, što kod ulja izaziva oksidacionu reakciju. Oksidacija stvara toplotu. Ukoliko se toplota zadržava, veš može postići dovoljno visoku temperaturu da se zapali. Grupisanjem, slaganjem ili gomilanjem veša koji je bio u kontaktu sa uljem toplota se može zadržati, što stvara opasnost od požara.
- Ukoliko tkanine koje su zaprljane biljnim ili jestivim uljem ili proizvodima za održavanje kose morate staviti u mašinu za sušenje veša, najpre bi ih trebalo oprati u vreloj vodi sa više deterdženta, čime će se opasnost umanjiti, mada ne i potpuno eliminisati.
- Tokom uobičajene upotrebe ili održavanja, uređaj se ne sme prevrtati.
- Iz džepova izvadite sve predmete poput upaljača i šibica.
- Uređaj mogu da upotrebljavaju deca starija od 8 godina, kao i osobe sa umanjnim fizičkim, čulnim ili mentalnim sposobnostima ili osobe bez iskustva i znanja, ukoliko su pod nadzorom ili ukoliko su dobili uputstva o bezbednoj upotrebi uređaja i shvataju opasnosti koje upotreba istog nosi. Deca ne treba da se igraju uređajem. Deca ne treba da obavljaju čišćenje i održavanje uređaja bez nadzora. (Ovo upozorenje se odnosi isključivo na EVROPSKO tržište)
- Ukoliko je priključni kabl oštećen, njegovu zamenu mora da obavi proizvođač, servis koji je proizvođač angažovao ili lica sa sličnim kvalifikacijama, kako bi se izbegla opasnost.
- Ovaj uređaj je namenjen isključivo za upotrebu u zatvorenom prostoru.
- Otvori uređaja ne smeju biti blokirani tepihom.
- Decu mlađu od 3 godine treba držati dalje od uređaja, osim ukoliko su pod stalnim nadzorom.

- Ukoliko uređaj razvija neuobičajeno visoku temperaturu, odmah izvucite utikač iz utičnice.
- Nije predviđeno da uređaj upotrebljavaju osobe (uključujući decu) sa umanjenim fizičkim, čulnim ili mentalnim sposobnostima ili osobe bez iskustva i znanja, osim ukoliko su pod nadzorom ili ukoliko su dobile uputstva o upotrebi uređaja od osobe odgovorne za njihovu bezbednost. Decu je potrebno nadgledati kako bi se sprečilo njihovo igranje uređajem. (Ovo upozorenje se ne odnosi na EVROPSKO tržište)

### UPOZORENJE!

Nikada ne zaustavljajte mašinu za sušenje veša pre nego što se ciklus sušenja završi. U suprotnom, ispustićete preveliku količinu toplote, što može dovesti do povređivanja.

### Ispravno odlaganje ovog proizvoda:



Ova oznaka ukazuje da ovaj proizvod u EU ne treba odlagati zajedno sa drugim otpadom iz domaćinstva. Da biste sprečili potencijalnu štetu po životnu sredinu ili zdravlje ljudi koja nastaje nekontrolisanim odlaganjem otpada, odgovorno reciklirajte proizvod kako biste promovisali održivu ponovnu upotrebu materijalnih resursa. Za odlaganje upotrebljenog uređaja koristite sisteme za vraćanje i sabiranje otpada ili kontaktirajte maloprodajni objekat u kome ste proizvod kupili. Oni Vaš proizvod mogu reciklirati na način bezbedan po životnu okolinu.

### Opasnost of strujnog udara

- Ne izvlačite utikač iz utičnice snažnim povlačenjem priključnog kabla.
- Utikač ne priključujte u/isključujte iz utičnice vlažnim rukama.
- Ne oštećujte priključni kabl i utikač.

### Opasnost od povređivanja

- Ne rasklapajte i ne postavljajte mašinu za sušenje veša bez uputstva ili nadzora.
- Ne postavljajte ovu mašinu za sušenje na mašinu za pranje veša bez opreme za postavljanje jedne na drugu mašinu. (Ukoliko želite da je postavite na mašinu za pranje veša, najpre nabavite potrebne delove koji se zasebno prodaju. Njihovo postavljanje mora da obavi proizvođač, servis koji je proizvođač angažovao ili lica sa sličnim kvalifikacijama, kako bi se izbegla opasnost).
- Ne naslanjajte se na otvorena vrata mašine za sušenje veša.
- Ne stavljajte na mašinu nikakve izvore toplote, poput sveća, električnih ringli.

### Opasnost od oštećenja

- Ne sušite veću količinu veša od nominalne.
- Ne uključujte mašinu za sušenje veša ukoliko nisu postavljeni filter koji se nalazi u vratima i filter koji se nalazi na dnu mašine.
- Ne sušite veš koji nije prethodno centrifugiran.
- Ne izlažite mašinu za sušenje veša direktnim zracima sunca i upotrebljavajte je isključivo u zatvorenom prostoru.
- Ne postavljajte mašinu za sušenje veša u vlažne i mokre prostorije.
- Prilikom čišćenja i održavanja, ne zaboravite da izvučete priključni kabl iz utičnice i nemojte mašinu za sušenje prati vodom.

### Opasnost od eksplozije

- Nemojte sušiti veš koji je prethodno bio u kontaktu sa nekom od zapaljivih supstanci, poput kerozina i alkohola, ili će doći do eksplozije.

# POSTAVLJANJE

## Opis proizvoda

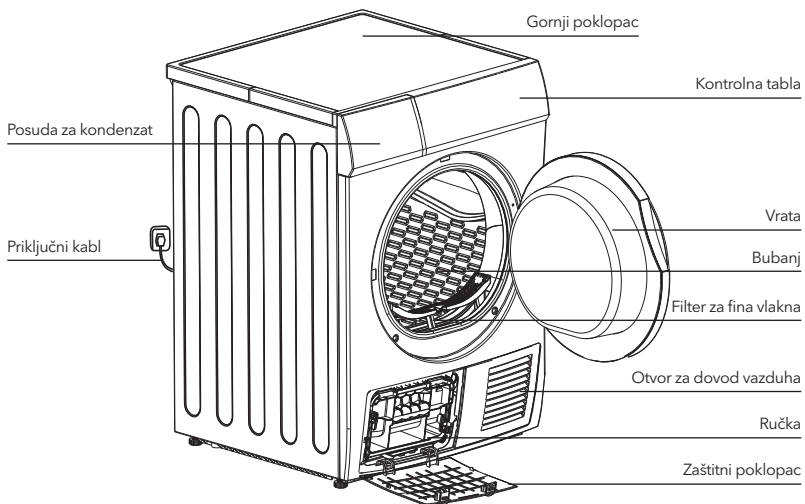

### NAPOMENA!

- Pogledajte proizvod koje ste kupili.

### Dodatna oprema

Sledeći delovi su opcionalni za određene modele.

Ukoliko je Vaša mašina za sušenje veša dostavljena sa sledećim delovima, stavite rukavice i postavite ih prateći dole navedena uputstva.

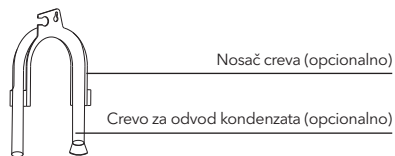

## Postavljanje

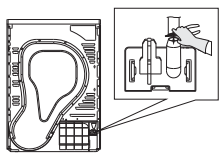

Upotrebite klješta da skinete odvodno crevo sa konektora.

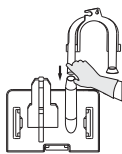

Ubacite spoljašnje odvodno crevo.

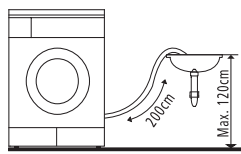

Stavite nosač creva na lavabo ili bilo koji drugi slivnik.

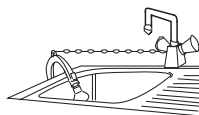

**Transport**

Pažljivo premeštajte uređaj. Uređaj ne pridržavajte za isturene delove. Vrata mašine se ne smeju upotrebljavati za držanje prilikom nošenja.

**Mesto postavljanja**

1. Preporučuje se da, zarad Vaše ugodnosti, mašinu za sušenje veša postavite u blizini Vaše mašine za pranje veša.
2. Mašinu za sušenje veša postavite na čisto mesto gde se ne akumulira prljavština. Vazduh mora da slobodno cirkuliše oko čitavog uređaja. Ne blokirajte prednji otvor za dovod vazduha niti rešetke za dovod vazduha na zadnjoj strani mašine.
3. Kako bi se vibracije i buka prilikom upotrebe svele na najmanji mogući nivo, mašinu za sušenje veša treba postaviti na čvrstu i ravnu površinu.
4. Nikada ne skidajte nožice. Ne blokirajte protok vazduha na donjem delu mašine debelim tepisima, daskama i slično. U suprotnom, mašina će početi da se zagreva, što može da utiče na njen rad.

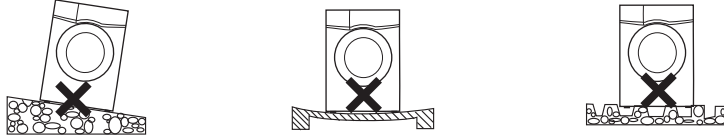
**Nivelisanje**

Kada je postavite na za nju predviđeno mesto, pomoću libele proverite da li je mašina za sušenje veša potpuno iznivelisana. Ukoliko to nije slučaj, podesite nožice pomoću alata.

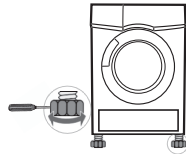
**Povezivanje sa napajanjem**

1. Uverite se da napajanje ima napon koji odgovara vrednostima navedenim u specifikaciji za mašinu za sušenje veša.
2. Ne priključujte mašinu za sušenje veša preko napojne ploče, već preko univerzalnog utikača i utičnice.

## RAD UREĐAJA

### Brzi početak

**NAPOMENA!**

Pre upotrebe, uverite se da je uređaj dobro postavljen.

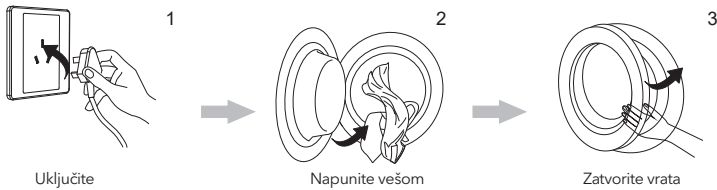

## Sušenje



### Nakon sušenja

Ogласиće se zvučni signal ili će se na displeju pojaviti „0:00“.



### NAPOMENA!

- Ukoliko upotrebljavate utičnicu sa prekidačem, pritisnite prekidač kako biste direktno isključili napajanje.

### Pre svakog sušenja

### NAPOMENA!

Nakon proizvodnje i transporta, u mašini za sušenje veša mogu se zadržati prašina i ulje. Da ne biste zaprljali svoj veš, pre prvog ciklusa obavite sledeće:

- Stavite čiste krpe u bubanj.
- Priključite uređaj na napajanje.
- Izaberite program Quick (Brzi program) i pritisnite taster "Start/Pause" (Početak/Pauziranje).
- Po završetku ciklusa ovog programa, očistite filter za fina vlakna i hladnjak vazduha prateći uputstva data u odeljku "Čišćenje i održavanje" na strani 19.
  1. Pre sušenja, dobro iscentrifugirajte veš u mašini za pranje veša. Centrifugiranje pri velikom broju obrtaja može da umanja period sušenja i uštedi energiju.
  2. Da bi sušenje bilo ujednačeno, sortirajte veš prema tipu tkanine i programu sušenja.
  3. Pre sušenja, zakopčajte rajsfešluse, prilepите čičak trake, zakopčajte dugmad, privežite kaiševе od tkanine i slično.
  4. Ne presušujte veš, jer se presušena garderoba lakše gužva.
  5. Ne sušite predmete koji sadrže gumu ili slične elastične materijale.
  6. Vrata mašine za sušenje veša se mogu otvoriti tek po završetku ciklusa kako bi se sprečilo izlaganje kože ljudi vreloj pari ili pregrejanim delovima mašine za sušenje veša i zadobijanje opekotina.
  7. Nakon svake upotrebe mašine, očistite filter za fina vlakna i ispraznite posudu za kondenzat kako biste sprečili produžavanje perioda sušenja i povećanje potrošnje energije.
  8. Ne sušite garderobu koja je bila na hemijskom čišćenju.

### NAPOMENA!

- Nikada ne prepunjujte mašinu.
- Ne stavljajte veš natopljen vodom. Može doći do oštećenja mašine za sušenje, pa čak i požara.
- Nije predviđeno za tkanine od svile ili vune



## Referentna težina suve garderobe (pojedinačni komadi)

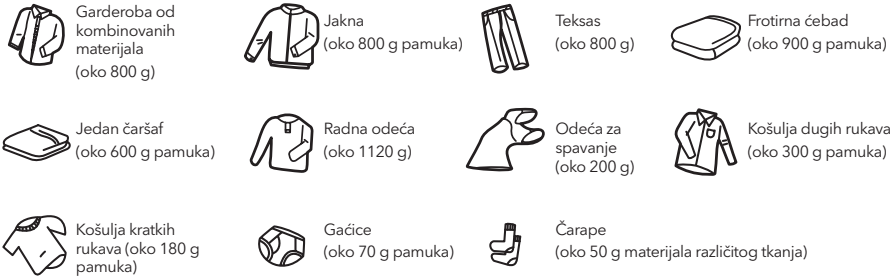

Ne upotrebljavajte mašinu da biste sušili garderobu koja se ne sme sušiti u njoj ili koja na etiketi ima neki od sledećih simbola



## Komandna tabla

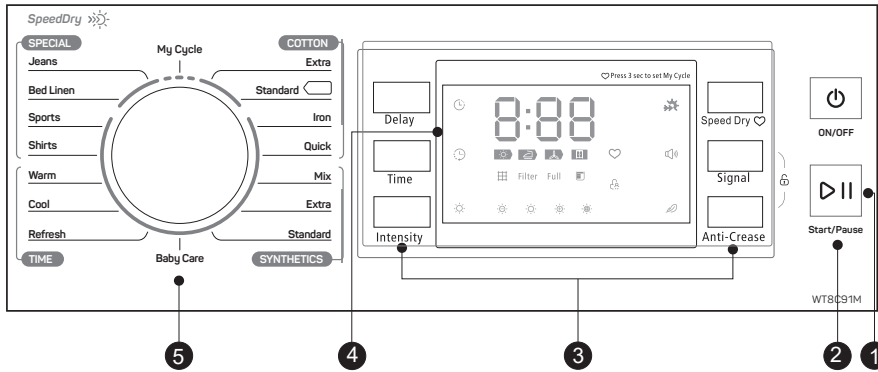

- 1 On/Off (Uključeno/Isključeno)**  
Za uključivanje ili isključivanje proizvoda.
- 2 Start/Pause (Početak/Pauziranje)**  
Pritisnite ovaj taster kako biste započeli ciklus sušenja ili ga pauzirali.
- 3 Posebne opcije**  
Ovi tasteri se koriste za podešavanje dodatnih opcija.
- 4 Displej**  
Na displeju su prikazana podešavanja, procena vremena preostalog za završetak ciklusa i poruke o statusu Vaše mašine.
- 5 Programi**  
Zavisno od potreba korisnika, mašina nudi veći izbor različitih ciklusa koji će povećati učinak sušenja veša.

**Filter**

Ukoliko je ikonica  osvetljena kada mašina za sušenje veša prestane sa radom, očistite filter.

**Posuda**

Ukoliko je ikonica  osvetljena kada mašina za sušenje veša prestane sa radom, ispraznite posudu za kondenzat.

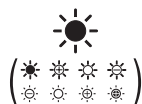
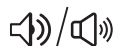
**Delay (Odloženi početak)****Time (Vreme)****Zaključavanje zbog bezbednosti dece****Indikator preostalog vremena/Poruka o grešci****Status faze ciklusa****Očistite filtere (upozorenje)****Ispraznite posudu za kondenzat (upozorenje)****Nivo prosušenosti veša (četiri stepena)****Indikator ubrzanog sušenja****Indikator zvučnog signala****Anti-Crease (Režim protiv gužvanja)****Moj ciklus****Izbor programa**

1. Pritisnite taster [On/Off] (Uključeno/Isključeno). Kada LED displej zasvetli, zarotirajte dugme za izbor programa kako biste izabrali željeni program.
2. Izaberite opcije [Delay] (Odloženi početak), [Time] (Vreme), [Intensity] (Intenzitet), [Speed Dry] (Ubrzano sušenje), [Signal] (Zvučni signal) ili [Anti-Crease] (Protiv gužvanja) kako biste aktivirali dodatne funkcije.
3. Pritisnite taster [Start/Pause] (Početak/Pauziranje).

**Pokretanje programa**

Po započinjanju rada programa, bubanj će se konstantno okretati, lampica statusa na displeju će treperiti, a prikazano preostalo vreme trajanja ciklusa će se automatski ažurirati.

**Kraj programa**

1. Bubljanj će, po završetku programa, prestati da se okreće, zvučni signal će se oglasiti, na displeju će se prikazati **000**, a svetlo statusa poslednje faze ciklusa će treperiti. Ukoliko korisnik ne izvadi veš u roku od 1 minuta, mašina za sušenje veša će aktivirati opciju [Anti-crease] (Protiv gužvanja). Pritisnite taster [On/Off] (Uključeno/Isključeno) kako biste prekinuli napajanje i izvucite utikač iz utičnice.
2. Ukoliko u toku procesa sušenja dođe do neočekivanog prekida rada, pri čemu je na mašini za sušenje veša prikazano obaveštenje, probleme rešavajte u skladu sa podacima navedenim u odeljku "Obaveštenja o nepravilnosti u radu i rešenja".

**Ostale opcije****Uputstvo za upotrebu opcije [Delay] (Odloženi početak)**

Ova opcija se koristi za odlaganje početka sušenja veša za bilo koji period unutar 24 sata. Vremenski period odlaganja početka podrazumeva započinjanje ciklusa datog programa nakon X sati. Kada aktivirate odlaganje početka rada programa, vreme preostalo do početka ciklusa, prikazano na displeju, počće da se smanjuje, a ikonica opcije „Odloženi početak“ će treperiti.

Detaljni koraci:

1. Stavite veš u mašinu i uverite da su vrata mašine zatvorena.
2. Pritisnite taster [On/Off] (Uključeno/Isključeno), a zatim okrenite dugme za izbor programa i izaberite željeni program.
3. Zavisno od potrebe, možete izabrati opciju [Anti-Crease] (Protiv gužvanja) or [Signal] ili (Zvučni signal).
4. Pritisnite taster [Delay] (Odloženi početak).
5. Uzastopno pritisnite taster [Delay] (Odloženi početak) kako biste izabrali period odlaganja početka ciklusa.
6. Nakon što uključite taster [Start/Pause] (Početak/Pauziranje), mašina za sušenje veša započinje odbrojavanje. Ciklus sušenja će se automatski aktivirati po isteku perioda za odlaganje početka.
7. Ako ponovo pritisnete taster [Start/Pause] (Početak/Pauziranje), pauziracete opciju odlaganja početka.
8. Ukoliko želite da otkazete opciju [Delay] (Odloženi početak), pritisnite taster [On/Off] (Uključeno/Isključeno).

**Uputstvo za upotrebu opcije [Time] (Vreme)**

Prilikom izbora programa „Zagrevanje“, „Hlađenje“ ili „Osvežavanje“, pomoću tastera [Time] (Vreme) možete podesiti vreme trajanja sušenja, tako što ćete ga svakim pritiskom povećati za 10 minuta.

**Uputstvo za upotrebu opcije [Intensity] (Intenzitet)**

Upotrebljava se za podešavanje nivoa prosušenosti veša. Svaki nivo se sastoji od četiri stepena. Vreme trajanja sušenja se sa svakim narednim stepenom povećava za 3 minuta.

1. Opciju "Intenzitet" možete aktivirati isključivo pre početka rada programa..
2. Uzastopno pritisnite taster [Intensity] (Intenzitet) kako biste izabrali vreme trajanja sušenja.
3. Opciju [Intensity] (Intenzitet) možete koristiti u okviru svih programa, osim [Cotton Iron] (Sušenje pamučnog veša za peglu), [Quick] (Brzi program), [Synthetic Iron] (Sušenje sintetičkog veša za peglu), [Baby Care] (Održavanje bebi veša), [Warm] (Zagrevanje), [Cool] (Hlađenje) i [Refresh] (Osvežavanje).

**Uputstvo za upotrebu opcije [Speed dry] (Ubrzano sušenje)**

Koristite ovu opciju kako biste skratili vreme sušenja. Ova opcija se može koristiti u okviru programa [Cotton Extra] (Izuzetno snažno sušenje pamučnog veša), [Cotton Standard] (Standardno sušenje pamučnog veša), [Bed linen] (Posteljno rublje) i [Jean] (Teksas).

**Uputstvo za upotrebu opcije [Signal] (Zvučni signal)**

Podesite zvučni signal na uključeno ili isključeno. Zvučni signal je normalno uključen. Po potrebi, pritisnite taster. Ukoliko je zvučni signal uključen:

1. Mašina za sušenje veša će se oglasiti ukoliko pritisnete tastere dodatnih opcija.
2. Ukoliko u toku rada mašine za sušenje veša zarotirate dugme za izbor programa, mašina će osobu koja rukuje uređajem podsetiti da vrši nevažeci izbor programa.
3. Zvučni signal će oglasiti i kako bi korisnika obavestio o završenom ciklusu sušenja.

**Uputstvo za upotrebu opcije [Anti-Crease] (Protiv gužvanja)**

Trajanje faze protiv gužvanja na kraju ciklusa sušenja iznosi 30 minuta (podrazumevano) ili 120 minuta (izabrana opcija).

Opcija [Anti-Crease] (Protiv gužvanja) bi trebalo da bude osvetljena nakon što je izaberete. Ovom opcijom

se sprečava gužvanje veša. Veš se može izvadi iz mašine u toku faze protiv gužvanja. Ovu opciju imaju svi programi, sem [Cool] (Hladenje), [Refresh] (Osvežavanje) i [Baby Care] (Održavanje bebi veša).

#### Uputstvo za upotrebu opcije [My Cycle] (Moj ciklus)

Upotrebljava se za određivanje i memorisanje omiljenih programa koje često upotrebljavate.

1. Izaberite željeni program i druge opcije za sušenje pomoću dugmeta za biranje programa.
2. Pritisnite i zadržite taster [Speed dry] (Ubrzano sušenje) u trajanju od 3 sekundi dok se ne začuje zvučni signal i ne memoriše željeni program.
3. Okrenite selektor programa na poziciju [My Cycle] (Moj ciklus), kako biste pokrenuli omiljeni program. Ako želite da promenite [My Cycle] (Moj ciklus) podešeni program, ponovite programe 1 i 2.

#### Uputstvo za upotrebu opcije [Child Lock] (Zaključavanje zbog bezbednosti dece)

1. Ova mašina ima posebnu opciju zaključavanja zbog bezbednosti dece, kojom se sprečava da deca nepromišljeno pritisnjaju tastere ili pogrešno aktiviraju mašinu.
2. Kada je mašina za sušenje veša uključena, sa izuzetkom stanja pripravnosti, istovremeno pritisnite tastere [Anti-Crease] (Protiv gužvanja) i [Signal] (Zvučni signal) i zadržite pritisak u trajanju od preko 3 sekunde kako biste aktivirali opciju zaključavanja zbog bezbednosti dece. Nakon aktiviranja opcije zaključavanja zbog bezbednosti dece, na displeju će biti prikazana ikonica opcije Zaključavanje zbog bezbednosti dece, a na mašini za sušenje veša će biti aktivan jedino taster [On/Off] (Uključeno/Isključeno).

Prilikom aktiviranja opcije zaključavanja zbog bezbednosti dece, istovremeno pritisnite tastere [Anti-Crease] (Protiv gužvanja) i [Signal] (Zvučni signal) i zadržite pritisak u trajanju od preko 3 sekunde kako biste isključili opciju zaključavanja zbog bezbednosti dece.

### Tabela programa za sušenje

Program	Težina (maks.)	Primena/Svojstva	Odloženi početak	Vreme	
	8.0 kg				
<b>Cotton (Pamuk)</b>	<b>Za pamučan i raznobojni veš od pamuka ili lana.</b>		<b>D</b>	<b>N</b>	
	Extra (Izuzetno snažno sušenje)	Za sušenje pamučne garderobe. Step sušenja: izuzetno snažno sušenje.			
	Standard (Standardno sušenje)	Za sušenje pamučne garderobe. Step sušenja: sušenje za pakovanje u orman.			
	Iron (Sušenje za peglu)	Za sušenje pamučne garderobe. Step sušenja: sušenje za peglu.			
	Quick (Brzi program)	3.0 kg	Za opran veš koji je potrebno što pre osušiti, npr. za veš od akrila ili za pojedinačne manje komade garderobe. Takođe, može se koristiti i za naknadno sušenje.		
<b>Synthetics (Sintetika)</b>	<b>Za veš od sintetike, kombinovanih materijala i pamuka, koji se ne pegla.</b>		<b>D</b>	<b>N</b>	
	Extra (Izuzetno snažno sušenje)	3.5 kg			Za sušenje debelih ili višeslojnih sintetičkih tkanina. Step sušenja: izuzetno snažno sušenje.
	Standard (Standardno sušenje)				Za sušenje tankih sintetičkih tkanina koje se ne peglaju, poput majica koje se lako održavaju, stolnjaka, bebi odeće, čarapa.
<b>Baby Care (Održavanje bebi veša)</b>	Baby Care (Održavanje bebi veša)	1.0 kg	Za sušenje garderobe za bebe pri nižim temperaturama.	<b>D</b>	

Program		Težina (maks.) 8.0 kg	Primena/Svojstva	Odloženi početak	Vreme
<b>Special (Specijalne vrste veša)</b>	Jeans (Teksas)	5.0 kg	Za sušenje garderobe od teksasa i garderobe za slobodno vreme koja se u mašini za pranje veša može centrifugirati pri velikom broju obrtaja.	<b>D</b>	<b>N</b>
	Bed linen (Posteljina)	5.0 kg	Za sušenje postelnog rublja i sličnog veša velikih dimenzija.		
	Mix (Kombinovani veš)	3.5 kg	Ukoliko ne možete da odredite od kog materijala je garderoba napravljena, izaberite program Mix (Kombinovani veš).		
	Sports (Sportski veš)	3.0 kg	Za sušenje sportskog veša, tankih tkanina i poliestera, koji se ne peglaju.		
	Shirts (Majice)	1.0 kg	Za garderobu koja se lako održava, poput majica i bluza, uz opciju protiv gužvanja koja ubrzava postupak peglanja. Stavite garderobu u mašinu za sušenje veša tako da ne bude sabijena. Po završetku ciklusa sušenja, stavite garderobu na ofinger.		
<b>My Cycle (Moj ciklus)</b>	My Cycle (Moj ciklus)	–	Definišite i memorišite svoj omiljeni program.	<b>D</b>	–
<b>Time (Vreme)</b>	Warm (Zagrevanje)	–	Za zagrevanje veša u trajanju od najmanje 10 min. do najviše 120 min. (svaki sledeći korak traje 10 min. duže)	<b>D</b>	<b>D</b>
	Cool (Hlađenje)	–	Za hlađenje veša bez uduvanja vrelog vazduha u trajanju od najmanje 10 min. do najviše 30 min. (svaki sledeći korak traje 10 min. duže)		
	Refresh (Osvežavanje)	–	Za osvežavanje veša koji je dugo bio u zatvorenom u trajanju od najmanje 20 min. do najviše 150 min. (svaki sledeći korak traje 10 min. duže)		

### ☰ NAPOMENA!

- ☐ Ovaj simbol označava program za testiranje energetske efikasnosti "standardni program za pamuk", koji je u skladu sa važećim standardom EN 61121 i najpogodniji je za sušenje normalne težine pamučnog veša prema nominalnoj težini.
- Debele ili višeslojne tkanine, npr. posteljina, teksas, jakne itd. se teže suše. Najbolje je da izaberete program Cotton Extra (Izuzetno snažno sušenje pamuka).
- Pošto se radi o neujednačenim tkaninama, debela i višeslojna garderoba se teže suši. Ukoliko su neki delovi garderobe nakon programa i dalje vlažni, izaberite odgovarajući vremenski program sušenja.

## ODRŽAVANJE

### Čišćenje i održavanje

#### Čišćenje filtera za fina vlakna

Sačekajte da se mašina za sušenje veša ohladi.

- Otvorite vrata mašine.
- Izucite filter za fina vlakna tako što ćete ga povući naviše.
- Očistite filter za fina vlakna; pokupite vlakna koja su se prikupila na filteru za fina vlakna. Vlakna možete pokupiti bilo rukom ili tako što ćete filter isprati vodom i temeljno osušiti.
- Ponovo postavite filter za fina vlakna.

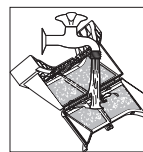
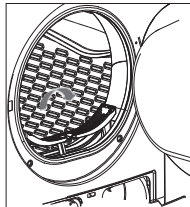

### ☰ NAPOMENA!

- Naslage finih vlakana na filteru mogu onemogućiti protok vazduha, što može produžiti period sušenja i povećati potrošnju energije; zbog toga je nakon svake upotrebe potrebno uklanjati vlakna sa filtera.
- Pre čišćenja izvucite priključni kabl iz utičnice!
- Ne uključujte mašinu za sušenje veša ukoliko je bez filtera za fina vlakna!
- Kako biste sprečili stvaranje naslaga finih vlakana u mašini za sušenje veša, nakon svake upotrebe očistite filter za fina vlakna.

### Pranje hladnjaka vazduha

Sačekajte da se mašina za sušenje veša ohladi.

Može doći do curenja vode koja se zadržala. Stavite krpu ispod zaštitnog poklopca.

1. Otključajte zaštitni poklopac.
2. Potpuno otvorite zaštitni poklopac.
3. Zašrafite obe poluge za pričvršćivanje tako da budu okrenute jedna prema drugoj.
4. Izvucite hladnjak vazduha.
5. Potpuno očistite hladnjak vazduha, temeljno ocedite.
6. Očistite zaptivke.
7. Ponovo postavite hladnjak vazduha, pridržavajte za taster!
8. Odšrafite obe poluge za pričvršćivanje.
9. Zatvorite zaštitni poklopac tako da se zaključa

Ukoliko često upotrebljavate uređaj, čistite hladnjak vazduha otprilike na svaka 3 meseca. Ne oštećujte hladnjak vazduha!

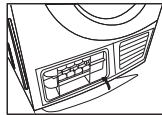
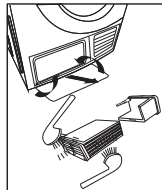
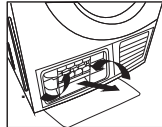
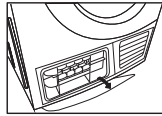

### ⚠ UPOZORENJE!

- Čistite isključivo vodom; ne upotrebljavajte čvrste predmete ili predmete oštih ivica! Ne uključujte mašinu za sušenje veša ukoliko je bez hladnjaka vazduha!
- Tokom sušenja, između prozora i zaptivke se može nakupiti voda, ali to neće uticati na rad Vaše mašine za sušenje veša!

### Pražnjenje posude za kondenzat

1. Uхватite i izvucite posudu za kondenzat obema rukama.
2. Okrenite posudu za kondenzat i prospite kondenzovanu vodu u slivnik.
3. Postavite posudu za kondenzat u mašinu.

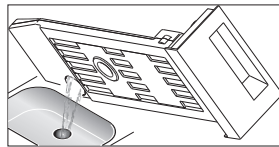
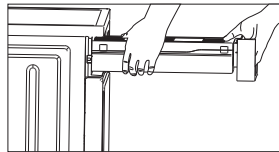

### ⚠ UPOZORENJE!



- Posudu za kondenzat ispraznite nakon svake upotrebe mašine. Ukoliko se posuda za kondenzat napuni u toku ciklusa sušenja, program će biti pauziran, a ikonica [ ] će zasvetleti. Nakon što ispraznite posudu za kondenzat, mašinu za sušenje veša možete ponovo pokrenuti pritiskom na taster [Start/Pause] (Početak/Pauziranje).
- Nemojte piti vodu koja se kondenzovala u mašini.
- Ne upotrebljavajte mašinu za sušenje veša ukoliko nije postavljena posuda za kondenzat.

## Otklanjanje kvarova

Oznaka greške	Značenje oznake	Rešenje
E30	Problem sa zagrevanjem	Ukoliko problem nastavi da se javlja, kontaktirajte lokalni servisni centar
E32	Greška senzora za vlagu	
E33	Greška senzora za temperaturu	

### UPOZORENJE!

- Popravke mogu obavljati samo ovlašćena tehnička lica.
- Pre nego što pozovete servis, pokušajte da sami rešite problem i proverite da li ste pratili uputstva za korisnike.
- Tehničko lice će Vam naplatiti pružanje saveta, bez obzira na to što je uređaj u garanciji.

Problem	Rešenje
displej nije uključen	Proverite da li napajanje radi. Proverite da li je utikač priključen u utičnicu. Proverite izabrani program. Pritisnite taster [On/Off] (Uključeno/Isključeno).
Ikonica  je osvetljena	Ispraznite posudu za kondenzat. Ukoliko je ikonica i dalje osvetljena, pozovite servis.
ikonica  je osvetljena	Očistite razmenjivač toplote. Očistite filter za fina vlakna.
Mašina za sušenje veša ne počinje da radi	Proverite da li su vrata zatvorena. Proverite da li ste izabrali program. Proverite da li ste pritisnuli taster za početak rada.
Nije postignut zadati stepen sušenja ili je vreme sušenja predugo	Očistite filter za fina vlakna i operite razmenjivač toplote. Ispraznite posudu za kondenzat. Proverite odvodno crevo. Mašina za sušenje veša je u skučenom okruženju. Očistite senzore za vlagu. Održavajte čistoću otvora za dovod vazduha. Aktivirajte program koji je po jačini sušenja za stepen iznad već aktiviranog programa ili aktivirajte program Time (Vreme).

### UPOZORENJE!

Ukoliko problem ne možete da rešite sami ili ako Vam je potrebna pomoć:

- Pritisnite taster [On/Off] (Uključeno/Isključeno).
- Izvucite utikač iz utičnice i pozovite servis.

## Tehničke specifikacije

Dimenzije (D*Š*V)	615*595*845 mm
Sobna temperatura	+5°C ~ +35°C
Nominalna ulazna snaga	2700W
Nominalni napon	220-240V~
Nominalna frekvencija	50Hz
Težina proizvoda	41 kg
Nominalni kapacitet	8,0 kg

 NAPOMENA!

- Nominalni kapacitet predstavlja maksimalni kapacitet. Uvek se uverite da količina suvog veša u uređaju ne prekorači nominalni kapacitet.
- Ne postavljajte mašinu za sušenje veša u prostoriju u kojoj postoji rizik od smrzavanja. Pri temperaturama oko tačke mržnjenja mašina za sušenje veša možda neće raditi na odgovarajući način.
- Rizik od oštećenja mašine se javlja ukoliko dozvolite da se voda nastala kondenzovanjem zamrzne u pumpi, crevima i/ili posudi za kondenzat.

## Karakteristike proizvoda

Nominalni kapacitet	8kg
Tip mašine za sušenje veša	Kondenzaciona
Klasa energetske efikasnosti	B
Izmerena godišnja potrošnja energije (AEc) <sup>1</sup>	561,0 kWh/godišnje
Automatska ili neautomatska	Automatska
Evropska eko-oznaka (EU Ecolabel)	Ne primenjuje se
Potrošnja energije tokom standardnog programa za pamuk	
Potrošnja energije tokom standardnog programa za pamuk sa potpuno opterećenim bubnjem	4,74 kWh
Potrošnja energije tokom standardnog programa za pamuk sa delimično opterećenim bubnjem	2,56 kWh
Potrošnja energije u režimu isključeno (off) (Po)	0,28 W
Potrošnja energije u režimu Ostavljeno uključeno (Left-on) (PI)	0,8 W
Trajanje režima Ostavljeno uključeno (Left-on)	10 min
Trajanje standardnog programa za pamuk	
Izmereno trajanje standardnog programa za pamuk sa potpuno i delimično opterećenim bubnjem	112 min
Trajanje standardnog programa za pamuk sa potpuno opterećenim bubnjem	140 min
Trajanje standardnog programa za pamuk sa delimično opterećenim bubnjem	90 min
Klasa efikasnosti kondenzovanja od A (najefikasnije) do G (najmanje efikasno)	B
Prosečna efikasnost kondenzovanja tokom standardnog programa za pamuk sa potpuno opterećenim bubnjem	80,1%
Prosečna efikasnost kondenzovanja tokom standardnog programa za pamuk sa delimično opterećenim bubnjem	80,1%
Izmerena efikasnost kondenzovanja tokom standardnog programa za pamuk sa potpuno i delimično opterećenim bubnjem	80,1%
Nivo jačine zvuka tokom standardnog programa za pamuk sa potpuno opterećenim bubnjem	69 dB

### Napomene:

- <sup>1</sup> Potrošnja energije na godišnjem nivou, na osnovu 160 ciklusa sušenja u standardnom programu za pamuk sa potpuno i delimično opterećenim bubnjem, i potrošnja u režimima sa malom snagom. Realna potrošnja energije po ciklusu zavisiće od načina upotrebe uređaja. Standardni program za pamuk sa potpuno i delimično opterećenim bubnjem predstavlja standardni program sušenja na koji se odnose podaci navedeni na etiketi i u karakteristikama. Ovaj program je pogodan sušenje uobičajeno mokrog pamučnog veša i predstavlja najefikasniji program u smislu utroška energije pri pranju pamučnog veša.



TESLA

[tesla.info](http://tesla.info)

Ovaj dokument je originalno proizveden i objavljen od strane proizvođača, brenda Tesla, i preuzet je sa njihove zvanične stranice. S obzirom na ovu činjenicu, Tehnoteka ističe da ne preuzima odgovornost za tačnost, celovitost ili pouzdanost informacija, podataka, mišljenja, saveta ili izjava sadržanih u ovom dokumentu.

Napominjemo da Tehnoteka nema ovlašćenje da izvrši bilo kakve izmene ili dopune na ovom dokumentu, stoga nismo odgovorni za eventualne greške, propuste ili netačnosti koje se mogu naći unutar njega. Tehnoteka ne odgovara za štetu nanесenu korisnicima pri upotrebi netačnih podataka. Ukoliko imate dodatna pitanja o proizvodu, ljubazno vas molimo da kontaktirate direktno proizvođača kako biste dobili sve detaljne informacije.

Za najnovije informacije o ceni, dostupnim akcijama i tehničkim karakteristikama proizvoda koji se pominje u ovom dokumentu, molimo posetite našu stranicu klikom na sledeći link:

<https://tehnoteka.rs/p/tesla-masina-za-susenje-vesa-wt8c91m-akcija-cena/>