

Uputstvo za upotrebu (EN)

CANYON slušalice GH-8A CND-SGHS8A

CANYON
YOU CAN



Tehnoteka je online destinacija za upoređivanje cena i karakteristika bele tehnike, potrošačke elektronike i IT uređaja kod trgovinskih lanaca i internet prodavnica u Srbiji. Naša stranica vam omogućava da istražite najnovije informacije, detaljne karakteristike i konkurentne cene proizvoda.

Posetite nas i uživajte u ekskluzivnom iskustvu pametne kupovine klikom na link:

<https://tehnoteka.rs/p/canyon-slusalice-gh-8a-cnd-sghs8a-akcija-cena/>

EN.....	5
AR.....	7
BE.....	9
BG.....	11
CS.....	13
DE.....	15
ES.....	17
ET.....	19
FR.....	21
HR.....	23
HU.....	25
IT.....	27
KK.....	29
LT.....	31
LV.....	33
PL.....	35
PT.....	37
RO.....	39
SK.....	41
SL.....	43
SR.....	45
UK.....	47

a)

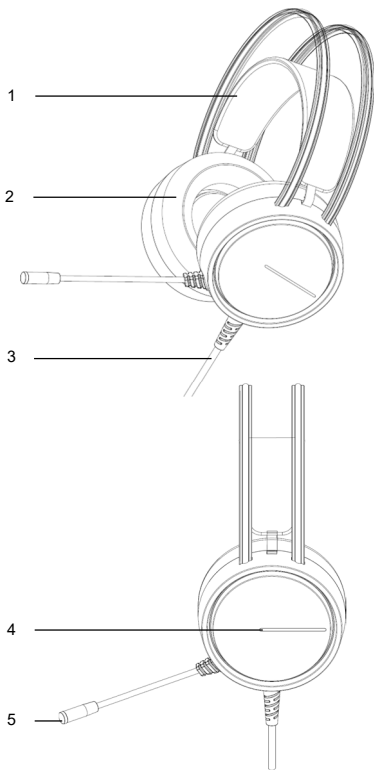

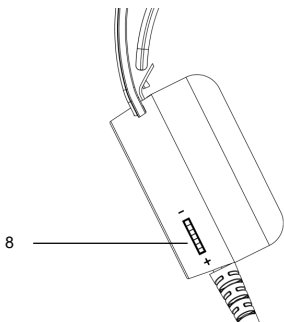
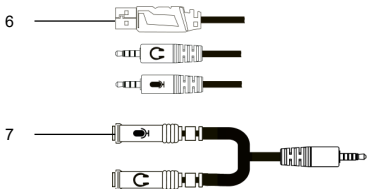

b)

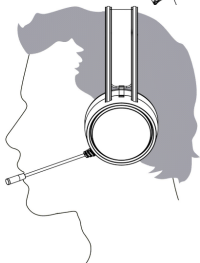

c)

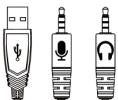

1



2

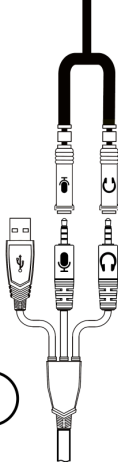

GENERAL INFO

The Interceptor CND-SGHS8A is a corded gaming headset for personal use. The headset provides high sound quality in video games, audio and video playback. The built-in microphone and comfortable ear cushions allow you to comfortably communicate during the longest gaming battles.

SPECIFICATIONS

Key benefits: Volume control on the headset, headband with automatic adjustment, soft cushions, RGB backlight, long cable, adapter included

Device type: wired monitor headphones with microphone

Specifications: closed acoustic design; fastening headband; RGB backlight; 5 V, 100 mA (DC); cable length: 2 m ± 10 %; operating conditions: from 0 to 40 °C, humidity max. 70 % (no condensation); storage conditions: from -20 to 60 °C, humidity max. 70 % (no condensation)

Cushion material: synthetic leather (black)

Speakers: 50 mm, 100 dB ± 3 dB, 20–20000 Hz, 32 Ω, volume control: on the headset



Microphone: non-removable, on a flexible holder, -38 dB ± 3 dB, 2.2 Ω, 100–10000 Hz, omnidirectional

Connection: 2 × 3.5 mm (mini-jack), USB Type-A for backlight

Moisture protection: no

Package contents: CND-SGHS8A, adapter from 2 × 3.5 mm to 1 × 3.5 mm, quick start guide

DEVICE APPEARANCE (Figure a)

1	Headband	5	Microphone on a flexible holder
2	Cushions	6	 Plug to connect the microphone  Plug to connect the speakers  Plug for backlight
3	Cable	7	Adapter from 2 × 3.5 mm to 1 × 3.5 mm
4	RGB backlight	8	Volume control

CONNECTION

Connect the headset plugs to the corresponding jacks on the signal source (see figure c, diagram 1). To connect to the audio combo jack, use the adapter provided (see figure c, diagram 2).

Note. The first time you connect the headset to your computer, the drivers are automatically installed. Wait until the drivers are fully installed.

Set the volume to the minimum level. This will help to avoid hearing damage due to sudden exposure to sound at maximum volume. The volume control is located on the back of the left earpiece (see figure a). Turn the control down (clockwise) to increase the volume, up (counterclockwise) to decrease the volume. Make sure that the microphone works. To do so, make a voice call or start a sound recording app. If the microphone does not work, see "Troubleshooting".

HEADSET USE

Put the headset on your head as shown in figure **b**. Use the auto-adjusting headband to adjust the position of the headphones on your ears until they are in the most comfortable position. The position of the microphone can be adjusted by a flexible holder. It is recommended to place the microphone at the corner of your mouth. In this case, the voice will be transmitted clearly, and you will not hear breathing.

SAFE USE RULES

1. Set the headset volume control to the minimum level before using the headset. This will help to avoid hearing damage due to sudden exposure to sound at maximum volume.
2. Do not use the headset in situations that require concentration.
3. Do not disassemble or attempt to repair the headset yourself.
4. Do not drop, throw or bend the device.
5. Clean the headset of dirt with a soft cloth lightly dampened with water. Do not use soap or strong detergents.
6. Do not pull on the cable when disconnecting the headset.

TROUBLESHOOTING

The speakers do not work. Check the volume levels on the headset volume control and on the audio source. Make sure that the headset is selected as the default playback device.

The microphone does not work. Make sure that the audio source is set to the correct microphone sensitivity level. Make sure that the headset microphone is selected as the default recording device. Check system privacy settings that may restrict microphone use.

Also check the connection of the plugs. Check the cable and plugs for damage. If you connect the headset to your computer, update the audio device drivers. If these recommendations do not help, check that the headset is working properly. To do so, connect it to another sound source. If the headset does not work, contact the point of purchase.

WARRANTY CONDITIONS

The warranty period is calculated from the date of purchase from an authorized Canyon brand Seller. The warranty period is 1 year. The service life is 2 years if otherwise is not required by local law. For more information visit canyon.eu/warranty-terms.

OTHER INFORMATION

All information contained herein is subject to amendments without prior notification of the User. For current information and details on the device description and specification, connection process, certificates, warranty and quality issues see relevant Installation and Operation Manuals available for downloading at canyon.eu. All trademarks and brand names are the property of their respective owners.

Made in China.

Directive 2014/30/EU on electromagnetic compatibility of equipment. For more information visit canyon.eu/certificates.

Manufacturer/Importer/distributor: ASBISc Enterprises PLC, Iapetou, 1, Agios Athanasios, 4101, Limassol, Cyprus. Tel.: +357-25-85-70-90, asbis.com.

АГУЛЬНАЯ ІНФАРМАЦЫЯ

Interceptor CND-SGHS8A – гульнявая гарнітура з правадным падключэннем для індывідуальнага выкарыстання. Гарнітура забяспечвае высокую якасць гуку ў відэагульнях, пры прайграванні аўдыё- і відэазапісаў. Убудаваны мікрафон і зручныя амбушury дазваляць камфортна размаўляць у самых працяглых гульнявых бітвах.

ТЭХНІЧНЫЯ ХАРАКТАРЫСТЫКІ

Ключавыя перавагі: рэгулятар гучнасці на гарнітуры, агалоўе з аўтаматычнай наладай, мяккія амбушury, RGB-падсветка, доўгі кабель, перахаднік у камплекце

Тып прылады: правадныя маніторныя навушнікі з мікрафонам

Характарыстыкі: закрытае акустычнае афармленне, мацаванне: агалоўе, RGB-падсветка, 5 В, 100 мА (пастаянны ток), даўжыня кабеля: 2 м ± 10 %, умовы эксплуатацыі: тэмпература ад 0 да 40 °С, вільготнасць не больш за 70 % (без утварэння кандэнсату), умовы захоўвання: тэмпература ад -20 да 60 °С, вільготнасць не больш за 70 % (без утварэння кандэнсату)

Матэрыял амбушур: штучная скура (чорны колер)

Дынамікі: 50 мм, 100 дБ ± 3 дБ, 20–20000 Гц, 32 Ω, рэгуляванне гучнасці: на гарнітуры



Мікрафон: нядымны, на гнуткім трымальніку, -38 дБ ± 3 дБ, 2,2 Ω, 100–10000 Гц, усенакіраваны

Падключэнне: 2×3,5 мм (mini-jack), USB Type-A для падсветкі

Вільгацеахова: не

Камплектацыя: гарнітура CND-SGHS8A, перахаднік з 2×3,5 мм на 1×3,5 мм, кароткае кіраўніцтва карыстальніка

ЗНЕШНІ ВЫГЛЯД (малюнак а)

1	Агалоўе	5	Мікрафон на гнуткім трымальніку
2	Амбушury	6	 Штэкер для падлучэння мікрафона  Штэкер для падлучэння дынамікаў  Штэкер для падлучэння падсветкі
3	Кабель	7	Перахаднік з 2×3,5 мм на 1×3,5 мм
4	RGB-падсветка	8	Рэгулятар гучнасці

ПАДКЛЮЧЭННЕ

Падлучыце штэкеры гарнітуры да адпаведных раздымаў крыніцы сігнала (гл. малюнак с, схема 1). Для падлучэння да камбінаванага аўдыёраздыма выкарыстоўвайце камплектны перахаднік (гл. малюнак с, схема 2).

Заўвага. Пры першым падлучэнні гарнітуры да кампутара выконваецца аўтаматычная ўсталёўка драйвераў. Дачакайцеся поўнай ўсталёўкі драйвераў.

Усталойце мінімальны ўзровень гучнасці. Гэта дапаможа пазбегнуць пашкоджанняў слыху з-за раптоўнага ўздзеяння гуку на максімальнай гучнасці. Рэгулятар гучнасці размешчаны на тыльным баку левага навушніка (гл. малюнак а). Павярніце рэгулятар уніз (па гадзіннікавай стрэлцы) для павелічэння ўзроўню гучнасці, уверх (супраць гадзіннікавай стрэлкі) – для памяншэння ўзроўню гучнасці. Упэўніцеся, што мікрафон працуе. Для гэтага здзейсніце галасавы выклік або запусціце прыкладанне для запісу гуку. Калі мікрафон не працуе, гл. раздзел «Пошукі ўхіленне няспраўнасцяў».

ВЫКАРЫСТАННЕ ГАРНІТУРЫ

Надзеньце гарнітуру на галаву, як паказана на малюнку **b**. Пры дапамозе агалоўя з аўтаматычнай наладай адрэгулююце становішча навушнікаў на вушах, пакуль яны не зоймуць найбольш камфортнае становішча. Палажэнне мікрафона рэгулюецца пры дапамозе гнуткага трымальніка. Мікрафон рэкамендуецца размяшчаць побач з кутком рота. У гэтым выпадку голас будзе перадавацца выразна, і не будзе чуваць дыхання.

ПОШУК І УХІЛЕННЕ НЯСПРАЎНАСЦЯЎ

Дынамікі не працуюць. Праверце ўзроўні гучнасці на рэгулятары гучнасці гарнітуры і на крыніцы гуку. Пераканайцеся, што гарнітура абраная як прылада прайгравання па змаўчанні.

Мікрафон не працуе. Пераканайцеся, што на крыніцы гуку ўсталяваны карэктны ўзровень адчувальнасці мікрафона. Пераканайцеся, што мікрафон гарнітуры абраны як прылада запісу па змаўчанні. Праверце сістэмныя налады канфідэнцыяльнасці, якія могуць абмяжоўваць выкарыстанне мікрафона. Праверце падлучэнне штэкераў. Праверце кабель і штэкеры на наяўнасць пашкоджанняў. Пры падлучэнні гарнітуры да кампутара абнавіце драйверы аўдыёпрылады. Калі гэтыя рэкамендацыі не дапамаглі, праверце гарнітуру. Для гэтага падлучыце яе да іншай крыніцы гуку. Калі гарнітура не працуе, звярніцеся ў кропку набыцця тавара.

ПРАВІЛЫ БЯСПЕКНАГА ВЫКАРЫСТАННЯ

1. Перад выкарыстаннем гарнітуры ўсталюйце рэгулятар гучнасці гарнітуры на мінімальны ўзровень. Гэта дапаможа пазбегнуць пашкоджанняў слыху з-за раптоўнага ўздзеяння гуку на максімальнай гучнасці.
2. Не выкарыстоўвайце гарнітуру падчас кіравання транспартным сродкам або ў сітуацыях, якія патрабуюць канцэнтрацыі ўвагі.
3. Не разбірайце гарнітуру і не спрабуйце адрамантаваць яе самастойна.
4. Не кідайце і не згінайце прыладу.
5. Чысціце гарнітуру ад забруджванняў мяккай тканінай, злёгка змочанай вадой. Не ужывайце мыла або моцнадзейныя мыльныя сродкі.
6. Не цягніце за кабель, калі адключаеце штэкеры гарнітуры.

УМОВЫ ГАРАНТЫІ

Гарантыйны тэрмін вылічаецца з даты набыцця тавара ў аўтарызаванага Прадаўца брэнда Canyon. Гарантыйны тэрмін – 1 год. Тэрмін службы – 2 гады. Дадатковая інфармацыя аб выкарыстанні і гарантыі даступная на вэб-старонцы canyon.ru/usloviya-garantii.

ІНШАЯ ІНФАРМАЦЫЯ

Інфармацыя дакумента можа быць зменена без папярэдняга апавяшчэння карыстальніка. Актуальную інфармацыю і падрабязныя звесткі аб прыладзе, працэсе падключэння, сертыфікатах, гарантыйных умовах і якасці гл. у адпаведных кіраўніцтвах па ўстаноўцы і эксплуатацыі, даступных на сайце canyon.ru. Усе названыя гандлёвыя маркі і іх назвы з'яўляюцца ўласнасцю іх адпаведных уладальнікаў. Зроблена ў Кітаі.

Дырэктыва 2014/30/EU аб электрамагнітнай сумяшчальнасці. Больш інфармацыі на canyon.ru/certificates-ru.

Вытворца: ASBIS Enterprises PLC, Iapetou, 1, Agios Athanasios, 4101, Limassol, Cyprus (Кіпр). Тэл.: +357 25-85-70-00, asbis.com.

Імпарцёр у Рэспубліцы Беларусь: СЗАТ «АСБІС», Беларусь, г. Мінск, 220118, вул. Машынабудаўнікоў 29, оф. 20. Тэл.: +375(17)2793636, asbis.ru.

Interceptor CND-SGHS8A سماعة رأس للألعاب مزودة بوصلة سلكية للاستخدام الفردي. توفر السماعة صوتاً عالي الجودة في ألعاب الفيديو، عند تشغيل تسجيلات الصوت والفيديو. يتيح لك الميكروفون المدمج ووسائد الأذن المريحة التواصل والاستماع بشكل مريح لأطول الأوقات في الألعاب.

الخصائص

المزايا الرئيسية: كابل طويل يشاحن كهربائياً، التحكم بالصوت من السماعة، الضبط التلقائي للسماعة، وسادات RGB أنثى ناعمة، إضاءة خلفية
نوع الجهاز: سماعات سلكية مع ميكروفون
الخصائص: تصميم سماعة الرأس: تغطي الأذن، التصميم الصوتي: داخلي، تلبس على الرأس، 5 فولت ، 100 مللي أمبير (تيار مستمر)، طول الكابل: 2 م ± 10 %
مادة وسادات الأذن: جلد PU (لون أسود)
مكبرات الصوت: 50 ملمتر، 100 ديسيبل ± 3 ديسيبل، 20-20000 جيجا هرتز، 32 Ω
التحكم في مستوى الصوت: من السماعة
الميكروفون: غير قابل للإزالة ، ومرن، -38 ديسيبل ± 3 ديسيبل، 100-10000 جيجا هرتز، 2,2 Ω
اتجاه الميكروفون: متعدد الاتجاهات
اتصال: 2×3,5 مم (مقيس صغير) ، Type-A USB للإضاءة
مقاوم للماء: لا
ظروف التشغيل: درجة حرارة من 0 إلى 40 درجة مئوية ، الرطوبة لا تزيد عن 70 % (بدون تكثف)
شروط التخزين: درجة الحرارة -20 إلى 60 درجة مئوية ، الرطوبة لا تزيد عن 70 % (بدون تكثف)
المحتويات: سماعة، محول من 3,5×2 مم إلى 3,5×1 مم، دليل المستخدم السريع

المظهر الخارجي (الشكل a)

1	السماعة	5	ميكروفون لين
2	وسادات أذن	6	قابس لتوصيل ميكروفون قابس لتوصيل مكبرات الصوت قابس لتوصيل الإضاءة
3	كبل	7	محول من 2×3,5 مم إلى 3,5×1 مم
4	إضاءة خلفية RGB	8	التحكم في مستوى الصوت

الإتصال

قم بتوصيل مقاييس سماعة الرأس بمقاييس مصدر الإشارة المناسبة (انظر الشكل c ، الرسم التخطيطي 1). للتوصيل بمقياس الصوت المدمج ، استخدم المحول الذي يأتي مع المجموعة (انظر الشكل c ، الرسم التخطيطي 2).

ملاحظة: في المرة الأولى التي تقوم فيها بتوصيل سماعة الرأس بجهاز الكمبيوتر الخاص بك ، يتم تثبيت برامج التشغيل تلقائياً. انتظر حتى يتم تثبيت برامج التشغيل بالكامل.

اضبط مستوى الصوت على الحد الأدنى. سيساعد هذا في منع تلف السمع بسبب التعرض المفاجئ للصوت بأقصى مستوى صوت. يقع التحكم في مستوى الصوت في الجزء الخلفي من سماعة الأذن اليسرى (انظر الشكل أ). أدر المفتاح لأسفل (في اتجاه عقارب الساعة) لزيادة مستوى الصوت ، ولأعلى (عكس اتجاه عقارب الساعة) لخفض مستوى الصوت. تأكد من عمل الميكروفون. للقيام بذلك ، قم بإجراء مكالمة صوتية أو قم بتشغيل تطبيق تسجيل صوتي. إذا لم يعمل الميكروفون ، فراجع قسم استكشاف الأخطاء وإصلاحها.

استخدام سماعة الرأس

ضع سماعة الرأس على رأسك كما هو موضح في الصورة **b**. استخدم سماعة الرأس ذات الضبط التلقائي لضبط موضع سماعات الأذن على أذنيك حتى تكون في الوضع الأكثر راحة. يتم ضبط موضع الميكروفون باستخدام حامل مرن. يوصى بوضع الميكروفون في زاوية الفم. في هذه الحالة ينتقل الصوت بوضوح ولن يُسمع التثقيب.

استكشاف الأخطاء وإصلاحها

مكبرات الصوت لا تعمل تحقق من مستويات الصوت في وحدة التحكم في مستوى صوت سماعة الرأس وعلى مصدر الصوت. تأكد من تحديد سماعة الرأس كجهاز التشغيل الافتراضي. **الميكروفون لا يعمل.** تأكد من ضبط مصدر الصوت لديك على حساسية الميكروفون الصحيحة. تأكد من تحديد ميكروفون سماعة الرأس كجهاز التسجيل الافتراضي. تحقق من إعدادات خصوصية النظام لديك ، والتي قد تقيد استخدام الميكروفون. تحقق أيضاً من توصيل القوابس. تحقق من الكابلات والمقابس من الممكن هناك تلف. إذا قمت بتوصيل سماعة رأس بجهاز الكمبيوتر الخاص بك ، فقم بتحديث برامج تشغيل أجهزة الصوت الخاصة بك. إذا لم تساعدك هذه التوصيات ، فتحقق من وظيفة سماعة الرأس. للقيام بذلك ، قم بتوصيله بمصدر صوت آخر. إذا لم تعمل سماعة الرأس ، اتصل بالبايع.

قواعد الاستخدام الآمن

1. قبل استخدام سماعة الرأس ، اضبط التحكم في مستوى صوت سماعة الرأس على المستوى الأدنى. سيساعد هذا في منع تلف السمع بسبب التعرض المفاجئ للصوت بأقصى مستوى صوت.
2. لا تستخدم سماعة الرأس أثناء القيادة أو في مكان يتطلب الي التركيز.
3. لا تقم بفك سماعة الرأس أو محاولة إصلاحها بنفسك.
4. لا تسقط الجهاز أو لا ترميه ولا تحنيه.
5. قم بتنظيف سماعة الرأس من الأوساخ بقطعة قماش ناعمة مبللة بقليل من الماء. لا تستخدم الصابون أو المنظفات القوية.
6. لا تسحب الكبل عند فصل قابس سماعة الرأس من مقابس المصدر.

شروط الكفالة

يتم احتساب فترة الضمان من تاريخ شراء المنتج من بائع معتمد من Canyon Brand. فترة الضمان - 1 سنة. عمر الخدمة - سنتان. تتوفر معلومات إضافية عن الاستخدام والضمان على canyon.eu/warranty-terms.

معلومات أخرى

تخضع جميع المعلومات الواردة هنا للتعديل دون إشعار مسبق من المستخدم. للحصول على المعلومات والتفاصيل الحالية حول وصف الجهاز ومواصفاته وعملية الاتصال والشهادات والضمان والجودة ، راجع أدلة التثبيت والتشغيل **canyon.eu** ذات الصلة المتاحة للتنزيل في

جميع العلامات التجارية وأسمائها المذكورة هي ملك لأصحابها

المنتج:

ASBISc Enterprises PLC، lapetou، 1، Agios Athanasios، 4101، Limassol،
Cyprus 90-70-85-25 357: (+الهاتف) ،qبرص،) ،asbis.com،

(qبرص). رقم الهاتف: +357 25 257 350 ،asbis.com،

المستورد: ASBIS Middle East FZE P.O Box 17706، Plot No. S10715 Jebel Ali South ،
Zone 1، Dubai، U.A.E +971-4-8863850 asbisme.ae

لتوجيه 2014/30/EU بشأن التوافق الكهرومغناطيسي. مزيد من المعلومات على موقع ويب
canyon.eu/certificates

ОБЩА ИНФОРМАЦИЯ

Interceptor CND-SGHS8A е кабелна геймърска слушалка за индивидуална употреба. Слушалките осигуряват високо качество на звука при видеоигри, аудио и видео възпроизвеждане. Вграденият микрофон и удобните наушници ви осигуряват комфорт дори по време на най-дългите гейминг битки.

ТЕХНИЧЕСКИ ДАННИ

Ключови предимства: управление на силата на звука на слушалките, лента за глава с автоматично регулиране, подплатени наушници, RGB подсветка, дълъг кабел, включен адаптер

Тип устройство: кабелни мониторни слушалки с микрофон

Технически данни: затворен акустичен корпус, прикрепване: лента за глава, RGB подсветка, 5 V, 100 mA (DC), дължина на кабела: 2 m \pm 10 %, работни условия: от 0 до 40 °C, влажност до 70 % (без кондензация), условия за съхранение: от -20 до 60 °C, влажност до 70 % (без кондензация)

Материал на наушници: синтетична кожа (черна)

Високоговорители: 50 мм, 100 dB \pm 3 dB, 20–20 000 Hz, 32 Ω , управление на силата на звука: на слушалките

Микрофон: несменяем, на гъвкав държач: -38 dB \pm 3 dB, 100-10 000 Hz, 2,2 Ω , всепосочен

Свързване: 2×3,5 мм (mini-jack), USB Type-A за подсветка

Защита от влага: няма

Комплект: слушалки CND-SGHS8A, адаптер от 2×3,5 мм към 1×3,5 мм, кратко ръководство на потребителя

ЕКСТЕРИОР (фигура а)

1	Лента за глава	5	Микрофон на гъвкав държач
2	Наушници	6	Щепсел за свързване на микрофон Щепсел за свързване на високоговорители Конектор за свързване на подсветката
3	Кабел	7	Адаптер от 2×3,5 мм към 1×3,5 мм
4	RGB подсветка	8	Управление на силата на звука

ВРЪЗКА

Свържете щепсели за слушалки към съответните гнезда в източника на сигнал (вж. илюстрация с, схема 1). За да се свържете към комбинирания аудио конектор, използвайте предоставения адаптер (вж. илюстрация с, схема 2).

Забележка. При първото свързване на слушалките към компютъра драйверите се инсталират автоматично. Изчакайте, докато драйверите бъдат инсталирани.

Настройте силата на звука на минималното ниво. Това ще помогне да се избегне увреждане на слуха поради внезапно излагане на звук с максимална сила. Регулаторът на силата на звука се намира на гърба на лявата слушалка (вж. илюстрация а). Завъртете копчето надолу (по посока на часовниковата стрелка), за да увеличите силата на звука, и нагоре (обратно на часовниковата стрелка), за да я намалите. Уверете се, че микрофонът работи. За целта проведете гласово повикване или стартирайте приложение, за да запишете звука. Ако микрофонът не работи, вижте раздел "Отстраняване на неизправности".

ИЗПОЛЗВАНЕ НА СЛУШАЛКИТЕ

Поставете слушалките на главата си (вж. илюстрация с). Използвайте автоматично регулиращата се лента за глава, за да регулирате позицията на слушалките върху ушите си, докато те заемат най-удобното положение. Позицията на микрофона може да се регулира с помощта на гъвкав държач. Микрофонът се препоръчва да се постави в ъгъла на устата. В този случай гласът ще се предава ясно и няма да се чува дишане.

ОТСТРАНЯВАНЕ НА НЕИЗПРАВНОСТИ

Високоговорителите не работят. Проверете нивата на силата на звука на регулатора на силата на звука на слушалките и на източника на звук. Уверете се, че слушалките са избрани като устройство за възпроизвеждане по подразбиране. **Микрофонът не работи.** Уверете се, че аудио източникът е настроен на правилното ниво на чувствителност на микрофона. Уверете се, че микрофонът на слушалките е избран като устройство за запис по подразбиране. Проверете настройките за поверителност на системата, които може да ограничават използването на микрофона. Проверете и връзката на щепсела. Проверете кабела и щепселите за повреда. Ако свързвате слушалките с компютър, актуализирайте драйверите на аудиоустройството. Ако тези препоръки не помогнат, проверете дали слушалките работят правилно. За целта го свържете към друг източник на звук. Ако слушалките не работят, свържете се с мястото на закупуване.

ПРАВИЛА ЗА БЕЗОПАСНА УПОТРЕБА

1. Преди да използвате слушалките, настройте регулатора за силата на звука на слушалките на минималното ниво. Това ще помогне да се избегне увреждане на слуха поради внезапно излагане на звук с максимална сила.
2. Не използвайте слушалките в ситуации, които изискват концентрация.
3. Не разглобявайте и не се опитвайте да поправяте сами слушалките.
4. Не изпускайте, не хвърляйте и не огъвайте устройството.
5. Почистете слушалките от замърсявания с мека кърпа, леко навлажнена с вода. Не използвайте сапун или силни почистващи препарати.
6. Не дърпайте кабела, когато изключвате щепселите на слушалките.

ГАРАНЦИОННИ УСЛОВИЯ

Гаранционният срок започва да тече от датата на закупуване от оторизиран търговец на марката Canyon. Гаранционният срок е 1 година, а експлоатационният живот – 2 години. Допълнителна информация за употреба и гаранция е достъпна на canyon.bg/harantsyonny-uslovyia.

ДРУГА ИНФОРМАЦИЯ

Цялата информация в този документ може да бъде променена без предварително уведомяване на потребителите. Актуална информация и подробно описание на устройството, както и на процеса на свързване, сертификати, информация за фирмите, които приемат рекламации за качество и гаранция, можете да намерите в инструкциите, които са достъпни за изтегляне на адрес canyon.bg. Всички споменати търговски марки и имена на марки са собственост на съответните им собственици. Произведено в Китай.

Директива 2014/30/EU относно електромагнитната съвместимост. Повече информация на canyon.bg/sertifikati

Производител: ASBISc Enterprises PLC, Iapetou, 1, Agios Athanasios, 4101, Limassol, Cyprus (Кипър). Тел.: +357-25-85-70-90, asbis.com.

Вносител: АСБИС България ЕООД, И.Н.: BG121655056, адрес: София, бул. Искърско шосе 7, сграда 3. Тел.: 359 2 42 84 112, asbis.bg.

OBEČNÉ INFORMACE

Interceptor CND-SGHS8A je drátová herní náhlavní souprava pro individuální použití. Náhlavní souprava poskytuje vysokou kvalitu zvuku ve videohrách, při přehrávání zvukových a video nahrávek. Vestavěný mikrofon a pohodlné náušníky vám zajistí pohodlí i při těch nejdělnějších herních bitvách.

SPECIFIKACE

Klíčové výhody: ovládání hlasitosti na náhlavní soupravě, hlavový most s automatickým nastavením, polstrované náušníky, osvětlení RGB, dlouhý kabel, adaptér je součástí balení

Typ zařízení: kabelová monitorová sluchátka s mikrofonem

Specifikace: uzavřený akustický design, připevnění: hlavový most, osvětlení RGB, 5 V, 100 mA (DC), délka kabelu: 2 m \pm 10 %, provozní podmínky: 0 až 40 °C, vlhkost max. 70 % (bez kondenzace), skladovací podmínky: teplota -20 až +60 °C, vlhkost max. 70 % (bez kondenzace)

Materiál náušníků: syntetická kůže (černá)

Reproduktory: 50 mm, 100 dB \pm 3 dB, 20–20 000 Hz, 32 Ω , ovládání hlasitosti: na náhlavní soupravě



Mikrofon: neodnímatelný, na pružném držáku, -38 dB \pm 3 dB, 2,2 Ω , všesměrový, 100–10 000 Hz

Připojení: 2x 3,5 mm (mini-jack), USB Type-A pro podsvícení

Ochrana proti vlhkosti: žádná

Obsah balení: náhlavní souprava CND-SGHS8A, adaptér z 2x3,5 mm na 1x3,5 mm, stručná uživatelská příručka

VZHLED (Obrázek a)

1	Hlavový most	5	Mikrofon na ohebném držáku
2	Náušníky	6	 Zastrčka pro připojení mikrofonu  Zastrčka pro připojení reproduktorů  Zastrčka pro připojení osvětlení
3	Kabel	7	Adaptér z 2x3,5 mm na 1x3,5 mm
4	Osvětlení RGB	8	Ovládání hlasitosti

PŘIPOJENÍ

Připojte konektory náhlavní soupravy k odpovídajícím zásuvkám ve zdroji signálu (viz obrázek c, schéma 1). Pro připojení ke kombinovanému audio konektoru použijte dodaný adaptér (viz obrázek c, schéma 2).

Poznámka. Při prvním připojení náhlavní soupravy k počítači se automaticky nainstalují ovladače. Počkejte, dokud nebudou ovladače plně nainstalovány.

Nastavte hlasitost na minimální úroveň. To pomůže zabránit poškození sluchu v důsledku náhlého dopadu zvuku na maximální hlasitost. Ovládání hlasitosti se nachází na zadní straně levého sluchátka (viz obrázek a). Otočením knoflíku dolů (ve směru hodinových ručiček) hlasitost zvýšíte, otočením nahoru (proti směru hodinových ručiček) hlasitost snížíte. Zkontrolujte, zda mikrofon funguje. Chcete-li to provést, zavolejte nebo spusťte aplikaci pro nahrávání zvuku. Pokud mikrofon nefunguje, viz část "Řešení problémů".

POUŽÍVÁNÍ NÁHLAVNÍ SOUPRAVY

Nasadte si náhlavní soupravu na hlavu podle obrázku **b**. Pomocí hlavového pásku s automatickým nastavením upravte polohu sluchátek na uších, dokud nebudou v nejpohodlnější poloze. Poloha mikrofonu se nastavuje pomocí flexibilního držáku. Mikrofon se doporučuje umístit u koutku úst. V tomto případě bude hlas přenášen zřetelně a nebude slyšet dýchání.

ŘEŠENÍ PROBLÉMŮ

Reproduktory nefungují. Zkontrolujte úroveň hlasitosti na ovladači hlasitosti náhlavní soupravy a na zdroji zvuku. Ujistěte se, že je náhlavní souprava vybrána jako výchozí zařízení pro přehrávání.

Mikrofon nefunguje. Zkontrolujte, zda je zdroj zvuku nastaven na správnou úroveň citlivosti mikrofonu. Zkontrolujte, zda je jako výchozí nahrávací zařízení vybrán mikrofon náhlavní soupravy. Zkontrolujte nastavení ochrany osobních údajů v systému, které může omezovat používání mikrofonu.

Zkontrolujte také připojení zástrčky. Zkontrolujte, zda kabel a zástrčky nejsou poškozené. Pokud náhlavní soupravu připojujete k počítači, aktualizujte ovladače zvukového zařízení. Pokud tato doporučení nepomohla, zkontrolujte funkčnost náhlavní soupravy. Proto jej připojte k jinému zdroji zvuku. Pokud náhlavní souprava nefunguje, obraťte se na místo nákupu a kontaktujte prodejce.

PRAVIDLA PRO BEZPEČNÉ POUŽÍVÁNÍ

1. Před použitím náhlavní soupravy nastavte ovladač hlasitosti náhlavní soupravy na minimální úroveň. To pomůže zabránit poškození sluchu v důsledku náhlého dopadu zvuku na maximální hlasitost.
2. Náhlavní soupravu nepoužívejte v situacích, které vyžadují soustředění.
3. Nerozebírejte ani se nepokoušejte náhlavní soupravu sami opravovat.
4. Zařízení neupusťte, neházejte ani neohýbejte.
5. Očistěte náhlavní soupravu od nečistot měkkým hadříkem lehce navlhčeným ve vodě. Nepoužívejte mýdlo ani silné čisticí prostředky.
6. Při odpojování konektorů náhlavní soupravy netahejte za kabel.

ZÁRUČNÍ PODMÍNKY

Záruční doba se počítá od data zakoupení zboží od autorizovaného prodejce značky Canyon. Záruční doba je 1 rok a životnost je 2 roky. Další informace o používání a záruce jsou k dispozici na adrese czech.canyon.eu/zarucni-podminky.

DALŠÍ INFORMACE

Veškeré informace v tomto dokumentu se mohou změnit bez předchozího upozornění uživatelů. Aktuální informace a podrobný popis zařízení, stejně jako postup připojení, certifikáty, informace o společnostech, které přijímají reklamace kvality a záruky, naleznete v návodu ke stažení na adrese czech.canyon.eu. Všechny uvedené ochranné známky a obchodní názvy jsou majetkem příslušných vlastníků.

Vyrobeno v Číně.

Výrobce: ASBISc Enterprises PLC, Iapetou, 1, Agios Athanasios, 4101, Limassol, Cypr (Kypr). Tel.: +357-25-85-70-00, asbis.com.

Dovozce: ASBIS CZ s.r.o. Obchodní 103, 251 01 Čestlice, Praha-východ, Česko. Tel.: +420-272-11-71-11, asbis.cz.

Směrnice 2014/30/EU o elektromagnetické kompatibilitě. Více informací na czech.canyon.eu/certifikaty-cz.

ALLGEMEINE INFORMATIONEN

Das Interceptor CND-SGHS8A ist ein kabelgebundener Gaming-Bügelkopfhörer für den individuellen Gebrauch. Der Bügelkopfhörer bietet eine hohe Klangqualität für Videospiele, Audio- und Videowiedergabe. Ein integriertes Mikrofon und bequeme Ohrpolster sorgen dafür, dass Sie sich auch bei langen Gaming-Schlachten wohl fühlen.

TECHNISCHE KENNDATEN

Wichtigste Vorteile: Lautstärkeregler am Headset, Bügel mit automatischer Einstellung, weiche Ohrpolster, RGB-Beleuchtung, langes Kabel, Adapter mitgeliefert

Gerätetyp: Kabelgebundener Monitorkopfhörer mit Mikrofon

Technische Kenndaten: geschlossenes Akustikdesign, Befestigung: Bügel, RGB-Beleuchtung, 5 V, 100 mA (DC), Kabellänge: 2 m \pm 10 %; Betriebsbedingungen: Temperatur von 0 bis 40 °C, Luftfeuchtigkeit max. 70 % (nicht kondensierend); Lagerbedingungen: Temperatur von -20 bis 60 °C, Luftfeuchtigkeit max. 70 % (nicht kondensierend)

Material der Ohrpolster: Kunstleder (schwarz)

Lautsprecher: 50 mm, 100 dB \pm 3 dB, 20–20 000 Hz, 32 Ω , Lautstärkeregler: am Kopfhörer



Mikrofon: nicht abnehmbar, auf einem flexiblen Halter, -38 dB \pm 3 dB, omnidirektional, 100–10 000 Hz, 2,2 Ω

Anschluss: 2x3,5 mm (mini-jack), USB-Type-A für Hintergrundbeleuchtung

Feuchtigkeitsschutz: Nein

Lieferumfang: Kopfhörer CND-SGHS8A, Adapter 2x3,5 mm auf 1x3,5 mm, Schnellstartanleitung

AUSSENANSICHT (Abbildung a)

1	Bügel	5	Mikrofon auf einem flexiblen Halter
2	Ohrpolster	6	 Stecker für Mikrofonanschluss  Stecker zum Anschluss der Lautsprecher  Stecker für den Anschluss der Hintergrundbeleuchtung
3	Kabel	7	Adapter 2x3,5 mm auf 1x3,5 mm
4	RGB-Beleuchtung	8	Lautstärkeregler

ANSCHLUSS

Verbinden Sie die Kopfhöreranschlüsse mit den entsprechenden Anschlüssen der Signalquelle (siehe Abb. c, Diagramm 1). Für den Anschluss an den Audio-Kombistecker verwenden Sie den mitgelieferten Adapter (siehe Abb. c, Diagramm 2).

Hinweis. Beim ersten Anschluss der Bügelkopfhörer an den Computer, werden die Treiber automatisch installiert. Warten Sie, bis die Treiber vollständig installiert sind.

Stellen Sie die Lautstärke auf den niedrigsten Wert ein. So vermeiden Sie Gehörschäden, die durch plötzlichen Lärm bei maximaler Lautstärke entstehen können. Der Lautstärkeregler befindet sich auf der Rückseite der linken Kopfhörer (siehe Abb. a). Drehen Sie den Regler nach unten (im Uhrzeigersinn), um die Lautstärke zu erhöhen, nach oben (gegen den Uhrzeigersinn), um die Lautstärke zu verringern. Vergewissern Sie sich, dass das Mikrofon funktioniert. Tätigen Sie dazu einen Sprachanruf oder starten Sie eine App, um den Ton aufzunehmen. Wenn das Mikrofon nicht funktioniert, siehe Abschnitt "Fehlerbehebung".

VERWENDUNG DES BÜGELKOPFHÖRERS

Setzen Sie den Bügelkopfhörer wie in der Abbildung **b** gezeigt auf Ihren Kopf. Verwenden Sie den automatisch einstellbaren Bügel, um die Position des Kopfhörers auf Ihren Ohren einzustellen, bis er in der bequemsten Position ist. Die Position des Mikrofons kann mit Hilfe einer flexiblen Halterung eingestellt werden. Es ist ratsam, das Mikrofon an Ihrem Mundwinkel zu platzieren. In diesem Fall wird die Stimme klar und deutlich übertragen und es ist keine Atmung zu hören.

FEHLERBEHEBUNG

Die Lautsprecher funktionieren nicht. Überprüfen Sie die Lautstärkepegel am Lautstärkeregler des Kopfhörers und an der Audioquelle. Stellen Sie sicher, dass der Kopfhörer als Standard-Wiedergabegerät ausgewählt ist.

Das Mikrofon funktioniert nicht. Vergewissern Sie sich, dass die Audioquelle auf den richtigen Mikrofonempfindlichkeitspegel eingestellt ist. Stellen Sie sicher, dass das Kopfhörer-Mikrofon als Standard-Aufnahmegerät ausgewählt ist. Überprüfen Sie die Datenschutzeinstellungen des Systems, die möglicherweise die Verwendung des Mikrofons einschränken.

Überprüfen Sie auch die Steckverbindung. Überprüfen Sie das Kabel und die Stecker auf Beschädigungen. Wenn Sie den Kopfhörer an einen Computer anschließen, aktualisieren Sie die Audiogerätetreiber. Wenn diese Empfehlungen nicht helfen, überprüfen Sie, ob der Kopfhörer richtig funktioniert. Schließen Sie dazu das Gerät an eine andere Tonquelle an. Wenn der Kopfhörer nicht funktioniert, wenden Sie sich an die Verkaufsstelle.

SICHERHEITSAUWEISUNGEN

1. Bevor Sie den Bügelkopfhörer benutzen, stellen Sie dessen Lautstärkeregler auf die niedrigste Stufe. So vermeiden Sie Gehörschäden, die durch plötzlichen Lärm bei maximaler Lautstärke entstehen können.
2. Verwenden Sie den Kopfhörer nicht in Situationen, die Ihre Konzentration erfordern.
3. Versuchen Sie nicht, den Kopfhörer selbständig zu zerlegen oder zu reparieren.
4. Lassen Sie das Gerät nicht fallen, werfen oder verbiegen Sie es nicht.
5. Reinigen Sie das Gerät mit einem weichen, leicht mit Wasser angefeuchteten Tuch von Schmutz. Verwenden Sie keine Seife oder starke Reinigungsmittel.
6. Ziehen Sie nicht am Kabel, wenn Sie die Stecker des Geräts trennen.

GARANTIEBEDINGUNGEN

Die Garantiezeit beginnt seit dem Kaufdatum bei einem autorisierten Verkäufer der Marke Canyon. Die Garantiezeit beträgt 1 Jahr und die Nutzungsdauer 2 Jahre. Weitere Informationen zur Nutzung und Garantie finden Sie unter canyon.eu/warranty-terms.

SONSTIGE INFORMATIONEN

Alle Informationen in diesem Dokument können ohne vorherige Benachrichtigung der Benutzer geändert werden. Aktuelle Informationen und eine ausführliche Beschreibung des Geräts, sowie Anschlussvorgang, Zertifikate, Informationen über Unternehmen, die Qualitäts- und Gewährleistungsansprüche akzeptieren, finden Sie in den Anleitungen, die unter canyon.eu zugänglich sind. Alle erwähnten Warenzeichen und Markennamen sind das Eigentum ihrer jeweiligen Inhaber. In China hergestellt. Richtlinie 2014/30/EU über die elektromagnetische Verträglichkeit. Weitere Informationen unter canyon.eu/certificates

Hersteller/Importeur: ASBISc Enterprises PLC, Iapetou, 1, Agios Athanasios, 4101, Limassol, Zypern (Cyprus). Tel.: +357-25857000, asbis.com.

INFORMACIÓN GENERAL

El Interceptor CND-SGHS8A es un auricular para juegos con cable para uso individual. Los auriculares ofrecen una gran calidad de sonido para los videojuegos y la reproducción de audio y vídeo. El micrófono integrado y las cómodas almohadillas le permitirán estar cómodo en batallas más largas.

ESPECIFICACIONES TÉCNICAS

Ventajas principales: control de volumen en los auriculares, cinta para la cabeza con ajuste automático, almohadillas acolchadas, luz de fondo RGB, cable largo, adaptador incluido

Tipo de dispositivo: monitor auriculares con cable y micrófono

Especificaciones técnicas: cerrado recinto acústico, adjuntar: cinta para la cabeza, luz de fondo RGB, 5 V, 100 mA (DC), longitud del cable: 2 m \pm 10 %, condiciones de funcionamiento: temperatura de 0 a 40 °C, humedad máxima del 70 % (sin condensación), condiciones de almacenamiento: temperatura de -20 a 60 °C, humedad máxima del 70 % (sin condensación)

Material de las almohadillas: cuero sintético (negro)

Altavoces: 50 mm, 100 dB \pm 3 dB, 20–20 000 Hz, 32 Ω , control de volumen: en los auriculares



Micrófono: No extraíble, en un soporte flexible, -38 dB \pm 3 dB, omnidireccional, 100–10 000 Hz, 2,2 Ω

Conexión: 2x3,5 mm (mini-jack), USB Type-A para la luz de fondo

Protección contra la humedad: no

Contenidos del paquete: auriculares CND-SGHS8A, adaptador de 2x3,5 mm a 1x3,5 mm, guía de inicio rápido

EXTERIOR (figura a)

1	Cinta para la cabeza	5	Micrófono en un soporte flexible
2	Almohadillas	6	 Enchufe para la conexión del micrófono  Enchufe para conectar los altavoces  Enchufe para la conexión de la luz de fondo
3	Cable	7	Adaptador de 2x3,5 mm a 1x3,5 mm
4	Luz de fondo RGB	8	Control de volumen

CONEXIÓN

Conecte los conectores de los auriculares a las tomas correspondientes de la fuente de señal (véase la figura c, diagrama 1). Para conectarse al conector combinado de audio, utilice el adaptador suministrado (véase la figura c, diagrama 2).

Nota. La primera vez que se conectan los auriculares al ordenador, los controladores se instalan automáticamente. Espere hasta que los controladores estén completamente instalados.

Ajuste el volumen al mínimo. Esto ayudará a evitar daños en el oído debido a la exposición repentina al sonido a un volumen máximo. El control de volumen se encuentra en la parte posterior del auricular izquierdo (véase la figura a). Gire el mando hacia abajo (en el sentido de las agujas del reloj) para aumentar el volumen, y hacia arriba (en el sentido contrario) para disminuirlo. Asegúrate de que el micrófono funciona. Para ello, haz una llamada de voz o inicia una aplicación para grabar el sonido. Si el micrófono no funciona, consulte el apartado "Solución de problemas".

USO DE AURICULARES

Colóquese el auricular en la cabeza como se muestra en la ilustración **b**. Utilice la cinta de ajuste automático para ajustar la posición de los auriculares en sus oídos hasta que estén en la posición más cómoda. La posición del micrófono puede ajustarse mediante un soporte flexible. Es aconsejable colocar el micrófono en la comisura de la boca. En este caso, la voz se transmitirá con claridad y no se oír la respiración.

SOLUCIÓN DE PROBLEMAS

Los altavoces no funcionan. Compruebe los niveles de volumen en el control de volumen de los auriculares y en la fuente de audio. Asegúrese de que el auricular está seleccionado como dispositivo de reproducción por defecto.

El micrófono no funciona. Asegúrese de que la fuente de audio está ajustada al nivel correcto de sensibilidad del micrófono. Asegúrese de que el micrófono de los auriculares está seleccionado como dispositivo de grabación por defecto. Compruebe la configuración de privacidad del sistema, que puede restringir el uso del micrófono.

Compruebe también la conexión del enchufe. Compruebe si el cable y los enchufes están dañados. Si conecta los auriculares a un ordenador, actualiza los controladores del dispositivo de audio. Si estas recomendaciones no le ayudan, compruebe que el auricular funciona correctamente. Para ello, conéctalo a otra fuente de sonido. Si el auricular no funciona, póngase en contacto con el punto de venta.

PRÁCTICAS DE USO SEGURAS

1. Antes de utilizar el auricular, ajuste el control de volumen del auricular al nivel mínimo. Esto ayudará a evitar daños en el oído debido a la exposición repentina al sonido a un volumen máximo.
2. No utilice los auriculares en situaciones que requieran concentración.
3. No desmonte ni intente reparar el auricular usted mismo.
4. No deje caer, arroje o doble la unidad.
5. Limpie el auricular de la suciedad con un paño suave humedecido ligeramente con agua. No utilice jabón ni detergentes fuertes.
6. No tire del cable cuando desconecte los conectores de los auriculares.

CONDICIONES DE GARANTÍA

El periodo de garantía comienza en la fecha de compra en un vendedor autorizado de la marca Canyon. El periodo de garantía es de 1 año y la vida útil de 2 años. Encontrará más información sobre el uso y la garantía en [canyon.eu/warranty-terms](https://www.canyon.eu/warranty-terms).

OTRAS INFORMACIONES

Toda la información contenida en este documento está sujeta a cambios sin previo aviso a los usuarios. Encontrará información actualizada y una descripción detallada del dispositivo, así como el proceso de conexión, los certificados, la información sobre las empresas que aceptan reclamaciones de calidad y garantía, en las instrucciones disponibles para su descarga en [canyon.eu](https://www.canyon.eu). Todas las marcas y nombres comerciales mencionados son propiedad de sus respectivos dueños. Fabricado en China.

Directiva 2014/30/UE sobre compatibilidad electromagnética. Más información en [canyon.eu/certificates](https://www.canyon.eu/certificates).

Fabricante/Importador: ASBISc Enterprises PLC, Iapetou, 1, Agios Athanasios, 4101, Limassol, Cyprus (Chipre). Tel.: +357-25-85-70-90, [asbis.com](https://www.asbis.com).

ÜLDINFO

Interceptor CND-SGHS8A on juhtmega ühendatud mänguri peakomplekt individuaalseks kasutamiseks. Peakomplekt tagavad kõrge helikvaliteedi videomängudes, heli- ja videosalvestiste taasesitamisel. Sisesehitatud mikrofon ja mugavad kõrvapadjad võimaldavad teil mugavalt suhelda kõige pikemate mänguvõitluste ajal.

TEHNILISED ANDMED

Peamised eelised: helitugevuse reguleerimine peakomplektis, automaatse reguleerimisega peavõru, polsterdatud kõrvapadjad, RGB taustavalgustus, pikk kaabel, komplektis adapter

Seadme tüüp: juhtmega monitoriga kõrvaklapid mikrofoniga

Tehnilised andmed: suletud akustiline konstruktsioon, kinnitus: peavõru, RGB taustavalgustus, 5 V, 100 mA (alalisvool), kaabli pikkus: 2 m ± 10 %, kasutustingimused: 0 kuni +40 °C, õhuniiskus kuni 70 % (ilma kondensatsioonita), ladustamistingimused: -20 kuni +60 °C, õhuniiskus kuni 70 % (ilma kondensatsioonita)

Kõrvapadja materjal: kunstnahk (must)

Kõlarid: 50 mm, 100 dB ± 3 dB, 20–20000 Hz, 32 Ω, helitugevuse reguleerimine: peakomplektis



Mikrofon: mitte-eemaldatav, paindlikul hoidikul, -38 dB ± 3 dB, 2,2 Ω, kõiksünaalne, 100–10000 Hz

Ühendus: 2 × 3,5 mm (mini-jack), USB Type-A taustavalgustuse jaoks

Niiskuskaitse: ei

Täielik komplekt: peakomplekt CND-SGHS8A, adapter 2 × 3,5 mm-st 1 × 3,5 mm-le, käikäsijuhend

VÄLIMUS (joonisel a)

1	Peavõru	5	Mikrofon paindlikul hoidikul
2	Kõrvapadjad	6	 Pistik mikrofoni ühendamiseks  Pistik kõlari ühendamiseks  Pistik taustavalgustuse ühendamiseks
3	Kaabel	7	Adapter 2 × 3,5 mm-st 1 × 3,5 mm-le
4	RGB taustavalgustus	8	Helitugevuse reguleerimine

ÜHENDAMINE

Ühendage peakomplekti pistikud signaali allika vastavate pistikupesadega (vt joonis c, skeem 1). Kombineeritud helipesaga ühendamiseks kasutage kaasasolevat adapterit (vt joonis c, skeem 2).

Märkus. Kui peakomplekt esimest korda arvutiga ühendatakse, paigaldatakse draiverid automaatselt. Oodake, kuni draiverid on täielikult paigaldatud.

Seadke helitugevus minimaalsele tasemele. See aitab vältida kuulmiskahjustusi, mis tulenevad äkilisest kokkupuutest maksimaalse helitugevusega. Helitugevuse reguleerimine asub vasaku kõrvaklapi tagaküljel (vt joonis a). Helitugevuse suurendamiseks keerake reguleerimine allapoole (päripäeva), helitugevuse vähendamiseks ülespoole (vastupäeva). Veenduge, et mikrofon töötab. Selleks tehke häälkõne või käivitage rakendus heli salvestamiseks. Kui mikrofon ei tööta, vaadake jaotist „Veaotsing“.

PEAKOMPLEKTI KASUTAMINE

Pange peakomplekt pähe, nagu on näidatud joonisel **b**. Reguleerige kõrvaklappide asendit kõrvadele automaatse reguleerimise abil, kuni need on kõige mugavam asendis. Mikrofoni asendit saab reguleerida paindliku hoidiku abil. Mikrofon on soovitatav paigutada suunurga lähedale. Sellisel juhul edastatakse hääl selgelt ja hingamist ei kuule.

OHUTU KASUTAMISE EESKIRJAD

1. Enne peakomplekti kasutamist seadke peakomplekti helitugevuse reguleerimine minimaalsele tasemele. See aitab vältida kuulmiskahjustusi, mis tulenevad äkilisest kokkupuutest maksimaalse helitugevusega.
2. Ärge kasutage peakomplekti autojuhtimise ajal või olukordades, mis nõuavad keskendumist.
3. Ärge võtke peakomplekti lahti ega üritage seda ise parandada.
4. Ärge laske seadet maha, ärge visake ega painutage seda.
5. Puhastage peakomplekt mustusest veega kergelt niisutatud pehme lapiga. Ärge kasutage seepi ega tugevaid puhastusvahendeid.
6. Ärge tõmmake peakomplekti lahtiühendamisel kaablist.

VEAOTSING

Kõlarid ei tööta. Kontrollige helitugevuse taset peakomplekti helitugevuse reguleerimine ja heliallikajuures. Veenduge, et peakomplekt on valitud vaikimisi taasesitusseadmeks.

Mikrofon ei tööta. Veenduge, et heliallikas on seadistatud õigele mikrofoni tundlikkuse tasemele. Veenduge, et peakomplekti mikrofon on valitud vaikimisi salvestusseadmeks. Kontrollige süsteemi privaatsusseadeid, mis võivad piirata mikrofoni kasutamist.

Kontrollige ka pistiku ühendust. Kontrollige kaablit ja pistikuid kahjustuste suhtes. Kui ühendate peakomplekti arvutiga, uuendage heliseadme draiverid. Kui need soovitud ei aita, kontrollige, kas peakomplekt töötab korralikult. Selleks ühendage see teise heliallikaga. Kui peakomplekt ei tööta, võtke ühendust ostukohaga.

GARANTIITINGIMUSED

Garantiaeg algab Canyon kaubamärgi volitatud müüjal ostmise kuupäevast. Garantiaeg on 1 aasta. Kasutusiga 2 aastat. Lisateave kasutamise ja garantii kohta on saadaval aadressil canyon.eu/warranty-terms.

MUU TEAVE

Kogu siin sisalduv teave võib muutuda ilma kasutajate eelneva teavitamiseta. Ajakohastatud teave ja seadme üksikasjalik kirjeldus, samuti ühendamisprotsess, sertifikaadid, teave kvaliteedi- ja garantiinõudeid aktepteerivate on esitatud juhendis, mis on allalaadimiseks saadaval aadressil canyon.eu. Kõik mainitud kaubamärgid ja marginimed on nende vastavate omanike omand. Valmistatud Hiinas.

Tootmiskuupäev on märgitud pakendil. Direktiiv 2014/30/EL elektromagnetilise ühilduvuse kohta. Lisateave aadressil canyon.eu/certificates.

Tootja: ASBISc Enterprises PLC, Iapetou, 1, Agios Athanasios, 4101, Limassol, Cyprus (Küpros). Tel.: +357-25-85-70-00, asbis.com.

Maaletooja: SIA „ASBIS BALTICS”; Bauskas iela, 58a, LV-1004, Rīga, Latvija (Läti). Tel.: +371 66047820, asbis.lv.

INFORMATIONS GÉNÉRALES

Interceptor CND-SGHS8A est un casque de jeu filaire pour une utilisation individuelle. Le casque offre une haute qualité sonore pour les jeux vidéo, la lecture audio et vidéo. Un microphone intégré et des coussinets d'oreille confortables vous permettent de rester à l'aise même pendant les plus longues batailles de jeu.

DONNÉES TECHNIQUES

Avantages clés : contrôle du volume sur le casque, bandeau avec réglage automatique, coussins rembourrés, éclairage RGB, câble long, adaptateur inclus

Type d'appareil : casque moniteur filaire avec microphone

Données techniques : fermée enceinte acoustique, attachement : bandeau, éclairage RGB, 5 V, 100 mA (DC), longueur du câble : 2 m ± 10 %, conditions d'utilisation : température de 0 à 40 °C, humidité max. 70 % (sans condensation), conditions de stockage : température de -20 à 60 °C, humidité max. 70 % (sans condensation)

Matériau du coussin : cuir synthétique (noir)

Parleurs : 50 mm, 100 dB ± 3 dB, 20–20 000 Hz, 32 Ω, contrôle du volume : sur le casque



Microphone : non amovible, sur un support flexible, -38 dB ± 3 dB, 2,2 Ω, omnidirectionnel, 100–10 000 Hz

Connexion : 2×3,5 mm (mini-jack), USB Type-A pour l'éclairage

Protection contre l'humidité : non

Kit de livraison : casque de jeu CND-SGHS8A, adaptateur de 2 × 3,5 mm à 1 × 3,5 mm, guide de démarrage rapide

ASPECT (figure a)

1	Bandeau	5	Microphone sur un support flexible
2	Coussins	6	 Fiche pour la connexion du microphone  Fiche pour connecter les haut-parleurs  Fiche pour la connexion d'éclairage
3	Câble	7	Adaptateur de 2 × 3,5 mm à 1 × 3,5 mm
4	Éclairage RGB	8	Contrôle du volume

CONNEXION

Branchez les connecteurs du casque sur les prises correspondantes de la source de signal (voir figure c, schéma 1). Pour se connecter au connecteur combiné audio, utilisez l'adaptateur fourni (voir figure c, schéma 2).

Note. La première fois que le casque est connecté à l'ordinateur, les pilotes sont automatiquement installés. Attendez que les pilotes soient complètement installés.

Réglez le volume au niveau minimum. Cela permettra d'éviter les dommages auditifs dus à une exposition soudaine à un son au volume maximal. Le contrôle du volume est situé à l'arrière de l'écouteur gauche (voir figure a). Tournez le bouton vers le bas (sens des aiguilles d'une montre) pour augmenter le volume, vers le haut (sens inverse des aiguilles d'une montre) pour diminuer le volume. Assurez-vous que le microphone fonctionne. Pour ce faire, passez un appel vocal ou lancez une application pour enregistrer le son. Si le microphone ne fonctionne pas, consultez la section « Dépannage ».

UTILISATION DU CASQUE DE JEU

Mettez le casque de jeu sur votre tête comme indiqué sur la figure **b**. Utilisez le bandeau à réglage automatique pour ajuster la position du casque sur vos écouteurs jusqu'à ce qu'il soit dans la position la plus confortable. La position du microphone peut être ajustée à l'aide d'un support flexible. Il est conseillé de placer le microphone au coin de votre bouche. Dans ce cas, la voix sera transmise clairement et aucune respiration ne sera entendue.

DÉPANNAGE

Les haut-parleurs ne fonctionnent pas. Vérifiez les niveaux de volume sur la commande de volume du casque et sur la source audio. Assurez-vous que le casque est sélectionné comme périphérique de lecture par défaut.

Le microphone ne fonctionne pas. Assurez-vous que la source audio est réglée sur le niveau de sensibilité correct du microphone. Assurez-vous que le microphone du casque est sélectionné comme dispositif d'enregistrement par défaut. Vérifiez les paramètres de confidentialité du système, qui peuvent restreindre l'utilisation du microphone.

Vérifiez également la connexion de la fiche. Vérifiez que le câble et les fiches ne sont pas endommagés. Si vous connectez le casque à un ordinateur, mettez à jour les pilotes du périphérique audio. Si ces recommandations ne vous aident pas, vérifiez que le casque fonctionne correctement. Pour ce faire, connectez-le à une autre source sonore. Si le casque ne fonctionne pas, contactez le point d'achat.

RÈGLES POUR UTILISATION SURE

1. Avant d'utiliser le casque, réglez le contrôle du volume au niveau minimum. Cela permettra d'éviter les dommages auditifs dus à une exposition soudaine à un son au volume maximal.
2. N'utilisez pas l'oreillette en conduisant ou dans des situations qui exigent de la concentration.
3. Ne démontez pas et n'essayez pas de réparer le casque vous-même.
4. Ne laissez pas tomber, ne jetez pas et ne pliez pas l'appareil.
5. Nettoyez le casque des saletés avec un chiffon doux légèrement humidifié avec de l'eau. N'utilisez pas de savon ou de détergents puissants.
6. Ne tirez pas sur le câble lorsque vous déconnectez les connecteurs.

CONDITIONS DE GARANTIE

La période de garantie commence à la date d'achat auprès d'un vendeur agréé de la marque Canyon. La période de garantie est de 1 an. La durée de vie est de 2 ans. De plus amples informations sur l'utilisation et la garantie sont disponibles sur canyon.eu/warranty-terms.

AUTRES INFORMATIONS

Toutes les informations contenues dans ce document sont susceptibles d'être modifiées sans avis préalable aux utilisateurs. Veuillez trouver des informations actualisées et une description détaillée de l'appareil, ainsi que le processus de connexion, les certificats, des informations sur les entreprises qui acceptent les réclamations de qualité et de garantie, dans les instructions disponibles au téléchargement sur canyon.eu. Toutes les marques et tous les noms de marque mentionnés sont la propriété de leurs détenteurs respectifs. Fabriqué en Chine.

Directive 2014/30/UE sur la compatibilité électromagnétique. Plus d'informations sur canyon.eu/certificates.

Fabricant/Importateur : ASBISc Enterprises PLC, Iapetou, 1, Agios Athanasios, 4101, Limassol, Cyprus (Chypre). Tél. : +357-25-85-70-00, asbis.com.

OPĆE INFORMACIJE

Interceptor CND-SGHS8A su žičane gaming slušalice za individualnu uporabu. Slušalice pružaju zvuk visoke kvalitete u video igrama i prilikom izvođenja audia i videa. Ugrađeni mikروفon i udobni jastučići za uši omogućit će vam komotnu komunikaciju u najdužim gaming bitkama.

SPECIFIKACIJE

Ključne prednosti: kontrola glasnoće slušalica, prilagodljiva traka za glavu s automatskim podešavanjem, mekani jastučići za uši, RGB osvjetljenje, dugačak kabel, adapter uključen u paket isporuke

Tip uređaja: žičane monitorne slušalice s mikrofonom

Specifikacije: zatvoreni akustični dizajn, namještanje: traka na glavu, RGB osvjetljenje, 5 V, 100 mA (DC), duljina kabela: 2 m ± 10 %, radni uvjeti: od 0 do +40 °C, vlažnost najviše 70 % (bez kondenzacije), uvjeti skladištenja: -20 do +60 °C, vlažnost najviše 70 % (bez kondenzacije)

Materijal jastučića za uši: umjetna koža (u crnoj boji)

Zvučnici: 50 mm, 100 dB ± 3 dB, 20–20.000 Hz, 32 Ω, postavljanje glasnoće: na slušalicama



Mikrofon: neodvojivi, na fleksibilnom držaču, -3 dB ± 3 dB, 100–10.000 Hz, 2,2 Ω, svesmjerni

Povezivanje: 2 × 3,5 mm (mini-jack), USB Type-A za pozadinsko osvjetljenje

Vodootporan: ne

Opseg isporuke: slušalice CND-SGHS8A, adapter s 2 × 3,5 mm na 1 × 3,5 mm, kratki korisnički priručnik

IZGLED (crtež a)

1	Traka za glavu	5	Mikrofon na "gusjem vratu"
2	Jastučići za uši	6	 Utikač za priključivanje mikrofona  Utikač za priključivanje zvučnika  Utikač za priključivanje osvjetljenja
3	Kabel	7	Adapter s 2 × 3,5 mm na 1 × 3,5 mm
4	RGB osvjetljenje	8	Regulator glasnoće

POVEZIVANJE

Spojite utikače za slušalice na odgovarajuće utičnice izvora signala (v. sliku c, shema 1). Za spajanje na kombinirani audio priključak, koristite adapter koji dolazi u paketu isporuke (v. sliku c, shema 2).

Napomena. Kad prvi put povežete slušalice s računalom, upravljački programi se instaliraju automatski. Pričekajte dok se upravljački programi potpuno instaliraju.

Postavite razinu glasnoće na minimalnu. To će spriječiti oštećenje sluha zbog iznenadnog izlaganja zvuku pri maksimalnoj glasnoći. Gumb za postavljanje glasnoće nalazi se na stražnjoj strani lijeve slušalice (v. sliku a). Okrenite kotačić gumba prema dolje (u smjeru kazaljke na satu) za povećanje glasnoće, prema gore (u smjeru suprotnom od kazaljke na satu) za smanjenje glasnoće. Provjerite da li mikrofon radi. Za to uputite glasovni poziv ili pokrenite aplikaciju za snimanje zvuka. Ako mikrofon ne radi, pogledajte poglavlje "Rješavanje problema".

KORIŠTENJE SLUŠALICA

Stavite slušalice na glavu kao što je prikazano na slici **b**. Pomjerite traku s automatskim postavljanjem kako biste prilagodili položaj slušalica na ušima dok ih ne namjestite najpovoljnije. Položaj mikrofona se namještava pomoću fleksibilnog držača. Mikrofon se preporuča postaviti kod kuta ustiju. U tom slučaju glas će se prenositi jasno, a disanje se neće čuti.

RJEŠAVANJE PROBLEMA

Zvučnici ne rade. Provjerite razinu glasnoće na gumbu za postavljanje i na audio izvoru. Provjerite jesu li slušalice odabrane kao zadani uređaj za izvođenje.

Mikrofon ne radi. Provjerite je li izvor zvuka postavljen na ispravnu osjetljivost mikrofona. Provjerite je li mikrofon slušalica odabran kao zadani uređaj za snimanje. Provjerite postavke privatnosti vašeg sustava, koje mogu ograničavati korištenje mikrofona.

Također provjerite jesu li utikači uredno spojeni. Provjerite nisu li utikači oštećeni. Ako povežete slušalice na računalo, ažurirajte upravljačke programe audio uređaja. Ako ove preporuke ne pomognu, provjerite funkcionalnost slušalica. Da to učinite spojite ih na drugi izvor zvuka. Ako slušalice ne rade, obratite se prodajnom mjestu gdje ste ih nabavili.

PRAVILA SIGURNE UPORABE

1. Prije korištenja slušalica, postavite na njima minimalnu glasnoću. To će spriječiti oštećenje sluha zbog iznenadnog izlaganja zvuku pri maksimalnoj glasnoći.
2. Nemojte koristiti slušalice tijekom vožnje ili u situacijama koje zahtijevaju opreznost i koncentraciju pozornosti.
3. Nemojte rastavljati slušalice i ne pokušavajte ih sami popraviti.
4. Nemojte udarati, bacati ili savijati uređaj.
5. Očistite slušalice od prljavštine mekom krpom lagano navlaženom vodom. Nemojte koristiti sapun ili jake deterdžente.
6. Nemojte vući za kabel pri odspajanju utikača slušalica.

UVJETI JAMSTVA

Jamstveni rok se računa od datuma kupnje proizvoda od ovlaštenog prodavača robne marke Canyon. Jamstveni rok je 1 godina. Uporabni rok je 2 godine. Dodatne informacije o upotrebi i jamstvu dostupne su na [canyon.eu/warranty-terms](https://www.canyon.eu/warranty-terms).

OSTALE INFORMACIJE

Sve informacije sadržane u ovom dokumentu mogu biti ažurirane bez prethodnog obavještenja korisnika. Ažurne informacije i detaljan opis uređaja, kao i postupak povezivanja, certifikati, podaci o tvrtkama koje primaju reklamacije za kvalitetu i jamstvo, nalaze se u uputama dostupnim za preuzimanje na poveznici [canyon.eu](https://www.canyon.eu). Svi navedeni zaštitni znakovi i njihovi nazivi su vlasništvo njihovih vlasnika. Proizvedeno u Kini.

Smjernica 2014/30/EU o elektromagnetskoj kompatibilnosti. Više informacija na [canyon.eu/certificates](https://www.canyon.eu/certificates).

Proizvođač: ASBISc Enterprises PLC, Iapetou, 1, Agios Athanasios, 4101, Limassol, Cyprus (Cipar). Tel.: +357-25-85-70-00, faks: 357-25-857288, [asbis.com](https://www.asbis.com).

Uvoznik: ASBISc-CR d.o.o., Slavenska avenija 24/6, 10000 Zagreb, RH.

ÁLTALÁNOS INFORMÁCIÓK

Az Interceptor CND-SGHS8A egy vezetékes játék headset egyéni használatra. A headset kiváló hangminőséget biztosít videojátékokhoz, hang- és videolejátszáshoz. A beépített mikrofon és a kényelmes fülpárnák még a leghosszabb játékcseták során is kényelmesek maradnak.

MŰSZAKI ADATOK

Fontos előnyök: a fejhallgató hangerőszabályzója, fejpánt automatikus beállítással, pámazott fülpárnák, RGB megvilágítás, hosszú kábel, adapter mellékelve

Készülék típusa: vezetékes monitoros fejhallgató mikrofonnal

Műszaki adatok: zárt akusztikus kialakítás, rögzítés: fejpánt, RGB megvilágítás, 5 V, 100 mA (DC), kábelhossz: 2 m ± 10%, működési feltételek: 0–40 °C, páratartalom max. 70 % (kondenzáció nélkül), tárolási feltételek: –20–60 °C, páratartalom max. 70 % (kondenzáció nélkül)

Fülpárna anyaga: műbőr (fekete)

Hangszórók: 50 mm, 100 dB ± 3 dB, 20–20 000 Hz, 32 Ω, hangerőszabályzó: a fejhallgatón



Mikrofon: nem eltávolítható, rugalmas tartóban, –38 dB ± 3 dB, 2,2 Ω, mindenirányú, 100–10 000 Hz

Csatlakozás: 2×3,5 mm (mini-jack), USB Type-A háttérvilágításhoz

Nedvesség elleni védelem: Nem

Készlet tartalma: fejhallgató CND-SGHS8A, adapter 2×3,5 mm-ről 1×3,5 mm-re, gyors üzembe helyezési útmutató

MEGJELENÉSE (a ábrát)

1	Fejpánt	5	Mikrofon rugalmas tartóban
2	Fülpárnák	6	 Dugó a mikrofon csatlakoztatásához  Dugó a hangszórók csatlakoztatásához  Dugó a háttérvilágítás csatlakoztatásához
3	Kábel	7	Adapter 2×3,5 mm-ről 1×3,5 mm-re
4	RGB megvilágítás	8	Hangerőszabályzó

CSATLAKOZTATÁS

Csatlakoztassa a fejhallgató dugókat a jelforrás megfelelő aljzataihoz (lásd a **c** ábrát, 1. diagramot). Az audiokombinációs csatlakozóhoz a mellékelt adaptert használja (lásd a **c** ábrát, 2. diagramot).

Megjegyzés. Amikor a fejhallgatót először csatlakoztatja a számítógéphez, az illesztőprogramok automatikusan települnek. Várjon, amíg az illesztőprogramok teljesen települnek.

Állítsa a hangerőt a minimális szintre. Ez segít elkerülni a hirtelen, maximális hangerőn történő hanghatásnak való kitétség miatti halláskárosodást. A hangerőszabályzó a bal oldali fejhallgató hátulján található (lásd az **a**. ábrát). A hangerő növeléséhez fordítsa a gombot lefelé (az óramutató járásával megegyező irányba), a hangerő csökkentéséhez pedig felfelé (az óramutató járásával ellentétesen). Győződjön meg róla, hogy a mikrofon működik. Ehhez kezdeményezzen hanghívást, vagy indítson el egy alkalmazást a hangfelvételhez. Ha a mikrofon nem működik, lásd a "Hibaelhárítás" című részt.

HEADSET HASZNÁLAT

Helyezze a fejhallgatót a fejére az **b.**ábrán látható módon. Az automatikusan állítható fejpánt segítségével beállíthatja a fejhallgató helyzetét a fülén, amíg a legkényelmesebb pozícióba nem kerül. A mikrofon pozíciója egy rugalmas tartó segítségével állítható. Célsszerű a mikrofont a szája sarkához helyezni. Ebben az esetben a hangot tisztán közvetíti, és nem hallható légzés.

HIBAELHÁRÍTÁS

A hangszórók nem működnek. Ellenőrizze a hangerőszinteket a fejhallgató hangerőszabályzóján és a hangforráson. Győződjön meg róla, hogy a fejhallgató választotta ki alapértelmezett lejátszóeszközként.

A mikrofon nem működik. Győződjön meg róla, hogy a hangforrás a megfelelő mikrofonérzékenységi szintre van beállítva. Győződjön meg róla, hogy a fejhallgató mikrofonja van kiválasztva alapértelmezett rögzítőeszközként. Ellenőrizze a rendszer adatvédelmi beállításait, amelyek korlátozhatják a mikrofon használatát.

Ellenőrizze a dugót is. Ellenőrizze a kábelt és a dugókat sérülések szempontjából. Ha a fejhallgatót számítógéphez csatlakoztatja, frissítse az audioszámítógépprogramokat. Ha ezek az ajánlások nem segítenek, ellenőrizze, hogy a fejhallgató megfelelően működik-e. Ehhez csatlakoztassa egy másik hangforráshoz. Ha a fejhallgató nem működik, forduljon a vásárlás helyén.

A BIZTONSÁGOS HASZNÁLAT SZABÁLYAI

1. A fejhallgató használata előtt állítsa a fejhallgató hangerőszabályzóját a minimális szintre. Ez segít elkerülni a hirtelen, maximális hangerőn történő hanghatásnak való kitettség miatti halláskárosodást.
2. Ne használja a fejhallgatót vezetés közben vagy koncentrációt igénylő helyzetekben.
3. Ne szedje szét és ne próbálja meg saját maga megjavítani a fejhallgatót.
4. Ne ejtse le, ne dobja el és ne hajlítsa meg a készüléket.
5. Tisztítsa meg a fejhallgatót a szennyeződésektől egy vízzel enyhén megnedvesített puha ruhával. Ne használjon szappant vagy erős tisztítószereket.
6. Ne húzza meg a kábelt, amikor a fejhallgató dugóit leválasztja.

JÓTÁLLÁSI FELTÉTELEK

A garanciaidő a Canyon márka hivatalos forgalmazójától történő vásárlás időpontjától kezdődik. A jótállási idő 1 év, az élettartam 2 év. A használatra és a garanciára vonatkozó további információk a canyon.eu/warranty-terms oldalon találhatóak.

EGYÉB INFORMÁCIÓK

A jelen dokumentumban szereplő valamennyi információ a felhasználók előzetes értesítése nélkül változhat. Naprakész információk és a készülék részletes leírása, valamint a csatlakoztatási folyamat, tanúsítványok, a minőségi és garanciális igényeket elfogadó vállalatokra vonatkozó információk megtalálhatók a canyon.eu oldalról letölthető útmutatóban. Minden említett védjegy és márkanév a megfelelő tulajdonosok tulajdonát képezi. Kínában készült.

A gyártás dátuma a csomagoláson található. 2014/30/EU irányelv az elektromágneses összeférhetőségről. További információ a canyon.eu/certificates oldalon található.

Gyártó: ASBISc Enterprises PLC, Iapetou, 1, Agios Athanasios, 4101, Limassol, Cyprus (Ciprus). Tel.: +357-25-85-70-00, fax: 357-25-85-72-88, asbis.com.

Importőr: ASBIS IT Solutions Hungary Kft., Reitter Ferenc utca 46-48, 1135 Budapest, Magyarország tel.: +361-236-10-00, fax: +361-236-10-10 asbis.hu.

INFORMAZIONI GENERALI

Interceptor CND-SGHS8A è una cuffia da gioco cablata per uso individuale. Le cuffie offrono un'elevata qualità del suono per i videogiochi, la riproduzione audio e video. Il microfono incorporato e i comodi cuscinetti auricolari garantiscono il massimo comfort anche durante le battaglie di gioco più lunghe.

SPECIFICHE TECNICHE

Vantaggi principali: controllo del volume sulle cuffie, archetto con regolazione automatica, cuscinetti auricolari imbottiti, illuminazione RGB, cavo lungo, adattatore incluso

Tipo di dispositivo: cuffie monitor cablate con microfono

Design della cuffia: monitor (avvolgente)

Specifiche tecniche: chiusa cabina acustica, allegato: archetto, illuminazione RGB, 5 V, 100 mA (DC), lunghezza del cavo: 2 m \pm 10, condizioni operative: da 0 a 40 °C, umidità max. 70 % (senza condensa), condizioni di stoccaggio: da -20 a 60 °C, umidità max. 70 % (senza condensa)

Materiale del cuscino: pelle sintetica (nero)

Altoparlanti: 50 mm, 100 dB \pm 3 dB, 20–20 000 Hz, 32 Ω , controllo del volume: sulle cuffie



Microfono: non rimovibile, su un supporto flessibile, -38 dB \pm 3 dB, omnidirezionale, 100–10 000 Hz, 2,2 Ω

Connessione: 2x3,5 mm (mini-jack), USB Type-A per la retroilluminazione

Protezione dall'umidità: nessuna

Completezza: cuffia CND-SGHS8A, adattatore da 2x3,5 mm a 1x3,5 mm, guida rapida

ESTERNO (illustrazione a)

1	Archetto	5	Microfono su supporto flessibile
2	Cuscini	6	 Spina per il collegamento del microfono  Spinotto per collegare auricolari  Spina per il collegamento della illuminazione
3	Cavo	7	Adattatore da 2x3,5 mm a 1x3,5 mm
4	Illuminazione RGB	8	Controllo del volume

COLLEGAMENTO

Collegare i connettori delle cuffie alle prese corrispondenti della sorgente di segnale (ved. l'illustrazione c, schema 1). Per il collegamento al connettore audio combinato, utilizzare l'adattatore in dotazione (ved. l'illustrazione c, schema 2).

Nota. La prima volta che le cuffie vengono collegate al computer, i driver vengono installati automaticamente. Attendere che i driver siano completamente installati.

Impostare il volume al livello minimo. In questo modo si evitano danni all'udito dovuti all'esposizione improvvisa a un suono a volume massimo. Il controllo del volume si trova sul retro dell'auricolare sinistro (ved. illustrazione a). Ruotare la manopola verso il basso (in senso orario) per aumentare il volume, verso l'alto (in senso antiorario) per diminuirlo. Assicurarsi che il microfono funzioni. A tal fine, effettuare una chiamata vocale o avviare un'applicazione per registrare il suono. Se il microfono non funziona, ved. la sezione "Risoluzione dei problemi".

USO DELLA CUFFIA

Indossare l'auricolare sulla testa come mostrato nell'illustrazione **b**. Utilizzare l'archetto di regolazione automatica per regolare la posizione delle cuffie sulle orecchie fino a raggiungere la posizione più comoda. La posizione del microfono può essere regolata mediante un supporto flessibile. È consigliabile posizionare il microfono all'angolo della bocca. In questo caso, la voce sarà trasmessa chiaramente e non si sentirà la respirazione.

RISOLUZIONE DEI PROBLEMI

Gli auricolari non funzionano. Controllare i livelli del volume sul comando del volume delle cuffie e sulla sorgente audio. Assicurarsi che le cuffie siano selezionate come dispositivo di riproduzione predefinito.

Il microfono non funziona. Assicurarsi che la sorgente audio sia impostata sul livello corretto di sensibilità del microfono. Assicurarsi che il microfono della cuffia sia selezionato come dispositivo di registrazione predefinito. Controllare le impostazioni di privacy del sistema, che potrebbero limitare l'uso del microfono.

Controllare anche il collegamento della spina. Controllare che il cavo e le spine non siano danneggiati. Se si collegano le cuffie a un computer, aggiornare i driver del dispositivo audio. Se questi consigli non sono utili, verificare che le cuffie funzionino correttamente. A tal fine, collegarlo a un'altra sorgente sonora. Se le cuffie non funzionano, contattare il punto vendita.

PRATICHE D'USO SICURO

1. Prima di utilizzare le cuffie, impostare il controllo del volume delle cuffie al livello minimo. In questo modo si evitano danni all'udito dovuti all'esposizione improvvisa a un suono a volume massimo.
2. Non utilizzare le cuffie durante la guida o in situazioni che richiedono concentrazione.
3. Non smontare o tentare di riparare le cuffie da soli.
4. Non far cadere, lanciare o piegare il dispositivo.
5. Pulire le cuffie dallo sporco con un panno morbido leggermente inumidito con acqua. Non utilizzare sapone o detergenti forti.
6. Non tirare il cavo quando si scollegano i connettori delle cuffie.

CONDIZIONI DI GARANZIA

Il periodo di garanzia decorre dalla data di acquisto presso un venditore autorizzato del marchio Canyon. Il periodo di garanzia è di 1 anno e la durata di vita è di 2 anni. Ulteriori informazioni sull'uso e sulla garanzia sono disponibili su canyon.eu/warranty-terms.

ALTRE INFORMAZIONI

Tutte le informazioni contenute in questo documento sono soggette a modifiche senza preavviso agli utenti. Informazioni aggiornate e una descrizione dettagliata del dispositivo, così come il processo di collegamento, i certificati, le informazioni sulle aziende che accettano richieste di qualità e garanzia si trovano nelle istruzioni da scaricare su canyon.eu. Tutti i marchi e le marche citati appartengono ai rispettivi proprietari. Prodotto in Cina.

Direttiva 2014/30/UE sulla compatibilità elettromagnetica. Maggiori informazioni su canyon.eu/certificates.

Produttore/Importatore: ASBISc Enterprises PLC, Iapetou, 1, Agios Athanasios, 4101, Limassol, Cyprus (Cipro). Tel.: +357-25-85-70-00, fax: 357-25-85-72-88, asbis.com.

ЖАЛПЫ АҚПАРАТ

Interceptor CND-SGHS8A – жеке пайдалануға арналған сымды ойын гарнитурасы. Гарнитура бейне ойындарда, аудио және бейне жазбаларды ойнатқанда жоғары сапалы дыбысты қамтамасыз етеді. Кірістірілген микрофон мен ыңғайлы құлақ жастықтары сізге ең ұзақ ойын шайқастарында жайлы сөйлесуге мүмкіндік береді.

ТЕХНИКАЛЫҚ СИПАТТАМА

Негізгі артықшылықтары: гарнитурадағы дыбыс деңгейін басқару, автоматты бапталатын жақтау, жұмсақ құлақ жастықтары, RGB артқы жарығы, ұзын кабель, адаптер қамтылған

Құрылғы түрі: микрофоны бар сымды монитор құлаққаптары

Техникалық сипаттама: жабық акустикалық дизайн, бекіту: жақтау, RGB артқы жарығы, 5 В, 100 мА (тұрақты ток), кабель ұзындығы: 2 м ± 10 %, жұмыс шарттары: температура 0-ден 40 °С дейін, ылғалдылық 70 % аспайды (конденсация жоқ), сақтау шарттары: температура -20-дан 60 °С дейін, ылғалдылық 70 % аспайды (конденсация жоқ)

Құлақ жастықшалары материалы: жасанды былғары (қара түсті)

Динамиктердің: 50 мм, 100 дБ ± 3 дБ, 20–20 000 Гц, 32 Ω, дыбыс деңгейін басқару: гарнитурада



Микрофон: алынбайтын, икемді ұстағышта, -38 дБ ± 3 дБ, 100–10 000 Гц, 2,2 Ω, көп бағытты

Қосылым: 2 × 3,5 мм (mini-jack), артқы жарық үшін USB Type-A

Ылғалдан қорғау: жоқ

Жиынтықтау: гарнитура CND-SGHS8A, 2 × 3,5 мм-ден 1 × 3,5 мм-ге дейінгі адаптер, жылдам пайдаланушы нұсқаулығы

СЫРТҚЫ КЕЛБЕТ (а суретін)

1	Жақтау	5	Икемді ұстағыштағы микрофон
2	Құлақ жастықтары	6	 Микрофонды қосуға арналған ашасы  Динамиктерді қосуға арналған ашасы  Артқы жарығын қосуға арналған ашасы
3	Кабель	7	2 × 3,5 мм-ден 1 × 3,5 мм-ге дейінгі адаптер
4	RGB артқы жарығы	8	Дыбыс деңгейін басқару

ҚОСЫЛУ

Гарнитура ашалардың тиісті сигнал көзінің розеткаларына қосыңыз (с суретін, 1 диаграммасын қараңыз). Құрама аудио ұясына қосылу үшін жинақпен бірге келетін адаптерді пайдаланыңыз (с суретін, 2 диаграммасын қараңыз).

Ескертпе. Гарнитураны компьютерге бірінші рет қосқанда, драйверлер автоматты түрде орнатылады. Драйверлер орнатылғанша күтіңіз.

Дыбыс деңгейін минимумға орнатыңыз. Бұл максималды дыбыс деңгейінде кенеттен дыбыс әсерінен есту қабілетінің зақымдануын болдырмауға көмектеседі. Дыбыс деңгейін басқару сол құлаққаптың артқы жағында орналасқан (а суретін қараңыз). Дыбыс деңгейін арттыру үшін басқару төмен (сағат тілімен), дыбыс деңгейін төмендету үшін жоғары (сағат тіліне қарсы) бұраңыз. Микрофон жұмыс істеп тұрғанына көз жеткізіңіз. Ол үшін дауыстық қоңырау шалыңыз немесе дыбыс жазу қолданбасын іске қосыңыз. Микрофон жұмыс істемесе, «Ақаулықтарды жою» бөлімін қараңыз.

ГАРНИТУРАНЫ ПАЙДАЛАНУ

Гарнитураны **b** суретінде көрсетілгендей басыңызға қойыңыз. Құлаққаптар ең ыңғайлы күйге келгенше құлаққаптарыңыздың орнын реттеу үшін автоматты реттеу бас жақтауын пайдаланыңыз. Микрофонның орны икемді ұстағыштың көмегімен реттеледі. Микрофонды ауыздың бұрышына жақын қою ұсынылады. Бұл жағдайда дауыс анық беріледі, ал тыныс естілмейді.

АҚАУЛАРДЫ ІЗДЕУ ЖӘНЕ ЖОЮ

Динамиктер жұмыс істемейді. Гарнитураның дыбыс деңгейін басқару құралындағы және дыбыс көзіндегі дыбыс деңгейін тексеріңіз. Гарнитураның әдепкі ойнау құрылғысы ретінде таңдалғанын тексеріңіз.

Микрофон жұмыс істемейді. Дыбыс көзінің дұрыс микрофон сезімталдығына орнатылғанын тексеріңіз. Гарнитура микрофонының әдепкі жазу құрылғысы ретінде таңдалғанын тексеріңіз. Микрофонды пайдалануды шектейтін жүйенің құпиялылық параметрлерін тексеріңіз. Сондай-ақ ашалардың қосылымын тексеріңіз. Кабель мен ашалардың зақымдалуын тексеріңіз. Компьютерге гарнитураны жалғап жатсаңыз, аудио құрылғы драйверлерін жаңартыңыз. Егер бұл ұсыныстар көмектеспесе, гарнитураның жұмысын тексеріңіз. Мұны істеу үшін оны басқа дыбыс көзіне қосыңыз. Құлаққап жұмыс істемесе, сатып алу орнына хабарласыңыз.

ҚАУІПСІЗ ПАЙДАЛАНУ ЕРЕЖЕЛЕРІ

1. Гарнитураны пайдаланбас бұрын, гарнитураның дыбыс деңгейін басқару құралын ең төменгі деңгейге орнатыңыз. Бұл максималды дыбыс деңгейінде кенеттен дыбыс әсерінен есту қабілетінің зақымдануын болдырмауға көмектеседі.
2. Гарнитураны көлік жүргізу кезінде немесе зейін қояды қажет ететін жағдайларда қолданбаңыз.
3. Гарнитураны бөлшектемеңіз немесе оны өзіңіз жөндеуге әрекеттенбеңіз.
4. Құрылғыны түсірмеңіз, лақтырмаңыз немесе майыстырмаңыз.
5. Гарнитураны суға аздап суланған жұмсақ шүберекпен кірден тазалаңыз. Сабын немесе күшті жуғыш заттарды қолданбаңыз.
6. Құлаққапты розеткадан суырған кезде кабельден тартпаңыз.

КЕПІЛДІК ШАРТТАРЫ

Кепілдік мерзімі өнімді Canyon брендінің уәкілетті сатушысынан сатып алған күннен бастап есептеледі. Кепілдік мерзімі – 1 жыл. Қызмет мерзімі – 2 жыл. Қолдану және кепілдік туралы қосымша ақпаратты canyon.ru/usloviya-garantii сайтынан алуға болады.

БАСҚА АҚПАРАТ

Қамтылған барлық ақпарат осы құжатта өзгертілуі мүмкін қолданушыларға алдын ала ескертпестен. Өзекті мәліметтер мен толық сипаттамасы, құрылғылар, сондай-ақ қосу процесі, сертификаттары туралы мәліметтер, компаниялар, қабылдаушы сапасы бойынша шағымдар мен кепілдіктер, ұсталады нұсқаулықтарда қол жетімді жүктеу үшін сілтеме бойынша canyon.ru. Барлық аталған сауда белгілері және олардың атаулары тиісті иелерінің меншігі болып табылады. Қытайда жасалған.

Электромагниттік үйлесімділік бойынша 2014/30/EU директивасы. Қосымша ақпарат canyon.ru/certificates-ru сайтында.

Өндіруші: ASBISc Enterprises PLC, Iapetou, 1, Agios Athanasios, 4101, Limassol, Cyprus (Кипр), asbis.com.

Импорттаушы: ЖШС "Асбис Қазақстан", Қазақстан, 050018, Алматы қ-сы, Тулькубасская к-сі 2. Тел.: +7 (727) 390-46-06, info@asbis.kz, asbis.kz.

BENDRA INFORMACIJA

Interceptor CND-SGHS8A yra laidinės žaidimų ausinės, skirtos individualiam naudojimui. Ausinės užtikrina aukštą vaizdo žaidimų, garso ir vaizdo įrašų atkūrimo garso kokybę. Įmontuotas mikrofonas ir patogios ausų pagalvėlės užtikrina patogumą net ir ilgiausių žaidimų mūšių metu.

TECHNINIAI DUOMENYS

Pagrindiniai privalumai: garsumo valdymas ant ausinių, automatiškai reguliuojamas galvos lankelis, paminkštintos ausų pagalvėlės, RGB apšvietimas, ilgas kabelis, pridėtas adapteris

Įrenginio tipas: laidinės monitoriaus ausinės su mikrofonu

Techniniai duomenys: uždara akustinė konstrukcija, priedas: galvos lankelis, RGB apšvietimas, 5 V, 100 mA (nuolatinė srovė), kabelio ilgis: 2 m ± 10 %, veikimo sąlygos: nuo 0 iki 40 °C, drėgmė ne didesnė kaip 70 % (be kondensato), laikymo sąlygos: nuo -20 iki 60 °C, drėgmė ne didesnė kaip 70 % (be kondensato)

Pagalvėlės medžiaga: sintetinė oda (juoda)

Garsiakalbiai: 50 mm, 100 dB ± 3 dB, 20–20 000 Hz, 32 Ω, garsumo valdymas: ant ausinių



Mikrofonas: nenuimamas, ant lankstaus laikiklio, -38 dB ± 3 dB, 100–10 000 Hz, 2,2 Ω, visakryptis

Jungtis: 2 × 3,5 mm (mini-jack), USB Type-A apšvietimas

Apsauga nuo drėgmės: nėra

Tiekimo paketas: ausinės CND-SGHS8A, adapteris iš 2 × 3,5 mm į 1 × 3,5 mm, greito naudojimo vadovas

IŠVAIZDA (a iliustraciją)

1	Galvos lankelis	5	Mikrofonas ant lankstaus laikiklio
2	Pagalvėlės	6	 Kištukas mikrofono prijungimui  Kištukas garsiakalbius prijungimui  Kištukas foninio apšvietimo prijungimui
3	Kabelis	7	Adapteris iš 2 × 3,5 mm į 1 × 3,5 mm
4	RGB apšvietimas	8	Garsumo valdymas

PRIJUNGIMAS

Prijunkite ausinių kištukai prie atitinkamų jungtų signalo šaltinyje (žr. **c** iliustraciją, 1 schemą). Norėdami prisijungti prie garso jungties, naudokite pridėdamą adapterį (žr. **c** iliustraciją, 2 schemą).

Pastaba. Pirmą kartą prijungus ausines prie kompiuterio, tvarkyklės įdiegiamos automatiškai. Palaukite, kol tvarkyklės bus visiškai įdiegtos.

Nustatykite mažiausią garsumo lygį. Tai padės išvengti klausos pažeidimų dėl staigaus maksimalaus garso poveikio. Garsumo reguliatorius yra kairės ausinės galinėje dalyje (žr. **a** iliustraciją). Pasukite rankenėlę žemyn (pagal laikrodžio rodyklę), kad padidintumėte garsą, ir aukšty (prieš laikrodžio rodyklę), kad sumažintumėte garsą. Įsitinkinkite, kad mikrofonas veikia. Norėdami tai padaryti, skambinkite balsu arba paleiskite programėlę, kad įrašytumėte garsą. Jei mikrofonas neveikia, žr. skyrį "Trikčių šalinimas".

AUSINĖS NAUDOJIMAS

Užsidėkite ausines ant galvos, kaip parodyta **b** paveikslėlyje. Naudodamiesi automatiškai reguliuojamu galvos lankelių reguliuokite ausinių padėtį ant ausų, kol jos bus patogiausioje padėtyje. Mikrofono padėtį galima reguliuoti lanksčiu laikikliu. Mikrofoną patartina statyti prie burnos kampo. Tokiu atveju balsas bus perduodamas aiškiai ir nebus girdimas kvėpavimas.

TRIKČIŲ ŠALINIMAS

Garsiakalbiai neveikia. Patikrinkite ausinių garsumo regulatoriaus ir garso šaltinio garsumo lygius. Įsitikinkite, kad ausinės pasirinktos kaip numatytasis atkūrimo įrenginys.

Mikrofonas neveikia. Įsitikinkite, kad garso šaltinyje nustatytas tinkamas mikrofono jautrumo lygis. Įsitikinkite, kad ausinių mikrofonas pasirinktas kaip numatytasis įrašymo įrenginys. Patikrinkite sistemos privatumo nustatymus, kurie gali riboti mikrofono naudojimą.

Taip pat patikrinkite kištuko jungtį. Patikrinkite, ar kabelis ir kištukai nepažeisti. Jei prijungiate ausines prie kompiuterio, atnaujinkite garso įrenginio tvarkykles. Jei šios rekomendacijos nepadeda, patikrinkite, ar ausinės veikia tinkamai. Norėdami tai padaryti, prijunkite jį prie kito garso šaltinio. Jei ausinės neveikia, kreipkitės į pirkimo vietą.

SAUGAUS NAUDOJIMO TAISYKLĖS

1. Prieš naudodami ausines, nustatykite ausinių garsumo reguliatorių į mažiausią lygį. Tai padės išvengti klausos pažeidimų dėl staigaus maksimalaus garso poveikio.
2. Nenaudokite ausinių vairuodami arba situacijose, kai reikia susikaupti.
3. Neišardykite ir nebandykite remontuoti ausinių patys.
4. Nenuleiskite, nemeskite ir nelenkite įrenginio.
5. Išvalykite ausines nuo nešvarumų minkšta šluoste, šiek tiek sudrėkinta vandeniu. Nenaudokite muilo ar stiprių ploviklių.
6. Atjungdami ausinių jungtis nuo signalo šaltinio netraukite už kabelio.

GARANTIJOS SĄLYGOS

Garantijos laikotarpis prasideda nuo įsigijimo iš įgaliotojo "Canyon" prekės ženklų Pardavėjo dienos. Garantinis laikotarpis – 1 metams, o eksploataavimo trukmė – 2 metai. Daugiau informacijos apie naudojimą ir garantiją rasite adresu canyon.eu/warranty-terms.

KITA INFORMACIJA

Visa šiame dokumente pateikta informacija gali būti keičiama be išankstinio naudotojų įspėjimo. Naujausią informaciją ir išsamų prietaiso aprašymą ir specifikaciją, taip pat prijungimo procesą, sertifikatus, kokybės ir garantijos klausimai, ir garantijos pretenzijas, rasite instrukcijose, kurias galite atsisiųsti adresu canyon.eu. Visi paminėti prekių ženklai ir prekių ženklų pavadinimai yra atitinkamų savininkų nuosavybė. Pagaminta Kinijoje.

Direktyva 2014/30/EU dėl elektromagnetinio suderinamumo. Daugiau informacijos rasite adresu canyon.eu/certificates.

Gamintojas: ASBISc Enterprises PLC, Iapetou, 1, Agios Athanasios, 4101, Limassol, Cyprus (Kipras). Tel.: +357-25-85-70-90, asbis.com.

Importuotojas: SIA „ASBIS BALTICS“; Bauskas iela, 58a, LV-1004, Rīga, Latvija. Tel.: +371 66047820, asbis.lv.

VISPĀRĪGA INFORMĀCIJA

Interceptor CND-SGHS8A ir vadu spēļu austiņas individuālai lietošanai. Austiņas nodrošina augstu skaņas kvalitāti videospēlēm, audio un video atskaņošanai. Iebūvēts mikrofons un ērti ausu spilventiņi nodrošina komfortu pat garākajās spēles cīņās.

TEHNISKIE DATI

Galvenās ieguves: skaļuma regulēšana uz austiņām, galvas saite ar automātisku regulēšanu, polsterēti ausu spilventiņi, RGB apgaismojums, garš kabelis, adapteris iekļauts komplektā

Ierīces tips: vadu monitora austiņas ar mikrofonu

Tehniskie dati: slēgts akustiskais dizains, pielikums: galvas saite, RGB apgaismojums, 5 V, 100 mA (līdzstrāva), kabeļa garums: 2 m ± 10 %, darba apstākļi: temperatūra no 0 līdz 40 °C, mitrums ne vairāk kā 70 % (bez kondensācijas), uzglabāšanas apstākļi: temperatūra -20 līdz 60 °C, mitrums ne vairāk kā 70 % (bez kondensācijas)

Ausu spilventiņi materiāls: mākslīgā āda (melna)

Skaļruņi: 50 mm, 100 dB ± 3 dB, 20–20 000 Hz, 32 Ω, skaļuma regulēšana: uz austiņām



Mikrofons: nenoņemams, uz elastīga turētāja, -38 dB ± 3 dB, 100–10 000 Hz, 2,2 Ω, visvirziens

Savienojums: 2 × 3,5 mm (mini-jack), USB Type-A fona apgaismojumam

Aizsardzība pret mitrumu: nav

Piegādes komplekts: austiņas CND-SGHS8A, adapteris no 2 × 3,5 mm uz 1 × 3,5 mm, ātrā lietošanas pamācība

IZSKATS (a attēlā)

1	Galvas saite	5	Mikrofons uz elastīga turētāja
2	Ausu spilventiņi	6	 Kontaktdakša mikrofona pieslēgšanai  Kontaktdakša skaļruņu pievienošanai  Kontaktdakša fona apgaismojuma pieslēgšanai
3	Kabelis	7	Adapteris no 2 × 3,5 mm uz 1 × 3,5 mm
4	RGB apgaismojums	8	Skaļuma regulēšana

SAVIENOJUMS

Savienojiet austiņu kontaktdakšas ar atbilstošajām savienotājām signāla avotā (sk. **c attēlu**, 1. diagrammu). Lai izveidotu savienojumu ar kombinēto audio savienotāju, izmantojiet komplektā iekļauto adapteri (sk. **c attēlu**, 2. diagrammu).

Piezīme. Pirmo reizi, kad austiņas tiek pievienotas datoram, draiveri tiek automātiski instalēti. Pagaidiet, līdz draiveri ir pilnībā instalēti.

Iestatiet minimālo skaļuma līmeni. Tas palīdzēs izvairīties no dzirdes bojājumiem, ko izraisa pēkšņa skaņas iedarbība ar maksimālo skaļumu. Skaļuma regulators atrodas kreisās austiņas aizmugurē (sk. **a attēlu**). Lai palielinātu skaļumu, pagrieziet slēdzi uz leju (pulkstenrādītāja kustības virzienā), bet uz augšu (pretēji pulkstenrādītāja kustības virzienam), lai skaļumu samazinātu. Pārliecinieties, vai darbojas mikrofons. Lai to izdarītu, veiciet balss zvanu vai palaidiet lietotni, lai ierakstītu skaņu. Ja mikrofons nedarbojas, skatiet sadaļu "Problēmu novēršana".

AUSTIŅU LIETOŠANA

Uzlieciet austiņas uz galvas, kā parādīts **b** attēlā. Izmantojiet automātiski pielāgojamo galvas saitu, lai pielāgotu austiņu pozīciju uz ausīm, līdz tās ir visērtākajā pozīcijā. Mikrofona pozīciju var regulēt, izmantojot elastīgu turētāju. Mikrofonu ieteicams novietot pie mutes stūra. Šādā gadījumā balss tiks pārraidīta skaidri un nebūs dzirdama elpošana.

PROBLĒMU NOVĒRŠANA

Skaļruņi nedarbojas. Pārbaudiet skaļuma līmeni austiņu skaļuma regulētājā un audio avotā. Pārliedzieties, ka austiņas ir izvēlētas kā noklusējuma atskaņošanas ierīce.

Mikrofons nedarbojas. Pārliedzieties, vai audio avotam ir iestatīts pareizais mikrofona jutības līmenis. Pārliedzieties, ka austiņu mikrofons ir izvēlēts kā noklusējuma ierakstīšanas ierīce. Pārbaudiet sistēmas konfidencialitātes iestatījumus, kas var ierobežot mikrofona izmantošanu.

Pārbaudiet arī kontaktdakšas savienojumu. Pārbaudiet, vai kabelis un kontaktdakšas nav bojātas. Ja austiņas ir savienotas ar datoru, atjauniniet audioierīces draiverus. Ja šie ieteikumi nepalīdz, pārbaudiet, vai austiņas darbojas pareizi. Lai to izdarītu, pievienojiet to citam skaņas avotam. Ja austiņas nedarbojas, sazinieties ar pirkuma vietu.

DROŠAS LIETOŠANAS NOTEIKUMI

1. Pirms austiņu lietošanas iestatiet austiņu skaļuma regulatoru minimālajā līmenī. Tas palīdzēs izvairīties no dzirdes bojājumiem, ko izraisa pēkšņa skaņas iedarbība ar maksimālo skaļumu.
2. Neizmantojiet austiņas, vadot transportlīdzekli vai situācijās, kad nepieciešama koncentrēšanās.
3. Neizjauciet vai nemēģiniet paši remontēt austiņas.
4. Ierīci nedrīkst nomest, mest vai saliekt.
5. Tīriet austiņas no netīrumiem ar mīkstu drāniņu, kas nedaudz samitrināta ar ūdeni. Nelietojiet ziepes vai spēcīgus mazgāšanas līdzekļus.
6. Atvienojot austiņu savienotājus no signāla avota, nevelciet kabeli.

GARANTIJAS NOTEIKUMI

Garantijas termiņš ir no iegādes datuma no autorizēta Canyon zīmola Pārdevēja. Garantijas laiks – 1 gads. Kalpošanas laiks – 2 gadi. Papildu informācija par lietošanu un garantiju ir pieejama vietnē **canyon.eu/warranty-terms**.

CITA INFORMĀCIJA

Visa šajā dokumentā sniegtā informācija var tikt mainīta bez iepriekšēja brīdinājuma lietotājiem. Aktuālā informācija un detalizēts ierīces apraksts, kā arī savienošanas process, sertifikāti, informācija par uzņēmumiem, kas pieņem kvalitātes un garantijas prasības, ir atrodamas instrukcijās, kas lejupielādējamas vietnē **canyon.eu**. Visas minētās preču zīmes un zīmolu nosaukumi ir to attiecīgo īpašnieku īpašums. Ražots Ķīnā.

Direktīva 2014/30/EU par elektromagnētisko savietojamību. Vairāk informācijas vietnē **canyon.eu/certificates**.

Ražotājs: ASBISc Enterprises PLC, Iapetou, 1, Agios Athanasios, 4101, Limassol, Cyprus (Kipra). Tālr.: +357-25-85-70-00, **asbis.com**.

Izplatītājs: SIA „ASBIS BALTICS”; Bauskas iela, 58a, LV-1004, Rīga, Latvija. Tālr: +371 66047820, **asbis.lv**.

INFORMACJE OGÓLNE

Interceptor CND-SGHS8A to przewodowy zestaw słuchawkowy do gier do użytku indywidualnego. Zestaw słuchawkowy zapewnia wysoką jakość dźwięku w grach wideo oraz podczas odtwarzania audio i wideo. Wbudowany mikrofon i wygodne poduszki nauszne zapewniają komfort nawet podczas najdłuższych bitew w grach.

DANE TECHNICZNE

Najważniejsze korzyści: regulacja głośności na zestawie słuchawkowym, opaska na głowę z automatyczną regulacją, miękkie poduszki słuchawki, oświetlenie RGB, długi kabel, dołączony adapter

Typ urządzenia: słuchawki monitorowe przewodowe z mikrofonem

Dane techniczne: zamknięta obudowa akustyczna, mocowanie: opaska na głowę, oświetlenie RGB, 5 V, 100 mA (DC), długość kabla: 2 m \pm 10 %, warunki pracy: temperatura od 0 do 40 °C, wilgotność nie więcej niż 70 % (bez kondensacji), warunki przechowywania: temperatura od -20 do 60 °C, wilgotność nie więcej niż 70 % (bez kondensacji)

Materiał poduszki: skóra syntetyczna (czarna)

Głośniki: 50 mm, 100 dB \pm 3 dB, 20–20000 Hz, 32 Ω , regulacja głośności: w zestawie słuchawkowym



Mikrofon: niewyjmowalny, na elastycznym uchwycie; -38 dB \pm 3 dB, wszechkierunkowy, 100–10000 Hz, 2,2 Ω

Złącze: 2 \times 3,5 mm (mini-jack), USB Type-A dla podświetlenia

Ochrona przed wilgocią: brak

W zestawie: zestaw słuchawkowy CND-SGHS8A, adapter z 2 \times 3,5 mm na 1 \times 3,5 mm, krótka instrukcja obsługi

WYGLĄD ZEWNĘTRZNY (ilustracja a)

1	Opaska na głowę	5	Mikrofon na elastycznym uchwycie
2	Poduszki	6	 Wtyczka do podłączenia mikrofonu  Wtyczka, aby podłączyć głośniki  Wtyczka do podłączenia podświetlenia
3	Kabel	7	Adapter z 2 \times 3,5 mm na 1 \times 3,5 mm
4	Oświetlenie RGB	8	Regulacja głośności

POŁĄCZENIE

Podłącz złącza zestawu słuchawkowego do odpowiednich gniazd w źródle sygnału (patrz ilustracja c, rys. 1). Aby podłączyć urządzenie do złącza kombinacji audio, należy użyć dostarczonego adaptera (patrz ilustracja c, rys. 2).

Uwaga. Przy pierwszym podłączeniu zestawu słuchawkowego do komputera sterowniki są instalowane automatycznie. Poczekać, aż sterowniki zostaną w pełni zainstalowane.

Ustaw głośność na poziomie minimalnym. Pomoże to uniknąć uszkodzenia słuchu w wyniku nagłego narażenia na dźwięk o maksymalnej głośności. Regulator głośności znajduje się z tyłu lewej słuchawki (patrz ilustracja a). Obróć regulator w dół (zgodnie z ruchem wskazówek zegara), aby zwiększyć głośność, w górę (przeciwnie do ruchu wskazówek zegara), aby ją zmniejszyć. Upewnij się, że mikrofon działa. W tym celu należy wykonać połączenie głosowe lub uruchomić aplikację do nagrywania dźwięku. Jeżeli mikrofon nie działa, patrz rozdział „Rozwiązywanie problemów”.

UŻYCIE ZESTAWU SŁUCHAWKOWEGO

Założ zestaw słuchawkowy na głowę w sposób pokazany na ilustracji **b**. Użyj opaska z automatyczną regulacją, aby dopasować położenie słuchawek na uszach do najwygodniejszej pozycji. Położenie mikrofonu można regulować za pomocą elastycznego uchwyty. Mikrofon powinien leżeć przy kąćniku ust. W tym przypadku głos będzie nadawany wyraźnie i nie będzie słychać oddechu.

ROZWIĄZYWANIE PROBLEMÓW

Głośniki nie działają. Sprawdź poziom głośności na regulatorze głośności zestawu słuchawkowego i na źródle dźwięku. Upewnij się, że zestaw słuchawkowy jest wybrany jako domyślne urządzenie do odtwarzania.

Mikrofon nie działa. Upewnij się, że źródło dźwięku jest ustawione na odpowiedni poziom czułości mikrofonu. Upewnij się, że mikrofon zestawu słuchawkowego jest wybrany jako domyślne urządzenie nagrywające. Sprawdź systemowe ustawienia prywatności, które mogą ograniczyć korzystanie z mikrofonu.

Należy również sprawdzić połączenie wtykowe. Sprawdź, czy kabel i wtyczki nie są uszkodzone. Jeśli zestaw słuchawkowy jest podłączony do komputera, zaktualizuj sterowniki urządzenia audio. Jeśli te zalecenia nie pomogą, sprawdź, czy zestaw słuchawkowy działa prawidłowo. W tym celu należy podłączyć urządzenie do innego źródła dźwięku. Jeśli zestaw słuchawkowy nie działa, skontaktuj się z punktem zakupu.

ZASADY BEZPIECZNEGO UŻYTKOWANIA

1. Przed użyciem urządzenia należy ustawić regulator głośności na minimalny poziom. Pomoże to uniknąć uszkodzenia słuchu w wyniku nagłego narażenia na dźwięk o maksymalnej głośności.
2. Nie należy używać w sytuacjach wymagających koncentracji.
3. Nie należy demontować ani próbować naprawiać zestawu słuchawkowego samodzielnie.
4. Nie należy upuszczać, rzucać ani zginać urządzenia.
5. Oczyszczyć zestaw słuchawkowy z brudu za pomocą miękkiej tkaniny lekko zwilżonej wodą. Nie należy używać mydła ani silnych detergentów.
6. Nie ciągnij za kabel, gdy odłączasz złącza zestawu.

WARUNKI GWARANCJI

Okres gwarancji rozpoczyna się w dniu zakupu u autoryzowanego sprzedawcy marki Canyon. Okres gwarancji wynosi 1 rok, a okres użytkowania 2 lata. Dalsze informacje dotyczące użytkowania i gwarancji są dostępne na stronie canyon.eu/warranty-terms.

INNE INFORMACJE

Wszystkie informacje zawarte w tym dokumencie mogą ulec zmianie bez wcześniejszego powiadomienia użytkowników. Aktualne informacje i szczegółowe opisy urządzenia, a także proces podłączenia, certyfikaty, informacje o firmach przyjmujących roszczenia z tytułu jakości i gwarancji znajdują się w instrukcję do pobrania na stronie canyon.eu. Wszystkie wymienione znaki towarowe i nazwy marek są własnością ich właścicieli. Wyprodukowano w China.

Dyrektywa 2014/30/UE w sprawie kompatybilności elektromagnetycznej. Więcej informacji na stronie canyon.eu/certificates.

Producent: ASBISc Enterprises PLC, Iapetou, 1, Agios Athanasios, 4101, Limassol, Cypr (Cypr). Tel.: +357-25-85-70-00, asbis.com.

Importer i dystrybutor w Polsce: ASBIS POLAND Sp. z o.o., Ul. M. Słowikowskiego 81c, Ideal Idea City Park – Budynek H4, 05-090, Raszyn, asbis.pl.

INFORMAÇÕES GERAIS

O Interceptor CND-SGHS8A é os auscultadores para jogos com fio para uso individual. Os auscultadores fornecem alta qualidade de som para jogos de vídeo, reprodução de áudio e vídeo. Um microfone incorporado e almofadas auriculares confortáveis mantêm-no confortável mesmo durante as mais longas batalhas de jogo.

ESPECIFICAÇÕES TÉCNICAS

Principais benefícios: controlo de volume nos auscultadores, banda de cabeça com ajuste automático, almofadas auriculares macias, luz de fundo RGB, cabo longo, adaptador incluído

Tipo de dispositivo: fones de ouvido monitor com fio com microfone

Especificações técnicas: fechado recinto acústico, fixação: banda de cabeça, luz de fundo RGB, 5 V, 100 mA (DC), comprimento do cabo: 2 m \pm 10 %, condições de funcionamento: temperatura de 0 a 40 °C, humidade máx. 70 % (sem condensação), condições de armazenamento: temperatura de -20 a 60 °C, humidade máx. 70 % (sem condensação)

Material das almofadas: couro sintético (preto)

Altifalantes: 50 mm, 100 dB \pm 3 dB, 20–20 000 Hz, 32 Ω , controlo de volume: nos auscultadores



Microfone: não removível, sobre um suporte flexível, -38 dB \pm 3 dB, omnidirecional, 100–10 000 Hz, 2.2 Ω

Ligação: 2x3,5 mm (mini-jack), USB Type-A para luz de fundo

Proteção contra a humidade: não

Conteúdo de embalagem: auscultadores CND-SGHS8A, adaptador de 2x3,5 mm a 1x3,5 mm, breve guia de utilizador

EXTERIOR (figura a)

1	Banda de cabeça	5	Microfone num suporte flexível
2	Almofadas	6	 Ficha para ligação de microfone  Ficha para ligar os altifalantes  Ficha para ligação de luz de fundo
3	Cabo	7	Adaptador de 2x3,5 mm a 1x3,5 mm
4	Luz de fundo RGB	8	Controlo de volume

LIGAÇÃO

Ligar as fichas dos auscultadores às tomadas correspondentes na fonte de sinal (ver figura c, diagrama 1). Para ligar ao conector de combinação áudio, utilizar o adaptador fornecido (ver figura c, diagrama 2).

Nota. A primeira vez que os auscultadores são ligados ao computador, os drivers são automaticamente instalados. Esperar até que os drivers estejam completamente instalados.

Ajustar o volume para o nível mínimo. Isto ajudará a evitar danos auditivos devido à exposição súbita ao som no volume máximo. O controlo de volume está localizado na parte de trás do auscultador esquerdo (ver figura a). Rodar o botão para baixo (sentido horário) para aumentar o volume, para cima (sentido anti-horário) para diminuir o volume. Certifique-se de que o microfone funciona. Para tal, fazer uma chamada de voz ou iniciar uma aplicação para gravar o som. Se o microfone não funcionar, ver secção "Resolução de Problemas".

UTILIZAÇÃO DOS AUSCULTADORES

Coloque os auscultadores na sua cabeça como mostra a figura **b**. Use a banda auto-ajustável para ajustar a posição dos auscultadores nos seus ouvidos até que estejam na posição mais confortável. A posição do microfone pode ser ajustada por um suporte flexível. É aconselhável colocar o microfone no canto da sua boca. Neste caso, a voz será transmitida claramente e nenhuma respiração será ouvida.

RESOLUÇÃO DE PROBLEMAS

Os altifalantes não funcionam. Verificar os níveis de volume no controlo de volume dos auscultadores e na fonte de áudio. Assegurar que o auricular é selecionado como o dispositivo de reprodução por defeito.

O microfone não funciona. Assegurar que a fonte de áudio está definida para o nível correto de sensibilidade do microfone. Assegurar que o microfone do auscultador é selecionado como o dispositivo de gravação predefinido. Verifique as definições de privacidade do sistema, o que pode restringir a utilização do microfone.

Verificar também a ligação da ficha. Verificar o cabo e as fichas quanto a danos. Se estiver a ligar os auscultadores a um computador, atualize os drivers do dispositivo de áudio. Se estas recomendações não ajudarem, verificar se os auscultadores funcionam corretamente. Para o fazer, ligá-lo a outra fonte sonora. Se o auscultador não funcionar, contactar o ponto de compra.

PRÁTICAS DE UTILIZAÇÃO SEGURA

1. Antes de utilizar o auscultador, definir o controlo do volume do auscultador para o nível mínimo. Isto ajudará a evitar danos auditivos devido à exposição súbita ao som no volume máximo.
2. Não utilizar os auscultadores enquanto se conduz ou em situações que exijam concentração.
3. Não desmonte ou tente reparar os auscultadores por conta própria.
4. Não deixar cair, atirar ou dobrar o dispositivo.
5. Limpar os auscultadores de sujidade com um pano macio humedecido ligeiramente com água. Não utilizar sabão ou detergentes fortes.
6. Não puxar o cabo ao desligar os conectores dos auscultadores.

CONDIÇÕES DE GARANTIA

O período de garantia é a partir da data de compra a um vendedor autorizado da marca Canyon. O período de garantia é de 1 ano e a vida útil é de 2 anos. Mais informação sobre utilização e garantia está disponível em canyon.eu/warranty-terms.

OUTRAS INFORMAÇÕES

Todas as informações contidas neste documento estão sujeitas a alterações sem aviso aos utilizadores. Informações atualizadas e descrição detalhada do dispositivo, bem como o processo de conexão, certificados, informações sobre empresas que aceitam reclamações de qualidade, garantia estão contidos nas instruções disponíveis para descarregar na ligação canyon.eu. Todas as marcas comerciais e nomes de marcas mencionados são propriedade dos seus respetivos proprietários. Fabricado na China.

Diretiva 2014/30/UE sobre compatibilidade eletromagnética. Mais informações em canyon.eu/certificates.

Fabricante/Importador: ASBISc Enterprises PLC, Iapetou, 1, Agios Athanasios, 4101, Limassol, Cyprus (Chipre). Tel.: +357-25-85-70-00, fax: 357-25-85-72-88, asbis.com.

INFORMAȚII GENERALE

Interceptor CND-SGHS8A este o cască de jocuri cu fir pentru utilizare individuală. Căștile oferă o calitate ridicată a sunetului pentru jocuri video, redare audio și video. Microfonul încorporat și pernutele confortabile pentru urechi vă mențin confortul chiar și în timpul celor mai lungi bătălii de joc.

SPECIFICAȚII

Beneficii cheie: controlul volumului pe cască, bentiță cu reglare automată, perne de ureche căptușite, , cablu lung, adaptor inclus

Tip dispozitiv: monitoare căști cu fir cu microfon

Specificații: închisă carcasă acustică, atașament: bentiță, iluminare RGB, 5 V, 100 mA (DC), lungimea cablului: 2 m ± 10 %, condiții de funcționare: temperatură de la 0 la 40 °C, umiditate max. 70 % (fără condensare), condiții de depozitare: temperatură de la -20 la 60 °C, umiditate max. 70 % (fără condensare)

Material pernă: piele sintetică (negru)

Difuzoare: 50 mm, 100 dB ± 3 dB, 20–20 000 Hz, 32 Ω, controlul volumului: pe cască



Microfonul: nedetașabil, pe un suport flexibil, -38 dB ± 3 dB, 100–10 000 Hz, 2,2 Ω, omnidirecțional

Conexiune: 2×3,5 mm (mini-jack), USB Type-A pentru iluminare din spate

Protecție împotriva umezelii: nu

Set de alimentare: căști CND-SGHS8A, adaptor de la 2×3,5 mm la 1×3,5 mm, scurt ghid de utilizare

ASPECT (figura a)

1	Bentiță	5	Microfon pe un suport flexibil
2	perne	6	 Mufa pentru conectarea microfonului  Conectați pentru a conecta difuzoarele  Conector pentru conectarea luminii de fundal
3	Cablu	7	Adaptor de la 2×3,5 mm la 1×3,5 mm
4	Iluminare RGB	8	Controlul volumului

CONEXIUNE

Conectați conectorii căștilor la mufele corespunzătoare din sursa de semnal (a se vedea ilustrația c, diagrama 1). Pentru conectarea la conectorul audio combinat, utilizați adaptorul furnizat (a se vedea ilustrația c, diagrama 2).

Notă. La prima conectare a căștilor la computer, driverele sunt instalate automat. Așteptați până când driverele sunt complet instalate.

Reglați volumul la nivelul minim. Acest lucru va ajuta la evitarea deteriorării auzului din cauza expunerii bruște la sunet la volum maxim. Controlul volumului se află pe partea din spate a căștii din stânga (a se vedea ilustrația a). Rotiți butonul în jos (în sensul acelor de ceasornic) pentru a mări volumul, în sus (în sens invers acelor de ceasornic) pentru a micșora volumul. Asigurați-vă că microfonul funcționează. Pentru a face acest lucru, efectuați un apel vocal sau porniți o aplicație pentru a înregistra sunetul. Dacă microfonul nu funcționează, consultați secțiunea "Dezare".

UTILIZAREA CĂȘTIILOR

Puneți căștile pe cap așa cum se arată în ilustrația **b**. Folosiți bentiță de reglare automată pentru a ajusta poziția căștilor pe urechi până când acestea se află în poziția cea mai confortabilă. Poziția microfonului poate fi reglată cu ajutorul unui suport flexibil. Este recomandabil să plasați microfonul în colțul gurii. În acest caz, vocea va fi transmisă clar și nu se va auzi respirația.

DEPANARE

Difuzoarele nu funcționează. Verificați nivelurile de volum de pe controlul volumului căștilor și de pe sursa audio. Asigurați-vă că setul cu cască este selectat ca dispozitiv de redare implicit.

Microfonul nu funcționează. Asigurați-vă că sursa audio este setată la nivelul corect de sensibilitate al microfonului. Asigurați-vă că microfonul căștii este selectat ca dispozitiv de înregistrare implicit. Verificați setările de confidențialitate ale sistemului, care pot restricționa utilizarea microfonului.

De asemenea, verificați conexiunea fișei. Verificați dacă cablul și fișele sunt deteriorate. Dacă conectați căștile la un computer, actualizați driverele dispozitivului audio. Dacă aceste recomandări nu vă ajută, verificați dacă setul cu cască funcționează corect. Pentru a face acest lucru, conectați-l la o altă sursă de sunet. Dacă setul cu cască nu funcționează, contactați punctul de achiziție.

REGULI DE UTILIZARE ÎN CONDIȚII DE SIGURANȚĂ

1. Înainte de a utiliza căștile, setați controlul volumului căștilor la nivelul minim. Acest lucru va ajuta la evitarea deteriorării auzului din cauza expunerii bruște la sunet la volum maxim.
2. Nu utilizați căștile în timp ce conduceți sau în situații care necesită concentrare.
3. Nu dezasamblați și nu încercați să reparați singur căștile.
4. Nu scăpați, nu aruncați și nu îndoiiți dispozitivul.
5. Curățați căștile de murdărie cu o cârpă moale ușor umezită cu apă. Nu folosiți săpun sau detergenți puternici.
6. Nu trageți de cablu atunci când deconectați conectorii căștilor.

CONDIȚII DE GARANȚIE

Perioada de garanție începe de la data achiziționării de la un vânzător autorizat al mărcii Canyon. Perioada de garanție este de 1 an, iar durata de funcționare este de 2 ani. Informații suplimentare privind utilizarea și garanția sunt disponibile la canyon.ro/garantie-produse.

ALTE INFORMAȚII

Toate informațiile din acest document pot fi modificate fără o notificare prealabilă a utilizatorilor. Informații actualizate și o descriere detaliată a dispozitivului, precum și procesul de conectare, certificatele, informațiile despre companiile care acceptă cereri de calitate și garanție pot fi găsite în instrucțiunile disponibile pentru descărcare la canyon.ro. Toate mărcile comerciale și numele de marcă menționate sunt proprietatea proprietarilor respectivi. Fabricat în China.

Directiva 2014/30/UE privind compatibilitatea electromagnetică. Mai multe informații la canyon.eu/certificates.

Producător: ASBISc Enterprises PLC, Iapetou, 1, Agios Athanasios, 4101, Limassol, Cyprus (Cipru). Tel.: +357-25-85-70-90, asbis.com.

Importator: ASBIS Romania SRL, Splaiul Independentei 319, Sector 6 București 062650, Romania, Tel.: +40-213371099, asbis.ro.

VŠEOBECNÉ INFORMÁCIE

Interceptor CND-SGHS8A je káblová hemá náhlavná súprava pre individuálne použitie. Náhlavná súprava poskytuje vysokú kvalitu zvuku pri hraní videohier, prehrávaní zvuku a videa. Zabudovaný mikrofón a pohodlné chrániče sluchu vám zabezpečia pohodlie aj počas najdlhších herných bitiek.

ŠPECIFIKÁCIA

Kľúčové výhody: regulátor hlasitosti na náhlavnej súprave, hlavový pás s automatickým nastavením, mäkké ušné vankúšiky, osvetlenie RGB, dlhý kábel, adaptér je súčasťou balenia

Typ zariadenia: káblové monitorové slúchadlá s mikrofónom

Špecifikácia: uzavretý akustický dizajn, upevnenie: hlavový pás, osvetlenie RGB, 5 V, 100 mA (DC), dĺžka kábla: 2 m \pm 10 %, prevádzkové podmienky: teplota od 0 do 40 °C, vlhkosť nie viac, ako 70 % (bez kondenzácie), podmienky skladovania: teplota od -20 do 60 °C, vlhkosť nie viac, ako 70 % (bez kondenzácie)

Materiál ušných vankúšikov: syntetická koža (čierna)

Reprodukory: 50 mm, 100 dB \pm 3 dB, 20–20 000 Hz, 32 Ω , úprava hlasitosti: na náhlavnej súprave



Mikrofón: neodnímateľný, na flexibilnom držiaku, -38 dB \pm 3 dB, všesmerový, 100–10 000 Hz, 2,2 Ω

Pripojenie: 2x3,5 mm (mini-jack), USB Type-A pre podsvietenie

Ochrana proti vlhkosti: žiadna

Obsah balenia: náhlavná súprava, adaptér z 2x3,5 mm na 1x3,5 mm, stručná príručka

EXTERIÉR (obrázok a)

1	Hlavový pás	5	Mikrofón na flexibilnom držiaku
2	Ušné vankúšiky	6	 Zástrčka na pripojenie mikrofónu  Zástrčka na pripojenie reproduktorov  Zástrčka na pripojenie podsvietenia
3	Kábel	7	Adaptér z 2x3,5 mm na 1x3,5 mm
4	RGB osvetlenie	8	Regulátor hlasitosti

SPOJENIE

Pripojte konektory náhlavnej súpravy k príslušným zásuvkám v zdroji signálu (pozri obrázok c, schéma 1). Na pripojenie ku kombinovanému audio konektoru použite dodaný adaptér (pozri obrázok c, schéma 2).

Poznámka. Pri prvom pripojení náhlavnej súpravy k počítaču sa automaticky nainštalujú ovládače. Počkajte, kým sa ovládače úplne nainštalujú.

Nastavte hlasitosť na minimálnu úroveň. Predídete tak poškodeniu sluchu v dôsledku náhleho vystavenia zvuku pri maximálnej hlasitosti. Regulátor hlasitosti sa nachádza na zadnej strane ľavého slúchadla (pozri obrázok a). Otočením regulátora nadol (v smere hodinových ručičiek) hlasitosť zvýšite, otočením nahor (proti smeru hodinových ručičiek) hlasitosť znížite. Skontrolujte, či mikrofón funguje. Ak to chcete urobiť, uskutočnite hlasový hovor alebo spustíte aplikáciu na nahrávanie zvuku. Ak mikrofón nefunguje, pozrite si časť „Riešenie problémov“.

POUŽIVANIE NÁHLAVNEJ SÚPRAVY

Nasadte si náhlavnú súpravu na hlavu, ako je znázornené na obrázku **b**. Pomocou hlavového pásu s automatickým nastavením upravte polohu slúchadiel na ušiach, až kým nezískajú najpohodnejšiu polohu. Polohu mikrofónu možno nastaviť pomocou flexibilného držáka. Mikrofón sa odporúča umiestniť do kútika úst. V tomto prípade sa hlas prenáša zreteľne a nie je počuť dýchanie.

RIEŠENIE PROBLÉMOV

Reproduktory nefungujú. Skontrolujte úroveň hlasitosti na regulátore hlasitosti náhlavnej súpravy a na zdroji zvuku. Skontrolujte, či je náhlavná súprava zvolená ako predvolené zariadenie na prehrávanie.

Mikrofón nefunguje. Skontrolujte, či je zdroj zvuku nastavený na správnu úroveň citlivosti mikrofónu. Uistite sa, že mikrofón náhlavnej súpravy je zvolený, ako predvolené nahrávacie zariadenie. Skontrolujte nastavenia ochrany osobných údajov v systéme, ktoré môžu obmedzovať používanie mikrofónu.

Skontrolujte aj pripojenie zástrčky. Skontrolujte, či kábel a zástrčky nie sú poškodené. Ak náhlavnú súpravu pripájate k počítaču, aktualizujte ovládače zvukového zariadenia. Ak tieto odporúčania nepomôžu, skontrolujte, či náhlavná súprava funguje správne. Ak to chcete urobiť, pripojte ho k inému zdroju zvuku. Ak náhlavná súprava nefunguje, kontaktujte miesto nákupu.

PRAVIDLÁ BEZPEČNÉHO POUŽÍVANIA

1. Pred použitím náhlavnej súpravy nastavte regulátor hlasitosti náhlavnej súpravy na minimálnu úroveň. Predídete tak poškodeniu sluchu v dôsledku náhleho vystavenia zvuku pri maximálnej hlasitosti.
2. Nepoužívajte náhlavnú súpravu počas jazdy alebo v situáciách, ktoré si vyžadujú sústredenie.
3. Náhlavnú súpravu sami nerozoberajte ani sa ju nepokúšajte opraviť.
4. Prístroj nepúšťajte, nehádzte ani neohýbajte.
5. Náhlavnú súpravu očistite od nečistôt mäkkou handričkou mierne navlhčenou vodou. Nepoužívajte mydlo ani silné čistiace prostriedky.
6. Pri odpojení konektorov náhlavnej súpravy neťahajte za kábel.

ZÁRUČNÉ PODMIENKY

Záručná doba začína plynúť od dátumu nákupu u autorizovaného predajcu značky Canyon. Záručná doba je 1 rok. Životnosť 2 roky. Ďalšie informácie o používaní a záruke sú k dispozícii na stránke canyon.sk/podmienky-zaruky.

ĎALŠIE INFORMÁCIE

Všetky informácie v tomto dokumente sa môžu zmeniť bez predchádzajúceho upozomenia používateľov. Aktuálne informácie a podrobný popis zariadenia, ako aj postup pripojenia, certifikáty, informácie o spoločnostiach, ktoré prijímajú reklamácie na kvalitu a záruku, nájdete v návode na stiahnutie na adrese canyon.sk. Všetky uvedené ochranné známky a názvy značiek sú majetkom príslušných vlastníkov. Vyrobené v Číne.

Smernica 2014/30/EÚ o elektromagnetickej kompatibilite. Viac informácií nájdete na canyon.eu/certificates.

Výrobca: ASBISc Enterprises PLC, Iapetou, 1, Agios Athanasios, 4101, Limassol, Cyprus. Tel.: +357-25-85-70-00, asbis.com.

Dovozca: ASBIS SK spol. s r.o., Tuhovská 33, 831 06 Bratislava. Tel.: +421-2-32165111, asbis.sk.

SPLOŠNE INFORMACIJE

Interceptor CND-SGHS8A so žične igralne slušalke za individualno uporabo. Slušalke zagotavljajo visoko kakovost zvoka za videoigre ter predvajanje zvoka in videoposnetkov. Vgrajeni mikrofoni in udobne ušesne blazinice vam omogočajo udobno komunikacijo v najdaljših bitkah v igrah.

TEHNIČNE SPECIFIKACIJE

Ključne prednosti: upravljanje glasnosti na slušalkah, naglavni trak s samodejno nastavitvijo, mehke ušesne blazinice, RGB osvetlitev ozadja, dolg kabel, adapter v dobavi

Vrsta naprave: žične monitorske slušalke z mikrofonom

Tehnične specifikacije: zaprto akustično ohišje, pritrditev: naglavni trak, RGB osvetlitev ozadja, 5 V, 100 mA (DC), dolžina kabla: 2 m ± 10 %, delovni pogoji: temperatura od 0 do +40 °C, vlažnost največ 70 % (brez kondenzacije), pogoji shranjevanja: temperatura od -20 do +60 °C, vlažnost največ 70 % (brez kondenzacije)

Material blazine: umetno usnje (čmo)

Zvočniki: 50 mm, 100 dB ± 3 dB, 20–20.000 Hz, 32 Ω, upravljanje glasnosti: na slušalkah



Mikrofon: neodstranljiv, na prilagodljivem nosilcu, -38 dB ± 3 dB, vsesmerno, 100–10.000 Hz, 2,2 Ω

Povezava: 2 × 3,5 mm (mini-jack), USB Type-A za osvetlitev ozadja

Zaščita pred vlago: ni

Vsebina dobave: slušalke CND-SGHS8A, adapter iz 2 × 3,5 mm na 1 × 3,5 mm, hitri uporabniški priročnik

IZGLED IZDELKA (slika a)

1	Naglavni trak	5	Mikrofon na prilagodljivem nosilcu
2	Blazinice	6	 Vtičza priključitev mikrofona  Vtič za priključitev zvočnikov  Vtič za priključitev osvetlitve ozadja
3	Kabel	7	Adapter iz 2 × 3,5 mm v 1 × 3,5 mm
4	RGB osvetlitev	8	Regulator glasnosti

POVEZAVA

Vtiče slušalk priključite na ustrezne priključke vira signala (glejte sliko c, shema 1). Za povezavo s kombiniranim avdio priključkom uporabite priloženi adapter (glejte sliko c, shema 2).

Opomba. Ko slušalke prvič povežete z računalnikom, se gonilniki samodejno namestijo. Počakajte, da se gonilniki popolnoma namestijo.

Glasnost nastavite na najnižjo raven. S tem se boste izognili poškodbam sluha zaradi nenadne izpostavljenosti zvoku pri največji glasnosti. Regulator glasnosti se nahaja na zadnji strani leve slušalke (glejte sliko a). Gumb obrnite navzdol (v smeri urinega kazalca), da povečate glasnost, in navzgor (v nasprotni smeri urinega kazalca), da jo zmanjšate. Prepričajte se, da mikrofoni delujejo. To storite tako, da opravite glasovni klic ali zaženete aplikacijo za snemanje zvoka. Če mikrofoni ne delujejo, glejte poglavje "Odpravljanje težav".

UPORABA SLUŠALK

Slušalke si namestite na glavo, kot je prikazano na sliki **b**. S samodejno prilagodljivim naglavnim trakom prilagodite položaj slušalk na ušesih, dokler niso v najbolj udobnem položaju. Položaj mikrofona se nastavlja s prilagodljivim držalom. Priporočljivo je, da mikrofona namestite v kotichek ust. V tem primeru se glas prenaša jasno, dihanje pa se ne sliši.

ODPRAVLJANJE TEŽAV

Zvočniki nedelujejo. Preverite ravni glasnosti na regulatorju glasnosti slušalk in na viru zvoka. Prepričajte se, da so slušalke izbrane kot privzeta naprava za predvajanje.

Mikrofon ne deluje. Prepričajte se, da je vir zvoka nastavljen na pravilno raven občutljivosti mikrofona. Prepričajte se, da je mikrofon naglavne slušalke izbran kot privzeta snemalna naprava. Preverite sistemske nastavitve zasebnosti, ki lahko omejujejo uporabo mikrofona.

Preverite tudi povezavo vtičev. Preverite, ali so kabel in vtiči poškodovani. Če slušalke povezujete z računalnikom, posodobite gonilnike zvočne naprave. Če ta priporočila ne pomagajo, preverite funkcionalnost slušalk. To storite tako, da ga povežete z drugim virom zvoka. Če slušalke ne delujejo, se obrnite na prodajno mesto.

PRAVILA ZA VARNO UPORABO

1. Pred uporabo slušalk nastavite regulator glasnosti slušalk na najnižjo raven. S tem se boste izognili poškodbam sluha zaradi nenadne izpostavljenosti zvoku pri največji glasnosti.
2. Slušalke ne uporabljajte med vožnjo ali v situacijah, ki zahtevajo koncentracijo pozornosti.
3. Slušalk ne razstavljajte in ne poskušajte popraviti sami.
4. Naprave ne spuščajte, ne mečite in ne upogibajte.
5. Slušalke očistite pred umazanijo z mehko krpo, rahlo navlaženo z vodo. Ne uporabljajte mila ali močnih čistilnih sredstev.
6. Ne vlecite kabla, ko odklopite vtiče slušalk s priključkov vira signala.

GARANCIJSKI POGOJI

Garancijski rok velja od datuma nakupa pri pooblaščenem prodajalcu blagovne znamke Canyon. Garancijski rok je 1 leto, življenjska doba pa 2 leti. Dodatne informacije o uporabi in garanciji so na voljo na spletni strani canyon.eu/warranty-terms.

DRUGE INFORMACIJE

Vse informacije v tem dokumentu se lahko spremenijo brez predhodnega obvestila uporabnikom. Najnovejše informacije in podroben opis naprave ter postopek priključitve, certifikati, informacije o podjetjih, ki primajo zahtevke za kakovost in garancijo so na voljo v navodilih, ki jih lahko prenesete na spletni strani canyon.eu. Vse navedene blagovne znamke in njihova imena so last njihovih lastnikov.

Izdelano na Kitajskem.

Direktiva 2014/30/EU o elektromagnetni združljivosti. Več informacij na canyon.eu/certificates.

Proizvajalec: ASBISc Enterprises PLC, Iapetou, 1, Agios Athanasios, 4101, Limassol, Ciprus (Ciper). Tel.: +357-25-85-70-00, fax: 357-25-85-72-88, asbis.com.

Distributer, dajalec garancije in prodaja: ASBIS d.o.o., Brodišče 15, 1236 Trzin, tel.: +386 (0) 590 79 927.

ОПШТЕ ИНФОРМАЦИЈЕ

Interceptor CND-SGHS8A су жичане играће слушалице за индивидуалну употребу. Слушалице пружају звук високог квалитета у видео игрицама, као и приликом извођења аудио и видео снимака. Уграђени микрофон и удобни јастучићи слушалица омогућиће вам комфорну комуникацију у најдужим играма.

СПЕЦИФИКАЦИЈЕ

Кључне предности: подешавање јачине звука на слушалицама, прилагодљива трака на главу са аутоматским подешавањем, меки јастучићи за уши, RGB осветљење, дугачак кабл, адаптер укључен у пакет испоруке

Тип уређаја: жичане слушалице са микрофоном

Спецификације: дизајн слушалица: мониторинг, затворени акустични дизајн, намештање: прилагодљива трака на главу, RGB позадинско осветљење, 5 V, 100 mA (DC), дужина кабла: 2 м ± 10 %, радни услови: од 0 до 40 °C, влажност највише 70 % (без кондензације), услови складиштења: од -20 до 60 °C, влажност највише 70 % (без кондензације)

Материјал јастучића слушалица: вештачка кожа (у црној боји)

Звучници: 50 мм, 100 dB ± 3 dB, 20–20.000 Hz, 32 Ω, прилагођавање јачине звука: на слушалицама



Микрофон: неодвојиви, на флексибилном држачу, -38 dB ± 3 dB, 2,2 Ω, 100–10.000 Hz, свесмерни

Повезивање: 2×3,5 мм (mini-jack), USB Type-A за позадинско осветљење

Заштита од влаге: нема

Обим испоруке: слушалице CND-SGHS8A, адаптер са 2 × 3,5 мм на 1 × 3,5 мм, кратки кориснички водич

ИЗГЛЕД (на слици а)

1	Прилагодљива трака на главу	5	Микрофон на флексибилном држачу
2	Јастучићи за уши	6	 Прикључак за повезивање микрофона  Прикључак за повезивање звучника  Прикључак за повезивање осветљења
3	Кабл	7	Адаптер са 2 × 3,5 мм на 1 × 3,5 мм
4	RGB осветљење	8	Регулатор јачине звука

ПОВЕЗИВАЊЕ

Повежите прикључке слушалица на одговарајуће конекторе извора сигнала (в. слику с, шема 1). За повезивање на комбиновани аудио прикључак користите адаптер који долази у пакету испоруке (в. слику с, шема 2).

Напомена. Када први пут повежете слушалице са рачунаром, управљачки програми односно драјвери се аутоматски инсталирају. Сачекајте да се драјвери потпуно инсталирају.

Подесите јачину звука на минималну. Ово ће спречити оштећење слуха до којег може доћи услед наглог деловања звука при максималној јачини. Регулатор јачине звука се налази на стражњој страни леве слушалице (в. слику а). Окрените дугме надолу (у смеру казаљке на сату) да се повећа јачина звука, нагоре (у смеру супротном од казаљке на сату) да се смањи. Проверите да ли микрофон ради. За то упутите гласовни позив или покрените апликацију за снимање звука. Ако микрофон не ради, в. одељак "Решавање проблема".

КОРИШЋЕЊЕ СЛУШАЛИЦА

Ставите слушалице на главу као што је приказано на слици **b**. Користите траку са аутоматским подешавањем да прилагодите положај слушалица на ушима док не буду најкомфорније намештене на глави. Положај микрофона се подешава помоћу флексибилног држача. Микрофон се препоручује да се намести код угла устију. У овом случају, глас ће се преносити јасно, а дисање се неће чути.

РЕШАВАЊЕ ПРОБЛЕМА

Звучници не раде. Проверите ниво јачине звука на регулатору који се налази на слушалицама, као и на аудио извору. Проверите да ли су слушалице изабране као подразумевани уређај за репродукцију.

Микрофон не ради. Уверите се да је ваш аудио извор подешен на исправну осетљивост микрофона. Уверите се да је микрофон слушалица изабран као подразумевани уређај за снимање. Проверите подешавања приватности система, која могу да ограничавају коришћење микрофона.

Такође проверите јесу ли сви приуључци уредно спојени. Проверите нису ли каблови и утикачи оштећени. Ако повежете слушалице са рачунаром, ажурирајте драјвере аудио уређаја. Ако ове препоруке не помогну, проверите функционалност слушалица. За то повежите их на други извор звука. Ако слушалице не раде, обратите се продајном месту, где сте набили слушалице.

ПРАВИЛА СИГУРНОГ КОРИШЋЕЊА

1. Пре употребе слушалица подесите јачину звука слушалица на минимални ниво. Ово ће спречити оштећење слуха до којег може доћи услед наглог деловања звука при максималној јачини.
2. Не користите слушалице у ситуацијама које захтевају концентрацију пажње.
3. Немојте растављати слушалице или покушавати да их сами поправите.
4. Немојте ударати, бацати или савијати уређај.
5. Очистите слушалице од прљавштине меком крпом лагано навлаженом водом. Немојте користити сапун или јаке детерџенте.
6. Немојте да вуцете за кабл када одспајате утикаче.

УСЛОВИ ГАРАНЦИЈЕ

Гарантни рок се рачуна од датума куповине производа од овлашћеног продавца бренда Canyon. Гарантни рок је 1 година. Употребни рок је 2 године. Додатне информације о коришћењу и гаранцији доступне су на canyon.eu/warranty-terms.

ОСТАЛЕ ИНФОРМАЦИЈЕ

Информације о документу су подложне промени без претходног обавештења корисника. За најновије информације и детаљне информације о уређају, процесу повезивања, сертификатима, условима гаранције и квалитету, погледајте релевантне приручнике за инсталацију и рад који су доступни на веб страници canyon.eu. Сви наведени заштитни знакови и њихови називи су својина њихових власника. Произведено у Кини.
Директива 2014/30/EU о електромагнетној компатибилности. Више информација на canyon.eu/certificates.

Произвођач: ASBISc Enterprises PLC, Iapetou, 1, Agios Athanasios, 4101, Limassol, Cyprus (Кипар). Тел. +357 25 85 7000, asbis.com.

Увозник: АСБИС, д.о.о., Цара Душана 205а, 11080 Земун, Београд, Србија. Тел.: +381 11 310 77 00, asbis.rs, e-mail: infosales@asbis.rs.

ЗАГАЛЬНА ІНФОРМАЦІЯ

Interceptor CND-SGHS8A – ігрова гарнітура з дротовим підключенням для індивідуального використання. Гарнітура забезпечує високу якість звуку у відеоіграх, під час відтворення аудіо- та відеозаписів. Вбудований мікрофон і зручні амбушури дозволять комфортно спілкуватися в найтриваліших ігрових битвах.

ТЕХНІЧНІ ХАРАКТЕРИСТИКИ

Ключові переваги: регулятор гучності на гарнітурі, наголов'я з автоматичним налаштуванням, м'які амбушури, RGB-підсвічування, довгий кабель, адаптер у комплекті

Тип пристрою: дротові моніторні навушники з мікрофоном

Технічні характеристики: закрите акустичне оформлення, кріплення: наголов'я, RGB-підсвічування, 5 В, 100 мА (постійний струм), довжина кабелю: 2 м ± 10 %, умови експлуатації: температура від 0 до 40 °С, вологість не більше 70 % (без утворення конденсату), умови зберігання: температура від -20 до 60 °С, вологість не більше 70 % (без утворення конденсату)

Матеріал амбушур: штучна шкіра (чорний колір)

Динаміки: 50 мм, 100 дБ ± 3 дБ, 20–20 000 Гц, 32 Ω, регулювання гучності: на гарнітурі



Мікрофон: незнімний, на гнучкому утримувачі, -38 дБ ± 3 дБ, всеспрямований, 100–10 000 Гц, 2,2 Ω

Підключення : 2×3,5 мм (mini-jack), USB Type-A для підсвічування

Вологозахист: ні

Комплектація: гарнітура CND-SGHS8A, адаптер з 2×3,5 мм на 1×3,5 мм, короткий посібник користувача

ЗОВНІШНІЙ ВИГЛЯД (малюнок а)

1	Наголов'я	5	Мікрофон на гнучкому утримувачі
2	Амбушури	6	 Штекер для підключення мікрофона  Штекер для підключення динаміків  Штекер для підключення підсвічування
3	Кабель	7	Адаптер з 2×3,5 мм на 1×3,5 мм
4	RGB-підсвічування	8	Регулятор гучності

ПІДКЛЮЧЕННЯ

Під'єднайте штекери гарнітури до відповідних роз'ємів джерела сигналу (див. малюнок с, схема 1). Для підключення до комбінованого аудіороз'єму використовуйте адаптер, що постачається в комплекті (див. малюнок с, схема 2).

Примітка. При першому підключенні гарнітури до комп'ютера виконується автоматичне встановлення драйверів. Дочекайтеся встановлення драйверів.

Встановіть мінімальний рівень гучності. Це допоможе уникнути пошкодження слуху через раптовий вплив звуку на максимальній гучності. Регулятор гучності розташований на тильній стороні лівого навушника (див. малюнок а). Поверніть регулятор вниз (за годинниковою стрілкою) для збільшення рівня гучності, вгору (проти годинникової стрілки) – для зменшення рівня гучності. Переконайтеся, що мікрофон працює. Для цього здійсніть голосовий дзвінок або запустіть програму для запису звуку. Якщо мікрофон не працює, див. розділ «Пошук та усунення несправностей».

ВИКОРИСТАННЯ ГАРНІТУРИ

Надягніть гарнітуру на голову, як показано на малюнку **b**. За допомогою наголов'я з автоматичним налаштуванням відрегулюйте положення навушників на вухах, поки вони не займуть найбільш комфортне положення. Положення мікрофона регулюється за допомогою гнучкого утримувача. Мікрофон рекомендується розташовувати біля куточка рота. У цьому випадку голос буде передаватись чітко, і не буде чути дихання.

ПОШУК І УСУНЕННЯ НЕСПРАВНОСТЕЙ

Динаміки не працюють. Перевірте рівень гучності на регуляторі гучності гарнітури та на джерелі звуку. Переконайтеся, що гарнітура вибрано як стандартний пристрій відтворення.

Мікрофон не працює. Переконайтеся, що на джерелі звуку встановлено правильний рівень чутливості мікрофона. Переконайтеся, що мікрофон гарнітури вибрано як стандартний пристрій запису. Перевірте конфіденційність систем, які можуть обмежувати використання мікрофона.

Також перевірте підключення штекерів. Перевірте кабель та штекери на наявність пошкоджень. Якщо ви підключаєте гарнітуру до комп'ютера, оновіть драйвери аудіопристрою. Якщо ці поради не допомогли, перевірте працездатність гарнітури. Для цього під'єднайте її до іншого джерела звуку. Якщо гарнітура не працює, зверніться до точки придбання товару.

ПРАВИЛА БЕЗПЕЧНОГО ВИКОРИСТАННЯ

1. Перед використанням гарнітури встановіть регулятор гучності на мінімальний рівень. Це допоможе уникнути пошкодження слуху через раптовий вплив звуку на максимальній гучності.
2. Не використовуйте гарнітуру під час керування транспортним засобом або в ситуаціях, які потребують концентрації уваги.
3. Не розбирайте гарнітуру та не намагайтеся відремонтувати її самостійно.
4. Не опускайте, не кидайте і не згинайте пристрій.
5. Очищайте гарнітуру від забруднень м'якою тканиною, трохи змоченою водою. Не застосовуйте мило або сильнодійний мийні засоби.
6. Не тягніть за кабель, коли від'єднуєте штекери.

УМОВИ ГАРАНТІЇ

Гарантійний термін обчислюється з дати придбання товару в авторизованого продавця бренду Canyon. Гарантійний термін – 1 рік. Термін служби – 2 роки. Додаткова інформація про використання та гарантії доступна на вебсторінці canyon.ua/garantiyni-umovy.

ІНША ІНФОРМАЦІЯ

Інформація документа може бути змінена без попередження. Актуальну інформацію та докладні відомості про пристрій, процес підключення, сертифікати, гарантійні умови та якості див. у відповідних посібниках з встановлення та експлуатації, доступних на сайті canyon.ua. Всі зазначені торгові марки та їх назви є власністю відповідних власників. Вироблено в Китаї. Директива 2014/30/EU щодо електромагнітної сумісності. Більше інформації на canyon.eu/certificates.

Виробник: ASBISc Enterprises PLC, Iapetou, 1, Agios Athanasios, 4101, Limassol, Суррус (Кіпр). Тел.: +357-25-85-70-90, asbis.com.

Імпортер в Україні: ТОВ ПІІ «АСБІС-УКРАЇНА», код ЄДРПОУ 25274129, Україна, 03061, Київ, вул. Газова, 30, тел.: +380 (44) 455 4411, факс: +380 (44) 255 4410, e-mail: market@asbis.ua, asbis.ua.



EN This symbol means that you must follow the Waste Electrical and Electronic Equipment (WEEE) regulations when disposing of the device. According to the regulations, the device, its batteries and accumulators, and its electrical and electronic accessories must be disposed of separately at the end of their service life. Do not dispose of the device together with unsorted municipal waste, as this would be harmful to the environment. To dispose of the device, return it to the point of sale or take it to your local recycling center. For more information about recycling this unit, contact your local household waste disposal service.

AR:معلومات التخلص:

تعني هذه الرموز أنه عند التخلص من الجهاز ، يجب اتباع قواعد التعامل مع نفايات إنتاج المعدات الكهربائية والإلكترونية (WEEE).

وفقاً للقواعد ، الجهاز وبطارياته القابلة وغير القابلة لإعادة الشحن وكذلك إكسسواراته الكهربائية والإلكترونية ، تخضع للتخلص منها بشكل منفصل في نهاية فترة خدمتها. ولا يسمح بالتخلص من الجهاز مع النفايات الحضرية غير المصنفة حيث سيضر ذلك البيئة.

للتخلص من الجهاز وبطاريته ، يجب إعادتها إلى نقطة البيع أو تسليمها إلى نقطة إعادة تدوير محلية. للحصول على المزيد من المعلومات حول إعادة تدوير هذا الجهاز ، يرجى اللجوء إلى الخدمة المحلية للتخلص من النفايات المنزلية.

BE Гэты сімвал азначае, што пры ўтылізацыі прылады вы павінны выконваць правілы абыходжання з адходамі электрычнага і электроннага абсталявання (WEEE). Згодна з правіламі, прылада, яе батарэі і акумулятары, а таксама яе электрычныя і электронныя прыналежнасці павінны ўтылізавацца асобна пасля заканчэння тэрміну службы. Недапушчальна выкідаць прыладу разам з несартаванымі камунальнымі адходамі, бо гэта нанясе шкоду навакольнаму асяроддзю. Для ўтылізацыі прыладу неабходна вярнуць у пункт продажу ці здаць у мясцовы пункт перапрацоўкі. Для атрымання дадатковай інфармацыі аб перапрацоўцы гэтай прылады, калі ласка, звярніцеся ў мясцовую службу ліквідацыі бытавых адходаў.

BG Този символ означава, че при изхвърлянето на уреда трябва да спазвате разпоредбите за отпадъци от електрическо и електронно оборудване (WEEE). Съгласно разпоредбите уредът, неговите батерии и акумулатори, както и електрическите и електронните му принадлежности трябва да се изхвърлят отделно в края на експлоатационния им период. Не изхвърляйте устройството заедно с несортирани битови отпадъци, тъй като това би било вредно за околната среда. За да изхвърлите уреда, върнете го в мястото на продажба или го предайте в местния център за рециклиране. Свържете се с местната служба за изхвърляне на битови отпадъци за подробности относно рециклирането на този уред.

CS Tento symbol znamená, že při likvidaci zařízení musíte dodržovat předpisy o likvidaci elektrických a elektronických zařízení (WEEE). Podle předpisů musí být zařízení, jeho baterie a akumulátory a jeho elektrické a elektronické příslušenství po skončení životnosti zlikvidovány odděleně. Není povoleno likvidovat zařízení spolu s netříděným komunálním odpadem, protože by to poškodilo životní prostředí. Pro likvidaci musí být zařízení vráceno do místa prodeje nebo předáno místnímu recyklačnímu centru. Pro podrobné informace o recyklaci tohoto zařízení je třeba se obrátit na místní úřad pro likvidaci komunálního odpadu.

DE Dieses Symbol bedeutet, dass Sie bei der Entsorgung des Geräts die WEEE-Vorschriften (Waste Electrical and Electronic Equipment) beachten müssen. Gemäß den Vorschriften müssen das Gerät, seine Batterien und Akkus sowie sein

elektrisches und elektronisches Zubehör am Ende seiner Nutzungsdauer getrennt entsorgt werden. Entsorgen Sie das Gerät nicht zusammen mit unsortiertem Siedlungsabfall, da dies umweltschädlich wäre. Um das Gerät zu entsorgen, bringen Sie es zur Verkaufsstelle zurück oder geben Sie es bei Ihrem örtlichen Recyclinghof ab. Wenden Sie sich an Ihren örtlichen Entsorgungsdienst für Haushaltsabfälle, um Einzelheiten zum Recycling dieses Geräts zu erfahren.

ES Este símbolo significa que debe respetar la normativa sobre residuos de aparatos eléctricos y electrónicos (WEEE) cuando se deshaga del dispositivo. Según la normativa, el dispositivo, sus baterías y acumuladores y sus accesorios eléctricos y electrónicos deben eliminarse por separado al final de su vida útil. No elimine el dispositivo junto con los residuos municipales sin clasificar, ya que sería perjudicial para el medio ambiente. Para deshacerse del dispositivo, devuélvalo al punto de venta o entréguelo en su centro de reciclaje local. Póngase en contacto con el servicio local de eliminación de residuos domésticos para obtener información sobre el reciclaje de este dispositivo.

ET See sümbol tähendab, et seadme kõrvaldamisel tuleb järgida elektri- ja elektroonikaseadmete jäätmete (WEEE) eeskirju. Vastavalt eeskirjadele tuleb seade, selle patareid ja akud ning elektrilised ja elektroonilised lisaseadmed nende kasutusaja lõppedes eraldi kõrvaldada. Ärge visake seadet koos sorteerimata olmejäätmetega, kuna see oleks keskkonnale kahjulik. Seadme kõrvaldamiseks tagastage see müügipunkti või toimetage see kohaliku ringlussevõtukeskusesse. Võtke ühendust oma kohaliku olmejäätmete kõrvaldamise teenusega, et saada üksikasju selle seadme taaskasutamise kohta.

FR Ce symbole signifie que vous devez respecter la réglementation sur les déchets d'équipements électriques et électroniques (WEEE) lors de la mise au rebut de l'appareil. Conformément à la réglementation, l'appareil, ses piles et accumulateurs, ainsi que ses accessoires électriques et électroniques doivent être éliminés séparément à la fin de leur vie utile. Ne pas jeter l'appareil avec les déchets municipaux non triés, car cela serait nuisible à l'environnement. Pour mettre l'appareil au rebut, retournez-le au point de vente ou remettez-le à votre centre de recyclage local. Contactez votre service local d'élimination des déchets ménagers pour obtenir des détails sur le recyclage de cet appareil.

HR Ovaj simbol znači da se prilikom odlaganja uređaja moraju poštivati propisi o otpadnoj električnoj i elektroničkoj opremi (WEEE). Prema propisima, uređaj, njegove baterije i akumulatori te električni i elektronički pribor trebaju se zasebno prikupljati na kraju njihovog uporabnog vijeka. Nemojte odlagati uređaj s nerazvrstanim komunalnim otpadom, jer će to naštetiti okolišu. Za uredno odlaganje uređaj treba vratiti na prodajno mjesto ili predati lokalnom reciklažnom centru. Za pojedinosti o recikliranju ovog proizvoda obratite se lokalnoj službi za zbrinjavanje komunalnog otpada.

HU Ez a szimbólum azt jelenti, hogy a készülék ártalmatlanításakor be kell tartania az elektromos és elektronikus berendezések hulladékaira vonatkozó előírásokat (WEEE). Az előírások szerint a készüléket, annak elemeit és akkumulátorait, valamint elektromos és elektronikus tartozékait élettartamuk végén külön kell ártalmatlanítani. Ne dobja ki a készüléket a válogatatlan kommunális hulladékkal együtt, mivel ez káros lenne a környezetre. A készülék megsemmisítéséhez vigye vissza a készüléket az eladás helyére, vagy adja le a helyi újrahasznosító központban. A készülék újrahasznosításával kapcsolatos részletekért forduljon a helyi háztartási hulladékkezelőhöz.

IT Questo simbolo indica che per lo smaltimento del dispositivo è necessario attenersi alle norme sui rifiuti di apparecchiature elettriche ed elettroniche (WEEE). Secondo la normativa, il dispositivo, le batterie e gli accumulatori e gli accessori elettrici ed elettronici devono essere smaltiti separatamente al termine del loro ciclo

di vita. Non smaltire il dispositivo insieme ai rifiuti urbani non differenziati per non danneggiare l'ambiente. Per smaltire il dispositivo, restituirlo al punto vendita o consegnarlo al centro di riciclaggio locale. Contattare il servizio di smaltimento dei rifiuti domestici per i dettagli sul riciclaggio di questo dispositivo.

KK Бұл таңба құрылғыны кәдеге жарату кезінде қалдық электр және электрондық жабдық (WEEE) ережелерін сақтау керектігін білдіреді. Ережелер құрылғыны, оның батареялары мен аккумуляторларын, сондай-ақ оның электр және электрондық керек-жарақтарын пайдалану мерзімі аяқталғаннан кейін бөлек жинауды талап етеді. Құрылғыны сұрыпталмаған коммуналдық қоқыспен бірге тастамаңыз, себебі бұл қоршаған ортаға зиян тигізеді. Қоқысқа тастау үшін құрылғыны сату орнына қайтару немесе жергілікті қайта өңдеу пунктіне тапсыру керек. Бұл өнімді қайта өңдеу туралы мәліметтер алу үшін жергілікті тұрмыстық қалдықтарды шығару қызметіне хабарласыңыз.

LT Šis simbolis reiškia, kad šalindami prietaisą privalote laikytis Elektros ir elektroninės įrangos atliekų (WEEE) taisyklių. Pagal taisykles prietaisas, jo baterijos ir akumuliatoriai, taip pat elektriniai ir elektroniniai prietaisai, pasibaigus jų eksploatavimo laikui, turi būti šalinami atskirai. Neišmeskite prietaiso kartu su nerūšiuotomis komunalinėmis atliekomis, nes tai pakenktų aplinkai. Norėdami išmesti prietaisą, gražinkite jį į pardavimo vietą arba pristatykite į vietinį perdirbimo centrą. Išsamesnės informacijos apie šio prietaiso perdirbimą teiraukitės vietinėje buitinių atliekų šalinimo tarnyboje.

LV Šis simbols nozīmē, ka, atbrīvojoties no ierīces, jāievēro elektrisko un elektronisko iekārtu atkritumu (WEEE) noteikumi. Saskaņā ar noteikumiem ierīce, tās baterijas un akumulatori, kā arī elektriskie un elektroniskie piederumi, beidzoties to kalpošanas laikam, ir jāiznīcina atsevišķi. Neizmetiet ierīci kopā ar nešķīrotiem sadzīves atkritumiem, jo tas varētu kaitēt videi. Lai atbrīvotos no ierīces, atdodiet to atpakaļ pārdošanas vietā vai nogādājiet to vietējā pārstrādes centrā. Sazinieties ar vietējo sadzīves atkritumu apglabāšanas dienestu, lai uzzinātu sīkāku informāciju par šīs ierīces pārstrādi.

PL Ten symbol oznacza, że przy utylizacji urządzenia należy przestrzegać przepisów dotyczących zużytego sprzętu elektrycznego i elektronicznego (WEEE). Zgodnie z przepisami, po zakończeniu okresu użytkowania urządzenia, jego baterie i akumulatory oraz akcesoria elektryczne i elektroniczne muszą być utylizowane oddzielnie. Nie należy wyrzucać urządzenia razem z niesortowanymi odpadami komunalnymi, ponieważ może to być szkodliwe dla środowiska. Aby pozbyć się urządzenia, należy zwrócić je do punktu sprzedaży lub dostarczyć do lokalnego centrum recyklingu. Aby uzyskać szczegółowe informacje na temat recyklingu urządzenia, należy skontaktować się z lokalnym zakładem utylizacji odpadów komunalnych.

PT Este símbolo significa que deve seguir os regulamentos de Resíduos de Equipamentos Eléctricos e Electrónicos (WEEE) ao eliminar o dispositivo. Conforme os regulamentos, o dispositivo, as suas baterias e acumuladores, e os seus acessórios eléctricos e electrónicos devem ser eliminados separadamente no final da sua vida útil. Não eliminar o dispositivo com os resíduos municipais não triados, pois isso seria prejudicial para o ambiente. Para eliminar o dispositivo, devolva-o ao ponto de venda ou entregue-o ao seu centro de reciclagem local. Contacte o seu serviço local de eliminação de resíduos domésticos para obter detalhes sobre a reciclagem deste dispositivo.

RO Acest simbol înseamnă că trebuie să respectați reglementările privind deșeurile de echipamente electrice și electronice (WEEE) atunci când aruncați aparatul. Conform reglementărilor, dispozitivul, bateriile și acumulatorii acestuia, precum și

accesoriile sale electrice și electronice trebuie eliminate separat la sfârșitul duratei de viață. Nu aruncați dispozitivul împreună cu deșeurile municipale nesortate, deoarece acest lucru ar fi dăunător pentru mediu. Pentru a elimina dispozitivul, returnați-l la punctul de vânzare sau livrați-l la centrul de reciclare local. Contactați serviciul local de eliminare a deșeurilor menajere pentru detalii privind reciclarea acestui dispozitiv.

SK Tento symbol znamená, že při likvidácii spotřebiča musíte dodržovat předpisy o odpade z elektrických a elektronických zařízení (WEEE). Podľa predpisov sa spotrebič, jeho batérie a akumulátory a jeho elektrické a elektronické príslušenstvo musia po skončení životnosti zlikvidovať oddelene. Spotrebič nevyhadzujte spolu s netriedeným komunálnym odpadom, pretože by to bolo škodlivé pre životné prostredie. Ak chcete spotrebič zlikvidovať, vráťte ho na miesto predaja alebo ho odovzdajte v miestnom recyklačnom centre. Podrobnosti o recyklácii tohto spotrebiča vám poskytne miestna služba na likvidáciu domového odpadu.

SL Ta simbol pomeni, da je treba pri odlaganju naprave upoštevati predpise o odpadni električni in elektronski opremi (WEEE). V skladu s predpisi je treba napravo, njene baterije in akumulatorje ter električni in elektronski pribor po koncu življenjske dobe odstraniti ločeno. Naprave ne odlagajte skupaj z nesortiranimi komunalnimi odpadki, saj bi to škodovalo okolju. Za odstranjevanje je treba napravo vrniti na prodajno mesto ali predati lokalnemu mestu za recikliranje. Za podrobnosti o recikliranju te naprave se obrnite na lokalno službo za odlaganje gospodinjiskih odpadkov.

SR Овај симбол значи да се при одлагању уређаја морају поштовати прописи о отпадној електричној и електронској опреми (WEEE). Прописи захтевају да се уређај, његове батерије и акумулатори, као и његов електрични и електронски прибор прикупљају одвојено на крају њиховог употребног века. Немојте одлагати уређај заједно са несортираним комуналним отпадом, јер ће то наштетити животној средини. За одлагање, уређај се мора вратити на продајно место или предати локалној рециклажној установи. За детаље о рециклирању овог производа, обратите се локалној служби за одлагање комуналног отпада.

UK Цей символ означає, що при утилізації пристрою необхідно дотримуватися правил поводження з відходами електричного та електронного обладнання (WEEE). Відповідно до правил, пристрій, його батареї та акумулатори, а також його електричні та електронні аксесуари після закінчення терміну служби підлягають роздільній утилізації. Не допускається утилізувати пристрій разом із невідсортованими комунальними відходами, оскільки це завдасть шкоди навколишньому середовищу. Для утилізації пристрій необхідно повернути в пункт продажу або здати в місцевий пункт перероблення. Для отримання докладних відомостей про перероблення цього пристрою слід звернутися до місцевої служби ліквідації побутових відходів.

canyon.eu



WARRANTY CARD

AR الضمان ببطاقة | **BE** Гарантыйны талон | **BG** Гаранционна карта | **CS** Záruční list
DE Garantiekarte | **ES** Tarjeta de garantía | **ET** Garantii kaart | **FR** Carte de garantie
HR Garancijska Kartica | **HU** Jótállási jegy | **IT** Certificato di garanzia | **KK** Келiндiк талон
LV Garantijas karte | **LT** Garantijos kortelė | **PL** Karta gwarancyjna
PT Cartão de garantia | **RO** Card de garantie
SK Záručný list | **SL** Garancijski list | **SR** Гарантни лист | **UK** Гарантійний талон

Product name: _____

AR المنتج اسم | **BE** Прадукт | **BG** Продукт | **CS** Produkt | **DE** Produkt | **ES** Producto
ET Toode | **FR** Produit | **HR** Ime proizvoda | **HU** Termék
IT Nome del prodotto | **KK** Өнім | **LT** Produktas | **LV** Produkts
PL Nazwa produktu | **PT** Nome do Produto | **RO** Produs
SK Výrobok | **SL** Izdelek | **SR** Производ | **UK** Продукт

Model: _____

AR نموذج | **BE** Мадэль | **BG** Модел | **CS** Modelka | **DE** Modell | **ES** Modelo | **ET** Mudel
FR Modèle | **HR** Model | **HU** Modell | **IT** Modello | **KK** Үлги | **LT** Modelis
LV Modelis | **PL** Model | **PT** Modelo | **RO** Model
SK Model | **SL** Model | **SR** Модел | **UK** Модель

Serial Number: _____

AR سري رقم | **BE** Серыйны нумар | **BG** Сериен номер | **CS** Sériové číslo | **DE** Seriennummer
ES Número de serie | **ET** Seerianumber | **FR** Numéro de série | **HR** Serijski broj
HU Sorozatszám | **IT** Numero di serie | **KK** Сериялык нөмiр | **LT** Serijos numeris
LV Sērijas numurs | **PL** Numer seryjny | **PT** Número de série | **RO** Număr de serie
SK Sériové číslo | **SL** Serijska številka | **SR** Серијски број | **UK** Серійний номер

Purchase date: _____

| **AR** التاريخ للشراء | **BE** Дата накупки | **BG** Дата на закупуване | **CS** Datum nákupu
DE Kaufdatum | **ES** Fecha de compra | **ET** Ostu kuupäev | **FR** Date d'achat
HR Datum kupnje | **HU** Vásárlás időpontja | **IT** Data di acquisto | **KK** Сатып алу күні
LT Pirkimo data | **LV** Pirkuma datums | **PL** Data zakupu | **PT** Data de compra
RO Data cumpărării | **RU** Дата покупки | **SK** Dátum nákupu
SL Datum nakupa | **SR** Датум куповине | **UK** Дата купівлі

Dealer: _____

AR تاجر | **BE** Прадавец | **BG** Продавач | **CS** Prodavač | **DE** Verkäufer | **ES** Vendedor
ET Müügiimees | **FR** Vendeur | **HR** Trgovac | **HU** Eladó | **IT** Rivenditore
KK Сатушы | **LT** Pardavėjas | **LV** Pārdevējs | **PL** Kupiec
PT Vendedor | **RO** Vânzător | **RU** Продавец | **SK** Predavač
SL Prodajalec | **SR** Продавац | **UK** Продавець



Dealer stamp

Customer signatur



Ovaj dokument je originalno proizveden i objavljen od strane proizvođača, brenda Canyon, i preuzet je sa njihove zvanične stranice. S obzirom na ovu činjenicu, Tehnoteka ističe da ne preuzima odgovornost za tačnost, celovitost ili pouzdanost informacija, podataka, mišljenja, saveta ili izjava sadržanih u ovom dokumentu.

Napominjemo da Tehnoteka nema ovlašćenje da izvrši bilo kakve izmene ili dopune na ovom dokumentu, stoga nismo odgovorni za eventualne greške, propuste ili netačnosti koje se mogu naći unutar njega. Tehnoteka ne odgovara za štetu nanесenu korisnicima pri upotrebi netačnih podataka. Ukoliko imate dodatna pitanja o proizvodu, ljubazno vas molimo da kontaktirate direktno proizvođača kako biste dobili sve detaljne informacije.

Za najnovije informacije o ceni, dostupnim akcijama i tehničkim karakteristikama proizvoda koji se pominje u ovom dokumentu, molimo posetite našu stranicu klikom na sledeći link:

<https://tehnoteka.rs/p/canyon-slusalice-gh-8a-cnd-sghs8a-akcija-cena/>