

## Uputstvo za upotrebu

BEKO frižider RSO46WEUN

The Beko logo is displayed in a bold, blue, sans-serif font. Below the text, there is a thick blue horizontal bar that tapers slightly towards the right end.

Tehnoteka je online destinacija za upoređivanje cena i karakteristika bele tehnike, potrošačke elektronike i IT uređaja kod trgovinskih lanaca i internet prodavnica u Srbiji. Naša stranica vam omogućava da istražite najnovije informacije, detaljne karakteristike i konkurentne cene proizvoda.

Posetite nas i uživajte u ekskluzivnom iskustvu pametne kupovine klikom na link:

<https://tehnoteka.rs/p/beko-frizider-rso46weun-akcija-cena/>

# **beko**

## **Minibar User manual**

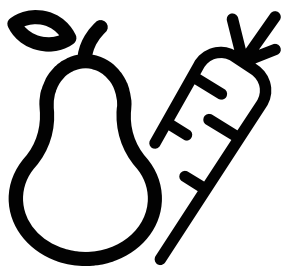

RSO46WEUN

EN/FR/NL

CE

# Please read this user manual first !

Dear Customer,





Thank you for preferring a Beko product. We hope that you get the best results from your product which has been manufactured with high quality and state-of-the-art technology. Therefore, please read this entire user manual and all other accompanying documents carefully before using the product and keep it as a reference for future use. If you handover the product to someone else, give the user manual as well. Follow all warnings and information in the user manual.

## Explanation of symbols

Throughout this user manual the following symbols are used:

	Important information or useful hints about usage.
---	--

	Warning for hazardous situations with regard to life and property.
---	--

 <b>INFORMATION</b>	
 SUPPLIER'S NAME      MODEL IDENTIFIER (*)  	The model information as stored in the product data base can be reached by entering following website and searching for your model identifier (*) found on energy label.  <a href="https://eprel.ec.europa.eu/">https://eprel.ec.europa.eu/</a>



This product has been produced in environmentally friendly, modern facilities.

Complies with the WEEE Regulation.

Does not contain PCB.

# CONTENTS

---

<b>1 Important safety and environmental instructions</b>	<b>4-5</b>
1.1. General safety .....	4
1.2 Compliance with the WEEE Directive and disposal of waste products .....	5
1.3 Package information .....	5
<b>2 Your Minibar</b>	<b>6</b>
2.1 At a glance .....	6
2.1.1 Controls and components .....	6
2.1.2 Technical data .....	6
<b>3 Use</b>	<b>7-10</b>
3.1 Intended use .....	7
3.2 Position of appliance .....	7
3.2.1 Alignment of appliance .....	7
3.3 First Use .....	7
3.4 Operation .....	7
3.4.1 Thermostat knob .....	8
3.5 Defrosting .....	8
3.6 Drip container .....	8
3.7 Guidance for storing fresh food .....	
<b>4 Cleaning and maintenance</b>	<b>11</b>
4.1 Internal cleaning of appliance .....	11
4.2 External cleaning of appliance .....	11
<b>5 Troubleshooting</b>	<b>12</b>



# 1 Important safety and environmental instructions

This section contains safety instructions that will help protect from risk of personal injury or property damage. Failure to follow these instructions invalidates the granted warranty.

## 1.1 General safety

- This appliance can be used by the children who are at the age of 8 or over and by the people who have limited physical, sensory or mental capacity or who do not have knowledge and experience, provided that they are supervised or they understand the instructions with regard to safe use of the product and potential dangers. Children should not play with the appliance. Cleaning and maintenance works should not be performed by children unless they are supervised by an adult.
- Unplug the appliance before cleaning and maintenance.
- Do not use it if the power cable or the appliance itself is damaged. Contact an authorized service.
- Only use the original parts or parts recommended by the manufacturer.
- Do not attempt to dismantle the appliance.
- Your mains power supply should comply with the information supplied on the rating plate of the appliance.
- Do not use the appliance with an extension cord.
- Do not pull the power cable when unplugging the appliance.
- In order to prevent the power cable from getting damaged, make sure that it doesn't get stuck, twisted or rub against sharp surfaces.
- Do not touch the appliance or its plug when it is plugged if your hands are damp or wet.
- Never use the appliance in or near to combustible or inflammable places and materials.
- \* If you keep the package material, keep it out of the reach of children.
- Do not use electric appliances such as hair dryer or heater to defrost the appliance.
- Containers containing combustible gases and liquids can leak in low temperatures.
- Do not keep flammable materials like spray can, refilling cartridges of fire extinguisher in your appliance.
- Do not put fizzy drinks in the freezer compartment. When consumed as soon as they are taken out of the appliance, ice cubes may cause freeze burns.

# 1 Important safety and environmental instructions

- Do not take any material out of the appliance when your hands are damp or wet as it may cause skin irritation and freeze burn. Bottle and cans should not be kept in freezer compartment as there is the risk of explosion when contents freeze
- Manufacturer's recommended storage periods should be followed. Refer to relevant instructions.
- Do not put any block in front of ventilation holes of the case and internal components of the appliance.
- To quicken defrosting do not use any mechanical devices or other methods except the ones recommended by the manufacturer
- Do not damage the cooler circuit.
- Do not use electric appliances in the food storage compartments as long as they are not of the recommended type.
- R600a is a combustible gas. Therefore pay attention to not damaging the cooling system and piping during usage and transportation. In the event of damage, keep your product away from potential fire sources that can cause the product catch a fire and ventilate the room in which the unit is placed.

## 1.2 Compliance with the WEEE Directive and disposal of waste products



This product does not include harmful and prohibited materials specified in the "Regulation for Supervision of the Waste Electric and Electronic Appliances" issued by the Ministry of Environment and Urban Planning. Complies with the WEEE Regulation. This product has been manufactured with high quality parts and materials which can be reused and are suitable for recycling. Therefore, do not dispose the product with normal domestic waste at the end of its service life. Take it to a collection point for the recycling of electrical and electronic equipment. Ask the local authority in your area for these collection points. Contribute to the preservation of environment and natural sources by taking the used products to the recycling points.

## 1.3 Package details



Package of the product is made of recyclable materials in accordance with our National Legislation. Do not dispose of the packaging materials together with the domestic or other wastes. Take them to the packaging material collection points designated by the local authorities.

## 2 Your Minibar

### 2.1 Overview

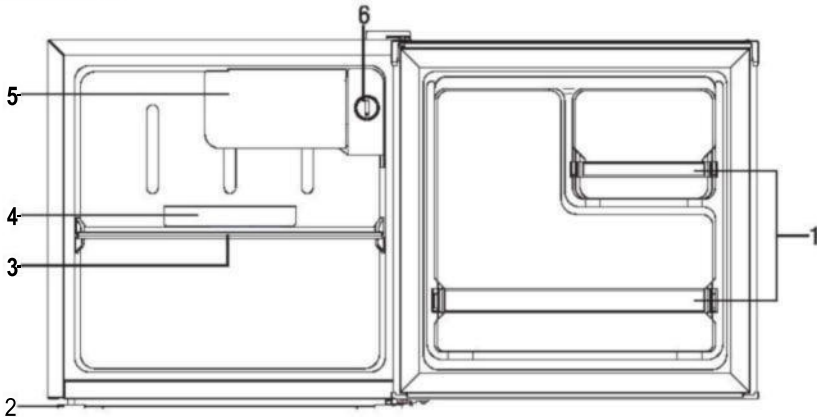

#### 2.1.1 Controls and components

- 1-Plastic shelter
- 2-Adjustable front feet
- 3-Glass shelf
- 4-Drip container
- 5-Cooler cover
- 6-Thermostat knob

#### 2.1.2 Technical data

Total net volume	:46 L
Height	:496 mm
Width	:470 mm
Depth	:447 mm
Weight	:14 kg
Power inlet	:220V-240V/50Hz
Volume	:35 dBA

Energy class :F

Energy efficiency class :N/ST

Household cooler appliance stage: Cooler  
and fridge with 0 star compartment

Rights to make technical and design changes are reserved.

The values which are declared in the markings affixed on your product or the other printed documents supplied with it represent the values which were obtained in the laboratories pursuant to the pertinent standards. These values may vary according to the usage of the appliance and ambient conditions.

## 3 Use

### 3.1 Intended use

Appliance is intended for household use and stores, personnel kitchens in offices and other work environments; use by customers of farm houses and hotels and other accommodation type environments; hostel type places; food and beverage services and similar non-retail applications.

### 3.2 Position of appliance

- This refrigerating appliance is not intended to be used as a built-in appliance.
- When determining a location for your appliance make sure that the floor is level and strong.
- It should be a well ventilated location and the average room temperature should be between 16°C and 38°C.
- Do not place the appliance near heat sources such as oven, water heater or central heating. Do not place the product in places subject to direct sunlight like annex or sunroom.
- If you place the appliance in outdoor locations like a garage or annex, place the appliance above the damp course, otherwise there may be condensation in the appliance.
- Never place and operate the appliance in built-in walls or in any cabinet or furniture designed for the appliance. Rear grill and sides of cabinet may heat up.
- Place it in a way that back of the appliance is 9 cm (3 1/2") and sides of the appliance is 6 cm (3/4") away from wall. Do not use anything to cover the appliance.
- If two Coolers are to be installed side by side, there should be at least 4 cm distance between them.

### 3.2.1 Alignment of appliance

When appliance doesn't stand even, alignment of the door and the magnetic seal is affected and this prevents the appliance from operating properly. When placed in its location, align the appliance by rotating the adjustable front legs.

### 3.3 Initial use

- Wipe the internal surface of the appliance with diluted sodium bicarbonate solution. Then rinse with warm water using a sponge or cloth. Wash the baskets and shelves with soapy water and allow them dry completely before placing back in appliance. External parts of the appliance can be cleaned with wax polish.
- Make sure that there is a socket appropriate for the plug supplied with your appliance.



**WARNING:** Do not activate the appliance sooner than 4 hours after it was moved.

- It takes time for cooler fluid to be settled. If you turn off the appliance, wait for 30 minutes to reactivate it. This period of time is necessary for cooler fluid to be settled.
- Before placing food into the appliance, activate the appliance and wait for 24 hours. This period of time is necessary for appliance to operate properly and reach the right temperature.
- Clean the appliance parts with warm water containing some neutral detergent and then wipe it dry.



**WARNING:** Electric parts of the appliance should only be wiped with dry cloth.

## 3 Use

### 3.4 Operation

1. Turn the thermostat knob to the "4" position, turn on electricity. Compressor starts to operate.
2. Open the door 30 minutes later. If the temperature in appliance is declined prominently, this means appliance system is operating properly. When the appliance is operated for a while, heat control system will automatically adjust the temperature within the allowed limits.

#### 3.4.1 Thermostat knob



1. Internal temperature of the appliance is controlled with thermostat knob (6) placed on side wall of the appliance compartment.
2. Internal temperature of the appliance can be adjusted by turning the thermostat knob (6) to right or left.
3. The marks on the knob are not actual temperature values in fridge but temperature grades. "OFF" means cooling is STOPPED, 7\* indicates the lowest temperature setting. Turn the knob from "1" position to "7" position, the temperature will decrease continuously. You can switch the thermostat knob (6) to a position suitable for your requirements.
4. Turn the knob to "M" position for normal use.

### 3.5 Defrosting

When the appliance is operated for a period of time, the inner surface of the freezer will be covered with a layer of frost. It may raise the electricity consumption and lessen the effect of refrigeration. So you should defrost this frost immediately.

After the process of defrosting, clean the water accumulated in drip container immediately.



**WARNING:** Never use sharp, metal tools or it will damage the refrigerator.

Unplug the minibar and leave the appliance with its door open weekly. With this procedure, the frost on the evaporator surface of the fridge will melt and the cooling performance will increase.

### 3.6 Drip container

You should check the drip container at certain intervals and drain the accumulated water. If not, the water in drip container can overflow and leak out.

### 3.7 Guidance for storing fresh food:

storing into the fresh food compartment:

Keep your fridge at recommended temperature level as 4°C.

Food to be stored should be properly sealed to avoid odour or taste alterations.

### 3 Use

Do not store excessive quantities of food inside your refrigerator. Leave spaces between foods to allow cold air flowing around them to achieve a better and more homogeneous cooling.

To allow shorter door openings, foods eaten daily should be stored at the front of the shelf.

Leave a gap between foods and the innerwalls, allowing air to flow. If you store foods against the rear wall foods could freeze against rear wall.

Hot, cooked food must be cooled down at room temperature before storing in the appliance. Then, warm food can be stored in the lower shelves of your fridge. Please do not put warm food nearby highly perishable foods.

Thaw your frozen food in the fresh food compartment. This way, you can use the frozen food to cool down the fresh food compartment and save energy.

If unripe tropical fruits (mango, melons, papaya, banana, pineapple) are stored in refrigerator, ageing process can be accelerated and it is not advisable since it causes shorter storage times. However, the ripening of strongly green fruits (apple, pear) can be promoted for a certain period in fridge compartment.

Onions, garlic, ginger and other root vegetables should be stored at dark and cool room conditions, not in the fridge.

When a spoiled food inside refrigerator is realized, it should be disposed. When rotten food is noticed please clean inner liner or accessories which were in contact to prevent contamination.

Store fruits and vegetables susceptible to drying out in perforated or unsealed plastic bags to maintain a moist environment yet still allow air to circulate.

Large pots of food, such as soups or stews can be divided into shallow containers to quickly cool in the refrigerator. Large pieces of cooked meat and whole poultry should be divided into smaller pieces for the same purpose.

Do not store unpacked foods nearby eggs.

Keep fruits and vegetables separate and store like with like: apples with apples, carrots with carrots. Fruits and vegetables give off different gases that can cause others to deteriorate.

Take leafy greens out of plastic bags, wrap them in a paper towel or tea towel before stored in refrigerator. Do not forget to dry them if they are rinsed or wet before storing.

Different foods should be placed in different areas according to their properties:

“Please check appropriate Climate Class of your appliance rated on the rating plate. One of below information is valid for your appliance according to rated Climate Class.”

SN: Extended Temperate: This refrigerating appliance is intended to be used at ambient temperatures ranging from 10°C to 32°C

N: Temperate: This refrigerating appliance is intended to be used at ambient temperatures ranging from 16°C to 32°C

ST: Subtropical: This refrigerating appliance is intended to be used at ambient temperatures ranging from 16°C to 38°C

T: Tropical: This refrigerating appliance is intended to be used at ambient temperatures ranging from 16°C to 43°C

“This refrigerating appliance is not suitable for freezing food stuffs”

### 3 Use

<b>Food</b>	<b>Locaion</b>
Eggs	Door rack
Dairy products ( butter, cheese )	If available, biofresh or chiller compartment Lowest shelves
Fruits, vegetables and salad	Fruit and vegetable box,crisper or EverFresh + compartment ( if available )
Fresh meat, poultry, fresh fish, sausages cooked foods	If available, biofresh or chiller compartment Lowest shelves
Ready to eat foods, packaged products canned foods, pickled products	Upper shelves or door rack
Drinks, bottles, condiments, snacks	Door rack
Leftovers	Middle shelves

## 4 Cleaning and maintenance

### 4.1 Internal cleaning of appliance

Turn off and unplug title appliance before cleaning it.



Warning: Never use gasoline, solvent, abrasive cleaning agents, metal objects or hard brushes to clean the appliance

After the defrosting procedure you should wipe the internal surface of the cooler/freezer with diluted sodium bicarbonate solution. Then rinse and dry with warm water using a sponge or cloth. Wash the shelves with soapy water and make sure that they dried completely before placing back in appliance.

### 4.2 External cleaning of appliance

- Clean the external surface of the appliance with nonabrasive and water diluted detergent.
- Clean the back side of title appliance once a year with a brush or a piece of soft cloth, this part does not need any special maintenance.
- Do not use abrasive cleaning agents, kitchen sponge or solutions while cleaning any part of the appliance.
- Door sealing of the cooler appliance should never come in contact with oil or grease. The door sealing will keep its softness if you powder it especially close to the hinge sections and it will last longer.



## 5 Troubleshooting

### Power failure

- Do not open the appliance door unnecessarily

### Appliance is overcooling

- You may have turned the thermostat knob (6) to a higher setting accidentally.

### Appliance does not cool sufficiently

- Compressor may not be running. >>> Turn the thermostat knob (6) to highest setting and wait for a few minutes. If you don't hear the humming noise, it means it doesn't work. Contact the store where you bought the product.

### Appliance does not work

- Make sure that the appliance is plugged into the mains and turned on. Check if the fuse is blown or not.
- Appliance should be placed in a well ventilated room with average room temperature between 16°C and 38°C. Leave the appliance for 30 minutes.

### There is condensation on the external surface of the appliance

- Reason for that may be the change in the room temperature. Wipe the moisture on the surface. If the problem persists contact the store where you bought the product.

### There is sound coming from the appliance

- The reason for that is the cooler fluid circulation in the cooling system. This condition is mentioned much more since the application of the CFC free gases. It is not a failure and doesn't affect the performance of your appliance.

### Humming and vibration noises

- These are the noises which the compressor engine pumping the cooler fluid makes while operating.

EN

## DISCLAIMER / WARNING

Some (simple) failures can be adequately handled by the end-user without any safety issue or unsafe use arising, provided that they are carried out within the limits and in accordance with the following instructions (see the "Self-Repair" section).

Therefore, unless otherwise authorized in the "Self-Repair" section below, repairs shall be addressed to registered professional repairers in order to avoid safety issues. A registered professional repairer is a professional repairer that has been granted access to the instructions and spare parts list of this product by the manufacturer according to the methods described in legislative acts pursuant to Directive 2009/125/EC.

**However, only the service agent (i.e. authorized professional repairers) that you can reach through the phone number given in the user manual/warranty card or through your authorized dealer may provide service under the guarantee terms. Therefore, please be advised that repairs by professional repairers (who are not authorized by Beko) shall void the guarantee.**

## Self-Repair

Self-repair can be done by the end-user with regard to the following spare parts: door handles, door hinges, trays, baskets and door gaskets (an updated list is also available in support.beko.com as of 1st March 2021).

Moreover, to ensure product safety and to prevent risk of serious injury, the mentioned self-repair shall be done following the instructions in the user manual for self-repair or which are available in support.beko.com. For your safety, unplug the product before attempting any self-repair.

Repair and repair attempts by end-users for parts not included in such list and/or not following the instructions in the user manuals for self-repair or which are available in support.beko.com, might give rise to safety issues not attributable to Beko, and will void the warranty of the product.

Therefore, it is highly recommended that end-users refrain from the attempt to carry out repairs falling outside the mentioned list of spare parts, contacting in such cases authorized professional repairers or registered professional repairers. On the contrary, such attempts by end-users may cause safety issues and damage the product and subsequently cause fire, flood, electrocution and serious personal injury to occur.

By way of example, but not limited to, the following repairs must be addressed to authorized professional repairers or registered professional repairers: compressor, cooling circuit, main board, inverter board, display board, etc.

The manufacturer/seller cannot be held liable in any case where end-users do not comply with the above.

The spare part availability of the refrigerator that you purchased is 10 years.

During this period, original spare parts will be available to operate the refrigerator properly. The minimum duration of guarantee of the refrigerator that you purchased is 24 months.

# beko

## Minibar Manuel d'utilisation

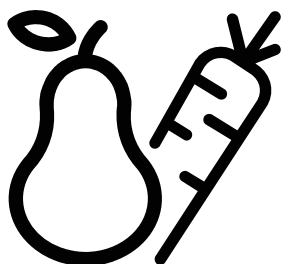

RSO46WEUN

FR

CE



## **Veillez d'abord lire ce manuel d'utilisation!**





Chère cliente, cher client,

Merci d'avoir choisi un produit Beko. Nous espérons que vous obtiendrez les meilleures performances de votre appareil qui a été fabriqué avec une grande expertise et une technologie de pointe. Par conséquent, veuillez lire attentivement ce manuel d'utilisation et tous les autres documents connexes avant d'utiliser l'appareil et conservez-le comme référence pour une utilisation future. Si vous transmettez l'appareil à un tiers, associez-y également le manuel d'utilisation. Prêtez attention à tous les avertissements et informations figurant dans ce manuel.

### **Explication des symboles**

Les symboles suivants sont utilisés tout au long de ce manuel d'utilisation :

	Informations importantes ou consignes utiles relatives à l'utilisation.
	Avertissement relatif à des dangers de mort et des risques de dommages matériels.

 <b>INFORMATIONS</b>	
 SUPPLIER'S NAME →  MODEL IDENTIFIER → (*) 	 Vous pouvez accéder aux informations relatives au modèle telles que sauvegardées dans la base de données des produits en entrant le site internet suivant et en recherchant l'identifiant de votre modèle (*) qui se trouve sur la vignette énergie <a href="https://eprel.ec.europa.eu/">https://eprel.ec.europa.eu/</a>



Conforme à la réglementation  
WEEE.

Ne contient pas de PCB.

# SOMMAIRE

## **1 Instructions importantes en matière de sécurité et de protection de l'environnement 4-5**

- 1.1 Consignes générales de sécurité 4
- 1.2 Conformité avec la Directive WEEE et mise au rebut des appareils usagés. .... 5
- 1.3 Informations sur l'emballage . ... 5

## **2 YourMinibar \_\_\_\_\_ 6**

- 2.1 Aperçu. .... 6
- 2.1.1 Commandes et composants.... 6
- 2.1.2 Informations techniques. .... 6

## **3 Utilisation \_\_\_\_\_ 7-10**

- 3.1 Utilisation prévue . .... 7
- 3.2 Positionnement de l'appareil. .... 7
- 3.2.1 Alignement de l'appareil. .... 7
- 3.3 Première utilisation . .... 7
- 3.4 Fonctionnement . .... 7
- 3.4.1 Bouton de thermostat. .... 8
- 3.5 Dégivrage. .... 8
- 3.6 Récipient d'égouttage . .... 8
- 3.7 Conseils pour le stockage des aliments frais. .... 8

## **4 Nettoyage et entretien 11**

- 4.1 Nettoyage interne de l'appareil. 11
- 4.2 Nettoyage externe de l'appareil. 11

## **5 Dépannage 12**

Cette section comprend les instructions de sécurité qui vous protègent de toute blessure physique ou de tout dommage matériel. Le non-respect de ces instructions annule toute garantie accordée.

### 1.1 Sécurité générale

- Cet appareil peut être utilisé par des enfants âgés d'au moins 8 ans, ainsi que par des personnes avec des capacités physiques, sensorielles ou mentales réduites ou ne disposant pas de connaissance ni expérience, à condition qu'ils soient surveillés ou comprennent les instructions concernant l'utilisation de l'appareil en toute sécurité et les risques potentiels. Ne laissez pas les enfants jouer avec l'appareil. Ne laissez pas les enfants effectuer le nettoyage et l'entretien de l'appareil, à moins qu'ils soient surveillés par un adulte.
- Débranchez l'appareil avant le nettoyage ou l'entretien.
- Ne l'utilisez pas si le câble d'alimentation ou l'appareil proprement dit est endommagé. Contactez un service agréé.
- Utilisez uniquement les pièces d'origine ou celles recommandées par le fabricant.
- N'essayez pas de démonter l'appareil.
- Votre alimentation secteur doit être conforme aux informations fournies sur la plaque signalétique de l'appareil.
- N'utilisez pas l'appareil avec une rallonge,
- Ne tirez pas le câble d'alimentation pour débrancher l'appareil.
- Afin d'éviter d'endommager le câble d'alimentation, assurez-vous qu'il n'est pas coincé, tordu ou ne frotte pas sur des surfaces coupantes,
- Si vos mains sont humides ou mouillées, ne touchez pas l'appareil ou sa fiche lorsqu'il est branché.
- N'utilisez jamais l'appareil dans ou à proximité d'environnements et de matériaux combustibles ou inflammables.
- Si vous conservez le matériel d'emballage, gardez-le loin des enfants.
- N'utilisez pas d'appareils électriques comme un sèche-cheveux ou un appareil de chauffage pour dégivrer l'appareil.
- Les récipients contenant des gaz et des liquides combustibles peuvent avoir des fuites à basse température.
- Ne conservez pas dans votre appareil des matériaux inflammables comme des bombes aérosol, des cartouches de recharge d'extincteurs.
- Ne mettez pas de boissons gazeuses dans le congélateur. Les glaçons peuvent causer des gelures lorsqu'ils sont consommés directement après retrait de l'appareil.

# 1 Instructions importantes en matière de sécurité et de protection de l'environnement

- Ne retirez aucun matériau de l'appareil lorsque vos mains sont humides ou mouillées, car cela peut causer une irritation cutanée et des gelures. Les bouteilles et les canettes ne doivent pas être conservées dans le congélateur, car une explosion pourrait se produire lorsque le contenu gèle.
- Les périodes de stockage recommandées par le fabricant doivent être respectées. Reportez-vous aux instructions correspondantes.
- Ne placez pas de bloc devant les orifices de ventilation du boîtier et des composants internes de l'appareil.
- N'utilisez pas de dispositifs mécaniques ou d'autres méthodes que ceux recommandés par le fabricant pour un dégivrage rapide.
- N'abîmez pas le circuit frigorifique.
- N'utilisez pas d'appareils électriques dans les compartiments de stockage d'aliments s'ils ne sont pas du type recommandé.
- Le R600a est un gaz combustible. Par conséquent, faites attention à ne pas endommager le système de refroidissement et la tuyauterie pendant l'utilisation et le transport. En cas de dommages, éloignez l'appareil de toute source potentielle d'incendie susceptible de l'enflammer et ventilez la pièce dans laquelle il est placé.

## 1.2 Conformité avec la Directive WEEE et mise au rebut des appareils usagés



Cet appareil ne contient pas des substances dangereuses et prohibées, telles que décrites dans la « Directive réglementant les déchets d'équipements électriques et électroniques » émanant du ministère de l'Environnement et de l'Aménagement urbain. Il est conforme à la réglementation WEEE. Il a été fabriqué avec des pièces et matériaux de qualité supérieure, réutilisables et adaptés au recyclage. Ne le jetez donc pas avec les ordures ménagères habituelles à la fin de sa durée de vie. Déposez-le dans un point de collecte destiné au recyclage des équipements électriques et électroniques. Consultez les autorités locales de votre région pour connaître les points de collecte. Contribuez à la préservation de l'environnement et des ressources naturelles en déposant les appareils usagés dans les points de recyclage.

## 1.3 Informations sur l'emballage



L'emballage de l'appareil est fabriqué à partir de matériaux recyclables conformément à notre législation nationale. N'oubliez pas les matériaux d'emballage avec les ordures ménagères et d'autres déchets. Déposez-les plutôt aux points de collecte des matériaux d'emballage désignés par les autorités locales.

## 2.1 Vue d'ensemble

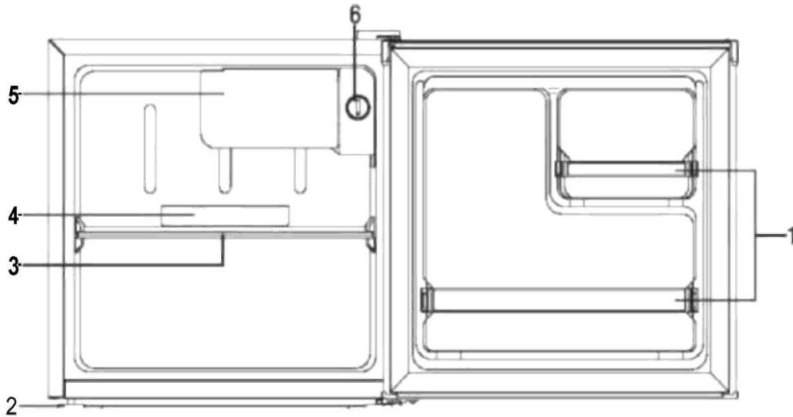

### 2.1.1 Contrôles et composants

- 1- Balconnet en plastique
- 2- Pieds avant ajustables
- 3- Clayette en verre
- 4- Bac de récupération
- 5- Porte du compartiment glaçons
- 6- Bouton de thermostat

### 2.1.2 Données techniques

Volume total net	:46 L
Hauteur	:496 mm
Largeur	:470 mm
Profondeur	:447 mm
Poids	:14 kg
Entrée d'alimentation	:220 V - 240 V / 50 Hz
Volume	:35 dBA

Classe énergétique :F  
 Classe d'efficacité énergétique :N/ST

Niveau de l'appareil de réfrigération :  
 Refroidisseur et réfrigérateur avec  
 compartiment 0 étoile

Droits de modifications techniques ou de  
 conception réservés.

Les valeurs indiquées sur les inscriptions apposées sur votre produit ou sur les autres documents fournis avec le produit sont des valeurs obtenues en conditions de laboratoire, conformément aux normes en vigueur. Ces valeurs peuvent varier en fonction de l'utilisation de l'appareil et des conditions ambiantes.



# 3 Utilisation

## 3.1 Utilisation prévue

Cet appareil est destiné à un usage domestique et dans les magasins, les cuisines de personnel dans les bureaux et autres environnements de travail. Il est également destiné aux clients des fermes et des hôtels et d'autres milieux d'hébergement, aux lieux de type auberge de jeunesse, aux services de restauration et de boissons et autres applications similaires non commerciales.

## 3.2 Positionnement de l'appareil

- Cet appareil de réfrigération n'est pas destiné à être utilisé comme un appareil encastré ;
- Lorsque vous déterminez l'emplacement de votre appareil, assurez-vous que le plancher est à niveau et solide.
- Il doit être placé dans endroit bien ventilé et la température moyenne de la pièce doit être comprise entre 16 °C et 38 °C.
- Ne placez pas l'appareil à proximité de sources de chaleur telles qu'un four, un chauffe-eau ou un chauffage central. Ne le placez pas dans des endroits exposés à la lumière directe du soleil comme une annexe ou une véranda.
- Si vous installez l'appareil à l'extérieur notamment dans un garage ou une annexe, placez-le de manière à ce qu'il soit au-dessus de la couche d'humidité, à défaut il peut y avoir de la condensation dans l'appareil.
- N'installez et n'utilisez jamais l'appareil dans les murs intégrés, dans une armoire ou un meuble conçu à cet effet. La grille arrière et les côtés de l'armoire peuvent chauffer.
- Placez l'appareil de façon à ce que la partie arrière soit à une distance de 9 cm (3 1/2 po) et que les côtés soient à une distance de 6 cm (3/4 po) du mur. Ne recouvrez pas l'appareil avec quoi que ce soit.
- Si deux réfrigérateurs sont installés côte à côte, laissez une distance minimale de 4 cm entre les deux.

## 3.2.1 Alignement de l'appareil

Lorsque l'appareil n'est pas droit, l'alignement de la porte et le joint magnétique sont affectés, ce qui empêche l'appareil de fonctionner correctement. Lorsque l'appareil est installé à son emplacement, alignez-le en tournant les pieds avant réglables.

## 3.3 Première utilisation

- Essuyez la surface interne de l'appareil avec une solution de bicarbonate de sodium diluée, puis rincez avec de l'eau chaude à l'aide d'une éponge ou d'un chiffon. Lavez les paniers et les clayettes à l'eau savonneuse et laissez-les sécher complètement avant de les remettre dans l'appareil. Les pièces de l'appareil peuvent être nettoyées avec de la cire.
- Assurez-vous que vous disposez d'une prise de courant adaptée à la fiche fournie avec l'appareil.



**AVERTISSEMENT** : Ne branchez pas l'appareil avant 4 heures lorsque vous le déplacez,

- il faut du temps pour que le réfrigérant liquide se stabilise. Si vous débranchez l'appareil, patientez 30 minutes pour le rebrancher. Cet intervalle de temps est nécessaire pour que le réfrigérant liquide se stabilise.
- Avant de placer les aliments dans l'appareil, branchez-le et laissez-le fonctionner pendant 24 heures. Cet intervalle de temps est nécessaire pour que l'appareil fonctionne correctement et atteigne la température appropriée.
- Nettoyez les pièces de l'appareil avec de l'eau chaude contenant un peu de détergent neutre, puis essuyez-les.



**AVERTISSEMENT** : Essuyez les pièces électriques de l'appareil uniquement à l'aide d'un chiffon sec.

## 3 Utilisation

### 3.4 Fonctionnement

1. Tournez le bouton du thermostat sur la position « 4 » et mettez l'appareil sous tension. Le compresseur se met en marche.
2. Ouvrez la porte 30 minutes plus tard. Si la température interne de l'appareil baisse de façon considérable, cela signifie que le système de l'appareil fonctionne correctement. Lorsque l'appareil fonctionne pendant un certain temps, le système de commande de la température ajuste automatiquement la température dans les limites autorisées.

#### 3.4.1 Bouton du thermostat

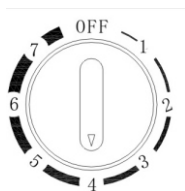

1. La température interne de l'appareil est contrôlée au moyen d'un bouton de thermostat (6) placé sur la paroi latérale du compartiment de l'appareil.
2. Vous pouvez ajuster la température interne de l'appareil en tournant le bouton de thermostat (6) vers la droite ou vers la gauche.
3. Les chiffres sur le bouton ne sont pas les valeurs réelles de température du réfrigérateur, mais les niveaux de température. « OFF » (DÉSACTIVER) signifie que le refroidissement est ARRÊTÉ, 7\* indique le niveau de réglage de température le plus bas. Tournez le bouton de la position « 1 » à la position « 7 » pour réduire continuellement la température. Vous pouvez régler le bouton du thermostat (6) dans une position adaptée à vos besoins.
4. Tournez le bouton dans la position « M » pour une utilisation normale.

### 3.5 Dégivrage

- Lorsque le réfrigérateur fonctionne pendant un certain temps, la surface interne du congélateur se recouvre d'une couche de givre. Cela peut augmenter la consommation électrique et réduire l'effet de réfrigération. Vous devez retirer ce givre immédiatement.
- Une fois le processus de dégivrage terminé, nettoyez immédiatement l'eau accumulée dans récipient collecteur.



#### AVERTISSEMENT :

N'utilisez jamais d'outils métalliques tranchants, sinon ils endommageront le réfrigérateur.

- Débranchez le minibar et laissez-le avec la porte ouverte une fois par semaine. Grâce à cette procédure, le gel sur la surface de l'évaporateur du réfrigérateur fondra et les performances de refroidissement augmenteront.

### 3.6 Récipient collecteur

Vous devez vérifier le récipient collecteur à un certain intervalle et vidanger l'eau qui s'y est accumulée. À défaut, l'eau contenue dans le récipient collecteur peut déborder et s'écouler.

### 3.7 Conseils pour le stockage des aliments frais :

#### stockage dans le compartiment des aliments frais :

- Conservez votre réfrigérateur à la température recommandée de 4°C.
- Les aliments à conserver doivent être bien couverts pour éviter les odeurs ou une altération du goût.

### 3 Utilisation

- Ne conservez pas de quantités excessives d'aliments dans votre réfrigérateur. Laissez des espaces entre les aliments pour permettre à l'air froid de circuler autour d'eux afin d'obtenir un refroidissement meilleur et plus homogène.
- Pour permettre des ouvertures de porte plus courtes, les aliments consommés quotidiennement devraient être rangés à l'avant de la clayette.
- Laissez un espace entre les aliments et les parois intérieures, ce qui permet à l'air de circuler. Si vous rangez les aliments contre la paroi arrière, ils pourraient geler contre cette paroi.
- Les aliments chauds et cuits doivent être refroidis à température ambiante avant d'être entreposés dans l'appareil. Ensuite, les aliments chauds peuvent être conservés dans les clayettes inférieures de votre réfrigérateur. Veuillez ne pas mettre d'aliments chauds à proximité d'aliments hautement périssables.
- Décongelez vos aliments congelés dans le compartiment des aliments frais. De cette façon, vous pouvez utiliser les aliments congelés pour refroidir le compartiment des aliments frais et économiser de l'énergie.
- Si les fruits tropicaux non mûrs (mangue, melon, papaye, banane, ananas) sont conservés au réfrigérateur, le processus de vieillissement peut être accéléré et n'est pas conseillé, car il réduit le temps de conservation. Cependant, la maturation des fruits fortement verts (pomme, poire) peut être favorisée pendant un certain temps dans le compartiment réfrigérateur.
- Les oignons, l'ail, le gingembre et les autres légumes-racines doivent être conservés dans une pièce sombre et fraîche, et non au réfrigérateur.
- Lorsque vous constatez qu'un aliment est gâté à l'intérieur du réfrigérateur, vous devez le jeter. Si vous remarquez des aliments pourris, veuillez nettoyer le revêtement ou les accessoires intérieurs qui ont été en contact avec les aliments pourris pour éviter toute contamination.
- Conservez les fruits et les légumes susceptibles de se dessécher dans des sacs en plastique perforés ou non scellés pour maintenir un environnement humide tout en permettant à l'air de circuler.
- Les grandes casseroles contenant des aliments, notamment les soupes ou les ragoûts, peuvent être divisées en contenants peu profonds pour les refroidir rapidement au réfrigérateur. Les gros morceaux de viande cuite et la volaille entière devraient être divisés en plus petits morceaux aux mêmes fins.
- Ne conservez pas les aliments non emballés à proximité des œufs.
- Conservez les fruits et les légumes séparément : les pommes avec les pommes et les carottes avec les carottes. Les fruits et les légumes dégagent différents gaz qui peuvent causer la détérioration des autres aliments.
  - Retirez les légumes-feuilles des sacs en plastique, enveloppez-les dans un essuie-tout ou un torchon avant de les conserver au réfrigérateur. N'oubliez pas de les sécher s'ils sont rincés ou mouillés avant de les ranger.
- Les différents aliments doivent se conserver dans des rayons différents en fonction de leurs propriétés :

« Veuillez vérifier la Classe climatique de votre appareil indiquée sur la plaque signalétique. L'une des informations ci-dessous est valable pour votre appareil selon la Classe climatique nominale. »

  - SN : Tempéré prolongé : Cet appareil de réfrigération est destiné à être utilisé à des températures ambiantes allant de 10 °C à 32 °C.
  - N : Tempéré : Cet appareil de réfrigération est destiné à être utilisé à des températures ambiantes allant de 16°C à 32 °C.
  - ST : Subtropical : Cet appareil de réfrigération est destiné à être utilisé à des températures ambiantes allant de 16°C à 38°C.
  - T : Tropical : Cet appareil de réfrigération est destiné à être utilisé à des températures ambiantes allant de 16°C à 43°C.

« Cet appareil de réfrigération n'est pas adapté pour la congélation de denrées alimentaires »

### 3 Utilisation

---

<b>Aliment</b>	<b>Emplacement</b>
Les œufs	Balconnet de porte
Produits laitiers (beurre, fromage)	Clayettes inférieures du compartiment biofresh ou de réfrigération, si disponible
Fruits, légumes et salade	Boîte de fruits et légumes, bac à légumes ou EverFresh + compartiment (si disponible)
Viande fraîche, volaille, poisson frais, saucisses, aliments cuits	Clayettes inférieures du compartiment biofresh ou de réfrigération, si disponible
Aliments prêts à la consommation, produits emballés, les aliments en conserve, produits marinés	Clayettes supérieures ou balconnet de porte
Boissons, bouteilles, condiments, collations	Balconnet de porte
Restes	Clayettes du milieu

## 4 Nettoyage et entretien

---

### 4.1 Nettoyage interne de l'appareil

Arrêtez l'appareil et débranchez-le avant de le nettoyer



**AVERTISSEMENT :** N'utilisez jamais d'essence, de solvants, de produits de nettoyage abrasifs, d'objets métalliques ou de brosses dures pour nettoyer l'appareil.

Après le dégivrage, vous devez essuyer la surface interne du réfrigérateur/congélateur avec une solution diluée de bicarbonate de sodium. Rincez ensuite avec de l'eau tiède et séchez à l'aide d'une éponge ou d'un chiffon. Lavez les clayettes avec de l'eau savonneuse et assurez-vous qu'elles sont complètement sèches avant de les placer à nouveau dans l'appareil.

### 4.2 Nettoyage externe de l'appareil

- Nettoyez la surface externe de l'appareil à l'aide d'un détergent non abrasif et dilué dans de l'eau.
- Nettoyez la face arrière de l'appareil une fois par an à l'aide d'une brousse ou d'un morceau de chiffon doux, car cette partie n'a pas besoin d'un entretien particulier.
- N'utilisez pas de produits de nettoyage abrasifs, d'éponge de cuisine ou de solutions lorsque vous nettoyez les pièces de l'appareil.
- Les joints de porte du réfrigérateur ne doivent jamais entrer en contact avec de l'huile ou de la graisse. Les joints de porte garderont leur souplesse si vous leur versez de la poudre, surtout près des charnières et ils dureront plus longtemps.

## 5 Dépannage

---

### Panne de courant

- N'ouvrez pas la porte de l'appareil inutilement
- L'appareil est en surrefroidissement
- Vous avez peut-être accidentellement tourné le bouton du thermostat (6) vers un réglage plus élevé. L'appareil ne refroidit pas suffisamment
- Le compresseur peut ne pas fonctionner. >>>Tournez le bouton du thermostat (6) vers un réglage plus élevé et patientez quelques minutes. Si vous n'entendez pas de bourdonnement, cela veut dire qu'il ne fonctionne pas. Contactez la boutique dans laquelle vous avez acheté votre appareil.

### L'appareil ne fonctionne pas.

- Assurez-vous que l'appareil est branché sur le secteur et qu'il fonctionne. Vérifiez si le fusible est grillé ou pas
- L'appareil doit être placé dans une pièce bien ventilée à une température ambiante moyenne comprise entre 16 °C et 38 °C. Laissez-le reposer pendant 30 minutes.

### Il y a de la condensation sur la surface interne l'appareil

- Cela peut être dû au changement de la température ambiante. Nettoyez l'humidité sur la surface. Si le problème persiste, contactez la boutique dans laquelle vous avez acheté l'appareil,

### L'appareil émet un son

- Cela est dû à la circulation du liquide de refroidissement dans le système de refroidissement. Ce problème est beaucoup plus fréquent depuis l'utilisation des gaz sans CFC. Il ne s'agit pas d'une panne et par conséquent, cela n'affecte pas la performance de votre appareil.

### Bourdonnement et bruits de vibration

- Il s'agit des bruits que le moteur du compresseur émet lorsqu'il pompe le liquide de refroidissement pendant le fonctionnement.

FR

## **CLAUSE DE NON-RESPONSABILITÉ / AVERTISSEMENT**

Il est possible de remédier à certaines défaillances (simples) de manière adéquate par l'utilisateur final sans qu'il y ait de problème de sécurité ou d'utilisation dangereuse, à condition qu'elles soient effectuées dans les limites et conformément aux instructions suivantes (voir la section « Auto-réparation »).

Dès lors, sauf autorisation contraire dans la section « Auto-réparation » ci-dessous, les réparations doivent être adressées à des réparateurs professionnels agréés afin d'éviter les problèmes de sécurité. Un réparateur professionnel agréé est un réparateur professionnel à qui le fabricant a donné accès aux instructions et à la liste des pièces détachées de ce produit selon les méthodes décrites dans les actes législatifs en application de la directive 2009/125/CE.

**Par contre, tel que mentionné dans le manuel d'utilisation/carte de garantie, seul l'agent de service (c'est-à-dire les réparateurs professionnels agréés) que vous pouvez joindre au numéro de téléphone indiqué dans le manuel d'utilisation/carte de garantie ou par l'intermédiaire de votre revendeur agréé peut fournir un service dans le cadre des conditions de garantie. Par conséquent, veuillez noter que les réparations effectuées Beko par des réparateurs professionnels (qui ne sont pas autorisés par ) annuleront la garantie.**

### **Auto-réparation**

L'utilisateur final peut lui-même réparer les pièces de rechange ci-après : poignées de porte, charnières de porte, plateaux, paniers et joints de porte (une liste mise à jour est également disponible à l'adresse support.beko.com au 1er mars 2021).

En outre, pour garantir la sécurité du produit et éviter tout risque de blessure grave, l'autoréparation mentionnée doit être effectuée en suivant les instructions du manuel

d'utilisation pour l'autoréparation ou qui sont disponibles dans support.beko.com Pour votre sécurité, débranchez le produit avant de tenter toute autoréparation.

Les réparations et tentatives de réparation par les utilisateurs finaux pour les pièces ne figurant pas dans cette liste et/ou ne suivant pas les instructions des manuels d'utilisation pour l'autoréparation ou qui sont disponibles dans support.beko.com, pourrait donner lieu à des problèmes de sécurité non imputables à Beko, et annulera la garantie du produit.

Il est donc fortement recommandé aux utilisateurs finaux de s'abstenir de tenter d'effectuer des réparations ne figurant pas sur la liste des pièces de rechange mentionnée, en s'adressant dans ce cas à des réparateurs professionnels autorisés ou à des réparateurs professionnels agréés. Au contraire, de telles tentatives de la part des utilisateurs finaux peuvent causer des problèmes de sécurité et endommager le produit et, par la suite, provoquer un incendie, une inondation, une électrocution et des blessures corporelles graves.

Sans être exhaustives, les réparations suivantes par exemple doivent être effectuées par des personnes qualifiées : les réparateurs professionnels ou les réparateurs professionnels agréés : compresseur, circuit de refroidissement, carte mère, carte de convertisseur, carte d'affichage, etc.

Le fabricant/vendeur ne peut être tenu responsable dans tous les cas où les utilisateurs finaux ne se conforment pas à ce qui précède.

La disponibilité des pièces de rechange du réfrigérateur que vous avez acheté est de 10 ans.

Pendant cette période, des pièces de rechange originales seront disponibles pour faire fonctionner correctement le réfrigérateur. La durée minimale de garantie du réfrigérateur que vous avez acheté est de 24 mois.

# beko

## Minibar Gebruikershandleiding

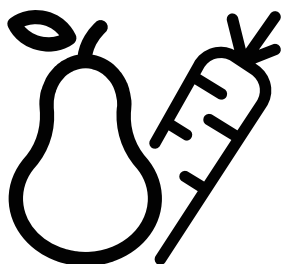

RSO46WEUN

NL

CE





# Lees eerst deze handleiding!

Beste klant,

Hartelijk voor uw keuze van een Beko product. Wij hopen dat u de beste resultaten krijgt van uw product dat werd vervaardigd met hoogwaardige en moderne technologie. Omdat reden vragen wij u deze volledige handleiding en alle andere begeleidende documenten zorgvuldig te lezen voor u het product in gebruik neemt en bewaar ze vooreen eventuele raadpleging in de toekomst. Als u het product doorgeeft aan iemand anders mag u niet vergeten ook de handleiding mee te geven. U moet alle waarschuwingen en informatie omvat in deze handleiding naleven.

## Verklaring van de symbolen

De volgende symbolen worden gebruikt in deze handleiding:

	Belangrijke informatie en nuttige tips bij het gebruik
	Waarschuwing voor gevaarlijke situaties met betrekking tot leven en eigendom.

 <b>INFORMATIE</b>	
	De informatie van het model zoals opgeslagen in de product-databank is toegankelijk op de onderstaande website. Zoek uw model identificatie (*) vermeld op het energielabel. <a href="https://eprel.ec.europa.eu/">https://eprel.ec.europa.eu/</a>



Conform met de WEEE-richtlijn.

Het bevat geen PCB's.

# INHOUDSOPGAVE

## **1 Belangrijke veiligheids- en omgevingsinstructies 4-5**

- 1.1 Algemene veiligheid.
- 4 1.2 Conformiteit met de WEEE-richtlijn en Verwijdering van afvalproducten .....5
- 1.3 Informatie op de verpakking... 5

## **2 Uw minibar 6**

- 2.1 In een oogopslag . .....6
- 2.1.1 Bedieningsknoppen en onderdelen . .....6
- 2.1.2 Technische gegevens . .....6

## **3 Gebruik 7-10**

- 3.1 Bedoeld gebruik . .....7
- 3.2 Positie van apparaat . .....7
- 3.2.1 Uitlijning van het apparaat . ...7
- 3.3 Eerste gebruik . .....7
- 3.4 Werking . .....7
- 3.4.1 Thermostaatknop . .....8
- 3.5 Ontdoeien . .....8
- 3.6 Druppelvanger . .....8
- 3.7 Tips om verse etenswaren te bewaren . ..... 8

## **4 Reiniging en onderhoud 11**

- 4.1 Interne reiniging van het apparaat . ..... 11
- 4.2 Externe reiniging van het apparaat 11

## **5 Probleemoplossen 12**

# 1 Belangrijke veiligheids- en omgevingsinstructies

Dit hoofdstuk bevat veiligheidsinstructies die u helpen zich te beschermen tegen het risico van persoonlijke letsels of materiële schade. Het niet naleven van deze instructies resulteert in het nietig verklaren van de garantie.

## 1.1 Algemene informatie

- Dit apparaat mag worden gebruikt door kinderen van 8 jaar of ouder en door personen met een beperkt fysiek, gevoelsmatig of mentaal vermogen of met een gebrek aan kennis en ervaring, op voorwaarde dat zijn onder toezicht staan van of de instructies begrijp met betrekking tot het veilige gebruik van het product en potentiële gevaren. Kinderen mogen niet spelen met het apparaat. De reiniging en het onderhoud mogen niet worden uitgevoerd door kinderen tenzij ze onder toezicht staan van een volwassene.
- Verwijder de stekker uit het stopcontact voor de reiniging of het onderhoud.
- Gebruik het apparaat niet als het netsnoer of het apparaat zelf beschadigd is. Neem contact op met de onderhoudsdienst.
- Gebruik uitsluitend originele onderdelen of onderdelen die door de fabrikant worden aanbevolen.
- Probeer het apparaat niet te ontmantelen.
- Zorg ervoor dat uw netspanning overeenstemt met de gegevens op het typeplaatje van het apparaat.
- Gebruik het apparaat niet met een verlengsnoer.
- Trek niet aan het netsnoer wanneer u de stekker verwijdert uit het stopcontact.
- Om schade aan het netsnoer te voorkomen, moet u ervoor zorgen dat het niet geklemd raakt, wordt gebogen of schuurt tegen scherpe oppervlakken.
- Raak het apparaat of de stekker niet aan als hij in het stopcontact zit met natte of vochtige handen.
- Gebruik het apparaat niet in of in de buurt van zones waar brandbaar of ontvlambaar materiaal aanwezig is.
- Als u het verpakkingsmateriaal wilt bewaren, moet u het buiten het bereik van kinderen houden.
- Gebruik geen elektrische apparaten zoals haardrogers of verwarmingsapparaten om het apparaat te ontdooien.
- Containers met brandbare gassen en vloeistoffen kunnen lekken bij lage temperaturen.
- Houd geen brandbaar materiaal zoals spuitbussen, navulpatronen of brandblusmateriaal in uw apparaat.
- Plaats geen koolzuurhoudende dranken in het vriesvak. Als ze worden verbruikt onmiddellijk nadat ze uit het apparaat worden genomen, kunnen ijsblokjes vriesbrandwonden veroorzaken.

# 1 Belangrijke veiligheids- en omgevingsinstructies

- Verwijder geen materiaal uit het apparaat met natte of vochtige handen want dit kan huidirritatie en vriesbrandwonden veroorzaken. Flessen en blikjes mogen niet in het vriesvak worden bewaard aangezien dit ontploffingsgevaar inhoudt wanneer de inhoud bevriest.
- De aanbevolen vriesperiodes van de fabrikant moeten worden nageleefd. Raadpleeg de relevante instructies.
- U mag de ventilatieopeningen van het apparaat of de interne onderdelen niet blokkeren.
- Om het ontdooien te versnellen, mag u geen mechanische middelen of andere methoden gebruiken behalve indien ze worden aanbevolen door de fabrikant.
- Beschadig het koelmiddelcircuit niet.
- Gebruik geen elektrische apparaten in de etenswaren opbergvakken voor zover ze niet van het aanbevolen type zijn.
- R600a is een brandbaar gas. Om die reden moet u er op letten het koelsysteem niet te beschadigen of de leidingen tijdens het gebruik en het transport. Indien beschadigd, moet u het product uit de buurt houden van potentiële vuurbronnen die brand kunnen veroorzaken en moet u de ruimte waar het product is geplaatst ventileren.

## 1.2 Conformiteit met de WEEE-richtlijn en Verwijdering van afvalproducten



Dit product omvat geen schadelijke en verboden materiaal gespecificeerd in de "Verordening met betrekking tot het toezicht van afgedankte elektrische en elektronische apparatuur" uitgevaardigd door het Ministerie van Milieu en Stedenbouw. Conform met de WEEE-richtlijn. Dit product werd vervaardigd met kwalitatief hoogstaande onderdelen en materialen die opnieuw kunnen worden gebruikt en die geschikt zijn voor recycling. Om die reden mag u het product niet weggooien met normaal huishoudelijk afval aan de einde van de levensduur. Neem het naar een inzamelcentrum voor recycling van elektrische en elektronische apparatuur. Vraag uw lokale autoriteit in uw regio voor deze inzamelpunten. Draag bij tot het behoud van het milieu en de grondstoffen door de gebruikte producten naar de recyclingpunten te brengen.

## 1.3 Inhoud van de verpakking



De verpakking van het product is vervaardigd van recyclebaar materiaal in overeenstemming met de nationale wetgeving. Om het verpakkingsmateriaal niet samen met het huishoudelijke of ander afval weggooien. Breng het naar de inzamelpunten voor verpakkingsmateriaal aangewezen door de lokale autoriteiten.

## 2 Uw minibar

### 2.1 Overzicht

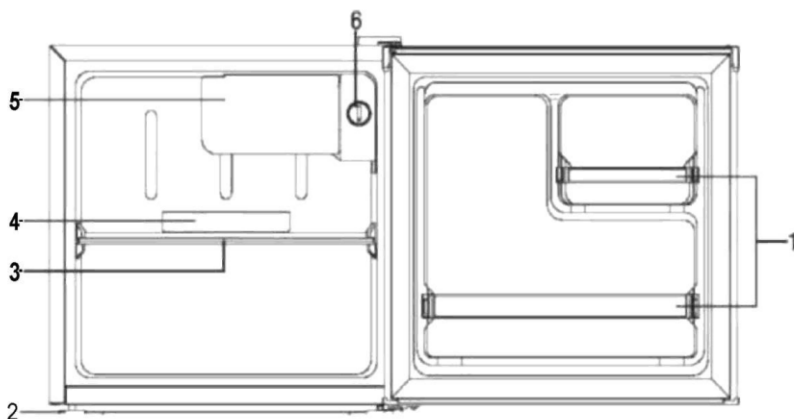

#### 2.1.1 Bedieningsknoppen en onderdelen

- 1- Plastic deurvakken
- 2- Verstelbare voetjes
- 3- Glazen legger
- 4- Druppelvanger
- 5- Koeler deksel
- 6- Thermostaatknop

#### 2.1.2 Technische gegevens

Totaal netto volume:	46L
Hoogte	: 496 mm
Breedte	: 470mm
Diepte	: 447 mm
Gewicht	: 14 kg
Stroomingang	: 220V-240V/50Hz
Volume	: 35dBA
Energieklasse	: F
Energie efficiëntieklasse	: N/ST

Huishoudelijke koeler apparaat: Koeler en koelkast met 0 ster vak  
Het recht technische en ontwerp wijzigingen uit te voeren is voorbehouden.

De waarden die worden verklaard in de berichten bevestigd op uw product of de gedrukte documenten die worden meegeleverd zijn de waarden die werden verkregen in de laboratoria overeenkomstig de relevante normen. Deze waarden kunnen variëren naargelang het gebruik van het apparaat en omgevingsvoorwaarden.

## 3 Gebruik

### 3.1 Beoogd gebruik

Het apparaat is bedoeld voor huishoudelijk gebruik en in winkels, personeelkeukens in kantoren en andere werkomgevingen; het gebruik door klanten van boerderijen, hotels en andere verblijfplaatsen; hostel type locaties; voedsel en drank services en gelijkaardige niet-detailhandel toepassingen.

### 3.2 Positie van het apparaat

- Dit koelapparaat is niet bedoeld voor gebruik als een ingebouwd apparaat;
- Bij de bepaling van de locatie van uw apparaat moet u ervoor zorgen dat de vloer vlak en stevig is.
- Het moet een goed geventileerde locatie zijn en de gemiddelde kamertemperatuur moet tussen 16°C en 38°C zijn.
- Plaats het apparaat niet in de buurt van warmtebronnen zoals een oven, waterverwarmer of centrale verwarming. Plaats het product niet op plaatsen die zijn blootgesteld aan direct zonlicht zoals een bijgebouw of zonnkamer.
- Als u het apparaat buitenshuis plaatst zoals in een garage of bijgebouw, mag u het apparaat niet boven boven een bron van damp plaatsen want dit kan condensatie veroorzaken in het apparaat.
- Plaats en bedien het apparaat nooit in ingebouwde muren of in een kast of meubel ontworpen voor het apparaat. Het rooster achteraan en de zijanten van de kast kunnen opwarmen.
- Plaats het zodanig dat de achterzijde van het apparaat op 9 cm (3 1/2") en de zijanten van het apparaat op 6 cm (3/4") van de muur staan. U mag het apparaat nooit afdekken.
- Als er twee koelers naast elkaar worden geplaatst, moet er minimum 4 cm vrije ruimte tussen zijn.

### 3.2.1 Uitlijning van het apparaat

Als het apparaat niet waterpas staat, wordt de uitlijning van de deur en de magnetische afdichting van het apparaat beïnvloed en dit belemmert de correcte werking van het apparaat. Als het apparaat wordt geplaatst, moet u het apparaat uitlijnen door de verstelbare voetjes te draaien.

### 3.3 Eerste gebruik

- Neem het interne oppervlak van het apparaat af met een verdunde natriumbicarbonaat oplossing. Spoel daarna af met warm water met een spons of doek. Was de manden en laden met zeepwater en laat ze volledig drogen voor u ze opnieuw in het apparaat plaatst. Thermische onderdelen van het apparaat kunnen worden gereinigd met was.
- Zorg ervoor dat er een geschikt stopcontact aanwezig is voor de stekker geleverd met uw apparaat.



**WAARSCHUWING!** U mag het apparaat niet vroeger dan 4 uur inschakelen voor het werd verplaatst.

- Het duurt even voor de koelvloeistof gelijkmatig over het apparaat is verdeeld. Als u het apparaat uitschakelt, moet u 30 minuten wachten voor u het opnieuw inschakelt. Deze periode is noodzakelijk om de koelvloeistof te laten zakken.
- Voor u voedingswaren in het apparaat plaatst, moet u het apparaat inschakelen en 24 uur wachten. Deze periode is noodzakelijk voor de correcte werking van het apparaat en om de correcte temperatuur te bereiken.
- U moet de onderdelen reinigen met warm water met een neutraal wasmiddel en neem het daarna af.



**WAARSCHUWING!** Elektrische onderdelen van de koelkast kan enkel met een droge doek worden gedroogd.

## 3 Utilisation

### 3.4 Fonctionnement

1. Tournez le bouton du thermostat sur la position « 4 » et mettez l'appareil sous tension. Le compresseur se met en marche.
2. Ouvrez la porte 30 minutes plus tard. Si la température interne de l'appareil baisse de façon considérable, cela signifie que le système de l'appareil fonctionne correctement. Lorsque l'appareil fonctionne pendant un certain temps, le système de commande de la température ajuste automatiquement la température dans les limites autorisées.

#### 3.4.1 Bouton du thermostat

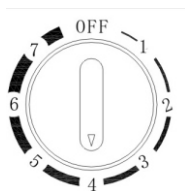

1. La température interne de l'appareil est contrôlée au moyen d'un bouton de thermostat (6) placé sur la paroi latérale du compartiment de l'appareil.
2. Vous pouvez ajuster la température interne de l'appareil en tournant le bouton de thermostat (6) vers la droite ou vers la gauche.
3. Les chiffres sur le bouton ne sont pas les valeurs réelles de température du réfrigérateur, mais les niveaux de température. « OFF » (DÉSACTIVER) signifie que le refroidissement est ARRÊTÉ, 7\* indique le niveau de réglage de température le plus bas. Tournez le bouton de la position « 1 » à la position « 7 » pour réduire continuellement la température. Vous pouvez régler le bouton du thermostat (6) dans une position adaptée à vos besoins.
4. Tournez le bouton dans la position « M » pour une utilisation normale.

### 3.5 Dégivrage

- Lorsque le réfrigérateur fonctionne pendant un certain temps, la surface interne du congélateur se recouvre d'une couche de givre. Cela peut augmenter la consommation électrique et réduire l'effet de réfrigération. Vous devez retirer ce givre immédiatement.
- Une fois le processus de dégivrage terminé, nettoyez immédiatement l'eau accumulée dans récipient collecteur.



#### AVERTISSEMENT :

N'utilisez jamais d'outils métalliques tranchants, sinon ils endommageront le réfrigérateur.

- Débranchez le minibar et laissez-le avec la porte ouverte une fois par semaine. Grâce à cette procédure, le gel sur la surface de l'évaporateur du réfrigérateur fondra et les performances de refroidissement augmenteront.

### 3.6 Récipient collecteur

Vous devez vérifier le récipient collecteur à un certain intervalle et vidanger l'eau qui s'y est accumulée. À défaut, l'eau contenue dans le récipient collecteur peut déborder et s'écouler.

### 3.7 Conseils pour le stockage des aliments frais :

#### stockage dans le compartiment des aliments frais :

- Conservez votre réfrigérateur à la température recommandée de 4°C.
- Les aliments à conserver doivent être bien couverts pour éviter les odeurs ou une altération du goût.

### 3 Gebruik

- Bewaar geen al te grote hoeveelheden etenswaren in uw koelkast. U moet ruimte tussen de etenswaren laten zodat de koude lucht kan circuleren voor een beteren en meer homogene koeling.
  - De etenswaren die u dagelijks eet, moeten vooraan op de lade worden bewaard zodat de deur niet te lang moet worden geopend.
  - Laat een opening tussen etenswaren en de interne wanden om lucht te laten circuleren. Als u etenswaren bewaart tegen de achterwand kunnen ze bevroren tegen de achterwand.
  - Warme, bereide etenswaren moeten worden afgekoeld tot kamertemperatuur voor u ze bewaart in het apparaat. Daarna kunnen warme etenswaren worden bewaard in de onderste laden van uw koelkast. Plaats geen etenswaren in de buurt van zeer bederfelijke goederen.
  - Ontdooi uw ingevroren etenswaren in het compartiment voor verse etenswaren. Zo kunt u de ingevroren etenswaren gebruiken om de temperatuur te verlagen in het vak en energie besparen.
  - Als er onrijp tropisch fruit (mango, meloenen, papaja, bananen, ananas) wordt opgeslagen in de koelkast kan het verouderingsproces worden versneld en het wordt afgeraden aangezien dit een resulteert in een kortere bewaartijd. Hoewel, het rijpen van groen fruit (appelen, peren) kan gedurende een bepaalde periode worden bevorderd.
  - Uien, look, gember en andere wortelgroenten moeten worden bewaard in donkere en koele kamercondities, niet in de koelkast.
  - Als er bedorven etenswaren aanwezig zijn in de koelkast moeten deze zo snel mogelijk worden verwijderd. Als u verrotte etenswaren vindt, moet u de interne voering of de accessoires reinigen die in contact zijn gekomen om vervuiling te voorkomen.
  - Bewaar fruit en groenten die kunnen uitdrogen in geperforeerde of niet afgesloten plastic zakken om een vochtige omgeving te handhaven maar de lucht nog steeds te laten circuleren.
  - Grote potten met etenswaren, zoals soepen of stoofpotjes kunnen worden verdeeld in ondiepe containers om snel af te koelen in de koelkast. Grote stukken onbereid vlees en volledig gevogelte moeten worden verdeeld in kleinere stukken voor ditzelfde doeleinde.
  - Bewaar geen onverpakte etenswaren dichtbij eieren.
  - Houd fruit en groenten van elkaar gescheiden en bewaar ze met gelijkaardige zaken: appelen met appelen, wortels met wortels. Fruit en groenten geven verschillende gassen af die andere kunnen bederven.
    - Verwijder bladgroenten uit plastic zakken, wikkel ze in papier of een theedoek voor u ze in de koelkast plaatst. Vergeet ze niet te drogen als ze gespoeld of nat zijn voor het bewaren.
- Andere etenswaren moeten in andere plaatsen worden bewaard, naargelang hun eigenschappen:
- “Controleer de gepaste klimaatklasse van uw apparaat vermeld op het typeplaatje. De onderstaande informatie is belangrijk voor uw apparaat in overeenstemming met de nominale klimaatklasse.”
- SN: Uitgebreide temperatuur: Dit koelapparaat is bedoeld voor gebruik bij een omgevingstemperatuur tussen 10°C en 32°C.
  - N: Gematigd: Dit koelapparaat is bedoeld voor gebruik bij een omgevingstemperatuur tussen 16°C en 32°C.
  - ST: Subtropisch: Dit koelapparaat is bedoeld voor gebruik bij een omgevingstemperatuur tussen 16°C en 38°C.
  - Tel.: Tropisch Dit koelapparaat is bedoeld voor gebruik bij een omgevingstemperatuur tussen 16°C en 43°C.
- “Dit koelapparaat is niet geschikt om etenswaren in te vriezen”



### 3 Gebruik

---

<b>Etenswaren</b>	<b>Locatie</b>
Eieren	Deurrek
Zuivelproducten (boter, kaas)	Indien beschikbaar in het biofresh of chiller vak Onderste planken
Fruit, groenten en salade	Fruit en groentenvak, crisper of EverFresh+ vak (indien beschikbaar)
Vers vlees, gevogelte, verse vis, worsten, bereide etenswaren	Indien beschikbaar in het biofresh of chiller vak Onderste planken
Kant en klare etenswaren, verpakte producten, conserven, gepekelde producten	Bovenste laden of deurrek
Drank, flessen, kruiden, snacks	Deurrek
Restjes	Middelste laden

## 4 Reiniging en onderhoud

---

### 4.1 Interne reiniging van het apparaat

Schakel het apparaat uit en verwijder de stekker voor u het reinigt



**WAARSCHUWING:** Gebruik nooit benzine, oplosmiddel, schurende reinigingsmiddelen, metalen voorwerpen of harde borstels om het apparaat te reinigen.

Na het ontdooien, moet u het interne oppervlak van de koelkast/diepvriezer afnemen met een verdunde natriumbicarbonaat oplossing. Spoel daarna af en droog met warm water met een spons of doek. Was de laden met zeepwater en zorg ervoor dat ze volledig droog zijn voor u ze terug in het apparaat plaatst.

### 4.2 Externe reiniging van het apparaat

- Reinig het externe oppervlak van het apparaat met een niet-schurend en in water opgelost wasmiddel.
- Reinig de achterzijde van het apparaat een maal per jaar met een borstel of een zachte doek. Dit onderdeel hoeft geen speciaal onderhoud.
- Gebruik geen schurende reinigingsmiddelen, keukenspons of met oplossingen terwijl u een onderdeel van het apparaat reinigt.
- De afdichting van de deur van de koeler mag nooit in contact komen met olie of vet. De afdichting van de deur blijft zacht als u ze behandelt met poeder, in het bijzonder dicht bij de scharnieren, en ze zal langer meegaan.

## 5 Probleemoplossen

---

### Stroompanne

- Open de deur van het apparaat niet onnodig

Het apparaat overkoelt

- U hebt de thermostaatknop (6) mogelijk per ongeluk op een hogere instelling geschakeld. Het apparaat koelt onvoldoende.
- De compressor werkt mogelijk niet. >>>Draai de thermostaatknop (6) op de hoogste instelling en wacht een aantal minuten. Als u geen zoemend geluid hoort, betekent dit dat hij niet werkt. Neem contact op met de winkel waar u het product hebt gekocht.

Het apparaat werkt niet

- Zorg ervoor dat het apparaat is aangesloten op het elektrisch net en ingeschakeld. Controleer of de zekering is gesprongen.
- Het apparaat moet in een goed geventileerde ruimte worden geplaatst met een gemiddelde temperatuur tussen 16°C en 38°C. Laat het apparaat 30 minuten rusten.

Er is condensatie op het externe oppervlak van het apparaat.

- De reden hiervoor kan een wijziging in de kamertemperatuur zijn. Neem het vocht af van het oppervlak. Als het probleem aanhoudt, moet u contact opnemen met de winkel waar u het product hebt gekocht.

Er komt geluid uit het apparaat

- De reden hiervoor is de circulatie van de koelvloeistof in het koelsysteem. Deze voorwaarde wordt veel vaker vermeld sinds het gebruik van CFK-vrije gassen. Dit is geen defect en heeft geen invloed op de prestatie van uw apparaat.

Zoemende en trillende geluiden

- Dit zijn de geluiden die de motor van de compressor maakt wanneer deze de koelvloeistof pompt tijdens de werking.

NL

## DISCLAIMER / WAARSCHUWING

Sommige (eenvoudige) defecten kunnen correct worden behandeld door de eindgebruiker zonder dat dit aanleiding geeft tot veiligheidsproblemen of een onveilig gebruik, op voorwaarde dat ze worden uitgevoerd binnen de limieten en in overeenstemming met de volgende instructies (zie het hoofdstuk "Zelf-reparatie").

Om die reden, tenzij anderzijds toegelaten in het onderstaande hoofdstuk "Zelf-reparatie", moeten reparaties worden uitgevoerd door geregistreerde professionele monteurs om veiligheidsproblemen te voorkomen. Een geregistreerde professionele monteur is een professionele monteur die toegang heeft gekregen tot de instructies en de lijst met reserveonderdelen van dit product door de fabrikant, in overeenstemming met de methoden beschreven in wetsbesluiten in overeenstemming met Richtlijn 2009/125/EC.

**Hoewel, de onderhouds- en reparatiewerken in het kader van de garantievoorwaarden mogen uitsluitend worden uitgevoerd door de gespecialiseerd vertegenwoordiger (m.a.w. geautoriseerde professionele monteurs) die u kunt bereiken via het telefoonnummer vermeld in de gebruikshandleiding/garantiekartaal of via uw geautoriseerde verdeler. Om die reden zullen reparaties die worden uitgevoerd door professionele monteurs (die niet zijn geautoriseerd door Beko) de garantie nietig verklaren.**

### Zelf-reparatie

De eindgebruiker kan de volgende reserveonderdelen zelf repareren: deur handgrepen, deur scharnieren, laden, manden en deurpakkingen (een bijgewerkte lijst is ook beschikbaar op support.beko.com op 1 maart 2021).

Bovendien, om de veiligheid van het product te garanderen en het risico van ernstig letsel te voorkomen, moet de vermelde zelf-reparatie worden uitgevoerd in overeenstemming met de instructies in de handleiding voor zelf-reparatie of die beschikbaar is in support.beko.com Uit

veiligheidsoverwegingen moet u de stekker van het product loskoppelen voor u een zelf-reparatie probeert uit te voeren.

Reparaties en pogingen tot reparatie door eindgebruikers van onderdelen die niet zijn omvat in deze lijst en/of waarbij de instructies in de handleiding voor zelf-reparatie of die beschikbaar zijn in support.beko.com niet worden nageleefd, kunnen resulteren in veiligheidsproblemen die niet kunnen worden toegewezen aan Beko Beko en deze zullen de garantie van het product nietig verklaren.

Om die reden raden wij ten stelligste af dat eindgebruikers op eigen houtje reparaties proberen uit te voeren die buiten de vermelde lijst van reserveonderdelen vallen en in dergelijke situaties beroep doen op een geautoriseerde professionele monteur of geregistreerde professionele monteurs. Dergelijke pogingen van eindgebruikers kunnen daarentegen veiligheidsproblemen en schade aan het product veroorzaken en resulteren in brand, overstromingen, elektrische schokken en ernstig persoonlijk letsel.

Als voorbeeld, maar niet beperkt tot, de volgende reparaties moeten worden uitgevoerd door geautoriseerde professionele servicemonteurs of geregistreerde professionele monteurs: compressor, koelcircuit, moederbord, omzetter bord, weergavebord, etc.

De fabrikant/verkoper kan niet aansprakelijk worden gesteld wanneer eindgebruikers de bovenstaande instructies niet naleven.

De beschikbaarheid van de reserveonderdelen van de koelkast die u hebt gekocht is 10 jaar. Tijdens deze periode zijn de originele reserveonderdelen beschikbaar voor de correcte werking van uw koelkast.

De minimale duur van de garantie van de koelkast die u hebt gekocht, is 24 maanden.

## Garantiebedingungen

**Anschrift:**  
Beko Deutschland GmbH  
Thomas-Edison-Platz 3  
D-63263 Neu-Isenburg

Kundendienst-Tel.: 06102-86 86 891  
Fax: 01805-414 400 \*  
E-Mail: Kundendienst@beko.com  
Ersatzteile-Tel.: 01805-242 515 \*  
Fax: 01805-345 001\*  
E-Mail: ersatzteile@beko.com

Sehr geehrte Kundin, sehr geehrter Kunde,

wir gratulieren Ihnen zum neuen Gerät der Marke Beko und wünschen Ihnen viel Freude daran. Sollten Sie dennoch einmal einen Grund zu einer Reklamation erkennen, dann wenden Sie sich bitte an unseren Kundendienst. Geben Sie im Falle einer Störung Ihre genaue Anschrift, Telefonnummer und den GERÄTETYP (vom Typenschild des Gerätes) an.

### Hinweis für Kühl- und Gefriergeräte, Achtung!

Um voll funktionsfähig zu sein, benötigt Ihr Gerät nach dem Transport ca. 24 Stunden, in denen sich das Kühlmittel stabilisiert. Sofern es nicht vermeidbar ist und Sie das Gerät sofort nach Aufstellung mit Gefriergut bestücken wollen, müssen Sie damit rechnen, dass die rote Lampe bis zur Stabilisierung des Kühlkreislaufs aufleuchtet. Die Kühlleistung beginnt jedoch vom Augenblick des Anschlusses an sich auf zu bauen.

### Die Garantiezeit beträgt 24 Monate ab Kaufdatum.

#### Bedingungen:

Dieses Gerät wurde nach den modernsten Methoden hergestellt und geprüft. Der Hersteller leistet unabhängig von der gesetzlichen Gewährleistungsverpflichtung des Verkäufers / Händlers für die Dauer von 24 Monaten, gerechnet vom Tag des Kaufes, Garantie für einwandfreies Material und fehlerfreie Fertigung.

Der Garantieanspruch erlischt bei Eingriffen durch den Käufer oder durch Dritte, die vom Hersteller nicht für den Service autorisiert sind oder wenn das Gerät zu gewerblichen Zwecken eingesetzt wird. Schäden die durch unsachgemäße Behandlung oder Bedienung, durch falsches Aufstellen oder Aufbewahren, durch unsachgemäßen Anschluss, oder fehlerhafte Installationen sowie durch höhere Gewalt oder sonstige äußere Einflüsse entstehen, fallen nicht unter die Gewährleistung.

#### Abhilfemöglichkeiten:

Wir behalten uns vor, bei Reklamationen die defekten Teile auszubessern oder zu ersetzen oder das Gerät auszutauschen. Ausgetauschte Teile oder ausgetauschte Geräte gehen in unser Eigentum über. Nur wenn durch Nachbesserung(en) oder Umtausch des Gerätes die herstellerseitig vorgesehene Nutzung endgültig nicht zu erreichen sein sollte, kann der Käufer aus Gewährleistung innerhalb von 24 Monaten, gerechnet vom Tag des Kaufes, Herabsetzung des Kaufpreises oder Aufhebung des Kaufvertrages verlangen. Nachbesserungen verlängern nicht die Gewährleistungszeit. Schadenersatzansprüche, auch hinsichtlich Folgeschäden, sind, soweit sie nicht auf Vorsatz oder grober Fahrlässigkeit beruhen, ausgeschlossen.

Bei unnötiger oder unberechtigter Beanspruchung des Kundendienstes berechnet dieser Zeit- und Wegeentgelt. Reklamationen sind unmittelbar nach Feststellung zu melden. Der Garantieanspruch ist vom Käufer, durch Vorlage der Kaufquittung, nachzuweisen. Bei Nicht-vorlage ist die Reparatur kostenpflichtig. Eine Rückerstattung – nach späterer Einsendung der Kaufquittung – kann nur innerhalb von einem Monat nach Rechnungsdatum gewährt werden.

**Diese Garantiezusage ist gültig innerhalb der Bundesrepublik Deutschland  
(\*) 0,14 EUR/Min. aus dem Festnetz der T-Com; Mobilfunk max. 0,42 EUR/Min. (nur für Deutschland)**

---

Garantiebedingungen - Beko - 06/2013



**Contacto para asistencia técnica:  
902 877 665/ 932 992 581**

**CONDICIONES DE GARANTIA - ESPAÑA**

El presente certificado cubre la garantía de reparación de su electrodoméstico durante dos años, a partir de la fecha de venta, contra todo defecto de funcionamiento proveniente de fabricación o materiales; o de sustitución del aparato, salvo que una de estas opciones resulte imposible o desproporcionada respecto de la otra. Cuando usted detecte un defecto o anomalía en el aparato contacte de forma inmediata con nosotros, un plazo de dos meses es el límite para informarnos de la falta de conformidad. El cargo de desplazamiento está incluido en la reparación, excepto para pequeños electrodomésticos que pueden ser transportados al taller del servicio oficial de la marca. En caso de sustitución, el plazo de garantía se suspende y el nuevo aparato mantendrá el periodo de vigencia del aparato sustituido, y como mínimo 6 meses de garantía.

La presente garantía sólo será válida si se presenta factura, ticket de compra o el albarán de entrega del producto correspondiente si éste fuera posterior a la fecha de factura. La presente garantía es válida en el territorio español y portugués para los aparatos distribuidos por Beko Electronics España S.L.. La garantía sólo tendrá validez sobre el primer comprador o adquiriente del producto. La garantía será válida para aparatos adecuados a las condiciones climáticas y medioambientales en que estén ubicados.

**EXCLUSIONES DE LA GARANTIA**

El coste de la reparación será a cargo del usuario en los siguientes casos:

- Los aparatos utilizados para uso profesional o no exclusivamente doméstico, en establecimientos públicos, industriales o comerciales.
- Los aparatos desmontados o manipulados por personas ajenas a los servicios técnicos expresamente autorizados.
- Las instalaciones, transporte, sustitución de aparatos, puestas en marcha, cambio de sentido de puertas.
- Intervenciones de mantenimiento o de información sobre el uso de los aparatos.
- Cambio de inyectores en aparatos de gas.
- Las averías provocadas por falta de mantenimiento o limpieza o aquellas provocadas por un uso indebido, sobrecarga, abandono o de manera no conforme a las instrucciones de uso o de instalación de los aparatos.
- Las averías producidas por causas fortuitas, siniestros de fuerza mayor o derivados de instalación incorrecta y en general, averías por causas ajenas al propio aparato.
- Las averías provocadas por conexiones que puedan presentar fluctuaciones, irregularidades o falta de uniformidad en el suministro, por ejemplo: suministro de agua impulsado por grupos de presión, energía solar, energía eólica, generadores eléctricos, u otro tipo de suministro no normalizado.
- La sustitución de materiales rotos o deteriorados por desgaste o uso normal del aparato tales como juntas, plásticos, gomas, correas, cristales, escobillas, bombillas, asas, tiradores, tapas de quemadores, filtros, rejillas, ánodos de sacrificio (magnesio o similares) de calentadores o calderas, etc.
- Los aparatos que presenten oxidación, o daños por corrosión en esmaltes o pinturas, que puedan ser provocados por efectos químicos o electroquímicos del agua o cualquier otra sustancia, o aceleradas por circunstancias ambientales o climáticas no propicias.
- Defectos estéticos en serigrafía o pintura.
- Los daños de transporte o manipulación, golpes, etc.
- Los aparatos deben instalarse de forma accesible para su reparación, debiendo asumir el usuario los costes necesarios para el acceso al aparato para su reparación y sustitución.

La presente garantía no afecta a los derechos de que dispone el consumidor conforme a lo previsto en el Real Decreto 1/2007, de 16 de noviembre, por el que se aprueba el texto refundido de la Ley General para la Defensa de los Consumidores y Usuarios y otras leyes complementarias, y la Ley 3/2014 que la modifica.

El Servicio Oficial de Asistencia Técnica resolverá cualquier incidencia que pudiera precisar su electrodoméstico siempre que el aparato esté instalado de forma accesible.

Para asegurarse que su electrodoméstico va a ser intervenido por un técnico oficial autorizado, rogamos solicite el carnet avalado por ANFEL (Asociación Nacional de Fabricantes de Electrodomésticos) a nuestros técnicos.

Las marcas BEKO, ALTUS, ARDEM, BLOMBERG, NORTLINE y GRUNDIG se distribuyen por Beko Electronics España S.L.

**DATOS APARATO (a rellenar por el Distribuidor):**

Titular:		Sello Establecimiento:
Modelo:	Núm. serie:	
Establecimiento:	Fecha de compra:	

**El garante e importador de su electrodoméstico es: BEKO ELECTRONICS ESPAÑA S.L. Calle Provenza nº 388 3º Barcelona 08025, España. El producto ha sido fabricado por ARÇELIK A.S (Arçelik A.S.Sütlüce Karaağaç Cad. No:2-6 34445 Beyoğlu, Istanbul, Turkey).**

**Conózcanos mejor en nuestra página: [www.beko.es](http://www.beko.es). Conserve este documento, es importante para usted.**



**Contacte a assistência técnica:  
00351 225191300/  
00351 225191309**

#### **CONDIÇÕES DE GARANTIA - PORTUGAL**

Este certificado cobre a garantia de reparação do seu eletrodoméstico por dois anos a contar da data de compra, contra defeitos de funcionamento provenientes do fabrico ou dos materiais; ou de substituição do dispositivo, a menos que uma dessas opções seja impossível ou desproporcionada em relação à outra. Quando detetar um defeito ou anomalia no aparelho entre imediatamente em contacto connosco, existe um prazo limite de dois meses para nos informar sobre a falta de conformidade. O valor da deslocação está incluído na reparação, com exceção de pequenos aparelhos que podem ser transportados para a oficina do serviço oficial da marca. Em caso de substituição, o período de garantia fica suspenso e o aparelho irá manter o prazo de validade do aparelho substituído e no mínimo 6 meses de garantia.

Esta garantia só será válida se a fatura, recibo de venda ou a entrega do produto em questão for posterior à data da fatura. Esta garantia é válida em território espanhol e português para aparelhos distribuído pela Beko Electronics Espanha S.L. A garantia só é válida para o primeiro comprador ou adquirente do produto. A garantia é válida para dispositivos adaptados às condições climáticas e ambientais em que se situam.

#### **EXCLUSÕES DA GARANTIA**

O custo da reparação será pago pelo utilizador nos seguintes casos:

- Aparelhos utilizados para uso profissional ou não exclusivamente doméstico, em estabelecimentos comerciais, industriais ou públicos.
- O equipamento desmontado ou adulterado por alguém que não seja expressamente autorizado pelos serviços técnicos.
- A instalação, transporte, substituição de equipamento, colocação em funcionamento, alteração do sentido das portas.
- Intervenções de manutenção ou informações sobre a utilização dos aparelhos.
- Alteração de injetores em aparelhos a gás.
- As avarias causadas pela falta de manutenção ou limpeza, ou aquelas causadas por um uso inadequado, sobrecarga, abandono ou de forma a não respeitar as instruções de uso ou instalação dos aparelhos.
- As avarias provocadas por causas acidentais, sinistros de força maior ou resultantes de instalação inadequada e em geral, avarias por razões não relacionadas com o produto.
- As avarias causadas por ligações que podem apresentar flutuações, irregularidades ou falta de uniformidade no fornecimento, por exemplo: abastecimento de água, impulsionado por pressão, energia solar, energia eólica, geradores de energia elétrica ou outro tipo de fornecimento não-padrão.
- Os materiais quebrados ou danificados por desgaste ou uso normal do aparelho tais como juntas, plásticos, borracha, correias, vidros, pincéis, lâmpadas, asas, puxadores, tampas de queimadores, filtros, grades, etc.
- Os aparelhos que apresentem oxidação, ou danos por corrosão em esmaltes ou tintas, que possam ter sido causados por efeitos químicos ou eletroquímicos da água ou de qualquer outra substância, ou aceleradas por circunstâncias ambientais ou climáticas não propícias.
- Defeitos estéticos em serigrafia ou pintura.
- Os danos causados por transporte ou manuseio, colisões, etc.
- Os aparelhos devem ser instalados de forma acessível em caso de reparação e o utilizador deve assumir os custos necessários para aceder ao aparelho para reparação e substituição.

As marcas BEKO, ALTUS, ARDEM, BLOMBERG, NORTLINE e GRUNDIG são distribuídas por Beko Electronics Espanha S.L.

#### **DADOS DO APARELHO** (a ser preenchido pelo Distribuidor):

Detentor:	Carimbo do estabelecimento:	
Modelo:	N.º série:	
Estabelecimento:	Data de compra:	

**O fiador e o importador do seu eletrodoméstico é: BEKO ELECTRONICS ESPAÑA S.L. Calle Provenza nº 388 3º Barcelona 08025, Espana. O produto foi fabricado por ARÇELIK A.S (Arçelik A.S.Sütluce Karaagaç Cad. No:2-6 34445 Beyoglu, Istanbul, Turquia).**

**Conheça-nos melhor na nossa página: [www.beko.es](http://www.beko.es). Conserve este documento, é importante para si.**



# CERTIFICAT DE GARANȚIE

Tensiune de alimentare/frecvență: 220-240V~, 50-60Hz  
Importator: ARCTIC S.A., Găești, Dâmbovița, str. 13 Decembrie nr. 210, email office@arctic.ro

## TIP: Aparat frigorific pentru uz casnic

Model / Serie: .....

## VÂNZĂTOR

Nr. factură: ..... Data: .....

Vanzător (firma, localitatea): .....

## CUMPĂRĂTOR

Nume ..... Localitatea .....

Str. .... Nr. .... Bloc ..... Sc. .... Et. .... Ap. ....

Județ ..... Telefon ..... E-mail .....

S-a efectuat proba de funcționare a aparatului, s-a prezentat modul de folosire, s-au predat instrucțiunile de utilizare și toate accesoriile. Am primit aparatul în perfectă stare de funcționare.

Stimați clienți,

La cumpărare vă recomandăm să solicitați efectuarea probei de funcționare și să verificați existența instrucțiunilor de utilizare și a accesoriilor.

Pentru a putea beneficia de toate avantajele produselor și serviciilor noastre vă rugăm:

- să citiți cu atenție și să respectați recomandările prezentate în "Instrucțiunile de utilizare".

- să păstrați cu grijă acest certificat pentru a-l putea prezenta (împreună cu documentul fiscal de achiziție), personalului SERVICE ARCTIC, la orice sesizare efectuată în perioada de garanție.

Vă mulțumim că ați optat pentru cumpărarea unui produs Beko!

**Durata medie de utilizare a produselor BEKO este de 10 ani!**  
**Perioada de garanție legală de conformitate este de 2 ani de la intrarea produsului în posesia consumatorului.**

Art. 22, alin. 3-6, din L449/2003, modificata de OG 9/2016:

- (3) Timpul de nefuncționare din cauza lipsei de conformitate apărute în cadrul termenului de garanție prelungeste termenul de garanție legală de conformitate și curge, după caz, din momentul la care a fost adusă la cunoștința vânzătorului lipsa de conformitate a produsului sau din momentul prezentării produsului la vânzător/unitatea service până la aducerea produsului în stare de utilizare normală și, respectiv, al notificării în scris în vederea ridicării produsului sau predării efective a produsului către consumator.

- (4) Produsele de folosință îndelungată care înlocuiesc produsele defecte în cadrul termenului de garanție vor beneficia de un nou termen de garanție care curge de la data preschimbării produsului.

- (5) Produsele de folosință îndelungată defectate în termenul de garanție legală de conformitate, atunci când nu pot fi reparate sau când durata cumulată de nefuncționare din cauza deficiențelor apărute în termenul de garanție legală de conformitate depășește 10% din durata acestui termen, la cererea consumatorului, vor fi înlocuite de vânzător sau acesta va restitui consumatorului contravaloarea produsului respectiv.

- (6) Termenul de garanție curge de la data intrării bunului respectiv în posesia consumatorului, inclusiv pentru bunurile noi de folosință îndelungată, obținute prin tragere la sorți la tombola, câștigate la concursuri și similare sau acordate cu reducere de preț ori gratuit de către operatorii economici.

Garanția oferită nu exclude garanția de viciu ascuns, conform OG 21/1992 (R2) privind protecția consumatorului și Codul Civil.



Service-ul acestui produs este asigurat de ARCTIC S.A. cu sediul în Găești, Dâmbovița, str. 13 Decembrie nr. 210. \*9010 • www.arctic.ro • www.beko.ro • e-mail: service@arctic.ro  
Program Call Center: Luni - Vineri 08:30 - 20:00; Sâmbătă 08:30 - 17:00



## UNITĂȚILE SERVICE ALE ARCTIC S.A. EXECUTĂ REPARAȚII ÎN TERMENUL DE GARANȚIE ȘI ÎN AFARA ACESTUIA

Nr. crt.	Data Reclamației	Data primirii în reparație	Reparat			Prelungirea termenului de garanție	Efectuarea verificării	
			Programat	Data ridicării aparatului	Cauza întârzierii		SERVICE	CLIENT

### CONDIȚIILE DE GARANȚIE LEGALĂ DE CONFORMITATE :

1. Garanția se aplică numai dacă documentul fiscal de achiziție împreună cu acest certificat sunt prezentate împreună cu produsul reclamat. Pentru orice defecțiune apărută în perioada de garanție sau post-garanție, apeleți la magazinul de unde a fost achiziționat produsul sau direct la Call Center Arctic. Termenul de garanție se prelungește cu timpul scurs de la data semnării defectului și până la data repunerii aparatului în stare de funcționare. Prelungirea termenului de garanție se va înscrice în certificatul de garanție de către unitatea SERVICE care a efectuat reparația.
2. Garanția acoperă repararea și/sau înlocuirea pieselor constatate ca defecte (necauzate de consumator) de către tehnicienii Service Arctic.
3. La cumpărare vă recomandăm să solicitați efectuarea probei de funcționare și să verificați existența tuturor accesoriilor și a instrucțiunilor de utilizare. Produsul trebuie să funcționeze corespunzător și să nu prezinte defecte vizibile ale pieselor și accesoriilor.
4. Termenul de realizare a operațiilor de reparare, înlocuire sau întreținere este de 15 zile calendaristice de la data la care cumpărătorul a sesizat defecțiunea la magazinul de unde a achiziționat produsul sau direct la Call Center Arctic.

### Reclamațiile referitoare la aspectele prevăzute mai jos, se rezolvă numai contra cost :

- a) nefuncționarea lămpilor de iluminare;
- b) accesoriile care nu au defecte ascunse de material constatate de tehnicienii Service Arctic;
- c) piesele și accesoriile care prezintă lovituri, zgârieturi, spărturi sau deformări.

### PRODUSUL NU BENEFICIAZĂ DE GARANȚIE LEGALĂ DE CONFORMITATE ÎN URMĂTOARELE CAZURI:

1. Nu au fost respectate instrucțiunile de transport, manipulare, instalare, utilizare și întreținere prescise.
2. Subansamblurile și accesoriile casabile care se deteriorează în timpul transportului vor fi înlocuite de vânzător (în cazul în care asigură transportul).
3. Garanția nu se acordă subansamblurilor și accesoriilor casabile ale produselor care suferă deteriorări din vina consumatorului.
4. Tensiunea de alimentare are valori care nu se încadrează în limitele prevăzute de standarde (SR EN 50160).
5. Instalatia electrică a utilizatorului prezintă improvizații sau neconformități.
6. Produsul a fost folosit în alte scopuri decât cel pentru care a fost proiectat.
7. Produsul a suportat intervenții (reparații, modificări) din partea unor persoane neautorizate de producător.

**Drepturile consumatorului sunt cele prevăzute în Legea 449/2003 (republicată) și OG 21/1992 (republicată).**



**BEKO S.A, ul. Puławska 366, 02-819 Warszawa**  
**www.beko.pl e-mail: serwis@beko.com.pl, fax 22 321 0 691**

**INFOLINIA 222 50 14 14**

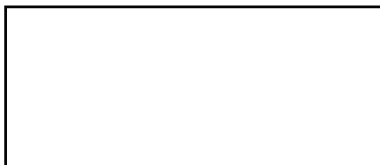

Podpis i pieczęć instalatora (z numerem uprawnienia) w przypadku montażu urządzeń gazowych lub płyt i piekarników elektrycznych

**Aby otrzymał więcej informacji dotyczących serwisu np. gdzie kupić czy ci zamienne lub akcesoria należy odwiedzić stron internetowych [www.beko.pl](http://www.beko.pl) i wybrać zakładkę serwis.**

**Proszę zarejestrować swoje urządzenie na [www.beko.pl](http://www.beko.pl), a otrzymasz dodatkowe korzyści ci (szczegóły na stronie internetowej)**

#### **WARUNKI GWARANCJI BEKO S.A.**

BEKO spółka akcyjna z siedzibą w Warszawie (02-819), przy ulicy Puławskiej 366, wpisana do rejestru przedsiębiorców prowadzonego przez Sąd Rejonowy dla m.st. Warszawy w Warszawie, XIII Wydział Gospodarczy Krajowego Rejestru Sądowego, pod numerem: 0000078147 (dalej: „**BEKO**”) udziela gwarancji jakości (dalej: **Gwarancja**) na wprowadzone przez BEKO do obrotu na terenie Polski produkty marki BEKO (dalej: **Urządzenia**) osobom, które nabyły te produkty („**Użytkownik**”) na następujących warunkach:

#### **I. ZAKRES OCHRONY.**

1. BEKO gwarantuje, że Urządzenie zakupione przez Użytkownika jest wolne od wad produkcyjnych lub materiałowych, powstałych z przyczyn tkwiących w tym Urządzeniu (dalej: „**Wada**”), które ujawnią się w ciągu terminu określonego w części II. niniejszych Warunków Gwarancji (dalej: „**Okres Gwarancyjny**”).
2. W razie ujawnienia się Wady Produktu w trakcie Okresu Gwarancyjnego, zostanie ona usunięta na koszt BEKO w sposób uzależniony od właściwości wady, na zasadach i w zakresie określonym w niniejszych Warunkach Gwarancji.
3. BEKO zobowiązuje się do usunięcia Wady poprzez dokonanie nieodpłatnej naprawy lub wymiany Urządzenia, bądź też reklamacja zgłoszona na podstawie niniejszych Warunków Gwarancji zostanie rozpoznana w inny sposób uzgodniony przez BEKO i Użytkownika.
4. Udzielona gwarancja jest ważna na terytorium **Rzeczypospolitej Polskiej**.

#### **II. CZAS TRWANIA GWARANCJI.**

1. Okres Gwarancyjny wynosi **24 miesiące** licząc od daty zakupu Urządzenia przez pierwszego Użytkownika, z zastrzeżeniem wynikającym z punktu 2 poniżej.
2. Udzielona gwarancja nie obejmuje Urządzeń zakupionych później niż 36 miesięcy licząc od daty produkcji Urządzenia zgodnie z numerem seryjnym znajdującym się na tabliczce znamionowej Urządzenia.

#### **III. PROCEDURA ZGŁOSZENIA REKLAMACYJNEGO.**

1. Wady Urządzenia ujawnione w Okresie Gwarancyjnym będą usuwane pod warunkiem przedstawienia przez Użytkownika dowodu zakupu tego Urządzenia zawierającego oznaczenia niezbędne do jego identyfikacji ( model, datę zakupu).
2. W przypadku zgłoszenia wad Urządzeń, które wymagają fachowej instalacji do sieci elektrycznej lub gazowej (t.j.: kuchnie, płyty grzewcze i piekarniki elektryczne), realizacja uprawnień z Gwarancji uzależniona jest od przedstawienia przez Użytkownika dowodu, na którym widnieją dane instalatora oraz jego numer uprawnień elektrycznych lub gazowych.
3. Uprawnienia wynikające z niniejszych Warunków Gwarancji mogą być zrealizowane przez Użytkownika wyłącznie w Autoryzowanych Punktach Serwisowych BEKO (dalej: „**Serwis**”) po uprzednim dokonaniu zgłoszenia na Infolinii BEKO pod numerem telefonu: 222 50 14 14. Lista wszystkich lokalizacji Serwisu dostępna jest na stronie internetowej BEKO [www.beko.pl](http://www.beko.pl)
4. Urządzenie do zabudowy meblowej powinno być udośćnione do naprawy przez Użytkownika lub Sprzedawcę w sposób umożliwiający przystąpienie do jego naprawy przez pracowników Serwisu Beko.
5. Wady Urządzenia będą usunięte w terminie 21 dni od daty zgłoszenia Wady na Infolinii BEKO.
6. Jeżeli część zamienna wymieniana w ramach uprawnień wynikających z niniejszych Warunków Gwarancji Urządzenia jest sprowadzana z zagranicy, termin naprawy, o którym mowa w punkcie 5 powyżej, może ulec wydłużeniu jednak, nie więcej niż do 30 dni licząc odpowiednio od daty zgłoszenia Wady na Infolinii BEKO. BEKO zastrzega, że w wyjątkowych przypadkach, gdy Wada nie wpływa na funkcjonowanie Urządzenia, dopuszczalne jest przekroczenie terminu 30 dni opisanego w zdaniu poprzedzającym, jednak nie więcej niż o 30 kolejnych dni. O każdorazowym przekroczeniu terminu usunięcia Wady ponad terminy określone w punkcie 5 powyżej, Użytkownik zostanie poinformowany przez BEKO.
7. Po usunięciu Wady, Urządzenie zostanie dostarczone Użytkownikowi na koszt BEKO.

#### **IV. WYŁ CZENIA.**

1. Warunkiem skorzystania z niniejszych Warunków Gwarancji jest:
  - a. użytkowanie Urządzenia zgodnie z Instrukcją Obsługi dołączoną do tego Urządzenia i jego przeznaczeniem, jak również odpowiednia konserwacja Urządzenia;
  - b. użytkowanie w warunkach indywidualnego gospodarstwa domowego.
  - c. stosowanie osprzętu zalecanego przez producenta;
  - d. brak ingerencji w Urządzenie przez osoby do tego nieupoważnione;
  - e. brak ingerencji w tabliczkę znamionową z numerem seryjnym Urządzenia.
2. Udzielona przez Beko Gwarancja nie obejmuje:
  - a. wad powstałych z przyczyn innych niż tkwiące w Urządzeniu;
  - b. czynności przewidzianych w Instrukcji Obsługi, do wykonania których zobowiązany jest Użytkownik Urządzenia we własnym zakresie i na swój koszt, w tym: instruktażu dotyczącego obsługi Urządzenia, instalacji oraz regulacji urządzenia gazowego (w tym ustawienia płomienia oszczędnościowego palników, wymiana dysz itp.);
  - c. usterek powstałych w wyniku nieprawidłowego lub niewłaściwego użytkowania, niedbalstwa, przypadkowego uszkodzenia Urządzenia, nieodpowiedniego napięcia prądu lub dokonania jakichkolwiek zmian, które mają wpływ na niewłaściwe działanie Urządzenia, i które naprawiane były przez osoby nieupoważnione, używania instalacji niezgodnych z odpowiednimi Polskimi Normami i innych niż wymienione w Instrukcji Obsługi Urządzenia;
  - d. uszkodzeń mechanicznych, termicznych, chemicznych, korozji, innych uszkodzeń spowodowanych działaniem lub zaniedbaniem Użytkownika lub powstałych na skutek działania sił zewnętrznych (do których zalicza się w szczególności wyładowania atmosferyczne, skoki napięcia, wszystkiego rodzaju awarie domowej instalacji wodno-kanalizacyjnej, itp.), a także powstałych na skutek przedostania się zanieczyszczeń lub ciał obcych do Urządzenia.
  - e. elementów ze szkła oraz plastiku;
  - f. odbarwień Urządzenia lub poszczególnych jego części;
  - g. usterek powstałych w wyniku niewłaściwego montażu Urządzenia w zabudowie meblowej, niezgodnego z Instrukcją Obsługi Urządzenia lub innymi wytycznymi dotyczącymi montażu sprzętu w zabudowie meblowej określonymi przez Producenta;
  - h. usterek powstałych na skutek przechowywania i użytkowania Urządzenia w warunkach, które są niezgodne z normalnymi warunkami domowymi określonymi wymaganiami powszechnie obowiązujących przepisów prawa i odpowiednich Polskich Norm.

#### **V. POZOSTAŁE POSTANOWIENIA.**

Niniejsze warunki gwarancji mają zastosowanie do Urządzeń zakupionych od dnia 25.12.2014 r. **Gwarant o wiadcza, e niniejsza Gwarancja jest udzielana U ytkownikowi dodatkowo i nie wył cza, nie ogranicza ani nie zawiesz a uprawnie• U• ytkownika wynikaj• cych z przepisów o r• kojmi za wady rzeczy sprzedanej na podstawie Kodeksu cywilnego.**



## CERTIFICATO DI GARANZIA

La presente garanzia commerciale si intende aggiuntiva e non sostitutiva di ogni altro diritto di cui gode il consumatore, intendendo per consumatore esclusivamente colui che utilizza il bene per scopi estranei all'attività imprenditoriale o professionale eventualmente svolta e pertanto per uso domestico/privato, e in particolare non pregiudica in alcun modo i diritti del consumatore stabiliti dal Dlgs 206/05. BEKO Italy S.r.l., in conformità alla facoltà prevista dalla legge, offre al consumatore una garanzia commerciale aggiuntiva, nei termini e nei modi di seguito indicati.

Questo certificato non deve essere spedito per la convalida. È valido e operante solo se conservato assieme alla ricevuta fiscale o altro documento reso fiscalmente obbligatorio.

### Condizioni di Garanzia

1. BEKO Italy S.r.l. garantisce l'apparecchio per un periodo di 2 anni dalla data di acquisto (12 mesi se acquistato con fattura di vendita e non con scontrino fiscale).
2. La garanzia è valida esclusivamente sul territorio italiano compresa la Repubblica di San Marino e la città del Vaticano e deve essere comprovata da scontrino fiscale o fattura, che riportino il nominativo del Rivenditore, la data di acquisto dell'apparecchio nonché gli estremi identificativi dello stesso (tipo, modello).
3. Per garanzia s'intende la sostituzione o riparazione gratuita delle parti componenti l'apparecchio che sono risultate difettose all'origine, per vizi di fabbricazione.
4. L'utente decade dai diritti di garanzia se non denuncia il difetto di conformità entro 2 mesi dalla scoperta dello stesso.
5. Uscita del tecnico: gratuita per i primi 6 mesi di garanzia, a pagamento per gli altri 18 mesi nel caso l'utente non sia in grado di provare che il difetto sia dovuto a vizio di conformità del prodotto.
6. Manodopera e ricambi gratuiti per i 24 mesi del periodo di garanzia.
7. L'intervento di riparazione viene effettuato a domicilio dell'utente, fatto salvo i casi di impossibilità oggettiva o di forza maggiore.
8. La riparazione o sostituzione dei componenti o dell'apparecchio stesso, non estendono la durata della garanzia.
9. Manopole, lampade, parti in vetro e in plastica, tubazioni e accessori così come tutte le parti asportate e tutte le parti estetiche, non sono coperte da garanzia.
10. Tutti i materiali soggetti ad usura (guarnizioni in gomma, cinghie, manicotti ecc.) non sono coperti da garanzia a meno che venga dimostrata la difettosità risalente a vizio di fabbricazione delle stesse.
11. La BEKO Italy S.r.l. declina ogni responsabilità per eventuali danni che possano derivare, direttamente od indirettamente, a persone e cose come conseguenza del mancato rispetto delle istruzioni tutte, incluse nell'apposito Manuale per l'uso dell'apparecchio allegato a ciascuno apparecchio, da parte dell'utente ed in particolare modo per quanto concerne le avvertenze relative alla installazione, all'uso ed alla manutenzione dell'apparecchio stesso.
12. La garanzia non diventa operante e l'assistenza sarà effettuata totalmente a pagamento nei seguenti casi:
  - a. Danni dovuti al trasporto o alla movimentazione delle merci.
  - b. Interventi di installazione e montaggio, così come l'errata connessione o errata erogazione dalle reti di alimentazione, mancanza di allacciamento alla presa di terra, e tutte le eventuali regolazioni come la registrazione delle porte nei frigoriferi e/o l'inversione dell'apertura, livellamento prodotti, eliminazione staffe fissaggio vasca, la sostituzione degli ugelli e la regolazione del minimo su cucine e piani cottura.
  - c. Installazione errata, imperfetta o incompleta, per incapacità d'uso da parte dell'utente o dell'installatore, se mancano gli spazi necessari ad operare attorno ai prodotti, per eccessiva o scarsa temperatura dell'ambiente.
  - d. Interventi nei quali non è stato riscontrato il difetto lamentato, o per generici problemi di funzionamento causati da errata impressione del cliente (problemi di asciugatura, rumorosità, difetti di lavaggio, eccessiva formazione di schiuma, di centrifuga, di raffreddamento, di riscaldamento, ecc.).
  - e. Interventi su prodotti installati ad oltre mt. 2,50 da un piano di lavoro stabile, o in posizioni disagiate e pericolose (tetti ecc.) che non possano quindi garantire l'incolumità dell'operatore come stabilito dalla legge 626-94 relativa alla sicurezza sul lavoro.
  - f. Danni causati da agenti atmosferici (fulmini, terremoti, incendi, alluvioni, ecc.).
  - g. Se il numero di matricola risulta asportato, cancellato o manomesso.
  - h. Riparazioni, modifiche o manomissioni effettuate da persone non autorizzate dal produttore o comunque per cause non dipendenti dal prodotto. Per guasti dovuti a mancanza di regolare manutenzione (pulizia batterie condensanti, fori di drenaggio acqua di condensa, filtri scarico ed entrata acqua, eliminazione corpi estranei ecc.).
  - i. Mancanza dei documenti fiscali o se gli stessi risultano contraffatti o non inerenti al prodotto.
  - j. L'uso improprio dell'apparecchio, non di tipo domestico o diverso da quanto stabilito dal produttore, fa decadere il diritto alla Garanzia.
  - k. Per tutte le circostanze esterne che non siano riconducibili a difetti di fabbricazione dell'elettrodomestico.
  - l. Si intendono a pagamento anche tutti gli eventuali trasporti necessari per lo svolgimento degli interventi legati ai casi citati.

Il Servizio Assistenza di BEKO Italy S.r.l. è l'unico autorizzato a riparare i prodotti a marchio BEKO.

Durante e dopo il periodo di garanzia, vi consigliamo di rivolgervi sempre ai nostri centri di assistenza autorizzati. Per contattare il Centro di Assistenza Tecnica Autorizzato operante nella sua zona chiamare il numero unico per l'Italia:

**02.03.03**

Prima di contattare l'assistenza tecnica, al fine di agevolare la gestione della chiamata, è necessario avere a portata di mano il modello del prodotto e il documento fiscale di acquisto.

**R5/31032016/2960480007**

**5744681900-AB**



## GARANTIEURKUNDE Österreich

Für unsere Geräte übernehmen wir die Garantie zu den nachfolgend angeführten Bedingungen:

1. **beko** gewährt eine Garantie von 24 Monaten, gerechnet vom Tag der Lieferung an den Endverbraucher. Der Kaufbeleg dient als Nachweis. Diese Garantiezusage gilt nur gegenüber Endabnehmern, die Erstkäufer des Produktes vom Händler sind.
2. Durch diese Garantie ist die gesetzliche Gewährleistungspflicht nicht eingeschränkt.
3. Innerhalb der Garantiezeit werden Mängel am Gerät, die nachweislich auf Material- oder Fertigungsfehler zurückzuführen sind, nach Überprüfung der Verhältnismängel behoben. Die Entscheidung welcher Art der Nachbesserung erfolgt, liegt ausschließlich bei **beko**. Die Garantie deckt die für die Beseitigung des Mangels anfallenden Kosten für Arbeitszeit und Material.
4. Im Fall von unsachgemäßer Handhabung und / oder Missachtung der Auf- und Einbauvorschriften, bei Transportschäden, Bruchschäden und Sprüngen speziell an Teilen aus Glas oder Kunststoff, sowie für Verbrauchs- und Verschleißteile, wie z.B. Filter, Lampen, Riemen, Kohlebürsten etc., sowie Schäden, die durch abnorme Bedingungen in der Strom- und Wasserzufuhr oder durch höhere Gewalt verursacht werden, kann keine Garantieleistung erfolgen. Schäden außerhalb des Gerätes, sowie Schäden durch Eingriffe bzw. Reparaturen von Personen, die nicht durch **beko** ermächtigt wurden, sind von der Garantieleistung ausgeschlossen.
5. Garantiepflichtige Mängel sind unverzüglich dem **beko** -Kundendienst unter Vorlage des Kaufbelegs zu melden.
6. Erweiterte Garantiever sprechen, die sich auf spezifische Teile des Produktes wie Motoren, Kompressoren, Pumpen etc. beziehen, beinhalten ausschließlich die Kosten des beschriebenen Bauteils. Eventuelle Anfahrts- und/oder Arbeitszeitkosten die für den Austausch eines solchen Teiles anfallen können, sind in dieser Garantie nicht gedeckt.
7. Durch Garantieleistungen wird die Garantiefrist des Gerätes nicht verlängert. Bitte überprüfen Sie das Gerät sofort nach Übernahme und melden Sie eventuelle Mängel innerhalb von 14 Tagen.

Wir danken Ihnen, dass Sie ein Qualitätsprodukt von **beko** erworben haben und wünschen Ihnen viel Freude!

**Servicehotline: +43 126 76 002**

<http://at.beko.com/>



Ovaj dokument je originalno proizveden i objavljen od strane proizvođača, brenda Beko, i preuzet je sa njihove zvanične stranice. S obzirom na ovu činjenicu, Tehnoteka ističe da ne preuzima odgovornost za tačnost, celovitost ili pouzdanost informacija, podataka, mišljenja, saveta ili izjava sadržanih u ovom dokumentu.

Napominjemo da Tehnoteka nema ovlašćenje da izvrši bilo kakve izmene ili dopune na ovom dokumentu, stoga nismo odgovorni za eventualne greške, propuste ili netačnosti koje se mogu naći unutar njega. Tehnoteka ne odgovara za štetu nanесenu korisnicima pri upotrebi netačnih podataka. Ukoliko imate dodatna pitanja o proizvodu, ljubazno vas molimo da kontaktirate direktno proizvođača kako biste dobili sve detaljne informacije.

Za najnovije informacije o ceni, dostupnim akcijama i tehničkim karakteristikama proizvoda koji se pominje u ovom dokumentu, molimo posetite našu stranicu klikom na sledeći link:

<https://tehnoteka.rs/p/beko-frizider-rso46weun-akcija-cena/>