

Uputstvo za upotrebu

TESLA mikser MX510BWS

TESLA



Tehnoteka je online destinacija za upoređivanje cena i karakteristika bele tehnike, potrošačke elektronike i IT uređaja kod trgovinskih lanaca i internet prodavnica u Srbiji. Naša stranica vam omogućava da istražite najnovije informacije, detaljne karakteristike i konkurentne cene proizvoda.

Posetite nas i uživajte u ekskluzivnom iskustvu pametne kupovine klikom na link:

<https://tehnoteka.rs/p/tesla-mikser-mx510bws-akcija-cena/>

TESLA

Delight
COLLECTION BY TESLA



MX510BWS

User Manual

ENG

BIH/CG

BG

GR

HR

HU

MK

RO

SLO

SRB

HAND MIXER

Household Use only.
Read this instruction manual carefully before using.

IMPORTANT SAFETY INSTRUCTIONS

When using electrical appliances, basic safety precautions should always be followed including the following:

- Read all instructions carefully before you use the appliance.
- Always disconnect the appliance from the supply if it is left unattended and before assembling, disassembling or cleaning
- This appliance shall not be used by children. Keep the appliance and its cord out of reach of children.
- Appliances can be used by persons with reduced physical, sensory or mental capabilities or lack of experience and knowledge if they have been given supervision or instruction concerning use of the appliance in a safe way and if they understand the hazards involved.
- Children shall not play with the appliance.
- If the supply cord is damaged, it must be replaced by the manufacturer, its service agent or similarly qualified persons in order to avoid a hazard.
- Switch off the appliance and disconnect from supply before changing accessories or approaching parts that move in use.
- This appliance is intended to be used in household and similar applications such as:
 - staff kitchen areas in shops, offices and other working environments;
 - farm houses;
 - by clients in hotels, motels and other residential type environments;
 - bed and breakfast type environments.
- **WARNING:** Risks of injuries if you don't use this appliance correctly.
- Regarding the instructions for cleaning surfaces in contact with food, thanks to refer to the section "Cleaning and Maintenance".
- Regarding the operating times and speed setting, thanks to refer to the section "Operation/Use of the appliance"
- To protect against risk of electrical shock do not put the hand mixer in water or other liquid.
- Do not operate the hand mixer with wet hands.
- Unplug from outlet when not in use, before putting on or taking off parts, and before cleaning.
- Keep hands, hair, clothing, as well as spatulas and other utensils away from the beaters during operation to reduce the risk of injury to persons, and/or damaged to the mixer.
- Remove beaters from the hand mixer before washing them.
- Do not continuously operate the mixer too long. The motor may overheat. For each speed control, continuous operating time must be less than 5 minutes. For Turbo speed, continuous operating time must be less than 1 minute.
- Do not use the appliance to mix too hard ingredients.
- The use of attachments not recommended or sold by the manufacturer may cause fire, electric shock or injury.
- Do not let cord contact hot surface, including the stove.
- Do not let cord hang over edge of the table or counter.
- Do not operate the appliance with a damaged cord or plug or after the appliance malfunctions, or is dropped or damaged in any manner. Return appliance to the nearest authorized service facility for examination, repair or electrical or mechanical adjustment.
- Do not put it in water.
- Do not use outdoors.

DESCRIPTION

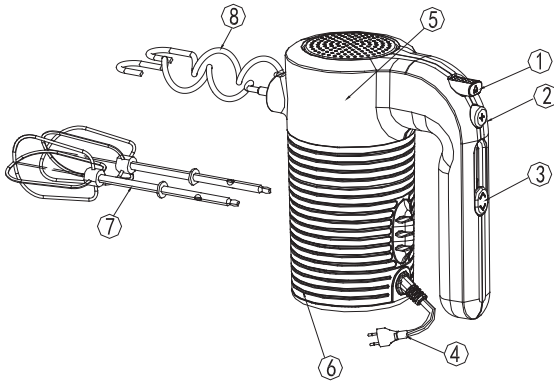

1. Ejector Knob
2. Turbo control
3. Speed control
4. Power Cord Assy
5. Body
6. Body Shell
7. Fork
8. Muddler

MIXING GUIDE

Processing task and tool	Food and Quantity (max.)	Suggested Processing Procedure
Whisking egg white (with fork)	5 egg whites	Fill egg whites into the container; blend it at the lowest setting for 30 seconds; then at the highest setting for 150 seconds until desired. DO NOT OVERPROCESS.
Whipping cream (with fork)	500g cream	Fill the cream into the container; blend it at the lowest setting for 30 seconds; then at the highest setting for 150 seconds until smooth. DO NOT OVERPROCESS.
Making cake (with muddler)	150g butter, 150g flour, 150g sugar 3 eggs	Put 150g butter,150g flour,150g sugar and 3 eggs into the container; blend it at the lowest setting for 30 seconds; then at the highest setting for 90 seconds until desired; consistency is achieved. DO NOT OVERPROCESS.
Mixing dough (with muddler)	The mixture in the proportion of each 100g flour to 72g water do not exceed 35% of the total capacity of the container.	Put the mixture into the container; blend it at the lowest setting for 60 seconds; then at the highest setting for 4 minutes until desired; consistency is achieved.

Note: Use muddler if mix thick sticky flour. Use forks if beat eggs.

OPERATION/USE OF THE APPLIANCE

1. Fit the Fork (7) or Muddler (8) to the beater holes (Fig 2).

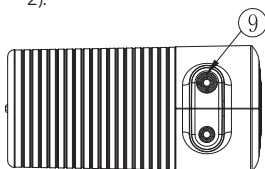

2. Plug in the appliance.
3. Hold the mixer handle. Lower the forks or muddlers into ingredients.
4. Switch on (3) and select the speed desired. The mixer begins to mix the ingredients in the bowl.

5. When you have finished mixing, stop the mixer by pushing the speed button to "0" immediately.
6. Wait until the forks / muddlers have stopped revolving, press the ejector knob (1) to remove the forks / muddlers. "Switch off the appliance before changing accessories or approaching which move in use."
7. You can press "Turbo" button to accelerate the speed during mixing.
8. Unplug the appliance when you have finished mixing. Clean the forks / muddlers with water. Make them dry, store in the box together with the main body.

CLEANING

1. Unplug the appliance from outlet before cleaning and maintenance.
2. Use cloth to clean the forks and muddlers with hot soapy water.
Warning: Do not immerse the motor unit in water or other liquid.

Caution: Do not use chemical, steel, wooden or abrasive cleaners to clean the unit to prevent the gloss loss.

3. Dry thoroughly before storage.

WARNING: Any other servicing should be performed by an authorized service representative

TECHNICAL SPECIFICATION

Voltage: AC 220V - 240V~

Frequency: 50Hz/60Hz

Power: 350W

Working settings: 1-5 speed,

TURBO: not longer than 1 minute continuous use.

Correct Disposal of this product:



This marking indicates that this product should not be disposed with other household wastes throughout the EU. To prevent possible harm to the environment or human health from uncontrolled waste disposal, recycle it responsibly to promote the sustainable reuse of material resources. To return your used device, please use the return and collection systems or contact the retailer where the product was purchased, they can take this product for environmental safe recycling.

Household Use only.
Read this instruction manual carefully before using.

VAŽNA UPUTSTVA

Kada koristite električne uređaje, uvijek treba poštovati osnovne sigurnosne mjere, uključujući sljedeće:

- Pažljivo pročitajte sva uputstva prije upotrebe uređaja.
- Uvijek isključite uređaj iz napajanja ako je ostavljen bez nadzora i prije sastavljanja, rastavljanja ili čišćenja
- Djeca ne smiju da koriste ovaj uređaj. Držite uređaj i njegov kabl van domašaja djece.
- Aparat mogu koristiti osobe sa smanjenim fizičkim, senzornim ili mentalnim sposobnostima ili nedostatkom iskustva i znanja ako su pod nadzorom ili instrukcije u vezi sa upotrebom uređaja na siguran način i ako razumiju opasnosti koje su uključene.
- Djeca se ne smiju igrati sa uređajem.
- Ako je kabl za napajanje oštećen, mora ga zamijeniti proizvođač, njegov serviser ili slično kvalifikovano lice kako bi se izbjegla opasnost.
- Isključite uređaj i iskopčajte ga iz napajanja prije nego što promijenite pribor ili pristupite dijelovima koji se kreću tokom upotrebe.
- Ovaj uređaj je namijenjen za upotrebu u domaćinstvu i sličnim aplikacijama kao što su:
 - kuhinjski prostori za osoblje u prodavnicama, kancelarijama i drugim radnim sredinama;
 - seoske kuće;
 - od strane klijenata u hotelima, motelima i drugim okruženjima stambenog tipa;
 - okruženja tipa noćenje sa doručkom.
- **UPOZORENJE:** Opasnost od povreda ako ne koristite ovaj uređaj pravilno.
- U vezi sa uputstvima za čišćenje površina koje su u kontaktu sa hranom, molimo pogledajte odjeljak „Čišćenje i održavanje“.
- Što se tiče vremena rada i podešavanja brzine, pogledajte odjeljak „Rad/Korišćenje uređaja“
- Da biste zaštitili od rizika strujnog udara, ne stavljajte ručni mikser u vodu ili drugu tečnost.
- Nemojte rukovati ručnim mikserom mokrim rukama.
- Isključite utikač iz utičnice kada nije u upotrebi, prije stavljanja ili skidanja dijelova i prije čišćenja.
- Držite ruke, kosu, odjeću, kao i lopatice i drugi pribor podalje od miješalice tokom rada kako biste smanjili rizik od povreda osoba i/ili oštećenja miksera.
- Uklonite miješalice iz ručnog miksera prije nego što ih operete.
- Nemojte dugo raditi sa mikserom. Motor se može pregrijati. Za svaku kontrolu brzine, vrijeme neprekidnog rada mora biti manje od 5 minuta. Za Turbo brzinu, vrijeme neprekidnog rada mora biti manje od 1 minuta.
- Nemojte koristiti uređaj za miješanje previše tvrdih sastojaka.
- Upotreba dodatka koje proizvođač nije preporučio ili prodao može izazvati požar, strujni udar ili povredu.
- Ne dozvolite da kabl dođe u kontakt sa vrućom površinom, uključujući i peć.
- Ne dozvolite da kabl visi preko ivice stola ili pulta.
- Nemojte koristiti uređaj sa oštećenim kablom ili utikačem ili nakon što uređaj pokvari rad, padne ili se ošteti na bilo koji način. Vratite uređaj u najbliži ovlašteni servis radi pregleda, popravke ili električnog ili mehaničkog podešavanja.
- Ne stavljajte ga u vodu.
- Ne koristiti na otvorenom.

OPIS

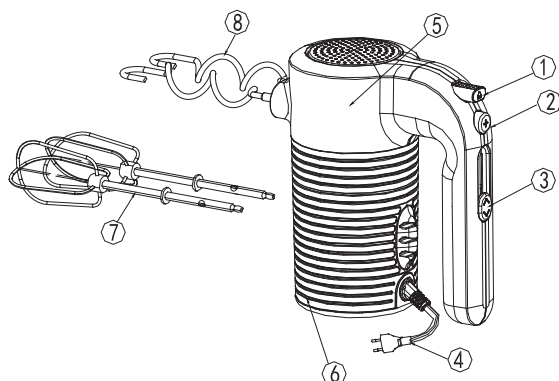

1. Dugme za izbacivanje
2. Turbo kontrola
3. Kontrola brzine
4. Sklop kabla za napajanje
5. Tijelo
6. Silikonsko Tijelo
7. Žice
8. Kuke za tijesto

VODIČ ZA MIJEŠANJE

Obrada Zadatak i alat	Hrana i količina (maks.)	Predloženi postupak obrade
Umutili bjelanca (sa miješalicom)	5 bjelanca	Napunite bjelanca u posudu; blendajte na najnižoj postavci 30 sekundi; zatim na najvišoj postavci 150 sekundi do željenog. NEMOJTE PREDUGO MIJEŠATI
Whipping cream (with fork)	500g krema	Napunite kremu u posudu; blendajte na najnižoj postavci 30 sekundi; zatim na najvišoj postavci 150 sekundi dok ne postane glatko. NEMOJTE PREDUGO MIJEŠATI
Pravljenje torte (sa kukom za tijesto)	150g puter, 150g brašno, 150g šećer 3 jaja	U posudu staviti 150g putera, 150g brašna, 150g šećera i 3 jaja; blendajte na najnižoj postavci 30 sekundi; zatim na najvišoj postavci 90 sekundi do željene; postiže se dosljednost. NEMOJTE PREDUGO MIJEŠATI
Miješanje tijesta (sa kukom za tijesto)	Smjesa u odnosu na svakih 100g brašna na 72g vode ne prelazi 35% ukupnog kapaciteta posude.	Stavite smjesu u posudu; blendajte na najnižoj postavci 60 sekundi; zatim na najvišoj postavci 4 minuta do željenog; postiže se dosljednost.

Napomena: Koristite kuku za tijesto ako miješate gusto ljepljivo brašno. Koristite miješalice ako umutite jaja.

RAD/KORIŠĆENJE UREĐAJA

1. Postavite žicu (7) ili Kuku za tijesto (8) na rupe za miješanje (slika 2).

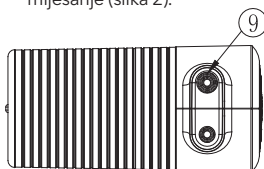

2. Uključite uređaj.
3. Držite ručicu miksera. Spustite miješalice ili kuke za tijesto u sastojke.
4. Uključite (3) i izaberite željenu brzinu. Mikser počinje da miješa sastojke u posudi.

5. Kada završite sa miješanjem, zaustavite mikser tako što ćete odmah pritisnuti dugme za brzinu na "0".
6. Sačekajte da se miješalice/kuke za tijesto prestanu okretati, pritisnite dugme za izbacivanje (1) da biste uklonili miješalice/kuke za tijesto. „Isključite uređaj prije nego što promijenite dodatnu opremu ili se približite pokretnoj stvari.“
7. Možete pritisnuti dugme "Turbo" da biste ubrzali brzinu tokom miješanja.
8. Isključite uređaj iz struje kada završite sa miješanjem. Očistite miješalice/kuke za tijesto vodom. Osušite ih, čuvajte u kutiji zajedno sa glavnim dijelom.

ČIŠĆENJE

1. Isključite uređaj iz utičnice prije čišćenja i održavanja.
2. Krpom očistite miješalice i kuku za tijesto vrelom vodom sa sapunom.

Upozorenje: Ne uranjajte jedinicu motora u vodu ili drugu tečnost.

Oprez: Nemojte koristiti hemijska, čelična, drvena ili

abrazivna sredstva za čišćenje da biste spriječili gubitak sjaja.

3. Temeljno osušite prije skladištenja.

UPOZORENJE: Svako drugo servisiranje treba da obavlja ovlašteni predstavnik servisa

TEHNIČKE SPECIFIKACIJE

Napon: AC 220V - 240V~

Frekvencija: 50Hz-60Hz

Snaga: 350W

Radna podešavanja: 1-5 brzina,

PULSE: ne više od 1 minuta kontinuirane upotrebe.

Pravilno odlaganje ovog proizvoda



Ova oznaka označava da se ovaj proizvod ne smije odlagati s ostalim kućnim otpadom u cijeloj EU. Da biste spriječili moguću štetu po životnu sredinu ili zdravlje ljudi zbog nekontrolisanog odlaganja otpada, odgovorno ga reciklirajte da biste promovisali održivu ponovnu upotrebu materijalnih resursa. Da biste vratili svoj korišćeni uređaj, koristite sisteme za vraćanje i prikupljanje ili se obratite prodavcu kod koga je proizvod kupljen, oni mogu uzeti proizvod za ekološku reciklažu.

ВАЖНИ ИНСТРУКЦИИ

Когато използвате електрически уреди, трябва винаги да спазвате основните предпазни мерки, включително следното:

- Прочетете внимателно всички инструкции преди да използвате уреда.
- Винаги изключвайте уреда от захранването, ако бъде оставен без надзор и преди да сглобите, разглобите или почистите.
- Този уред не трябва да бъде използван от деца. Пазете уреда и неговия захранващ кабел далеч от деца.
- Уредите могат да се използват от лица с намалени физически, сетивни или психически способности или с недостатъчно опит и познания, ако те са под наблюдение или са инструктирани относно използването на уреда по безопасен начин и осъзнават опасностите, свързани неговата експлоатация.
- Децата не трябва да си играят с уреда.
- Ако захранващият кабел е повреден, той трябва да бъде заменен от производителя, негов сервизен агент или от лица с подобна квалификация, за да се избегне опасност.
- Изключете уреда и изключете захранването, преди да сменяте приставки или части, които се движат по време на употреба.
- Този уред е предназначен за битова употреба и за подобни приложения, като например:
 - кухненски помещения за персонала в магазини, офиси и други професионални помещения;
 - селскостопански къщи;
 - от клиенти в хотели, мотели и други помещения, предназначени за временно пребиваване;
 - места, които предоставят услуга нощувка със закуска;
- **ПРЕДУПРЕЖДЕНИЕ:** Рискове от наранявания при неправилно използване на уреда.
- Относно инструкциите за почистване на повърхности, които са в контакт с храна, вижте раздел „Почистване и поддръжка“.
- По отношение на времето за работа и настройката на скоростта, вижте раздела „Работа/Използване на уреда“
- За да предотвратите риска от токов удар, не поставяйте ръчния миксер във вода или каквато и да е течност.
- Не работете с ръчния миксер с мокри ръце.
- Когато не използвате уреда, преди да поставите или отстранявате приставки и преди почистване, изключвайте щепсела от контакта.
- По време на работа, дръжте ръцете, косата, облеклото, шпатулите и други прибори далеч от бъркалките, за да намалите риска от тежки наранявания на хора или повреда на миксера.
- Преди да ги измиете, извадете бъркалките от ръчния миксер.
- Не използвайте непрекъснато миксера за твърде дълго време. Моторът може да прегрее. При всяко регулиране на скоростта, времето за непрекъсната работа трябва да е по-малко от 5 минути. При скорост Turbo (турбо), времето за непрекъсната работа трябва да е по-малко от 1 минута.
- Не използвайте уреда, за да смесвате прекалено твърди съставки.
- Употребата на приставки, които не са препоръчани или продадени от производителя, може да причини пожар, токов удар или нараняване.
- Не позволявайте кабелът да се докосва до гореща повърхност, включително печката.
- Не оставяйте кабела да виси от ръба на масата или плота.
- Никога не използвайте уреда с повреден кабел или щепсел, или след неизправност на уреда или ако е бил изпуснат или повреден по някакъв начин. Върнете уреда в най-близкия оторизиран сервиз за проверка, ремонт или електрическа или механична настройка.
- Не го поставяйте във вода.
- Не го използвайте на открито.

ОПИСАНИЕ

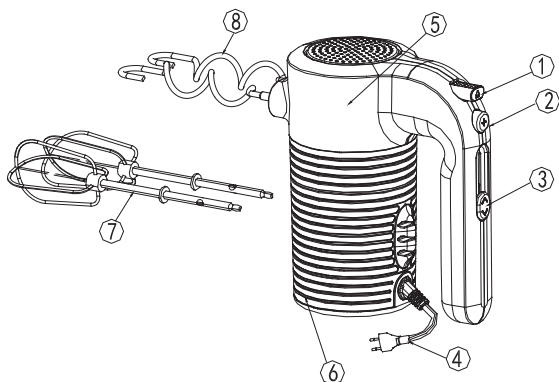

1. Бутон за освобождаване на бъркалките
2. Управление за скорост Turbo (турбо)
3. Управление на скоростта
4. Комплект на захранващия кабел
5. Тяло
6. Корпус на тялото
7. Бъркалки
8. Куки за тесто

РЪКОВОДСТВО ЗА РАБОТА

Задача и инструмент за обработка	Храна и количество (максимално)	Препоръчителна процедура за обработка
Разбиване на яйчен белтък (с бъркалки)	5 белтъка	Поставете белтъците в съда; разбъркайте ги на най-ниска настройка на скоростта за 30 секунди; след това на най-високата настройка за 150 секунди до получаване на желаната консистенция. НЕ ОБРАБОТВАЙТЕ ПРЕКАЛЕНО МНОГО.
Разбиване на сметана (с бъркалки)	500 г сметана	Поставете сметаната в съда; разбъркайте ги на най-ниска настройка на скоростта за 30 секунди; след това на най-високата настройка за 150 секунди, докато стане гладка. НЕ ОБРАБОТВАЙТЕ ПРЕКАЛЕНО МНОГО.
Приготвяне на блат за торта (с куки за тесто)	150 г масло 150 г брашно 150 г захар 3 яйца	Во садот ставете 150 гр путер, 150 гр брашно, 150 гр шеќер и 3 јајца; измешајте го на најниско подесување 30 секунди; потоа на највисоко 90 секунди до посакуваната густина; конзистентноста е постигната. НЕ ПРЕТЕРУВАЈТЕ СО МАТЕЊЕ.
Замесване на тесто (с куки за тесто)	Сместа в съотношение на всеки 100 г брашно към 72 г вода не трябва да надвишава 35% от общия обем на съда.	Поставете сместа в съда; месете на най-ниска настройка на скоростта за 60 секунди; след това на най-високата настройка за 4 минути до получаване на желаната консистенция.

Забележка: Използвайте бъркалките за тесто, ако месите гъсто лепливо брашно. Използвайте бъркалките, ако разбивате яйца.

РАБОТА/ИЗПОЛЗВАНЕ НА УРЕДА

1. Поставете бъркалките или (7) или куките за тесто (8) в съответните отворите (фиг. 2).

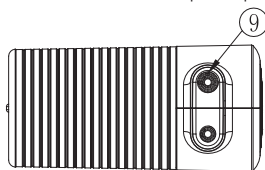

2. Включете уреда.
3. Хванете ръкохватката на миксера. Спуснете бъркалките или куките за тесто в съставките.
4. Включете уреда (3) и изберете желаната скорост. Миксерът започва да разбърква съставките в купата.

5. Когато приключите със смесването, спрете миксера, като натиснете бутона за избор на скоростта до "0".
6. Изчакайте, докато бъркалките/куките за тесто спрат да се въртят, натиснете бутона за освобождаване на бъркалките (1), за да извадите бъркалките/куките за тесто. Изключвайте уреда, преди да сменяте приставки или да докосвате движещи се части.
7. Можете да натиснете бутона "Turbo" (Турбо), за да увеличите скоростта по време на смесване.
8. Изключете уреда от контакта, когато приключите със смесването. Почистете бъркалките/куките за тесто с вода. Изсушете ги, съхранявайте ги в кутията заедно с основното тяло.

ПОЧИСТВАНЕ

1. Изключвайте уреда от контакта преди почистване и поддръжка.
2. Използвайте кърпа, за да почистите бъркалките и куките за тесто с гореща сапунена вода.

Предупреждение: Не потапяйте блока на мотора във вода или каквато и да е други течности.

Внимание: Не използвайте химически, стоманени, дървени абразивни почистващи средства или

почистващи препарати за почистване на уреда, за да предотвратите загубата на блясък.

3. Изсушете старателно преди съхранение.

ПРЕДУПРЕЖДЕНИЕ: Всяко друго обслужване трябва да се извършва от упълномощен представител на сервиза

ТЕХНИЧЕСКИ СПЕЦИФИКАЦИИ

Напрежение: AC 220V - 240V~

Честота: 50Hz-60Hz.

Мощност: 350W

Работни настройки: Скорост 1-5,

PULSE (ИМПУЛСНА РАБОТА): не повече от 1 минута непрекъсната употреба.

Правилно отстраняване от употреба на този продукт:



Тази маркировка показва, че този продукт не трябва да се изхвърля заедно с други битови отпадъци в целия ЕС. За да предотвратите възможни щети върху околната среда или човешкото здраве поради неконтролираното изхвърляне на отпадъци, рециклирайте ги отговорно, за да насърчите устойчивото повторно използване на материалните ресурси. За да върнете използваното устройство, използвайте системата за връщане събиране или се свържете с търговеца, от когото сте закупили продукта. Те могат да вземат от Вас този продукт и да го рециклират безопасно.

Household Use only.
Read this instruction manual carefully before using.

ΣΗΜΑΝΤΙΚΕΣ ΟΔΗΓΙΕΣ

Κατά τη χρήση ηλεκτρικών συσκευών θα πρέπει να τηρούνται πάντα ορισμένες βασικές προφυλάξεις ασφάλειας, συμπεριλαμβανομένων των εξής:

- Διαβάστε προσεκτικά όλες τις οδηγίες προτού χρησιμοποιήσετε τη συσκευή.
- Αποσυνδέετε πάντα τη συσκευή από την παροχή ρεύματος εάν πρόκειται να παραμείνει χωρίς επίβλεψη και πριν από την τοποθέτηση/αφαίρεση εξαρτημάτων ή τον καθαρισμό.
- Αυτή η συσκευή δεν πρέπει να χρησιμοποιείται από παιδιά. Διατηρείτε τη συσκευή και το καλώδιό της μακριά από παιδιά.
- Η συσκευή αυτή μπορεί να χρησιμοποιείται από άτομα με μειωμένες σωματικές, αισθητηριακές ή διανοητικές ικανότητες που στερούνται την κατάλληλη πείρα και γνώση, εφόσον βρίσκονται υπό επίβλεψη ή έχουν λάβει οδηγίες για την ασφαλή χρήση της συσκευής και έχουν κατανοήσει τους κινδύνους που υπάρχουν.
- Τα παιδιά δεν πρέπει να παίζουν με τη συσκευή.
- Εάν το καλώδιο τροφοδοσίας υποστεί ζημιά, πρέπει να αντικατασταθεί από τον κατασκευαστή, τον αντιπρόσωπο σέρβις ή από ομοίως εξειδικευμένα άτομα προς αποφυγή τυχόν κινδύνων.
- Απενεργοποιήστε τη συσκευή και αποσυνδέστε την από την παροχή ρεύματος πριν αλλάξετε εξαρτήματα ή πριν πλησιάσετε μέρη που κινούνται κατά τη χρήση.
- Αυτή η συσκευή προορίζεται για χρήση σε κατοικίες ή παρεμφερείς χώρους, όπως:
 - χώρους κουζίνας προσωπικού σε καταστήματα, γραφεία και άλλους χώρους εργασίας,
 - αγροκτήματα,
 - από πελάτες ξενοδοχείων, μοτέλ και άλλων χώρων διαμονής,
 - χώρους καταλυμάτων με πριινό.
- **ΠΡΟΕΙΔΟΠΟΙΗΣΗ:** Υπάρχει κίνδυνος τραυματισμού εάν αυτή η συσκευή δεν χρησιμοποιηθεί σωστά.
- Όσον αφορά τις οδηγίες καθαρισμού των επιφανειών που έρχονται σε επαφή με τα τρόφιμα, ανατρέξτε στην ενότητα «Καθαρισμός και φροντίδα».
- Όσον αφορά τους χρόνους λειτουργίας και τις ρυθμίσεις ταχύτητας, ανατρέξτε στην ενότητα «Λειτουργία/Χρήση της συσκευής».
- Για να προστατευτείτε από τον κίνδυνο ηλεκτροπληξίας, μη βυθίζετε το μίξερ χειρός σε νερό ή άλλο υγρό.
- Μη λειτουργείτε το μίξερ χειρός με βρεγμένα χέρια.
- Αποσυνδέετε το φις από την πρίζα όταν η συσκευή δεν χρησιμοποιείται, πριν τοποθετήσετε ή αφαιρέσετε εξαρτήματα και πριν την καθαρίσετε.
- Κρατήστε τα χέρια, τα μαλλιά, τα ρούχα σας, καθώς και τις σπάτουλες και άλλα σκεύη μακριά από τους αναδευτήρες κατά τη λειτουργία του μίξερ, για να μειώσετε τον κίνδυνο τραυματισμού ή/και βλάβης του μίξερ.
- Αφαιρέστε τους αναδευτήρες από το μίξερ χειρός για να τους πλύνετε.
- Μη λειτουργείτε παρατεταμένα το μίξερ για πολύ μεγάλο χρονικό διάστημα. Το μοτέρ μπορεί να υπερθερμανθεί. Για κάθε ρύθμιση ταχύτητας, ο χρόνος συνεχούς λειτουργίας πρέπει να είναι έως 5 λεπτά. Για τη ρύθμιση Turbo, ο χρόνος συνεχούς λειτουργίας πρέπει να είναι έως 1 λεπτό.
- Μη χρησιμοποιείτε τη συσκευή για την ανάμιξη πολύ σκληρών συστατικών.
- Η χρήση παρελκομένων που δεν συνιστώνται ή πωλούνται από τον κατασκευαστή μπορεί να προκαλέσει πυρκαγιά, ηλεκτροπληξία ή τραυματισμό.
- Μην αφήνετε το καλώδιο να έρθει σε επαφή με θερμές επιφάνειες, όπως το μάτι της κουζίνας.
- Μην αφήνετε το καλώδιο να κρέμεται από την άκρη του τραπεζιού ή του πάγκου.
- Μη χρησιμοποιείτε τη συσκευή με φθαρμένο καλώδιο ή φις ή εάν παρουσιάζει δυσλειτουργία, έχει πέσει ή έχει υποστεί ζημιά με οποιονδήποτε τρόπο. Επιστρέψτε τη συσκευή στην πλησιέστερη εξουσιοδοτημένη εγκατάσταση σέρβις για εξέταση, επισκευή ή ηλεκτρική ή μηχανική ρύθμιση.
- Μη βυθίζετε τη συσκευή σε νερό.
- Μη χρησιμοποιείτε τη συσκευή σε εξωτερικούς χώρους.

ΠΕΡΙΓΡΑΦΗ

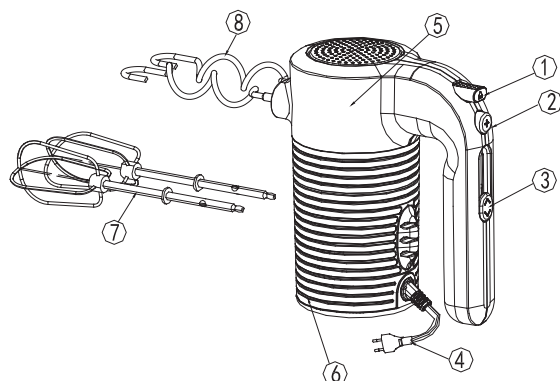

1. Κομπι έξαγωγής αναδευτήρων
2. Κομπι λειτουργίας Turbo
3. Κομπι ρύθμισης ταχύτητας
4. Καλώδιο τροφοδοσίας
5. Κύριο σώμα
6. Περίβλημα κύριου σώματος
7. Χτυπητήρι
8. Γάντζος ζυμώματος

ΟΔΗΓΟΣ ΑΝΑΜΕΙΞΗΣ

Εργασία και εργαλείο επεξεργασίας	Υλικό και ποσότητα (μέγ.)	Προτεινόμενη διαδικασία επεξεργασίας
Χτύπημα ασπραδιών αυγών (με χτυπητήρια)	5 ασπράδια αυγών	Τοποθετήστε τα ασπράδια στον κάδο. Ξεκινήστε τη διαδικασία ανάμειξης επιλέγοντας τη χαμηλότερη ρύθμιση για 30 δευτερόλεπτα και συνεχίστε με την υψηλότερη ρύθμιση για 150 δευτερόλεπτα μέχρι να πετύχετε το αποτέλεσμα που επιθυμείτε. ΜΗΝ ΕΠΕΞΕΡΓΑΣΕΤΕ ΤΑ ΥΛΙΚΑ ΠΕΡΑΝ ΤΟΥ ΦΥΣΙΟΛΟΓΙΚΟΥ.
Χτύπημα κρέμας γάλακτος (με χτυπητήρια)	500g κρέμα γάλακτος	Τοποθετήστε την κρέμα γάλακτος στον κάδο. Ξεκινήστε τη διαδικασία ανάμειξης επιλέγοντας τη χαμηλότερη ρύθμιση για 30 δευτερόλεπτα και συνεχίστε με την υψηλότερη ρύθμιση για 150 δευτερόλεπτα μέχρι να αποκτήσει λεία υφή. ΜΗΝ ΕΠΕΞΕΡΓΑΣΕΤΕ ΤΑ ΥΛΙΚΑ ΠΕΡΑΝ ΤΟΥ ΦΥΣΙΟΛΟΓΙΚΟΥ.
Παρασκευή κέικ (με γάντζο ζυμώματος)	150g βούτυρο, 150g αλεύρι, 150g ζάχαρη, 3 αυγά	Τοποθετήστε 150g βούτυρο, 150g αλεύρι, 150g ζάχαρη και 3 αυγά στον κάδο. Ξεκινήστε τη διαδικασία ανάμειξης επιλέγοντας τη χαμηλότερη ρύθμιση για 30 δευτερόλεπτα και συνεχίστε με την υψηλότερη ρύθμιση για 90 δευτερόλεπτα μέχρι το μείγμα να ομογενοποιηθεί στον βαθμό που επιθυμείτε. ΜΗΝ ΕΠΕΞΕΡΓΑΣΕΤΕ ΤΑ ΥΛΙΚΑ ΠΕΡΑΝ ΤΟΥ ΦΥΣΙΟΛΟΓΙΚΟΥ.
Προετοιμασία ζύμης (με γάντζο ζυμώματος)	Το μείγμα τηρουμένης της αναλογίας των 100 g αλεύρι για 72 g νερού δεν υπερβαίνει το 35% της συνολικής χωρητικότητας του κάδου.	Τοποθετήστε το μείγμα στον κάδο. Ξεκινήστε τη διαδικασία ανάμειξης επιλέγοντας τη χαμηλότερη ρύθμιση για 60 δευτερόλεπτα και συνεχίστε με την υψηλότερη ρύθμιση για 4 λεπτά μέχρι το μείγμα να ομογενοποιηθεί στον βαθμό που επιθυμείτε.

Σημείωση: Χρησιμοποιήστε τον γάντζο ζυμώματος για την ανάμειξη παχύρρευστου, κολλώδους μείγματος με αλεύρι. Χρησιμοποιήστε τα χτυπητήρια για τα αυγά.

ΛΕΙΤΟΥΡΓΙΑ/ΧΡΗΣΗ ΤΗΣ ΣΥΣΚΕΥΗΣ

1. Τοποθετήστε τα χτυπητήρια (7) ή τους γάντζους ζυμώματος (8) στις οπές των εξαρτημάτων ανάδευσης (Εικ. 2).

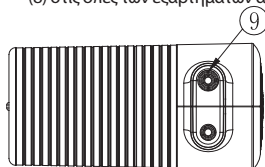

2. Συνδέστε τη συσκευή στην πρίζα.
3. Κρατήστε το μίξερ από τη λαβή. Βυθίστε τα χτυπητήρια ή τους γάντζους ζυμώματος στα συστατικά.
4. Ενεργοποιήστε (3) τη συσκευή και επιλέξτε την ταχύτητα που επιθυμείτε. Το μίξερ ξεκινά να ανακατεύει τα υλικά στον κάδο.

5. Μόλις η διαδικασία ανάμειξης ολοκληρωθεί, θέστε το μίξερ εκτός λειτουργίας γυρίζοντας τον επιλογέα ταχύτητας στη θέση 0 αμέσως.
6. Περιμένετε μέχρι τα χτυπητήρια ή οι γάντζοι ζυμώματος να σταματήσουν να περιστρέφονται και πατήστε το κουμπί εξαγωγής των χτυπητηριών/γάντζων ζυμώματος (1) για να τα αφαιρέσετε. Απενεργοποιήστε τη συσκευή πριν αλλάξετε εξαρτήματα ή πλησιάσετε μέρη τα οποία κινούνται κατά τη χρήση της συσκευής.
7. Μπορείτε να πατήσετε το κουμπί ενισχυμένης λειτουργίας «Turbo» για να αυξήσετε την ταχύτητα ανάμειξης.
8. Αποσυνδέστε τη συσκευή από την πρίζα μόλις ολοκληρώσετε τη διαδικασία ανάμειξης. Πλύνετε τα χτυπητήρια/γάντζους ζυμώματος με νερό. Αφήστε τους να στεγνώσουν και αποθηκεύστε τους στο κουτί μαζί με το κύριο μέρος της συσκευής.

ΚΑΘΑΡΙΣΜΟΣ

1. Αποσυνδέστε τη συσκευή από την πρίζα πριν από τον καθαρισμό και τη συντήρησή της.
2. Καθαρίστε τα χτυπητήρια και τους γάντζους ζυμώματος με ένα πανί βρεγμένο με ζεστό νερό με σαπούνι.
Προειδοποίηση: Μη βυθίζετε τη μονάδα moter σε νερό ή άλλα υγρά.

Προσοχή: Μη χρησιμοποιείτε χημικά, ατσάλινα, ξύλινα ή λειαντικά μέσα για τον καθαρισμό του εξωτερικού της μονάδας ώστε να μην χάσει τη στιλπνότητά της.

3. Στεγνώστε καλά τη συσκευή προτού την αποθηκεύσετε.

ΠΡΟΕΙΔΟΠΟΙΗΣΗ: Οποιαδήποτε άλλη εργασία σέρβις θα πρέπει να πραγματοποιείται από εξουσιοδοτημένο αντιπρόσωπο σέρβις.

ΤΕΧΝΙΚΑ ΧΑΡΑΚΤΗΡΙΣΤΙΚΑ

Τάση: AC 220V - 240V

Συχνότητα: 50Hz-60Hz

Ισχύς: 350W

Ρυθμίσεις λειτουργίας ταχύτητα 1-5,

PULSE: μέγ. διάρκεια συνεχούς λειτουργίας 1 λεπτό

Ορθή απόρριψη του προϊόντος:



Αυτή η σήμανση υποδεικνύει ότι αυτό το προϊόν δεν θα πρέπει να απορρίπτεται με άλλα οικιακά απόβλητα σε ολόκληρη την ΕΕ. Για να αποφευχθούν πιθανές ζημιές στο περιβάλλον ή την ανθρώπινη υγεία από την ανεξέλεγκτη διάθεση απορριμμάτων, ανακυκλώστε το υπεύθυνα για να προωθήσετε την αειφόρο επαναχρησιμοποίηση των υλικών πόρων. Για να επιστρέψετε τη μεταχειρισμένη συσκευή σας, χρησιμοποιήστε τα συστήματα επιστροφής και συλλογής ή επικοινωνήστε με το κατάστημα λιανικής πώλησης από το οποίο αγοράστηκε το προϊόν, καθώς μπορούν να πάρουν αυτό το προϊόν για ασφαλή περιβαλλοντική ανακύκλωση.

VAŽNA UPUTSTVA

Kada koristite električne uređaje, uvijek trebate poštivati osnovne sigurnosne mjere, uključujući sljedeće:

- Pažljivo pročitajte sva uputstva prije upotrebe uređaja.
- Uvijek isključite uređaj iz napajanja ako je ostavljen bez nadzora i prije sastavljanja, rastavljanja ili čišćenja
- Djeca ne smiju koristiti ovaj uređaj. Držite uređaj i njegov kabel izvan doseg a djece.
- Aparat e mogu koristiti osobe sa smanjenim fizičkim, senzornim ili mentalnim sposobnostima ili nedostatkom iskustva i znanja ako su pod nadzorom ili upućeni u vezi sa upotrebom uređaja na siguran način i ako razumiju opasnosti koje su uključene.
- Djeca se ne smiju igrati sa uređajem.
- Ako je kabel za napajanje oštećen, mora ga zamijeniti proizvođač, njegov serviser ili slično kvalificirana osoba kako bi se izbjegla opasnost.
- Isključite uređaj i isključite ga iz napajanja prije nego što promijenite pribor ili pristupite dijelovima koji se kreću tijekom upotrebe.
- Ovaj uređaj je namijenjen za upotrebu u domaćinstvu i sličnim aplikacijama kao što su:
 - kuhinjski prostori za osoblje u trgovinama, kancelarijama i drugim radnim sredinama;
 - seoske kuće;
 - od strane klijenata u hotelima, motelima i drugim okruženjima stambenog tipa;
 - okruženja noćenja sa doručkom.
- **UPOZORENJE:** Opasnost od povreda ako ne koristite ovaj uređaj pravilno.
- U vezi sa uputstvima za čišćenje površina koje su u kontaktu sa hranom, pogledajte odjeljak „Čišćenje i održavanje“.
- Što se tiče vremena rada i podešavanja brzine, pogledajte odjeljak „Rad/Korištenje uređaja“
- Da biste se zaštitili rizika od strujnog udara, ne stavljajte ručni mikser u vodu ili drugu tekućinu.
- Nemojte rukovati ručnim mikserom mokrim rukama.
- Isključite utikač iz utičnice kada nije u upotrebi, prije stavljanja ili skidanja dijelova i prije čišćenja.
- Držite ruke, kosu, odjeću, kao i lopatice i drugi pribor podalje tijekom rada kako biste smanjili rizik od povreda osoba i/li oštećenja miksera.
- Uklonite mješalice iz ručnog miksera prije nego što ih operete.
- Nemojte dugo raditi sa mikserom. Motor se može pregrijati. Za svaku kontrolu brzine, vrijeme neprekidnog rada mora biti manje od 5 minuta. Za Turbo brzinu, vrijeme neprekidnog rada mora biti manje od 1 minute.
- Nemojte koristiti uređaj za miješanje previše tvrdih sastojaka.
- Upotreba dodataka koje proizvođač nije preporučio ili prodao može izazvati požar, strujni udar ili povredu.
- Ne dozvolite da kabel dođe u kontakt sa vrućom površinom, uključujući i peč.
- Ne dozvolite da kabel visi preko ruba stola ili pulta.
- Nemojte koristiti uređaj sa oštećenim kablom ili utikačem ili nakon što uređaj pokvari rad, padne ili se ošteti na bilo koji način. Vratite uređaj u najbliži ovlaštenu servis radi pregleda, popravka ili električnog ili mehaničkog podešavanja.
- Ne stavljajte ga u vodu.
- Ne koristiti na otvorenom.

OPIS

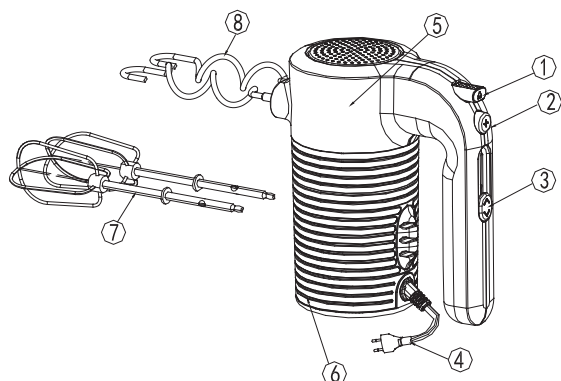

1. Tipka za izbacivanje
2. Turbo kontrola
3. Kontrola brzine
4. Sklop kabla za napajanje
5. Tijelo
6. Silikonsko tijelo
7. Žice
8. Kuke za tijesto

VODIČ ZA MIJEŠANJE:

Obrada, zadatak i alat	Hrana i količina (maks.)	Predloženi postupak obrade
Umutiti bjelanjca (sa žicama)	5 bjelanjca	Napunite bjelanjca u posudu; blendajte na najnižoj postavci 30 sekundi; zatim na najvišoj postavci 150 sekundi do željenog. NEMOJTE PREDUGO MIJEŠATI
Slatko vrhnje (sa žicama)	500g vrhnja	Napunite vrhnje u posudu; blendajte na najnižoj postavci 30 sekundi; zatim na najvišoj postavci 150 sekundi dok ne postane glatko. NEMOJTE PREDUGO MIJEŠATI
Izrada torte (sa kukom za tijesto)	150g margarin, 150g brašno, 150g šećer 3 jaja	U posudu staviti 150g margarina, 150g brašna, 150g šećera i 3 jaja; blendajte na najnižoj postavci 30 sekundi; zatim na najvišoj postavci 90 sekundi do željene; postiže se dosljednost. NEMOJTE PREDUGO MIJEŠATI
Miješanje tijesta (sa kukom za tijesto)	Smjesa u odnosu na svakih 100g brašna na 72g vode ne prelazi 35% ukupnog kapaciteta posude.	Stavite smjesu u posudu; blendajte na najnižoj postavci 60 sekundi; zatim na najvišoj postavci 4 minuta do željenog; postiže se dosljednost.

Napomena: Koristite kuku za tijesto ako miješate gusto ljepljivo brašno. Koristite žice ako mutite jaja.

RAD/KORIŠTENJE UREĐAJA

1. Postavite žicu (7) ili Kuku za tijesto (8) na rupe za miješanje (slika 2).

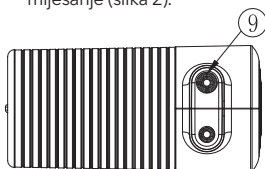

2. Uključite uređaj.
3. Držite ručicu miksera. Spustite viljuške ili kuke za tijesto u sastojke.
4. Uključite (3) i odaberite željenu brzinu. Mikser počinje miješati sastojke u posudi.

5. Kada završite sa miješanjem, zaustavite mikser tako što ćete odmah pritisnuti tipku za brzinu na "0".
6. Sačekajte da se žice/kuke za tijesto prestanu okretati, pritisnite tipku za izbacivanje (1) da biste uklonili žice/kuke za tijesto. „Isključite uređaj prije nego što promijenite dodatnu opremu ili se približite pokretnoj stvari.“
7. Možete pritisnuti tipku "Turbo" da biste ubrzali brzinu tijekom miješanja.
8. Isključite uređaj iz struje kada završite sa miješanjem. Očistite žice/kuke za tijesto vodom. Osušite ih, čuvajte u kutiji zajedno sa glavnim dijelom.

ČIŠĆENJE

1. Isključite uređaj iz utičnice prije čišćenja i održavanja.
2. Krpom očistite viljuške i kuku za tijesto s vrelom vodom sa sapunom.

Upozorenje: Ne uranjajte jedinicu motora u vodu ili drugu tekućinu.

Opres: Nemojte koristiti kemijska, čelična, drvena ili

abrazivna sredstva za čišćenje da biste spriječili gubitak sjaja.

3. Temeljno osušite prije skladištenja.

UPOZORENJE: Svako drugo servisiranje treba obavljati ovlašteni predstavnik servisa

TEHNIČKE SPECIFIKACIJE

Napon: AC 220V - 240V~

Frekvencija: 50Hz-60Hz

Snaga: 350W

Radna podešavanja: 1-5 brzina,

PULSE: ne više od 1 minute kontinuirane upotrebe.

Pravilno odlaganje ovog proizvoda



Ova oznaka označava da se ovaj proizvod ne smije odlagati s ostalim kućnim otpadom u cijeloj EU. Da biste spriječili moguću štetu po okoliš ili zdravlje ljudi zbog nekontroliranog odlaganja otpada, odgovorno ga reciklirajte da biste promovirali održivu ponovnu upotrebu materijalnih resursa. Da biste vratili svoj korišteni uređaj, koristite sustave za vraćanje i prikupljanje ili se obratite trgovcu kod kojega je proizvod kupljen, oni mogu uzeti proizvod za ekološku reciklažu.

Household Use only.
Read this instruction manual carefully before using.

FONTOS ÓVINTÉZKEDÉSEK

- Elektromos készülékek használatakor mindig tartsa be az alapvető biztonsági óvintézkedéseket, beleértve a következőket is:
- A készülék használata előtt figyelmesen olvassa el az összes használati utasítást.
- Mindig áramtalanítsa a készüléket, ha felügyelet nélkül hagyja, valamint összeszerelés, szétszerelés vagy tisztítás előtt.
- Ezt a készüléket gyermekek nem használhatják. Tartsa a készüléket és annak tápkábelét gyermekek számára A készülékeket csökkent fizikai, érzékszervi vagy szellemi képességekkel, illetve tapasztalat és ismeretek hiányával rendelkező személyek is használhatják felügyelet mellett vagy megfelelő oktatást kaptak a készülék biztonságos használatára vonatkozóan, és ha megértették az ezzel járó veszélyeket.
- Gyermekek nem játszhatnak a készülékkel.
- Ha a tápkábel megsérül, a további veszélyek elkerülése érdekében azt csak a gyártó, annak szakszervize, vagy egy megfelelő végzettséggel rendelkező szakember cserélheti ki.
- Kapcsolja ki és áramtalanítsa a készüléket, mielőtt kicserélné a tartozékokat.
- A berendezés háztartási céllal, és az alábbiakhoz hasonló helyeken történő használatra ajánlott:
 - személyzeti konyhákban, irodákban és egyéb munkahelyeken;
 - falusi vendéglátó szálláshelyeken;
 - hotelek, motelek és más szálláshelyek vendégei részére;
 - reggeliző helyeken.
- **FIGYELEM:** Sérülésveszély, ha a készüléket nem megfelelően használja.
- Az élelmiszerekkel érintkező felületek tisztítására vonatkozó utasításokat a "Tisztítás és karbantartás" című szakaszban találja
- Az üzemidőt és a sebességbeállítását illetően lásd a "A készülék üzemeltetése/használata" című fejezetet.
- Soha ne tegye a fődarabot vízbe vagy más folyadékba, illetve ne hagyja, hogy a tápkábel vagy a villásdugó nedves legyen, mert ez áramütéshez vezet.
- Ne működtesse a készüléket nedves kézzel.
- A használaton kívüli készüléket mindig áramtalanítsa.
- Tartsa távol a kezét, haját, ruházatát, valamint a spatulákat és egyéb eszközöket a habverőtől működés közben, hogy csökkentse a személyi sérülések kockázatát.
- Mosás előtt vegye ki a habverőket a kézi mixerből.
- Ne működtesse a keverőt túl sokáig folyamatosan, mert a motor túlmelegedhet. Az egyidejű, folyamatos használat maximum 5 perc lehet. A Turbo sebességnél ez az időtartam 1 perc.
- Ne használja a készüléket túl kemény összetevők keverésére.
- A gyártó által nem ajánlott vagy forgalmazott tartozékok használata tüzet, áramütést vagy sérülést okozhat.
- Ne hagyja, hogy a tápkábel forró felülettel érintkezzen, beleértve a tűzhelyet is.
- Ne hagyja, hogy a zsinór az asztal vagy a pult szélein túllőgjon.
- Ha a tápkábel megsérül, a további veszélyek elkerülése érdekében azt csak a gyártó, annak szakszervize, vagy egy megfelelő végzettséggel rendelkező szakember cserélheti ki.
- Ne tegye vízbe.
- Ne használja kültéren.

LEÍRÁS

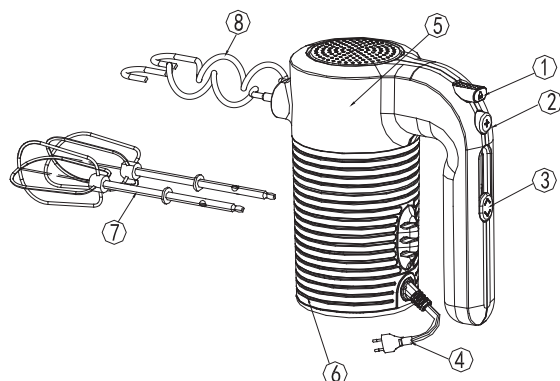

1. Kioldó gomb
2. Turbó gomb
3. Sebességszabályozó
4. Tápkábel
5. Motortest
6. Burkolat
7. Habverő
8. Keverőszárak

KEVERÉSI ÚTMUTATÓ

Étel és eszköz	Élelmiszermennyiség (max.)	Javasolt feldolgozási eljárás
Tojásfehérje felverése	5 tojásfehérje	Tegye a tojásfehérjét a tartályba; keverje a géppel a legalacsonyabb fokozaton 30 másodpercig; majd a legmagasabb fokozaton 150 másodpercig a kívánt keménységre NE DOLGOZZA TÚL.
Tejszínhab (villával)	500g tejszín	Töltse a tejszín a tartályba; keverje a géppel a legalacsonyabb fokozaton 30 másodpercig; majd a legmagasabb fokozaton 150 másodpercig, amíg sima állagú nem lesz. NE DOLGOZZA TÚL.
Torta készítése (habverővel)	150 g vaj, 150g liszt, 150g cukor 3 tojás	Tegyen 150 g vajat, 150 g lisztet, 150 g cukrot és 3 tojást a tartályba; keverje össze a géppel a legalacsonyabb fokozaton 30 másodpercig; majd a legmagasabb fokozaton 90 másodpercig, amíg el nem éri a kívánt állapotot. NE DOLGOZZA TÚL.
Tészta keverése (keverővel)	A 100 g liszt és 72 g víz aránya nem haladja meg a tartály teljes kapacitásának 35%-át.	Tegye a keveréket a tartályba; keverje a legalacsonyabb fokozaton 60 másodpercig; majd a legmagasabb fokozaton 4 percig, amíg el nem éri a kívánt állapotot.

Megjegyzés: használja keverőszárakat, ha sűrű, ragacos anyagot kever, a habverőt pedig a tojásoknál.

A KÉSZÜLÉK MŰKÖDÉSE/HASZNÁLATA

1. Illessze a habverőt, vagy a keverőszárakat az erre kialakított nyílásokba.

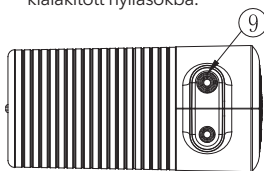

2. Csatlakoztassa a készüléket az áramforráshoz.
3. Fogja meg stabilan a mixert és tegye a karok, vagy habverő végeit a keverendő ételbe.
4. Kapcsolja be (3) és válassza ki a kívánt sebességet. A keverő elkezd keverni a tálban lévő összetevőket.

5. Ha befejezte a keverést, azonnal állítsa le a keverőt a sebességválasztó "0" állásba történő nyomásával.
6. Várja meg, amíg mozgó alkatrészek teljesen megállnak, majd nyomja meg a kioldó gombot (1) a tartozékok eltávolításához. " Kapcsolja ki a készüléket, mielőtt kicserélné a tartozékokat.
7. A " Turbo " gomb megnyomásával felgyorsíthatja a sebességet keverés közben.
8. A keverés befejeztével húzza ki a készüléket a konnektorból. Tisztítsa meg a villákat/karokat meleg, mosószeres vízzel. Szárítsa meg őket, tárolja a dobozban a fődarabbal együtt.

TISZTÍTÁS

1. Tisztítás és karbantartás előtt húzza ki a készüléket a konnektorból.
2. A tartozékokat meleg, mosószeres vízzel tisztítsa meg alaposan.
FIGYELEM: Ne merítse a fődarabot (motoros egység) vízbe vagy más folyadékba.

FIGYELEM: Ne használjon maró hatású anyagokat a tisztítás során.

3. Tárolás előtt alaposan szárítsa meg a darabokat.

FIGYELEM: Bármilyen más szervizelést csak hivatalos szervizképviselő végezhet.

MŰSZAKI LEÍRÁS

Feszültség: 240V~

Frekvencia: 50Hz-60Hz

Teljesítmény: 350W

Sebesség beállítások: 1-5 sebesség,

Legfeljebb 1 perc folyamatos használat lehetséges.

Hulladékkezelés:



A fenti szimbólum azt jelzi, hogy a helyi törvényeknek és előírásoknak megfelelően a készüléket a háztartási hulladéktól elkülönítve kell a hulladékba helyezni. Ha a termék eléri élettartama végét, vigye a helyi hatóságok által kijelölt gyűjtőpontra. A készülék elkülönített módon történő gyűjtése és újrahasznosítása segít megóvni a természeti erőforrásokat, és biztosítja, hogy az újrahasznosítás az emberi egészség és a környezet védelmével összhangban történjen. A termék újrahasznosítása érdekében további információért forduljon az illetékesekhez, a helyi hulladékgyűjtő szolgáltatóhoz vagy ahhoz az üzlethez, ahol a terméket megvásárolta.

Household Use only.
Read this instruction manual carefully before using.

ВАЖНИ ИНСТРУКЦИИ

Кога користите електрични апарати, секогаш треба да се следат основните безбедносни мерки, вклучувајќи го следново:

- Внимателно прочитајте ги сите упатства пред да го користите апаратот.
- Секогаш исклучувајте го апаратот од напојувањето ако е без надзор и пред да го склопите, расклопите или чистите.
- Овој апарат не смее да го користат деца. Чувајте го апаратот и неговиот кабел подалеку од дофат на деца.
- Апаратите може да ги користат лица со намалени физички, сетилни или ментални способности или со недостаток на искуство и знаење, доколку се под надзор или им се дадени инструкции за користење на апаратот на безбеден начин и ако ги разбираат опфатените опасности.
- Децата не смеат да си играат со апаратот.
- Ако кабелот за напојување е оштетен, тој мора да биде заменет од производителот, неговиот сервисер или слично квалификувани лица за да се избегне опасност.
- Исклучете го апаратот од напојувањето пред да ги промените додатците или делови што се движат во употреба.
- Овој апарат е наменет да се користи во домаќинството и слични употреби како што се:
 - кујнски области за персонал во продавници, канцеларии и други работни средини;
 - земјоделски куќи;
 - од клиенти во хотели, мотели и други средини од резиденцијален тип;
 - средини од типот ноќевање со појадок.
- **ПРЕДУПРЕДУВАЊЕ:** Ризици од повреди доколку не го користите правилно овој апарат.
- Во однос на упатствата за чистење на површините во контакт со храна, ве молиме погледнете во делот „Чистење и одржување“.
- Што се однесува до работното време и поставките за брзина, ве молиме погледнете во делот „Работење/употреба на апаратот“
- За заштита од ризик од електричен удар не ставајте ја рачната мешалка во вода или друга течност.
- Не ракувајте со рачната мешалка со влажни раце.
- Исклучете го од штекерот кога не се користи, пред да ги ставите или извадите деловите и пред чистење.
- Чувајте ги рацете, косата, облеката, како и шпатулите и другите прибор подалеку од маталките за време на работата за да го намалите ризикот од повреди на лица и/или оштетен миксер.
- Извадете ги маталките од рачниот миксер пред да ги измиете.
- Не работете не прекинато со миксерот предолго. Моторот може да се прегрее. За секоја контрола на брзината, континуираното време на работа мора да биде помало од 5 минути. За брзина на турбо, континуираното време на работа мора да биде помало од 1 минута.
- Не користете го апаратот за матење на премногу тврди состојки.
- Употребата на додатоци кои не се препорачани или продадени од производителот може да предизвика пожар, електричен удар или повреда.
- Не дозволувајте кабелот да дојде до жешка површина, вклучувајќи го и шпоретот.
- Не дозволувајте кабелот да виси над работ на масата или шанкот.
- Не ракувајте со апаратот со оштетен кабел или приклучок или откако апаратот не функционира или е паднат или оштетен на кој било начин. Вратете го апаратот во најблискиот овластен сервис за преглед, поправка или електрично или механичко прилагодување.
- Не ставајте го во вода.
- Не користете го отворено.

ОПИС

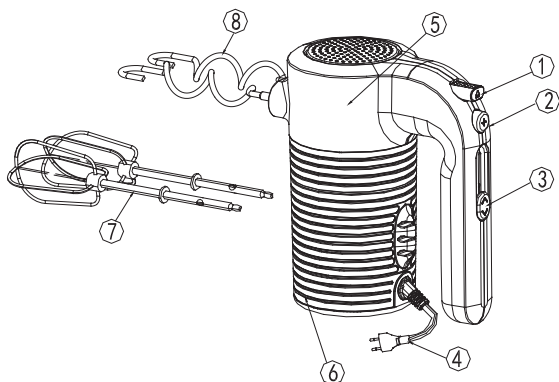

1. Копче за исфрлање
2. Контрола на турбо
3. Контрола на брзина
4. Кабел за напојување
5. Куќиште
6. Школка на телото
7. Вилушка
8. Мешалка

ВОДИЧ ЗА МЕШАЊЕ

Задача и алатка за обработка	Храна и количина (макс.)	Предложена процедура за обработка
Матење на белка од јајце (со вилушка)	5 белки	Ставете ги белките во садот; измешајте ги на најниско подесување 30 секунди; потоа на највисоко 150 секунди до посакуваната густина. НЕ ПРЕТЕРУВАЈТЕ СО МАТЕЊЕ.
Шлаг пена (со вилушка)	500g крем	Ставете го кремот во контејнерот; измешајте го на најниско подесување 30 секунди; потоа на највисоко 150 секунди додека не се изедначи смесата. НЕ ПРЕТЕРУВАЈТЕ СО МАТЕЊЕ.
Правење торта (со мешалка)	150g путер, 150g брашно, 150g шеќер 3 јајца	Во садот ставете 150 гр путер, 150 гр брашно, 150 гр шеќер и 3 јајца; измешајте го на најниско подесување 30 секунди; потоа на највисоко 90 секунди до посакуваната густина; конзистентноста е постигната. НЕ ПРЕТЕРУВАЈТЕ СО МАТЕЊЕ.
Мешање тесто (со мешач)	Смесата во однос на секои 100 г брашно до 72 г вода не надминува 35% од вкупниот капацитет на садот.	Ставете ја смесата во садот; измешајте го на најниско подесување 60 секунди; потоа на највисоко подесување 4 минути до посакуваната густина; се постигнува конзистентност.

Забелешка: Користете мешалка ако мешате густо лепливо брашно. Користете вилушки ако матите јајца.

РАКУВАЊЕ/УПОТРЕБА НА АПАРАТОТ

1. Поставете ја Вилушката (7) или Мешалка (8) во дупките за матење (слика 2).

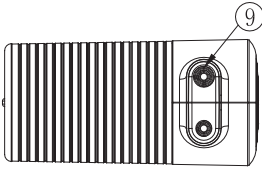

2. Приклучете го апаратот во струја.
3. Држете ја рачката на миксерот. Спуштети ги вилушките или мешачите во состојките.
4. Вклучете (3) и изберете ја саканата брзина. Миксерот почнува да ги меша состојките во садот.

5. Кога ќе завршите со мешањето, запрете го миксерот со притискање на копчето за брзина на „0“.
6. Почекајте додека вилушките/мешачите не престанат да се вртат, притиснете го копчето за исфрлање (1) за да ги отстраните вилушките/мешачите. „Исклучете го апаратот пред да ја смените дополнителната опрема или да се приближите до кои се користат.“
7. Можете да го притиснете копчето „Турбо“ за да ја забрзате брзината за време на мешањето.
8. Исклучете го апаратот кога ќе завршите со мешањето. Исчистете ги вилушките/мешачите со вода. Оставете ги да се исушат, чувајте ги во кутија заедно со главното тело.

ЧИСТЕЊЕ

1. Исклучете го апаратот од штекерот пред чистење и одржување.
2. Користете крпа за чистење на вилушките и мешачите со топла вода со сапуница.
Предупредување: Не го потопувајте моторниот уред во вода или друга течност.

Внимание: Не користете хемиски, челични, дрвени или абразивни средства за чистење на единицата за да спречите губење на сјајот.

3. Темелно се суши пред складирање.

ПРЕДУПРЕДУВАЊЕ: Секое друго сервисирање треба да го изврши овластен сервисер

ТЕХНИЧКИ СПЕЦИФИКАЦИИ

Волтажа : AC 220V - 240V~

Фреквенција: 50Hz-60Hz

Моќ: 350W

Работни поставки: 1-5 брзина,

ПУЛС: не повеќе од 1 минута континуирана употреба.

Правилно отстранување на овој производ:



Оваа ознака покажува дека овој производ не треба да се фрла со друг отпад од домаќинството низ ЕУ. За да спречите можна штета на животната средина или на човековото здравје од неконтролирано депонирање отпад, рециклирајте го одговорно за да промовирате одржлива повторна употреба на материјалните ресурси. За да го вратите користениот уред, користете ги системите за враќање и наплата или контактирајте со продавачот каде што е купен производот, тој може да го земе овој производ за еколошки безбедно рециклирање.

Household Use only.
Read this instruction manual carefully before using.

INSTRUCȚIUNI IMPORTANTE

Atunci când utilizați aparate electrice, trebuie respectate întotdeauna măsurile de siguranță de bază, inclusiv următoarele:

- Citiți cu atenție toate instrucțiunile înainte de a utiliza aparatul.
- Deconectați întotdeauna aparatul de la alimentare dacă este lăsat nesupravegheat și înainte de asamblare, dezasamblare sau curățare.
- Acest aparat nu trebuie folosit de către copii. Nu lăsați aparatul și cablul acestuia la îndemâna copiilor.
- Aparatele pot fi folosite de persoane cu capacități fizice, senzoriale sau mentale reduse sau cu lipsă de experiență și cunoștințe, dacă au primit supraveghere sau instruire privind utilizarea aparatului într-un mod sigur și dacă înțeleg pericolele implicate.
- Copiii nu trebuie să se joace cu aparatul.
- Dacă cablul de alimentare este deteriorat, acesta trebuie înlocuit de către producător, agentul său de service sau persoane calificate similare pentru a evita un pericol.
- Opriți aparatul și deconectați-l de la sursa de alimentare înainte de a schimba accesoriile sau de a vă apropia de piesele care se mișcă în timpul utilizării.
- Acest aparat este destinat să fie utilizat în aplicații casnice și similare, cum ar fi:
 - zonele de bucătărie ale personalului din magazine, birouri și alte medii de lucru;
 - ferme;
 - de către clienți în hoteluri, moteluri și alte medii de tip rezidențial;
 - medii tip pensiune.
- **ATENȚIE:** Risc de rănire dacă nu utilizați corect acest aparat.
- În ceea ce privește instrucțiunile pentru curățarea suprafețelor în contact cu alimentele, consultați secțiunea „Curățare și Întreținere”.
- În ceea ce privește timpul de funcționare și setarea vitezei, vă rugăm să consultați secțiunea „Utilizare/Utilizarea aparatului”.
- Pentru a vă proteja împotriva riscului de electrocutare, nu puneți mixerul manual în apă sau alt lichid.
- Nu utilizați mixerul manual cu mâinile ude.
- Deconectați de la priză atunci când nu este utilizat, înainte de a pune sau a scoate piesele și înainte de curățare.
- Țineți mâinile, părul, îmbrăcămintea, precum și spatulele și alte ustensile departe de palete în timpul funcționării, pentru a reduce riscul de rănire a persoanelor și/sau deteriorare a mixerului.
- Scoateți paletetele din mixerul manual înainte de a le spăla.
- Nu folosiți mixerul în mod continuu prea mult timp. Motorul se poate supraîncălzi. Pentru fiecare control al vitezei, timpul de funcționare continuă trebuie să fie mai scurt de 5 minute. Pentru viteza Turbo, timpul de funcționare continuă trebuie să fie mai scurt de 1 minut.
- Nu folosiți aparatul pentru a amesteca ingrediente prea tari.
- Utilizarea accesoriilor nerecomandate sau vândute de producător poate provoca incendiu, șoc electric sau rănire.
- Nu lăsați cablul să intre în contact cu suprafața fierbinte, inclusiv cu aragazul.
- Nu lăsați cablul să atârne peste marginea mesei sau a blatului.
- Nu utilizați aparatul cu un cablu sau un ștecher deteriorat sau după ce aparatul funcționează defectuos sau este scăpat sau deteriorat în vreun fel. Returnați aparatul la cel mai apropiat centru de service autorizat pentru verificare, reparare sau reglare electrică sau mecanică.
- Nu-l puneți în apă.
- Nu folosiți în aer liber.

DESCRIPTION

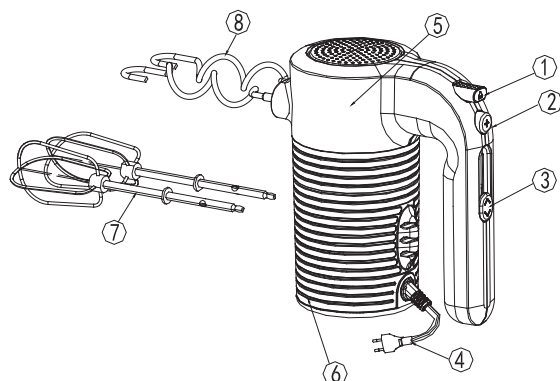

1. Buton ejector
2. Control Turbo
3. Control viteză
4. Cablu alimentare
5. Corp
6. Carcasă corp
7. Palete
8. Cârlige

GHID MIXARE

Procesare Scop și ustensile	Alimente și cantitate (max.)	Procedură de procesare recomandată
Albușuri ou (palete)	5 albușuri	Puneți albușurile în recipient; amestecați-l la cea mai mică setare timp de 30 de secunde; apoi la cea mai mare setare timp de 150 de secunde până când se devine un amestec fin. NU EXTRAPROCESAȚI.
Frișcă (palete)	500g frișcă	Puneți frișca în recipient; amestecați la cea mai mică setare timp de 30 de secunde; apoi la cea mai mare setare timp de 150 de secunde până la omogenizare. NU EXTRAPROCESAȚI.
Prăjitură (cârlige)	150g unt, 150g făină, 150g zahăr 3 ouă	Puneți în recipient 150 g unt, 150 g făină, 150 g zahăr și 3 ouă; amestecați la cea mai mică setare timp de 30 de secunde; apoi la cea mai mare setare timp de 90 de secunde cât este necesar; se obține consistența. NU EXTRAPROCESAȚI.
Mixare aluat (cârlige)	Amestec în proporție de 100 g de făină la 7 g de apă, nu depășiți 35% din capacitatea totală a vasului.	Puneți amestecul în recipient; amestecați-l la cea mai mică setare timp de 60 de secunde; apoi la cea mai mare setare timp de 4 minute cât este necesar; se obține consistența.

Notă: Folosiți cârligele dacă mixați făină lipicioasă groasă. Folosiți paletele dacă mixați ouă.

FUNȚIONARE/UTILIZAREA APARATULUI

1. Montați paletele (7) sau cârligele (8) în orificiile mixerului (Fig. 2).

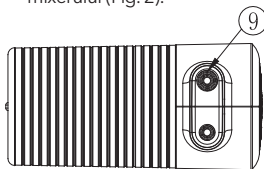

2. Conectați aparatul la priză.
3. Țineți mixerul de mâner. Puneți paletele sau cârligele în ingrediente.
4. Porniți (3) și selectați viteza dorită. Mixerul începe să amestece ingredientele în bol.

5. Când ați terminat de amestecat, opriți mixerul apăsând butonul de viteză la „0”.
6. Așteptați până când paletele/cârligele nu se mai rotesc, apăsați butonul ejector (1) pentru a scoate paletele/cârligele. Opriți aparatul înainte de a schimba accesoriile sau de a vă apropia de piesele care se mișcă în timpul utilizării.
7. Puteți apăsa butonul „Turbo” pentru a accelera viteza în timpul amestecării.
8. Deconectați aparatul după ce ați terminat de amestecat. Curățați paletele/cârligele cu apă. Lăsați-le să se usuce, depozitați în cutie împreună cu corpul principal.

CURĂȚARE

1. Deconectați aparatul de la priză înainte de curățare și întreținere.
2. Folosiți o cârpă pentru a curăța paletele și cârligele cu apă fierbinte și detergent de vase.
Atenție: Nu scufundați unitatea motorului în apă sau alt lichid.
Atenție: Nu utilizați produse de curățare chimice, oțel,

lemn sau produse abrazive pentru a curăța unitatea pentru a preveni pierderea luciului.

3. Uscați bine înainte de depozitare.

ATENȚIE:

Orice altă reparație trebuie efectuată de un reprezentant de service autorizat

SPECIFICAȚII TEHNICE

Voltaj: AC 220V - 240V~

Frecvență: 50Hz-60Hz

Putere: 350W

Setări de funcționare: 1-5 viteze,

PULS: nu mai mult de 1 minut de utilizare continuă.

Eliminarea corectă a acestui produs:



Acest marcaj indică faptul că acest produs nu trebuie aruncat împreună cu alte deșeuri menajere în întreaga UE. Pentru a preveni posibilele daune aduse mediului sau sănătății umane prin eliminarea necontrolată a deșeurilor, reciclați-le în mod responsabil pentru a promova reutilizarea durabilă a resurselor materiale. Pentru a returna dispozitivul folosit, vă rugăm să folosiți sistemele de returnare și colectare sau contactați comerciantul de unde a fost achiziționat produsul, acesta poate lua acest produs pentru reciclare sigură pentru mediu.

Samo za uporabo v gospodinjstvu.
Pred uporabo natančno preberite ta navodila.

POMEMBNA NAVODILA GLEDE VARNOSTI

- Pri uporabi električnih aparatov morate vedno upoštevati osnovne previdnostne ukrepe, vključno z naslednjim:
- Pred uporabo aparata natančno preberite vsa navodila.
- Aparat vedno odklopite z napajanja, če ni pod nadzorom in pred sestavljanjem, razstavljanjem ali čiščenjem.
- Tega aparata otroci ne smejo uporabljati. Poskrbite, da bosta aparat in kabel vedno zunaj dosega otrok.
- Te aparate lahko uporabljajo osebe s telesnimi, senzoričnimi ali duševnimi okvarami ali pa osebe brez izkušenj in znanja, če so pod nadzorom ali pa so jim bila podana navodila za varno uporabo aparata in če razumejo nevarnosti, povezane z njegovo uporabo.
- Otroci se z aparatom ne smejo igrati.
- Če je napajalni kabel poškodovan, ga mora zaradi preprečevanja nevarnosti zamenjati proizvajalec, proizvajalčev pooblaščen servisler ali podobno usposobljena oseba.
- Preden zamenjate nastavke ali se približate delom, ki se med uporabo gibljejo, aparat izklopite in odklopite z napajanja.
- Ta aparat je predviden za uporabo v gospodinjstvu in temu podobnih okoljih, kot so
 - kuhinje za osebe v trgovinah, pisarnah in drugih delovnih okoljih,
 - kmetije,
 - hoteli, moteli in nastanitve drugih vrst, kjer je ta aparat na voljo gostom, ter
 - nastanitve z nočitvijo in zajtrkom.
- **OPOZORILO:** Če tega aparata ne boste pravilno uporabljali, obstaja tveganje telesnih poškodb.
- Navodila za čiščenje površin, ki so v stiku z živili, poiščite v razdelku „Čiščenje in vzdrževanje“.
- Čase delovanja in nastavitve hitrosti poiščite v razdelku „Delovanje/uporaba aparata“.
- Zaradi zaščite pred tveganjem električnega udara ročnega mešalnika ne potaplajte v vodo ali drugo tekočino.
- Ročnega mešalnika ne upravljajte z vlažnimi rokami.
- Aparat odklopite iz vtičnice, ko ga ne uporabljate ter pred namestitvijo ali odstranitvijo delov in pred čiščenjem.
- Da zmanjšate tveganje telesnih poškodb in/ali poškodb mešalnika, pazite, da roke, lase, obleka ter lopatice in drugi pripomočki med delovanjem aparata nikoli ne bodo blizu stepala.
- Pred pomivanjem odstranite stepala z ročnega mešalnika.
- Mešalnik ne sme predolgo delovati brez premora. Motor se lahko pregreje. Pri kateri koli hitrosti aparat ne sme neprekinjeno delovati več kot 5 minut. Pri hitrosti Turbo aparat ne sme neprekinjeno delovati več kot 1 minuto.
- Aparata ne uporabljajte za mešanje pretrdih sestavin.
- Če bi uporabljali nastavke, ki jih ni priporočil ali jih ne prodaja proizvajalec, bi lahko prišlo do požara, električnega udara ali poškodb.
- Poskrbite, da se kabel ne bo dotikal vroče površine, vključno s pečico.
- Poskrbite, da kabel ne bo visel prek roba mize ali pulta.
- Ne uporabljajte aparata, pri katerem je poškodovan kabel ali vtič ali ki je nepravilno deloval, padel na tla ali pa je na kakršen koli način poškodovan. Aparat vrnite na najbližji pooblaščen servis, da ga pregledajo, popravijo ali električno ali mehansko prilagodijo.
- Aparata ne postavljajte v vodo.
- Aparata ne uporabljajte na prostem.

OPIS

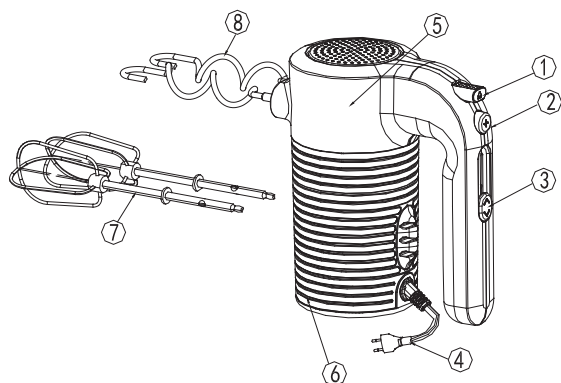

1. Gumb za izmet
2. Nadzor Turbo
3. Nadzor hitrosti
4. Sklop napajalnega kabla
5. Ohišje
6. Lupina ohišja
7. Metlica
8. Kavelj za testo

PRIROČNIK ZA MEŠANJE

Opravilo obdelave in orodje	Živilo in količina (najv.)	Predlagani postopek obdelave
Stepanje jajčnih beljakov (z metlico)	5 jajčnih beljakov	Zlijte jajčne beljake v vsebnik; pri najnižji nastavitvi jih mešajte 30 sekund, nato pa pri najvišji nastavitvi 150 sekund in po želji dlje. NE OBDELAJTE PREVEČ.
Stepanje smetane (z metlico)	500 g smetane	Zlijte smetano v vsebnik; pri najnižji nastavitvi jo mešajte 30 sekund, nato pa pri najvišji nastavitvi 150 sekund, dokler ni gladka. NE OBDELAJTE PREVEČ.
Priprava testa za torto (s kavljem za testo)	150 g masla, 150 g moke, 150 g sladkorja, 3 jajca.	Zlijte 150 g masla, 150 g moke, 150 g sladkorja in 3 jajca v vsebnik; pri najnižji nastavitvi jih mešajte 30 sekund, nato pa pri najvišji nastavitvi 90 sekund in dlje, dokler ne dosežete zelene konsistence. NE OBDELAJTE PREVEČ.
Mešanje testa za kruh (s kavljem za testo)	Razmerje mešanice naj bo 100 g moke na 72 g vode; ne presežite 35 % celotne prostornine vsebnika.	Postavite mešanico v vsebnik; pri najnižji nastavitvi jo mešajte 60 sekund, nato pa pri najvišji nastavitvi 4 minute in dlje, dokler ne dosežete konsistence.

Opomba: Če mešate gosto, lepljivo moko, uporabite kavelj za testo. Če stepate jajca, uporabite metlico.

DELOVANJE/UPORABA APARATA

1. Namestite metlico (7) ali kavelj za testo (8) v odprtine za stepalo (slika 2).

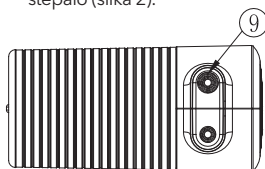

2. Priklopite aparat.
3. Primito ročaj mešalnika. Potopite metlici ali kavlja za testo v sestavine.
4. Vključite (3) in izberite zeleno hitrost. Mešalnik začne mešati sestavine v posodi.

5. Ko končate z mešanjem, zaustavite mešalnik, tako da takoj pritisnete gumb za hitrost „0“.
6. Počakajte, da se metlici/kavlja za testo nehata vrteti, in pritisnite gumb za izmet (1), da metlici/kavlja za testo odstranite. Preden zamenjate nastavke ali se približate delom, ki se med uporabo gibljejo, aparat izklopite.
7. Da zvišate hitrost med mešanjem, lahko pritisnete gumb „Turbo“.
8. Ko končate z mešanjem, odklopite aparat. Očistite metlici/kavlja za testo z vodo. Osušite ju in shranite v škatli skupaj z glavnimi ohišjem.

ČIŠČENJE

1. Pred čiščenjem in vzdrževanjem odklopite aparat iz vtičnice.
2. S krpo očistite metlici in kavlja za testo v vroči milnici.
Opozorilo: Enote motorja ne smete potapljati v vodo ali katero koli drugo tekočino.
Caution: Do not use chemical, steel, wooden or abrasive cleaners to clean the unit to prevent the gloss loss.

Svarilo: Da ne boste uničili sijaja enote, je ne čistite s kemičnimi, jeklenimi, lesenimi ali abrazivnimi čistilnimi sredstvi.

3. Pred shranjevanjem jo temeljito osušite.

OPOZORILO: Kakršna koli druga servisna dela mora izvesti pooblaščen servisni zastopnik.

TEHNIČNE SPECIFIKACIJE

Napetost: AC 220-240 V~

Frekvenca: 50/60 Hz Moč: 350 W

Delovne nastavitve: hitrost 1-5.

TURBO: ne dlje od 1 minute neprekinjene uporabe.

Pravilno odstranjevanje tega izdelka:



Ta oznaka kaže, da tega izdelka na celotnem območju EU ne smete odstranjevati z drugimi gospodinjstvi odpadki. Za preprečitev morebitne škode za okolje ali zdravje ljudi, ki nastane zaradi nenadzorovanega odlaganja v okolju, izdelek odgovorno reciklirajte, da boste spodbujali trajnostno naravnano ponovno uporabo virov surovin. Uporabljeno napravo vrnite prek sistemov za vračanje in zbiranje ali pa se obrnite na prodajalca, pri katerem ste izdelek kupili; ta izdelek lahko prevzame in ga reciklira na način, ki je varen za okolje.

Samo za domaćinstvo.

Pre upotrebe pažljivo pročitajte uputstvo za upotrebu.

VAŽNA UPUTSTVA ZA BEZBEDNOST

Kada koristite električne uređaje, uvek treba poštovati osnovne bezbednosne mere, uključujući sledeće:

- Pažljivo pročitajte sva uputstva pre upotrebe uređaja.
- Uvek isključite uređaj iz napajanja ako je ostavljen bez nadzora i pre sastavljanja, rastavljanja ili čišćenja
- Deca ne smeju da koriste ovaj uređaj. Držite uređaj i njegov kabl van domašaja dece.
- Aparate mogu koristiti osobe sa smanjenim fizičkim, senzornim ili mentalnim sposobnostima ili nedostatkom iskustva i znanja ako su pod nadzorom ili instrukcije u vezi sa upotrebom uređaja na bezbedan način i ako razumeju opasnosti koje su uključene.
- Deca se ne smeju igrati sa uređajem.
- Ako je kabl za napajanje oštećen, mora ga zameniti proizvođač, njegov servisier ili slično kvalifikovano lice kako bi se izbegla opasnost.
- Isključite uređaj i isključite ga iz napajanja pre nego što promenite pribor ili pristupite delovima koji se kreću tokom upotrebe.
- Ovaj uređaj je namenjen za upotrebu u domaćinstvu i sličnim aplikacijama kao što su:
 - kuhinjski prostori za osoblje u prodavnicama, kancelarijama i drugim radnim sredinama;
 - seoske kuće;
 - od strane klijenata u hotelima, motelima i drugim okruženjima stambenog tipa;
 - okruženja tipa noćenje sa doručkom.
- **UPOZORENJE:** Opasnost od povreda ako ne koristite ovaj uređaj pravilno.
- U vezi sa uputstvima za čišćenje površina koje su u kontaktu sa hranom, hvala pogledajte odeljak „Čišćenje i održavanje“.
- Što se tiče vremena rada i podešavanja brzine, pogledajte odeljak „Rad/Korišćenje uređaja“
- Da biste zaštitili od rizika od strujnog udara, ne stavljajte ručni mikser u vodu ili drugu tečnost.
- Nemojte rukovati ručnim mikserom mokrim rukama.
- Isključite utikač iz utičnice kada nije u upotrebi, pre stavljanja ili skidanja delova i pre čišćenja.
- Držite ruke, kosu, odeću, kao i lopatice i drugi pribor podalje od mješalica tokom rada kako biste smanjili rizik od povreda osoba i/ili oštećenja miksera.
- Uklonite mešalice iz ručnog miksera pre nego što ih operete.
- Nemojte dugo raditi sa mikserom. Motor se može pregrijati. Za svaku kontrolu brzine, vreme neprekidnog rada mora biti manje od 5 minuta. Za Turbo brzinu, vreme neprekidnog rada mora biti manje od 1 minuta.
- Nemojte koristiti uređaj za mešanje previše tvrdih sastojaka.
- Upotreba dodataka koje proizvođač nije preporučio ili prodavao može izazvati požar, strujni udar ili povredu.
- Ne dozvolite da kabl dođe u kontakt sa vrućom površinom, uključujući i peć.
- Ne dozvolite da kabl visi preko ivice stola ili pulta.
- Nemojte koristiti uređaj sa oštećenim kablom ili utikačem ili nakon što uređaj pokvari rad, padne ili se ošteti na bilo koji način. Vratite uređaj u najbliži ovlašćeni servis radi pregleda, popravke ili električnog ili mehaničkog podešavanja.
- Ne stavljajte ga u vodu.
- Ne koristiti na otvorenom.

OPIS

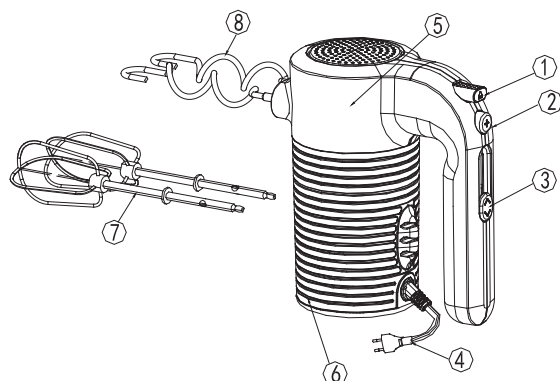

1. Dugme za izbacivanje
2. Turbo kontrola
3. Kontrola brzine
4. Sklop kabla za napajanje
5. Telo
6. Silikonsko Telo
7. Žice
8. Kuke za testo

VODIČ ZA MEŠANJE

Obrada zadatak i alat	Hrana i količina (maks.)	Predloženi postupak obrade
Umutiti belanca (sa zicama)	5 belanca	Napunite belanca u posudu; blendajte na najnižoj postavci 30 sekundi; zatim na najvišoj postavci 150 sekundi do željenog. NEMOJTE PREDUGO MEŠATI
Slatka pavlaka (sa zicama)	500g cream	Napunite kremu u posudu; blendajte na najnižoj postavci 30 sekundi; zatim na najvišoj postavci 150 sekundi dok ne postane glatko. NEMOJTE PREDUGO MEŠATI
Pravljenje torte (sa kukom za testo)	150g puter, 150g brašno, 150g šećer 3 jaja	U posudu staviti 150g putera, 150g brašna, 150g šećera i 3 jaja; blendajte na najnižoj postavci 30 sekundi; zatim na najvišoj postavci 90 sekundi do željene; postiže se doslednost. NEMOJTE PREDUGO MEŠATI
Mešanje testa (sa kukom za testo)	Smeša u odnosu na svakih 100g brašna na 72g vode ne prelazi 35% ukupnog kapaciteta posude.	Stavite smešu u posudu; blendajte na najnižoj postavci 60 sekundi; zatim na najvišoj postavci 4 minuta do željenog; postiže se doslednost.

Napomena: Koristite kuku za testo ako mešate gusto lepljivo brašno. Koristite žice ako umutite jaja.

RAD/KORIŠĆENJE UREĐAJA

1. Postavite žicu (7) ili Kuku za testo (8) na rupe za mešanje (slika 2).

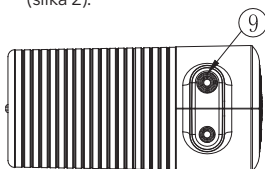

2. Uključite uređaj.
3. Držite ručicu miksera. Spustite viljuške ili kuke za testo u sastojke.
4. Uključite (3) i izaberite željenu brzinu. Mikser počinje da meša sastojke u posudi.

5. Kada završite sa mešanjem, zaustavite mikser tako što ćete odmah pritisnuti dugme za brzinu na "0".
6. Sačekajte da se žice/kuke za testo prestanu okretati, pritisnite dugme za izbacivanje (1) da biste uklonili žice/kuke za testo. „Isključite uređaj pre nego što promenite dodatnu opremu ili se približite pokretnoj stvari.“
7. Možete pritisnuti dugme "Turbo" da biste ubrzali brzinu tokom mešanja.
8. Isključite uređaj iz struje kada završite sa mešanjem. Očistite žice/kuke za testo vodom. Osušite ih, čuvajte u kutiji zajedno sa glavnim delom.

ČIŠĆENJE

1. Isključite uređaj iz utičnice pre čišćenja i održavanja.
2. Krpom očistite viljuške i kuku za testo vrelom vodom sa sapunom.
Upozorenje: Ne uranjajte jedinicu motora u vodu ili drugu tečnost.
Opres: Nemojte koristiti hemijska, čelična, drvena ili abrazivna sredstva za čišćenje da biste sprečili gubitak sjaja.

3. Temeljno osušite pre skladištenja.

UPOZORENJE

Svako drugo servisiranje treba da obavlja ovlašćeni predstavnik servisa

TEHNIČKE SPECIFIKACIJE

Napon: AC 220V - 240V~

Frekvencija: 50Hz/60Hz

Snaga: 350W

Radna podešavanja: 1-5 brzina,

TURBO: ne duže od 1 minuta kontinuirane upotrebe.

Pravilno odlaganje ovog proizvoda



Ova oznaka označava da se ovaj proizvod ne sme odlagati s ostalim kućnim otpadom u celoj EU. Da biste sprečili moguću štetu po životnu sredinu ili zdravlje ljudi zbog nekontrolisanog odlaganja otpada, odgovorno ga reciklirajte da biste promovisali održivu ponovnu upotrebu materijalnih resursa. Da biste vratili svoj korišćeni uređaj, koristite sisteme za vraćanje i prikupljanje ili se obratite prodavcu kod koga je proizvod kupljen, oni mogu uzeti proizvod za ekološku reciklažu.

TESLA

tesla.info

Ovaj dokument je originalno proizveden i objavljen od strane proizvođača, brenda Tesla, i preuzet je sa njihove zvanične stranice. S obzirom na ovu činjenicu, Tehnoteka ističe da ne preuzima odgovornost za tačnost, celovitost ili pouzdanost informacija, podataka, mišljenja, saveta ili izjava sadržanih u ovom dokumentu.

Napominjemo da Tehnoteka nema ovlašćenje da izvrši bilo kakve izmene ili dopune na ovom dokumentu, stoga nismo odgovorni za eventualne greške, propuste ili netačnosti koje se mogu naći unutar njega. Tehnoteka ne odgovara za štetu nanесenu korisnicima pri upotrebi netačnih podataka. Ukoliko imate dodatna pitanja o proizvodu, ljubazno vas molimo da kontaktirate direktno proizvođača kako biste dobili sve detaljne informacije.

Za najnovije informacije o ceni, dostupnim akcijama i tehničkim karakteristikama proizvoda koji se pominje u ovom dokumentu, molimo posetite našu stranicu klikom na sledeći link:

<https://tehnoteka.rs/p/tesla-mikser-mx510bws-akcija-cena/>