

Uputstvo za upotrebu

TESLA usisivač BG200R

TESLA



Tehnoteka je online destinacija za upoređivanje cena i karakteristika bele tehnike, potrošačke elektronike i IT uređaja kod trgovinskih lanaca i internet prodavnica u Srbiji. Naša stranica vam omogućava da istražite najnovije informacije, detaljne karakteristike i konkurentne cene proizvoda.

Posetite nas i uživajte u ekskluzivnom iskustvu pametne kupovine klikom na link:

<https://tehnoteka.rs/p/tesla-usisivac-bg200r-akcija-cena/>

TESLA



VACUUM CLEANER

BG200R

User Manual

ENG

BIH/CG

BG

GR

HR

HU

MK

RO

SLO

SRB

Household Use only.
Read this instruction manual carefully before using.

IMPORTANT SAFETY INSTRUCTIONS

When using an electrical appliance, basic precaution should always be followed, including the following:

⚠ WARNING!

To reduce the risk of fire, electric shock, or injury:

1. Do not leave vacuum cleaner when plugged in. Unplug from outlet when no use and before servicing.
2. To reduce the risk of electric shock, do not use outdoors or on wet surfaces
3. Use only as described in this manual. Use only manufactures recommend attachments.
4. Do not use with damaged cord or plug. If vacuum cleaner is not working as it should, has been dropped, damaged, left outdoors, or dropped into water, enter it to a service center.
5. Do not pull or carry on cord, use cord as a handle, close door on cord, or pull cord around sharp edges or corners. Do not run vacuum cleaner over cord. Keep cord away from heated surfaces.
6. Do not unplug by pulling on cord. To unplug, grasp the plug, not the cord.
7. Do not handle plug or vacuum cleaner with wet hands.
8. Do not put any object into openings. Do not use with any opening blocked. Keep free of dust, lint, hair and anything that may reduce airflow.
9. Keep hair, loose clothing, fingers and all parts of body away from openings and moving parts.
10. Turn all controls off before unplugging.
11. Use extra care when cleaning on stairs.
12. Do not use to pick up flammable or combustible liquids, such as gasoline, or use in areas where they may be present
13. Hold plug when rewinding onto cord reel. Do not allow plug to whip when rewinding.
14. Unplug before connecting the hose
15. Do not pick up anything that is burning or smoking, such as cigarettes, matches, or hot ashes.
16. Do not use without dust bag and/or filter in place.
17. If the supply cord is damaged, it must be replaced by the manufacturer or its service agent or a similarly qualified person in order to avoid a hazard.

COMPONENTS AND EQUIPMENT

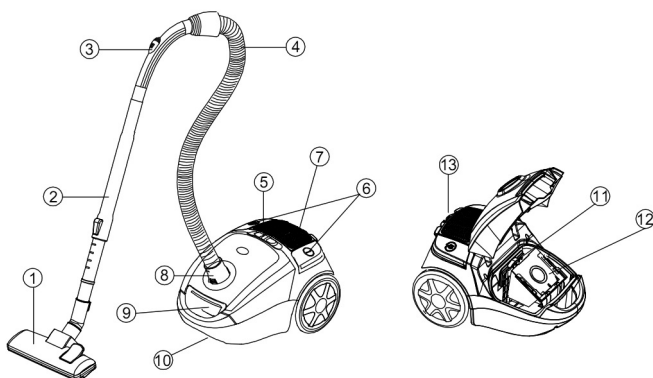

1. Floor nozzle
2. Telescopic tube
3. Air slide
4. Suction hose
5. Motor speed regulator knob
6. Automatic cord rewind
7. On/off switch
8. Suction hose connector
9. Front Cover clamp plate
10. Carrying Handle
11. Motor Filter
12. Dust Bag
13. Air Exhaust Plate

PREVENTION

Switch off the vacuum cleaner immediately if the air intakes, the floor brushes or the telescopes tube becomes blocked. Before starting the vacuum cleaner up again remove the substance causing the blockage:

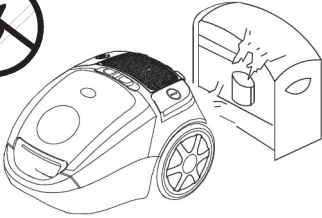

1. Never use the vacuum cleaner in the immediate vicinity of hot bodies and do not suck up hot objects such as cigarette ends or ashes.

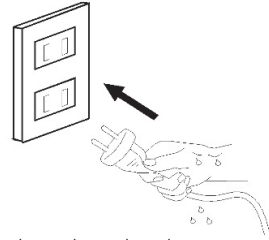

2. Only place the plug in the socket when your hands are dry.



3. Please remove large or sharp objects from the floor before using the vacuum cleaner to avoid any possible damage to it.

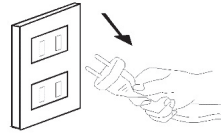

4. Do not pull by the mains cable when pulling out the plug.

ASSEMBLING THE VACUUM CLEANER

1. Assembly and disassembly of the tube

• Assembly:

Insert the tube in the air intake opening.
Push the tube in until it locks in place

• Disassembly:

Take the tube from the air intake after disconnect from the mains socket.

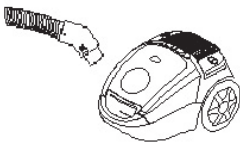

2. Assembling the telescope tube and accessories

2.1: Remove the telescope tube from the hand grip.

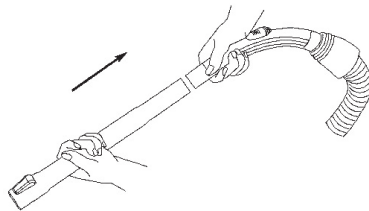

2.2:

- Set the telescope tube to the correct length.
- Push the telescope tube slide forwards and pull out the lower part of the tube to the extension length required. Then simply let go of the slide and let it snap into place

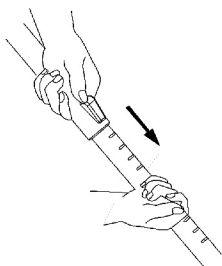

2.3: Fix the floor brush to the telescope tube.

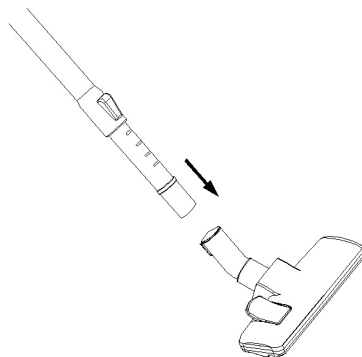

2.4: Suitable for everyday cleaning of the carpet and of wooden floors.

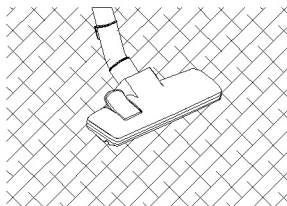

Cleaning carpet

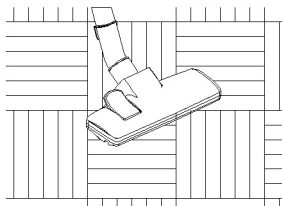

Cleaning wooden floor

Crevice tool

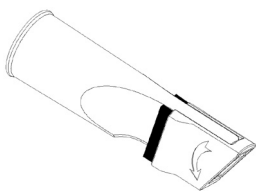

Upholstery brush

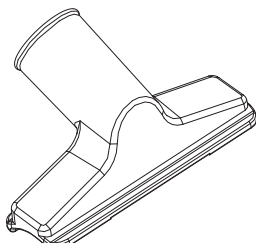

Floor nozzle settings for carpets and tiled, wood-block or similar floors:

- A: Hard floors = brush bar extended
- B: Carpets = brush bar retracted

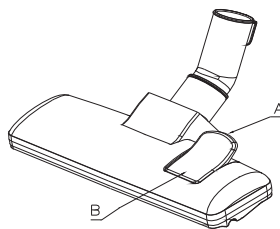

OPERATION

Vacuum cleaning

1. Before using the device first roll out a sufficient length of electric flex cable and plug into the mains socket. The yellow mark on the electric flex cable is the maximum length that must not be exceeded. To switch on the device press the foot pedal button  on the casing with your foot.

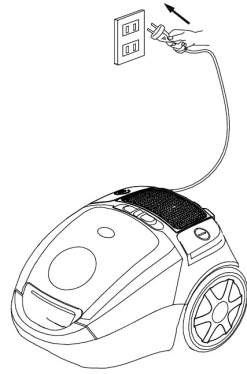

2. To rewind the power cable, press the button  with one hand and guide the cable with the other hand to ensure that it does not whip causing damage.

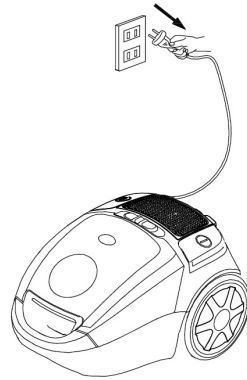

HOW TO MAINTAIN

The instructions given in this booklet serve as a guide to routine maintenance. To avoid unnecessary service calls, check the hose, bag and filter often. Clear a clogged hose with the blower, change the bag if it is full, and clean the motor filter when it is dirty.

Disposable Dust Bags and Filters

The dust bag and motor filter play a very important roll in the efficiency of the vacuum cleaner. The purpose of the dust bag is to trap dirt, but at the same time, the paper bag must be porous enough to allow air to pass through. If the bag or the motor filter become clogged, no air can pass through the cleaner and no cleaning can take place regardless of how powerful the unit is. To keep the cleaner operating at maximum efficiency, change the dust bag frequently and clean the filter as needed. Some fine particles can restrict airflow very quickly and will decrease performance even before the bag appears to be full. For that reason, when vacuuming carpet fresheners or cleaners, powder, plaster dust, or similar fine substances, the bag and filter may need to be changed more often.

How to Remove Dust Bag



Turn off vacuum and unplug the electrical cord before changing dust bag or cleaning motor filter. Never operate the vacuum cleaner without the dust bag or filter.

1. Turn off and unplug cleaner.
2. Open bag cover by pushing latch up with fingers and lifting bag cover.
3. Locate dust bag frame handle.
Raise dust bag out of dust bag compartment.

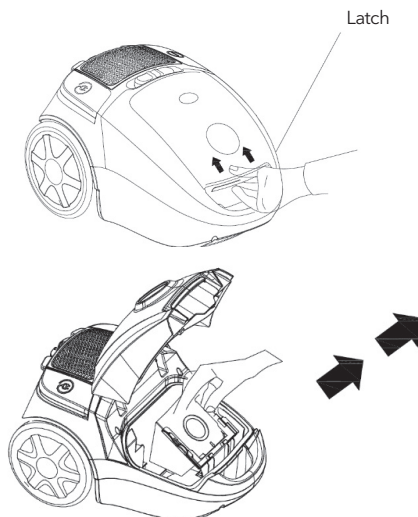

4. Remove dust bag from dust bag frame.

How to Install Dust Bag



Turn off vacuum and unplug the electrical cord before changing dust bag or cleaning motor filter. Never operate the vacuum cleaner without the dust bag or filter.

1. Turn off and unplug cleaner.
2. Open bag cover by pushing latch up with fingers and lifting bag cover.
3. Remove motor filter and clean by rinsing under warm water, if heavily soiled. Let completely air dry before reinstalling.
4. Open bag folds slightly.

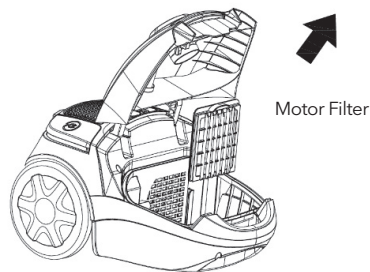

5. Place dust bag in dust bag frame by pushing cardboard collar on ledge on dust bag frame until collar snaps into position.
6. Place dust bag frame inside dust bag compartment placing dust bag frame into the guides at the very front of the dust bag compartment.
7. Swing bag cover lid closed and push to latch

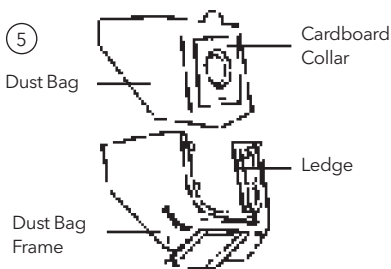

Regulating the suction power

You can set the suction power on the device individually as you require it using the suction regulator. We recommend using minimum suction power for delicate materials.

Select medium suction power for mattresses, upholstered furniture and carpets. Select maximum suction power for tiled, wood and other robust floors.

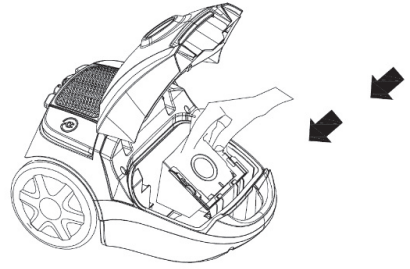

Cleaning the HEPA filter

The HEPA filter and the HEPA cover should be cleaned regularly. Cleaning is best done when emptying the dust container. To do this follow the instructions in the Emptying dust container section.

1. Switch off the vacuum cleaner and disconnect the plug from the mains. To do this always pull on the plug and not on the cable.
2. You can pull the dust container together with the cleaning system out of their anchoring with the aid of the carrier handle on the dust container. Take hold of the carrier handle on the dust container and pull it upwards. Now pull the dust container out and loosen the HEPA cover and HEPA filter out of the dust container with the aid of the lateral unlocking button.
3. Turn the dust container cover carefully until it is released and the HEPA filter will come away easily
4. Now rinse the HEPA filter under running water and allow it to dry.
5. Place the HEPA filter back in the HEPA cover (or replace with a new one) and fit it into the dust container. Then fit the dust container back into position in the cyclone dust container until it snaps into place. Your cyclone vacuum cleaner is now ready for use again.

Cleaning the exhaust air filter

The exhaust air filter cleans the air a final time before it leaves the vacuum cleaner. You can clean the exhaust air filter as follows:

1. Switch off the vacuum cleaner and disconnect the plug from the mains. To do this always pull on the plug and not on the cable.
2. Open the exhaust air grill (this is at the rear of the cyclone vacuum cleaner.)
3. The exhaust air filter is visible when the grill has been opened.
4. Rinse the filter under cold running water and allow dry.
5. Put the exhaust air filter back into place (or replace with a new one) and place in the grill.
6. Close the exhaust air filter grill.

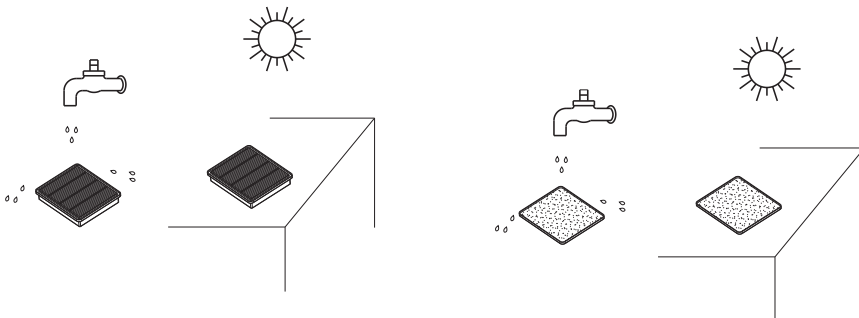

TECHNICAL SPECIFICATION

Voltage: AC 220V-240V~
Frequency: 50Hz-60Hz
Power: 800W

Correct Disposal of this product:



This marking indicates that this product should not be disposed with other household wastes throughout the EU. To prevent possible harm to the environment or human health from uncontrolled waste disposal, recycle it responsibly to promote the sustainable reuse of material resources. To return your used device, please use the return and collection systems or contact the retailer where the product was purchased, they can take this product for environmental safe recycling.

Samo za domaćinstvo.

Prije upotrebe pažljivo pročitajte uputstvo za upotrebu.

VAŽNA SIGURNOSNA UPUTSTVA

Kada koristite električni uređaj, uvijek se morate pridržavati osnovnih mjera predostrožnosti, uključujući sljedeće:

⚠ UPOZORENJE!

Da biste smanjili rizik od požara, strujnog udara ili povrede:

1. Ne ostavljajte usisivač kada je uključen. Isključite utikač iz utičnice kada se ne koristi i prije toga servisiranje.
2. Da biste smanjili rizik od strujnog udara, nemojte ga koristiti na otvorenom ili na mokrim površinama
3. Koristite samo onako kako je opisano u ovom uputstvu. Koristite samo dodatke koje preporučuje proizvođač.
4. Ne koristite sa oštećenim kablom ili utikačem. Ako usisivač ne radi kako treba, moguće da je pao, oštećen, ostavljen na otvorenom ili pao u vodu, odnesite ga u servisni centar.
5. Nemojte vući ili nositi kabal, koristiti kabal kao ručku, zatvarati vrata na kابلu niti povlačiti kabal oko oštре ivice ili uglova. Ne stavljajte usisivač preko kabla. Držite kabal dalje od zagrijane površine.
6. Nemojte isključivati utikač povlačenjem za kabal. Da biste isključili utikač, uhvatite utikač, a ne kabal.
7. Ne rukujte utikačem ili usisivačem mokrim rukama.
8. Ne stavljajte nikakve predmete u otvore. Ne koristiti sa blokiranim otvorima. Zadržati bez prašine, dlačica, dlaka i svega što može smanjiti protok zraka.
9. Držite kosu, široku odjeću, prste i sve dijelove tijela dalje od otvora i pokretnih dijelova.
10. Isključite sve kontrole prije isključivanja.
11. Budite posebno pažljivi pri čišćenju stepenica.
12. Nemojte koristiti za sakupljanje zapaljivih ili zapaljivih tečnosti, poput benzina, niti koristiti u područja na kojima mogu biti prisutni
13. Držite utikač prilikom premotavanja na kolut za kabal. Ne dozvolite da utikač udara kada premotavanje.
14. Isključite utikač prije priključivanja crijeva
15. Ne uzimajte ništa što gori ili puši, poput cigareta, šibica ili vreli pepelo.
16. Ne koristite bez postavljene kese za prašinu i/ili filtera.
17. Ako je kabal za napajanje oštećen, mora ga zamijeniti proizvođač ili njegov servisni agent ili slično kvalifikovano lice kako bi se izbjegla opasnost.

KOMPONENTE I OPREMA

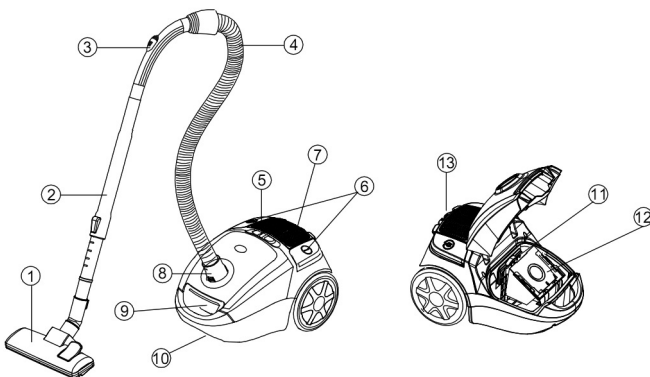

1. Kombinovana papučica
2. Teleskopska usisna cev
3. Regulator protoka vazduha
4. Usisno crevo
5. Dugme za kontrolu snage usisavanja
6. Dugme za premotavanje kabla
7. ON/OFF prekidač
8. Ulaz usisnog creva
9. Dugme za otpuštanje poklopca
10. Ručka za nošenje
11. Motor Filter
12. Vreća za prašinu
13. Rešetka za izduvavanje vazduha

PREVENCIJA

Odmah isključite usisivač ako se začepi ulaz zraka, podne četke ili teleskopska cijev. Prije nego što ponovo pokrenete usisivač, uklonite supstancu koja izaziva začepljenje:

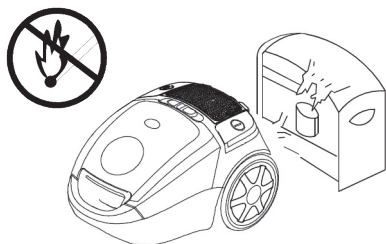

1. Nikada nemojte koristiti usisivač u neposrednoj blizini u blizini vreljih tijela i nemojte usisavati vruće predmete poput krajeva cigareta ili pepela.

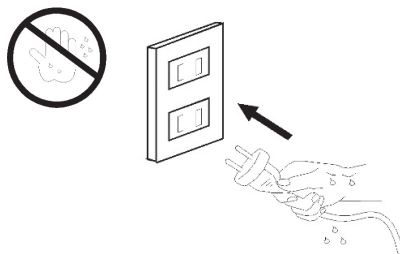

2. Uključite utikač u utičnicu samo sa suhim rukama.

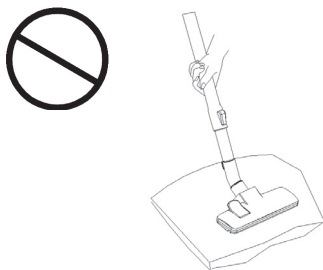

3. Molimo uklonite velike oštre predmete sa poda prije upotrebe usisivača kako biste ih izbjegli moguće oštećenje.

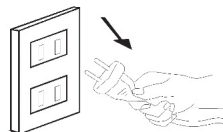

4. Nemojte povlačiti utikač za kabal za napajanje.

MONTIRANJE USISAVAČA

1. Montaža i demontaža cijevi

• Montaža:

Umetnite cijev u otvor za dovod zraka. Gurnite cjevčicu dok se ne zaključa na svom mjestu

• Demontaža:

Nakon čišćenja izvadite cijev iz dovoda zraka, pritisnite taster na cijevi. Isključite usisivač iz električne utičnice.



2. Sklapanje teleskopske cijevi i pribora

2.1: Uklonite teleskopsku cijev iz rukohvata.

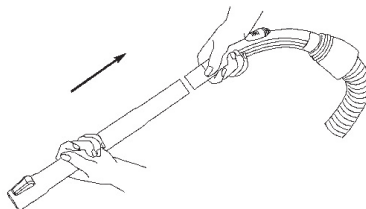

2.2:

- Podesite cijev teleskopa na odgovarajuću dužinu.
- Gurnite klizač teleskopske cijevi prema naprijed i povucite izvucite donji dio cijevi do nastavka potrebna dužina.

Zatim jednostavno pustite klizač i pustite ga da škljocne na svoje mjesto.

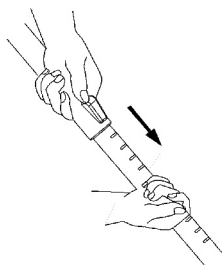

2.3: Pričvrstite podnu četku na teleskopsku cijev.

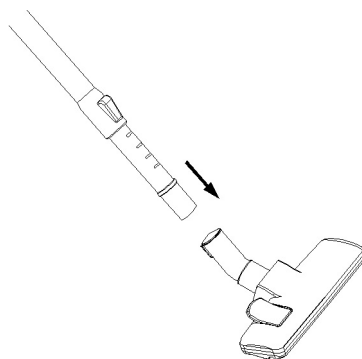

2.4: Pogodno za svakodnevno čišćenje tepiha i drvenih podova.

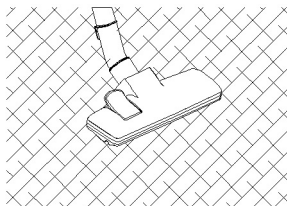

Čišćenje tepiha

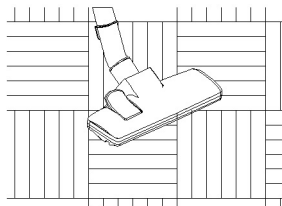

Čišćenje drvenog poda

Dodatak za pukotine

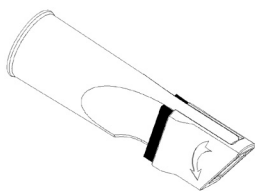

Četka za tapaciranje

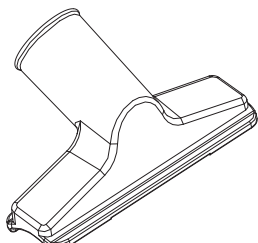

Postavka podnih papučica za tepihe, pločice, drvene ili slične podove:

A: Tvrdi podovi = ispružena četka

B: Tepisi = uvučena četka

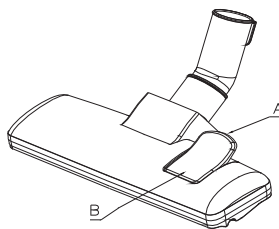

RUKOVANJE

Usisavanje

1. Prije upotrebe uređaja prvo razvijte dovoljnu dužinu električnog fleksibilnog kabla i uključite u električnu utičnicu. Žuta oznaka na električnom savitljivom kablu je maksimalna dužina koja se ne smije prekoračiti. Za uključivanje uređaja nogom pritisnite dugme  nožne pedale na kućištu

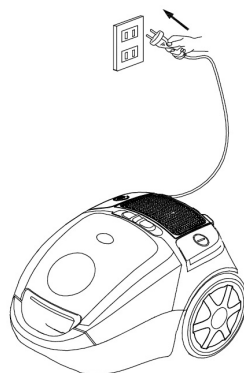

2. Da biste premotali kabal za napajanje, pritisnite dugme  jednom rukom, a drugom rukom vodite kabal kako biste bili sigurni da se ne povrijedite.

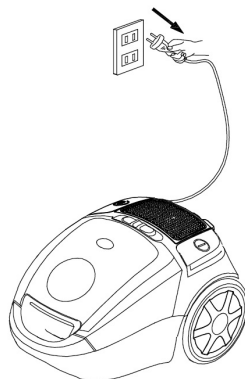

KAKO ODRŽAVATI

Uputstva data u ovoj brošuri služe kao vodič za rutinsko održavanje. Da biste izbjegli nepotrebne pozive u servis, često provjeravajte crijevo, kesu i filter. Očistite začepljeno crijevo, promijenite kesu ako je puna i očistite filter motora kada je prljav.

Vreće za prašinu i filteri za jednokratnu upotrebu

Vreća za prašinu i motorni filter igraju veoma važnu ulogu u efikasnosti vakuuma čistača. Svrha kese za prašinu je da uhvati prljavštinu, ali istovremeno i papir kesa mora biti dovoljno porozna da dozvoli prolaz zraka. Ako kesa ili filter motora začepe, zrak ne može proći kroz usisivač i čišćenje se ne može izvršiti bez obzira na to koliko je jedinica moćna. Da bi čistač radio maksimalno efikasnosti, često mijenjajte kesu za prašinu i čistite filter po potrebi. Neki u redu čestice mogu vrlo brzo ograničiti protok zraka i umanjiti performanse i ranije čini se da je vreća puna. Iz tog razloga, prilikom usisavanja osvježivača tepiha ili sredstva za čišćenje, prah, gipsana prašina ili slične fine supstance, vrećica i filter će se možda mijenjati češće.

Kako ukloniti kesu za prašinu



NAPOMENA

Isključite usisavač i izvucite utikač iz struje prije nego što okačite kesu za prašinu ili očistite filter motora. Nikada ne koristite usisivač bez kese za prašinu ili filtera.

1. Isključite i isključite sredstvo za čišćenje.
2. Otvorite poklopac kese pritiskom zaključajte prstima i podignite poklopac torbe.
3. Pronađite ručku okvira vrećice za prašinu. Podignite vrećicu za prašinu odeljak za torbe.
4. Uklonite kesu za prašinu sa okvira vrećice za prašinu.

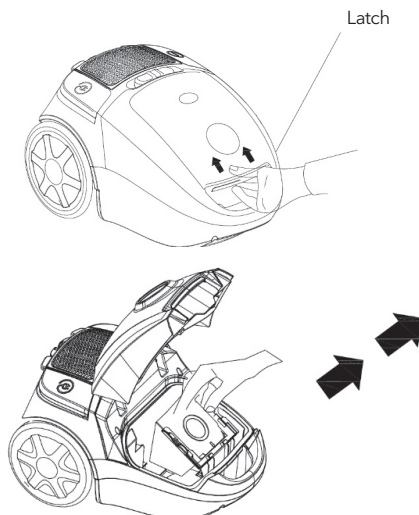

Kako instalirati kesu za prašinu



NAPOMENA

Isključite usisavač i izvucite utikač iz utičnice prije zamjene kese za prašinu ili čišćenja filtera motora. Nikada ne koristite usisivač bez kese za prašinu ili filtera.

1. Isključite čistač i izvucite utikač iz utičnice.
2. Otvorite poklopac kese tako što ćete prstima gurnuti rezu nagore podići poklopac torbe.
3. Uklonite filter motora i očistite ispiranjem pod toplom vodom, ako je jako zaprljan. Pustite da se potpuno osuši na zraku prije ponovne instalacije.
4. Lagano otvorite torbu.

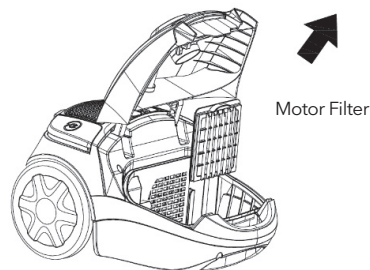

5. Stavite kesu za prašinu u okvir vreće za prašinu tako što ćete gurati kartonsku ogrlicu u ivicu na okviru vreće za prašinu dok ogrlica ne skljonje na svoje mjesto.
6. Postavite okvir vrećice za prašinu u odjeljak za kesu za prašinu tako da okvir vrećice za prašinu postavite u vodice na samom prednjem dijelu pregrade za prašinu.
7. Zatvorite poklopac poklopca torbe i pritisnite ga da se zaključa.

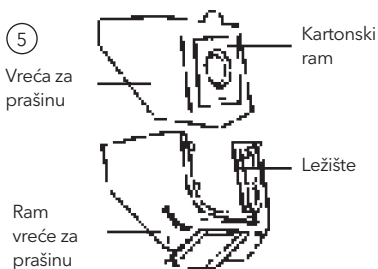

Regulacija usisne snage

Snagu usisavanja na uređaju možete pojedinačno podesiti prema potrebi pomoću regulatora usisavanja. Preporučujemo upotrebu minimalne usisne snage za osjetljive materijale. Odaberite srednju usisnu snagu za duške, tapacirani namještaj i tepihe. Odaberite maksimalnu usisnu snagu za popločane, drvene i druge robusne podove.

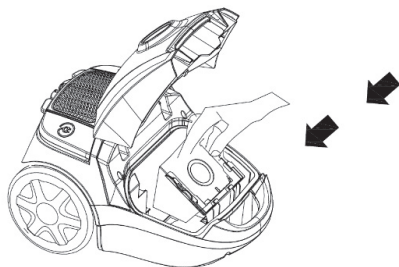

Čišćenje HEPA filtera

HEPA filter i HEPA poklopac treba redovno čistiti. Čišćenje je najbolje izvršiti prilikom pražnjenja posude za prašinu. Da biste to uradili, slijedite uputstva u odjeljku Pražnjenje posude za prašinu.

1. Isključite usisivač i izvucite utikač iz električne mreže. Da biste to uradili, uvijek vucite utikač, a ne kabal.
2. Možete povući posudu za prašinu zajedno sa sistemom za čišćenje iz njihovog sidrenja uz pomoć ručke nosača na prašini kontejner. Uхватите ručicu nosača na posudi za prašinu i povucite ga nagore. Sada izvucite posudu za prašinu i otpustite HEPA poklopac i HEPA filter iz posude za prašinu pomoću dugme za bočno otključavanje.
3. Pažljivo okrećite poklopac posude za prašinu dok se ne otpusti i HEPA filter će se lako ukloniti
4. Sada isperite HEPA filter pod tekućom vodom i ostavite da se osuši.
5. Vratite HEPA filter nazad u HEPA poklopac (ili ga zamjenite novim) i umetnite u posudu za prašinu. Zatim vratite posudu za prašinu na mjesto u ciklonskoj posudi za prašinu dok ne škljocne na mjesto. Vaš ciklonski usisivač je sada ponovo spreman za upotrebu.

Čišćenje filtera ispušnog zraka

Filter za ispušni zrak čisti zrak posljednji put prije nego što napusti usisivač. Filter ispušnog zraka možete očistiti na sljedeći način:

1. Isključite usisivač i izvucite utikač iz utičnice glavnu mrežu. Da biste to uradili, uvijek vucite utikač, a ne kabal.
2. Otvorite rešetku za ispušni zrak (nalazi se na zadnjoj strani ciklonskog usisivača.)
3. Filter ispušnog zraka je vidljiv kada je rešetka otvorena.
4. Isperite filter pod hladnom tekućom vodom i ostavite da se osuši.
5. Vratite filter za ispušni zrak na mjesto (ili ga zamjenite novim) i stavite u rešetku.
6. Zatvorite rešetku filtera ispušnog zraka.

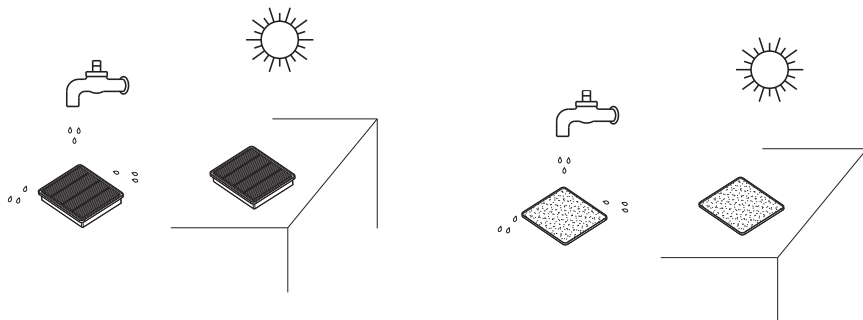

TEHNIČKE SPECIFIKACIJE

Napon: AC 220V-240V~

Frekvencija: 50Hz-60Hz

Snaga: 800W

Pravilno odlaganje ovog proizvoda



Ova oznaka označava da se ovaj proizvod ne smije odlagati s ostalim kućnim otpadom u celoj EU. Da biste sprečili moguću štetu po životnu sredinu ili zdravlje ljudi zbog nekontrolisanog odlaganja otpada, odgovorno ga reciklirajte da biste promovisali održivu ponovnu upotrebu materijalnih resursa. Da biste vratili svoj korišćeni uređaj, koristite sisteme za vraćanje i prikupljanje ili se obratite prodavcu kod koga je proizvod kupljen, oni mogu uzeti proizvod za ekološku reciklažu.

Само за употреба в бита

Прочетете внимателно това ръководство за употреба преди да използвате уреда.

ВАЖНИ ИНСТРУКЦИИ ЗА БЕЗОПАСНОСТ

Когато използвате електрически уреди, трябва винаги да спазвате основните предпазни мерки, включително следното:

⚠ ПРЕДУПРЕЖДЕНИЕ!

За да намалите риска от възникване на пожар, токов удар или нараняване:

1. Не оставяйте прахосмукачката без надзор, когато е включена. Изключвайте от контакта, когато не използвате и преди обслужване.
2. За да намалите риска от токов удар, не използвайте на открито или върху мокри повърхности
3. Използвайте само съгласно описаното в това ръководство. Използвайте само приставки, препоръчани от производителите.
4. Не използвайте уреда, ако кабелът или щепселът са повредени. Ако прахосмукачката не работи както трябва, била е изпусната, повредена, оставена на открито или полята с вода, обърнете се към сервизен център.
5. Не издърпвайте и не пренасяйте уреда за кабела, не използвайте кабела като дръжка, не прищипвайте кабела под врата и не го прокаравайте около остри ръбове или ъгли. Не преминавайте с прахосмукачката върху кабела. Дръжте кабела далеч от нагрятата повърхност.
6. Не изваждайте щепсела чрез издърпване на кабела. За да го извадите, хванете щепсела, а не кабела.
7. Не работете с щепсела или прахосмукачката с мокри ръце.
8. Не поставяйте никакви предмети в отворите. Не използвайте, ако има блокиран отвор. Да се пази от прах, мъх, коса и всичко, което може да намали въздушния поток.
9. Пазете косата, свободните дрехи, пръстите и всички части на тялото си далеч от отворите и движещите се части.
10. Изключете всички бутони за управление, преди да изключите от контакта.
11. Бъдете особено внимателни при почистване на стълби.
12. Не използвайте за събиране на запалими или горими течности, като бензин или в зони, в които би могло да има наличие на такива.
13. Дръжте щепсела при навиването на кабела върху макарата. Не допускате щепселът да се размахва неконтролирано при навиването.
14. Изваждайте щепсела, преди да свържете маркуча
15. Не събирайте с прахосмукачката нищо, което гори или пуши, като цигари, кибрит или гореща пепел.
16. Не използвайте уреда без поставени торбичка за прах и/или филтър.
17. Ако захранващият кабел е повреден, той трябва да бъде заменен от производителя, негов
18. сервизен агент или от лица с подобна квалификация, за да се избегне опасност.

КОМПОНЕНТИ И ОБОРУДВАНЕ

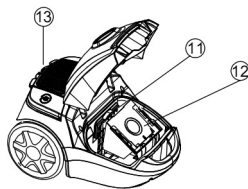
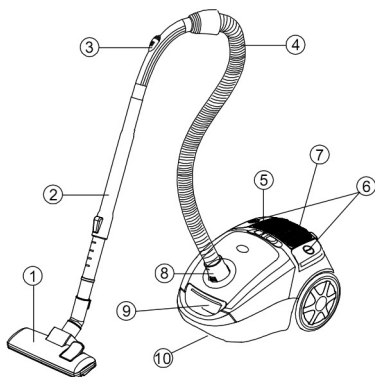

1. Накрайник за под
2. Телескопична тръба
3. Отвор за въздух с плъзгащо се капаче
4. Сукателен маркуч
5. Копче за регулиране на скоростта на двигателя
6. Автоматично навиване на кабела
7. Ключ за включване/изключване
8. Съединител за всукателен маркуч
9. Закрепваща скоба на предния капак
10. Дръжка за носене
11. Филтър на мотора
12. Торбичка за прах
13. Плоча за изпускане на въздуха

ПРЕДПАЗНИ МЕРКИ

Незабавно изключете прахосмукачката, ако въздушните отвори, четките за пода или телескопичната тръба се запушат. Преди да пуснете отново прахосмукачката, отстранете предмета, който причинява запушване:

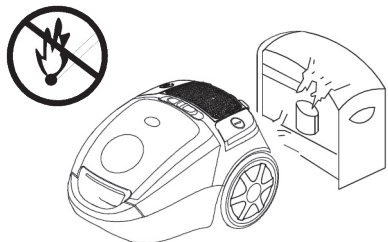

1. Никога не използвайте прахосмукачката в непосредствена близост до горещи тела и не засмуквайте горещи предмети като фасове от цигари или пепел.

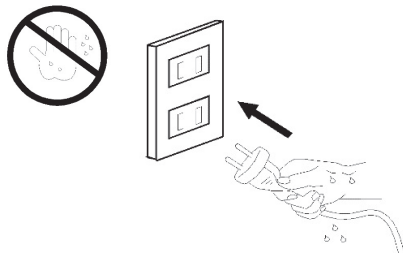

2. Поставете щепсела в контакта само ако ръцете Ви са сухи.

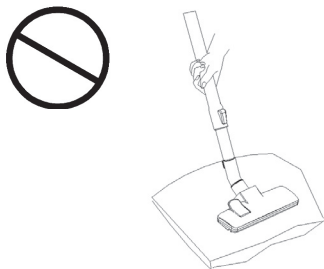

3. Отстранете големите остри предмети от пода, преди да използвате прахосмукачката, за да избегнете евентуални повреди.

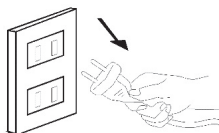

4. Когато изваждате щепсела, не го издърпвайте за захранващия кабел.

СГЛОБЯВАНЕ НА ПРАХОСМУКАЧКАТА

1. Монтаж и демонтаж на тръбата

• Сглобяване:

Поставете тръбата в отвора за засмукване на въздух.

Натиснете тръбата, докато се фиксира на място си

• Разглобяване:

Издадете тръбата от отвора за засмукване на въздух, след като я изключите от захранващия контакт.

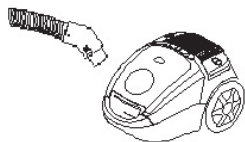

2. Сглобяване на телескопичната тръба и приставките

2.1: Извадете телескопичната тръба от ръкохватката.

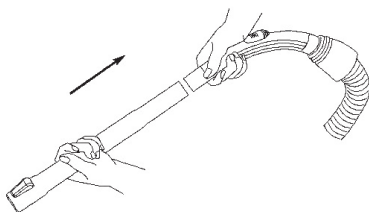

2.2:

- Нагласете телескопичната тръба на правилната дължина.
- Натиснете плъзгача на телескопичната тръба и издърпайте долната част на тръбата до необходимата дължина. След това просто отпуснете плъзгача и я оставете да щракне на място си

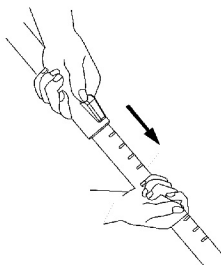

2.3: Прикрепете четката за под към телескопичната тръба.

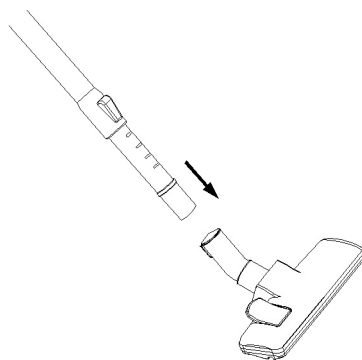

2.4: Подходяща е за ежедневно почистване на килими и дървени подове.

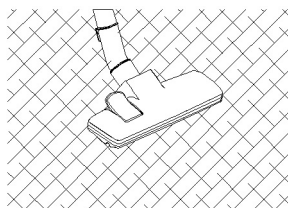

Cleaning carpet

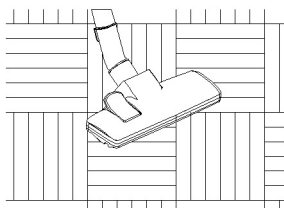

Cleaning wooden floor

Инструмент за ъгли

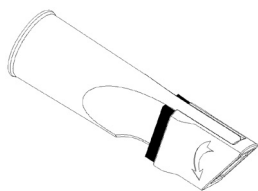

Четка за тапицирани мебели

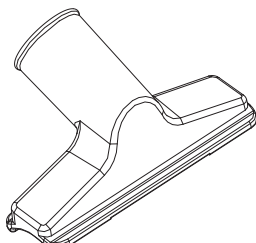

Настройки на подовите накрайници за килими и плочки, паркет или подобни подове:

- A: Твърди подове = вдигнат педал на четката
- B: Килими = прибран педал на четката

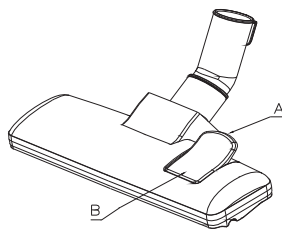



ЕКСПЛОАТАЦИЯ

Почистване с прахосмукачка

1. Преди да използвате уреда, първо развийте достатъчна дължина от гъвкавия електрически кабел и го включете в контакта. Жълтата маркировка на гъвкавия електрически кабел е максималната дължина, която не трябва да се превишава.

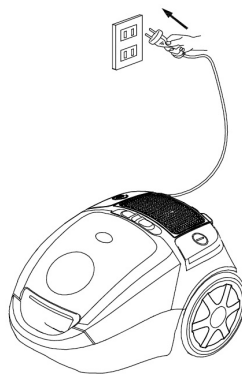
За да включите уреда, натиснете с крак бутона  на педала върху корпуса



2. За да навиете захранващия кабел, натиснете бутона  с една ръка и направлявайте кабела с другата ръка, за да сте сигурни, че той не се размахва, причинявайки щети.

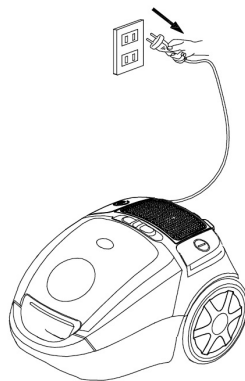

КАК ДА ПОДДЪРЖАТЕ УРЕДА

Инструкциите, дадени в тази брошура, служат като ръководство за обичайната поддръжка. За да избегнете ненужни обаждания в сервиза, проверявайте често маркуча, торбичката за прах и филтъра. Продушайте запушения маркуч с вентилатор, сменете торбичката за прах, ако е пълна, и почистете филтъра на мотора, когато е замърсен.

Торби и филтри за торбички за прах за еднократна употреба

Торбичката за прах и филтърът на мотора играят много важна роля в ефективността на прахосмукачката. Целта на торбичката за прах е да улавя мръсотията, но в същото време хартиената торбичка трябва да е достатъчно пореста, за да може въздухът да преминава през нея. Ако торбичката или филтърът на мотора се запушат, въздухът не може да премине през уреда и не може да се извърши почистване независимо от мощността на устройството. За да поддържате прахосмукачката да работи с максималната си ефективност, сменяйте често торбата за прах и почиствайте филтъра, когато е необходимо. Някои фини частици могат да възпрепятстват въздушния поток много бързо и ще намалят ефективността дори преди торбата да се е напълнила. Поради тази причина, когато засмуквате освежителни или почистващи средства за килими, прах, мазилка или подобни фини вещества, може да се наложи чантата и филтърът да се сменят по-често.

Как да отстраните торбичката за прах



ЗАБЕЛЕЖКА

Изключете прахосмукачката и електрическия кабел, преди да смените торбичката за прах или да почистите филтъра на мотора. Никога не работете с прахосмукачката, ако не сте монтирали торбичката за прах или филтъра:

1. Изключете уреда от бутона и от електрическата мрежа.
2. Отворете капака на торбичката, като натиснете скобата нагоре с пръсти и повдигнете капака на торбата.
3. Намерете дръжката на рамката на торбичката за прах. Повдигнете торбичката за прах от отделението за събиране на праха.
4. Извадете торбичката за прах от рамката ѝ.

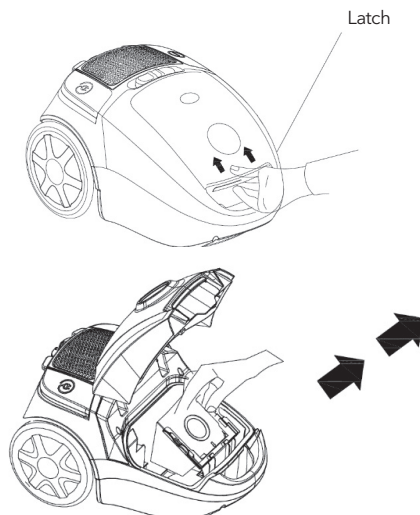

Как да монтирате торбичката за прах



ЗАБЕЛЕЖКА

Изключете прахосмукачката и електрическия кабел, преди да смените торбичката за прах или да почистите филтъра на мотора. Никога не работете с прахосмукачката, ако не сте монтирали торбичката за прах или филтъра.

1. Изключете уреда от бутона и от електрическата мрежа.
2. Отворете капака за торбичката, като натиснете скобата нагор с пръсти и повдигнете капака за торбичката.
3. Извадете филтъра на мотора и го почистете като го изплакнете под топла вода, ако е силно замърсен. Оставете да изсъхне напълно на въздух, преди да го монтирате отново.
4. Прегънете леко отворената торбичка.

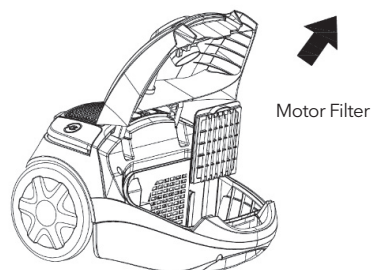

5. Поставете торбичката за прах в рамката ѝ, като натиснете картонената яка в ръба на рамката на торбичката за прах, докато яката щракне на място.
6. Поставете рамката на торбичката за прах в отделението за торбички за прах, като поставите рамката във водачите в предната част на отделението за събиране на прах.
7. Завъртете капака на отделението, за да го затворите и натиснете, за да се заключи.

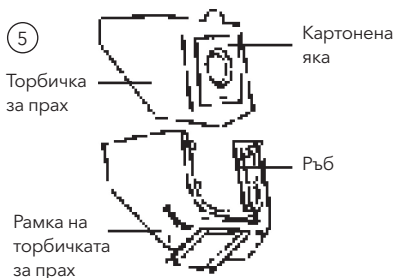

Регулиране на всмукателната мощност

Можете да настроите всмукателната мощност на устройството поотделно според нуждите си с помощта на регулатора на мощността. За деликатни материали, препоръчваме да използвате минимална всмукателна мощност.

Изберете средна всмукателна мощност за матраци, мека мебел и килими. Изберете максимална всмукателна мощност за плочки, дърво и други твърди подове.

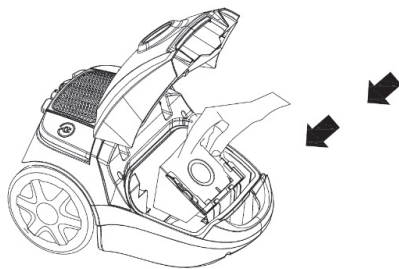

Почистване на HEPA филтъра

HEPA филтърът и капакът на HEPA филтъра трябва да се почистват редовно. Почистването се извършва най-добре, когато изпразвате контейнера за прах. За да направите това, следвайте инструкциите в раздела Изпразване на контейнера за прах.

1. Изключете прахосмукачката и извадете щепсела от електрическата мрежа. За да направите това, винаги издърпвайте щепсела, а не кабела.
2. Можете да издърпате контейнера за прах заедно с почистващата система от техния държач с помощта на дръжката за носене върху контейнера за прах. Хванете дръжката на контейнера за прах и го издърпайте нагоре. Сега издърпайте контейнера за прах, разхлабете капака на HEPA филтъра и го извадете от контейнера за прах с помощта на страничния бутон за отключване.
3. Завъртете внимателно капака на контейнера за прах, докато се освободи и HEPA филтърът ще излезе лесно.
4. Сега изплакнете HEPA филтъра под течаща вода и го оставете да изсъхне.
5. Поставете HEPA филтъра обратно в капака на HEPA филтъра (или го заменете с нов) и го поставете в контейнера за прах. След това поставете контейнера за прах обратно на в циклонния контейнер за прах, докато щракне на мястото си. Вашата циклонна прахосмукачка вече е готова за употреба.

Почистване на филтъра за отработил въздух

Филтърът за отработил въздух пречиства въздуха за последен път, преди да излезе от прахосмукачката. Можете да почистите филтъра за отработил въздух, както следва:

1. Изключете прахосмукачката и извадете щепсела от електрическата мрежа. За да направите това, винаги издърпвайте щепсела, а не кабела.
2. Отворете решетката за отработил въздух (това е в задната част на циклонната прахосмукачка.)
3. Филтърът за отработил въздух се вижда, когато решетката е отворена.
4. Изплакнете филтъра под студена течаща вода и го оставете да изсъхне.
5. Поставете обратно филтъра за отработил въздух (или го заменете с нов) и поставете в решетката.
6. Затворете решетката на филтъра за отработил въздух.

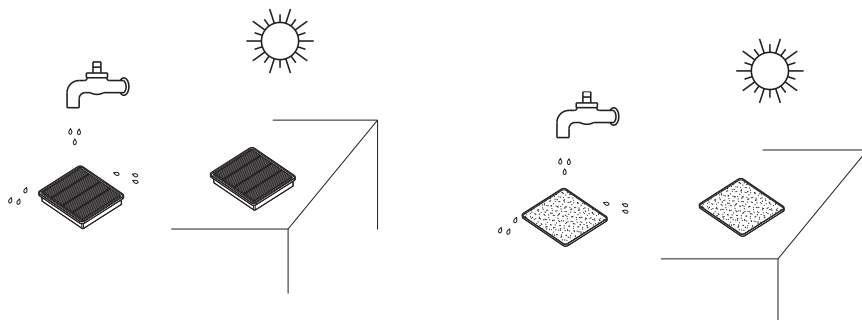

ТЕХНИЧЕСКИ СПЕЦИФИКАЦИИ

Напрежение: AC 220V-240V~

Честота: 50Hz-60Hz.

Мощност: 800W

Правилно отстраняване от употреба на този продукт:



Тази маркировка показва, че този продукт не трябва да се изхвърля заедно с други битови отпадъци в целия ЕС. За да предотвратите възможни щети върху околната среда или човешкото здраве поради неконтролираното изхвърляне на отпадъци, рециклирайте ги отговорно, за да насърчите устойчивото повторно използване на материалните ресурси. За да върнете използваното устройство, използвайте системата за връщане събиране или се свържете с търговеца, от когото сте закупили продукта. Те могат да вземат от Вас този продукт и да го рециклират безопасно.

Αποκλειστικά για οικιακή χρήση.
Διαβάστε προσεκτικά το παρόν εγχειρίδιο οδηγιών πριν από τη χρήση.

ΣΗΜΑΝΤΙΚΕΣ ΟΔΗΓΙΕΣ ΑΣΦΑΛΕΙΑΣ

Κατά τη χρήση ηλεκτρικών συσκευών θα πρέπει να τηρούνται πάντα ορισμένες βασικές προφυλάξεις ασφαλείας, συμπεριλαμβανομένων των εξής:

ΠΡΟΕΙΔΟΠΟΙΗΣΗ!

Για να περιορίσετε τον κίνδυνο πυρκαγιάς, ηλεκτροπληξίας ή τραυματισμού:

- Μην αφήνετε την ηλεκτρική σκούπα χωρίς επίβλεψη όταν είναι συνδεδεμένη στην πρίζα. Αποσυνδέετε τη συσκευή από την πρίζα όταν δεν χρησιμοποιείται και πριν από την πραγματοποίηση εργασιών σέρβις.
- Για να περιορίσετε τον κίνδυνο ηλεκτροπληξίας, μη χρησιμοποιείτε τη συσκευή για τον καθαρισμό εξωτερικών χώρων ή υγρών επιφανειών.
- Χρησιμοποιήστε τη μόνο με τον τρόπο που περιγράφεται σε αυτό το εγχειρίδιο. Χρησιμοποιείτε μόνο τα προσαρτώμενα εξαρτήματα που συνιστά ο κατασκευαστής.
- Μην τη χρησιμοποιείτε εάν το καλώδιο τροφοδοσίας ή το φις έχουν υποστεί ζημιά. Αν η συσκευή δεν λειτουργεί όπως θα έπρεπε, έχει πέσει από ύψος, έχει υποστεί ζημιά, έχει ξεχαστεί σε εξωτερικό χώρο, έχει βυθιστεί ή πέσει μέσα σε νερό, μεταφέρετέ τη σε ένα κέντρο σέρβις.
- Μην την τραβάτε και μην τη μεταφέρετε με το καλώδιο, μη χρησιμοποιείτε το καλώδιο ως λαβή, μην κλείνετε το καλώδιο σε πόρτες και μην τραβάτε το καλώδιο πάνω από αιχμηρά άκρα ή γωνίες. Μην περνάτε την ηλεκτρική σκούπα πάνω από το καλώδιο. Κρατήστε το καλώδιο μακριά από θερμαινόμενες επιφάνειες.
- Μην αποσυνδέετε τη συσκευή από την πρίζα τραβώντας το καλώδιο τροφοδοσίας. Για να αποσυνδέσετε τη συσκευή, πιάστε το φις και όχι το καλώδιο.
- Μην πιάνετε το φις ή τη συσκευή με βρεγμένα χέρια.
- Μην τοποθετείτε αντικείμενα στα ανοίγματα. Μη χρησιμοποιείτε τη συσκευή όταν κάποιο άνοιγμα της είναι μπλοκαρισμένο. Φροντίστε τα ανοίγματα να μην παρεμποδίζονται από ακαθαρσίες, χνούδια, τρίχες ή οτιδήποτε άλλο θα μπορούσε να μειώσει τη ροή του αέρα.
- Φροντίστε τα μαλλιά, τα φαρδιά ρούχα, τα δάχτυλα και όλα τα μέρη του σώματος να μην έρχονται σε επαφή με τα ανοίγματα και τα κινούμενα μέρη της συσκευής.
- Απενεργοποιήστε όλα τα όργανα χειρισμού πριν από την αποσύνδεση της συσκευής από την πρίζα. 11. Προσέχετε ιδιαίτερα όταν καθαρίζετε σκάλες.
- Μη σκουπίζετε εύφλεκτα ή αναφλέξιμα υγρά, όπως βενζίνη, ούτε να χρησιμοποιείτε τη συσκευή σε περιοχές όπου μπορεί να υπάρχουν τέτοια υγρά.
- Κατά την επανατύλιξη του καλωδίου στο καρούλι του, κρατάτε το από το φις. Μην αφήνετε το φις να τινάζεται ανεξέλεγκτα κατά την επανατύλιξη του καλωδίου.
- Αποσυνδέστε τη συσκευή από την παροχή ρεύματος προτού συνδέσετε τον εύκαμπο σωλήνα.
- Μην καθαρίζετε αντικείμενα που καίγονται ή καπνίζουν, όπως τσιγάρα, σπίρτα ή καυτή στάχτη με τη σκούπα.
- Μη χρησιμοποιείτε τη συσκευή χωρίς σακούλα ή/και φίλτρο.
- Εάν το καλώδιο τροφοδοσίας έχει υποστεί ζημιά, πρέπει να αντικατασταθεί από τον κατασκευαστή, τον αντιπρόσωπο σέρβις ή από εξίσου εξειδικευμένα άτομα, προς αποφυγή τυχόν κινδύνων.

ΕΞΑΡΤΗΜΑΤΑ ΚΑΙ ΕΞΟΠΛΙΣΜΟΣ

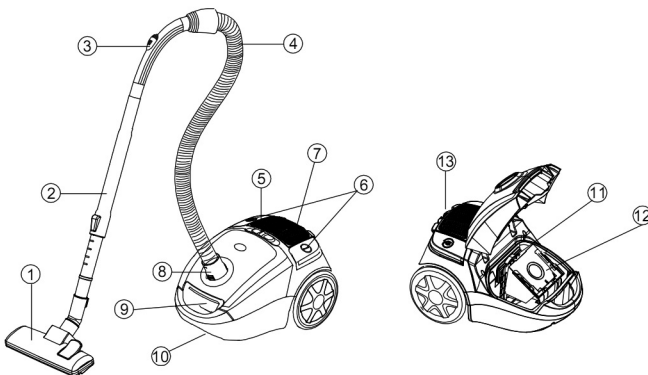

1. Ακροφύσιο δαπέδου
2. Τηλεσκοπικός σωλήνας
3. Συρόμενο κουμπί στομίου εξαγωγής αέρα
4. Εύκαμπτος σωλήνας αναρρόφησης
5. Περιστεροφόμο κουμπί ρύθμισης ταχύτητας μοτέρ
6. Αυτόματη επανατύλιξη καλωδίου
7. Διακόπτης ενεργοποίησης/ απενεργοποίησης
8. Σύνδεσμος εύκαμπτου σωλήνα αναρρόφησης
9. Πλάκα σφικτήρα μπροστινού καλύμματος
10. Λαβή μεταφοράς
11. Φίλτρο μοτέρ
12. Σακούλα
13. Πλάκα εξαγωγής αέρα

ΠΡΟΛΗΨΗ

Απενεργοποιήστε την ηλεκτρική σκούπα αμέσως εάν τα στόμια εισόδου αέρα, οι βούρτσες δαπέδου ή οι τηλεσκοπικοί σωλήνες βουλώσουν. Προτού θέσετε την ηλεκτρική σκούπα ξανά σε λειτουργία, αφαιρέστε το αντικείμενο που ευθύνεται για την έμφραξη:

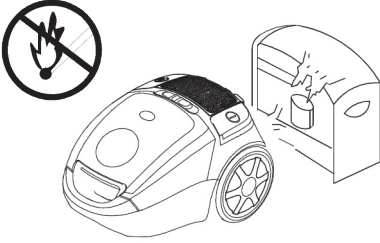

1. Μη χρησιμοποιείτε ποτέ την ηλεκτρική σκούπα πολύ κοντά σε σώματα με πολύ υψηλή θερμοκρασία και μην αναρροφάτε πολύ ζεστά αντικείμενα, όπως γόπες τσιγάρου ή στάχτη.

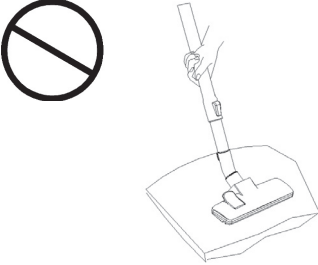

3. Πριν από τη χρήση της ηλεκτρικής σκούπας, απομακρύνετε μεγάλα ή αιχμηρά αντικείμενα από το δάπεδο για να μην προκληθεί ζημιά στη συσκευή.

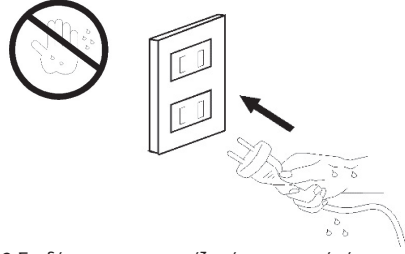

2. Συνδέετε το φις στην πρίζα μόνο με στεγνά χέρια.

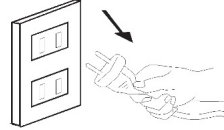

4. Μην αφαιρείτε τη συσκευή από την πρίζα τραβώντας το καλώδιο τροφοδοσίας.

ΣΥΝΑΡΜΟΛΟΓΗΣΗ ΗΛΕΚΤΡΙΚΗΣ ΣΚΟΥΠΑΣ

1. Τοποθέτηση και αφαίρεση του σωλήνα

• Τοποθέτηση:

Εισαγάγετε τον σωλήνα στο άνοιγμα εισαγωγής αέρα. Ωθήστε τον σωλήνα μέχρι να ασφαλίσει στη θέση του.

• Αφαίρεση:

Αφαιρέστε τον σωλήνα από το άνοιγμα εισαγωγής αέρα αφού αποσυνδέσετε τη συσκευή από την πρίζα του δικτύου τροφοδοσίας.

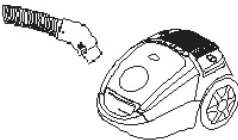

2. Τοποθέτηση τηλεσκοπικού σωλήνα και εξαρτημάτων

2.1: Αφαιρέστε τον τηλεσκοπικό σωλήνα από τη χειρολαβή.

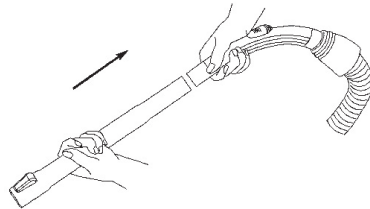

2.2:

- Ρυθμίστε τον τηλεσκοπικό σωλήνα στο σωστό μήκος.
- Πιέστε το συρόμενο κουμπί εξώθησης του τηλεσκοπικού σωλήνα προς τα εμπρός και τραβήξτε το κάτω μέρος του σωλήνα προς τα έξω μέχρι το απαιτούμενο μήκος επέκτασης. Στη συνέχεια, απλά απελευθερώστε το συρόμενο κουμπί εξώθησης και αφήστε το να ασφαλίσει στη θέση του.

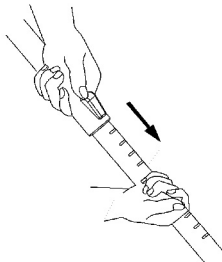

2.3: Προσαρτήστε τη βούρτσα δαπέδου στον τηλεσκοπικό σωλήνα.

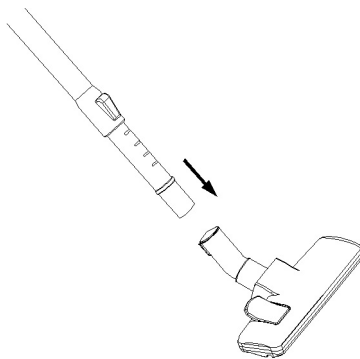

2.4: Κατάλληλο για τον καθημερινό καθαρισμό χαλιών και ξύλινων δαπέδων.

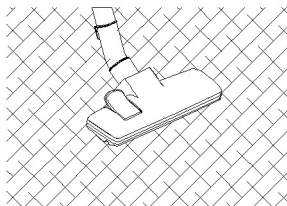

Καθαρισμός χαλιών

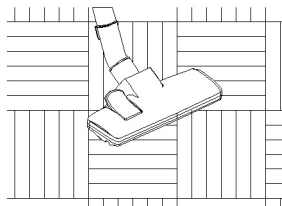

Καθαρισμός ξύλινων δαπέδων

Εξάρτημα καθαρισμού εσοχών

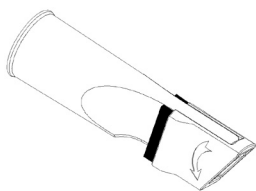

Βούρτσα καθαρισμού ταπετσαρίας

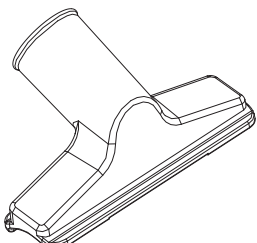

Ρυθμίσεις ακροφυσίου δαπέδου για χαλιά και δάπεδα επενδυμένα με πλακίδια, πλακίδια τύπου ξύλου ή παρόμοια δάπεδα:

A: Σκληρά δάπεδα = επέκταση ράβδου βούρτσας

B: Χαλιά = σύμπτυξη ράβδου βούρτσας

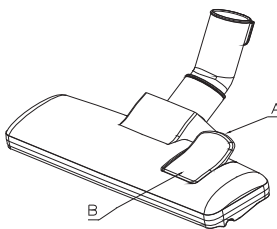



ΛΕΙΤΟΥΡΓΙΑ

Καθαρισμός με αναρρόφηση

1. Προτού χρησιμοποιήσετε τη συσκευή, τραβήξτε πρώτα το εύκαμπτο καλώδιο τροφοδοσίας σε επαρκές μήκος και συνδέστε το στην πρίζα του δικτύου τροφοδοσίας. Η κίτρινη ένδειξη στο εύκαμπτο καλώδιο τροφοδοσίας σηματοδοτεί το μέγιστο μήκος μέχρι το οποίο πρέπει να φτάνει το καλώδιο.

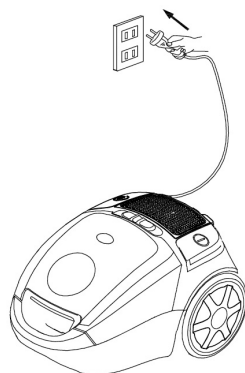
Για να ενεργοποιήσετε τη συσκευή, πατήστε με το πόδι σας τον ποδοδιακόπτη  του περιβλήματος.



2. Για την επανατύλιξη του καλωδίου τροφοδοσίας, πατήστε το κουμπί  επανατύλιξης με το ένα χέρι και οδηγήστε το καλώδιο με το άλλο χέρι έτσι ώστε να βεβαιωθείτε ότι δεν τινάζεται ανεξέλεγκτα με κίνδυνο να προκαλέσει ζημιά.

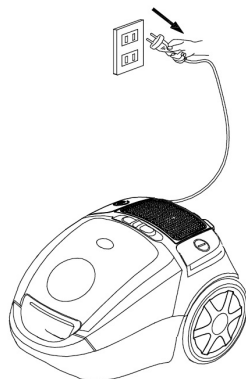

ΣΥΝΤΗΡΗΣΗ

Οι οδηγίες που περιέχονται στο παρόν εγχειρίδιο μπορούν να σας καθοδηγήσουν στην εκτέλεση των τακτικών εργασιών συντήρησης. Για να αποφύγετε περιττές κλήσεις στο τμήμα σέρβις, ελέγχετε συχνά τον εύκαμπτο σωλήνα, τη σακούλα και το φίλτρο. Χρησιμοποιήστε έναν φυσητήρα για να απομακρύνετε τυχόν εμφράξεις από έναν βουλωμένο εύκαμπτο σωλήνα, αλλάξτε τη σακούλα αν είναι γεμάτη και καθαρίστε το φίλτρο του μοτέρ εάν είναι βρώμικο.

Σακούλες και φίλτρα μίας χρήσης

Η σακούλα και το φίλτρο του μοτέρ επηρεάζουν σημαντικά την απόδοση της ηλεκτρικής σκούπας. Η σακούλα χρησιμεύει στην παγίδευση των ακαθαρσιών, αλλά ταυτόχρονα η χάρτινη σακούλα πρέπει να είναι αρκετά πορώδης ώστε να επιτρέπει τη διέλευση του αέρα. Εάν η σακούλα ή το φίλτρο του μοτέρ βουλώσουν, δεν μπορεί να κυκλοφορήσει αέρας στο εσωτερικό της συσκευής και ο καθαρισμός της δεν είναι δυνατός ανεξάρτητα από την ισχύ της. Για να εξασφαλίσετε τη μέγιστη απόδοση λειτουργίας της συσκευής, αλλάζετε τη σακούλα τακτικά και καθαρίζετε το φίλτρο όσο συχνά χρειάζεται. Τα λεπτά σωματίδια μπορούν να περιορίσουν τη ροή του αέρα πολύ γρήγορα και να μειώσουν την απόδοση της συσκευής, ακόμα και αν η σακούλα δεν φαίνεται γεμάτη. Για τον λόγο αυτόν, όταν η σκούπα χρησιμοποιείται για τον καθαρισμό αποσμητικών ή καθαριστικών προϊόντων χαλιών, προϊόντων σε μορφή σκόνης, σκόνης από σοβά ή παρόμοιων λεπτόκοκκων ουσιών, η σακούλα και το φίλτρο πρέπει να αντικαθίστανται συχνότερα.

Αφαίρεση σακούλας



ΣΗΜΕΙΩΣΗ

Προτού αλλάξετε σακούλα ή καθαρίσετε το φίλτρο του μοτέρ, απενεργοποιήστε την ηλεκτρική σκούπα και αποσυνδέστε το καλώδιο τροφοδοσίας από την πρίζα. Μη θέτετε ποτέ σε λειτουργία την ηλεκτρική σκούπα χωρίς σακούλα ή φίλτρο.

1. Απενεργοποιήστε τη συσκευή και αποσυνδέστε την από την πρίζα.
2. Ανοίξτε το καπάκι του διαμερίσματος σακούλας πιέζοντας τον μηχανισμό ασφάλισης προς τα πάνω και ανασηκώστε το.
3. Εντοπίστε τη λαβή του πλαισίου υποδοχής της σακούλας. Ανασηκώστε τη σακούλα και αφαιρέστε την από το διαμέρισμα.
4. Αφαιρέστε τη σακούλα από το πλαίσιο υποδοχής.

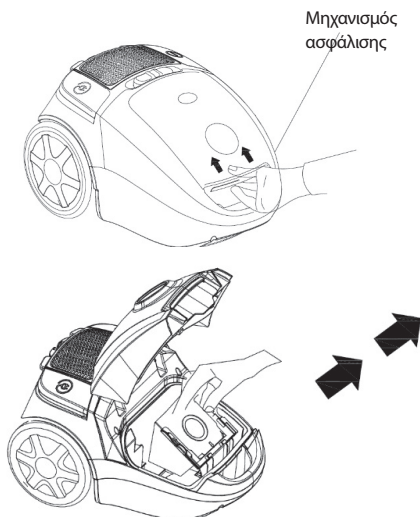

Τοποθέτηση σακούλας



ΣΗΜΕΙΩΣΗ

ροτού αλλάξετε σακούλα ή καθαρίσετε το φίλτρο του μοτέρ, απενεργοποιήστε την ηλεκτρική σκούπα και αποσυνδέστε το καλώδιο τροφοδοσίας από την πρίζα. Μη θέτετε ποτέ σε λειτουργία την ηλεκτρική σκούπα χωρίς σακούλα ή φίλτρο.

1. Απενεργοποιήστε τη συσκευή και αποσυνδέστε την από την πρίζα.
2. Ανοίξτε το καπάκι του διαμερίσματος σακούλας πιέζοντας τον μηχανισμό ασφάλισης προς τα πάνω και ανασηκώστε το.
3. Αφαιρέστε το φίλτρο του μοτέρ και καθαρίστε το πλένοντάς το με ζεστό νερό, αν είναι πολύ λερωμένο. Αφήστε το να στεγνώσει εντελώς στον αέρα προτού το επανατοποθετήσετε.
4. Ξεδιπλώστε ελαφρώς τις πτυχώσεις της σακούλας.
5. Τοποθετήστε τη σακούλα στο πλαίσιο ωθώντας το χαρτονένιο πλαίσιο στην υποδοχή του πλαισίου συγκράτησης σακούλας μέχρι το πλαίσιο να ασφαλίσει στη θέση του.
6. Τοποθετήστε το πλαίσιο συγκράτησης σακούλας μέσα στο διαμέρισμά της τοποθετώντας το στους οδηγούς που υπάρχουν στο μπροστινό μέρος του διαμερίσματος σακούλας.
7. Κλείστε το καπάκι του διαμερίσματος σακούλας και πιέστε το για να ασφαλίσει.

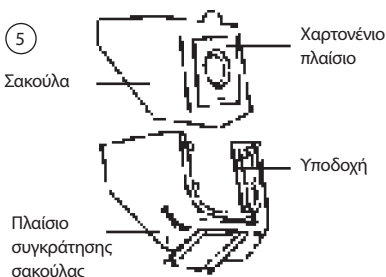
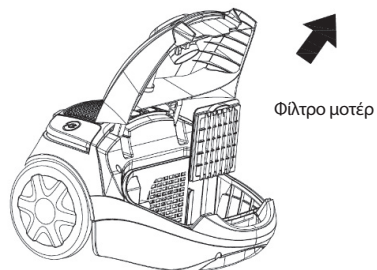

Ρύθμιση ισχύος αναρρόφησης

Μπορείτε να ρυθμίσετε την ισχύ αναρρόφησης της συσκευής κατά περίπτωση και ανάλογα με τις ανάγκες μέσω του ρυθμιστή αναρρόφησης. Συνιστάται η χρήση της ελάχιστης ισχύος αναρρόφησης για ευαίσθητα υλικά. Επιλέξτε τη μεσαία ισχύ αναρρόφησης για στρώματα, ταπετσαρισμένα έπιπλα και χαλιά. Επιλέξτε τη μέγιστη ισχύ αναρρόφησης για δάπεδα επενδυμένα με πλακίδια, ξύλο και άλλα σκληρά δάπεδα.

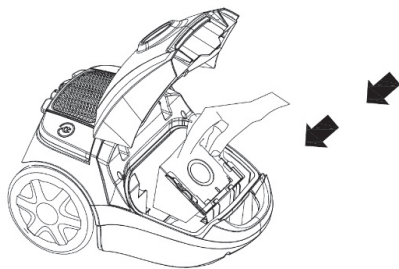

Καθαρισμός του φίλτρου HEPA

Το φίλτρο HEPA και το κάλυμμά του πρέπει να καθαρίζονται τακτικά. Συνιστάται ο καθαρισμός να γίνεται μαζί με το άδειασμα του δοχείου ακαθαρσιών. Για τη σχετική διαδικασία, ανατρέξτε στις οδηγίες της ενότητας Άδειασμα περιέκτη ακαθαρσιών.

1. Απενεργοποιήστε την ηλεκτρική σκούπα και αποσυνδέστε το φις από το δίκτυο τροφοδοσίας. Για την αποσύνδεση της συσκευής, τραβάτε πάντοτε το φις και όχι το καλώδιο τροφοδοσίας.
2. Μπορείτε να τραβήξετε τον περιέκτη ακαθαρσιών μαζί με το σύστημα καθαρισμού εκτός του πλαισίου συγκράτησης με τη βοήθεια της λαβής μεταφοράς που υπάρχει πάνω στο δοχείο ακαθαρσιών. Πιάστε τη λαβή μεταφοράς επί του περιέκτη ακαθαρσιών και τραβήξτε την προς τα πάνω. Στη συνέχεια, τραβήξτε τον περιέκτη ακαθαρσιών προς τα έξω και αφαιρέστε το κάλυμμα και το φίλτρο HEPA από τον περιέκτη ακαθαρσιών με τη βοήθεια του πλευρικού κουμπιού απασφάλισης.
3. Περιστρέψτε το κάλυμμα του περιέκτη ακαθαρσιών προσεκτικά μέχρι να αποσπαστεί από το σημείο ασφάλισης και το φίλτρο HEPA μπορεί πλέον να αφαιρεθεί εύκολα.
4. Πλύνετε το φίλτρο HEPA κάτω από τρεχούμενο νερό και αφήστε το να στεγνώσει.
5. Επανατοποθετήστε το φίλτρο HEPA στο κάλυμμα HEPA (ή αντικαταστήστε το με καινούργιο) και τοποθετήστε το στο δοχείο ακαθαρσιών. Στη συνέχεια, επανατοποθετήστε τον περιέκτη ακαθαρσιών μέχρι να ασφαλιστεί στη θέση του. Η ηλεκτρική σκούπα κυκλωνικής τεχνολογίας είναι πλέον έτοιμη ξανά για χρήση.

Καθαρισμός φίλτρου αέρα εξαγωγής

Το φίλτρο αέρα εξαγωγής καθαρίζει τον αέρα μια τελευταία φορά προτού εξέλθει από την ηλεκτρική σκούπα. Μπορείτε να καθαρίσετε το φίλτρο αέρα εξαγωγής με τον ακόλουθο τρόπο:

1. Απενεργοποιήστε την ηλεκτρική σκούπα και αποσυνδέστε το φις από το δίκτυο τροφοδοσίας. Για την αποσύνδεση της συσκευής, τραβάτε πάντοτε το φις και όχι το καλώδιο τροφοδοσίας.
2. Ανοίξτε τη σχάρα εξαγωγής αέρα (αυτή βρίσκεται στο πίσω μέρος της κυκλωνικής ηλεκτρικής σκούπας).
3. Το φίλτρο εξαγωγής αέρα φαίνεται όταν η σχάρα είναι ανοιχτή.
4. Πλύνετε το φίλτρο κάτω από κρύο τρεχούμενο νερό και αφήστε το να στεγνώσει.
5. Επανατοποθετήστε το φίλτρο αέρα εξαγωγής (ή αντικαταστήστε το με καινούργιο) και κατόπιν τοποθετήστε τη σχάρα.
6. Κλείστε τη σχάρα του φίλτρου εξαγωγής αέρα.

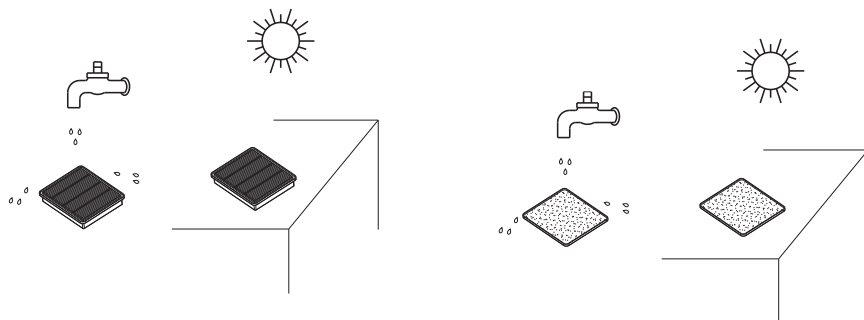

ΤΕΧΝΙΚΑ ΧΑΡΑΚΤΗΡΙΣΤΙΚΑ

Τάση: AC 220V-240V~

Συχνότητα: 50Hz-60Hz

Ισχύς: 800W

Ορθή απόρριψη του προϊόντος:



Αυτή η σήμανση υποδεικνύει ότι αυτό το προϊόν δεν θα πρέπει να απορρίπτεται με άλλα οικιακά απόβλητα σε ολόκληρη την ΕΕ. Για να αποφευχθούν πιθανές ζημιές στο περιβάλλον ή την ανθρώπινη υγεία από την ανεξέλεγκτη διάθεση απορριμμάτων, ανακυκλώστε το υπεύθυνα για να προωθήσετε την αειφόρο επαναχρησιμοποίηση των υλικών πόρων. Για να επιστρέψετε τη μεταχειρισμένη συσκευή σας, χρησιμοποιήστε τα συστήματα επιστροφής και συλλογής ή επικοινωνήστε με το κατάστημα από το οποίο αγοράσατε το προϊόν. Μπορούν να παραλάβουν αυτό το προϊόν για περιβαλλοντικά ασφαλή ανακύκλωση.

Samo za domaćinstvo.

Prije upotrebe pažljivo pročitajte uputstvo za upotrebu.

VAŽNA SIGURNOSNA UPUTSTVA

Kada koristite električni uređaj, uvijek se morate pridržavati osnovnih mjera opreza, uključujući sljedeće:

UPOZORENJE!

Da biste smanjili rizik od požara, strujnog udara ili povrede:

1. Ne ostavljajte usisavač kada je uključen. Isključite utikač iz utičnice kada se ne koristi i prije servisiranja.
2. Da biste smanjili rizik od strujnog udara, nemojte ga koristiti na otvorenom ili na mokrim površinama
3. Koristite samo onako kako je opisano u ovom uputstvu. Koristite samo dodatke koje preporučuje proizvođač.
4. Ne koristite sa oštećenim kablom ili utikačem. Ako usisavač ne radi kako treba, ako je pao, oštećen, ostavljen na otvorenom ili pao u vodu, unesite ga u servisni centar.
5. Nemojte vući ili nositi kabl, koristiti kabl kao ručku, zatvarati vrata na kablom niti povlačiti kabl oko oštrih rubova ili kuteva. Ne stavljajte usisavač preko kabela. Držite kabl dalje od zagrijanih površina.
6. Nemojte isključivati utikač povlačenjem za kabl. Da biste isključili utikač, uhvatite utikač, a ne kabl.
7. Ne rukujte utikačem ili usisavačem mokrim rukama.
8. Ne stavljajte nikakve predmete u otvore. Ne koristiti sa blokiranim otvorima. Zadržati bez prašine, dlačica, dlaka i svega što može smanjiti protok zraka.
9. Držite kosu, široku odjeću, prste i sve dijelove tijela dalje od otvora i pokretnih dijelova.
10. Isključite sve kontrole prije isključivanja.
11. Budite posebno pažljivi pri čišćenju stepenica.
12. Nemojte koristiti za sakupljanje zapaljivih tekućina, poput benzina, niti koristiti u područja na kojima mogu biti prisutni
13. Držite utikač prilikom premotavanja na kolut za kabl. Ne dozvolite da utikač udara kada premotavate.
14. Isključite utikač prije priključivanja crijeva
15. Ne uzimajte ništa što gori ili puši, poput cigareta, šibica ili vreli pepeo.
16. Ne koristite bez postavljene posude za prašinu i/ili filtera.
17. Ako je kabl za napajanje oštećen, mora ga zamijeniti proizvođač ili njegov servisni agent ili slično kvalificirana osoba kako bi se izbjegla opasnost.

DIJELOVI I OPREMA

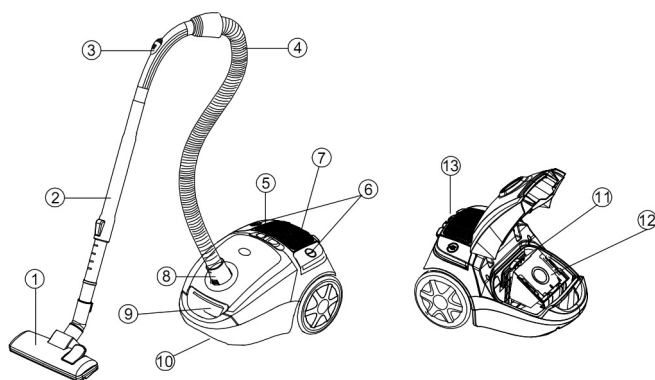

1. Podna četka
2. Teleskopska cijev
3. Klizač zraka
4. Usisno crijevo
5. Ručica regulatora brzine motora
6. Automatsko premotavanje kabela
7. Prekidač za uključivanje/ isključivanje
8. Priključak usisnog crijeva
9. Stezna ploča prednjeg poklopca
10. Ručka za nošenje
11. Filter motora
12. Vrećica za prašinu
13. Ploča za ispuh zraka

PREVENCIJA

Odmah isključite usisavač ako se začepi ulaz zraka, podne četke ili teleskopska cijev. Prije ponovnog pokretanja usisavača uklonite tvar koja uzrokuje začepljenje:

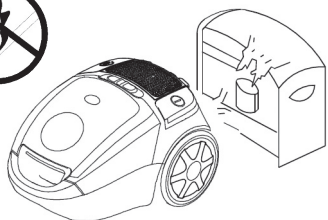

1. Nikada nemojte koristiti usisavač u blizini vrućih tijela i ne usisavajte vruće predmete poput opušaka ili pepela.

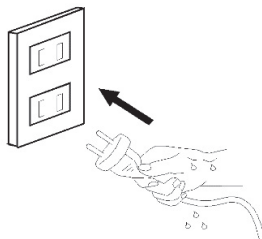

2. Uključite utikač u utičnicu samo sa suhim rukama.

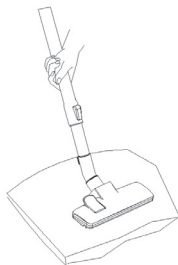

3. Molimo uklonite velike oštre predmete sa poda prije upotrebe usisavača kako biste izbjegli moguće oštećenje.

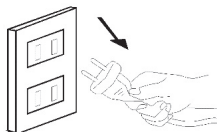

4. Nemojte povlačiti utikač za kabel za napajanje.

MONTIRANJE USISAVAČA

1. Montaža i demontaža cijevi

• Montaža:

Umetnite cijev u otvor za dovod zraka.

Gurnite cjevčicu dok se ne zaključa na svom mjestu

• Demontaža:

Nakon čišćenja izvadite cijev iz dovoda zraka, pritisnite tipku na cijevi.

Isključite usisavač iz električne utičnice.

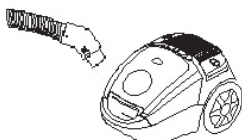

2. Sklapanje teleskopske cijevi i pribora

2.1: Uklonite teleskopsku cijev iz rukohvata.

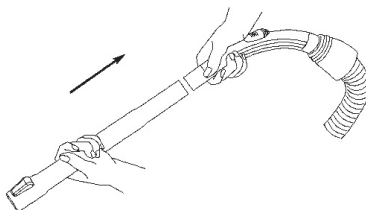

2.2:

- Podesite cijev teleskopa na odgovarajuću dužinu.
- Gurnite klizač teleskopske cijevi prema naprijed i povucite izvucite donji dio cijevi do nastavka potrebne dužine.

Zatim jednostavno pustite klizač i pustite ga da škljocne na svoje mjesto.

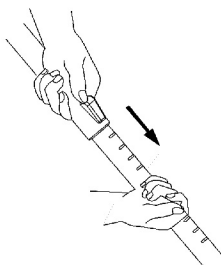

2.3: Pričvrstite podnu četku na teleskopsku cijev.

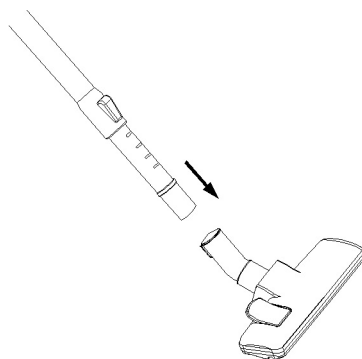

2.4: Pogodno za svakodnevno čišćenje tepiha i drvenih podova.

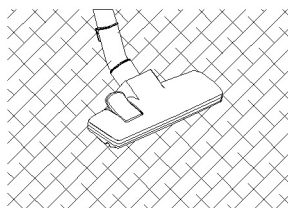

Čišćenje tepiha

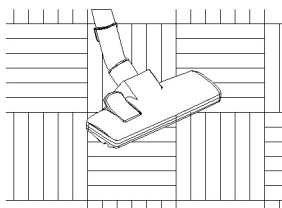

Čišćenje drvenog poda

Dodatak za pukotine

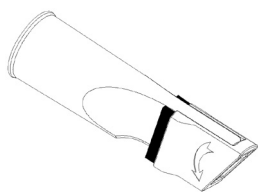

Četka za tapaciranje

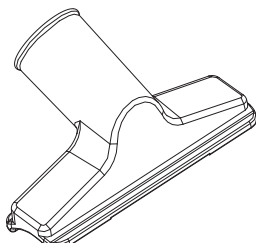

Postavka podnih papučica za tepihe, pločice, drvene ili slične podove:

A: Tvrdi podovi = ispružena četka

B: Tepisi = uvučena četka

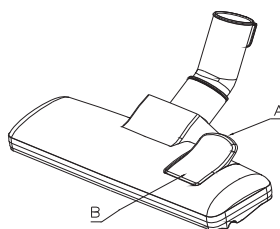

UKLOVANJE

Usisavanje

1. Prije upotrebe uređaja prvo razvijte dovoljnu dužinu električnog fleksibilnog kabela i uključite u električnu utičnicu. Žuta oznaka na električnom savitljivom kabeu je maksimalna dužina koja se ne smije prekoračiti. Za uključivanje uređaja nogom pritisnite tipku  nožne pedale na kućištu

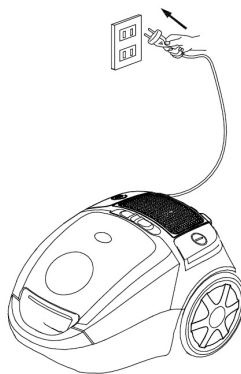

2. Da biste premotali kabeu za napajanje, pritisnite tipku  jednom rukom, a drugom rukom vodite kabeu kako biste bili sigurni da se ne povrijedite.

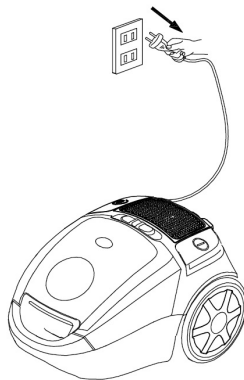

KAKO ODRŽAVATI

Uputstva dana u ovoj brošuri služe kao vodič za rutinsko održavanje. Da biste izbjegli nepotrebne pozive u servis, često provjeravajte crijevo, posudu i filter. Očistite začepljeno crijevo, promijenite posudu ako je puna i očistite filter motora kada je prljan.

Vreće za prašinu i filteri za jednokratnu upotrebu

Vreća za prašinu i motorni filter igraju veoma važnu ulogu u efikasnosti vakuuma čistača. Svrha vreće za prašinu je da uhvati prljavštinu, ali istovremeno i papir vrećica mora biti dovoljno porozna da dozvoli prolaz zraka. Ako se vreća ili filter motora začepe, zrak ne može proći kroz usisavač i čišćenje se ne može izvršiti bez obzira na to koliko je jedinica moćna. Da bi čistač radio maksimalno efikasno, često mijenjajte vrećicu za prašinu i čistite filter po potrebi. Neke čestice mogu vrlo brzo ograničiti protok zraka i umanjiti će performanse i ranije. Iz tog razloga, prilikom usisavanja tepiha ili sredstva za čišćenje, prah, gipsane prašine ili slične fine supstance, vrećica i filter će se možda mijenjati češće.

Kako ukloniti kesu za prašinu



Isključite usisavač i izvucite utikač iz struje prije nego što okačite vrećicu za prašinu ili očistite filter motora. Nikada ne koristite usisavač bez vrećice za prašinu ili filtera.

1. Isključite usisavač.
2. Otvorite poklopac pritiskom prstima i podignite poklopac vrećice.
3. Pronađite ručku okvira vrećice za prašinu. Podignite vrećicu za prašinu.

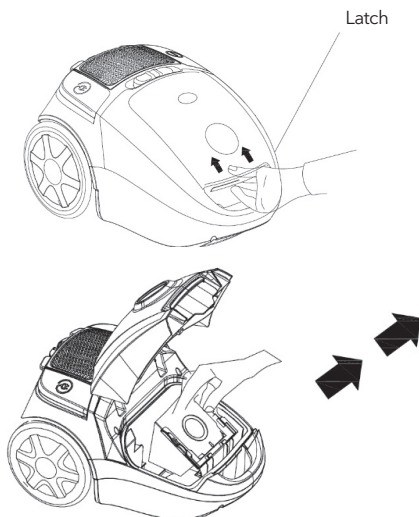

4. Uklonite vrećicu za prašinu sa okvira vrećice za prašinu.

Kako postaviti vrećicu za prašinu



Isključite usisavač i izvucite utikač iz utičnice prije zamjene vrećice za prašinu ili čišćenja filtera motora. Nikada ne koristite usisavač bez vrećice za prašinu ili filtera.

1. Isključite usisavač i izvucite utikač iz utičnice.
2. Otvorite poklopac vrećice tako što ćete prstima gurnuti rezu na gore i podići poklopac.
3. Uklonite filter motora i očistite ispiranjem pod toplom vodom, ako je jako zaprljan. Pustite da se potpuno osuši na zraku prije ponovne instalacije.
4. Lagano otvorite usisavač.

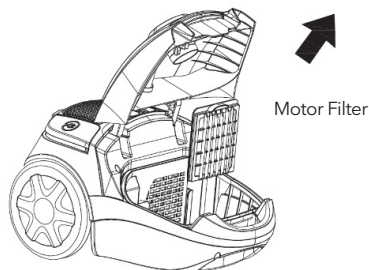

5. Stavite vrećicu za prašinu u okvir vreće za prašinu tako što ćete gurati kartonsku ogrlicu u rubove na okviru vreće za prašinu dok ogrlica ne škljocne na svoje mjesto.
6. Postavite okvir vrećice za prašinu u odjeljak za vrećice za prašinu tako da okvir vrećice za prašinu postavite u vodice na samom prednjem dijelu pregrade za prašinu.
7. Zatvorite poklopac usisavača i pritisnite ga da se zaključa.

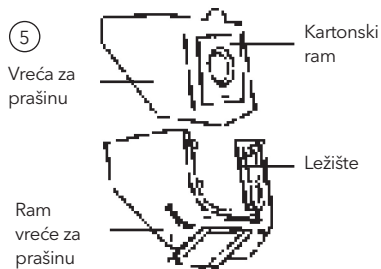

Regulacija usisne snage

Snagu usisavanja na uređaju možete pojedinačno podesiti prema potrebi pomoću regulatora usisavanja. Preporučujemo upotrebu minimalne usisne snage za osjetljive materijale. Odaberite srednju usisnu snagu za madrace, tapacirani namještaj i tepihe. Odaberite maksimalnu usisnu snagu za popločane, drvene i druge čvrste podove.

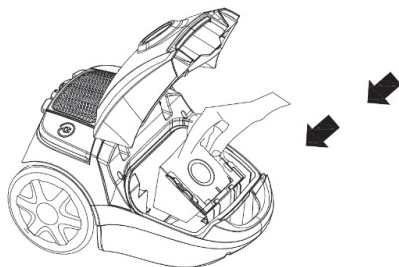

Čišćenje HEPA filtera

HEPA filter i HEPA poklopac treba redovno čistiti. Čišćenje je najbolje izvršiti prilikom pražnjenja posude za prašinu. Da biste to napravili, slijedite uputstva u odjeljku Pražnjenje posude za prašinu.

1. Isključite usisavač i izvucite utikač iz električne mreže. Da biste to napravili, uvijek vucite utikač, a ne kabel.
2. Možete povući posudu za prašinu zajedno sa sustavom za čišćenje iz njihovog sidrenja uz pomoć ručke nosača na prašini. Uхватite ručicu nosača na posudi za prašinu i povucite ga na gore. Sada izvucite posudu za prašinu i otpustite HEPA poklopac i HEPA filter iz posude za prašinu pomoću tipke za bočno otključavanje.
3. Pažljivo okrećite poklopac posude za prašinu dok se ne otpusti i HEPA filter će se lako ukloniti
4. Sada isperite HEPA filter pod tekućom vodom i ostavite da se osuši.
5. Vratite HEPA filter natrag u HEPA poklopac (ili ga zamijenite novim) i umetnite u posudu za prašinu. Zatim vratite posudu za prašinu na mjesto u ciklonskoj posudi za prašinu dok ne škljocne na mjesto. Vaš ciklonski usisavač je sada ponovo spreman za upotrebu.

Čišćenje filtera ispušnog zraka

Filter za ispušni zrak čisti zrak posljednji put prije nego što napusti usisavač. Filter ispušnog zraka možete očistiti na sljedeći način:

1. Isključite usisavač i izvucite utikač iz utičnice. Da biste to napravili, uvijek vucite utikač, a ne kabel.
2. Otvorite rešetku za ispušni zrak (nalazi se na zadnjoj strani ciklonskog usisavača).
3. Filter ispušnog zraka je vidljiv kada je rešetka otvorena.
4. Isperite filter pod hladnom tekućom vodom i ostavite da se osuši.
5. Vratite filter za ispušni zrak na mjesto (ili ga zamijenite novim) i stavite u rešetku.
6. Zatvorite rešetku filtera ispušnog zraka.

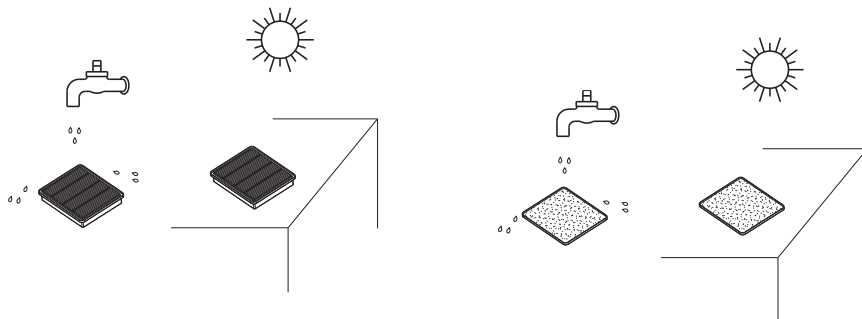

TEHNIČKE SPECIFIKACIJE

Napon: AC 220V-240V~

Frekvencija: 50Hz-60Hz

Snaga: 800W

Pravilno odlaganje ovog proizvoda



Ova oznaka označava da se ovaj proizvod ne smije odlagati s ostalim kućnim otpadom u cijeloj EU. Da biste spriječili moguću štetu po okoliš ili zdravlje ljudi zbog nekontroliranog odlaganja otpada, odgovorno ga reciklirajte da biste promovirali održivu ponovnu upotrebu materijalnih resursa. Da biste vratili svoj korišteni uređaj, koristite sustave za vraćanje i prikupljanje ili se obratite trgovcu kod kojega je proizvod kupljen, oni mogu uzeti proizvod za ekološku reciklažu.

Kizárólag háztartási használatra.
Használat előtt figyelmesen olvassa el ezt a használati útmutatót.

FONTOS BIZTONSÁGI UTASÍTÁSOK

Elektromos készülékek használatakor mindig tartsa be az alapvető óvintézkedéseket, beleértve a következőket:

FIGYELMEZTETÉS!

A tűz, az áramütés és a személyi sérülések csökkentése érdekében:

1. Ne hagyja a porszívót bedugva. Húzza ki a konnektorból karbantartás előtt és amikor nem használja.
2. Az áramütés veszélyének csökkentése érdekében ne használja szabadban vagy nedves felületen.
3. Kizárólag a jelen kézikönyvben leírtak szerint, valamint kizárólag a gyártó által ajánlott tartozékokkal használja a készüléket.
4. Ne használja sérült kábellel vagy csatlakozóval. Ha a porszívó nem működik megfelelően, leejtette, megsérült, szabadban maradt, vagy vízbe esett, vigye el egy szervizközpontba.
5. Ne húzza túl erősen és ne rángassa a vezetékét, ne használja azt fogantyúként, ne csukja rá az ajtót a vezetékre, és ne érintse a vezetékét éles szélekhez vagy sarkokhoz. Ne húzza át a porszívót a vezetéken. Tartsa távol a vezetékét hőforrásoktól.
6. Ne a vezetéknél fogva húzza ki a csatlakozót. A kihúzásához a villásdugót fogja meg, ne a vezetékét.
7. Ne érjen nedves kézzel a vezetékhez és a villásdugóhoz.
8. Ne tegyen semmilyen tárgyat a szellőzőnyílásokba és ne takarja el azokat. Tartsa por, haj és minden olyan dologtól mentesen, amik csökkenthetik a légáramlást.
9. Tartsa távol a haját, a laza ruházatát, az ujjait és testrészeit a nyílásoktól és a mozgó részekről.
10. Áramtalanítás előtt kapcsolja ki a készüléket.
11. Lépcsőn történő tisztításkor fokozott óvatossággal járjon el.
12. Ne használja gyúlékony folyadékok, például benzin felporszívózására, illetve ne használja olyan területeken, ahol ezek előfordulhatnak.
13. Fogja a villásdugót, amikor a vezeték tekeri vissza. Ügyeljen rá, hogy a dugalj a vezeték feltekerése során ne sérüljön meg.
14. Áramtalanítsa a készüléket a porszívócső csatlakoztatása előtt.
15. Ne porszívózzon fel semmilyen égő vagy füstölő tárgyat, például cigarettát, gyufát vagy forró hamut.
16. Ne használja porzsák és/vagy szűrő nélkül.
17. A sérült tápkábelt a veszélyhelyzetek elkerülése érdekében, a gyártó, annak szervizközpontja vagy hasonlóan képzett szakember cserélheti ki.

A PORSZÍVÓ RÉSZEI

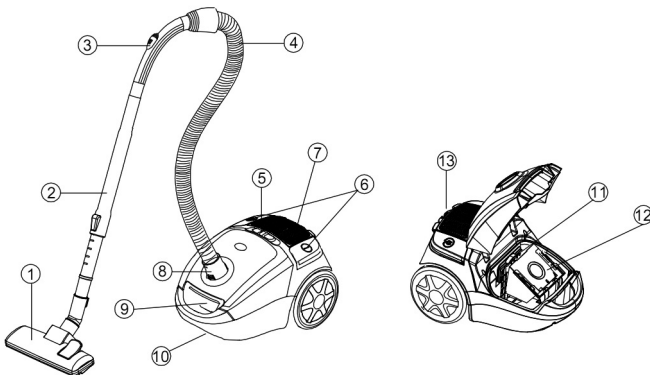

1. Porszívófej
2. Teleszkópcső
3. Szellőzőnyílás
4. Gégecső
5. Motor fordulatszám-szabályozó gomb
6. Automatikus vezeték visszatekerés
7. Be-/kikapcsológomb
8. Légbeszívó nyílás
9. Fedélrögzítő burkolat
10. Fogantyú
11. Szűrő
12. Porzsák
13. Szellőzőnyílás

ÓVINTÉZKEDÉSEK

Azonnal kapcsolja ki a porszívót, ha a szellőzőnyílások, a porszívófej vagy a teleszkópcső eltömődik. A porszívó újraindítása előtt távolítsa el az eltömődést okozó anyagot:

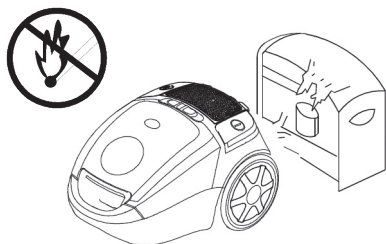

1. Soha ne használja a porszívót hőforrások közelében és ne porszívózzon fel semmilyen égő vagy füstölő tárgyat, például cigarettát vagy forró hamut.

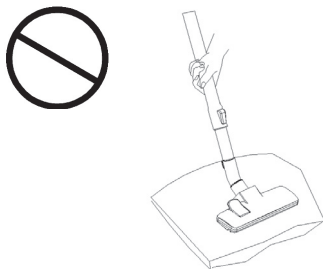

3. Porszívózás előtt távolítsa el a nagy vagy az éles szelű tárgyakat a padlóról a károkozás elkerülése érdekében.

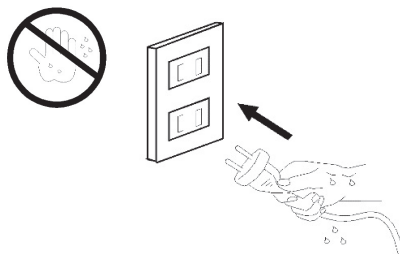

2. Kizárólag száraz kézzel csatlakoztassa a készüléket áramforráshoz.

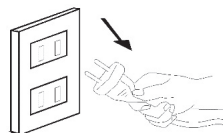

4. Ne a vezetéknel fogva húzza ki a csatlakozót.

A PORSZÍVÓ ÖSSZESZERELÉSE

1. A gégecső csatlakoztatása és eltávolítása

- **Összeszerelés:**

Helyezze be a csövet a légbeszívó nyílásba.

Nyomja a csövet amíg a helyére rögzül.

- **Eltávolítás:**

Áramtalanítást követően, vegye ki a csövet a légbeszívó nyílásból.



2. A teleszkópcső és tartozékai összeszerelése

- 2.1: Távolítsa el a teleszkópcövet a markolatból.

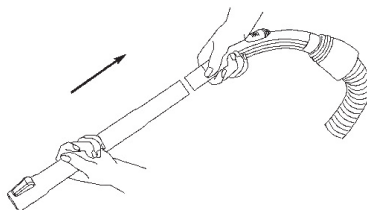

2.2:

- Állítsa a teleszkópcsővet a kívánt hosszúságra.
- Nyomja előre a teleszkópcső reteszét, és húzza ki a cső alsó részét a hosszabbítóig a kívánt hosszúságúra. Ezután egyszerűen engedje el a reteszt és hagyja, hogy a helyére pattanjon.

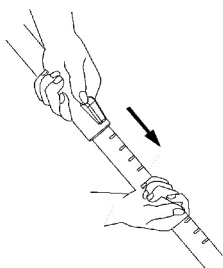

2.3: Helyezze a porszívófejet a csőre.

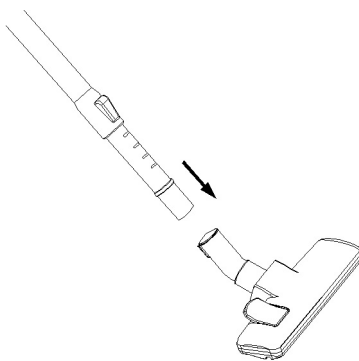

2.4: Alkalmos a szőnyegek és a fapadlók mindennapi tisztítására.

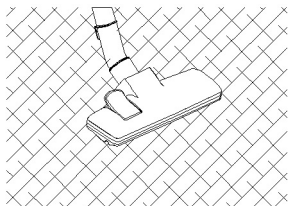

Cleaning carpet

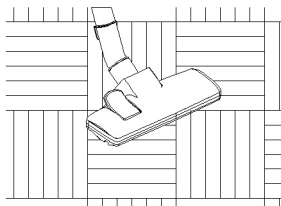

Cleaning wooden floor

Résszívófej

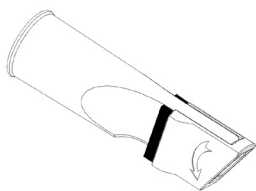

Kárpittisztítófej

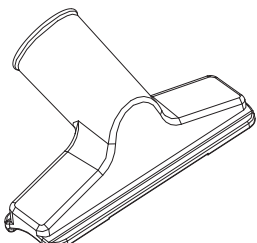

Kombinált szívófej beállítása szőnyegekhez, csempe-, fa-, és hasonló felületekhez:

A: Kemény felületek = kefe nélkül

B: Szőnyegek = kefével

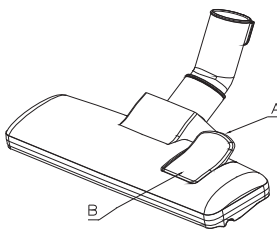

A PORSZÍVÓ HASZNÁLATA

Porszívózás

1. Használat előtt húzza ki a kábelt és csatlakoztassa a készüléket a fali aljzatba.

A sárga jelölés a kábel maximális hossza, a kábelt csak eddig szabad kihúzni.

A készülék bekapcsolásához nyomja meg a burkolaton lévő lábpedál gombot .

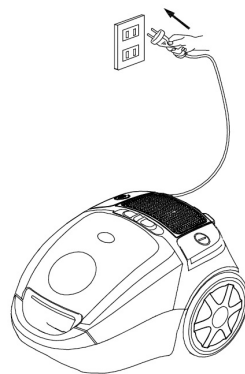

2. A kábel feltekeréséhez nyomja meg a  gombot az egyik kezével, közben másik kezével biztosítsa a kábel sérülésmentes feltekerését.

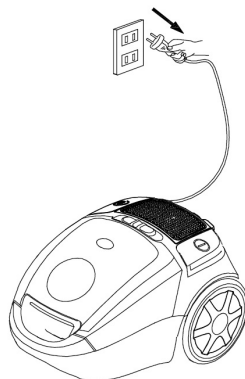

A KÉSZÜLÉK KARBANTARTÁSA

Az útmutatóban megadott utasítások a mindennapi karbantartás útmutatójaként szolgálnak. A meghibásodások elkerülése érdekében gyakran ellenőrizze a csöveket, a porzsákat és a szűrőt. Az eltömődött csövet tisztítsa, cserélje ki a porzsákat, ha megtelt, és tisztítsa meg a szennyezett szűrőket.

Eldobható porzsákok és szűrők

A porzsák és a szűrő nagyon fontos szerepet játszik a porszívó hatékony működésében. A porzsák célja a szennyeződések felfogása, ugyanakkor a papír porzsáknak elég porózusnak kell lennie ahhoz, hogy átengedje a levegőt. Ha a porzsák vagy a szűrő eltömődik, a levegő nem tud áthaladni a porszívón, és nem tud megfelelően tisztítani függetlenül attól, hogy a készülék milyen teljesítményű. Ahhoz, hogy a porszívó maximális hatékonysággal működjön, gyakran cserélje a porzsákat, és szükség szerint tisztítsa meg a szűrőt is. A nagyon finom részecskék hamar eltorlaszolják a légáramlást, és még azelőtt csökkentik a teljesítményt, mielőtt a porzsák megtelne. A szőnyegtisztító szerek, por, gipszpor vagy hasonló finom anyagok porszívózása során gyakrabban kell cserélni a porzsákat és a szűrőt.

A porzsák eltávolítása



MEGJEGYZÉS

A porzsák cseréje és a szűrő tisztítása előtt áramtalanítsa a készüléket.
Soha ne működtesse a porszívót porzsák és szűrő nélkül.

1. Kapcsolja ki, majd áramtalanítsa a porszívót.
2. Nyissa ki a porzsák fedelét a retesz ujjakkal történő felfelé nyomásával és felemelésével.
3. Keresse meg a porzsákkeret fogantyúját. Emelje ki a porzsákat.

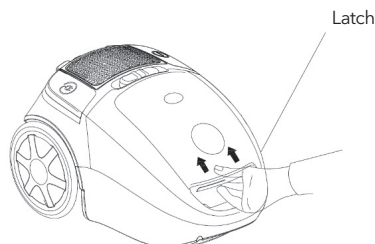

4. Vegye ki a porzsákat a keretből.

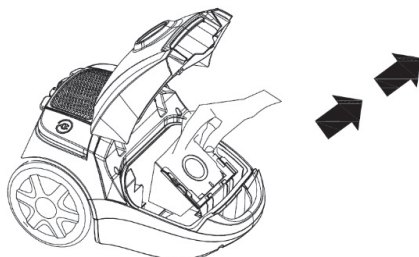

A porzsák behelyezése



MEGJEGYZÉS

A porzsák cseréje és a szűrő tisztítása előtt áramtalanítsa a készüléket.
Soha ne működtesse a porszívót porzsák és szűrő nélkül.

1. Kapcsolja ki, majd áramtalanítsa a porszívót.
2. Nyissa ki a porzsák fedelét a retesz ujjakkal történő felfelé nyomásával és felemelésével.
3. Vegye ki a motor szűrőjét, és öblítse át meleg víz alatt. Hagyja teljesen megszáradni mielőtt újból behelyezi.
4. Az üres porzsák kissé meghajlik.

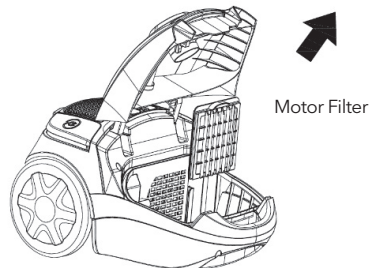

5. Helyezze a porzsákat a porzsákkeretbe úgy, hogy a porzsák karton széleit nyomja be a keretbe, amíg be nem kattan a helyére.
6. Helyezze a porzsákat a keretbe
7. Zárja vissza a fedelet.

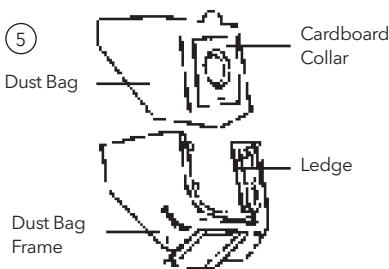

A szívóerő szabályozása

A készülék szívóteljesítményét egyénileg állíthatja be a szívásszabályozó segítségével. Javasoljuk a minimális szívóteljesítményt a kényes anyagok esetében. Válassza a közepes szívóteljesítményt matracokhoz, kárpított bútorokhoz és szőnyegekhez. Válassza a maximális szívóteljesítményt padlóburkolatoknál, fa és egyéb típusú padlóknál

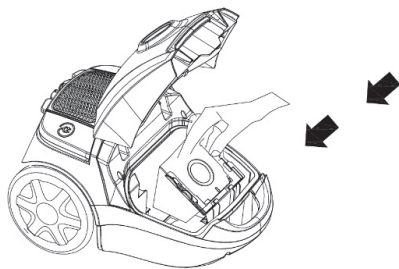

A HEPA-szűrő tisztítása

A HEPA-szűrőt és a HEPA-burkolatot rendszeresen tisztítani kell. A tisztítást a portartály kiürítésekor célszerű elvégezni. Ehhez kövesse a portartály kiürítése című fejezetben található utasításokat.

1. Kapcsolja ki a porszívót, és húzza ki a villásdugót a hálózathoz. Ehhez mindig a dugót és ne a kábelt húzza meg.
2. A portartályt a tisztítórendszerrel együtt a portartályon lévő hordozófogantyú segítségével húzhatja ki a készülékből. Fogja meg a portartályon lévő hordozófogantyút, és húzza felfelé. Az oldalsó kioldógomb segítségével lazítsa ki a HEPA fedelet és a HEPA szűrőt a portartályból.
3. Óvatosan fordítsa el a portartály fedelet és a HEPA-szűrő könnyedén kivehető lesz
4. Most öblítse le a HEPA-szűrőt folyó víz alatt, és hagyja megszáradni.
5. Helyezze vissza a HEPA-szűrőt a HEPA-fedélbe (vagy cserélje ki egy újjal), és illessze be a portartályba. Ezután tegye vissza a portartályt a készülékbe, amíg az be nem pattan a helyére. A porszívó most már ismét használatra kész.

A kivezetőszűrő tisztítása

A kivezetőszűrő még egyszer megtisztítja a levegőt, mielőtt az elhagyja a porszívót. A szűrőt a következőképpen tisztíthatja meg:

1. Kapcsolja ki a porszívót, és húzza ki a villásdugót a hálózathoz. Ehhez mindig a dugót és ne a kábelt húzza meg
2. Nyissa ki az elszívó rácsot (ez a porszívó hátulján található)
3. A szűrő látható válik a rács kinyitása után.
4. Öblítse ki a szűrőt folyó hideg víz alatt, és hagyja megszáradni.
5. Tegye vissza a szűrőt a helyére (vagy cserélje ki egy újjal), és helyezze a rácsba
6. Zárja be a szűrőrácsot.

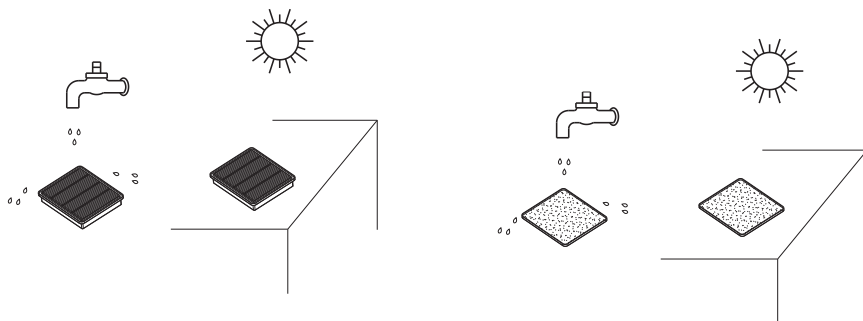

TECHNIKAI SPECIFIKÁCIÓ

Feszültség: AC 220V-240V~

Frekvencia: 50Hz-60Hz

Teljesítmény: 800W

HULLADÉKKEZELÉS:



A fenti szimbólum azt jelzi, hogy a helyi törvényeknek és előírásoknak megfelelően a készüléket a háztartási hulladéktól elkülönítve kell a hulladékba helyezni. Ha a termék eléri élettartama végét, vigye a helyi hatóságok által kijelölt gyűjtőpontra. A készülék elkülönített módon történő gyűjtése és újrahasznosítása segít megővni a természeti erőforrásokat, és biztosítja, hogy az újrahasznosítás az emberi egészség és a környezet védelmével összhangban történjen. A termék újrahasznosítása érdekében további információért forduljon az illetékesekhez, a helyi hulladékgyűjtő szolgáltatóhoz vagy ahhoz az üzlethez, ahol a terméket megvásárolta.

Само за домашна употреба.
Внимателно прочитајте ги упатствата за употреба пред употреба.

ВАЖНИ ИСНСТРУКЦИИ ЗА УПОТРЕБА

Кога користите електричен апарат, секогаш треба да се почитуваат основните мерки на претпазливост, вклучително и следните:

⚠ ПРЕДУПРЕДУВАЊЕ!

За да го намалите ризикот од пожар, електричен удар или повреда:

1. Не ја оставајте правосмукалката кога е вклучена. Исклучете го штекерот од струја кога не се употребува и пред сервисирање.
2. За да го намалите ризикот од електричен удар, не го користете на отворено или на влажни површини.
3. Користете само како што е опишано во ова упатство. Користете само предлозите од производителите.
4. Не користете со оштетен кабел или приклучок. Ако правосмукалката не работи како што треба, е испуштена, оштетена, оставена на отворено или испуштена во вода, обратете се во сервисен центар.
5. Не влечете го и не го носете кабелот, не го користете како рачка, не затворајте ја вратата на кабелот или влечете околу остри рабови или агли. Не ставајте ја правосмукалката преку кабел. Чувајте го кабелот подалеку од загреани површини.
6. Не исклучувајте со влечење на кабелот. За да го исклучите, фатете го приклучокот, а не кабелот.
7. Не ракувајте со приклучок или правосмукалка со влажни раце.
8. Не ставајте никаков предмет во отворите. Не користете со блокиран отвор. Чувајте се од прашина, влакна, коса и се што може да го намали протокот на воздух.
9. Држете ја косата, широка облека, прстите и сите делови од телото подалеку од отворите и подвижните делови.
10. Исклучете ги сите контроли пред да ја исклучите од струја.
11. Обратете дополнителна грижа при чистење на скали.
12. Не ја користете за запаливи течности, како што се бензин, и не ја користете во области каде што може да бидат присутни.
13. Држете го приклучокот при премотување на кабелот. Не дозволувајте приклучокот да се заплетка при премотување назад.
14. Исклучете го приклучокот пред да го поврзете цревото.
15. Не земајте ништо што гори или чади, како цигари, кибрит или врела пепел.
16. Не користете без вреќа за прашина и/или филтер на место.
17. Ако кабелот за напојување е оштетен, мора да го замени производителот или неговиот сервис или слично квалификувано лице за да избегнете опасност.

ДЕЛОВИ И ОПРЕМА

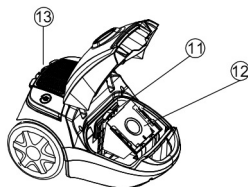
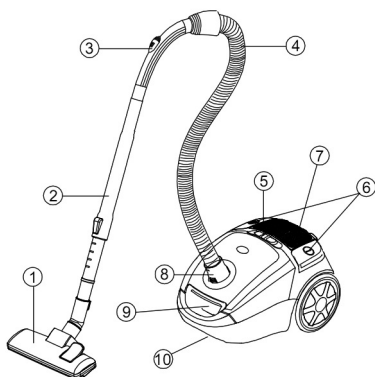

1. Млазница за подот
2. Телескопска цевка
3. Воздушен лизгач
4. Црево за вшмукување
5. Копче за регулатор на брзина на моторот
6. Автоматско премотување на кабелот
7. Прекинувач за вклучување/исклучување
8. Приклучок на цревото за вшмукување
9. Плоча за стегање на предната обвивка
10. Рачка за носење
11. Филтер за мотор
12. Торба за прашина
13. Плоча за издувен воздух

ПРЕВЕНЦИЈА

Исклучете ја правосмукалката веднаш ако воздухот влезе, четките за подот или цевката за телескопи се затнати. Пред да ја вклучите правосмукалката, повторно отстранете ја супстанцијата што предизвикува блокада:

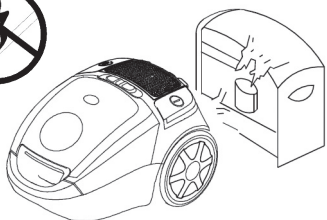

1. Никогаш не користете правосмукалка во непосредна близина на Жешки предмети и не вшмукувајте топли предмети, како што се пикавци или пепел.

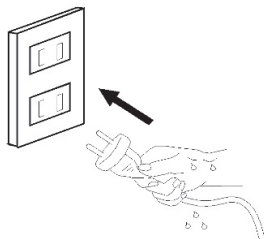

2. Ставете го приклучокот во штекерот само со суви раце.

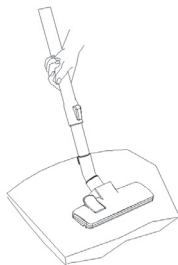

3. Ве молиме отстранете ги големите остри предмети од подот пред да ја користите правосмукалката за да избегнете евентуално оштетување на истата.

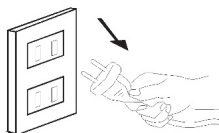

4. Не влечете за електричниот кабел кога го вадите приклучокот.

МОНТИРАЊЕ НА ПРАВОСМУКАЛКАТА

1. Составување и расклопување на цевката

• Склопување:

Вметнете ја цевката во отворот за довод на воздух.

Турнете ја цевката додека не се заклучи на своето место.

• Расклопување:

Извадете ја цевката од отворот за довод на воздух откако ќе ја исклучите од штекерот.

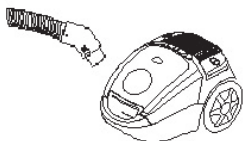

2. Составување на телескопска цевка и додатоците

2.1: Отстранете ја телескопската цевка од рачката.

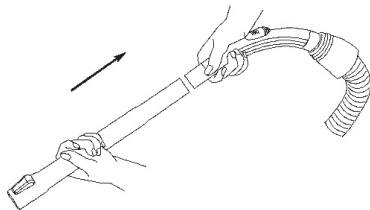

2.2:

- Поставете ја цевката на правилна должина.
- Турнете го лизгачот на телескопската цевка напред и извлекете го долниот дел од цевката до потребната должина на продолжувањето. Потоа, едноставно отпуштете го слајдот и оставете го да дојде на место.

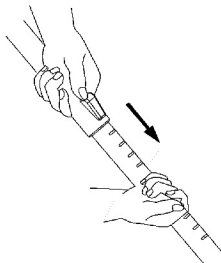

2.3. Прицврстете ја телескопската цевка за четката за подот.

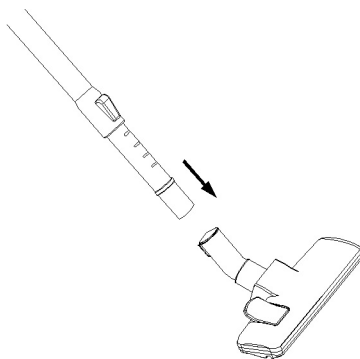

2.4. Погоден за секојдневно чистење на тепих и дрвени подови.

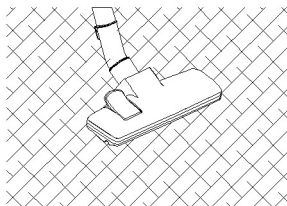

Чистење на теписи

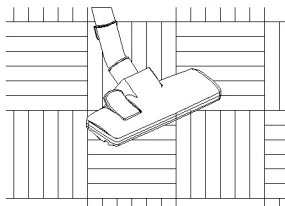

Чистење на дрвени површини

Алатка за пукнатини

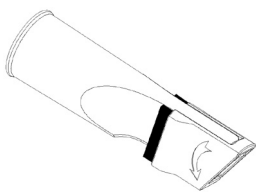

Четка за тапаџир

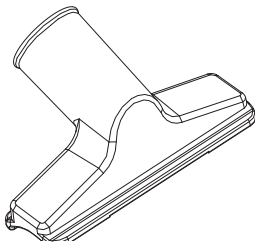

Подесувања на подна млазница за теписи и подови со плочки, дрвени блокови или слични подови:

A: Цврсти подови = продолжена четка

B: Теписи = повлечена четка

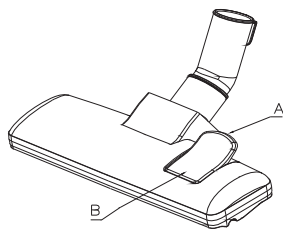



РАБОТЕЊЕ

Чистење

1. Пред да го користите уредот, намотајте доволно должина од електричен флексибилен кабел и вклучете го во штекерот. Жолтата ознака на електричниот флексибилен кабел е максималната должина што не смее да се надмине.

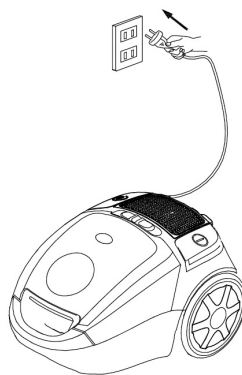
За да го вклучите уредот, притиснете го копчето  со нога.



2. За да го премотате кабелот за напојување, притиснете го копчето  со едната рака и водете го кабелот со другата рака за да се осигурате дека не заплеткува предизвикувајќи штета.

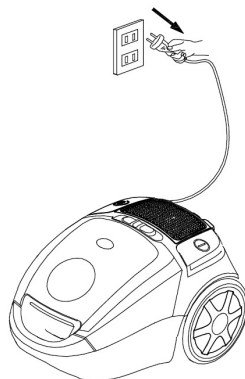

ОДРЖУВАЊЕ

Инструкциите дадени во оваа брошура служат како водич за рутинско одржување. За да избегнете непотребно одење на сервис, често проверувајте го цревото, торбата и филтерот. Исчистете го затнатото црево со дувалка, сменете ја торбата ако е полна и исчистете го филтерот на моторот кога е валкан.

Кеси и филтри за прав за еднократна употреба

Кесата за прашина и филтерот за моторот играат многу важна улога во ефикасноста на правосмукалката. Целта на вреќата за прашина е да зароби нечистотија, но во исто време, хартиената кеса мора да биде доволно порозна за да дозволи воздухот да поминува низ неа. Ако кесата или филтерот на моторот се затнат, воздухот не може да помине низ средството за чистење и не може да се исчисти, без оглед на тоа колку е моќен апаратот. За да работи со максимална ефикасност, често менувајте ја вреќата за прашина и исчистете го филтерот по потреба. Некои фини честички можат многу брзо да го ограничат протокот на воздух и ќе ги намалат перформансите дури и пред да е полна вреќата. Од таа причина, при всмукување на освежувачи или средства за чистење тепих, прав, гипс или слични фини материи, кесата и филтерот можеби ќе треба почесто да се менуваат.

Како да се отстрани торбата за прашина



ЗАБЕЛЕШКА

Исклучете го вакуумот и исклучете го електричниот кабел пред да ја смените вреќата за прашина или да го исчистите филтерот на моторот. Никогаш не користете правосмукалка без вреќа за прашина или филтер.

1. Исклучете ја правосмукалната.
2. Отворете го капакот на торбата со притискање на бравата нагоре со прстите и подигање на капакот на торбата.
3. Лоцирајте ја рачката на вреќата за прашина. Подигнете ја вреќата за прашина од одделот за вреќи за прашина.

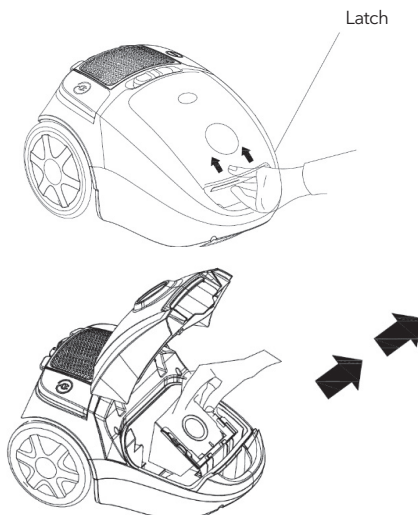

4. Отстранете ја вреќата за прашина од рамката на вреќата за прашина.

Како да инсталирате торба за прашина



ЗАБЕЛЕШКА

Исклучете го вакуумот и исклучете го електричниот кабел пред да ја смените вреќата за прашина или да го исчистите филтерот на моторот. Никогаш не користете правосмукалка без вреќа за прашина или филтер.

1. Исклучете ја правосмукалната.
2. Отворете го капакот на торбата со притискање на бравата нагоре со прстите и подигање на капакот на вреќата.
3. Отстранете го филтерот од моторот и исчистете го со плакнење под топла вода, доколку е многу извалкан. Оставете го целосно да се исуши пред да го инсталирате повторно.
4. Отворената торба нежно се превиткува.
5. Ставете ја вреќата за прашина во рамката на вреќата за прашина со туркање на картонска јака во полицата на рамката на вреќата за прашина додека јаката не се затегне во позиција.

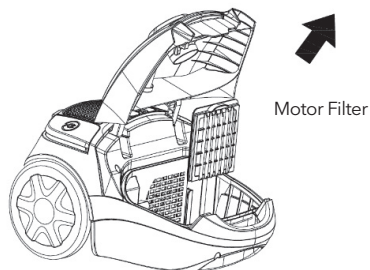

6. Ставете ја рамката на вреќичката за прашина внатре во преградата за вреќи за прашина, ставајќи ја рамката за вреќичка за прав во водилките, на предниот дел од одделот за вреќи за прав.
7. Затворете го капакот на вреќата и притиснете го да се заклучи.

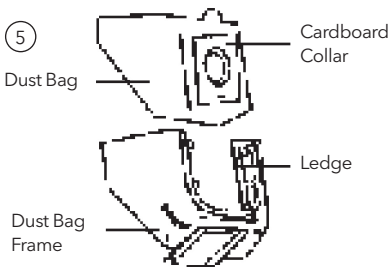

Регулирање на моќта на вшмукување

Можете да ја поставите моќта на вшмукување на уредот поединечно онака како што ви треба со помош на регулаторот за вшмукување. Препорачуваме да користите минимална моќност на вшмукување за нежни материјали.

Изберете средна моќ на вшмукување за душеци, тапациран мебел и теписи. Изберете максимална моќност на вшмукување за плочки, дрвени и други робусни подови.

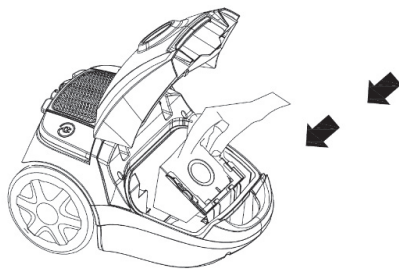

Чистење на ХЕПА филтерот

ХЕПА филтерот и капакот ХЕПА треба редовно да се чистат. Чистењето најдобро се прави при празнење на садот за прашина. За да го направите ова, следете ги упатствата во делот за празнење на садовите за прашина.

1. Исклучете ја правосмукалката и исклучете го приклучокот од електричната мрежа. За да го направите ова, секогаш повлечете го приклучокот, а не кабелот.
2. Садот за прашина заедно со системот за чистење можете да го извадите од нивното закотвување со помош на рачката за носач на садот за прашина. Држете ја рачката на носачот на садот за прашина и повлечете ја нагоре. Сега извлекете го садот за прашина и олабавете го капакот НЕРА и филтерот НЕРА од садот за прашина со помош на копчето за странично отклучување.
3. Внимателно свртете го капакот на садот за прашина додека не се ослободи и филтерот ХЕПА ќе се отстрани лесно.
4. Сега исплакнете го ХЕПА филтерот под проточна вода и оставете да се исуши.
5. Поставете го НЕРА филтерот назад во капакот НЕРА (или заменете го со нов) и ставете го во садот за прашина. Потоа ставете го садот за прашина назад во положбата во циклонскиот сад за прашина додека не се прибере на своето место. Вашата циклонска правосмукалка сега е повторно подготвена за употреба.

Чистење на филтерот за издувен воздух

Филтерот за издувен воздух го чисти воздухот последен пат пред да ја напушти правосмукалката. Можете да го исчистите филтерот за издувен воздух на следниов начин:

1. Исклучете ја правосмукалката и исклучете го приклучокот од електричната мрежа. За да го направите ова, секогаш повлечете го приклучокот, а не кабелот.
2. Отворете ја решетката за издувен воздух (ова е на задната страна од циклонскиот правосмукалка.)
3. Филтерот за издувен воздух е видлив кога решетката е отворена.
4. Исплакнете го филтерот под ладна проточна вода и оставете да се исуши.
5. Put the exhaust air filter back into place (or replace with a new one) and place in the grill.
6. Close the exhaust air filter grill.

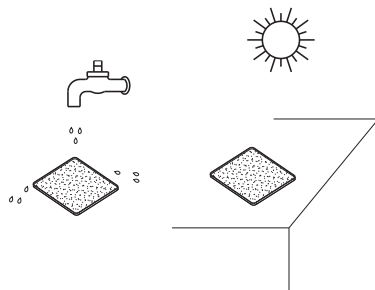
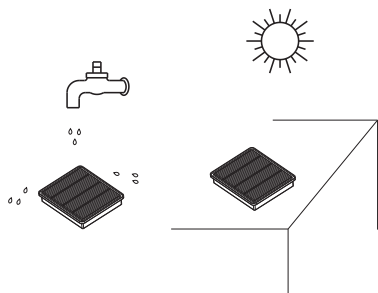

ТЕХНИЧКИ СПЕЦИФИКАЦИИ

Волтажа: AC 220V-240V~

Фреквенција: 50Hz-60Hz

Моќност: 800W

Правилно отстранување на овој производ



Ова означување покажува дека овој производ не треба да се фрла со други отпадоци за домаќинство низ цела ЕУ. За да спречите евентуална штета врз животната средина или здравјето на луѓето од неконтролирано отстранување на отпадот, рециклирајте го одговорно за да промовирате одржлива повторна употреба на материјалните ресурси. За да го вратите користениот уред, користете ги системите за враќање и собирање или контактирајте со продавачот на мало каде што е купен производот, тие можат да го земат овој производ за безбедно рециклирање во животната средина.

Numai pentru uz casnic.
Citiți acest manual cu atenție înainte de utilizare.

MĂSURI DE SIGURANȚĂ IMPORTANTE

Atunci când utilizați un aparat electric, trebuie respectate întotdeauna măsurile de precauție de bază, inclusiv următoarele:

⚠ ATENȚIE!

Pentru a reduce riscul de incendiu, electrocutare sau rănire:

1. Nu lăsați aspiratorul conectat. Deconectați-l de la priză atunci când nu îl folosiți și înainte de întreținere.
2. Pentru a reduce riscul de electrocutare, nu utilizați în aer liber sau pe suprafețe umede
3. Utilizați numai așa cum este descris în acest manual. Utilizați numai accesorii recomandate de producători.
4. Nu utilizați cu cablul sau ștecherul deteriorat. Dacă aspiratorul nu funcționează așa cum ar trebui, a fost scăpat, deteriorat, lăsat în aer liber sau scăpat în apă, duceți-l la un centru de service.
5. Nu trageți sau transportați de cablu, nu folosiți cablul drept mână, nu închideți ușa peste cablu, nu trageți cablul în jurul marginilor ascuțite sau colțurilor. Nu treceți aspiratorul peste cablu. Păstrați cablul departe de suprafețele încălzite.
6. Nu scoateți din priză trăgând de cablu. Pentru a scoate din priză, apucați ștecherul, nu cablul.
7. Nu manipulați ștecherul sau aspiratorul cu mâinile ude.
8. Nu introduceți obiecte în orificii. A nu se utiliza cu niciun orificiu blocată. Nu lăsați praf, scame, păr și orice poate reduce fluxul de aer.
9. Păstrați părul, hainele largi, degetele și toate părțile corpului departe de orificii și piese mobile.
10. Opriiți toate comenzile înainte de a deconecta.
11. Acordați atenție sporită atunci când curățați scările.
12. Nu utilizați pentru a aspira lichide inflamabile sau combustibile, cum ar fi benzina, nu utilizați în zonele în care acestea pot fi prezente
13. Țineți ștecherul când derulați bobina de cablu. Nu permiteți ștecherului să se lovească la derulare.
14. Deconectați-l înainte de a conecta furtunul.
15. Nu aspirați nimic care arde sau fumează, cum ar fi țigări, chibrituri sau scrum fierbinte.
16. A nu se utiliza fără sac de praf și/sau filtru la locul său.
17. În cazul în care cablul de alimentare este deteriorat, acesta trebuie înlocuit de producător sau de agentul de service sau de o persoană similar calificată pentru a evita un pericol.

COMPONENTE ȘI ECHIPAMENT

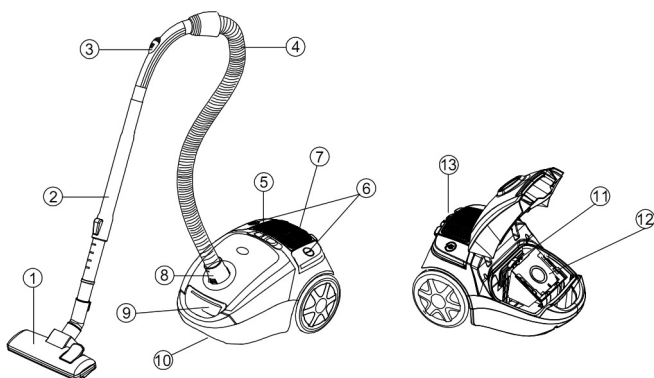

1. Accesoriu podea
2. Tub telescopic
3. Fantă aer
4. Furtun aspirare
5. Buton reglare viteză
6. Buton strângere cablu
7. Pornire/Oprire
8. Conector furtun aspirație
9. Placă capac față
10. Mână
11. Filtru motor
12. Sac praf
13. Placă evacuare aer

PREVENȚIE

Oprii aspiratorul imediat dacă aerul admis, perile de podea sau tubul telescopului se blochează. Înainte de a porni din nou aspiratorul, îndepărtați substanța care provoacă blocajul:

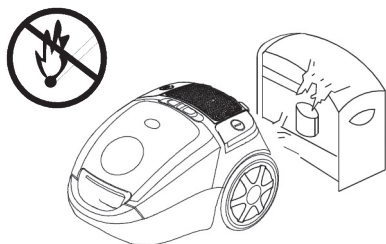

1. Nu folosiți niciodată aspiratorul imediat în apropierea corpurilor fierbinți și nu aspirați obiecte fierbinți precum mături de țigară sau scrum.

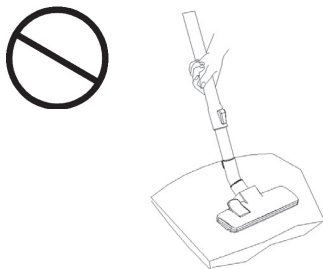

3. Îndepărtați obiectele mari ascuțite de pe podea înainte de a utiliza aspiratorul pentru a evita deteriorările.

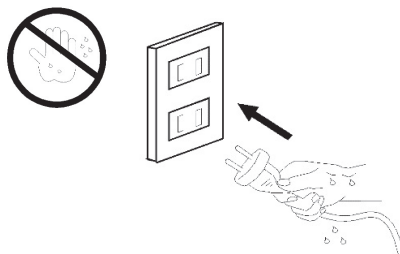

2. Conectați la priză doar cu mâinile uscate.

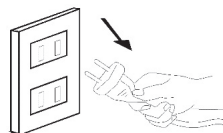

4. Nu trageți de cablu când scoateți din priză.

MONTAREA ASPIRATORULUI

1. Montarea și demontarea tubului

• Montare:

Introduceți tubul în orificiul de admisie a aerului. Împingeți tubul până când intră în poziție.

• Demontare:

Scoateți tubul din orificiul după ce deconectați de la priză.

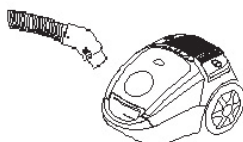

2. Montarea tubului telesopic și a accesoriilor

2.1: Scoateți tubul telesopic din mâner.

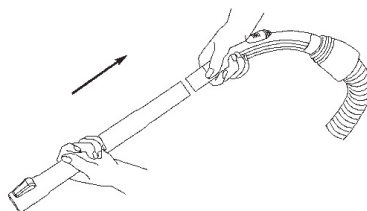

2.2:

- Potrivii lungimea tubului.
- Împingeți tubul în față și trageți de partea inferioară a tubului până la lungimea necesară.
- Apoi eliberați când tubul este la mărimea dorită.

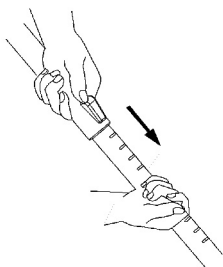

2.3: Fixați peria pentru podea pe tubul telescopic.

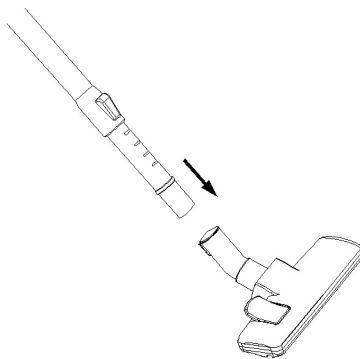

2.4: Adecvat pentru curățarea zilnică a covorului și podelelor din lemn.

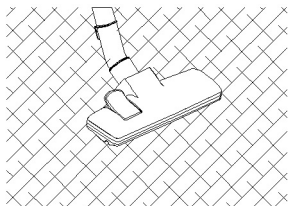

Cleaning carpet

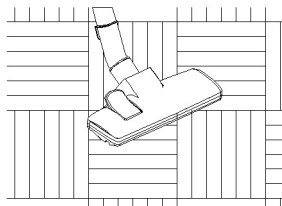

Cleaning wooden floor

Accesoriu pentru spații înguste

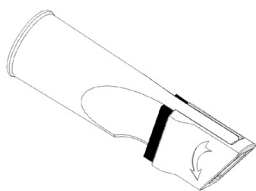

Perie tapiserie

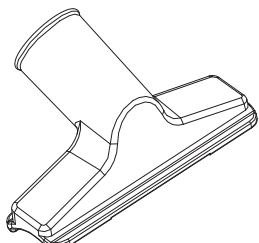

Setări pentru accesoriile de covor și gresie, podea din lemn și similare:

A: Podea = bara pentru perie extinsă

B: Covoare = bara pentru perie retrasă

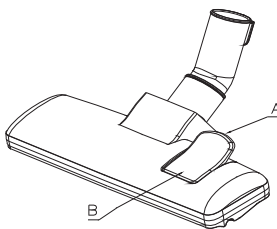

FUNCȚIONARE

Curățarea aspiratorului

1. Înainte de a folosi aparatul pentru prima dată, desfășurați o lungime suficientă din cablu și conectați la priză. Semnul galben indică că cablul este la lungimea maximă, care nu trebuie. Porniți aparatul, apăsând butonul  de pe carcasă.

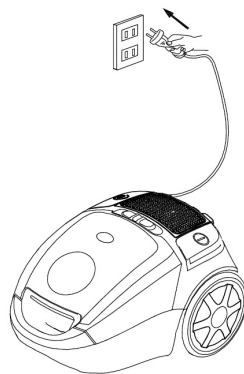

2. Pentru a strânge cablul, apăsați butonul  Cu o mână și țineți cablul cu cealaltă pentru a vă asigura că nu se lovește de podea.

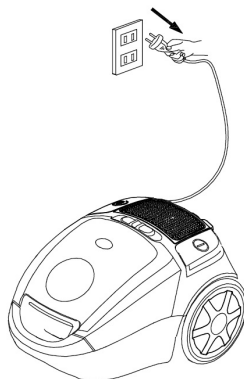

ÎNTREȚINERE

Instrucțiunile din această broșură servesc drept ghid pentru întreținerea de rutină. Pentru a evita apelurile de service inutile, verificați deseori furtunul, sacul de praf și filtrul. Curățați furtunul înfundat cu suflanta, schimbați pungă dacă este plină și curățați filtrul motorului când este murdar.

Sac și filtre de unică folosință

Sacul de praf și filtrul motorului joacă un rol foarte important în eficiența aspiratorului. Scopul sacului de praf este de a ține murdăria, dar, în același timp, sacul de hârtie trebuie să fie suficient de poros pentru a permite trecerea aerului. Dacă sacul sau filtrul motorului se înfundă, nu poate trece aer prin aparat și nu poate avea loc nicio curățare indiferent de cât de puternică este unitatea. Pentru a menține aparatul în funcțiune la o eficiență maximă, schimbați sacul de praf frecvent și curățați filtrul după cum este necesar. Unele particule fine pot restricționa fluxul de aer foarte repede și vor scădea performanța chiar înainte ca sacul să fie plin. Din acest motiv, la aspirarea odorizantelor sau a produselor de curățat pentru covoare, pulbere, praf de ipsos sau substanțe fine similare, este posibil să fie necesară schimbarea sacului și a filtrului mai des.

Îndepărtarea sacului



Oprii aparatul și deconectați cablul electric înainte de schimbarea sacului sau curățarea filtrului motorului. Nu folosiți niciodată aspiratorul fără sac sau filtru.

1. Oprii și deconectați aparatul.
2. Deschideți compartimentul sacului apăsând clapa cu degetele și ridicând capacul.
3. Localizați mânerul cadrului sacului de praf
Ridicați sacul de praf din compartimentul sacului de praf.
4. Îndepărtați sacul de praf din compartimentul sacului de praf.

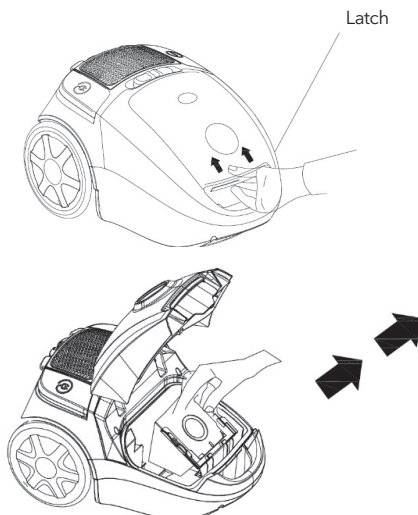

Cum se montează sacul de praf



Oprii aspiratorul și deconectați cablul electric înainte de a schimba sacul sau filtrul motorului de curățare. Nu folosiți niciodată aspiratorul fără sacul de praf sau filtru.

1. Oprii și deconectați aparatul.
2. Deschideți capacul sacului împingând clapa în sus cu degetele și capacul sacului de ridicare.
3. Scoateți filtrul motorului și curățați-l clătind cu apă caldă, dacă este foarte murdar. Lăsați să se usuce complet la aer înainte a îl așeza la loc.
4. Deschideți ușor punga.
5. Așezați sacul de praf în compartimentul sacului de praf împingând manșonul de carton pe rama sacului de praf până când manșonul se fixează în poziție.
6. Așezați cadrul sacului de praf în interiorul compartimentului sacului de praf plasând cadrul sacului de praf între glisiere chiar în fața compartimentului sacului de praf.
7. Închideți capacul și apăsați pe clapă.

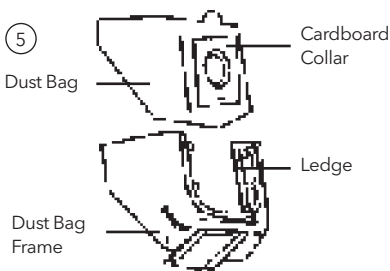
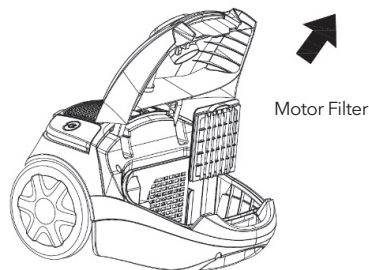

Reglarea puterii de aspirație

Puteți seta puterea de aspirație a dispozitivului individual, după cum doriți, utilizând regulatorul de aspirație. Vă recomandăm să utilizați puterea minimă de aspirație pentru materiale delicate. Selectați o putere medie de aspirație pentru saltele tapițate, mobilier și covoare. Selectați puterea maximă de aspirație pentru pardoseli cu gresie, lemn și alte pardoseli robuste.

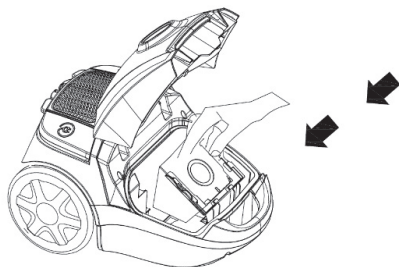

Curățarea filtrului HEPA

Filtrul HEPA și capacul HEPA trebuie curățate în mod regulat. Curățarea se face cel mai bine la golirea recipientului pentru praf. Pentru aceasta, urmați instrucțiunile din secțiunea de golire a recipientului pentru praf.

1. Oprii aspiratorul și deconectați ștecherul de la rețea. Pentru a face acest lucru, trageți întotdeauna de priză și nu de cablu.
2. Puteți scoate recipientul de praf împreună cu sistemul de curățare din compartimentul lor cu ajutorul mânerului de transport pe praf container. Prindeți mânerul suportului de pe recipientul de praf și trageți în sus. Acum scoateți recipientul pentru praf și slăbiți capacul HEPA și filtrul HEPA din recipientul pentru praf cu ajutorul butonului lateral de deblocare.
3. Întoarceți cu grijă capacul recipientului pentru praf până când acesta este eliberat și filtrul HEPA va ieși cu ușurință
4. Acum clătiți filtrul HEPA sub apă curentă și lăsați-l să se usuce.
5. Așezați filtrul HEPA înapoi în capacul HEPA (sau înlocuiți-l cu unul nou) și introduceți-l în recipientul pentru praf. Apoi, montați recipientul pentru praf înapoi în poziție. Aspiratorul dvs. este acum gata de utilizare din nou.

Curățarea filtrului de aer

Filtrul de aer curăță aerul înainte de a ieși din aspirator. Puteți curăța filtrul de aer după cum urmează:

1. Oprii aspiratorul și scoateți ștecherul din priză. Pentru a face acest lucru, trageți întotdeauna de priză și nu de cablu.
2. Deschideți grătarul pentru aer (acesta se află în partea din spate a aspiratorului).
3. Filtrul de aer este vizibil când deschideți grătarul.
4. Clătiți filtrul sub apă curentă rece și lăsați să se usuce.
5. Puneți filtrul de aer la loc (sau înlocuiți cu unul nou) și puneți-l în grătar.
6. Închideți grătarul filtrului de aer.

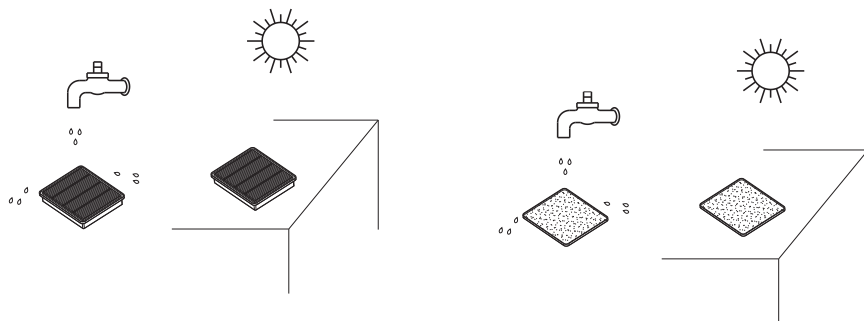

SPECIFICAȚII TEHNICE

Voltaj: AC 220V-240V~

Frecvență: 50Hz-60Hz

Putere: 800W

Eliminarea corectă a acestui produs



Acest marcaj indică faptul că acest produs nu trebuie aruncat împreună cu alte deșeuri menajere în întreaga UE. Pentru a preveni posibilele daune aduse mediului sau sănătății umane prin eliminarea necontrolată a deșeurilor, reciclați-le în mod responsabil pentru a promova reutilizarea durabilă a resurselor materiale. Pentru a returna dispozitivul folosit, vă rugăm să utilizați sistemele de returnare și colectare sau să contactați distribuitorul de la care a fost achiziționat produsul, acesta poate lua acest produs pentru reciclarea în condiții de siguranță a mediului.

Samo za uporabo v gospodinjstvu.
Pred uporabo natančno preberite ta navodila.

POMEMBNA NAVODILA GLEDE VARNOSTI

Pri uporabi električnih aparatov morate vedno upoštevati osnovne previdnostne ukrepe, vključno z naslednjim:

⚠ OPOZORILO!

Da zmanjšate tveganje požara, električnega udara ali poškodbe:

1. Ko je sesalnik priključen na napajanje, ga ne puščajte brez nadzora. Ko ni v uporabi in pred servisiranjem ga odklopite z napajanja.
2. Za zmanjšanje tveganja električnega udara sesalnika ne uporabljajte na prostem ali na vlažnih površinah.
3. Uporabljajte le na način, opisan v tem priročniku. Uporabljajte le nastavke, ki jih priporoča proizvajalec.
4. Ne uporabljajte s poškodovanim kablom ali vtičem. Če sesalnik ne deluje, kot bi moral, če je padel, če je poškodovan, je ostal na prostem ali pa je padel v vodo, ga odnesite v servisni center.
5. Kabla ne vlecite in ga ne uporabljajte namesto ročaja, sesalnika ne prevažajte tako, da bi ga vlekli za kabel, kabla pa tudi ne priprite z vrati in ga ne vlecite okrog ostrih robov ali kotov. Sesalnika ne zapeljite prek kabla. Poskrbite, da kabel ne bo v bližini segreth površin.
6. Ne odklopite napajanja tako, da bi vlekli kabel. Za odklop z napajanja primite vtič in ne kabla.
7. Vtiči ali sesalniki ne prijemajte z vlažnimi rokami.
8. V odprtine ne nameščajte nobenih predmetov. Če je katera koli odprtina zamašena, sesalnika ne uporabljajte. Odstranjujte prah, kosme, lase in kar koli drugega, s čimer bi bil lahko oviran pretok zraka.
9. Pazite, da lasje, ohlapna oblačila, prsti in vsi deli telesa ne bodo v bližini odprt in premikajočih se delov.
10. Pred odklopom z napajanjem izklopite vse kontrolnike.
11. Pri čiščenju stopnic bodite še posebej previdni.
12. Aparata ne uporabljajte za sesanje vnetljivih ali gorljivih tekočin, kot je bencin, in ne na območjih, kjer bi take tekočine lahko bile prisotne.
13. Pri navijanju na kabla na kolut držite vtič. Vtič naj pri navijanju kabla ne opleta.
14. Pred prikljopom gibke cevi mora biti sesalnik odklopljen z napajanja.
15. Ne sesajte ničesar, kar gori ali tli, na primer cigarete, vžigalic ali vročega pepela.
16. Aparata ne uporabljajte brez nameščene vrečke za prah in/ali filtra.
17. Če je napajalni kabel poškodovan, ga mora zamenjati proizvajalec, njegov servisni zastopnik ali podobno usposobljena oseba, da preprečite nevarnost.

SESTAVNI DELI IN OPREMA

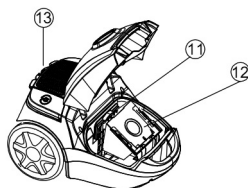
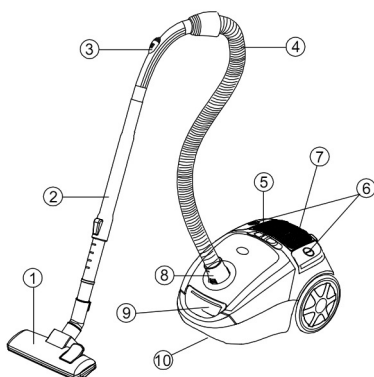

1. Šoba za tla
2. Teleskopska cev
3. Drsnik za zrak
4. Sesalna gibka cev
5. Gumb za nastavljanje hitrosti motorja
6. Samodejno navijanje kabla
7. Stikalo za vklop/izklop
8. Priključek sesalne gibke cevi
9. Plošča za spenjanje sprednjega pokrova
10. Ročaj za prenašanje
11. Filter motorja
12. Vrečka za prah
13. Plošča za izpuh zraka

PREPREČEVANJE

Če se dovodi zraka, krtače za tla ali teleskopske cevi zamašijo, takoj sesalnik izklopite. Preden ga znova zaženete, odstranite snov, ki povzroča zamašitev:

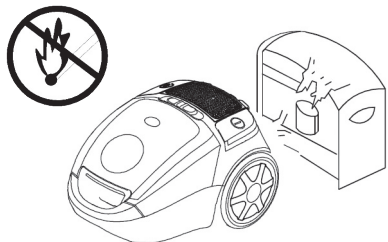

1. Sesalnika nikoli ne uporabljajte v neposredni bližini vročih predmetov in vročih predmetov, kot so cigaretni ogorki ali pepel, ne sesajte.

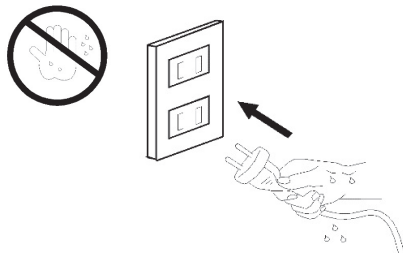

2. Vtič priklopite v vtičnico le, če so vaše roke suhe.

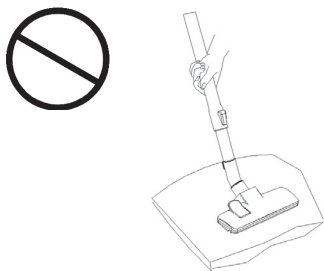

3. Velike ali ostre predmete poberite s tal, preden začnete sesati, da se sesalnik ne bo poškodoval.

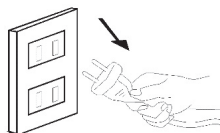

4. Ko vlečete vtič iz napajalne vtičnice, ne vlecite za napajalni kabel.

SESTAVLJANJE SESALNIKA

1. Sestavljanje in razstavljanje cevi

• Sestavljanje:

Vstavite cev v odprtino za dovod zraka.

Potiskajte cev navznoter, dokler se ne zatakne.

• Razstavljanje:

Ko sesalnik odklopite z napajanja,

Vzemite cev iz odprtine za dovod zraka.

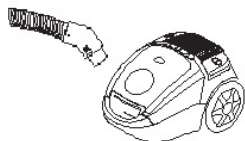

2. Sestavljanje teleskopske cevi in nastavkov

2.1: Odstranite teleskopsko cev z ročnega držala.

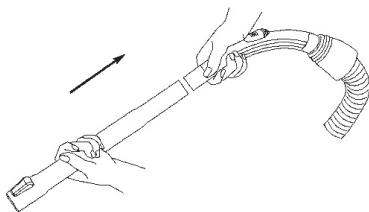

2.2:

- Nastavite pravilno dolžino teleskopske cevi.
- Potisnite drsnik teleskopske cevi naprej in vlecite spodnji del cevi navzven, dokler ne bo dovolj podaljšana. Nato spustite drsnik in pustite, da se zaskoči.

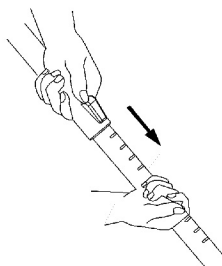

2.3: Pritrdite krtačo za tla na teleskopsko cev.

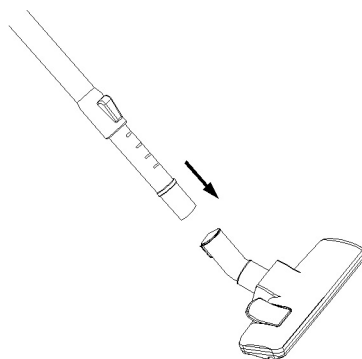

2.4: Primerno za vsakodnevno čiščenje preprog in lesenih talnih oblog.

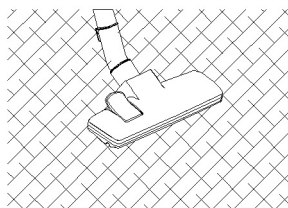

Cleaning carpet

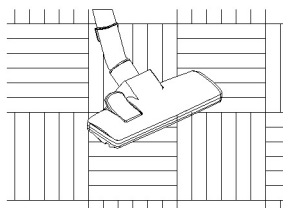

Cleaning wooden floor

Ozki nastavek

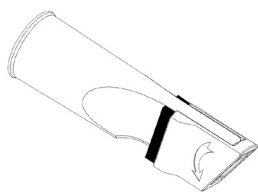

Krtača za oblazinjeno pohištvo

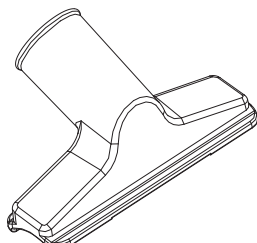

Nastavitve šobe za tla za preproge ter talno keramiko, parket ali podobne talne obloge:

- A: Trde talne obloge = podaljšana palica krtače
- B: Preproge = skrajšana palica krtače

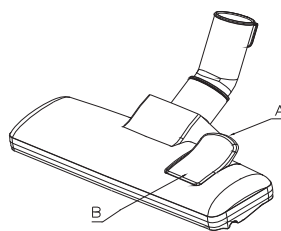

DELOVANJE

Sesanje

1. Pred prvo uporabo aparata najprej odvijte zadostno dolžino električnega kabla in ga priklonite v omrežno vtičnico. Rumena oznaka na električnem kablu označuje največjo dolžino, ki je ne smete preseči. Za vklop aparata z ного pritisnite gumb  na ohišju.

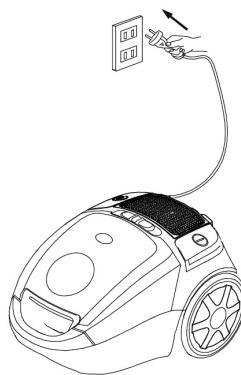

2. Za navijanje napajalnega kabla z eno roko pritisnite gumb , z drugo roko pa vodite kabel, da ne bo opletal in tako česa poškodoval.

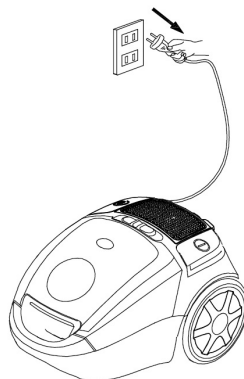

VZDRŽEVANJE

Navodila v tem priročniku so smernice za redno vzdrževanje. Da se izognete nepotrebnim klicem servisa, pogosto preverjajte gibko cev, vrečko in filter. Zamašeno cev očistite s pihalom, če je vrečka polna, jo zamenjajte, filter motorja pa očistite, ko je umazan.

Odstranljive vrečke za prah in filtri

Vrečka za prah in filter motorja imata zelo pomembno vlogo pri učinkovitosti sesalnika. Namen vrečke je, da lovi prah, hkrati pa mora biti papirnata vrečka tudi dovolj prepustna, da lahko skozi njo prehaja zrak. Če se vrečka ali filter motorja zamašita, zrak skozi sesalnik ne more prehajati in čiščenje ni mogoče, ne glede na moč enote. Da bo sesalnik deloval pri najvišji učinkovitosti, vrečko za prah pogosto menjajte in filter čistite po potrebi. Določeni drobni delci lahko pretok zraka zelo hitro omejijo, zato bo delovanje slabše, čeprav vrečka še ne bo videti polna. Zato boste morali pri sesanju preprog, očiščenih z osvežilnimi ali čistilnimi sredstvi, praška, prahu zaradi ometa ali podobnih finih snovi pogosteje menjati vrečko in filter.

Odstranjevanje vrečke za prah

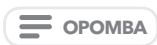

Pred zamenjavo vrečke za prah ali čiščenjem filtra motorja izklopite sesalnik in odklopite napajalni kabel. Nikoli ne upravljajte sesalnika, na katerem ne bi bila nameščena vrečka za prah ali filter.

1. Izklopite sesalnik in ga odklopite z napajanja.
2. Odprite pokrov vrečke, tako da s prsti potisnete zapah navzgor in dvignete pokrov vrečke.
3. Poiščite ročaj okvira vrečke za prah. Dvignite vrečko za prah iz predelka.

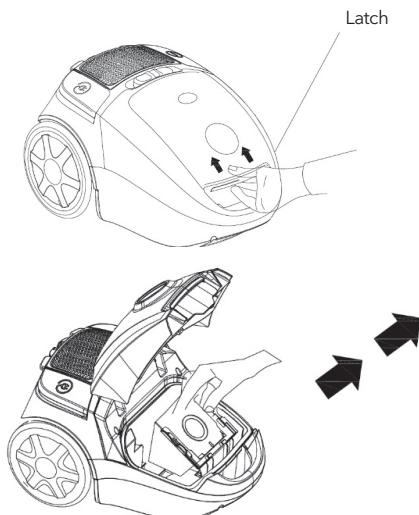

4. Odstranite vrečko za prah z okvira.

Namestitev vrečke za prah



Pred zamenjavo vrečke za prah ali čiščenjem filtra motorja izklopite sesalnik in odklopite napajalni kabel. Nikoli ne upravljajte sesalnika, na katerem ne bi bila nameščena vrečka za prah ali filter.

1. Izklopite sesalnik in ga odklopite z napajanja.
2. Odprite pokrov vrečke, tako da s prsti potisnete zapah navzgor in dvignete pokrov vrečke.
3. Odstranite filter motorja in ga očistite, tako da ga splaknete pod tekočo toplo vodo, če je zelo umazan. Pred ponovno namestitvijo naj se do konca posuši.
4. Rahlo razprite gube vrečke.
5. Namestite vrečko za prah v okvir, tako da kartonsko prirobnico potiskate v rob na okviru vrečke za prah, dokler se prirobnica ne zaskoči.
6. Namestite okvir vrečke za prah v predelek za to vrečko, tako da okvir namestite v vodila, ki so v predelku za vrečko povsem spredaj.
7. Zaprite pokrov vrečke in potisnite, da se bo zaskočil.

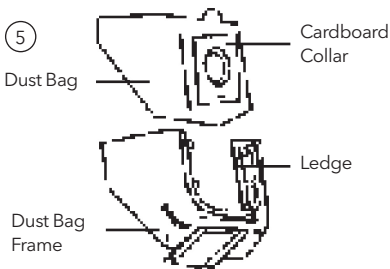
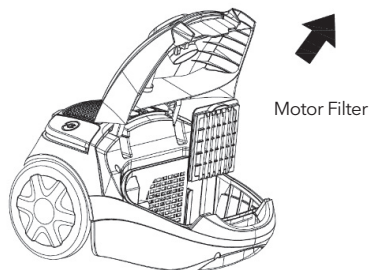

Nastavljanje moči sesanja

Moč sesanja na aparatu lahko z regulatorjem sesanja nastavite po potrebi. Za občutljive materiale priporočamo uporabo najmanjše moči. Za žimnice, oblazinjeno pohištvo in preproge izberite srednjo moč sesanja. Za talne ploščice ter lesene in druge robustne talne obloge izberite največjo moč sesanja.

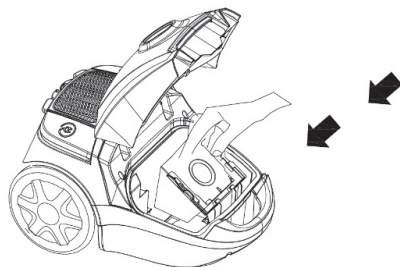

Čiščenje filtra HEPA

Filter HEPA in pokrov filtra HEPA morate redno čistiti. Najbolje ju boste očistili, če boste spraznili posodo za prah. V ta namen upoštevajte navodila v razdelku Praznjenje posode za prah.

1. Izklopite sesalnik in odklopite vtič iz omrežnega napajanja. Pri tem vedno vlecite za vtič, ne za kabel.
2. Posodo za prah lahko skupaj s sistemom za čiščenje povlečete iz njunega ležišča s pomočjo ročaja za prenašanje na posodi za prah in ga povlecite navzgor. Izvlecite posodo za prah ter s pomočjo stranskega gumba za odklep sprostite pokrov filtra HEPA in filter HEPA iz posode za prah.
3. Previdno obračajte pokrov posode za prah, dokler se ne sprostí, nato pa boste filter HEPA zlahka odstranili.
4. Filter HEPA zdaj splaknite pod tekočo vodo in pustite, da se posuši.
5. Postavite filter HEPA nazaj v pokrov filtra HEPA (ali ga zamenjajte z novim) ter ga namestite v posodo za prah. Nato nameščajte posodo za prah nazaj na njeno mesto v ciklonski posodi za prah, dokler se ne zaskoči. Ciklonski sesalnik je pripravljen za ponovno uporabo.

Čiščenje filtra za izpušni zrak

Filter za izpušni zrak še zadnjič očisti zrak, preden ta zapusti sesalnik. Filtra za izpušni zrak lahko očistite na naslednji način:

1. Izklopite sesalnik in odklopite vtič iz omrežnega napajanja. Pri tem vedno vlecite za vtič, ne za kabel.
2. Odprite rešetko za izpušni zrak (na zadnji strani ciklonskega sesalnika).
3. Ko je rešetka odprta, je viden filter za izpušni zrak.
4. Splaknite filter pod hladno tekočo vodo in pustite, da se posuši.
5. Postavite filter za izpušni zrak nazaj na njegovo mesto (ali ga zamenjajte z novim) in ga namestite v rešetko.
6. Zaprite rešetko za izpušni zrak.

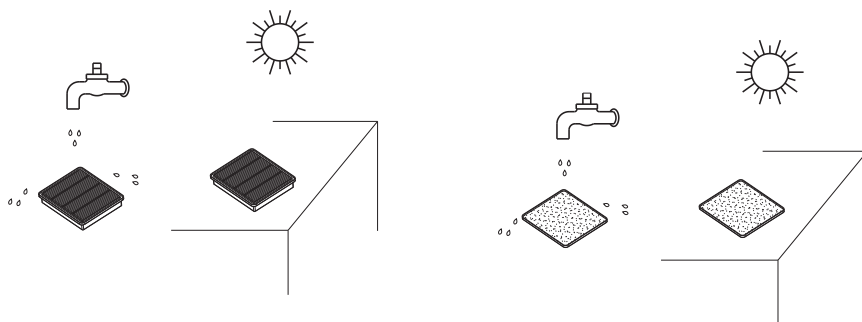

TEHNIČNE SPECIFIKACIJE

Napetost: AC 220-240 V~

Frekvenca: 50-60 Hz

Moč: 800 W

Pravilno odstranjevanje tega izdelka:



Ta oznaka kaže, da tega izdelka nikjer v Evropski uniji ni dovoljeno odlagati skupaj z drugimi gospodinjskimi odpadki. Za preprečitev morebitne škode za okolje ali zdravje ljudi, ki nastane zaradi nenadzorovanega odlaganja v okolju, izdelek odgovorno reciklirajte, da boste spodbujali trajnostno naravnano ponovno uporabo virov surovin. Uporabljeno napravo vrnite prek sistemov za vračanje in zbiranje ali pa se obrnite na prodajalca, pri katerem ste izdelek kupili; ta izdelek lahko prevzame in ga reciklira na način, ki je varen za okolje.

Samo za domaćinstvo.

Pre upotrebe pažljivo pročitajte uputstvo za upotrebu.

VAŽNA SIGURNOSNA UPUTSTVA

Kada koristite električni uređaj, uvek se morate pridržavati osnovnih mera predostrožnosti, uključujući sledeće:

⚠ UPOZORENJE!

Da biste smanjili rizik od požara, strujnog udara ili povrede:

1. Ne ostavljajte usisivač kada je uključen. Isključite utikač iz utičnice kada se ne koristi i pre toga servisiranje.
2. Da biste smanjili rizik od strujnog udara, nemojte ga koristiti na otvorenom ili na mokrim površinama
3. Koristite samo onako kako je opisano u ovom uputstvu. Koristite samo dodatke koje preporučuje proizvođač.
4. Ne koristite sa oštećenim kablom ili utikačem. Ako usisivač ne radi kako treba, radio je pao, oštećen, ostavljen na otvorenom ili pao u vodu, unesite ga u servisni centar.
5. Nemojte vući ili nositi kabl, koristiti kabl kao ručku, zatvarati vrata na kabl niti povlačiti kabl okolo oštre ivice ili uglovi. Ne stavljajte usisivač preko kabla. Držite kabl dalje od zagrevavanja površine.
6. Nemojte isključivati utikač povlačenjem za kabl. Da biste isključili utikač, uhvatite utikač, a ne kabl.
7. Ne rukujte utikačem ili usisivačem mokrim rukama.
8. Ne stavljajte nikakve predmete u otvore. Ne koristiti sa blokiranim otvorima. Zadržati bez prašine, dlačica, dlaka i svega što može smanjiti protok vazduha.
9. Držite kosu, široku odeću, prste i sve delove tela dalje od otvora i pokretnih delova.
10. Isključite sve kontrole pre isključivanja.
11. Budite posebno pažljivi pri čišćenju stepenica.
12. Nemojte koristiti za sakupljanje zapaljivih ili zapaljivih tečnosti, poput benzina, niti koristiti u područja na kojima mogu biti prisutni
13. Držite utikač prilikom premotavanja na kolut za kabl. Ne dozvolite da utikač udara kada premotavanje.
14. Isključite utikač pre priključivanja creva
15. Ne uzimajte ništa što gori ili puši, poput cigareta, šibica ili vreli pepeo.
16. Ne koristite bez postavljene kese za prašinu i/filtra.
17. Ako je kabl za napajanje oštećen, mora ga zameniti proizvođač ili njegov servisni agent ili slično kvalifikovano lice kako bi se izbegla opasnost.

KOMPONENTE I OPREMA

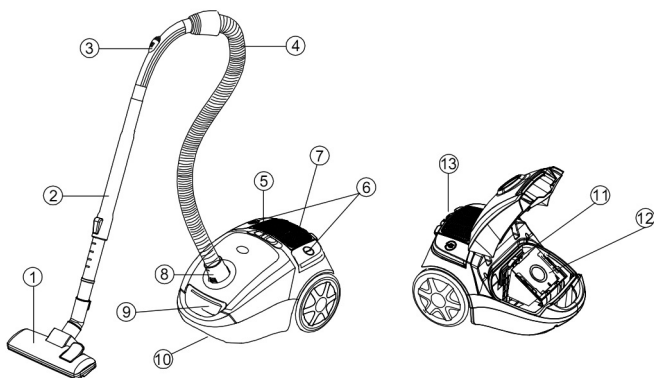

1. Kombinovana papučica
2. Teleskopska usisna cev
3. Regulator protoka vazduha
4. Usisno crevo
5. Dugme za kontrolu snage usisavanja
6. Dugme za premotavanje kabla
7. ON/OFF prekidač
8. Ulaz usisnog creva
9. Dugme za otpuštanje poklopca
10. Ručka za nošenje
11. Motor Filter
12. Vreća za prašinu
13. Rešetka za izduvavanje vazduha

PREVENCIJA

Odmah isključite usisivač ako se začepi ulaz vazduha, podne četke ili teleskopska cev. Pre nego što ponovo pokrenete usisivač, uklonite supstancu koja izaziva začepljenje:

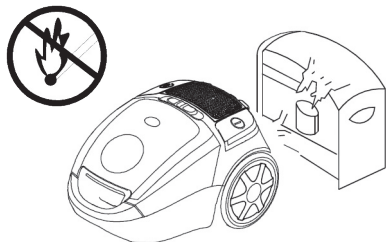

1. Nikada nemojte koristiti usisivač u neposrednoj blizini u blizini vrelih tela i nemojte usisavati vruće predmete poput krajeva cigareta ili pepela.

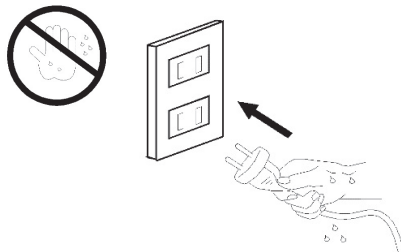

2. Uključite utikač u utičnicu samo sa suvim rukama.

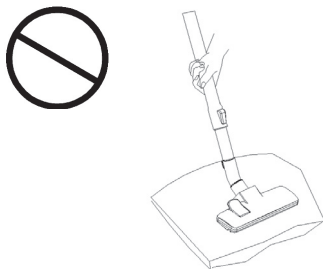

3. Molimo uklonite velike oštre predmete sa poda pre upotrebe usisivača kako biste ih izbegli moguće oštećenje.

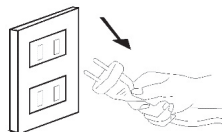

4. Nemojte povlačiti utikač za kabl za napajanje.

MONTIRANJE USISAVAČA

1. Montaža i demontaža cevi

• Montaža:

Umetnite cev u otvor za dovod vazduha.

Gurnite cevčicu dok se ne zaključa na svom mestu

• Demontaža:

Nakon čišćenja izvadite cev iz dovoda vazduha,

pritisnite taster na cevi. Isključite usisivač iz

električne utičnice.



2. Sklapanje teleskopske cevi i pribora

2.1: Uklonite teleskopsku cev iz rukohvata.

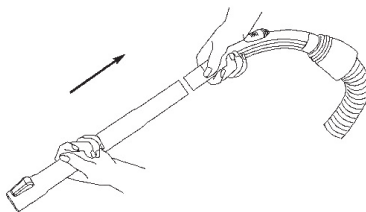

2.2:

- Podesite cev teleskopa na odgovarajuću dužinu.
 - Gurnite klizač teleskopske cevi prema napred i povucite izvucite donji deo cevi do nastavka potrebna dužina.
- Zatim jednostavno pustite klizač i pustite ga da škljocne na svoje mesto.

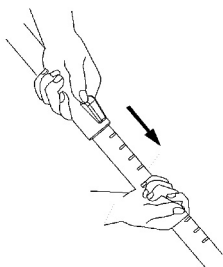

2.3: Pričvrstite podnu četku na teleskopsku cev.

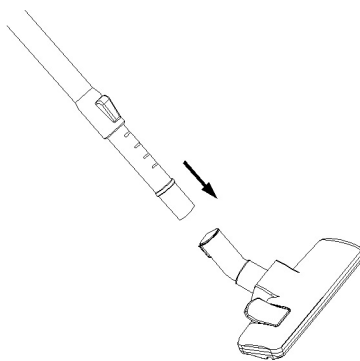

2.4: Pogodno za svakodnevno čišćenje tepiha i drvenih podova.

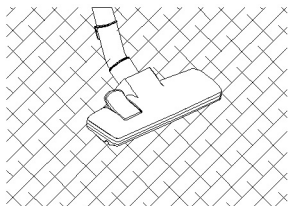

Čišćenje tepiha

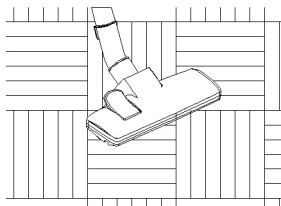

Čišćenje drvenog poda

Dodatak za pukotine

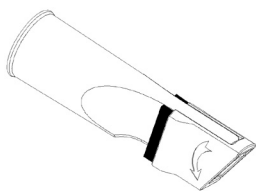

Četka za tapaciranje

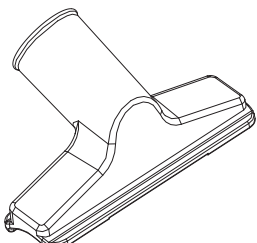

Postavka podnih papučica za tepihe, pločice, drvene ili slične podove:

A: Tvrdi podovi = ispružena četka

B: Tepisi = uvučena četka

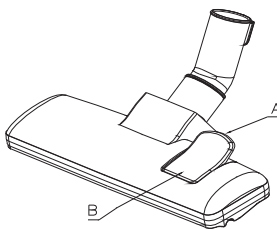

RUKOVANJE

Usisavanje

1. Pre upotrebe uređaja prvo razvijte dovoljnu dužinu električnog fleksibilnog kabla i uključite u električnu utičnicu. Žuta oznaka na električnom savitljivom kablju je maksimalna dužina koja se ne sme prekoračiti. Za uključivanje uređaja nogom pritisnite dugme  nožne pedale na kućištu

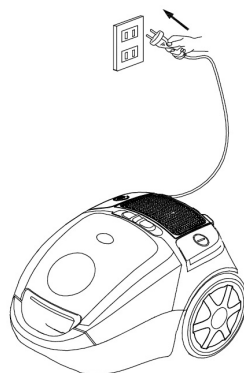

2. Da biste premotali kabl za napajanje, pritisnite dugme  jednom rukom, a drugom rukom vodite kabl kako biste bili sigurni da se ne povredite.

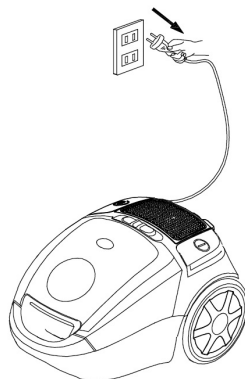

KAKO ODRŽAVATI

Uputstva data u ovoj brošuri služe kao vodič za rutinsko održavanje. Da biste izbegli nepotrebne pozive u servis, često proveravajte crevo, kesu i filter. Očistite začepljeno crevo, promenite kesu ako je puna i očistite filter motora kada je prljav.

Vreće za prašinu i filteri za jednokratnu upotrebu

Vreća za prašinu i motorni filter igraju veoma važnu ulogu u efikasnosti vakuuma čistač. Svrha kese za prašinu je da uhvati prljavštinu, ali istovremeno i papir kesa mora biti dovoljno porozna da dozvoli prolaz vazduha. Ako kesa ili filter motora začepe, vazduh ne može proći kroz usisivač i čišćenje se ne može izvršiti bez obzira na to koliko je jedinica moćna. Da bi čistač radio maksimalno efikasnosti, često menjajte kesu za prašinu i čistite filter po potrebi. Neki u redu čestice mogu vrlo brzo ograničiti protok vazduha i umanjice performanse i ranije čini se da je vreća puna. Iz tog razloga, prilikom usisavanja osveživača tepiha ili sredstva za čišćenje, prah, gipsana prašina ili slične fine supstance, vrećica i filter će se možda menjati češće.

Kako ukloniti kesu za prašinu



Isključite usisavač i izvucite utikač iz struje pre nego što okačite kesu za prašinu ili očistite filter motora. Nikada ne koristite usisivač bez kese za prašinu ili filtera.

1. Isključite i isključite sredstvo za čišćenje.
2. Otvorite poklopac kese pritiskom zaključajte prstima i podignite poklopac torbe.
3. Pronađite ručku okvira vrećice za prašinu. Podignite vrećicu za prašinu odeljak za torbe.

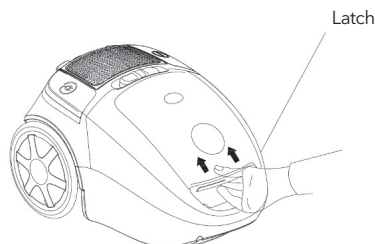

4. Uklonite kesu za prašinu sa okvira vrećice za prašinu.

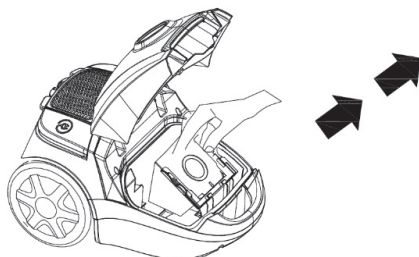

Kako instalirati kesu za prašinu



Isključite usisavač i izvucite utikač iz utičnice pre zamene kese za prašinu ili čišćenja filtera motora. Nikada ne koristite usisivač bez kese za prašinu ili filtera.

1. Isključite čistač i izvucite utikač iz utičnice.
2. Otvorite poklopac kese tako što ćete prstima gurnuti rezu nagore podići poklopac torbe.
3. Uklonite filter motora i očistite ispiranjem pod toplom vodom, ako je jako zaprljan. Pustite da se potpuno osuši na vazduhu pre ponovne instalacije.
4. Lagano otvorite torbu.

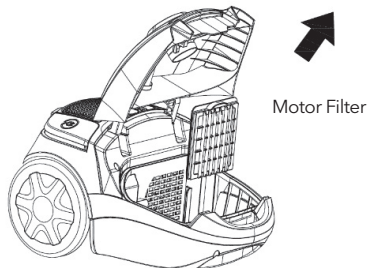

5. Stavite kesu za prašinu u okvir vreće za prašinu tako što ćete gurati kartonsku ogrlicu u ivicu na okviru vreće za prašinu dok ogrlica ne škljocne na svoje mesto.
6. Postavite okvir vrećice za prašinu u odeljak za kese za prašinu tako da okvir vrećice za prašinu postavite u vodice na samom prednjem delu pregrade za prašinu.
7. Zatvorite poklopac poklopca torbe i pritisnite ga da se zaključa..

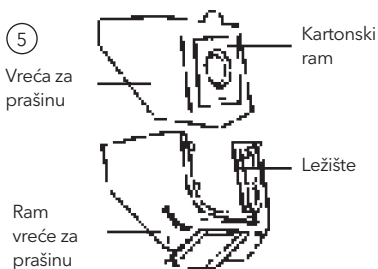

Regulacija usisne snage

Snagu usisavanja na uređaju možete pojedinačno podesiti prema potrebi pomoću regulatora usisavanja. Preporučujemo upotrebu minimalne usisne snage za osjetljive materijale. Odaberite srednju usisnu snagu za duške, tapacirani nameštaj i tepihe. Odaberite maksimalnu usisnu snagu za popločane, drvene i druge robusne podove.

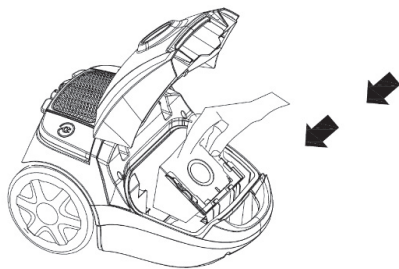

Čišćenje HEPA filtera

HEPA filter i HEPA poklopac treba redovno čistiti. Čišćenje je najbolje izvršiti prilikom pražnjenja posude za prašinu. Da biste to uradili, sledite uputstva u odeljku Pražnjenje posude za prašinu.

1. Isključite usisivač i izvucite utikač iz električne mreže. Da biste to uradili, uvek vucite utikač, a ne kabl.
2. Možete povući posudu za prašinu zajedno sa sistemom za čišćenje iz njihovog sidrenja uz pomoć ručke nosača na prašini kontejner. Uхватите ručicu nosača na posudi za prašinu i povucite ga nagore. Sada izvucite posudu za prašinu i otpustite HEPA poklopac i HEPA filter iz posude za prašinu pomoću dugme za bočno otključavanje.
3. Pažljivo okrećite poklopac posude za prašinu dok se ne otpusti i HEPA filter će se lako ukloniti
4. Sada isperite HEPA filter pod tekućom vodom i ostavite da se osuši.
5. Vratite HEPA filter nazad u HEPA poklopac (ili ga zamenite novim) i umetnite u posudu za prašinu. Zatim vratite posudu za prašinu na mesto u ciklonskoj posudi za prašinu dok ne škljocne na mesto. Vaš ciklonski usisivač je sada ponovo spreman za upotrebu.

Čišćenje filtera izduvnog vazduha

Filter za izduvni vazduh čisti vazduh poslednji put pre nego što napusti usisivač. Filter izduvnog vazduha možete očistiti na sledeći način:

1. Isključite usisivač i izvucite utikač iz utičnice glavnu mrežu. Da biste to uradili, uvek vucite utikač, a ne kabl.
2. Otvorite rešetku za izduvni vazduh (nalazi se na zadnjoj strani ciklonskog usisivača.)
3. Filter izduvnog vazduha je vidljiv kada je rešetka otvorena.
4. Isperite filter pod hladnom tekućom vodom i ostavite da se osuši.
5. Vratite filter za izduvni vazduh na mesto (ili ga zamenite novim) i stavite u rešetku.
6. Zatvorite rešetku filtera izduvnog vazduha.

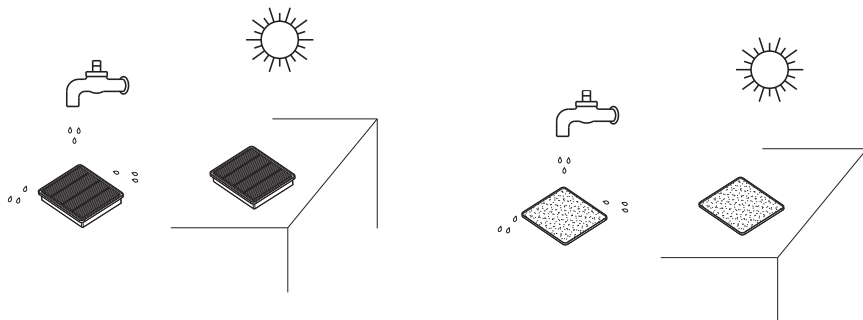

TEHNIČKE SPECIFIKACIJE

Napon: AC 220V-240V~

Frekvencija: 50Hz-60Hz

Snaga: 800W

Pravilno odlaganje ovog proizvoda



Ova oznaka označava da se ovaj proizvod ne sme odlagati s ostalim kućnim otpadom u celoj EU. Da biste sprečili moguću štetu po životnu sredinu ili zdravlje ljudi zbog nekontrolisanog odlaganja otpada, odgovorno ga reciklirajte da biste promovisali održivu ponovnu upotrebu materijalnih resursa. Da biste vratili svoj korišćeni uređaj, koristite sisteme za vraćanje i prikupljanje ili se obratite prodavcu kod koga je proizvod kupljen, oni mogu uzeti proizvod za ekološku reciklažu.

TESLA

tesla.info

Ovaj dokument je originalno proizveden i objavljen od strane proizvođača, brenda Tesla, i preuzet je sa njihove zvanične stranice. S obzirom na ovu činjenicu, Tehnoteka ističe da ne preuzima odgovornost za tačnost, celovitost ili pouzdanost informacija, podataka, mišljenja, saveta ili izjava sadržanih u ovom dokumentu.

Napominjemo da Tehnoteka nema ovlašćenje da izvrši bilo kakve izmene ili dopune na ovom dokumentu, stoga nismo odgovorni za eventualne greške, propuste ili netačnosti koje se mogu naći unutar njega. Tehnoteka ne odgovara za štetu nanесenu korisnicima pri upotrebi netačnih podataka. Ukoliko imate dodatna pitanja o proizvodu, ljubazno vas molimo da kontaktirate direktno proizvođača kako biste dobili sve detaljne informacije.

Za najnovije informacije o ceni, dostupnim akcijama i tehničkim karakteristikama proizvoda koji se pominje u ovom dokumentu, molimo posetite našu stranicu klikom na sledeći link:

<https://tehnoteka.rs/p/tesla-usisivac-bg200r-akcija-cena/>