

## Uputstvo za upotrebu

SAMSUNG mašina za pranje veša WW90TA046TE/LE

# SAMSUNG



Tehnoteka je online destinacija za upoređivanje cena i karakteristika bele tehnike, potrošačke elektronike i IT uređaja kod trgovinskih lanaca i internet prodavnica u Srbiji. Naša stranica vam omogućava da istražite najnovije informacije, detaljne karakteristike i konkurentne cene proizvoda.

Posetite nas i uživajte u ekskluzivnom iskustvu pametne kupovine klikom na link:

<https://tehnoteka.rs/p/samsung-masina-za-pranje-vesa-ww90ta046tele-akcija-cena/>



# Washing Machine

User manual

WW9\*TA\*\*\*\*\*(\*)/WW8\*TA\*\*\*\*\*(\*)/WW7\*TA\*\*\*\*\*(\*)

**SAMSUNG**



# Contents

---

<b>Safety information</b>	<b>4</b>
What you need to know about the safety instructions	4
Important safety symbols	4
Important safety precautions	5
Critical installation warnings	6
Installation cautions	8
Critical usage warnings	8
Usage cautions	9
Critical cleaning warnings	12
Instructions about the WEEE	13
<b>Installation</b>	<b>14</b>
What's included	14
Installation requirements	16
Step-by-step installation	18
<b>Before you start</b>	<b>27</b>
Initial settings	27
Laundry guidelines	27
Detergent recommendation	31
Detergent drawer guidelines	32
<b>Operations</b>	<b>35</b>
Control panel	35
Simple steps to start	36
Cycle overview	37
Settings	40
<b>Maintenance</b>	<b>41</b>
Drum clean	41
Smart Check 	42
Emergency drain	43
Cleaning	44
Recovery from freezing	47
Care against an extended time of disuse	47





---

<b>Troubleshooting</b>	<b>48</b>
Checkpoints	48
Information codes	52
<b>Specifications</b>	<b>54</b>
Fabric care chart	54
Protecting the environment	55
Spare parts guarantee	55
Specification sheet	56
Information of main washing cycles	61





# Safety information

Congratulations on your new Samsung washing machine. This manual contains important information on the installation, use and care of your appliance. Please take some time to read this manual to take full advantage of your washing machine's many benefits and features.

## What you need to know about the safety instructions

Please read this manual thoroughly to ensure that you know how to safely and efficiently operate the extensive features and functions of your new appliance. Please store the manual in a safe location close to the appliance for future reference. Use this appliance only for its intended purpose as described in this instruction manual.

Warnings and Important Safety Instructions in this manual do not cover all possible conditions and situations that may occur. It is your responsibility to use common sense, caution and care when installing, maintaining and operating your washing machine.

Because the following operating instructions cover various models, the characteristics of your washing machine may differ slightly from those described in this manual and not all warning signs may be applicable. If you have any questions or concerns, contact your nearest service centre or find help and information online at [www.samsung.com](http://www.samsung.com).

## Important safety symbols

What the icons and signs in this user manual mean:

### WARNING

Hazards or unsafe practices that may result in **severe personal injury, death and/or property damage.**

### CAUTION

Hazards or unsafe practices that may result in **personal injury and/or property damage.**

### NOTE

Indicates that a risk of personal injury or material damage exists.

**These warning signs are here to prevent injury to yourself and others.**

**Please follow them explicitly.**

**After reading this manual, store it in a safe place for future reference.**

Read all instructions before using the appliance.

As with any equipment that uses electricity and moving parts, potential hazards exist. To safely operate this appliance, familiarize yourself with its operation and exercise care when using it.



---

## Important safety precautions

---

### **WARNING**

**To reduce the risk of fire, electric shock, or injury to persons when using your appliance, follow basic precautions, including the following:**

1. This appliance is not to be used by persons (including children) with reduced physical, sensory or mental capabilities, or lack of experience and knowledge, unless they have been given supervision or instruction concerning use of the appliance by a person responsible for their safety.
2. **For use in Europe:** This appliance can be used by children aged from 8 years and above and persons with reduced physical, sensory or mental capabilities or lack of experience and knowledge if they have been given supervision or instruction concerning use of the appliance in a safe way and understand the hazards involved. Children shall not play with the appliance. Cleaning and user maintenance shall not be made by children without supervision.
3. Children should be supervised to ensure that they do not play with the appliance.
4. If the supply cord is damaged, it must be replaced by the manufacturer, its service agent or similarly qualified persons in order to avoid a hazard.
5. The new hose-sets supplied with the appliance are to be used and old hose-sets should not be reused.

## Safety information

---

6. For appliances with ventilation openings in the base, a carpet must not obstruct the openings.
7. **For use in Europe:** Children of less than 3 years should be kept away unless continuously supervised.
8. **CAUTION:** In order to avoid a hazard due to inadvertent resetting of the thermal cut-out, this appliance must not be supplied through an external switching device, such as a timer, or connected to a circuit that is regularly switched on and off by the utility.
9. This appliance is intended to be used in household only and it is not intended to be used such as:
  - staff kitchen areas in shops, offices and other working environments;
  - farm houses;
  - by clients in hotels, motels and other residential type environments;
  - bed and breakfast type environments;
  - areas for communal use in blocks of flats or in launderettes.

### Critical installation warnings

---

#### **WARNING**

The installation of this appliance must be performed by a qualified technician or service company.

- Failure to do so may result in electric shock, fire, an explosion, problems with the appliance, or injury.

The appliance is heavy, therefore take care when lifting it.

Plug the power cord firmly into a wall socket that meets local electrical specifications. Use the socket for this appliance only, and do not use an extension cord.

- Sharing a wall socket with other appliances using a power strip or extending the power cord may result in electric shock or fire.
- Ensure that the power voltage, frequency, and current are the same as those of the product specifications. Failure to do so may result in electric shock or fire.

Remove all foreign substances such as dust or water from the power plug terminals and contact points using a dry cloth on a regular basis.

- Unplug the power plug and clean it with a dry cloth.
- Failure to do so may result in electric shock or fire.

Plug the power plug into the wall socket so that the cord is running towards the floor.

- If you plug the power plug into the socket in the opposite direction, the electric wires within the cable may be damaged and this may result in electric shock or fire.

Keep all packaging materials out of the reach of children as these may be dangerous.

- If a child places a bag over its head, it may suffocate.

When the appliance, power plug or power cord is damaged, contact your nearest service centre.

This appliance must be properly grounded.

Do not ground the appliance to a gas pipe, plastic water pipe, or telephone line.

- This may result in electric shock, fire, an explosion, or problems with the appliance.
- Never plug the power cord into a socket that is not grounded correctly and make sure that it is in accordance with local and national regulations.

Do not install this appliance near a heater or any inflammable material.

Do not install this appliance in a humid, oily or dusty location, or in a location exposed to direct sunlight or water (rain drops).

Do not install this appliance in a location exposed to low temperatures.

- Frost may cause the tubes to burst.

Do not install this appliance in a location where gas may leak.

- This may result in electric shock or fire.

Do not use an electric transformer.

- This may result in electric shock or fire.

Do not use a damaged power plug, damaged power cord, or loose wall socket.

- This may result in electric shock or fire.

Do not pull or excessively bend the power cord.

Do not twist or tie the power cord.

Do not hook the power cord over a metal object, place a heavy object on the power cord, insert the power cord between objects, or push the power cord into the space behind the appliance.

- This may result in electric shock or fire.

Do not pull the power cord when unplugging the power plug.

- Unplug the power plug by holding the plug.
- Failure to do so may result in electric shock or fire.

This appliance should be positioned so that the power plug, the water supply taps, and the drain pipes are accessible.



# Safety information

---

Following the repair by a non-authorized service provider, self-repair or non-professional repair of the product, Samsung is not liable for any damage to the product, any injury or any other product safety issue caused by any attempt to repair the product which does not carefully follow these repair and maintenance instructions. Any damage to the product caused by an attempt to repair the product by any person other than a Samsung certified service provider will not be covered by the warranty.

## Installation cautions

---

### CAUTION

This appliance should be positioned in such a way that the power plug is easily accessible.

- Failure to do so may result in electric shock or fire due to electric leakage.

Install your appliance on a solid, level floor that can support its weight.

- Failure to do so may result in abnormal vibrations, movement, noise, or problems with the appliance.

## Critical usage warnings

---

### WARNING

If the appliance is flooded, turn off the water & power supplies immediately and contact your nearest service centre.

- Do not touch the power plug with wet hands.
- Failure to do so may result in electric shock.

If the appliance generates a strange noise, a burning smell, or smoke, unplug the power cord immediately and contact your nearest service centre.

- Failure to do so may result in electric shock or fire.

In the event of a gas leak (such as propane gas, LP gas, etc.), ventilate immediately without touching the power plug. Do not touch the appliance or power cord.

- Do not use a ventilating fan.
- A spark may result in an explosion or fire.

Remove the washing machine door lever before disposing the appliance.

- If trapped inside the appliance, children may suffocate to death.

Make sure to remove the packaging (sponge, styrofoam) attached to the bottom of the washing machine before using it.

Do not wash items contaminated with gasoline, kerosene, benzene, paint thinner, alcohol or other inflammable or explosive substances.

- This may result in electric shock, fire, or an explosion.

Do not open the washing machine door by force while it is operating (high-temperature washing/drying/spinning).

- Water flowing out of the washing machine may result in burns or cause the floor to be slippery. This may result in injury.
- Opening the door by force may result in damage to the appliance or injury.

Do not touch the power plug with wet hands.

- This may result in electric shock.

Do not turn the appliance off by unplugging the power cord while an operation is in progress.

- Plugging the power cord into the wall socket again may cause a spark and result in electric shock or fire.

Do not let children climb in or onto the appliance.

- This may result in electric shock, burns or injury.

Do not insert your hand or a metal object under the washing machine while it is operating.

- This may result in injury.

Do not unplug the appliance by pulling the power cord. Always grip the plug firmly and pull it straight out of the outlet.

- Damage to the power cord may cause a short-circuit, fire and/or electric shock.

Do not attempt to repair, disassemble, or modify the appliance yourself.

- Do not use a fuse (such as copper, steel wire, etc.) other than a standard fuse.
- When the appliance needs to be repaired or reinstalled, contact your nearest service centre.
- Failure to do so may result in electric shock, fire, problems with the appliance, or injury.

If the water supply hose comes loose from the water tap and floods the appliance, unplug the power cord.

- Failure to do so may result in electric shock or fire.

Unplug the power cord when the appliance is not being used for long periods of time or during a thunder or lightning storm.

- Failure to do so may result in electric shock or fire.

If any foreign substance enters into the appliance, unplug the power cord and contact your nearest Samsung Customer Service.

- This may result in electric shock or fire.

Do not let children (or pets) play in or on your washing machine. The washing machine door does not open easily from the inside and children and pets may be seriously injured if trapped inside.

## Usage cautions

### CAUTION

When the washing machine is contaminated by a foreign substance such as detergent, dirt, food waste, etc., unplug the power cord and clean the washing machine using a damp, soft cloth.

- Failure to do so may result in discolouration, deformation, damage, or rust.

# Safety information

---

The front glass may be broken by a strong impact. Take care when using the washing machine.

- If the glass is broken, it may result in injury.

Open the water tap slowly after a long period of non-use, water supply failure, or when reconnecting the water supply hose.

- The air pressure in the water supply hose or the water pipe may damage a part of the appliance or result in a water leak.

If a draining error occurs during an operation, check if there is a draining problem.

- If the washing machine is used when it is flooded because of a draining problem, it may result in electric shock or fire.

Insert the laundry into the washing machine completely so that the laundry does not get caught in the door.

- If laundry gets caught in the door, it may result in damage to the laundry or the washing machine, or result in a water leak.

Turn the water supply off when the washing machine is not being used.

- Ensure that the screws on the water supply hose connector are properly tightened.

Ensure that the rubber seal and front door glass are not contaminated by a foreign substance (e.g. waste, thread, hair, etc.).

- If a foreign substance is caught in the door or the door is not completely closed, it may cause a water leak.

Open the water tap and check if the water supply hose connector is firmly tightened and that there is no water leak before using the appliance.

- If the screws on the water supply hose connector are loose, it may result in a water leak.

The appliance you have purchased is designed for domestic use only.

Using the appliance for business purposes qualifies as an appliance misuse. In this case, the appliance will not be covered by the standard warranty provided by Samsung and no responsibility can be attributed to Samsung for malfunctions or damages resulting from such misuse.

Do not stand on the appliance or place objects (such as laundry, lighted candles, lighted cigarettes, dishes, chemicals, metal objects, etc.) on the appliance.

- This may result in electric shock, fire, problems with the appliance, or injury.

Do not spray volatile material such as insecticide onto the surface of the appliance.

- As well as being harmful to humans, this may result in electric shock, fire or problems with the appliance.

Do not place objects that generate electromagnetic fields near the washing machine.

- This may result in injury due to a malfunction.

Water drained during a high-temperature wash or drying cycle is hot. Do not touch the water.

- This may result in burns or injury.

Draining time may vary depending on the water temperature. If the water temperature is too high, the draining process starts after the water cools down.

Do not wash, spin, or dry water-proof seats, mats, or clothing (\*) unless your appliance has a special cycle for washing these items.

(\*): Woollen bedding, rain covers, fishing vests, ski pants, sleeping bags, diaper covers, sweat suits, and bicycle, motor cycle and car covers, etc.

- Do not wash thick or hard mats even if the washing machine mark is on the care label. This may result in injury or damage to the washing machine, walls, floor, or clothing due to abnormal vibrations.
- Do not wash throw rugs or doormats with rubber backing. The rubber backing may come off and stick to inside the drum, and this may result in malfunction such as a drainage error.

Do not operate the washing machine when the detergent drawer is removed.

- This may result in electric shock or injury due to a water leak.

Do not touch the insides of the drum during or just after drying as it is hot.

- This may result in burns.

The door glass becomes hot during washing and drying. Therefore, do not touch the door glass.

Also, do not allow children to play around the washing machine or touch the door glass.

- This may result in burns.

Do not insert your hand into the detergent drawer.

- This may result in injury as your hand may be caught by the detergent input device.

Remove the liquid detergent guide (applicable models only) when using powdered detergent.

- If not, water may leak through the front of the detergent drawer.

Do not place any objects (such as shoes, food waste, animals) other than laundry into the washing machine.

- This may result in damage to the washing machine, or injury and death in the case of pets due to the abnormal vibrations.

Do not press the buttons using sharp objects such as pins, knives, fingernails, etc.

- This may result in electric shock or injury.

Do not wash laundry contaminated by oils, creams or lotions usually found in skincare shops or massage clinics.

- This may cause the rubber seal to become deformed and result in a water leak.

Do not leave metal objects such as safety pins, hair pins or bleach in the drum for long periods of time.

- This may cause the drum to rust.
- If rust starts appearing on the surface of the drum, apply a (neutral) cleansing agent to the surface and use a sponge to clean it. Never use a metal brush.

Do not use dry cleaning detergent directly and do not wash, rinse, or spin laundry contaminated by dry cleaning detergent.

- This may result in spontaneous combustion or ignition due to the heat from the oxidation of the oil.

# Safety information

---

Do not use water from water cooling/heating devices.

- This may result in problems with the washing machine.

Do not use natural hand-washing soap for the washing machine.

- If it hardens and accumulates inside the washing machine, it may result in problems with the appliance, discolouration, rust, or bad odours.

Place socks and brassieres in a washing net and wash them with the other laundry.

Do not wash large laundry items such as bedding in the washing net.

- Failure to do so may result in injury due to abnormal vibrations.

Do not use hardened detergent.

- If it accumulates inside the washing machine, it may result in a water leak.

Make sure that the pockets of all the clothing items to be washed are empty.

- Hard, sharp objects such as coins, safety pins, nails, screws, or stones can cause extensive damage to the appliance.

Do not wash clothing with large buckles, buttons or other heavy metal objects.

Sort the laundry by colour on the basis of its colorfastness and select the recommended cycle, water temperature and additional functions.

- This may result in discolouration or fabric damage.

Take care that children's fingers are not caught in the door when you close it.

- Failure to do so may result in injury.

To prevent odours and mould, leave the door open after a wash cycle to allow the drum to dry.

To prevent limescale build up, leave the detergent drawer open after a wash cycle and dry inside it.

## Critical cleaning warnings

---

### WARNING

Do not clean the appliance by spraying water directly onto it.

Do not use a strong acidic cleaning agent.

Do not use benzene, thinner or alcohol to clean the appliance.

- This may result in discolouration, deformation, damage, electric shock or fire.

Before cleaning or performing maintenance, unplug the appliance from the wall socket.

- Failure to do so may result in electric shock or fire.

---

## Instructions about the WEEE

---



### Correct Disposal of This Product (Waste Electrical & Electronic Equipment)

(Applicable in countries with separate collection systems)

This marking on the product, accessories or literature indicates that the product and its electronic accessories (e.g. charger, headset, USB cable) should not be disposed of with other household waste at the end of their working life. To prevent possible harm to the environment or human health from uncontrolled waste disposal, please separate these items from other types of waste and recycle them responsibly to promote the sustainable reuse of material resources.

Household users should contact either the retailer where they purchased this product, or their local government office, for details of where and how they can take these items for environmentally safe recycling.

Business users should contact their supplier and check the terms and conditions of the purchase contract. This product and its electronic accessories should not be mixed with other commercial wastes for disposal.

For information on Samsung's environmental commitments and product regulatory obligations, e.g. REACH, WEEE or Batteries, visit our sustainability page available via [www.samsung.com](http://www.samsung.com)

# Installation

Follow these instructions carefully to ensure proper installation of the washing machine and to prevent accidents when doing laundry.

## What's included

Make sure all the parts are included in the product package. If you have a problem with the washing machine or the parts, contact a local Samsung customer centre or the retailer.

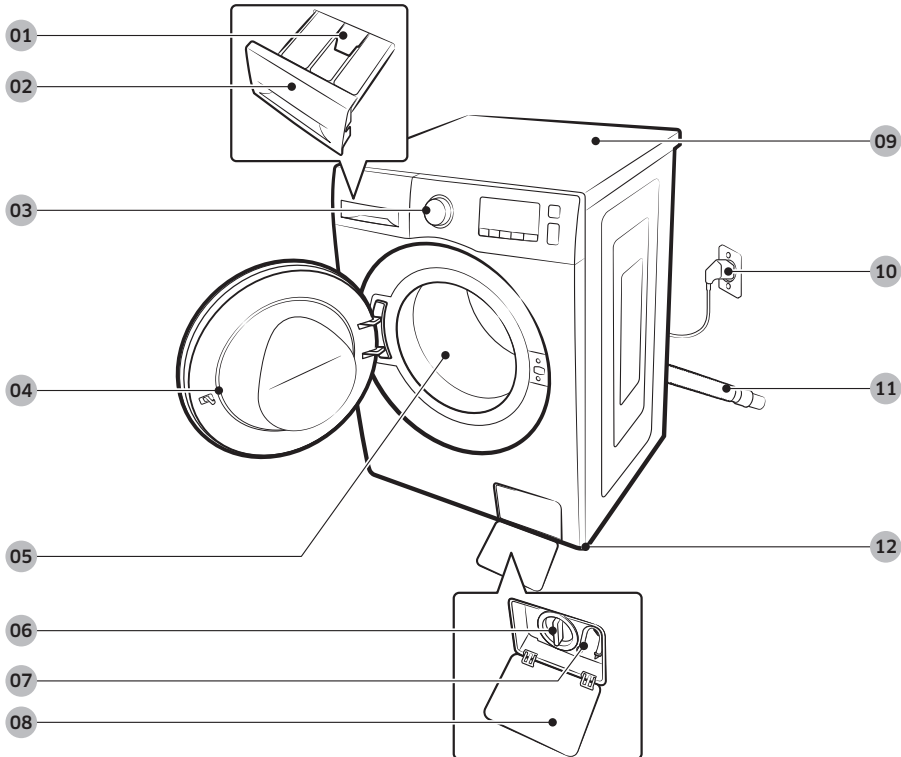

01 Release lever

02 Detergent drawer

03 Control panel

04 Door

05 Drum

06 Debris filter

07 Emergency drain tube

08 Filter cover

09 Worktop

10 Power plug

11 Drain hose

12 Levelling feet



Spanner



Bolt caps

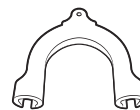

Hose guide



Cold water hose



Hot water hose

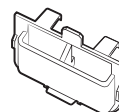

Liquid detergent guide

**NOTE**

- Spanner: For removing the shipping bolts and levelling the washing machine.
- Bolt caps: For covering the holes after removing the shipping bolts. The provided number of bolt caps (3 to 6) depends on the model.
- Hose guide: For hanging the drain hose in the drainpipe or wash-basin.
- Cold/Hot water hose: For supplying water to the washing machine. (Hot water hoses is for applicable models only.)
- Liquid detergent guide: Insert it in the detergent compartment to use liquid detergent.





# Installation

## Installation requirements

### Electrical supply and grounding

- AC 220-240 V / 50 Hz fuse or circuit breaker is required.
- Use an individual branch circuit specific to the washing machine.

To ensure proper grounding, the washing machine comes with a power cord featuring a three-prong grounding plug for use in a properly installed and grounded outlet.

Check with a qualified electrician or service person if you are not sure about the grounding. Do not modify the provided plug. If it does not fit the outlet, call a qualified electrician to install a proper outlet.

#### **WARNING**

- Do NOT use an extension cord.
- Use only the power cord that comes with the washing machine.
- Do NOT connect the ground wire to plastic plumbing, gas lines, or hot water pipes.
- Improperly connected grounding conductors may cause electric shock.

### Water supply

A proper water pressure for this washing machine is between 50 kPa and 800 kPa. Water pressure less than 50 kPa may cause the water valve not to close completely. Or, it may take longer to fill the drum, causing the washing machine to turn off. Water taps must be within 120 cm from the rear of the washing machine so that the provided inlet hoses reach the washing machine.

To reduce the risk of leaks:

- Make sure water taps are easily accessible.
- Turn off the taps when the washing machine is not in use.
- Check for any leaks at the water inlet hose fittings on a regular basis.

#### **CAUTION**

Before using the washing machine for the first time, check all connections at the water valve and taps for any leaks.

### Drain

Samsung recommends a standpipe in height of 60-90 cm. The drain hose must be connected through the hose clip to the standpipe, and the standpipe must fully cover the drain hose.



### Flooring

For best performance, the washing machine must be installed on a solid floor. Wood floors may need to be reinforced to minimise vibration and/or unbalanced loads. Carpeting and soft tile surfaces are not a good resistance to vibrations and may cause the washing machine to move slightly during the spin cycle.

**⚠ CAUTION**

Do NOT install the washing machine on a platform or a poorly supported structure.

### Water temperature

Do not install the washing machine in areas where water may freeze as the washing machine always retains some water in its water valves, pumps, and/or hoses. Frozen water left in the connection parts may cause damage to belts, the pump, and other components of the washing machine.

### Alcove or closet installation

Minimum clearance for stable operation:

Sides	25 mm
Top	25 mm
Rear	50 mm
Front	550 mm

If both the washing machine and a dryer are installed in the same location, the front of the alcove or closet must have at least a 550 mm unobstructed air opening. Your washing machine alone does not require a specific air opening.



# Installation

---

## Step-by-step installation

---

### STEP 1 Select a location

---

Location requirements:

- Solid, level surface without carpeting or flooring that may obstruct ventilation
- Away from direct sunlight
- Adequate room for ventilation and wiring
- The ambient temperature is always higher than the freezing point (0 °C)
- Away from a heat source

### STEP 2 Remove the shipping bolts

---

Unpack the product package and remove all shipping bolts.

#### NOTE

Number of shipping bolts may differ depending on the model.

#### WARNING

- Packaging materials can be dangerous to children. Dispose all packaging material (plastic bags, polystyrene, etc.) out of children's reach.
- To avoid injury, cover the holes with bolt caps after removing the shipping bolts. Do not move the washing machine without the shipping bolts in place. Assemble the shipping bolts before moving the washing machine to another location. Keep the shipping bolts in a safe place for future use.



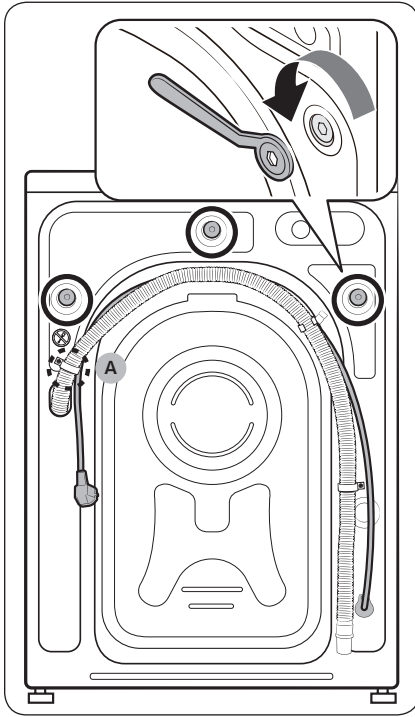

1. Locate the shipping bolts (marked with circle in the figure) on the rear side of the washing machine.

**⚠ CAUTION**

Do not remove the **screw (A)** that fixes the hose clip.

2. Using the supplied spanner, loosen all the shipping bolts by turning them counterclockwise.

**📖 NOTE**

You must keep the shipping bolts for future use.

# Installation

English

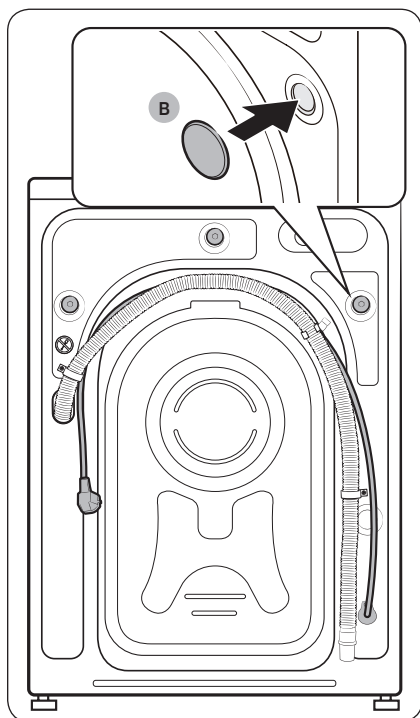

3. Insert the **bolt caps (B)** to the holes (marked with circle in the figure).

### STEP 3 Adjust the levelling feet

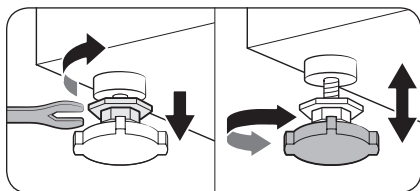

1. Gently slide the washing machine into position. Excessive force may damage the levelling feet.
2. Level the washing machine by manually adjusting the levelling feet.

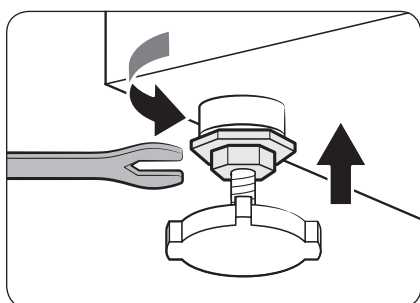

3. When levelling is complete, tighten the nuts using the spanner.

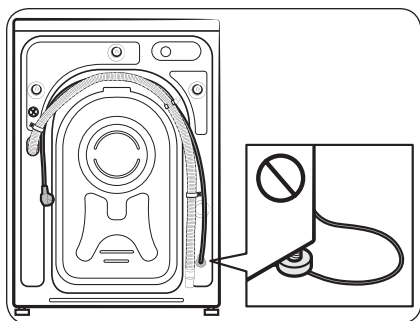

#### ⚠ CAUTION

When installing the product make sure the levelling feet is not pressing the power cord.

#### ⚠ CAUTION

Make sure all the levelling feet are seating on the floor surface to avoid the washing machine from moving or generating noise due to vibration Then, check if the washing machine is not rocking. If the washing machine is not rocking, tighten the nuts.

# Installation

## STEP 4 Connect the water hose

The provided water hose may differ depending on the model. Please follow the instruction according to the provided water hose.

### Connecting to a threaded water tap

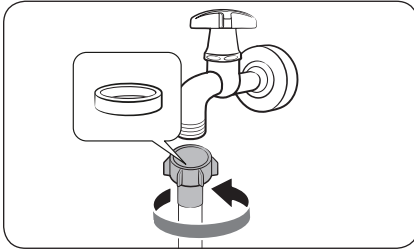

1. Connect the water hose to the water tap, and then turn the connector clockwise as shown.

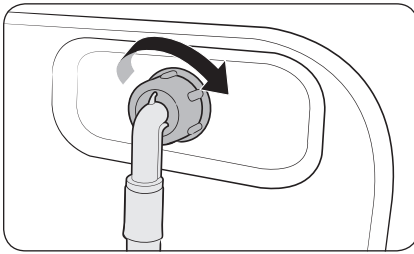

2. Connect the other end of the water hose to the inlet valve on the back of the washing machine. Turn the hose clockwise to tighten.

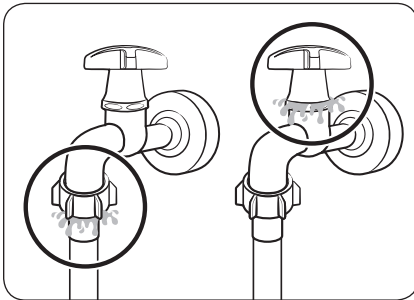

3. Open the water tap and check if there are any leaks around the connection areas. If there are water leaks, repeat the steps above.

### WARNING

If there is a water leak, stop operating the washing machine and disconnect from the electrical supply. Then, contact a local Samsung service centre in case of a leak from the water hose, or contact a plumbing technician in case of a leak from the water tap. Otherwise, this may cause electric shock.

**⚠ CAUTION**

Do not stretch the water hose by force. If the hose is too short, replace the hose with a longer, high-pressure hose.

**Connecting to a non-threaded water tap**

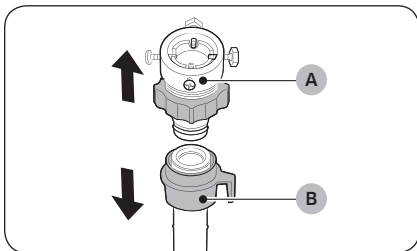

1. Remove the **adaptor (A)** from the **water hose (B)**.

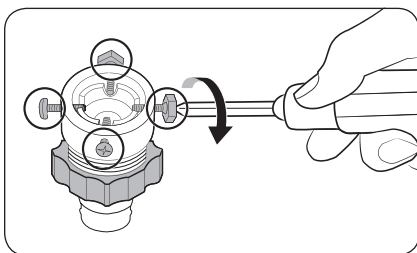

2. Use a Phillips screwdriver to loosen four screws on the adaptor.

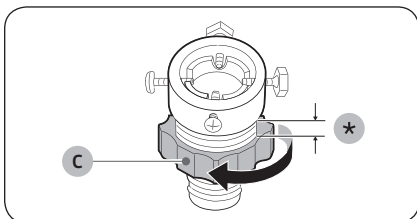

3. Hold the adaptor and turn **part (C)** in the arrow direction to loosen it by 5 mm (\*).

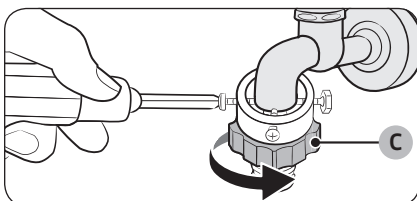

4. Insert the adaptor onto the water tap, and then tighten the screws while lifting the adaptor.  
5. Turn **part (C)** in the arrow direction to tighten it.



# Installation

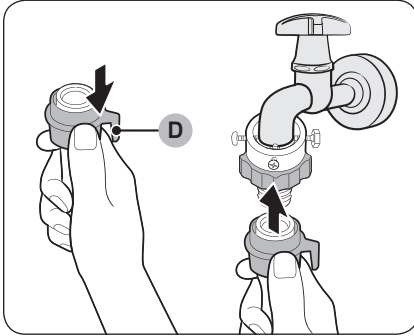

6. While pulling down **part (D)** on the water hose, connect the water hose to the adaptor. Then, release **part (D)**. The hose fits into the adaptor with a clicking sound.

7. To complete connecting the water hose, see 2 and 3 on the “**Connecting to a threaded water tap**” section.

## NOTE

- After connecting the water hose to the adaptor, check if it is connected properly by pulling the water hose downwards.
- Use a popular type of water taps. If the tap is square-shaped or too big, remove the spacer ring before inserting the tap into the adaptor.

## For models with an additional hot water inlet:

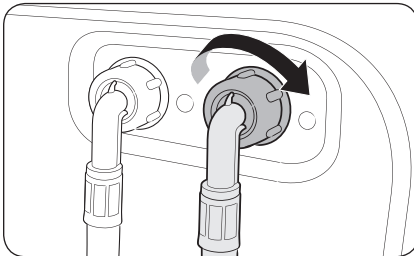

1. Connect the red end of the hot water hose to the hot water inlet on the back of the machine.
2. Connect the other end of the hot water hose to the hot water tap.

### Aqua hose (applicable models only)

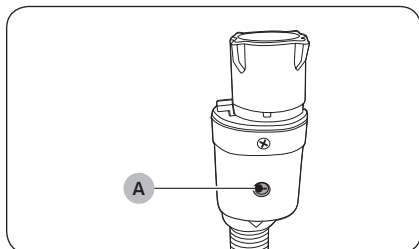

The aqua hose alerts users of a risk of water leaks. It senses the water flow and turns red on the centre indicator (A) in case of a leak.

#### NOTE

The end of the aqua stop hose must be fitted to the water tap and not the machine.

### STEP 5 Position the drain hose

The drain hose can be positioned in three ways:

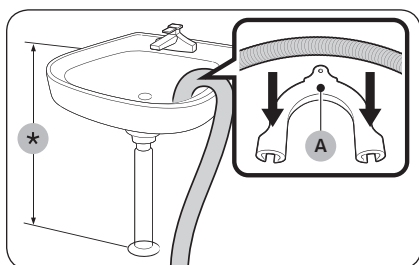

#### Over the edge of a wash basin

The drain hose must be placed at a height of between 60 cm and 90 cm (\*) from the floor. To keep the spout of the drain hose bent, use the supplied plastic hose guide (A). Secure the guide to the wall using a hook to ensure stable drainage.

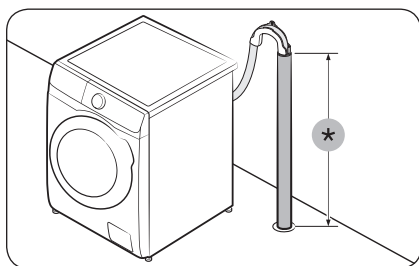

#### In a drain pipe

The drain pipe should be between 60 cm and 90 cm high (\*). It is advisable to use a 65 cm high vertical pipe.

- To ensure the drain hose stays in position, use the plastic hose guide provided (see the figure).
- To prevent the siphoning of water flow during drainage, make sure to insert the drain hose 15 cm in the drain pipe.
- To prevent the drain hose from moving around, secure the hose guide to the wall.

Drain standpipe requirements:

- Minimum diameter of 5 cm
- Minimum carry-away capacity of 60 litres per minute

# Installation

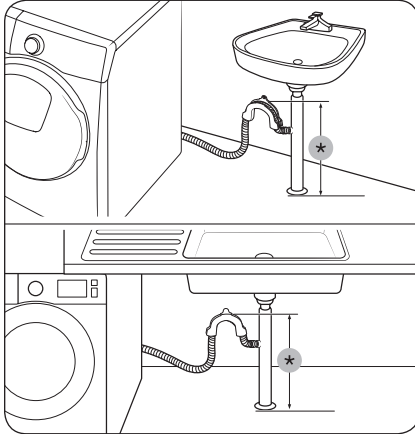

## In a sink drain pipe branch

The drain pipe branch must be above the sink siphone so that the end of the hose is at least 60 cm above the ground.

(\*) : 60 cm

### ⚠ CAUTION

Remove the lid on the sink drain pipe branch before connecting the drain pipe to it.

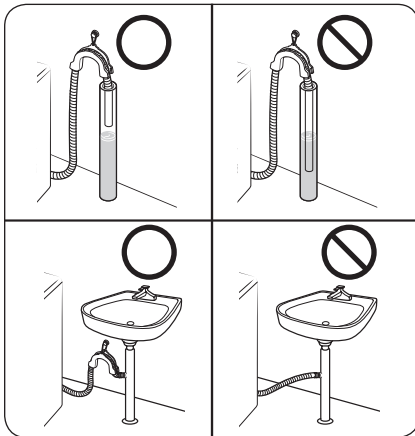

### ⚠ CAUTION

Do not put the drain hose in places of stagnant water or ponding. The water may flow back to the washing machine.

## STEP 6 Power on

Plug the power cord into a wall socket featuring an AC 220-240 V / 50 Hz approved electrical outlet protected by a fuse or circuit breaker. Then, press **Power** to turn on the washing machine.



# Before you start



---

## Initial settings

---

### Run Calibration (recommended)

Calibration ensures accurate weight detection by the washing machine. Make sure the drum is empty before running Calibration.

1. Power off, and then power on the washing machine.
2. Hold down **Temp.**  and **Delay End**  simultaneously for 3 seconds to enter Calibration mode. The “Cb” message appears.
3. Press **Start/Pause** to run the Calibration cycle.
4. The drum will rotate for about 3 minutes. (The direction of the drum rotation may differ depending on the model.)
5. When the cycle is complete, “0” appears on the display and the washing machine will turn off automatically.
6. The washing machine is now ready for use.

## Laundry guidelines

---

### STEP 1 Sort

---

Sort the laundry according to these criteria:

- Care Label: Sort the laundry into cottons, mixed fibres, synthetics, silks, wools, and rayon.
- Colour: Separate whites from colours.
- Size: Mixing different sized items together in the drum improves the washing performance.
- Sensitivity: Wash delicate items separately using an Easy Iron option for pure, new woollen items, curtains, and silk items. Check the labels on the items.

#### NOTE

Make sure to check the care label on the clothing, and sort them accordingly before starting the wash.





# Before you start

---

## STEP 2 Empty pockets

---

### Empty all the pockets of your laundry items

- Metal objects such as coins, pins, and buckles on clothing may damage other laundry items as well as the drum.

### Turn clothing with buttons and embroideries inside out

- If pants or jacket zippers are open while washing, the drum may be damaged. Zippers should be closed and fixed with a string.
- Clothing with long strings may become entangled with other clothes. Make sure to tie the strings before starting the wash.

## STEP 3 Use a laundry net

---

- Brassieres (water washable) must be placed in a laundry net. Metal parts of the brassieres may break through and tear other laundry items.
- Small, light clothing such as socks, gloves, stockings, and handkerchiefs may become caught around the door. Place them inside a fine laundry net.
- Do not wash the laundry net by itself without other laundry. This may cause abnormal vibrations that could move the washing machine and result in injury.

## STEP 4 Prewash (if necessary)

---

Select the Prewash option for the selected cycle if the laundry is heavily soiled. When selecting the Prewash option, make sure to put powder-type detergent into the main wash compartment.

## STEP 5 Determine the load capacity

---

Do not overload the washing machine. Overloading may cause the washing machine to not wash properly. For the load capacity for the type of clothing, see page 37.

### NOTE

When washing bedding or bedding covers, the wash time may be lengthened or the spin efficiency may be reduced. For bedding or bedding covers, the recommended maximum spin cycle speed is 800 rpm, and the load capacity is 2.0 kg or less.

### CAUTION

Unbalanced laundry may reduce the spinning performance.



---

## STEP 6 Apply a proper detergent type



---

The type of detergent depends on the type of fabric (cotton, synthetic, delicate items, wool), colour, wash temperature, and degree of soiling. Always use "low suds" laundry detergent, which is designed for automatic washing machines.

### NOTE

- Follow the detergent manufacturer's recommendations based on the weight of the laundry, the degree of soiling, and the hardness of the water in your local area. If you are not sure about the water hardness, contact a local water authority.
- Do not use detergent that tends to be hardened or solidified. This detergent may remain after the rinse cycle, blocking the drain outlet.

### CAUTION

When washing wool using the  **WOOL** cycle, use only a neutral liquid detergent. If used with the  **WOOL** cycle, powder detergent may remain on the laundry and discolour the laundry.



# Before you start

## Laundry capsules

To get the best results from using laundry capsules, please follow these instructions.

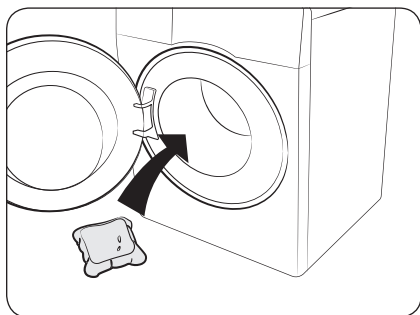

1. Put the capsule in the bottom of the empty drum towards the rear.

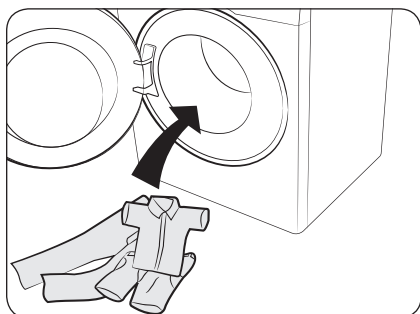

2. Put the laundry in the drum on top of the capsule.

### CAUTION

For cycles using cold water or cycles that complete in less than one hour, it is recommended to use a liquid detergent. Otherwise, the capsule may not dissolve completely.



## Detergent recommendation

The recommendations apply to the temperature ranges given in the cycle chart.

●	Recommended	▲	Liquid detergent only
–	Not recommended	△	Powder detergent only

Cycle	Detergent		
	Universal	Delicates and woollens	Specialist
ECO 40-60	●	–	–
COTTON	●	–	–
SYNTHETICS	●	–	–
HYGIENE STEAM	●	–	–
15' QUICK WASH	●	–	–
MIXED LOAD	●	–	–
DELICATES	–	▲	▲
WOOL	–	▲	▲
INTENSE COLD	●	–	–
COLOURS	●	–	–
BEDDING	●	–	–



# Before you start

## Detergent drawer guidelines

The washing machine provides a three-compartment dispenser: the left compartment for the main wash, the centre for fabric softeners, and the right for the preliminary wash.

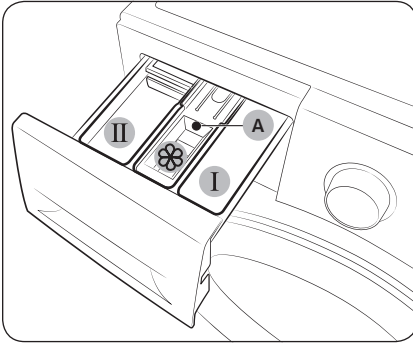

1. **I Prewash compartment:** Apply prewash detergent or starch.
2. **II Main-wash compartment:** Apply main-wash detergent, water softener, soaking detergent, bleach, and/or stain removers.
3. **Softener compartment:** Apply additives such as fabric softener. Do not exceed the **max line (A)**.

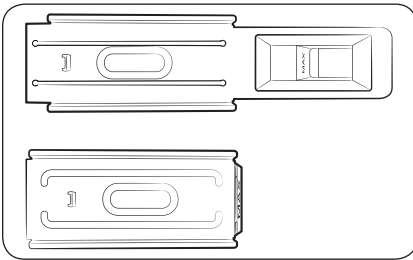

### NOTE

The actual appearance of the softener guide may differ with the model.

### CAUTION

- Do not open the detergent drawer while the washing machine is operating.
- Do not use the following types of detergent:
  - Tablet or capsule types
  - Ball or net types
- To prevent the compartment clogging, concentrated or highly-enriched agents (fabric softener or detergent) must be diluted with water before being applied.
- When Delay End is selected, do not apply detergent directly into the drum. Otherwise, this may discolour the laundry. Use the detergent drawer when Delay End is selected.
- Do not use any cleaning agents for cleaning the drum. Chemical residue in the drum deteriorates the washing performance.

## To apply washing agents to the detergent drawer

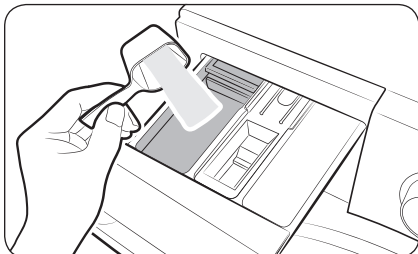

1. Slide open the detergent drawer.
2. Apply laundry detergent to the **II main-wash compartment** as instructed or recommended by the manufacturer. To use liquid detergent, see page 34.

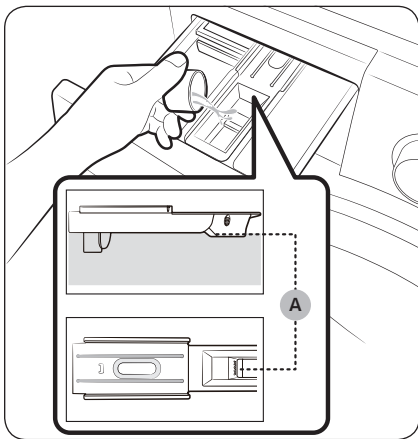

3. Apply fabric softener to the **III softener compartment**. Do not exceed the **max line (A)**. Softener is dispensed into the wash during the final rinse.

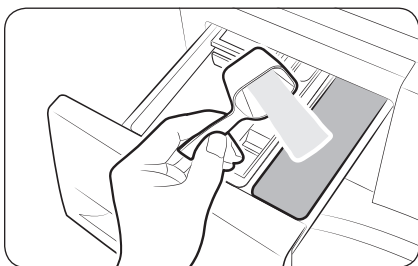

4. If you want to prewash, apply prewash detergent to the **I prewash compartment** as instructed or recommended by the manufacturer.
5. Close the detergent drawer.

## Before you start

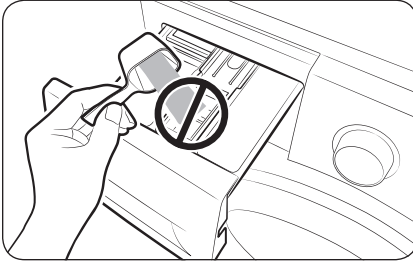

### ⚠ CAUTION

- Do not apply powder detergent to the liquid detergent guide.
- Concentrated fabric softener must be diluted with water before applied.
- Do not apply main-wash detergent to the  softener compartment.

### To use liquid detergent (applicable models only)

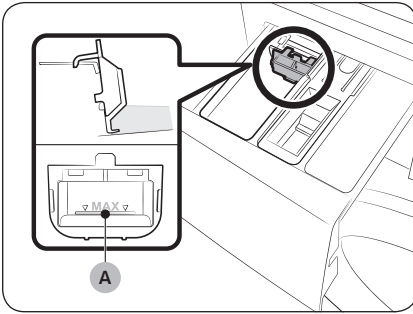

First insert the provided liquid container in the  **main-wash compartment**. Then, apply liquid detergent to the container below the marked **max line (A)**.

### ⚠ CAUTION

- Do not exceed the max line that is marked inside the container.
- Remove the liquid container if using powder detergent.

### NOTE

- Insert the liquid detergent guide only after you remove the detergent drawer from the washing machine by pressing **release lever (A)**.
- After a wash, some liquid detergent may remain in the detergent drawer.

# Operations

## Control panel

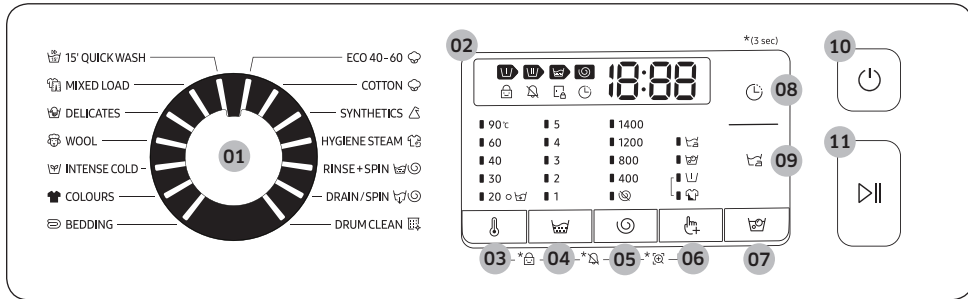

<b>01 Cycle Selector</b>	Turn the dial to select a cycle.
<b>02 Display</b>	The display shows current cycle information and estimated time remaining, or an information code when a problem occurs.
<b>03 Temp.</b> 🌡️	Press to change the water temperature for the current cycle.
<b>04 Rinse</b> 🧼	Press to change the rinse count for the current cycle. You can set the rinse count to a max of 5, depending on the cycle.
<b>05 Spin</b> 🌀	Press to change the spinning speed for the current cycle. <ul style="list-style-type: none"> <li>• <b>Rinse Hold</b> (No indicator): The final rinse process is suspended so that the laundry remains in the water. To unload the laundry, run a drain or spin process. <ul style="list-style-type: none"> <li>- To use the Rinse Hold option, press <b>Spin</b> 🌀 repeatedly until all the Spin option indicators turn off.</li> </ul> </li> <li>• <b>No Spin</b> 🌀: The drum does not spin after the final drain process. <ul style="list-style-type: none"> <li>- To use the No Spin option, press <b>Spin</b> 🌀 repeatedly until the option indicator (🌀) turns on.</li> </ul> </li> </ul>
<b>06 Options</b> 🖱️	Press to select an option from Intensive, Prewash, and Rinse+. Press again to deselect.
<b>07 Bubble Soak</b> 🧼	Press to activate/deactivate the Bubble Soak function. This function helps remove a wide variety of stubborn stains.
<b>08 Delay End</b> 🕒	Delay End lets you set the end time of the current cycle. Based on your settings, the start time of the cycle will be determined by the machine's internal logic. For example, this setting is useful for programming your machine to finish a wash at the time you normally return home from work. <ul style="list-style-type: none"> <li>• Press to choose a preset unit of hours.</li> </ul>





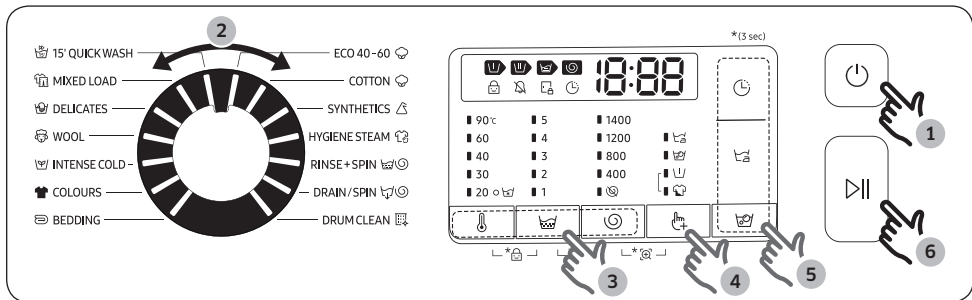

# Operations

<b>09 Easy Iron</b> 	Press to prepare your laundry so that it can be easily ironed by reducing the wrinkles during the spin cycle. <ul style="list-style-type: none"> <li>Easy Iron is only available for the following wash cycles: ECO 40-60, COTTON, SYNTHETICS, HYGIENE STEAM, MIXED LOAD, INTENSE COLD, COLOURS, BEDDING</li> </ul>
<b>10 Power</b>	Press to turn on/off the washing machine.
<b>11 Start/Pause</b>	Press to start or stop operation.

\*(3 sec) : Press and hold for 3 seconds.

## Simple steps to start









1. Press **Power** to turn on the washing machine.
2. Turn the **Cycle Selector** to select a cycle.
3. Change the cycle settings (**Temp.** , **Rinse** , and **Spin** ) as necessary.
4. To add an option, press **Options** . Use the button again to choose a preferred item.
5. The machine provides the easy to access buttons for **Bubble Soak** , **Delay End**  and **Easy Iron**  for your convenience. If you want to use one of these options, press the corresponding button.
6. Press **Start/Pause**.

### To change the cycle during operation







1. Press **Start/Pause** to stop operation.
2. Select a different cycle.
3. Press **Start/Pause** again to start the new cycle.

## Cycle overview

### Standard cycles

Cycle	Description	Max load (kg)		
		9 kg	8 kg	7 kg
 ECO 40-60	<ul style="list-style-type: none"> <li>For cleaning normally soiled cotton items which are declared to be washable at 40 °C or 60 °C, together in the same cycle. This cycle is used to assess the compliance with the EU Ecodesign legislation.</li> <li>This cycle is set as a default.</li> </ul>	Max	Max	Max
 COTTON	<ul style="list-style-type: none"> <li>For cottons, bed linens, table linens, underwear, towels, or shirts. The washing time and the rinse count are automatically adjusted according to the load.</li> <li>For cleaning lightly soiled cotton items at a nominal temperature of 20 °C.</li> </ul>	Max	Max	Max
 SYNTHETICS	<ul style="list-style-type: none"> <li>For fabrics that are made of polyester(diolen, trevira), polyamide (perlon, nylon), or the like.</li> </ul>	4	4	4
 HYGIENE STEAM	<ul style="list-style-type: none"> <li>Cotton and linen fabric which have been in direct contact with the skin, e.g. underwear.</li> <li>For optimum hygiene results select a temperature of 60 °C or above.</li> <li>Steam cycles feature allergy care and bacteria elimination (sterilize).</li> </ul>	4	4	4
 RINSE+SPIN	<ul style="list-style-type: none"> <li>Featuring an additional rinse process after applying fabric softener to the laundry.</li> </ul>	Max	Max	Max
 DRAIN/SPIN	<ul style="list-style-type: none"> <li>For draining the water inside the drum and running an additional spin process to effectively remove moisture from laundry.</li> </ul>	Max	Max	Max
 DRUM CLEAN	<ul style="list-style-type: none"> <li>Cleans the drum by removing dirt and bacteria from it.</li> <li>Perform once every 40 washes with no detergent or bleach applied. Notification message appears after every 40 washes.</li> <li>Make sure the drum is empty.</li> <li>Do not use any cleaning agents for cleaning the drum.</li> </ul>	-	-	-



# Operations

Cycle	Description	Max load (kg)		
		9 kg	8 kg	7 kg
 15' QUICK WASH	<ul style="list-style-type: none"> <li>For lightly soiled items in less than 2.0 kg that you want to wash quickly.</li> <li>Use less than 20 g of detergent. Using more than 20 g of detergent may leave detergent residue.</li> <li>For liquid detergent, use a maximum of 20 ml of liquid detergent.</li> </ul>	2	2	2
 MIXED LOAD	<ul style="list-style-type: none"> <li>For mixed load consisting of cotton and synthetic.</li> </ul>	4	4	4
 DELICATES	<ul style="list-style-type: none"> <li>For sheer fabrics, bras, lingerie (silk), and other handwash-only fabrics.</li> <li>For best performance, use liquid detergent.</li> </ul>	2	2	2
 WOOL	<ul style="list-style-type: none"> <li>Specific for machine-washable wool for loads less than 2.0 kg.</li> <li>The WOOL cycle features fine pulsating and soaking to protect the wool fibres from shrinkage/distortion.</li> <li>A neutral detergent is recommended.</li> </ul>	2	2	2
 INTENSE COLD	<ul style="list-style-type: none"> <li>Low temperature ecobubble cycle helps reduce power consumption.</li> </ul>	4	4	4
 COLOURS	<ul style="list-style-type: none"> <li>Featuring additional rinses and reduced spinning to ensure that the laundry is washed gently and rinsed thoroughly.</li> </ul>	4	4	4
 BEDDING	<ul style="list-style-type: none"> <li>For bed spreads, bed sheets, bedding covers, etc.</li> <li>For best results, wash only 1 type of bedding. and make sure the load weighs less than 2.0 kg.</li> </ul>	2	2	2

## NOTE



- Loading the household washing machine or the household washer-dryer up to the capacity indicated by the manufacturer for the respective programmes will contribute to energy and water savings.
- The noise and remaining moisture content are influenced by the spinning speed: the higher the spinning speed in the spinning phase, the higher the noise and the lower the remaining moisture content.
- The most efficient cycle in terms of energy consumption are generally those that perform at lower temperatures and longer duration.

## Options

Option		Description
	Prewash	<ul style="list-style-type: none"> <li>This will add a preliminary washing cycle before the main wash cycle.</li> </ul>
	Intensive	<ul style="list-style-type: none"> <li>For badly soiled laundry. The operation time for each cycle is longer than normal.</li> </ul>

## Delay End

You can set the washing machine to finish your wash automatically at a later time, choosing a delay of between 1 to 19 hours (in 1 hour increments). The hour displayed indicates the time the wash will finish.

1. Select a cycle. Then change the cycle settings if necessary.
2. Press **Delay End**  repeatedly until a desired end time is set.
3. Press **Start/Pause**.  
The corresponding indicator turns on with the clock running.
4. To cancel the **Delay End** , restart the washing machine by pressing **Power**.

### Real-life case

You want to finish a two-hour cycle 3 hours later from now. For this, you add the Delay End option to the current cycle with the 3-hour setting, and press **Start/Pause** at 2:00 p.m. Then, what happens? The washing machine starts operating at 3:00 p.m., and ends at 5:00 p.m. Provided below is the time line for this example.

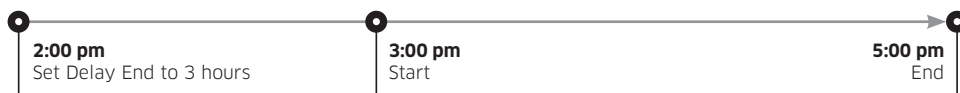





# Operations





---

## Settings

---

### Child Lock

To prevent accidents by children, Child Lock locks all buttons except for **Power**.



- To set the Child Lock function, hold down **Temp.**  and **Spin**  simultaneously for 3 seconds.
- To release the Child Lock function, hold down **Temp.**  and **Spin**  simultaneously for 3 seconds.

### NOTE

- In the Child Lock state, you must first release the Child Lock if you want to add detergent or laundry.
- Your setting will be kept even after restarting the machine.

### Sound On/Off

You can turn on or off the key. Your setting will remain effective after you restart the machine.

- To mute the sound, hold down **Spin**  and **Options**  simultaneously for 3 seconds.
- To unmute the sound, hold down again for 3 seconds.



# Maintenance



Keep the washing machine clean to prevent deteriorated performance and to preserve its life cycle.

## Drum clean

Perform this cycle regularly to clean the drum by removing bacteria from it. This cycle heats the water between 60 °C and 70 °C, and it also removes accumulated dirt from the rubber door gasket.

1. Press **Power** to turn on the washing machine.
2. Turn the **Cycle Selector** to select  **DRUM CLEAN**.
3. Press and hold **Start/Pause**.

### NOTE



- The water temperature for  **DRUM CLEAN** is set to 70 °C, which cannot be changed.
- It is recommended to run the  **DRUM CLEAN** cycle once every 40 washes.
- To prevent limescale, add the proper amount of detergent according to your local water hardness or add a water softener additive together with the detergent.

### DRUM CLEAN reminder

Depending on the model, the  **DRUM CLEAN** reminder is either an icon or an LED.

For icons, the icon lights up on the control panel.

For LEDs, the LED lights up next to  **DRUM CLEAN**, or on the option area of the control panel.

- The  **DRUM CLEAN** reminder blinks on the control panel once every 40 washes. It is advisable to perform  **DRUM CLEAN** regularly.
- When you first see this reminder blinking, you can ignore the reminder for 6 consecutive washes. From the 7<sup>th</sup> wash, the reminder no longer appears. However, it appears again on the second 40<sup>th</sup> wash.
- Even after the last process is terminated, the "0" message may remain.
- You can record the running count of the  **DRUM CLEAN** cycle by pressing the **Power** button. This does not stop or turn off the machine but marks your cycle count.
- Even if "0" does not disappear, the machine operates normally.
- It is recommended to run the cycle regularly for hygienic purposes.



# Maintenance



---

## Smart Check

---

To enable this function, you must first download the Samsung Smart Washer app at the Play Store or the App Store, and install it on a mobile device featuring a camera function.

The Smart Check function has been optimised for Galaxy & iPhone series (applicable models only).

1. When the washing machine detects an issue to check, an information code appears on the display. To enter Smart Check mode, press and hold **Options**  and **Delay End**  simultaneously for 3 seconds.
2. The washing machine starts the self-diagnosis procedure and displays an information code if a problem is detected.
3. Run the Samsung Smart Washer app on your mobile device, and tap Smart Check.
4. Put the mobile device close to the washing machine's display so that the smartphone camera and the washing machine face each other. Then, the information code will be recognised automatically by the app.
5. When the information code is recognised correctly, the app provides detailed information about the problem with applicable solutions.

### NOTE

- The function name, Smart Check, may differ depending on the language.
- If the washing machine reflects light on the display, the app may fail to recognise the information code.
- If the app fails to recognise the Smart Check code consecutively, enter the information code manually onto the app screen.



## Emergency drain

In case of a power failure, drain the water inside the drum before taking out the laundry.

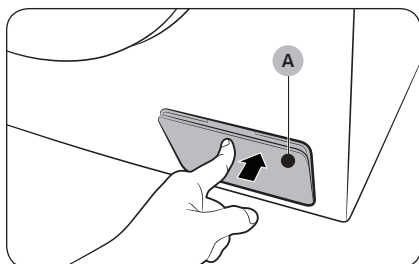

1. Power off and unplug the washing machine from the electrical outlet.
2. Gently press the top area of the **filter cover (A)** to open.

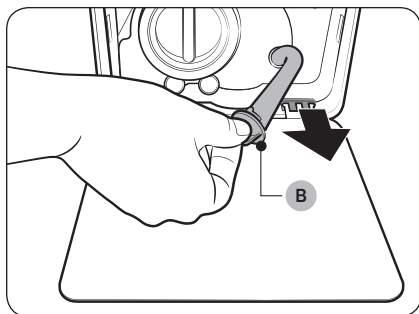

3. Put an empty, spacious container around the cover, and stretch the emergency drain tube to the container while holding the **tube cap (B)**.

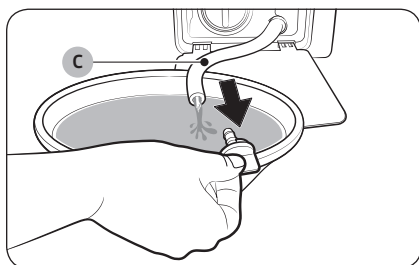

4. Open the tube cap and let water in the **emergency drain tube (C)** flow into the container.
5. When done, close the tube cap, and reinsert the tube. Then, close the filter cover.

### NOTE

Use a spacious container because the water in the drum may be more than expected.



# Maintenance

## Cleaning

### Surface of the washing machine

Use a soft cloth with a nonabrasive household detergent. Do not spray water onto the washing machine.

### Mesh filter

Clean the mesh filter of the water hose once or twice a year.

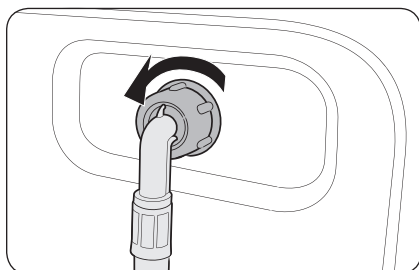

1. Turn off the washing machine, and unplug the power cord.
2. Close the water tap.
3. Loosen and disconnect the water hose from the back of the washing machine. Cover the hose with a cloth to prevent water from gushing out.

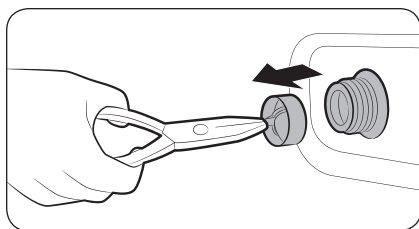

4. Use pliers to pull out the mesh filter from the inlet valve.
5. Submerge the mesh filter deeply in water so that the threaded connector is also submerged.
6. Dry the mesh filter completely in the shade.
7. Reinsert the mesh filter into the inlet valve, and reconnect the water hose to the inlet valve.
8. Open the water tap.

### NOTE

If the mesh filter is clogged, an information code of "4C" appears on the screen.



## Debris filter

Clean the debris filter bi-monthly to prevent clogging. A clogged debris filter may reduce the bubble effect.

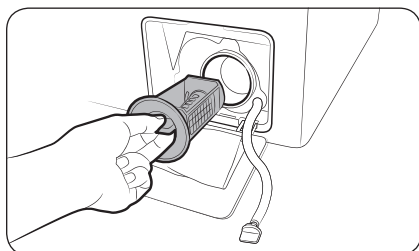

1. Turn off the washing machine, and unplug the power cord.
2. Drain the remaining water inside the drum. See the “Emergency drain” section.
3. Gently press the top area of the filter cover to open.
4. Turn the debris filter knob to the left, and drain off the remaining water.

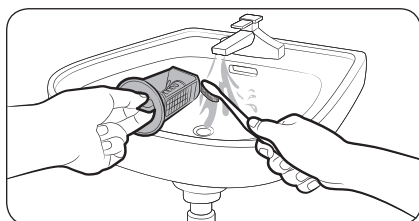

5. Clean the debris filter using soft brushes. Make sure the drain pump propeller inside the filter is unclogged.
6. Reinsert the debris filter, and turn the filter knob to the right.

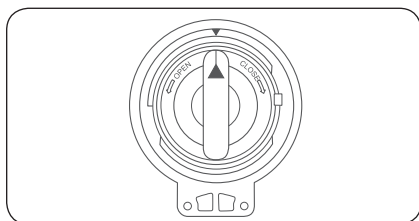

### NOTE

- Some debris filters feature a safety knob that is designed to prevent accidents by children. To open the safety knob of the debris filter, push in and turn it anticlockwise. The spring mechanism of the safety knob helps open the filter.
- To close the safety knob of the debris filter, turn it clockwise. The spring makes a rattling sound, which is normal.

### NOTE

If the debris filter is clogged, an information code of “5C” appears on the screen.

### CAUTION

- Make sure the filter knob is closed properly after cleaning the filter. Otherwise, this may cause a leak.
- Make sure the filter is inserted properly after cleaning it. Otherwise, this may cause an operational failure or a leak.



# Maintenance

## Detergent drawer

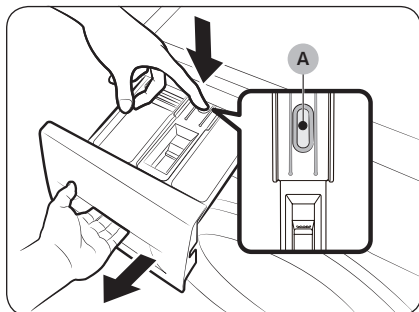

1. While holding down the **release lever (A)** on the inner of the drawer, slide open the drawer.
2. Remove the release lever and the liquid detergent guide from the drawer.

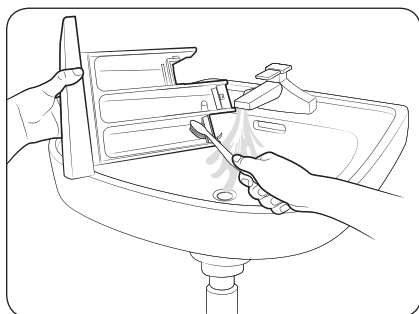

3. Clean the drawer components in flowing water using a soft brush.

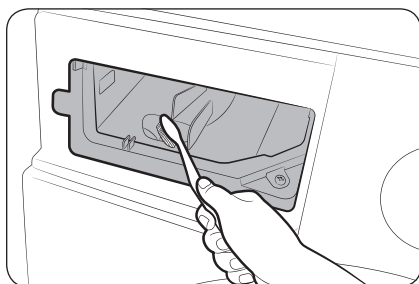

4. Clean the drawer recess using a bottle brush to remove detergent residues and limescale on the drawer recess.
5. Reinsert the release lever and the liquid detergent guide to the drawer.
6. Slide the drawer inward to close it.

### NOTE

To remove remaining detergent, perform the  **RINSE+SPIN** cycle with the drum being empty.



---

## Recovery from freezing

---

The washing machine may freeze when it drops below 0 °C.

1. Turn off the washing machine, and unplug the power cord.
2. Pour warm water over the water tap to loosen the water hose.
3. Disconnect the water hose, and soak it in warm water.
4. Pour warm water into the drum and leave it for about 10 minutes.
5. Reconnect the water hose to the water tap.

### NOTE

If the washing machine still doesn't operate normally, repeat the above steps until it operates normally.

---

## Care against an extended time of disuse

---

Avoid leaving the washing machine unused for an extended time. If this is the case, drain the washing machine and unplug the power cord.

1. Turn the **Cycle Selector** to select a  **RINSE+SPIN**.
2. Empty the drum, and press **Start/Pause**.
3. When the cycle is complete, close the water tap and disconnect the water hose.
4. Turn off the washing machine, and unplug the power cord.
5. Open the door to let air circulate through the drum.



# Troubleshooting

## Checkpoints

If you encounter a problem with the washing machine, first check the table below and try the suggestions.

Problem	Action
Does not start.	<ul style="list-style-type: none"><li>• Make sure the washing machine is plugged in.</li><li>• Make sure the door is properly closed.</li><li>• Make sure the water taps are open.</li><li>• Make sure to press or tap <b>Start/Pause</b> to start the washing machine.</li><li>• Make sure Child Lock  is not activated.</li><li>• Before the washing machine starts to fill, it will make a series of clicking noises to check the door lock and does a quick drain.</li><li>• Check the fuse or reset the circuit breaker.</li></ul>
Water supply is insufficient, or no water is supplied.	<ul style="list-style-type: none"><li>• Fully open the water tap.</li><li>• Make sure the door is properly closed.</li><li>• Make sure the water supply hose is not frozen.</li><li>• Make sure the water supply hose is not kinked or clogged.</li><li>• Make sure there is sufficient water pressure.</li></ul>
After a cycle, detergent remains in the detergent drawer.	<ul style="list-style-type: none"><li>• Make sure the washing machine is running with sufficient water pressure.</li><li>• Make sure the detergent is added to the centre of the detergent drawer.</li><li>• Make sure the rinse cap is inserted properly.</li><li>• If using granular detergent, make sure the detergent selector is in the upper position.</li><li>• Remove the rinse cap and clean the detergent drawer.</li></ul>
Excessive vibrations or makes noise.	<ul style="list-style-type: none"><li>• Make sure the washing machine is installed on a level, solid floor that is not slippery. If the floor is not level, use the levelling feet to adjust the height of the washing machine.</li><li>• Make sure the shipping bolts are removed.</li><li>• Make sure the washing machine is not contacting any other object.</li><li>• Make sure the laundry load is balanced.</li><li>• The motor can cause noise during normal operation.</li><li>• Overalls or metal-decorated clothes can cause noise while being washed. This is normal.</li><li>• Metal objects such as coins can cause noise. After washing, remove these objects from the drum or filter case.</li></ul>

Problem	Action
Does not drain and/ or spin.	<ul style="list-style-type: none"> <li>• Make sure the drain hose is straightened all the way to the drain system. If you encounter a drain restriction, call for service.</li> <li>• Make sure the debris filter is not clogged.</li> <li>• Close the door and press or tap <b>Start/Pause</b>. For your safety, the washing machine will not tumble or spin unless the door is closed.</li> <li>• Make sure the drain hose is not frozen or clogged.</li> <li>• Make sure the drain hose is connected to a drain system that is not clogged.</li> <li>• If the washing machine is not supplied with sufficient power, the washing machine temporarily will not drain or spin. As soon as the washing machine regains sufficient power, it will operate normally.</li> </ul> <p>Spinning does not work.</p> <ul style="list-style-type: none"> <li>• Make sure laundry is spread out evenly.</li> <li>• Make sure the washing machine is on a flat, stable surface.</li> <li>• Redistribute the load. If only one item of clothing needs washing, such as a bathrobe or pair of jeans, the final spin result might be unsatisfactory, and an “<b>Ub</b>” check message will be shown in the display.</li> </ul>
The door does not open.	<ul style="list-style-type: none"> <li>• Press or tap <b>Start/Pause</b> to stop the washing machine.</li> <li>• It may take a few moments for the door lock mechanism to disengage.</li> <li>• The door will not open until 3 minutes after the washing machine has stopped or the power turned off.</li> <li>• Make sure all the water in the drum is drained.</li> <li>• The door may not open if water remains in the drum. Drain the drum and open the door manually.</li> <li>• Make sure the door lock light is off. The door lock light turns off after the washing machine has drained.</li> </ul>
Excessive suds.	<ul style="list-style-type: none"> <li>• Make sure you use the recommended types of detergent as appropriate.</li> <li>• Use high efficiency (HE) detergent to prevent oversudsing.</li> <li>• Reduce the detergent amount for soft water, small loads, or lightly soiled loads.</li> <li>• Non-HE detergent is not recommended.</li> </ul>
Cannot apply additional detergent.	<ul style="list-style-type: none"> <li>• Make sure the remaining amount of detergent and fabric softener is not over the limit.</li> </ul>

# Troubleshooting

Problem	Action
<p><b>Stops.</b></p>	<ul style="list-style-type: none"> <li>• Plug the power cord into a live electrical outlet.</li> <li>• Check the fuse or reset the circuit breaker.</li> <li>• Close the door and press the <b>Start/Pause</b> button to start the washing machine. For your safety, the washing machine will not tumble or spin unless the door is closed.</li> <li>• Before the washing machine starts to fill, it will make a series of clicking noises to check the door lock and does a quick drain.</li> <li>• There may be a pause or soak period in the cycle. Wait briefly and the washing machine may start.</li> <li>• Make sure the mesh filter of the water supply hose at the water taps are not clogged. Periodically clean the mesh filter.</li> <li>• If the washing machine is not supplied with sufficient power, the washing machine temporarily will not drain or spin. As soon as the washing machine regains sufficient power, it will operate normally.</li> </ul>
<p><b>Fills with the wrong water temperature.</b></p>	<ul style="list-style-type: none"> <li>• Fully open both taps.</li> <li>• Make sure the temperature selection is correct.</li> <li>• Make sure the hoses are connected to the correct taps. Flush water lines.</li> <li>• Make sure the water heater is set to supply a minimum 120 °F (49 °C) hot water at the tap. Also, check the water heater capacity and recovery rate.</li> <li>• Disconnect the hoses and clean the mesh filter. The mesh filter may be clogged.</li> <li>• While the washing machine fills, the water temperature may change as the automatic temperature control feature checks incoming water temperature. This is normal.</li> <li>• While the washing machine fills, you may notice just hot and/or just cold water going through the dispenser when cold or warm temperatures are selected. This is a normal function of the automatic temperature control feature as the washing machine determines the water temperature.</li> </ul>
<p><b>Load is wet at the end of a cycle.</b></p>	<ul style="list-style-type: none"> <li>• Use the High or Extra High spin speed.</li> <li>• Use high efficiency (HE) detergent to reduce oversudsing.</li> <li>• Load is too small. Small loads (one or two items) may become unbalanced and not spin completely.</li> <li>• Make sure the drain hose is not kinked or clogged.</li> </ul>
<p><b>Leaks water.</b></p>	<ul style="list-style-type: none"> <li>• Make sure the door is properly closed.</li> <li>• Make sure all hose connections are tight.</li> <li>• Make sure the end of the drain hose is correctly inserted and secured to the drain system.</li> <li>• Avoid overloading.</li> <li>• Use high efficiency (HE) detergent to prevent oversudsing.</li> </ul>

Problem	Action
<b>Has odours.</b>	<ul style="list-style-type: none"><li>• Excessive suds collect in recesses and can cause foul odours.</li><li>• Run cleansing cycles to sanitize periodically.</li><li>• Clean the door seal (diaphragm).</li><li>• Dry the washing machine interior after a cycle has finished.</li></ul>
<b>No bubbles are seen (BubbleShot models only).</b>	<ul style="list-style-type: none"><li>• Overloading may screen bubbles.</li><li>• Severely contaminated laundry may not generate bubbles.</li></ul>

If a problem persists, contact a local Samsung service centre.

# Troubleshooting

## Information codes

If the washing machine fails to operate, you may see an information code on the screen. Check the table below and try the suggestions.

Code	Action
4C	<p>Water is not supplied.</p> <ul style="list-style-type: none"> <li>• Make sure the water taps are open.</li> <li>• Make sure the water hoses are not clogged.</li> <li>• Make sure the water taps are not frozen.</li> <li>• Make sure the washing machine is operating with sufficient water pressure.</li> <li>• Make sure that the cold water tap and the hot water tap are properly connected.</li> <li>• Clean the mesh filter as it may be clogged.</li> <li>• When the "4C" message appears, the machine drains water for 3 minutes. In the meantime, the power button will be disabled.</li> </ul>
4C2	<ul style="list-style-type: none"> <li>• Make sure the cold water supply hose is firmly connected to the cold water tap. If it is connected to the hot water tap, the laundry may be deformed with some cycles.</li> </ul>
5C	<p>Water is not draining.</p> <ul style="list-style-type: none"> <li>• Make sure the drain hose is not frozen or clogged.</li> <li>• Make sure the drain hose is positioned correctly, depending on the connection type.</li> <li>• Clean the debris filter as it may be clogged.</li> <li>• Make sure the drain hose is straightened all the way to the drain system.</li> <li>• If the information code remains, contact a customer service centre.</li> </ul>
dC	<p>Operating the washing machine with the door open.</p> <ul style="list-style-type: none"> <li>• Make sure the door is properly closed.</li> <li>• Make sure laundry is not caught in the door.</li> </ul>
OC	<p>Water is overflowed.</p> <ul style="list-style-type: none"> <li>• Restart after spinning.</li> <li>• If the information code remains on the display, contact a local Samsung service centre.</li> </ul>
LC, LC1	<p>Check the drain hose.</p> <ul style="list-style-type: none"> <li>• Make sure the end of the drain hose is not placed on the floor.</li> <li>• Make sure the drain hose is not clogged.</li> <li>• If the information code remains, contact a customer service centre.</li> </ul>
3C	<p>Check the motor for operation.</p> <ul style="list-style-type: none"> <li>• Try restarting the cycle.</li> <li>• If the information code remains, contact a customer service centre.</li> </ul>

























Code	Action
UC	The electronic control needs to be checked. <ul style="list-style-type: none"> <li>• Check if power is supplied properly.</li> <li>• If the information code remains, contact a customer service centre.</li> </ul>
	Low voltage detected. <ul style="list-style-type: none"> <li>• Check if the power cord is plugged in.</li> <li>• If the information code remains, contact a customer service centre.</li> </ul>
HC	High temperature heating check. <ul style="list-style-type: none"> <li>• If the information code remains, contact a customer service centre.</li> </ul>
1C	The Water Level sensor is not working properly. <ul style="list-style-type: none"> <li>• Try power off and restarting the cycle.</li> <li>• If the information code remains, contact a customer service centre.</li> </ul>
AC	Check communications between main and sub PBAs. <ul style="list-style-type: none"> <li>• Try power off and restarting the cycle.</li> <li>• If the information code remains, contact a customer service centre.</li> </ul>
0	The machine does not turn off automatically after the last spinning process, and the "0" message remains. <ul style="list-style-type: none"> <li>• The machine operates normally without running the  <b>DRUM CLEAN</b> cycle. However, it is recommended to run the cycle for hygienic purposes.</li> </ul>

If any information code keeps appearing on the screen, contact a local Samsung service centre.

# Specifications

## Fabric care chart

The following symbols provide garment care directions. The care labels include four symbols in this order: washing, bleaching, drying and ironing (and dry cleaning when necessary). The use of symbols ensures consistency among garment manufacturers of domestic and imported items. Follow the care label directions to maximise garment life and reduce laundry problems.

	Resistant material		Do not iron
	Delicate fabric		Can be dry cleaned using any solvent
	Item can be washed at 95 °C		Dry clean
	Item can be washed at 60 °C		Dry clean with perchloride, lighter fuel, pure alcohol or R113 only
	Item can be washed at 40 °C		Dry clean with aviation fuel, pure alcohol or R113 only
	Item can be washed at 30 °C		Do not dry clean
	Hand wash only		Dry flat
	Dry clean only		Can be hung to dry
	Can be bleached in cold water		Dry on clothes hanger
	Do not bleach		Tumble dry, normal heat
	Can be ironed at 200 °C max		Tumble dry, reduced heat
	Can be ironed at 150 °C max		Do not tumble dry
	Can be ironed at 100 °C max		

---

## Protecting the environment

---

- This appliance is manufactured from recyclable materials. If you decide to dispose of it, please observe local waste disposal regulations. Cut off the power cord so that the appliance cannot be connected to a power source. Remove the lid so that animals and small children cannot get trapped inside the appliance.
- Do not exceed the detergent quantities recommended in the detergent manufacturers' instructions.
- Use stain removal products and bleaches before the wash cycle only when necessary.
- Save water and electricity by only washing full loads (the exact amount depends upon the program used).

## Spare parts guarantee

---

We guarantee that the following spare parts will be available to professional repairers and end-users for a minimum period of 10 years after placing the last unit of the model on the market.

- Door, door hinges and seals, other seals, door locking assembly, and plastic peripherals such as detergent dispensers.





# Specifications

## Specification sheet

"\*" Asterisk(s) means variant model and can be varied (0-9) or (A-Z).

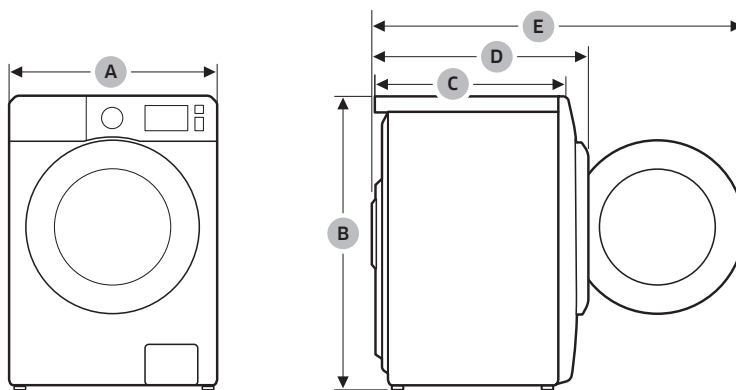

Type		Front loading washing machine	
Model name		WW9*TA*4***(*)	
Dimensions	A (Width)	600 mm	
	B (Height)	850 mm	
	C (Depth)	550 mm	
	D	635 mm	
	E	1072 mm	
Water pressure		50-800 kPa	
Net weight		70.0 kg (WW**T*8***(*), WW**T*5***(*)) 68.0 kg (WW**T*3***(*), WW**T*0***(*))	
Maximum load capacity		Washing and spinning	9.0 kg
Power consumption	Washing and heating	AC 220-240 V / 50 Hz	1900-2300 W
Spin revolutions		1400 RPM	



Type		Front loading washing machine	
Model name		WW8*TA*4***(*)	WW8*TA*2***(*)
Dimensions	A (Width)	600 mm	
	B (Height)	850 mm	
	C (Depth)	550 mm	
	D	635 mm	
	E	1072 mm	
Water pressure		50-800 kPa	
Net weight		70.0 kg (WW**T*8****(*), WW**T*5****(*)) 68.0 kg (WW**T*3****(*), WW**T*0****(*))	
Maximum load capacity		Washing and spinning	8.0 kg
Power consumption	Washing and heating	AC 220-240 V / 50 Hz	1900-2300 W
Spin revolutions		1400 RPM	1200 RPM

Type		Front loading washing machine	
Model name		WW7*TA*4***(*)	WW7*TA*2***(*)
Dimensions	A (Width)	600 mm	
	B (Height)	850 mm	
	C (Depth)	550 mm	
	D	635 mm	
	E	1072 mm	
Water pressure		50-800 kPa	
Net weight		70.0 kg (WW**T*8****(*), WW**T*5****(*)) 68.0 kg (WW**T*3****(*), WW**T*0****(*))	
Maximum load capacity		Washing and spinning	7.0 kg
Power consumption	Washing and heating	AC 220-240 V / 50 Hz	1900-2300 W
Spin revolutions		1400 RPM	1200 RPM



 **NOTE**

The design and specifications are subject to change without notice for quality improvement purposes.

# Specifications



In accordance with applicable energy labelling regulations

"\*" Asterisk(s) means variant model and can be varied (0-9) or (A-Z).

Samsung			
Model Name		WW9*TA*4***(*)	WW9*TA*2***(*)
Capacity	kg	9.0	9.0
Energy Efficiency		A+++	A+++
Annual energy consumption (It is based on 220 standard washing cycles for standard cotton cycle at 60 °C and 40 °C at full and partial load, and the consumption of off and left-on modes. Actual energy consumption will depend on how the appliance is used.)	kWh/yr	130	130
Energy Consumption			
The standard 60 °C cotton programme at full load	kWh	0.66	0.66
The standard 60 °C cotton programme at partial load	kWh	0.51	0.51
The standard 40 °C cotton programme at partial load	kWh	0.51	0.51
Weighted power consumption of the off-mode.	W	0.48	0.48
Weighted power consumption of the left-on mode.	W	5.00	5.00
Annual water consumption (It is based on 220 standard washing cycles for standard cotton cycle at 60 °C and 40 °C at full and partial load. Actual water consumption will depend on how the appliance is used.)	L/yr	9400	9400
Spin efficiency class			
Spin-drying efficiency class on a scale from G (least efficient) to A (most efficient)		A	B
Maximun Spin Speed	rpm	1400	1200
Residual moisture	%	44	53
The  COTTON 60 °C + Intensive and  COTTON 40 °C + Intensive programs are the 'standard cotton 60 °C program' and the 'standard cotton 40 °C program'. They are suitable to clean normally soiled cotton laundry and they are the most efficient (concerning water and energy consumption) for this type of laundry. In these programs the actual water temperature may differ from the declared temperature. Please run Calibration Mode after the installation (refer to the <b>Run Calibration (recommended)</b> section on page 27).			
Program duration of the standard program			
The standard 60 °C cotton programme at full load	min	314	314
The standard 60 °C cotton programme at partial load	min	284	284
The standard 40 °C cotton programme at partial load	min	284	284
The duration of the left-on mode (TI)	min	3	3
Airborne acoustical noise emissions expressed in dB(A) re 1 pW and rounded to the nearest integer during the washing and spinning phases for the standard 60 °C cotton programme at full load;			
Wash	dB (A) re 1 pW	53	53
Spin	dB (A) re 1 pW	74	74
Free Standing			

## In accordance with applicable energy labelling regulations



"\*" Asterisk(s) means variant model and can be varied (0-9) or (A-Z).

Samsung			
Model Name		WW8*TA*4***(*)	WW8*TA*2***(*)
Capacity	kg	8.0	8.0
Energy Efficiency		A+++	A+++
Annual energy consumption (It is based on 220 standard washing cycles for standard cotton cycle at 60 °C and 40 °C at full and partial load, and the consumption of off and left-on modes. Actual energy consumption will depend on how the appliance is used.)	kWh/yr	116	116
Energy Consumption			
The standard 60 °C cotton programme at full load	kWh	0.56	0.56
The standard 60 °C cotton programme at partial load	kWh	0.47	0.47
The standard 40 °C cotton programme at partial load	kWh	0.47	0.47
Weighted power consumption of the off-mode.	W	0.48	0.48
Weighted power consumption of the left-on mode.	W	5.00	5.00
Annual water consumption (It is based on 220 standard washing cycles for standard cotton cycle at 60 °C and 40 °C at full and partial load. Actual water consumption will depend on how the appliance is used.)	L/yr	8100	8100
Spin efficiency class			
Spin-drying efficiency class on a scale from G (least efficient) to A (most efficient)		A	B
Maximun Spin Speed	rpm	1400	1200
Residual moisture	%	44	53
The  COTTON 60 °C + Intensive and  COTTON 40 °C + Intensive programs are the 'standard cotton 60 °C program' and the 'standard cotton 40 °C program'. They are suitable to clean normally soiled cotton laundry and they are the most efficient (concerning water and energy consumption) for this type of laundry. In these programs the actual water temperature may differ from the declared temperature. Please run Calibration Mode after the installation (refer to the <b>Run Calibration (recommended)</b> section on page 27).			
Program duration of the standard program			
The standard 60 °C cotton programme at full load	min	314	314
The standard 60 °C cotton programme at partial load	min	254	254
The standard 40 °C cotton programme at partial load	min	254	254
The duration of the left-on mode (TI)	min	3	3
Airborne acoustical noise emissions expressed in dB(A) re 1 pW and rounded to the nearest integer during the washing and spinning phases for the standard 60 °C cotton programme at full load;			
Wash	dB (A) re 1 pW	53	53
Spin	dB (A) re 1 pW	74	74
Free Standing			

# Specifications

In accordance with applicable energy labelling regulations

"\*" Asterisk(s) means variant model and can be varied (0-9) or (A-Z).

Samsung			
Model Name		WW7*TA*4***(*)	WW7*TA*2***(*)
Capacity	kg	7.0	7.0
Energy Efficiency		A+++	A+++
Annual energy consumption (It is based on 220 standard washing cycles for standard cotton cycle at 60 °C and 40 °C at full and partial load, and the consumption of off and left-on modes. Actual energy consumption will depend on how the appliance is used.)	kWh/yr	103	103
Energy Consumption			
The standard 60 °C cotton programme at full load	kWh	0.52	0.52
The standard 60 °C cotton programme at partial load	kWh	0.39	0.39
The standard 40 °C cotton programme at partial load	kWh	0.39	0.39
Weighted power consumption of the off-mode.	W	0.48	0.48
Weighted power consumption of the left-on mode.	W	5.00	5.00
Annual water consumption (It is based on 220 standard washing cycles for standard cotton cycle at 60 °C and 40 °C at full and partial load. Actual water consumption will depend on how the appliance is used.)	L/yr	7400	7400
Spin efficiency class			
Spin-drying efficiency class on a scale from G (least efficient) to A (most efficient)		B	B
Maximun Spin Speed	rpm	1400	1200
Residual moisture	%	53	53
The  COTTON 60 °C + Intensive and  COTTON 40 °C + Intensive programs are the 'standard cotton 60 °C program' and the 'standard cotton 40 °C program'. They are suitable to clean normally soiled cotton laundry and they are the most efficient (concerning water and energy consumption) for this type of laundry. In these programs the actual water temperature may differ from the declared temperature. Please run Calibration Mode after the installation (refer to the <b>Run Calibration (recommended)</b> section on page 27).			
Program duration of the standard program			
The standard 60 °C cotton programme at full load	min	307	307
The standard 60 °C cotton programme at partial load	min	192	192
The standard 40 °C cotton programme at partial load	min	192	192
The duration of the left-on mode (TI)	min	3	3
Airborne acoustical noise emissions expressed in dB(A) re 1 pW and rounded to the nearest integer during the washing and spinning phases for the standard 60 °C cotton programme at full load;			
Wash	dB (A) re 1 pW	54	54
Spin	dB (A) re 1 pW	74	74
Free Standing			

## Information of main washing cycles

Model	Cycles	Temperature (°C)	Capacity (kg)	Program Time (min)	Residual Moisture Content (%)	Water Consumption (L/cycle)	Energy Consumption (kWh/Cycle)
WW9*TA*4***(*)	COTTON	20	4.5	102	56	68	0.27
		40	4.5	284	44	39	0.51
	COTTON + Intensive	60	4.5	284	44	39	0.51
			9	314	44	47	0.66
	SYNTHETICS	40	4	160	35	68	0.68
WW9*TA*2***(*)	COTTON	20	4.5	102	56	68	0.27
		40	4.5	284	53	39	0.51
	COTTON + Intensive	60	4.5	284	53	39	0.51
			9	314	53	47	0.66
	SYNTHETICS	40	4	160	35	68	0.68
WW8*TA*4***(*)	COTTON	20	4	102	56	68	0.27
		40	4	254	44	33	0.47
	COTTON + Intensive	60	4	254	44	33	0.47
			8	314	44	41	0.56
	SYNTHETICS	40	4	160	35	68	0.68
WW8*TA*2***(*)	COTTON	20	4	102	56	68	0.27
		40	4	254	53	33	0.47
	COTTON + Intensive	60	4	254	53	33	0.47
			8	314	53	41	0.56
	SYNTHETICS	40	4	160	35	68	0.68
WW7*TA*4***(*)	COTTON	20	3.5	102	56	68	0.27
		40	3.5	192	44	31	0.39
	COTTON + Intensive	60	3.5	192	44	31	0.39
			7	307	44	36	0.48
	SYNTHETICS	40	4	160	35	68	0.68
WW7*TA*2***(*)	COTTON	20	3.5	102	56	68	0.27
		40	3.5	192	53	31	0.39
	COTTON + Intensive	60	3.5	192	53	31	0.39
			7	307	53	36	0.48
	SYNTHETICS	40	4	160	35	68	0.68

The values on the table have been measured under the conditions specified in Standard IEC60456/ EN60456. Actual values will depend on how the appliance is used.

# Memo

---

# Memo

---



## QUESTIONS OR COMMENTS?

COUNTRY	CALL	OR VISIT US ONLINE AT
BULGARIA	*3000 Цена на един градски разговор 0800 111 31 Безплатен за всички оператори	<a href="http://www.samsung.com/bg/support">www.samsung.com/bg/support</a>
CROATIA	072 726 786	<a href="http://www.samsung.com/hr/support">www.samsung.com/hr/support</a>
CZECH	800 - SAMSUNG (800-726786)	<a href="http://www.samsung.com/cz/support">www.samsung.com/cz/support</a>
ESTONIA	800-7267	<a href="http://www.samsung.com/ee/support">www.samsung.com/ee/support</a>
HUNGARY	0680SAMSUNG (0680-726-7864)	<a href="http://www.samsung.com/hu/support">www.samsung.com/hu/support</a>
LATVIA	8000-7267	<a href="http://www.samsung.com/lv/support">www.samsung.com/lv/support</a>
LITHUANIA	8-800-77777	<a href="http://www.samsung.com/lt/support">www.samsung.com/lt/support</a>
ROMANIA	*8000 (apel in retea) 08008-726-78-64 (08008-SAMSUNG) Apel GRATUIT Atenție: Dacă efectuați apelul din rețeaua Digi (RCS/RDS), vă rugăm să ne contactați formând numărul Telverde fără ultimele două cifre, astfel: 0800872678.	<a href="http://www.samsung.com/ro/support">www.samsung.com/ro/support</a>
SERBIA	011 321 6899	<a href="http://www.samsung.com/rs/support">www.samsung.com/rs/support</a>
SLOVAKIA	0800 - SAMSUNG (0800-726 786)	<a href="http://www.samsung.com/sk/support">www.samsung.com/sk/support</a>
SLOVENIA	080 697 267 (brezplačna številka)	<a href="http://www.samsung.com/si/support">www.samsung.com/si/support</a>



DC68-04206N-00



# Perilica za rublje

Korisnički priručnik

WW9\*TA\*\*\*\*(\*)/WW8\*TA\*\*\*\*(\*)/WW7\*TA\*\*\*\*(\*)

**SAMSUNG**

# Sadržaj

<b>Sigurnosne informacije</b>	<b>4</b>
Što je potrebno znati o sigurnosnim uputama	4
Važne sigurnosne oznake	4
Važne mjere opreza	5
Važna upozorenja prilikom montaže	6
Mjere opreza prilikom montaže	8
Važna upozorenja za upotrebu	8
Mjere opreza prilikom upotrebe	9
Važna upozorenja za čišćenje	12
Upute vezane uz električni i elektronički otpad (WEEE)	12
<b>Montaža</b>	<b>13</b>
Sadržaj paketa	13
Preduvjeti za montažu	15
Upute za postavljanje u koracima	17
<b>Prije početka</b>	<b>27</b>
Početne postavke	27
Upute za rublje	27
Preporuka deterdženta	31
Smjernice za upotrebu ladice za deterdžent	32
<b>Rad</b>	<b>35</b>
Upravljačka ploča	35
Jednostavni koraci za pokretanje	36
Pregled ciklusa	37
Postavke	41
<b>Održavanje</b>	<b>42</b>
Čišćenje bubnja	42
Smart Check 	43
Ispuštanje vode u hitnom slučaju	44
Čišćenje	45
Oporavak nakon smrzavanja	48
Održavanje u slučaju dužeg razdoblja nekorištenja	48

---

<b>Rješavanje problema</b>	<b>49</b>
Kontrolne točke	49
Informativne šifre	53
<b>Specifikacije</b>	<b>55</b>
Tablica održavanja tkanina	55
Zaštita okoliša	56
Jamstvo rezervnih dijelova	56
List sa specifikacijama	57
Informacije o glavnim ciklusima pranja	62

# Sigurnosne informacije

Čestitamo vam na kupnji nove perilice za rublje tvrtke Samsung. Ovaj priručnik sadrži važne informacije o montaži, korištenju i održavanju uređaja. Pročitajte priručnik kako biste u potpunosti iskoristili mnoge prednosti i značajke perilice za rublje.

## Što je potrebno znati o sigurnosnim uputama

Pročitajte ovaj priručnik u potpunosti da biste bili sigurni da znate kako sigurno i učinkovito upotrijebiti mnoge značajke i funkcije novog uređaja. Spremite priručnik na sigurno mjesto blizu uređaja za buduće potrebe. Ovaj uređaj upotrebljavajte samo za namjene opisane u ovom priručniku s uputama.

Upozorenja i važne sigurnosne upute u ovom priručniku ne sadrže sve moguće uvjete i situacije koje bi se mogle dogoditi. Vaša je odgovornost da prilikom montiranja, održavanja i rukovanja perilicom slijedite zdrav razum i pridržavate se mjera opreza.

Budući da se upute o rukovanju u nastavku odnose na više modela, karakteristike vaše perilice za rublje mogu se neznatno razlikovati od onih opisanih u priručniku i možda se neki znakovi upozorenja ne primjenjuju. Ako imate pitanja ili nedoumica, obratite se najbližem servisnom centru ili potražite pomoć i informacije na internetskoj adresi [www.samsung.com](http://www.samsung.com).

## Važne sigurnosne oznake

Što znače ikone i znakovi u ovom korisničkom priručniku:

### UPOZORENJE

Rizični ili opasni postupci koji mogu dovesti do **teških tjelesnih ozljeda, smrti i/ili materijalne štete**.

### OPREZ

Rizični ili opasni postupci koji mogu dovesti do **tjelesnih ozljeda i/ili materijalne štete**.

### NAPOMENA

Označava da postoji rizik od tjelesne ozljede ili materijalne štete.

Ovi znakovi upozorenja služe za sprječavanje vaših ozljeda i ozljeda drugih osoba.

**Strogo ih se pridržavajte.**

**Nakon što ste pročitali ovaj priručnik, spremite ga na sigurno mjesto za buduće potrebe.**

Pročitajte sve upute prije upotrebe uređaja.

Kao i kod svih uređaja koji upotrebljavaju električnu energiju i imaju pomične dijelove, postoji potencijalna opasnost. Da biste sigurno rukovali ovim uređajem, upoznajte se s načinom na koji radi i budite oprezni prilikom upotrebe.

---

## Važne mjere opreza

---

### UPOZORENJE

**Da biste smanjili rizik od požara, strujnog udara ili ozljeda tijekom upotrebe uređaja, slijedite osnovne mjere opreza navedene u nastavku:**

1. Uređaj ne smiju upotrebljavati osobe (uključujući djecu) smanjenih fizičkih, osjetilnih ili mentalnih sposobnosti niti osobe koje nemaju znanje i iskustvo, osim u slučaju kada su pod nadzorom ili kada ih je osoba odgovorna za njihovu sigurnost uputila u rukovanje uređajem.
2. **Za upotrebu u Europi:** Ovaj uređaj mogu upotrebljavati djeca s navršених 8 godina, osobe smanjenih fizičkih, osjetilnih ili mentalnih sposobnosti te osobe koje nemaju znanje i iskustvo, ako su pod nadzorom ili upućeni u rukovanje uređajem na siguran način i shvaćaju s time povezane rizike. Djeca se ne smiju igrati uređajem. Djeca ne smiju čistiti niti održavati uređaj bez nadzora.
3. Djecu treba nadgledati i pobrinuti se da se ne igraju s uređajem.
4. Ako je kabel napajanja oštećen, mora ga zamijeniti proizvođač, serviser ili druga osoba odgovarajućih kvalifikacija da bi se izbjegla opasnost.
5. Umjesto starog kompleta crijeva upotrijebite novi komplet crijeva isporučen s uređajem.
6. Pazite da tepih ne blokira otvore uređaja s ventilacijskim otvorima na podnožju.
7. **Za upotrebu u Europi:** Djecu mlađu od tri godine ne ostavljajte u blizini uređaja osim ako nisu pod neprekidnim nadzorom.

## Sigurnosne informacije

8. **OPREZ:** Da biste izbjegli opasnost do koje može doći zbog nenamjernog ponovnog postavljanja termalnog osigurača, ovaj uređaj ne smiju napajati vanjski prekidači poput mjerača vremena i ne smije biti povezan na strujni krug kojim redovito upravlja distributer.
9. Ovaj uređaj namijenjen je samo za upotrebu u kućanstvu i nije namijenjen za upotrebu u prostorima poput:
  - kuhinja za osoblje u trgovinama, ureda i drugih poslovnih okruženja;
  - kuća na farmi;
  - hotela, motela i drugih vrsta stambenih prostora;
  - pansiona i sličnih vrsta smještaja;
  - zajedničkih prostorija u stambenim zgradama ili praonica rublja.

### Važna upozorenja prilikom montaže

#### UPOZORENJE

Ovaj uređaj mora montirati kvalificirani tehničar ili servis.

- U suprotnom može doći do strujnog udara, požara, eksplozije, problema s uređajem ili ozljede.

Uređaj je težak, stoga budite oprezni kada ga podižete.

Priključite električni kabel u zidnu utičnicu koja je u skladu s lokalnim električnim specifikacijama. Utičnicu upotrebljavajte samo za ovaj uređaj i nemojte upotrebljavati produžni kabel.

- Dijeljenjem zidne utičnice s drugim uređajima s pomoću produžnog kabela ili produživanjem kabela za napajanje može doći do strujnog udara ili požara.
- Provjerite jesu li napon, frekvencija i struja jednaki onima navedenima u specifikacijama proizvoda. U suprotnom bi moglo doći do strujnog udara ili požara.

S utikača i kontaktnih točaka s pomoću suhe krpe redovito uklanjajte sve strane tvari poput prašine ili vode.

- Isključite utikač i očistite ga suhom krpom.
- U suprotnom bi moglo doći do strujnog udara ili požara.

Utikač uključite u zidnu utičnicu tako da je kabel usmjeren prema podu.

- Ako utikač u utičnicu uključite u suprotnom smjeru, električne žice unutar kabela mogu se oštetiti i uzrokovati strujni udar ili požar.

Ambalažu držite podalje od djece jer može biti opasna.

- Ako dijete stavi vrećicu preko glave, može se ugušiti.

Ako su uređaj, utikač ili kabel za napajanje oštećeni, obratite se najbližem servisnom centru.

Uređaj mora biti pravilno uzemljen.

Ne uzemljujte uređaj na plinsku cijev, plastičnu cijev za vodu ili telefonsku žicu.

- To može uzrokovati strujni udar, požar, eksploziju ili probleme s uređajem.
- Nemojte uključivati kabel za napajanje u utičnicu koja nije ispravno uzemljena i provjerite je li sve u skladu s lokalnim i državnim propisima.

Nemojte montirati uređaj blizu peći i zapaljivih materijala.

Nemojte montirati uređaj na vlažnim, masnim ili prašnjavim mjestima niti na mjestima izloženima izravnom sunčevom svjetlu ili vodi (kiši).

Nemojte montirati uređaj na mjestima s niskom temperaturom.

- Cijevi mogu puknuti uslijed smrzavanja.

Nemojte montirati uređaj na mjestima gdje bi moglo doći do istjecanja plina.

- To može uzrokovati strujni udar ili požar.

Nemojte upotrebljavati električni transformator.

- To može uzrokovati strujni udar ili požar.

Nemojte upotrebljavati oštećeni utikač, kabel za napajanje ili rasklimanu utičnicu.

- To može uzrokovati strujni udar ili požar.

Nemojte povlačiti kabel za napajanje i nemojte ga pretjerano savijati.

Nemojte izvijati kabel za napajanje niti ga vezati u čvor.

Ne postavljajte kabel za napajanje na metalne predmete, nemojte stavljati teške predmete na kabel za napajanje, nemojte stavljati kabel za napajanje između predmeta i ne gurajte ga u prostor iza uređaja.

- To može uzrokovati strujni udar ili požar.

Prilikom isključivanja utikača nemojte povlačiti kabel za napajanje.

- Utikač isključite pridržavajući ga.
- U suprotnom bi moglo doći do strujnog udara ili požara.

Ovaj uređaj treba postaviti u blizini priključka za struju, slavine za dovod vode i cijevi za odvod vode.

Samsung nije odgovoran za oštećenja uređaja, ozljede ili bilo koji drugi problem u vezi sigurnosti uređaja koji su uzrokovani popravkom uređaja od strane neovlaštenog servisa, od strane samog korisnika uređaja ili od strane nestručne osobe, ili pokušajem popravka uređaja prilikom kojega nisu pažljivo poštivane ove upute za popravak i održavanje. Bilo kakvo oštećenje uređaja nastalo kao posljedica pokušaja popravka uređaja od strane druge osobe osim ovlaštenog Samsung pružatelja servisnih usluga neće biti pokriveno jamstvom za ispravnost uređaja.



# Sigurnosne informacije

## Mjere opreza prilikom montaže

### OPREZ

Ovaj se uređaj mora postaviti tako da se omogući jednostavan pristup utikaču.

- U suprotnom bi moglo doći do strujnog udara ili požara zbog istjecanja struje.

Postavite uređaj na čvrstu i ravnu podlogu koja može podnijeti njegovu težinu.

- U suprotnom bi moglo doći do neuobičajenih vibracija, kretanja, buke ili problema s uređajem.

## Važna upozorenja za upotrebu

### UPOZORENJE

Ako dođe do poplave, odmah prekinite dovod vode i isključite napajanje te se obratite najbližem servisnom centru.

- Nemojte dodirivati utikač vlažnim rukama.
- U suprotnom može doći do strujnog udara.

Ako uređaj proizvodi neobične zvukove, ima miris po paljevini ili se dimi, odmah isključite napajanje i obratite se najbližem servisnom centru.

- U suprotnom bi moglo doći do strujnog udara ili požara.

U slučaju istjecanja plina (npr. propana, ukapljenog plina itd.) odmah provjetrite prostor bez dodirivanja utikača. Nemojte dodirivati uređaj niti kabel za napajanje.

- Ne upotrebljavajte ventilator.
- Iskra bi mogla uzrokovati eksploziju ili požar.

Uklonite ručicu na vratima perilice za rublje prije odlaganja uređaja.

- Ako se zaglave u perilici, djeca se mogu ugušiti.

Prije upotrebe povjerite jeste li uklonili ambalažu (spužve, stiropor) pričvršćenu na donji dio perilice za rublje.

Nemojte prati predmete zaprljane benzinom, kerozinom, benzenom, razrjeđivačem boje, alkoholom ili drugim zapaljivim ili eksplozivnim tvarima.

- To može uzrokovati strujni udar, požar ili eksploziju.

Nemojte silom otvarati vrata perilice za vrijeme njezinog rada (pranja na visokim temperaturama / sušenja / centrifugiranja).

- Voda koja istječe iz perilice može uzrokovati opekline ili učiniti pod skliskim. To može uzrokovati ozljede.
- Otvaranje vrata silom može oštetiti uređaj ili uzrokovati ozljede.

Nemojte dodirivati utikač vlažnim rukama.

- To može uzrokovati strujni udar.

Nemojte isključivati uređaj isključivanjem utikača tijekom rada uređaja.

- Ponovno uključivanje utikača u zidnu utičnicu može stvoriti iskre i time uzrokovati strujni udar ili požar.

Nemojte dozvoliti djeci da ulaze u uređaj ili da se na njega penju.

- To može uzrokovati strujni udar, opekline ili ozljede.

Nemojte gurati ruke ili metalne predmete ispod perilice tijekom njezina rada.

- To može uzrokovati ozljede.

Nemojte isključivati uređaj iz struje povlačenjem kabela za napajanje. Uvijek čvrsto primite utikač i izvucite ga iz utičnice.

- Oštećenje kabela za napajanje može uzrokovati kratki spoj, požar i/ili strujni udar.

Ne pokušavajte popraviti, rastaviti ili izmijeniti uređaj sami.

- Ne upotrebljavajte nikakve osigurače (bakrene, čelične žice itd.) osim standardnih.
- Ako je potreban popravak ili ponovna montaža uređaja, obratite se najbližem servisnom centru.
- U suprotnom može doći do strujnog udara, požara, problema s uređajem ili ozljede.

Ako se cijev za dovod vode odvoji od slavine i preplavi uređaj, iskopčajte kabel za napajanje.

- U suprotnom bi moglo doći do strujnog udara ili požara.

Iskopčajte utikač kada uređaj ne upotrebljavate dulje vrijeme ili tijekom grmljavine ili oluje.

- U suprotnom bi moglo doći do strujnog udara ili požara.

Ako u uređaj dospije bilo kakva strana tvar, isključite kabel za napajanje i obratite se najbližoj službi za korisnike društva Samsung.

- To može uzrokovati strujni udar ili požar.

Nemojte dozvoliti djeci (ili kućnim ljubimcima) da se igraju u perilici za rublje ili na njoj. Vrata perilice za rublje ne otvaraju se lako iznutra i djeca bi se mogla teško ozlijediti ako se zaglave u njoj.

## Mjere opreza prilikom upotrebe

### OPREZ

Kada je perilica zaprljana stranim tvarima kao što su deterđent, prašina, ostaci hrane itd., iskopčajte utikač i očistite perilicu s pomoću suhe i meke krpe.

- U suprotnom može doći do promjena boje, iskrivljenja, oštećenja ili hrđanja.

Prednje staklo može se razbiti snažnim udarcem. Pažljivo upotrebljavajte perilicu.

- Ako je staklo razbijeno, može doći do ozljede.

Polako otvorite slavinu nakon što uređaj niste upotrebljavali dulje vrijeme, nakon kvara s dovodom vode ili ponovnog priključivanja cijevi za vodu.

- Tlak zraka u cijevi za dovod vode ili slavini može uzrokovati oštećenje dijela uređaja ili istjecanje vode.

Ako se za vrijeme rada pojavi pogreška s odvodom, provjerite postoji li problem s odvodom.

- Ako se upotrebljava perilica za rublje koja je poplavljena zbog problema s odvodom, može doći do strujnog udara ili požara.

Stavite rublje u perilicu tako da vrata ne zahvate rublje.

- Ako vrata zahvate rublje, može doći do oštećenja rublja ili perilice ili istjecanja vode.

Zatvorite dovod vode za perilicu kada se perilica ne upotrebljava.

- Provjerite jesu li vijci na spoju cijevi za dovod vode ispravno zategnuti.

# Sigurnosne informacije

Pazite da se gumena brtva i staklo prednjih vrata ne zaprljaju stranim tvarima (npr. otpadom, nitima, vlasima kose itd.).

- Ako strana tvar zapne u vratima ili vrata nisu u potpunosti zatvorena, može doći do istjecanja vode.

Prije upotrebe uređaja otvorite slavinu za vodu i provjerite je li spoj cijevi za dovod vode čvrsto zategnut i istječe li voda.

- Ako su vijci na spoju cijevi za dovod vode labavi, može doći do istjecanja vode.

Uređaj koji ste kupili namijenjen je isključivo za kućnu upotrebu.

Upotreba uređaja u poslovne svrhe kvalificira se kao zloupotreba proizvoda. U tom slučaju uređaj nije pokriven standardnim jamstvom koje daje društvo Samsung i društvo Samsung neće snositi nikakvu odgovornost za kvarove ili oštećenja nastala uslijed takve zloupotrebe.

Nemojte stajati na uređaju i ne stavljajte predmete (kao što su rublje, upaljene svijeće, upaljene cigarete, posuđe, kemikalije, metalni predmeti itd.) na uređaj.

- To može uzrokovati strujni udar, požar, probleme s uređajem ili ozljede.

Nemojte na površinu uređaja prskati hlapljive tvari poput insekticida.

- Osim što su štetne za ljude, mogu uzrokovati strujni udar, požar ili probleme s uređajem.

Nemojte stavljati predmete koji stvaraju elektromagnetska polja blizu perilice za rublje.

- To može uzrokovati ozljede zbog kvara.

Voda koja se ispušta iz perilice za vrijeme pranja na visokim temperaturama ili sušenja je vruća. Nemojte dodirivati tu vodu.

- To može uzrokovati opekline ili ozljede.

Vrijeme ispuštanja vode može se razlikovati ovisno o temperaturi vode. Ako je temperatura vode previsoka, postupak ispuštanja vode započinite nakon što se voda ohladi.

Nemojte prati, centrifugirati niti sušiti vodootporne sjedalice, prostirke ili odjeću (\*), osim ako vaš uređaj ima poseban ciklus za pranje takvih predmeta.

(\*): Vunena posteljina, kabanice, ribarska odijela, skijaške hlače, vreće za spavanje, navlake za pelene, trenirke i prekrivači za bicikle, motocikle, automobile itd.

- Nemojte prati debele ili tvrde prostirke, čak niti ako se na etiketi o njihovom održavanju nalazi oznaka perilice. To može uzrokovati ozljede ili oštećenje perilice, zidova, poda ili odjeće zbog neuobičajenih vibracija.
- Nemojte prati prostirke niti otirače s gumenom podlogom. Gumena podloga mogla bi se odvojiti i zaglaviti u unutrašnjosti bubnja, a to može dovesti do kvara poput kvara na odvodu.

Nemojte uključivati perilicu ako je iz nje izvađena ladica za deterdžent.

- To može uzrokovati strujni udar ili ozljede zbog istjecanja vode.

Nemojte dodirivati unutrašnjost bubnja tijekom ili neposredno nakon sušenja jer je bubanj vruć.

- To može uzrokovati opekline.

Staklo na vratima tijekom pranja i sušenja postaje vruće. Stoga nemojte dodirivati staklo na vratima.

Također, nemojte dozvoliti djeci da se igraju pokraj perilice za rublje ili da dodiruju staklo na vratima.

- To može uzrokovati opekline.

Nemojte gurati ruku u ladicu za deterdžent.

- To može uzrokovati ozljede jer se ruka može zaglaviti u uređaju za unos deterdženta.

Uklonite pretinac za tekući deterdžent (odnosi se samo na određene modele) prilikom upotrebe deterdženta u prahu.

- U suprotnom voda može iscuriti kroz prednju stranu ladice za deterdžent.

U perilicu nemojte stavljati druge predmete (npr. cipele, ostatke hrane, životinje) osim rublja.

- To može uzrokovati oštećenje perilice ili ozljede, pa čak i smrt kada je riječ o kućnim ljubimcima zbog neuobičajenih vibracija.

Nemojte pritiskati gumb s pomoću oštih predmeta kao što su igle, noževi, nokti itd.

- To može uzrokovati strujni udar ili ozljede.

Nemojte prati rublje zaprljano uljima, kremama ili losionima koji se upotrebljavaju u trgovinama s kozmetičkim proizvodima za njegu kože ili salonima za masažu.

- To može prouzročiti iskrivljenje gumene brtve i istjecanje vode.

U bubnju nemojte na dulje vremensko razdoblje ostavljati metalne predmete kao što su sigurnosne igle, ukosnice ili sredstvo za izbjeljivanje.

- To može uzrokovati hrđanje bubnja.
- Ako se na površini bubnja pojavi hrđa, na površinu nanosite (neutralno) sredstvo za čišćenje i očistite je spužvom. Nikada nemojte upotrebljavati metalnu četku.

Nemojte izravno upotrebljavati deterdžent za kemijsko čišćenje i nemojte prati, ispirati niti centrifugirati rublje zaprljano deterdžentom za kemijsko čišćenje.

- To može uzrokovati spontano izgaranje i zapaljenje zbog topline koja nastaje prilikom oksidacije ulja.

Ne upotrebljavajte vodu iz uređaja za hlađenje/zagrijavanje vode.

- To može uzrokovati probleme s perilicom.

Nemojte upotrebljavati prirodne sapune za pranje ruku.

- Ako se stvrdnu i nakupe u perilici, može doći do problema s uređajem, promjene boje, nastanka hrđe i neugodnih mirisa.

Čarape i grudnjake stavite u mrežicu za pranje i perite ih s ostalim rubljem.

U mrežici za pranje nemojte prati velike komade rublja poput posteljine.

- U suprotnom može doći do ozljeda zbog neuobičajenih vibracija.

Ne upotrebljavajte deterdžente koji se stvrdnjavaju.

- Ako se nakupe unutar perilice, može doći do istjecanja vode.

Provjerite jesu li svi džepovi na odjeći prazni.

- Tvrdi i oštri predmeti, kao što su kovanice, sigurnosne igle, čavli, vijci ili kamenje mogu prouzročiti velika oštećenja uređaja.

Nemojte prati odjeću s velikim kopčama, gumbima ili drugim metalnim predmetima.

## Sigurnosne informacije

Rublje razvrstajte po bojama pritom pazeći na njihovu postojanost i odaberite preporučeni ciklus, temperaturu vode i dodatne funkcije.

- To može prouzročiti promjene boje ili oštećenje tkanine.

Pripazite da prilikom zatvaranja vrata perilice ne priključite dječje prste.

- U suprotnom može doći do ozljede.

Da biste spriječili nastanak neugodnih mirisa i plijesni, nakon pranja ostavite vrata otvorena radi sušenja bubnja.

Da biste spriječili nakupljanje kamenca, nakon pranja ostavite ladicu za deterdžent otvorenu i posušite je iznutra.

### Važna upozorenja za čišćenje

#### UPOZORENJE

Ne čistite uređaj prskajući vodu izravno na njega.

Nemojte upotrebljavati snažna sredstva za čišćenje koja sadrže kiselinu.

Za čišćenje uređaja nemojte upotrebljavati benzen, razrjeđivač ili alkohol.

- To može uzrokovati promjene boje, iskrivljenja, oštećenja, strujni udar ili požar.

Prije čišćenja ili održavanja isključite uređaj iz zidne utičnice.

- U suprotnom bi moglo doći do strujnog udara ili požara.

### Upute vezane uz električni i elektronički otpad (WEEE)



#### Ispravno odlaganje proizvoda (Električni i elektronički otpad)

(Primjenjivo Primjenjuje se u zemljama s posebnim sustavima za prikupljanje otpada)

Ova oznaka na proizvodu, dodatnoj opremi ili u literaturi ukazuje na to da se proizvod i njegova elektronička oprema (npr., punjač, slušalice, USB kabel) ne bi trebali odlagati s ostalim kućanskim otpadom na kraju radnog vijeka. Da biste spriječili moguću štetu za okoliš ili ljudsko zdravlje nekontroliranim odlaganjem otpada, odvojite ovaj predmet od ostalih vrsta otpada i odgovorno reciklirajte kako biste promicali održivu ponovnu upotrebu materijalnih resursa.

Korisnici u kućanstvima trebali bi kontaktirati prodavača kod kojega su kupili proizvod ili ured lokalne vlasti za pojedinosti o tome gdje i kako se ovaj predmet može odnijeti kako bi recikliranje bilo sigurno za okoliš.

Korisnici u tvrtkama trebaju kontaktirati dobavljača i provjeriti uvjete i odredbe kupovnog ugovora. Ovaj proizvod i njegova elektronička oprema ne smije se miješati s drugim komercijalnim otpadom.

Informacije o obvezama prema okolišu tvrtke Samsung i regulatornim obvezama u vezi s proizvodima, primjerice o Uredbi REACH, Direktivi WEEE ili propisima o baterijama, potražite na našoj stranici o održivosti dostupnoj na adresi [www.samsung.com](http://www.samsung.com)

# Montaža

Pažljivo pročitajte ove upute kako biste pravilno montirali perilicu za rublje i spriječili nezgode prilikom pranja rublja.

## Sadržaj paketa

Provjerite nalaze li se svi dijelovi u pakiranju proizvoda. Ako imate problema s perilicom rublja ili dijelovima, obratite se lokalnoj službi za korisnike tvrtke Samsung ili trgovcu.

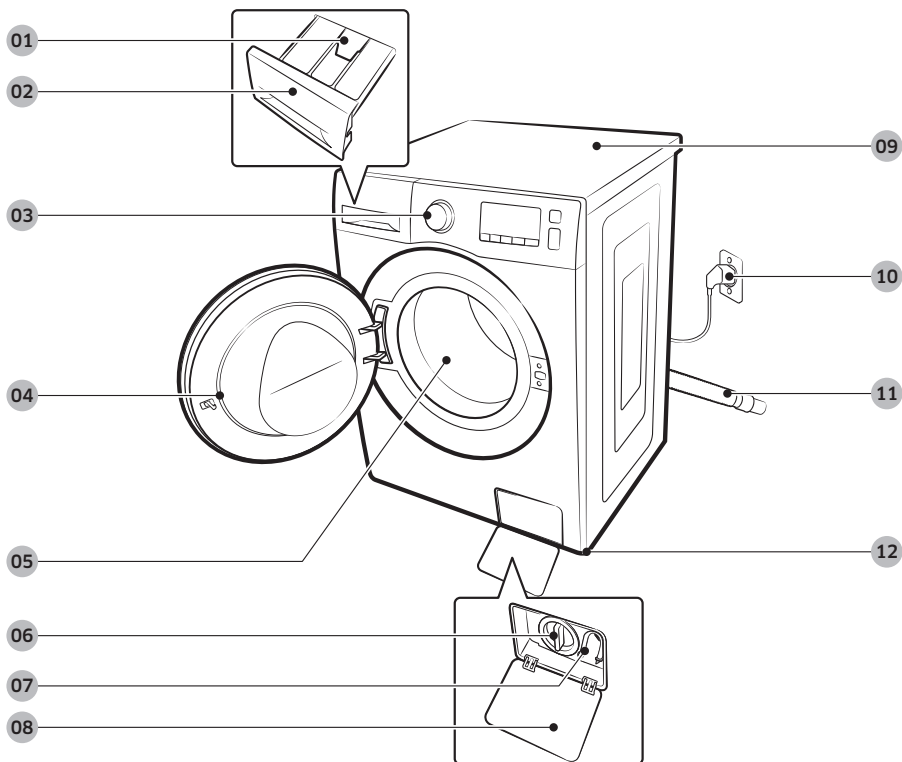

01 Ručica za otpuštanje

02 Ladica za deterdžent

03 Upravljačka ploča

04 Vrata

05 Buban

06 Filtar za čestice

07 Cijev za ispuštanje vode u hitnom slučaju

08 Poklopac filtra

09 Radna ploha

10 Utikač kabela za napajanje

11 Cijev za odvod

12 Nožice za izravnavanje



# Montaža



Ključ



Poklopci vijaka

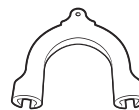

Vodilica cijevi



Cijev za hladnu vodu



Cijev za toplu vodu

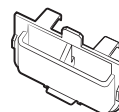

Pretinac za tekući deterđžent

## NAPOMENA

- Ključ: za uklanjanje vijaka za prijevoz i izravnavanje perilice za rublje.
- Poklopci vijaka: za prekrivanje otvora nakon uklanjanja vijaka za prijevoz. Isporučeni broj poklopaca vijaka (3 do 6) ovisi o modelu.
- Vodilica cijevi: za postavljanje odvodnog crijeva u odvodnu cijev umivaonika.
- Cijev za hladnu/toplu vodu: za dovod vode u perilicu za rublje. (Cijevi za toplu vodu namijenjene su isključivo za određene modele.)
- Pretinac za tekući deterđžent: umetnite ga u odjeljak za deterđžent da biste upotrebljavali tekući deterđžent.



## Preduvjeti za montažu

### Napajanje strujom i uzemljenje

- Potreban je osigurač ili prekidač strujnog kruga za izmjeničnu struju od 220–240 V i 50 Hz.
- Upotrijebite zasebno napajanje samo za perilicu za rublje.

Kako bi se omogućilo pravilno uzemljenje, perilica za rublje isporučuje se s kabelom za napajanje s trozubnim utikačem s uzemljenjem za korištenje u ispravno ugrađenoj i uzemljenoj utičnici.

Ako niste sigurni je li uređaj pravilno uzemljen, obratite se ovlaštenom električaru ili serviseru.

Nemojte mijenjati isporučeni utikač. Ako utičnica ne odgovara utikaču, od ovlaštenog električara zatražite da ugradi ispravnu utičnicu.

#### UPOZORENJE

- NEMOJTE koristiti produžni kabel.
- Koristite samo kabel za napajanje koji je ispučen uz perilicu za rublje.
- NEMOJTE spajati žicu za uzemljenje na plastične vodovodne cijevi, plinske cijevi ili cijevi za toplu vodu.
- Neispravno spojeni vodiči za uzemljenje mogu uzrokovati strujni udar.

### Dovod vode

Ispravni tlak vode za ovu perilicu za rublje je između 50 kPa i 800 kPa. Tlak vode niži od 50 kPa može dovesti do toga da se ventil za vodu ne zatvori do kraja. Ili će možda biti potrebno više vremena da se napuni bubanj što će dovesti do isključivanja perlice. Priklučci za vodu moraju se nalaziti unutar 120 cm od stražnje strane perlice za rublje da bi isporučena crijeva za dovod vode dosegla do perlice.

Kako bi se smanjila opasnost od istjecanja vode:

- Provjerite jesu li slavine za vodu lako dostupne.
- Zatvorite slavine za vodu kada se perilica ne koristi.
- Redovito provjeravajte propuštaju li priključci cijevi za dovod vode.

#### OPREZ

Prije prvog korištenja perlice za rublje provjerite propuštaju li spojevi na ventilu za vodu i slavine.

### Odvod

Tvrtka Samsung preporučuje visinu cijevnog nastavka 60–90 cm. Cijev za odvod treba provesti kroz obujmicu cijevi za odvod do cijevnog nastavka, a cijevni nastavak mora u potpunosti prekriti cijev za odvod.





# Montaža

## Podloga

Za najbolje rezultate perilicu je potrebno postaviti na čvrstu podlogu. Drvene podove možda ćete trebati pojačati da bi se vibracije i/ili neujednačenost umetnutog rublja sveli na najmanju moguću mjeru. Tepisi i meke keramičke površine nisu dovoljno otporni na vibracije što može dovesti do toga da se perilica za rublje lagano kreće tijekom ciklusa centrifugiranja.

### OPREZ

NEMOJTE postavljati perilicu na platformu ili na konstrukciju sa slabim temeljem.

## Temperatura vode

Nemojte postavljati perilicu za rublje na mjesta gdje bi se voda mogla smrznuti jer perilica uvijek zadrži nešto vode u svojim ventilima za vodu, pumpama i/ili cijevima. Smrznuta voda zaostala u spojevima može oštetiti remenje, pumpu i druge dijelove perilice za rublje.

## Postavljanje u malim prostorima ili ormarićima

Minimalan slobodni prostor za stabilan rad:

Sa strane	25 mm
Iznad	25 mm
Stražnja strana	50 mm
Sprijeda	550 mm

Ako se na istom mjestu postavljaju perilica za rublje i sušilica, u prednjem dijelu male prostorije ili ormarića mora postojati najmanje 550 mm slobodnog otvora za zrak. Sama perilica za rublje ne zahtijeva određeni otvor za zrak.



## Upute za postavljanje u koracima

### KORAK 1 Odaberite mjesto

Preduvjeti mjesta:

- Čvrsta, ravna podloga bez tepiha ili podne obloge koja bi mogla zapriječiti prozračivanje
- Podalje od sunčeve svjetlosti
- Odgovarajući prostor za ventilaciju i ožičenje
- Okolna temperatura uvijek je viša od točke smrzavanja (0 °C)
- Podalje od izvora topline

### KORAK 2 Uklonite vijke za prijevoz

Raspakirajte pakiranje proizvoda i uklonite sve vijke za prijevoz.

#### NAPOMENA

Broj vijaka za prijevoz može se razlikovati ovisno o modelu.

#### UPOZORENJE

- Ambalaža može biti opasna za djecu. Sav ambalažni materijal (plastične vreće, polistiren itd.) odložite izvan dohvata djece.
- Da biste izbjegli ozljede, poklopite otvore poklopcima vijaka nakon što uklonite vijke za prijevoz. Ne premještajte perilicu za rublje ako niste postavili vijke za prijevoz na njihovo mjesto. Sastavite vijke za prijevoz prije nego što premjestite perilicu za rublje na drugo mjesto. Sačuvajte vijke za prijevoz na sigurnom mjestu za buduću upotrebu.

# Montaža

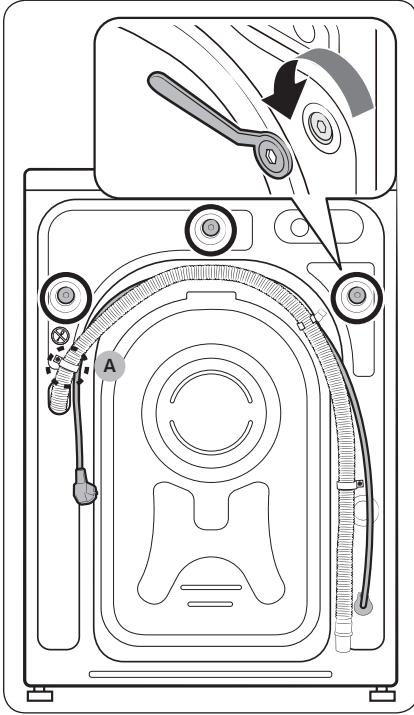

1. Pronađite vijke za prijevoz (označene krugom na slici) na stražnjoj strani perilice za rublje.

**⚠ OPREZ**

Nemojte uklanjati **vijak (A)** kojim se pričvršćuje kopča crijeva.

2. S pomoću priloženog ključa olabavite sve vijke za prijevoz tako da ih okrenete u smjeru suprotnom od kazaljke na satu.

**📖 NAPOMENA**

Obavezno sačuvajte vijke za prijevoz za buduću upotrebu.

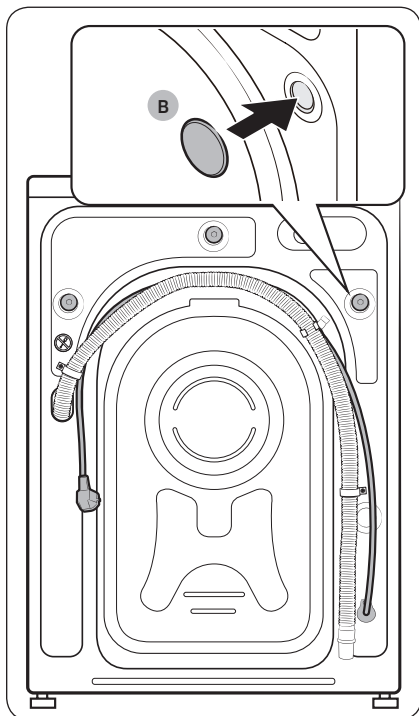

3. Umetnite **poklopce vijaka (B)** u otvore (označene krugom na slici).

# Montaža

## KORAK 3 Podesite nožicu za izravnavanje

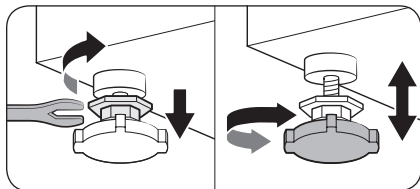

1. Nježno pomaknite perilicu na njeno mjesto. Primjenom sile možete oštetiti nožice za izravnavanje.
2. Izravnajte perilicu za rublje ručnim podešavanjem nožica za izravnavanje.

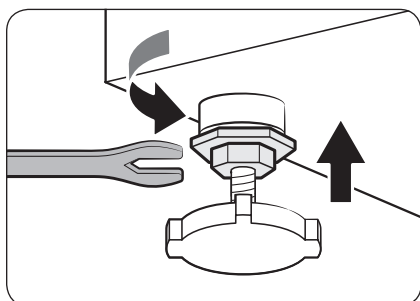

3. Kada izravnavanje bude dovršeno, zategnite matice pomoću ključa.

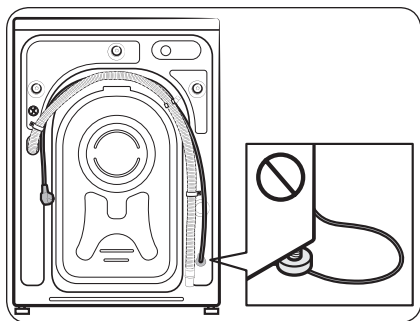

### ⚠ OPREZ

Kada postavljate proizvod, pobrinite se da nožice za izravnavanje ne pritišću kabel za napajanje.

### ⚠ OPREZ

Provjerite jesu li sve nožice za izravnavanje dobro sjele na površinu poda da se perilica ne bi pomicala ili stvarala buku zbog vibracija. Zatim provjerite ljulja li se perilica za rublje. Ako se perilica za rublje ne ljulja, zategnite matice.

## KORAK 4 Priključite cijev za dovod vode

Priložena cijev za vodu može se razlikovati ovisno o modelu. Slijedite upute u skladu s priloženom cijevi za vodu.

### Spajanje na slavinu s navojem

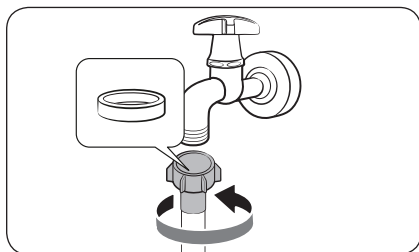

1. Priključite cijev za vodu na slavinu i okrenite priključak u smjeru kazaljke na satu kako je prikazano.

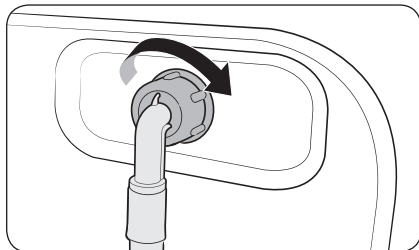

2. Spojite drugi kraj cijevi za vodu na ventil za ulaz vode na stražnjoj strani perilice. Zategnite cijev u smjeru kazaljke na satu.

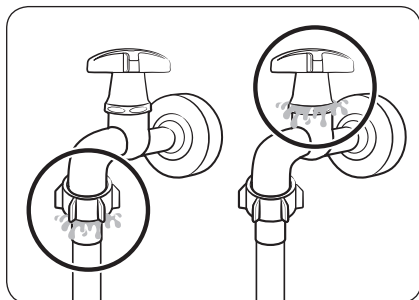

3. Otvorite slavinu za vodu i provjerite ima li propuštanja vode na područjima spojeva. Ako dolazi do curenja vode, ponovite prethodno navedene korake.

#### ⚠ UPOZORENJE

Ako voda istječe, zaustavite rad perilice i isključite perilicu iz napajanja. Zatim se obratite servisnom centru tvrtke Samsung u slučaju curenja iz cijevi za vodu ili se obratite vodoinstalateru u slučaju curenja iz slavine za vodu. U protivnom može doći do električnog udara.

#### ⚠ OPREZ

Nemojte silom rastezati cijev za vodu. Ako je cijev prekratka, zamijenite je dužom visokotlačnom cijevi.

# Montaža

## Spajanje na slavinu bez navoja

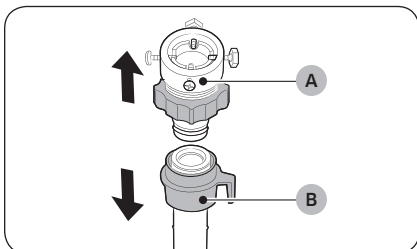

1. Uklonite adapter (A) s cijevi za vodu (B).

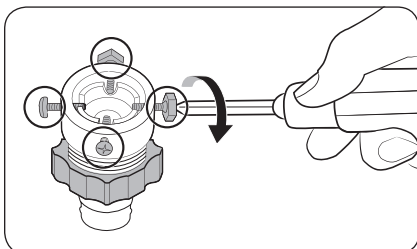

2. S pomoću križnog odvijača otpustite četiri vijka na adapteru.

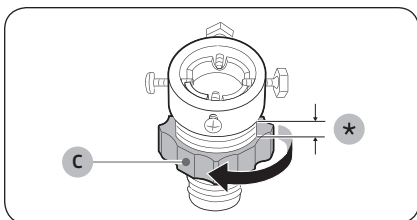

3. Držite adapter i okrenite dio (C) u smjeru strelice kako biste ga otpustili za 5 mm (\*).

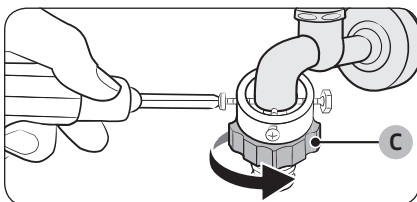

4. Umetnite adapter na slavinu, a zatim zatežite vijke dok podižete adapter.

5. Okrenite dio (C) u smjeru strelice kako biste ga zategnuli.

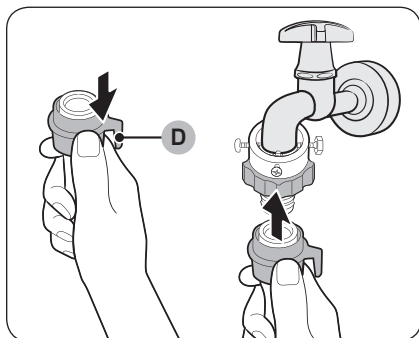

6. Dok pritišćete **dio (D)** na cijevi za vodu, spojite cijev za vodu s adapterom. Potom otpustite **dio (D)**. Cijev se spaja na adapter uz zvuk sjedanja na mjesto.

7. Da biste dovršili spajanje cijevi za vodu, pogledajte 2. i 3. stavku odjeljka „Spajanje na slavinu s navojem”.

#### NAPOMENA

- Nakon što spojite cijev za vodu na adapter, provjerite je li ispravno spojena tako da povučete cijev za vodu prema dolje.
- Koristite uobičajene slavine za vodu. Ako je slavina pravokutnog oblika ili je prevelika, uklonite prsten odstojnika prije umetanja slavine u adapter.

#### Kod modela s dodatnim dovodom tople vode:

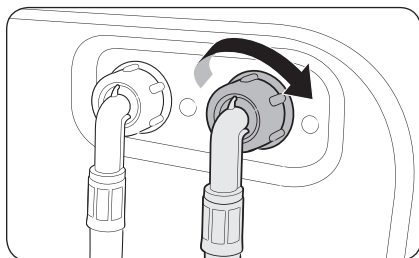

1. Spojite crveni kraj cijevi za toplu vodu na dovod tople vode na stražnjoj strani perilice.
2. Drugi kraj cijevi za toplu vodu priključite na slavinu za toplu vodu.



# Montaža

## Cijev za vodu (samo određeni modeli)

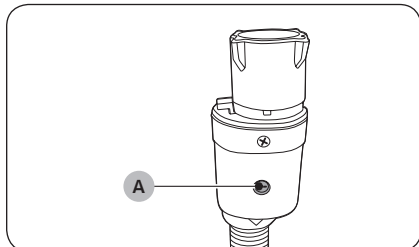

Cijev za vodu upozorava korisnike na opasnost od istjecanja vode. Prepoznaje protok vode i postane crvena na središnjem indikatoru (A) ako dođe do curenja.

### NAPOMENA

Kraj cijevi za dovod vode mora se postaviti na slavinu za vodu, a ne na uređaj.

## KORAK 5 Postavite cijev za odvod

Cijev za odvod može se postaviti na tri načina:

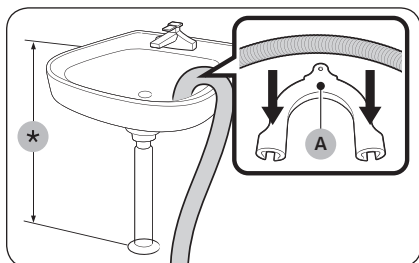

### Preko ruba umivaonika

Cijev za odvod mora se postaviti na visinu između 60 cm i 90 cm (\*) od poda. Kako bi kraj cijevi za odvod ostao savijen, koristite priloženu **plastičnu vodilicu za cijev (A)**. Kukom pričvrstite vodilicu na zid kako biste omogućili stabilan odvod.

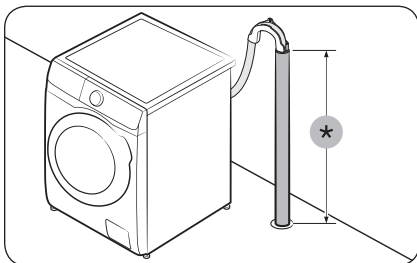

### U odvodnu cijev

Odvodna cijev mora se postaviti na visinu između 60 cm i 90 cm (\*). Preporučuje se korištenje okomite cijevi od 65 cm.

- Da biste bili sigurni da će crijevo za odvod ostati u položaju, upotrebjavajte plastičnu vodilicu za crijevo (pogledajte sliku).
- Da biste spriječili zaustavljanje protoka vode tijekom odvodnje, postavite crijevo za odvod 15 cm unutar odvodne cijevi.
- Da biste spriječili pomicanje crijeva za odvod, pričvrstite vodilicu za crijevo na zid.

Cijevni nastavak za odvod mora imati sljedeće karakteristike:

- Promjer od minimalno 5 cm
- Minimalni kapacitet odvodnje od 60 litara u minuti

## Montaža

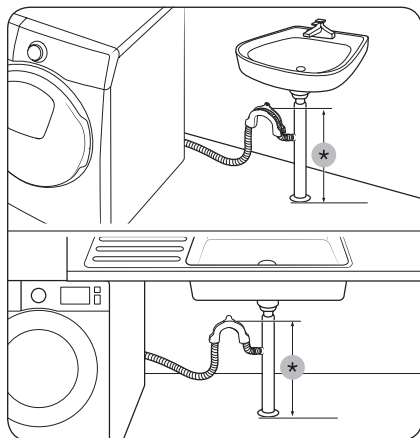

### U ogranak odvodne cijevi umivaonika

Ogranak odvodne cijevi mora se nalaziti iznad sifona umivaonika tako da se kraj crijeva za odvod nalazi najmanje 60 cm iznad poda.

(\*): 60 cm

### ⚠ OPREZ

Uklonite poklopac s ogranaka odvodne cijevi umivaonika prije nego što na njega spojite odvodnu cijev.

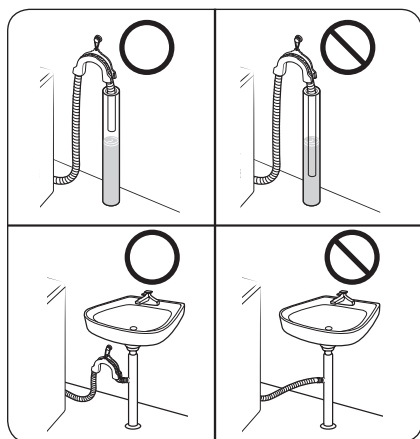

### ⚠ OPREZ

Cijev za odvod nemojte staviti u stajaću vodu ili mjesto gdje se cijedi voda. Voda bi se mogla vratiti u perilicu.

### KORAK 6 Uključeno



Priključite električni kabel u zidnu utičnicu s izmjeničnom strujom odobrene vrste od 220–240 V / 50 Hz, zaštićenu osiguračem ili prekidačem strujnog kruga. Zatim pritisnite gumb **Napajanje** da biste uključili perilicu za rublje.

# Prije početka

## Početne postavke

### Pokrenite Kalibraciju (preporučeno)

Kalibracija omogućuje perilici za rublje da preciznije odredi težinu rublja. Provjerite je li bubanj prazan prije nego pokrenete funkciju Kalibracija.

1. Isključite pa ponovno uključite perilicu za rublje.
2. Istovremeno pritisnite i 3 sekunde držite gumb **Temperatura**  i **Odgoda završetka pranja**  za pokretanje načina funkcije Kalibracija. Pojavit će se poruka „Cb“.
3. Pritisnite gumb **Pokretanje/pauza** da biste pokrenuli ciklus Kalibracija.
4. Bubanj će se okretati otprilike 3 minute. (Smjer okretanja bubnja može se razlikovati ovisno o modelu.)
5. Kad se ciklus dovrši, na zaslону će se prikazati „0“ i perilica za rublje će se automatski isključiti.
6. Perilica za rublje spremna je za korištenje.

## Upute za rublje

### KORAK 1 Sortiranje

Razvrstajte rublje prema sljedećim kriterijima:

- Etiketna održavanje: Razvrstajte rublje u pamuk, miješana vlakna, sintetiku, svilu, vunu i umjetnu svilu.
- Boja: Odvojite bijelo rublje od obojanog.
- Veličina: Miješanje komada odjeće različite veličine u bubnju poboljšava učinkovitost pranja.
- Osjetljivost: Zasebno perite osjetljivo rublje s pomoću opcije Lako glačanje za novo rublje od čiste vune, zavjese i svilu. Provjerite etikete na komadima rublja.

#### NAPOMENA

Prije pranja provjerite etiketu o njezi na odjeći i odvojite je u skladu s tim.

# Prije početka

## KORAK 2 Ispraznite džepove

### Ispraznite sve džepove na komadima rublja koje perete

- Metalni predmeti poput kovanica, iglica i kopči na odjeći mogu oštetiti ostalu odjeću, ali i bubanj.

### Izokrenite odjeću s gumbima i ušivcima

- Ako su zatvarači na hlačama i jaknama otvoreni prilikom pranja, može doći do oštećenja bubnja. Zatvarače treba zatvoriti i pričvrstiti uzicom.
- Odjeća s dugačkim uzicama može se zaplesti s ostalom odjećom. Provjerite jesu li sve uzice zavezane prije početka pranja.

## KORAK 3 Koristite mrežicu za rublje

- Grudnjake (koji se mogu prati u vodi) treba umetnuti u mrežicu za rublje. Metalni dijelovi grudnjaka mogu razderati i oštetiti ostalo rublje.
- Mali, lagani komadi odjeće poput čarapa, rukavica, najlonki i rupčića mogu zapeti za vrata. Stavite ih u mrežicu za fino rublje.
- Mrežu za rublje nemojte prati samu, bez drugog rublja. To može uzrokovati neuobičajene vibracije koje bi mogle pomaknuti perilicu i uzrokovati ozljede.

## KORAK 4 Pretpranje (ako je potrebno)

Odaberite opciju Pretpranje za odabrani program ako je rublje veoma zaprljano. Prilikom odabira opcije Pretpranje pobrinite se da u odjeljak za glavno pranje stavite deterđent u prahu.

## KORAK 5 Odredite kapacitet težine

Ne preopterećujte perilicu za rublje. Ako pretrpate perilicu, ona možda neće dobro oprati rublje. Kapacitet težine za svaku vrstu rublja potražite na stranici 37.

### NAPOMENA

Prilikom pranja posteljine ili prekrivača, trajanje pranja može se produžiti ili se učinkovitost centrifugiranja može smanjiti. Za posteljinu i prekrivače preporučuje se brzina ciklusa centrifugiranja od 800 okr./min i težina rublja koja ne iznosi više od 2,0 kg.

### OPREZ

Neujednačeno raspoređeno rublje može smanjiti učinkovitost centrifugiranja.



## KORAK 6 Primijenite odgovarajuću vrstu deterđženta

Vrsta deterđženta ovisi o vrsti tkanine (pamuk, sintetika, osjetljiva odjeća, vuna), boji, temperaturi pranja i razini zaprljanosti. Uvijek upotrebljavajte deterđžent koji se slabije pjeni te koji je namijenjen automatskim perilicama za rublje.

### NAPOMENA

- Slijedite preporuke proizvođača deterđženta koje se temelje na težini rublja, razini zaprljanosti i tvrdoći vode u vašem području. Ako ne znate kakva je tvrdoća vode u vašem području, obratite se lokalnoj upravi za vodoopskrbu.
- Nemojte koristiti deterđžent koji se može stvrdnuti ili ukrutiti. Takav deterđžent bi mogao ostati nakon ciklusa ispiranja i tako blokirati odvod.

### OPREZ

Ako perete vunu u ciklusu  **WOOL (VUNA)**, upotrebljavajte samo neutralni tekući deterđžent. Ako se upotrebljava u ciklusu  **WOOL (VUNA)**, deterđžent u prahu mogao bi ostati na rublju i uzrokovati promjene boja rublja.



# Prije početka

## Kapsule za rublje

Da biste postigli najbolje rezultate pomoću kapsula za rublje, slijedite ove upute.

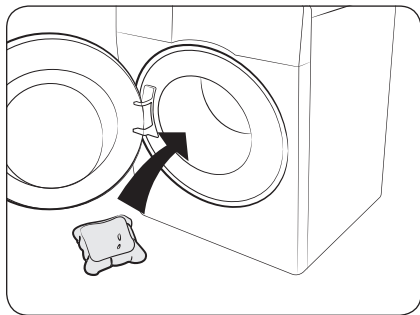

1. Kapsulu stavite na dno praznog bubnja blizu stražnje strane.

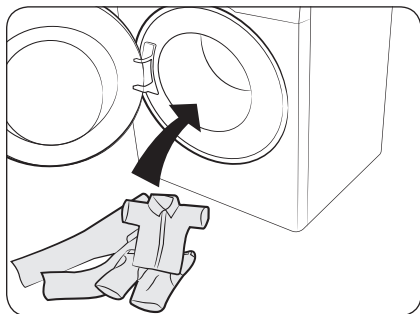

2. Rublje stavite u bubanj na kapsulu.

### OPREZ

Za cikluse koji koriste hladnu vodu ili cikluse koji traju manje od jednog sata preporučuje se tekući deterdžent. U suprotnom se kapsula možda neće rastopiti.



## Preporuka deterdženta

Preporuke se primjenjuju na raspone temperature navedene u tablici ciklusa.

●	Preporučeno	▲	Samo tekući deterdžent
-	Ne preporučuje se	△	Samo deterdžent u prahu

Ciklus	Deterdžent		
	Univerzalni	Za osjetljivo rublje i vunu	Poseban
ECO 40-60 (EKO 40-60)	●	-	-
COTTON (PAMUK)	●	-	-
SYNTHETICS (SINTETIKA)	●	-	-
HYGIENE STEAM (HIGIJENSKA PARA)	●	-	-
15' QUICK WASH (15-MINUTNO BRZO PRANJE)	●	-	-
MIXED LOAD (RAZNO RUBLJE)	●	-	-
DELICATES (OSJETLJIVO RUBLJE)	-	▲	▲
WOOL (VUNA)	-	▲	▲
INTENSE COLD (INTENZIVNO HLADNO)	●	-	-
COLOURS (ŠARENO)	●	-	-
BEDDING (POSTELJINA)	●	-	-



# Prije početka

## Smjernice za upotrebu ladice za deterdžent

Perilica za rublje sadrži dozator koji se sastoji od tri odjeljka: lijevi odjeljak za glavno pranje, središnji odjeljak za omekšivač i desni odjeljak za pretpranje.

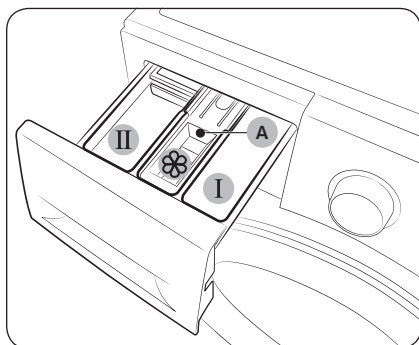

- I Odjeljak za pretpranje:** Dodajte deterdžent za pretpranje ili štirku.
- II Odjeljak za glavno pranje:** Dodajte deterdžent za glavno pranje, omekšivač vode, sredstvo za prednamakanje, izbjeljivanje i/ili sredstvo za uklanjanje mrlja.
- A Odjeljak za omekšivač:** Dodajte dodatke kao što je npr. omekšivač tkanine. Nemojte prelaziti crtu **MAX (A)**.

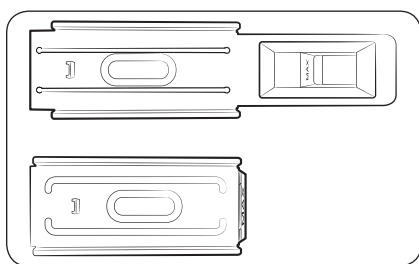

### **NAPOMENA**

Stvaran izgled oznake u ladici za omekšivač može se razlikovati ovisno o modelu.

### **OPREZ**

- Ne otvarajte ladicu za deterdžent za vrijeme rada perilice.
- Ne upotrebljavajte sljedeće vrste deterdženata:
  - Deterdžent u tabletama ili kapsulama
  - Deterdžent koji koristi kuglicu ili mrežu
- Da biste spriječili začepljenje odjeljka, prije upotrebe je potrebno razrijediti koncentrirana ili gusta sredstva za čišćenje (omekšivač tkanine ili deterdžent) s vodom.
- Kada je odabrana opcija Odgoda završetka pranja, nemojte deterdžent stavljati izravno u bubanj. Time bi se mogle prouzročiti promjene boje na rublju. Kada je odabrana opcija Odgoda završetka pranja, upotrijebite ladicu za deterdžent.
- Bubanj nemojte čistiti sredstvima za čišćenje. Ostaci kemikalija u bubnju smanjuju učinkovitost pranja.

## Dodavanje sredstava za pranje u ladicu za deterdžent

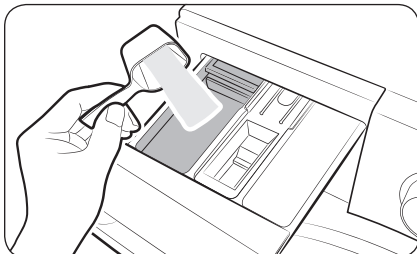

1. Izvucite ladicu za deterdžent.
2. Dodajte deterdžent za pranje rublja u **II odjeljak za glavno pranje** prema uputama ili preporukama proizvođača. Za korištenje tekućeg deterdženta pogledajte stranicu **34**.

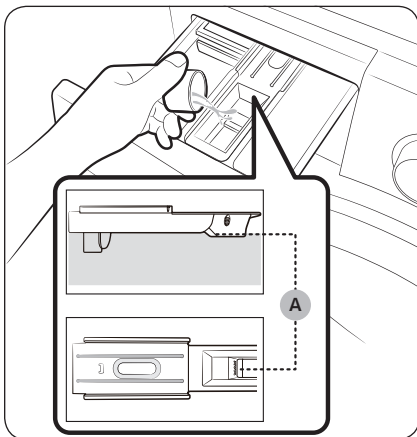

3. Dodajte omekšivač tkanine u **III odjeljak za omekšivač**. Nemojte prelaziti crtu **MAX (A)**. Omekšivač se u pranje ispušta tijekom posljednjeg ispiranja.

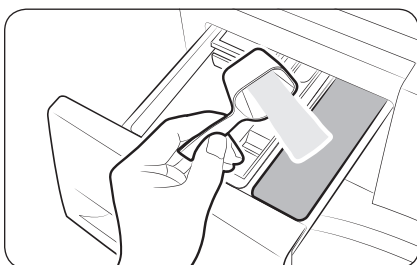

4. Ako želite pokrenuti pretpranje, dodajte deterdžent za pretpranje u **I odjeljak za pretpranje** prema uputama ili preporukama proizvođača.
5. Zatvorite ladicu za deterdžent.

## Prije početka

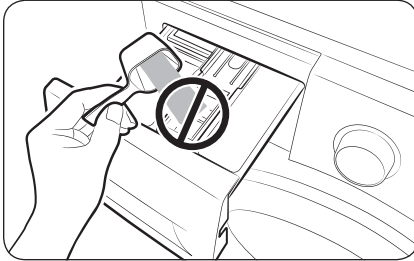

### ⚠ OPREZ

- Nemojte stavljati deterdžent u prahu u pretinac za tekući deterdžent.
- Koncentrirani omekšivač tkanina mora se razrijediti s vodom prije korištenja.
- Nemojte stavljati deterdžent za glavno pranje u  odjeljak za omekšivač.

### Za upotrebu tekućeg deterdženta (odnosi se samo na određene modele)

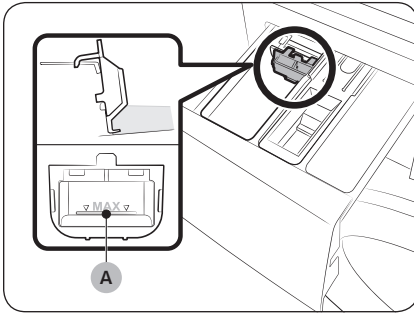

Najprije umetnite isporučeni spremnik za tekući deterdžent u  odjeljak za glavno pranje. Zatim dodajte tekući deterdžent u spremnik ispod označene crte MAX (A).

### ⚠ OPREZ

- Nemojte prelaziti crtu MAX koja je označena unutar spremnika.
- Izvadite spremnik za tekući deterdžent ako upotrebljavate deterdžent u prahu.

### 📖 NAPOMENA

- Umetnite pretinac za tekući deterdžent tek nakon što izvadite ladicu za deterdžent iz perilice pritiskom na **ručicu za otpuštanje (A)**.
- Nakon pranja u ladicu za deterdžent može ostati nešto tekućeg deterdženta.

# Rad

## Upravljačka ploča

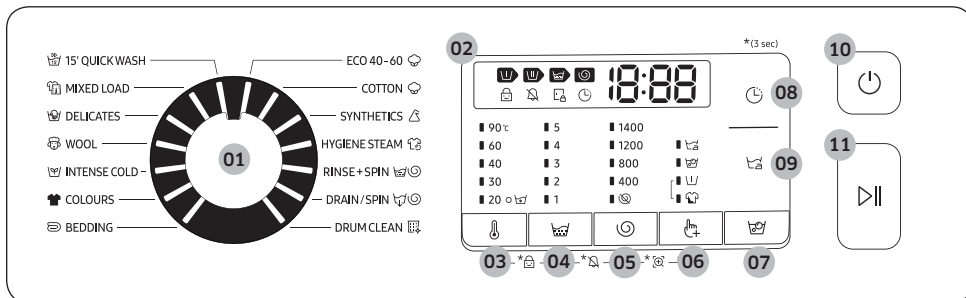

Hrvatski

01 Birač ciklusa	Okrećite kotačić za odabir programa kako biste odabrali ciklus.
02 Zaslon	Prikazuje podatke o trenutnom ciklusu i procijenjeno preostalo vrijeme ili informativnu šifru kad se pojavi problem.
03 Temperatura	Pritisnite kako biste promijenili temperaturu vode za trenutni ciklus.
04 Ispiranje	Pritisnite kako biste promijenili broj ispiranja za trenutni ciklus. Ovisno o ciklusu, broj ispiranja možete postaviti na najviše 5.
05 Centrifugiranje	Pritisnite kako biste promijenili brzinu centrifugiranja za trenutni ciklus. <ul style="list-style-type: none"> <li>• <b>Odgoda ispiranja</b> (nema indikatora): Posljednji postupak ispiranja je zaustavljen tako da rublje ostaje u vodi. Za vađenje rublja pokrenite postupak ispuštanja vode ili centrifugiranja. <ul style="list-style-type: none"> <li>- Za upotrebu funkcije Odgoda ispiranja više puta pritisnite gumb <b>Centrifugiranje</b> dok se svi indikatori funkcije Centrifugiranje ne isključe.</li> </ul> </li> <li>• <b>Bez centrifugiranja</b>: Bubanj neće centrifugirati nakon posljednjeg postupka ispuštanja vode. <ul style="list-style-type: none"> <li>- Za upotrebu funkcije Bez centrifugiranja više puta pritisnite gumb <b>Centrifugiranje</b> dok se indikator funkcije ne uključi.</li> </ul> </li> </ul>
06 Mogućnosti	Pritisnite za odabir mogućnosti Intenzivno, Pretpranje i Ispiranje+. Za poništavanje odabira ponovo pritisnite isti gumb.
07 Namakanje uz stvaranje mjehurića	Pritisnite za aktiviranje/deaktiviranje funkcije Namakanje uz stvaranje mjehurića. Ova funkcija pomaže u uklanjanju različitih tvrdokornih mrlja.
08 Odgoda završetka pranja	Funkcija Odgoda završetka pranja omogućuje vam da odaberete vrijeme završetka trenutačnog ciklusa. Na temelju vaših postavki početno vrijeme ciklusa odredit će se unutarnjom logikom perilice. Na primjer, ova postavka korisna je za programiranje perilice tako da dovrši pranje u doba kada se obično vraćate kući s posla. <ul style="list-style-type: none"> <li>• Pritisnite kako biste odabrali prethodno postavljenu jedinicu u satima.</li> </ul>









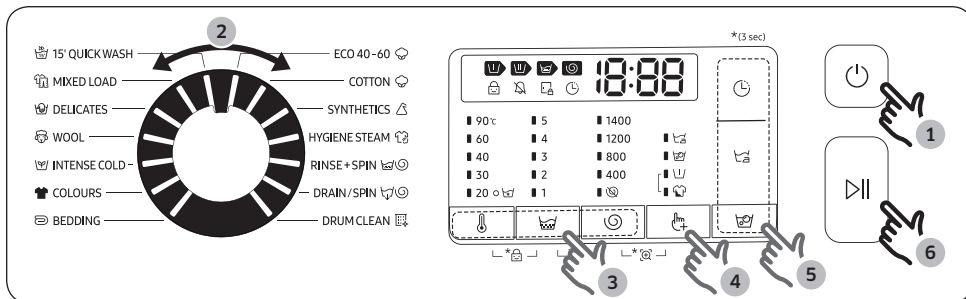

# Rad

<p><b>09 Lako glačanje</b> </p>	<p>Pritisnite kada želite odabrati način rada koji priprema rublje za lako glačanje jer ga manje gužva tijekom ciklusa ispiranja.</p> <ul style="list-style-type: none"> <li>• Funkcija Lako glačanje dostupna je isključivo za sljedeće cikluse pranja: ECO 40-60 (EKO 40-60), COTTON (PAMUK), SYNTHETICS (SINETIKA), HYGIENE STEAM (HIGIJENSKA PARA), MIXED LOAD (RAZNO RUBLJE), INTENSE COLD (INTENZIVNO HLADNO), COLOURS (ŠARENO), BEDDING (POSTELJINA)</li> </ul>
<p><b>10 Napajanje</b></p>	<p>Pritisnite za uključivanje/isključivanje perilice za rublje.</p>
<p><b>11 Pokretanje/pauza</b></p>	<p>Pritisnite za pokretanje ili zaustavljanje radnje.</p>

\*(3 sec (3 sekunde)): Pritisnite i držite 3 sekunde.

## Jednostavni koraci za pokretanje



1. Za uključivanje perilice za rublje pritisnite gumb **Napajanje**.
2. Za odabir ciklusa okrenite **Birač ciklusa**.
3. Prema potrebi promijenite postavke ciklusa (**Temperatura** , **Ispiranje**  i **Centrifugiranje** ).
4. Za dodavanje mogućnosti pritisnite gumb **Mogućnosti** . Ponovno pritisnite gumb kako biste odabrali željenu stavku.
5. Na perilici se nalaze gumbi za jednostavan pristup ciklusima **Namakanje uz stvaranje mjehurića** , **Odgoda završetka pranja**  i **Lako glačanje** . Ako želite koristiti neku od ovih mogućnosti, pritisnite odgovarajući gumb.
6. Pritisnite gumb **Pokretanje/pauza**.





### Za promjenu ciklusa tijekom rada

1. Za prekid rada pritisnite gumb **Pokretanje/pauza**.
2. Odaberite drugi ciklus.
3. Za pokretanje novog ciklusa ponovno pritisnite gumb **Pokretanje/pauza**.











## Pregled ciklusa

### Standardni ciklusi

Ciklus	Opis	Maksimalna težina rublja (kg)		
		9 kg	8 kg	7 kg
 ECO 40-60 (EKO 40-60)	<ul style="list-style-type: none"> <li>Za pranje umjereno zaprljanog pamučnog rublja koje se može prati zajedno u istom ciklusu na 40 °C ili 60 °C. Ovaj se ciklus upotrebljava za procjenu sukladnosti sa zakonodavstvom EU-a o ekološkom dizajnu.</li> <li>Ovaj je ciklus postavljen kao zadani.</li> </ul>	Maksimalno	Maksimalno	Maksimalno
 COTTON (PAMUK)	<ul style="list-style-type: none"> <li>Za pamuk, posteljinu, stolnjake, donje rublje, ručnike, košulje itd. Vrijeme pranja i broj ispiranja automatski se prilagođavaju ovisno o težini.</li> <li>Za pranje blago zaprljanog pamučnog rublja na nominalnoj temperaturi od 20 °C.</li> </ul>	Maksimalno	Maksimalno	Maksimalno
 SYNTHETICS (SINTETIKA)	<ul style="list-style-type: none"> <li>Za tkanine izrađene od poliestera (diolen, trevira), poliamida (perlon, najlon) i ostalih sličnih materijala.</li> </ul>	4	4	4
 HYGIENE STEAM (HIGIJENSKA PARA)	<ul style="list-style-type: none"> <li>Tkanine izrađene od pamuka i lana koje su u izravnom doticaju s kožom, primjerice donje rublje.</li> <li>Za optimalne higijenske rezultate odaberite temperaturu od 60 °C ili više.</li> <li>Ciklusi s parom pružaju njegu protiv alergija i uklanjaju bakterije (steriliziraju rublje).</li> </ul>	4	4	4
 RINSE+SPIN (ISPIRANJE + CENTRIFUGIRANJE)	<ul style="list-style-type: none"> <li>Nudi dodatno ispiranje nakon dodavanja omekšivača tkanine.</li> </ul>	Maksimalno	Maksimalno	Maksimalno
 DRAIN/SPIN (ISPUŠTANJE VODE / CENTRIFUGIRANJE)	<ul style="list-style-type: none"> <li>Za ispuštanje vode iz bubnja i pokretanje dodatnog postupka centrifugiranja za učinkovito uklanjanje vlage s rublja.</li> </ul>	Maksimalno	Maksimalno	Maksimalno

# Rad

Ciklus	Opis	Maksimalna težina rublja (kg)		
		9 kg	8 kg	7 kg
 <b>DRUM CLEAN</b> (ČIŠĆENJE BUBNJA)	<ul style="list-style-type: none"> <li>Čisti bubanj tako što iz njega uklanja prljavštinu i bakterije.</li> <li>Pokrenite ovaj program svakih 40 pranja bez primjene deterdženta ili izbjeljivača. Poruka obavijesti prikazuje se nakon svakih 40 pranja.</li> <li>Provjerite je li bubanj prazan.</li> <li>Bubanj nemojte čistiti sredstvima za čišćenje.</li> </ul>	-	-	-
 <b>15' QUICK WASH</b> (15-MINUTNO BRZO PRANJE)	<ul style="list-style-type: none"> <li>Za blago zaprljano odjeću tešku manje od 2,0 kg koju želite brzo oprati.</li> <li>Koristi manje od 20 g deterdženta. Korištenje više od 20 g deterdženta može ostaviti ostatke deterdženta.</li> <li>Upotrebjavajte najviše 20 ml tekućeg deterdženta.</li> </ul>	2	2	2
 <b>MIXED LOAD</b> (RAZNO RUBLJE)	<ul style="list-style-type: none"> <li>Za razno rublje od pamuka i sintetike.</li> </ul>	4	4	4
 <b>DELICATES</b> (OSJETLJIVO RUBLJE)	<ul style="list-style-type: none"> <li>Za čiste tkanine, grudnjake, donje rublje (svila) i ostale tkanine koje se smiju prati samo ručno.</li> <li>Za najbolje rezultate koristite tekući deterdžent.</li> </ul>	2	2	2
 <b>WOOL (VUNA)</b>	<ul style="list-style-type: none"> <li>Posebno za vunu koja se može prati u perilici, za težinu rublja manju od 2,0 kg.</li> <li>Ciklus WOOL (VUNA) pere rublje nježnim pulsiranjem i namakanjem da bi se vlakna vune zaštitila od sužavanja/izobličenja.</li> <li>Preporučuje se neutralni deterdžent.</li> </ul>	2	2	2
 <b>INTENSE COLD</b> (INTENZIVNO HLADNO)	<ul style="list-style-type: none"> <li>Ciklus ekološkog pranja uz stvaranje mjehurića pri niskoj temperaturi doprinosi smanjenju potrošnje energije.</li> </ul>	4	4	4

Ciklus	Opis	Maksimalna težina rublja (kg)		
		9 kg	8 kg	7 kg
 <b>COLOURS</b> (ŠARENO)	<ul style="list-style-type: none"> <li>Dodatna ispiranja i ograničena centrifuga osiguravaju da se vaša tamna odjeća nježno opere i temeljito ispere.</li> </ul>	4	4	4
 <b>BEDDING</b> (POSTELJINA)	<ul style="list-style-type: none"> <li>Za pokrivače za krevet, plahte, poplune itd.</li> <li>Za najbolje rezultate perite samo jednu vrstu posteljine i provjerite je li težina rublja manja od 2,0 kg.</li> </ul>	2	2	2



#### NAPOMENA

- Dodavanjem rublja u perilicu ili perilicu-sušilicu za rublje za kućnu upotrebu do kapaciteta koji je za odgovarajuće programe označio proizvođač doprinosi se uštedi energije i vode.
- Na buku i preostali sadržaj vlage utječe brzina centrifugiranja: što je brzina centrifuge u fazi centrifugiranja veća, to je veća buka, a manje je preostalog vlažnog sadržaja.
- Najučinkovitiji ciklusi kada je riječ o potrošnji energije obično su oni koji rade na nižim temperaturama i imaju dulje trajanje.





# Rad

## Mogućnosti

	Mogućnost	Opis
	<b>Pretrpanje</b>	<ul style="list-style-type: none"><li>Ovime se dodaje prethodni ciklus pranja prije glavnog ciklusa pranja.</li></ul>
	<b>Intenzivno</b>	<ul style="list-style-type: none"><li>Za vrlo prljavo rublje. Vrijeme rada za svaki ciklus duže je od uobičajenog.</li></ul>

## Odgoda završetka pranja

Možete postaviti perilicu za rublje tako automatski završi s pranjem uz odgodu između jednog sata i 19 sati (uz povećanja od jednog sata). Prikazani sat pokazuje vrijeme kada će pranje završiti.

- Odaberite ciklus. Prema potrebi promijenite postavke ciklusa.
- Više puta pritisnite gumb **Odgoda završetka pranja**  dok ne postavite željeno vrijeme završetka.
- Pritisnite gumb **Pokretanje/pauza**.  
Uključit će se odgovarajući indikator na kojem će sat odbrojavati.
- Za poništavanje funkcije **Odgoda završetka pranja**  ponovno pokrenite perilicu pritiskom gumba **Napajanje**.

## Primjer iz stvarnog života





Želite da se dvosatni ciklus dovrši 3 sata kasnije od trenutnog vremena. Da biste to postigli, dodat ćete funkciju **Odgoda završetka pranja** u trenutni ciklus s postavkom od 3 sata i pritisnuti gumb **Pokretanje/pauza** u 14:00. Što će se onda dogoditi? Perilica će se pokrenuti u 15:00 i završiti u 17:00. U nastavku možete vidjeti vremenski raspored za ovaj primjer.



## Postavke

### Zaštita za djecu

Funkcija Zaštita za djecu zaključava sve gumbе osim gumba **Napajanje** da djeca ne bi prouzročila nezgodu.



- Za postavljanje funkcije Zaštita za djecu istovremeno pritisnite i 3 sekunde držite gumbе **Temperatura**  i **Centrifugiranje** .
- Da biste isključili funkciju Zaštita za djecu, istovremeno pritisnite i 3 sekunde držite gumbе **Temperatura**  i **Centrifugiranje** .

### NAPOMENA

- Za dodavanje deterđenta ili rublja dok je aktivirana funkcija Zaštita za djecu najprije morate otpustiti funkciju Zaštita za djecu.
- Postavka će se zadržati nakon što ponovno pokrenete perilicu.

### Uključivanje/isključivanje zvuka

Možete uključiti ili isključiti tipku. Postavka će ostati uključena nakon što ponovno pokrenete perilicu za rublje.

- Za isključivanje zvuka istovremeno pritisnite i 3 sekunde držite gumbе **Centrifugiranje**  i **Mogućnosti** .
- Za ponovno uključivanje zvuka ponovno ih pritisnite 3 sekunde.



# Održavanje



Održavajte perilicu čistom kako biste spriječili opadanje kvalitete rada i produžili njen životni vijek.

## Čišćenje bubnja

Redovito provodite ovaj ciklus da biste očistili bubanj tako da iz njega uklonite bakterije. Ovaj ciklus zagrijava vodu na temperaturu između 60 °C i 70 °C te također uklanja nakupljenu prljavštinu s gumene brtve vrata.

1. Za uključivanje perilice za rublje pritisnite gumb **Napajanje**.
2. Okrenite **Birač ciklusa** da biste odabrali ciklus  **DRUM CLEAN (ČIŠĆENJE BUBNJA)**.
3. Pritisnite i držite gumb **Pokretanje/pauza**.

### **NAPOMENA**



- Temperatura vode za ciklus  **DRUM CLEAN (ČIŠĆENJE BUBNJA)** postavljena je na 70 °C i ne može se promijeniti.
- Preporučuje se pokretanje ciklusa  **DRUM CLEAN (ČIŠĆENJE BUBNJA)** nakon svakih 40 pranja.
- Da biste spriječili nastanak kamenca, dodajte ispravnu količinu deterdženta ovisno o tvrdoći lokalne vode ili dodajte omekšivač vode zajedno s deterdžentom.

### Podsjetnik za ciklus ČIŠĆENJE BUBNJA

Ovisno o modelu, podsjetnik za ciklus  **DRUM CLEAN (ČIŠĆENJE BUBNJA)** može biti ikona ili LED svjetlo.

Ako se radi o ikoni, ikona svijetli na upravljačkoj ploči.

Ako se radi o LED svjetlu, LED svjetlo svijetli pored gumba za ciklus  **DRUM CLEAN (ČIŠĆENJE BUBNJA)** ili na području za mogućnosti na upravljačkoj ploči.



- Podsjetnik za ciklus  **DRUM CLEAN (ČIŠĆENJE BUBNJA)** treperi na upravljačkoj ploči nakon svakih 40 pranja. Preporučuje se redovito pokretanje ciklusa  **DRUM CLEAN (ČIŠĆENJE BUBNJA)**.
- Kada prvi put vidite da ovaj podsjetnik treperi, možete ga zanemariti za šest sljedećih pranja. Nakon sedmog pranja podsjetnik se više neće pojavljivati. Međutim, ponovno će se prikazati nakon sljedećeg 40. pranja.
- Čak i nakon dovršetka posljednjeg postupka, poruka „0” može se nastaviti prikazivati.
- Možete snimiti odbrojanje ciklusa  **DRUM CLEAN (ČIŠĆENJE BUBNJA)** tako da pritisnete gumb **Napajanje**. To ne zaustavlja i ne isključuje perilicu za rublje, već označava broj ciklusa.
- Čak i ako poruka „0” ne nestane, perilica za rublje radi normalno.
- Preporučuje se redovito pokretanje ciklusa iz higijenskih razloga.



## Smart Check

Za omogućivanje ove funkcije prvo morate preuzeti aplikaciju Samsung Smart Washer iz trgovine Play Store ili App Store, a potom je instalirati na mobilni uređaj koji sadrži funkciju fotoaparata.

Funkcija Smart Check optimizirana je za uređaje iz serije Galaxy i uređaje iPhone (odnosi se samo na određene modele).

1. Kada perilica otkrije problem koji treba provjeriti, na zaslonu će se prikazati informativna šifra. Za prelazak u način rada funkcije Smart Check istovremeno pritisnite i 3 sekunde držite gumb **Mogućnosti**  i **Odgoda završetka pranja** .
2. Perilica za rublje pokrenut će postupak samodijagnoze i prikazati informativnu šifru ako otkrije neki problem.
3. Pokrenite aplikaciju Samsung Smart Washer na svom mobilnom uređaju i dodirnite Smart Check.
4. Postavite mobilni uređaj u blizinu zaslona perilice tako da kamera pametnog telefona i perilica rublja budu okrenuti jedno prema drugome. Zatim će aplikacija automatski prepoznati informativnu šifru.
5. Kada je informativna šifra ispravno prepoznata, aplikacija pruža detaljne informacije o problemu i odgovarajućim rješenjima.

### NAPOMENA

- Naziv funkcije Smart Check može se razlikovati ovisno o jeziku.
- Ako perilica za rublje odražava svjetlost na zaslonu, aplikacija možda neće uspjeti prepoznati informativnu šifru.
- Ako aplikacija više puta ne uspije prepoznati šifru funkcije Smart Check, ručno unesite informativnu šifru na zaslon aplikacije.

# Održavanje

## Ispuštanje vode u hitnom slučaju

Ako dođe do prestanka napajanja, ispuštite vodu iz bubnja prije nego što izvadite odjeću.

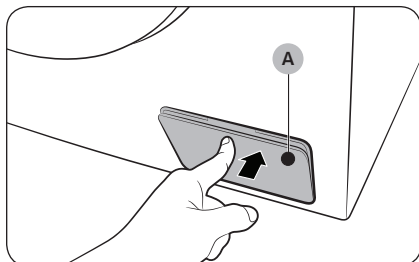

1. Isključite perilicu za rublje i iskopčajte kabel iz strujne utičnice.
2. Nježno pritisnite gornji dio **poklopca filtra (A)** kako biste ga otvorili.

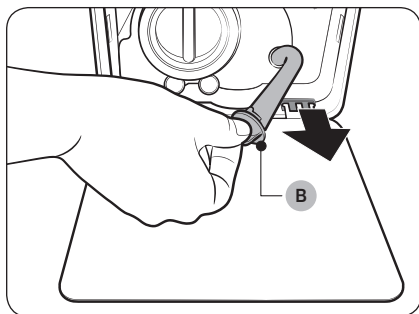

3. Postavite prazan i velik spremnik oko poklopca i rastegnite cijev za ispuštanje vode u hitnom slučaju do spremnika istovremeno držeći **čep na cijevi (B)**.

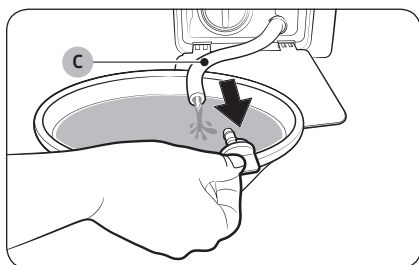

4. Otvorite čep na cijevi kako bi voda iz **cijevi za ispuštanje vode u hitnom slučaju (C)** istekla u spremnik.
5. Po dovršetku zatvorite čep na cijevi i ponovno umetnite cijev. Potom zatvorite poklopac filtra.

### **NAPOMENA**

Upotrijebite veći spremnik jer bi količina vode iz bubnja mogla biti veća od očekivane.

## Čišćenje

### Površina perilice za rublje

Koristite meku tkaninu i neabrazivno sredstvo za čišćenje. Nemojte raspršivati vodu po perilici za rublje.

### Mrežasti filter

Jednom ili dvaput godišnje očistite mrežasti filter cijevi za vodu.

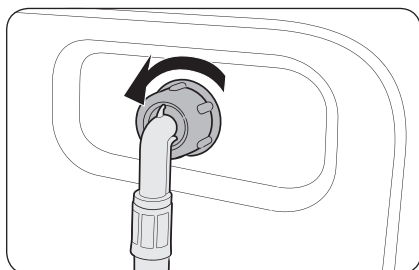

1. Isključite perilicu za rublje i isključite kabel za napajanje.
2. Zatvorite slavinu za vodu.
3. Otpustite i odspojite cijev za vodu sa stražnje strane perilice. Kako biste spriječili istjecanje vode, prekrijte cijev tkaninom.

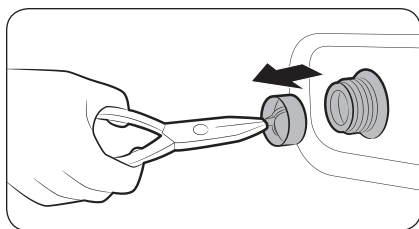

4. Pomoću kliješta izvucite mrežasti filter s ventila za ulaz vode.
5. Uronite mrežasti filter duboko u vodu tako da navoj priključka također bude uronjen.
6. Potpuno posušite mrežni filter podalje od izvora svjetla.
7. Ponovno umetnite mrežni filter u ventil za ulaz vode i ponovno spojite cijev za vodu s ventilom za ulaz vode.
8. Otvorite slavinu za vodu.

### NAPOMENA

Ako je mrežasti filter začepljen, na zaslonu će se pojaviti informativna šifra „4C“.

# Održavanje

## Filtar za čestice

Očistite filtar za čestice svaka dva mjeseca da biste spriječili začepljenje. Začepljeni filtar za čestice može smanjiti učinkovitost stvaranja mjehurića.

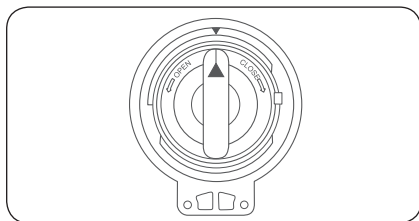
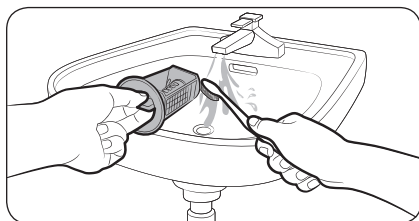
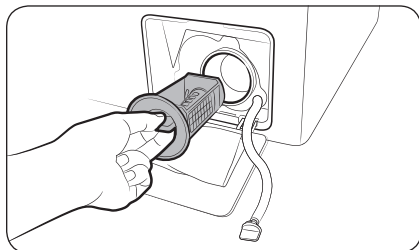

1. Isključite perilicu za rublje i isključite kabel za napajanje.
2. Ispustite preostalu vodu iz bubnja. Pogledajte odjeljak „Ispuštanje vode u hitnom slučaju”.
3. Nježno pritisnite gornji dio poklopca filtra da biste ga otvorili.
4. Okrenite ručicu filtra za čestice ulijevo i ispuštite preostalu vodu.
5. Očistite filtar za čestice s pomoću mekih četki. Provjerite je li propeler odvodne pumpe unutar filtra začepljen.
6. Ponovno umetnite filtar za čestice i okrenite ručicu filtra udesno.

### NAPOMENA

- Neki filtri za čestice imaju sigurnosnu ručicu koja je osmišljena tako da djeca ne bi prouzročila nezgodu. Da biste otvorili sigurnosnu ručicu na filteru za čestice, gurnite je prema unutra i okrenite u smjeru suprotnom od smjera kazaljke na satu. Mehanizam opruge u sigurnosnoj ručici pomaže otvoriti filtar.
- Da biste zatvorili sigurnosnu ručicu na filteru za čestice, okrenite je u smjeru kazaljke na satu. Opruga će proizvesti zvuk, ali to je normalno.

### NAPOMENA

Ako je filtar za čestice začepljen, na zaslonu će se pojaviti informativna šifra „5C”.

### OPREZ

- Nakon čišćenja filtra provjerite je li ručica filtra ispravno zatvorena. U protivnom može doći do istjecanja vode.
- Nakon čišćenja filtra provjerite je li ispravno umetnut. U protivnom može doći do pogreške u radu ili istjecanja vode.

## Ladica za deterdžent

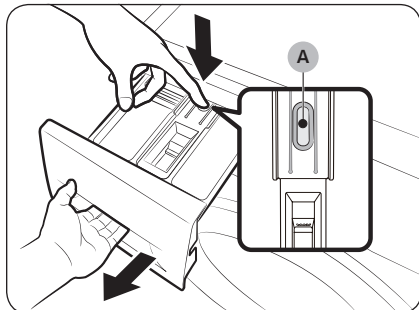

1. Dok držite **ručicu za otpuštanje (A)** u unutrašnjem dijelu ladice, izvucite ladicu.
2. Izvadite ručicu za otpuštanje i pretinac za tekući deterdžent iz ladice.

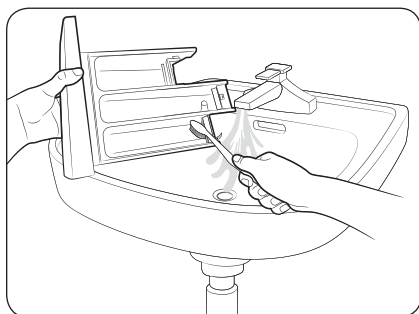

3. Očistite odjeljke u ladici pod mlazom vode koristeći meku četku.

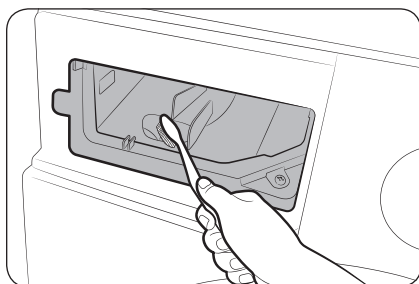

4. Očistite udubljenje u ladici s pomoću četke za boce da biste uklonili ostatke deterdženta i kamenac na udubljenju u ladici.
5. Ponovno umetnite ručicu za otpuštanje i pretinac za tekući deterdžent u ladicu.
6. Gurnite ladicu unutra kako biste je zatvorili.

### NAPOMENA

Za uklanjanje ostataka deterdženta pokrenite ciklus   **RINSE+SPIN (ISPIRANJE + CENTRIFUGIRANJE)** bez rublja u bubnju.



# Održavanje

## Oporavak nakon smrzavanja

Perilica za rublje može se smrznuti ako temperatura padne ispod 0 °C.

1. Isključite perilicu za rublje i isključite kabel za napajanje.
2. Slavinu za vodu prelijte toplom vodom kako biste smekšali cijev za vodu.
3. Odsvojite cijev za vodu i namočite je u toploj vodi.
4. Ulijte toplu vodu u bubanj i ostavite je otprilike 10 minuta.
5. Cijev za vodu ponovno spojite na slavinu za vodu.

### NAPOMENA

Ako perilica i dalje ne radi normalno, ponovite prethodno navedene korake dok ne počne raditi normalno.

## Održavanje u slučaju dužeg razdoblja nekorisćenja

Izbjegavajte duža razdoblja nekorisćenja perilice za rublje. Ako dođe do toga, ispustite vodu iz perilice i isključite kabel za napajanje.

1. Okrenite **Birač ciklusa** da biste odabrali ciklus  **RINSE+SPIN (ISPIRANJE + CENTRIFUGIRANJE)**.
2. Ispraznite bubanj i pritisnite gumb **Pokretanje/pauza**.
3. Po dovršetku ciklusa zatvorite slavinu za vodu i odsvojite cijev za vodu.
4. Isključite perilicu za rublje i isključite kabel za napajanje.
5. Otvorite vrata kako bi se omogućilo prozračivanje bubnja.

# Rješavanje problema

## Kontrolne točke

Ako se pojavi problem s perilicom rublja, prvo provjerite tablicu u nastavku i pokušajte primijeniti predloženo rješenje.

Problem	Radnja
Uređaj ne započinje s radom.	<ul style="list-style-type: none"><li>• Provjerite je li perilica uključena u struju.</li><li>• Provjerite jesu li vrata pravilno zatvorena.</li><li>• Provjerite jesu li slavine za vodu otvorene.</li><li>• Ne zaboravite pritisnuti ili dodirnuti gumb <b>Pokretanje/pauza</b> da biste pokrenuli perilicu za rublje.</li><li>• Funkcija Zaštita za djecu  ne smije biti aktivirana.</li><li>• Prije punjenja perilica rublja proizvest će niz klikova radi provjere zaključavanja vrata i brzo će provesti odvodnju vode.</li><li>• Provjerite osigurač ili ponovno postavite prekidač strujnog kruga.</li></ul>
Dovod vode je nedovoljan ili ga nema.	<ul style="list-style-type: none"><li>• Potpuno otvorite slavinu za vodu.</li><li>• Provjerite jesu li vrata pravilno zatvorena.</li><li>• Provjerite je li cijev za dovod vode smrznuta.</li><li>• Provjerite je li cijev za dovod vode savijena ili začepljena.</li><li>• Provjerite postoji li dovoljan tlak vode.</li></ul>
Nakon ciklusa deterđent ostane u ladici za deterđent.	<ul style="list-style-type: none"><li>• Provjerite radi li perilica uz odgovarajući tlak vode.</li><li>• Provjerite je li deterđent dodan u središnji dio ladice za deterđent.</li><li>• Provjerite je li poklopac za doziranje sredstva za ispiranje ispravno umetnut.</li><li>• Ako koristite zrnati deterđent, provjerite je li birač deterđenta u okomitom položaju.</li><li>• Uklonite poklopac za doziranje sredstva za ispiranje i očistite ladicu za deterđent.</li></ul>
Uređaj prekomjerno vibrira ili proizvodi buku.	<ul style="list-style-type: none"><li>• Provjerite je li perilica rublja postavljena na ravnom, čvrstom podu koji nije sklizak. Ako pod nije ravan, upotrijebite nožice za izravnavanje kako biste prilagodili visinu perilice za rublje.</li><li>• Provjerite jesu li uklonjeni vijci za prijevoz.</li><li>• Provjerite dodiruje li perilica za rublje druge predmete.</li><li>• Provjerite je li količina rublja ujednačena.</li><li>• Motor može proizvoditi buku tijekom uobičajenog rada.</li><li>• Radna odijela ili odjeća s metalnim dijelovima može proizvesti buku tijekom pranja. To je normalno.</li><li>• Metalni predmeti kao što su kovanice mogu proizvoditi buku. Nakon pranja uklonite te predmete iz bubnja ili kućišta filtra.</li></ul>

# Rješavanje problema

Problem	Radnja
Uređaj ne odvodi vodu i/ili ne centrifugira.	<ul style="list-style-type: none"> <li>• Provjerite je li cijev za odvod izravnata sve do sustava odvoda vode. Ako je došlo do ograničenja odvoda vode, obratite se servisu.</li> <li>• Provjerite je li filter za čestice začepljen.</li> <li>• Zatvorite vrata i pritisnite ili dodirnite gumb <b>Pokretanje/pauza</b>. Zbog vaše sigurnosti perilica se neće okretati ili centrifugirati ako vrata nisu zatvorena.</li> <li>• Provjerite je li cijev za odvod smrznuta ili začepljena.</li> <li>• Provjerite je li cijev za odvod vode spojena na sustav odvoda vode koji nije začepljen.</li> <li>• Ako perilica rublja nema dovoljno napajanja, ona privremeno neće odvoditi vodu ni centrifugirati. Kad se perilica dovoljno napaja, normalno će raditi.</li> </ul> <p>Centrifugiranje ne funkcionira.</p> <ul style="list-style-type: none"> <li>• Provjerite je li odjeća ravnomjerno raspoređena.</li> <li>• Provjerite je li perilica za rublje postavljena na ravnu, stabilnu površinu.</li> <li>• Prerasporedite rublje. Ako morate oprati samo jedan komad odjeće, npr. kućni ogrtač ili traperice, konačan rezultat centrifugiranja može biti nezadovoljavajući i na zaslону će se prikazati poruka o pogrešci „Ub”.</li> </ul>
Vrata se ne otvaraju.	<ul style="list-style-type: none"> <li>• Pritisnite ili dodirnite gumb <b>Pokretanje/pauza</b> da biste zaustavili rad perilice za rublje.</li> <li>• Može potrajati nekoliko trenutaka dok se mehanizam za zaključavanje vrata ne isključi.</li> <li>• Vrata se mogu otvoriti tek 3 minute nakon prestanka rada perilice ili isključivanja napajanja.</li> <li>• Provjerite je li sva voda iz bubnja ispuštena.</li> <li>• Vrata se možda neće otvoriti ako voda ostane u bubnju. Ispustite vodu iz bubnja i ručno otvorite vrata.</li> <li>• Provjerite je li indikator zaključanih vrata isključen. Indikator zaključanih vrata isključuje se nakon što je perilica ispustila vodu.</li> </ul>
Uređaj stvara prekomjerne količine pjene.	<ul style="list-style-type: none"> <li>• Provjerite koristite li preporučene vrste deterdženta prema potrebi.</li> <li>• Koristite deterdžent visoke učinkovitosti radi sprječavanja nastanka prevelikih količina pjene.</li> <li>• Smanjite količinu deterdženta za meku vodu, male količine odjeće ili blago zaprljanu odjeću.</li> <li>• Ne preporučuje se korištenje deterdženta koji nije visoko učinkovit.</li> </ul>
Uređaj ne može koristiti dodatni deterdžent.	<ul style="list-style-type: none"> <li>• Provjerite je li preostala količina deterdženta i omekšivača iznad ograničenja.</li> </ul>

Problem	Radnja
Uređaj je prestao s radom.	<ul style="list-style-type: none"> <li>• Priključite kabel za napajanje u ispravnu električnu utičnicu.</li> <li>• Provjerite osigurač ili ponovno postavite prekidač strujnog kruga.</li> <li>• Zatvorite vrata i pritisnite gumb <b>Pokretanje/pauza</b> za početak rada perilice za rublje. Zbog vaše sigurnosti perilica se neće okretati ili centrifugirati ako vrata nisu zatvorena.</li> <li>• Prije punjenja perilica rublja proizvest će niz klikova radi provjere zaključavanja vrata i brzo će provesti odvodnju vode.</li> <li>• Tijekom ciklusa može doći do pauze ili razdoblja namakanja. Kratko pričekajte i perilica će možda započeti s radom.</li> <li>• Provjerite je li mrežasti filtar cijevi za dovod vode na slavinama za vodu začepljen. Redovito čistite mrežasti filtar.</li> <li>• Ako perilica rublja nema dovoljno napajanja, ona privremeno neće odvoditi vodu ni centrifugirati. Kad se perilica dovoljno napaja, normalno će raditi.</li> </ul>
Uređaj se puni vodom pogrešne temperature.	<ul style="list-style-type: none"> <li>• Potpuno otvorite obje slavine.</li> <li>• Provjerite je li odabir temperature ispravan.</li> <li>• Provjerite jesu li cijevi priključene na ispravne slavine. Isperite cijevi za vodu.</li> <li>• Provjerite je li grijač vode postavljen tako da dovodi toplu vodu od najmanje 49 °C (120 °F) na slavinama. Također, provjerite kapacitet grijača vode i stopu oporavka.</li> <li>• Odspojite cijevi i očistite mrežasti filtar. Mrežasti filtar je možda začepljen.</li> <li>• Dok se perilica puni vodom, može se promijeniti temperatura vode dok značajka automatskog upravljanja temperaturom provjerava ulaznu temperaturu vode. To je normalno.</li> <li>• Dok se perilica puni vodom, možete primijetiti prolaz samo tople i/ili samo hladne vode kroz raspršivač kada je odabrana niska ili visoka temperatura. To je normalna funkcija značajke automatskog upravljanja temperaturom dok perilica određuje temperaturu vode.</li> </ul>
Odjeća je vlažna na kraju ciklusa.	<ul style="list-style-type: none"> <li>• Koristite brzinu centrifugiranja Brzo ili Veoma brzo.</li> <li>• Koristite deterdžent visoke učinkovitosti radi sprječavanja nastanka prevelikih količina pjene.</li> <li>• U perilici je premalo rublja. Male količine (jedan ili dva komada odjeće) mogu biti neuravnotežene i ne mogu se postupno centrifugirati.</li> <li>• Provjerite je li cijev za odvod savijena ili začepljena.</li> </ul>
Uređaj pušta vodu.	<ul style="list-style-type: none"> <li>• Provjerite jesu li vrata pravilno zatvorena.</li> <li>• Provjerite jesu li svi priključci za cijevi pričvršćeni.</li> <li>• Provjerite je li kraj cijevi za odvod vode ispravno umetnut i pričvršćen na sustav odvoda vode.</li> <li>• Izbjegavajte stavljanje prevelikih količina odjeće.</li> <li>• Koristite deterdžent visoke učinkovitosti radi sprječavanja nastanka prevelikih količina pjene.</li> </ul>

# Rješavanje problema

Problem	Radnja
Nastaju neugodni mirisi.	<ul style="list-style-type: none"><li>• U pukotinama se skupljaju prekomjerne količine pjene koje mogu uzrokovati neugodne mirise.</li><li>• Redovito pokrećite cikluse čišćenja radi dezinfekcije.</li><li>• Očistite brtvilo na vratima (dijafagma).</li><li>• Osušite unutrašnjost perilice rublja nakon dovršetka ciklusa.</li></ul>
Mjehurići nisu vidljivi (odnosi se samo na modele s funkcijom stvaranja mjehurića).	<ul style="list-style-type: none"><li>• Prevelike količine odjeće mogu prekriti mjehuriće.</li><li>• Jako zaprljana odjeća možda neće stvoriti mjehuriće.</li></ul>

Ako se problem nastavi pojavljivati, obratite se lokalnom servisnom centru tvrtke Samsung.

## Informativne šifre

Ako se pojavi kvar na perilici, na zaslonu se može prikazati informativna šifra. Provjerite tablicu u nastavku i pokušajte primijeniti predloženo rješenje.

Šifra	Radnja
4C	<p>Uređaj ne dovodi vodu.</p> <ul style="list-style-type: none"> <li>• Provjerite jesu li slavine za vodu otvorene.</li> <li>• Provjerite jesu li cijevi za vodu začepljene.</li> <li>• Provjerite jesu li slavine za vodu smrznute.</li> <li>• Provjerite radi li perilica za rublje uz odgovarajući tlak vode.</li> <li>• Provjerite jesu li slavine za hladnu vodu i toplu vodu ispravno priključene.</li> <li>• Očistite mrežasti filter jer je možda začepljen.</li> <li>• Kada se pojavi poruka „4C“, perilica za rublje ispušta vodu 3 minute. U međuvremenu će gumb za napajanje biti isključen.</li> </ul>
4C2	<ul style="list-style-type: none"> <li>• Provjerite je li cijev za dovod hladne vode čvrsto priključena na slavinu za hladnu vodu. Ako se priključi na slavinu za vruću vodu, odjeća se u nekim ciklusima može izobličiti.</li> </ul>
5C	<p>Uređaj ne odvodi vodu.</p> <ul style="list-style-type: none"> <li>• Provjerite je li cijev za odvod smrznuta ili začepljena.</li> <li>• Provjerite je li cijev za odvod ispravno postavljena, ovisno o vrsti spoja.</li> <li>• Očistite filter za čestice jer je možda začepljen.</li> <li>• Provjerite je li cijev za odvod izravnata sve do sustava odvoda vode.</li> <li>• Ako se nastavi prikazivati informativna šifra, obratite se centru za korisnike.</li> </ul>
dC	<p>Rad perilice za rublje s otvorenim vratima.</p> <ul style="list-style-type: none"> <li>• Provjerite jesu li vrata pravilno zatvorena.</li> <li>• Provjerite je li rublje zapelo u vratima.</li> </ul>
0C	<p>Voda se prelijeva.</p> <ul style="list-style-type: none"> <li>• Ponovno pokrenite uređaj nakon centrifugiranja.</li> <li>• Ako se informativna šifra nastavi prikazivati na zaslonu, obratite se lokalnom servisnom centru tvrtke Samsung.</li> </ul>
LC, LC1	<p>Provjerite cijev za odvod.</p> <ul style="list-style-type: none"> <li>• Provjerite je li kraj cijevi za odvod postavljen na pod.</li> <li>• Provjerite je li cijev za odvod začepljena.</li> <li>• Ako se nastavi prikazivati informativna šifra, obratite se centru za korisnike.</li> </ul>
3C	<p>Provjerite rad motora.</p> <ul style="list-style-type: none"> <li>• Pokušajte ponovno pokrenuti ciklus.</li> <li>• Ako se nastavi prikazivati informativna šifra, obratite se centru za korisnike.</li> </ul>

# Rješavanje problema

























Šifra	Radnja
UC	Potrebna je provjera elektroničkog upravljanja. <ul style="list-style-type: none"><li>• Provjerite je li napon ispravan.</li><li>• Ako se nastavi prikazivati informativna šifra, obratite se centru za korisnike.</li></ul>
	Otkriven je nizak napon. <ul style="list-style-type: none"><li>• Provjerite je li kabel za napajanje uključen.</li><li>• Ako se nastavi prikazivati informativna šifra, obratite se centru za korisnike.</li></ul>
HC	Provjera grijanja na visokoj temperaturi. <ul style="list-style-type: none"><li>• Ako se nastavi prikazivati informativna šifra, obratite se centru za korisnike.</li></ul>
1C	Senzor za razinu vode ne funkcionira ispravno. <ul style="list-style-type: none"><li>• Pokušajte isključiti napajanje i ponovno pokrenuti ciklus.</li><li>• Ako se nastavi prikazivati informativna šifra, obratite se centru za korisnike.</li></ul>
AC	Provjerite komunikaciju između glavnih i sporednih tiskanih pločica (PBA). <ul style="list-style-type: none"><li>• Pokušajte isključiti napajanje i ponovno pokrenuti ciklus.</li><li>• Ako se nastavi prikazivati informativna šifra, obratite se centru za korisnike.</li></ul>
0	Perilica za rublje ne isključuje se automatski nakon posljednjeg postupka centrifugiranja te se poruka „0” nastavlja prikazivati. <ul style="list-style-type: none"><li>• Perilica za rublje radi normalno bez pokretanja ciklusa  <b>DRUM CLEAN (ČIŠĆENJE BUBNJA)</b>. Međutim, preporučuje se pokretanje ciklusa u higijenske svrhe.</li></ul>

Ako se bilo koja informativna šifra nastavi prikazivati na zaslonu, obratite se lokalnom servisnom centru tvrtke Samsung.

# Specifikacije

## Tablica održavanja tkanina

Sljedeći simboli pružaju upute za održavanje tkanine. Etikete za održavanje sadrže četiri simbola prema ovom redoslijedu: pranje, izbjeljivanje, sušenje i glačanje (i kemijsko čišćenje po potrebi). Korištenje simbola osigurava usklađenost među proizvođačima tkanina domaćih i uvezenih predmeta. Slijedite upute na etiketi za održavanje kako biste produžili vijek trajanja tkanine i smanjili probleme pri pranju.

	Otporni materijal		Ne smije se glačati
	Osjetljiva tkanina		Može se kemijski čistiti bilo kojim otapalom
	Može se prati na 95 °C		Kemijsko čišćenje
	Može se prati na 60 °C		Kemijsko čišćenje samo perkloridom, tekućinom za upaljače, čistim alkoholom ili R113
	Može se prati na 40 °C		Kemijsko čišćenje samo kerozinom, čistim alkoholom ili R113
	Može se prati na 30 °C		Ne smije se kemijski čistiti
	Samo ručno pranje		Sušiti na ravnoj površini
	Samo kemijsko čišćenje		Može se sušiti vješanjem
	Može se izbjeljivati u hladnoj vodi		Sušiti na vješalici
	Ne smije se izbjeljivati		Sušenje u sušilici, normalna temperatura
	Može se glačati na maks. 200 °C		Sušenje u sušilici, smanjena temperatura
	Može se glačati na maks. 150 °C		Ne smije se sušiti u sušilici
	Može se glačati na maks. 100 °C		



# Specifikacije

---

## Zaštita okoliša

---

- Ovaj uređaj proizveden je od materijala koji se mogu reciklirati. Ako odlučite ovaj uređaj odložiti u otpad, učinite to u skladu s lokalnim odredbama o odlaganju otpada. Odrežite kabel za napajanje tako da se uređaj ne može priključiti na izvor napajanja. Skinite poklopac tako da životinje ili mala djeca ne mogu ostati zarobljeni unutar uređaja.
- Nemojte prekoračivati količine deterdženta preporučene u uputama proizvođača deterdženta.
- Proizvode za uklanjanje mrlja i izbjeljivače koristite prije ciklusa pranja samo kad je nužno.
- Štedite vodu i električnu energiju pranjem samo potpuno napunjene perilice (točna količina ovisi o programu koji koristite).

## Jamstvo rezervnih dijelova

---

Jamčimo da će sljedeći rezervni dijelovi biti dostupni profesionalnim serviserima i krajnjim korisnicima u razdoblju od najmanje 10 godina nakon postavljanja zadnje jedinice modela na tržište.

- Vrata, šarke i brtve za vrata, ostale brtve, sklop za zaključavanje vrata te plastični periferni dijelovi poput dozatora za deterdžent.

## List sa specifikacijama

„\*“ Zvezdice ukazuju na varijantu modela i mogu se zamijeniti različitim znakovima (0–9) ili (A–Z).

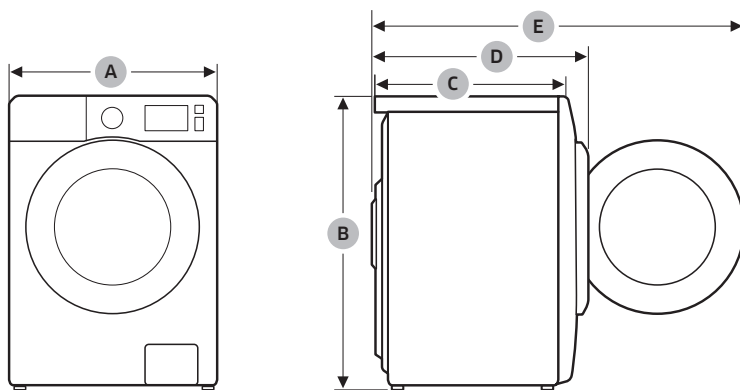

Vrsta		Perilica za rublje s punjenjem s prednje strane	
Naziv modela		WW9*TA*4***(*)	
Dimenzije	A (širina)	600 mm	
	B (visina)	850 mm	
	C (dubina)	550 mm	
	D	635 mm	
	E	1072 mm	
Tlak vode		50–800 kPa	
Neto težina		70,0 kg (WW**T*8****(*), WW**T*5****(*)) 68,0 kg (WW**T*3****(*), WW**T*0****(*))	
Maksimalni kapacitet		Pranje i centrifugiranje	9,0 kg
Potrošnja struje	Pranje i grijanje	AC 220–240 V / 50 Hz	1900–2300 W
Broj okretaja centrifuge		1400 okr./min	

# Specifikacije

Hrvatski

Vrsta		Perilica za rublje s punjenjem s prednje strane	
Naziv modela		WW8*TA*4***(*)	WW8*TA*2***(*)
Dimenzije	A (širina)	600 mm	
	B (visina)	850 mm	
	C (dubina)	550 mm	
	D	635 mm	
	E	1072 mm	
Tlak vode		50–800 kPa	
Neto težina		70,0 kg (WW**T*8****(*), WW**T*5****(*)) 68,0 kg (WW**T*3****(*), WW**T*0****(*))	
Maksimalni kapacitet		Pranje i centrifugiranje	8,0 kg
Potrošnja struje	Pranje i grijanje	AC 220–240 V / 50 Hz	1900–2300 W
Broj okretaja centrifuge		1400 okr./min	1200 okr./min



Vrsta		Perilica za rublje s punjenjem s prednje strane	
Naziv modela		WW7*TA*4***(*)	WW7*TA*2***(*)
Dimenzije	A (širina)	600 mm	
	B (visina)	850 mm	
	C (dubina)	550 mm	
	D	635 mm	
	E	1072 mm	
Tlak vode		50–800 kPa	
Neto težina		70,0 kg (WW**T*8****(*), WW**T*5****(*)) 68,0 kg (WW**T*3****(*), WW**T*0****(*))	
Maksimalni kapacitet		Pranje i centrifugiranje	7,0 kg
Potrošnja struje	Pranje i grijanje	AC 220–240 V / 50 Hz	1900–2300 W
Broj okretaja centrifuge		1400 okr./min	1200 okr./min

## NAPOMENA

Dizajn i specifikacije podložni su promjenama bez prethodne obavijesti u svrhu poboljšavanja kvalitete.

## U skladu s važećim propisima o označivanju energetske učinkovitosti



„\*“ Zvijezdice ukazuju na varijantu modela i mogu se zamijeniti različitim znakovima (0–9) ili (A–Z).

Samsung			
Naziv modela		WW9*TA*4***(*)	WW9*TA*2***(*)
Kapacitet	kg	9,0	9,0
Energetska učinkovitost		A+++	A+++
Godišnja potrošnja energije (temelji se na 220 standardnih ciklusa pranja za standardne programe za pamuk pri 60 °C i pamuk pri 40 °C uz punu i djelomično napunjenu perilicu te na potrošnji kada je perilica isključena i kada se nalazi u stanju spremnosti za rad. Stvarna potrošnja energije ovisit će o načinu upotrebe uređaja.)	kWh/god.	130	130
<b>Potrošnja energije</b>			
Standardni program za pamuk pri 60 °C uz punu perilicu	kWh	0,66	0,66
Standardni program za pamuk pri 60 °C uz djelomično napunjenu perilicu	kWh	0,51	0,51
Standardni program za pamuk pri 40 °C uz djelomično napunjenu perilicu	kWh	0,51	0,51
Ponderirana potrošnja energije kad je perilica isključena.	W	0,48	0,48
Ponderirana potrošnja energije kad je perilica uključena.	W	5,00	5,00
Godišnja potrošnja vode (temelji se na 220 standardnih ciklusa pranja za standardne programe za pamuk pri 60 °C i pamuk pri 40 °C uz punu i djelomično napunjenu perilicu. Stvarna potrošnja vode ovisit će o načinu upotrebe uređaja.)	l/god.	9400	9400
<b>Klasa učinkovitosti centrifugiranja</b>			
Klasa učinkovitosti sušenja pri centrifugiranju na skali od G (najmanje učinkovito) do A (najučinkovitije)		A	B
Maksimalna brzina centrifugiranja	okr./min	1400	1200
Preostala vlaga	%	44	53
Programi  COTTON (PAMUK) 60 °C + Intenzivno i  COTTON (PAMUK) 40 °C + Intenzivno standardni su programi za pamuk pri 60 °C i pamuk pri 40 °C. Prikladni su za pranje umjereno zaprljanog pamučnog rublja i najučinkovitiji su (u odnosu na potrošnju vode i energije) za tu vrstu rublja. U tim se programima stvarna temperatura vode može razlikovati od deklarirane. Nakon postavljanja pokrenite Calibration Mode (Način rada za kalibraciju) (pogledajte odjeljak <b>Pokrenite Kalibraciju (preporučeno)</b> na stranici 27).			
<b>Trajanje standardnog programa</b>			
Standardni program za pamuk pri 60 °C uz punu perilicu	min	314	314
Standardni program za pamuk pri 60 °C uz djelomično napunjenu perilicu	min	284	284
Standardni program za pamuk pri 40 °C uz djelomično napunjenu perilicu	min	284	284
Trajanje stanja spremnosti za rad (TI)	min	3	3
<b>Prijenos buke zrakom izražava se u jedinici dB(A) re 1 pW i zaokružuje se na najbliži cijeli broj tijekom ciklusa pranja i centrifugiranja standardnog programa za pamuk pri 60 °C uz punu perilicu;</b>			
Pranje	dB (A) re 1 pW	53	53
Centrifugiranje	dB (A) re 1 pW	74	74
<b>Samostojeća</b>			

# Specifikacije



## U skladu s važećim propisima o označivanju energetske učinkovitosti

„\*“ Zvijezdice ukazuju na varijantu modela i mogu se zamijeniti različitim znakovima (0–9) ili (A–Z).

Samsung				
Naziv modela		WW8*TA*4***(*)	WW8*TA*2***(*)	
Kapacitet	kg	8,0	8,0	
Energetska učinkovitost		A+++	A+++	
Godišnja potrošnja energije (temelji se na 220 standardnih ciklusa pranja za standardne programe za pamuk pri 60 °C i pamuk pri 40 °C uz punu i djelomično napunjenu perilicu te na potrošnji kada je perilica isključena i kada se nalazi u stanju spremnosti za rad. Stvarna potrošnja energije ovisit će o načinu upotrebe uređaja.)		kWh/god.	116	116
Potrošnja energije				
Standardni program za pamuk pri 60 °C uz punu perilicu		kWh	0,56	0,56
Standardni program za pamuk pri 60 °C uz djelomično napunjenu perilicu		kWh	0,47	0,47
Standardni program za pamuk pri 40 °C uz djelomično napunjenu perilicu		kWh	0,47	0,47
Ponderirana potrošnja energije kad je perilica isključena.		W	0,48	0,48
Ponderirana potrošnja energije kad je perilica uključena.		W	5,00	5,00
Godišnja potrošnja vode (temelji se na 220 standardnih ciklusa pranja za standardne programe za pamuk pri 60 °C i pamuk pri 40 °C uz punu i djelomično napunjenu perilicu. Stvarna potrošnja vode ovisit će o načinu upotrebe uređaja.)		l/god.	8100	8100
Klasa učinkovitosti centrifugiranja				
Klasa učinkovitosti sušenja pri centrifugiranju na skali od G (najmanje učinkovito) do A (najučinkovitije)			A	B
Maksimalna brzina centrifugiranja		okr./min	1400	1200
Preostala vlaga		%	44	53
Programi  COTTON (PAMUK) 60 °C + Intenzivno i  COTTON (PAMUK) 40 °C + Intenzivno standardni su programi za pamuk pri 60 °C i pamuk pri 40 °C. Prikladni su za pranje umjereno zaprljanog pamučnog rublja i najučinkovitiji su (u odnosu na potrošnju vode i energije) za tu vrstu rublja. U tim se programima stvarna temperatura vode može razlikovati od deklarirane. Nakon postavljanja pokrenite Calibration Mode (Način rada za kalibraciju) (pogledajte odjeljak <b>Pokrenite Kalibraciju (preporučeno)</b> na stranici 27).				
Trajanje standardnog programa				
Standardni program za pamuk pri 60 °C uz punu perilicu		min	314	314
Standardni program za pamuk pri 60 °C uz djelomično napunjenu perilicu		min	254	254
Standardni program za pamuk pri 40 °C uz djelomično napunjenu perilicu		min	254	254
Trajanje stanja spremnosti za rad (TI)		min	3	3
Prijenos buke zrakom izražava se u jedinici dB(A) re 1 pW i zaokružuje se na najbliži cijeli broj tijekom ciklusa pranja i centrifugiranja standardnog programa za pamuk pri 60 °C uz punu perilicu;				
Pranje		dB (A) re 1 pW	53	53
Centrifugiranje		dB (A) re 1 pW	74	74
Samostojeća				















## U skladu s važećim propisima o označivanju energetske učinkovitosti



„\*“ Zvijezdice ukazuju na varijantu modela i mogu se zamijeniti različitim znakovima (0–9) ili (A–Z).

Samsung			
Naziv modela		WW7*TA*4***(*)	WW7*TA*2***(*)
Kapacitet	kg	7,0	7,0
Energetska učinkovitost		A+++	A+++
Godišnja potrošnja energije (temelji se na 220 standardnih ciklusa pranja za standardne programe za pamuk pri 60 °C i pamuk pri 40 °C uz punu i djelomično napunjenu perilicu te na potrošnji kada je perilica isključena i kada se nalazi u stanju spremnosti za rad. Stvarna potrošnja energije ovisit će o načinu upotrebe uređaja.)	kWh/god.	103	103
<b>Potrošnja energije</b>			
Standardni program za pamuk pri 60 °C uz punu perilicu	kWh	0,52	0,52
Standardni program za pamuk pri 60 °C uz djelomično napunjenu perilicu	kWh	0,39	0,39
Standardni program za pamuk pri 40 °C uz djelomično napunjenu perilicu	kWh	0,39	0,39
Ponderirana potrošnja energije kad je perilica isključena.	W	0,48	0,48
Ponderirana potrošnja energije kad je perilica uključena.	W	5,00	5,00
Godišnja potrošnja vode (temelji se na 220 standardnih ciklusa pranja za standardne programe za pamuk pri 60 °C i pamuk pri 40 °C uz punu i djelomično napunjenu perilicu. Stvarna potrošnja vode ovisit će o načinu upotrebe uređaja.)	l/god.	7400	7400
<b>Klasa učinkovitosti centrifugiranja</b>			
Klasa učinkovitosti sušenja pri centrifugiranju na skali od G (najmanje učinkovito) do A (najučinkovitije)		B	B
Maksimalna brzina centrifugiranja	okr./min	1400	1200
Preostala vlaga	%	53	53
Programi  COTTON (PAMUK) 60 °C + Intenzivno i  COTTON (PAMUK) 40 °C + Intenzivno standardni su programi za pamuk pri 60 °C i pamuk pri 40 °C. Prikladni su za pranje umjereno zaprljanog pamučnog rublja i najučinkovitiji su (u odnosu na potrošnju vode i energije) za tu vrstu rublja. U tim se programima stvarna temperatura vode može razlikovati od deklarirane. Nakon postavljanja pokrenite Calibration Mode (Način rada za kalibraciju) (pogledajte odjeljak <b>Pokrenite Kalibraciju (preporučeno)</b> na stranici 27).			
<b>Trajanje standardnog programa</b>			
Standardni program za pamuk pri 60 °C uz punu perilicu	min	307	307
Standardni program za pamuk pri 60 °C uz djelomično napunjenu perilicu	min	192	192
Standardni program za pamuk pri 40 °C uz djelomično napunjenu perilicu	min	192	192
Trajanje stanja spremnosti za rad (TI)	min	3	3
<b>Prijenos buke zrakom izražava se u jedinici dB(A) re 1 pW i zaokružuje se na najbliži cijeli broj tijekom ciklusa pranja i centrifugiranja standardnog programa za pamuk pri 60 °C uz punu perilicu;</b>			
Pranje	dB (A) re 1 pW	54	54
Centrifugiranje	dB (A) re 1 pW	74	74
<b>Samostojeća</b>			

# Specifikacije

## Informacije o glavnim ciklusima pranja

Model	Ciklusi	Temperatura (°C)	Kapacitet (kg)	Trajanje programa (min)	Postotak preostale vlage (%)	Potrošnja vode (L/ciklus)	Potrošnja energije (kWh/ciklus)
WW9*TA*4***(*)	 COTTON (PAMUK)	20	4,5	102	56	68	0,27
	 COTTON (PAMUK) + Intenzivno	40	4,5	284	44	39	0,51
		60	4,5	284	44	39	0,51
			60	9	314	44	47
	 SYNTHETICS (SINETIKA)	40	4	160	35	68	0,68
WW9*TA*2***(*)	 COTTON (PAMUK)	20	4,5	102	56	68	0,27
	 COTTON (PAMUK) + Intenzivno	40	4,5	284	53	39	0,51
		60	4,5	284	53	39	0,51
			60	9	314	53	47
	 SYNTHETICS (SINETIKA)	40	4	160	35	68	0,68
WW8*TA*4***(*)	 COTTON (PAMUK)	20	4	102	56	68	0,27
	 COTTON (PAMUK) + Intenzivno	40	4	254	44	33	0,47
		60	4	254	44	33	0,47
			60	8	314	44	41
	 SYNTHETICS (SINETIKA)	40	4	160	35	68	0,68
WW8*TA*2***(*)	 COTTON (PAMUK)	20	4	102	56	68	0,27
	 COTTON (PAMUK) + Intenzivno	40	4	254	53	33	0,47
		60	4	254	53	33	0,47
			60	8	314	53	41
	 SYNTHETICS (SINETIKA)	40	4	160	35	68	0,68
WW7*TA*4***(*)	 COTTON (PAMUK)	20	3,5	102	56	68	0,27
	 COTTON (PAMUK) + Intenzivno	40	3,5	192	44	31	0,39
		60	3,5	192	44	31	0,39
			60	7	307	44	36
	 SYNTHETICS (SINETIKA)	40	4	160	35	68	0,68

Model	Ciklusi	Temperatura (°C)	Kapacitet (kg)	Trajanje programa (min)	Postotak preostale vlage (%)	Potrošnja vode (L/ciklus)	Potrošnja energije (kWh/ciklus)
WW7*TA*2***(*)	 COTTON (PAMUK)	20	3,5	102	56	68	0,27
	 COTTON (PAMUK) + Intenzivno	40	3,5	192	53	31	0,39
		60	3,5	192	53	31	0,39
			7	307	53	36	0,48
	 SYNTHETICS (SINETIKA)	40	4	160	35	68	0,68

Vrijednosti u tablici izmjerene su u uvjetima koje propisuje standard IEC60456/EN60456. Stvarne vrijednosti ovisit će o načinu korištenja uređaja.



## IMATE UPIT ILI KOMENTAR?

DRŽAVA	NAZOVITE	ILI NAS POSJETITE NA INTERNETU
BULGARIA	*3000 Цена на един градски разговор 0800 111 31 Безплатен за всички оператори	<a href="http://www.samsung.com/bg/support">www.samsung.com/bg/support</a>
CROATIA	072 726 786	<a href="http://www.samsung.com/hr/support">www.samsung.com/hr/support</a>
CZECH	800 - SAMSUNG (800-726786)	<a href="http://www.samsung.com/cz/support">www.samsung.com/cz/support</a>
ESTONIA	800-7267	<a href="http://www.samsung.com/ee/support">www.samsung.com/ee/support</a>
HUNGARY	0680SAMSUNG (0680-726-7864)	<a href="http://www.samsung.com/hu/support">www.samsung.com/hu/support</a>
LATVIA	8000-7267	<a href="http://www.samsung.com/lv/support">www.samsung.com/lv/support</a>
LITHUANIA	8-800-77777	<a href="http://www.samsung.com/lt/support">www.samsung.com/lt/support</a>
ROMANIA	*8000 (apel in retea) 08008-726-78-64 (08008-SAMSUNG) Apel GRATUIT Atenție: Dacă efectuați apelul din rețeaua Digi (RCS/RDS), vă rugăm să ne contactați formând numărul Telverde fără ultimele două cifre, astfel: 0800872678.	<a href="http://www.samsung.com/ro/support">www.samsung.com/ro/support</a>
SERBIA	011 321 6899	<a href="http://www.samsung.com/rs/support">www.samsung.com/rs/support</a>
SLOVAKIA	0800 - SAMSUNG (0800-726 786)	<a href="http://www.samsung.com/sk/support">www.samsung.com/sk/support</a>
SLOVENIA	080 697 267 (brezplačna številka)	<a href="http://www.samsung.com/si/support">www.samsung.com/si/support</a>



DC68-04206N-00

# Машина за перење

Упатство за користење

WW9\*TA\*\*\*\*(\*)/WW8\*TA\*\*\*\*(\*)/WW7\*TA\*\*\*\*(\*)

**SAMSUNG**

# Содржина

<b>Безбедносни информации</b>	<b>4</b>
Што треба да знаете за безбедносните инструкции	4
Важни симболи за безбедност	4
Важни мерки на претпазливост	5
Сериозни предупредувања за инсталацијата	6
Внимавајте при инсталацијата	8
Сериозни предупредувања при користењето	8
Внимавајте при користењето	10
Сериозни предупредувања при чистењето	12
Инструкции во врска со WEEE	13
<b>Инсталација</b>	<b>14</b>
Што се испорачува	14
Предуслови за инсталација	16
Инсталација во чекори	18
<b>Пред да започнете</b>	<b>28</b>
Почетни поставки	28
Упатства за перење	28
Препораки за детергент	32
Упатства за фиоката за детергент	33
<b>Ракување</b>	<b>36</b>
Контролна плоча	36
Едноставни чекори за почеток	38
Преглед на циклуси	39
Поставки	42
<b>Одржување</b>	<b>43</b>
Чистење на барабанот	43
Smart Check 	44
Одвод при вонредни ситуации	45
Чистење	46
Враќање во употреба по замрзнување	49
Заштита од неактивност во долги временски периоди	49

---

<b>Отстранување на проблеми</b>	<b>50</b>
Точки на проверка	50
Информативни кодови	54
<b>Спецификации</b>	<b>56</b>
Табела за одржување на ткаенините	56
Заштита на животната средина	57
Гаранција за резервни делови	57
Лист со спецификации	58
Информации за главните циклуси за перење	63

# Безбедносни информации

Честитки за новата машина за перење Samsung. Ова упатство содржи важни информации за инсталирањето, користењето и негата на апаратот. Одвојте време да го прочитате упатството за целосно да ги искористите многуте придобивки и функции на машината за сушење.

## Што треба да знаете за безбедносните инструкции

Прочитајте го упатството внимателно за да бидете сигурни дека знаете како да ракувате безбедно и ефикасно со важните функции на новиот апарат. Чувајте го упатството на безбедно место во близина на апаратот за понатамошно консултирање. Користете го апаратот единствено за наменетата функција, како што е опишано во ова упатство.

Предупредувањата и важните безбедносни инструкции во ова упатство не ги опфаќаат сите околности и ситуации што може да настанат. Ваша одговорност е да постапувате разумно и да внимавате при инсталирањето, одржувањето и употребата на машината за перење.

Бидејќи следните инструкции за користење опфаќаат различни модели, карактеристиките на вашата машина за перење може малку да се разликуваат од опишаните во упатството и некои предупредувања може да не се релевантни. Ако имате прашања или одредени грижи, обратете се до најблискиот сервисен центар или побарајте помош и информации преку интернет од [www.samsung.com](http://www.samsung.com).

## Важни симболи за безбедност

Што означуваат малите слики и симболите во ова упатство за користење:

### ПРЕДУПРЕДУВАЊЕ

Ризично или опасно ракување што може да предизвика **сериозни повреди, смрт и/или оштетување на имот.**

### ВНИМАНИЕ

Ризично или опасно ракување што може да предизвика **повреди и/или оштетување на имот.**

### ЗАБЕЛЕШКА

Укажува дека постои ризик од повреда или материјална штета.

**Целта на овие предупредувачки знаци е да спречат повреда кај вас и кај другите лица.**

**Ве молиме следете ги експлицитно.**

**Откако ќе го прочитате упатството, чувајте го на безбедно место за понатамошно консултирање.**

Прочитајте ги сите инструкции пред да го користите апаратот.

Како и со секоја друга опрема што користи електрични и подвижни делови, постојат потенцијални опасности. За безбедно користење на апаратот, запознајте се со начинот на функционирање и бидете внимателни при користењето.

## Важни мерки на претпазливост

### ПРЕДУПРЕДУВАЊЕ

**За да го намалите ризикот од пожар, електричен удар или други повреди при користење на апаратот, следете ги основните мерки на претпазливост, меѓу кои и:**

1. Апаратот не смеат да го користат лица (вклучувајќи и деца) со намалени физички, сетилни или ментални способности, или без искуство и обука, освен ако не се под надзор или не им се дадени инструкции за употреба на апаратот од лицето одговорно за нивната безбедност.
2. **За користење во Европа:** Апаратот можат да го користат деца од 8 години нагоре и лица со намалени физички, сетилни или ментални способности, или без искуство и обука ако се под надзор или им се дадени инструкции за користење на апаратот на безбеден начин и ги разбираат можните опасности. Деца не смеат да си играат со апаратот. Чистењето и корисничкото одржување не смеат да го вршат деца без надзор.
3. Децата треба да се под надзор за да не си играат со апаратот.
4. Ако кабелот за напојување е оштетен, треба да го замени производителот, негов сервисер или слично квалификувани лица за да се избегне опасност.
5. Треба да се користат новите црева испорачани со апаратот, а стари црева не треба пак да се користат.

## Безбедносни информации

6. Кај апаратите со отвори за вентилација во долниот дел, килим не смее да ги блокира отворите.
7. **За користење во Европа:** Деца помали од 3 години треба да се држат подалеку освен ако не се под постојан надзор.
8. **ВНИМАНИЕ:** За да избегнете опасност поради ненамерно ресетирање на термичкиот прекинувач, апаратот не смее да се напојува преку надворешен уред со можност за прекинување на напојувањето, како тајмер, или да се поврзува со електрично коло што често се вклучува и исклучува од мрежата.
9. Апаратот е наменет за користење само во домаќинства и не е наменет за:
  - кујни за вработените во продавници, канцеларии и други работни средини;
  - фарми;
  - гости во хотели, мотели и други станбени средини;
  - пансиони и слични објекти;
  - заеднички простории на станбени објекти или перални.

### Сериозни предупредувања за инсталацијата

#### ПРЕДУПРЕДУВАЊЕ

Инсталирањето на апаратот треба да го изврши квалификувано техничко лице или сервисна фирма.

- Инаку може да дојде до струен удар, пожар, експлозија, проблеми со апаратот или повреди.

Апаратот е тежок, затоа внимавајте кога го кревате.

Приклучете го кабелот за напојување во сиден штекер што е во согласност со локалните електрични спецификации. Користете го штекерот само за апаратот и не користете продолжен кабел.

- Делење на сиден штекер со други апарати преку разделник или продолжување на кабелот за напојување може да предизвика струен удар или пожар.
- Внимавајте напонот на напојувањето, фреквенцијата и јачината да се исти како во спецификациите на производот. Инаку може да дојде до струен удар или пожар.

Редовно отстранувајте ги сите надворешни супстанции како прав или вода од приклучокот за напојување и допирните точки со сува крпа.

- Извадете го приклучокот за напојување и исчистете го со сува крпа.
- Инаку може да дојде до струен удар или пожар.

Приклучете го приклучокот за напојување во сидниот штекер така што кабелот оди кон подот.

- Ако го приклучите приклучокот за напојување во штекерот обратно (завртен нагоре), електричните жици во кабелот може да се оштетат и тоа може да предизвика струен удар или пожар.

Чувајте ја амбалажата подалеку од дофат на децата, бидејќи може да биде опасна.

- Ако дете стави кеса преку главата, може да се задуши.

Кога е оштетен апаратот, приклучокот за напојување или кабелот за напојување, обратете се на најблискиот сервисен центар.

Апаратот треба да е правилно заземјен.

Не заземјувајте го апаратот на цевка за гас, пластична цевка за вода или телефонска линија.

- Тоа може да предизвика струен удар, пожар, експлозија или проблеми со апаратот.
- Не приклучувајте го кабелот за напојување во штекер што не е заземјен правилно и проверете дали штекерот е во согласност со локалните и националните регулативи.

Не инсталирајте го апаратот во близина на грејни тела или запаливи материјали.

Не инсталирајте го апаратот на влажно, масно или прашливо место, или на место изложено на директна сончева светлина или вода (капки дожд).

Не инсталирајте го апаратот на места изложени на ниски температури.

- Мраз може да предизвика прскање на цевките.

Не инсталирајте го апаратот на места каде што се можни протекувања на гас.

- Тоа може да предизвика струен удар или пожар.

Не користете електричен трансформатор.

- Тоа може да предизвика струен удар или пожар.

Не користете оштетен приклучок за напојување, оштетен кабел за напојување или разлабавен сиден штекер.

- Тоа може да предизвика струен удар или пожар.

Не влечете го и не виткајте го кабелот за напојување прекумерно.

Не извртувајте го и не врзувајте го кабелот за напојување.

Не закачувајте го кабелот за напојување на метален предмет, не ставајте тешки предмети врз него, не вметнувајте го меѓу предмети и не притискајте го во просторот зад апаратот.

- Тоа може да предизвика струен удар или пожар.

Не влечете го кабелот за напојување кога го вадите приклучокот.

- Држете го приклучокот за напојување за да го извадите.
- Инаку може да дојде до струен удар или пожар.





# Безбедносни информации

Апаратот треба да се намести така што приклучокот за напојување, славините за довод на вода и цевките за одвод се достапни.

После поправката од страна на неовластен сервис, само-поправка или непрофесионална поправка на производот, Samsung не е одговорен за каква било штета на производот, за каква било повреда или за кое било друго прашање во врска со безбедност на производот предизвикано од обид за поправка при што не се следени внимателно овие упатства за поправка и одржување. Секое оштетување на производот предизвикано од обид да се поправи производот од кое било друго лице, освен овластени сервисни центри на Samsung, нема да бидат опфатени со гаранцијата.

## Внимавајте при инсталацијата

### ВНИМАНИЕ

Апаратот треба да се намести така што приклучокот за напојување е лесно достапен.

- Инаку може да дојде до струен удар или пожар поради електрично празнење.

Инсталирајте го апаратот на цврст и рамен под што може да му ја издржи тежината.

- Инаку може да дојде до абнормални вибрации, движења, бучава или проблеми со апаратот.

## Сериозни предупредувања при користењето

### ПРЕДУПРЕДУВАЊЕ

Ако апаратот е преплавен, веднаш исклучете ги доводите на вода и струја и обратете се на најблискиот сервисен центар.

- Не допирајте го приклучокот за напојување со мокри раце.
- Инаку може да дојде до струен удар.

Ако апаратот создава чуден звук, мириса на изгорено или чади, веднаш извадете го приклучокот за напојување и обратете се на најблискиот сервисен центар.

- Инаку може да дојде до струен удар или пожар.

Во случај на протекување на гас (како пропан, течен нафтен гас и сл.), веднаш проветрете ја собата без допирање на приклучокот за напојување. Не допирајте го апаратот или кабелот за напојување.

- Не користите вентилатор.
- Една искра може да предизвика експлозија или пожар.

Извадете ја рачката на вратата на машината за перење пред да го фрлите апаратот.

- Ако некое дете се заглави во апаратот, може да се задуши до смрт.

Внимавајте да ја отстраните амбалажата (сунѓер, стиропор) закачена на дното на машината за перење пред да ја користите.

Не перете алишта контаминирана со бензин, керозин, бензол, разредувач, алкохол или други запаливи или експлозивни супстанции.

- Тоа може да предизвика струен удар, пожар или експлозија.



Не отворајте ја насилно вратата од машината за перење додека работи (перење/сушење/центрифуга на висока температура).

- Водата што истекува од машината за перење може да предизвика изгореници или да го направи подот лизгав. Тоа може да предизвика повреди.
- Насилно отворање на вратата може да предизвика оштетување на апаратот или повреда.

Не допирајте го приклучокот за напојување со мокри раце.

- Тоа може да предизвика струен удар.

Не исклучувајте го апаратот вадејќи го приклучокот за напојување додека апаратот работи.

- Повторното вметнување на приклучокот за напојување во сидниот штекер може да создаде искра и да предизвика струен удар или пожар.

Не дозволувајте деца да се качуваат во или врз апаратот.

- Тоа може да предизвика струен удар, изгореници или повреда.

Не ставајте раце или метални предмети под машината за перење додека работи.

- Тоа може да предизвика повреди.

Не исклучувајте го апаратот од струја влечејќи го кабелот за напојување. Секогаш држете го приклучокот цврсто и влечете го право од штекерот.

- Оштетувањето на кабелот за напојување може да предизвика краток спој, пожар и/или струен удар.

Не обидувајте се сами да го поправате, расклопувате или преправате апаратот.

- Не користете поинакви осигурувачи (со бакарна, челична жичка или сл.) од стандардните.
- Кога апаратот треба да се поправа или одново да се инсталира, обратете се на најблискиот сервисен центар.
- Инаку може да дојде до струен удар, пожар, проблеми со апаратот или повреди.

Ако цревето за довод на вода се олабави од славината и го преплави апаратот, откачете го кабелот за напојување.

- Инаку може да дојде до струен удар или пожар.

Откачете го кабелот за напојување кога апаратот не се користи подолг период или за време на бура со грмотевици.

- Инаку може да дојде до струен удар или пожар.

Ако во апаратот навлезат туѓи материји, откачете го приклучокот за напојување и обратете се на најблискиот центар за кориснички услуги на Samsung.

- Тоа може да предизвика струен удар или пожар.

Не дозволувајте деца (или галеничиња) да си играат во или врз машината за перење. Машината за перење не се отвора лесно однатре и деца можат тешко да се повредат ако се заглават внатре.



# Безбедносни информации

## Внимавајте при користењето

### ВНИМАНИЕ

Кога машината за перење е загадена со туѓи материи како детергент, земја, отпадоци од храна итн., откачете го кабелот за напојување и исчистете ја машината за перење со влажна, мека крпа.

- Инаку може да дојде до избледување, деформирање, оштетување или 'рѓа.

Предното стакло може да се скрши од силен удар. Внимавајте додека ја користите машината за перење.

- Ако стаклото е скршено, може да предизвика повреди.

Отворајте ја славината полека по подолг период некористење, прекин на снабдувањето со вода или при повторно приклучување на цревето за довод на вода.

- Притисокот на воздухот во цревето за довод на вода или во цевката за вода може да оштети некој дел на апаратот или да предизвика протекување вода.

Ако дојде до грешка при испуштањето вода, проверете каде е проблемот со одводот.

- Ако ја користите машината за перење кога е преплавена поради проблем со одводот, може да дојде до струен удар или пожар.

Целосно ставете ги алиштата во машината за перење за да не се потфатат на вратата.

- Ако алиштата се потфатат на вратата, може да дојде до оштетување на алиштата или на машината за перење или да дојде до протекување вода.

Исклучете го доводот на вода кога не се користи машината за перење.

- Внимавајте завртките на приклучокот на цревето за довод на вода да се добро затегнати.

Проверете ги гумената заптивка и стаклото на предната врата да не се загадени со туѓи материи (на пр. отпад, нишки, влакна итн.).

- Ако туѓа материја се заглави во вратата или вратата не е затворена целосно, може да дојде до протекување вода.

Отворете ја славината за вода и проверете дали приклучокот на цревето за довод на вода е цврсто затегнат и дали има протекување на вода пред да почнете да го користите апаратот.

- Ако завртките на приклучокот на цревето за довод на вода се лабави, може да дојде до протекување вода.

Апаратот што го купивте е наменет само за домашна употреба.

Користењето на апаратот за деловни потреби се смета за злоупотреба. Во тој случај апаратот не е покриен со стандардната гаранција што ја дава Samsung и на Samsung не може да му се припише никаква одговорност за дефекти или оштетувања настанати од таква злоупотреба.

Не стојте на апаратот и не ставајте предмети врз него (како алишта, запалени свеќи, запалени цигари, садови, хемикалии, метални предмети итн.).

- Тоа може да предизвика струен удар, пожар, проблеми со апаратот или повреди.

Не прскајте испарливи материи како инсектициди врз површината на апаратот.

- Освен што е штетно за луѓето, тоа може да предизвика и струен удар, пожар или проблеми со апаратот.



Не ставајте предмети што произведуваат електромагнетни полиња во близина на машината за перење.

- Тоа може да предизвика повреди поради неправилно функционирање.

Водата што се испушта при перење или сушење на висока температура е жешка. Не допирајте ја водата.

- Тоа може да предизвика изгореници или повреди.

Времето за испуштање вода може да варира, зависно од температурата на водата. Ако температурата на водата е превисока, испуштањето почнува откако водата ќе се олади.

Не перете, центрифугирајте или сушете водоотпорни навлаки, теписи или облека (\*), освен ако апаратот има специјален циклус за перење такви предмети.

(\*): Волнена постелнина, навлаки за дожд, елечи за рибарење, панталони за скијање, вреќи за спиење, навлаки за пелени, тренерки и навлаки за велосипеди, мопеди, автомобили и сл.

- Не перете дебели или тврди теписи дури и ако имаат ознака за перење во машина на етикетата за неа. Тоа може да предизвика повреди или оштетување на машината за перење, сидовите, подот или облеката поради ненормални вибрации.
- Не перете килимчиња или чергичиња со гумена основа. Гумената основа може да се оддели и да се залепи во внатрешноста на барабанот, а тоа може да предизвика неправилно функционирање како грешка во одводот.

Не користете ја машината за перење кога е извадена фиоката за детергент.

- Тоа може да предизвика струен удар или повреди поради протекување на водата.

Не допирајте ја внатрешноста на барабанот за време или веднаш по сушење бидејќи е жежок.

- Тоа може да предизвика изгореници.

Стаклото на вратата се вжештува при перење и сушење. Затоа не допирајте го стаклото на вратата.

Не дозволувајте ни деца да си играат околу машината за перење или да го допираат стаклото на вратата.

- Тоа може да предизвика изгореници.

Не ставајте ја раката во фиоката за детергент.

- Тоа може да предизвика повреди бидејќи раката може да ја потфати уредот за внесување детергент.

Извадете ја чашката за течен детергент (само кај соодветните модели) кога користите прашок за перење.

- Инаку може да протекува вода низ предната страна на фиоката за детергент.

Не ставајте никакви предмети (како чевли, отпадоци од храна, животни) освен алишта во машината за перење.

- Тоа може да предизвика оштетување на машината за перење или повреди и смрт во случај на галеничињата поради ненормалните вибрации.

Не притиснувајте ги копчињата со остри предмети како игли, ножеви, нокти итн.

- Тоа може да предизвика струен удар или повреди.

Не перете облека што е контаминирана со масло, креми или лосиони од продавници за неа на тело или салони за масажа.

- Тоа може да предизвика деформирање на гумената заптивка и протекување вода.



# Безбедносни информации

Не оставајте метални предмети како безопасни игли, игли за коса или средство за белење во барабанот подолги временски периоди.

- Тоа може да предизвика 'рѓа на барабанот.
- Ако се појави 'рѓа на површината на барабанот, нанесете (неутрално) средство за чистење на површината и потоа употребете сунѓер за чистење. Никогаш не користете метална четка.

Не користете директно детергент за хемиско чистење и не перете, плакнете или центрифугирајте облека контаминирана со детергент за хемиско чистење.

- Тоа може да предизвика спонтано согорување или палење поради топлината предизвикана од оксидација на маслото.

Не користете вода од уреди со водно ладење/греење.

- Тоа може да предизвика проблеми со машината за перење.

Не користете природен сапун за миење раце во машината за перење.

- Ако се стврдне и наталожи во машината за перење, може да предизвика проблеми со апаратот, избледување, 'рѓа или непријатни мириси.

Ставајте ги чорапите и градниците во мрежа за перење и перете ги со останатите алишта.

Не перете големи алишта како постелнина во мрежата за перење.

- Инаку може да дојде до повреди поради абнормални вибрации.

Не користете стврднат детергент.

- Ако се акумулира во машина за перење, може да предизвика протекување вода.

Проверете дали џебовите на сите алишта за перење се празни.

- Тврди, остри предмети како парички, игли, шајки, завртки или камчиња може сериозно да го оштетат апаратот.

Не перете облека со големи токи, копчиња или други тврди метални предмети.

Распределете ги алиштата по боја според отпорноста на избледување и изберете ги препорачаниот циклус, температура на водата и дополнителните функции.

- Тоа може да предизвика избледување или оштетување на ткаенината.

Внимавајте да не притиснете прсти на деца со вратата кога ја затворате.

- Инаку може да дојде до повреди.

За да се спречат мириси и мувла, оставете ја вратата отворена по циклусот на перење за да се овозможи сушење на барабанот.

За да се спречи создавањето бигор, оставете ја фиоката за детергент отворена по циклусот на перење и сушете внатре.

## Сериозни предупредувања при чистењето

### ПРЕДУПРЕДУВАЊЕ

Не чистете го апаратот со директно прскање вода.



Не користете јако кисело средство за чистење.

Не користете бензол, разредувач или алкохол за чистење на апаратот.

- Тоа може да предизвика избледување, деформирање, оштетување, струен удар или пожар.

Пред чистење и одржување, откачете го апаратот од ѕидниот штекер.

- Инаку може да дојде до струен удар или пожар.

## Инструкции во врска со WEEE



### Правилно депонирање на овој производ (Отпадна електрична и електронска опрема)

(Применливо во држави со посебни системи за справување со отпадот)

Оваа ознака на производот, приборот или литературата означува дека производот и неговиот електронски прибор (на пр. полначот, слушалките, USB кабелот) не треба да се отстрануваат заедно со останатиот отпад од домаќинството на крајот од нивниот работен век. За избегнување на можна штета врз околината или човечкото здравје предизвикана со неконтролирано фрлање отпад, Ве молиме да ги одвоите овие предмети од другите видови отпад и одговорно да ги рециклирате заради унапредување на еколошки оправдано повторно користење на материјалните ресурси. Физичките лица можат да се обратат или во продавницата каде што го купиле овој производ или во службите на локалната самоуправа, за детали каде и како да извршат рециклирање на производот на начин безбеден по околината.

Деловните корисници можат да се обратат до својот снабдувач и да ги проверат одредбите и условите во договорот за набавка. Овој производ и неговиот електронски прибор не треба да се мешаат со друг комерцијален отпад.

За информации за посветеноста на Samsung на животната средина и за регулаторните обврски за производите, на пр. REACH, WEEE или батериите, посетете ја нашата страница за одржливост достапна преку [www.samsung.com](http://www.samsung.com)

# Инсталација

Следете ги внимателно овие инструкции за да извршите правилна инсталација на машината за перење и да не дозволите да дојде до несреќа при перењето на облеката.

## Што се испорачува

Проверете дали сите делови се испорачани во кутијата на производот. Ако имате проблем со машината за перење или деловите, обратете се во локалниот центар за корисници на Samsung или кај продавачот.

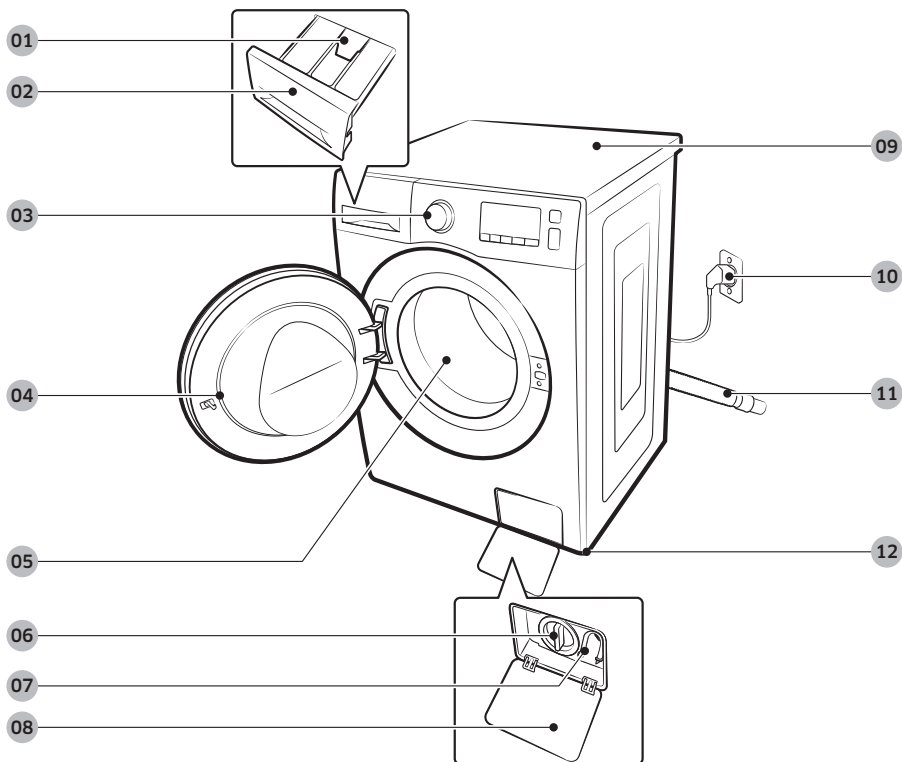

01 Лост за ослободување

02 Фиока за детергент

03 Контролна плоча

04 Врата

05 Барабан

06 Филтер за остатоци

07 Цевка за одвод при  
вонредни ситуации

08 Капак на филтерот

09 Горна површина

10 Приклучок за напојување

11 Црево за одвод

12 Ногарки за нивелирање



Клуч



Капачиња за чеповите

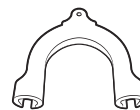

Држач на црево



Црево за ладна вода



Црево за топла вода

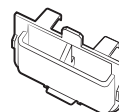

Чашка за течен детергент

#### ЗАБЕЛЕШКА

- Клуч: За вадење на транспортните завртки и нивелирање на машината за перење.
- Капачиња за чеповите: За покривање на дупките од извадените транспортни завртки. Испорачаниот број на капачиња за чепови (од 3 до 6) зависи од моделот.
- Држач на црево: За закачување на црево за одвод во одводна цевка или мијалник.
- Црево за студена/топла вода: За довод на вода во машината за перење. (Цревата за топла вода се само за соодветните модели.)
- Чашка за течен детергент: Вметнете ја во преградата за детергент за да користите течен детергент.



# Инсталација

## Предуслови за инсталација

### Довод на електрична струја и заземјување

- Потребен е осигурувач или прекинувач на електрично коло од типот AC 220-240 V / 50 Hz.
- Користете посебен вод од електричната инсталација за машината за перење.

За да овозможи соодветно заземјување, машината за перење се испорачува со кабел за напојување кој содржи заземјен приклучок со три елементи, за вметнување во правилно инсталиран и заземјен штекер.

Консултирајте се со квалификуван електричар или сервисер доколку не сте сигурни за заземјувањето.

Немојте да го менувате испорачаниот приклучок. Доколку не може да се вметне во штекерот, повикајте квалификуван електричар за да инсталира соодветен штекер.

### ПРЕДУПРЕДУВАЊЕ

- НЕ користете продолжителен кабел.
- Користете го единствено кабелот за напојување кој се испорачува со машината за перење.
- НЕ поврзувајте ги жиците за заземјување на пластични водоводни цевки, цевки за гас или цевки за топла вода.
- Неправилно поврзаните проводници за заземјување може да предизвикаат електричен удар.

### Довод на вода

Соодветен притисок на водата за оваа машина за перење е помеѓу 50 kPa и 800 kPa. Притисокот на вода кој е помал од 50 kPa може да го спречи целосното затворање на вентилот за вода. Или, пак, може да биде потребно подолго време за полнење на барабанот, што ќе предизвика исклучување на машината. Славините за вода мора да бидат на оддалеченост до 120 cm од задната страна на машината за перење, за да можат испорачаните црева за довод да достигнат до машината за перење.

За да го намалите ризикот од истекување вода:

- Проверете дали славините се лесно достапни.
- Затворете ги славините кога машината за перење не се користи.
- Често проверувајте дали протекува вода на спојните места на цревата за довод.

### ВНИМАНИЕ

Проверете дали има протекување кај сите спојни места на вентилите за вода и славините пред првото користење на машината за перење.

### Одвод

Samsung препорачува височина на хидрантот од 60-90 cm. Цреводо за одвод мора да биде поврзано со хидрантот преку спојката за цреводо, а хидрантот мора целосно да го покрие цреводо за одвод.

### Поставување на под

За најдобро функционирање, машината за перење мора да се инсталира на цврст под. Кај дрвените подови може да биде потребно зајакнување за да се минимизираат вибрациите и/или небалансираните полнења. Килимите и меките површини не нудат голема отпорност на вибрации и може да предизвикаат одредено поместување на машината за перење за време на центрифугата.

#### ВНИМАНИЕ

НЕ инсталирајте ја машината за перење на платформа или структура со слаба потпора.

### Температура на водата

Не инсталирајте ја машината за перење во области во кои е можно замрзнување на водата, бидејќи во машината за перење секогаш се задржува мало количество на вода во вентилите, пумпите и/или цревата. Водата која ќе замрзне во спојните делови може да предизвика оштетување на ремените, пумпата и другите компоненти на машината за перење.

### Инсталирање во ниша или плакар

Минимален слободен простор за стабилно функционирање:

Странично	25 mm
Горна страна	25 mm
Задна страна	50 mm
Предна страна	550 mm

Доколку машината за перење и машината за сушење се инсталираат на иста локација, предниот дел од нишата или плакарот мора да има непречен отвор за воздух од најмалку 550 mm. Само за машината за перење не е потребен посебен отвор за воздух.

# Инсталација

## Инсталација во чекори

### ЧЕКОР 1 Изберете локација

Предуслови за локација:

- Тврда и рамна подлога без килими кои можат да ја попречат вентилацијата
- Подалеку од директна сончева светлина
- Соодветен простор за вентилација и поврзување со кабли
- Амбиенталната површина треба секогаш да биде повисока од точката на замрзнување (0 °C)
- Подалеку од извор на топлина

### ЧЕКОР 2 Отстранете ги транспортните чепови

Отпакувајте ја кутијата на производот и отстранете ги сите транспортни чепови.

#### ЗАБЕЛЕШКА

Бројот на транспортни завртки може да е различен, во зависност од моделот.

#### ПРЕДУПРЕДУВАЊЕ

- Амбалажата од пакувањето може да биде опасна за децата. Отстранете ја амбалажата (пластични кеси, стиропор итн.) подалеку од дофат на децата.
- За да избегнете повреди, покријте ги дупките со капачињата за завртки откако ќе ги извадите транспортните завртки. Не преместувајте ја машината за перење без да бидат наместени транспортните завртки. Составете ги транспортните завртки пред да ја преместите машината за перење на друго место. Чувајте ги транспортните завртки на безбедно за идна употреба.

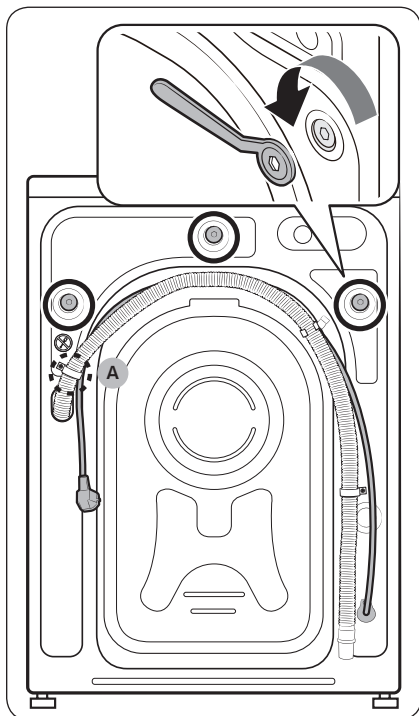

1. Најдете ги транспортните завртки (означени со круг на сликата) на задната страна на машината за перење.

**⚠ ВНИМАНИЕ**

Не ја вадете **завртката (A)** што ја прицврстува штипката за цревето.

2. Користејќи го испорачаниот клуч, олабавете ги сите транспортни завртки со вртење во спротивна насока од стрелките на часовникот.

**📖 ЗАБЕЛЕШКА**

Транспортните завртки треба да ги чувате за идна употреба.

# Инсталација

Македонски

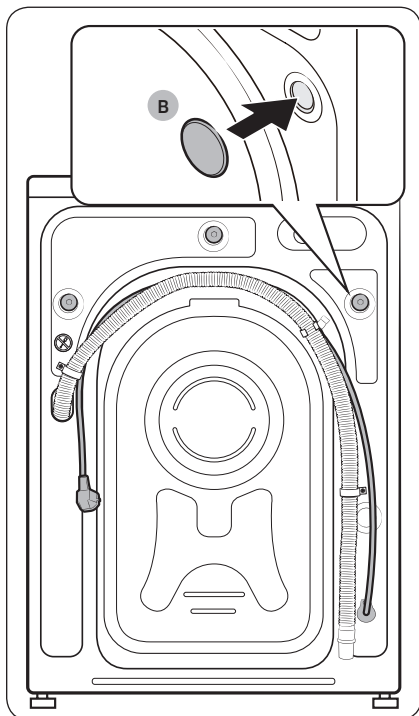

3. Вметнете ги капачињата за чеповите (B) во отворите (означени со круг на сликата).

### ЧЕКОР 3 Прилагодете ги ногарките за нивелирање

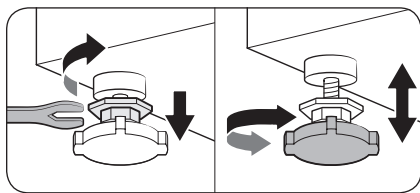

1. Внимателно поставете ја машината за перење во соодветната положба. Употребата на преголема сила може да предизвика оштетување на ногарките за нивелирање.
2. Нивелирајте ја машината за перење со рачно прилагодување на ногарките за нивелирање.

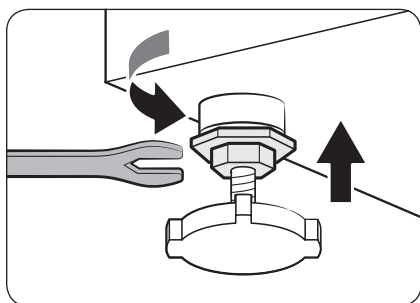

3. Откако ќе завршите со нивелирањето, прицврстете ги завртките со клучот.

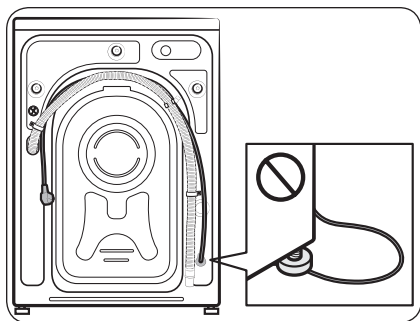

#### ⚠ ВНИМАНИЕ

Кога го инсталирате производот, внимавајте ногарките за нивелирање да не го притискаат кабелот за напојување.

#### ⚠ ВНИМАНИЕ

Погрижете се ногарките за нивелирање да ја допираат подната површина за да спречите поместување на машината за перење или голема бучава поради вибрациите. Потоа, проверете дали машината за перење се клати. Ако машината за перење не се клати, затегнете ги навртките.

# Инсталација

## ЧЕКОР 4 Поврзете го црево за вода

Испорачаното црево за вода може да се разликува, во зависност од моделот. Следете ги упатствата согласно испорачаното црево за вода.

### Приклучување на славина со навој

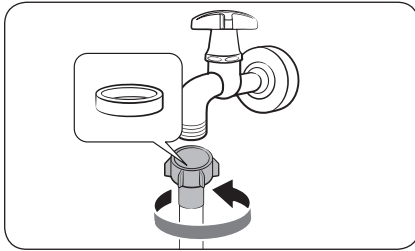

1. Црево за вода поврзете го со славината, а потоа свртете го конекторот во насока на стрелките на часовникот, како што е покажано.

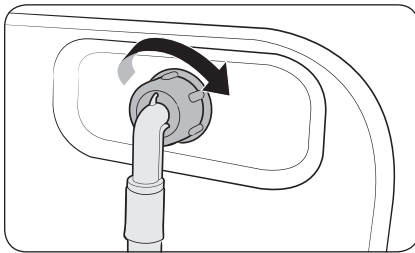

2. Поврзете го другиот крај од црево за вода во вентилот за довод на задната страна од машината за перење. Завртете го црево за вода во насока на стрелките од часовникот за да го прицврстите.

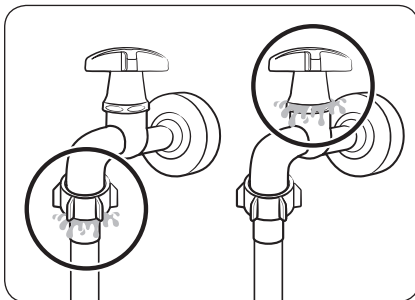

3. Отворете ја славината за вода и проверете дали протекува вода од спојните делови. Доколку има протекување на вода, повторете ги чекорите погоре.

### ⚠ ПРЕДУПРЕДУВАЊЕ

Во случај на протекување на вода, престанете да ја користите машината за перење и исклучете ја од електричната мрежа. Потоа, обратете се во локалниот сервисен центар на Samsung во случај на протекување од црево за вода или обратете се на водоводен техничар во случај на протекување од славината. Во спротивно, може да настане електричен удар.

### ⚠ ВНИМАНИЕ

Не истегнувајте го цревето за вода со прекумерна сила. Ако цревето е прекратко, заменете го со подолго црево за висок притисок.

### Приклучување на славина без навој

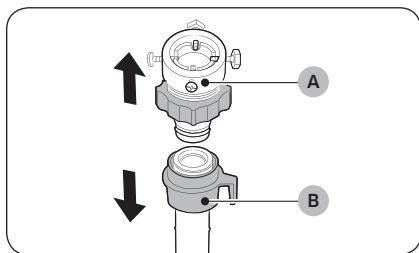

1. Отстранете го **адаптерот (А)** од **цревето за вода (В)**.

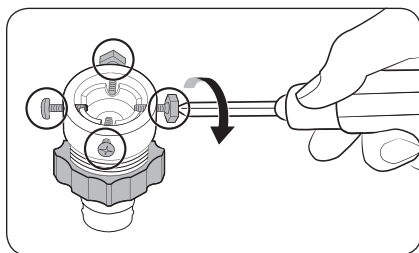

2. Олабавете ги четирите завртки на адаптерот со крстач.

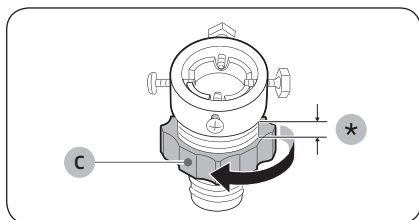

3. Држејќи го адаптерот, завртете го **делот (С)** во насока на стрелката за 5 mm (\*) за да го ослободите.

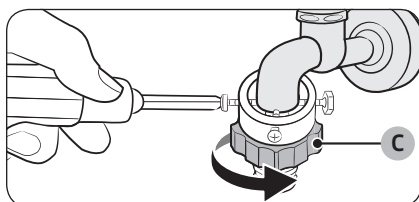

4. Ставете го адаптерот на славината за вода, па затегнете ги завртките поткревајќи го адаптерот.
5. Завртете го **делот (С)** во насока на стрелката за да го прицврстите.



# Инсталација

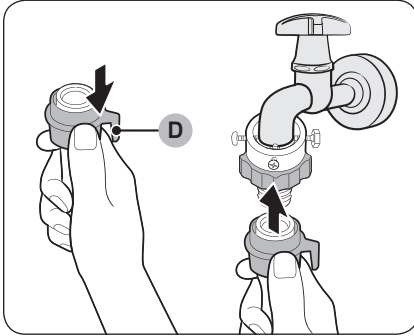

6. Влечејќи го надолу **делот (D)** на цревето за вода, приклучете го цревето во адаптерот. Потоа, ослободете го **делот (D)**. Цревето ќе се поврзе со адаптерот и ќе се слушне звук во вид на кликување.

7. За да го завршите поврзувањето на цревето за вода, видете под 2 и 3 во делот „Приклучување на славина со навој“.

## ЗАБЕЛЕШКА

- Откако ќе го поврзете цревето за вода со адаптерот, проверете дали цревето за вода е правилно поврзано повлекувајќи го надолу.
- Користете стандардни славини за вода. Ако славината е четириаголна или премногу голема, отстранете го прстенот за прилагодување пред да ја вметнете славината во адаптерот.

За модели со дополнителен довод за топла вода:

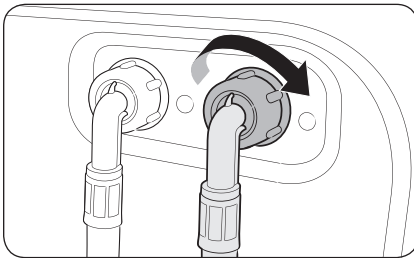

1. Поврзете го црвениот крај од цревето за топла вода во доводот за топла вода на задната страна на машината.
2. Поврзете го другиот крај на цревето за топла вода во славината за топла вода.

### Aqua црево (само за моделите кај кои е применливо)

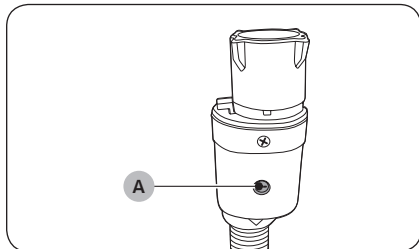

Aqua црево го предупредува корисниците кога постои ризик за протекување на вода. Црево го следи протокот на водата и доколку има протекување го активира централниот **индикатор (A)** во црвена боја.

### ЗАБЕЛЕШКА

Завршетокот на Aqua Stop црево мора да се приклучи во славината за вода, не во машината.

### ЧЕКОР 5 Поставете го црево за одвод

Црево за одвод може да се постави на три начини:

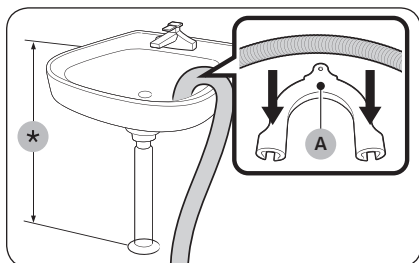

#### Преку работ на лавабото

Црево за одвод мора да се постави на висина од 60 см до 90 см (\*) од подот. За да го свиткате црево употребете го испорачаниот **пластичен држач за црево (A)**. Прицврстете го држачот за сид со помош на кука за да овозможите стабилен одвод.

# Инсталација

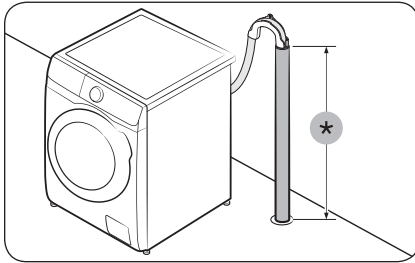

## Во одводна цевка

Цевката за одвод треба да биде поставена на висина од 60 см до 90 см (\*). Ви препорачуваме да користите вертикална цевка со висина од 65 см.

- За да обезбедите цреводот за одвод да остане на место, употребете го испорачаниот пластичен држач за црево (видете на сликата).
- За да спречите вртложење на водниот проток при испуштањето, погрижете се да го вметнете цреводот за одвод 15 см во одводната цевка.
- За да спречите движење на цреводот за одвод, прицврстете го држачот на цреводот за сид.

Предуслови на хидрантот за одвод:

- Минимален дијаметар од 5 см
- Минимален капацитет на исфрлање од 60 литри во минута

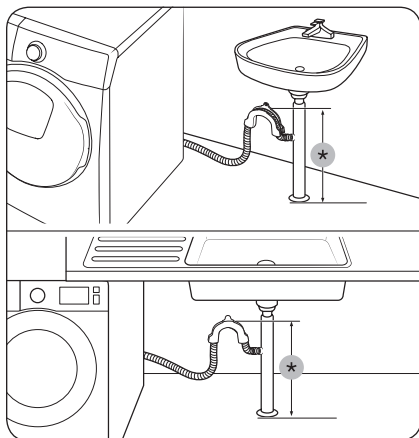

### Во огранок на одводната цевка на лавабото

Огранокот на одводната цевка мора да биде над сифонот на лавабото, така што крајот на цевото да биде најмалку 60 см над земјата.

(\*) : 60 см

### ⚠ ВНИМАНИЕ

Извадете го капакот на огранокот на одводната цевка на лавабото пред да ја поврзете одводната цевка со него.

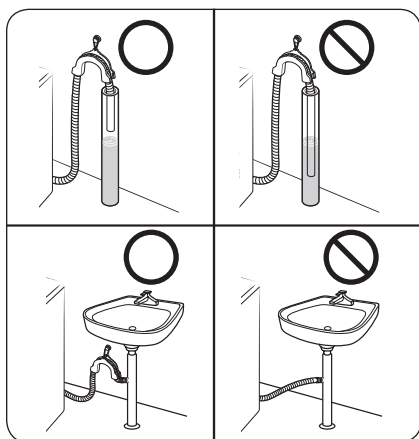

### ⚠ ВНИМАНИЕ

Цевото за одвод не треба да се става на места каде што постојано се собира вода во поголеми количини. Водата може да протече наназад кон машината за перење.

## ЧЕКОР 6 Вклучување на напојувањето



Приклучете го кабелот за напојување во сиден штекер со AC 220-240 V / 50 Hz кој е заштитен со осигурувач или прекинувач на коло. Потоа, притиснете го копчето **Напојување** за да ја вклучите машината за перење.

# Пред да започнете

## Почетни поставки

### Извршете Калибрација (се препорачува)

Опцијата Калибрација овозможува прецизно откривање на тежина кај машината за перење. Проверете дали барабанот е празен пред да извршите Калибрација.

1. Исклучете го напојувањето на машината за перење, а потоа повторно вклучете го напојувањето.
2. Притиснете на **Температура**  и **Одложено завршување**  истовремено и задржете 3 секунди за да влезете во режимот Калибрација. Ќе се појави пораката "Cb".
3. Притиснете на **Почеток/Пауза** за да го извршите циклусот на Калибрација.
4. Барабанот ќе се врти околу 3 минути. (Насоката на вртење на барабанот може да се разликува во зависност од моделот.)
5. По завршување на циклусот, на екранот ќе се прикаже "0" и машината за перење автоматски ќе се исклучи.
6. Сега машината за перење алишта е подготвена за употреба.

## Упатства за перење

### ЧЕКОР 1 Подредување

Подредете ја облеката според овие критериуми:

- Ознака за грижа: Подредете ја облеката по памук, мешана ткаенина, синтетика, свила, волна и вештачка свила.
- Боја: Одделете ги белите алишта од алиштата во боја.
- Големина: Мешањето алишта со различни големини во барабанот ги подобрува перформансите за перење.
- Чувствителност: Перете ги деликатните алишта одделно користејќи ја опцијата Easy Iron (Лесно пеглање) за чиста и нова волнена облека, завеси и свилена облека. Проверете ги ознаките на алиштата.

### ЗАБЕЛЕШКА

Не заборавајте да ги проверите ознаките за грижа на алиштата и соодветно да ги подредите пред да започнете со перењето.

## ЧЕКОР 2 Испразнете ги џебовите

### Испразнете ги сите џебови на облеката

- Металните предмети како монети, игли и токи на облеката можат да ги оштетат другите алишта, а исто така и барабанот.

### Превртете ги наопаку алиштата со копчиња и вез

- Ако патентите на панталоните и јакните се отворени при перењето, може да дојде до оштетување на барабанот. Патентите треба да се затворат и да се обложат со лента.
- Алиштата со долги ленти може да се заплеткаат со другите алишта. Не заборавајте да ги врзете лентите пред да започнете со перењето.

## ЧЕКОР 3 Користете мрежа за алишта

- Градниците (кои може да се перат со вода) мора да се стават во мрежа за алишта. Металните делови на градниците може да го пробијат материјалот и да ја оштетат другата облека.
- Мали и лесни алишта како чорапи, ракавици, хулахопки и шамивчиња може да се заглават околу вратата. Ставете ги во мала мрежа за перење.
- Немојте да ја перете само мрежата за перење без други алишта. Ова може да предизвика абнормални вибрации кои можат да ја поместат машината за перење и да предизвикаат повреди.

## ЧЕКОР 4 Претперење (доколку е потребно)

Изберете ја опцијата Претперење за избраниот циклус доколку алиштата се многу валкани. Кога ќе ја изберете опцијата Претперење, во преградата за главно перење треба да ставите детергент во прав.

## ЧЕКОР 5 Одредете го капацитетот на полнење

Немојте да ја преполнувате машината за перење. Преполнувањето може да предизвика неправилно перење кај машината за перење. За да го дознаете капацитетот на полнење за одреден вид облека, погледнете на страница 39.

### ЗАБЕЛЕШКА

При перење на постелнина или прекривки за постелнина, времето за перење може да се продолжи или ефикасноста на центрифугирање може да се намали. За постелнина или прекривки за постелнина, препорачаната максимална брзина на циклусот за центрифуга е 800 вртежи/минута, а капацитет на полнење изнесува 2,0 kg или помалку.

### ВНИМАНИЕ

Нерамномерно распоредените алишта може да ги намалат перформансите на центрифугата.

# Пред да започнете



## ЧЕКОР 6 Ставете соодветен вид на детергент

Видот на детергентот зависи од видот на ткаенината (памук, синтетика, деликатни ткаенини, волна), бојата, температурата на перење и степенот на валканоста. Секогаш употребувајте детергент за перење кој „не пени“ премногу и кој е наменет за автоматските машини за перење.

### ЗАБЕЛЕШКА

- Следете ги препораките на производителот на детергенти за тежината на алиштата за перење, степенот на валканоста и тврдоста на водата во вашето локално место. Ако не сте сигурни за тврдоста на водата, обратете се кај локалните органи за водоснабдување.
- Не користете детергент кој се насобира и стврднува. Ваквиот детергент може да остане по циклусот на плакнење и да го блокира отворот за одвод.

### ВНИМАНИЕ

Кога перете волна со циклусот  **WOOL (ВОЛНА)**, користете само неутрален течен детергент. Ако користите детергент во прав со циклусот  **WOOL (ВОЛНА)**, тој може да остане на алиштата и да ги избледи нивните бои.

### Капсули за перење облека

За да добиете најдобри резултати кога користите капсули за перење облека, ве молиме следете ги овие инструкции.

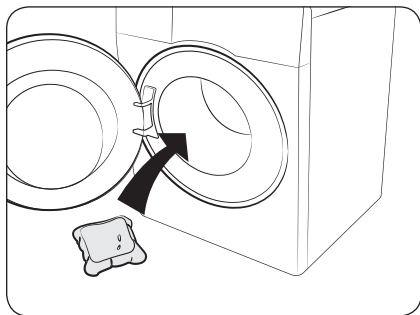

1. Ставете ги капсулите на дното во празниот барабан, кон задната страна.

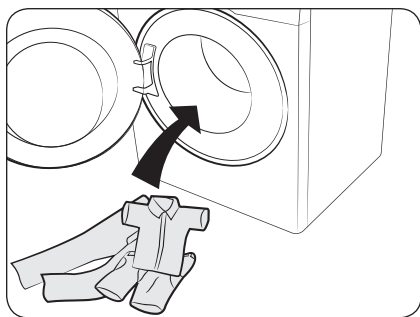

2. Ставете ја облеката во барабанот врз капсулата.

### ⚠ ВНИМАНИЕ

За циклусите кои користат ладна вода или циклусите што траат помалку од еден час, ви препорачуваме да користите течен детергент. Во спротивно, капсулата може да не се раствори целосно.



# Пред да започнете

## Препораки за детергент

Препораките важат за температурните опсеи дадени во табелата на циклуси.

●	Се препорачува	▲	Само течен детергент
–	Не се препорачува	△	Само прашок за перење

Циклус	Детергент		
	Универзален	За деликатна и волнена облека	Посебен
ECO 40-60 (Еко 40-60)	●	–	–
COTTON (ПАМУК)	●	–	–
SYNTHETICS (СИНТЕТИКА)	●	–	–
HYGIENE STEAM (ХИГИЕНСКА ПАРЕА)	●	–	–
15' QUICK WASH (Брзо перење 15')	●	–	–
MIXED LOAD (МЕШАНИ АЛИШТА)	●	–	–
DELICATES (ДЕЛИКАТНИ АЛИШТА)	–	▲	▲
WOOL (ВОЛНА)	–	▲	▲
INTENSE COLD (ИНТЕНЗИВНО ЛАДНО)	●	–	–
COLOURS (ОБОЕНИ АЛИШТА)	●	–	–
BEDDING (ПОСТЕЛНИНА)	●	–	–

## Упатства за фиоката за детергент

Машината за перење има комора со три прегради: левата преграда е за главното перење, средната е за омекнувач, а десната за претперење.

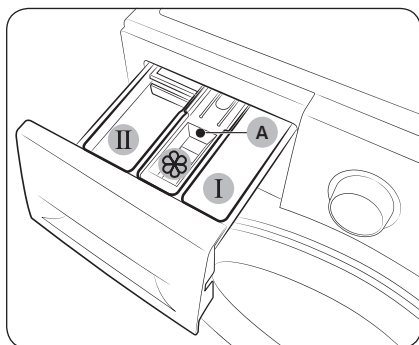

1. **I Преграда за предперење:** Ставете детергент или штирак за претперење.
2. **II Преграда за главно перење:** Ставете детергент за главното перење, средство за омекнување на водата, детергент за наkisнување, средство за белење и/или средство за отстранување дамки.
3. **☼ Преградата за омекнувач:** Ставете адитиви, како на пример омекнувач. Не надминувајте ја **максималната линија (A)**.

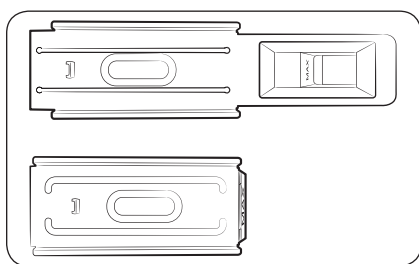

### ЗАБЕЛЕШКА

Реалниот изглед на преградата за омекнувач може да се разликува во зависност од моделот.

### ⚠ ВНИМАНИЕ

- Немојте да ја отворате фиоката за детергент додека работи машината.
- Немојте да ги користите следните видови детергент:
  - Таблети или капсули
  - Топки или мрежи
- За да спречите затнување на преградите, концентрираните или премногу збогатените средства (омекнувач или детергент) мора да се растворот со вода пред да се употребат.
- Кога е избрана функцијата Одложено завршување, не ставајте детергент директно во барабанот. Во спротивно, може да дојде до избледување на боите на облеката. Користете ја фиоката за детергент кога е избрана функцијата Одложено завршување.
- Не користете никакви средства за чистење при чистењето на барабанот. Остатоците од хемиските средства во барабанот ги намалуваат перформансите за перење.

## Пред да започнете

За да ставите средства за перење во фиоката за детергент

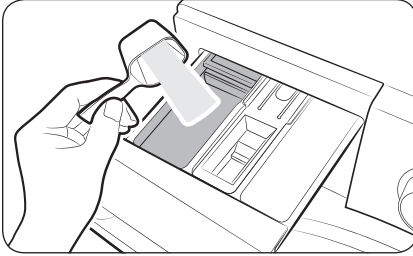

1. Извлечете ја нанадвор фиоката за детергент.
2. Ставете детергент за алишта во **II преградата за главно перење** како што наложува или препорачува производителот. За да користите течен детергент, погледнете на страница **35**.

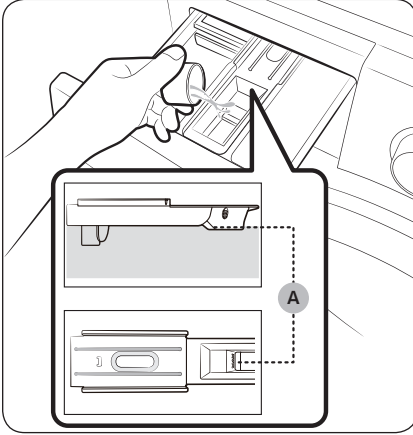

3. Ставете омекнувач во **III преградата за омекнувач**. Не надминувајте ја **максималната линија (A)**. Омекнувачот се дистрибуира во машината за перење за време на последното плакнење.

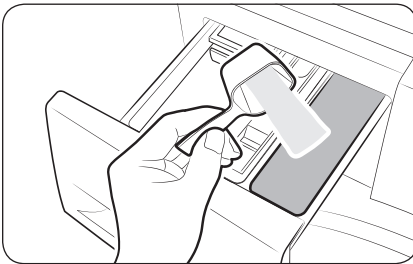

4. Ако сакате да извршите претперење, ставете детергент за претперење во **I преградата за претперење** како што наложува или препорачува производителот.
5. Затворете ја фиоката за детергент.

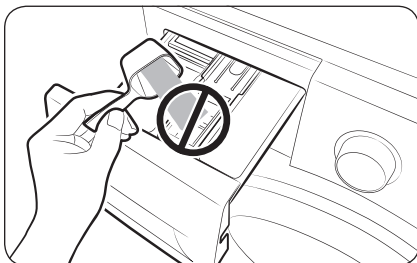

#### ⚠ ВНИМАНИЕ

- Не ставајте детергент во прав во чашката за течен детергент.
- Концентрираниот омекнувач мора да се раствори со вода пред да се употреби.
- Не ставајте детергент за главно перење во  преградата за омекнувач.

### За да користите течен детергент (само за моделите кај кои е применливо)

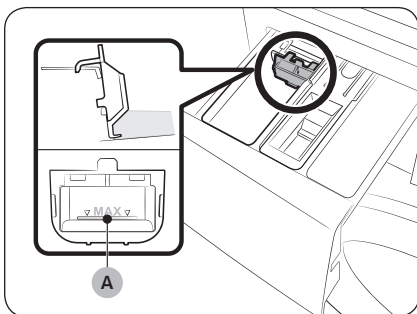

Прво вметнете го добиениот сад за течност во  преградата за главно перење. Потоа, ставете течен детергент во садот под означената **максимална линија (A)**.

#### ⚠ ВНИМАНИЕ

- Не надминувајте ја максималната линија која е означена во внатрешноста на садот.
- Отстранете го садот за течност ако користите детергент во прав.

#### ЗАБЕЛЕШКА

- Ставете ја чашката за течен детергент само откако ќе ја отстраните фиоката за детергент од машината за перење со притиснување на **лостот за ослободување (A)**.
- По перењето, во фиоката за детергент може да остане малку течен детергент.

# Ракување

## Контролна плоча

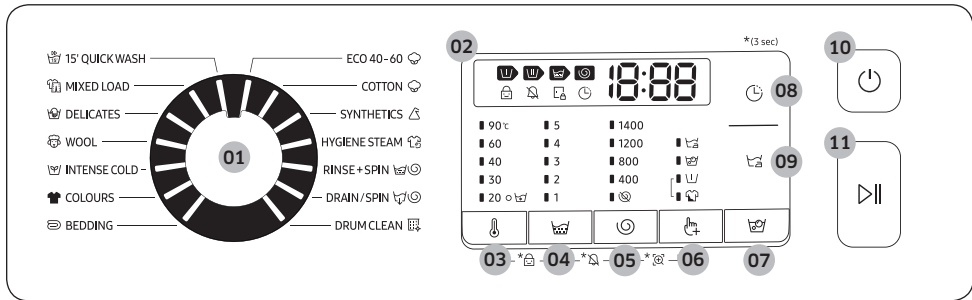

01 Бирач на циклус	Завртете го вртовото копче за да изберете циклус.
02 Екран	Екранот прикажува информации за тековниот циклус и приближно време кое преостанува за перење или, пак, информативен код доколку настане некаков проблем.
03 Температура 🌡️	Притиснете за да ја промените температурата на водата за тековниот циклус.
04 Плакнење 🧺	Притиснете за да го промените бројот на плакнења за тековниот циклус. Максималниот број на плакнења што можете да го поставите е 5, во зависност од циклусот.
05 Центрифуга 🌀	<p>Притиснете за да ја промените брзината на центрифугирање за тековниот циклус.</p> <ul style="list-style-type: none"> <li>• <b>Запрено плакнење</b> (Нема индикатор): Последниот процес на плакнење запира, за алиштата да останат во вода. За да ги извадите алиштата, активирајте процес на цедење или центрифуга. <ul style="list-style-type: none"> <li>- За да ја користите опцијата Запрено плакнење, притискајте на <b>Центрифуга</b> 🌀 сè додека не се исклучат сите индикатори за опцијата Центрифуга.</li> </ul> </li> <li>• <b>Без центрифуга</b> 🛑: Барабанот нема да центрифугира по завршување на последниот процес на цедење. <ul style="list-style-type: none"> <li>- За да ја користите опцијата Без центрифуга, притискајте на <b>Центрифуга</b> 🌀 сè додека не се вклучи (🛑) индикаторот за опцијата.</li> </ul> </li> </ul>
06 Опции 🖱️	Притиснете за да изберете една од опциите Интензивно, Претперење и Плакнење+. Притиснете уште еднаш за да го поништите изборот.
07 Накиснување со меурчиња 🧼	Притиснете за активирање/деактивирање на функцијата Накиснување со меурчиња. Оваа функција помага во отстранување на различни тврдокорни дамки.





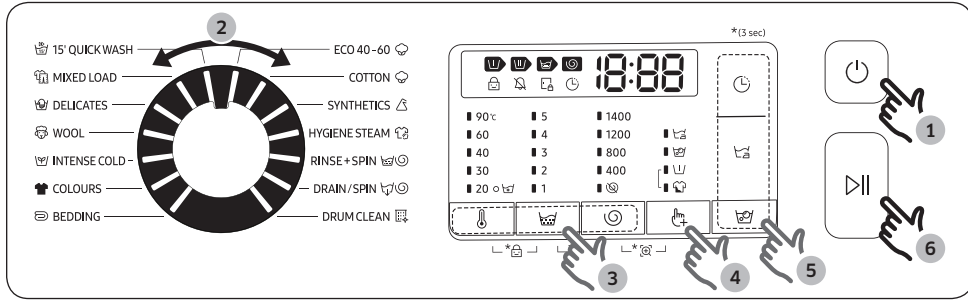

<b>08 Одложено завршување</b> 🕒	<p>Функцијата Одложено завршување ви овозможува да поставите време на завршување за тековниот циклус. Врз основа на вашите поставки, времето на започнување на циклусот ќе го одреди внатрешната логистика на машината. На пример, оваа поставка е корисна за програмирање на машината да заврши со перењето во времето кога најчесто се враќате дома од работа.</p> <ul style="list-style-type: none"> <li>• Притиснете за да изберете вредност за часови.</li> </ul>
<b>09 Лесно пеглање</b> 🧺	<p>Притиснете за да ги подготвите алиштата за полесно пеглање, со намалување на наборите за време на циклусот на центрифуга.</p> <ul style="list-style-type: none"> <li>• Лесно пеглање е достапна само за следниве циклуси на перење: ECO 40-60 (Еко 40-60), COTTON (ПАМУК), SYNTHETICS (СИНТЕТИКА), HYGIENE STEAM (ХИГИЕНСКА ПАРЕА), MIXED LOAD (МЕШАНИ АЛИШТА), INTENSE COLD (ИНТЕНЗИВНО ЛАДНО), COLOURS (ОБОЕНИ АЛИШТА), BEDDING (ПОСТЕЛНИНА)</li> </ul>
<b>10 Напојување</b>	<p>Притиснете за да ја вклучите/исклучите машината за перење.</p>
<b>11 Почеток/Пауза</b>	<p>Притиснете за започнување или запирање на работата на машината.</p>

\*(3 секунди): Притиснете и задржете 3 секунди.

# Ракување

## Едноставни чекори за почеток



1. Притиснете **Напојување** за да ја вклучите машината за перење.
2. Завртете го **Бирач на циклус** за да изберете циклус.
3. Менувајте ги поставките за циклус (**Температура** , **Плакнење**  и **Центрифуга** ) по потреба.
4. За да додадете опција, притиснете на **Опции** . Притиснете го копчето повторно за да го изберете саканиот елемент.
5. Машината обезбедува лесен пристап до копчињата за **Накиснување со меурчиња** , **Одложено завршување**  и **Лесно пеглање**  за поголема практичност. Ако сакате да употребите некоја од овие опции, притиснете го соодветното копче.
6. Притиснете **Почеток/Пауза**.

### За да го промените циклусот додека работи машината

1. Притиснете **Почеток/Пауза** за да ја запрете работата на машината.
2. Изберете друг циклус.
3. Притиснете **Почеток/Пауза** уште еднаш за да започнете со новиот циклус.



## Преглед на циклуси

### Стандардни циклуси

Циклус	Опис	Максимално полнење (kg)		
		9 kg	8 kg	7 kg
 ECO 40-60 (Еко 40-60)	<ul style="list-style-type: none"> <li>За перење нормално извалкани памучни алишта со ознака дека се перат на 40 °C или 60 °C, заедно во ист циклус. Циклусот се користи за проценка на усогласеноста со законодавството на ЕУ за еколошки дизајн.</li> <li>Циклусот е поставен како стандарден.</li> </ul>	Макс.	Макс.	Макс.
 COTTON (ПАМУК)	<ul style="list-style-type: none"> <li>За памучни алишта, постелнина, чаршафи за маси, долна облека, крпи или кошули. Времето на перење и бројот на плакнења се прилагодуваат автоматски според полнењето.</li> <li>За перење малку извалкани памучни алишта на номинална температура од 20 °C.</li> </ul>	Макс.	Макс.	Макс.
 SYNTHETICS (СИНТЕТИКА)	<ul style="list-style-type: none"> <li>За ткаенини кои се направени од полиестер (диолен, тревира), полиамид (перлон, најлон) или слично.</li> </ul>	4	4	4
 HYGIENE STEAM (ХИГИЕНСКА ПАРЕА)	<ul style="list-style-type: none"> <li>Памучни и ленени ткаенини кои биле во директен контакт со кожата, на пр. долна облека.</li> <li>За оптимални хигиенски резултати изберете температура од 60 °C или повисока.</li> <li>Циклусите со пареа се одликуваат со заштита од алергии и отстранување бактерии (стерилизирање).</li> </ul>	4	4	4
 RINSE+SPIN (Плакнење+Центрифуга)	<ul style="list-style-type: none"> <li>Содржи дополнителен процес на плакнење по ставање омекнувач во алиштата.</li> </ul>	Макс.	Макс.	Макс.
 DRAIN/SPIN (ЦЕДЕЊЕ/ЦЕНТРИФУГА)	<ul style="list-style-type: none"> <li>За цедење на водата во барабанот и пуштање дополнителна центрифуга за ефикасно одвлажнување на алиштата.</li> </ul>	Макс.	Макс.	Макс.



# Ракување



Циклус	Опис	Максимално полнење (kg)		
		9 kg	8 kg	7 kg
 DRUM CLEAN (ЧИСТЕЊЕ НА БАРАБАНОТ)	<ul style="list-style-type: none"> <li>• Го чисти барабанот отстранувајќи ги нечистотиите и бактериите од него.</li> <li>• Треба да се врши по секои 40 перења без да ставате детергент или средство за белење. Се појавува порака за известување по секои 40 перења.</li> <li>• Проверете дали барабанот е празен.</li> <li>• Не користете никакви средства за чистење при чистењето на барабанот.</li> </ul>	-	-	-
 15' QUICK WASH (Брзо перење 15')	<ul style="list-style-type: none"> <li>• За малку извалкани алишта што тежат помалку од 2,0 kg и сакате брзо да ги исперете.</li> <li>• Користете помалку од 20 g детергент. Ако употребите повеќе од 20 g детергент, може да останат остатоци од детергентот.</li> <li>• За течен детергент, користете најмногу 20 ml од течниот детергент.</li> </ul>	2	2	2
 MIXED LOAD (МЕШАНИ АЛИШТА)	<ul style="list-style-type: none"> <li>• За мешани алишта од памук и синтетика.</li> </ul>	4	4	4
 DELICATES (ДЕЛИКАТНИ АЛИШТА)	<ul style="list-style-type: none"> <li>• За фини ткаенини, градници, долна женска облека (свила) и други материјали што треба да се перат само рачно.</li> <li>• За најдобри перформанси, користете течен детергент.</li> </ul>	2	2	2
 WOOL (ВОЛНА)	<ul style="list-style-type: none"> <li>• Специјално за волнени алишта за машинско перење со тежина на полнење помала од 2,0 kg.</li> <li>• Циклусот WOOL (ВОЛНА) се одликува со фино пулсирање и натопување за да се заштитат волнените влакна од смалување/изобличување.</li> <li>• Се препорачува неутрален детергент.</li> </ul>	2	2	2
 INTENSE COLD (ИНТЕНЗИВНО ЛАДНО)	<ul style="list-style-type: none"> <li>• Циклус со еколошки меурчиња и ниска температура за намалување на потрошувачката на енергија.</li> </ul>	4	4	4
 COLOURS (ОБОЕНИ АЛИШТА)	<ul style="list-style-type: none"> <li>• Се одликува со дополнителни плакнења и побавна центрифуга за понежно перење и темелно плакнење на алиштата.</li> </ul>	4	4	4

Циклус	Опис	Максимално полнење (kg)		
		9 kg	8 kg	7 kg
 <b>BEDDING</b> (ПОСТЕЛНИНА)	<ul style="list-style-type: none"> <li>За покривки и чаршафи за кревети, прекривки за постелнина итн.</li> <li>За најдобри резултати, перете само 1 вид ткаенина и не полнете ја машината со повеќе од 2,0 kg алишта.</li> </ul>	2	2	2

### ЗАБЕЛЕШКА



- Полнењето на машината за перење и машината за сушење алишта до капацитетот назначен од производителот за соодветните програми ќе придонесе за заштеда на вода и енергија.
- На бучавата и преостанатата влага влијае брзината на центрифугирањето: колку е поголема брзината на центрифугирањето, толку е поголема бучавата и преостанатата влага е помала.
- Најефикасен циклус во смисла на потрошувачката на енергија општо земено е оној што работи при пониска температура и трае подолго.

### Опции

Опција	Опис
 Претперење	<ul style="list-style-type: none"> <li>• Оваа функција додава прелиминарен циклус на перење пред да започне главниот циклус на перење.</li> </ul>
 Интензивно	<ul style="list-style-type: none"> <li>• За многу валкани алишта. Времето на функционирање на секој циклус е подолго од стандардниот циклус.</li> </ul>

### Одложено завршување

Можете да ја поставите машината за перење автоматски да го заврши перењето подоцна, со избор на време на одложување од 1 до 19 часа (со зголемување од 1 час). Прикажаните часови го означуваат времето кога перењето ќе заврши.

1. Изберете циклус. Потоа променете ги поставките на циклусот, доколку е потребно.
2. Притискајте **Одложено завршување**  сè додека не го поставите посакуваното време на завршување.
3. Притиснете **Почеток/Пауза**.  
Ќе се вклучи соодветниот индикатор и часовникот ќе почне да одбројува.
4. За да ја откажете опцијата **Одложено завршување** , рестартирајте ја машината за перење со притискање на копчето **Напојување**.

# Ракување

## Ситуација од секојдневниот живот



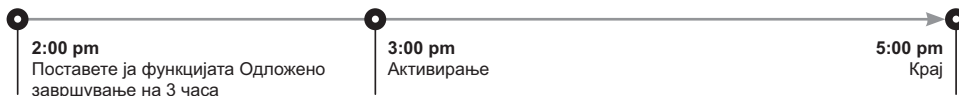

Сакате некој циклус од два часа да заврши за 3 часа од овој момент. Во тој случај, ја додавате опцијата Одложено завршување на тековниот циклус и бирате 3 часа, а потоа го притиснувате копчето **Почеток/Пауза** во 14:00 часот. Што ќе се случи потоа? Машината за перење ќе почне да функционира во 3:00 p.m., а ќе заврши во 5:00 p.m. Подолу е прикажан развојот на случувањата за овој пример.



## Поставки

### Заклучување за деца

За да спречите незгоди предизвикани од деца, функцијата Заклучување за деца ги заклучува сите копчиња освен копчето **Напојување**.



- За да ја поставите функцијата Заклучување за деца, притиснете на **Температура**  и **Центрифуга**  истовремено и задржете 3 секунди.
- За да ја откажете функцијата Заклучување за деца, притиснете на **Температура**  и **Центрифуга**  истовремено и задржете 3 секунди.

### ЗАБЕЛЕШКА

- Кога функцијата Заклучување за деца е активна, ако сакате да додадете детергент или алишта, прво мора да ја деактивирате функцијата Заклучување за деца.
- Поставувањето ќе се зачува дури и ако ја рестартирате машината за перење.

### Вклучување/исклучување звук

Овозможува вклучување или исклучување на звукот. Вашите поставки ќе продолжат да важат откако ќе ја рестартирате машината.

- За да го исклучите звукот, притиснете на **Центрифуга**  и **Опции**  истовремено и задржете 3 секунди.
- За повторно да го вклучите звукот, притиснете и задржете ги истите копчиња повторно во период од 3 секунди.



# Одржување



Чистете ја редовно машината за перење за да спречите намалување на перформансите и да го зголемите нејзиниот работен век.

## Чистење на барабанот

Вршете го циклусот редовно за чистење на барабанот со отстранување на бактериите од него. Циклусот ја загрева водата меѓу 60 °C и 70 °C и ја отстранува и насобраната нечистотија од гумената заптивка на вратата.

1. Притиснете **Напојување** за да ја вклучите машината за перење.
2. Свртете го **Бирач на циклус** за да изберете  **DRUM CLEAN (ЧИСТЕЊЕ НА БАРАБАНОТ)**.
3. Притиснете и задржете на **Почеток/Пауза**.

### **ЗАБЕЛЕШКА**



- Температурата на водата за  **DRUM CLEAN (ЧИСТЕЊЕ НА БАРАБАНОТ)** е поставена на 70 °C и тоа не може да се промени.
- Се препорачува да го извршувате циклусот  **DRUM CLEAN (ЧИСТЕЊЕ НА БАРАБАНОТ)** еднаш на секои 40 перења.
- За да спречите таложее бигор, додајте соодветно количество детергент согласно тврдоста на локалната вода или додајте адитив за омекнување на водата заедно со детергентот.

### Потсетник за ЧИСТЕЊЕ НА БАРАБАНОТ

Во зависност од моделот, потсетникот за  **DRUM CLEAN (ЧИСТЕЊЕ НА БАРАБАНОТ)** е или икона или LED-сијаличка.

Кога е икона, иконата светнува на контролната плоча.

Кога е LED-сијаличка, таа светнува веднаш до  **DRUM CLEAN (ЧИСТЕЊЕ НА БАРАБАНОТ)** или во делот со опции на контролната плоча.

- Потсетникот за  **DRUM CLEAN (ЧИСТЕЊЕ НА БАРАБАНОТ)** трепка на контролната плоча еднаш на секои 40 перења. Се препорачува редовно вршење на  **DRUM CLEAN (ЧИСТЕЊЕ НА БАРАБАНОТ)**.
- Кога прв пат ќе го видите потсетникот како трепка, можете да го игнорирате до 6 последователни перења. Почнувајќи од 7<sup>то</sup> перење, потсетникот ќе престане да се појавува. Меѓутоа, повторно се појавува на второто 40<sup>то</sup> перење.
- Дури и откако ќе заврши последниот процес, пораката „0“ може да остане.
- Може да го зачувате бројот на циклуси  **DRUM CLEAN (ЧИСТЕЊЕ НА БАРАБАНОТ)** со притискање на копчето **Напојување**. Тоа не ја сопира или исклучува машината, но го означува бројот на циклусите.
- Дури и ако пораката „0“ не исчезнува, машината работи нормално.
- Се препорачува редовно пуштање на циклусот за хигиенски цели.





# Одржување

## Smart Check

За да ја овозможите оваа функција, прво мора да ја преземете апликацијата Samsung Smart Washer од Play Store или App Store, а потоа да ја инсталирате на мобилен уред со камера.

Функцијата Smart Check е оптимизирана за телефони од сериите Galaxy и iPhone (само за модели на кои може да се применува).

1. Кога машината за перење ќе открие проблем што треба да го проверите, на екранот ќе се прикаже информативен код. За да влезете во режим Smart Check, притиснете и задржете на **Опции**  и **Одложено завршување**  истовремено во период од 3 секунди.
2. Машината за перење ќе ја активира постапката за самодијагноза и ќе прикаже информативен код доколку пронајде некаков проблем.
3. Вклучете ја апликацијата Samsung Smart Washer на вашиот мобилен уред и допрете Smart Check.
4. Ставете го мобилниот уред блиску до екранот на машината за перење на начин на кој камерата на паметниот телефон ќе биде свртена кон машината за перење. Потоа, апликацијата автоматски ќе го препознае информативниот код.
5. Кога информативниот код ќе биде точно препознаен, апликацијата дава детални информации за проблемот, заедно со применливи решенија.

### ЗАБЕЛЕШКА

- Името на функцијата, Smart Check, може да биде различно во зависност од јазикот.
- Ако машината за перење рефлектира светлина на дисплејот, апликацијата можеби нема да го препознае информативниот код.
- Ако апликацијата не успее да го препознае кодот Smart Check неколку пати по ред, рачно внесете го информативниот код на екранот на апликацијата.

## Одвод при вонредни ситуации

Во случај да се прекине напојувањето, испуштете ја водата од внатрешноста на барабанот пред да ги извадите алиштата.

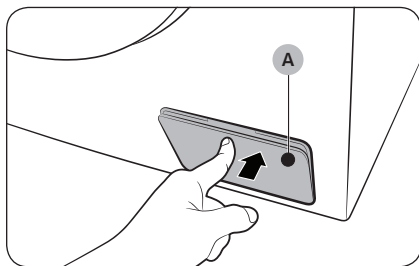

1. Исклучете го напојувањето и извадете го кабелот на машината за перење од електричниот приклучок.
2. Внимателно притиснете врз горната површина на **капакот на филтерот (A)** за да го отворите.

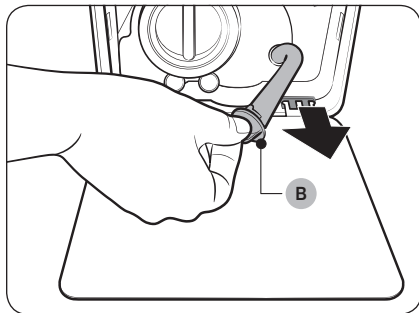

3. Ставете празен голем сад околу капакот и истегнете ја цевката за одвод при вонредни ситуации до садот, држејќи го **капачето на цевката (B)**.

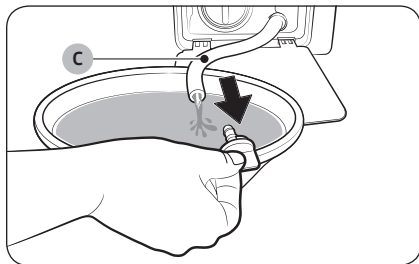

4. Отворете го капачето на цевката и оставете ја водата од **цевката за одвод при вонредни ситуации (C)** да истече во садот.
5. Кога ќе завршите, затворете го капачето на цевката и вратете ја цевката на место. Потоа, затворете го капакот на филтерот.

### ЗАБЕЛЕШКА

Користете голем сад бидејќи во барабанот може да има повеќе вода од очекуваното.

# Одржување

## Чистење

### Површина на машината за перење

Користете мека крпа со неабразивен детергент за во домаќинства. Не прскајте вода врз машината за перење.

### Мрежест филтер

Чистете го мрежестиот филтер на цревото за вода еднаш или двапати годишно.

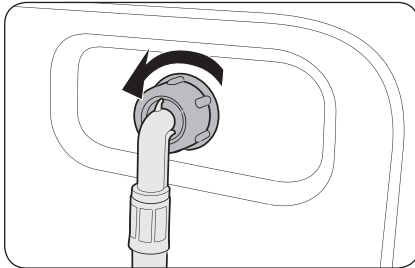

1. Исклучете ја машината за перење и извадете го кабелот за напојување.
2. Затворете ја славината за вода.
3. Ослободете го и извадете го цревото за вода од задната страна на машината за перење. Покријте го цревото со ткаенина за да спречите излевање на водата.

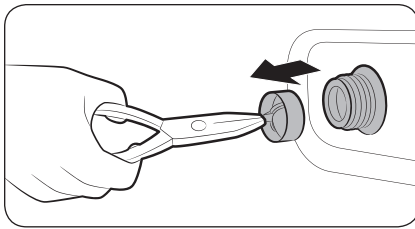

4. Користете клешти за да го извлечете мрежестиот филтер од вентилот за довод.
5. Потопете го мрежестиот филтер во вода на длабочина на која и приклучокот со навој ќе биде потопен во водата.
6. Исушете го мрежестиот филтер целосно, во сенка.
7. Вратете го мрежестиот филтер во вентилот за довод и повторно поврзете го цревото за вода во вентилот за довод.
8. Отворете ја славината за вода.

### ЗАБЕЛЕШКА

Ако мрежестиот филтер е затнат, на екранот ќе се појави информативниот код "4C".

## Филтер за остатоци

Филтерот за остатоци треба да се чисти двапати месечно за да се спречи затнување. Затнат филтер може да го намали ефектот на меурчиња.

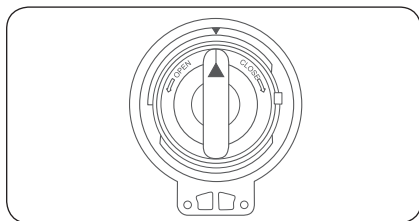
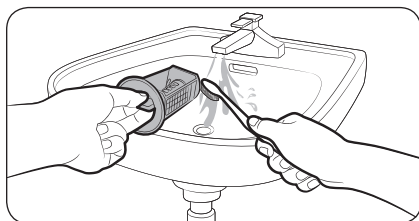
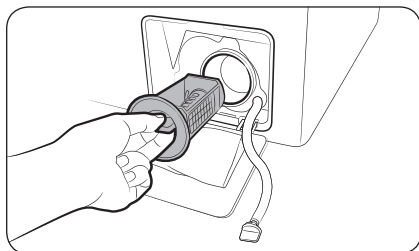

1. Исклучете ја машината за перење и извадете го кабелот за напојување.
2. Исцедете ја преостанатата вода во барабанот. Погледнете го делот **“Одвод при вонредни ситуации”**.
3. Нежно притиснете го горниот дел на капакот на филтерот за да го отворите.
4. Завртете го тркалцето на филтерот за остатоци налево и испуштете ја преостанатата вода.
5. Исчистете го филтерот за остатоци со мека четка. Проверете дали перката на одводната пумпа во филтерот е блокирана.
6. Вратете го филтерот за остатоци и завртете го тркалцето на филтерот надесно.

### ЗАБЕЛЕШКА

- Некои филтри за остатоци имаат безбедносно тркалце што е осмислено да спречи деца да предизвикаат несреќа. За да го отворите безбедносното тркалце на филтерот за остатоци, притиснете го и свртете го налево. Механизмот со пружина на безбедносното тркалце помага да се отвори филтерот.
- За да го затворите безбедносното тркалце на филтерот за остатоци, свртете го надесно. Пружината крцка, што е нормално.

### ЗАБЕЛЕШКА

Ако е затнат филтерот за остатоци, на екранот се појавува информативниот код „5C“.

### ВНИМАНИЕ

- Проверете дали копчето на филтерот е правилно затворено откако ќе го исчистите филтерот. Во спротивно, може да дојде до истекување на вода.
- Проверете дали филтерот е правилно поставен откако ќе го исчистите. Во спротивно, може да настане дефект при функционирањето или истекување на вода.



# Одржување

## Фиока за детергент

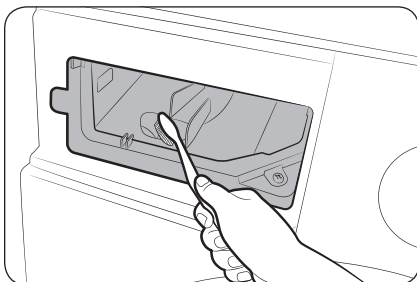
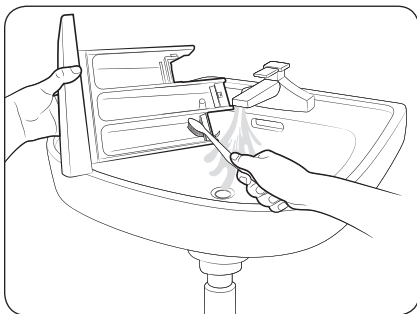
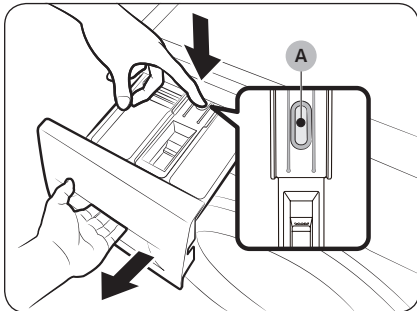

1. Извлечете ја фиоката нанадвор, држејќи ја притисната **рачката за ослободување (A)** од внатрешната страна на фиоката.
2. Отстранете ја рачката за ослободување и чашката за течен детергент од фиоката.
3. Исчистете ги компонентите на фиоката под млаз вода користејќи мека четка.
4. Исчистете го отворот на фиоката со четка за шишиња за да се отстранат остатоците од детергент и бигорот од отворот на фиоката.
5. Вратете ги рачката за ослободување и чашката за течен детергент назад во фиоката.
6. Вратете ја фиоката со лизгање навнатре за да ја затворите.

### ЗАБЕЛЕШКА

За да го отстраните преостанатиот детергент, активирајте го циклусот  RINSE+SPIN (Плакнење+Центрифуга) со празен барабан.

## Враќање во употреба по замрзнување

Машината за перење може да замрзне ако температурата падне под 0 °C.

1. Исклучете ја машината за перење и извадете го кабелот за напојување.
2. Истурете топла вода врз славината за довод на вода за да се разлабави цревото за вода.
3. Отстранете го цревото за вода и потопете го во топла вода.
4. Истурете топла вода во барабанот и оставете ја таму приближно 10 минути.
5. Поврзете го повторно цревото за вода во славината за вода.

### ЗАБЕЛЕШКА

Ако машината за перење сè уште не функционира нормално, повторувајте ги чекорите погоре сè додека не почне да функционира нормално.

## Заштита од неактивност во долги временски периоди

Машината за перење не треба да биде неактивна долги временски периоди. Во таков случај, испуштете ја водата од машината за перење и извадете го кабелот за напојување.

1. Свртете го **Бирач на циклус** за да изберете  **RINSE+SPIN (Плакнење+Центрифуга)**.
2. Испразнете го барабанот и притиснете **Почеток/Пауза**.
3. Кога циклусот ќе заврши, затворете ја славината за вода и извадете го цревото за вода.
4. Исклучете ја машината за перење и извадете го кабелот за напојување.
5. Отворете ја вратата за да овозможите воздухот да проциркулира низ барабанот.

# Отстранување на проблеми

## Точки на проверка

Ако настане проблем кај машината за перење, прво разгледајте ја табелата подолу и применете ги советите.

Проблем	Дејство
Не се активира.	<ul style="list-style-type: none"> <li>Проверете дали машината за перење е приклучена на струја.</li> <li>Проверете дали вратата е правилно затворена.</li> <li>Проверете дали славините за вода се отворени.</li> <li>Не заборавајте да притиснете или допрете на <b>Почеток/Пауза</b> за да ја активирате машината за перење.</li> <li>Уверете се дека функцијата <b>Заклучување за деца</b>  не е активна.</li> <li>Пред машината за перење да почне да се полни со вода, таа ќе направи низа звуци на кликување за да провери дали вратата е правилно затворена и да изврши брзо тестирање на одводот.</li> <li>Проверете го осигурувачот или ресетирајте го прекинувачот за електричното коло.</li> </ul>
Доводот на вода не е доволен или воопшто нема довод на вода.	<ul style="list-style-type: none"> <li>Отворете ја целосно славината за вода.</li> <li>Проверете дали вратата е правилно затворена.</li> <li>Проверете дали цревето за довод на вода е замрзнато.</li> <li>Проверете дали цревето за довод на вода е превиткано или затнато.</li> <li>Проверете дали притисокот на вода е доволен.</li> </ul>
По завршување на циклусот, во фиоката за детергент има остатоци од детергентот.	<ul style="list-style-type: none"> <li>Проверете дали машината за перење работи при доволен притисок на вода.</li> <li>Ставајте го детергентот во центарот на фиоката за детергент.</li> <li>Проверете дали капачето за средството за плакнење е правилно поставено.</li> <li>Ако користите детергент со гранули, не заборавајте да го поставите избирачот за детергент во горната положба.</li> <li>Отстранете го капачето за средството за плакнење и исчистете ја фиоката за детергент.</li> </ul>
Создава премногу силни вибрации или звуци.	<ul style="list-style-type: none"> <li>Проверете дали машината за перење е инсталирана на нивелиран и цврст под кој не е лизгав. Ако подот не е нивелиран, тогаш прилагодете ја висината на машината за перење со помош на ногарките за нивелирање.</li> <li>Не заборавајте да ги отстраните транспортните чепови.</li> <li>Проверете дали машината за перење доаѓа во контакт со некој друг предмет.</li> <li>Проверете дали алиштата се рамномерно распоредени.</li> <li>Моторот може да создава звуци при нормално функционирање.</li> <li>Панталоните со прерамки или облеката со метални декорации можат да предизвикаат шум за време на перењето. Ова е нормално.</li> <li>Металните предмети, како метални парички, може да предизвикаат шум. По перењето, отстранете ги овие предмети од барабанот или кутијата со филтер.</li> </ul>

Проблем	Дејство
Не испушта вода и/ или не центрифугира.	<ul style="list-style-type: none"> <li>Проверете дали цревото за одвод е исправено сè до системот за одвод. Ако дојде до ограничување на одводот, јавете се во сервисот.</li> <li>Проверете да не е затнат филтерот за остатоци.</li> <li>Затворете ја вратата и притиснете или допрете на <b>Почеток/Пауза</b>. За ваша безбедност, машината за перење нема да ротира или центрифугира сè додека не ја затворите вратата.</li> <li>Проверете дали цревото за одвод е замрзнато или затнато.</li> <li>Проверете дали цревото за одвод е поврзано со систем за одвод кој не е затнат.</li> <li>Ако машината за перење не се напојува со доволно енергија, таа привремено нема да ја испушта водата во одводот или да центрифугира. Штом машината за перење добие доволно енергија, таа ќе продолжи да функционира нормално.</li> </ul> <p>Центрифугата не функционира.</p> <ul style="list-style-type: none"> <li>Проверете дали алиштата се подеднакво распределени.</li> <li>Проверете дали машината за перење е поставена на рамна и стабилна површина.</li> <li>Прераспределете ги алиштата. Ако перете само едно парче облека, како бањарка или фармерки, резултатот на завршното центрифугирање може да биде незадоволителен, при што на екранот ќе се појави пораката “Ub”.</li> </ul>
Вратата не се отвора.	<ul style="list-style-type: none"> <li>Притиснете или допрете на <b>Почеток/Пауза</b> за да ја запрете машината за перење.</li> <li>Потребни се неколку секунди за да се деактивира механизмот за заклучување на вратата.</li> <li>Вратата нема да се отвори сè додека не изминат 3 минути по запирање на машината за перење или исклучување на нејзиното напојување.</li> <li>Проверете дали сета вода од барабанот се исцедила во одводот.</li> <li>Вратата може да не се отвори ако во барабанот има вода. Исцедете ја водата од барабанот и рачно отворете ја вратата.</li> <li>Проверете дали светилката за заклучување на вратата престанала да свети. Светилката за заклучување на вратата се исклучува откако водата во машината за перење ќе се испушти во одводот.</li> </ul>
Премногу пена.	<ul style="list-style-type: none"> <li>Не заборавајте да ги користите препорачаните видови на детергент во зависност од потребата.</li> <li>Користете (HE) детергент со висока ефикасност за да спречите појава на премногу пена.</li> <li>Намалете го количеството на детергент за мека вода, мали полнења или малку валкани алишта.</li> <li>Не се препорачува детергент кој не е од видот HE.</li> </ul>

# Отстранување на проблеми

Проблем	Дејство
Не може да се користи дополнителен детергент.	<ul style="list-style-type: none"> <li>Проверете дали преостанатото количество на детергент и омекнувач за алишта не ја надминува максималната граница.</li> </ul>
Запира.	<ul style="list-style-type: none"> <li>Приклучете го кабелот за напојување во исправен електричен приклучок.</li> <li>Проверете го осигурувачот или ресетирајте го прекинувачот за електричното коло.</li> <li>Затворете ја вратата и притиснете на копчето <b>Почеток/Пауза</b> за да ја вклучите машината за перење. За ваша безбедност, машината за перење нема да ротира или центрифугира сè додека не ја затворите вратата.</li> <li>Пред машината за перење да почне да се полни со вода, таа ќе направи низа звуци на кликување за да провери дали вратата е правилно затворена и да изврши брзо тестирање на одводот.</li> <li>Во циклусот можеби има период за пауза или накусување. Почекајте малку и можеби машината за перење ќе се активира.</li> <li>Проверете дали мрежестиот филтер на цревето за довод на вода не е затнато. Мрежестиот филтер треба да се чисти периодично.</li> <li>Ако машината за перење не се напојува со доволно енергија, таа привремено нема да ја испушта водата во одводот или да центрифугира. Штом машината за перење добие доволно енергија, таа ќе продолжи да функционира нормално.</li> </ul>
Се полни со вода која има несоодветна температура.	<ul style="list-style-type: none"> <li>Отворете ги двете славини целосно.</li> <li>Проверете дали сте избрале соодветна температура.</li> <li>Проверете дали цревата се поврзани со соодветните славини. Прочистете ги цевките за довод на вода.</li> <li>Проверете дали бојлерот е поставен да ја загрева водата од славината на минимум 120 °F (49 °C). Исто така, проверете го капацитетот и брзината на греење на бојлерот.</li> <li>Извадете ги цревата и исчистете го мрежестиот филтер. Мрежестиот филтер може да е затнат.</li> <li>Додека машината за перење се полни со вода, температурата на водата може да се промени бидејќи функцијата за автоматска контрола на температурата ја проверува температурата на водата која влегува. Ова е нормално.</li> <li>Додека машината за перење се полни со вода, може да забележите како влегува само топла и/или само ладна вода во комората ако се избрани само ниски или високи температури на водата. На овој начин функцијата за автоматска контрола на температурата работи нормално бидејќи машината за перење ја одредува температурата на водата.</li> </ul>

Проблем	Дејство
Алиштата се мокри по завршување на циклусот.	<ul style="list-style-type: none"> <li>• Користете центрифуга со Висока или Многу висока брзина.</li> <li>• Користете (НЕ) детергент со висока ефикасност за да ја намалите појавата на премногу пена.</li> <li>• Во машината има премалку алишта. Малите количини на алишта (едно или две парчиња облека) може да ја нарушат рамнотежата и потполно да ја спречат центрифугата.</li> <li>• Проверете дали цреводо за одвод е превиткано или затнато.</li> </ul>
Протекува вода.	<ul style="list-style-type: none"> <li>• Проверете дали вратата е правилно затворена.</li> <li>• Проверете дали сите приклучувања на цревата се прицврстени.</li> <li>• Проверете дали крајот на цреводо за одвод е правилно приклучено и прицврстено за одводниот систем.</li> <li>• Избегнувајте преполнување на машината.</li> <li>• Користете (НЕ) детергент со висока ефикасност за да спречите појава на премногу пена.</li> </ul>
Шири непријатни мирисби.	<ul style="list-style-type: none"> <li>• Преголемата количина на пена се таложува во вдлабнатините и може да предизвика непријатни мирисби.</li> <li>• Активирајте го циклусот за чистење периодично за да извршите дезинфекција.</li> <li>• Исчистете ја изолацијата на вратата (дијафрагма).</li> <li>• Исушете ја внатрешноста на машината за перење по завршување на циклусот.</li> </ul>
Не се гледаат меурчиња (само модели со опција за перење со меурчиња).	<ul style="list-style-type: none"> <li>• Преполнувањето на машината може да предизвика да не се создадат меурчиња.</li> <li>• Премногу извалканата облека може да предизвика да не се создадат меурчиња.</li> </ul>

Ако проблемот продолжи да се појавува, обратете се во локалниот сервисен центар на Samsung.

# Отстранување на проблеми

## Информативни кодови

Ако машината за перење не може да функционира, на екранот може да се појави информативен код. Погледнете ја табелата подолу и применете ги советите.

Код	Дејство
4C	<p>Нема довод на вода.</p> <ul style="list-style-type: none"> <li>• Проверете дали славините за вода се отворени.</li> <li>• Проверете дали цревата за вода се затнати.</li> <li>• Проверете дали славините за вода се замрзнати.</li> <li>• Проверете дали машината за перење функционира при доволен притисок на вода.</li> <li>• Проверете дали славината за ладна вода и славината за топла вода се правилно приклучени.</li> <li>• Исчистете го мрежестиот филтер, бидејќи може да е затнат.</li> <li>• Кога ќе се појави пораката „4C“, машината испушта вода 3 минути. Во меѓувреме, копчето за напојување ќе биде неактивно.</li> </ul>
4C2	<ul style="list-style-type: none"> <li>• Проверете дали цреводот за довод на ладна вода е добро приклучено на славината за ладна вода. Ако е поврзано на славината за топла вода, облеката може да се деформира при користење одредени циклуси.</li> </ul>
5C	<p>Водата не оди во одводот.</p> <ul style="list-style-type: none"> <li>• Проверете дали цреводот за одвод е замрзнато или затнато.</li> <li>• Проверете дали цреводот за одвод е правилно поставено, во зависност од видот на приклучокот.</li> <li>• Исчистете го филтерот за остатоци, бидејќи може да е затнат.</li> <li>• Проверете дали цреводот за одвод е исправено сè до системот за одвод.</li> <li>• Ако информативниот код не исчезне, обратете се во центарот за кориснички услуги.</li> </ul>
dC	<p>Ракување со машината за перење со отворена врата.</p> <ul style="list-style-type: none"> <li>• Проверете дали вратата е правилно затворена.</li> <li>• Проверете дали алиштата се заглавиле на вратата.</li> </ul>
oC	<p>Водата се прелева.</p> <ul style="list-style-type: none"> <li>• Рестартирајте го уредот по центрифугата.</li> <li>• Ако информативниот код не исчезне од екранот, обратете се во локалниот сервисен центар на Samsung.</li> </ul>
LC, LC1	<p>Проверете го цреводот за одвод.</p> <ul style="list-style-type: none"> <li>• Погрижете се крајот на цреводот за одвод да не биде на подот.</li> <li>• Проверете дали цреводот за одвод е затнато.</li> <li>• Ако информативниот код не исчезне, обратете се во центарот за кориснички услуги.</li> </ul>

Код	Дејство
ЗС	<p>Проверете дали функционира моторот.</p> <ul style="list-style-type: none"> <li>Обидете се да го рестартирате циклусот.</li> <li>Ако информативниот код не исчезне, обратете се во центарот за кориснички услуги.</li> </ul>
УС	<p>Електронската контрола треба да се провери.</p> <ul style="list-style-type: none"> <li>Проверете дали напојувањето се испорачува правилно.</li> <li>Ако информативниот код не исчезне, обратете се во центарот за кориснички услуги.</li> </ul>
	<p>Откриен е низок напон.</p> <ul style="list-style-type: none"> <li>Проверете дали кабелот за напојување е приклучен.</li> <li>Ако информативниот код не исчезне, обратете се во центарот за кориснички услуги.</li> </ul>
НС	<p>Проверка за загревање на висока температура.</p> <ul style="list-style-type: none"> <li>Ако информативниот код не исчезне, обратете се во центарот за кориснички услуги.</li> </ul>
1С	<p>Сензорот за ниво на водата не функционира правилно.</p> <ul style="list-style-type: none"> <li>Обидете се да го исклучите напојувањето и да го рестартирате циклусот.</li> <li>Ако информативниот код не исчезне, обратете се во центарот за кориснички услуги.</li> </ul>
АС	<p>Проверете ја комуникацијата помеѓу главниот и споредниот РВА.</p> <ul style="list-style-type: none"> <li>Обидете се да го исклучите напојувањето и да го рестартирате циклусот.</li> <li>Ако информативниот код не исчезне, обратете се во центарот за кориснички услуги.</li> </ul>
0	<p>Машината не се исклучува автоматски по последното центрифугирање и пораката „0“ останува.</p> <ul style="list-style-type: none"> <li>Машината работи нормално без да се извршува циклусот  <b>DRUM CLEAN (ЧИСТЕЊЕ НА БАРАБАНОТ)</b>. Сепак, се препорачува тој циклус да се изврши заради хигиена.</li> </ul>

























Доколку некој информативен код не престанува да се појавува на екранот, обратете се во локалниот сервисен центар на Samsung.



## Спецификации

### Табела за одржување на ткаенините

Следните симболи даваат насоки за нега на облеката. Ознаките за нега вклучуваат четири симболи, по овој редослед: перење, белење, сушење и пеглање (и хемиско чистење кога е потребно). Користењето на симболите овозможува доследност меѓу домашните и странските произведувачи на облека. Придржувајте се кон насоките за нега за облеката, за максимизирање на траењето на облеката и намалување на проблемите при перењето.

	Отпорен материјал		Не се пегла
	Деликатна ткаенина		Хемиско чистење со кој било растворувач
	Се пере на 95 °C		Хемиско чистење
	Се пере на 60 °C		Хемиско чистење само со перхлорид, бензин за запалки, чист алкохол или R113
	Се пере на 40 °C		Хемиско чистење само со керозин, чист алкохол или R113
	Се пере на 30 °C		Не се чисти хемиски
	Само рачно перење		Се суши на рамно
	Само хемиско чистење		Се простира за сушење
	Се бели во ладна вода		Се суши на закачалка
	Не се бели		Сушење во машина, нормална температура
	Се пегла на макс. 200 °C		Сушење во машина, намалена температура
	Се пегла на макс. 150 °C		Не се суши во машина
	Се пегла на макс. 100 °C		

---

## Заштита на животната средина

---

- Апаратот е произведен од материјали што се рециклираат. Ако решите да го фрлите, почитувајте ги локалните прописи за фрлање отпад. Исечете го кабелот за напојување за да се спречи повторно поврзување на апаратот со извор на напојување. Извадете го капакот за да не можат да се заглават животни и мали деца внатре.
- Не ставајте повеќе детергент од количествата препорачани од производителот на детергент.
- Користете средства за отстранување дамки и белење пред циклусот за перење само кога е потребно.
- Штедете вода и струја перејќи само со полна машина (точното количество зависи од користената програма).

---

## Гаранција за резервни делови

---

Гарантираме дека следниве резервни делови ќе бидат достапни за професионални сервисери и крајни корисници најмалку 10 години по изнесувањето на последната единица на моделот на пазарот.

- Врата, шарки и заптивки за вратата, други заптивки, комплет за заклучување на вратата и пластични додатоци како дозери за детергент.

# Спецификации

## Лист со спецификации

Свездичките „\*“ означуваат различни модели и може да се заменат со вредности од (0-9) или (A-Z).

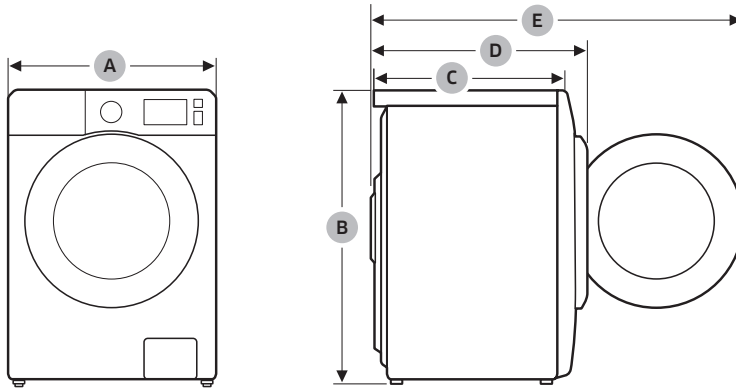

Тип		Машина за перење со предно полнење	
Име на модел		WW9*ТД*4***(*)	
Димензии	A (Широчина)	600 mm	
	B (Височина)	850 mm	
	C (Длабочина)	550 mm	
	D	635 mm	
	E	1072 mm	
Притисок на водата		50-800 kPa	
Нето тежина		70,0 kg (WW**Т*8***(*), WW**Т*5***(*)) 68,0 kg (WW**Т*3***(*), WW**Т*0***(*))	
Максимален капацитет на полнење:	Перење и центрифуга	9,0 kg	
Потрошувачка на енергија	Перење и загревање	AC 220-240 V / 50 Hz	1900-2300 W
Број на вртежи		1400 вртежи/мин.	

Тип		Машина за перење со предно полнење	
Име на модел		WW8*TA*4***(*)	WW8*TA*2***(*)
Димензии	A (Широчина)	600 mm	
	B (Височина)	850 mm	
	C (Длабочина)	550 mm	
	D	635 mm	
	E	1072 mm	
Притисок на водата		50-800 kPa	
Нето тежина		70,0 kg (WW**T*8****(*), WW**T*5****(*)) 68,0 kg (WW**T*3****(*), WW**T*0****(*))	
Максимален капацитет на полнење:		Перење и центрифуга	8,0 kg
Потрошувачка на енергија	Перење и загревање	AC 220-240 V / 50 Hz	1900-2300 W
Број на вртежи		1400 вртежи/мин.	1200 вртежи/мин.

Тип		Машина за перење со предно полнење	
Име на модел		WW7*TA*4***(*)	WW7*TA*2***(*)
Димензии	A (Широчина)	600 mm	
	B (Височина)	850 mm	
	C (Длабочина)	550 mm	
	D	635 mm	
	E	1072 mm	
Притисок на водата		50-800 kPa	
Нето тежина		70,0 kg (WW**T*8****(*), WW**T*5****(*)) 68,0 kg (WW**T*3****(*), WW**T*0****(*))	
Максимален капацитет на полнење:		Перење и центрифуга	7,0 kg
Потрошувачка на енергија	Перење и загревање	AC 220-240 V / 50 Hz	1900-2300 W
Број на вртежи		1400 вртежи/мин.	1200 вртежи/мин.



### ЗАБЕЛЕШКА

Дизајнот и спецификациите подлежат на промени без известување, заради подобрување на квалитетот.

# Спецификации



Во согласност со важечките регулативи за енергетски ознаки

Свездичките „\*“ означуваат различни модели и може да се заменат со вредности од (0-9) или (A-Z).

Samsung			
Име на модел		WW9*TA*4***(*)	WW9*TA*2***(*)
Капацитет	kg	9,0	9,0
Енергетска ефикасност		A+++	A+++
Годишна потрошувачка на енергија (Се заснова врз 220 стандардни циклуси на перење за стандарден циклус за памучни алишта на 60 °C и 40 °C при целосно и делумно полнење, и потрошувачка во исклучен и вклучен режим. Вистинската потрошувачка на енергија ќе зависи од начинот на употреба на машината.)	kWh/год.	130	130
<b>Потрошувачка на енергија</b>			
Стандардна програма за памук на 60 °C при целосно полнење	kWh	0,66	0,66
Стандардна програма за памук на 60 °C при делумно полнење	kWh	0,51	0,51
Стандардна програма за памук на 40 °C при делумно полнење	kWh	0,51	0,51
Процентот потрошувачка на енергија кога уредот е исклучен.	W	0,48	0,48
Процентот потрошувачка на енергија кога уредот е во режим на работа.	W	5,00	5,00
Годишна потрошувачка на вода (Се заснова врз 220 стандардни циклуси на перење за стандардно перење памучни алишта на 60 °C и 40 °C при целосно и делумно полнење. Вистинската потрошувачка на вода ќе зависи од начинот на употреба на машината.)	L/год.	9400	9400
<b>Класа на ефикасност на центрифугата</b>			
Класа на ефикасност за сушење со центрифуга на скала од G (најмалку ефикасно) до A (најефикасно)		A	B
Максимална брзина на вртење	вртежи/мин.	1400	1200
Преостаната влага	%	44	53
Програмите  COTTON (ПАМУК) 60 °C + Интензивно и  COTTON (ПАМУК) 40 °C + Интензивно се „стандардна програма за памук на 60 °C“ и „стандардна програма за памук на 40 °C“. Тие се наменети за чистење на нормално валкани памучни алишта и се најефикасни (во однос на потрошувачка на вода и енергија) за овој вид на алишта. Кај овие програми, вистинската температура на водата може да биде различна од објавената температура. По инсталацијата активирајте го режимот за калибрација (погледнете го делот <b>Извршете Калибрација (се препорачува)</b> на страница 28).			
<b>Времетраење на стандардната програма</b>			
Стандардна програма за памук на 60 °C при целосно полнење	мин.	314	314
Стандардна програма за памук на 60 °C при делумно полнење	мин.	284	284
Стандардна програма за памук на 40 °C при делумно полнење	мин.	284	284
Времетраење на режимот на работа (TI)	мин.	3	3
<b>Емисии на акустична бучава во воздухот изразени во dB (A) re 1 pW и заокружени на најблискиот цел број за време на фазите на перење и центрифугирање за стандардната програма за памук 60 °C при целосно полнење;</b>			
Перење	dB (A) re 1 pW	53	53
Центрифуга	dB (A) re 1 pW	74	74
<b>Самостојно</b>			

## Во согласност со важечките регулативи за енергетски ознаки



Свездичките „\*“ означуваат различни модели и може да се заменат со вредности од (0-9) или (A-Z).

Samsung			
Име на модел		WW8*TA*4***(*)	WW8*TA*2***(*)
Капацитет	kg	8,0	8,0
Енергетска ефикасност		A+++	A+++
Годишна потрошувачка на енергија (Се заснова врз 220 стандардни циклуси на перење за стандарден циклус за памучни алишта на 60 °C и 40 °C при целосно и делумно полнење, и потрошувачка во исклучен и вклучен режим. Вистинската потрошувачка на енергија ќе зависи од начинот на употреба на машината.)	kWh/год.	116	116
Потрошувачка на енергија			
Стандардна програма за памук на 60 °C при целосно полнење	kWh	0,56	0,56
Стандардна програма за памук на 60 °C при делумно полнење	kWh	0,47	0,47
Стандардна програма за памук на 40 °C при делумно полнење	kWh	0,47	0,47
Процентот потрошувачка на енергија кога уредот е исклучен.	W	0,48	0,48
Процентот потрошувачка на енергија кога уредот е во режим на работа.	W	5,00	5,00
Годишна потрошувачка на вода (Се заснова врз 220 стандардни циклуси на перење за стандардно перење памучни алишта на 60 °C и 40 °C при целосно и делумно полнење. Вистинската потрошувачка на вода ќе зависи од начинот на употреба на машината.)	L/год.	8100	8100
Класа на ефикасност на центрифугата			
Класа на ефикасност за сушење со центрифуга на скала од G (најмалку ефикасно) до A (најефикасно)		A	B
Максимална брзина на вртење	вртежи/мин.	1400	1200
Преостаната влага	%	44	53
Програмите  COTTON (ПАМУК) 60 °C + Интензивно и  COTTON (ПАМУК) 40 °C + Интензивно се „стандардна програма за памук на 60 °C“ и „стандардна програма за памук на 40 °C“. Тие се наменети за чистење на нормално валкани памучни алишта и се најефикасни (во однос на потрошувачка на вода и енергија) за овој вид на алишта. Кај овие програми, вистинската температура на водата може да биде различна од објавената температура. По инсталацијата активирајте го режимот за калибрација (погледнете го делот <b>Извршете Калибрација (се препорачува)</b> на страница 28).			
Времетраење на стандардната програма			
Стандардна програма за памук на 60 °C при целосно полнење	мин.	314	314
Стандардна програма за памук на 60 °C при делумно полнење	мин.	254	254
Стандардна програма за памук на 40 °C при делумно полнење	мин.	254	254
Времетраење на режимот на работа (TI)	мин.	3	3
Емисии на акустична бучава во воздухот изразени во dB (A) ге 1 pW и заокружени на најблискиот цел број за време на фазите на перење и центрифугирање за стандардната програма за памук 60 °C при целосно полнење;			
Перење	dB (A) ге 1 pW	53	53
Центрифуга	dB (A) ге 1 pW	74	74
Самостојно			

# Спецификации

Во согласност со важечките регулативи за енергетски ознаки

Свездичките „\*“ означуваат различни модели и може да се заменат со вредности од (0-9) или (A-Z).

Samsung			
Име на модел		WW7*TA*4***(*)	WW7*TA*2***(*)
Капацитет	kg	7,0	7,0
Енергетска ефикасност		A+++	A+++
Годишна потрошувачка на енергија (Се заснова врз 220 стандардни циклуси на перење за стандарден циклус за памучни алишта на 60 °C и 40 °C при целосно и делумно полнење, и потрошувачка во исклучен и вклучен режим. Вистинската потрошувачка на енергија ќе зависи од начинот на употреба на машината.)	kWh/год.	103	103
Потрошувачка на енергија			
Стандардна програма за памук на 60 °C при целосно полнење	kWh	0,52	0,52
Стандардна програма за памук на 60 °C при делумно полнење	kWh	0,39	0,39
Стандардна програма за памук на 40 °C при делумно полнење	kWh	0,39	0,39
Процентот потрошувачка на енергија кога уредот е исклучен.	W	0,48	0,48
Процентот потрошувачка на енергија кога уредот е во режим на работа.	W	5,00	5,00
Годишна потрошувачка на вода (Се заснова врз 220 стандардни циклуси на перење за стандардно перење памучни алишта на 60 °C и 40 °C при целосно и делумно полнење. Вистинската потрошувачка на вода ќе зависи од начинот на употреба на машината.)	L/год.	7400	7400
Класа на ефикасност на центрифугата			
Класа на ефикасност за сушење со центрифуга на скала од G (најмалку ефикасно) до A (најефикасно)		B	B
Максимална брзина на вртење	вртежи/мин.	1400	1200
Преостаната влага	%	53	53
Програмите  COTTON (Памук) 60 °C + Интензивно и  COTTON (Памук) 40 °C + Интензивно се „стандардна програма за памук на 60 °C“ и „стандардна програма за памук на 40 °C“. Тие се наменети за чистење на нормално валкани памучни алишта и се најефикасни (во однос на потрошувачка на вода и енергија) за овој вид на алишта. Кај овие програми, вистинската температура на водата може да биде различна од објавената температура. По инсталацијата активирајте го режимот за калибрација (погледнете го делот <b>Извршете Калибрација (се препорачува)</b> на страница 28).			
Времетраење на стандардната програма			
Стандардна програма за памук на 60 °C при целосно полнење	мин.	307	307
Стандардна програма за памук на 60 °C при делумно полнење	мин.	192	192
Стандардна програма за памук на 40 °C при делумно полнење	мин.	192	192
Времетраење на режимот на работа (TI)	мин.	3	3
Емисии на акустична бучава во воздухот изразени во dB (A) ге 1 pW и заокружени на најблискиот цел број за време на фазите на перење и центрифугирање за стандардната програма за памук 60 °C при целосно полнење;			
Перење	dB (A) ге 1 pW	54	54
Центрифуга	dB (A) ге 1 pW	74	74
Самостојно			

## Информации за главните циклуси за перење

Модел	Циклуси	Температура (°C)	Капацитет (kg)	Време на програма (мин.)	Количина на преостаната влага (%)	Потрошувачка на вода (L/циклус)	Потрошувачка на енергија (кWh/циклус)
WW9*TA*4***(*)	COTTON (ПАМУК)	20	4,5	102	56	68	0,27
		40	4,5	284	44	39	0,51
	COTTON (ПАМУК) + Интензивно	60	4,5	284	44	39	0,51
			9	314	44	47	0,66
SYNTHETICS (СИНТЕТИКА)	40	4	160	35	68	0,68	
WW9*TA*2***(*)	COTTON (ПАМУК)	20	4,5	102	56	68	0,27
		40	4,5	284	53	39	0,51
	COTTON (ПАМУК) + Интензивно	60	4,5	284	53	39	0,51
			9	314	53	47	0,66
SYNTHETICS (СИНТЕТИКА)	40	4	160	35	68	0,68	
WW8*TA*4***(*)	COTTON (ПАМУК)	20	4	102	56	68	0,27
		40	4	254	44	33	0,47
	COTTON (ПАМУК) + Интензивно	60	4	254	44	33	0,47
			8	314	44	41	0,56
SYNTHETICS (СИНТЕТИКА)	40	4	160	35	68	0,68	
WW8*TA*2***(*)	COTTON (ПАМУК)	20	4	102	56	68	0,27
		40	4	254	53	33	0,47
	COTTON (ПАМУК) + Интензивно	60	4	254	53	33	0,47
			8	314	53	41	0,56
SYNTHETICS (СИНТЕТИКА)	40	4	160	35	68	0,68	
WW7*TA*4***(*)	COTTON (ПАМУК)	20	3,5	102	56	68	0,27
		40	3,5	192	44	31	0,39
	COTTON (ПАМУК) + Интензивно	60	3,5	192	44	31	0,39
			7	307	44	36	0,48
SYNTHETICS (СИНТЕТИКА)	40	4	160	35	68	0,68	
WW7*TA*2***(*)	COTTON (ПАМУК)	20	3,5	102	56	68	0,27
		40	3,5	192	53	31	0,39
	COTTON (ПАМУК) + Интензивно	60	3,5	192	53	31	0,39
			7	307	53	36	0,48
SYNTHETICS (СИНТЕТИКА)	40	4	160	35	68	0,68	

Вредностите во табелата се измерени според условите специфицирани во стандардот IEC60456/EN60456. Точните вредности ќе зависат од начинот на користење на уредот.



## ПРАШАЊА ИЛИ КОМЕНТАРИ?

ЗЕМЈА	ЈАБЕТЕ СЕ	ИЛИ ПОСЕТЕТЕ НÈ ПРЕКУ ИНТЕРНЕТА
BULGARIA	*3000 Цена на един градски разговор 0800 111 31 Безплатен за всички оператори	<a href="http://www.samsung.com/bg/support">www.samsung.com/bg/support</a>
CROATIA	072 726 786	<a href="http://www.samsung.com/hr/support">www.samsung.com/hr/support</a>
CZECH	800 - SAMSUNG (800-726786)	<a href="http://www.samsung.com/cz/support">www.samsung.com/cz/support</a>
ESTONIA	800-7267	<a href="http://www.samsung.com/ee/support">www.samsung.com/ee/support</a>
HUNGARY	0680SAMSUNG (0680-726-7864)	<a href="http://www.samsung.com/hu/support">www.samsung.com/hu/support</a>
LATVIA	8000-7267	<a href="http://www.samsung.com/lv/support">www.samsung.com/lv/support</a>
LITHUANIA	8-800-77777	<a href="http://www.samsung.com/lt/support">www.samsung.com/lt/support</a>
ROMANIA	*8000 (apel in retea) 08008-726-78-64 (08008-SAMSUNG) Apel GRATUIT Atenție: Dacă efectuați apelul din rețeaua Digi (RCS/RDS), vă rugăm să ne contactați formând numărul Telverde fără ultimele două cifre, astfel: 0800872678.	<a href="http://www.samsung.com/ro/support">www.samsung.com/ro/support</a>
SERBIA	011 321 6899	<a href="http://www.samsung.com/rs/support">www.samsung.com/rs/support</a>
SLOVAKIA	0800 - SAMSUNG (0800-726 786)	<a href="http://www.samsung.com/sk/support">www.samsung.com/sk/support</a>
SLOVENIA	080 697 267 (brezplačna številka)	<a href="http://www.samsung.com/si/support">www.samsung.com/si/support</a>



DC68-04206N-00

# Pralni stroj

---

Uporabniški priročnik

WW9\*TA\*\*\*\*(\*)/WW8\*TA\*\*\*\*(\*)/WW7\*TA\*\*\*\*(\*)

---



**SAMSUNG**

# Kazalo

---

<b>Varnostne informacije</b>	<b>4</b>
Kaj morate vedeti o varnostnih navodilih	4
Pomembni varnostni simboli	4
Pomembni varnostni ukrepi	5
Nujna opozorila glede namestitve	6
Previdnostni ukrepi pri namestitvi	8
Nujna opozorila glede uporabe	8
Previdnostni ukrepi pri uporabi	9
Nujna opozorila glede čiščenja	12
Navodila v zvezi z oznako OEE0	13
<b>Namestitev</b>	<b>14</b>
Kaj je priloženo	14
Zahteve za namestitev	16
Postopna namestitev	18
<b>Preden začnete</b>	<b>27</b>
Začetne nastavitve	27
Navodila za perilo	27
Priporočila glede pralnega sredstva	31
Navodila glede dozirne posode	32
<b>Delovanje</b>	<b>35</b>
Upravljalna plošča	35
Enostavni koraki za začetek	36
Pregled programov	37
Nastavitve	40
<b>Vzdrževanje</b>	<b>41</b>
Čiščenje bobna	41
Smart Check 	42
Zasilno odvajanje vode	43
Čiščenje	44
Odmrznitev	47
Če stroja dalj časa ne boste uporabljali	47

---

<b>Odpravljanje težav</b>	<b>48</b>
Točke preverjanja	48
Kode z informacijami	52
<b>Specifikacije</b>	<b>54</b>
Preglednica za vzdrževanje tkanin	54
Varovanje okolja	55
Garancija za rezervne dele	55
Specifikacijski list	56
Podatki o glavnih programih pranja	61

# Varnostne informacije

Čestitamo vam za izbiro novega Samsungovega pralnega stroja. Priročnik vsebuje informacije, ki vam bodo v pomoč pri namestitvi, uporabi in negi aparata. Vzemite si čas in preberite navodila, tako da boste lahko optimalno izkoristili številne funkcije in prednosti pralnega stroja.

## Kaj morate vedeti o varnostnih navodilih

Ta priročnik natančno preberite in tako poskrbite, da boste znali varno in učinkovito upravljati z mnogimi lastnostmi in funkcijami svojega novega aparata. Priročnik shranite na varnem mestu blizu aparata za poznejšo uporabo. Ta aparat uporabljajte le za to, čemur je namenjen, kot je opisano v tem priročniku.

Opozorila in pomembne varnostne informacije v tem priročniku ne vključujejo vseh možnih stanj in situacij, ki se lahko pojavijo. Vaša odgovornost je, da pri namestitvi, vzdrževanju in uporabi pralnega stroja uporabljate zdravo pamet, previdnost in skrb.

Ker so v teh navodilih za uporabo zajeti različni modeli, se lahko značilnosti vašega pralnega stroja nekoliko razlikujejo od značilnosti, opisanih v tem priročniku, pa tudi vsi varnostni znaki niso nujno veljavni. Če imate kakršna koli vprašanja ali če vas kar koli zanima, se obrnite na najbližji servisni center ali pa pomoč in informacije poiščite v spletu na naslovu [www.samsung.com](http://www.samsung.com).

## Pomembni varnostni simboli

Kaj pomenijo ikone in znaki v tem uporabniškem priročniku:

### OPOZORILO

Nevarnosti ali nevarni primeri uporabe, ki lahko povzročijo **hude telesne poškodbe, smrt in/ali materialno škodo**.

### POZOR

Nevarnosti ali nevarni primeri uporabe, ki lahko povzročijo **telesne poškodbe in/ali materialno škodo**.

### OPOMBA

Označuje, da obstaja tveganje za telesne poškodbe ali materialno škodo.

**Namen varnostnih znakov je preprečevanje poškodb vas in drugih.**

**Strogo jim sledite.**

**Ko preberete ta priročnik, ga shranite na varno mesto za poznejšo uporabo.**

Pred uporabo aparata preberite vsa navodila.

Kot pri vsaki opremi, ki ima električno napajanje in premikajoče se dele, tudi pri tej obstajajo morebitne nevarnosti. Za varno uporabo aparata spoznajte njegovo delovanje in bodite previdni pri uporabi.

---

## Pomembni varnostni ukrepi

---

### OPOZORILO

**Za preprečevanje nastanka požara, električnega udara ali telesnih poškodb med uporabo aparata upoštevajte osnovne varnostne ukrepe, vključno z naslednjimi:**

1. Aparata ne smejo uporabljati osebe (in otroci) s fizičnimi, motoričnimi in psihičnimi motnjami ali s premalo izkušnjami in znanja, razen če jih nadzira ali jim o uporabi aparata svetuje oseba, ki je odgovorna za njihovo varnost.
2. **Za uporabo v Evropi:** Otroci, stari od 8 let naprej, in osebe s fizičnimi, motoričnimi in psihičnimi motnjami ali s premalo izkušnjami in znanja lahko ta aparat uporabljajo, če jih kdo nadzira ali jim svetuje o varni uporabi aparata in če poznajo tveganja, povezana z uporabo aparata. Otroci se ne smejo igrati z aparatom. Otroci ne smejo čistiti in vzdrževati aparata, če pri tem niso pod nadzorom.
3. Otroke je treba nadzorovati in zagotoviti, da se z aparatom ne igrajo.
4. Če je napajalni kabel poškodovan, ga mora zamenjati proizvajalec ali njegov servisni zastopnik ali podobno usposobljena oseba, da se izognete nevarnosti.
5. Aparatu so priloženi novi kompleti cevi, ki jih uporabite namesto starih.
6. Zračniki na spodnjem delu aparatov ne smejo biti zakriti s preprogo.
7. **Za uporabo v Evropi:** Otroci, mlajši od 3 let, se ne smejo nahajati v bližini naprave, razen če jih nenehno nadzirate.

## Varnostne informacije

8. **POZOR:** Za preprečevanje nevarnosti zaradi neodpravljljive ponastavitve termičnega prekinjevalnika tega aparata ni dovoljeno napajati prek zunanje preklopne naprave, na primer časovnika, ali ga priklopiti na tokokrog, ki ga redno vklopljate ali izklopljate.
9. Ta aparat je namenjen samo uporabi v gospodinjstvu in ne za uporabo kot na primer:
  - v čajnicah v trgovinah, pisarniških prostorih in drugih delovnih okoljih;
  - na kmetijah;
  - s strani strank v hotelih, motelih in drugih nastanitvenih objektih;
  - v turističnih sobah;
  - v skupnih prostorih, kot so stanovanjski bloki in pralnice.

### Nujna opozorila glede namestitve

#### OPOZORILO

Ta aparat mora namestiti usposobljen strokovnjak ali servis.

- V nasprotnem primeru lahko pride do električnega udara, požara, eksplozije, težav z aparatom ali poškodb.

Aparat je težek, zato bodite pri dviganju previdni.

Napajalni kabel čvrsto priključite v stensko vtičnico z ustreznimi lokalnimi električnimi specifikacijami. Vtičnico uporabljajte samo za ta aparat. Ne uporabljajte podaljška.

- Če bi stensko vtičnico prek električnega razdelilnika ali podaljška uporabljali skupaj z drugimi aparati, bi lahko prišlo do električnega udara ali požara.
- Poskrbite, da bodo napajalna napetost, frekvenca in tok enaki vrednostim, navedenim v specifikacijah izdelka. V nasprotnem primeru lahko pride do električnega udara ali požara.

Z napajalnih priključkov in kontaktov s suho krpo redno brišite vse morebitne tujke, kot sta prah in voda.

- Odklopite napajalni vtič in ga obrišite s suho krpo.
- V nasprotnem primeru lahko pride do električnega udara ali požara.

Priklopite napajalni vtič v stensko vtičnico tako, da je kabel obrnjen proti tlom.

- Če bi napajalni vtič priklopili v stensko vtičnico v nasprotni smeri, bi se lahko električne žice v kablu poškodovale in bi lahko prišlo do električnega udara ali požara.

Vso embalažo shranjujte tako, da ne bo dosegljiva otrokom, saj je zanje lahko nevarna.

- Če si otrok na glavo povezne vrečo, se lahko zaduši.

Če je poškodovan aparat oziroma če je poškodovan napajalni vtič ali napajalni kabel, se obrnite na najbližji servisni center.

Aparat mora biti pravilno ozemljen.

Aparata ne ozemljite prek cevi za plin, plastične cevi za vodo ali telefonskega kabla.

- V tem primeru bi lahko prišlo do električnega udara, požara, eksplozije ali težav z aparatom.
- Napajalnega kabla nikoli ne priklaplajte v vtičnico, ki ni pravilno ozemljena, prepričajte pa se tudi, da je v skladu z lokalnimi in nacionalnimi predpisi.

Tega aparata ne nameščajte v bližino grelcev ali kakršnega koli vnetljivega materiala.

Tega aparata ne nameščajte na vlažno, mastno ali prašno mesto ali na mesto, izpostavljeno neposredni sončni svetlobi ali vodi (dežnim kapljam).

Tega aparata ne nameščajte na mesta, kjer bi bil lahko izpostavljen nizkim temperaturam.

- Cevi lahko zaradi zmrzali počijo.

Tega aparata ne nameščajte na mesta, kjer bi lahko puščal plin.

- V tem primeru lahko pride do električnega udara ali požara.

Ne uporabljajte električnega transformatorja.

- V tem primeru lahko pride do električnega udara ali požara.

Ne uporabljajte poškodovanega napajalnega vtiča ali kabla ali slabo pritrjene stenske vtičnice.

- V tem primeru lahko pride do električnega udara ali požara.

Napajalnega kabla ne vlecite in ga ne upogibajte preveč.

Napajalnega kabla ne zvijajte in ga ne vozajte.

Kabla ne obešajte na kovinske predmete, ne obešajte težkih predmetov nanj, ne postavljajte ga med predmete in ne potiskajte ga v prostor za aparatom.

- V tem primeru lahko pride do električnega udara ali požara.

Pri odklapanju napajalnega vtiča kabla ne vlecite.

- Napajalni vtič odklopite tako, da držite vtič.
- V nasprotnem primeru lahko pride do električnega udara ali požara.

Aparat postavite tako, da je dostop do napajalnega vtiča, pip za dovod in cevi za odvod vode neoviran.

Samsung ne odgovarja v primeru škode na napravi, ki so posledica nestrokovnega poskusa popravila s strani uporabnika, servisa, ter neupoštevanja navodil natančnega popravila in garancijskih pogojev. Garancijski pogoji ne pokrivajo škode na izdelku, ki so posledica poskusa popravila izdelka s strani nepooblaščenih oseb. Garancijski pogoji se upoštevajo samo v primeru popravila pri certifikiranem ponudniku servisnih storitev Samsung.



# Varnostne informacije

## Previdnostni ukrepi pri namestitvi

### ⚠ POZOR

Ta aparat morate postaviti tako, da bo napajalni vtič neovirano dostopen.

- V nasprotnem primeru lahko zaradi kratkega stika pride do električnega udara ali požara.

Pralni stroj namestite na trdno, ravno podlago, ki podpira njegovo težo.

- V nasprotnem primeru lahko pride do neobičajnih tresljajev, premikanja, hrupa ali težav z aparatom.

## Nujna opozorila glede uporabe

### ⚠ OPOZORILO

Če je aparat poplavljen, takoj odklopite vodo in električno napajanje in se obrnite na najbližji servisni center.

- Napajalnega vtiča se ne dotikajte z mokrimi rokami.
- V nasprotnem primeru lahko pride do električnega udara.

Če iz aparata prihaja nenavaden hrup, vonj po zažganem ali dim, takoj odklopite napajalni kabel in se obrnite na najbližji servisni center.

- V nasprotnem primeru lahko pride do električnega udara ali požara.

Če uhaja plin (npr. propan, utekočinjeni naftni plin itd.), prostor takoj prezračite, ne da bi se dotikali napajalnega vtiča. Aparata ali napajalnega kabla se ne dotikajte.

- Ne uporabljajte ventilatorja.
- Iskra lahko povzroči eksplozijo ali zaneti požar.

Pred odlaganjem aparata odstranite ročico vrat pralnega stroja.

- Otroci lahko umrejo zaradi zadušitve, če se zaklenejo v notranjost aparata.

Poskrbite, da boste pred uporabo pralnega stroja odstranili embalažo (peno, stiropor), ki je pritrjena na njegovo dno.

Elementov, onesnaženih z bencinom, kerozinom, benzenom, razredčilom, alkoholom ali drugimi vnetljivimi ali eksplozivnimi snovmi, ne perite.

- Če bi jih, bi lahko prišlo do električnega udara, požara ali eksplozije.

Med delovanjem pralnega stroja (med pranjem pri visoki temperaturi/sušenjem/ožemanjem) ne odpirajte vrat na silo.

- Če iz pralnega stroja izteka voda, lahko pride do opeklin ali pa tla postanejo drseča. Zaradi tega lahko pride do poškodb.
- Če bi odpirali vrata na silo, bi se lahko aparat poškodoval ali pa bi prišlo do telesnih poškodb.

Napajalnega vtiča se ne dotikajte z mokrimi rokami.

- Zaradi tega lahko pride do električnega udara.

Aparata med delovanjem ne odklapljajte z odklapljanjem napajalnega kabla.

- Če bi napajalni kabel ponovno vklopili v stensko vtičnico, bi lahko prišlo do iskre in s tem do električnega udara ali požara.

Otrokom ne dovolite, da bi plezali v aparat ali nanj.

- V tem primeru lahko pride do električnega udara, opeklina ali poškodb.

Svojih rok ali kovinskih predmetov ne dajajte pod pralni stroj, medtem ko ta deluje.

- Zaradi tega lahko pride do poškodb.

Aparata ne odklapljajte z vlečenjem napajalnega kabla. Vedno trdno primite vtič in ga povlecite naravnost ven iz vtičnice.

- Zaradi poškodb napajalnega kabla lahko pride do kratkega stika, požara in/ali električnega udara.

Aparata ne poskušajte popravljati, razstavljati ali prilagajati sami.

- Ne uporabljajte nobenih drugih varovalk (kot so bakrene ali jeklene žice itd.), razen standardnih.
- Ko aparat potrebuje popravilo ali ponovno namestitev, se obrnite na najbližji servisni center.
- V nasprotnem primeru lahko pride do električnega udara, požara, težav z aparatom ali poškodb.

Če se dovodna cev za vodo sname s pipe in poplavi aparat, izklopite napajalni kabel.

- V nasprotnem primeru lahko pride do električnega udara ali požara.

Napajalni kabel izklopite, če aparata dlje časa ne uporabljate, ali med grmenjem oziroma nevihto z bliskanjem.

- V nasprotnem primeru lahko pride do električnega udara ali požara.

Če se v aparatu znajde kakršen koli tujek, izklopite napajalni kabel in se obrnite na najbližji Samsungov servisni center.

- V tem primeru lahko pride do električnega udara ali požara.

Otrokom (ali domačim ljubljencem) ne dovolite, da se igrajo na pralnem stroju ali v njem. Vrata pralnega stroja se z notranje strani težko odprejo, zato se lahko otrok resno poškoduje, če ostane zaprt.

## Previdnostni ukrepi pri uporabi

### POZOR

Če je v pralnem stroju tujek, na primer pralno sredstvo, umazanija, odpadki hrane itd., izklopite napajalni kabel in pralni stroj očistite z mehko vlažno krpo.

- Če tega ne storite, lahko pride do obarvanja, deformacij, poškodb ali rje.

Sprednje steklo se lahko zaradi močnega udarca razbije. Pralni stroj uporabljajte skrbno.

- Če je steklo razbito, lahko pride do poškodb.

Po daljšem obdobju neuporabe, okvari na vodnem omrežju ali v primeru ponovne priključitve cevi za dovod vode počasi odprite pipo z vodo.

- Zračni tlak v dovodni cevi za vodo ali cevi za vodo lahko poškoduje del aparata, lahko pa zaradi njega pride tudi do puščanja vode.

Če med delovanjem pride do napake pri odvajanju vode, preverite, ali obstaja težava z odvajanjem vode.

- Če je zaradi težav z odvajanjem vode pralni stroj poplavljen in ga vseeno uporabljate, lahko pride do električnega udara ali požara.



# Varnostne informacije

Vse perilo naložite v pralni stroj tako, da se ne bo zataknilo za vrata.

- Če se zatakne za vrata, to lahko poškoduje perilo ali pralni stroj ali pa pride do puščanja vode.

Ko stroja ne uporabljate, izklopite dovod vode.

- Poskrbite, da bodo vijaki na priključku dovodne cevi za vodo pravilno priviti.

Poskrbite, da na gumijastem tesnilu in steklu na sprednjih vratih ne bo tujkov (npr. umazane vode, vlaken, las itd.).

- Če med vrata in stroj pride tujek ali če vrata niso popolnoma zaprta, lahko pride do puščanja vode.

Pred uporabo aparata odprite pipo in preverite, ali je priključek dovodne cevi za vodo trdno privit, in se prepričajte, da voda ne pušča.

- Če so vijaki na priključku dovodne cevi za vodo odvit, lahko pride do puščanja vode.

Aparat je namenjen samo domači uporabi.

Uporaba aparata v poslovne namene velja za zlorabo aparata. V tem primeru za aparat ne velja standardna garancija družbe Samsung in družba Samsung ni odgovorna za okvare ali škodo, nastalo zaradi take napačne uporabe.

Na aparatu ne stojte in nanj ne postavljajte predmetov (kot so perilo, prižgane sveče, prižgane cigarete, posode, kemikalije, kovinski predmeti itd.).

- V tem primeru bi lahko prišlo do električnega udara, požara, težav z aparatom ali telesnih poškodb.

Hlapnih snovi, kot je insekticid, ne pršite na površino aparata.

- To je škodljivo za ljudi, hkrati pa zaradi tega lahko pride do električnega udara, požara ali težav z aparatom.

Poleg pralnega stroja ne postavljajte predmetov, ki ustvarjajo elektromagnetna polja.

- To lahko povzroči okvare, ki privedejo do poškodb.

Voda, ki odteka med pranjem pri visoki temperaturi ali med sušenjem, je vroča. Ne dotikajte se je.

- To lahko privede do opeklin ali poškodb.

Čas odtekanja vode se lahko razlikuje glede na temperaturo vode. Če je temperatura vode previsoka, se proces odtekanja začne, ko se voda ohladi.

Ne perite, ne ožemajte in ne sušite voodpornih sedežnih blazin, predpražnikov ali tekstila (\*), razen če ima vaš aparat poseben program za pranje takšnih izdelkov.

(\*): volnene posteljnine, pelerin, ribiških oblek, smučarskih hlač, spalnih vreč, pokravnih plen, trenirk in pokrival za kolesa, motorje ter avtomobile itd.

- Ne perite debelih ali trdih predpražnikov, tudi če imajo na oznaki za pranje narisano pralni stroj. Zaradi neobičajnih tresljajev to lahko privede do telesnih poškodb ali poškodb pralnega stroja, sten, tal ali oblek.
- Ne perite preprog ali predpražnikov z gumijastim spodnjim delom. Gumijasti spodnji del se lahko odlušči in se nalepi na notranjo stran bobna, zato lahko pride do okvar, kot je napaka pri odvajanju vode.

Če je dozirna posoda odstranjena, naj pralni stroj ne dela.

- To bi lahko zaradi puščanja vode privedlo do električnega udara ali poškodb.

Med sušenjem ali takoj po njem se ne dotikajte notranjosti bobna, saj je vroča.

- To lahko privede do opeklin.

Med pranjem in sušenjem se steklo na vratih zelo segreje. Zato se stekla na vratih ne dotikajte.



Prav tako ne dovolite, da bi se otroci igrali v okolici pralnega stroja oziroma se dotikali stekla.

- To lahko privede do opeklin.

Ne dajajte rok v dozirno posodo.

- Pri tem lahko pride do poškodb, saj roko lahko zgrabi naprava za dodajanje pralnega sredstva.

Kadar uporabljate pralni prašek, odstranite vodilo za tekoče pralno sredstvo (samo pri nekaterih modelih).

- V nasprotnem primeru lahko voda izteka iz sprednjega dela predala za pralno sredstvo.

V pralni stroj ne dajajte nobenih predmetov (kot so čevlji, odpadna hrana ali živali), razen perila.

- V nasprotnem primeru lahko pride do poškodb pralnega stroja, pri domačih ljubljencih pa zaradi neobičajnih tresljajev do telesnih poškodb ali smrti.

Gumbov ne pritiskajte z ostrimi predmeti, kot so bucike, noži, nohti itd.

- V tem primeru lahko pride do električnega udara ali poškodb.

Ne perite perila, umazanega z olji, kremami ali losjoni, ki se ponavadi prodajajo v trgovinah z izdelki za nego kože ali v masažnih salonih.

- Pri tem se lahko gumijasto tesnilo deformira in lahko pride do puščanja vode.

Ne puščajte kovinskih predmetov, kot so bucike ali sponke za lase, in belil v bobnu dlje časa.

- Če bi jih puščali, bi lahko boben zarjavel.
- Če se na površini bobna začne pojavljati rja, na površino nanesite (nevtralno) čistilno sredstvo in jo obrišite z gobo. Nikoli ne uporabljajte kovinske ščetke.

Pralnega sredstva za kemično čiščenje ne uporabljajte neposredno, perila, na katerem je pralno sredstvo za kemično čiščenje, pa ne perite, ne spirajte in ne ožemajte.

- V nasprotnem primeru lahko pride do spontanega sežiga ali vžiga zaradi vročine, ki nastane pri oksidaciji olja.

Vode iz hladilnih/grelnih naprav za vodo ne uporabljajte.

- Če bi jo, bi prišlo do težav s pralnim strojem.

Za pralni stroj ne uporabljajte trdega mila za umivanje rok.

- Če se strdi in se nabere v pralnem stroju, lahko pride do težav z aparatom, do razbarvanja, rjavenja ali smradu.

Nogavice in nedrčke spravite v pralno mrežico in jih operite skupaj z ostalim perilom.

V pralni mrežici ne perite večjih kosov perila, kot je posteljina.

- V nasprotnem primeru lahko zaradi neobičajnih tresljajev pride do poškodb.

Ne uporabljajte strjenega pralnega sredstva.

- Če se nabere v pralnem stroju, lahko pride do puščanja vode.

Poskrbite, da so žepi vseh oblačil za pranje prazni.

- Trdi, ostri predmeti, kot so kovanci, bucike, žebliji, vijaki in kamni, lahko močno poškodujejo aparat.

Ne perite perila z velikimi sponkami, gumbi ali drugimi težkimi kovinskimi predmeti.

Razvrstite perilo po barvi glede na obstojnost barv in izberite priporočeni program pranja, temperaturo vode in dodatne funkcije.

- Pri tem lahko pride do razbarvanja ali poškodb blaga.

# Varnostne informacije

---

Ko zapirate vrata, preverite, ali se vanje niso zapletli prsti otrok.

- V nasprotnem primeru lahko pride do telesnih poškodb.

Da preprečite nastanek neprijetnih vonjav in plesni, po končanem ciklu pranja pustite vrata odprta, da omogočite sušenje bobna.

Da preprečite kopičenje vodnega kamna, po končanem ciklu pranja pustite dozirno posodo odprto, da se posuši njena notranjost.

## Nujna opozorila glede čiščenja

---

### OPOZORILO

Ne čistite aparata tako, da bi vodo pršili neposredno vanj.

Ne uporabljajte močnega kislinskega čistilnega sredstva.

Za čiščenje aparata ne uporabljajte benzena, razredčila ali alkohola.

- V tem primeru lahko pride do razbarvanja, deformacij, poškodb, električnega udara ali požara.

Pred čiščenjem ali vzdrževalnimi deli aparat odklopite iz stenske vtičnice.

- V nasprotnem primeru lahko pride do električnega udara ali požara.

## Navodila v zvezi z oznako OEEO



### Ustrezno odstranjevanje tega izdelka (odpadna električna in elektronska oprema)

(velja za države z ločenimi sistemi zbiranja)

Oznaka na izdelku, dodatni opremi ali dokumentaciji pomeni, da izdelka in njegove elektronske dodatne opreme (npr. električnega polnilnika, slušalk, kabla USB) ob koncu življenjske dobe ni dovoljeno odvreči med gospodinjske odpadke. Te izdelke ločite od drugih vrst odpadkov in jih odgovorno predajte v recikliranje ter tako spodbudite trajnostno vnovično uporabo materialnih virov. Tako boste preprečili morebitno tveganje za okolje ali zdravje ljudi zaradi nenadzorovanega odstranjevanja odpadkov.

Uporabniki v gospodinjstvih naj se za podrobnosti o tem, kam in kako lahko te izdelke predajo v okolju prijazno recikliranje, obrnejo na trgovino, kjer so izdelek kupili, ali na krajevni upravni organ.

Poslovni uporabniki naj se obrnejo na dobavitelja in preverijo pogoje kupne pogodbe. Tega izdelka in njegove elektronske dodatne opreme pri odstranjevanju ni dovoljeno mešati z drugimi gospodarskimi odpadki.

Za informacije o Samsungovih okoljskih zavezah in regulativnih obveznostih za izdelke, kot sta direktivi REACH in OEEO ali direktiva o baterijah, obiščite naše spletno mesto o trajnosti, ki je na voljo na naslovu [www.samsung.com](http://www.samsung.com).

# Namestitev

Skrbno upoštevajte ta navodila, da zagotovite pravilno namestitev pralnega stroja in preprečite nesreče med pranjem perila.

## Kaj je priloženo

Preverite, da paket izdelka vsebuje vse dele. Če imate težavo s pralnim strojem ali njegovimi deli, se obrnite na Samsungov center za pomoč uporabnikom ali dobavitelja.

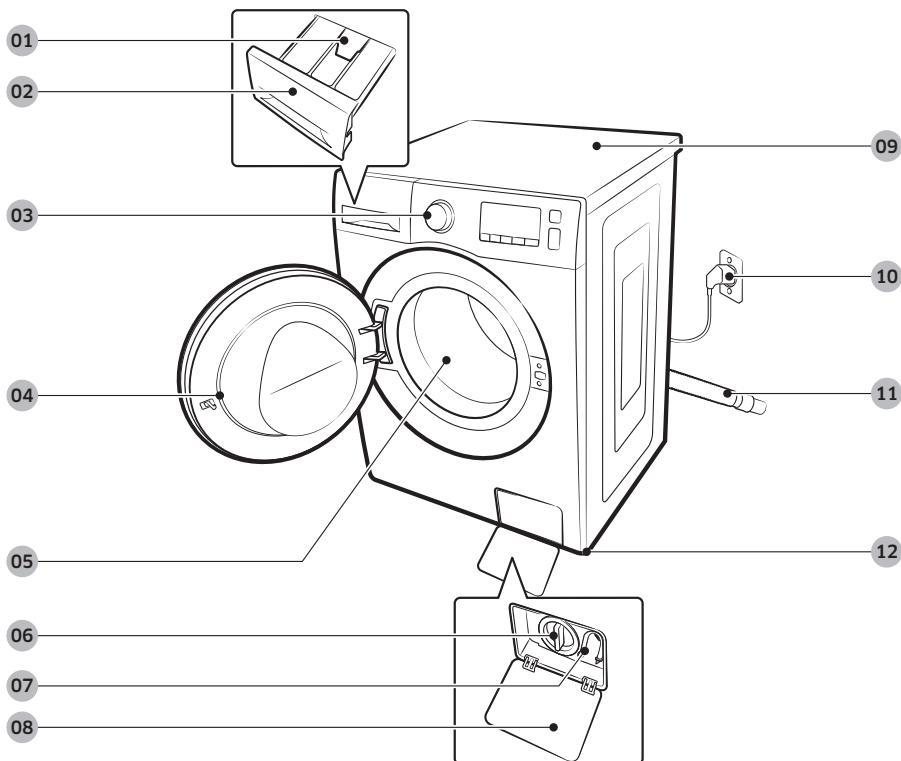

01 Jeziček

02 Dozirna posoda

03 Upravljalna plošča

04 Vrata

05 Boben

06 Filter delcev

07 Cev za zasilni odvod vode

08 Pokrov filtra

09 Odlagalna površina

10 Napajalni vtič

11 Cev za odvod vode

12 Izravnalna nogica



Viličasti ključ



Čepki

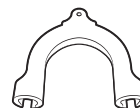

Vodilo cevi



Cev za hladno vodo



Cev za toplo vodo

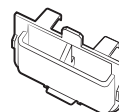

Vodilo za tekoče pralno sredstvo

#### OPOMBA

- Viličasti ključ: za odstranjevanje transportnih vijakov in uravnavanje pralnega stroja.
- Čepki: za pokrivanje odprtih po odstranjevanju transportnih vijakov. Število priloženih čepkov (od 3 do 6) je odvisno od modela.
- Vodilo cevi: za obešanje odvodne cevi v odtok ali umivalnik.
- Cev za hladno/toplo vodo: za dovajanje vode v pralni stroj. (Cev za toplo vodo je na voljo samo pri določenih modelih.)
- Vodilo za tekoče pralno sredstvo: vstavite ga v predalček za pralno sredstvo, da boste lahko uporabili tekoče pralno sredstvo.



# Namestitev

## Zahteve za namestitev

### Napajanje in ozemljitev

- Potrebujete varovalko ali prekinjalo 220–240 V, 50 Hz, AC.
- Uporabite ločen tokokrog samo za pralni stroj.

Za ustrezno ozemljitev je pralnemu stroju priložen napajalni kabel z ozemljitvenim vtičem s tremi nožicami, ki ga vključite v pravilno nameščeno in ozemljeno vtičnico.

Stroj naj pred uporabo pregleda usposobljen električar ali serviser, da se prepričate, ali je aparat ustrezno ozemljen.

Ne spreminjajte priloženega vtiča. Če ne ustreza vtičnici, pokličite usposobljenega električarja, da namesti ustrezno vtičnico.

#### OPOZORILO

- NE uporabljajte podaljškov.
- Uporabljajte le napajalni kabel, ki je priložen pralnemu stroju.
- Ozemljitvenega kabla NE priključite na plastične vodovodne cevi, plinske vode ali cevi za toplo vodo.
- Nepravilna priključitev prevodnikov za ozemljitev lahko povzroči električni udar.

### Dovod vode

Ustrezen vodni tlak za ta pralni stroj je med 50 in 800 kPa. Vodni tlak, manjši od 50 kPa, lahko povzroči, da se ventil za vodo ne bo popolnoma zaprl. Lahko pa traja dlje, da se boben napolni, kar lahko povzroči, da se pralni stroj zaustavi. Pipe ne smejo biti dlje kot 120 cm od zadnje strani pralnega stroja, da lahko priložene cevi za dovod vode povežete s pralnim strojem.

Puščanju se izognete tako, da:

- omogočite lahek dostop do vodnih pip;
- zaprete pipe, ko pralnega stroja ne uporabljate;
- Redno preverjate, ali pritrdilni elementi dovodnih cevi za vodo puščajo.

#### POZOR

Pred prvo uporabo pralnega stroja na vseh pritrdilnih mestih na ventilu za vodo in pipah preverite, ali prihaja do puščanja.

### Odvod vode

Samsung priporoča navpično cev višine 60–90 cm. Odvodna cev mora biti v navpično cev napeljana skozi objemko za cev, navpična cev pa mora odvodno cev v celoti prekriti.

### Namestitev na tla

Za najboljše delovanje mora biti pralni stroj nameščen na trdna tla. Lesena tla boste morda morali ojačati, da zmanjšate tresljaje in/ali neuravnoteženost polnitve.

Preproge in tla iz mehke plošče ne nudijo dobre zaščite pred tresljaji, kar lahko privede do rahlega premikanja pralnega stroja med ožemanjem.

#### POZOR

Pralnega stroja NE namestite na polico ali slabo podprto strukturo.

### Temperatura vode

Pralnega stroja ne namestite na območja, kjer lahko voda zamrzne, saj v ventilih za vodo, črpalkah in/ali ceveh pralnega stroja vedno ostane nekaj vode. Zamrznjena voda v priključnih delih lahko poškoduje jermene, črpalko in druge dele pralnega stroja.

### Namestitev v nišo ali omaro

Najmanjši odmik za ustrezno delovanje:

Ob straneh	25 mm
Zgoraj	25 mm
Zadaj	50 mm
Spredaj	550 mm

Če sta pralni in sušilni stroj nameščena na istem mestu, mora imeti sprednja stran niše ali omare najmanj 550 mm veliko neovirano odprtino. Sam pralni stroj ne zahteva posebne odprtine.

# Namestitev

## Postopna namestitev

### KORAK 1 Izberite mesto

Zahteve za mesto:

- trdna in ravna površina brez preprog ali poda, ki bi preprečeval prezračevanje,
- ni izpostavljeno neposredni sončni svetlobi,
- zadosti prostora za prezračevanje in električno napeljavo,
- temperatura v prostoru mora biti vseskozi nad lediščem (0 °C),
- ne sme biti blizu izvorov toplote.

### KORAK 2 Odstranitev transportnih vijakov

Odstranite embalažo izdelka in vse transportne vijake.

#### OPOMBA

Število transportnih vijakov se razlikuje glede na model.

#### OPOZORILO

- Embalaža je lahko nevarna za otroke. Vso embalažo (plastične vrečke, polistiren itd.) postavite na mesto izven dosega otrok.
- Da preprečite telesne poškodbe, po odstranitvi transportnih vijakov odprtine prekrijte s čepki. Pralnega stroja ne premikajte brez nameščenih transportnih vijakov. Pred premikanjem pralnega stroja na drugo lokacijo namestite transportne vijake. Transportne vijake shranite na varno mesto za prihodnjo uporabo.

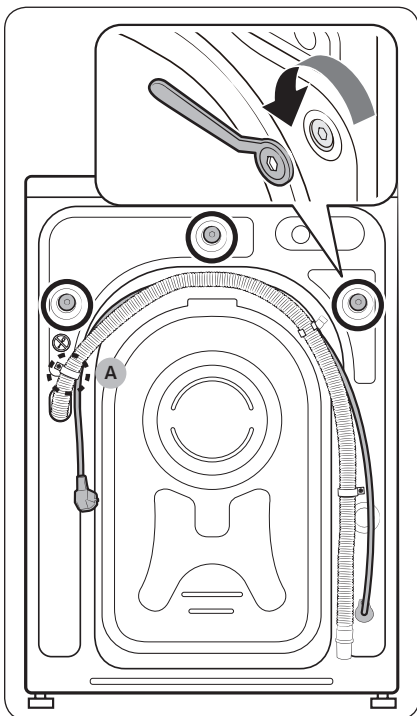

1. Poiščite transportne vijake (na sliki označene s krogci) na hrbtni strani pralnega stroja.

**⚠ POZOR**

Ne odstranite **vijaka (A)**, s katerim je pritrjena sponka cevi.

2. S priloženim ključem sprostite transportne vijake, tako da jih obračate v nasprotni smeri vrtenja urinih kazalcev.

**📖 OPOMBA**

Transportne vijake morate shraniti za uporabo v prihodnosti.

# Namestitev

Slovenščina

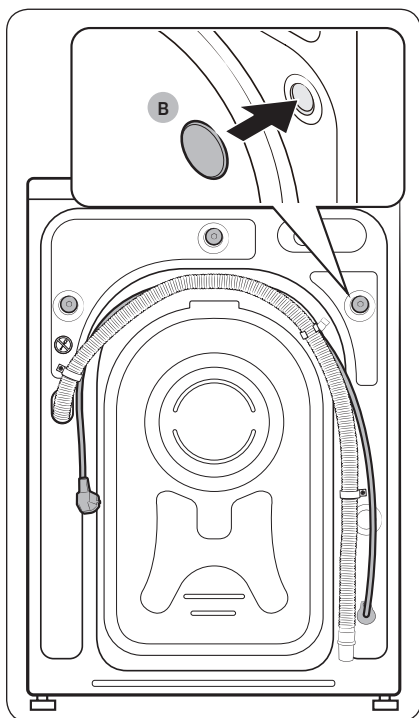

3. V odprtine vstavite **čepke (B)** (na sliki so označeni s krogci).

### KORAK 3 Prilagoditev izravnalnih nogic

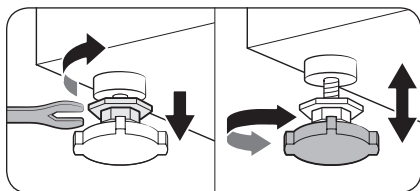

1. Pralni stroj previdno potisnite na ustrezno mesto. Prekomerna sila lahko poškoduje izravnalne nogice.
2. Uravnovesite pralni stroj z ročno prilagoditvijo izravnalnih nogic.

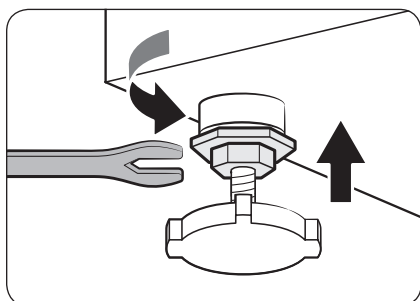

3. Ko končate, s ključem zategnite matice.

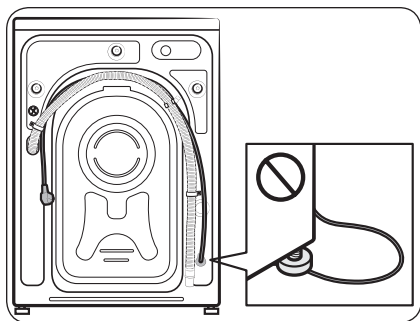

#### ⚠ POZOR

Pri nameščanju izdelka poskrbite, da izravnalne nogice ne pritiskajo na napajalni kabel.

#### ⚠ POZOR

Prepričajte se, da se vse izravnalne nogice dotikajo tal, da preprečite premikanje pralnega stroja oziroma nastanek hrupa zaradi tresljajev. Nato preverite, ali se pralni stroj ne ziba. Če se pralni stroj ne ziba, privijte matice.

# Namestitev

## KORAK 4 Priključitev dovodne cevi za vodo

Priložena cev za vodo se lahko razlikuje glede na model. Upoštevajte navodila glede na priloženo cev za vodo.

### Priključitev na pipo z navojem

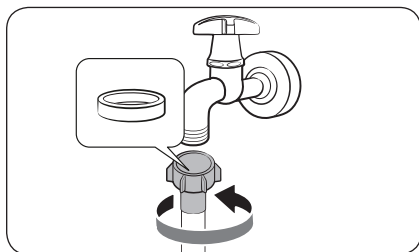

1. Cev za vodo priključite na pipo in nato priključek zavrtite v smeri urinega kazalca, kot je prikazano.

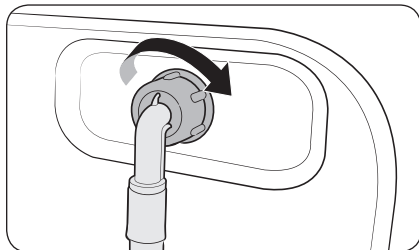

2. Priključite drugi konec cevi za vodo na dovodni ventil za vodo na zadnji strani pralnega stroja. Zavrtite cev v smeri urinega kazalca, da jo zategnete.

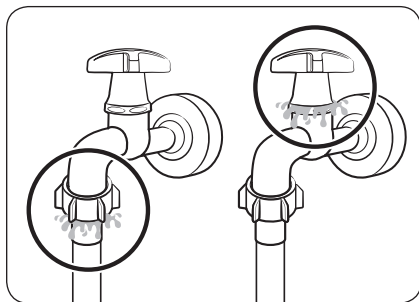

3. Odprite pipo in preverite, ali morda pušča kje v okolici priključkov. Če pride do puščanja, ponovite postopek.

### ⚠ OPOZORILO

Če pride do puščanja vode, izklopite pralni stroj in ga odklopite z napajanja. Nato se obrnite na najbližji Samsungov servisni center, če pušča cev za vodo, oz. na vodoinštalaterja, če pušča pipa. V nasprotnem primeru lahko pride do električnega udara.

### ⚠ POZOR

Cevi za vodo ne raztegujte na silo. Če je cev prekratka, jo nadomestite z daljšo visokotlačno cevjo.

## Priklučitev na pipo brez navoja

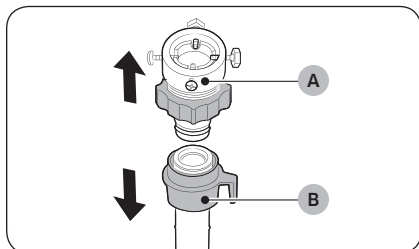

1. Odstranite **obroč (A)** s **cevi za vodo (B)**.

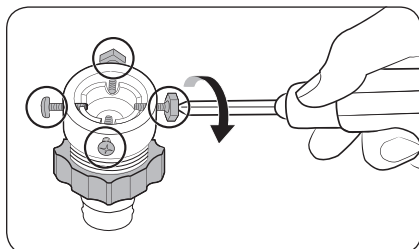

2. S križnim izvijačem odvijte štiri vijake na obroču.

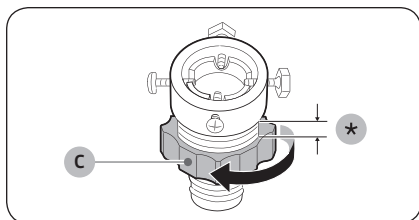

3. Držite obroč in zavrtite **del (C)** v smeri puščic, da ga odvijete za 5 mm (\*).

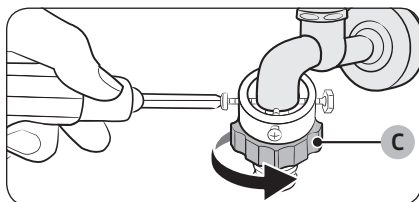

4. Priključite obroč na pipo in med dviganjem obroča privijte vijake.

5. Zavrtite **del (C)** v smeri puščic, da ga zategnete.



## Namestitev

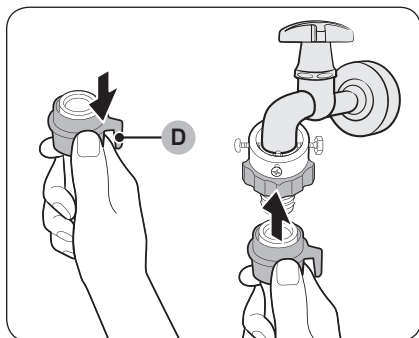

- Medtem ko **del (D)** potiskate navzdol po cevi za vodo, cev priključite na obroč. Nato spustite **del (D)**. Cev se bo s klikom zaskočila na obroču.

- Za zadnji del postopka priključitve cevi za vodo si oglejte točki 2 in 3 v razdelku »**Priključitev na pipo z navojem**«.

### OPOMBA

- Ko cev za vodo priključite na obroč, preverite povezavo tako, da dovodno cev za vodo povlečete navzdol.
- Uporabite običajno vrsto pipe. Če je navoj pipe štirikoten ali prevelik, pred vstavitvijo navoja pipe v obroč cevi odstranite distančni obroč.

### Za modele z dodatno dovodno cevjo za toplo vodo:

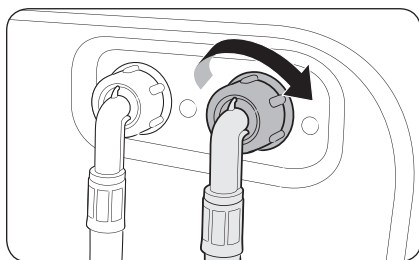

- priključite rdeči konec cevi za toplo vodo na dovod za toplo vodo na zadnji strani pralnega stroja,
- drugi konec cevi za toplo vodo pa priključite na pipo za toplo vodo.

### Cev za vodo s senzorjem puščanja (določeni modeli)

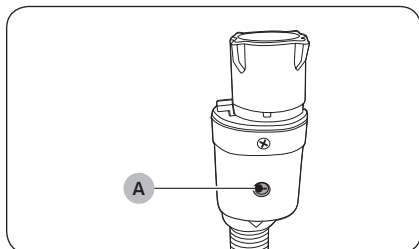

Cev za vodo s senzorjem puščanja opozori uporabnika na možnost puščanja vode. Zaznava tok vode in v primeru puščanja **indikator (A)** postane rdeč.

#### OPOMBA

Končni del cevi za blokado vode s senzorjem puščanja morate pritrčiti na pipo in ne na napravo.

### KORAK 5 Namestitev odvodne cevi

Odvodno cev lahko namestite na tri načine:

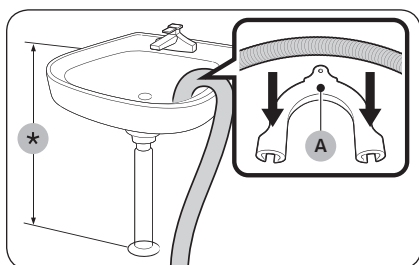

#### Prek roba umivalnika

Odvodno cev morate postaviti na višino med 60 in 90 cm (\*) nad tlemi. Da ostane izlivni del odvodne cevi upognjen, uporabite priloženo **plastično vodilo za cev (A)**. Za dobro delovanje odvajanja pritrдите vodilo na steno s pomočjo kljuke.

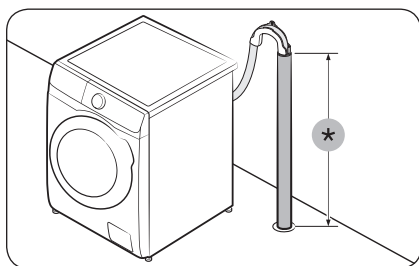

#### Vodtočno cev

Odtočna cev mora biti visoka od 60 do 90 cm (\*).

Priporočamo, da uporabite 65 cm visoko navpično cev.

- Cev vstavite v priloženo plastično vodilo cevi, da se ne bo premikala (glejte sliko).
- Odvodna cev mora segati 15 cm v odtočno cev, da med odvajanjem ne pride do preliivanja vode.
- Vodilo cevi pritrдите na steno, da se odvodna cev ne bo premikala.

Zahteve za navpično odtočno cev:

- najmanjši premer 5 cm,
- najmanjša zmogljivost odvajanja vode 60 litrov na minuto.

## Namestitev

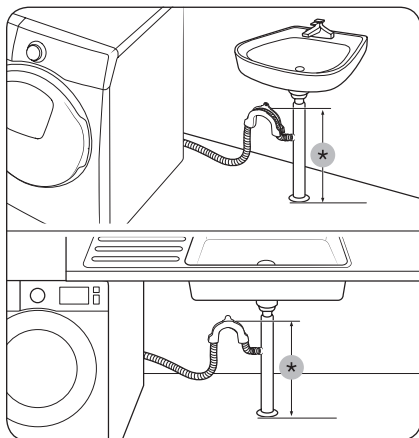

### Vodvodno cev umivalnika

Odvodna cev mora biti nad sifonom umivalnika, tako da je konec cevi najmanj 60 cm nad tlemi.

(\*): 60 cm

#### ⚠ POZOR

Preden priključite odtočno cev, s priključka odtočne cevi umivalnika odstranite pokrov.

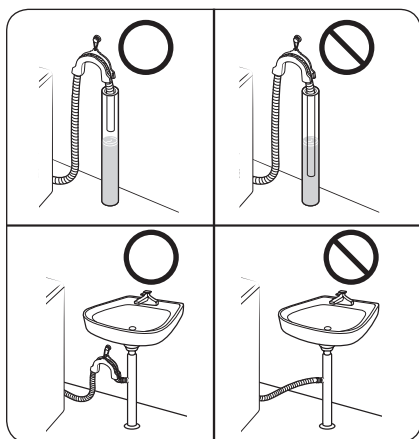

#### ⚠ POZOR

Ne namestite odvodne cevi v bližino stoječe vode ali zajezite. Voda lahko začne pritekati nazaj v pralni stroj.

### KORAK 6 Vkllop



Priključite napajalni kabel v odobreno stensko vtičnico z izmenično napetostjo 220–240 V frekvenca 50 Hz, ki je zaščiten z varovalko ali prekinjevalnikom. Nato pritisnite gumb **Vkllop/izklop**, da vklopite pralni stroj.

# Preden začnete

## Začetne nastavitve

### Zagon umerjanja (priporočeno)

Umerjanje zagotovi, da bo stroj natančno zaznaval težo. Pred zagonom Umerjanje mora biti boben prazen.

1. Izklopite in ponovno vklopite pralni stroj.
2. Istočasno pritisnite in za 3 sekunde pridržite gumba **Temperatura**  in **Zakasnitev dokončanja**  za vstop v način Umerjanje. Prikaže se sporočilo »Cb«.
3. Pritisnite gumb **Začni/prekini** za zagon programa Umerjanje.
4. Boben se bo približno 3 minute vrtil. (Smer vrtenja bobna se lahko razlikuje glede na model.)
5. Ko se bo program zaključil, se bo na zaslonu pojavil napis »0« in pralni stroj se bo samodejno izklopil.
6. Pralni stroj je pripravljen za uporabo.

## Navodila za perilo

### KORAK 1 Razvrščanje

Razvrstite perilo v skladu z naslednjimi kriteriji:

- Oznaka na perilu: perilo ločite na bombaž, mešano, sintetiko, svilo, volno in umetno svilo.
- Barva: ločite belo perilo od barvastega.
- Velikost: nalaganje predmetov različnih velikosti v boben izboljša učinkovitost pranja.
- Občutljivost: občutljivo perilo perite ločeno in za novo čisto volneno perilo, zavese in svilo uporabite program Lahko likanje. Preverite oznake na perilu.

#### OPOMBA

Pred začetkom pranja preverite oznake za vzdrževanje na perilu in perilo ustrezno razporedite.

# Preden začnete

## KORAK 2 Praznjenje žepov

Izpraznite vse žepe v vseh kosih perila.

- Kovinski predmeti, kot npr. kovanci, bucike in sponke na oblačilih, lahko poškodujejo drugo perilo oziroma boben.

Perilo z gumbi in vezeninami obrnite z notranjo stranjo navzven.

- Če so zadrge hlač ali jopičev med pranjem odprte, lahko poškodujejo boben. Zadrge zapnite in pripnite z vrvico.
- Perilo z dolgimi vrvicami se lahko zaplete z drugim perilom. Pred začetkom pranja vrvico zavežite.

## KORAK 3 Uporaba mreže za perilo

- Nedrčke (primerne za pranje z vodo) vstavite v mrežo za perilo. Kovinski deli nedrčkov bi lahko predrli tkanino in strgali druge kose perila.
- Majhno in lahko perilo, na primer nogavice, rokavice, hlačne nogavice in robčki, se lahko zataknejo v prostore okoli vrat. Perite jih v tanki mreži za perilo.
- Mreže za perilo ne perite same, brez drugega perila. Lahko pride do nenormalnega tresenja, pri čemer se lahko pralni stroj premakne, tako da pride do telesne poškodbe.

## KORAK 4 Predpranje (po potrebi)

Če je perilo močno umazano, izberite možnost Predpranje za izbran program. Če izberete možnost Predpranje, v predalček za glavno pranje nasujete pralno sredstvo v obliki praška.

## KORAK 5 Določanje teže perila

Ne prenapolnite pralnega stroja. Prekomerna teža perila lahko povzroči, da pralni stroj ne bo pravilno deloval. Največje teže za posamezne vrste perila najdete na strani 37.

### OPOMBA

Pri pranju posteljnine ali prešitih odev se lahko čas pranja podaljša, učinkovitost ožemanja pa je lahko slabša. Za posteljnino ali prešite odeje je priporočljiva najvišja hitrost vrtenja 800 obratov na minuto, teža perila pa mora biti manjša ali enaka 2,0 kg.

### POZOR

Neustrezno razporejeno perilo lahko zmanjša učinkovitost ožemanja.



## KORAK 6 Izbira ustreznega pralnega sredstva

Vrsta pralnega sredstva, ki ga boste uporabili, je odvisna od vrste tkanine (bombaž, sintetika, občutljivo perilo, volna), barve in temperature pranja ter stopnje umazanije. Uporabljajte pralna sredstva z »nizko vsebnostjo mila«, ki so zasnovana za samodejne pralne stroje.

### OPOMBA

- Upoštevajte priporočila proizvajalca pralnega sredstva o teži perila, stopnji umazanije in trdoti vode pri vas. Če ne poznate trdote vode, se obrnite na pristojni organ.
- Ne uporabljajte pralnega sredstva, ki se strjuje ali suši, saj ga lahko po izpiranju še nekaj ostane in ovira odtok.

### POZOR

Pri pranju volne s programom  **WOOL (VOLNA)** uporabljajte le blago tekoče pralno sredstvo. Pralni prašek bi po zaključku programa  **WOOL (VOLNA)** lahko ostal na perilu in povzročil njegovo razbarvanje.

## Preden začnete

### Kapsule za pranje

Za najboljši rezultat pri pranju s kapsulami upoštevajte naslednja navodila.

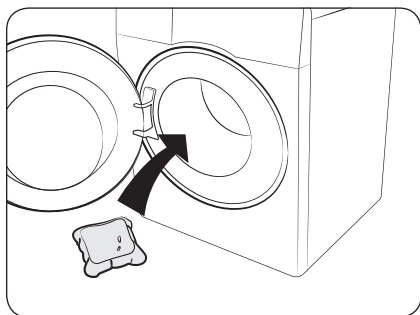

1. Kapsulo položite na skrajni zadnji konec dna praznega bobna.

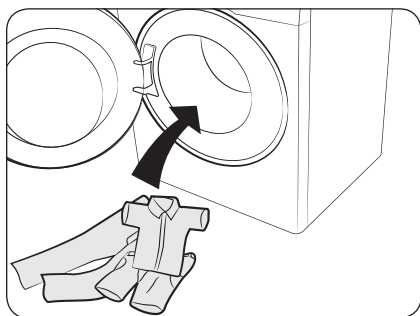

2. Položite perilo v boben na kapsulo.

### ⚠ POZOR

Pri programih s hladno vodo ali programih, ki so krajši od ene ure, je priporočena uporaba tekočega pralnega sredstva. V nasprotnem primeru se kapsula morda ne bo popolnoma raztopila.

## Priporočila glede pralnega sredstva

Priporočila veljajo za temperaturne razpone, navedene v tabeli programov.

●	Priporočeno	▲	Samo pralno sredstvo
-	Ni priporočeno	△	Samo pralni prašek

Program	Detergent		
	Univerzalen	Občutljivo perilo in volnena oblačila	Poseben detergent
ECO 40-60 (EKO 40-60)	●	-	-
COTTON (BOMBAŽ)	●	-	-
SYNTHETICS (SINTETIKA)	●	-	-
HYGIENE STEAM (HIGIENSKO PARNO PRANJE)	●	-	-
15' QUICK WASH (15-MINUTNO HITRO PRANJE)	●	-	-
MIXED LOAD (MEŠANO PERILO)	●	-	-
DELICATES (OBČUTLJIVO PERILO)	-	▲	▲
WOOL (VOLNA)	-	▲	▲
INTENSE COLD (INTENZIVNO MRZLO)	●	-	-
COLOURS (BARVNA OBLAČILA)	●	-	-
BEDDING (POSTELJNINA)	●	-	-



# Preden začnete

## Navodila glede dozirne posode

Pralni stroj ima dozirnik s tremi predalčki: levi predalček za glavno pranje, srednji predalček za mehčalec in desni predalček za predpranje.

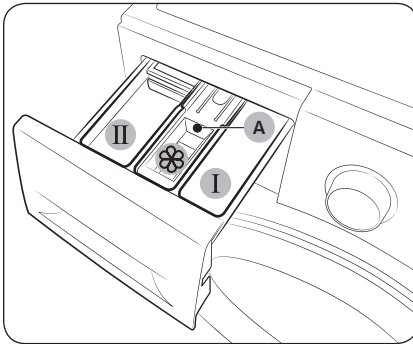

1. **I Predalček za predpranje:** Vnesite pralno sredstvo za predpranje oziroma škrob.
2. **II Predalček za glavno pranje:** vnesite pralno sredstvo za glavno pranje, sredstvo za mehčanje vode, sredstvo za namakanje, belilo in/ali sredstvo za odstranjevanje madežev.
3. **☼ Razdelek za mehčalec:** vnesite dodatke, kot je mehčalec perila. Ne napolnite višje od **oznake za največjo količino (A)**.

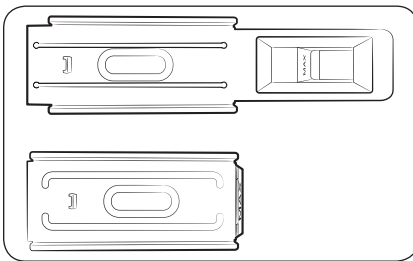

### OPOMBA

Dejanski videz vodnika za mehčalce je odvisen od modela.

### ⚠ POZOR

- Dozirne posode med pranjem ne odpirajte.
- Ne uporabljajte pralnih sredstev:
  - v obliki tablet ali kapsul,
  - ki uporabljajo kroglico ali mrežo.
- Da preprečite zamašitev predalčkov, morate koncentrirana ali močno obogatena sredstva (mehčalce ali pralna sredstva) pred vnosom razredčiti z vodo.
- Če izberete možnost Zakasnitev dokončanja, ne vnesite pralnega sredstva neposredno v boben. To lahko razbarva perilo. Če izberete možnost Zakasnitev dokončanja, uporabite dozirno posodo.
- Za čiščenje bobna ne uporabljajte čistilnih sredstev. Ostanki kemičnih sredstev poslabšajo učinkovitost pranja.

## Dodajanje sredstev za pranje v dozirno posodo

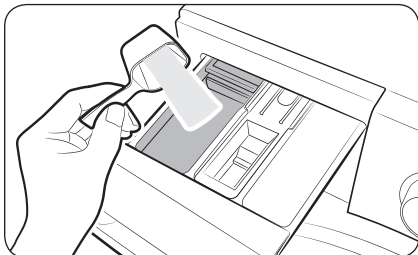

1. Odprite dozirno posodo.
2. Pralno sredstvo dodajte v **II predalček za glavno pranje** v skladu z navodili oziroma priporočili proizvajalca. Za uporabo tekočega pralnega sredstva glejte stran **34**.

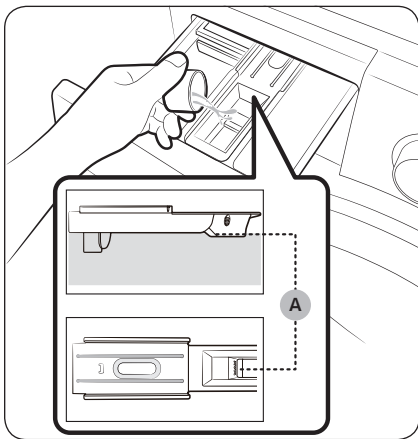

3. Mehčalec dodajte v **III predalček za mehčalec**. Ne napolnite višje od **oznake za največjo količino (A)**. Mehčalec se sprosti med zadnjim izpiranjem.

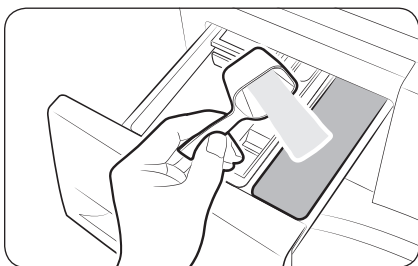

4. Če želite uporabiti predpranje, dodajte pralno sredstvo za predpranje v **I predalček za predpranje** v skladu z navodili oziroma priporočili proizvajalca.
5. Zaprite dozirno posodo.

## Preden začnete

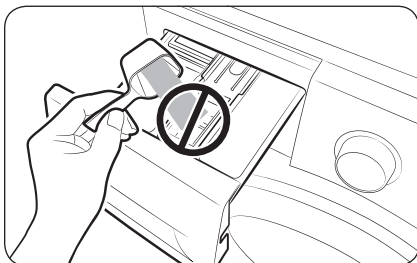

### ⚠ POZOR

- V vodilo za tekoče pralno sredstvo ne dodajate pralnega praška.
- Koncentriran mehčalec morate pred vnosom razredčiti z vodo.
- V  predalček za mehčalec ne dovajajte pralnega sredstva za glavno pranje.

### Vnos tekočega pralnega sredstva (samo za določene modele)

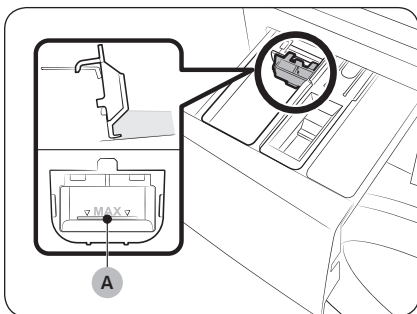

Priloženo posodico za tekoče pralno sredstvo vstavite v  predalček za glavno pranje. Vanjo vlijte tekoče pralno sredstvo; največ do oznake za največjo količino (A).

### ⚠ POZOR

- Posodice ne napolnite višje od oznake za največjo količino v njeni notranjosti.
- Ko uporabljate pralni prašek, odstranite posodico za tekoče pralno sredstvo.

### OPOMBA

- Vodilo za tekoči detergent vstavite šele potem, ko odstranite dozirno posodo iz pralnega stroja, tako, da pritisnete jeziček (A).
- Po pranju lahko v dozirni posodi ostane nekaj tekočega detergenta.

# Delovanje

## Upravljalna plošča

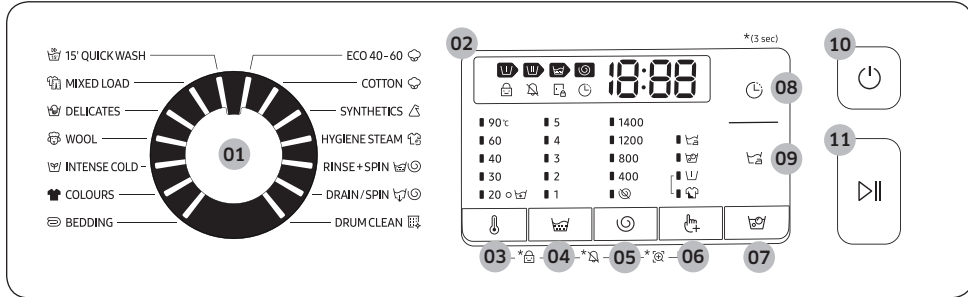

01 Gumb za izbiro programa	Z vrtenjem gumba izbirate programe.
02 Zaslon	Zaslon prikazuje informacije o trenutnem programu in predvideni čas do zaključka oziroma kodo z informacijami, če se pojavi težava.
03 Temperatura	S pritiskanjem spreminjate temperaturo vode za izbrani program.
04 Izpiranje	S pritiskanjem spreminjate število izpiranj za izbrani program. Nastavite lahko največ 5 izpiranj, odvisno od programa.
05 Ožemanje	S pritiskanjem spreminjate hitrost vrtenja za izbrani program. <ul style="list-style-type: none"> <li>• <b>Zaustavitev izpiranja</b> (izklop vseh lučk): zaustavi zadnje izpiranje, tako da perilo ostane namočeno v vodi. Za odstranitev perila zaženite črpanje ali ožemanje. <ul style="list-style-type: none"> <li>- Če želite uporabljati možnost Zaustavitev izpiranja, večkrat pritisnite gumb <b>Ožemanje</b>, dokler se vse lučke možnosti Ožemanje ne izklopijo.</li> </ul> </li> <li>• <b>Brez ožemanja</b>: Boben se po zadnjem črpanju ne bo vrtel. <ul style="list-style-type: none"> <li>- Če želite uporabljati možnost Brez ožemanja, večkrat pritisnite gumb <b>Ožemanje</b>, dokler ne zasveti lučka možnosti.</li> </ul> </li> </ul>
06 Možnosti	Pritisnite in izberite eno izmed možnosti Intenzivno, Predpranje in Izpiranje+. S ponovnim pritiskom preključite izbor.
07 Namakanje z mehurčki	S pritiskom vklopite/izklopite funkcijo Namakanje z mehurčki. Ta funkcija pomaga odstraniti široko paleto trdovratnih madežev.
08 Zakasnitev dokončanja	Zakasnitev dokončanja vam omogoča, da izberete čas zaključka trenutnega programa. V skladu z vašo nastavitvijo bo računalnik stroja določil začetek programa. Ta nastavev je na primer uporabna takrat, ko lahko nastavite, da naj stroj konča s pranjem takrat, ko običajno prispete iz službe. <ul style="list-style-type: none"> <li>• S pritiskom izberete prednastavljeno enoto ur.</li> </ul>





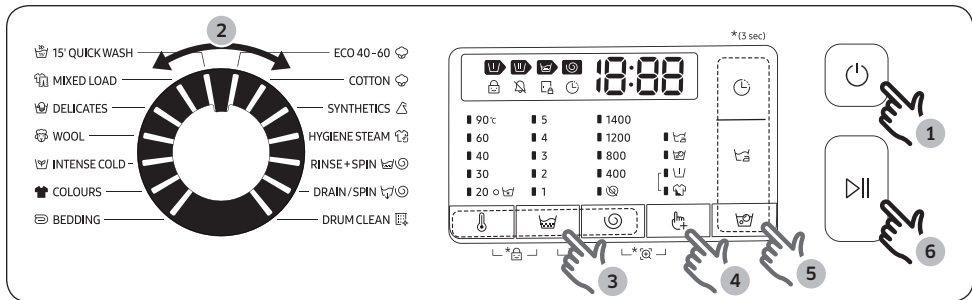

## Delovanje

09 Lahko likanje 	Ta gumb pritisnite, da stroj zmanjša gubanje perila med programom Spin (Ožemanje), s čimer olajša likanje. <ul style="list-style-type: none"> <li>Lahko likanje je na voljo samo za naslednje programe pranja: ECO 40-60 (EKO 40-60), COTTON (BOMBAŽ), SYNTHETICS (SINTETIKA), HYGIENE STEAM (HIGIENSKO PARNO PRANJE), MIXED LOAD (MEŠANO PERILO), INTENSE COLD (INTENZIVNO MRZLO), COLOURS (BARVNA OBLAČILA), BEDDING (POSTELJNINA)</li> </ul>
10 Vkllop/izkllop	S pritiskom vklopite/izklopite pralni stroj.
11 Začni/prekini	S pritiskom zaženete ali zaustavite delovanje.

\*(3 s): pritisnite in za 3 sekunde pridržite.

### Enostavni koraki za začetek









- Pritisnite gumb **Vkllop/izkllop**, da vklopite pralni stroj.
- Vrtite **Gumb za izbiro programa**, da izberete program.
- Po potrebi spremenite nastavitve programov (**Temperatura** , **Izpiranje**  in **Ožemanje** ).
- Če želite dodati možnost, pritisnite **Možnosti** . S ponovnim pritiskom izberite zeleno možnost.
- Stroj ima lahko dostopne gumbе za **Namakanje z mehurčki** , **Zakasnitev dokončanja**  in **Lahko likanje** , ki zagotavljajo večjo priročnost. Za uporabo katere izmed teh možnosti pritisnite ustrezen gumb.
- Pritisnite **Začni/prekini**.

### Zamenjava programa med delovanjem







- Pritisnite **Začni/prekini**, da zaustavite pranje.
- Izberite drug program.
- S ponovnim pritiskom na **Začni/prekini** začnete nov program.

## Pregled programov

### Običajni programi

Program	Opis	Največja teža perila (kg)		
		9 kg	8 kg	7 kg
 ECO 40-60 (EKO 40-60)	<ul style="list-style-type: none"> <li>Za pranje normalno umazanega bombažnega perila, ki se lahko skupaj pere pri 40 °C ali 60 °C na istem programu. Ta program se uporablja za oceno skladnosti z zakonodajo EU Ecodesign.</li> <li>Ta program je nastavljen kot privzeti program.</li> </ul>	Največ	Največ	Največ
 COTTON (BOMBAŽ)	<ul style="list-style-type: none"> <li>Za bombažno perilo, posteljnino, prte, spodnje perilo, brisače ali srajce. Čas pranja in število izpiranj se določita samodejno glede na težo perila.</li> <li>Za pranje rahlo umazanega bombažnega perila pri nominalni temperaturi 20 °C.</li> </ul>	Največ	Največ	Največ
 SYNTHETICS (SINTETIKA)	<ul style="list-style-type: none"> <li>Za oblačila iz poliestra (diolen, trevira), poliamida (perlon, najlon) ali podobnih tkanin.</li> </ul>	4	4	4
 HYGIENE STEAM (HIGIENSKO PARNO PRANJE)	<ul style="list-style-type: none"> <li>Bombažna in lanena oblačila, ki so bila v neposrednem stiku s kožo, npr. spodnje perilo.</li> <li>Za optimalne higienske rezultate izberite temperaturo 60 °C ali več.</li> <li>Programi, ki uporabljajo paro, omogočajo nego oblačil za alergike in odstranjevanje bakterij (sterilizacijo).</li> </ul>	4	4	4
 RINSE+SPIN (IZPIRANJE IN OŽEMANJE)	<ul style="list-style-type: none"> <li>Dodatno izpiranje po doziranju mehčalca.</li> </ul>	Največ	Največ	Največ
 DRAIN/SPIN (ODVAJANJE/OŽEMANJE)	<ul style="list-style-type: none"> <li>Za odvajanje vode iz bobna in dodatno ožemanje za učinkovito odstranjevanje vlage iz perila.</li> </ul>	Največ	Največ	Največ
 DRUM CLEAN (ČIŠČENJE BOBNA)	<ul style="list-style-type: none"> <li>Očisti boben, tako da iz njega odstrani umazanijo in bakterije.</li> <li>Izvedite ga vsakih 40 pranj in ne dodajte pralnega sredstva ali belila. Sporočilo z obvestilom se pojavi vsakih 40 pranj.</li> <li>Boben mora biti prazen.</li> <li>Za čiščenje bobna ne uporabljajte čistilnih sredstev.</li> </ul>	–	–	–



# Delovanje

Program	Opis	Največja teža perila (kg)		
		9 kg	8 kg	7 kg
 15' QUICK WASH (15-MINUTNO HITRO PRANJE)	<ul style="list-style-type: none"> <li>• Za manj kot 2,0 kg rahlo umazanega perila, ki ga želite hitro oprati.</li> <li>• Uporabite manj kot 20 g pralnega sredstva. Če uporabite več kot 20 g, lahko na perilu ostanejo delci pralnega sredstva.</li> <li>• Če uporabljate tekoče pralno sredstvo, uporabite največ 20 ml tekočega sredstva.</li> </ul>	2	2	2
 MIXED LOAD (MEŠANO PERILO)	<ul style="list-style-type: none"> <li>• Za mešano perilo iz bombaža in sintetiike.</li> </ul>	4	4	4
 DELICATES (OBČUTLJIVO PERILO)	<ul style="list-style-type: none"> <li>• Za občutljive bombažne tkanine, nedrčke, perilo (svileno) in druge tkanine samo za ročno pranje.</li> <li>• Za najboljše rezultate uporabite tekoče pralno sredstvo.</li> </ul>	2	2	2
 WOOL (VOLNA)	<ul style="list-style-type: none"> <li>• Poseben program za pranje do 2,0 kg volnenih oblačil, ki jih lahko perete v pralnem stroju.</li> <li>• Program WOOL (VOLNA) vključuje nežno pulzno delovanje in namakanje, s čimer volnena vlakna zaščititi pred krčenjem/poškodbami.</li> <li>• Priporočamo uporabo blagega pralnega sredstva.</li> </ul>	2	2	2
 INTENSE COLD (INTENZIVNO MRZLO)	<ul style="list-style-type: none"> <li>• Program z eko mehurčki pri nizki temperaturi pomaga pri zmanjšanju porabe energije.</li> </ul>	4	4	4
 COLOURS (BARVNA OBLAČILA)	<ul style="list-style-type: none"> <li>• Dodatna izpiranja in zmanjšana hitrost ožemanja zagotavljajo nežno pranje perila in temeljito izpiranje.</li> </ul>	4	4	4
 BEDDING (POSTELJNINA)	<ul style="list-style-type: none"> <li>• Za posteljna pregrinjala, rjuhe, prevleke itd.</li> <li>• Za najboljše rezultate perite le eno vrsto posteljnine naenkrat, teža perila pa naj bo manjša od 2,0 kg.</li> </ul>	2	2	2

## OPOMBA



- Če v gospodinjiski pralni stroj ali pralno-sušilni stroj naložite takšno količino perila, ki jo navaja proizvajalec za posamezne programe, boste prispevali k prihrankom energije in vode.
- Na hrup in preostalo vlago vpliva hitrost ožemanja: višja hitrost ožemanja pomeni večji hrup in manjšo vsebnost vlage po končanem ožemanju.
- Z vidika porabe energije so najučinkovitejši programi tisti, ki delujejo pri najnižjih temperaturah in trajajo dlje.

## Možnosti

	Možnost	Opis
	Predpranje	<ul style="list-style-type: none"> <li>Ta možnost pred glavnim pranjem izvede še predpranje.</li> </ul>
	Intenzivno	<ul style="list-style-type: none"> <li>Za zelo umazano perilo. Čas delovanja vsakega programa se podaljša.</li> </ul>

Zakasnitev dokončanja 

Pralni stroj lahko nastavite, da pranje konča samodejno nekoliko pozneje, tako da izberete od 1- do 19-urno zakasnitev (v korakih po 1 uro). Prikazani čas predstavlja čas do konca pranja.

- Izberite program in nato po potrebi spremenite nastavitve.
- Pritisčajte gumb **Zakasnitev dokončanja**  tako dolgo, da nastavite želeni čas zaključka pranja.
- Pritisnite **Začni/prekini**.  
Vklopi se ustrezen indikator in čas se odšteva.
- Za preklic funkcije **Zakasnitev dokončanja**  ponovno zaženite pralni stroj s pritiskom na **Vklop/izklop**.

## Primer iz vsakdanjega življenja

Želite, da bi se program pranja, ki traja dve uri, zaključil čez 3 ure. Da to dosežete, pri izbranem programu omogočite še funkcijo Zakasnitev dokončanja in jo nastavite na 3 ure ter ob 14:00 pritisnete gumb **Začni/prekini**. Kaj se zgodi? Pralni stroj bo začel delovati ob 15:00 in zaključil s programom ob 17:00. V nadaljevanju je podana časovnica za ta primer.

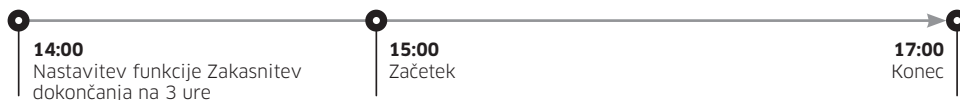







# Delovanje

## Nastavitve

### Varnostna blokada za otroke

Za preprečevanje nesreč otrok lahko s funkcijo Varnostna blokada za otroke zaklenete vse gumba, razen gumba **Vklop/izklop**.



- Funkcijo Varnostna blokada za otroke nastavite tako, da istočasno za 3 sekunde pridržite gumba **Temperatura**  in **Ožemanje** .
- Za izklop funkcije Varnostna blokada za otroke istočasno za 3 sekunde pridržite gumba **Temperatura**  in **Ožemanje** .

### OPOMBA

- Ko je funkcija Varnostna blokada za otroke vklopljena in želite dodati pralno sredstvo ali perilo, morate funkcijo Varnostna blokada za otroke najprej sprostiti.
- Vaše nastavitve bodo ohranjene tudi po ponovnem zagonu stroja.

### Vklop/izklop zvoka

Zvok tipk lahko vklopite ali izklopite. Ta nastavev bo ostala enaka tudi, ko boste ponovno zagnali stroj.

- Če želite izklopiti zvok, istočasno za 3 sekunde pridržite gumba **Ožemanje**  in **Možnosti** .
- Če želite ponovno vklopiti zvok, ju zopet pritisnite in pridržite za 3 sekunde.

# Vzdrževanje



Poskrbite za ohranjanje čistoče pralnega stroja, saj boste s tem preprečili slabše delovanje in skrajšanje njegove življenjske dobe.

## Čiščenje bobna

Redno zaganjajte ta program, da očistite boben, da iz njega odstranite bakterije. Ta cikel vodo segreje med 60 °C in 70 °C, prav tako pa z gumijastega tesnila odstrani nakopičeno umazanijo.

1. Pritisnite gumb **Vklop/izklop**, da vklopite pralni stroj.
2. Zavrtite **Gumb za izbiro programa** in izberite program  **DRUM CLEAN (ČIŠČENJE BOBNA)**.
3. Pritisnite in pridržite gumb **Začni/prekini**.



### **OPOMBA**

- Temperatura vode pri programu  **DRUM CLEAN (ČIŠČENJE BOBNA)** je nastavljena na 70 °C in je ne morete spremeniti.
- Priporočeno je, da program  **DRUM CLEAN (ČIŠČENJE BOBNA)** zaženete vsakih 40 pranj.
- Da preprečite nalaganje vodnega kamna, dodajte ustrezno količino detergenta glede na lokalno trdoto vode ali pa k detergentu dodajte mehčalec vode.

### Opomnik za program ČIŠČENJE BOBNA

V odvisnosti od modela je opomnik za program  **DRUM CLEAN (ČIŠČENJE BOBNA)** ikona ali lučka LED. Ikone zasvetijo na upravljalni plošči.

Lučke LED zasvetijo ob gumbu  **DRUM CLEAN (ČIŠČENJE BOBNA)** ali na predelu upravljanje plošče, kjer so prikazane možnosti.



- Opomnik za program  **DRUM CLEAN (ČIŠČENJE BOBNA)** na upravljalni plošči zasveti enkrat na 40 pranj. Priporočamo redno izvajanje programa  **DRUM CLEAN (ČIŠČENJE BOBNA)**.
- Ko opozorilo prvič zasveti, ga lahko prezrete naslednjih 6 zaporednih pranj. Od 7. pranja dalje pa se bo prenehalo prikazovati. Ponovno pa se bo pojavilo pri naslednjem 40. pranju.
- Sporočilo »0« lahko ostane prikazano tudi po končanem zadnjem postopku.
- Tekočo številko programa  **DRUM CLEAN (ČIŠČENJE BOBNA)** lahko zabeležite s pritiskom gumba **Vklop/izklop**. S tem ne zaustavite ali izklopite stroja, ampak samo zabeležite število izvedenih programov.
- Tudi če sporočilo »0« ne izgine, stroj deluje kot običajno.
- Priporočamo redno izvajanje programa v higienske namene.

# Vzdrževanje

## Smart Check

Če želite omogočiti to funkcijo, si morate najprej prenesti aplikacijo Samsung Smart Washer iz spletne trgovine Play Store ali App Store in jo namestiti na mobilno napravo s kamero.

Funkcija Smart Check je optimizirana za uporabo v napravah Galaxy in iPhone (le v ustreznih modelih).

1. Ko pralni stroj zazna težavo, ki jo je treba preveriti, se na zaslonu prikaže koda z informacijami. Za vklop načina Smart Check istočasno pritisnite in za 3 sekunde pridržite gumba **Možnosti**  in **Zakasnitev dokončanja** .
2. Pralni stroj začne izvajati samo-diagnostiko in prikaže kodo z informacijami, če zazna kakšno težavo.
3. V mobilni napravi zaženite aplikacijo Samsung Smart Washer in tapnite Smart Check.
4. Postavite fotoaparatus pametnega telefona v bližino zaslona pralnega stroja tako, da sta obrnjena drug proti drugemu. Aplikacija samodejno zazna kodo z informacijami.
5. Ko bo aplikacija pravilno zaznala kodo z informacijami, bo prikazala podrobne informacije v zvezi s težavo in ponudila ustrezne rešitve.

### OPOMBA

- Ime funkcije Smart Check se lahko razlikuje v različnih jezikih.
- Če je na zaslonu pralnega stroja odsev svetlobe, aplikacija morda ne bo zaznala kode z informacijami.
- Če aplikacija po nekaj zaporednih poizkusih ne zazna kode Smart Check, jo ročno vnesite na zaslonu aplikacije.

## Zasilno odvajanje vode

V primeru prekinitve napajanja pred odstranjevanjem perila odvedite vodo iz notranjosti bobna.

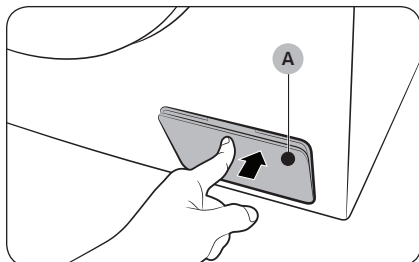

1. Pralni stroj izključite in ga izklopite iz električne vtičnice.
2. Rahlo pritisnite zgornji del **pokrova filtra (A)**, da se odpre.

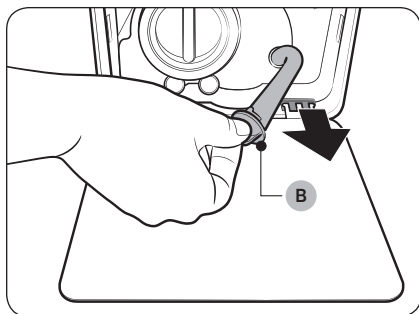

3. K pokrovu postavite prazno posodo z veliko prostornino in do nje povlecite odvodno cev, tako da cev držite za **pokrovček (B)**.

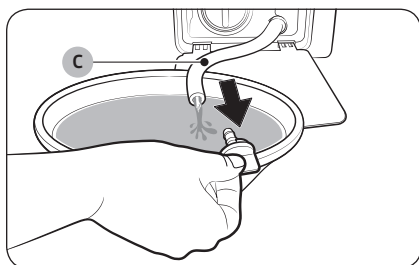

4. Odprite pokrovček cevi in pustite, da voda iz **cevi za zasilno odvajanje vode (C)** izteče v posodo.
5. Ko izteče vsa voda, ponovno namestite pokrovček in cev vstavite nazaj. Zaprite pokrov filtra.

### OPOMBA

Uporabite posodo z veliko prostornino, saj je v bobnu lahko večja količina vode, kot predvidevate.

# Vzdrževanje

## Čiščenje

### Površina pralnega stroja

Uporabite mehko krpo skupaj z nejedkim čistilom. Pralnega stroja ne škropite z vodo.

### Mrežasti filter

Enkrat do dvakrat letno očistite mrežasti filter cevi za vodo.

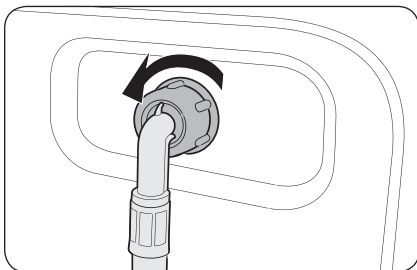

1. Izključite pralni stroj in odklopite napajalni kabel.
2. Zaprite pipo.
3. Odvijte in odstranite cev za vodo na hrbtni strani pralnega stroja. Cev prekrijte s krpo, da preprečite iztekanje vode.

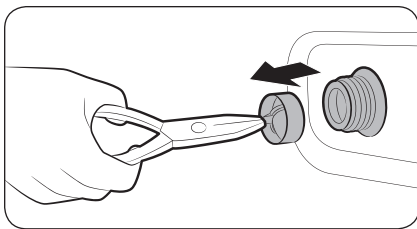

4. S kleščami izvlecite mrežasti filter iz dovodnega ventila.
5. Mrežasti filter potopite globoko v vodo, tako da je pod vodo tudi navojni spojnik.
6. Filter popolnoma osušite v senci.
7. Vstavite ga nazaj v dovodni ventil in na ventil zopet priključite cev za vodo.
8. Odprite pipo.

### OPOMBA

Če je mrežasti filter zamašen, se na zaslonu prikaže koda z informacijami »4C«.

## Filter delcev

Priporočamo, da filter delcev očistite dvakrat mesečno, da s tem preprečite njegovo zamašitev. Zaradi zamašenega filtra delcev se lahko zmanjša učinek mehurčkov.

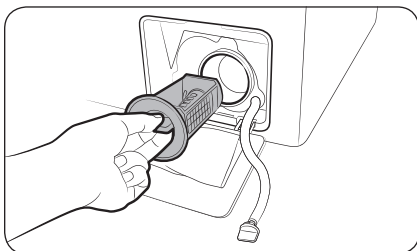

1. Izključite pralni stroj in odklopite napajalni kabel.
2. Odvedite preostalo vodo iz notranjosti bobna. Oglejte si razdelek »Zasilno odvajanje vode«.
3. Rahlo pritisnite zgornji del pokrova filtra, da se odpre.
4. Gumb filtra delcev zavrtite v levo in odvedite preostalo vodo.

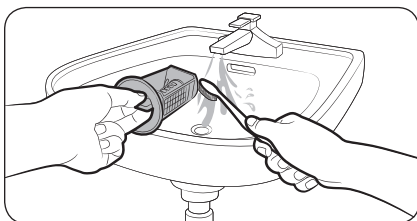

5. Filter delcev očistite z mehкими krtačami. Prepričajte se, da vijak črpalke za odvod vode v filtru ni zamašen.
6. Filter delcev ponovno vstavite in zavrtite gumb na njem v desno.

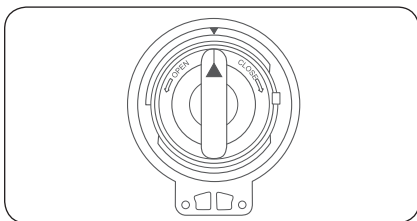

### OPOMBA

- Nekateri filtri delcev imajo varnostni gumb, ki je zasnovan tako, da prepreči nezgode, v katere bi bili vpleteni otroci. Da odklenete varnostni gumb filtra delcev, ga potisnite in zavrtite v levo. Vzmetni mehanizem gumba bo pomagal odpreti filter.
- Da zaklenete varnostni gumb filtra delcev, ga zavrtite v desno. Vzmet pri tem zarožlja, kar je običajno.

### OPOMBA

Če je filter delcev zamašen, se na zaslonu prikaže koda z informacijami »5C«.

### POZOR

- Po čiščenju filtra poskrbite, da bo gumb filtra ustrezno zaskočen. V nasprotnem primeru lahko pride do puščanja.
- Po čiščenju filtra poskrbite, da ga boste pravilno vstavili. V nasprotnem primeru lahko pride do napake v delovanju ali puščanja.

# Vzdrževanje

## Dozirna posoda

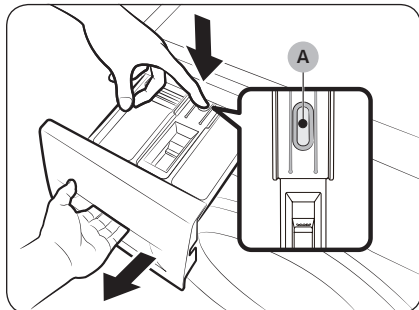

1. Medtem ko držite pritisnjen **jeziček (A)** v notranjosti, izvlecite posodo.
2. Iz nje odstranite jeziček in vodilo za tekoče pralno sredstvo.

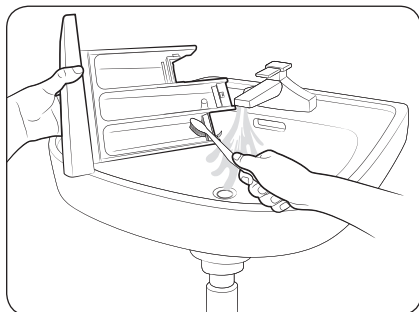

3. Sestavne dele posode očistite z mehko krtačo pod tekočo vodo.

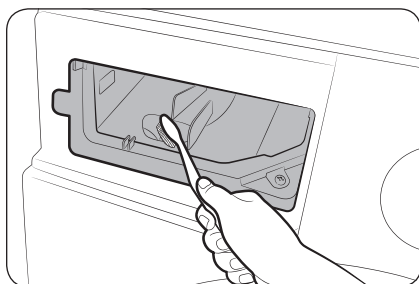

4. Nišo predalčka očistite s pomočjo krtače za steklenice, da iz nje odstranite ostanke detergenta in vodni kamen.
5. Jeziček in vodilo za tekoče pralno sredstvo vstavite nazaj v dozirno posodo.
6. Dozirno posodo znova vstavite in jo zaprite.

### OPOMBA

Preostanek pralnega sredstva odstranite s programom  RINSE+SPIN (IZPIRANJE IN OŽEMANJE) pri praznem bobnu.

## Odmrznitev

Pralni stroj lahko zmrzne, če temperatura pade pod 0 °C.

1. Izključite pralni stroj in odklopite napajalni kabel.
2. Polijte pipo s toplo vodo, da sprostite cev za vodo.
3. Cev za vodo odklopite in jo namočite v toplo vodo.
4. V boben nalijte toplo vodo in jo pustite tam približno 10 minut.
5. Cev za vodo ponovno priključite na pipo.

### OPOMBA

Če pralni stroj še vedno ne deluje ustrezno, ponavljajte te korake, dokler ne dosežete normalnega delovanja.

## Če stroja dalj časa ne boste uporabljali

Izogibajte se daljši neuporabi stroja. Če pa do tega pride, odvedite vodo iz stroja in odklopite napajalni kabel.

1. Z **Gumb za izbiro programa** izberite program  **RINSE+SPIN (IZPIRANJE IN OŽEMANJE)**.
2. Izpraznite boben in pritisnite gumb **Začni/prekini**.
3. Ko se program zaključi, zaprite pipo in odklopite cev za vodo.
4. Izključite pralni stroj in odklopite napajalni kabel.
5. Odprite vrata, da lahko zrak kroži po bobnu.



# Odpravljanje težav

## Točke preverjanja

Če naletite na težavo s pralnim strojem, najprej pogledjte v preglednico v nadaljevanju in poskusite težavo odpraviti s pomočjo predlogov v njej.

Težava	Dejanje
Stroj se ne zažene.	<ul style="list-style-type: none"> <li>• Prepričajte se, da je pralni stroj priključen.</li> <li>• Preverite, ali so vrata pravilno zaprta.</li> <li>• Preverite, ali sta pipi odprti.</li> <li>• Za začetek pranja morate pritisniti ali tapniti gumb <b>Začni/prekini</b>.</li> <li>• Funkcija Varnostna blokada za otroke  ne sme biti vklopljena.</li> <li>• Preden bo v stroj začela dotekati voda, boste zaslišali niz klikajočih zvokov. Stroj preverja, ali so vrata zaklenjena, in izvede hitro črpanje vode.</li> <li>• Preverite varovalko ali ponastavite prekinjalo.</li> </ul>
Dotok vode je nezadosten ali prekinjen.	<ul style="list-style-type: none"> <li>• Popolnoma odprite pipo.</li> <li>• Preverite, ali so vrata pravilno zaprta.</li> <li>• Prepričajte se, da dovodna cev za vodo ni zamrznjena.</li> <li>• Prepričajte se, da cev za dovod vode ni zavozlana ali zamašena.</li> <li>• Preverite, ali je vodni tlak zadosten.</li> </ul>
Po pranju je v dozirni posodi ostalo nekaj pralnega sredstva.	<ul style="list-style-type: none"> <li>• Prepričajte se, da pralni stroj deluje z zadostnim tlakom vode.</li> <li>• Pralno sredstvo dodajajte v srednji razdelek.</li> <li>• Preverite, ali je bil pokrovček dozirne posode pravilno vstavljen.</li> <li>• Če uporabljate pralno sredstvo v prahu, mora biti izbirnik pralnega sredstva v zgornjem položaju.</li> <li>• Iz dozirne posode odstranite pokrovček za izpiranje in očistite posodo za pralno sredstvo.</li> </ul>
Prekomerne vibracije ali hrup	<ul style="list-style-type: none"> <li>• Preverite, ali pralni stroj stoji na ravni in trdni površini, ki ni spolzka. Če tla niso ravna, ustrezno prilagodite izravnalne nožice.</li> <li>• Preverite, ali ste odstranili transportne vijake.</li> <li>• Poskrbite, da se pralni stroj ne bo dotikal drugih predmetov.</li> <li>• Prepričajte se, da je perilo ustrezno razporejeno.</li> <li>• Motor lahko pri običajnem delovanju proizvaja hrup.</li> <li>• Vrhnja oblačila ali oblačila s kovinskimi deli lahko med pranjem povzročajo hrup. To je običajen pojav.</li> <li>• Kovinski predmeti, kot na primer kovanci, lahko povzročajo hrup. Po pranju te predmete odstranite iz ohišja filtra ali bobna.</li> </ul>

Težava	Dejanje
Stroj ne odvaja vode in/ali ne ožema.	<ul style="list-style-type: none"> <li>• Preverite, ali je odvodna cev do odtočnega sistema v celoti poravnana. Če je črpanje ovirano, se dogovorite za servis.</li> <li>• Prepričajte se, da filter ni zamašen.</li> <li>• Zaprite vrata in pritisnite ali tapnite gumb <b>Začni/prekini</b>. Če vrata niso zaprta, zaradi varnosti stroj ne bo vrtel bobna ali ožemal.</li> <li>• Preverite, ali je odvodna cev zmrznjena ali zamašena.</li> <li>• Preverite, ali je odvodna cev priključena v odtočni sistem in ta ni zamašen.</li> <li>• Če pralni stroj ne prejema zadostne energije, začasno ne bo odvajal vode in izvajal ožemanja. Ko stroj ponovno prejme zadostno energijo, začne normalno delovati.</li> </ul> <p>Ožemanje ne deluje.</p> <ul style="list-style-type: none"> <li>• Preverite, ali je perilo enakomerno razporejeno.</li> <li>• Preverite, ali pralni stroj stoji na ravni in stabilni površini.</li> <li>• Prerazporedite perilo. Če morate oprati samo eno oblačilo, na primer kopalni plašč ali kavbojke, bo končni rezultat ožemanja morda nezadovoljiv in na zaslonu se bo prikazalo sporočilo »Ub«.</li> </ul>
Vrata se ne odprejo.	<ul style="list-style-type: none"> <li>• Za zaustavitev pranja morate pritisniti ali tapniti gumb <b>Začni/prekini</b>.</li> <li>• Lahko traja nekaj časa, da se vrata odklenejo.</li> <li>• Vrat ne boste mogli odpreti še 3 minute po zaustavitvi ali izklopu stroja.</li> <li>• Preverite, ali je iz bobna odtekla vsa voda.</li> <li>• Če je v bobnu še vedno voda, se vrata morda ne bodo odprla. Odvedite vodo iz bobna in ročno odprite vrata.</li> <li>• Preverite, ali je lučka zaklepanja vrat izklopljena. Lučka zaklepanja vrat se ugasne po končanem črpanju vode.</li> </ul>
Preveč pene	<ul style="list-style-type: none"> <li>• Uporabljajte le ustrezne vrste pralnega sredstva.</li> <li>• Prekomerno penjenje preprečite z uporabo pralnega sredstva z visoko učinkovitostjo.</li> <li>• Pri nižji trdoti vode, manjši količini perila ali manj umazanem perilu dodajte manj pralnega sredstva.</li> <li>• Uporaba sredstva, ki nima visoke učinkovitosti, ni priporočljiva.</li> </ul>
Ni mogoče dodati več pralnega sredstva.	<ul style="list-style-type: none"> <li>• Poskrbite, da preostala količina pralnega sredstva oz. mehčalca ne bo presežala meje.</li> </ul>

# Odpravljanje težav

Težava	Dejanje
Stroj se zaustavi.	<ul style="list-style-type: none"> <li>• Napajalni kabel priključite v delujočo električno vtičnico.</li> <li>• Preverite varovalko ali ponastavite prekinjalo.</li> <li>• Zaprite vrata in pritisnite gumb <b>Začni/prekini</b>, da zaženete pranje. Če vrata niso zaprta, zaradi varnosti stroj ne bo vrtel bobna ali ožemal.</li> <li>• Preden bo v stroj začela dotekati voda, boste zaslišali niz klikajočih zvokov. Stroj preverja, ali so vrata zaklenjena, in izvede hitro črpanje vode.</li> <li>• Program pranja morda vključuje premor ali namakanje. Malce počakajte in stroj bo morda spet začel delovati.</li> <li>• Preverite, ali je mrežasti filter cevi za dovod vode pri kateri od vodnih pip zamašen. Občasno očistite mrežasti filter.</li> <li>• Če pralni stroj ne prejema zadostne energije, začasno ne bo odvajal vode in izvajal ožemanja. Ko stroj ponovno prejme zadostno energijo, začne normalno delovati.</li> </ul>
Dovedena voda ima napačno temperaturo.	<ul style="list-style-type: none"> <li>• Popolnoma odprite obe pipi.</li> <li>• Preverite, ali ste izbrali ustrezno temperaturo.</li> <li>• Preverite, ali sta cevi za vodo priključeni na ustrezni pipi. Sperite cevi za vodo.</li> <li>• Preverite, ali je grelec za vodo nastavljen tako, da dovaja vročo vodo s temperaturo najmanj 49 °C (120 °F) pri pipi. Prav tako preverite zmogljivost grelca in čas ponovnega segretja vode.</li> <li>• Odstranite cevi in očistite mrežasti filter. Mrežasti filter je morda zamašen.</li> <li>• Ko voda doteka v pralni stroj, se lahko temperatura vode spremeni, saj funkcija samodejnega nadzora temperature preverja temperaturo pritekajoče vode. To je običajen pojav.</li> <li>• Med dotekanjem vode v pralni stroj boste morda opazili, da skozi dozirno posodo teče le topla in/ali hladna voda, ko izberete visoko oz. nizko temperaturo. To je običajno pri delovanju funkcije samodejnega nadzora temperature, ko pralni stroj sam določa temperaturo vode.</li> </ul>
Po koncu pranja je perilo mokro.	<ul style="list-style-type: none"> <li>• Izberite hitrost vrtenja Visoka ali Zelo visoka.</li> <li>• Penjenje lahko zmanjšate z uporabo pralnega sredstva z visoko učinkovitostjo.</li> <li>• Količina perila je premajhna. Majhna količina perila (eno oblačilo ali dve) lahko povzroči neravnovesje in nepopolno ožemanje.</li> <li>• Preverite, ali je odvodna cev zvita ali zamašena.</li> </ul>
Stroj pušča vodo.	<ul style="list-style-type: none"> <li>• Preverite, ali so vrata pravilno zaprta.</li> <li>• Preverite, ali so vsi priključki cevi dobro priviti.</li> <li>• Preverite, ali je konec odvodne cevi pravilno in varno priključen v odtočni sistem.</li> <li>• Ne nalagajte preveč perila.</li> <li>• Prekomerno penjenje preprečite z uporabo pralnega sredstva z visoko učinkovitostjo.</li> </ul>

Težava	Dejanje
Nenavadne vonjave	<ul style="list-style-type: none"><li>• Ostanki mila, ki se naberejo v odprtinah stroja, lahko povzročajo neprijetne vonjave.</li><li>• Občasno zaženite program za čiščenje.</li><li>• Očistite tesnilo vrat (membrano).</li><li>• Po končanem pranju osušite notranjost pralnega stroja.</li></ul>
Ni vidnih mehurčkov (le pri modelih Bubbleshot).	<ul style="list-style-type: none"><li>• Prekomerna količina perila lahko zakrije mehurčke.</li><li>• Prekomerno umazano perilo morda ne bo tvorilo mehurčkov.</li></ul>

Če težave ne odpravite, se obrnite na najbližji Samsungov servisni center.

# Odpravljanje težav

## Kode z informacijami

Če pralni stroj ne deluje, se bo na zaslonu morda pojavila koda z informacijami. Poskusite izvesti predloge iz preglednice v nadaljevanju.

Koda	Dejanje
4C	<p>Voda ne doteka.</p> <ul style="list-style-type: none"> <li>• Preverite, ali sta pipi odprti.</li> <li>• Preverite, ali so cevi za vodo zamašene.</li> <li>• Preverite, ali sta pipi zmrznjeni.</li> <li>• Preverite, ali pralni stroj deluje z zadostnim vodnim tlakom.</li> <li>• Preverite, ali sta pipi za hladno in toplo vodo pravilno povezani.</li> <li>• Očistite mrežasti filter, saj je morda zamašen.</li> <li>• Po prikazu sporočila »4C« se bo začelo 3-minutno odvajanje vode iz stroja. V tem času bo gumb za vklop in izklop onemogočen.</li> </ul>
4C2	<ul style="list-style-type: none"> <li>• Preverite, ali je dovodna cev za hladno vodo čvrsto priključena na pipo za hladno vodo. Če je povezana s pipo za toplo vodo, se lahko pri nekaterih programih perilo poškoduje.</li> </ul>
5C	<p>Voda ne odteka.</p> <ul style="list-style-type: none"> <li>• Preverite, ali je odvodna cev zmrznjena ali zamašena.</li> <li>• Preverite, ali je odvodna cev ustrezno nameščena glede na vrsto povezave.</li> <li>• Očistite filter, saj je morda zamašen.</li> <li>• Preverite, ali je odvodna cev do odtočnega sistema v celoti poravnana.</li> <li>• Če koda z informacijami ne izgine, se obrnite na center za pomoč uporabnikom.</li> </ul>
dC	<p>Delovanje pralnega stroja pri odprtih vratih.</p> <ul style="list-style-type: none"> <li>• Preverite, ali so vrata pravilno zaprta.</li> <li>• Preverite, ali se je perilo morda zapletlo v vrata.</li> </ul>
0C	<p>Priteklo je preveč vode.</p> <ul style="list-style-type: none"> <li>• Po ožemanju ponovno začnite s pranjem.</li> <li>• Če koda z informacijami ne izgine z zaslona, se obrnite na najbližji Samsungov servisni center.</li> </ul>
LC, LC1	<p>Preglejte odvodno cev.</p> <ul style="list-style-type: none"> <li>• Prepričajte se, da se konec odvodne cevi ne dotika tal.</li> <li>• Preverite, ali je odvodna cev zamašena.</li> <li>• Če koda z informacijami ne izgine, se obrnite na center za pomoč uporabnikom.</li> </ul>
3C	<p>Preverite delovanje motorja.</p> <ul style="list-style-type: none"> <li>• Ponovno zaženite program.</li> <li>• Če koda z informacijami ne izgine, se obrnite na center za pomoč uporabnikom.</li> </ul>

























Koda	Dejanje
UC	<p>Pregledati morate elektronske krmilne elemente.</p> <ul style="list-style-type: none"> <li>• Preverite, ali napajanje deluje pravilno.</li> <li>• Če koda z informacijami ne izgine, se obrnite na center za pomoč uporabnikom.</li> </ul>
	<p>Zaznana je prenizka napetost.</p> <ul style="list-style-type: none"> <li>• Preverite, ali je napajalni kabel vklopljen.</li> <li>• Če koda z informacijami ne izgine, se obrnite na center za pomoč uporabnikom.</li> </ul>
HC	<p>Preverjanje temperature gretja</p> <ul style="list-style-type: none"> <li>• Če koda z informacijami ne izgine, se obrnite na center za pomoč uporabnikom.</li> </ul>
1C	<p>Senzor ravni vode ne deluje pravilno.</p> <ul style="list-style-type: none"> <li>• Ugasnite stroj in ponovite pranje.</li> <li>• Če koda z informacijami ne izgine, se obrnite na center za pomoč uporabnikom.</li> </ul>
AC	<p>Preverite komunikacijo med glavnim sestavom tiskanega vezja in pomožnimi sestavi tiskanega vezja.</p> <ul style="list-style-type: none"> <li>• Ugasnite stroj in ponovite pranje.</li> <li>• Če koda z informacijami ne izgine, se obrnite na center za pomoč uporabnikom.</li> </ul>
0	<p>Stroj se po zadnjem ožemanju ne izklopi samodejno in sporočilo »0« ne izgine.</p> <ul style="list-style-type: none"> <li>• Stroj deluje kot običajno tudi brez izvajanja programa  <b>DRUM CLEAN (ČIŠČENJE BOBNA)</b>. Vendar priporočamo redno izvajanje programa v higienske namene.</li> </ul>

Če se koda z informacijami stalno pojavlja na zaslonu, se obrnite na najbližji Samsungov servisni center.

# Specifikacije

## Preglednica za vzdrževanje tkanin

Ti simboli podajajo smernice za nego perila. Oznake za vzdrževanje imajo štiri simbole v tem vrstnem redu: za pranje, beljenje, sušenje in likanje (ter po potrebi za kemično čiščenje). Uporaba simbolov zagotavlja doslednost med domačimi in tujimi proizvajalci perila. Sledite navodilom na oznakah, da podaljšate življenjsko dobo perila in zmanjšate število težav pri pranju.

	Normalno pranje		Likanje ni dovoljeno
	Pranje občutljivega perila		Kemično čiščenje z vsemi čistilnimi sredstvi
	Oblačilo je mogoče prati pri temperaturi 95 °C.		Kemično čiščenje
	Oblačilo je mogoče prati pri temperaturi 60 °C.		Kemično čiščenje samo s perkloritenom, petrolejem, čistilnim alkoholom ali sredstvom R113
	Oblačilo je mogoče prati pri temperaturi 40 °C.		Kemično čiščenje samo s čistilnim bencinom, čistim alkoholom ali sredstvom R113
	Oblačilo je mogoče prati pri temperaturi 30 °C.		Kemično čiščenje ni dovoljeno
	Samo ročno pranje		Ležeče sušenje
	Pranje ni dovoljeno		Sušenje na vrvi
	Beljenje v hladni vodi		Sušenje na obešalniki
	Beljenje ni dovoljeno		Sušenje v sušilniku pri običajni temperaturi
	Oblačilo je mogoče likati pri temperaturi do 200 °C.		Sušenje v sušilniku pri nižji temperaturi
	Oblačilo je mogoče likati pri temperaturi do 150 °C.		Sušenje v sušilniku ni dovoljeno
	Oblačilo je mogoče likati pri temperaturi do 100 °C.		

---

## Varovanje okolja

---

- Aparat je izdelan iz materialov, ki jih je mogoče reciklirati. Ko boste aparat zavrgli, upoštevajte lokalne predpise o odlaganju odpadkov. Odrežite napajalni kabel, da aparata ne bo mogoče priključiti na napajanje. Odstranite pokrov, da se majhne živali in otroci ne zaprejo v aparat.
- Ne presežite količine pralnega sredstva, priporočene v navodilih proizvajalca pralnega sredstva.
- Sredstva za odstranjevanje madežev in belila uporabite samo pred pranjem in ko je to potrebno.
- Varčujte z vodo in elektriko tako, da perete samo pri polnem bobnu (natančna količina je odvisna od izbranega programa).

## Garancija za rezervne dele

---

Jamčimo, da bodo naslednji rezervni deli profesionalnim serviserjem in končnim uporabnikom na voljo za obdobje najmanj 10 let, potem ko bo na trg prišel zadnji kos modela.

- Vrata, tečaji in tesnila vrat, druga tesnila, sklop zaklepanja vrat in plastični zunanji deli, kot so dozirniki za detergent.



# Specifikacije

## Specifikacijski list

»\*« Zvezdica pomeni ime modela različice, ki je lahko sestavljeno iz števk (0–9) in črk (A–Z).

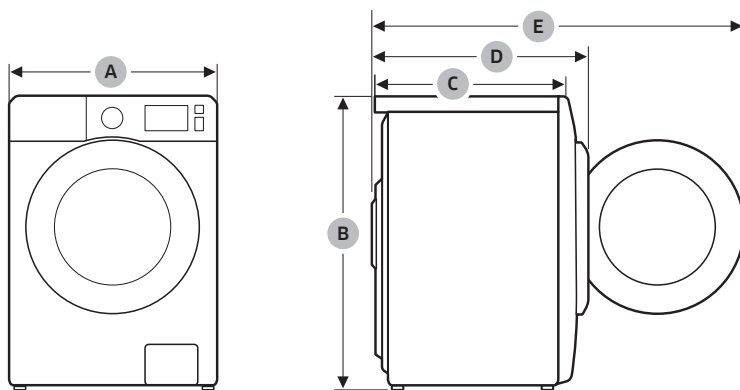

Vrsta		Pralni stroj z vrati spredaj	
Ime modela		WW9*TA*4***(*)	
Dimenzije	A (Širina)	600 mm	
	B (Višina)	850 mm	
	C (Globina)	550 mm	
	D	635 mm	
	E	1072 mm	
Vodni tlak		50–800 kPa	
Neto teža		70,0 kg (WW**T*8***(*), WW**T*5***(*)) 68,0 kg (WW**T*3***(*), WW**T*0***(*))	
Največja teža perila		Pranje in ožemanje	9,0 kg
Poraba energije	Pranje in segrevanje	220–240 V izmeničnega toka / 50 Hz	1900–2300 W
Obrati		1400 obr./min	

Vrsta		Pralni stroj z vrati spredaj	
Ime modela		WW8*TA*4***(*)	WW8*TA*2***(*)
Dimenzije	A (Širina)	600 mm	
	B (Višina)	850 mm	
	C (Globina)	550 mm	
	D	635 mm	
	E	1072 mm	
Vodni tlak		50–800 kPa	
Neto teža		70,0 kg (WW**T*8****(*), WW**T*5****(*)) 68,0 kg (WW**T*3****(*), WW**T*0****(*))	
Največja teža perila		Pranje in ožemanje	8,0 kg
Poraba energije	Pranje in segrevanje	220–240 V izmeničnega toka / 50 Hz	1900–2300 W
Obrati		1400 obr./min	1200 obr./min

Vrsta		Pralni stroj z vrati spredaj	
Ime modela		WW7*TA*4***(*)	WW7*TA*2***(*)
Dimenzije	A (Širina)	600 mm	
	B (Višina)	850 mm	
	C (Globina)	550 mm	
	D	635 mm	
	E	1072 mm	
Vodni tlak		50–800 kPa	
Neto teža		70,0 kg (WW**T*8****(*), WW**T*5****(*)) 68,0 kg (WW**T*3****(*), WW**T*0****(*))	
Največja teža perila		Pranje in ožemanje	7,0 kg
Poraba energije	Pranje in segrevanje	220–240 V izmeničnega toka / 50 Hz	1900–2300 W
Obrati		1400 obr./min	1200 obr./min



#### OPOMBA

Zasnova in specifikacije se lahko spremenijo brez predhodnega obvestila zaradi izboljšave kakovosti.

# Specifikacije



## V skladu z veljavnimi predpisi o označevanju z energijskimi nalepkami

»\*« Zvezdica pomeni ime modela različice, ki je lahko sestavljeno iz števk (0–9) in črk (A–Z).

Samsung			
Ime modela		WW9*TA*4***(*)	WW9*TA*2***(*)
Zmogljivost	kg	9,0	9,0
Energijska varčnost		A+++	A+++
Letna poraba energije (Izračunana je na osnovi 220 standardnih pranj pri standardnem programu Bombaž pri 60 in 40 °C, pri polnem in delno napolnjenem bobnu ter na osnovi porabe, ko je aparat izklopljen in ko je puščen vklapljen. Dejanska poraba energije je odvisna od načina uporabe aparata.)	kWh/leto	130	130
Poraba energije			
Standarden program Bombaž pri 60 °C pri polnem bobnu	kWh	0,66	0,66
Standarden program Bombaž pri 60 °C pri delno napolnjenem bobnu	kWh	0,51	0,51
Standarden program Bombaž pri 40 °C pri delno napolnjenem bobnu	kWh	0,51	0,51
Ponderirana poraba energije v izklopljenem načinu.	W	0,48	0,48
Ponderirana poraba energije v vklapljenem načinu.	W	5,00	5,00
Letna poraba vode (Izračunana je na osnovi 220 standardnih pranj pri standardnem programu Bombaž pri 60 in 40 °C, pri polnem in delno napolnjenem bobnu. Dejanska poraba vode je odvisna od načina uporabe aparata.)	l/leto	9400	9400
Razred učinkovitosti ožemanja			
Razred učinkovitosti ožemanja/sušenja na lestvici od G (najmanjša učinkovitost) do A (največja učinkovitost)		A	B
Največja hitrost vrtenja	obr./min	1400	1200
Preostala vlaga	%	44	53
Programa  COTTON (BOMBAŽ) 60 °C + Intenzivno in  COTTON (BOMBAŽ) 40 °C + Intenzivno sta »standarden program Bombaž 60 °C« in »standarden program Bombaž 40 °C«. Primerna sta za pranje običajno umazanega bombažnega perila in najučinkovitejša za to vrsto perila (glede porabe vode in energije). Pri teh programih se lahko dejanska temperatura vode razlikuje od navedene. Po namestitvi zaženite način umerjanja (glejte razdelek <b>Zagon umerjanja (priporočeno)</b> na strani 27).			
Trajanje standardnega programa			
Standarden program Bombaž pri 60 °C pri polnem bobnu	min	314	314
Standarden program Bombaž pri 60 °C pri delno napolnjenem bobnu	min	284	284
Standarden program Bombaž pri 40 °C pri delno napolnjenem bobnu	min	284	284
Trajanje, ko je aparat puščen vklapljen (TI)	min	3	3
Izpusti hrupa v zraku, izražen v dB(A) ref 1 pW in zaokrožen na najbližjo celo število, med fazama pranja in ožemanja za standarden program Bombaž pri 60 °C pri polnem bobnu;			
Pranje	dB (A) ref 1 pW	53	53
Ožemanje	dB (A) ref 1 pW	74	74
Prostostoječ			

## V skladu z veljavnimi predpisi o označevanju z energijskimi nalepkami



»\*« Zvezdica pomeni ime modela različice, ki je lahko sestavljeno iz števka (0–9) in črk (A–Z).

Samsung			
Ime modela		WW8*TA*4***(*)	WW8*TA*2***(*)
Zmogljivost	kg	8,0	8,0
Energijska varčnost		A+++	A+++
Letna poraba energije (Izračunana je na osnovi 220 standardnih pranj pri standardnem programu Bombaž pri 60 in 40 °C, pri polnem in delno napolnjenem bobnu ter na osnovi porabe, ko je aparat izklopljen in ko je puščen vklapljen. Dejanska poraba energije je odvisna od načina uporabe aparata.)	kWh/leto	116	116
Poraba energije			
Standarden program Bombaž pri 60 °C pri polnem bobnu	kWh	0,56	0,56
Standarden program Bombaž pri 60 °C pri delno napolnjenem bobnu	kWh	0,47	0,47
Standarden program Bombaž pri 40 °C pri delno napolnjenem bobnu	kWh	0,47	0,47
Ponderirana poraba energije v izklopljenem načinu.	W	0,48	0,48
Ponderirana poraba energije v vklapljenem načinu.	W	5,00	5,00
Letna poraba vode (Izračunana je na osnovi 220 standardnih pranj pri standardnem programu Bombaž pri 60 in 40 °C, pri polnem in delno napolnjenem bobnu. Dejanska poraba vode je odvisna od načina uporabe aparata.)	l/leto	8100	8100
Razred učinkovitosti ožemanja			
Razred učinkovitosti ožemanja/sušenja na lestvici od G (najmanjša učinkovitost) do A (največja učinkovitost)		A	B
Največja hitrost vrtenja	obr./min	1400	1200
Preostala vlaga	%	44	53
Programa  COTTON (BOMBAŽ) 60 °C + Intenzivno in  COTTON (BOMBAŽ) 40 °C + Intenzivno sta »standarden program Bombaž 60 °C« in »standarden program Bombaž 40 °C«. Primerna sta za pranje običajno umazanega bombažnega perila in najučinkovitejša za to vrsto perila (glede porabe vode in energije). Pri teh programih se lahko dejanska temperatura vode razlikuje od navedene. Po namestitvi zaženite način umerjanja (glejte razdelek <b>Zagon umerjanja (priporočeno)</b> na strani 27).			
Trajanje standardnega programa			
Standarden program Bombaž pri 60 °C pri polnem bobnu	min	314	314
Standarden program Bombaž pri 60 °C pri delno napolnjenem bobnu	min	254	254
Standarden program Bombaž pri 40 °C pri delno napolnjenem bobnu	min	254	254
Trajanje, ko je aparat puščen vklapljen (TI)	min	3	3
Izpusti hrupa v zraku, izražen v dB(A) ref 1 pW in zaokrožen na najbližjo celo število, med fazama pranja in ožemanja za standarden program Bombaž pri 60 °C pri polnem bobnu;			
Pranje	dB (A) ref 1 pW	53	53
Ožemanje	dB (A) ref 1 pW	74	74
Prostostoječ			















# Specifikacije

## V skladu z veljavnimi predpisi o označevanju z energijskimi nalepkami



»\*« Zvezdica pomeni ime modela različice, ki je lahko sestavljeno iz števka (0–9) in črk (A–Z).

Samsung			
Ime modela		WW7*TA*4***(*)	WW7*TA*2***(*)
Zmogljivost	kg	7,0	7,0
Energijska varčnost		A+++	A+++
Letna poraba energije (Izračunana je na osnovi 220 standardnih pranj pri standardnem programu Bombaž pri 60 in 40 °C, pri polnem in delno napolnjenem bobnu ter na osnovi porabe, ko je aparat izklopljen in ko je puščen vklapljen. Dejanska poraba energije je odvisna od načina uporabe aparata.)	kWh/leto	103	103
<b>Poraba energije</b>			
Standarden program Bombaž pri 60 °C pri polnem bobnu	kWh	0,52	0,52
Standarden program Bombaž pri 60 °C pri delno napolnjenem bobnu	kWh	0,39	0,39
Standarden program Bombaž pri 40 °C pri delno napolnjenem bobnu	kWh	0,39	0,39
Ponderirana poraba energije v izklopljenem načinu.	W	0,48	0,48
Ponderirana poraba energije v vklapljenem načinu.	W	5,00	5,00
Letna poraba vode (Izračunana je na osnovi 220 standardnih pranj pri standardnem programu Bombaž pri 60 in 40 °C, pri polnem in delno napolnjenem bobnu. Dejanska poraba vode je odvisna od načina uporabe aparata.)	l/leto	7400	7400
<b>Razred učinkovitosti ožemanja</b>			
Razred učinkovitosti ožemanja/sušenja na lestvici od G (najmanjša učinkovitost) do A (največja učinkovitost)		B	B
Največja hitrost vrtenja	obr./min	1400	1200
Preostala vlaga	%	53	53
Programa  COTTON (BOMBAŽ) 60 °C + Intenzivno in  COTTON (BOMBAŽ) 40 °C + Intenzivno sta »standarden program Bombaž 60 °C« in »standarden program Bombaž 40 °C«. Primerna sta za pranje običajno umazanega bombažnega perila in najučinkovitejša za to vrsto perila (glede porabe vode in energije). Pri teh programih se lahko dejanska temperatura vode razlikuje od navedene. Po namestitvi zaženite način umerjanja (glejte razdelek <b>Zagon umerjanja (priporočeno)</b> na strani 27).			
<b>Trajanje standardnega programa</b>			
Standarden program Bombaž pri 60 °C pri polnem bobnu	min	307	307
Standarden program Bombaž pri 60 °C pri delno napolnjenem bobnu	min	192	192
Standarden program Bombaž pri 40 °C pri delno napolnjenem bobnu	min	192	192
Trajanje, ko je aparat puščen vklapljen (TI)	min	3	3
<b>Izpusti hrupa v zraku, izražen v dB(A) ref 1 pW in zaokrožen na najbližjo celo število, med fazama pranja in ožemanja za standarden program Bombaž pri 60 °C pri polnem bobnu;</b>			
Pranje	dB (A) ref 1 pW	54	54
Ožemanje	dB (A) ref 1 pW	74	74
<b>Prostostoječ</b>			

## Podatki o glavnih programih pranja

Model	Programi	Temperatura (°C)	Zmogljivost (kg)	Čas programa (min)	Preostala vsebnost vlage (%)	Poraba vode (l/program)	Poraba energije (kWh/program)
WW9*TA*4***(*)	 COTTON (BOMBAŽ)	20	4,5	102	56	68	0,27
	 COTTON (BOMBAŽ) + Intenzivno	40	4,5	284	44	39	0,51
		60	4,5	284	44	39	0,51
			60	9	314	44	47
	 SYNTHETICS (SINETIKA)	40	4	160	35	68	0,68
WW9*TA*2***(*)	 COTTON (BOMBAŽ)	20	4,5	102	56	68	0,27
	 COTTON (BOMBAŽ) + Intenzivno	40	4,5	284	53	39	0,51
		60	4,5	284	53	39	0,51
			60	9	314	53	47
	 SYNTHETICS (SINETIKA)	40	4	160	35	68	0,68
WW8*TA*4***(*)	 COTTON (BOMBAŽ)	20	4	102	56	68	0,27
	 COTTON (BOMBAŽ) + Intenzivno	40	4	254	44	33	0,47
		60	4	254	44	33	0,47
			60	8	314	44	41
	 SYNTHETICS (SINETIKA)	40	4	160	35	68	0,68
WW8*TA*2***(*)	 COTTON (BOMBAŽ)	20	4	102	56	68	0,27
	 COTTON (BOMBAŽ) + Intenzivno	40	4	254	53	33	0,47
		60	4	254	53	33	0,47
			60	8	314	53	41
	 SYNTHETICS (SINETIKA)	40	4	160	35	68	0,68
WW7*TA*4***(*)	 COTTON (BOMBAŽ)	20	3,5	102	56	68	0,27
	 COTTON (BOMBAŽ) + Intenzivno	40	3,5	192	44	31	0,39
		60	3,5	192	44	31	0,39
			60	7	307	44	36
	 SYNTHETICS (SINETIKA)	40	4	160	35	68	0,68

# Specifikacije

Model	Programi	Temperatura (°C)	Zmogljivost (kg)	Čas programa (min)	Preostala vsebnost vlage (%)	Poraba vode (l/program)	Poraba energije (kWh/program)
WW7*TA*2***(*)	 COTTON (BOMBAŽ)	20	3,5	102	56	68	0,27
	 COTTON (BOMBAŽ) + Intenzivno	40	3,5	192	53	31	0,39
		60	3,5	192	53	31	0,39
			7	307	53	36	0,48
	 SYNTHETICS (SINETIKA)	40	4	160	35	68	0,68

Vrednosti v tabeli so bile izmerjene pod pogoji, navedenimi v standardu IEC60456/EN60456. Dejanske vrednosti so odvisne od uporabe aparata.

# Beleška

---



## ALI IMATE VPRAŠANJA OZIROMA KOMENTARJE?

DRŽAVA	POKLIČITE	ALI OBIŠČITE NAŠO SPLETNO STRAN
BULGARIA	*3000 Цена на един градски разговор 0800 111 31 Безплатен за всички оператори	<a href="http://www.samsung.com/bg/support">www.samsung.com/bg/support</a>
CROATIA	072 726 786	<a href="http://www.samsung.com/hr/support">www.samsung.com/hr/support</a>
CZECH	800 - SAMSUNG (800-726786)	<a href="http://www.samsung.com/cz/support">www.samsung.com/cz/support</a>
ESTONIA	800-7267	<a href="http://www.samsung.com/ee/support">www.samsung.com/ee/support</a>
HUNGARY	0680SAMSUNG (0680-726-7864)	<a href="http://www.samsung.com/hu/support">www.samsung.com/hu/support</a>
LATVIA	8000-7267	<a href="http://www.samsung.com/lv/support">www.samsung.com/lv/support</a>
LITHUANIA	8-800-77777	<a href="http://www.samsung.com/lt/support">www.samsung.com/lt/support</a>
ROMANIA	*8000 (apel in retea) 08008-726-78-64 (08008-SAMSUNG) Apel GRATUIT Atenție: Dacă efectuați apelul din rețeaua Digi (RCS/RDS), vă rugăm să ne contactați formând numărul Telverde fără ultimele două cifre, astfel: 0800872678.	<a href="http://www.samsung.com/ro/support">www.samsung.com/ro/support</a>
SERBIA	011 321 6899	<a href="http://www.samsung.com/rs/support">www.samsung.com/rs/support</a>
SLOVAKIA	0800 - SAMSUNG (0800-726 786)	<a href="http://www.samsung.com/sk/support">www.samsung.com/sk/support</a>
SLOVENIA	080 697 267 (brezplačna številka)	<a href="http://www.samsung.com/si/support">www.samsung.com/si/support</a>



DC68-04206N-00

# Makina larëse

---

Manuali i përdorimit

WW9\*TA\*\*\*\*(\*)/WW8\*TA\*\*\*\*(\*)/WW7\*TA\*\*\*\*(\*)

---

**SAMSUNG**

# Përmbajtja

<b>Informacioni i sigurisë</b>	<b>4</b>
Çfarë duhet të dini rreth udhëzimeve për sigurinë	4
Simbole të rëndësishme sigurie	4
Masa paraprake të rëndësishme për sigurinë	5
Paralajmërime të rëndësishme të instalimit	6
Kujdesi në lidhje me instalimin	8
Paralajmërime të rëndësishme të përdorimit	8
Kujdesi gjatë përdorimit	9
Paralajmërime të rëndësishme të pastrimit	12
Udhëzime rreth eliminimit të pajisjes elektrike/elektronike	13
<b>Instalimi</b>	<b>14</b>
Çfarë përfshihet	14
Kërkesat për instalimin	16
Instalimi hap pas hapi	18
<b>Përpara se të filloni</b>	<b>28</b>
Konfigurimi fillestar	28
Udhëzimet për rrobat	28
Rekomandime për detergjentin	32
Udhëzimet për sirtarin e detergjentit	33
<b>Veprimet</b>	<b>36</b>
Paneli i kontrollit	36
Hapa të thjeshtë për të nisur	37
Përmbledhje rreth ciklit	38
Cilësimet	41
<b>Mirëmbajtja</b>	<b>42</b>
Pastrim kazani	42
Smart Check 	43
Shkarkimi i urgjencës	44
Pastrimi	45
Rikuperimi nga ngrirja	48
Kujdesi për kohë të gjata mospërdorimi	48

---

<b>Zgjidhja e problemeve</b>	<b>49</b>
Pikat e kontrollit	49
Kodet informuese	53
<b>Specifikimet</b>	<b>55</b>
Skema e kujdesit për tekstilet	55
Mbrojtja e mjedisit	56
Garancia për pjesët rezervë	56
Fleta e specifikimeve	57
Informacion për ciklet kryesore të larjes	62



# Informacioni i sigurisë

E gëzofshi lavatriçen tuaj të re Samsung. Ky manual përmban informacion të rëndësishëm në lidhje me instalimin, përdorimin dhe kujdesin për pajisjen tuaj. Ju lutemi, kushtojini pak kohë leximit të këtij manuali për të përfituar plotësisht nga avantazhet dhe veçoritë e shumta të lavatriçes suaj.

## Çfarë duhet të dini rreth udhëzimeve për sigurinë

Ju lutemi, lexojeni këtë manual plotësisht për t'u siguruar që të dini sesi të vini në punë në mënyrë të sigurt dhe me efikasitet veçoritë dhe funksionet shtesë të pajisjes suaj të re. Ju lutemi, mbajeni manualin në një vend të sigurt afër pajisjes që t'i referoheni më vonë. Përdorni këtë pajisje vetëm për qëllimin që është projektuar, ashtu si përshkruhet në këtë manual udhëzimi.

Paralajmërimet dhe udhëzimet e rëndësishme të sigurisë në këtë manual nuk mbulojnë të gjitha kushtet dhe situatat e mundshme që mund të ndodhin. Është përgjegjësia juaj që të përdorni gjykimin e duhur, kujdesin dhe vëmendje kur të instaloni, mirëmbani dhe vini në përdorim lavatriçen tuaj.

Meqenëse udhëzimet e mëposhtme të përdorimit mbulojnë disa modele, karakteristikat e lavatriçes tuaj mund të ndryshojnë pak nga ato që përshkruhen në këtë manual dhe mund të mos aplikohen të gjitha shenjat paralajmëruese. Nëse keni ndonjë pyetje apo shqetësime, kontaktoni pikën më të afërt të shërbimit ose gjeni ndihmë dhe informacion në internet në adresën [www.samsung.com](http://www.samsung.com).

## Simbole të rëndësishme sigurie

Çfarë nënkuptojnë ikonat dhe shenjat në këtë manual të përdoruesit:

### VINI RE

Rreziqet ose shprehitë e pasigurta të punës mund të shkaktojnë **lëndime të rënda, vdekjen dhe/ose dëmtim të pronës**.

### KUJDES

Rreziqet ose shprehitë e pasigurta të punës mund të shkaktojnë **lëndime dhe/ose dëmtim të pronës**.

### SHËNIM

Tregon që ka rrezik lëndimi të personit ose dëmtimi të pronës.

**Këto shenja paralajmëruese janë këtu për të parandaluar lëndimin tuaj dhe të tjerëve.**

**Ju lutemi, ndiqini ato me saktësi.**

**Pasi të keni lexuar këtë manual, ruajeni atë në një vend të sigurt që t'i referoheni më vonë.**

Lexoni të gjitha udhëzimet përpara se të përdorni pajisjen.

Ashtu si me çdo pajisje që përdor elektricitet dhe pjesë të lëvizshme, ekzistojnë rreziqe të mundshme. Për ta përdorur në mënyrë të sigurt këtë pajisje, njihuni me funksionimin e saj dhe bëni kujdes kur ta përdorni atë.





---

## Masa paraprake të rëndësishme për sigurinë

---

### **VINI RE**

**Përtë zvogëluar rrezikun e zjarrit, goditjeve elektrike ose lëndimit të personit kur përdorni pajisjen, ndiqni masat paraprake bazë, duke përfshirë sa më poshtë:**

1. Kjo pajisje nuk duhet përdorur nga personat (duke përfshirë fëmijët) me aftësi të kufizuara fizike, ndjesore ose mendore ose mungesë përvoja dhe njohurish, nëse ata nuk janë nën mbikëqyrje direkte ose nuk janë udhëzuar për përdorimin e pajisjes nga një person që mban përgjegjësi për sigurinë e tyre.
2. **Për përdorim në Evropë:** Kjo pajisje mund të përdoret nga fëmijë të moshës 8 vjeç e lart dhe nga persona me aftësi të kufizuara fizike, ndjesore ose mendore ose mungesë përvoja dhe njohurish, nëse janë nën mbikëqyrje ose nëse janë udhëzuar për përdorimin e pajisjes në mënyrë të sigurt dhe që kuptojnë rreziqet e përfshira. Fëmijët nuk duhet të luajnë me pajisjen. Pastrimi dhe mirëmbajtja nga përdoruesi nuk duhet të kryhet nga fëmijët pa mbikëqyrje.
3. Fëmijët duhet të mbikëqyren për t'u siguruar që të mos luajnë me pajisjen.
4. Përtë shmangur rreziqet, nëse dëmtohet kordoni elektrik, ai duhet të zëvendësohet nga prodhuesi, agjenti i tij i shërbimit ose një person me kualifikim të ngjashëm.
5. Duhet përdorur grupet e reja të tubave që vijnë me pajisjen dhe të mos ripërdoren grupet e vjetra të tubave.



## Informacioni i sigurisë

6. Për pajisjet me fole ajrimi në bazament, sigurohuni që të mos bllokohen nga qilimat.
7. **Për përdorim në Evropë:** Fëmijët nën 3 vjeç duhen mbajtur larg, përveç nëse janë nën mbikëqyrje të vazhdueshme.
8. **KUJDES:** Për të shmangur rreziqet për shkak të ricaktimit të paqëllimshëm të nivelit maksimal termik, kjo pajisje nuk duhet të furnizohet me çelësa të jashtëm elektrikë, si p.sh. rele, dhe nuk duhet të lidhet me qark që ndizet dhe fiket rregullisht nga operatori elektrik.
9. Kjo pajisje është e destinuar vetëm për përdorim në ambiente shtëpie dhe jo si më poshtë:
  - zonat e personelit të kuzhinës në dyqane, zyra dhe ambiente të tjera pune;
  - shtëpi në ferma;
  - nga klientë në hotele, motele apo ambiente të tjera banimi;
  - ambiente me krevat dhe ngrënie mëngjesi;
  - zona të përdorimit të përbashkët në pallate apo apartamente, apo në salla lavanderie.

### Paralajmërime të rëndësishme të instalimit

#### VINI RE

Instalimi i kësaj pajisjeje duhet të kryhet nga një teknik i kualifikuar ose shoqëri shërbimi.

- Në rast të kundërt mund të shkaktojë goditje elektrike, zjarr, shpërthim, probleme me pajisjen ose lëndim.

Kjo pajisje është e rëndë, prandaj bëni kujdes kur ta ngrini.

Futeni fort kordonin elektrik në prizë në mur që pajtohet me specifikimet lokale elektrike. Përdoreni prizën vetëm për këtë pajisje dhe mos përdorni kordon zgjatues.

- Përdorimi i një prize në mur së bashku me pajisje të tjera duke përdorur një zgjatues ose duke zgjatur kordonin elektrik mund të shkaktojë goditje elektrike ose zjarr.
- Sigurohuni që tensioni i korrentit, frekuenca dhe rryma të jenë të njëjta me ato në specifikimet e produktit. Në rast të kundërt, mund të shkaktojë goditje elektrike ose zjarr.

Hiqni të gjitha substancat e huaja si pluhur ose ujë nga terminalet e spinës së korrentit dhe pikave të kontaktit, duke përdorur rregullisht një leckë të thatë.

- Hiqni spinën e korrentit dhe pastrojeni me një leckë të thatë.
- Në rast të kundërt, mund të shkaktojë goditje elektrike ose zjarr.

Futni spinën e korrentit te priza në mur në mënyrë që kordoni të shtrihet përgjatë dyshemesë.

- Nëse e fusni spinën e korrentit në prizë në drejtimin e kundërt, telat elektrikë brenda kabllot mund të dëmtohen dhe kjo mund të shkaktojë goditje elektrike ose zjarr.

Mbajini të gjitha materialet e paketimit larg nga fëmijët sepse mund të jenë të rrezikshme.

- Nëse një fëmijë vendos një qese mbi kokën e tij, kjo mund të shkaktojë mbytje.

Kur pajisja, spina e korrentit ose kordoni elektrik dëmtohen, kontaktoni qendrën më të afërt të shërbimit.

Kjo pajisje duhet të tokëzohet siç duhet.

Mos e tokëzoni pajisjen me një tub gazi, tub plastik uji apo linjë telefoni.

- Kjo mund të shkaktojë goditje elektrike, zjarr, shpërthim ose probleme me pajisjen.
- Mos e futni kurrë kordonin elektrik në një prizë që nuk është e tokëzuar si duhet dhe sigurohuni që ajo të jetë në përputhje me rregulloret lokale dhe kombëtare.

Mos e instaloni këtë pajisje pranë një ngrohësi ose ndonjë materiali të ndezshëm.

Mos e instaloni këtë pajisje në një vend me lagështi, me vaj ose me pluhur ose në dritën e drejtpërdrejtë të diellit ose në ujë (pika shiu).

Mos e instaloni këtë pajisje në një vend me temperaturë të ulët.

- Ngrica mund t'i bëjë tubat të shpërthejnë.

Mos e instaloni këtë pajisje në një vend ku ka rrjedhje gazi.

- Kjo mund të shkaktojë goditje elektrike ose zjarr.

Mos përdorni një transformator elektrik.

- Kjo mund të shkaktojë goditje elektrike ose zjarr.

Mos përdorni spinë korrenti të dëmtuar, kordon elektrik të dëmtuar apo prizë muri të liruar.

- Kjo mund të shkaktojë goditje elektrike ose zjarr.

Mos e tërhiqni ose mos e përkulni shumë kordonin elektrik.

Mos e përdridhni ose mos e lidhni kordonin elektrik.

Mos e varni kordonin elektrik mbi një objekt metalik, të vendosni një objekt të rëndë mbi kordonin elektrik, ta fusni kordonin elektrik mes objekteve ose ta shtyni atë në hapësirën pas pajisjes.

- Kjo mund të shkaktojë goditje elektrike ose zjarr.

Mos e tërhiqni kordonin elektrik kur hiqni spinën e korrentit.

- Hiqni spinën e korrentit duke e mbajtur spinën.
- Në rast të kundërt, mund të shkaktojë goditje elektrike ose zjarr.

Kjo pajisje duhet të vendoset pranë një prize korrenti, rubineteve të furnizimit me ujë dhe tubave të shkarkimit.



# Informacioni i sigurisë

Pas riparimit nga një servis jo i autorizuar, apo vetë-riparim ose riparim jo-profesional i produktit, Samsung nuk është përgjegjës për ndonjë dëmtim të produktit, ndonjë dëmtim ose ndonjë çështje tjetër të sigurisë së produktit të shkaktuar nga ndonjë përpjekje për të riparuar produktin i cili nuk i ndjek me kujdes këto udhëzime të riparimit dhe mirëmbajtjes. Dëmtim i produktit i shkaktuar nga një përpjekje për të riparuar produktin nga ndonjë person tjetër përveç Servisit të certifikuar nga Samsung nuk do të mbulohet nga garancia.

## Kujdesi në lidhje me instalimin

### ⚠️ KUJDES

Kjo pajisje duhet vendosur në një mënyrë të tillë që të jetë e arritshme nga spina e korrentit.

- Në rast të kundërt mund të shkaktojë goditje elektrike ose zjarr për shkak të rrjedhjes elektrike.

Instaloni pajisjen në një dysheme të sheshtë dhe të fortë që të mund të mbajë peshën e saj.

- Në rast të kundërt mund të shkaktojë dridhje anormale, lëvizje, zhurmë ose probleme me pajisjen.

## Paralajmërime të rëndësishme të përdorimit

### ⚠️ VINI RE

Nëse pajisja përmblytet, ndërpritni menjëherë furnizimin me ujë dhe energji elektrike dhe kontaktoni qendrën më të afërt të shërbimit.

- Mos e prekni spinën e korrentit me duar të lagura.
- Në rast të kundërt, mund të shkaktojë goditje elektrike.

Nëse pajisja bën zhurmë të çuditshme, lëshon erë djegieje ose tym, hiqni menjëherë spinën e korrentit dhe kontaktoni qendrën më të afërt të shërbimit.

- Në rast të kundërt, mund të shkaktojë goditje elektrike ose zjarr.

Në rast rrjedhjeje gazi (si gaz propan, gaz LP etj.), ajrosni menjëherë pa e prekur spinën e korrentit. Mos e prekni pajisjen apo kordonin elektrik.

- Mos përdorni ventilator.
- Shkëndijat mund të shkaktojnë shpërthim ose zjarr.

Hiqni mbajtësen e derës së lavatriçes përpara se të hidhni pajisjen.

- Fëmijët mund të mbyten për shkak të asfiksimit nëse bllokohen brenda pajisjes.

Sigurohuni të hiqni paketimin (sfungjerin, bukëpeshkun) që është vendosur në fund të lavatriçes para se ta përdorni atë.

Mos lani artikuj që janë të ndotur me benzinë, vajguri, gazolinë, hollues boje, alkool ose substanca të tjera të djegshme ose shpërthyes.

- Kjo mund të shkaktojë goditje elektrike, zjarr ose shpërthim.

Mos e hapni me forcë derën e lavatriçes kur është në punë (larje me temperaturë të lartë/tharje/shtrydhje).

- Uji që del nga lavatriçja mund të shkaktojë djegie ose mund ta bëjë dyshemenë të rrëshqitshme. Kjo mund të shkaktojë lëndim.

- Hapja e derës me forcë mund të shkaktojë dëmtim të pajisjes ose lëndim.

Mos e prekni spinën e korrentit me duar të lagura.

- Kjo mund të shkaktojë goditje elektrike.

Mos e fikni pajisjen duke hequr nga priza kordonin elektrik ndërsa një proces është në punë.

- Futja e kordonit elektrik përsëri në prizën në mur mund të shkaktojë shkëndijë dhe të çojë në goditje elektrike ose zjarr.

Mos i lini fëmijët që të ngjiten në ose mbi pajisje.

- Kjo mund të shkaktojë goditje elektrike, djegie ose lëndim.

Mos e fusni dorën ose një objekt metalik poshtë lavatriçes kur është në gjendje pune.

- Kjo mund të shkaktojë lëndim.

Mos e hiqni pajisjen nga priza duke e tërhequr nga kordoni elektrik. Kapeni fort spinën gjithmonë dhe tërhiqeni drejt nga priza.

- Dëmtimi i kordonit elektrik mund të shkaktojë qark të shkurtër, zjarr dhe/ose goditje elektrike.

Mos u përipiqi ta riparoni, çmontoni ose modifikoni pajisjen vetë.

- Mos përdorni asnjë siguresë (si bakër, tel prej çeliku etj.) në vend të siguresës standarde.
- Kontaktoni qendrën më të afërt të shërbimit nëse duhet të riparoni ose të riinstaloni pajisjen.
- Në rast të kundërt mund të shkaktojë goditje elektrike, zjarr, probleme me pajisjen ose lëndim.

Nëse tubi i furnizimit me ujë lirohet nga rubineti i ujit dhe përmbyt pajisjen, hiqni nga priza kordonin elektrik.

- Në rast të kundërt, mund të shkaktojë goditje elektrike ose zjarr.

Hiqni nga priza kordonin elektrik kur pajisja nuk përdoret për periudha të gjata kore ose gjatë një stuhie me bubullima ose vetëtima.

- Në rast të kundërt, mund të shkaktojë goditje elektrike ose zjarr.

Nëse në pajisje hyn ndonjë substancë e huaj, hiqni nga priza kordonin elektrik dhe kontaktoni shërbimin më të afërt të klientit të Samsung.

- Kjo mund të shkaktojë goditje elektrike ose zjarr.

Mos lejoni fëmijët (ose kafshët shtëpiake) që të luajnë brenda ose mbi lavatriçen tuaj. Dera e lavatriçes nuk hapet lehtë nga brenda dhe fëmijët mund të lëndohen rëndë nëse mbeten të bllokuar brenda.

## Kujdesi gjatë përdorimit

### KUJDES

Kur lavatriçja ndotet me substancë të huaj si detergjent, pislëqë, mbetje ushqimore etj., hiqni nga proza kordonin elektrik dhe pastrojeni lavatriçen duke përdorur një leckë të njomë dhe të butë.

- Në rast të kundërt mund të shkaktojë çngjyrosje, deformim, dëmtim ose ndryshk.

Xhami i përparmë mund të thyhet nga një përplasje e fortë. Bëni kujdes kur përdorni lavatriçen.

- Kur xhami thyhet, mund të shkaktojë lëndim.



# Informacioni i sigurisë

Hapni rubinetin e ujit ngadalë pas një periudhe të gjatë të mospërdorimit, mosfunksionimit të furnizimit me ujë ose kur lidhni përsëri zorrën e furnizimit me ujë.

- Presioni i ajrit në tubin e furnizimit me ujë ose tubacionin e ujit mund të shkaktojë dëmtim të një pjese të produktit ose të rrjedhjes së ujit.

Nëse ka rrjedhje gjatë një procesi, kontrolloni nëse ka ndonjë problem me shkarkimin.

- Nëse lavatriçja përdoret kur përmbytet për shkak të një problemi me shkarkimin, kjo mund të shkaktojë goditje elektrike ose zjarr.

Futini rrobat plotësisht në lavatriçe me qëllim që rrobat të mos kapen te dera.

- Nëse rrobat kapen te dera, kjo mund të shkaktojë dëmtim të rrobave ose të lavatriçes ose mund të ketë rrjedhje uji.

Mbylleni furnizimin me ujë kur lavatriça nuk është në punë.

- Sigurohuni që vidhat te bashkuesi i tubit të furnizimit me ujë të jenë të shtrënguara siç duhet.

Sigurohuni që gomina dhe xhami i derës së përparme të mos ndoten me substanca të huaja (p.sh. mbetje, fije, flokë etj.).

- Nëse një substancë e huaj ngec në derë dhe dera nuk mbyllet plotësisht, ajo mund të shkaktojë rrjedhje uji.

Hapni rubinetin dhe kontrolloni nëse bashkuesi i tubit të furnizimit me ujë është shtrënguar fort dhe që nuk ka rrjedhje uji para se të përdorni këtë pajisje.

- Nëse vidhat ose bashkuesi i tubit të furnizimit me ujë janë të liruar, kjo mund të shkaktojë rrjedhje uji.

Pajisja që keni blerë është parashikuar vetëm për përdorim në shtëpi.

Përdorimi i pajisjes për qëllime biznesi cilësohet si keqpërdorim i pajisjes. Në këtë rast, pajisja nuk do të mbulohet nga garancia standarde që ofrohet nga Samsung dhe këtij të fundit nuk i atribuohet asnjë përgjegjësi për keqfunksionim ose dëmtime që shkaktohen nga një keqpërdorim i tillë.

Mos qëndroni mbi pajisje ose të vendosni objekte (si rroba, qirinj të ndezur, cigare të ndezura, enë, kimikate, objekte metalike etj.) mbi pajisjen.

- Kjo mund të shkaktojë goditje elektrike, zjarr, probleme me pajisjen ose lëndim.

Mos përhapni materiale të avullueshme si insekticide mbi sipërfaqen e pajisjes.

- Përveçse e dëmshme për njerëzit, kjo mund të shkaktojë goditje elektrike, zjarr ose probleme me pajisjen.

Mos vendosni pranë lavatriçes objekte që krijojnë fusha elektromagnetike.

- Kjo mund të shkaktojë lëndim për shkak të keqfunksionimit.

Uji që shkarkohet gjatë një larjeje në temperaturë të lartë ose cikli tharjeje është i nxehtë. Mos e prekni ujin.

- Kjo mund të shkaktojë djegie ose lëndim.

Koha e shkarkimit mund të ndryshojë në varësi të temperaturës së ujit. Nëse temperatura e ujit është tepër e lartë, procesi i shkarkimit fillon pasi të ftohet uji.

Mos i lani, shtrydhni ose thani ndenjëset që nuk fusin ujë, qilimat ose rrobat (\*) nëse pajisja juaj nuk ka një cikël të veçantë për larjen e këtyre artikujve.



(\*): Shtresat prej leshi, mbulesat e shiut, jelekët e peshkimit, pantallonat e skive, çantat e fjetjes, mbulesat e pelenave, kostumet sportive dhe mbulesat e biçikletave, motoçikletave, makinave, etj.

- Mos i lani qilimat e trashë ose të fortë edhe nëse kanë shenjë për larje në lavatriçe në etiketën e kujdesit. Kjo mund t'i shkaktojë lëndime ose të dëmtojë lavatriçen, muret, dyshemenë ose rrobat për shkak të dridhjeve jonormale.
- Mos i lani qilimat apo tapetat e dyerve që e kanë pjesën e poshtme prej gome. Pjesa e poshtme prej gome mund të shkëputet dhe të ngecë brenda në kazan duke shkaktuar keqfunksionim, si p.sh. probleme me shkarkimin.

Mos e përdorni lavatriçen kur kutia e detergjentit është hequr.

- Kjo mund të shkaktojë goditje elektrike ose lëndim për shkak të rrjedhjes së ujit.

Mos e prekni pjesën e brendshme të kazanit gjatë ose direkt mbas tharjes pasi është i nxehtë.

- Kjo mund të shkaktojë në djegie.

Xhami i derës nxeht gjatë procesit të larjes dhe të tharjes. Prandaj, mos e prekni xhamin e derës.

Gjithashtu, mos lejoni që fëmijët të luajnë rreth lavatriçes ose të prekin xhamin e derës.

- Kjo mund të shkaktojë në djegie.

Mos e fusni dorën në sirtarin e detergjentit.

- Kjo mund të shkaktojë lëndim pasi dora juaj mund të kapet nga pajisja ku hidhet detergjenti.

Hiqni kutinë e detergjentit lëng (vetëm modelet që e kanë) kur përdorni detergjent pluhur.

- Nëse nuk e hiqni, uji mund të rrjedhë në pjesën e përparme të sirtarit të detergjentit.

Mos vendosni asnjë objekt (si këpucë, mbetje ushqimore, kafshë) përveç rrobave në lavatriçe.

- Kjo mund të shkaktojë dëmtim të lavatriçes ose lëndim dhe vdekje në rastin e kafshëve për shkak të dridhjeve anormale.

Mos i shtypni butonat duke përdorur objekte të mprehta si kunj, thika, thonj, etj.

- Kjo mund të shkaktojë goditje elektrike ose lëndim.

Mos i lani rrobat e ndotura me vajra, kremra ose locione që zakonisht gjendet në dyqanet e përkujdesjes për lëkurën ose klinika masazhi.

- Kjo mund të bëjë që gomina të deformohet ose të sjellë si rezultat rrjedhjen e ujit.

Mos lini objekte metalike si paramanë ose karfica flokësh, ose zbardhues në kazan për periudha të gjata kohe.

- Kjo mund të shkaktojë ndryshk në kazan.
- Nëse në sipërfaqen e kazanit fillon të shfaqet ndryshk, përdorni një solucion larës (neutral) në sipërfaqe dhe përdorni një sfungjer për ta pastruar atë. Mos përdorni kurrë furçë metalike.

Mos përdorni direkt detergjent pastrimi kimik dhe mos lani, shpëlani ose shtrydhni rrobat e ndotura nga detergjenti i pastrimit kimik.

- Kjo mund të shkaktojë djegie ose ndezje spontane për shkak të nxehtësisë së oksidimit të vajit.

Mos e përdorni ujin e pajisjeve të ftohjes/nxehjes së ujit.

- Kjo mund të shkaktojë probleme me lavatriçen.

# Informacioni i sigurisë

Mos përdorni sapun natyral për larje duarsh në lavatriçe.

- Nëse ngurtësohet dhe grumbullohet brenda lavatriçes, mund të shkaktojë probleme me produktin, si çngjyrosje, ndryshk ose aroma të pakëndshme.

Vendosini çorapet dhe reçipetat në rrjetën e tyre të larjes dhe lajini ato me rrobat e tjera.

Mos lani rroba të mëdha në rrjetën e larjes, si p.sh. shtresa.

- Në rast të kundërt, mund të shkaktojë lëndim për shkak të dridhjeve anormale.

Mos përdorni detergjent të ngurtësuar.

- Nëse ai grumbullohet brenda lavatriçes, mund të shkaktojë rrjedhje uji.

Sigurohuni se xhepat e të gjitha rrobave që do të lahen janë të zbrazët.

- Sendet e forta dhe të mprehta, si p.sh. monedhat, paramanat, gozhdët, vidhat ose gurët mund të shkaktojnë dëmtim të konsiderueshëm në pajisje.

Mos i lani rrobat me tokëza ose kopsa të mëdha, ose objekte të tjera të rënda metalike.

Ndajini rrobat sipas ngjyrave, bazuar në qëndrueshmërinë e ngjyrave, dhe zgjidhni ciklin, temperaturën e ujit dhe funksionet e rekomanduara shtesë.

- Kjo mund të shkaktojë çngjyrosje ose dëmtim të tekstileve.

Bëni kujdes që të mos kapni gishtat e fëmijëve kur mbyllni derën.

- Përndryshe mund t'i lëndoni.

Për të parandaluar aromat e pakëndshme dhe mykun, lëreni derën hapur pas një cikli larje për të lejuar që kazani të thahet.

Për të parandaluar krijimin e gëlqeres, lëreni sirtarin e detergjentit hapur pas një cikli larje që të thahet nga brenda.

## Paralajmërime të rëndësishme të pastrimit

### VINI RE

Mos e pastroni pajisjen duke spërkatur direkt ujë në të.

Mos përdorni pastrues të fortë acid.

Mos përdorni gazolinë, hollues ose alkool për të pastruar pajisjen.

- Kjo mund të shkaktojë çngjyrosje, deformim, dëmtim, goditje elektrike ose zjarr.

Para pastrimit ose kryerjes së mirëmbajtjes, hiqeni pajisjen nga priza në mur.

- Në rast të kundërt, mund të shkaktojë goditje elektrike ose zjarr.

## Udhëzime rreth eliminimit të pajisjes elektrike/elektronike



### Hedhja e duhur e produktit (Mbetje elektrike dhe elektronike)

(Vlen për shtetet me sisteme të veçuara grumbullimi)

Kjo shenjë mbi produkt, aksesorë ose dokumentacion tregon se produkti dhe aksesorët e tij elektronikë (p.sh. ngarkuesi, kufjet, kablloja USB) nuk duhet të hidhen së bashku me mbeturinat e tjera shtëpiake në fund të ciklit të tyre jetik. Për të shmangur dëmtimin e mjedisit apo të shëndetit të njeriut nga hedhja e pakontrolluar e mbeturinave, jeni të lutur t'i veçoni këta artikuj nga llojet e tjera të mbeturinave dhe t'i ricikloni në mënyrë të përgjegjshme për të nxitur ripërdorimin e qëndrueshëm të burimeve materiale.

Përdoruesit shtëpiakë duhet të kontaktojnë ose shitësin ku kanë blerë këtë produkt ose zyrën e pushtetit të tyre vendor për hollësi se ku dhe si mund t'i dërgojnë këto pajisje për riciklim të sigurt mjedisor.

Përdoruesit e biznesit duhet të kontaktojnë furnitorin e tyre dhe të shqyrtojnë rregullat dhe kushtet e kontratës të blerjes. Ky produkt dhe aksesorët e tij elektronikë nuk duhen përzier me mbetjet të tjera tregtare për hedhje.

Për informacione lidhur me angazhimet mjedisore të Samsung dhe detyrimet rregullatore të produktit, p.sh. REACH, WEEE ose Bateritë, vizitoni faqen tonë të qëndrueshmërisë të disponueshme në adresën [www.samsung.com](http://www.samsung.com).

# Instalimi

Ndiqni me kujdes këto udhëzime për të siguruar instalimin e duhur të makinës larëse dhe për të evituar aksidente gjatë larjes së rrobave.

## Çfarë përfshihet

Sigurohuni që vijnë të gjitha pjesët në paketimin e produktit. Nëse keni ndonjë problem me makinën larëse ose pjesët e saj, kontaktoni pikën vendore të Samsung-ut ose shitësin.

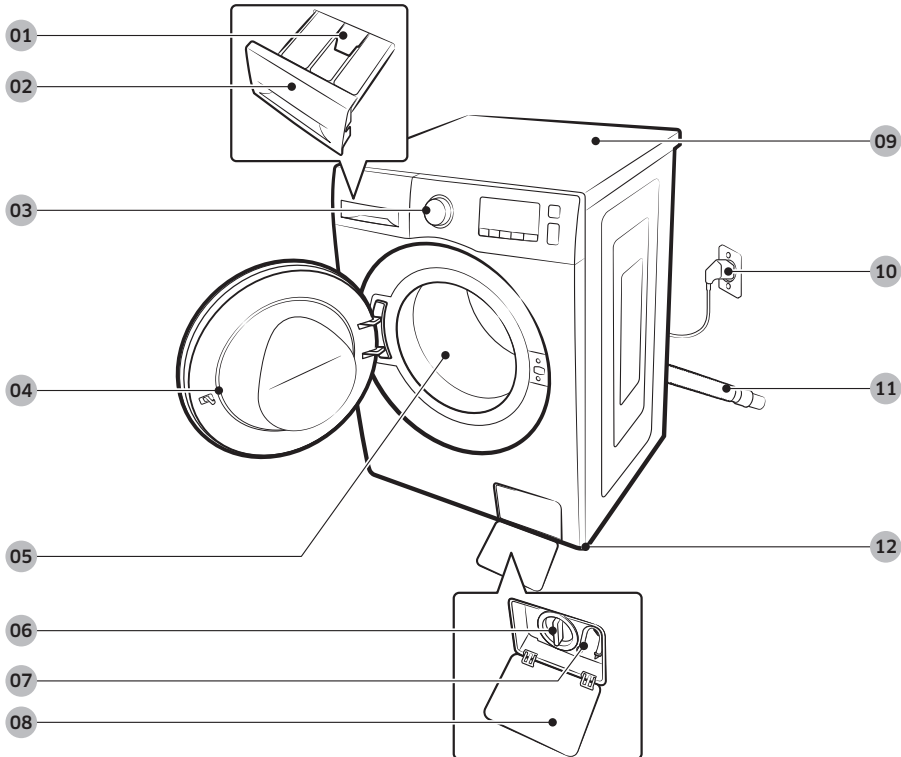

01 Leva e lirimit

02 Sirtari i detergjentit

03 Paneli i kontrollit

04 Dera

05 Kazani

06 Filtri i papastërtime

07 Tubi i shkarkimit të emergjencës

08 Mbulesa e filtrit

09 Pjesa e sipërme e punës

10 Spina elektrike

11 Zorra e shkarkimit

12 Këmbët e nivelimit



Çelësi anglez



Kapakët e bulonave

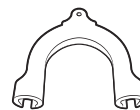

Mbjajtësja e zorrës



Zorra e ujit të ftohtë



Zorra e ujit të ngrohtë

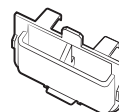

Kutia e lëngut larës

#### SHËNIM

- Çelësi anglez: Për të hequr bulonat e transportimit dhe për të niveluar lavatriçen.
- Kapakët e bulonave: Për të mbuluar vrimat pasi të keni hequr bulonat e transportimit. Numri i përfshirë i tapave të bulonave (3 deri në 6) është në varësi të modelit.
- Mbjajtësja e zorrës: Për të varur zorrën e shkarkimit në tubin e shkarkimit ose në lavaman.
- Zorra e ujit të ftohtë/ngrohtë: Për të furnizuar lavatriçen me ujë. (Zorra e ujit të ngrohtë është vetëm për modelet që e kanë.)
- Kutia e lëngut larës: Futeni në ndarjen e detergjentit për të përdorur detergjentin lëng.





# Instalimi

## Kërkesat për instalimin

### Furnizimi me energji elektrike dhe tokëzimi

- Nevojitet siguresë ose automat AC 220-240 V / 50 Hz.
- Përdorni qark të degëzuar individual specifik për makinën larëse.

Për të siguruar tokëzimin e duhur, makina larëse vjen me kordon elektrik me spinë tredhëmbëshe tokëzimi për t'u përdorur në prizë të tokëzuar dhe të instaluar siç duhet.

Kontrolloni me elektrikistin e kualifikuar ose ekspertin e shërbimit nëse nuk jeni të sigurt për tokëzimin.

Mos e modifikoni spinën e dhënë. Nëse nuk përputhet me prizën, telefonojni elektrikistin të kualifikuar për të instaluar prizën e duhur.

#### VINI RE

- MOS përdorni zgjatues.
- Përdorni vetëm kordonin elektrik që vjen me makinën larëse.
- MOS e lidhni kurrë kabllon e tokëzimit te tubacionet plastike, linjat e gazit ose tubat e ujit të ngrohtë.
- Përçuesit e patokëzuar siç duhet mund të shkaktojnë goditje elektrike.

### Furnizimi me ujë

Presioni i duhur i ujit për këtë lavatriçe është nga 50 kPa deri në 800 kPa. Presioni i ujit nën 50 kPa mund të shkaktojë mosmbylljen e plotë të valvulës së ujit. Ose, mund të duhet më shumë kohë për mbushjen e kazanit, duke shkaktuar fikjen e makinës larëse. Rubinetat e ujit duhet të jenë brenda 120 cm nga pjesa e prapme e lavatriçes në mënyrë që zorrët e dhëna të hyrjes së ujit të arrijnë lavatriçen.

Për të zvogëluar rrezikun e rrjedhjeve:

- Sigurohuni që rubinetat të arrihen lehtë.
- Mbyllini rubinetat kur makina larëse nuk përdoret.
- Kontrolloni rregullisht për rrjedhje te rakorderët e zorrës së hyrjes.

#### KUJDES

Përpara përdorimit të makinës larëse për herë të parë, kontrolloni të gjitha lidhjet në valvulën e ujit dhe rubinetat e ujit për rrjedhje të mundshme.

### Shkarkimi

Samsung-u rekomandon një tub vertikal në lartësi 60-90 cm. Zorra e shkarkimit duhet të lidhet nëpërmjet kapëses së zorrës tek tubi vertikal dhe ky duhet të mbulojë tërësisht zorrën e shkarkimit.



## Nivelimi

Për funksionimin më të mirë, makina larëse duhet të instalohet në një dyshe me qëndrueshmë. Dyshemetë prej druri mund të duhet të përforcohen për të minimizuar dridhjet dhe/ose ngarkesa jo të ekuilibruara. Tapetet dhe sipërfaqet me pllaka të buta nuk ofrojnë rezistencë të mirë ndaj dridhjeve dhe mund të shkaktojnë lëvizje të lehtë të makinës larëse gjatë ciklit të rrotullimit.

### KUIDES

MOS e instaloni kurrë makinën larëse në një platformë ose strukturë me qëndrueshmëri të dobët.

## Temperatura e ujit

Mos e instaloni makinën larëse në zona ku uji mund të ngrijë, pasi makina larëse mban gjithnjë pak ujë në valvulat, pompat dhe/ose zorrët e ujit. Uji i ngrirë i mbetur në pjesët e lidhjeve mund të shkaktojë dëmtim të rripave, të pompës dhe të elementeve të tjera të makinës larëse.

## Instalimi në mur ose dollap

Largësia minimale për punë të qëndrueshme:

Anët	25 mm
Lart	25 mm
Mbrapa	50 mm
Përpara	550 mm

Nëse lavatriçja dhe tharësja instalohen në të njëjtin vend, pjesa e përparme e instalimit në mur ose dollap duhet të ketë hapje të papenguar të ajrit prej së paku 550 mm. Vetëm makina juaj larëse nuk ka nevojë për një hapje të posaçme të ajrit.

# Instalimi

## Instalimi hap pas hapi

### HAPI 1 Zgjidhni një vend

Kërkesat e vendit:

- Sipërfaqe e fortë, e niveluar, pa tapet ose dysHEME që mund të bllokojë ajrosjen
- Larg dritës së drejtpërdrejtë të diellit
- Hapësirë të mjaftueshme për ajrosje dhe kabllot
- Temperatura e ambientit është gjithnjë mbi pikën e ngrirjes (0 °C)
- Larg burimeve të nxehtësisë

### HAPI 2 Hiqni vidat e transportimit

Shpaketojeni produktin dhe hiqni të gjitha bulonat e transportimit.

#### SHËNIM

Numri i bulonave të transportimit mund të ndryshojë në varësi të modelit.

#### VINI RE

- Materialet e paketimit mund të jenë të rrezikshme për fëmijët. Hiqini të gjitha materialet e paketimit (qese plastike, polistireni etj.) larg fëmijëve.
- Për të shmangur lëndimet, mbuloni vrimat me tapat e bulonave pasi të keni hequr bulonat e transportimit. Mos e zhvendosni lavatriçen pa montuar bulonat e transportimit. Montoni bulonat e transportimit përpara se ta zhvendosni lavatriçen në një tjetër vend. Ruani bulonat e transportimit në një vend të sigurt për ti përdorur më vonë.

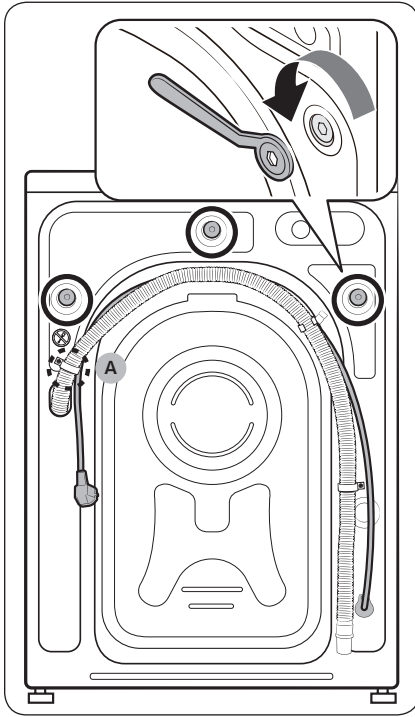

1. Gjeni bulonat e transportit (të shënuar me rreth në figurë) në pjesën e pasme të lavatриçes.

**⚠ KUJDES**

Mos e hiqni **vidën (A)** që fikson kapësen e zorrës.

2. Duke përdorur çelësin e dhënë, lironi të gjitha bulonat e transportit duke i kthyer në drejtim kundërorar.

**📖 SHËNIM**

Duhet t'i bulonat e transportit për përdorim në të ardhmen.

# Instalimi

Shqip

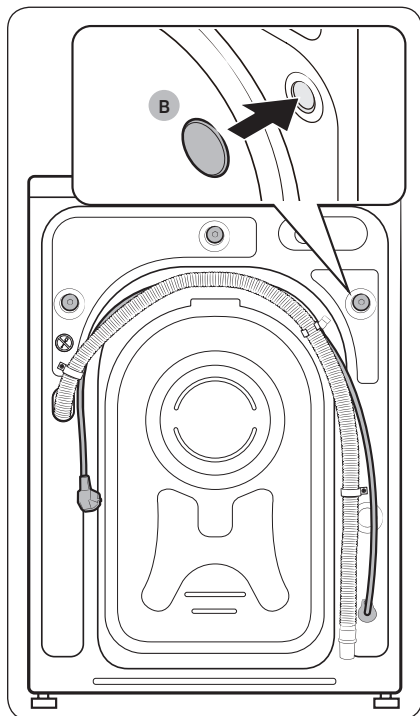

3. Futini **tapat e bulonave (B)** nëpër vrima (të shënuara me rreth në figurë).

### HAPI 3 Rregulloni këmbët e nivelimit

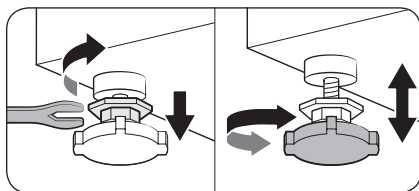

1. Shtyjeni me kujdes makinën larëse në pozicion. Nëse ushtroni forcë të tepërt, mund të dëmtoni këmbët niveluese.
2. Nivelojeni makinën larëse duke rregulluar me dorë këmbët niveluese.

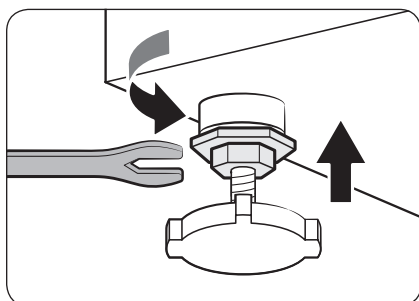

3. Pasi të përfundoni nivelimin, shtrëngoni dadot me anë të çelësit.

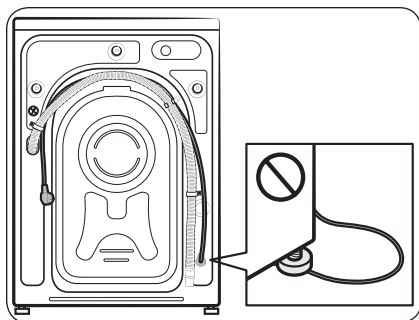

#### ⚠ KUJDES

Kurt të instaloni produktin, sigurohuni që këmbët e nivelimit të mos shtypin kordonin e energjisë.

#### ⚠ KUJDES

Sigurohuni që të gjitha këmbët niveluese të jenë mbështetur në sipërfaqen e dyshemesë për të shmangur që lavatriçja të lëvizë ose të bëjë zhurmë për shkak të dridhjeve. Më pas, kontrolloni që lavatriçja të mos jetë duke u tundur. Nëse lavatriçja nuk po tundet, shtrëngoni dadot.



# Instalimi

## HAPI 4 Lidhni zorrën e ujit

Zorra e përfshirë e ujit mund të ndryshojë në varësi të modelit. Ndiqni udhëzimet sipas zorrës së përfshirë të ujit.

### Lidhja me një rubinet uji të filetuar

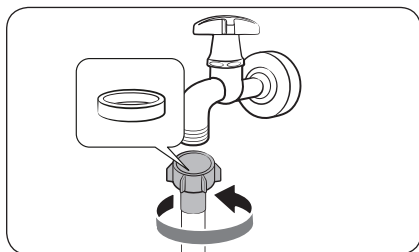

1. Lidhni zorrën e ujit me rubinetin dhe më pas rrotulloni lidhësin në drejtim orar siç tregohet.

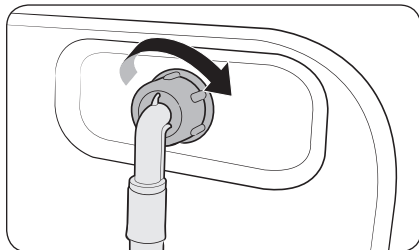

2. Lidhni skajin tjetër të zorrës së ujit me valvulën e hyrjes së ujit mbrapa makinës larëse. Rrotullojeni zorrën në drejtim orar, për ta shtrënguar.

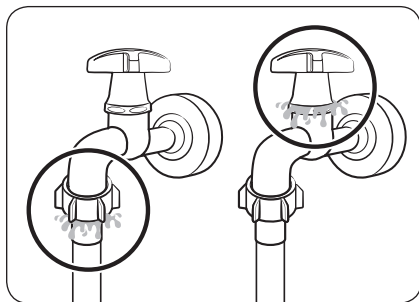

3. Hapni rubinetin e ujit dhe kontrolloni nëse ka rrjedhje rreth zonave të lidhjes. Nëse ka rrjedhje uji, përsëritni hapat si më lart.

### VINI RE

Nëse ka rrjedhje uji, ndërpriteni funksionimin e makinës larëse dhe hiqeni nga priza. Pastaj, kontaktoni një qendër lokale shërbimi Samsung në rast se ka rrjedhje nga zorra e ujit, ose kontaktoni një teknik hidraulik në rast se ka rrjedhje nga rubineti i ujit. Përndryshe, mund të shkaktohet goditje elektrike.



**⚠ KUJDES**

Mos e tendosni me forcë zorrën e ujit. Nëse zorra është shumë e shkurtër, zëvendësojeni më një më të gjatë, të presionit të lartë.

**Lidhja me një rubinet uji të pafiletuar**

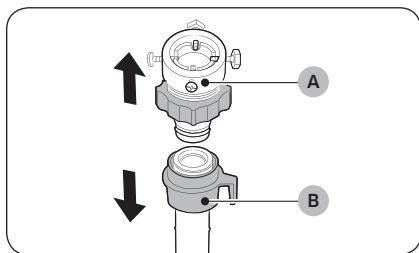

1. Hiqni **adaptorin (A)** nga **zorra (B)** e ujit.

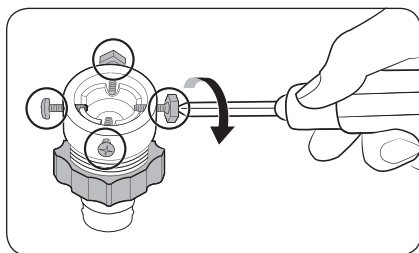

2. Përdorni një kaçavidë kryq për të liruar katër vidat në adaptor.

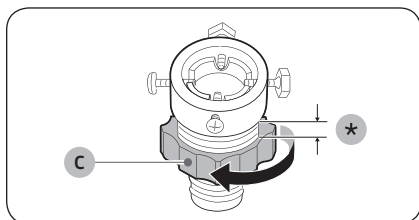

3. Mbajeni adaptorin dhe rrotulloni **pjesën (C)** në drejtimin e shigjetës, për ta liruar me 5 mm (\*).

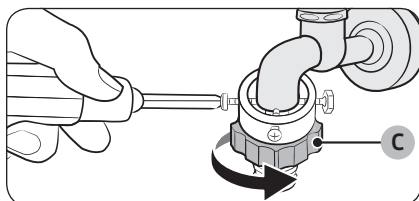

4. Futni adaptorin në rubinetin e ujit dhe më pas shtrëngoni vidat duke ngritur adaptorin.

5. Rrotullojeni **pjesën (C)** në drejtimin e shigjetës, për ta shtrënguar.



## Instalimi

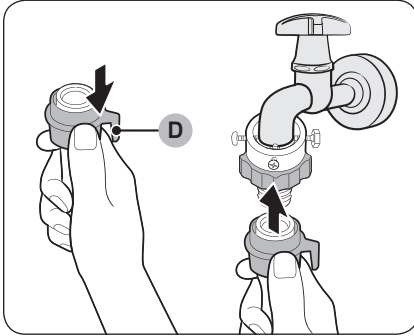

6. Ndërsa tërhiqni poshtë pjesën (D) në zorrën e ujit, lidhni zorrën e ujit me adaptorin. Pastaj, lironi pjesën (D). Zorra futet në adaptor duke lëshuar një tingull kërcitës.

7. Përtë përfunduar lidhjen e zorrës së ujit, shikoni 2 dhe 3 në seksionin "Lidhja me një rubinet uji të filetuar".

### SHËNIM

- Pas lidhjes së zorrës së ujit me adaptorin, kontrolloni nëse është lidhur siç duhet duke e tërhequr zorrën për poshtë.
- Përdorni rubinet të zakonshëm uji. Në rast se rubineti është me formë katrore ose shumë i madh, hiqni unazën spesor përpara se ta futni rubinetin në adaptor.

Për modele të caktuara me hyrje shtesë të ujit të ngrohtë:

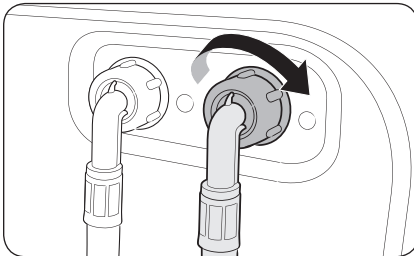

1. Lidhni skajin e kuq të zorrës së ujit të ngrohtë me hyrjen e ujit të ngrohtë mbrapa makinës.
2. Lidhni skajin tjetër të zorrës së ujit të ngrohtë me rubinetin e ujit të ngrohtë.



### Zorra "Aqua" (vetëm për modelet që e kanë)

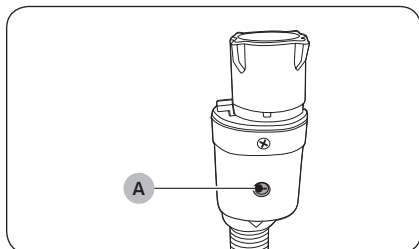

Zorra "Aqua" sinjalizon përdoruesit për rrezik të rrjedhjeve të ujit. Dikton rrjedhjen e ujit dhe bëhet e kuqe në **treguesin (A)** qendror në rast rrjedhjeje.

Shqip

### SHËNIM

Fundi i zorrës së bllokimit "Aqua" duhet të vendoset te rubineti i ujit dhe jo te makina larëse.

### HAPI 5 Vendosni zorrën e shkarkimit

Zorra e shkarkimit mund të vendoset në tri mënyra:

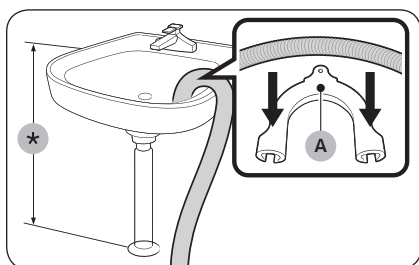

#### Mbi buzën e një lavamani

Zorra e shkarkimit mund të vendoset në lartësi prej 60 cm dhe 90 cm (\*) nga dyshemeja. Për ta mbajtur të përkulur zorrën e shkarkimit, përdorni **mbajtësen e dhënë plastike të zorrës (A)**. Sigurojeni mbajtësen në mur me anë të një çengeli për të garantuar shkarkim të qëndrueshëm.



# Instalimi

Shqip

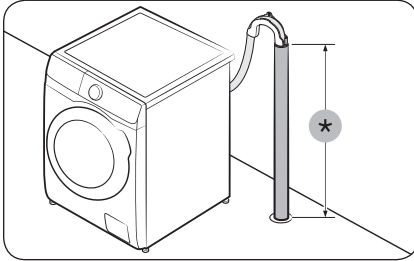

## Në një tub shkarkimi

Tubi i shkarkimit duhet të jetë midis 60 cm dhe 90 cm i lartë (\*). Këshillohet të përdoret tub vertikal 65 cm i lartë.

- Për t'u siguruar që zorra e shkarkimit të qëndrojë në pozicion, përdorni mbajtësen e ofruar të zorrës plastike (shihni figurën).
- Për të parandaluar thithjen e rrymës së ujit gjatë shkarkimit, sigurohuni të fusni zorrën e shkarkimit 15 cm në tubin e shkarkimit.
- Për të parandaluar që zorra e shkarkimit të lëvizë, sigurojeni mbajtësen e zorrës në mur.

Kërkesat e tubit vertikal të shkarkimit:

- Diametri minimal prej 5 cm
- Kapacitet minimal largimi prej 60 litrash në minutë

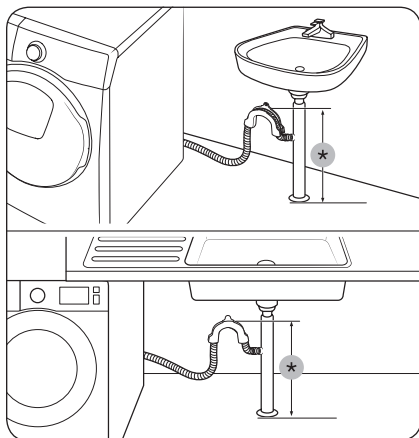

### Në një degëzim të tubit të shkarkimit të lavamanit

Tubëzimi i shkarkimit duhet të jetë mbi sifonin e lavamanit në mënyrë që fundi i tubit të jetë të paktën 60 cm mbi tokë.

(\*) : 60 cm

#### ⚠ KUJDES

Hiqni kapakun në degëzimin e tubit të shkarkimit përpara se të lidhni tubin e shkarkimit.

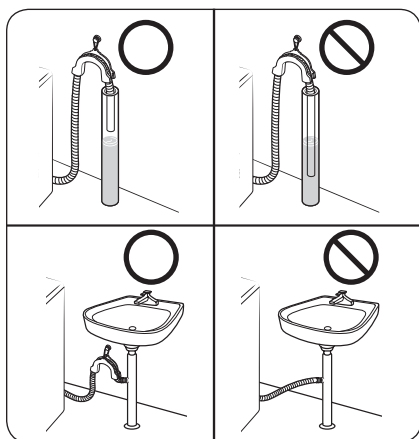

#### ⚠ KUJDES

Mos e futni zorrën e kullimit në vende me ujë të mbetur ose pellgje. Ujtit mund të kthehet në makinën larëse.

## HAPI 6 Ndezja

Futni kordonin elektrik në prizë të aprovuar elektrike AC, 220-240 V / 50 Hz të mbrojtur me siguresë ose automat. Pastaj, shtypni **Ndezje/fikje** për të ndezur lavatriçen.





# Përpara se të filloni

## Konfigurimi fillestar

### Ekzekutoni kalibrimin (rekomandohet)

Kalibrimi siguron diktim të përpiktë të peshës nga makina larëse. Sigurohuni që kazanit të jetë bosh përpara se të ekzekutoni Kalibrimi.

1. Fikeni dhe ndizeni makinën larëse.
2. Mbani shtypur njëherësh **Temperatura**  dhe **Përfundim i vonuar**  për 3 sekonda për të hyrë në modalitetin Kalibrimi. Shfaqet mesazhi "Cb".
3. Shtypni **Fillo/ndalo** për të ekzekutuar ciklin Kalibrimi.
4. Kazani do të rrotullohet për rreth 3 minuta. (Drejtimi i rrotullimit të kazanit mund të ndryshojë në varësi të modelit.)
5. Kurtë ketë përfunduar cikli, në ekran shfaqet "0" dhe makina larëse fiket automatikisht.
6. Makina larëse tani është gati për t'u përdorur.

## Udhëzimet për rrobat

### HAPI 1 Sistemoni

#### Sistemojini rrobat sipas këtyre kritereve:

- Etiketës së kujdesit: Sistemojini rrobat në të pambukta, tekstile të përziere, sintetike, të mëndafshta, të leshta dhe mëndafshe artificiale.
- Ngjyrës: Ndajini të bardhat nga ato me ngjyra.
- Madhësisë: Nëse përziere artikuj të madhësive të ndryshme në kazan, përmirësohet efikasiteti i larjes.
- Ndjeshmërisë: Lajini veçmas rrobat delikate, me anë të opsionit Hekurosje e lehtë për artikuj të pastër, të rinj, të leshtë, perde dhe artikuj të mëndafshtë. Kontrolloni etiketat mbi artikuj.

#### SHËNIM

Sigurohuni të kontrolloni etiketën e kujdesit mbi rroba dhe t'i sistemoni përkatësisht përpara se të nisni larjen.



## HAPI 2 Zbrazni xhepat

### Zbrazni të gjithë xhepat e rrobave tuaja

- Sendet metalike, si p.sh. monedha, karfica dhe tokëza nëpër rroba mund të dëmtojnë rrobat e tjera si dhe kazanin.

### Kthejini nga brenda jashtë rrobat me kopsa dhe qëndisje

- Nëse zinxhirët e pantallonave ose të xhaketave janë të hapura gjatë larjes, kazani mund të dëmtohet. Zinxhirët duhet të mbylLEN dhe të fiksohen me një lidhëse.
- Rrobat me lidhëse të gjata mund të kapen te rrobat e tjera. Sigurohuni të lidhni lidhëset përpara fillimit të larjes.

## HAPI 3 Përdorni rrjetë rrobash

- Sutjenat (që mund të lahen në ujë) duhet të vendosen në rrjetë rrobash. Pjesët metalike të sutjenave mund të shpojNë dhe të grisIN rrobat e tjera.
- Rrobat e vogla dhe të lehta, si p.sh. çorapet, dorezat dhe shamitë mund të kapen pranë derës. Vendosini ato brenda një rrjete të imët rrobash.
- Mos e lani rrjetën e rrobave vetëm pa rroba të tjera. Kjo mund të shkaktojë dridhje anormale që mund të lëvizin makinën larëse dhe të shkaktojNë lëndim.

## HAPI 4 Paralarja (nëse është e nevojshme)

Zgjidhni opsionin Paralarja për ciklin e zgjedhur nëse rrobat janë shumë të ndotura. Kur zgjidhni opsionin Paralarja, sigurohuni të vendosni pluhur larës në ndarjen e larjes kryesore.

## HAPI 5 Përcaktoni kapacitetin e ngarkesës

Mos e mbushni makinën larëse më shumë sesa duhet. Mbingarkimi mund të shkaktojë moslarjen e duhur nga makina larëse. Për kapacitetin e ngarkesës sipas llojit të rrobave, shihni faqen **38**.

### SHËNIM

Kur lani mbulesa ose kuverta, koha e larjes mund të zgjatet ose efikasiteti i centrifugimit mund të ulet. Për mbulesa ose kuverta, shpejtësia maksimale e rekomanduar e ciklit të centrifugimit është 800 rpm dhe kapaciteti i ngarkesës është 2,0 kg ose më pak.

### KUJDES

Rrobat e paekuilibruara mund të zvogëlojnë efikasitetin e centrifugimit.

# Përpara se të filloni



## HAPI 6 Përdorni llojin e duhur të detergjentit

Lloji i detergjentit varet nga lloji i tekstilit (pambuk, sintetike, artikuj delikatë, të leshta), ngjyra, temperatura e larjes dhe shkalla e ndotjes. Gjithmonë përdorni detergjent larës të llojit "me ujëra me pak sapun", i cili është krijuar për lavatriçet automatike.

### SHËNIM

- Ndiqni rekomandimet e prodhuesit të detergjentit në varësi të peshës së rrobave, shkallës së ndotjes dhe fortësisë së ujit në rajonin tuaj. Nëse nuk jeni të sigurt për fortësinë e ujit, kontaktoni autoritetet vendore për ujin.
- Mos përdorni detergjent që ka tendencën të fortësohet ose të ngurtësohet. Ky detergjent mund të mbetet pas ciklit të shpëlarjes, duke bllokuar daljen e shkarkimit.

### KUJDES

Kur lani të leshta me ciklin  **WOOL (TË LESHTA)**, përdorni vetëm lëng larës neutral. Nëse me ciklin  **WOOL (TË LESHTA)** përdoret pluhur larës, ai mund të mbetet në rroba dhe t'i çngjyrosë.

## Kapsula për rroba

Për rezultate maksimale nga përdorimi i kapsulave për rroba, ndiqni këto udhëzime.

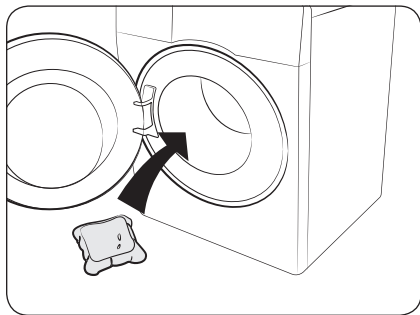

1. Vendosni kapsulën në fund të kazanit bosh drejt pjesës së pasme.

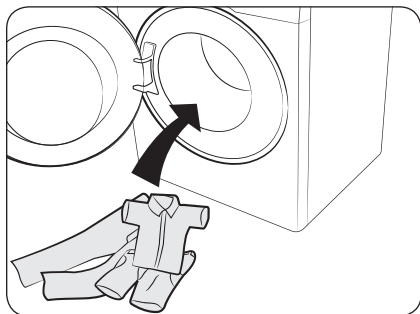

2. Vendosni rrobat në kazan mbi kapsulë.

### ⚠ KUJDES

Për cikle që përdorin ujë të ftohtë ose që zgjasin më pak se një orë, rekomandohet përdorimi i detergjentit të lëngshëm. Përndryshe, kapsula mund të mos shpërbëhet plotësisht.



# Përpara se të filloni

## Rekomandime për detergjentin

Këto rekomandime vlejën për shkallën e temperaturës të dhënë në grafikun e ciklit.

●	Rekomandohet	▲	Vetëm detergjent lëng
-	Nuk rekomandohet	△	Vetëm detergjent pluhur

Cikli	Detergjenti		
	Universal	Delikate dhe të leshta	Specialist
ECO 40-60	●	-	-
COTTON (TË PAMBUKTA)	●	-	-
SYNTHETICS (SINTETIKE)	●	-	-
HYGIENE STEAM (AVULLI I HIGJENËS)	●	-	-
15' QUICK WASH (LARJE E SHPEJTË 15')	●	-	-
MIXED LOAD (NGARKESË E PËRZIER)	●	-	-
DELICATES (DELIKATE)	-	▲	▲
WOOL (TË LESHTA)	-	▲	▲
INTENSE COLD (LARJE INTENSIVE ME UJË TË FTOHTË)	●	-	-
COLOURS (NGJYRAT)	●	-	-
BEDDING (MBULESA)	●	-	-

## Udhëzimet për sirtarin e detergjentit

Lavatricja ofron shpërndarës me tre ndarje: ndarja e majtë për larjen kryesore, e mesit për zbutësit e tekstileve dhe e djathta për larjen paraprake.

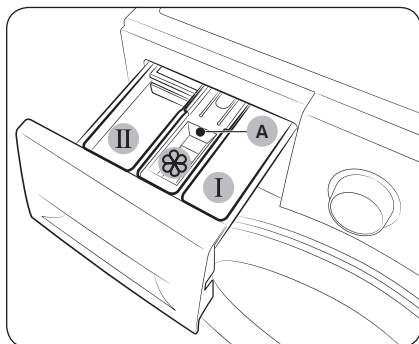

1. **I Ndarja e paralarjes:** Hidhni detergjent paralarjeje ose niseshte.
2. **II Ndarja e larjes kryesore:** Hidhni detergjent për larje kryesore, zbutës uji, detergjent njomjeje, zbardhues dhe/ose pastrues njollash.
3. **⊗ Ndarja e zbutësit:** Hidhni aditivë si p.sh. zbutës tekstilësh. Mos e tejkaloni **vijën maksimale (A)**.

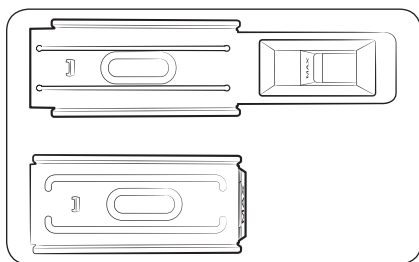

### SHËNIM

Pamja reale e udhëzuesit të zbutësit mund të ndryshojë sipas modelit.

### ⚠ KUJDES

- Mos e hapni sirtarin e detergjentit kur makina larëse është në punë.
- Mos përdorni llojet e detergjentëve si më poshtë:
  - Të llojit tabletë ose kapsulë
  - Të llojit sferë ose rrjetë
- Për të evituar bllokimin në ndarjet, solucionet koncentrate ose të përforuara (zbutës tekstilësh ose detergjent) duhen holluar më parë me ujë përpara se të përdoren.
- Kur zgjidhet Përfundim i vonuar, mos hidhni detergjent drejtpërdrejt në kazan. Përndryshe mund të çngjyrosni rrobat. Përdorni sirtarin e detergjentit kur zgjidhni Përfundim i vonuar.
- Mos përdorni substanca pastrimi për larjen e kazanit. Mbetjet kimike në kazan mund të degradojnë performancën e larjes.

# Përpara se të filloni

Shqip

Përtë hedhur solucione larëse në sirtarin e detergjentit

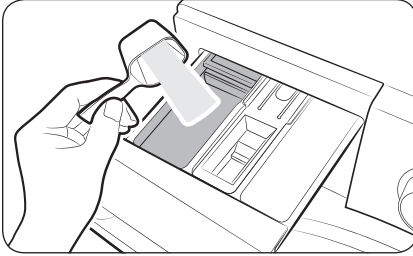

1. Tërhiqeni jashtë sirtarin e detergjentit.
2. Hidhni detergjent rrobash në **II ndarjen e larjes kryesore** sipas udhëzimeve ose rekomandimeve të prodhuesit. Për të përdorur lëng larës, shihni faqen 35.

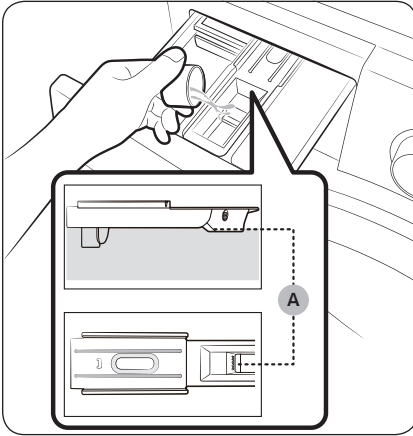

3. Hidhni zbutës tekstilësh në **III ndarjen e zbutësit**. Mos e tejkaloni **vijën maksimale (A)**. Zbutësi u hidhet rrobave gjatë shpëlarjes përfundimtare.

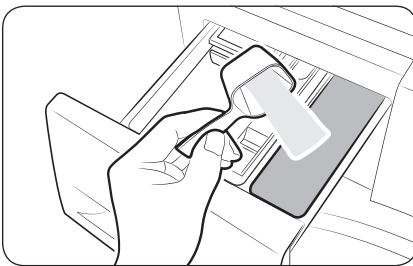

4. Nëse dëshironi të kryeni paralarjen, hidhni detergjent paralarjeje në **I ndarjen e paralarjes** sipas udhëzimeve ose rekomandimeve të prodhuesit.
5. Mbyllni sirtarin e detergjentit.

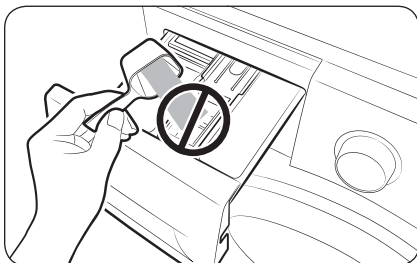

#### ⚠️ KUJDES

- Mos hidhni pluhur larës në kutinë e lëngut larës.
- Zbutësit koncentrate për tekstilet duhen holluar me ujë përpara përdorimit.
- Mos hidhni detergjent për larje kryesore në **ndarjen e zbutësit**.

### Përtë përdorur lëng larës (vetëm për modelet përkatëse)

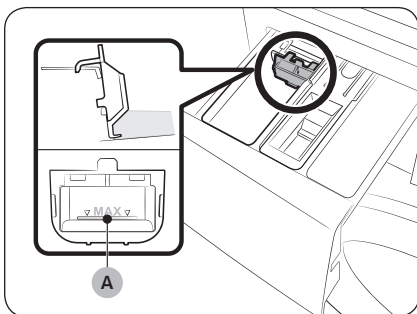

Futni fillimisht enën e dhënë për lëngje në **ndarjen e larjes kryesore**. Në vijim, hidhni detergjent lëng në kuti nën **vijën e shënuar maksimale (A)**.

#### ⚠️ KUJDES

- Mos e tejkaloni vijën maksimale që është shënuar brenda enës.
- Hiqeni enën e lëngut larës nëse përdorni pluhur larës.

#### 📖 SHËNIM

- Futeni kutinë e lëngut larës vetëm pas heqjes së sirtarit të detergjentit nga makina larëse duke shtypur **levën e lirimit (A)**.
- Pas një larjeje në kutinë e detergjentit mund të mbetet pak lëng larës.

# Veprimet

Shqip

## Paneli i kontrollit

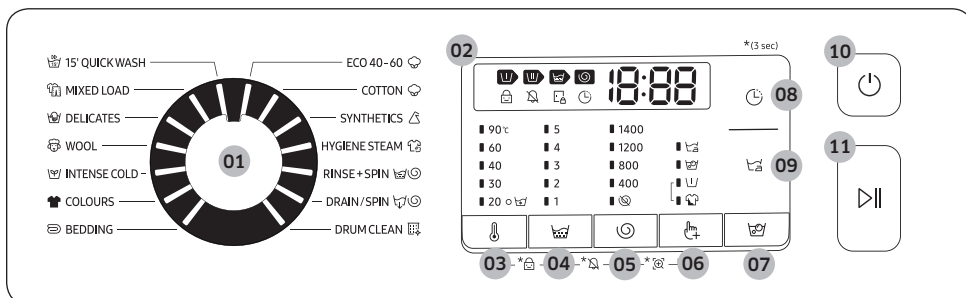







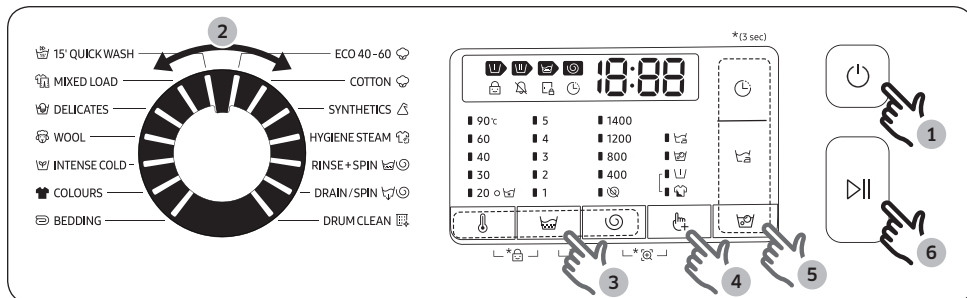

01 Përzgjedhësi i ciklit	Rrotulloni graduesin për të zgjedhur një cikël.
02 Ekran	Ekran tregon informacione për ciklin aktual dhe kohën e vlerësuar të mbetur, ose kodin informues nëse ka problem.
03 Temperatura	Shtypni për të ndryshuar temperaturën e ujit për ciklin aktual.
04 Shpëlarje	Shtypni për të ndryshuar numrin e shpëlarjeve për ciklin aktual. Mund ta caktoni numrin e shpëlarjeve në maksimumi 5, në varësi të ciklit.
05 Centrifugim	<p>Shtypni për të ndryshuar shpejtësinë e centrifugimit për ciklin aktual.</p> <ul style="list-style-type: none"> <li>• <b>Mbajtje e shpëlarjes</b> (Nuk ka tregues): Procesi përfundimtar i shpëlarjes pezullohet në mënyrë që rrobat të mbeten në ujë. Për të hequr rrobat, kryeni një proces shkarkimi ose centrifugimi.             <ul style="list-style-type: none"> <li>- Për të përdorur opsionin Mbajtje e shpëlarjes, shtypni vazhdimisht <b>Centrifugim</b> deri sa të gjithë treguesit e opsionit Centrifugim të fiken.</li> </ul> </li> <li>• <b>Pa centrifug</b>: Kazani nuk rrotullohet pas procesit përfundimtar të shkarkimit.             <ul style="list-style-type: none"> <li>- Për të përdorur opsionin Pa centrifug, shtypni vazhdimisht <b>Centrifugim</b> deri sa treguesi i opsionit të ndizet.</li> </ul> </li> </ul>
06 Opsionet	Shtypni për të zgjedhur një opsion mes Intensive, Paralarja, dhe Shpëlarje+. Shtypeni sërish për ta çzgjedhur.
07 Lagje me flluska	Shtypni për të aktivizuar/çaktivizuar funksionin Lagje me flluska. Ky funksion ndihmon në heqjen e një sërë njollash të vështira.
08 Përfundim i vonuar	<p>Përfundim i vonuar mundëson caktimin e kohës së përfundimit të ciklit aktual. Në bazë të cilësimeve tuaja, koha e fillimit të ciklit do të përcaktohet nga logjika e brendshme e makinës. Për shembull, ky cilësim është i dobishëm kur e programoni makinën që ta përfundojë larjen në kohën kur ktheheni zakonisht nga puna.</p> <ul style="list-style-type: none"> <li>• Shtypni për të zgjedhur një vlerë të paracaktuar orësh.</li> </ul>

<b>09 Hekurosje e lehtë</b> 	Shtypni për të përgatitur rrobat tuaja me qëllim që të hekurosen lehtë duke ulur rrudhat gjatë ciklit të rrotullimit. <ul style="list-style-type: none"> <li>Hekurosje e lehtë disponohet vetëm për ciklet e mëposhtme të larjes: ECO 40-60, COTTON (TË PAMBUKTA), SYNTHETICS (SINETIKE), HYGIENE STEAM (AVULLI I HIGJENËS), MIXED LOAD (NGARKESË E PËRZIER), INTENSE COLD (LARJE INTENSIVE ME UJË TË FTOHTË), COLOURS (NGJYRAT), BEDDING (MBULESA)</li> </ul>
<b>10 Ndezje/fikje</b>	Shtypni për të ndezur/fikur makinën larëse.
<b>11 Fillo/ndalo</b>	Shtypni për të nisur ose ndaluar veprimin.

\*(3 sek): Shtypni dhe mbani shtypur për 3 sekonda.

## Hapa të thjeshtë për të nisur



- Shtypni **Ndezje/fikje** për të ndezur lavatriçen.
- Rrotulloni **Graduesi i cikleve** për të zgjedhur ciklin.
- Ndryshoni cilësimet e ciklit (**Temperatura** , **Shpëlarje** , dhe **Centrifugim** ) sipas nevojës.
- Për të shtuar një opsion, shtypni **Opsionet** . Përdoreni sërisht butonin për të zgjedhur një artikull të preferuar.
- Lavatriçja ofron mënyra të thjeshta për të përdorur butonat **Lagje me fluska** , **Përfundim i vonuar**  dhe **Hekurosje e lehtë**  për lehtësinë tuaj. Nëse dëshironi të përdorni një prej këtyre opsioneve, shtypni butonin përkatës.
- Shtypni **Fillo/ndalo**.

## Përtë ndryshuar ciklin gjatë punës







- Shtypni **Fillo/ndalo** për të ndaluar veprimin.
- Zgjidhni një cikël tjetër.
- Shtypni sërisht **Fillo/ndalo** për të nisur ciklin e ri.







# Veprimet

## Përmbledhje rreth ciklit

Shqip

### Ciklet standarde

Cikli	Përshkrimi	Ngarkesa maksimale (kg)		
		9 kg	8 kg	7 kg
 ECO 40-60	<ul style="list-style-type: none"> <li>Për të larë rroba të pambukta të ndotura normalisht që deklarohet se duhet të lahen në 40 °C ose 60 °C së bashku në të njëjtin cikël. Ky cikël përdoret për të vlerësuar përputhshmërinë me legjislacionin e BE-së Ecodesign.</li> <li>Ky cikël vendoset automatikisht.</li> </ul>	Maks.	Maks.	Maks.
 COTTON (TË PAMBUKTA)	<ul style="list-style-type: none"> <li>Për të pambukta, çarçafë, mbulesa tryeze, të brendshme, peshqirë ose këmisha. Koha e larjes dhe numri i shpëlarjeve rregullohen automatikisht sipas ngarkesës.</li> <li>Për të larë rroba të pambukta të ndotura pak në temperaturë normale 20 °C.</li> </ul>	Maks.	Maks.	Maks.
 SYNTHETICS (SINTETIKE)	<ul style="list-style-type: none"> <li>Për tekstile prej poliester (diolen, trevira), poliamidi (perlon, najlon) ose të ngjashme.</li> </ul>	4	4	4
 HYGIENE STEAM (AVULLI I HIGJENËS)	<ul style="list-style-type: none"> <li>Copat e pambukta dhe linoje në kontakt të drejtpërdrejtë me lëkurën, si p.sh. të brendshme.</li> <li>Për rezultate optimale të higjienës, zgjidhni një temperaturë 60 °C ose më të lartë.</li> <li>Ciklet me avull kanë kujdesin për alergjinë dhe eliminimin e baktereve (sterilizim).</li> </ul>	4	4	4
 RINSE+SPIN (SHPËLARJE+CENTRIFUGIM)	<ul style="list-style-type: none"> <li>Me proces shtesë shpëlarjeje pas hedhjes së zbutësit të tekstileve në rroba.</li> </ul>	Maks.	Maks.	Maks.
 DRAIN/SPIN (SHKARKIM/CENTRIFUGIM)	<ul style="list-style-type: none"> <li>Për të shkarkuar ujin brenda kazanit dhe për të kryer një tjetër cikël centrifugimi për të hequr mirë lagështinë nga rrobat.</li> </ul>	Maks.	Maks.	Maks.
 DRUM CLEAN (PASTRIM KAZANI)	<ul style="list-style-type: none"> <li>Pastron kazanin duke hequr papastërtitë dhe bakteret nga ai.</li> <li>Kryejeni pas çdo 40 larjesh, pa hedhur detergjent ose zbardhues. Mesazhi njoftues shfaqet pas çdo 40 larjeve.</li> <li>Sigurohuni që kazani të jetë bosh.</li> <li>Mos përdorni substanca pastrimi për larjen e kazanit.</li> </ul>	-	-	-

Cikli	Përshkrimi	Ngarkesa maksimale (kg)		
		9 kg	8 kg	7 kg
 15' QUICK WASH (LARJE E SHPEJTË 15')	<ul style="list-style-type: none"> <li>Për rroba me ndotje të lehtë nën 2,0 kg që dëshironi t'i lani me të shpejtë.</li> <li>Përdorni më pak se 20 g detergjent. Nëse përdoret më shumë se 20 g detergjent mund të ketë mbetje të tij.</li> <li>Në rast detergjenti lëng, të përdoret maksimumi 20 ml detergjent lëng.</li> </ul>	2	2	2
 MIXED LOAD (NGARKESË E PËRZIER)	<ul style="list-style-type: none"> <li>Për ngarkesë të përzierë me copa pambuku dhe sintetike.</li> </ul>	4	4	4
 DELICATES (DELIKATE)	<ul style="list-style-type: none"> <li>Për tekstile të holla, sutjena, mbathje (të mëndafshita) dhe të tjera që lahen vetëm me dorë.</li> <li>Për efikasitet më të lartë përdorni lëng larës.</li> </ul>	2	2	2
 WOOL (TË LESHTA)	<ul style="list-style-type: none"> <li>Specifike për të leshta që lahen me makinë larëse për ngarkesa nën 2,0 kg.</li> <li>Cikli WOOL (TË LESHTA) përfshin pulsime të imët dhe lagje për të mbrojtur fijet e leshit nga tkurrja/shtrembërimi.</li> <li>Rekomandohet detergjent neutral.</li> </ul>	2	2	2
 INTENSE COLD (LARJE INTENSIVE ME UJË TË FTOHTË)	<ul style="list-style-type: none"> <li>Cikli i kursimit me flluska në temperaturë të ulët ndihmon në uljen e konsumit të energjisë.</li> </ul>	4	4	4
 COLOURS (NGJYRAT)	<ul style="list-style-type: none"> <li>Me shpëlarje shtesë dhe centrifugim të ulët për të siguruar që rrobat të lahen me kujdes dhe të shpëlahen mirë.</li> </ul>	4	4	4
 BEDDING (MBULESA)	<ul style="list-style-type: none"> <li>Për mbulesa krevati, çarçafë, kuverta etj.</li> <li>Për rezultate më të mira, lani vetëm 1 lloj mbulesë dhe sigurohuni që pesha e ngarkesës të jetë nën 2,0 kg.</li> </ul>	2	2	2



### SHËNIM

- Mbushja e lavatriçes në shtëpi ose e makinës larëse-tharëse në shtëpi deri në kapacitetin e treguar nga prodhuesi për secilin program do të kontribuojë në kursimin e energjisë dhe ujit.
- Zhurma dhe lagështia e mbetur ndikohen nga shpejtësia e centrifugës: sa më e lartë të jetë shpejtësia e centrifugës në fazën e centrifugës, aq më e lartë është zhurma dhe aq më i ulët niveli i lagështisë së mbetur.
- Ciklet më efikase sa i përket konsumit të energjisë janë në përgjithësi ato që punojnë me temperatura të ulëta dhe për një kohë më të gjatë.





# Veprimet

## Opsionet

	Opsionet	Përshkrimi
	Paralarja	<ul style="list-style-type: none"><li>Kjo do të shtojë një cikël larjeje paraprake përpara ciklit të larjes kryesore.</li></ul>
	Intensive	<ul style="list-style-type: none"><li>Për rroba me ndotje të lartë. Koha e punës për çdo cikël është më e gjatë se normalja.</li></ul>

## Përfundim i vonuar

Mund ta caktoni lavatriçen ta përfundojë larjen automatikisht në një kohë të mëvonshme, duke zgjedhur një vonesë prej 1 deri në 19 orë (me rritje prej 1 ore). Ora në ekran tregon se sa kohë i duhet të përfundojë ciklit të larjes.

- Zgjidhni një cikël. Në vijim, ndryshoni cilësimet e ciklit nëse është e nevojshme.
- Shtypni në mënyrë të përsëritur **Përfundim i vonuar**  derisa të caktohet koha e dëshiruar.
- Shtypni **Fillo/ndalo**.  
Treguesi përkatës ndizet me orën aktive.
- Për të anuluar **Përfundim i vonuar** , rinisni lavatriçen duke shtypur **Ndezje/fikje**.

## Raste konkrete





Dëshironi të përfundoni një cikël dyorësh pas 3 orësh. Për këtë, shtojni opsionin Përfundim i vonuar ciklit aktual me cilësim 3-orësh dhe shtypni **Fillo/ndalo** në ora 14:00. Dhe ç'ndodh? Makina larëse fillon punën në ora 15:00 dhe përfundon në ora 17:00. Më poshtë keni vijën kohore për këtë shembull.



## Cilësimet

### Blokimi për fëmijët

Për të parandaluar aksidentet nga fëmijët, Blokimi për fëmijët bllokoi të gjithë butonat përveç **Ndezje/fikje**.



- Për të çaktuar funksionin Blokimi për fëmijët, mbani shtypur njëherësh **Temperatura**  dhe **Centrifugim**  për 3 sekonda.
- Për të hequr funksionin Blokimi për fëmijët, mbani shtypur njëherësh **Temperatura**  dhe **Centrifugim**  për 3 sekonda.

### SHËNIM

- Në gjendjen Blokimi për fëmijët, duhet të çaktivizoni përpara Blokimi për fëmijët nëse dëshironi të shtoni detergjent ose roba.
- Cilësimi do të ruhet edhe pas rindezjes së makinës.

### Tingulli aktiv/joaktiv

Mund të ndizni ose fikni çelësin. Cilësimi do të mbetet në fuqi derisa të rindizni lavatriçen.

- Për të çaktivizuar zërin, mbani shtypur njëherësh **Centrifugim**  dhe **Opsionet**  për 3 sekonda.
- Për të heshtur zërin, mbajeni sërish shtypur për 3 sekonda.

# Mirëmbajtja



Mbajeni makinën larëse të pastër për të evituar rënien e efikasitetit dhe për t'i ruajtur jetëgjatësinë.

## Pastrim kazani

Kryeni rregullisht këtë cikël për të pastruar kazanin duke hequr bakteret. Ky cikël ngroh ujin nga 60 °C dhe 70 °C, dhe gjithashtu heq papastërtitë e akumuluar në litarin prej gome të derës.

1. Shtypni **Ndezje/fikje** për të ndezur lavatriçen.
2. Rotulloni **Zgjedhësi i ciklit** për të zgjedhur  **DRUM CLEAN (PASTRIM KAZANI)**.
3. Shtypni dhe mbani shtypur **Fillo/ndalo**.

### SHËNIM



- Temperatura e ujit për  **DRUM CLEAN (PASTRIM KAZANI)** është caktuar në 70 °C dhe nuk mund të ndryshohet.
- Rekomandohet të kryhet cikli  **DRUM CLEAN (PASTRIM KAZANI)** një herë pas çdo 40 larjesh.
- Për të parandaluar krijimin e gëlqeres, shtoni sasinë e duhur të detergjentit sipas nivelit lokal të fortësisë së ujit ose shtoni zbutës uji së bashku me detergjentin.

### Sinjali për PASTRIM KAZANI

Në varësi të modelit, sinjali për  **DRUM CLEAN (PASTRIM KAZANI)** është një ikonë ose një llambë LED.

Për ikonat, ikona ndizet në panelin e kontrollit.

Për llambat LED, llamba LED ndizet anash  **DRUM CLEAN (PASTRIM KAZANI)**, ose në zonën e opsioneve të panelit të kontrollit.

- Sinjali  **DRUM CLEAN (PASTRIM KAZANI)** pulson një herë për çdo 40 larje në panelin e kontrollit. Këshillohet që  **DRUM CLEAN (PASTRIM KAZANI)** të kryhet rregullisht.
- Kurta shihni për herë të parë këtë sinjal duke pulsuar, mund ta shpërfillni për 6 larje të njëpasnjëshme. Nga larja e 7-të, kujtuesi nuk shfaqet më. Por, do të shfaqet sërish në larjen e 40<sup>-16</sup>.
- Mesazhi "0" mund të qëndrojë edhe pas përfundimit të procesit të fundit.
- Numërimin e vazhdueshëm të ciklit  **DRUM CLEAN (PASTRIM KAZANI)** mund ta regjistroni duke shtypur butonin **Ndezje/fikje**. Kjo nuk e ndalon apo çaktivizon lavatriçen por shënon numrin e ciklit.
- Lavatriçja funksionon normalisht edhe nëse "0" nuk zhduket.
- Rekomandohet që cikli të kryhet rregullisht për qëllime higjienike.





---

## Smart Check

Për të aktivizuar këtë funksion, duhet së pari të shkarkoni aplikacionin "Samsung Smart Washer" në "Play Store" ose në "App Store" dhe ta instaloni në pajisje portative që ka funksion kamere.

Funksioni Smart Check është optimizuar për seritë Galaxy dhe iPhone (vetëm për modelet që e kanë).

1. Kur makina larëse gjen një problem për ta kontrolluar, në ekran shfaqet një kod informacioni. Për të hyrë në modalitetin Smart Check, shtypni dhe mbani njëherësh për 3 sekonda **Opsionet**  dhe **Përfundim i vonuar** .
2. Makina larëse fillon procedurën e vetëdiagnostikimit dhe shfaq një kod informacioni nëse dikton problem.
3. Hapni aplikacionin "Samsung Smart Washer" në pajisjen portative dhe prekni Smart Check.
4. Vendoseni pajisjen portative pranë ekranit të makinës larëse në mënyrë që kamera e celularit inteligjent dhe makina larëse të jenë përballë njëra-tjetrës. Në vijim, kodi informues do të njihet automatikisht nga aplikacioni.
5. Kur kodi informues njihet saktë, aplikacioni ofron informacion të detajuar rreth problemit me zgjidhjet përkatëse.

### SHËNIM

- Emri i funksionit, Smart Check, mund të ndryshojë në varësi të gjuhës.
- Nëse lavatriçja pasqyron dritë mbi ekran, aplikacioni mund të mos e njohë kodin informues.
- Nëse aplikacioni nuk e njeh në vijim kodin Smart Check, jepni manualisht kodin informues në ekranin e aplikacionit.



# Mirëmbajtja

## Shkarkimi i urgjencës

Në rast se ikin dritat, shkarkoni ujin brenda kazanit përpara se të hiqni rrobat.

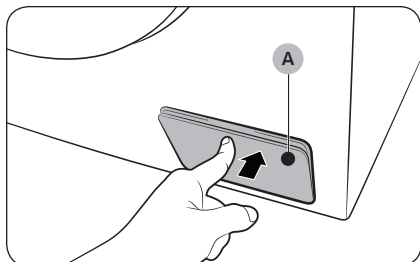

1. Fikeni dhe hiqeni nga priza makinën larëse.
2. Shtypni lehtë sipërfaqen e sipërme të **kapakut të filtrit (A)** për ta hapur.

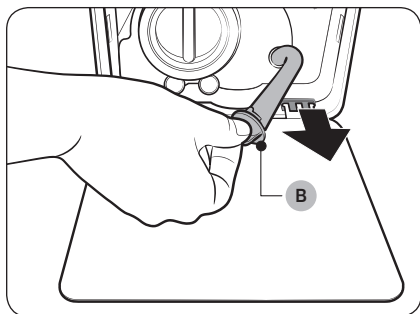

3. Vendosni një enë bosh me madhësi të mjaftueshme përreth kapakut dhe tendoseni gypin e shkarkimit të emergjencës në enë ndërsa mbani **kapakun e gypit (B)**.

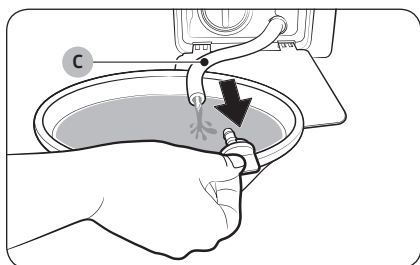

4. Hapni kapakun e gypit dhe lëreni ujin e **gypit të shkarkimit të emergjencës (C)** të rrjedhë drejt legenit.
5. Pasi të mbaroni, mbylleni kapakun e gypit dhe rifuteni tubin. Në vijim, mbyllni kapakun e filtrit.

### SHËNIM

Përdorni legen madhësie të mjaftueshme, pasi uji në kazan mund të jetë më shumë seç pritët.

## Pastrimi

### Sipërfaqja e makinës larëse

Përdorni leckë të butë me detergjent shtëpie jogërres. Mos spërkatni ujë mbi makinën larëse.

### Filtri rrjetë

Pastrojeni filtrin rrjetë të zorrës së ujit, një ose dy herë në vit.

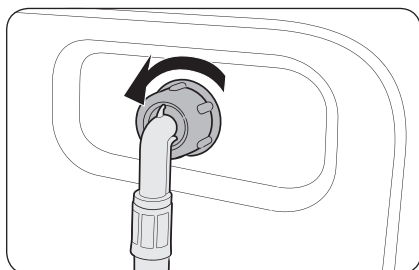

1. Fikeni makinën larëse dhe hiqeni nga prizat.
2. Mbyllni rubinetin e ujit.
3. Lironi tubin dhe shkëputni zorrën e ujit nga mbrapa makinës larëse. Mbulojeni zorrën me një leckë për të evituar rrjedhjen e ujit.

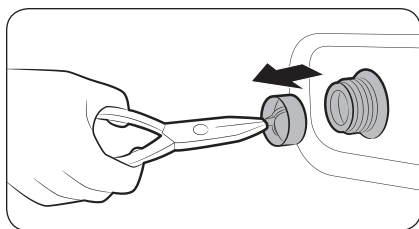

4. Përdorni pinca për të tërhequr filtrin rrjetë nga valvula e hyrjes.
5. Futeni filtrin rrjetë thellë në ujë në mënyrë që të zhytet dhe pjesa me fije e bashkimit.
6. Thajeni tërësisht filtrin rrjetë në hije.
7. Rivendoseni filtrin rrjetë në valvulën e hyrjes dhe rilidheni zorrën e ujit me valvulën e hyrjes.
8. Hapni rubinetin e ujit.

### SHËNIM

Nëse filtri rrjetë është i bllokuar, do të shfaqet kodi informues "4C" në ekran.

# Mirëmbajtja

## Filtri i papastërtive

Pastroni filtrin e papastërtive çdo dy muaj për të shmangur bllokimin. Filtri i bllokuar i papastërtive mund të dobësojë efektin e flluskave.

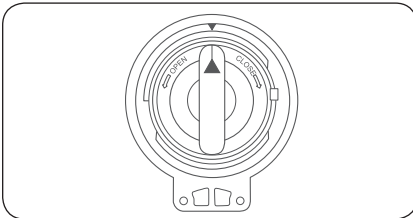
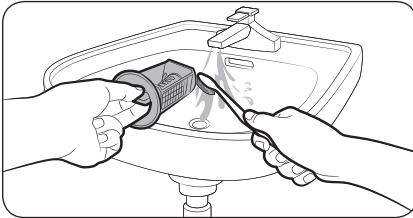
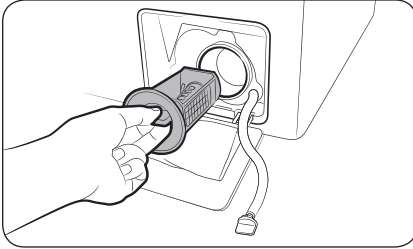

1. Fikeni makinën larëse dhe hiqeni nga priza.
2. Shkarkojeni ujin e mbetur brenda kazanit. Shihni seksionin "**Shkarkimi i urgjencës**".
3. Shtypni lehtë sipërfaqen e sipërme të kapakut të filtrit për ta hapur.
4. Rrotullojeni kokën e filtrin të papastërtive për majtas dhe shkarkoni ujin e mbetur.
5. Pastroni filtrin e papastërtive me furça të buta. Sigurohuni që helika e pompës së shkarkimit brenda filtrit nuk është e bllokuar.
6. Rivendoseni filtrin e papastërtive dhe rrotullojeni kokën e filtrit për djathtas.

### SHËNIM

- Disa filtra të papastërtive kanë kokë sigurie që është krijuar për të shmangur aksidentet nga fëmijët. Për ta hapur kokën e sigurisë së filtrit të papastërtive, shtypeni për brenda dhe rrotullojeni në drejtim të kundërt të akrepave të orës. Mekanizmi i sustës së kokës së sigurisë ndihmon në hapjen e filtrit.
- Për ta mbyllur kokën e sigurisë së filtrit të papastërtive, rrotullojeni në drejtim orar. Susta lëshon një zhurmë kërcitëse, e cila është normale.

### SHËNIM

Nëse filtri i papastërtive është i bllokuar, kodi informues "5C" shfaqet në ekran.

### KUJDES

- Sigurohuni që koka e filtrit të jetë mbyllur mirë pas pastrimit të filtrit. Përndryshe, mund të shkaktohet derdhje.
- Sigurohuni që filtri të jetë futur mirë pas pastrimit. Përndryshe, mund të shkaktojë avari ose derdhje.

## Sirtari i detergjentit

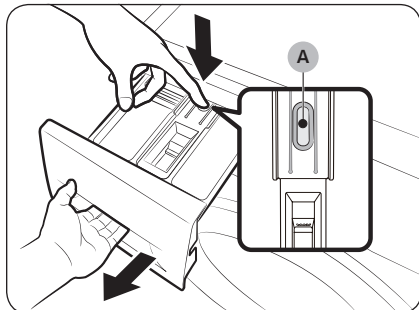

1. Ndërsa mbani shtypur **levën e lirimit (A)** brenda sirtarit të brendshëm, tërhiqeni sirtarin jashtë.
2. Hiqni levën e lirimit dhe kutinë e lëngut larës nga sirtari.

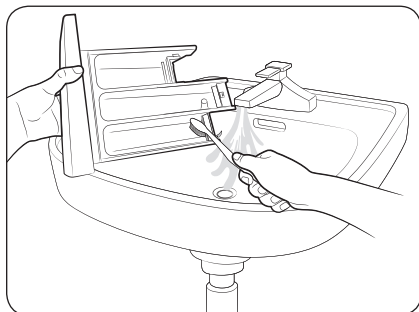

3. Pastroni elementet e sirtarit në ujë të rrjedhshëm me anë të një furçe të butë.

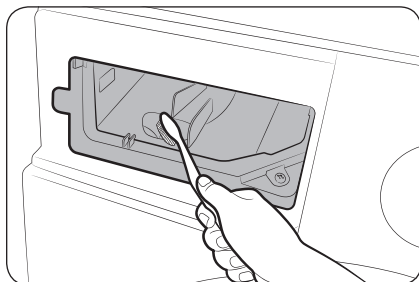

4. Pastroni mbetjen e sirtarit me një furçë për shishe për të hequr mbetjet e detergjentit dhe gëlqeren në mbetjet në sirtar.
5. Rivendosni levën e lirimit dhe kutinë e lëngut larës në sirtar.
6. Shtyjeni sirtarin brenda për ta mbyllur.

### SHËNIM

Për të hequr detergjentin e mbetur, kryeni ciklin  **RINSE+SPIN (SHPËLARJE+CENTRIFUGIM)** me kazanin bosh.





# Mirëmbajtja

## Rikuperimi nga ngrirja

Makina larëse mund të ngrijë nëse temperatura bie nën 0 °C.

1. Fikeni makinën larëse dhe hiqeni nga priza.
2. Hidhni ujë të ngrohtë mbi rubinet për të liruar zorrën e ujit.
3. Shkëputni zorrën e ujit dhe futeni në ujë të ngrohtë.
4. Hidhni ujë të ngrohtë në kazan dhe lëreni për rreth 10 minuta.
5. Rilidhni zorrën e ujit te rubineti i ujit.

### SHËNIM

Nëse makina larëse vijon të mos punojë në rregull, përsëritini hapat e mësipërm derisa të punojë në rregull.

## Kujdesi për kohë të gjata mospërdorimi

Evitoni lënien e makinës larëse pa punë për periudha të gjata. Në raste të tilla, shkarkojeni makinën larëse dhe hiqeni nga priza.

1. Rrotulloni **Zgjedhësi i ciklit** për të zgjedhur  **RINSE+SPIN (SHPËLARJE+CENTRIFUGIM)**.
2. Zbrazeni kazanin dhe shtypni **Fillo/ndalo**.
3. Kur cikli përfundon, mbylleni rubinetin e ujit dhe shkëputeni zorrën e ujit.
4. Fikeni makinën larëse dhe hiqeni nga priza.
5. Hapni derën për të lënë ajrin të qarkullojnë nëpër kazan.



# Zgjidhja e problemeve

## Pikat e kontrollit

Nëse keni probleme me makinën larëse, kontrolloni së pari tabelën më poshtë dhe provoni sugjerimet e atyshme.

Problemi	Veprimi
<b>Nuk fillon.</b>	<ul style="list-style-type: none"> <li>• Sigurohuni se makinë larëse është vendosur në prizë.</li> <li>• Sigurohuni që dera të jetë mbyllur siç duhet.</li> <li>• Sigurohuni që janë hapur rubinetat e ujit.</li> <li>• Sigurohuni të shtypni ose prekni <b>Fillo/ndalo</b> për të nisur lavatriçen.</li> <li>• Sigurohuni të mos jetë aktivizuar Bllokimi për fëmijët .</li> <li>• Përpara se makina larëse të fillojë të mbushet, do të bëjë disa zhurma kërcitëse për të kontrolluar kyçjen e derës si dhe një shkarkim të shpejtë.</li> <li>• Kontrolloni siguresën ose ngrini automatën.</li> </ul>
<b>Uji nuk vjen mjaftueshëm ose nuk vjen fare.</b>	<ul style="list-style-type: none"> <li>• Hapeni rubinetin e ujit deri në fund.</li> <li>• Sigurohuni që dera të jetë mbyllur siç duhet.</li> <li>• Sigurohuni se tubi i furnizimit me ujë nuk ka ngrirë.</li> <li>• Sigurohuni se tubi i furnizimit me ujë nuk është spërdredhur apo bllokuar.</li> <li>• Sigurohuni që të ketë presion të mjaftueshëm të ujit.</li> </ul>
<b>Pas një cikli, në sirtar e detergjentit mbetet ende detergjent.</b>	<ul style="list-style-type: none"> <li>• Sigurohuni se makina larëse është duke punuar me presion të mjaftueshëm të ujit.</li> <li>• Sigurohuni që detergjenti është hedhur në mes të sirtarit të detergjentit.</li> <li>• Sigurohuni që është vendosur mirë kapaku i shpëlarjes.</li> <li>• Nëse përdorni detergjent pluhur, sigurohuni që zgjedhësi i detergjentit të jetë në pozicionin lart.</li> <li>• Hiqni kapakun e shpëlarjes dhe pastroni sirtarin e detergjentit.</li> </ul>
<b>Ka dridhje të tepruara ose bën zhurmë.</b>	<ul style="list-style-type: none"> <li>• Sigurohuni që makina larëse të jetë instaluar në dysheme të niveluar dhe të qëndrueshme, që nuk rrëshqet. Nëse dyshemeja nuk është e niveluar, përdorni këmbët e nivelimit për të rregulluar lartësinë e makinës larëse.</li> <li>• Sigurohuni që janë hequr bulonat e vendosur gjatë dërgimit të produktit.</li> <li>• Sigurohuni që makina larëse nuk prek me objekte të tjera.</li> <li>• Sigurohuni se ngarkesa e rrobave është e ekuilibruar.</li> <li>• Motori mund të shkaktojë zhurmë gjatë punës së tij normale.</li> <li>• Rrobat e gjata ose të dekoruara me metale mund të bëjnë zhurmë gjatë larjes. Kjo është normale.</li> <li>• Objektet metalike, si monedhat, mund të bëjnë zhurmë. Pas larjes, hiqini këto objekte nga kazani ose kutia filtrit.</li> </ul>

## Zgjidhja e problemeve

Problemi	Veprimi
Nuk shkarkon dhe/ose rrotullohet.	<ul style="list-style-type: none"> <li>Sigurohuni që zorra e shkarkimit të jetë e drejtë gjatë gjithë rrugës deri te sistemi i shkarkimit. Nëse shihni pengesa në shkarkim, telefonojini shërbimit.</li> <li>Sigurohuni se filtri i papastërtive nuk është i bllokuar.</li> <li>Mbyllni derën dhe shtypni ose prekni <b>Fillo/ndalo</b>. Për sigurinë tuaj, makina larëse nuk rrotullohet as than nëse dera është e hapur.</li> <li>Sigurohuni që zorra e shkarkimit nuk është e ngrirë ose e bllokuar.</li> <li>Sigurohuni që zorra e shkarkimit të jetë lidhur me sistemin e shkarkimit dhe të mos jetë e bllokuar.</li> <li>Nëse makina larëse nuk merr energji të mjaftueshme, për njëfarë kohe mund të mos kryejë shkarkimin ose rrotullimin. Sapo të rimarrë energji të mjaftueshme, do të vijojë punën si normalisht.</li> </ul> <p>Nuk punon centrifuga.</p> <ul style="list-style-type: none"> <li>Sigurohuni që rrobat të jenë shpërndarë njëtrajtshëm.</li> <li>Sigurohuni që makina larëse të jetë në sipërfaqe të niveluar.</li> <li>Rivendosni ngarkesën. Nëse vetëm njëra nga rrobat ka nevojë për larje, si p.sh rroba banje ose një palë xhins, rezultati përfundimtar i centrifugimit mund të jetë i pakënaqshëm dhe në ekran shfaqet një mesazh kontrolli "<b>Ub</b>".</li> </ul>
Dera nuk hapet.	<ul style="list-style-type: none"> <li>Shtypni ose prekni <b>Fillo/ndalo</b> për të ndaluar lavatriçen.</li> <li>Mund të duhen disa çaste derisa të lirohet mekanizmi i kyçjes së derës.</li> <li>Dera nuk do të hapet deri në 3 minuta pasi makina larëse të ketë ndaluar ose të jetë fikur korrenti.</li> <li>Sigurohuni që i gjithë uji në kazan të jetë shkarkuar.</li> <li>Dera mund të mos hapet nëse mbetet ujë në kazan. Shkarkoni kazanin dhe hapeni derën manualisht.</li> <li>Sigurohuni që drita e mbylljes së derës të jetë e fikur. Llamba e kyçjes së derës fiket pas shkarkimit të makinës larëse.</li> </ul>
Shkumë e tepërt.	<ul style="list-style-type: none"> <li>Sigurohuni që të përdorni detergjentët e rekomanduar sipas rastit.</li> <li>Përdorni detergjent të efikasitetit të lartë (HE) për të evituar shkumën e tepërt.</li> <li>Reduktoni sasinë e detergjentit për ujë të butë, ngarkesa të vogla ose rroba me ndotje të ulët.</li> <li>Nuk rekomandohen detergjentë jo të efikasitetit të lartë.</li> </ul>
Nuk mund t'i shtohet më tej detergjent.	<ul style="list-style-type: none"> <li>Sigurohuni që sasia e detergjentit dhe e zbutësit të tekstileve të mos ketë kaluar kufirin.</li> </ul>

Problemi	Veprimi
<b>Nдалon.</b>	<ul style="list-style-type: none"> <li>• Sigurohuni që kordoni elektrik është futur në prizë funksionale.</li> <li>• Kontrolloni siguresën ose ngrini automatin.</li> <li>• Mbyllni derën dhe shtypni butonin <b>Fillo/ndalo</b> për të nisur lavatriçen. Për sigurinë tuaj, makina larëse nuk rrotullohet as than nëse dera është e hapur.</li> <li>• Përpara se makina larëse të fillojë të mbushet, do të bëjë disa zhurma kërcitëse për të kontrolluar kyçjen e derës si dhe një shkarkim të shpejtë.</li> <li>• Mund të ketë një ndërprerje ose periudhë njomjeje në cikël. Prisni për pak dhe makina larëse mund të rinisë.</li> <li>• Sigurohuni që filtri rrjetë i zorrës së furnizimit me ujë të mos jetë bllokuar te rubinetat e ujit. Pastrojeni herë pas here filtrin rrjetë.</li> <li>• Nëse makina larëse nuk merr energji të mjaftueshme, për njëfarë kohe mund të mos kryejë shkarkimin ose rrotullimin. Sapo të rimarrë energji të mjaftueshme, do të vijojë punën si normalisht.</li> </ul>
<b>Mbushet me ujë në temperaturën e gabuar.</b>	<ul style="list-style-type: none"> <li>• Hapni të dy rubinetat deri në fund.</li> <li>• Sigurohuni që keni zgjedhur saktë temperaturën.</li> <li>• Sigurohuni që zorrët janë lidhur me rubinetat e duhur. Shkarkon ujin e linjave.</li> <li>• Sigurohuni që ngrohësi i ujit të jetë caktuar për të nxjerrë ujë të ngrohtë prej së paku 49 °C (120 °F) në rubinet. Gjithashtu kontrolloni kapacitetin e ngrohësit të ujit dhe shpejtësinë e rikuperimit.</li> <li>• Shkëputni zorrët dhe pastroni filtrin rrjetë. Filtri rrjetë mund të jetë bllokuar.</li> <li>• Kur mbushet makina larëse, temperatura e ujit mund të ndryshojë pasi funksioni i komandimit automatik të temperaturës kontrollon temperaturën e ujit në hyrje. Kjo është normale.</li> <li>• Kur mbushet makina larëse, mund të vini re se në shpërndarëse shkon vetëm ujë i ngrohtë ose vetëm ujë i ftohtë, kur janë zgjedhur temperatura të ftohta ose të ngrohta. Kjo është sjellje normale e funksionit të komandimit automatik të temperaturës teksa makina larëse përcakton temperaturën e ujit.</li> </ul>
<b>Ngarkesa del e lagur në fund të një cikli.</b>	<ul style="list-style-type: none"> <li>• Përdorni shpejtësitë "High (E lartë)" ose "Extra High (Ekstra e lartë)" të rrotullimit.</li> <li>• Përdorni detergjent të efikasitetit të lartë (HE) për të reduktuar shkumën e tepërt.</li> <li>• Ngarkesa është shumë e vogël. Ngarkesat e vogla (një ose dy artikuj) mund të zhbalojnë dhe të mos rrotullohen plotësisht.</li> <li>• Sigurohuni që zorra e shkarkimit të mos jetë shpërdredhur apo bllokuar.</li> </ul>
<b>Pikon ujë.</b>	<ul style="list-style-type: none"> <li>• Sigurohuni që dera të jetë mbyllur siç duhet.</li> <li>• Sigurohuni që të gjitha zorrët të jenë lidhur mirë.</li> <li>• Sigurohuni që skaji i zorrës së shkarkimit të jetë futur dhe siguruar mirë në sistemin e shkarkimit.</li> <li>• Mos mbingarkoni.</li> <li>• Përdorni detergjent të efikasitetit të lartë (HE) për të evituar shkumën e tepërt.</li> </ul>

## Zgjidhja e problemeve

Problemi	Veprimi
<b>Ka aroma të pakëndshme.</b>	<ul style="list-style-type: none"><li>• Shkuma e tepërt mblidhet në fund dhe mund të shkaktojë erëra të pakëndshme.</li><li>• Kryeni ciklet e spastrimit për ta higjienizuar herë pas here makinën.</li><li>• Pastroni gominën e derës (diafragma).</li><li>• Thajeni pjesën e brendshme të makinës larëse pas përfundimit të një cikli.</li></ul>
<b>Nuk duken flluska (vetëm modelet "Bubbleshot").</b>	<ul style="list-style-type: none"><li>• Mbingarkimi mund të fshehtë flluskat.</li><li>• Rrobat me ndotje të lartë mund të mos krijojnë flluska.</li></ul>

Nëse problemi vijon, kontaktoni pikën vendore të shërbimit të Samsung-ut.

## Kodet informuese

Nëse makina larëse nuk funksionon, mund të shihni kod informues në ekran. Kontrolloni tabelën më poshtë dhe provoni sugjerimet.

Kodi	Veprimi
4C	<p>Nuk vjen ujë.</p> <ul style="list-style-type: none"> <li>• Sigurohuni që janë hapur rubinetat e ujit.</li> <li>• Sigurohuni që nuk janë të bllokuara zorrët e ujit.</li> <li>• Sigurohuni që nuk janë të ngrira rubinetat e ujit.</li> <li>• Sigurohuni që makina larëse po punon me presion të mjaftueshëm të ujit.</li> <li>• Sigurohuni që rubinetat e ujit të ftohtë dhe të ngrohtë janë lidhur mirë.</li> <li>• Pastroni filtrin rrjetë pasi mund të jetë bllokuar.</li> <li>• Kur shfaqet mesazhi "4C", lavatriçja shkarkon ujë për 3 minuta. Ndërkohë, butoni i energjisë do të çaktivizohet.</li> </ul>
4C2	<ul style="list-style-type: none"> <li>• Sigurohuni që zorra e ujit të ftohtë është lidhur mirë me rubinetin e ujit të ftohtë. Nëse është lidhur me rubinetin e ujit të ngrohtë, mund të deformohet pas disa cikleve.</li> </ul>
5C	<p>Uji nuk shkarkohet.</p> <ul style="list-style-type: none"> <li>• Sigurohuni që zorra e shkarkimit nuk është e ngrirë ose e bllokuar.</li> <li>• Sigurohuni që zorra e shkarkimit është vendosur në rregull, në varësi të llojit të lidhjes.</li> <li>• Pastroni filtrin e papastërtive, pasi mund të jetë bllokuar.</li> <li>• Sigurohuni që zorra e shkarkimit të jetë e drejtë gjatë gjithë rrugës deri te sistemi i shkarkimit.</li> <li>• Nëse vijon të mbetet kod informues, kontaktoni me pikën e shërbimit të klientëve.</li> </ul>
dC	<p>Lavatriçja po përdoret me derën hapur.</p> <ul style="list-style-type: none"> <li>• Sigurohuni që dera të jetë mbyllur siç duhet.</li> <li>• Sigurohuni që të mos kenë mbetur rroba në derë.</li> </ul>
0C	<p>Derdhet ujë.</p> <ul style="list-style-type: none"> <li>• Rinisni pas centrifugimit.</li> <li>• Nëse kod informues mbetet në ekran, kontaktoni pikën vendore të shërbimit të Samsung-ut.</li> </ul>
LC, LC1	<p>Kontrolloni zorrën e shkarkimit.</p> <ul style="list-style-type: none"> <li>• Sigurohuni që fundi i zorrës së shkarkimit të mos jetë vendosur në dyshe.</li> <li>• Sigurohuni që zorra e shkarkimit të mos jetë bllokuar.</li> <li>• Nëse vijon të mbetet kod informues, kontaktoni me pikën e shërbimit të klientëve.</li> </ul>
3C	<p>Kontrolloni motorin nëse punon.</p> <ul style="list-style-type: none"> <li>• Provoni të rinisni ciklin.</li> <li>• Nëse vijon të mbetet kod informues, kontaktoni me pikën e shërbimit të klientëve.</li> </ul>

## Zgjidhja e problemeve

























Kodi	Veprimi
UC	Duhet kontrolluar komanda elektronike. <ul style="list-style-type: none"><li>Kontrolloni nëse korrenti vjen në rregull.</li><li>Nëse vijon të mbetet kod i informues, kontaktoni me pikën e shërbimit të klientëve.</li></ul>
	Diktohet tension i ulët. <ul style="list-style-type: none"><li>Kontrolloni nëse kordoni është futur në prizë.</li><li>Nëse vijon të mbetet kod i informues, kontaktoni me pikën e shërbimit të klientëve.</li></ul>
HC	Kontrolli i ngrohjes në temperaturë të lartë. <ul style="list-style-type: none"><li>Nëse vijon të mbetet kod i informues, kontaktoni me pikën e shërbimit të klientëve.</li></ul>
1C	Sensori "WaterLevel (Niveli i ujit)" nuk punon në rregull. <ul style="list-style-type: none"><li>Provoni ta fikni dhe të rinisni ciklin.</li><li>Nëse vijon të mbetet kod i informues, kontaktoni me pikën e shërbimit të klientëve.</li></ul>
AC	Kontrolloni komunikimet midis qarkut kryesor dhe atyre dytësorë. <ul style="list-style-type: none"><li>Provoni ta fikni dhe të rinisni ciklin.</li><li>Nëse vijon të mbetet kod i informues, kontaktoni me pikën e shërbimit të klientëve.</li></ul>
0	Lavatriçja fiket automatikisht pas procesit të fundit të centrifugimit, dhe mesazhi "0" qëndron. <ul style="list-style-type: none"><li>Lavatriçja funksionon normalisht pa kryer ciklin  <b>DRUM CLEAN (PASTRIM KAZANI)</b>. Sidoqoftë, rekomandohet që cikli të kryhet për qëllime higjienike.</li></ul>

Nëse ndonjë kod informues vijon të shfaqet në ekran, kontaktoni pikën vendore të shërbimit të Samsung-ut.

# Specifikimet

## Skema e kujdesit për tekstilet

Simbolet e mëposhtme ofrojnë udhëzimet për kujdesin ndaj rrobave. Etiketat e kujdesit përfshijnë katër simbole sipas kësaj renditjeje: larje, zbardhim, tharje dhe hekurosje (dhe pastrim kimik nëse është e nevojshme). Përdorimi i simboleve garanton harmonizim ndërmjet prodhuesve vendas të rrobave dhe atyre të importuara. Ndiqni udhëzimet e etiketës së kujdesit për të zgjatur jetëgjatësinë e rrobave dhe për të pakësuar problemet gjatë larjes.

	Material rezistent		Mos e hekurosni
	Tekstile delikate		Mund të pastrohet në pastrim kimik duke përdorur çfarëdo lloj tretësire
	Artikulli mund të lahet në 95 °C		Pastrim kimik
	Artikulli mund të lahet në 60 °C		Për larje në pastrim kimik vetëm me perklorur, karburant të lehtë, alkool të pastër ose R113
	Artikulli mund të lahet në 40 °C		Për larje në pastrim kimik vetëm me karburant avionësh, alkool të pastër ose R113
	Artikulli mund të lahet në 30 °C		Mos e lani në pastrim kimik
	Vetëm larje me dorë		Thajeni në një sipërfaqe të sheshtë
	Vetëm në pastrim kimik		Mund të varen për t'u tharë
	Mund të zbardhen në ujë të ftohtë		Tharje në varëse rrobash
	Mos e zbardhni		Tharje me tharëse, nxehtësi normale
	Mund të hekuroset në maksimumi 200 °C		Tharje me tharëse, nxehtësi e pakësuar
	Mund të hekuroset në maksimumi 150 °C		Mos e thani me tharëse
	Mund të hekuroset në maksimumi 100 °C		





# Specifikimet

---

## Mbrojtja e mjedisit

---

- Kjo pajisje është prodhuar nga materiale të riciklueshme. Nëse vendosni ta eliminoni, ju lutemi respektoni rregulloret vendase të eliminimit të mbetjeve. Priteni kordonin elektrik në mënyrë që pajisja të mos lidhet me një burim energjie. Hiqeni kapakun në mënyrë që kafshët dhe fëmijët e vegjël të mos mbeten të bllokuar brenda pajisjes.
- Mos e tejkaloni sasinë e detergjentit të rekomanduar në udhëzimet e prodhuesit të detergjentit.
- Përdorni produkte për heqjen e njollave dhe zbardhës përpara ciklit të larjes vetëm kur është e nevojshme.
- Kurseni ujin dhe energjinë elektrike duke larë vetëm ngarkesa të plota (sasia e saktë varet nga programi i përdorur).

## Garancia për pjesët rezervë

---

Ju garantojmë që pjesët e mëposhtme rezervë do të vendosen në dispozicion të riparuesve profesional dhe përdoruesve fundorë për një periudhë prej të paktën 10 vite pas hedhjes në treg të njësisë së fundit të këtij modeli.

- Dera, menteshat dhe gominat e derës, grupi i kyçjes së derës dhe pajisjet periferike plastike, si për shembull shpërndarësit e detergjentit.



## Fleta e specifikimeve

"\*" Vjet shënojnë model të ndryshueshëm dhe mund të ndryshojnë (0-9) ose (A-Z).

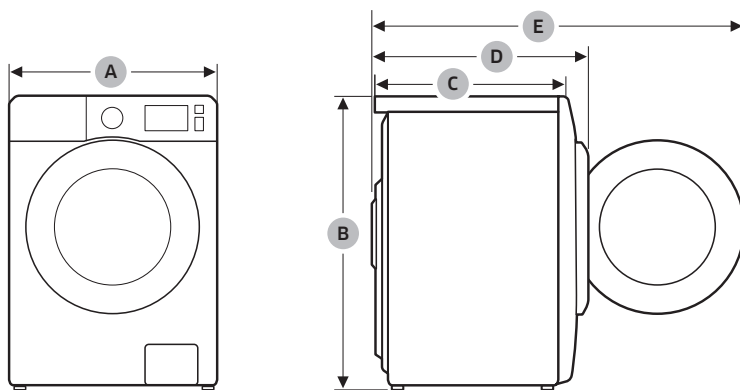

Shqip

Lloji		Makina larëse me mbushje nga përpara	
Emri i modelit		WW9*TA*4***(*)	
Përmasat	A (Gjerësia)	600 mm	
	B (Lartësia)	850 mm	
	C (Thellësia)	550 mm	
	D	635 mm	
	E	1072 mm	
Presioni i ujit		50-800 kPa	
Pesha neto		70,0 kg (WW**T*8****(*), WW**T*5****(*)) 68,0 kg (WW**T*3****(*), WW**T*0****(*))	
Kapaciteti maksimal i ngarkesës	Larje dhe centrifugim	9,0 kg	
Konsumi i energjisë	Larja dhe ngrohja	AC 220-240 V / 50 Hz	1900-2300 W
Rrotullimet e centrifugimit		1400 RPM	

# Specifikimet

Shqip

Lloji		Makina larëse me mbushje nga përpara	
Emri i modelit		WW8*TA*4***(*)	WW8*TA*2***(*)
Përmasat	A (Gjerësia)	600 mm	
	B (Lartësia)	850 mm	
	C (Thellësia)	550 mm	
	D	635 mm	
	E	1072 mm	
Presioni i ujit		50-800 kPa	
Pesha neto		70,0 kg (WW**T*8***(*), WW**T*5***(*)) 68,0 kg (WW**T*3***(*), WW**T*0***(*))	
Kapaciteti maksimal i ngarkesës	Larje dhe centrifugim	8,0 kg	
Konsumi i energjisë	Larja dhe ngrohja	AC 220-240 V / 50 Hz	1900-2300 W
Rrotullimet e centrifugimit		1400 RPM	1200 RPM



Lloji		Makina larëse me mbushje nga përpara	
Emri i modelit		WW7*TA*4***(*)	WW7*TA*2***(*)
Përmasat	A (Gjerësia)	600 mm	
	B (Lartësia)	850 mm	
	C (Thellësia)	550 mm	
	D	635 mm	
	E	1072 mm	
Presioni i ujit		50-800 kPa	
Pesha neto		70,0 kg (WW**T*8***(*), WW**T*5***(*)) 68,0 kg (WW**T*3***(*), WW**T*0***(*))	
Kapaciteti maksimal i ngarkesës	Larje dhe centrifugim	7,0 kg	
Konsumi i energjisë	Larja dhe ngrohja	AC 220-240 V / 50 Hz	1900-2300 W
Rrotullimet e centrifugimit		1400 RPM	1200 RPM

## SHËNIM

Dizajni dhe specifikimet mund të ndryshojnë pa njoftim paraprak për qëllim të përmirësimit të cilësisë.

## Në përputhje me rregulloret e zbatueshme për etiketimin e energjisë

"\*\*" Yjet shënojnë model të ndryshueshëm dhe mund të ndryshojnë (0-9) ose (A-Z).



Samsung			
Emri i modelit		WW9*TA*4***(*)	WW9*TA*2***(*)
Kapaciteti	kg	9,0	9,0
Efikasiteti i energjisë		A+++	A+++
Konsumi vjetor i energjisë (bazohet në 220 cikle standarde të larjes për procesin standard të të pambuktave në 60 °C dhe 40 °C me ngarkesë të plotë dhe të pjesshme dhe konsumin për modalitetet aktive dhe joaktive. Konsumi real i energjisë do të varet nga mënyra e përdorimit të pajisjes.)	kWh/vit	130	130
Konsumi i energjisë			
Programi standard i të pambuktave 60 °C në ngarkesë të plotë	kWh	0,66	0,66
Programi standard i të pambuktave 60 °C në ngarkesë të pjesshme	kWh	0,51	0,51
Programi standard i të pambuktave 40 °C në ngarkesë të pjesshme	kWh	0,51	0,51
Konsumi i llogaritur i energjisë për modalitetin "fikur".	W	0,48	0,48
Konsumi i llogaritur i energjisë për modalitetin "ndezur".	W	5,00	5,00
Konsumi vjetor i ujit (bazohet në 220 cikle standarde të larjes për procesin standard të të pambuktave në 60 °C dhe 40 °C me ngarkesë të plotë dhe të pjesshme. Konsumi real i ujit do të varet nga mënyra e përdorimit të pajisjes.)	L/vit	9400	9400
Kategoria e efikasitetit të centrifugimit			
Kategoria e efikasitetit të tharjes me centrifugim në shkallë nga G (efikasiteti më i ulët) deri në A (efikasiteti më i lartë)		A	B
Shpejtësia maksimale e centrifugimit	rpm	1400	1200
Lagështia e mbetur	%	44	53
Programet  COTTON (TË PAMBUKTA) 60 °C + Intensive dhe  COTTON (TË PAMBUKTA) 40 °C + Intensive janë "programi standard i të pambuktave 60 °C" dhe "programi standard i të pambuktave 40 °C". Janë të përshtatshme për pastrimin e rrobave të pambukta me ndotje normale dhe janë më efikas (për sa i përket konsumit të ujit dhe të energjisë) për këtë lloj rrobash. Në këto programe, temperatura aktuale e ujit mund të ndryshojë nga temperatura e deklaruar. Ekzekutoni Modalitetin e Kalibrimit pas instalimit (shihni seksionin <b>Ekzekutoni kalibrimin (rekomandohet)</b> në faqen 28).			
Kohëzgjatja e programit standard			
Programi standard i të pambuktave 60 °C në ngarkesë të plotë	min	314	314
Programi standard i të pambuktave 60 °C në ngarkesë të pjesshme	min	284	284
Programi standard i të pambuktave 40 °C në ngarkesë të pjesshme	min	284	284
Kohëzgjatja e modalitetit "ndezur" (TI)	min	3	3
Emetimet e zhurmës në ajër, të shprehura në dB(A) re 1 pW dhe të rrrumbullakosura në numrin e plotë më të afërt, gjatë fazave të larjes dhe të centrifugimit për programin standard të të pambuktave në 60 °C në ngarkesë të plotë;			
Larje	dB (A) re 1 pW	53	53
Centrifugim	dB (A) re 1 pW	74	74
E pamontuar			

# Specifikimet

Shqip



## Në përputhje me rregulloret e zbatueshme për etiketimin e energjisë

"\*\*" Yjet shënojnë model të ndryshueshëm dhe mund të ndryshojnë (0-9) ose (A-Z).

Samsung			
Emri i modelit		WW8*TA*4***(*)	WW8*TA*2***(*)
Kapaciteti	kg	8,0	8,0
Efikasiteti i energjisë		A+++	A+++
Konsumi vjetor i energjisë (bazohet në 220 cikle standarde të larjes për procesin standard të të pambuktave në 60 °C dhe 40 °C me ngarkesë të plotë dhe të pjesshme dhe konsumin për modalitetet aktive dhe joaktive. Konsumi real i energjisë do të varet nga mënyra e përdorimit të pajisjes.)	kWh/vit	116	116
<b>Konsumi i energjisë</b>			
Programi standard i të pambuktave 60 °C në ngarkesë të plotë	kWh	0,56	0,56
Programi standard i të pambuktave 60 °C në ngarkesë të pjesshme	kWh	0,47	0,47
Programi standard i të pambuktave 40 °C në ngarkesë të pjesshme	kWh	0,47	0,47
Konsumi i llogaritur i energjisë për modalitetin "fikur".	W	0,48	0,48
Konsumi i llogaritur i energjisë për modalitetin "ndezur".	W	5,00	5,00
Konsumi vjetor i ujit (bazohet në 220 cikle standarde të larjes për procesin standard të të pambuktave në 60 °C dhe 40 °C me ngarkesë të plotë dhe të pjesshme. Konsumi real i ujit do të varet nga mënyra e përdorimit të pajisjes.)	L/vit	8100	8100
<b>Kategoria e efikasitetit të centrifugimit</b>			
Kategoria e efikasitetit të tharjes me centrifugim në shkallë nga G (efikasiteti më i ulët) deri në A (efikasiteti më i lartë)		A	B
Shpejtësia maksimale e centrifugimit	rpm	1400	1200
Lagështia e mbetur	%	44	53
Programet  <b>COTTON (TË PAMBUKTA)</b> 60 °C + Intensive dhe  <b>COTTON (TË PAMBUKTA)</b> 40 °C + Intensive janë "programi standard i të pambuktave 60 °C" dhe "programi standard i të pambuktave 40 °C". Janë të përshtatshme për pastrimin e rrobave të pambukta me ndotje normale dhe janë më efikas (për sa i përket konsumit të ujit dhe të energjisë) për këtë lloj rrobash. Në këto programe, temperatura aktuale e ujit mund të ndryshojë nga temperatura e deklaruar. Ekzekutoni Modalitetin e Kalibrimit pas instalimit (shihni seksionin <b>Ekzekutoni kalibrimin (rekomandohet)</b> në faqen 28).			
<b>Kohëzgjatja e programit standard</b>			
Programi standard i të pambuktave 60 °C në ngarkesë të plotë	min	314	314
Programi standard i të pambuktave 60 °C në ngarkesë të pjesshme	min	254	254
Programi standard i të pambuktave 40 °C në ngarkesë të pjesshme	min	254	254
Kohëzgjatja e modalitetit "ndezur" (TI)	min	3	3
<b>Emetimet e zhurmës në ajër, të shprehura në dB(A) re 1 pW dhe të rrrumbullakosura në numrin e plotë më të afërt, gjatë fazave të larjes dhe të centrifugimit për programin standard të të pambuktave në 60 °C në ngarkesë të plotë;</b>			
Larje	dB (A) re 1 pW	53	53
Centrifugim	dB (A) re 1 pW	74	74
<b>E pamontuar</b>			

## Në përputhje me rregulloret e zbatueshme për etiketimin e energjisë















"\*\*" Yjet shënojnë model të ndryshueshëm dhe mund të ndryshojnë (0-9) ose (A-Z).



Samsung			
Emri i modelit		WW7*TA*4***(*)	WW7*TA*2***(*)
Kapaciteti	kg	70	70
Efikasiteti i energjisë		A+++	A+++
Konsumi vjetor i energjisë (bazohet në 220 cikle standarde të larjes për procesin standard të të pambuktave në 60 °C dhe 40 °C me ngarkesë të plotë dhe të pjesshme dhe konsumin për modalitetet aktive dhe joaktive. Konsumi real i energjisë do të varet nga mënyra e përdorimit të pajisjes.)	kWh/vit	103	103
Konsumi i energjisë			
Programi standard i të pambuktave 60 °C në ngarkesë të plotë	kWh	0,52	0,52
Programi standard i të pambuktave 60 °C në ngarkesë të pjesshme	kWh	0,39	0,39
Programi standard i të pambuktave 40 °C në ngarkesë të pjesshme	kWh	0,39	0,39
Konsumi i llogaritur i energjisë për modalitetin "fikur".	W	0,48	0,48
Konsumi i llogaritur i energjisë për modalitetin "ndezur".	W	5,00	5,00
Konsumi vjetor i ujit (bazohet në 220 cikle standarde të larjes për procesin standard të të pambuktave në 60 °C dhe 40 °C me ngarkesë të plotë dhe të pjesshme. Konsumi real i ujit do të varet nga mënyra e përdorimit të pajisjes.)	L/vit	7400	7400
Kategoria e efikasitetit të centrifugimit			
Kategoria e efikasitetit të tharjes me centrifugim në shkallë nga G (efikasiteti më i ulët) deri në A (efikasiteti më i lartë)		B	B
Shpejtësia maksimale e centrifugimit	rpm	1400	1200
Lagështia e mbetur	%	53	53
Programet  COTTON (TË PAMBUKTA) 60 °C + Intensive dhe  COTTON (TË PAMBUKTA) 40 °C + Intensive janë "programi standard i të pambuktave 60 °C" dhe "programi standard i të pambuktave 40 °C". Janë të përshtatshme për pastrimin e rrobave të pamukta me ndotje normale dhe janë më efikas (për sa i përket konsumit të ujit dhe të energjisë) për këtë lloj rrobash. Në këto programe, temperatura aktuale e ujit mund të ndryshojë nga temperatura e deklaruar. Ekzekutoni Modalitetin e Kalibrimit pas instalimit (shihni seksionin <b>Ekzekutoni kalibrimin (rekomandohet)</b> në faqen 28).			
Kohëzgjatja e programit standard			
Programi standard i të pambuktave 60 °C në ngarkesë të plotë	min	307	307
Programi standard i të pambuktave 60 °C në ngarkesë të pjesshme	min	192	192
Programi standard i të pambuktave 40 °C në ngarkesë të pjesshme	min	192	192
Kohëzgjatja e modalitetit "ndezur" (TI)	min	3	3
Emetimet e zhurmës në ajër, të shprehura në dB(A) re 1 pW dhe të rrrumbullakosura në numrin e plotë më të afërt, gjatë fazave të larjes dhe të centrifugimit për programin standard të të pambuktave në 60 °C në ngarkesë të plotë;			
Larje	dB (A) re 1 pW	54	54
Centrifugim	dB (A) re 1 pW	74	74
E pamontuar			

# Specifikimet

Shqip

## Informacion për ciklet kryesore të larjes

Modeli	Ciklet	Temperatura (°C)	Kapaciteti (kg)	Koha e programit (min)	Përbajtja e lagështirës së mbetur (%)	Konsumi i ujit (L/cikël)	Konsumi i energjisë (kWh/cikël)
WW9*TA*4***(*)	 COTTON (TË PAMBUKTA)	20	4,5	102	56	68	0,27
	 COTTON (TË PAMBUKTA) + Intensive	40	4,5	284	44	39	0,51
		60	4,5	284	44	39	0,51
			60	9	314	44	47
	 SYNTHETICS (SINETIKE)	40	4	160	35	68	0,68
WW9*TA*2***(*)	 COTTON (TË PAMBUKTA)	20	4,5	102	56	68	0,27
	 COTTON (TË PAMBUKTA) + Intensive	40	4,5	284	53	39	0,51
		60	4,5	284	53	39	0,51
			60	9	314	53	47
	 SYNTHETICS (SINETIKE)	40	4	160	35	68	0,68
WW8*TA*4***(*)	 COTTON (TË PAMBUKTA)	20	4	102	56	68	0,27
	 COTTON (TË PAMBUKTA) + Intensive	40	4	254	44	33	0,47
		60	4	254	44	33	0,47
			60	8	314	44	41
	 SYNTHETICS (SINETIKE)	40	4	160	35	68	0,68
WW8*TA*2***(*)	 COTTON (TË PAMBUKTA)	20	4	102	56	68	0,27
	 COTTON (TË PAMBUKTA) + Intensive	40	4	254	53	33	0,47
		60	4	254	53	33	0,47
			60	8	314	53	41
	 SYNTHETICS (SINETIKE)	40	4	160	35	68	0,68
WW7*TA*4***(*)	 COTTON (TË PAMBUKTA)	20	3,5	102	56	68	0,27
	 COTTON (TË PAMBUKTA) + Intensive	40	3,5	192	44	31	0,39
		60	3,5	192	44	31	0,39
			60	7	307	44	36
	 SYNTHETICS (SINETIKE)	40	4	160	35	68	0,68

Modeli	Ciklet	Temperatura (°C)	Kapaciteti (kg)	Koha e programit (min)	Përbajtja e lagështirës së mbetur (%)	Konsumi i ujit (L/cikël)	Konsumi i energjisë (kWh/cikël)
WW7*TA*2***(*)	 COTTON (TË PAMBUKTA)	20	3,5	102	56	68	0,27
	 COTTON (TË PAMBUKTA) + Intensive	40	3,5	192	53	31	0,39
		60	3,5	192	53	31	0,39
			7	307	53	36	0,48
	 SYNTHETICS (SINETIKE)	40	4	160	35	68	0,68

Vlerat në tabelë janë matur sipas kushteve të specifikuara në standardin IEC60456/EN60456. Vlerat aktuale do të varen nga mënyra se si përdoret pajisja.



## PYETJE OSE KOMENTE?

SHTETI	TELEFONONI	OSE NA VIZITONI NË INTERNET NË
BULGARIA	*3000 Цена на един градски разговор 0800 111 31 Безплатен за vsichki operatori	<a href="http://www.samsung.com/bg/support">www.samsung.com/bg/support</a>
CROATIA	072 726 786	<a href="http://www.samsung.com/hr/support">www.samsung.com/hr/support</a>
CZECH	800 - SAMSUNG (800-726786)	<a href="http://www.samsung.com/cz/support">www.samsung.com/cz/support</a>
ESTONIA	800-7267	<a href="http://www.samsung.com/ee/support">www.samsung.com/ee/support</a>
HUNGARY	0680SAMSUNG (0680-726-7864)	<a href="http://www.samsung.com/hu/support">www.samsung.com/hu/support</a>
LATVIA	8000-7267	<a href="http://www.samsung.com/lv/support">www.samsung.com/lv/support</a>
LITHUANIA	8-800-77777	<a href="http://www.samsung.com/lt/support">www.samsung.com/lt/support</a>
ROMANIA	*8000 (apel in retea) 08008-726-78-64 (08008-SAMSUNG) Apel GRATUIT Atenție: Dacă efectuați apelul din rețeaua Digi (RCS/RDS), vă rugăm să ne contactați formând numărul Telverde fără ultimele două cifre, astfel: 0800872678.	<a href="http://www.samsung.com/ro/support">www.samsung.com/ro/support</a>
SERBIA	011 321 6899	<a href="http://www.samsung.com/rs/support">www.samsung.com/rs/support</a>
SLOVAKIA	0800 - SAMSUNG (0800-726 786)	<a href="http://www.samsung.com/sk/support">www.samsung.com/sk/support</a>
SLOVENIA	080 697 267 (brezplačna številka)	<a href="http://www.samsung.com/si/support">www.samsung.com/si/support</a>



DC68-04206N-00



# Mašina za pranje veša

Korisnički priručnik

WW9\*TA\*\*\*\*(\*)/WW8\*TA\*\*\*\*(\*)/WW7\*TA\*\*\*\*(\*)

**SAMSUNG**



# Sadržaj

<b>Informacije o bezbednosti</b>	<b>4</b>
Šta treba da znate o bezbednosnim uputstvima	4
Važni simboli u vezi sa bezbednošću	4
Važne bezbednosne mere predostrožnosti	4
Važna upozorenja o instaliranju	6
Mere opreza pri instaliranju	7
Važna upozorenja o korišćenju	8
Mere opreza pri korišćenju	9
Važna upozorenja o čišćenju	12
Uputstva o odlaganju električne i elektronske opreme	12
<b>Postavljanje</b>	<b>13</b>
Šta se nalazi u pakovanju	13
Uslovi za postavljanje	15
Detaljan opis instalacije	17
<b>Pre početka korišćenja</b>	<b>26</b>
Početno podešavanje	26
Smernice za veš	26
Preporuke za deterdžent	30
Smernice za fioku za deterdžent	31
<b>Korišćenje</b>	<b>34</b>
Kontrolna tabla	34
Jednostavni koraci za početak korišćenja	35
Pregled ciklusa	36
Postavke	39
<b>Održavanje</b>	<b>40</b>
Čišćenje bubnja	40
Smart Check 	41
Ispuštanje vode u hitnim slučajevima	42
Čišćenje	43
Oporavak nakon zamrzavanja	46
Zaštita u slučaju dužeg perioda nekorišćenja	46



---

<b>Rešavanje problema</b>	<b>47</b>
Tačke provere	47
Informativni kodovi	51
<b>Specifikacije</b>	<b>53</b>
Tabela o održavanju tkanina	53
Zaštita okoline	54
Garancija za rezervne delove	54
List sa specifikacijama	55
Informacije o glavnim programima pranja	60



# Informacije o bezbednosti

Čestitamo vam na kupovini nove Samsung mašine za pranje veša. Ovaj priručnik sadrži važne informacije o instaliranju, korišćenju i održavanju vašeg uređaja. Pažljivo pročitajte ovaj priručnik, kako biste u potpunosti mogli da iskoristite brojne prednosti i funkcije svoje mašine za pranje veša.

## Šta treba da znate o bezbednosnim uputstvima

Pažljivo pročitajte ovaj priručnik, kako biste naučili da bezbedno i efikasno koristite brojne opcije i funkcije svog novog uređaja. Čuvajte priručnik na bezbednom mestu u blizini uređaja za buduću upotrebu. Koristite ovaj uređaj samo za predviđene svrhe i na način opisan u ovom priručniku.

Upozorenja i važna bezbednosna uputstva iz ovog priručnika ne obuhvataju sve moguće uslove i situacije do kojih može doći. Vaša je odgovornost da koristite sopstveno rasuđivanje, oprez i pažnju pri instaliranju, održavanju i korišćenju mašine za pranje veša.

Budući da se uputstva za rad u nastavku odnose na više modela, karakteristike vaše mašine za pranje veša mogu se neznatno razlikovati od onih koje su opisane u ovom priručniku, pa se neki znakovi upozorenja možda neće odnositi na vaš uređaj. Ako imate bilo kakva pitanja ili nedoumice, obratite se najbližem servisnom centru ili potražite pomoć i informacije na adresi [www.samsung.com](http://www.samsung.com).

## Važni simboli u vezi sa bezbednošću

Šta znače ikone i simboli u ovom korisničkom priručniku:

### UPOZORENJE

Opasnosti ili rizični postupci koji mogu dovesti do **ozbiljnih fizičkih povreda, smrtnog ishoda i/ili materijalne štete**.

### OPREZ

Opasnosti ili rizični postupci koji mogu dovesti do **fizičkih povreda i/ili materijalne štete**.

### NAPOMENA

Ukazuje na postojanje rizika od fizičkih povreda ili materijalne štete.

Ovi znaci upozorenja služe kao pomoć u sprečavanju povreda.

Strogo ih se pridržavajte.

Kada pročitate ovaj priručnik, čuvajte ga na sigurnom mestu za buduću upotrebu.

Pre upotrebe uređaja pročitajte sva uputstva.

Kao i kod svih uređaja koji koriste električnu energiju i sadrže pokretne delove, postoje određeni rizici. Da biste bezbedno rukovali ovim uređajem, upoznajete se sa svim njegovim funkcijama i budite pažljivi dok ga koristite.

## Važne bezbednosne mere predostrožnosti

### UPOZORENJE

Da biste smanjili rizik od požara, strujnog udara ili povreda tokom korišćenja uređaja, poštujujte osnovne mere predostrožnosti, uključujući sledeće:



1. Ovaj uređaj ne treba da koriste osobe (uključujući decu) sa smanjenim fizičkim, senzornim ili mentalnim sposobnostima, odnosno sa manjkom iskustva i znanja, osim u slučaju da su pod nadzorom osobe koja odgovara za njihovu bezbednost ili im ona daje uputstva za korišćenje uređaja.
2. **Za korišćenje u Evropi:** Ovaj uređaj mogu da koriste deca u uzrastu od 8 i više godina, kao i osobe sa smanjenim fizičkim, senzornim ili mentalnim sposobnostima, odnosno sa manjkom iskustva i znanja, ako su pod nadzorom ili ako su dobili uputstva za korišćenje uređaja na bezbedan način i uz razumevanje mogućih opasnosti. Deca ne smeju da se igraju sa uređajem. Čišćenje i korisničko održavanje ne smeju da obavljaju deca bez nadzora.
3. Decu bi trebalo nadgledati da se ne bi igrala uređajem.
4. Ako je kabl za napajanje oštećen, mora ga zameniti proizvođač, ovlašćeni servisni agent ili lice sličnih kvalifikacija kako bi se izbegla opasnost.
5. Moraju se koristiti nova creva koja se isporučuju sa uređajem, a stara creva ne treba ponovo koristiti.
6. Kod uređaja koji imaju ventilacione otvore pri dnu, tepih ne sme da prekriva otvore.
7. **Za korišćenje u Evropi:** Od uređaja treba udaljiti decu mlađu od 3 godine ako nisu pod stalnim nadzorom.
8. **OPREZ:** Da bi se izbegla opasnost od slučajnog resetovanja termičkog osigurača, ovaj uređaj se ne sme napajati preko spoljnog uklopnog uređaja kao što je tajmer, niti povezivati sa strujnim kolom koje se redovno uključuje i isključuje pomoću tog uklopnog uređaja.

# Informacije o bezbednosti

9. Ovaj uređaj je namenjen samo za upotrebu u domaćinstvu i ne treba ga koristiti na sledeće načine:
- u kuhinjama za osoblje u prodavnicama, kancelarijama i drugim poslovnim okruženjima;
  - u kućama na farmi;
  - za klijente u hotelima, motelima i drugim vrstama stambenih prostora;
  - u smeštaju tipa noćenja sa doručkom;
  - u zajedničkim prostorijama stambenih zgrada ili praonicama veša.

## Važna upozorenja o instaliranju

### UPOZORENJE

Ovaj uređaj mora instalirati kvalifikovani tehničar ili servisna kompanija.

- U suprotnom, može doći do strujnog udara, požara, eksplozije, problema sa uređajem ili povrede.

Budite pažljivi pri podizanju jer je uređaj težak.

Čvrsto utaknite kabl za napajanje u zidnu utičnicu koja je u skladu sa lokalnim električnim specifikacijama. Koristite utičnicu samo za ovaj uređaj i nemojte koristiti produžni kabl.

- Deljenje zidne utičnice sa drugim uređajima preko produžnog kabla sa jednom ili više utičnica može dovesti do strujnog udara ili požara.
- Proverite da li su napon, frekvencija i jačina struje u skladu sa specifikacijama proizvoda. U suprotnom, može doći do strujnog udara ili požara.

Suvom krpom redovno uklanjajte strane materije, npr. prašinu ili vodu, sa priključaka i kontakata na utikaču.

- Izvucite utikač i očistite ga suvom krpom.
- U suprotnom, može doći do strujnog udara ili požara.

Priključite utikač u zidnu utičnicu tako da kabl bude okrenut nadole.

- Ako priključite utikač u suprotnom smeru, električne žice u kابلu mogu da se oštete, što može dovesti do strujnog udara ili požara.

Držite svu ambalažu van domašaja dece, jer može biti opasna.

- Ako dete stavi kesu na glavu, može doći do gušenja.

Ako se uređaj, utikač ili kabl za napajanje oštete, obratite se najbližem servisnom centru.

Ovaj uređaj mora biti pravilno uzemljen.

Nemojte vezivati uzemljenje za cevi za gas, plastične vodovodne cevi ni telefonsku liniju.

- Može doći do strujnog udara, požara, eksplozije ili problema sa uređajem.

- Nemojte uključivati kabl za napajanje u utičnicu koja nije pravilno uzemljena i proverite da li je ona u skladu sa lokalnim i nacionalnim propisima.

Nemojte instalirati ovaj uređaj blizu grejalice ili zapaljivih materijala.

Nemojte instalirati ovaj uređaj na vlažnim, zamašćenim ili prašnjavim mestima, odnosno na mestima koja su direktno izložena sunčevoj svetlosti ili vodi (kiši).

Nemojte instalirati ovaj uređaj na mestima sa niskim temperaturama.

- Cevi mogu pući usled mraza.

Nemojte postavljati uređaj na mesta na kojima može doći do curenja gasa.

- Može doći do strujnog udara ili požara.

Nemojte koristiti električni transformator.

- Može doći do strujnog udara ili požara.

Nemojte koristiti oštećeni utikač, oštećeni kabl za napajanje ili zidnu utičnicu koja nije dobro pričvršćena.

- Može doći do strujnog udara ili požara.

Nemojte previše povlačiti ni savijati kabl za napajanje.

Nemojte uvrtni kabl za napajanje niti ga vezivati u čvor.

Nemojte kačiti kabl za napajanje o metalne elemente, postavljati na njega teške predmete, umetati ga između predmeta niti ga gurati iza uređaja.

- Može doći do strujnog udara ili požara.

Nemojte povlačiti kabl za napajanje dok izvlačite utikač iz utičnice.

- Izvucite utikač iz utičnice držeći utikač.
- U suprotnom, može doći do strujnog udara ili požara.

Ovaj uređaj mora biti u postavljen tako da se može pristupati utikaču, slavinama za dovod vode i odvodnim cevima.

U slučaju popravke od strane neautorizovanog servisa, popravke od strane korisnika ili nestručne popravke uređaja, Samsung nije odgovoran u slučaju nastanka oštećenja na uređaju, nastale povrede ili bilo kog drugog slučaja vezanog za sigurnosti uređaja nastalog kao posledica pokušaja popravke proizvoda koja pažljivo ne sledi ova uputstva za popravku i održavanje. Bilo kakvo oštećenje proizvoda nastalo kao posledica pokušaja popravke uređaja od strane bilo kog drugog lica sem Samsung sertifikovanog servisa i pružaoca usluga, neće biti pokriveno uslovima garancije.

## Mere opreza pri instaliranju

### OPREZ

Uređaj mora biti u postavljen tako da se može lako pristupati utikaču.

- U suprotnom, može doći do strujnog udara ili požara zbog električnog propuštanja.

Postavite uređaj na čvrstu i ravnu površinu koja može da izdrži njegovu težinu.

- U suprotnom, može doći do pojačanih vibracija, pomeranja, buke ili problema sa uređajem.



# Informacije o bezbednosti

## Važna upozorenja o korišćenju

### UPOZORENJE

Ako dođe do izlivanja vode, odmah isključite vodu i napajanje i obratite se najbližem servisnom centru.

- Nemojte dodirivati utikač mokrim rukama.
- U suprotnom, može doći do strujnog udara.

Ako uređaj proizvodi neuobičajenu buku, miris paljevine ili dim, odmah izvucite kabl za napajanje iz utičnice i obratite se najbližem servisnom centru.

- U suprotnom, može doći do strujnog udara ili požara.

U slučaju curenja gasa (kao što su propan, tečni naftni gas itd.), odmah provetrite prostoriju bez dodirivanja utikača. Nemojte dodirivati uređaj ni kabl za napajanje.

- Nemojte koristiti ventilator.
- Varnica može dovesti do eksplozije ili požara.

Uklonite ručicu za vrata mašine za pranje veša pre nego što uređaj odložite u otpad.

- Ako se unutar uređaja zaglave deca, može doći do gušenja i smrtnog ishoda.

Pre korišćenja mašine za pranje veša, proverite da li ste uklonili ambalažu (sunder, stiropor) koji su pričvršćeni za dno mašine.

Nemojte prati komade odeće koji su uprljani benzinom, kerozinom, benzenom, razređivačem, alkoholom, odnosno drugim zapaljivim ili eksplozivnim supstancama.

- Može doći do strujnog udara, požara ili eksplozije.

Nemojte silom otvarati vrata mašine za pranje veša dok radi (pranje na visokoj temperaturi / sušenje / centrifugiranje).

- Ako se voda izlije iz mašine za pranje veša, može doći do opekotina ili pod može postati klizav. Može doći do povreda.
- Ako se vrata otvore silom, može doći do oštećenja uređaja ili povreda.

Nemojte dodirivati utikač mokrim rukama.

- Može doći do strujnog udara.

Nemojte isključivati uređaj izvlačenjem kabla za napajanje iz utičnice dok uređaj radi.

- Ponovno uključivanje kabla za napajanje u zidnu utičnicu može dovesti do varničenja, a time i do strujnog udara ili požara.

Nemojte dozvoljavati da deca ulaze u uređaj, niti da se na njega penju.

- Može doći do strujnog udara, opekotina ili povreda.

Nemojte stavljati ruke ili metalne predmete pod mašinu za pranje veša dok radi.

- Može doći do povreda.

Nemojte isključivati uređaj povlačenjem kabla za napajanje. Uvek čvrsto uhvatite utikač i povucite ga ravno iz utičnice.

- Oštećenje kabla za napajanje može dovesti do kratkog spoja, požara i/ili strujnog udara.

Nemojte pokušavati da sami popravite, rastavite ili izmenite uređaj.

- Nemojte koristiti nijednu drugu vrstu osigurača (kao što su oni sa bakarnom ili čeličnom žicom i sl.) osim standardnih.
- Ako uređaj treba popraviti ili ponovo instalirati, obratite se najbližem servisnom centru.
- Može doći do strujnog udara, požara, problema sa uređajem ili povreda.

Ako se dovodno crevo odvoji od slavine za dovod vode i dođe do izlivanja, izvucite kabl za napajanje iz utičnice.

- U suprotnom, može doći do strujnog udara ili požara.

Izvucite kabl za napajanje ako se uređaj ne koristi duže vreme, ili tokom oluja sa grmljavinom.

- U suprotnom, može doći do strujnog udara ili požara.

Ako neka strana materija uđe u uređaj, izvucite kabl za napajanje iz utičnice i obratite se najbližem korisničkom servisu kompanije Samsung.

- Može doći do strujnog udara ili požara.

Nemojte dozvoljavati deci (ni kućnim ljubimcima) da se igraju u mašini za pranje veša ili na njoj. Vrata mašine za pranje veša teško se otvaraju iznutra i deca se mogu ozbiljno povrediti ako se u njoj zaglave.

## Mere opreza pri korišćenju

### OPREZ

Ako se mašina za pranje veša zaprlja nekom stranom materijom kao što su deterdžent, nečistoće, ostaci hrane itd, izvucite kabl za napajanje iz utičnice i očistite mašinu mekanom vlažnom krpom.

- Može doći do gubitka boje, deformacija, oštećenja ili pojave rđe.

Prednje staklo se može polomiti zbog jakog udarca. Budite pažljivi pri korišćenju mašine za pranje veša.

- Ako se staklo polomi, može doći do povreda.

Polako otvarajte slavinu za vodu ako je niste koristili duže vreme, ako je došlo do poremećaja u snabdevanju vodom ili ako ponovo povezujete dovodno crevo.

- Pritisak vazduha u crevu ili slavini za dovod vode može dovesti do oštećenja dela uređaja ili curenja vode.

Ako se tokom rada pojavi greška u vezi sa ispuštanjem vode, proverite da li postoji problem sa odvodom.

- Ako se mašina koristi za vreme izlivanja zbog problema sa odvodom, može doći do strujnog udara ili požara.

Stavite veš u mašinu za pranje tako da vrata mašine ne uhvate nijedan deo odeće.

- Ako se neki deo odeće zaglavi u vratima, može doći do oštećenja veša ili mašine za pranje veša, odnosno do curenja vode.

Isključite dovod vode ako ne koristite mašinu za pranje veša.

- Proverite da li su zavrtnji na priključku creva za dovod vode propisno zategnuti.

Pobrinite se da guma i prednje staklo na vratima ne budu zaprljani stranim materijama (npr. otpacima, koncima, dlakama itd.).

- Ako se strane materije zaglave u vratima ili ako se vrata ne zatvore do kraja, može doći do curenja vode.

## Informacije o bezbednosti

Pre korišćenja uređaja, otvorite slavinu za vodu i proverite da li je priključak dovodnog creva dobro pričvršćen i da li dolazi do curenja vode.

- Ako zavrtnji na priključku dovodnog creva nisu dovoljno pritegnuti, može doći do curenja vode.

Uređaj koji ste kupili namenjen je samo za kućnu upotrebu.

Korišćenje za poslovne potrebe smatra se nepravilnim korišćenjem uređaja. U tom slučaju, uređaj neće biti pokriven standardnom garancijom kompanije Samsung, a kompanija Samsung neće biti odgovorna za kvarove ili oštećenja do kojih dođe zbog takvog nepravilnog korišćenja.

Nemojte stajati na uređaju niti na njemu ostavljati predmete (kao što su veš, upaljene sveće, upaljene cigarete, sudovi, hemikalije, metalni predmeti i sl.).

- Može doći do strujnog udara, požara, problema sa uređajem ili povreda.

Po površini uređaja nemojte raspršivati isparljive materije, kao što su insekticidi.

- Pored toga što je štetno za zdravlje ljudi, to može dovesti do strujnog udara, požara ili problema sa uređajem.

U blizini mašine za pranje veša nemojte ostavljati predmete koji stvaraju elektromagnetna polja.

- Može doći do povreda zbog kvarova.

Voda koja se ispušta tokom pranja na visokoj temperaturi ili tokom ciklusa sušenja je vreła. Nemojte dodirivati vodu.

- Može doći do opekotina ili povreda.

Vreme ispuštanja vode iz mašine može biti različito, zavisno od temperature vode. Ako je temperatura vode previsoka, proces ispuštanja započinje nakon hlađenja vode.

Nemojte prati, centrifugirati niti sušiti voodootporne presvlake, prostirke i odeću (\*), osim u slučaju kada vaš uređaj ima poseban ciklus za pranje ovakvih predmeta.

(\*): Vunene prostirke, zaštitni prekrivači, ribolovački prsluci, skijaška odela, vreće za spavanje, zaštitne gaćice za pelene, voodootporne trenerke, kao i navlake za bicikle, motore i automobile itd.

- Nemojte prati krute ili tvrde prostirke, čak i ako se na njihovim oznakama za održavanje nalazi oznaka za mašinsko pranje. Može doći do povreda, kao i do oštećenja mašine za pranje veša, zidova, poda ili odeće zbog pojačanih vibracija.
- Nemojte prati podne prostirke ili otirače sa gumenom podlogom. Gumena podloga se može skinuti i zalepiti unutar bubnja, što može dovesti do kvarova kao što je problem sa ispuštanjem vode.

Nemojte koristiti mašinu za pranje veša ako je uklonjena fioka za deterđent.

- Može doći do strujnog udara ili povreda zbog curenja vode.

Nemojte dodirivati unutrašnjost bubnja tokom sušenja ili neposredno nakon njega jer je vreła.

- Može doći do opekotina.

Staklo na vratima se zagreva tokom pranja i sušenja. Stoga nemojte dodirivati staklo na vratima.

Pored toga, nemojte dozvoljavati deci da se igraju oko mašine za pranje veša niti da dodiruju staklo na vratima.

- Može doći do opekotina.

Nemojte stavljati ruku u fioku za deterđent.

- Može doći do povreda, jer se ruka može zaglaviti u uređaju za unos deterđenta.

Uklonite vođicu za tečni deterdžent ako koristite prašak za veš (samo za određene modele).

- U suprotnom, voda može da curi sa prednje strane fiok za deterdžent.

U mašinu za pranje veša nemojte stavljati ništa osim veša (na primer, cipele, ostatke hrane, životinje itd.).

- Može doći do oštećenja mašine za pranje veša, odnosno do povreda ili smrti kućnih ljubimaca zbog pojačanih vibracija.

Nemojte pritiskati dugmad oštrim predmetima, kao što su igle, noževi, nokti i sl.

- Može doći do strujnog udara ili povreda.

Nemojte prati veš uprljan uljima, kremama ili losionima koji se koriste u proizvodima za negu kože ili salonima za masažu.

- Guma za vrata se može deformisati i dovesti do curenja vode.

Nemojte u bubnju na duže vreme ostavljati metalne predmete poput sigurnosnih igala i ukosnica niti izbeljivač.

- Može doći do pojave rđe u bubnju.
- Ako se na površini bubnja pojavi rđa, na površinu nanosite (neutralno) sredstvo za čišćenje i očistite je sunđerom. Nikada ne koristite metalnu četku.

Nemojte direktno koristiti deterdžent za hemijsko čišćenje i nemojte prati, ispirati niti centrifugirati veš koji je uprljan tim deterdžentom.

- Može doći do spontanog sagorevanja ili paljenja zbog zagrevanja izazvanog oksidacijom ulja.

Nemojte koristiti vodu iz uređaja za hlađenje/zagrevanje.

- To može dovesti do problema sa mašinom za pranje veša.

Za pranje veša u mašini nemojte koristiti prirodne sapune za pranje ruku.

- Ako se on stvrdne i nagomila unutar mašine za pranje veša, može doći do problema sa uređajem, gubitka boje, pojave rđe ili neprijatnih mirisa.

Čarape i grudnjake stavite u mrežicu za pranje i perite ih zajedno sa ostalim vešom.

U mrežici za pranje nemojte prati velike predmete, kao što su prostirke.

- U suprotnom, može doći do povreda zbog pojačanih vibracija.

Nemojte koristiti deterdžent koji se stvrdnuo.

- Ako se on nagomila unutar mašine za pranje veša, može doći do curenja vode.

Proverite da li su prazni džepovi svih odevnih predmeta koji se peru.

- Čvrsti, oštri predmeti kao što su novčići, sigurnosne igle, ekseri, zavrtnji ili kamenčići mogu dovesti do znatnog oštećenja uređaja.

Nemojte da perete odeću koja sadrži velike kopče, dugmad ili druge teške metalne predmete.

Sortirajte veš po postojanosti boja i izaberite preporučeni ciklus, temperaturu vode i dodatne funkcije.

- Može doći do gubitka boje ili oštećenja tkanine.

Pazite da se dečiji prsti ne zaglave u vratima dok ih zatvarate.

- Može doći do povreda.

# Informacije o bezbednosti

Da biste sprečili pojavu neprijatnih mirisa i buđi, nakon ciklusa pranja ostavite otvorena vrata i omogućite da se bubanj osuši.

Da biste sprečili taloženje kamenca, nakon ciklusa pranja ostavite otvorenu fioku za deterđent i obrišite je iznutra.

## Važna upozorenja o čišćenju

### ⚠ UPOZORENJE

Nemojte čistiti uređaj tako što ćete po njemu direktno raspršivati vodu.

Nemojte koristiti jaka kisela sredstva za čišćenje.

Za čišćenje uređaja nemojte koristiti benzen, razređivač niti alkohol.

- Može doći do gubitka boje, deformacija, oštećenja, strujnog udara ili požara.

Pre čišćenja ili održavanja, isključite uređaj iz zidne utičnice.

- U suprotnom, može doći do strujnog udara ili požara.

## Uputstva o odlaganju električne i elektronske opreme



### Pravilno odlaganje ovog proizvoda (Odlaganje električne i elektronske opreme)

(Primenjuje su u zemljama sa odvojenim sistemima za prikupljanje otpada)

Ovo obeležje na proizvodu, dodaci ili dokumentacija označavaju to da proizvod i njegovi elektronski dodaci (npr. punjač, slušalice, USB kabl) ne bi smeli da se odlažu zajedno sa ostalim otpadom iz domaćinstva, kada im istekne vek trajanja. Da biste sprečili moguće ugrožavanje čovekove okoline ili ljudskog zdravlja usled nekontrolisanog odlaganja, odvojite ove proizvode od ostalog otpada i odgovorno ga reciklirajte kako biste promovisali trajnu ponovnu upotrebu materijalnih resursa.

Kućni korisnici treba da se obrate prodavcu kod koga su kupili ovaj proizvod ili lokalnoj državnoj ustanovi kako bi se upoznali sa detaljima o mestu i načinu na koji mogu da izvrše recikliranje ovih proizvoda koje će biti bezbedno po čovekovu okolinu.

Poslovni korisnici treba da se obrate dobavljaču i provere uslove i odredbe ugovora o kupovini. Ovaj proizvod i njegovi elektronski dodaci prilikom odlaganja ne treba da se mešaju saostalim komercijalnim otpadom.

Informacije o obavezama kompanije Samsung u vezi sa životnom sredinom, kao i o regulatornim obavezama u vezi sa proizvodima (npr. REACH, WEEE ili Direktiva o baterijama), potražite na stranici o održivosti dostupnoj na lokaciji [www.samsung.com](http://www.samsung.com)

# Postavljanje

Strogo se pridržavajte ovih uputstava da biste pravilno postavili mašinu i sprečili moguće nezgode prilikom pranja veša.

## Šta se nalazi u pakovanju

Proverite da li se svi delovi nalaze u ambalaži proizvoda. Ako imate problema sa mašinom za pranje veša ili njenim delovima, obratite se lokalnom korisničkom servisu kompanije Samsung ili prodavcu.

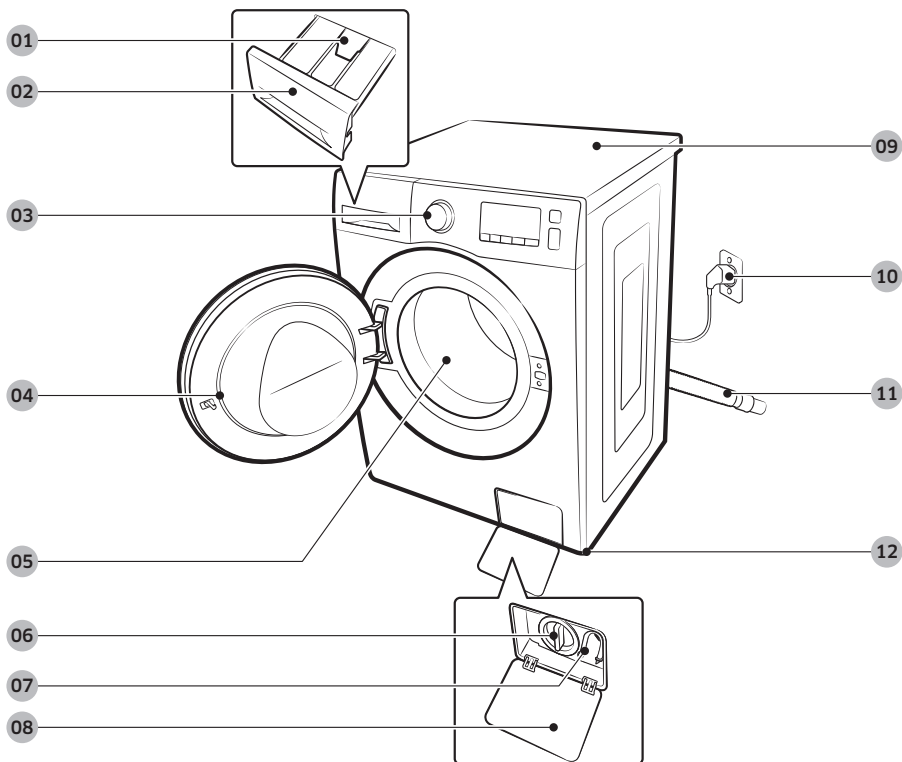

01 Ručica za otpuštanje

02 Fioka za deterdžent

03 Kontrolna tabla

04 Vrata

05 Buban

06 Filter za otpatke

07 Odvodna cev za hitne slučajeve

08 Poklopac filtera

09 Radna površina

10 Utikač kabla za napajanje

11 Odvodno crevo

12 Stopice za ravnjanje

## Postavljanje



Ključ



Zaštitne kapice

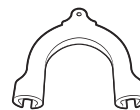

Vođica za crevo



Crevo za dovod hladne vode



Crevo za dovod tople vode

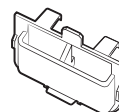

Pregrada za tečni deterđent

### NAPOMENA

- Ključ: Za uklanjanje zavrtnja za transport i poravnavanje mašine za pranje veša.
- Zaštitne kapice: Za pokrivanje otvora nakon uklanjanja zavrtnja za transport. Broj isporučenih zaštitnih kapica (3 do 6) zavisi od modela.
- Vođica za crevo: Za vešanje odvodnog creva na cev za odvod ili umivaonik.
- Crevo za hladnu/toplu vodu: Za dovod vode do mašine za pranje veša. (Creva za toplu vodu koriste se samo na određenim modelima.)
- Pregrada za tečni deterđent: Ubacite je u pregradu za deterđent da biste koristili tečni deterđent.

## Uslovi za postavljanje

### Napajanje električnom energijom i uzemljenje

- Potreban je osigurač ili sklopka sa napajanjem naizmeničnom strujom od 220–240 V / 50 Hz.
- Koristite zasebno strujno kolo za mašinu za pranje veša.

Da bi se obezbedilo pravilno uzemljenje, mašina za pranje veša poseduje trorogi utikač sa uzemljenjem koji treba uključiti u pravilno ugrađenu i uzemljenu utičnicu.

Obratite se kvalifikovanom električaru ili serviseru ako imate nedoumica oko uzemljenja.

Nemojte prepravljati dobijeni utikač. Ako utičnica ne odgovara utikaču, pozovite kvalifikovanog električara da ugradi odgovarajuću utičnicu.

#### UPOZORENJE

- NEMOJTE da koristite produžni kabl.
- Koristite samo kabl za napajanje koji ste dobili uz mašinu za pranje veša.
- NEMOJTE da povezujete provodnik za uzemljenje na plastične vodovodne cevi, gasovodne cevi ili toplovodne cevi.
- Ako nepravilno povežete provodnike za uzemljenje, postoji opasnost od strujnog udara.

### Dovod vode

Odgovarajući pritisak vode za ovu mašinu za pranje veša mora biti između 50 i 800 kPa. Ako je pritisak manji od 50 kPa, ventil za vodu se možda neće potpuno zatvoriti. Odnosno, može biti potrebno više vremena da se bubanj napuni vodom, zbog čega se mašina može isključiti. Slavine za vodu ne smeju biti na udaljenosti većoj od 120 cm od zadnjeg dela mašine za pranje veša da bi creva za dovod vode koja dobijate uz mašinu mogla da se priključe na mašinu.

Da biste smanjili rizik od curenja vode:

- pobrinite se da slavine za vodu budu pristupačne;
- zavrnite slavine kada mašina ne radi;
- redovno proveravajte da li voda curi na priključcima creva za dovod vode.

#### OPREZ

Pre prvog korišćenja mašine za pranje veša proverite da li negde na ventilu za vodu ili slavinama curi voda.

### Odvod vode

Kompanija Samsung preporučuje korišćenje uspravne cevi od 60–90 cm. Odvodno crevo se mora sprovesti do uspravne cevi kroz držač creva i uspravna cev mora u potpunosti da pokrije odvodno crevo.



# Postavljanje

## Postavljanje na pod

Da biste postigli najbolje rezultate, mašinu za pranje veša morate postaviti na čvrstu podlogu. Drvene podove ćete možda morati ojačati kako biste smanjili nivo vibracija i/ili neravnomerna opterećenja. Tepisi i glatke pločice nemaju dobru otpornost na vibracije, pa se mašina za pranje veša tokom ciklusa centrifuge može malo pomerati.

### OPREZ

Mašinu za pranje veša NEMOJTE postavljati na uzdignutu površinu ili strukturu sa slabom potporom.

## Temperatura vode

Mašinu za pranje veša nemojte postavljati na mestima gde voda može da se zaledi jer se određena količina vode uvek zadržava u ventilima, pumpama i/ili crevima. Kada se zaledi preostala voda u priključcima, mogu se oštetiti kaiševi, pumpa i drugi delovi mašine za pranje veša.

## Instaliranje u udubljenje ili ormar

Minimalni slobodni prostor za pravilan rad:

Sa strane	25 mm
Gore	25 mm
Pozadi	50 mm
Napred	550 mm

Ako se mašina za pranje veša i sušilica postavljaju na istom mestu, prednja strana udubljenja ili ormara mora imati najmanje 550 mm slobodnog prostora za vazduh. Za mašinu za pranje veša nije potreban poseban otvor za vazduh.

## Detaljan opis instalacije

### KORAK 1 Izaberite lokaciju

Uslovi u vezi sa lokacijom:

- čvrsta, ravna podloga bez tepiha ili prostirki koje mogu da ometaju ventilaciju;
- lokacija koja nije izložena direktnoj sunčevoj svetlosti;
- dovoljno prostora za ventilaciju i kablove;
- okolna temperatura je uvek iznad tačke zamrzavanja (0 °C);
- bez izvora toplote u blizini.

### KORAK 2 Uklonite zavrtnje za transport

Otpakujte proizvod i izvadite sve zavrtnje korišćene u transportu.

#### NAPOMENA

Broj zavrtnja za transport može se razlikovati u zavisnosti od modela.

#### UPOZORENJE

- Ambalaža može da bude opasna za decu. Sklonite svu ambalažu (plastične kese, stiropor itd.) van domašaja dece.
- Nakon uklanjanja zavrtnja za transport, pokrijte otvore zaštitnim kapticama kako biste izbegli povredu. Nemojte pomerati mašinu za pranje veša bez postavljenih zavrtnja za transport. Montirajte zavrtnje za transport pre premeštanja mašine za pranje veša na drugu lokaciju. Zavrtnje za transport čuvajte na bezbednom mestu za buduću upotrebu.

# Postavljanje

Srpski

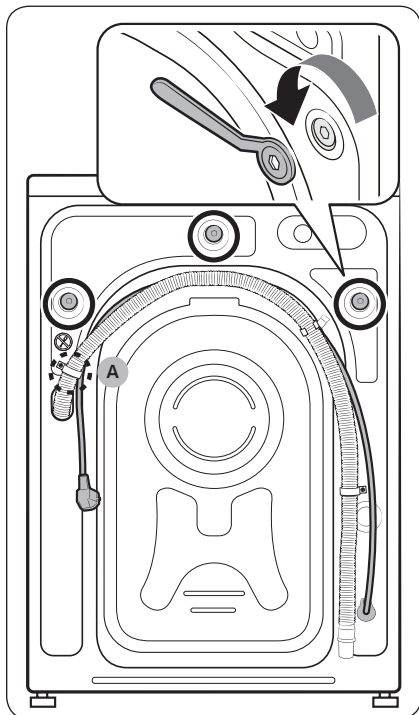

1. Pronađite zavrtnje za transport (označene krugom na slici) na zadnjoj strani mašine za pranje veša.

## ⚠ OPREZ

Nemojte uklanjati **zavrtanj (A)** kojim se pričvršćuje držač creva.

2. Pomoću priloženog ključa olabavite sve zavrtnje korišćene u transportu tako što ćete ih okrenuti u smeru suprotnom od kretanja kazaljke na satu.

## 📖 NAPOMENA

Zavrtnje za transport morate sačuvati za buduću upotrebu.

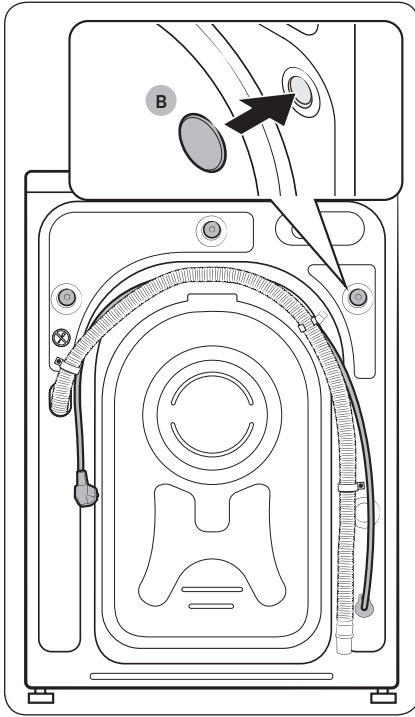

3. Umetnite **zaštitne kapice (B)** u otvore (označene krugom na slici).

# Postavljanje

Srpski

## KORAK 3 Podesite nožice za ravnanje

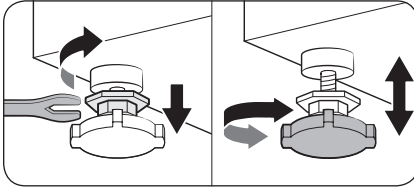

1. Polako gurnite mašinu za pranje veša na mesto. Grubim pokretima možete oštetiti stopice za ravnanje.
2. Poravnajte mašinu za pranje veša ručno podešavajući stopice za ravnanje.

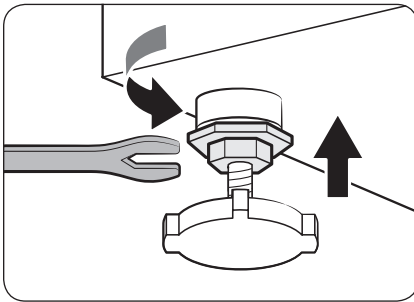

3. Kada završite, ključem zategnite matice.

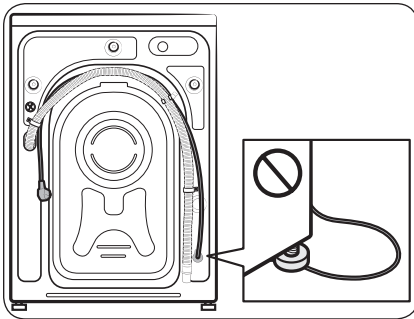

### ⚠ OPREZ

Prilikom instaliranja uređaja vodite računa da nožice za poravnavanje ne pritiskaju kabl za napajanje.

### ⚠ OPREZ

Proverite da li sve nožice za poravnavanje leže na podu, kako se mašina za pranje veša ne bi pomerala ili stvarala buku usled vibracija. Zatim proverite da li se mašina za pranje veša ljulja. Ako se mašina za pranje veša ne ljulja, pritegnite matice.

## KORAK 4 Povežite crevo za vodu

Isporučeno crevo za vodu može se razlikovati u zavisnosti od modela. Pridržavajte se uputstava u vezi sa isporučenim crevom za vodu.

### Povezivanje na slavinu sa navojem

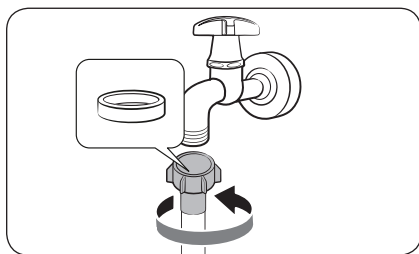

1. Postavite crevo za vodu na slavinu, a zatim okrenite konektor u smeru kretanja kazaljki na satu na prikazan način.

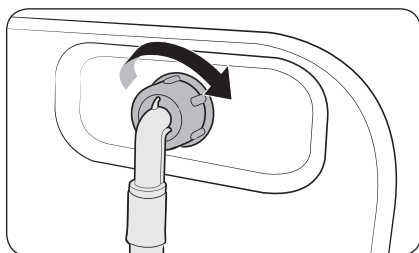

2. Drugi kraj creva za vodu povežite na ventil za dovod vode na zadnjem delu mašine za pranje veša. Okrećite crevo u smeru kazaljki na satu da biste ga pričvrstili.

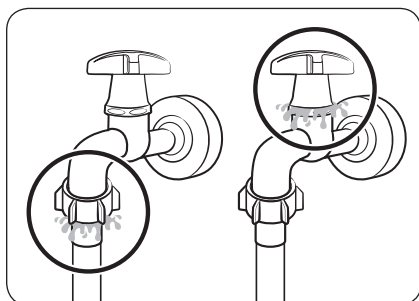

3. Otvorite slavinu i proverite da li na spojevima curi voda. Ako voda curi, ponovite prethodne korake.

### ⚠ UPOZORENJE

Ako curi voda, prekinite da koristite mašinu i isključite strujni kabl iz utičnice. Zatim, pozovite Samsung servisni centar u vašoj blizini ako voda curi iz creva, odnosno pozovite vodoinstalatera ako voda curi iz slavine. U suprotnom, može da dođe do strujnog udara.

# Postavljanje

## ⚠ OPREZ

Nemojte na silu da istežete crevo za vodu. Ako je crevo prekratko, zamenite ga dužim crevom koje trpi jak pritisak.

### Povezivanje na slavinu bez navoja

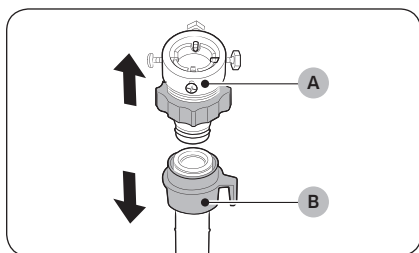

1. Skinite **adapter (A)** sa **creva za vodu (B)**.

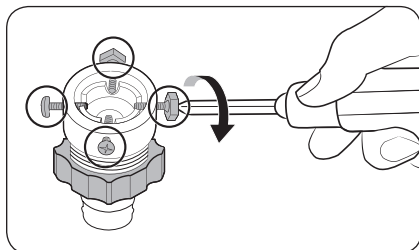

2. Pomoću krstastog odvijača popustite četiri zavrtnja na adapteru.

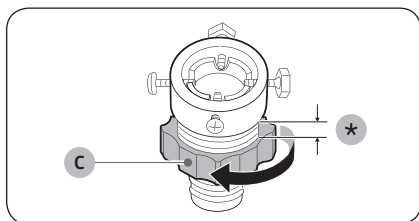

3. Držite adapter i okrenite **deo (C)** u pravcu strelice dok ga ne popustite za 5 mm (\*).

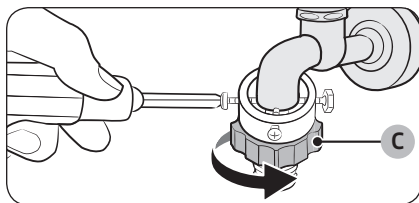

4. Postavite adapter na slavinu, a zatim pričvrstite zavrtnje pridržavajući adapter.
5. Zavijte **deo (C)** u pravcu strelice.

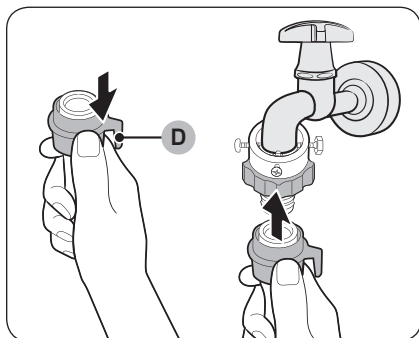

6. Dok povlačite nadole **deo (D)** na crevu za vodu, povežite crevo sa adapterom. Zatim, pustite **deo (D)**. Crevo će skliznuti u adapter uz zvuk škljocanja.

7. Nastavak postupka povezivanja creva za vodu je opisan u 2. i 3. koraku odeljka „Povezivanje na slavinu sa navojem“.

#### NAPOMENA

- Kada povežete crevo za vodu sa adapterom, proverite da li je pravilno povezano tako što ćete ga povući nadole.
- Koristite standardne tipove slavina. U slučaju da je slavina kvadratnog oblika ili da je prevelika, uklonite spejser pre povezivanja sa adapterom.

#### Za modele sa dodatnim dovodnim otvorom za toplu vodu:

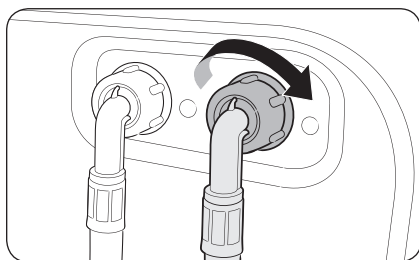

1. Povežite kraj creva za toplu vodu sa crvenom oznakom na dovod za toplu vodu na zadnjem delu mašine.
2. Drugi kraj creva za toplu vodu povežite sa slavinom za toplu vodu.



# Postavljanje

## Crevo za vodu (samo za određene modele)

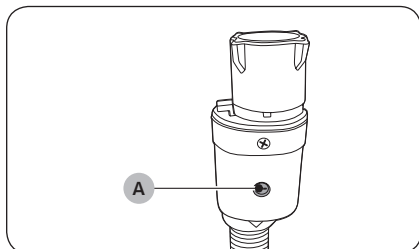

Crevo za vodu ukazuje korisniku na rizik od curenja vode. Ono detektuje protok vode, a **indikator (A)** na sredini creva postaje crven u slučaju da curi voda.

### NAPOMENA

Onaj kraj creva na kom je akva-stop uređaj pričvršćuje se za slavinu, a ne za mašinu.

## KORAK 5 Postavite odvodno crevo

Odvodno crevo može da se postavi na tri načina:

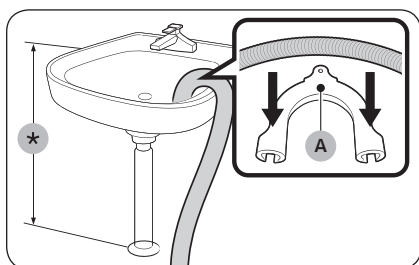

### Preko ivice umivaonika

Odvodno crevo mora biti postavljeno na visini od 60 cm do 90 cm (\*) od poda. Upotrebite **plastičnu vođicu (A)** koju ste dobili u kompletu da biste savili grlić odvodnog creva. Pričvrstite vođicu na zid pomoću kuke da biste obezbedili stabilno odvođenje vode.

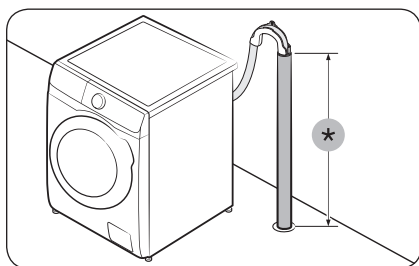

### U odvodnoj cevi

Odvodna cev treba da bude visoka od 60 cm do 90 cm (\*). Preporučuje se uspravna cev od 65 cm.

- Pomoću isporučene plastične vođice (pogledajte sliku) fiksirajte odvodno crevo.
- Da se voda ne bi prelivala tokom ispuštanja, obavezno gurnite odvodno crevo 15 cm u odvodnu cev.
- Pričvrstite vođicu za crevo za zid da biste fiksirali odvodno crevo.

Uslovi za odvodnu uspravnu cev:

- prečnik od najmanje 5 cm;
- minimalni odvodni kapacitet od 60 litara u minuti.

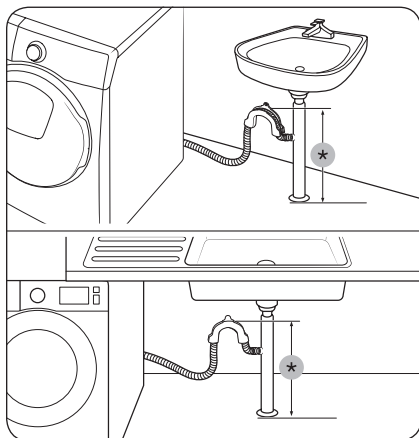

### U grani odvodne cevi umivaonika

Odvodna cev se mora postaviti iznad sifona lavaboa, tako da se kraj creva nalazi najmanje 60 cm iznad poda.

(\*): 60 cm

#### ⚠ OPREZ

Uklonite poklopac sa grane odvodne cevi umivaonika pre nego što sa njim povežete odvodnu cev.

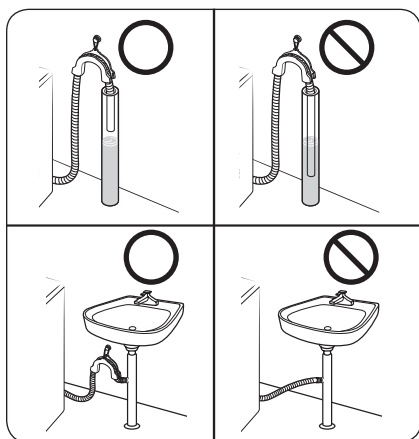

#### ⚠ OPREZ

Nemojte da postavite odvodno crevo na mesto na kojem postoji stajaća voda ili se akumulira voda. Voda može da se vrati u mašinu za veš.

## KORAK 6 Uključivanje napajanja



Uključite kabl za napajanje u zidnu strujnu utičnicu sa naizmeničnom strujom od 220–240 V / 50 Hz zaštićenu osiguračem ili sklopkom. Zatim pritisnite dugme **Napajanje** da biste uključili mašinu za pranje veša.

# Pre početka korišćenja

## Početno podešavanje

### Obavljanje kalibracije (preporučuje se)

Kalibracija omogućava mašini da precizno detektuje punjenje. Ispraznite bubanj pre pokretanja funkcije Kalibracija.

1. Isključite pa uključite mašinu za pranje veša.
2. Istovremeno pritisnite i zadržite 3 sekunde dugmad **Temperatura**  i **Odloženi kraj**  da biste prešli u režim Kalibracija. Pojaviće se poruka „Cb“ (Kalibracija).
3. Pritisnite dugme **Pokretanje/pauza** da biste pokrenuli program Kalibracija.
4. Bubanj će se okretati oko 3 minuta. (Smer okretanja bubnja može se razlikovati u zavisnosti od modela.)
5. Kada se ciklus završi, na displeju će se prikazati „0“, a mašina će se automatski isključiti.
6. Mašina za pranje veša je sada spremna za upotrebu.

## Smernice za veš

### KORAK 1 Sortiraj

#### Razvrstajte veš prema sledećim kriterijumima:

- Etiketa o održavanju: Razvrstajte veš na pamuk, mešovite tkanine, sintetiku, svilu, vunu i veštačku svilu.
- Boja: Odvojte beli i veš u boji.
- Veličina: Učinak pranja će biti bolji ako u mašinu zajedno stavite komade odeće različite veličine.
- Osetljivost: Osetljiv veš perite odvojeno, koristeći opciju Lako peglanje za novu odeću od čiste vune, zavese i svilenu odeću. Pogledajte etikete o održavanju na odeći.

#### NAPOMENA

Obavezno proverite etiketu o održavanju i, u skladu njom, razvrstajte veš pre početka pranja.

## KORAK 2 Ispraznite džepove

### Ispraznite sve džepove odevnih predmeta

- Metalni predmeti poput kovanica, zihernadli i kopči na odeći mogu da oštete drugu odeću i bubanj.

### Izvrnite odeću sa dugmadi i vezom

- Patent-zatvarači na pantalonama i jaknama mogu da oštete bubanj ako tokom pranja ostanu otvoreni. Zatvorite i pričvrstite koncem patent-zatvarače.
- Odeća sa dugim resama može da se uplete u drugu odeću. Pre početka pranja vežite rese.

## KORAK 3 Koristite mrežicu za pranje

- Grudnjake (koji se peru vodom) obavezno stavite u mrežicu za pranje. Metalni delovi grudnjaka mogu da probiju tkaninu i pocepaju drugu odeću.
- Sitna, lagana odeća, kao što su čarape, rukavice, unihop čarape i maramice, može da se zaglavi u vratima. Ubacite tu odeću u mrežicu za pranje.
- Nemojte da perete praznu mrežicu za pranje. To može da izazove prekomerne vibracije koje mogu da dovedu do pomeranja mašine za pranje veša i povreda.

## KORAK 4 Pretpranje (po potrebi)

Ako je veš veoma prljav, izaberite opciju Pretpranje uz izabrani program. Kada izaberete opciju Pretpranje, sipajte u pregradu za glavno pranje praškasti deterđent.

## KORAK 5 Odredite količinu veša

Nemojte da preopteretite mašinu za pranje veša. Ako je mašina za pranje veša preopterećena, veš se možda neće dobro oprati. Više informacija o količini određenog tipa veša potražite na strani **36**.

### NAPOMENA

Kada perete posteljinu ili prekrivače za krevet, vreme pranja može da se produži, odnosno može da se smanji efikasnost centrifuge. Za posteljinu ili prekrivače za krevet preporučena brzina centrifuge iznosi 800 o/min, a težina veša je najviše 2,0 kg.

### OPREZ

Debalansiran veš može smanjiti efikasnost centrifugiranja.

# Pre početka korišćenja



## KORAK 6 Upotrebite odgovarajući tip deterdženta

Odgovarajući tip deterdženta zavisi od vrste tkanine (pamuk, sintetika, osetljiva odeća, vuna), boje, temperature pranja i stepena zaprljanosti. Uvek koristite prašak koji stvara malo pene i koji je namenjen automatskim mašinama za pranje veša.

### NAPOMENA

- Pridržavajte se preporuka proizvođača deterdženta na osnovu težine veša, stepena zaprljanosti i tvrdoće vode u vašem području. Ako ne znate kakva je tvrdoća vode, obratite se lokalnoj komunalnoj ustanovi.
- Nemojte da koristite deterdžent koji se lako skori ili stvrdne. Ovakav deterdžent može da se zadrži nakon ciklusa ispiranja i da začepi odvod.

### OPREZ

Ako za pranje vune izaberete program  **WOOL (Vuna)**, koristite samo neutralni tečni deterdžent. Ako se sa ciklusom  **WOOL (Vuna)** koristi deterdžent u prahu, on može da ostane na vešu i izazove promenu boje.

### Prašak u kapsulama za veš

Da biste postigli najbolje rezultate kada koristite kapsule sa praškom za veš, pridržavajte se sledećih uputstava.

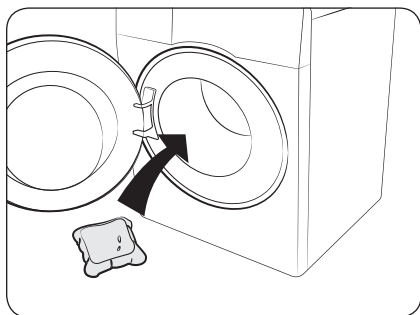

1. Stavite kapsulu na dno praznog bubnja, bliže zadnjoj strani bubnja.

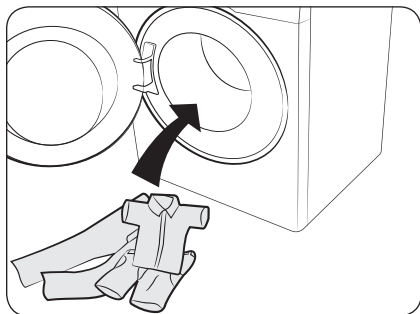

2. Stavite veš u bubanj, na kapsulu.

### ⚠ OPREZ

Preporučuje se korišćenje tečnog deterdženta za programe sa niskim temperaturama pranja ili programe koji traju kraće od sat vremena. U suprotnom, kapsula se možda neće rastopiti potpuno.

# Pre početka korišćenja

## Preporuke za deterdžent

Preporuke važe za temperaturne opsege navedene u tabeli sa ciklusima.

●	Preporučuje se	▲	Samo tečni deterdžent
-	Ne preporučuje se	△	Samo deterdžent u prahu

Program	Deterdžent		
	Univerzalni	Za osetljivu i vunenu odeću	Specijalizovani
ECO 40-60	●	-	-
COTTON (Pamuk)	●	-	-
SYNTHETICS (Sintetika)	●	-	-
HYGIENE STEAM (Higijenska para)	●	-	-
15' QUICK WASH (Brzo pranje za 15')	●	-	-
MIXED LOAD (Mešano)	●	-	-
DELICATES (Osetljivi materijali)	-	▲	▲
WOOL (Vuna)	-	▲	▲
INTENSE COLD (Intenzivno hladno)	●	-	-
COLOURS (Materijali u boji)	●	-	-
BEDDING (Posteljina)	●	-	-

## Smernice za fioku za deterdžent

Mašina za pranje veša sadrži dozator sa tri pregrade: levu za glavno pranje, centralnu za omekšivače za tkaninu i desnu za pretpranje.

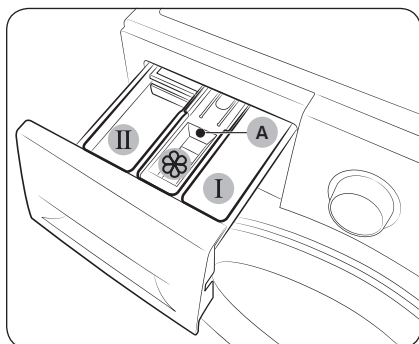

1. **I Pregrada za pretpranje:** Koristite deterdžent za pretpranje ili štirak.
2. **II Pregrada za glavno pranje:** Sipajte deterdžent za glavno pranje, omekšivač vode, deterdžent za namakanje, izbeljivač i/ili sredstvo za uklanjanje fleka.
3. **☼ Pregrada za omekšivač:** Sipajte aditive, poput omekšivača za tkanine. Omekšivač sipajte do linije „max“ (A).

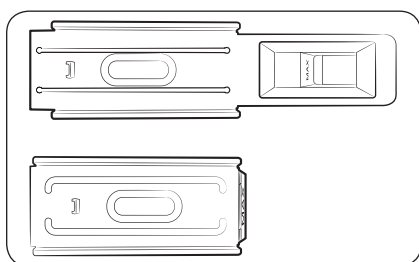

### **NAPOMENA**

Stvaran izgled sifonskog umetka za omekšivač može se razlikovati u zavisnosti od modela.

### **OPREZ**

- Nemojte da otvarate fioku za deterdžent dok mašina za pranje veša radi.
- Nemojte koristiti sledeće tipove deterdženta:
  - Deterdžent u obliku tableta ili kapsula
  - Deterdžent koji se nalazi u loptici ili mrežici
- Da se pregrada ne bi začepila, koncentrovana i obogaćena sredstva (omekšivač za tkanine ili deterdžent) razblažite vodom pre nego što ih sipate u pregradu.
- Ako je izabrana opcija Odloženi kraj, nemojte da stavljate deterdžent direktno u bubanj. U suprotnom, može doći do gubitka boje na vešu. Koristite fioku za deterdžent ako je izabrana opcija Odloženi kraj.
- Nemojte da čistite bubanj pomoću sredstava za čišćenje. Ostaci hemijskih sredstava u bubnju smanjuju učinak pranja.



# Pre početka korišćenja

## Sipanje sredstava za pranje veša u fioku za deterdžent

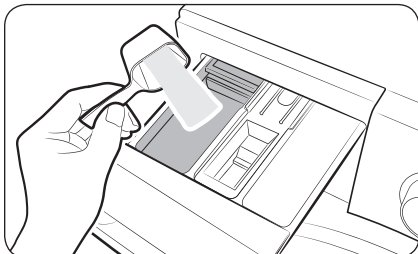

1. Izvucite fioku za deterdžent.
2. Sipajte deterdžent za veš u **II pregradu za glavno pranje** prema uputstvima ili preporuci proizvođača. Više informacija o korišćenju tečnog deterdženta potražite na strani **33**.

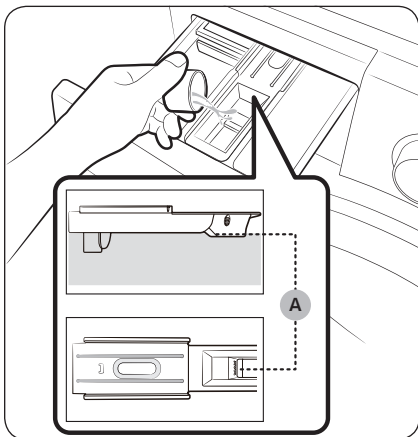

3. Sipajte omekšivač za tkanine u **III pregradu za omekšivač**. Omekšivač sipajte do **linije „max“ (A)**. Omekšivač se dodaje tokom poslednjeg ispiranja.

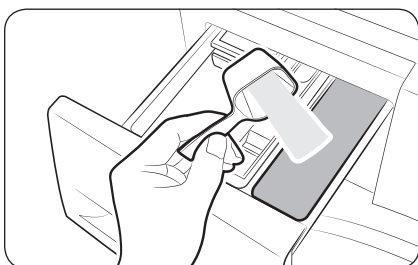

4. Ako želite da se obavi i pretpranje, sipajte deterdžent u **I pregradu za pretpranje** prema uputstvima ili preporuci proizvođača.
5. Zatvorite fioku za deterdžent.

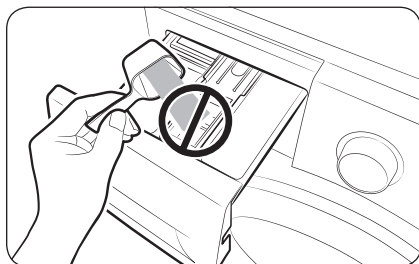

#### ⚠ OPREZ

- Nemojte da sipate deterdžent u prahu u pregradu za tečni deterdžent.
- Koncentrovani omekšivač za tkanine razblažite vodom pre sipanja.
- Nemojte sipati deterdžent za glavno pranje u  pregradu za omekšivač.

### Korišćenje tečnog deterdženta (odnosi se samo na odgovarajuće modele)

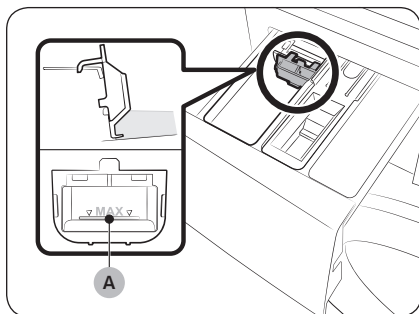

Prvo umetnite isporučenu pregradu za tečni deterdžent u  pregradu za glavno pranje. Zatim sipajte tečni deterdžent u pregradu tako da bude ispod označene linije sa oznakom „max“ (A).

#### ⚠ OPREZ

- Nemojte preći liniju sa oznakom „max“ unutar pregrade.
- Uklonite pregradu za tečni deterdžent ako koristite deterdžent u prahu.

#### 📖 NAPOMENA

- Stavite pregradu za tečni deterdžent tek kada uklonite fioku za deterdžent iz mašine za pranje veša tako što ćete pritisnuti **ručicu za otpuštanje (A)**.
- Nakon pranja, deo tečnog deterdženta može da ostane u fioci za deterdžent.

# Korišćenje

## Kontrolna tabla

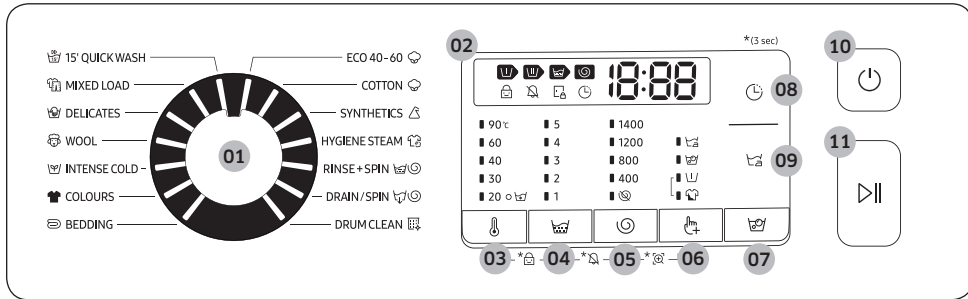







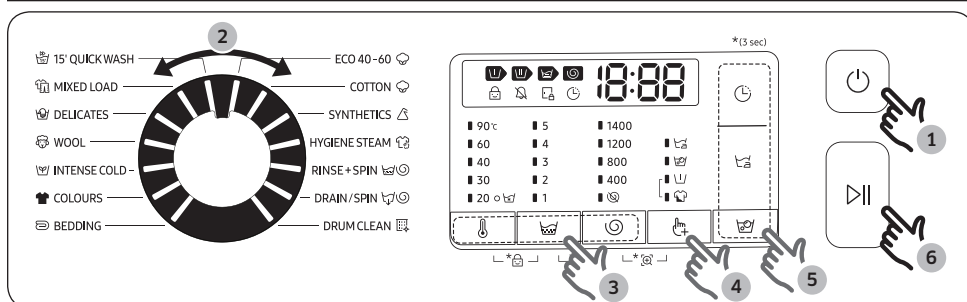

<b>01 Regulator ciklusa</b>	Okrenite regulator da biste izabrali ciklus.
<b>02 Displej</b>	Na displeju se prikazuju informacije o izabranom ciklusu i procenjeno preostalo vreme trajanja ciklusa, odnosno informativni kôd kada se javi problem.
<b>03 Temperatura</b> 🌡️	Pritiskanjem menjate temperaturu vode u izabranom programu.
<b>04 Ispiranje</b> 🌀	Pritiskanjem menjate broj ciklusa ispiranja u izabranom programu. U zavisnosti od programa, možete da izaberete najviše 5 ispiranja.
<b>05 Centrifuga</b> 🌀	Pritiskanjem menjate brzinu centrifuge u izabranom programu. <ul style="list-style-type: none"> <li>• <b>Ispiranje sa zadržavanjem</b> (bez indikatora): Poslednji proces ispiranja se odlaže tako da veš ostaje potopljen u vodi. Pokrenite ciklus ispuštanja vode ili centrifuge pre nego što izvadite veš. <ul style="list-style-type: none"> <li>- Da biste koristili opciju Ispiranje sa zadržavanjem, više puta pritisnite dugme za <b>Centrifuga</b> 🌀 sve dok se ne isključe svi indikatori opcije Centrifuga.</li> </ul> </li> <li>• <b>Bez centrifuge</b> 🌀: Bubaš se ne okreće nakon poslednjeg ciklusa ispuštanja vode. <ul style="list-style-type: none"> <li>- Da biste koristili opciju Bez centrifuge, više puta pritisnite dugme <b>Centrifuga</b> 🌀, sve dok se ne uključi indikator opcije (🌀).</li> </ul> </li> </ul>
<b>06 Opcije</b> 🖱️	Pritisnite ovo dugme da biste izabrali opciju za Intenzivno pranje, Pretpranje i Ispiranje+. Ponovo pritisnite ovo dugme da biste opozvali izbor opcije.
<b>07 Potapanje u peni</b> 🧼	Pritiskanjem aktivirate ili deaktivirate funkciju Potapanje u peni. Ova funkcija pomaže u uklanjanju raznih upornih fleka.
<b>08 Odloženi kraj</b> 🕒	Pomoću funkcije Odloženi kraj možete da zadate vreme završetka izabranog ciklusa. Na osnovu vaših postavki, elektronika mašine će odrediti vreme početka ciklusa. Na primer, ova postavka je korisna ako želite da programirate mašinu da završi pranje u vreme kada se obično vraćate kući sa posla. <ul style="list-style-type: none"> <li>• Pritiskanjem birate neki od fiksnih brojeva sati.</li> </ul>

<b>09 Lako peglanje</b> 	<p>Pritisnite ovo dugme da biste pripremili veš za lakše peglanje sa smanjenim nabiranjem tokom centrifuge.</p> <ul style="list-style-type: none"> <li>Funkcija Lako peglanje dostupna je samo za sledeće programe pranja: ECO 40-60, COTTON (Pamuk), SYNTHETICS (Sintetika), HYGIENE STEAM (Higijenska para), MIXED LOAD (Mešano), INTENSE COLD (Intenzivno hladno), COLOURS (Materijali u boji), BEDDING (Posteljina)</li> </ul>
<b>10 Napajanje</b>	Pritiskanjem uključujete i isključujete mašinu.
<b>11 Pokretanje/pauza</b>	Pritiskanjem pokrećete ili zaustavljate mašinu.

\*(3 sek.): Pritisnite i zadržite 3 sekunde.

## Jednostavni koraci za početak korišćenja



- Pritisnite dugme za **Napajanje** da biste uključili mašinu za pranje veša.
- Da biste izabrali ciklus, okrenite **Regulator ciklusa**.
- Ako je potrebno, promenite postavke programa (**Temperatura** , **Ispiranje**  i **Centrifuga** ).
- Da biste dodali neku opciju, pritisnite dugme za **Opcije** . Ponovo pritisnite to dugme da biste izabrali željenu stavku.
- Iz praktičnih razloga i radi lakšeg biranja, na mašini se nalaze dugmad za **Potapanje u peni** , **Odloženi kraj**  i **Lako peglanje** . Ako želite da izaberete neku od ovih opcija, pritisnite odgovarajuće dugme.
- Pritisnite dugme **Pokretanje/pauza**.

### Promena ciklusa za vreme rada mašine







- Pritisnite dugme **Pokretanje/pauza** da biste zaustavili mašinu.
- Izaberite neki drugi ciklus.
- Ponovo pritisnite dugme **Pokretanje/pauza** da biste pokrenuli novi program.

# Korišćenje

## Pregled ciklusa

### Standardni ciklusi

Program	Opis	Maks. opterećenje (kg)		
		9 kg	8 kg	7 kg
 ECO 40-60	<ul style="list-style-type: none"> <li>Za čišćenje normalno zaprljanih pamučnih stvari za koje je navedeno da se mogu zajedno prati na temperaturi od 40 ili 60 °C u istom ciklusu. Ovaj ciklus se koristi za procenu usaglašenosti sa direktivom EU o ekološkom projektovanju.</li> <li>Ovaj ciklus je podešen kao podrazumevani.</li> </ul>	Maks.	Maks.	Maks.
 COTTON (Pamuk)	<ul style="list-style-type: none"> <li>Za pamuk, posteljine, stolnjake, veš, peškire i košulje. Vreme trajanja pranja i broj ciklusa ispiranja automatski se podešavaju prema količini veša.</li> <li>Za čišćenje blago zaprljane pamučne odeće na nominalnoj temperaturi od 20 °C.</li> </ul>	Maks.	Maks.	Maks.
 SYNTHETICS (Sintetika)	<ul style="list-style-type: none"> <li>Za tkaninu od poliestera (diolen, trevira), poliamida (perlon, najlon) ili sličnih mešavina.</li> </ul>	4	4	4
 HYGIENE STEAM (Higijenska para)	<ul style="list-style-type: none"> <li>Pamučne i lanene tkanine koje su u neposrednom dodiru sa kožom, kao što je donji veš.</li> <li>Za optimalne higijenske rezultate izaberite temperaturu od 60 °C ili veću.</li> <li>Ciklusi sa parom koriste antialergijsku negu i uklanjanje bakterija (sterilizaciju).</li> </ul>	4	4	4
 RINSE+SPIN (Ispiranje+centrifugiranje)	<ul style="list-style-type: none"> <li>Dodatni ciklus ispiranja nakon uzimanja omekšivača za tkanine.</li> </ul>	Maks.	Maks.	Maks.
 DRAIN/SPIN (Izbacivanje vode / centrifugiranje)	<ul style="list-style-type: none"> <li>Za izbacivanje vode iz bubnja i pokretanje dodatnog centrifugiranja radi efikasnog uklanjanja vlage iz veša.</li> </ul>	Maks.	Maks.	Maks.
 DRUM CLEAN (Čišćenje bubnja)	<ul style="list-style-type: none"> <li>Čisti bubanj tako što iz njega uklanja prljavštinu i bakterije.</li> <li>Pokreće se jednom na svakih 40 pranja, bez deterdženta i izbeljivača. Poruka sa obaveštenjem se pojavljuje nakon svakih 40 pranja.</li> <li>Obavezno ispraznite bubanj.</li> <li>Nemojte da čistite bubanj pomoću sredstava za čišćenje.</li> </ul>	-	-	-



Program	Opis	Maks. opterećenje (kg)		
		9 kg	8 kg	7 kg
 15' QUICK WASH (Brzo pranje za 15')	<ul style="list-style-type: none"> <li>Za blago zaprljano odeću u količini manjoj od 2,0 kg koju želite brzo da operete.</li> <li>Sipajte manje od 20 g deterdženta. Ako budete sipali više od 20 g deterdženta, on se može zadržati na vešu.</li> <li>Ako koristite tečni deterdžent, sipajte ga u količini od najviše 20 ml.</li> </ul>	2	2	2
 MIXED LOAD (Mešano)	<ul style="list-style-type: none"> <li>Za mešani veš od pamuka i sintetike.</li> </ul>	4	4	4
 DELICATES (Osetljivi materijali)	<ul style="list-style-type: none"> <li>Za tanke tkanine, grudnjake, žensko donje rublje (svileno) i ostalu garderobu koja se pere isključivo ručno.</li> <li>Da bi rezultati bili optimalni, koristite tečni deterdžent.</li> </ul>	2	2	2
 WOOL (Vuna)	<ul style="list-style-type: none"> <li>Za vunu koja može da se pere u mašini, a maksimalno punjenje je 2,0 kg.</li> <li>U programu WOOL (Vuna) koristi se fino pulsiranje i natapanje kako se vunena vlakna ne bi skupljala/ deformisala.</li> <li>Preporučuje se korišćenje neutralnog deterdženta.</li> </ul>	2	2	2
 INTENSE COLD (Intenzivno hladno)	<ul style="list-style-type: none"> <li>Pomoću ciklusa Ecobubble na niskoj temperaturi smanjuje se potrošnja energije.</li> </ul>	4	4	4
 COLOURS (Materijali u boji)	<ul style="list-style-type: none"> <li>Dodatni ciklusi ispiranja i skraćeni ciklus centrifuge za nežno pranje i temeljno ispiranje veša.</li> </ul>	4	4	4
 BEDDING (Posteljina)	<ul style="list-style-type: none"> <li>Za pokrivače, čaršave, prekrivače itd.</li> <li>Da biste postigli najbolje rezultate, perite samo 1 tip posteljine i nemojte stavljati više od 2,0 kg veša.</li> </ul>	2	2	2

#### NAPOMENA

- Ako kućnu mašinu za pranje veša ili kućnu mašinu za pranje i sušenje veša puniti do kapaciteta koji je proizvođač naveo za odgovarajuće programe, doprinećete uštedi energije i vode.
- Na buku i količinu preostale vlage utiče brzina centrifugiranja: što je veća brzina u fazi centrifugiranja, to je veća buka, a manja količina preostale vlage.
- Najefikasniji ciklusi u pogledu potrošnje električne energije najčešće su oni koji rade na nižim temperaturama i duže traju.



# Korišćenje

## Opcije

Opcija		Opis
	<b>Prepranje</b>	<ul style="list-style-type: none"><li>Ova funkcija dodaje ciklus prepranja veša pre glavnog ciklusa pranja.</li></ul>
	<b>Intenzivno pranje</b>	<ul style="list-style-type: none"><li>Za veoma prljav veš. Vreme trajanja svakog ciklusa je duže od uobičajenog.</li></ul>

## Odloženi kraj

Možete podesiti mašinu da automatski završi pranje kasnije, izborom odlaganja od 1 do 19 sata (u koracima od po 1 sata). Prikazano vreme pokazuje kada će pranje biti završeno.

- Izaberite ciklus. Ako je potrebno, promenite postavke ciklusa.
- Pritiskajte dugme **Odloženi kraj**  dok ne podesite željeno vreme završetka pranja.
- Pritisnite dugme **Pokretanje/pauza**.  
Uključuje se odgovarajući indikator sa satom koji radi.
- Da biste otkazali funkciju **Odloženi kraj** , isključite pa ponovo uključite mašinu za pranje veša pomoću dugmeta **Napajanje**.

## Primer iz stvarnog života





Želite da završite dvočasovni ciklus pranja za 3 sata. Da biste to uradili, izaberite opciju **Odloženi kraj** za trenutni program i podesite je na 3 sata, a zatim pritisnite dugme **Pokretanje/pauza** u 14:00. Šta će se zatim desiti? Mašina za pranje veša će početi da radi u 15:00, a završiti u 17:00. U nastavku je data vremenska osa za ovaj primer.



## Postavke

### Roditeljska kontrola

Da bi se sprečile nezgode kod dece, funkcija Roditeljska kontrola zaključava svu dugmad osim dugmeta **Napajanje**.



- Da biste aktivirali funkciju Roditeljska kontrola, istovremeno pritisnite i zadržite 3 sekunde dugmad **Temperatura**  i **Centrifuga** .
- Da biste deaktivirali funkciju Roditeljska kontrola, istovremeno pritisnite i zadržite 3 sekunde dugmad **Temperatura**  i **Centrifuga** .

### NAPOMENA

- Ako je aktivna funkcija Roditeljska kontrola, najpre deaktivirajte funkciju Roditeljska kontrola da biste dodali deterdžent ili veš.
- Podešavanje će biti sačuvano čak i nakon isključivanja i ponovnog uključivanja mašine.

### Uključivanje/isključivanje zvuka

Možete da uključite ili isključite dugme. Podešavanje će ostati aktivno i nakon isključivanja i ponovnog uključivanja mašine.

- Da biste isključili zvuk, istovremeno zadržite 3 sekunde dugmad **Centrifuga**  i **Opcije** .
- Da biste uključili zvuk, ponovo pritisnite i 3 sekunde držite tu dugmad.



# Održavanje



Redovno čistite mašinu da se učinak pranja veša tokom vremena ne bi smanjio i da ne biste skratili radni vek mašine.

## Čišćenje bubnja

Redovno pokrećite ovaj ciklus da biste očistili bubanj i iz njega uklonili bakterije. Ovaj ciklus zagreva vodu na temperaturu između 60 i 70 °C, a uklanja i nakupljenu prljavštinu sa gumene zaptivke na vratima.

1. Pritisnite dugme za **Napajanje** da biste uključili mašinu za pranje veša.
2. Okrenite **Regulator ciklusa** na opciju  **DRUM CLEAN (Čišćenje bubnja)**.
3. Pritisnite i zadržite dugme **Pokretanje/pauza**.



### **NAPOMENA**

- Temperatura vode za program  **DRUM CLEAN (Čišćenje bubnja)** podešena je na 70 °C i ne može da se promeni.
- Preporučuje se da pokrenete  **DRUM CLEAN (Čišćenje bubnja)** nakon svakih 40 pranja.
- Da se ne bi stvarale naslage kamenca, dodajte odgovarajuću količinu deterdženta u skladu sa lokalnom tvrdoćom vode, ili sa deterdžentom dodajte i aditiv za omekšavanje vode.

### Podsetnik za Čišćenje bubnja

U zavisnosti od modela, podsetnik za  **DRUM CLEAN (Čišćenje bubnja)** predstavljen je ikonom ili LED lampicom. Ikona se uključuje na kontrolnoj tabli.



LED lampica se uključuje pored opcije  **DRUM CLEAN (Čišćenje bubnja)** ili u delu sa opcijama na kontrolnoj tabli.

- Podsetnik za  **DRUM CLEAN (Čišćenje bubnja)** treperi na kontrolnoj tabli nakon svakih 40 pranja. Preporučuje se da redovno koristite funkciju  **DRUM CLEAN (Čišćenje bubnja)**.
- Ovaj podsetnik nakon prvog pojavljivanja možete zanemariti u narednih 6 pranja. Od 7. pranja podsetnik se više neće pojavljivati. Međutim, on će se ponovo pojaviti na kraju sledećeg ciklusa od 40 pranja.
- Poruka „0” može ostati na ekranu i nakon završetka poslednjeg procesa.
- Da biste snimili brojanje ciklusa za  **DRUM CLEAN (Čišćenje bubnja)**, pritisnite dugme **Napajanje**. Na ovaj način se ne prekida rad mašine niti se ona isključuje, već se obeležava brojanje ciklusa.
- Mašina normalno radi i ako je poruka „0” i dalje prikazana.
- Preporučuje se da redovno pokrećete ciklus iz higijenskih razloga.

## Smart Check

Da biste mogli da koristite tu funkciju, najpre preuzmite aplikaciju Samsung Smart Washer sa portala Play Store ili App Store i instalirajte je na mobilni uređaj koji ima kameru.

Funkcija Smart Check je optimizovana za serije uređaja Galaxy i iPhone (samo za odgovarajuće modele).

1. Kada mašina za veš otkrije problem koji treba proveriti, na displeju će se pojaviti informativni kôd. Da biste izabrali režim Smart Check, istovremeno pritisnite i zadržite 3 sekunde dugmad **Opcije**  i **Odloženi kraj** .
2. Mašina za pranje veša će pokrenuti autodijagnostiku i prikazati informativni kôd ako otkrije neki problem.
3. Pokrenite aplikaciju Samsung Smart Washer na mobilnom uređaju, pa dodirnite dugme Smart Check.
4. Približite mobilni uređaj displeju na mašini za pranje veša tako da kamera na pametnom telefonu i veš mašina budu okrenuti jedno ka drugom. Aplikacija će zatim automatski prepoznati informativni kôd.
5. Ako se informativni kôd pravilno prepozna, aplikacija će obezbediti detaljne informacije o problemu i odgovarajuće rešenje.

### NAPOMENA

- Naziv funkcije, Smart Check, može da se razlikuje u zavisnosti od jezika.
- Ako se na ekranu mašine za pranje veša reflektuje svetlo, aplikacija možda neće moći da prepozna informativni kôd.
- Ako aplikacija nakon više uzastopnih pokušaja ne uspe da prepozna kôd za Smart Check, ručno unesite informativni kôd na ekranu aplikacije.

# Održavanje

## Ispuštanje vode u hitnim slučajevima

U slučaju prekida napajanja, ispustite vodu iz bubnja pre nego što izvadite veš.

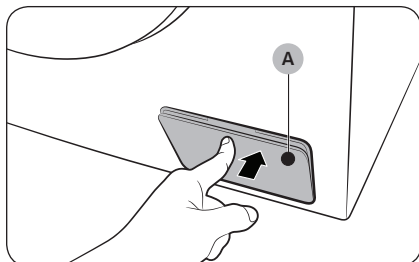

1. Isključite mašinu pomoću odgovarajućeg dugmeta i isključite kabl za napajanje iz utičnice.
2. Pažljivo pritisnite gornji deo **poklopca filtera (A)** da biste ga otvorili.

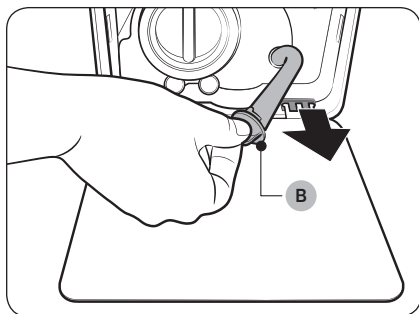

3. Stavite veću, praznu posudu na poklopac i razvucite crevo za ispuštanje vode u hitnim slučajevima do posude držeći **zatvarač (B)**.

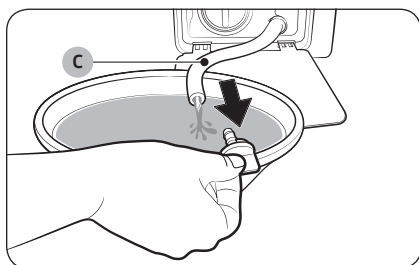

4. Otvorite poklopac i ispustite vodu iz **creva za ispuštanje vode u hitnim slučajevima (C)** u posudu.
5. Kada završite, stavite poklopac i vratite crevo. Zatim zatvorite poklopac filtera.

### **NAPOMENA**

Upotrebite veću posudu jer količina vode u bubnju može biti veća od očekivane.

## Čišćenje

### Površina mašine za pranje veša

Očistite je mekanom krpom i neabrazivnim deterdžentom za domaćinstvo. Nemojte prskati vodu na mašinu za pranje veša.

### Filter sa mrežicom

Očistite jednom ili dvaput godišnje filter sa mrežicom na crevu za vodu.

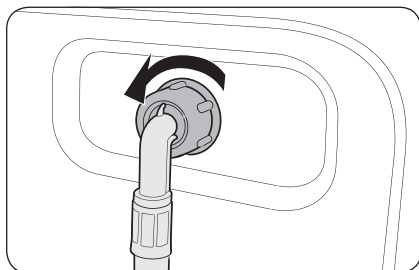

1. Isključite mašinu i isključite kabl za napajanje iz utičnice.
2. Zavrните slavinu.
3. Odvrnite i skinite crevo za vodu sa zadnjeg dela mašine za pranje veša. Prekrijte crevo krpom da biste sprečili naglo isticanje vode.

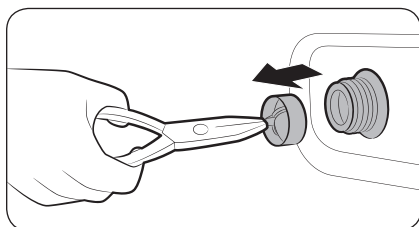

4. Pomoću klešta izvucite filter sa mrežicom iz ventila za dovod vode.
5. Potopite filter duboko u vodu tako da i priključak sa navojem bude pod vodom.
6. Ostavite filter da se osuši u hladu.
7. Vratite filter u ventil i ponovo priključite crevo za vodu na ventil za dotok vode.
8. Odvrnite slavinu.

### NAPOMENA

Ako je filter sa mrežicom zapušen, na displeju će se prikazati informativni kôd „4C“.

# Održavanje

## Filter za otpatke

Filter za otpatke čistite dvaput mesečno kako se ne bi zapušio. Zapušeni filter za otpatke može smanjiti efekat mehurića.

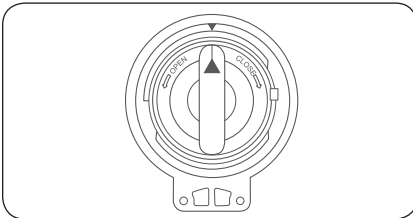
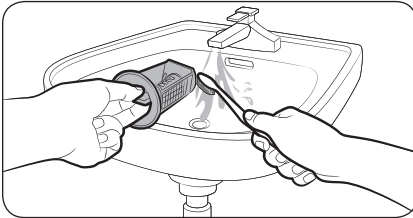
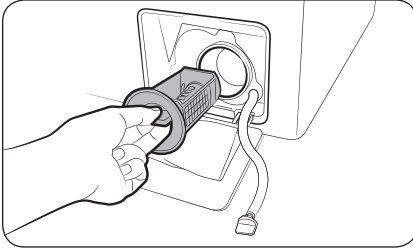

1. Isključite mašinu i isključite kabl za napajanje iz utičnice.
2. Ispustite preostalu vodu iz bubnja. Pogledajte odeljak „Ispuštanje vode u hitnim slučajevima“.
3. Pažljivo pritisnite gornji deo poklopca filtera da biste ga otvorili.
4. Okrenite ulevo ručku filtera za otpatke i ispustite preostalu vodu.
5. Očistite filter za otpatke mekim četkama. Proverite da propeler pumpe za ispuštanje vode koji se nalazi u filteru nije zapušten.
6. Vratite filter za otpatke i okrenite ručku filtera udesno.

### NAPOMENA

- Neki filteri za otpatke imaju sigurnosnu ručku projektovanu tako da spreči nezgode koje mogu da izazovu deca. Da biste otvorili sigurnosnu ručku filtera za otpatke, gurnite je ka unutra i okrenite u smeru suprotnom od kretanja kazaljki na satu. Opružni mehanizam sigurnosne ručke pomaže pri otvaranju filtera.
- Da biste zatvorili sigurnosnu ručku filtera za otpatke, okrenite je u smeru kretanja kazaljki na satu. Opruga proizvodi zvuk, što je normalno.

### NAPOMENA

Ako je filter za otpatke zapušten, na ekranu će se prikazati informativni kôd „5C“.

### OPREZ

- Nakon čišćenja filtera, proverite da li je bravica na filteru pravilno zatvorena. U suprotnom, postoji opasnost od curenja vode.
- Nakon čišćenja proverite da li je filter pravilno vraćen. U suprotnom, može doći do problema u radu ili curenja vode.

## Fioka za deterdžent

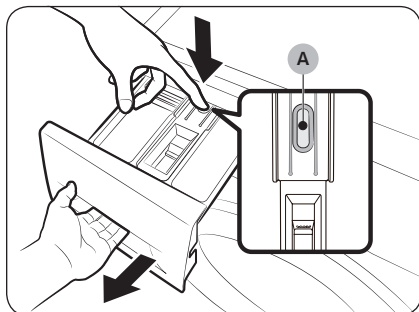

1. Pritisnite nadole **ručicu za otpuštanje (A)** na unutrašnjoj strani fioke i izvucite fioku.
2. Uklonite ručicu za otpuštanje i pregradu za tečni deterdžent iz fioke.

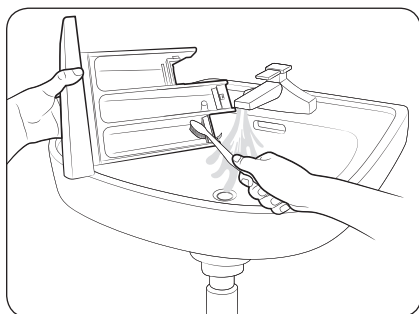

3. Očistite mekom četkom pregrade fioke pod tekućom vodom.

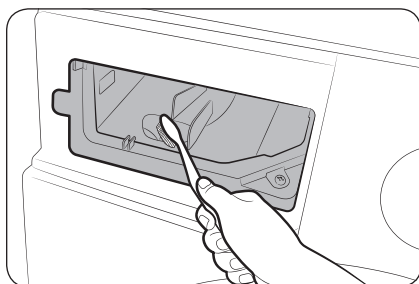

4. Očistite otvor za fioku četkom za boce da biste uklonili ostatke deterdženta i kamenac.
5. Vratite ručicu za otpuštanje i pregradu za tečni deterdžent u fioku.
6. Zatvorite fioku tako što ćete da je gurnete u mašinu.

### NAPOMENA

Za uklanjanje preostalog deterdženta, pokrenite ciklus  **RINSE+SPIN (Ispiranje+centrifugiranje)** dok je bubanj prazan.

# Održavanje

## Oporavak nakon zamrzavanja

Mašina za pranje veša može da se zamrzne kada je temperatura niža od 0 °C.

1. Isključite mašinu i isključite kabl za napajanje iz utičnice.
2. Sipajte toplu vodu preko slavine da biste olabavili crevo za vodu.
3. Skinite crevo za vodu i potopite ga u toplu vodu.
4. Sipajte toplu vodu u bubanj i ostavite je da odstoji 10 minuta.
5. Ponovo priključite crevo za vodu na slavinu.

### NAPOMENA

Ako mašina za pranje veša i dalje ne radi normalno, ponovite prethodne korake dok ne uspostavite normalan rad.

## Zaštita u slučaju dužeg perioda nekorišćenja

Nije preporučljivo da se mašina za pranje veša ne koristi duže vreme. U tom slučaju, isпустite vodu iz mašine i isključite kabl za napajanje.

1. Okrenite **Regulator ciklusa** na opciju  **RINSE+SPIN (Ispiranje+centrifugiranje)**.
2. Ispraznite bubanj i pritisnite dugme **Pokretanje/pauza**.
3. Kada se ciklus završi, zatvorite slavinu i isključite crevo za vodu.
4. Isključite mašinu i isključite kabl za napajanje iz utičnice.
5. Otvorite vrata da bi vazduh mogao da struji kroz bubanj.

# Rešavanje problema

## Tačke provere

Ako se javi problem sa mašinom za pranje veša, najpre pogledajte sledeću tabelu i pokušajte pomoću datih predloga da rešite problem.

Problem	Radnja
Mašina neće da se uključi.	<ul style="list-style-type: none"><li>• Proverite da li je mašina za pranje veša uključena u struju.</li><li>• Proverite da li su vrata dobro zatvorena.</li><li>• Proverite da li su slavine za vodu otvorene.</li><li>• Proverite da li ste pritisnuli ili dodirnuti dugme <b>Pokretanje/pauza</b> da biste pokrenuli mašinu za pranje veša.</li><li>• Proverite da li je funkcija Roditeljska kontrola  deaktivirana.</li><li>• Pre nego što počne da uzima vodu, mašina će nekoliko puta „kliknuti“ da bi proverila da li su vrata zatvorena i brzo će ispustiti vodu.</li><li>• Proverite osigurač ili resetujte sklopku.</li></ul>
Nema dovoda vode ili je nedovoljan.	<ul style="list-style-type: none"><li>• Odvrite slavinu za vodu do kraja.</li><li>• Proverite da li su vrata dobro zatvorena.</li><li>• Proverite da crevo za dovod vode nije zamrznuo.</li><li>• Proverite da crevo za dovod vode nije uvrtno ili zapušeno.</li><li>• Proverite da li je pritisak vode dovoljno jak.</li></ul>
Preostao je deterdžent u fioci za deterdžent nakon završetka ciklusa.	<ul style="list-style-type: none"><li>• Proverite da li mašina radi sa dovoljno jakim pritiskom vode.</li><li>• Deterdžent obavezno sipajte na sredinu fiokice za deterdžent.</li><li>• Proverite da li je poklopac ispirača pravilno umetnut.</li><li>• Ako koristite deterdžent u granulama, proverite da li je regulator za deterdžent u gornjem položaju.</li><li>• Skinite poklopac ispirača i očistite fioku za deterdžent.</li></ul>
Javljuju se prekomerne vibracije ili buka.	<ul style="list-style-type: none"><li>• Proverite da li je mašina za pranje veša postavljena na ravnu i čvrstu površinu koja nije klizava. Ako pod nije ravan, nivelirajte mašinu za pranje veša pomoću stopica za ravnjanje.</li><li>• Proverite da li su zavrtnji za transport uklonjeni.</li><li>• Mašina za pranje veša ne bi smela da dodiruje druge predmete.</li><li>• Proverite da li je teret veša uravnotežen.</li><li>• Motor može da stvara buku tokom normalnog rada.</li><li>• Kombinezoni i odela s metalnim ukrasima mogu da prave buku tokom pranja. To je normalna pojava.</li><li>• Metalni predmeti, kao što su kovanice, mogu da prave buku. Izvadite te predmete iz bubnja ili kućišta filtera posle pranja.</li></ul>





# Rešavanje problema

Problem	Radnja
Ne ispušta vodu i/ili ne centrifugira.	<ul style="list-style-type: none"> <li>• Proverite da odvodno crevo nije savijeno. Ako se javi problem sa ispuštanjem vode, pozovite servis.</li> <li>• Proverite da li je zapušten filter za otpatke.</li> <li>• Zatvorite vrata i pritisnite ili dodirnite dugme <b>Pokretanje/pauza</b>. Iz bezbednosnih razloga, mašina za pranje veša neće okretati bubanj i centrifugirati ako vrata nisu zatvorena.</li> <li>• Proverite da li je odvodno crevo zamrzlo ili zapušeno.</li> <li>• Proverite da odvodno crevo nije povezano na odvodni sistem koji je zapušten.</li> <li>• Ako snaga električne struje slaba, mašina za pranje veša privremeno neće okretati bubanj i ispuštati vodu. Čim snaga električne struje bude dovoljna, mašina će nastaviti sa normalnim radom.</li> </ul> <p>Centrifuga ne radi.</p> <ul style="list-style-type: none"> <li>• Proverite da li je veš ravnomerno raspoređen.</li> <li>• Proverite da li se mašina za pranje veša nalazi na ravnoj i stabilnoj podlozi.</li> <li>• Prerasporedite teret. Ako je potrebno oprati samo jedan komad odeće, poput bademantila ili farmerki, rezultat poslednje centrifuge može biti nezadovoljavajuć i na ekranu će se prikazati poruka o grešci „Ub“.</li> </ul>
Vrata se ne otvaraju.	<ul style="list-style-type: none"> <li>• Pritisnite ili dodirnite dugme <b>Pokretanje/pauza</b> da biste zaustavili mašinu za pranje veša.</li> <li>• Potrebno je nekoliko sekundi da se mehanizam brave otključa.</li> <li>• Vrata neće moći da se otvore dok ne prođe 3 minuta od prestanka rada mašine ili isključivanja napajanja.</li> <li>• Proverite da se u bubnju nije zadržala voda.</li> <li>• Vrata se ne mogu otvoriti ako se u bubnju zadržala voda. Ručno isпустite vodu iz bubnja i otvorite vrata.</li> <li>• Proverite da li je lampica za zaključavanje vrata isključena. Lampica za zaključavanje vrata će se isključiti nakon što se iz mašine ispusti voda.</li> </ul>
Prevelika količina pene.	<ul style="list-style-type: none"> <li>• Koristite preporučene tipove deterdženta za odgovarajući tip veša.</li> <li>• Koristite deterdžente visoke efikasnosti (eng. HE – High Efficiency) da biste sprečili stvaranje prevelike količine pene.</li> <li>• Koristite manju količinu deterdženta ako je voda meka, ako perete male količine veša ili ako je veš slabo zaprljan.</li> <li>• Ne preporučuje se korišćenje deterdženata koji nisu visokoefikasni.</li> </ul>
Nije moguće sipati dodatnu količinu deterdženta.	<ul style="list-style-type: none"> <li>• Proverite da preostale količine deterdženta i omekšivača ne prelaze graničnik.</li> </ul>



Problem	Radnja
Mašina prekida rad.	<ul style="list-style-type: none"> <li>• Uključite kabl za napajanje u strujnu utičnicu u kojoj ima struje.</li> <li>• Proverite osigurač ili resetujte sklopku.</li> <li>• Zatvorite vrata i pritisnite dugme <b>Pokretanje/pauza</b> da biste pokrenuli mašinu za pranje veša. Iz bezbednosnih razloga, mašina za pranje veša neće okretati bubanj i centrifugirati ako vrata nisu zatvorena.</li> <li>• Pre nego što počne da uzima vodu, mašina će nekoliko puta „kliknuti“ da bi proverila da li su vrata zatvorena i brzo će ispustiti vodu.</li> <li>• Ciklus može imati pauze ili periode potapanja. Sačekajte malo da vidite da li će mašina nastaviti s radom.</li> <li>• Proverite da li je filter sa mrežicom na dovodnom crevu kod slavine zapušten. Povremeno čistite filter s mrežicom.</li> <li>• Ako snaga električne struje slaba, mašina za pranje veša privremeno neće okretati bubanj i ispuštati vodu. Čim snaga električne struje bude dovoljna, mašina će nastaviti sa normalnim radom.</li> </ul>
Puni se vodom neodgovarajuće temperature.	<ul style="list-style-type: none"> <li>• Odvrnite obe slavine do kraja.</li> <li>• Proverite da li je izabrana odgovarajuća temperatura.</li> <li>• Proverite da li su creva priključena na odgovarajuće slavine. Isperite vodove za vodu.</li> <li>• Proverite da li je grejač podešen da zagreva vodu na temperaturu od najmanje 49 °C na slavini. Takođe proverite i kapacitet i brzinu zagrevanja grejača za vodu.</li> <li>• Skinite creva i očistite filter s mrežicom. Filter s mrežicom je možda zapušten.</li> <li>• Dok se mašina za pranje veša puni vodom, temperatura vode može da se promeni dok funkcija automatske kontrole temperature proverava temperaturu ulazne vode. To je normalna pojava.</li> <li>• Dok se mašina za pranje veša puni vodom, može da se desi da samo vrela ili samo hladna voda prolazi kroz dozator kada je izabrana visoka ili niska temperatura. U pitanju je normalan rad funkcije automatske kontrole temperature jer mašina za pranje veša određuje temperaturu vode.</li> </ul>
Oprani veš je mokar na kraju ciklusa.	<ul style="list-style-type: none"> <li>• Izaberite veliku ili vrlo veliku brzinu centrifugiranja.</li> <li>• Koristite deterdžente visoke efikasnosti (eng. HE – High efficiency) da biste smanjili količinu pene pri pranju.</li> <li>• Pere se premala količina veša. Mala količina veša (jedna ili dve stvari) može se loše rasporediti u bubnju, pa neće biti potpuno centrifugirana.</li> <li>• Proverite da odvodno crevo nije uvrnuto ili zapušeno.</li> </ul>



## Rešavanje problema

Problem	Radnja
Voda curi.	<ul style="list-style-type: none"><li>• Proverite da li su vrata dobro zatvorena.</li><li>• Proverite da li su svi priključci creva dobro pričvršteni.</li><li>• Proverite da li je odvodno crevo pravilno umetnuto i pričvršćeno na odvodni sistem.</li><li>• Nemojte da prepunjavate mašinu.</li><li>• Koristite deterdžente visoke efikasnosti (eng. HE – High Efficiency) da biste sprečili stvaranje prevelike količine pene.</li></ul>
Neprijatan miris.	<ul style="list-style-type: none"><li>• Višak pene, koji se skuplja u žlebovima, može biti uzrok neprijatnih mirisa.</li><li>• Povremeno pokrenite ciklus za čišćenje, radi dezinfekcije.</li><li>• Očistite zaptivnu gumu na vratima (dijafragmu).</li><li>• Osušite unutrašnjost mašine za pranje veša kada se ciklus završi.</li></ul>
Ne vide se mehurići (samo za Bubbleshot modele).	<ul style="list-style-type: none"><li>• Mehurići se ne vide ako je u mašini prevelika količina veša.</li><li>• Veoma zaprljan veš ne dozvoljava stvaranje mehurića.</li></ul>

Ako se problem i dalje javlja, obratite se lokalnom servisu kompanije Samsung.



## Informativni kodovi

Ako se mašina za pranje veša pokvari, na displeju će se prikazati informativni kôd. Pogledajte sledeću tabelu i isprobajte predložena rešenja.

Kôd	Radnja
4C	<p>Nema dovoda vode.</p> <ul style="list-style-type: none"> <li>• Proverite da li su slavine za vodu otvorene.</li> <li>• Proverite da li su creva za vodu zapušena.</li> <li>• Proverite da li su slavine za vodu zamrzle.</li> <li>• Proverite da li mašina radi sa dovoljno jakim pritiskom vode.</li> <li>• Proverite da li su slavine za toplu i hladnu vodu pravilno povezane.</li> <li>• Očistite filter sa mrežicom, pošto je možda zapušen.</li> <li>• Kada se pojavi poruka „4C“, mašina će ispuštati vodu naredna 3 minuta. Za to vreme, dugme za napajanje će biti onemogućeno.</li> </ul>
4C2	<ul style="list-style-type: none"> <li>• Proverite da li je crevo za dovod hladne vode dobro pričvršćeno na slavinu za hladnu vodu. Ukoliko je povezano na slavinu za toplu vodu, veš se može izobličiti u nekim ciklusima.</li> </ul>
5C	<p>Nema odvoda vode.</p> <ul style="list-style-type: none"> <li>• Proverite da li je odvodno crevo zamrzlo ili zapušeno.</li> <li>• Proverite da li je odvodno crevo pravilno postavljeno, zavisno od tipa priključka.</li> <li>• Očistite filter za otpatke, pošto je možda zapušen.</li> <li>• Proverite da odvodno crevo nije savijeno.</li> <li>• Ako informativni kôd ne nestane, obratite se korisničkom servisu.</li> </ul>
dC	<p>Mašina za pranje veša radi, a vrata su otvorena.</p> <ul style="list-style-type: none"> <li>• Proverite da li su vrata dobro zatvorena.</li> <li>• Proverite da odeća nije zaglavljena u vratima.</li> </ul>
0C	<p>Voda se preliva.</p> <ul style="list-style-type: none"> <li>• Ponovo pokrenite mašinu nakon centrifugiranja.</li> <li>• Ako se informativni kôd i dalje prikazuje na displeju, obratite se lokalnom korisničkom servisu kompanije Samsung.</li> </ul>
LC, LC1	<p>Proverite odvodno crevo.</p> <ul style="list-style-type: none"> <li>• Vodite računa da kraj odvodnog creva ne leži na podu.</li> <li>• Proverite da li je odvodno crevo zapušeno.</li> <li>• Ako informativni kôd ne nestane, obratite se korisničkom servisu.</li> </ul>
3C	<p>Proverite da li radi motor.</p> <ul style="list-style-type: none"> <li>• Ponovo pokrenite ciklus.</li> <li>• Ako informativni kôd ne nestane, obratite se korisničkom servisu.</li> </ul>

## Rešavanje problema

























Kôd	Radnja
UC	Potrebno je proveriti elektroniku mašine. <ul style="list-style-type: none"> <li>• Proverite da li ima prekida u napajanju.</li> <li>• Ako informativni kôd ne nestane, obratite se korisničkom servisu.</li> </ul>
	Detektovan je nizak napon. <ul style="list-style-type: none"> <li>• Proverite da li je kabl za napajanje uključen u struju.</li> <li>• Ako informativni kôd ne nestane, obratite se korisničkom servisu.</li> </ul>
HC	Provera zagrevanja do visoke temperature. <ul style="list-style-type: none"> <li>• Ako informativni kôd ne nestane, obratite se korisničkom servisu.</li> </ul>
1C	Senzor nivoa vode nije ispravan. <ul style="list-style-type: none"> <li>• Pokušajte da isključite mašinu i ponovo pokrenete ciklus.</li> <li>• Ako informativni kôd ne nestane, obratite se korisničkom servisu.</li> </ul>
AC	Greška u komunikaciji između glavne i pomoćnih štampanih ploča. <ul style="list-style-type: none"> <li>• Pokušajte da isključite mašinu i ponovo pokrenete ciklus.</li> <li>• Ako informativni kôd ne nestane, obratite se korisničkom servisu.</li> </ul>
0	Mašina se ne isključuje automatski nakon poslednjeg ciklusa centrifuge, a poruka „0“ je i dalje prikazana. <ul style="list-style-type: none"> <li>• Mašina normalno radi, a ciklus  <b>DRUM CLEAN (Čišćenje bubnja)</b> se ne pokreće. Međutim, preporučuje se da redovno pokrećete ovaj ciklus iz higijenskih razloga.</li> </ul>

Ako je neki informativni kôd i dalje prikazan na displeju, obratite se lokalnom korisničkom servisu kompanije Samsung.

# Specifikacije

## Tabela o održavanju tkanina

Navedeni simboli predstavljaju uputstva za održavanje odeće. Etikete za održavanje sadrže četiri simbola u navedenom redosledu: pranje, izbeljivanje, sušenje i peglanje (a po potrebi i hemijsko čišćenje). Ovim simbolima se obezbeđuje usklađenost između domaćih i stranih proizvođača odevnih predmeta. Pratite uputstva sa etiketa za održavanje da bi odeća što duže trajala i da ne biste imali problema sa vešom.

	Otporan materijal		Ne peglati
	Osetljiva tkanina		Može se hemijski čistiti pomoću bilo kog razređivača
	Može se prati na 95 °C		Hemijsko čišćenje
	Može se prati na 60 °C		Hemijsko čišćenje samo pomoću perhlorida, goriva za upaljače, čistog alkohola ili R113
	Može se prati na 40 °C		Hemijsko čišćenje samo pomoću avionskog goriva, čistog alkohola ili R113
	Može se prati na 30 °C		Nije dozvoljeno hemijsko čišćenje
	Samo ručno pranje		Sušenje na horizontalnoj površini
	Samo hemijsko čišćenje		Može se sušiti okačeno
	Može se izbeljivati u hladnoj vodi		Sušiti na vešalici
	Ne izbeljivati		Sušenje u sušilici, normalna temperatura
	Može se peglati na najviše 200 °C		Sušenje u sušilici, smanjena temperatura
	Može se peglati na najviše 150 °C		Ne sušiti u sušilici
	Može se peglati na najviše 100 °C		

# Specifikacije

---

## Zaštita okoline

---

- Ovaj uređaj je napravljen od materijala koji se mogu reciklirati. Ako odlučite da ga bacite, poštujujte lokalne propise o odlaganju otpada. Isecite kabl za napajanje kako mašina ne bi mogla da se poveže sa izvorom napajanja. Skinite poklopac kako životinje i mala deca ne bi mogla da se zaglave u mašini.
- Nemojte prekoračiti količinu deterdženta preporučenu u uputstvu proizvođača deterdženta.
- Sredstva za uklanjanje fleka i izbeljivače koristite pre ciklusa pranja samo kada je to neophodno.
- Uštedite vreme i struju tako što ćete prati samo punu mašinu veša (tačna količina zavisi od programa koji se koristi).

## Garancija za rezervne delove

---

Garantujemo da će sledeći rezervni delovi profesionalnim serviserima i krajnjim korisnicima biti dostupni najmanje 10 godina nakon što se poslednji uređaj tog modela plasira na tržište.

- Vrata, šarke, zaptivke za vrata i druge zaptivke, brave za vrata i plastični periferni pribor poput dozatora za deterdžent.

## List sa specifikacijama

„\*“ Zvezdice označavaju varijante istog modela i mogu biti zamenjene brojevima (0–9) ili slovima (A–Z).

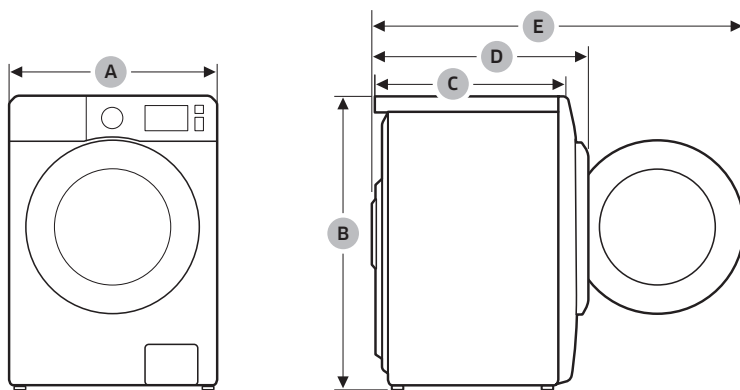

Srpski

Tip		Mašina za pranje veša sa prednjim punjenjem	
Naziv modela		WW9*TA*4***(*)	
Dimenzije	A (širina)	600 mm	
	B (visina)	850 mm	
	C (dubina)	550 mm	
	D	635 mm	
	E	1072 mm	
Pritisak vode		50–800 kPa	
Neto težina		70,0 kg (WW**T*8***(*) , WW**T*5***(*)) 68,0 kg (WW**T*3***(*) , WW**T*0***(*) )	
Maksimalni kapacitet opterećenja		Pranje i centrifuga	9,0 kg
Potrošnja električne energije	Pranje i zagrevanje	AC 220–240 V / 50 Hz	1900–2300 W
Broj obrtaja		1400 o/min	



# Specifikacije

Tip		Mašina za pranje veša sa prednjim punjenjem	
Naziv modela		WW8*TA*4***(*)	WW8*TA*2***(*)
Dimenzije	A (širina)	600 mm	
	B (visina)	850 mm	
	C (dubina)	550 mm	
	D	635 mm	
	E	1072 mm	
Pritisak vode		50–800 kPa	
Neto težina		70,0 kg (WW**T*8****(*), WW**T*5****(*)) 68,0 kg (WW**T*3****(*), WW**T*0****(*))	
Maksimalni kapacitet opterećenja		Pranje i centrifuga	8,0 kg
Potrošnja električne energije	Pranje i zagrevanje	AC 220–240 V / 50 Hz	1900–2300 W
Broj obrtaja		1400 o/min	1200 o/min



Tip		Mašina za pranje veša sa prednjim punjenjem	
Naziv modela		WW7*TA*4***(*)	WW7*TA*2***(*)
Dimenzije	A (širina)	600 mm	
	B (visina)	850 mm	
	C (dubina)	550 mm	
	D	635 mm	
	E	1072 mm	
Pritisak vode		50–800 kPa	
Neto težina		70,0 kg (WW**T*8****(*), WW**T*5****(*)) 68,0 kg (WW**T*3****(*), WW**T*0****(*))	
Maksimalni kapacitet opterećenja		Pranje i centrifuga	7,0 kg
Potrošnja električne energije	Pranje i zagrevanje	AC 220–240 V / 50 Hz	1900–2300 W
Broj obrtaja		1400 o/min	1200 o/min

## NAPOMENA

Dizajn i specifikacije mogu da se promene bez najave u cilju poboljšanja kvaliteta.

## U skladu sa važećim propisima o energetskim oznakama



„\*“ Zvezdice označavaju varijante istog modela i mogu biti zamenjene brojevima (0–9) ili slovima (A–Z).

Samsung				
Naziv modela		WW9*TA*4***(*)	WW9*TA*2***(*)	
Kapacitet	kg	9,0	9,0	
Energetska efikasnost		A+++	A+++	
Godišnja potrošnja električne energije (zasnovana na 220 standardnih ciklusa pranja u programu za pamuk na temperaturama od 60 °C i 40 °C za punu ili delimično napunjenu mašinu, kao i na potrošnji kada je mašina isključena ili je u režimu pripravnosti. Stvarna potrošnja energije zavisi od načina korišćenja uređaja.)		kWh/godišnje	130	130
<b>Potrošnja električne energije</b>				
Standardni program za pamuk na 60 °C, sa punim bubnjem		kWh	0,66	0,66
Standardni program za pamuk na 60 °C sa delimično napunjenim bubnjem		kWh	0,51	0,51
Standardni program za pamuk na 40 °C sa delimično napunjenim bubnjem		kWh	0,51	0,51
Prosečna potrošnja struje kad je mašina isključena.		W	0,48	0,48
Prosečna potrošnja struje kad je mašina uključena.		W	5,00	5,00
Godišnja potrošnja vode (zasnovana na 220 standardnih ciklusa pranja u programu za pamuk na temperaturama od 60 °C i 40 °C za punu ili delimično napunjenu mašinu. Stvarna potrošnja vode zavisi od načina korišćenja uređaja.)		l/godišnje	9400	9400
<b>Klasa efikasnosti centrifuge</b>				
Klasa efikasnosti centrifugiranja na skali od G (najmanje efikasno) do A (najefikasnije)		A	B	
Maksimalna brzina centrifuge		o/min	1400	1200
Zaostala vlaga		%	44	53
Programi  COTTON (Pamuk) 60 °C + Intenzivno pranje i  COTTON (Pamuk) 40 °C + Intenzivno pranje predstavljaju „standardni program za pamuk na 60 °C“ i „standardni program za pamuk na 40 °C“. Prikladni su za prosečno zaprljan pamučni veš i najefikasniji su (u pogledu potrošnje vode i električne energije) za taj tip veša. Stvarna temperatura vode za te programe može da se razlikuje od deklarirane. Pokrenite režim kalibracije nakon instalacije (pogledajte odeljak „Obavljanje kalibracije (preporučuje se)“ na strani 26).				
<b>Trajanje standardnog programa</b>				
Standardni program za pamuk na 60 °C, sa punim bubnjem		min	314	314
Standardni program za pamuk na 60 °C sa delimično napunjenim bubnjem		min	284	284
Standardni program za pamuk na 40 °C sa delimično napunjenim bubnjem		min	284	284
Trajanje režima pripravnosti (TL)		min	3	3
<b>Emisija buke tokom pranja i centrifugiranja u standardnom programu za pamuk na 60 °C, sa punim opterećenjem, izražena u dB(A) re 1 pW i zaokružena na najbližu celobrojnu vrednost;</b>				
Pranje		dB (A) re 1 pW	53	53
Centrifuga		dB (A) re 1 pW	74	74
<b>Samostojeća</b>				

# Specifikacije



## U skladu sa važećim propisima o energetskim oznakama

„\*“ Zvezdice označavaju varijante istog modela i mogu biti zamjenjene brojevima (0–9) ili slovima (A–Z).

Samsung				
Naziv modela		WW8*TA*4***(*)	WW8*TA*2***(*)	
Kapacitet	kg	8,0	8,0	
Energetska efikasnost		A+++	A+++	
Godišnja potrošnja električne energije (zasnovana na 220 standardnih ciklusa pranja u programu za pamuk na temperaturama od 60 °C i 40 °C za punu ili delimično napunjenu mašinu, kao i na potrošnji kada je mašina isključena ili je u režimu pripravnosti. Stvarna potrošnja energije zavisi od načina korišćenja uređaja.)		kWh/godišnje	116	116
<b>Potrošnja električne energije</b>				
Standardni program za pamuk na 60 °C, sa punim bubnjem		kWh	0,56	0,56
Standardni program za pamuk na 60 °C sa delimično napunjenim bubnjem		kWh	0,47	0,47
Standardni program za pamuk na 40 °C sa delimično napunjenim bubnjem		kWh	0,47	0,47
Prosečna potrošnja struje kad je mašina isključena.		W	0,48	0,48
Prosečna potrošnja struje kad je mašina uključena.		W	5,00	5,00
Godišnja potrošnja vode (zasnovana na 220 standardnih ciklusa pranja u programu za pamuk na temperaturama od 60 °C i 40 °C za punu ili delimično napunjenu mašinu. Stvarna potrošnja vode zavisi od načina korišćenja uređaja.)		l/godišnje	8100	8100
<b>Klasa efikasnosti centrifuge</b>				
Klasa efikasnosti centrifugiranja na skali od G (najmanje efikasno) do A (najefikasnije)		A	B	
Maksimalna brzina centrifuge		o/min	1400	1200
Zaostala vlaga		%	44	53
Programi  COTTON (Pamuk) 60 °C + Intenzivno pranje i  COTTON (Pamuk) 40 °C + Intenzivno pranje predstavljaju „standardni program za pamuk na 60 °C“ i „standardni program za pamuk na 40 °C“. Prikladni su za prosečno zaprljan pamučni veš i najefikasniji su (u pogledu potrošnje vode i električne energije) za taj tip veša. Stvarna temperatura vode za te programe može da se razlikuje od deklarirane. Pokrenite režim kalibracije nakon instalacije (pogledajte odeljak „Obavljanje kalibracije (preporučuje se)“ na strani 26).				
<b>Trajanje standardnog programa</b>				
Standardni program za pamuk na 60 °C, sa punim bubnjem		min	314	314
Standardni program za pamuk na 60 °C sa delimično napunjenim bubnjem		min	254	254
Standardni program za pamuk na 40 °C sa delimično napunjenim bubnjem		min	254	254
Trajanje režima pripravnosti (TL)		min	3	3
<b>Emisija buke tokom pranja i centrifugiranja u standardnom programu za pamuk na 60 °C, sa punim opterećenjem, izražena u dB(A) re 1 pW i zaokružena na najbližu celobrojnu vrednost;</b>				
Pranje		dB (A) re 1 pW	53	53
Centrifuga		dB (A) re 1 pW	74	74
<b>Samostojeća</b>				















## U skladu sa važećim propisima o energetskim oznakama



„\*“ Zvezdice označavaju varijante istog modela i mogu biti zamenjene brojevima (0–9) ili slovima (A–Z).

Samsung			
Naziv modela		WW7*TA*4***(*)	WW7*TA*2***(*)
Kapacitet	kg	70	70
Energetska efikasnost		A+++	A+++
Godišnja potrošnja električne energije (zasnovana na 220 standardnih ciklusa pranja u programu za pamuk na temperaturama od 60 °C i 40 °C za punu ili delimično napunjenu mašinu, kao i na potrošnji kada je mašina isključena ili je u režimu pripravnosti. Stvarna potrošnja energije zavisi od načina korišćenja uređaja.)	kWh/godišnje	103	103
<b>Potrošnja električne energije</b>			
Standardni program za pamuk na 60 °C, sa punim bubnjem	kWh	0,52	0,52
Standardni program za pamuk na 60 °C sa delimično napunjenim bubnjem	kWh	0,39	0,39
Standardni program za pamuk na 40 °C sa delimično napunjenim bubnjem	kWh	0,39	0,39
Prosečna potrošnja struje kad je mašina isključena.	W	0,48	0,48
Prosečna potrošnja struje kad je mašina uključena.	W	5,00	5,00
Godišnja potrošnja vode (zasnovana na 220 standardnih ciklusa pranja u programu za pamuk na temperaturama od 60 °C i 40 °C za punu ili delimično napunjenu mašinu. Stvarna potrošnja vode zavisi od načina korišćenja uređaja.)	l/godišnje	7400	7400
<b>Klasa efikasnosti centrifuge</b>			
Klasa efikasnosti centrifugiranja na skali od G (najmanje efikasno) do A (najefikasnije)		B	B
Maksimalna brzina centrifuge	o/min	1400	1200
Zaostala vlaga	%	53	53
Programi  COTTON (Pamuk) 60 °C + Intenzivno pranje i  COTTON (Pamuk) 40 °C + Intenzivno pranje predstavljaju „standardni program za pamuk na 60 °C“ i „standardni program za pamuk na 40 °C“. Prikladni su za prosečno zaprljan pamučni veš i najefikasniji su (u pogledu potrošnje vode i električne energije) za taj tip veša. Stvarna temperatura vode za te programe može da se razlikuje od deklarirane. Pokrenite režim kalibracije nakon instalacije (pogledajte odeljak „Obavljanje kalibracije (preporučuje se)“ na strani 26).			
<b>Trajanje standardnog programa</b>			
Standardni program za pamuk na 60 °C, sa punim bubnjem	min	307	307
Standardni program za pamuk na 60 °C sa delimično napunjenim bubnjem	min	192	192
Standardni program za pamuk na 40 °C sa delimično napunjenim bubnjem	min	192	192
Trajanje režima pripravnosti (TL)	min	3	3
<b>Emisija buke tokom pranja i centrifugiranja u standardnom programu za pamuk na 60 °C, sa punim opterećenjem, izražena u dB(A) re 1 pW i zaokružena na najbližu celobrojnu vrednost;</b>			
Pranje	dB (A) re 1 pW	54	54
Centrifuga	dB (A) re 1 pW	74	74
<b>Samostojeća</b>			

# Specifikacije

## Informacije o glavnim programima pranja

Model	Ciklusi	Temperatura (°C)	Kapacitet (kg)	Vreme programa (min)	Zaostala vlaga (%)	Potrošnja vode (l/ciklus)	Potrošnja energije (kWh/ciklusu)
WW9*TA*4***(*)	 COTTON (Pamuk)	20	4,5	102	56	68	0,27
	 COTTON (Pamuk) + Intenzivno pranje	40	4,5	284	44	39	0,51
		60	4,5	284	44	39	0,51
			9	314	44	47	0,66
	 SYNTHETICS (Sintetika)	40	4	160	35	68	0,68
WW9*TA*2***(*)	 COTTON (Pamuk)	20	4,5	102	56	68	0,27
	 COTTON (Pamuk) + Intenzivno pranje	40	4,5	284	53	39	0,51
		60	4,5	284	53	39	0,51
			9	314	53	47	0,66
	 SYNTHETICS (Sintetika)	40	4	160	35	68	0,68
WW8*TA*4***(*)	 COTTON (Pamuk)	20	4	102	56	68	0,27
	 COTTON (Pamuk) + Intenzivno pranje	40	4	254	44	33	0,47
		60	4	254	44	33	0,47
			8	314	44	41	0,56
	 SYNTHETICS (Sintetika)	40	4	160	35	68	0,68
WW8*TA*2***(*)	 COTTON (Pamuk)	20	4	102	56	68	0,27
	 COTTON (Pamuk) + Intenzivno pranje	40	4	254	53	33	0,47
		60	4	254	53	33	0,47
			8	314	53	41	0,56
	 SYNTHETICS (Sintetika)	40	4	160	35	68	0,68
WW7*TA*4***(*)	 COTTON (Pamuk)	20	3,5	102	56	68	0,27
	 COTTON (Pamuk) + Intenzivno pranje	40	3,5	192	44	31	0,39
		60	3,5	192	44	31	0,39
			7	307	44	36	0,48
	 SYNTHETICS (Sintetika)	40	4	160	35	68	0,68

Model	Ciklusi	Temperatura (°C)	Kapacitet (kg)	Vreme programa (min)	Zaostala vlaga (%)	Potrošnja vode (l/ciklus)	Potrošnja energije (kWh/ciklusu)
WW7*TA*2***(*)	 COTTON (Pamuk)	20	3,5	102	56	68	0,27
	 COTTON (Pamuk) + Intenzivno pranje	40	3,5	192	53	31	0,39
		60	3,5	192	53	31	0,39
			7	307	53	36	0,48
	 SYNTHETICS (Sintetika)	40	4	160	35	68	0,68

Vrednosti date u tabelama izmerene su u uslovima navedenim u standardu IEC60456/EN60456. Stvarne vrednosti zavise od načina korišćenja uređaja.

# Beleška

---

# Beleška

---



## IMATE PITANJA ILI KOMENTARE?

ZEMLJA	POZOVITE	ILI NAS POSETITE NA MREŽI NA ADRESI
BULGARIA	*3000 Цена на един градски разговор 0800 111 31 Безплатен за всички оператори	<a href="http://www.samsung.com/bg/support">www.samsung.com/bg/support</a>
CROATIA	072 726 786	<a href="http://www.samsung.com/hr/support">www.samsung.com/hr/support</a>
CZECH	800 - SAMSUNG (800-726786)	<a href="http://www.samsung.com/cz/support">www.samsung.com/cz/support</a>
ESTONIA	800-7267	<a href="http://www.samsung.com/ee/support">www.samsung.com/ee/support</a>
HUNGARY	0680SAMSUNG (0680-726-7864)	<a href="http://www.samsung.com/hu/support">www.samsung.com/hu/support</a>
LATVIA	8000-7267	<a href="http://www.samsung.com/lv/support">www.samsung.com/lv/support</a>
LITHUANIA	8-800-77777	<a href="http://www.samsung.com/lt/support">www.samsung.com/lt/support</a>
ROMANIA	*8000 (apel in retea) 08008-726-78-64 (08008-SAMSUNG) Apel GRATUIT Atenție: Dacă efectuați apelul din rețeaua Digi (RCS/RDS), vă rugăm să ne contactați formând numărul Telverde fără ultimele două cifre, astfel: 0800872678.	<a href="http://www.samsung.com/ro/support">www.samsung.com/ro/support</a>
SERBIA	011 321 6899	<a href="http://www.samsung.com/rs/support">www.samsung.com/rs/support</a>
SLOVAKIA	0800 - SAMSUNG (0800-726 786)	<a href="http://www.samsung.com/sk/support">www.samsung.com/sk/support</a>
SLOVENIA	080 697 267 (brezplačna številka)	<a href="http://www.samsung.com/si/support">www.samsung.com/si/support</a>



DC68-04206N-00

Ovaj dokument je originalno proizveden i objavljen od strane proizvođača, brenda Samsung, i preuzet je sa njihove zvanične stranice. S obzirom na ovu činjenicu, Tehnoteka ističe da ne preuzima odgovornost za tačnost, celovitost ili pouzdanost informacija, podataka, mišljenja, saveta ili izjava sadržanih u ovom dokumentu.

Napominjemo da Tehnoteka nema ovlašćenje da izvrši bilo kakve izmene ili dopune na ovom dokumentu, stoga nismo odgovorni za eventualne greške, propuste ili netačnosti koje se mogu naći unutar njega. Tehnoteka ne odgovara za štetu nanесenu korisnicima pri upotrebi netačnih podataka. Ukoliko imate dodatna pitanja o proizvodu, ljubazno vas molimo da kontaktirate direktno proizvođača kako biste dobili sve detaljne informacije.

Za najnovije informacije o ceni, dostupnim akcijama i tehničkim karakteristikama proizvoda koji se pominje u ovom dokumentu, molimo posetite našu stranicu klikom na sledeći link:

<https://tehnoteka.rs/p/samsung-masina-za-pranje-vesa-ww90ta046tele-akcija-cena/>