

## Uputstvo za upotrebu

ELECTROLUX mašina za pranje i sušenje veša EW7W447W

 **Electrolux**



Tehnoteka je online destinacija za upoređivanje cena i karakteristika bele tehnike, potrošačke elektronike i IT uređaja kod trgovinskih lanaca i internet prodavnica u Srbiji. Naša stranica vam omogućava da istražite najnovije informacije, detaljne karakteristike i konkurentne cene proizvoda.

Posetite nas i uživajte u ekskluzivnom iskustvu pametne kupovine klikom na link:

<https://tehnoteka.rs/p/electrolux-masina-za-pranje-i-susenje-vesa-ew7w447w-akcija-cena/>

EW7WO447W



---

**SR**    Машина за прање и сушење рубља

---

Упутство за употребу

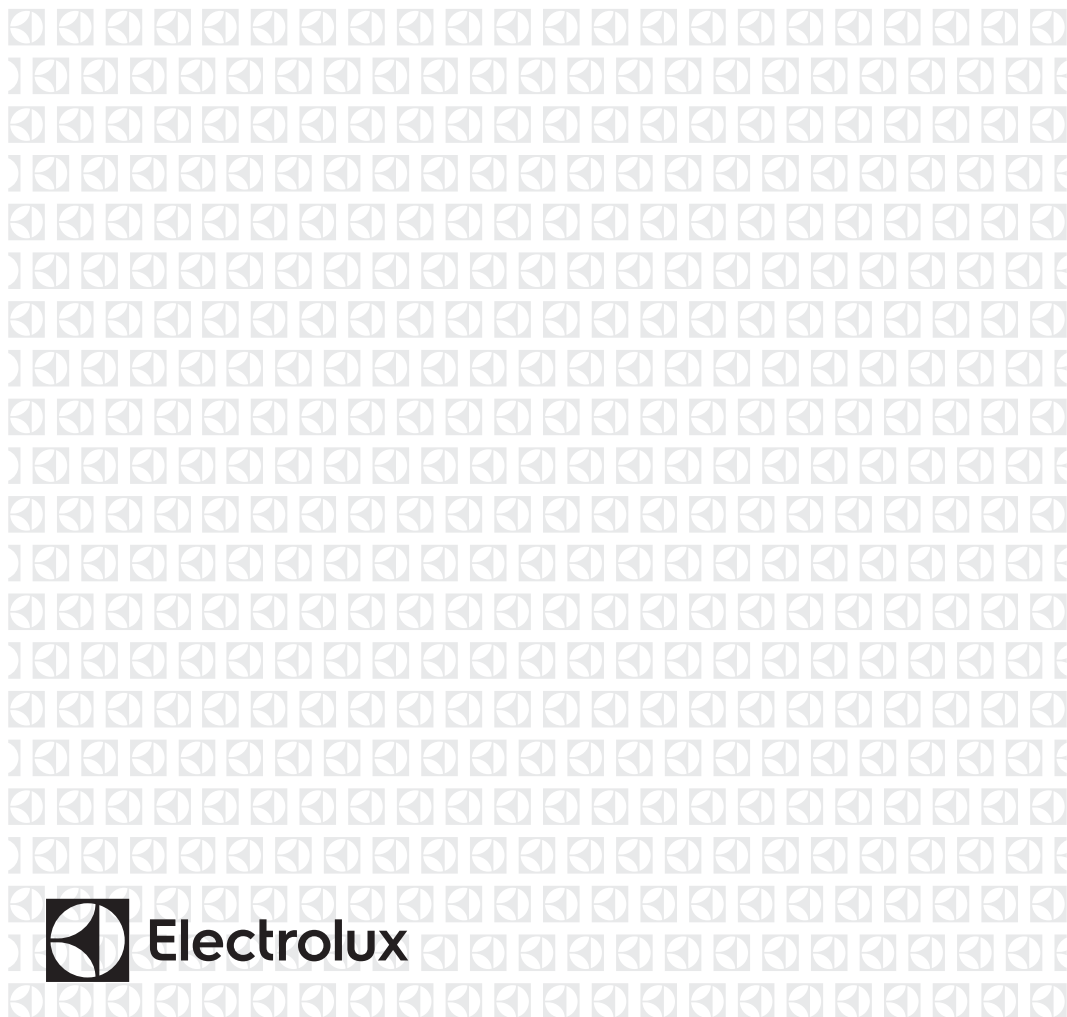

## САДРЖАЈ

1. ИНФОРМАЦИЈЕ О БЕЗБЕДНОСТИ.....	3
2. БЕЗБЕДНОСНА УПУТСТВА.....	6
3. ОПИС ПРОИЗВОДА.....	8
4. ТЕХНИЧКИ ПОДАЦИ.....	9
5. ИНСТАЛАЦИЈА.....	9
6. ПРИБОР.....	13
7. КОМАНДНА ТАБЛА.....	13
8. БИРАЧИ ПРОГРАМА И ДУГМАД.....	16
9. ПРОГРАМИ.....	19
10. ПОДЕШАВАЊА.....	28
11. ПРЕ ПРВЕ УПОТРЕБЕ.....	29
12. СВАКОДНЕВНА УПОТРЕБА - САМО ПРАЊЕ.....	29
13. СВАКОДНЕВНА УПОТРЕБА – ПРАЊЕ И СУШЕЊЕ.....	34
14. СВАКОДНЕВНА УПОТРЕБА - САМО СУШЕЊЕ.....	35
15. ДЛАЧИЦЕ НА ТКАНИНАМА.....	36
16. КОРИСНИ САВЕТИ.....	37
17. НЕГА И ЧИШЋЕЊЕ.....	39
18. РЕШАВАЊЕ ПРОБЛЕМА.....	45
19. ВРЕДНОСТИ ПОТРОШЊЕ.....	50
20. ЕКОЛОШКА ПИТАЊА.....	52

## МИСЛИМО НА ВАС

Хвала што сте купили Electrolux уређај. Изабрали сте производ који са собом доноси деценије стручног рада и иновација. Генијалан је, елегантан и осмишљен имајући у виду ваше потребе. Будите уверени да ћете при сваком коришћењу добити изванредне резултате.

Добро дошли у Electrolux.

Посетите наш сајт да:



Прибавите савете за коришћење, брошуре и информације за решавање проблема, сервис и поправку:

**[www.electrolux.com/support](http://www.electrolux.com/support)**



Региструјте производ ради боље услуге:

**[www.registerelectrolux.com](http://www.registerelectrolux.com)**



Купите прибор, потрошни материјал и оригиналне резервне делове за свој уређај:

**[www.electrolux.com/shop](http://www.electrolux.com/shop)**

## КОРИСНИЧКА ПОДРШКА И СЕРВИС

Увек користите оригиналне резервне делове.

Када контактирате овлашћени сервисни центар, водите рачуна да код себе имате следеће податке: Модел, број производа, серијски број.

Подаци могу да се пронађу на плочици са техничким карактеристикама.

 Упозорење/опрез – информације о безбедности

 Опште информације и савети

 Информације о животној средини

Задржано право измена.

## 1. ⚠ ИНФОРМАЦИЈЕ О БЕЗБЕДНОСТИ

Пре инсталације и коришћења уређаја, пажљиво прочитајте приложено упутство. Произвођач није одговоран за било какве повреде или штету које су резултат неисправне инсталације или употребе. Чувајте упутство за употребу на безбедном и приступачном месту за будуће коришћење.

### 1.1 Безбедност деце и осетљивих особа



**УПОЗОРЕЊЕ!**

Постоји ризик од гушења, повређивања или трајног инвалидитета.

- Овај уређај могу да користе деца старија од 8 година и особе са смањеним физичким, чулним или менталним способностима, као и особе којима недостају искуство и знање, уколико им се обезбеди надзор или им се дају упутства у вези са употребом уређаја на безбедан начин и уколико схватају могуће опасности.
- Децу узраста између 3 и 8 година старости, као и особе са веома тешким и сложеним инвалидитетом, треба држати даље од уређаја, осим ако су под сталним надзором.
- Децу млађу од 3 године треба удаљити од уређаја уколико нису под непрекидним надзором.
- Децу треба контролисати како се не би играла са уређајем.
- Држите сву амбалажу даље од деце и одложите је на одговарајући начин.
- Детерџенте држите ван домашаја деце.
- Децу и кућне љубимце држите подаље од уређаја док су његова врата отворена.
- Ако овај апарат има уређај за безбедност деце, треба га активирати.

- Деца не смеју да обављају чишћење и корисничко одржавање уређаја без надзора.

## 1.2 Опште мере безбедности

- Немојте да мењате спецификацију овог уређаја.
- Овај уређај је намењен за коришћење у домаћинствима и сличним окружењима, као што су:
  - кухиње за особље у продавницама, канцеларијама и другим радним окружењима;
  - од стране клијената у хотелима, мотелима, пансионима и другим окружењима стационарног типа;
  - јавне површине у стамбеним блоковима или у јавним перионицама.
- Уређај ће бити инсталиран као самостојећи производ или испод кухињске радне плоче кухињске ако расположиви простор то дозвољава.
- Немојте инсталирати уређај иза врата која се закључавају, клизних врата нити врата са шарком на супротној страни, која би онемогућила да се врата уређаја отворе до краја.
- Прикључите главни кабл за напајање на зидну утичницу тек на крају поступка инсталације. Уверите се да је после постављања уређаја струјни утикач доступан.
- Отвори за вентилацију у постољу не смеју бити заклоњени тепихом, простирком или било каквом подном облогом.
- **УПОЗОРЕЊЕ:** Уређај не сме да се напаја путем екстерног уређаја за укључивање као што је тајмер нити да буде повезан на коло које се редовно укључује и искључује путем струје.
- Обезбедите добру вентилацију у просторији у којој је уређај инсталиран како бисте избегли да се у просторију врате непожељни издувни гасови других уређаја насталих сагоревањем неких других

врста горива, укључујући и сагоревање отвореним пламеном.

- Издувни гасови не смеју се испуштати у цев која служи за одвод издувних гасова из уређаја у којима сагорева гас или друга горива.
- Радни притисак воде на месту где вода улази из излазног прикључка мора бити између 0,5 бар (0,05 МПа) и 8 бар (0,8 МПа).
- Уређај може да прими највише 7 kg веша. Не прекорачујте максималну количину веша за сваки програм (погледајте поглавље „Програми”).
- Уређај треба да се повеже на довод воде помоћу новог комплета приложених црева или другог новог комплета црева испорученог од стране овлашћеног сервисног центра.
- Старо црево се не сме поново користити.
- Уколико је кабл за напајање оштећен, њега мора да замени произвођач, одговарајући овлашћени сервисни центар или лица сличне квалификације, како би се избегла електрична опасност.
- Очистите отпала влакна или труње од амбалаже које се накупило око уређаја.
- Ствари које су запрљане супстанцама као што су биљно или минерално уље, ацетон, алкохол, бензин, керозин, средства за уклањање флека, терпентин, восак и средства за уклањање воска требало би да се засебно оперу у топлој води са додатном количином детерџента пре сушења у машини за прање и сушење веша.
- Немојте користити уређај ако су предмети запрљани индустријским хемикалијама.
- Немојте да сушите неопране ствари у машини за прање и сушење веша.
- Ствари као што су сунђераста гума (пена од латекса), капе за туширање, водоотпорни материјали и комади и одећа који су постављени гумом или јастуци пуњени уметком од пенасте гуме

не смеју да се суше у машини за прање и сушење веша.

- Фабрички омекшивачи или слични производи морају се користити искључиво како је наведено у упутству произвођача.
- Уклоните све ствари из предмета који би могли бити извор пожара, као што су упаљачи или шибице.
- Никада не заустављајте машину за прање и сушење веша пре краја циклуса сушења; у случају да то урадите, брзо уклоните све ствари и раширите их тако да се топлота распореди.
- Последњи део циклуса машине за сушење веша је без топлоте (циклус хлађења) како би веш достигао температуру која га неће оштетити.
- Не чистите уређај распршивачима воде нити паром под високим притиском.
- Уређај очистите влажном крпом. Користите искључиво неутралне детерџенте. Немојте користити абразивне производе, абразивне јастучиће за чишћење, раствараче или металне предмете.
- Пре било каквог поступка одржавања уређаја, искључите га и извадите утикач кабла за напајање из зидне утичнице.

## 2. БЕЗБЕДНОСНА УПУТСТВА

### 2.1 Инсталирање



Инсталација мора да се обави у складу са важећим националним прописима.

- Придржавајте се упутстава за монтирање које сте добили уз уређај.
- Немојте да инсталирате или користите уређај тамо где температура може да буде нижа од 0 °C или где је изложен временским условима.
- Приликом премештања, уређај увек мора да стоји вертикално.
- Уверите се да постоји циркулација ваздуха између уређаја и пода.
- Уклоните комплетну амбалажу и завртње за транспорт.
- Област пода на којој ће уређај бити монтиран мора бити равна, стабилна, отпорна на топлоту и чиста.
- Држите транзитне завртње на безбедном месту. Ако ће уређај у будућности бити премештан, завртњи морају бити монтирани да би се блокирао бубањ и тако спречила унутрашња оштећења.
- Увек водите рачуна приликом мерења уређаја зато што је

тежак. Увек користите заштитне рукавице и затворену обућу.

- Немојте да инсталирате или користите оштећен уређај.
- Уређај немојте инсталирати на месту на коме врата уређаја не могу до краја да се отворе.
- Подесите ножице како бисте обезбедили простор између уређаја и пода.
- Када се уређај постави у стални положај, уз помоћ либеле проверите да ли је правилно нивелисан. Ако није, подесите ногице док се не изневелише.

## 2.2 Прикључивање струје



### УПОЗОРЕЊЕ!

Ризик од пожара и струјног удара.

- **УПОЗОРЕЊЕ:** Овај уређај је предвиђен за монтажу/прикључивање на проводник уземљења у згради.
- Увек користите прописно уграђену утичницу са заштитом од струјног удара.
- Немојте да користите адаптере са више утичница и продужне каблове.
- Не вуците кабл за напајање како бисте искључили уређај. Кабл искључите тако што ћете извући утикач из утичнице.
- Немојте додиривати кабл за напајање нити мрежни утикач влажним рукама.

## 2.3 Прикључивање воде

- Температура улазне воде не сме прећи 25°C.
- Немојте оштетити црева за воду.
- Пре прикључења на нове цеви или на цеви које нису коришћене дуже време, или тамо где је вршена поправка или су монтирани нови уређаји (водомери итд.), пустите воду да тече док не буде чиста и бистра.
- Проверите да ли постоји видљиво цурење воде током и након прве употребе уређаја.
- Немојте да користите продужно црево уколико је доводно црево прекратко. Обратите се

овлашћеном сервисном центру да бисте заменили доводно црево.

- Приликом опакивања уређаја, могуће је да потекне вода из одводног црева. Ово може да се деси због тестирања уређаја водом у фабрици.
- Испусно црево можете продужити до највише 400 см. За друго испусно црево и наставак обратите се овлашћеном сервисном центру.
- Водите рачуна да постоји приступ славини након инсталације.

## 2.4 Употреба



### УПОЗОРЕЊЕ!

Постоји ризик од струјног удара, пожара, опекотина или оштећења уређаја.

- Запаљиве материје или предмете натопљене запаљивим материјама немојте стављати унутар и поред уређаја или на њега.
- Немојте додиривати стакло на вратима док је програм у току. Стакло може бити вруће.
- Немојте да сушите оштећене (подеране, излизане) предмете које садрже поставу или испуне.
- Ако је веш опран средством за уклањање мрља, покрените додатни циклус испирања пре него што започнете циклус сушења.
- Проверите да ли сте извадили све металне предмете из веша.
- Сушите искључиво тканине који су погодне за сушење у овом уређају. Пратите инструкције за чишћење на етикети веша.
- Немојте сести ни стати на отворена врата уређаја.
- У уређају немојте сушити мокар веш из ког капље вода.
- Не дозволите врућим предметима да додирну пластичне делове уређаја.
- Извадите лоптицу с детерџентом (ако је користите) пре почетка програма сушења.
- Немојте користити лоптицу с детерџентом ако ћете подесити неки нон-стоп програм.



## 2.5 Сервисирање

- Ради оправке уређаја обратите се овлашћеном сервисном центру. Користите само оригиналне резервне делове.
- Имајте на уму да самостална или нестручна поправка може угрозити безбедност и поништити гаранцију.
- Следећи резервни делови биће доступни 10 година након укидања модела: мотор и четкице мотора; мењач између мотора и бубња; пумпе; амортизери и опруге; бубањ, носач бубња и његови куглични лежачеви; грејачи и грејни елементи, укључујући и топлотне пумпе; цеви и сродна опрема, као што су црева, вентили, филтери и блокаде; штампана кола; електронски дисплеји; пресостати, термостати и сензори; софтвер и фирмвер, укључујући и софтвер за ресетовање; врата, шарке и заптивке врата; остали заптивачи; склоп браве за врата; пластични додаци, као што су дозатори детерџента. Имајте на уму да су неки од ових резервних делова доступни само стручним

сервисерима и да не одговарају сви резервни делови свим моделима.

- Када се ради о сијалицама унутар производа и резервних делова, сијалице које се продају засебно: Ове сијалице су намењене да издрже екстремне физичке услове у кућним апаратима, као што су температура, вибрације, влага, или су намењене да сигнализирају информације о радном стању уређаја. Нису предвиђене за употребу у другим уређајима и нису погодне за осветљавање просторија у домаћинству.

## 2.6 Одлагање

- Искључите уређај из електричног напајања и са довода за воду.
- Исеците мрежни електрични кабл на месту које је близу уређаја и одложите га.
- Уклоните ручицу од врата да бисте спречили да се деца или кућни љубимци заглаве у бубњу.
- Одложите апарат у складу са важећим прописима за одлагање отпада од електричних и електронских уређаја (WEEE).

## 3. ОПИС ПРОИЗВОДА

### 3.1 Приказ уређаја

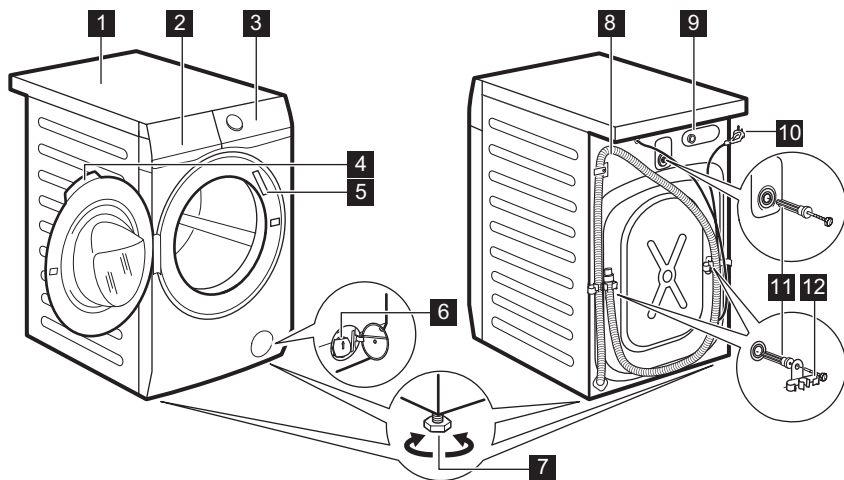

- |  |  |
|--|--|
| <b>1</b> Радна површина                        | <b>7</b> Ногице за нивелисање уређаја  |
| <b>2</b> Дозатор детерџента                    | <b>8</b> Одводно црево                 |
| <b>3</b> Командна табла                        | <b>9</b> Прикључак црева за довод воде |
| <b>4</b> Ручица на вратима                     | <b>10</b> Мрежни кабл                  |
| <b>5</b> Плочица са техничким карактеристикама | <b>11</b> Завртњи за транспорт         |
| <b>6</b> Филтер одводне пумпе                  | <b>12</b> Подупирачи за црево          |

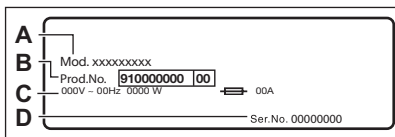

На плочици са техничким карактеристикама наведен је назив модела (А), број производа (В), параметри електричне мреже (С) и серијски број (D).

## 4. ТЕХНИЧКИ ПОДАЦИ

Димензије	Ширина / висина / укупна дубина	59.7 cm/84.7 cm/57.3 cm
Прикључење на електричну мрежу	Напон Укупна снага Осигурач Фреквенција	230 V 2000 W 10 A 50 Hz
Ниво заштите од продирања чврстих честица и влаге пружа заштитни омотач, изузев места на којима опрема под ниским напонам нема заштиту од влаге		IPX4
Довод воде <sup>1)</sup>		Хладна вода
Притисак довода воде	Минимум Максимум	0,5 bar (0,05 MPa) 8 bar (0,8 MPa)
Максимална количина за прање	Памук	7 kg
Максималан количина за сушење	Памук Синтетика	5 kg 3 kg
Брзина центрифуге	Максимална брзина центрифуге	1400 o/min

<sup>1)</sup> Повежите црево за довод воде са славинам за воду која има навој димензија 3/4" .

## 5. ИНСТАЛАЦИЈА



**УПОЗОРЕЊЕ!**  
Погледајте поглавља о безбедности.

### 5.1 Распакивање

- Отворите врата. Извадите све предмете из бубња.

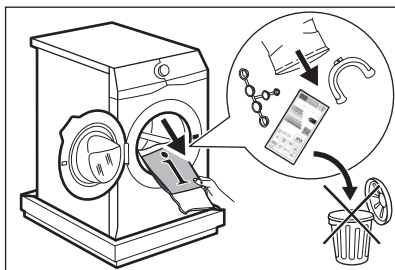

**i** Прибор који се испоручује уз уређај може се разликовати у зависности од модела.

2. Поставите паковање на под иза уређаја и пажљиво га положите на задњу страну. Уклоните заштиту од стиropора са доње стране уређаја.

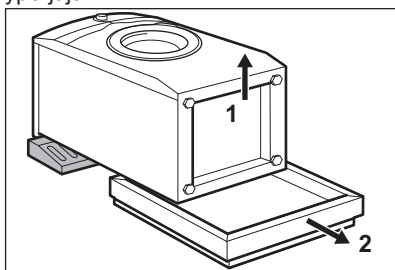

**!** **ОПРЕЗ**  
Не постављајте машину за веш на предњу страну.

3. Вратите уређај натраг у усправан положај. Уклоните кабл за напајање и црево за одвод воде са држача за црево.

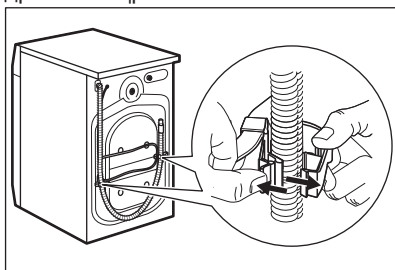

**i** Могуће је да потекне вода из одводног црева. Ово се дешава зато што је веш машина тестирана у фабрици.

4. Уклоните три транспортна завртња и извадите пластичне одбојнике.

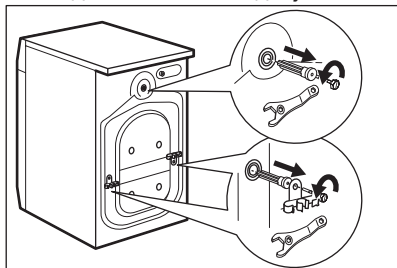

**i** Препоручујемо да сачувате паковање и завртње за транспорт када дође тренутак да померите уређај.

5. Ставите пластичне затвараче, који се налазе у торбици са корисничким упутством, у рупе.

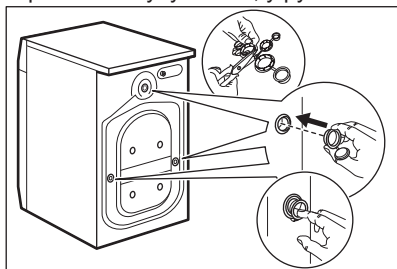

## 5.2 Информације у вези са инсталацијом

### Постављање и нивелисање

Правилно подесите уређај како бисте спречили вибрације, буку и померање апарата током рада.

1. Инсталирајте уређај на равном тврдој подлози. Уређај мора да буде нивелисан и стабилан. Постарајте се да уређај не додирује зид или друге јединице и да испод уређаја има циркулације ваздуха.

2. Олабавите или дотегните ножице да бисте подесили ниво. Све ножице морају чврсто да се ослањају на под.



### УПОЗОРЕЊЕ!

Немојте стављати картон, дрво или сличне материјале испод ножица уређаја да бисте подесили ниво.

### Доводно црево



### ОПРЕЗ

Уверите се да нема оштећења на цревима и да нема цурења на спојницама. Немојте да користите продужно црево уколико је доводно црево прекратко. Обратите се овлашћеном сервисном центру ради замене доводног црева.

1. Повежите доводно црево за воду на задњу страну уређаја.

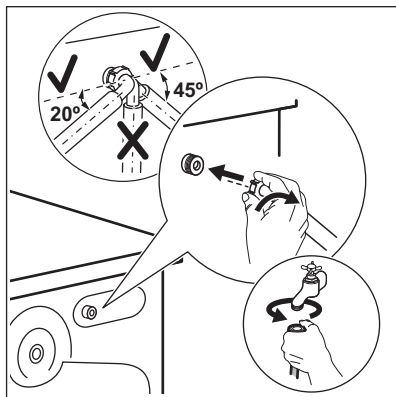

2. Поставите га налево или надесно у зависности од положаја славине за воду. Уверите се да доводно црево није у вертикалном положају.

3. Ако је потребно, олабавите прстенасти навртањ да бисте поставили црево у одговарајући положај.

4. Прикључите доводно црево за воду на славину за хладну воду са навојем од 3/4".



### УПОЗОРЕЊЕ!

Температура улазне воде не сме прећи 25°C.

### Одвођење воде

Одводно црево треба да остане на висини не мањој од 60 см и не већој од 100 см.



Испусно црево можете продужити до највише 400 см. За друго испусно црево и наставак обратите се овлашћеном сервисном центру.

Могуће је повезати одводно црево на различите начине:

1. Пресавите одводно црево тако да добијете U облик и ставите га око пластичне вођице за црево.

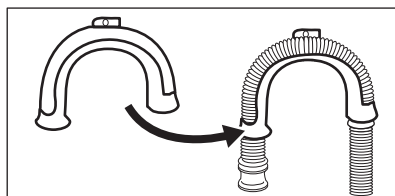

2. На ивици судопере - причврстите вођицу за славину или за зид.

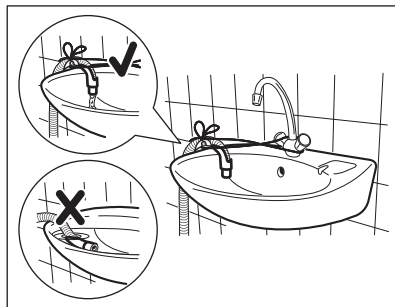

Постарајте се пластичне вођице не могу да се померају када уређај избацује воду и да крај одводног црева није потопљен у воду. Прљави вода би могла да се врати у уређај.

3. Ако крај одводног црева изгледа овако (погледај слику), можете да га гурнете директно у статичну цев.

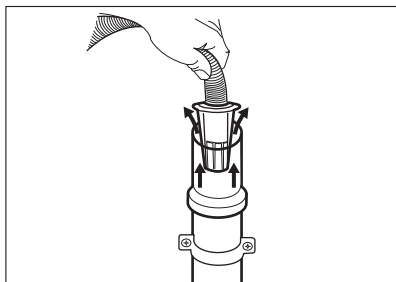

4. За статичну цев са вентилационим отвором - убаците одводно црево директно у одводну цев. Погледајте илустрацију.

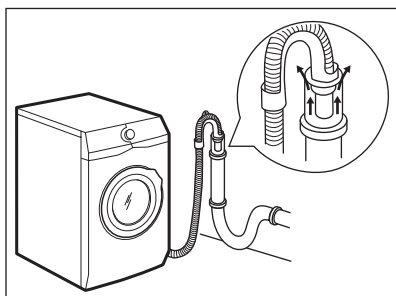

**i** Крај одводног црева мора у сваком тренутку мора да буде проветрен, т.ј. унутрашњи пречник одводне цеви (мин. 38 mm - мин. 1,5") мора да буде већи од спољног пречника одводног црева.

5. Без пластичне вођице за црево, за сливник испод судопере - Ставите одводно црево у сливник и причврстите га помоћу стеге. Погледајте илустрацију.

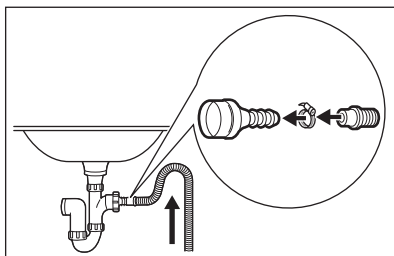

Проверите да ли је одводно црево формирало лук да бисте спречили заостале честице да доспеју из судопере у уређај.

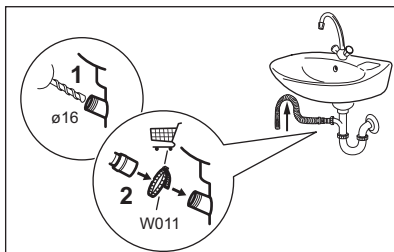

Повежите одводно црево са сливником и затегните га помоћу стеге. Проверите да ли је одводно црево формирало лук да бисте спречили заостале честице да доспеју из судопере у уређај.

6. Поставите црево директно у уграђену одводну цев у зиду просторије и затегните га помоћу стеге.

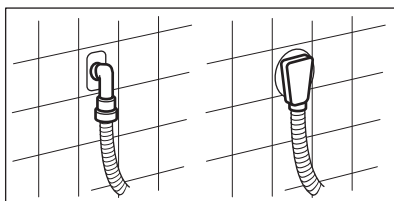

### 5.3 Прикључење на електричну мрежу

На крају инсталације можете да прикључите мрежни утикач у зидну утичницу.

На плочици са техничким карактеристикама и у поглављу „Технички подаци“, означени су

неопходни параметри електричне мреже. Уверите се да ли су компатибилни са мрежним напајањем.

Проверите да ли ваша кућна електрична инсталација може да поднесе максимално потребно оптерећење, узимајући у обзир и све друге уређаје који се користе.

**Прикључите уређај у уземљену зидну утичницу.**

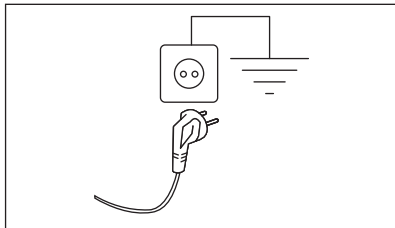

Кабл за напајање мора бити лако доступан након инсталирања уређаја.

За било какве радове на електричним инсталацијама које је потребно обавити ради инсталирања овог уређаја, обратите се нашем овлашћеном сервисном центру.

Произвођач не прихвата никакву одговорност за оштећења или повреде настале услед непоштовања горенаведених мера предосторожности.

## 6. ПРИБОР

**6.1** Доступно на [www.electrolux.com/shop](http://www.electrolux.com/shop) или код овлашћеног продавца



Само одговарајућа опрема одобрена од стране компаније ELECTROLUX осигурава безбедносне стандарде уређаја. Уколико се користе делови који нису одобрени, сва потраживања биће ништавна.

**6.2** Опрема за постављање плочица за фиксирање

Ако инсталирате уређај на постоље које није део прибора који испоручује

ELECTROLUX, причврстите уређај за плочице за фиксирање.

Пажљиво прочитајте упутства која сте добили уз додатну опрему.

## 7. КОМАНДНА ТАБЛА

**7.1** Специјалне функције

Ваша нова машина за прање и сушење веша испуњава све модерне захтеве за ефикасно прање веша уз ниску потрошњу воде, енергије и детерџента уз одговарајућу негу тканина.

- **Систем FreshScent**, захваљујући новом програму за третирање паром **FreshScent**, нуди савршено решење за освежавање чак и најосетљивије одеће без прања. Користите нежан парфем који је

ексклузивно развила компанија **ELECTROLUX** да бисте појачали пријатан осећај „управо опране“ одеће приликом уклањања мириса и набора.

- Опција **SensiCare System** детектује количину веша дефинишући трајање програма у року од 30 секунди. Програм прања је у складу са количином веша и типом тканина тако да се не потроши више времена, енергије и воде него што је потребно.

## 7.2 Опис командне табле

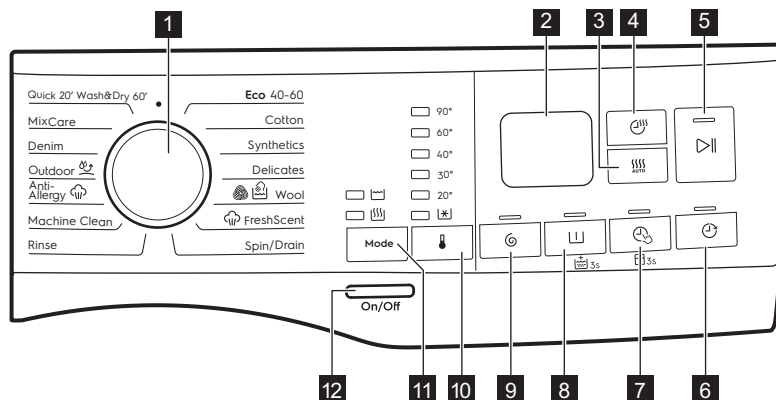

**i** Трајне опције се подешавају притискањем одговарајућег дугмета у трајању од најмање 3 секунде.

**1** Бирач програма

**2** Дисплеј

**3** Сензорско дугме Auto Dry

**4** Сензорско дугме Time Dry

**5** Сензорско дугме Старт/Пауза

**6** Сензорско дугме Delay Start

**7** Сензорско дугме Time Manager и трајна опција Безбедност деце 3s

**8** Сензорско дугме Prewash и трајна опција Додатно испирање 3s

**9** Сензорско дугме Spin

**10** Сензорско дугме Temperature







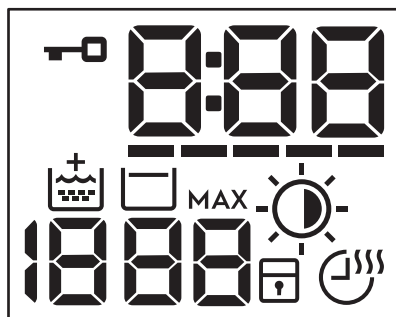

**11** Сензорско дугме Mode:

- Mode Wash
- Mode Dry

**12** Тастер On/Off

## 7.3 Дисплеј



	Индикатор за закључана врата.
	Дигитални индикатор може да прикаже: <ul style="list-style-type: none"> <li>• Трајање програма (нпр. 2:40, фаза прања и/или сушења).</li> <li>• Време одлагања (нпр. 2h).</li> <li>• Крај циклуса (0:00).</li> <li>• Код упозорења (нпр. E20).</li> <li>• Индикатор грешке (— — —).</li> </ul>
	Time Manager индикатор.
	Индикатор за додатно испирање.
	Зона центрифуге: Индикатор брзине центрифуге — — — Индикатор програма без центрифуге. Фаза центрифуге је искључена.
	Индикатор задржавања испирања.
<b>MAX</b>	Након детекције помоћу система SensiCare System, трепери када унета количина веша прекорачи максимални декларисани унос за изабрани програм. Погледајте одељак „SensiCare System систем за детекцију уноса”
	Индикатор за Auto Dry: <ul style="list-style-type: none"> <li>☀ Суво за пеглање</li> <li>☀ Суво за орман</li> <li>☀ Екстра суво</li> </ul>
	Индикатор блокаде за безбедност деце.
	Индикатор за Time Dry и нон-стоп програм.



## 8. БИРАЧИ ПРОГРАМА И ДУГМАД

### 8.1 Увод



Опције/функције нису доступне са свим програмима прања. Проверите компатибилност између опција/функција и програма прања у „Табели програма“. Једна опција/функција може да искључује другу, у том случају уређај вам неће омогућити да подесите некомпатибилне опције/функције.

### 8.2 On/Off





Притисните на ово дугме неколико секунди да бисте укључили или искључили уређаја. Оглашавају се две различите мелодије док се уређај укључује или искључује.

Пошто Режим приправности аутоматски деактивира уређај након неколико минута како би се смањила потрошња енергије, можда ћете морати поново да активирате уређај.

Више информација потражите у одељку Режим приправности у поглављу Свакодневна употреба.

### 8.3 Mode

Захваљујући овом дугмету, циклус може да обави:

- **Само прање:**  индикатор је укључен (подразумевани режим).
- **Прање и сушење:** Индикатори  и  су упалени.
- **Само сушење:**  индикатор је укључен.

### 8.4 Temperature

Када изаберете програм прања, уређај аутоматски предлаже подразумевану температуру.

Додирните ово дугме да бисте променили температуру воде.

Пали се индикатор подешене температуре.

Индикатор  се односи на хладну воду.

### 8.5 Spin

Када подесите програм, уређај аутоматски бира максималну дозвољену брзину центрифуге, осим за програм Denim. Помоћу ове опције можете да смањите аутоматски подешену брзину центрифуге.

Узастопно додирујте ово дугме да бисте:

- **Смањили брзину центрифуге.** На дисплеју се приказује искључиво брзина центрифуге која је доступна за подешени програм.

- Додатне опције центрифуге **Без центрифуге** – – –.

Изаберите ову опцију да бисте деактивирали све фазе центрифуге. Уређај извршава само фазу испуштања воде за изабрани програм прања. Ова опција је намењена веома осетљивим тканинама. Фаза испирања користи више воде за неке програме прања

- Активирајте опцију **Задржавање испирања** .

Последња центрифуга се не извршава. Машина не испушта воду од последњег испирања да би се спречило гужвање веша. Програм прања се завршава се са водом у бубњу.

Индикатор  је приказан на дисплеју. Врата остају забрављена а бубањ се редовно окреће да би се смањило гужвање. Морате да испустите воду да бисте их откључали.

Ако додирнете дугме Старт/Пауза , уређај извршава фазу центрифуге и испушта воду.



Уређај аутоматски испушта воду након приближно 18 сати.

## 8.6 Prewash

Овом опцијом можете додати фазу претпрања неком програму прања.

Одговарајући индикатор изнад додирног дугмета светли.

- Користите ову опцију да бисте додали фазу претпрања на 30 °C пре фазе прања.
- Ова опција се препоручује за јако запрљан веш, нарочито ако он садржи песак, прашину, блато и друге чврсте честице.





Ова опција може да продужи трајање програма.

## 8.7 Стално додатно испирање



Помоћу ове опције можете стално имати додатно испирање, кад год подесите неки нов програм.

Да бисте **активирали/деактивирали** ову опцију, држите притиснуто дугме Prewash  током 3 секунде док се индикатор на дисплеју не  **укључи/искључи**.

Кад је активиран, уређај задржава избор ове опције као подразумеване након што га искључите или промените/ресетујете програм.



Ова опција продужава трајање програма.

## 8.8 Time Manager

Са овом опцијом можете да скратите трајање програма у зависности од количине веша и степена запрљаности.

Након што подесите програм прања, на дисплеју се приказује његово аутоматски подешено трајање и црте .

Додирните дугме Time Manager  да бисте скратили трајање програма у складу са вашим потребама. Дисплеј приказује ново трајање програма и број црта се у складу с тим смањује:

----- погодно за максималну количину нормално запрљаног веша.

---- брзи циклус за максималну количину благо запрљаног веша.

--- веома брзи циклус за мању количину благо запрљаног веша (препоручује се највише половина од максималне количине).

- најкраћи циклус за освежавање малих количина веша.

Опција Time Manager доступна је само са програмима који се налазе у табели.

индикатор	Eco 40-60	Cottons	Synthetics
----- 1)	■	■	■
----	■	■	■
---	■	■	■
--	■	■	■
-	■	■	■

1) Подразумевано трајање за све програме.



## Time Manager са програмима за третирање паром

Приликом подешавања програма за пару, ово дугме омогућава одабир три нивоа паре, а сходно томе се скраћује трајање програма:

- ---- : максимално.
- -- : средње.
- - : минимално.

## 8.9 Блокада за безбедност деце 3s

Помоћу ове опције можете спречити да се деца играју са командном таблом.

Да бисте **активирали/деактивирали** ову опцију, држите притиснуто дугме Time Manager  док се индикатор  на дисплеју не **укључи/искључи**.

Кад је активиран, уређај задржава избор ове опције као подразумеване након што га искључите или промените/ресетујете програм. Ако притиснете било које дугме, индикатор  трепери како би показао да су дугмад онемогућена.

## 8.10 Time Dry

Додирните ово дугме да бисте подесили време у складу са тканином коју треба осушити (погледајте табелу „Временски ограничено сушење“). Дисплеј приказује подешену вредност.

Сваки пут када додирнете ово дугме време се повећава за 5 минута.





Није могуће подесити било које време за све врсте тканина.

## 8.11 Auto Dry

Додирните ово дугме да бисте подесили један од нивоа сушења које предлаже уређај.

На дисплеју се пали релевантни индикатор осушености:

-  **Пегла**: веш за пеглање.
-  **Орман**: веш за одлагање.
-  **Екстра суво**: веш за потпуно сушење.



Није могуће подесити све аутоматске нивое за све врсте материјала.

## 8.12 Delay Start

Помоћу ове опције можете да одложите покретање програма за погодније време.

Узастопно додирујте дугме да бисте подесили жељено одлагање. Време се продужава у корацима од по једног сата до 20 сати.

Одговарајући индикатор изнад додирног дугмета светли.

Дисплеј показује изабрано време одлагања. Након што додирнете дугме Старт/Пауза , уређај започиње са одбројавањем и врата се закључавају.

## 8.13 Старт/Пауза

Додирните дугме Старт/Пауза  да бисте покренули или паузирали уређај или прекинули програм који се извршава.

## 9. ПРОГРАМИ

### 9.1 Графикон програма

Програм Подразумевана температура Распон темпе- ратуре	Рефе- рентна брзина центри- фуге Опсег брзине центри- фуге	Ма кси- мална ко- личин а ве- ша за пра- ње	Опис програма (Тип веша и степен запрљаности)
Есо 40-60 (само режим прања) 40°C <sup>1)</sup>	1400 o/min 1400–400 o/min	7 kg	
Есо 40-60 + ниво „суво за орман” (режим прања и сушења) 40°C <sup>2)</sup>	1400 o/min 1400– 1000 o/min	5 kg	Бели и шарени памук постојаних боја. Нормално запрљан веш.
Есо 40-60 + ниво „суво за орман” (само режим су- шења)	-	5 kg	Бели и шарени памук постојаних боја.
Cottons 40°C 90°C – Хладно	1400 o/min (1400– 400 o/ min)	7 kg	Бели памук и обојени памук. Нормал- но, јако и слабо запрљан веш.
Synthetics 40°C 60°C – Хладно	1200 o/min (1200– 400 o/ min)	3 kg	Синтетика или материјали различитог састава. Нормално запрљан веш.
Delicates 30°C 40°C – Хладно	1200 o/min (1200– 400 o/ min)	2 kg	Осетљиве тканине као што су акрил, вискоза и тканине од мешовитих мате- ријала које захтевају нежније прање. Нормално и слабо запрљан веш.
 Wool 40°C 40°C – Хладно	1200 o/min (1200– 400 o/ min)	1.5 kg	Вунена одећа која се пере у машини, вунена одећа која се пере ручно и остале тканине са симболом „ручно прање” <sup>3)</sup> .

Програм	Референтна брзина	Максимална количина веша за прање	Опис програма (Тип веша и степен запрљаности)
Подразумевана температура Распон температуре	центрифуге Опсег брзине центрифуге	Мална количина веша за прање	

### Програм за третирање паром са системом FreshScent

Програм са паром може се користити за редуковање набора и мириса<sup>4)</sup> избегавајте прање предмета који само треба да се освеже. Влакна тканине су опуштена и након тога пеглање не захтева нимало напора. Када се програм заврши, брзо извадите веш из бубња<sup>5)</sup>. Програми паре не врше хигијенске циклусе. Не подешавајте овај програм са следећим типовима веша:

- Тканинама које нису погодне за сушење у машини за сушење.
- Предмети са етикетом „Само хемијско чишћење”.

**ELECTROLUX мирис.** Ако користите овај специјалан нежан мирис, веш ће мирисати као да је тек опран: сипајте бочицу са једном дозом у одељак  и само покрените програм са паром. Смањите дозу мириса када третирате мање количине веша. Помоћу дугмета Time Manager можете да скратите трајање програма када третирате предмете означене за прање на ниским температурама.

#### НЕМОЈТЕ:

- Машински сушити одећу третирану мирисом. Мирис ће испарити.
- Користити мирис у сврхе другачије од оних које су овде описане.
- Користити мирис на новим предметима. Нови предмети могу да садрже остатке једињења завршне обраде која нису компатибилна са мирисом.



Бочице за дозирање мириса могу се наћи у веб продавници **ELECTROLUX** или код овлашћеног продавца.



FreshScent

1 kg





**Памук, синтетика, осетљив веш.** Кратак и нежан програм са паром за освежавање чак и веома осетљивих одевних предмета, укључујући врло осетљиве комаде одеће са шљокицама, чипком итд. Када се третирају мање количине веша, трајање програма може додатно да се скрати помоћу опције Time Manager.



#### УПОЗОРЕЊЕ!

Не користите овај програм са вуненим и другим одевним предметима који имају ознаку да су предвиђени само за хемијско чишћење.

Програм Подразумевана температура Распон темпе- ратуре	Рефе- рентна брзина центри- фуге Опсег брзине центри- фуге	Ма кси- мална ко- личин а ве- ша за пра- ње	Опис програма (Тип веша и степен запрљаности)
Spin/Drain	1400 o/min (1400– 400 o/ min)	7 kg	<b>Све тканине изузев вунених и осетљивих материјала.</b> За центрифугирање веша и испуштање воде из бубња.
Rinse	1400 o/min (1400– 400 o/ min)	7 kg	<b>Све тканине, изузев вунених и веома осетљивих тканина.</b> Програм за испирање и центрифугирање веша. Фабрички подешена брзина центрифуге је она која се користи за програме за памук. Смањите брзину центрифуге тако да одговара врсти веша. Ако је неопходно, подесите опцију Додатно испирање за додатна испирања. При ниској брзини центрифуге уређај врши нежно испирање и скрађује центрифугирање.
Machine Clean 60°C	1200 o/min (1200– 400 o/ min)	-	<p>Циклус одржавања топлом водом за чишћење и освежавање бубња и за уклањање остатака који могу узроковати непријатне мирисе. За боље резултате користите овај циклус једном месечно. Пре покретања овог циклуса, уклоните све предмете из бубња. У одељку дозатора детерџента за фазу прања, ставите вранца одељка у положај навише. Сипајте шољу хлорног избелјивача или средства за чишћење машине за прање веша у одељак за фазу прања. <b>НЕМОЈТЕ</b> да користите оба.</p> <p> Након чишћења бубња, покрените додатни циклус испирања са празним бубњем и без детерџента да бисте уклонили било какве остатке избелјивача.</p> <p>Ако овај програм подесите помоћу Mode Dry, уређај обавља поступак против сакупљања длачица. Погледајте одељак „Длачице на тканинама”.</p>

Програм Подразумевана температура Распон темпе- ратуре	Рефе- рентна брзина центри- фуге Опсег брзине центри- фуге	Ма кси- мална ко- личин а ве- ша за пра- ње	Опис програма (Тип веша и степен задрљаности)
 Anti-Allergy 60°C	1400 o/min (1400– 400 o/ min)	7 kg	<b>Ствари од белог памука.</b> Овај делотворан програм прања у комбинацији са паром уклања више од 99,99% бактерија и вируса <sup>б)</sup> уз одржавање температуре изнад 60°C током читаве фазе прања; уз додатно дејство на влакна захваљујући фази паре, продужена фаза испирања осигурава правилно уклањање остатака детерџента и микроорганизама. Овај програм уз то осигурава правилно смањење полена и алергена.
 Outdoor 30°C 40°C – Хладно	1200 o/min (1200– 400 o/ min)	2 kg	 Не користите омекшивач тканина и уверите се да нема остатака омекшивача у дозатору детерџента.  <b>Одећа коју носимо када изалазимо напоље, радна и спортска одела, водоотпорне јакне и јакне које пропуштају ваздух, као и јакне са поставом од вуне која може да се извади или са унутрашњом поставом.</b>   Комбинованим извођењем програма прања и сушења, фаза сушења служи и за обнављање својства водоодбојности одеће. Уверите се да етикете да одећи дозвољавају машинско сушење.
Denim 30°C 40°C – Хладно	1200 o/min (1200– 400 o/ min)	3 kg	<b>Специјални програм за одећу од цинса са благом фазом прања како би се на најмању меру свео губитак боја и ознака.</b> За бољу негу препоручује се мања количина веша.

Програм Подразумевана температура Распон темпе- ратуре	Рефе- рентна брзина центри- фуге Опсег брзине центри- фуге	Ма кси- мална ко- личин а ве- ша за пра- ње	Опис програма (Тип веша и степен запрљаности)
MixCare 30°C 60–30 °C	1400 o/min (1400– 400 o/ min)	5 kg	Програм за третирање мешаних тканина ( <b>памук и синтетика</b> ) тежине до 5 kg. Комплетан програм прања који за само 69 минута ефикасно опере нормално запрљан веш на 30°C и осигурава добар учинак прања. Додајте фазу сушења за комплетан третман прања и сушења.
Quick 20' Wash&Dry 60' 30°C 40°C–30°C	1200 o/min	1 kg	Програм који за само 20 минута обради до 1 kg <b>кошуља од мешавине синтети-ке</b> . Додајте фазу сушења за комплетан третман прања и сушења у року од 60 минута.
•	Ресетујте положај. На дисплеју се појављују само цртице.		

1) **Према Уредби бр. 2019/2023 Комисије ЕУ.** Овај програм при подразумеваној температури и брзини центрифуге, у режиму прања и са назначеном количином од 7 kg, може заједно у једном циклусу да пере нормално запрљан памучни веш декларисан за прање на 40°C или 60°C.



За достигнуте температуре унутар веша, трајање програма и друге податке, погледајте одељак „Вредности потрошње”.

Најефикаснији програми у погледу потрошње електричне енергије уопштено речено су они који раде на нижим температурама и трају дуже.

2) **Према Уредби бр. 2019/2023 Комисије ЕУ.** Овај програм при подразумеваној температури и брзини центрифуге, у режиму прања и сушења и са назначеном количином од 5 kg и изабраном опцијом „Суво за орман”, може у једном циклусу да пере и суши нормално запрљан памучни веш декларисан за прање на 40°C или 60°C, а након фазе сушења веш може одмах да се стави у орман.

3) За време овог циклуса бубањ се споро окреће да би осигурао нежно прање. Може изгледати као да се бубањ не окреће или да се не окреће правилно, али је то нормална појава код овог програма.









4) Програм са паром не уклања нарочито интензивне мирисе.



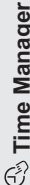

5) Након третирања паром веш може да буде влажан. Окачите веш на неколико минута.

6) Испитан је за *Staphylococcus aureus*, *Enterococcus faecium*, *Candida albicans*, *Pseudomonas aeruginosa* и бактериофаг MS2 независним тестом који је спровела компанија Swissatest Testmaterialien AG током 2021. године (Извештај о испитивању бр. 202120117).



## Компатибилност програмских опција

Програм	 Spin	 Без центрифуге	 Prewash	 3s	 Time Manager	 Delay Start
Eco 40-60	■	■	■	■	■	■
Cottons	■	■	■	■	■	■
Synthetics	■	■	■	■	■	■
Delicates	■	■	■	■		■
 Wool	■	■	■			■
 FreshScent					■	■
Spin/Drain	■	■ <sup>1)</sup>				■
Rinse	■	■	■	■		■
Machine Clean	■	■				■
 Anti-Allergy	■	■	■	■		■
 Outdoor	■	■	■	■		■
Denim	■	■	■	■		■
MixCare	■	■	■	■		■

Програм	 Spin	 Без центрифуге	 Prewash	 Time Manager	 Delay Start
Quick 20' Wash&Dry 60'					■

1) Ако подесите опцију Без центрифуге, уређај само испушта воду.

#### Одговарајући детерџенти за сваки програм

Програм	Универзални прашак <sup>1)</sup>	Течност за све тканине	Течност за обојене тканине	Осетљива вуна	Посебане
Eco 40-60	▲	▲	▲	--	--
Cottons	▲	▲	▲	--	--
Synthetics	▲	▲	▲	--	--
Delicates	--	--	--	▲	▲
Wool	--	--	--	▲	▲
Anti-Allergy	▲	▲	--	--	▲
Outdoor	--	--	--	▲	▲
Denim	--	--	▲	▲	▲
MixCare	▲	▲	▲	--	--
Quick 20' Wash&Dry 60'	--	▲	▲	--	--

1) На температури вишој од 60°C препоручује се употреба детерџента у прашку.

▲ = Препоручује се

-- = Није препоручено

## 9.2 Woolmark Wool Care –

### Плава



- Циклус прања вуне у овој машини одобрила је компанија The Woolmark Company за прање одевних предмета који садрже вуну означених етикетом „ручно прање”

уколико се производи перу према упутствима на етикети одевних предмета и онима које је издао произвођач ове машине за прање рубља. M2103.

- Циклус сушења вуне на овој машини за сушење тестирао је и одобрила компанија The Woolmark Company. Овај циклус је погодан за сушење одевних предмета од вуне са ознаком „ручно прање” под условом да су одевни предмети опрани у Woolmark одобреном циклусу прања на руке и осушени у складу са произвођачким упутством. M2104.

Симбол Woolmark је ознака сертификата у многим земљама.

## 9.3 Аутоматско сушење



Почетна времена циклуса за програме са опцијом Auto Dry представљају процену, а стварно време сушења може мало да одступа од приказаног.

Ниво осушености	Врста материјала	Количина веша
<b>Екстрасуво</b> За фротирске материјале	<b>Памук и лан</b> (баде-мантили, пешкири за купање итд.)	највише до 5 kg
	<b>Одевни предмети од тексаса</b>	највише до 3 kg
<b>Суво за орман</b> За одећу која се одлаже	<b>Памук и лан</b> (баде-мантили, пешкири за купање итд.)	највише до 5 kg
	<b>Синтетика или мешане тканине</b> (џемпери, блузе, доњи веш, текстилни предмети за домаћинство и постељина)	највише до 3 kg
	<b>Осетљиве тканине</b> (акрил, вискоза и осетљиве тканине од мешовитих материјала)	највише до 2 kg
	<b>Вунени веш</b> (вунени џемпери)	највише до 1 kg

Ниво осушености	Врста материјала	Количина веша
	<b>Спортска одећа која се носи на отвореном</b> (одећа коју носимо када излазимо напоље, радна и спортска одећа, водоотпорне јакне и јакне које пропуштају ваздух, јакне са поставом од вуне)	највише до 2 kg
	<b>Одевни предмети од тексаса</b>	највише до 3 kg
 <b>Суво за пеглање</b> Погодно за пеглање	<b>Памук и лан</b> (прекривачи за кревете, столњаџи, кошуље итд.)	највише до 5 kg

## 9.4 Временски ограничено сушење

Ниво осушености	Врста материјала	Количина веша (kg)	Брзина центрифуге (o/min)	Препоручено трајање (min)
<b>Екстрасуво</b> За фротирске материјале	<b>Памук и лан</b> (баде-мантили, пешкири за купање итд.)	5	1400	180 - 200
		3	1400	120 - 140
		1	1400	60 - 70
	<b>Одевни предмети од тексаса</b>	3	1200	120 - 140
		1	1200	70 - 90
<b>Суво за орман</b> За одећу која се одлаже	<b>Памук и лан</b> (баде-мантили, пешкири за купање итд.)	5	1400	170 - 190
		3	1400	110 - 130
		1	1400	50 - 60
	<b>Синтетика или мешане тканине</b> (џемпери, блузе, доњи веш, текстилни предмети за домаћинство и постељина)	3	1200	80 - 100
		1	1200	45 - 55

Ниво осуше-ности	Врста материјала	Ко-личи-на веша (kg)	Брзи-на цен-три-фуге (o/min)	Препо-ручено тра-јање (min)
	<b>Осетљиво</b> (акрил, вискоза и осетљиве ткани-не од мешовитих материјала)	2	1200	100 - 120
		1	1200	60 - 80
	<b>Вуна</b> (вунени џемпери)	1	1200	110 - 130
	<b>Спортска одећа која се носи на отвореном</b> (одећа коју носимо када излазимо напоље, радна и спортска одела, водоотпорне јакне и јакне које пропуштају ваздух, јакне са поста-вом од вуне)	2	1200	120 - 140
		1	1200	80 - 90
	<b>Одевни предмети од тексаса</b>	3	1200	110 - 130
		1	1200	60 - 80
<b>Суво за пе-глање</b> Погодно за пеглање	<b>Памук и лан</b> (прекривачи за кревете, столња-ци, кошуље итд.)	5	1400	100 - 120
		3	1400	65 - 85
		1	1400	40 - 50

## 10. ПОДЕШАВАЊА

### 10.1 Звучни сигнали

Овај уређај има различите звучне сигнале који се активирају када:

- Укључите уређај (посебан кратак звук).
- Искључите уређај (посебан кратак звук).
- Додирите дугмад (клик).
- Направите погрешан избор (3 кратка звука).
- По завршетку програма (звучне секвенце у трајању око два минута).



- Дође до квара уређаја (кратке звучне секвенце у трајању око пет минута).

Да бисте **активирали/деактивирали** звучне сигнале када је програм завршен, истовремено додирите дугмад Mode и  током 2 секунде. Дисплеј приказује Укључено или Искључено.



Ако деактивирате звучне сигнале, они ће наставити да раде уколико дође до квара на уређају.

## 11. ПРЕ ПРВЕ УПОТРЕБЕ

1. Уверите се да је електрична енергија доступна и да је славина одвртнута.
2. Сипајте два литра воде у одељак за детерџент са ознаком . Овим се активира систем за одвод.
3. Сипајте малу количину детерџента у одељак са ознаком .

4. Подесите и започните програм за памук при највишој температури без веша у бубњу.

Ово уклања сву могућу прљавштину из бубња.

## 12. СВАКОДНЕВНА УПОТРЕБА - САМО ПРАЊЕ



### УПОЗОРЕЊЕ!

Погледајте поглавља о безбедности.



### ОПРЕЗ

Уверите се да се веш неће ухватити између заповике и врата како би се избегао ризик од цурења воде и оштећења веша.



Прање веома наугњених, масних мрља може проузроковати оштећење гумених делова машине за прање веша.

### 12.1 Активирање уређаја

1. Утакните мрежни утикач у зидну утичницу.
2. Одвртните славину за воду.
3. Притисните дугме On/Off на неколико секунди да бисте укључили уређај.

Чује се кратак звук.

### 12.2 Убацавање веша

1. Отворите врата уређаја.
2. Испразните џепове и одмотајте предмете пре него што их ставите у уређај.
3. Ставите веш у бубањ, комад по комад.

Не стављајте превише веша у бубањ.

4. Добро затворите врата.

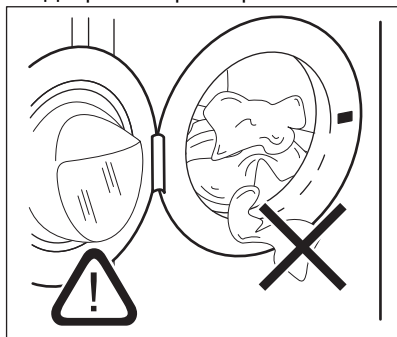

### 12.3 Додавање детерџента и адитива

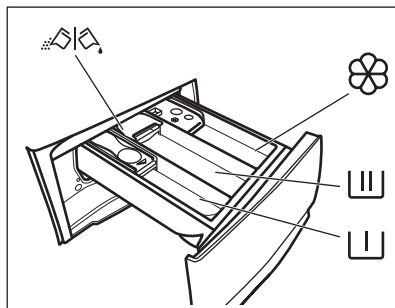

- Одељак за фазу претпрања, програм за потапање или одстрањивач мрља.





- Преграда за фазу прања.

 - Одељак за омекшивач тканина и друга течна средства за третирање тканина (омекшивач, штирак).

**MAX** - Максимални ниво количине течних адитива.

 - Клапна за прашак или течни детерџент.

 Увек пратите упутства која се налазе на паковању детерџента, али препоручујемо да не прекорачите максимални назначени ниво (**MAX**). Ова количина ће, међутим, гарантовати најбоље резултате прања.

 Након циклуса прања, ако је потребно, уклоните све остатке детерџента из дозатора.

## 12.4 Проверите положај преклопника детерџента

1. Вуците дозатор детерџента све док се не заустави.

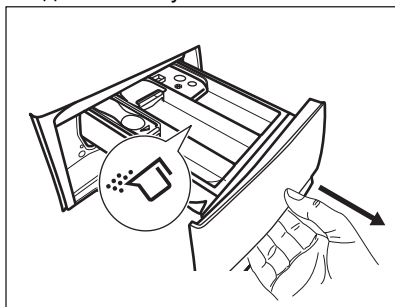

2. Притисните полуку надолу да бисте извадили дозатор.
3. Ако користите прашак, окрените преклопник нагоре.
4. Ако користите течни детерџент, окрените преклопник надолу.

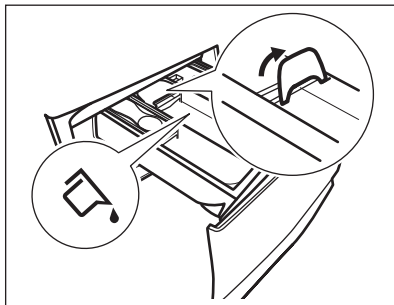

Када је преклопник у положају **ДОЛЕ**:

- Немојте користити желатинасте или густе течне детерџенте.
  - Не прекорачујте дозу течног детерџента назначену на преклопнику.
  - Не подешавајте фазу претпрања.
  - Не подешавајте функцију одложеног старта.
5. Измерите количину детерџента и омекшивача веша.
  6. Пажљиво затворите дозатор детерџента.

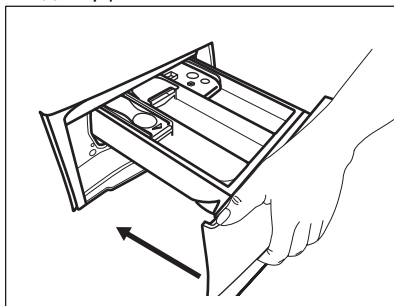

Водите рачуна о томе да преклопник не блокира затварање фиоке.

## 12.5 Подешавање програма

1. Окрените бирач програма да бисте изабрали жељени програм прања. Први програм горе десно на бирачу програма је Eco 40-60, програм на који се односе информације са ознаке за енергетску ефикасност.

Индикатор дугмета Mode Wash светли.



Индикатор дугмета Старт/Пауза  трепће.

Дисплеј показује индикативно трајање програма.

- Да бисте променили температуру и/или брзину центрифуге, додирните одговарајућу дугмад.
- Ако желите, подесите једну или више опција додирујући одговарајућу дугмад. У складу са тим одговарајући индикатори на дисплеју почињу да светле и мењају се приказане информације.



**i** Ако избор **није могућ** чује се звучни сигнал и дисплеј приказује — — —.

## 12.6 Покретање програма

Додирните дугме Старт/Пауза  да бисте покренули програм. Програм није могуће стартовати кад је индикатор дугмета угашен и не трепери (нпр. врата су отворена). Одговарајући индикатор опције престаје да трепери и остаје укључен. Програм се покреће а врата се закључавају. На дисплеју се приказује индикатор .





**i** Одводна пумпа може кратко да ради пре него што се уређај напуни водом.

## 12.7 Покретање програма са одложеним стартом

- Узастопно додирујте дугме Delay Start  док се на дисплеју не прикаже жељено време одлагања. Одговарајући индикатор почиње да светли.
- Додирните дугме Старт/Пауза . Врата уређаја се закључавају и започиње одбројавање до одложеног старта. На дисплеју се приказује индикатор . Када се одбројавање заврши, програм се аутоматски покреће.



## Отказивање одложеног старта након започињања одбројавања

Да бисте отказали одложени старт:

- Додирните дугме Старт/Пауза  да бисте паузирани рад уређаја. Одговарајући индикатор трепери.
- Узастопно додирујте дугме Delay Start  док се на дисплеју не прикаже .
- Поново додирните дугме Старт/Пауза  да бисте одмах покренули програм.

## Промена одложеног старта након започињања одбројавања

Да бисте променили одложени старт:

- Додирните дугме Старт/Пауза  да бисте паузирани рад уређаја. Одговарајући индикатор трепери.
- Узастопно додирујте дугме Delay Start  док се на дисплеју не прикаже жељено време одлагања.
- Поново додирните дугме Старт/Пауза  да бисте покренули ново одбројавање.

## 12.8 Детекција количине веша SensiCare System

**i** Трајање програма на дисплеју се односи на **средњу/велику количину веша**.

Након што додирнете дугме Старт/Пауза , функција SensiCare System почиње детекцију унетог веша:

- Уређај детектује количину веша у првих 30 секунди. Током ове фазе, траке Time Manager  постављене испод цифара за време репродукују једноставну анимацију, а бубањ се накратко окреће.



2. Трајање програма ће се прилагодити и може да се повећа или смањи. Након следећих 30 секунди, почиње пуњење водом.

На крају фазе детекције уноса, у случају да је **бубањ препуњен**, индикатор **MAX** трепери на дисплеју:

У овом случају је у првих 30 секунди могуће паузирати уређај и извадити вишак веша.

Када извадите вишак веша, додирните дугме Старт/Пауза  да бисте поново покренули програм. Фаза SensiCare може се поновити највише три пута (видети тачку 1).

**Важно!** Ако се количина веша не смањи, програм прања се покреће без обзира на преоптерећење. У том случају није могуће гарантовати најбоље резултате прања.

 Око 20 минута након покретања програма, трајање програма може поново да се прилагоди у зависности од количине воде коју су упиле тканине.

 Детекција SensiCare се обавља само са комплетним програмима прања и ако трајање програма није скраћено помоћу дугмета Time Manager.

 SensiCare није доступан код неких програма, као што су Wool, Rinse, Центрифуга и програми са кратким циклусима.

## 12.9 Прекидање програма и промена опција

Када је програм покренут, можете да промените **само неке** опције:

1. Додирните дугме Старт/Пауза . Одговарајући индикатор трепери.
2. Промените опције. Информације на дисплеју се мењају у складу са тим променама.



3. Поново додирните дугме Старт/Пауза . Програм прања се наставља.

## 12.10 Отказивање текућег програма

1. Притисните дугме On/Off да бисте отказали програм и искључили уређај.
2. Поново притисните дугме On/Off да бисте укључили уређај.

 Ако је SensiCare System завршио и пуњење водом је већ почело, нови програм стартује **без понављања SensiCare System**. Вода и детерцент се не испуштају како би се избегло узалудно трошење. Дисплеј приказује максимално трајање програма, ажурирајући га око 20 минута након започињања новог програма.

Постоји и алтернативни начин за отказивање:

1. Ротирајте дугме за избор програма на положај „Ресетовање“ .
2. Сачекајте 1 секунду. Дисплеј приказује . Сада можете да подесите нови програм прања.

## 12.11 Отварање врата - додавање одевних предмета

 Ако су температура и ниво воде у бубњу превисоки и/или се бубањ још увек окреће, не треба да отварате врата.

Током трајања програма или током одложеног старта врата уређаја су закључана. На дисплеју се приказује индикатор .

1. Додирните дугме Старт/Пауза . На дисплеју се гаси одговарајући индикатор за закључана врата.

- Отворите врата уређаја. Уколико је неопходно, додајте или извадите одевне предмете. Затворите врата и додирните дугме Старт/Пауза .

Програм или одложени старт се наставља.

## 12.12 Крај програма

Када се програм заврши, уређај се аутоматски искључује. Оглашавају се звучни сигнали (уколико су активни).

Дисплеј приказује .

Гаси се индикатор дугмета Старт/Пауза .

Врата се откључавају и искључује се индикатор .



- Притисните дугме On/Off да бисте деактивирали уређај. Пет минута након завршетка програма, функција за уштеду електричне енергије аутоматски деактивира уређај.

 Када поново активирате уређај, на дисплеју се приказује крај претходног програма. Окрените бирач програма да бисте подесили нови циклус.



- Извадите веш из уређаја.
- Проверите да ли је бубањ празан.
- Врата и дозатор детерџента држите одшкринуте да бисте спречили појаву буђи и непријатних мириса.

## 12.13 Испуштање воде након краја циклуса



Ако сте одабрали програм или опцију која не испушта воду осталу након задњег испирања, програм се завршава, али:

- На области за време приказано је  и дисплеј приказује да су врата закључана .
- Индикатор дугмета Старт/Пауза  почиње да трепери.

- Бубањ се још увек окреће у правилним интервалима да би спречио гужвање веша.
- Врата остају блокирана.
- Морате да испустите воду да бисте отворили врата:

- Ако је потребно, додирните дугме Spin  да бисте смањили брзину центрифуге коју је предложио уређај.
- Притисните дугме Старт/Пауза . Уређај испушта воду и покреће центрифугу.

Индикатор опције Задржавање испирања  нестане.

 Ако сте изабрали опцију Без центрифуге , уређај ће само испуштати воду.

- Када се заврши програм и угаси се индикатор закључаних врата , можете да отворите врата.
- Притисните дугме On/Off на неколико секунди да бисте искључили уређај.

## 12.14 Функција приправности

Режим приправности аутоматски искључује уређај како би се смањила потрошња електричне енергије када:

- Не користите уређај током 5 минута када ниједан програм не ради. Притисните дугме On/Off да бисте поново активирали уређај.
  - Пет минута после завршетка програма прања. Притисните дугме On/Off да бисте поново активирали уређај. На дисплеју се приказује крај последњег програма. Окрените бирач програма да бисте подесили нови циклус.
- Ако је бирач програма окренут на положај „Ресетовање“ , уређај се аутоматски искључује за 30 секунди.



Укљико сте подесили програм или опцију која се завршава са водом која остаје у бубњу, Режим приправности **не деактивира** уређај да би вас подсетио да испустите воду.

## 13. СВАКОДНЕВНА УПОТРЕБА – ПРАЊЕ И СУШЕЊЕ



**УПОЗОРЕЊЕ!**  
Погледајте поглавља о безбедности.





Овај уређај је аутоматска машина за сушење веша.

### 13.1 Комплетан програм прања и сушења

#### Програми прања и сушења који нису аутоматски





Код неких програма прања можете да спојите Mode Wash и Mode Dry да би се обавио комплетан циклус прања и сушења.

Поступите на следећи начин:

1. Притисните дугме On/Off на неколико секунди да бисте активирали уређај.
2. Убацујте један по један комад веша.
3. Ставите детерџент и адитиве у одговарајућу преграду.
4. Бирач програма пребаците на програм прања. Уређај задржава као подразумеван само режим прања, а индикатор дугмета Mode Wash  је укључен. На дисплеју се приказују подразумевана температура и центрифуга. Ако је потребно, промените их према убаченом вешу.
5. Подесите жељене опције, ако постоје.
6. Једном додирните дугме Mode да бисте активирали и функцију сушења. Индикатори дугмади Mode Wash  и Mode Dry 

светле. На дисплеју се појављује индикатор .



### 13.2 Прање и сушење - Аутоматски ниво

1. Додирните дугме Auto Dry  више пута узастопно док се на дисплеју не прикаже потребан ниво осушености. Индикатори на дисплеју засветле према:
  - a.  **Пегла**: за памучни веш;
  - b.  **Орман**: за памучни веш и веш од синтетике;
  - c.  **Екстра суво**: за памучни веш.



**Време приказано на дисплеју представља трајање оба циклуса прања и сушења, израчунато на основу подразумеване количине веша.**



Да би се веш добро осушио уз коришћење мање енергије током краћег времена, уређај вам не дозвољава да подесите сувише малу брзину центрифуге за одећу која се пере и суши.

2. Додирните дугме Старт/Пауза  да бисте стартовали програм. Почиње SensiCare процена. На дисплеју почиње да светли индикатор закључаних врата . Дисплеј такође показује преостало време програма.

### 13.3 Прање и временски ограничено сушење

1. Узастопно додирујте дугме Time Dry  да бисте подесили жељену вредност времена (погледајте табелу „Временски ограничено сушење“ у поглављу „Програми“).  
Индикатор за ниво сушења  се гаси и пали се индикатор .



Сваки пут када додирнете ово дугме време се повећава за 5 минута. Дисплеј приказује нову подешену вредност времена.

2. Додирните дугме Старт/Пауза  да бисте покренули програм.  
Почиње SensiCare процена.

На дисплеју почиње да светли индикатор закључаних врата . Дисплеј такође показује преостало време програма.

### 13.4 На крају програма за сушење

- Уређај се аутоматски зауставља.

- Оглашавају се звучни сигнали (уколико су активни).
- На дисплеју  се пали.
- Индикатор дугмета Старт/Пауза  се искључује. Индикатор закључаних врата  се искључује и врата се откључавају.
- Притисните дугме On/Off на неколико секунди да бисте деактивирали уређај.

 Неколико минута након завршетка програма, функција за уштеду електричне енергије аутоматски деактивира уређај.

1. Извадите веш из уређаја.
2. Проверите да ли је бубањ празан.

 Након фазе сушења, мокром крпом очистите бубањ, заптивке и унутрашњу страну врата.

## 14. СВАКОДНЕВНА УПОТРЕБА - САМО СУШЕЊЕ



### УПОЗОРЕЊЕ!

Погледајте поглавља о безбедности.



Овај уређај је аутоматска машина за сушење веша.

### 14.1 Припрема за сушење





1. Притисните дугме On/Off на неколико секунди да бисте активирали уређај.
2. Убацујте један по један комад веша.
3. Бирач програма пребаците на одговарајући програм за веш који треба осушити. Уређај задржава као подразумеван само режим прања, а индикатор дугмета Mode Wash је укључен.
4. Додирните дугме Mode два пута да би се извршило само сушење.  
Индикатор дугмета Mode Dry 

светли, а индикатор дугмета Mode Wash  се искључује.





Када сушите велику количину веша, за добре резултате сушења уверите се да веш није умотан и да је равномерно расподељен у бубњу.

### 14.2 Сушење - Аутоматски НИВОИ

1. Додирните дугме Auto Dry  више пута узастопно док се на дисплеју не прикаже потребан ниво осушености. Индикатори на дисплеју засветле према:
  - a.  **Пегла:** за памучни веш;
  - b.  **Орман:** за памучни веш и веш од синтетике;
  - c.  **Екстра суво:** за памучни веш.



Дисплеј показује трајање програма сушења.

2. Додирните дугме Старт/Пауза  да бисте покренули програм.

На дисплеју почиње да светли индикатор закључаних врата . Дисплеј такође показује преостало време програма.

### 14.3 Временски ограничено сушење

1. Узастопно додирујте дугме Time Dry  да бисте подесили жељену вредност времена (погледајте табелу „Временски ограничено сушење“ у поглављу „Програми“).



Индикатор за ниво сушења  се гаси и пали се индикатор .

Сваки пут када додирнете ово дугме време се повећава за 5 минута. Дисплеј приказује нову подешену вредност времена.

2. Додирните Старт/Пауза  да бисте покренули програм.

На дисплеју почиње да светли индикатор закључаних врата . Дисплеј такође показује преостало време програма.

### 14.4 На крају програма за сушење

- Уређај се аутоматски зауставља.
- Оглашавају се звучни сигнали (уколико су активни).
- На дисплеју  се пали.
- Индикатор дугмета Старт/Пауза  се искључује. Индикатор закључаних врата  се искључује и врата се откључавају.
- Притисните дугме On/Off на неколико секунди да бисте деактивирали уређај.

 Неколико минута након завршетка програма, функција за уштеду електричне енергије аутоматски деактивира уређај.

1. Извадите веш из уређаја.
2. Проверите да ли је бубањ празан.

 Након фазе сушења, мокром крпом очистите бубањ, заптивке и унутрашњу страну врата.

## 15. ДЛАЧИЦЕ НА ТКАНИНАМА

Током фазе прања и/или сушења, неке врсте тканина (мекане тканине, вуна, дуксеви) могу да отпуштају длачице.

Ослобођене длачице могу да се залепе на тканине током следећег циклуса.



Шансе да се то догоди су још веће са техничким тканинама.

Да бисте спречили лепљење длачица и честица за ваше рубље, препоручујемо вам:

- Да не перете тамне тканине након прања и сушења светло обојених тканина (пешкира за руке, вуне и дуксева) и обратно.
- Да овакве тканине после првог прања сушите на отвореном ваздуху.
- Да очистите филтер за одвод воде.

- Након фазе сушења, мокром крпом очистите празан бубањ, заптивку и унутрашњу страну врата.

**Да бисте уклонили длачице и честице из бубња, подесите специјални програм:**

- Испразните бубањ.
- Мокром крпом очистите бубањ, заптивку и унутрашњу страну врата.
- Заједно подесите програм Machine Clean и режим Mode Dry  да бисте активирали поступак против сакупљања длачица.
- Додирните дугме Старт/Пауза  да бисте покренули програм.



Ако се уређај често користи, редовно користите програм чишћења.

## 16. КОРИСНИ САВЕТИ



### УПОЗОРЕЊЕ!

Погледајте поглавља о безбедности.

### 16.1 Количина веша

- Поделите веш на: бело, обојено, синтетика, осетљив веш и вуна.
- Пратите упутстава за прање која се налазе на етикетама веша.
- Немојте да перете заједно бели и обојени веш.
- Неки обојени веш може да изгуби боју током првог прања. Препоручујемо вам да га прво неколико пута оперете одвојено.
- Окрените наопачке вишеслојне тканине, вуну и веш са штампаним илустрацијама.
- Претходно третирајте упорне флеке.
- Упорне флеке оперите посебним детергентом.
- Будите пажљиви са завесама. Уклоните кукице и ставите завесе у торбу за прање или у јастучницу.
- Веома мала количина веша може да изазове проблеме са балансом током фазе центрифуге и тако доведе до прекомерних вибрација. Ако дође до тога:
  - а. прекините програм и отворите врата (погледајте у поглављу „Свакодневна употреба“);
  - б. ручно прерасподелите унети веш тако да буде равномерно распоређен по кориту машине;
  - в. притисните дугме Старт/Пауза. Фаза центрифуге се наставља.
- Закопчајте дугмад на јастучницама, затворите рајсфершлусе, копче и дрикере. Вежите појасеве, гајтане, пертле, траке и све друге лабаве елементе.
- Немојте да перете одећу без поруба или одећу са резovima. Када перете мале и/или осетљиве предмете, користите врећу за

прање (нпр. грудњаци са жицом, каишеви, чарапе, пертле, траке итд.).

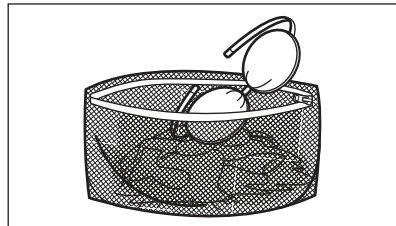

- Испразните џепове и размотајте веш.

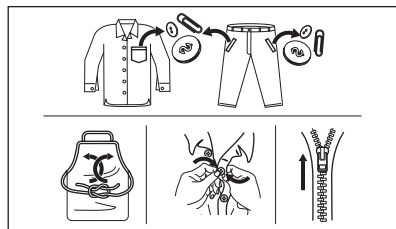

### 16.2 Упорне флеке

За неке флеке, вода и детергент нису довољни.

Препоручујемо вам да третирате ове флеке пре него што ставите веш у уређај.

Доступна су посебна средства за уклањање флека. Користите посебна средства за уклањање флека која се могу применити на тип флека, као и на тканину.

Не прскајте средство за уклањање флека на одећу у близини уређаја јер има корозивно дејство на пластичне делове.



### 16.3 Врста и количина детерџента

Избор детерџента и употреба одговарајућих количина не утиче само на учинак прања, већ и помаже да се смањи количина отпадних материја и заштити животна средина:

- Користите искључиво детерџенте и друге третмане који су направљени посебно за машину за прање веша. Прво, пратите ова општа правила:
  - детерџенти у прашку (као и таблете и појединачне кесице) за све врсте тканина, осим осетљивих. Радије користите прашкасте детерџенте који садрже избелјивач за бели веш и дезинфекцију веша,
  - течни детерџенти (као и појединачне кесице), по могућству они за прање свих врста материјала на нижим температурама (до 60 °C), или специјални детерџенти за прање вуне.
- Избор и количина детерџента зависе од врсте тканина (осетљиве, вунене, памук итд.), боје одеће, количине веша, степена запрљаности, температуре прања и тврдоће коришћене воде.
- Пратите упутства која се налазе на паковању детерџената или других третмана и не прекорачујте наведени максимални ниво (**MAX**).
- Не мешајте различите врсте детерџената.
- Користите мање детерџента ако:
  - перете мање количине,
  - веш је мање запрљан,
  - ствара се велика количина пене током прања.
- Кад користите таблете или кесице детерџента, увек их ставите у

буџу, а не у дозатор детерџента и пратите препоруке произвођача.

#### Недовољна количина детерџента може проузроковати:

- незадовољавајуће резултате прања,
- да веш постане сив,
- да одећа буде масна,
- буђ у уређају.

#### Прекомерна количина детерџента може проузроковати:

- пењење,
- смањен ефекат прања,
- недовољно испирање,
- већи утицај на животну средину.

### 16.4 Еколошки савети

Ради уштеде воде, електричне енергије и заштите околине, препоручујемо да следите ове савете:

- **Нормално запрљан веш** може се прати **без претпрања** како би се уштедео детерџент, вода и време (околина је такође заштићена!).
- Пуњење уређаја до **максималног капацитета наведеног за сваки програм помаже у смањењу потрошње енергије и воде**.
- Уз одговарајући припремни третман, могу се уклонити мрље и ограничена запрљаност, а тада веш може да се пере на нижој температури.
- Да бисте користили одговарајућу количину детерџента, погледајте коју је количину предложио произвођач детерџента и проверите тврдоћу воде у вашем домаћинству. Погледајте одељак „Тврдоћа воде”.
- Подесите **максималну могућу брзину центрифуге** за изабрани програм ради уштеде енергије током фазе сушења!

### 16.5 Тврдоћа воде

Уколико је тврдоћа воде у вашем подручју висока или умерена, препоручујемо вам да користите омекшивач воде за машину за прање рубља. У подручјима где где је тврдоћа воде блага није неопходно користити омекшивач воде.

Да бисте открили каква је тврдоћа воде у вашем подручју, обратите се локалној надлежној служби водовода.

Користите одговарајућу количину омекшивача воде. Пратите упутстава која се налазе на паковању производа.

## 16.6 Припремите циклус сушења

- Одвртите славину за воду.
- Проверите да ли је одводно црево правилно спојено. Више информација потражите у одељку „Инсталација“.
- За максималну количину веша за програме сушења, погледајте табелу за програме сушења.



## 16.7 Веш који није погодан за сушење



**Немојте да подешавате програм сушења за овау врсту предмета:**

- Завесе од синтетике.
- Одевни предмети с металним апликацијама.
- Најлон чарапе.
- Килтови.
- Креветски прекривачи.
- Јоргани.
- Перјане јакне.
- Вреће за спавање.
- Теканине са заосталим флекама од лака за косу, ацетона за нокте и слично.
- Одећа са деловима од пенасте гуме или од сличних материјала.

## 16.8 Етикете на одећи

Приликом сушења рубља, придржавајте се упутстава произвођача означених на етикети:

-  = Може се сушити у бубњу машине за веш
-  = Циклус сушења обавља се на високој температури

-  = Циклус сушења обавља се на сниженој температури
-  = Не може се сушити у бубњу машине за веш.

## 16.9 Трајање циклуса сушења

Време сушења може да се мења у зависности од:

- брзине последње центрифуге
- степена осушености
- врсте рубља
- тежине убаченог рубља.

## 16.10 Додатно сушење

Ако је на крају програма сушења веша и даље влажно, поново подесите кратак циклус сушења.



**УПОЗОРЕЊЕ!**  
Да бисте избегли гужвање и скупљање веша, немојте прекомерно да га сушите.

## 16.11 Општи савети

Погледајте табелу „Програми сушења“ и у њој потражите **просечна** времена сушења.

Искуство ће вам помоћи да рубље осушите боље. Бележите времена трајања претходно извршених циклуса сушења.

Да бисте избегли стварање статичког електрицитета на крају циклуса сушења:

1. Користите омекшивач током циклуса прања.
2. Користите специјалан омекшивач за машине за сушење рубља.

Када се програм сушења заврши, брзо извадите рубље из бубња.

# 17. НЕГА И ЧИШЋЕЊЕ



**УПОЗОРЕЊЕ!**  
Погледајте поглавља о безбедности.



## 17.1 Распоред периодичног чишћења

**Периодично чишћење помаже да се продужи радни век вашег уређаја.**

Након сваког циклуса мало отворите врата бубња и дозатор детерџента да би ваздух циркулисао кроз уређај и исушио влагу у њему: то ће спречити појаву рошења и непријатних мириса.

Ако се уређај неће користити дуже време: затворите довод воде и искључите уређај из струје.

**Оријентациони план периодичног чишћења:**

Уклањање каменца	Двапут годишње
Одржавање прањем	Једном месечно
Очистите заптивку врата	Свака два месеца
Очистите бубањ	Свака два месеца
Уклоните нечистоће из бубња	Двапут месечно <sup>1)</sup>
Очистите дозатор детерџента	Свака два месеца
Очистите филтер пумпе за одвод воде	Двапут годишње
Очистите доводно црево и филтер вентила	Двапут годишње

<sup>1)</sup> Погледајте одељак „Нечистоће у тканинама”.

У наредним пасусима објашњено је како се чисти сваки поједини део.

## 17.2 Уклањање страних предмета

 Уверите се да су џепови празни и да су сви лабави делови завезани пре покретања циклуса. Погледајте одељак „Количина веша“ и „Напомене и савети“.

Уклоните све стране предмете (попут металне копче, дугмади, кованица итд.) који би могли да се нађу у заптивци врата, филтерима и бубњу. Погледајте одељке „Заптивка за врата са двоусним џепом“, „Чишћење бубња“, „Чишћење одводне пумпе“ и „Чишћење доводног црева и филтера вентила“. Уколико је неопходно, обратите се овлашћеном сервисном центру.

## 17.3 Спољашње чишћење

Уређај чистите искључиво благим сапуном и топлом водом. У потпуности осушите све површине. Не користите јастучиће за рибање и било какав абразивни материјал.



### ОПРЕЗ

Немојте да користите алкохол, растварач или хемијске производе.



### ОПРЕЗ

Немојте да чистите металне површине детерџентом на бази хлора.

## 17.4 Уклањање каменца

 Уколико је тврдоћа воде у вашем подручју висока или умерена, препоручујемо вам да користите производ за уклањање каменца из воде за машину за прање веша.

Редовно контролишите бубањ да бисте спречили стварање каменца.

Стандардни детерџенти већ садрже средства за омекшавање воде, али

препоручујемо да повремено покренете циклус са празним бубњем и производом за уклањање каменца.

- i** Увек пратите упутства која се налазе на паковању производа.

## 17.5 Одржавање прањем

Поновљена и продужена употреба програма на ниским температурама може да доведе до стварања наслага детерџента, талога честица, стварања бактерија унутар бубња и корита уређаја. Ово може да створи врло непријатне мирисе и буђ. Да бисте елиминисали ове насlage и очистили унутрашњости уређаја, редовно обављајте поступак одржавања прањем (најмање једном месечно).

- i** Погледајте пасус „Чишћење бубња“.

## 17.6 Заптивка за врата са двоусним џепом

Овај уређај је пројектован тако да има **самочистећи систем одвода** који омогућава да лагане длачице од тканина које отпадне са одеће буду избачене са водом. Редовно проверавајте заптивач. Новчиће, дугмад и друге ситне предмете можете извадити на крају циклуса.

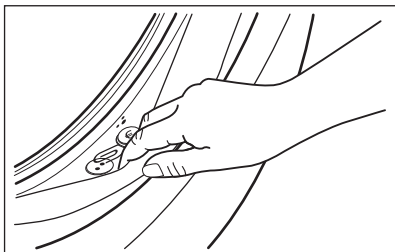

По потреби очистите средством за чишћење на бази амонијака и не грешите површину заптивача.

- i** Увек поштујте упутства која се налазе на паковању производа.

Проверите има ли предмета који би могли да се заглаве у прегибу и уклоните их (ако их има).

Водите рачуна да веш не остане заробљен између заптивача и врата.

Влажном крпом пребришите сву прљавштину и воду заосталу у заптивачу врата по завршетку циклуса.

## 17.7 Чишћење бубња

Редовно контролишите бубањ да бисте спречили стварање нежељеног талога.

Насlage рђе у бубњу могу се јавити услед рђања страног тела приликом прања или од воде из чесме која садржи гвожђе

Очистите бубањ специјалним средствима за нерђајући челик.

- i** Увек пратите упутства која се налазе на паковању производа. Немојте чистити бубањ киселинским производима за уклањање каменца, производима за чишћење који садрже хлор, нити гвозденом или челичном вуном.

За темељно чишћење:

1. Извадите сав веш из бубња.
2. Покрените програм Machine Clean . За више информација, погледајте табелу програма прања.
3. Додајте малу количину прашкастог детерџента у празан бубањ, како би се испрали остаци од ранијих прања.

## 17.8 Чишћење дозатора детерџента

Да бисте спречили стварање наслага осушеног детерџента или угрушача омекшивача тканина и/или формирање буђи у фиоци дозатора детерџента, с времена на време обавите следећи поступак чишћења:

1. Отворите фиоку. Притисните бравицу надоле као што је приказано на слици и извуците фиоку.

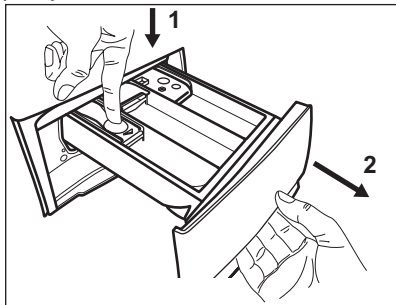

4. Убаците фиоку за детерџент у вођице и затворите је. Покрените програм испирања без веша у бубњу.

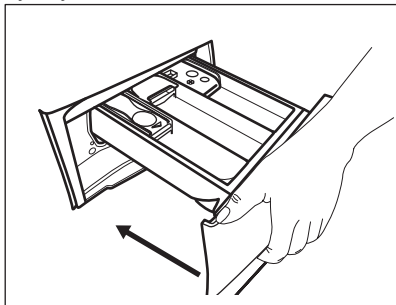

2. Уклоните горњи део одељка за адитиве ради лакшег чишћења и исперите фиоку под млазом топле воде, да бисте уклонили све трагове наслага детерџента. Након чишћења, вратите горњи део у првобитни положај.

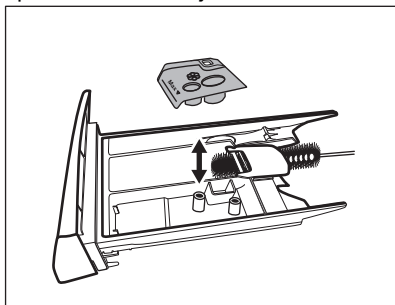

3. Проверите да ли је из горњег и доњег дела лежишта уклоњен сав преостали детерџент. Помоћу мале четке очистите лежиште.

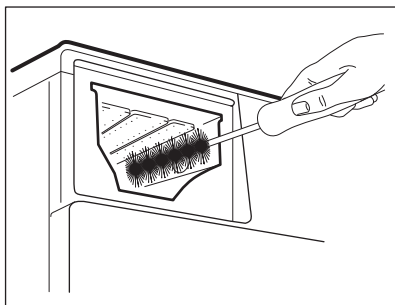

## 17.9 Чишћење одводне пумпе



### УПОЗОРЕЊЕ!

Ископчајте мрежни утикач из мрежне утичнице.



Редовно проверавајте филтер одводне пумпе и видите да ли је чист.

Очистите одводну пумпу у следећим случајевима:

- Уређај не одводи воду.
- Бубањ се не окреће.
- Уређај производи чудан звук због тога што је пумпа за одвод блокирана.
- На дисплеју се приказује шифра аларма **E20**.



### УПОЗОРЕЊЕ!

- Немојте уклањати филтер док је уређај активан.
- Немојте да чистите пумпу ако је вода у уређају врућа. Сачекајте да се вода охлади.

Поступите на следећи начин да бисте очистили пумпу:

1. Отворите поклопац пумпе.

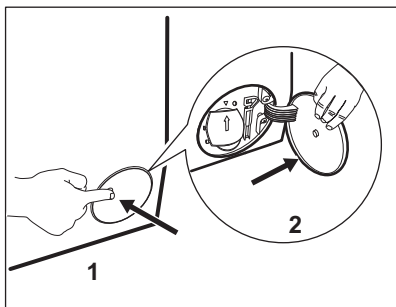

2. Поставите одговарајућу посуду испод приступа одводној пумпи да бисте сакупили воду која истиче.
3. Отворите претинац надоле. Увек држите крпу у близини како бисте обрисали воду која се евентуално проспе док скидате филтер.

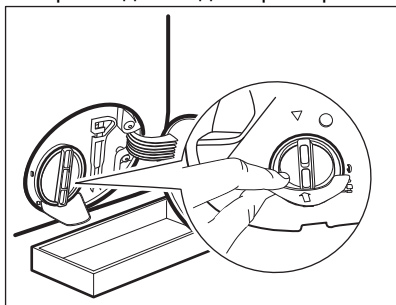

4. Окрените филтер за 180 степени, у смеру супротном од смера кретања казаљки на сату, да бисте га отворили али не и извадили. Пустите да вода истече.

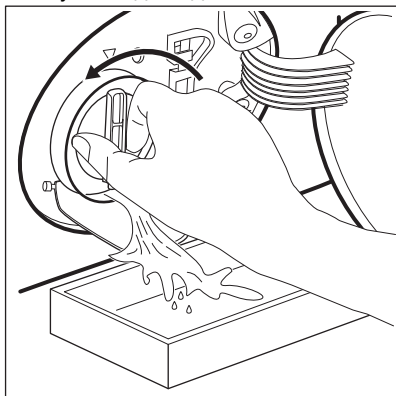

5. Када је чинија пуна воде, заврните поново филтер и испразните посуду.

6. Понављајте кораке 4 и 5 док вода не престане да истиче.
7. Окрените филтер супротно од казаљке на сату како бисте га скинули.

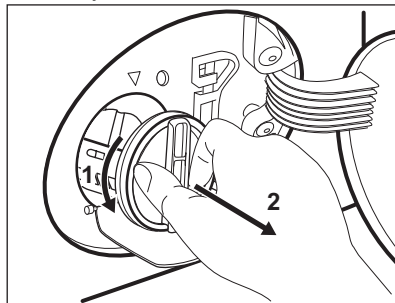

8. Ако је потребно, уклоните честице и предмете из лежишта филтера.
9. Водите рачуна о томе да пропелер пумпе може да се okreће. Уколико се не okreће, контактирајте овлашћени сервисни центар.

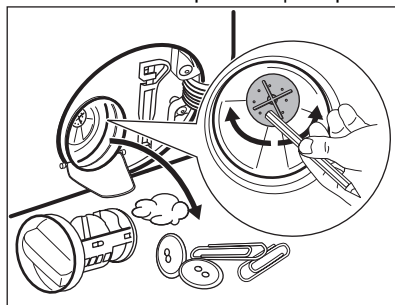

10. Очистите филтер под млазом воде.

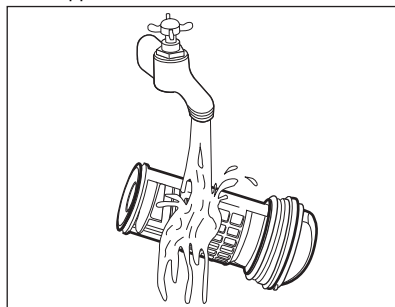

11. Ставите филтер назад у специјалне вођице okreћући га у смеру кретања казаљки на сату. Проверите да ли сте исправно затегли филтер да бисте спречили цурења.

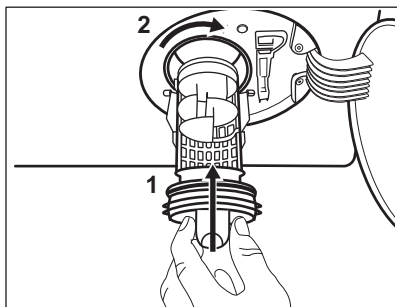

12. Затворите поклопац пумпе.

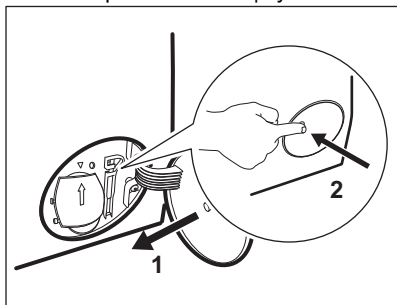

Када испустите воду у складу са процедуром за хитне случајеве, морате поново да активирате систем за одвод:

- a. Сипајте 2 литра воде у преграду за главно прање на дозатору за детерцент.
- b. Покрените програм за испуштање воде.

### 17.10 Чишћење доводног црева и филтера вентила

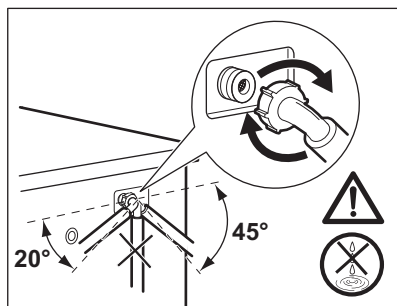
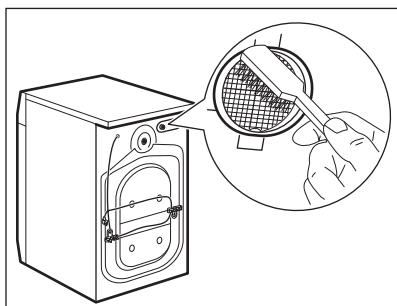
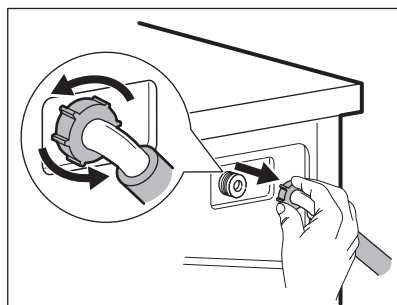
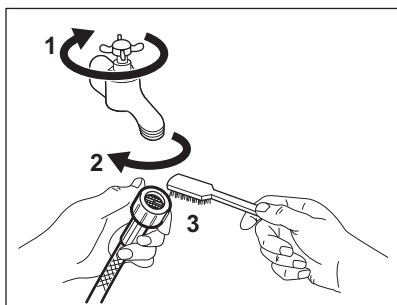

## 17.11 Хитно испуштање воде

Ако уређај не може да испушта воду, обавите исти поступак описан у одељку „Чишћење одводне пумпе“. Ако је потребно, очистите пумпу.

Када испустите воду у складу са процедуром за хитне случајеве, морате поново да активирате систем за одвод:

1. Сипајте два литра воде у преграду за главно прање на дозатору за детерџент.
2. Покрените програм за испуштање воде.

## 17.12 Мере опреза против замрзавања

Уколико је уређај инсталиран у просторији где температуре могу да достигну вредност од 0 °С или падну

испод, уклоните преосталу воду из доводног црева и одводне пумпе.

1. Ископчајте мрежни утикач из мрежне утичнице.
2. Затворите славину за воду.
3. Ставите два краја доводног црева у посуду и пустите да вода истече из црева.
4. Испразните одводну пумпу. Прочитајте упутства за хитно испуштање воде.
5. Када се пумпа за одвод испразни, поново монтирајте доводно црево.



### УПОЗОРЕЊЕ!

Уверите се да је температура виша од 0 °С пре поновне употребе уређаја. Произвођач није одговоран за оштећења која настану услед ниских температура.

# 18. РЕШАВАЊЕ ПРОБЛЕМА



### УПОЗОРЕЊЕ!

Погледајте поглавља о безбедности.

## 18.1 Шифре аларма и могући кварови

Уређај неће да се покрене или се зауставља у току рада. Прво покушајте да пронађете решење проблема (погледајте табеле).



### УПОЗОРЕЊЕ!

Искључите уређај са напајања електричном енергијом пре почетка било какве провере.

Код неких проблема, на дисплеју се приказује шифра аларма, а дугме Старт/Пауза  може да трепће непрекидно:



Ако је уређај препуњен, извадите одређену количину веша из бубња и/или истовремено држите притиснута врата док додирујете дугме Старт/Пауза све док индикатор  не престане да трепери (погледајте слику испод).

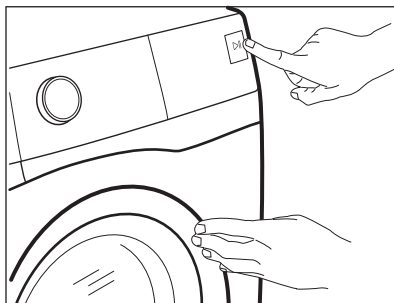

Проблем	Могуће решење
<p><b>E 10</b> Уређај се не пуни водом како треба.</p>	<ul style="list-style-type: none"> <li>• Уверите се да је славина отворена.</li> <li>• Уверите се да притисак воде није пренизак. За ову информације се обратите локалној надлежној служби водовода.</li> <li>• Проверите да славина за воду није запушена.</li> <li>• Уверите се да доводно црево није увијено, оштећено или савијено.</li> <li>• Уверите се да је доводно црево за воду правилно повезано.</li> <li>• Уверите се да филтер на доводном цреву и филтер на вентилу нису запушени. Погледајте одељак „Нега и чишћење“.</li> </ul>
<p><b>E 20</b> Уређај не одводи воду.</p>	<ul style="list-style-type: none"> <li>• Проверите да славина на судопери није запушена.</li> <li>• Уверите се да одводно црево није увијено или савијено.</li> <li>• Проверите да филтер за одвод воде није запушен. По потреби, очистите филтер. Погледајте одељак „Нега и чишћење“.</li> <li>• Проверите да ли је одводно црево правилно прикључено.</li> <li>• Подесите програм за испуштање воде, уколико сте претходно подесили програм који нема опцију испуштања воде.</li> <li>• Подесите програм за испуштање воде уколико сте претходно подесили опцију која се завршава са водом у кориту.</li> </ul>

<p><b>E40</b> Врата уређаја су отворена или нису затворена како треба.</p>	<ul style="list-style-type: none"> <li>• Проверите да ли су врата уређаја правилно затворена.</li> </ul>
<p><b>E91</b> Интерна грешка. Нема комуникације између електронских елемената уређаја.</p>	<ul style="list-style-type: none"> <li>• Програм није завршен како треба или се уређај прерано зауставио. Искључите и поново укључите уређај.</li> <li>• Ако се шифра аларма поново појави, обратите се овлашћеном сервисном центру.</li> </ul>
<p><b>EНО</b> Напајање је нестабилно.</p>	<ul style="list-style-type: none"> <li>• Сачекајте да се напајање не стабилизује.</li> </ul>

Уколико се на екрану појаве друге шифре аларма, искључите и поново укључите уређај. Уколико се проблем настави, контактирајте овлашћени сервисни центар.  
У случају других проблема са машином за прање веша, погледајте табелу у наставку да бисте пронашли могућа решења.

Проблем	Могуће решење
<p>Програм се не покреће.</p>	<ul style="list-style-type: none"> <li>• Проверите да ли је утикач прикључен у зидну утичницу.</li> <li>• Проверите да ли су врата уређаја затворена.</li> <li>• Проверите да ли у кутији са осигурачима има оштећених осигурача.</li> <li>• Уверите се да сте додирнули Старт/Пауза .</li> <li>• Ако је подешен одложени старт, откажите одлагање или сачекајте да се заврши одбројавање.</li> <li>• Деактивирајте функцију блокаде за безбедност деце ако је укључена.</li> <li>• Проверите положај командног дугмета на изабраном програму.</li> </ul>
<p>Уређај се испуни водом и одмах крене да је испушта.</p>	<ul style="list-style-type: none"> <li>• Проверите да ли се одводно црево налази у добром положају. Црево је можда постављено исувише ниско. Погледајте одељак „Упутство за инсталирање”.</li> </ul>
<p>Центрифуга не ради или циклус прања траје дуже него обично.</p>	<ul style="list-style-type: none"> <li>• Изаберите програм центрифуге.</li> <li>• Проверите да филтер за одвод воде није запушен. По потреби, очистите филтер. Погледајте одељак „Нега и чишћење”.</li> <li>• Ручно распоредите веш у машини, а затим поново укључите центрифугу. До оваквог квара може доћи због проблема са равнотежом.</li> </ul>



Проблем	Могуће решење
На поду се појавила вода.	<ul style="list-style-type: none"> <li>• Проверите се да ли су спојнице на цревима за воду чврсто притегнуте и да на њима нема цурења.</li> <li>• Уверите се да на доводном и одводном цреву за воду нема оштећења.</li> <li>• Водите рачуна да користите одговарајућу врсту и количину детерџента.</li> </ul>
Не можете да отворите врата уређаја.	<ul style="list-style-type: none"> <li>• Уверите се да није изабран програм прања који се завршава са водом у кориту машине.</li> <li>• Проверите да ли је машина завршила са прањем.</li> <li>• Ако још има воде у бубњу, подесите програм за испуштање воде или укључите центрифугу.</li> <li>• Проверите да ли струја долази до уређаја.</li> <li>• Овај проблем може бити проузрокован кваром уређаја. Обратите се овлашћеном сервисном центру. Уколико морате да отворите врата, пажљиво прочитајте „Хитно отварање врата“.</li> </ul>
Уређај производи необичан звук и вибрира.	<ul style="list-style-type: none"> <li>• Проверите да ли је уређај нивелисан. Погледајте одељак „Упутство за инсталирање“.</li> <li>• Проверите да ли су уклоњени сви делови амбалаже и/или транспортни завртњи. Погледајте одељак „Упутство за инсталирање“.</li> <li>• Убаците још веша у машину. Машина можда није довољно напуњена.</li> </ul>
Трајање програма се повећава или смањује током извршења.	<ul style="list-style-type: none"> <li>• Функција SensiCare System може да прилагоди трајање програма према типу и количини веша. Погледајте одељак „Детекција унетог веша SensiCare System“ у поглављу „Свакодневна употреба“.</li> </ul>
Резултати прања нису задовољавајући.	<ul style="list-style-type: none"> <li>• Повећајте количину детерџента или користите неки други.</li> <li>• Употребите специјална средства за скидање упорних флека пре прања веша.</li> <li>• Проверите да ли сте подесили одговарајућу температуру.</li> <li>• Смањите количину веша.</li> </ul>
Има превише пене у бубњу током циклуса прања.	<ul style="list-style-type: none"> <li>• Смањите количину детерџента или број таблета или појединачних кесица.</li> </ul>
Након циклуса прања, има остатака детерџента у фиоци дозатора.	<ul style="list-style-type: none"> <li>• Проверите да ли је клапна у исправном положају (UP (горе) за прашак – DOWN (доле) за течни детерџент).</li> <li>• Проверите да ли користите дозатор детерџента према наводима у овом приручнику.</li> </ul>
Уређај не суши веш или га не суши до бро.	<ul style="list-style-type: none"> <li>• Отворите славину.</li> <li>• Проверите да филтер за одвод воде није запушен.</li> <li>• Смањите количину веша у бубњу.</li> <li>• Проверите да ли сте укључили одговарајући циклус. По потреби, подесите краће време сушења.</li> </ul>

Проблем	Могуће решење
По вешу има пуно честица различитих боја.	<p>Материјали који су прани у претходном циклусу ослободили су честице различитих боја:</p> <ul style="list-style-type: none"> <li>• Фаза сушења помаже у елиминисању неких честица.</li> <li>• Очистите тканине помоћу средства за уклањање честица.</li> </ul> <p>У случају да има сувише честица тканине у бубњу покрените посебан програм да бисте га очистили (за више детаља погледајте одељак „Честице на тканинама“).</p>

Након провере, активирајте уређај. Програм се наставља од оног места на којем је прекинут.

Уколико се проблем поново јави, контактирајте овлашћени сервисни центар.

Подаци потребни сервисном центру налазе се на плочици са техничким карактеристикама.

## 18.2 Хитно отварање врата

У случају нестанка струје или квара приликом рада, врата уређаја остају блокирана. Када се струја врати, програм прања се наставља. Ако врата остану блокирана због квара, можете их отворити помоћу функције за откључавање у хитним случајевима.

Пре него што отворите врата:



**ОПРЕЗ**  
Постоји ризик од опекотина! Водите рачуна да температура воде не буде висока и да веш није врео. Ако је неопходно, сачекајте да се веш охлади.



**ОПРЕЗ**  
Постоји опасност од повређивања! Уверите се да се бубањ не окреће. Ако је неопходно, сачекајте да бубањ престане да се окреће.



Водите рачуна да ниво воде унутар бубња није превисок. Ако је неопходно, наставите поступак одвођења воде у случају нужде (погледајте „Хитно испуштање воде“ у поглављу „Нега и чишћење“).

Да бисте отворили врата, поступите на следећи начин:

1. Притисните дугме On/Off да бисте искључили уређај.
2. Ископчајте мрежни утикач из мрежне утичнице.
3. Отворите клапну филтера.
4. Повуците окидач за откључавање у хитним случајевима једном на доле. Поново га повуците на доле, држите га напетим и, у међувремену, отворите врата уређаја.

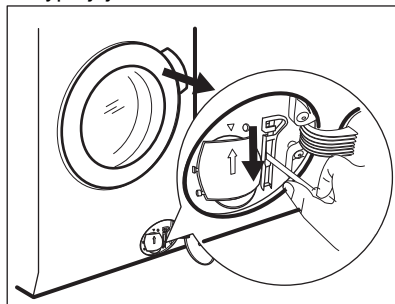

5. Извадите веш и затим затворите врата уређаја.
6. Затворите клапну филтера.

## 19. ВРЕДНОСТИ ПОТРОШЊЕ

### 19.1 Увод



Погледајте везу [www.theenergylabel.eu](http://www.theenergylabel.eu) за детаљне информације о енергетској налепници.



QR код на енергетској налепници која се испоручује са уређајем наводи веб везу ка информацијама везаним за учинак уређаја у бази података EU EPREL. Сачувајте енергетску налепницу за будуће потребе заједно са упутством за употребу и свим осталим документима који се испоручују са овим уређајем.

Информације наведене у EPREL-у могуће је пронаћи и помоћу везе <https://eprel.ec.europa.eu> и назива модела и броја производа који су наведени на плочици са техничким карактеристикама уређаја. За положај плочице са техничким карактеристикама погледајте одељак „Опис производа”.

### 19.2 Легенда

<b>kg</b>	Количина веша.	<b>h:mm</b>	Трајање програма.
<b>kWh</b>	Потрошња електричне енергије.	<b>°C</b>	Температура унутар веша.
<b>Литара</b>	Потрошња воде.	<b>o/min</b>	Брзина центрифуге.
<b>%</b>	Преостала влажност на крају циклуса. Што је већа брзина центрифугирања, већа је бука и мања је преостала влажност на крају циклуса прања.		



Вредности и трајање програма зависе од различитих услова (нпр. температура просторије, температура и притисак воде, количина и врста веша, напон), као и ако промените подразумевану вредност неког програма.

## 19.3 Према Уредби Комисије ЕУ 2019/2023

### Само прање

Програм Есо 40-60	kg	kWh	Литара	h:mm	%	°C	o/min <sup>1)</sup>
Цела количина	7	0.700	54	3:25	53	35	1400
Пола количине	3.5	0.550	38	2:40	53	35	1400
Четвртина количине	2.5	0.225	27	2:40	54	24	1400

1) Максимална брзина центрифуге.

### Циклус прања и сушења

Есо 40-60 програм и ниво „суво за орман”	kg	kWh	Литара	h:mm	%	°C	o/min <sup>1)</sup>
Цела количина	5	3.955	82	6:20	0	37	1400
Пола количине	2.5	2.190	45	4:25	0	35	1400

1) Максимална брзина центрифуге.

### Потрошња енергије у различитим режимима

Искључено (W)	У приправности (W)	Одложени старт (W)
0.50	0.50	4.00

Време до искључивања/приправности је највише 15 минута.

## 19.4 Програми за памук – само прање



Ове вредности су само оријентационе.

Програм	kg	kWh	Литара	h:mm	%	°C	o/min <sup>1)</sup>
Cottons <sup>2)</sup> 90 °C	7	2.68	100	3:20	52	85	1400
Cottons 60 °C	7	1.80	95	3:05	52	55	1400
Cottons <sup>3)</sup> 20 °C	7	0.36	95	2:50	52	20	1400

Програм	kg	kWh	Литара	h:mm	%	°C	o/min <sup>1)</sup>
Synthetics 40 °C	3	0.60	60	2:10	35	40	1200
Delicates <sup>4)</sup> 30 °C	2	0.35	55	1:10	35	30	1200
Вуна 30 °C	1.5	0.40	50	1:10	30	30	1200

1) Максимална брзина центрифуге.

2) Погодно за прање јако запрљаних тканина.

3) Погодно за прање слабо запрљаних памучних тканина, синтетике и мешаних материјала.

4) Има учинак као брзи циклус прања за слабо запрљан веш.

## 19.5 Уобичајени програми – прање и сушење





Ове вредности су само оријентационе.

Програм	kg	kWh	Литара	h:mm	%	°C	o/min <sup>1)</sup>
Synthetics 40 °C	3	1.80	70	3:25	1	40	1200

1) Максимална брзина центрифуге.

## 20. ЕКОЛОШКА ПИТАЊА

Рециклирајте материјале са симболом . Паковање одложите у одговарајуће контејнере ради рециклирања. Помозите у заштити животне средине и људског здравља као и у рециклирању отпадног материјала од електронских и

електричних уређаја. Уређаје обележене симболом  немојте бацати заједно са смећем. Производ вратите у локални центар за рециклирање или се обратите општинској канцеларији.









[www.electrolux.com/shop](http://www.electrolux.com/shop)



157043840-B-512021

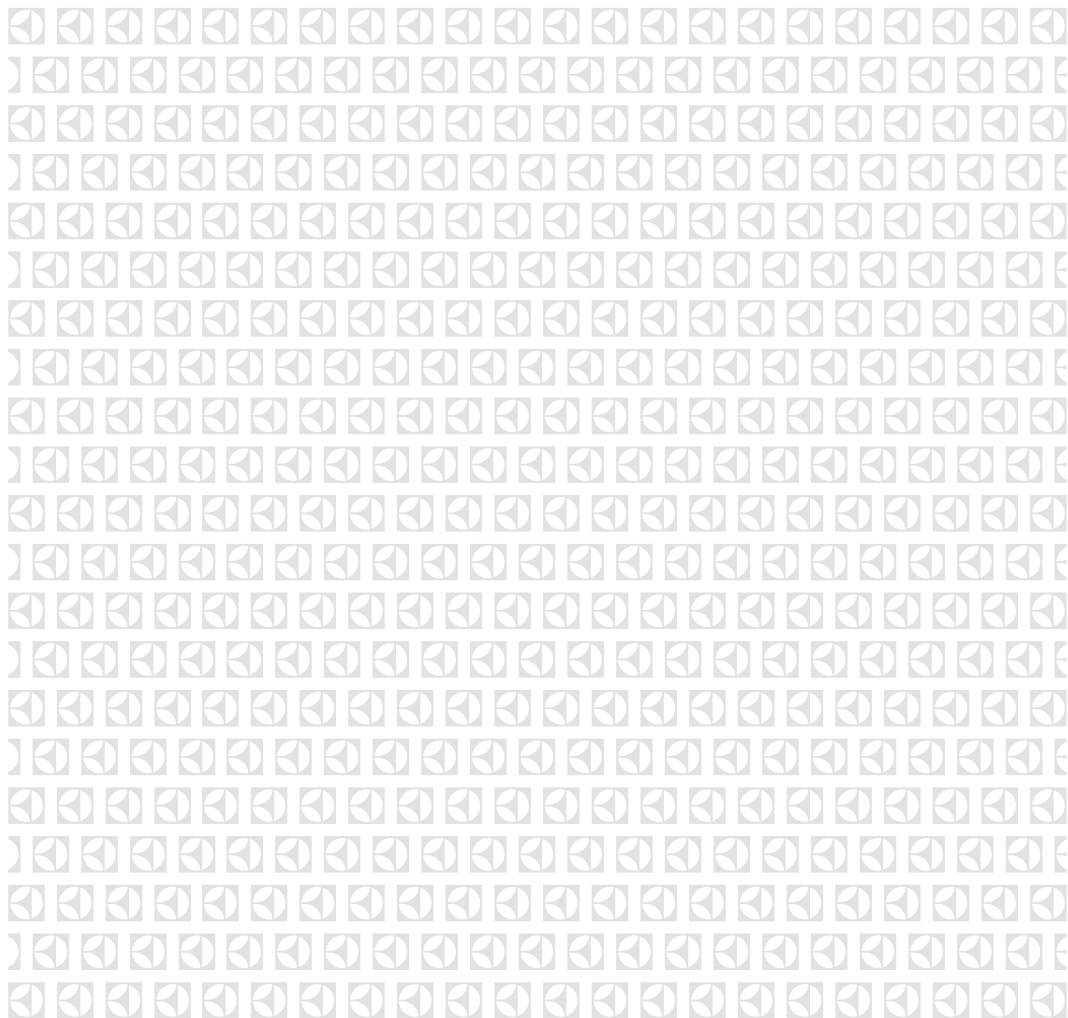

Ovaj dokument je originalno proizveden i objavljen od strane proizvođača, brenda Electrolux, i preuzet je sa njihove zvanične stranice. S obzirom na ovu činjenicu, Tehnoteka ističe da ne preuzima odgovornost za tačnost, celovitost ili pouzdanost informacija, podataka, mišljenja, saveta ili izjava sadržanih u ovom dokumentu.

Napominjemo da Tehnoteka nema ovlašćenje da izvrši bilo kakve izmene ili dopune na ovom dokumentu, stoga nismo odgovorni za eventualne greške, propuste ili netačnosti koje se mogu naći unutar njega. Tehnoteka ne odgovara za štetu nanesenu korisnicima pri upotrebi netačnih podataka. Ukoliko imate dodatna pitanja o proizvodu, ljubazno vas molimo da kontaktirate direktno proizvođača kako biste dobili sve detaljne informacije.

Za najnovije informacije o ceni, dostupnim akcijama i tehničkim karakteristikama proizvoda koji se pominje u ovom dokumentu, molimo posetite našu stranicu klikom na sledeći link:

<https://tehnoteka.rs/p/electrolux-masina-za-pranje-i-susenje-vesa-ew7w447w-akcija-cena/>