

## Uputstvo za upotrebu

ELECTROLUX mašina za pranje veša EW6FN428W

 **Electrolux**



Tehnoteka je online destinacija za upoređivanje cena i karakteristika bele tehnike, potrošačke elektronike i IT uređaja kod trgovinskih lanaca i internet prodavnica u Srbiji. Naša stranica vam omogućava da istražite najnovije informacije, detaljne karakteristike i konkurentne cene proizvoda.

Posetite nas i uživajte u ekskluzivnom iskustvu pametne kupovine klikom na link:

<https://tehnoteka.rs/p/electrolux-masina-za-pranje-vesa-ew6fn428w-akcija-cena/>

EW6FN428W



---

**SR**    Машина за прање рубља

---

Упутство за употребу

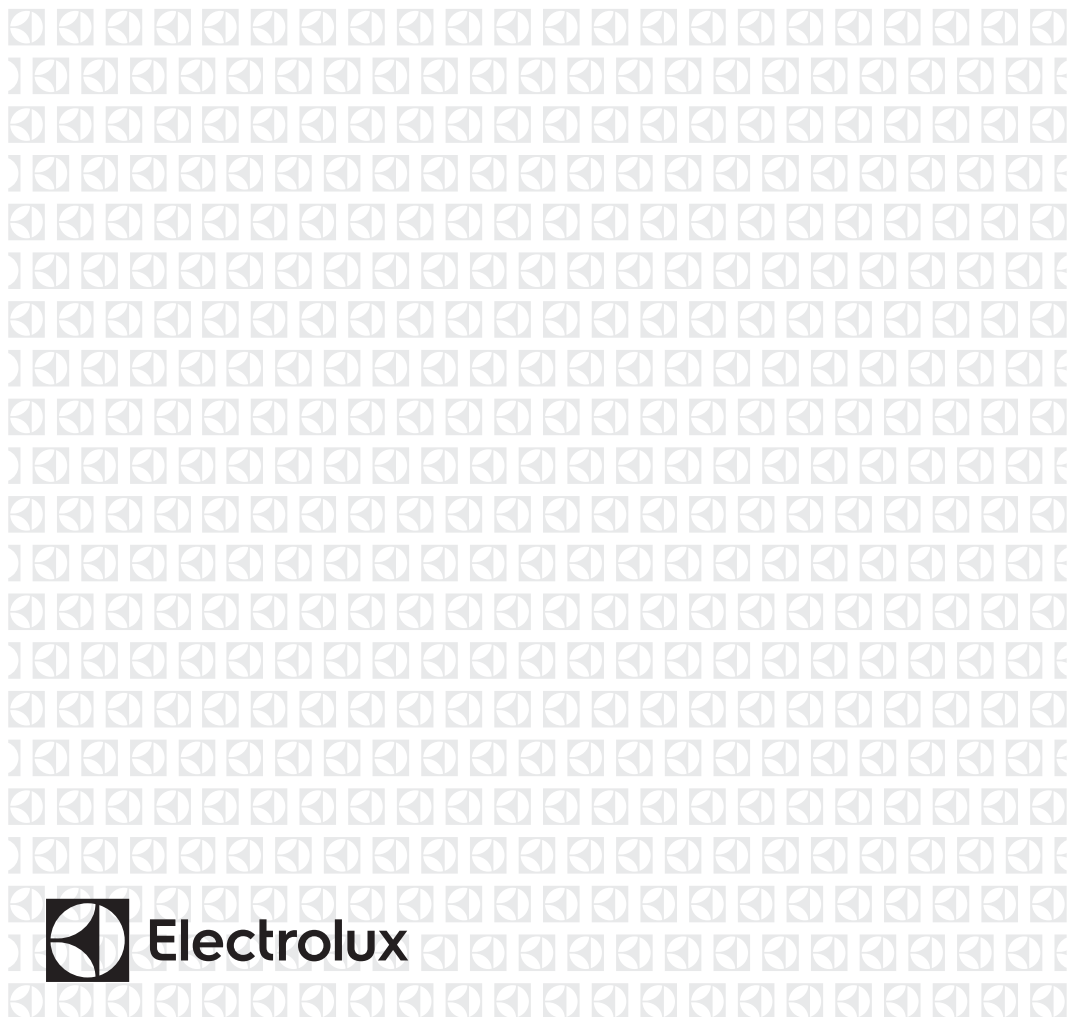

## САДРЖАЈ

1. БЕЗБЕДНОСНЕ ИНФОРМАЦИЈЕ.....	3
2. БЕЗБЕДНОСНА УПУТСТВА.....	5
3. ОПИС ПРОИЗВОДА.....	7
4. ТЕХНИЧКИ ПОДАЦИ.....	7
5. ИНСТАЛАЦИЈА.....	8
6. ПРИБОР.....	11
7. КОМАНДНА ТАБЛА.....	12
8. БИРАЧИ ПРОГРАМА И ДУГМАД.....	14
9. ПРОГРАМИ.....	17
10. ПОДЕШАВАЊА.....	22
11. ПРЕ ПРВЕ УПОТРЕБЕ.....	23
12. СВАКОДНЕВНА УПОТРЕБА.....	23
13. КОРИСНИ САВЕТИ.....	28
14. НЕГА И ЧИШЋЕЊЕ.....	30
15. РЕШАВАЊЕ ПРОБЛЕМА.....	35
16. ВРЕДНОСТИ ПОТРОШЊЕ.....	38
17. <b>ВОДИЧ ЗА БРЗИ ПОЧЕТАК</b> .....	40
18. ЕКОЛОШКА ПИТАЊА.....	42

## МИСЛИМО НА ВАС

Хвала што сте купили Electrolux уређај. Изабрали сте производ који са собом доноси деценије стручног рада и иновација. Генијалан је, елегантан и осмишљен имајући у виду ваше потребе. Будите уверени да ћете при сваком коришћењу добити изванредне резултате.

Добро дошли у Electrolux.

**Посетите наш сајт да:**



Прибавите савете за коришћење, брошуре и информације за решавање проблема, сервис и поправку:

**[www.electrolux.com/support](http://www.electrolux.com/support)**



Региструјте производ ради боље услуге:

**[www.registerelectrolux.com](http://www.registerelectrolux.com)**



Купите прибор, потрошни материјал и оригиналне резервне делове за свој уређај:

**[www.electrolux.com/shop](http://www.electrolux.com/shop)**

## КОРИСНИЧКА ПОДРШКА И СЕРВИС

Увек користите оригиналне резервне делове.

Када контактирате овлашћени сервисни центар, водите рачуна да код себе имате следеће податке: Модел, број производа, серијски број.

Подаци могу да се пронађу на плочици са техничким карактеристикама.

 Упозорење/опрез – информације о безбедности

 Опште информације и савети

 Информације о животној средини

Задржано право измена.

## 1. ⚠ БЕЗБЕДНОСНЕ ИНФОРМАЦИЈЕ



Пре него што започнете са инсталацијом и коришћењем овог уређаја, пажљиво прочитајте приложено упутство.

Произвођач није одговоран за било какве повреде или штету које су резултат неисправне инсталације или употребе. Чувајте упутство за употребу на безбедном и приступачном месту за будуће коришћење.

### 1.1 Безбедност деце и осетљивих особа

- Овај уређај могу да користе деца старија од 8 година и особе са смањеним физичким, чулним или менталним способностима, као особе којима недостају искуство и знање, уколико им се обезбеди надзор или им се дају упутства у вези са употребом уређаја на безбедан начин и уколико схватају могуће опасности.
- Децу узраста између 3 и 8 година старости, као и особе са веома тешким и сложеним инвалидитетом, треба држати даље од уређаја, осим ако су под сталним надзором.
- Децу млађу од 3 године треба удаљити од уређаја уколико нису под непрекидним надзором.
- Децу треба контролисати како се не би играла са уређајем.
- Држите сву амбалажу даље од деце и одложите је на одговарајући начин.
- Детерџенте држите ван домашаја деце.
- Децу и кућне љубимце држите подаље од уређаја док су његова врата отворена.
- Ако овај апарат има уређај за безбедност деце, треба га активирати.
- Деца не смеју да обављају чишћење и корисничко одржавање уређаја без надзора.

## 1.2 Опште мере безбедности

- Овај апарат је само за прање веша домаћег типа који се може прати машински.
- Овај уређај је намењен за употребу у једном домаћинству у затвореним просторима.
- Уређај се може користити у канцеларијама, хотелским собама, мотелима, пансионима, сеоским туристичким домаћинствима и сличним објектима за смештај где употреба не би превазилазила (просечан) ниво потрошње по домаћинству.
- Немојте да мењате спецификацију овог уређаја.
- Уређај може да прими највише 8 kg веша. Не прекорачујте максималну количину веша за сваки програм (погледајте одељак „Програми”).
- Радни притисак воде на месту где вода улази из излазног прикључка мора бити између 0,5 бара (0,05 МПа) и 10 бара (1,0 МПа).
- Отвори за вентилацију у постољу не смеју бити заклоњени тепихом, простирком или било каквом подном облогом.
- Уређај треба да се повеже на довод воде помоћу новог комплета приложених црева или другог новог комплета црева испорученог од стране овлашћеног сервисног центра.
- Старо црево се не сме поново користити.
- Уколико је кабл за напајање оштећен, њега мора да замени произвођач, одговарајући овлашћени сервисни центар или лица сличне квалификације, како би се избегла електрична опасност.
- Пре било каквог поступка одржавања уређаја, искључите га и извадите утикач кабла за напајање из зидне утичнице.
- Не чистите уређај распршивачима воде нити паром под високим притиском.
- Уређај очистите влажном крпом. Користите искључиво неутралне детерџенте. Немојте

користити абразивне производе, абразивне јастучиће за чишћење, раствараче или металне предмете.

## 2. БЕЗБЕДНОСНА УПУТСТВА

### 2.1 Инсталирање



Инсталација мора да се обави у складу са важећим националним прописима.

- Уклоните комплетну амбалажу и завртње за транспорт укључујући гумени затварач са пластичним одстојником.
- Држите транзитне завртње на безбедном месту. Ако ће уређај у будућности бити премештан, завртњи морају бити монтирани да би се блокирао бубањ и тако спречила унутрашња оштећења.
- Увек водите рачуна приликом померања уређаја зато што је тежак. Увек користите заштитне рукавице и затворену обућу.
- Придржавајте се упутстава за монтирање које сте добили уз уређај.
- Немојте да инсталирате или користите оштећен уређај.
- Немојте да инсталирате или користите уређај тамо где температура може да буде нижа од 0 °C или где је изложен временским условима.
- Област пода на којој ће уређај бити монтиран мора бити равна, стабилна, отпорна на топлоту и чиста.
- Уверите се да постоји циркулација ваздуха између уређаја и пода.
- Када се уређај постави у стални положај, уз помоћ либеле проверите да ли је правилно нивелисан. Ако није, подесите ножице док се не изневелише.
- Немојте да инсталирате уређај директно изнад одвода на поду.
- Не прскајте воду по уређају и не излажите га прекомерно влажности.
- Уређај немојте инсталирати на месту на коме врата уређаја не могу до краја да се отворе.

- Немојте да стављате затворену посуду за прикупљање воде која можда цури испод уређаја. Обратите се Овлашћеном сервисном центру како бисте проверили који прибор може да се користи.

### 2.2 Прикључење на електричну мрежу



#### УПОЗОРЕЊЕ!

Ризик од пожара и струјног удара.

- УПОЗОРЕЊЕ: Овај уређај је предвиђен за монтажу/прикључивање на проводник уземљења зграде.
- Увек користите прописно уграђену утичницу са заштитом од струјног удара.
- Уверите се да су параметри на плочици са техничким карактеристикама компатибилни са одговарајућим параметрима електричне мреже за напајање.
- Немојте да користите адаптере са више утичница и продужне каблове.
- Проверите да нисте оштетили главно напајање и кабл за напајање. Уколико струјни кабл треба да се замени, то треба да обави наш овлашћени сервисни центар.
- Прикључите главни кабл за напајање на зидну утичницу тек на крају инсталације. Водите рачуна да постоји приступ мрежном утикачу након инсталације.
- Немојте додиривати кабл за напајање нити мрежни утикач влажним рукама.
- Не вуците кабл за напајање како бисте искључили уређај. Кабл искључите тако што ћете извући утикач из утичнице.

## 2.3 Прикључивање воде

- Температура улазне воде не сме прећи 25°C.
- Немојте оштетити црева за воду.
- Пре прикључења на нове цеви или на цеви које нису коришћене дуже време, или тамо где је вршена поправка или су монтирани нови уређаји (водомери итд.), пустите воду да тече док не буде чиста и бистра.
- Проверите да ли постоји видљиво цурење воде током и након прве употребе уређаја.
- Немојте да користите продужно црево уколико је доводно црево прекратко. Обратите се овлашћеном сервисном центру да бисте заменили доводно црево.
- Приликом отпакивања уређаја, могуће је да потекне вода из одводног црева. Ово може да се деси због тестирања уређаја водом у фабрици.
- Испусно црево можете продужити до највише 400 см. За друго испусно црево и наставак обратите се овлашћеном сервисном центру.
- Водите рачуна да постоји приступ славини након инсталације.

## 2.4 Употреба



### УПОЗОРЕЊЕ!

Постоји ризик од струјног удара, пожара, опекотина или оштећења уређаја.

- Поштујте упутства о безбедности са паковања детерџента.
- Запаљиве материје или предмете натопљене запаљивим материјама немојте стављати унутар и поред уређаја или на њега.
- Не перите тканине које су јако запрљане уљем, масноћом или масним супстанцама. Оне могу оштетити гумене делове машине за прање веша. Такве тканине прво оперите ручно па их тек онда убаците у машину за прање веша.
- Немојте додиривати стакло на вратима док је програм у току. Стакло може бити вруће.

- Проверите да ли сте извадили све металне предмете из веша.

## 2.5 Сервисирање

- Ради оправке уређаја обратите се овлашћеном сервисном центру. Користите само оригиналне резервне делове.
- Имајте на уму да самостална или нестручна поправка може угрозити безбедност и поништити гаранцију.
- Следећи резервни делови биће доступни 10 година након укидања модела: мотор и четкице мотора; мењач између мотора и бубња; пумпе; амортизери и опруге; бубањ, носач бубња и његови куглични лежајеви; грејачи и грејни елементи, укључујући и топлотне пумпе; цеви и сродна опрема, као што су црева, вентили, филтери и блокаде; штампана кола; електронски дисплеји; пресостати, термостати и сензори; софтвер и фирмвер, укључујући и софтвер за ресетовање; врата, шарке и заптивке врата; остали заптивачи; склоп браве за врата; пластични додаци, као што су дозатори детерџента. Имајте на уму да су неки од ових резервних делова доступни само стручним сервисерима и да не одговарају сви резервни делови свим моделима.
- Када се ради о сијалицама унутар производа и резервних делова, сијалице које се продају засебно: Ове сијалице су намењене да издрже екстремне физичке услове у кућним апаратима, као што су температура, вибрације, влага, или су намењене да сигнализирају информације о радном стању уређаја. Нису предвиђене за употребу у другим уређајима и нису погодне за осветљавање просторија у домаћинству.

## 2.6 Одлагање



### УПОЗОРЕЊЕ!

Ризик од повреде или гушења.

- Искључијте уређај из електричног напајања и са довода за воду.

- Исеците мрежни електрични кабл на месту које је близу уређаја и одложите га.
- Уклоните ручицу од врата да бисте спречили да се деца или кућни љубимци заглаве у бубњу.
- Одложите апарат у складу са важећим прописима за одлагање отпада од електричних и електронских уређаја (WEEE).

## 3. ОПИС ПРОИЗВОДА

### 3.1 Приказ уређаја

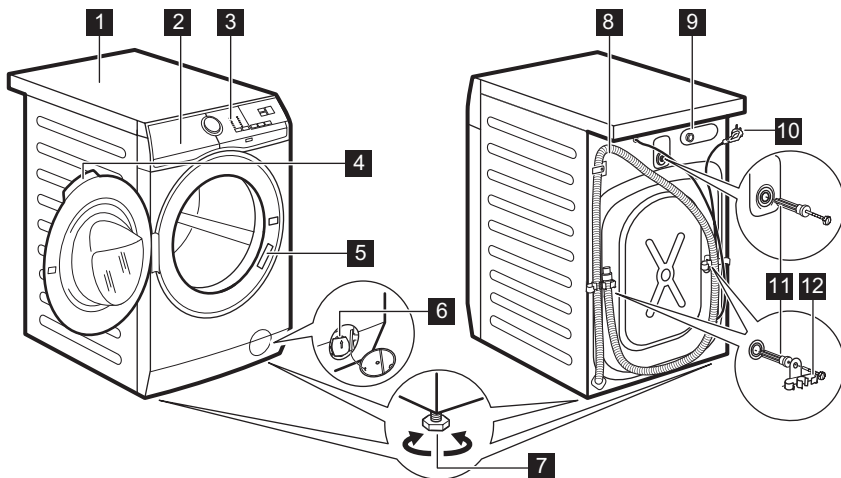

- |  |  |
|--|--|
| <b>1</b> Радна површина                        | <b>7</b> Ногице за нивелисање уређаја  |
| <b>2</b> Дозатор детерџента                    | <b>8</b> Одводно црево                 |
| <b>3</b> Командна табла                        | <b>9</b> Прикључак црева за довод воде |
| <b>4</b> Ручица на вратима                     | <b>10</b> Мрежни кабл                  |
| <b>5</b> Плочича са техничким карактеристикама | <b>11</b> Завртњи за транспорт         |
| <b>6</b> Филтер одводне пумпе                  | <b>12</b> Подупирачи за црево          |

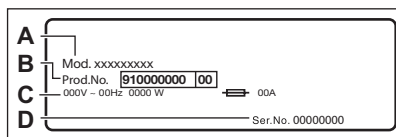

На плочици са техничким карактеристикама наведен је назив модела (A), број производа (B), параметри електричне мреже (C) и серијски број (D).

## 4. ТЕХНИЧКИ ПОДАЦИ

Димензије	Ширина/висина/укупна дужина бина - 59,6 cm /84,7 cm /57,6 cm
-----------	--



Прикључење на електричну мрежу	Напон Укупна снага Осигурач Фреквенција	230 V 2000 W 10 A 50 Hz
Заштитни омотач пружа заштиту од продирања чврстих честица и влаге, изузев на местима на којима опрема под ниским напонам нема заштиту од влаге		IPX4
Притисак довода воде	Минимум Максимум	0,5 бара (0,05 МПа) 10 бара (1,0 МПа)
Довод воде <sup>1)</sup>		Хладна вода
Максимална количина веша	Памук	8 kg
Брзина центрифуге	Максимална брзина центрифуге	1151 o/min

<sup>1)</sup> Повежите црево за довод воде са славинам за воду која има навој димензија 3/4" .

## 5. ИНСТАЛАЦИЈА



### УПОЗОРЕЊЕ!

Погледајте поглавља о безбедности.

### 5.1 Распакивање

- Отворите врата. Извадите све предмете из бубња.

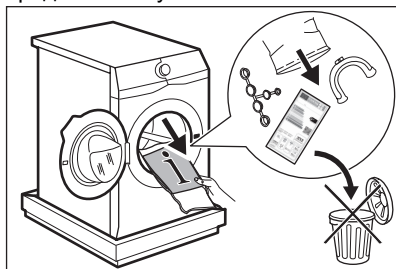

Прибор испоручен са уређајем може се разликовати у зависности од модела.

- Ставите амбалажни елемент на под иза уређаја и пажљиво спустите уређај на задњу страну. Уклоните заштиту од стиropора са

доње стране уређаја.

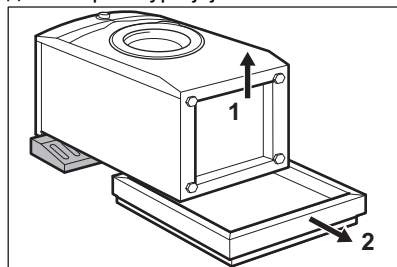

### ОПРЕЗ

Не спуштајте машину за прање на њену предњу страну.

- Вратите уређај натраг у усправан положај. Уклоните кабл за напајање и црево за одвод воде са држача за црево.

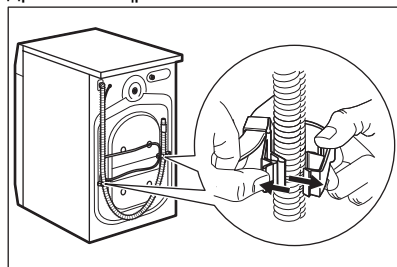

**УПОЗОРЕЊЕ!**

Могуће је да потекне вода из одводног црева. Ово се дешава зато што је веш машина тестирана у фабрици.

4. Уклоните три транспортна завртња и извадите пластичне одбојнике.

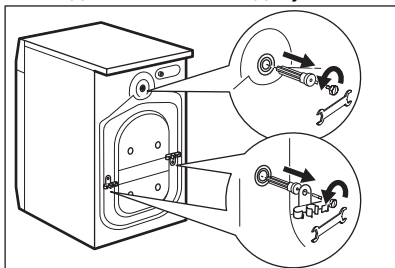

**Препоручујемо вам да сачувате паковање и завртње за транспорт када дође тренутак да померите уређај.**

5. Ставите пластичне затвараче, који се налазе у торбици са корисничким упутством, у рупе.

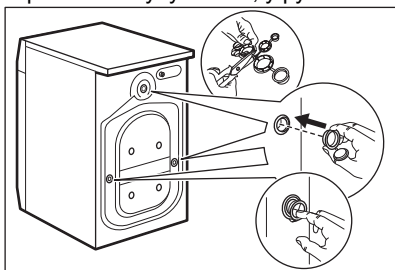

## 5.2 Информације у вези са инсталацијом

### Постављање и нивелисање

Правилно подесите уређај како бисте спречили вибрације, буку и померање апарата током рада.

1. Инсталирајте уређај на равnoj тврдој подлози. Уређај мора да буде нивелисан и стабилан. Постарајте се да уређај не додирује зид или друге

јединице и да испод уређаја има циркулације ваздуха.

2. Олабавите или дотегните ножице да бисте подесили ниво. Све ножице морају чврсто да се ослањају на под.

**УПОЗОРЕЊЕ!**

Немојте стављати картон, дрво или сличне материјале испод ножица уређаја да бисте подесили ниво.

### Доводно црево

**ОПРЕЗ**

Уверите се да нема оштећења на цревима и да нема цурења на спојницама. Немојте да користите продужно црево уколико је доводно црево прекратко. Обратите се овлашћеном сервисном центру ради замене доводног црева.

1. Повежите доводно црево за воду на задњу страну уређаја.

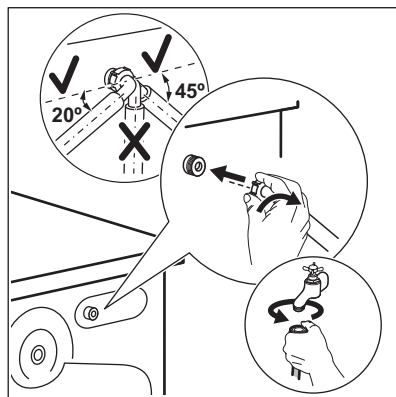

2. Поставите га налево или надесно у зависности од положаја славине за воду. Уверите се да доводно црево није у вертикалном положају.
3. Ако је потребно, олабавите прстенасти навртња да бисте поставили црево у одговарајући положај.

4. Прикључите доводно црево за воду на славину за хладну воду са навојем од 3/4".



### УПОЗОРЕЊЕ!

Температура улазне воде не сме прећи 25°C.

### Одвођење воде

Одводно црево треба да остане на висини не мањој од 60 см и не већој од 100 см.



Испусно црево можете продужити до највише 400 см. За друго испусно црево и наставак обратите се овлашћеном сервисном центру.

Могуће је повезати одводно црево на различите начине:

1. Пресавите одводно црево тако да добијете U облик и ставите га око пластичне вођице за црево.

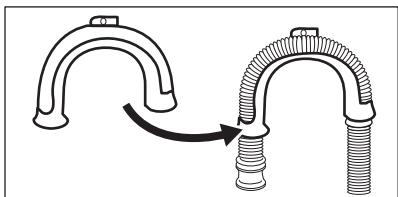

2. На ивици судопере - причврстите вођицу за славину или за зид.

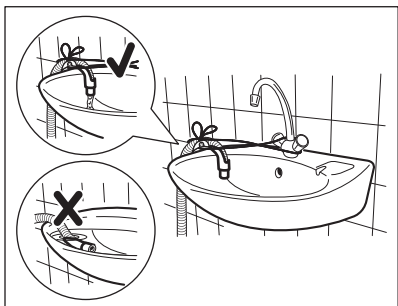

Постарајте се пластичне вођице не могу да се померају када уређај избацује воду и да крај одводног црева није потопљен у воду. Прљави вода би могла да се врати у уређај.

3. Ако крај одводног црева изгледа овако (погледај слику), можете да га гурнете директно у статичну цев.

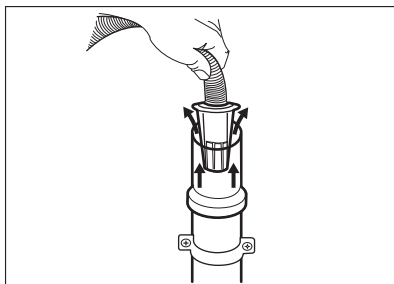

4. За статичну цев са вентилационим отвором - убаците одводно црево директно у одводну цев. Погледајте илустрацију.

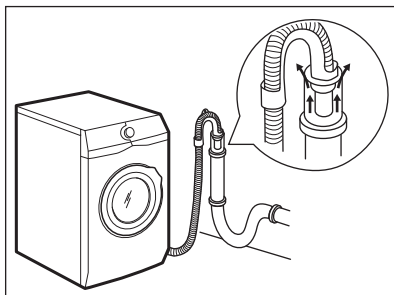

Крај одводног црева мора у сваком тренутку мора да буде проветрен, т.ј. унутрашњи пречник одводне цеви (мин. 38 мм - мин. 1,5") мора да буде већи од спољног пречника одводног црева.

5. Без пластичне вођице за црево, за сливник испод судопере - Ставите одводно црево у сливник и причврстите га помоћу стеге. Погледајте илустрацију.

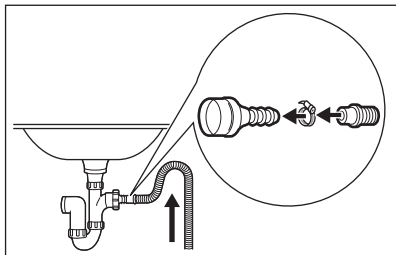

Проверите да ли је одводно црево формирало лук да бисте спречили заостале честице да доспеју из судопере у уређај.

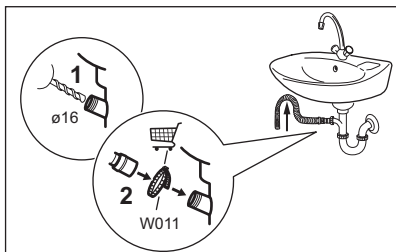

Повежите одводно црево са сливником и затегните га помоћу стеге. Проверите да ли је одводно црево формирало лук да бисте спречили заостале честице да доспеју из судопере у уређај.

6. Поставите црево директно у уграђену одводну цев у зиду просторије и затегните га помоћу стеге.

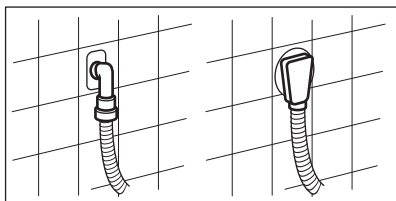

## 6. ПРИБОР

### 6.1 Доступно у [www.electrolux.com/shop](http://www.electrolux.com/shop) или код овлашћених продаваца

Пажљиво прочитајте упутства која сте добили уз додатну опрему.

## 5.3 Прикључење на електричну мрежу

На крају инсталације можете да прикључите мрежни утикач у зидну утичницу.

На плочици са техничким карактеристикама на унутрашњој ивици врата уређаја и у поглављу „Технички подаци“ означени су неопходни параметри електричне мреже. Уверите се да ли су компатибилни са мрежним напајањем.

Проверите да ли ваша кућна електрична инсталација може да поднесе максимално потребно оптерећење, узимајући у обзир и све друге уређаје који се користе.

**Прикључите уређај у уземљену зидну утичницу.**

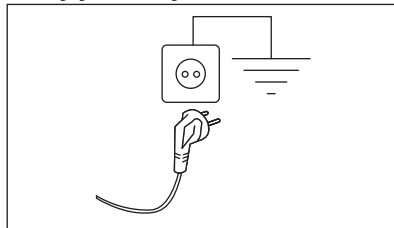

Кабл за напајање мора бити лако доступан након инсталирања уређаја.

За било какве радове на електричним инсталацијама које је потребно обавити ради инсталирања овог уређаја, обратите се нашем овлашћеном сервисном центру.

Произвођач не прихвата никакву одговорност за оштећења или повреде настале услед непоштовања горенаведених мера предострожности.



Само одговарајућа опрема одобрена од стране компаније ELECTROLUX осигурава безбедносне стандарде уређаја. Уколико се користе делови који нису одобрени, сва потраживања биће ништавна.

## 6.2 Опрема за постављање плочица за фиксирање

Ако инсталирате уређај на постоље које није део прибора који испоручује ELECTROLUX, причврстите уређај за плочице за фиксирање.

Пажљиво прочитајте упутства која сте добили уз додатну опрему.

## 6.3 Комплет за слагање

Машина за сушење може се поставити изнад машине за прање веша **само ако користите одговарајућу опрему за слагање**.

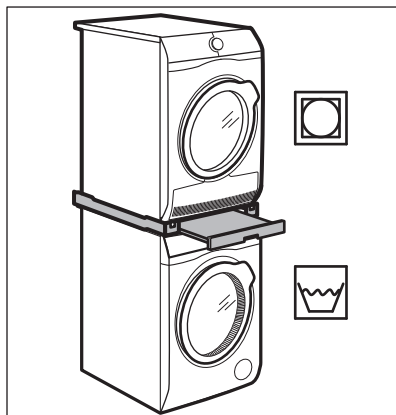

## УПОЗОРЕЊЕ!

Не стављајте машину за сушење испод машине за прање веша. Потврдите компатибилан комплет за слагање тако што ћете проверити дубину ваших уређаја.

## 6.4 Постоље са фиоком

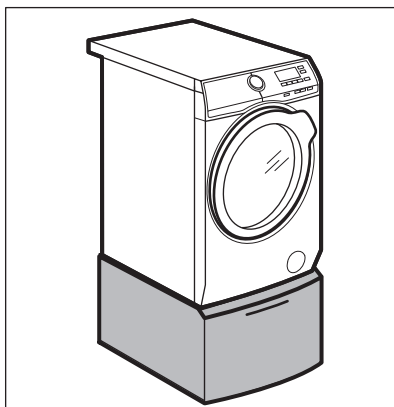

Да бисте подигли уређај и олакшали убацивање и вађење веша. Фиока може да се користи за чување веша, нпр.: пешкира, средстава за чишћење и другог.

# 7. КОМАНДНА ТАБЛА

## 7.1 Специјалне функције

Ваша нова машина за прање веша испуњава све модерне захтеве за ефикасно прање веша уз ниску потрошњу воде, енергије и детерџента и уз негу тканина.

- Захваљујући опцији **Меко плус**, омекшивач тканина се равномерно

распоређује по вешу у уређају и дубоко продире у влакна тканине како би се добила савршена мекоћа.









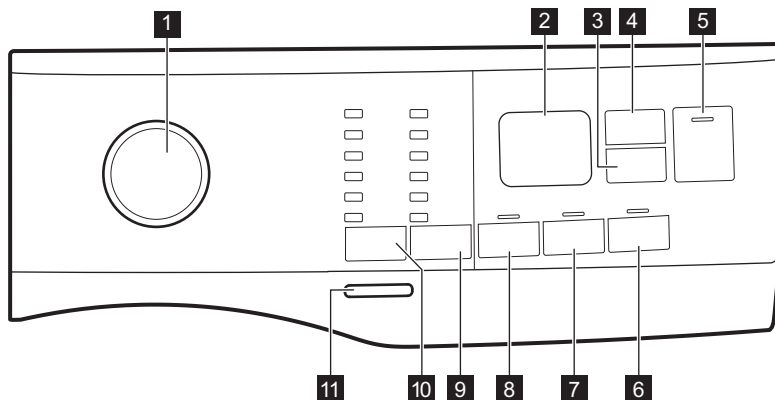

- Опција **SensiCare System** аутоматски подешава трајање програма према количини веша у бубњу како би се постигли савршени резултати прања за

најкраће могуће време. За додатне информације прочитајте одељак

„Детекција количине веша SensiCare“.

## 7.2 Опис командне табле



- |   |   |
|---|---|
| <b>1</b> Бирач програма   | <b>8</b> Претпрање сензорско дугме    |
| <b>2</b> Дисплеј  | <b>9</b> Центрифуга сензорско дугме за смањење брзине    |
| <b>3</b> Одложени старт сензорско дугме      | <ul style="list-style-type: none"> <li>• Опција Без центрифуге </li> <li>• Опција Задржавање испирања </li> </ul> |
| <b>4</b> Управљање временом сензорско дугме  | <ul style="list-style-type: none"> <li>• Ноћни циклус опција </li> </ul>   |
| <b>5</b> Старт/Пауза сензорско дугме         | <b>10</b> Температура сензорско дугме   |
| <b>6</b> Меко плус сензорско дугме           | <b>11</b> On/Off тастер   |
| <b>7</b> Додатно испирање сензорско дугме    |   |

## 7.3 Дисплеј

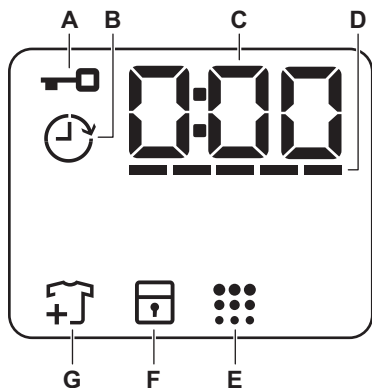

<b>A</b>		Индикатор за закључана врата.
<b>B</b>		Индикатор одложеног старта.
<b>C</b>		Дигитални индикатор може да прикаже: <ul style="list-style-type: none"> <li>• Трајање програма (нпр. 2:40).</li> <li>• Време одлагања (нпр. 2h).</li> <li>• Крај циклуса (0:00).</li> <li>• Код упозорења (нпр. E20).</li> </ul>
<b>D</b>		Индикатор нивоа траке функције управљања временом.
<b>E</b>		Индикатор чишћења бубња.
<b>F</b>		Индикатор блокаде за безбедност деце.
<b>G</b>		Индикатор додавања веша. Светли на почетку фазе прања, док корисник и даље може да паузира рад уређаја и дода још веша.

## 8. БИРАЧИ ПРОГРАМА И ДУГМАД

### 8.1 Увод



Опције/функције нису доступне са свим програмима прања. Проверите компатибилност између опција/функција и програма прања у „Табели програма“. Једна опција/функција може да искључује другу, у том случају уређај вам неће омогућити да подесите некомпатибилне опције/функције.

### 8.2 On/Off

Притисните на ово дугме неколико секунди да бисте укључили или

искључили уређаја. Оглашавају се две различите мелодије док се уређај укључује или искључује.

Пошто Режим приправности аутоматски деактивира уређај након неколико минута како би се смањила потрошња енергије, можда ћете морати поново да активирате уређај.

Више информација потражите у одељку Режим приправности у поглављу Свакодневна употреба.

### 8.3 Температура

Када изаберете програм прања, уређај аутоматски предлаже подразумевану температуру.





Индикатор Хладно = хладна вода.

Пали се индикатор подешене температуре.

## 8.4 Центрифуга

Када подесите програм, уређај аутоматски бира максималну дозвољену брзину центрифуге, осим за програм Denim.

### Додатне опције центрифуге:

- **Без центрифуге**  Одговарајући индикатор почиње да светли. Изаберите ову опцију да бисте деактивирали све фазе центрифуге. Уређај извршава само фазу испуштања воде за изабрани програм прања. Ова опција је намењена веома осетљивим тканинама. Фаза испирања користи више воде за неке програме прања
- **Задржавање испирања**  Одговарајући индикатор почиње да светли. Последња центрифуга се не извршава. Машина не испушта воду од последњег испирања да би се спречило гужвање веша. Програм прања се завршава се са водом у бубњу. Врата остају забрављена а бубањ се редовно окреће да би се смањило гужвање. Морате да испустите воду да бисте их откључали. Ако додирнете дугме Старт/Пауза , уређај извршава фазу центрифуге и испушта воду.
- **Ноћ**  Одговарајући индикатор почиње да светли. Прелазна и коначна фаза центрифуге се потискују и програм се завршава са водом у бубњу. Ово помаже да се смањи гужвање. Врата остају блокирана. Бубањ се нормално окреће да би се умањило гужвање. Морате да испустите воду да бисте их откључали. Пошто је програм врло тих, погодан је за употребу у ноћним сатима када је на снази јефтинија тарифа за електричну енергију. У неким програмима испирања се обављају са више воде.

Ако додирнете дугме Старт/Пауза

, уређај извршава само фазу испуштања воде.

-  Уређај аутоматски испушта воду након приближно 18 сати.

## 8.5 Претпрање

Овом опцијом можете додати фазу претпрања неком програму прања.

Одговарајући индикатор светли.

- Користите ову опцију да бисте додали фазу претпрања на 30 °C пре фазе прања. Ова опција се препоручује за јако запрљан веш, нарочито ако он садржи песак, прашину, блато и друге чврсте честице.

-  Ове опције могу да продуже трајање програма.

## 8.6 Трајно Додатно испирање



Са овом опцијом можете да додате неколико испирања у складу са изабраним програмом прања.

Користите ову опцију за људе који су алергични на остатке детерџента и имају осетљиву кожу.

-  Ова опција продужава трајање програма.

Одговарајући индикатор изнад додирног дугмета светли и такође остаје стално укључен током следећих циклуса док се ова опција не деактивира.

## 8.7 Трајно Меко плус

Подесите ову опцију да бисте оптимизовали расподелу омекшивача тканина и побољшали мекоћу тканина.

Препоручује се када користите омекшивач тканина.

-  Ова опција продужава трајање програма.





Одговарајући индикатор изнад додирног дугмета светли и такође остаје стално укључен током следећих циклуса док се ова опција не деактивира.

## 8.8 Одложени старт

Помоћу ове опције можете да одложите покретање програма за погодније време.

Узастопно додирнујте дугме да бисте подесили жељено одлагање. Време се продужава у корацима од по једног сата до 20 сати.

На дисплеју се приказује индикатор  и одабрано време одлагања. Након што додирнете дугме Старт/Пауза , уређај започиње са одбројавањем и врата се закључавају.

## 8.9 Управљање временом

Са овом опцијом можете да скратите трајање програма у зависности од количине веша и степена запрљаности.

Након што подесите програм прања, на дисплеју се приказује његово аутоматски подешено трајање и црте .

Додирните дугме Управљање временом  да бисте скратили трајање програма у складу са вашим потребама. Дисплеј приказује ново трајање програма и број црта се у складу с тим смањује:

 погодно за максималну количину нормално запрљаног веша.

 брзи циклус за максималну количину благо запрљаног веша.

 веома брзи циклус за мању количину благо запрљаног веша (препоручује се највише половина од максималне количине).

 најкраћи циклус за освежавање малих количина веша.

Опција Управљање временом доступна је само са програмима који се налазе у табели.

индикатор	Eco 40-60	Cottons	Synthetics
 1)	■	■	■
	■	■	■
	■	■	■
	■	■	■
	■	■	■

1) Подразумевано трајање за све програме.



## 8.10 Старт/Пауза





Додирните дугме Старт/Пауза  да бисте покренули или паузирали уређај или прекинули програм који се извршава.

## 9. ПРОГРАМИ















### 9.1 Графикон програма

Програм Подразуме- вана темпе- ратура Распон тем- пературе	Рефе- рентна брзина центри- фуге Опсег бр- зине цен- трифуге [o/min ]	Ма кси- мална ко- личин а ве- ша за прање	Опис програма (Тип веша и степен задрљаности)
Есо 40-60 40°C 1)	1200 o/min (1200- 400)	8 kg	<b>Бели и шарени памук постојаних боја.</b> Нормално задрљан веш. Потрошња енер- гије се смањује и време програма прања је продужено, што осигурава добре резултате прања.
Cottons 40°C 90°C – Хлад- но	1200 o/min (1200- 400)	8 kg	<b>Бели памук и обојени памук.</b> Нормално и веома задрљан веш.
Synthetics 40°C 60°C – Хлад- но	1200 o/min (1200 - 400)	3 kg	<b>Синтетика или материјали различитог састава.</b> Нормално задрљан веш.
Delicates 30°C 40°C – Хлад- но	1200 o/min (1200- 400)	2 kg	<b>Осетљиве тканине као што су акрил, ви- скоза и тканине од мешовитих материја- ла које захтевају нежније прање.</b> Нор- мално и слабо задрљан веш.
Rapid 14min 30°C	800 o/min (800- 400)	1,5 kg	<b>Предмети од синтетике и мешавине ма- теријала.</b> Веш који је благо задрљан и веш који се освежава.
Rinse	1200 o/min (1200- 400)	8 kg	<b>Све тканине, изузев вунених и веома осетљивих тканина.</b> Програм за испира- ње и центрифугирање веша. Фабрички подешена брзина центрифуге је она која се користи за програме за памук. Смањите бр- зину центрифуге тако да одговара врсти веша. Ако је неопходно, подесите опцију Додатно испирање за додатна испирања. При ниској брзини центрифуге уређај врши нежно испирање и скраћује центрифугира- ње.
Spin/Drain	1200 o/min (1200 -400)	8 kg	<b>Све тканине изузев вунених и осетљи- вих материјала.</b> За центрифугирање веша и испуштање воде из бубња.

Програм Подразуме- вана темпе- ратура Распон тем- пературе	Рефе- рентна брзина центри- фуге Опсег бр- зине цен- трифуге [o/min ]	Ма кси- мална ко- личин а ве- ша за прање	Опис програма (Тип веша и степен запрљаности)
Anti-Allergy  60°C	1200 o/min (1200 - 400)	8 kg	<b>Ствари од белог памука.</b> Овај делотворан програм прања у комбинацији са паром уклања више од 99,99% бактерија и вируса <sup>2)</sup> уз одржавање температуре изнад 60°C током читаве фазе прања; уз додатно дејство на влакна захваљујући фази паре, продужена фаза испирања осигурава правилно уклањање остатака детерџента и микроорганизама. Овај програм уз то осигурава правилно смањење полена и алергена.
Duvel 40°C 60°C – Хлад- но	800 o/min (800 - 400)	3 kg	<b>Један синтетички прекривач, поставље- на одећа, јорган, перјана јакна</b> и слични предмети.
Silk  30°C	800 o/min (800 - 400)	0,5 kg	Специјални програм за <b>свиљу и мешани синтетички веш</b> .
Wool  40°C 40°C – Хлад- но	1200 o/min (1200- 400)	1,5 kg	<b>Вунена одећа која се пере у машини, ву- нена одећа која се пере ручно и остале тканине</b> са симболом „ручно прање“ <sup>3)</sup> .
Sport 30°C 40°C – Хлад- но	1200 o/min (1200 - 400)	3 kg	<b>Спортска одећа од мешовитих тканина.</b> Благо запрљан веш или веш који се осве- жава.

Програм Подразуме- вана темпе- ратура Распон тем- пературе	Рефе- рентна брзина центри- фуге Опсег бр- зине цен- трифуге [o/min ]	Ма- кси- мална ко- личин а ве- ша за прање	Опис програма (Тип веша и степен задрљаности)
Outdoor  30°C 40°C – Хлад- но	1200 o/min (1200- 400)	2 kg <sup>4)</sup> 1 kg <sup>5)</sup>	 Не користите омекшивач ткани- на и уверите се да нема остата- ка омекшивача у дозатору де- терџента.
<p><b>Синтетичка спортска одећа.</b> Овај програм је намењен за нежно прање модерне спортске одеће, а такође је погодан за спортску одећу за теретану, вожњу бицикла или џогирање и слично. Препоручена количина веша је 2 kg.</p>			
<p><b>Водоотпорне, водоотпорне тканине које пропуштају ваздух и водоодбојне тканине.</b> Овај програм може се користити као циклус за обнављање својства водоотпорности одеће и посебно је прилагођен за третирање одеће са хидрофобним слојем. За обављање циклуса за обнављање својства водоотпорности одеће, поступите на следећи начин:</p>			
<ul style="list-style-type: none"> <li>• Сипајте детерџент у преграду .</li> <li>• Сипајте посебно средство која обнавља својство водоотпорности тканина у преграду омекшивача у фиоци .</li> <li>• Смањите количину веша на 1 kg.</li> </ul>			
<p> Да бисте додатно побољшали дејство средства за обнављање својства водоотпорности одеће, одећу осушите у машини за сушење веша тако што ћете подесити програм за сушење на Outdoor (ако је доступан и ако ознака на одећи дозвољава машинско сушење).</p>			



Програм	Цен-три-фуга 	Без-цен-три-фуге 	За-др-жа-ва-ње-испи-ра-ња 	Ноћ-ни-ци-klus 					
Rapid 14min	■	■	■					■	
Rinse	■	■	■			■		■	
Spin/Drain	■	■							■
Anti-Allergy 	■	■	■		■	■	■	■	
Duvet	■	■					■	■	
Silk 	■	■							■
Wool  	■	■	■						■
Sport	■	■	■		■	■		■	
Outdoor 	■	■	■			■		■	
Denim	■	■	■	■		■	■	■	

### Одговарајући детерџенти за програме прања

Програм	Универ-зални прашак <sup>1)</sup>	Течност за све тка-нине	Течност за обојене тканине	Осетљива вуна	Посебан
Eco 40-60	▲	▲	▲	--	--
Cottons	▲	▲	▲	--	--
Synthetics	▲	▲	▲	--	--
Delicates	--	--	--	▲	▲
Rapid 14min	--	▲	▲	--	--
Anti-Allergy 	▲	▲	--	--	▲
Duvet	--	--	--	▲	▲
Silk 	--	--	--	▲	▲

Програм	Универзални прахак <sup>1)</sup>	Течност за све тканине	Течност за обојене тканине	Осетљива вуна	Посебан
Wool 	--	--	--	▲	▲
Sport	--	▲	▲	--	▲
Outdoor 	--	--	--	▲	▲
Denim	--	--	▲	▲	▲

<sup>1)</sup> На температури вишој од 60°C препоручује се употреба детерџента у прашку.

▲ = Препоручује се

-- = Није препоручено

## 9.2 Woolmark Wool Care – Плава



Циклус прања вуне у овој машини одобрила је компанија The Woolmark Company за прање одевних предмета који садрже вуну означених етикетом „ручно прање“ уколико се одевни предмети перу према упутствима на етикету и онима које је издао произвођач ове машине за прање рубља. M1511



Симбол Woolmark је ознака сертификата у многим земљама.

## 10. ПОДЕШАВАЊА

### 10.1 Звучни сигнали

Овај уређај има различите звучне сигнале који се активирају када:

- Укључите уређај (посебан кратак звук).
- Искључите уређај (посебан кратак звук).
- Додирujete дугмад (клик).
- Направите погрешан избор (3 кратка звука).
- По завршетку програма (звучне секвенце у трајању око 1 минут).
- Дође до квара уређаја (кратке звучне секвенце у трајању око 5 минута).



Да бисте **деактивирали/активирали** звучне сигнале када је програм завршен, истовремено додирните дугмад  и  на 2 секунде. Дисплеј приказује On/Off



Ако деактивирате звучне сигнале, они ће наставити да раде уколико дође до квара на уређају.

### 10.2 Блокада за безбедност деце

Помоћу ове опције можете спречити да се деца играју са командном таблом.

Да бисте **активирали/деактивирали** ову опцију, држите притиснутим дугме  све док се  не укључи/искључи на дисплеју.

Уређај задржава избор ове опције као подразумеване након што га искључите.

Функција „Блокада за безбедност деце“ можда неће бити доступна

неколико секунди након укључивања уређаја.

## 11. ПРЕ ПРВЕ УПОТРЕБЕ

1. Уверите се да је електрична енергија доступна и да је славина одвртута.
2. Сипајте малу количину детерџента у одељак са ознаком .
3. Подесите и започните програм за памук при највишој температури без веша у бубњу.  
Ово уклања сву могућу прљавштину из бубња.

## 12. СВАКОДНЕВНА УПОТРЕБА



### УПОЗОРЕЊЕ!

Погледајте поглавља о безбедности.

### 12.1 Активирање уређаја

1. Утакните мрежни утикач у зидну утичницу.
2. Одвртите славину за воду.
3. Притисните дугме On/Off на неколико секунди да бисте укључили уређај.

Чује се кратак звук.

### 12.2 Убацивање веша

1. Отворите врата уређаја.
  2. Испразните џепове и одмотајте предмете пре него што их ставите у уређај.
  3. Ставите веш у бубањ, комад по комад.
- Не стављајте превише веша у бубањ.
4. Добро затворите врата.

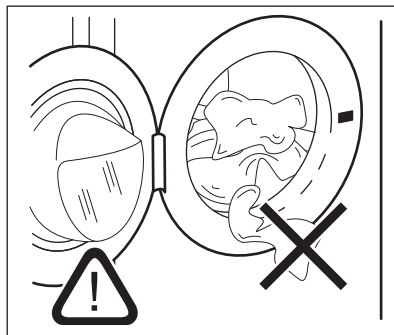

### ОПРЕЗ

Уверите се да се веш неће ухватити између заптивке и врата како би се избегао ризик од цурења воде и оштећења веша.







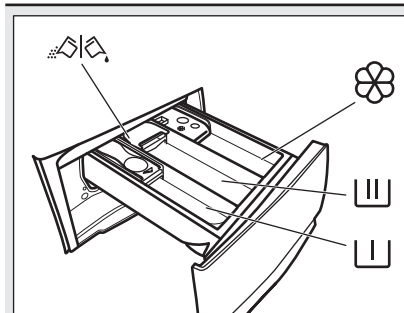

Прање веома науљених, масних мрља може проузроковати оштећење гумених делова машине за прање веша.



## 12.3 Додавање детерџента и адитива



-  Одељак за фазу претпрања, програм за потапање или одстрањивач мрља.
-  Преграда за фазу прања.
-  Преграда за течне адитиве (омекшивач, штирак).
- MAX** Максимални ниво количине течних адитива.
-  Клапна за прашак или течни детерџент.

-  Увек пратите упутства која се налазе на паковању детерџента, али препоручујемо да не прекорачите максимални назначени ниво (**MAX**). Ова количина ће, међутим, гарантовати најбоље резултате прања.
-  Након циклуса прања, ако је потребно, уклоните све остатке детерџента из дозатора.

## 12.4 Проверите положај преклопника детерџента

1. Вуците фиоку дозатора детерџента све док се не заустави.

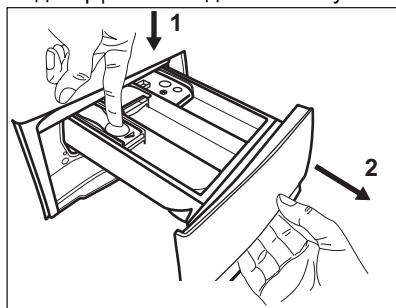

2. Притисните ручицу надоле да бисте уклонили дозатор.
3. Ако користите прашак, окрените преклопник нагоре.

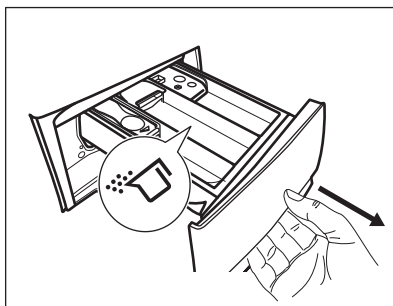

4. Ако користите течни детерџент, окрените клапну надоле.

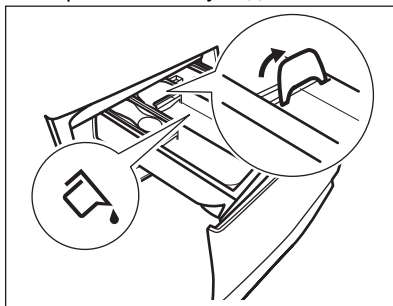

Када је преклопник у положају **ДОЛЕ**:

- Немојте користити желатинасте или густе течне детерџенте.

- Не прекорачујте дозу течног детерџента назначену на преклопнику.
  - Не подешавајте фазу претпрања.
  - Не подешавајте функцију одложеног старта.
5. Измерите детерџент и омекшивач.
  6. Пажљиво затворите фиоку дозатора детерџента.

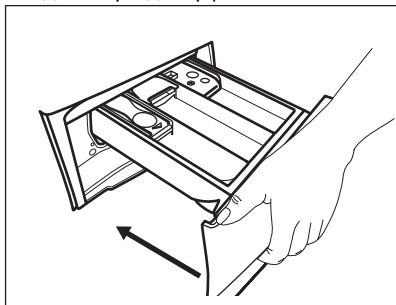

Водите рачуна о томе да клапна не блокира затварање фиоке.

## 12.5 Подешавање програма

1. Окрените бирач програма да бисте изабрали жељени програм прања.

Индикатор дугмета Старт/Пауза ▷|| трепери.

Дисплеј показује индикативно трајање програма.

2. Да бисте променили температуру и/или брзину центрифуге, додирните одговарајућу дугмад.
3. Ако желите, подесите једну или више опција додирујући одговарајућу дугмад. У складу са тим одговарајући индикатори на дисплеју почињу да светле и мењају се приказане информације.



Ако избор **није могућ** чује се звучни сигнал и дисплеј приказује — — —.

## 12.6 Покретање програма

Додирните дугме Старт/Пауза ▷|| да бисте покренули програм. Програм није могуће стартовати кад је индикатор дугмета угашен и не трепери (нпр. бирач програма је на погрешном положају).

Одговарајући индикатор опције престаје да трепери и остаје укључен. Програм се покреће а врата се закључавају. На дисплеју се приказује индикатор —□.



Одводна пумпа може кратко да ради пре него што се уређај напуни водом.

## 12.7 Покретање програма са одложеним стартом

1. Узастопно додирујте дугме

Одложени старт ⌚ док се на дисплеју не прикаже жељено време одлагања. На дисплеју индикатор приказује ⌚.

2. Додирните дугме Старт/Пауза ▷||. Врата уређаја се закључавају и започиње одбројавање до одложеног старта. На дисплеју се приказује индикатор —□.

Када се одбројавање заврши, програм се аутоматски покреће.



## Отказивање одложеног старта након што је одбројавање започело

Да бисте отказали одложени старт:

1. Додирните дугме Старт/Пауза ▷|| да бисте паузирали рад уређаја. Одговарајући индикатор трепери.
2. Узастопно додирујте дугме  
Одложени старт ⌚ док се на дисплеју не прикаже □ и индикатор ⌚ се не угаси.
3. Поново додирните дугме Старт/ Пауза ▷|| да бисте одмах покренули програм.

## Промена одложеног старта након започињања одбројавања

Да бисте променили одложени старт:

1. Додирните дугме Старт/Пауза  да бисте паузирали рад уређаја. Одговарајући индикатор трепери.
2. Узастопно додирујте дугме  
Одложени старт  док се на дисплеју не прикаже жељено време одлагања.
3. Поново додирните дугме Старт/Пауза  да бисте покренули ново одбројавање.

## 12.8 Детекција количине веша SensiCare System



Након што додирнете дугме Старт/Пауза :

1. SensiCare System почиње да процењује тежину веша како би израчунао стварно време трајања програма. Током ове фазе, траке  
Управљање временом  постављене испод цифара за време репродукују једноставну анимацију.
2. Након отприлике 15-20 минута, траке функције за управљање временом нестају и приказује се трајање циклуса. Уређај аутоматски прилагођава време трајања програма количини убаченог веша како би се постигли савршени резултати прања за најкраће могуће време.

 SensiCare System није доступан код свих програма, као што су Wool, Rinse, Центрифуга и програми са кратким циклусима.

## 12.9 Прекидање програма и промена опција

Када је програм покренут, можете да промените **само неке** опције:

1. Додирните дугме Старт/Пауза . Одговарајући индикатор трепери.
2. Промените опције. Информације на дисплеју се мењају у складу са тим променама.
3. Поново додирните дугме Старт/Пауза .



Програм прања се наставља.

## 12.10 Отказивање текућег програма

1. Притисните дугме On/Off да бисте отказали програм и деактивирали уређај.
2. Поново притисните дугме On/Off да бисте активирали уређај.

 Ако је SensiCare System је завршен и пуњење водом већ почело, почиње нови програм **без понављања SensiCare System**. Вода и детерџент се не испуштају како би се избегао отпад.





Постоји и алтернативни начин за отказивање:

1. Ротирајте дугме за избор програма на положај „Ресетовање“ .
2. Сачекајте 1 секунду. Дисплеј приказује . Сада можете да подесите нови програм прања.

## 12.11 Отварање врата - додавање одевних предмета

 Ако су температура и ниво воде у бубњу превисоки и/или се бубањ још увек окреће, не треба да отварате врата.

Током трајања програма или током одложеног старта врата уређаја су закључана. На дисплеју се приказује индикатор .

1. Додирните дугме Старт/Пауза . Индикатор  почиње да трепери.
2. Сачекајте док индикатор закључаних врата  не престане да трепери и угаси се. Отворите врата уређаја. Уколико је неопходно, додајте или извадите одевне предмете. Затворите врата и додирните дугме Старт/Пауза . Програм или одложени старт се наставља.

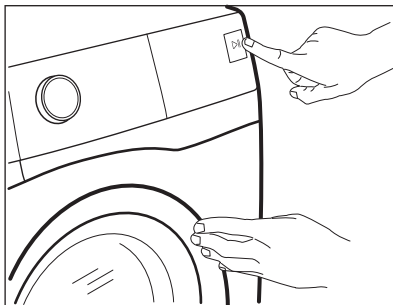

## 12.12 Крај програма

Када се програм заврши, уређај се аутоматски искључује. Оглашавају се звучни сигнали (уколико су активни).

Дисплеј приказује

Гаси се индикатор дугмета Старт/ Пауза

Врата се откључавају и искључује се индикатор

1. Притисните дугме On/Off да бисте деактивирали уређај.

Пет минута након завршетка програма, функција за уштеду електричне енергије аутоматски деактивира уређај.



Када поново активирате уређај, на дисплеју се приказује крај претходног програма. Окрените бирач програма да бисте подесили нови циклус.

2. Извадите веш из уређаја.
3. Проверите да ли је бубањ празан.
4. Врата и дозатор детерџента држите одшкринуте да бисте спречили појаву буђи и непријатних мириса.

## 12.13 Испуштање воде након краја циклуса

Ако сте одабрали програм или опцију која не испушта воду осталу након задњег испирања, програм се завршава, али:

- На области за време приказано је и дисплеј приказује да су врата закључана .
- Бубањ се још увек окреће у правилним интервалима да би спречио гужвање веша.
- Врата остају блокирана.
- Морате да испустите воду да бисте отворили врата:

1. Ако је потребно, додирните дугме Центрифуга да бисте смањили брзину центрифуге коју је предложио уређај.
  2. Притисните дугме Старт/Пауза .
    - Ако сте подесили Задржавање испирања , уређај испушта воду и обавља фазу центрифуге.
    - Ако сте подесили функцију NoF , уређај само испушта воду
- Индикатор опција Задржавање испирања и NoF нестaje.
3. Када се заврши програм и угаси се индикатор закључаних врата , можете да отворите врата.
  4. Притисните дугме On/Off на неколико секунди да бисте искључили уређај.

## 12.14 Опција за режим приправности

Режим приправности аутоматски искључује уређај како би се смањила потрошња електричне енергије када:

- Не користите уређај током 5 минута када ниједан програм не ради. Притисните дугме On/Off да бисте поново активирали уређај.
  - Пет минута после завршетка програма прања. Притисните дугме On/Off да бисте поново активирали уређај. На дисплеју се приказује крај последњег програма. Окрените бирач програма да бисте подесили нови циклус.
- Ако је бирач програма окренут на положај „Ресетовање“ , уређај се аутоматски искључује за 30 секунди.



Укљико сте подесили програм или опцију која се завршава са водом која остаје у бубњу, Режим приправности **не деактивира** уређај да би вас подсетио да испустите воду.

## 13. КОРИСНИ САВЕТИ



**УПОЗОРЕЊЕ!**  
Погледајте поглавља о безбедности.

### 13.1 Количина веша

- Поделите веш на: бело, обојено, синтетика, осетљив веш и вуна.
- Пратите упутстава за прање која се налазе на етикетама веша.
- Немојте да перете заједно бели и обојени веш.
- Неки обојени веш може да изгуби боју током првог прања. Препоручујемо вам да га прво неколико пута оперете одвојено.
- Окрените наопачке вишеслојне тканине, вуну и веш са штампаним илустрацијама.
- Претходно третирајте упорне флеке.
- Упорне флеке оперите посебним детерџентом.
- Будите пажљиви са завесама. Уклоните кукице и ставите завесе у торбу за прање или у јастучницу.
- Веома мала количина веша може да изазове проблеме са балансом током фазе центрифуге и тако доведе до прекомерних вибрација. Ако дође до тога:
  - а. прекините програм и отворите врата (погледајте у поглављу „Свакодневна употреба“);
  - б. ручно прерасподелите унети веш тако да буде равномерно распоређен по кориту машине;
  - с. притисните дугме Старт/Пауза. Фаза центрифуге се наставља.
- Закопчајте дугмад на јастучницама, затворите рајсферслусе, копче и дрикерне. Вежите појасеве, гајтане, пертле, траке и све друге лабаве елементе.

- Немојте да перете одећу без поруба или одећу са резovima. Када перете мале и/или осетљиве предмете, користите врећу за прање (нпр. грудњаџи са жицом, каишеви, чарапе, пертле, траке итд.).

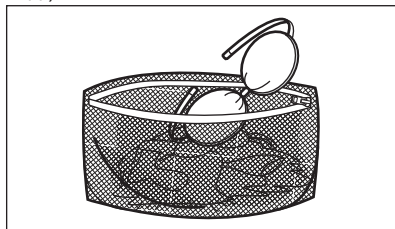

- Испразните џепове и размотајте веш.

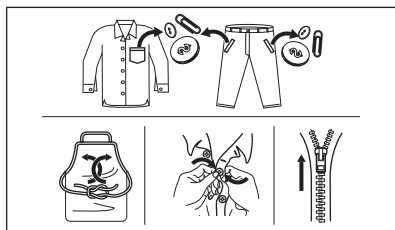

### 13.2 Упорне флеке

За неке флеке, вода и детерџент нису довољни.

Препоручујемо вам да третирате ове флеке пре него што ставите веш у уређај.

Доступна су посебна средства за уклањање флека. Користите посебна средства за уклањање флека која се могу применити на тип флека, као и на тканину.

### 13.3 Тип и количина детерџента

Избор детерџента и коришћење одговарајућих количина не само да утичу на перформансе прања, већ помажу и у томе да се избегне стварање отпада и заштити животна средине:

- Користите искључиво детерџенте и друге третмане који су направљени посебно за машину за прање веша: Прво, следите ова општа правила:
  - детерџенти у праху за све типове материјала, изузев за осетљиве. Радије користите прашкасте детерџенте који садрже избелјивач за бели веш и дезинфекцију веша,
  - течни детерџенти, по могућству они за прање свих врста материјала на нижим температурама (до 60 °C), или специјални детерџенти за прање вуне.
- Избор и количина детерџента зависиће од: врсте тканине (осетљиво, вуна, памук итд.), боје одеће, количине веша, степена запрљаности, температуре прања и тврдоће воде која се користи.
- Пратите упутства која се налазе на паковању детерџента или других третмана и не прекорачујте наведени максимални ниво (**MAX**).
- Немојте да мешате различите типове детерџената.
- Користите мање детерџента ако:
  - перете мању количину веша,
  - веш је благо запрљан,
  - током прања се ствара велика количина пене.
- Када користите детерџент у таблетама или јастучићима, увек стављајте у бубањ, а не у дозатор детерџента.

**Недовољна количина детерџента може да доведе до:**

- незадовољавајућих резултата прања,
- појаве сиве нијансе на опраном вешу,
- масне одеће,
- појаве буђи у уређају.

**Прекомерна количина детерџента може да доведе до:**

- стварања превише пене,
- смањених ефеката прања,
- neodговарајућег испирања,
- великог утицаја на животну средину.

### 13.4 Еколошки савети

Да бисте уштедели воду, енергију и заштитили животну средину, препоручујемо да следите ове савете:

- **Нормално запрљан веш** може се прати **без претпрања** како би се уштедео детерџент, вода и време (а такође заштитила околина!).
- Пуњење уређаја до **максималног капацитета назначеног за сваки од програма помаже да се смањи потрошња енергије и воде**.
- Уз адекватну претходну обраду, флеке и умерено запрљана места могу се очистити; веш се затим може опрати на нижој температури.
- Да бисте користили одговарајућу количину детерџента, погледајте коју количину је предложио произвођач детерџената и проверите тврдоћу воде у систему вашег домаћинства. Погледајте одељак „Тврдоћа воде“.
- Подесите **максималну могућу брзину центрифугеза** изабрани програм прања **пре него што ставите веш да се суши у машини за сушење веша**. Овако ће се уштедети енергија током сушења!

### 13.5 Тврдоћа воде

Уколико је тврдоћа воде у вашем подручју висока или умерена, препоручујемо вам да користите омекшивач воде за машину за прање веша. У подручјима где где је вода мека није неопходно користити омекшивач воде.

Да бисте открили каква је тврдоћа воде у вашем подручју, обратите се локалној надлежној служби водовода.

Користите одговарајућу количину омекшивача воде. Пратите упутстава која се налазе на паковању производа.

## 14. НЕГА И ЧИШЋЕЊЕ



**УПОЗОРЕЊЕ!**  
Погледајте поглавља о безбедности.

### 14.1 Распоред периодичног чишћења

**Периодично чишћење помаже да се продужи век трајања вашег уређаја.**

Након сваког циклуса, оставите врата и дозатор детерџента мало одшкринуте како би се омогућило струјање ваздуха и тако исушила влага у уређају: ово ће спречити појаву плесни и неугодних мириса.

Ако се уређај не користи дуже време: затворите славину за воду и исткључите уређај из напајања.

**Оквирни распоред периодичног чишћења:**

Уклањање каменца	Два пута годишње
Одржавање прањем	Једном месечно
Чишћење заптивке врата	Свака два месеца
Чишћења бубња	Свака два месеца
Чишћење дозатора детерџента	Свака два месеца
Чишћење филтера одводне пумпе	Два пута годишње
Чишћење доводног црева и филтера вентила	Два пута годишње

У следећим одељцима објашњено је како треба да очистите сваки део.

### 14.2 Уклањање ситних предмета



Уверите се да су џепови празни и да су сви лабави елементи везани пре покретања циклуса. Погледајте одељак „Количина веша” у поглављу „Напомене и савети”.

Уклоните све стране предмете (као што су металне копче, дугмад, новчићи итд.) који могу да упадну у заптивку на вратима, филтере и бубањ. Погледајте одељке „Заптивка за врата са двоусним џепом”, „Чишћење бубња”, „Чишћење одводне пумпе” и „Чишћење доводног црева и филтера вентила”. Уколико је потребно, обратите се овлашћеном сервисном центру.

### 14.3 Спољашње чишћење

Уређај чистите искључиво благим сапуном и топлом водом. У потпуности осушите све површине. Не користите јастучиће за рибање и било какав абразивни материјал.



**ОПРЕЗ**  
Немојте да користите алкохол, растварач или хемијске производе.



**ОПРЕЗ**  
Немојте да чистите металне површине детерџентом на бази хлора.

### 14.4 Уклањање каменца



Уколико је тврдоћа воде у вашем подручју висока или умерена, препоручујемо вам да користите производ за уклањање каменца из воде за машину за прање веша.

Редовно контролишите бубањ да бисте спречили стварање каменца.

Стандардни детерџенти већ садрже средства за омекшавање воде, али препоручујемо да повремено покренете циклус са празним бубњем и производом за уклањање каменца.

**i** Увек пратите упутства која се налазе на паковању производа.

## 14.5 Одржавање прањем

Поновљена и продужена употреба програма на ниским температурама може да доведе до стварања наслага детерџента, талога честица, стварања бактерија унутар бубња и корита уређаја. Ово може да створи врло непријатне мирисе и буђ. Да бисте елиминисали ове насlage и очистили унутрашњости уређаја, редовно обављајте поступак одржавања прањем (најмање једном месечно).

**i** Погледајте пасус „Чишћење бубња“.

## 14.6 Заптивка за врата са двоусним џепом

Овај уређај је пројектован тако да има **самочистећи систем одвода** који омогућава да лагане длачице од тканина које отпадне са одеће буду избачене са водом. Редовно проверавајте заптивач. Новчиће, дугмад и друге ситне предмете можете извадити на крају циклуса.

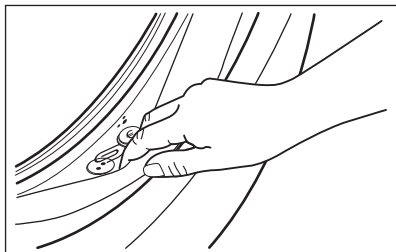

По потреби очистите средством за чишћење на бази амонијака и не гребите површину заптивача.

**i** Увек поштујте упутства која се налазе на паковању производа.

Проверите има ли предмета који би могли да се заглаве у прегибу и уклоните их (ако их има).

Водите рачуна да веш не остане заробљен између заптивача и врата.

Влажном крпом пребришите сву прљавштину и воду заосталу у заптивачу врата по завршетку циклуса.

## 14.7 Чишћење бубња

Редовно контролишите бубањ да бисте спречили стварање нежељеног талога.

Насlage рђе у бубњу могу се јавити услед рђања страног тела приликом прања или од воде из чесме која садржи гвожђе

Очистите бубањ специјалним средствима за нерђајући челик.

**i** Увек пратите упутства која се налазе на паковању производа. Немојте чистити бубањ киселинским производима за уклањање каменца, производима за чишћење који садрже хлор, нити гвозденом или челичном вуном.

За темељно чишћење:

1. Извадите сав веш из бубња.
2. Покрените програм Cottons са највишом температуром.
3. Додајте малу количину прашкастог детерџента у празан бубањ, како би се испрали остаци од ранијих прања.

**i** Повремено, на крају циклуса, дисплеј може да прикаже икону : ово је препорука да се обави циклус „чишћења бубња“. Када се обави чишћење бубња, иконица нестаје.



## 14.8 Чишћење дозатора детерџента

Да бисте спречили стварање наслага осушеног детерџента или угрушка омекшивача тканина и/или формирање буђи у фиоци дозатора детерџента, с времена на време обавите следећи поступак чишћења:

1. Отворите фиоку. Притисните бравицу надоле као што је приказано на слици и извуците фиоку.

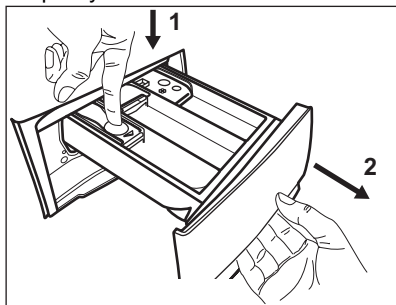

2. Уклоните горњи део одељка за адитиве ради лакшег чишћења и исперите фиоку под млазом топле воде, да бисте уклонили све трагове наслага детерџента. Након чишћења, вратите горњи део у првобитни положај.

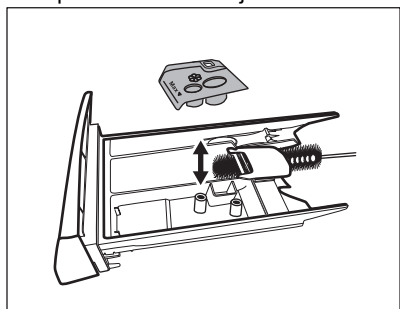

3. Проверите да ли је из горњег и доњег дела лежишта уклоњен сав преостали детерџент. Помоћу мале четке очистите лежиште.

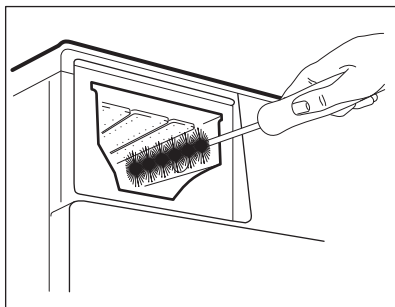

4. Убаците фиоку за детерџент у вођице и затворите је. Покрените програм испирања без веша у бубњу.

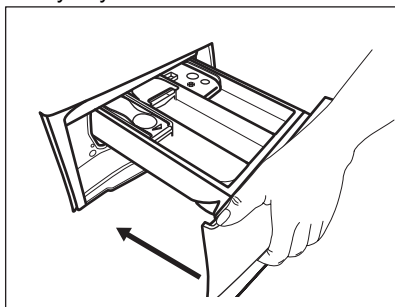

## 14.9 Чишћење одводне пумпе

Редовно проверавајте филтер одводне пумпе и видите да ли је чист.

Очистите одводну пумпу у следећим случајевима:

- Уређај не одводи воду.
- Бубањ се не окреће.
- Уређај производи чудан звук због тога што је пумпа за одвод блокирана.
- На дисплеју се приказује шифра аларма **E20**



### УПОЗОРЕЊЕ!

- Ископчајте мрежни утикач из мрежне утичнице.
- Немојте уклањати филтер док је уређај активан.
- Немојте да чистите пумпу ако је вода у уређају врућа. Сачекајте да се вода охлади.
- Неколико пута поновите корак 3 тако што ћете затворити и отворити вентил све док вода престане да отиче.

Увек држите крпу у близини како бисте обрисали воду која се евентуално проспе док скидате филтер.

**Поступите на следећи начин да бисте очистили пумпу:**

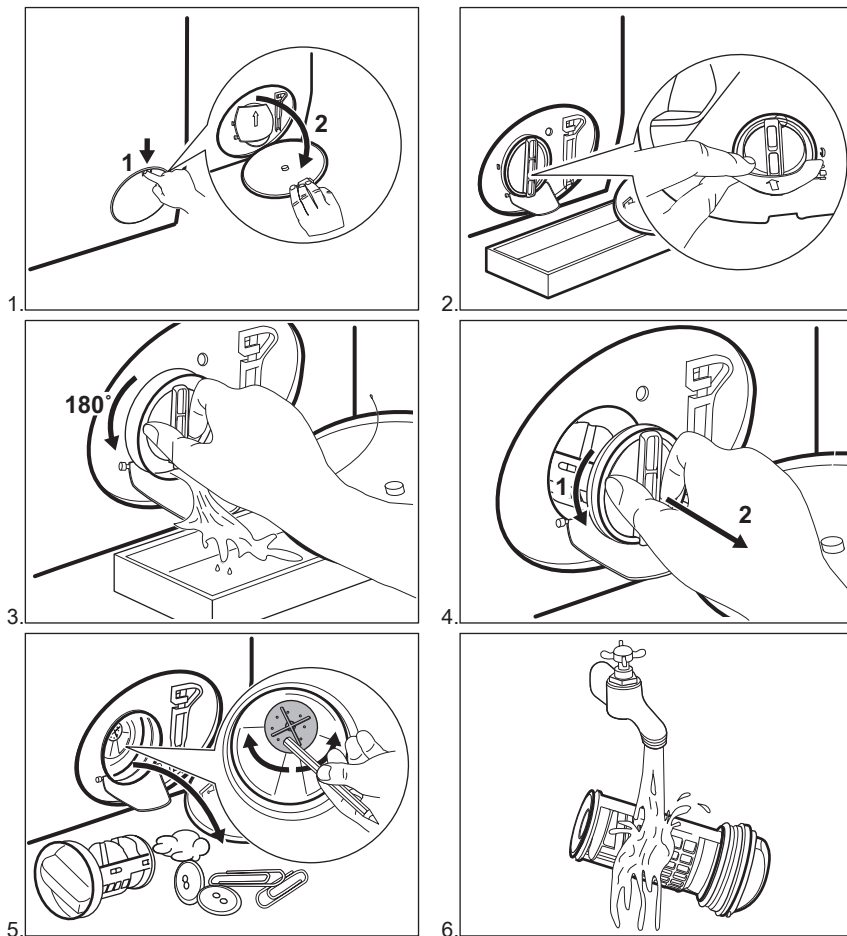

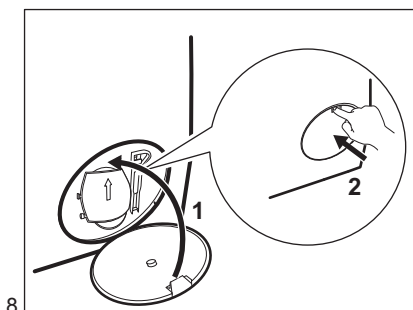
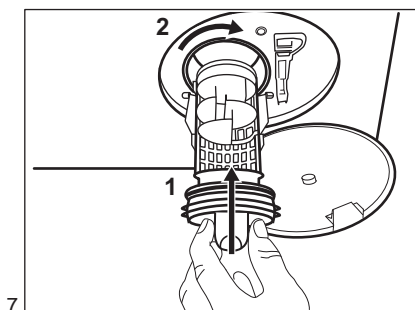
**УПОЗОРЕЊЕ!**

Водите рачуна о томе да коло пумпе може да се окреће. Уколико се не окреће, контактирајте овлашћени сервисни центар. Такође проверите да ли сте исправно затегли филтер да бисте спречили цурења.

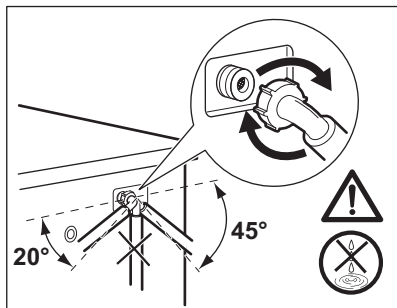
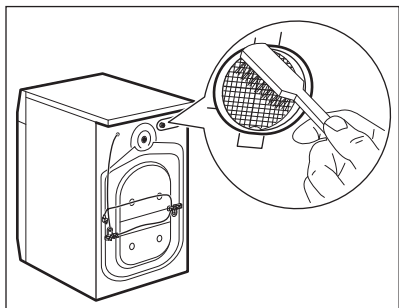
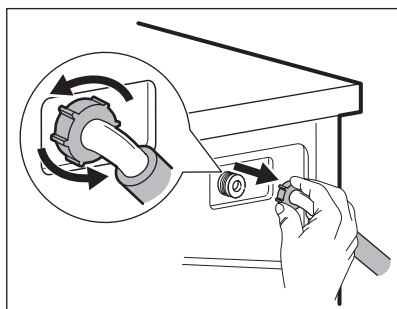
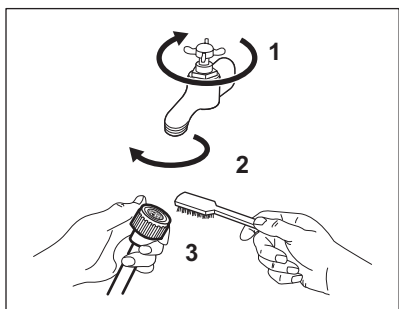
**14.10 Чишћење доводног црева и филтера вентила****14.11 Хитно испуштање воде**

Ако уређај не може да испушта воду, обавите исти поступак описан у одељку „Чишћење одводне пумпе“. Ако је потребно, очистите пумпу.

**14.12 Мере опреза против замрзавања**

Уколико је уређај инсталиран у просторији где температуре могу да достигну вредност од 0 °С или падну испод, уклоните преосталу воду из доводног црева и одводне пумпе.

1. Ископчајте мрежни утикач из мрежне утичнице.
2. Затворите славину за воду.
3. Ставите два краја доводног црева у посуду и пустите да вода истече из црева.
4. Испразните одводну пумпу. Прочитајте упутства за хитно испуштање воде.
5. Када се пумпа за одвод испразни, поново монтирајте доводно црево.

**УПОЗОРЕЊЕ!**

Уверите се да је температура виша од 0 °С пре поновне употребе уређаја. Произвођач није одговоран за оштећења која настану услед ниских температура.

## 15. РЕШАВАЊЕ ПРОБЛЕМА

**УПОЗОРЕЊЕ!**

Погледајте поглавља о безбедности.

### 15.1 Шифре аларма и могући кварови

Уређај неће да се покрене или се зауставља у току рада. Прво покушајте да пронађете решење проблема (погледајте табеле).

**УПОЗОРЕЊЕ!**

Искључите уређај са напајања електричном енергијом пре почетка било какве провере.

**Код неких проблема, на дисплеју се приказује шифра аларма и дугме Старт/Пауза  може непрекидно да трепери:**

Проблем	Могуће решење
<b>E 10</b> Уређај се не пуни водом како треба.	<ul style="list-style-type: none"> <li>• Уверите се да је славина отворена.</li> <li>• Проверите да притисак воде није исувише низак. За ову информације се обратите локалној надлежној служби водовода.</li> <li>• Проверите да славина за воду није запушена.</li> <li>• Уверите се да доводно црево није увијено, оштећено или савијено.</li> <li>• Уверите се да је доводно црево за воду правилно повезано.</li> <li>• Уверите се да филтер на доводном цреву и филтер на вентилу нису запушени. Погледајте одељак „Нега и чишћење“.</li> </ul>

<p><b>E20</b> Уређај не одводи воду.</p>	<ul style="list-style-type: none"> <li>• Проверите да славина на судопери није зачепљена.</li> <li>• Уверите се да одводно црево није увијено или савијено.</li> <li>• Проверите да филтер за одвод воде није запушен. По потреби, очистите филтер. Погледајте одељак „Нега и чишћење“.</li> <li>• Проверите да ли је одводно црево правилно прикључено.</li> <li>• Подесите програм за испуштање воде, уколико сте претходно подесили програм који нема опцију испуштања воде.</li> <li>• Подесите програм за испуштање воде уколико сте претходно подесили опцију која се завршава са водом у кориту.</li> </ul>
<p><b>E40</b> Врата уређаја су отворена или нису затворена како треба.</p>	<ul style="list-style-type: none"> <li>• Уверите се да су врата правилно затворена</li> </ul>
<p><b>E91</b> Интерна грешка. Нема комуникације између електронских елемената уређаја.</p>	<ul style="list-style-type: none"> <li>• Програм није завршен како треба или се уређај прерано зауставио. Поново искључите и укључите уређај.</li> <li>• Ако се шифра аларма поново појави, обратите се Овлашћеном сервисном центру.</li> </ul>
<p><b>EN0</b> Напајање је нестабилно.</p>	<ul style="list-style-type: none"> <li>• Сачекајте док се напајање не стабилизује.</li> </ul>

Уколико се на екрану појаве друге шифре аларма, искључите и поново укључите уређај. Уколико се проблем настави, контактирајте Овлашћени сервисни центар.  
У случају различитих проблема са машином за прање веша, проверите табелу испод за могућа решења.

Проблем	Могуће решење
<p>Програм се не покреће.</p>	<ul style="list-style-type: none"> <li>• Проверите да ли утикач прикључен на зидну утичницу.</li> <li>• Проверите да ли су врата уређаја затворена.</li> <li>• Проверите да ли у кутији са осигурачима има оштећених осигурача.</li> <li>• Проверите да ли сте додирнули Старт/Пауза .</li> <li>• Ако је подешен одложени старт, откажите одлагање или сачекајте да се заврши одбројавање.</li> <li>• Деактивирајте функцију блокаде за безбедност деце ако је укључена.</li> <li>• Проверите положај командног дугмета на изабраном програму.</li> </ul>

Проблем	Могуће решење
Уређај се испуни водом и одмах крене да је испушта.	<ul style="list-style-type: none"> <li>• Проверите да ли се одводно црево налази у добром положају. Црево је можда постављено исувише ниско. Погледајте одељак „Упутство за инсталирање“.</li> </ul>
Центрифуга не ради или циклус прања траје дуже него обично.	<ul style="list-style-type: none"> <li>• Изаберите програм центрифуге.</li> <li>• Проверите да филтер за одвод воде није запушен. По потреби, очистите филтер. Погледајте одељак „Нега и чишћење“.</li> <li>• Ручно распоредите веш у машини, а затим поново укључите центрифугу. До оваквог квара може доћи због проблема са равнотежом.</li> </ul>
На поду се појавила вода.	<ul style="list-style-type: none"> <li>• Проверите се да ли су спојнице на цревима за воду чврсто притегнуте и да на њима нема цурења.</li> <li>• Уверите се да на доводном и одводном цреву за воду нема оштећења.</li> <li>• Водите рачуна да користите одговарајућу врсту и количину детерџента.</li> </ul>
Не можете да отворите врата уређаја.	<ul style="list-style-type: none"> <li>• Уверите се да није изабран програм прања који се завршава са водом у кориту машине.</li> <li>• Проверите да ли је машина завршила са прањем.</li> <li>• Ако још има воде у бубњу, подесите програм за испуштање воде или укључите центрифугу.</li> <li>• Проверите да ли струја долази до уређаја.</li> <li>• Овај проблем може бити проузрокован кваром уређаја. Обратите се Овлашћеном сервисном центру.</li> </ul>
Уређај производи необичан звук и вибрира.	<ul style="list-style-type: none"> <li>• Проверите да ли је уређај нивелисан. Погледајте одељак „Упутство за инсталирање“.</li> <li>• Проверите да ли су уклоњени сви делови амбалаже и/или транспортни завртњи. Погледајте одељак „Упутство за инсталирање“.</li> <li>• Убаците још веша у машину. Машина можда није довољно напуњена.</li> </ul>
Трајање програма се повећава или смањује током извршења.	<ul style="list-style-type: none"> <li>• Функција SensiCare System може да прилагоди трајање програма према типу и количини веша. Погледајте одељак „Детекција унетог веша SensiCare System“ у поглављу „Свакодневна употреба“.</li> </ul>
Резултати прања нису задовољавајући.	<ul style="list-style-type: none"> <li>• Повећајте количину детерџента или користите неки други.</li> <li>• Употребите специјална средства за скидање упорних флека пре прања веша.</li> <li>• Проверите да ли сте подесили одговарајућу температуру.</li> <li>• Смањите количину веша.</li> </ul>
Има превише пене у бубњу током циклуса прања.	<ul style="list-style-type: none"> <li>• Смањите количину детерџента.</li> </ul>

Проблем	Могуће решење
Након циклуса прања, има остатака детерџента у фиоци дозатора.	<ul style="list-style-type: none"> <li>Проверите да ли је клапна у исправном положају (UP (горе) за прашак – DOWN (доле) за течни детерџент).</li> <li>Проверите да ли користите дозатор детерџента према наводима у овом приручнику.</li> </ul>

Након провере, активирајте уређај. Програм се наставља од оног места на којем је прекинут.

Уколико се проблем поново јави, контактирајте Овлашћени сервисни центар.

Подаци потребни сервисном центру налазе се на плочици са техничким карактеристикама.

## 16. ВРЕДНОСТИ ПОТРОШЊЕ

### 16.1 Увод



Погледајте везу [www.theenergylabel.eu](http://www.theenergylabel.eu) за детаљне информације о енергетској налепници.



QR код на енергетској налепници која се испоручује са уређајем наводи веб везу ка информацијама везаним за учинак уређаја у бази података EU EPREL. Сачувајте енергетску налепницу за будуће потребе заједно са упутством за употребу и свим осталим документима који се испоручују са овим уређајем.

Информације наведене у EPREL-у могуће је пронаћи и помоћу везе <https://eprel.ec.europa.eu> и назива модела и броја производа који су наведени на плочици са техничким карактеристикама уређаја. За положај плочице са техничким карактеристикама погледајте одељак „Опис производа”.

### 16.2 Легенда

<b>kg</b>	Количина веша.	<b>hh:m</b> <b>m</b> <b>(</b> <b>час:m</b> <b>инут)</b>	Трајање програма.
<b>kWh</b>	Потрошња електричне енергије.	<b>°C</b>	Температура унутар веша.

<b>Литара</b>	Потрошња воде.	<b>o/min</b>	Брзина центрифуге.
<b>%</b>	Преостала влажност на крају фазе центрифугирања. Што је већа брзина центрифугирања, већа је бука и мања је преостала влажност.		

- i** Вредности и трајање програма зависе од различитих услова (нпр. температура просторије, температура и притисак воде, количина и врста веша, напон), као и ако промените подразумевану вредност неког програма.

### 16.3 Према Уредби Комисије ЕУ 2019/2023

Програм Есо 40-60	kg	kWh	Литара	hh:mm ( час:ми нут)	%	°C	o/min <sup>1)</sup>
Цела количина	8	0.980	52.0	3:25	53.00	41.0	1151
Пола количине	4	0.612	42.0	2:40	53.00	34.0	1151
Четвртина количине	2	0.250	33.0	2:35	55.00	22.0	1151

<sup>1)</sup> Максимална брзина центрифуге.

#### Потрошња енергије у различитим режимима

Искључено (W)	У приправности (W)	Одложени старт (W)
0.50	0.50	4.00

Време до искључивања/приправности је највише 15 минута.

### 16.4 Уобичајени програми

- i** Ове вредности су само оријентационе.

Програм	kg	kWh	Литара	hh:mm ( час:ми нут)	%	°C	o/min <sup>1)</sup>
Cottons <sup>2)</sup> 90 °C	8	2.500	95.0	3:10	53.00	85.0	1200



Програм	kg	kWh	Литара	hh:mm ( час:ми нут)	%	°C	o/min <sup>1)</sup>
Cottons 60 °C	8	1.650	85.0	2:55	53.00	55.0	1200
Cottons 20° <sup>3)</sup> 20 °C	8	0.400	85.0	2:55	53.00	20.0	1200
Synthetics 40 °C	3	0.650	55.0	2:00	35.00	40.0	1200
Delicates <sup>4)</sup> 30 °C	2	0.300	45.0	1:20	35.00	30.0	1200
Wool 30 °C	1,5	0.300	65.0	1:05	30.00	30.0	1200

- 1) Референтни индикатор брзине центрифуге.
- 2) Погодно за прање јако запрљаних тканина.
- 3) Погодно за прање слабо запрљаних памучних тканина, синтетике и мешаних материјала.
- 4) Има учинак као брзи циклус прања за слабо запрљан веш.

## 17. ВОДИЧ ЗА БРЗИ ПОЧЕТАК

### 17.1 Свакодневна употреба

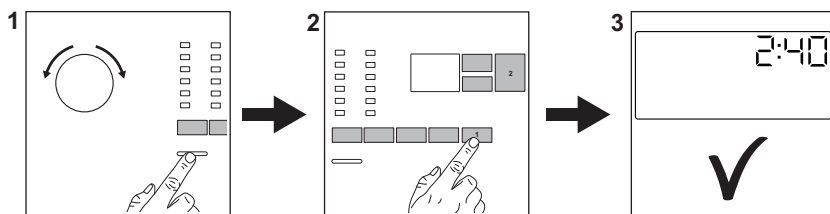

Утакните мрежни утикач у зидну утичницу.

Одвртите славину за воду.

Ставите веш у машину.

Сипајте детерџент и друго средство за третирање у одговарајућу преграду дозатора детерџента.

1. Притисните дугме **On/Off** да бисте укључили уређај. Окрените бирач програма да бисте подесили жељени програм.

2. Подесите жељене опције (1) тако што ћете додирнути одговарајућу дугмад. Да бисте покренули програм, додирните дугме **Старт/Пауза** (2).

3. Уређај почиње да ради. По завршетку програма извадите веш.



Притисните дугме **On/Off** да бисте искључили уређај.

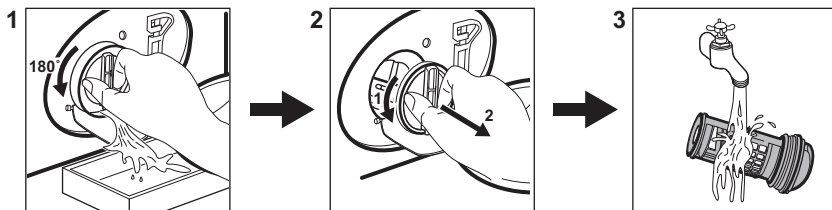

## 17.2 Чишћење филтера одводне пумпе



Редовно чистите филтер а нарочито ако се на дисплеју појави шифра аларма **E20**.

## 17.3 Програми

Програми	Количина веша	Опис производа
<b>Eco 40-60</b>	8 kg	Бели и обојени памук. Нормално запрљана одећа.
<b>Cottons</b>	8 kg	Бели памук и обојени памук.
<b>Synthetics</b>	3 kg	Синтетика или материјали различитог састава.
<b>Delicates</b>	2 kg	Осетљиве тканине као што су акрил, вискоза и полиестер.
<b>Rapid 14min</b>	1,5 kg	Памучне и синтетичке тканине са благим степеном запрљаности или ношене само једном.
<b>Rinse</b>	8 kg	Све тканине, изузев вунених и веома осетљивих тканина. Програм за испирање и центрифугирање.
<b>Spin/Drain</b>	8 kg	Све тканине, изузев вунених и веома осетљивих тканина. Програм за центрифугирање и испуштање воде.
 <b>Anti-Allergy</b>	8 kg	Ствари од белог памука. Овај програм уклања више од 99,99% бактерија и вируса <sup>1)</sup> . Уз то осигурава правилно смањење алергена.
<b>Duvet</b>	3 kg	Синтетиком или перјем и паперјем пуњена ћебад, одећа, јоргани.
 <b>Silk</b>	0,5 kg	Специјални програм за свилу и мешани синтетички веш.

Програми	Количина веша	Опис производа
 <b>Wool</b>	1,5 kg	Вунена одећа која се пере у машини, вунена одећа која се пере ручно и осетљив веш.
<b>Sport</b>	3 kg	Спортска одећа.
 <b>Outdoor</b>	2 kg <sup>2)</sup> 1 kg <sup>3)</sup>	Модерна спортска одећа која се носи на отвореном.
<b>Denim</b>	3 kg	Одећа од цинса.

1) Испитан је за *Staphylococcus aureus*, *Enterococcus faecium*, *Candida albicans*, *Pseudomonas aeruginosa* и бактериофаг MS2 независним тестом који је спровела компанија Swissatest Testmaterialien AG током 2021. године (Извештај о испитивању бр. 202120117).

2) Програм прања.

3) Програм прања и фаза обнављања водоотпорности.

## 18. ЕКОЛОШКА ПИТАЊА

Рециклирајте материјале са симболом



Паковање одложите у одговарајуће контејнере ради рециклирања. Помозите у заштити животне средине и људског здравља као и у рециклирању отпадног материјала од електронских и

електричних уређаја. Уређаје обележене симболом  немојте бацати заједно са смећем. Производ вратите у локални центар за рециклирање или се обратите општинској канцеларији.



[www.electrolux.com/shop](http://www.electrolux.com/shop)



135973580-A-352022

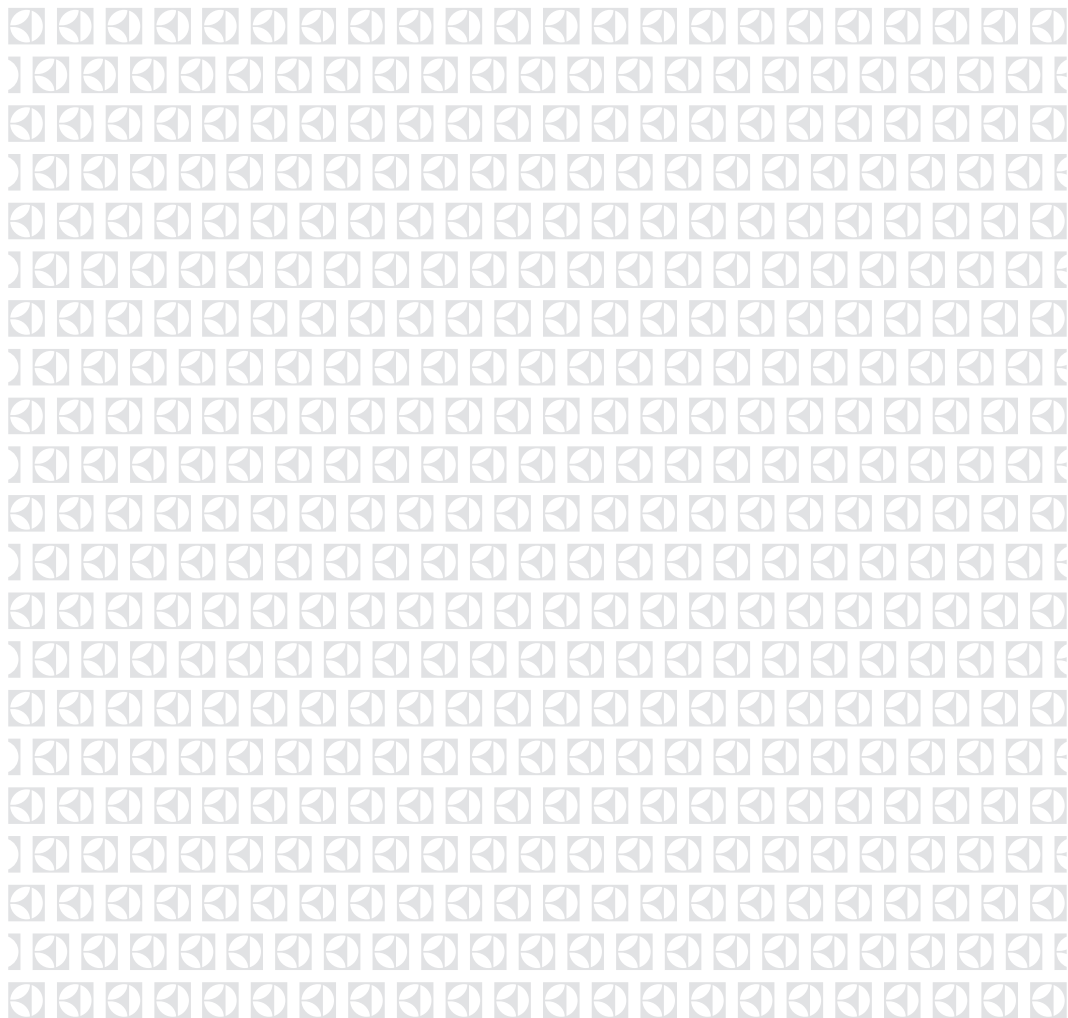

Ovaj dokument je originalno proizveden i objavljen od strane proizvođača, brenda Electrolux, i preuzet je sa njihove zvanične stranice. S obzirom na ovu činjenicu, Tehnoteka ističe da ne preuzima odgovornost za tačnost, celovitost ili pouzdanost informacija, podataka, mišljenja, saveta ili izjava sadržanih u ovom dokumentu.

Napominjemo da Tehnoteka nema ovlašćenje da izvrši bilo kakve izmene ili dopune na ovom dokumentu, stoga nismo odgovorni za eventualne greške, propuste ili netačnosti koje se mogu naći unutar njega. Tehnoteka ne odgovara za štetu nanесenu korisnicima pri upotrebi netačnih podataka. Ukoliko imate dodatna pitanja o proizvodu, ljubazno vas molimo da kontaktirate direktno proizvođača kako biste dobili sve detaljne informacije.

Za najnovije informacije o ceni, dostupnim akcijama i tehničkim karakteristikama proizvoda koji se pominje u ovom dokumentu, molimo posetite našu stranicu klikom na sledeći link:

<https://tehnoteka.rs/p/electrolux-masina-za-pranje-vesa-ew6fn428w-akcija-cena/>