

Uputstvo za upotrebu

BOSCH teleskopske vodjice HEZ638170

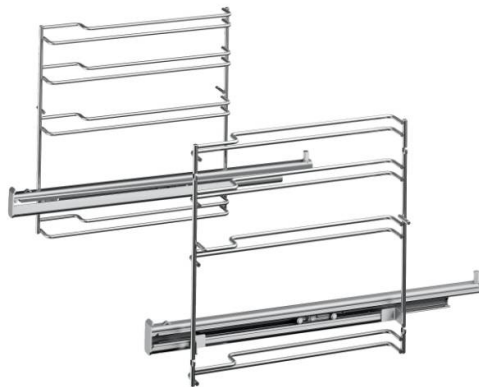

BOSCH



Tehnoteka je online destinacija za upoređivanje cena i karakteristika bele tehnike, potrošačke elektronike i IT uređaja kod trgovinskih lanaca i internet prodavnica u Srbiji. Naša stranica vam omogućava da istražite najnovije informacije, detaljne karakteristike i konkurentne cene proizvoda.

Posetite nas i uživajte u ekskluzivnom iskustvu pametne kupovine klikom na link:

<https://tehnoteka.rs/p/bosch-teleskopske-vodjice-hez638170-akcija-cena/>

de	Reinigung und Pflege der Auszugssysteme nach der Reinigungsfunktion	2
en	Cleaning and caring for the pull-out systems after the cleaning function	2
bg	Почистване и грижа за телескопичните системи след функцията за почистване	2
cs	Čištění a péče o výsuvné systémy po funkci čištění	2
da	Rengøring og pleje af udtrækssystemerne efter udførelse af rengøringsfunktionen	2
el	Καθαρισμός και φροντίδα των συστημάτων εξαγωγής (βαγονέτα φούρνου) μετά τη λειτουργία καθαρισμού	2
es	Limpieza y cuidado de los sistemas extraíbles después de la función de limpieza	2
et	Väljatõmbesiinide puhastamine ja hooldamine pärast puhastusfunktsiooni	2
fi	Kannatinjärjestelmien puhdistus ja hoito puhdistustoiminnon jälkeen	3
fr	Nettoyage et entretien des systèmes télescopiques après la fonction de nettoyage	3
hr	Čišćenje i njega izvlačnih sustava nakon funkcije čišćenja	3
hu	A kihúzórendszerek tisztítása és ápolása a tisztítási funkció használatá után	3
it	Pulizia e cura dei sistemi di estrazione dopo la funzione di pulizia	3
lt	Bėgelių sistemas valymas ir priežiūra panaudojus valymo funkciją	3
lv	Vadotņu sistēmu tīršana un kopšana pēc tīršanas funkcijas izmantošanas	3
nl	Reiniging en onderhoud van de uittreksystemen na de reinigingsfunctie	3
no	Rengjøring og vedlikehold av uttrekkssystemene etter rengjøringsfunksjonen	4
pl	Czyszczenie i konserwacja systemów wysuwania blach po zastosowaniu funkcji czyszczenia	4
pt	Limpeza e manutenção dos sistemas extensíveis após a função de limpeza	4
ro	Curățarea și îngrijirea sistemelor de glisieră după derularea funcției de curățare	4
ru	Очистка и уход за выдвижными механизмами после очистки	4
sk	Čistenie a ošetrovanie výsuvných systémov po skončení funkcie čistenia	4
sl	Čišćenje in vzdrževanje izvlečnih sistemov po končani funkciji čišćenja	4
sq	Pastrimi dhe kujdesi për sistemin e tërheqjes, pas funksionit të pastrimit	4
sr	Čišćenje i održavanje sistema za izvlačenje nakon funkcije čišćenja	5
sv	Rengöring och skötsel av utdragsskenorna efter rengöringsfunktionen	5
tr	Temizleme fonksiyonundan sonra sürgü sisteminin temizliği ve bakımı	5
uk	Очищення та догляд за системою висувного механізму після функції очищення	5
he	ניקוי וטיפול במערכת הנשלפת אחרי פונקציית הניקוי	5

de Reinigung und Pflege der Auszugssysteme nach der Reinigungsfunktion

Wenn der Garraum abgekühlt ist, wischen Sie die zurückgebliebene Asche im Garraum, im Zubehör an den Gestellen und im Bereich der Gerätetür mit einem feuchten Tuch ab.

Nach der Reinigung können Verfärbungen auf den Auszügen zurückbleiben. Das hat keinen Einfluss auf die Funktion.

Wischen Sie die Auszüge mit einem feuchten Tuch ab. Danach alle Auszüge mehrmals ein- und ausschieben.

en Cleaning and caring for the pull-out systems after the cleaning function

Once the cooking compartment has cooled down, wipe off the ash that has been left behind in the cooking compartment, in the accessories on the racks and around the appliance door with a damp cloth.

After cleaning, some discolouration may remain on the pull-out rails. This has no effect on the function. Wipe the pull-out rails with a damp cloth. Then slide the pull-out rails in and out several times.

bg Почистване и грижа за телескопичните системи след функцията за почистване

Когато камерата е охладена, избършете останалата пепел от камерата, при принадлежностите по рамките и от зоната на вратата на уреда с влажна кърпа.

След почистването могат да останат оцветявания по удълженията. Това няма отражение върху функционалността. Избършете удълженията с влажна кърпа. След това няколко пъти вкарайте и изкарайте всички удължения.

cs Čištění a péče o výsuvné systémy po funkci čišťení

Když pečicí prostor vychladne, vlhkým hadrem vytřete zbývající popel v pečicím prostoru, v příslušenství na rámech a v oblasti dvířek spotřebiče.

Po čištění může na výsuvch zůstat zbarvení. Nemá to žádný vliv na funkci. Otřete výsuvy vlhkým hadrem. Potom všechny výsuvy vícekrát zasuňte a vysuňte.

da Rengøring og pleje af udtrækssystemerne efter udførelse af rengøringsfunktionen

Fjern den tilbageblevne aske fra ovnrum, tilbehør, ribberammer og omkring ovndøren med en fugtig klud, når ovnrummet er kølet af.

Efter rengøringen kan der være opstået misfarvninger på udtrækkene. Det har ingen indflydelse på funktionen. Tør udtrækkene af med en fugtig klud. Skyd derefter udtrækkene ud og ind nogle gange.

el Καθαρισμός και φροντίδα των συστημάτων εξαγωγής (βαγονέτα φούρνου) μετά τη λειτουργία καθαρισμού

Όταν κρυώσει ο χώρος μαγειρέματος, σκουπίστε τη στάχτη που έχει μείνει στο χώρο μαγειρέματος, στις υποδοχές (οδηγούς) των εξαρτημάτων και στην περιοχή της πόρτας της συσκευής μ' ένα υγρό πανί.

Μετά τον καθαρισμό μπορεί να παραμείνουν αποχρώσεις πάνω στα βαγονέτα φούρνου. Αυτό δεν έχει καμία επιρροή πάνω στη λειτουργία. Σκουπίστε τα βαγονέτα φούρνου μ' ένα υγρό πανί. Μετά σπρώξτε μέσα και τραβήξτε ξανά έξω αρκετές φορές όλα τα βαγονέτα φούρνου.

es Limpieza y cuidado de los sistemas extraíbles después de la función de limpieza

Una vez el interior del aparato se haya enfriado, limpiar con un paño húmedo los restos de ceniza que se hayan depositado en el interior del aparato, los bastidores de los accesorios y en la zona de la puerta.

Tras la limpieza pueden permanecer decoloraciones en las correderas. Eso no influye para nada en la función. Pase un paño húmedo por las correderas. A continuación, deslice varias veces afuera y adentro todas las correderas.

et Väljatõmbesüsteemide puhastamine ja hooldamine pärast puhastusfunktsiooni

Kui ahi on jahtunud, pühkige järeljäänud tuhk ahjust, lisatarvikult, kanderaamistikelt ja seadme ukse piirkonnast märja lapiga kokku.

Pärast puhastamist võib väljatõmbesüsteemide värv muutuda. See ei mõjuta normaalset tööd. Pühkige väljatõmbesüsteemid niiske lapiga puhtaks. Seejärel lükake kõiki siine mitu korda sisse ja välja.

fi Kannatinjärjestelmien puhdistus ja hoito puhdistustoiminnon jälkeen

Kun uunitila on jäähtynyt, pyyhi jäljelle jäänyt tuhka uunitilasta, ristikoista ja laitteen luukun alueelta kostealla liinalla. Puhdistuksen jälkeen kannattimiin saattaa jäädä värjäytymiä. Sillä ei ole vaikutusta toimintaan. Pyyhi kannattimet kostella liinalla. Työnnä sen jälkeen kaikki kannattimet useita kertoja paikalleen ja pois paikaltaan.

fr Nettoyage et entretien des systèmes télescopiques après la fonction de nettoyage

Une fois le compartiment de cuisson refroidi, essayez les cendres restantes dans le compartiment de cuisson, dans l'accessoire au niveau des supports et au niveau de la porte de l'appareil avec un chiffon humide. Après le nettoyage, des décolorations peuvent rester au niveau des éléments télescopiques. Cela n'a aucun effet sur la fonction. Essayez les éléments télescopiques avec un chiffon humide. Ensuite, rentrez et sortez plusieurs fois tous les éléments télescopiques.

hr Čišćenje i njega izvlačnih sustava nakon funkcije čišćenja

Kada se pećnica ohladila, vlažnom krpom obrišite preostali pepeo u pećnici, priboru na okvirima vodilica i u području vrata uređaja. Nakon čišćenja mogu ostati mrlje na vodilicama na izvlačenju. To ne utječe na funkciju. Vlažnom krpom obrišite vodilice na izvlačenju. Zatim sve vodilice na izvlačenju nekoliko puta umetnite i izvadite.

hu A kihúzórendszerek tisztítása és ápolása a tisztítási funkció használata után

Ha a sütőtér lehűlt, törölje ki a sütőtérből, az állványon lévő tartozékokról és a készülék ajtaja környékéről a visszamaradt hamut egy nedves törlőruhával. A tisztítás után elszíneződések maradhatnak vissza a kihúzósinéken. Ez nem befolyásolja a működésüket. Törölje le a kihúzósinéket egy nedves törlőruhával. Ezután többször húzza ki és tolja be az összes kihúzósinét.

it Pulizia e cura dei sistemi di estrazione dopo la funzione di pulizia

Quando il vano di cottura si è raffreddato, con un panno umido eliminare la cenere residua presente nel vano di cottura, negli accessori sui supporti e nello spazio della porta dell'apparecchio. Dopo la pulizia è possibile notare variazioni cromatiche sulle estensioni. Ciò non influisce in alcun modo sul funzionamento. Pulire le estensioni servendosi di un panno umido. Quindi inserire e togliere più volte tutte le estensioni.

lt Bėgelių sistemos valymas ir priežiūra panaudojus valymo funkciją

Kai kamera atvės, drėgna servetėle iš kameros, nuo priedų rėmuose ir iš prietaisų durelių srities išvalykite likusius pelenus. Gali pasikeisti nuvalytų ištraukiamųjų bėgelių spalva. Tai neturi jokios įtakos jų funkcijai. Nuvalykite ištraukiamuosius bėgelius drėgna servetėle. Paskui ištraukiamuosius bėgelius kelis kartus įstumkite ir ištraukite.

lv Vadotņu sistēmu tīrīšana un kopšana pēc tīrīšanas funkcijas izmantošanas

Kad gatavošanas nodalījums ir atdzisis, ar mitru drānu no tā izslaukiet pelnus, kā arī noslaukiet statīvos ievietotos piederumus un ierīces durvju apkārtni. Vadotnēm pēc tīrīšanas var būt mainījusies krāsa. Tas neietekmē funkcionalitāti. Noslaukiet vadotnes ar mitru drānu. Pēc tam vairākas reizes iebīdīet un izvelciet visas vadotnes.

nl Reiniging en onderhoud van de uittreksystemen na de reinigingsfunctie

Wanneer de binnenruimte afgekoeld is, neemt u de achtergebleven as in de binnenruimte, in de toebehoren, op de rekjes en bij de apparaatdeur, af met een vochtig doekje. Na de reiniging kunnen nog verkleuringen op de uitschuifbare delen te zien zijn. Dit heeft geen invloed op de werking. Neem de uitschuifbare delen af met een vochtige doek. Schuif ze daarna meerdere keren in en uit.

no Rengjøring og vedlikehold av uttrekkssystemene etter rengjøringsfunksjonen

Når ovnsrommet er avkjølt, tørker du av asken som ligger igjen i ovnsrommet, på tilbehøret til stigen og i området rundt døren med en fuktig klut.

Etter rengjøringen kan uttrekkene fortsatt være misfarget. Dette påvirker ikke funksjonen. Tørk av uttrekkene med en fuktig klut. Trekk deretter alle uttrekk ut og inn flere ganger.

pl Czyszczenie i konserwacja systemów wysuwania blach po zastosowaniu funkcji czyszczenia

Gdy komora piekarnika ostygnie, popiół pozostały w komorze piekarnika, elementach wyposażenia na przewodnicach oraz na drzwiach urządzenia wytrzeć wilgotną ściereczką. Czyszczenie może spowodować przebarwienia systemów wysuwania blach. Nie ma to żadnego wpływu na funkcjonowanie urządzenia. Wytrzeć systemy wysuwania blach wilgotną ściereczką. Następnie kilkakrotnie wsunąć i wysunąć systemy wysuwania blach.

pt Limpeza e manutenção dos sistemas extensíveis após a função de limpeza

Depois de o interior do aparelho arrefecer, remova as cinzas remanescentes no interior do aparelho, nas estruturas de suporte do acessório e na zona da porta do aparelho com um pano húmido.

Após a limpeza, podem ficar descolorações nas extensões. Isso não influencia o funcionamento. Limpe as extensões com um pano úmido. Depois disso, insira e retire várias vezes todas as extensões.

ro Curățarea și îngrijirea sistemelor de glisieră după derularea funcției de curățare

După ce interiorul cuptorului s-a răcit, ștergeți cenușa rămasă în acesta și pe accesorii, pe suporturile pentru tăvi și din zona ușii aparatului cu o lavetă umedă.

După curățare pot rămâne decolorări pe glisieră. Acest lucru nu influențează funcționarea. Ștergeți glisierile cu o lavetă umedă. Apoi deplasați glisierile în interior și în exterior de mai multe ori.

ru Очистка и уход за выдвигаемыми механизмами после очистки

После того, как рабочая камера остынет, вытрите влажной тряпочкой нагар, оставшийся в рабочей камере, на навесных элементах и принадлежностях, а также на дверце прибора. Очистка может привести к изменению цвета выдвижных элементов. Это не оказывает влияния на функционирование. Протрите выдвижные элементы влажной тряпочкой. После этого несколько раз вставьте и выньте все выдвижные элементы.

sk Čistenie a ošetrovanie výsuvných systémov po skončení funkcie čistenia

Keď je varný priestor vychladnutý, utrite popol, ktorý zostal vo varnom priestore, príslušenstve, na rámoch a v oblasti dvierok spotrebiča vlhkou handrou.

Po čistení môže zostať sfarbenie na vyťahovacích koľajničkách. Nemá to žiaden vplyv na funkciu. Vyťahovacie koľajničky utrite vlhkou handrou. Potom všetky koľajničky viackrát zasuňte a vysuňte.

sl Čiščenje in vzdrževanje izvlečnih sistemov po končani funkciji čiščenja

Ko se notranjost pečice ohladi, z vlažno krpo obrišite še pepel, ki je ostal v notranjosti pečice, na priboru, ogrodju in na vratih aparata.

Po končani funkciji čiščenja lahko na izvlečnih vodilih ostanejo obarvanja. To ne vpliva na delovanje. Izvlečna vodila obrišite z vlažno krpo. Nato vsa vodila večkrat potisnite v pečico in jih izvlecite.

sq Pastrimi dhe kujdesi për sistemin e tërheqjes, pas funksionit të pastrimit

Kur furra e gatimit të jetë ftohur, fshini me një pecetë të njomë hirin e mbetur në furrë, tek aksesorët në rafte dhe në zonën e derës së pajisjes.

Pas pastrimit mund të mbesin çngjyrosje në shinat e tërheqjes. Kjo nuk ka asnjë ndikim në funksionim. Fshini shinat e tërheqjes me një leckë të lagur. Pas kësaj, futini dhe tërhiqini jashtë disa herë të gjitha shinat.

sr Čišćenje i održavanje sistema za izvlačenje nakon funkcije čišćenja

Kada se pećnica ohladi, vlažnom krpom obrišite preostali pepeo u pećnici, u priboru na postolju i području oko vrata uređaja.

Nakon čišćenja može da dođe do promene boje na delovima koji se izvlače. To ni na koji način ne utiče na funkcionisanje uređaja. Obrišite vlažnom krpom delove koji se izvlače. Zatim sve delove koji se izvlače više puta uvucite i izvucite.

sv Rengöring och skötsel av utdragsskenorna efter rengöringsfunktionen

Torka upp askan ur ugnsutrymmet, på tillbehör i ugnsstegarna och vid luckan med fuktig trasa när ugnen svalnat. Utdragsskenorna kan vara missfärgade efter rengöring. Det påverkar inte funktionen. Torka av utdragsskenorna med fuktad trasa. Dra sedan ut och skjut in utdragsskenorna ett par gånger.

tr Temizleme fonksiyonundan sonra sürgü sisteminin temizliği ve bakımı

Pişirme alanı soğumuşsa, geriye kalan külleri ıslak bir bezle pişirme alanının içinden, raf üzerindeki aksesuardan ve cihaz kapağının yüzeyinden temizleyiniz.

Temizleme sonrasında sürgülerde renk değişimleri kalabilir. Bunun fonksiyon üzerinde bir etkisi yoktur. Sürgüleri nemli bir bez ile siliniz. Daha sonra tüm çekmeceleri birden çok defa içeri itip dışarı çekiniz.

uk Очищення та догляд за системою висувного механізму після функції очищення

Якщо робоча камера охолола, протріть вологим рушником залишки попелу у робочій камері, у приладді на каркасах та у зоні дверцят приладу.

Після очищення на телескопічних механізмах може спостерігатися зміна кольору. Це не впливає на функціональність. Протріть висувні механізми вологою ганчіркою. Потім кілька разів складіть і розкладіть висувні механізми.

he ניקוי וטיפול במערכת הנשלפת אחרי פונקציית הניקוי

לאחר שתא התנור התקרר, נגבו במטלית לחה את האפר שנשאר

בתא התנור, בתוך האביזרים שהנחתם על המסילות ומסביב

לדלת. לאחר הניקוי, ייתכן שתבחינו בשינוי צבע של המסילות

הנשלפות. שינוי הצבע אינו משפיע על פעולת התנור. נגבו את

המסילות הנשלפות במטלית לחה. לאחר מכן, החליקו את

המסילות הנשלפות פנימה והחוצה מספר פעמים.



9001027029

BSH Hausgeräte GmbH
Carl-Wery-Straße 34
81739 München
GERMANY

(991107)

Ovaj dokument je originalno proizveden i objavljen od strane proizvođača, brenda Bosch, i preuzet je sa njihove zvanične stranice. S obzirom na ovu činjenicu, Tehnoteka ističe da ne preuzima odgovornost za tačnost, celovitost ili pouzdanost informacija, podataka, mišljenja, saveta ili izjava sadržanih u ovom dokumentu.

Napominjemo da Tehnoteka nema ovlašćenje da izvrši bilo kakve izmene ili dopune na ovom dokumentu, stoga nismo odgovorni za eventualne greške, propuste ili netačnosti koje se mogu naći unutar njega. Tehnoteka ne odgovara za štetu nanесenu korisnicima pri upotrebi netačnih podataka. Ukoliko imate dodatna pitanja o proizvodu, ljubazno vas molimo da kontaktirate direktno proizvođača kako biste dobili sve detaljne informacije.

Za najnovije informacije o ceni, dostupnim akcijama i tehničkim karakteristikama proizvoda koji se pominje u ovom dokumentu, molimo posetite našu stranicu klikom na sledeći link:

<https://tehnoteka.rs/p/bosch-teleskopske-vodjice-hez638170-akcija-cena/>