

Uputstvo za upotrebu

VIVAX ugradna ploča BH-042IN

VIVAX



Tehnoteka je online destinacija za upoređivanje cena i karakteristika bele tehnike, potrošačke elektronike i IT uređaja kod trgovinskih lanaca i internet prodavnica u Srbiji. Naša stranica vam omogućava da istražite najnovije informacije, detaljne karakteristike i konkurentne cene proizvoda.

Posetite nas i uživajte u ekskluzivnom iskustvu pametne kupovine klikom na link:

<https://tehnoteka.rs/p/vivax-ugradna-ploca-bh-042in-akcija-cena/>

VIVAX

Made for you

BH-042IN
BH-042IN X

HR

Upute za uporabu

Jamstveni list / Servisna mjesta

BIH

Korisničko uputstvo

Garantni list / Servisna mjesta

SR

Korisničko uputstvo

Informacije potrošačima / Servisna mesta

CG

Korisničko uputstvo

Izjava o saobraznosti / Servisna mjesta

MAK

Упатства за употреба

Гарантен лист / Сервисни места

AL

Udhëzime për shfrytëzim

Fletë garancie / Serviset e autorizuara

SLO

Navodila za uporabo

Garancijski list / Servisna mesta

EN

Instruction manual



RoHS



Indukcijska ugradbena ploča

BH-042IN

BH-042IN X

Dimenzije: 590 x 520 x 55 mm

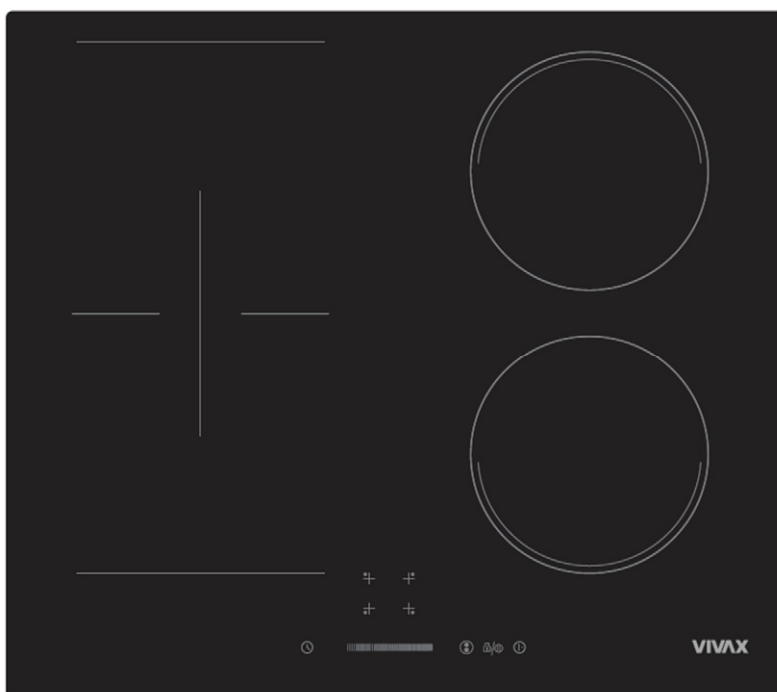

Poštovani,

Pakiranje i ambalaža proizvoda (plastične vrećice, stiropor itd) ne smiju ostati unutar doseg a djece, zato što su potencijalno opasni. Molimo odložite i pohranite pakiranje i ambalažu sukladno lokalnim propisima.

Preporuka je da pročitate ove upute pažljivo i u cijelosti prije početka korištenja uređaja, kako bi u potpunosti razumjeli kako koristiti uređaj. Molimo vas da se pridržavate svih danih uputa i upozorenja.

Pohranite ove upute na sigurno i znano mjesto za slučaj buduće potrebe. Ukoliko uređaj prodajete ili poklanjate trećoj osobi molimo prosljedite joj i ovaj priručnik kako bi se novi vlasnik upoznao sa funkcijama uređaja i upozorenjima važnim sa sigurnu i neometanu uporabu uređaja.

Ova uputa pripremljena je za više modela. Neke od značajki navedenih u uputi možda neće biti dostupne na vašem uređaju.

Upozorenje: Uređaj je namijenjen samo za kućnu uporabu. Nije namijenjen korištenju u komercijalne ili profesionalne svrhe.

OVAJ UREĐAJ MORA BITI INSTALIRAN U SKLADU S VAŽEĆIM PROPISIMA! ISKLJUČIVO GA KORISTITE U DOBRO PROZRAČENIM PROSTORIMA. PAŽLJIVO PROČITAJTE UPUTE PRIJE MONTAŽE ILI KORIŠTENJA OVOG UREĐAJA.

UPOZORENJE:

ODRŽAVANJE STAKLOKERAMIČKE PLOČE

Proliveni šećer, umak, voćni sok, itd. treba čim prije obrisati mekom krpom namočenom u toploj vodi sa deterdžentom ili u specijalnom sredstvu za održavanje staklokeramičkih ploča.

Nemojte dopustiti da se šećer, umaci ili sokovi zapeku na ploči. To može **NEPOVRATNO** oštetiti staklokeramičku ploču, čak uzrokovati otapanje staklene površine ili znatno otežati kasnije čišćenje! Takva oštećenja nisu pokrivena jamstvom!



SIGURNOSNA UPOZORENJA.

Ovaj uređaj napravljen je u skladnosti sa svim sigurnosnim standardima za elektromagnetske uređaje.

Međutim, osobe s srčanim „pacemakerom” ili drugim električnim implantatima (poput inzulinskih pumpi) moraju se prije uporabe ovog uređaja posavjetovati sa svojim liječnikom ili proizvođačem implantata kako bi bile sigurne da elektromagnetsko polje neće utjecati na njihove implantate.

Nepoštivanje ovih uputa može rezultirati smrću.

Ne ostavljajte magnetizirajuće predmete (npr. kreditne, memory kartice) ili elektroničke uređaje (npr. laptop, mp3 uređaje) u blizini uređaja, jer to može utjecati na njegov rad i elektromagnetsko polje ploče.

- **UPOZORENJE:** Uređaj mora biti uzemljen!
- Molimo vas da provjerite snagu i napajanje vašeg električnog priključka i odgovara li podacima navedenim na naljepnici, koja se nalazi sa stražnje strane uređaja. Ako imate bilo kakve sumnje ili pitanja, kontaktirajte ovlašteni servis ili električara.
- Provjerite i osigurajte da je električno napajanje na utičnici ili priključku isključeno prije početka instalacije uređaja.
- Provjerite i osigurajte da je uređaj odspojen sa napajanja prije početka održavanja, čišćenja ili zamjene lampice, kako bi spriječili opasnost od električnog udara.
- Ukoliko primjetite da je kabel napajanja ili utikač oštećen, kako se nebi izložili opasnosti od električnog udara odmah prestanite koristiti uređaj i pozovite ovlašteni servis ili električara koji će stručno zamijeniti kabel napajanja.
- Držite električni kabel vašeg uređaja podalje od vrućih površina. Ne dopustite da dotiče uređaj. Držite kabel podalje od oštih predmeta i vrućih površina.

- Za vrijeme uporabe uređaja, u prostoriji se stvara vlaga i toplina. Prostor u kojem koristite štednjak mora biti stalno dobro provjetran.
- Dugotrajno intenzivno korištenje uređaja može zahtijevati dodatnu ventilaciju, primjerice češće provjetranje, ugradnju dodatnih otvora za ventilaciju ili ugradnju dodatnih mehaničkih uređaja (ventilatora).
- Ovaj uređaj služi samo za kuhanje, pečenje i pripremu hrane. Ne smije se koristiti u druge svrhe, na primjer u svrhu grijanja. Uređaj je namijenjen samo za kućnu uporabu. Nije namijenjen za komercijalnu ili profesionalnu uporabu.
- Prije početka korištenja uređaja, pazite da uređaj nije smješten u blizini zapaljivih materijala, kao što su zavjese, papir ili zapaljive stvari. Nemojte odlagati zapaljive stvari na ili u blizini uređaja.
- Ovaj uređaj mogu koristiti djeca dobi od 8 godina i starija i osobe sa smanjenim fizičkim, osjetilnim ili mentalnim sposobnostima ili nedostatkom iskustva i znanja, ako su pod nadzorom ili ako su dobile upute o korištenju uređaja na siguran način i ako su razumjela opasnosti kojoj mogu biti izložene za vrijeme uporabe.
- Djeca se ne smiju igrati s uređajem.
- Čišćenje i održavanje ne smiju obavljati djeca, osim ako nisu pod nadzorom.
- Koristite zaštitne rukavice kada koristite uređaj. Nemojte dodirivati vruće površine.
- Nemojte koristiti uređaj u potencijalno eksplozivnim prostorima i atmosferi.
- Ako je trenutni osigurač u vašoj električnoj instalaciji manji od 16A, kontaktirajte kvalificiranog električara za promjenu osigurača ili prilagodbu električne instalacije.
- Kada je uređaj u radu, neki dijelovi mogu postati vrući; Djecu držite podalje od uređaja u radu i neka budu stalno pod nadzorom.

- Nemojte prskati hladnu vodu po površini uređaja dok je još vruća. Nastanak pare može uzrokovati opekline, a iznenadna promjena temperature može uzrokovati oštećenja na površini uređaja.
- **UPOZORENJE:** Dostupni dijelovi mogu se zagrijati tijekom uporabe. Malu djecu držite podalje od uređaja.
- **UPOZORENJE:** Uređaj i njegovi dostupni dijelovi postaju vrući tijekom uporabe. Treba voditi računa da se ne dodiruju grijaći elementi. Djeca mlađa od 8 godina moraju se držati podalje od uređaja, osim ako nisu pod neprestanim nadzorom.
- Nemojte koristiti abrazivna sredstva ili oštre metalne nožice ili slično za čišćenje, jer na taj način možete nepovratno oštetiti površinu.
- Za čišćenje nije dozvoljena uporaba parnog čistača.
- Na grijače ploče ne bi trebalo stavljati nestabilne ili deformirane posude kako ne bi došlo do njihovog prevrtanja, koje može prouzročiti ozljede.
- Ako je trenutni osigurač u vašoj električnoj instalaciji manji od 32A, kontaktirajte kvalificiranog električara za promjenu osigurača ili prilagodbu električne instalacije (samo za modele s 4 grijače ploče).
- Ovaj uređaj je proizveden u skladu sa svim sigurnosnim standardima. Nepravilna uporaba i neprodržavanje sigurnosnih uputa mogu izazvati oštećenja, štete ili ozljede.
- Električno napajanje uređaja mora biti izvedeno preko odgovarajućeg 2-polnog izolirajućeg prekidača, koji ima polove odvajanja od minimalno 3mm. Priključak napajanja mora biti lako dostupan.
- Djecu uvijek držite pod nadzorom kako bi se osiguralo da se ne igraju s uređajem. Nemojte nikad dopustiti da se igraju s uređajem.
- Uređaj je namijenjen za uporabu u zatvorenim prostorima, kao što su kuhinja, kuhinja/blagovaonica ili dnevna soba.



Nemojte smještati uređaj u vlažne prostore, prostore s kadom ili tušem.

- **OPREZ:** Stakleni ili metalni poklopci (ako postoje uz uređaj) mogu se razbiti ili nepovratno oštetiti kad se jako zagriju. Isključite sve izvore topline i ostavite da se uređaj potpuno ohladi prije zatvaranja poklopca. Svaka prolivena hrana treba se ukloniti s površine uređaja ili poklopca prije otvaranja ili zatvaranja poklopca.
- 
- Nemojte stavljati ili odlagati zapaljive ili eksplozivne tekućine u blizini uređaja. Uslijed zagrijavanja uređaja, može doći do deformacije bilo kojeg materijala i opasnosti od požara ili eksplozije, čak i ako vaša ploča nije u uporabi.
 - Kruh se može zapaliti ako je vrijeme prženja ili pečenja predugo. Za vrijeme rada uređaja potreban je stalni nadzor.
 - **OPREZ:** Proces pečenja ili kuhanja treba stalno nadzirati. Kratko kuhanje nadzirite stalno!
 - Za čišćenje i održavanje, odspojite uređaj sa napajanja.
 - **UPOZORENJE:** Prije čišćenja, održavanja, servisiranja ili pristupa električnim terminalima, obavezno odspojite ili isključite električno napajanje.
 - **UPOZORENJE:** Kuhanje ili pečenje s masnoćom ili uljem može biti opasno i može dovesti do požara. Nikada nemojte hranu koja se prži ili peče ostavljati bez nadzora. Kratko pečenje ili kuhanje nadzirite neprestano.
NIKADA ne pokušavajte ugasiti vatru vodom. Prvo odspojite uređaj s napajanja i zatim pokrijte plamen, npr. s poklopcem, vatrogasnim pokrivačem ili vlažnom kuhinjskom krpom.
 - **UPOZORENJE:** Opasnost od požara: nemojte čuvati ili ostavljati bilo kakve predmete na površinama za kuhanje.
 - **UPOZORENJE:** Ako je površina uređaja oštećena ili napuknuta, odspojite uređaj s napajanja kako biste izbjegli mogućnost strujnog udara. Tada kontaktirajte ovlašteni servis.

- Ovaj uređaj nije namijenjen da se njime rukuje pomoću vanjskog tajmera ili odvojenog sustava daljinskog upravljanja.
- **UPOZORENJE:** Ovaj aparat nije namijenjen upotrebi osoba (uključujući djecu) sa smanjenim fizičkim, osjetilnim ili mentalnim sposobnostima ili nedostatkom iskustva i znanja, osim ako im je osoba koja je odgovorna za njihovu sigurnost dala nadzor ili uputu o sigurnoj uporabi uređaja.
- Djecu treba nadzirati kako bi se osiguralo da se ne igraju s uređajem.
- Nikada ne postavljajte praznu posudu na plamenik ili el. ploču koja radi.
- Nemojte stavljati na grijače površine metalne predmete kao što su noževi, vilice, žlice ili poklopce. Uslijed zagrijavanja oni mogu postati jako vrući.
- Staklokeramička ploča može se oštetiti ili razbiti ako na nju padnu teški predmeti. Ako se to dogodi, nemojte upotrebljavati uređaj. Odmah ga odspojite s napajanja i kontaktirajte ovlaštenu servis.
- U slučaju potrebe ne pokušavajte sami popravljati uređaj već to prepustite ovlaštenom servisu. Kontaktirajte ovlaštenu servis i inzistirajte na uporabi originalnih zamjenskih dijelova.

SMJEŠTAJ UREĐAJA

Prije nego počnete koristiti uređaj, pažljivo pročitajte poglavlje „**SIGURNOSNA UPOZORENJA**”!

Prije uporabe ploče za kuhanje, uklonite sve zapaljive trake, stiropor ili bilo koji drugi ambalažni materijal.

Uređaj se ne smije postavljati blizu vrata ili stranica kuhinjskih ormarića.

Ovaj uređaj smije se koristiti tek nakon što ga instalirate u kuhinjski ormarić ili ugradbenu ploču.

Osigurajte lako odspajanje uređaja sa električnog napajanja, dostupnim utikačem ili osiguračem u fiksnom ožičenju.

GLAVNI DIJELOVI

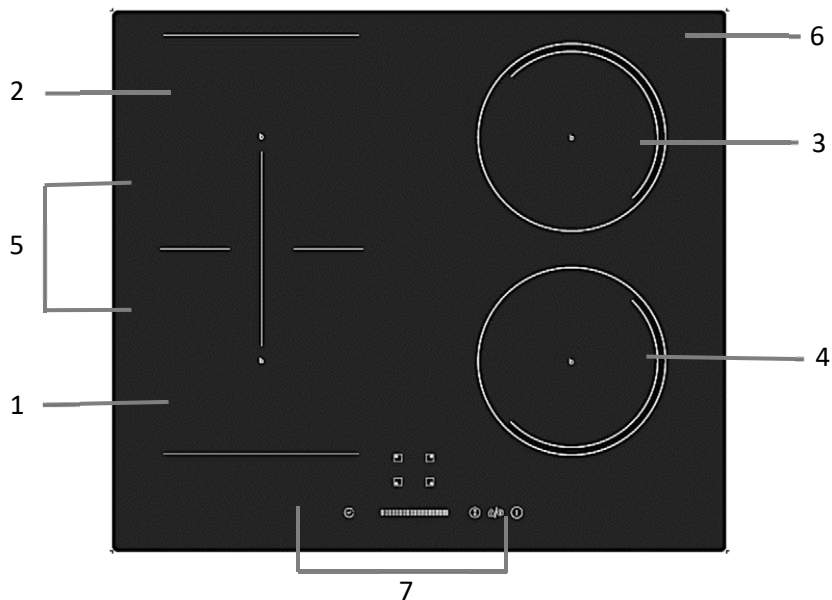

1. Max. 1200/1500W Zona
2. Max 2300/2600 W Zona
3. Max.1500/1800 W Zona
4. Max. 1500/1800 W Zone
5. Max. 3500/3800 W Dvostruka Zona
6. Staklena ploča
7. Kontrolna ploča

KONTROLNA PLOČA

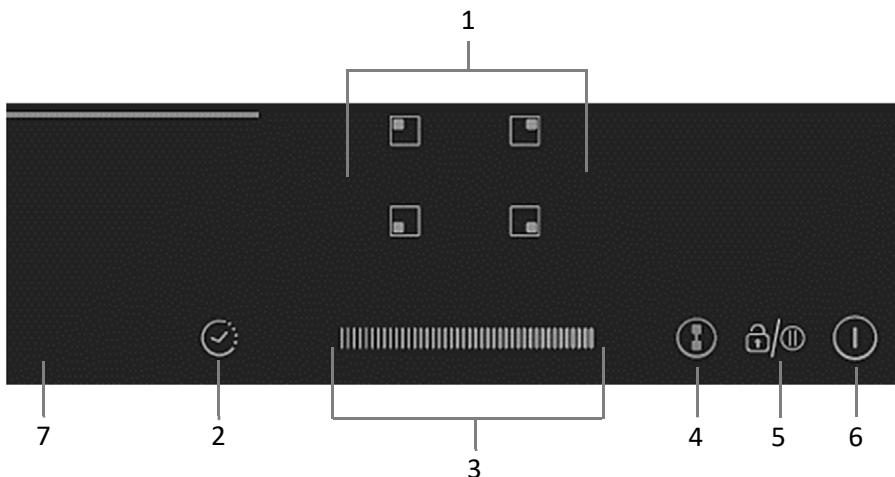

1. Odabir grijače zone
2. Tipka za postavljanje Timera
3. Klizna kontrola ugađanja snage / Timer-a
4. Tipka za postavljanje Dvostruke zone
5. Tipka zaključavanja / Pauza
6. Tipka za Uklj./Isklj.

NAČIN RADA INDUKCIJSKE PLOČE

Indukcijsko kuhanje je sigurna, napredna, učinkovita i ekonomična tehnologija kuhanja.

Djeluje na način da elektromagnetsko polje generira toplinu izravno u posudi, a ne posredno zagrijavanjem staklene površine kao kod klasičnog načina kuhanja.

Staklo ploče se zagrijava samo zato što ga zagrijava vrućina posude.

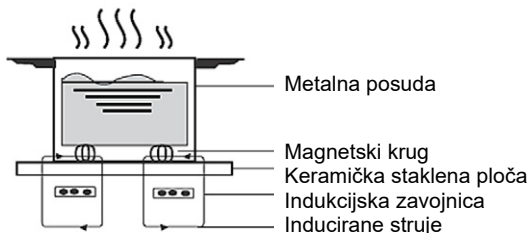

UPORABA PLOČE ZA KUHANJE

DODIRNE KONTROLE

- Kontrole reagiraju na dodir, te ih nije potrebno jako pritiskati.
- Za kontrolu koristite dio jagodice prsta, a ne njegov vrh.
- Svaki put kad se dodir registrira čuti ćete zvučni signal.
- Pazite da su komande uvijek čiste, suhe i da na njima nema predmeta (npr. Posuđa ili krpe). Čak i tanki film vode može otežati upravljanje komandama.

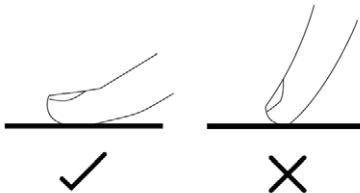

ODABIR ISPRAVNOG POSUĐA



UPOZORENJE

Koristite posuđe koje ima dno prilagođeno za indukcijsko kuhanje. Potražite simbol za indukciju na dnu posuđa ili na pakiranju.

Provjeru da li je vaše posuđe prikladno za indukcijsko kuhanje možete provjeriti testiranjem magnetom.

Približite magnet prema dnu posude. Ako je privlači, posuda je pogodna za indukcijsko kuhanje.

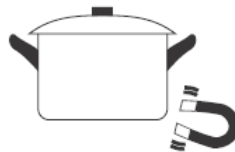

- **Ukoliko ne posjedujete magnet:**
 1. Ulijte vodu u posudu.
 2. Ako znak na zaslonu **U** ne trepće i voda u posudi se zagrijava, posuda je prikladna za indukcijsko kuhanje.
- **Posuđe izrađeno od sljedećih materijala nije prikladno za indukcijsko kuhanje:**
 - Posuđe od čistog nehrđajućeg čelika
 - Posuđe od aluminija ili bakra bez magnetskog dna
 - Stakleno posuđe
 - Drveno posuđe
 - Porculansko, keramičko i zemljano posuđe.
- Nemojte koristiti posuđe s nazubljenim, neravnim rubovima ili zakrivljenim dnom.



- Osigurajte da je dno posude glatko, da leži ravno uz staklo i da je iste veličine kao i zona za kuhanje. Posudu uvijek postavite u sredinu zone za kuhanje.

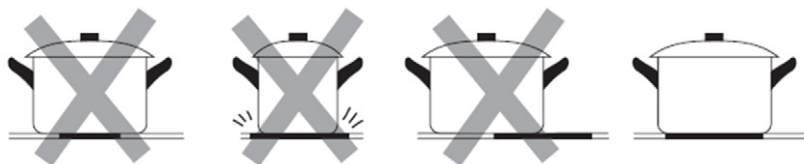

- Preporuka je da posude prilikom premještanja podignete vertikalno, nemojte ih vući po staklenoj ploči jer to može dovesti do ogrebotina i oštećenja stakla ploče.

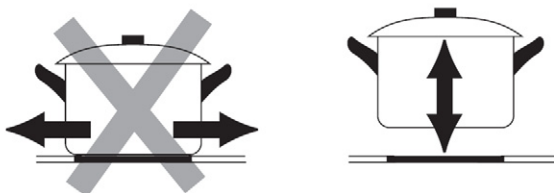

POČETAK KUHANJA

Nakon uključanja na napajanje, zvučni signal će se oglasiti jednom, svi indikatori će se uključiti na 1 sekundu, a zatim se isključiti, što znači da je keramička ploča ušla u stanje mirovanja.

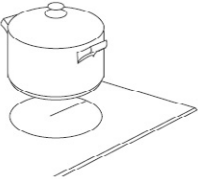
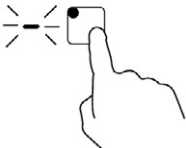
<p>Dodirnite tipku za UKLJ./ ISKLJ. tri sekunde.</p> <p>Nakon uključivanja, oglasiti će se kratak zvuk te će se na zaslonima prikazati "-" ili "-" što znači da je indukcijska ploča u stanju pripravnosti i spremna za rad.</p>	
<p>Postavite prikladnu posudu na zonu za kuhanje koju želite koristiti.</p> <p>Provjerite da su dno posude i površina ploče za kuhanje čisti i suhi.</p>	
<p>Dodirnite tipku za odabir zone i odaberite željenu zonu za kuhanje a indikator pored će zatreperiti.</p>	

<p>Ugodite jačinu kuhanja (temperaturu Zone) pritiskom prsta na kliznu tipku lijevo-desno.</p> <ul style="list-style-type: none"> • Ako ne pritisnete ugađanje jačine kuhanja u roku od 1 minute, ploča za kuhanje automatski će se isključiti. Morat ćete ponovno započeti cijeli postupak od početka. • Ugađanje topline možete izmijeniti u bilo kojem trenutku tijekom kuhanja. • Držanjem bilo kojeg od ovih tipki vrijednost temperature će se mijenjati prema gore ili prema dolje. 	
---	--

Ako zaslon treperi naizmjenično s ikonom i temperature

To znači:

- Niste postavili posudu na odgovarajuću zonu za kuhanje
- Posuda koju koristite nije prikladna za indukcijsko kuhanje
- Posuda je premala ili nije pravilno centrirana na zonu za kuhanje.

Zagrijavanje se neće odvijati ukoliko na zoni za kuhanje nije postavljena odgovarajuća posuda. Zaslon će se automatski isključiti nakon 2 minute ako se na njega ne postavi odgovarajuća posuda.

ZAVRŠETAK KUHANJA



Nakon uključanja napajanja, zvučni signal će se oglasiti jednom, svi indikatori će se uključiti na 1 sekundu, a zatim se isključiti, što znači da je keramička ploča u stanju mirovanja (čekanja).

<p>Dodirnite kontrolu za odabir zone grijanja koju želite isključiti.</p>	
<p>Isključite Zonu za kuhanje pritiskom na tipku "0". Pričekajte da se na ekranu prikaže "0".</p>	

<p>Isključite cijelu ploču pritiskom na tipku UKLJ./ISKLJ.</p>	
<p>Čuvajte se vrućih površina „H“ će pokazati koja je zona kuhanja vruća na dodir. Nestati će kad se površina ohladi na sigurnu temperaturu. Također se može koristiti kao funkcija uštede energije ako želite dodatno zagrijati tave, upotrijebite još vruću ploču za kuhanje.</p>	

- Funkcija može raditi u bilo kojoj zoni kuhanja.
- Zona kuhanja se vraća u prvotne postavke nakon 5 minuta.
- Ako je prethodna postavka grijanja bila 0, vratiti će se na 9 nakon 5 minuta.

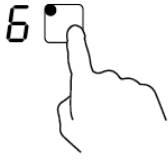
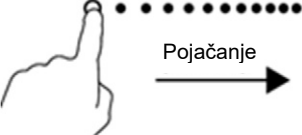
FUNKCIJA POJAČANE SNAGE (BOOST)

Uključenje funkcije	
<p>Dodirnite kontrolu za odabir zone grijanja koju želite ugađati</p>	
<p>Dodirnite i povucite prstom po klizaču dok se ne pojavi oznaka „b“ na zaslonu.</p>	
Otkaz funkcije	
<p>Dodirnite kontrolu za odabir zone grijanja koju želite ugađati</p>	

Dodirnite i povucite prstom po klizaču za ugađanje temperature zone.

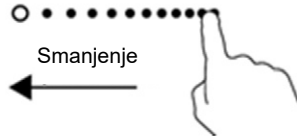

Napomena:

- Funkcija je dostupna na svim zonama kuhanja.
- Zona se automatski postavlja ne prethodno postavljeno stanje nakon 5min..
- Ako je prethodna postavka zone bila "0", zona će se postaviti na najvišu snagu kuhanja "9".

DVOSTRUKA ZONA

Područje dvostruke zone možete koristiti kao jednu veliku zonu ili kao dvije pojedinačne zone. Ovo područje indukcijske ploče sastoji se od dvije neovisne indukcijske površine kojima možete upravljati odvojeno.

Uključenje Velike dvostruke zone

1. Za aktivaciju Dvostruke zone, dodirnite kontrolu Dvostruke zone.

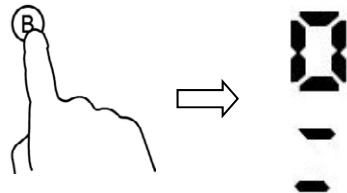

2. Za kuhanje na Dvostrukojoj zoni, preporuka je uporaba slijedećeg posuđa:

- Posuđe za kuhanje: posuđe promjera 250 mm ili 280 mm (prihvatljivo je kvadratno ili ovalno posuđe)

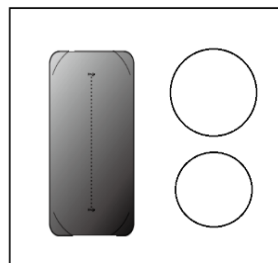
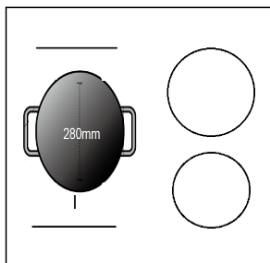
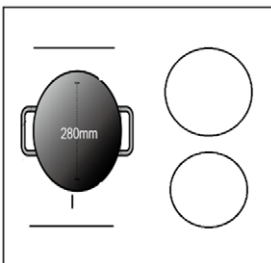

Ne preporučujemo druge načine kuhanja i posuđe, osim gore spomenuta tri načina jer to može utjecati na zagrijavanje uređaja.

Kao dvije neovisne zone

Da biste Dvostruku zonu koristili kao dvije neovisne zone, imate dva izbora:

1. Stavite posudu na gornju ili donju stranu Dvostruke zone

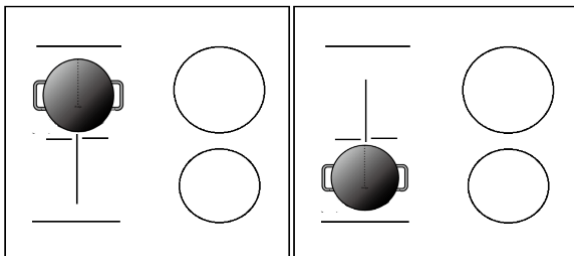

2. Stavite dvije posude na obje strane dvostruke zone

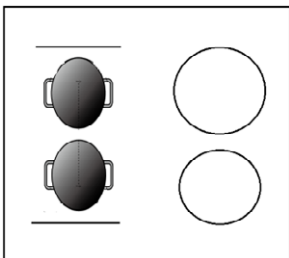

NAPOMENA:

Posuda mora biti veća od 12 cm!

Zaključavanje kontrola

Možete zaključati kontrole kako biste spriječili nenamjernu uporabu (na primjer da djeca slučajno uključe zone za kuhanje).

Kad su kontrole zaključane, sve kontrole osim **ON / OFF** kontrole su onemogućene.

Zaključavanje kontrola	
Dodirnite I držite kontrolu zaključavanja  nekoliko trenutaka.	Indikator Timera će prikazati "Lo"
Otključavanje kontrola	
Dodirnite I držite kontrolu zaključavanja  nekoliko trenutaka.	



Kada je ploča za kuhanje zaključana, sve kontrole su isključene, osim **ON / OFF** tipke; Ako je potrebno, ploču uvijek možete isključiti da je odspojite s električnog napajanja, ali ploču uvijek prvo otključajte gornje opisanim postupkom.

Funkcija pauze

Možete pauzirati zagrijavanje umjesto da isključite ploču.

Prilikom prelaska u Funkciju pauze, sve kontrole su onemogućene osim **Uklj./ Isklj.** uređaja.

Omogućavanje pauze	
Dodirnite tipku za Zaključavanje .	Svi će indikatori pokazati " "
Onemogućavanje pauze	
Dodirnite tipku za Zaključavanje .	



Kad je ploča za kuhanje u načinu pauze, sve su kontrole isključene, osim UKLJ./ISKLJ., indukcijsku ploču uvijek možete isključiti tipkom UKLJ./ISKLJ. u nuždi. Ploča će se isključiti nakon 10 minuta ako ne izađete iz načina pauze.

Funkcija upravljanja snagom rada

Moguće je postaviti maksimalnu snagu rada indukcijske ploče odabirom različitih raspona snage.

Indukcijska ploča može se postaviti za rad na nižoj razini snage, kako bi se izbjegao rizik od preopterećenja električne mreže i instalacije.

Omogućavanje upravljanja snagom	
Uključite ploču za kuhanje, a zatim pritisnite istovremeno tipku Timer i tipku za Zaključavanje .	Indikator timera prikazat će „ P5 ” što znači razinu snage 5. Zadani način rada je 7,0kW.
Prelazak na drugu razinu rada	
Odaberite razinu snage dodiranjem na klizač.	Postoji 5 razina snage, od „ P1 ” do „ P5 ”. Indikator Timera će prikazati sljedeće. “P1”: maksimalna snaga je 2.5Kw. “P2”: maksimalna snaga je 3.5Kw. “P3”: maksimalna snaga je 4.5Kw. “P4”: maksimalna snaga je 5.5Kw. “P5”: maksimalna snaga je 7.0Kw.

Potvrda i izlazak iz Funkcije upravljanja snagom

Pritisnite istovremeno tipku **Timer** i tipku **Lock**.

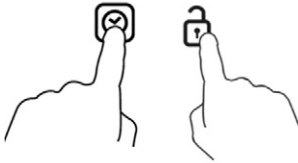

Ploča će se isključiti.

TIMER

Timer se može koristiti na dva načina:

- Možete ga koristiti kao podsjetnik. U tom slučaju, Tajmer neće isključiti nijednu zonu za kuhanje kad istekne postavljeno vrijeme.
- Tajmer možete postaviti tako da isključi jednu ili više zona za kuhanje nakon isteka postavljenog vremena.
 - Maksimalno vrijeme tajmera je 99 minuta

Uporaba Tajmera kao podsjetnika

Nije odabrana niti jedna zona za kuhanje

Ploča mora biti uključena.

Napomena: Možete koristiti podsjetnik čak i ako zone za kuhanje nisu uključene.

Dodirnite kontrolu Tajmera, indikator tajmera će prikazati „10” te će „0” treperiti.



Postavite Tajmer uz pomoć klizne tipke (npr.5)



Dodirnite **Timer** tipku ponovo i „1” će treperiti. Postavite Timer uz pomoć klizne tipke od 0 do 9;



Napomena: Odabir će se automatski potvrditi nakon 5 sekundi.

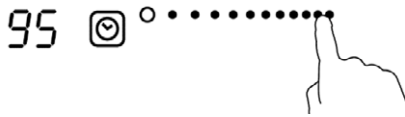
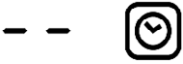



<p>Postavite Timer uz pomoć klizne tipke (npr. 9), Timer je sada postavljen na 95 min.</p>	
<p>Započeti će odbrojavanje. Zaslون će prikazivati preostalo vrijeme.</p>	
<p>Zvučni signal će se oglasiti u trajanju od 30 sekundi a zaslon će prikazati "-.-".</p>	

Postavljanje Tajmera za Isključenje jedne ili više zona

<p>Odaberite Zonu koju želite isključiti</p>	
<p>Pritisnite na oznaku Tajmera i LED zaslon će prikazati "10" a „0" će treperiti.</p>	
<p>Postavite Tajmer uz pomoć klizne tipke. (npr. 5)</p>	
<p>Dodirnite ponovo tipku Timer i treperiti će „1".</p>	

<p>Ugodite Tajmer uz pomoć klizne tipke. (npr. 9) i sada je Timer postavljen na 95 minuta.</p>	
<p>Kad se postavi vrijeme podsjetnika, ono će se odmah početi odbrojavati. Na zaslonu će se prikazati preostalo vrijeme, a indikator odbrojavanja treptati će 5 sekundi.</p> <p>Napomena: Crvena točka pored oznake snage rada će svijetliti ovisno koja je Zona rada odabrana.</p>	
<p>Kada se odbrojavanje završi, odgovarajuća zona kuhanja automatski će se isključiti.</p>	
<p>Kako biste otkazali Timer, postavite klizač na „00”.</p>	

Otkaz Timera

<p>Dodirnite Zonu za koju želite isključiti Timer.</p>	
<p>Dodirnite Timer I indikator će treperiti.</p>	
<p>Kako biste otkazali Timer, postavite klizač na „00”.</p>	

Tvornički postavljeno vrijeme rada ploče

Sljedeća sigurnosna značajka ploče je automatsko isključivanje ploče nakon određenog vremena. To je dodatna sigurnost koja sprječava ostavljanje ploče uključenom. Zadana vremena automatskog isključivanja prikazana su u donjoj tablici:

Nivo snage	1	2	3	4	5	6	7	8	9
Vrijeme nakon kojega će se ploča automatski isključiti (sati)	8	8	8	4	4	4	2	2	2

NAPOMENA:



Kada uklonite posudu, ploča će se automatski isključiti nakon 2 minute. Osobe koje imaju ugrađeni "pacemaker" trebaju se posavjetovati sa svojim liječnikom prije uporabe ovog uređaja.

UPUTE ZA KUHANJE



Pripazite prilikom prženja jer se ulje i masnoća vrlo brzo zagrijavaju, posebno ako koristite najvišu snagu grijanja. Na ekstremno visokim temperaturama ulje i masnoća će se spontano zapaliti, što predstavlja ozbiljnu opasnost od požara.

1. Savjeti za kuhanje

- Kada hrana proključa, smanjite postavku temperature.
- Korištenjem poklopca smanjit ćete vrijeme kuhanja i uštedjeti energiju zadržavajući toplinu initar posude za kuhanje.
- Minimizirajte količinu tekućine ili masti kako biste smanjili vrijeme kuhanja.
- Započnite kuhati na visokoj temperaturi i smanjite postavku kad se hrana zagrije.



Donje postavke su samo smjernice. Točna postavka ovisit će o nekoliko čimbenika, uključujući vrstu posuđa i količine koju kuhate. Eksperimentirajte s keramičkom pločom za kuhanje kako biste pronašli postavke koje vam najbolje odgovaraju.

Postavka jačine	Pogodno za
1-2	<ul style="list-style-type: none"> • Osjetljivo zagrijavanje za male količine hrane • Topljenje čokolade, maslaca i hrane koja brzo izgara • Lagano pirjanje • Sporo zagrijavanje
3-4	<ul style="list-style-type: none"> • Podgrijavanje • Održavanje ključanja • Kuhanje riže
5-6	<ul style="list-style-type: none"> • Palačinke
7-8	<ul style="list-style-type: none"> • Pirjanje • Kuhanje tjestenine
9	<ul style="list-style-type: none"> • Prženje uz miješanje • Pečenje • Kuhanje do vrenja • Zagrijavanje vode do vrenja

ODRŽAVANJE I ČIŠĆENJE

Što?	Kako?	Važno!
Svakodnevno prljanje stakla (otisci prstiju, tragovi i mrlje od hrane ili drugih preljeva koji NISU šećer.	<ol style="list-style-type: none"> 1. Isključite ploču s napajanja. 2. Nanesite sredstvo za čišćenje dok je staklo ploče još toplo (ali ne vruće!) i lagano istrljajte površinu mekanom krpom. 3. Isperite i obrišite suhom čistom krpom ili papirnatim ubrusom. 4. Ponovno uključite napajanje. 	<ul style="list-style-type: none"> • Kada je isključeno napajanje ploče, neće se pojaviti oznaka 'vruća površina' "H", ali zona za kuhanje može i dalje biti vruća! Budite izuzetno oprezni. • Oštra i hrapava sredstva za čišćenje, sredstva na bazi najlona i jaka / abrazivna sredstva za čišćenje mogu ogrebat i oštetiti površinu ploče. Uvijek pročitajte upute za uporabu sredstva za čišćenje kako biste provjerili da li je je sredstvo za čišćenje prikladno. • Nikada nemojte ostavljati ostatke čišćenja na ploči, to može uzorkovati trajne mrlje na staklu.
Sosevi i šećerni preljevi koji su se izlili na staklenu ploču	<p>Odmah ih uklonite lopaticom, nožem ili specijalnom strugalicom za čišćenje staklokeramičke ploče, ali pripazite na vruće površine kuhališta:</p> <ol style="list-style-type: none"> 1. Isključite ploču s napajanja. 2. Držite oštricu ili lopaticu pod kutom od 30° i sastružite i odstranite prolivenu mrlju na hladno područje ploče. 3. Očistite prljavštinu krpom za posuđe ili papirnatim ubrusom. 4. Slijedite korake 2 do 4 u točki: "Svakodnevno prljanje stakla". 	<ul style="list-style-type: none"> • Što je prije moguće uklonite proliveni sos i rastopljene sastojake od slatke hrane ili šećera. Ako se ostave da se ohlade na staklu, može se dogoditi da će ih biti teško ukloniti ili čak može doći do trajnog oštećenja staklene površine (šećerni preljev može trajno oštetiti površinu i stopiti se sa staklom). • Opasnost od posjekotine: kada je sigurnosni poklopac strugača uvučen, oštrica strugača jako je oštra. Koristite strugač oprezno i uvijek odložite strugač izvan dohvata djece.
Prolijevanje po kontrolama i čišćenje dodirnih kontrola	<ol style="list-style-type: none"> 1. Isključite ploču s napajanja. 2. Mekanom krpom ili spužvom prvo upijte proliveni sadržaj. 3. Detaljno obrišite proliveni sadržaj mekanom krpom ili spužvom. 4. Obrišite područje suhim papirnatim ručnikom ili suhom krpom. 5. Ponovno uključite napajanje ploče. 	<p>Može se dogoditi da se ploča oglasi zvučnim signalom i da se automatski isključi, a dodirne kontrole možda neće raditi dok na njima ima tekućine.</p> <p>Obavezno obrišite dodirne kontrole prije ponovnog uključivanja ploče.</p>

UPOZORENJE:

Proliveni šećer, umak, voćni sok, itd. treba čim prije obrisati mekom krpom namočenom u toploj vodi sa deterdžentom ili u specijalnom sredstvu za održavanje staklokeramičkih ploča.

Nemojte dopustiti da se šećer, umaci ili sokovi zapeku na ploči. To može NEPOVRATNO oštetiti staklokeramičku ploču, čak uzrokovati otapanje staklene površine ili znatno otežati kasnije čišćenje! Takva oštećenja nisu pokrivena jamstvom!.

Nemojte koristiti čeličnu vunu ili noževe za čišćenje naslaga prljavštine. Podmažite naslage krpom natopljenom vrlo vlažnim deterdžentom, ali pripazite da ne ogrebete staklenu površinu.

Promjena nijanse i lagane ogrebotine na staklu nemaju utjecaja na rad i ispravnost ploče.

NAPOMENE I SAVJETI

Problem	Mogući uzrok	Što napraviti
Ploča se ne može uključiti.	Nema napajanja.	Provjerite da li je ploča priključena na napajanje i da li je uključena. Provjerite postoji li nestanak električnog napajanja u vašem domu ili okolici. Ako ste sve provjerili i problem se i dalje javlja, kontaktirajte ovlašteni servis.
Dodirne tipke ne reagiraju na dodir.	Ploča i tipke su zaključane.	Otključajte dodirne tipke. Pogledajte poglavlje "ZAVRŠETAK KUHANJA – Zaključavanje kontrola" .
Dodirne tipke rade nepravilno ili otežano.	Preko dodirnih kontrola može biti voda ili možda dodirujete tipke samo vrhom prsta.	Provjerite i po potrebi očistite područje kontrola i koristite kontrole tako da ih dodirujete punom površinom jagodice prsta.
Staklo ploče je ogrebano.	Koristite posuđe s oštrim i grubim dnom.	Koristite posuđe s ravnim i glatkim dnom. Pogledajte poglavlje „Odabir ispravnog posuđa“ i "Održavanje i čišćenje" .
Neke posude ispuštaju zvuk pucketanja ili škljocanja.	To može biti uzrokovano konstrukcijom posuđa (slojevi različitih metala različito se međusobno rastežu na toplini).	To je normalno i ne ukazuje na neispravnost ploče.

MOGUĆI PROBLEMI I RJEŠAVANJE

1) Kodovi greške i rješenja;

Kodovi greške	Problem	Rješenje
Automatski popravak		
E1	Napajanje kućanstva je iznad nazivnog napajanja.	Molimo provjerite je li napajanje normalno. Uključite ploču nakon što je napajanje normalno.
E2	Napajanje kućanstva je ispod nazivnog napajanja.	
E3	Visoka temperature senzora (1#)	Pričekajte da se ohladi poča. Pritisnite tipku za Uklj./Isklj. Kako biste restartali uređaj.
E4	Visoka temperature senzora (2#)	
E5	Visoka temperatura elektroničke sklopke (IGBT) (1#)	Pričekajte da se temperature el. sklopke snizi. Pritisnite tipku za Uklj./Isklj. Kako biste restartali uređaj. Provjerite da li ventilator radi normalno; Ako ne – kontaktirajte servis za zamjenu.
E6	Visoka temperatura elektroničke sklopke (IGBT) (2#)	
Bez automatskog popravka		
F3/F6	Kvar senzora keramičke ploče - kratki spoj (F3 za 1#,F6 za 2#)	Provjerite vezu ili zamijenite temp. senzor keramičke ploče.
F4/F7	Kvar senzora keramičke ploče prekinuti strujni krug. (F4 za 1#,F7 za 2#)	
F5/F8	Kvar senzora keramičke ploče. (F5 za 1#,F8 za 2#)	
F9/FA	Kvar senzora el. Sklopke (IGBT) (kratki spoj/prekinuti strujni krug za 1#)	Zamijenite matičnu ploču
FC /FD	Kvar senzora el. Sklopke (IGBT) (kratki spoj/prekinuti strujni krug za 2#)	

2) Specifični kvarovi i rješenja

Kodovi greške	Problem	Rješenje A	Rješenje B
LED svjetlo ne svijetli kada se uređaj uključuje.	Nema napajanja.	Provjerite je li utikač dobro pričvršćen u utičnici i da li utičnica radi.	
LED svjetlo ne svijetli kada se uređaj priključi na napajanje.	Kvar spoja Glavne ploče i ploče zaslona.	Provjerite spoj.	
	Priključna ploča za napajanje je oštećena	Zamijenite pomoćnu ploču za napajanje.	
	Ploča zaslona je oštećena	Zamijenite ploču zaslona	
Some buttons can't work, or the LED display is not normal.	Ploča zaslona je oštećena	Zamijenite ploču zaslona	
Uključuje se indikator rada ploče, ali grijanje ne započinje	Visoka temperatura indukcijske ploče	Temperatura okruženja je previsoka. Provjerite ulaze i izlaze ventilacije uređaja	
	Nešto nije uredu sa ventilatorom.	Provjerite radi li ventilator bez problema; ako ne, zamijenite ventilator	
	Glavna ploča je oštećena	Zamijenite glavnu ploču	
Grijanje naglo prestaje tijekom rada na zaslonu trepće“ <u>u</u> ”.	Nespretno pomičete posudu.	Koristite odgovarajuće posuđe (pogledajte upute za uporabu)	Oštećen je senzor za pomicanje posuda, zamijenite Glavnu ploču.
	Površina posude je premala		
	Ploča se pregrijala	Jedinica je pregrijana. Pričekajte da se temperatura normalizira. Pritisnite gumb UKLJ./ISKLJ. za ponovno pokretanje jedinice	

Grijače ploče sa iste strane prikazuju "L" .	Kvar spoja Glavne ploče i ploče zaslona;	Provjerite spoj.	
	Ploča zaslona komunikacijskog dijela je oštećena	Zamijenite ploču zaslona	
	Glavna ploča je oštećena.	Zamijenite glavnu ploču	
Zvuk motora ventilatora pravi čudne zvukove	Motor ventilatora je oštećen.	Zamijenite ventilator.	

Gore navedeni su prosudbe i inspekcije uobičajenih kvarova.

Molimo nemojte sami rastavljati ili popravljati uređaj kako biste izbjegli opasnosti i oštećenja indukcijske ploče.

INSTALACIJA

Odabir mjesta za instalaciju

1. Izrežite radnu površinu prema dimenzijama prikazanim na crtežu.

U svrhu ispravne ugradnje i uporabe, oko rupe mora biti najmanje 50mm slobodnog prostora.

Debljina radne površine mora biti najmanje 30mm. Odaberite materijal radne površine otporan na toplinu kako bi izbjegli deformacije ploče uzrokovane toplinom ploče za kuhanje.

BILJEŠKA: Sigurnosna udaljenost između ploče za kuhanje i radne ploče mora biti najmanje 3mm.

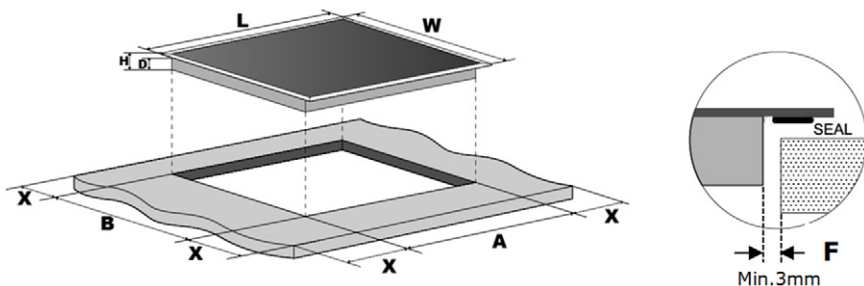

L(mm)	W(mm)	H(mm)	D(mm)	A(mm)	B(mm)	X(mm)	F(mm)
590	520	60	56	560+4 +1	490+4 +1	50 mini	3 min.



U svakom slučaju, pobrinite se da je ploča za kuhanje smještena u dobro prozračen prostor sa slobodnim ulazom i izlazom zraka. Prije svake uporabe, uvijek provjerite da je ploča za kuhanje ispravna i u dobrom stanju.

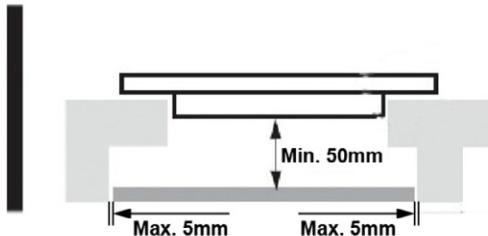

Napomena: Sigurnosna udaljenost između ploče za kuhanje i ormara iznad ploče za kuhanje trebala bi biti najmanje 760mm.

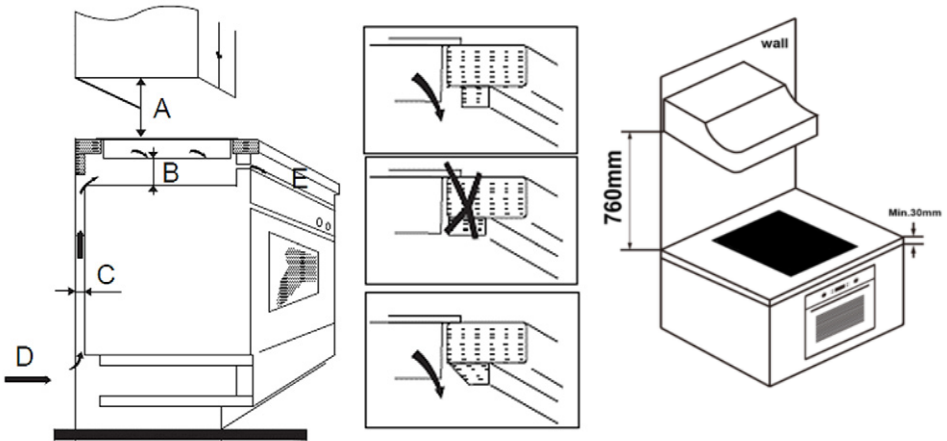

A (mm)	B (mm)	C (mm)	D	E
760	50 mini	20mini	Air intake	Air exit 5 mm

Prije postavljanja nosača za pričvršćivanje

Uređaj treba postaviti na stabilnu, glatku površinu (možete koristiti ambalažu koju ste dobili uz ploču).

Ne pritišćite i ne oslanjajte ploču na komande koje vire iz ploče za kuhanje (ako postoje).

Pričvrstite ploču za kuhanje na radnu površinu zavijanjem četiri nosača na dnu ploče (vidi sliku) nakon ugradnje. Položaj nosača prilagodite različitim debljinama radne površine.

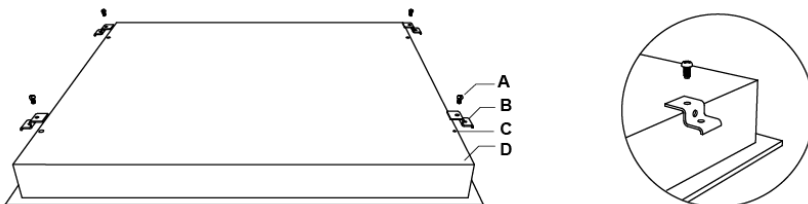

A	B	C	D
Vijak	Pričvrсни nosač	Rupa za vijak	Baza

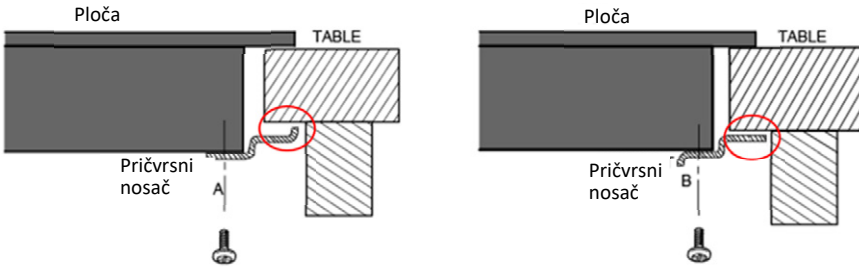

Prilagodite poziciju pričvrstnog nosača kako bi odgovarao različitim debljinama ploča.

Upozorenja

1. Ploču za kuhanje mora instalirati kvalificirana servisna osoba ili tehničar. Preporuka je da u slučaju da nemate dovoljno iskustva za instalaciju, kontaktirate ovlašteni servis ili drugu stručnu osobu za ugradnju ploče.
2. Ploča za kuhanje ne smije se montirati iznad rashladnog uređaja, perilice posuđa ili sušilice.
3. Ploča za kuhanje mora biti postavljena tako da se može osigurati odvođenje topline, čime se osigurava optimalan rad i duži radni vijek uređaja.
4. Zidovi, vertikalne stranice ormarića i površine iznad radne ploče moraju biti otporne na toplinu.
5. Kako bi se izbjegla oštećenja, radna ploča i brtve moraju biti otporne na toplinu.
6. Za čišćenje ploče ne smije se koristiti parni čistač.
7. Ova se ploča za kuhanje smije spojiti na električni priključak koji ima impedanciju sustava koja nije veća od 0,427 ohma. Ako je potrebno, kontaktirajte vašeg opskrbljivača električnom energijom ili ovlaštenog električara za informacije o impedanciji sustava.

Priključenje ploče na električno napajanje

Električno napajanje treba priključiti u skladu s odgovarajućim standardom ne jednofazni priključak. Način povezivanja prikazan je u nastavku.

1. Ako je kabel oštećen ili ga treba zamijeniti, to bi trebao učiniti ovlašteni servis ili tehničar, koristeći odgovarajuće alate, kako bi se izbjegle nezgode.
2. Ako je se uređaj priključuje izravno na mrežni priključak, u strujnom krugu obavezno mora biti ugrađen dvopolni osigurač s minimalnim razmakom kontakta od 3mm.
3. Instalater mora osigurati da je priključenje izvedeno ispravno i da je u skladu sa sigurnosnim propisima.
4. Kabel napajanja ne smije biti savinut ili prikljušten.
5. Kabel se mora redovito provjeravati i u slučaju potrebe smije ga zamijeniti samo kvalificirana servisna osoba.

Dvofazno električno priključenje

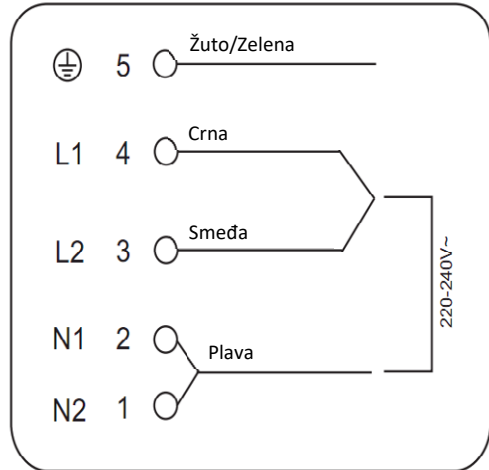

Jednofazno električno priključenje



Ako ukupan broj grijača zona uređaja nije veći od 4, uređaj se može izravno priključiti na električnu mrežu jednofaznim električnim priključkom, kao što je prikazano dolje:

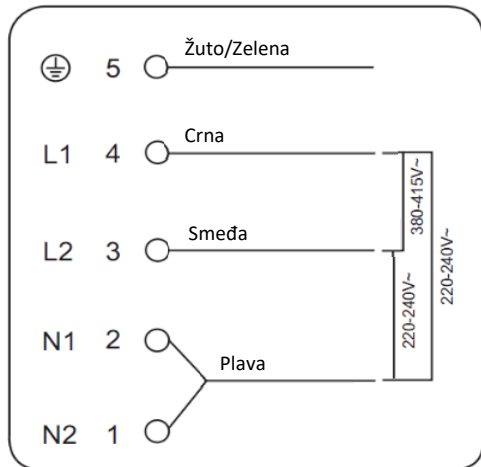
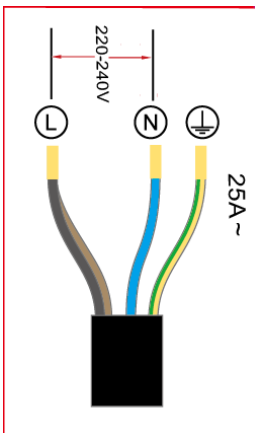

TEHNIČKE SPECIFIKACIJE

Model	BH-042IN BH-042IN X
Broj zona za kuhanje	4 Zone
Napajanje	220-240V~ 50Hz or 60Hz 380-415V 3N~ 50Hz or 60Hz
Instalirana snaga	7000 W
Dimenzije ŠxVxD (mm)	590 x 520 x 55
Ugradbena dimenzija otvora AxB (mm)	560 x 490

Prijateljski odnos prema okolišu i odlaganje elektroničkog otpada



Proizvodi označeni ovim simbolom označavaju da proizvod spada u grupu električne i elektroničke opreme (EE Proizvodi) te se ne smiju odlagati zajedno s kućnim ili glomaznim otpadom.

Ispravnim postupanjem, zbrinjavanjem i recikliranjem proizvoda, sprječavate potencijalne negativne posljedice na ljudsko zdravlje i okoliš, koji mogu nastati zbog neadekvatnoga zbrinjavanja ili bacanja ovog proizvoda.

Za više informacija o recikliranju i zbrinjavanju ovog proizvoda, molim kontaktirajte M SAN Grupu, vaš lokalni

ured za zbrinjavanje opasnog otpada ili vašu trgovinu gdje ste kupili proizvod.

Više informacija možete pronaći na www.elektrootpad.com i info@elektrootpad.com ili pozivom na broj 062 606 062.

EU izjava o sukladnosti

Ovaj uređaj proizveden je u skladu sa važećim Europskim normama i u skladu je sa svim važećim Direktivama i Regulativama.

EU Izjavu o sukladnosti možete preuzeti sa sljedećeg linka:

www.msan.hr/dokumentacijaartikala



Indukciona ugradna ploča

BH-042IN
BH-042IN X

Dimenzije: 590 x 520 x 55 mm

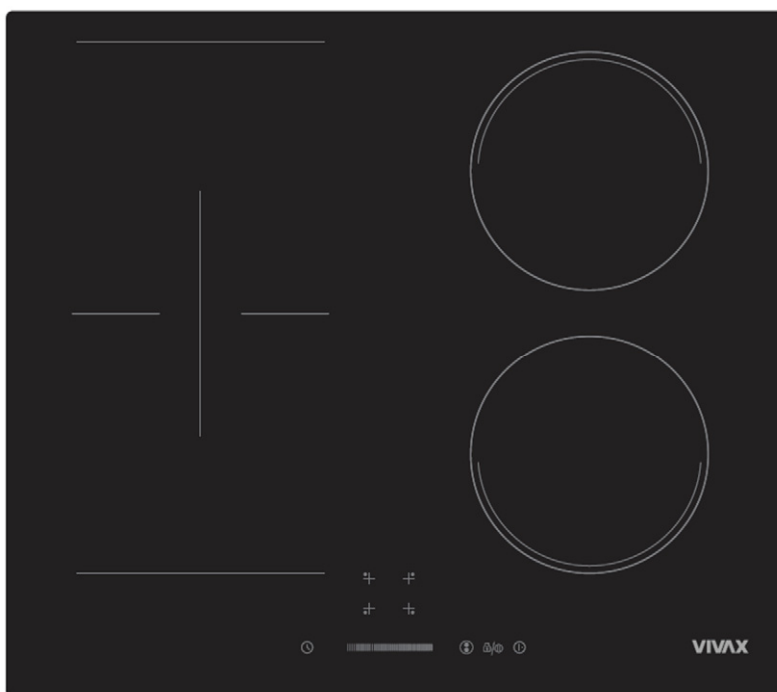

Poštovani,

Pakovanje i ambalaža proizvoda (plastične kese, stiropor itd) držite van domašaja dece zato što su potencijalno opasni. Odložite pakovanje i ambalažu u skladu sa lokalnim propisima.

Preporuka je da pažljivo pročitate ova uputstva pre upotrebe uređaja kako biste u potpunosti razumeli kako upotrebljavati uređaj.

Pridržavajte se svih datih uputstava i upozorenja.

Sačuvajte uputstva za slučaj da vam kasnije zatrebaju. Ukoliko uređaj prodajete ili poklanjate trećoj osobi, prosledite joj i ovaj priručnik kako bi se novi vlasnik upoznao sa funkcijama uređaja i upozorenjima važnim za bezbednu i nesmetanu upotrebu uređaja.

Ovo uputstvo pripremljeno je za više modela. Neke od funkcija, navedenih u uputstvu, možda neće da budu dostupne na vašem uređaju.

Upozorenje: Uređaj je namenjen samo za kućnu upotrebu. Nije namenjen upotrebi u komercijalne ili profesionalne svrhe.

OVAJ UREĐAJ MORA BITI INSTALIRAN U SKLADU S VAŽEĆIM PROPISIMA U DRŽAVI UGRADNJE! ISKLJUČIVO GA KORISTITE U DOBRO PROVETRENIM PROSTORIMA. PAŽLJIVO PROČITAJTE UPUTSTVO PRE MONTAŽE ILI KORIŠĆENJA OVOG UREĐAJA.

UPOZORENJE:

ODRŽAVANJE STAKLOKERAMIČKE PLOČE:

Proliveni šećer, sos, voćni sok, itd. treba čim pre obrisati mekom krpom namočenom u toploj vodi sa deterdžentom ili sa specijalnim sredstvom za održavanje staklokeramičkih ploča.

Nemojte dopustiti da se šećer, sosevi ili sokovi zapeku na ploči. To može NEPOVRATNO da oštetiti staklokeramičku ploču, čak može prouzrokovati otapanje staklene površine ili otežati kasnije čišćenje!

Takva oštećenja nisu pokrivena garancijom!



SIGURNOSNA UPOZORENJA.

Ovaj uređaj napravljen je prema sigurnosnim standardima za elektromagnetske uređaje.

Međutim, osobe sa srčanim „pacemakerom” ili drugim električnim implantatima (poput insulinskih pumpi) moraju se pre upotrebe ovog uređaja posavetovati sa svojim lekarom ili proizvođačem implantata kako bi bile sigurne da elektromagnetsko polje neće uticati na njihove implantate.

Nepoštovanje ovih upozorenja može dovesti do smrti.

Ne ostavljajte magnetizirajuće predmete (npr. kreditne, memory kartice) ili elektronske uređaje (npr. laptop, mp3 uređaje) u blizini uređaja, jer to može uticati na njihov rad i elektromagnetno polje ploče.

- **UPOZORENJE:** Uređaj mora da bude uzemljen!
- Molimo vas da proverite snagu i napajanje vašeg električnog priključka i odgovara li podacima navedenim na nalepnici, koja se nalazi sa zadnje strane uređaja. Ako imate bilo kakve sumnje ili pitanja, kontaktirajte ovlašćeni servis ili električara.
- Proverite i osigurajte da je električno napajanje na utičnici ili priključku isključeno pre početka instalacije uređaja.
- Proverite i osigurajte da je uređaj isključen sa napajanja pre početka održavanja, čišćenja ili zamene lampice, kako bi sprečili opasnost od električnog udara.
- Ukoliko primetite da je kabl napajanja ili utikač oštećen, kako se ne bi izložili opasnosti od električnog udara odmah prestanite koristiti uređaj i pozovite ovlašćeni servis ili električara koji će stručno da zameni kabl napajanja.
- Držite električni kabl vašeg uređaja podalje od vrućih površina. Ne dopustite da dodiruje uređaj. Držite kabl podalje od oštih predmeta i vrućih površina.

- Za vreme upotrebe uređaja, u prostoriji se stvara vlaga i toplota. Prostor u kojem koristite uređaj mora biti stalno dobro provetran.
- Dugotrajno intenzivno korišćenje uređaja može da zahteva dodatnu ventilaciju, naprimer češće provetravanje, ugradnju dodatnih otvora za ventilaciju ili ugradnju dodatnih mehaničkih uređaja (ventilatora).
- Ovaj uređaj služi samo za kuvanje, pečenje i pripremu hrane. Ne sme se koristiti u druge svrhe, naprimer u svrhu grejanja. Uređaj je namenjen samo za kućnu upotrebu. Nije namenjen za komercijalnu ili profesionalnu upotrebu.
- Pre početka korišćenja uređaja, pazite da uređaj nije smešten u blizini zapaljivih materijala, kao što su zavese, papir ili zapaljive stvari. Nemojte odlagati zapaljive stvari na ili u blizini uređaja.
- Ovaj uređaj mogu koristiti deca starosti od 8 godina i starija i osobe sa smanjenim fizičkim, senzitivnim ili mentalnim sposobnostima ili nedostatkom iskustva i znanja, ako su pod nadzorom ili ako su dobili uputstva o korišćenju uređaja na siguran način i ako su razumeli opasnosti kojoj mogu biti izloženi za vreme upotrebe.
- Deca se ne smeju igrati s uređajem.
- Čišćenje i održavanje ne smeju obavljati deca, osim ako nisu pod nadzorom.
- Koristite zaštitne rukavice kada koristite uređaj. Nemojte dodirivati vruće površine.
- Nemojte koristiti uređaj u potencijalno eksplozivnim prostorima i atmosferi.
- Ako je trenutni osigurač u vašoj električnoj instalaciji manji od 16A, kontaktirajte kvalifikovanog električara za promenu osigurača ili prilagođavanje električne instalacije.
- Kada je uređaj u radu, neki delovi mogu postati vrući. Decu držite podalje od uređaja u radu i neka budu stalno pod nadzorom.

- Nemojte prskati hladnu vodu po površini uređaja kada je površina još vruća. Nastanak pare može uzrokovati opekotine, a iznenadna promena temperature može uzrokovati oštećenja na površini uređaja.
- **UPOZORENJE:** Dostupni delovi mogu se zagrejati tokom upotrebe. Malu decu držite podalje od uređaja.
- **UPOZORENJE:** Uređaj i njegovi dostupni delovi postaju vrela tokom upotrebe. Treba voditi računa da se ne dodiruju grejni elementi. Deca mlađa od 8 godina moraju se držati dalje od uređaja, osim ako nisu pod neprestanim nadzorom.
- Nemojte koristiti abrazivna sredstva ili oštre metalne nožice ili slično za čišćenje, jer na taj način možete nepovratno oštetiti površinu.
- Za čišćenje nije dozvoljena upotreba parnog čistača.
- Na el. ploču ne bi trebalo stavljati nestabilne ili deformisane posude kako ne bi došlo do njihovog prevrtanja, koje može prouzrokovati povrede.
- Ako je trenutni osigurač u vašoj električnoj instalaciji manji od 32A, kontaktirajte kvalifikovanog električara za promenu osigurača ili prilagođavanje električne instalacije (samo za modele s 4 grejne ploče).
- Ovaj uređaj je proizveden u skladu sa svim sigurnosnim standardima. Nepravilna upotreba i neprodržavanje sigurnosnih uputstava mogu izazvati oštećenja, štete ili povrede.
- Električno napajanje uređaja mora biti izvedeno preko odgovarajućeg 2-polnog izolirajućeg prekidača, koji ima polove odvajanja od minimalno 3mm. Priključak napajanja mora biti lako dostupan.
- Decu uvek držite pod nadzorom kako bi se osiguralo da se ne igraju s uređajem. Nemojte nikad dopustiti da se igraju s uređajem.



- Uređaj je namenjen za upotrebu u zatvorenim prostorima, kao što su kuhinja, kuhinja/trpezarija ili dnevna soba. Nemojte smeštati uređaj u vlažne prostore, prostore s kadom ili tušem.
 - **PAŽNJA:** Stakleni ili metalni poklopci (ako postoje uz uređaj) mogu se razbiti ili nepovratno oštetiti kad se jako zagreju. Isključite sve izvore toplote i ostavite da se uređaj potpuno ohladi pre zatvaranja poklopca. Svaka prolivena hrana treba se ukloniti s površine uređaja ili poklopca pre otvaranja ili zatvaranja poklopca.
- 
- Nemojte stavljati ili odlagati zapaljive ili eksplozivne tečnosti u blizini uređaja. Usled zagrevavanja uređaja, može doći do deformacije bilo kojeg materijala i opasnosti od požara ili eksplozije, čak i ako vaša ploča nije u upotrebi.
 - Hleb se može zapaliti ako je vreme pečenja predugo. Za vreme rada uređaja potreban je stalni nadzor.
 - **OPREZ:** Proces pečenja ili kuvanja treba stalno nadzirati. Kratko kuvanje nadzirite stalno!
 - Za čišćenje i održavanje, odspojite uređaj sa napajanja.
 - **UPOZORENJE:** Pre čišćenja, održavanja, servisiranja ili pristupa električnim terminalima, obavezno isključite električno napajanje.
 - **UPOZORENJE:** Kuvanje ili pečenje s masnoćom ili uljem može biti opasno i može dovesti do požara. Nikada nemojte hranu koja se prži ili peče ostavljati bez nadzora. **NIKADA** ne pokušavajte ugasiti vatru vodom. Prvo isključite uređaj s napajanja i zatim pokrijte plamen, npr. s poklopcem, vatrogasnim pokrivačem ili vlažnom kuhinjskom krpom.
 - **UPOZORENJE:** Opasnost od požara: nemojte čuvati ili ostavljati bilo kakve predmete na površinama za kuvanje.
 - **UPOZORENJE:** Ako je površina uređaja oštećena ili napuknuta, isključite uređaj s napajanja kako biste izbegli mogućnost strujnog udara. Tada kontaktirajte ovlašćeni servis.

- **UPOZORENJE:** Ovaj aparat nije namenjen upotrebi od strane lica (uključujući decu) sa smanjenim fizičkim, senzitivnim ili mentalnim sposobnostima ili nedostatkom iskustva i znanja, osim ako im je osoba koja je odgovorna za njihovu sigurnost dala nadzor ili uputstvo o sigurnoj upotrebi uređaja.
- Decu treba nadzirati kako bi se osiguralo da se ne igraju s uređajem.
- Nikada ne postavljajte praznu posudu na gorionik ili el. ploču koja radi.
- Nemojte stavljati na grejne površine metalne predmete kao što su noževi, noževi, viljuške, kašike ili poklopce. Usled zagrevanja oni mogu postati jako vrući.
- Staklokeramička ploča može da se oštetiti ili razbije ako na nju padnu teški predmeti. Ako se to desi, nemojte da koristite uređaj. Odmah ga odspojite s napajanja i kontaktirajte ovlašćeni servis.
- U slučaju potrebe ne pokušavajte sami popravljati uređaj već to prepustite ovlašćenom servisu. Kontaktirajte ovlašćeni servis i inzistirajte na upotrebi originalnih zamenskih delova.

SMEŠTAJ UREĐAJA

Pre nego počnete koristiti uređaj, pažljivo pročitajte poglavlje „**SIGURNOSNA UPOZORENJA**”!

Pre upotrebe ploče za kuvanje, uklonite sve zapaljive trake, stiropor ili bilo koji drugi ambalažni materijal.

Uređaj se ne sme postavljati blizu vrata ili stranica kuhinjskih ormarića.

Ovaj uređaj sme se koristiti tek nakon što ga instalirate na odgovarajuću ugradnu površinu.

Osigurajte lako odspajanje uređaja sa električnog napajanja, dostupnim utikačem ili osiguračem u fiksnom ožičenju.

GLAVNI DELOVI

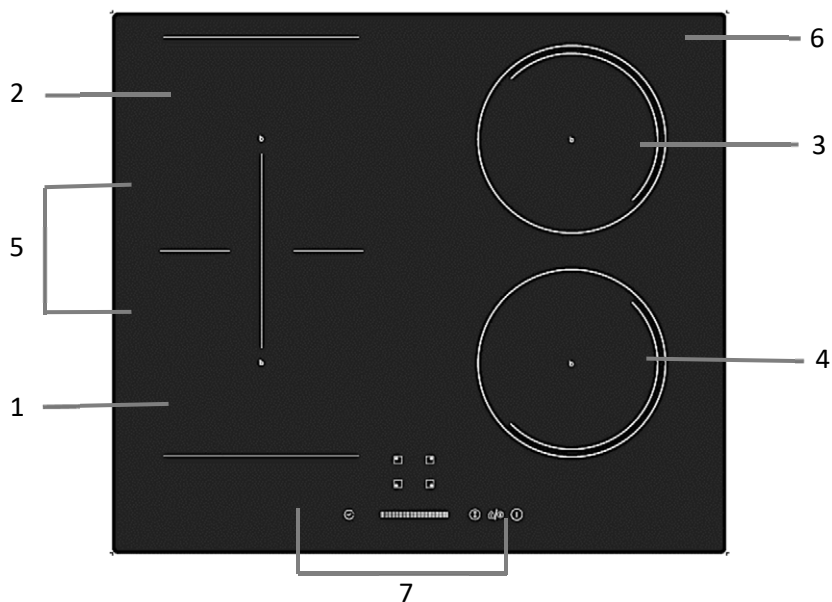

1. Max. 1200/1500W Zona
2. Max 2300/2600 W Zona
3. Max.1500/1800 W Zona
4. Max. 1500/1800 W Zone
5. Max. 3500/3800 W Dvostruka Zona
6. Staklena ploča
7. Kontrolna ploča

KONTROLNA PLOČA

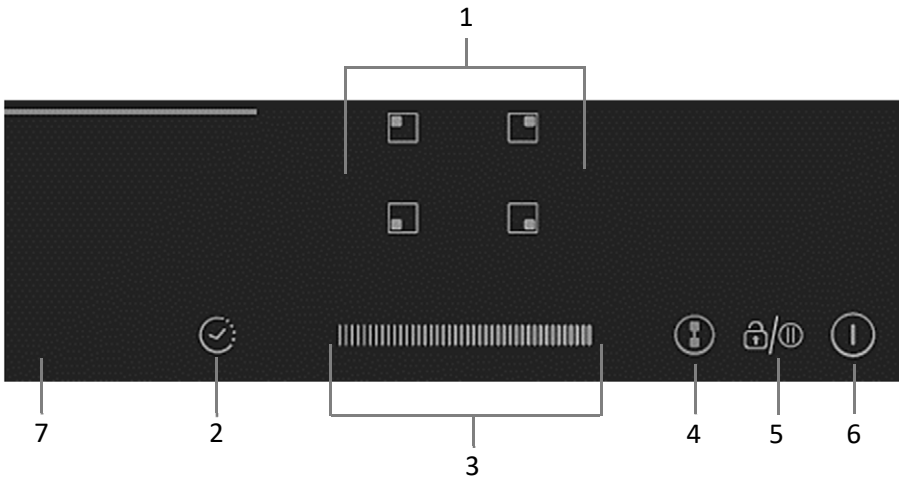

1. Izbor zone grejanja
2. Tajmer
3. Klizač za podešavanje nivoa grejanja / Tajmera
4. Uključenje proširene zone grejanja
5. Zaključavanje ploče / Puziranja rada
6. Uklj./ Isklj. ploče

NAČIN RADA INDUKCIONE PLOČE

Indukcijsko kuvanje je sigurna, napredna, efikasna i ekonomična tehnologija kuvanja.

Deluje na način da elektro-magnetsko polje generiše toplotu izravno u posudi, a ne posredno zagrevanjem staklene površine kao kod klasičnog načina kuvanja.

Staklo ploče se zagrejava samo zato što ju greje toplota posude.

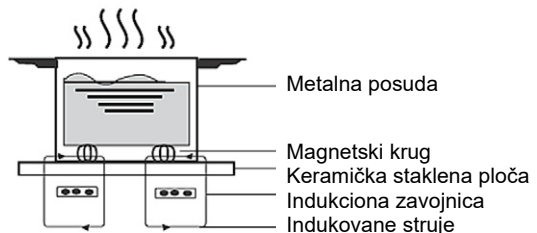

UPOTREBA PLOČE ZA KUVANJE

KONTROLA DODIROM

Tasteri za kontrolu reaguju na dodir, pa ih nije potrebno jako pritiskati.

- Za kontrolu koristite deo jagodice prsta, a ne njegov vrh.
- Svaki put kad se dodir registruje čete zvučni signal.
- Pazite da su komande uvek čiste, suve i da na njima nema predmeta (npr. Posuđa ili krpe). Čak i tanki film vode može otežati upravljanje komandama

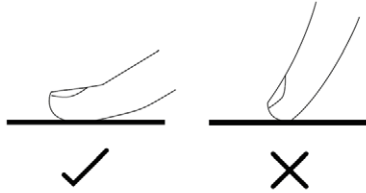

ODABIR ISPRAVNOG POSUĐA





UPOZORENJE

Koristite posude koje imaju dno prilagođeno za indukciono kuvanje. Potražite simbol za indukciju na dnu posuđa ili na pakovanju.

Proveru da li je vaše posuđe odgovarajuće za indukciono kuvanje možete proveriti testiranjem magnetom.

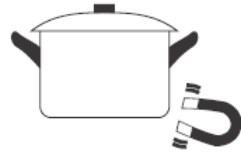
Približite magnet prema dnu posude. Ako je privlači, posuda je pogodna za indukciono kuvanje.



- **Ako ne posedujete magnet:**
 1. Ulijte vodu u posudu.
 2. Ako znak na ekranu  ne trepće i voda u posudi se zagreva, posuda je prikladna za indukciono kuvanje.
- **Posuđe izrađeno od sledećih materijala nije prikladno za indukciono kuvanje:**
 - Posuđe od čistog nerđajućeg čelika
 - Posuđe od aluminija ili bakra bez magnetskog dna
 - Stakleno posuđe
 - Drveno posuđe
 - Porculansko, keramičko i zemljano posuđe.
- Nemojte koristiti posuđe s nazubljenim, neravnim rubovima ili zakrivljenim dnom.



- Osigurajte da je dno posude glatko, da leži ravno uz staklo i da je iste veličine kao i zona za kuvanje. Posudu uvijek postavite u sredinu zone za kuvanje.

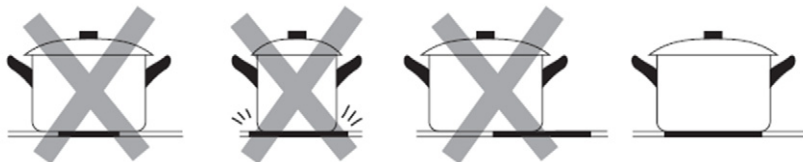

- Preporuka je da posude prilikom premeštanja podignete vertikalno, nemojte ih vući po staklenoj ploči jer to može dovesti do ogrebotina i oštećenja stakla ploče.

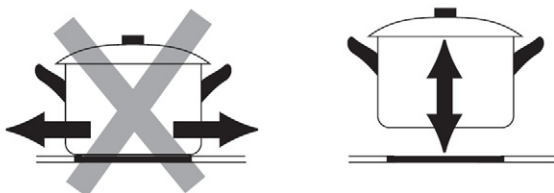

POČETAK KUVANJA

Nakon uključanja na napajanje, zvučni signal će se oglasiti jednom, svi indikatori će se uključiti na 1 sekundu, a zatim se isključiti, što znači da je ploča ušla u stanje mirovanja.

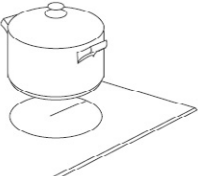
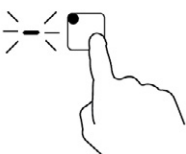
<p>Dodirnite taster za UKLJ./ ISKLJ. tri sekunde.</p> <p>Nakon uključivanja, oglasiti će se kratak zvuk a na displejima će se prikazati " - " ili " - - " što znači da je indukciona ploča u stanju čekanja i spremna za rad.</p>	
<p>Postavite prikladnu posudu na zonu za kuvanje koju želite koristiti.</p> <p>Proverite da su dno posude i površina ploče za kuvanje čisti i suvi.</p>	
<p>Dodirnite taster za izbor zone i odaberite željenu zonu za kuvanje a indikator pored će zatreperiti.</p>	

Podesite jačinu kuvanja (temperaturu Zone) pritiskom prsta na klizni taster levo-desno.

- Ako ne pritisnete podešavanje jačine kuvanja u roku od 1 minuta, ploča za kuvanje automatski će se isključiti. Moraćete ponoviti ceo postupak od početka.
- Podešavanje toplote možete izmeniti u bilo kojem trenutku tokom kuvanja.
- Držanjem bilo kog od ovih tastera vrednost temperature će se menjati prema gore ili prema dole.

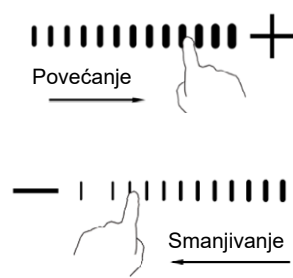

Ako ekran treperi naizmenično ikonom i temperature

To znači:

- Niste postavili posudu na odgovarajuću zonu za kuvanje
- Posuda koju koristite nije prikladna za indukciono kuvanje
- Posuda je premala ili nije pravilno centrirana na zonu za kuvanje.

Zagrevanje se neće odvijati ako na zoni za kuvanje nije postavljena odgovarajuća posuda.

Ekran će se automatski isključiti nakon 2 minuta ako se na njega ne postavi odgovarajuća posuda.

ZAVRŠETAK KUVANJA

Nakon uključanja napajanja, zvučni signal će se oglasiti jednom, svi indikatori će se uključiti na 1 sekundu, a zatim se isključiti, što znači da je keramička ploča u stanju mirovanja (čekanja).

Dodirnite kontrolu za odabir zone grejanja koju želite isključiti.

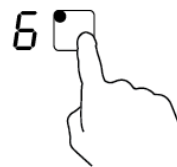

Isključite Zonu za kuvanje pritiskom na taster "0".

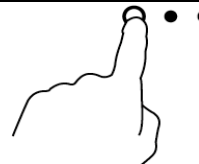

Sačekajte da se na ekranu prikaže "0".



<p>Isključite celu ploču pritiskom na taster UKLJ./ISKLJ.</p>	
<p>Čuvajte se vrućih površina „H“ će pokazivati koja je zona kuvanja vruća na dodir. Nestaće kad se površina ohladi na sigurnu temperaturu. Takođe se može koristiti kao funkcija uštede energije ako želite dodatno zagrijati tave, upotrebite još vruću ploču za kuvanje..</p>	

- Funkcija može raditi u bilo kojoj zoni kuvanja.
- Zona kuvanja se vraća u prvobitno podešavanje nakon 5 minuta.
- Ako je prvobitno podešavanje grejanja 0, vratiće se na 9 nakon 5 minuta.

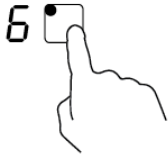
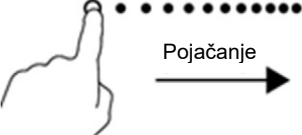
FUNKCIJA POJAČANE SNAGE (BOOST)

Uključenje funkcije	
<p>Dodirnite kontrolu za odabir zone grejanja koju želite podešavati</p>	
<p>Dodirnite i povucite prstom po klizaču dok se ne pojavi oznaka "b" na ekranu.</p>	
Otkaz funkcije	
<p>Dodirnite kontrolu za odabir zone grejanja koju želite podešavati</p>	

Dodirnite i povucite prstom po klizaču za podešavanje temperature zone.

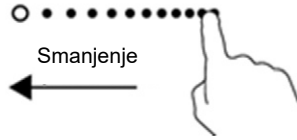

Napomena:

- Funkcija je dostupna na svim zonama kuvanja.
- Zona kuvanja se vraća u prvobitno podešavanje nakon 5 minuta.
- Ako je prvobitno podešavanje grejanja bilo **0**, vratiće se na najvišu vrednost **9**.

DVOSTRUKA ZONA

Područje dvostruke zone možete koristiti kao jednu veliku zonu ili kao dve odvojene zone.

Ovo područje indukcione ploče sastoji se od dve nezavisne indukcione površine kojima možete da upravljate odvojeno.

Uključenje Velike dvostruke zone

1. Za uključenje Dvostruke zone, dodirnite kontrolu Dvostruke zone.

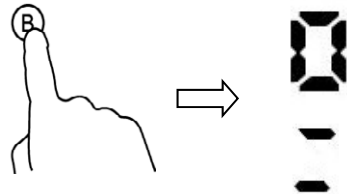

2. Za kuvanje na Dvostrukojoj zoni, preporuka je upotreba sledećeg posuđa:

- Posuđe za kuvanje: posuđe prečnika 250 mm ili 280 mm (prihvatljivo je kvadratno ili ovalno posuđe)

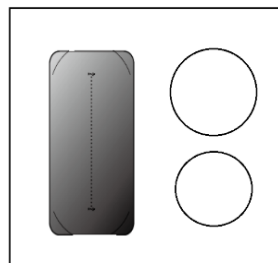
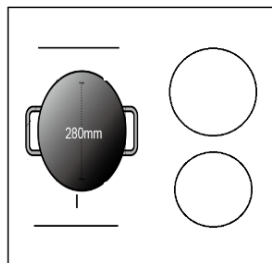
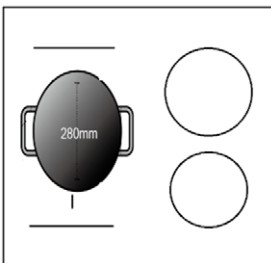

Ne preporučujemo nikakve druge metode kuvanja i posuđe osim gore pomenutih tri načina, jer to može uticati na zagrevanje uređaja.

Kao dve nezavisne zone

Da biste Dvostruku zonu koristili kao dve nezavisne zone, imate dva izbora:

1. Stavite posudu na gornju ili donju stranu Dvostruke zone

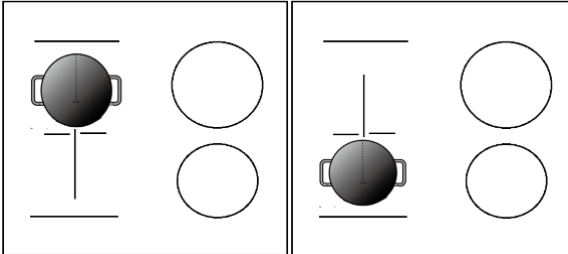

2. Stavite dve posude na obe strane dvostruke zone

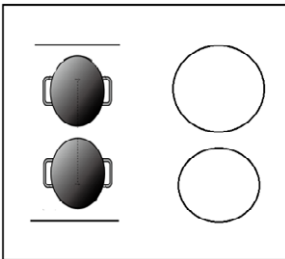



NAPOMENA:

Posuda mora biti veća od 12 cm!

Zaključavanje tastera

Možete zaključati dodirne tastere kako biste sprečili nenamerno uključenje (na primer da deca slučajno uključe zone za kuvanje).

Kad su tasteri zaključani, sve funkcije osim **ON / OFF** kontrole su onemogućene.

Zaključavanje kontrolnih tastera	
Dodirnite i držite kontrolu zaključavanja  nekoliko trenutaka.	Indikator Tajmera će prikazati "Lo"
Otključavanje kontrolnih tastera	
Dodirnite i držite kontrolu zaključavanja  nekoliko trenutaka.	



Kada je ploča za kuvanje zaključana, sve funkcije su isključene, osim **ON / OFF** tastera; Ako je potrebno, ploču uvek možete isključiti da je odspojite sa električnog napajanja, ali ploču uvek prvo otključajte gore opisanim postupkom.

Funkcija pauze

Možete pauzirati zagrevanje umesto da isključite ploču.

Prilikom prelaska u Funkciju pauze, sve kontrolni tasteri su onemogućeni, osim **Uklj./ Isklj.** uređaja.

Omogućavanje pauze	
Dodirnite taster za Zaključavanje.	Svi će indikatori pokazati "II"
Onemogućavanje pauze	
Dodirnite za Zaključavanje.	



Kad je ploča za kuvanje u modu pauze, svi kontrolni tasteri su isključeni, osim UKLJ./ISKLJ., indukcijsku ploču uvek možete isključiti tasterom UKLJ./ISKLJ. u nuždi. Ploča će se isključiti nakon 10 minuta ako ne izađete iz moda pauze.

Funkcija upravljanja snagom rada

Moguće je podesiti maksimalnu snagu rada indukcione ploče odabirom različitih raspona snage. Indukciona ploča može se podesiti za rad na nižoj snazi, kako bi se izbegao rizik od preopterećenja električne mreže i instalacije.

Omogućavanje upravljanja snagom	
Uključite ploču za kuvanje, a zatim pritisnite istovremeno tastere Tajmer i Zaključavanje .	Indikator tajmera prikazaće „P5” što znači razinu snage 5. Zadani način rada je 7,0kW.
Prelazak na drugi nivo rada	
Odaberite razinu snage dodiranjem na klizač.	Postoji 5 nivoa snage, od „P1” do „P5”. Indikator Tajmera će prikazati sledeće. “P1” : maksimalna snaga je 2.5Kw. “P2” : maksimalna snaga je 3.5Kw. “P3” : maksimalna snaga je 4.5Kw. “P4” : maksimalna snaga je 5.5Kw. “P5” : maksimalna snaga je 7.0Kw.

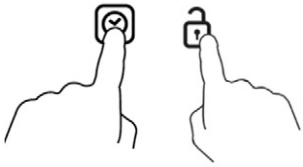
Potvrda i izlazak iz Funkcije upravljanja snagom	
<p>Pritisnite istovremeno tastere Tajmer i Zaključavanje.</p> 	<p>Ploča će se isključiti.</p>

TAJMER

Tajmer se može koristiti na dva načina:

1. Možete ga koristiti kao podsetnik. U tom slučaju, Tajmer neće isključiti nijednu zonu za kuvanje kad istekne postavljeno vreme.
2. Tajmer možete podesiti tako da isključi jednu ili više zona za kuvanje nakon isteka podešenog vremena.
 - Maksimalno vreme tajmera je 99 minuta





Upotreba Tajmera kao podsetnika

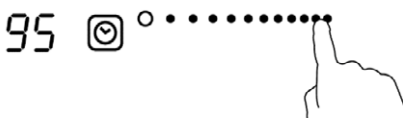
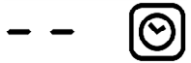

Nije odabrana nijedna zona za kuvanje

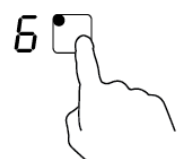
<p>Ploča mora biti uključena.</p> <p>Napomena: Možete koristiti podsetnik čak i ako zone za kuvanje nisu uključene.</p>	
<p>Dodirnite kontrolu Tajmera, indikator tajmera će prikazati „10” te će „0” treperiti.</p>	
<p>Postavite Tajmer uz pomoć klizne tipke (npr.5)</p>	
<p>Dodirnite Tajmer taster ponovo i “1” će treperiti. Podesite Tajmer uz pomoć klizača od 0 do 9;</p> <p>Napomena: Odabir će se automatski potvrditi nakon 5 sekundi.</p>	



<p>Podesite Tajmer uz pomoć klizača (npr. 9), Tajmer je sada podešen na 95 min.</p>	
<p>Započće odbrojavanje. Displej će prikazati preostalo vreme.</p>	
<p>Kada je podešeno vreme prošlo, aktiviraće se zvučni signal u trajanju od 30 sekundi, a indikator Tajmera prikazivaće " - - ".</p>	

Podešavanje Tajmera za Isključenje jedne ili više zona

<p>Odaberite Zonu koju želite isključiti</p>	
<p>Pritisnite na oznaku Tajmera i na LED ekranu će prikazati "10" a „0" će treperiti.</p>	
<p>Podesite Tajmer uz pomoć kliznog tastera. (npr. 5)</p>	
<p>Dodirnite ponovo taster Tajmer i treperiti će „1".</p>	

<p>Podesite Tajmer uz pomoć kliznog tastera (npr. 9) i sada je Timer podešen na 95 minuta.</p>	
<p>Kad se podesi vreme podsetnika, ono će se odmah početi odbrojavati. Na ekranu će se prikazati preostalo vreme, a indikator odbrojavanja treptati će 5 sekundi.</p> <p>Napomena: Crvena tačka pored oznake snage rada svetleće zavisno od Zone rada koja je odabrana.</p>	
<p>Kada se odbrojavanje završi, odgovarajuća zona kuvanja automatski će se isključiti.</p>	
<p>Kako biste otkazali Timer, postavite klizač na „00”.</p>	

Otkaz Tajmera

<p>Dodirnite Zonu za koju želite isključiti Tajmer.</p>	
<p>Dodirnite Tajmer i displej će treperiti.</p>	
<p>Kako biste otkazali Tajmer, postavite klizač na „00”.</p>	

Fabrički podešeno vreme rada ploče

Ploča je opremljena sigurnosnom funkcijom za automatsko isključivanje ploče nakon određenog vremena. To je dodatna sigurnost koja sprečava ostavljanje ploče uključenom. Zadana vremena automatskog isključivanja prikazana su u donjoj tablici:

Nivo snage	1	2	3	4	5	6	7	8	9
Vreme nakon koga će se ploča automatski isključiti (sati)	8	8	8	4	4	4	2	2	2

NAPOMENA:



Kada uklonite posudu, ploča će se automatski isključiti nakon 2 minuta.

Osobe koje imaju ugrađeni "pacemaker" trebaju se posavetovati sa svojim lekarom pre upotrebe ovog uređaja.

UPUTSTVO ZA KUVANJE



Pripazite prilikom prženja jer se ulje i masnoća vrlo brzo zagrevaju, posebno ako koristite najvišu snagu grejanja. Na ekstremno visokim temperaturama ulje i masnoća će se spontano zapaliti, što predstavlja ozbiljnu opasnost od požara.

1. Saveti za kuvanje

- Kada hrana proključa, smanjite podešenu temperaturu.
- Korišćenjem poklopca smanjićete vreme kuvanja i uštedeti energiju zadržavajući toplotu unutar posude za kuvanje.
- Minimizirajte količinu tečnosti ili masti kako biste smanjili vreme kuvanja.
- Započnite kuvanje na visokoj temperaturi i smanjite kad se hrana zagreje.



Donja podešavanja su samo smernice. Tačna podešavanja zavise od više faktora, uključujući vrstu posuda i količine koju kuvate. Eksperimentišite sa keramičkom pločom za kuvanje kako biste pronašli podešavanja koje vam najbolje odgovaraju.

Podešavanje jačine	Pogodno za
1-2	<ul style="list-style-type: none"> • Osetljivo zagrevanje za male količine hrane • Topljenje čokolade, maslaca i hrane koja može brzo da zagori • Lagano kuvanje • Sporo zagrevanje
3-4	<ul style="list-style-type: none"> • Podgrejavanje • Održavanje ključanja • Kuvanje pirinča
5-6	<ul style="list-style-type: none"> • Palačinke
7-8	<ul style="list-style-type: none"> • Krčkanje • Kuvanje testenine
9	<ul style="list-style-type: none"> • Prženje uz mešanje • Pečenje • Kuvanje do ključanja • Zagrevanje vode do ključanja

ODRŽAVANJE I ČIŠĆENJE

Šta?	Kako?	Važno!
Svakodnevno prljanje stakla (otisci prstiju, tragovi i mrlje od hrane ili drugih preliva koji NISU šećer.	<ol style="list-style-type: none"> 1. Isključite ploču sa napajanja. 2. Nanesite sredstvo za čišćenje dok je staklo ploče još toplo (ali ne vruće!) i lagano istrljajte površinu mekanom krpom. 3. Isperite i obrišite suvom čistom krpom ili papirnatim ubrusom. 4. Ponovno uključite napajanje. 	<ul style="list-style-type: none"> • Kada je isključeno napajanje ploče, neće se pojaviti oznaka 'vruća površina' "H", ali zona za kuvanje može i dalje biti vruća! Budite izuzetno oprezni. • Oštra i hrapava sredstva za čišćenje, sredstva na bazi najlona i jaka / abrazivna sredstva za čišćenje mogu ogrebat i oštetiti površinu ploče. Uvijek pročitajte uputstvo za upotrebu sredstva za čišćenje kako biste proverili da li je sredstvo za čišćenje odgovarajuće. • Nikada nemojte ostavljati ostatke čišćenja na ploči, to može uzrokovati trajne mrlje na staklu.
Sosevi i šećerni prelivi koji su se izlili na staklenu ploču	<p>Odmah ih uklonite lopaticom, nožem ili specijalnom strugalicom za čišćenje staklokeramičke ploče, ali pripazite na vruće površine:</p> <ol style="list-style-type: none"> 1. Isključite ploču sa napajanja. 2. Držite oštricu ili lopaticu pod uglom od 30° i sastružite i odstranite prolivenu mrlju na hladno područje ploče. 3. Očistite prljavštinu krpom za posude ili papirnatim ubrusom. 4. Sledite korake 2 do 4 u tački: "Svakodnevno prljanje stakla". 	<ul style="list-style-type: none"> • Što je pre moguće uklonite proliveni sos i rastopljene sastojake od slatke hrane ili šećera. Ako se ostave da se ohlade na staklu, može se dogoditi da će ih biti teško ukloniti ili čak može doći do trajnog oštećenja staklene površine (šećerni preliv može trajno oštetiti površinu i stopiti se sa staklom). • Opasnost od posekotine: kada je sigurnosni poklopac strugača uvučen, oštrica strugača jako je oštra. Koristite strugač oprezno i uvek odložite strugač van domašaja dece.
Prolivanje po dodirnim tasterima za upravljanje i čišćenje	<ol style="list-style-type: none"> 1. Isključite ploču sa napajanja. 2. Mekanom krpom ili sunđerom prvo upijte proliveni sadržaj. 3. Detaljno obrišite proliveni sadržaj mekanom krpom ili sunđerom. 4. Obrišite područje suvim papirnatim ubrusom ili suvom krpom. 5. Ponovno uključite napajanje ploče. 	<p>Može se dogoditi da se ploča oglasi zvučnim signalom i da se automatski isključi, a dodirni tasteri za kontrolu možda neće raditi dok na njima ima tečnosti.</p> <p>Obavezno obrišite dodire tastere pre ponovnog uključivanja ploče.</p>

UPOZORENJE:

Proliveni šećer, sos, voćni sok, itd. treba što pre obrisati mekom krpom nakvašenom u toploj vodi sa deterdžentom ili u specijalnom sredstvu za održavanje staklokeramičkih ploča.

Nemojte dopustiti da se šećer, sosovi ili sokovi zapeku na ploči. To može NEPOVRATNO oštetiti staklokeramičku ploču, čak uzrokovati otapanje staklene površine ili znatno otežati kasnije čišćenje! Takva oštećenja nisu pokrivena garancijom!.

Nemojte koristiti čeličnu vunu ili noževe za čišćenje naslaga prljavštine. Obrišite naslage krpom natopljenom vrlo vlažnim deterdžentom, ali pripazite da ne ogrebete staklenu površinu.

Promena nijanse i lagane ogrebotine na staklu nemaju uticaja na rad i ispravnost ploče.

NAPOMENE I SAVETI

Problem	Mogući uzrok	Šta uraditi
Ploča se ne može uključiti.	Nema napajanja.	Proverite da li je ploča priključena na napajanje i da li je uključena. Proverite da li postoji nestanak električnog napajanja u vašem domu ili okruženju. Ako ste sve proverili a problem se dalje postoji, kontaktirajte ovlašćeni servis.
Dodirni tasteri ne reaguju na dodir.	Ploča i tasteri su zaključani.	Otključajte dodirne tastere. Pogledajte poglavlje "ZAVRŠETAK KUVANJA – Zaključavanje tastera" .
Dodirni tasteri rade nepravilno ili otežano.	Preko dodirnih tastera može biti voda ili možda dodirujete tastere samo vrhom prsta.	Proverite i po potrebi očistite područje tastera i trudite se da tastere dodirujete punom površinom jagodice prsta.
Staklo ploče je ogrebano.	Koristite posuđe s oštrim i grubim dnom.	Koristite posuđe s ravnim i glatkim dnom. Pogledajte poglavlje „Izbor ispravnog posuđa“ i "Održavanje i čišćenje" .
Neke posude ispuštaju zvuk pucketanja ili škljocanja.	To može biti uzrokovano konstrukcijom posuđa (slojevi različitih metala različito se međusobno šire na topliot).	To je normalno i ne ukazuje na neispravnost ploče.

MOGUĆI PROBLEMI I REŠENJA

1) Kodovi greške i rešenja;

Kodovi greške	Problem	Rešenje
Automatski oporavak		
E1	Napon napajanja je iznad nazivnog napona napajanja.	Molimo proverite je li napajanje normalno.
E2	Napon napajanja je ispod nazivnog napona napajanja.	Uključite ploču nakon što je napajanje normalno.
E3	Visoka temperature senzora (1#)	Sačekajte da se ploča ohladi.
E4	Visoka temperature senzora (2#)	Pritisnite taster za Uklj./Isklj. kako biste ponovo pokrenuli uređaj.
E5	Visoka temperatura elektronske sklopke (IGBT) (1#)	Sačekajte da se temperatura el. sklopke snizi. Pritisnite taster za Uklj./Isklj. kako biste ponovo pokrenuli uređaj.
E6	Visoka temperatura elektronske sklopke (IGBT) (2#)	Proverite da li ventilator radi normalno; Ako ne radi potrebna je zamena.
Bez automatskog popravka		
F3/F6	Kvar senzora keramičke ploče - kratak spoj (F3 za 1#,F6 za 2#)	Proverite vezu ili zamenite temp. senzor keramičke ploče.
F4/F7	Kvar senzora keramičke ploče prekinut strujni krug. (F4 za 1#,F7 za 2#)	
F5/F8	Kvar senzora keramičke ploče. (F5 za 1#,F8 za 2#)	
F9/FA	Kvar senzora el. sklopke (IGBT) (kratak spoj/prekinut strujni krug za 1#)	Zamenite matičnu ploču
FC /FD	Kvar senzora el. Sklopke (IGBT) (kratak spoj/prekinut strujni krug za 2#)	

2) Specifični kvarovi i rešenja

Kodovi greške	Problem	Rešenje A	Rešenje B
LED svetlo ne svetli kada se uređaj uključi. LED svetlo ne svetli kada se uređaj priključi na napajanje.	Nema napajanja.	Proverite je li utikač dobro pričvršćen u utičnici i da li utičnica radi.	
	Kvar spoja Glavne ploče i ploče zaslona.	Proverite spoj.	
	Priključna ploča za napajanje je oštećena	Zamenite pomoćnu ploču za napajanje.	
	Ploča displeja je oštećena	Zamenite ploču displeja	
Neki tasteri ne rade ili je LED displej neispravan	Ploča displeja je oštećena	Zamenite ploču displeja	
Uključuje se indikator rada ploče, ali grejanje ne započinje	Visoka temperatura indukcijske ploče	Temperatura okruženja je previsoka. Proverite ulaze i izlaze ventilacije uređaja	
	Nešto nije uredi sa ventilatorom.	Proverite da li ventilator radi bez problema; ako ne, zamenite ventilator	
	Glavna ploča je oštećena	Zamenite glavnu ploču	
Grejanje naglo prestaje tokom rada na displeju trepće“u”.	Nespretno pomerate posudu.	Koristite odgovarajuće posuđe (pogledajte uputstvo za upotrebu)	Oštećen je senzor za pomeranje posuđa, zamenite Glavnu ploču.
	Površina posude je premala		
	Ploča se pregrijala	Jedinica je pregrijana. Sačekajte da se temperatura normalizuje. Pritisnite taster UKLJ./ISKLJ. za ponovno pokretanje.	

Grejne ploče sa iste strane prikazuju "E" .	Kvar spoja Glavne ploče i ploče displeja;	Proverite spoj.	
	Ploča displeja komunikacijskog dela je oštećena	Zamenite ploču displeja	
	Glavna ploča je oštećena.	Zamenite glavnu ploču	
Zvuk motora ventilatora pravi čudne zvukove	Motor ventilatora je oštećen.	Zamenite ventilator.	

Gore navedeno je procena i nalaz uobičajenih kvarova.

Molimo nemojte sami rastavljati jedinicu kako biste izbegli opasnosti i oštećenja indukcijske ploče.

INSTALACIJA

Izbor mesta za instalaciju

1. Izrežite radnu površinu prema dimenzijama prikazanim na crtežu.
U svrhu ispravne ugradnje i upotrebe, oko rupe mora biti najmanje 50mm slobodnog prostora.
Debljina radne površine mora biti najmanje 30mm. Odaberite materijal radne površine otporan na toplotu kako bi izbegli deformacije ploče uzrokovane toplotom ploče za kuvanje.

NAPOMENA: Sigurnosna udaljenost između ploče za kuvanje i radne ploče mora biti najmanje 3mm.

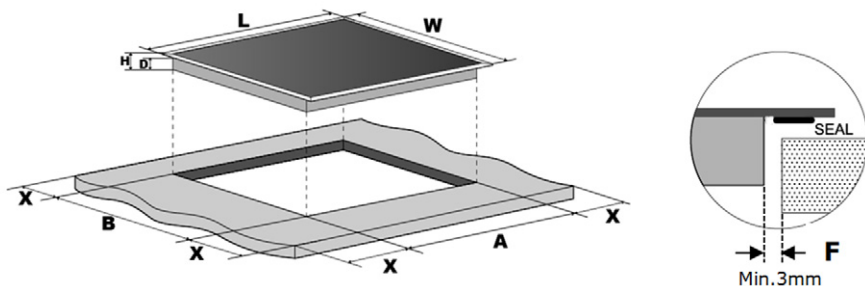

L(mm)	W(mm)	H(mm)	D(mm)	A(mm)	B(mm)	X(mm)	F(mm)
590	520	60	56	560+4 +1	490+4 +1	50 mini	3 min.



U svakom slučaju, pobrinite se da je ploča za kuvanje smeštena u dobro prozračen prostor sa slobodnim ulazom i izlazom vazduha. Pre svake upotrebe, uvek proverite da je ploča za kuvanje ispravna i u dobrom stanju.

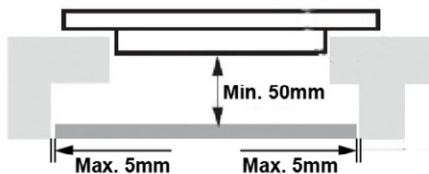

Napomena: Sigurnosna udaljenost između ploče za kuvanje i ormara iznad ploče za kuvanje trebala bi biti najmanje 760mm.

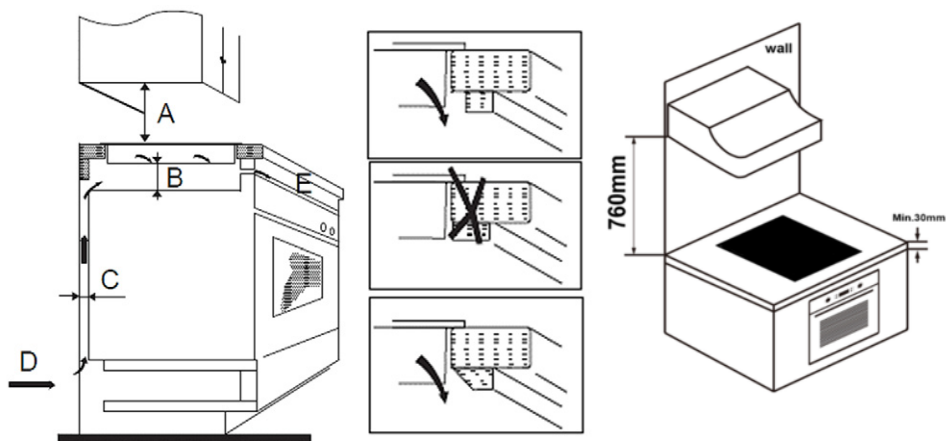

A (mm)	B (mm)	C (mm)	D	E
760	50 mini	20mini	Air intake	Air exit 5 mm

Podešavanja nosača za pričvršćivanje

Uređaj treba postaviti na stabilnu, glatku površinu (možete koristiti ambalažu koju ste dobili uz ploču).

Ne pritisakajte i ne oslanjajte ploču na komande koje vire iz ploče za kuvanje (ako postoje).

Pričvrstite ploču za kuvanje na radnu površinu zavijanjem četiri nosača na dnu ploče (vidi sliku) nakon ugradnje. Položaj nosača prilagodite različitim debljinama radne površine.

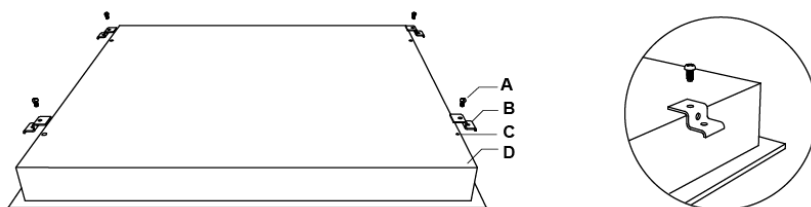

A	B	C	D
Vijak	Pričvrсни nosač	Rupa za vijak	Baza

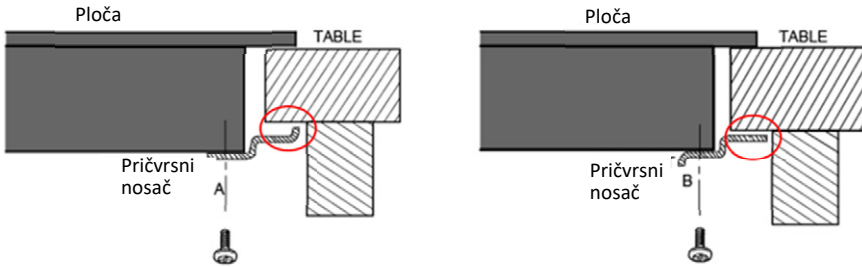

Prilagodite poziciju pričvrstnog nosača kako bi odgovarao različitim debljinama ploča.

Upozorenja

1. Ploču za kuvanje mora instalirati kvalifikovana servisna osoba ili tehničar. Preporuka je da u slučaju da nemate dovoljno iskustva za instalaciju, kontaktirate ovlašćeni servis ili drugu stručnu osobu za ugradnju ploče.
2. Ploča za kuvanje ne sme se montirati iznad rashladnog uređaja, mašine za pranje posuđa ili sušilice.
3. Ploča za kuvanje mora biti postavljena tako da se može osigurati odvođenje toplote, čime se osigurava optimalan rad i duži radni vek uređaja.
4. Zidovi, vertikalne stranice ormarića i površine iznad radne ploče moraju biti otporne na toplotu.
5. Kako bi se izbegla oštećenja, radna ploča i zaptivke moraju biti otporni na toplotu.
6. Za čišćenje ploče ne sme se koristiti parni čistač.
7. Ova ploča za kuvanje sme se spojiti na električni priključak koji ima impedansu sistema koja nije veća od 0,427 ohma. Ako je potrebno, kontaktirajte vašeg distributera električne energije ili ovlašćenog električara za informacije o impedansi sistema.

Priključenje ploče na električno napajanje

Električno napajanje treba priključiti u skladu s odgovarajućim standardom ne jednofazni priključak. Način povezivanja prikazan je u nastavku.

1. Ako je kabl oštećen ili ga treba zameniti, to bi trebao učiniti ovlašćeni servis ili tehničar, koristeći odgovarajuće alate, kako bi se izbegle nezgode.
2. Ako se uređaj priključuje direktno na mrežni priključak, u strujnom krugu obavezno mora biti ugrađen dvopolni osigurač sa minimalnim razmakom kontakta od 3mm.
3. Instalater mora osigurati da je priključenje izvedeno ispravno i da je u skladu sa sigurnosnim propisima.
4. Kabl napajanja ne sme biti savijen ili priklješten.
5. Kabl se mora redovno proveravati i u slučaju potrebe sme ga zameniti samo kvalifikovana servisna osoba.

Dvofazno električno priključenje

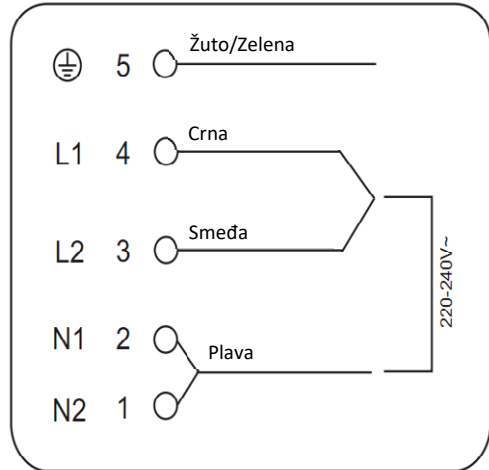

Jednofazno električno priključenje



Ako ukupan broj grejnih jedinica uređaja koji odaberete nije veći od 4, uređaj se može direktno priključiti na električnu mrežu jednofaznim električnim priključkom, kao što je prikazano na slici:

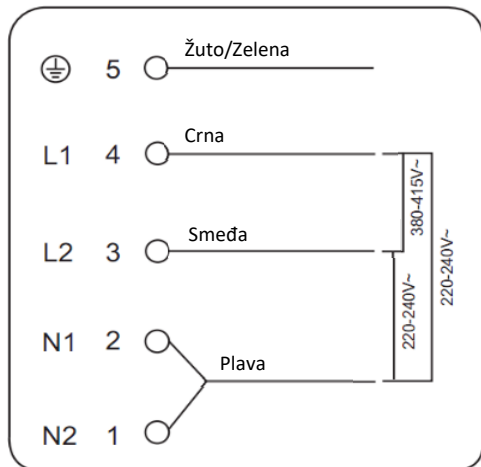
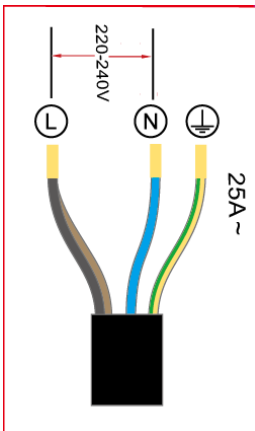

TEHNIČKE SPECIFIKACIJE

Model	BH-042IN BH-042IN X
Broj zona za kuvanje	4 Zone
Napajanje	220-240V~ 50Hz or 60Hz 380-415V 3N~ 50Hz or 60Hz
Instalirana snaga	7000 W
Dimenzije ŠxVxD (mm)	590 x 520 x 55
Ugradna dimenzija otvora AxB (mm)	560 x 490

Odlaganje u otpad stare električne i elektronske opreme



Proizvodi označeni ovim simbolom pripadaju grupi električne i elektronske opreme (EE proizvodi) i ne smeju da se odlažu zajedno sa kućnim otpadom. Kad postane neupotrebljiv, ovaj proizvod bi trebalo predati u najbliži centar za prikupljanje i reciklažu električnog i elektronskog otpada. Na taj način sprečavamo negativne posledice na okolinu i zdravlje i čuvamo prirodne resurse.

Za detaljne informacije o sakupljanju EE otpada obratite se prodavcu kod kojeg ste kupili uređaj ili pogledajte na stranici www.ereciklaza.com.

Izjava o usaglašenosti

Ovaj uređaj proizveden je u skladu sa važećim evropskim normama i u skladu je sa svim važećim direktivama i regulativama. Za izjavu o usaglašenosti, kontaktirajte sa:

KimTec d.o.o.,

Viline vode bb, Slobodna zona Beograd L12/4, 11000 Beograd.

Telefon: 011 2070 600, Fax: 011 2070 854, 011 3313 596

E-mail: prodaja@kimtec.rs



Индукциска вградена плотна

BH-042IN

BH-042IN X

Големина на производот: 590 x 520 x 55 mm

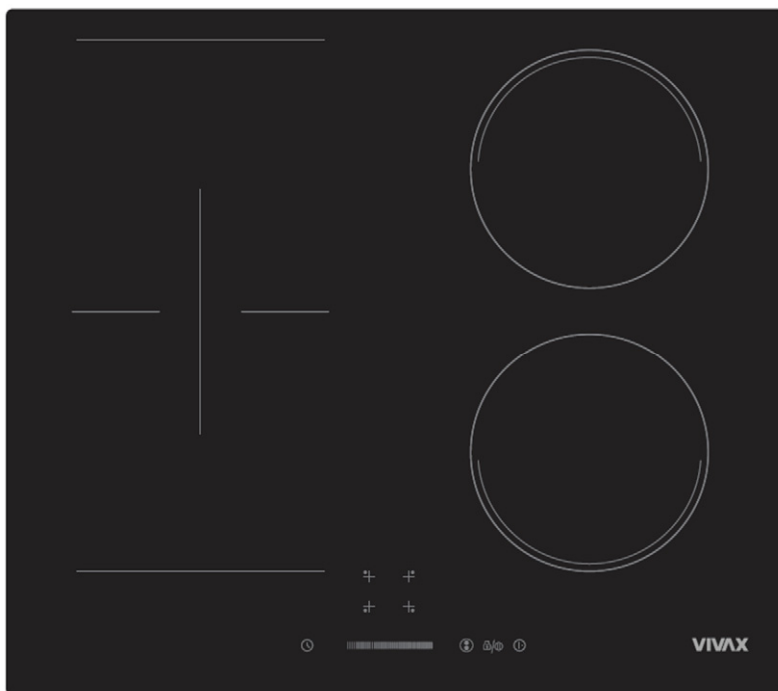

Почитувани,

Пакувањето и амбалажата на производот (пластичната вреќа, стиропорот итн) не смеат да останат во дофат на деца, затоа што се потенцијално опасни. Ве молиме одложете и чувајте го пакувањето и амбалажата согласно со локалните прописи.

Препорака е внимателно и во целост да го прочитате ова упатство пред започнување со користење на уредот, за во потполност да го разберете користењето на уредот. Ве молиме да се придржувате до сите упатства и предупредувања.

Чувајте го ова упатство на сигурно и познато место за во случај да ви притреба во иднина. Доколку уредот го продадете или поклоните на трето лице, ве молиме проследете го и овој прирачник за новиот сопственик да може да се запознае со функциите на уредот и предупредувањата за сигурно и непречено работење на уредот.

Ова упатство е спремено за повеќе модели. Некој од карактеристиките наведени во упатството можеби нема да бидат достапни на вашиот уред.

Предупредување: Уредот е наменет само за домашно користење. Не е наменет за комерцијална или професионална цел.

ОВОЈ УРЕД МОРА ДА БИДЕ ИНСТАЛИРАН СОГЛАСНО СО ВАЖЕЧКИТЕ ПРОПИСИ ВО ДРЖАВАТА КАДЕ ШТО СЕ ВГРАДУВА! КОРИСТИТЕ ГО САМО ВО ДОБРО ПРОВЕТРЕНИ ПРОСТОРИИ. ВНИМАТЕЛНО ПРОЧИТАЈТЕ ГИ УПАТСТВОТА ПРЕД МОТАЖА ИЛИ КОРИСТЕЊЕ НА ОВОЈ УРЕД.

ПРЕДУПРЕДУВАЊЕ:

ОДРЖУВАЊЕ НА СТАКЛО-КЕРАМИЧНА ПЛОЧА:

Не дозволувајте шеќер, сосови или сокови да горан на плочата за готвење.

Ова може ДА ЈА ОШТЕТИ стаклената површина или да се спои со површината на стаклото или да го направи чистење многу потешко!

Малата промена на бојата на плочата е нормално и не влијае врз перформансите за работа



ПРЕДУПРЕДУВАЊА ЗА БЕЗБЕДНОСТ

Овој уред е дизајниран да одговара на сите безбедносни стандарди за електромагнетни уреди.

Сепак, луѓето со пејсмејкер или други електрични импланти (како што се инсулински пумпи) треба да се консултираат со својот лекар или производителот на импланти пред да го користите овој уред за да бидат сигурни дека електромагнетното поле нема да влијае на нивните импланти.

Непридржувањето кон овие упатства може да резултира со смрт.

Не оставајте магнетизирани предмети (на пр. кредитни, мемориски картички) или електронски уреди (на пр. лаптопи, mp3 уреди) во близина на уредот, бидејќи тоа може да влијае на неговото работење и на електромагнетното поле на плотната.

- **ПРЕДУПРЕДУВАЊЕ:** Уредот мора да биде уземјен!
- Ве молиме да ја проверите моќноста и напојувањето на вашиот електричен приклучок дали одговара со наведените податоци на налепницата, која се наоѓа на задната страна на уредот. Доколку имате било какви сомнежи или прашања, контактирајте го овластениот сервис или електричар.
- Проверете и осигурајте се дека електричното напојување на утикачот или приклучокот се исклучени пред започнување со инсталација на уредот.
- Проверете и осигурајте се дека уредот е одспоен со напојување пред започнување со одржување, чистење или замена на сиалички, за да спречите опасност од електричен удар.
- Доколку приметите дека кабелот за напојување или утикачот е оштетен, за да не се изложите од опасност од

електричен удар веднаш престанете да го користите ударот и повикајте овластен сервис или електричар кој стручно може да го замени кабелот за напојување.

- Чувајте го електричниот кабел од вашиот уред подалеку од топли површини. Немојте да дозволите да допира уред. Чувајте го кабелот подалеку од оштри предмети и топли површини.
- За време на користење на шпоретот, во просторијата се создава влага и топлина. Просторијата во која го користите шпоретот мора да биде секогаш добро проветрена.
- Долготрајно интензивно користење на уредот може да бара дополнителна вентилација, пример често проветрување, вградување на дополнителни отвори за вентилација или вградување на механички уреди (вентилатори).
- Кога шпоретот се користи и кога е топол, никогаш немојте да ја допирате стаклената врата или горната површина на уредот со раце.
- Овој уред служи само за готвење, печење и спремање на храна. Не смее да се користи за друга цел, на пример за греење. Уредот е наменет само за домашно користење. Не е наменет за комерцијално или професионално користење.
- Пред започнување со користење на уредот, внимавајте уредот да не е сместен во близина на запаливи материјали, како што се завесите, хартијата или запаливите работи. Немојте да ги одложувате запаливите работи во рерната или во близина на уредот.
- Овој уред може да го користат деца на возраст од 8 години и постари и лица со намалени физички, сетилни или ментални способности или недостаток на икуство и знаење, само ако се под надзор или доколку добиле упатство за користење на уредот на безбеден начин и ги разбрале опасностите на кој можат да бидат изложени за време на користење.
- Децата не смеат да си играат со уредот.

- Чистењето и одржувањето не смее да го извршуваат деца, освен ако не се под надзор.
- Користите заштитни ракавици кога го користите шпоретот. Немојте да ги допирате топлиите површини.
- Немојте да го користите шпоретот во потенциално експлозивни простори и атмосфери.
- Доколку моменталниот осигурач во вашата електрична инсталација е помал од 16А, контактирајте кфалификуван електричар за промена на осигурачот или пролагодување на електричната инсталација.
- Кога се користи рерната, некој делови можат да бидат топли; Децата чувајте ги подалеку од уредот и нека бидат секогаш под надзор.
- Немојте да прскате со ладна вода во рерната или на било која површина кога уредот е сеуште врел. Создадената пареа може да предизвика изгореници, а ненајдената промена на температура може да предизвика оштетување на површината на уредот.
- **ПРЕДУПРЕДУВАЊЕ:** Достапните делови можат да се загреат за време на користење. Малите деца чувајте ги подалеку од уредот.
- **ПРЕДУПРЕДУВАЊЕ:** Уредот и неговите достапни делови стануваат топли за време на користење. Треба да водите сметка да не се допираат грејните елементи. Децата помали од 8 години мораат да се чуваат подалеку од уредот, освен ако не се под постојан надзор.
- Немојте да користите абразивни средства или оштри метални ножеви за чистење на вратата или внатрешноста на рерната, бидејќи на тој начин можете неповратно да ја оштетите површината.
- Употребата на чистач на пареа не е дозволена за чистење.
- На грејната плоча не треба да ставате нестабилни или деформирани садови за да не дојде до нивно превртување, кое може да предизвика повреда.



- Доколку моменталниот осигурач на вашата електрична инсталација е помал од 32А, контактирајте квалификуван електричар за промена на осигурачот или прилагодување на електричната инсталација (само за модели со 4 плочи).
- Овој уред е произведен согласно со сите сигурносни стандарди. Неправилно користење и непридржување до сигурносните упатства може да предизвикаат оштетување, штета или повреда.
- Електрично напојување на уредот мора да биде извршено преку соодветен 2-полен изолирачки прекидач, кој има полови на одвајање од минимално 3мм. Приклучокот за напојување мора да биде лесно достапен.
- Децата секогаш држете ги под надзор за да се осигурате дека не си играат со уредот. Немојте никогаш да дозволите да си играат со уредот.
- Шпоретот е наменет за користење во затворен простор, како што е кујната или дневната соба. Немојте да го поставувате шпоретот во влажни простории, простории со када или туш кабина.
- **Внимание:** Стаклените или металните поклопци можат да се скршат или непоправно да се оштетат кога многу ќе се загреат. Исклучете ги сите извори на топлина пред затварање на поклопецот. Секоја истечена храна треба да се отстрани од површината на уредот или поклопецот пред отварање или затварање на поклопецот.
- **Внимание:** Достапните делови можат да бидат многу топли кога уредот се користи. Малите деца треба да ги држите подалеку од уредот кога работи.
- Немојте да ставате или одложувате запаливи или експлозивни течности во рерната или во близина на шпоретот. По затоплување на уредот, може да дојде до деформација на било кој материјал и опасност од пожар или експлозија, дури и ако вашиот шпорет не се користи.



- Лебот може да се запали доколку времето на печење е премногу долго. За време на печење потребен е надзор.
- **ПРЕДУПРЕДУВАЊЕ:** Пред сервисирање или пристап до електричните терминали, мора да биде одспоено или исклучено електричното напојување.
- **ПРЕДУПРЕДУВАЊЕ:** Готвење или печење со путер или масло може да биде опасно и да дојде до поќар. Никогаш немојте храната која се пржи или пече да ја оставите без надзор.
- **НИКОГАШ** немојте да се обидувате да го изгасите оганот со вода. Прво одспојте го уредот од напојување а потоа покријте го пламенот, пр. со поклопец или влажна кујнска крпа.
- **ПРЕДУПРЕДУВАЊЕ:** Опасност од пожар: немојте да чувате или да оставате било какви предмети на површината за готвење.
- **ПРЕДУПРЕДУВАЊЕ:** Доколку површината на уредот е оштетена или напукната, одспојте го уредот од напојување за да избегнете можен струен удар. Контактирајте го вашиот овластен сервис.
- **ПРЕДУПРЕДУВАЊЕ:** Овој уред не е наменет за користење од лица (вклучувајќи деца) со намален физички, сетилни или ментални способности или недостаток на искуство и знаење, освен ако лицето кое е одговорно за нивната сигурност им дала упатство за сигурно користење на уредот или не се под негов надзор за време на користење.
- Децата треба да бидат под надзор за да се осигурате дека не си играат со уредот.
- Никогаш немојте да поставувате празен сад на пламен или ел. плоча која работи.
- Немојте да ставате на површината на греачите метални предмети како што се ножеви, виљушки, лажици или поклопци. При загревање тие можат да бидат многу жешки.

- Стакло-керамичната плоча може да се оштети или скрши ако на неа падне тежок предмет. Доколку тоа се случи, немојте да го користите уредот. Веднаш исклучете го од напојување и контактирајте го овластениот сервис.
- Во случај доколку е потребно да се поправи шпоретот не се обидувајте сами туку тоа препуштете го на овластениот сервис. Контактирајте го овластениот сервис и инсистирајте на користење на оригинални заменски делови.

СМЕСТУВАЊЕ НА УРЕДОТ

Пред да почнете да го користите уредот, внимателно прочитајте го делот **„ПРЕДУПРЕДУВАЊА ЗА БЕЗБЕДНОСТ“!**

Пред да ја користите плочата за во кујна, отстранете ги сите запаливи ленти, стиропор или било кој друг материјал за пакување.

Уредот не смее да се поставува во близина на врата или на страните од кујнските плакари. Овој уред може да се користи дури откако ќе го инсталирате во плакар од кујна или вградена плоча.

Обезбедете уредот лесно да го откачите од напојувањето, лесно достапен штекер или осигурач.

ГЛАВНИ ДЕЛОВИ

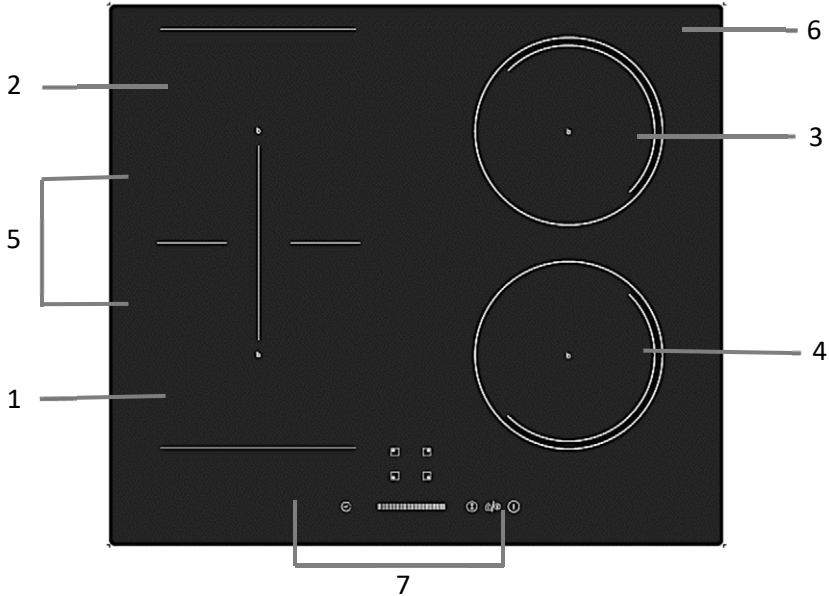

1. Мах. 1200/1500W Зона
2. Мах 2300/2600 W Зона
3. Мах.1500/1800 W Зона
4. Мах. 1500/1800 W Зона
5. Мах. 3500/3800 W Двојна зона
6. Стаклена плоча
7. Контролна плоча

ПАНЕЛ ЗА КОНТРОЛА

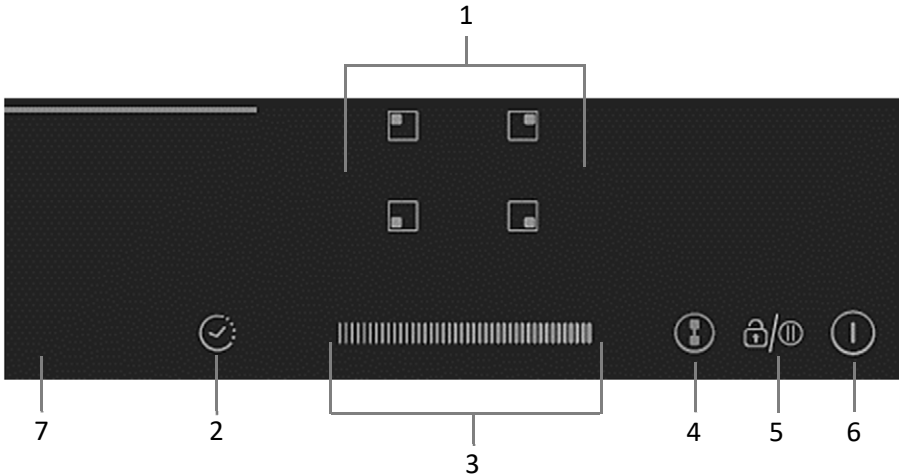

1. Избор на грејна зона
2. Копче за поставување тајмер
3. Лизгачка контрола за моќноста / Тајмер
4. Копче за поставување двојна зона
5. Копче за заклучување / пауза
6. Копче за вклучување / исклучување

НАЧИН НА РАБОТА НА ИНДУКЦИСКАТА ПЛОТНА

Индуkциското готвење е безбедно, напредно, ефикасно и е економична технологија за готвење.

Работи на таков начин што електромагнетното поле генерира топлина директно во садот, а не индиректно со загревање на стаклената површина како во класичниот метод на готвење.

Стаклото на плочата се загрева само затоа што се загрева од топлината на садот.



КОРИСТЕЊЕ НА ПЛОЧАТА ЗА ВО КУЈНА

КОНТРОЛИ НА ДОПИР

- Контролите реагираат на допир, па нема потреба силно да притискате.
- За контрола користете го делот од врвот на прстот, а не неговиот врв.
- Секогаш кога допирот ќе се регистрира ќе се слушне звучен сигнал.
- Внимавајте командите секогаш да се чисти, суви и на нив да нема предмети (на пр. садови или крпи). Дури и тенок слој од вода може да го отежни управувањето со командите.

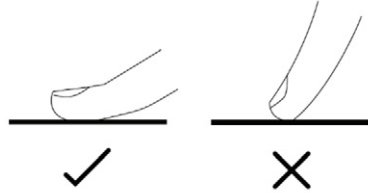

ИЗБОР НА ИСПРАВЕН ТИП НА САДОВИ





ПРЕДУПРЕДУВАЊЕ

Користете садови за готвење што имаат дно прилагодено за индуктивно готвење. Побарајте го симболот за индукција на дното на садот или на пакувањето.

Можете и да проверите дали вашиот сад за готвење е погоден за индуктивно готвење со тестирање со магнет.

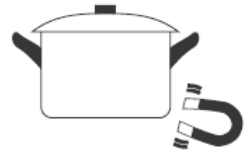
Поместете го магнетот поблиску до дното на садот. Ако привлече, тавата е погодна за индукциско готвење.



- **Доколку не постои магнет:**
 1. Ставете вода во садот.
 2. Ако знакот на екранот  не трепка и водата во садот се загрева, садот е погоден за индукциско готвење..
- **Садовите изработени од следниве материјали не се соодветни за индукциско готвење:**
 - Сад од чист не'рѓосувачки челик
 - Садови изработен од алуминиум или бакар без магнетно дно
 - Стаклени садови
 - Дрвени садови
 - Порцелан, керамика и земјен сад.
- Не користете садови со запчест, нерамен раб или со заоблено дно.



- Внимавајте дното на садот да е мазно, да лежи рамно на стаклото и да е иста големина како и зоната за готвење. Садот секогаш поставете го во средина на зоната за готвење.

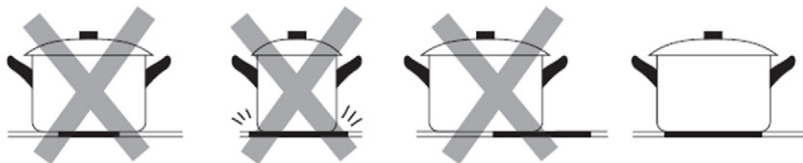

- Се препорачува садовите за време на преместување да ги кревате вертикално, не ги влечете преку стаклената плоча бидејќи на таков начин може да ја изгребете и оштетите стаклената плоча.

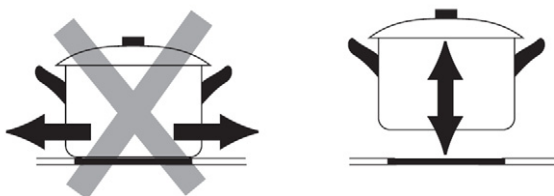

ЗАПОЧНУВАЊЕ СО ГОТВЕЊЕ

По вклучување на напојувањето, ќе се слушне звучен сигнал еднаш, сите индикатори ќе се вклучат на 1 секунда, а потоа ќе се исклучат, што значи дека керамичката плоча се префрлила во режим на мирување.

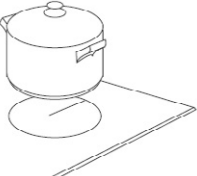
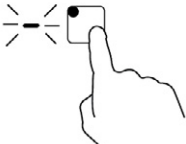
<p>Допрете го копчето ON / OFF. три секунди. По вклучувањето, ќе се огласи краток сигнал и на екраните ќе се прикаже "-" или "- -", што значи дека индукциската плоча е во режим на подготвеност и е подготвена за работа.</p>	
<p>Ставете соодветен сад на зоната која сакате да ја користите за готвење. Проверете дното на садот и површината на плочата за готвење дали се чисти и суви.</p>	
<p>Допрете на копчето за избор на зона и изберете зона за готвење по ваша желба.</p>	

<p>Прилагодете ја јачината на готвењето (температурна зона) со притискање на лизгачкото копче лево-десно.</p> <ul style="list-style-type: none"> • Ако не изберете поставување на топлина во рок од 1 • минута, керамичката плоча автоматски исклучи. Неете треба да започнете повторно на Чекор 1. • Може да ја измените поставката за топлина во секое време за време на готвењето. • Може да го измените нивото на моќност од 0 на 9 со контролата на слајдот. 	
---	--

Ако екранот трепери наизменично со иконата и температура

Тоа значи:

- Не сте го поставиле садот на соодветната зона за готвење
- Садот кој го користите не е соодветен за индукциско готвење
- Садот е многу мал или не е правилно центриран во зоната за готвење.

Загревањето нема да се одвива доколку на зоната за готвење не е поставен соодветен сад.

Екранот автоматски ќе се исклучи по 2 минути ако на него не се постави соодветен сад.

ЗАВРШУВАЊЕ СО ГОТВЕЊЕ





По вклучувањето, звучниот сигнал се емитува еднаш, сите индикатори светат 1 секунда потоа се исклучуваат, што покажува дека керамичката плоча е влезена во режим на подготвеност.

<p>Допрете на контролата за избор на грејна зона што сакате да ја исклучите</p>	
<p>Isključite Zonu za kuhanje pritiskom na tipku "0". Pričekajte da se na ekranu prikaže "0".</p>	
<p>Исклучете ја целата плоча со притискање на копчето ВКЛ./ИСКЛ.</p>	

<p>Пазете се од жешки површини „Н“ ќе покаже која зона за готвење е топла на допир. Ќе исчезне кога површината ќе се олади на безбедна температура. Може да се користи и како функција за заштеда на енергија ако сакате дополнително да ги загреете садовите, искористете ја сеуште топлата плоча за готвење</p>	
---	---

- Функцијата може да работи во било која зона на готвење.
- Зоната на готвење се враќа во првобитна состојба по 5 минути.
- Доколку првобитната состојба на греење е 0, ќе се врати на 9 по 5 минути.

ФУНКЦИЈА ЗГОЛЕМУВАЊЕ НА МОКНОСТ (BOOST)

<p>Вклучување на функцијата</p>	
<p>Допрете ја контролата за одбирање на зоната за греење која сакате да ја прилагодите</p>	
<p>Допрете и повлечете со прстот по лизгачот додека не се појави ознаката “b” на екранот.</p>	
<p>Откажување на функцијата</p>	
<p>Допрете ја контролата плоча за да одберете која плоча за греење сакате да ја прилагодите</p>	
<p>Допрете и повлечете со прстот по лизгачот за прилагодување на температурата</p>	

Напомена:

- Функцијата е достапна на сите зони за готвење.
- Зоната автоматски се поставува на претходно поставениот режим по 5 минути.
- Доколку претходното поставување на зоната била "0", зоната ќе се постави на највисока моќност на готвење "9".

ДВОЈНА ЗОНА

Подрачјето со двојна озна можете да го користите како една голема зона или како две поединечни зони.

Ова подрачје на индукциска плоча се состои од две независни индукциски површини кои можете да ги управувате одвоено.

Вклучување на Голема двојна зона

1. За активирање на Двојната зона, допрете ја контролата на Двојната зона.

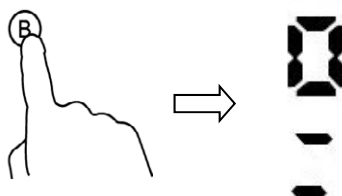

2. За готвење на Двојната зона, препорака е користење на следниве садови:
 - Сад за готвење: сад со размер 250 mm или 280 mm (прифатливо е и квадратен или овален сад)

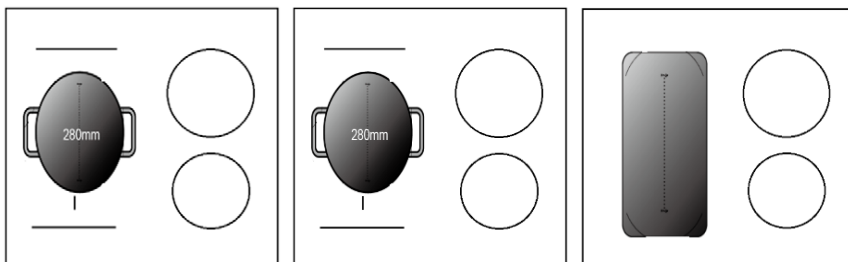

Не препорачуваме други начини на готвење и садови освен горе споменатите три начини бидејќи тоа може да влијае на загревањето на уредот.

Како две независни зони

За Двојната зона да ја користите како две независни зони, имате два избори:

1. Ставете го садот на горната или долната страна од Двојната зона

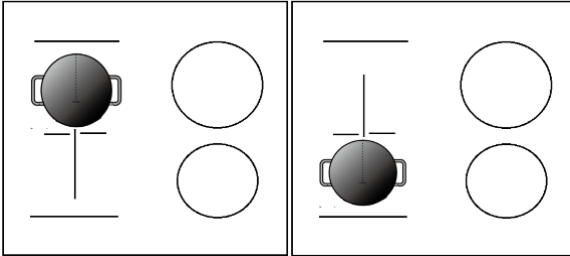

2. Ставете ги двата сада на двете страни од двојната зона

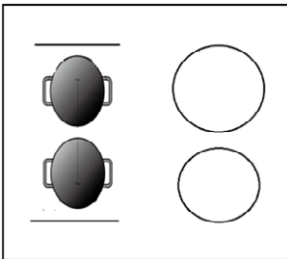



НАПОМЕНА:

Садот мора да биде поголем од 12 cm!

Заклучување на контролите

Може да ги заклучите контролите за да спречите ненамерно користење (на пр. деца несакајќи да ја вклучат заоната за готвење).

Кога контролите се заклучени, сите контроли освен **ON / OFF** се оневозможени.

Заклучување на контролата	
Допрете и држете ја контролата за заклучување неколку моменти 	Индикаторот Тајмер ќе прикаже "Lo"
Отклучување на контролата	
Допрете и држете ја контролата за заклучување  неколку моменти.	



Кога плочата за готвење е заклучена, сите контроли се исклучени, освен копчето **ON / OFF**; Ако е потребно, плочата секогаш може да ја исклучите, да ја исклучите од електричниот напон, но секогаш прво отклучете ја плочата со горенаведената постапка.

Функција пауза

Можете да го паузирате загревањето наместо да ја исклучите плочата.

За време на прекин во Функцијата пауза, сите контроли се оневозможени освен **Вкл./Искл.** на уредот

Овозможување на пауза	
Допрете го копчето lock/pause .	Сите индикатори ќе прикажат " II "
Оневозможување на пауза	
Допрете го копчето lock/pause .	



Кога плотната за готвење е во начин пауза, сите контроли се исклучени освен ВКЛ./ИСКЛ., индукциската плоча секогаш можете да ја исклучите преку копчето ВКЛ./ИСКЛ. во нужни ситуации. Плотната ќе се исклучи по 10 минути доколку не искочите од начинот пауза.

Функција управување со моќноста на уредот

Можно е да поставите максимална моќност на индукциската плоча со бирање на различен опсег на моќност.

Индукциската плоча ќе се постави за работа на најниско ниво, за да се избегне ризик од преоптеретување на електричната мрежа и инсталација.

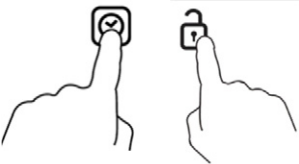
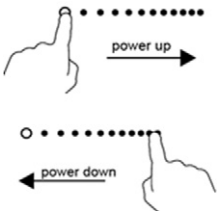
Овозможување на управување со моќноста	
<p>Вклучете ја плочата за готвење, а потоа истовремено притиснете го копчето Тајмер и копчето Lock.</p> 	<p>Индикаторот тајмер ќе прикаже „P5“ што значи ниво на моќност 5. Поставениот начин на работа е 7,0Kw.</p>
Преминување на друго ниво на работа	
<p>Одберете го ниво на моќност со допирање на лизгачот.</p> 	<p>Постојат 5 нивоа на моќност, од “P1” до “P5”. Индикаторот Тајмер ќе го прикаже следново.</p> <p>“P1” : максимална моќност е 2.5Kw. “P2” : максимална моќност е 3.5Kw. “P3” : максимална моќност е 4.5Kw. “P4” : максимална моќност е 5.5Kw. “P5” : максимална моќност е 7.0Kw.</p>

Потврда и Излез од Функцијата со управување на моќност

Истовремено притиснете го копчето **Тајмер** и копчето **Lock**.

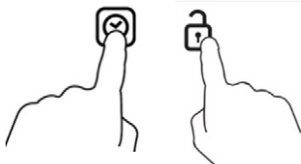

Плотната ќе се исклучи.

КОНТРОЛИРАЊЕ ТАЈМЕР



Тајмерот може да го користите на два различни начини:

1. Може да го корисите како потсетник. Во овој случај, тајмерот нема да исклучи било која зона за готвење кога е дотеран тајмерот.
2. Може да дотерате да се исклучат една или повеќе зони за исклучување откако ќе помине дотераното време.
 - Максимумот на тајмерот е 99 минути

Користење на Тајмерот како потсетник



Ако не сте избрале ниту една зона за готвење

<p>Проверете дали е вклучена ринглата.</p> <p>Забелешка: може да го користите потсетникот дури и ако не сте избрале зона за готвење.</p>	
<p>Допрете на контролата за тајмер, индикаторот за тајмер ќе прикаже "10"; и "0" ќе трепка.</p>	
<p>Допрете го повторно Тајмер копчето и "1" ќе трепери. Поставете го Тајмерот со помош на лизгачкото копче од 0 до 9;</p> <p>Напомена: Изборот автоматски ќе се потврди по 5 секунди.</p>	



<p>Поставете го Тајмерот со помош на лизгачките копчиња (пр. 9), Тајмерот сега е поставен на 95 мин.</p>	
<p>Одбројувањето ќе започне. Екранот ќе го прикаже преостанатото време.</p>	
<p>Звучниот сигнал ќе се огласи во траење од 30 секунди а екранот ќе прикаже “- -“.</p>	

Дотерување на тајмерот за исклучување на една или повеќе зони за готвење

<p> </p>	
<p>Допрете на контролата за избор на зона за греење</p>	
<p>Допрете на тајмерот, индикаторот за тајмер покажува “10”, и “0” ќе трепка.</p>	
<p>Поставете го Тајмерот со помош на лизгачкото копче. (пр 5)</p>	
<p>Допрете го повторно копчето Тајмер и ќе трепери „1“.</p>	

<p>Прилагодете го Тајмерот со помош на лизгачките копчиња (пр. 9) и сега Тајмерот е поставен на 95 минути.</p>	
<p>Кога ќе се постави времето на подсетникот, тоа веднаш ќе почне со одбројување. На екранот ќе се прикаже преостанатото време, а индикаторот на одбројување ќе трепери на 5 секунди. Напомена: Црвената точка до ознаката за моќност на работа ќе свети зависно која Зона на работа е одбрана.</p>	
<p>Кога одбројувањето ќе се заврши, соодветната зона на готвење автоматски ќе се исклучи.</p>	
<p>За да го откажете Тајмерот, потсавете го лизгачот на „ 0 0 ”.</p>	

Откажување на Тајмер

<p>Допрете ја Зоната за која сакате да го исклучите Тајмерот.</p>	
<p>Допрете го Тајмерот и индикаторот ќе трепери.</p>	
<p>За да го откажете Тајмерот, поставете го лизгачот на „ 0 0 ”.</p>	

Стандардно работно време

Друга карактеристика за безбедност на ринглата е автоматското исклучување. Ова се случува секогаш кога ќе заборавите да ја исклучите зоната за готвење. Стандардното време за исклучување е прикажано во табелата подолу:

Ниво на моќ	1	2	3	4	5	6	7	8	9
Стандардно време на работа (час)	8	8	8	4	4	4	2	2	2

НАПОМЕНА:



Кога ќе го отстраните садот, плотната автоматски ќе се исклучи по 2 минути. Лицата кој имаат вграден "пејсмејкер" треба да се посоветуваат со својот лекар пред користење на овој уред.

УПАТСТВО ЗА ГОТВЕЊЕ



Внимавајте кога пржите маслото и маснотиите брзо се загреваат, особено ако користите PowerBoost. На екстремно висока температура маслото и маснотиите ќе се разгорат спонтано и ова преставава сериозен ризиок од пожар.

1. Совети за готвење

- Кога храната ќе почне да врие, намалете ја дотераната температура.
- Со користење на капак ќе се намали времето на готвење и ќе заштедите енергија со задржување на топлината.
- Намалете ја количината на течност или маснотии за да го намалите времето на готвење.
- Почнете со готвење на висока температура и намалете ја кога храната ќе се загрее.



Подолните дотерување се само како водич. Точното дотерување ќе зависи од неколку фактори, вклучувајќи ја и ринглата и количината која ја готвите. Експериментирајте со керамичката ригнла да најдете дотерување кое вас најмногу ќе ви одговара.

Температура	Погодно за
1-2	<ul style="list-style-type: none"> • деликатно затоплување на мала количина на храна • топење чоколадо, путер и храна која брзо гори • нежно крчање • споро затоплување
3-4	<ul style="list-style-type: none"> • повторно затоплување • брзо крчање • готвење ориз
5-6	<ul style="list-style-type: none"> • палачинки
7-8	<ul style="list-style-type: none"> • динстање • готвење тестенини
9	<ul style="list-style-type: none"> • пржење • печење • доведување супа до вриење • врела вода

ГРИЖА И ЧИСТЕЊЕ

Што?	Како?	Важно!
Секојдневно валкање на стаклото (отпечатоци од прсти, траги, дамки останати од храна или истурање шеќер врз стаклото)	<ol style="list-style-type: none"> 1. Исклучете го напојувањето на ринглата. 2. Нанесете чистач за ринглата додека стаклото е сеуште топло (но не врело!) 3. Исплакнете и избришете со чиста крпа или хартиена крпа. 4. Вклучете го напојувањето на ринглата. 	<ul style="list-style-type: none"> • Кога напојувањето на ринглата е исклучено, нема да има индикација за 'топла површина' но зоната за готвење сеуште може да е топла! Внимавајте. • Тешки стругалки, некои најлонски чистачи и груби/абразивни средства за чистење може да го изгребат стаклото. Секогаш чистајте ја етикетата да проверете дали средството за чистење одговара. • Никогаш не оставајте остатоци од чистењето врз ринглата: стаклото може да се измачка.
Врие, се топи и топол шеќер се истура врз стаклото	<p>Ова веднаш отстранете со парче риба, нож од палета или стругалка за сечило погодно за керамичка рингла, но внимавате на површината за готвење:</p> <ol style="list-style-type: none"> 1. Исклучете го напојувањето на ринглата од сид. 2. Држете го ножот или приборот под агол од 30° и изгребете го извалканото или истуреното на ладно место на рингалта. 3. Исклучете го извалканото или истуреното со ткаенина или хартиена крпа. 4. Следете ги чекорите 2 до 4 за 'Секојдневно валкање на стакло'. 	<ul style="list-style-type: none"> • Отстранете ги дамките останати од топење и храна со шеќер или истуруени најбрзо што можете. Ако оставите да се оладат на стаклото, може да биде тешко да се извадат или и дури засекогаш да го оштетите стаклото. • Опасност од сечење: кога ќе се повлече безбедносниот капак, ножот во стругалката е остар. Користете го со многу внимание и секогаш чувајте го безбедно и надвор од дофат на мали деца.
Истурање врз контролите на допир	<ol style="list-style-type: none"> 1. Исклучете го напојувањето на ринглата. 2. Впијте го истуреното 3. Избришете ги контролите на допир со чист сунѓер или ткаенина. 4. Избришете го местото веднаш да биде суво со хартиена крпа. 5. Вклучете го напојувањето на ринглата. 	<p>Плочата за готвење може да емитува звучен сигнал и самата да се исклучи, и контролите на допир може да не работат додека врз нив има течност. Проверете дали сте ја избришале целата површина на контролите на допир пред повторно да ја вклучите плочата за готвење.</p>

ПРЕДУПРЕДУВАЊЕ

Истурен сос, сок и т.н. треба веднаш да се избрише колку може побрзо со ткаенина навлажнета со топла вода со детерџент.

Не дозволувајте сос или сок да изгори на плочата за готвење. Ова може да ја ОШТЕТИ стаклената површина или да се спои со стаклената површина или понатамошното чистење да го направи потешко! Малото менување на бојата на плочата е нормално и не влијае врз работните перформанси.

Не користете челична волна или ножеви за чистење на наслаги од нечистотија. Подмачкајте ги наслагите со ткаенина намокрена со голема количина на детерџент, но внимавајте да не го гребете стаклото.

Малото менување на бојата на плочата е нормално и не влијае врз работните перформанси.

СОВЕТИ

Проблем	Можни причини	Што да направите
Плочата за готвење не може да се вклучи.	Нема струја.	Проверете дали керамичката плоча е поврзана во струја и дали е вклучена. Проверете да не има прекин на струја дома или во подрачјето. Ако сте провериле се и проблемот сеуште го има, обратете се кај квалификуван сервисер.
Контролите на допир не реагираат.	Контролите се заклучени.	Отклучете ги контролите. Видете во делот 'Користење на керамичката плоча за инструкции.
Контролите на допир се тешки за работа.	Може да има малку вода врз контролите или го користите горниот дел од прстот кога ги допирате контролите.	Проверете областа на контролите на допир се суви и користете го прстот кога ги допирате контролите.
Стаклото е изгребано.	Садови со груб раб.	Користете садови за готвење со рамка и мазна основа. Видете 'Бирање соодветен сад за готвење'. Видете 'Грижа и чистење.
Некои садови создаваат звуци на крцкање или кликнување.	Ова може да биде предизвикано од конструкцијата на садот за готвење (слоеви од различни метали различно вибрираат).	Ова е нормално за садови за готвење и не означува дефект.

РЕШАВАЊЕ НА ПРОБЛЕМИ

1) Кодови грешка и решенија;

Кодови Грешка	Проблем	Решение
Автоматско поправување		
E1	Напојувањето во домаќинството е над потребното напојување.	Ве молиме проверете дали напојувањето е нормално. Вклучете ја плочата аоткако напојувањето е во нормален режим за работа.
E2	Напојувањето во домаќинството е под потребното напојување.	
E3	Висока температура на сензорот (1#)	Причекајте плочата да се олади. Притиснете го копчето за Вкл./Искл. За да го рестартирате уредот.
E4	Висока температура на сензорот (2#)	
E5	Висока температура на електричната склопка (IGBT) (1#)	Причекајте температурата на ел.склопка да се намали. Притиснете го копчето за Вкл./Искл. за да го рестартирате уредот. Проверете дали вентилаторот работи нормалално; Доколку не – контактирајте го сервисот за замена.
E6	Висока температура на електричната склопка (IGBT) (2#)	
Без автоматско поправување		
F3/F6	Дефект на сензорот на керамичката плоча-краток спој (F3 за 1#,F6 за 2#)	Проверете ја врската или заменете ја темп. на сензорот за керамичката плоча
F4/F7	Дефект на сензорот на керамичката плоча прекин во струјно коло. (F4 за 1#,F7 за 2#)	
F5/F8	Дефект на сензорот за керамичка плоча. (F5 за 1#,F8 за 2#)	
F9/FA	Дефект на сензорот за ел. склопка (IGBT) (краток спој/прекин на струјно коло 1#)	Заменете ја матичната плоча
FC /FD	Дефект на сензорот за ел. Склопка (IGBT) (краток спој/прекин на струјно коло за 2#)	

2) Специфични дефекти и решенија

Код на грешка	Проблем	Решение А	Решение В
LED светлото не свети кога уредот ќе се вклучи.	Нема напојување.	Проверете дали утикачот е добро прицврстен во штекерот и дека штекерот работи	
LED светлото не свети кога уредот ќе се приклучи на напојување.	Дефект на спојката на Главната плоча и екранот.	Проверете го поврзувањето.	
	Приклучната плоча за напојување е оштетена	Заменете ја со помош на плоча за напојување.	
	Плочата на екранот е оштетена	Заменете ја плочата на екранот	
Некој копчиња не работат или LED екранот не работи.	Плочата на екранот е оштетена	Заменете ја плочата на екранот	
Се вклучува индикаторот за работната плоча, али греењето не започнува	Висока температура на индукциската плоча	Температурата во опкружувањето е превисока. Проверете ги влезните и излезните вентилации на уредот.	
	Нешто не е во ред со вентилаторот.	Проверете дали вентилаторот работи без проблем, доколку не заменете го вентилаторот	
	Главната плоча е оштетена	Заменете ја главната плоча	

Греењето нагло престанува за време на работа и на екранот трепка“ц”.	Неспретно поместување на садот.	Користите соодветен сад (погледнете го упатството оза користење)	Оштетен е сензорот за движење на сад садови, заменет еја Главната плоча.
	Површината на садот е премногу мала		
	Плочата е прегреана	Единицата е прегреана. Причекајте температурата да се нормализира. Притиснете го копчето ВКЛ./Искл. за повторно стартување на единицата	
Греачите на плочата од иста страна прикажуваат “ц” .	Дефект на спојот на Главната плоча и пличат ана екранот;	Проверете го поврзувањето	
	Плочата на екранот за комуникација е оштетена	Заменете ја плочата со екран	
	Главната плоча е оштетена.	Заменете ја главната плоча	
Звукот на моторот на вентилаторот прави чудни звуци	Моторот од вентилаторот е оштетен	Заменете го вентилаторот.	

Горенаведени се ситуации и инспекции на вообичаени дефекти.

Ве молиме немојте сами да го расклопувате или поправате уредот за да избегнете опасност и оштетување на индукциската плотна.

ИНСТАЛИРАЊЕ

Изберете опрема за инсталирање

1. Исечете ја работната површина во согласност со големината покажана на цртежот. За инсталирање и користење, околу дупката треба да има минимум од 50mm простор. Внимавајте дебелината на работната површина да е најмалку 30mm. За работната површина изберете материјал отпорен на топлина за да избегнете деформации предизвикани од топлината на плочата за готвење. Како што е прикажано подолу:

ЗАБЕЛЕШКА: Безбедносното растојание меѓу страните на плочата за готвење и внатрешната површина на работната површина треба да е најмалку 3mm.

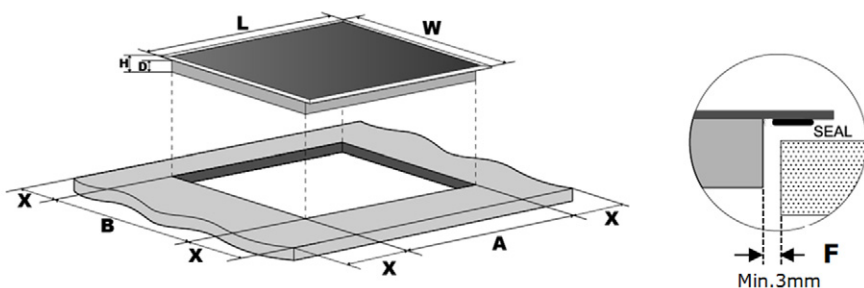

L(mm)	W(mm)	H(mm)	D(mm)	A(mm)	B(mm)	X(mm)	F(mm)
590	520	60	56	560+4 +1	490+4 +1	50 mini	3 min.



Под никакви услови, проверете дали керамичката плоча има добра вентилација и влезот и излезот на воздухот не се блокирани. Проверете керамичката плоча за готвење дали е во добра состојба. Како што е прикажано подолу.

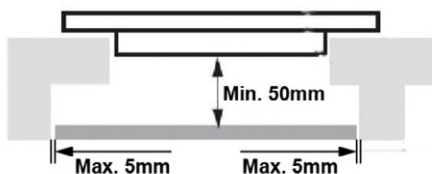

Забелешка: Безбедното растојание меѓу плочата за готвење и шкафот над ринглата е најмалку 760mm.

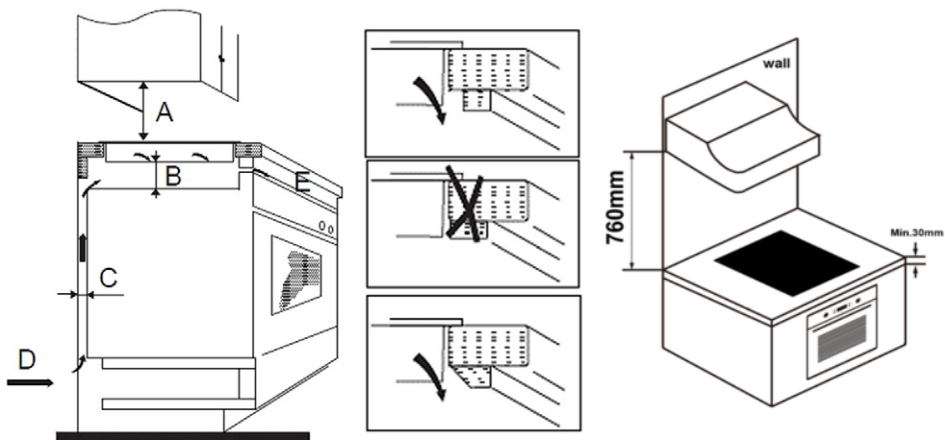

A (mm)	B (mm)	C (mm)	D	E
760	50 mini	20mini	Внес на воздух	Излез на воздух 5 mm

Пред да го поставите носачот за прицврстување

Уредот треба да се стави на стабилна, мазна површина (користете го пакувањето). Не применувајте сила врз контролите кои излегуваат од плочата за готвење.

Прицврстете ја плочата за готвење на работната површина со завртки за носачот на долниот дел од плочата за готвење (видете слика) по инсталирањето. Прилагодете ја позицијата на носачот да одговара за различна дебелина на работната површина.

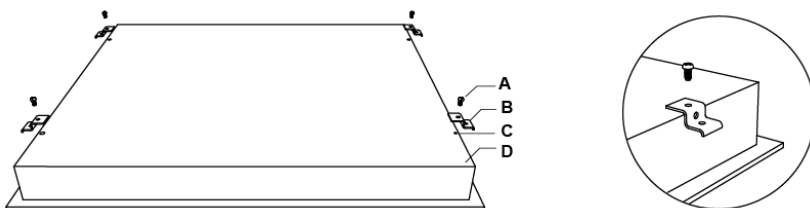

A	B	C	D
Vijak	Pričvrsni nosač	Rupa za vijak	Baza

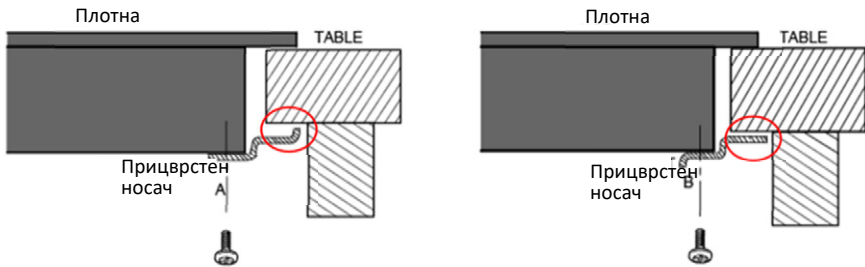

Наместете ја положбата на држачот за да одговара на различната дебелина на работната површина.

Предупредување

1. Ќерамичката плоча треба да биде инсталирана од квалификуван персонал или техничар. Имаме професионалци во сервисот. Ве молиме никогаш не ја извршувајте операцијата сами.
2. Ќерамичката плоча за готвење не треба да се постави на опрема за ладење, машини за перење садови и машини за сушење.
3. Ќерамичката плоча за готвење треба да се инсталира на место каде може да се обезбеди подобро топлинско зрачење за да се зголеми неговата сигурност.
4. Сидот и индуцираната зона на греење над работната површина ќе ја издржат топлината.
5. Да избегнете било какво оштетување, сендвич слојот и лепилото мора да се отпорни на топлина.
6. Не треба да се користи чистач на пареа.
7. Оваа ќерамичка плоча може да се поврзе само со снабдување со системска импеданса не поголема од 0.427 ohm. Во случај на потреба, обратете се со овластениот снабдувач за информација за системската импеданса.

Поврчување на плочата за готвење со електрично напојување

Напојувањето треба да биде поврзано во согласност со релевантниот стандард или соеднополен прекинувач. Методот на поврзување е прикажан подолу.

1. Ако кабелот е оштетен или треба да се замени, ова треба да го направи од страна на сервисер со помош на соодветни алати, за да избегнете несреќи.
2. Ако апаратот е поврзан директно во главната електрична мрежа, мора да се инсталира омниполарен прекинувач со минимален јаз од 3mm меѓу контактите.
3. Инсталатерот мора да обезбеди точно електрично поврзување и дека е во согласност со регулативите за безбедност.
4. Кабелот не смее да биде свиткан или компресиран.
5. Кабелот мора редовно да се проверува и да се замени само од соодветно квалификувано лице.

Двофазно електрично приклучвање

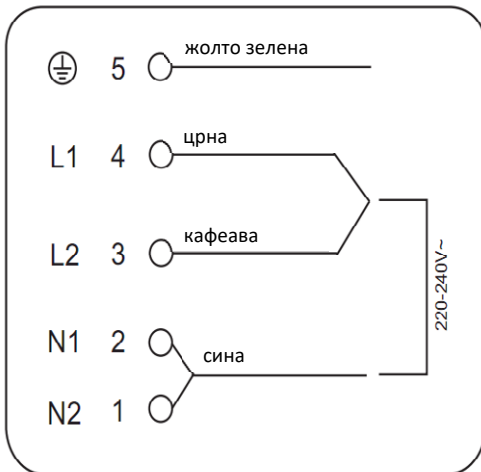

Еднофазно електрично поврзување



Доколку вкупниот број на грејни единици на уредот кој ќе го одберете не е поголем од 4, уредот може директно да се приклучи на електричната мрежа со еднофазен електричен приклучок, како што е прикажано подолу

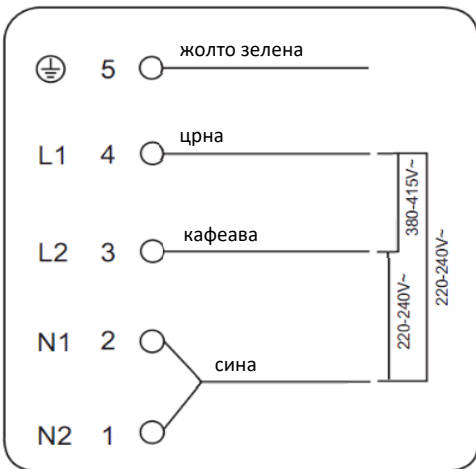
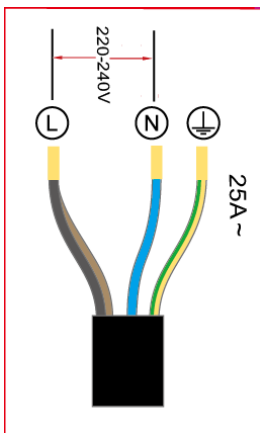

ТЕХНИЧКИ СПЕЦИФИКАЦИИ

Модел	BH-042IN BH-042IN X
Број зона за кухање	4 Zone
Напајање	220-240V~ 50Hz or 60Hz 380-415V 3N~ 50Hz or 60Hz
Инсталирана снага	7000 W
Димензије ŠxВxД (mm)	590 x 520 x 55
Уградбана димензија отвора АxВ (mm)	560 x 490

Одложување на отпад стара електрична и електронска опрема



Производите означени со овој симбол означуваат дека производот спаѓа во групата на електрична и електронска опрема (ЕЕ производи) и не смее да се одложува заедно со домаќинскиот отпад. Заради тоа овој производ треба да се одложи на означено место за собирање на електрична и електронска опрема. Правилно одложување на овој производ ќе помогне во спречување на можни негативни последици на околината и човековото здравје, кој инаку би можеле да бидат загрозени со неодговорно одложување на потрошен производ. Рециклираниот материјал ќе помогне во чување на здрава животна околина и природни ресурси.

За детални информации за собирање на ЕЕ производи обратете се во продавницата во која сте го купиле овој производ.

ЕУ Изјава за согласност

Овој уред е произведен согласно со важечките Европски норми и е во согласност со сите важечки Директиви и Регулативи.

ЕУ Изјава за согласност можете да ја превземете од следниов линк:

www.msan.hr/dokumentacija/artikala



Pllaka Montuese Induktive

BH-042IN BH-042IN X

Dimensionet e produktit: 590 x 520 x 55 mm

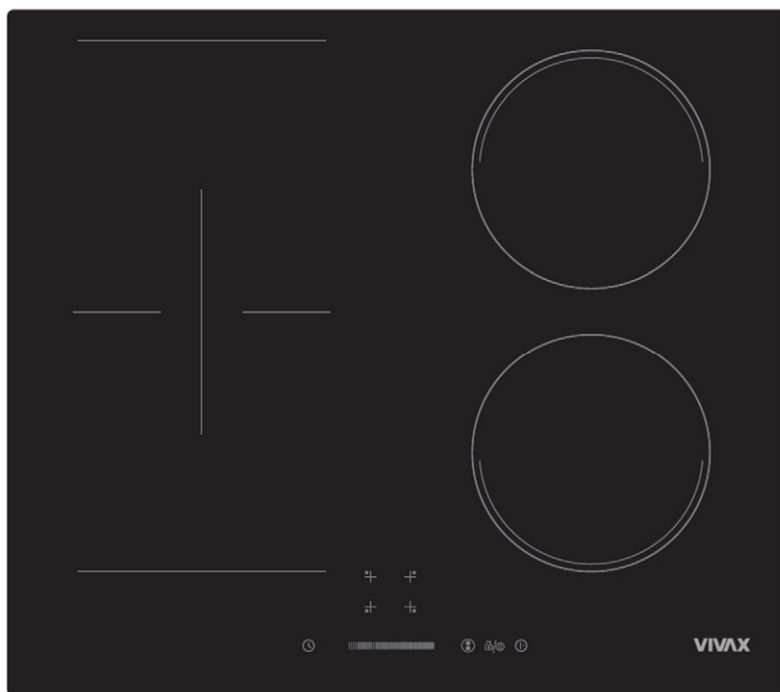

I nderuari konsumator,

Pjesët e paketimit (qeset plastike, polistireni etj.) nuk guxojnë të lihen pranë fëmijëve, pasi ato janë potencialisht të rrezikshme. Ju lutemi hidhni paketimin me kujdes me mjetet e duhura.

Për këtë qëllim, ju rekomandojmë që të lexoni me kujdes të gjithë udhëzuesin para se të përdorni produktin dhe ta mbani atë si referencë. Nëse e transferoni pajisjen te një palë e tretë, ju lutemi jepjani këtë manual, pronarit të ri për t'u familjarizuar me funksionet e pajisjes dhe paralajmërimet që lidhen me përdorimin e sigurtë të pajisjes.

Ky manual/ doracak përdorimi është përgatitur për më shumë se një model. Disa nga veçoritë e specifikuar në Manual mund të mos jenë të disponueshme në pajisjen tuaj.

Paralajmërim: Të gjitha pajisjet tona janë vetëm për përdorim shtëpiak, jo për përdorim komercial.

KJO PAJISJE DUHET TË INSTALOHET NË PËRPTHJE ME RREGULLORET NË FUQI DHE TE PËRDORET VETËM NË HAPËSIRA TË VENTILUARA MIRË. LEXONI UDHËZIMET PARA SE TË INSTALONI APO PARA SE TË PËRDORNI KËTË PAJISJE.

PARALAJMËRIM:

**MIRËMBAJTJA E PJESËS SË SIPËRME TË SHPORETIT
VITROQERAMIK**

Mos lejoni sheqerin, soset apo lëngjet që të djegen në pllakën/ pjatën e gatimit.

Kjo mund ta DËMTOJË sipërfaqen e xhamit/ qelqit e madje mund të shkrijë pjesën e sipërfaqes së qelqit apo mund ta bëj pastrimin e vazhdueshëm shumë më të vështirë!

Ndryshimi i lehtë i ngjyrës së pllakës është normal dhe nuk mund të ketë ndonjë ndikim sa i përket ndikimit në performancën e funksionimit.



ARALAJMËRIME TË RËNDËSISHME

Kjo pajisje përputhet me standardet e sigurisë elektromagnetike.

Sidoqoftë, personat me stimulues kardiakë ose implante të tjera elektrike (të tilla si pompat e insulinës) duhet të këshillohen me mjekun ose prodhuesin e implanteve para se të përdorin këtë pajisje për t'u siguruar që implantet e tyre nuk do të ndikohen nga fusha elektromagnetike.

Mosrespektimi i kësaj këshille mund të rezultojë në vdekje. Mos vendosni dhe mos lini asnjë objekt të magnetizueshëm (p.sh. karta krediti, karta memorie) ose pajisje elektronike (p.sh. kompjuterë, lexues MP3) pranë pajisjes, pasi ato mund të ndikohen nga fusha e saj elektromagnetike.

- **PARALAJMËRIM:** Kjo pajisje duhet të tokëzohet!
- Ju lutem gjeni informacionet e kërkuara siç është fuqia dhe rangimi i shporetit tuaj nga etiketa e rangimit e cila është pozicionuar prapa pajisjes.
- Sigurohuni se furnizimi me energji elektrike është fikur/ off para se të instaloni pajisjen tuaj.
- Sigurohuni se pajisja juaj është fikur para se ta zëvendësoni llampën në mënyrë që të shmangni mundësinë e ndonjë goditje elektrike.
- Në rast se kordoni i furnizimit është dëmtuar, ai duhet që të zëvendësohet nga prodhuesi, agjentët e shërbimit të tij apo persona të ngjashëm e të kualifikuar, në mënyrë që ta shmangni dëmin.
- Mbajeni kabllon elektrike të shporetit tuaj larg nga zonat e nxehta; mos i lejoni ato që të prekin pajisjen. Mbani ato larg nga anët e mprehta dhe nga sipërfaqet e nxehta.
- Përdorimi i pajisjes suaj krijon lagështi dhe nxehtësi në dhomë; sigurohuni që kuzhina juaj të jetë e ajrosur mirë.

- Përdorimi intensiv i zgjatur i pajisjes mund të kërkojë ventilim shtesë, për shembull hapje duke rritur nivelin e ventilimit mekanik aty ku ekziston.
- Kur shporeti është i nxehtë asnjëherë mos e prekni xhamin/ qelqin e shporetit me dorë.
- Kjo pajisje është e destinuar vetëm për qëllime të gatimit. Dhe nuk duhet të përdoret për qëllime të tjera, për shembull, për ngrohjen e dhomës. Të gjitha pajisjet tona janë vetëm për përdorim shtëpiak dhe jo për përdorim komercial.
- Para se të filloni ta përdorni pajisjen tuaj, mbani larg nga pajisja perdet, letrat apo gjërat e tjera të ndezshme. Mos i mbani gjërat e ndezshme apo që mund të ndezen lehtë afër pajisjes.
- Kjo pajisje mund të përdoret nga fëmijët e moshës prej 8 vjeç e më lartë si dhe nga personat me aftëzi të kufizuara fizike, shqisore apo aftësive mendore apo me mungesë përvojës dhe njohurive, në rast se ju është dhënë mbikqyrje dhe instruksione sa i përket përdorimit të pajisjes në një mënyrë të sigurtë si dhe të kuptojë dëmet e përfshira. Fëmijët nuk duhet të luajnë me pajisjen. Pastrimi si dhe mirëmbajtja e pajisjes nuk duhet të bëhet nga fëmijët përveç në rastet kur ata janë më të mëdhenjë se 8 vjeç dhe janë nën mbikqyrje.
- Përdorni dorëza gjatë kohës kur jeni duke përdorur shporetin. Mos prekni në sipërfaqe të nxehta.
- Mos e bartni shporetin duke e mbajtur për dorëza.
- Mos e përdorni shporetin në një ambient/ atmosferë potencialisht eksplozive.
- Nëse shpejtësia aktuale e siguresës në instalimin tuaj është më pak se 16 Amp, merrni një elektrikist të kualifikuar që të vendosë siguresën a16 Amp.
- Kur përdoret furra, disa pjesë mund të nxehen; fëmijët duhet të mbahen larg dhe të mbikëqyren në çdo kohë.
- Mos spërkatni ujë të ftohtë në një tabaka furre ose brenda furrës kur sipërfaqja e pajisjes është ende e nxehtë. Ngritja e avullit mund të shkaktojë djegie dhe ndryshimi i menjëhershëm i temperaturës mund të shkaktojë dëme në sipërfaqen e pajisjes.

- **PARALAJMËRIM:** Pjesët e arritshme mund të nxehen gjatë përdorimit. Andaj, fëmijët e vegjël duhet të mbahen larg.
- **PARALAJMËRIM:** Pajisja dhe pjesët e saj të arritshme nxehen gjatë përdorimit. Duhet pasur kujdes që të mos prekni elementet e ngrohjes. Fëmijët nën moshën 8 vjeç duhet të mbahen larg nëse nuk mbikëqyren vazhdimisht.
- Mos përdorni pastrues të ashpër gërryes ose kruajtës të mprehtë metali për të pastruar xhamin e derës së furrës pasi që ato mund të gërvishin sipërfaqen e cila mund të rezultojë në copëtim të xhamit/ qelqit.
- Një pastrues avulli nuk duhet të përdoret.
- Në ndezësit ose pllakat e nxehta elektrike nuk duhet të vendosni enë të paqëndrueshme ose të deformuara për të parandaluar rrotullimin e tyre, gjë që mund të shkaktojë dëmtime.
- Nëse shpejtësia aktuale e siguresës në instalimin tuaj është më pak se 32Ampere, merrni një elektrikist të kualifikuar ta rregullojë me një siguresë prej 32A. (Me modele të shpejta të pllakës së nxehtë- Hotplate 40 A).
- Kjo pajisje prodhohet në përputhje me rregulloret e sigurisë. Përdorimi i pasaktë do të dëmtojë njerëzit dhe pajisjen.
- Shporeti duhet të furnizohet përmes një çelësi të përshtatshëm izolues të dy shtyllave, që ka ndarjen e kontaktit të paktën 3 mm në të gjitha shtyllat e vendosura në një pozicion të arritshëm lehtësisht ngjitur me njësinë.
- Fëmijët duhet të mbikëqyren për të u siguruar që ata nuk luajnë me pajisjen. Asnjëherë mos i lini të luajnë me pajisjen.
- Shporeti mund të jetë i vendosur në një kuzhinë, kuzhinë / darkë apo dhomë të pozicionuar pranë shtratit por jo në një hapsirë që përmbanë banjo ose dush.
- **Kujdes:** kapakët e qelqit mund të copëtohen kur nxehen. Fikni të gjithë ndezësit përpara se të mbyllni kapakun. Çdo derdhje duhet të hiqet nga kapaku para se të hapet kapaku.



- Në modelet që kanë kohëmatës dixhital, pasi të keni ndërprerë energjinë, vendosni kohën e duhur dixhitale. Përndryshe, furra juaj nuk do të funksionojë.
- **Kujdes:** Pjesët e arritshme mund të jenë të nxehta kur skara është duke u përdorur. Fëmijët e vegjël duhet të mbahen larg.
- Mos vendosni në furrë lëng të ndezshëm, të djegshëm, apo të aftë për t'u shpërthyer ose të deformueshëm nga nxehtësia, asnjë material në mënyrë që të parandalohet rreziku i mundshëm edhe nëse pajisja juaj nuk është në përdorim.
- Buka mund të marrë flakë nëse koha e pjekjes është shumë e gjatë përgaditjes (së tostit).
- Për pastrimin e panelit të mbrojtjes së ventilatorit (opsionale) shporet duhet të fiket para se të hiqni mbrojtësin dhe pas pastrimit, mbrojtësi duhet të zëvendësohet në pozicionin e duhur në shporet.
- **PARALAJMËRIM:** Para marrjes së aksesit në terminale, të gjitha qarqet e furnizimit duhet të shkyçen.
- **PARALAJMËRIM:** Gatimi pa mbikëqyrje në një pllakë me yndyrë ose vaj mund të jetë i rrezikshëm dhe mund të rezultojë në zjarr. **KURRË** mos u përpiqni të shuani një zjarr me ujë, por fikni pajisjen dhe pastaj mbuloni flakën p.sh. me kapak ose batanije zjarri (leckë e lagur kuzhine).
- **PARALAJMËRIM:** Rreziku i zjarrit: mos ruani sende në sipërfaqet e gatimit.
- **PARALAJMËRIM:** Nëse sipërfaqja është plasaritur, fikeni pajisjen për të shmangur mundësinë e goditjes elektrike (shokut elektrik).
- **Pajisja nuk ka për qëllim të funksionojë me anë të një kohëmatësi të jashtëm ose një sistemi të veçantë të telekomandës.**
- **PARALAJMËRIM:** Kjo pajisje nuk është menduar për përdorim nga persona (përfshirë fëmijët) me aftësi fizike, aftësi shqisore apo mendore të reduktuara, ose mungesa e përvojës dhe njohurisë, përveç nëse atyre u është dhënë mbikëqyrje ose udhëzim në lidhje me përdorimin e pajisjes nga një person përgjegjës për sigurinë e tyre.

- Fëmijët duhet të mbikqyren në mënyrë që të sigurohemi se ata nuk do të luajnë me pajisjen.
- Kurrë mos e vendosni një enë/ tigan të zbratur në ngrohës apo në panelin elektrik i cili është duke funksionuar.
- Objektet metalike siç janë thikat, pirunët, lugët dhe kapakët nuk duhet të vendosen në sipërfaqen e pllakës pasiqë ato mund të nxehen.
- Qeramika prej qelqi mund të dëmtohet nga objektet që bien mbi të.
- Nëse sipërfaqja është e çarë, fikeni pajisjen për të shmangur mundësinë e goditjes elektrike, për sipërfaqet e pllakës prej qeramike qelqi ose materiali të ngjashëm që mbrojnë pjesët e gjalla.
- Mos u përpiqni të riparoni pajisjen vetë, ju lutemi kontaktoni një qendër të autorizuar shërbimi. Kontaktoni një qendër të autorizuar të shërbimit dhe insistoni në përdorimin e pjesëve rezervë origjinale.

POZICIONI I PAJISJES

Para se të filloni të përdorni pajisjen, ju lutemi lexoni me kujdes kapitullin **"PARALAJMRIME TË RËNDËSISHME DHE SIGURIA"**!

Para se të filloni ta përdorni pllakën montuese, hiqni të gjitha shiritat e ndezshëm, polisterol ose çdo material tjetër ambalazhi nga pllaka. Gjithashtu nxirrni/ largoni manualin e përdorimit dhe materiale të tjera të ndezshme nga pajisja.

Pajisja nuk duhet të instalohet afër dyerve ose dollapëve dekorativë.

Kjo pajisje duhet të përdoret vetëm pasi të keni instaluar në dollapin ose bazën e kuzhinës. Lejoni shkëputjen e pajisjes pas instalimit, me prizë ose kalim të mundshëm në kabllot fikse.

PJESËT KRYESORE

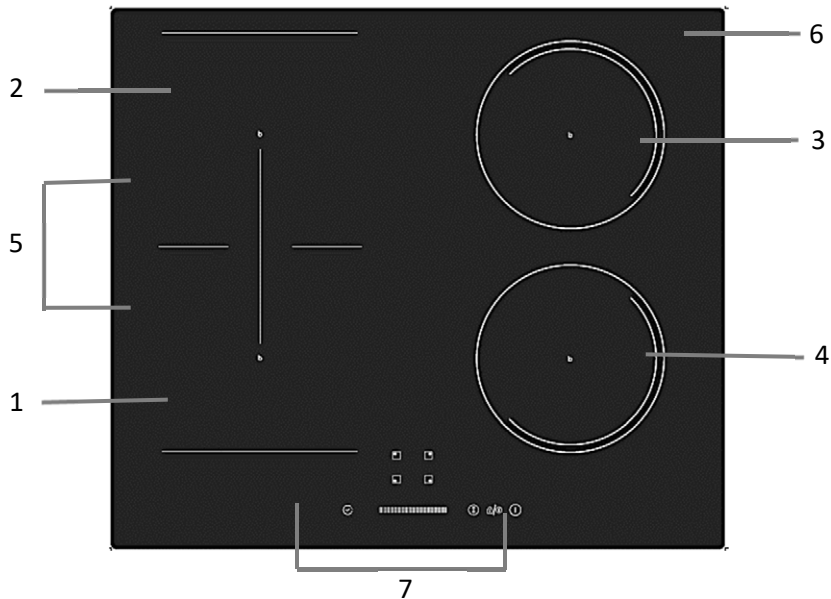

- 1. Max. 1200/1500W Zone
- 2. Max 2300/2600 W Zone
- 3. Max.1500/1800 W Zone
- 4. Max. 1500/1800 W Zone
- 5. Max. 3500/3800 W Zona Fleksibile
- 6. Pllaka prej xhamit (qelqit)
- 7. Paneli i kontrollit

PANELI I KONTROLLIT

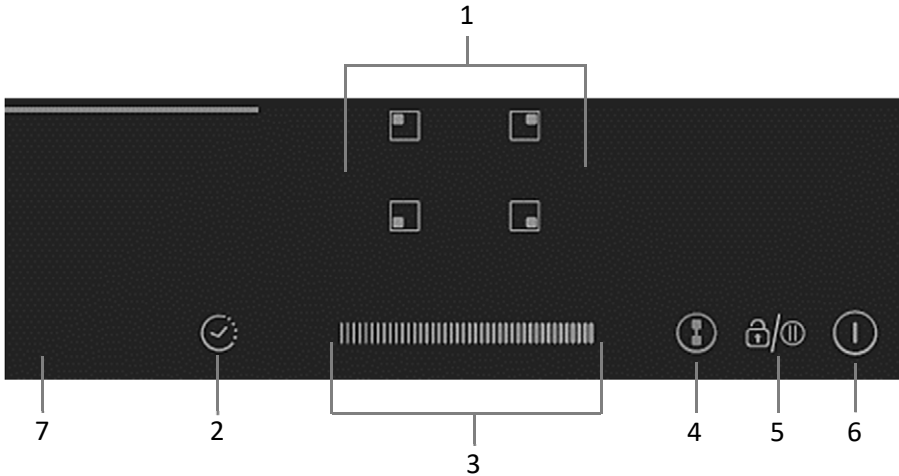

1. Kontrollerët e përzgjedhjes së zonës ngrohëse
2. Kontrollimi i kohëmatësit
3. Kontrollimi i Fuqisë/ Energjisë së kohëmatësit me prekje të rrëshqitshme
4. Kontrollim Fleksibil i Zonës
5. Kyçi / Kontrolli i Pauzës
6. Kontrolli NDEZJE/ FIKJE (ON/OFF control)

SI FUNKSIONON PLLAKA E INDUKSIONIT (INDUCTION HOB)

Gatimi me induksion është një teknologji gatimi e sigurt, e përparuar, efiçase dhe ekonomike. Ajo funksionon nga dridhjet elektromagnetike duke gjeneruar nxehtësi direkt në tigan, në vend se të gjenerojë nxehtësi indirekt përmes ngrohjes së sipërfaqes së xhamit. Xhami nxehet vetëm në rast se tigani e ngroh atë.

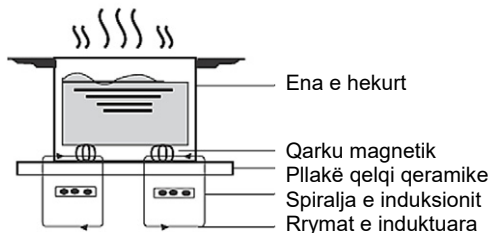

PËRDORIMI I PLLAKËS /COOKER USE

KONTROLLUESIT ME PREKJE

- Kontrolluesit reagojnë ndaj prekjës, kështuqë ju nuk keni nevojë të përdorni presion apo forcë.
- Përdorni pjesën e rumbullakosur të gishtit tuaj dhe jo majën e gishtit.
- Ju do të dëgjoni një tingull (beep) sa herë që regjistrohet një prekje.
- Sigurohuni që kontrolluesit të jenë gjithmonë të pastra, të thata dhe që nuk ka asnjë objekt (p.sh. një enë ose një leckë) që i mbulon ato. Edhe një film i hollë me ujë mund t'i bëjë kontrolluesit të vështira për t'u përdorur

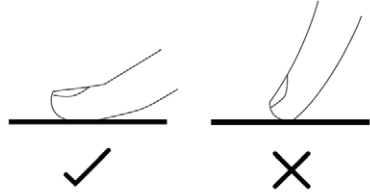

PËRZGJEDHJA E ENËS SË PËRSHTATSHME



PARALAJMËRIM

Përdorni vetëm enë gatimi me bazë të përshtatshme për gatim induktiv.

Shikoni për simbolin e induksionit në paketim ose në fund të tiganit.

Mund të kontrolloni nëse enët tuaja të gatimit janë të përshtatshme duke kryer një provë magneti.

Lëvizni një magnet drejt bazës së tiganit. Nëse tërhiqet, tiganit është i përshtatshëm për induksion.

• Në rast se nuk keni një magnet:

1. Vendosni ca ujë në tiganin të cilin dëshironi ta kontrolloni.
2. Në rast se shenja  në ekran nuk ndezet dhe uji është duke u nxehur, tiganit është i përshtatshëm.

• Enët e gatimit të punuara nga materialet e mëposhtme nuk janë të përshtatshme: Çelik i pastër inox

Alumini ose bakri pa bazë magnetike

Enë gatimi qelqi

Enë gatimi prej druri

Enë gatimi prej porcelani, qeramike dhe enë prej argjile

• Mos përdorni enë gatimi me skaj të dhëmbëzuar ose me një bazë të lakuar.



- Sigurohuni që baza e tiganit tuaj të jetë e lëmuar, të jetë e rrafshët me xhamin dhe të ketë të njëjtën madhësi me zonën e gatimit. Gjithmonë përqendroni tiganin tuaj në zonën e gatimit.

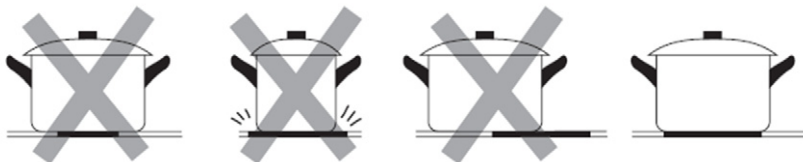

Gjithmonë ngrini tiganët nga pllaka qeramike – mos i rrëshqitni, ose mund të gërvishtin xhamin

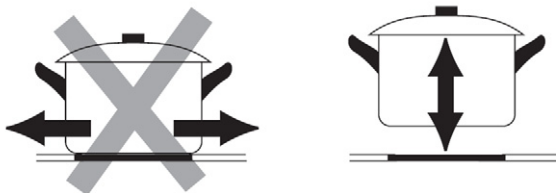

FILLIMI PJEKJES/ GATIMIT

Pas ndezjes, zhurma bie një herë, të gjithë treguesit ndizen për 1 sekondë dhe pastaj fiken, duke treguar që pllaka qeramike ka hyrë në gjendjen e modalitetit në pritje

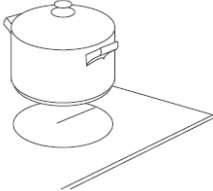
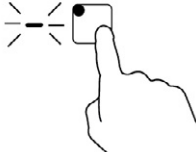
<p>Prekni kontrollin NDEZJE/ FIKJE (ON / OFF) për tre sekonda.</p> <p>Pas ndezjes, tingulli/ zhurma bie një herë, të gjitha ekranet tregojnë "-" ose "- -", duke treguar që pllaka e induksionit ka hyrë në gjendjen e gatishmërisë.</p>	
<p>Vendosni një tigan të përshtatshëm në zonën e gatimit që dëshironi të përdorni.</p> <p>Sigurohuni që pjesa e poshtme e tiganit dhe sipërfaqja e zonës së gatimit janë të pastra dhe të thata.</p>	
<p>Duke e prekur kontrolluesin për përzgjedhjen e zonës së pllakës për ngrohje e pllakës përzgjedhjes së zonës së ngrohjes dhe një tregues pranë çelësit/ kontrolluesit do të pulsojë.</p>	

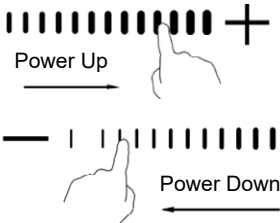
<p>Rregulloni cilësimin e nxehtësisë duke prekur kontrollin e rrëshqitshëm.</p> <ul style="list-style-type: none"> • Nëse nuk zgjidhni një cilësim nxehtësie brenda 1 minutë, pllaka qeramike do automatikisht fikem Ju do të duhet të filloni përsëri në Hapi 1. • Mund të modifikoni cilësimin e nxehtësisë në çdo kohë gjatë gatimit. • Mund të modifikoni nivelin e energjisë nga 0 në 9 • Nga kontrolli i rrëshqitjes. 	
---	---

Në rast se në ekran ndizet ndriçimi  ekрани ndizet në mënyrë alternative me vendosjen e nxehtësisë

Kjo nënkupton se:

- Ju nuk e keni vendosur enen në pjesën e duhur të zones së gatimit.
- Tigani/ Ena të cilën ju jeni duke e përdorur nuk është e përshtatshme për gatimin induktiv.
- Tigani është shumë i vogël ose i pa vendosur përshtatshëmrisht në zonën e gatimit.

Asnjë ngrohje nuk bëhet nëse nuk ka një tigan të përshtatshëm në zonën e gatimit. Ekрани automatikisht do të fiket pas 2 minutash nëse nuk vendoset asnjë tigan i përshtatshëm.

MBARIMI I GATIMIT

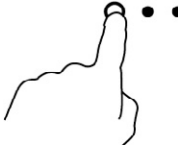

Pas ndezjes, zhurma bie një herë, të gjithë treguesit ndizen për 1 sekondë dhe pastaj fikem, duke treguar që pllaka e gatimit ka hyrë në gjendjen e gatishmërisë.

<p>Prekja e kontrollit të përzgjedhjes së zonës së ngrohjes që dëshironi të çaktivizoni.</p>	
<p>Fikni zonën e gatimit duke prekur rrëshqitësin te "0". Sigurohuni që ekрани të shfaqë "0".</p>	

<p>Turn the whole cooktop off by touching the ON/OFF control.</p>	
<p>Kini kujdes nga sipërfaqet e nxehta H do të tregojë se cila zonë gatimi është e nxehtë për tu prekur. Ajo do të zhduket kur sipërfaqja të ftohet në një temperaturë të sigurt. Mund të përdoret gjithashtu si një funksion i kursimit të energjisë nëse dëshironi të ngrohni tiganët e mëtejshëm, përdorni tiganin që është ende i nxehtë.</p>	

- Funksioni mund të punojë në çfardo zone gatimi.
- Zona e gatimit kthehet tek operacioni origjinal pas 5 minutash.
- Në rast se nxehtësia origjinale është e barabartë ose ekuivalente me 0, ajo do të kthehet në 9 pas 5 minutash.

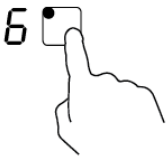
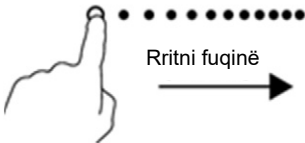
FUNKSIONI I RITJES/ BOOST FUNCTION

<p style="text-align: center;">Aktivizoni funksionin e rritjes</p>	
<p>Prekni butonin e kontrolluesit të zonës së prekjes</p>	
<p>Prekni rrëshqitësen deri tek "b". Sigurohuni si ekrani paraqet "b".</p>	
<p style="text-align: center;">Anulojeni funksionin e rritjes</p>	
<p>Prekni kontrollin e përzgjedhjes së zonës së ngrohjes, funksionin e rritjes të së cilës dëshironi ta anuloni.</p>	

Përzgjedhni një operacion të nxehtësisë duke e prekur kontrolluesin e rrëshqitshëm.

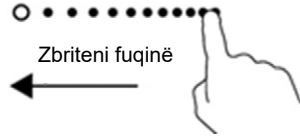

- Funkzioni mund të punojë në çfardo zone gatimi.
- Zona e gatimit kthehet tek operacionin original pas 5 minutash.
- Në rast se operacioni i nxehtësisë është ekuivalent me 0, ai do të kthehet në 9 pas 5 minutash.

ZONA FLEKSIBILE

Kjo zonë mund të përdoret si një zonë e vetme, zonë e zgjatur ose si dy zona të ndryshme, në përputhje me nevojat e gatimit.

Zona e lirë është bërë nga dy induktorë të pavarur që mund të kontrollohen veçmas.

Aktivizoni një zonë të madhe të zgjeruar

1. Për të aktivizuar zonën e lirë si një zonë të vetme të madhe, Prekni kontrollin e Zonës fleksibël (4)

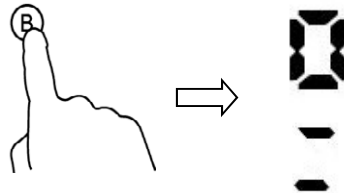

2. Si një zonë e madhe, ne sugjerojmë të përdoret si më poshtë:

- Enë gatimi: Enë gatimi me diametër 250 mm ose 280 mm (Enët katrore ose Ovale janë të pranueshme)

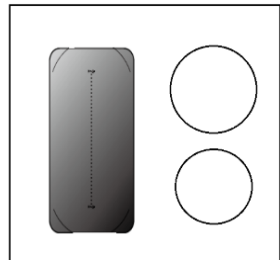
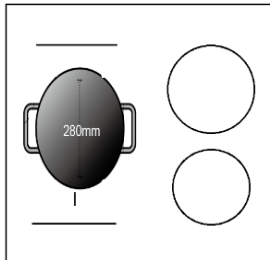
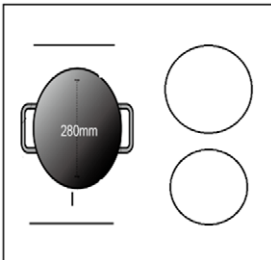

Ne nuk rekomandojmë operacione të tjera përveç tre operacioneve të sipërpërmendura sepse ato mund të ndikojnë në ngrohjen e pajisjes.

Si dy zona të ndara dhe të pavarura

Për të përdorur zonën fleksibël si dy zona të ndryshme, mund të keni dy zgjedhje të ngrohjes.

1. Vendosni një tiganë në anën e djathtë lart ose në të djathtë poshtë të zonës fleksibile.

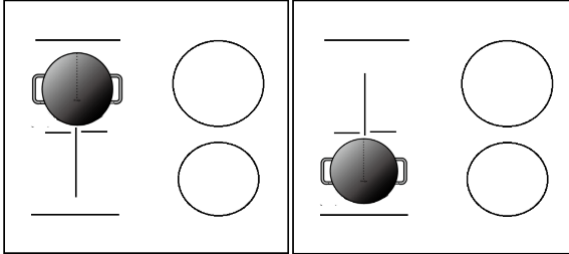

2. Vendosni dy tiganë në të dyja anët e zones fleksibile.

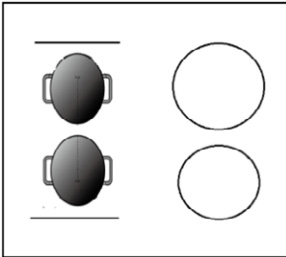



Vërejtje:

Sigurohuni se tiganë është më i madh se 12 cm!

Kyçja e kontrolluesve

Ju mund të bllokoni kontrollat për të parandaluar përdorimin e paqëllimshëm (për shembull fëmijët që aksidentalisht hapin zonat e gatimit).

Kur kontrollat janë të kyçura, të gjitha kontrollat përveç kontrollit NDEZJE/ FIKJE (ON / OFF) janë çaktivizuar.

Për të kyçur kontrolluesit	
Prekni dhe mbajeni kontrolluesin e kyçjes për ca kohë. 	Treguesi i kohës do të paraqesë "Lo"
Për të çkyçur kontrolluesit	
Prekni dhe mbani kontrolluesin e kyçësit për ca kohë. 	



Kur pllaka është në modalitetin e kyçjes, të gjitha kontrollat janë të çaktivizuara përveç NDEZJE/ FIKJE (ON / OFF), gjithmonë mund të fikni pllakën e induksionit me kontrollin NDEZJE/ FIKJE (ON / OFF) në një rast urgjence, por së pari do të zhblokoni pllakën në operacionin tjetër.

Funksionimi i Pauses

Mund të ndaloni ngrohjen në vend që të mbyllni pllakën.

Kur hyni në modalitetin Pause, të gjitha kontrollet përveç kontrollit NDEZJE/ FIKJE (ON / OFF) janë çaktivizuar.

Për të hyrë në modalitetin e pauses	
Prekni kontrolluesin e kyçjes/ pauses.	Të gjithë treguesit do të paraqesin " II "
Për të dalur nga modaliteti i pauses	
Prekni kontrolluesin e kyçjes/ pauses.	



Kur pllaka është në modalitetin e pazës, të gjitha kontrollet janë të çaktivizuara përveç kontrollit NDEZJE/ FIKJE (ON / OFF), gjithmonë mund të fikni pllakën e induksionit me kontrollin FIKJE/ NDEZJE (ON / OFF) në një rast urgjence. Pllaka do të mbyllet pas 10 minutash nëse nuk dilni nga modaliteti i pazës.

Funksioni i Menagjimit të Fuqisë/ Energjisë

Është e mundur të vendosni një nivel maksimal të thithjes së energjisë për pllakën e induksionit, duke zgjedhur deri në interval të ndryshëm të energjisë.

Pllakat e induksionit janë në gjendje të kufizojnë veten automatikisht në mënyrë që të punojnë në nivel më të ulët të energjisë, për të shmangur rrezikun e mbingarkesës.

Për t'u kyçun në fuqinë e Menagjimit të Funksionit	
Ndizni pllakën, më pas Shtypni në të njëjtën kohë kontrollin e kohëmatësit dhe kyçjen e tastit.	Treguesi i kohëmatësit do të tregojë "P5" që do të thotë nivelin e energjisë 5 Modaliteti i paracaktuar është në 7.0Kw.
Për të kaluar në një tjetër nivel	
Zgjidhni një nivel të energjisë duke prekur kontrollin e rrëshqitësit.	Janë 5 nivele të fuqisë, nga "P1" deri tek "P5". Treguesi i kohës do të tregojë njëren nga to. "P1" : fuqia maksimale është 2.5Kw. "P2" : fuqia maksimale është 3.5Kw. "P3" : fuqia maksimale është 4.5Kw. "P4" : fuqia maksimale është 5.5Kw. "P5" : fuqia maksimale është 7.0Kw.

Konfirmimi dhe Menaxhimi i Funksionit të Fuqisë Dalëse

Shtypeni në të njejtën kohë + (kohëmatësin) dhe çelësin kyç për konfirmim.

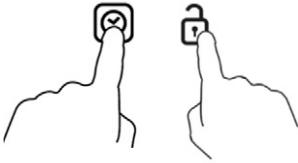

Pastaj pllaka do të fiket.

KONTROLLUESI I KOHËS

Ju mund ta përdorni kohëmatësin në dy mënyra të ndryshme:

- Mund ta përdorni si kujdestar për një minutë. Në këtë rast, kohëmatësi nuk do të çaktivizojë asnjë zonë gatimi kur të mbarojë koha e caktuar.
- Mund ta vendosni që të fikë një ose më shumë zona gatimi pasi të mbarojë koha e caktuar.
 - Koha maksimale e kohëmatësit është 99 minuta.

Përdorimi i kohëmatësit si një përkujdesës i minutave (Minute Minder)

Në rast se nuk jeni duke zgjedhur ndonjë zonë gatimi.

Sigurohuni që pllaka e gatimit është e ndezur.

Vërejtje: mund të përdorni vëmendjen e imët edhe nëse nuk po zgjidhni ndonjë zonë gatimi



Prekni kontrollin e kohëmatësit, treguesi i kohëmatësit do të tregojë "10"; Dhe "0" do të pulsojë/ ndriçojë;

Vendosni kohën duke e prekur kontrolluesin rrëshqitës. (e.g. 5)







Prekni përsëri kontrollin e kohëmatësit, "1" do të pulsojë/ ndriçojë; Rregulloni cilësimin e kohëmatësit duke prekur kontrollin rrëshqitës dhe modifikoni kohën nga 0 në 9;

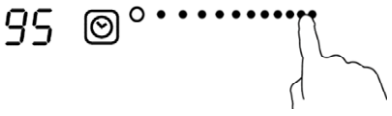
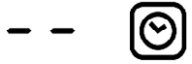

Vërejtje: Do të konfirmohet automatikisht nëse nuk ka operacion brenda 5 sekondash.





<p>Vendosni kohën duke prekur kontrolluesin rrëshqitës (p.sh. 9), tani kohëmatësi që vendosni është 95 minuta.</p>	
<p>Kur të vendoset koha, ajo do të fillojë të llogaritet menjëherë. Ekranin do të tregojë kohën e mbetur.</p>	
<p>Buzzer do të lëshojë një tingull/ bip për 30 sekonda dhe kohëmatësi treguesi tregon "- -" kur mbaron koha e vendosjes.</p>	

Vendosja e kohëmatësit për të çaktivizuar një ose më shumë zona gatimi

<p>VENDOSINI NJË ZONË</p>	
<p>Prekja e kontrollit të përzgjedhjes së zonës së ngrohjes .</p>	
<p>Prekni kontrolluesin e kohëmatësit, treguesi i kohëmatësit tregon "10" dhe "0" do të pulsojë/ ndriçojë.</p>	
<p>Vendosni kohën duke e prekur kontrolluesin e rrëshqitshëm. (e.g. 5)</p>	
<p>Prekni kontrolluesin e kohes përsëri dhe "1" do të pulsojë/ ndriçojë.</p>	

<p>Vendosni kohën duke prekur kontrollin e rrëshqitësit (p.sh. 9), tani kohëmatësi që vendosni është 95 minuta.</p>	
<p>Kur të vendoset koha, ajo do të fillojë të numërohet menjëherë. Ekranin do të tregojë kohën e mbetur.</p> <p>VËREJTJE: Pika e kuqe ngjitur me treguesin e nivelit të energjisë do të ndizet duke treguar se zona është zgjedhur.</p>	
<p>Kur skadon kohëmatësi i gatimit, zona përkatëse e gatimit do të fiket automatikisht.</p>	
<p>Prekni kontrollin e rrëshqitësit për të vendosur kohëmatësin në "00", kohëmatësi është anuluar.</p>	

Anulojeni Kohëmatësin

<p>Duke e prekur kontrolluesin e përzgjedhjes së zonës së ngrohjes ju anuloni kohëmatësin që dëshironi për ta anuluar.</p>	
<p>Duke e prekur kontrolluesin e kohës/ kohëmatësit.</p>	
<p>Prekni kontrollin e rrëshqitësit për të vendosur kohëmatësin në "00", kohëmatësi është anuluar.</p>	

Koha e parazgjedhur e punës

Një tjetër tipar sigurie i pllakës është mbyllja automatike. Kjo ndodh sa herë që harroni të fikni një zonë gatimi. Orari i parazgjedhur i fikjes tregohet në tabelën më poshtë:

Niveli i fuqisë	1	2	3	4	5	6	7	8	9
Koha e parazgjedhur e punës (orë)	8	8	8	4	4	4	2	2	2

VËREJTJE:

Kur hiqet tenxherja, pllaka e induksionit mund të ndalojë ngrohjen menjëherë dhe pllaka fiket automatikisht pas 2 minutash.



Njerëzit me një prodhues të ritmit të zemrës duhet të këshillohen me mjekun e tyre para se të përdorin këtë njësi.

UDHËZIME GATIMI



Kini kujdes kur skuqni ushqime, pasi vaji dhe yndyra nxehen shumë shpejt, veçanërisht nëse jeni duke përdorur PowerBoost. Në temperatura jashtëzakonisht të larta vaji dhe yndyra do të ndizen në mënyrë spontane dhe kjo paraqet një rrezik serioz zjarri.

1. Këshilla gatimi

- Kur ushqimi të vlijë, ulni nivelin evendosur të temperaturës.
- Përdorimi i një kapaku do të zvogëlojë kohën e gatimit dhe do të kursejë energji duke mbajtur nxehtësinë.
- Minimizoni sasinë e lëngut ose yndyrës për të zvogëluar kohën e gatimit.
- Filloni të gatuar në një temperatur të lartë dhe zvogëloni vendosjen e temperaturës kur ushqimi është nxehur.



Cilësimet më poshtë janë vetëm udhëzime. Vendosja e saktë do të varet nga disa faktorë, përfshirë enën tuaj të gatimit dhe sasinë që gatuar. Eksperimentoni me pllaka qeramike për të gjetur cilësimet që ju përshtaten më së miri.

Vendosja e temperaturës	Përshtatshmëria
1-2	<ul style="list-style-type: none"> • ngrohja delikate për sasi të vogla të ushqimit • shkrija e çokolletës, gjalpiti dhe ushqimeve që digjen shpejt • zierje e butë • ngrohja e ngadaltë
3-4	<ul style="list-style-type: none"> • ngrohja përsëri • zierje e shpejtë • gatimi i orizit
5-6	<ul style="list-style-type: none"> • petulla
7-8	<ul style="list-style-type: none"> • sautim • gatimi i makaronave
9	<ul style="list-style-type: none"> • skuqje • mprehje • zierjen e supës • ujë të vluar

KUJDESI DHE PASTRIMI

Çka?	Si?	E rëndësishme!
Ndotja e përditshme në xham (gjurmët e gishtave, shenjat, njollat e lëna nga ushqimi ose derdhjet jo-sheqer në qelq)	<ol style="list-style-type: none"> 1. Kaloni energjinë në tigan të fikur. 2. Vendosni një pastrues tavoline ndërsa xhami është akoma i ngrohtë (por jo e nxehtë!) 3. Shpëlajeni dhe fshijeni me një leckë të pastër ose peshqir letre. 4. Ndizni përsëri rrymën në tavën e gatimit. 	<ul style="list-style-type: none"> • Kur të fiket rryma në pllakë, nuk do të ketë asnjë tregues në sipërfaqe të nxehtë 'por zona e gatimit mund të jetë akoma e nxehtë! Bëni shumë kujdes. • Pastrues të rëndë, disa pastrues najloni dhe agjentë pastrues të ashpër / gërryes mund të gërvishin qelqin. Gjithmonë lexoni etiketën për të kontrolluar nëse pastruesi juaj është i përshtatshëm. • Asnjëherë mos lini mbetjet e pastrimit në tavën e gatimit: qelqi mund të njolloset.
Vlimet, shkriret dhe derdhjet e nxehta të sheqerit në qelq	<p>Hiqni këto menjëherë me një fetë peshku, thikë palete ose kruajtëse brisik rroje të përshtatshme për pllaka gatimi prej qelqi, por kujdes nga sipërfaqet e zonës së nxehtë të gatimit:</p> <ol style="list-style-type: none"> 1. Çkyqeni funizimin me rrym të pllakës nga priza në mur. 2. Mbajeni tehun ose enën në një kënd 30 ° dhe gërvisheni ndotjen ose derdhni në një zonë të freskët të tiganit. 3. Pastroni ndotjen ose derdhni me një leckë ene ose peshqir letre. 4. Ndizni hapat nga 2 në 4 për 'Ndotja e përditshme në qelq' sipër. 	<ul style="list-style-type: none"> • Hiqni njollat e mbetura nga shkriret dhe ushqimet me sheqer ose derdhjet sa më shpejt të jetë e mundur. Nëse lihen të ftohen në qelq, ato mund të jenë të vështira për tu hequr ose edhe dëmtuar përgjithmonë sipërfaqen e xhamit. • Rreziku i prerjes: kur mbulesa e sigurisë tërhiqet, tehu në një gërvishje është i mprehtë. Përdorni me shumë kujdes dhe ruani gjithmonë të sigurt dhe larg fëmijëve.
Përhapjet në kontrollet e prekjes	<ol style="list-style-type: none"> 1. Shkëputeni pllakën nga energjia elektrike . 2. Pastojeni rrjedhen e derdhur. 3. Fshini zonën e kontrollit të prekjes me një sfungjer ose një leckë të pastër të lagur. 4. Fshijeni zonën plotësisht të thatë me një leckë letre. 5. Ndizni përsëri rrymën në pllakë. 	<p>Përderisa mbi pllake dhe pjesë të kontrollit ka masë të lëngshme, pllaka mund të aktivizohet vetvetiu dhe të lëshojë tingull si dhe pjesa e kontrollit mund të mos funksionojë. Sigurohuni që të fshini deri sa të thatë zonën e kontrollit të prekjes përpara se të ndizni përsëri pllakën.</p>

Paralajmërim

Salca e derdhur, lëngu i frutave, etj. Duhet të fshihen sa më shpejt që të jetë e mundur me një leckë të butë të lagur në ujë të ngrohtë me një detergjent

Mos lejoni që salcat ose lëngjet të digjen në pllakë. Kjo mund të DËMTOJ sipërfaqen e qelqit, të shkrihet ne sipërfaqes e qelqit ose ta bëjë pastrimin pasues shumë më të vështirë! Ndryshimi i lehtë i ngjyrës së pllakës është normal dhe nuk ka ndonjë ndikim në performancën e punës.

Mos përdorni një lesh çeliku ose thika për të pastruar depozitat e papastërtisë. Lyejeni depozitat me një leckë të lagur me një detergjent shumë të lagur, por kini kujdes që të mos gërvishni pjesën e sipërme të xhamit.

Ndryshimi i lehtë i ngjyrës në pllakë është normal dhe nuk ka ndonjë ndikim në performancën e punës.

SYGJERIME DHE KËSHILLA

Problemet	Shkaqet e mundshme	Çfarë të bëni
Pllaka nuk mund të ndizet	Nuk ka energji elektrike.	Sigurohuni që pllaka qeramike është e lidhur me furnizimin me energji elektrike dhe se është ndezur. Kontrolloni nëse ka ndërprerje të energjisë në shtëpinë ose zonën tuaj. Nëse keni kontrolluar gjithçka dhe problemi vazhdon, thirrni një teknik të kualifikuar.
Kontrollet e prekjës nuk reagojnë.	Kontrollet janë të kyçura.	Hapëni (hiqeni bllokadën) kontrollet. Shikoni seksionin 'Përdorimi i pllakës qeramike' për udhëzime.
Kontrollet me prekje janë të vështira për t'u përdorur.	Mund të ketë një shtresë të lehtë uji mbi kontrollet ose mund të jeni duke përdorur majën e gishtit kur prekni kontrollet.	Sigurohuni qe pjesa e kontrollit të prekjës është e tharë dhe përdoreni pjesën e majës së gishtit për të aktivizuar.
Qelqi është gërvishur.	Enë gatimi me tehe të përafërt.	Përdorni enë gatimi me baza të sheshta dhe të lëmuara. Shikoni 'Zgjedhja e enëve të përshtatshme për gatim'. Shihni 'Kujdesi dhe pastrimi'.
Disa tigan lëshojnë zhurma të kërcitjes	Kjo mund të shkaktohet nga ndërtimi i enëve tuaja të gatimit (shtresa metalesh të ndryshme që vibrojnë).	Kjo është normale për enët e gatimit dhe nuk tregon defekt.

ZGJIDHJA E PROBLEMEVE

1) Dështimi i kodit ka ndodhur gjatë përdorimit të klientit, & Zgjidhja;

Kodi i dështimit	Problemi	Zgjidhja
Riparimi Automatik		
E1	Tensioni i furnizimit është mbi tensionin e ranguar.	Ju lutemi kontrolloni nëse furnizimi me energji elektrike është normal. Ndizet pasi furnizimi me energji është normal.
E2	Tensioni i furnizimit është nën tensionin e ranguar.	
E3	Temperatura e lartë e sensorit të pllakës prej qeramike. (1#)	Prisni që temperatura e pllakës së qeramikes të kthehet në normale. Prekni butonin NDEZJE/ FIKJE ("ON / OFF") për të rindezur njësinë.
E4	Temperatura e lartë e sensorit të pllakës prej qeramike. (2#)	
E5	Temperaturë e Lartë e IGBT . (1#)	Prisni që temperatura e IGBT të kthehet në normale. Prekni butonin NDEZJE/ FIKJE ("ON / OFF") për të rindezur njësinë. Kontrolloni nëse ventilatori funksionon mirë; nëse jo, zëvendësoni ventilatorin (fan).
E6	Temperaturë e Lartë e IGBT. (2#)	
Asnjë Rikuperim Automatik		
F3/F6	Dështimi i sensorit të temperaturës së pllakës prej qeramike - qark i shkurtër. (F3 for 1#,F6 for2#)	Kontrolloni lidhjen ose zëvendësoni sensorin e temperaturës së pllakës prej qeramike.
F4/F7	Dështimi i sensorit të temperaturës së pllakës prej qeramike - qark i hapur. (F4 for 1#,F7 for2#)	
F5/F8	Ceramic plate temperature sensor failure—invalid . (F5 for 1#,F8 for2#)	
F9/FA	Sensori i temperaturës së IGBT të dështuar. (Qark i shkurtër / qark i hapur për 1#)	Zëvendësoni tabelën e rrymës.
FC /FD	Sensori i temperatures së IGBT të dështuar. (Qark i shkurtër/ qark i hapur 2#)	

2) Dështim & Zgjidhje Specifike

Dështimi	Problemi	Zgjidhja A	Zgjidhja B
LED nuk ndizet kur njësia është e lidhur/ e kyçur.	Nuk ka furnizim me energji/ fuqi.	Kontrolloni nëse spina është siguruar fort në prizë dhe ajo prizë është duke punuar/ funksionuar.	
LED nuk ndizet kur njësia është e lidhur/ e kyçur.	Dështimi i lidhjes së Pllakes shtesë të rrymës dhe tabelës së ekranit.	Kontrolloni Lidhjen.	
	Pllaka ndihmëse e energjisë është dëmtuar.	Zëvendësoni pllakën/ tabelen ndihmëse të energjisë.	
	Pllaka e ekranit është dëmtuar.	Zëvendësojeni pllaken/ tabelen e ekranit.	
Disa butona nuk mund të funksionojnë, ose ekranit LED nuk është normal.	Pllaka e ekranit është dëmtuar.	Zëvendësojeni pllaken/ tabelen e ekranit.	
Treguesi i mënyrës/ modalitetit të gatimit ndizet, por ngrohja nuk fillon.	Temperatura e lartë e pllakës.	Temperatura e ambientit mund të jetë shumë e lartë. Marrja e ajrit ose lirimimi i ajrit mund të bllokohen.	
	Ka diçka që nuk është në rregull me ventilatorin.	Kontrolloni nëse ventilatori funksionon mirë; nëse jo, zëvendësoni ventilatorin.	
	Pllaka e energjisë/ fuqisë është dëmtuar.	Zëvendësoni tabelën/ pllaken e rrymës.	
Ngrohja ndalet papritmas gjatë punës dhe ekranit pulson “u”.	Lloji i tiganit është i gabuar.	Përdorni enen/ tiganin e përshtatshëm (referojuni udhëzimeve të manualit/ doracakut.)	Qarku i zbulimit të enës/ tiganit është dëmtuar, zëvendësoni tabelën e energjisë.
	Diametri i tiganit/ enës është shumë i vogël.		

	Pllaka (Cooker) është stërnxehur;	Njësia është mbinxehur. Prisni që temperatura të kthehet në normale. Shtypni butonin NDEZJE/ FIKJE ("ON / OFF") për të rifilluar njësinë.	
Zonat e ngrohjes të së njëjtës anë (Të tilla si zona e parë dhe e dytë) do të shfaqin "u".	Ka dështur lidhja e Pllakës së rrymës dhe tabela e ekranit lidhën dështimin;	Kontrolloni Lidhjen.	
	Bordi i ekranit i pjesës komunikuese është dëmtuar.	Zëvendësoni tabelën e ekranit.	
	Bordi kryesor është dëmtuar.	Zëvendësoni tabelën e rrymës.	
Motori i ventilatorëve ka tinguj jo normal.	Motori i ventilatorit është i dëmtuar.	Zëvendsojeni ventilatorin.	

Më lart janë përmendur paragjykimet dhe inspektimi i dështimeve të zakonshme.

Ju lutemi mos e çmontoni njësinë vetë për të shmangur rreziqet dhe dëmtimet e pllakës së induksionit.

INSTALIMI

Përzgjedhja e pajisjeve të instalimit

1. Pritini sipërfaqen e punës sipas madhësisë të treguara në vizatim.

Për qëllim të instalimit dhe përdorimit, duhet të ruhet një hapësirë minimale prej 50 mm rreth vrimës. Sigurohuni që trashësia e sipërfaqes së punës është të paktën 30 mm. Ju lutemi zgjidhni materialin sipërfaqësor të punës rezistent ndaj nxehtësisë për të shmangur deformimin e shkaktuar nga rrezatimi i nxehtësisë nga furra. Siç tregohet më poshtë:

Shënim: Distanca e sigurisë midis anëve të pllakës dhe sipërfaqeve të brendshme të tryezës së punës duhet të jetë së paku 3 mm.

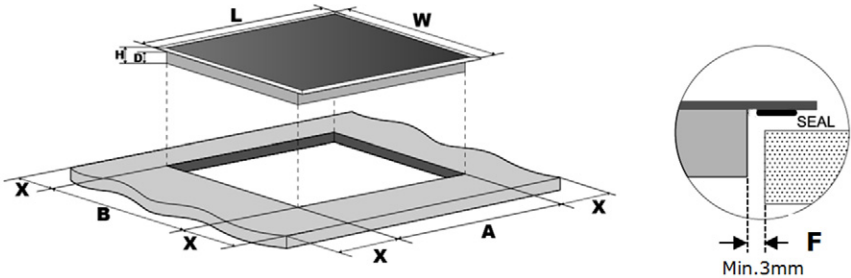

L(mm)	W(mm)	H(mm)	D(mm)	A(mm)	B(mm)	X(mm)	F(mm)
590	520	60	56	560+4 +1	490+4 +1	50 mini	3 min.



Në çdo rrethanë, sigurohuni që pllaka e qeramike është e ajrosur mirë dhe hyrja dhe dalja e ajrit nuk janë të blokuara. Sigurohuni që pllaka e qeramike është në gjendje të mirë pune. Siç tregohet më poshtë.

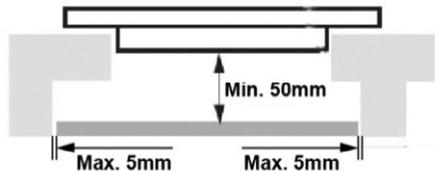

Shënim: Distanca e sigurisë midis pjatës së nxehtë dhe dollapit mbi tigan duhet të jetë së paku 760 mm.

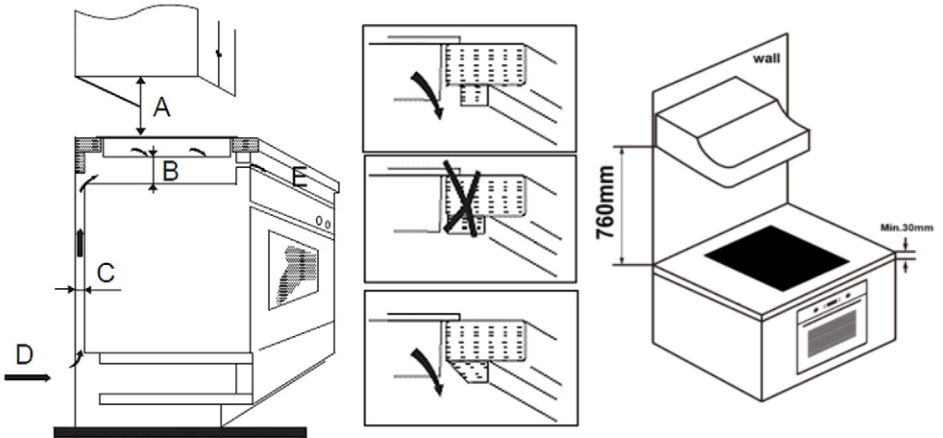

A (mm)	B (mm)	C (mm)	D	E
760	50 min.	20mm	Air intake	Air exit 5 mm

Para se të lokalizoni kllapat e fiksimit

Njësia duhet të vendoset në një sipërfaqe të qëndrueshme dhe të lëmuar (përdorni paketimin). Mos aplikoni forcë mbi kontrollat që dalin nga pllaka.

Fiksioni pllakën në sipërfaqen e punës duke kapur katër mbajtës (vegë në fund të pllakës (shih figurën) pas instalimit. Rregulloni pozicionin e kllapës në përputhje me trashësinë e sipërfaqes së ndryshme të punës.

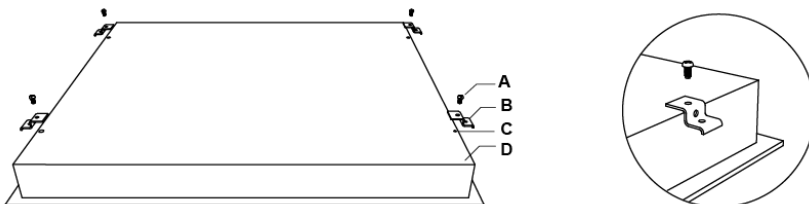

A	B	C	D
Screw	Bracket	Screw hole	Base

Rregulloni pozicionin e kllapës në përputhje me trashësinë e sipërfaqes së ndryshme të punës.

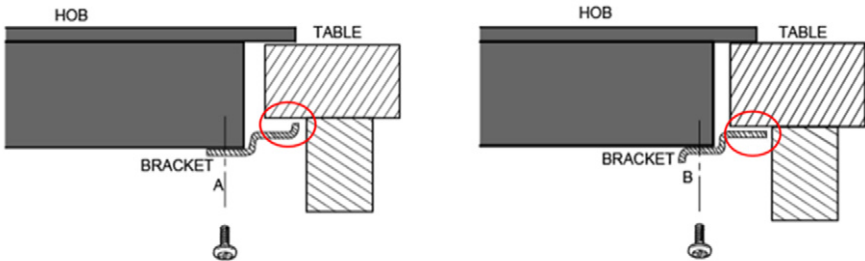

Kujdes

1. Pllaka e qeramike duhet të instalohet nga personel i kualifikuar ose teknikë. Ne kemi profesionistë në shërbimin tuaj. Ju lutemi, asnjëherë mos e kryeni vetë operacionin.
2. Pllaka e qeramike nuk duhet të montohet në pajisje ftohëse, pjatatarëse dhe tharëse rotulluese.
3. Pllaka e qeramike duhet të instalohet në mënyrë të tillë që rrezatimi më i mirë i nxehtësisë të sigurohet për të rritur besueshmërinë e tij.
4. Muri dhe zona e ngrohjes e induktuar mbi sipërfaqen e punës duhet t'i rezistojnë nxehtësisë.
5. Për të shmangur ndonjë dëmtim, shtresa sanduiç dhe ngjitësi duhet të jenë rezistente ndaj nxehtësisë.
6. Pastrues avulli nuk duhet të përdoret.
7. Kjo pllakë mund të lidhet vetëm me një furnizim me rezistencë të plotë të sistemit jo më shumë se 0.427 ohm. Në raste të nevojshme, ju lutemi këshillohuni me autoritetin tuaj të furnizimit për informacionin e rezistencës së sistemit.

Lidhja e pllakës me furnizimin me energji elektrike

Furnizimi me energji duhet të jetë i lidhur në përputhje me standardin përkatës, ose një ndërprerës me një pol. metoda e lidhjes tregohet më poshtë.

1. Nëse kablli është dëmtuar ose kërkon zëvendësim, kjo duhet të bëhet nga një teknik pas shitjes duke përdorur mjetet e duhura, në mënyrë që të shmangen çdo aksident.
2. Nëse pajisja është e lidhur drejtpërdrejt në rrjetin elektrik, duhet të instalohet një ndërprerës omipolar me një hapësirë minimale prej 3 mm midis kontakteve.
3. Instaluesi duhet të sigurojë që është bërë lidhja e saktë elektrike dhe se është në përputhje me rregullat e sigurisë.
4. Kablli nuk duhet të jetë i përkulur ose i shtypur.
5. Kablli duhet të kontrollohet rregullisht dhe të zëvendësohet vetëm nga një person i kualifikuar siç duhet.

Lidhja elektrike me dy faza (Dual-phase)

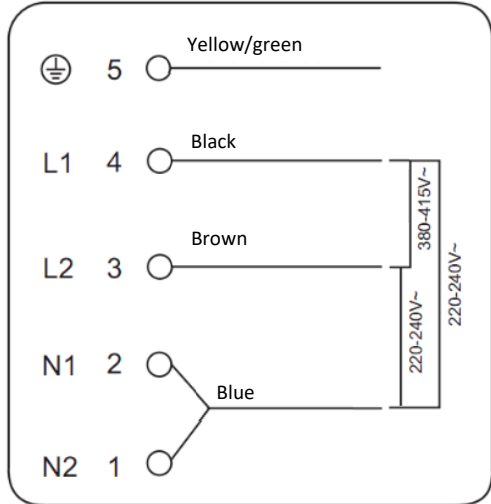

Lidhje elektrike njëfazore (Single-phase)



Nëse numri i përgjithshëm i njësive së ngrohjes së pajisjes që zgjidhni nuk është më i madh se 4, pajisja mund të lidhet drejtpërdrejt me rrjetin elektrik me një lidhje elektrike njëfazore, siç tregohet më poshtë:

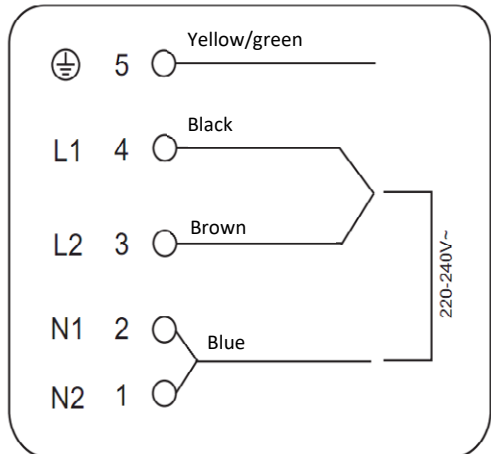
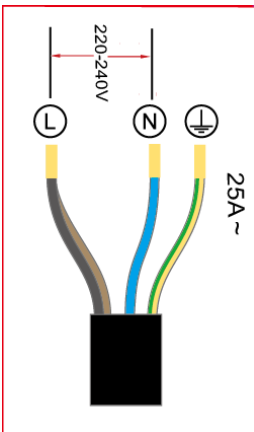

TECHNICAL SPECS

Pllaka e gatimit	BH-042IN BH-042IN X
Zona e gatimit	4 Zones
Voltazha e funizuar	220-240V~ 50Hz or 60Hz 380-415V 3N~ 50Hz or 60Hz
Fuqia elektrike e instaluar	7000 W
Madhsia e produktit DxWxH (mm)	590 x 520 x 55
Përmasat e ndërtimit AxB (mm)	560 x 490

SHKATËRRIMI I PAJISJEVE ELKEKTRIKE DHE ELEKTRONIKE



Për të mbrojtur mjedisin tonë dhe për të ricikluar materialet e forta të përdorura sa më plotësisht që të jetë e mundur, nga konsumatori kërkohet që të kthejë pajisjet që nuk servisohehen në sistemin e mbledhjes publike për ato elektrike dhe elektronike.

Simboli i kryqëzuar tregon se ky produkt duhet të kthehet në pikën e grumbullimit që mbeturinat elektronike ta ushqejnë atë duke ricikluar riciklimin më të mirë të mundshëm të materialit.

Me sigurimin e këtij produkti ju do të parandaloni efektet e mundshme negative në mjedis dhe shëndetin e njeriut, të cilat mund të shkaktohen për shkak të hedhjes jo të duhur të këtij produkti. Me riciklimin e materialeve nga ky produkt, ju do të ndihmoni në ruajtjen e një mjedisi të shëndetshëm dhe burimeve natyrore.

Për informacione të hollësishme në lidhje me mbledhjen e produkteve të EE kontaktoni tregtarin aty ku e keni blerë produktin.

Deklarata e Përputhshmërisë së BE-së (EU)

Kjo pajisje është prodhuar në përputhje me standardet e zbatueshme Evropiane dhe në përputhje me të gjitha Direktivat dhe Rregulloret në fuqi.

Deklarata e Përputhshmërisë së BE-së mund të shkarkohet nga linku i mëposhtëm: www.msan.hr/dokumentacijaartikala



Induction Built-in Hob

BH-042IN
BH-042IN X

Product size: 590 x 520 x 55 mm



Dear Customer,

Pieces of packaging (plastic bags, polystyrene etc.) must not be left within reach of children, as they are potentially dangerous. Please dispose of packaging thoughtfully by the appropriate means.

To this effect, we recommend that you read the entire guide carefully before operating the product and keep it as a reference. If you transfer the device to a third party, please give them this manual, to the new owner familiar with the device functions and warnings relevant to the safe use of the device.

Warning: All our appliances are only for domestic use, not for commercial use.

THIS APPLIANCE SHALL BE INSTALLED IN ACCORDANCE WITH THE REGULATIONS IN FORCE AND ONLY USED IN A WELL VENTILATED SPACE. READ THE INSTRUCTIONS BEFORE INSTALLING OR USING THIS APPLIANCE

WARNING: MAINTENANCE

Do not allow sugar, sauces or juices to burn on the cooking plate.

This can DAMAGE the glass surface or even melt of the glass surface or make subsequent cleaning much more difficult!

The light color change on the plate are normal and don't have any influence on working performances.



IMPORTANT AND SAFETY

WARNINGS

This appliance complies with electromagnetic safety standards.

However, persons with cardiac pacemakers or other electrical implants (such as insulin pumps) must consult with their doctor or implant manufacturer before using this appliance to make sure that their implants will not be affected by the electromagnetic field.

Failure to follow this advice may result in death.

Do not place or leave any magnetisable objects (e.g. credit cards, memory cards) or electronic devices (e.g. computers, MP3 players) near the appliance, as they may be affected by its electromagnetic field.

- **WARNING:** This appliance must be earthed!
- Please find required information as power and ratings for your cooker from rating label is which located behind of appliance.
- Ensure that the electricity supply is turned OFF before installing your appliance.
- If the supply cord is damaged, it must be replaced by the manufacturer, its services agent or similar qualified persons in order to avoid hazard.
- Keep the electrical cable of your cooker away from the hot areas; do not let them touch the appliance. Keep them away from sharp sides and heated surfaces.
- Usage of your appliance creates moisture and heat in the room; make sure that your kitchen is well ventilated.
- Prolonged intensive use of the appliance may call for additional ventilation, for example opening increasing the level of mechanical ventilation where present.

- When the cooker is hot never touch the cooker glass by hand.
- This appliance is for cooking purposes only. It must not be used for other purposes, for example room heating. All our appliances are only for domestic use, not for commercial use.
- Before starting to use your appliance, keep curtains, paper or inflammable things away from your appliance. Do not keep combustible or inflammable things in or near the appliance.
- This appliance can be used by children aged from 8 years and above and persons with reduced physical, sensory or mental capabilities or lack of experience and knowledge if they have been given supervision or instruction concerning use of the appliance in a safe way and understand the hazards involved.
- Children shall not play with the appliance.
- Cleaning and user maintenance shall not be made by children unless they are supervised.
- Use glove when using cooker. Do not touch on hot surfaces.
- Do not use cooker in potentially explosive atmospheres.
- If the current rate of the fuse in your installation is less than 16 Amp, have a qualified electrician fit a 16 Amp fuse.
- When the oven is being used, some parts may become hot; children should be kept away and supervised at all times.
- Do not splash cool water in an oven tray or inside the oven when the surface of the appliance is still hot. Arising steam may cause burns and sudden temperature exchange may cause damages on the surface of the appliance
- **WARNING:** Accessible parts may become hot during use. Young children should be kept away.
- **WARNING:** The appliance and its accessible parts become hot during use. Care should be taken to avoid touching heating elements. Children less than 8 years of age shall be kept away unless continuously supervised.



- Do not use harsh abrasive cleaners or sharp metal scrapers to clean the oven door glass since they can scratch the surface which may result in shattering of the glass.
- A steam cleaner is not to be used.
- On burners or electric hot plates should not put unstable or deformed pots to prevent their roll over, which can cause injury.
- If the current rate of the fuse in your installation is less than 32 Ampere, have a qualified electrician fit a 32 A fuse. (only for models with 4 Hot plates)
- This appliance is produced in accordance with the safety regulations. Incorrect use will harm people and appliance.
- The cooker must be supplied via a suitable double pole isolating switch, having contact separation of at least 3 mm in all poles placed in a readily accessible position adjacent to the unit.
- Children should be supervised to ensure that they do not play with the appliance. Never let them play with the appliance.
- The cooker may be located in a kitchen, a kitchen/diner or bed-sitting room but not in a room containing a bath or shower.
- **CAUTION:** glass lids may shatter when heated. Turn off all the burners before shutting the lid. Hob surface should be allowed to cool before closing the lid!
Any spillage should be removed from the lid before opening.
- Do not put flammable, combustible, explosive liquid able or deformable by heat any material in the oven against possible risk of danger even if your appliance is not in use.
- Bread may catch fire if the toasting time is too long. Close supervision is necessary during toasting and cooking.



- **CAUTION:** The cooking process has to be supervised. A short term cooking process has to be supervised continuously.
- **WARNING:** Before cleaning, servicing or obtaining access to terminals, all supply circuits must be disconnected.
- **WARNING:** Unattended cooking on a hob with fat or oil can be dangerous and may result in fire. **NEVER** try to extinguish a fire with water, but switch off the appliance and then cover flame e.g. with a lid or a fire blanket (wet kitchen cloth).
- **WARNING:** Danger of fire: do not store items on the cooking surfaces.
- **WARNING:** If the surface is cracked, switch off the appliance to avoid the possibility of electric shock.
- The appliance is not intended to be operated by means of an external timer or separate remote-control system
- **WARNING:** This appliance is not intended for use by persons (including children) with reduced physical, sensory or mental capabilities, or lack of experience and knowledge, unless they have been given supervision or instruction concerning use of the appliance by a person responsible for their safety.
- Children should be supervised to ensure that they do not play with the appliance.
- Never place an empty pan on the burner or electric. panel that works.
- Metallic objects such as knives, forks, spoons and lids should not be placed on the hob surface since they can get hot.
- The glass ceramic can be damaged by objects falling onto it.
- If the surface is cracked, switch off the appliance to avoid the possibility of electric shock, for hob surfaces of glass ceramic or similar material which protect live parts
- Do not attempt to repair the appliance yourself, please contact an authorized service center. Contact an authorized service center and insist on the use of original spare parts.

POSITION OF THE APPLIANCE

Before you start to use appliance, please carefully read „**IMPORTANT AND SAFETY WARNINGS**” chapter!

Before using hob plate, please remove all flammable tapes, styrofoam or any other ambalage materials on cooker. Also take out user manual and other flammable materials from appliance.

The appliance must not be installed close to the decorative doors or cabinets.

This device should use only after you installed into kitchen cabinet or base.

Allow disconnection of the appliance after installation, by accessible plug or switch in the fixed wiring.

MAIN PARTS

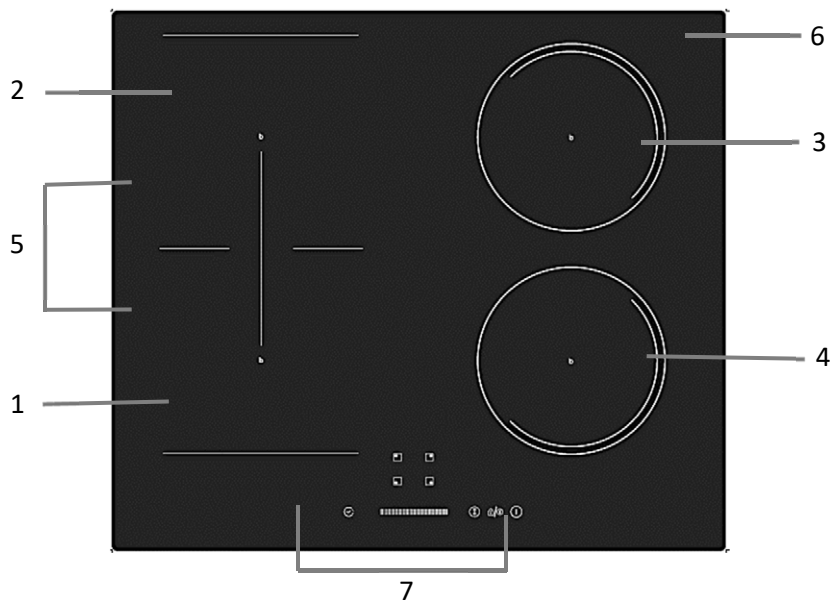

1. Max. 1200/1500W Zone
2. Max 2300/2600 W Zone
3. Max.1500/1800 W Zone
4. Max. 1500/1800 W Zone
5. Max. 3500/3800 W Flexible Zone
6. Glass Plate
7. Control Panel

CONTROL PANEL

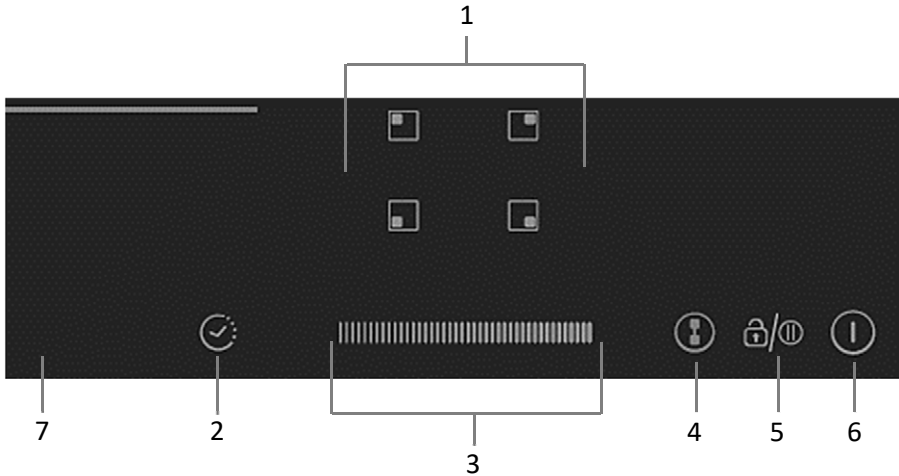

1. Heating zone selection controls
2. Timer control
3. Power / Timer slider touch control
4. Flexible Area control
5. Keylock / Pause control
6. ON/OFF control

HOW THE INDUCTION HOB WORKS

Induction cooking is a safe, advanced, efficient, and economical cooking technology. It works by electromagnetic vibrations generating heat directly in the pan, rather than indirectly through heating the glass surface. The glass becomes hot only because the pan eventually warms it up.

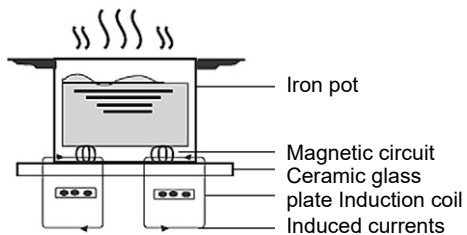

COOKER USE

TOUCH CONTROLS

- The controls respond to touch, so you don't need to apply any pressure.
- Use the ball of your finger, not its tip.
- You will hear a beep each time a touch is registered.
- Make sure the controls are always clean, dry, and that there is no object (e.g. a utensil or a cloth) covering them. Even a thin film of water may make the controls difficult to operate.

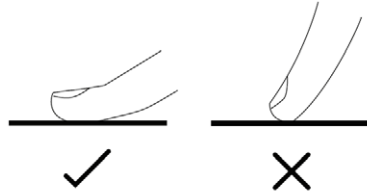

CHOOSING THE RIGHT COOKWARE



WARNING

Only use cookware with a base suitable for induction cooking.
Look for the induction symbol on the packaging or on the bottom of the pan.

You can check whether your cookware is suitable by carrying out a magnet test.

Move a magnet towards the base of the pan. If it is attracted, the pan is suitable for induction.



- **If you do not have a magnet:**
 1. Put some water in the pan you want to check.
 2. If sign on the display  does not flash in the display and the water is heating, the pan is suitable.
- **Cookware made from the following materials is not suitable:**
 - Pure stainless steel
 - Aluminium or Copper without a magnetic base
 - Glass cookware
 - Wood cookware
 - Porcelain, ceramic, and earthenware cookware.
- Do not use cookware with jagged edges or a curved base.



- Make sure that the base of your pan is smooth, sits flat against the glass, and is the same size as the cooking zone. Always centre your pan on the cooking zone.

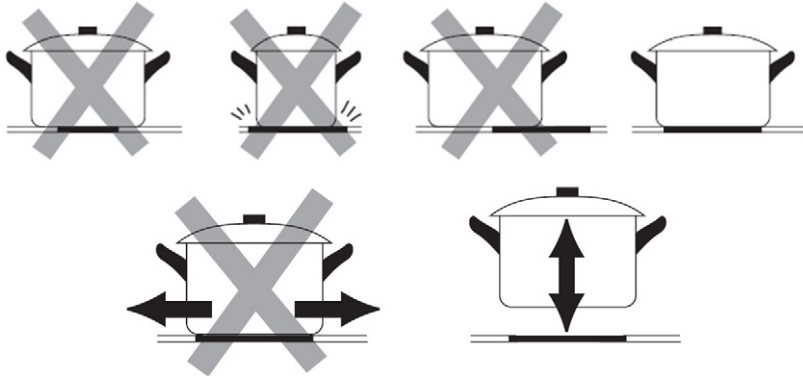

START COOKING

After power on, the buzzer beeps once, all the indicators light up for 1 second then go out, indicating that the ceramic hob has entered the stat of standby mode.

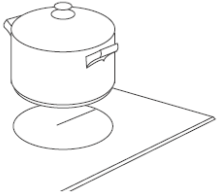
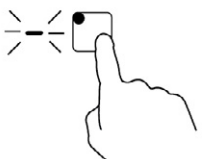
<p>Touch the ON/OFF control for three seconds.</p> <p>After power on, the buzzer beeps once, all displays show “—” or “— —”, indicating that the induction hob has entered the state of standby mode.</p>	
<p>Place a suitable pan on the cooking zone that you wish to use.</p> <p>Make sure the bottom of the pan and the surface of the cooking zone are clean and dry.</p>	
<p>Touching the heating zone selection control, and an indicator next to the key will flash.</p>	

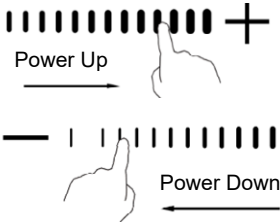
<p>Adjust heat setting by touching the slider control.</p> <ul style="list-style-type: none"> • If you don't choose a heat setting within 1 minute, the ceramic hob will automatically switch off. You will need to start again at step 1. • You can modify the heat setting at any time during cooking. • You can modify the power level from 0 to 9 by the slide control. 	
--	---

If the display flashes  alternately with the heat setting

This means that:



- You have not placed a pan on the correct cooking zone
- The pan you're using is not suitable for induction cooking
- The pan is too small or not properly centered on the cooking zone.

No heating takes place unless there is a suitable pan on the cooking zone. The display will automatically turn off after 2 minutes if no suitable pan is placed on it.

FINISH COOKING

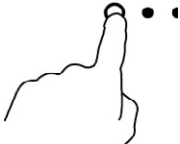
After power on, the buzzer beeps once, all the indicators light up for 1 second then go out, indicating that the hob has entered the stat of standby mode.

<p>Touching the heating zone selection control that you wish to switch off.</p>	
<p>Turn the cooking zone off by touching the slider to "0". Make sure the display shows "0".</p>	

<p>Turn the whole cooktop off by touching the ON/OFF control.</p>	
<p>Beware of hot surfaces H will show which cooking zone is hot to touch. It will disappear when the surface has cooled down to a safe temperature. It can also be used as an energy saving function if you want to heat further pans, use the hotplate that is still hot.</p>	

- The function can work in any cooking zone.
- The cooking zone returns to its original setting after 5 minutes.
- If the original heat setting equals 0, it will return to 9 after 5 minutes.

BOOST FUNCTION

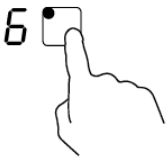
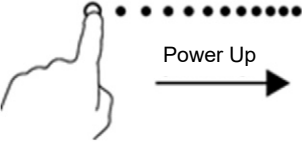
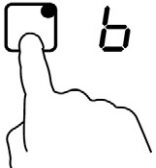
<p style="text-align: center;">Activate the boost function</p>	
<p>Touch the heating zone selection control</p>	
<p>Touch the slider to "b". Make sure the display shows "b".</p>	
<p style="text-align: center;">Cancel the Boost function</p>	
<p>Touch the heating zone selection control that you wish to cancel the boost function</p>	

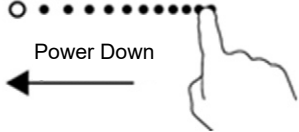
<p>Select a heat setting by touching the slider control.</p>	
--	---

- The function can work in any cooking zone.
- The cooking zone returns to its original setting after 5 minutes.
- If the original heat setting equals 0, it will return to 9 after 5 minutes.

FLEXIBLE AREA

This area can be used as a single Extend zone or as two different zones, accordingly to the cooking needs.

Free area is made of two independent inductors that can be controlled separately.

Activate a Extended big zone

1. To activate the free area as a single big zone, Touching the Flexible Area control (4)

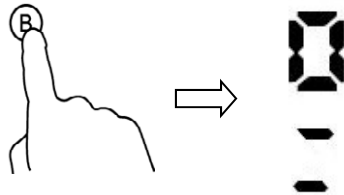

2. As a big zone, we suggest the used as the follow:
 - Cookware: 250mm or 280mm diameter cookware (Square or Oval cookware are acceptable)

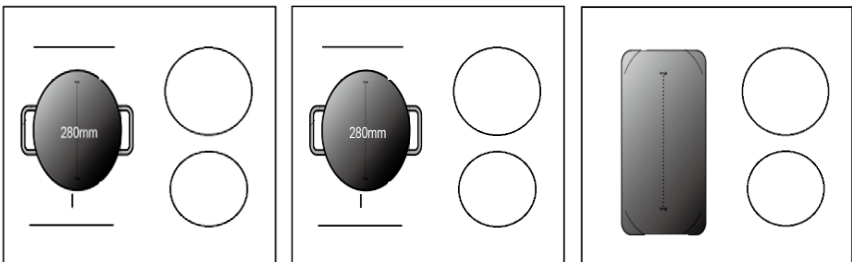

We don't recommend other operations except for above mentioned three operations because it might effect the heating of appliance.

As a two separate and independent zones

To use the flexible area as two different zones, you can have two choices of heating

1. Put a pan on the right up side or the right down side of the flexible zone

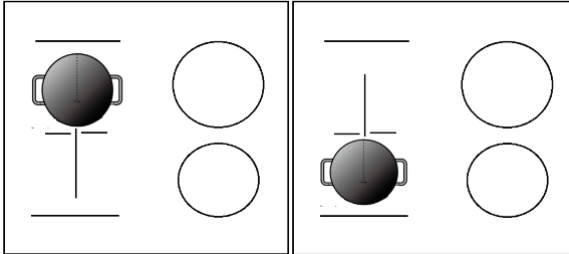

2. Put two pans on both sides of the flexible zone

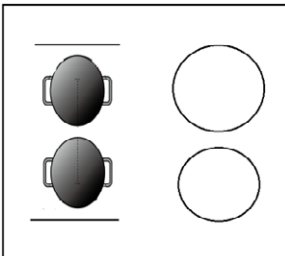



NOTE:
Make sure the pan is bigger than 12 cm!

Locking the controls

You can lock the controls to prevent unintended use (for example children accidentally turning the cooking zones on).

When the controls are locked, all the controls except the ON/OFF control are disabled.

To lock the controls	
Touch and hold the lock control  for a while.	The timer indicator will show “Lo”
To unlock the controls	
Touch and hold the lock control  for a while.	



When the hob is in the lock mode, all the controls are disable except the ON/OFF, you can always turn the induction hob off with the ON/OFF control in an emergency, but you shall unlock the hob first in the next operation

Pause function

You can pause the heating instead of shutting the hob off.

When entering the Pause mode, all the controls except the ON/OFF control are disabled.

To enter pause mode	
Touch the lock/pause control.	All the indicator will show "II"
To exit pause mode	
Touch the lock/pause control.	



When the hob is in the pause mode, all the controls are disable except the ON/OFF, you can always turn the induction hob off with the ON/OFF control in an emergency. The hob will shut down after 10min if you don't exit the pause mode

Power Management Function

It is possible to set a maximum power absorption level for the induction hob, choosing up to different power ranges.

Induction hobs are able to limit themselves automatically in order to work at lower power level, to avoid the risk of overloading.

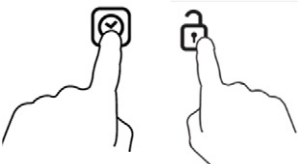
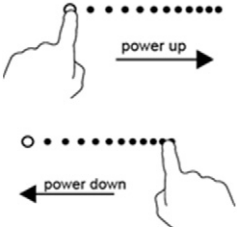
To enter Power Management Function	
Turn on the hob, then Press at the same time the Timer control and key lock.	The timer indicator will show "P5" which means power level 5. The default mode is on 7.0Kw.
	
To switch to another level	
Select a power level by touching the slider control.	There are 5 power levels, from "P1" to "P5". The timer indicator will show one of them. "P1": the maximum power is 2.5Kw. "P2": the maximum power is 3.5Kw. "P3": the maximum power is 4.5Kw. "P4": the maximum power is 5.5Kw. "P5": the maximum power is 7.0Kw.
	

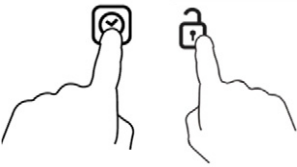
Confirmation and Exit Power Management Function	
<p>Press at the same time + (timer) and key lock for confirmation.</p> 	<p>Then the hob will be turned off.</p>



TIMER CONTROL

You can use the timer in two different ways:

1. You can use it as a minute minder. In this case, the timer will not turn any cooking zone off when the set time is up.
2. You can set it to turn one or more cooking zones off after the set time is up.
 - The timer of maximum is 99 minutes





Using the Timer as a Minute Minder

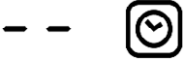

If you are not selecting any cooking zone

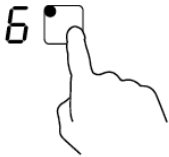
<p>Make sure the cooktop is turned on.</p> <p>Note: you can use the minute minder even if you're not selecting any cooking zone.</p>	
<p>Touch the timer control, the timer indicator will show "10"; And the "0" will flash;</p>	
<p>Set the time by touching the slider control. (e.g. 5)</p>	
<p>Touch the timer control again, the "1" will flash; Adjust the timer setting by touch the slider control and modify the time from 0 to 9;</p> <p>Note: It will be automatically confirmed if there is no operation within 5s.</p>	

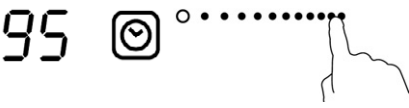

<p>Set the time by touching the slider control (e.g.9), now the timer you set is 95 minutes.</p>	
<p>When the time is set, it will begin to count down immediately. The display will show the remaining time.</p>	
<p>Buzzer will beep for 30 seconds and the timer indicator shows “- -” when the setting time finished.</p>	

Setting the timer to turn one or more cooking zones off

<p>SET ONE ZONE</p>	
<p>Touching the heating zone selection control</p>	
<p>Touch the timer control, the timer indicator show “10”,and the “0” will flash.</p>	
<p>Set the time by touching the slider control. (e.g. 5)</p>	
<p>Touch timer control again, the “1” will flash.</p>	

<p>Set the time by touching the slider control (e.g.9), now the timer you set is 95 minutes.</p>	
<p>When the time is set, it will begin to count down immediately. The display will show the remaining time. NOTE: The red dot next to power level indicator will illuminate indicating that zone is selected.</p>	
<p>When cooking timer expires, the corresponding cooking zone will be switched off automatically.</p>	
<p>Touch the slider control to set the timer to "00", the timer is cancelled.</p>	

Cancel the Timer

<p>Touching the heating zone selection control that you want to cancel the timer.</p>	
<p>Touching the timer control, the indicator flash.</p>	
<p>Touch the slider control to set the timer to "00", the timer is cancelled.</p>	

Default working times

Auto shut down is a safety protection function for your induction hob. It shut down automatically if ever you forget to turn off your cooking. The default working times for various power levels are shown in the below table

Power level	1	2	3	4	5	6	7	8	9
Default working timer (hour)	8	8	8	4	4	4	2	2	2

NOTE:

When the pot is removed, the induction hob can stop heating immediately and the hob automatically switch off after 2 minutes.



People with a heart pace maker should consult with their doctor before using this unit

COOKING GUIDELINES



Take care when frying as the oil and fat heat up very quickly, particularly if you're using PowerBoost. At extremely high temperatures oil and fat will ignite spontaneously and this presents a serious fire risk.

1. Cooking tips

- When food comes to the boil, reduce the temperature setting.
- Using a lid will reduce cooking times and save energy by retaining the heat.
- Minimize the amount of liquid or fat to reduce cooking times.

Start cooking on a high setting and reduce the setting when the food has heated through.



The settings below are guidelines only. The exact setting will depend on several factors, including your cookware and the amount you are cooking. Experiment with the Ceramic hob to find the settings that best suit you.

Heat Setting	Suitability
1-2	<ul style="list-style-type: none"> • delicate warming for small amounts of food • melting chocolate, butter, and foods that burn quickly • gentle simmering • slow warming
3-4	<ul style="list-style-type: none"> • reheating • rapid simmering • cooking rice
5-6	<ul style="list-style-type: none"> • pancakes
7-8	<ul style="list-style-type: none"> • sautéing • cooking pasta
9/P	<ul style="list-style-type: none"> • stir-frying • searing • bringing soup to the boil • boiling water

CARE AND CLEANING

What?	How?	Important!
<p>Everyday soiling on glass (fingerprints, marks, stains left by food or non-sugary spillovers on the glass)</p>	<ol style="list-style-type: none"> 1. Switch the power to the cooktop off. 2. Apply a cooktop cleaner while the glass is still warm (but not hot!) 3. Rinse and wipe dry with a clean cloth or paper towel. 4. Switch the power to the cooktop back on. 	<ul style="list-style-type: none"> • When the power to the cooktop is switched off, there will be no 'hot surface' indication but the cooking zone may still be hot! Take extreme care. • Heavy-duty scourers, some nylon scourers and harsh/abrasive cleaning agents may scratch the glass. Always read the label to check if your cleaner or scourer is suitable. • Never leave cleaning residue on the cooktop: the glass may become stained.
<p>Boilovers, melts, and hot sugary spills on the glass</p>	<p>Remove these immediately with a fish slice, palette knife or razor blade scraper suitable for Ceramic glass cooktops, but beware of hot cooking zone surfaces:</p> <ol style="list-style-type: none"> 1. Switch the power to the cooktop off at the wall. 2. Hold the blade or utensil at a 30° angle and scrape the soiling or spill to a cool area of the cooktop. 3. Clean the soiling or spill up with a dish cloth or paper towel. 4. Follow steps 2 to 4 for 'Everyday soiling on glass' above. 	<ul style="list-style-type: none"> • Remove stains left by melts and sugary food or spillovers as soon as possible. If left to cool on the glass, they may be difficult to remove or even permanently damage the glass surface. • Cut hazard: when the safety cover is retracted, the blade in a scraper is razor-sharp. Use with extreme care and always store safely and out of reach of children.
<p>Spillovers on the touch controls</p>	<ol style="list-style-type: none"> 1. Switch the power to the cooktop off. 2. Soak up the spill 3. Wipe the touch control area with a clean damp sponge or cloth. 4. Wipe the area completely dry with a paper towel. 5. Switch the power to the cooktop back on. 	<p>The cooktop may beep and turn itself off, and the touch controls may not function while there is liquid on them. Make sure you wipe the touch control area dry before turning the cooktop back on.</p>

WARNING

Spilled sauce, fruit juice, etc. should be wiped off as soon as possible with a soft cloth soaked in warm water with a detergent.

Do not allow sauces or juices to burn on the cooking plate. This can DAMAGE the glass surface or even melt of the glass surface or make subsequent cleaning much more difficult! The light color change on the plate are normal and don't have any influence on working performances.

Do not use a steel wool or knives to clean dirt deposits. Grease the deposits with a cloth soaked with a very damp detergent, but be careful not to scratch glass top.

The light color change on the plate are normal and don't have any influence on working performances.

HINTS AND TIPS

Problem	Possible causes	What to do
The cooktop cannot Be turned on.	No power.	Make sure the ceramic hob is connected to the power supply and that it is switched on. Check whether there is a power outage in your home or area. If you've checked everything and the problem persists, call a qualified technician.
The touch controls are unresponsive.	The controls are locked.	Unlock the controls. See section 'Using your ceramic cooktop' for instructions.
The touch controls are difficult to operate.	There may be a slight film of water over the controls or you may be using the tip of your finger when touching the controls.	Make sure the touch control area is dry and use the ball of your finger when touching the controls.
The glass is being scratched.	Rough-edged cookware.	Use cookware with flat and smooth bases. See 'Choosing the right cookware'. See 'Care and cleaning'.
Some pans make crackling or clicking noises.	This may be caused by the construction of your cookware (layers of different metals vibrating differently).	This is normal for cookware and does not indicate a fault.

TROUBLESHOOTING

1) Failure code occur during customer using & Solution;

Failure code	Problem	Solution
Auto-Recovery		
E1	Supply voltage is above the rated voltage.	Please inspect whether power supply is normal. Power on after the power supply is normal.
E2	Supply voltage is below the rated voltage.	
E3	High temperature of ceramic plate sensor . (1#)	Wait for the temperature of ceramic plate return to normal. Touch "ON/OFF" button to restart unit.
E4	High temperature of ceramic plate sensor . (2#)	
E5	High temperature of IGBT . (1#)	Wait for the temperature of IGBT return to normal. Touch "ON/OFF" button to restart unit. Check whether the fan runs smoothly; if not , replace the fan.
E6	High temperature of IGBT. (2#)	
No Auto-Recovery		
F3/F6	Ceramic plate temperature sensor failure- -short circuit. (F3 for 1#,F6 for2#)	Check the connection or replace the ceramic plate temperature sensor.
F4/F7	Ceramic plate temperature sensor failure--open circuit. (F4 for 1#,F7 for2#)	
F5/F8	Ceramic plate temperature sensor failure—invalid . (F5 for 1#,F8 for2#)	
F9/FA	Temperature sensor of the IGBT failure. (short circuit/open circuit for 1#)	Replace the power board.
FC /FD	Temperature sensor of the IGBT failure. (short circuit/open circuit for 2#)	

2) Specific Failure & Solution

Failure	Problem	Solution A	Solution B
The LED does not come on when unit is plugged in. The LED does not come on when unit is plugged in.	No power supplied.	Check to see if plug is secured tightly in outlet and that outlet is working.	
	The accessorial power board and the display board connected failure.	Check the connection.	
	The accessorial power board is damaged.	Replace the accessorial power board.	
	The display board is damaged.	Replace the display board.	
Some buttons can't work, or the LED display is not normal.	The display board is damaged.	Replace the display board.	
The Cooking Mode Indicator comes on, but heating does not start.	High temperature of the hob.	Ambient temperature may be too high. Air Intake or Air Vent may be blocked.	
	There is something wrong with the fan.	Check whether the fan runs smoothly; if not , replace the fan.	
	The power board is damaged.	Replace the power board.	
Heating stops suddenly during operation and the display flashes "u".	Pan Type is wrong.	Use the proper pot (refer to the instruction manual.)	Pan detection circuit is damaged, replace the
	Pot diameter is too small.		

	Cooker has overheated;	Unit is overheated. Wait for temperature to return to normal. Push "ON/OFF" button to restart unit.	power board.
Heating zones of the same side (Such as the first and the second zone) would display "u".	The power board and the display board connected failure;	Check the connection.	
	The display board of communicate part is damaged.	Replace the display board.	
	The Main board is damaged.	Replace the power board.	
Fan motor sounds abnormal.	The fan motor is damaged.	Replace the fan.	

The above are the judgment and inspection of common failures.

Please do not disassemble the unit by yourself to avoid any dangers and damages to the induction hob.

INSTALLATION

Selection of installation equipment

1. Cut out the work surface according to the sizes shown in the drawing.
For the purpose of installation and use, a minimum of 50mm space shall be preserved around the hole. Be sure the thickness of the work surface is at least 30mm. Please select heat-resistant work surface material to avoid larger deformation caused by the heat radiation from the hotplate. As shown below:

NOTE: The safety distance between the sides of the hob and the inner surfaces of the worktop should be at least 3mm.

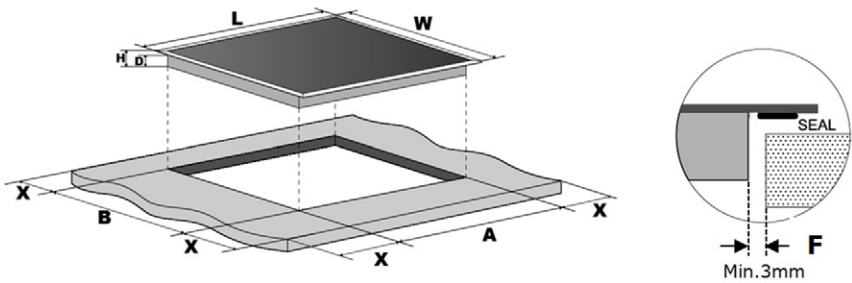

L(mm)	W(mm)	H(mm)	D(mm)	A(mm)	B(mm)	X(mm)	F(mm)
590	520	60	56	560+4 +1	490+4 +1	50 mini	3 min.



Under any circumstances, make sure the ceramic cooker hob is well ventilated and the air inlet and outlet are not blocked. Ensure the ceramic cooker hob is in good work state. As shown below.

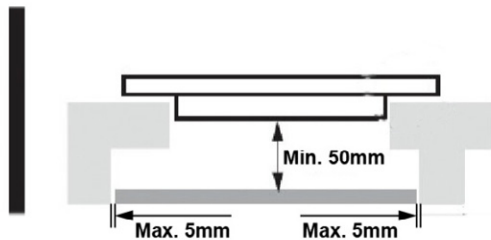

Note: The safety distance between the hotplate and the cupboard above the hotplate should be at least 760mm.

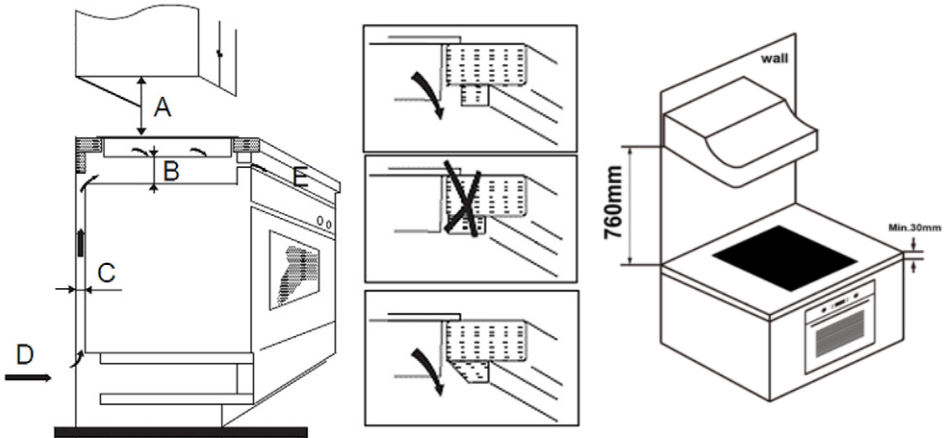

A (mm)	B (mm)	C (mm)	D	E
760	50 min.	20mini	Air intake	Air exit 5 mm

Before locating the fixing brackets

The unit should be placed on a stable, smooth surface (use the packaging). Do not apply force onto the controls protruding from the hob.

Fix the hob on the work surface by screw four brackets on the bottom of hob (see picture) after installation. Adjust the bracket position to suit for different work surface's thickness.

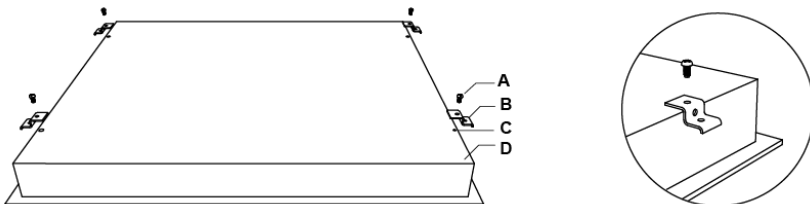

A	B	C	D
Screw	Bracket	Screw hole	Base

Adjust the bracket position to suit for different work surface's thickness.

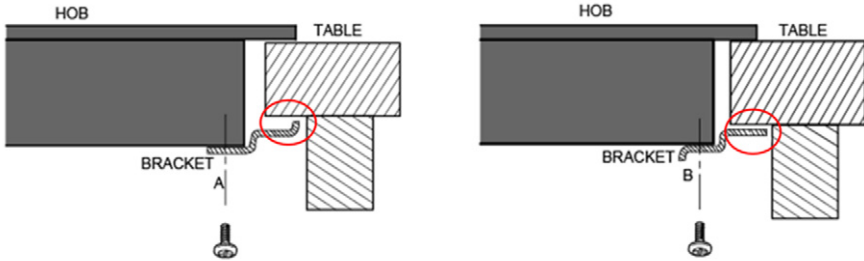

Cautions

1. The ceramic cooker hob must be installed by qualified personnel or technicians. We have professionals at your service. Please never conduct the operation by yourself.
2. The ceramic cooker hob shall not be mounted to cooling equipment, dishwashers and rotary dryers.
3. The ceramic cooker hob shall be installed such that better heat radiation can be ensured to enhance its reliability.
4. The wall and induced heating zone above the work surface shall withstand heat.
5. To avoid any damage, the sandwich layer and adhesive must be resistant to heat.
6. A steam cleaner is not to be used.
7. This ceramic can be connected only to a supply with system impedance no more than 0.427 ohm. In case necessary, please consult your supply authority for system impedance information.

Connecting the hob to the mains power supply

The power supply should be connected in compliance with the relevant standard, or a single-pole circuit breaker. the method of connection is shown below.

1. If the cable is damaged or needs replacing, this should be done by an after-sales technician using the proper tools, so as to avoid any accidents.
2. If the appliance is being connected directly to the mains supply, an omnipolar circuit breaker must be installed with a minimum gap of 3mm between the contacts.
3. The installer must ensure that the correct electrical connection has been made and that it complies with safety regulations.
4. The cable must not be bent or compressed.
5. The cable must be checked regularly and only replaced by a properly qualified person.

Dual-phase electric connection

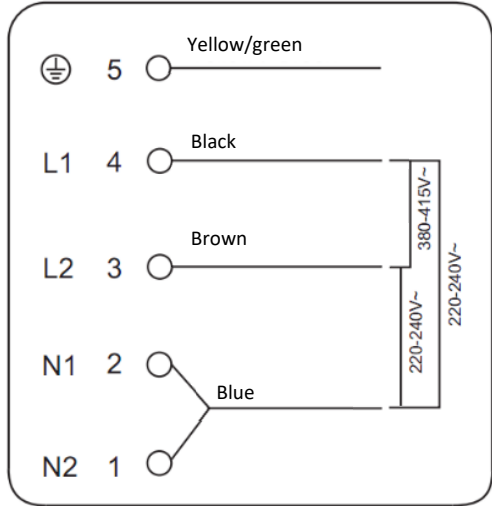

Single-phase electric connection



If the total number of heating unit of the appliance you choose is not bigger than 4, the appliance can be connected directly to the mains by single-phase electric connection, as shown below

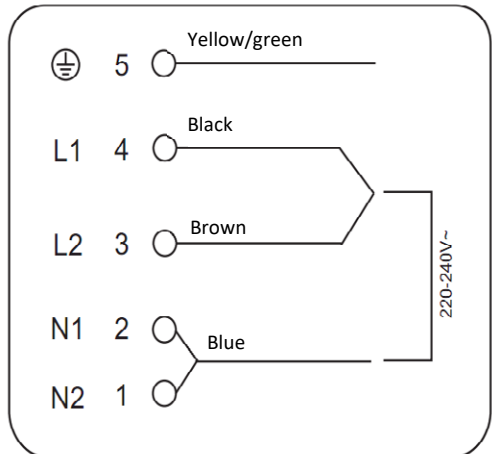
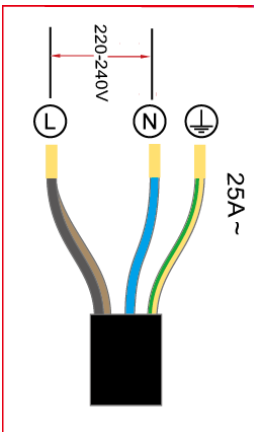

TECHNICAL SPECS

Cooking Hob	BH-042IN BH-042IN X
Cooking Zone	4 Zones
Supply Voltage	220-240V~ 50Hz or 60Hz 380-415V 3N~ 50Hz or 60Hz
Installed Electric Power	7000 W
Product Size DxWxH (mm)	590 x 520 x 55
Building-in Dimensions AxB (mm)	560 x 490

Disposal of Electrical and Electronic Equipment



To protect our environment and to recycle the raw materials used as completely as possible, the consumer is asked to return unserviceable equipment to the public collection system for electrical and electronic.

The symbol of the crossed indicates that this product must be returned to the collection point for electronic waste to feed it by recycling the best possible raw material recycling.

By ensuring this product you will prevent possible negative effects on the environment and human health, which could otherwise be caused due to improper disposal of that product. The recycling of materials from this product, you will help to preserve a healthy environment and natural resources.

For detailed information about the collection of EE products contact the dealer where you purchased the product.

EU Declaraton of Conformity

This device is manufactured in accordance with the applicable European standards and in accordance with all applicable Directives and Regulations.



EU declaration of conformity can be downloaded from the following link:

www.msan.hr/dokumentacijaartikala

MODEL UREĐAJA

SERIJSKI BROJ

DATUM PRODAJE

BROJ RAČUNA PRODAVATELJA

POTPIS I PEČAT PRODAVATELJA

1. Ovim jamstvom M SAN Grupa kao davatelj jamstva u Republici Hrvatskoj jamči besplatan popravak istog u skladu s važećim propisima i u skladu s uvjetima opisanim u ovom jamstvenom listu.
Ovim jamstvom jamčimo da će predmet ovog jamstva raditi bez pogreške uzrokovane eventualnom lošom izradom ili lošim materijalom izrade. Svi, eventualno nastali, kvarovi biti će besplatno otklonjeni u ovlaštenom servisu u jamstvenom roku.
2. **UVJETI JAMSTVA** Jamstveni rok počinje od dana kupnje proizvoda i traje:

60 MJESECI (5 godina)	HLADNJACI, VERTIKALNE I HORIZONTALNE LEDENICE
36 MJESECI (3 godine)	SAMOSTOJEĆI ŠTEDNJACI, PERILICE I SUŠILICE RUBLJA, PERILICE SUĐA, KUHINJSKE NAPE UGRADBENE PEĆNICE I PLOČE, KUHINJSKE NAPE GRIJALICE VODE

3. U slučaju kvara na proizvodu koji je predmet ovog jamstva, obvezujemo se da ćemo isti popraviti u najkraćem mogućem roku, a najkasnije u roku od 45 dana. Ako se proizvod ne može popraviti ili se ne popravi u roku od 45 dana, biti će zamijenjen novim. Jamstvo će biti produženo za vrijeme trajanja popravka.
4. Jamstvo se priznaje samo uz račun o kupnji, te uz ovaj jamstveni list koji mora biti ispravno popunjen odnosno mora sadržavati datum prodaje, pečat i potpis prodavatelja.

5. JAMSTVO NE OBUHVATA

Redovnu provjeru, održavanje uz zamjenu dijelova koji se troše normalnom uporabom (baterije, lampice, filtri, brtve vrata i sl.), prilagođavanje ili promjene za poboljšanje proizvoda za primjenu koji nisu opisane u tehničkim uputama za korištenje, osim ako je za te preinake predložena suglasnost M.SAN GRUPA d.d.

6. Jamstvo se ne priznaje u sljedećim slučajevima:

Ako kupac ne predoči ispravan jamstveni list i račun o kupnji.
Ako se kupac nije pridržavao uputa o korištenju proizvoda.
Ako je proizvod otvaran, prepravljn ili popravljan od neovlaštene osobe.
Ako su kvarovi na proizvodu nastali djelovanjem više sile kao što su: udar groma, strujni udari u električnoj mreži, elementarne nepogode i slično. Ako su kvarovi nastali oštećivanjem zbog nepravilne upotrebe ili nepravilnim transportom (lom, oštećenje površina ili promjenu boje uslijed izlaganja sunčevoj svjetlosti ili starenja proizvoda). Ako je kvar uzrokovan kvarom sustava na koji je proizvod priključen.

Ovo jamstvo vrijedi samo za robu kupljenu u Republici Hrvatskoj i na teritoriji Rep. Hrvatske i ne mijenja zakonska potrošačka prava važeća u Republici Hrvatskoj u odnosu na ona koja propisuje proizvođač.

7. Izjavu o sukladnosti i presliku izvorne izjave sukladnosti (EU Declaration of Conformity) možete jednostavno preuzeti na našoj internetskoj stranici www.msan.hr/dokumentacijaartikala

Davatelj jamstva: M SAN GRUPA d.o.o., Buzinski prilaz 10,10010 Zagreb-Buzin, tel: 01/3654-961
CENTRALNI SERVIS: MR servis d.o.o, Dugoselska cesta 5,10370 Rugvica
Tel: +385 1 640 1111 Fax: +385 1 365 4982 , Web: www.mrservis.hr
E-mail za opće upite: info@mrservis.hr, E-mail za prodajne upite: prodaja@mrservis.hr

DATUM PRIMITKA
UREĐAJA NA SERVIS

DATUM POPRAVKA

DATUM PRIMITKA
UREĐAJA NA SERVIS

DATUM POPRAVKA

Grad	Servis	Adresa	Telefon
Bjelovar	ŠARIĆ, obrt za pop. Kuć. aparata	Matice hrvatske 14d	091 572 2441
Buje-Oprtalj	Elektro servis Šorgo	Šorgi 6	091 424 2958
Čazma	Vreš servis	Franje Vidović 35	043 771 924
Crikvenica	Frigo Škorpion	Julija Klovića 16	091 589 41 45
Đakovo	Kvaldo	Biskupa Ant. Mandića 29	031 812 455
Daruvar	Tehnoservis Družin	Gundulićeva 11	043 331 003
Dubrovnik	Radan Elektronik centar	Obala Pape Iv. Pavla II 17	020 321 500
Dugo Selo	MR servis d.o.o.	Dugoselska cesta 5	01 6401 111
Karlovac	Servis kućanskih aparata	Šulekova 12	047 413 399
Knin	Elektro servis Vujević	Tvrtkova 1	098 818 991
Koprivnica	Kuhar	Ludbreški odvojak 14	048 644 818
Korčula	SAT electronic	Korčulanskih domob. 12	098 243 295
Krapina	Zvonček	Gajeva 28	049 370 990
Križevci	Elektro Babić	Zagorska 86	048 714 219
Kutina	SF Electro	Antuna Mihanovića 25	098 301 801
Lipik	Zandona servis	Tabor 53	098 953 48 71
Makarska	Borić	Ante Starčevića bb	021 611086
Našice	Elkon	Trg Izidora Kršnjavoga 1	031 615 090
Nova Gradiška	Frigo	Josipa J. Strossmayera 18	035 362 299
Novska	Senior i Junior	Ivana Meštrovića 11	044 601 601
Ogulin	Electrico	Podvrh III 10	047 525 777
Osijek	Elgra	Šandora Petefija 44	031 302 100
Pleternica	Elektroservis Čirko	Mile Budaka 38	034 251 666
Požega	Servis Funduk	Osiječka 37	098 256 590
Rijeka	Biomatic	Pehlin 66	051 269 898
Rijeka	E.E.K.A servis	Baštijanova 36	051 228 401
Samobor	Servis HUSTA	Voćarska 2	095 906 0012
Šibenik	Tehno Jelčić d.o.o.	8 Udarne brigade 71	022 217 264
Sisak	ETC servis	22 lipnja 4	044 549 500
Sisak	Servis Kramarić	Ante Starčevića 27	044 549 119
Slavonski Brod	BKS d.o.o.	J. J. Strossmayra 29	035 203 101
Split	Andabaka d.o.o.	Gundulićeva 10	021 481 403
Trilj	Pešo d.o.o.	Dubrovačka 1	021 660 162
Trogir	ELGO d.o.o.	Pantan 1	021 881 280
Varaždin	MARKOVIĆ obrt za elektromehaničarske usluge	Krešimira Filića 9	042 210 588
Varaždin	Bi-el	Primorska 20	042 350 765
Vela Luka	Obrt Bage	Obala 3	020 813 564
Velika Gorica	Meštrović	Slavka Kolara 10	01 6226 706
Virovitica	FRUK d.o.o.	Dravska 20	033 553 068
Vukovar	Obrt JAGO	Radnička 63	091 560 0474
Zagreb	Pušić d.o.o.	Vodnjanska 26	01 3028 226

OSNOVNI PODACI O PROIZVODU (Popunjava trgovac)

MODEL UREĐAJA	
SERIJSKI BROJ	
DATUM PRODAJE	
BROJ RAČUNA / FISKALNOG ISEČKA	
POTPIS I PEČAT TRGOVCA	
24+36 MESECI	FRIŽIDERI, VERTIKALNI I HORIZONTALNI ZAMRZIVAČI
24+12 MESECI	ŠPORETI, VEŠ MAŠINE I MAŠINE ZA SUŠENJE VEŠA, MAŠINE ZA PRANJE SUDA, KUHINJSKI ASPIRATORI, UGRADNE RERNE I PLOČE, BOJLERI

POŠTOVANI!

Zahvaljujemo Vam na kupovini Vivax proizvoda i nadamo se da ćete biti zadovoljni izborom.

MOLIMO VAS DA PRE UPOTREBE PROIZVODA PAŽLJIVO PROČITATE TEHNIČKU DOKUMENTACIJU I DA SE PRILIKOM UPOTREBE PRIDRŽAVATE PRILožENIH UPUTSTAVA

PRAVA POTROŠAČA NA OSNOVU ZAKONA O ZAŠTITI POTROŠAČA

U skladu sa članom 50 Zakona o zaštiti potrošača roba je saobrazna ako:

- odgovara opisu koji je dao prodavac i ako ima svojstva robe koju je prodavac pokazao potrošaču kao uzorak ili model,
- ima svojstva potrebna za naročitu upotrebu za koju je potrošač nabavlja, a koja je bila poznata prodavcu ili mu je morala biti poznata u vreme zaključenja ugovora,
- ako ima svojstva potrebna za redovnu upotrebu robe iste vrste,
- po kvalitetu i funkcionisanju odgovara onome što je uobičajeno kod robe iste vrste i što potrošač može osnovano da očekuje s obzirom na prirodu robe i javna obećanja o posebnim svojstvima robe data od strane prodavca, proizvođača ili njihovim predstavnika, naročito ako je obećanje učinjeno putem oglasa ili na ambalaži robe.

Ako isporučena roba nije saobrazna ugovoru (član 52 Zakona o zaštiti potrošača), potrošač ima pravo da zahteva od prodavca da otkloni nesaobraznost, bez naknade, opravkom ili zamenom, odnosno da zahteva odgovarajuće umanjeње cene ili da raskine ugovor u pogledu te robe.

Potrošač, na prvom mestu, može da bira između zahteva da se nesaobraznost otkloni opravkom ili zamenom.

Ako otklanjanje nesaobraznosti u skladu sa stavom 2. ovog člana, nije moguće ili ako predstavlja neraszumno opterećenje za trgovca, potrošač može da zahteva umanjeње cene ili da izjavi da raskida ugovor.

Ne srazmerno opterećenje za trgovca u smislustava 3. ovog člana, javlja se ako u poređenju sa umanjeњem cene i raskidom ugovora, stvara preterane troškove, uzimajući u obzir:

- 1) Vrednost robe koju bi imala da je saobraznaugovoru;
- 2) Značaj saobraznosti u konkretnom slučaju;
- 3) Da li se saobraznost može otkloniti bez značajnijih neugodnosti za potrošača.

Svaka opravka ili zamena se mora izvršiti u primerenom roku i bez značajnijih neugodnosti za potrošača, uzimajući u obzir prirodu robe i svrhu zbog koje ju je potrošač nabavio.

Sve troškove koji su neophodni da bi se roba saobrazilau govoru, a naročito troškovi rada, materijala, preuzimanja i isporuke, snosi trgovac.

Potrošač ima pravo da raskineugovor, ako ne može da ostvari pravo na opravku ili zamenu, odnosno ako trgovac nije izvršio opravku ili zamenu u primerenom roku ili ako trgovac nije izvršio opravku ili zamenu bez značajnijih nepogodnosti za potrošača.

Potrošač ne može da raskine ugovor ako je nesaobraznost robe neznatna. Prava navedena u stavu 1. ovog člana, ne utiču na pravo potrošača da zahteva od trgovca naknadu štete koja potiče od nesaobraznosti, u skladu sa opštim pravilima o odgovornosti za štetu.

Ova garancija ne isključuje niti utiče na prava koja Vi kao potrošač imate na osnovu Zakona o zaštiti potrošača i koja ostvarujete u vezi sa saobraznošću robe u roku od 24 meseca od kupovine ovog uređaja.

Ova izjava garantuje da će proizvod i po isteku roka saobraznosti od 2 godine shodno Zakonu o zaštiti potrošača, u dodatnom periodu od 12 ili 36 meseci u zavisnosti od vrste uređaja ispravno funkcionisati pod uslovima predviđenim ovim garantnim listom.

Garancija važi na teritoriji Republike Srbije

**Uvoznik i distributer: KIM-TEC d.o.o. Beograd, MB 17586491
Viline Vode bb, Slobodna zona Beograd L12/3, Beograd**

Garancija ne važi u sledećim uslovima:

- Ako se kupac nije pridržavao proizvođačkog uputstva i uputstva o upotrebi proizvoda.
- Ako je kupac nestručno i nebriljivo postupao s proizvodom.
- Ako je proizvod servisirala ili otvarala neovlašćena osoba.
- Oštećenja prouzrokovana prilikom transporta nakon isporuke
- Oštećenja zbog nepravilne montaže ili održavanja, korišćenja neodgovarajućeg potrošnog materijala (prema propisanom), mehanička oštećenja nastala krivičom korisnika,
- Oštećenja zbog varijacije napona električne mreže, udara groma i pratećih pojava.

OBAVEZE KORISNIKA

1. Da se pridržava uslova garancije i da se pre prve upotrebe uređaja upozna sa uslovima ove garancije i tehničkom dokumentacijom.
2. Da se eksploatacija uređaja vrši u skladu sa uputstvima navedenim u pripadajućoj tehničkoj dokumentaciji.
3. Da obezbedi odgovarajući ambijent u kome će biti smešten uređaj:
 - Relativna vlažnost vazduha od 10 do 90%
 - Zaštita od direktnog sunčevog zračenja
 - Zaštita od prašine i kondenzujuće vlage
 - Zaštita od raznih vrsta elektromagnetnih zračenja
4. Da obezbedi stabilan izvor mrežnog napajanja (varijacije napona max. 10%, varijacije učestnosti max. 30%).
5. Da obezbedi uzemljenu elektroinstalaciju kako bi se izbegle razlike potencijala.
6. Da po mogućnosti sačuva svu priloženu tehničku dokumentaciju.

IZJAVA DAVAOCA GARANCIJE

1. Proizvodi imaju propisane, odnosno deklarisanе karakteristike kvaliteta. Davalac garancije, u garantnom roku, o svom trošku osigurava otklanjanje kvarova i nedostataka proizvoda koji proizilaze iz nepodudarnosti stvarnih sa propisanim, odnosno deklarisanim karakteristikama kvaliteta proizvoda. U slučaju neizvršenja ove obaveze davalac garancije će izvršiti poravku ili zameniti proizvod novim istih ili sličnih karakteristika ili omogućiti kupcu povrat novca preko prodavca kod koga je uređaj kupljen.
2. Proizvod će u garantnom roku ispravno funkcionisati ako se primenjuju data tehnička uputstva. Davalac garancije se obavezuje da će besplatno otkloniti kvarove i nedostatke u ovlašćenom servisu, zbog kojih proizvod ne funkcioniše ispravno.
3. Vlasnik aparata dužan je da vodi računa o ispravnoj overi garantnog lista bez čega garantni list ne važi.
4. Rok obezbeđenog servisiranja proizvoda je 36 ili 60 meseci od dana kupovine, u zavisnosti od vrste uređaja skladu sa ovom garancijom (24 meseca u skladu sa Zakonom o zaštiti potrošača+ 12 ili 36 meseci, u zavisnosti od vrste uređaja, kako je određeno garancijom).

USLOVI GARANCIJE

1. Garantni rok počinje istekom roka saobraznosti od 2 godine u skladu sa Zakonom o zaštiti potrošača i traje 12 ili 36 meseci u zavisnosti od vrste uređaja a kao što je navedeno u garantnom listu. Prava iz garancije ostvarujete prilaganjem overenog i popunjenog garantnog lista.
2. Kupac gubi pravo na garanciju, ako se kvar izazove nepridržavanjem datih uputstava za upotrebu, ukoliko dođe do mehaničkog oštećenja proizvoda pri upotrebi i ako su na proizvodu vršene bilo kakve popravke od strane neovlašćenih lica.
3. Garancija se ne priznaje ako je proizvod pretrpeo strujni udar ili udar groma.

VAŽNE NAPOMENE

1. Pre uključivanja aparata pročitajte uputstvo koje je priloženo uz svaki aparat. Pre nego što se obratite za tehničku pomoć nekom od naših ovlašćenih servisa, molimo Vas da proverite da li su obezbeđeni svi potrebni uslovi za normalan rad aparata.
2. U slučaju opravke, garantni rok će se produžiti onoliko koliko je kupac bio lišen upotrebe stvari.
3. Sve popravke aparata obavljaju se isključivo u ovlašćenim servisima. Spisak se nalazi u uputstvu za upotrebu.

DATUM PRIJEMA UREĐAJA NA SERVIS		
DATUM POPRAVKE		
DATUM PRIJEMA UREĐAJA NA SERVIS		
DATUM POPRAVKE		
DATUM PRIJEMA UREĐAJA NA SERVIS		
DATUM POPRAVKA		

Centralni servis: **KIM-TEC d.o.o., Viline vode bb, Slob. zona Bg, Beograd**

Tel: 011/3313-568 , E-mail: servis@kimtec.rs

Mesto	Servis	Adresa	Telefon
Bečej	G2 servis	Holo Ferencza 70	021/6910-505, 063/8363-776
Beograd	Sistem plus	Bul. Mihajla Pupina 131	011/6147-811; 060/6606-891
Kragujevac	Sevis Cool	Kneza Mihajla 52/a	034/362-942; 063/8136-351
Kragujevac	Sloboda-cherry	Kneza Mihaila 89	034/360-630; 066/6360-630
Kragujevac	Fokus	Ljubiše Bogdanovića 14	034/314-400, 065/3144-004
Jagodina	FM elektro	Kneza Lazara L1,lok.7	064/361 28 16
Kraljevo	Bočo zur	Oplanići 181v	036-355-005; 064/1813-999
Leskovac	Servis EL	Cara Lazara 27/17	064/1749-509
Niš	Frigomark	Subotička 12	064/2869-648
Niš	Ekran servis	Đerdapska 63	018/530-525
Pančevo	Servis Ratković	Semberijska 14	013/370-101; 063/472-524
Pirot	Eko mraz	Dragoljuba Milenkovića 28	063/8220-748
Prokuplje	Solon	Kruševačka 10	027-325-466 ; 062/560-270
Šabac	Central service doo	Prote Smiljanića 52	015/319-530; 015/319-533
Šabac	ZTR Obradović	Kralja Milana 47a	015/344-997
Subotica	WM servis	Ruzmarina 2	024/523-765, 063/519-505
Stara Pazova	Sistem plus	Zmaj Jovina 15	060/6606-891
Srbobran	Elektroservis Peđa SZTR	Miladina Jocića 18	063/544-822
Zrenjanin	Ignjatov 023	Dositeja Obradović 18	023/525-100; 069/2711-205

MODEL

SERIJSKI BROJ

DATUM PRODAJE

BROJ RAČUNA PRODAVATELJA

POTPIS I PEČAT PRODAVATELJA

GARANCIJSKA IZJAVA

1. Ovom garancijom garantira proizvođač proizvoda, preko KIM TEC d.o.o., kao uvoznika i davatelja garancije u Bosni i Hercegovini besplatan popravak istog u skladu s važećim propisima i u skladu s uvjetima opisanim u ovom garantnom listu. Ovom garancijom materijamo da će predmet ove garancije raditi bez greške uzrokovane eventualnom lošom izradom i lošim materijalom izrade. Svi eventualno nastali kvarovi biti će besplatno otklonjeni u ovlaštenom servisu u garantnom roku.
2. **UVJETI GARANCIJE:** Garantni rok počinje teći od dana kupnje proizvoda i traje:

60 MJESECI (5 godina)	HLADNJACI, VERTIKALNE I HORIZONTALNE ŠKRINJE
36 MJESECI (3 godine)	ŠTEDNJACI, PERILICE I SUŠILICE RUBLJA, PERILICE SUĐA, KUHINJSKE NAPE, UGRADBENE PEĆNICE I PLOČE, GRIJALICE VODE

3. U slučaju kvara na proizvodu koji je predmet ove garancije, obavezujemo se da ćemo isti popraviti u najkraćem mogućem roku, a najkasnije u roku od 45 dana. Ako se proizvod ne može popraviti ili se ne popravi u roku od 45 dana, biti će zamijenjen novim.
 4. Garancija se priznaje samo uz račun o kupnji, te uz ovaj garantni list koji mora biti ispravno popunjen odnosno mora sadržavati datum prodaje, pečat i potpis prodavatelja.
 5. Davalac garancije osigurava servis i rezervne dijelove 7 godina od datuma kupnje.
- GARANCIJA NE OBUHVATA:**
6. Redovnu provjeru, održavanje uz zamjenu dijelova koji se troše normalnom upotrebom. Prilagođavanje ili promjene za poboljšanje proizvoda za primjenu koji nisu opisane u tehničkim uputama za korištenje, osim ako je za te preinake predočena suglasnost KIM TEC d.o.o.
 7. Garancija se ne priznaje u sljedećim slučajevima:
 - Ako kupac ne predoči ispravan garantni list i račun o kupnji. Ako se kupac nije pridržavao uputa o korištenju proizvoda. Ako je proizvod otvaran, prepravljan ili popravljan od neovlaštene osobe.
 - Ako su kvarovi na proizvodu nastali djelovanjem više sile kao što su: udar groma, strujni udar u eletoričnoj mreži, elementarne nepogode i slično. Ako su kvarovi nastali oštećivanjem zbog nepropisane upotrebe ili nepravilnim transportiranjem. Ako je kvar nastao greškom u sustavu na koji je proizvod priključen.
 8. Ovaj garantni list ne mijenja zakonska potrošačka prava važeća u Bosni i Hercegovini u odnosu na ona koja propisuje proizvođač.

Naziv tvrtke davatelja jamstva : **KIM TEC d.o.o., Poslovni Centar 96-2, 72250 Vitez,**
Tel: 030/718-844, Fax: 033/755-996, E-mail: servis@kimtec.ba

EU Izjava o sukladnosti dostupna je na stranici: www.msan.hr/dokumentacija/artikala

DATUM PRIJEMA
ARTIKLA NA SERVIS

DATUM POPRAVKE

DATUM PRIJEMA
ARTIKLA NA SERVIS

DATUM POPRAVKE

DATUM PRIJEMA
ARTIKLA NA SERVIS

DATUM POPRAVKE

Centralni servis: KIM TEC d.o.o., Poslovni centar 96-2, 72250 Vitez

Tel: 030/718-844, Fax: 033/755-996, E-mail: servis@kimtec.ba

Radno vrijeme: pon-pet: 8:30 – 17:00h

Grad	Servis	Adresa	Telefon	E-mail
Banovići	SERVIS RASHLADNE OPREME i BIJELE TEHNIKE KLIMATRONIC	119 Muslimanske brdske brigade	061 287 708	klimatronic@yahoo.com
Banja Luka	SERVIS PRERADOVIĆ	Oplenačka br.2.	051 280 500 051 280 505	preradovic@blic.net
Banja Luka	MCT ELEKTRONIK d.o.o.	Obilićeva 4 Trn	051 508 080	mct.servis@gmail.com; mct@teol.net
Banja Luka	SLOBODA SOD	Milice Stojadinović S.6	065 523 658 051 438 908	bojanic89@blic.net
Banja Luka	ELEKTRONIK Servis s.p. Rosić	Zemunska 6	051 354-802	
Bihać	Elektronik d.o.o.	Trg Slobode 8	037 222 626,	asimdelic@net.hr
Bijeljina	SZR RTV SERVIS TM-ELEKTRONIKA	Galac 140	055 207 294	misot@telrad.net
Bijeljina	ELKOS	Vojvode Stepe 10A	065 209 009	frigel99@teol.net
Bijeljina	Elektro servis ZTR	Dimitrija Tucakovića 160	055 243 900 065 517 553	elektroservisbn@gmail.com
Brčko	ELEKTRO SERVIS RAIN	Bračće Čuskića 24	065 621 645 049 214 780	vladorajin@gmail.com
Brčko	GOJA	Uzunovića 34	049 214 788 066 451 821	elektrogoya@yahoo.com
Brčko	MD MONTEL d.o.o.	Bračće Čuskića	065 532 001	mdmontel@gmail.com
Cazin	UNIVERZAL elektro obrt	Gen. Izeta Nanića	037 511 590 061 794 935	univerzal-cazin@hotmail.com
Cazin	Euro-plac d.o.o.	Lojnička bb	061 786 860	serviseuroplac@hotmail.com
Doboj	EM-elektronik	Kralja Aleksandra 211	066 804 663	em.elektronik@hotmail.com
Derventa	Elin-M s.p.	1.maja br. 111	053 971 270 065 478 903	elin.m.derventa@gmail.com
Gračanica	Dinnet d.o.o.	Kamenica bb	062 346 289	muhidin@gmail.com
Gradačac	Elektroservis HIDO	H.K. Gradašćevića 110	061 103 900 061 178 431	
Gradiška	ZR "Frigoelektro"	5. Kozarske brigade 11	066 488 479	frigoelektro.servis15@gmail.com
Gradiška	Perić s.r. Zdravko Perić	Gradiške brigade bb	051 816 238	servisperic33@gmail.com
Gradiška	Klimatron	Kneza Lazara2	065 938 998	klimatron2@gmail.com
Kotor Varoš	SDM servis	Stefana Nemanje bb	065 587 740 065 848 542	sdm servis@live.com
Konjic	ZR ELEKTRON	Varda30	061 153 988	
Lukavac	PC oner d.o.o.	Branilaca Bosne bb	035 555 999 061-724 775	doo.pconer@yahoo.com

Livno	sizr Servis Penjak	Brina bb	063 154 807	grgo8penjak@gmail.com
Ljubuški	Elektroservis	Veljaci bb	063 372 605	servis.bradvica@tel.net.ba
Posušje	DIGITREND d.o.o.	Vukovarska bb	039 680 920	mobservis@digitrend.ba
Prijedor	Klima San	Boška Buhe 12	065 585 969	milanklimasan@gmail.com
Rogatica	Elektromehanika	Zanatski trg br.1	065 341 135	elektrom@teol.net
Sarajevo	Per Aspera	Zagrebačka 4C	033 222 234	asperas@bih.net.ba
Tešanj	Mepromex	Lepenica	032 662 795	tehnikamepromex@hotmail.com
Trebinje	Elektro-Mehanika Milojević s.p.	Zasad bb	065 691 419 059 260 694	elektromehanika@teol.net
Tuzla	Euroline d.o.o.	Stupine 37	061 101 717 035 276 228	euroline_tz@hotmail.com
Tuzla	Frigo Servis	Nesiba Malkića 6	061 724 026	frigoservis@hotmail.com
Vitez	ELTIH s.z.r.	Stjepana Radića 78	063 333 401	eltih@tel.net.ba
Vitez	Kim Tec-Servis d.o.o.	Poslovni centar 96-2	030 718 844	servis@kimtec.ba
Visoko	Mualvis d.o.o.	Ibrahima Hodžića 2	061 146 238	mualvis@gmail.com
Zenica	BES-CENTAR	Bulevar Kulina Bana 33	032 442 780 061 791 341	bes.centar@gmail.com
Zenica	Intercom	Vrandučka 71b	032 446 580	
Mostar	PC Centar Mostar	Kralja Tvrtka 5	036 313 110	
Zenica	DR ELFIX	Zmaja od Bosne bb	062 402 040	elfixservice@gmail.com

OSNOVNI PODACI O PROIZVODU (Popunjava trgovac)

MODEL UREĐAJA	
SERIJSKI BROJ	
DATUM PRODAJE	
BROJ RAČUNA / FISKALNOG ISJEČKA	
POTPIS I PEČAT TRGOVCA	

24+36 MJESECI	FRIZIDERI, VERTIKALNI I HORIZONTALNI ZAMRZIVAČI
24+12 MJESECI	ŠPORETI, VEŠ MAŠINE I MAŠINE ZA SUŠENJE VEŠA, MAŠINE ZA PRANJE SUDA, KUHINJSKI ASPIRATORI, UGRADNE RERNE I PLOČE, BOJLERI

POŠTOVANI!

Zahvaljujemo Vam na kupovini Vivax proizvoda i nadamo se da ćete biti zadovoljni izborom.

MOLIMO VAS DA PRIJE UPOTREBE PROIZVODA PAŽLJIVO PROČITATE TEHNIČKU DOKUMENTACIJU I DA SE PRILIKOM UPOTREBE PRIDRŽAVATE PRILožENIH UPUTSTAVA

PRAVA POTROŠAČA NA OSNOVU ZAKONA O ZAŠTITI POTROŠAČA

U skladu sa članom 43 Zakona o zaštiti potrošača roba je saobrazna ako:

- 1) odgovara opisu koji je dao trgovac i ima svojstva robe koju je trgovac pokazao potrošaču kao uzorak ili model, osim ako su uzorak ili model pokazani samo radi obavještenja;
- 2) ima svojstva potrebna za naročitu upotrebu za koju je potrošač nabavlja, a koja je bila poznata trgovcu ili mu je morala biti poznata u vrijeme zaključenja ugovora;
- 3) ima svojstva potrebna za redovnu upotrebu robe iste vrste;
- 4) ima svojstva i osobine koje su izričito ili prečutno ugovorene, odnosno propisane;
- 5) po kvalitetu i funkcionalnosti odgovara uobičajenim karakteristikama robe iste vrste koje potrošač može osnovano da očekuje, s obzirom na prirodu robe i javno obećanje o posebnim svojstvima robe dato od strane trgovca, proizvođača ili njihovih predstavnika, naročito ako je obećanje učinjeno oglašom ili na ambalaži robe.

(1) Ako isporučena roba nije saobrazna ugovoru (član 46 Zakona o zaštiti potrošača), potrošač ima pravo da zahtijeva od trgovca da se nesaobraznost otkloni bez naknade, opravkom ili zamjenom, odnosno da zahtijeva odgovarajuće umanjeње cijene ili da raskine ugovor uz povraćaj plaćenog iznosa.

(2) Potrošač ima pravo da bira između zahtjeva da se nesaobraznost otkloni opravkom ili zamjenom, osim ako je izabrani zahtjev nemoguć ili ako predstavlja nesrazmjerno opterećenje za trgovca.

(3) Nesrazmjerno opterećenje iz stava 2 ovog člana postoji ako izabrani zahtjev, u odnosu na alternativni zahtjev, stvara pretjerane troškove za trgovca, uzimajući u obzir:

- 1) vrijednost robe koju bi imala da je saobrazna ugovoru;
- 2) značaj saobraznosti u konkretnom slučaju;

3) da li se alternativni zahtjev može ostvariti bez značajnijih neugodnosti za potrošača.

(4) Trgovac je dužan da opravku ili zamjenu izvrši u primjerenom roku, ali ne dužem od 15 dana od dana podnošenja zahtjeva i bez značajnijih neugodnosti za potrošača, uzimajući u obzir prirodu robe i svrhu zbog koje je potrošač nabavio.

(5) Troškove neophodne da se roba saobrazni ugovoru (troškovi rada, materijala, preuzimanja, isporuke i dr.) plaća trgovac.

(6) Potrošač ima pravo da zahtijeva umanjeње cijene ili raskid ugovora uz povraćaj plaćenog iznosa, ako ne može da ostvari pravo na opravku ili zamjenu ili ako trgovac nije izvršio opravku ili zamjenu u roku iz stava 4 ovog člana ili ako opravka ili zamjena nije moguća bez značajnijih neugodnosti za potrošača.

(7) Potrošač ne može da raskine ugovor ako je nesaobraznost robe neznatna.

Prava iz stava 1 ovog člana ne utiču na pravo potrošača da zahtijeva od trgovca na-knadu štete koja potiče od nesaobraznosti u skladu sa opštim pravilima o odgovornosti za štetu.

Ova garancija ne isključuje niti utiče na prava koja Vi kao potrošač imate na osnovu Zakona o zaštiti potrošača i koja ostvarujete u vezi sa saobraznošću robe u roku od 24 mjeseca od kupovine ovog uređaja.

Ova izjava garantuje da će proizvod i po isteku roka saobraznosti od 2 godine shodno Zakonu o zaštiti potrošača, u dodatnom periodu od 12 ili 36 meseci u zavisnosti od vrste uređaja ispravno funkcionisati pod uslovima predviđenim ovim garantnim listom.

Garancija važi na teritoriji Crne Gore

CENTRALNI SERVIS (CALLCENTAR): Kim Tec CG d.o.o., Čemovsko Polje bb, 81000 Podgorica

Tel: 020/608-251, E-mail za opšte upite: servis@kimtec-cg.com

Garancija ne važi u sljedećim uslovima:

- Ako se kupac nije pridržavao proizvođačkog uputstva i uputstva o upotrebi proizvoda.
- Ako je kupac nestručno i nebriljivo postupao s proizvodom.
- Ako je proizvod servisirala ili otvarala neovlašćena osoba.
- Oštećenja prouzrokovana prilikom transporta nakon isporuke
- Oštećenja zbog nepravilne montaže ili održavanja, korišćenja neodgovarajućeg potrošnog materijala (prema propisanom), mehanička oštećenja nastala krivičom korisnika,
- Oštećenja zbog varijacije napona električne mreže, udara groma i pratećih pojava.

OBAVEZE KORISNIKA

1. Da se pridržava uslova garancije i da se prije prve upotrebe uređaja upozna sa uslovima ove garancije i tehničkom dokumentacijom.
2. Da se eksploatacija uređaja vrši u skladu sa uputstvima navedenim u pripadajućoj tehničkoj dokumentaciji.
3. Da obezbjedi odgovarajući ambijent u kome će biti smješten uređaj:
 - Relativna vlažnost vazduha od 10 do 90%
 - Zaštita od direktnog sunčevog zračenja
 - Zaštita od prašine i kondenzujuće vlage
 - Zaštita od raznih vrsta elektromagnetnih zračenja
4. Da obezbjedi stabilan izvor mrežnog napajanja (varijacije napona max. 10%, varijacije učestanosti max. 30%).
5. Da obezbjedi uzemljenu elektroinstalaciju kako bi se izbjegle razlike potencijala.
6. Da po mogućnosti sačuva svu priloženu tehničku dokumentaciju.

IZJAVA DAVAOCA GARANCIJE

1. Proizvodi imaju propisane, odnosno deklarirane karakteristike kvaliteta. Davalac garancije, u garantnom roku, o svom trošku osigurava otklanjanje kvarova i nedostataka proizvoda koji proizilaze iz nepodudarnosti stvarnih sa propisanim, odnosno deklariranim karakteristikama kvaliteta proizvoda. U slučaju neizvršenja ove obaveze davalac garancije će izvršiti popravku ili zamjeniti proizvod novim istih ili sličnih karakteristika ili omogućiti kupcu povrat novca preko prodavca kod koga je uređaj kupljen.
2. Proizvod će u garantnom roku ispravno funkcionisati ako se primjenjuju data tehnička uputstva. Davalac garancije se obavezuje da će besplatno otkloniti kvarove i nedostatke u ovlaštenom servisu, zbog kojih proizvod ne funkcioniše ispravno.
3. Vlasnik aparata dužan je da vodi računa o ispravnoj ovjeri garantnog lista bez čega garantni list ne važi.
4. Rok obezbeđenog servisiranja proizvoda je 36 ili 60 meseci od dana kupovine, u zavisnosti od vrste uređaja skladu sa ovom garancijom (24 mjeseca u skladu sa Zakonom o zaštiti potrošača+ 12 ili 36 meseci, u zavisnosti od vrste uređaja, kako je određeno garancijom).

USLOVI GARANCIJE

1. Garantni rok počinje istekom roka saobraznosti od 2 godine u skladu sa Zakonom o zaštiti potrošača i traje 12 ili 36 meseci u zavisnosti od vrste uređaja a kao što je navedeno u garantnom listu. Prava iz garancije ostvarujete prilaganjem ovjerenog i popunjenog garantnog lista.
2. Kupac gubi pravo na garanciju, ako se kvar izazove nepridržavanjem datih uputstava za upotrebu, ukoliko dođe do mehaničkog oštećenja proizvoda pri upotrebi i ako su na proizvodu vršene bilo kakve popravke od strane neovlašćenih lica.
3. Garancija se ne priznaje ako je proizvod pretrpio strujni udar ili udar groma.

VAŽNE NAPOMENE

1. Pre uključivanja aparata pročitajte uputstvo koje je priloženo uz svaki aparat. Pre nego što se obratite za tehničku pomoć ovlašćenom servisu, molimo Vas da provjerite da li su obezbeđeni svi potrebni uslovi za normalan rad aparata.
2. U slučaju opravke, garantni rok će se produžiti onoliko koliko je kupac bio lišen upotrebe stvari.
3. Sve popravke aparata obavljaju se isključivo u ovlašćenom servisu. Naziv davaoca izjave o saobraznosti: Kim Tec CG d.o.o., Čemovsko polje bb, 81000 Podgorica, Crna Gora

CENTRALNI SERVIS (CALLCENTER):**Kim Tec CG d.o.o., Čemovsko Polje bb, 81000 Podgorica****Tel: 020/608-251, E-mail za opšte upite: servis@kimtec-cg.com**

DATUM PRIJEMA UREĐAJA U SERVIS		
DATUM POPRAVKE		
DATUM PRIJEMA UREĐAJA U SERVIS		
DATUM POPRAVKE		

МОДЕЛ НА УРЕД

СЕРИСКИ БРОЈ

ДАТУМ НА ПРОДАЖБА

БРОЈ НА СМЕТКА

НАПРОДАВАЧОТ

ПОТПИС И ПЕЧАТ НА ПРОД.

ПОЧИТУВАНИ!

Ви благодариме што купивте уред на VIVAX и се надеваме дека сте задоволни со изборот. Доколку во текот на гарантниот рок се јави потреба од поправка на производот, побарајте совет од продавачот кој ви го продал производот или контактирајте со нас на долунаведените броеви и адреси. **ВЕ МОЛИМЕ ПРЕД УПОТРЕБА НА ПРОИЗВОДОТ ВНИМАТЕЛНО ДА ГИ ПРОЧИТАТЕ УПАТСТВАТА ПРИЛОЖЕНИ КОН ПРОИЗВОДОТ!**

1. Со оваа гаранција производителот на производот, преку ПАКОМ КОМПАНИ д.о.е.л како увозник и давател на гаранцијата во Република Македонија, гарантира бесплатна поправка согласно важечките прописи и условите наведени во овој гарантен лист. Со оваа гаранција Ви гарантираме дека предметот на гаранцијата ќе работи без грешки предизвикани од можно лоша изработка и употреба на лош материјал во изработката. Сите вакви дефекти ќе бидат бесплатно отстранети во овластените сервиси на увозникот во гарантен рок.

ГАРАНТНИ УСЛОВИ:

2. Гарантниот рок започнува да тече од денот на купувањето на производот и трае:

60 месеци (5 години)	ФРИЖИДЕРИ, ВЕРТИКАЛНИ И ХОРИЗОНТАЛНИ ЗАМРЗНУВАЧИ
36 месеци (3 години)	ШПОРЕТИ, МАШИНИ ЗА АЛИШТА И МАШИНИ ЗА СУШЕЊЕ АЛИШТА, МАШИНИ ЗА ПЕРЕЊЕ НА САДОВИ, КУЈНСКИ АСПИРАТОРИ, ВГРАДЛИВИ РЕРНИ И ПЛОЧИ, БОЈЛЕРИ

3. Во случај на појава на дефект кај производот кој е предмет на оваа гаранција се обврзуваме дека ќе го поправиме во најкраток можен рок, а најдоцна во рок од 30 дена. Ако производот не може да се поправи или не биде поправен во рок од 30 дена ќе биде заменет со нов. Ако поправката на производот трае подолго од 10 дена, гаранцијата се продолжува за времетраење на поправката.

4. Гаранцијата се признава само со приложување сметка за купување и со овој гарантен лист кој мора да биде правилно пополнет од страна на продавачот односно мора да содржи модел и сериски број, датум на продажба, печат и потпис на продавачот.

5. Извршителот на гаранцијата обезбедува сервис и резервни делови 5 години од датумот на купување.

ГАРАНЦИЈАТА НЕ ОПФАКА:

6. Редовни проверки, одржување и замена на потрошни материјали. Прилагодувања или промени за подобрување на производот за намени кои не се опишани во техничките упатства за употреба, освен ако за тие промени не се согласил увозникот ПАКОМ КОМПАНИ д.о.е.л

ГАРАНЦИЈАТА НЕ СЕ ПРИЗНАВА ВО СЛЕДНИВЕ СЛУЧАИ:

- Ако купувачот не приложи исправен гарантен лист и сметка.
 - Ако купувачот не се придржувал до упатствата за употреба на производот.
 - Ако производот бил отворан, преправан или поправан од неовластени лица.
 - Ако дефектите кај производот биле предизвикани од виши сили, како удар од гром, струен удар во електричната мрежа, елементарни непогоди и сл.
 - Ако дефектите настанале поради непрописна употреба или неправилен транспорт.
 - Ако дефектот настанал поради грешка на системот кон кој бил приклучен производот.
- Оваа гаранција не ги менува законските права кои што важат во Република Македонија во однос на правата што ги пропишува увозникот. **Изјава:** Потрошувачот ги има законските права кои произлегуваат од националното законодавство кое ја регулира продажбата на производите и дека овие права не се загрозени со гаранцијата.

Централен сервис:

ПАКОМ КОМПАНИ, ул Јадранска магистрала 12, 1000 Скопје

Тел.: 02/3202 893. Факс: 02/ 3202 892.

М: servis@pakom.com.mk

www.pakom.com.mk, www.vivax.com

ДАТУМ НА ПРИЕМ НА
УРЕДОТ ВО СЕРВИС

ДАТУМ НА ПОПРАВАЊЕ

ДАТУМ НА ПРИЕМ НА
УРЕДОТ ВО СЕРВИС

ДАТУМ НА ПОПРАВАЊЕ

ДАТУМ НА ПРИЕМ НА
УРЕДОТ ВО СЕРВИС

ДАТУМ НА ПОПРАВАЊЕ

СПИСОК НА СЕРВИСИ

VIVALX

МК

Град	Сервис	Адреса	Телефон
Скопје	Филекс-Ком	Франц Прешерн 255	02 3232 228
Штип	Сервис Дени	Косовска 105	070 720 709
Велес	Електрон ББ	Маршал Тито 108	043 231 381
Кавадарци	Далас Експрес	Вишешница 6	070 218 213
Гевгелија	Еко Фриго Терм	Иво Лола Рибар 43	070 320 708
Прилеп	Мис Електрокомпани	11 Октомври 7а	048 427 009
Ресен	Владо Блажевски		070 249 343
Пехчево	Алфа Електротехника	Ванчо Китанов 17	070 639 030
Св. Николе	С-М	Ленинова бб	070 632 829
Крива Паланка	Ампер Младен	Борис Кидрич 19	070 271 611
Кичево	Разлади ЕМ АА	4. Јули 125	071 338 875
Битола	Фригомонт Два	Трифун Пановски 28	070 269 313
Тетово	Еко Клима ии	19. Ноември 5	076 452 004
Гостивар	Сервис Фриго	Никола Парачунов 72	070 215 420
Охрид	Рит Електроника	Туристичка 44а	046 261 281
Струга	Мактри Ојлески	Наум Наумоски Борче 28	075 521 691

EMRI PRODUKTIT

LLOJI DHE MODELI

PRODHUESI

EMËRTIMI APO EMRI I SHITËSIT

NUMRI SERIAL

VULA: NËNSHKRIMI I PËRSONIT

TË NDERUAR BLERËSI!

Faleminderit për blerjen tuaj dhe shpresoj se ju do të jenë të kënaqur me përzgjedhjen. Nëse periudha e garancionit është e nevojshme për të riparuar produktin, ju lutem konsultohuni me shitësin Apo me me përeoinin i cilijua shet produktin tone JU LUTEM LEXONI ME KUJDESPARAPËRDORIMITPRODUKTIT DOKUMENTET TEKNIKE DHE MANUALET CILAT JANË VENDOSUR NË KUTI!

GARANCI DEKLARATA:

Kjo fletgarancion ju garanton që prodhuesi, nëpërmjet AskTec Ltd, si një importues dhe ofrues i sigurisë në Republikën e Kosovës, një riparim të lirë të njejtë në përputhje me rregullat e zbatueshme në pajtim me kushtet e përshkruara në këtë fletgarancion

KUSHTET E GARANÇIONIT:

- Kjo fletgarancion, ne garantojmë se ju do të jetë subjekt i kësaj pune garancisë pa gabime të mundshme të shkaktuara nga mjeshtëri e profesionalizuar dhe të materialit të dobët. Të gjitha gabimet mund të ndodhin ne do të korrigjohen pa pagesë në një shërbim garancion të autorizuar.
- PERIUDHA EGARANÇIONIT.**Garancioni fillon nga dita eblerjes dhe vazhdon deri:

60 Muaj (5 Vite)	FRIGORIFERË, FRIZAT VERTIKALË DHE FRIZAT
36 Muaj (3 Vite)	SHPORETAT, MAKINAT E LARJES SE TESHAVE, FURAT MONTUESE, ENELARSET, BOILERET.

- Në rast prishjes produktit do të mbulohet nga ky garancion , zotohemi për të rregulluar njëjtin sa më shpejt të jetë e mundur, dhe jo më vonë se 45 ditë. Nëse produkti nuk mund të riparohet ose nuk riparohet brenda 45 ditëve, ajo do të zëvendësohet.
- Nesë procedura riparimit zgjat më shumë se 10 ditë, garancioni do të shtvhet për kohëzgjatjen e riparimit.
- Garancioni është e njohur vetëm me një faturë të shitjes, dhe me kartën e garancionit e cila duhet të plotësohet si duhet dhe duhet të përfshijë datën e shitjes, vula dhe nënshkrimi shitësit.

GARANÇIONI NUK MBULON

- Inspektimit të rregullt, mirëmbajtjen ndrrimi i pjesve hargjuese.
- Rregullim ose ndryshim në përmirësimin e produktit për zbatimin që nuk janë përshkruar në udhëzimet tëknike për përdorim, përveç modifikime paraqitura Me pëlqimi AskTec LLC

GARANÇIONI NUK PRANOHE TË KËTO RASTE :

- Nëse një klienti nuk paraqet kartën e saktë garancionit dhe faturën blerse.
- Në qoftë se blerësi nuk përmbush udhëzimet mbi përdorimin e produktit.
- Nëse produkti është i hapur, modifikuar ose riparuar nga personi i paautorizuar.
- Nëse dështimet produktit janë shkaktuar nga forcës madhore, të tilla si rrufeja, electriciteti në fatkeqësitë e rrjetit elektrike.
- Nëse dështime shkaktuar dëme nga përdorimi i pavend ose transportit të pahijshme. Nëse defekt është një defekt në sistemin në të cilën produkti është i lidhur.

DATA PRANIMIT PAISJES SERVIS
DATA RIPARIMIT
DATA PRANIMIT PAISJES SERVIS
DATA RIPARIMIT
DATA PRANIMIT PAISJES SERVIS
DATA RIPARIMIT

SHERBEMI I AUTORIZUAR

VIVAX

KS

VIVAX Kondicioneret; Teknika e bardhe dhe pajisjet e vogla shtepiake

Ask Tec d.o.o.

Tahir Zajmi (Kosovatex)

10000 Prishtinë, Kosovë

Tel: +381 38 771 001

Fax: +381 38 771 000

GARANCIJSKI LIST

VIVAX

SLO

MODEL NAPRAVE

SERIJSKA ŠTEVILKA

DATUM IZROČITVE BLAGA

ŠTEVILKA PRODAJALČEVEGA
RAČUNA

PRODAJNO MESTO

PODPIS IN ŽIG PRODAJALCA

SPOŠTOVANI! Zahvaljujemo se vam za nakup naprave in upamo, da boste s svojo izbiro zadovoljni. Če bo v garancijskem obdobju potrebno popravilo izdelka, vas prosimo, da se posvetujete s pooblaščenim prodajalcem, ki vam je izdelek prodal, ali pa nas pokličite na spodaj navedeno številko oz. nas obiščite na navedenem naslovu. **PROSIMO VAS, DA PRED UPORABO IZDELKA NATANČNO PREBERETE TEHNIČNO DOKUMENTACIJO IN PRILOŽENA NAVODILA!**

GARANCIJSKA IZJAVA

1. S to garancijsko izjavo uvoznik jamči za kakovost izdelka oz. brezhibno delovanje v garancijskem roku, če ga boste uporabljali v skladu z njegovim namenom in priloženimdsgai navodili. Proizvajalec izdelka prek ekskluzivnega uvoznika oz. zastopnika ter dajalca garancije v Republiki Sloveniji jamči brezplačno popravilo izdelka v skladu z veljavnimi predpisi in pogoji, opisanimi v tem garancijskem listu. Vse morebitne okvare bodo v garancijskem roku brezplačno odpravljene pri pooblaščenem serviserju.
2. Garancijski rok začne teči z dnem nakupa izdelka in za **Vivax LED TV, Home velike gospodinjske aparate** (pralne stroje, pomivalne stroje, štedilnike in vgradno tehniko) **traja 24 mesecev**, za **Vivax Home manjše gospodinjske aparate** (vključno z mikrovalovnimi pečicami, grelci in radiatorji), **Audio i DVB-T prijavniki, Smart telefoni, Tablice pa 12 mesecev**.
3. V primeru okvare izdelka, ki je predmet te garancije, se zavezujemo, da bomo izdelek popravili v najkrajšem možnem času, najpozneje pa v 45 dneh. Če izdelka ni mogoče popraviti ali pa se ne popravi v 45 dneh, bo zamenjan z novim izdelkom. Garancija za izdelek se podaljša za tisti čas, ko je izdelek v popravilu.
4. Garancija se prizna le ob predložitvi računa nakupa ter tega garancijskega lista, ki mora biti pravilno izpolnjen oziroma mora vsebovati datum prodaje, žig in podpis prodajalca.
5. Čas, v katerem vam uvoznik zagotavlja servis, vzdrževanje, nadomestne dele in prikladne aparate, je vsaj 3 leta po preteku garancijskega roka.
6. Prodajalec ni usposobljen za tehnično presojo glede morebitnih okvar in tako tudi ne more odločiti o zamenjavi izdelka brez mnenja pooblaščenega servisa o okvari.
7. Garancija ne izključuje pravic potrošnika, ki izhajajo iz odgovornosti prodajalca za napake na blagu.
8. Garancija velja samo na območju Republike Slovenije.
9. V skladu s členom 16. ZVPot, garancija ne izključuje pravic potrošnikov iz naslova stvarne napake
10. **GARANCIJA NE VKLJUČUJE:** Rednih pregledov, vzdrževanja z menjavo potrošnih delov ob normalni uporabi, prilagajanja ali spreminjanja izdelka z namenom izboljšanja ter uporabe, ki ni opisana v tehničnih navodilih za uporabo, razen, če je za te spremembe uvoznik predhodno dal soglasje.

GARANCIJA NE VELJA V PRIMERIH:

11. Če kupec ne predloži pravilno potrjenega garancijskega lista in računa nakupa izdelka.
12. Če kupec ni upošteval navodil za uporabo izdelka.
13. Ob vsakem posegu nepooblaščenih oseb ali kakršne koli druge predelave izdelka.
14. V primeru okvar zaradi višje sile: udar strele, električni udar v električnem omrežju, naravne nesreče itd.
15. V primeru okvare zaradi nepravilne uporabe ali nepravilnega transporta.
16. V primeru, ko je do okvare prišlo zaradi napake v omrežju, na katerega je naprava priključena.
17. Izjava EU o skladnosti je na voljo na spletni strani: www.msan.hr/dokumentacijaartikala

Izdelek na trgu EU postavlja:

M SAN GRUPA d.o.o., Buzinski prilaz 10, 10010 Zagreb-Buzin, Croatia
Tel: +385 1 3654-961, Fax: +385 1 365 4982

e-mail: info@mrservis.hr, prodaja@mrservis.hr, <http://www.vivax.com>

DATUM SPREJEMA
NAPRAVE V SERVIS

DATUM POPRAVILA

DATUM SPREJEMA
NAPRAVE V SERVIS

DATUM POPRAVILA

DATUM SPREJEMA
NAPRAVE V SERVIS

DATUM POPRAVILA

- **LED TV**

- **Manjši gospodinjski aparati** (vključno z mikrovalovnimi pečicami, grelci in radiatorji)

NTT d.o.o.

Efenkova cesta 61, 3320 VELENJE

Servis: Tel.03 897 39 54, E-mail. servis@ntt.si

Ured: Tel.03 897 39 50, Fax.03 897 39 51, E-mail. info@ntt.si

Web: <http://www.ntt.si/>

SerVic d.o.o.

Brnčičeva ulica 5, 1231 LJUBLJANA – Črnuče

Servis: Tel. 01 601 01 50, Mob. 031 340 834

E-mail. info@servic.si

Web: <http://www.servic.si>

- **SMART TELEFONI, TABLICE**

NTT d.o.o.

Efenkova cesta 61, 3320 VELENJE

Servis: Tel.03 897 39 54, E-mail. servis@ntt.si

Ured: Tel.03 897 39 50, Fax.03 897 39 51, E-mail. info@ntt.si

Web: <http://www.ntt.si/>

- **Veliki gospodinjski aparati** (pralni stroji, pomivalni stroji, štedilniki in vgradna tehnika)

SerVic d.o.o.

Brnčičeva ulica 5, 1231 LJUBLJANA – Črnuče

Servis: Tel. 01 601 01 50, Mob. 031 340 834

E-mail. info@servic.si

Web: <http://www.servic.si>

**PRODUCT FICHE (EN) / INFORMACIJSKI LIST (HR) / INFORMATIVNI LIST (SRB) /
ИНФОРМАТИВЕН ЛИСТ (МАК) / INFORMACION GUIDE (AL) / PODATKOVNA KARTICA (SL)
/ INFORMAČNÍ LIST (CZ) / INFORMAČNÝ LIST (SK) / KARTE PRODUKTU (PL) / ПРОДУКТОВ
ФИШ (БГ) / TERMÉKISMERTETŐ ADATLAP (HU) / DATENBLATT (DE)**

**MODEL: BH-042IN
BH-042IN X**

1	PRODUCT FICHE	INFORMACIJSKI LIST	
2	Brand	Robna marka	VIVAX
3	Model Identification	Naziv modela	BH-042IN BH-042IN X
4	Hob Type (Elec.=Electric, Gas, Mix)	Vrsta Ploče za kuhanje (Elec.=Električna, Gas=Plinska, Mix=Kombinirana)	Elec.
5	Number of cooking zones and/or areas	Broj zona i/ili površina za kuhanje	4
6	Heating technology (Induction cooking zones and cooking areas, radiant cooking zones, solid plates)	Tehnologija zagrijavanja (Induction = indukcijske zone za kuhanje i površine za kuhanje, Radiant = isijavajuće zone za kuh., Solid = čvrste plohe)	Induction cooking zones
7	For circular cooking zones or area: diameter of useful surface area per electric heated cooking zone, rounded to the nearest 5mm (cm) (El.plate1/El.plate2/El.plate3/El.plate4)	Za kružne zone ili površine za kuhanje: promjer iskoristive površine po električnoj zoni za kuhanje, zaokružen na najbližih 5 mm (cm) (El.ploča1/El.ploča2/El.ploča3/El.ploča4)	18 cm 18 cm 18 cm 18 cm
8	For non-circular cooking zones or areas: length and width of useful surface area per electric heated cooking zone or area, rounded to the nearest 5 mm (cm)	Za nekrugne zone ili površine za kuhanje: dužina i širina iskoristive površine po električnoj zoni ili površini za kuhanje, zaokružena na najbližih 5 mm. (cm)	-
9	Energy consumption $EC_{\text{electric cooking}}$ Per cooking zone or area calculated per kg (Wh/kg) (El.plate1/El.plate2/El.plate3/El.plate4) *	Potrošnja energije $EC_{\text{kuhanje na električnu energiju}}$ Po zoni ili površini za kuhanje izračunana po kg (Wh/kg) (El.ploča1/El.ploča2/El.ploča3/ El.ploča4) *	200,3 Wh/kg 192,8 Wh/kg 193,3 Wh/kg 177,6 Wh/kg
10	Energy consumption $EC_{\text{electric hob}}$ for electric cooking calculated per kg (Wh/kg) *	Potrošnja energije $EC_{\text{električna ploča za kuhanje}}$ za ploču za kuhanje izračunana po kg (Wh/kg) *	191 Wh/kg
11	Number of gas fired burners	Broj plinskih plamenika	-
12	Energy efficiency per gas burner $EE_{\text{gas burner}}$ ** Gas burner1/Gas burner2/Gas burner3/Gas burner4	Energetska učinkovitost po plinskom plameniku $EE_{\text{plinski plamenik}}$ ** Plamenik1/Plamenik2/Plamenik3/Plamenik4	-
13	Energy efficiency for the gas hob $EE_{\text{gas hob}}$ **	Energetska učinkovitost plinske ploče za kuhanje $EE_{\text{plinska ploča za kuhanje}}$ **	-

* For Electric Hob only / Samo za električnu ploču

** For Gas-fired Hob only / Samo za plinsku ploču

	Srpski	Македонски	Shqiptar
1	Lista s podacima	Информативен лист	Informacion guide
2	Robna marka	Комерцијална марка	Markë
3	Naziv modela	Модел	Lloji i pajisjes
4	Vrsta Ploče za kuvanje (Elec.=Električna, Gas=Plinska, Mix=Kombinovana)	Врста на плоча за готвење (Електромагнетни, = Електрични, гас = гас, Микс = Комбинираната)	Lloji i pllakës për zierje (Elec. = Elektrike, Gas = Gas, Mix = kombinuar)
5	Broj zona i/ili površina za kuvanje	Број на зони и/или површини за готвење	Numri i zonave dhe/ose sipërfaqeve për zierje
6	Tehnologija zagrevanja (Induction = indukcijske zone za kuvanje i površine za kuvanje, Radiant = isjavajuće zone za kuvanje, Solid = tvrde plohe)	Технологија на загревање (Induction = на индукцијската зона на готвење, Radiant = зона на готвење)	Teknologjia e ngrohjes (Induction = induksioni i zonës për zierje dhe sipërfaqja e gatimit, Radiant = zonat rezatuese për zierje, Solid = pllakat e ngurta)
7	Za kružne zone ili površine za kuvanje: promer iskoristive površine po električnoj zoni za kuvanje, zaokružen na najbližih 5 mm (cm). (El.ploča1/El.ploča2/El.ploča3/El.ploča4)	Za kružna zona или површина во електрична зона за готвење заокружен на најблизте 5 mm (cm). (El.Панел1/El.Панел2/El.Панел3/El.Панел4)	Për zonat rrethore ose sipërfaqet për zierje: diametri i hapësirës së përdorshme për zonë elektrike të zierjes, përafërsisht 5 mm (Panel elektrike1/elektrike2/elektrike3/elektrike4)
8	Za nekruglone zone ili površine za kuvanje: dužina i širina iskoristive površine po električnoj zoni ili površini za kuvanje, zaokružena na najbližih 5 mm (cm).	Za nekrugli zoni или површини за готвење, должина i ширина на искористлива површина во електрична зона или површина за готвење, заокружена на најблизу 5mm (cm).	Për zonat apo sipërfaqet jo rrethore për zierje: gjatësia dhe gjerësia e sipërfaqes së shfrytëzueshme të zonës elektrike apo sipërfaqes për gatim, përafërsisht 5 mm (cm)
9	Potrošnja energije EC _{kuvanje na električnu energiju} PO zoni ili površini za kuvanje izračunata po kg (Wh/kg) * (El.ploča1/El.ploča2/El.ploča3/El.ploča4)	Потрошувачка на енергија ЕС готвење на електрична енергија по зони или површини за готвење изračunata po kg (Wh/kg) * (El.Панел1/El.Панел2/El.Панел3/El.Панел4)	Konsumi i energjisë elektrike EC _{zierje me energi elektrik} për zonë apo sipërfaqe për zierje e llogaritur për kg (Wh/kg) * (elektrike1/elektrike2/elektrike3/elektrike4) *
10	Potrošnja energije EC _{električna ploča za kuvanje} za ploču za kuvanje izračunata po kg (Wh/kg) *	Потрошувачка на енергија ЕС електрична енергија за плочи за готвење изračunata po kg(Wh/kg) *	Konsumi i energjisë elektrike EC _{pllaka elektrike per zierje} për pllaka për zierje e llogaritur për kg (Wh/kg) *
11	Broj plinskih gorionika	Број на плински горачи	Numri i burners gazit
12	Energetska efikasnost po plinskom gorioniku EE _{pliniski gorionik} ** Gorionik1/Gorionik2/Gorionik3/Gorionik4	Енергетска ефикасност на горилникот EE _{gorionikot} ** gorionikot1/gorionikot2/gorionikot3/gorionikot4	Efikasitetin e energjisë e ndezjes gazit EC _{llapa gazit} ** Aparat për djegie1/Aparat për djegie2/Aparat për djegie3/Aparat për djegie4
13	Energetska efikasnost plinske ploče za kuvanje EE _{plinska ploča za kuvanje} **	Гас плашило за енергетска ефикасност EE _{гас плашило} **	Vitore gazit Efikasitetit të energjisë EC _{vitore gazit} **

	Slovenščina	Čeština	Slovák
1	PODATKOVNA KARTICA	INFORMAČNÍ LIST (CZ)	INFORMAČNÝ LIST (SK)
2	Robna marka	Značka	Značka
3	Oznaka modela	Značka modelu	Identifikačný kód model
4	Vrsta kuhalne plošče (Elec.=Električna, Gas=Plin, Mix=Kombinirano)	Typ varné desky ((Elec = Elektrina, Gas = plyn), Mix=Kombinovaný)	Typ varnej dosky ((Elec = Elektrická, Gas = Plyn, Mix=Kombinovaný)
5	Število kuhalnih mest in/ali območij	Počet varnih zón a/nebo ploch	Počet zón a/alebo ploch na varenie na varenie
6	Tehnologija segrevanja (Induction = indukcijska kuhalna mesta in območja, Radiant = Sevalna kuhalna mesta, Solid = trdne plošče)	Technologie ohřevu (Induction = (indukční varné zóny a varné plochy, Radiant = sálavé varné zóny, Solid = pevné plotny)	Technológia ohrevu (Induction = (indukčné zóny a plochy na varenie, Radiant = sálavé zóny na varenie, Solid = pevné platne)
7	Za okrogla kuhalna mesta ali območja: premer koristne površine za vsako električno segrevano kuhhalno mesto, zaokrožen na najbližih 5 mm (El.ploča1/El.ploča2/El.ploča3/El.ploča4)	U kruhových varných zón nebo ploch: průměr užitečné plochy povrchu jednotlivých elektricky ohřivaných varných zón zaokrouhlený na nejbližších 5 mm (El.zón 1 / El. Zón 2 / El. Zón 3 / El. Zón 4)	V prípade kruhových zón alebo ploch na varenie: priemer plochy užitočného povrchu na elektricky ohrievanú zónu na varenie, zaokrúhlený na najbližších 5 mm (El.zón 1 / El.zón 2 / El.zón 3 / El.zón 4)
8	Za kuhalna mesta ali območja, ki niso okrogla: dožina in širina koristne površine za vsako električno segrevano kuhhalno mesto ali območje, zaokroženi na najbližih 5 mm (cm)	U nekruhových varných zón nebo ploch: délka a šířka užitečné plochy povrchu jednotlivých elektricky ohřivaných varných zón nebo ploch zaokrouhlené na nejbližších 5 mm (cm)	V prípade nekruhových zón alebo ploch na varenie: dĺžka a šírka plochy užitočného povrchu na elektricky ohrievanú zónu alebo plochu na varenie, zaokrúhlené na najbližších 5 mm (LxW cm)
9	Poraba energije EC _{kuvanje na električno energiju} za vsako kuhhalno mesto ali območje, izračunata na kg (Wh/kg) (El.ploča1/El.ploča2/El.ploča3/ El.ploča4) *	Spotřeba energie EC _{electric cooking} na varnou zónu nebo plochu přepočtenou na kg (Wh/kg) (El.zón 1 / El. Zón 2 / El. Zón 3 / El. Zón 4) *	Vypočítaná spotřeba energie EC _{electric cooking} na zónu alebo plochu na varenie na kg (Wh/kg) (El.zón 1 / El.zón 2 / El.zón 3 / El.zón 4) *
10	Poraba energije EC _{električna ploča za kuvanje} za kuhhalno ploščo, izračunata na kg (Wh/kg) *	Spotřeba energie EC _{electric hob} varné desky přepočtená na kg (Wh/kg) *	Spotřeba energie EC _{electric hob} varné desky vypočítaná na kg (Wh/kg) *
11	Število plinskih gorilnikov	Počet plynových hořáků	Počet plynových horákov
12	Energetjska učinkovitost za vsak plinski gorilnik EE _{pliniski gorilnik} ** Gorilnik1/Gorilnik2/Gorilnik3/Gorilnik4	Energetická účinnost jednotlivých plynových hořáků EE _{gas burner} ** Hořák1 / Hořák2 / Hořák3 / Hořák4	Energetická účinnosť na plynový horák EE _{gas burner} ** Horák1 / Horák2 / Horák3 / Horák4
13	Energetjska učinkovitost za plinsko kuhhalno ploščo EE _{plinska ploča} **	Energetická účinnost plynové varné desky EE _{gas hob} **	Energetická účinnosť plynovej varnej dosky EE _{gas hob} **

- * Samo za električnu ploču / Само електрични панел / Për Electric Plaka vetëm / Samo za električno kuhala / Len pre elektrické varné desky / Tytko do plyty elektrycznej
- ** Samo za plinsku ploču / Само за гас панел / Për Gas-shkarkuar kunj vetëm / Samo za plinski kuhalnik / Len pre plynové varné desky / Tytko do plyty gazowej



VIVAX

www.VIVAX.com

Ovaj dokument je originalno proizveden i objavljen od strane proizvođača, brenda Vivax, i preuzet je sa njihove zvanične stranice. S obzirom na ovu činjenicu, Tehnoteka ističe da ne preuzima odgovornost za tačnost, celovitost ili pouzdanost informacija, podataka, mišljenja, saveta ili izjava sadržanih u ovom dokumentu.

Napominjemo da Tehnoteka nema ovlašćenje da izvrši bilo kakve izmene ili dopune na ovom dokumentu, stoga nismo odgovorni za eventualne greške, propuste ili netačnosti koje se mogu naći unutar njega. Tehnoteka ne odgovara za štetu nanесenu korisnicima pri upotrebi netačnih podataka. Ukoliko imate dodatna pitanja o proizvodu, ljubazno vas molimo da kontaktirate direktno proizvođača kako biste dobili sve detaljne informacije.

Za najnovije informacije o ceni, dostupnim akcijama i tehničkim karakteristikama proizvoda koji se pominje u ovom dokumentu, molimo posetite našu stranicu klikom na sledeći link:

<https://tehnoteka.rs/p/vivax-ugradna-ploca-bh-042in-akcija-cena/>