

Uputstvo za upotrebu

TESLA ugradna ploča HV6410TB

TESLA



Tehnoteka je online destinacija za upoređivanje cena i karakteristika bele tehnike, potrošačke elektronike i IT uređaja kod trgovinskih lanaca i internet prodavnica u Srbiji. Naša stranica vam omogućava da istražite najnovije informacije, detaljne karakteristike i konkurentne cene proizvoda.

Posetite nas i uživajte u ekskluzivnom iskustvu pametne kupovine klikom na link:

<https://tehnoteka.rs/p/tesla-ugradna-ploca-hv6410tb-akcija-cena/>

TESLA

CERAMIC HOB

HV6410TB

User Manual

ENG

BiH/
CG

BG

GR

HU

MK

RO

SLO

SRB



Product images are for illustrative purposes only and may differ from the actual product.

Congratulations on the purchase of your new ceramic Hob.

We recommend that you spend some time to read this Instruction / Installation Manual in order to fully understand how to install correctly and operate it.

For installation, please read the installation section.

Read all the safety instructions carefully before use and keep this Instruction / Installation Manual for future reference.

SAFETY WARNINGS

Your safety is important to us. Please read this information before using your cooktop.

- The appliance is not to be used by persons (including children) with reduced physical, sensory or mental capabilities, or lack of experience and knowledge, unless they have been given supervision or instruction. Children being supervised not to play with the appliance.
- **WARNING:** if the surface is cracked, switch off the appliance to avoid the possibility of electric shock, for hob surfaces of glass-ceramic or similar material which protect live parts.
- **WARNING:** a steam cleaner is not be used
- That the appliance is not intended to be operated by means of external timer or separated remote-control system.
- Danger of fire: do not store items on the cooking surfaces.
- **CAUTION:** the cooking process has to be supervised. A short-term cooking process has to be supervised continuously.
- **WARNING:** unattended cooking on a hob with fat or oil can be dangerous and may result in a fire.
- If the supply cord is damaged, it must be replaced by the manufacturer, its service agent or similarly qualified persons in order to avoid a hazard.
- This appliance can be used by children aged from 8 years and above and persons with reduced physical, sensory or mental capabilities or lack of experience and knowledge if they have been given supervision or instruction concerning use of the appliance in a safe way and understand the hazards involved. Children shall not play with the appliance. Cleaning and user maintenance shall not be made by children without supervision.
- **WARNING:** the appliance and its accessible parts become hot during use.
- Care should be taken to avoid touching heating elements.
- Children less than 8 years of age shall be kept away unless continuously supervised.
- **WARNING:** unattended cooking on a hob with fat or oil can be dangerous and may result in fire.
- **NEVER** try to extinguish a fire with water, but switch off the appliance and then cover flame
- E.G. With a lid or a fire blanket.
- **CAUTION:** the cooking process has to be supervised. A short-term cooking process has to be supervised continuously.
- **WARNING:** danger of fire: do not store items on the cooking surfaces.
- **WARNING:** use only hob guards designed by the manufacturer of the cooking appliance or indicated by the manufacturer of the appliance in the instructions for use as suitable or hob guards incorporated in the appliance. The use of inappropriate guards can cause accidents.
- Power cord can't accessible after installation

PRODUCT OVERVIEW

Top View

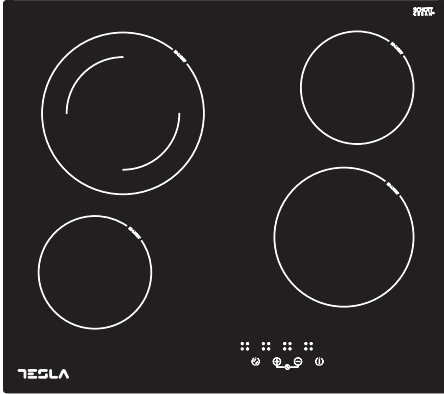

Heating Zone Power

Heating Zone	Power (230V~)
	1200W
	1150W/2300W
	200W
	1800W
TOTAL POWER	6500W

User interface

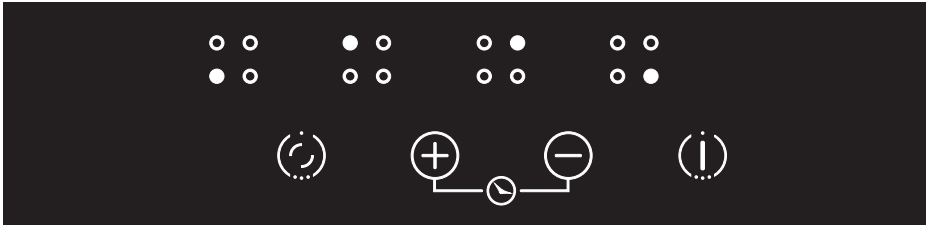

Reference		Description
A		Zone select key
B		ON/OFF key
C		Power regulating key (reduce)

Reference		Description
D		Power regulating key (increase)
E		Dual circuit key

Product functions

- The ceramic hob caters for all kind of cooking, with its radiant heat cooking zones and its electronic touch controls and multi-functions, making it the ideal choice for the modern family.
- The ceramic hob is extremely user-friendly, durable and safe.

SPECIAL FUNCTIONS

Protection from over-heating

A sensor monitors the temperature in the cooking zones. When the temperature exceeds a safe level, the cooking zone is automatically switched off.

Residual heat indicator

When the hob has been operating for some time, there will be some residual heat. The letter "H" appears to warn you that it is too hot to touch the surface.

Auto Shutdown Protection

Auto shut down is a safety protection function for your ceramic hob. It shut down automatically if ever you forget to turn off your cooking. The default working times for various power levels are shown in the below table:

Power level	1~2	3~4	5	9
Default working timer (min)	360	300	240	90

Protection against unintended operation.

If the electronic control detects a button being held down for approx 10 seconds it will switch off automatically. The control sends out an audible error signal to warn the sensors have detected the presence of an object. The display will indicate an error code ER03 if the hob is still hot. The display "H" and ER03 flash alternatively.

Before using your New Ceramic Hob

- Read this guide, taking special note of the 'Safety Warnings' section.
- Remove any protective film that may still be on your Ceramic hob.

Using the Touch Controls

- The controls respond to touch, so you don't need to apply any pressure.
- Use the ball of your finger, not its tip.
- You will hear a beep each time a touch is registered.
- Make sure the controls are always clean, dry, and that there is no object (e.g. a utensil or a cloth) covering them. Even a thin film of water may make the controls difficult to operate.

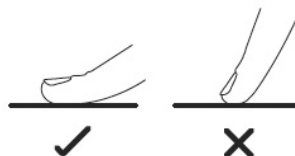

Choosing the right Cookware

Do not use cookware with jagged edges or a curved base.



Make sure that the base of your pan is smooth, sits flat against the glass, and is the same size as the cooking zone. Use pans whose diameter is as large as the graphic of the zone selected. Using a pot a slightly wider energy will be used at its maximum efficiency. If you use smaller pot efficiency could be less than expected. Always centre your pan on the cooking zone.

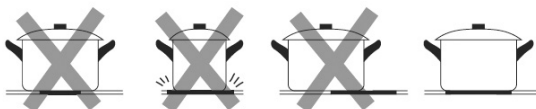

Always lift pans off the ceramic hob - do not slide, or they may scratch the glass.

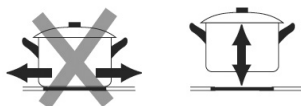

USING YOUR CERAMIC HOB

To start cooking

When the ON/OFF key "(I)" is pressed, all the indicators show "0."

1. Select the cooking zone you wish to use by pressing the key (A). The "0" symbol selected will stay fully lit. All other zone indicators will dim.
2. Select the power level by pressing the "+" key (D) "+" or "-" key (C) "-"
3. The power level will start at 0. Pressing the "+" will count up the power levels from 0 to 9 in numerical order. Pressing the "-" key will take the power straight from 9 to 0.
 - If you don't choose a heat setting within 20 seconds, the ceramic hob will automatically switch off. You will need to start again at step 2.
 - You can modify the heat setting at any time during cooking.

Using Child Lock Function

- You can lock the controls to prevent unintended use (for example children accidentally turning the cooking zones on).
- When the controls are locked, all the controls except the OFF control are disabled.

To lock the controls

Simultaneously press the "-" key and the furthest right zone selection key . The hob emits a beep and the indicator will show "lo".

To unlock the controls

1. Simultaneously press the "-" key and the furthest right zone selection key again.
2. You can now start using your hob.

Using the Timer







- You can set it to turn one cooking zone off after the set time is up.
- You can set the timer for up to 99 minutes.

1. Select the relevant cooking zone which is working by touching the zone select key (A).
2. Simultaneously press the "-" key and the "+" key on the right side of two indicators will show "00".
3. Using the "+" or "-" buttons, you can realize the setting of timing from 1 to 99 minutes.
4. When the time is set, it will begin to count down immediately. The indicator will return to show power level after 5 seconds. The red dot next to power level indicator will illuminate indicating that zone has set timer.



5. If you need to check the remaining time, you can operate step 1 and step 2 again.
6. When cooking timer expires, the corresponding cooking zone will be switch off automatically. Other cooking zone will keep operating if they are turned on previously.

Using the Double Rings

- You can set the double zone after the zone is working.
- You can set the zone working by double rings or single ring.
 - The back left heating zone  can be operated as two zone operations. It can be selected as full power operation 2300W or 1150W operation when the back left heating zone is operating press  to select full power operation 2300W or 1150W operation.
 - When the back left zone display show  and  alternately, this means that the back left heating zone is at full power operation (2300W).
 - When the back left zone display show  and  alternately, this means that the left heating zone is at 1150W (inner ring) operation.

CARE AND MAINTENANCE



Warning

Always switch off the electricity supply before performing maintenance work.
In the event of a fault, **contact customer services.**



Care



Damaged power cables should be replaced by a competent person or qualified electrician.



For domestic use only.



Never place an empty pan on the hob as this will cause an error message to appear on the control panel.



When a cooking zone has been on for a long time, the surface remains hot for some times afterwards so do not touch the ceramic surface.



For sealed foods, please do not heat them before opening removing the lid so as to avoid any dangers of explosion due to heating expansion.



If the surface of the hob is cracked, disconnect from power supply to avoid any possibility of electric shocks.



Do not place rough or uneven pans on the hob, as they could damage the ceramic surface.



Avoid banging pots and pans down on the hob. The ceramic surface is tough but not unbreakable.



Do not put detergents or flammable materials beneath the hob.

Appliance cleanliness

CAUTION

- **Avoid rubbing with any abrasive or with the base of the pans, etc, as this will wear the markings on the top of the ceramic hob over time.**
- **Clean the ceramic hob on a regular basis to prevent the build up of food residue.**
- The appliance should be cleaned after use.
- The surface of the ceramic hob may be easily cleaned in the following way:

Type of dirt	Cleaning method	Cleaning materials
Lime scale	Apply white vinegar to the surface, then wipe it dry with soft cloth	Special ceramic cleaner
Burnt-on stains	Clean with damp cloth and dry it with a soft cloth	Special ceramic cleaner
Light stains	Clean with damp cloth and dry it with a soft cloth	Cleaning sponge
Melted plastics	Use a scraper suitable for ceramic glass to remove residue	Special ceramic cleaner

By means of a scraper immediately remove any aluminum foil bits, food spills, grease splashes, sugar marks and other high sugar content food from the surface in order to avoid damaging the hob. Subsequently clean the surface with some towel and appropriate product, rinse with water and dry by means of a clean cloth. Under no circumstance should sponges or abrasive cloths be used; also avoid using aggressive chemical detergents such as oven sprays and spot removers.

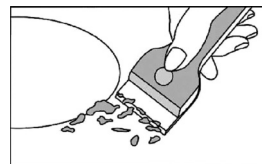

TROUBLE SHOOTING

Before calling the customer services, please check that the appliance is correctly connected, any of the following cases are not covered by the guarantee

- Damage caused by improper use, storage or maintenance
- Damage caused by unauthorized disassembly and repair.
- Damage caused by misuse.
- Using the ceramic hob for commercial purposes.

If an abnormality comes up, the ceramic hob will enter the protective state automatically and display corresponding protective codes:

Error Message	Possible Cause	What to do
ER03	Water or pot on the glass over the control	Clean the user interface
ER21	The temperature inside the produce was too high	The produce must be stopped and cooling.

The above are the judgment and inspection of common failures.

Please do not disassemble the unit by yourself to avoid any dangers and damages to the ceramic hob and **please contact the supplier.**

TECHNICAL SPECIFICATION

Cooking Hob	HV6410TB
Cooking Zones	4 Zones
Supply Voltage	220-240V~
Installed Electric Power	6500W(230V~)
Product Size LxWxH (mm)	590x520x50
Building-in Dimensions AxB (mm)	560x490

Weight and Dimensions are approximate. Because we continually strive to improve our products we may change specifications and designs without prior notice.

INSTALLATION

Selection of installation equipment

Cut out the work surface according to the sizes shown in the drawing.

Cut out the work surface according to the sizes shown in the drawing.

For the purpose of installation and use, a minimum of 5 cm space shall be preserved around the hole.

Be sure the thickness of the work surface is at least 30 mm. Please select heat-resistant work surface material to avoid larger deformation caused by the heat radiation from the hotplate.

As shown below:

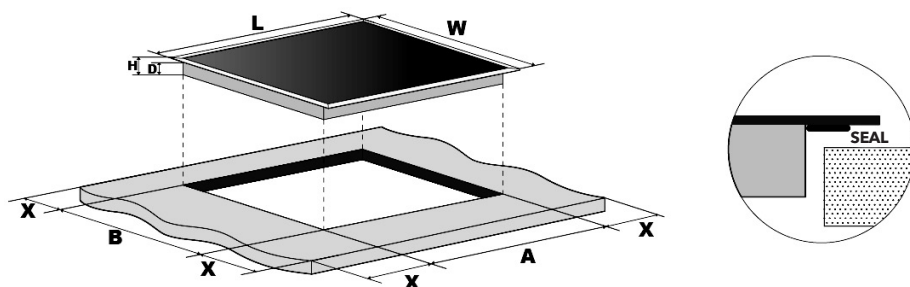

L (mm)	W (mm)	H (mm)	D (mm)	A (mm)	B (mm)	X (mm)
590	520	50	46	560	490	50 min

Under any circumstances, make sure the Ceramic cooker hob is well ventilated and the air inlet and outlet are not blocked. Ensure the ceramic cooker hob is in good work state. As shown below



Note: The safety distance between the hotplate and the cupboard above the hotplate should be at least 650 mm.

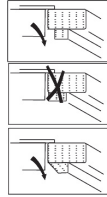
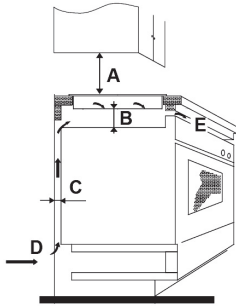

A (mm)	B (mm)	C (mm)	D	E
650	50 min	20 min	Air intake	Air exit 5mm

Before you install the hob, make sure that

- The work surface is square and level, and no structural members interfere with space requirements
- The work surface is made of a heat-resistant material
- If the hob is installed above an oven, the oven has a built-in cooling fan
- The installation will comply with all clearance requirements and applicable standards and regulations
- A suitable isolating switch providing full disconnection from the mains power supply is incorporated in the permanent wiring, mounted and positioned to comply with the local wiring rules and regulations.
- The isolating switch must be of an approved type and provide a 3 mm air gap contact separation in all poles (or in all active [phase] conductors if the local wiring rules allow for this variation of the requirements)
- The isolating switch will be easily accessible to the customer with the hob installed
- You consult local building authorities and by-laws if in doubt regarding installation
- You use heat-resistant and easy-to-clean finishes (such as ceramic tiles) for the wall surfaces surrounding the hob.

When you have installed the hob, make sure that

- The power supply cable is not accessible through cupboard doors or drawers
- There is adequate flow of fresh air from outside the cabinetry to the base of the hob
- If the hob is installed above a drawer or cupboard space, a thermal protection barrier is installed below the base of the hob
- The isolating switch is easily accessible by the customer

Installation

Fig. 1

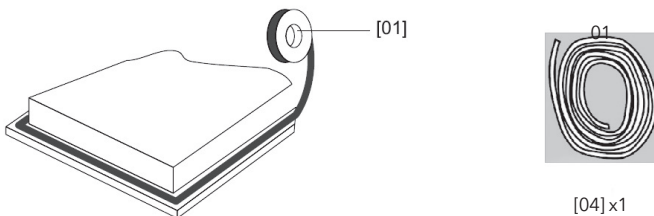

Stretch out the supplied seal along the underside edge of the hob, ensuring the ends overlap.

Fig. 2

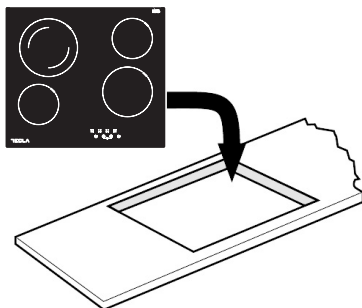

Fig. 3



Do not use adhesive to fix the hob into the worktop. Once the seal is fitted position the hob into the cutout in the worktop. Apply gentle downwards pressure onto the hob to push it into the worktop ensuring a good seal around the outer edge (fig. 3)

Cautions

1. The ceramic hotplate must be installed by qualified personnel or technicians. We have professionals at your service. Please never conduct the operation by yourself.
2. The hob will not be installed directly above a dishwasher, fridge, freezer, washing machine or clothes dryer, as the humidity may damage the hob electronics
3. The ceramic hotplate shall be installed such that better heat radiation can be ensured to enhance its reliability.
4. The wall and induced heating zone above the table surface shall withstand heat.
5. To avoid any damage, the sandwich layer and adhesive must be resistant to heat.

Connecting the hob to the mains power supply

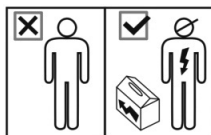

All installation work must be carried out by a competent person or qualified electrician. Before connecting the mains supply ensure that the mains voltage corresponds to the voltage on the rating plate inside the cooker hood.

WARNING: THIS APPLIANCE MUST BE EARTHED.



This hob must be connected to the mains power supply only by a suitably qualified person.

Before connecting the hob to the mains power supply, check that:

1. The domestic wiring system is suitable for the power drawn by the hob.
2. The voltage corresponds to the value given in the rating plate
3. The power supply cable sections can withstand the load specified on the rating plate.

To connect the hob to the mains power supply, do not use adapters, reducers, or branching devices, as they can cause overheating and fire.

The power supply cable must not touch any hot parts and must be positioned so that its temperature will not exceed 75°C at any point.



Check with an electrician whether the domestic wiring system is suitable without alterations.

Any alterations must only be made by a qualified electrician.

This appliance is supplied with 3 core mains cable colored as follows:

Brown = L or Live

Blue = N or Neutral

Green and Yellow = E or Earth ⚡

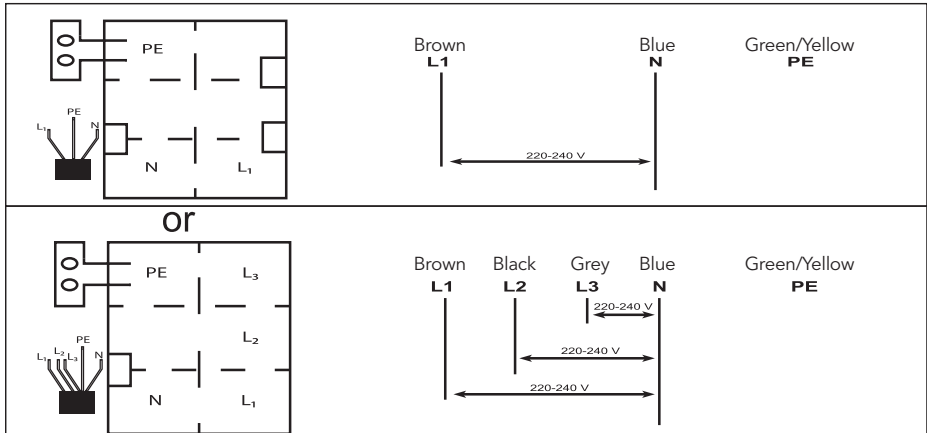

This appliance requires a 32 Amp Miniature Circuit Breaker.

- If the cable is damaged or to be replaced, the operation must be carried out by an after-sale agent with dedicated tools to avoid any accidents.
- If the appliance is being connected directly to the mains an omnipolar circuit-breaker must be installed with a minimum opening of 3mm between contacts.
- The installer must ensure that the correct electrical connection has been made and that it is compliant with safety regulations.
- The cable must not be bent or compressed.
- The cable must be checked regularly and replaced by authorised technicians only.



DISPOSAL:

Do not dispose this product as unsorted municipal waste. Collection of such waste separately for special treatment is necessary.

This appliance is labeled in compliance with European directive 2011/65/EU for Waste Electrical and Electronic Equipment (WEEE). By ensuring that this appliance is disposed of correctly, you will help prevent any possible damage to the environment and to human health, which might otherwise be caused if it were disposed of in the wrong way.

The symbol on the product indicates that it may not be treated as normal household waste. It should be taken to a collection point for the recycling of electrical and electronic goods.

This appliance requires specialist waste disposal. For further information regarding the treatment, recover and recycling of this product please contact your local council, your household waste disposal service, or the shop where you purchased it.

For more detailed information about treatment, recovery and recycling of this product, please contact your local city office, your household waste disposal service or the shop where you purchased the product.

Čestitamo na kupovini vaše nove keramičke ploče.

Preporučujemo vam da odvojite neko vrijeme čitajući ovo uputstvo za upotrebu / instalacijski priručnik kako biste u potpunosti razumjeli kako je pravilno instalirati i koristiti.

Za instalaciju, pročitajte odjeljak o instalaciji.

Pažljivo pročitajte sva sigurnosna uputstva prije upotrebe i sačuvajte ovo uputstvo/priručnik za instalaciju za buduću upotrebu.

SIGURNOSNA UPUTSTVA

Vaša sigurnost nam je važna. Molimo pročitajte ove informacije prije korištenja ploče za kuhanje.

- Aparat ne smiju koristiti osobe (uključujući djecu) sa smanjenim fizičkim, senzornim ili mentalnim sposobnostima ili nedostatkom iskustva i znanja, osim ako su pod nadzorom ili upute. Djeca pod nadzorom ne trebaju da se igraju s uređajem.
- **UPOZORENJE:** Ako je površina napukla, isključite uređaj kako biste izbjegli mogućnost strujnog udara, za površine ploče za kuhanje od staklokeramike ili sličnog materijala koji štite dijelove pod naponom.
- **UPOZORENJE:** parni čistač se ne koristi.
- Aparat nije predviđen za upravljanje pomoću eksternog tajmera ili odvojenog sistema daljinskog upravljanja.
- **Opasnost od požara:** Ne stavljajte predmete na površine za kuhanje.
- **OPREZ:** Proces kuhanja mora biti pod nadzorom. Kratkotrajni proces kuhanja mora se kontinuirano nadzirati.
- **UPOZORENJE:** Kuhanje bez nadzora na ringli sa masnoćom ili uljem može biti opasno i može dovesti do požara.
- Ako je kabl za napajanje oštećen, mora ga zamijeniti proizvođač, njegov serviser ili slično kvalifikovana osoba kako bi se izbjegla opasnost.
- Ovaj uređaj mogu koristiti djeca starija od 8 godina i osobe sa smanjenim fizičkim, senzornim ili mentalnim sposobnostima ili nedostatkom iskustva

i znanja ako su pod nadzorom ili imaju upute o korištenju uređaja na siguran način i razumiju opasnosti uključene ploče. Djeca se ne smiju igrati s uređajem. Čišćenje i korisničko održavanje ne smiju obavljati djeca bez nadzora.

- **UPOZORENJE:** Aparat i njegovi dostupni dijelovi postaju vrući tokom upotrebe.
- Treba paziti da ne dodirnete grijaće elemente.
- Djecu mlađu od 8 godina treba držati podalje osim bez stalnog nadzora.
- **UPOZORENJE:** Kuhanje bez nadzora na ringli sa masnoćom ili uljem može biti opasno i može dovesti do požara.
- NIKADA ne pokušavajte ugasiti vatru vodom, već isključite uređaj, a zatim pokrijte plamen npr. poklopcem ili protivpožarnim prekrivačem.
- **OPREZ:** Proces kuhanja mora biti pod nadzorom. Kratkotrajni proces kuhanja mora se kontinuirano nadzirati.
- **UPOZORENJE:** Opasnost od požara: ne ostavljajte predmete na površinama za kuhanje.
- **UPOZORENJE:** Koristite samo štitnike za kuhanje koje je dizajnirao proizvođač aparata za kuhanje ili koje je proizvođač uređaja naveo u uputama za upotrebu kao prikladne ili štitnike za kuhanje ugrađene u uređaj. Upotreba neodgovarajućih štitnika može uzrokovati nesreće.
- Kabl za napajanje nije dostupan nakon instalacije.

PREGLED PROIZVODA

Pogled odozgo

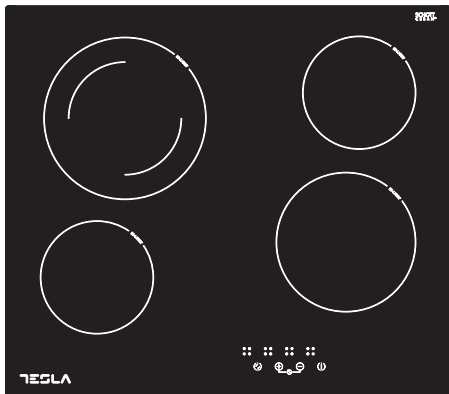

Snaga grijne zone

Grijna zona	Snaga (230V~)
	1200W
	1150W/2300W
	200W
	1800W
UKUPNA SNAGA	6500W

Korisnički interfejs

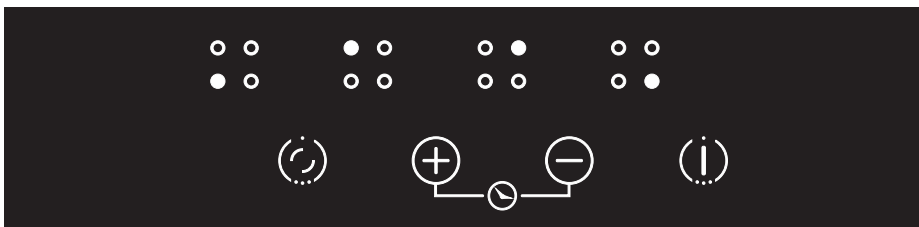

Uputa	Opis
A	Tipka izbora zone
B	ON/OFF tipka
C	Tipka za regulaciju snage (smanjenje)

Uputa	Opis
D	Tipka za regulaciju snage (povećanje)
E	Dvostruka tipka

Funkcije proizvoda

- Keramička ploča za kuhanje služi za sve vrste kuhanja, sa svojim žarišnim zonama za kuhanje i elektronskim kontrolama na dodir i multifunkcijama, što je čini idealnim izborom za modernu porodicu.
- Keramička ploča je izuzetno jednostavna za upotrebu, izdržljiva i sigurna.

POSEBNE FUNKCIJE

Zaštita od pregrijavanja

Senzor prati temperaturu u zonama za kuhanje. Kada temperatura pređe bezbjedni nivo, zona za kuhanje se automatski isključuje.

Indikator preostale toplote

Kada ploča za kuhanje radi neko vrijeme, pojavit će se malo preostale toplote. Slovo "H" upozorava da je previše vruće da bi se dodirнула površina.

Zaštita automatskim isključivanjem

Automatsko isključivanje je sigurnosna zaštitna funkcija za vašu keramičku ploču. Automatski se gasi ako ikada zaboravite da završite kuhanje. Zadana radna vremena za različite nivoe snage prikazana su u donjoj tabeli:

Nivo snage	1~2	3~4	5	9
Zadano vrijeme tajmera (min)	360	300	240	90

Zaštita od nenamjernog rada

Ako elektronska kontrola otkrije da se dugme drži pritisnuto otprilike 10 sekundi, automatski će se isključiti. Kontrola šalje zvučni signal greške kako bi upozorila da su senzori otkrili prisustvo objekta. Displej će prikazati kod greške ER03 ako je ploča za kuhanje još vruća. Displej "H" i ER03 trepere naizmjenično.

Prije upotrebe vase nove keramičke ploče

- Pročitajte ovaj vodič, posebno obratite pažnju na odjeljak „Sigurnosna upozorenja“.
- Uklonite svu zaštitnu foliju koja još uvijek može biti na vašoj keramičkoj ploči.

Korištenje kontrola na dodir

- Kontrole reaguju na dodir, tako da ne morate vršiti nikakav pritisak.
- Koristite jagodicu prsta, a ne njen vrh.
- Čut ćete bip svaki put kada se dodir registruje.
- Uvjerite se da su kontrole uvijek čiste, suhe i da ih ne prekriva nijedan predmet (npr. pribor ili krpa). Čak i tanak sloj vode može otežati rad kontrolama.

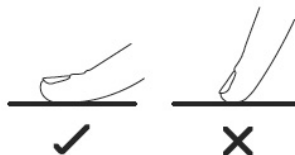

Odabir pravog posuđa

Nemojte koristiti posude za kuhanje sa naoštrenim ivicama ili zakrivljenim dnom.



Uvjerite se da je dno vaše posude glatko, da stoji ravno uz staklo i da je iste veličine kao i zona za kuhanje. Koristite tave čiji je prečnik toliko velik koliko je prikazana grafika odabrane zone. Korištenjem lonca koristit će se nešto šira energija uz maksimalnu efikasnost. Ako koristite manji lonac, efikasnost bi mogla biti manja od očekivane. Uvijek centrirajte posudu na zonu za kuhanje.

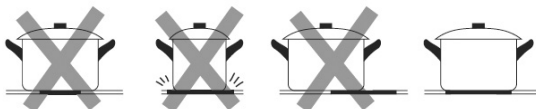

Uvijek podižite posude sa keramičke ploče za kuhanje - nemojte kliziti jer mogu izgrebati staklo.

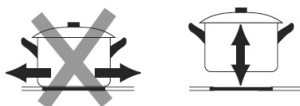

UPOTREBA VAŠE KERAMIČKE PLOČE

Započinjanje kuhanja

Kada je ON/OFF tipka "(I)" pritisnuta, svi indikatori pokazuju "0".

1. Odaberite zonu za kuhanje koju želite da koristite pritiskom na tipku (A). Odabrani simbol "0" će ostati potpuno upaljen. Svi ostali indikatori zona će zatamniti.
2. Odaberite nivo snage pritiskom "+" tipke (D) "+" ili "-" tipke (C) "-"
3. Nivo snage će početi od 0. Pritiskom na "+" će se izbrojati nivoi snage od 0 do 9 u numeričkom redoslijedu. Pritiskom na "-" snaga će se direktno prebaciti sa 9 na 0.
 - Ako ne odaberete temperaturu u roku od 20 sekundi, keramička ploča će se automatski isključiti. Morat ćete početi ponovo u koraku 2.
 - Možete izmijeniti temperaturu u bilo kojem trenutku tokom kuhanja.

Korištenje funkcije Child Lock

- Možete zaključati kontrole kako biste spriječili nenamjernu upotrebu (na primjer, djeca slučajno uključe zone za kuhanje).
- Kada su kontrole zaključane, sve kontrole osim kontrole OFF su onemogućene.

Zaključavanje kontrola

Istovremeno pritisnite tipku "-" i tipku za izbor krajnje desne zone . Ploča za kuhanje emituje zvučni signal i indikator će pokazati „Lo“.

Otključavanje kontrola

1. Istovremeno pritisnite tipku "-" i tipku za izbor krajnje desne zone  ponovo.
2. Možete započeti sa korištenjem ploče.

Korištenje tajmera







- Možete postaviti da isključite jednu zonu za kuhanje nakon isteka podešenog vremena.
- Tajmer možete podesiti do 99 minuta.

1. Odaberite odgovarajuću zonu za kuhanje koja radi dodirom na tipku za odabir zone (A).
2. Istovremeno pritisnite tipku "-" i tipku "+" na desnoj strani dva indikatora će pokazati "00".
3. Upotrebom "+" ili "-" tipki ,možete realizovati podešavanje vremena od 1 do 99 minuta.
4. Kada je vrijeme postavljeno, odmah će početi odbrojavanje. Indikator će se vratiti da pokaže nivo snage nakon 5 sekundi. Crvena tačka pored indikatora nivoa snage će zasvijetliti pokazujući da je zona podesila tajmer.



5. Ako trebate provjeriti preostalo vrijeme, možete ponovo izvršiti korak 1 i korak 2.
6. Kada tajmer za kuhanje istekne, odgovarajuća zona za kuhanje će se automatski isključiti. Druge zone za kuhanje će nastaviti da rade ako su prethodno bile uključene.

Korištenje zone dvostrukog prstena

- Možete postaviti dvostruku zonu nakon što zona proradi.
- Možete podesiti zonu da radi pomoću dvostrukih ili pojedinačnih prstenova.
 - Zadnja lijeva zona grijanja  može raditi kao dvije zonske operacije. Može se odabrati kao rad pune snage 2300W ili 1150W kada radi stražnja lijeva zona grijanja pritisnete  da odaberete rad pune snage 2300W ili 1150W.
 - Kada zadnja lijeva zona displeja pokazuje  i  naizmjenično, ovo znači da je zadnja lijeva grijna zona na punoj snazi (2300W).
 - Kada zadnja lijeva zona displeja pokazuje  i  naizmjenično, ovo znači da je lijeva grijna zona na 1150W (unutrašnji prsten) snage.

BRIGA I ODRŽAVANJE











Upozorenje

Prije izvođenja radova održavanja uvijek isključite dovod električne energije. U slučaju kvara, obratite se **korisničkoj službi**.



Briga

-  Oštećene kablove za napajanje treba da zamijeni stručna osoba ili kvalifikovani električar.
-  Samo za kućnu upotrebu.
-  Nikada ne stavljajte praznu posudu na ploču za kuhanje jer će se na kontrolnoj ploči pojaviti poruka o grešci.
-  Kada je zona za kuhanje uključena duže vrijeme, površina ostaje vruća neko vrijeme nakon toga, stoga nemojte dodirivati keramičku površinu.
-  Zatvorenu hranu nemojte je zagrijavati prije otvaranja i skidanja poklopca kako biste izbjegli bilo kakvu opasnost od eksplozije zbog širenja zagrijavanja.
-  Ako je površina ploče za kuhanje napukla, isključite je iz napajanja kako biste izbjegli mogućnost strujnog udara.
-  Ne stavljajte grube ili neravne posude na ploču za kuhanje, jer mogu oštetiti keramičku površinu.
-  Izbjegavajte lupanje lonaca i tava o ploču za kuhanje. Keramička površina je čvrsta, ali nije nelomljiva.
-  Ne stavljajte deterdžente ili zapaljive materijale ispod ploče za kuhanje.

Čistoća uređaja

Oprez

- **Izbjegavajte trljanje bilo kakvim abrazivnim sredstvom ili dnom tave, itd., jer će to vremenom istrošiti oznake na vrhu keramičke ploče.**
- **Redovno čistite keramičku ploču kako biste spriječili nakupljanje ostataka hrane.**
- Aparat treba očistiti nakon upotrebe.
- Površina keramičke ploče može se lako očistiti na sljedeći način:

Tip prljavštine	Metoda čišćenja	Sredstva za čišćenje
Kamenac	Nanesite bijelo sirće na površinu, zatim ga osušite mekanom krpom	Specijalno sredstvo za keramiku
Zagorjele mrlje	Očistite vlažnom krpom i osušite mekanom krpom	Specijalno sredstvo za keramiku
Lake mrlje	Očistite vlažnom krpom i osušite mekanom krpom	Spužva za čišćenje
Istopljena plastika	Za uklanjanje ostatka koristite strugač pogodan za keramičko staklo	Specijalno sredstvo za keramiku

Pomoću strugača odmah uklonite komadiće aluminijske folije, prosutu hranu, prskanje masnoće, tragove šećera i drugu hranu sa visokim sadržajem šećera s površine kako biste izbjegli oštećenje ploče za kuhanje. Zatim očistite površinu peškirom i odgovarajućim proizvodom, isperite vodom i osušite čistom krpom. Ni pod kojim okolnostima ne treba koristiti spužve ili abrazivne krpe; također izbjegavajte korištenje agresivnih hemijskih deterdženata kao što su sprejevi za pećnice i sredstva za uklanjanje mrlja.

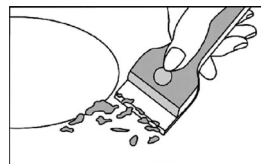

UKLANJANJE PROBLEMA

Prije nego pozovete korisničku podršku, provjerite da li je uređaj ispravno priključen, nijedan od sljedećih slučajeva nije pokriven garancijom

- Oštećenja uzrokovana nepravilnim korištenjem, skladištenjem ili održavanjem
- Oštećenja uzrokovana neovlaštenim rastavljanjem i popravkom.
- Oštećenja uzrokovana pogrešnim korištenjem.
- Upotreba keramičke ploče za kuhanje u komercijalne svrhe.

Ako dođe do abnormalnosti, keramička ploča će automatski ući u zaštitno stanje i prikazati odgovarajuće zaštitne kodove:

Poruka pogreške	Mogući uzroci	Šta uraditi
ER03	Voda ili lonac na staklu iznad kontrole	Očistite korisnički interfejs
ER21	Temperatura unutar proizvoda bila je previsoka	Proizvod se mora zaustaviti i ohladiti.

Gore navedeno su prosuđivanje i inspekcija uobičajenih kvarova.

Nemojte sami rastavljati jedinicu kako biste izbjegli bilo kakve opasnosti i oštećenja keramičke ploče za kuhanje i **obratite se dobavljaču.**

TEHNIČKE SPECIFIKACIJE

Ploča za kuhanje	HV6410TB
Zone kuhanja	4 zone
Napajanje	220-240V~
Instalirana električna snaga	6500W(230V~)
Dimenzije proizvoda L×W×H(mm)	590x520x50
Ugradbene dimenzije A×B (mm)	560x490

Težina i dimenzije su približne. Budući da kontinuirano nastojimo poboljšati naše proizvode, možemo promijeniti specifikacije i dizajn bez prethodne najave.

INSTALACIJA

Izbor opreme za instalaciju

Izrežite radnu površinu prema veličinama prikazanim na crtežu.

Za potrebe ugradnje i upotrebe potrebno je očuvati najmanje 5 cm proctora oko rupe.

Pazite da je debljina radne površine najmanje 30 mm. Molimo odaberite material radnje površine otporan na toplotu kako biste izbjegli veće deformacije uzrokovane toplinskim zračenjem iz ringle. Kao što je prikazano u nastavku:

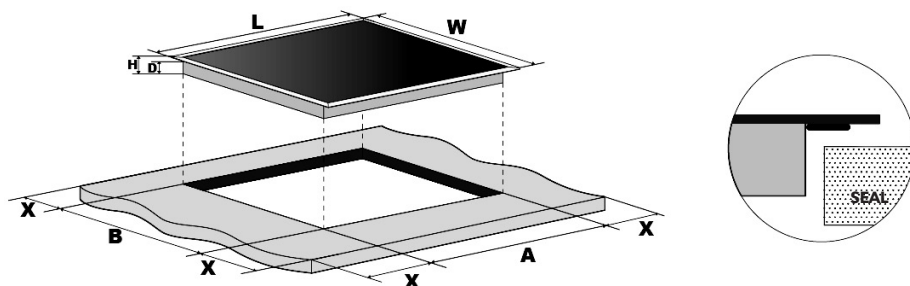

L (mm)	W (mm)	H (mm)	D (mm)	A (mm)	B (mm)	X (mm)
590	520	50	46	560	490	50 min

U svakom slučaju, pobrinite se da keramička ploča za kuhanje ima dobru ventilaciju i da ulaz i izlaz zraka nisu blokirani. Uvjerite se da je keramička ploča za kuhanje u ispravnom stanju. Kao što je prikazano ispod



Napomena: Sigurnosna udaljenost između ploče za kuhanje i ormarića iznad ploče za kuhanje treba biti najmanje 650 mm.

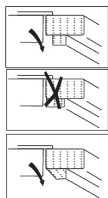
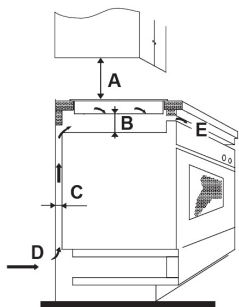

A (mm)	B (mm)	C (mm)	D	E
650	50 mm	20 mm	Ulaz zraka	Izlaz zraka 5mm

Prije nego instalirate ploču, osigurajte

- da je radna površina kvadratna i ravna, i nijedan strukturalni element ne ometa prostorne zahtjeve
- da je radna površina od materijala otpornog na toplotu
- ako je ploča za kuhanje postavljena iznad pećnice, da pećnica ima ugrađen ventilator za hlađenje
- da instalacija bude u skladu sa svim zahtjevima za dopuštenje i primjenjivim standardima i propisima
- da je odgovarajući izolacioni prekidač koji omogućava potpuno isključenje iz mrežnog napajanja ugrađen u trajno ožičenje, montiran i pozicioniran u skladu sa lokalnim pravilima i propisima o ožičenju. Prekidač za izolaciju mora biti odobrenog tipa i osigurati razmak između kontakata zračnog raspora od 3 mm u svim polovima (ili u svim aktivnim [faznim] vodičima ako lokalna pravila ožičenja dopuštaju daleko ovu varijaciju zahtjeva)
- da izolacioni prekidač bude lako dostupan kupcu sa ugrađenom pločom za kuhanje
- da konsultujete lokalne građevinske vlasti i podzakonske akte ako ste u nedoumici u vezi sa instalacijom
- korištenje završnih slojeva otpornih na toplotu i lakih za čišćenje (kao što su keramičke pločice) daleko od zidnih površina koje okružuju ploču za kuhanje.

Kada ste instalirali ploču, pobrinite se

- da kabl za napajanje nije dostupan kroz vrata ormara ili ladice
- da postoji adekvatan protok svježeg zraka izvan ormarića do osnove ploče za kuhanje
- ako je ploča za kuhanje postavljena iznad ladice ili ormarića, da se termo zaštitna barijera postavlja ispod dna ploče za kuhanje
- da je izolacijski prekidač lako dostupan kupcu

Instalacija

Slika 1

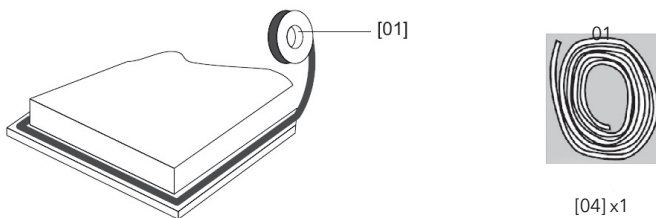

Ispružite isporučenu traku duž donje ivice ploče za kuhanje, vodeći računa da se krajevi preklapaju.

Slika 2

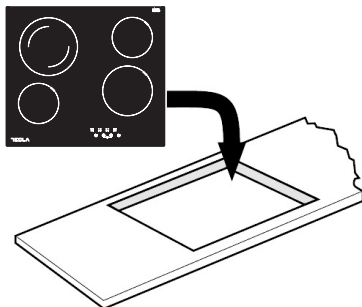

Slika 3



Nemojte koristiti ljepilo za pričvršćivanje ploče na radnu ploču.
Kada je traka postavljena, postavite ploču za kuhanje u izrez na radnoj površini. Lagano pritisnite na dole ploču za kuhanje kako biste je gurnuli u radnu ploču osiguravajući dobro uklapanje oko vanjske ivice (sl. 3)

Upozorenja

1. Keramičku ploču za kuhanje mora postaviti kvalifikovano osoblje ili tehničari. Imamo profesionalce na usluzi. Nikada nemojte sami izvoditi operaciju.
2. Ploča se ne postavlja direktno iznad mašine za pranje sudova, frižidera, zamrzivača, veš mašine ili sušilice, jer vlaga može oštetiti elektroniku ploče za kuhanje
3. Keramička ploča za kuhanje mora biti postavljena tako da se može osigurati bolje zračenje toplote kako bi se povećala njena pouzdanost.
4. Zid i zona indukovanog grijanja iznad površine stola moraju izdržati toplinu.
5. Da bi se izbjegla bilo kakva oštećenja, sendvič sloj i ljepilo moraju biti otporni na toplotu.

Povezivanje ploče na glavni izvor napajanja

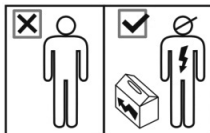

Sve instalacijske radove mora izvesti stručna osoba ili kvalifikovani električar. Prije priključivanja na električnu mrežu provjerite da li mrežni napon odgovara naponu na natpisnoj pločici unutar kuhinjske nape.

Upozorenje: OVAJ UREĐAJ MORA BITI UZEMLJEN.



Ovu ploču za kuhanje na električnu mrežu smije priključiti samo odgovarajuće kvalifikovana osoba. Prije priključivanja ploče za kuhanje na električnu mrežu, provjerite sljedeće:

1. kućni sistem ožičenja je prikladan za snagu koju troši ploča za kuhanje.
2. napon odgovara vrijednosti datoj na natpisnoj pločici
3. dijelovi kablova za napajanje mogu izdržati opterećenje navedeno na natpisnoj pločici. Za spajanje ploče za kuhanje na električnu mrežu nemojte koristiti adaptere, reduktore ili uređaje za grananje, jer mogu uzrokovati pregrijavanje i požar.

Kabl za napajanje ne smije dodirivati vruće dijelove i mora biti postavljen tako da njegova temperatura ni u jednom trenutku ne prelazi 75°C.



Provjerite kod električara da li je kućni sistem ožičenja prikladan bez izmjena. Sve izmjene smije da uradi samo kvalifikovani električar.

Ovaj uređaj se isporučuje sa trožilnim mrežnim kablom u sljedećim bojama:

Smeđa = L ili Živa

Plava = N ili Neutralna

Zelena i žuta = E ili Zemlja Ⓢ

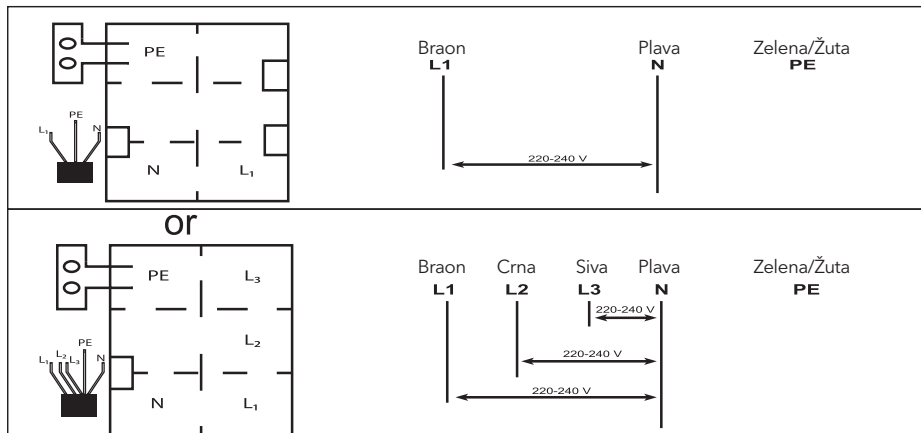

Ovaj uređaj zahtijeva 32 Amp minijaturni prekidač

- Ako je kabl oštećen ili ga treba zamijeniti, operaciju mora obaviti agent nakon prodaje s posebnim alatima kako bi se izbjegle nezgode.
- Ako se uređaj priključuje direktno na električnu mrežu, mora se instalirati omnipolarni prekidač sa minimalnim otvorom od 3 mm između kontakata.
- Instalater mora osigurati da je napravljen ispravan električni priključak i da je u skladu sa sigurnosnim propisima.
- Kabl ne smije biti savijen ili stisnut.
- Kabl moraju redovno provjeravati i zamijeniti samo ovlašteni tehničari.



ODLAGANJE: Nemojte ovaj proizvod odložiti kao nesortirani komunalni otpad. Odvojeno prikupljanje takvog otpada za poseban tretman je neophodno.

Ovaj uređaj je označen u skladu sa Evropskom direktivom 2011/65/EU za otpadnu električnu i elektronsku opremu (WEEE). Osiguravajući da se ovaj uređaj pravilno odlaže, pomoći ćete u sprječavanju svake moguće štete po okoliš i ljudsko zdravlje, koja bi inače mogla biti uzrokovana ako se odloži na pogrešan način.

Simbol na proizvodu ukazuje na to da se ne smije tretirati kao uobičajeni kućni otpad. Treba ga odnijeti na sabirno mjesto za reciklažu električne i elektronske robe.

Ovaj uređaj zahtijeva specijalizirano odlaganje otpada. Za dodatne informacije u vezi sa tretmanom, obnavljanjem i recikliranjem ovog proizvoda, obratite se svom lokalnom savjetu, službi za odlaganje kućnog otpada ili prodavnicu u kojoj ste ga kupili.

Za detaljnije informacije o tretmanu, oporavku i recikliranju ovog proizvoda, obratite se lokalnoj gradskoj kancelariji, službi za odlaganje kućnog otpada ili prodavnicu u kojoj ste kupili proizvod.

Поздравления за покупката на Вашия нов керамичен плот.

Препоръчваме Ви да отделите известно време, за да прочетете тази Инструкция за експлоатация/Ръководство за монтаж, за да разберете напълно как да го монтирате и да работите правилно с него. За монтажа, прочетете раздел Монтиране.

Прочетете внимателно всички инструкции за безопасност преди употреба и запазете тази инструкция за експлоатация/ръководство за монтаж за бъдещи справки.

ПРЕДУПРЕЖДЕНИЯ ЗА БЕЗОПАСНОСТ

Вашата безопасност е важна за нас. Моля, прочетете тази информация, преди да използвате плота за готвене.

- Уредът не е предназначен за употреба от лица (включително деца) с намалени физически, сетивни или умствени способности или липса на опит и познания, освен ако те не са под надзор или не са им били дадени инструкции преди това по отношение на използването на уреда. Децата трябва да бъдат наблюдавани, за да се уверите, че те не си играят с уреда.
- **ПРЕДУПРЕЖДЕНИЕ:** Ако повърхността е напукана, изключете уреда, за да избегнете вероятността от токов удар, за повърхности на котлони от стъклокерамика или подобен материал, които защитават частите под напрежение
- **ПРЕДУПРЕЖДЕНИЕ:** Не трябва да се използва парочистачка.
- Този уред не е предвиден за работа с външен таймер или отделна система за дистанционно управление.
- **Опасност от пожар:** Не съхранявайте предмети върху повърхностите за готвене.
- **ВНИМАНИЕ:** Процесът на готвене трябва да се наблюдава. Краткотраен процес на готвене трябва да се наблюдава непрекъснато.
- **ПРЕДУПРЕЖДЕНИЕ:** Готвенето с мазнина или олио върху котлон без надзор може да бъде опасно и може да доведе до пожар.
- Ако захранващият кабел е повреден, той трябва да бъде заменен от производителя, негов сервизен агент или от лица с подобна квалификация, за да се избегне опасност.
- Този уред може да се използва от деца на възраст от 8 и повече години и лица с намалени

физически, сетивни или психически способности или с недостатъчно опит и познания, ако те са под наблюдение или са инструктирани относно използването на уреда по безопасен начин и осъзнават опасностите, свързани неговата експлоатация. Почистването и поддръжката не следва да се извършват от деца без надзор.

- **ПРЕДУПРЕЖДЕНИЕ:** Уредът и достъпните му части се нагорещават по време на употреба.
- Трябва да се внимава да не докосвате нагревателните елементи.
- Деца под 8-годишна възраст трябва да се държат далеч от уреда, освен ако не са под постоянен надзор.
- **ПРЕДУПРЕЖДЕНИЕ:** Готвенето с мазнина или олио върху котлон без надзор може да бъде опасно и може да доведе до пожар.
- НИКОГА не се опитвайте да гасите огън с вода, а изключете уреда и след това покрийте пламъка, например с капак или противопожарно одеяло.
- **ВНИМАНИЕ:** Процесът на готвене трябва да се наблюдава. Краткотраен процес на готвене трябва да се наблюдава непрекъснато.
- **ПРЕДУПРЕЖДЕНИЕ:** Опасност от пожар: не съхранявайте предмети върху повърхностите за готвене.
- **ПРЕДУПРЕЖДЕНИЕ:** Използвайте само предпазители за плотове, проектирани от производителя на уреда за готвене или посочени от производителя на уреда в инструкциите за употреба като подходящи, или предпазители за плота, включени в доставката. Използването на неподходящи предпазители може да доведе до инциденти.
- Захранващият кабел не трябва да бъде достъпен след монтирането.

ПРЕГЛЕД НА ПРОДУКТИТЕ

Изглед отгоре

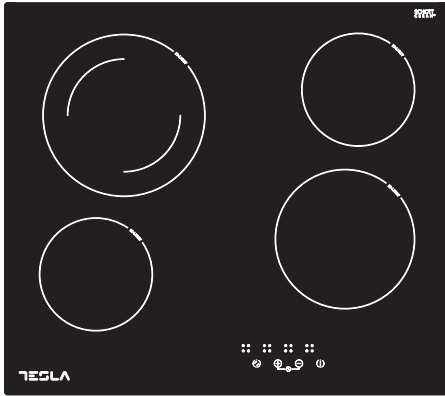

Мощност на нагреваемата зона

Нагреваема зона	Мощност (230V~)
	1200W
	1150W/2300W
	200W
	1800W
ОБЩА МОЩНОСТ	6500W

Потребителски интерфейс

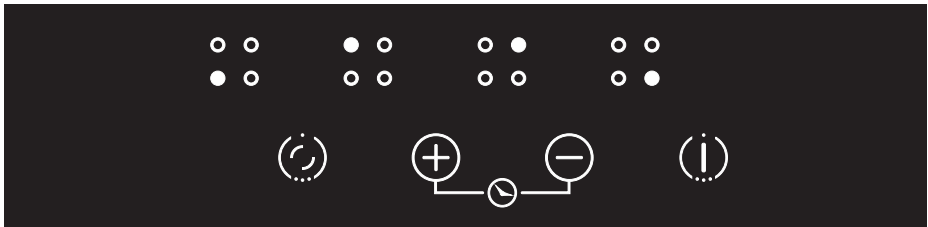

Референция	Описание
A	Бутон за избор на зона
B	Бутон ВКЛ./ИЗКЛ.
C	Бутон за регулиране на мощността (намаляване)

Референция	Описание
D	Бутон за регулиране на мощността (увеличаване)
E	Бутон за двойна електрическа верига

Функция на продукта

- Керамичният плот може да се ползва за всякакъв вид готвене, благодарение на своите зони за готвене с лъчиста топлина и своите електронни сензорни контроли и многофункционалност, което го прави идеалният избор за модерното семейство.
- Керамичният плот е изключително лесен за употреба, издръжлив и безопасен.

СПЕЦИАЛНИ ФУНКЦИИ

Защита от прегряване

Специален сензор следи температурата в зоните за готвене. Когато температурата надвиши безопасно ниво, зоната за готвене се изключва автоматично.

Индикатор за остатъчна топлина

Когато плотът е работил известно време, ще има остатъчна топлина. Буквата "H" се появява, за да Ви предупреди, че плотът е твърде горещ, за да докосвате повърхността.

Защита чрез автоматично изключване

Автоматичното изключване е защитна функция за керамичния плот. Изключва се автоматично, ако някога забравите да изключите функцията готвене. Времената за работа по подразбиране за различните нива на мощност са показани в таблицата по-долу:

Ниво на мощност	1~2	3~4	5	9
Работен таймер по подразбиране (мин.)	360	300	240	90

Защита срещу непредвидена експлоатация.

Ако електронното управление установи, че даден бутон е бил натиснат за около 10 секунди, той ще се изключи автоматично. Устройството за управление издава звуков сигнал за грешка, за да предупреди, че сензорите са открили наличието на обект. Ако плотът е все още горещ, дисплеят ще покаже код за грешка ER03. Буквата „H“ и ER03 мигат последователно на дисплея.

Преди да използвате Вашия нов керамичен плот

- Прочетете това ръководство, като обърнете специално внимание на раздела „Предупреждения за безопасност“.
- Отстранете цялото защитно фолио, което все още може да е останало върху керамичен плот.

Използване на сензорните контроли

- Контролите за управление реагират на докосване, така че не е необходимо да прилагате никакъв натиск.
- Използвайте възглавничката на пръста си, а не върха му.
- Ще чувате звуков сигнал всеки път, когато се регистрира докосване.
- Уверете се, че контролите за управление винаги са чисти, сухи и че няма предмет (например прибор или кърпа), които ги покриват. Дори тънък слой вода може да затрудни управлението.

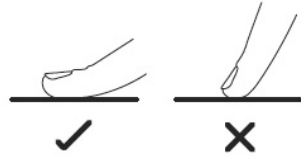

Избор на подходящ съд за готвене

Не използвайте съдове за готвене с нарязани ръбове или извита основа.



Уверете се, че основите на Вашите съдове са гладки, застават плътно върху стъклото и са със същия размер като зоната за готвене. Използвайте съдове, чийто диаметър е толкова голям, колкото графиката на избраната зона. При използване на тенджерата ще се използва малко повече енергия при максимална ефективност. Ако използвате по-малък съд, ефективността може да бъде по-малка от очакваната. Винаги центрирайте съда върху зоната за готвене.

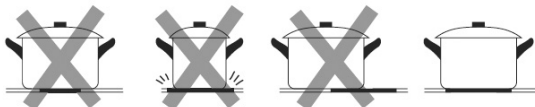

Винаги повдигайте съдовете директно нагоре от керамичния плот - не ги плъзгайте, в противен случай те могат да надраскат стъклото.

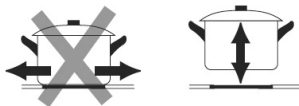

УПОТРЕБА НА ВАШИЯ КЕРАМИЧЕН ПЛОТ С КОТЛОНИ

За да започнете да готвите

Когато натиснете бутона ON/OFF " (i) ", всички индикатори показват "0".

1. Изберете зоната за готвене, която искате да използвате, като натиснете бутона (A). Избраният символ 0 ще остане изцяло осветен. Всички други индикатори на зони ще потъмнеят.
2. Изберете нивото на мощност, като натиснете бутон "+" (D) " ⊕ " или бутон "-" (C) " ⊖ "
3. Нивото на мощност започва от 0. Натискането на "+" ще увеличава нивата на мощност от 0 до 9 в цифрова последователност. Натискането на "-" ще превключи мощността на право от 9 на 0.
 - Ако не изберете настройка за температурата в рамките на 20 секунди, керамичният плот ще се изключи автоматично. Ще трябва да започнете отново от стъпка 2.
 - Можете по всяко време да промените степента на температурата по време на готвене.

Използване на функцията Child lock (заклучване за защита срещу достъп на деца)

- Можете да заключите контролите, за да предотвратите нежелана употреба (например деца случайно да включат зоните за готвене).
- Когато контролите са заключени, всички контроли с изключение на контрола OFF (изключване) са неактивни.

За да заключите контролите

Едновременно натиснете бутона " ⊖ " и бутона за избор на най-крайната дясна зона . Плотът ще издаде звуков сигнал и индикаторът ще покаже "Lo".

За да отключите контролите

1. Отново едновременно натиснете бутона " ⊖ " и бутона за избор на най-крайната дясна зона .
2. Вече можете да започнете да използвате Вашия керамичен плот.







Използване на таймера

- Можете да го настроите да изключи една зона за готвене след изтичане на зададеното време.
- Можете да настроите таймера до 99 минути.
 1. Изберете съответната работеща зона за готвене, като докоснете бутона за избор на зона (A)
 2. Едновременно натиснете бутона " ⊖ " и бутона " ⊕ " от дясната страна, на двата индикатора ще се покаже "00".
 3. С помощта на бутоните " ⊕ " или " ⊖ " можете да настроите времето от 1 до 99 минути.
 4. Когато времето бъде зададено, той ще започне да отброява незабавно. След 5 секунди индикаторът ще се промени, за да покаже нивото на мощност. Червената точка до индикатора за нивото на мощността ще светне, което показва, че таймерът е настроен за съответната зона.



5. Ако трябва да проверите оставащото време, можете отново да използвате стъпка 1 и стъпка 2.
6. Когато таймерът отчете изтичането на времето за готвене, съответният зона за готвене ще се изключи автоматично. Другите зони за готвене ще продължат да работят, ако са били включени преди това.

Използване на зоната с двоен ринг

- Можете да зададете двойната зона, след като зоната е включена.
- Можете да настроите зоната да работи с двойни рингове или единични рингове.
 - Задната лява нагреваема зона  може да работи като двойна зона. Може да се избере да работи на пълна мощност 2300W или 1150W, когато задната лява нагреваема зона е включена, натиснете бутона , за да изберете режим на пълна мощност 2300W или 1150W.
 - Когато на дисплея за задната лява зона се показва последователно  и  алтернативно, това означава, че задната лява нагреваема зона работи с пълна мощност (2300 W).
 - Когато на дисплея за задната лява зона се показва последователно  и  това означава, че лявата нагреваема зона работи с мощност 1150 W (вътрешен пръстен).

ГРИЖИ И ПОДДРЪЖКА



Предупреждение

Винаги изключвайте електрозахранването преди извършване на работи по поддръжката. В случай на неизправност се свържете с отдела за обслужване на клиенти.



Поддръжка



Повредените захранващи кабели трябва да бъдат заменени от компетентно лице или квалифициран електротехник.



Само за битова употреба.



Никога не поставяйте празен съд върху котлона, тъй като това ще доведе до появата на съобщение за грешка на контролния панел.



Когато зоната за готвене е била включена дълго време, повърхността остава гореща за известно време след това, така че не докосвайте керамичната повърхност.



За храни в запечатана опаковка, не ги загревайте, преди да отворите, като отстраните капака, за да избегнете опасност от експлозия поради разширяването при нагряване.



Ако повърхността на плота се напука, трябва да го изключете от захранването, за да избегнете всяка възможност от токов удар.



Не поставяйте грапави или неравни съдове за готвене върху плота, тъй като те могат да повредят керамичната повърхност.



Избягвайте да удряте тенджерите и тиганите върху котлона. Керамичната повърхност е здрава, но не е нечуплива.



Не поставяйте почистващи препарати или запалими материали под плота.

Почистване на уреда

ВНИМАНИЕ

- Избягвайте да търкате с какъвто и да е абразивен препарат или с основата на съдовете за готвене и т.н. върху плота, тъй като това ще износи маркировката върху горната част на керамичния плот с течение на времето.
- Почиствайте редовно керамичния плот, за да предотвратите натрупването на остатъци от храна.
- Уредът трябва да се почиства след употреба.
- Повърхността на керамичния плот може да се почисти лесно по следния начин:

Вид замърсяване	Методи за почистване	Почистващи материали
Варовик (котлен камък)	Нанесете бял оцет върху повърхността, след което я избършете с мека кърпа	Специален почистващ препарат за керамика
Петна от загоряло	Почистете с влажна кърпа и подсушете с мека кърпа	Специален почистващ препарат за керамика
Леки петна	Почистете с влажна кърпа и подсушете с мека кърпа	Почистваща гъба
Разтопени пластмаси	Използвайте скрепер (стъргалка), подходящ за керамично стъкло, за да отстраните остатъците	Специален почистващ препарат за керамика

С помощта на скрепер незабавно отстранете всички парчета алуминиево фолио, разлята храна, мазнина, следи от захар и други храни с високо съдържание на захар от повърхността, за да избегнете повреда на плота. Повърхността с кърпа и подходящ почистващ препарат, изплакнете с вода и подсушете с чиста кърпа. При никакви обстоятелства не трябва да се използват абразивни гъби или кърпи; също така избягвайте използването на агресивни химически почистващи препарати като спрейове за фурна и средства за отстраняване на петна.

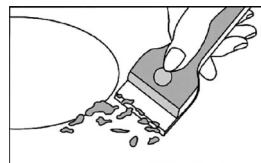

ОТСТРАНЯВАНЕ НА НЕИЗПРАВНОСТИ

Преди да се обадите на отдела за обслужване на клиенти, проверете дали уредът е свързан правилно, някой от следните случаи не се покрива от гаранцията

- Повреди, причинени от неправилна употреба, съхранение или поддръжка
- Повреди, причинени от неоторизирано разглобяване и ремонт.
- Повреди, причинени от неправилна употреба.
- Използване на керамичния плот за търговски цели.

Ако се появи аномалия, керамичният плот ще влезе автоматично в защитно състояние и ще покаже съответните защитни кодове:

Съобщение за грешка	Възможна причина	Какво да се направи
ER03	Водата или съдът за готвене върху стъклото не подлежат на управление	Почистете потребителския интерфейс
ER21	Температурата във вътрешността на уреда е била твърде висока	Уредът трябва да се изключи и да се охлади.

По-горе са дадени причините и проверката на често срещани неизправности.

Не разглобявайте уреда сами, за да избегнете опасности и повреди на керамичния плот и **се свържете с доставчика.**

ТЕХНИЧЕСКА СПЕЦИФИКАЦИЯ

Готварски плот	HV6410TB
Зони за готвене	4 зони
Захранващо напрежение	220-240V~
Инсталирана електрическа мощност	6500W(230V~)
Размер на продукта (Д × Ш × В) (mm)	590x520x50
Размери за вграждане АxB (mm)	560x490

Теглото и размерите са приблизителни. Тъй като ние непрекъснато се стремим да подобряваме нашите продукти, възможно е да променим спецификациите и дизайна без предизвестие.

МОНТИРАНЕ

Избор на монтажното оборудване

Изрежете работната повърхност съгласно размерите, показани на чертежа.

За целите на монтажа и употребата, около отвора трябва да се запази минимум 5 cm пространство. Уверете се, че дебелината на работната повърхност е най-малко 30 mm. Изберете топлоустойчив материал на работната повърхност, за да избегнете по-голяма деформация, причинена от топлинното излъчване от котлона. Както е показано по-долу:

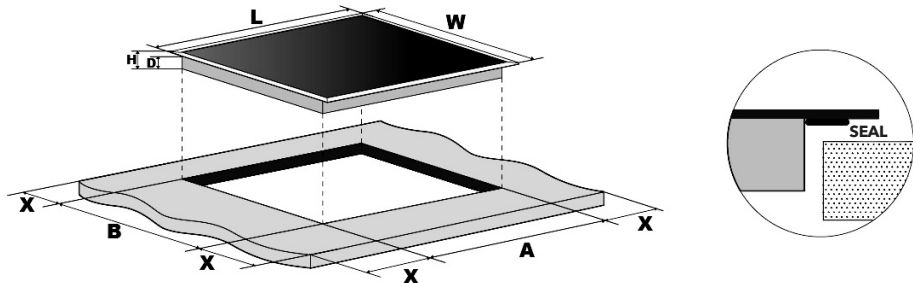

L (mm)	W (mm)	H (mm)	D (mm)	A (mm)	B (mm)	X (mm)
590	520	50	46	560	490	50 mini

При всички обстоятелства се уверете, че керамичният котлон е добре вентилиран и входът и изходът на въздуха не са блокирани. Уверете се, че керамичният плот е в добро работно състояние. Както е показано по-долу



Забележка: Безопасното разстояние между котлона и шкафа над котлона трябва да бъде най-малко 650 mm.

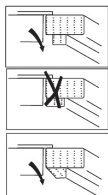
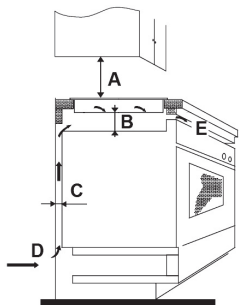

A (mm)	B (mm)	C (mm)	D	E
650	50 mini	20 mini	Вход за въздух	Изход за въздух 5 mm

Преди да монтирате плота, уверете се, че

- работната повърхност е квадратна и равна и никакви конструктивни елементи не пречат на изискванията за пространството
 - работната повърхност е изработена от топлоустойчив материал
 - ако плотът е монтиран над фурна, фурната има вграден вентилатор за охлаждане
 - монтажът ще отговаря на всички изисквания за разрешения и приложимите стандарти и разпоредби
 - в постоянното окабеляване е включен подходящ изолиращ прекъсвач, осигуряващ пълно изключване от мрежовото захранване, монтиран и позициониран така, че да отговаря на местните правила и разпоредби за окабеляване.
- Изолиращият прекъсвач трябва да бъде от одобрен тип и да осигурява разделяне на контактите с въздушна междина от 3 mm във всички полюси (или във всички активни проводници [фази], ако местните правила за окабеляване позволяват това изменение на изискванията)
- изолиращият прекъсвач трябва да бъде лесно достъпен за клиента при монтиран плот
 - консултирайте се с местните строителни власти и съответното законодателство, ако имате съмнения относно монтажа
 - използвайте топлоустойчиви и лесни за почистване покрития (като керамични плочки) за повърхностите на стените около плота.

Когато монтирате плота, уверете се, че

- захранващият кабел не е достъпен през вратите на шкафа или чекмеджетата
- има достатъчен приток на свеж въздух от външната страна на шкафа към основата на плота
- ако плотът е монтиран над чекмедже или шкаф, под основата на плота е монтирана термозащитна преграда
- изолиращият прекъсвач е лесно достъпен за клиента

Монтиране

Фиг. 1

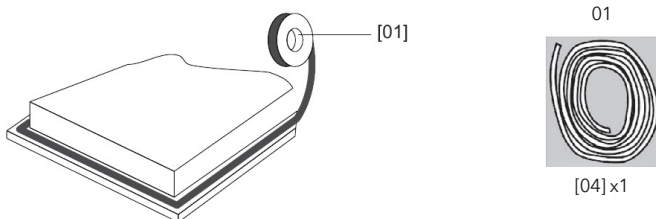

Разтегнете предоставеното уплътнение по долния ръб на плота, като се уверите, че краищата се застъпват.

Фиг. 2

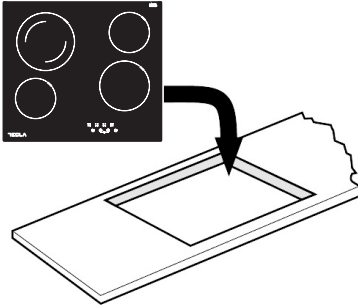

Фиг. 3



Не използвайте лепило, за да фиксирате плота в работния плот.

След като уплътнението е поставено, поставете плота в прореза на работния плот. Внимателно натиснете надолу върху плота, за да го натиснете в работния плот, осигурявайки добро уплътнение около външния ръб (фиг. 3)

Внимание

1. Керамичният плот трябва да се монтира от квалифициран персонал или техници. Имаме професионалисти, които са на Ваше разположение. Никога не извършвайте операцията сами.
2. Плотът не трябва да се монтира директно над съдомиялна машина, хладилник, фризер, пералня или сушилня за дрехи, тъй като влажността може да повреди електрониката на плота
3. Керамичният плот трябва да се монтира така, че да може да се осигури по-добро топлинно излъчване, за да се повиши неговата надеждност.
4. Стената и повърхността над зоната за индуцирано нагряване трябва да издържат на топлина.
5. За да се избегнат повреди, многослойният междинен слой и лепилото трябва да са устойчиви на топлина.

Свързване на плота към електрическата мрежа

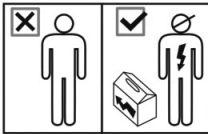

Всички монтажни работи трябва да се извършват от компетентно лице или квалифициран електротехник.

Преди да включите към мрежовото захранване се уверете, че мрежовото напрежение съответства на напрежението на табелката с данни във вътрешността на аспиратора.

Предупреждение: Този уред трябва да е заземен.



Този плот трябва да бъде свързан към електрическата мрежа само от съответно квалифицирано лице. Преди да свържете плота към електрическата мрежа, проверете дали:

1. битовата кабелна система е подходяща за мощността, консумирана от плота.
2. напрежението съответства на стойността, посочена в табелката с данни
3. напречното сечение на захранващия кабел може да издържи на натоварването, посочено на табелката с данни. За да свържете плота към електрическата мрежа, не използвайте адаптери, редутори или разклонители, тъй като те могат да причинят прегряване и пожар.

Захранващият кабел не трябва да докосва горещи части и трябва да бъде разположен така, че температурата да не надвишава 75°C в нито една точка.



Проверете с електротехник дали битовото окабеляване е подходящо без да се налага извършване на промени. Всякакви промени трябва да се извършват само от квалифициран електротехник.

Този уред се доставя с 3-жилен захранващ кабел, оцветен, както следва:

Кафяв = L или фаза

Син = N или нула

Зелен и жълт = E или заземяване 

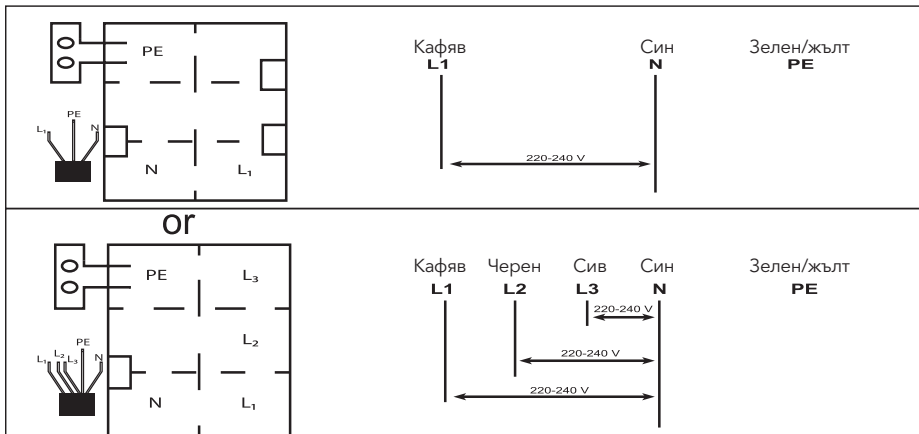

Този уред изисква миниатюрен автоматичен прекъсвач с мощност 32 ампера.

- Ако кабелът е повреден или трябва да бъде заменен, операцията трябва да се извърши от представител за следпродажбено обслужване със специални инструменти, за да се избегнат инциденти.
- Ако уредът се свързва директно към електрическата мрежа, трябва да се монтира омниполярен прекъсвач на веригата с минимално разстояние от 3 mm между контактите.
- Монтажникът трябва да се увери, че е извършено правилно електрическо свързване и то е в съответствие с правилата за безопасност.
- Кабелът не трябва да бъде огънат или притиснат.
- Кабелът трябва да се проверява редовно и да се сменя само от оторизирани техници.



ОТСТРАНЯВАНЕ ОТ УПОТРЕБА: Какво не трябва да се прави като несортирани битови отпадъци. Необходимо е разделно събиране на такива отпадъци с цел последващо специално третиране.

Този уред е маркиран в съответствие с Европейската директива 2011/65/EC за отпадъци от електрическо и електронно оборудване (WEEE). Уверявайки се, че този уред е правилно отстранен от употреба, ще помогнете за предотвратяване на потенциални негативни последици за околната среда и човешкото здраве, които в противен случай биха могли да бъдат причинени от неподходящо боравене с този уред.

Символът върху уреда показва, че този уред не може да бъде третиран като обикновен битов отпадък. Вместо това трябва да бъде отнесен до подходящия пункт за събиране за рециклиране на електрическо и електронно оборудване.

Този уред изисква специализирано отстраняване от употреба. За допълнителна информация относно рециклирането на този продукт, моля, свържете се с местната гражданска служба, местната организация за отстраняване от употреба на битови отпадъци или магазина, от който сте закупили продукта.

За повече подробности относно третирането, възстановяването и рециклирането на този продукт, свържете се с местната гражданска служба, местната организация за отстраняване от употреба на битови отпадъци или магазина, от който сте закупили продукта.

Συγχαρητήρια για την αγορά της νέας κεραμικής εστίας σας.

Σας συνηγορούμε να αφιερώσετε λίγο χρόνο για να διαβάσετε αυτό το Εγχειρίδιο οδηγιών/εγκατάστασης του προϊόντος, προκειμένου να κατανοήσετε πλήρως τον τρόπο σωστής εγκατάστασης και λειτουργίας του.

Για την εγκατάσταση, διαβάστε την ενότητα εγκατάστασης.

Διαβάστε προσεκτικά όλες τις οδηγίες ασφαλείας πριν από τη χρήση και φυλάξτε αυτό το Εγχειρίδιο οδηγιών/εγκατάστασης για μελλοντική αναφορά.

ΠΡΟΕΙΔΟΠΟΙΗΣΕΙΣ

Η ασφάλειά σας είναι σημαντική για εμάς. Διαβάστε αυτές τις πληροφορίες πριν χρησιμοποιήσετε τις εστίες σας.

- η συσκευή δεν προορίζεται για χρήση από άτομα (συμπεριλαμβανομένων των παιδιών) με περιορισμένες φυσικές, αισθητηριακές ή νοητικές ικανότητες ή με περιορισμένη εμπειρία και γνώσεις, εκτός εάν βρίσκονται υπό επίτηρηση ή υπό καθοδήγηση. Τα παιδιά πρέπει να επιβλέπονται ώστε να εξασφαλιστεί ότι δεν παίζουν με τη συσκευή.
- **ΠΡΟΕΙΔΟΠΟΙΗΣΗ:** Εάν η επιφάνεια έχει ρωγμές, απενεργοποιήστε τη συσκευή για να αποφύγετε την πιθανότητα ηλεκτροπληξίας, για επιφάνειες εστιών από γυαλί-κεραμικό ή παρόμοιο υλικό που προστατεύει τα υπό τάση μέρη.
- **ΠΡΟΕΙΔΟΠΟΙΗΣΗ:** Απαγορεύεται η χρήση ατμοκαθαριστή
- Η συσκευή δεν πρέπει να λειτουργεί με εξωτερικό χρονοδιακόπτη ή ξεχωριστό σύστημα τηλεχειρισμού.
- Κίνδυνος πυρκαγιάς: Μην αποθηκεύετε αντικείμενα επάνω στις επιφάνειες μαγειρέματος.
- **ΠΡΟΣΟΧΗ:** Η διαδικασία μαγειρέματος πρέπει να επιτηρείται. Μια βραχυπρόθεσμη διαδικασία μαγειρέματος πρέπει να επιτηρείται συνεχώς.
- **ΠΡΟΕΙΔΟΠΟΙΗΣΗ:** Το μαγείρεμα χωρίς επίτηρηση σε εστία με λίπος ή λάδι μπορεί να είναι επικίνδυνο και να προκαλέσει πυρκαγιά.
- Αν το καλώδιο τροφοδοσίας έχει υποστεί ζημιά, πρέπει να αντικατασταθεί από τον κατασκευαστή, το συνεργείο σέρβις ή αντίστοιχα καταρτισμένα άτομα, προκειμένου να αποφευχθούν κίνδυνοι.
- Αυτή η συσκευή μπορεί να χρησιμοποιηθεί από παιδιά ηλικίας 8 ετών και άνω, καθώς και από άτομα με μειωμένες σωματικές, αισθητηριακές ή διανοητικές ικανότητες ή έλλειψη εμπειρίας και γνώσης, εάν

βρίσκονται υπό επίτηρηση ή εάν έχουν λάβει οδηγίες σχετικά με τη χρήση της συσκευής με ασφαλή τρόπο και κατανοούν τους ενεχόμενους κινδύνους. Τα παιδιά δεν πρέπει να παίζουν με τη συσκευή. Ο καθαρισμός και η συντήρηση από τον χρήστη δεν πρέπει να πραγματοποιούνται από παιδιά χωρίς επίτηρηση.

- **ΠΡΟΕΙΔΟΠΟΙΗΣΗ:** Η συσκευή και τα προσβάσιμα μέρη της υπερθερμαίνονται κατά τη διάρκεια της χρήσης.
- Θα πρέπει να προσέχετε ώστε να μην αγγίζετε τα θερμαντικά στοιχεία.
- Τα παιδιά ηλικίας κάτω των 8 ετών πρέπει να παραμένουν μακριά, εκτός εάν επιβλέπονται συνεχώς.
- **ΠΡΟΕΙΔΟΠΟΙΗΣΗ:** Το μαγείρεμα χωρίς επίτηρηση σε εστία με λίπος ή λάδι μπορεί να είναι επικίνδυνο και να προκαλέσει πυρκαγιά.
- ΜΗΝ προσπαθήσετε ΠΟΤΕ να σβήσετε τη φωτιά με νερό, αλλά απενεργοποιήστε τη συσκευή και, στη συνέχεια, καλύψτε τη φλόγα π.χ. με ένα καπάκι ή μια κουβέρτα πυροπροστασίας.
- **ΠΡΟΣΟΧΗ:** Η διαδικασία μαγειρέματος πρέπει να επιτηρείται. Μια βραχυπρόθεσμη διαδικασία μαγειρέματος πρέπει να επιτηρείται συνεχώς.
- **ΠΡΟΕΙΔΟΠΟΙΗΣΗ:** Κίνδυνος πυρκαγιάς: μην αποθηκεύετε αντικείμενα επάνω στις επιφάνειες μαγειρέματος.
- **ΠΡΟΕΙΔΟΠΟΙΗΣΗ:** Χρησιμοποιείτε μόνο προστατευτικά εστιών που έχουν σχεδιαστεί από τον κατασκευαστή της συσκευής μαγειρέματος ή που υποδεικνύονται από τον κατασκευαστή της συσκευής στις οδηγίες χρήσης ως κατάλληλα ή προστατευτικά εστιών που είναι ενσωματωμένα στη συσκευή. Η χρήση ακατάλληλων προστατευτικών μπορεί να προκαλέσει ατυχήματα.
- Δεν είναι δυνατή η πρόσβαση στο καλώδιο τροφοδοσίας μετά την εγκατάσταση.

ΕΠΙΣΚΟΠΗΣΗ ΠΡΟΪΟΝΤΟΣ

Επάνω όψη

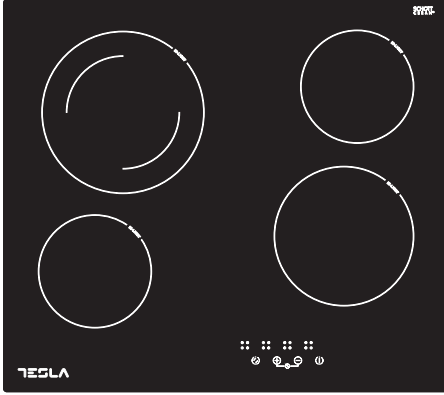

Ισχύς θερμαινόμενης ζώνης

Θερμαινόμενη ζώνη	Ισχύς (230V~)
	1200W
	1150W/2300W
	200W
	1800W
TOTAL POWER	6500W

Διεπαφή χρήστη

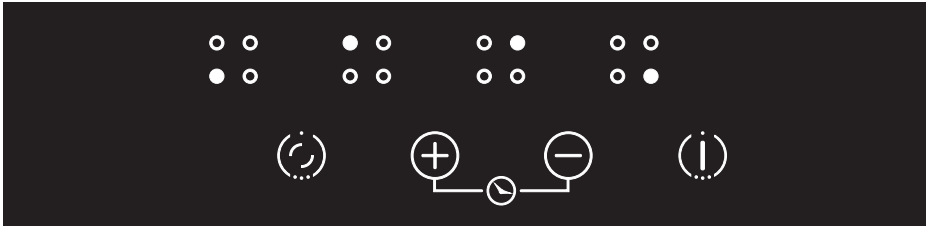

Αναφορά	Περιγραφή
A	Πλήκτρο επιλογής ζώνης
B	Πλήκτρο ON/OFF (ενεργοποίησης/ απενεργοποίησης)
C	Πλήκτρο ρύθμισης ισχύος (μείωση)

Αναφορά	Περιγραφή
D	Πλήκτρο ρύθμισης ισχύος (αύξηση)
E	Πλήκτρο διπλού κυκλώματος

Λειτουργίες προϊόντος

- Η κεραμική εστία είναι κατάλληλη για κάθε είδος μαγειρέματος, με τις ζώνες μαγειρέματος ακτινοβολούμενης θερμότητας και τα ηλεκτρονικά χειριστήρια αφής και τις πολλαπλές λειτουργίες της να την καθιστούν την ιδανική επιλογή για τη σύγχρονη οικογένεια.
- Η κεραμική εστία είναι εξαιρετικά φιλική προς τον χρήστη, ανθεκτική και ασφαλής.

ΕΙΔΙΚΕΣ ΛΕΙΤΟΥΡΓΙΕΣ

Προστασία από υπερθέρμανση

Ένας αισθητήρας παρακολουθεί τη θερμοκρασία στις ζώνες μαγειρέματος. Όταν η θερμοκρασία υπερβεί ένα ασφαλές επίπεδο, η ζώνη μαγειρέματος απενεργοποιείται αυτόματα.

Ένδειξη υπολειπόμενης θερμότητας

Όταν η εστία λειτουργεί για κάποιο χρονικό διάστημα, θα υπάρχει κάποια υπολειπόμενη θερμότητα. Το γράμμα «H» εμφανίζεται για να σας προειδοποιήσει να μην αγγίξετε την επιφάνεια, γιατί είναι πολύ ζεστή.

Προστασία με αυτόματη απενεργοποίηση

Η αυτόματη απενεργοποίηση είναι μια λειτουργία προστασίας ασφαλείας για την κεραμική εστία σας. Απενεργοποιείται αυτόματα, αν τύχει να ξεχάσετε να απενεργοποιήσετε την εστία σας. Οι προεπιλεγμένοι χρόνοι λειτουργίας για τα διάφορα επίπεδα ισχύος εμφανίζονται στον παρακάτω πίνακα.

Επίπεδο ισχύος	1~2	3~4	5	9
Προεπιλεγμένος χρονοδιακόπτης λειτουργίας (λεπτά)	360	300	240	90

Προστασία από ακούσια λειτουργία.

Εάν το ηλεκτρονικό στοιχείο ελέγχου ανιχνεύσει ότι ένα κουμπί είναι πατημένο για περίπου 10 δευτερόλεπτα, θα απενεργοποιηθεί αυτόματα. Το στοιχείο ελέγχου αποστέλλει ένα ηχητικό σήμα σφάλματος για να προειδοποιήσει ότι οι αισθητήρες έχουν ανιχνεύσει την παρουσία ενός αντικείμενου. Στην οθόνη θα εμφανιστεί ένας κωδικός σφάλματος ER03 αν η εστία είναι ακόμα ζεστή. Οι ενδείξεις «H» και ER03 αναβοσβήνουν εναλλάξ.

Πριν χρησιμοποιήσετε την νέα κεραμική εστία σας

- Διαβάστε αυτόν τον οδηγό, λαμβάνοντας υπόψη την ενότητα «Προειδοποιήσεις ασφαλείας».
- Αφαιρέστε τυχόν προστατευτική μεμβράνη που μπορεί να υπάρχει ακόμα επάνω στην κεραμική εστία σας.

Χρήση των χειριστηρίων αφής

- Τα χειριστήρια ανταποκρίνονται στην αφή, έτσι δεν χρειάζεται να ασκείτε πίεση.
- Χρησιμοποιήστε την καμπύλη και όχι το άκρο των δαχτύλων σας.
- Θα ακούτε ένα ηχητικό σήμα κάθε φορά που καταχωρείται ένα άγγιγμα.
- Βεβαιωθείτε ότι τα χειριστήρια είναι πάντα καθαρά, στεγνά και ότι δεν καλύπτονται από κάποιο αντικείμενο (π.χ. εργαλείο κουζίνας ή πανί). Ακόμα και ένα λεπτό στρώμα νερού μπορεί να δυσκολέψει τη λειτουργία των χειριστηρίων.

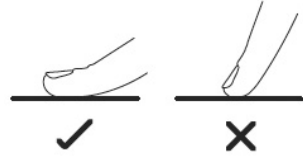

Επιλογή των κατάλληλων μαγειρικών σκευών

Μην χρησιμοποιείτε μαγειρικά σκεύη με οδοντωτά άκρα ή κυρτή βάση.



Βεβαιωθείτε ότι η βάση του σκεύους σας είναι λεία, ότι εφαρμόζει επίπεδα στο γυαλί και ότι έχει το ίδιο μέγεθος με την μαγειρική εστία. Χρησιμοποιήστε μαγειρικά σκεύη με διάμετρο ίση με το γραφικό της επιλεγμένης εστίας. Όταν χρησιμοποιείτε κασαρόλα, θα πρέπει να είναι λίγο πιο πλατιά για μέγιστη απόδοση. Εάν χρησιμοποιήσετε μικρότερο σκεύος, η απόδοση μπορεί να είναι μικρότερη από την αναμενόμενη. Τοποθετείτε πάντα το σκεύος στο κέντρο της μαγειρικής εστίας.

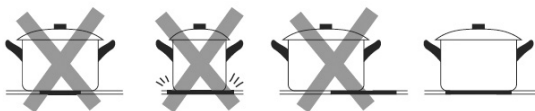

Να ανασκώσετε πάντα τα σκεύη από την κεραμική εστία - μην τα σέρνετε, διαφορετικά μπορεί να χαράξουν το γυαλί.

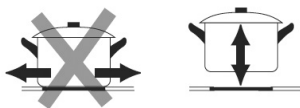

ΧΡΗΣΗ ΤΗΣ ΚΕΡΑΜΙΚΗΣ ΕΣΤΙΑΣ ΣΑΣ

Για να αρχίσετε το μαγείρεμα

Όταν το πλήκτρο ON/OFF (Ενεργοποίηση/Απενεργοποίηση) " (I) " Πατηθεί, όλες οι ενδείξεις δείχνουν «0.»

1. Επιλέξτε τη μαγειρική εστία που θέλετε να χρησιμοποιήσετε πατώντας το πλήκτρο (A). Το επιλεγμένο σύμβολο «0» θα παραμείνει πλήρως αναμμένο. Θα μειωθεί η φωτεινότητα όλων των άλλων ενδείξεων εστιών.
2. Επιλέξτε το επίπεδο ισχύος πατώντας το πλήκτρο «+» (D) " (+) " ή το πλήκτρο «-» (C) " (-) "
3. Το επίπεδο ισχύος θα ξεκινήσει από το 0. Με το πάτημα του «+», τα επίπεδα ισχύος θα αυξηθούν από 0 ως 9 κατά αριθμητική σειρά. Με το πάτημα του πλήκτρου «-», η ισχύς θα πάει αμέσως από το 9 στο 0.
 - Εάν δεν επιλέξετε μια ρύθμιση θερμοότητας εντός 20 δευτερολέπτων, η κεραμική εστία θα απενεργοποιηθεί αυτόματα. Θα χρειαστεί να ξεκινήσετε ξανά στο βήμα 2.
 - Μπορείτε να τροποποιήσετε τη ρύθμιση θέρμανσης οποιαδήποτε στιγμή κατά τη διάρκεια του μαγειρέματος.

Χρήση της λειτουργίας παιδικής ασφάλειας

- Μπορείτε να κλειδώσετε τα χειριστήρια για να αποτρέψετε την ακούσια χρήση (για παράδειγμα, την τυχαία ενεργοποίηση των μαγειρικών εστιών από παιδιά).
- Όταν τα χειριστήρια είναι κλειδωμένα, όλα τα χειριστήρια εκτός από το χειριστήριο απενεργοποίησης, είναι ανενεργά.

Για να κλειδώσετε τα χειριστήρια

Πατήστε ταυτόχρονα το πλήκτρο " (-) " και το πλήκτρο επιλογής της πιο απομακρυσμένης δεξιάς εστίας . Η εστία εκπέμπει ένα ηχητικό σήμα και η ένδειξη θα είναι «Lo».

Για να ξεκλειδώσετε τα χειριστήρια

1. Πατήστε ξανά ταυτόχρονα το πλήκτρο " (-) " και το πλήκτρο επιλογής της πιο απομακρυσμένης δεξιάς εστίας .
2. Τώρα μπορείτε να αρχίσετε να χρησιμοποιείτε την εστία σας.

Χρήση του χρονοδιακόπτη







- Μπορείτε να τον ρυθμίσετε ώστε να απενεργοποιεί μία μαγειρική εστία μετά το πέρας του χρόνου ρύθμισης.
- Μπορείτε να ρυθμίσετε τον χρονοδιακόπτη για έως και 99 λεπτά.

1. Επιλέξτε την αντίστοιχη μαγειρική εστία που λειτουργεί, αγγίζοντας το πλήκτρο επιλογής εστίας (A).
2. Πατήστε ξανά ταυτόχρονα το πλήκτρο " (-) " και το πλήκτρο " (+) " στην δεξιά πλευρά των δύο ενδείξεων θα εμφανιστεί «00».
3. Με τα πλήκτρα " (+) " ή " (-) " ???, μπορείτε να πραγματοποιήσετε τη ρύθμιση του χρονοδιακόπτη από 1 ως 99 λεπτά.
4. Όταν ρυθμιστεί ο χρόνος, αρχίζει αμέσως η αντίστροφη μέτρηση. Η ένδειξη θα επανέλθει για να εμφανίσει το επίπεδο ισχύος μετά από 5 δευτερόλεπτα. Η κόκκινη κουκκίδα δίπλα στην ένδειξη επιπέδου ισχύος θα ανάψει, υποδεικνύοντας ότι η εστία έχει ρύθμιση χρονοδιακόπτη.

6

5. Εάν χρειαστεί να ελέγξετε τον χρόνο που υπολείπεται, μπορείτε να εκτελέσετε ξανά τα βήματα 1 και 2.
6. Όταν λήξει ο χρονοδιακόπτης μαγειρέματος, η αντίστοιχη μαγειρική εστία θα απενεργοποιηθεί αυτόματα. Η άλλη μαγειρική εστία θα συνεχίσει να λειτουργεί, εάν είχε ενεργοποιηθεί προηγουμένως.

Χρήση της διπλής εστίας

- Μπορείτε να ορίσετε τη διπλή εστία αφού πρώτα θέσετε την εστία σε λειτουργία.
- Μπορείτε να ορίσετε την εστία που θα λειτουργεί με διπλό ή μονό δακτύλιο.
 - Η πίσω αριστερά εστία  μπορεί να λειτουργήσει με λειτουργία διπλής εστίας. Μπορεί να επιλεγεί ως λειτουργία πλήρους ισχύος 2300W ή 1150W όταν λειτουργεί η πίσω αριστερή εστία πατήστε  για να επιλέξετε λειτουργία πλήρους ισχύος 2300W ή 1150W.
 - Όταν στην προβολή της πίσω αριστερής εστίας εμφανίζεται η ένδειξη  και  εναλλάξ, αυτό σημαίνει ότι η πίσω αριστερή εστία βρίσκεται σε λειτουργία πλήρους ισχύος (2300W).
 - Όταν στην προβολή της πίσω αριστερής εστίας εμφανίζεται η ένδειξη  και  εναλλάξ, αυτό σημαίνει ότι η πίσω αριστερή εστία βρίσκεται σε λειτουργία 1150W (εσωτερικού δακτυλίου).

ΚΑΘΑΡΙΣΜΟΣ ΚΑΙ ΣΥΝΤΗΡΗΣΗ



Προειδοποίηση

Απενεργοποιείτε πάντα την παροχή ηλεκτρικού ρεύματος πριν από την εκτέλεση εργασιών συντήρησης. Σε περίπτωση βλάβης, **επικοινωνήστε με το τμήμα εξυπηρέτησης πελατών.**



Φροντίδα



Τα κατεστραμμένα καλώδια ρεύματος θα πρέπει να αντικατασταθούν από αρμόδιο άτομο ή ειδικευμένο ηλεκτρολόγο.



Μόνο για οικιακή χρήση.



Μην τοποθετείτε ποτέ ένα άδειο σκεύος επάνω στην εστία, καθώς αυτό θα προκαλέσει την εμφάνιση ενός μηνύματος σφάλματος στον πίνακα ελέγχου.



Όταν μια μαγειρική εστία είναι ενεργοποιημένη για μεγάλο χρονικό διάστημα, η επιφάνεια παραμένει καυτή για κάποια ώρα στη συνέχεια, οπότε μην αγγίζετε την κεραμική επιφάνεια.



Για τα σφραγισμένα τρόφιμα, ανοίξτε το καπάκι πριν τα ζεστάνετε, ώστε να αποφύγετε τυχόν κινδύνους έκρηξης λόγω υπερθέρμανσης.



Εάν η επιφάνεια της εστίας είναι ραγισμένη, αποσυνδέστε από την παροχή ρεύματος για να αποφύγετε την πιθανότητα ηλεκτροπληξίας.



Μην τοποθετείτε τραχιά ή ανομοιόμορφα σκεύη στην εστία, καθώς μπορεί να προκαλέσουν ζημιά στην κεραμική επιφάνεια.



Αποφύγετε να χτυπάτε κατασαρόλες και τηγάνια επάνω στην εστία. Η κεραμική επιφάνεια είναι ανθεκτική, αλλά δεν είναι αβραυστη.



Μην τοποθετείτε απορρυπαντικά ή εύφλεκτα υλικά κάτω από την εστία.

Καθαρισμός της συσκευής

ΠΡΟΣΟΧΗ

- Μην τρίβετε με σκληρά αντικείμενα ή με τη βάση των σκευών, κ.λπ., καθώς αυτό θα φθείρει τις ενδείξεις στο επάνω μέρος της κεραμικής εστίας με την πάροδο του χρόνου.
- Καθαρίζετε τακτικά την κεραμική εστία για να μην συσσωρευτούν υπολείμματα τροφίμων.
- Η συσκευή θα πρέπει να καθαρίζεται μετά τη χρήση.
- Η επιφάνεια της κεραμικής εστίας μπορεί να καθαριστεί εύκολα ως εξής:

Τύπος βρωμιάς	Μέθοδος καθαρισμού	Υλικά καθαρισμού
Άλατα	Εφαρμόστε λευκό ξύδι στην επιφάνεια και, στη συνέχεια, σκουπίστε το με ένα μαλακό πανί	Ειδικό καθαριστικό για κεραμικές εστίες
Καμένοι λεκέδες	Καθαρίστε με ένα υγρό πανί και στεγνώστε με ένα μαλακό πανί	Ειδικό καθαριστικό για κεραμικές εστίες
Ελαφριοί λεκέδες	Καθαρίστε με ένα υγρό πανί και στεγνώστε με ένα μαλακό πανί	Σφουγγάρι καθαρισμού
Λιωμένα πλαστικά	Χρησιμοποιήστε μια ξύστρα κατάλληλη για κεραμικό γυαλί για να αφαιρέσετε τα υπολείμματα	Ειδικό καθαριστικό για κεραμικές εστίες

Με τη βοήθεια μιας ξύστρας αφαιρέστε αμέσως κομμάτια αλουμινοχαρτου, λεκέδες από τρόφιμα, από λίπος, σημάδια από Σημάδια ζάχαρη και άλλα τρόφιμα με υψηλή περιεκτικότητα σε ζάχαρη από την επιφάνεια, για να μην καταστραφεί η εστία. Στη συνέχεια, καθαρίστε την επιφάνεια με μια πετσέτα και κατάλληλο καθαριστικό, ξεβγάλετε με νερό και στεγνώστε με ένα καθαρό πανί. Σε καμία περίπτωση μην χρησιμοποιήσετε σκληρά σφουγγάρια ή πανιά: επίσης μην χρησιμοποιείτε σκληρά χημικά καθαριστικά όπως σπρέι φούρνου και αφαιρετικά λεκέδων.

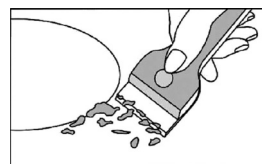

ΑΝΤΙΜΕΤΩΠΙΣΗ ΠΡΟΒΛΗΜΑΤΩΝ

Πριν καλέσετε τις υπηρεσίες εξυπηρέτησης πελατών, βεβαιωθείτε ότι η συσκευή είναι σωστά συνδεδεμένη. Οποιαδήποτε από τις παρακάτω περιπτώσεις δεν καλύπτεται από την εγγύηση

- Ζημιά από ακατάλληλη χρήση, αποθήκευση ή συντήρηση
- Ζημιά από μη εξουσιοδοτημένη αποσυναρμολόγηση και επισκευή.
- Ζημιά από κακή χρήση.
- Χρήση της κεραμικής εστίας για εμπορικούς σκοπούς.

Εάν σημειωθεί μια μη φυσιολογική κατάσταση, η κεραμική εστία εισέρχεται αυτόματα στην κατάσταση προστασίας και εμφανίζει τους αντίστοιχους κωδικούς προστασίας:

Μήνυμα Σφάλματος	Πιθανή αιτία	Τι να κάνετε
ER03	Νερό ή σκευός επάνω στο γυαλί πάνω από το χειριστήριο	Καθαρίστε τη διεπαφή χρήστη
ER21	Η θερμοκρασία στο εσωτερικό του προϊόντος ήταν πολύ υψηλή	Το προϊόν πρέπει να απενεργοποιηθεί και να κρυώσει.

Τα παραπάνω αποτελούν συμπέρασμα και επιθεώρηση συνηθισμένων βλαβών.

Μην αποσυναρμολογείτε τη μονάδα μόνοι σας για να αποφύγετε τυχόν κινδύνους και βλάβες **στην κεραμική εστία και** επικοινωνήστε με τον προμηθευτή.

ΤΕΧΝΙΚΑ ΧΑΡΑΚΤΗΡΙΣΤΙΚΑ

Μαγειρική εστία	HV6410TB
Εστίες μαγειρέματος	4 Zones
Τάση τροφοδοσίας	220-240V~
Εγκατεστημένη ηλεκτρική ισχύς	6500W(230V~)
Μέγεθος προϊόντος ΜxΠxΥ(mm)	590x520x50
Διαστάσεις εντοιχισμού ΑxΒ (mm)	560x490

Το βάρος και οι διαστάσεις είναι κατά προσέγγιση. Επειδή προσπαθούμε συνεχώς να βελτιώνουμε τα προϊόντα μας ενδέχεται να αλλάξουμε τις προδιαγραφές και τα σχέδια χωρίς προηγούμενη ειδοποίηση.

ΕΓΚΑΤΑΣΤΑΣΗ

Επιλογή εξοπλισμού εγκατάστασης

Κόψτε την επιφάνεια εργασίας σύμφωνα με τα μεγέθη που φαίνονται στο σχέδιο.

Για τους σκοπούς της εγκατάστασης και της χρήσης, πρέπει να διατηρείται χώρος τουλάχιστον 5 εκ. γύρω από το άνοιγμα. Βεβαιωθείτε ότι το πάχος της επιφάνειας εργασίας είναι τουλάχιστον 30 mm. Επιλέξτε υλικό επιφάνειας εργασίας ανθεκτικό στη θερμότητα, για να αποφύγετε τη μεγαλύτερη παραμόρφωση που προκαλείται από τη θερμική ακτινοβολία από τη θερμαινόμενη πλάκα. Όπως φαίνεται παρακάτω:

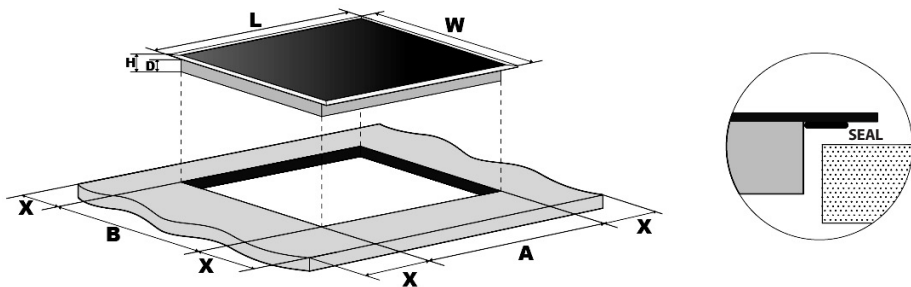

L (mm)	W (mm)	H (mm)	D (mm)	A (mm)	B (mm)	X (mm)
590	520	50	46	560	490	50 min

Σε κάθε περίπτωση, βεβαιωθείτε ότι η κεραμική μαγειρική εστία αερίζεται καλά και ότι η είσοδος και η έξοδος αέρα δεν είναι φραγμένες. Βεβαιωθείτε ότι η κεραμική μαγειρική εστία βρίσκεται σε καλή κατάσταση λειτουργίας. Όπως φαίνεται παρακάτω

⚠ Σημείωση: Η απόσταση ασφαλείας μεταξύ της εστίας και του ντουλαπιού πάνω από την εστία πρέπει να είναι τουλάχιστον 650 mm.

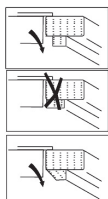
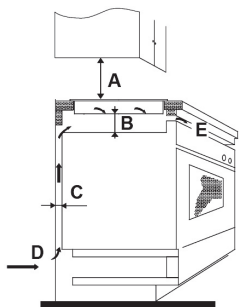

A (mm)	B (mm)	C (mm)	D	E
650	50 mm	20 mm	Είσοδος αέρα	Έξοδος αέρα 5 mm

Πριν εγκαταστήσετε την εστία, βεβαιωθείτε ότι

- Η επιφάνεια εργασίας είναι τετράγωνη και επίπεδη και κανένα δομικό στοιχείο δεν επηρεάζει τις απαιτήσεις χώρου
- Η επιφάνεια εργασίας είναι κατασκευασμένη από υλικό ανθεκτικό στη θερμότητα
- Εάν η εστία τοποθετηθεί πάνω από φούρνο, ο φούρνος πρέπει να διαθέτει ενσωματωμένο ανεμιστήρα ψύξης
- Η εγκατάσταση θα συμμορφώνεται με όλες τις απαιτήσεις διακένων και με τα ισχύοντα πρότυπα και κανονισμούς
- Ένας κατάλληλος διακόπτης απομόνωσης που παρέχει πλήρη αποσύνδεση από την παροχή ρεύματος πρέπει να είναι ενσωματωμένος στη μόνιμη καλωδίωση, να στερεώνεται και να τοποθετείται κατά τρόπο που να συμμορφώνεται με τους τοπικούς κανόνες και κανονισμούς καλωδίωσης.
- Ο διακόπτης απομόνωσης πρέπει να είναι εγκεκριμένου τύπου και να παρέχει διαχωρισμό επαφής με διάκενο στον αέρα 3 mm σε όλους τους πόλους (ή σε όλους τους ενεργούς αγωγούς [φάσεις], εάν οι τοπικοί κανόνες καλωδίωσης επιτρέπουν αυτήν την απόκλιση από τις απαιτήσεις)
- Ο διακόπτης απομόνωσης θα πρέπει να είναι εύκολα προσβάσιμος από τον πελάτη όταν εγκατασταθούν οι εστίες
- Εάν έχετε αμφιβολίες σχετικά με την εγκατάσταση, συμβουλευτείτε τις τοπικές αρχές κτιρίων και την τοπική νομοθεσία
- Χρησιμοποιείτε ανθεκτικά στη θερμότητα και εύκολα στο καθάρισμα φινιρίσματα (όπως κεραμικά πλακίδια) για τις επιφάνειες του τοίχου που περιβάλλουν την εστία.

Όταν εγκαταστήσετε την εστία, βεβαιωθείτε ότι

- Το καλώδιο παροχής ρεύματος δεν είναι προσβάσιμο μέσω των θυρών των ντουλαπιών ή των συρταριών
- Υπάρχει επαρκής ροή φρέσκου αέρα από το εξωτερικό των ντουλαπιών προς τη βάση της εστίας
- Εάν η εστία τοποθετηθεί πάνω από ένα συρτάρι ή ντουλάπι, κάτω από τη βάση της εστίας υπάρχει ένας θερμικός προστατευτικός φραγμός
- Ο πελάτης έχει εύκολη πρόσβαση στον διακόπτη απομόνωσης

Εγκατάσταση

Εικ. 1

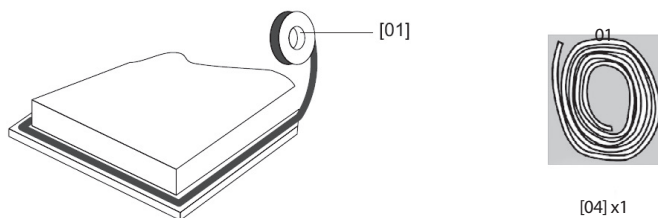

Τεντώστε το παρεχόμενο στεγανοποιητικό κατά μήκος του κάτω άκρου της εστίας, εξασφαλίζοντας ότι τα άκρα αλληλεπικαλύπτονται.

Εικ. 2

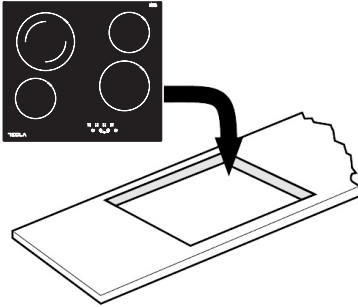

Εικ. 3



Μην χρησιμοποιείτε κόλλα για να στερεώσετε την εστία στον πάγκο. Μόλις τοποθετηθεί το στεγανοποιητικό, τοποθετήστε την εστία στην εγκοπή του πάγκου. Πιέστε απαλά την εστία προς τα κάτω για να την σπρώξετε μέσα στον πάγκο και να εξασφαλίσετε καλή στεγανότητα γύρω από το εξωτερικό άκρο (εικ. 3)

Προφυλάξεις

1. Η κεραμική εστία πρέπει να εγκατασταθεί από εξειδικευμένο προσωπικό ή τεχνικού.
2. Έχουμε επαγγελματίες στην διάθεσή σας. Μην εκτελείτε ποτέ την εργασία μόνοι σας.
3. Η εστία δεν πρέπει να εγκατασταθεί απευθείας πάνω από πλυντήριο πιάτων, ψυγείο, καταψύκτη, πλυντήριο ρούχων ή στεγνωτήριο ρούχων, καθώς η υγρασία μπορεί να προκαλέσει ζημιά στα ηλεκτρονικά μέρη της εστίας
4. Η κεραμική εστία πρέπει να εγκατασταθεί έτσι, ώστε να εξασφαλίζεται καλύτερη θερμική ακτινοβολία, η οποία ενισχύει την αξιοπιστία της.
5. Ο τοίχος και η περιοχή επαγωγής θερμότητας πάνω από την επιφάνεια του πάγκου πρέπει να αντέχουν στη θερμότητα.
6. Για να αποφύγετε οποιαδήποτε ζημιά, το πολυστρωματικό φύλλο και η κόλλα πρέπει να είναι ανθεκτικά στη θερμότητα.

Συνδεση της εστίας στην κεντρική παροχή ρεύματος

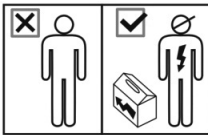

Όλες οι εργασίες εγκατάστασης θα πρέπει να εκτελεστούν από αρμόδιο άτομο ή ειδικευμένο ηλεκτρολόγο. Πριν συνδέσετε την παροχή δικτύου, βεβαιωθείτε ότι η τάση του ηλεκτρικού δικτύου αντιστοιχεί στην τάση που αναγράφεται στην πινακίδα ονομαστικών στοιχείων στο εσωτερικό του απορροφητήρα.

ΠΡΟΕΙΔΟΠΟΙΗΣΗ: ΑΥΤΗ Η ΣΥΣΚΕΥΗ ΠΡΕΠΕΙ ΝΑ ΕΙΝΑΙ ΓΕΙΩΜΕΝΗ.



Αυτή η εστία πρέπει να συνδεθεί στην κεντρική παροχή ρεύματος μόνο από κατάλληλα εξειδικευμένο άτομο. Πριν συνδέσετε την εστία στην κεντρική παροχή ρεύματος, ελέγξτε τα εξής:

1. το οικιακό σύστημα καλωδίωσης είναι κατάλληλο για την ισχύ που αντλείται από την εστία.
2. η τάση αντιστοιχεί στην τιμή που αναγράφεται στην πινακίδα ονομαστικών στοιχείων
3. οι διατομές των καλωδίων παροχής ρεύματος μπορούν να αντέξουν το φορτίο που αναγράφεται στην πινακίδα ονομαστικών στοιχείων.

Για να συνδέσετε την εστία στην κεντρική παροχή ρεύματος, μην χρησιμοποιείτε προσαρμογείς, μειωτήρες ή διατάξεις διακλάδωσης, καθώς μπορεί να προκαλέσουν υπερθέρμανση και πυρκαγιά.

Το καλώδιο παροχής ρεύματος δεν πρέπει να έρχεται σε επαφή με καυτά εξαρτήματα και πρέπει να τοποθετείται έτσι ώστε η θερμοκρασία του να μην υπερβαίνει τους 75°C σε κανένα σημείο.



Ο ηλεκτρολόγος πρέπει να ελέγξει εάν το οικιακό σύστημα καλωδίωσης είναι κατάλληλο χωρίς τροποποιήσεις. Τυχόν τροποποιήσεις πρέπει να γίνουν μόνο από εξειδικευμένο ηλεκτρολόγο.

Αυτή η συσκευή παρέχεται με καλώδιο παροχής 3 πόλων με τους εξής χρωματισμούς:

Καφέ = L ή υπό τάση

Μπλε = N ή ουδέτερο

Πράσινο και Κίτρινο=Ε ή γείωση Ⓢ

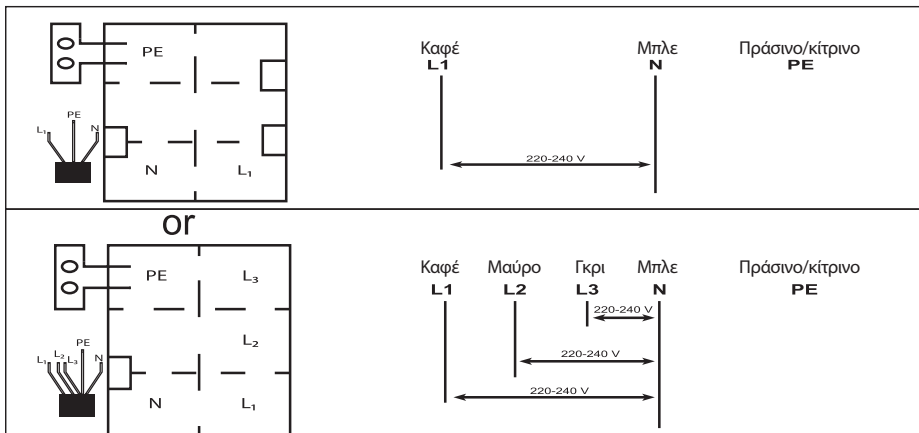

Αυτή η συσκευή απαιτεί έναν διακόπτη κυκλώματος Miniature 32 Amp.

- Εάν το καλώδιο υποστεί ζημιά ή πρόκειται να αντικατασταθεί, η εργασία πρέπει να εκτελεστεί από τον αντιπρόσωπο εξυπηρέτησης πελατών με ειδικά εργαλεία για την αποφυγή ατυχημάτων.
- Εάν η συσκευή είναι απευθείας συνδεδεμένη με το δίκτυο παροχής, πρέπει να τοποθετηθεί ένας πολυπολικός ασφαλειοδιακόπτης με ελάχιστο άνοιγμα 3 mm μεταξύ των επαφών.
- Ο τεχνικός εγκατάστασης πρέπει να διασφαλίσει ότι έχει πραγματοποιηθεί η σωστή ηλεκτρική σύνδεση και ότι συμμορφώνεται με τους κανονισμούς ασφαλείας.
- Το καλώδιο δεν πρέπει να είναι λυγισμένο ή συμπιεσμένο.
- Το καλώδιο πρέπει να ελέγχεται τακτικά και να αντικαθίσταται μόνο από εξουσιοδοτημένους τεχνικούς.



ΑΠΟΡΡΙΨΗ:

Μην απορρίπτετε αυτό το προϊόν ως μη ταξινομημένο αστικό απόβλητο. Είναι απαραίτητη η ξεχωριστή συλλογή των αποβλήτων αυτών για ειδική επεξεργασία.

Αυτή η συσκευή φέρει σήμανση σύμφωνα με την ευρωπαϊκή οδηγία 2011/65/ΕΕ για Απόβλητα Ηλεκτρικού και Ηλεκτρονικού Εξοπλισμού (ΑΗΗΕ). Διασφαλίζοντας ότι η συσκευή αυτή απορρίπτεται σωστά, θα βοηθήσετε στην αποφυγή τυχόν ζημιών στο περιβάλλον και στην ανθρώπινη υγεία, η οποία διαφορετικά θα μπορούσε να προκληθεί εάν η απόρριψη γινόταν με λάθος τρόπο.

Το σύμβολο επάνω στο προϊόν υποδεικνύει ότι δεν μπορεί να θεωρηθεί ως κανονικό οικιακό απόρριμμα. Θα πρέπει να το πάρετε σε ένα σημείο συλλογής για την ανακύκλωση ηλεκτρικών και ηλεκτρονικών προϊόντων.

Αυτή η συσκευή απαιτεί εξειδικευμένη απόρριψη αποβλήτων. Για περισσότερες πληροφορίες σχετικά με την επεξεργασία, την ανάκτηση και την ανακύκλωση αυτού του προϊόντος, επικοινωνήστε με το τοπικό σας συμβούλιο, την υπηρεσία διάθεσης οικιακών απορριμμάτων, ή το κατάστημα από το οποίο το αγοράσατε.

Για πιο λεπτομερείς πληροφορίες σχετικά με την επεξεργασία, την ανάκτηση και την ανακύκλωση αυτού του προϊόντος, επικοινωνήστε με την υπηρεσία του δήμου σας, την υπηρεσία διάθεσης των οικιακών αποβλήτων σας ή με το κατάστημα από το οποίο αγοράσατε το προϊόν.

Gratulálunk az új kerámia főzőlap megvásárlásához.

Szánjon egy kis időt a jelen használati / telepítési útmutató elolvasására, hogy teljes mértékben megértse a helyes telepítés és üzemeltetés módját.

A telepítéshez kérjük, olvassa el az erre vonatkozó részt.

Használat előtt figyelmesen olvassa el az összes biztonsági utasítást, és a jövőbeni használatra őrizze meg ezt a használati / telepítési útmutatót.

BIZTONSÁGI FIGYELMEZTETÉSEK

Az Ön biztonsága fontos számunkra. Kérjük, olvassa el ezeket az információkat, mielőtt használná a főzőlapot.

- a készüléket nem használhatják csökkent fizikai, érzékszervi vagy szellemi képességekkel, illetve tapasztalat és ismeretek hiányával rendelkező személyek (beleértve a gyermekeket is), kivéve, ha felügyelve vannak vagy oktatást kaptak. Gyermekek ne játszanak a készülékkel.
- **Figyelmeztetés:** Ha a felület megrepedt, kapcsolja ki a készüléket, hogy elkerülje az áramütést. Az üvegkerámia vagy hasonló anyagú főzőlapok esetében ezek védik a felhasználót a feszültség alatt álló részekről.
- **Figyelmeztetés:** gőztisztítót nem szabad használni; a készüléket nem szabad külső időzítővel vagy különálló távvezérlő rendszerrel működtetni.
- **Tűzveszély:** Ne tároljon tárgyakat a főzőfelületeken.
- **FIGYELEM:** A főzési folyamatot végig felügyelni kell. A rövid ideig tartó főzési folyamatot is.
- **FIGYELMEZTETÉS:** A zsírral vagy olajjal való felügyelet nélküli főzés a főzőlapon veszélyes lehet, és tüzet okozhat.
- Ha a tápkábel megsérül, a további veszélyek elkerülése érdekében azt csak a gyártó, annak szakszerveze, vagy egy megfelelő végzettséggel rendelkező szakember cserélheti ki.
- A készüléket 8 éven aluli gyermekek, valamint fizikai, érzékszervi vagy értelmi képességeikben korlátozott,

illetve a készüléket és annak használatát nem ismerő személyek csak olyan felügyelete mellett használhatják, aki a berendezés biztonságos módon történő használatára és az ezzel járó veszélyekre vonatkozó szabályokat megismerte.

- **FIGYELMEZTETÉS:** A készülék és a hozzáférhető alkatrészek használat közben felforrósodnak.
- Ügyeljen arra, hogy ne érintse meg a fűtőelemeket.
- 8 évnél fiatalabb gyermekek csak felügyelet mellett használhatják a készüléket.
- **FIGYELMEZTETÉS:** A zsírral vagy olajjal való felügyelet nélküli sütés a főzőlapon veszélyes lehet, és tüzet okozhat.
- Soha ne próbálja meg vízzel eloltani a tüzet, hanem kapcsolja ki a készüléket, majd fedje le a lángot, pl. egy fedővel egy tűzoltó takaróval.
- **FIGYELEM:** A főzési folyamatot végig felügyelni kell. Még a rövid ideig tartó főzési folyamatot is.
- **Tűzveszély:** Ne tároljon tárgyakat a főzőfelületeken.
- **FIGYELMEZTETÉS:** Csak a gyártó által tervezett, vagy a készülék gyártója által a használati utasításban megfelelőnek feltüntetett, illetve a készülékbe beépített főzőlapvédőket használjon. A nem megfelelő védők használata baleseteket okozhat. A tápkábel nem hozzáférhető a telepítés után.

TERMÉK ÁTTEKINTÉS

Felülnézet

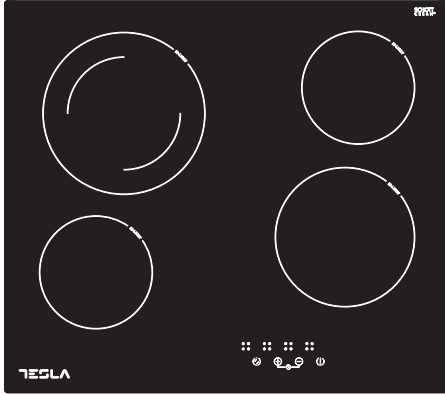

Főzőzóna / Teljesítmény

Zóna	Teljesítmény (230V~)
	1200W
	1150W/2300W
	200W
	1800W
ÖSSZES TELJESÍTMÉNY	6500W

Kezelőfelület

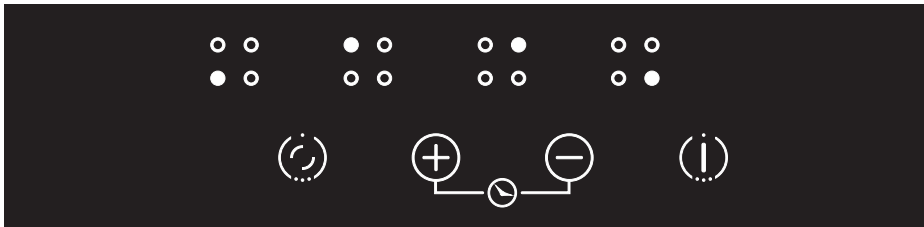

Ábra	Funkció
A	Zónaválasztó gomb
B	ON/OFF gomb
C	Teljesítményszabályozó gomb (csökkentés)

Ábra	Funkció
D	Teljesítményszabályozó gomb (növelés)
E	Kettős áramkör gomb

Termékfunkciók

- A kerámia főzőlap mindenféle főzési módot lehetővé tesz a sugárzó hővel működő főzőzónákkal és az elektronikus érintésvezérléssel, így ideális választás a családok számára.
- A kerámia főzőlap rendkívül felhasználóbarát, tartós és biztonságos.

SPECIÁLIS FUNKCIÓK

Védelem a túlmelegedéstől

Egy érzékelő figyeli a főzőzónák hőmérsékletét. Ha a hőmérséklet meghaladja a biztonságos szintet, a főzőzóna automatikusan kikapcsol.

Maradék hő-jelző

Ha a főzőlap már hosszabb ideje üzemel, maradványhő keletkezik. Egy "H" betű jelenik meg, hogy figyelmeztesse Önt, hogy túl forró a felület megérintéséhez.

Automatikus kikapcsolási védelem

Az automatikus kikapcsolás egy beépített biztonsági védelmi funkció, amely automatikusan kikapcsolja a készüléket, elfelejténé. A különböző teljesítményszintekhez tartozó alapértelmezett üzemidők az alábbi táblázatban láthatók:

Teljesítményszint	1~2	3~4	5	9
Alapértelmezett időzítő (perc)	360	300	240	90

Védelem a véletlenszerű használat ellen

Ha az elektronikus vezérlés azt érzékeli, hogy a gombot kb. 10 másodpercig nyomva tartják, akkor az automatikusan kikapcsol. A vezérlés hangjelzéssel figyelmeztet arra, hogy az érzékelők egy tárgy jelenlétét érzékelték. A kijelzőn ER03 hibakód jelenik meg. Ha a főzőlap még forró, a kijelzőn a "H" és az ER03 felváltva villog.

Az új kerámia főzőlap használata előtt

- Olvassa el ezt az útmutatót, különös tekintettel a "Biztonsági figyelmeztetések" szakaszra.
- Távolítsa el az esetlegesen még a kerámia főzőlapon lévő védőfóliát.

Az érintésvezérlés használata

- A kezelőszervek az érintésre reagálnak, így nem kell nyomást kifejtenie.
- Használja az ujjbegyét, ne pedig az ujjhegyét.
- Minden egyes érintés regisztrálásakor hangjelzés hallható.
- Ügyeljen arra, hogy a kezelőszervek mindig tiszták és szárazak legyenek, és ne legyen rajtuk semmilyen tárgy (pl. edény vagy kendő). Még egy vékony vízréteg is megnehezítheti a kezelőszervek működését.

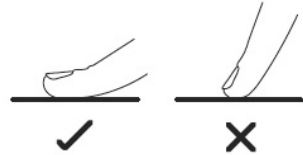

A megfelelő edények kiválasztása

Ne használjon recés szélű vagy ívelt aljú edényeket.



Győződjön meg róla, hogy a serpenyő alja sima, laposan illeszkedik az üveghez, és ugyanolyan méretű, mint a főzőzóna. Olyan serpenyőket használjon, amelyek átmérője akkora, mint ahogy azt a kiválasztott zóna grafikája jelzi. Ha egy kissé szélesebb edényt fog használni, akkor maximális lesz a hatékonyság, ha kisebbet, a hatékonyság a vártnál kisebb lehet. Az edényt mindig a főzőzóna közepére tegye.

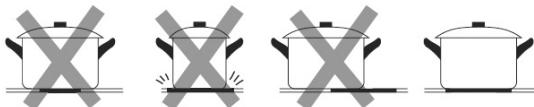

Az edényeket mindig felemelve helyezze át a főzőlapon - ne csúsztassa el, mert megkarcolhatja az üveget.

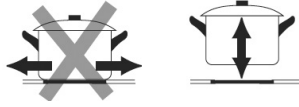

A KERÁMIA FŐZŐLAP HASZNÁLATA

A főzés megkezdéséhez

A ON/OFF gomb "(I)" megnyomásakor az összes kijelzőn "0" jelenik meg.

- Válassza ki a használni kívánt főzőzónát a gomb (A) megnyomásával. A kiválasztott "0" szimbólum folyamatosan világítani fog. Az összes többi zóna kijelzője elhalványul.
- Válassza ki a teljesítményszintet a "+" (D) "⊕" vagy a "-" (C) "⊖" gomb megnyomásával.
- A teljesítményszint 0-val kezdődik. A "+" gomb megnyomásával a teljesítményszintek számsorrendben 0-tól 9-ig mennek felfelé. A "-" gomb megnyomásával a teljesítmény 9-ről egyenesen 0-ra csökken.
 - Ha 20 másodpercen belül nem választja ki a hőfokot, a kerámialapos főzőlap automatikusan kikapcsol. A 2. lépésnél újra kell kezdenie.
 - A főzés során bármikor módosíthatja a hőfokot.

Gyermekzár funkció használata

- A kezelőszerveket lezárhatja, hogy megakadályozza a nem szándékos használatot (például, hogy a gyerekek véletlenül bekapcsolják a főzőzónákat).
- Ha a kezelőszervek zárolva vannak, a kikapcsoló gomb kivételével minden kezelőszerv ki van kapcsolva.

A kezelőszervek zárolása

Nyomja meg a "⊖" és "⊕" gombot a gyerekzár aktiválásához. A főzőlap hangjelzést ad, és a kijelzőn megjelenik a "Lo".

A kezelőszervek feloldása

- Nyomja meg a "⊖" és "⊕" gombot a feloldáshoz.
- Most már használhatja a főzőlapot.

Az időzítő használata







- Beállíthatja, hogy egy bizonyos idő letelte után egy főzőzóna kikapcsoljon.
- Az időzítőt legfeljebb 99 percre állíthatja be.

- Válassza ki az éppen működő főzőzónát a zónaválasztó gomb (A) megérintésével.
- Nyomja meg az időzítő "⊖" és "⊕" gombot, az időzítő kijelzőin "00" jelenik meg.
- A "⊕" vagy "⊖" gombok segítségével állítsa be az időzítést 1 és 99 perc között.
- Amikor az idő be van állítva, azonnal elkezdődik a visszaszámlálás. A kijelző 5 másodperc múlva visszatér a teljesítményszint kijelzésére. A teljesítményszintjelző melletti piros pont világít, jelezve, hogy beállította a zóna időzítőt.



- Ha ellenőrizni szeretné a hátralévő időt, akkor az 1. és 2. lépést ismétlje meg..
- Ha a főzési időzítő lejár, a megfelelő főzőzóna automatikusan kikapcsol. A többi főzőzóna továbbra is működik (ha korábban bekapcsolták őket).

A dupla zóna használata

- A dupla zóna bekapcsolása akkor lehetséges, ha az alapszóna már működik.
- Használhatja szimpla, vagy dupla zónás üzemmódban is.
 - A bal hátsó zóna  két zónás üzemmódban is működtethető. Kiválasztható teljes teljesítménnyel 2300W-os vagy 1150W-ossal is. Amikor a bal hátsó zóna működik, nyomja meg a  gombot az üzemmódok közötti váltáshoz.
 - Amikor a bal hátsó zóna kijelzőjén a  és  váltakozva jelenik meg, azt jelenti, hogy a maximális teljesítményen megy a készülék (2300W).
 - Amikor a  és  váltja egymást, akkor pedig az 1150W-os teljesítményszinten üzemel a készülék.

ÁPOLÁS ÉS KARBANTARTÁS



Warning

Always switch off the electricity supply before performing maintenance work.
In the event of a fault, **contact customer services.**



Gondozás



A sérült tápkábeleket hozzáértő személynek vagy szakképzett villanyszerelőnek kell kicserélnie.



Kizárólag háztartási használatra.



Soha ne tegyen üres edényt a főzőlapra, mert ez hibaüzenetet jelenít meg a kezelőpanelen.



Ha egy főzőzóna hosszú ideig van bekapcsolva, a felület még egy ideig forró marad, ezért ne érintse meg a kerámiafelületet.



A lezárt élelmiszerek esetében mindig nyissa ki a fedelet, hogy elkerülje a robbanásveszélyt a melegedés miatti tágulás miatt.



Ha a főzőlap felülete megrepedt, azonnal áramtalanítsa a készüléket, mert áramütést okozhat.



Ne tegyen durva vagy egyenetlen aljzatú edényeket a főzőlapra, mert azok károsíthatják a kerámiafelületet.



Ügyeljen rá, hogy ne üsse oda az edényeket a felületre, mert ugyan kemény, de nem törhetetlen.



Ne tegyen mosószerkeket vagy gyúlékony anyagokat a főzőlap alá.

Készülékek tisztítása

Figyelem

- **Kerülje a súrolószerszettel való dörzsölést mivel ez idővel elkoptatja a kerámia főzőlap tetején lévő jelöléseket.**
- **Rendszeresen tisztítsa a kerámia főzőlapot, hogy megakadályozza az ételmaradékok rászáradását.**
- A készüléket használat után meg kell tisztítani.
- A kerámia főzőlap felülete könnyen tisztítható a következő módon:

A szennyeződés típusa	Tisztítási módszer	Tisztítóeszközök
Vízfó	Vigyen fel ecetet a felületre, majd törölje szárazra puha ruhával.	Speciális kerámia tisztító
Ráégett foltok	Tisztítsa meg nedves ruhával és törölje szárazra	Speciális kerámia tisztító
Enyhe foltok	Tisztítsa meg nedves ruhával és törölje szárazra	Tisztító szivacs
Olvadt műanyagok	A maradékok eltávolításához használjon kerámiaüveghez alkalmas kaparót.	Speciális kerámia tisztító

A főzőlap károsodásának elkerülése érdekében azonnal távolítsa el egy kaparó segítségével a felületről az alufólia darabkákat, az ételfoltokat, a zsírfóccsenéseket, a cukornyomokat és más, magas cukortartalmú ételeket. Ezt követően egy ronggyal tisztítsa meg a felületet, öblítse le vízzel és szárítsa meg. Semmilyen körülmények között sem szabad szivacsot vagy súroló kendőt használni; kerülje továbbá az agresszív kémiai tisztítószerrel, például sütőspray-k és felteltávolítók használatát.

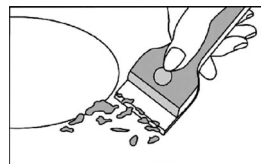

HIBAEELHÁRÍTÁS

Mielőtt felhívja az ügyfélszolgálatot, kérjük, ellenőrizze, hogy a készülék helyesen van-e csatlakoztatva, az alábbi esetek nem tartoznak a jótállás hatálya alá.

- Nem megfelelő használat, tárolás vagy karbantartás által okozott károk
- Szakszerűtlen szétszerelés és javítás által okozott károk.
- Nem rendeltetésszerű használatból eredő károk.
- A kerámia főzőlap kereskedelmi célú használata.

Ha bármi hiba lép fel, a kerámialapos főzőlap automatikusan biztonsági állapotba kerül, és megjeleníti a megfelelő hibakódokat:

Hiba Üzenet	Lehetséges ok	Mi a teendő
ER03	Víz vagy edény a vezérlőn	A felhasználói felület megtisztítása
ER21	A termék belsejében túl magas volt a hőmérséklet	A terméket le kell állítani és megvárni amíg kihűl

A fentiek általános hibák, melyeket könnyű ellenőrizni.

Kérjük, ne szerelje szét a készüléket saját maga, hogy ezzel elkerülje a károkat, és forduljon a szállítóhoz további segítségért.

MŰSZAKI LEÍRÁS

Főzőlap	HV6410TB
Zónák száma	4 zóna
Tápfeszültség	220-240V~
Teljesítmény	6500W(230V~)
Méretetek	590x520x50
Beépítési méretek AxB (mm)	560x490

A súly és a méretek hozzávetőlegesek. Mivel folyamatosan törekszünk termékeink fejlesztésére, a specifikációkat és a formatervezést előzetes értesítés nélkül megváltoztathatjuk.

TELEPÍTÉS

A beszerelési eszközök kiválasztása

Vágja ki a munkafelületet a rajzon látható méretek szerint..

A beszerelés helyén legalább 5 cm helyet kell hagyni a lyuk körül.

Ügyeljen arra, hogy a munkalap vastagsága legalább 30 mm legyen. Kérjük, válasszon hőálló munkalap anyagot, hogy elkerülje a főzőlap hőszugárzása által okozott nagyobb deformációt. Ahogy az alábbiakban látható:

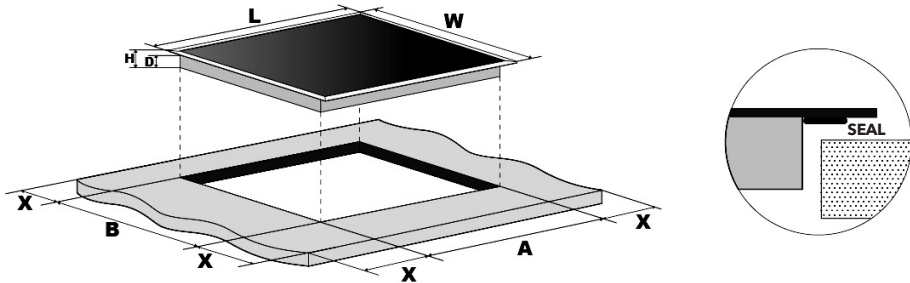

L (mm)	W (mm)	H (mm)	D (mm)	A (mm)	B (mm)	X (mm)
590	520	50	46	560	490	50 min

Minden körülmények között győződjön meg arról, hogy a kerámia főzőlap jól szellőzik, és a levegő be- és kimeneti nyílása nincs elzárva. Győződjön meg arról, hogy a kerámia főzőlap megfelelő állapotban van. Az alábbiak szerint



Megjegyzés: A főzőlap és a főzőlap feletti szekrény közötti biztonsági távolságnak legalább 650 mm-t hagyjon.

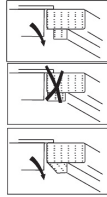
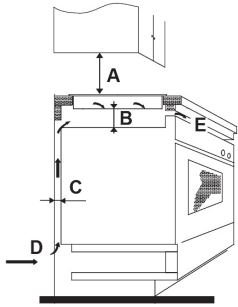

A (mm)	B (mm)	C (mm)	D	E
650	50 mm	20 mm	Légbevezetés	Levegőkivezetés 5mm

A főzőlap beszerelése előtt győződjön meg arról, hogy

- a munkafelület szögletes és vízszintes, és a szerkezeti elemek nem zavarják a helyigényt
- a munkapult hőálló anyagból készült
- ha a főzőlapot sütő fölé szerelik, a sütőnek beépített hűtőventilátorral kell rendelkeznie
- a telepítés megfelel követelményeknek, valamint az alkalmazandó szabványoknak és előírásoknak
- a hálózati áramellátásról való teljes leválasztást biztosító, megfelelő leválasztó kapcsoló be van építve hálózatba, és a helyi szabályoknak és előírásoknak megfelelően van felszerelve és elhelyezve.
- a kismegszakítót minden esetben a helyi szabályoknak megfelelően kell beszerelni.
- a leválasztó kapcsoló a felhasználó számára könnyen hozzáférhető legyen.
- ha a beszereléssel kapcsolatban kérdései vannak, konzultáljon a helyi építésügyi hatóságokkal és szolgáltatókkal.
- a főzőlapot körülvevő falfelületeken hőálló és könnyen tisztítható burkolatokat (például kerámiaacsempét) használjon.

A főzőlap beszerelése után győződjön meg arról, hogy

- a tápkábel nem hozzáférhető a szekrényajtókon vagy fiókokon keresztül
- a szekrényen kívülről megfelelő friss levegő áramlik a főzőlap aljához
- ha a főzőlapot fiók vagy szekrény fölé szerelik be, a főzőlap alja alatt hőszigetelő anyagot helyeznek el.
- a leválasztó kapcsoló a felhasználó számára könnyen hozzáférhető legyen

Telepítés

1. ábra

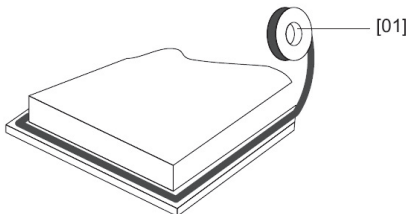

[04] x1

Tegye fel a mellékelt tömítést a főzőlap alsó széle mentén, ügyelve arra, hogy a végek átfedjék egymást.

2. ábra

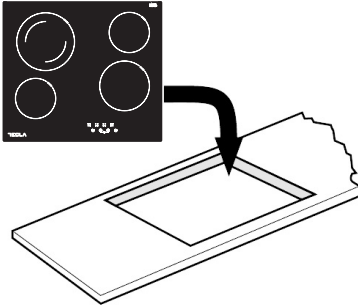

3. ábra



Ne használjon ragasztót a munkalapba való rögzítéshez.
a tömítés felszerelése után helyezze a főzőlapot a munkalap kivágásába. Nyomja finoman lefelé a főzőlapot, hogy az a munkalapba nyomódjon, biztosítva a jó tömítést a külső perem körül (3. ábra).

Figyelmeztetések

1. A kerámia főzőlapot csak szakképzett személyzetnek vagy szakembereknek szabad felszerelniük. Kérjük, soha ne végezze el a műveletet saját maga.
2. A főzőlapot nem lehet közvetlenül mosogatógép, hűtőszekrény, fagyasztó fölé telepíteni, mosógép vagy ruhaszárító mellé, mivel a páratartalom károsíthatja a főzőlap elektronikáját.
3. A kerámia főzőlapot úgy kell felszerelni, hogy a jobb hősugárzás biztosítható legyen.
4. A készülék körül lévő burkolatoknak hőállóknak kell lenniük.
5. A sérülések elkerülése érdekében a szigetelőanyagoknak hőállóknak kell lennie.

A főzőlap csatlakoztatása a hálózathoz

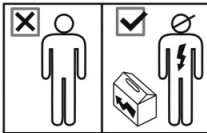

Minden szerelési munkát hozzáértő személynek vagy szakképzett villanyszerelőnek kell elvégeznie. A hálózati csatlakoztatás előtt győződjön meg arról, hogy a hálózati feszültség megfelel a névtáblán feltüntetett feszültségnek.

Figyelmeztetés: EZT A KÉSZÜLÉKET FÖLDELNI KELL.



Ezt a főzőlapot csak megfelelően képzett személy csatlakoztathatja a hálózati áramellátáshoz. Mielőtt a főzőlapot csatlakoztatja, ellenőrizze, hogy:

1. a helyi elektromos hálózat alkalmas-e a főzőlap által felvett teljesítményre.
2. a feszültség megfelel a névtáblán megadott értéknek
3. a vezetékek elbírják-e a teljesítménytáblán megadott terhelést A főzőlap csatlakoztatásához ne használjon adaptereket, vagy elosztókat, mivel ezek túlmelegedést és tüzet okozhatnak.

A tápkábel nem érintkezhet forró alkatrészekkel, és úgy kell elhelyezni, hogy hőmérséklete egyetlen ponton se haladja meg a 75 °C-ot.



Ellenőriztesse egy villanyszerelővel, hogy a házi vezetékrendszer módosítások nélkül is alkalmas-e. Bármilyen változtatást csak szakképzett villanyszerelő végezhet.

Ezt a készüléket 3 eres hálózati kábellel szállítjuk, amelynek színe a következő:

Barna = L vagy Fázis

Kék = N vagy Null

Zöld és sárga=E vagy Védőföld ⊕

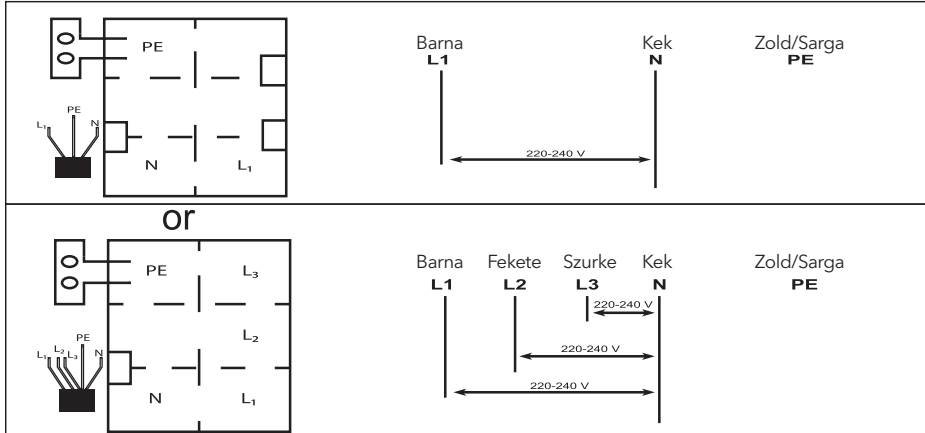

Ez a készülék 32 amperes kismegszakítót igényel.

- Ha a tápkábel megsérül, a további veszélyek elkerülése érdekében azt csak a gyártó, annak szakszervize, vagy egy megfelelő végzettséggel rendelkező szakember cserélheti ki
- Ha a készüléket közvetlenül a hálózatra csatlakoztatják, akkor egy omnipoláris megszakítót kell felszerelni, amelynek az érintkezők között legalább 3 mm-es nyílásnak kell lennie.
- A szerelőnek meg kell győződnie arról, hogy az elektromos csatlakoztatás helyesen történt és megfelel a biztonsági előírásoknak.
- A kábelt nem szabad meghajlítani vagy összenyomni.
- A kábelt rendszeresen ellenőrizni kell, és csak erre felhatalmazott szakemberek cserélhetik ki.



FIGYELEM: Ne ártalmatlanítsa ezt a terméket válogatatlan kommunális hulladékként. Az ilyen hulladékot külön kell gyűjteni külön kezelés szükséges.

A fenti szimbólum azt jelzi, hogy a helyi törvényeknek és előírásoknak megfelelően a készüléket a háztartási hulladéktól elkülönítve kell a hulladékba helyezni. Ha a termék eléri élettartama végét, vigye a helyi hatóságok által kijelölt gyűjtőpontra.

A készülék elkülönített módon történő gyűjtése és újrahasznosítása segít megóvni a természeti erőforrásokat, és biztosítja, hogy az újrahasznosítás az emberi egészség és a környezet védelmével összhangban történjen.

A termék újrahasznosítása érdekében további információért forduljon az illetékesekhez, a helyi hulladékgyűjtő szolgáltatóhoz vagy ahhoz az üzlethez, ahol a terméket megvásárolta

Честитки за купувањето на вашата нова керамичка плоча за готвење.

Ви препорачуваме да одвоите време да го прочитате ова упатство/прирачник за инсталација за целосно да разберете како правилно да го инсталирате и ракувате.

За инсталација, прочитајте го делот за инсталација.

Внимателно прочитајте ги сите безбедносни упатства пред употреба и чувајте го ова упатство/прирачник за инсталација за идна референца.

БЕЗБЕДНОСНИ ПРЕДУПРЕДУВАЊА

- Вашата безбедност е важна за нас. Ве молиме прочитајте ги овие информации пред да ја користите вашата плоча за готвење.
- Кпаратот не смее да го користат лица (вклучувајќи деца) со намалени физички, сетилни или ментални способности или со недостаток на искуство и знаење освен ако се под надзор или ако им бидат дадени инструкции. Децата да бидат надгледувани да не си играат со апаратот.
- ПРЕДУПРЕДУВАЊЕ:** Ако површината е напукната, исклучете го апаратот за да избегнете можност од електричен удар, за површини за готвење од стакло-керамички или сличен материјал што штити живи делови.
- ПРЕДУПРЕДУВАЊЕ:** не се користи чистач на пареа.
- Кека апаратот не е наменет за ракување со помош на надворешен тајмер или одделен систем за далечинско управување.
- Не чувајте предмети на површините за готвење.
- ВНИМАНИЕ:** Процесот на готвење треба да се надгледува. Краткорочниот процес на готвење мора постојано да се надгледува.
- ПРЕДУПРЕДУВАЊЕ:** Готвењето без надзор на рингла со маснотии или масло може да биде опасно и може да резултира со пожар.
- Ако кабелот за напојување е оштетен, тој мора да биде заменет од производителот, неговиот сервисер или слично квалификувани лица за да се избегне опасност.
- Овој апарат може да го користат деца на возраст од 8 години па нагоре и лица со намалени физички, сетилни или ментални способности или недостаток на искуство и знаење доколку се под надзор или ако им бидат дадени инструкции за користење на апаратот на безбеден начин и ги разбираат вклучените опасности. Децата не смеат да си играат со апаратот. Чистењето и одржувањето на корисникот не смеат да го вршат деца без надзор.
- ПРЕДУПРЕДУВАЊЕ:** Апаратот и неговите достапни делови се вжештуваат при употреба.
- Треба да се внимава да се избегне допирање на грејните елементи.
- Децата помали од 8 години ќе се држат настрана освен ако не се под постојан надзор.
- ПРЕДУПРЕДУВАЊЕ:** Готвењето без надзор на рингла со маснотии или масло може да биде опасно и може да доведе до пожар.
- НИКОГАШ** не обидувајте се да изгаснете пожар со вода, туку исклучете го апаратот и потоа покријте го пламенот
- на пр. со капак или противпожарно ќебе.
- ВНИМАНИЕ:** Процесот на готвење треба да се надгледува. Краткорочниот процес на готвење мора постојано да се надгледува.
- ОПАСНОСТ ОД ПОЖАР:** не чувајте предмети на површините за готвење.
- ПРЕДУПРЕДУВАЊЕ:** Користете само штитници за рингли дизајнирани од производителот на апаратот за готвење или назначени од производителот на апаратот во упатството за употреба како соодветни или штитници за рингли вградени во апаратот. Употребата на несоодветни штитници може да предизвика несреќа.
- Кабелот за напојување не е достапен по инсталацијата.

ПРЕГЛЕД НА ПРОИЗВОДОТ

Поглед одозгора

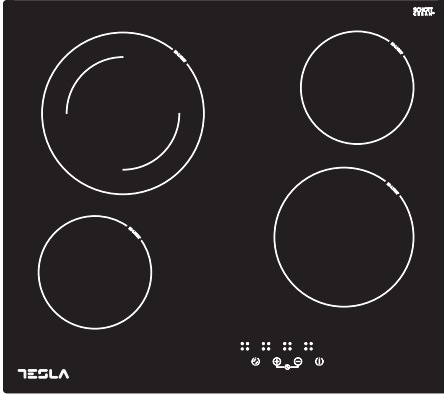

Моќност на грејна зона

Грејна зона	Моќност (230V~)
	1200W
	1150W/2300W
	200W
	1800W
TOTAL POWER	6500W

Кориснички интерфејс

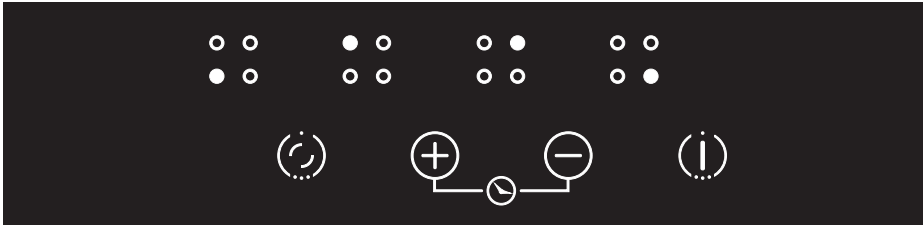

Референца	Опис
A	Копче за избор на зона
B	ON/OFF копче
C	Копче за регулирање на енергија (намалување)

Референца	Опис
D	Копче за регулирање на енергија (зголемување)
E	Клуч со двојно коло

Функции на прозиводот

- Керамичката плоча е наменета за секаков вид готвење, со зоните за готвење со зрачна топлина и електронските контроли на допир и
- мултифункционален, што го прави идеален избор за модерното семејство.
- Керамичката плоча е исклучително прифатлива за користење, издржлива и безбедна.

СПЕЦИЈАЛНИ ФУНКЦИИ

Заштита од прегревање

Сензорот ја следи температурата во зоните за готвење. Кога температурата ќе го надмине безбедното ниво, зоната за готвење автоматски се исклучува.

Индикатор за преостаната топлина

Кога плочата работи некое време, ќе има преостаната топлина. Се појавува буквата „Н“ за да ве предупреди дека е премногу топло за да ја допрете површината.

Автоматското исклучување

Автоматското исклучување е безбедносна заштитна функција за вашата керамичка плоча за готвење. Се исклучува автоматски ако некогаш заборавите да го исклучите готвењето. Стандардните работни времиња за различни нивоа на моќност се прикажани во табелата подолу:

Ниво на моќност	1~2	3~4	5	9
Стандарден работен тајмер (мин.)	360	300	240	90

Заштита од несакана операција.

Ако електронскиот контролер открие дека копче се држи притиснато околу 10 секунди, тој автоматски ќе се исклучи. Контролата испраќа звучен сигнал за грешка за да ги предупреди сензорите кои откриле присуство на објект. Екранот ќе покаже код за грешка ER03 ако плочата за готвење е сè уште топла. Екранот „Н“ и ER03 трепкаат алтернативно.

Пред употреба на керамичката плоча

- Прочитајте го ова упатство, земајќи посебни забелешки за делот „Безбедносни предупредувања“
- Отстранете ја заштитната фолија што можеби сè уште е на вашата Керамичка плоча.

Употреба на контролите на допир

- Контролите реагираат на допир, така што нема потреба да притискате.
- Користете ја топката од прстот, а не нејзиниот врв.
- Ќе слушнете звучен сигнал секој пат кога ќе се регистрира допир.
- Проверете дали контролите се секогаш чисти, суви и дека нема предмет (на пр. прибор или крпа) што ги покрива. Дури и тенок слој вода може да го отежне ракувањето со контролите

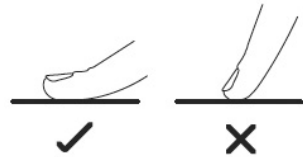

Избор на соодветен сад за готвење

Не користете садови за готвење со назабени рабови или закривена основа.



Погрижете се основата на вашата тава да е мазна, да стои рамно на стаклото и да е со иста големина како и зоната за готвење. Користете тави чиј дијаметар е голем колку графиката на избраната зона. Користењето на тенцере малку поширока енергија ќе се користи со максимална ефикасност. Ако користите помало тенцере, ефикасноста може да биде помала од очекуваната. Секогаш центрирајте ја тавата на зоната за готвење.

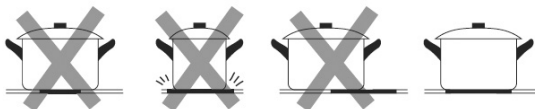

Секогаш кревајте ги тавите од керамичката плоча за готвење - не лизгајте, или може да го изгребат стаклото.

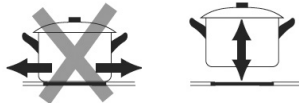

УПОТРЕБА НА КЕРАМИЧКАТА ПЛОЧА

За да започнете со готвење

Кога копчето за вклучување/исклучување "(i)" е притиснато, сите индикатори покажуваат „0“.

1. Изберете ја зоната за готвење што сакате да ја користите со притискање на копчето (A). Избраниот симбол „0“ ќе остане целосно осветлен. Сите други показатели за зоната ќе се затемнат.
2. Изберете го нивото на моќност со притискање на копчето „+“ (D) "⊕" или „-“ копчето (C) "⊖"
3. Нивото на моќност ќе започне од 0. Со притискање на „+“ ќе се избројат нивоата на моќност од 0 до 9 по нумерички редослед. Со притискање на копчето „-“ ќе се зголеми напојувањето директно од 9 на 0.
 - Ако не изберете поставка за топлина во рок од 20 секунди, керамичката плоча автоматски ќе се исклучи. Ќе треба да започнете повторно од чекор 2.
 - Можете да ја менувате поставката за топлина во секое време за време на готвењето.

Користење на функцијата за заклучување за деца

- Можете да ги заклучите контролите за да спречите ненамерна употреба (на пример, децата случајно ги вклучуваат ринглите).
- Кога контролите се заклучени, сите контроли освен контролата OFF се оневозможени.

Заклучување на контролите

Истовремено притиснете го копчето "⊖" и најоддалеченото десно копче за избор на зона . Плочата емитува звучен сигнал и индикаторот ќе покаже „Lo“.

Отклучување на контролите

1. Истовремено повторно притиснете го копчето "⊖" и најоддалеченото десно копче за избор на зона .
2. Сега можете да почнете да ја користите вашата рингла.







Користење на тајмерот

- Можете да го поставите да исклучува една зона за готвење откако ќе истече поставеното време.
- Можете да го поставите тајмерот до 99 минути.

1. Изберете ја соодветната зона за готвење што работи со допирање на копчето за избор на зона (A).
2. Истовремено притиснете го копчето "⊖" и копчето "⊕" од десната страна на двата индикатори ќе покаже "00".
3. Користејќи ги копчињата "⊕" или "⊖" можете да го реализирате поставувањето на тајмингот од 1 до 99 минути.
4. Кога ќе се постави времето, веднаш ќе почне да одбројува. Индикаторот ќе се врати за да го прикаже нивото на моќност по 5 секунди. Црвената точка до индикаторот за ниво на моќност ќе светне што покажува дека зоната го поставила тајмерот.

5. Ако треба да го проверите преостанатото време, можете повторно да ракувате со чекорите 1 и чекор 2.
6. Кога ќе истече тајмерот за готвење, соодветната зона за готвење автоматски ќе се исклучи. Друга зона за готвење ќе продолжи да работи ако претходно е вклучена.

Користење на зоната Двоен прстен

- Можете да ја поставите двојната зона откако зоната ќе работи.
- Може да ја поставите зоната да работи со двојни прстени или еден прстен.
 - Задната лева грејна зона  може да се работи како операции со две зони. Може да се избере како работа со целосна моќност 2300W или 1150W кога работи задната лева грејна зона притиснете  за да изберете работа со целосна моќност 2300W или 1150W.
 - Кога ќе се прикаже екранот на задната лева зона  и  alternately, наизменично, тоа значи дека задната лева грејна зона работи со целосна моќност (2300W).
 - Кога ќе се прикаже екранот на задната лева зона  и  наизменично, а значи дека левата грејна зона е на 1150W (внатрешен прстен) работа.

НЕГА И ОДРЖУВАЊЕ



Предупредување

Секогаш исклучувајте го напојувањето со електрична енергија пред да извршите работи за одржување. Во случај на дефект, **контактирајте со грижа за корисници**



Нега



Оштетените енергетски кабли треба да ги замени компетентно лице или квалификуван електричар.



Само за домашна употреба.



Никогаш не ставајте празна тава на плочата за готвење бидејќи тоа ќе предизвика да се појави порака за грешка на контролната табла.



Кога зоната за готвење е вклучена подолго време, површината останува жешка некое време потоа, затоа не ја допирајте керамичката површина.



За запечатената храна, ве молиме не ја загревајте пред да ја отворите, извадете го капакот за да избегнете опасност од експлозија поради експанзија на загревањето.



Ако површината на плочата е напукната, исклучете го од напојувањето за да избегнете каква било можност од струен удар.



Не ставајте груби или нерамни тави на плочата за готвење, бидејќи тие може да ја оштетат керамичката површина.



Избегнувајте удирање на тенџерињата и тавите по ринглата. Керамичката површина е цврста, но не е некршлива.



Не ставајте детергенти или запаливи материјали под плочата за готвење.

Чистење на апаратот

ВНИМАНИЕ

- **Избегнувајте триење со било каков абразив или со основата на тавите итн., бидејќи тоа со текот на времето ќе ги истроши ознаките на горниот дел од керамичката плоча.**
- **Редовно чистете ја керамичката плоча за да спречите таложeње на остатоци од храна.**
- Апаратот треба да се исчисти по употреба.
- > Површината на керамичката плоча може лесно да се исчисти на следниот начин:

Вид на нечистотија	Метод на чистење	Материјали за чистење
Бигор	Нанесете бел оцет на површината, а потоа исушете со мека крпа	Специјален керамички чистач
Загорени дамки	Исчистете го со влажна крпа и исушете го со мека крпа	Специјален керамички чистач
Лесни дамки	Исчистете го со влажна крпа и исушете го со мека крпа	Cleaning sponge
Стопена пластика	Користете стругалка погодна за керамичко стакло за да ги отстраните остатоците	Специјален керамички чистач

Со помош на стругалка веднаш отстранете ги сите делови од алуминиумска фолија, излевање на храна, прскање со маснотии, траги од шеќер и друга храна со висока содржина на шеќер од површината за да избегнете оштетување на ринглата. Потоа исчистете ја површината со крпа и соодветен производ, исплакнете со вода и исушете со чиста крпа. Во никој случај не треба да се користат сунѓери или абразивни ткаенини; исто така избегнувајте да користите агресивни хемиски детергенти како што се спрејови за рерна и отстранувачи на дамки.

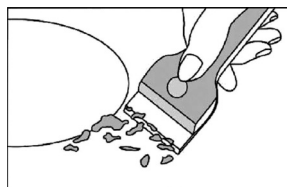

РЕШАВАЊЕ ПРОБЛЕМИ

Пред да ги повикате услугите за грижа на корисници, проверете дали апаратот е правилно поврзан, ниту еден од следниве случаи не е покриен со гаранцијата

- Штета предизвикана од неправилна употреба, складирање или одржување
- Оштетување предизвикано од неовластено расклопување и поправка.
- Штета предизвикана од неправилна употреба.
- Користење на керамичката плоча за комерцијални цели.

Ако се појави абнормалност, керамичката плоча автоматски ќе влезе во заштитната состојба и ќе ги прикаже соодветните заштитни шифри:

Порака за грешка	Можна причина	Што да направите
ER03	Вода или тенцере на стаклото над контролите	Исчистете го корисничкиот интерфејс
ER21	Температурата внатре во производот е превисока	Производот мора да се запре и да се излади.

Горенаведеното е проценка и проверка на вообичаени неуспеси.

Ве молиме не го расклопувајте уредот сами за да избегнете какви било опасности и оштетувања на керамичката плоча и **ве молиме контактирајте го добавувачот**

ТЕХНИЧКИ СПЕЦИФИКАЦИИ

Керамичка плоча за готвење	HV6410TB
Зони на готвење	4 Зони
Снабдување со напон	220-240V~
Инсталирана електрична енергија	6500W(230V~)
Големина на производот	590x520x50
Димензии на вградување А×В (mm)	560x490

Тежината и димензиите се приближни. Бидејќи ние постојано се стремиме да ги подобруваме нашите производи, може да ги промениме спецификациите и дизајнот без претходна најава.

ИНСТАЛАЦИЈА

Избор на опрема за инсталација

Исечете ја работната површина според големините прикажани на цртежот.

За потребите на вградување и употреба, околу дупката треба да се зачува простор од минимум 5 cm. Проверете дали дебелината на работната површина е најмалку 30 mm. Изберете материјал за работна површина отпорен на топлина за да избегнете поголеми деформации предизвикани од топлинското зрачење од ринглата.

Како што е прикажано подолу:

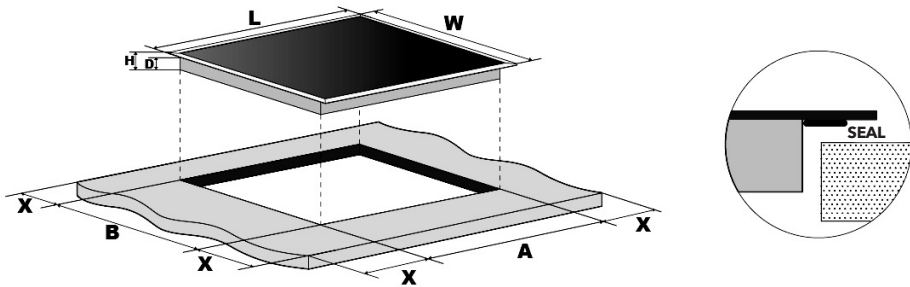

L (mm)	W (mm)	H (mm)	D (mm)	A (mm)	B (mm)	X (mm)
590	520	50	46	560	490	50 mini

Под било какви околности, проверете дали керамичката плоча за готвење е добро проветрена и дали влезот и излезот на воздухот не се блокирани. Проверете дали керамичката плоча за готвење е во добра работна состојба. Како што е прикажано подолу



Забелешка: Безбедносното растојание помеѓу плочата за готвење и шкафот над плочата за готвење треба да биде најмалку 650 mm.

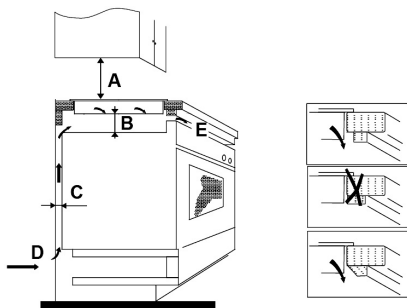

A (mm)	B (mm)	C (mm)	D	E
650	50 mini	20 mini	Влез на воздух	Излез а воздух 5 mm

Пред да ја монтирате плочата за готвење, погрижете се да

- Работната површина е квадратна и рамна и ниту еден структурен член не ги попречува барањата за простор
- Работната површина е изработена од материјал отпорен на топлина
- Ако плочата е поставена над рерна, рерната има вграден вентилатор за ладење
- Инсталацијата ќе биде во согласност со сите барања за дозвола и важечките стандарди и прописи
- Соодветен изолациски прекинувач што обезбедува целосно исклучување од електричната мрежа е вграден во трајното ожичување, монтиран и позициониран за да се усогласи со локалните правила и прописи за ожичување.
- Прекинувачот за изолатија мора да биде од одобрен тип и да обезбеди одвојување на контактот со воздушниот јаз од 3 mm во сите столбови (или во сите активни [фазни] проводници доколку локалните правила за поврзување дозволуваат ваква варијација на барањата)
- Изолатиониот прекинувач ќе биде лесно достапен за купувачот со инсталирана плоча за готвење
- Консултирајте се со локалните градежни власти и подзаконските акти доколку се сомневате во врска со инсталацијата
- Користите облоги отпорни на топлина и лесни за чистење (како керамички плочки) за сидните површини околу плочата за готвење.

Кога ќе ја поставите плочата за готвење, погрижете се

- Кабелот за напојување не е достапен преку вратите на шкафот или фиоките
- Има соодветен проток на свеж воздух од надвор од кабинетот до основата на плочата за готвење
- Ако плочата е поставена над просторот за фиока или шкаф, термичка заштитна бариера е поставена под основата на плочата
- Изолатиониот прекинувач е лесно достапен од купувачот

Инсталација

Сл. 1

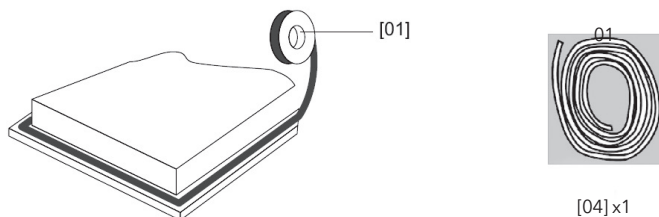

Истегнете ја испорачаната заптивка по долниот раб на плочата за готвење, осигурувајќи се дека краевите се преклопуваат.

Сл. 2

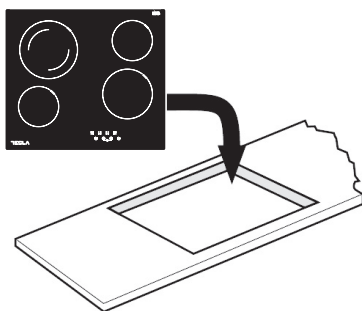

Сл. 3



Не користете лепило за да ја прицврстите плочата за готвење во работната плоча. Откако ќе се постави заптивката, поставете ја плочата за готвење во засекот на работната плоча. Употребете нежен притисок надолу врз плочата за готвење, турнете ја во работната плоча обезбедувајќи добро запечатување околу надворешниот раб (сл.3)

Внимание

1. Керамичката плоча за готвење мора да биде инсталирана од квалификуван персонал или техничари. Имаме професионалци на ваша услуга. Ве молиме никогаш не ја спроведувајте операцијата сами.
2. Плочата да не се монтира директно над машина за миеење садови, фрижидер, замрзнувач, машина за перење или машина за сушење алишта, бидејќи влажноста може да ја оштети електрониката на плочата за готвење
3. Керамичката плоча за готвење треба да се инсталира така што може да се обезбеди подобро топлинско зрачење за да се зголеми нејзината доверливост.
4. Сидот и индуцираната грејна зона над површината на масата треба да издржат топлина.
5. За да се избегне каква било штета, сендвич слојот и лепилото мора да бидат отпорни на топлина.

Поврзување на плочата за готвење со напојување

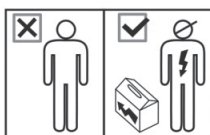

Сите инсталациски работи мора да ги изврши компетентно лице или квалификуван електричар.

Пред да го приклучите напојувањето, проверете дали напонот во мрежата одговара на напонот на плочката со спецификации во внатрешноста на аспираторот.

ПРЕДУПРЕДУВАЊЕ: ОВОЈ АПАРАТ МОРА ДА БИДЕ ЗАЗЕМЈЕН.



Оваа плоча за готвење треба да се приклучи на електричната мрежа само од соодветно квалификувано лице. Пред да ја поврзете плочата за готвење со напојување, проверете дали:

- 1. домашниот систем за жици е погоден за моќноста што ја влече плочата за готвење.
- 2. напонот одговара на вредноста дадена во плочката со спецификации
- 3. деловите на кабелот за напојување можат да го издржат оптоварувањето наведено на плочката со спецификации.

За да ја поврзете плочата за готвење со напојување, не користете адаптери, редуктори или уреди за разгранување, бидејќи тие можат да предизвикаат прегревање и пожар.

Кабелот за напојување не смее да допира жешки делови и мора да биде поставен така што неговата температура нема да надмине 75°C во која било точка



Проверете кај електричар дали домашниот систем за жици е соодветен без измени. Било какви измени мора да ги направи само квалификуван електричар.

Овој уред се испорачува со 3-жилен мрежен кабел со следнава боја:

Браун = L или Живо

Сина = N или неутрална

Зелено и жолто=E или Земја

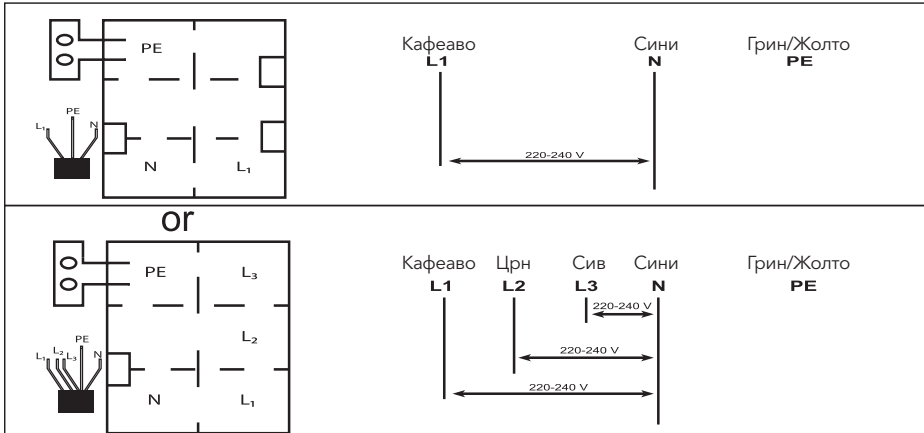

Овој уред бара минијатурен прекинувач од 32 ампера.

- Ако кабелот е оштетен или треба да се замени, операцијата мора да ја изврши застапник по продажба со посебни алатки за да се избегнат какви било несреќи.
- Ако апаратот се приклучува директно на електричната мрежа, мора да се инсталира омниполарен прекинувач со минимален отвор од 3 mm помеѓу контактите.
- Инсталатерот мора да се погрижи дека е направено правилно електрично поврзување и дека е усогласено со безбедносните прописи.
- Кабелот не смее да биде свиткан или компресиран.
- Кабелот мора редовно да се проверува и да се заменува само од овластени техничари.



ОТСТРАНУВАЊЕ:

Не фрлајте го овој производ како несортиран комунален отпад.

Потребно е собирање на таквиот отпад посебно за посебен третман.

Овој уред е означен во согласност со европската директива 2011/65/EU за отпадна електрична и електронска опрема (WEEE). Со тоа што ќе се уверите дека овој апарат е правилно исфрлен, ќе помогнете да се спречи евентуално оштетување на животната средина и на човековото здравје, што инаку би можело да биде предизвикано доколку се исфрли на погрешен начин.

Симболот на производот покажува дека тој не може да се третира како обичен отпад од домаќинството. Треба да се однесе до собирно место за рециклирање на електрична и електронска стока.

Овој уред бара специјално отстранување на отпадот. За дополнителни информации во врска со третманот, обновувањето, и рециклирањето на овој производ, ве молиме контактирајте го вашиот локален совет, службата за отстранување отпад од домаќинството или продавницата каде што сте го купиле.

За подетални информации за третман, обновување и рециклирање на овој производ, ве молиме контактирајте ја локалната градска канцеларија, службата за отстранување отпад од домаќинството или продавницата каде што сте го купиле производот.

Felicitări pentru achiziționarea noii plite ceramice.

Vă recomandăm să citiți acest manual de instrucțiuni/instalare pentru a înțelege pe deplin cum să instalați și să îl utilizați corect.

Pentru instalare, vă rugăm să citiți secțiunea de instalare.

Citiți cu atenție toate instrucțiunile de siguranță înainte de utilizare și păstrați acest manual de instrucțiuni/instalare pentru consultări ulterioare.

MĂSURI DE SIGURANȚĂ

Siguranța dumneavoastră este importantă pentru noi. Vă rugăm să citiți aceste informații înainte de a utiliza plita.

- Aparatul nu trebuie utilizat de persoane (inclusiv copii) cu capacități fizice, senzoriale sau mentale reduse sau cu lipsă de experiență și fără cunoștințe, cu excepția cazului în care acestea au fost supravegheate sau instruite. Copiii trebuie supravegheați să nu se joace cu aparatul.
- **ATENȚIE:** Dacă suprafața este crăpată, opriți aparatul pentru a evita posibilitatea de electrocutare, pentru suprafețele plitei din vitroceramică sau material similar care protejează piesele sub tensiune.
- Atenție: nu folosiți o mașină de curățat cu abur deoarece aparatul nu este destinat să fie operat prin intermediul unui temporizator extern sau al unui sistem separat de telecomandă.
- Pericol de incendiu: Nu depozitați articole pe suprafețele de gătit.
- **ATENȚIE:** Procesul de gătire trebuie supravegheat. Un proces de gătit pe termen scurt trebuie supravegheat continuu.
- **AVERTISMENT:** Gătitul nesupravegheat pe plită cu grăsime sau ulei poate fi periculos și poate provoca incendiu.
- Dacă cablul de alimentare este deteriorat, acesta trebuie înlocuit de către producător, agentul său de service sau persoane calificate pentru a evita un pericol.
- Acest aparat poate fi utilizat de copii cu vârsta de la 8 ani și peste și de persoane cu capacități fizice, senzoriale sau mentale reduse sau cu lipsă de experiență și cunoștințe, dacă au primit supraveghere sau instrucțiuni privind utilizarea aparatului într-un mod sigur și înțeleg pericolele implicate. Copiii nu trebuie să se joace cu aparatul. Curățarea și întreținerea nu trebuie efectuate de copii fără supraveghere.
- **AVERTISMENT:** Aparatul și piesele sale accesibile se încălzesc în timpul utilizării.
- Evitați atingerea elementelor care se încălzesc.
- Copiii cu vârsta mai mică de 8 ani vor fi ținuți departe, cu excepția cazului în care sunt supravegheați permanent.
- **AVERTISMENT:** Gătitul nesupravegheat pe plită cu grăsime sau ulei poate fi periculoasă și poate provoca incendiu.
- NU încercați NICIODATĂ să stingeți un incendiu cu apă, ci opriți aparatul și apoi acoperiți flacăra, de exemplu, cu un capac pentru o pătură de foc.
- **ATENȚIE:** Procesul de gătire trebuie supravegheat. Un proces de gătit pe termen scurt trebuie supravegheat continuu.
- **AVERTISMENT:** Pericol de incendiu: nu depozitați articole pe suprafețele de gătit.
- **AVERTISMENT:** Folosiți numai apărătoare pentru plită proiectate de producătorul aparatului de gătit sau indicate de producătorul aparatului în instrucțiunile de utilizare ca fiind adecvate sau adecvate pentru plită încorporate în aparat. Utilizarea unor dispozitive de protecție necorespunzătoare poate provoca accidente. Cablul de alimentare nu poate fi accesibil după instalare.

PREZENTARE PRODUS

Vedere de sus

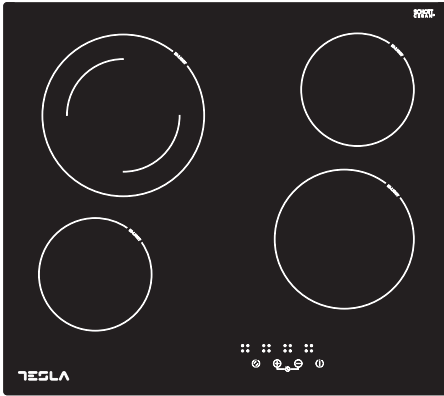

Putere zona de încălzire

Zona de încălzire	Putere (230V~)
	1200W
	1150W/2300W
	200W
	1800W
TOTAL POWER	6500W

Interfață utilizator

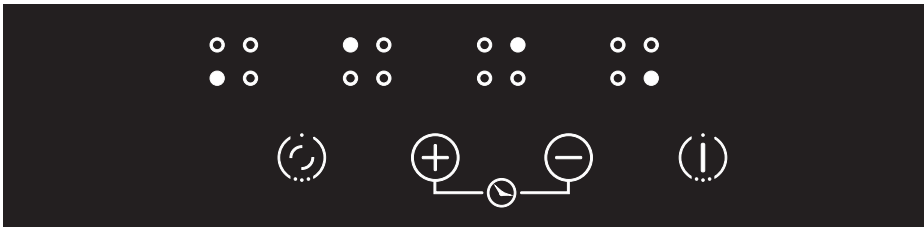

Referință	Descriere
A	Tastă selectare zonă
B	Tasta ON/OFF
C	Tastă reglare putere (reducere)

Referință	Descriere
D	Tastă reglare putere (creștere)
E	Tastă circuit dual

Funcțiile produsului

- Plita ceramică este potrivită pentru toate tipurile de gătit, cu zonele sale de gătit cu căldură radiantă și comenzile electronice tactile și multifuncționale, făcându-l alegerea ideală pentru familia modernă.
- Plita ceramică este extrem de ușor de utilizat, durabilă și sigură.

FUNCȚII SPECIALE

Protecție împotriva supraîncălzirii

Un senzor monitorizează temperatura în zonele de gătit. Când temperatura depășește un nivel sigur, zona de gătit se oprește automat

Indicator de căldură reziduală

Când plita a funcționat o perioadă, va exista o oarecare căldură reziduală. Litera „H” se aprinde ca să vă avertizeze că suprafața este fierbinte.

Protecție la oprire automată

Oprirea automată este o funcție de protecție de siguranță pentru plita dvs. ceramică. Se oprește automat dacă uitați vreodată să opriți procesul de gătit. Timpul de lucru implicit pentru diferite niveluri de putere sunt prezentate în tabelul de mai jos:

Nivel putere	1~2	3~4	5	9
Temporizator implicit de funcționare (min)	360	300	240	90

Protecție împotriva operațiunilor neintenționate

Dacă controlul electronic detectează un buton care este ținut apăsat timp de aproximativ 10 secunde, acesta se va opri automat. Controlul emite un semnal sonor de eroare pentru a avertiza că senzorii au detectat prezența unui obiect. Afișajul va indica un cod de eroare ER03 dacă plita este încă fierbinte. Afișajul „H” și ER03 clipesc alternativ.

Înainte de a utiliza noua plită ceramică

- Citiți acest ghid, luând în considerare secțiunea „Măsurile de siguranță”.
- Îndepărtați orice folie de protecție care ar putea fi încă pe plita dvs. ceramică.

Utilizarea comenzilor tactile

- Comenzile răspund la atingere, astfel încât nu trebuie să aplicați nicio presiune.
- Folosiți degetul, nu vârful acestuia.
- Veți auzi un semnal sonor de fiecare dată când este înregistrată o atingere.
- Asigurați-vă că comenzile sunt întotdeauna clare, degetele nu sunt ude și că nu există niciun obiect (de exemplu, o ustensilă sau o cârpă) care le acoperă. Chiar și o peliculă subțire de apă poate îngreuna funcționarea comenzilor.

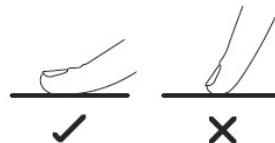

Alegerea vaselor de gătit corecte

Nu folosiți vase de gătit cu margini zimțate sau bază curbată.



Asigurați-vă că baza cratiței este netedă, se așează plat pe sticlă și are aceeași dimensiune ca zona de gătit. Utilizați vase al căror diametru este la fel de mare ca graficul zonei selectate. Folosind o oală puțin mai mare se va folosi mai multă energie pentru eficiență maximă. Dacă utilizați un vas mai mic, eficiența ar putea fi mai mică. Centrați întotdeauna vasul pe zona de gătit.

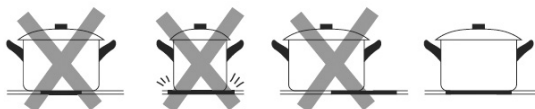

Ridicați întotdeauna vasul de pe plită - nu îl trageți în lateral deoarece puteți zgâria sticla.

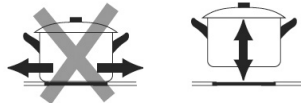

UTILIZAREA PLITEI CERAMICE

Când începeți să gătiți

Când apăsați tasta ON/OFF " (I) " toți indicatorii arată "0".

1. Selectați zona de gătire pe care doriți să o folosiți apăsând tasta (A). Simbolul "0" selectat se va ilumina. Celelalte zone vor rămâne întunecate.
2. Selectați nivelul de putere apăsând "+"key (D) " ⊕ " sau "-" key (C) " ⊖ "
3. Puterea va porni de la 0. Apăsând "+" va crește puterea de la 0 la 9 în ordine numerică. Apăsând tasta "-", va scădea puterea de la 9 la 0.
 - Dacă nu alegeți o setare de căldură în 20 de secunde, plita ceramică se va opri automat. Va trebui să începeți din nou la pasul 2.
 - Puteți modifica setarea căldurii în orice moment în timpul gătitului.

Utilizarea funcției de blocare pentru copii

- Puteți bloca comenzile pentru a preveni utilizarea neintenționată (de exemplu, copiii care pornesc accidental zonele de gătit).
- Când comenzile sunt blocate, toate comenzile cu excepția controlului OFF sunt dezactivate.

Pentru a debloca comenzile

Apăsați simultan tasta " ⊖ " și tasta de selectare cea mai îndepărtată din dreapta . Se va emite un semnal sonor, iar indicatorul va arăta "Lo".

To unlock the controls

1. Apăsați simultan tasta " ⊖ " și tasta de selectare cea mai îndepărtată din dreapta  din nou.
2. Acum puteți utiliza plita.

Utilizarea temporizatorului







- Puteți seta oprirea unei zone de gătit după expirarea timpului setat.
- Puteți seta temporizatorul până la 99 de minute.

1. Selectați zona de gătit relevantă care funcționează atingând tasta de selectare a zonei (A).
2. Apăsați simultan tasta " ⊖ " și tasta " ⊕ " din partea dreaptă a celor două indicatoare, care vor arăta "00".
3. Folosind butoanele " ⊕ " sau " ⊖ " puteți realiza setarea timpului de la 1 la 99 de minute.
4. Când timpul este setat, va începe imediat numărătoarea inversă. Indicatorul va reveni pentru a afișa nivelul de putere după 5 secunde. Punctul roșu de lângă indicatorul nivelului de putere se va aprinde, indicând că zona a setat temporizatorul.



5. Dacă trebuie să verificați timpul rămas, puteți relua din nou pasul 1 și pasul 2.
6. Când temporizatorul de gătit expiră, zona de gătit corespunzătoare se va opri automat. Cealaltă zonă de gătit va continua să funcționeze dacă este pornită anterior.

Utilizarea zonei Double ring

- Puteți seta zona dublă după ce zona funcționează.
 - Puteți seta zona să lucreze la dublu sau individual.
- Zona de încălzire din stânga spate  poate fi folosită ca zonă dublă de funcționare. Poate fi selectată la putere maximă de 2300W sau 1150W când zona de încălzire din stânga spate funcționează, apăsând  pentru a selecta putere maximă de funcționare de 2300W sau 1150W.
 - Când zona din stânga spate indică  și  alternativ, zona de încălzire din stânga spate este la putere maximă de funcționare (2300W).
 - Când zona din stânga spate indică  și  alternativ, zona de încălzire din stânga spate este la putere de funcționare 1150W (inel interior).

ÎNTREȚINERE ȘI SERVICE



Atenție

Opriiți întotdeauna alimentarea cu electricitate înainte de operațiuni de întreținere. În cazul unei defecțiuni, **contactați serviciul clienți.**



Întreținere



Cablurile de alimentare deteriorate trebuie înlocuite de o persoană competentă sau de un electrician calificat.



Numai pentru uz casnic.



Nu așezați niciodată un vas gol pe plită, deoarece acest lucru va duce la apariția unui mesaj de eroare pe panoul de control.



Când o zonă de gătit a fost pornită mult timp, suprafața rămâne fierbinte un timp după aceea, așa că nu atingeți suprafața ceramică.



Pentru alimentele sigilate, vă rugăm să nu le încălziți înainte de deschidere, scoțând capacul pentru a evita orice pericol de explozie din cauza expansiunii la încălzire.



Dacă suprafața plitei este crăpată, deconectați-vă de la sursa de alimentare pentru a evita orice posibilitate de șoc electric.



Nu așezați vase zimțate sau neuniforme pe plită, deoarece acestea ar putea deteriora suprafața ceramică.



Evitați să loviți vasele de plită. Suprafața ceramică este dură, dar nu este indestructibilă.



Nu puneți detergenți sau materiale inflamabile sub plită.

Curățarea aparatului

Atenție

- **Evitați frecarea cu orice abraziv sau cu baza cratițelor etc., deoarece aceasta va uza în timp marcajele de pe partea superioară a plitei ceramice.**
- **Curățați plita ceramică în mod regulat pentru a preveni acumularea de reziduuri alimentare.**
- Aparatul trebuie curățat după utilizare.
- Suprafața plitei ceramice poate fi curățată ușor astfel:

Tip de murdărie	Metodă de curățare	Materiale de curățare
Calcar	Puneți oțet alb pe suprafață, apoi ștergeți cu o cârpă moale	Agent de curățare special pentru ceramică
Pete arse	Curățați cu o cârpă umedă și ștergeți cu o cârpă moale	Agent de curățare special pentru ceramică
Pete ușoare	Curățați cu o cârpă umedă și ștergeți cu o cârpă moale	Burete
Plastic topit	Folosiți o racletă adecvată pentru sticlă ceramică pentru a elimina reziduurile	Agent de curățare special pentru ceramică

Cu ajutorul unei raclete, îndepărtați imediat de pe suprafață orice bucată de aluminiu, scurgeri de alimente, stropi de grăsime, urme de zahăr și alte alimente cu conținut ridicat de zahăr de pe suprafață pentru a evita deteriorarea plitei. Ulterior, curățați suprafața cu un prosop și un produs adecvat, clătiți cu apă și uscați cu o cârpă curată. Sub nicio formă nu trebuie folosiți bureți sau cârpe abrazive; evitați, de asemenea, utilizarea detergenților chimici agresivi, cum ar fi spray-urile pentru cuptor și agenți de îndepărtare a petelor.

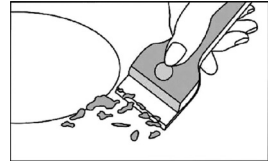

PROBLEME DE DEPANARE

Înainte de a apela la serviciul pentru clienți, vă rugăm să verificați dacă aparatul este conectat corect, oricare dintre următoarele cazuri nu sunt acoperite de garanție

- Daune cauzate de utilizarea, depozitarea sau întreținerea necorespunzătoare
- Deteriorări cauzate de dezasamblarea și repararea neautorizate
- Daune cauzate de utilizare greșită
- Utilizarea plitei ceramice în scopuri comerciale.

Dacă apare o anomalie, plita ceramică va intra automat în starea de protecție și va afișa codurile de protecție corespunzătoare:

Mesaj eroare	Cauză posibilă	Ce este de făcut
ER03	Apă sau vas pe sticlă deasupra controlului	Curățați interfața
ER21	Temperatura în interiorul produsului este prea mare	Produsul trebuie oprit și răcit

Cele de mai sus reprezintă o evaluare și inspecție a defecțiunilor comune.

Vă rugăm să nu dezasamblați singur unitatea pentru a evita orice pericol și deteriorare a plitei ceramice și vă **rugăm să contactați furnizorul.**

SPECIFICAȚII TEHNICE

Plită gătit	HV6410TB
Zone gătit	4 Zone
Voltaj	220-240V~
Putere	6500W(230V~)
Dimensiune produs LxWxH (mm)	590x520x50
Dimensiuni de încorporare AxB (mm)	560x490

Greutatea și dimensiunile construcției sunt aproximative. Deoarece ne străduim continuu să ne îmbunătățim produsele, este posibil să modificăm specificațiile și designul fără notificare prealabilă.

INSTALARE

Selectarea echipamentului de instalare

Tăiați suprafața de lucru conform dimensiunilor prezentate în desen.

În scopul instalării și utilizării, se va păstra un spațiu de minimum 5 cm în jurul orificiului.

Asigurați-vă că grosimea suprafeței de lucru este de cel puțin 30 mm. Vă rugăm să selectați un material rezistent la căldură pentru suprafața de lucru pentru a evita deformarea mai mare cauzată de radiația de căldură de la plită. Așa cum se arată mai jos:

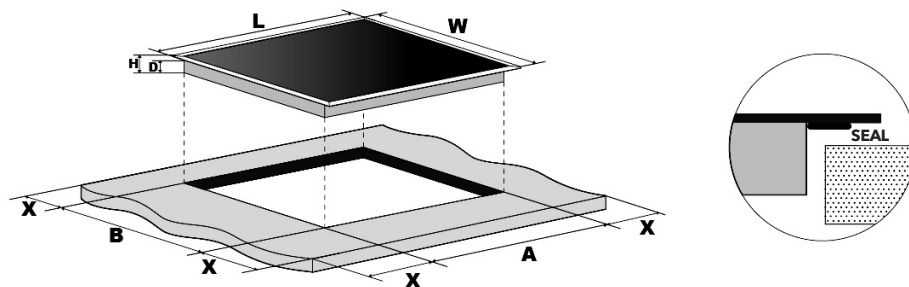

L (mm)	W (mm)	H (mm)	D (mm)	A (mm)	B (mm)	X (mm)
590	520	50	46	560	490	50 min

În orice circumstanțe, asigurați-vă că plita de gătit ceramică este bine ventilată și că admisia și evacuarea aerului nu sunt blocate. Asigurați-vă că plita ceramică de gătit este în stare bună de funcționare. Așa cum se arată mai jos

⚠ Notă: Distanța de siguranță dintre plită și dulapul de deasupra plitei trebuie să fie de cel puțin 650 mm.

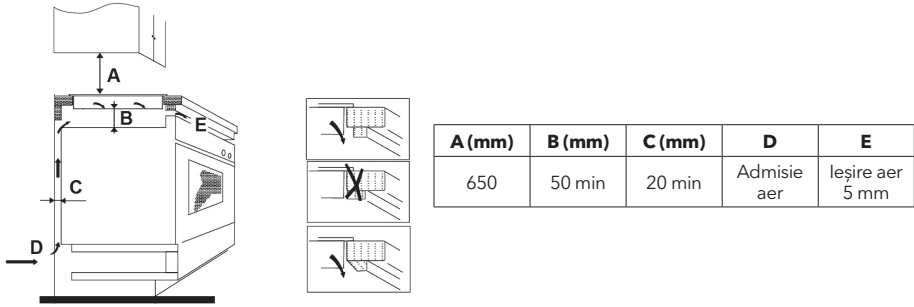

Înainte de a instala plita, asigurați-vă că

- Suprafața de lucru este pătrată și plană și niciun element structural nu interferează cu cerințele de spațiu
- Suprafața de lucru este realizată dintr-un material termorezistent
- Dacă plita este instalată deasupra unui cuptor, cuptorul are un ventilator de răcire încorporat
- Instalația va respecta toate cerințele de spațiu liber și standardele și reglementările aplicabile
- Un întrerupător de izolare adecvat care asigură deconectarea completă de la sursa de alimentare este încorporat în cablajul permanent, montat și poziționat pentru a respecta regulile și reglementările locale de cablare.
- Întrerupătorul de izolare trebuie să fie de tip aprobat și să asigure o separare a contactelor de 3 mm între toți polii (sau în toți conductorii activi [de fază] dacă regulile locale de cablare permit mult această variație a cerințelor)
- Întrerupătorul de izolare va fi ușor accesibil clientului cu plita instalată
- Consultați autoritățile locale de construcții și regulamentele în cazul în care aveți îndoieli cu privire la instalare
- Utilizați finisaje rezistente la căldură și ușor de curățat (cum ar fi plăcile ceramice) pe suprafețele pereților din jurul plitei.

După ce ați instalat plita, asigurați-vă că

- cablul de alimentare nu este accesibil prin ușile dulapului sau sertare
- există un flux adecvat de aer proaspăt din exteriorul dulapului către baza plitei
- dacă plita este instalată deasupra unui sertar sau a unui dulap, o barieră de protecție termică este instalată sub baza plitei
- întrerupătorul de izolare este ușor accesibil de către client

Instalare

Fig. 1

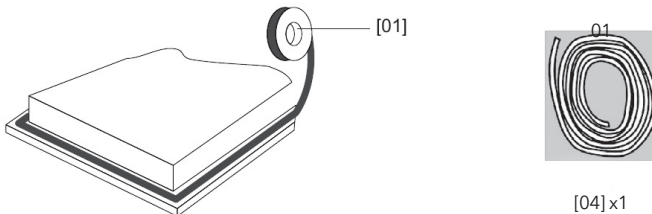

Întindeți sigiliul furnizat de-a lungul marginii inferioare a plitei, asigurându-vă că capetele se suprapun.

Fig. 2

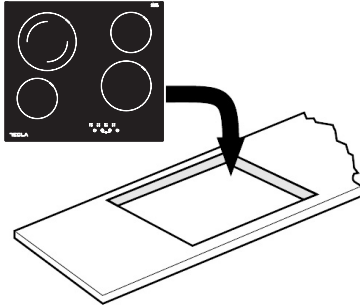

Fig. 3



Nu folosiți adeziv pentru a fixa plita pe blatul de lucru. Odată ce garnitura este montată, poziționați plita în decupajul de pe blatul de lucru. Aplicați o presiune ușoară în jos pe plită pentru a o împinge în blatul de lucru, asigurând o bună etanșare în jurul marginii exterioare (fig. 3).

Atenție

1. Plita ceramică trebuie instalată de personal calificat sau de tehnicieni. Avem profesioniști la dispoziția dumneavoastră. Vă rugăm să nu efectuați niciodată operația singur.
2. Plita nu va fi instalată direct deasupra unei mașini de spălat vase, frigider, congelator, mașină de spălat rufe sau uscător de rufe, deoarece umiditatea poate deteriora componentele electronice ale plitei.
3. Plita ceramică trebuie instalată astfel încât să se poată asigura o radiație termică mai bună pentru a spori fiabilitatea acesteia.
4. Peretele și zona de încălzire indusă de deasupra suprafeței mesei trebuie să reziste la căldură.
5. Pentru a evita orice deteriorare, stratul sandwich și adezivul trebuie să fie rezistente la căldură.

Conectarea plitei la cablurile de alimentare

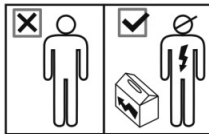

Toate lucrările de instalare trebuie efectuate de o persoană competentă sau de un electrician calificat. Înainte de a conecta la rețea, asigurați-vă că tensiunea rețelei corespunde tensiunii de pe plăcuța cu date tehnice.

ATENȚIE: ACEST APARAT TREBUIE ÎMPĂMÂNTAT



Această plită trebuie conectată la sursa de alimentare numai de către o persoană calificată corespunzător.

Înainte de a conecta plita la sursa de alimentare, verificați dacă:

1. sistemul de cablaj casnic este potrivit pentru puterea absorbită de plită.
2. tensiunea corespunde cu valoarea dată pe plăcuța cu date tehnice
3. secțiunile cablului de alimentare pot rezista la sarcina specificată pe plăcuța cu date tehnice.

Pentru a conecta plita la rețeaua de alimentare, nu utilizați adaptoare, reductoare sau dispozitive de ramificare, deoarece acestea pot provoca supraîncălzire și incendiu. Cablul de alimentare nu trebuie să atingă părți fierbinți și trebuie poziționat astfel încât temperatura sa să nu depășească 75°C în niciun punct.



Verificați cu un electrician dacă sistemul de cablaj casnic este adecvat fără modificări. Orice modificare trebuie făcută numai de un electrician calificat.

Acest aparat este prevăzut cu 3 cabluri de alimentare, colorate după cum urmează:

Maro = L or sub tensiune

Albastru = N or Neutru

Verde sau galben = E or împământare Ⓢ

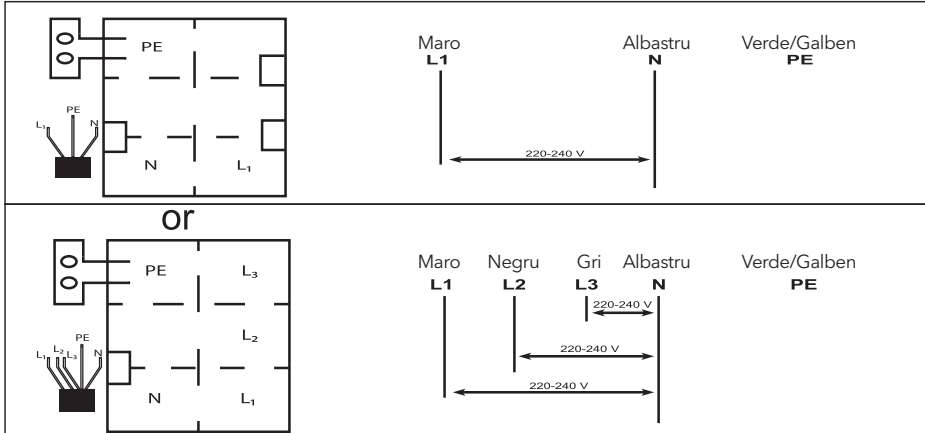

Acest aparat necesită un întrerupător miniatural de 32 Amp.

- Dacă cablul este deteriorat sau urmează să fie înlocuit, operațiunea trebuie efectuată de către agentul post-vânzare cu unele dedicate pentru a evita orice accidente.
- Dacă aparatul este conectat direct la rețea, trebuie instalat un întrerupător omnipolar cu o deschidere minimă de 3 mm între contacte.
- Instalatorul trebuie să se asigure că a fost realizată conexiunea electrică corectă și că aceasta este conformă cu normele de siguranță.
- Cablul nu trebuie să fie îndoit sau comprimat.
- Cablul trebuie verificat regulat și înlocuit numai de către tehnicienii autorizați.



ELIMINARE:

nu aruncați acest produs cu reziduuri municipale nesortate. Este necesară colectarea separată a acestor deșeururi pentru tratare specială.

Acest aparat este etichetat în conformitate cu directiva europeană 2011/65/UE pentru deșeurile de echipamente electrice și electronice (DEEE). Asigurându-vă că acest aparat este aruncat corect, veți contribui la prevenirea oricăror posibile daune aduse mediului și sănătății umane, care altfel ar putea fi cauzate dacă ar fi aruncat în mod greșit.

Simbolul de pe produs indică faptul că acesta nu poate fi tratat ca deșeu menajer obișnuit. Ar trebui dus la un punct de colectare pentru reciclarea bunurilor electrice și electronice.

Acest aparat necesită eliminarea deșeurilor de specialitate. Pentru mai multe informații cu privire la tratarea, recuperarea și reciclarea acestui produs, vă rugăm să contactați consiliul local, serviciul de eliminare a deșeurilor menajere sau magazinul de unde l-ați achiziționat.

Pentru informații mai detaliate despre tratarea, recuperarea și reciclarea acestui produs, vă rugăm să contactați biroul local local, serviciul de eliminare a deșeurilor menajere sau magazinul de unde ați achiziționat produsul.

Čestitamo za nakup nove steklokeramične kuhalne plošče.

Priporočamo, da si za popolno razumevanje pravilne namestitve in upravljanja vzamete nekaj časa ter preberete ta priročnik za uporabo/namestitvev.

Za namestitev preberite poglavje o namestitvi.

Pred uporabo natančno preberite vsa varnostna navodila in ta priročnik za uporabo/namestitev shranite za rabo v prihodnosti.

OPOZORILA GLEDE VARNOSTI

Pomembno nam je, da ste varni. Pred uporabo kuhalne plošče preberite te informacije.

- Ta aparat ni namenjen osebam (vključno z otroki) s telesnimi, senzoričnimi ali duševnimi okvarami ali pa osebam brez izkušenj in znanja, razen če so pod nadzorom ali pa so jim podana navodila za uporabo aparata. Da se otroci zagotovo ne bodo igrali z aparatom, jih je treba nadzorovati.
- **OPOZORILO:** Če je površina kuhalnih plošč iz steklokeramike ali podobnega materiala, ki ščiti dele pod napetostjo, razpokana, odklopite aparat, da preprečite možnost električnega udara.
- **OPOZORILO:** parnega čistilnika ne smete uporabljati. Aparat ni namenjen upravljanju z zunanjim časovnikom ali ločenim sistemom za daljinsko upravljanje.
- **NEVARNOST POŽARA:** Na kuhalne površine ne odlagajte predmetov.
- **POZOR:** Kuhanje je treba nadzirati. Kratkotrajno kuhanje je treba nenehno nadzirati.
- **OPOZORILO:** Nenadzorovano kuhanje na kuhalni plošči z maščobo ali oljem je lahko nevarno in lahko povzroči požar.
- Če je napajalni kabel poškodovan, ga mora zaradi preprečevanja nevarnosti zamenjati proizvajalec, proizvajalčev pooblaščen servisier ali podobno usposobljena oseba.
- Ta aparat lahko uporabljajo otroci, stari 8 in več let, ter osebe s telesnimi, senzoričnimi ali duševnimi

okvarami ali pa osebe brez izkušenj in znanja, če so pod nadzorom ali pa so jim bila podana navodila za varno uporabo aparata in če razumejo nevarnosti, povezane z njegovo uporabo. Otroci se z aparatom ne smejo igrati. Otroci brez nadzora ne smejo čistiti naprave ali je vzdrževati kot uporabniki.

- **OPOZORILO:** Aparat in deli aparata, ki so dostopni, se med delovanjem segrejejo.
- Poskrbeti morate za to, da boste preprečili dotikanje grelnih elementov.
- Otroci, mlajši od 8 let, ne smejo v bližino, razen če so pod nenehnim nadzorom.
- **OPOZORILO:** Nenadzorovano kuhanje na kuhalni plošči z maščobo ali oljem je lahko nevarno in lahko povzroči požar.
- Požara NIKOLI ne poskušajte gasiti z vodo, ampak odklopite aparat in nato plamen pokrijte, npr. s pokrovom ali požarno odejo.
- **POZOR:** Kuhanje je treba nadzirati. Kratkotrajno kuhanje je treba nenehno nadzirati.
- **OPOZORILO:** Nevarnost požara: na kuhalne površine ne odlagajte predmetov.
- **OPOZORILO:** Uporabljajte le ščitnike za kuhalno ploščo, ki jih je proizvajalec kuhalnega aparata zasnoval ali jih v navodilih za uporabo navaja kot primerne ali pa so vgrajeni v aparat. Če bi uporabili neustrezne ščitnike, bi lahko prišlo do nesreč. Napajalni kabel po namestitvi ne sme biti dostopen.

PREGLED IZDELKA

Pogled od zgoraj

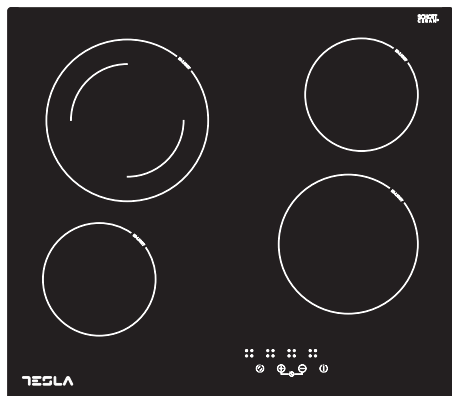

Moč grelnega območja

Grelno območje	Moč (230V~)
	1200W
	1150W/2300W
	200W
	1800W
TOTAL POWER	6500W

Uporabniški priročnik

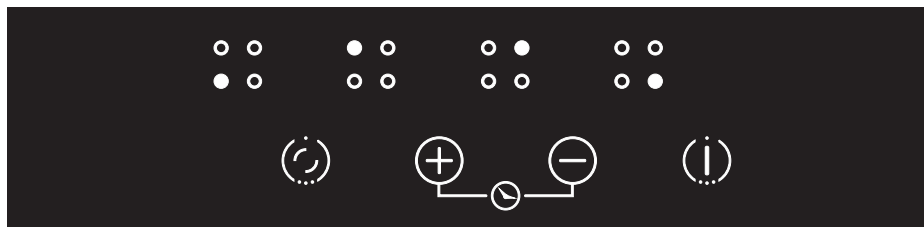

Referenca	Opis
A	Tipka za izbiro območja
B	Tipka za VKLOP/IZKLOP
C	Tipka za regulacijo moči (zmanjšanje)

Referenca	Opis
D	Tipka za regulacijo moči (povečanje)
E	Tipka za dvojni tokokrog

Funkcije izdelka

- Steklokeramična kuhalna plošča s kuhalnimi območji, ki sevajo toploto, elektronski kontrolniki na dotik in več funkcijami omogoča različne vrste kuhanja, zato je popolna izbira za sodobno družino.
- Steklokeramična kuhalna plošča je uporabniku izjemno prijazna, vzdržljiva in varna.

POSEBNE FUNKCIJE

Zaščita pred pregrevanjem

Senzor spremlja temperaturo na kuhalnih območjih. Ko temperatura preseže varno raven, se kuhalno območje samodejno izklopi.

Indikator preostale toplote

Ko kuhalna plošča nekaj časa deluje, bo prisotne nekaj preostale toplote. Pojavi se črka „H“, ki opozarja, da je površina prevroča za dotikanje.

Samodejna zaustavitev

Samodejna zaustavitev je funkcija samodejne zaščite za steklokeramično kuhhalno ploščo. Če bi kuhhalno ploščo pozabili izklopiti, se samodejno izklopi. Privzeti časi delovanja za različne ravni moči so prikazani v spodnji preglednici.

Raven moči	1~2	3~4	5	9
Časovnik privzete ga delovanja (min.)	360	300	240	90

Zaščita pred nenamernim delovanjem.

Če elektronski kontrolnik zazna, da je bil gumb pridrzan približno 10 sekund, se bo samodejno izklopil. Kontrolnik pošlje slišni signal napake kot opozorilo, da so senzori zaznali prisotnost predmeta. Če bo kuhhalna plošča še vroča, bo na zaslonu prikazana koda napake ER03. Prikaz črke „H“ in ER03 izmenjuje utripata.

Pred uporabo nove steklokeramične kuhhalne plošče

- Preberite ta priročnik in posebno pozornost posvetite razdelku „Opozorila glede varnost“.
- Odstranite zaščitno folijo, ki je morda še ostala na steklokeramični kuhhalni plošči.

Uporaba kontrolnikov na dotik

- Kontrolniki se odzivajo na dotik, zato vam ni treba pritiskati nanje.
- Dotikajte se jih z blazinico prsta, ne s konico.
- Vsakič ko bo dotik zaznan, boste zaslišali pisk.
- Skrbite, da bodo kontrolniki vedno čisti in suhi ter da jih ne bodo prekrivali predmeti (npr. pribor ali krpa). Tudi če bo na kontrolnikih le tanka plast vode, jih bo težko upravljati.

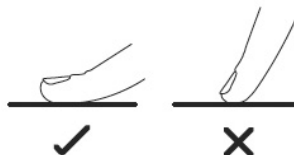

Izbira pravih kuhhaljskih posod

Ne uporabljajte kuhhaljskih posod z nabrazdanimi robovi ali ukrivljenim dnom.



Poskrbite, da bo dno posode gladko, da bo plosko stalo na steklu in da bo enako veliko kot kuhhalno območje. Uporabljajte posode, katerih premer je enak grafiki izbranega območja. Če bo posoda nekoliko širša, bo raba energije bolj učinkovita. Če bo posoda ožja, bi bila učinkovitost lahko manjša od pričakovane. Posodo vedno postavite na sredino kuhhalnega območja.

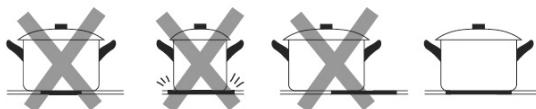

Posode vedno dvigujte s steklokeramične kuhalne plošče - ne vlecite jih, saj se lahko steklo opraska.

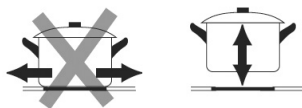

UPORABA STEKLOKERAMIČNE KUHALNE PLOŠČE

Začetek kuhanja

Ko je tipka za VKLOP/IZKLOP "ⓘ" pritisnjena, vsi indikatorji kažejo „0“.

1. S tipko (A) izberite zeleno kuhavno območje. Izbrani simbol „0“ bo ostal povsem osvetljen. Vsi drugi indikatorji območij bodo zatemnjeni.
2. S pritiskom tipke „+“ (D) "⊕" ali "−" izberite raven moči "⊖".
3. Raven moči se bo začela pri 0. S pritiskom tipke „+“ bodo ravni moči naraščale od 0 do 9 po vrstnem redu števil. S pritiskom tipke „−“ bo moč upadala od 9 do 0.
 - Če v 20 sekundah ne izberete nastavitve toplote, se bo steklokeramična kuhalna plošča samodejno izklopila. Znova boste morali začeti pri koraku 2.
 - Nastavitev toplote lahko kadar koli med kuhanjem prilagodite.



Uporaba zaklepa za zaščito otrok

- Za preprečitev nenamerne uporabe (na primer pred tem, da bi otroci nenamerno vklopili kuhalna območja) lahko kontrolnike zaklenete.
- Ko so kontrolniki zaklenjeni, so onemogočeni vsi razen kontrolnika OFF (Izklop).

Zaklep kontrolnikov

Hkrati pritisnite tipko "⊖" in tipko za izbiro najbolj oddaljenega območja  . Tin tipko za izbiro najbolj oddaljenega območja

Odklep kontrolnikov

1. Znova hkrati pritisnite tipko "⊖" in tipko za izbiro najbolj oddaljenega   območja.
2. Zdaj kuhavno ploščo lahko začnete uporabljati.

Uporaba časovnika







- Časovnik lahko nastavite tako, da se bo eno kuhavno območje po izteku nastavljenega časa izklopilo.
- Nastavljeni čas lahko znaša do 99 minut.

1. Z dotikom tipke za izbiro območja (A) izberite ustrezno kuhavno območje, ki deluje.
2. Hkrati pritisnite tipko "⊖" in tipko "⊕" na desni strani obeh indikatorjev bo prikazano „00“.
3. S tipkama "⊕" ali "⊖" lahko čas nastavite od 1 do 99 minut.
4. Ko je čas nastavljen, se bo odštevanje takoj začelo. Indikator bo po 5 sekundah začel spet prikazovati raven moči. Rdeča pika ob indikatorju ravni moči bo zasvetila, kar pomeni, da je pri tem območju nastavljen časovnik.



5. Če morate preveriti, koliko časa je ostalo, lahko znova izvedete 1. in 2. korak.
6. Ko se čas kuhanja na časovniku izteče, se bo ustrezno kuhavno območje samodejno izklopilo. Če so bila druga kuhalna območja prej vklopljena, bodo še naprej delovala.

Uporaba območja dvojnega obroča

- Dvojno območje lahko nastavite, ko območje deluje.
- Nastavite lahko, da bo območje delovalo z dvema ali enim obročem.
 - Zadnje levo grelno območje  je mogoče upravljati kot dve območji. Izbrati je mogoče delovanje pri polni moči 2300 W ali delovanje pri 1150 W. Ko zadnje levo grelno območje deluje, pritisnite  da izberete delovanje pri polni moči 2300 W ali 1150 W.
 - Ko se na zadnjem levem območju izmenično prikazujeta  in  to pomeni, da zadnje levo grelno območje deluje s polno močjo (2300 W).
 - Ko se na zadnjem levem območju izmenično prikazujeta  in  to pomeni, da levo grelno območje deluje z močjo 1150 W (notranji obroč).

NEGA IN VZDRŽEVANJE











Opozorilo

Pred vzdrževanjem vedno izklopite električno napajanje.
Če pride do okvare, **se obrnite na oddelek storitev za stranke.**



Nega

-  Poškodovane napajalne kable mora zamenjati pristojna oseba ali usposobljeni električar.
-  Samo za domačo uporabo.
-  Prazne posode nikoli ne postavljajte na kahalno ploščo, saj se bo na nadzorni plošči pojavilo sporočilo o napaki.
-  Če je kahalno območje dolgo vklopljeno, bo steklokeramična površina nekaj časa po tem še vroča, zato se je ne dotikajte.
-  Zavitih živil ne segrevajte, preden jih ne odprete in odstranite pokrov, da preprečite nevarnost eksplozije zaradi širjenja pri segrevanju.
-  Če je površina kahalne plošče razpokana, kahalno ploščo odklopite z napajanja, da preprečite možnost električnega udara.
-  Grobih posod ali posod z neenakomernim dnom ne postavljajte na kahalno ploščo, saj lahko poškodujejo steklokeramično površino.
-  Lonce in ponve nežno odlagajte na kahalno ploščo, brez butanja. Steklokeramična površina je trda, ni pa nezlomljiva.
-  Detergentov ali vnetljivega materiala ne postavljajte pod kahalno ploščo.

Čistoča aparata

SVARILO

- **Ne drgnite z abrazivnimi čistilnimi sredstvi ali z dnom posode ipd., saj bi se zaradi tega sčasoma odrgnile oznake na vrhu steklokeramične plošče.**
- **Steklokeramično kuhhalno ploščo redno čistite, da preprečite nalaganje ostankov hrane.**
- Aparat je treba po uporabi očistiti.
- Površino steklokeramične kuhhalne plošče je mogoče enostavno očistiti na naslednji način:

Vrsta umazanije	Način čiščenja	Čistilna sredstva
Vodni kamen	Na površino nanesite alkoholni kis, nato pa jo obrišite z mehko krpo.	Posebno čistilo za keramiko
Zažgani madeži	Očistite z vlažno krpo in jih osušite z mehko krpo.	Posebno čistilo za keramiko
Majhni madeži	Očistite z vlažno krpo in jih osušite z mehko krpo.	Čistilna gobica
Stopljena plastika	Za odstranjevanje ostankov uporabite strgalo, primerno za steklokeramično ploščo.	Posebno čistilo za keramiko

S strgalom takoj odstranite kakršne koli drobce aluminijaste folije, živila, polito tekočino, polito mast, madeže sladkorja in drugih živil z visoko vsebnostjo sladkorja s površine, da preprečite poškodbe kuhhalne plošče. S krpo in primernim čistilnim sredstvom nato površino očistite, splaknite z vodo in osušite s čisto krpo. Pod nobenim pogojem ne smete uporabljati gobic ali abrazivnih krp; izogibajte se tudi uporabi agresivnih kemičnih detergentov, kot so pršila za pečice in odstranjevalci madežev.

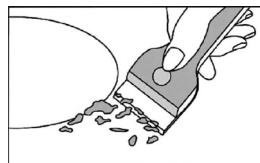

ODPRAVLJANJE TEŽAV

Preden pokličete službo za podporo kupcem, preverite, ali je aparat pravilno priklopljen; garancija ne pokriva nobenega od naslednjih primerov:

- poškodb zaradi nepravilne uporabe, shranjevanja ali vzdrževanja,
- poškodb, povzročenih z nepooblaščenim razstavljanjem ali popravljanjem.
- poškodb, povzročenih z nepravilno uporabo,
- uporabe steklokeramične kuhhalne plošče za komercialne namene.

Če se pojavi nenormalnost, se bo steklokeramična kuhhalna plošča samodejno preklpila v zaščitno stanje in na njej se bodo prikazale ustrezne zaščitne kode:

Napaka Sporočilo	Možni vzrok	Rešitev
ER03	Voda ali posoda na steklu prekriva kontrolnik.	Očistite uporabniški vmesnik.
ER21	Temperatura znotraj izdelka je bila previsoka.	Izdelek je treba zaustaviti in ohladiti.

Zgoraj navedeno sta presoja in pregled najpogostejših okvar.

Da preprečite morebitno nevarnost in poškodbe steklokeramične kuhhalne plošče, enote ne razstavljajte sami, ampak **se obrnite na dobavitelja**.

TEHNIČNE SPECIFIKACIJE

Kuhalna plošča	HV6410TB
Kuhalna območja	4 območja
Napajalna napetost	220-240V~
Instalirana električna moč	6500W(230V~)
Velikost izdelka D x Š x V (mm)	590x520x50
Mere vgradnje A x B (mm)	560x490

Teža in dimenzije so približne. Ker si nenehno prizadevamo za izboljšave naših izdelkov, lahko spremenimo specifikacije in zasnove brez predhodnega obvestila.

NAMESTITEV

Izbira opreme za namestitev

Zarežite v pult v skladu z velikostmi, prikazanimi na sliki.

Zaradi namestitve in uporabe je treba okrog odprtine pustiti najmanj 5 cm prostora.

Poskrbite, da bo debelina pulta vsaj 30 mm. Da preprečite večje deformacije zaradi sevanja toplote z grelne plošče, izberite pult s površino, odporno na toploto.

Kot je prikazano spodaj:

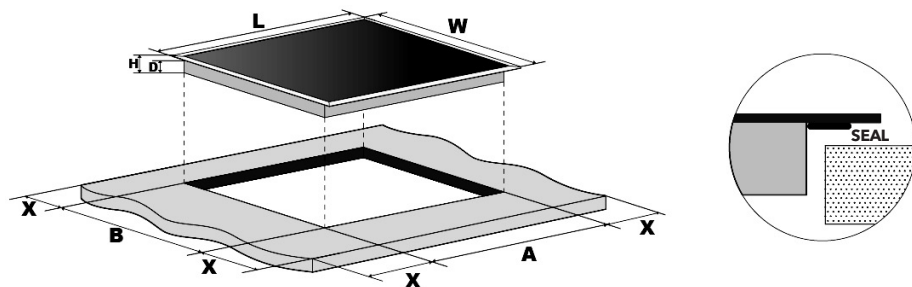

L (mm)	W (mm)	H (mm)	D (mm)	A (mm)	B (mm)	X (mm)
590	520	50	46	560	490	50 min

Vedno morate skrbeti, da bo steklokeramična kuhalna plošča dobro prezračevana ter da vhod in izhod zraka ne bosta blokirana. Poskrbite, da bo steklokeramična kuhalna plošča v dobrem delovnem stanju. Kot je prikazano spodaj.

⚠ Opomba: Varnostna razdalja med grelno ploščo in omarico mora znašati vsaj 650 mm.

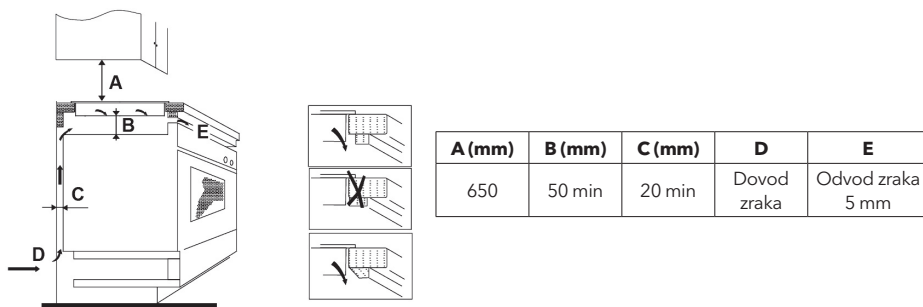

Pred namestitve kuhalne plošče, se prepričajte, da

- je pult pravokoten in vodoraven ter da na zahtevanem praznem prostoru ni nobenih strukturnih ovir;
- je pult izdelan iz materiala, odpornega na toploto;
- ima pečica vgrajen ventilator, če je kuhalna plošča nameščena nad njo;
- bo namestitev izpolnjevala vse zahteve po praznem prostoru ter veljavne standarde in predpise;
- je v trajno električno napeljavo vgrajeno primerno ločilno stikalo, s katerim je poskrbljeno za popoln odklop od omrežnega napajanja ter ki je nameščeno in postavljeno tako, da je skladno z lokalnimi pravili in predpisi za električne napeljave.
- Ločilno stikalo mora biti take vrste, ki je odobrena, na vseh polih pa mora omogočati ločitev kontaktov s 3-milimetrsko zračno režo (ali v vseh aktivnih (faznih) prevodnikih, če je ta različica zahtev v lokalnih pravilih za električno napeljavo dovoljena);
- bo kupec ločilno stikalo enostavno dosegel, ko bo kuhalna plošča nameščena;
- se boste obrnili na lokalne organe za gradnjo in zakone, če boste v dvomih glede namestitve;
- boste za stenske površine, ki bodo obdajale kuhavno ploščo, uporabljali obloge, ki bodo odporne na toploto in jih bo enostavno čistiti (kot so keramične ploščice).

Ko namestite kuhavno ploščo, se prepričajte, da

- napajalnega kabla ni mogoče doseči skozi vrata omaric ali predale;
- je iz zunanosti omaric do podstavka kuhalne plošče zadosten pretok svežega zraka;
- je pod podstavek kuhalne plošče nameščena toplotna zaščitna pregrada, če je kuhalna plošča nameščena nad predalom ali prostorom za omarico;
- kupec lahko enostavno doseže ločilno stikalo.

Namestitev

sl. 1

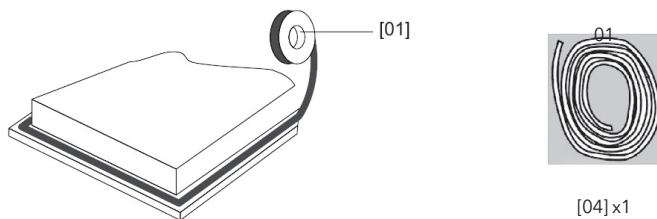

Raztegnite priloženo tesnilo vzdolž spodnjega roba kuhalne plošče, pri čemer naj se konca prekrivata.

SI. 2

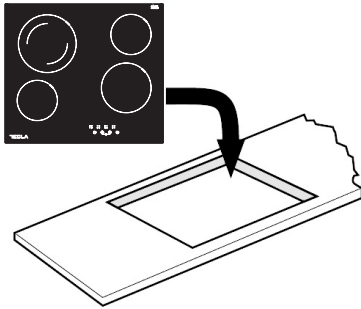

SI. 3



Za pritrditev kuhalne plošče na pult ne uporabljajte lepilnega traku. Ko namestite tesnilo, namestite kuhavno ploščo v izrez v pultu. Na kuhavno ploščo nežno pritisnite, da jo potisnete v pult in da bo ob zunanji robu dobro zatesnjena (slika 3).

Svarila

1. Steklokeramično kuhavno ploščo mora namestiti pooblaščen osebje ali tehnik. Pri nas so na voljo strokovnjaki. Del nikoli ne izvajajte sami.
2. Kuhavno ploščo ne bo nameščena neposredno nad pomivalnim strojem, hladilnikom, zamrzovalnikom ali pralnim ali sušilnim strojem, saj vlaga lahko poškoduje elektroniko v njej.
3. Steklokeramična kuhavno ploščo mora biti nameščena tako, da je za večjo zanesljivost mogoče poskrbeti za boljše odvajanje toplote.
4. Stena in grelno območje indukcije nad površino mize morata prenesti toploto.
5. Da preprečite kakršne koli poškodbe, morata biti plast v obliki sendviča in lepilo odporna na toploto.

Priklop kuhalne plošče na omrežno napajanje

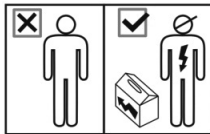

Vsa instalacijska dela mora izvesti pristojna oseba ali usposobljeni električar. Pred priklopom omrežne napetosti se prepričajte, ali ustreza nazivni ploščici v notranjosti kuhalne plošče.

OPOZORILO: TA APARAT MORA BITI OZEMLJEN.



To kuhavno ploščo lahko na omrežno napajanje priklopi le primerno usposobljena oseba. Pred priklopom kuhalne plošče na omrežno napajanje preverite, ali:

1. je električna napeljava doma primerna za moč kuhalne plošče;
2. napetost ustreza vrednosti, navedeni na nazivni ploščici;
3. deli napajalnega kabla lahko prenesejo obremenitev, navedeno na nazivni ploščici.

Za priklop kuhalne plošče na omrežno napajanje ne uporabljajte adapterjev, reducirnikov ali razdelilnikov, saj lahko pride do pregrevanja ali požara..

Napajalni kabel se ne sme dotikati nobenih vročih delov in ga je treba namestiti tako, da njegova temperatura na nobeni točki ne bo presega 75 °C.



Pri električarju preverite, ali je električna napeljava pri vas doma primerna brez sprememb. Morebitne spremembe lahko opravi samo usposobljeni električar.

Ta naprava ima 3 vodnike omrežnega kabla, z naslednjimi barvami:
 rjavega = L ali Live (pod napetostjo),
 modrega = N ali Neutral (nevtralno),
 zelena in rumena = E ali Earth (ozemljitev). Ⓢ

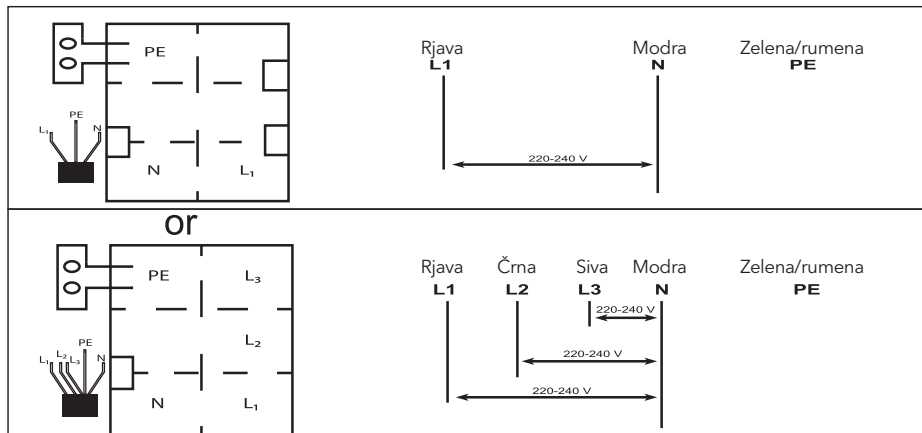

Pri tej napravi je potreben 32-amperski miniaturni odklopnik tokokroga.

- Če je kabel poškodovan ali ga je treba zamenjati, mora zaradi preprečevanja nesreč to opraviti poprodajni zastopnik z namenskimi orodji.
- Če je aparat priključen neposredno na omrežje, je treba namestiti večpolni odklopnik tokokroga z najmanj 3-milimetrsko odprtino med kontakti.
- Inštalater mora poskrbeti, da je izveden pravilni električni priključ in da je skladen s predpisi o varnosti.
- Kabel ne sme biti zviti ali stisnjen.
- Kabel je treba redno preverjati, zamenjajo pa ga lahko samo pooblaščenih tehnikih.



ODSTRANJEVANJE:

Tega izdelka ne odstranjajte kot neločene gospodinjske odpadke. Take odpadke je treba zbirati ločeno, da so obdelani na poseben način.

Ta aparat ima oznako skladnosti z evropsko Direktivo 2002/96/EU o odpadni električni in elektronski opre (WEEE). S tem, ko poskrbite, da bo pravilno odstranjen, pomagate preprečevati morebitno škodo za okolje in zdravje ljudi, do katere bi lahko morda prišlo, če bi ga napačno odstranili.

Simbol na izdelku kaže, da se ga ne sme šteti za normalen gospodinjski odpadke. Treba ga je nesti v zbirni center ali zbirno točko za recikliranje električnih in elektronskih naprav.

Ta aparat je treba odstraniti kot poseben odpadke. Za več informacij o obdelavi, obnovi in recikliranju tega izdelka se obrnite na odgovorne na lokalni ravni, komunalno službo ali trgovino, v kateri ste aparat kupili.

Za več informacij o obdelavi, obnovi in recikliranju tega izdelka se obrnite na odgovorne na lokalni ravni, komunalno službo, ali trgovino, v kateri ste aparat kupili.

Čestitamo vam na kupovini nove keramičke ploče za kuvanje.

Preporučujemo vam da odvojite neko vreme kako biste pročitali ovo Uputstvo za upotrebu/Uputstvo za ugradnju kako biste u potpunosti razumeli kako da je pravilno ugradite i rukujete njome.

Za ugradnju, pročitajte odeljak o ugradnji.

Pažljivo pročitajte sva bezbednosna uputstva pre upotrebe i sačuvajte ovo Uputstvo za upotrebu/Uputstvo za ugradnju za buduću upotrebu.

BEZBEDNOSNA UPOZORENJA

Vaša bezbednost nam je važna. Molimo pročitajte ovo uputstvo pre upotrebe vaše ploče za kuvanje.

- Uređaj ne smeju da koriste osobe (uključujući decu) sa smanjenim fizičkim, čulnim ili mentalnim sposobnostima ili osobe sa nedostatkom iskustva i znanja, osim kada su pod nadzorom ili imaju jasne instrukcije. Deca bez nadzora ne bi trebalo da rukuju uređajem.
- **UPOZORENJE:** Ako je površina napukla, isključite uređaj kako biste izbegli mogućnost strujnog udara, što se odnosi na površine ploča za kuvanje od staklokeramike ili sličnog materijala koji štite delove pod naponom.
- **UPOZORENJE:** Nemojte koristiti parni čistač.
- Uređaj nije namenjen za rukovanje pomoću eksternog tajmera ili zasebnog sistema daljinskog upravljanja.
- **Opasnost od požara:** Ne odlažite predmete na površinu za kuvanje.
- **PAŽNJA:** Proces kuvanja mora biti pod nadzorom. Kratkotrajni proces kuvanja mora biti stalno nadziran.
- **UPOZORENJE:** Kuvanje bez nadzora sa mašču i uljem na ploči za kuvanje može biti opasno i može dovesti do požara.
- Ako je kabl za napajanje oštećen, mora ga zameniti proizvođač, njegov servisier ili slično kvalifikovano lice, kako bi se izbegla svaka opasnost.
- Ovaj uređaj mogu koristiti deca uzrasta od 8 godina i više i osobe sa smanjenim fizičkim, čulnim ili mentalnim sposobnostima ili osobe sa nedostatkom iskustva i znanja ukoliko su pod nadzorom ili su im date instrukcije u vezi sa upotrebom uređaja na bezbedan način, te samo ukoliko razumeju opasnosti koje podrazumeva upotreba ovog uređaja.
- **UPOZORENJE:** Uređaj i njegovi dostupni delovi postaju vrući tokom upotrebe.
- Vodite računa da ne dodirnete grejne elemente.
- Decu mlađu od 8 godina treba držati podalje osim ako nisu pod stalnim nadzorom.
- **UPOZORENJE:** Kuvanje bez nadzora sa mašču i uljem na ploči za kuvanje može biti opasno i može dovesti do požara.
- **NIKADA** ne pokušavajte da ugasite požar pomoću vode, već isključite uređaj, a zatim pokrijte plamen, npr. poklopcem ili protivpožarnim čebetom.
- **PAŽNJA:** Proces kuvanja mora biti pod nadzorom. Kratkotrajni proces kuvanja mora biti stalno nadziran.
- **UPOZORENJE:** Opasnost od požara: Ne odlažite predmete na površinu za kuvanje.
- **UPOZORENJE:** Koristite samo štitnike za ploču za kuvanje koje je dizajnirao proizvođač uređaja za kuvanje ili koje je proizvođač uređaja naveo kao prikladne u uputstvima za upotrebu ili štitnike za ploču za kuvanje ugrađene u uređaj. Upotreba neodgovarajućih štitnika može izazvati nezgode.
- Kabl za napajanje nije dostupan nakon instalacije.

PREGLED PROIZVODA

Pogled odozgo

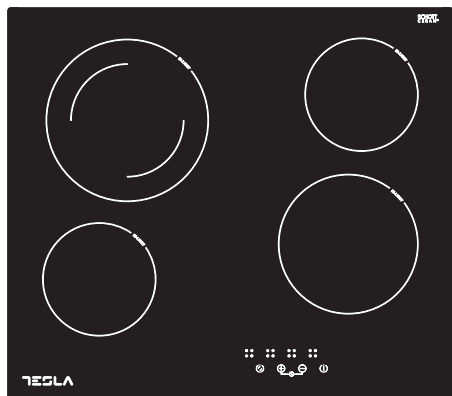

Snaga grejne zone

Grejna zona	Snaga (230V~)
	1200W
	1150W/2300W
	200W
	1800W
UKUPNA SNAGA	6500W

Korisnički interfejs

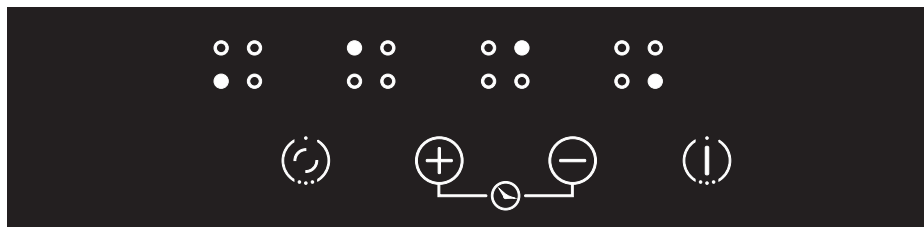

Oznaka	Opis
A	Taster za izbor zone
B	Taster za uključivanje/isključivanje
C	Taster za regulaciju snage (smanjivanje)

Oznaka	Opis
D	Taster za regulaciju snage (povećavanje)
E	Taster za dva prstena

Funkcije proizvoda

- Keramička ploča za kuvanje služi za sve vrste kuvanja, sa svojim zonama za kuvanje koje zrače toplotu i elektronskim kontrolama na dodir i sa više funkcija koje je čine idealnim izborom za modernu porodicu.
- Keramička ploča za kuvanje je izuzetno laka za upotrebu, izdržljiva i bezbedna.

POSEBNE FUNKCIJE

Zaštita od pregrevanja

Senzor prati temperaturu u zonama za kuvanje. Kada temperatura pređe bezbedan nivo, zona za kuvanje se automatski isključuje.

Indikator preostale toplote

Kada ploča za kuvanje radi neko vreme, ostaće nešto preostale toplote. Pojavljuje se slovo „H“ kako bi vas upozorilo da je površina previše vruća da biste je dodirnuli.

Zaštita automatskim isključivanjem

Automatsko isključivanje je bezbednosna zaštitna funkcija za vašu keramičku ploču za kuvanje. Vrší automatsko isključivanje ukoliko se desi da zaboravite da isključite ploču nakon kuvanja. Podrazumevana radna vremena za različite nivoe snage su prikazana u tabeli ispod:

Nivo snage	1~2	3~4	5	9
Podrazumevani radni tajmer (min)	360	300	240	90

Zaštita od nenameravane upotrebe

Ako elektronska kontrola otkrije da se taster drži pritisnut približno 10 sekundi, izvršiće automatsko isključivanje. Kontrola šalje zvučni signal greške da upozori da su senzori detektovali prisustvo predmeta. Displej će pokazati šifru greške ER03 ako je ploča za kuvanje još uvek vruća. Displej „H“ i ER03 trepere naizmenično.

Pre upotrebe vaše nove keramičke ploče za kuvanje

- Pročitajte ovo uputstvo, a posebno obratite pažnju na odeljak „Bezbednosna upozorenja“.
- Uklonite svu zaštitnu foliju koja još uvek može biti prisutna na vašoj keramičkoj ploči za kuvanje.

Korišćenje kontrola na dodir

- Kontrole reaguju na dodir, tako da ne morate da vršite pritisak na njih.
- Koristite jagodicu prsta, a ne sam vrh.
- Čućete zvučni signal svaki put kada se registruje dodir.
- Uverite se da su kontrole uvek čiste, suve i da ih ne prekriva nijedan predmet (npr. pribor ili krpa). Čak i tanak sloj vode može otežati rad kontrolama.

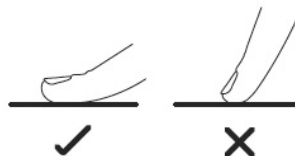

Izbor odgovarajućeg posuđa

Nemojte koristiti posuđe za kuvanje sa nazubljenim ivicama ili zakrivljenim dnom.



Vodite računa da je dno vaše posude glatko, da stoji ravno uz staklo i da je iste veličine kao zona za kuvanje. Koristite posude čiji je prečnik veliki koliko i grafički prikaz izabrane zone. Korišćenjem nešto šire šerpe energija će biti iskorišćena sa maksimalnom efikasnošću. Ako koristite manju šerpu, efikasnost bi mogla biti manja od očekivane. Uvek centrirajte posudu na zoni za kuvanje.

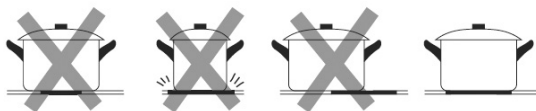

Uvek podižite posude sa keramičke ploče za kuvanje- nemojte ih povlačiti, jer tako možete izgubiti staklo.

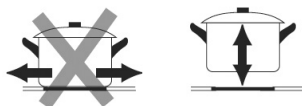

KORIŠĆENJE VAŠE KERAMIČKE PLOČE ZA KUVANJE

Da započnete kuvanje

Kada se pritisne taster Uključivanje/Isključivanje "(I)", svi indikatori pokazuju „0“.

1. Izaberite zonu za kuvanje koju želite da koristite pritiskom na taster (A). Odabrani simbol „0“ će ostati potpuno osvetljen. Svi ostali indikatori zona će zatamniti.
2. Izaberite nivo snage pritiskom na „+“ taster (D) "⊕" ili „-“ taster (C) "⊖"
3. Nivo snage će početi od 0. Pritiskom na „+“ nivoi snage će se povećavati od 0 do 9 u numeričkom redosledu. Pritiskom na taster „-“ snaga će se direktno smanjiti sa 9 na 0.
 - Ako ne odaberete podešavanje toplote u roku od 20 sekundi, keramička ploča za kuvanje će se automatski isključiti. Moraćete da počnete ponovo od koraka 2.
 - Možete da promenite temperaturu u bilo kom trenutku tokom kuvanja.

Korišćenje funkcije zaključavanja za decu

- Možete zaključati kontrole da biste sprečili nenameravanu upotrebu (na primer, da biste sprečili da deca slučajno uključe zone za kuvanje).
- Kada su kontrole zaključane, sve kontrole osim kontrole ISKLJUČIVANJE su onemogućene.

Da zaključate kontrole

Istovremeno pritisnite taster "⊖" i taster za izbor krajnje desne zone . Ploča za kuvanje emituje zvučni signal i indikator će pokazati „Lo“.

Da otključate kontrole

1. Istovremeno pritisnite taster "⊖" i taster za izbor krajnje desne zone  ponovo.
2. Sada možete početi da koristite ploču za kuvanje.

Korišćenje tajmera







- Možete ga podesiti da isključi jednu zonu za kuvanje nakon isteka podešenog vremena.
- Tajmer možete podesiti do 99 minuta.

1. Izaberite odgovarajuću zonu za kuvanje koja radi tako što ćete dodirnuti taster za izbor zone (A).
2. Istovremeno pritisnite taster "⊖" i taster "⊕" na desnoj strani dva indikatora će prikazati „00“.
3. Pomoću tastera "⊕" ili "⊖" možete podesiti trajanje vremena od 1 do 99 minuta.
4. Kada je vreme podešeno, ono će odmah početi da odbrojava. Indikator će se vratiti da pokaže nivo snage nakon 5 sekundi. Crvena tačka pored indikatora nivoa snage će zasvetleti pokazujući da zona ima podešen tajmer.



5. Ako je potrebno da proverite preostalo vreme, možete ponovo da izvršite korak 1 i korak 2.
6. Kada tajmer za kuvanje istekne, odgovarajuća zona za kuvanje će se automatski isključiti. Druge zone za kuvanje će nastaviti da rade ako su prethodno bile uključene.

Korišćenje zone sa dva prstena

- Zonu sa dva prstena možete podesiti nakon što zona počne da radi.
- Zonu možete podesiti da radi sa dva ili sa jednim prstenom.
 - Zadnja leva grejna zona  može da radi kao dvostruka zona. Možete izabrati rad pune snage od 2300 W ili od 1150 W. Kada radi zadnja leva grejna zona, pritisnite  da izaberete rad pune snage 2300 W ili od 1150W.
 - Kada displej zadnje leve zone prikazuje  i  naizmenično, to znači da zadnja leva grejna zona radi punom snagom (2300 W).
 - Kada displej zadnje leve zone prikazuje  i  naizmenično, to znači da
 - leva grejna zona radi na 1150 W (unutrašnji prsten).

BRIGA I ODRŽAVANJE



Upozorenje

Uvek isključite dovod struje pre izvođenja radova na održavanju. U slučaju kvara, **kontaktirajte korisničku službu.**



Briga



Oštećene kablove za napajanje treba da zameni stručna osoba ili kvalifikovani električar.



Samo za kućnu upotrebu.



Nikada ne stavljajte praznu posudu na ploču za kuvanje jer će se na kontrolnom panelu pojaviti poruka o grešci.



Kada je zona za kuvanje uključena duže vreme, površina ostaje vrela još neko vreme nakon toga, tako da ne bi trebalo da dodirujete keramičku površinu.



Za konzerviranu hranu, nemojte je zagrevati pre otvaranja i skidanja poklopca kako biste izbegli opasnost od eksplozije usled širenja pri zagrevanju.



Ako je površina ploče za kuvanje napukla, isključite napajanje da biste izbegli mogućnost strujnog udara.



Nemojte stavljati grube ili neravne posude na ploču za kuvanje, jer mogu oštetiti keramičku površinu.



Izbegavajte udaranje šerpama i posudama o ploču za kuvanje. Keramička površina je čvrsta, ali nije nelomljiva.



Nemojte ostavljati deterdžente ili zapaljive materijale ispod ploče za kuvanje.

Čišćenje uređaja

Oprez

- **Izbegavajte trljanje abrazivnim sredstvom ili dnom posude, jer će to vremenom ostaviti tragove na gornjem sloju keramičke ploče.**
- **Redovno čistite keramičku ploču za kuvanje kako biste sprečili nakupljanje ostataka hrane.**
- Uređaj treba očistiti nakon upotrebe.
- Površina keramičke ploče za kuvanje može se lako očistiti na sledeći način:

Vrsta prljavštine	Metoda čišćenja	Sredstva za čišćenje
Kamenac	Nanesite belo sirće na površinu, a zatim ga obrišite mekom krpom	Specijalno sredstvo za čišćenje keramike
Zagorele mrlje	Očistite vlažnom krpom i osušite mekom krpom	Specijalno sredstvo za čišćenje keramike
Nezagorele mrlje	Očistite vlažnom krpom i osušite mekom krpom	Sunder za čišćenje
Istopljena plastika	Koristite strugač pogodan za keramičko staklo da uklonite ostatke	Specijalno sredstvo za čišćenje keramike

Pomoću strugača odmah uklonite sve otpale delove aluminijumske folije, prosutu hranu, prskanje masnoće, tragove šećera i drugu hranu sa visokim sadržajem šećera sa površine kako biste izbegli oštećenje ploče za kuvanje. Nakon toga očistite površinu peškirom i odgovarajućim proizvodom, isperite vodom i osušite čistom krpom. Ni pod kojim okolnostima ne treba koristiti sundere ili abrazivne krpe; takođe, izbegavajte upotrebu agresivnih hemijskih deterdženata kao što su sprejevi za pećnice i sredstva za uklanjanje mrlja.

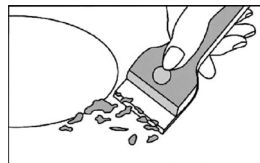

REŠAVANJE PROBLEMA

Pre nego što pozovete korisničku službu, molimo vas da proverite da li je uređaj ispravno priključen, bilo koji od sledećih slučajeva nije pokriven garancijom

- Oštećenja uzrokovana nepravilnom upotrebom, skladištenjem ili održavanjem
- Oštećenja uzrokovana neovlašćenim rasklapanjem i popravkom.
- Oštećenja izazvana pogrešnom upotrebom.
- Korišćenje keramičke ploče za kuvanje u komercijalne svrhe.

Ako dođe do nepravilnosti, keramička ploča za kuvanje će automatski ući u zaštitno stanje i prikazati odgovarajuće zaštitne kodove:

Poruka o grešci	Mogući uzroci	Šta učiniti
ER03	Voda ili šerpa na staklu iznad kontrola	Očistite korisnički interfejs
ER21	Temperatura unutar uređaja je previsoka	Uređaj se mora isključiti i ohladiti

Gore navedeno su procene i inspekcije uobičajenih kvarova.

Nemojte sami da rastavljate uređaj kako biste izbegli bilo kakve opasnosti i oštećenja na keramičkoj ploči za kuvanje i **kontaktirajte dobavljača**.

TEHNIČKE SPECIFIKACIJE

Ploča za kuvanje	HV6410TB
Zone za kuvanje	4 zone
Napon	220-240V~
Instalirana električna energija	6500W(230V~)
Dimenzije proizvoda D×Š×V(mm)	590x520x50
Dimenzije ugradnje A × B (mm)	560x490

Težina i dimenzije su približne. Budući da stalno nastojimo da poboljšamo naše proizvode može se desiti da promenimo specifikacije i dizajn bez prethodne najave.

UGRADNJA

Izbor opreme za ugradnju

Izrežite radnu površinu prema veličinama prikazanim na nacrtu.

Za potrebe ugradnje i upotrebe, najmanje 5 cm prostora treba da bude ostavljeno oko otvora.

Uverite se da je debljina radne površine najmanje 30 mm. Izaberite materijal radne površine otporan na toplotu kako biste izbegli veće deformacije izazvane toplotnim zračenjem sa toplih površina. Kao što je prikazano ispod:

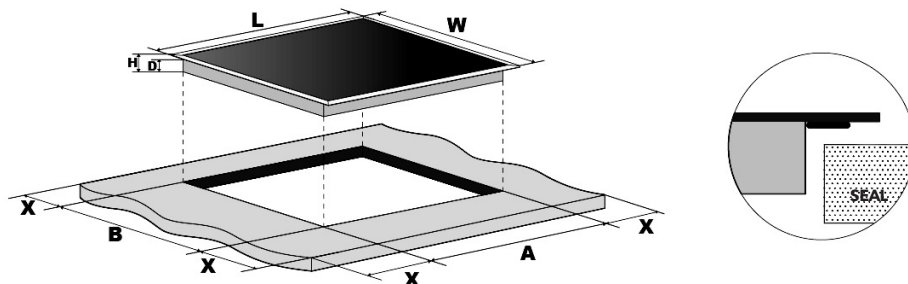

L (mm)	W (mm)	H (mm)	D (mm)	A (mm)	B (mm)	X (mm)
590	520	50	46	560	490	50 min

U svakom slučaju, uverite se da je keramička ploča za kuvanje dobro provetrena i da ulaz i izlaz vazduha nisu blokirani. Uverite se da je keramička ploča za kuvanje u dobrom radnom stanju. Kao što je prikazano ispod:

! Napomena: Bezbedno rastojanje između grejne površine i kuhinjskog elementa koji se nalazi iznad treba da bude najmanje 650 mm.

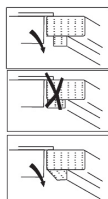
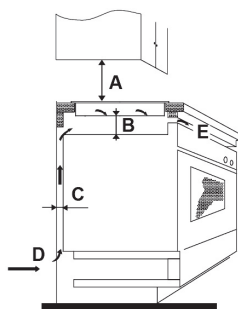

A (mm)	B (mm)	C (mm)	D	E
650	50 min	20 min	Ulaz vazduha	Izlaz vazduha 5mm

Pre nego što ugradite ploču za kuvanje, uverite se

- da je radna površina kvadratnog oblika i ravna, i da nikakvi elementi konstrukcije ne ometaju prostorne potrebe
- da je radna površina izrađena od materijala otpornog na toplotu
- ako je ploča za kuvanje postavljena iznad pećnice, da pećnica ima ugrađen ventilator za hlađenje
- da će ugradnja biti u skladu sa svim zahtevima iz odobrenja i važećim standardima i propisima
- da je odgovarajući izolacioni prekidač koji obezbeđuje potpuno isključenje sa mrežnog napajanja ugrađen u trajno ožičenje, montiran i pozicioniran u skladu sa lokalnim pravilima i propisima o ožičenju. Izolacioni prekidač mora biti odobrenog tipa i obezbediti vazdušno razdvajanje kontakta od 3 mm na svim polovima (ili u svim aktivnim [faznim] provodnicima ako lokalna pravila ožičenja dozvoljavaju ovakvu varijaciju zahteva)
- izolacioni prekidač će biti lako dostupan korisniku sa ugrađenom pločom za kuvanje
- konsultujte lokalne građevinske vlasti i podzakonske akte ako ste u nedoumici u vezi sa ugradnjom
- koristite završne slojeve otporne na toplotu i lake za čišćenje (kao što su keramičke pločice) za zidne površine koje okružuju ploču za kuvanje.

Kada ste ugradili ploču za kuvanje, uverite se

- da kabl za napajanje nije dostupan kroz vrata kuhinjskog elementa ili fioke
- da postoji adekvatan protok svežeg vazduha od spoljašnje strane kuhinjskog elementa do osnovne ploče za kuvanje
- da je, ako je ploča za kuvanje postavljena iznad fioke ili kuhinjskog elementa, termo zaštitna barijera postavljena ispod osnovne ploče za kuvanje
- da je izolacioni prekidač lako dostupan korisniku

Ugradnja

Slika 1

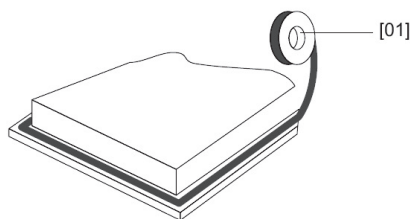

[04] x1

Obavijte isporučenu zaptivku duž donje ivice ploče za kuvanje, tako da se krajevi preklapaju.

Slika 2

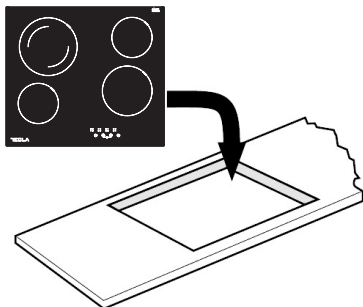

Slika 3



Nemojte koristiti lepak za pričvršćivanje ploče za kuvanje na radnu površinu.

Kada je zaptivka postavljena, postavite ploču za kuvanje u izrez na radnoj površini. Lagano pritisnite na dole ploču za kuvanje kako biste je gumuli u radnu površinu obezbeđujući dobro zaptivanje oko spoljne ivice (sl. 3).

Oprez

1. Keramičku ploču za kuvanje mora da ugradi kvalifikovano osoblje ili tehničari. Naši stručnjaci su vam na usluzi. Nikada nemojte sami izvoditi ovu operaciju.
2. Ploču za kuvanje ne treba ugrađivati direktno iznad mašine za pranje sudova, frižidera, zamrzivača, mašine za pranje veša ili mašine za sušenje veša, jer vlaga može oštetiti elektroniku ploče za kuvanje.
3. Keramička ploča za kuvanje treba da bude ugrađena tako da se obezbedi bolje zračenje toplote kako bi se povećala njena pouzdanost.
4. Zid i zona indukovano grejanja iznad površine stola treba da izdrže toplotu.
5. Da bi se izbegla bilo kakva oštećenja, sendvič sloj i lepak moraju biti otporni na toplotu.

Povezivanje ploče za kuvanje na električnu mrežu

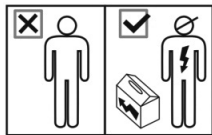

Sve radove na ugradnji mora izvršiti stručna osoba ili kvalifikovani električar. Pre priključivanja na električnu mrežu proverite da li napon mreže odgovara naponu na natpisnoj pločici unutar poklopca šporeta.

Upozorenje: OVAJ UREĐAJ MORA BITI UZEMLJEN.



Ovu ploču za kuvanje sme da priključi na električnu mrežu samo odgovarajuće kvalifikovana osoba. Pre nego što povežete ploču za kuvanje na električnu mrežu, proverite da li:

1. kućni sistem ožičenja je pogodan za snagu koju crpi ploča za kuvanje.
2. napon odgovara vrednosti datoj na natpisnoj pločici.
3. delovi kablova za napajanje mogu da izdrže opterećenje navedeno na natpisnoj pločici. Da biste ploču za kuvanje priključili na električnu mrežu, nemojte koristiti adaptere, reduktore ili uređaje za grananje, jer mogu izazvati pregrevanje i požar.

Kabl za napajanje ne sme da dodiruje tople delove i mora biti postavljen tako da njegova temperatura ni u jednom trenutku ne prelazi 75°C.



Proverite kod električara da li kućni sistem ožičenja ispunjava zahteve bez izmena. Sve izmene sme da izvrši samo kvalifikovani električar.

Ovaj uređaj se isporučuje sa trožilnim mrežnim kablom u sledećim bojama:

Braon = L ili Faza

Plava = N ili Nula

Zelena i žuta = E ili Uzemljenje ⚡

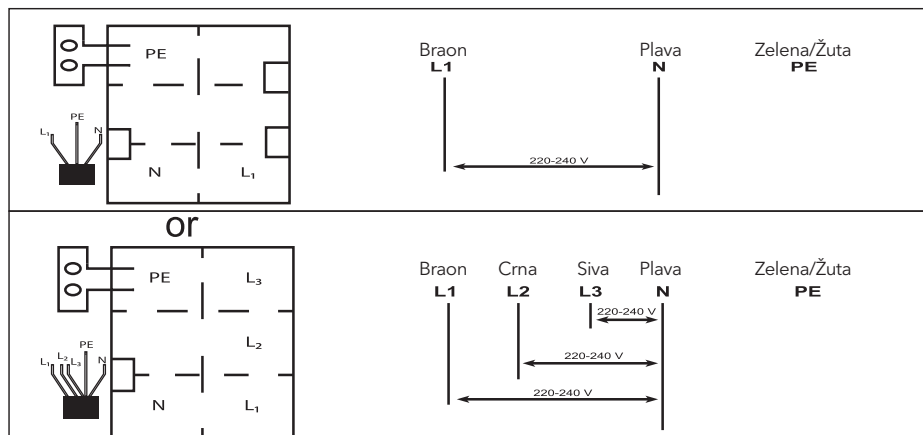

Ovaj uređaj zahteva minijaturni prekidač od 32 A.

- Ako je kabl oštećen ili je potrebno da se zameni, operaciju mora obaviti post-prodajni agent sa namenskim alatima kako bi se izbegle nezgode.
- Ako se uređaj povezuje direktno na električnu mrežu, mora se instalirati omnipolarni prekidač sa minimalnim otvorom od 3 mm između kontakata.
- Instalater mora da se uveri da je napravljen ispravan električni priključak i da je u skladu sa bezbednosnim propisima.
- Kabl ne sme biti savijen ili pritisnut.
- Kabl moraju redovno proveravati i menjati samo ovlašćeni tehničari.



ODLAGANJE: Ne odlažite ovaj proizvod kao nesortirani komunalni otpad. Neophodno je odlaganje ovakvog otpada odvojeno za poseban tretman.

Ovaj uređaj je obeležen u skladu sa evropskom direktivom 2011/65/EU za Otpad od električne i elektronske opreme (WEEE). Vodeći računa da se ovaj uređaj pravilno odlaže, pomoći ćete u sprečavanju svake moguće štete po životnu sredinu i ljudsko zdravlje, koja bi inače mogla da nastane ako bi on bio odložen na pogrešan način.

Simbol na proizvodu ukazuje na to da se on ne može tretirati kao obični kućni otpad. Potrebno je odneti ga na sabirno mesto za reciklažu električne i elektronske robe.

Ovaj uređaj zahteva specijalizovano odlaganje otpada. Za dalje informacije u vezi sa tretmanom, obnavljanjem i recikliranjem ovog proizvoda obratite se lokalnoj opštini, službi za odlaganje kućnog otpada ili prodavnici u kojoj ste ga kupili.

Za detaljnije informacije u vezi sa tretmanom, obnavljanjem i recikliranjem ovog proizvoda obratite se lokalnoj opštini, službi za odlaganje kućnog otpada ili prodavnici u kojoj ste ga kupili.

TESLA

tesla.info

Ovaj dokument je originalno proizveden i objavljen od strane proizvođača, brenda Tesla, i preuzet je sa njihove zvanične stranice. S obzirom na ovu činjenicu, Tehnoteka ističe da ne preuzima odgovornost za tačnost, celovitost ili pouzdanost informacija, podataka, mišljenja, saveta ili izjava sadržanih u ovom dokumentu.

Napominjemo da Tehnoteka nema ovlašćenje da izvrši bilo kakve izmene ili dopune na ovom dokumentu, stoga nismo odgovorni za eventualne greške, propuste ili netačnosti koje se mogu naći unutar njega. Tehnoteka ne odgovara za štetu nanесenu korisnicima pri upotrebi netačnih podataka. Ukoliko imate dodatna pitanja o proizvodu, ljubazno vas molimo da kontaktirate direktno proizvođača kako biste dobili sve detaljne informacije.

Za najnovije informacije o ceni, dostupnim akcijama i tehničkim karakteristikama proizvoda koji se pominje u ovom dokumentu, molimo posetite našu stranicu klikom na sledeći link:

<https://tehnoteka.rs/p/tesla-ugradna-ploca-hv6410tb-akcija-cena/>