

Uputstvo za upotrebu

TESLA kuvalo za vodu KT200WX

TESLA



Tehnoteka je online destinacija za upoređivanje cena i karakteristika bele tehnike, potrošačke elektronike i IT uređaja kod trgovinskih lanaca i internet prodavnica u Srbiji. Naša stranica vam omogućava da istražite najnovije informacije, detaljne karakteristike i konkurentne cene proizvoda.

Posetite nas i uživajte u ekskluzivnom iskustvu pametne kupovine klikom na link:

<https://tehnoteka.rs/p/tesla-kuvalo-za-vodu-kt200wx-akcija-cena/>

TESLA



KETTLE

KT200WX

User Manual

ENG

BIH/CG

BG

GR

HR

HU

MK

RO

SLO

SRB

Household Use only.
Read this instruction manual carefully before using.

IMPORTANT SAFETY INSTRUCTION

1. Read all instructions before using and save it for future reference
2. Before connecting the kettle to the power supply, check that the voltage indicated on the appliance (underside the base) corresponds with the voltage in your home. If this is not the case, contact your dealer and stop using the kettle.
3. Do not let the cord hang over the edge of a table or counter or touch a hot surface.
4. Do not place on or near a hot gas or electric burner or in a heated oven.
5. Do not operate the appliance without anything in it to avoid damaging the heat elements.
6. Ensure that the kettle is used on a firm and flat surface out of reach of children, this will prevent the kettle from overturning and avoid damage or injury.
7. To protect against a fire, electric shock or personal injury, do not immerse cord, electric plugs or kettle in water or other liquids.
8. While water is boiling, or just after the water has been boiled, avoid contacting with steam from the spout.
9. Always take care to pour boiling water slowly and carefully without tipping the kettle too fast.
10. Be careful of refilling when the kettle is hot.
11. This appliance can be used by children aged from 8 years and above if they have been given supervision or instruction concerning use of the appliance in a safe way and if they understand the hazards involved. Cleaning and maintenance shall not be made by children unless they are older than 8 and supervised. Keep the appliance and its cord out of reach of children aged less than 8 years. Appliances can be used by persons with reduced physical, sensory or mental capabilities or lack of experience and knowledge if they have been given supervision or instruction concerning use of the appliance in a safe way and understand the hazards involved.
12. Children should be supervised to ensure that they do not play with the appliance.
13. Do not touch the hot surface. Use the handle or the button.
14. The attached base can not be used for other than intended use
15. Extreme caution must be used when moving an appliance containing hot water.
16. The appliance is not a toy. Do not let the children play it.
17. The kettle is for household use only. Do not use outdoors.
18. The use of accessories, which are not recommended by the appliance manufacturer, may result in fire, electric shock or personal injury.
19. Unplug the kettle from the outlet when not in use and before cleaning. Allow the kettle to cool before putting on or taking off parts, and before cleaning the appliance.
20. To disconnect, turn any control to "off," then remove plug from wall outlet.
21. If the supply cord is damaged, it must be replaced by the manufacturer or its service agent or a similarly qualified person in order to avoid a hazard.
22. Do not use the appliance for other than intended use.
23. The kettle can only use with the stand provided.
24. If the kettle is overfilled, boiling water may spill out.
25. Always ensure the lid is closed and do not lift it while the water is boiling. Scalding may occur if the lid is removed during the brewing cycles.
26. This appliance is intended to be used in household and similar applications such as:
 - Staff kitchen areas in shops, offices and other working environments;
 - Farm houses;
 - By clients in hotels, motels and other residential type environments;
 - Bed and breakfast type environments.
27. The appliance must not be immersed in water.
28. If the kettle is overfilled, boiling water may be ejected.
29. The appliance is only to be used with the stand provided.
30. **CAUTION:** Insure that the appliance is switched off before removing it from its stand.
31. **Warning:** Avoid spillage on the connector.
32. **Warning:** Potential injury from misuse.
33. The heating element surface is subject to residual heat after use.

KNOW ELECTRIC KETTLE

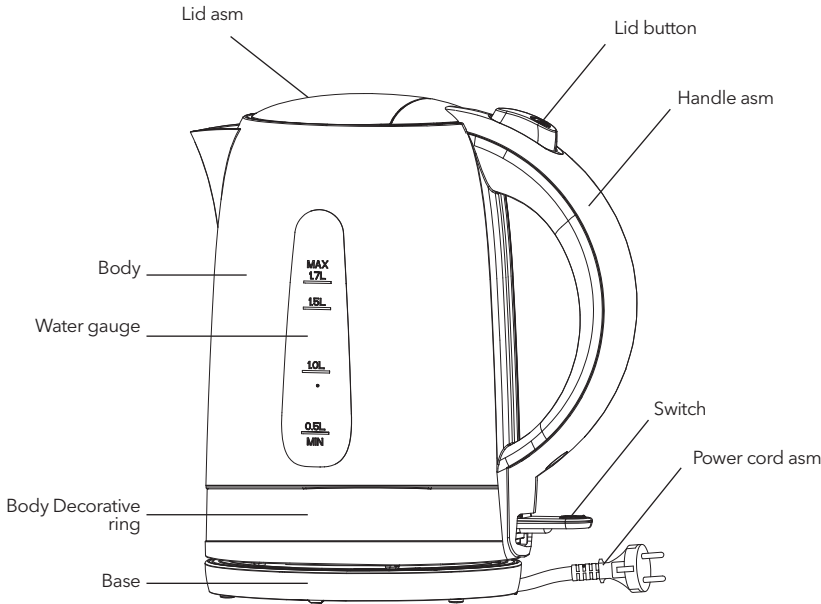

BEFORE USING KETTLE

If you are using the kettle for the first time, it is recommended that you should clean your kettle before use by boiling the Max capacity of water once and then discarding the water twice. Wipe the surface with a damp cloth.

NOTE: The max capacity of kettle is 1.7L.

USING YOUR ELECTRIC KETTLE

1. Place the kettle on the flat surface.
2. To fill the kettle, remove it from the power base and open the lid by pressing down lid release button, then fill the kettle with the desired amount of water and close the lid. The water level must be within the Min and the Max level. Too little water will cause the kettle switching off before the water has boiled.
NOTE: Do not fill the water over the maximum level, as water may spill out of the spout when boiling. Ensure that the lid is firmly in place before plugging the power outlet.
3. Position the kettle on the power base.
4. Connect the plug into a power outlet. Press down the switch and the indicator will light up, and then the kettle starts to boil the water. The kettle will switch off automatically once the water has boiled. If necessary, it will take you 30 seconds to wait before pressing the switch again to re-boil the

water. You may shut off the power by lifting switch up or directly lift the kettle from the power base at any moment to stop boiling process.

NOTE: Ensure that switch is free of obstructions and the lid is firmly closed, the kettle will not turn off if the switch if be constrained or if the lid is opening.

5. Lift the kettle from the power base and then pour the water.
NOTE: Operate carefully when pouring the water from your kettle as boiling water may result in scald, besides, don't open the lid while the water in the kettle is hot.
6. The kettle will not re-boil until the switch is pressed again. The kettle may be stored on the power base when not in use.
NOTE: Always disconnect the power supply when not use.

BOIL-DRY PROTECTION

Should you accidentally let the kettle operate without water, the function of boil-dry protection will automatically switch off the power. If this occurs, allow the kettle to cool prior to filling with cold water before re-boiling.

CLEANING AND MAINTENANCE

Always disconnect the appliance from the power outlet and cool it down completely before cleaning.

1. Never immerse the kettle, power cord or power base in water, or allow moisture to contact with these parts.
2. Wipe the appearance of body with a damp cloth or cleaner, never use a poisonous cleaner.
3. Remember to clean the filter at intervals. For easier cleaning, detach the filter by pressing down the tab of filter inside the kettle and then replace it after cleaning.

CAUTION: Do not use chemical, steel, wooden or abrasive cleaners to clean the outside of the kettle to prevent the gloss loss.

4. When not use or storage, the power cord may be wind under the bottom of kettle.

REMOVAL OF MINERAL DEPOSITS

Your kettle should be periodically descaled as the mineral deposits in tap water may form scale on the bottom of kettle so as to cause the operation less efficiency. You can use the commercially available descaler and follow the instructions on the package of descaler. Alternatively, you may follow below instructions using the white vinegar.

1. Fill the kettle with 3 spoons of white vinegar, then adding water to the amount so as to cover the bottom of kettle completely. Leave the solution in the kettle overnight.
2. Then discard the mixture in the kettle, then filling the kettle with clean water to the maximum position, boiling and then discard the water. Repeat several times until the odor of vinegar has been flushes away. Any stains remaining inside the spout can be removed by rubbing with a damp cloth.

TECHNICAL SPECIFICATION

Voltage: AC 220V - 240V~

Frequency: 50Hz-60Hz

Power: 1850W-2200W

Correct Disposal of this product:



This marking indicates that this product should not be disposed with other household wastes throughout the EU. To prevent possible harm to the environment or human health from uncontrolled waste disposal, recycle it responsibly to promote the sustainable reuse of material resources. To return your used device, please use the return and collection systems or contact the retailer where the product was purchased, they can take this product for environmental safe recycling

VAŽNA UPUTSTVA ZA BEZBIJEDNOST

1. Pročitajte sva uputstva prije upotrebe, i sačuvajte je za buduću upotrebu
2. Prije nego što priključite aparat na električno napajanje, provjerite da li napon naveden na aparatu (ispod postolja) odgovara naponu u vašem domu. Ako to nije slučaj, obratite se svom prodavcu i prestanite da koristite aparat.
3. Pazite da kabal ne visi preko ivice stola ili radne površine ili da dodiruje vruću površinu.
4. Ne stavljajte na ili blizu vrućeg gasnog ili električnog gorionika ili u zagrijanu reonu.
5. Nemojte rukovati uređajem bez ičega u njemu kako biste izbjegli oštećenje toplotnih elemenata.
6. Uvjerite se da se aparat koristi na čvrstoj i ravnoj površini van dohvata djece, to će spriječiti prevrtanje aparat i izbeć oštećenja ili povrede.
7. Da biste se zaštitili od požara, strujnog udara ili povreda, nemojte uranjati kabal, električne utikače ili aparat u vodu ili druge tečnosti.
8. Dok voda klujuča, ili neposredno nakon što je voda proklučala, izbjegavajte kontakt sa parom iz izliva.
9. Uvijek pazite da kipuću vodu sipate polako i pažljivo, a da aparat ne prevrnete prebrzo.
10. Pazite pri dopunjavanju kad je aparat vruć.
11. Ovaj aparat mogu da koriste djeca uzrasta od 8 godina i više ako su im pod nadzorom ili uputstva u vezi sa upotrebom aparata na bjezbedan način i ako razumeju opasnosti. Čišćenje i održavanje ne smeju vršiti djeca osim ako su starija od 8 godina i pod nadzorom. Uređaj i kabal držite van dohvata djece mlađe od 8 godina. Uređaje mogu koristiti osobe sa smanjenim fizičkim, senzornim ili mentalnim sposobnostima ili sa nedostatkom iskustva i znanja ako su im pod nadzorom ili uputstvima u vezi sa upotrebom uređaja na bjezbedan način i ako razumiju opasnosti.
12. Djecu treba nadgledati kako bi se osiguralo da se ne igraju uređajem.
13. Ne dodirujte vruću površinu. Koristite ručicu ili dugme.
14. Pričvršćena osnova ne može se koristiti za druge namjene, osim za predviđenu
15. Prilikom pomjeranja uređaja koji sadrži toplu vodu mora biti izuzetno oprezan.
16. Uređaj nije igračka. Ne dozvolite djeci da se igraju.
17. Aparat je samo za domaćinstvo. Ne koristiti na otvorenom.
18. Upotreba dodatne opreme, koju proizvođač uređaja ne preporučuje, može dovesti do požara, strujnog udara ili tjelesnih povreda.
19. Isključite aparat iz utičnice kada se ne koristi i prije čišćenja. Ostavite aparat da se ohladi prije stavljanja ili skidanja dijelova i prije čišćenja uređaja.
20. Da biste isključili aparat, isključite bilo koju kontrolu, a zatim izvucite utikač iz zidne utičnice.
21. Ako je kabal za napajanje oštećen, proizvođač ili serviser ili slično kvalifikovana osoba mora ga zamijeniti kako bi se izbjegla opasnost.
22. Aparat ne koristite za druge namijene, osim za predviđenu.
23. Aparat možete koristiti samo sa priloženim postoljem.
24. Ako je aparat prepunjen, voda koja se klujuča može se izliti.
25. Uvijek osigurajte da je poklopac zatvoren i ne podižite ga dok voda klujuča. Ako se poklopac ukloni tokom ciklusa pripreme, može doći do opekotina.
26. Ovaj aparat je namjenjen za upotrebu u domaćinstvu i sličnim okruženjima kao što su:
 - kuhinjske prostore za osoblje u prodavnicama, kancelarijama i drugim radnim okruženjima;
 - Seoske kuće;
 - od strane klijenata u hotelima, motelima i drugim sredinama za stanovanje;
 - Noćenja s doručkom.
27. Aparat ne smije biti uronjen u vodu.
28. Ako je aparat prepunjen, može se izbaciti kipuća voda.
29. Aparat se smije koristiti samo sa priloženim postoljem.
30. **OPREZ:** Uvjerite se da je aparat isključen prije nego što ga uklonite sa postolja.
31. Upozorenje: Izbjegavajte prosipanje na konektora.
32. Upozorenje: Moguća povreda zbog zloupotrebe.
33. Površina grijnog elementa je podvrgnuta zaostaloj toploti nakon upotrebe.

UPOZNAJTE APARAT

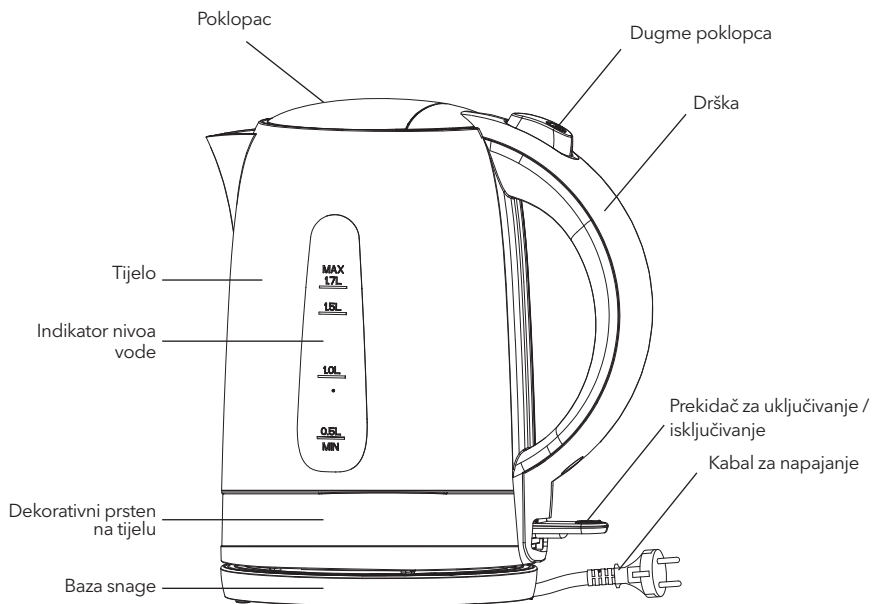

PRIJE KORIŠTENJA APARATA

Ako aparat upotrebljavate prvi put, preporučuje se da ga očistite prije upotrebe tako što ćete jednom prokuhati maksimalni kapacitet vode, a zatim dva puta baciti vodu. Obrišite površinu vlažnom krpom.

NAPOMENA: Maksimalni kapacitet aparata je 1,7 L.

KORIŠTENJE APARATA

1. Stavite aparat na ravnu površinu.
2. Da biste napunili aparat, uklonite ga sa postolja i otvorite poklopac pritiskom na dugme za otpuštanje poklopca, a zatim napunite aparat željenom količinom vode i zatvorite poklopac. Nivo vode mora biti unutar Max i Min nivoa. Premalo vode izazvaće isključivanje aparata prije nego što je voda proključala.
NAPOMENA: Ne punite vodu preko maksimalnog nivoa, jer se voda može izliti iz izliva tokom ključanja. Uvjerite se da je poklopac čvrsto postavljen pre nego što uključite utičnicu.
3. Postavite aparat na postolje.
4. Priključite utikač u utičnicu. Pritisnite prekidač i indikator će se upaliti, a zatim aparat počinje da kluča vodu. Aparat će se automatski isključiti kada voda proključa. Ako je potrebno, trebaće vam 30 sekundi da sačekate prije nego što ponovo

pritisnete prekidač da ponovo proključate vodu. Možete isključiti napajanje podizanjem prekidača ili direktnim podizanjem aparata sa postolja u bilo kojem trenutku da biste zaustavili proces ključanja.

NAPOMENA: Uvjerite se da prekidač nema prepreka i da je poklopac čvrsto zatvoren, aparat se neće isključiti ako je prekidač ograničen ili ako se poklopac otvara.

5. Podignite aparat sa postolja, a zatim nalijte vodu. **NAPOMENA:** Pažljivo radite kada sipate vodu iz aparata, jer kipuća voda može rezultirati opeklinama, osim toga, ne otvarajte poklopac dok je voda u aparatu vruća.
6. Aparat neće ponovo proključati dok ponovo ne pritisnete prekidač. Aparat se može čuvati na postolju dok se ne koristi.
NAPOMENA: Uvijek isključite napajanje kada ga ne koristite.

ZAŠTITA OD SUHOG UKLJUČIVANJA

Ako slučajno pustite aparat da radi bez vode, funkcija zaštite od suhog ključanja automatski će isključiti napajanje. Ako se to dogodi, pustite da se aparat ohladi prije punjenja hladnom vodom prije ponovnog ključanja.

ČIŠĆENJE I ODRŽAVANJE

Uvijek isključite aparat iz električne utičnice i potpuno ga ohladite prije čišćenja.

1. Nikada ne potapajte aparat, kabal za napajanje ili postolje za napajanje u vodu ili dozvolite kontakt vlage sa ovim dijelovima.
2. Obrišite spoljašnjost tijela vlažnom krpom ili sredstvom za čišćenje, nikada ne koristite otrovno sredstvo za čišćenje.
3. Ne zaboravite da filter čistite u intervalima. Da biste olakšali čišćenje, odvojite filter pritiskajući jezičak filtera u aparatu i zatim ga vratite nakon čišćenja.
OPREZ: Ne koristite hemijska, čelična, drvena ili abrazivna sredstva za čišćenje za čišćenje spoljne strane kotla kako biste spriječili gubitak sjaja.
4. Kada se ne koristi ili skladišti, kabal za napajanje možete namotati ispod aparata.

UKLANJANJE MINERALNIH NANOSA

Na vašem aparatu treba periodično uklanjati kamenac, jer se naslage minerala u vodi iz slavine mogu stvarati kamenac na dnu aparata tako da operacija bude manje efikasna. Možete koristiti komercijalno dostupno sredstvo za uklanjanje kamenca i slijediti uputstva na pakovanju sredstva za uklanjanje kamenca. Možete i da slijedite uputstva u nastavku koristeći bijelo sirće.

1. Napunite čajnik sa 3 kašike bijelog sirćeta, a zatim dodajte količinu vode tako da dno aparata potpuno pokrije. Ostavite rastvor u aparatu preko noći.
2. Prospite tečnost iz aparata, zatim napunite aparat čistom vodom do maksimalnog položaja, ključajući, a zatim bacite vodu. Ponovite nekoliko puta dok se miris sirćeta ne ukloni. Sve mrlje koje ostanu unutar izliva mogu se ukloniti trljanjem vlažnom krpom.

TEHNIČKE SPECIFIKACIJE

Napon: AC 220V - 240V~

Frekvencija: 50Hz-60Hz

Snaga: 1850W-2200W

Pravilno odlaganje ovog proizvoda



Ova oznaka označava da se ovaj proizvod ne smije odlagati s ostalim kućnim otpadom u cijeloj EU. Da biste spriječili moguću štetu po životnu sredinu ili zdravlje ljudi zbog nekontrolisanog odlaganja otpada, odgovorno ga reciklirajte da biste promovisali održivu ponovnu upotrebu materijalnih resursa. Da biste vratili svoj korišteni uređaj, koristite sisteme za vraćanje i prikupljanje ili se obratite prodavcu kod koga je proizvod kupljen, oni mogu uzeti proizvod za ekološku reciklažu.

Само за домашна употреба.

Прочетете внимателно тази инструкция за употреба, преди да използвате уреда.

ВАЖНИ ИНСТРУКЦИИ ЗА БЕЗОПАСНОСТ

1. Прочетете всички инструкции преди употреба и ги запазете за бъдещи справки
2. Преди да свържете каната към захранването, проверете дали напрежението, посочено на уреда (от долната страна на основата), съответства на напрежението във вашия дом. Ако това не е така, свържете се с вашия дистрибутор и спрете да използвате чайника.
3. Не оставяйте кабела да виси над ръба на масата или плота или да докосва гореща повърхност.
4. Не поставяйте върху или близо до горещ газова или електрически котлон или в загрята фурна.
5. Не използвайте уреда празен, за да избегнете повреда на нагревателните елементи.
6. Уверете се, че каната се използва върху твърда и равна повърхност, недостъпна за деца, това ще предотврати преобръщане на каната и ще избегне повреда или нараняване.
7. За да се предпазите от пожар, токов удар или нараняване, не потапяйте кабела, електрическите щепсели или каната във вода или други течности.
8. Докато водата ври или веднага след като водата е била сварена, избягвайте контакт с парата от чучура.
9. Винаги наливайте врялата вода бавно и внимателно, без да наклоняте каната твърде бързо.
10. Внимавайте при пълнене, когато каната е гореща.
11. Този уред може да се използва от деца, навършили 8 години, при условие че са под наблюдение, или са били инструктирани за безопасното използване на уреда и разбират свързаните с това рискове. Почистването и поддръжката не трябва да е извършват от деца, освен ако не са навършили 8 години и не са под наблюдение. Пазете уреда и захранващия кабел от деца под 8 години.
Този уред може да се използва от лица с намалени физически, сетивни или умствени способности, или без опит и познания, при условие че са под наблюдение, или са били инструктирани за безопасното използване на уреда и разбират свързаните с това рискове.
12. Децата трябва да бъдат под надзор, за да нямат възможност да играят с уреда.
13. Не докосвайте горещата повърхност. Използвайте дръжката или бутона.
14. Прикачената основа не може да се използва за друго предназначение
15. Този уред не е играчка. Не позволявайте на децата да играят с него.
16. Каната е само за домашна употреба. Не използвайте на открито.
17. Използването на аксесоари, които не се препоръчват от производителя на уреда, може да доведе до пожар, токов удар или нараняване.
18. Изключвайте каната от контакта, когато не се използва и преди почистване. Оставете каната да се охлади преди поставяне или сваляне на части и преди почистване на уреда.
19. За да изключите, поставете всички контроли на „изключено“, след което извадете щепсела от контакта.
20. Ако захранващият кабел бъде повреден, той трябва да се замени или от производителя, от негов сервиз за след продажбено обслужване, или от лица с подобна квалификация, с цел избягване на рискове.
21. Не използвайте уреда за друго, освен по предназначение.
22. Каната може да се използва само с предоставената основа.
23. Ако каната е препълнена, врящата вода може да прелее.
24. Винаги се уверявайте, че капакът е затворен и не го повдигайте, докато водата кипи. Може да се изгорите, ако отворите капака по време на варене.
25. Този уред е предназначен само за употреба в домакинството и за подобни приложения, като:
 - Кухни за персонала в магазини, офиси и други работни среди;
 - Ферми;
 - От клиенти на хотели, мотели и други места за настаняване;
 - Места от типа на стаи за гости.
26. Уредът не трябва да се потапя във вода.
27. Ако каната е препълнена, може да се излее вряща вода.
28. Уредът може да се използва само с предоставената основа.
29. **ВНИМАНИЕ:** Уверете се, че уредът е изключен, преди да го махнете от основата.
30. **Предупреждение:** Избягвайте мокрене на конектора.
31. **Предупреждение:** Потенциални наранявания при неправилна употреба.
32. Повърхността на нагревателния елемент излъчва остатъчна топлина след употреба.

ОПОЗНАЙТЕ ЕЛЕКТРИЧЕСКАТА КАНА

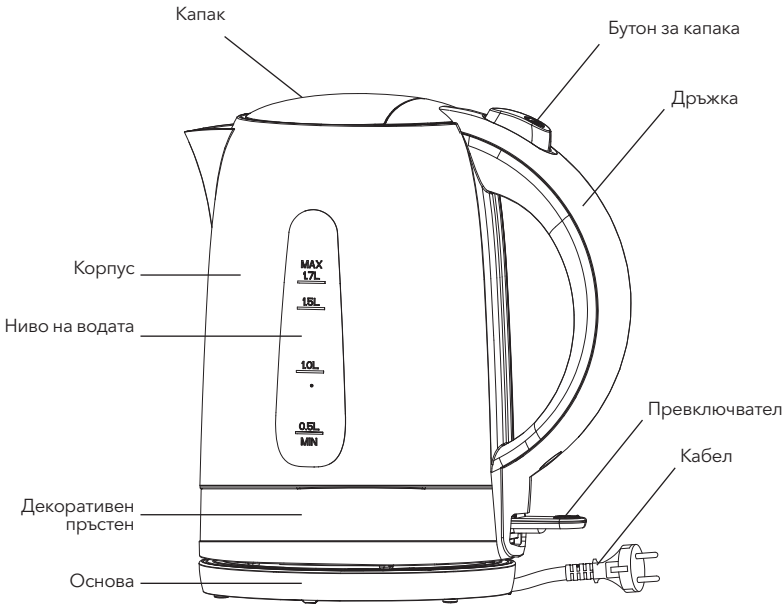

ПРЕДИ ДА ИЗПОЛЗВАТЕ КАНАТА

Ако използвате каната за първи път, препоръчително е да я почистите преди употреба, като кипнете веднъж максималния обем и след това изхвърлете водата два пъти. Избършете повърхността с влажна кърпа.

ЗАБЕЛЕЖКА : Максималният капацитет на чайника е 1,7 л.

ИЗПОЛЗВАНЕ НА ВАШАТА ЕЛЕКТРИЧЕСКА КАНА

1. Поставете каната върху равна повърхност.
2. За да напълните каната, свалете я от захранващата основа и отворете капака, като натиснете бутона за освобождаване на капака, след това напълнете каната с желаното количество вода и затворете капака. Нивото на водата трябва да бъде в рамките на минималното и максималното ниво. Твърде малкото количество вода ще доведе до изключване на каната преди водата да заври. **ЗАБЕЛЕЖКА :** Не наливайте вода над максималното ниво, тъй като водата може да прелее от чучура при кипене. Уверете се, че капакът е здраво поставен, преди да включите контакта.
3. Поставете каната върху захранващата основа.
4. Включете щепсела в електрически контакт. Натиснете надолу превключвателя и индикаторът ще светне, след което каната започва да загрева водата. Каната ще се изключи автоматично, след като водата заври. Ако е необходимо, ще трябва да изчакате 30 секунди, преди отново да натиснете превключвателя, за да заври отново водата. Можете да изключите захранването, като повдигнете превключвателя нагоре или директно повдигнете каната от захранващата основа по всяко време, за да спрете процеса на кипене. **ЗАБЕЛЕЖКА :** Уверете се, че превключвателят няма препятствия и капакът е здраво затворен, каната няма да се изключи, ако превключвателят е ограничен или ако капакът се отваря.
5. Повдигнете каната от захранващата основа и след това налейте водата. **ЗАБЕЛЕЖКА :** Действайте внимателно, когато наливате водата от каната, тъй като врящата вода може да доведе до изгаряне; също така не отваряйте капака, докато водата в каната е гореща.
6. Каната няма да заври отново, докато превключвателят не бъде натиснат отново. Каната може да се съхранява върху захранващата основа, когато не се използва. **ЗАБЕЛЕЖКА :** Винаги изключвайте захранването, когато не се използва.

ЗАЩИТА СРЕЩУ ПРЕГРЯВАНЕ

Ако случайно оставите каната да работи без вода, функцията за защита от прегряване автоматично ще изключи захранването. Ако това се случи, оставете каната да се охлади, преди да го напълните със студена вода, за да заври отново.

ПОЧИСТВАНЕ И ПОДДРЪЖКА

Винаги изключвайте уреда от контакта и го охладете напълно преди почистване.

1. Никога не поталяйте каната, захранващия кабел или захранващата основа във вода и не позволявайте тези части да се мокрят.
2. Избършете корпуса с влажна кърпа или почистващ препарат, никога не използвайте токсични почистващи препарати.
3. Не забравяйте да почиствате филтъра периодично. За по-лесно почистване, откачете филтъра, като натиснете надолу езичето на филтъра вътре в каната и го върнете на място след почистване.
ВНИМАНИЕ: Не използвайте химически, стоманени, дървени или абразивни почистващи препарати за почистване на външната страна на каната, за да предотвратите загубата на блясък.
4. Когато не се използва или се съхранява, захранващият кабел може да бъде навит под долната част на каната.

ПРЕМАХВАНЕ НА МИНЕРАЛНИ ОТЛАГАНИЯ

Вашата кана трябва периодично да се почиства от котлен камък, тъй като минералните отлагания в чешмяната вода могат да образуват котлен камък на дъното на чайника и да се намали ефективността на работата. Можете да използвате наличен в търговската мрежа препарат за отстраняване на котлен камък и да следвате инструкциите на опаковката. Като алтернатива можете да следвате инструкциите по-долу, като използвате ябълков оцет.

1. Сложете в каната с 3 лъжички оцет, след което добавете вода, така че да покрие напълно дъното на чайника. Оставете разтвора в каната за една нощ.
2. След това изхвърлете сместа в каната, напълнете я с чиста вода до максималното ниво, пуснете я да заври и след това изхвърлете водата. Повторете няколко пъти, докато миризматата на оцет се отмие. Всички останали петна вътре в чучура могат да бъдат отстранени чрез търкане с влажна кърпа.

ТЕХНИЧЕСКИ СПЕЦИФИКАЦИИ

Напрежение: AC 220V -240V~

Честота: 50Hz-60Hz

Мощност: 1850W-2200W

Правилно изхвърляне на този продукт:



Тази маркировка сочи, че продуктът не трябва да се изхвърля с други домашни отпадъци, което важи за целия ЕС. За предотвратяване на вреда за околната среда или човешкото здраве поради неконтролирано изхвърляне на отпадъци, рециклирайте уреда отговорно, за да помогнете за устойчивата повторна употреба на материалните ресурси. За да върнете употребяваното си устройство, моля използвайте системите за връщане и събиране, или се свържете с търговеца, от когото сте закупили уреда, той може се погрижи за екологичното рециклиране на продукта.

ΣΗΜΑΝΤΙΚΗ ΟΔΗΓΙΑ ΑΣΦΑΛΕΙΑΣ

1. Διαβάστε όλες τις οδηγίες πριν τη χρήση και αποθηκεύστε τις για μελλοντική αναφορά
2. Πριν συνδέσετε το βραστήρα στο τροφοδοτικό, βεβαιωθείτε ότι η τάση που αναγράφεται στη συσκευή (κάτω από τη βάση) αντιστοιχεί στην τάση του σπιτιού σας. Εάν αυτό δεν συμβαίνει, επικοινωνήστε με τον αντιπρόσωπό σας και σταματήστε να χρησιμοποιείτε τον βραστήρα.
3. Μην αφήνετε το καλώδιο να κρέμεται στην άκρη ενός τραπεζιού ή πάγκου ή να αγγίζετε μια καυτή επιφάνεια.
4. Μην τοποθετείτε επάνω ή κοντά σε θερμό αέριο ή ηλεκτρικό καυστήρα ή σε θερμαινόμενο φούρνο.
5. Μη λειτουργείτε τη συσκευή χωρίς τίποτα μέσα της για να αποφύγετε ζημιά στα θερμαντικά στοιχεία.
6. Βεβαιωθείτε ότι ο βραστήρας χρησιμοποιείται σε μια επιφάνεια σιδερώματος μακριά από παιδιά, αυτό θα αποτρέψει την ανατροπή του βραστήρα και θα αποφύγει ζημιές ή τραυματισμούς.
7. Για προστασία από πυρκαγιά, ηλεκτροπληξία ή τραυματισμό, μην βυθίζετε το καλώδιο, τα ηλεκτρικά βύσματα ή βραστήρα σε νερό ή άλλα υγρά.
8. Ενώ το νερό βράζει ή αμέσως μετά το βράσιμο του νερού, αποφύγετε την επαφή με τον ατμό από το στόμιο.
9. Προσέχετε πάντα να ρίχνετε βραστό νερό αργά και προσεκτικά χωρίς να αναποδογυρίζετε τον βραστήρα πολύ γρήγορα.
10. Προσοχή στο refi όταν ο βραστήρας είναι ζεστός.
11. Αυτή η συσκευή μπορεί να χρησιμοποιηθεί από παιδιά ηλικίας από 8 ετών και άνω, εάν έχουν λάβει επίβλεψη ή οδηγίες σχετικά με τη χρήση της συσκευής με ασφαλή τρόπο και εάν κατανοούν τους σχετικούς κινδύνους. Ο καθαρισμός και η συντήρηση πρέπει δεν γίνονται από παιδιά εκτός εάν είναι μεγαλύτερα των 8 ετών και υπό επίβλεψη. Κρατήστε τη συσκευή και το καλώδιο μακριά από παιδιά κάτω των 8 ετών.
Οι συσκευές μπορούν να χρησιμοποιηθούν από άτομα με μειωμένες φυσικές, αισθητηριακές ή διανοητικές ικανότητες ή με έλλειψη εμπειρίας και γνώσης, εάν έχουν λάβει επίβλεψη ή οδηγίες σχετικά με τη χρήση της συσκευής με ασφαλή τρόπο και έχουν κατανοήσει τους κινδύνους που ενέχουν.
12. Τα παιδιά πρέπει να επιβλέπονται για να διασφαλιστεί ότι δεν παίζουν με τη συσκευή.
13. Μην αγγίζετε τη θερμή επιφάνεια. Χρησιμοποιήστε τη λαβή ή το κουμπί.
14. Η προσαρτημένη βάση δεν μπορεί να χρησιμοποιηθεί για άλλη από την προβλεπόμενη χρήση
15. Πρέπει να χρησιμοποιείται μεγάλη προσοχή όταν μετακινείτε μια συσκευή που περιέχει ζεστό νερό.
16. Η συσκευή δεν είναι παιχνίδι. Μην αφήνετε τα παιδιά να το παίζουν.
17. Ο βραστήρας προορίζεται μόνο για οικιακή χρήση. Μην χρησιμοποιείτε σε εξωτερικούς χώρους.
18. Η χρήση εξαρτημάτων, τα οποία δεν συνιστώνται από τον κατασκευαστή της συσκευής, μπορεί να προκαλέσει ηλεκτροπληξία, ηλεκτροπληξία ή τραυματισμό.
19. Αποσυνδέστε τον βραστήρα από την πρίζα όταν δεν χρησιμοποιείται και πριν τον καθαρισμό. Αφήστε τον βραστήρα να κρυώσει πριν βάλετε ή αφαιρέσετε εξαρτήματα και πριν καθαρίσετε τη συσκευή.
20. Για αποσύνδεση, απενεργοποιήστε οποιοδήποτε χειριστήρι και αφαιρέστε το βύσμα από την πρίζα.
21. Εάν το καλώδιο τροφοδοσίας έχει υποστεί ζημιά, πρέπει να αντικατασταθεί από τον κατασκευαστή ή τον αντιπρόσωπο σέρβις ή από παρόμοιο κατάλληλο άτομο για να αποφευχθεί ο κίνδυνος.
22. Μη χρησιμοποιείτε τη συσκευή για άλλη χρήση εκτός από την προβλεπόμενη.
23. Ο βραστήρας μπορεί να χρησιμοποιηθεί μόνο με τη βάση που παρέχεται.
24. Εάν ο βραστήρας είναι υπερβολικά βραστό νερό μπορεί να χυθεί.
25. Βεβαιωθείτε ότι το καπάκι είναι κλειστό και μην το σηκώνετε ενώ βράζει το νερό. Μπορεί να προκληθεί ζέσταμα εάν αφαιρεθεί το καπάκι κατά τη διάρκεια των κύκλων παρασκευής.
26. Αυτή η συσκευή προορίζεται για χρήση σε οικιακές και παρόμοιες εφαρμογές, όπως:
- Προσωπικό χώρους κουζίνας σε καταστήματα, offi και άλλα περιβάλλοντα εργασίας
- Αγροτικά στίπια.
- Από πελάτες σε ξενοδοχεία, moteλ και άλλα οικιστικά περιβάλλοντα.
- περιβάλλοντα τύπου bed and breakfast.
27. Η συσκευή δεν πρέπει να βυθίζεται σε άλλο.
28. Εάν ο βραστήρας είναι υπερβολικά βραστό νερό μπορεί να εκτοξευθεί.
29. Η συσκευή πρέπει να χρησιμοποιείται μόνο με τη βάση που παρέχεται. ΠΡΟΣΟΧΗ:
30. Προειδοποίηση: Αποφύγετε τη διαρροή του συνδετήρα.
31. Προειδοποίηση: Πιθανός τραυματισμός από κακή χρήση.
32. Η επιφάνεια του θερμαντικού στοιχείου υπόκειται σε υπολειπόμενη θερμότητα μετά τη χρήση.

ΓΝΩΡΙΖΕΤΕ ΗΛΕΚΤΡΙΚΟ ΣΚΑΚΙ

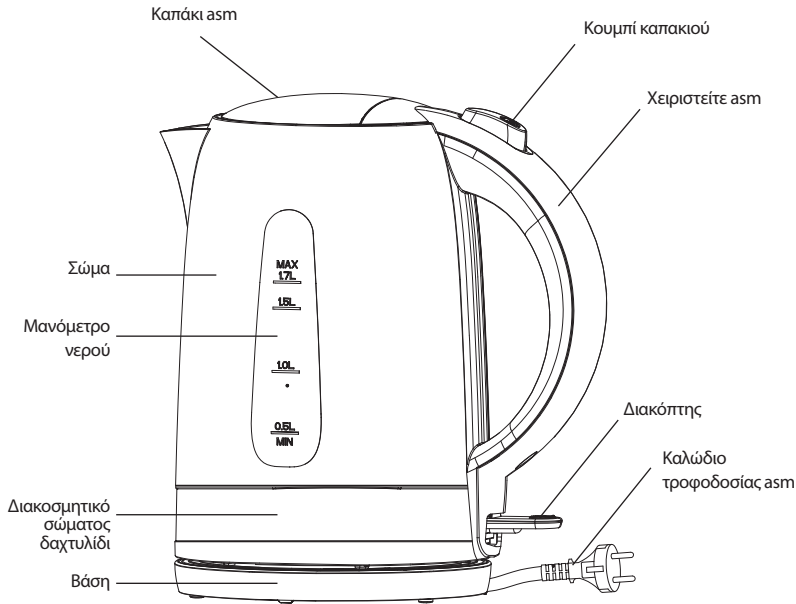

ΠΡΙΝ ΧΡΗΣΙΜΟΠΟΙΗΣΕΤΕ ΤΟ KETTLE

Εάν χρησιμοποιείτε τον βραστήρα για πρώτη φορά, συνιστάται να καθαρίζετε τον βραστήρα πριν από τη χρήση βράζοντας τη μέγιστη χωρητικότητα νερού μία φορά και στη συνέχεια απορρίπτοντας το νερό δύο φορές. Σκουπίστε την επιφάνεια με ένα υγρό πανί.

ΣΗΜΕΙΩΣΗ: Η μέγιστη χωρητικότητα του βραστήρα είναι 1,7L.

ΧΡΗΣΗ ΣΑΣ ΗΛΕΚΤΡΙΚΟΣ ΒΡΑΣΤΗΡΑΣ

1. Τοποθετήστε το βραστήρα στην επιφάνεια του fl t.
2. Για να τροφοδοτήσετε τον βραστήρα, αφαιρέστε τον από τη βάση τροφοδοσίας και ανοίξτε το καπάκι πιέζοντας το κουμπί απελευθέρωσης του καπακιού, στη συνέχεια σβήστε το βραστήρα με την επιθυμητή ποσότητα νερού και κλείστε το καπάκι. Η στάθμη του νερού πρέπει να είναι εντός του Min και Max επίπεδο. Πολύ λίγο νερό θα προκαλέσει την απενεργοποίηση του βραστήρα πριν βράσει το νερό. **ΣΗΜΕΙΩΣΗ:** Μην ρίχνετε το νερό στο μέγιστο επίπεδο, καθώς το νερό μπορεί να χυθεί από το στόμιο όταν βράζει. Βεβαιωθείτε ότι το καπάκι είναι στη θέση του πριν συνδέσετε την πρίζα.
3. Τοποθετήστε το βραστήρα στη βάση τροφοδοσίας.
4. Συνδέστε το φις σε πρίζα. Πιέστε προς τα κάτω το διακόπτη και η ένδειξη θα ανάψει και στη συνέχεια ο βραστήρας αρχίζει να βράζει το νερό. Ο βραστήρας θα σβήσει αυτόματα μόλις βράσει το νερό. Εάν είναι απαραίτητο, θα χρειαστείτε 30 δευτερόλεπτα για να περιμένετε πριν πιέσετε ξανά το διακόπτη για να ξαναβράσει νερό. Μπορείτε να διακόψετε την τροφοδοσία ανυψώνοντας τον διακόπτη ή σηκώνοντας απευθείας τον βραστήρα από τη βάση τροφοδοσίας ανά πάσα στιγμή για να σταματήσετε τη διαδικασία βρασμού. **ΣΗΜΕΙΩΣΗ:** Βεβαιωθείτε ότι ο διακόπτης είναι απαλλαγμένος από εμπόδια και το καπάκι είναι κλειστό, ο βραστήρας δεν θα σβήσει εάν ο διακόπτης είναι περιορισμένος ή εάν το καπάκι ανοίγει.
5. Σηκώστε τον βραστήρα από τη βάση τροφοδοσίας και στη συνέχεια ρίξτε το νερό.
ΣΗΜΕΙΩΣΗ: Λειτουργήστε προσεκτικά όταν ρίχνετε το νερό από τον βραστήρα σας καθώς το βραστό νερό μπορεί να προκαλέσει καύσωνα. Επιπλέον, μην ανοίγεται το καπάκι ενώ το νερό στο βραστήρα είναι ζεστό.
6. Ο βραστήρας δεν θα βράσει ξανά μέχρι να πατηθεί ξανά ο διακόπτης. Ο βραστήρας μπορεί να αποθηκευτεί στη βάση ισχύος όταν δεν χρησιμοποιείται.
ΣΗΜΕΙΩΣΗ: Αποσυνδέετε πάντα το τροφοδοτικό όταν δεν το χρησιμοποιείτε.

ΠΡΟΣΤΑΣΙΑ ΣΤΕΓΕΝΟΥ ΛΕΒΗΤΟΥ

Εάν αφήσετε τον βραστήρα να λειτουργήσει κατά λάθος χωρίς νερό, η λειτουργία προστασίας από το στέγνωμα θα βράσει αυτόματα στην παροχή ρεύματος. Εάν συμβεί αυτό, αφήστε τον βραστήρα να κρυώσει πριν από τη βράση με κρύο νερό πριν ξαναβράσει.

ΚΑΘΑΡΙΣΜΟΣ ΚΑΙ ΣΥΝΤΗΡΗΣΗ

Αποσυνδέετε πάντα τη συσκευή από την πρίζα και την ψύχετε εντελώς πριν τον καθαρισμό.

1. Ποτέ μην βυθίζετε τον βραστήρα, το καλώδιο τροφοδοσίας ή τη βάση τροφοδοσίας σε νερό και μην αφήνετε την υγρασία να έρθει σε επαφή με αυτά τα μέρη.
2. Σκουπίστε την εμφάνιση του σώματος με ένα υγρό πανί ή καθαριστικό, μην χρησιμοποιείτε ποτέ δηλητηριώδες καθαριστικό.
3. Θυμηθείτε να καθαρίζετε το fi ανά διαστήματα. Για ευκολότερο καθαρισμό, αποσυνδέστε το fi πιέζοντας προς τα κάτω τη γλωττίδα του fi στο εσωτερικό του βραστήρα και στη συνέχεια αντικαταστήστε το μετά τον καθαρισμό.
ΠΡΟΣΟΧΗ: Μην χρησιμοποιείτε χημικά, χάλυβα, ξύλινα ή λιπαντικά καθαριστικά για να καθαρίσετε το εξωτερικό του βραστήρα για να αποφύγετε την απώλεια γυαλάδας.
4. Όταν δεν χρησιμοποιείται ή αποθηκεύεται, το καλώδιο τροφοδοσίας ενδέχεται να είναι αέρας κάτω από το κάτω μέρος του βραστήρα.

ΑΦΑΙΡΕΣΗ ΟΡΥΚΤΩΝ ΚΑΤΑΘΕΣΕΩΝ

Ο βραστήρας σας θα πρέπει να απομακρύνεται περιοδικά καθώς τα κοιτάσματα ορυκτών στο νερό της βρύσης ενδέχεται να σχηματιστούν κλίμακα στον πυθμένα του βραστήρα έτσι ώστε να προκαλέσει λιγότερη λειτουργία στη λειτουργία. Μπορείτε να χρησιμοποιήσετε τον εμπορικά διαθέσιμο αφαιρούμενο και να ακολουθήσετε τις οδηγίες στη συσκευασία του αφαιρούμενου. Εναλλακτικά, μπορείτε να ακολουθήσετε τις παρακάτω οδηγίες χρησιμοποιώντας το λευκό ξύδι.

1. Γεμίστε το βραστήρα με 3 κουταλιές λευκό ξύδι, στη συνέχεια προσθέστε νερό στην ποσότητα έτσι ώστε να καλύψει εντελώς το κάτω μέρος του βραστήρα. Αφήστε το διάλυμα στο βραστήρα όλη τη νύχτα.
2. Στη συνέχεια απορρίψτε το μείγμα στο βραστήρα, στη συνέχεια σβήστε το βραστήρα με καθαρό νερό στη μέγιστη θέση, βράζοντας και στη συνέχεια απορρίψτε το νερό. Επαναλάβετε αρκετές φορές, μέχρι να εξαφανιστεί η μυρωδιά του ξιδιού. Τυχόν λεκέδες που απομένουν μέσα στο στόμιο μπορούν να αφαιρεθούν τρίβοντας με ένα υγρό πανί.

ΤΕΧΝΙΚΕΣ ΠΡΟΔΙΑΓΡΑΦΕΣ

Τάση: AC 220V - 240V

Συχνότητα: 50Hz-60Hz

Ισχύς: 1850W-2200W

Σωστή απόρριψη αυτού του προϊόντος:



Αυτή η σήμανση υποδεικνύει ότι αυτό το προϊόν δεν πρέπει να απορρίπτεται με άλλα οικιακά απορρίμματα σε ολόκληρη την ΕΕ. Για να αποτρέψετε πιθανή βλάβη στο περιβάλλον ή την ανθρώπινη υγεία από ανεξέλεγκτη διάθεση απορριμμάτων, ανακυκλώστε τα υπεύθυνα για να προωθήσετε τη βιώσιμη επαναχρησιμοποίηση υλικών πόρων. Για να επιστρέψετε τη χρησιμοποιημένη συσκευή σας, χρησιμοποιήστε τα συστήματα επιστροφής και συλλογής ή επικοινωνήστε με το κατάστημα λιανικής πώλησης από το οποίο αγοράστηκε το προϊόν, για να το παραλάβετε για ασφαλή περιβαλλοντική ανακύκλωση.

Samo za domaćinstvo.
Prije upotrebe pažljivo pročitajte uputstvo za upotrebu.

VAŽNA UPUTSTVA ZA SIGURNOST

1. Pročitajte sva uputstva prije upotrebe, i sačuvajte je za buduću upotrebu
2. Prije nego što priključite aparat na električno napajanje, provjerite da li napon naveden na aparatu (ispod postolja) odgovara naponu u vašem domu. Ako to nije slučaj, obratite se svom trgovcu i prestanite koristiti aparat.
3. Pazite da kabel ne visi preko ruba stola ili radne površine ili da dodiruje vruću površinu.
4. Ne stavljajte na ili blizu vrućeg plinskog ili električnog plamenika ili uz zagrijanu pećnicu.
5. Nemojte rukovati aparatom bez ičega u njemu kako biste izbjegli oštećenje toplinskih elemenata.
6. Uvjerite se da se aparat koristi na čvrstoj i ravnoj površini van dohvata djece, to će spriječiti prevrtanje aparata i izbjeći oštećenja ili povrede.
7. Da biste se zaštitili od požara, strujnog udara ili povreda, nemojte uranjati kabel, električne utikače ili aparat u vodu ili druge tekućine.
8. Dok voda klujuča, ili neposredno nakon što je voda proključala, izbjegavajte kontakt sa parom iz izljeva.
9. Uvijek pazite da kipuću vodu sipate polako i pažljivo, a da aparat ne prevrnete prebrzo.
10. Pazite pri dopunjavanju kad je aparat vruć.
11. Ovaj aparat mogu koristiti djeca uzrasta od 8 godina i više ako su im pod nadzorom ili uputstva u vezi sa upotrebom aparata na siguran način i ako razumiju opasnosti. Čišćenje i održavanje ne smiju vršiti djeca osim ako su starija od 8 godina i pod nadzorom. Aparat i kabel držite van dohvata djece mlađe od 8 godina.
Aparate mogu koristiti osobe sa smanjenim fizičkim, senzornim ili mentalnim sposobnostima ili sa nedostatkom iskustva i znanja ako su im pod nadzorom ili uputstvima u vezi sa upotrebom aparata na siguran način i ako razumiju opasnosti.
12. Djecu treba nadgledati kako bi se osiguralo da se ne igraju aparatom.
13. Ne dodirujte vruću površinu. Koristite ručicu ili tipku.
14. Pričvršćena osnova ne može se koristiti za druge namjene, osim za predviđenu
15. Prilikom pomicanja aparata koji sadrži toplu vodu mora biti izuzetno oprezan.
16. Aparat nije igračka. Ne dozvolite djeci da se igraju.
17. Aparat je samo za domaćinstvo. Ne koristiti na otvorenom.
18. Upotreba dodatne opreme, koju proizvođač aparata ne preporučuje, može dovesti do požara, strujnog udara ili telesnih povreda.
19. Isključite aparat iz utičnice kada se ne koristi i prije čišćenja. Ostavite aparat da se ohladi prije stavljanja ili skidanja dijelova i prije čišćenja aparata.
20. Da biste isključili aparat, isključite bilo koju kontrolu, a zatim izvucite utikač iz zidne utičnice.
21. Ako je kabel za napajanje oštećen, proizvođač ili serviser ili slično kvalificirana osoba mora ga zamijeniti kako bi se izbjegla opasnost.
22. Aparat ne koristite za druge namjene, osim za predviđenu.
23. Aparat možete koristiti samo sa priloženim postoljem.
24. Ako je aparat prepunjen, voda koja klujuča može se izliti.
25. Uvijek osigurajte da je poklopac zatvoren i ne podižite ga dok voda klujuča. Ako se poklopac ukloni tijekom ciklusa pripreme, može doći do opekline.
26. Ovaj aparat je namijenjen za upotrebu u domaćinstvu i sličnim okruženjima kao što su:
 - kuhinjske prostore za osoblje u trgovinama, kancelarijama i drugim radnim okruženjima;
 - Seoske kuće;
 - od strane klijenata u hotelima, motelima i drugim sredinama za stanovanje;
 - Noćenja s doručkom.
27. Aparat ne smije biti uronjen u vodu.
28. Ako je aparat prepunjen, može se izbaciti kipuća voda.
29. Aparat se smije koristiti samo sa priloženim postoljem.
30. **OPREZ:** Uvjerite se da je aparat isključen prije nego što ga uklonite sa postolja.
31. **Upozorenje:** Izbjegavajte prosipanje na konektor.
32. **Upozorenje:** Moguća povreda zbog zloupotrebe.
33. Površina grijućeg elementa je podvrgnuta zaostaloj toplini nakon upotrebe.

UPOZNAJTE APARAT

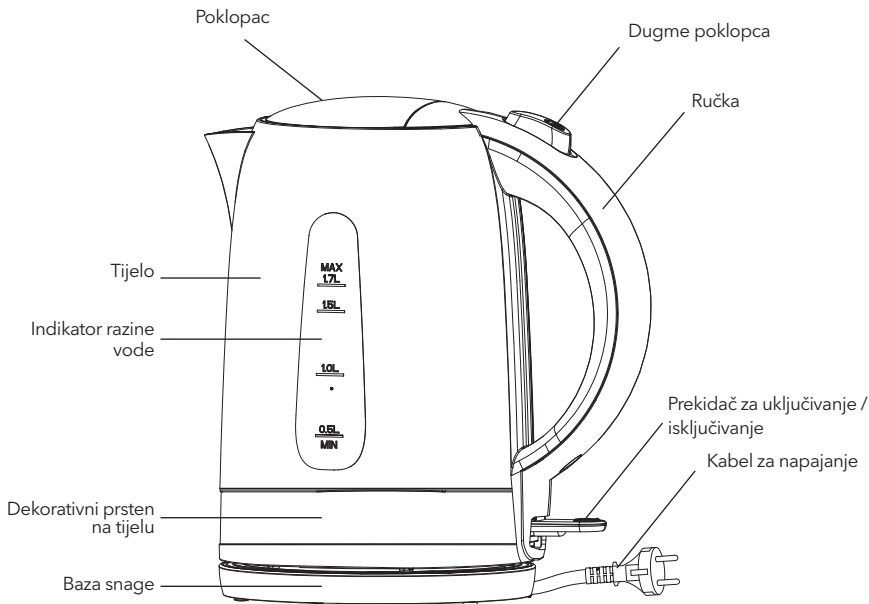

PRIJE KORIŠTENJA APARATA

Ako aparat upotrebljavate prvi put, preporučuje se da ga očistite prije upotrebe tako što ćete jednom prokuhati maksimalni kapacitet vode, a zatim dva puta baciti vodu. Obrišite površinu vlažnom krpom.

NAPOMENA: Maksimalni kapacitet aparata je 1,7 L.

KORIŠTENJE APARATA

1. Stavite aparat na ravnu površinu.
2. Da biste napunili aparat, uklonite ga sa postolja i otvorite poklopac pritiskom na dugme za otpuštanje poklopca, a zatim napunite aparat željenom količinom vode i zatvorite poklopac. Razina vode mora biti unutar Min i Max.razine. Premalo vode izazvat će isključivanje aparata prije nego što je voda prokjučala.
NAPOMENA: Ne puniti vodu preko maksimalne razine, jer se voda može izliti iz izljeva tijekom ključanja. Uvjerite se da je poklopac čvrsto postavljen prije nego što uključite utičnicu.
3. Postavite aparat na postolje.
4. Priključite utikač u utičnicu. Pritisnite prekidač i indikator će se upaliti, a zatim aparat počinje ključati vodu. Aparat će se automatski isključiti kada voda prokjuča. Ako je potrebno, trebat će vam 30 sekundi da sačekate prije nego što ponovo

pritisnete prekidač da ponovo prokjučate vodu. Možete isključiti napajanje podizanjem prekidača ili direktnim podizanjem aparata sa postolja u bilo kojem trenutku da biste zaustavili proces ključanja.

NAPOMENA: Uvjerite se da prekidač nema prepreka i da je poklopac čvrsto zatvoren, aparat se neće isključiti ako je prekidač ograničen ili ako se poklopac otvara.

5. Podignite aparat sa postolja, a zatim nalijte vodu.
NAPOMENA: Pažljivo radite kada sipate vodu iz aparata, jer kipuća voda može rezultirati opeklinama, osim toga, ne otvarajte poklopac dok je voda u aparatu vruća.
6. Aparat neće ponovo prokjučati dok ponovo ne pritisnete prekidač. Aparat se može čuvati na postolju dok se ne koristi.
NAPOMENA: Uvijek isključite napajanje kada ga ne koristite.

ZAŠTITA OD SUHOG UKLJUČIVANJA

Ako slučajno pustite aparat da radi bez vode, funkcija zaštite od suhog ključanja automatski će isključiti napajanje. Ako se to dogodi, pustite da se aparat ohladi prije punjenja hladnom vodom prije ponovnog ključanja.

ČIŠĆENJE I ODRŽAVANJE

Uvijek isključite aparat iz električne utičnice i potpuno ga ohladite prije čišćenja.

1. Nikada ne potapajte aparat, kabel za napajanje ili postolje za napajanje u vodu ili dozvolite kontakt vlage sa ovim dijelovima.
2. Obrišite vanjštinu tijela vlažnom krpom ili sredstvom za čišćenje, nikada ne koristite otrovno sredstvo za čišćenje.
3. Ne zaboravite da filter čistite u intervalima. Da biste olakšali čišćenje, odvojite filter pritiskajući jezičak filtera u aparatu i zatim ga vratite nakon čišćenja.
OPREZ: Ne koristite kemijska, čelična, drvena ili abrazivna sredstva za čišćenje vanjske strane kako biste spriječili gubitak sjaja.
4. Kada se ne koristi ili skladišti, kabel za napajanje možete namotati ispod dna aparata.

UKLANJANJE MINERALNIH NASLAGA

Na vašem aparatu treba periodično uklanjati kamenac, jer naslage minerala u vodi iz slavine mogu stvarati kamenac na dnu aparat tako da operacija bude manje učinkovita. Možete koristiti komercijalno dostupno sredstvo za uklanjanje kamenca i slijediti uputstva na pakiranju sredstva za uklanjanje kamenca. Možete i slijediti uputstva u nastavku koristeći ocat.

1. Napunite čajnik sa 3 žlice octa, a zatim dodajte količinu vode tako da dno aparata potpuno pokrije. Ostavite smjesu u aparatu preko noći.
2. Izlijte tekućinu iz aparata, zatim napunite aparat čistom vodom do maksimalnog položaja, ključajući, a zatim bacite vodu. Ponovite nekoliko puta dok se miris octa ne ukloni. Sve mrlje koje ostanu unutar izljeva mogu se ukloniti trljanjem vlažnom krpom.

TEHNIČKE SPECIFIKACIJE

Napon: AC 220V - 240V~

Frekvencija: 50Hz-60Hz

Snaga: 1850W-2200W

Pravilno odlaganje ovog proizvoda



Ova oznaka označava da se ovaj proizvod ne smije odlagati s ostalim kućnim otpadom u cijeloj EU. Da biste spriječili moguću štetu po okoliš ili zdravlje ljudi zbog nekontroliranog odlaganja otpada, odgovorno ga reciklirajte da biste promovirali održivu ponovnu upotrebu materijalnih resursa. Da biste vratili svoj korišćeni aparat, koristite sustave za vraćanje i prikupljanje ili se obratite trgovcu kod kojega je proizvod kupljen, oni mogu uzeti proizvod za ekološku reciklažu.

Kizárólag háztartási használatra.
Használat előtt figyelmesen olvassa el a használati útmutatót.

FONTOS BIZTONSÁGI ÓVINTÉZKEDÉSEK

1. Használat előtt olvassa el figyelmesen az összes utasítást, és őrizze meg a használati útmutatót későbbi felhasználás céljából.
2. Használat előtt ellenőrizze, hogy a készülék adattábláján feltüntetett (a talp alatt) hálózati feszültségre vonatkozó követelmények megegyeznek-e az Ön otthoni hálózatával. Amennyiben nem, kérjük, vegye fel a kapcsolatot az eladóval és ne használja a készüléket.
3. Ügyeljen rá, hogy a tápkábel vezetéke ne érintkezzen az asztal vagy a pulc éles széleivel, és ne érjen hozzá forró felületekhez.
4. Ne helyezze a készüléket gáz- vagy elektromos főzőlapra, tűzhelyre vagy azok közelébe.
5. A fűtőelemek károsodásának elkerülése érdekében ne működtesse a készüléket üresen.
6. A vízfóraló meghibásodásának és a személyi sérülések elkerülése érdekében, kizárólag stabil, sík felületre helyezze a készüléket és gyermekektől elzárva tárolja és használja.
7. A tűz, az áramütés és a személyi sérülések elkerülése érdekében, ne merítse vízbe vagy egyéb folyadékba a vezetékét, az elektromos csatlakozódugót és a készüléket sem.
8. A víz forrása közben, vagy közvetlenül a víz felforralása után, kerülje a készülékből kiáramló gőzzel való érintkezést.
9. Mindig ügyeljen arra, hogy lassan és óvatosan öntse ki a forrásban lévő vizet anélkül, hogy a vízfóralót túl gyorsan megbillentené.
10. Óvatosan töltsé újra, ha a vízfóraló forró.
11. A készüléket 8 év alatti gyermekek, valamint fizikai, érzékszervi vagy értelmi képességeikben korlátozott, illetve a készüléket és annak használatát nem ismerő személyek csak olyan felügyelete mellett használhatják, aki a berendezés biztonságos módon történő használatára és az ezzel járó veszélyekre vonatkozó szabályokat megismerte.
12. Ügyeljen rá, hogy a gyermekek ne játszanak a készülékkel.
13. Ne érintse meg a forró felületeket. Használja a fogantyút és a fedélnyitó gombot.
14. A készülék tápegysége kizárólag a vízfóraló rendeltetésszerű működtetésére használható.
15. Rendkívül óvatosan járjon el forró vízzel teli készülék mozgatásakor.
16. A készülék nem játék. Ne hagyja, hogy a gyerekek játszanak vele.
17. A készülék kizárólag háztartási használatra készült. Ne használja egyéb célra.
18. A készülék gyártója által nem ajánlott tartozékok használata tüzet, áramütést vagy személyi sérülést okozhat.
19. Használat után és tisztítás előtt áramtalanítsa a készüléket. Hagyja kihűlni a vízfóralót az alkatrészek eltávolítása vagy tisztítás előtt.
20. Áramtalanítás előtt állítsa a kart "OFF" állásba.
21. A sérült tápkábelt kizárólag a gyártó, annak szervizközpontja vagy megfelelő képesítéssel rendelkező szakember cserélheti ki.
22. Kizárólag rendeltetésszerűen használja a készüléket.
23. A vízfóraló kizárólag a hozzá tartozó tápegységgel használható.
24. Ha a vízfóraló túl van töltve, a forrásban lévő víz kifolyhat.
25. Mindig győződjön meg arról, hogy a fedél zárva van, és ne nyissa fel, amíg a víz forrásban van. Ellenkező esetben leforrázhatja magát.
26. A berendezés háztartási céllal, és az alábbiakhoz hasonló helyeken történő használatra ajánlott:
 - Személyzeti konyhákban, irodákban és egyéb munkahelyeken;
 - Falusi vendéglátási szálláshelyeken;
 - Hotelek, motelek és más szálláshelyek vendégei részére;
 - Önellátó szálláshelyeken.
27. A készüléket nem szabad vízbe meríteni.
28. Ha a vízfóraló túl van töltve, a forrásban lévő víz kifolyhat.
29. A vízfóraló kizárólag a hozzá tartozó tápegységgel használható.
30. **FIGYELEM:** Győződjön meg arról, hogy a készülék ki van kapcsolva, mielőtt leveszi a tápegységről.
31. **Figyelmeztetés:** Ügyeljen a csatlakoztató épségére, és a kifolyó vízzel való érintkezés elkerülésére.
32. **Figyelmeztetés:** Helytelen használat miatti sérülésveszély.
33. A fűtőelem felülete használat után maradékhőnek van kitéve.

TERMÉKISMERTETŐ

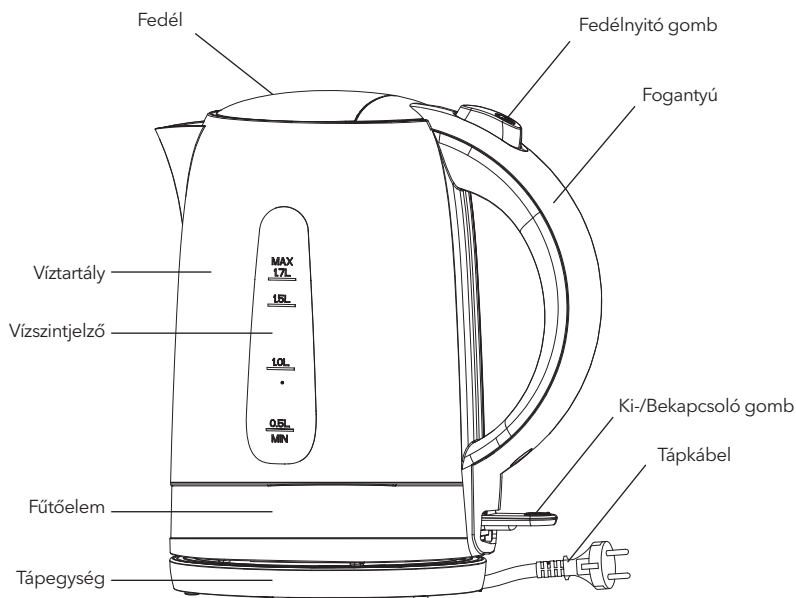

AZ ELSŐ HASZNÁLAT ELŐTT

Első használat előtt a vízforralót tölts fel vízzel a maximum jelzésig és forralja fel a vizet kétszer. A felforralt vizet öntse ki, majd törölje át nedves ruhával a készülék felületét.

MEGJEGYZÉS: A vízforraló maximális kapacitása 1,7 liter.

A VÍZFORRALÓ HASZNÁLATA

1. Helyezze a vízforralót sík felületre.
2. A vízforraló feltöltéséhez vegye le a tápegységről, a fedélnyitó gomb megnyomásával nyissa ki a fedelet, majd tölts fel a vízforralót a kívánt mennyiségű vízzel, végül zárja le a fedelet. A vízszintnek a Min és a Max szint között kell lennie. Túl kevés víz esetén a vízforraló kikapcsol, mielőtt a víz felforr. **MEGJEGYZÉS:** Ne tölts fel több vízzel, mint a maximális szint, mert forraláskor a víz kifolyhat. Győződjön meg arról, hogy a fedél biztosan a helyén van, mielőtt csatlakoztatja a készüléket a konnektorhoz.
3. Helyezze a vízforralót a tápegységre.
4. Csatlakoztassa a tápkábelt a konnektorhoz. Nyomja le a kapcsoló gombot, a jelzőfény világítani kezd, majd a vízforraló elkezd forralni a vizet. A vízforraló automatikusan kikapcsol, amint a víz felforr. Ha szükséges a víz újraforraltása, 30 másodpercig várnia kell, mielőtt ismét megnyomja a kapcsolót, hogy újra felforrálja a vizet.

A vízforraló működését a kapcsoló gomb megnyomásával vagy a tápegységről történő leemeléssel szakíthatja meg.

MEGJEGYZÉS: Győződjön meg arról, hogy a kapcsoló gomb működését ne akadályozza semmi, és hogy a fedél megfelelően zárva legyen. A vízforraló nem kapcsol ki, ha a kapcsoló gomb működése korlátozott, vagy ha a fedél nyitva van.

5. Emelje le a vízforralót a tápegységből, majd öntse ki a vizet. **MEGJEGYZÉS:** Óvatosan öntse ki a vizet a vízforralóból és mindig győződjön meg arról, hogy a fedél zárva van. Ellenkező esetben leforrázhatja magát.
6. A vízforralót a kapcsoló gomb megnyomásával tudja működtetni, addig nem forralja fel a vizet, amíg meg nem nyomja. Ha nem használja, a vízforralót a tápegységen tárolhatja. **MEGJEGYZÉS:** Használat után áramtalanítsa a készüléket.

TÚLMELEGEDÉS ELLENI VÉDELEM

Ha véletlenül hagyja a vízforralót víz nélkül működni, a túlmelegedés elleni védelem automatikusan kikapcsolja a készüléket. Ha ez megtörténik, hagyja kihűlni a vízforralót, mielőtt hideg vízzel megtölténé.

TISZTÍTÁS ÉS KARBANTARTÁS

Tisztítás előtt mindig áramtalanítsa és hűtse le teljesen a készüléket.

1. Ügyeljen a tápkábel épségére. Soha ne merítse a vízforralóba és ügyeljen rá, hogy ne érje víz, vagy nedvesség.
2. A készülék külső burkolatát vízzel vagy tisztítószerezrel átitatott nedves ruhával törölje át, soha ne használjon mérgező vegyszereket.
3. Ne felejtse el időnként megtisztítani a szűrőt. A könnyebb tisztítás érdekében vegye le a szűrőt a vízforraló belsejében lévő szűrő tartófülének lenyomásával, majd tisztítás után tegye vissza.

FIGYELEM: A külső burkolat fényességének megőrzése érdekében ne használjon súrolószereket.

4. Ha nem használja a készüléket, vagy a tárolás ideje alatt a tápkábelt tekerje a készülék tápegysége köré.

A VÍZKŐ ELTÁVOLÍTÁSA

A vízforralót rendszeresen vízkőtleníteni kell, mivel a csapvízben lévő ásványi lerakódások vízkőréteget képezhetnek a vízforraló alján, így csökkentve a hatékony működést. Használjon kereskedelmi forgalomban kapható vízkőoldót, és kövesse a vízkőoldó csomagolásán található utasításokat. Alternatív megoldásként követheti az alábbi utasításokat:

1. Töltse fel a vízforralót 3 kanál 12%-os ecettel, majd adjon hozzá annyi vizet, hogy teljesen ellepje a vízforraló alját. Hagyja az oldatot a vízforralóban egy éjszakán át.
2. Ezután öntse ki az ecetes keveréket, majd töltsen fel a vízforralót tiszta vízzel a maximális jelzésig. Forralja fel, majd öntse ki a vizet. Ismételje meg többször, amíg az ecet szaga el nem tűnik. A vízforraló kiöntő részében maradt foltokat nedves ruhával távolítsa el.

SPECIFIKÁCIÓK

Hálózati feszültség: AC 220V - 240V~

Frekvencia: 50Hz-60Hz

Teljesítmény: 1850W-2200W

HULLADÉKKEZELÉS



A fenti szimbólum azt jelzi, hogy a helyi törvényeknek és előírásoknak megfelelően a készüléket a háztartási hulladéktól elkülönítve kell a hulladékba helyezni. Ha a termék eléri élettartama végét, vigye a helyi hatóságok által kijelölt gyűjtőpontra. A készülék elkülönített módon történő gyűjtése és újrahasznosítása segít megővni a természeti erőforrásokat, és biztosítja, hogy az újrahasznosítás az emberi egészség és a környezet védelmével összhangban történjen. A termék újrahasznosítása érdekében további információért forduljon az illetékesekhez, a helyi hulladékgyűjtő szolgáltatóhoz vagy ahhoz az üzlethez, ahol a terméket megvásárolta.

Само за домашна употреба.
Внимателно прочитајте ги упатствата за употреба пред употреба.

ВАЖНИ УПАТСТВА ЗА БЕЗБЕДНОСТ

1. Прочитајте ги сите упатства пред употреба и зачувајте ги за идна употреба
2. Пред да го поврзете апаратот со напојување, проверете дали напонот наведен на апаратот (под држачот) одговара на напонот во вашиот дом. Ако тоа не е случај, контактирајте со вашиот продавач и престанете да го користите апаратот
3. Осигурајте се дека кабелот не виси над работ на масата или работната површина и не допира жешка површина
4. Не ставајте на или во близина на топол гас или електричен режач или во загреана перна
5. Не ракувајте со апаратот без ништо во него за да избегнете оштетување на грејните елементи
6. Осигурајте се дека апаратот се користи на цврста и рамна површина подалеку од дофат на деца, тоа ќе го спречи превртувањето на апаратот и ќе избегне оштетување и повреди.
7. За заштита од пожар, електричен удар или повреда, не потопувајте го кабелот, електричните приклучоци или апаратот во вода или други течности
8. Додека водата врие, или веднаш откако водата ќе зоврие, избегнувајте контакт со пареата
9. Секогаш внимавајте полека и внимателно да истурите вода што врие, без да го превртите апаратот премногу брзо
10. Внимавајте при дополнување кога апаратот е жежок .
11. Овој апарат може да го користат деца на возраст од 8 години и повеќе ако се под надзор или инструкции за безбедно користење на апаратот и ги разбираат опасностите. Чистењето и одржувањето не смеат да го вршат деца, освен ако не се постари од 8 години и под надзор. Чувајте го уредот и кабелот подалеку од дофат на деца под 8-годишна возраст. Уредите може да ги користат лица со намалени физички, сетилни или ментални способности или недостаток на искуство и знаење, доколку се под надзор или инструкции за употреба на уредот на безбеден начин и доколку ја разбираат опасноста
12. Децата треба да бидат надгледувани за да се осигураат дека не си играат со апаратот
13. Не ја допирајте жешката површина. Користете рачка или копче
14. Прицврстената основа не смее да се користи за цели различни од оние за кои е наменета
15. Мора да се внимава при преместување на уредот што содржи топла вода
16. Уредот не е играчка. Не дозволувајте децата да си играат со него .
17. Апаратот е само за домашна употреба. Не користете на отворено.
18. Употребата на додатоци што не се препорачани од производителот на уредот може да резултира со пожар, електричен удар или лична повреда.
19. Исклучете го апаратот од струја кога не го користите и пред чистење. Оставете го апаратот да се излади пред да вметнете или извадите делови и пред да го исчистите апаратот.
20. За да го исклучите апаратот, исклучете ги сите контроли и потоа извлечете го приклучокот од ѕидниот штекер.
21. Ако кабелот за напојување е оштетен, тој мора да се замени од производителот или неговиот сервис или слично квалификувани лица за да избегнете опасност.
22. Не користете го апаратот за други цели од оние за кои бил наменет .
23. Апаратот можете да го користите само со приложениот држач.
24. Ако апаратот е преполнет, може да се излее вода која врие.
25. Секогаш проверувајте дали капакот е затворен и не кревајте го додека водата врие. Ако капакот е отстранет за време на циклусот на подготовка, може да настанат изгореници.
26. Овој апарат е наменет за домаќинство и слична употреба, како што се :
 - кујнски простори за персонал во продавници,
 - канцеларии и други работни средини ;
 - Селски куќи;
 - од клиенти во хотели, мотели и други станбени области;
 - Ноќевање со појадок.
27. Апаратот не смее да се потопува во вода.
28. Ако апаратот е преполнет, врелата вода може да се исфрли.
29. Апаратот може да се користи само со вклучениот држач.
30. **ВНИМАНИЕ:** Проверете дали апаратот е исклучен пред да го извадите од држачот.
31. **Предупредување:** Избегнувајте истурање на конекторот.
32. **Предупредување:** Можна потреба поради злоупотреба.
33. Површината на грејниот елемент е подложена на заостаната топлина по употреба.

ЗАПОЗНАЈТЕ ГО АПАРАТОТ

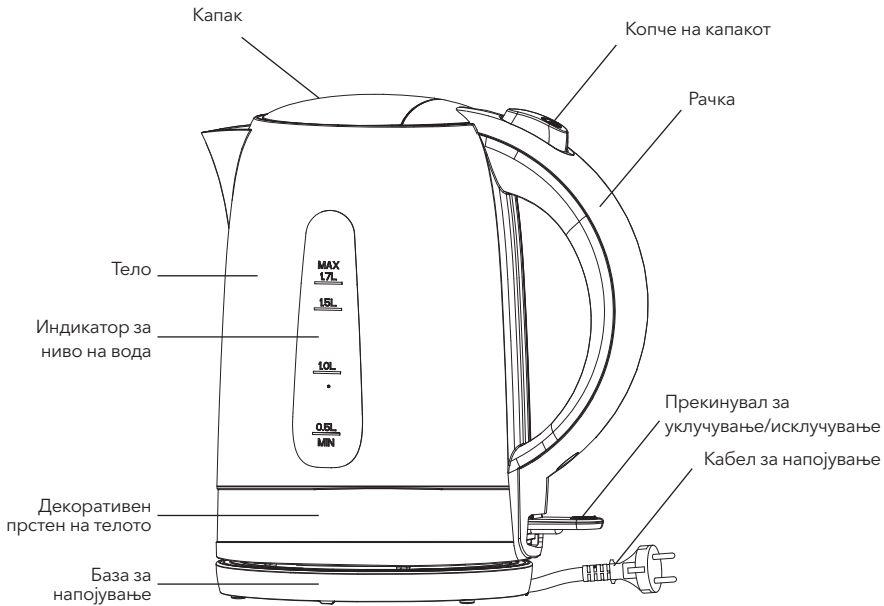

ПРЕД КОРИСТЕЊЕ НА АПАРАТОТ

Ако го користите апаратот за прв пат, се препорачува да го исчистите пред употреба со вриење на максималниот капацитет за вода еднаш и потоа отстранување на водата двапати. Избришете ја површината со влажна крпа.

ЗАБЕЛЕШКА: Максималниот капацитет на апаратот е 1,7L

КОРИСТЕЊЕ НА АПАРАТОТ

1. Ставете го апаратот на рамна површина.
2. За да го наполните апаратот, отстранете го од држачот и отворете го капакот со притискање на копчето за ослободување на капакот, потоа наполнете го апаратот со саканата количина вода и затворете го капакот. Нивото на водата мора да биде во рамките на Min и Max нивоата. Премалку вода ќе предизвика апаратот да се исклучи пред да зоврие водата.
ЗАБЕЛЕШКА: Не полнете вода над максималното ниво, бидејќи за време на вриење може да се излее вода од изливот. Проверете дали капакот е цврсто прикачен пред да го вклучите штекерот.
3. Ставете го апаратот на држачот.
4. Приклучете го приклучокот во електричен штекер. Притиснете го прекинувачот и индикаторот ќе светне, апаратот ќе почне да врие вода. Апаратот автоматски ќе се исклучи кога водата ќе зоврие. Доколку е потребно, ќе ви требаат 30 секунди за да почекате пред повторно да го притиснете прекинувачот

- за повторно да зоврие водата. Можете да го исклучите напојувањето со крвање на прекинувачот или со подигање на апаратот директно од држачот во секое време за да го запрете процесот на вриење. **ЗАБЕЛЕШКА:** Проверете дали прекинувачот нема прчки и дали капакот е цврсто затворен, апаратот нема да се исклучи ако прекинувачот е ограничен или ако капакот е отворен
5. Подигнете го апаратот од држачот, а потоа наполнете со вода.
ЗАБЕЛЕШКА: Внимавајте кога истурате вода од апаратот, бидејќи зовриената вода може да резултира со изгореници, освен тоа, не го отворајте капакот додека водата во апаратот е жешка.
 6. Апаратот нема повторно да се вклучи додека не го притиснете повторно прекинувачот. Апаратот може да се чува на држач додека не се користи. **ЗАБЕЛЕШКА:** Секогаш исклучувајте го напојувањето кога не го користите .

ЗАШТИТА ПРОТИВ СУВО ВКЛУЧУВАЊЕ

Ако случајно го пуштите апаратот да работи без вода, функцијата заштита од суво вриење автоматски ќе го исклучи напојувањето. Ако тоа се случи, оставете го апаратот да се излади пред да го наполните со ладна вода пред повторно да зовриете.

ЧИСТЕЊЕ И ОДРЖУВАЊЕ

Секогаш исклучувајте го апаратот од струја и оставете го да се излади целосно пред да го исчистите.

1. Никогаш не потопувајте го апаратот, кабелот за струја или држачот за напојување во вода и не дозволувајте влагата да дојде во контакт со овие делови.
2. Избришете ја надворешноста на телото со влажна крпа или средство за чистење, никогаш не користете токсично средство за чистење.
3. Не заборавајте да го чистите филтерот во интервали. За да го олесните чистењето, отстранете го филтерот со притискање на јазичето за филтерот во апаратот и потоа вратете го по чистењето.
ВНИМАНИЕ: Не користете хемиски, челични, дрвени или абразивни средства за чистење за да ја исчистите надворешноста на бојлерот за да спречите губење на сјајот.
4. Кога не се користи или складира, можете да го намотате кабелот за напојување под дното на апаратот.

ОТСТРАНУВАЊЕ НА МИНЕРАЛНИТЕ НАСЛАГИ

На вашиот апарат треба периодично да го отстранувате бигорот, бидејќи минералните наслагы во водата од чешмата можат да формираат бигор на дното на апаратот, така што работата е помалку ефикасна. Можете да користите комерцијално достапно средство за отстранување на бигор и да ги следите упатствата на пакувањето на средствата за отстранување на бигор. Можете исто така да ги следите упатствата подолу користејќи бел оцет,

1. Наполнете го чајникот со 3 лажици бел оцет, а потоа додадете ја количината на вода, така што целосно го покрива дното на апаратот. Оставете го растворот во апаратот преку ноќ.
2. Потоа исфрлете ја смесата од апаратот, потоа наполнете го апаратот со чиста вода до максимална положба, да врие, а потоа исфрлете ја водата. Повторете неколку пати додека не се отстрани мирисот на оцет. Сите дамки што остануваат внатре во изливот може да се отстранат со триење со влажна крпа.

ТЕХНИЧКИ СПЕЦИФИКАЦИИ

Напон: AC 220V - 240V~
Фреквенција: 50Hz-60Hz
Мокност: 1850W-2200W

Правилно отстранување на овој производ



Ова означување покажува дека овој производ не треба да се фрла со други отпадоци за домаќинство низ цела ЕУ. За да спречите евентуална штета врз животната средина или здравјето на луѓето од неконтролирано отстранување на отпадот, рециклирајте го одговорно за да промовирате одржлива повторна употреба на материјалните ресурси. За да го вратите користениот уред, користете ги системите за враќање и собирање или контактирајте со продавачот на мало каде што е купен производот, тие можат да го земат овој производ за безбедно рециклирање во животната средина.

Numai pentru uz casnic.

Citiți cu atenție acest manual de instrucțiuni înainte de utilizare.

INSTRUCȚIUNI IMPORTANTE DE SIGUR ANȚĂ

- Citiți toate instrucțiunile înainte de utilizare și salvați-le pentru referințe viitoare
- Înainte de a conecta fierbătorul la sursa de alimentare, verificați dacă tensiunea indicată pe aparat (dedesubtul bazei) corespunde cu tensiunea din casa dvs. Dacă nu este cazul, contactați distribuitorul și opriți utilizarea fierbătorului.
- Nu lăsați cablul să atârne peste marginea unei mese sau a unui blat sau să atingă o suprafață fierbinte.
- Nu puneți pe sau lângă un arzător cu gaz fierbinte sau electric sau într-un cuptor încălzit.
- Nu folosiți aparatul fără nimic în el pentru a evita deteriorarea elementelor termice.
- Asigurați-vă că fierbătorul este utilizat pe o suprafață fermă și plană la îndemâna copiilor, acest lucru va împiedica răsturnarea fierbătorului și va evita deteriorarea sau rănirea.
- Pentru a vă proteja împotriva incendiilor, a șocurilor electrice sau a vătămărilor corporale, nu introduceți cablul, prizele electrice sau ceainicul în apă sau alte lichide.
- În timp ce apa fierbe sau imediat după ce apa a fiert, evitați contactul cu aburul din gura de scurgere.
- Aveți întotdeauna grijă să turnați apă clocotită încet și cu grijă, fără a răsturna fierbătorul prea repede.
- Aveți grijă să reumpleți când fierbătorul este fierbinte.
- Acest aparat poate fi utilizat de copii cu vârsta de peste 8 ani dacă li s-a acordat supraveghere sau instrucțiuni privind utilizarea aparatului într-un mod sigur și dacă înțeleg pericolele implicate. Curățarea și întreținerea nu trebuie făcute de copii decât dacă au mai mult de 8 ani și sunt supravegheați. Nu lăsați aparatul și cablul său la îndemâna copiilor cu vârsta sub 8 ani. Aparatele pot fi utilizate de persoane cu capacități fizice, senzoriale sau mentale reduse sau cu lipsă de experiență și cunoștințe dacă li s-a acordat supraveghere sau instrucțiuni privind utilizarea aparatului într-un mod sigur și înțeleg pericolele implicate.
- Copiii trebuie supravegheați pentru a vă asigura că nu se joacă cu aparatul.
- Nu atingeți suprafața fierbinte. Folosiți mânerul sau butonul.
- Baza atașată nu poate fi utilizată în alte scopuri decât cele prevăzute
- Trebuie să aveți mare grijă atunci când mutați un aparat care conține apă fierbinte.
- Aparatul nu este o jucărie. Nu lăsați copiii să se joace.
- Fierbătorul este doar pentru uz casnic. A nu se utiliza în aer liber.
- Utilizarea accesoriilor, care nu sunt recomandate de producătorul aparatului, pot duce la incendiu, electrocutare sau vătămări corporale.
- Deconectați fierbătorul de la priză atunci când nu îl folosiți și înainte de curățare. Lăsați fierbătorul să se răcească înainte de a pune sau scoate piese și înainte de a curăța aparatul.
- Pentru a deconecta, opriți orice comandă la „oprit”, apoi scoateți ștecherul din priză.
- Dacă cablul de alimentare este deteriorat, acesta trebuie înlocuit de producător sau de agentul de service sau de o persoană calificată în mod similar pentru a evita un pericol.
- Nu folosiți aparatul în alte scopuri decât cele prevăzute.
- Fierbătorul poate fi utilizat numai cu suportul furnizat.
- Dacă fierbătorul este supraumplut, apa clocotită se poate revărsa.
- Asigurați-vă întotdeauna că capacul este închis și nu-l ridicați în timp ce apa fierbe. Un incendiu poate apărea dacă capacul este îndepărtat în timpul ciclurilor de preparare.
- Acest aparat este destinat să fie utilizat în aplicații de uz casnic și similare, cum ar fi:
 - Spații de bucătărie pentru personal în magazine, birouri și alte medii de lucru;
 - Ferme;
 - De către clienții din hoteluri, moteluri și alte medii de tip rezidențial;
 - Medii tip bed&breakfast.
- Aparatul nu trebuie să fie scufundat în altă parte.
- Dacă ibricul este supraumplut, poate fi evacuată apă clocotită.
- Aparatul trebuie utilizat numai cu suportul furnizat.
- ATENȚIE:** Asigurați-vă că aparatul este oprit înainte de a-l scoate din suport.
- Atenție:** Evitați scurgerile pe conector.
- Avertisment:** Rău potențial din cauza utilizării necorespunzătoare.
- Suprafața elementului de încălzire este supusă căldurii reziduale după utilizare.

FIERBĂTOR ELECTRIC

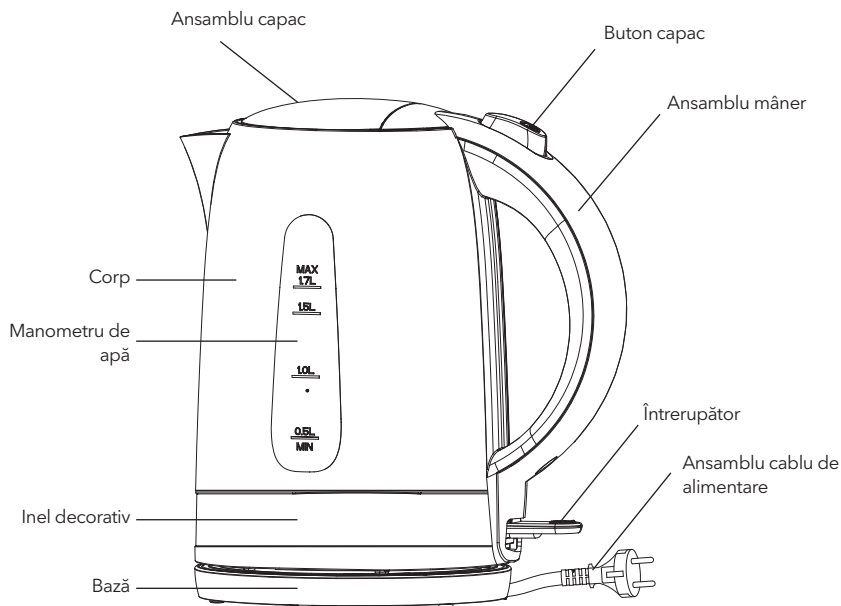

ÎNAINTEA UTILIZĂRII FIERBĂTORULUI

Dacă utilizați fierbătorul pentru prima dată, este recomandat să vă curățați fierbătorul înainte de utilizare, fierbând capacitatea maximă de apă o dată și apoi aruncând apa de două ori. Ștergeți suprafața cu o cârpă umedă.

NOTĂ: Capacitatea maximă a fierbătorului este de 1.7L.

UTILIZAREA FIERBĂTORULUI

1. Plasați fierbătorul pe o suprafață plană.
2. Pentru a umple fierbătorul, scoateți-l din baza de alimentare și deschideți capacul apăsând butonul de eliberare a capacului, apoi umpleți fierbătorul cu cantitatea dorită de apă și închideți capacul. Nivelul apei trebuie să se încadreze în nivelul minim și maxim. Prea puțină apă va cauza oprirea fierbătorului înainte ca apa să fiarbă.
NOTĂ: Nu puneți apă peste nivelul maxim, deoarece apa se poate revărsa din gură la fierbere. Asigurați-vă că capacul este bine fixat înainte de a conecta la priză.
3. Așezați fierbătorul pe baza de alimentare.
4. Conectați mufa la o priză. Apăsăți comutatorul în jos și indicatorul se va aprinde, iar apoi fierbătorul începe să fiarbă apa. Fierbătorul se va opri automat odată ce apa a fiert. Dacă este necesar, va dura 30 de secunde să așteptați înainte de a apăsa din nou comutatorul pentru a fierbe din nou apa.
NOTĂ: Puteți opri alimentarea ridicând comutatorul sau ridicați fierbătorul direct de la baza de alimentare în orice moment pentru a opri procesul de fierbere.
NOTĂ: Asigurați-vă că întrerupătorul este lipsit de obstacole și că capacul este bine închis, fierbătorul nu se va opri dacă întrerupătorul este restricționat sau dacă capacul se deschide.
5. Ridicați fierbătorul de la baza de alimentare și apoi turnați apa.
NOTĂ: Operați cu atenție atunci când turnați apa din fierbător, deoarece apa clocotită poate duce la opărire, în plus, nu deschideți capacul în timp ce apa din fierbător este fierbinte.
6. Fierbătorul nu va fierbe din nou până când comutatorul nu este apăsat din nou. Ceainicul poate fi depozitat pe baza de alimentare atunci când nu este utilizat.
NOTĂ: Deconectați întotdeauna sursa de alimentare când nu o utilizați.

PROTECȚIE LA FIERBERE

Dacă lăsați din greșeală fierbătorul să funcționeze fără apă, funcția de protecție la fierbere va opri automat alimentarea. Dacă se întâmplă acest lucru, lăsați fierbătorul să se răcească înainte de a umple cu apă rece, înainte de a fierbe din nou.

CURĂȚARE ȘI ÎNTREȚINERE

Deconectați întotdeauna aparatul de la priza de curent și răciți-l complet înainte de curățare.

1. Nu introduceți niciodată fierbătorul, cablul de alimentare sau baza de alimentare în apă și nu lăsați umezeala să intre în contact cu aceste părți.
2. Ștergeți exteriorul corpului cu o cârpă umedă sau cu un produs de curățare, nu folosiți niciodată un produs de curățare otrăvitor.
3. Nu uitați să curățați filtrul la intervale de timp. Pentru o curățare mai ușoară, detașați filtrul apăsând în jos fileta filtrului din fierbător și apoi înlocuiți-l după curățare.
ATENȚIE: Nu utilizați detergenți chimici, din oțel, lemn sau abrazivi pentru a curăța exteriorul fierbătorului pentru a preveni pierderea luciului.
4. Când nu se utilizează sau se depozitează, cablul de alimentare poate fi vânt sub fundul fierbătorului.

ÎNLĂTURAREA DEPOZITELOR MINERALE

Fierbătorul dvs. ar trebui să fie detartrat periodic, deoarece depozitele minerale din apa de la robinet se pot depune pe pe fundul fierbătorului, astfel încât funcționarea să fie mai puțin eficientă. Puteți utiliza detartrantul disponibil comercial și urmați instrucțiunile de pe pachetul de detartrant. Alternativ, puteți urma instrucțiunile de mai jos folosind oțetul alb.

1. Umpleți fierbătorul cu 3 linguri de oțet alb, apoi adăugați apă în cantitate astfel încât să acoperiți complet fundul ibricului. Lăsați soluția în fierbător peste noapte.
2. Aruncați amestecul din ibric, apoi umpleți ibricul cu apă curată în poziția maximă, fierbând și apoi aruncați apa. Repetați de mai multe ori până când mirosul de oțet a fost îndepărtat. Orice pete rămase în interior poate fi îndepărtate prin frecare cu o cârpă umedă.

SPECIFICAȚII TEHNICE

Voltaj: AC 220V - 240V~

Frecvență: 50Hz-60Hz

Putere: 1850W-2200W

Eliminarea corectă a acestui produs:



Acest marcat indică faptul că acest produs nu trebuie aruncat împreună cu alte deșeuri menajere în întreaga UE. Pentru a preveni posibilele daune aduse mediului sau sănătății umane prin eliminarea necontrolată a deșeurilor, reciclați-le în mod responsabil pentru a promova reutilizarea durabilă a resurselor materiale. Pentru a returna dispozitivul dvs. folosit, vă rugăm să utilizați sistemele de returnare și colectare sau contactați distribuitorul de la care a fost achiziționat produsul, acesta poate lua acest produs pentru reciclare sigură pentru mediul înconjurător.

Samo za uporabo v gospodinjstvu.
Pred uporabo natančno preberite ta navodila.

POMEMBNA NAVODILA GLEDE VARNOSTI

- Pred uporabo preberite vsa navodila in jih shranite, da vam bodo v pomoč v prihodnje.
- Preden grelnik vode priklopite na napajanje, preverite, ali napetost, ki je navedena na aparatu (na spodnji strani podstavka), ustreza napetosti pri vas doma. Če ne, se obrnite na prodajalca, grelnika vode pa ne uporabljajte več.
- Poskrbite, da kabel ne bo visel prek roba mize ali pulta in da se ne bo dotikal vroče površine.
- Aparata ne postavljajte na plinski ali električni gorilnik v ogreto pečico ali pa v bližino tega gorilnika ali pečice.
- Da se grelni elementi ne poškodujejo, aparat ne sme delovati, ko je prazen.
- Poskrbite, da boste grelnik vode uporabljali na trdni in ravni površini, ki je otroci ne bodo mogli doseči; tako boste preprečili, da bi se grelnik vode prevrnil ali poškodoval, preprečili pa boste tudi telesne poškodbe.
- Za zaščito pred požarom, električnim udarom ali telesnimi poškodbami ne potapljajte kabla, električnih vtičev ali grelnika vode v vodo ali druge tekočine.
- Med tem ko voda vre ali pa takoj po tem, ko zavre, pazite, da ne pridete v stik s paro iz dulca.
- Vedno pazite, da boste vrelo vodo nalivali počasi in previdno ter da grelnika vode ne boste prehitro nagnili.
- Ko je grelnik vode vroč, bodite pri dolivanju pazljivi.
- Ta aparat lahko uporabljajo otroci, stari 8 in več let, če so pod nadzorom ali pa so jim bila podana navodila za varno uporabo aparata in če razumejo nevarnosti, povezane z njegovo uporabo. Otroci ne smejo čistiti in vzdrževati aparata, razen če so starejši od 8 let in pod nadzorom. Otroci, mlajši od 8 let, naj ne bodo v bližini aparata in njegovega napajalnega kabla. Te aparate lahko uporabljajo osebe s telesnimi, senzoričnimi ali duševnimi okvarami ali pa osebe brez izkušenj in znanja, če so pod nadzorom ali pa so jim bila podana navodila za varno uporabo aparata in če razumejo nevarnosti, povezane z njegovo uporabo.
- Da se otroci zagotovo ne bodo igrali z aparatom, jih je treba nadzorovati.
- Ne dotikajte se vročih površin. Uporabljajte ročaj ali gumb.
- Priloženi podstavek lahko uporabljate samo za namen, za katerega je predviden.
- Aparat, v katerem je vroča voda, morate premikati izjemno pazljivo.
- Aparat ni igrača. Otrokom ne dovolite, da se igrajo z njim.
- Grelnik vode je namenjen le uporabi v gospodinjstvu. Ne uporabljajte ga na prostem.
- Pri uporabi pripomočkov, ki jih proizvajalec aparata ne priporoča, lahko pride do požara, električnega udara ali telesnih poškodb.
- Ko grelnika vode ne uporabljate in preden ga boste čistili, ga odklopite iz napajalne vtičnice. Preden boste na grelnik vode namestili dele ali jih odstranili z njega in preden ga boste čistili, počakajte, da se ohladi.
- Da grelnik vode odklopite, preklonite vse kontrolne elemente na „Off“ (Izklopljeno), nato pa vtič odstranite iz stenske vtičnice.
- Če je napajalni kabel poškodovan, ga mora zaradi preprečevanja nevarnosti zamenjati proizvajalec, proizvajalčev pooblaščen serviser ali podobno usposobljena oseba.
- Aparat uporabljajte samo za predvideni namen.
- Grelnik vode lahko uporabljate samo s priloženim stojalom.
- Če je vode v grelniku preveč, se lahko iz njega razlije vrela voda.
- Vedno se prepričajte, ali je pokrov zaprt, in ga ne odpirajte, medtem ko voda vre. Če med ciklom priprave odstranite pokrov, lahko pride do opeklin.
- Ta aparat je predviden za uporabo v gospodinjstvu in temu podobnih okoljih, kot so
 - kuhinje za osebe v trgovinah, pisarnah in drugih delovnih okoljih,
 - kmetije,
 - hoteli, moteli in nastanitve drugih vrst, kjer je ta aparat na voljo gostom, ter
 - nastanitve z nočitvijo in zajtrkom.
- Aparata ne smete potapljati v vodo.
- Če je vode v grelniku preveč, lahko iz njega izteka vrela voda.
- Aparat lahko uporabljate samo s priloženim stojalom.
- POZOR:** Preden aparat odstranite s stojala, se prepričajte, da je izklopljen.
- Opozorilo:** Preprečite, da bi se voda razlila po priključku.
- Opozorilo:** Pri napačni uporabi lahko pride do telesnih poškodb.
- Površina grelnega elementa je po uporabi še nekaj časa vroča.

PREDSTAVITEV ELEKTRIČNEGA GRELNIKA VODE

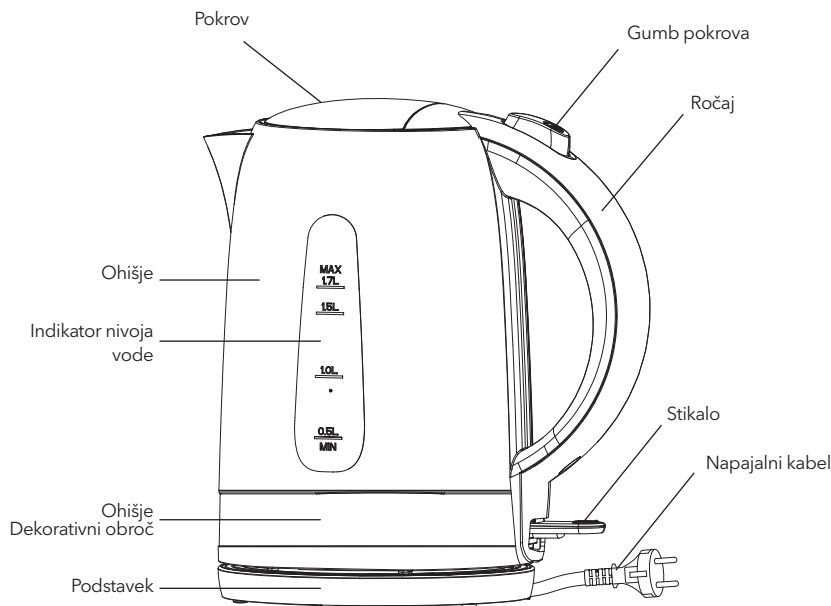

PRED UPORABO GRELNIKA VODE

Ko grelnik vode uporabite prvič, ga je pred uporabo priporočljivo očistiti, tako da enkrat zavrete največjo količino vode in jo dvakrat zavržete. Zunanost obrišite z vlažno krpo.

OPOMBA: Največja prostornina grelnika vode znaša 1,7 l.

UPORABA ELEKTRIČNEGA GRELNIKA VODE

1. Grelnik vode postavite na ravno površino.
2. Da ga napolnite, ga odstranite z napajalnega podstavka in odprite pokrov, tako da pritisnete gumb za sprostitev, nato pa grelnik za vodo napolnite z želeno količino vode in zaprite pokrov. Raven vode mora biti med nivojema Min (Najmanjša količina) in Max (Največja količina). Če je vode premalo, se grelnik vode lahko izklopi, preden voda zavre. **OPOMBA:** Voda, ki jo nalijete, ne sme segati prek oznake nivoja za največjo količino, sicer med vretjem lahko izteče iz dulca. Pred priklopom v napajalno vtičnico se prepričajte, da je pokrov trdno zaprt.
3. Grelnik vode postavite na napajalni podstavek.
4. Priklopite vtič v napajalno vtičnico. Pritisnite stikalo; zasvetil bo indikator, nato pa bo grelnik začel segrevati vodo. Ko bo voda zavrela, se bo grelnik vode samodejno izklopil. Po potrebi boste morali počakati 30 sekund, preden boste znova pritisnili stikalo, da bi znova zavreli vodo. Napajanje lahko izklopite, tako da stikalo potisnete navzgor ali pa grelnik vode kadar koli dvignete z napajalnega podstavka, da prekinete proces vretja. **OPOMBA:** Poskrbite, da stikalo ne bo ovirano in da bo pokrov trdno zaprt; če bi bilo stikalo ovirano ali če bi se pokrov odprl, se grelnik vode ne bi izklopil.
5. Dvignite grelnik vode z napajalnega podstavka in nato nalijte vodo. **OPOMBA:** Pri nalivanju vode iz grelnika bodite previdni, saj vas vrela voda lahko opeče; poleg tega ne odpirajte pokrova, dokler je voda v grelniku vroča.
6. Voda v grelniku se ne bo ponovno začela segrevati, dokler ne boste znova pritisnili stikala. Ko grelnika vode ne uporabljate, lahko stoji na podstavku. **OPOMBA:** Ko grelnika vode ne uporabljate, vedno izklopite napajanje.

ZAŠČITA PRED VKLJUČITVIJO VRETJA BREZ VODE

Če grelnik vode nenamerno pustite delovati brez vode, se bo napajanje zaradi funkcije zaščite pred vključitvijo vretja vret vode samodejno izklopilo. Če se to zgodi, naj se grelnik vode najprej ohladi, preden vanj znova natočite hladno vodo, ki jo želite zavreti.

ČIŠČENJE IN VZDRŽEVANJE

Aparat pred čiščenjem vedno odklopite z napajalne vtičnice in počakajte, da se povsem ohladi.

1. Grelnika vode, napajalnega kabla ali napajalnega podstavka nikoli ne potaplajte v vodo in poskrbite, da ti deli ne bodo v stiku z vlago.
2. Zunanje dele ohišja obrišite z vlažno krpo ali s čistilnim sredstvom; nikoli ne uporabljajte strupenega čistilnega sredstva.
3. Ne pozabite redno čistiti filtra. Da boste filter lažje očistili, ga odstranite, tako da jeziček filtra v notranjosti grelnika vode pritisnete navzdol, filter pa nato po čiščenju namestite nazaj.
POZOR: Da ne boste uničili sijaja zunanjih površin grelnika vode, jih ne čistite s kemičnimi, jeklenimi, lesenimi ali abrazivnimi čistilnimi sredstvi.
4. Ko grelnika vode ne uporabljate ali ko je shranjen, lahko napajalni kabel navijete pod dnom.

ODSTRANJEVANJE MINERALNIH USEDLIN

Da bo grelnik učinkovito deloval, morate redno čistiti vodni kamen, ki se na njegovem dnu lahko tvori zaradi mineralnih usedlin v vodi iz pipe. Uporabite lahko sredstvo za odstranjevanje vodnega kamna, ki je na voljo na trgu; upoštevajte navodila na embalaži tega sredstva. Vodni kamen lahko odstranite tudi z alkoholnim kisom po spodnjih navodilih.

1. V grelnik vode vsujete 3 žlice alkoholnega kisa, nato pa dolijete toliko vode, da bo dno grelnika povsem prekrito. Raztopino pustite v grelniku vode čez noč.
2. Mešanico v grelniku vode nato odstranite, v grelnik nalijete največjo količino čiste vode, jo zavrite in vodo nato odlijte. Večkrat ponavljajte, dokler ne odstranite vonja po kislu. Morebitne preostale madeže v notranjosti dulca lahko odstranite tako, da jih podrgnete z vlažno krpo.

TEHNIČNE SPECIFIKACIJE

Napetost: AC 220-240 V~

Frekvenca: 50Hz-60Hz

Moč: 1850-2200 W

Pravilno odstranjevanje tega izdelka:



Ta oznaka kaže, da tega izdelka nikjer v Evropski uniji ni dovoljeno odlagati skupaj z drugimi gospodinjskimi odpadki. Za preprečitev morebitne škode za okolje ali zdravje ljudi, ki nastane zaradi nenadzorovanega odlaganja v okolju, izdelek odgovorno reciklirajte, da boste spodbujali trajnostno naravno ponovno uporabo virov surovin. Uporabljeno napravo vrnite prek sistemov za vračanje in zbiranje ali pa se obrnite na prodajalca, pri katerem ste izdelek kupili; ta izdelek lahko prevzame in ga reciklira na način, ki je varen za okolje.

Samo za domaćinstvo.

Pre upotrebe pažljivo pročitajte uputstvo za upotrebu.

VAŽNA UPUTSTVA ZA BEZBEDNOST

1. Pročitajte sva uputstva pre upotrebe, i sačuvajte je za buduću upotrebu
2. Pre nego što priključite aparat na električno napajanje, proverite da li napon naveden na aparatu (ispod postolja) odgovara naponu u vašem domu. Ako to nije slučaj, obratite se svom prodavcu i prestanite da koristite aparat.
3. Pazite da kabl ne visi preko ivice stola ili radne površine ili da dodiruje vruću površinu.
4. Ne stavljajte na ili blizu vrućeg gasnog ili električnog goriionika ili u zagrejanu renu.
5. Nemojte rukovati uređajem bez ičega u njemu kako biste izbegli oštećenje toplotnih elemenata.
6. Uverite se da se aparat koristi na čvrstoj i ravnoj površini van dohvata dece, to će sprečiti prevrtanje aparat i izbeći oštećenja ili povrede.
7. Da biste se zaštitili od požara, strujnog udara ili povreda, nemojte uranjati kabl, električne utikače ili aparat u vodu ili druge tečnosti.
8. Dok voda ključa, ili neposredno nakon što je voda proključala, izbegavajte kontakt sa parom iz izliva.
9. Uvek pazite da kipuću vodu sipate polako i pažljivo, a da aparat ne prevrnete prebrzo.
10. Pazite pri dopunjavanju kad je aparat vruć.
11. Ovaj aparat mogu da koriste deca uzrasta od 8 godina i više ako su im pod nadzorom ili uputstva u vezi sa upotrebom aparata na bezbedan način i ako razumeju opasnosti. Čišćenje i održavanje ne smeju vršiti deca osim ako su starija od 8 godina i pod nadzorom. Uređaj i kabl držite van dohvata dece mlađe od 8 godina.
Uređaje mogu koristiti osobe sa smanjenim fizičkim, senzornim ili mentalnim sposobnostima ili sa nedostatkom iskustva i znanja ako su im pod nadzorom ili uputstvima u vezi sa upotrebom uređaja na bezbedan način i ako razumeju opasnosti.
12. Decu treba nadgledati kako bi se osiguralo da se ne igraju uređajem.
13. Ne dodirujte vruću površinu. Koristite ručicu ili dugme.
14. Pričvršćena osnova ne može se koristiti za druge namene, osim za predviđenu
15. Prilikom pomeranja uređaja koji sadrži toplu vodu mora biti izuzetno oprezan.
16. Uređaj nije igračka. Ne dozvolite deci da je igraju.
17. Aparat je samo za domaćinstvo. Ne koristiti na otvorenom.
18. Upotreba dodatne opreme, koju proizvođač uređaja ne preporučuje, može dovesti do požara, strujnog udara ili telesnih povreda.
19. Isključite aparat iz utičnice kada se ne koristi i pre čišćenja. Ostavite aparat da se ohladi pre stavljanja ili skidanja delova i pre čišćenja uređaja.
20. Da biste isključili aparat, isključite bilo koju kontrolu, a zatim izvucite utikač iz zidne utičnice.
21. Ako je kabl za napajanje oštećen, proizvođač ili serviser ili slično kvalifikovana osoba mora ga zameniti kako bi se izbegla opasnost.
22. Aparat ne koristite za druge namene, osim za predviđenu.
23. Aparat možete koristiti samo sa priloženim postoljem.
24. Ako je aparat prepunjen, voda koja se ključa može se izliti.
25. Uvek osigurajte da je poklopac zatvoren i ne podižite ga dok voda ključa. Ako se poklopac ukloni tokom ciklusa pripreme, može doći do opekline.
26. Ovaj aparat je namenjen za upotrebu u domaćinstvu i sličnim okruženjima kao što su:
 - kuhinjske prostore za osoblje u prodavnicama, kancelarijama i drugim radnim okruženjima;
 - Seoske kuće;
 - od strane klijenata u hotelima, motelima i drugim sredinama za stanovanje;
 - Noćenja s doručkom.
27. Aparat ne sme biti uronjen u vodu.
28. Ako je aparat prepunjen, može se izbaciti kipuća voda.
29. Aparat se sme koristiti samo sa priloženim postoljem.
30. **OPREZ:** Uverite se da je aparat isključen pre nego što ga uklonite sa postolja.
31. **Upozorenje:** Izbegavajte prosipanje na konektora.
32. **Upozorenje:** Moguća povreda zbog zloupotrebe.
33. Površina grejnog elementa je podvrgnuta zaostaloj toploti nakon upotrebe.

UPOZNAJTE APARAT

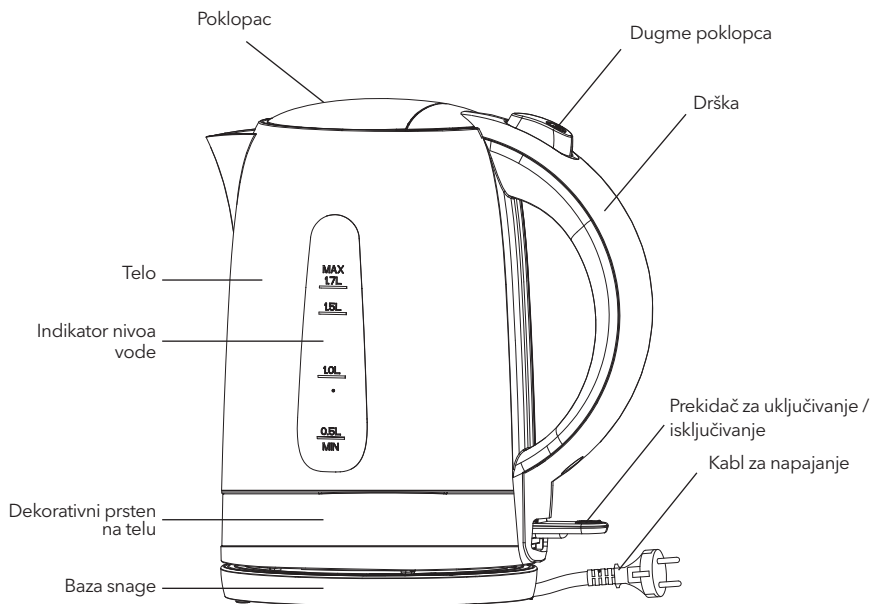

PRE KORIŠĆENJA APARATA

Ako aparat upotrebljavate prvi put, preporučuje se da ga očistite pre upotrebe tako što ćete jednom prokuhati maksimalni kapacitet vode, a zatim dva puta baciti vodu. Obrišite površinu vlažnom krpom.

NAPOMENA: Maksimalni kapacitet aparata je 1,7 L.

KORIŠĆENJE APARATA

1. Stavite aparat na ravnu površinu.
2. Da biste napunili aparat, uklonite ga sa postolja i otvorite poklopac pritiskom na dugme za otpuštanje poklopca, a zatim napunite aparat željenom količinom vode i zatvorite poklopac. Nivo vode mora biti unutar Min i Max nivoa. Premalo vode izazvaće isključivanje aparata pre nego što je voda proključala.
NAPOMENA: Ne punite vodu preko maksimalnog nivoa, jer se voda može izliti iz izliva tokom ključanja. Uverite se da je poklopac čvrsto postavljen pre nego što uključite utičnicu.
3. Postavite aparat na postolje.
4. Priključite utikač u utičnicu. Pritisnite prekidač i indikator će se upaliti, a zatim aparat počinje da ključa vodu. Aparat će se automatski isključiti kada voda proključa. Ako je potrebno, trebaće vam 30 sekundi da sačekate pre nego što ponovo

pritisnete prekidač da ponovo proključate vodu. Možete isključiti napajanje podizanjem prekidača ili direktnim podizanjem aparata sa postolja u bilo kom trenutku da biste zaustavili proces ključanja.

NAPOMENA: Uverite se da prekidač nema prepreka i da je poklopac čvrsto zatvoren, aparat se neće isključiti ako je prekidač ograničen ili ako se poklopac otvara.

5. Podignite aparat sa postolja, a zatim nalijte vodu.
NAPOMENA: Pazljivo radite kada sipate vodu iz aparat, jer kipuća voda može rezultirati opeklinama, osim toga, ne otvarajte poklopac dok je voda u aparatu vruća.
6. Aparat neće ponovo proključati dok ponovo ne pritisnete prekidač. Aparat se može čuvati na postolju dok se ne koristi.
NAPOMENA: Uvek isključite napajanje kada ga ne koristite.

ZAŠTITA OD SUVOG UKLJUČIVANJA

Ako slučajno pustite aparat da radi bez vode, funkcija zaštite od suvog ključanja automatski će isključiti napajanje. Ako se to dogodi, pustite da se aparat ohladi pre punjenja hladnom vodom pre ponovnog ključanja.

ČIŠĆENJE I ODRŽAVANJE

Uvek isključite aparat iz električne utičnice i potpuno ga ohladite pre čišćenja.

1. Nikada ne potapajte aparat, kabl za napajanje ili postolje za napajanje u vodu ili dozvolite kontakt vlage sa ovim delovima.
2. Obrišite spoljašnjost tela vlažnom krpom ili sredstvom za čišćenje, nikada ne koristite otrovno sredstvo za čišćenje.
3. Ne zaboravite da filear čistite u intervalima. Da biste olakšali čišćenje, odvojite filter pritiskajući jezičak filtera u aparatu i zatim ga vratite nakon čišćenja.
OPREZ: Ne koristite hemijska, čelična, drvena ili abrazivna sredstva za čišćenje za čišćenje spoljne strane kotla kako biste sprečili gubitak sjaja.
4. Kada se ne koristi ili skladišti, kabl za napajanje možete namotati ispod dna aparata.

UKLANJANJE MINERALNIH NANOSA

Na vašem aparatu treba periodično uklanjati kamenac, jer se naslage minerala u vodi iz slavine mogu stvarati kamenac na dnu aparata tako da operacija bude manje efikasna. Možete koristiti komercijalno dostupno sredstvo za uklanjanje kamenca i slediti uputstva na pakovanju sredstva za uklanjanje kamenca. Možete i da sledite uputstva u nastavku koristeći belo sirće.

1. Napunite čajnik sa 3 kašike belog sirćeta, a zatim dodajte količinu vode tako da dno aparata potpuno pokrije. Ostavite rastvor u aparatu preko noći.
2. Prospite tečnost iz aparata, zatim napunite aparat čistom vodom do maksimalnog položaja, ključajući, a zatim bacite vodu. Ponovite nekoliko puta dok se miris sirćeta ne ukloni. Sve mrlje koje ostanu unutar izliva mogu se ukloniti trljanjem vlažnom krpom.

TEHNIČKE SPECIFIKACIJE

Napon: AC 220V - 240V~

Frekvencija: 50Hz-60Hz

Snaga: 1850W-2200W

Pravilno odlaganje ovog proizvoda



Ova oznaka označava da se ovaj proizvod ne sme odlagati s ostalim kućnim otpadom u celoj EU. Da biste sprečili moguću štetu po životnu sredinu ili zdravlje ljudi zbog nekontrolisanog odlaganja otpada, odgovorno ga reciklirajte da biste promovisali održivu ponovnu upotrebu materijalnih resursa. Da biste vratili svoj korišćeni uređaj, koristite sisteme za vraćanje i prikupljanje ili se obratite prodavcu kod koga je proizvod kupljen, oni mogu uzeti proizvod za ekološku reciklažu.

TESLA

tesla.info

Ovaj dokument je originalno proizveden i objavljen od strane proizvođača, brenda Tesla, i preuzet je sa njihove zvanične stranice. S obzirom na ovu činjenicu, Tehnoteka ističe da ne preuzima odgovornost za tačnost, celovitost ili pouzdanost informacija, podataka, mišljenja, saveta ili izjava sadržanih u ovom dokumentu.

Napominjemo da Tehnoteka nema ovlašćenje da izvrši bilo kakve izmene ili dopune na ovom dokumentu, stoga nismo odgovorni za eventualne greške, propuste ili netačnosti koje se mogu naći unutar njega. Tehnoteka ne odgovara za štetu nanесenu korisnicima pri upotrebi netačnih podataka. Ukoliko imate dodatna pitanja o proizvodu, ljubazno vas molimo da kontaktirate direktno proizvođača kako biste dobili sve detaljne informacije.

Za najnovije informacije o ceni, dostupnim akcijama i tehničkim karakteristikama proizvoda koji se pominje u ovom dokumentu, molimo posetite našu stranicu klikom na sledeći link:

<https://tehnoteka.rs/p/tesla-kuvalo-za-vodu-kt200wx-akcija-cena/>