

## Uputstvo za upotrebu

SENCOR toster STS 5050SS

# SENCOR



Tehnoteka je online destinacija za upoređivanje cena i karakteristika bele tehnike, potrošačke elektronike i IT uređaja kod trgovinskih lanaca i internet prodavnica u Srbiji. Naša stranica vam omogućava da istražite najnovije informacije, detaljne karakteristike i konkurentne cene proizvoda.

Posetite nas i uživajte u ekskluzivnom iskustvu pametne kupovine klikom na link:

<https://tehnoteka.rs/p/sencor-toster-sts-5050ss-akcija-cena/>

**SENCOR®**

STS 5050SS



**SR ■ Toster**

**PROČITAJTE PAŽLJIVO I SAČUVAJTE ZA KASNIJU UPOTREBU.**

- Ovaj uređaj mogu da koriste deca uzrasta najmanje 8 godina i lica sa smanjenim fizičkim ili mentalnim sposobnostima ili neiskusna lica, ako se ona nalaze pod odgovarajućim nadzorom ili ako znaju da uređaj koriste na bezbedan način i razumeju moguće opasnosti. Čišćenje i osnovno održavanje ne smeju da vrše deca ako nisu starija od 8 godina i ako se ne nalaze pod nadzorom. Ovaj uređaj i strujni kabl držite van domašaja dece uzrasta ispod 8 godina. Deca ne smeju da se igraju uređajem.
- Uređaj je dizajniran isključivo za upotrebu u domaćinstvu. On nije namenjen za upotrebu na lokacijama kao što su:
  - čajne kuhinje u radnjama, kancelarijama i na drugim radnim mestima;
  - sobe u hotelima ili motelima i druge prostorije za boravak;
  - poljoprivredna dobra;
  - objekti gde se nudi noćenje i doručak.
- Uređaj je dizajniran za tostiranje proizvoda od hleba kao što su hleb za sendviče, standardni hleb, kiflice i pogačice, zemičke, okruglo pecivo sa rupom i sl.
- Uređaj nemojte koristiti za tostiranje slatkih proizvoda od hleba koji su posuti šećerom ili koji sadrže konzervirano voće, marmeladu ili džem kao što su kolači, zemičke i sl. U suprotnom, može doći do izbijanja požara.
- Uređaj nemojte koristiti u industrijskom okruženju ili u spoljašnjem prostoru ni u druge svrhe izuzev one kojoj služi.
- Uređaj nemojte stavljati na električni ili gasni štednjak ili blizu njih, na ocedivač sudopere, na ivicu stola ili na nestabilnu podlogu. Uređaj se mora nalaziti na stabilnoj i ravnoj podlozi.
- Pre nego što uređaj ukopčate u električnu utičnicu, proverite da li tehničke karakteristike u njegovoj natpisnoj pločici odgovaraju naponu utičnice. Uređaj ukopčavajte samo u uzemljenu električnu utičnicu.
- Povedite računa da strujni kabl ne bude položen preko ivice stola i da ne dodiruje vruće površine.

**Upozorenje:**

Ovaj uređaj nije namenjen da se njime upravlja putem programiranog uređaja, spoljnog vremenskog prekidača ili daljinskog upravljača.

- Uređaj nemojte koristiti bez umetnute posude za mrvice.

**Pažnja:**

Hleb se može zapaliti i zato uređaj nemojte koristiti u blizini zapaljivih materijala kao što su zavese, kuhinjski ubrusi i sl., koje nemojte stavljati ni ispod njega.

- Što se tiče bezbednosti od požara, ovaj uređaj ispunjava standarde koji važe u Evropskoj uniji. Prema tim standardima, ovim uređajima se sme rukovati na stolu ili sličnoj površini pod uslovom da se u pravcu glavnog zračenja toplote održava bezbedna udaljenost od 50 cm od zapaljivih materijala i najmanje 10 cm u drugim pravcima.
- Pre prve upotrebe, uređaj se najmanje tri puta mora uključiti na prazno pri najvećem intenzitetu tostiranja kako bi se odstranili svi potencijalni mirisi.
- Usled preostale toplote, temperatura dostupnih površina tokom i nakon rada može biti povišena. Vodite računa da ne dodirujete vruću površinu. Budite naročito pažljivi kada iz uređaja izvlačite manje komade proizvoda od hleba.
- Uređaj nemojte ostavljati bez nadzora kada je uključen.

- Nikada nemojte pokrivati uređaj koji je uključen ili vruć.
- U otvore za tostiranje nemojte stavljati prevelike komade proizvoda od hleba ni proizvode od hleba umotane u aluminijumsku foliju ili predmete od metala. U suprotnom, postoji opasnost od izbijanja požara ili povrede usled električnog udara.
- Nikada nemojte tostirati proizvode od hleba tako što ćete ih postavljati direktno na otvore za tostiranje u horizontalnom položaju. To bi prekinulo cirkulaciju vazduha i moglo bi da dovede do požara.



### **Pažnja:**

Nikada nemojte pokušavati da komad hleba koji se zaglavio ili bilo koji drugi proizvod od hleba izvlačite pomoću noža ili drugog metalnog predmeta. To bi moglo da dovede do povrede usled električnog udara ili do oštećenja uređaja. Ako se proizvodi od hleba zaglave u otvoru za tostiranje, isključite uređaj, iskopčajte ga iz električne utičnice i ostavite da se ohladi. Zatim pažljivo izvucite proizvode od hleba koji su se zaglavili u uređaju.

- Uređaj uvek isključite i iskopčajte iz električne utičnice kada ga ostavljate bez nadzora, kada ga ne koristite i pre njegovog čišćenja ili premeštanja. Uređaj ostavite da se potpuno ohladi pre nego što ga premestite, očistite i odložite radi čuvanja.
- Uklonjiva posuda za mrvice mora se redovno čistiti kako se mrvice ne bi nagomilavale u njoj. Prilikom njenog čišćenja, pridržavajte se uputstava navedenih u poglavlju Čišćenje i održavanje. Da ne bi došlo do povrede usled električnog udara, ni uređaj niti njegov strujni kabl nemojte uranjati u vodu ni u bilo koju drugu tečnost.
- Uređaj uvek iskopčajavajte iz električne utičnice povlačenjem utikača a ne strujnog kabla. U suprotnom, može doći do oštećenja strujnog kabla ili utičnice.
- Ako je strujni kabl oštećen, treba ga zameniti u ovlašćenom servisnom centru ili njegovu zamenu treba da izvrši lice sa sličnim kvalifikacijama, čime će se sprečiti nastanak opasne situacije. Nije dozvoljeno da se koristi uređaj ukoliko je njegov strujni kabl oštećen.
- Uređaj nemojte koristiti ukoliko je oštećen, ukoliko ne radi pravilno, ukoliko je prethodno pao na pod ili je bio uronjen u vodu. Da ne bi došlo do opasne situacije, uređaj nemojte popravljati samostalno niti ga modifikovati na bilo koji način. Sve popravke uređaja ili prepravke na njemu treba da se vrše u ovlašćenom servisnom centru. Neovlašćenim izmenama uređaja rizikujete da izgubite svoja zakonska prava koja imate ukoliko uređaj ne bude radio na zadovoljavajući način ili ako garancija kvaliteta ne bude ispunjena.

**A**

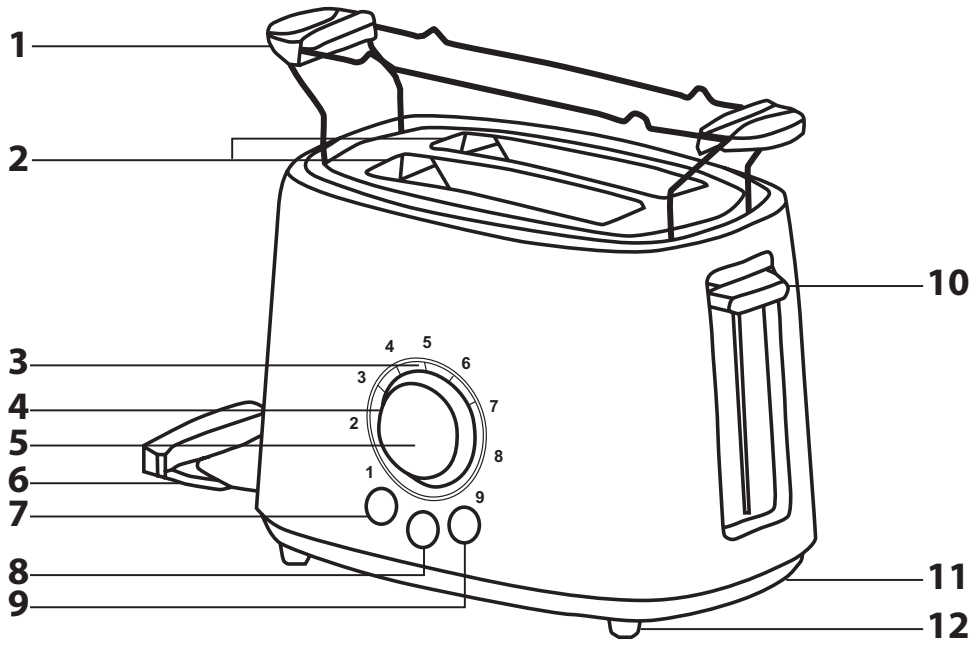

**Napomena:**

Ako toster nije ukopčan u električnu utičnicu, kontrolna ručka **A10** neće se blokirati u donjem položaju i toster se neće uključiti. Proces tostiranja može se zaustaviti u bilo kom trenutku tokom rada pritiskom na taster **A8**.

- Pre nego što počnete da koristite ovaj uređaj, molimo da pažljivo pročitate ovo korisničko uputstvo, čak i ako ste već upoznati sa načinom rada sličnih uređaja. Ovaj uređaj koristite samo na način koji je opisan u ovom korisničkom uputstvu. Držite ovo korisničko uputstvo na bezbednom mestu kako biste lako mogli da ga nadete ukoliko vam zatreba.
- Preporučujemo vam da sačuvate originalnu kartonsku kutiju, ambalažni materijal, račun i izjavu o odgovornosti prodavca ili garantni list barem dok traje pravna odgovornost u slučaju nezadovoljavajućeg rada ili kvaliteta. Ukoliko bude potrebno da uređaj transportujete, preporučujemo vam da ga upakujete u originalnu kutiju proizvođača.

**Napomena:**

Kontrolna ručka **A10** poseduje funkciju „High-Lift“ koja omogućava da se proizvodi od hleba podignu do kraja. Time se olakšava izvlačenje manjih proizvoda od hleba.

**Pažnja:**

Nikada nemojte pokušavati da komad hleba koji se zaglavio ili bilo koji drugi proizvod od hleba izvlačite pomoću noža ili drugog metalnog predmeta. To bi moglo da dovede do povrede usled električnog udara ili do oštećenja uređaja. Ako se proizvodi od hleba zaglave u tosteru, isključite uređaj, iskopčajte ga iz električne utičnice i ostavite da se ohladi. Zatim pažljivo izvucite proizvode od hleba.

- Nakon upotrebe tostera, iskopčajte ga iz električne utičnice i ostavite da se ohladi.

**OPIS UREĐAJA**

<b>A1</b> Uklonjiva rešetka za tostiranje	<b>A8</b> Taster za momentalno zaustavljanje
<b>A2</b> Dva otvora za tost	<b>A9</b> Taster za tostiranje smrznutih proizvoda
<b>A3</b> LED indikator rada	<b>A10</b> Kontrolna ručka sa „High Lift“ funkcijom za lako izvlačenje manjih proizvoda od hleba
<b>A4</b> Elektronski tajmer – za 9 stepeni intenziteta tostiranja	<b>A11</b> Spremište za strujni kabl
<b>A5</b> LED displej	<b>A12</b> Nožice koje ne proklizavaju
<b>A6</b> Uklonjiva posuda za mrvice	
<b>A7</b> Taster za zagrevanje tosta	

**PRE PRVE UPOTREBE**

- Pre prve upotrebe, uređaj i njegovu dodatnu opremu izvucite iz ambalažnog materijala i skinite sa njega sve reklamne etikete i nalepnice.
- Rešetku za tostiranje **A1** operite toplom vodom i neutralnim kuhinjskim deterdžentom. Zatim je isperite tekućom vodom i dobro posušite pomoću krpe za brisanje.

**Pažnja:**

Povedite računa da rešetka za tostiranje **A1** bude potpuno suva pre nego što je stavite na toster.

- Pre prve upotrebe, toster se najmanje tri puta mora uključiti na prazno pri najvećem intenzitetu tostiranja kako bi se odstranili svi potencijalni mirisi.

**RUKOVANJE UREĐAJEM**

- Toster postavite na ravnu, suhu i stabilnu podlogu na dovoljnoj udaljenosti od površina zapaljivih materijala kao što je opisano u poglavlju Bezbednosna uputstva.
- Potpuno odmotajte strujni kabl i ukopčajte toster u električnu utičnicu. Kada ne koristite rešetku za tostiranje **A1**, skinite je. Stavite po jedan komad hleba za sendvič, po krišku standardnog hleba, po pola zemičke ili okruglog peciva sa rupom i sl., u svaki otvor **A2**. Kriške hleba ne smeju da budu previše debele kako se ne bi zaglavile u otvorima **A2** i ne smeju da vire izvan tostera kada se kontrolna ručka **A10** blokira u donjem položaju.

**Pažnja:**

U toster nemojte stavljati proizvode od hleba na kojima se nalazi namaz od putera, margarina i sl.

- Pomoću elektronskog tajmera **A4** podesite intenzitet tostiranja u opsegu od 1 do 9. Mali intenzitet tostiranja odgovara stepenima od 1 do 3. Za srednji intenzitet tostiranja izaberite stepene od 4 do 6, a za veliki intenzitet tostiranja izaberite stepene od 7 do 9. Nakon prve upotrebe, preporučuje se da intenzitet tostiranja podesite na stepene 4 ili 5. Da biste potom preprekli neki drugi proizvod od hleba, možete izabrati drugi intenzitet tostiranja u zavisnosti od vrste hleba i vašeg ukusa.
- Uključite toster tako što ćete spustiti kontrolnu ručku **A10**. Proces tostiranja započne automatski kada se kontrolna ručka **A10** blokira u donjem položaju. Taster **A8** i LED indikator rada **A3** počće da svetle, izabrani stepen intenziteta tostiranja prikazaće se na displeju **A5**. LED indikator **A3** postepeno će se isključiti tokom rada.

**Napomena:**

Proces podgrevanja tosta može se prekinuti u bilo kom trenutku tokom rada pritiskom na taster **A8**.

**Funkcija tostiranja smrznutih proizvoda od hleba**

- Smrznute proizvode od hleba stavite u otvore **A2** i izaberite željeni stepen tostiranja. Spustite kontrolnu ručku **A10** tako da se blokira u donjem položaju. Taster **A8** i LED indikator rada **A3** počće da svetle, izabrani stepen intenziteta tostiranja prikazaće se na displeju **A5**.
- Da biste preprekli smrznute proizvode od hleba, pritisnite taster **A9**. Taster **A9** počće da svetli i započne režim tostiranja smrznutih proizvoda od hleba. U prvij fazi se smrznuti proizvodi od hleba odmrzavaju a u drugoj fazi se vrši njihovo tostiranje. LED indikator **A3** postepeno će se isključiti tokom rada.
- Toster će automatski podići umetnute proizvode od hleba na kraju procesa tostiranja. Displej **A5**, LED indikator **A3** i pozadinska svetla tastera isključiće se.

**Napomena:**

Proces tostiranja smrznutih proizvoda od hleba može se prekinuti u bilo kom trenutku pritiskom na taster **A8**.

**Napomena:**

Funkcija podgrevanja tosta i funkcija tostiranja smrznutih proizvoda od hleba ne mogu se izabrati istovremeno.

**Rešetka za tostiranje**

- Rešetku **A1** stavite na toster kao što je prikazano na slici A i na nju stavite proizvod od hleba (mali baget, kiflicu, pogaičicu ili zemičku) koji želite da prepečete. Izaberite mali intenzitet tostiranja u opsegu od 1 do 3 i spustite kontrolnu ručku **A10** tako da se blokira u donjem položaju. Proces tostiranja započne automatski. Taster **A8** i LED indikator rada **A3** počće da svetle, izabrani stepen intenziteta tostiranja prikazaće se na displeju **A5**. LED indikator **A3** postepeno će se isključiti tokom rada.
- Sačekajte da se proces tostiranja automatski završi ili pritisnite taster **A8** kada proizvod od hleba bude prepečen u dovoljnoj meri. Ako proizvod od hleba nije dovoljno prepečen čak i kada se proces završi, u tom slučaju ponovite proces tostiranja.

- Kada izvlačite proizvod od hleba iz rešetke **A1**, budite naročito pažljivi kako ne biste dodirnuli vruće delove.



Ovaj proizvod zadovoljava sve osnovne zahteve EU direktiva koje se odnose na njega.

## KORISNI SAVETI ZA PODEŠAVANJE INTENZITETA TOSTIRANJA

- Proces tostiranja odvija se u dve faze. Tokom prve faze, vlaga isparava iz proizvoda od hleba dok se tokom druge faze odvija proces tostiranja.
- Stepentostiranja zavisi od vrste, veličine i svežine proizvoda od hleba.
- Tostiranje svežeg hleba traje duže zbog toga što najpre treba da ispari vlaga koju on sadrži i tek onda može da započne proces tostiranja. Zato u ovom slučaju treba izabrati veći intenzitet tostiranja. Slično tome, veći intenzitet tostiranja neophodan je i za deblje kriške integralnog hleba, prepolovljene zemičke i okruglo pecivo sa rupom.
- Tostiranje starijeg hleba koji ne sadrži toliko vlage kao sveži hleb iziskivaće manje vremena pa samim tim i manji intenzitet tostiranja nego inače.
- Manje i tanje kriške hleba prepeći će se brže nego veće i deblje kriške.
- Kada tostirate samo jednu krišku hleba, izaberite manji stepentostiranja nego kada tostirate dve kriške hleba istovremeno.

## ČIŠĆENJE I ODRŽAVANJE

- Očistite toster nakon svake upotrebe. Pre čišćenja, povedite računa da on bude iskopčan iz električne utičnice i ohlađen.
- Prstom pritisnite posudu za mrvice **A6** prema tosteru. Time će se posuda za mrvice **A6** osloboditi, što će omogućiti da se ona izvadi. Izvucite posudu za mrvice **A6** iz tosteru. Istresite mrvice, očistite posudu čistom, suvom krpom i vratite je na svoje mesto. Posudu za mrvice **A6** čistite redovno. Povedite računa da se mrvice ne nagomilavaju u njoj. U suprotnom, one bi mogle da se zapale.
- Da biste mrvice odstranili iz tosteru, okrenite toster naopačke i pažljivo istresite mrvice iznad kante za otpatke.
- Očistite spoljnu površinu tosteru suvom ili vlažnom krpom a zatim je dobro posušite. Povedite računa da u unutrašnji deo tosteru ne ulaze ni voda niti vlaga.
- Za čišćenje tosteru nemojte koristiti abrazivna sredstva za čišćenje, benzin, rastvarače i sl.
- Da ne bi došlo do povrede usled električnog udara, ni uređaj niti njegov strujni kabl nemojte uranjati u vodu ni u bilo koju drugu tečnost.

## TEHNIČKE SPECIFIKACIJE

Nazivni napon.....220–240 V  
 Nazivna učestanost.....50/60 Hz  
 Nazivna snaga.....1 000 W

Zadržavamo pravo na promene teksta i tehničkih specifikacija.

## UPUTSTVA I INFORMACIJE U VEZI SA ODLAGANJEM UPOTREBLJENOG AMBALAŽNOG MATERIJALA

Upotrebljeni ambalažni materijal odlažite na lokaciji koja je u vašem mestu određena za odlaganje otpada.

## ODLAGANJE UPOTREBLJENE ELEKTRIČNE I ELEKTRONSKE OPREME



Ovaj simbol na proizvodu ili originalnim dokumentima znači da se upotrebljena električna ili elektronska oprema ne sme odlagati u standardni opštinski otpad. Da bi se ovi uređaji pravilno odložili, obnovili ili reciklirali, predajte ih na lokacijama koje su određene za njihovo sakupljanje. Kao druga mogućnost, u nekim državama Evropske unije ili drugim evropskim zemljama možete vratiti svoj uređaj lokalnom prodavcu kada kupujete sličan novi uređaj.

Pravilno odlaganje ovog proizvoda doprinosi očuvanju dragocenih prirodnih bogatstava i sprečava mogući negativan uticaj na okolinu i zdravlje ljudi, do čega može da dođe usled nepravilnog odlaganja otpada. Za više informacija obratite se nadležnom organu ili centru za sakupljanje. U skladu sa državnim propisima, nepravilno odlaganje ove vrste otpada može povući za sobom izricanje određene kazne.

### Za preduzeća u državama Evropske unije

Ako želite da odlažete električne ili elektronske uređaje, zatražite od prodavca ili dobavljača potrebne informacije.

### Odlaganje u zemljama izvan Evropske unije.

Ovaj simbol važi u Evropskoj uniji. Ako želite da odložite ovaj proizvod, potrebne informacije o načinima pravilnog odlaganja zatražite od nadležnog organa ili prodavca.

Ovaj dokument je originalno proizveden i objavljen od strane proizvođača, brenda Sencor, i preuzet je sa njihove zvanične stranice. S obzirom na ovu činjenicu, Tehnoteka ističe da ne preuzima odgovornost za tačnost, celovitost ili pouzdanost informacija, podataka, mišljenja, saveta ili izjava sadržanih u ovom dokumentu.

Napominjemo da Tehnoteka nema ovlašćenje da izvrši bilo kakve izmene ili dopune na ovom dokumentu, stoga nismo odgovorni za eventualne greške, propuste ili netačnosti koje se mogu naći unutar njega. Tehnoteka ne odgovara za štetu nanесenu korisnicima pri upotrebi netačnih podataka. Ukoliko imate dodatna pitanja o proizvodu, ljubazno vas molimo da kontaktirate direktno proizvođača kako biste dobili sve detaljne informacije.

Za najnovije informacije o ceni, dostupnim akcijama i tehničkim karakteristikama proizvoda koji se pominje u ovom dokumentu, molimo posetite našu stranicu klikom na sledeći link:

<https://tehnoteka.rs/p/sencor-toster-sts-5050ss-akcija-cena/>