

## Uputstvo za upotrebu

LIEBHERR kombinovani frižider CNno 4313

**LIEBHERR**



Tehnoteka je online destinacija za upoređivanje cena i karakteristika bele tehnike, potrošačke elektronike i IT uređaja kod trgovinskih lanaca i internet prodavnica u Srbiji. Naša stranica vam omogućava da istražite najnovije informacije, detaljne karakteristike i konkurentne cene proizvoda.

Posetite nas i uživajte u ekskluzivnom iskustvu pametne kupovine klikom na link:

<https://tehnoteka.rs/p/liebherr-kombinovani-frizider-cnno-4313-akcija-cena/>

**Uputstvo za upotrebu**  
Kombinovani frižider sa zamrzivačem

SR

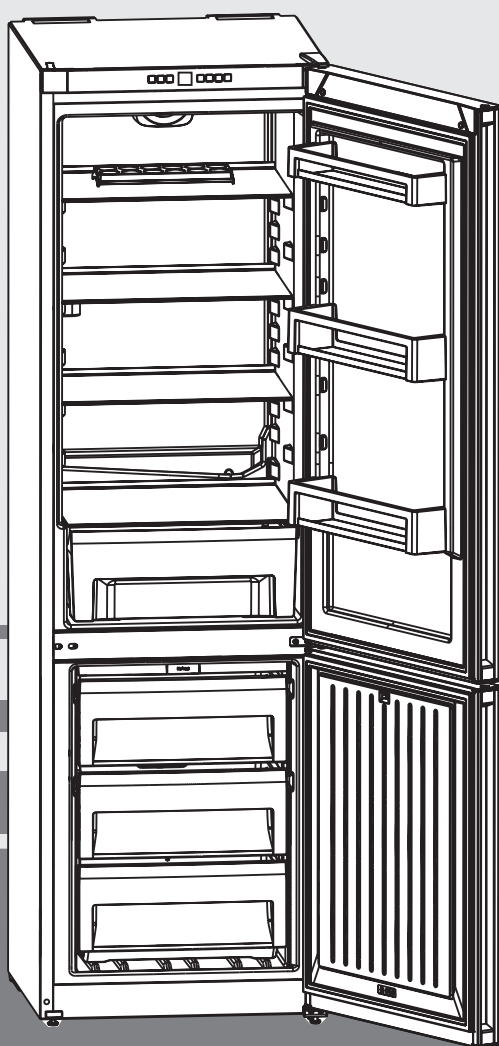

20211019

**7082 879-02**

CN(P)(el)(ef)(be)(mw)(fb)(kw)(no) 42../43../47../48..

**LIEBHERR**

# Na prvi pogled

## Sadržaj

1	Na prvi pogled	53
1.1	Pregled uređaja i opreme	53
1.2	Primena uređaja	53
1.3	Usaglašenost	53
1.4	Baza podataka EPREL	53
1.5	Dimenzije postavljanja	54
1.6	Ušteda energije	54
2	Opšte sigurnosne napomene	54
3	Elementi za rukovanje i prikaz	55
3.1	Elementi za rukovanje i upravljanje	55
3.2	Prikaz temperature	55
4	Puštanje u rad	55
4.1	Transport uređaja	55
4.2	Postavljanje uređaja	55
4.3	Zamena šarki na vratima	56
4.4	Postavljanje unutar kuhinjskog elementa	56
4.5	Odlaganje ambalaže na otpad	56
4.6	Priključivanje uređaja	56
4.7	Uključivanje uređaja	56
5	Rukovanje	57
5.1	Zaštita za decu	57
5.2	Alarm na vratima	57
5.3	Temperaturni alarm	57
5.4	Sabbath modus	57
5.5	Frižider	58
5.6	Zamrzivač	58
6	Održavanje	59
6.1	Otapanje sa NoFrost	59
6.2	Čišćenje uređaja	59
6.3	Servisna služba	59
7	Smetnje	60
8	Stavljanje van funkcije	60
8.1	Isključivanje uređaja	60
8.2	Stavljanje van funkcije	60
9	Odlaganje uređaja na otpad	60

Proizvođač neprestano radi na unapređenju svih tipova i modela uređaja. Molimo Vas da zato imate razumevanja za to što zadržavamo pravo na izmene u pogledu oblika, opreme i tehnologije. Da bi ste upoznali sve prednosti Vašeg novog uređaja molimo Vas da pažljivo pročitate napomene iz ovog uputstva. Uputstvo se odnosi na više modela uređaja, moguće su neke varijacije. Odeljci koji se odnose samo na određene uređaje, obeleženi su zvezdicom (\*).

**Uputstva za postupanje su obeležena sa ►, a posledice postupanja sa ▷.**

## 1 Na prvi pogled

### 1.1 Pregled uređaja i opreme

Molimo Vas da otvorite poslednju stranu sa slikama.

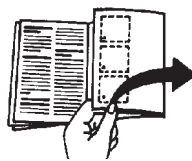

#### Napomena

- Rasporedite namirnice kao što je prikazano na slici. Na taj način uređaj će u radu štedeti energiju.
- Police, fioke ili korpe su u stanju isporuke raspoređene za optimalnu energetska efikasnost.

#### Sl. 1

- |                                    |                             |
|------------------------------------|-----------------------------|
| (1) Elementi za rukovanje          | (8) Polica za jaja          |
| (2) Polica u vratima, pomična*     | (9) Tipska pločica          |
| (3) Polica za flaše*               | (10) Polica zamrzivača      |
| (4) Posuda za povrće               | (11) VarioSpace             |
| (5) Najhladnija zona               | (12) Posuda za led          |
| (6) Otvor odvoda                   | (13) Podesive nogice napred |
| (7) Površina za odlaganje, pomična | (14) Ručice za transport    |
|                                    | (15) Polica za flaše*       |

## 1.2 Primena uređaja

### Namenska upotreba

Uređaj služi isključivo za hlađenje namirnica u kućnoj ili sličnim načinima upotrebe. U ovo se ubraja npr. korišćenje

- u kuhinjama za zaposlene na radnom mestu, pansioni sa doručkom,
- od strane gostiju u gostionicama, hotelima, motelima i drugim vrstama smeštaja,
- kod kejtinga ili sličnih usluga u veletrgovinama.

Uređaj nije predviđen da se koristi kao ugradni uređaj.

Sve ostale vrste korišćenja nisu dozvoljene.

### Predviđeni načini pogrešne primene

Sledeći načini primene su izričito zabranjeni:

- Čuvanje i hlađenje lekova, krvne plazme, laboratorijskih preparata ili slično podleže pravilima o materijalima i proizvodima Direktive o medicinskim proizvodima 2007/47/EU
- Primena u područjima pod rizikom od eksplozija
- Primena na mobilnim podlogama kao što su brodovi, šinska vozila ili avioni
- Čuvanje živih životinja

Zloupotreba uređaja može dovesti do oštećenja skladištene robe ili njenog propadanja.

### Klimatske klase

Uređaj je koncipiran u skladu sa klimatskom klasom za rad u ograničenom rasponu okolnih temperatura. Klimatska klasa Vašeg uređaja je otisnuta na tipskoj pločici.

### Napomena

- Za besprekoran rad pridržavajte se navedenih okolnih temperatura.

Klimatska klasa	za okolne temperature od
SN	10 °C do 32 °C
N	16 °C do 32 °C
ST	16 °C do 38 °C
T	16 °C do 43 °C

## 1.3 Usaglašenost

Rashladni sistem je proveren na zaptivanje. Uređaj odgovara važećim sigurnosnim propisima kao i direktivama 2014/35/EU, 2014/30/EU, 2009/125/EG, 2011/65/EU, 2010/30/EU i 2014/53/EU. Kompletan tekst EU izjave o usaglašenosti može se naći na internet adresi: [www.Liebherr.com](http://www.Liebherr.com)

## 1.4 Baza podataka EPREL

Od 1. marta 2021. se informacije o označavanju potrošnje energije i zahtevima u pogledu ekološkog dizajna mogu pronaći u evropskoj bazi podataka o proizvodima (EPREL). Preko sledećeg linka <https://eprel.ec.europa.eu/> možete da dođete do baze podataka proizvoda. Ovde će se od Vas zahtevati da unesete oznaku modela. Oznaku modela ćete naći na tipskoj pločici.

\* zavisno od modela i opreme

# Opšte sigurnosne napomene

## 1.5 Dimenzije postavljanja

Sl. 2

	h	a	b	c	d
CN(el) 4213	1861	600	655*	610	1198*
CN(P)(el)(ef)(be)(mw)(fb)(kw)(no)4313/33	1861	600	655*	610	1198*
CN(P)(el)(ef)4813/33	2011	600	655*	610	1198*
CN(el)4713	2011	600	655*	610	1198*

\* Kod uređaja sa priloženim zidnim distancerima se dimenzija povećava za 35 mm (vidi 4.2 Postavljanje uređaja).

## 1.6 Ušteda energije

- Vodite računa da uvek postoji dobro provetranje. Ne pokrivajte otvore i rešetke za ventilaciju.
- Prereze ventilatora uvek držite slobodne.
- Ne postavljajte uređaj u području pod direktnim sunčevim zračenjem, pored šporeta, grejanja i slično.
- Energetska potrošnja zavisi od uslova postavljanja npr. okolne temperature (vidi 1.2 Primena uređaja). Kod odstupanja okolne temperature od standardne temperature 25 °C može doći do promene u energetske potrošnji.
- Uređaj držati otvoren što je kraće moguće.
- Što je podešena temperatura niža, utoliko se povećava energetska potrošnja.
- Rasporedite namirnice (vidi Na prvi pogled).
- Sve namirnice čuvajte dobro zapakovane i sa poklopcima. Sprečava se stvaranje inja.
- Namirnice vadite napolje samo onoliko dugo koliko je to potrebno, da se ne bi previše zagrevale.
- Topla jela: prethodno ostavite da se rashlade na sobnoj temperaturi.
- Duboko zamrznute proizvode odmrzavajte u frižideru.
- Kod dužih odmora ispraznite i isključite frižider.
- Naslage prašine povećavaju energetske potrošnju: Jednom godišnje očistite od prašine rashladni sistem sa toplotnim izmenjivačem - metalnu rešetku na poleđini uređaja. **Sl. 10**

## 2 Opšte sigurnosne napomene

### Opasnosti po korisnika:

- Ovaj uređaj mogu da koriste deca, kao i lica sa ograničenim fizičkim, senzoričkim ili mentalnim sposobnostima ili nedostacima u pogledu iskustva i znanja, ukoliko se nalaze pod nadzorom ili su podučeni u vezi bezbedne upotrebe uređaja i ukoliko shvataju opasnosti koji iz toga proističu. Deca ne smeju da se igraju uređajem. Čišćenje i održavanje od strane korisnika ne smeju da obavljaju deca koja su bez nadzora. Deca od 3-8 godina starosti mogu da pune i prazne uređaj. Decu mlađu od 3 godine držati dalje od uređaja ukoliko se ne nalaze pod stalnim nadzorom.
- Kada se uređaj isključuje sa strujne mreže uvek izvlačite držeći utikač. Nemojte da vučete kabl.
- U slučaju greške izvucite utikač ili isključite osigurač.
- Nemojte da oštetite kabl za struju. Nemojte da puštate uređaj u rad sa oštećenim kablom za struju.
- Popravke, intervencije na uređaju i zamenu kabla za struju može da obavlja samo servisna služba ili drugo za to obučeno stručno osoblje.
- Uređaj montirajte, priključujte i uklanjajte na

otpad samo u skladu sa navodima iz uputstva.

- Pažljivo čuvajte ovo uputstvo i predajte ga sledećem imaocu.

### Opasnost od požara:

- Rashladno sredstvo (podaci na tipskoj pločici) je ekološki podobno ali zapaljivo. Iscurelo rashladno sredstvo može da se zapali.
  - Nemojte da oštetite cevi rashladnog sistema.
  - U unutrašnjosti uređaja nemojte da rukujete izvorima paljenja.
  - U unutrašnjosti uređaja nemojte da koristite električne uređaje (npr. paročistače, grejalice, mašine za sladoled itd.).
  - Kod curenja rashladnog sredstva: Ukloniti otvoreni plamen ili izvore zapaljivanja u blizini mesta curenja. Dobro provetriti prostoriju. Pozvati servisnu službu.

- Nemojte da čuvate u uređaju eksplozivne materije ili konzerve pod pritiskom sa zapaljivim sadržajem kao npr. butan, propan, pentan itd. Date konzerve pod pritiskom se prepoznaju po odštampanim podacima o sadržaju ili simbolu plamena. Električne komponente mogu da zapale eventualno iscurele gasove.
- Zapaljene sveće, lampe i ostale predmete sa otvorenim plamenom držite dalje od uređaja kako ne bi zapalili uređaj.
- Alkoholna pića i druge posude koje sadrže alkohol čuvati isključivo dobro zatvorene. Električne komponente mogu da zapale eventualno iscureli alkohol.

### Opasnost od pada i preturanja:

- Stepenike, fioke, vrata itd. nemojte da zloupotrebjavate kao stepenike ili za podupiranje. Ove se posebno odnosi na decu.

### Opasnost od trovanja namirnicama:

- Nemojte da konzumirate namirnice koje su predugo čuvane.

### Opasnost od promrzlina, otupelosti i bolova:

- Izbegavajte trajni kontakt sa hladnim površinama ili rashlađenim / smrznutim proizvodima ili preduzmite zaštitne mere, npr. rukavice.

### Opasnost od povreda i oštećenja:

- Vrela para može da dovede do nastanka povreda. Za otapanje ne koristite električne grejalice ili paročistače, otvoreni plamen ili sprejeve za otapanje.
- Nemojte da uklanjate led oštrim predmetima.

### Opasnost od nagnječenja:



- Prilikom otvaranja i zatvaranja vrata ne posežite za šarkama. Prsti mogu da budu nagnječeni.

### Simboli na uređaju:





Ovaj simbol može da se nalazi na kompresoru. On se odnosi na ulje u kompresoru i upućuje na sledeću opasnost: U slučaju gutanja i penetracije u disajne puteve može da bude smrtonosan. Ova napomena je od značaja samo kod reciklaže. U normalnom radu nema nikakve opasnosti.

# Elementi za rukovanje i prikaz / puštanje u rad

	Simbol se nalazi na kompresoru i označava opasnost od zapaljivih materijala. Ne uklanjati nalepnicu.
	Ova ili neka slična nalepnica se može nalaziti na zadnjoj strani uređaja. Ona se nalazi na panele u peni na vratima i/ili u kućištu. Ova napomena je od značaja samo za reciklažu. Ne uklanjati nalepnicu.

## Poštujte specifične napomene u ostalim poglavljima:

	OPASNOST	označava neposredno opasnu situaciju koja će za posledicu imati smrt ili teške telesne povrede, ukoliko ne bude izbegnuta.
	UPOZORENJE	označava opasnu situaciju koja za posledicu može imati smrt ili teške telesne povrede, ukoliko ne bude izbegnuta.
	OPREZ	označava opasnu situaciju koja za posledicu može imati lake ili srednje teške telesne povrede, ukoliko ne bude izbegnuta.
	PAŽNJA	označava opasnu situaciju koja za posledicu može imati materijalnu štetu ukoliko ne bude izbegnuta.
	Napomena	označava napomene i savete.

## 3 Elementi za rukovanje i prikaz

### 3.1 Elementi za rukovanje i upravljanje

Sl. 11

- |                                      |                             |
|--------------------------------------|-----------------------------|
| (1) Taster On/Off frižider           | (9) Taster On/Off zamrzivač |
| (2) Taster ventilacija               | (10) Simbol SuperFrost      |
| (3) Taster za podešavanje frižidera  | (11) Simbol alarm           |
| (4) Prikaz temperature frižidera     | (12) Simbol Sabbath modus   |
| (5) Prikaz temperature zamrzivača    | (13) Simbol meni            |
| (6) Taster za podešavanje zamrzivača | (14) Simbol zaštita za decu |
| (7) Taster SuperFrost                | (15) Simbol ventilacija     |
| (8) Taster alarm                     |                             |

### 3.2 Prikaz temperature

U normalnom radu se prikazuje:

- podešena temperatura zamrzivača
- podešena temperatura frižidera

Prikaz temperature zamrzivača trepće:

- podešavanje temperature se menja
- nakon uključivanja temperatura nije dovoljno niska
- temperatura je porasla za više stepeni

## 4 Puštanje u rad

### 4.1 Transport uređaja

- ▶ Transportujte uređaj u ambalaži.
- ▶ Transportujte uređaj u uspravnom položaju.
- ▶ Nemojte da transportujete uređaj sami.

### 4.2 Postavljanje uređaja



#### UPOZORENJE

Opasnost od požara usled vlage!

Ukoliko delovi koji provode struju ili kabl za struju postanu vlažni, može doći do nastanka kratkog spoja.

- ▶ Uređaj je namenjen za upotrebu u zatvorenim prostorijama. Nemojte da puštate uređaj u rad na otvoreno ili područjima sa vlagom ili prskajućom vodom.



#### UPOZORENJE

Opasnost od požara usled kratkog spoja!

Kada se dodiruju kabl za struju/utikač uređaja ili nekog drugog uređaja i poledina uređaja, usled vibracija uređaja može da bude oštećen kabl za struju/utikač tako da dođe do kratkog spoja.

- ▶ Postavite uređaj tako da ne dodiruje nikakve utikače ili kablove za struju.
- ▶ Na utičnice u području poledine uređaja nemojte da priključujete uređaj kao ni druge uređaje.



#### UPOZORENJE

Opasnost od požara usled rashladnog sredstva!

Sadržano rashladno sredstvo je ekološki podobno ali zapaljivo. Iscurilo rashladno sredstvo može da se zapali.

- ▶ Nemojte da oštetite cevi rashladnog sistema.



#### UPOZORENJE

Opasnost od požara i oštećenja!

- ▶ Na uređaj ne postavljajte uređaje koji odaju toplotu kao npr. mikrotalasnu rernu, toster itd.!



#### UPOZORENJE

Opasnost od požara i oštećenja usled blokiranih otvora za ventilaciju!

- ▶ Otvore za ventilaciju držite uvek slobodne. Vodite računa da uvek postoji dobro provetranje!

#### PAŽNJA

Opasnost od oštećenja usled kondenzovane vode!

- ▶ Ne postavljajte uređaj direktno pored drugog frižidera/zamrzivača.

#### Napomena

Ako se više uređaja postavlja jedan pored drugog, neophodno je ostaviti razmak od 100 mm između uređaja. Ako se ovaj razmak ne ostavi, između bočnih stranica uređaja se stvara kondenzovana voda, fig. 13

- U slučaju štete na uređaju odmah - pre priključivanja - stupiti u kontakt sa dobavljačem.
- Podloga na mestu postavljanja mora da bude horizontalna i ravna.
- Ne postavljajte uređaj u području pod direktnim sunčevim zračenjem, pored šporeta, grejanja i slično.
- Uređaj postavljati sa poledinom i kada se koriste priložene - zidne distancere (vidi dole) uvek direktno prislomljenom uz zid.
- Uređaj pomerati samo kada nije napunjen.
- Podnožje uređaja mora da bude na istoj visini kao i okolna podloga.
- Nemojte da postavljate uređaj sami.
- Što je više rashladnog sredstva unutar uređaja, utoliko veća mora da bude prostorija u kojoj se nalazi uređaj. U premalim prostorijama u slučaju curenja može da nastane

## Puštanje u rad

mešavina gasa i vazduha. Na svakih 8 g rashladnog sredstva prostorija postavljanja mora da ima najmanje 1 m<sup>3</sup>. Podaci o sadržanom rashladnom sredstvu nalaze se na tipskoj pločici u unutrašnjosti uređaja.

- ▶ Kabl za struju otkaçite sa poledine uređaja. Pri tom skinite držač kabla jer će se u suprotnom stvarati buka od vibracija!
- ▶ Skinite zaštitne folije sa spoljašnje strane uređaja i ukrasnih lajsni.
- ▶ Uklonite sve elemente za zaštitu u transportu.

Da bi se postigla deklarirana energetska potrošnja koristite distancere koji su priloženi uz neke uređaje. Time se dubina uređaja povećava za pribl. 35 mm. Uređaj je bez distancera u potpunosti funkcionalan ali ima nešto veću energetska potrošnju.

- ▶ **Sl. 9** Kod uređaja sa priloženim distancerima montirajte te distancere na poledini uređaja levo i desno gore.
- ▶ Odlaganje ambalaže na otpad. (vidi 4.5 Odlaganje ambalaže na otpad)



### OPREZ

Opasnost od povreda i oštećenja usled prevrtanja i ispadanja vrata uređaja!

Ako dodatna podesiva nogica na postolju ležaja ne naleže dobro na pod, vrata mogu da ispadnu ili uređaj može da se prevrne. To može da dovede do materijalne štete i povreda.

▶ Odrnite dodatnu podesivu nogicu na postolju ležaja, sve dok ne nalegne na pod.

▶ Zatim okrenuti za još 90°.

- ▶ **Sl. 4** Pomoću priloženog viljuškastog ključa nivelirate ravno i stabilno uređaj preko nogica (A) koristeći libelu. Zatim poduprite vrata: Odrnite podesivu nogicu na ležaju (B), dok ne nalegne na dno, zatim okrenite za dodatnih 90°.

### Napomena

- ▶ Očistite uređaj (vidi 6.2 Čišćenje uređaja).

Kada se uređaj postavlja u veoma vlažnom okruženju, na spoljašnjoj strani uređaja može doći do stvaranja kondenzata.

- ▶ Vodite računa da uvek postoji dobro provetranje na mestu postavljanja.

## 4.3 Zamena šarki na vratima

Po potrebi možete da zamenite šarke:

- ▶ **vidi priloženo uputstvo za montažu.**

Uverite se da posedujete sledeći alat:

- Torx® 25
- Odvijač
- event. akumulatorski odvijač
- event. drugu osobu za montažu



### Napomena

- ▶ Namirnice izvadite iz polica u vratima pre skidanja vrata, tako da namirnice na ispadaju.



### OPREZ

Opasnost od povreda usled preturanja vrata!

- ▶ Čvrsto držite vrata.
- ▶ Pažljivo odložite vrata.



### UPOZORENJE

Opasnost od povreda usled pada vrata!

Ukoliko ležajevi nisu dovoljno ušrafljeni, vrata mogu da ispadnu. To može dovesti do teških povreda.

Osim toga se vrata event. neće zatvarati, tako da uređaj ne hladi dobro.

- ▶ Čvrsto pritegnite ležajevе sa 4 Nm.

- ▶ Proverite i event. dotegnite sve zavrtnje.

## 4.4 Postavljanje unutar kuhinjskog elementa

Uređaj se može ugraditi u kuhinjske ormane.

- ▶ **vidi priloženo uputstvo za montažu.**



Zahtevi u pogledu ventilacije:

A [mm]	B [mm]	C [cm <sup>2</sup> ]	D [mm]	E [mm]
655 *	75	min. 300	min. 50	min. 19

\* Kod uređaja sa priloženim zidnim distancerima se dimenzija

povećava za 35 mm (vidi 4.2 Postavljanje uređaja).

Zavisno od dubine kuhinjskih ormara i korišćenja sa distancerima uređaj može da viri napolje.

### PAŽNJA

Opasnost od oštećenja usled pregrevanja zbog nedovoljne ventilacije!

Kod premale ventilacije kompresor može da bude oštećen.

- ▶ Vodite računa o dovoljnoj ventilaciji.
- ▶ Poštovati zahteve u pogledu ventilacije.

## 4.5 Odlaganje ambalaže na otpad



### UPOZORENJE

Opasnost od gušenja od ambalaže i folije!

- ▶ Deca ne smeju da se igraju ambalažom.

Ambalaža se proizvodi od materijala koji se može ponovo upotrebiti:

- Talasasti karton/karton
- Delovi od penastog polistirola
- Folije i kese od polietilena
- Trake od polipropilena
- Okovani drveni okvir sa pločom od polietilena\*
- ▶ Ambalažu odneti u zvanični sabirni centar.



## 4.6 Priključivanje uređaja

### PAŽNJA

Nestručno priključivanje!

Oštećenje elektronike.

- ▶ Ne koristiti pretvarač struje.
- ▶ Ne koristiti štedne utičnice.



### UPOZORENJE

Nestručno priključivanje!

Opasnost od požara.

- ▶ Ne koristiti produžne kablove.
- ▶ Ne koristiti višestruke utičnice.

Vrsta struje (naizmenična struja) i napon na mestu postavljanja moraju da odgovaraju podacima na tipskoj pločici (vidi Na prvi pogled).

Utičnica mora da bude propisno uzemljena i električno osigurana.

Pobudna struja osigurača mora da bude između 10 A i 16 A.

Utičnica mora da bude lako dostupna tako da u slučaju nužde uređaj može brzo da bude odvojen od struje. Ona mora da se nalazi izvan područja poledine uređaja.

- ▶ Proverite električni priključak.
- ▶ Priključite utikač u struju.



## 4.7 Uključivanje uređaja

## Napomena

- ▶ Da uključite celokupan uređaj, potrebno je uključiti samo zamrzivač. Pri tom se automatski uključuje i frižider.

Pustite uređaj u rad pribl. 10 sata pre prvog punjenja smrznutim proizvodima.

Stavite smrznute proizvode unutra tek kada prikaz temperature iznosi -18°C.

### 4.7.1 Uključivanje zamrzivača

- ▶ Pritisnite taster On/Off zamrzivač sl. 11 (9).
- ▷ Uređaj je uključen. Prikaz temperature prikazuje podešenu temperaturu. Prikaz temperature zamrzivača i simbol alarm trepću dok temperatura ne bude dovoljno niska.

### 4.7.2 Uključivanje frižidera

## Napomena

- ▶ Kada frižider bude uključen, automatski se uključuje i zamrzivač.

Kada je frižider bio isključen (npr. u toku dužeg odsustva kao što je odmor), moguće ga je ponovo posebno uključiti.

- ▶ Pritisnite taster On/Off frižider sl. 11 (1).
- ▷ Unutrašnje osvetljenje gori kada su vrata otvorena.
- ▷ Svetle prikazi temperature. Uključeni su frižider i zamrzivač.

## 5 Rukovanje

### 5.1 Zaštita za decu

Zaštitom za decu obezbeđujete da deca u igri slučajno ne isključe uređaj.

#### 5.1.1 Podešavanje zaštite za decu

**Kada želite da uključite ovu funkciju:**

- ▶ Aktiviranje modusa podešavanja: Pritisnite taster SuperFrost sl. 11 (7) u trajanju od pribl. 5 sekundi.
- ▷ Na prikazu se pojavljuje simbol meni sl. 11 (13).
- ▷ Na prikazu trepće **S**.
- ▶ Preko tastera za podešavanje odaberite zamrzivač sl. 11 (6) **c**.
- ▶ Preko tastera SuperFrost sl. 11 (7) izvršite kratku potvrdu.
- ▷ Na prikazu se pojavljuje **c1**.
- ▶ Preko tastera SuperFrost sl. 11 (7) izvršite kratku potvrdu.
- ▷ Simbol zaštite za decu sl. 11 (14) svetli na prikazu.
- ▷ Na prikazu trepće **c**.
- ▷ Funkcija zaštita za decu je uključena.

Kada želite da okončate modus podešavanja:

- ▶ Kratko pritisnite taster On/Off zamrzivač sl. 11 (9).

**-ili-**

- ▶ sačekajte 5 min.
- ▷ Na prikazu temperature se ponovo prikazuje temperatura.

**Kada želite da isključite ovu funkciju:**

- ▶ Aktiviranje modusa podešavanja: Pritisnite taster SuperFrost sl. 11 (7) u trajanju od pribl. 5 sekundi.
- ▷ Na prikazu se pojavljuje simbol meni sl. 11 (13).
- ▷ Na prikazu trepće **c**.
- ▶ Preko tastera SuperFrost sl. 11 (7) izvršite kratku potvrdu.
- ▷ Na prikazu se pojavljuje **c0**.
- ▶ Simbol zaštite za decu sl. 11 (14) se gasi.
- ▷ Na prikazu trepće **c**.
- ▷ Funkcija zaštita za decu je isključena.

Kada želite da okončate modus podešavanja:

- ▶ Kratko pritisnite taster On/Off zamrzivač sl. 11 (9).

**-ili-**

- ▶ sačekajte 5 min.
- ▷ Na prikazu temperature se ponovo prikazuje temperatura.

### 5.2 Alarm na vratima

Za frižider i zamrzivač

Kada su vrata otvorena duže od 60 sekundi, oglašava se zvučno upozorenje.

Zvučno upozorenje se automatski isključuje kada se zatvore vrata.



### 5.2.1 Isključivanje zvuka alarma na vratima

Zvučno upozorenje se može isključiti kada su otvorena vrata. Isključivanje zvuka je aktivno sve dok su vrata otvorena.

- ▶ Pritisnite taster alarm On/Off sl. 11 (8).



### 5.3 Temperaturni alarm

Kada temperatura zamrzivača nije dovoljno hladna, oglašava se zvučno upozorenje.

Istovremeno trepće prikaz temperature i simbol alarm.

Uzrok previsoke temperature može da bude:

- stavljene su sveže namirnice
- prilikom razvrstavanja i vađenja namirnica je ušlo previše toplog vazduha iz prostorije
- duže vremena nije bilo struje
- uređaj je u kvaru

Zvučno upozorenje se automatski isključuje, a simbol alarm gasi kada temperatura bude ponovo dovoljno niska.

Ukoliko alarm ostane aktivan: (vidi Smetnje).

SR

## Napomena

Kada temperatura nije dovoljno hladna, namirnice mogu da se pokvare.

- ▶ Proverite kvalitet namirnica. Nemojte da konzumirate pokvarene namirnice.

### 5.3.1 Isključivanje temperaturnog alarma

Zvučno upozorenje se može isključiti. Kada temperatura bude ponovo bila dovoljno hladna, aktivira se funkcija alarma.

- ▶ Pritisnite taster alarm On/Off sl. 11 (8).

### 5.4 Sabbath modus

Ova funkcija ispunjava verske zahteve kada je Sabbath odn. kada su jevrejski praznici. Kada je aktiviran Sabbath modus neke funkcije upravljačke elektronike su isključene. Nakon podešavanja Sabbath modusa ne morate više da se brinete od kontrolnim lampicama, brojevima, simbolima, prikazima, porukama alarma i ventilatorima. Ciklus otapanja radi u zadato vreme bez obzira na korišćenje frižidera. Nakon nestanka struje se uređaj ponovo samostalno vraća na Sabbath modus.

Za listu Star-K sertifikovanih uređaja, pogledajte [www.star-k.org/appliances](http://www.star-k.org/appliances).



## UPOZORENJE

Opasnost od trovanja namirnicama!

Ukoliko dođe do nestanka struje dok je Sabbath modus aktiviran, ova poruka neće biti memorisana. Kada se struja ponovo vrati, uređaj nastavlja da radi u Sabbath modusu. Kada on prestane, na prikazu temperature se ne pojavljuje poruka o nestanku struje. Ukoliko u toku Sabbath modusa dođe do nestanka struje:

- ▶ Proverite kvalitet namirnica. Nemojte da konzumirate konzumirane namirnice!

- Sve funkcije su blokirane, osim isključivanja Sabbath modusa.
- Ako su aktivirane funkcije kao što su SuperFrost, SuperCool, ventilacija itd., kada bude uključen a Sabbath modus, one ostaju aktivne.
- Ne emituju se zvučni signali i na prikazu temperature se ne prikazuju upozorenja/podešavanja (npr. temperaturni alarm, alarm na vratima).
- Unutrašnje osvetljenje je deaktivirano.

#### 5.4.1 Podešavanje Sabbath modusa

- ▶ Aktiviranje modusa podešavanja: Pritisnite taster SuperFrost sl. 11 (7) u trajanju od pribl. 5 sekundi.
- ▷ Na prikazu trepće **S**.
- ▷ Svetli simbol meni sl. 11 (13).
- ▶ Da pokrenete funkciju Sabbath modus: Kratko pritisnite taster SuperFrost sl. 11 (7).

Kada se na prikazu pojavi **S1**:

# Rukovanje

► **Da uključite** Sabbath modus kratko pritisnite taster SuperFrost sl. 11 (7).

► **Da isključite** Sabbath modus kratko pritisnite taster SuperFrost sl. 11 (7).

Kada se na prikazu pojavi **S0**:

- Preko tastera SuperFrost sl. 11 (7) izvršite kratku potvrdu.
- Deaktiviranje modusa podešavanja: Pritisnite taster On/Off zamrzivač sl. 11 (9).

-ili-

- Sačekajte 5 min.
- ▷ Na prikazu temperature se prikazuje simbol Sabbath modus, sve dok je aktivan Sabbath modus.
- ▷ Sabbath modus se nakon 120 sati automatski isključuje, ukoliko prethodno ne bude ručno isključen.

## 5.5 Frižider

Usled prirodne cirkulacije vazduha u frižideru se podešavaju različita temperaturna područja. Neposredno iznad fioka za povrće i na zadnjem zidu je najhladnije. U gornjem prednjem području i u vratima je najtoplije.

### 5.5.1 Hlađenje namirnica

#### Napomena

Energetska potrošnja se povećava a rashladna snaga se smanjuje ukoliko ventilacija nije dovoljna.

► Proreze ventilatora uvek držite slobodne.

- Lako kvarljive namirnice kao što su gotova jela, meso i kobasice čuvajte u najhladnijoj zoni. U gornjem području i u vratima rasporedite puter i konzerve. (vidi Na prvi pogled)
- Za pakovanje koristite plastične, metalne, aluminijumske, staklene posude za više upotreba kao i foliju za održavanje svežine.
- Sirovo meso ili ribu uvek skladištiti u čistim, zatvorenim posudama na najnižem mestu za odlaganje u rashladnom području tako da ne dođe do dodira sa drugim namirnicama ili kapanja na njih.
- Namirnice, koje lako poprimaju ili odaju miris ili ukus, kao što su tečnosti, uvek držite u zatvorenim posudama ili poklopljene.
- Prednja površina pod rashladnog dela koristiti samo za kratkotrajno odlaganje zamrznutih proizvoda, npr. prilikom preuređivanja ili sortiranja. Međutim, ne ostavljati zamrznute proizvode, inače prilikom zatvaranja vrata mogu biti pomereni unazad ili prevrnuti.
- Namirnice nemojte da čuvate previše zbijeno, tako da vazduh može da cirkuliše.

### 5.5.2 Podešavanje temperature

Temperatura zavisi od sledećih faktora:

- učestalosti otvaranja vrata
- trajanje otvaranja vrata
- temperatura u prostoriji postavljanja
- vrsta, temperatura i količina namirnica

Preporučeno podešavanje temperature: 5 °C

Temperatura se može kontinuirano menjati. Kada se dostigne podešavanje od 1 °C, ponovo se počinje sa 9 °C.

- Pokretanje funkcije temperature: Pritisnite taster za podešavanje frižidera sl. 11 (3).
- ▷ Na prikazu temperature se prikazuje i trepće do tada podešena vrednosti.
- Promena temperature u koracima od po 1 °C: Taster za podešavanje frižidera sl. 11 (3) pritisniti sve dok se na prikazu temperature ne prikaže željena temperatura.
- ▷ U toku podešavanja se vrednost prikazuje i trepće.
- ▷ Pribl. 5 sekundi nakon poslednjeg pritiska na taster se preuzima novo podešavanje. Temperatura u unutrašnjosti se polako podešava na novu vrednost.

### 5.5.3 Ventilator

Preporučuje se cirkulacija hlađenja:

- kod visokoj sobnoj temperaturi (veću od 33 °C)
- kod visoke vlažnosti vazduha



Cirkulacija vazduha ima nešto veću energetska potrošnju. Radi uštede energije, ventilator se automatski isključuje kada se otvore vrata.

#### Uključivanje ventilatora

- Kratko pritisnite taster ventilacija sl. 11 (2).
- ▷ Na prikazu se pojavljuje simbol ventilacija sl. 11 (15).
- ▷ Ventilator je aktivan. Kod nekih uređaja se on uključuje tek, kada kompresor radi.

#### Isključivanje ventilatora

- Kratko pritisnite taster ventilacija sl. 11 (2).
- ▷ Simbol ventilacija sl. 11 (15) se gasi.
- ▷ Ventilator je isključen.

### 5.5.4 Površine za odlaganje

#### Pomeranje ili vađenje površina za odlaganje

##### Sl. 6

- Da potpuno izvadite površinu za odlaganje poštujujte redosled prikazanih radnji.
- Površinu za odlaganje uvucite sa zadnjom ivicom usmerenom na gore.

### 5.5.5 Polica u vratima

#### Vađenje police u vratima

##### Sl. 7

- Skinite police u skladu sa slikom.

## 5.6 Zamrzivač

U zamrzivaču možete da čuvate duboko zamrznutu hranu i smrznute proizvode, pravite kocke leda i zamrzavate sveže namirnice.

### 5.6.1 Zamrzavanje namirnica

Možete da zamrznete maksimalno onoliko kg svežih namirnica unutar 24 h, koliko se navodi na tipskoj pločici (vidi Na prvi pogled) pod „Kapacitet zamrzavanja ... kg/24h“.

Fioke se mogu opteretiti svaka sa maks. 20 kg smrznutog proizvoda.



#### OPREZ

Opasnost od povreda usled staklenih krhotina!

Flaše i konzerve sa pićima mogu prilikom zamrzavanja da prsnu. Ove se posebno odnosi na gazirane napitke.

- Flaše i konzerve sa pićima nemojte da zamrzavate!

Kako se namirnice ne bi brzo zamrzavale do srži, nemojte da prekoračujete sledeće količine po pakovanju:

- voće, povrće do 1 kg
- meso do 2,5 kg

- Namirnice u kesama za zamrzivač, plastične, metalne ili aluminijumske posude pakujte u porcije.

### 5.6.2 Vreme čuvanja

Smernice za trajanje čuvanja različitih namirnica u zamrzivaču:	
Sladoled	2 do 6 meseci
Kobasice, šunke	2 do 6 meseci
Hleb, peciva	2 do 6 meseci
Divljač, svinjetina	6 do 10 meseci
Riba, masna	2 do 6 meseci
Riba, posna	6 do 12 meseci
Sir	2 do 6 meseci
Živina, govedina	6 do 12 meseci
Povrće, voće	6 do 12 meseci

Navedeno vreme čuvanja su okvirne vrednosti.

### 5.6.3 Odmrzavanje namirnica

- u frižideru
- u mikrotalasnoj rerni



- u rerni/rerni sa vrućim vazduhom
- na sobnoj temperaturi
- ▶ Vadite sam onoliko namirnica koliko je potrebno. Odmrznute namirnice pripremite što pre.
- ▶ Odmrznute namirnice ponovo zamrzavajte samo u izuzetnim slučajevima.

### 5.6.4 Podešavanje temperature

- Preporučeno podešavanje temperature: -18 °C  
 Temperatura se može kontinuirano menjati. Kada se dostigne podešavanje od -26 °C, ponovo se počinje sa -16 °C.
- ▶ Pokretanje funkcije temperature: Pritisnite taster za podešavanje zamrzivača sl. 11 (6).
  - ▷ Na prikazu temperature trepće aktuelna temperatura.
  - ▶ Taster za podešavanje zamrzivača sl. 11 (6) pritiskati sve dok se ne prikaže željena temperatura.

### 5.6.5 SuperFrost

- Sa ovom funkcijom sveže namirnice možete brzo da zamrznete do srži. Uređaj radi sa maksimalnom rashladnom snagom, usled toga zvuci rashladnog agregata mogu da privremeno postanu glasniji.
- Možete da zamrznete maksimalno onoliko kg svežih namirnica unutar 24 h, koliko se navodi na tipskoj pločici pod „Kapacitet zamrzavanja ... kg/24h“. Ova maksimalna količina zamrzavanja se razlikuje zavisno od modela i klimatske klase.
- Zavisno od količine svežih namirnica koje treba da budu zamrznute, morate ranije da uključite SuperFrost. Zapakujte namirnice i položite ih što je moguće više horizontalno. Namirnice koje treba da budu zamrznute ne dovoditi u kontakt sa već zamrznutim proizvodima, da ih ne bi otapale.
- SuperFrost ne morate da uključujete u sledećim slučajevima:
- kod stavljanja već smrznutih proizvoda
  - kod zamrzavanja do pribl. 2 kg svežih namirnica

#### Zamrzavanje sa SuperFrost

- ▶ Kratko pritisnite taster SuperFrost sl. 11 (7).
- ▷ Na prikazu se pojavljuje simbol SuperFrost sl. 11 (10).
- ▷ Temperatura zamrzivača pada, uređaj radi sa maksimalnom rashladnom snagom.

#### Napomena

- ▶ Kada se pritisne taster SuperFrost, preko integrisane zadržke uključivanja može doći do 8 minuta kašnjenja kod uključivanja kompresora. Ova zadržka povećava životni vek kompresora.

Kod premale količine zamrzavanja:

- ▶ Sačekajte pribl. 6 h.

Kod maksimalne količine zamrzavanja (vidi tipsku pločicu):

- ▶ Sačekajte pribl. 24 h.
- ▶ Zapakovane namirnice stavite u gornje fioke.
- ▷ SuperFrost se automatski isključuje najkasnije nakon pribl. 65 h.
- ▷ Simbol SuperFrost sl. 11 (10) se gasi, kada se zamrzavanje završi.
- ▷ Uređaj nastavlja da radi u energetski štedljivom normalnom režimu rada.

### 5.6.6 Fioke

#### Napomena

Energetska potrošnja se povećava a rashladna snaga se smanjuje ukoliko ventilacija nije dovoljna.

Kod uređaja sa NoFrost:

- ▶ Najnižu fioku ostaviti u uređaju!
- ▶ Unutrašnje proreze ventilatora na zadnjem zidu uvek držite slobodne!

- ▶ Police izvadite u skladu sa **sl.5.**

### 5.6.7 VarioSpace

#### Sl.3

Možete da izvadite fioke. Tako dobijate mesta za velike smrznute proizvode. Živinu, meso, veliku divljač kao i visoka peciva mogu se zamrznuti u komadu i dalje pripremati.

- ▶ Fioke se mogu opteretiti svaka sa maks. 20 kg smrznutog proizvoda.

## 6 Održavanje

### 6.1 Otapanje sa NoFrost

NoFrost sistem automatski otapa uređaj.

#### Frizider:

Otopljenja voda isparava usled toplote kompresora. Kapljice vode ili tanak slojinja, odn. leda na zadnjem zidu, uslovljene su načinom funkcionisanja i potpuno normalne.

- ▶ Redovno čistite otvor odvoda, tako da odmrznuta ovda može da otiče. (vidi 6.2 Čišćenje uređaja)

#### Zamrzivač:

Vlaga se prikuplja na isparivaču, periodično se otapa i isparava.

- ▶ Uređaj se ne mora ručno otapati.

SR

### 6.2 Čišćenje uređaja

Redovno čistiti uređaj.



#### UPOZORENJE

Opasnost od povreda i oštećenja usled vrele pare!  
 Vrela para može da dovede do opekotina i da oštećenja površina.

- ▶ Ne koristiti paročistače!

#### PAŽNJA

Pogrešnim čišćenjem se oštećuje uređaj!

- ▶ Sredstvo za čišćenje ne koristiti u koncentrovanom vidu.
- ▶ Ne koristiti abrazivne ili grube sundere ili čeličnu vunu.
- ▶ Ne koristiti oštra, abrazivna, sredstva za čišćenje koja sadrže pesak, hlorida ili kiseline.
- ▶ Ne koristiti hemijske rastvarače.
- ▶ Tipsku pločicu u unutrašnjosti uređaja nemojte da oštećujete ili uklanjate. Ona je važna za servisnu službu.
- ▶ Nemojte da kidate, prelamate ili oštećujete kablove ili druge delove.
- ▶ Nemojte da dozvolite da prodire voda za čišćenje u korito odvoda, rešetke za ventilaciju i električne delove.
- ▶ Koristite mekane krpe i deterdžent opšte namene sa neutralnom pH-vrednosti.
- ▶ U unutrašnjosti uređaja koristite samo ekološke deterdžente i sredstva za čišćenje.

- ▶ Ispraznite uređaj.

- ▶ Izvucite utikač iz struje.

- ▶ **Spoljašnje i unutrašnje površine od plastike, kao i delove opreme** operite ručno mlakom vodom i sa malo deterdženta.

- ▶ **Lakirane bočne zidove** prebrišite samo mekom, čistom krpom. Kod jake zaprljanosti koristite mlaku vodu sa neutralnim deterdžentom.

- ▶ **Lakirane površine vrata** prebrišite samo mekom, čistom krpom. Kod jake zaprljanosti koristite malo vode ili neutralni deterdžent. Opcionalno se može koristiti krpa od mikrofibera.

- ▶ **Otvor odvoda** čišćenje **sl. 8:** Naslage ukloniti tankim pomagalom, npr. štapić vate.

#### Nakon čišćenja:

- ▶ Osušite uređaj i delove opreme.
  - ▶ Ponovo priključite uređaj i uključite ga.
  - ▶ Uključite SuperFrost (vidi 5.6.4 Podešavanje temperature).
- Kada je temperatura dovoljno hladna:
- ▶ Ponovo staviti namirnice.

### 6.3 Servisna služba

#### Sl. 12

Prethodno proverite da li sami možete da otklonite grešku. (vidi Smetnje). Ukoliko to nije slučaj, obratite se servisnoj službi. Adresu preuzmite iz priloženog spiska servisnih službi.



# Smetnje / Stavljanje van funkcije / odlaganje uređaja na otpad



## UPOZORENJE

Opasnost od povreda usled nestručne popravke!

- ▶ Popravke i intervencije na uređaju i na kablu za struju, koje nisu izričito nabrojane (vidi održavanje), može da obavlja samo servisna služba.
- ▶ Oznaku uređaja sl. 12 (1), servisni br. sl. 12 (2) i serijski br. sl. 12 (3) pročitati sa tipske pločice. Tipska pločica se nalazi na levoj unutrašnjoj strani uređaja.
- ▶ Pozovite servisnu službu i javite grešku, oznaku uređaja sl. 12 (1), servisni br. sl. 12 (2) i serijski br. sl. 12 (3) pročitati sa tipske pločice.
- ▷ Time se omogućava brz i ciljani servis.
- ▶ Uređaj ostaviti zatvoren do dolaska servisne službe.
- ▷ Namirnice će ostati duže hladne.
- ▶ Izvucite utikač (pri tom ne vucite za kabl za struju) i isključite osigurač.

## 7 Smetnje

Vaš uređaj tako konstruisan i napravljen da pruža funkciju i dug upotrebni vek. Ukoliko se i pored toga u toku rada pojave smetnje, molimo Vas da proverite da li je uzrok smetnje greška u rukovanju. U tom slučaju će Vam i u toku garantnog roka biti naplaćeni nastali troškovi.

### Normalni zvuci unutar uređaja:

**Zvuk rada kompresora sa regulacijom broj obrtaja.**

**Bučkanje i pljuskanje** rashladnog sredstva koje teče u rashladnom sistemu.

**Tiho kliktanje**, kada se rashladni agregat (motor) automatski uključuje ili isključuje.

### Kratkotrajno zujanje-nešto glasnije:

- kada se uključuje motor, kad je uključen SuperFrost, sveže stavljene namirnice ili ako su vrata dugo bila otvorena, automatski se povećava rashladna snaga.
- visoka okolna temperatura (vidi 1.2 Primena uređaja)

**Duboko zujanje** - zvuk strujanja vazduha ventilatora.

### Kompresor dugo radi:

- on se prebacuje na niži broj obrtaja kada je potreba za hlađenjem mala, radi uštede energije.
- SuperFrost je uključen.

**Jedan LED pozadi dole na uređaju (kod kompresora) redovno trepće na svakih 15 sekundi\*.**

- Inverter poseduje LED za dijagnostiku greške.
- Treptanje je normalno.

**Spoljne površine su tople.** Toplota sistema rashladne tečnosti se koristi za sprečavanje stvaranja kondenzata.

### Smetnje koje možete samostalno da otklonite:

**Uređaj ne radi:**

- uređaj nije uključen.
- ▶ Utikač pravilno priključite u utičnicu za struju, prekontrolišite osigurač

**Buka od vibracija**, kada uređaj ne stoji stabilno na tlu.

- ▶ Nivelišite uređaj preko podesivih nogica.

**Temperatura nije dovoljno hladna:**

- vrata uređaja nisu pravilno zatvorena.
- ▶ Zatvorite vrata uređaja.
- ventilacija i odvod vazduha nisu dovoljni.
- ▶ Oslobodite i očistite rešetku za ventilaciju.
- visoka okolna temperatura
- ▶ vidi 1.2 Primena uređaja.
- stavljena je prevelika količina svežih namirnica bez SuperFrost.
- ▶ vidi 5.6.4 Podešavanje temperature.
- uređaj je prečesto ili predugo bio otvaran.
- ▶ Sačekajte da se potrebna temperatura samostalno ponovo podesi. Ukoliko se to ne desi, pozovite servisnu službu (vidi Održavanje).
- pogrešno podešena temperatura.
- ▶ Podesite hladniju temperaturu i prekontrolišite posle 24 sata.

- uređaj je preblizu izvora toplote.
- ▶ Promenite lokaciju uređaja ili izvora toplote.

**Unutrašnje osvetljenje ne svetli.**

- uređaj nije uključen.
- ▶ Uključite uređaj.
- vrata su bila otvorena duže od 15 min.
- ▶ Unutrašnje osvetljenje se automatski isključuje posle pribl. 15 min. kada su otvorena vrata.

**Stvaranje leda ili kondenzata.**

- zaptivka vrata može da isklizne iz žleba.
- ▶ Proverite zaptivku vrata.

**Kod sledećih smetnji, pozovite servisnu službu:**

- zaptivka vrata je u kvaru ili je potrebno zameniti iz drugih razloga. Zaptivka vrata se može zameniti.
- na prikazu temperature se ponovo DEMO.
- LED osvetljenje je u kvaru ili je poklopac oštećen.



## UPOZORENJA:

Opasnost od povreda usled električnog udara!

Ispod poklopca se nalaze delovi koji provode struju.

- LED unutrašnje osvetljenje može da menja ili popravljiva samo servisna služba ili za to obučeno stručno osoblje.

Opasnost od povreda usled LED osvetljenja!

Intenzitet svetla LED osvetljenja odgovara ризичне групе RG 2.

Kada je poklopac u kvaru:

- nemojte da gledate sa optičkim sočivima iz neposredne blizine direktno u osvetljenje. Pri tom oči mogu da budu povređene.

## 8 Stavljanje van funkcije

### 8.1 Isključivanje uređaja

#### Napomena

- ▶ Da isključite celokupan uređaj, potrebno je isključiti samo zamrzivač. Pri tom se automatski isključuje i frižider.

#### 8.1.1 Isključivanje zamrzivača

- ▶ Pritisnite taster On/Off zamrzivač sl. 11 (9) u trajanju od najmanje 3s.
- ▷ Prikazi temperature se gase. Celokupan uređaj je uključen.

#### 8.1.2 Isključivanje frižidera

- ▶ Pritisnite taster On/Off frižider sl. 11 (1) u trajanju od najmanje 3s.
- ▷ Unutrašnje osvetljenje se gasi.
- ▷ Prikaz temperature frižidera se gasi.

#### Napomena

- ▶ Kada samo frižider treba da bude isključen, npr. za vreme odmora, uvek treba voditi računa: prikaz temperature zamrzivača mora da svetli.

### 8.2 Stavljanje van funkcije

- ▶ Ispraznite uređaj.
- ▶ Isključite uređaj (stavite ga van funkcije).
- ▶ Izvucite utikač iz struje.
- ▶ Očistite uređaj (vidi 6.2 Čišćenje uređaja).
- ▶ Ostavite otvorena vrata kako se ne bi stvarali neprijatni mirisi.



## 9 Odlaganje uređaja na otpad

Uređaj poseduje korisne materijale i treba ga odneti na otpad radi reciklaže. Odlaganje starih uređaja mora da se odvija stručno i na odgovarajući način u skladu sa lokalnim propisima i zakonima.

Nemojte da oštete rashladni sistem starog uređaja prilikom transporta na otpad, da sadržano rashladno sredstvo (podaci na tipskoj pločici) i ulje ne bi nekontrolisano iscurili napolje.

- ▶ Izvucite utikač iz struje.
- ▶ Odsecite priključni kabl.



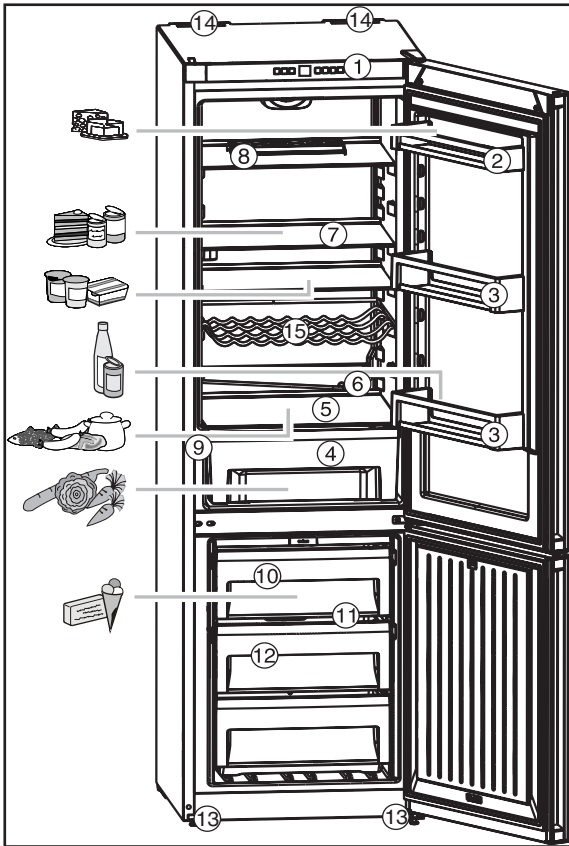

Fig. 1

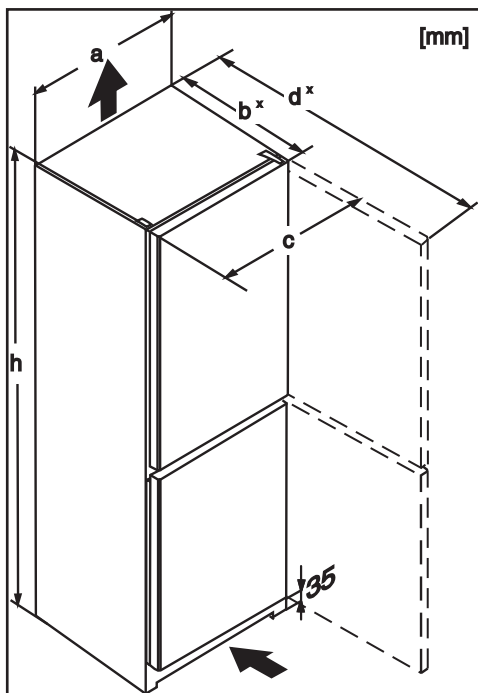

Fig. 2

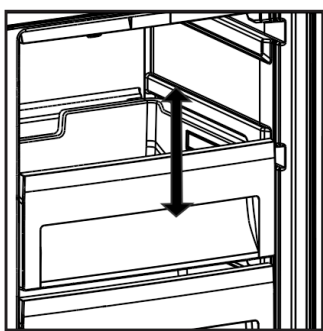

Fig. 3

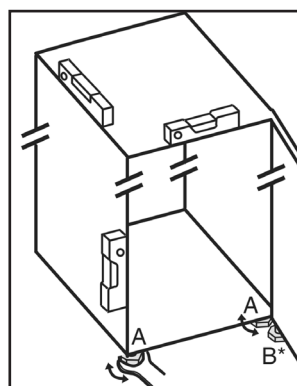

Fig. 4

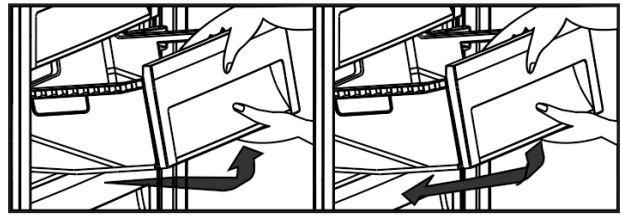

Fig. 5

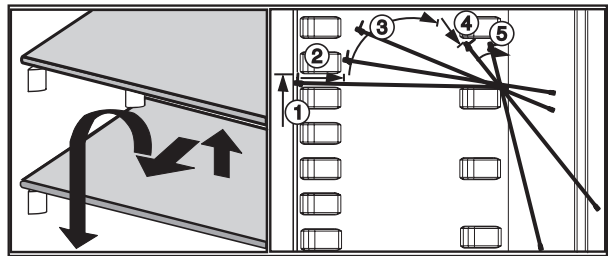

Fig. 6

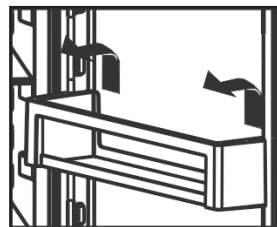

Fig. 7

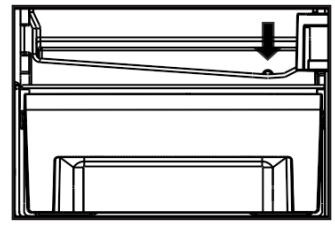

Fig. 8

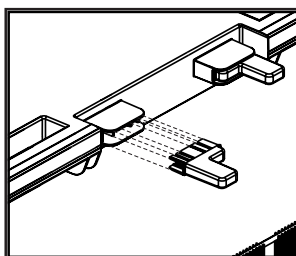

Fig. 9



Fig. 10

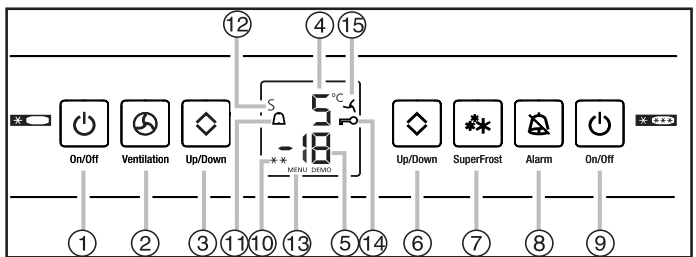

Fig. 11

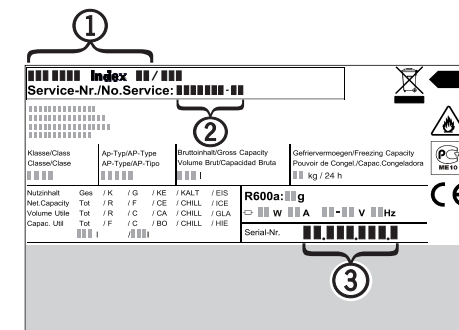

Fig. 12

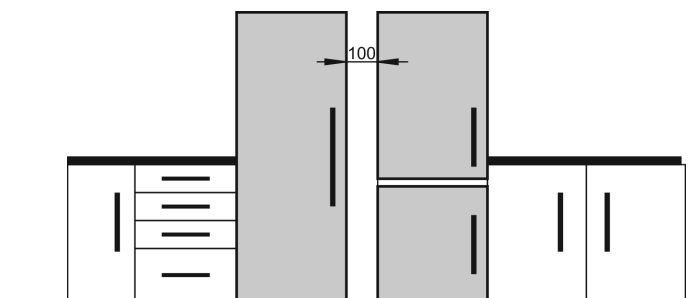

Fig. 13

Radi stalnog poboljšavanja proizvoda može doći do promene tehničkih podataka bez prethodnog obaveštenja.

Ovo uputstvo napravljeno je s mnogo truda i s najvećom pažnjom, ali greške u procesu izrade i/ili prevoda uputstva su uvek moguće. Zbog toga proizvođač i prodavac ne preuzimaju odgovornost za eventualne netačne navode, greške u prevodu ili štamparske greške u ovom uputstvu.

## PRAVA POTROŠAČA

### Obaveštenje o saobraznosti

Poštovani potrošači,

Molimo vas da se pridržavate preporuka proizvođača datim u korisničkim uputstvima u vezi sa transportnim oštećenjima, postavljanjem i/ili ugradnjom, priključenjem na kućne instalacije, pravilnim korišćenjem, redovnim čišćenjem i održavanjem aparata.

Zakonska prava potrošača u slučaju nesaobraznosti robe u ugovoru regulisana su članom 51. i 52. Zakona o zaštiti potrošača.\* Trgovac je odgovoran za nesaobraznost robe u ugovoru koja se pojavi u roku od 2 (dve) godine od dana prelaska rizika na potrošača. U slučaju uocene nesaobraznosti možete se obratiti trgovcu kod koga ste kupili robu. Trgovac je dužan da vam bez odlaganja, a najkasnije u roku od 8 dana od prijema reklamacije, odgovori, sa izjašnjenjem o podnetom zahtevu i predlogom njegovog rešavanja. Za utvrđivanje i otklanjanje nesaobraznosti u najkraćem mogućem roku, preporučujemo vam ovlašćeni servis. Za sva pitanja, primedbe i sugestije u vezi servisa možete se obratiti našoj tehničkoj službi.

#### Član 51. – Zakona o zaštiti potrošača

Prodavac odgovara za nesaobraznosti isporučene robe ugovoru ako:

- 1) je postojala u času prelaska rizika na potrošača, bez obzira na to da li je za tu nesaobraznost prodavac znao;
- 2) se pojavila posle prelaska rizika na potrošača, ako potiče od uzroka koji je postojao pre prelaska rizika na potrošača;
- 3) je potrošač mogao lako uočiti, ukoliko je prodavac izjavio da je roba saobrazna ugovoru.

Prodavac je odgovoran i za nesaobraznost nastalu zbog nepravilnog pakovanja, nepravilne instalacije ili montaže koju je izvršio on ili lice pod njegovim nadzorom, kao i kada je nepravilna instalacija ili montaža robe posledica nedostatka u uputstvu koje je predao potrošaču radi samostalne instalacije ili montaže. Prodavac ne odgovara za nesaobraznost ako je u trenutku zaključenja ugovora potrošaču bilo poznato ili mu nije moglo ostati nepoznato da roba nije saobrazna ugovoru ili ako je uzrok nesaobraznosti u materijalu koji je dao potrošač. Odgovornost prodavca za nesaobraznost robe ugovoru ne sme biti ograničena ili izuzeta suprotno odredbama ovog zakona. Prodavac nije vezan javnim obećanjem u pogledu svojstava robe ako:

- 1) nije znao ili nije mogao znati za dato obećanje;
- 2) je pre zaključenja ugovora objavljena ispravka obećanja;
- 3) obećanje nije moglo uticati na odluku potrošača da zaključi ugovor.

#### Član 52.

Ako isporučena roba nije saobrazna ugovoru, potrošač koji je obavestio prodavca o nesaobraznosti, ima pravo da zahteva od prodavca da otkloni nesaobraznost, bez naknade, opravkom ili zamenom, odnosno da zahteva odgovarajuće umanjenje cene ili da raskine ugovor u pogledu te robe. Potrošač ima pravo da bira da nesaobraznost robe trgovac otkloni opravkom ili zamenom.

Ako otklanjanje nesaobraznosti u skladu sa stavom 2. ovog člana nije moguće, potrošač ima pravo da zahteva odgovarajuće umanjenje cene ili raskid ugovora ako:

- 1) nesaobraznost ne može da se otkloni opravkom ili zamenom uopšte niti u primerenom roku;
- 2) ne može da ostvari pravo na opravku ili zamenu, odnosno ako prodavac nije izvršio opravku ili zamenu u primerenom roku;
- 3) opravka ili zamena ne može da se sprovede bez značajnijih nepogodnosti za potrošača zbog prirode robe i njene namene;
- 4) otklanjanje nesaobraznosti opravkom ili zamenom predstavlja nesrazmerno opterećenje za prodavca.

Nesrazmerno opterećenje za prodavca u smislu stava 3. tačka 4) ovog člana, javlja se ako u poređenju sa umanjenjem cene i raskidom ugovora, stvara preterane troškove, uzimajući u obzir:

- 1) vrednost robe koju bi imala da je saobrazna ugovoru;
- 2) značaj saobraznosti u konkretnom slučaju;
- 3) da li se saobraznost može otkloniti bez značajnijih nepogodnosti za potrošača.

Potrošač ima pravo da zahteva zamenu, odgovarajuće umanjenje cene ili da raskine ugovor zbog istog ili drugog nedostatka saobraznosti koji se posle prve opravke pojavi, a ponovna opravka je moguća samo uz izričitu saglasnost potrošača. Uzimajući u obzir prirodu robe i svrhu zbog koje je potrošač nabavio, opravka ili zamena mora se izvršiti u primerenom roku bez značajnijih neugodnosti za potrošača i uz njegovu saglasnost. Ako se nesaobraznost pojavi u roku od šest meseci od dana prelaska rizika na potrošača, potrošač ima pravo da bira između zahteva da se nesaobraznost otkloni zamenom, odgovarajućim umanjenjem cene ili da izjavi da raskida ugovor. Ako se nesaobraznost pojavi u roku od šest meseci od dana prelaska rizika na potrošača, otklanjanje nesaobraznosti moguće je opravkom uz izričitu saglasnost potrošača. Sve troškove koji su neophodni da bi se roba saobrazila ugovoru, a naročito troškove rada, materijala, preuzimanja i isporuke, snosi prodavac. Za obaveze prodavca prema potrošaču, koje nastanu usled nesaobraznosti robe, prodavac ima pravo da zahteva od proizvođača u lancu nabavke te robe, da mu naknadi ono što je ispunio po osnovu te obaveze. Potrošač ne može da raskine ugovor ako je nesaobraznost robe neznatna. Prava iz stava 1. ovog člana ne utiču na pravo potrošača da zahteva od prodavca naknadu štete koja potiče od nesaobraznosti robe, u skladu sa opštim pravilima o odgovornosti za štetu.

Model \_\_\_\_\_

Serijski broj \_\_\_\_\_

Datum prodaje \_\_\_\_\_

Pečat i potpis trgovca \_\_\_\_\_

**POSTUPAK REKLAMACIJE**

***Mole se poštovani potrošači da u slučaju reklamacije kontaktiraju tehničku službu preduzeća GEMMA B&D doo i/ili ovlašćeni servis.***







**Uvoznik za Srbiju:**



Đorđa Stanojevića 14, 11070 Novi Beograd, Srbija

**Služba nabavke, prodaje i tehnička služba**

tel: 011/ 22 85 020 fax: 011/ 31 88 033

e-mail: [info@gemma.rs](mailto:info@gemma.rs)

Ovaj dokument je originalno proizveden i objavljen od strane proizvođača, brenda Liebherr, i preuzet je sa njihove zvanične stranice. S obzirom na ovu činjenicu, Tehnoteka ističe da ne preuzima odgovornost za tačnost, celovitost ili pouzdanost informacija, podataka, mišljenja, saveta ili izjava sadržanih u ovom dokumentu.

Napominjemo da Tehnoteka nema ovlašćenje da izvrši bilo kakve izmene ili dopune na ovom dokumentu, stoga nismo odgovorni za eventualne greške, propuste ili netačnosti koje se mogu naći unutar njega. Tehnoteka ne odgovara za štetu nanесenu korisnicima pri upotrebi netačnih podataka. Ukoliko imate dodatna pitanja o proizvodu, ljubazno vas molimo da kontaktirate direktno proizvođača kako biste dobili sve detaljne informacije.

Za najnovije informacije o ceni, dostupnim akcijama i tehničkim karakteristikama proizvoda koji se pominje u ovom dokumentu, molimo posetite našu stranicu klikom na sledeći link:

<https://tehnoteka.rs/p/liebherr-kombinovani-frizider-cnno-4313-akcija-cena/>