

Uputstvo za upotrebu

HANSA ugradna ploča BHIW68308



Tehnoteka je online destinacija za upoređivanje cena i karakteristika bele tehnike, potrošačke elektronike i IT uređaja kod trgovinskih lanaca i internet prodavnica u Srbiji. Naša stranica vam omogućava da istražite najnovije informacije, detaljne karakteristike i konkurentne cene proizvoda.

Posetite nas i uživajte u ekskluzivnom iskustvu pametne kupovine klikom na link:

<https://tehnoteka.rs/p/hansa-ugradna-ploca-bhiw68308-akcija-cena/>

BHIW6*
BHIB6*

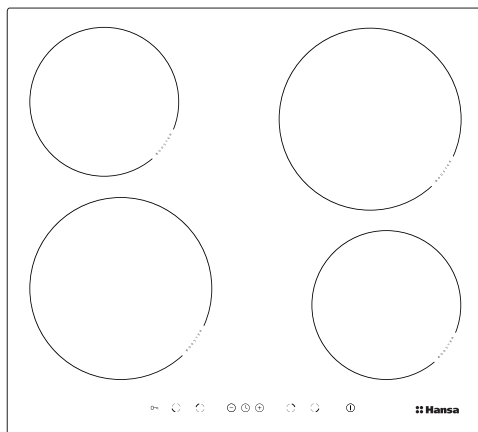

UPUTSTVO ZA UPORABU / INDUKCIONA PLOČA ZA UGRADNJU	SR
NAUDOJIMO INSTRUKCIJA / MONTUOJAMOJI INDUKCIJĖ KAITLĖTĖ	LT
KASUTUSJUHEND / INTEGREETAV INDUKTSIOONPLAAT	ET

POŠTOVANI KLIJENTI,

Ploča Hansa je spoj izuzetno jednostavne upotrebe i savršene produktivnosti. Posle čitanja instrukcije, upotreba ploče neće da bude problem.

Ploča koja je napustila fabriku pre pakovanja je sa obzirom na sigurnost i funkcionalnost bila temeljno proverena na posebnim kontrolnim mestima.

Molimo Vas da pre pokretanja uređaja pažljivo pročitate instrukciju za upotrebu. Pridržavanje pravila iz instrukcije će da Vas zaštiti od nepravilne eksploatacije.

Instrukciju sačuvati i čuvati na mestu koje je uvek pri ruci.

Ciljem izbegavanja nesretnih slučajeva pažljivo pročitati instrukciju za upotrebu.

Pažnja!

Uređaj opsluživati isključivo posle čitanja ove instrukcije.

Uređaj je planiran isključivo kao uređaj za kuvanje. Bilo kakva druga svrha (np. grejanje prostorija) nije u skladu sa njegovom namenom i može da bude opasna.

Proizvođač pridržava pravo na promene koje ne utiču na rad uređaja.

SADRŽAJ

Osnovne informacije.....	2
Napomene o bezbednoj upotrebi.....	3
Opis proizvoda.....	8
Instalacija.....	9
Upotreba.....	13
Čišćenje i održavanje.....	24
Postupanje u hitnim slučajevima.....	26
Tehnički podaci.....	28

NAPOMENE O BEZBEDNOJ UPOTREBI

Pažnja. Uređaj i njegovi dostupni delovi se greju tokom upotrebe. Posebnu pažnju obratiti na mogućnost dodira grejaćih elemenata. Deca ispod 8 godine života trebala bi da se drže što dalje od uređaja, ako nisu pod stalnim nadzorom.

Ovaj uređaj mogu da koriste deca od 8 godine života i starija; osobe sa fizičkim, senzorskim i mentalnim ograničenjima; osobe bez iskustva i znanja, ako su pod nadzorom ili postupaju prema instrukciji za upotrebu uređaja koju im objašnjava osoba odgovorna za njihovu bezbednost. Paziti da se deca ne igraju sa opremom. Deca bez nadzora ne bi trebala da čiste i opslužuju uređaj.

Pažnja. Kuvanje bez kontrole prisutnosti masnoće i ulja na kuhinjskoj ploči može da bude opasno i da dovede do požara.

NIKAD ne pokušavaj da gasiš požar vodom. Isključi uređaj i prekrij plamen, na primer poklopcem ili nezapaljivom tkaninom.

Pažnja. Opasnost od požara: ne sakupljaj predmete na površini za kuvanje

Pažnja. Ako je površina napuknuta, isključiti struju ciljem izbegavanja mogućnosti električnog udara.

Ne preporučujemo postavljanje metalnih predmeta (kao što su noževi, viljuške, kašike i poklopci ili aluminijumske folije) na površinu ploče, jer mogu da budu vrući.

NAPOMENE O BEZBEDNOJ UPOTREBI

Posle upotrebe isključi grejaću ploču regulatorom i ne računaj isključivo na parametre detektora posude.

Uređajem ne upravljati pomoću vanjskog sata ili nezavisnog sistema daljinskog upravljanja.

Za čišćenje uređaja zabranjena je upotreba opreme za čišćenje parom.

NAPOMENE O BEZBEDNOJ UPOTREBI

- Pre prve upotrebe indukcione ploče pročitati instrukcije za upotrebu. Na taj način se brinemo za svoju bezbednost i izbegavamo oštećenja ploče.
- Ako je indukciona ploča korištena u blizini radija, televizora ili drugog uređaja koje emituje zračenje, proveriti da li upravljački panel ploče radi pravilno.
- Ploču bi trebao da priključi kvalifikovani instalater – električar.
- Zabranjena je montaža ploče u blizini uređaja za hlađenje.
- Nameštaj u koji je ugrađena ploča mora da bude otporan na temperaturu oko 100°C. Tiče se to iverice, rubova, površina izrađenih od sintetičkih materijala, lepaka i lakova.
- Ploču koristiti tek posle njene ugradnje. Na taj način izbegavamo dodirivanje delova koji su pod naponom.
- Popravke električnih uređaja obavljaju isključivo stručnjaci. Nestručne popravke uzrokuju ozbiljnu opasnost za korisnika.
- Uređaj je isključen iz električne mreže samo ako je izvađen osigurač ili je utikač izvučen iz utičnice.
- Utikač priključnog kabla trebao bi da bude pristupačan posle instalacije ploče.
- Paziti da se deca ne igraju sa opremom.
- **Osobe sa ugrađenim uređajima koji podržavaju životne funkcije (elektrostimulator, insulinska pumpa, slušni aparat) moraju da provere da li rad tih uređaja neće da bude poremećen zbog indukcione ploče (raspon frekventnosti delovanja indukcione ploče iznosi 20-50 kHz).**
- U slučaju nestanka napona u mreži poništavaju se svi podešeni parametri. Posle ponovog uključjenja napona u mreži preporučeno je oprez. Dok su grejača polja vruća prikazivan je indikator preostale topline „H” i, kao i kod prvog uključjenja, ključ blokade.
- Indikator preostale topline je ugrađen u elektronski sistem i pokazuje da li je ploča uključena i da li je još uvek vruća.
- Ako se utičnica nalazi u blizini grejačkog polja, obratiti pažnju da kuhinjski kablovi ne dodiruju vruće zone.
- Kod upotrebe ulja i masnoća ne ostavljati ploču bez nadzora, jer postoji opasnost od požara.
- Ne koristiti posude od sintetičkih materijala ili od aluminijumske folije. Ti materijali se tope na visokim temperaturama i mogu da oštete keramičku plohu.
- Šećer, limunska kiselina, so itd. u tečnom ili krutom stanju i sintetički materijali ne bi trebali da se nađu na grejaćim poljima.
- Ako se šećer ili sintetički materijal zbog nepažnje nađu na vrućem grejaćem polju ni u kojem slučaju ne isključivati ploču, šećer i plastiku ukloniti oštrom strugalicom. Štititi ruke od opekotina i ranjavanja.

NAPOMENE O BEZBEDNOJ UPOTREBI

- Prilikom upotrebe indukcione ploče koristiti isključivo posude i lonce sa ravnim dnom, bez ivica i izbočina, jer u protivnom mogu da uzrokuju trajne ogrebotine ploče.
- Grejača površina indukcione ploče je otporna na termički šok. Nije osetljiva na hladnoću ni na toplinu.
- Izbegavati ispuštanje predmeta na ploču. Koncentrisani udarci, np pad bočice sa začinima, mogu da dovedu do pucanja i lomljenja keramičke plohe.
- Ako dođe do oštećenja, kipuća jela mogu da se prospu na delove indukcione ploče koji su pod naponom.
- Ako je površina napuknuta, isključiti struju ciljem izbegavanja mogućnosti električnog udara.
- Zabranjena je upotreba površine ploče kao daske za rezanje ili radnog stola.
- Ne preporučujemo postavljanje metalnih predmeta (kao što su noževi, viljuške, kašike i poklopci ili aluminijumske folije) na površinu ploče, jer mogu da budu vrući.
- Ne ugrađivati ploču iznad peći bez ventilatora iznad perilice za posuđe, frižidera, zamrzivača, ili mašine za pranje veša.
- Ako je ploča ugrađena u kuhinjsku ploču, metalni predmeti koji se nalaze u ormarićima mogu da se zagreju do visokih temperatura zbog vazduha koji ispušta sistem ventilacije ploče. Zbog toga preporučujemo upotrebu direktnog zaslona (vidi crt. 2).
- Pridržavati se instrukcija o održavanju i čišćenju keramičke plohe. U slučaju nepravilnog ophođenja sa pločom ne odgovaramo u okviru garancije.

KAKO ŠTEDETI ENERGIJU



Osoba koja troši energiju na odgovoran način štiti ne samo kućni budžet, ali i svesno brine za prirodnu sredinu. Zato pomozimo, štedimo električnu energiju! A činimo to na sledeći način:

•Korišćenje pravilnih posuda za kuvanje.

Posude sa ravnim i debelim dnom omogućavaju štednju do 1/3 električne energije. Pamtiti o poklopcu, u suprotnom potrošnja električne energije raste četverostruko!

•Briga za čistoću grejaćih polja i dna posuda.

Prljavština ograničava predavanje topline – jako zagorela prljavština može da bude uklonjena isključivo sredstvima koja ozbiljno narušavaju prirodnu sredinu.

•Izbegavanje nepotrebnog „zavirivanja u posude“.

•Neugrađivanje ploče u neposrednoj blizini frižidera/zamrzivača.

Zbog tih uređaja potrošnja električne energije nepotrebno raste.

UKLANJANJE AMBALAŽE



Uređaj je za vreme transporta zaštićen od oštećenja. Posle vađenja uređaja iz pakovanja molimo Vas da elemente ambalaže uklonite na način koji ne ugrožava prirodnu sredinu. Svi materijali korišteni za ambalažu nisu štetni za prirodnu okolinu, 100% je moguća reciklaža i označeni su odgovarajućim simbolom.

Paznja! Ambalažne materijale (polietilenske kesice, komadiće stiropora itd.) prilikom uklanjanja ambalaže držati daleko od dece.

ODLAGANJE STAROG UREĐAJA

Ovaj uređaj je označen u skladu sa evropskom direktivom **2012/19/UE** i poljskim zakonom o potrošenom električnom i elektronskom otpadu. Ujedno je označen simbolom precrtanog kontejnera za otpatke.



Oznaka na proizvodu pokazuje da ovaj proizvod posle njegovog životnog veka ne može da bude biti tretiran kao ostali kućni otpad. Korisnik ima obavezu da ovaj proizvod preda na odgovarajuće sabirno mesto za reciklažu potrošene električne i elektronske opreme. Institucije za prikupljanje ovakvog otpada, uključujući lokalne sabirne tačke, kupovna mesta, opštinske jedinice, sačinjavaju odgovarajući sistem koji omogućava zbrinjavanje ove opreme. Pravilno odlaganje potrošene električne i elektronske opreme sprečava potencijalne negativne posledice za okolinu i ljudsko zdravlje koje inače mogu da budu uzrokovane neodgovarajućim odlaganjem ovog proizvoda.

OPIS PROIZVODA

Opis ploče

Indukciono grejaće polje **booster**
(zadnje desno) Ø 210-220 mm

Indukciono grejaće polje **booster**
(zadnje levo) Ø 160-180 mm

Indukciono grejaće polje **booster**
(prednje levo) Ø 210-220 mm

Indukciono grejaće polje **booster**
(prednje desno) Ø 160-180 mm

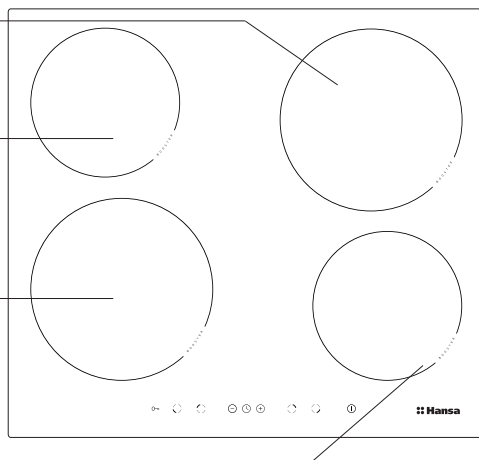

Komandna ploča

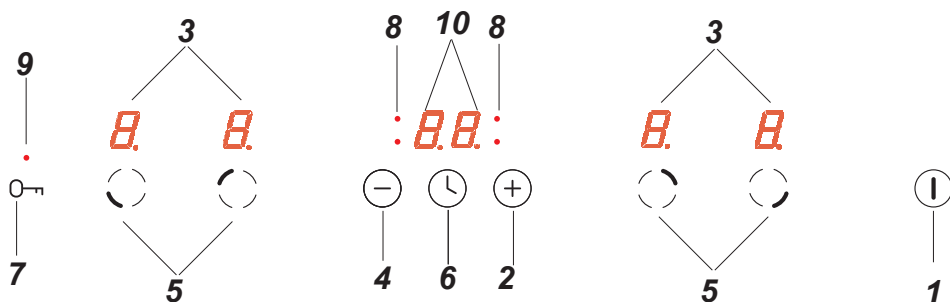

1. Senzor uključeno/isključeno ploče
2. Senzor plus
3. Indikator grejaćeg polja
4. Senzor minus
5. Senzor izbora grejaćih polja
6. Senzor časovnika
7. Sensor ključa
8. Signalizaciona dioda sata
9. Signalizaciona dioda senzora ključa
10. Indikator časovnika

INSTALACIJA

► Pripremanje kuhinjske ploče za ugradnju uređaja

- Debljina kuhinjske ploče trebala bi da iznosi od 28 do 40 mm, dubina min 600 mm. Kuhinjska ploča trebala bi da bude pljosnata i dobro izravnana. Treba je zabrtviti i zaštititi sa strane zida od zalevanja i vlage.
- Udaljenost od ivice otvora do ivice kuhinjske ploče sa prednje strane trebala bi da iznosi min 60 mm, a pozadi min 50 mm.
- Udaljenost od ivice otvora do bočne stenke nameštaja trebala bi da iznosi najmanje 55 mm.
- Materijali od kojih je izrađen namještaj (ploče od iverice i lepak) moraju da budu otporni na temperaturu 100°C. Neispunjavanje ovog uslova može da prouzrokuje deformacije površine ili odvajanje ploča od iverice.
- Ivce otvora trebale bi da budu zaštićene materijalom otpornim na upijanje vlage.
- Otvor u kuhinjskoj ploči izraditi u saglasnosti sa dimenzijama navedenim na crt. 1.
- Ispod ploče ostaviti najmanje 25 mm slobodnog prostora ciljem omogućavanja odgovarajuće cirkulacije vazduha i zaštite od pregrevavanja površina oko ploče, crt. 2.

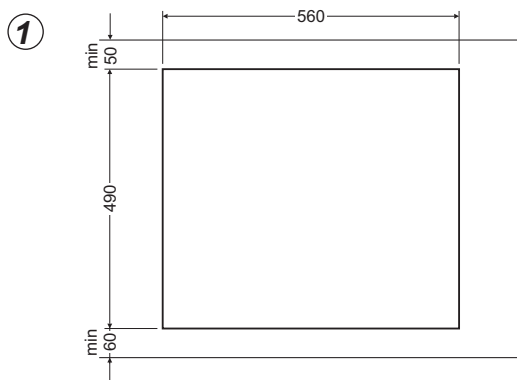

INSTALACIJA

Crt. 2.

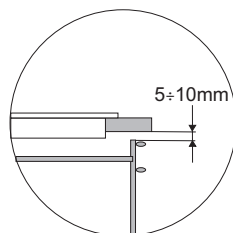
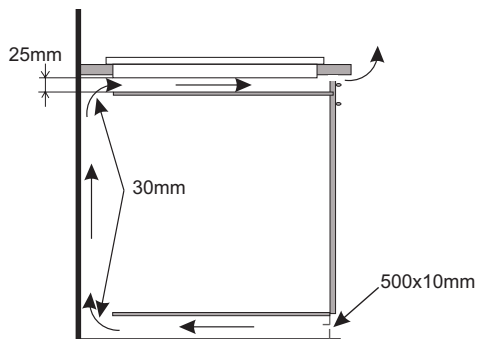

Ugrađivanje u ploču nosećeg ormarića.

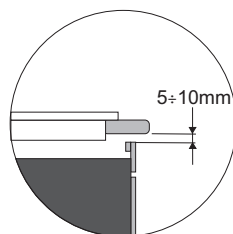
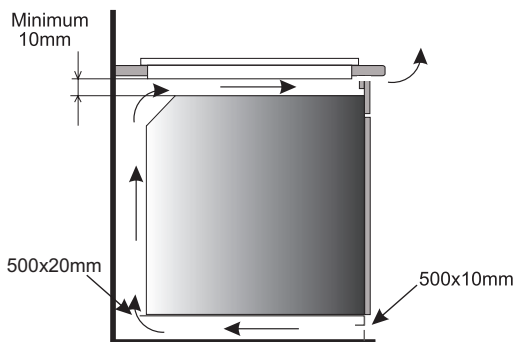

Ugrađivanje u radnu ploču iznad šporeta sa ventilacijom.



Zabranjeno je pričvršćivanje ploče iznad šporeta koji nema ventilaciju.

Instalacija ploče BHIW6*

- priključiti ploču na električni kabel prema ispor. shemi spojeva
- očistiti kuhinjsku ploču od prašine, staviti šporet u otvor i jako utisnuti u kuhinjsku ploču (Crt. 3).

Crt. 3

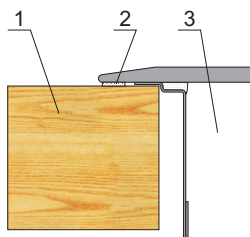

1 – radna ploča
2 – brtva ploče
3 – keramička ploča

INSTALACIJA

Spajanje ploče na električnu mrežu

Pažnja!

Priključivanje može da obavi isključivo kvalifikovani instalater koji poseduje odgovarajuća ovlašćenja. Zabranjeno je samovoljno prerađivanje ili promene u električnoj instalaciji.

Instrukcije za instalatera

Ploča je opremljena priključnom stezaljkom koja omogućava izbor odgovarajućih spojeva za konkretnu vrstu električnog napajanja.

Priključna stezaljka omogućava navedene spojeve:

- jednofazni 230 V ~
- dvofazni 400 V 2N~

Spajanje ploče na odgovarajuće napajanje je moguće pomoću odgovarajućeg priključivanja kontakata na priključnoj stezaljci u skladu sa isporučenom shemom spojeva. Shema spojeva nalazi se i sa donje strane donjeg zaslona. Pristup priključnoj spojnici je moguć posle otvaranja poklopca razvodne kutije. Pamti o odgovarajućem izboru kabla za priključivanje, uzimajući u obzir vrstu spoja i nazivnu snagu ploče.

Pažnja!

Pamti o neophodnosti priključivanja zaštitnog električnog kruga na kontakt priključne spojnice, označenog znakom . Električna instalacija za napajanje ploče trebala bi da bude odgovarajuće zaštićena, a dodatnu zaštitu linije za napajanje čini odgovarajući prekidač koji omogućava prekid napona u slučaju kvara.

Pre spajanjem ploče na električnu instalaciju upoznati se sa informacijama koje se nalaze na natpisnoj pločici i shemi priključaka.

Drugi način spajanja ploče od pokazanog u shemi može da prouzrokuje njen kvar.

PAŽNJA! Instalater ima obavezu da korisniku izda „potvrdu priključenja proizvoda u električnu instalaciju“ (nalazi se u garantnom listu). Posle završene instalacije instalater treba da upiše informaciju o vrsti priključka:

- jednofaznog, dvofaznog ili trofaznog,
- preseku vodiča za priključivanje,
- vrsti primenjene zaštite (vrsti osigurača).

INSTALACIJA

SHEMA MOGUĆIH SPOJEVA Pažnja! Napon grejaćih elemenata 230V					
Pažnja! U slučaju svakog spoja zaštitni vodič mora da bude spojen na kontakt \oplus .				Tip / presek vodiča Preporučena vrsta kabela za priključivanje	Zaštitni osigurač
1	Za mrežu 230 V jednofazni spoj sa neutralnim vodičem, električno kolo spaja kontakte L1, L2, neutralni vodič u N, zaštitni vodič u \oplus	1N~		HO5VV-FG 3X 4 mm ²	min.30 A
2*	Za mrežu 230/400V dvofazni spoj sa neutralnim vodičem, neutralni vodič u N, zaštitni vodič u \oplus	2N~		HO5VV-FG 4X2,5mm ²	min.16 A
L1=R, L2=S, L3=T, N= kontakt neutralnog vodiča, \oplus = kontakt zaštitnog vodiča					

* U slučaju kućne instalacije 3-fazne 230/400V, ostali vodič priključiti na stezaljku: L3 koji nije spojen sa vanjskom instalacijom ploče.

* Stezaljke N-N su vanjski povezane, nije potrebno premoštavanje

UPOTREBA

Pre prvog uključanja ploče

- prvo temeljno očistiti indukcionu ploču. Indukzione ploče tretirati kao staklene površine,
- Prilikom prve upotrebe može da dođe do prolazne pojave mirisa, zato u prostoriji uključiti ventilaciju ili otvoriti prozor,
- sve radnje vezane sa upotrebom izvršiti pridržavajući se bezbednosnih napomena.

Princip rada indukcionog polja

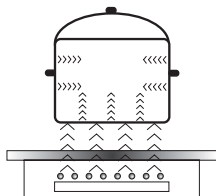

Električni generator napaja induktor koji se nalazi unutar uređaja.

Induktor stvara magnetno polje koje je prenošeno na posudu. Magnetno polje uzrokuje zagrevanje posude.

Ovaj sistem predviđa upotrebu posuda čije je dno osetljivo na delovanje magnetskog polja.

Tehnologija indukcije ima dve vrline:

- toplina je emitovana isključivo pomoću posude, iskorištavanje topline je maksimalno,
- nema pojave toplinske inercije, jer kuvanje počinje automatski u momentu postavljanja posude na ploču i završava kad je skinemo sa ploče.

Tokom normalne upotrebe indukzione ploče mogu da se pojave raznovrsni zvukovi koji nemaju nikakav uticaj na pravilni rad ploče.

- Zvižduk niske frekvencije. Zvuk se oglašava kad je posuda prazna, nestaje posle sipanja vode ili stavljanja hrane.
- Zvižduk visoke frekvencije. Zvuk se oglašava u posudama koje su izrađene od mnogo slojeva raznih materijala i uključivanju maksimalne snage grejanja. Zvuk se oglašava i kad istovremeno koristimo dva ili više grejaćih polja na maksimalnoj snazi. Zvuk nestaje ili je manje intenzivan posle smanjivanja snage.
- Zvuk škripanja. Zvuk nastaje u posudama koje su izrađene od mnogo slojeva raznih materijala. Intenzivnost zvuka zavisi od načina kuvanja.
- Zvuk brujanja. Zvuk nastaje tokom rada ventilatora za hlađenje elektronskih sklopova.

Zvukovi koji mogu da se pojave tokom pravilne eksploatacije proizlaze iz rada ventilatora za hlađenje, dimenzija posuda ili materijala od kojeg su izrađene, načina kuvanja i uključene snage grejanja.

Takvi zvukovi su normalna pojava i nisu oznaka mane indukzione ploče.

UPOTREBA

Zaštitni uređaj:

Ako je ploča pravilno instalirana i pravilno korištena, retko su potrebni zaštitni uređaji.

Ventilator: služi za zaštitu i hlađenje upravljačkih i napajajućih elemenata. Može da radi sa 2 različite brzine, deluje na automatski način. Ventilator radi kad su grejaća polja uključena, deluje i kad je ploča isključena dok se elektronski sistem dovoljno ne ohladi.

Tranzistor: Temperatura elektronskih elemenata je neprestano merena pomoću sonde. Ako toplina raste na opasni način, ovaj sistem automatski smanjuje snagu grejaćeg polja ili isključuje grejaće polje koje se nalazi najbliže zagrejanih elektronskih elemenata.

Detekcija: detektor prisutnosti posude omogućava rad ploče i istovremeno zagrevanje. Mali predmeti koji su postavljeni u zoni grejanja (kašičice, nož, prsten...) neće da budu tretirani kao posude i ploča se ne uključuje.

► Detektor prisutnosti posude u indukcijom polju

Detektor prisutnosti posude je instaliran u pločama koje rade na bazi indukcijom polja. Tokom rada detektor prisutnosti posude automatski počinje ili zaustavlja predavanje topline u zoni kuvanja u momentu kad je posuda postavljena ili skinuta sa ploče. To nam omogućava štednju energije.

- Ako je polje za kuvanje korišteno zajedno sa odgovarajućom posudom, na displeju je prikazan nivo topline.
- Indukcija zahteva upotrebu posuda koje su prilagođene i opremljene sa dnom od magnet-skog materijala. (Tabela)

Ako u polje za kuvanje nije postavljena posuda ili je postavljena neodgovarajuća posuda, na displeju se pojavljuje simbol . Polje se ne uključuje. Ako u roku od 10 minuta posuda nije otkrivena, operacija uključivanja ploče je poništena.

U cilju isključenja polja kuvanja isključiti ga pomoću senzorskog prekidača, a ne samo skidanjem posude.



Detektor posude ne radi kao senzor uključena/isključena ploča.

Indukciona grejaća ploča je opremljena senzorima koje aktiviramo dodirujući prstom označene površine.

Spako podešavanje senzora potvrđeno je zvučnim signalom.

Obratiti pažnju da se prilikom uključivanja i isključivanja i prilikom podešavanja snage grejanja uvek pritisne samo jedan senzor. U slučaju istovremenog pritiskanja većeg broja senzora (osim časovnika i ključa), sistem ignoriše unesene komandne signale, a u slučaju dugotrajnog pritiskanja oslobađa signal kvara.

Posle korištenja isključiti grejaće polje regulatorom i ne računati samo na indikacije detektora posuda.

UPOTREBA

Odgovarajući kvalitet posuda je osnovni uslov za dobru produktivnost ploče.

Izbor posuda za kuvanje u indukcionom polju



Specifikacija posuda.

- Uvek koristiti posude visokog kvaliteta, sa idealno ravnim dnom: upotreba posuda tog tipa štiti od pojave tačaka sa previsokom temperaturom na koje tokom kuvanja može da prilegne hrana. Posude i tiganji sa debelim metalnim stenkama omogućavaju savršeni raspored topline.
- Obratiti pažnju na to da dno posuda bude suvo: tokom punjenja posude ili upotrebe posude izvađene iz frižidera pre stavljanja na ploču proveriti da li je površina dna potpuno suva. To nam omogućava da izbegnemo prljanje površine ploče.
- Poklopac posude blokira ispuštanje topline i na taj način skraćuje vreme zagrevanja i smanjuje potrošnju električne energije.
- U cilju potvrde kompatibilnosti posuda proveriti da li dno posude privlači magnet.
- **Ciljem ostvarivanja optimalne kontrole temperature preko indukcionog modula dno posude mora da bude ravno.**
- **Udubljeno dno posude ili duboko utisnuti logotip proizvođača imaju negativni uticaj na kontrolu temperature preko indukcionog modula i mogu da uzrokuju pregrevanje posuda.**
- **Ne koristiti oštećeno suđe, np. sa dnom deformisanim previsokom temperaturom.**
- Kod upotrebe velikih posuda sa feromagnetnim dnom čiji je prečnik manji od ukupnog prečnika posude, zagrejava se isključivo feromagnetni deo posude. To uzrokuje situaciju da nije moguća ravnomerna raspodela topline u posudi. Feromagnetna zona je smanjena na dnu posude zbog aluminijumskih elemenata, zato je količina topline manja. Mogu da se pojave problemi sa detekcijom posude ili posuda uopšte nije otkrivena. Prečnik feromagnetnog dela bi trebao da bude prilagođen veličini grejaće zone, u cilju dobijanja optimalnih rezultata kuvanja. U slučaju kad posuda nije otkrivena u zoni grejanja preporučena je proba posude u zoni grejanja sa manjim prečnikom.

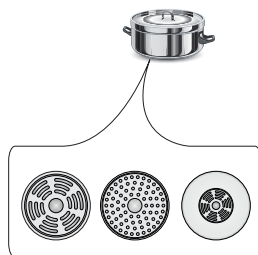

UPOTREBA

Za indukciono kuvanje koristiti isključivo feromagnetne posude od materijala takvih kao:

- emajlirani čelik
- levano železo
- specijalne posude od nerđajućeg čelika za indukciono kuvanje.

Oznake na kuhinjskim posudama		Proveri da li se na etiketi nalazi znak koji informiše da je posuda namenjena za indukcione ploče
	Koristi magnetske posude (od emajliranog lima, feritnog nerđajućeg čelika, levanog železa). Proveri približavajući magnet do dna posude (trebao bi da prilagne)	
Nerđajući čelik	Ne otkriva prisutnost posude	
	Osim posuda od feromagnetskog čelika	
Aluminijum	Ne otkriva prisutnost posude	
Levano železo	Visoka produktivnost	
	Pažnja: posude mogu da ogrebu ploču	
Emajlirani čelik	Visoka produktivnost	
	Preporučujemo posude sa pljosnatim, debelim i glatkim dnom	
Staklo	Ne otkriva prisutnost posude	
Porculan	Ne otkriva prisutnost posude	
Posude sa bakrenim dnom	Ne otkriva prisutnost posude	

Dimenzije posuda.

- Za najbolje rezultate kuvanja koristiti posude sa prečnikom dna (feromagnetnog dela) koja odgovara veličini grejaćeg polja.
- Primena posude sa prečnikom dna koji je manji od grejaćeg polja smanjuje produktivnost grejaćeg polja i produžava vreme kuvanja.
- Grejaća polja imaju donju granicu mogućnosti detekcije posude, koja zavisi od prečnika feromagnetnog dela dna posude i materijala od kojeg je posuda izrađena. Postoji mogućnost da grejaće polje ne otkrije posudu koja nije odgovarajuća.

UPOTREBA

Komandna ploča

- Posle spajanja ploče na električnu mrežu nakratko se pale svi indikatori. Grejaća ploča je spremna za eksploataciju.
- Grejaća ploča je opremljena elektronskim senzorima koje uključujemo pritišćući prstom minimalno 1 sekund.
- Svako uključivanje senzora je signalizovano zvukom.



Ne postavljati nikakve predmete na površine senzora (može da se aktivira detekcija kvara), na tim površinama stalno održavati čistoću.

Uključivanje grejaće ploče

Senzor uključeno/isključeno (1) moramo da pridržimo prstom najmanje 1 sekundu. Grejaća ploča je aktivna kad se na svim indikatorima (3) pojavljuje broj „0”.



Ako u vremenu od 10 sekundi nijedan senzor nije podešen, grejaća ploča se isključuje.

Uključivanje grejaćeg polja

Posle uključivanja grejaće ploče senzorom (1) tokom sledećih 10 sekundi treba da uključimo izabrano grejaće polje (5).

1. Posle dodirivanja senzora za izbor grejaćeg polja (5), na indikatoru stepena snage koji odgovara tom polju naizmenično se pali osvetljena brojka „0”.
2. Pritišćući senzor „+” (2) ili senzor „-” (4) podešavamo željeni stepen grejanja.



Ako u vremenu od 10 sekundi nijedan senzor nije podešen, grejaća ploča se isključuje.



Grejaće polje je aktivno kad se na svim displejima pojavljuje broj ili slovo, što znači da je polje spremno za podešavanje grejaće snage.

Podešavanje stepena snage grejanja indukcionog polja

Za vreme naizmeničnog prikazivanja na indikatoru grejaćeg polja brojke (3) „0” možemo da podešavamo željenu snagu grejanja pomoću senzora „+” (2) i „-” (4).

UPOTREBA

Isključivanje grejaćih polja

- Grejaće polje mora da bude aktivno. Indikator stepena snage grejanja se pali naizmenično.
- Isključivanje sledi posle dodirivanja senzora uključi/isključi, ili pridržavanje senzora (5) kroz 3 sekunde.

Isključivanje cele grejaće ploče

- Grejaća ploča radi kad je uključeno najmanje jedno grejaće polje.
- Pritišćući senzor uključeno/isključeno (1) isključujemo celu grejaću ploču.

Ako je grejaće polje vruće, na indikatoru grejaćeg polja (3) pali se slovo "H"- simbol preostale topline.

Funkcija Booster „P”

Funkcija Booster bazira se na povećavanju snage polja Ø 210-220 - sa 2000W na 3000W, polja Ø 160-180 - sa 1200W na 1400W.

Ciljem uključivanja funkcije Booster izabrati zonu kuvanja, podesiti nivo kuvanja na „9” i ponovo pritisnuti senzor „+” (2) što je prikazano pojavljivanjem slova "P" na displeju polja.

Isključivanje funkcije Booster nastupa posle ponovnog pritiskanja senzora „-” (4) pri aktivnom indukcionom polju ili posle dizanja posude sa indukcionog polja.



Za polje Ø 210-220 i Ø 160-180 vreme delovanja funkcije Booster je ograničeno senzorskim panelom do 10 minuta. Posle automatskog isključivanja funkcije Booster, grejaće polje i dalje radi sa nominalnom snagom.

Funkcija Booster može da ponovo bude uključena pod uslovom da senzori temperature u elektronskim sklopovima i navoji imaju takvu mogućnost.

Ako skinemo posudu sa grejaćeg polja za vreme rada funkcije Booster, funkcija je dalje aktivna i odbrojavanje se nastavlja.

U slučaju prekoračenja temperature (elektronskog sklopa ili navoja) grejaćeg polja tokom delovanja funkcije Booster, funkcija Booster je automatski isključena. Grejaće polje vraća na nominalnu snagu.

UPOTREBA

Upravljanje funkcijom Booster



Zone kuvanja su povezane parovima vertikalno ili unakrsno zavisno od modela. Ukupna snaga je deljena između tih parova.

Pokušaj istovremenog uključivanja funkcije Booster za obe zone kuvanja bi prouzrokovao prekoračenje maksimalne pristupačne snage. Tada je snaga grejanja prve aktivirane grejaće zone smanjena do najvećeg mogućeg nivoa.

Funkcija blokade

Funkcija blokade služi za zaštitu grejaće ploče od neželjenog uključivanja od strane dece, a uključivanje ploče je moguće posle deblokiranja.

Funkcija blokade je moguća u slučaju uključene i isključene ploče.

Uključivanje i isključivanje funkcije blokade

Uključivanje i isključivanje funkcije blokade ploče obavlja se pomoću senzora (7) pridržavajući senzor kroz 5 sekundi. Uključivanje funkcije blokade signalizira paljenje signalizacione diode (9).



Ploča je blokirana do deblokade, čak i ako je panel ploče isključivan i uključivan. Isključivanje ploče iz električne mreže uzrokuje isključenje blokade ploče.

Indikator preostale topline

Posle završetka kuvanja, u keramičkom staklu je prisutna toplotna energija koju zovemo preostalom toplinom. Pokazivanje preostale topline odvija se u dve etape. Posle isključivanja grejaćeg polja ili celog uređaja, kad temperatura prekoračava 60°C, na odgovarajućem indikatoru pojavljuje se poruka „H”. Poruka preostala toplina je prikazivana tako dugo dok je temperatura grejaćeg polja viša od 60°C. U rasponu temperatura od 45°C do 60°C na indikatoru svetli „h” simbol niskog nivoa preostale topline. Kad temperatura padne ispod 45°C indikator preostale topline se gasi.



Dok je aktivan indikator preostale topline zabranjeno je dodirivanje grejaćeg polja sa obzirom na mogućnost opekotina, zabranjeno je postavljanje na njemu drugih predmeta osetljivih na toplinu!



U slučaju isključivanja iz struje indikator preostale topline „H” nije vidljiv. Bez obzira na to grejaća polja mogu da još uvek budu vruća!

UPOTREBA

Ograničavanje vremena rada

U cilju povećavanja pouzdanosti rada indukciona ploča je opremljena meračem vremena za svako grejaće polje. Maksimalno vreme rada određuje se u odnosu na zadnji izabrani stepen snage grejanja.

Ako duže vreme ne menjamo stepen snage grejanja (vidi tabelu), tada je pripadajuće grejaće polje automatski isključeno i aktivira se indikator preostale topline. Ipak možemo u svakom momentu uključiti i koristiti pojedina grejaća polja u skladu sa instrukcijom za upotrebu.

Stepen snage grejanja	Maksimalno radno vreme u satima
<i>L</i>	8
1	8
2	8
3	5
4	5
5	5
6	1,5
7	1,5
8	1,5
9	1,5
P	0,16

Funkcija automatskog zakuvavanja

- Izabrano grejaće polje je aktivirano senzorom (5)
- Posle toga senzorom „+“ (2) i „-“ (4) podesiti nivo snage u rasponu od 1-8, i ponovo pritisnuti senzor (5)
- Na displeju je naizmenično prikazivana brojka podešene snage sa slovom A.

Posle protoka vremena isporučivanja dodatne snage, grejaće polje automatski prelazi na izabrani stepen snage koji je prikazan na indikatoru.

Stepen snage grejanja	Vreme trajanja automatskog zakuvavanja sa dodatnom snagom (u minutama)
	-
1	0,8
2	1,2
3	2,3
4	3,5
5	4,4
6	7,2
7	2
8	3,2



Ako je posuda skinuta sa grejaćeg polja i ponovo postavljena pre isteka trajanja vremena automatskog zakuvavanja, kuvanje sa dodatnom snagom traje do kraja.

UPOTREBA

Funkcija časovnika

Časovnik za programiranje olakšava proces kuvanja zahvaljujući mogućnosti podešavanja vremena delovanja grejaćih polja. Može da služi i kao tajmer.

Uključivanje časovnika

Časovnik za programiranje olakšava proces kuvanja zahvaljujući mogućnosti podešavanja vremena delovanja grejaćih polja. Može da služi i kao tajmer.

- Senzorom (5) biramo ogovarajuće grejaće polje. Brojka „0” pali se naizmenično.
- Pomoću senzora „+” (2) ili „-” (4) programirati željeni nivo snage u rasponu 19.
- Posle u vremenu 10 sekundi aktivirati sat pomoću senzora (6).
- Pomoću senzora „+” (2) ili „-” (4) programiramo željeno vreme kuvanja (01 do 99 minuta).
- Pri displeju sata pali se signalizaciona dioda (8) koja je pripisana grejaćem polju.



Sva grejaća polja mogu da rade istovremeno u sistemu vremenskog programiranja pomoću časovnika.



Ako je na displeju sata podešeno više od jednog vremena, prikazano je najkraće vreme. To dodatno signalizira trepereća dioda (8).

Promena programiranog vremena kuvanja

U svakom momentu kuvanja možemo da promenimo vreme njegovog trajanja

- Senzorom (5) biramo odgovarajuće grejaće polje. Brojka grejaće snage je naizmenično osvetljena.
- Posle u vremenu 10 sekundi aktivirati sat pomoću senzora (6).
- Pomoću senzora „+” (2) ili senzora „-” (4) podešavamo novo vreme časovnika.

Kontrola protoka vremena kuvanja

Vreme preostalo do kraja kuvanja možemo da u svakom momentu proverimo, dodirujući senzor sata (6). Aktivno vreme delovanja sata za odgovarajuće grejaće polje signalizira trepereća dioda (8).

UPOTREBA

Isključivanje časovnika

Posle isteka zapisanog vremena kuvanja uključuje se zvučni signal koji možemo da isključimo dodirujući bilo koji senzor, u suprotnom alarm se isključuje automatski posle 2 minuta.

Ako postoji potreba ranijeg isključivanja časovnika:

- Senzorom (5) biramo grejaće polje. Broj snage grejanja je izrazitije prikazan.
- Posle toga pritisnuti senzor (6), pridržati 3 sekunde ili promeniti vreme tajmera pomoću senzora „+” (2) i „-” (4) u položaj „00”

Časovnik kao tajmer

Časovnik za programiranje vreme kuvanja može da bude korišten kao dodatni alarm, ako rad grejaćih polja nije vremenski upravljan.

Uključivanje tajmera

Ako je kuhinjska ploča isključena:

- Dodirivanjem senzora uključeno/isključeno grejaće ploče (1), uključiti ploču.
- Posle senzorom (6) aktivirati tajmer.
- Pomoću senzora „+” (2) „-” (4) podesiti vreme tajmera.

Isključivanje tajmera

Posle isteka programiranog vremena uključuje se neprekidni zvučni alarm koji možemo da isključimo dodirujući bilo koji senzor, alarm se takođe automatski isključuje posle 2 minuta.

Ako postoji potreba ranijeg isključenja alarma:

- Pritisnuti senzor (6), pridržati 3 sekunde ili promeniti vreme tajmera pomoću senzora „+” (2) i „-” (4) u položaj „00”
- Ako je časovnik programiran kao tajmer, ne radi kao uređaj za određivanje vremena kuvanja.



Funkcija tajmera je poništena u momentu kad je aktivirana funkcija sata.

UPOTREBA

Funkcija podgrejavanja

Funkcija podgrejavanja hrane održava toplinu pripremljenog jela na grejaćem polju. Izabrano grejaće polje je uključeno na niskoj snazi grejanja. Snaga grejaćeg polja je podešavana pomoću funkcije podgrejavanja hrane tako da temperatura hrane iznosi približno 65°C. Zato se ukus toplog, spremnog za konzumaciju jela ne menja i jelo se ne lepi za dno posude. Tu funkciju možemo da koristimo i za topljenje maslaca, čokolade itd.

Uslov za pravilno korištenje funkcije je upotreba odgovarajuće posude sa ravnim dnom koja omogućava precizno merenje temperature posude senzorom koji se nalazi u grejaćem polju.

Funkciju podgrejavanja jela možemo da uključimo u svakom polju.

Sa mikrobiološke tačke gledišta nije preporučeno predugo održavanje topline jela, zato se u slučaju ove funkcije senzorska ploča isključuje posle 2 časa.

Funkcija podgrejavanja jela je podešena kao dodatna snaga grejanja među položajima „**0** **1**”, a na displeju se pojavljuje kao simbol „**L**”

Uključivanje funkcije podgrejavanja odvija se na isti način koji je opisan u tački

„**Uključivanje grejaćeg polja**”

Isključivanje funkcije podgrejavanja odvija se na isti način koji je opisan u tački

„**Isključivanje grejaćih polja**”.

ČIŠĆENJE I ODRŽAVANJE

Briga korisnika za svakodnevnu čistoću i odgovarajuće održavanje imaju značajan uticaj na produžavanje perioda pouzdanog rada bez kvara.



Prilikom čišćenja keramičke ploče obavezuju ista pravila kao i kod staklenih površina. Ni u kojem slučaju ne koristiti sredstva za ribanje ili agresivna sredstva za čišćenje kao ni pesak za ribanje ili sunđer sa hrpavom površinom. Ne koristi uređaje za čišćenje parom.

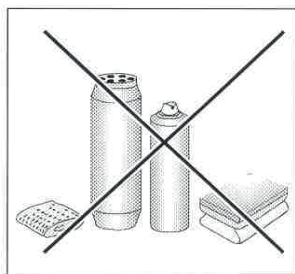

Čišćenje posle svake upotrebe

- **Laganu prljavštinu koja nije zapečena obrisati vlažnom krpicom bez sredstva za čišćenje.** Upotreba sredstva za čišćenje suđa može da uzrokuje nastajanje plavkastih mrlja. Te uporne mrlje ne možemo uvek da uklonimo prilikom prvog čišćenja, čak i ako koristimo specijalna sredstva za čišćenje.
- **Prljavštinu koja je snažno zalepljena uklanjamo oštrom strugalicom. Posle toga grejaču površinu prebrisati vlažnom krpicom.**

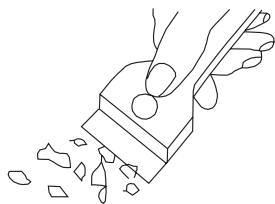

Strugalica za čišćenje ploče

Uklanjanje mrlja

- Svetlije mrlje sa bisernim dezenom (ostaci aluminijuma) uklanjati sa hladne grejače ploče pomoću specijalnog sredstva za čišćenje. Ostatke kamenca (koje stvara kipuća voda) možemo da uklonimo octom ili specijalnim sredstvom za čišćenje.
- Prilikom uklanjanja šećera, jela koja sadržavaju šećer, sintetičkih materijala i aluminijumske folije zabranjeno je isključivanje danog grejaćeg polja! Odmah strugati ostatke (u vrućem stanju) oštrom strugalicom sa vrućeg grejaćeg polja. Posle uklanjanja prljavštine možemo da isključimo ploču, a kad se ohladi dodatno je čistimo specijalnim sredstvom za čišćenje.

Specijalna sredstva za čišćenje možemo da kupimo u trgovačkim centrima, specijalnim elektrotehničkim prodavaonicama, drogerijama, prehrambenim trgovinama i salonima sa kuhinjskim nameštajem. Oštre strugalice možemo da nabavimo u trgovinama sa alatom ili sa građevinskom opremom, ali i u prodavaonicama sa farbarskom opremom.

ČIŠĆENJE I ODRŽAVANJE

Nikad ne nanositi sredstvo za čišćenje na vruću ploču. Najbolje je ostaviti sredstva za čišćenje da se lagano osuše i tek posle toga ih obrisati mokrom krpom. Potencijalne ostatke sredstva za čišćenje obrisati vlažnom krpicom pre ponovog zagrijavanja. U suprotnom mogu da deluju nagrizajuće.

U slučaju nepravilnog postupanja sa keramičkom plohom ploče ne preuzimamo odgovornost u okviru garancije!

Pažnja!

Ako zbog bilo kojeg razloga nije moguće upravljanje upaljenom pločom, isključiti glavni prekidač ili izvaditi odgovarajući osigurač i obratiti se servisu.

Pažnja !

U slučaju pojave pukotina ili lomova keramičke plohe odmah isključiti ploču i isključiti iz električne mreže. U tom cilju isključiti osigurač ili izvući utikač iz utičnice. Posle toga se obratiti servisu.

Periodični pregledi

Osim aktivnosti čiji je cilj svakodnevno održavanje čistoće ploče treba da:

- Provodimo periodične kontrole funkcionisanja upravljačkih elemenata i radnih sklopova ploče. Posle isteka garancije, najmanje jednom svake dve godine naručiti u servisnoj tački izvršavanje tehničkog pregleda ploče,
- Ukloniti potvrđene eksploatacione mane, vršiti periodičnu konzervaciju radnih sklopova ploče.

Pažnja!

Sve popravke i regulacije trebale bi da budu vršene od strane odgovarajuće servisne tačke ili instalatera koji poseduje potrebna ovlašćenja.

POSTUPAK U HITNIM SLUČAJEVIMA

U svakoj hitnoj situaciji:

- isključiti radne elemente ploče
- isključiti iz električne mreže
- prijaviti za popravku
- neke sitne kvarove korisnik može da ukloni sam pomoću napomena koje su navedene u tabeli niže. Pre nego što se obratite centru za korisnike ili servisu proverite sledeće tačke u tabeli.

PROBLEM	UZROK	POSTUPAK
1.Uređaj ne radi	- prekid napajanja strujom	-proveriti osigurač u kućnoj instalaciji, pregoreni promeniti
2.Uređaj ne odgovara na unesene parametre	- komandna ploča nije uključena	- uključiti
	- prekratko pritiskanje dugmeta (manje od sekunda)	- dugmad pritiskati nešto duže
	- istovremeno pritiskanje više dugmadi	- uvek pritiskati samo jedno dugme (osim kod isključivanja grejaćeg polja)
3.Uređaj ne reaguje i ispušta dugi zvučni signal	- nepravilno korišćenje (pritisnuti neodgovarajući senzori ili prebrzo)	- ponovo uključiti ploču
	- senzor(i) zaslonjen(i) ili prljav(i)	- otkriti ili očistiti senzore
4.Isključuje se celi uređaj	- posle uključjenja nisu uneseni nikakvi parametri kroz vreme duže od 10 s	- ponovo uključiti komandnu ploču i odmah unositi podatke
	- senzor(i) zaslonjen(i) ili prljav(i)	- otkriti ili očistiti senzore
5.Jedno grejaće polje se isključuje, na displeju se pojavljuje slovo „H”	- ograničenje radnog vremena	- ponovo uključiti grejaće polje
	- senzor(i) zaslonjen(i) ili prljav(i)	- otkriti ili očistiti senzore
	- pregrejani elektronski elementi	

POSTUPAK U HITNIM SLUČAJEVIMA

PROBLEM	UZROK	POSTUPAK
6. Ne pali se indikator preostale topline, a grejača polja su još uvek vruća.	- prekid napajanja strujom, uređaj je isključen iz mreže.	- indikator preostale topline će da se ponovo aktivira tek posle najbližeg uključjenja i isključenja komandne ploče.
7. Pukotina u keramičkoj ploči.	 Opasnost! Odmah isključiti ploču iz mreže (osigurač). Obratiti se najbližem servisu.	
8. Ako kvar još nije uklonjen.	Odmah isključiti ploču iz mreže (osigurač!). Obratiti se najbližem servisu. Važno! Vi ste odgovorni za ispravno stanje uređaja i pravilnu upotrebu u kućnom domaćinstvu. Ako zbog pogrešne upotrebe nazovete servis, takva poseta, čak i garantnom roku, će da se veže sa Vašim troškovima. Za štete uzrokovane nepridržavanjem ove instrukcije nažalost ne možemo da odgovaramo.	
9. Indukciona ploča ispušta hrapave zvukove.	Indukciona ploča ispušta hrapave zvukove.	
10. Indukciona ploča ispušta zvukove koji asociraju na zvižduk.	To je normalna pojava. Sa obzirom na frekvenciju rada navoja prilikom korištenja nekoliko grejaćih zona i pri maksimalnoj snazi ploča ispušta lagani zvižduk.	
11. Ploča ne radi, grejaće ploče se ne uključuju i ne funkcionišu.	- kvar elektronike	- restart ploče, nekoliko minuta isključiti ploču iz mreže. (izvaditi osigurač instalacije).

TEHNIČKI PODACI

Nazivni napon	400V 2N~50 Hz
Nazivna snaga ploča:	7,4 kW
Model:	BHIW6* BHIB6*
- indukciono grejaće polje :	
- indukciono grejaće polje: Ø 160-180 mm	1200 W
- indukciono grejaće polje: Ø 210-220 mm	2000 W
- indukciono grejaće polje Booster: Ø 210-220 mm	2000/3000W
- indukciono grejaće polje Booster: Ø 160-180 mm	1200/1400 W
Dimenzije	576 x 518 x 50;
Težina	ca.10,5 kg;

Ispunjava norme EN 60335-1; EN 60335-2-6 koje obavezuju u Evropskoj Uniji.

Kaitlentė Hansa – tai išskirtinio naudojimo paprastumo ir puikaus veiksmingumo derinys. Perskaičius šią instrukciją, kaitlentės naudojimas nekels jokių problemų.

Prieš supakuojant pagamintą kaitlentę bandymų stenduose buvo patikrintas jos saugumas ir veikimas.

Prieš jungdami prietaisą prašome atidžiai perskaityti naudojimo instrukciją. Laikantis instrukcijoje pateikiamų nurodymų, išvengsite netinkamo naudojimo atvejų.

Instrukciją būtina išsaugoti ir laikyti taip, kad visada būtų po ranka.

Būtina kruopščiai laikytis naudojimo instrukcijos nurodymų, kad išvengtumėte nelaimingų atsitikimų.

Dėmesio!

Prietaisą naudoti tik perskaičius šią instrukciją.

Prietaisas suprojektuotas naudoti tik virimui. Bet koks kitas jo naudojimas (pvz., patalpoms šildyti) neatitinka jo paskirties ir gali kelti pavojų.

Gamintojas pasilieka teisę daryti prietaiso veikimo neįtakojančius pakeitimus.

TURINYS

Pagrindinė informacija.....	29
Saugaus nurodymai.....	30
Gaminio aprašymas.....	35
Įrengimas.....	36
Naudojimas.....	40
Valymas ir priežiūra.....	51
Kaip elgtis avariniais atvejais.....	53
Techniniai duomenys.....	55

SAUGOS NURODYMAI

Dėmesio. Įrenginys ir jo pasiekiamos dalys naudojant įkaista. Būtina būti ypač atsargiems liečiantis prie kaitinimo elementų. Vaikai iki 8 metų amžiaus turėtų laikytis atokiau, nebent nuolatos yra prižiūrimi.

Šis įrenginys gali būti naudojamas vyresnių nei 8 metų amžiaus vaikų ir asmenų, turinčių fizinių, jutimo ar protinių apribojimų arba neturinčių patirties ir žinių, jeigu jie yra prižiūrimi už jų saugumą atsakingų asmenų ar laikantis įrenginio naudojimo instrukcijos. Būtina atkreipti dėmesį, kad prietaisu nežaistų vaikai. Tvarkymo ir priežiūros darbų neturėtų atlikti vaikai be priežiūros.

Dėmesio. Gaminimas ant kaitlentės be priežiūros, kai naudojami riebalai ar aliejus, gali būti pavojingas ir sukelti gaisrą.

NIEKADA ugnies negalima gesinti vandeniu. Būtina išjungti įrenginį ir liepsną pridengti, pvz., dangčiu arba nedegiu apklotu.

Dėmesio. Gaisro grėsmė: nelaikyti daiktų ant virimo paviršiaus.

Dėmesio. Jeigu paviršius yra įskilęs, išjungti srovę elektros srovės smūgiui išvengti.

Nerekomenduojama ant kaitlentės paviršiaus dėti metalinius daiktus, pvz., peilius, šakutes, šaukštus, dangčius ir aliuminio foliją, nes gali įkaisti.

SAUGOS NURODYMAI

Baigus naudoti, išjungti kaitlentę reguliatoriumi ir nesivadovauti indų detektoriaus rodmenimis.

Prietaiso nevaldyti išoriniu laikmačiu ar nepriklausoma nuotolinio valdymo sistema.

Viryklei valyti negalima naudoti garinės valymo įrangos.

SAUGOS NURODYMAI

- Prieš pirmą kartą naudojant indukcinę kaitlentę būtina perskaityti naudojimo instrukciją. Tai padės užtikrinti saugumą ir išvengti kaitlentės gedimų.
- Jeigu indukcinė kaitlentė naudojama greta radijo, televizoriaus ar kito siųstuvo, būtina patikrinti, ar tinkamai veikia kaitlentės valdymo skydas.
- Kaitlentę turėtų prijungti įgaliotasis elektrikas.
- Kaitlentės negalima įrengti greta šaldymo įrenginių.
- Baldai, kuriuose montuojama kaitlentė, turėtų būti atsparūs apie 100 °C temperatūrai. Šis reikalavimams taikomas fanerai, briaunoms, plastikiniams paviršiams, klėjams ir lakams.
- Kaitlentę naudoti tik ją sumontavus balde. Tai padės išvengti prisilietimo prie dalių su įtampa.
- Elektros prietaisų taisymo darbus gali atlikti tik specialistas. Ne specialisto atlikti taisymo darbai kelia rimtą grėsmę vartotojui.
- Prietaisas išjungiamas iš elektros tinklo tik tada, kai išjungiamas saugiklis ar kištukas ištraukiamas iš lizdo.
- Įrengus kaitlentę, jungiamojo laido kištukas turi būti pasiekiamas.
- Būtina atkreipti dėmesį, kad prietaisu nežaistų vaikai.
- **Asmenys su implantuotais gyvybės funkcijas palaikančiais prietaisais (pvz., širdies stimuliatoriumi, insulino pompa ar klausos aparatu) privalo įsitikinti, kad šių prietaisų veikimas nebus trukdomas indukcinės kaitlentės (indukcinės kaitlentės veikimo zona yra 20–50 kHz).**
- Dingus įtampai tinkle, ištrinami visi nustatymai. Vėl atsiradus įtampai tinkle, būtina elgtis atsargiai. Kol kaitvietės yra karštos, rodomas likutinio įkaitimo rodiklis „H“ ir blokuotės raktas, kaip pirmą kartą įjungus.
- Elektroninėje sistemoje sumontuotas likutinio įkaitimo indikatorius rodo, kad kaitlentė yra įjungta arba vis dar yra karšta.
- Jeigu kištuko lizdas yra greta kaitvietės, būtinas atsargumas, kad viryklės laidas nesiliestų su įkaitusiomis vietomis.
- Jeigu naudojamas aliejus ir riebalai, nepalikti kaitlentės be priežiūros, nes gali kilti gaisras.
- Nenaudoti indų, pagamintų iš plastiko ir aliuminio folijos. Tokie indai lydosi aukštoje temperatūroje ir gali pažeisti keraminį stiklą.
- Kietosios ir skystosios būsenos cukrus, citrinų rūgštis, druska ir pan. bei plastikas neturėtų patekti ant įkaitusių kaitviečių.
- Jeigu dėl neatidumo cukraus ar plastiko patenka ant karštos kaitvietės, joku būdu negalima išjungti kaitlentės, o cukrų ir plastiką būtina nugramdyti aštriu gremžtuku. Saugoti rankas nuo nuplikymo ir sužeidimo.

SAUGOS NURODYMAI

- Ant indukcinės kaitlentės naudoti tik puodus ir kaistuvus plokščiu dugnu, be briaunų ir šerpetų, kurie galėtų subraižyti stiklą.
- Indukcinės kaitlentės kaitinamasis paviršius yra atsparus terminiam šokui. Paviršius nėra jautrus nei šalčiui, nei karščiui.
- Stengtis ant stiklo nenumesti daiktų. Dėl taškinių smūgių, pvz., nukritus buteliukui su prieskoniais, gali atsirasti keraminio stiklo įtrūkimų ir atplaišų.
- Jeigu atsiranda pažeidimų, verdančio patiekalo gali patekti į indukcinės kaitlentės dalis su įtampa.
- Jeigu paviršius yra įskilęs, išjungti srovę elektros srovės smūgiui išvengti.
- Draudžiama kaitlentę naudoti kaip pjaustymo lentą ar darbatalį.
- Nerekomenduojama ant kaitlentės paviršiaus dėti metalinius daiktus, pvz., peilius, šakutes, šaukštus, dangčius ir aliuminio foliją, nes gali įkaisti.
- Kaitlentės negalima montuoti virš krosnelės be vėdinimo, indaplovės, šaldytuvo, šaldiklio ar skalbyklės.
- Jeigu kaitlentė sumontuota stalviršyje, spintelėje esantys metaliniai daiktai gali smarkiai įkaisti dėl oro, patenkančio iš kaitlentės vėdinimo sistemos. Todėl būtina naudoti apvalkalą (žr. 2 pieš.).
- Būtina laikytis keraminio stiklo priežiūros ir valymo nurodymų. Netinkamai naudojamam stiklui garantija negalioja.

KAIP TAUPYTI ENERGIJĄ



Atsakingi energijos vartotojai taupo ne tik namų ūkio lėšas, bet sąmoningai veikia aplinkos naudai. Todėl padėkime, taupykime elektros energiją! Tai galima padaryti šiais būdais:

•Naudoti tinkamus puodus virti.

Puodai plokščiu ir storu dugnu leidžia sutaupti iki 1/3 elektros energijos. Būtina nepamiršti dangčio, nes be jo elektros energijos sąnaudos padidėja keturis kartus!

•Būtina rūpintis kaitlenčių ir puodų dugnų švara.

Nešvarumai trikdo šilumos perdavimą – stipriai prisvilusius nešvarumus dažniausia galima pašalinti tik priemonėmis, kurios smarkiai teršia gamtą.

•Vengti be reikalo „žvilgčioti į puodus“.

•Nemontuoti kaitlentės šalia šaldytuvų/šaldiklių.

Dėl jų padidėja elektros energijos sąnaudos.

IŠPAKAVIMAS



Prietaisas yra apsaugotas nuo pažeidimų pervežant. Išpakavus prietaisą, pakuotės elementus prašome pašalinti taip, kad nekenktų aplinkai.

Visos pakavimo medžiagos yra nekenksmingos aplinkai, 100 % tinkamos pakartotinai perdirbti ir yra paženklintos reikiamu simboliu.

Dėmesio! Pašalintas pakavimo medžiagas (polietileno maišelius, putplasčio gabaliukus ir pan.) laikyti atokiau nuo vaikų.

PANAUDOTŲ PRIETAISŲ ŠALINIMAS

Šis prietaisas ženklinamas perbraukto atliekų konteinerio ženklu pagal Europos direktyvą Nr. **2012/19/UE** ir Lenkijos panaudotų elektrinių ir elektroninių prietaisų įstatymą.



Toks ženklas rodo, kad pasibaigus prietaiso naudojimo laikotarpiui, prietaiso negalima išmesti su kitomis buitėmis atliekomis. Vartotojas privalo tokį prietaisą atiduoti panaudotų elektrinių ir elektroninių

prietaisų surinkėjams. Surinkėjai, taip pat vietos surinkimo taškai, parduotuvės ir įmonės sudaro tinklą, kur galima atiduoti tokią įrangą. Tinkamai elgiantis su panaudota elektrine ir elektronine įranga padedama išvengti kenksmingų padarinių žmonių sveikatai ir aplinkai dėl įrangoje esančių pavojingų medžiagų, netinkamo įrangos laikymo ir perdirbimo.

GAMINIO APRAŠYMAS

Kaitlentės aprašymas

Indukcinė kaitvietė „booster“
(galinė dešinioji) Ø 210-220 mm

Indukcinė kaitvietė „booster“
(galinė kairioji) Ø 160-180 mm

Indukcinė kaitvietė „booster“
(priekinė kairioji) Ø 210-220 mm

Indukcinė kaitvietė „booster“
(priekinė dešinioji) Ø 160-180 mm

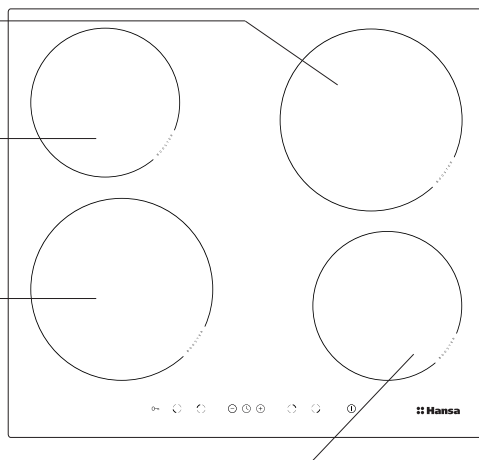

Valdymo skydas

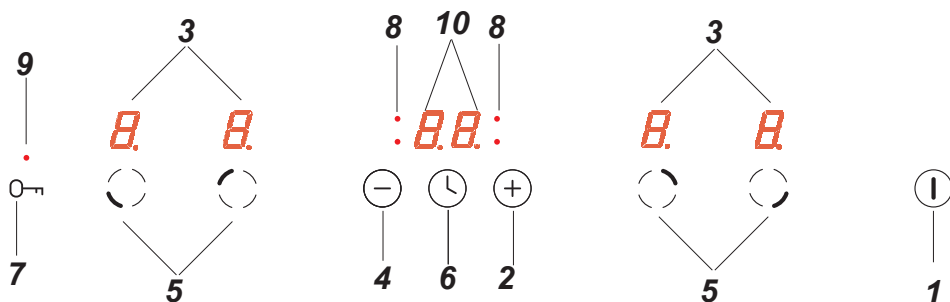

1. Kaitlentės įjungimo/išjungimo jutiklis
2. Pliuso jutiklis
3. Kaitlentės rodiklis
4. Minuso jutiklis
5. Kaitvietės parinkimo jutiklis
6. Laikmačio jutiklis
7. Jutiklis raktas
8. Laikmačio signalinis diodas
9. Jutiklio raktas signalinis diodas
10. Laikmačio indikatorius

Baldo stalviršio paruošimas kaitlentei įmontuoti

- Stalviršio storis turėtų būti nuo 28 iki 40 mm, o gylis – ne mažesnis kaip 600 mm. Stalviršis turi būti plokščias ir lygiai pritvirtintas. Stalviršį nuo sienos būtina užsandarinti ir apsaugoti, kad nepatektų skysčiai ir drėgmė.
- Atstumas nuo angos briaunos iki stalviršio briaunos priekyje turėtų būti ne mažesnis kaip 60 mm, o užpakalyje – ne mažesnis kaip 50 mm.
- Atstumas tarp angos krašto ir baldų šoninės sienelės turėtų būti ne mažesnis nei 55 mm.
- Baldų, į kuriuos montuojama įranga, danga ir klėjai turi būti atsparūs 100 °C temperatūrai. Jeigu nesilaikoma šio reikalavimo, paviršius gali deformuotis arba atsiklijuoti danga.
- Angos briaunos turi būti padengtos drėgmės nesugeriančia medžiaga.
- Stalviršio angos matmenys nurodyti 1 pieš.
- Kaitlentės apačioje būtina palikti bent 25 mm laisvos erdvės, kad tinkamai cirkuliuotų oras ir neįkaistų paviršius apie kaitlentę, 2 pieš.

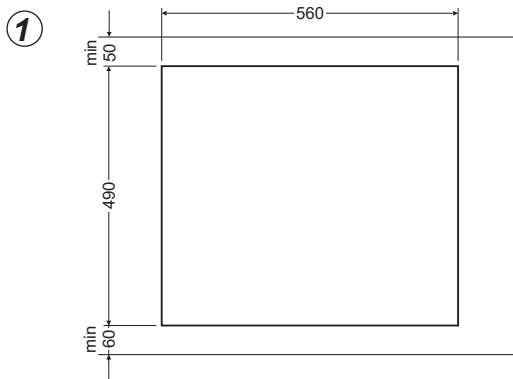

ĮRENGIMAS

2 pieš.

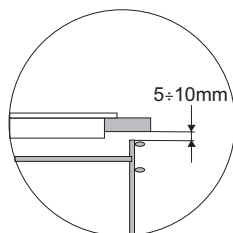
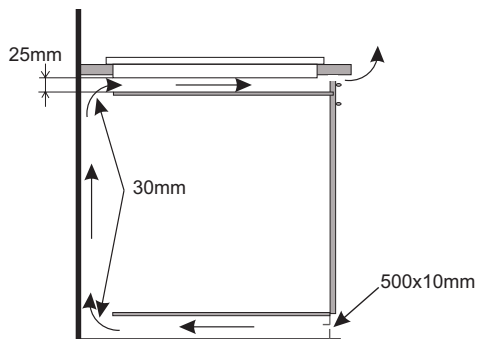

Montavimas laikančiosios spintelės stalviršyje.

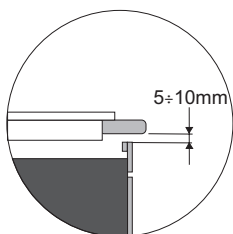
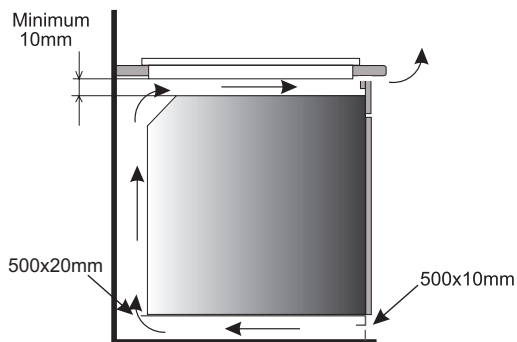

Montavimas stalviršyje virš orkaitės su vėdinimu.



Draudžiama kaitlentę montuoti virš orkaitės be vėdinimo.

Kaitlentės BHIW6*

- prijungti kaitlentę elektros laidu pagal pridedamą sujungimų schemą
- nuo stalviršio nuvalyti dulkes, kaitlentę įdėti į angą ir stipriai prispausti prie stalviršio, (3 pieš.).

3 pieš.

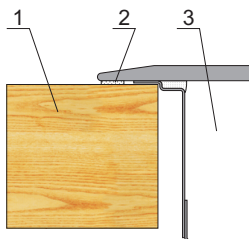

1 – stalviršis
2 – kaitlentės tarpiklis
3 – keraminė kaitlentė

▶ Kaitlentės prijungimas prie elektros tinklo

Dėmesio!

Prie elektros tinklo kaitlentę gali prijungti tik reikiamas kvalifikacijas turinti montuotojas. Draudžiama savavališkai perdaryti ar keisti elektros instaliaciją.

▶ Įrengimo nurodymai

Kaitlentėje įrengta kontaktinė plokštė, kuri leidžia parinkti tinkamą sujungimą, atitinkantį konkrečią maitinimo elektros energija rūšį.

Kontaktinė plokštė leidžia šiuos sujungimus:

- vienos fazės 230 V ~
- dviejų fazių 400 V 2 N~

Kaitlentę su atitinkamu maitinimu galima sujungti atitinkamai sujungus kontaktinės plokštės gnybtus pagal pridėdamą sujungimo schemą. Sujungimo schema taip pat pateikiama apatinio gaubto apačioje. Kontaktinę plokštę galima pasiekti atidarius gnybtų dėžutės dangtelį. Būtina nepamiršti tinkamai parinkti jungiamąjį laidą, atsižvelgiant į sujungimo rūšį ir kaitlentės vardinę galią.

Dėmesio!

Būtina nepamiršti apsauginę grandinę sujungti su kontaktinės plokštės gnybtu, pažymėtu ⊕ ženklu. Kaitlentės elektros maitinimo instaliacija privalo būti apsaugota tinkamai parinkta apsauga ir maitinimo linijos papildomai apsaugai gali būti įrengiamas atitinkamas jungiklis, kuris leistų išjungti srovės tiekimą gedimo atveju.

Prieš prijungiant kaitlentę prie elektros tinklo instaliacijos būtina susipažinti su vardinėje lentelėje ir jungimo schemeje pateikiama informacija.

Prijungus kaitlentę kitu būdu nei parodyta schemeje, galima ją sugadinti.

DĖMESIO! Įrengimo darbus atliekantis asmuo privalo išduoti vartotojui „viryklės prijungimo prie elektros tinklo instaliacijos liudijimą“ (pateikiamas su garantijos lapu). Įrengimo darbus atliekantis asmuo, baigęs įrengimo darbus, taip pat privalo nurodyti informaciją apie atlikto prijungimo būdą:

- vienfazis, dvifazis ar trifazis,
- jungiamojo laido pjūvį,
- taikomos apsaugos rūšį (saugiklio rūšis).

ĮRENGIMAS

GALIMŲ SUJUNGIMŲ SCHEMA Dėmesio! Kaitinimo elementų įtampa 230 V

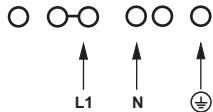
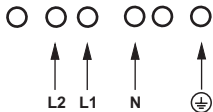
Dėmesio! Kiekvieno sujungimo atveju apsauginis laidas turi būti sujungtas su gnybtu ⊕		Laido tipas / pjūvis	Apsauginis saugiklis
1	230 V tinklo atveju vienfazis sujungimas su neutraliuoju laidu, tiltelis sujungia L1, L2 gnybtus, neutralusis laidas su N, apsauginis laidas su ⊕	1N~ 	HO5VV-FG 3X 4 mm ² min. 30 A
2*	230/400 V tinklo atveju dvifazis sujungimas su neutraliuoju laidu, neutralusis laidas su N, apsauginis laidas su ⊕	2N~ 	HO5VV-FG 4X2,5mm ² min. 16 A
L1=R, L2=S, L3=T, N= neutraliojo laido gnybtas, ⊕= apsauginio laido gnybtas			

* Namų 3 fazių 230/400 V tinklo atveju likusį laidą prijungti prie gnybto L3, kuris nėra sujungtas su vidine kaitlentės instaliacija.

* Gnybtai N-N yra viduje sujungti, nereikia įrengti tiltelio

NAUDOJIMAS

Prieš pirmą kartą įjungiant kaitlentę

- pirmiausia būtina gerai nuvalyti indukcinę kaitlentę. Su indukcinėmis kaitlentėmis elgtis kaip su stikliniu paviršiumi,
- pirmą kartą naudojant gali išsiskirti kvapų, todėl būtina įjungti patalpos vėdinimą arba praverti langą,
- atlikti priežiūros veiksmus, laikantis saugos nurodymų.

Indukcinio lauko veikimo principai

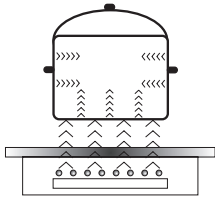

Elektros generatorius maitina prietaiso viduje įmontuotą ritę. Ši ritė sukuria magnetinį lauką, kuris perduodamas indui. Magnetinis laukas kaitina indą

Šioje sistemoje numatyta naudoti indus, kurių dugnai yra paveikūs magnetiniam laukui.

Indukcinė technologija pasižymi dviem privalumais:

- šilumą skleidžia tik indas, šiluma naudojama kiek įmanoma maksimaliai,
- nėra šilumos inercijos reiškinių, kadangi virti pradeda, kai tik indas pastatomas ant kaitlentės, ir baigiama, kai jis nukeliamas nuo kaitlentės.

Įprastai naudojant indukcinę kaitlentę gali girdėtis įvairių garsų, kurie nedaro jokio poveikio kaitlentės veikimui.

- Žemo dažnio švilpesys. Garsas susidaro, kai indas yra tuščias, nutrūksta įpylus vandens ar įdėjus patiekalą.
- Aukšto dažnio švilpesys. Garsas susidaro, jeigu indai pagaminti iš daugelio įvairių medžiagų sluoksnių ir įjungus didžiausią kaitinimo galią. Taip pat šis garsas stiprėja, kai vienu metu naudojamos dvi ar daugiau kaitlenčių didžiausia galia. Garsas nutrūksta ar susilpnėja sumažinus galią.
- Girgždėjimas. Garsas susidaro, jeigu indai pagaminti iš daugelio įvairių medžiagų sluoksnių. Garso stiprumą lemia virimo būdas.
- Skambėjimas. Garsas susidaro veikiant elektroninių sistemų aušinimo ventiliatoriui.

Teisingai naudojant girdimus garsus lemia aušinimo ventiliatoriaus, indų dydis ir medžiagos, iš kurių jie pagaminti, patiekalų ruošimo būdas ir kaitinimo galia.

Šie garsai yra įprastas reiškinys ir nereiškia indukcinės kaitlentės gedimo.

NAUDOJIMAS

Apsauginė įranga:

Jeigu kaitlentė įrengta ir naudojama tinkamai, retai prireikia apsauginės įrangos.

Ventiliatorius: valdymo ir maitinimo elementams apsaugoti ir aušinti. Ventiliatorius veikia dviem skirtingais greičiais, automatiškai. Ventiliatorius veikia tada, kai kaitvietės yra įjungtos, ir veikia, kol pakankamai ataušinama elektroninė sistema.

Tranzistorius: Elektroninių elementų temperatūrą nuolatos matuoja zondas. Jeigu šiluma pakyla iki pavojingo lygio, ši sistema automatiškai sumažina kaitvietės galią arba išjungia arčiausiai įkaitusių elektroninių elementų esančias kaitvietes.

Aptikimas: puodo detektorius įjungia kaitlentę ir valdo kaitinimą. Kaitvietės zonoje atsiradę smulkūs daiktai (pvz., šaukštelis, peilis, žiedas...) nelaikomi puodu ir kaitlentė neįjungiama.

► Puodo indukciniam lauke detektorius

Puodo detektorius įrengtas kaitlentėse su indukciniu lauku. Veikiant kaitlentei puodo detektorius automatiškai pradeda ar sustabdo šilumos išskyrimą kaitvietėje, kai tik puodas pastatomas ant kaitlentės arba nuo jos nuimamas. Tokiu būdu taupoma energija.

- Jeigu kaitvietė naudojama su tinkamu puodu, displėjuje rodomas šilumos kiekis.
- Indukciniam laukui būtina naudoti pritaikytus puodus dugnais iš magnetinės medžiagos (žr. lentelę)

Jeigu kaitvietėje nėra puodo ar pastatomas netinkamas puodas, displėjuje atsiranda ženklas . Kaitvietė neįjungiama. Jeigu per 10 minučių neaptinkamas puodas, kaitlentės įjungimo operacija nutraukiama.

Kaitvietę būtina išjungti jutikliniu valdikliu, o ne tik nuėmus puodą.



Puodo detektorius neveikia kaip kaitlentės įjungimo/išjungimo jutiklis.

Indukcinėje kaitlentėje įrengti jutikliai, kurie valdomi pirštu palietus paženkliną paviršių. Pakeitus jutiklio nustatymus, pakeitimai patvirtinami garso signalu.

Būtina atkreipti dėmesį, kad įjungiant ir išjungiant bei nustatant kaitinimo galios lygį galima spausti tik vieną jutiklį. Jeigu vienu metu spaudžiama daugiau jutiklių (išskyrus laikmatį ir raktą), sistema nepaiso įvedamų valdymo signalų, o spaudžiant ilgiau – pasigirsta gedimo signalas.

Baigus naudoti, išjungti kaitvietę regulatoriumi ir nesivadovauti indų detektoriaus rodmenimis.

NAUDOJIMAS

Tinkama puodų kokybė yra pagrindinė sąlyga geram kaitlentės našumui pasiekti.

Indų virti indukciniam lauke parinkimas

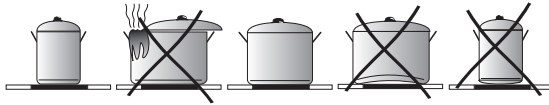

Indų charakteristika.

- Visada būtina naudoti aukštos kokybės puodus, turinčius idealiai plokščią dugną: naudojant tokius puodus nesusidaro pernelyg aukštos temperatūros taškai, kuriuose verdamas maistas galėtų prisvilti. Puodai ir keptuvės storomis metalinėmis sienelėmis užtikrina puikų šilumos paskirstymą.
- Būtina atkreipti dėmesį, kad puodų dugnai būtų sausi: pilant į puodą ar naudojant iš šaldytuvo išimtą puodą, prieš jį pastatant ant kaitlentės, būtina patikrinti, ar dugno paviršius yra visiškai sausas. Tai padeda išvengti kaitlentės paviršiaus užteršimo.
- Puodo dangtis padeda išvengti šilumos nuostolių ir sutrumpėja kaitinimo trukmė bei sumažėja elektros energijos sąnaudos.
- Norint patikrinti, ar indai yra tinkami, patikrinti, ar indo pagrindas pritraukia magnetą.
- **Indo dugnas turi būti plokščias, kad indukcinis modulis optimaliai kontroliuotų temperatūrą.**
- **Išgautas puodo dugnas ar su giliai įspaustu gamintojo logotipu neigiamai veikia indukcinio modulio gebėjimą kontroliuoti temperatūrą, todėl indai gali perkaisti.**
- **Nereikėtų naudoti pažeistų indų, pvz., deformuotų dėl pernelyg aukštos temperatūros dugnu.**
- Naudojant didelius indus su feromagnetiniu dugnu, kurio skersmuo yra mažesnis negu viso indo skersmuo, įkaista tik indo feromagnetinė dalis. Taip susidaro atvejis, kai neįmanoma tolygiai paskirstyti šilumą inde. Indo pagrindo feromagnetinė dalis sumažinama dėl joje esančių aliuminio elementų, todėl perduodamos šilumos kiekis gali būti mažesnis. Gali pasitaikyti atvejų, kad kyla problemų indui aptikti ar indas visai neaptinkamas. Indo feromagnetinės dalies skersmuo turi atitikti kaitinamosios zonos dydį, kad būtų galima pasiekti optimalius virimo rezultatus. Jeigu indas neaptinkamas kaitinamojoje zonoje, rekomenduojama išbandyti jį atitinkamai mažesnio skersmens kaitinamojoje zonoje.

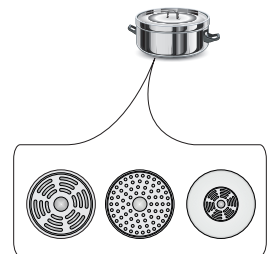

NAUDOJIMAS

Indukcinėms viryklėms naudoti tik feromagnetinius indus, pagamintus iš šių medžiagų:

- emaliuotas plienas
- ketus
- specialūs indai iš nerūdijančio plieno indukcinėms viryklėms.

Virtuvės indų ženklimas		Patikrinti, ar etiketėje yra ženklas, rodantis, kad puodas tinka indukcinėms kaitlentėms.
	Naudoti magnetinius puodus (iš emaliuotos skardos, feritinio nerūdijančio plieno, ketaus), patikrinti galima pridėjus prie puodo dugno magnetą (turėtų prilipti)	
Nerūdijantis plienas	Neaptinka puodo	
	Išskyrus puodus ir feromagnetinio plieno	
Aliuminis	Neaptinka puodo	
Ketus	Aukštas naudingumas	
	Dėmesio: puodai gali braižyti kaitlentę	
Emaliuotas plienas	Aukštas naudingumas	
	Rekomenduojami indai plokščiu, storu ir lygiu dugnu	
Stiklas	Neaptinka puodo	
Porcelianas	Neaptinka puodo	
Indai variniu dugnu	Neaptinka puodo	

Indų dydžiai.

- Geriausiam virimo rezultatui gauti naudoti indus, kurių dugno (feromagnetinės dalies) dydis atitinka kaitvietės dydį.
- Naudojant indus, kurių dugno skersmuo mažesnis už kaitvietės, mažina kaitvietės naudingumą ir prailgina užvirimo trukmę.
- Kaitvietės turi apatinę galimybę aptikti indus ribą, kuri priklauso nuo indo dugno feromagnetinės dalies skersmens ir medžiagos, iš kurios pagamintas indas. Naudojant nepritaikytus indus kaitvietė gali neaptikti indo.

NAUDOJIMAS

▶ Valdymo skydas

- Prijungus kaitlentę prie elektros tinklo, akimirką užsidega visi indikatoriai. Kaitlentė yra paruošta naudoti.
- Kaitlentėje įrengti elektroniniai jutikliai, kurie įjungiami paspaudus pirštu bent 1 sekundę.
- Apie kiekvieną įjungimą pranešama garsu.



Ant jutiklių paviršių negalima palikti jokių daiktų (gali suveikti gedimo signalas), šie paviršiai visada turi būti švarūs.

Kaitlentės įjungimas

Įjungimo/išjungimo jutiklį (1) pirštu prilaikyti bent 1 sekundę. Kaitlentė veikia, kai visuose indikatoriuose (3) dega skaitmuo „0“.



Jeigu per 10 sekundžių nepakeičiami nė vieno jutiklio nustatymai, kaitlentė išjungžiama.

Kaitvietės įjungimas

Įjungus kaitlentę jutikliu (1), per kitas 10 sekundžių būtina įjungti reikiamą kaitvietę (5).

1. Palietus jutiklį, žymintį reikiamą kaitvietę (5), ją atitinkančiame galios lygio indikatoriuje pakaitomis dega apšviestas skaitmuo „0“.
2. Spaudžiant jutiklį „+“ (2) arba „-“ (4) nustatyti norimą kaitinimo lygį.



Jeigu įjungus kaitlentę, per 10 sekundžių nepakeičiami nė vieno jutiklio nustatymai, kaitvietė išjungžiama.



Kaitvietė veikia, kai visuose indikatoriuose dega skaitmuo arba raidė, kurie reiškia, kad kaitvietė yra paruošta kaitinimo galiai nustatyti.

Indukcinio lauko kaitinimo galios lygio nustatymas

Kai kaitvietės indikatoriuje (3) pakaitomis rodomas apšviestas „0“, jutikliu „+“ (2) ir „-“ (4) galima nustatyti norimą kaitimo galios lygį.

NAUDOJIMAS

Kaitviečių išjungimas

- Kaitvietė turi būti aktyvi. Kaitimo galios lygio indikatorius dega pakaitomis.
- Išjungiamo palietus jutiklį įjungti/išjungti arba 3 sekundes palaikius nuspaustą jutiklį (5).

Visos kaitlentės išjungimas

- Kaitlentė veikia, kai įjungta bent viena kaitvietė.
- Paspaudus įjungimo/išjungimo jutiklį (1), išjungiamo visa kaitlentė.

Jeigu kaitvietė vis dar yra karšta, kaitvietės indikatoriuje (3) dega raidė „H“ – likutinio įkaitimo simbolis.

Funkcija Booster „P“

Funkcija Booster skirta kaitvietės Ø 210-220 galiai padidinti–nuo 2000W iki 3000 W, kaitvietės Ø 160-180–nuo 1200W iki 1400W.

Funkcijai Booster įjungti būtina parinkti kaitvietę, nustatyti virimo lygį „9“ ir dar kartą paspausti jutiklį „+“ (2) – tai rodo kaitvietės indikatorius raidė „P“.

Funkcija Booster išjungiamo dar kartą paspaudus jutiklį „-“ (4), kai kaitvietė yra aktyvi, arba nukėlus puodą nuo indukcinės kaitvietės.



Kaitviečių Ø 210-220 ir Ø 160-180 priekinės kairiosios funkcijos „Booster“ veikimo trukmę riboja jutiklinis skydas iki 10 minučių. Automatiškai išjungus funkciją Booster, kaitvietė toliau kaista nominalia galia.

Funkcija Booster gali būti vėl įjungta, jeigu elektroninių sistemų temperatūros jutikliai ir ritės turi tokią galimybę.

Jeigu puodas nuimamas nuo kaitvietės, kai veikia funkcija Booster, ši funkcija ir toliau lieka aktyvi ir laiko skaičiavimas tęsiamas.

Jeigu veikiant funkcijai Booster viršijama kaitvietės (elektroninės sistemos ar ritės) temperatūra, funkcija Booster automatiškai išjungiamo. Kaitvietė grįžta prie nominalios galios.

NAUDOJIMAS

Funkcijos Booster valdymas



Virimo zonos sujungtos vertikaliai arba kryžmai, priklausomai nuo modelio. Bendroji galia dalijama tokioms poroms.

Bandant įjungti „Booster“ funkciją abiejose zonosose vienu metu, būtų viršijama didžiausia galima galia. Tokiu atveju pirmosios kaitinimo zonos, kuri suaktyvinama, galia sumažinama iki įmanomo aukščiausio lygio.

Blokavimo funkcija

Blokavimo funkcija skirta saugoti kaitlentę, kad netyčia jos neįjungtų vaikas, nes įjungti ją galima tik atblokavus.

Blokavimo funkcija galima tik esant įjungtai ir išjungtai kaitlentei.

Blokavimo funkcijos įjungimas ir išjungimas

Kaitlentės blokavimo funkcija įjungiama ir išjungiama jutikliu (7), kurį reikia palaikyti nuspaustą 5 sekundes. Apie įjungtą blokavimo funkciją praneša užsidegęs signalinis diodas (9).



Kaitlentė lieka užblokuota tol, kol ji atblokuojama, net jeigu kaitlentės skydas yra įjungiamas ir išjungiamas. Atjungus kaitlentę nuo elektros tinklo, kaitlentės blokavimas išjungiamas.

Likutinės šilumos indikatorius

Baigus virti, keraminiame stikle lieka šilumos energijos, kuri vadinama likutine šiluma. Likutinės šilumos indikatorius dega dviem etapais. Išjungus kaitvietę ar visą prietaisą, kai temperatūra viršija 60 °C, displejuje rodoma „H“. Likutinės šilumos indikatorius dega tol, kol kaitvietės temperatūra viršija 60 °C. Jeigu temperatūra yra nuo 45 °C iki 60 °C, displejuje rodoma „h“, simbolizuojanti mažą likutinę šilumą. Kai temperatūra nukrinta žemiau 45 °C, likutinės šilumos indikatorius užgęsta.



Degant likutinės šilumos indikatoriumi negalima liesti kaitvietės, kadangi galima nudegti, ar statyti ant jos kokių nors šilumai jautrių daiktų!



Sutrikus srovės tiekimui, likutinio įkaitimo indikatorius „H“ nėra rodomas. Vis dėlto kaitvietė vis dar gali būti karšta!

NAUDOJIMAS

Veikimo trukmės apribojimas

Veikimo patikimumui padidinti kiekvienoje indukcinėje kaitvietėje yra įtaisytas veikimo trukmės ribotuvas. Ilgiausia veikimo trukmė nustatoma pagal paskutinį pasirinktą kaitimo galios lygį.

Jeigu ilgesnį laiką kaitinimo galios lygis nėra keičiamas (žr. lentelę), atitinkama kaitvietė automatiškai išjungiamas ir suaktyvinamas likutinio įkaitimo indikatorius. Vis dėlto kiekvieną akimirką galima įjungti ir naudoti atskiras kaitvietes kaip numatyta naudojimo instrukcijoje.

Kaitinimo galios lygis	Ilgiausia veikimo trukmė valandomis
<i>L</i>	8
1	8
2	8
3	5
4	5
5	5
6	1,5
7	1,5
8	1,5
9	1,5
P	0,16

Automatinio pašildymo funkcija

- Pasirinktą kaitvietę galima aktyvinti jutikliu (5)
- Paskiau jutikliu „+“ (2) ir „-“ (4) nustatyti galios lygį nuo 1 iki 8 ir vėl paspausti jutiklį (5)
- Ekranelyje pakaitomis rodomas nustatytos galios skaitmuo ir raidė A.

Praėjus papildomos galios tiekimo laikui, kaitvietė automatiškai perjungiamas į pasirinktą galios lygį, kuris rodomas indikatoriuje.

Kaitimo galios lygis	Automatinio pašildymo papildoma galia trukmės laikas (minutėmis)
	-
1	0,8
2	1,2
3	2,3
4	3,5
5	4,4
6	7,2
7	2
8	3,2



Jeigu indas nukeliamas nuo kaitvietės ir nepraėjus automatinio pašildymo trukmės laikui vėl pastatomas, pašildymas papildoma galia tęsiamas iki galo.

NAUDOJIMAS

Laikmačio funkcija

Nustatomas laikmatis palengvina virimo procesą, nes leidžia nustatyti kaitviečių veikimo trukmę. Taip pat gali būti naudojamas kaip minučių skaitiklis.

Laikmačio įjungimas

Nustatomas laikmatis palengvina virimo procesą, nes leidžia nustatyti kaitviečių veikimo trukmę. Taip pat gali būti naudojamas kaip minučių skaitiklis.

- Jutikliu (5) parinkti reikiamą kaitvietę. Skaitmuo „0“ dega pakaitomis.
- Jutikliais „+“ (2) arba „-“ (4) nustatyti norimą galios lygį nuo 1 iki 9.
- Po to per 10 sekundžių būtina aktyvinti laikmatį vienu metu paspaudžiant jutiklį (6).
- Jutikliu „+“ (2) arba „-“ (4) nustatyti norimą virimo trukmę (nuo 01 iki 99 minučių).
- Laikmačio ekranelyje dega kaitvietę atitinkantis signalinis diodas (8).



Visos kaitvietės gali vienu metu veikti laikmačiu nustatytos trukmės režimu.



Jeigu nustatomas daugiau negu vienas laikas, laikmačio ekranelyje rodomas trumpiausias nustatytas laikas. Papildomai apie tai praneša mirgantis diodas (8).

Nustatytos virimo trukmės keitimas

Kiekvieną virimo akimirką galima pakeisti nustatytą jo trukmę.

- Jutikliu (5) parinkti reikiamą kaitvietę. Kaitimo galios skaitmuo pašviečiamas pakaitomis.
- Po to per 10 sekundžių būtina aktyvinti laikmatį vienu metu paspaudžiant jutiklį (6).
- Jutikliu „+“ (2) arba „-“ (4) nustatyti naują laikmačio trukmę.

Praėjusios virimo trukmės kontrolė

Laiką, likusį iki virimo pabaigos, galima kiekvieną akimirką patikrinti palietus laikmačio jutiklį (6). Atitinkamos kaitvietės aktyvų laikmačio veikimo laiką rodo mirgantis diodas (8).

NAUDOJIMAS

Laikmačio išjungimas

Praėjus nustatytam virimo laikui, pasigirsta garso signalas, kurį galima išjungti palietus bet kurį jutiklį arba garsinis pranešimas išjungiamas automatiškai po 2 minučių.

Jeigu prireikia laikmatį išjungti anksčiau:

- Jutikliu (5) suaktyvinti kaitvietę. Kaitinimo galios skaitmuo rodomas ryškiau.
- Paskiau spausti jutiklį (6), palaikyti 3 sekundes arba pakeisti minučių skaitiklio laiką jutikliu „+“ (2) ir „-“ (4) į „00“

Laikrodis – minučių skaitiklis

Nustatomas virimo trukmės laikmatis gali būti naudojamas kaip minučių skaitiklis, jeigu nėra valdoma kaitviečių veikimo trukmė.

Minučių skaitiklio įjungimas

Jeigu kaitlentė yra išjungta:

- Palietus kaitlentės įjungimo / išjungimo jutiklį (1), įjungiamo kaitlentė.
- Paskiau jutikliu (6) suaktyvinti minučių skaitiklį.
- Jutikliu „+“ (2) arba „-“ (4) nustatyti naują minučių skaitiklio trukmę.

Minučių skaitiklio išjungimas

Praėjus nustatytam laikui, pasigirsta ištinis garso signalas, kurį galima išjungti palietus bet kurį jutiklį arba garsinis pranešimas išjungiamas automatiškai po 2 minučių.

Jeigu prireikia įspėjimą išjungti anksčiau:

- Spausti jutiklį (6), palaikyti 3 sekundes arba pakeisti minučių skaitiklio laiką jutikliu „+“ (2) ir „-“ (4) į „00“
- Jeigu laikmatis nustatytas kaip minučių skaitiklis, tokiu atveju jis neveikia kaip virimo trukmės nustatymo laikmatis.



Minučių skaitiklio funkcija panaikinama, kai suaktyvinama laikmačio funkcija.

NAUDOJIMAS

Pašildymo funkcija

Patiekalo pašildymo funkcija palaiko paruošto patiekalo šilumą kaitvietėje. Pasirinkta kaitvietė įjungta žema kaitimo galia. Kaitvietės galia reguliuojama patiekalo pašildymo funkcija taip, kad patiekalo temperatūra būtų apie 65 °C. Todėl šiltas, paruoštas vartoti patiekalas nekeičia savo skonio ir neprisvylla prie puodo dugno. Šią funkciją taip pat galima naudoti sviestui, šokoladui ir pan. tirpinti.

Kad funkcija būtų tinkamai naudojama, būtinas tinkamas puodas plokščiu dugnu, kad kaitvietės jutiklis galėtų tiksliai pamatuoti puodo temperatūrą.

Patiekalo pašildymo funkciją galima įjungti kiekvienoje kaitvietėje.

Mikrobiologiniais sumetimais nerekomenduojama pemelyg ilgai patiekalų laikyti šilumoje, todėl naudojant šią funkciją jutiklių skydas išjungiamas po 2 valandų.

Patiekalo pašildymo funkcija nustatoma kaip papildoma kaitinimo galia tarp „0 1“ ir displejuje atvaizduojama simboliu „L“.

Pašildymo funkcija įjungžiama taip pat, kaip aprašyta punkte

„Kaitvietės įjungimas“

Pašildymo funkcija išjungžiama taip pat, kaip aprašyta punkte

„Kaitviečių išjungimas“.

VALYMAS IR PRIEŽIŪRA

Jeigu naudotojas rūpinasi kaitlentės švara ir tinkama priežiūra, kaitlentė daug ilgiau veikia be gedimų.



Valant keraminį stiklą galioja tie patys reikalavimai kaip ir valant stiklinius paviršius. Jokiu būdu nenaudoti šveičiamųjų ar agresyvių valiklių, smėlio ar kempinės braižančiu paviršiumi. Taip pat nenaudoti garinių valymo prietaisų.

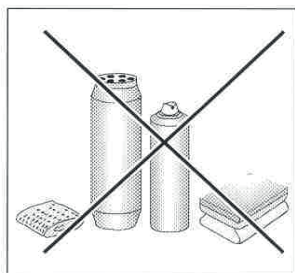

Valymas po kiekvieno naudojimo

- **Lengvus, neprisvilusius nešvarumus valyti drėgnu skudurėliu be valiklio.** Jeigu naudojamas indų ploviklis, gali atsirasti melsvų dryžių. Ne visada šias įkyrias dėmes galima nuvalyti pirmą kartą, net jeigu naudojamas specialus valiklis.
- **Stipriai prisvilusius nešvarumus šalinti aštriu gremžtuku. Paskiau kaitinamąjį paviršių nuvalyti drėgnu skudurėliu.**

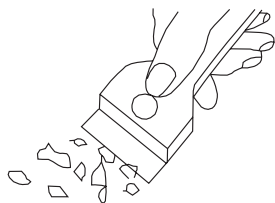

Gremžtukas kaitlentei valyti

Dėmių valymas

- **Perlų spalvos šviesias dėmes (aliuminio likučius) galima nuvalyti nuo ataušusios kaitlentės specialiu valikliu.** Kalkių likučius (pvz., išbėgus vandeniui) galima valyti actu arba specialiu valikliu.
- **Valant cukrų, patiekalų su cukrumi likučius, plastikus ir aliuminio foliją, negalima išjungti valomos kaitvietės! Likučius (dar karštus) būtina nedelsiant gerai nugrandyti nuo karštos kaitvietės aštriu gremžtuku.** Nuvalius nešvarumus, kaitlentę galima išjungti ir ataušusią nuvalyti specialiu valikliu.

Specialių valiklių galima įsigyti prekybos centruose, specializuotose elektrotechnikos, švaros prekių, maisto prekių parduotuvėse ir virtuvės įrangos salonuose. Aštrių gremžtukų galima įsigyti auksarankiams skirtose, statybos įrangos ir dažymo priemonių parduotuvėse.

VALYMAS IR PRIEŽIŪRA

Draudžiama valiklį pilti ant karštos kaitlentės. Geriausia leisti, kad valiklis padžiūtų ir tik po to nuvalyti drėgnai. Galimus valiklio likučius nuvalyti drėgnu skudurėliu prieš vėl įkaitinant. Antraip valiklis gali veikti ėsdinamai.

Jeigu keraminė kaitlentė naudojama netinkamai, garantija negalioja!

Dėmesio!

Jeigu dėl kokių nors priežasčių neveikia valdymas, kai kaitlentė įjungta, išjungti pagrindinį jungiklį arba išsukti atitinkamą saugiklį ir kreiptis į servisą.

Dėmesio!

Jeigu keraminis stiklas įtrūksta ar ištrupa, kaitlentę nedelsiant išjungti ir atjungti iš tinklo. Tam tikslui išjungti saugiklį arba ištraukti kištuką iš lizdo. Paskiau kreiptis į servisą.

Periodinės patikros

Be kasdienės priežiūros kaitlentės švarai palaikyti, būtina:

- atlikti periodines kaitlentės valdymo elementų ir agregatų patikras. Pasibaigus garantijos laikotarpiui, bent kartą per dvejus metus būtina priežiūros servise atlikti kaitlentės techninę patikrą,
- pašalinti aptiktus gedimus, atlikti periodinę kaitlentės agregatų priežiūrą.

Dėmesio!

Visus taisymo ir derinimo darbus turėtų atlikti įgaliotasis priežiūros servisas arba atitinkamą kvalifikaciją turintis montuotojas.

KAIP ELGTIS AVARINIAIS ATVEJ AIS

Bet koki u avariniu atveju būtina:

- išjungti kaitlentės agregatus
- išjungti elektros maitinimą
- pranešti apie gedimą
- kai kuriuos smulkius gedimus naudotojas gali pats pašalinti, vadovaudamasis toliau lentelėje pateikiamais nurodymais; prieš kreipiantis į klientų aptarnavimo skyrių ar servisą, paeiliui patikrinti visus punktus lentelėje.

PROBLEMA	PRIEŽASTIS	PROCEDŪRA
1. Įrenginys neveikia	- nėra srovės	-patikrinti namų instaliacijos saugiklį, perdegusį pakeisti
2. Įrenginys nereaguoja į įvedamus parametrus	- neįjungtas valdymo skydas	-įjungti
	- pernelyg trumpai spaudžiamas mygtukas (trumpiau nei sekundę)	- mygtukus spausti šiek tiek ilgiau
	- vienu metu paspausti keli mygtukai	- visada spausti tik vieną mygtuką (išskyrus, kai įjungiama kaitvietė)
3. Įrenginys nereaguoja ir pasigirsta ilgas garso signalas	- netinkamai naudojama (spaudžiami netinkami jutikliai arba per greitai)	- dar kartą įjungti kaitlentę
	- jutiklis (-iai) uždengtas (-i) arba užterštas (-i)	- atidengti arba nuvalyti jutiklius
4. Visas įrenginys išsijungia	- įjungus, ilgiau nei 10 s nebuvo įvesti jokie parametrai	- dar kartą įjungti valdymo skydą ir nedelsiant įvesti parametrus
	- jutiklis (-iai) uždengtas (-i) arba užterštas (-i)	- atidengti arba nuvalyti jutiklius
5. Viena kaitvietė išsijungia, displejuje rodoma raidė „H“	- veikimo trukmės apribojimas	- dar kartą įjungti kaitvietę
	- jutiklis (-iai) uždengtas (-i) arba užterštas (-i)	-atidengti arba nuvalyti jutiklius
	- perkaito elektroniniai elementai	

KAIP ELGTIS AVARINIAIS ATVEJAIS

PROBLEMA	PRIEŽASTIS	PROCEDŪRA
6. Nedega likutinės šilumos indikatorius, nors kaitvietės dar karštos.	- nėra srovės, įrenginys išjungtas iš tinklo.	- likutinės šilumos indikatorius suveikia tik įjungus ir išjungus valdymo skydą.
7. Keraminės kaitlentės įtrūkimas.	 Pavojus! Nedelsiant išjungti kaitlentę iš tinklo (saugiklis). Kreiptis į artimiausią servisą.	
8. Jeigu gedimas vis dar nepašalinamas.	Nedelsiant išjungti kaitlentę iš tinklo (saugiklis!). Kreiptis į artimiausią servisą. Svarbu! Jūs atsakote už tinkamą įrenginio būklę ir naudojimą namų ūkyje. Jeigu dėl naudojimo klaidų kviesite serviso darbuotoją, toks kvietimas net garantiniu laikotarpiu susijęs su papildomomis išlaidomis. Neatsakome už žalą dėl šios instrukcijos nesilaikymo.	
9. Iš indukcinės kaitlentės sklinda duslūs garsai.	Tai įprastas reiškinys. Veikia elektroninių sistemų aušinimo ventiliatorius.	
10. Iš indukcinės kaitlentės sklinda švilpimą primenantys garsai.	Tai įprastas reiškinys. Pagal ričių veikimo dažnį, kai naudojamos kelios kaitvietės, esant didžiausiai galiai, kaitlentė skleidžia silpną švilpesį.	
11. Kaitlentė neveikia, kaitviečių neįmanoma išjungti ir jos neveikia.	- elektronikos gedimas	- iš naujo paleisti kaitlentę, kelioms minutėms išjungti kaitlentę iš tinklo (išimti instaliacijos saugiklį).

TECHNINIAI DUOMENYS

Vardinė įtampa	400V 2N~50 Hz
Kaitlenčių vardinė galia:	7,4 kW
Modelis:	BHIW6* BHIB6*
- indukcinė kaitvietė:	
- indukcinė kaitvietė: Ø 160-180 mm	1200 W
- indukcinė kaitvietė: Ø 210-220 mm	2000 W
- indukcinė kaitvietė Booster: Ø 210-220 mm	2000/3000 W
- indukcinė kaitvietė Booster: Ø 160-180 mm	1200/1400W
Matmenys	576 x 518 x 50;
Svoris	ca.10,5 kg;

Atitinka Europos Sąjungoje galiojančių standartų EN 60335-1, EN 60335-2-6 reikalavimus.

AUSTATUD KLIENT,

Hansa plaat ühendab endas kasutusmugavuse ja erakordse efektiivsuse. Pärast juhendiga tutvumist ei ole plaadi kasutamine enam probleemiks.

Tehasest tulnud plaadi ohutus ja funktsionaalsus on enne pakkimist täpselt kontrollitud.

Palume kasutusjuhend enne seadme kasutamist tähelepanelikult läbi lugeda. Juhendis toodud näpunäidete järgimine aitab Teil vältida seadme ebaõiget kasutamist.

Kasutusjuhend tuleb alles hoida ja säilitada kättesaadavas kohas, et seda vajadusel kasutada.

Järgige täpselt kasutusjuhendi instruksioone, et vältida õnnetusjuhtumeid.

Tähelepanu!

Kasutage seadet alles pärast käesoleva juhendiga tutvumist.

Seade on ette nähtud ainult keetmiseks kasutatava seadmena.

Seadme teistsugune kasutamine (näiteks ruumide kütmiseks) ei ole eesmärgipärane ja võib olla ohtlik.

Tootja jätab endale võimaluse seadme toimimist mõjutavate muutuste tegemiseks.

SISUKORD

Põhiline teave.....	56
Kasutamisohtust puudutavad nõuanded.....	57
Toote kirjeldus	62
Paigaldus.....	63
Kasutamine.....	67
Puhastamine ja hooldus.....	78
Avariolukordade lahendamine.....	80
Tehnilised andmed.....	82

Tähelepanu. Seade ja selle osad lähevad kasutamise käigus kuumaks. Kütteelementide puudutamisel olge eriti ettevaatlikud. Lapsed alla 8 eluaastat tuleb hoida seadmest eemal, kui nad ei viibi pideva järelvalve all.

Käesolevat seadet tohivad kasutada üle 8 aastased lapsed ja füüsiliste, tunde- ja teadmishäiretega või kogemusteta ja teadmisteta isikud, kui see toimub järelvalve all ja on kooskõlas seadme kasutamishendiga, mille on edastanud ohutuse eest vastutavad isikud. Pöörake tähelepanu sellele, et lapsed ei mängiks seadmega. Koristamist ja hooldustöid ei tohiks teha ilma järelvalveta lapsed.

Tähelepanu. Keetmine ilma rasva või õlita keeduplaadil võib olla ohtlik ja tekitada tulekahju.

KUNAGI ära kustuta tuld veega, vaid lülita seade välja ja kustuta seejärel tuli, kattes selle kaane või mittesüttiva tekiaga.

Tähelepanu. Tuleoht: ära paiguta asju keedupinnale.

Tähelepanu. Kui plaadi pind on mõranenud, tuleb toide välja lülitada, et vältida elektrilöögi ohtu.

Ei ole soovitatav metallist esemete - nugade, lusikate, kaante ja alumiiniumkile panemine plaadile, kuna nad võivad kuumeneda.

KASUTUSOHUTUST PUUDUTAVAD NÕUANDED

Pärast kasutamist lülita plaat regulaatoriga välja ja ära pööra tähelepanu nõudedetektori näidikule.

Seadet ei tohiks juhtida välise taimeri ega sõltumatu kaugjuhtimissüsteemiga.

Köögi koristamiseks ei tohiks kasutada auruga puhastavaid seadmeid.

KASUTUSOHUTUST PUUDUTAVAD NÕUANDED

- Enne esimest induktsioonplaadi kasutamist tuleb läbi lugeda kasutamisyhend. Nii kindlustame endale ohutuse ja väldime plaadi kahjustamist.
- Kui kasutate induktsioonplaati vahetult raadio, televiisori või teisi raadiolaineid edastavaid seadmeid, tuleb kontrollida, kas on plaadi juhtimispaneeli töö on õige.
- Plaadi peaks ühendama professionaalne paigaldaja – elektrik.
- Ärge paigaldage seadet jahutavate seadmete lähedusse.
- Plaadiga integreeritavad mööblid peavad olema vastupidavad umbes 100°C temperatuuri suhtes, See puudutab kleebitud plaate, tehismaterjalidest toodetud ääri, liime ja lakke.
- Plaati võib kasutada alles pärast seadme vastavat sisseehitamist. Nii oleme kaitstud pinge all olevate seadme osade puudutamise eest.
- Elektriseadmete parandustöid võivad teostada ainult spetsialistid. Ebaprofessionaalsed parandustööd kujutavad endast tõsist hädaohtu seadme kasutajale.
- Seade on toitevõrgust väljas ainult juhul, kui kaitse on välja lülitatud või toitepistik on kontaktist välja võetud.
- Toitekaabli pistik peaks olema käepärast ka pärast plaadi paigaldamist.
- Pöörake tähelepanu sellele, et lapsed ei mängiks seadmega.
- Käesolev seade ei ole ette nähtud kasutamiseks piiratud füüsiliste, tajuhäirete või psüühiliste võimetega isikute (sh ka laste) poolt või seadme kasutamise kogemusteta või tundmiseta isikute poolt, juhul kui see ei toimu järelvalve all või kooskõlas seadme kasutamisyhendiga, mille on edastanud nende isikute ohutuse eest vastutavad isikud.
- Elulisi funktsioone toetavate seadmetega (näiteks südame stimulaator, insuliinipump või kuuldeaparaat) isikud peaksid kindlaks tegema, et induktsioonplaat ei häiri nende seadete tööd (induktsioonplaadi töösagedus on 20-50 kHz).
- Toitepinge kadumise korral kõik seadistused kustuvad. Pärast pinge taastumist olge ettevaatlikud. Nii kaua kui keedutsoonid on tulised, põleb jääksoojuse indikaator „H” ja samuti kui esimese sisselülitamise korral, blokaadi võti.
- Elektroonikasüsteemiga integreeritud jääksoojuse indikaator näitab, kas plaati on sisse lülitatud või kas ta on veel kuum.
- Kui pistikupesa paiknev keedutsooni läheduses, tuleb tähelepanu pöörata sellele, et toitekaabel ei puutuks kokku kuumade pindadega.
- Õlide ja rasvade kasutamisel ärge jätke plaati järelvalveta tulekahjuohu tõttu.
- Ärge kasutage tehismaterjalidest ja alumiiniumfooliumist nõusid. Kõrgete temperatuuride juures nad sulavad ja võivad kasutada keraamilist klaasi.
- Suhkur, sidrunhape, sool jms. tahkes või vedelas olekus ja tehismaterjalid ei tohiks kokku puutuda kuumade keedutsoonidega.
- Juhul kui suhkur või tehismaterjal satuvad juhuslikult kuumale keedutsoonile, et tohi plaati välja lülitada, vaid kraapida sellest suhkur ja tehismaterjal terava kaabitsa abil. Kaitske käsi põletuste ja kriimustuste eest.

KASUTUSOHUTUST PUUDUTAVAD NÕUANDED

- Induktsioonplaadil tuleb kasutada ainult siledapinnalisi potte, millel pole teravaid ääri ega elemente, et mitte tekitada kriimustusi keraamilisel klaasil.
- Induktsioonplaadi pealispind on vastupidav termilise šoki suhtes. Ta ei ole tundlik külma ja kuumade suhtes.
- Vältige esemete kukkumist plaadile. Löögid, näiteks maitseainepurgi kukkumine, võivad tekitada keraamilise pinna pragunemist ja kildude teket.
- Kui keraamiline pind on kahjustatud, võivad kuumad toiduained sattuda induktsioonplaadi pinge alla jäävasse osasse.
- Kui plaadi pind on möranenud, tuleb toide välja lülitada, et vältida elektrilöögi ohtu.
- Ärge kasutage plaadi pinda löikelaua ega tööpinnana.
- Ei ole soovitatav metallist esemete - nuga, lusikate, kaante ja alumiiniumkile panemine plaadile, kuna nad võivad kuumeneda.
- Plaati ei tohi paigaldada pliidi kohale ilma ventilaatorita, nõudepesumasina, külmutuskapi või pesumasina peale.
- Kui plaat on ehitatud tööpinna sisse, võivad kapis olevad metallist esemed kuumeneda kõrge temperatuurini plaadi ventilatsioonisüsteemist väljuva õhu tõttu. Seetõttu on soovitatav kasutada vahetut kaitset (vaata joonist 2).
- Tuleb järgida keraamilise plaadi hooldust ja puhastust puudutavaid nõuandeid. Ebaõige kasutamise ja hoolduse korral ei vastuta me toote eest garantii raames.

KUIDAS ENERGIAT KOKKU HOIDA



Kes kasutab elektrienergiat vastutustundlikult, aitab kokku hoida mitte ainult oma koduse eelarve raames, vaid tegutseb ka teadlikult looduskeskkonna huvides. Seepärast aidakem kaasa ja hoidkem kokku elektrienergiat! Teeme seda järgnevalt:

- **Kasutame keetmiseks õigeid nõusid.** Sileda ja paksu põhjaga keedupotid aitavad kokku hoida kuni 1/3 elektrienergiat. Kasutame kaant, vastasel korral kasvab energia kasutamine neljakordseks!
- **Hoiame keedutsoonid ja keedupottide põhjad puhtana.** Määrduvad pinnad takistavad soojuse edastamist – tugevalt kõrbenud määrduvad pindu saab puhastada tihti vaid juba looduslikku keskkonda tugevalt koormavate vahenditega.
- **Vältigem asjatut „pottidesse vaatamist“.**
- **Ärge paigaldage plaati külmutuskappide või sügavkülmutuse vahetusse lähedusse.** See suurendab tarbetult elektrienergia kulu.

LAHTIPAKKIMINE



Seade on transpordi ajaks kaitstud vigastuste eest. Pärast seadme lahtipakkimist palume pakendi elemendid utiliseerida keskkonda mitte ohustaval viisil.

Kõik pakkimisel kasutatud materjalid on keskkonnasõbralikud, sobivad 100% taaskasutamiseks ja on märgistatud vastava sümboliga.

Tähelepanu! Pakkimismaterjalid (polüetüleenkotid, vahtpolüstürooli tükid jms.) tuleb lahtipakkimise ajal hoida lastele kättesaamatus kohas.

KASUTATUD SEADMETE UTILISEERIMINE

Seade on märgistatud vastavalt EL Direktiivi **2012/19/UE** normile ja Poola Vabariigi Kasutatud elektri- ja elektroonikaseadmeid puudutava määrusega läbikriipsutatud prügi-konteineri sümboliga.



Selline tähistus informeerib, et seda seadet ei tohi pärast kasutamist panna olmejäätmete juurde. Kasutaja on kohustatud andma seade elektri- ja elektrooniliste seadmete kogumispunkti. Kohalikud elektri- ja elektroonikaseadmete kogumispunktid, kauplused jms. moodustavad toote vastavat utiliseerimist võimaldava süsteemi. Elektri- ja elektroonikaseadmete õige utiliseerimine aitab vältida inimese tervisele ja looduslikule keskkonnale ohtlikke tagajärgi, mida põhjustavad ohtlike koostiselementide olemasolu ja seadmete ebaõige ladustamine ja töötlemine.

TOOTE KIRJELDUS

Plaadi kirjeldus

Induktsiooni keedutsoon **booster**
(tagumine parem) Ø 210-220 mm

Induktsiooni keedutsoon **booster**
(tagumine vasak) Ø 160-180 mm

Induktsiooni keeduväli **booster**
(eesmine vasak) Ø 210-220 mm

Induktsiooni keedutsoon **booster**
(eesmine parem) Ø 160-180 mm

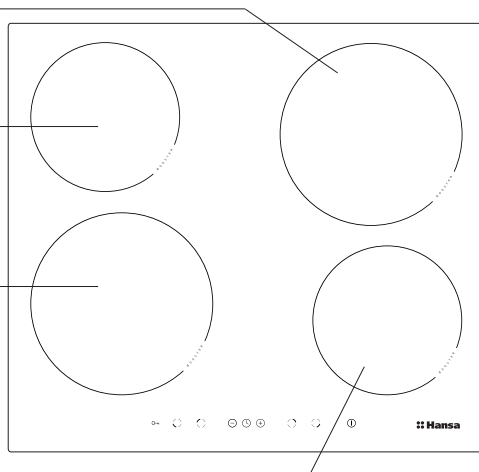

Juhtimispaneel

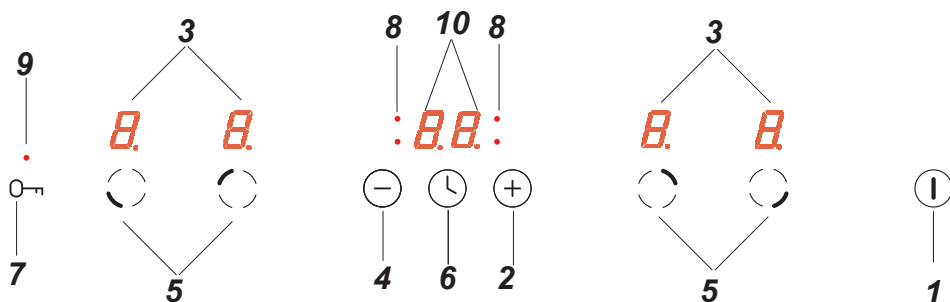

1. Plaadi sisse/väljalülitav sensor
2. Sensor pluss
3. Keedutsooni näidik
4. Sensor miinus
5. Keeduväljade valiku sensor
6. Taimeri sensor
7. Võtme sensor
8. Kella indikaatortuli
9. Võtme sensori indikaatortuli
10. Taimeri näidik

PAIGALDUS

Mööbliplaadi ettevalmistamine plaadi paigaldamiseks

- Mööbliplaadi paksus peaks olema 28 kuni 40 mm, plaadi sügavus min 600 mm. Plaat peaks olema sile ja hästi tasandatud. Mööbliplaat tuleb tihendada ja kaitsta seina poolt niiskuse ja märgumise eest.
- Kaugus paigaldusava ääre ja plaadi ääre vahel peaks olema ees min 60 mm, taga 50 mm.
- Kaugus paigaldusava ja mööbli külgmise seina vahel peaks olema vähemalt 55 mm.
- Mööblite pind ja liim peaksid vastu pidama 100°C temperatuurile. Selle tingimuse rikkumine võib põhjustada pealispinna deformeerumist ja pealispinna liimist lahti tulemist.
- Paigaldusava ääred peaksid olema kindlustatud niiskuse imbumise suhtes vastupidava materjaliga.
- Paigaldusava suurus tööpinnas tuleb teha vastavalt joonisel 1 toodud mõõtudele.
- Plaadi alla tuleb jätta vähemalt 25 mm vaba ruumi, et võimaldada õiget õhuliikumist ja vältida plaadi ümber paikneva pinna ülekuumenemist, joonis 2

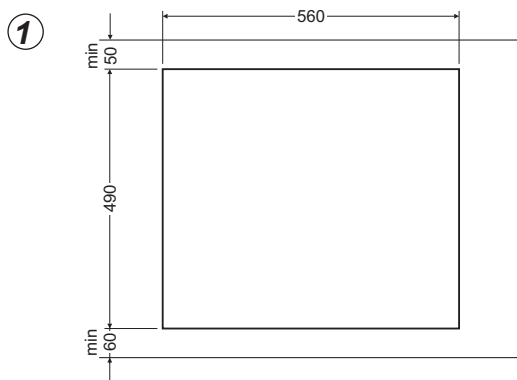

PAIGALDUS

Joonis 2

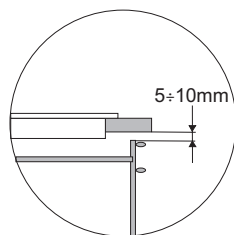
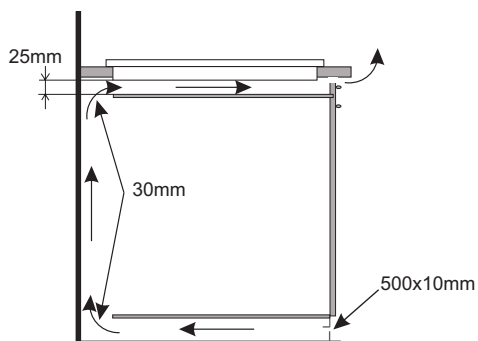

Kapi pealisplaati paigaldamine.

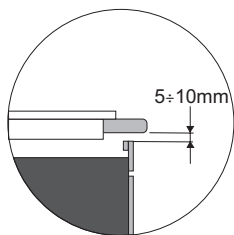
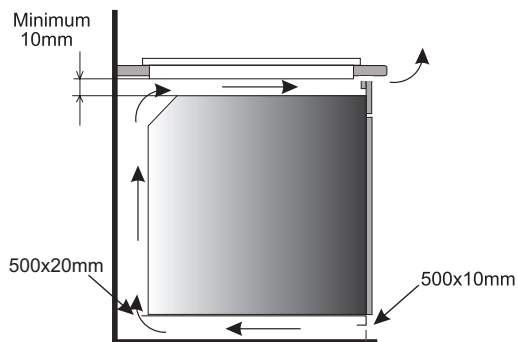

Ventilatsiooniga ahju kohale tööpinna sisse paigaldamine.



Keelatud on pliidiplaadi paigaldamine ahju kohale, millel puudub ventilaator.

▶ Plaadi BHIW6* paigaldamine

- plaat tuleb ühendada elektrijuhtmega vastavalt lisatud skeemile
- puhastage plaat tolmust, paigutage plaat avasse ja suruge tugevalt mööbliplaadi vastu (Joonis 3).

Joonis 3

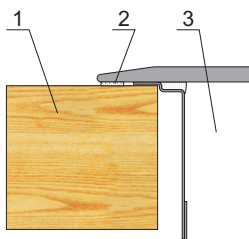

- 1 – mööbliplaat
- 2 – plaadi tihend
- 3 – keraamiline plaat

Elektriühenduste teostamine

Tähelepanu!

Elektriühendusi võib teostada ainult kvalifitseeritud spetsialist, kellel on selleks vastavad õigused. Keelatud on omavoliline elektriühenduste muutmine.

Juhised paigaldajale

Plaadile on lisatud ühendusplokk, mis võimaldab õigete ühenduste valiku konkreetse toitetüübi jaoks.

Ühendusplokk võimaldab järgmisi ühendusi:

- ühefaasiline 230 V ~
- kahefaasiline 400 V 2N~

Plaadi ühendamine vastava toitega on võimalik ainult tänu vastavale klemmide ühendamisele ühendusplokil vastavalt antud ühendusskeemile. Ühenduste skeem on paigutatud ka alumise katte allküljele. Ühendusploki saab kätte pärast klemmikarbi kaane avamist. Pidage meeles, et valida õiged ühendusjuhtmed, arvestades ühenduste tüüpi ja plaadi nimivõimsust.

Tähelepanu!

Pidage meeles, et ühendusploki klemmiga tuleb ühendada kaitse voluring, mis on märgistatud sümboliga \oplus . Plaati toitev elektripaigaldis peaks olema kaitstud vastavalt valitud kaitsega ja võiks peale selle olla varustatud toitekaablit kaitsva lülitiga, mis võimaldab toite väljalülitamist avariolukorras.

Enne plaadi elektriühenduste tegemist tutvuge andeplaadil ja elektriühenduste skeemil toodud teabega.

Teistsugune kui skeemil antud plaadi ühendamise viis võib põhjustada toote vigastusi.

TÄHELEPANU! Paigaldaja on kohustatud väljastama kasutajale „Toote elektripaigaldisega ühendamise tunnistuse“ (see on garantiikaardil). Pärast lõpetatud paigaldamist peab paigaldaja märkima ära ka tehtud ühendusviisi puudutava teabe:

- ühe-, kahe-, kolmefaasilise paigalduse,
- ühendusjuhtme läbilõike,
- kasutatud kaitsme (kaitsme liik) kohta.

PAIGALDUS

VÕIMALIKUD ELEKTRIÜHENDUSED Tähelepanu! Kütteelementide pinge 230V					
Tähelepanu! Iga ühenduse korral peab kaitsejuhe olema ühendatud klemmiga \oplus .				Tüüp / juhtme läbilõige	Kaitse
1	Võrgu 230 V puhul ühefaasiline ühendus nulljuhtmega, sild ühendab klemme L1, L2, nulljuhe N, kaitsejuhe \oplus	1N~		HO5VV-FG 3X 4 mm ²	min.30 A
2*	Võrgu 230/400V puhul kahefaasiline ühendus nulljuhtmega, nulljuhe N, kaitsejuhe \oplus	2N~		HO5VV-FG 4X2,5mm ²	min.16 A
L1=R, L2=S, L3=T, N= nulljuhtme klemm, \oplus = kaitsejuhtme klemm					

* Koduse 3-faasilise 230/400V paigalduse korral tuleb ülejäänud juhe ühendada klemmiga:L3, mis ei ole ühendatud plaadi sisepaigaldusega.

* Klemmid N-N on seesmiselt ühendatud, neid ei ole vaja sillata

KASUTAMISE JUHEND

Enne esimest pliidiplaadi sisselülitamist

- Tuleb induktsioonplaat hoolikalt puhastada. Induktsioonplaate tuleks puhastada nii nagu klaaspindu,
- Esimese kasutamise käigus võivad ajutiselt erituda lõhnad, seepärast tuleks ruumis sisse lülitada ventilatsioon või avada aken,
- Seadet tuleb kasutada kooskõlas ohutusjuhistega.

Induktsioontsooni toimimine

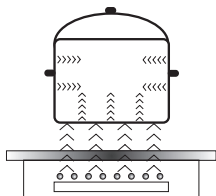

Elektrigeneraator toidab seadmes paiknevat mähist. Mähis tekitab magnetvälja, mis kantakse edasi potile. Magnetväli põhjustab poti kuumenemist.

See süsteem eeldab nõude kasutamist, mille põhjad sobivad koostöök magnetväljaga.

Induktsioontehnoloogiat iseloomustavad põhiliselt kaks positiivset külge:

- soojust edastab ainult plaadil olev nõu, soojuse saab maksimaalselt ära kasutada,
- Ei esine soojusinerts nähtust, kuna keetmine algab automaatselt nõu asetamisel plaadile ja lõpeb selle võtmisel plaadilt.

Induktsioonplaadi tavalise kasutamise käigus võib esineda erinevat liiki helisid, mis ei avalda mistahes mõju plaadi õigele tööle.

- Madala sagedusega vile. Heli tekib, kui nõu on tühi, kaob pärast vee valamist või toidu panemist potti.
- Kõrge sagedusega vile. Heli tekib nõudes, mis on valmistatud mitmest erinevate materjalide liikidest koosnevast kihist ja maksimaalse küttevõimsuse sisselülitamisel. Heli tugevneb ka siis, kui kasutatakse üheaegselt kahte või rohkem keeduvälja maksimaalse võimsuse juures. Heli kaob või ei ole nii intensiivne pärast võimsuse vähendamist.
- Krigisev heli. Heli tekib nõudes, mis on valmistatud mitmest erinevast materjalist koosnevast kihist. Heli intensiivsus sõltub keetmise viisist.
- Surisev heli. Heli põhjuseks on elektroonilisi süsteeme jahutava ventilaatori töö.

Helisid, mida on võimalik kuulda õige kasutamise käigus, põhjustab jahutava ventilaatori töö, nõu suurus ja materjal, millest nõud on valmistatud, toidukeetmise viis ja kuumutamise võimsus.

Need helid kujutavad endast loomulikku nähtust ega anna märku induktsioonplaadi tööhäiretest.

KASUTAMISE JUHEND

Kaitseseade:

Kui plaat on paigaldatud õieti ja seda kasutatakse vastavalt juhistele, on kaitseseade harva vajalik.

Ventilaator: kaitseb ja jahutab juht- ja toiteelemente. Ventilaator võib töötada kahel kiirusel, lülitades sisse automaatselt. Ventilaator töötab, kui keeduväljad on aktiivsed ja töötab kuni elektroonilise süsteemi piisava jahtumiseni ka siis, kui plaat on välja lülitatud.

Transistor: Elektrooniliste elementide temperatuuri mõõdetakse pidevalt sondi abil. Kui soojus hädaohtlikult kasvab, vähendab süsteem automaatselt keedutsooni võimsust või lülitab välja kuumenenud elektrooniliste elementide läheduses paiknevad keedutsoonid.

Potiandur: nõu olemasolu tuvastav andur võimaldab plaadi töö ja selle kuumenemise. Keedutsoonil olevad väikesed esemed (näiteks teelusikad, nuga, sõrmus...) ei põhjusta plaadi sisselülitamist.

Poti olemasolu keedutsoonis tuvastav andur

Poti olemasolu keedutsoonis tuvastav andur on paigaldatud induktsioonväljadega plaatidesse. Plaadil töötamisel alustab või lõpetab potiandur automaatselt soojuse edastamise keedutsoonis nõu paigutamisel või eemaldamisel plaadilt. Sellega tagab ta energia kokkuhoiu.

- Kui keedutsooni kasutatakse koos sobiva nõuga, ilmub displeile soojusastme näidik.
- Induktsioonväli nõuab sobivate nõude kasutamist, millel on magnetilisest materjalist põhi (Tabel)

Kui keedutsoonis ei ole nõud või keedunõu ei ole sobiv, kuvatakse displeil sümbol . Keedutsoon ei lülitu sisse. Juhul kui 10 minuti jooksul andur ei avasta nõu olemasolu pliidiil, pliidi sisselülitamine tühistatakse.

Keedutsooni väljalülitamiseks tuleb see välja lülitada sensorjuhtimise abil, mitte ainult nõu võtmisega plaadilt.



Potiandur et toimi plaati sisse/väljalülitava sensorina.

Induktsioonplaat on varustatud sensoritega, mida saab juhtida sõrmega vastavat pinda puudutades.

Iga sensori funktsiooni muutust kinnitab helisignaal.

Tuleb tähelepanu pöörata sellele, et sisse- ja väljalülitamisel ja kuumusastme valikul vajutada ainult ühele sensorile. Samaaegsel vajutamisel mitmele sensorile (väljaarvatud Taimer ja lukustus) süsteem eirab signaale, pikaajalisel vajutamisel aga edastab vea signaali.

Lülitage pärast kasutamise lõpetamist keedutsoonid välja regulaatoriga, ära jää ootama nõuanduri näitusid.

KÄSITSEMINE

Nõude vastav kvaliteet on plaadi efektiivse töö põhitingimuseks.

Nõude valik induksioonplaadil keetmiseks

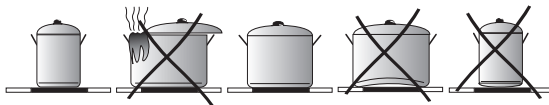

Nõude iseloomustus.

- Kasutage alati kõrgekvaliteetseid nõusid, ideaalselt sileda pinnaga: see hoiab ära liiga kuumade punktide tekke, kuhu toiduained võiksid keetmise ajal kinni jääda. Paksude metallseintega nõud ja pannid kindlustavad suurepärase soojusjaotuse.
- Pöörake tähelepanu sellele, et nõude põhjad oleksid kuivad: nõu täitmisel või külmkapist võetud nõu kasutamise juures tuleb enne plaadile panemist kontrollida, kas põhi on täielikult kuiv. See aitab vältida plaadipinna määrdumist.
- Nõule pandud kaas hoiab ära soojuskadu ja ühtlasi ka liigset energiakulu.
- Nõude sobivuse kinnitamiseks tuleb kontrollida, kas nõu põhi tõmbab külge magneti.
- **Optimaalse temperatuuri kontrolli kindlustamiseks induksioonplaadi poolt peaks nõu põhi olema sile.**
- **Nõu nõgus või sissepressitud tootja firmamärgiga põhi omab negatiivset mõju temperatuuri kontrollimisele induksioonplaadi poolt ja võib põhjustada nõude ülekuumenemist.**
- **Ärge kasutage vigastatud nõusid, näiteks liigse kuumuse mõjul deformeerunud põhjaga.**
- Kui kasutate suuri nõusid ferromagneetilise põhjaga, mille läbimõõt on väiksem nõu koguläbimõõdust, kuumeneb üksnes nõu ferromagneetiline osa. See põhjustab olukorra, kus ei ole võimalik soojuse ühtlane jaotus nõus. Ferromagneetilisest ala nõu põhjal vähendavad seal paiknevad alumiiniumist elemendid, mille tõttu võib edastatud soojuse hulk olla väiksem. Või juhtuda, et tekivad probleemid nõu ära tunnetamisega pliidiplaadi poolt või plaat ei tunnetata seda üldse. Nõu ferromagneetilise osa läbimõõt peab olema kohandatud keeduvälja suurusega, et tagada optimaalsed keedutulemused. Juhul, kui keeduväljal olevad nõud jäävad tunnetamata, soovitatakse proovida nõu kasutamist uuesti väiksema läbimõõduga keeduväljal.

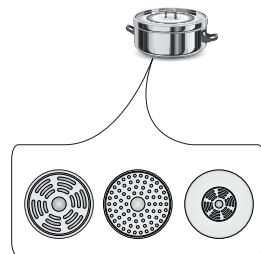

KASUTAMISE JUHEND

Induktsioonpliidiga keetmisel tuleb kasutada ainult ferromagneetilise põhjaga nõusid, mis on valmistatud järgmistest materjalidest:

- emailitud teras
- malm
- spetsiaalsed roostevabast terasest nõud induktsioonplaadil keetmiseks.

Märgistused kööginõudel		Kontrolli, kas toote etiketil on märges selle koht, et potti saab kasutada induktsioonplaatidel keetmiseks.
		Kasuta magnetilisi nõusid (emailitud terasest, roostevabast ferriitterasest, malmist), kontrolli, pannes magneti nõu põhja külge (peab külge liibuma)
Roostevaba teras	Ei tuvasta nõu kohalolekut	Välja arvatud ferromagneetilisest terasest nõud
Alumiinium	Ei tuvasta nõu kohalolekut	
Malm	Väga efektiivne	Tähelepanu: nõud võivad kriipida plaadipinda
Emailitud teras	Väga efektiivne	Soovitavad on sileda ja paksu põhjaga nõud
Klaas	Ei tuvasta nõu kohalolekut	
Portselan	Ei tuvasta nõu kohalolekut	
Vasest põhjaga nõud	Ei tuvasta nõu kohalolekut	

Nõude mõõtmed.

- Parima keetmistulemuse saavutamiseks tuleb kasutada nõusid, mille põhja (ferromagneetilise osa) mõõtmed vastavad keeduvälja suurusel.
- Keeduväljast väiksema põhja läbimõõduga nõude kasutamine vähendab keeduvälja tõhusust ja pikendab keeduaega.
- Keeduväljad on nõu avastamise alumine lävi, mis sõltub nõu põhja ferromagneetilise osa läbimõõdust ja materjalist, millest nõud on toodetud. Ebasobiva nõu kasutamine võib põhjustada nõu mitteavastamist keeduvälja poolt.

KÄSITSEMINE

Juhtimispaneel

- Pärast plaadi ühendamist toitevõrku kuvatakse hetkeks kõik näituriid. Kütteplaat on kasutusvalmis.
- Kütteplaadil on elektroonilised sensorid, mille sisselülitamine toimub sõrmega vajutades – vähemalt 1 sekundi.
- Iga sensori sisselülitamisega kaasneb helisignaal.



Ärge asetage esemeid sensorite pinnale (süsteem võib seda käsitleda veana), sensorite pinnad tuleb hoida puhtana.

Kütteplaadi sisselülitamine

Sisse/välja lülitavat sensoril (1) tuleb hoida sõrme vähemalt 1 sekundi. Kütteplaat on aktiveeritud, kui kõik näituriid (3) kuvavad numbrit „0”.



Juhul kui 10 sekundi jooksul ei lülitata sisse ühtegi sensorit, lülitub plaat välja.

Keedutsooni sisselülitamine

Pärast kütteplaadi sisselülitamist sensoriga (1) tuleb järgneva 10 sekundi jooksul sisse lülitada valitud keedutsoon (5).

1. Pärast valitud keeduvälja tähistava sensori puudutamist (5) süttib sellele väljale vastaval võimsuse taseme näidikul taustvalgusega number „0”.
2. Vajutades sensorile „+” (2) või sensorile „-” (4) seadistame soovitud kuumusastme.



Kui 10 sekundi jooksul pärast plaadi sisselülitamist ei vajutata ühelegi sensorile, ei lülitu keedutsoon sisse.



Keedutsoon on aktiveeritud, kui kõik näituriid kuvavad numbrit või nulli, mis tähendab, et keedutsoon on valmis kuumusastme seadistusteks.

Induksiooni keedutsooni võimsusastme seadistamine

Juhul, kui keeduvälja näidikul kuvatakse taustvalgusega (3) numbrit “0”, võite alustada soovitud keeduvõimsuse seadistamist sensoritega „+” (2) ja „-” (4).

KÄSITSEMINE

Keedutsoonide väljalülitamine

- Keedutsoon peab olema aktiivne. Süttib küttevõimsuse taseme indikaator.
- Väljalülitamine toimub plaadi sisse/väljalülitamise sensorile vajutamisega või sensori (5) vajutamisega 3 sekundi kestel.

Kütteplaadi väljalülitamine

- Kütteplaat töötab, kui sisse on lülitatud vähemalt üks keedutsoon.
- Vajutades sisse/väljalülitamise sensorile (1), lülitame välja plaadi.

Kui keedutsoon on kuum, süttib keedutsooni indikaatoril (3) täht „H”- jääksoojuse sümbol.

Booster funktsioon „P”

Booster funktsioon põhineb keedutsooni Ø 210-220 võimsuse suurendamisel - 2000W-lt 3000W-ni,

keedutsooni Ø 160-180 - 1200W-lt 1400W-ni.

Booster funktsiooni sisselülitamiseks tuleb valida keeduala, seadistada kuumuse tase „9” ja vajutada uuesti sensorile „+” (2), funktsiooni valikust signaliseerib tähe „P” süttimine keedutsooni indikaatoril.

Booster funktsiooni väljalülitamine toimub sensorile „-“ (4) vajutamisega aktiivsel keedualal või poti tõstmisel keedutsoonilt.



Booster funktsiooni kestus on keedutsooni Ø 210-220 ja Ø 160-180 puhul piiratud sensorpaneeliga 10 minutini. Pärast Booster funktsiooni automaatset väljalülitumist kuumutab keedutsoon edasi nimivõimsusega.

Booster funktsiooni võib uuesti sisse lülitada tingimusel, et elektrooniliste süsteemide temperatuurindurid ja poolid seda lubavad.

Kui tõstate poti keedutsoonilt Booster funktsiooni toimimise ajal, on funktsioon edasi aktiivne ja selle kestvuse mõõtmine jätkub.

Keedutsooni (elektroonilise süsteemi või pooli) temperatuuri ületamisel Booster funktsiooni toimimise ajal lülitub Booster funktsioon välja automaatselt. Keedutsoon jätkab tööd algse võimsusega.

KÄSITSEMINE

Booster funktsiooni juhtimine



Keedutsoonid on liidetud paarikaupa vertikaal- või ristisuunaliselt sõltuvalt mudelist. Koguvõimsus on nende paaride raames jagatud.

Booster funktsiooni aktiveerimine mõlemale keedutsoonile põhjustaks maksimaalse võimaliku võimsuse ületamist. Sellisel juhul alandatakse esimese aktiveeritud keedutsooni võimsus võimalikult kõrge tasemeni.

Lukustamise funktsioon

Lukustamise funktsioon on vajalik selleks, et kaitsta kütteplaati juhusliku aktiveerimise eest laste poolt, plaadi sisselülitamine on võimalik alles pärast luku väljalülitamist.

Lukustamise funktsiooni kasutamine on võimalik nii sisse- kui väljalülitatud plaadi korral.

Lukustamise funktsiooni sisse- ja väljalülitamine

Plaadi lukustamise funktsiooni sisse- ja väljalülitamine on võimalik sensoriga (7), mida tuleb hoida 5 minuti kestel. Lukustamise funktsiooni aktiveerumist signaliseerib indikaatoritule (9) süttimine.



Plaad on lukustatud kuni luku väljalülitamiseni, isegi kui plaadi paneeli sisse ja välja lülitada. Plaadi võtmine toitevõrgust põhjustab plaadi lukustuse väljalülitumise.

Jääksoojuse indikaator

Pärast keetmise lõpetamist püsib keraamilises klaasis soojusenergia, mida nimetatakse jääksoojuseks. Jääksoojuse näidiku kuvamine toimub kahes etapis. Pärast keedutsooni või kogu seadme välja lülitamist, juhul kui temperatuur ületab 60°C, kuvatakse vastaval displeil tähte „H”. Jääksoojuse näidikut kuvatakse nii kaua, kui kaua keedutsooni temperatuur ületab 60°C. Temperatuuride vahemikus 45°C kuni 60°C kuvatakse displeil tähte „h”, mis sümboliseerib madalat jääksoojust. Kui temperatuur langeb alla 45°C, siis jääksoojuse näidik kustub.



Kui jääksoojuse näidik on aktiivne, ärge puudutage keedutsooni põletusohu tõttu ega pange sinna peale soojustundlikke esemeid!



Toite katkemisel jääksoojuse indikaator „H“ ei põle. Sellest hoolimata võivad keedutsooni olla veel kuumad !

KÄSITSEMINE

Tööaja piiramine

Töö efektiivsuse tõstmiseks on induktioonplaat varustatud tööaja piiramise funktsiooniga iga keedutsooni jaoks. Maksimaalne tööaeg arvestatakse vastavalt viimasena valitud küttevõimsuse astmele.

Kui me ei muuda pikema aja jooksul (vaata tabelit) võimsusastet, siis vastav keedutsoon lülitub automaatselt välja ja aktiveerub jääsoojuse näidik. Võime igal hetkel sisse lülitada ja kasutada üksikuid keedutsoone vastavalt kasutamishendile.

Küttevõimsuse aste	Maksimaalne tööaeg tundides
<i>L</i>	8
1	8
2	8
3	5
4	5
5	5
6	1,5
7	1,5
8	1,5
9	1,5
P	0,16

Lisavõimsusega automaatse kuumutamise funktsioon

- Valitud keeduväli tuleb aktiveerida sensoriga (5)
- Seejärel tuleb sensoritega „+” (2) ja „-” (4) seadistada võimsuse tase vahemikus 1-8 ning vajutada uuesti sensorile (5)
- Displeil kuvatakse vaheldumisi seadistatud võimsuse numbrit ja tähte A.

Pärast lisavõimsusega kuumutamise aega lülitub keedutsoon automaatselt ümber valitud võimsuse astmele, mis jääb nähtavaks ka indikaatoril.

Küttevõimsuse aste	Automaatse lisavõimsusega kuumutamise kestvus (minutites)
	-
1	0,8
2	1,2
3	2,3
4	3,5
5	4,4
6	7,2
7	2
8	3,2



Kui võtate nõu keedutsoonilt ja panete selle uuesti plaadile enne automaatse kiire kuumutamise funktsiooni kestvuse lõppu, jääb see funktsioon aktiivseks.

KÄSITSEMINE

Taimeri funktsioon

Taimer lihtsustab keetmisprotsessi tänu keedutsoonide tööaja seadistamisele. Taimerit võib kasutada ka alarmkellana.

Taimeri sisselülitamine

Taimer lihtsustab keetmisprotsessi tänu keedutsoonide tööaja seadistamisele. Taimerit võib kasutada ka alarmkellana.

- Sensoriga (5) valime soovitud keedutsooni. Kuvatakse numbrit „0” .
- Sensorite „+” (2) või „-” (4) tuleb seadistada soovitud võimsusaste 19-ni.
- Seejärel tuleb 10 sekundi jooksul aktiveerida kell, vajutades sensorile (6).
- Sensori „+” (2) või „-” (4) abil seadistame soovitud keetmisaja (01 kuni 99 minutini).
- Kella displei juures süttib indikaatortuli (8), mis vastab antud keeduväljale.



Kõik keedutsoonid võivad korraga töötada taimeri abil seadistatud aja režiimis.



Juhul, kui kella displeil on seadistatud rohkem kui üks aeg, kuvatakse lühimat seadistatud aega. Seda signaliseerib täiendavalt vilkuv indikaatortuli (8).

Seadistatud tööaja muutmine

Igal keetmise hetkel võib seadistatud tööaega muuta

- Sensoriga (5) valime soovitud keedutsooni. Vaheldumisi kuvatakse küttevõimsuse taset.
- Seejärel tuleb 10 sekundi jooksul aktiveerida kell, vajutades sensorile (6).
- Sensori „+” (2) või sensori „-” (4) abil seadistame uue tööaja.

Tööaja kontrollimine

Keetmine lõpuni jäävat aega on võimalik igal hetkel kontrollida, vajutades kella sensorile (6). Antud keeduväljaga seotud aktiveeritud kellaega signaliseeritakse vilkuva indikaatortulega (8).

KÄSITSEMINE

Taimeri väljalülitamine

Pärast seadistatud tööaja möödumist lülitub sisse helisignaali, mille saab välja lülitada suvalisele sensorile vajutades. Helisignaali lülitub välja automaatselt 2 minuti möödudes.

Kui on vajalik taimeri varasem väljalülitamine:

- Aktiveerime sensoriga (5) keedutsooni. Võimsusastme number hakkab selgemalt põlema.
- Seejärel vajutage sensorile (6), hoides seda 3 sekundit või vahetage taimeri aega sensoritega „+” (2) ja „-” (4) väärtuseni „00”

Taimer alarmkellana

Taimerit võib kasutada alarmkellana juhul, kui keedutsoonide tööaeg ei ole eelnevalt seadistatud.

Alarmkella sisselülitamine

Kui pliidiplaat on välja lülitatud:

- Vajutades plaadi sisse/väljalülitamise sensorile (1), lülitame plaadi sisse.
- Seejärel tuleb aktiveerida (6) taimer sensoriga.
- Sensorite „+” (2) või „-” (4) abil tuleb seadistada alarmkella aeg.

Alarmkella väljalülitamine

Pärast seadistatud aja möödumist lülitub sisse pidev helisignaali, mille võib välja lülitada suvalisele sensorile vajutades. Võib ka oodata, kuni see lülitub automaatselt välja pärast 2 minuti möödumist.

Kui tekib alarmi varasema väljalülitamise vajadus:

- Vajutage sensorile (6), hoides seda 3 sekundit või muutke taimeri seadistusi sensoritega „+” (2) ja „-” (4) kuni väärtuseni „00”
- Kui taimer on aktiveeritud alarmkellana, et töötada ta keeduaega programmeeriva taimeri-na.



Taimeri funktsioon kustutatakse hetkel, kui aktiveeritakse kella funktsioon.

KÄSITSEMINE

Soojendamise funktsioon

Soojendamise funktsioon aitab säilitada valmistatud toidu soojust keedutsoonil. Valitud keedutsoon on lülitatud madalale kuumutamise võimsusele. Keedutsooni võimsust juhib toidu soojendamise funktsioon, kusjuures toidu temperatuur on umbes 65°C. Tänu sellele ei muutu sooja, valmis toidu maitseomadused ja toit ei jää poti põhja külge. Seda funktsiooni võib kasutada või, šokolaadi jms. sulatamiseks.

Funktsiooni õigeks kasutamiseks on vaja kasutada vastavat lameda põhjaga potti, et keeduväljal paiknev sensor mõeldaks poti temperatuuri täpselt.

Toidu soojendamise funktsiooni võib aktiveerida igal keedutsoonil.

Mikrobioloogilistel näidustustel ei soovitata liiga pikka toidu hoidmist soojas, seetõttu lülitub juhtimispaneel välja pärast 2 tunni möödumist.

Soojendamise funktsioon on seadistatud lisavõimsusena, võimsuse „0 1” vahel ja ilmub ekraanile sümbolina „**L**”

Soojendamise funktsiooni sisselülitamine toimub samamoodi, kui kirjeldati punktis

„Keedutsooni sisselülitamine”

Soojendamise funktsiooni väljalülitamine toimub nii, nagu seda kirjeldati punktis

„Kütteväljade väljalülitamine”.

PUHASTAMINE JA HOOLDUS

Kui kasutaja hoolitseb pidevalt selle eest, et plaat oleks puhas ja vastavalt hooldatud, omab see olulist mõju plaadi häireteta tööperioodi pikendamisele.



Keraamilise plaadi puhastamisel tuleb järgida samu reegleid kui klaasist pindade hooldamisel. Mitte mingil juhul ei tohi kasutada teravaid või agressiivseid puhastusvahendeid, puhastusliiva või kriipiva pinnaga käsna. Ei tohiks kasutada ka auruga puhastavaid seadmeid.

Puhastamine pärast igakordset kasutamist

- **Kergesti eemaldatavad toidujäägid ja plekid puhastada niiske lapiga, ilma puhastusvahendita.** Nõudepesuvahendi kasutamine võib põhjustada sinakate värviplekkide tekke. Neid plekke ei ole tihti võimalik eemaldada esimese puhastuse käigus, isegi siis, kui kasutame spetsiaalset puhastusvahendit.
- **Raskesti eemaldatavad toidujäägid ja mustus tuleb eemaldada kaabitsaga. Seejärel puhastage plaadipinda niiske lapiga.**

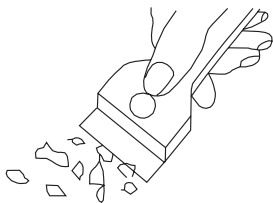

Kaabits plaadi puhastamiseks

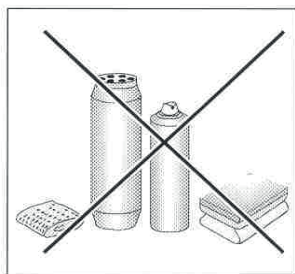

Plekkide eemaldamine

- Heledad metalsed (alumiiniumi jäägid) plekid saab eemaldada jahtunud plaadilt spetsiaalse puhastusvahendi abil. Katlakivi jäägid (näiteks pärast vee ülekeemist) saab eemaldada äädika või spetsiaalse puhastusvahendiga.
- Pliidipinna puhastamisel suhkrust, suhkrut sisaldavatest toitudest, tehismaterjalidest ja alumiiniumkilest ei tohi antud keedutsooni välja lülitada! Jäägid (kuumana) tuleb otsekohe kuumalt keedutsoonilt hoolikalt eemaldada kaabitsa abil. Pärast toidujääkide eemaldamist võib keedutsooni välja lülitada ja jahtunud plaati puhastada spetsiaalse puhastusvahendiga.

Spetsiaalseid puhastusvahendeid on võimalik osta kaubamajadest, spetsiaalsetest elektrotehnika kauplustest, toiduainete kauplustest ja köögisalongidest. Kaabitsaid on võimalik osta tööriistade, ehitustoodete ja maalritarvikute kauplustest.

PUHASTAMINE JA HOOLDUS

Ärge kandke puhastusvahendit kuumale pliidile. Laske puhastusvahenditel kuivada ja alles siis puhastage pind märja lapiga. Puhastusvahendi jäägid tuleb puhastada niiske lapiga enne plaadi järgmist kuumutamist. Vastasel korral võivad nad toimida sööbivalt.

Keraamilise plaadi ebaõige hooldamise korral ei kanna me garantiist tulenevat vastutust.

Tähelepanu!

Juhul kui mingil põhjusel juhtimispaneel ei tööta, ehkki plaat on aktiveeritud, tuleb plaat välja lülitada või vastav kaitse välja keerata ja pöörduda teenindusse.

Tähelepanu!

Mõrade tekkel või murdumisel tuleb plaat otsekohe välja lülitada ja toitevõrgust eemaldada. Selleks tuleb kaitse välja lülitada ja toitejuhtme pistik kontaktist välja võtta. Seejärel tuleb pöörduda teenindusse.

Periodilised ülevaatused

Peale pideva plaadi puhtuse eest hoolitsemise tuleb:

- läbi viia plaadi juhtimispaneeli elementide ja töösüsteemide perioodiline ülevaatus. Pärast garantiiaja möödumist tuleks vähemalt iga kahe aasta tagant tellida teeninduskeskuses plaadi tehniline ülevaatus,
- eemaldada tuvastatud rikked, teostada plaadi töösüsteemide perioodilisi ülevaatusi.

Tähelepanu!

Parandus- ja reguleerimistöid peaks teostama vastav müügijärgse teeninduse punkt või kvalifitseeritud spetsialist.

AVARIIOLOKORDADE LAHENDAMINE

Iga rikke korral tuleb:

- plaadi töösüsteemid välja lülitada
- plaat toitevõrgust välja võtta
- teatada rikkest
- Mõned kerged rikked võib kasutaja ise eemaldada, järgides allpool antud tabelis toodud juhiseid; enne klienditeenindusse või hooldusteenindusse pöördumist kontrollige üle tabelis antud punktid.

PROBLEEM	PÕHJUS	LAHENDUS
1.Seade ei tööta	- elektrivoolu katkestus	-kontrollige elektrikaitses, läbipõlenud kaitse välja vahetada
2.Seade ei reageeri muudatustele	- juhtimispaneel ei ole sisse lülitatud	- sisse lülitada
	- liiga lühidalt alla vajutatud sensor (vähem kui sekundi jooksul)	- vajutada sensorile pikemat aega
	- samaaegselt vajutati rohkem kui ühele sensorile	- vajutage alati ainult ühele sensorile (väljaarvatud keedutsooni väljalülitamisel)
3.Seade ei reageeri ja lülitub sisse lühike helisignaal	- vale kasutamine (vajutati valedele sensoritele või liiga kiiresti)	- käivitage plaat uuesti
	- sensor(id) on kinni kaetud või määrdunud	- sensorid vabastada või puhastada
4.Seade lülitub välja	- pärast sisselülitamist ei vajutatud ühelegi sensorile enne 10 sek. möödumist	- ponownie włączyć panel obsługowy i natychmiast wprowadzić dane
	- sensor(id) on kinni kaetud või määrdunud	- lülitage juhtimispaneel uuesti sisse ja valige ruttu soovitud seadistused
5.Üks keedutsoon lülitub välja, ekraanile ilmub täht „H”	- Tööaja piiramine	- sensorid vabastada või puhastada
	-sensor(id) on kinni kaetud või määrdunud	- sensorid vabastada või puhastada
	- elektroonika elemendid on ülekuumenenud	

AVARIIOLOKORDADE LAHENDAMINE

PROBLEEM	PÕHJUS	LAHENDUS
6. Jääksoojuse näidik ei põle, ehkki keedutsoonid on veel kuumad.	-voolutoite katkestus, seade on võrgust väljalülitatud.	- jääksoojuse näidik toimib uuesti alles pärast juhtimispaneeli lähimat sisse- ja väljalülitamist.
7.Keraamilise plaadi mõranemine	 Hädaohtlik! Eemaldage plaat otsekohe toitevõrgust (kaitse). Pöörduge lähimasse teenindusse.	
8.Kui riket ei saa eemaldada	Võtke plaat toitevõrgust (kaitse!). Pöörduge lähimasse teenindusse. Tähtis! Te olete vastutav seadme häireteta seisundi ja õige kasutamise eest koduses majapidamises. Juhul kui kutsute teenindustöötaja vea tõttu seadme kasutamisel, kannate vastavad kulud isegi siis, kui see toimub garantiiperioodil. Me ei vastuta vigade eest, mille põhjuseks on käesoleva kasutamishendi eiramine.	
9. Induktsioonplaat toob kuuldavale korisevaid helisid.	See on tavaline nähtus. Nii töötab elektroonilisi elemente jahutav ventilaator.	
10. Induktsioonplaat toob kuuldavale vile meenutavaid helisid	See on tavaline nähtus. Poolide töösageduse tõttu mitme keeduala kasutamisel maksimaalse võimsuse juures toob plaat kuuldavale kergelt viliseva heli.	
11. Pliit ei tööta, keeduväljad ei lülitu sisse ega funktsioneer.	- elektroonilise süsteemi häire	- lähtestage plaat, võtke plaat mõnes minutiks toitevõrgust välja (võtke välja paigaldise kaitse).

TEHNILISED ANDMED

Nimipinge	400V 2N~50 Hz
Plaatide nimivõimsus:	7,4 kW
Mudel:	BHIW6* BHIB6*
- Induktsiooni keedutsoon:	
- Induktsiooni keedutsoon: Ø 160-180 mm	1200 W
- Induktsiooni keedutsoon: Ø 210-220 mm	2000 W
- Induktsiooni keedutsoon Booster: Ø 210-220 mm	2000/3000 W
- Induktsiooni keedutsoon Booster: Ø 160-180 mm	1200/1400W
Mõõtmed	576 x 518 x 50;
Kaal	ca.10,5 kg;

Toode on vastavuses EL normide EN 60335-1; EN 60335-2-6 standarditega.

Компания изготовитель

Амика С.А., Польша, 64-510 Вронки, ул. Мицкевича, 52
Тел. +48 67 25 46100, факс +48 67 25 40 320

Amica S.A., ul. Mickiewicza 52, 64-510 Wronki
tel. 67 25 46 100, fax 67 25 40 320

Сделано в Польше

Претензии по качеству

направлять в / Импортёр на территорию РФ
ООО «Ханса», 121609, Россия, г. Москва, ул. Осенняя, д. 11
Тел. 8 (800) 700-36-61



Ovaj dokument je originalno proizveden i objavljen od strane proizvođača, brenda Hansa, i preuzet je sa njihove zvanične stranice. S obzirom na ovu činjenicu, Tehnoteka ističe da ne preuzima odgovornost za tačnost, celovitost ili pouzdanost informacija, podataka, mišljenja, saveta ili izjava sadržanih u ovom dokumentu.

Napominjemo da Tehnoteka nema ovlašćenje da izvrši bilo kakve izmene ili dopune na ovom dokumentu, stoga nismo odgovorni za eventualne greške, propuste ili netačnosti koje se mogu naći unutar njega. Tehnoteka ne odgovara za štetu nanесenu korisnicima pri upotrebi netačnih podataka. Ukoliko imate dodatna pitanja o proizvodu, ljubazno vas molimo da kontaktirate direktno proizvođača kako biste dobili sve detaljne informacije.

Za najnovije informacije o ceni, dostupnim akcijama i tehničkim karakteristikama proizvoda koji se pominje u ovom dokumentu, molimo posetite našu stranicu klikom na sledeći link:

<https://tehnoteka.rs/p/hansa-ugradna-ploca-bhiw68308-akcija-cena/>