

Uputstvo za upotrebu

HANSA ugradna ploča BHEI301077



Tehnoteka je online destinacija za upoređivanje cena i karakteristika bele tehnike, potrošačke elektronike i IT uređaja kod trgovinskih lanaca i internet prodavnica u Srbiji. Naša stranica vam omogućava da istražite najnovije informacije, detaljne karakteristike i konkurentne cene proizvoda.

Posetite nas i uživajte u ekskluzivnom iskustvu pametne kupovine klikom na link:

<https://tehnoteka.rs/p/hansa-ugradna-ploca-bhei301077-akcija-cena/>

BHEI3*

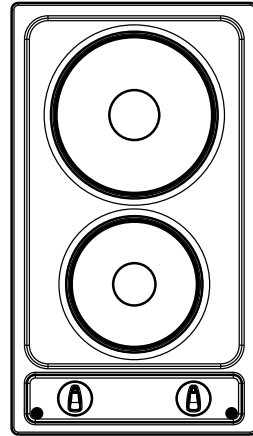

SRB UPUTSTVO ZA UPORABU / ELEKTRIČNA PLOČA ZA UGRADNJU
LT NAUDOJIMO INSTRUKCIJA / MONTUOJAMOJI ELEKTRINĖ KAITLĖNĖ
ET KASUTUSJUHEND / INTEGREERITAV ELEKTRIPLIIDI PLAAT

DRAGI KORISNIČE,

Kada pročitate ovo Uputstvo postaćete savešan korisnik ugradne ploče, tehnološki naprednog uređaja za kuvanje.

Ploča je dizajnirana od strane inženjera i tehničara iz Istraživačkog i Konstruktivnog Odeljenja korišćenjem najnovijih tehničkih dostignuća i modernih elektronskih alata. Ploča odgovara zahtevima tržišta za pouzdanost, funkcionalnost, jednostavno funkcionisanje i dizajn uređaja za pripremanje hrane.

Pre pakovanja, svaki proizvod je temeljno testiran na bezbednost i rad u našim jedinicama za testiranje.

Molimo da pažljivo pročitate ovo Uputstvo za upotrebu pre nego što prvi put uključite uređaj. Obratite pažnju na sva uputstva i predloge jer jedino tako možete osigurati pravilan rad i sigurnost vaše ugradne ploče.

Ovo Uputstvo čuvajte na sigurnom mestu kako biste ga i ubuduće mogli konsultovati. Obratite pažnju na sva uputstva i predloge date u ovom Uputstvu za upotrebu da biste izbegli nezgode.

Napomena!

Rukujte uređajem tek nakon što ste pročitali i shvatili Uputstvo.

Uređaj je namenjen isključivo za kuvanje. Bilo kakva druga vrsta upotrebe (npr. za grejanje) ne odgovara njegovom načinu rada i može prouzrokovati opasnost.

Proizvođač zadržava pravo promena koje ne utiču na rad uređaja.

SADRŽAJ

Bezbednosna uputstva.....	4
Ušteda el.Energije.....	6
Opis uređaja.....	8
Tehnički podaci.....	8
Instalacija.....	9
Korišćenje.....	10
Čišćenje.....	13

BEZBEDNOSNA UPUTSTVA

Pažnja. Uređaj i njegovi dostupni delovi se greju tokom upotrebe. Posebnu pažnju obratiti na mogućnost dodira grejaćih elemenata. Deca ispod 8 godine života trebala bi da se drže što dalje od uređaja, ako nisu pod stalnim nadzorom.

Ovaj uređaj mogu da koriste deca od 8 godine života i starija; osobe sa fizičkim, senzorskim i mentalnim ograničenjima; osobe bez iskustva i znanja, ako su pod nadzorom ili postupaju prema instrukciji za upotrebu uređaja koju im objašnjava osoba odgovorna za njihovu bezbednost. Paziti da se deca ne igraju sa opremom. Deca bez nadzora ne bi trebala da čiste i opslužuju uređaj.

Pažnja. Kuvanje bez kontrole prisutnosti masnoće i ulja na kuhinjskoj ploči može da bude opasno i da dovede do požara.

NIKAD ne pokušavaj da gasiš požar vodom. Isključi uređaj i prekrij plamen, na primer poklopcem ili nezapaljivom tkaninom.

Uređaj postaje veoma topao prilikom rada. Povedite računa da ne pipate zagrejane delove unutar rerne.

Kada upotrebljavate uređaja , dostupni delovi rerne mogu postati veoma topli. Preporučujemo da decu držite van domašaja rerne.

BEZBEDNOSNA UPUTSTVA

Pažnja. Ne koristiti hrapava sredstva za čišćenje ili oštre metalne predmete za čišćenje stakla vrata, jer mogu da izgrebu površine, što može da prouzrokuje pucanje stakla.

- Ne dozvolite deci da dođu u kontakt sa uključenom pločom, jer zagrejana površina ploče i vruće tečnosti mogu izazvati ozbiljne opekotine.
- Vodite računa da napojni kabl ne dodiruje zagrejane delove uređaja.
- Ploču nemojte poštvavljati u blizini rashladnih uređaja.
- Ne oštavljajte uređaj bez nadzora kada pripremate jela na mašti ili ulju jer postoji rizik od požara.
- Ploča koja je u kvaru se može upotrebljavati jedino nakon što je popravi kvalifikovano lice.
- Neštručne popravke i prepravke na ploči su zabranjene jer ugrožavaju bezbednost uređaja.
- Ne dozvolite deci ili osobama koje nisu pročitale Uputstvo za upotrebu da rukuju uređajem.
- Kada se uređaj isključi sa napajanja strujom usled tehničke greške (pogledajte gore navedeno) i pozovite ovlašćeni servis.



Svako ko pravilno upotrebljava energiju ne šteti samo novac, već i savesno učeštvuje u očuvanju životne sredine. Stoga čuvajte el.energiju tako što:

- **Koristite pravo posuđe.**
Šerpe i tiganji sa ravnim duplim dnom će vam omogućiti da uštedite i do 1/3 el.energije. Imajte na umu da nekorišćenjem poklopca četiri puta povećavate utrošak el.energije!
- **Koristite posuđe čiji prečnik dna odgovara veličini ringle.**
Šerpa nikada ne sme biti manja od veličine ringle koju koristite.
- **Održavajte ringle i dno šerpi čistim.**
Nečistoća sprečava raspodelu toplote – jako skoreli ostaci hrane se moraju ukloniti jedino hemikalijama koje su štetne za životnu sredinu.
- **Izbegavajte nepotrebno „zavirivanje u šerpu“.**
- **Isključujte ringle u pravom trenutku i kuvajte pomoću preostale toplote.**
Kada kuvanje traje duže vreme, isključite ringlu 5-10 minuta pre kraja procesa i time ćete uštedeti i do 20% el.energije.
- **Ne upotrebljavajte ploču u blizini frižidera/ zamrzivača.**
Utrošak energije bespotrebno raste.

OTPAKIVANJE



Uređaj je tokom transporta zaštićen od oštećenja ambalažom. Nakon otpakivanja, molimo da zaštitnu ambalažu odložite na način da ne predstavlja štetu za životnu sredinu.

Svi materijali koji su upotrebljeni za ambalažu su bezopasni za životnu sredinu i mogu se reciklirati 100%, a obeleženi su odgovarajućim simbolom.

Napomena! Materijali za pakovanje (polietilenske vreće, delovi od polistirena itd.) se prilikom otpakivanja moraju držati van domašaja dece.

ODLAGANJE UREĐAJA

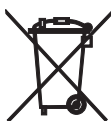

Kada odlažete uređaj, ne bacajte ga u kontejnere sa običnim gradskim smećem. Umešto toga, odložite ga u centar za reciklažu električnog i elektronskog otpada. Na uređaj, uputstvo za upotrebu ili ambalažu je stavljen

odgovarajući simbol.

Uređaj je sačinjen od materijala koji se mogu reciklirati. Odlaganjem dotrajalog uređaja u centar za reciklažu, pokazujete svoju brigu o životnoj sredini.

Proverite u lokalnoj nadležnoj službi gde se nalaze takva mešta.

OPIS UREĐAJA

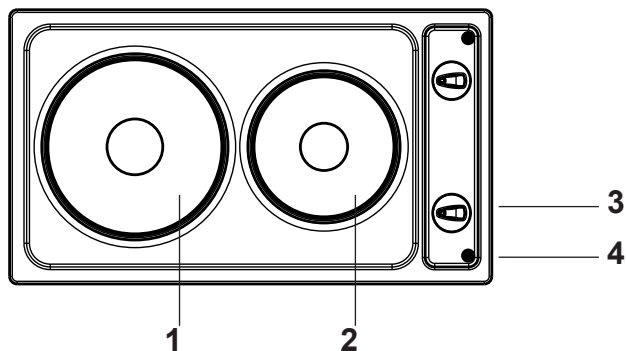

TEHNIČKI PODACI

Mesta za kvanje (ringle) Sl.1

- 1) Mesto za kvanje visoke snage Ø18 cm, 2000 W
standardno mesto za kvanje Ø18 cm, 1500 W
- 2) Standardno mesto za kvanje
Ø14,5 cm, 1000 W Mesto za kvanje visoke snage
Ø14,5 cm, 1500 W
- 3) Komandna dugmad
- 4) Kontrolna lampica

Snaga
1N - 230V

Dimenzije

Visina x širina x dubina:
4,0 x 29 x 51 cm

INSTALACIJA

PRIPREMA ZA INSTALIRANJE I MONTAŽU PLOČE

- Proverite da li uređaj ima neko oštećenje izazvano prilikom transporta! Instalirajte jedino delove koji su u ispravnom stanju! Pažljivo prilikom instaliranja! Ne dozvolite da neki predmet sa oštrim ivicama ili šiljati alat (šrafciğer itd.) bude na ploči illi padne na njenu površinu!
- Isecite otvor na radnoj ploči prema prepisanim dimenzijama ili šablonu (isecite tačno prema opisu).
- Proverite zaptivku da bi ploča dobro nalegla celom površinom.

Postavite na mesto i pravilno je poravnajte.

UGRADNJA PREMA SL.2

- Pričvrstite držače nasuprot unutrašnje strane radne ploče.
- Pomoću standardnog šrafciğera, pričvrstite i zategnite sponne podjednako počev od centra krećući se dijagonalno, sve dok se okvir ugradnog aparata ne pričvrsti za radnu ploču.
- Nemojte previše stezati!
- Ne upotrebljavajte električni ili pneumatski šrafciğer bez odgovarajuće bezbednosne sklopke!

(pozicija 1 – 1,1 Nn).

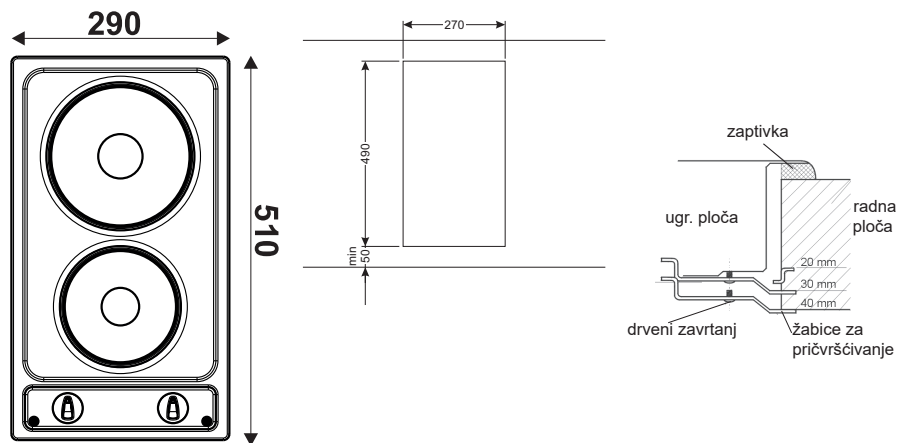

KORIŠĆENJE

Saveti za električara koji ugrađuje ploču

Natpisna pločica sa dijagramom za montažu je smeštena na zadnjoj strani ploče.

Napomena! Instalirajte prekidač na strani za povezivanje na napajanje strujom npr. prekidač sa rastojanjem između kontakta većim od 3 mm (LS tip prekidača, osigurača i kontaktora).

Pre uključivanja za prvi put

- Uključite ringle (naravno, bez posuđa na njima) da rade oko 5 minuta na jedno od dva najmanja podešavanja (1/2 ili 2). Rerna treba da bude uključena da se zagreva 30 minuta na najjače podešavanje, da rade gornji i donji grejač.
- Kada po prvi put upotrebljavate ploču, povedite računa da obezbedite dobru ventilaciju kako bi izašla isparenja od premaza na grejnim zonama koji ih štite prilikom transporta.
- **PAŽNJA!** Površine grejnih uređaja postaju veoma vrele prilikom upotebe, tako da povedete računa kada rukujete njima.
- **Držite decu van domašaja ploče!**

Mesta za kuvanje (ringle)

Mesta za kuvanje (ringle) su smeštene na ravnom prostoru, ovičene zaštitnim prstenovima od nerđajućeg čelika koji sprečavaju tečnost da se preliva. Grejni sistem je dizajniran tako da obezbeđuje maksimalnu raspodelu toplote.

Komandna dugmad

Komandna dugmad na komandnoj tabli su smeštena svako za svoju kвалnu zonu, a značenje je prikazano simbolima iznad dugmadi. Komandna dugmad za standardne kвалne zone i zone visoke jačine imaju 7 podešavanja. Odgovarajuća pozicija dugmeta omogućuje vam željenu zagrejanost, zavisno od veličine šerpe i željenog intenziteta kuvanja (od krčkanja do kuvanja na tihoj vatri). Moguće je da savladate pravilno podešavanje nakon kratkog perioda vežbe – 7 mogućnosti podešavanja dugmadi koja se mogu okretati u smeru kazaljke na satu i u suprotnom smeru- sve do pozicije „0”.

Zona za kuvanje visoke jačine, podešena na poziciju 3, postiže brz efekat kuvanja. Zbog toga što dostiže svoju radnu temperaturu nakon nekoliko sekundi, i voda brzo provri, a ni druge namirnice ne zahtevaju dugo prženje niti kuvanje.

Šerpe i tiganji

Šerpe i tiganji koje upotrebljavate moraju imati ravno dno koje pokriva čitavu površinu zone za kuvanje.

Šerpe i tiganji sa iskrivljenim ili izobličenim dnom ne raspoređuju pravilno toplotu, proces kuvanja je znatno sporiji a potrošnja el. energije raste. Upotreba odgovarajućih poklopaca je takođe značajan faktor za uštedu el. energije.

KORIŠĆENJE

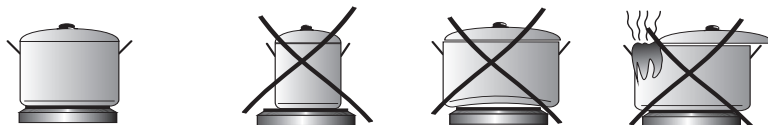

Posuđe od nerđajućeg čelika, kao i aluminijumske šerpe sa duplim dnom su najbolji izbor za ploču za kuvanje. Takođe možete upotrebljavati i vatrostalne posude koje su odgovarajuće kвалnim zonama. Ukoliko je prečnik posude veći od prečnika kвалne zone, toplota lako može dovesti do pucanja stakla posude. Velike ili nagle promene temperature mogu dovesti do oštećenja vatrostalnih posuda. Stoga preporučujemo da ne sipate hladnu vodu u sud, ne stavljate ih na hladan kamen ili metal ukoliko staklo nije otporno na toplotne udare. Kada upotrebljavate stakleno posuđe, ne smete podešavati veću temperaturu zagrevanja kвалnih zona od 2.

Opšti predlozi za kuvanje i prženje

Podela temperaturnih podešavanja komandnih dugmića omogućuje vam da izaberete odgovarajuću jačinu za određenu vrstu kuvanja ili prženja. Na početku, dok sadržaj ne provri, preporučujemo da najjače podešavanje bude 3, pošto svi proizvodi zahtevaju najveću raspodelu toplote u tom stadijumu kuvanja. Čim sadržaj lonca počne da vri i da isparava, trebalo bi smanjiti količinu toplote (pozicija 1, za veće šerpe ½ ili 2). Nakon što ste isključili komandno dugme, preostala toplota vam omogućava da nastavite kuvanje još 10-15 minuta.

Isključivanje u pravom trenutku pomaže u štednji el. energije!

Preostala toplota se može iskoristiti za završetak procesa kuvanja. Smanjenje temperature na vreme, odgovarajuće posuđe, dodavanje vode i masnoće pomaže efikasnom kuvanju, isparavanju suvišne vode i krčkanju. Uz malo vežbe jelo će biti ukusno i hranljivo a da nije izgubilo vitamine i druge hranljive sastojke.

Opšte pravilo:

Podešavanje jačine toplote pomoću komandnog dugmeta je srazmerno količini namirnice koja se priprema.

Prženje na kвалnim mestima

Da bi jelo koje pripremate ravnomerno porumenelo, treba ga staviti u tiganj koji ste prethodno zagrejali. Čim jedna strana dobije boju, jelo treba okrenuti na drugu stranu, a ono će porumeti i kada isključite ringlu, znači bez napajanja strujom. Takođe i jela koja se krčkaju treba pripremati u tiganju na ringli.

Vrednosti 7 podešavanja komandnog dugmeta

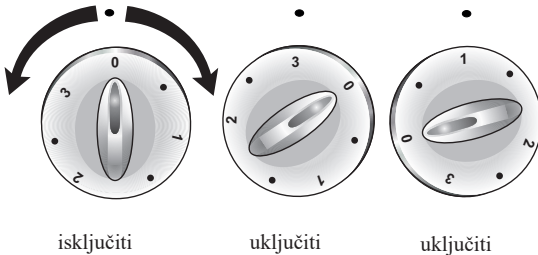

- 3** Kuvanje i prženje (kuvanje krompira, prženje mesa da dobije boju)
 - Intenzivno brzo prženje mesa
- 2** Uobičajeno podešavanje za prženje (npr. prženje krompira).
 - Lagano prženje ili intenzivno kuvanje (npr. jelo prekriveno hlebom, prezlama i jajima)
- 1** Najšira upotreba- kuvanje supa i povrća
 - Lagano kuvanje ili održavanje temperature jela (npr. kod pripremanja pirinča)
- 0** Kada je zona za kuvanje uključena, svetli žuta lampica.

ČIŠĆENJE I REDOVNO ODRŽAVANJE

Svakodnevno čišćenje i pravilno održavanje imaju veoma važan uticaj na dugotrajnost vaše ploče.



Isključite ploču (postavite svu dugmad na pozicije „0”), i ostavite da se pre čišćenja ohladi.

Prebrišite šporet mekanom krpom uz upotrebu tečnog sapuna. Nikada ne upotrebljavajte abrazivna ili sredstva za ribanje.

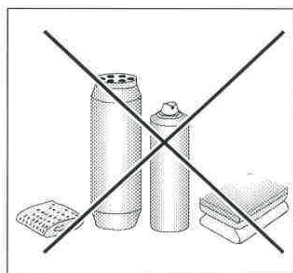

Ringle

- Nečistoća (npr. zagoreli ostaci hrane) bi trebalo da se uklone sa površine ringli pomoću mekane krpe - (crn površinski deo ringli se ne sme prati niti ribati). Ukrasni prstenovi od nerđajućeg čelika se mogu čistiti pomoću tečnog sapuna ili blagog tečnog deterdženta, zatim ih prebrišite da se osuše.

Površinu ringli treba pravilno polirati belim mineralnim uljem ili silikonskim uljem. Nikada u tu svrhu ne upotrebljavajte mašti životinjskog ili biljnog porekla, kao što su buter, mašt, ulje itd.

Radna ploča

- Emajliranu ploču bi trebalo čistiti pomoću tople vode i tečnog sapuna. Veće mrlje se mogu ukloniti upotrebom blagog sredstva za ribanje.

Redovno održavanje

Pored svakodnevnih radnji u cilju održavanja ploče u čistom stanju, trebalo bi:

- Organizujte redovan pregled radi utvrđivanja funkcionisanja komandnih i radnih komponenta. Nakon isteka garantnog roka, ploču bi trebalo pregledati najmanje jedanput u dve godine u ovlašćenom servisnom centru,
- Otklonite sve kvarove,
- Čuvajte radne delove ploče.

GERBIAMASIS PIRKĖJAU,

Skaitydamas šią instrukciją tampa sąmoningu, technologiškai pažengusio prietaiso kaitlentės, naudotoju.

Kaitlentė yra projektavimo ir tyrimų biurų inžinierių bei technikų darbo rezultatas. Ji sukonstruota remiantis naujausiomis technikos žiniomis ir naudojantis moderniausiais konstrukciniais elektroniniais įrankiais.

Kaitlentė yra atsakymas į rinkos reikalavimus, pagal kuriuos svarbus yra tiek patikimumas, funkcionalumas ir paprastas aptarnavimas, tiek dizainas.

Prieš supakavus ir išleidus iš gamyklos, kontrolės postuose kaitlentė buvo patikrinta saugumo ir tinkamo veikimo atžvilgiu.

Prašome, prieš pradėdami naudotis prietaisu atidžiai perskaitykite prietaiso naudojimo instrukciją.

Laikydami jį jos nurodymų išvengsite netinkamo naudojimosi.

Išsaugokite instrukciją ir laikykite ją taip, kad visada būtų po ranka.

Norėdami išvengti nelaimingų atsitikimų, tiksliai laikykitės naudojimo instrukcijos nurodymų.

Dėmesio!

Prietaisu naudokitės tiktai perskaitę/ supratę šią naudojimo instrukciją.

Prietaisas skirtas tiktai valgiams ruošti. Naudojimas kitiems tikslams (pvz. patalpoms šildyti) nėra pagal jo paskirtį ir gali būti pavojingas.

Gamintojas pasilieka teisę atlikti pakeitimus, neturinčius įtakos prietaiso veikimui.

TURINYS

Pagrindinė informacija.....	14
Saugos nurodymai.....	16
Gaminio aprašas.....	20
Techniniai duomenys.....	20
Įrengimas.....	21
Aptarnavimas.....	22
Priežiūra ir valymas.....	23

SAUGOS NURODYMAI

Dėmesio. Įrenginys ir jo pasiekiamos dalys naudojant įkaista. Būtina būti ypač atsargiems liečiantis prie kaitinimo elementų. Vaikai iki 8 metų amžiaus turėtų laikytis atokiau, nebent nuolatos yra prižiūrimi.

Šis įrenginys gali būti naudojamas vyresnių nei 8 metų amžiaus vaikų ir asmenų, turinčių fizinių, jautimo ar protinių apribojimų arba neturinčių patirties ir žinių, jeigu jie yra prižiūrimi už jų saugumą atsakingų asmenų ar laikantis įrenginio naudojimo instrukcijos. Būtina atkreipti dėmesį, kad prietaisu nežaistų vaikai. Tvarkymo ir priežiūros darbų neturėtų atlikti vaikai be priežiūros.

Dėmesio. Gaminimas ant kaitlentės be priežiūros, kai naudojami riebalai ar aliejus, gali būti pavojingas ir sukelti gaisrą.

NIEKADA ugnies negalima gesinti vandeniu. Būtina išjungti įrenginį ir liepsną pridengti, pvz., dangčiu arba nedegiu apklotu.

Dėmesio. Gaisro grėsmė: nelaikyti daiktų ant virimo paviršiaus.

Prietaiso nevaldyti išoriniu laikmačiu ar nepriklausoma nuotolinio valdymo sistema.

Viryklei valyti negalima naudoti garinės valymo įrangos.

SAUGOS NURODYMAI

- Reikia atkreipti dėmesį, kad vaikai nežaistų su kaitlente. Viryklei dirbant jos paviršius tampa karštas. Vaikai gali irgi nuimti puodus su karštu valgiu ir nusidiegti.
- Šis prietaisas nėra skirtas naudoti asmenims (tame tarpe vaikams), turintiems ribotus fizinius, emocinius ar psichinius sugebėjimus arba asmenims, kurie neturi naudojimosi tokiais prietaisais patirties arba yra nesuspajinę su jų naudojimo instrukcija, nebent tai būtų atliekama prižiūrint kompetentingam asmeniui arba laikantis prietaiso naudojimo instrukcijos, perduotos už jos saugumą atsakančių asmenų, nurodymų.
- Žiūrėkite, kad mechaninių prietaisų elektriniai prijungimo laidai nelieštų karštų viryklės elementų.
- Draudžiama instaliuoti kaitlentę šalia šaldymo prietaisų.
- Naudodami aliejų ar kitus riebalus, nepalikite kaitlentės be priežiūros – gresia gaisro pavojus.
- Viryklei sugedus, galite ja vėl naudotis tiktai specialistui ją pataisius.
- Nekvalifikuotiems asmenims draudžiama perdirbti ir taisyti viryklę.
- Prie viryklės neprileiskite mažų vaikų bei asmenų nežinančių viryklės naudojimo instrukcijos nurodymų.
- Bet kokio techninio gedimo atveju būtinai atjunkite viryklės elektros maitinimą (pagal anksčiau pateiktus nurodymus) ir paveskite atlikti remontą.
- Dėmesio! Norint išvengti pavojaus, pažeistas fiksuotas maitinimo laidas pakeičiamas nauju tiktai gamintojo, specialistinės taisyms įmonės arba kvalifikuoto asmens.

KAIP TAUPYTI ELEKTROS ENERGIJĄ



Atsakingai vartodami elektrą, taupote pinigus ir saugote natūralią aplinką. Todėl taupykite elektros energiją! Keli elektros taupymo būdai:

- **Virimui naudokite tinkamus indus.**

Naudodami puodus su plokščiu ir storu dugnu galite sutaupyti iki 1/3 elektros energijos. Nepamirškite apie dangtį, priešingu atveju elektros energijos suvartojimas yra keturis kartus didesnis!

- **Indų pasirinkimas atsižvelgiant į kaitvietės dydį.**
Indas virimui niekada neturėtų būti mažesnis kaip kaitvietė.

- **Rūpinimasis kaitviečių ir puodų dugnų švara**

Nešvarumai trikdo šilumos perdavimo procesą – stipriai prisvilę nešvarumai pašalinami tiktai natūraliai aplinkai nepalankiomis priemonėmis.

- **Venkite nereikalingo „puodų turinio kontroliavimo“.**

- **Ijungimas laiku ir likutinės šilumos išnaudojimas.**

Jei paruošimas trunka ilgai, išjunkite kaitvietes 5-10 minučių prieš virimo pabaigą. Tuo būdu sutaupoma iki 20 % elektros energijos.

- **Neįmontuokite kaitlentės prie pat šaldytuvų/šaldiklių.**

Elektros energijos suvartojimas be reikalo padidėja.

IŠPAKAVIMAS



Transportavimo laikui prietaisas supakuojamas. Išpakavę prietaisą, pasirūpinkite, kad pakuotės elementai nekenktų aplinkai.

Pakuotės medžiaga nekenkia aplinkai, ji 100 % rinka perdirbimui ir yra pažymėta atitinkamu simboliu.

Dėmesio! Išpakavę prietaisą, pakuotės medžiagą (polietileno maišelius, putų polistirolą ir pan.) laikykite atokiau nuo vaikų.

BAIGUS NAUDOTIS PRIETAISU



Baigus naudotis prietaisu negalima jo pašalinti kartu su komunalinėmis atliekomis, jį būtina pristatyti į elektrinių ir elektroninių prietaisų rinkimo ir perdirbimo įmonę. Apie tai informuoja simbolis pateiktas ant gaminio, ant pakuotės ar naudojimo instrukcijoje.

Plastmasinę medžiagą, naudotą šiam produktui pagaminti, galima dar kartą panaudoti, atsižvelgiant į ženklus, kuriais žymima. Pakartotinai naudodami medžiagą ar kitam tikslui pritaikydami sunaudotus prietaisus, prisidedate prie aplinkos apsaugos.

Informaciją apie tinkamą sunaudotų prietaisų šalinimo vietą Jums pateiks savivaldybės administracija.

GAMINIO APRAŠAS

Elektrinės viryklės BHEI3* tipo aprašas

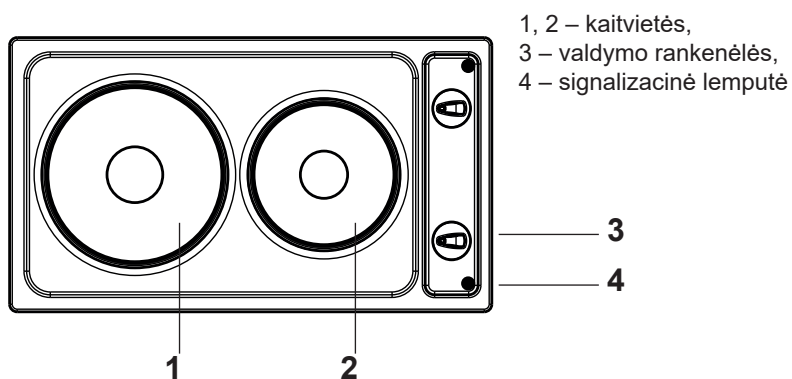

TECHNINIAI DUOMENYS

- vardinė įtampa : 230V 1N ~ 50 Hz
- matmenys: 510 x 290 x 40 mm
- viryklės svoris 6 kg

Viryklėje įrengtos:

- įprastos Ø145 - 1000 W (1500 W)
- įprastos Ø180 - 1500 W (2000 W)

ĮRENGIMAS

Elektrinių viryklių BHEI3* įrengimas

- baldo stalviršyje paruoškite vietą (kiaurymę) pagal montažinį brėžinį,
- po kaitlente būtina palikti mažiausiai 80 mm laisvo tarpo,
- prijunkite viryklę prie elektros tinklo pagal viryklės naudojimo instrukciją,
- šiek tiek prisukite laikiklius kaitlentės apačioje,
- nuo stalviršio nuvalykite dulkes, į kiaurymę įdėkite kaitlentę ir stipriai prispauskite prie stalviršio,
- tvirtinimo laikiklius (pieš. 2) pastatykite statmenai viryklės kraštui ir prisukite kiek galima,
- tarp viryklės ir stalviršio esančią angą užsandarinkite silikonu

pieš. A

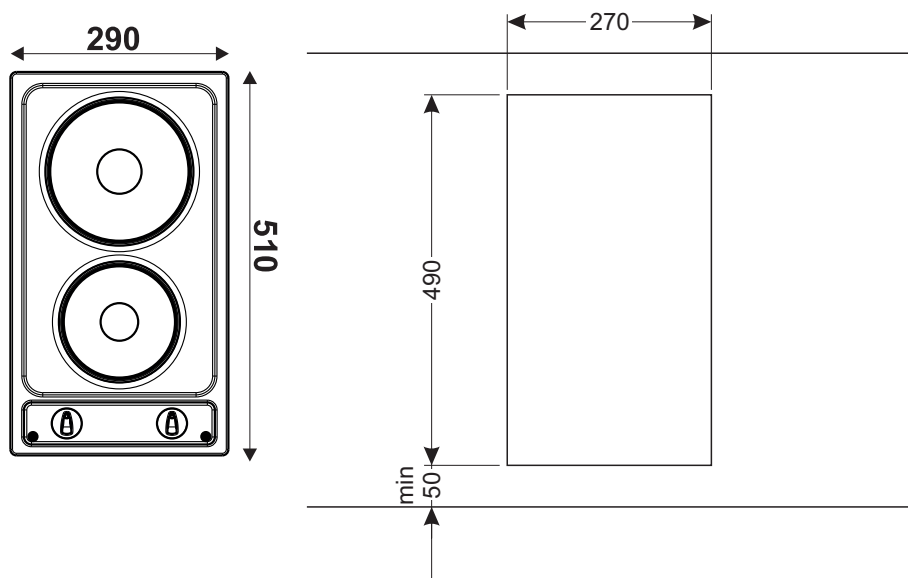

pieš. B

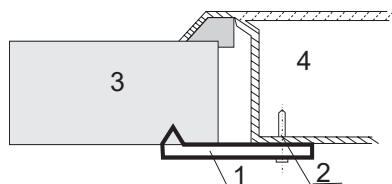

- 1 - Tvirtinantis laikiklis - 4 vnt.
- 2 - Sraigtas medienai 4,2 x 22 - 4 vnt.
- 3 - Stalviršius
- 4 - Stiklokeraminė kaitlentė

APTARNAVIMAS

Prieš pirmąkart naudojantis elektrinėmis kaitvietėmis

- Prieš pradėdant naudoti kaitvietėmis reikia jas kaitinti 4 min. be puodų.
- Pirmąkart naudojant gali skliti tam tikras kvapas, todėl įjunkite ventiliavimą arba atidarykite langą

Atkreipkite dėmesį į tai, kad:

Naudodami tinkamus puodus taupote elektrą. Tinkamai parinkto puodo dugnas yra storas ir plokščias; jo skersmuo atitinka kaitvietės skersmenį – tuo atveju šiluma geriausiai perduodama.

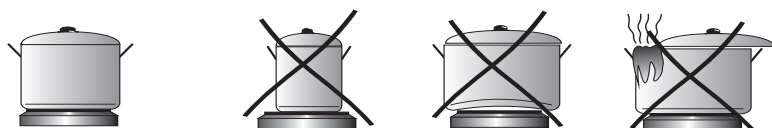

Prietaiso įjungimas

Parinkta kaitvietė (1,2) įjungiama pasukant valdymo rankenėlę (3). Išijungia signalizacinė lemputė (4). Kaitvietės kaitinimo laipsnis reguliuojamas pasukant valdymo rankenėlę ties pasirinktu nustatymu. Kaitinimo elementai valdomi energijos dozavimo įtaisais, kurie užtikrina sklandų galingumo reguliavimą ir leidžia pilnai išnaudoti nustatytą energiją, priklausomai nuo poreikio.

- daržovių troškinimas
- 1 bulvių virimas
- didesnių valgių kiekių virimas, sriubų virimas
- 2 lėtas kepinimas
- mėsos, žuvies apkepimas
- 3 virimas, greitas įkaitimas, kepinimas
- 0 išjungimas

Išjungimas

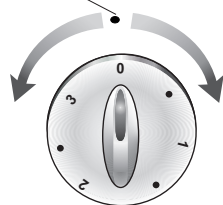

Atkreipkite dėmesį į tai, kad:

- puodų dugnas būtų švarus ir sausas,
- ant viryklės nebūtų ruošiami valgiai plastmasiniuose induose,
- ant viryklės nedėtumėte plastmasinių gaminių: šaukštelių, šakučių ir pan.
- puodai būtų uždengiami dangčiais; dangtis negali kyšoti už indo, kad kondensatas nelašėtų ant viryklės,
- saugokite kaitvietę nuo korozijos,
- išjunkite kaitvietę 5-10 min. prieš nuimdami puodą,

PRIEŽIŪRA IR VALYMAS

Einamieji valymo darbai bei tinkama kaitlentės priežiūra pratęsia tinkamą prietaiso veikimą. Valymui nenaudokite garų valymo įrangos.



Prieš pradėdami valyti išjunkite viryklę (visas rankėnes pastatykite ties "0" padėtimi) ir palaukite kol atauš. Tada valykite viryklę minkštu skudurėliu su nedideliu indų ploviklio kiekiu. Nenaudokite agresyvių valymo priemonių.

Kaitvietės

Nešvarumai, pvz. prisvilę maisto likučiai, nuo kaitviečių paviršiaus šalinami minkštu skudurėliu (juodo kaitviečių paviršiaus negalima plauti nei trinti). Nerūdijantys apdailos žiedai plaunami su indu plovikliu arba švelniais skystomis šveitimo priemonėmis ir sausai nuvalomi.

Kaitviečių paviršiai kas kažkiek laiko pravalomi vazelino aliejumi arba silikoniniu aliejumi. Tam tikslui draudžiama naudoti gyvulinius bei augalinius riebalus, pvz. sviestą, taukus, aliejų ir pan.

Kaitlentė

Emaliuota kaitlentė valoma tiktai su šiltu vandeniu ir nedideliu indų ploviklio kiekiu. Didesni nešvarumai šalinami tiktai švelniais skysčiais skirtais indams valyti.

Periodinė apžiūra

Išskyrus veiksmus skirtus išlaikyti kaitlentę švaria, reikia:

- užtikrinti kaitlentės valdymo elementų ir darbinių sistemų periodinę apžiūrą. Pasibaigus garantijai, bent kartą į du metus, priežiūros centrai paveda atlikti kaitlentės techninę apžiūrą,
- šalinti nustatytus eksploataavimo sutrikimus,
- atlikti kaitlentės darbinių sistemų periodinius priežiūros darbus,

LUGUPEETUD KLIENT

Pliit kujutab endast äärmise lihtsuse ja ideaalse efektiivsuse kombinatsiooni. Kui olete käesoleva juhendi läbi lugenud, ei kujuta pliidi kasutamine Teile mingit probleemi.

Enne tehasest väljumist ja pakkimist teeb iga pliit läbi katsetused ohutustehnika ja toimimise alal.

Enne pliidi sisselülitamist palume Teid käesolev juhend hoolikalt läbi lugeda. Siintoodud juhiste järgimine võimaldab vältida vigu pliidi kasutamisel.

Hoidke käesolevat juhendit nii, et see oleks alati käepärast. Õnnetusjuhtumite vältimiseks palume siintoodud juhiseid täpselt järgida.

Tähelepanu!

Pliiti võib kasutada alles pärast käesoleva kasutusjuhendiga tutvumist.

Seade on mõeldud üksune toitude valmistamiseks. Mittesihipärane kasutamine (nt ruumide kütmiseks) võib olla ohtlik.

Valmistaja jätab endale õiguse teha toote juures muudatusi, mis ei mõjuta selle toimimist.

SISUKORD

Ohutusjuhised.....	26
Tehnilised andmed.....	30
Paigaldamine.....	31
Hooldus	32
Kasutamine ja puhastamine.....	33

OHUTUSJUHISED

Tähelepanu. Seade ja selle osad lähevad kasutamise käigus kuumaks. Kütteelementide puudutamisel olge eriti ettevaatlikud. Lapsed alla 8 eluaastat tuleb hoida seadmest eemal, kui nad ei viibi pideva järelvalve all.

Käesolevat seadet tohivad kasutada üle 8 aastased lapsed ja füüsiliste, tunde- ja teadmishäiretega või kogemusteta ja teadmisteta isikud, kui see toimub järelvalve all ja on kooskõlas seadme kasutamishendiga, mille on edastanud ohutuse eest vastutavad isikud. Pöörake tähelepanu sellele, et lapsed ei mängiks seadmega. Koristamist ja hooldustöid ei tohiks teha ilma järelvalveta lapsed.

Tähelepanu. Keetmine ilma rasva või õlita keeduplaadil võib olla ohtlik ja tekitada tulekahju.

KUNAGI ära kustuta tuld veega, vaid lülita seade välja ja kustuta seejärel tuli, kattes selle kaane või mittesüttiva tekiga.

Tähelepanu. Tuleoht: ära paiguta asju keedupinnale. Seadet ei tohiks juhtida välise taimeri ega sõltumatu kaugjuhtimissüsteemiga.

Köögi koristamiseks ei tohiks kasutada auruga puhastavaid seadmeid.

OHUTUSJUHISED

- Kasutamisel seade kuumeneb, olge äärmiselt ettevaatlik.
- Käesolev seade ei ole ette nähtud kasutamiseks piiratud füüsiliste, vaimsete või psüühiliste võimeteaga isikutele (sealhulgas lastele), asjatundmatutele või seadet mitte tundvatele isikutele. Neile on see on lubatud vaid järelevalve all või vastavalt seadme kasutusjuhendile, mis on üle antud isikule, kes vastutab nende ohutuse eest.
- Palume erilist tähelepanu pöörata läheduses viibivatele lastele. Otsene kokkupuude töötava pliidiga võib tähendada põletusohu!
- Jälgige, et muu kodutehnika ning sellega seotud kaablid ei puutuks vastu kuuma ahju ega pliidiplaati, kuna elektrijuhtmete isolatsioon ei talu nii kõrget temperatuuri.
- Ärge jätke toiduvalmistamise ajal pliiti järelevalveta. Ülekuumenenud või pliidiplaadile sattunud õli või rasv võib kergesti süttida.
- Ei tohi lubada pliidiplaadi määrdumist või sinna keevate vedelike sattumist. Kui midagi sattub pliidiplaadile, tuleb see sealt otsekohe eemaldada.
- Kõigepealt asetage keedunõu pliidile ja alles siis lülitage pliit sisse.
- Ärge asetage pliidiplaadile raskusi massiga üle 25 kg.
- Defektset pliiti ei tohi kasutada. Pliiti tohib remontida üksnes pädev ja volitatud ekspert.
- Tõrke tekkimisel tuleb pliit kohe välja lülitada ja võtta ühendust volitatud hoolduskeskusega.
- Järgige täpselt käesoleva kasutusjuhendi juhiseid ja soovitusi. Isikud, kes ei ole käesolevat kasutusjuhendit lugenud, ei tohi pliiti kasutada.
- Tähelepanu!
- Kui vigastada saab elektrivõrguga püsivalt ühendatud toitejuhe, tohib seda asendada üksnes tootja või volitatud hoolduskeskuse tehnik.



Elektrienergiat kokku hoides ei säästeta üksnes raha, vaid ühtlasi keskkonda.

Seega on elektrienergia kokkuhoid tähtis loodushoiu alane ettevõtmine.

Elektrienergia kokkuhoiuks anname järgmisi soovitusi:

- **Sobivate toiduvalmistusnõude kasutamine.**

Paksu tasase põhjaga potte kasutades võib kokku hoida kuni 30% elektrienergiat.

Katke keedunõu kaanega - vastasel juhul suureneb energiatarbimine kuni 4 korda!

- **Valige toiduvalmistusnõu põhja läbimõõt vastavuses keedukoha läbimõõduga. Keedunõu läbimõõt ei tohi olla väiksem keedukoha läbimõõdust.**

- **Hoidke keedukohtade pinnad ja toiduvalmistusnõude põhjad puhtana.**

Mustus takistab soojusülekannet; väga mustade nõude puhastamiseks tuleb kasutada tugevatoimelisi vahendeid, mis kahjustavad keskkonda.

- **Ärge tõstke põhjusega potikaant.**

- **Lülitage pliit õigel ajal välja ja kasutage ära jääksoojus.**

Pikemaajalise toiduvalmistamise puhul võib kuumutusala välja lülitada 5-10 minutit enne toiduvalmistamise lõppu. Sel viisil võime kokku hoida kuni 20% elektrienergiat.

- **Ärge paigutage pliiti külmikute lähedusse.**

See suurendab elektrienergia ülemäärast tarbimist.

LAHTIPAKKIMINE



Pakendi ülesandeks on kaitsa seadet vigastuste eest transpordi ajal.

Palume Teid pärast seadme lahtipakkimist kõrvaldada pakendmaterjalid

keskkonnasõbralikul viisil.

Kõik pakendmaterjalid on loodusele põhimõtteliselt kahjutud ja sobivad 100% korduvkasutuseks. Neile on kantud vastav tähistus.

Märkus! Hoidke, et pakendi osad (kilekotid, vahtplastitükid jne) ei satuks laste kätte.

KÄIBELT EEMALDAMINE



Käibelt kõrvaldamisel ei tohi seadet visata tavalise olmeprügi hulka, vaid see tuleb viia vanade elektri- ja elektroonikaseadmete vastuvõtupunkti.



Sellest teavitab tähis, mis on kantud seadmele,

kasutusjuhendile ja pakendile.

Seadmes kasutatud materjalid kõlbavad korduvkasutuseks (vt vastatavat tähist).

Kui aitate kaasa käideldud seadmes kasutatud materjalide korduvkasutusele, on see Teie panus keskkonnakaitsesse.

Teavet vastuvõtupunkti asukohast võib saada kohalikust omavalitsusest.

SEADME KIRJELDUS

► Pliidi BHEI3* kirjeldus

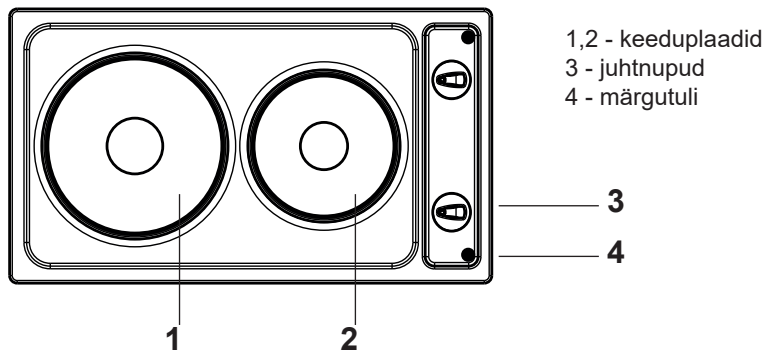

TEHNILISED ANDMED

- Nimipinge: 230V 1N ~ 50 Hz
- Pliidi mõõtmed: 510 x 290 x 40 mm
- Mass 6 kg

Pliit on varustatud järgmiste keeduplaatidega:

- keeduplaat Ø 145 - 1000 W (1500 W)
- keeduplaat Ø 180 - 1500 W (2000 W)

PAIGALDAMINE

Pliidi BHEI3* paigaldamine

- saagige ava köögimööbli katteplaati vastavalt juuresolevale joonisele (joon. A)
- vähim kaugus pliidi korpuse ja riuli vahel on 80 mm.
- kinnitage esialgselt laua alla kruvidega hoideklambrid (joon. B),
- Ühendage pliit ca 1,5 m turvapistikuga varustatud toitekaabli abil vooluvõrguga.
- puhastage plaat tolmust, seadke pliit avasse, seadke hoideklambrid õigesse asendisse ja keerake kruvid lõpuni kinni.
- pilu lauaplaadi ja klaasi vahel täitke silikooniga.

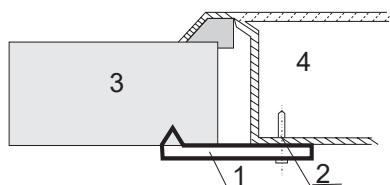
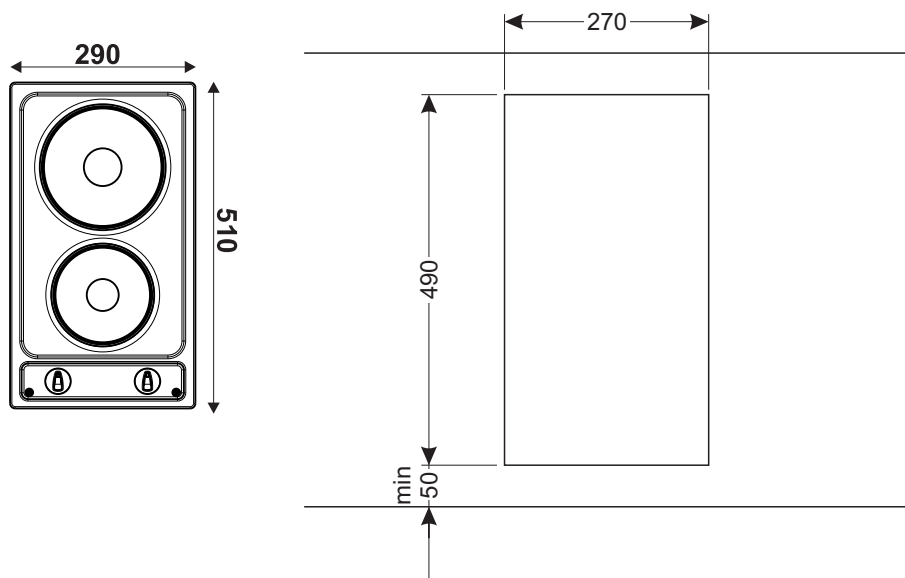

- 1 - hoideklamber
- 2 - kruvi
- 3 - lauaplaat
- 4 - töötasand

HOOLDUS

Pliidi ettevalmistus kasutuselevõtmiseks

- puhastage pliit hoolikalt
- esimesel sisselülitamisel on võimalik kõrbelõhna eraldumine; soovitame sisse lülitada ventilatsioon või avada aken,
- järgige hoolduse käigus ohutusjuhiseid.

Keedunõude valik

Õigesti valitud keedunõu põhja läbimõõt vastab kasutatava kuumutusala läbimõõdule. Ärge kasutage kumera või nõgusa põhjaga keedunõusid. Pidage meeles, et igal potil peab olema mõõdetelt sobiv kaas. Mustus kuumutuslal või poti põhjas segab soojusõlekannet.

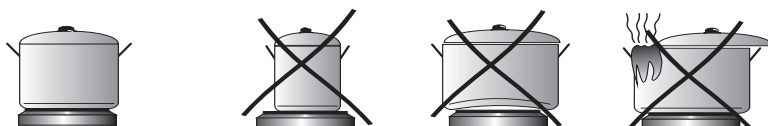

Keeduplaadi sisselülitamine.

Valitud kuumutusala (1, 2,) sisselülitamiseks keerake vastavat regulaatorinuppu (3) päripäeva; sisselülitamisel süttib märgutuli (4); kuumutusvõimsuse määrab regulaatorinupu asend.

- VÄHIM . kuumutus
1 juurviljade hautamine, aeglane keetmine
- suppe keetmine, suured toidukogused
2 aeglane praadimine
- liha või kala grillimine
3 SUURIM Kiire kuumutus, kiire keetmine, praadimine
0 välja lülitatud

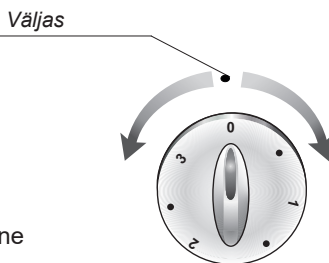

Tähelepanu!

Pöörake tähelepanu:

- pliidiplaadi puhtusele - määrduvad pliidi soojusõlekannet on halb,
- hoidke keeduplaate korrosiooni eest
- enne keedunõu eemaldamist lülitage pliit välja
- Ärge jätke sisselülitatud pliidiplaadile toidunõud järelvalveta, eriti kui tegemist on rasva või õliga; kuum rasv süttib kergesti.

KASUTAMINE JA PUHASTAMINE

Pliidi pidev hooldus, mis seisneb hoolitsuses selle puhtuse eest ja korrosioonikaitstes, on äärmiselt oluline pliidi kestva ja häireteta kasutamise seisukohalt.



Enne puhastamise algust tuleb pliit elektrisüsteemist välja lülitada, keerates kõik nupud asendisse „●“ / „0“.

Samuti tuleb oodata, kuni pliit jahtub.

Keeduplaadid

Eemaldage mustus, nt kinnikõrbenud toidujäänused, pliidiplaadi pinnalt niiske lapi abil (ärge mingil juhul peske ega valage veega üle pliidiplaadi mustaks oksüdeeritud pinda). Roostevabast terasest ilurõngaid võib pesta neutraalse nõudepesuvahendi või muu puhastusvahendi abil. Pärast seda kuivatage need korralikult.

Keeduplaatide pinda tuleb aeg-ajalt pühkida pehme lapiga, millel on veidi vaseliin- või silikoonõli. Ärge kasutage selleks otstarbeks loomseid ega taimseid rasvu (nt võid, sularasva, taimeõli jne).

Pliidikate

Emaleeritud pliidikatte pesemiseks kasutage sooja vett, millele on lisatud veidi nõudepesuvahendit. Tugevamalt kinnijäänud mustuse eemaldamiseks võib erandkorras kasutada plastikspaatlit.

Ülevaatus

Lisaks pliidi puhastamisele kuulub ülevaatuse juurde:

- juhtseadiste, pliidiplaatide ja muude elementide toimimise kontroll. Pärast garantiiaja lõppu tuleb kontrollida pliidi tehnilist seisukorda hoolduskeskuses vähemalt kord kahe aasta jooksul.
- kõrvaldada seejuures ilmnevad defektid,
- vajaduse korral vahetada välja vigased osad või sõlmed.

Tähelepanu! Pliidi parandus- ja hooldustöid tohib teha ainult hoolduskeskus, millel on volitus seda tüüpi pliitide hooldamiseks.

Компания изготовитель

Амика С.А., Польша, 64-510 Вронки, ул. Мицкевича, 52
Тел. +48 67 25 46100, факс +48 67 25 40 320

Amica S.A., ul. Mickiewicza 52, 64-510 Wronki
tel. 67 25 46 100, fax 67 25 40 320

Сделано в Польше



**Претензии по качеству
направлять в / Импортёр на территорию РФ**
ООО «Ханса», 121609, Россия, г. Москва, ул. Осенняя, д. 11
Тел. 8 (800) 700-36-61

Ovaj dokument je originalno proizveden i objavljen od strane proizvođača, brenda Hansa, i preuzet je sa njihove zvanične stranice. S obzirom na ovu činjenicu, Tehnoteka ističe da ne preuzima odgovornost za tačnost, celovitost ili pouzdanost informacija, podataka, mišljenja, saveta ili izjava sadržanih u ovom dokumentu.

Napominjemo da Tehnoteka nema ovlašćenje da izvrši bilo kakve izmene ili dopune na ovom dokumentu, stoga nismo odgovorni za eventualne greške, propuste ili netačnosti koje se mogu naći unutar njega. Tehnoteka ne odgovara za štetu nanесenu korisnicima pri upotrebi netačnih podataka. Ukoliko imate dodatna pitanja o proizvodu, ljubazno vas molimo da kontaktirate direktno proizvođača kako biste dobili sve detaljne informacije.

Za najnovije informacije o ceni, dostupnim akcijama i tehničkim karakteristikama proizvoda koji se pominje u ovom dokumentu, molimo posetite našu stranicu klikom na sledeći link:

<https://tehnoteka.rs/p/hansa-ugradna-ploca-bhei301077-akcija-cena/>