

Uputstvo za upotrebu

ELECTROLUX ugradna ploča EIS8648

 **Electrolux**

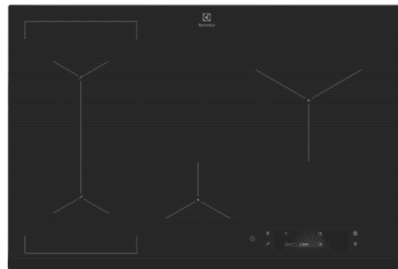

Tehnoteka je online destinacija za upoređivanje cena i karakteristika bele tehnike, potrošačke elektronike i IT uređaja kod trgovinskih lanaca i internet prodavnica u Srbiji. Naša stranica vam omogućava da istražite najnovije informacije, detaljne karakteristike i konkurentne cene proizvoda.

Posetite nas i uživajte u ekskluzivnom iskustvu pametne kupovine klikom na link:

<https://tehnoteka.rs/p/electrolux-ugradna-ploca-eis8648-akcija-cena/>

EIS8648



SR Плоча за кување

Упутство за употребу

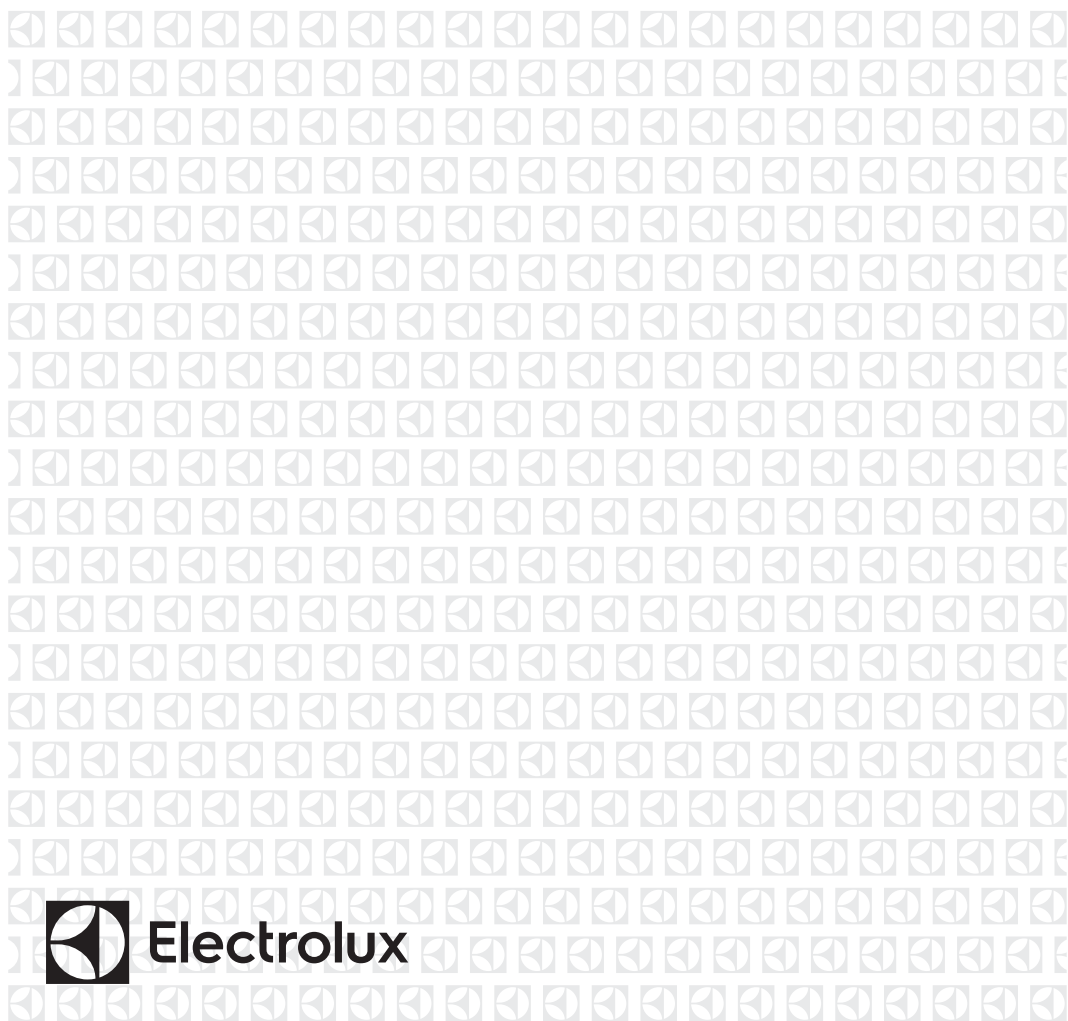

САДРЖАЈ

1. ИНФОРМАЦИЈЕ О БЕЗБЕДНОСТИ.....	2
2. УПУТСТВА О БЕЗБЕДНОСТИ.....	5
3. ИНСТАЛАЦИЈА.....	8
4. ОПИС ПРОИЗВОДА.....	9
5. ПРЕ ПРВЕ УПОТРЕБЕ.....	12
6. СВАКОДНЕВНА УПОТРЕБА.....	14
7. КОРИСНИ САВЕТИ.....	23
8. НЕГА И ЧИШЋЕЊЕ.....	30
9. РЕШАВАЊЕ ПРОБЛЕМА.....	31
10. ТЕХНИЧКИ ПОДАЦИ.....	35
11. ЕНЕРГЕТСКА ЕФИКАСНОСТ.....	36

МИСЛИМО НА ВАС

Хвала што сте купили Electrolux уређај. Изабрали сте производ који са собом доноси деценије стручног рада и иновација. Генијалан је, елегантан и осмишљен имајући у виду ваше потребе. Будите уверени да ћете при сваком коришћењу добити изванредне резултате. Добро дошли у Electrolux.

Посетите наш сајт да:



Прибавите савете за коришћење, брошуре и информације за решавање проблема, сервис и поправку:

www.electrolux.com/support



Региструјте производ ради боље услуге:

www.registerelectrolux.com



Купите прибор, потрошни материјал и оригиналне резервне делове за свој уређај:

www.electrolux.com/shop

КОРИСНИЧКА ПОДРШКА И СЕРВИС

Увек користите оригиналне резервне делове.

Када контактирате овлашћени сервисни центар, водите рачуна да код себе имате следеће податке: Модел, број производа, серијски број.

Подаци могу да се пронађу на плочици са техничким карактеристикама.

⚠ Упозорење/опрез – информације о безбедности

ℹ Опште информације и савети

🌿 Информације о животној средини

Задржано право измена.

1. ⚠ ИНФОРМАЦИЈЕ О БЕЗБЕДНОСТИ

Пре инсталације и коришћења уређаја, пажљиво прочитајте приложено упутство. Произвођач није одговоран за било какве повреде или штету које су

резултат неисправне инсталације или употребе. Чувајте упутство за употребу на безбедном и приступачном месту за будуће коришћење.

1.1 Безбедност деце и осетљивих особа

- Овај уређај могу да користе деца старија од 8 година и особе са смањеним физичким, чулним или менталним способностима, као особе којима недостају искуство и знање, уколико им се обезбеди надзор или им се дају упутства у вези са употребом уређаја на безбедан начин и уколико схватају могуће опасности.
- Децу узраста између 3 и 8 година старости, као и особе са веома тешким и сложеним инвалидитетом, треба држати даље од уређаја, осим ако су под сталним надзором.
- Децу млађу од 3 године треба удаљити од уређаја уколико нису под непрекидним надзором.
- Немојте да дозволите деци да се играју уређајем.
- Држите сву амбалажу даље од деце и одлажите је на одговарајући начин.
- Постарајте се да деца и кућни љубимци не буду близу уређаја док уређај ради или се расхлађује. Доступни делови могу постати врели током употребе.
- Ако овај апарат има уређај за безбедност деце, исти би требало да буде активиран.
- Деца не смеју да обављају чишћење и корисничко одржавање уређаја без надзора.

1.2 Опште мере безбедности

- УПОЗОРЕЊЕ: Уређај и његови доступни делови могу бити врели током коришћења. Треба бити пажљив како би се избегло додиривање грејних елемената.
- УПОЗОРЕЊЕ: Опасно је остављати храну на грејној плочи да се пржи на масти или уљу без надзора, јер може доћи до пожара.

- НИКАДА не покушавајте да пожар угасите водом, већ најпре искључите уређај а затим прекријте пламен, нпр. поклопцем или ћебетом.
- ОПРЕЗ: Уређај не сме да се напаја путем екстерног уређаја за укључивање као што је тајмер нити да буде повезан на коло које се редовно укључује и искључује путем струје.
- ОПРЕЗ: Процес кувања мора да се надгледа. Краткотрајан процес кувања мора да се надгледа непрекидно.
- УПОЗОРЕЊЕ: Опасност од пожара: Немојте одлагати предмете на површине за кување.
- Предмете од метала, попут ножева, виљушки, кашика и поклопаца, не треба стављати на грејну површину јер могу постати врели.
- Не користите овај уређај пре него што га инсталирате у уградни елемент.
- Немојте користити парочистач за чишћење уређаја.
- Након коришћења, искључите плочу за кување помоћу команде и немојте се уздати у детектор за посуду.
- Уколико стаклено керамичка површина / стаклена површина напукне, искључите уређај и извадите кабл за напајање из зидне утичнице. У случају да је уређај прикључен на мрежу директно преко разводне кутије, извадите осигурач да бисте искључили уређај из напајања У оба случаја, обратите се овлашћеном сервисном центру.
- Уколико је кабл оштећен, мора га заменити произвођач, овлашћени сервис, или лица сличних квалификација, како би се избегла опасност.
- УПОЗОРЕЊЕ: Користите само штитнике за плочу за кување дизајниране од стране произвођача уређаја за кување или оне коју су од стране произвођача уређаја у упутствима за употребу наведени као погодни или штитнике за плочу за кување који су инкорпорирани у уређају.

Коришћење неодговарајућих штитника за плочу за кување може изазвати несреће.

2. УПУТСТВА О БЕЗБЕДНОСТИ

2.1 Инсталирање



УПОЗОРЕЊЕ!

Само квалификована особа може да инсталира овај уређај.



УПОЗОРЕЊЕ!

Ризик од повреде или оштећења уређаја.

- Уклоните комплетну амбалажу.
- Немојте да инсталирате или користите оштећен уређај.
- Придржавајте се упутстава за монтирање које сте добили уз уређај.
- Неопходно је придржавати се минималног растојања од других уређаја и кухињских елемената.
- Увек водите рачуна приликом померања уређаја зато што је тежак. Увек користите заштитне рукавице и затворену обућу.
- Заптијте исечене површине заптивним материјалом да бисте спречили да влага доведе до набреклина.
- Заштитите доњу страну уређаја од паре и влаге.
- Немојте монтирати уређај поред врата или испод прозора. Овим се спречава да врело посуђе за кување падне са уређаја када се отворе врата или прозор.
- Сваки уређај има вентилаторе за хлађење на дну.
- Ако је уређај постављен изнад фиоке:
 - немојте да стављате ситне предмете или папир који се може увући, јер они могу да оштете вентилаторе за хлађење или да покваре систем за хлађење.
 - Држите раздаљину од најмање 2 цм између доњег дела уређаја и делова који се чувају у фиоци.

- Уклоните све разделне табле инсталиране унутар кухињског елемента испод уређаја.

2.2 Прикључивање струје



УПОЗОРЕЊЕ!

Ризик од пожара и струјног удара.

- Сва прикључивања струје треба да обави квалификован електричар.
- Уређај мора да буде уземљен.
- Пре извођења било каквих радова на уређају, кабл за напајање обавезно извадите из зидне утичнице.
- Уверите се да су параметри на плочици са техничким карактеристикама компатибилни са одговарајућим параметрима електричне мреже за напајање.
- Проверите да ли је уређај правилно инсталиран. Лоше причвршћен или неодговарајући кабл или утикач (ако га има) може проузроковати прегревавање електричног прикључка.
- Користите одговарајући електрични кабл за напајање.
- Не дозволите да се електрични кабл запетља.
- Проверите да ли је инсталирана заштита од струјног удара.
- Употребите кабл са стезалком са растеређењем на вучу.
- Када уређај прикључујете на оближњу зидну утичницу водите рачуна да кабл за напајање или утикач (ако га има) не дођу у додир са врелим деловима уређаја или врелим посуђем.
- Немојте да користите адаптере са више утичница и продужне каблове.
- Проверите да нисте оштетили утикач за напајање (ако га има) и кабл за напајање. Обратите се нашем овлашћеном сервисном центру или електричару ради

- замене оштећеног кабла за напајање.
- Заштита од удара делова под напоном и изолованих делова мора да се причврсти тако да не може да се уклони без алата.
- Прикључите главни кабл за напајање на зидну утичницу тек на крају инсталације. Водите рачуна да постоји приступ мрежном утикачу након инсталације.
- Ако је зидна утичница лабава, немојте да прикључујете мрежни утикач.
- Не вуците кабл за напајање како бисте искључили уређај. Кабл искључите тако што ћете извући утикач из утичнице.
- Користите само исправне раставне прекидаче: заштитне прекидаче, осигураче (осигураче са навојем треба скинути са носача), аутоматске заштитне прекидаче и контакторе.
- У електричној инсталацији мора постојати раставни прекидач који вам омогућава да искључите све фазе напајања уређаја. Ширина контактнoг отвора на раставном прекидачу мора износити најмање 3 mm.

2.3 Употреба



УПОЗОРЕЊЕ!

Постоји ризик од повреде, опекотина и струјног удара.

- Уклоните сво паковање, налепнице и заштитну фолију (ако је има) пре првог коришћења.
- Уређај је само за кућну употребу.
- Немојте да мењате спецификацију овог уређаја.
- Поведите рачуна да отвори за вентилацију нису запушени.
- Не остављајте уређај без надзора током рада.
- Подесите зону за кување на „искључено“ након сваке употребе.
- Не ослањајте се на детектор за посуду.
- Немојте стављати прибор за јело или поклопце шерпи на зоне за кување. Они могу постати врели.

- Немојте руковати уређајем када су вам мокре руке или када је он у контакту са водом.
- Немојте користити уређај као радну површину или простор за одлагање.
- Ако је површина уређаја напукла, одмах га искључите из зидне утичнице. То спречава струјни удар.
- Корисници са пејсмејкером морају да одржавају растојање од најмање 30 cm од индукционих зона за кување када уређај ради.
- Када ставите храну у вруће уље, може да прсне.



УПОЗОРЕЊЕ!

Ризик од пожара и експлозије

- Масти и уље када се загреју могу да ослободе запаљива испарења. Држите пламенове или загрејане предмете даље од масти и уља када кувате са њима.
- Испарења која ослобађају веома врела уља могу да изазову спонтано сагоревање.
- Употребљено уље, које може да садржи остатке хране, може изазвати пожар при нижој температури за разлику од уља које се користи по први пут.
- Запаљиве материје или предмете натопљене запаљивим материјама немојте стављати унутар и поред уређаја или на њега.



УПОЗОРЕЊЕ!

Постоји ризик од оштећења уређаја.

- Немојте стављати вруће посуђе за кување на командну таблу.
- Не стављајте врео поклопац тигања на стаклену површину плоче за кување.
- Не дозволите да течност у посуђу за кување потпуно испари.
- Пазите да предмети или посуђе за кување не падну на уређај. Може се оштетити површина плоче.
- Немојте укључивати зоне за кување уколико је посуђе празно или га нема.

- Не стављајте алуминијумску фолију на уређај.
- Посуђе за кување направљено од ливеног гвожђа, ливеног алуминијума или са оштећеним доњим површинама може да направи огреботине на стаклу/стаклокерамици. Увек подигните ове предмете када треба да их померате по површини за кување.
- Овај уређај је намењен само за кување. Немојте га користити у друге сврхе, на пример за загревање просторије.

2.4 Температурни сензор

- Користите Температурни сензор у складу са његовом наменом. Не користите га за отварање или подизање било чега.
- Користите искључиво Температурни сензор препоручен за плочу за кување, по један истовремено.
- Не користите када је у квару или оштећен.
- Не користите Температурни сензор у класичној или микроталасној рерни.
- Температурни сензор може да читава температуре до 120 °С.
- Уверите се да је Температурни сензор увек унутар хране или течности, све до ознаке минималног нивоа.
- Очистите Температурни сензор пре прве употребе. Користите искључиво неутралне детерџенте. Немојте користити било какве абразивне производе, абразивне јастучиће за чишћење, раствараче или металне предмете. Не перите Температурни сензор у машини за прање судова. Силиконска ручица може да промени боју, али то нема никаквог утицаја на функционисање Температурни сензор.
- Користите оригиналну амбалажу за складиштење Температурни сензор.
- Ако замените Температурни сензор, стари одложите на удаљености од најмање 3 м. Стари Температурни сензор може да утиче на функционисање новог.

2.5 Нега и чишћење

- Редовно чистите уређај да бисте спречили пропадање површинског материјала.
- Пре чишћења деактивирајте уређај и пустите да се охлади.
- Одвојте кабл за напајање уређаја од електричног напајања пре почетка процеса одржавања.
- Немојте да користите млаз воде или пару за чишћење уређаја.
- Уређај чистите влажном, меком крпом. У ту сврху користите само неутралне детерџенте. Немојте да користите било какве абразивне производе, абразивне јастучиће за чишћење, раствараче или металне предмете.

2.6 Сервисирање

- Ради оправке уређаја обратите се овлашћеном сервисном центру. Користите само оригиналне резервне делове.
- Када се ради о сијалицама унутар производа и резервних делова, сијалице које се продају засебно: Ове сијалице су намењене да издрже екстремне физичке услове у кућним апаратима, као што су температура, вибрације, влага, или су намењене да сигнализирају информације о радном стању уређаја. Нису предвиђене за употребу у другим уређајима и нису погодне за осветљавање просторија у домаћинству.

2.7 Одлагање



УПОЗОРЕЊЕ!

Ризик од повреде или гушења.

- Обратите се општинским органима да бисте сазнали како да правилно одложите уређај на отпад.
- Искључите утикач кабла за напајање уређаја из мрежне утичнице.
- Исеците мрежни електрични кабл на месту које је близу уређаја и одложите га.

3. ИНСТАЛАЦИЈА



УПОЗОРЕЊЕ!

Погледајте поглавља о безбедности.

3.1 Пре инсталирања

Пре него што инсталирате плочу за кување, запишите доње информације са плочице са техничким карактеристикама. Плочица са техничким карактеристикама налази се на доњој страни плоче за кување.

Серијски број

3.2 Уградне плоче за кување

Уградне плоче за кување дозвољено је користити само после уградње у одговарајуће кухињске елементе за уградњу и радне површине које су у складу са стандардима.

3.3 Кабл за повезивање

- Плоча за кување се испоручује са каблом за повезивање.
- За замену оштећеног кабла за напајање користите тип кабла: H05V2V2-F који може да издржи температуру од 90 °C или више. Обратите се свом локалном сервисном центру.

3.4 Монтирање

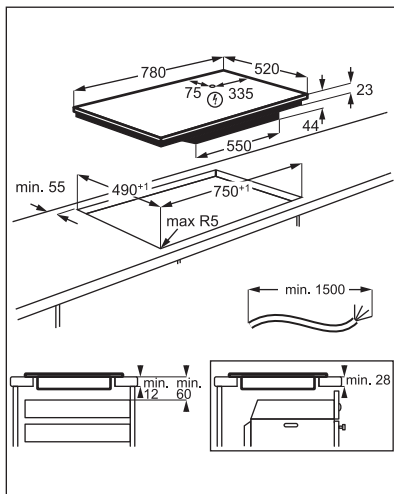
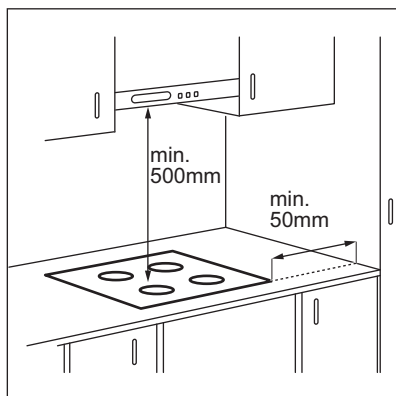

Ако се уређај инсталира изнад фиоке, вентилација плоче за кување може загрејати предмете ускладиштене у фиоци током процеса кувања.

4. ОПИС ПРОИЗВОДА

4.1 Шема површине за кување

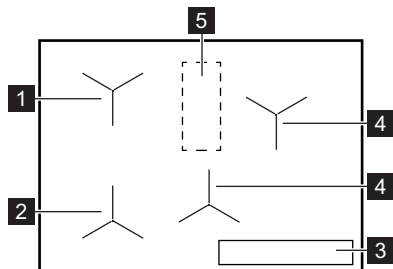

- 1 Индукциона зона са Кување уз асистенцију
- 2 Индукциона зона са Кување уз асистенцију и Испржи
- 3 Командна табла
- 4 Индукциона зона за кување
- 5 Подручје са антеном



ОПРЕЗ



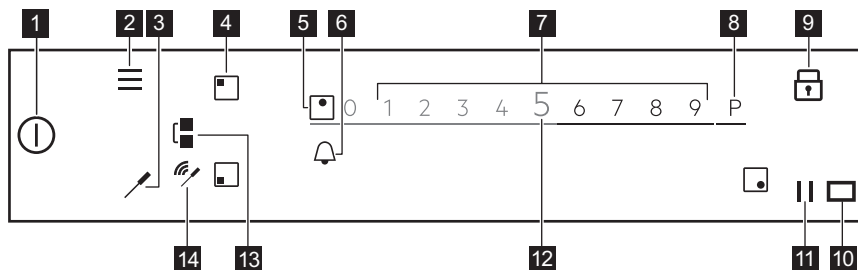

Не стављајте ништа на плочу за кување у овом подручју.

4.2 Преглед командне табле



Да бисте видели доступна подешавања додирните одговарајући симбол.

Симбол	Коментар	
1	ⓘ	УКЉУЧЕНО/ ИСКЉУЧЕНО Служи за активирање и деактивирање плоче за кување.
2	≡	Мени За отварање и затварање Мени.
3	✎	Температурни сензор Да бисте отворили мени Температурни сензор.
4	■	Избор зоне За отварање клизача за изабрану зону.
5	-	Индикатор зоне Да бисте приказали за коју зону је клизач активан.
6	🔔	- За подешавање функција тајмера.
7	-	Клизач За подешавање степена топлоте.
8	P	PowerBoost За активирање функције.

Сим-бол	Коментар	
9 	Контролна брава	За активирање и деактивирање функције.
10 	-	Прозор за комуникацију инфрацрвеним сигналом Hob ² Hood. Немојте га покривати.
11 	Паузирај	За активирање и деактивирање функције.
12 0 - 9	-	За приказ степена топлоте.
13 	Bridge	За активирање и деактивирање функције.
14 	Индикатори сигнала	Пуна веза / Нема сигнала. Да бисте приказали јачину сигнала везе између Температурни сензор и антене.

4.3 Температурни сензор

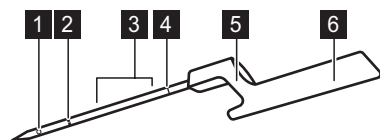





- 1 Тачка мерења
- 2 Ознака минималног нивоа
- 3 Препоручени распон урањања (за течности)
- 4 Калибрациона шифра
- 5 Кука за постављање Температурни сензор на обод
- 6 Ручка унутар које је антена

Температурни сензор је бежична температурна сонда која ради без батерије, а испоручује се у паковању са плочом за кување. Унутар ручке налази се антена. Друга антена налази се испод површине плоче за кување, у подручју између две задње зоне за кување. Да би се обезбедила правилна комуникација између Температурни сензор и плоче за кување не стављајте ништа на плочу за кување у овом подручју.

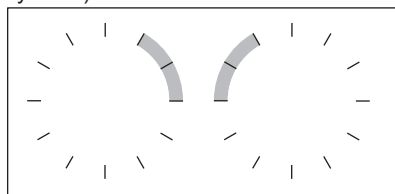
Тачка мерења налази се на пола пута између врха и ознаке минималног нивоа. Убаците Температурни сензор у храну, барем до ознаке минималног нивоа. За течности, да бисте добили најбоље резултате кувања, уроните Температурни сензор у течност 2 - 5 см изнад ознаке минималног нивоа. Ставите Температурни сензор на обод посуде за кување или тигања помоћу

куке; близу подручја са антеном, на положају који одговара положају казаљке на сату од 1 - 3 сата (за леву страну плоче за кување) или 9 - 11 сати (за десну страну плоче за кување).



Следећи индикатори показују јачину везе између плоче за кување и Температурни сензор на дисплеју: , , . Ако плоча за кување не може да успостави везу, појављује се . Да би се веза успоставила или ојачала, можете да померате Температурни

сензор по ободу посуде за кување. Плоча за кување освежава статус везе сваке 3 секунде.



За више информација погледајте поглавље „Савети и напомене за Температурни сензор“.

4.4 Главне карактеристике ваше плоче за кување

Ваша нова плоча за кување **SensePro®** стручно вас води кроз цео ток кувања. Погледајте информације у наставку да бисте открили неколико њених најбољих карактеристика.

У зависности од врсте хране, можете да користите Кување уз асистенцију са или без Температурни сензор. За различита јела добијате различите скупове функција.

Температурни сензор  - може да се користи на два начина. Он мери температуру за функције као што су Термометар и Испржи, а такође вам помаже да тачно одржавате температуру за различите врсте хране током кувања Sous-vide или коришћења функција попут Поширај, Продинстај или Подгреј.

Кување уз асистенцију - олакшава кување тако што вам даје готове рецепте за различита јела, унапред дефинисане параметре за кување и упутства, корак по корак. Можете је користити са Температурни сензор, на пример, за спремање одреска, или без њега, нпр. за припремање палачинки. Доступне опције зависе од врсте јела које желите да спремите. У овом режиму можете да користите функције као што су Sous-vide, Испржи, Продинстај, Подгреј, и још многе друге. Искачући прозори и звукови вас обавештавају када се достигне унапред дефинисана температура. Можете да приступите Кување уз асистенцију из Мени.

Sous-vide  - метод кувања вакуумиране хране на ниској температури, током дужег временског

периода, који помаже да се сачувају витамини и задржи укус. Ваша плоча за кување даје вам јасна подешавања и упутства која треба да пратите. Када изаберете функцију преко Кување уз асистенцију, температуре су дефинисане за различите врсте хране. Такође, можете да изаберете температуре по сопственој жељи ако активирате функцију преко Sous-vide у Мени.

Испржи  - метод пржења са аутоматски контролисаним нивоима топлоте, намењен различитим врстама хране. Помаже вам да избегнете прегревање хране или уља. Можете да га активирате ако изаберете Кување уз асистенцију из Мени.

Термометар - са овом функцијом Температурни сензор мери температуру током кувања. Не може да се користи када ради функција Кување уз асистенцију.

Остале корисне функције ваше плоче за кување:

Топљење  - ова функција је савршена за топљење чоколаде или маслаца.

PowerBoost P - ова функција брзо доводи до кључања велике количине воде.

Паузирај  - ова функција смањује подешавање топлоте на 1 за све зоне за кување, што омогућава да ваша храна остане дуго времена топла.

Bridge  - ова функција вам омогућава да комбинујете обе леве зоне и користите веће посуђе. Можете да је користите са Испржи.

Hob²Hood - ова функција повезује плочу за кување са специјалним аспиратором и подешава брзину вентилатора.

Контролна брава  - ова функција привремено онемогућава командну таблу током кувања.

Блок. за безб. деце - ова функција онемогућава командну таблу док

плоча за кување не ради, чиме спречава случајно кориштење.

Штоперица, Тајмер за одбројавање времена и Тајмер - ово су три функције које можете да изаберете како бисте пратили време кувања.

За више информација, погледајте одељак „Свакодневна употреба“.

4.5 OptiHeat Control (тростепени индикатор преостале топлоте)



УПОЗОРЕЊЕ!

III / II / I Постоји ризик од опекотина од преостале топлоте. Индикатор приказује ниво преостале топлоте.

5. ПРЕ ПРВЕ УПОТРЕБЕ



УПОЗОРЕЊЕ!

Погледајте поглавља о безбедности.

5.1 Коришћење дисплеја

- Могу се користити само симболи са позадинским осветљењем.
- Да бисте активирали дату опцију, додирните одговарајући симбол на екрану.
- Изабрана функција се активира кад склоните прст са дисплеја.
- За скривање доступних опција, користите брзи покрет или повуците прст преко дисплеја. Брзина покрета одређује колико брзо се екран помера.
- Скроловање се може зауставити само од себе или га можете одмах зауставити ако додирнете дисплеј.
- Можете да промените већину параметара приказаних на дисплеју кад додирнете одговарајуће симболе.
- Да бисте изабрали жељену функцију или време, можете да скролујете кроз листу и/или да додирнете опцију коју желите да одаберете.
- Када је плоча за кување активирана, а неки од симбола

Индукционе зоне за кување производе топлоту неопходну за процес кувања директно на дну посуђа за кување. Стаклокерамика се загрева топлотом посуђа.

нестају са дисплеја, додирните дисплеј поново. Сви симболи се враћају.

- За одређене функције, када их стартујете, појављује се искачући прозор са додатним информацијама. Да трајно деактивирате искачући прозор, означите пре него што активирате функцију.
- Прво одаберите зону која активира функције тајмера.

Симболи корисни за навигацију путем дисплеја

OK	За потврђивање изабране ставке или подешавања.
<>	За враћање за један ниво напред / назад у Мени.
^ v	За скривање горе / доле упутстава на дисплеју.
☑	За активирање / деактивирање опција.
X	Да затворите искачући прозор.
⊗	За отказивање подешавања.

5.2 Прво прикључивање на електричну мрежу

Кад прикључите плочу за кување на електричну мрежу, морате да подесите Језик, Осветљеност дисплеја и Јачина звучног сигнала.

Ова подешавања можете да промените у Мени > Подешавања > Инсталација. Погледајте одељак „Свакодневна употреба“.

5.3 Температурни сензор калибрација

Пре него што почнете да користите Температурни сензор треба да га калибришете како бисте осигурали да су читавања вредности температуре тачна.

Чим је Температурни сензор исправно калибрисан, мери температуру на тачки кључања са опсегом толеранције од + / - 2 °C.

Следите процедуру када:

- први пут инсталирате плочу за кување;
- премештате плочу на друго место (промена висине);
- замените Температурни сензор.



Користите посуду са доњим пречником од 180 mm и сипајте у њу 1 - 1,5 литара воде.

1. За калибрацију или поновну калибрацију функције, ставите Температурни сензор на обод посуде за кување. Напуните посуду хладном водом, барем до ознаке минималног нивоа и ставите је на предњу леву зону за кување.
2. Додирните . Са листе изаберите Подешавања > Температурни сензор > Калибрација. Пратите упутства на екрану.
3. Додирните Start поред зоне за кување.

Када се процедура заврши, појављује се искачући прозор са информацијама.



Не стављајте со у воду, то може утицати на поступак.

Да напустите Мени, додирните  или десну страну дисплеја, изван искачућег прозора.

5.4 Температурни сензор упаривање

Првобитно, приликом испоруке, ваша плоча за кување је упарена са Температурни сензор.

Ако замените Температурни сензор новим, потребно је да га упарите са вашом плочом за кување.

1. Додирните . Са листе изаберите Подешавања > Температурни сензор > Упаривање.
2. Додирните Прекини везу да бисте искључили претходни Температурни сензор.
3. Додирните Упари поред зоне за кување. Појављује се искачући прозор.
4. Унесите петоцифрену шифру на вашем новом Температурни сензор, користећи нумеричку тастатуру.
5. Додирните ОК да бисте потврдили. Ваш Температурни сензор је сад упарен са плочом за кување. Увек извршите калибрацију Температурни сензор након упаривања.

Да напустите Мени, додирните  или десну страну дисплеја, изван искачућег прозора.

5.5 Мени структура

Додирните  да приступите и промените подешавања плоче за кување или да активирате неке функције.

Да напустите Мени, додирните  или десну страну дисплеја, изван искачућег прозора. За навигацију кроз Мени користите < или >.

Табела приказује основну структуру Мени.

Кување уз асистенцију	Погледајте одељак Кување уз асистенцију у делу „Свакодневна употреба“.		
Функције плоче за кување	Sous-vide		
	Термометар		
	Топљење		
Подешавања	Блок. за безб. деце		
	Штоперица		
	Hob ² Hood	Погледајте одељак Hob ² Hood у делу „Свакодневна употреба“.	
	Температурни сензор	Веза	
		Калибрација	
		Упаривање	
	Инсталација	Кување уз асистенцију	
		Језик	
		Звукови тастера	
		Јачина звучног сигнала	
		Осветљеност дисплеја	
	Сервисирање	Демо режим	
		Лиценца	
Прикажи верзију софтвера			
Историја аларма			
Ресетуј сва подеш.			

6. СВАКОДНЕВНА УПОТРЕБА



УПОЗОРЕЊЕ!

Погледајте поглавља о безбедности.

6.1 Активирање и деактивирање

Додирните  у трајању од 1 секунде да бисте активирали или деактивирали плочу за кување.

6.2 Аутоматско искључивање

Ова функција аутоматски искључује плочу у следећим случајевима:

- Све зоне за кување су деактивирание.
- Нисте подесили степен топлоте након што сте активирали плочу за кување.
- Просули сте или ставили нешто на командну таблу и оставили га дуже од 10 секунди (плех, крпу, итд.). Оглашава се звучни сигнал и плоча за кување се деактивира. Уклоните предмет или очистите командну таблу.
- Ако плоча за кување постане претопла (на пример, када из шерпе испари сва течност). Пустите да се зона за кување охлади пре

него што поново користите плочу за кување.

- Користите неогдговарајуће посуђе за кување или на датој зони нема посуђа. Бели симбол зоне за кување трепери и индукциона зона за кување се деактивира аутоматски након 2 минута.
- Ако после одређеног времена не искључите неку од зона за кување или ако не промените подешен степен топлоте. Након извесног времена појављује се порука и плоча за кување се деактивира.

Однос између степена топлоте и времена након ког се плоча за кување деактивира:

Подешавање степена топлоте	Плоча за кување се деактивира након
1 - 2	6 сати
3 - 5	5 сати
6	4 сата
7 - 9	1,5 сати



Када користите Испржи плоча за кување се деактивира након 1,5 сати. За Sous-vide плоча за кување се деактивира након 4 сата.

6.3 Коришћење зона за кување

Ставите посуђе за кување у средину изабране зоне за кување. Индукционе зоне за кување се аутоматски прилагођавају димензијама дна посуђа за кување.

Када поставите посуду у изабрану зону за кување, плоча за кување ће је аутоматски препознати и на дисплеју ће се појавити одговарајући клизач. Клизач је видљив 8 секунди, након тога се дисплеј враћа у главни приказ. Да бисте брже затворили клизач, додирните екран изван области клизача.

Кад су друге зоне активне, подешавање степена топлоте за зону коју желите да користите може бити ограничено. Погледајте одељак „Управљање напајањем“.



Уверите се да је посуда погодна за индукционе плоче за кување. За више информација о типовима посуђа за кување погледајте одељак „Напомене и савети“. Проверите величину посуде у одељку „Технички подаци“.

6.4 Подешавање степена топлоте

1. Активирајте плочу за кување.
2. Ставите посуду на изабрану зону за кување.

Клизач за активну зону за кување се појављује на дисплеју и активан је 8 секунди.

3. Додирните или померите прстом да бисте подесили жељени степен топлоте.

Симбол светли црвеном бојом и постаје већи.

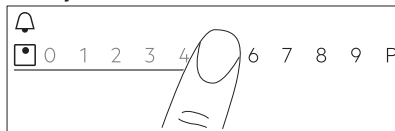

Подешавање степена топлоте можете да промените и током кувања.

Додирните симбол за избор зоне у главном приказу командне табле и померите прст налево или надесно (да бисте смањили или повећали степен топлоте).

6.5 Функција Bridge

Ова функција повезује две зоне за кување и оне раде као једна са истим подешавањем степена топлоте.

Можете користити ову функцију са великим посуђем за кување.

1. Поставите посуду на две зоне за кување. Посуда мора да покрије центре обе зоне.

2. Додирните  да бисте активирали ову функцију. Символ зоне се мења.
3. Подесите степен топлоте. Посуђе мора покривати центре обе зоне, али не сме да прелази изван ознаке површине.

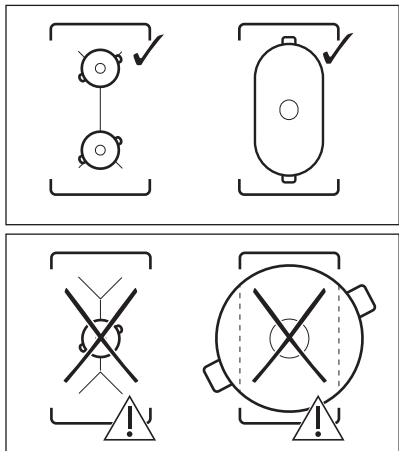

Да бисте деактивирали ову функцију, додирните . Зоне за кување раде независно једна од друге.

6.6 PowerBoost

Ова функција активира више снаге за одговарајућу индукциону зону за кување; то зависи од величине посуде за кување. Ова функција може бити активирана само током ограниченог временског периода.

1. Прво додирните симбол жељене зоне.
2. Додирните **P** или померите прст удесно да бисте активирали функцију за одабрану зону за кување.

Символ светли црвеном бојом и постаје већи. Функција се аутоматски деактивира. За деактивирање функције ручно изаберите зону и промените њен степен топлоте.



За максималне вредности трајања, погледајте одељак „Технички подаци“.

6.7 Управљање напајањем

- Зоне за кување су груписане према локацији и броју фаза у плочи за кување. Погледајте илустрацију.
- Свака фаза има максимално електрично оптерећење од 3680 W.
- Функција раздељује снагу између зона за кување повезаних на исту фазу.
- Функција се активира када укупно електрично оптерећење зона за кување повезаних са појединачном фазом премaши 3680 W.
- Функција смањује снагу осталих зона за кување повезаних у исту фазу, што утиче на расположив степен топлоте.
- Максимални степен топлоте се види на клизачу. Активне су само цифре у белој боји.
- Уколико није доступан већи степен топлоте, прво га смањите за остале зоне за кување.

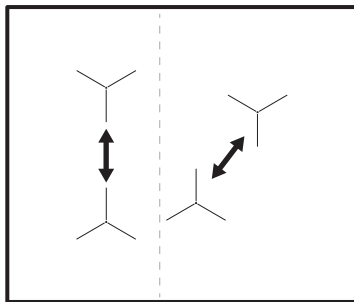

6.8 Кување уз асистенцију

Ова функција подешава параметре за различите врсте хране и одржава их током кувања.

Помоћу ове функције можете припремити широк асортиман јела, као што су Месо, Риба и морски плодови, поврће, Супе, Сосови, Тестенина или Млеко. Постоје различите методе кувања за различите врсте хране, нпр. за пиле можете да бирате између Испржи, Sous-vide или Поширај.

Функцију можете да активирате само на левој страни плоче за кување. Кување уз асистенцију са функцијом Sous-vide може да се активира за

предњу или задњу леву зону за кување. Ако желите да користите Испржи, може да се активира за предњу леву зону за кување или обе зоне за кување када су премошћене.

Ако Кување уз асистенцију ради на предњој левој зони за кување, користите зоне на десној страни за кување без функције.

Не користите посуђе са пречником дна већим од 200 mm на задњој левој зони за кување када функција ради на предњој левој зони. Ово може утицати на везу између Температурни сензор и антене која се налази испод површине плоче за кување.





Немојте загревати посуђе пре кувања. Ако је могуће, користите само хладну воду из славине или хладне течности. Поново подгревајте само хладна јела.



За Испржи пратите упутства на дисплеју. Додајте уље тек када је посуда за кување врела.



Са Кување уз асистенцију функција тајмера ради као Тајмер. То не зауставља функцију када истекне подешено време.

1. Да бисте активирали функцију, додирните  или  и изаберите Кување уз асистенцију.
2. Са листе изаберите врсту хране коју бисте желели да припремате. За сваку врсту хране постоји неколико опција. Пратите упутства приказана на дисплеју.
 - Можете да додирнете ОК на врху искачућег прозора да бисте користили подразумевана подешавања.
 - За Испржи, можете да промените подразумевани ниво топлоте. За нека јела можете да проверите температуру језгра хране ако користите Температурни сензор.

- За већину опција, нпр. Sous-vide и Поширај, можете да промените подразумевану температуру.
- Можете да промените подразумевано време или подесите по својој жељи. Минимално време је унапред дефинисано само за Sous-vide.

Додатна упутства са детаљним информацијама доступна су на екрану.

Можете да их скролујете помоћу  и .



3. Додирните ОК. Следите упутства у искачућим прозорима. Неке од опција почињу са претходним загревањем. Напредак можете да пратите на командној траци.
4. Ако се појави искачући прозор са упутствима, додирните ОК а затим Start за наставак.

Функција ради са унапред дефинисаним подешавањима.

Да трајно деактивирате искачући прозор, означите пре него што активирате функцију.

5. Кад истекне подешено време, чује се звучни сигнал и појављује се искачући прозор. Да затворите прозор, додирните ОК.

Функција се не зауставља аутоматски. За Sous-vide плоча за кување ће се аутоматски искључити након највише четири сата.

Да бисте зауставили функцију, додирните  или , или симбол активне зоне, па изаберите Stop. За потврду додирните Да у искачућем прозору.

6.9 Sous-vide

За припрему меса, рибе или поврћа уз помоћ ове функције потребне су одговарајуће кесице са затварачем, или пластичне кесе и вакуумски заптивач. Ставите зачињену храну у кесе и вакуумски их затворите. Такође, можете да купите порције хране које су спремне за припрему овим начином кувања.

**УПОЗОРЕЊЕ!**



Постарајте се да поштујете принципе безбедности хране. Погледајте одељак „Напомене и савети“.

Са овом функцијом можете слободно да бирате своје време и температуру (између 35 °C и 85 °C) који су погодни за врсту хране коју желите да припремите. Користите максимално 4 литра воде; покријте посуду за кување поклопцем. За више појединости о параметрима кувања, погледајте табелу Водич за кување у одељку „Напомене и савети“. Одмрзните храну пре припреме.

Ова функција се може активирати само за предњу леву или задњу леву зону за кување. Ако ради Sous-vide, користите зоне на десној страни за кување без функције.



Са Sous-vide функција тајмера ради као Тајмер. Функција се аутоматски деактивира након највише четири сата.

1. Припремите порције хране у складу са горе датим упутствима.
2. Ставите посуду за кување напуњену хладном водом на предњу или задњу леву зону за кување.
3. Додирните  > Sous-vide. Можете да додирнете и  > Функције плоче за кување > Sous-vide.
4. Изаберите одговарајућу температуру.

Подесите време (опционално). Време кувања зависи од дебљине и врсте хране.



5. Додирните ОК за наставак.
6. Ставите Температурни сензор на обод посуде за кување.
7. Додирните ОК да затворите искачући прозор.
8. Додирните Start да активирате претходно загревање.

Једном када посуда достигне жељену температуру, звучни сигнал се оглашава и појављује се искачући прозор. Додирните ОК да бисте потврдили.

9. Ставите порције хране у кесице вертикално у посуду (можете користити Sous-vide полицу). Додирните Start.

Ако подесите Тајмер, стартује заједно са функцијом.



10. Кад подешено време истекне, оглашава се звучни сигнал и  трепери. Да бисте зауставили

звучни сигнал, додирните . Да бисте зауставили или поново подесили функцију, додирните  или симбол активне зоне, а затим Stop. За потврду, додирните Да у искачућем прозору.

Keep Temperature

Можете да користите функцију Sous-vide за кување док Температурни сензор прецизно контролише и одржава температуру (са прецизношћу од + / - 1 °C). Можете припремити широк асортиман јела као што су зачињени фондови или сосеви (нпр. различите врсте карија или бујабеса). Можете да подесите сопствене параметре кувања или да погледате табелу Водич за кување у одељку „Напомене и савети“.

Ова функција се може активирати само за предњу леву или задњу леву зону за кување.

1. Додирните  > Функције плоче за кување > Sous-vide или приступите функцији тако што ћете додирнути  > Sous-vide.
2. Изаберите одговарајућу температуру.

Подесите време (опционално).



3. Додирните ОК за наставак.
4. Ставите Температурни сензор на обод посуде за кување, или убаците у храну.
5. Додирните Start да активирате претходно загревање.

Једном када посуда достигне жељену температуру, звучни сигнал се оглашава и појављује се искачући прозор.

6. Додирните ОК да затворите искачући прозор.

7. Додирните Start.

Ако подесите Тајмер, стартује заједно са функцијом.

8. Кад подешено време истекне, оглашава се звучни сигнал и  трепери. Да бисте зауставили звучни сигнал, додирните .



Да бисте зауставили или поново подесили функцију, додирните  или симбол активне зоне, а затим Stop. За потврду, додирните Да у искачућем прозору.

6.10 Термометар

Са овом функцијом Температурни сензор ради као термометар, који вам помаже да пратите температуру хране или течности током кувања. На пример, можете се ослонити на њега када треба да подгрејете млеко или проверите температуру хране за бебе.

Да би се функција користила, најмање једна зона за кување мора да буде активна.

Функцију можете активирати за све зоне за кување, али само за једну зону истовремено.

1. Убаците Температурни сензор у храну или течност, све до ознаке максималног нивоа.
2. Додирните  на дисплеју да бисте отворили мени Температурни сензор и изаберите Термометар. Можете да додирнете и  > Функције плоче за кување > Термометар.
3. Додирните Start. Мерење почиње на активној зони за кување. Ако ниједна зона за кување није активна, појављује се искачући прозор са информацијама.

За заустављање функције, додирните цифре које означавају температуру или  и изаберите Stop.

6.11 Топљење

Ову функцију можете да користите за топљење различитих производа, нпр. чоколаде или путера. Функцију можете

да користите само за једну зону за кување истовремено.

1. Додирните  на дисплеју да бисте отворили Мени.
2. Са листе изаберите Функције плоче за кување > Топљење.
3. Додирните Start. Треба да изаберете жељену зону за кување. Ако је зона за кување већ активна, појављује се искачући прозор. Откажите претходна подешавања степена топлоте да бисте активирали функцију.



Да напустите Мени, додирните  или десну страну дисплеја, изван искачућег прозора. За навигацију кроз Мени, користите < или >.

Да зауставите функцију додирните симбол за избор зоне, а затим додирните Stop.

6.12 || Паузирај

Функција пребацује све зоне за кување које су укључене на најнижу вредност температуре.

Функцију не можете да активирате када ради Кување уз асистенцију или Sous-vide.

Када функција ради, могу се користити само симболи  и . Сви други симболи на командној табли су закључани.

Ова функција не зауставља функцију тајмера.

Додирните  да бисте активирали ову функцију.

Пали се . Степен топлоте је спуштен на 1.

Да бисте деактивирали функцију, додирните .

Функција зауставља PowerBoost. Највиши степен топлоте поново се активира кад опет додирнете .

6.13 Тајмер

Тајмер за одбројавање времена

Користите ову функцију да бисте подесили колико дуго зона за кување треба да ради током појединачног кувања.

Функцију можете да подесите за сваку зону засебно.

1. Прво подесите степен топлоте за одговарајућу зону за кување, а затим подесите функцију.
2. Додирните симбол зоне.
3. Додирните .

Прозор менија тајмера се појављује на дисплеју.

4. Означите да бисте активирали ову функцију.

Симболи се мењају у  .

5. Померите прст налево или надесно да бисте изабрали жељено време (нпр. сате и/или минуте).
6. Додирните ОК да бисте потврдили избор.

Можете такође да изаберете **X** да бисте поништили ваш избор.

Кад време истекне, оглашава се звучни сигнал и  трепери.

Додирните  да искључите сигнал.

Да бисте деактивирали ову функцију, подесите степен топлоте на **0**.

Алтернативно, додирните  с леве стране вредности тајмера, додирните **X** поред тога и потврдите ваш избор кад се појави искачући прозор.

Тајмер

Можете да користите ову функцију када је плоча за кување активирана али зоне за кување не раде.

Ова функција не утиче на рад зона за кување.

1. Изаберите било коју зону за кување.

На дисплеју се појављује одговарајући клизач.

2. Додирните .

Прозор менија тајмера се појављује на дисплеју.

3. Померите прст налево или надесно да бисте изабрали жељено време (нпр. сате и минуте).
4. Додирните ОК да бисте потврдили избор.

Можете такође да изаберете **X** да бисте поништили ваш избор.

Кад време истекне, оглашава се звучни сигнал и  трепери.

Додирните  да искључите сигнал.



Да деактивирате функцију додирните

 с леве стране вредности тајмера, додирните **X** поред тога и потврдите ваш избор кад се појави искачући прозор.

Штопераца

Функција аутоматски почиње да одбројава одмах након што активирате зону за кување. Ову функцију можете да користите да бисте пратили колико дуго ради.

1. Додирните  да бисте приступили Мени.
2. Скролујте Мени да бисте изабрали Подешавања > Штопераца.
3. Додирните прекидач да бисте укључили/искључили функцију.

Функција се не зауставља кад подигнете посуду. Да бисте ресетовали функцију и поново је покренули ручно, додирните , изаберите Ресетуј из искачућег прозора. Функција почиње да одбројава од **0**. За Паузирај функције за један интервал кувања, додирните  и изаберите Паузирај из искачућег прозора. Изаберите Start за наставак одбројавања.

6.14 Контролна брава

Можете да закључате командну таблу док плоча за кување ради. То спречава случајну промену подешеног степена топлоте.

Прво подесите степен топлоте.

Додирните  да бисте активирали ову функцију.

Да бисте деактивирали функцију, додирните  на 3 секунде.

 Када деактивирате плочу за кување, такође деактивирате и ову функцију.

6.15 Блок. за безб. деце

Ова функција спречава случајно коришћење плоче за кување.

1. Додирните  на дисплеју да бисте отворили Мени.
2. Са листе изаберите Подешавања > Блок. за безб. деце.
3. Укључите прекидач и додирните слова А-О-Х по абecedном реду како бисте активирали функцију. Да деактивирате функцију искључите прекидач.

Да напустите Мени, додирните  или десну страну дисплеја, изван искачућег прозора. За навигацију кроз Мени, користите < или >.

6.16 Језик

1. Додирните  на дисплеју да бисте отворили Мени.
2. Са листе изаберите Подешавања > Инсталација > Језик.
3. Изаберите одговарајући језик са листе.

Ако сте изабрали погрешан језик, додирните . Појављује се листа. Изаберите трећу опцију одозго, затим последњу изузев једне опције. Затим изаберите другу опцију. Скролујте надоле да бисте изабрали одговарајући језик са листе. На крају, изаберите опцију с десне стране.

Да напустите Мени, додирните  или десну страну дисплеја, изван искачућег прозора. За навигацију кроз Мени, користите < или >.

6.17 Звукови тастера / Јачина звучног сигнала

Можете да одаберете врсту звука који емитује ваша плоча за кување или да потпуно искључите звук. Можете да бирате између кликова (подразумевано) или звучног сигнала.

1. Додирните  на дисплеју да бисте отворили Мени.
2. Са листе изаберите Подешавања > Инсталација > Звукови тастера / Јачина звучног сигнала.
3. Одаберите одговарајућу опцију.

Да напустите Мени, додирните  или десну страну дисплеја, изван искачућег прозора. За навигацију кроз Мени, користите < или >.

6.18 Осветљеност дисплеја

Можете да мењате осветљености дисплеја.

Постоје 4 нивоа осветљености, 1 је најнижи а 4 је највиши.

1. Додирните  на дисплеју да бисте отворили Мени.
2. Са листе изаберите Подешавања > Инсталација > Осветљеност дисплеја.
3. Одаберите одговарајући ниво.

Да напустите Мени, додирните  или десну страну дисплеја, изван искачућег прозора. За навигацију кроз Мени, користите < или >.

6.19 Hob²Hood

Ово је напредна аутоматска функција која повезује плочу за кување са одређеним аспиратором. И плоча за кување и аспиратор имају комуникатор са инфрацрвеним сигналом. Брзина вентилатора се дефинише аутоматски на основу поставки режима и температуре најтоплије посуде на плочи за кување.

Код већине аспиратора је даљински систем подразумевано деактивиран. Активирајте га пре него што користите ову функцију. Више информација потражите у приручнику за коришћење аспиратора.

За аутоматско коришћење функције подесите аутоматски режим на Н1 - Н6. Плоча за кување је првобитно подешена на Н5. Аспиратор реагује сваки пут када користите плочу за кување. Плоча за кување аутоматски препознаје температуру посуђа и подешава брзину вентилатора. Можете да подесите да плоча за кување активира само лампицу тако што ћете изабрати Н1.



Ако промените брзину вентилатора на аспиратору, подразумевано повезивање са плочом за кување се деактивира. Да поново активирате функцију, на оба уређаја пребаците прекидач прво на ИСКЉУЧЕНО па онда на УКЉУЧЕНО.

Ре- жим	Ауто- мат- ско осве тље- ње	Кључањ е ¹⁾	Пржење ²⁾
Н0	Искључено	Искључено	Искључено
Н1	Укључено	Искључено	Искључено
Н2 ³⁾	Укључено	Брзина вентилатора 1	Брзина вентилатора 1
Н3	Укључено	Искључено	Брзина вентилатора 1

Ре- жим	Ауто- мат- ско осве тље- ње	Кључањ е ¹⁾	Пржење ²⁾
Н4	Укључено	Брзина вентилатора 1	Брзина вентилатора 1
Н5	Укључено	Брзина вентилатора 1	Брзина вентилатора 2
Н6	Укључено	Брзина вентилатора 2	Брзина вентилатора 3

- 1) Плоча за кување детектује процес кључања и активира брзину вентилатора у складу са аутоматским режимом.
- 2) Плоча за кување детектује процес пржења и активира брзину вентилатора у складу са аутоматским режимом.
- 3) Овај режим активира вентилатор и светло и не зависи од температуре.

Промена режима

Ако нисте задовољни нивоом буке / брзином вентилатора, режиме можете да мењате ручно.

1. Додирните .
Са листе изаберите Подешавања > Hob²Hood.
2. Одаберите одговарајући режим.

Да напустите Мени додирните  или десну страну дисплеја, изван искачућег прозора.

Када завршите са кувањем и деактивирате плочу за кување, вентилатор у аспиратору наставља да ради одређено време. Након тог времена, систем аутоматски деактивира вентилатор и спречава вас да га случајно активирате у наредних 30 секунди.

Светло на аспиратору се деактивира 2 минута након деактивирања плоче за кување.

7. КОРИСНИ САВЕТИ



УПОЗОРЕЊЕ!

Погледајте поглавља о безбедности.

7.1 Посуђе за кување



Код индукционих зона за кување јако електромагнетно поље веома брзо развија топлоту у посуђу за кување.



Користите посуђе које одговара индукционим зонама за кување.

Материјал посуђа за кување

- **исправно:** ливено гвожђе, челик, емајлирани челик, нерђајући челик, посуђе са вишеслојним дном (са исправном ознаком произвођача).
- **неисправно:** алуминијум, бакар, месинг, стакло, керамика, порцелан.

Посуђе је погодно за индукциону плочу за кување ако:

- Вода брзо прокључа на зони за кување код које је температура подешена на најјаче.
- Магнет држи дно посуде.



Дно посуђа за кување мора да буде дебело и што је могуће равније. Осигурајте да су доње површине посуде чисте и суве пре него што их ставите на површину плоче.

Димензије посуђа за кување

Индукционе зоне за кување се аутоматски прилагођавају димензијама дна посуђа за кување.

Ефикасност зоне за кување зависи од пречника посуђа за кување. Посуђе за кување чији је пречник мањи од минималног прима само део енергије коју генерише зона за кување.



Погледајте одељак „Технички подаци“.

7.2 Одговарајуће посуде за функцију Испржи

Користите само посуде са равним дном. Да бисте проверили да ли је посуда одговарајућа:

1. Окрените тигањ наопако.
2. Ставите лењир на дно тигања.
3. Покушајте да ставите кованицу од 1, 2 или 5 евроцента (или неку другу сличне дебљине) између лењира и дна посуде.

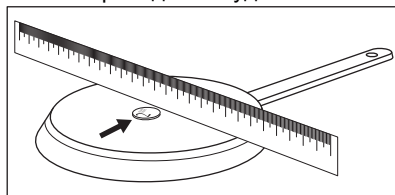

- a.** Посуда није одговарајућа ако можете да ставите новчћић између лењира и посуде.

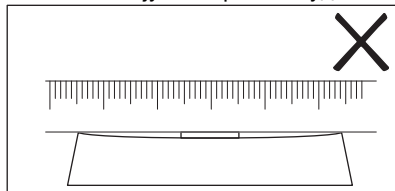

- b.** Посуда је одговарајућа ако не можете да ставите новчћић између лењира и посуде.

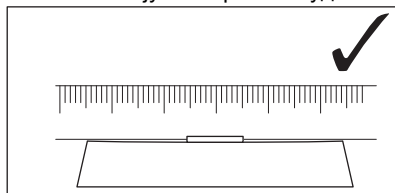

7.3 Бука током рада уређаја

Ако можете да чујете:

- буку налик пуцкетању: посуђе за кување је направљено од различитих материјала (сендвич систем конструкције).

- звук налик звиздуку: користите зону за кување са високим нивоом снаге а посуђе за кување је направљено од различитих материјала (сандвич систем израде).
- брујање: користите висок ниво снаге.
- шкљоцање: долази до електричног прекидања, посуда је откривена након што је ставите на плочу за кување.
- шиштање, зујање: ради вентилатор.

Ови звуци су нормални и не указују на било какав квар.

7.4 Öko Timer (ЕКО тајмер)

Да би се уштедела електрична енергија, грејач зоне за кување се деактивира пре оглашавања тајмера

за одбројавање времена. Разлика у времену рада зависи од нивоа степена топлоте и трајања кувања.

7.5 Примери примене за кување

Узајамни однос између степена топлоте зоне за кување и потрошње струје није линеаран. Када повећате степен топлоте зоне за кување, потрошња струје се не повећава пропорционално. То значи да зона за кување на средњем степену топлоте користи мање од половине своје снаге.





Подаци у табели су само смернице.

Подешавање степена топлоте	Користити за:	Време (min)	Савети
1	Одржавање топлоте спремљене хране.	по потреби	Ставите поклопац на посуду за кување.
1 - 2	Сос холандез, истопити: путер, чоколаду, желатин.	5 - 25	Повремено промешајте.
1 - 2	Згушњавање: пенасти омлети, пржена јаја.	10 - 40	Кувајте са поклопцем на посуди за кување.
2 - 3	Крчкање јела са пиринчем и млеком, подгревање готових јела.	25 - 50	Додати најмање два пута више течности од количине пиринча, а јела са млеком промешати на половини кувања.
3 - 4	Кување поврћа, рибе, меса на пари.	20 - 45	Додајте пар супених кашика течности.
4 - 5	Кување кромпира на пари.	20 - 60	Користите макс. ¼ l воде на 750 g кромпира.
4 - 5	Кување великих количина хране, гулаша и супа.	60 - 150	Највише 3 l течности, плус састојци.
6 - 7	Пржење на тихој ватри: шницле, пуњене телеће шницле, котлети, фаширане шницле, кобасице, цигерица, запршка, јаја, палачинке, крофне.	по потреби	Окрените када истекне половина времена.

Подешава- ње степена топлоте	Користити за:	Време (min)	Савети
7 - 8	Пржење ренданог кромпира, каре одрезака, одрезака на јакој ватри.	5 - 15	Окрените када истекне половина времена.
9	Довођење воде до кључања, кување тестенине, крчкање меса (гулаш, месо у лонцу), пржење кромпирића у дубоком уљу.		
P	Довођење велике количине воде до кључања. Функција Power-Boost је активна.		

7.6 Напомене и савети за Температурни сензор

- i** За функције као што су Кување уз асистенцију и Sous-vide, можете да користите само Температурни сензор на левој страни плоче за кување. Са функцијом Термометар можете да користите и Температурни сензор који је на десној страни плоче за кување.

Да бисте добру и стабилну везу (, ) између Температурни сензор и плоче за кување:

За течности

- Уроните Температурни сензор у течност, унутар препорученог опсега урањања. Ознака минималног нивоа мора да буде прекривена.
- Ставите Температурни сензор на обод посуде за кување. Ако је могуће, држите га у вертикалном положају. Побрините се да његов врх дође у контакт са дном посуде. Ручка Температурни сензор увек треба да буде изван посуде за кување или тигања.

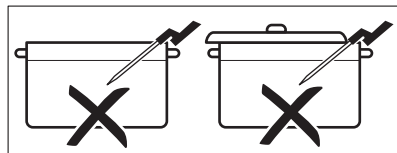
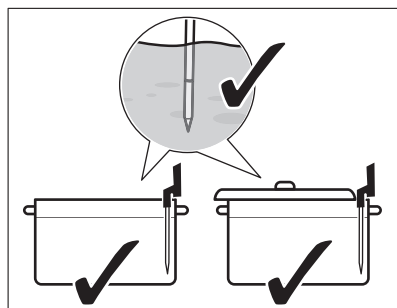

- Ако желите да користите Температурни сензор на левој страни плоче за кување, постарајте се да буде близу центра плоче за кување, на положају који одговара положају казаљке на сату од 1 - 3 сата. Ако желите да га користите с десне стране (са функцијом Термометар), постарајте се да буде на положају који одговара положају казаљке на сату од 9 - 11 сати. Погледајте илустрације испод.

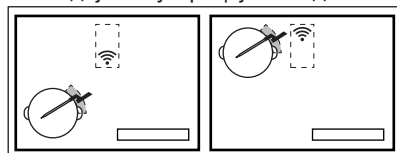

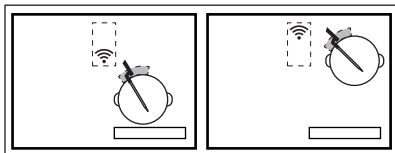

Уколико веза не може да се успостави, можете да померате Температурни сензор по ободу посуде за кување.

- Посуду можете делимично да покријете поклопцем.
- Ако користите предњу леву зону за кување, не стављајте велике посуде за кување на задњу леву. Велике посуде на задњој левој зони за кување могу да блокирају сигнал. Померите велику посуду за кување на задњу десну зону за кување.

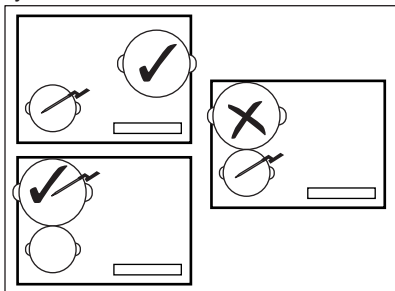

За чврсту храну (мерење температуре у језгру)

- Убаците Температурни сензор кроз најдебљи део хране, све до ознаке минималног нивоа. Тачка мерења треба да буде у централном делу порције.

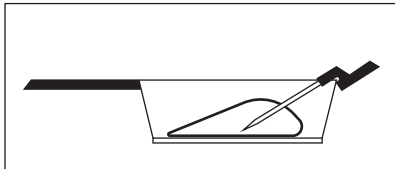

- Постарајте се да Температурни сензор буде чврсто убачен у храну. Метални делови Температурни сензор не треба да додирују зидове посуде за кување / тигања. Кука ручке мора да буде усмерена надоле.

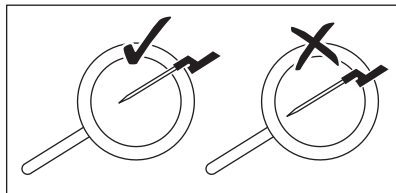

- За месо / рибу дебљине 2 - 3 cm, врх Температурни сензор треба да стигне до дна посуде за кување.
- Извадите Температурни сензор пре окретања хране.
- Кад користите металну плочу, постарајте се да ручка Температурни сензор остане на десној страни, изван њене површине. Погледајте илустрације испод.

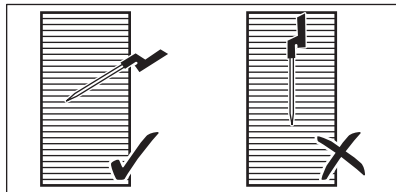

7.7 Кување при ниским температурама - Принципи безбедности хране

Обавезно се придржавајте следећих упутстава када кувате на ниским температурама, нпр. Sous-vide.

- Пре припремања хране оперите / дезинфикујте ваше руке. Користите рукавице за једнократну употребу.
- Користите искључиво свежу храну високог квалитета, ускладиштену у одговарајућим условима.
- Увек темељно оперите и огулите воће и поврће.
- Држите површину радне плоче и даске за сечење чистом. Користите различите даске за сечење за различите врсте хране.
- Посебну пажњу посветите хигијени хране приликом припреме живине, јаја и рибе. Живинско месо увек треба увек припремати на температури од најмање 65 °C, у трајању од макар 50 минута.
- Побрините се да риба коју желите да припремите уз употребу Sous-

vide буде „сашими“ квалитета, односно врхунски свежа.

- Припремљену храну чувајте у фрижидеру најдуже 24 сата.
- За особе са ослабљеним имунолошким системом или хроничним здравственим проблемима препоручује се да храна коју конзумирају буде претходно пастеризована. Пастеризујте храну на 60 °C у трајању од најмање једног сата.

7.8 Водич за кување

Доња табела приказује примере врста хране и пружа вам оптималне температуре и препоручена времена кувања. Параметри могу да варирају у зависности од температуре, квалитета, конзистенције и количине хране.

Дужина времена кувања више зависи од дебљине хране него од њене тежине. На пример, када је у питању одрезак, што је дебљи комад, то је више времена потребно да његово језгро достигне унапред дефинисану температуру. За одрезак дебљине 2 cm потребно је скоро сат времена да достигне 58 °C, док ће за онај чија је дебљина око 5 cm бити потребно око четири сата.

Пратите прве интервале кувања како бисте осигурали да доле наведени параметри одговарају вашим кулинарским навикама и посућу. Ове параметре можете променити тако да одговарају вашим личним жељама и потребама.

Врста хране	Метод кувања	Ниво припреме	Дебљина / количина хране	Температура језгра / температура кувања (°C)	Време кувања (мин)
Говеђи одрезак	Sous-vide	слабо печено	2 cm	50 - 54	45 - 90
			4 cm		100 - 150
			6 cm		180 - 250
	средње	2 cm	55 - 60	45 - 90	
		4 cm		100 - 150	
		6 cm		180 - 250	
	печен	2 cm	61 - 68	45 - 90	
		4 cm		100 - 150	
		6 cm		180 - 250	
Пилеће груди	Sous-vide	добро печено	200 - 300 g	64 - 72	45- 60
	Поширај	добро печено		68 - 74	35 - 45
Пилећи батак	Поширај	добро печено	200 - 300 g	78 - 85	30 - 60

Врста хране	Метод кувања	Ниво припреме	Дебљина / количина хране	Температура језгра / температура кувања (°C)	Време кувања (мин)
Свињски одрезак	Sous-vide	добро печено	2 cm	60 - 66	35 - 60
Свињски филе	Sous-vide	добро печено	4 - 5 cm	62 - 66	60 - 120
Јагњећи филе	Sous-vide	средње	2 cm	56 - 60	35 - 60
		добро печено		64 - 68	40 - 65
Јагњећи бут (без костију)	Sous-vide	средње	200 - 300 g	56 - 60	60 - 120
		добро печено		64 - 68	65 - 120
Лосос	Sous-vide	прозиран	2 cm	46 - 52	20 - 45
			3 cm	46 - 52	35 - 50
	Поширај	прозиран	2 cm	55 - 68	20 - 35
			3 cm	55 - 68	25 - 45
Туна	Sous-vide	прозиран	2 cm	45 - 50	35 - 50
Гамбори	Sous-vide	прозиран	1 - 2 cm	50 - 56	25 - 45
Јаја	Sous-vide	меко ¹⁾	М - величине	63 - 64	45 - 70 ²⁾
		средње ¹⁾		65 - 67	45 - 70 ²⁾
		тврдо ¹⁾		68 - 70	45 - 70 ²⁾
	Кључање	меко	кључање	4	
		средње	кључање	7	
		тврдо	кључање	10	
Пиринач	Бубрење	куван	-	-	10 - 30
Кромпир	Кључање	куван	-	-	15 - 30
Поврће (свеже)	Sous-vide	куван	-	85	30 - 40
Шпаргла	Sous-vide	куван	-	85	30 - 40

¹⁾ Беланце остаје течно.

²⁾ Времена су наведена за јаја средње (М) величине. За велика јаја и јаја из фрижидера додајте један минут на време кувања.

Додатни савети за Кување уз асистенцију:

- Напуните посуду одговарајућом количином течности (нпр. између 1 - 3 литра) пре кувања. Покушајте да избегнете накнадно додавање током кувања.
- Користите поклопац како би се уштедела енергија и брже достигла потребна температура (такође за претходно загревање воде).
- Редовно мешајте јело током процеса кувања да бисте осигурали равномерну расподелу температуре.
- Додајте со на самом почетку кувања.
- Одмрзните храну пре припреме.
- Додајте поврће (нпр. броколи, карфиол, зелени пасуљ, прокељ) када вода достигне жељену температуру и појави се искачући прозор.
- Додајте кромпир или пиринач у хладну воду пре него што активирате функцију.
- За гулаше, сосове, супе, кари, рагу, гулаш и чорбе, можете да користите Подгреј или Продинстај. Пре него што стартујете функцију Продинстај, пропржите састојке (без Температурни сензор) и додајте хладну течност; затим, активирајте функцију из менија Кување уз асистенцију.
- За мале морске плодове, нпр. листове хоботнице / пипке или шкољке, можете да користите Испржи.

Додатни савети за Испржи:



УПОЗОРЕЊЕ!

Користите само посуде са равним дном.



ОПРЕЗ

Користите ламиниране посуде само при ниским нивоима топлоте, како бисте спречили да дође до прегревања и оштећења посуђа.

- Стартујте функцију кад је плоча за кување хладна (није потребно претходно загревање).

- Користите посуду са акутермним дном (тзв. „сендвич дном“) од нерђајућег челика.
- Не користите посуђе са рељефом/ утиснутим деловима у средини дна.
- Различите величине посуда могу за резултат имати различита времена загревања. Тешке посуде за кување задржавају више топлоте него оне лакше и потребно им је више времена да се загреју.
- Окрените храну једном када достигне половину жељене температуре. Веома дебеле комаде хране треба окретати чешће (тј. једном на свака два минута). Препоручујемо да прво користите метод Sous-vide, ради постизања бољих резултата. Да бисте на крају све учинили још примамљивијим, припремљене порције ставите на претходно загрејану посуду и брзо испеците с обе стране.
- Увек извадите Температурни сензор пре окретања хране.

7.9 Напомене и савети за Hob²Hood

Када користите плочу за кување помоћу функције:

- Заштитите плочу аспиратора од директне сунчеве светлости.
- Немојте усмеравати халогено светло у плочу аспиратора.
- Немојте да покривате командну таблу плоче за кување.
- Немојте да прекидате сигнал између плоче за кување и аспиратора (нпр. руком, ручком на посуди за кување или високом посудом). Погледајте слику.

Аспиратор на слици представља само пример.

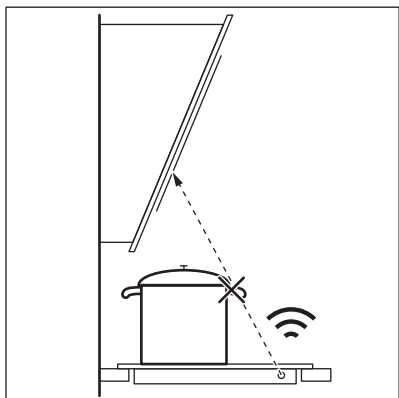

- i** Прозор за комуникацију инфрацрвеним сигналом за Hob²Hood одржавајте чистим.

- i** Други уређаји којима се даљински управља могу да блокирају сигнал. Не користите такве уређаје близу плоче за кување док је укључена функција Hob²Hood.

Аспиратори са функцијом Hob²Hood

Да бисте пронашли цео асортиман аспиратора који раде са овом функцијом, посетите наш веб-сајт за потрошаче. Electrolux аспиратори који раде са овом функцијом морају да имају симбол .

8. НЕГА И ЧИШЋЕЊЕ

- !** **УПОЗОРЕЊЕ!**
Погледајте поглавља о безбедности.

8.1 Опште информације

- Очистите плочу за кување након сваке употребе.
- Увек користите посуђе са чистом доњом површином.
- Огреботине или тамне мрље на површини не утичу на рад плоче за кување.
- Користите специјално средство за чишћење погодно за површину плоче за кување.
- Користите посебан стругач за стаклену површину.

8.2 Чишћење плоче

- **Уклоните одмах:** топљену пластику, пластичну фолију, шећер и храну са шећером, јер уколико не уклоните, прљавштина може проузроковати оштећење плоче за кување. Водите рачуна како бисте

избегли опекотине. Користите посебан стругач на стаклену површину под оштрим углом и померајте оштрицу по површини.

- **Када се плоча за кување довољно охлади уклоните:** светле кругове од каменца и воде, испрскале масноће и промену боје у виду светлуцања метала. Очистите плочу за кување влажном крпом и неабразивним детерџентом. Након чишћења, обришите плочу за кување меком крпом.
- **Уклоните промену боје у виду светлуцања метала.** користите раствор воде са сирћитом и очистите површину стакла крпом.
- На површини плоче за кување су хоризонтални жлебови. Очистите плочу за кување влажном крпом и са мало детерџента благим покретима с лева на десно. Након чишћења, обришите плочу за кување меком крпом слева надесно.

9. РЕШАВАЊЕ ПРОБЛЕМА



УПОЗОРЕЊЕ!

Погледајте поглавља о безбедности.



9.1 Шта учинити ако...

Проблем	Могући узрок	Решење
Не можете да укључите плочу за кување нити да је користите.	Плоча за кување није прикључена на електрично напајање или није правилно прикључена.	Проверите да ли је плоча за кување правилно прикључена на електрично напајање. Погледајте дијаграм повезивања.
	Осигурач је прегорео.	Проверите да осигурач није узрок квара. Уколико осигурач непрекидно прегоревала, обратите се квалификованом, овлашћеном електричару.
	Ако не подесите степен топлоте у року од 60 секунди.	Поново укључите плочу за кување и подесите степен топлоте за мање од 60 секунди.
	Истовремено сте додирнули 2 или више сензорска поља.	Додирните само једно сензорско поље.
	Паузирај ради.	Погледајте одељак „Свакодневна употреба“.
Дисплеј не реагује на додир.	Део дисплеја је покривен или су посуде стављене сувише близу дисплеја. На дисплеју се налази нека течност или предмет.	Уклоните предмете. Померите посуде даље од дисплеја. Очистите дисплеј, сачекајте да се уређај охлади. Одвојите плочу за кување са електричног напајања. Поново је прикључите након 1 минута.
Оглашава се звучни сигнал и плоча за кување се деактивира. Оглашава се звучни сигнал када је плоча за кување искључена.	Ставили сте нешто преко једног или више сензорских поља.	Уклоните предмет са сензорског поља.
Плоча за кување се деактивира.	Ставили сте нешто на сензорско поље ①.	Уклоните предмет са сензорског поља.

Проблем	Могући узрок	Решење
Индикатор преостале топлоте се не укључује.	Зона за кување није загрејана јер је коришћена само у кратком периоду или је сензор испод плоче за кување оштећен.	Уколико је зона радила довољно дуго да буде загрејана, обратите се овлашћеном сервисном центру.
Након што активирате Кување уз асистенцију, плоча за кување почиње да се загрева, прекида, а затим почиње поново.	Ово је безбедносна проvera која обезбеђује да је Температурни сензор у посуди за кување за коју је активирана функција Кување уз асистенцију.	То је нормална процедура, не указује на било какв квар.
Не можете да активирате највиши степен топлоте.	Друга зона је већ подешена на највиши степен топлоте.	Прво смањите снагу друге зоне.
Сензорска поља постају врућа.	Посуђе за кување је превелико или сте га ставили преблизу командама.	Уколико је могуће, ставите велико посуђе за кување на задње зоне.
Дисплеј приказује да Температурни сензор није пронађен.	Положај Температурни сензор је неправилан. Нешто блокира његов сигнал (нпр. прибор за јело, дршка тигања или друге посуде за кување).	Поставите Температурни сензор у правилан положај. Погледајте илустрације у одељку „Напомене и савети“. Уклоните све металне предмете или друге предмете који могу да блокирају сигнал.
Дисплеј показује да је температура воде већа од 100 °C.	Нисте калибрисали Температурни сензор или сте то урадили погрешно. Преместили сте плочу за кување на другу локацију.	Поново калибришите Температурни сензор. Погледајте одељак „Калибрисање“. Можда ћете морати да проверите и да ли је калибрациона шифра тачна. Погледајте одељак „Упаривање“.
	Ставили сте превише соли у воду.	Немојте да солите воду која кључа.
Температура није видљива на дисплеју. На дисплеју се појављује икона упозорења.	Температурни сензор није успоставио везу са плочом за кување јер је сигнал сувише слаб.	Ставите Температурни сензор близу антене на површини плоче за кување, близу центра плоче за кување. Погледајте одељак „Напомене и савети“.

Проблем	Могући узрок	Решење
	Нешто покрива Температурни сензор или антену на површини плоче за кување, нпр. комад металног прибора за јело.	Уклоните све што покрива антену. Постарајте се да посуђе за кување ставите у центар зоне за кување. Погледајте одељак „Напомене и савети“.
	Веза између Температурни сензор и антене је изгубљена.	Уверите се да ништа не покрива сигнал. Померите Температурни сензор дуж обода посуде за кување да бисте му подесили положај. Погледајте одељак „Напомене и савети“.
	Други уређаји раде на истој фреквенцији и ометају везу.	Уклоните све уређаје који могу да ометају везу. Погледајте одељак „Технички подаци“.
Температура хране је другачија од очекиване.	Температурни сензор је неправилно убачен.	Уверите се да је тачка мерења смештена у најдебљи део хране. Погледајте илустрације у одељку „Напомене и савети“.
Плоча за кување открива значајне температурне скокове.	Додали сте мало воде или променили посуду током кувања.	Избегавајте додавање воде или мењање посуде након што функција стартује.
	Топлота у посуди за кување није се равномерно распоредила, нарочито за густе течности.	Често мешајте храну.
Посуда за кување постаје превише топла или храна буде пребрзо прекувана.	Користили сте премалу посуду за кување.	Користите посуде које по величини одговарају одређеној зони за кување. Погледајте одељак „Технички подаци“.
Не можете да активирате функцију.	Друга функција је активна на истој зони за кување и то спречава активацију.	Зауставите једну функцију пре него што активирате другу.

Проблем	Могући узрок	Решење
Кување уз асистенцију или Sous-vide се зауставља.	На почетку интервала кувања температура течности у посуди за кување је већа од 40 °C. Посуђе које се користи је врело.	Користите само хладне течности. Немојте унапред да загревате посуђе за кување.
Hob ² Hood не ради.	Прекрыли сте командну таблу.	Уклоните предмет са командне табле.
Hob ² Hood ради, али само лампица светли.	Активирали сте режим Н1.	Пребаците на режим од Н2 - Н6 или сачекајте док не започне аутоматски режим.
Hob ² Hood раде режими Н1 - Н6, али лампица је угашена.	Можда постоји проблем са сијалицом.	Контактирајте овлашћени сервисни центар.
Не чује се звук када додирнете сензорска поља на командној табли.	Звуци су деактивирани.	Активирање звучних сигнала. Погледајте одељак „Свакодневна употреба“.
Погрешан језик је подешен.	Грешком сте променили језик.	Ресетујте све функције на фабричка подешавања. Изаберите Ресетуј сва подеш. из Мени. Одвојите плочу за кување са електричног напајања. Поново је прикључите након 1 минута. Подесите Језик, Осветљеност дисплеја и Јачина звучног сигнала.
Зона за кување се деактивира. Појавиће се порука упозорења која каже да ће се зона за кување искључити.	Аутоматско искључивање деактивира зону за кување.	Погледајте одељак „Свакодневна употреба“. Искључите плочу за кување и поново је укључите.
 и порука се појављују.	Контролна брава ради.	Погледајте одељак „Свакодневна употреба“.
Појављује се О - Х - А.	Блок. за безб. деце ради.	Погледајте одељак „Свакодневна употреба“.
 трепери.	Нисте ставили посуђе за кување на зону.	Ставите посуђе за кување на зону.
	Неодговарајуће посуђе за кување.	Употребите одговарајуће посуђе за кување. Погледајте одељак „Напомене и савети“.

Проблем	Могући узрок	Решење
	Пречник дна посуђа за кување је сувише мали за зону.	Користите посуђе за кување одговарајућих димензија. Погледајте одељак „Технички подаци“.
Пали се  и приказује се број.	Дошло је до грешке у плочи за кување.	Искључите плочу за кување и поново је укључите након 30 секунди. Ако се  поново укључи, искључите плочу за кување из електричног напајања. Поново је укључите након 30 секунди. Уколико се проблем настави, позовите Овлашћени сервисни центар.
Можете чути константни звучни сигнал.	Прикључивање струје није правилно.	Одвојите плочу за кување са електричног напајања. Затражите од квалификованог електричара да провери инсталацију.

9.2 Ако не можете да нађете решење...

Уколико не можете сами да пронађете решење проблема, обратите се продавцу или овлашћеном сервисном центру. Дајте податке са плочице са техничким карактеристикама. Уверите се да сте правилно руковали плочом

за кување. Ако нисте, сервисирање које пружи сервисни центар или продавац, неће бити бесплатно, чак ни током гарантног периода. Упутства о услугама сервисног центра и услови гаранције налазе се на гарантном листу.

10. ТЕХНИЧКИ ПОДАЦИ

10.1 Плочица са техничким карактеристикама

Модел EIS8648
Тип 62 D4A 01 CA
Индукција 7.35 kW
Сер.бр.
ELECTROLUX

PNC 949 596 889 00
220 - 240 V / 400 V 2N 50 - 60 Hz
Направљено у Немачкој
7.35 kW



10.2 Софтверске лиценце

Софтвер ког обухвата плоча за кување садржи софтвер заштићен ауторским правом чија се лиценца налази у оквиру BSD, fontconfig, FTL, GPL-2.0,

LGPL-2.0, LGPL-2.1, libJpeg, zLib/libpng, MIT, OpenSSL / SSLEAY ISC, Apache 2.0 и других лиценци.

Проверите пуну копију лиценце у:
Мени > Подешавања > Сервисирање > Лиценца.

Можете да преузмете изворни код софтвера отвореног кода пратећи

хипервезу која се налази на веб страници производа.

10.3 Спецификација зона за кување

Зона за кување	Номинална снага (подешавање максималне топлоте) [W]	PowerBoost [W]	PowerBoost максимално трајање [min]	Пречник посуђа [mm]
Предња лево	2300	3200	10	125 - 210
Задња лево	2300	3200	10	125 - 210
Предња у средини	1400	2500	4	125 - 145
Задња десно	2300	3600	10	205 - 240

Снага зона за кување се може мало разликовати од података у табели. Мења се у зависности од материјала и пречника посуђа за кување.

За оптималне резултате кувања користите посуђе за кување које није веће од пречника у табели.

10.4 Температурни сензор Техничке спецификације

Температурни сензор је одобрен за коришћење у додиру са храном.

Радна фреквенција	433,05 - 434,73 MHz
Максимална предајна снага	5 dBm
Распон температуре	0 - 120 °C
Циклус мерења	3 секунде

11. ЕНЕРГЕТСКА ЕФИКАСНОСТ

11.1 Информације о производу у складу са EU 66/2014 важе само за тржиште ЕУ

Идентификација модела	EIS8648	
Тип плоче за кување	Уградна плоча за кување	
Број зона за кување	4	
Технологија загревања	Индукција	
Пречник кружних зона за кување (Ø)	Предња лево	21,0 cm
	Задња лево	21,0 cm
	Предња у средини	14,5 cm
	Задња десно	24,0 cm

Потрошња енергије по зони за кување (ЕС electric cooking)	Предња лево	179,6 Wh/кг
	Задња лево	189,1 Wh/кг
	Предња у средини	180,2 Wh/кг
	Задња десно	185,2 Wh/кг
Потрошња енергије плоче за кување (ЕС electric hob)		183,5 Wh/кг

EN 60350-2 - Електрични уређаји за кување у домаћинству - Део 2: Плоче за кување – методе мерења перформанси

Мерења енергетског учинка се односе на области за кување које су идентификоване ознакама на свакој зони за кување.

11.2 Уштеда енергије

Током свакодневног кувања можете да уштедите енергију ако уважите следеће савете.

- Када загревате воду, користите само онолико воде колико Вам треба.
- Уколико је могуће, увек поклопите посуђе за кување.
- Ставите посуђе на зону за кување пре него што је активирате.
- Мање посуђе ставите на мање зоне за кување.
- Ставите посуђе за кување директно на средину зоне за кување.
- Искористите преосталу топлоту да подгрејете или отопите храну.

12. ЕКОЛОШКА ПИТАЊА

Рециклирајте материјале са симболом

 Паковање одложите у одговарајуће контејнере ради рециклирања. Помозите у заштити животне средине и људског здравља као и у рециклирању отпадног материјала од електронских и

електричних уређаја. Уређаје обележене симболом  немојте бацати заједно са смећем. Производ вратите у локални центар за рециклирање или се обратите општинској канцеларији.

www.electrolux.com/shop



867350186-D-052021

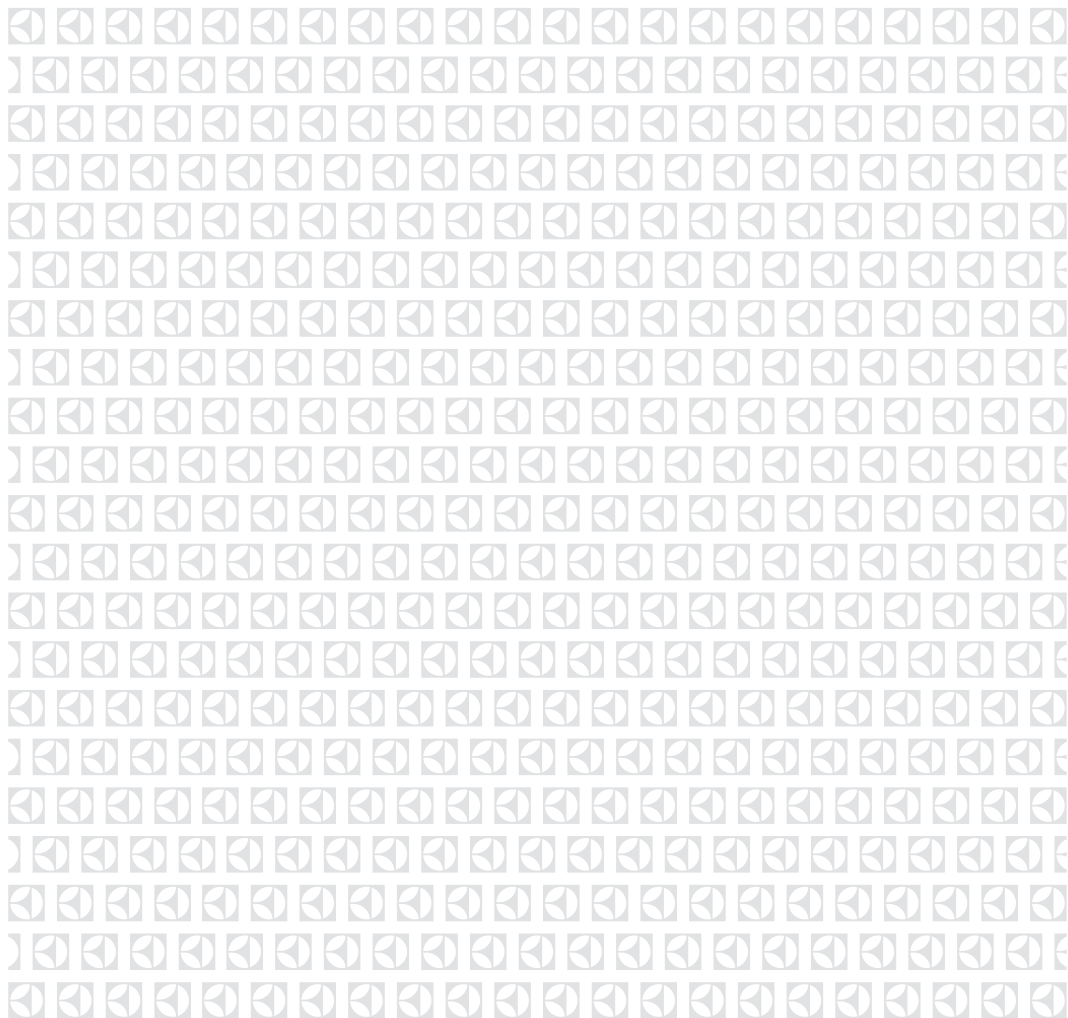

Ovaj dokument je originalno proizveden i objavljen od strane proizvođača, brenda Electrolux, i preuzet je sa njihove zvanične stranice. S obzirom na ovu činjenicu, Tehnoteka ističe da ne preuzima odgovornost za tačnost, celovitost ili pouzdanost informacija, podataka, mišljenja, saveta ili izjava sadržanih u ovom dokumentu.

Napominjemo da Tehnoteka nema ovlašćenje da izvrši bilo kakve izmene ili dopune na ovom dokumentu, stoga nismo odgovorni za eventualne greške, propuste ili netačnosti koje se mogu naći unutar njega. Tehnoteka ne odgovara za štetu nanесenu korisnicima pri upotrebi netačnih podataka. Ukoliko imate dodatna pitanja o proizvodu, ljubazno vas molimo da kontaktirate direktno proizvođača kako biste dobili sve detaljne informacije.

Za najnovije informacije o ceni, dostupnim akcijama i tehničkim karakteristikama proizvoda koji se pominje u ovom dokumentu, molimo posetite našu stranicu klikom na sledeći link:

<https://tehnoteka.rs/p/electrolux-ugradna-ploca-eis8648-akcija-cena/>