

## Uputstvo za upotrebu

BOSCH ugradna ploča PXX875D67E



**BOSCH**



Tehnoteka je online destinacija za upoređivanje cena i karakteristika bele tehnike, potrošačke elektronike i IT uređaja kod trgovinskih lanaca i internet prodavnica u Srbiji. Naša stranica vam omogućava da istražite najnovije informacije, detaljne karakteristike i konkurentne cene proizvoda.

Posetite nas i uživajte u ekskluzivnom iskustvu pametne kupovine klikom na link:

<https://tehnoteka.rs/p/bosch-ugradna-ploca-pxx875d67e-akcija-cena/>



**BOSCH**

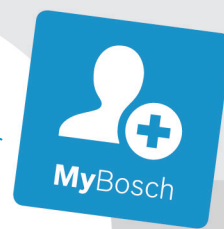

**Register** your  
new device on  
MyBosch now and  
get free benefits:  
**[bosch-home.com/  
welcome](https://bosch-home.com/welcome)**

# Indukciona ploča za kuvanje sa integrisanim ventilacionim sistemom

**PXX...D6..**

**[sr]** Uputstva za upotrebu

Polje za kuvanje

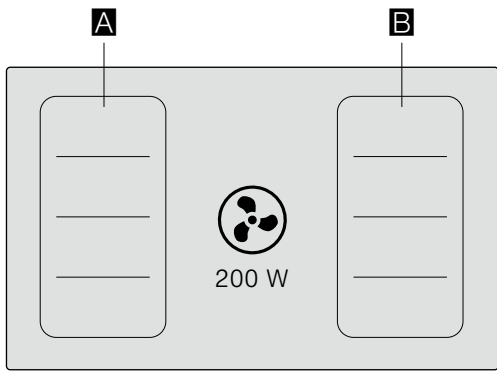

		$g^*$	$b^*$
A / B		2.200 W	3.700 W
		3.300 W	3.700 W

\* IEC 60335-2-6

# Sadržaj

	<b>Upotreba u skladu s odredbama</b> . . . . .	<b>5</b>		<b>Funkcija PowerBoost</b> . . . . .	<b>21</b>
	<b>Uputstva za sigurnost</b> . . . . .	<b>6</b>		Aktiviranje . . . . .	21
	<b>Uzroci oštećenja</b> . . . . .	<b>8</b>		Deaktiviranje . . . . .	21
	<b>Zaštita životne sredine</b> . . . . .	<b>8</b>		<b>ShortBoost funkcija</b> . . . . .	<b>22</b>
	Saveti za uštedu energije . . . . .	8		Preporuke za primenu . . . . .	22
	Rešavanje otpada u skladu sa zaštitom okoline . . . . .	8		Aktiviranje . . . . .	22
	<b>Kuvanje prema indukciji</b> . . . . .	<b>9</b>		Deaktiviranje . . . . .	22
	Prednosti u kuvanju pomoću indukcije . . . . .	9		<b>Funkcija održavanja toplote</b> . . . . .	<b>22</b>
	Posude . . . . .	9		Aktiviranje . . . . .	22
	<b>Upoznavanje uređaja</b> . . . . .	<b>10</b>		Deaktiviranje . . . . .	22
	Vaš novi uređaj . . . . .	10		<b>Prenos podešavanja</b> . . . . .	<b>23</b>
	Specijalan pribor . . . . .	10		Aktiviranje . . . . .	23
	Komandna ploča . . . . .	11		<b>Funkcije pomoći pri kuvanju</b> . . . . .	<b>24</b>
	Ringle . . . . .	11		Vrste funkcija pomoći pri kuvanju . . . . .	24
	Prikaz preostale toplote . . . . .	12		Adekvatno posuđe za kuvanje . . . . .	25
	<b>Vrste režima rada</b> . . . . .	<b>12</b>		Senzori i posebna oprema . . . . .	25
	Režim rada ispusnog vazduha . . . . .	12		Funkcije i stepeni kuvanja . . . . .	25
	Režim rada sa cirkulacijom vazduha . . . . .	12		Preporučena jela . . . . .	29
	<b>Pre prve upotrebe</b> . . . . .	<b>13</b>		<b>Bežični senzor temperature</b> . . . . .	<b>39</b>
	Podešavanje funkcije Home Connect . . . . .	13		Priprema i održavanje bežičnog senzora temperature . . . . .	39
	Podešavanje režima rada . . . . .	13		Povezivanje bežičnog senzora temperature sa komandnim poljem . . . . .	39
	<b>Opsluživanje aparata</b> . . . . .	<b>13</b>		Čišćenje . . . . .	40
	Uključivanje i isključivanje ravne ploče za kuvanje . . . . .	13		Zamena baterije . . . . .	40
	Podešavanje ringle . . . . .	13		Izjava o usaglašenosti . . . . .	41
	Preporuke za kuvanje . . . . .	14		<b>Osigurač za decu</b> . . . . .	<b>42</b>
	Ručno upravljanje ventilacijom . . . . .	17		Aktiviranje i deaktiviranje osigurača za decu . . . . .	42
	Intenzivni stepen . . . . .	17		Automatska sigurnost za decu . . . . .	42
	Automatski start . . . . .	17		<b>Zaštita od brisanja</b> . . . . .	<b>42</b>
	Automatski režim sa senzorskim upravljanjem . . . . .	17		<b>Automatsko isključivanje</b> . . . . .	<b>42</b>
	Funkcija naknandog rada . . . . .	17		<b>Osnovna podešavanja</b> . . . . .	<b>43</b>
	<b>Flex Zone</b> . . . . .	<b>18</b>		Ovako dospevate do osnovnih podešavanja . . . . .	45
	Saveti za korišćenje posuda . . . . .	18			
	Kao dve nezavisne ringle . . . . .	18			
	Kao jedna jedinstvena ringla . . . . .	18			
	<b>"Move" funkcija</b> . . . . .	<b>19</b>			
	Aktiviranje . . . . .	19			
	Deaktiviranje . . . . .	19			
	<b>Vremenske funkcije</b> . . . . .	<b>20</b>			
	Programiranje vremena kuvanja . . . . .	20			
	Kuhinjski tajmer . . . . .	20			
	Funkcija štoperice . . . . .	21			

	<b>Prikaz za potrošnju energije</b> . . . . .	<b>45</b>
	<b>Test posuda za kuvanje</b> . . . . .	<b>46</b>
	<b>Administrator snage</b> . . . . .	<b>46</b>
	<b>Home Connect</b> . . . . .	<b>47</b>
	Podešavanje . . . . .	47
	Home Connect podešavanja . . . . .	48
	Ažuriranje softvera . . . . .	50
	Daljinska dijagnostika . . . . .	50
	Napomena o zaštiti ličnih podataka . . . . .	51
	Izjava o usaglašenosti . . . . .	51
	<b>Čišćenje</b> . . . . .	<b>51</b>
	Sredstva za čišćenje . . . . .	51
	Komponente za čišćenje . . . . .	52
	Okvir ravne ploče za kuvanje (samo kod uređaja sa okvirom ploče za kuvanje) . . . . .	52
	Ugradna ploča . . . . .	53
	Ventilacija . . . . .	53
	Čišćenje prelivne posude . . . . .	55
	<b>Česta pitanja i odgovori (FAQ)</b> . . . . .	<b>56</b>
	<b>Smetnja, šta činiti?</b> . . . . .	<b>58</b>
	<b>Servisna služba</b> . . . . .	<b>60</b>
	Broj proizvoda (E-broj) i proizvodni broj (FD-broj) . . .	60
	<b>Proverena jela</b> . . . . .	<b>61</b>

Ostale informacije o proizvodima, priboru, rezervnim delovima i servisima ćete naći na internetu:

**www.bosch-home.com** i "online" prodavnici:

**www.bosch-eshop.com**

## Upotreba u skladu s odredbama

Pažljivo pročitajte ovo uputstvo. Uputstvo za upotrebu i montažu kao i pasoš uređaja sačuvajte za kasniju upotrebu ili za sledećeg vlasnika.

Proveriti uređaj nakon vađenja iz paketa. U slučaju da je pretrpeo oštećenja prilikom transporta, ne priključivati uređaj, stupiti u kontakt sa servisom tehničke podrške i napisмено obavestiti o pričinjenim oštećenjima, u suprotnom gubi se pravo na bilo koju vrstu nadoknade.

Samo ovlašćeni stručnjak sme da priključuje uređaje bez utikača. U slučaju štete zbog pogrešnog priključka ne postoji zahtev za garancijom.

Ugradnju uređaja morate da izvršite prema priloženom uputstvu za montažu.

Ovaj uređaj je namenjen samo za privatno domaćinstvo i za kućno okruženje. Uređaj koristite samo za pripremu jela i pića.

Postupak kuvanja mora da se nadgleda. Kratkotrajni postupak kuvanja mora neprekidno da se nadgleda. Uređaj upotrebljavajte samo u zatvorenim prostorijama.

Ovaj uređaj je namenjen za korišćenje na nadmorskim visinama od maksimalno 2000 metara.

Nemojte da koristite poklopce za ravnu ploču za kuvanje. Mogu da prouzrokuju nezgode, npr. zbog pregrevanja, paljenja ili materijala koji se mogu rasprsnuti.

Koristite jedino zaštitne mehanizme ili rešetku za zaštitu dece koje smo odobrili. Neadekvatni zaštitni mehanizmi ili rešetke za zaštitu dece mogu da prouzrokuju nezgode.

Ovaj uređaj nije namenjen za režim rada pomoću eksternog tajmera ili daljinskog upravljača.

Opasne ili eksplozivne materije i isparenja ne smeju da budu usisana.

Vodite računa o tome da sitni delovi ili tečnosti ne dospeju u uređaj.

Ovaj uređaj mogu koristiti deca od 8 godina i lica sa smanjenim psihičkim, osećajnim ili mentalnim sposobnostima ili nedostacima iskustva ili znanja, ako ih nadzire lice, koje je odgovorno za bezbednost, ili ih je uputilo u vezi sa sigurnom upotrebom uređaja i ako su oni razumeli opasnosti, koje iz toga mogu da nastanu.

Nikada ne smete pustiti decu da se igraju sa uređajem. Čišćenje i korisničko održavanje ne smeju da vrše deca, čak i ako imaju 15 godina ili više i ako imaju nadzor.

Decu, mlađu od 8 godina udaljite od uređaja i priključnog kabla.

Prilikom upotrebe funkcija kuvanja, podešena ringla mora da se poklapa sa ringlom, na kojoj se nalazi lonac sa senzorom temperature.

Ukoliko nosite aktivni implantirani medicinski uređaj (npr. pejsmejker ili defibrilator), proverite kod vašeg lekara da je isti po smernicama 90/385/EWG Saveta Evropske unije od 20. juna 1990. kao i da odgovara DIN EN 45502-2-1 i DIN EN 45502-2-2 standardu i da je izabran, implantiran i programiran u skladu sa VDE-AR-E 2750-10. Ako su ovi preduslovi ispunjeni i ako se koriste nemetalni pribor i posuđe za kuvanje sa nemetalnim ručkama, korišćenje ove indukcione ravne ploče za kuvanje za namenjenu upotrebu je bezopasno.

## Uputstva za sigurnost

### Upozorenje – Opasnost od gušenja!

Ambalažni materijal je opasan za decu. Deci nikada ne dajte da se igraju sa ambalažnim materijalom.

### Upozorenje – Opasnost po život!

Zapaljivi gasovi koji su nazad usisani mogu da dovedu do trovanja.

Uvek se pobrinite za dovoljno dotoka vazduha, ako uređaj upotrebljavate u režimu rada ispusnog vazduha istovremeno sa vatrištem koje zavisi od vazduha u prostoriji.

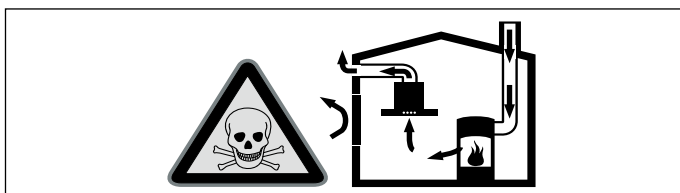

Vatrišta koja zavise od vazduha u prostoriji (npr. grejni uređaji na gas, ulje, drvo ili ugalj, protočni bojleri, kotlovi za zagrevanje vode) vazduh za sagorevanje crpe iz prostorije u koju su postavljeni i izduvne gasove izbacuju preko sistema za izduvne gasove (npr. kamin) u spoljašnju sredinu.

U vezi sa uključenim aspiratorom uzima se vazduh iz kuhinje i susednih prostorija - bez dovoljnog dotoka vazduha nastaje podpritisak. Otrovni gasovi iz kamina ili odvodnog okna usisavaju se nazad u stambene prostorije.

- Iz tog razloga uvek mora da bude obezbeđen dovoljan dotok vazduha.
- Sam ventilacioni otvor za dotok vazduha/ ispusni vazduh ne garantuje poštovanje granične vrednosti.

Bezbedan režim rada je moguć samo ako podpritisak u prostoriji za postavku vatrišta ne prekoračuje 4 Pa (0,04 mbar). To može da se postigne, ako zahvaljujući otvorima koji ne mogu da se zatvore, npr. u vratima, prozorima, u vezi sa ventilacionim otvorom za dotok vazduha / ispusni vazduh ili zahvaljujući drugim tehničkim merama, može da struji vazduh koji je neophodan za sagorevanje. Ispusni vazduh ne sme da se ispušta niti kamin za dim ili izduvni gas, koji je u režimu rada, niti u okno, koje služi za ventilaciju prostorija za postavku vatrišta.

Ukoliko se ispusni vazduh želi sprovesti u kamin za dim ili kamin za izduvni gas koji se ne koristi, neophodno je pribaviti saglasnost zaduženog odžačara.

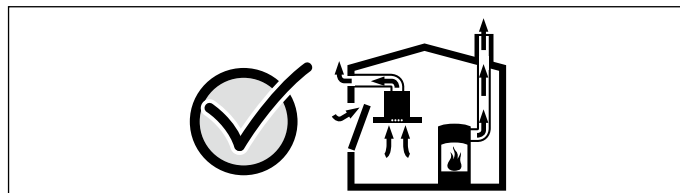

U svakom slučaju uzmite savet od zaduženog odžačara, koji može da proceni ukupan ventilacioni sklop kuće i da Vam za ventilaciju predloži odgovarajuću meru.

Ako aspirator primenjujete isključivo u režimu rada sa cirkulacijom vazduha, moguć je rad bez ograničenja.

### Upozorenje – Opasnost od požara!

- Vrelo ulje i mast se veoma brzo pale. Vrelo ulje i mast nikada ne ostavljajte bez nadzora. Vatru nemojte nikada da gasite vodom. Isključite ringlu. Plamen ugasiite pažljivo pomoću poklopca, krpom za gašenje požara ili sličnim.
- Ringle se zagrevaju. Zapaljive predmete nemojte da stavljate na ringlu. Nemojte da odlažete predmete na ringlu.
- Uređaj postaje vreo. Nikada nemojte da čuvate zapaljive predmete ili sprejeve u fioci direktno ispod ravne ploče za kuvanje.
- Ravna ploča za kuvanje se isključila sama od sebe i ne može više da koristi. Kasnije može neočekivano da se uključi. Isključite osigurač u kutiji sa osiguračima. Pozovite servisnu službu.
- Naslage masnoće na filteru za masnoću mogu da se zapale. Redovno čistite filter za masnoću. Uređaj nemojte nikada da puštate u rad bez filtera za masnoću.
- Kada je uključena ventilacija, u filteru za mast mogu da se zapale naslage masnoće. U blizini uređaja nikada nemojte da radite sa otvorenim plamenom (npr. flambiranje). Uređaj instalirajte u blizini vatrišta za čvrsta goriva (drvo ili ugalj) samo onda, ako postoji zatvoreni poklopac koji ne može da se skine. Ne smeju da lete varnice.

**⚠ Upozorenje – Opasnost od opekotina!**

- Ringle i njihovo okruženje, naročito ako eventualno postoji okvir ringle, se jako zagrevaju. Nikada ne dodirujte vrele površine. Udaljite decu.
- Ringla greje, ali prikaz ne funkcioniše. Isključite osigurač u električnom ormanu. Pozovite servisnu službu.
- Predmeti od metala se na ringli veoma brzo zagrevaju. Na ringlu nemojte nikada da odlažete predmete od metala, kao npr. noževe, viljuške, kašike i poklopce.
- Nakon svake upotrebe, isključite ugradnu ploču za kuvanje uz pomoć glavnog prekidača. Nemojte da čekate da se ploča automatski ugasi usled nedostatka posude.
- Pristupačni delovi tokom režima rada postaju vreli. Nikada nemojte da dodirujete vrele delove. Udaljite decu.
- Uređaj se tokom rada zagreva. Ukoliko vrele tečnosti dospeju u uređaj, pre uklanjanja metalnog filtera za masnoću ili prelivne posude, sačekajte da se uređaj ohladi.

**⚠ Upozorenje – Opasnost od strujnog udara!**

- Neadekvatne popravke su opasne. Popravke i zamenu oštećenih kablova za priključivanje može da vrši jedino osoblje Službe za tehničku pomoć koje je prethodno obučeno. Ako je aparat pokvaren, isključite ga iz mreže ili skinite osigurač iz kutije za osigurače. Obavestite servis tehničke podrške.
- Vlaga, koja prodire, može da prouzrokuje strujni udar. Nemojte da koristite čišćenje pod visokim pritiskom ili čišćenje parom.
- Pokvaren uređaj može da prouzrokuje strujni udar. Pokvaren uređaj nikada nemojte da uključujete. Izvucite mrežni utikač ili isključite osigurač u kutiji za osigurače. Pozovite servisnu službu.
- Pukotine ili lomovi na staklenoj keramici mogu da prouzrokuju strujne udare. Isključite osigurač u električnom ormanu. Pozovite servisnu službu.

**⚠ Upozorenje – Opasnost od magnetizma!**

Bežični senzor temperature je magnetizovan. Magnetni elementi mogu da oštete elektronske implantate, npr. pejsmejkere ili insulinske pumpe. Osobe koje nose elektronske implantate zato ne bi trebalo da u džepovima odeće nose senzor temperature i da ga približavaju pejsmejkeru ili sličnom medicinskom uređaju na više od 10 cm.

**⚠ Upozorenje – Opasnost od povrede!**

- Bežični senzor za kuvanje poseduje bateriju, koja se može oštetiti ukoliko je izložena visokim temperaturama. Senzor skinite sa posude za kuvanje i ne odlažite ga u blizini izvora toplote.
- Senzor temperature može da bude veoma vreo prilikom uklanjanja sa posude za kuvanje. Za njegovo skidanje koristite kuhinjske rukavice ili kuhinjsku krpu.
- Pri kuvanju na pari, ringla i posuda u kojoj se kuva mogu biti oštećene zbog pregrevanja. Posuda u kojoj se kuva na pari ne treba direktno da dodiruje dno posude u kojoj je voda. Koristiti isključivo posude za kuvanje koje su otporne na toplotu.
- Lonci za kuvanje zbog tečnosti između dna lonca i ringle mogu iznenada da poskoče. Neka ringla i dno lonca uvek budu suvi.



## Uzroci oštećenja

### Pažnja!

- Grube osnove posuda mogu izgubiti ugradne ploče za kuvanje.
- Opasnost od oštećenja tvrdim i šiljatim predmetima. Na ploču za kuvanje ne smeju da padaju tvrdi ili šiljati predmeti.
- Opasnost od oštećenja usled kuvanja do potpunog isparavanja tečnosti. Posudu za kuvanje nikada ne zagrevajte toliko da ispari sva tečnost.
- Ne postavljajte vruće posude na ploču sa komandama, zonu sa dugmićima ili ivicu ringle. Može doći do oštećenja.
- Opasnost od oštećenja zbog aluminijumske folije ili plastične posude. Aluminijumsku foliju i plastične posude nikada nemojte ostavljati na vreloj ringli. Nemojte upotrebljavati foliju za zaštitu šporeta.
- Površinsko oštećenje, obojenje i mrlje zbog neodgovarajućeg sredstva za čišćenje. Upotrebljavajte samo sredstva za čišćenje koja su namenjena za ravne ploče za kuvanje ove vrste.
- Površinsko oštećenje i obojenje zbog habanja posude. Lonca i tiganje podižite a nemojte ih pomerati.
- Površinsko oštećenje i mrlje zbog zagorelih jela. Iscurelu hranu odmah uklonite strugačem stakla.
- Površinsko oštećenje zbog soli, šećera i peska. Ploču za kuvanje nemojte upotrebljavati kao radnu površinu ili prostor za odlaganje.
- Površinsko oštećenje zbog grubog dna posude. Pre upotrebe proveriti posudu.
- Površinsko oštećenje ili ljuštenje površine zbog šećera i jela sa velikim udelom šećera. Iscurelu hranu odmah uklonite strugačem stakla.

## Zaštita životne sredine

U ovom poglavlju ćete dobiti informacije za uštedu energije i za uklanjanje uređaja na otpad.

### Saveti za uštedu energije

- Za svaku posudu za kuvanje uvek koristite odgovarajući poklopac. Kuvanje bez poklopca troši znatno više energije. Koristite stakleni poklopac. Tako možete da gledate u lonac a da ne dižete poklopac.
- Koristite sudove sa ravnim dnom. Neravna dna povećavaju potrošnju energije.
- Obratite pažnju na to da se prečnik dna posuda poklapa sa veličinom ploče za kuvanje. Pritom obratite pažnju na sledeće: Proizvođači posuda često navode prečnik gornjeg dela lonca, koji je uglavnom veći od prečnika dna lonca.
- Za manje količine koristite manje posude za kuvanje. Velikoj, malo napunjenoj posudi za kuvanje je potrebno mnogo energije.
- Kuvajte jela sa malo vode. To štedi energiju, a povrće zadržava vitamine i mineralne materije.
- Pravovremeno izvršite prebacivanje na niži stepen za kuvanje. U suprotnom, energija se rasipa.
- Prilikom kuvanja obezbedite dovoljan dovod vazduha, kako bi aspirator radio efikasno i sa što manje buke pri radu.
- Prilagodite stepen aspiratora intenzitetu isparenja od kuvanja. Intenzivni stepen koristite samo po potrebi. Niži stepen aspiratora troši manje energije.
- U slučaju intenzivnih isparenja od kuvanja, blagovremeno izaberite viši stepen aspiratora. Isparenja od kuvanja koja su se već podigla u kuhinji zahtevaju duži rad ventilacije.
- Ako vam uređaj više nije potreban, isključite ga.
- Kako biste povećali efikasnost ventilacije i izbegli opasnost od požara, čistite odn. zamenjujte filtere što češće.

### Rešavanje otpada u skladu sa zaštitom okoline

Ambalažu ukloniti na otpad ekološki ispravno.



Ovaj je aparat označen u skladu sa evropskom smernicom 2012/19/EU o otpadnim električnim i elektronskim aparatima (waste electrical and electronic equipment - WEEE). Smernica određuje okvir za povratak i reciklažu otpadnih aparata koji važi u celoj Evropskoj Uniji.

Bežični senzor temperature je opremljen jednom baterijom. Istrošenu bateriju odložite na otpad u skladu sa ekološkim propisima.

## Kuvanje prema indukciji

### Prednosti u kuvanju pomoću indukcije

Kuvanje pomoću indukcije se radikalno razlikuje od konvencionalnog kuvanja, vrelna nastaje direktno na sudu za kuvanje. To nudi niz prednosti:

- Ušteda vremena prilikom kuvanja i prženja.
- Ušteda energije.
- Lakša nega i čišćenje. Jela koja pokipe ne sagoravaju tako brzo.
- Kontrola toplote i sigurnost; ravna ploča za kuvanje povećava ili smanjuje dotok toplote odmah posle svake komande. Ringla sa indukcijom odmah prekida dotok toplote, ako se posuđe skine sa ringle, a da je pre toga ne isključiti.

### Posude

Za kuvanje pomoću indukcije upotrebljavajte samo feromagnetno posuđe, na primer:

- Posuđe od emajliranog čelika
- Posuđe od livenog gvožđa
- Specijalno posuđe od prohroma koje je namenjeno za indukciju.

Kako biste proverili, da li je posuđe namenjeno za indukciju, možete da pogledate u poglavlju → "Test posuđa za kuvanje".

Za dobar rezultat u kuvanju feromagnetna zona dna lonca bi trebalo da odgovara veličini ringle. Ako posuđe na nekoj od ringli nije prepoznato, pokušajte još jednom na ringli sa manjim prečnikom.

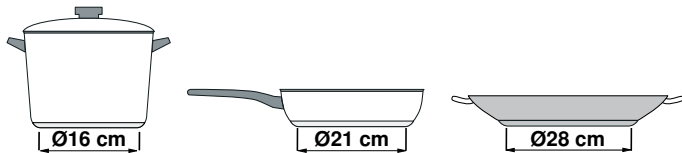

Kada se fleksibilna zona kuvanja koristi kao jedna jedina ringla, mogu da se koriste veći sudovi, koji su posebno pogodni za ovo područje. Informacije o pozicioniranju posude za kuvanje naći ćete u poglavlju → "Flex Zone".



Takođe postoji induktivno posuđe čije je dno nije u potpunosti feromagnetno:

- Ako je dno posuđa za kuvanje samo delimično feromagnetno, onda je vrela samo feromagnetna površina. Tako može da bude da se toplota ne raspoređuje ravnomerno. Dno koje nije feromagnetno bi moglo da pokazuje prenisku temperaturu za kuvanje.

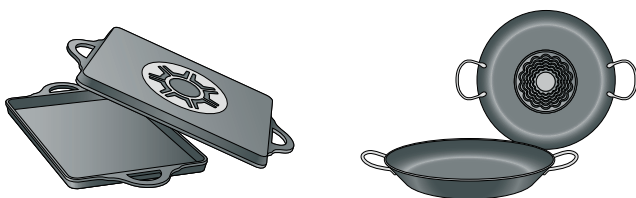

- Ukoliko se materijal dna posuđa između ostalog sastoji od alumunijumskih delova takođe je smanjena feromagnetna površina. Može da bude da ovo posuđe nije dovoljno toplo ili ga ringla ne identifikuje.

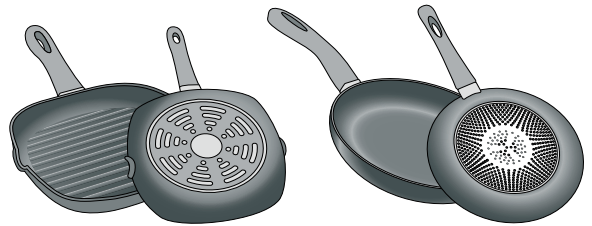

### Neodgovarajuće posude

Nikad ne koristiti difuzne ploče ni posude od:

- finog čelika
- stakla
- blata
- bakra
- aluminijuma

### Osobine dna posuđa

Karakteristike dna posuđa mogu da utiču na rezultat kuvanja. Upotrebljavajte lonce i šerpe od materijala koji ravnomerno raspoređuju vrelinu u loncu, npr. lonci sa "sendvič dnom" od prohroma, na taj način štedite vreme i energiju.

Upotrebljavajte posuđe sa ravnim dnom, neravna dna posuđa negativno utiču na dotok toplote.

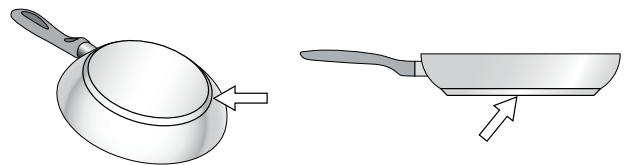

### Nedostatak neodgovarajuće posude ili veličine

Ukoliko se posuda ne stavi na odabranu ringlu, ili ona nije odgovarajuće veličine ili materijala, nivo za kuvanje koja se vidi na pokazivaču pozicije za kuvanje, će treptati. Stavite odgovarajuću posudu kako bi prestala da treptće. Ukoliko se zakasni 90 minuta, ringla se automatski gasi.

### Prazne posude ili posude sa finom osnovom

Ne zagrevajte prazne posude, niti koristite posude sa finom osnovom. Ugradna ploča za kuvanje se sastoji iz unutrašnjeg sistema sigurnosti, ali prazna posuda može da se zagreje tako brzo da funkcija "automatsko deaktiviranje" ne stigne da odreaguje i može da dostigne jako visoku temperaturu. Osnova posude bi mogla da se istopi i da ošteti staklo ugradne ploče za kuvanje. U tom slučaju, ne dirajte posudu i isključite ringlu. Ukoliko ne radi nakon hlađenja, stupite u kontakt sa servisom tehničke podrške.

### Identifikacija lonca

Svaka ringla ima donju granicu za identifikaciju lonca, koja zavisi od feromagnetnog prečnika i od materijala dna posuđa. Iz tog razloga bi uvek trebalo da koristite ringlu, koja najbolje odgovara prečniku dna lonca.

## Upoznavanje uređaja

Naći ćete informacije o merama i snazi ringli  
u → *Strana 2*

**Uputstvo:** . U zavisnosti od tipa uređaja moguća su odstupanja u boji i pojedinostima.

### Vaš novi uređaj

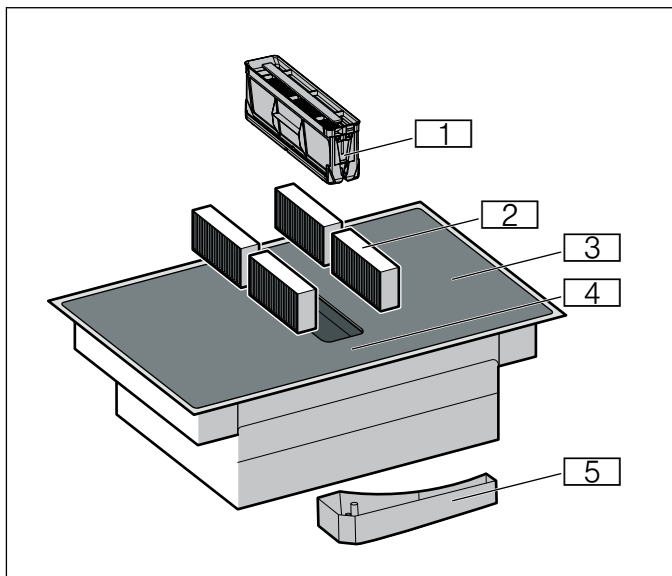

Br.	Oznaka
1	Metalni filter za masnoću
2	Filter sa aktivnim ugljem kod režima cirkulacije vazduha ili filter zvuka kod režima odvoda vazduha*
3	Ploča za kuvanje
4	Komandno polje
5	Prelivna posuda

\*U zavisnosti od opremljenosti uređaja

### Specijalan pribor

U zavisnosti od varijante ugradnje uređaja, dostupan je različit pribor koji možete da kupite u specijalizovanoj trgovini, putem korisničkog servisa ili naše zvanične internet stranice:

- Komplet odvoda za vazduh
- Komplet cirkulacije vazduha
- Filter sa aktivnim ugljem: za režim cirkulacije vazduha
- Filter za akustiku: za režim odvoda vazduha

## Komandna ploča

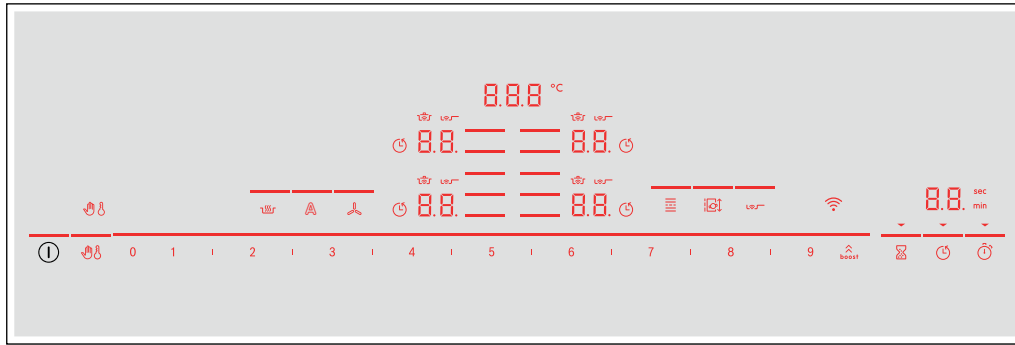

Senzori za izbor	
①	Glavni prekidač
≡	Odabir zone za kuvanje
0 1 2 3 4 5 6 7 8 9	Zona za podešavanje
boost	Funkcije PowerBoost i ShortBoost Intenzivni stepeni ventilacije
🚫	Blokada komandnog polja radi čišćenja
👶	Zaštita za decu
🔥	Funkcija održavanja toplote
👉	Senzor za prženje
☰	FlexZona
📷	Move funkcija
🕒	Alarmni sat
🕒	Automatsko vreme kuvanja
🕒	Funkcija štoperice
📶	WLAN
👉	Ručno upravljanje ventilacijom
A	Senzorsko upravljanje ventilacijom

Prikaz	
0.0	Režim rada
1-9	Stepeni snage
H/h	Preostala toplota
00	Vremenske funkcije
000 °C	Temperatura, funkcije kuvanja
🚫	Blokada komandnog polja radi čišćenja
👶	Zaštita za decu
🕒	Automatsko vreme kuvanja
min / sec	Prikazi tajmera
b.	Powerboost funkcija
Pb.	Funkcija ShortBoost
🔥	Funkcije kuvanja
👉	Senzor za prženje
⏪	Prenos podešavanja
Lo	Funkcija održavanja toplote
📶	WLAN

## Komandne površine

Kada se zagreje ringla, svetle simboli komandnih površina, koji su trenutno na raspolaganju.

Ako dodirnete simbol, aktivira se dotična funkcija.

## Uputstva

- Odgovarajući simboli komandnih površina svetle u zavisnosti od raspoloživosti. Prikazi ringli ili izabranih funkcija svetle svetlije.
- Konstantno održavajte čistoću i suvoću polja sa komandama. Vlaga može da ugrozi funkciju.
- U blizini prikaza i senzora nemojte povlačiti posude. Elektronika može da se pregreje.

## Ringle

Ringla		
☐	Jednostavna ringla	Upotrebljavanje posuđa za kuvanje u adekvatnoj veličini
☐	Fleksibilna zona za kuvanje	Videti poglavlje → "Flex Zone"

Upotrebljavajte samo posuđe za kuvanje koje je adekvatno za indukciono kuvanje, videti poglavlje → "Kuvanje prema indukciji"

## Prikaz preostale toplote

Ravna ploča za kuvanje za svaku ringlu ima prikaz preostale toplote. On prikazuje da je ringla još uvek vrela. Ne dodirujte ringlu sve dok svetli prikaz preostale toplote.

U zavisnosti od jačine preostale toplote prikazuje se sledeće:

- Prikaz **H**: visoka temperatura
- Prikaz **h**: niska temperatura

Ako tokom kuvanja sa ringle skinete posudu, naizmenično trepere prikaz za preostalu toplotu i izabrani stepen za kuvanje.

Ako je ringla isključena, svetli prikaz za preostalu toplotu. Iako je ringla već isključena, svetli prikaz za preostalu toplotu, sve dok je ringla još vrela.

## Vrste režima rada

Ovaj uređaj možete da koristite u režimu za odvođenje ili cirkulaciju vazduha.

### Režim rada ispusnog vazduha



Usisani vazduh se čisti kroz filter za mast i kroz sistem cevi se izvodi u spoljašnju sredinu.

**Uputstvo:** Ispusni vazduh ne sme da se ispušta niti kamin za dim ili izduvni gas, koji je u režimu rada, niti u okno, koje služi za ventilaciju prostorija za postavku vatrišta.

- Ako ispusni vazduh treba da se izvede u kamin za dim ili izduvni gas, koji nije u režimu rada, morate da pribavite dozvolu zaduženog dimničara.
- Ako se ispusni vazduh izvodi kroz spoljašnji zid, trebalo bi da se upotrebljava teleskopski ventilacioni otvor.

### Režim rada sa cirkulacijom vazduha



Usisani vazduh se čisti kroz filtere za masnoću i filter sa aktivnim ugljem i ponovo se vraća nazad u kuhinju.

**Uputstvo:** Kako bi se u režimu rada sa cirkulacijom vazduha vezali mirisi, morate da ugradite filter sa aktivnim ugljem. Za različite mogućnosti režima rada sa cirkulacijom vazduha, pogledajte prospekt ili pitajte Vašeg prodavca. Za to neophodan pribor možete dobiti u specijalizovanoj prodavnici, kod korisničkog servisa ili u online prodavnici.

## Pre prve upotrebe



Obratite pažnju na sledeću napomenu, pre nego što prvi put koristite uređaj:

Temeljno očistite uređaj i delove opreme.

Pre nego što možete da koristite Vaš novi uređaj, morate da izvršite neka podešavanja.

Ploču za kuvanje uključite i isključite pomoću glavnog prekidača ①.

### Podešavanje funkcije Home Connect

Prilikom prvog uključivanja uređaja prikazuje se podešavanje kućne mreže. Na polju za prikaz nekoliko sekundi slabo svetli simbol . Da biste pokrenuli podešavanje veze, dodirnite senzor  i obratite pažnju na informacije u poglavlju → "Home Connect". Da biste prekinuli podešavanje, dodirnite bilo koji senzor.

### Podešavanje režima rada

Uređaj se isporučuje sa prethodno podešenim režimom cirkulacije vazduha.

Ako je polje za kuvanje instalirano sa ispuštom za vazduh ka spolja, morate da konfigurirate podešavanje  na ovaj režim. Pogledajte poglavlje → "Osnovna podešavanja".

## Opsluživanje aparata

U ovom poglavlju možete da pročitate kako se podešava neka od ringli. U tabeli ćete pronaći stepene za kuvanje i vremena za kuvanje za različita jela.

**Savet:** Uključite ventilaciju na početku kuvanja i isključite tek nekoliko minuta nakon što ste završili sa kuvanjem. Na taj način se isparenja od kuvanja najefikasnije uklanjaju.

**Uputstvo:** Nikada nemojte koristiti uređaj bez metalnog filtera za masnoću i prelivne posude.

### Uključivanje i isključivanje ravne ploče za kuvanje

Pomoću glavnog prekidača uključite i isključite ravnu ploču za kuvanje.

Uključivanje: dodirnite simbol ①. Čuje se zvučni signal. Simboli koji su vezani za ringlu i funkcije, koje su trenutno na raspolaganju, svetle. Pored ringli svetli simbol . Ravna ploča za kuvanje je spremna za rad.

Isključivanje: dodirujte simbol ① dok se prikazi ne isključe. Prikaz za preostalu toplotu svetli, dok se sve ringle dovoljno ne ohlade.

#### Uputstva

- Ako se ne uspostavi veza sa kućnom mrežom ili se veza prekine, prilikom uključivanja ploče za kuvanje uvek se aktivira prvobitno podešavanje mrežne veze.
- Ploča za kuvanje se automatski isključuje, ako su zone za kuvanje isključene nekoliko sekundi.
- Podešavanja ostaju memorisana prve 4 sekunde posle isključivanja ravne ploče za kuvanje. Ako se u toku ovog perioda ponovo uključi ravna ploča za kuvanje, korišće se prethodna podešavanja.

### Podešavanje ringle

Željeni stepen kuvanja podesite sa simbolima **1** do **9**.

Stepen za kuvanje **1** = najniži stepen.

Stepen za kuvanje **9** = najviši stepen.



Svaki stepen za kuvanje ima međustepen. Ovaj stepen kuvanja je u opsegu podešavanja označen simbolom **I**.

#### Uputstva

- Kako bi se osetljivi delovi uređaja zaštitili od pregrevanja ili električnog preopterećenja ploča za kuvanje može privremeno da smanji snagu.
- Kako bi se sprečilo da uređaj emituje buku, ploča za kuvanje može privremeno da smanji snagu.

## Izbor ringle i stepena za kuvanje

Ravna ploča za kuvanje mora da bude uključena.

1. Dodirnite simbol  željene ringle.  
Prikaz  svetli svetlije.
2. Zatim u opsegu za podešavanje izaberite željeni stepen za kuvanje.

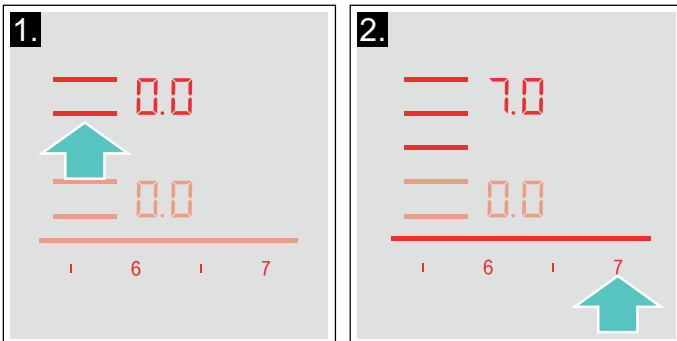

Stepen za kuvanje je podešen.

**Uputstvo:** Kada sud za kuvanje postavite na Fleks zonu, ploča za kuvanje automatski prepoznaje sud, a ploča za kuvanje se bira automatski. Dodatne informacije o Fleks zoni možete pronaći u poglavlju → "Flex Zone".

## Promena stepena za kuvanje

Izaberite ringlu i zatim u području podešavanja podesite željeni stepen kuvanja.

## Isključivanje ringle

Izaberite ringlu i u području za podešavanje podesite na . Ringla se isključuje i pojavljuje se prikaz za preostalu toplotu.

## Uputstva

- Ukoliko niste stavili neku posudu na ringlu, nivo izabrane snage trepće. Nakon isteka vremena ringla se gasi.
- Ako se postavi posuda na ringlu za kuvanje pre uključivanja ringle, to će biti zabeleženo u 20 sekundi koje slede nakon uključivanja glavnog dugmeta i zona za kuvanje će se automatski aktivirati. Kada se jednom pojavi, izabrati nivo snage u sledećih 20 sekundi, u suprotnom se gasi zona za kuvanje.  
Ako se stavi i više od jedne posude, pri uključivanju ringle će primetiti samo jednu od njih.

## Preporuke za kuvanje

### Preporuke

- Prilikom zagrevanja pirea, krem supa i gustih sosova povremeno promešajte.
- Za preliminarno zagrevanje podesite stepen za kuvanje 8 - 9.
- Prilikom kuvanja sa poklopcem snizite stepen za kuvanje, ukoliko između poklopca i posuda za kuvanje izlazi para. Za dobar rezultat kuvanja nije posebno isticanje pare.
- Posle procesa kuvanja posuđe za kuvanje držite zatvoreno do serviranja.
- Za kuvanje pomoću ekspres lonca obratite pažnju na napomene proizvođača.
- Jela nemojte da kuvate predugo, kako biste im sačuvali nutritivnu vrednost. Pomoću kuhinjskog alarma možete da podesite optimalno vreme kuvanja.
- Za zdraviji rezultat kuvanja trebalo bi da izbegavate da se ulje dimi.
- Za rumenjenje jela pržite ih jedno za drugim u malim porcijama.
- Posuđe za kuvanje prilikom procesa kuvanja može da postigne visoke temperature. Preporučljiva je upotreba krpa za lonce.
- Preporuke za energetski efikasno kuvanje pronaći ćete u poglavlju → "Zaštita životne sredine"



**Tabela za kuvanje**

U tabeli se prikazuje, koji je stepen za kuvanje adekvatan za svako jelo. Vreme kuvanja može da varira u zavisnosti od vrste, težine, debljine i kvaliteta jela. Vreme kuvanja može da varira u zavisnosti od vrste, težine, debljine i kvaliteta jela.

	Stepen za kuvanje	Vreme pečenja (min.)
<b>Topljenje</b>		
Čokolada, glazura	1 - 1.5	-
Puter, med, želatin	1 - 2	-
<b>Odmrzavanje i držanje na toplome</b>		
Varivo, npr. varivo od sočiva	1.5 - 2	-
Mleko*	1.5 - 2.5	-
Zagrevanje viršli u vodi*	3 - 4	-
<b>Odmrzavanje i podgrevanje</b>		
Spanać, zamrznut	3 - 4	15 - 25
Gulaš, zamrznut	3 - 4	35 - 55
<b>Poširanje, krčkanje</b>		
Knedle od krompira*	4.5 - 5.5	20 - 30
Riba*	4 - 5	10 - 15
Beli sos, npr. bešamel sos	1 - 2	3 - 6
Mučeni sosovi, npr. sos bernez, sos holandez	3 - 4	8 - 12
<b>Kuvanje, parenje, dinstanje</b>		
Pirinač (sa duplom količinom vode)	2.5 - 3.5	15 - 30
Sutlijaš***	2 - 3	30 - 40
Krompir kuvan u ljusci	4.5 - 5.5	25 - 35
Oguljeni kuvani krompir	4.5 - 5.5	15 - 30
Testenina, pasta*	6 - 7	6 - 10
Ragu	3.5 - 4.5	120 - 180
Supe	3.5 - 4.5	15 - 60
Povrće	2.5 - 3.5	10 - 20
Povrće, zamrznuto	3.5 - 4.5	7 - 20
Kuvanje u ekspres loncu	4.5 - 5.5	-
<b>Krčkanje</b>		
Rolati	4 - 5	50 - 65
Dinstano pečenje	4 - 5	60 - 100
Gulaš***	3 - 4	50 - 60

\* Bez poklopca

\*\* Okrenuti više puta

\*\*\* Predgrevanje na stepenu za kuvanje 8 - 8.5





	Stepen za kuvanje	Vreme pečenja (min.)
<b>Dinstanje / prženje sa malo ulja*</b>		
Šnicla, natur ili panirana	6-7	6-10
Šnicla, zamrznuta	6-7	6-12
Kotlet, natur ili paniran**	6-7	8-12
Odrezak (debljine 3 cm)	7-8	8-12
Pileće grudi (debljine 2 cm)**	5-6	10-20
Pileće grudi, zamrznute**	5-6	10-30
Ćufte (debljine 3 cm)**	4.5-5.5	20-30
Hamburger (debljine 2 cm)	6-7	10-20
Riba i riblji file, natur	5-6	8-20
Riba i riblji file, paniran	6-7	8-20
Riba, panirana i zamrznuta, npr. riblji štapići	6-7	8-15
Škampi, kozice	7-8	4-10
Sotiranje svežeg povrća i pečurki	7-8	10-20
Jela na tiganju, povrće, naseckano meso u trakama, na azijski način	7-8	15-20
Jela iz tignja, zamrznuta	6-7	6-10
Palačinke (pržite jednu za drugom)	6.5-7.5	-
Omlet (pržite jedan za drugim)	3.5-4.5	3-10
Jaja na oko	5-6	3-6
<b>Fritiranje* (150-200 g po porciji u 1-2 l ulja, fritiranje po porcijama)</b>		
Duboko zamrznuti proizvodi, npr. pomfrit, Chicken Nuggets	8-9	-
Kroketi, zamrznuti	7-8	-
Meso, npr. delovi pileta	6-7	-
Riba, panirana ili pohovana	6-7	-
Povrće, pečurke, panirane ili u testu, tempura	6-7	-
Sitno pecivo, npr. uštipci/krofne, voće u pivskom testu	4-5	-
* Bez poklopca		
** Okrenuti više puta		
*** Predgrevanje na stepenu za kuvanje 8 - 8.5		

## Ručno upravljanje ventilacijom



Stepen ventilacije možete ručno da podešavate.

**Uputstvo:** Ukoliko je posuđe za kuvanje duboko, ne može da se garantuje optimalna snaga usisavanja vazduha. Snagu usisavanja vazduha možete da poboljšate ukoliko delimično postavite poklopac na loncu.

### Aktiviranje

1. Dodirnite simbol .  
Ventilacija se pokreće sa prethodno podešenim stepenom ventilacije.
2. U roku od sledećih 10 sekundi u zoni za podešavanje podesite željeni stepen za kuvanje. Podešeni stepen snage se prikazuje u zoni za podešavanje.
3. Da bi potvrdili izabrano podešavanje, dodirnite simbol .  
Ventilacija je uključena.

### Promena i isključivanje



Dodirnite simbol  i odaberite željeni stepen za kuvanje ili u zoni za podešavanje podesite na .

### Intenzivni stepen

Za ventilaciju postoje dva intenzivna stepena. Kada aktivirate intenzivne stepene, ventilacija radi kratko vreme maksimalnom snagom.



### Aktiviranje

Dodirnite simbol  i odaberite željeni intenzivni stepen.

- **Intenzivni stepen I:** Dodirnite simbol . Linija iznad simbola svetli. Aktiviran je intenzivni stepen.
- **Intenzivni stepen II:** Dodirnite dva puta simbol . Linija treperi iznad simbola. Aktiviran je intenzivni stepen.

**Uputstvo:** Nakon 8 minuta, uređaj se samostalno vraća na stepen snage .

### Promena i isključivanje

Dodirnite simbol  i odaberite željeni stepen za kuvanje ili u zoni za podešavanje podesite na .

## Automatski start

Kada za jednu zonu za kuvanje odaberete jedan stepen za kuvanje, uključuje se automatski start.

Ploča za kuvanje se standardno isporučuje sa senzorski upravljanim automatskim startom. Kako ovo podešavanje možete da promenite, možete saznati u poglavlju → "Osnovna podešavanja".

### Automatski start sa senzorskim upravljanjem

Senzor za kvalitet vazduha automatski registruje isparenja od kuvanja, bira optimalni stepen za kuvanje i aktivira svetljenje linije iznad simbola .

### Automatski start preko stepena za kuvanje

Ventilacija se uključuje kod jednog stepena za kuvanje u skladu sa odgovarajućim stepenom kuvanja te zone za kuvanje.

## Automatski režim sa senzorskim upravljanjem

Ploča za kuvanje raspolaže senzorom za kvalitet vazduha koji automatski registruje isparenja od kuvanja i uključuje ventilaciju.

Kada je automatski start isključen ili podešen prema stepenima za kuvanje, režim sa senzorskim upravljanjem možete u svakom trenutku ručno da uključite.

### Aktiviranje

Dodirnite simbol . Linija iznad simbola svetli intenzivnije i optimalni stepen snage se pomoću senzora automatski podešava.

### Deaktiviranje

Dodirnite simbol . Linija iznad simbola nestaje. Senzorsko upravljanje je isključeno.

**Uputstvo:** Kako možete da podesite osetljivost senzora, možete saznati u poglavlju → "Osnovna podešavanja".



## Funkcija naknadnog rada

Pomoću funkcije naknadnog rada, sistem ventilacije radi još nekoliko minuta nakon isključivanja ploče za kuvanje. Na taj način se uklanjaju i dalje postojeća isparenja u kuhinji. Zatim se ventilacioni sistem automatski isključuje.

Ploča za kuvanje se standardno isporučuje sa naknadnim vremenom rada sa maksimalnim vremenom isključivanja. Kako ovo podešavanje možete da promenite, možete saznati u poglavlju → "Osnovna podešavanja".

### Aktiviranje



Režim vremena naknadnog rada je moguć u skladu sa konfigurisanim osnovnim podešavanjem:

- Preko upravljanja senzora za kvalitet vazduha. Simbol  svetli.
- Sa maksimalnim vremenom isključivanja. Simbol  svetli.

**Uputstvo:** Naknadni rad se uključuje samo ako je najmanje jedna zona za kuvanje bila uključena u trajanju od najmanje jednog minuta.

### Deaktiviranje

#### Ručno

Dodirnite simbole  ili . Funkcija naknadnog rada se isključuje.

#### Automatski

U sledećim slučajevima se isključuje funkcija naknadnog rada:

- Vreme naknadnog rada je isteklo.
- Uređaj se ponovo uključuje.
- Senzor utvrđuje da li je kvalitet vazduha u redu.

## Flex Zone

Po potrebi možete da je upotrebite kao jednu jedinstvenu ringlu ili kao dve nezavisne ringle.

Sastoji se od četiri induktora, koja funkcionišu nezavisno jedan od drugog. Ako je fleksibilna zona za kuvanje u režimu rada aktivira se samo zona, koja je pokrivena sudom za kuvanje.

### Saveti za korišćenje posuda

Da bi se osigurala dobra detekcija i distribucija toplote preporučuje se postavljanje posude tačno na centar:

#### Kao jedna jedinstvena ringla

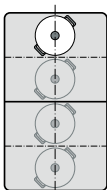

Prečnik manji ili jednak 13 cm  
Posude postavite na jednu od četiri pozicije, koje možete da vidite na slici.

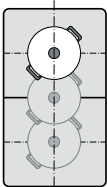

Prečnik preko 13 cm  
Posude pozicionirajte na jednu od tri pozicije, koje možete da vidite na slici.

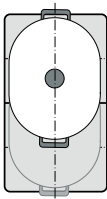

Ako posude za kuvanje zahteva više od jedne ringle, pozicionirajte ga počevši od gornje ili donje ivice fleksibilne zone za kuvanje.

#### Kao dve nezavisne ringle

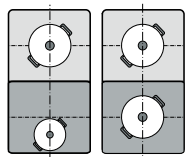

Prednje i zadnje ringle sa po dva induktora možete da upotrebljavate nezavisno jednu od druge. Za svaku pojedinačnu ringlu podesite željeni stepen za kuvanje. Na svakoj ringli upotrebite samo jedan sud za kuvanje.

### Kao dve nezavisne ringle

Fleksibilna zona za kuvanje se koristi kao dve nezavisne ringle.

#### Aktiviranje

Videti poglavlje → "Opisivanje aparata"

### Kao jedna jedinstvena ringla

Korišćenje cele zone za kuvanje povezivanjem obe ringle.

#### Povezivanje obe zone za kuvanje

Zone za kuvanje se, u zavisnosti od postavljanja suda za kuvanje, automatski povezuju i razdvajaju.

Manuelno povezivanje:

1. Postavite sud za kuvanje. Izaberite jednu od dve zone za kuvanje fleks zone i podesite stepen za kuvanje.
2. Dodirnite simbol . Displej svetli. Stepen za kuvanje se pojavljuje na prikazu zone za kuvanje.

Fleks zona je aktivirana.

#### Promena stepena za kuvanje

Izaberite dve ringle koje pripadaju fleksibilnoj zoni za kuvanje i promenite stepen za kuvanje u opsegu za podešavanje.

#### Dodavanje novog suda za kuvanje

1. U zavisnosti od veličine, novi sud postavite na odgovarajuću poziciju. Ukoliko ste sud za kuvanje postavili na ispravan način, uređaj će prepoznati sud. Uređaj razdvaja zone i automatski ih bira.
2. Željeni stepen za kuvanje izaberite u zoni za podešavanje.

#### Uputstva

- Ukoliko pomerite ili podignete sud za kuvanje sa aktivne zone za kuvanje, zona za kuvanje automatski pokreće traženje, a prethodno izabrani stepen za kuvanje ostaje na snazi.
- Možete da isključite automatsko prepoznavanje suda za kuvanje. Dodatne informacije možete pronaći u poglavlju → "Osnovna podešavanja".

#### Razdvajanje obe zone za kuvanje

Zone za kuvanje se, u zavisnosti od postavljanja suda za kuvanje, automatski povezuju i razdvajaju.

Za manuelno razdvajanje zona za kuvanje, izaberite jednu od dve ringle koje pripadaju Fleks zoni i dodirnite simbol .

Fleks zona je deaktivirana. Dve zone za kuvanje i dalje funkcionišu kao dve nezavisne zone za kuvanje.

#### Uputstva

- Ako ravnu ploču za kuvanje isključite i kasnije ponovo uključite, fleksibilna zona za kuvanje se ponovo prebacuje na dve nezavisne ringle.
- Za promenu konfiguracije fleksibilne zone, pogledajte poglavlje → "Osnovna podešavanja".

## "Move" funkcija

Pomoću ove funkcije se aktivira ukupna fleksibilna zona kuvanja, koja je podeljena na tri područja za kuvanje i čiji su stepeni kuvanja prethodno podešeni.

Koristite samo jedan sud. Veličina područja za kuvanje zavisi od korišćenog suda i njegovog tačnog pozicioniranja.

### Područja za kuvanje

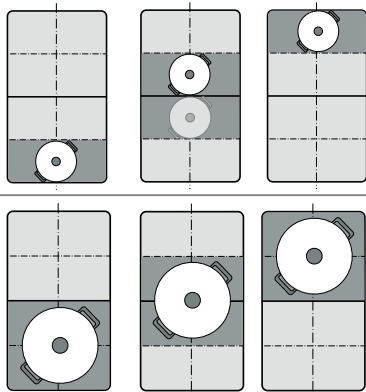

Tako može jedan sud za vreme kuvanja da se pomeri na drugo područje za kuvanje sa drugim stepenom kuvanja:

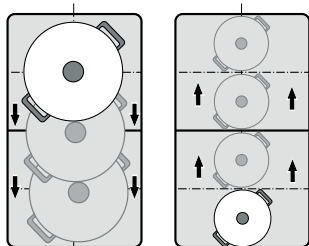

Preliminarno podešeni stepeni za kuvanje:

Prednje područje = stepen kuvanja **9**

Srednje područje = stepen kuvanja **5**



Zadnje područje = stepen kuvanja **1.5**

Prethodno podešene stepene za kuvanje možete da promenite nezavisno jedan od drugog. Kako možete da ih promenite, saznaćete u poglavlju → "Osnovna podešavanja"

### Uputstva

- Ako se na jednoj fleksibilnoj zoni za kuvanje prepozna više od jednog suda, funkcija se deaktivira.
- Ako se sud za kuvanje pomeri ili podigne unutar fleksibilne zone za kuvanje, ringla započinje automatsku pretragu i podešava se stepen kuvanja područja, na kom je prepoznat sud.
- Dodatne informacije o veličini i pozicioniranju suda za kuvanje, pronaći ćete u poglavlju → "Flex Zone"

## Aktiviranje

1. Izaberite jednu od ringli fleksibilne zone za kuvanje.
2. Dodirnite simbol . Prikaz pored simbola  zasvetli. Fleksibilna zona kuvanja se aktivira kao jedna jedina ringla. Stepen kuvanja područja na kom se nalazi posuđe, svetli u prikazu ringle. Funkcija je aktivirana.



## Promena stepena za kuvanje

Stepeni kuvanja pojedinačnih područja za kuvanje se mogu promeniti za vreme kuvanja. Stavite sud na područje za kuvanje i promenite stepen kuvanja u području podešavanja.

### Uputstva

- Promeniće se samo stepen kuvanja onog područja, na kom se nalazi sud.
- Ako se deaktivira funkcija, stepeni kuvanja tri područja za kuvanje će se resetovati na prethodno podešene vrednosti.

## Deaktiviranje

Dodirnite simbol . Prikaz pored simbola  nestaje. Funkcija će biti deaktivirana.

**Uputstvo:** Kada se jedno od područja za kuvanje podesi na , funkcija se deaktivira za nekoliko sekundi.

## Vremenske funkcije





Vaša ravna ploča za kuvanje raspolaže sa tri funkcije tajmera:

- Programiranje vremena kuvanja
- Kuhinjski tajmer
- Funkcija štoperice

### Programiranje vremena kuvanja

Ringla se po isteku podešenog vremena automatski isključuje.

#### Ovako vršite podešavanje:

1. Izaberite ringlu i željeni stepen za kuvanje.
2. Dodirnite simbol . U prikazu tajmera svetle simbol  i prikaz . U prikazu zone za kuvanje svetli .

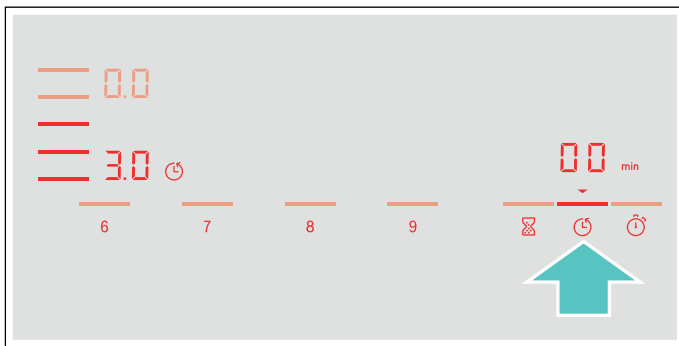

3. U sledećih 10 sekundi u opsegu za podešavanje izaberite željeno vreme kuvanja.

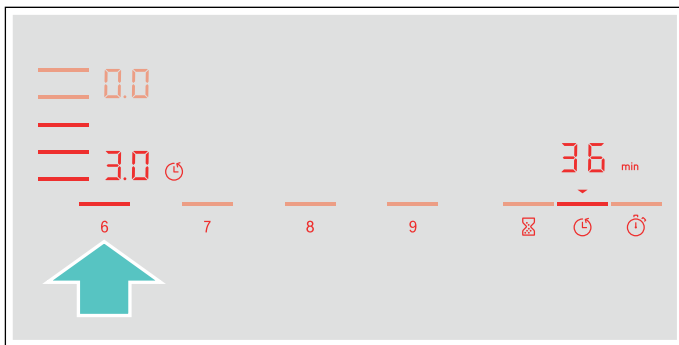

4. Simbol  pritisnite, da biste potvrdili željeno podešavanje.

Vreme za kuvanje počinje da teče.

#### Uputstva

- Za sve ringle automatski može da se podesi isto vreme kuvanja. Podešeno vreme za svaku od ringli ističe nezavisno jedno od drugog. Informacije za automatsko programiranje vremena kuvanja naći ćete u odeljku → "Osnovna podešavanja"
- Ukoliko izaberete fleksibilnu zonu za kuvanje kao jedinu ringlu, podešeno vreme je isto za celokupnu zonu za kuvanje.
- Ukoliko kod kombinovane ringle birate funkciju "Move", podešeno vreme za sve tri ringle je isto.

### Senzor za prženje

Ukoliko za neku ringlu programirate vreme za kuvanje i ukoliko je aktiviran senzor za prženje, vreme za kuvanje počinje da ističe tek kada bude postignut izabrani stepen temperature.

### Funkcije kuvanja

Ukoliko je za određenu ringlu programirano određeno vreme kuvanja i ako je aktivirana jedna od funkcija kuvanja, pokreće se podešeno vreme kuvanja tek kada je postignuta temperatura za izabrani opseg.



### Promena ili brisanje vremena

Izaberite ringlu, pa zatim dodirnite simbol .

U području podešavanja promenite vreme kuvanja ili  podesite, da biste obrisali programirano vreme kuvanja.

Simbol  pritisnite, da biste potvrdili željeno podešavanje.

### Po isteku vremena

Ringla se isključuje, prikaz  treperi i stepen kuvanja se prebacuje na . Čuje zvučni signal.

U prikazu tajmera trepere  i prikaz .

Pritiskanjem simbola  nestaju prikazi i isključuje se zvuk signalnog tona.

### Uputstva





- Da biste podesili vreme kuvanja na manje od 10 minuta, pritisnite uvek **0**, pre nego što izaberete željenu vrednost.
- Ako ste vreme za kuvanje programirali za više ringli, na prikazu na tajmeru se pojavljuje uvek vreme za kuvanje izabrane ringle.
- Za upit preostalog vremena kuvanja izaberite odgovarajuću ringlu.
- Možete da podesite vreme kuvanja do **99** minuta.

### Kuhinjski tajmer

Kuhinjskim tajmerom možete da podesite vreme do maks. za 99 minuta.

On funkcioniše nezavisno od ringli i drugih podešavanja. Ova funkcija ne isključuje automatski ringlu.

#### Ovako vršite podešavanje

1. Dodirnite simbol . U prikazu tajmera svetle simbol  i prikaz .
2. Izaberite u opsegu podešavanja željeno vreme i pritisnite simbol  za potvrđivanje. Posle nekoliko sekundi počinje da teče vreme.

### Promena ili brisanje vremena

Dodirnite simbol .

U području podešavanja promenite vreme kuvanja ili  podesite, da biste obrisali programirano vreme kuvanja.

Simbol  pritisnite, da biste potvrdili željeno podešavanje.

### Po isteku vremena

Posle isteka vremena čuje se signal. U prikazu tajmera trepere **00** i simbol ▼.

Nakon pritiskanja simbola ⌚ nestaju prikazi.

### Funkcija štoperice

Funkcija štoperice prikazuje vreme koje je prošlo od aktiviranja.

Ona funkcioniše nezavisno od ringli i drugih podešavanja. Ova funkcija ne isključuje automatski ringlu.

### Aktiviranje

Dodirnite simbol ⌚. U prikazu tajmera svetle simbol **00** i prikaz ▼.

Vreme počinje da teče.

### Deaktiviranje

Pritiskanjem simbola ⌚ se zaustavlja funkcija štoperice. Prikazi tajmera i dalje svetle.

Ako ponovo pritisnete simbol ⌚, nestaju prikazi.

Funkcija je deaktivirana.

## Funkcija PowerBoost

Pomoću PowerBoost-funkcije možete brže da zagrejete velike količine vode nego pomoću stepena za kuvanje **9**. entsprechen

Ova funkcija može da se aktivira za neku ringlu samo kada druga ringla iz iste grupe nije u režimu rada (videti sliku).

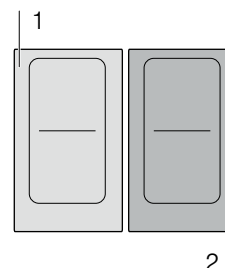

**Uputstvo:** Powerboost- funkciju možete takođe da aktivirate u fleksibilnom opsegu, ako zonu za kuvanje koristite kao jedinstvenu ringlu.

### Aktiviranje

1. Izaberite neku ringlu.
2. Dodirnite simbol . Prikaz **b** svetli.

Funkcija je aktivirana.

### Deaktiviranje

1. Izaberite neku ringlu.
2. Dodirnite simbol . Prikaz **b** nestaje i ringla se vraća na nivo kuvanja koji je prethodno izabran **9**.

Funkcija je deaktivirana.

**Uputstvo:** Pod određenim okolnostima PowerBoost-funkcija može automatski da se isključi, kako bi se zaštitili elektronski elementi u unutrašnjosti ravne ploče za kuvanje.

## ShortBoost funkcija

Pomoću ShortBoost-funkcije posudu za kuvanje možete da zagrevate brže nego pomoću stepena za kuvanje 9.

Posle deaktiviranja funkcije izaberite adekvatan stepen za kuvanje za Vaše jelo.

Ova funkcija može da se aktivira za neku ringlu samo kada druga ringla iz iste grupe nije u režimu rada (videti sliku).

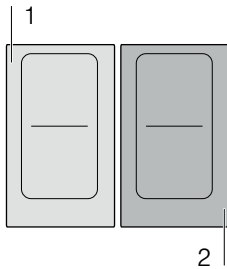

**Uputstvo:** Kod fleksibilne zone kuvanja se može aktivirati i Shortboost funkcija, ako se koristi kao jedna jedina ringla.

### Preporuke za primenu

- Uvek upotrebljavajte posudu za kuvanje, koju pre toga niste zagrejali.
- Upotrebljavajte lonce i tiganje sa ravnim dnom. Nemojte koristiti sudove sa tankom dnom.
- Praznu posudu za kuvanje, ulje, puter ili maslo nemojte nikada za zagrevate bez nadzora.
- Nemojte da stavljate poklopac na posudu za kuvanje.
- Posude za kuvanje postavite u sredinu na ringle. Uverite se da prečnik dna posuđa odgovara veličini ringle.
- Informacije o vrsti, veličini i pozicioniranju posude za kuvanje pronaći ćete u odeljku → "Kuvanje prema indukciji"

### Aktiviranje

1. Izaberite neku ringlu.
2. Simbol  $\hat{Pb}$  dodirnite dva puta.  
Prikaz  $Pb$  svetli.  
Funkcija je aktivirana.

### Deaktiviranje

1. Izaberite ringlu.
2. Dodirnite simbol  $\hat{Pb}$ .  
Prikaz  $Pb$  se gasi i ringla se vraća nazad na stepen za kuvanje 9.  
Funkcija je deaktivirana.

**Uputstvo:** Nakon 30 sekundi ova funkcija se automatski isključuje.

## Funkcija održavanja toplote

Ova funkcija je namenjena za topljenje čokolade ili putera i za održavanje jela toplim.

### Aktiviranje

1. Izaberite željenu ringlu.
2. U sledećih 10 sekundi dodirnite simbol  $\overline{Pb}$ .  
Prikaz  $Lb$  svetli.  
Funkcija je aktivirana.

### Deaktiviranje

1. Izaberite ringlu.
2. Dodirnite simbol  $\overline{Pb}$ .  
Prikaz  $Lb$  nestaje. Ringla se isključuje i pojavljuje se prikaz preostale toplote.  
Funkcija je deaktivirana.

## Prenos podešavanja

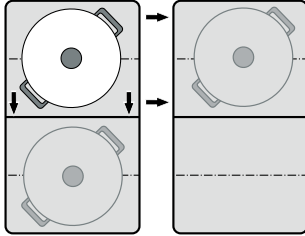

Pomoću ove funkcije mogu se preneti stepen kuvanja, programirano vreme kuvanja i izabrana funkcija kuvanja sa jedne ringle na drugu.

Kako biste preneli podešavanja, stavite sud sa uključene ringle na drugu ringlu.



**Uputstvo:** Dodatne informacije o tačnom pozicioniranju suda za kuvanje, pronaći ćete u poglavlju → "Flex Zone"

### Aktiviranje

1. Pomerite sud sa uključene ringle na drugu ringlu. Na izvornoj ringli treperi stepen kuvanja. Sud će se prepoznati i u prikazu nove ringle trepere prethodno odabrani stepen kuvanja i simbol .
2. Izaberite novu ringlu, da biste potvrdili podešavanja. Stepen kuvanja izvorne ringle se podešava na .

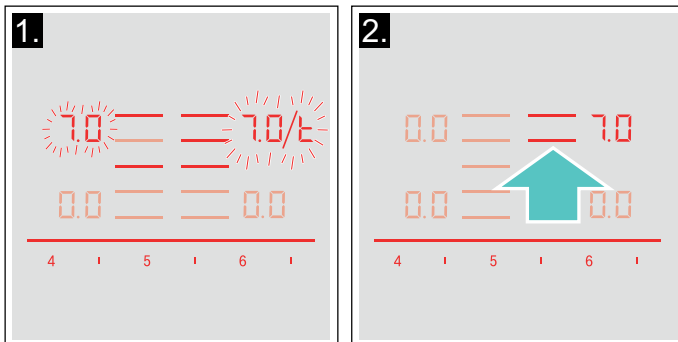

Podešavanja se prenose na novu ringlu.

### Uputstva

- Posudu za kuvanje pomerite na ringlu koja nije uključena ili na kojoj pre toga nije stajala nijedna druga posuda za kuvanje.
- PowerBoost ili ShortBoost funkciju možete sa leva na desno ili sa desna na levo da premestite samo ako nije aktivna nijedna ringla.
- Ako se novi sud za kuvanje stavi na drugu ringlu, pre nego što su potvrđena podešavanja, ova funkcija je spremna za korišćenje za oba suda za kuvanje.
- Ukoliko premeštate više posuda, funkcija je spremna za primenu samo za poslednji premešteni sud.





## Funkcije pomoći pri kujanju

Zahvaljujući funkcijama pomoći pri kujanju, kujanje će postati veoma jednostavno i ostvarićete optimalan rezultat kujanja. Preporučeni stepeni temperature su pogodni za svaku vrstu kujanja.

Oni omogućavaju postupke pripreme hrane bez prekomernog pregrevanja i donose savršene rezultate kujanja i pečenja.

Tokom celokupnog procesa kujanja, senzori mere temperaturu posude ili tiganja. Pri tom se permanentno reguliše snaga i održava ispravna temperatura.

Ukoliko je podešena izabrana temperatura, može se dodati hrana. Hrana se ne pregreva, niti kipi.

Ringle, koje imaju senzor pečenja, označene su simbolom za senzor pečenja.

Funkcije kujanja su na raspolaganju za sve ringle, ukoliko je postoji senzor temperature.













U ovom poglavlju ćete dobiti informacije o sledećem:

- Vrste funkcija pomoći pri kujanju
- Adekvatno posuđe za kujanje
- Senzori i posebna oprema
- Funkcije i stepeni kujanja
- Preporučena jela

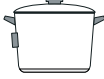
### Vrste funkcija pomoći pri kujanju

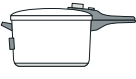
Pomoću funkcije pomoći pri kujanju možete da za svako jelo izaberete najbolji način pripreme.

Tabela prikazuje različita dostupna podešavanja za funkcije pomoći pri kujanju:

Funkcije pomoći pri kujanju	Stepeni temperature	Posuđe za kujanje	Dostupnost	Aktiviranje
<b>Senzor za prženje</b>				
Dinstanje / prženje sa malo masti	1, 2, 3, 4, 5			
<b>Funkcije kujanja</b>				
Zagrevanje/održavanje toplote	1 / 70 °C		Sve ringle	
Poširanje	2 / 90 °C		Sve ringle	
Kujanje	3 / 100 °C		Sve ringle	
Kujanje u ekspres-loncu	4 / 120 °C		Sve ringle	
Fritiranje u loncu sa mnogo ulja*	5 / 170 °C		Sve ringle	

\*Predgrevanje sa poklopcem i fritiranje bez poklopca.

Ukoliko ploča za kujanje nema bežični senzor za kujanje, možete ga naknadno nabaviti u specijalizovanoj prodavnici, preko naše tehničke službe za korisnike ili preko naše zvanične internet stranice.

## Adekvatno posuđe za kujanje

Izaberite zonu za kujanje koja najviše odgovara prečniku suda i sud za kujanje postavite na sredini zone za kujanje.

Za funkcije kujanja koristite sudove koji su dovoljno duboki da potrebna količina vode pokrije silikonski umetak bežičnog senzora za kujanje.

Za senzor za prženje možete kupiti odgovarajuće specijalne tiganje. Njih možete da kupite putem korisničkog servisa, u specijalizovanoj trgovini ili na internetu. U našim prospektima ili na internetu naći ćete obimnu ponudu pribora za ovaj uređaj.

Dostupnost i mogućnost poručivanja putem interneta zavisi od određene države. Više informacija možete naći u prodajnim dokumentima.

**Uputstvo:** Ne odgovara svaki specijalan pribor svakom uređaju. Prilikom kupovine pribora uvek navedite tačnu oznaku (E-br.) uređaja .

### Specijalan pribor

#### Tiganj sa prečnikom od 15 cm

Preporučeni pribor za senzor za prženje.

#### Tiganj sa prečnikom od 19 cm

Preporučeni pribor za senzor za prženje.

#### Tiganj sa prečnikom od 21 cm

Preporučeni pribor za senzor za prženje.

#### Sud za Teppan Yaki

Preporučeni pribor za senzor za prženje. Samo za fleksibilnu zonu za kujanje.

#### Sud za roštilj

Preporučeni pribor za senzor za prženje. Samo za fleksibilnu zonu za kujanje.

Tiganji su premazani slojem koji sprečava lepljenje, tako da je moguće pečenje sa malo ulja.

### Uputstva

- Senzor za pečenje je specijalno podešen za ovu vrstu i veličinu tiganja.
- Na fleksibilnim zonama za kujanje može se desiti da se senzor za pečenje ne aktivira u slučaju da veličina tiganja nije odgovarajuća ili je tiganj nepravilno postavljen. Videti poglavlje → "Flex Zone".
- Druge vrste tiganja mogu da se pregreju i temperatura može da se razvije ispod ili iznad izabranog stepena temperature. Najpre isprobajte najniži stepen temperature pa ga promenite po potrebi.

Za funkcije kujanja je pogodno svako posuđe koje može da se upotrebljava za indukciono kujanje. Informacije o posudu za kujanje, koje je pogodno za indukciju, možete pronaći u poglavlju → "Kujanje prema indukciji".

U tabeli sa funkcijama asistencije za kujanje za svaku funkciju je navedeno odgovarajuće posuđe.

## Senzori i posebna oprema

Tokom celokupnog procesa kujanja, senzori mere temperaturu lonca. Na taj način se sa više preciznosti reguliše učinak kujanja, čime se održava odgovarajuća temperatura i postižu savršeni rezultati kujanja.

Vaša ploča za kujanje ima dva različita sistema za merenje temperature, koji omogućavaju postizanje najboljih rezultata:

- Senzore temperature, koji se nalaze unutar ploče za kujanje i kontrolišu temperaturu na dnu posude. Pogodno za senzor za pečenje.
- Bežični senzor za kujanje, koji informacije o temperaturi posude za kujanje prenosi do komandne ploče. Pogodno za funkcije kujanja.

Senzor za kujanje je neizostavan za upotrebu funkcija kujanja.

Ukoliko vaša ploča za kujanje nema bežični senzor za kujanje, možete ga naknadno nabaviti u specijalizovanoj prodavnici, preko tehničke službe za korisnike ili preko naše zvanične internet stranice uz navođenje referentnog broja HEZ39050.

Informacije o senzoru za kujanje možete pronaći u poglavlju → "Priprema i održavanje bežičnog senzora temperature"

## Funkcije i stepeni kujanja

### Senzor za pečenje

Pomoću senzora za pečenje možete da sva jela u tiganju pripremite sa malo ulja.

Ringle sa ovom funkcijom su označene simbolom senzora za pečenje.

### Prednosti

- Ringla se zagreva samo kada je to potrebno. Time se štedi energija. Nemojte pregrevati ulje i mast.
- Ukoliko prazan tiganj dostigne optimalnu temperaturu za dodavanje ulja i jela, oglašava se signal.

### Uputstva



- Nemojte postavljati poklopac na tiganj, jer u suprotnom neće funkcionisati regulator. Međutim, možete da koristite sito za zaštitu od prskanja i da tako izbegnete prskanje masti.
- Upotrebljavajte ulje ili mast koja je namenjena za prženje. Ukoliko upotrebljavate maslac, margarin, hladno ceđeno maslinovo ulje ili svinjsku mast, podesite stepen temperature 1 ili 2.
- Mast ili ulje nikada ne zagrevajte bez nadzora.
- Ukoliko ringla ima višu temperaturu nego posuda za kujanje ili obrnuto, senzor temperature se ne aktivira na ispravan način.
- Za fritiranje sa mnogo ulja u posudi, uvek upotrebljavajte funkcije kujanja. "Fritiranje sa većom količinom ulja u posudi", stepen kujanja 5.

## Stepeni temperature

Stepen temperature	Pogodno za	
1	veoma nisko	Priprema i redukcija sosova, dinstanje povrća i prženje jela na ekstra devičanskom maslinovom ulju, puteru ili margarinu.
2	nisko	Pečenje jela na ekstra devičanskom maslinovom ulju, puteru ili margarinu, npr. omleti.
3	srednje - nisko	Pečenje ribe i debelih namirnica, kao npr. ćufti i viršli.
4	srednje - visoko	Pečenje odrezaka, „dobro pečenih“, paniranih zamrznutih proizvoda i tanjih obeda kao npr. šnicle, sitno naseckano meso i povrće.
5	visoko	Pečenje jela na visokim temperaturama, npr. slabo prženih odrezaka (krvavih) ili srednje prženih, pljeskavica od krompira i prženog krompira.

### Ovako podesite

Iz tabele izaberite odgovarajući stepen temperature. Praznu posudu postavite na zonu za kuvanje.

1. Izaberite ringlu. Dodirnite simbol . Na prikazu ringli svetli .

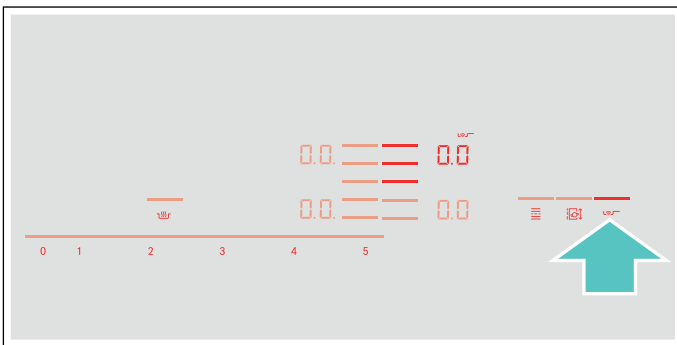

2. U sledećih 10 sekundi u opsegu za podešavanje izaberite željeni stepen temperature.

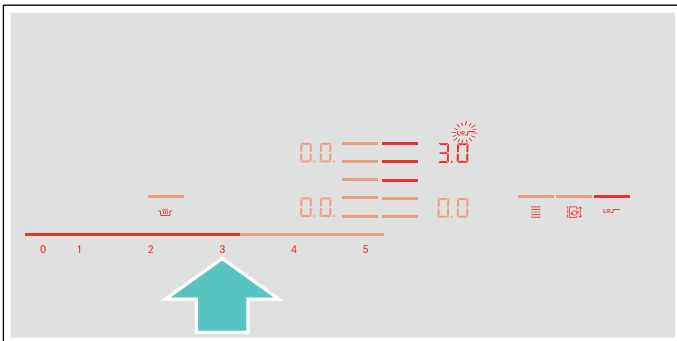

Funkcija je aktivirana.

Simbol temperature  treperi sve dok ne bude postignuta temperatura za prženje. Čuje se zvučni signal i simbol za temperaturu se gasi.

3. Kada se postigne temperatura pečenja, stavite prvo ulje, pa zatim jela u tiganj.

**Uputstvo:** Okrećite jela, da ne bi izgorela.

### Isključivanje senzora za pečenje

Izaberite ringlu i u području za podešavanje podesite na . Ringla se isključuje i pojavljuje se prikaz za preostalu toplotu.

### Funkcije kuvanja

Pomoću ovih funkcija možete da zagrevate namirnice, da kuvate u ekspres-loncu ili da fritirate u posudi sa dosta ulja na kontrolisanoj temperaturi.

Ove funkcije su na raspolaganju za sve ringle.

### Prednosti

- Zona za kuvanje greje samo kada je to neophodno za održavanje temperature. To štedi energiju, a ulje i masti se ne pregrevaju.
- Temperatura se kontinuirano kontroliše. Na taj način se sprečava kipljenje jela. Pri tome se ne mora menjati stepen temperature.
- Signal prijavljuje kada voda ili ulje dostignu optimalnu temperaturu za stavljanje hrane. U tabeli možete da vidite ukoliko jelo treba da se doda od samog početka.

### Uputstva

- Koristite lonce i tiganje sa ravnim i debelim dnom. Nemojte koristiti lonce i tiganje sa tankim ili deformisanom dnom.
- Lonac tako napunite da sadržaj dostigne visinu, koja pokriva silikonski umetak senzora za kuvanje.
- Za pečenje sa malo ulja koristite senzor za pečenje.
- Posudu za kuvanje postavite tako da senzor za kuvanje pokazuje prema bočnoj spoljašnjoj površini ploče za kuvanje.
- Tokom procesa kuvanja sa lonca nemojte uklanjati senzor za kuvanje.
- Nakon termičke obrade sa lonca uklonite senzor za kuvanje. Oprez, senzor za kuvanje može da bude veoma vruć.

**Opsezi i stepeni temperature**

Funkcije kuvanja	Stepen temperature	Opseg temperature	Pogodno za
zagrevanje/održavanje toplote	1/70 °C	60 - 70 °C	npr. čorbe, punč
Poširanje	2/90 °C	80 - 90 °C	npr. pirinač, mleko
Kuvanje	3/100 °C	90 - 100 °C	npr. testenina, povrće
Kuvanje u ekspres-loncu	4/120 °C	110 - 120 °C	npr. piletina, varivo.
Fritiranje u loncu sa mnogo ulja	5/170 °C	170 - 180 °C	npr. američke krofnice, loptice od mlevenog mesa

**Saveti za kuvanje pomoću funkcija kuvanja**

- Funkcija zagrevanja/ održavanja toplote: zamrznuti proizvodi u porcijama, npr. spanać. Zamrznuti proizvod stavite u posudu za kuvanje. Dodajte količinu vode koju je naveo proizvođač. Pokrijte posudu za kuvanje i izaberite stepen 1/70 °C. Povremeno promešajte.
- Funkcija poširanja: Ova funkcija je pogodna za pripremu namirnica na niskim temperaturama i ukuvavanje sosova i čorbastih jela. Odabrati stepen 2 / 90 °C.
- Funkcija kuvanja: Ova funkcija omogućava kuvanje vode u poklopljenom loncu bez kipljenja vode. Zahvaljujući kontroli temperature možete kuvati efikasno. Odabrati stepen 3 / 100 °C.
- Funkcija kuvanja u ekspres loncu: Obratite pažnju na preporuke proizvođača. Posle signalnog toga nastavite sa kuvanjem tokom preporučenog vremena. Odabrati stepen 4 / 120 °C.
- Funkcija fritiranja sa mnogo ulja u loncu: Ulje zagrejte u loncu sa poklopcem. Nakon signalnog tona uklonite poklopac i dodajte hranu (ukoliko u tabeli "Preporučena jela" nije navedena drugačija preporuka). Odabrati stepen 5 / 170 °C.

**Uputstva**

- Kuvajte uvek sa zatvorenim poklopcem. Izuzetak: "Fritiranje sa mnogo ulja u posudi", stepen temperature 5/170 °C.
- Ukoliko nema akustičnog signala, uverite se da se poklopac nalazi na posudi.
- Ulje nikada zagrevajte bez nadzora. Upotrebljavajte ulje ili mast koji su pogodni za fritiranje. Nemojte upotrebljavati mešavinu sastavljenu od različitih masti za fritiranje, npr. mešavinu ulja i svinjske masti. Vrele mešavine masti mogu da stvore penu.
- Ukoliko rezultat kuvanja nije zadovoljavajući, sledeći put upotrebite više vode, ali zadržite preporučeni stepen temperature.

**Podešavanje tačke ključanja**

Tačka, na kojoj voda počinje da ključa, zavisi od nadmorske visine mesta u kome stanujete. Kada voda prejako ili preslabo ključa, tačka ključanja može biti podešena. U tom slučaju, postupite na sledeći način:

- Izaberite osnovno podešavanje **4**, vidi poglavlje → "Osnovna podešavanja"
- Osnovno podešavanje je standardno postavljeno na 3. Ukoliko se vaše mesto stanovanja nalazi na nadmorskoj visini između 200 i 400 m, nije potrebno podešavanje tačke ključanja, a u suprotnom, izaberite podešavanje, koje je u sledećoj tabeli navedeno za odgovarajuću visinu:



Visina	Podešena vrednost <b>4</b>
0 - 100 m.	1
100 - 200 m.	2
200 - 400 m.	3*
400 - 600 m.	4
600 - 800 m.	5
800 - 1000 m.	6
1000 - 1200 m.	7
1200 - 1400 m.	8
Preko 1400 m.	9

\*Osnovno podešavanje

**Uputstvo:** Stepen temperature 3/100 °C je dovoljan za efikasno kuvanje, čak i kada voda ne ključa jako. Tačka ključanja se ipak može podesiti. Ukoliko, na primer, želite jače kuvanje, možete odabrati manju visinu.

### Ovako vršite podešavanje

Pre prve upotrebe funkcija kuvanja, mora biti uspostavljena veza između bežičnog senzora kuvanja i komandnog polja. Postupak je opisan u poglavlju → "Bežični senzor temperature"

1. Pričvrstite senzor temperature na posudi, pogledajte poglavlje → "Priprema i održavanje bežičnog senzora temperature"
2. Posudu sa dovoljno tečnosti postavite na željenu ringlu i uvek je zatvorite poklopcem.
3. Izaberite ringlu, na kojoj se nalazi lonac sa senzorom temperature.
4. Dodirnite simbol  senzora temperature. Na komandnom polju svetli prikaz .

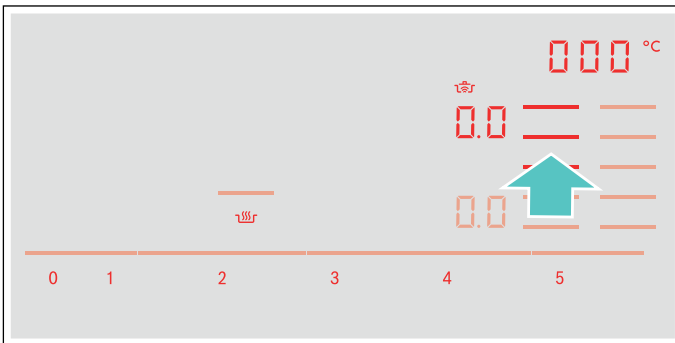

5. Iz tabele izaberite odgovarajući stepen temperature.

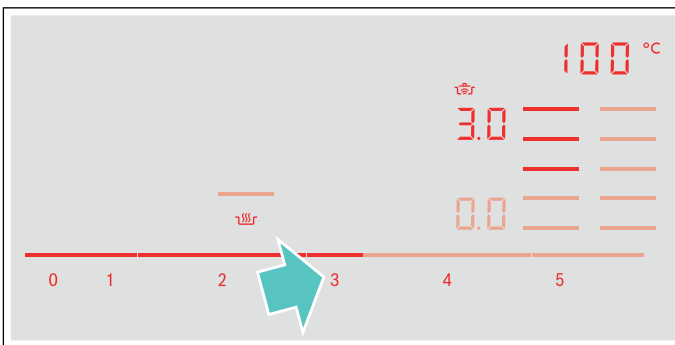

Funkcija je aktivirana.

Simbol temperature  treperi, sve dok voda ili ulje ne dostignu odgovarajuću temperaturu za stavljanje jela. Oglašava se zvučni signal i simbol za temperaturu prestaje da treperi.

6. Nakon signalnog tona, skinite poklopac i dodajte jelo. Tokom procesa kuvanja, posudu držite zatvorenu.

**Uputstvo:** Kod funkcije fritiranja sa mnogo ulja u posudi, posudu nemojte pokrivati.

### Isključivanje funkcija kuvanja



Izaberite ringlu i u opsegu za podešavanje podesite je na . Ringla se isključuje i pojavljuje se prikaz za preostalu toplotu.























**Uputstvo:** Da biste ponovo aktivirali frunkciju kuvanja, sačekajte 10 sekundi.

## Preporučena jela

Sledeća tabela prikazuje izbor jela razvrstanih po namirnicama. Temperatura i trajanje kivanja zavise od količine, stanja, svojstava i kvaliteta namirnica.

Funkcije asistencije pri kivanju:

	Senzorika za pečenje za tiganje
	Senzor za kivanje

Meso	Funkcije asistencije pri kivanju	Stepen temperature	Ukupno vreme kivanja od zvučnog signala (min)
<b>Prženje sa malo ulja</b>			
Šnicla, natur <sup>1</sup>		4	6 - 10
Šnicla, pohovana <sup>1</sup>		4	6 - 10
File <sup>2</sup>		4	6 - 10
Kotleti <sup>1</sup>		3	10 - 15
Kordon blu <sup>1</sup>		4	10 - 15
Bečka šnicla <sup>1</sup>		4	10 - 15
Odrezak, manje pečen (debljine 3 cm) <sup>2</sup>		5	6 - 8
Odrezak, srednje pečen (debljine 3 cm) <sup>2</sup>		5	8 - 12
Odrezak, jako pečen (debljine 3 cm) <sup>1</sup>		4	8 - 12
Živinska prsa (debljine 2 cm) <sup>1</sup>		3	10 - 20
Meso sečeno na trake <sup>3</sup>		4	7 - 12
Giros <sup>3</sup>		4	7 - 12
Slanina <sup>1</sup>		2	5 - 8
Mleveno meso <sup>3</sup>		4	6 - 10
Hamburger (debljine 1,5 cm) <sup>1</sup>		3	6 - 15
Ćufte (debljine 2 cm) <sup>1</sup>		3	10 - 20
Punjene ćufte <sup>1</sup>		3	10 - 20
Barene viršle <sup>1</sup>		3	8 - 20
Viršle, sirove <sup>1</sup>		3	8 - 20
<b>Poširanje</b>			
Viršle <sup>4</sup>		2 - 90 °C	10 - 20
<b>Kivanje</b>			
Knedle od mesa <sup>4</sup>		3 - 100 °C	20 - 30
Pile za supu <sup>4</sup>		3 - 100 °C	60 - 90
Kuvana govedina <sup>4</sup>		3 - 100 °C	60 - 90

<sup>1</sup> Okrenite više puta.

<sup>2</sup> Nakon zvučnog signala dodajte ulje i namirnice.

<sup>3</sup> Redovno mešajte.

<sup>4</sup> Zagrevajte i kuvajte sa poklopcem. Jelo dodajte nakon zvučnog signala.

<sup>5</sup> Jelo dodajte na početku.

<sup>6</sup> Ulje zagrevajte sa zatvorenim poklopcem. Pržite jedno za drugim i bez poklopca.

Meso	Funkcije asistencije pri kuvanju	Stepen temperature	Ukupno vreme kuvanja od zvučnog signala (min)
<b>Kuvanje u ekspres loncu</b>			
Pile za supu <sup>5</sup>		4 - 120 °C	15 - 25
Kuvana govedina <sup>5</sup>		4 - 120 °C	15 - 25
<b>Fritiranje sa mnogo ulja</b>			
Fritiranje komada piletine <sup>6</sup>		5 - 170 °C	10 - 15
Fritiranje knedli od mesa <sup>6</sup>		5 - 170 °C	10 - 15

<sup>1</sup> Okrenite više puta.









<sup>2</sup> Nakon zvučnog signala dodajte ulje i namirnice.

<sup>3</sup> Redovno mešajte.

<sup>4</sup> Zagrevajte i kuvajte sa poklopcem. Jelo dodajte nakon zvučnog signala.

<sup>5</sup> Jelo dodajte na početku.









<sup>6</sup> Ulje zagrevajte sa zatvorenim poklopcem. Pržite jedno za drugim i bez poklopca.

Riba	Funkcije asistencije pri kuvanju	Stepen temperature	Ukupno vreme kuvanja od zvučnog signala (min)
<b>Prženje sa malo ulja</b>			
Riblji file, natur <sup>1</sup>		4	10 - 20
Riblji file, pohovan <sup>1</sup>		3	10 - 20
Rakovi <sup>1</sup>		4	4 - 8
Škampi <sup>1</sup>		4	4 - 8
Cela pržena riba <sup>1</sup>		3	10 - 20
<b>Poširanje</b>			
Dinstana riba <sup>2</sup>		2 - 90 °C	15 - 20
<b>Fritiranje sa mnogo ulja</b>			
Fritiranje ribe u pivskom testu <sup>3</sup>		5 - 170 °C	10 - 15
Fritiranje pohovane ribe <sup>3</sup>		5 - 170 °C	10 - 15

<sup>1</sup> Okrenite više puta.

<sup>2</sup> Zagrevajte i kuvajte sa poklopcem. Jelo dodajte nakon zvučnog signala.

<sup>3</sup> Ulje zagrevajte sa zatvorenim poklopcem. Pržite jedno za drugim i bez poklopca.

Jela od jaja	Funkcije asistencije pri kuvanju	Stepen temperature	Ukupno vreme kuvanja od zvučnog signala (min)
<b>Prženje sa malo ulja</b>			
Jaja na oko na puteru <sup>1</sup>		2	2-6
Jaja na oko <sup>2</sup>		4	2-6
Kajgana <sup>3</sup>		2	4-9
Omlet <sup>4</sup>		2	3-6
Palačinke <sup>4</sup>		5	1,5-2,5
Prženice <sup>4</sup>		3	4-8
Carski omlet <sup>4</sup>		3	10-15
<b>Kuvanje</b>			
Kuvana jaja <sup>5</sup>		3-100 °C	5-10











<sup>1</sup> Nakon zvučnog signala dodajte puter i jelo.

<sup>2</sup> Ulje i namirnice stavite u tiganj posle zvučnog signala.

<sup>3</sup> Redovno mešajte.

<sup>4</sup> Ukupno trajanje po porciji. Pržite jedno za drugim.

<sup>5</sup> Jelo dodajte na početku.

Povrće i mahunarke	Funkcije asistencije pri kuvanju	Stepen temperature	Ukupno vreme kuvanja od zvučnog signala (min)
<b>Prženje sa malo ulja</b>			
Beli luk <sup>1</sup>		2	2-10
Luk, dinstani <sup>1</sup>		2	2-10
Kolutovi crnog luka <sup>1</sup>		3	5-10
Tikvice <sup>2</sup>		3	4-12
Patlidžan <sup>2</sup>		3	4-12
Paprika <sup>1</sup>		3	4-15
Pečenje zelenih špargli <sup>2</sup>		3	4-15
Pečurke <sup>1</sup>		4	10-15
Dinstanje povrća na ulju <sup>1</sup>		1	10-20
Glazirano povrće <sup>1</sup>		3	6-10

<sup>1</sup> Redovno mešajte.















<sup>2</sup> Okrenite više puta.

<sup>3</sup> Zagrevajte i kuvajte sa poklopcem. Nakon zvučnog signala dodajte namirnice u tiganj.

<sup>4</sup> Jelo dodajte na početku.

<sup>5</sup> Ulje zagrevajte sa zatvorenim poklopcem. Pržite jedno za drugim i bez poklopca.



Povrće i mahunarke	Funkcije asistencije pri kuvanju	Stepen temperature	Ukupno vreme kuvanja od zvučnog signala (min)
<b>Kuvanje</b>			
Brokoli <sup>3</sup>		3 - 100 °C	10 - 20
Karfiol <sup>3</sup>		3 - 100 °C	10 - 20
Prokelj <sup>3</sup>		3 - 100 °C	30 - 40
Boranija <sup>3</sup>		3 - 100 °C	15 - 30
Leblebije <sup>4</sup>		3 - 100 °C	60 - 90
Grašak <sup>3</sup>		3 - 100 °C	15 - 20
Sočivo <sup>4</sup>		3 - 100 °C	45 - 60
<b>Kuvanje u ekspres loncu</b>			
Povrće u ekspres loncu <sup>4</sup>		4 - 120 °C	3 - 6
Leblebije u ekspres loncu <sup>4</sup>		4 - 120 °C	25 - 35
Beli pasulj u ekspres loncu <sup>4</sup>		4 - 120 °C	25 - 35
Sočivo u ekspres loncu <sup>4</sup>		4 - 120 °C	10 - 20
<b>Fritiranje sa mnogo ulja</b>			
Fritiranje pohovanog povrća <sup>5</sup>		5 - 170 °C	4 - 8
Fritiranje povrća u pivskom testu <sup>5</sup>		5 - 170 °C	4 - 8
Fritiranje pohovanih pečuraka <sup>5</sup>		5 - 170 °C	4 - 8
Fritiranje pečuraka u pivskom testu <sup>5</sup>		5 - 170 °C	4 - 8









<sup>1</sup> Redovno mešajte.

<sup>2</sup> Okrenite više puta.

<sup>3</sup> Zagrevajte i kuvajte sa poklopcem. Nakon zvučnog signala dodajte namirnice u tiganj.

<sup>4</sup> Jelo dodajte na početku.

<sup>5</sup> Ulje zagrevajte sa zatvorenim poklopcem. Pržite jedno za drugim i bez poklopca.

krompir	Funkcije asistencije pri kujanju	Stepen temperature	Ukupno vreme kuvanja od zvučnog signala (min)
<b>Prženje sa malo ulja</b>			
Pečeni krompir od kuvanog krompira u ljusci <sup>1</sup>		5	6 - 12
Pomfrit (od sirovog krompira) <sup>1</sup>		4	15 - 25
Pljeskavice od krompira <sup>2</sup>		5	2,5 - 3,5
Švajcarski rešti <sup>3</sup>		2	50 - 55
Glazirani krompir <sup>1</sup>		3	10 - 15
<b>Poširanje</b>			
Kuvanje knedli od krompira <sup>4</sup>		2 - 90 °C	30 - 40
<b>Kuvanje</b>			
Kuvanje krompira <sup>5</sup>		3 - 100 °C	30 - 45
<b>Kuvanje u ekspres loncu</b>			
Krompir u ekspres loncu <sup>5</sup>		4 - 120 °C	10 - 20







<sup>1</sup> Redovno mešajte.

<sup>2</sup> Ukupno trajanje po porciji. Pržite jedno za drugim.

<sup>3</sup> Ulje i namirnice stavite u tiganj nakon zvučnog signala.

<sup>4</sup> Zagrevajte i kuvajte sa poklopcem. Jelo dodajte nakon zvučnog signala.

<sup>5</sup> Jelo dodajte na početku.

Testenina i žitarice	Funkcije asistencije pri kujanju	Stepen temperature	Ukupno vreme kuvanja od zvučnog signala (min)
<b>Poširanje</b>			
Pirinač <sup>1</sup>		2 - 90 °C	25 - 35
Palenta <sup>2</sup>		2 - 90 °C	3 - 8
Kaša od griza <sup>2</sup>		2 - 90 °C	5 - 10
<b>Kuvanje</b>			
Testenina <sup>2</sup>		3 - 100 °C	7 - 10
Punjena testenina <sup>2</sup>		3 - 100 °C	6 - 15
<b>Kuvanje u ekspres loncu</b>			
Pirinač u ekspres loncu <sup>3</sup>		4 - 120 °C	5 - 8

<sup>1</sup> Zagrevajte i kuvajte sa poklopcem. Jelo dodajte nakon zvučnog signala.

<sup>2</sup> Redovno mešajte.







<sup>3</sup> Jelo dodajte na početku.

Supe i čorbe	Funkcije asistencije pri kuvanju	Stepen temperature	Ukupno vreme kuvanja od zvučnog signala (min)
<b>Poširanje</b> Instant krem supe <sup>1</sup>		2 - 90 °C	10 - 15
<b>Kuvanje</b> Domaći bujon <sup>2</sup>		3 - 100 °C	60 - 90
Instant supe <sup>1</sup>		3 - 100 °C	5 - 10
<b>Kuvanje u ekspres loncu</b> Domaći bujon u ekspres loncu <sup>2</sup>		4 - 120 °C	20 - 30

















<sup>1</sup> Redovno mešajte.<sup>2</sup> Jelo dodajte na početku.

Sosovi	Funkcije asistencije pri kuvanju	Stepen temperature	Ukupno vreme kuvanja od zvučnog signala (min)
<b>Prženje sa malo ulja</b> Paradajz sos sa povrćem <sup>1</sup>		1	25 - 35
Bešamel sos <sup>1</sup>		1	10 - 20
Sos od sira <sup>1</sup>		1	10 - 20
Redukovanje sosa <sup>1</sup>		1	25 - 35
Slatki sosovi <sup>1</sup>		1	15 - 25

<sup>1</sup> Redovno mešajte.

Desert	Funkcije asistencije pri kuvanju	Stepen temperature	Ukupno vreme kuvanja od zvučnog signala (min)
<b>Poširanje</b> Sutlijaš <sup>1</sup>		2 - 90 °C	40 - 50
Zobena kaša <sup>1</sup>		2 - 90 °C	10 - 15
Puding od čokolade <sup>1</sup>		2 - 90 °C	3 - 5
<b>Kuvanje</b> Kompot <sup>2</sup>		3 - 100 °C	15 - 25
<b>Fritiranje sa mnogo ulja</b> Fritiranje krofni <sup>3</sup>		5 - 170 °C	5 - 10
Fritiranje američkih krofni <sup>3</sup>		5 - 170 °C	5 - 10
Fritiranje bunjelosa <sup>3</sup>		5 - 170 °C	5 - 10

<sup>1</sup> Redovno mešajte.<sup>2</sup> Jelo dodajte na početku.<sup>3</sup> Ulje zagrevajte sa zatvorenim poklopcem. Pržite jedno za drugim i bez poklopca.









Zamrznuti proizvodi	Funkcije asistencije pri kuvanju	Stepen temperature	Ukupno vreme kuvanja od zvučnog signala (min)
<b>Prženje sa malo ulja</b>			
Šnicla <sup>1</sup>		4	15 - 20
Kordon blu <sup>1</sup>		4	10 - 30
Pileća prsa <sup>1</sup>		4	10 - 30
Chicken Nuggets <sup>1</sup>		4	10 - 15
Giros <sup>2</sup>		4	10 - 15
Kebab <sup>2</sup>		4	10 - 15
Riblji file, natur <sup>1</sup>		3	10 - 20
Riblji file, pohovan <sup>1</sup>		3	10 - 20
Riblji štapići <sup>1</sup>		4	8 - 12
Prženje pomfrita <sup>2</sup>		5	4 - 6
Jela u tiganju <sup>2</sup>		3	6 - 10
Prolećne rolnice <sup>1</sup>		4	10 - 30
Kamember <sup>1</sup>		3	10 - 15
<b>Održavanje toplote, zagrevanje</b>			
Povrće u krem sosu <sup>2</sup>		1 - 70 °C	15 - 20
<b>Kuvanje</b>			
Boranija, zamrznuta <sup>3</sup>		3 - 100 °C	15 - 30
<b>Fritiranje sa mnogo ulja</b>			
Fritiranje pomfrita <sup>4</sup>		5 - 170 °C	4 - 8

<sup>1</sup> Okrenite više puta.

<sup>2</sup> Redovno mešajte.

<sup>3</sup> Zagrevajte i kuvajte sa poklopcem. Jelo dodajte nakon zvučnog signala.

<sup>4</sup> Ulje zagrevajte sa zatvorenim poklopcem. Pržite jedno za drugim i bez poklopca.

Ostalo	Funkcije asistencije pri kuvanju	Stepen temperature	Ukupno vreme kuvanja od zvučnog signala (min)
<b>Prženje sa malo ulja</b>			
Kamember <sup>1</sup>		3	7 - 10
Krutoni <sup>2</sup>		3	6 - 10
Suva gotova jela <sup>3</sup>		1	5 - 10
Pečenje badema <sup>4</sup>		4	3 - 15
Pečenje oraha <sup>4</sup>		4	3 - 15
Pečenje pinjola <sup>4</sup>		4	3 - 15
<b>Održavanje toplote, zagrevanje</b>			
Zagrevanje gulaša <sup>5</sup>		1 - 70 °C	10 - 20
Zagrevanje kuvanog vina <sup>5</sup>		1 - 70 °C	5 - 15
<b>Poširanje</b>			
Zagrevanje mleka <sup>5</sup>		2 - 90 °C	3 - 10

<sup>1</sup> Okrenite više puta.

<sup>2</sup> Redovno mešajte.

<sup>3</sup> Dodajte vodu posle zvučnog signala. Čim voda proključa, dodajte namirnice.

<sup>4</sup> Jelo dodajte nakon zvučnog signala.

<sup>5</sup> Jelo dodajte na početku.

## Teppan Yaki iGrill za fleks zonu

Pribor Teppan Yaki iGrill su idealni za „fleks zonu” i optimalni za primenu senzora prženja.

### Grill

































Grill se prilagođava „fleks ” zoni. Male količine mesa, ribe, svežeg povrća i hleba možete da pripremite sa vrlo malo ulja, na zdrav i jednostavan način. Zahvaljujući brazdastoj formi, jela upijaju manje masti. Jednosrtavno rukovanje omogućava roštiljanje jela tako da izgledaju i imaju ukusa kao da su spremljena na tradicionalnom roštilju. Dodajte nešto ulja na roštilj ili na površinu jela, kako biste olakšali prenošenje toplote.

### Teppan Yaki

Teppan Yaki vam omogućava jednostavnu i zdravu pripremu mesa, ribe, morskih plodova, povrća, slatka jela i hleb sa veoma malo ulja. Teppan Yaki se savršeno prilagođava fleks zoni. Direktnim kontaktom sa pločom i ravnomernim prenosom toplote se čuvaju konzistencija, boja i sočnost namirnice prilikom blagog pečenja i poprimanja braon boje.

Sledeća tabela prikazuje izbor jela razvrstanih po namirnicama. Temperatura i trajanje kuvanja zavise od količine, stanja, svojstava i kvaliteta namirnica.

**Uputstvo:** Podesite da „Flex zona” bude jedina zona za kuvanje, kako biste funkciju pravilno aktivirali.

	Posuđe za kuvanje	Stepen temperature	Ukupno vreme prženja od kad se oglasio zvučni signal (min.)
<b>Meso</b>			
Šnicla, natur <sup>1</sup>	 / 	4	6-10
File <sup>1</sup>	 / 	4	6-10
Koteleti <sup>1</sup>	 / 	3	10-15
Odrezak, slabi pečen (debljine 3 cm) <sup>1</sup>	 / 	5	6-8
Odrezak, srednje pečen (debljine 3 cm) <sup>1</sup>	 / 	5	8-12
Odrezak, dobro pečen (debljine 3 cm) <sup>1</sup>	 / 	4	8-12
Živinska prsa (debljine 2 cm) <sup>1</sup>	 / 	3	10-20
Slanina <sup>1</sup>	 / 	3	5-8
Hamburger <sup>1</sup>	 / 	3	6-15
Viršle <sup>1</sup>	 / 	4	8-20
Viršle, sirove <sup>1</sup>	 / 	4	8-20
Giros <sup>2</sup>		4	7-12
Mleveno meso <sup>2</sup>		4	6-10
<b>Riba i morski plodovi</b>			
Riblji file, natur <sup>1</sup>	 / 	4	10-20
Rakovi <sup>1</sup>	 / 	4	4-8
Kozice <sup>1</sup>	 / 	4	4-8
Pečenje cele ribe <sup>1</sup>	 / 	3	15-30

<sup>1</sup> Ulje (ukoliko je potrebno) i namirnice dodajte nakon zvučnog signala. Okrenite, ako je potrebno.





























<sup>2</sup> Ulje (ukoliko je potrebno) i namirnice dodajte nakon zvučnog signala. Redovno mešajte.

<sup>3</sup> Nakon zvučnog signala dodajte puter i namirnice. Okrenite, ako je potrebno.

<sup>4</sup> Ulje (ukoliko je potrebno) i namirnice dodajte nakon zvučnog signala. Ukupno trajanje po porciji. Pržite jedno za drugim.

<sup>5</sup> Ulje (namazati na površinu jela) i dodati namirnicu posle zvučnog signala. Okrenite, ako je potrebno.

<sup>6</sup> Dodajte namirnicu nakon zvučnog signala.

	Posuđe za kuvanje	Stepen temperature	Ukupno vreme prženja od kad se oglasio zvučni signal (min.)
<b>Povrće</b>			
Tikvice <sup>1</sup>	 / 	3	4 - 12
Patlidžan <sup>1</sup>	 / 	3	4 - 12
Paprika <sup>1</sup>	 / 	3	4 - 15
Pečenje zelenih špargli <sup>1</sup>	 / 	3	4 - 15
Pečurke <sup>2</sup>	 / 	4	10 - 15
Beli luk <sup>2</sup>		2	2 - 10
Dinstanje luka <sup>2</sup>		2	2 - 10
Glaziranje povrća <sup>2</sup>		3	6 - 10
<b>Krompir</b>			
Pečeni krompir u ljusci <sup>2</sup>		5	6 - 12
Pljeskavice od krompira <sup>4</sup>		5	2,5 - 3,5
Glazirani krompir <sup>2</sup>		3	10 - 15
<b>Jela od jaja</b>			
Jaja na oko na puteru <sup>3</sup>		2	2 - 6
Jaja na oko na ulju <sup>1</sup>		4	2 - 6
Kajgana <sup>2</sup>		2	4 - 9
Omelet <sup>4</sup>		2	3 - 6
Palačinke <sup>4</sup>		5	1,5 - 2,5
Prženice <sup>4</sup>		3	4 - 8
Carski omlet <sup>4</sup>		3	10 - 15
<b>Ostalo</b>			
Pečenje <sup>5</sup>	 / 	4	4 - 6
Krutoni <sup>2</sup>		3	6 - 10
Pečenje badema <sup>6</sup>		4	3 - 15
Pečenje oraha <sup>6</sup>		4	3 - 15
Pečenje pinjola <sup>6</sup>		4	3 - 15

<sup>1</sup> Ulje (ukoliko je potrebno) i namirnice dodajte nakon zvučnog signala. Okrenite, ako je potrebno.

<sup>2</sup> Ulje (ukoliko je potrebno) i namirnice dodajte nakon zvučnog signala. Redovno mešajte.

<sup>3</sup> Nakon zvučnog signala dodajte puter i namirnice. Okrenite, ako je potrebno.

<sup>4</sup> Ulje (ukoliko je potrebno) i namirnice dodajte nakon zvučnog signala. Ukupno trajanje po porciji. Pržite jedno za drugim.

<sup>5</sup> Ulje (namazati na površinu jela) i dodati namirnicu posle zvučnog signala. Okrenite, ako je potrebno.

<sup>6</sup> Dodajte namirnicu nakon zvučnog signala.

## Bežični senzor temperature

Pre prve upotrebe funkcija kuvanja, mora biti uspostavljena veza između bežičnog senzora temperature i komandnog polja.

### Priprema i održavanje bežičnog senzora temperature

U ovom odeljku možete naći informacije o sledećim temama:

- Lepljenje silikonskog umetka
- Montiranje bežičnog senzora za kuvanje
- Čišćenje
- Zamena baterije

Silikonski umetak i senzor za kuvanje možete naknadno da nabavite u specijalizovanoj prodavnici, preko naše tehničke službe za korisnike ili preko naše zvanične internet stranice. Za to navedite odgovarajući referentni broj:

00577921	Komplet sa 5 silikonskih umetaka
HEZ39050	Senzor za kuvanje i set sa 5 silikonskih umetaka

### Nalepljivanje silikonskog umetka

Silikonski umetak fiksira senzor temperature na posudi.

Ukoliko se posuda za kuvanje upotrebljava prvi put za funkcije kuvanja, silikonski umetak mora da bude postavljen direktno na tu posudu. Za to je važno:

1. Na mestu lepljenja na posudi ne sme biti masnoće. Posudu očistite, dobro osušite i mesto lepljenja protrljajte npr. špiritusom.
2. Uklonite silikonsku foliju sa silikonskog umetka. Pomoću isporučених šablona, silikonski umetak zalepite spolja, na odgovarajućoj visini lonca.

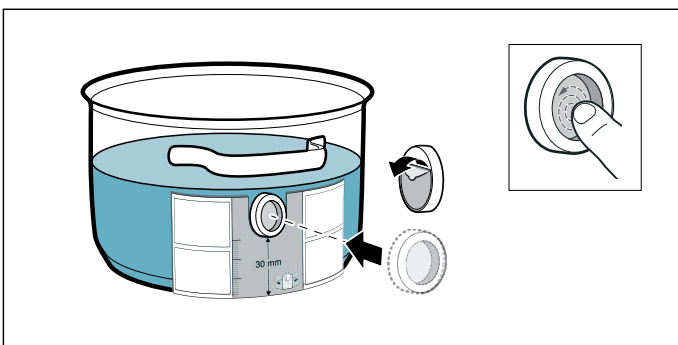

3. Pritisnite kompletnu površinu silikonskog umetka, takođe i unutrašnji deo.

Za pravilno sušenje lepka potreban je 1 sat. Tokom tog vremena nemojte koristiti ili prati posudu za kuvanje.

### Uputstva

- Posudu sa silikonskim umetkom nemojte držati dugo u vodi sa deterdžentom.
- Ukoliko se silikonski umetak odvoji, upotrebite novi.

### Postavljanje bežičnog senzora temperature

Senzor temperature postavite na silikonsku traku tako da bude savršeno prilagođena.

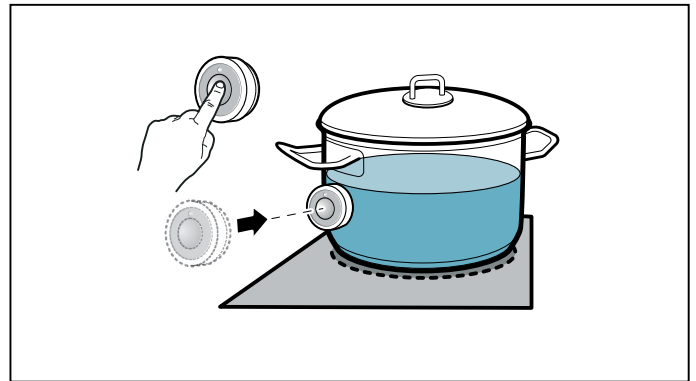



### Uputstva



- Uverite se da je silikonska traka potpuno suva, pre nego što upotrebite senzor temperature.
- Posudu za kuvanje postavite tako da senzor temperature pokazuje prema bočnoj spoljašnjoj površini ringle.
- Senzor temperature ne sme da se usmeri prema drugoj vreloj posudi da bi se izbeglo pregrevanje.
- Nakon kuvanja skinite senzor temperature sa posude. Čuvajte ga na čistom, bezbednom mestu, npr. u pakovanju, i dalje od izvora toplote.
- Možete da koristite najviše tri senzora temperature istovremeno.

### Povezivanje bežičnog senzora temperature sa komandnim poljem

Da biste povezali bežični senzor temperature sa komandnim poljem, postupite na sledeći način:

1. Izaberite meni **14**, vidi poglavlje → "Osnovna podešavanja"  
Svetli prikaz ringle.
2. Izaberite ringlu, čiji prikaz svetli. Čuje se signal. Prikaz  svetli.
3. U roku od 30 sekundi pritisnite simbol  na bežičnom senzoru temperature.  
Za nekoliko sekundi će se na prikazu ringle pojaviti rezultat povezivanja senzora temperature sa komandnim poljem.

### Rezultat

	Povezivanje bez greške
	Povezivanje sa greškom: zbog greške u prenosu.
	Povezivanje sa greškom: zbog greške na senzoru temperature.



- Čim senzor temperature bude bez greške povezan sa komandnim poljem, na raspolaganju su funkcije kuvanja.
- Nepravilna veza usled neispravnog rada temperaturnog senzora može da se dogodi iz sledećih razloga:
  - Greška u Bluetooth komunikaciji.
  - Simbol na senzoru temperature nije pritisnut u roku od 30 sekundi nakon izbora ringle.
  - Baterija senzora temperature je istrošena.
 Resetujte bežični senzor temperature i ponovo obavite postupak povezivanja.
- Ako se veza prekine zbog greške u prenosu, ponovite postupak povezivanja. Ukoliko i dalje postoji greška u vezi **i**, obratite se korisničkom servisu za tehnička pitanja.

### Resetovanje bežičnog senzora temperature

1. Dodirnite simbol  i zadržite oko 8-10 sekundi. U međuvremenu LED prikaz senzora temperature zasvetli tri puta. Kada treći put zasvetli LED lampica, pokreće se resetovanje. U tom trenutku sklonite prst sa simbola. Čim LED lampica prestane da svetli, znači da je bežični senzor temperature resetovan.
2. Ponovite postupak povezivanja od tačke 2.

### Čišćenje

Bežični senzor temperature ne sme da se čisti u mašini za pranje posuđa.

#### Senzor temperature

Senzor temperature čistite vlažnom krpom. Nikada ga nemojte čistiti u mašini za pranje posuđa. Nemojte ga potapati u vodu i čistiti pod mlazom vode.

Nakon kuvanja, senzor temperature uklonite sa posude. Čuvajte ga na čistom, bezbednom mestu, npr. u pakovanju, i dalje od izvora toplote.

#### Silikonski umetak

Operite i osušite pre postavljanja temperaturnog senzora. Može da se pere u mašini za pranje sudova.

**Uputstvo:** Nemojte dugo držati posude sa silikonskim umetkom u vodi sa deterdžentom.

### Prozorčić senzora temperature

Prozorčić senzora uvek mora biti čist i suv. Postupite na sledeći način:

- Redovno uklanjajte prljavštinu i mast koja je prskala.
- Za čišćenje upotrebljavajte meku krpu ili štapiće sa vatom i sredstva za čišćenje prozora.

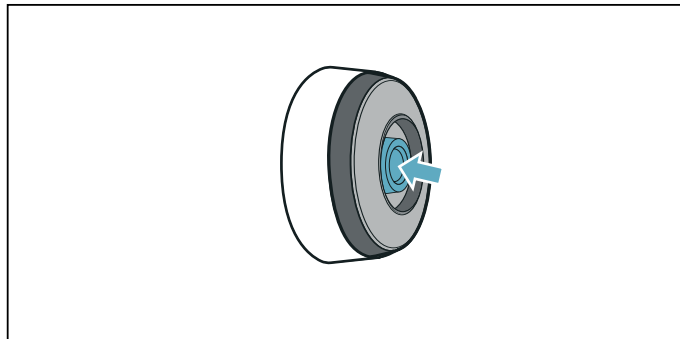

### Uputstva

- Nemojte upotrebljavati abrazivna sredstva za čišćenja poput sundera za ribanje ili mleka za čišćenje.
- Prozorčić senzora nemojte dodirivati prstima. Mogao bi da bude zaprljan ili izgreban.

### Zamena baterije

Ukoliko senzor temperature ne zasvetli kada je pritisnut simbol, znači da se baterija ispraznila.

Zamena baterije:

1. Izvucite silikonski prekrivač iz donjeg dela kućišta i oba zavrtnja skinite pomoću odvijača.

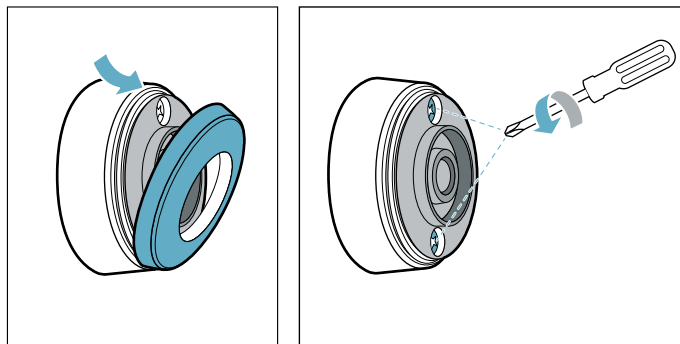

2. Otvorite zatvarač senzora temperature. Izvadite bateriju iz donjeg dela kućišta i postavite novu bateriju (pri tom vodite računa o tome da polovi baterije budu ispravno postavljeni).

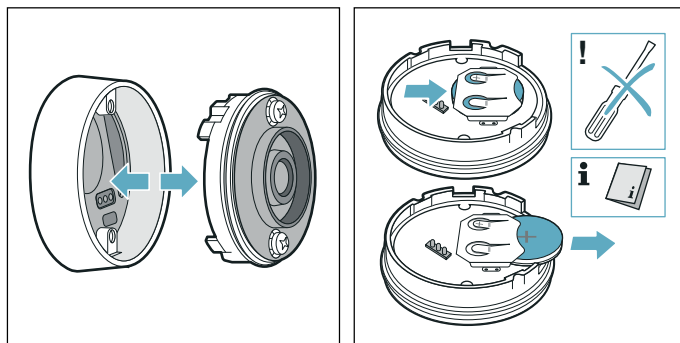

**Pažnja!**

Za uklanjanje baterije nemojte upotrebljavati predmete od metala. Ne dodirujte tačke priključenja baterije.

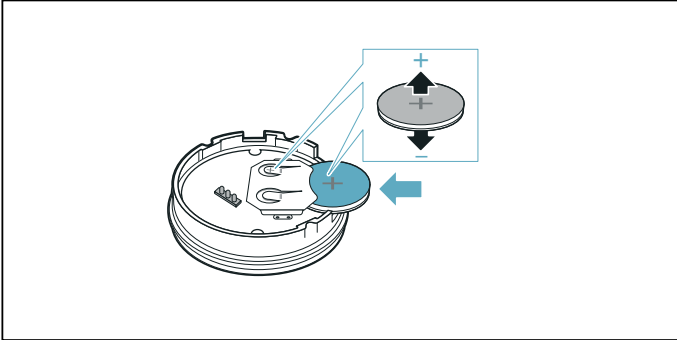

3. Zatvorite zatvarač senzora temperature (otvori za zavrtnje na zatvaraču moraju da budu prekriveni udubljenjima na donjem delu kućišta). Zavrtnje pritegnite pomoću odvijača.

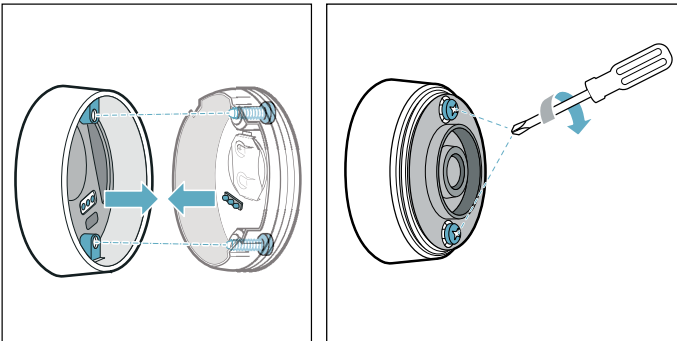

4. Silikonski prekrivač ponovo postavite na donji deo kućišta senzora temperature.

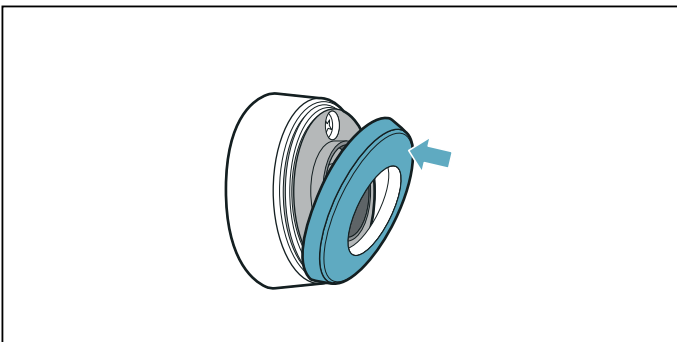

**Uputstvo:** Upotrebljavajte isključivo kvalitetne baterije tipa CR2032 da biste obezbedili duži radni vek.

**Izjava o usaglašenosti**

Ovim putem, kompanija Robert Bosch Hausgeräte GmbH izjavljuje da uređaj sa funkcijom bežičnog senzora temperature odgovara osnovnim zahtevima i ostalim važećim odredbama smernice 2014/53/EU.

Detaljnu RED izjavu o usaglašenosti možete naći na internetu pod [www.bosch-home.com](http://www.bosch-home.com) na stranici sa vašim uređajem, kod dodatnih dokumenata.

Logotipi i marka Bluetooth® su registrovane oznake proizvoda i vlasništvo kompanije Bluetooth SIG, Inc. i svaka upotreba ovih marki od strane kompanije Robert Bosch Hausgeräte GmbH vrši se pod licencom. Sve ostale marke i njihovi nazivi predstavljaju vlasništvo odgovarajućih firmi.



## Osigurač za decu

Pomoću osigurača za decu možete da sprečite da deca uključe ringlu.

### Aktiviranje i deaktiviranje osigurača za decu

Ravna ploča za kuvanje mora da bude isključena.

Aktiviranje:

1. Ravnu ploču za kuvanje uključite pomoću glavnog prekidača.
2. Simbol  dodirnite oko 4 sekunde. Prikaz  svetli 10 sekundi.

Ravna ploča za kuvanje je blokirana.

Deaktiviranje:

1. Ravnu ploču za kuvanje uključite pomoću glavnog prekidača.
2. Simbol  dodirnite oko 4 sekunde. Blokada je ukinuta.

### Automatska sigurnost za decu

Uz pomoć ove funkcije, sigurnost za decu se automatski aktivira uvek kada je ploča za kuvanje isključena.

#### Uključivanje i isključivanje

Kako ćete da uključite automatski osigurač za decu, saznaćete u poglavlju → "Osnovna podešavanja"

## Zaštita od brisanja

Ako obrišete polje sa komandama, dok je ravna ploča za kuvanje uključena, možete da promenite podešavanja. Kako biste to izbegli, ravna ploča za kuvanje raspolaže funkcijom da se polje sa komandama u svrhe čišćenja.

Uključivanje: dodirnite simbol  . Čuje zvučni signal. Polje sa komandama je blokirano na 35 sekundi. Možete da brišete površinu polja sa komandama, a da ne promenite podešavanja.

Deaktiviranje: posle 35 sekundi se polje sa komandama deblokira. Za pre vremena ukidanje funkcije dodirnite simbol .

#### Uputstva

- 30 sekundi posle aktiviranja čuje se signal. To pokazuje, da se funkcija uskoro završava.
- Blokada za čišćenje nema delovanje na glavni prekidač. Ravnu ploču za kuvanje možete da isključite u svako doba.

## Automatsko isključivanje

Ako je neka ringla duže vreme u režimu rada, a niste izvršili nikakve promene podešavanja, aktivira se automatsko isključivanje radi sigurnosti.

Ringla prestaje da greje. Na prikazu ringle naizmenično trepere **FB** i prikaz za preostalu toplotu **h** ili **H**.

Prilikom dodira željenog simbola isključuje se prikaz. Ringlu sada možete iznova da podesite.

Kada se aktivira automatsko isključivanje radi sigurnosti, orijentiše se prema podešenom stepenu za kuvanje (posle 1 do 10 časova).

## Osnovna podešavanja

Uređaj raspolaže različitim osnovnim podešavanjima. Ova osnovna podešavanja se mogu prilagoditi Vašim ličnim potrebama.

Prikaz	Funkcija
<b>c 1</b>	<b>Zaštita za decu</b> <b>0</b> Manuelno*. <b>1</b> Automatski. <b>2</b> Funkcija deaktivirana.
<b>c 2</b>	<b>Zvučni signali</b> <b>0</b> Signal za potvrdu i signal za grešku su isključeni. <b>1</b> Uključen je samo signal za grešku. <b>2</b> Uključen je samo signal za potvrdu. <b>3</b> Svi zvučni signali su uključeni.*
<b>c 3</b>	<b>Prikazivanje potrošnje energije</b> <b>0</b> Deaktivirano.* <b>1</b> Aktivirano.
<b>c 4</b>	<b>Podešavanje u zavisnosti od nadmorske visine</b> <b>1-2</b> Smanjenje <b>3</b> Osnovno podešavanje <b>4-9</b> Proširenje
<b>c 5</b>	<b>Automatsko programiranje vremena kuvanja</b> <b>00</b> Isključeno.* <b>0 1-99</b> Vreme do automatskog isključivanja.
<b>c 6</b>	<b>Trajanje zvučnog signala funkcije tajmera</b> <b>1</b> 10 sekundi.* <b>2</b> 30 sekundi. <b>3</b> 1 minut.
<b>c 7</b>	<b>Funkcija Power Management. Ograničenje ukupne jačine ploče za kuvanje</b> <b>Dostupna podešavanja zavise od maksimalne jačine ploče za kuvanje.</b> <b>0</b> Deaktivirano. Maksimalna jačina ploče za kuvanje. */** <b>1</b> 1000 W minimalne jačine. <b>1.</b> 1500 W ... <b>3</b> 3000 W preporučeno za 13 ampera. <b>3.</b> 3500 W preporučeno za 16 ampera. <b>4</b> 4000 W <b>4.</b> 4500 W preporučeno za 20 ampera. ... <b>9 ili 9.</b> Maksimalna jačina ploče za kuvanje.**
<b>c 11</b>	<b>Promena prethodno podešenih stepena snage za Move funkciju</b> <b>-9</b> Prethodno podešen stepen snage za prednje područje kuvanja. <b>-5</b> Prethodno podešen stepen snage za srednje područje kuvanja. <b>-1.</b> Prethodno podešen stepen snage za zadnje područje kuvanja.

<b>c 12</b>	<b>Provera posuđa za kuvanje i rezultata procesa kuvanja</b> 0 Nije pogodno 1 Nije optimalno 2 Pogodno
<b>c 13</b>	<b>Konfiguracija aktiviranja fleksibilne zone za kuvanje</b> 0 Kao dve nezavisne zone za kuvanje.* 1 Kao jedina zona za kuvanje.
<b>c 14</b>	<b>Povežite bežični senzor za kuvanje sa pločom za kuvanje</b> 0 Ispravna veza 1 Neispravna veza: usled greške pri prenosu. 2 Neispravna veza: usled greške na senzoru za kuvanje.
<b>c 17</b>	<b>Podešavanje režima cirkulacije vazduha ili režima odvođenja vazduha</b> 0 Konfigurisati režim cirkulacije vazduha.* 1 Konfigurisati režim odvođenja vazduha.
<b>c 18</b>	<b>Podešavanje automatskog starta</b> 0 Isključeno. 1 Uključeno: Automatski režim sa senzorskim upravljanjem.* 2 Uključeno: Ventilacija se pokreće kod stepena za kuvanje u skladu sa odgovarajućim stepenima za kuvanje tih zona za kuvanje.
<b>c 19</b>	<b>Podešavanje osetljivosti senzora za ventilaciju</b> 1 Najniži stepen podešavanja osetljivosti senzora. 2 Srednji stepen podešavanja osetljivosti senzora.* 3 Najviši stepen podešavanja osetljivosti senzora.
<b>c 20</b>	<b>Podešavanje naknadnog rada</b> 0 Isključeno. 1 Uključeno: automatska funkcija sa naknadnim radom upravljanim preko senzora. 2 Uključeno*: Kada ploča za kuvanje radi sa režimom odvoda vazduha, ventilacija se uključuje na otpr. 6 minuta sa stepenom za kuvanje 3. Kada ploča za kuvanje radi sa režimom cirkulacije vazduha, ventilacija se uključuje na otpr. 30 minuta sa stepenom za kuvanje 1. Funkcija naknadnog rada se automatski isključuje nakon ovog vremena.
<b>c 25</b>	<b>Automatsko prepoznavanje lonca</b> 0 Deaktivirano: izaberite ručno željenu zonu kuvanja. 1 Aktivirano: ploča za kuvanje preporznanje veličinu i položaj sudova i bira odgovarajuće zone kuvanja*.
<b>HC</b>	<b>Home Connect</b> → "Home Connect podešavanja"
<b>c 0</b>	<b>Resetovanje na standardna podešavanja</b> 0 Individualna podešavanja.* 1 Resetujte na fabrička podešavanja.

\*Fabričko podešavanje

\*\*Maksimalna snaga ploče za kuvanje je navedena na tipskoj pločici.

## Ovako dospevate do osnovnih podešavanja

Ravna ploča za kuvanje mora da bude isključena.

1. Uključite ravnu ploču za kuvanje.
2. U roku od sledećih 10 sekundi dodirnite simbol ⌚ na 4 sekunde.  
Prva četiri prikaza daju informacije o proizvodu.  
Dodirnite opseg za podešavanje, da biste mogli da vidite pojedinačne prikaze.

Informacije o proizvodu	Prikaz
Indeks službe za korisnike (KI)	01
Serijski broj	Fd
Serijski broj 1	95.
Serijski broj 2	05

3. Ako simbol ⌚ dodirnete iznova, dospevate do osnovnih podešavanja.  
Na prikazima svetle **c 1** i **0** kao preliminarno podešavanje.



4. Iznova dodirujte simbol ⌚ sve dok se ne prikaže željena funkcija.
5. Zatim u zoni za podešavanje izaberite željeno podešavanje.

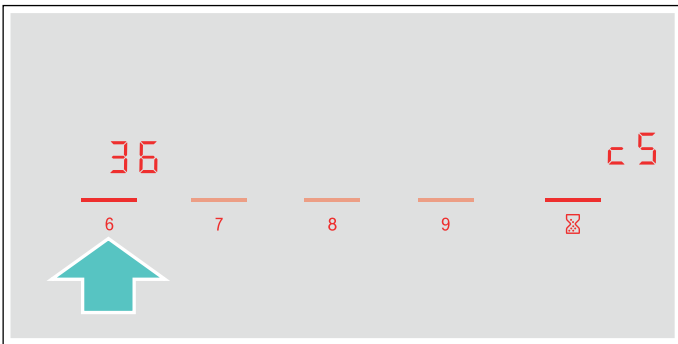

6. Simbol ⌚ dodirujte najmanje 4 sekundi.

Podešavanja su se memorisala.

## Napuštanje osnovnih podešavanja

Ravnu ploču za kuvanje isključite pomoću glavnog prekidača.

## Prikaz za potrošnju energije

Ova funkcija pokazuje ukupnu potrošnju energije poslednjeg procesa kuvanja na ravnoj ploči za kuvanje.

Posle isključivanja ravne ploče za kuvanje, na 10 sekundi se prikazuje potrošnja u kilovat-satima, npr. **1.08 kWh**.

Preciznost prikazane vrednosti zavisi, između ostalog, i od kvaliteta napona strujne mreže.

Kako da uključite funkciju, saznacete u poglavlju → "Osnovna podešavanja"

## Test posuda za kuvanje

Pomoću ove funkcije možete da proverite brzinu i kvalitet procesa kuvanja.



Rezultat je referentna vrednost i zavisi od osobina posude za kuvanje i upotrebljene ringle.

1. Sud napunite sa ca. 200 ml vode i na sobnoj temperaturi postavite na zonu za kuvanje, čiji prečnik najbolje odgovara prečniku dna suda.
2. Idite na osnovna podešavanja i izaberite podešavanje **c 1 2**.
3. Dodirnite zonu za podešavanje. Na prikazima zona za kuvanje treperi **—**. Funkcija je aktivirana.

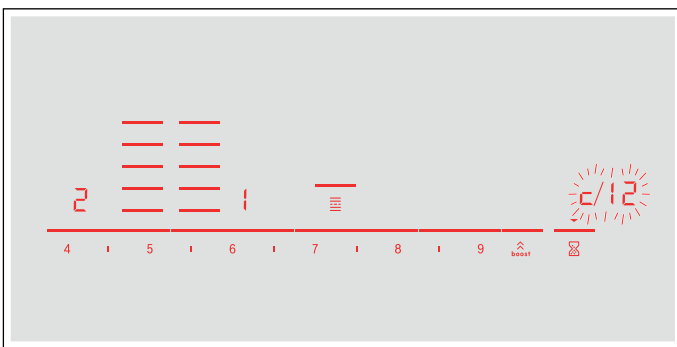
Nakon 10 sekundi na prikazu zone za kuvanje se pojavljuje rezultat za kvalitet i brzinu procesa kuvanja.



Proverite rezultat pomoću sledeće tabele:

Rezultat	
	Posuda za kuvanje nije namenjena za ovu ringlu i zato se ne zagreva.*
	Posuda za kuvanje se zagreva sporije od očekivanog, a proces kuvanja se ne odigrava optimalno.*
	Posuda za kuvanje se ne zagreva pravilno, a proces kuvanja je u redu.

\* Ukoliko postoji manja ringla, posudu za kuvanje testirajte još jednom na manjoj ringli.

Kako biste ponovo aktivirali ovu funkciju, dodirnite opseg za podešavanje.

### Uputstva

- Fleksibilna zona za kuvanje je jedna jedina ringla za kuvanje; upotrebljavajte samo jedan jedini sud za kuvanje.
- Ako je upotrebljena ringla za kuvanje mnogo manja od prečnika posuda za kuvanje, verovatno se zagreva samo sredina suda i rezultat ne može da bude najbolji mogući ili zadovoljavajući.
- Informacije o ovoj funkciji naći ćete u poglavlju → "Osnovna podešavanja".
- Informacije o vrsti, veličini i pozicioniranju suda za kuvanje naći ćete u poglavljima → "Kuvanje prema indukciji" i → "Flex Zone".

## Administrator snage

Pomoću funkcije Power-Manager možete da podesite ukupnu jačinu ploče za kuvanje.

Kuhinjska ploče je prethodno fabrički podešena. Njena maksimalna jačina je navedena na pločici sa navedenim tipom. Pomoću funkcije Power-Manager možete da promenite vrednost u skladu sa zahtevima za date instalacije elektronike.

Kako se ne bi premašila ova podešena vrednost, ravna ploča za kuvanje automatski distribuira raspoloživu snagu na uključene ringle.

Sve dok je funkcija Power-Manager aktivirana, jačina ringle postepeno može da padne ispod nominalne vrednosti. Ukoliko je ringla uključena, a dostignuto je ograničenje jačine, na prikazu stepna kuvanja se na kratko pojavljuje **\_**. Uređaj samostalno reguliše i bira najviši mogući stepen jačine.

Za dalje informacije o tome, kako promeniti ukupnu jačinu ploče za kuvanje, pogledajte poglavlje → "Osnovna podešavanja"

## Home Connect

Ovaj uređaj podržava WLAN funkcije, pa podešavanja mogu da se pošalju uređaju putem mobilnog krajnjeg uređaja.

Kada uređaj nije povezan sa kućnom mrežom, tada funkcioniše kao ploča za kuvanje bez mogućnosti povezivanja na mrežu. Pločom za kuvanje može uvek da se rukuje pomoću komandne površine.

Dostupnost Home Connect funkcije zavisi od dostupnosti Home Connect usluga u vašoj zemlji. Home Connect usluge nisu dostupne u svim zemljama. Dodatne informacije o dostupnosti možete pronaći na stranici [www.home-connect.com](http://www.home-connect.com).

### Uputstva

- Ploče za kuvanje nisu namenjene za upotrebu bez nadzora – proces kuvanja mora da se nadgleda.
- Obratite pažnju na napomene o bezbednosti iz ovog uputstva za upotrebu i uverite se da se one poštuju i kada uređajem rukujete preko Home Connect aplikacije. Obratite pažnju i na sigurnosne napomene u aplikaciji Home Connect. → "Uputstva za sigurnost" na strani 6
- Podešavanja iz Home Connect aplikacije možete da šaljete svom uređaju, ali morate da ih potvrdite na njemu. Rukovanje uređajem kada ste na putu nije moguće.
- Rukovanje na uređaju uvek ima prednost. Tada nije moguće rukovanje putem Home Connect aplikacije.

### Podešavanje

Kako biste mogli da izvršiti podešavanja preko aplikacije Home Connect, na svom mobilnom krajnjem uređaju morate imati instaliranu i podešenu Home Connect aplikaciju.

O tome saznajte više u isporučenoj dokumentaciji za Home Connect.

Kako biste izvršili podešavanja, sledite korake koje vam aplikacija predlaže.



Aplikacija mora da bude otvorena, da bi mogla da se izvrše podešavanja.

#### Automatska prijava na kućnu mrežu



Potreban Vam je ruter sa WPS funkcijom.

Morate da imate pristup svom ruteru. U suprotnom, sledite korake koji su navedeni u opciji „Manuelna prijava na kućnu mrežu“.

1. Uključite ravnu ploču za kuvanje.
2. Simbol  dodirnite na 4 sekunde. Prikazuju se informacije o proizvodu.

3. Dodirujte simbol , dok se naizmenično ne budu prikazivali **HC** i **!**. Na prikazu ringli svetli .



4. U zoni za podešavanje podesite vrednost **!**. Na komandnoj površini trepere **!** i simbol .
5. U roku od 2 minuta pritisnite taster WPS na ruteru. Kada na komandnoj površini simbol  više ne treperi, već konstantno svetli, ploča za kuvanje je povezana sa kućnom mrežom.

#### Uputstvo:

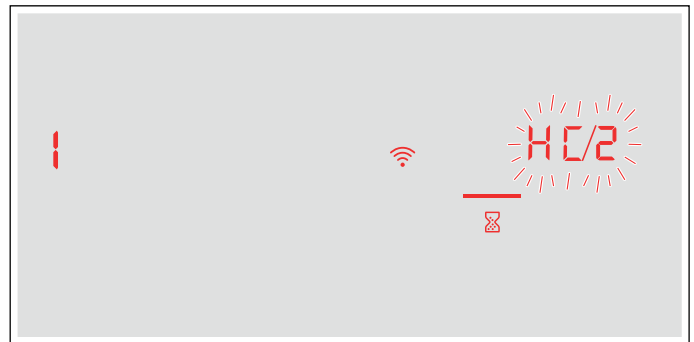

Ukoliko se ne može uspostaviti mreža, prikazuje se vrednost **2** „manuelno povezivanje“. Uređaj prijavite na kućnu mrežu ručno ili ponovo pokrenite automatsko povezivanje. Kada uređaj pokušava automatski da se poveže sa aplikacijom, naizmenično se prikazuju **HC** i **2**. U zoni za podešavanje treperi vrednost **!**.



6. Pokrenite aplikaciju na mobilnom krajnjem uređaju i sledite uputstva za automatsku prijavu na mrežu. Postupak prijave je završen kada se na prikazu ringli pojavi vrednost .



## Ručna prijava na kućnu mrežu

1. Uključite ravnu ploču za kuvanje.
2. Simbol  dodirnite na 4 sekunde. Prikazuju se informacije o proizvodu.
3. Dodirujte simbol , dok se naizmenično ne budu prikazivali **HC** i **1**.  
Na prikazu ringli svetli .



4. U zoni za podešavanje podesite vrednost **2**.  
Na komandnoj površini trepere **2** i simbol .

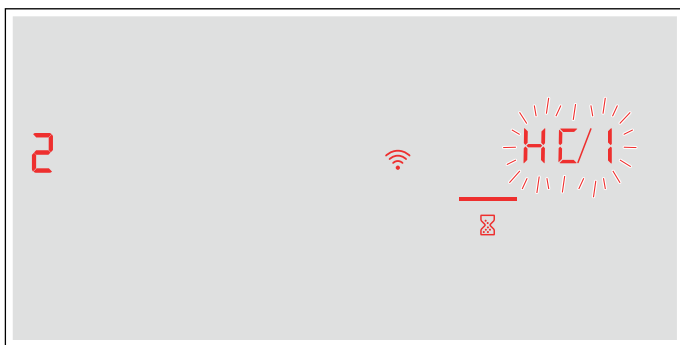

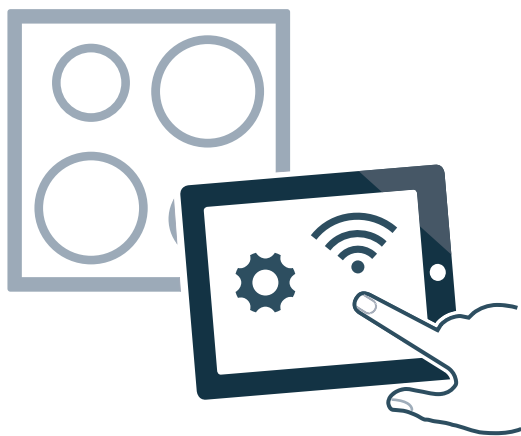

5. Prijavite mobilni krajnji uređaj na mrežu ploče za kuvanje pomoću SSID naziva mreže „HomeConnect“ i lozinke „HomeConnect“.

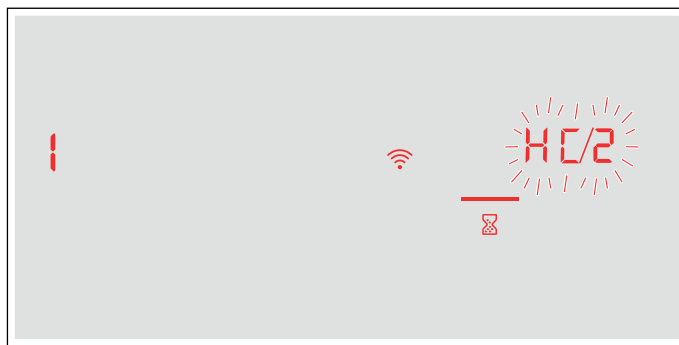

Kada na komandnoj površini simbol  više ne treperi, već konstantno svetli, ploča za kuvanje je povezana sa kućnom mrežom.

Kada uređaj pokušava automatski da se poveže sa aplikacijom, naizmenično se prikazuju **HC** i **2**. U zoni za podešavanje treperi vrednost **1**.







6. Pokrenite aplikaciju na mobilnom krajnjem uređaju i sledite uputstva za ručnu prijavu na mrežu. Postupak prijave je završen kada se na prikazu ringli pojavi vrednost .

## Home Connect podešavanja

Home Connect možete u svakom trenutku da prilagodite svojim potrebama.

U osnovnim podešavanjima ravne ploče za kuvanje pređite na Home Connect podešavanja, da biste dobili prikaz informacija o mreži i uređaju.

Prikaz	Funkcija
<b>HC 1</b>	<b>Prijava na kućnu mrežu (WLAN)</b>
	Nije povezano / prekinite vezu.
<b>1</b>	Automatski povezan.
<b>2</b>	Ručno povezan.
<b>3</b>	Povezan.
<b>HC 2</b>	<b>Povezivanje sa aplikacijom</b>
	Nije povezan.
<b>1</b>	Uspostavite vezu.
<b>HC 3</b>	<b>Povezivanje sa WLAN mrežom</b>
	Radio-modul je isključen.
<b>1</b>	Radio-modul je uključen.
<b>HC 4</b>	<b>Podešavanja preko aplikacije</b>
	Isključeno.
<b>1</b>	Uključeno.*
<b>HC 5</b>	<b>Ažuriranje softvera</b>
<b>1</b>	Ažuriranje je dostupno i spremno za instalaciju.
<b>2</b>	Pokrenite instalaciju.
<b>HC 6</b>	<b>Daljinski pristup servisne službe</b>
	Nije dozvoljen.
<b>1</b>	Dozvoljen.

\*Osnovno podešavanje

Prikaz	Funkcija
<b>HC 7</b>	<b>Jačina WLAN signala</b>
0	Nije povezan sa kućnom mrežom (WLAN).
1	Jačina signala 1 (loš)
2	Jačina signala 2 (srednji)
3	Jačina signala 3 (dobar)
<b>HC 8</b>	<b>Povezivanje sa Home Connect serverom</b>
0	Nije povezan.
1	Povezan.

\*Osnovno podešavanje

### Uputstva



- Podešavanje **HC 2** se prikazuje samo kada uređaj nije povezan sa kućnom mrežom.
- Podešavanje **HC 3** se prikazuje samo kada je uređaj bio povezan sa kućnom mrežom.
- Podešavanje **HC 5** se prikazuje samo kada je dostupno neko ažuriranje.
- Podešavanje **HC 6** se prikazuje samo kada servisna služba pokušava da se poveže sa uređajem. Pristup koji ste dozvolili, možete da prekinete u bilo kojem trenutku.
- Podešavanja **HC 7** i **HC 8** se prikazuju samo ako postoji veza sa WLAN mrežom.

### Deaktiviranje WLAN mreže

Ako je Wi-fi mreža aktivirana, možete da koristite Home Connect funkcije.

#### Uputstvo:

U umreženom stanju pripravnosti uređaju je potrebno maks. 2 W.

1. Uključite ravnu ploču za kuvanje.
2. Simbol  dodirnite na 4 sekunde. Prikazuju se informacije o proizvodu.
3. Dodirujte simbol , dok se naizmenično ne budu prikazivali **HC** i **1**.  
Na prikazu ringli svetli **1**.

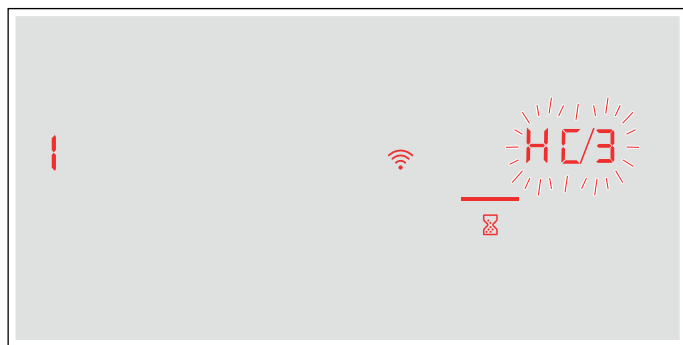



4. U zoni za podešavanje podesite vrednost **0**. WLAN mreža je deaktivirana i na komandnom polju se gasi simbol .

### Isključivanje sa mreže



U svakom trenutku možete da prekinete vezu ploče za kuvanje sa mrežom.

#### Uputstvo:

Kada je prekinuta veza ploče za kuvanje sa mrežom, rukovanje putem aplikacije Home Connect nije moguće.

1. Uključite ravnu ploču za kuvanje.
2. Simbol  dodirnite na 4 sekunde. Prikazuju se informacije o proizvodu.
3. Dodirujte simbol , dok se naizmenično ne budu prikazivali **HC** i **1**.  
Na prikazu ringli svetli **3**.
4. U zoni za podešavanje podesite vrednost **0**. Veza uređaja sa kućnom mrežom je prekinuta i na komandnom polju se gasi simbol .

### Povezivanje mreže

1. Uključite ravnu ploču za kuvanje.
2. Simbol  dodirnite na 4 sekunde. Prikazuju se informacije o proizvodu.
3. Dodirujte simbol , dok se naizmenično ne budu prikazivali **HC** i **1**.  
Na prikazu ringli svetli **0**.





4. U zoni za podešavanje podesite vrednost **1** „Automatsko povezivanje” ili vrednost **2** „Ručno povezivanje”.
5. Pratite uputstva u skladu sa → "Automatska prijava na kućnu mrežu" ili → "Ručna prijava na kućnu mrežu".

### Povezivanje sa aplikacijom

Ako je na vašem mobilnom krajnjem uređaju instalirana aplikacija Home Connect, možete da se povežete sa pločom za kuvanje.

#### Uputstva

- Uređaj mora da bude povezan sa mrežom.
- Aplikacija mora da bude otvorena i podešena.

1. Uključite ravnu ploču za kuvanje.
2. Simbol  dodirnite na 4 sekunde. Prikazuju se informacije o proizvodu.
3. Dodirujte simbol , dok se naizmenično ne budu prikazivali simboli **HC** i **2**. Na prikazu ringli svetli .





4. U zoni za podešavanje podesite vrednost **1**.
5. Pratite uputstva u aplikaciji kako biste završili postupak povezivanja.

### Podešavanja preko aplikacije

Pomoću aplikacije Home Connect možete jednostavno da pristupite osnovnim podešavanjima vaše ploče za kuvanje i podešavanja pošaljete ploči za kuvanje.

#### Uputstva

- Da izmenite osnovna podešavanja, isključite ploču za kuvanje.
- Rukovanje na samom uređaju uvek ima prioritet. U ovom periodu ne možete da rukujete uređajem preko aplikacije Home Connect.
- U stanju prilikom isporuke je aktiviran prenos podešavanja.
- Ukoliko je prenos podešavanja deaktiviran, u Home Connect aplikaciji će se prikazivati isključivo radni status ploče za kuvanje.

1. Uključite ravnu ploču za kuvanje.
2. Simbol  dodirnite na 4 sekunde. Prikazuju se informacije o proizvodu.
3. Dodirujte simbol , dok se naizmenično ne budu prikazivali simboli **HC** i **4**.
4. Da biste aktivirali prenos, u zoni za podešavanje izaberite vrednost **1**, a za deaktiviranje prenosa, izaberite vrednost **0**.

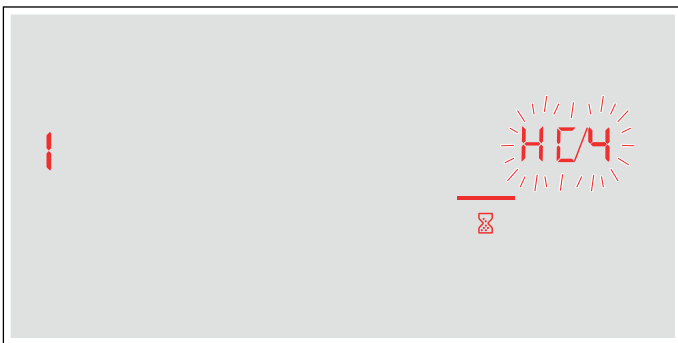

### Potvrđivanje podešavanja za kuvanje

Čim se podešavanja za kuvanje prenesu na neku ringlu, prikaz ringli počinje da treperi prema podešavanju, prikazu sata ili nekoj promenjenoj funkciji. Da biste potvrdili podešavanja, dodirnite prikaz željene ringle. Da biste odbili podešavanja, dodirnite neki drugi taster na ploči za kuvanje.

### Ažuriranje softvera

Pomoću funkcije ažuriranja softvera ažuriraće se softver vaše ploče za kuvanje (na primer optimizacija, otklanjanje problema, bezbednosne ispravke). Preduslov je da ste registrovani korisnik aplikacije Home Connect, da ste instalirali aplikaciju na svom mobilnom krajnjem uređaju i da ste se povezali sa Home Connect serverom.

Čim ažuriranje softvera bude na raspolaganju, putem aplikacije Home Connect dobićete obaveštenje gde možete da preuzmete ažuriranje.

Nakon uspešnog preuzimanja možete da pokrenete instalaciju preko ploče za kuvanje (osnovna podešavanja, podešavanje **HC5**) ili da pokrenete Home Connect aplikaciju, ako ste povezani sa lokalnom mrežom.

Nakon uspešne instalacije, dobijaćete informacije preko aplikacije Home Connect.

#### Uputstva

- Za vreme preuzimanja možete i dalje da koristite ploču za kuvanje.
- U zavisnosti od ličnih podešavanja u aplikaciji, ažuriranje softvera se može preuzeti i automatski.
- U slučaju bezbednosnih ispravki preporučuje se da instalaciju izvršite što je pre moguće.

### Daljinska dijagnostika

Pomoću daljinske dijagnostike korisnički servis može da pristupi vašem uređaju ukoliko se sa odgovorajućom željom obratite korisničkom servisu, ukoliko je vaš uređaj povezan sa Home Connect serverom i daljinska dijagnostika je dostupna u zemlji u kojoj koristite uređaj

#### Uputstvo:

Ostale informacije kao i napomene o dostupnosti daljinske dijagnostike u vašoj zemlji nalaze se u Service/Support delu lokalne veb-stranice: [www.home-connect.com](http://www.home-connect.com)

## Napomena o zaštiti ličnih podataka

Kada se vaš uređaj prvi put poveže sa WLAN mrežom koja je povezana sa internetom, tada uređaj Home Connect serveru šalje sledeće kategorije podataka (prva registracija):

- jednoznačnu oznaku uređaja (sastoji se od šifri uređaja, kao i MAC adrese ugrađenog Wi-Fi komunikacionog modula),
- sigurnosni sertifikat Wi-Fi komunikacionog modula (radi informaciono-tehnološkog osiguranja veze),
- aktuelnu verziju softvera i hardvera uređaja,
- status nekog eventualnog prethodnog vraćanja na fabrička podešavanja.

Registracijom se priprema upotreba Home Connect funkcija i potrebna je tek kada poželite da prvi put koristite Home Connect funkcije.

### Uputstvo:

Imajte na umu da se Home Connect funkcionalnosti mogu upotrebljavati samo u kombinaciji sa Home Connect aplikacijom. Informacije o zaštiti ličnih podataka možete pozvati unutar Home Connect aplikacije.

## Izjava o usaglašenosti

Ovim Robert Bosch Hausgeräte GmbH izjavljuje, da je uređaj sa Home Connect funkcionalnošću usaglašen sa osnovnim zahtevima i ostalim odgovarajućim odredbama regulative 2014/53/EU.

Detaljnu RED izjavu o usaglašenosti možete naći na internetu pod [www.bosch-home.com](http://www.bosch-home.com) na stranici sa vašim uređajem, kod dodatnih dokumenata.



Opseg od 2,4 GHz: maks. 100 mW

Opseg od 5 GHz: maks. 100 mW

	BE	BG	CZ	DK	DE	EE	IE	EL
	ES	FR	HR	IT	CY	LV	LT	LU
	HU	MT	NL	AT	PL	PT	RO	SI
	SK	FI	SE	UK	NO	CH	TR	

Wi-Fi na 5 GHz: samo za unutrašnju upotrebu

## Čišćenje

### ⚠ Upozorenje – Opasnost od opekotina!

Uređaj se zagreva tokom rada. Pre čišćenja ostavite uređaj da se ohladi.

### ⚠ Upozorenje – Opasnost od opekotina!

Uređaj se tokom rada zagreva. Ukoliko vrele tečnosti dospeju u uređaj, pre uklanjanja metalnog filtera za masnoću ili prelivne posude, sačekajte da se uređaj ohladi.

### ⚠ Upozorenje – Opasnost od strujnog udara!

Vlaga, koja prodire, može da prouzrokuje strujni udar. Nemojte da koristite čišćenje pod visokim pritiskom ili čišćenje parom.

### ⚠ Upozorenje – Opasnost od strujnog udara!

Vlažnost koja prodire može da prouzrokuje strujni udar. Uređaj čistite samo suvom krpom. Pre čišćenja izvucite mrežni utikač ili isključite osigurač u kutiji sa osiguračima.

### ⚠ Upozorenje – Opasnost od povrede!

Komponente unutar uređaja mogu da imaju oštre ivice. Nosite zaštitne rukavice.

### Uputstva

- Za čišćenje koristite samo malo vode, pošto voda ne sme da proдре u uređaj.
- Pre čišćenja, sa ruku uklonite sav nakit.
- Nemojte da upotrebljavate sredstva za čišćenje, sve dok je ploča za kuvanje vrela, jer na taj način nastaju fleke. Uverite se da su ostaci upotrebljenog sredstva za čišćenje uklonjeni.

## Sredstva za čišćenje

Upotrebljavajte samo sredstva za čišćenje koja su namenjena za ravne ploče za kuvanje. Molimo da obratite pažnju na podatke proizvođača na ambalaži proizvoda.

Obratite pažnju na sve napomene i upozorenja, koja su priložena uz sredstva za čišćenje.

Odgovarajuća sredstva za čišćenje i negu ćete dobiti preko servisne službe ili u našoj elektronskoj prodavnici.

### Pažnja!

#### Površinska oštećenja

Nemojte koristiti:

- nerazblaženo sredstvo za pranje posuđa,
- sredstva za čišćenje za mašinu za pranje posuđa,
- abrazivna sredstva,
- kompresorske čistače ili paročistače,
- sredstva za čišćenje rerne,
- nagrizajuća i sredstva za čišćenje koja sadrže hlor ili agresivne materije,
- jaka sredstva za čišćenje na bazi alkohola,
- tvrde sundere za pranje sudova koji grebu, četke ili žice za ribanje

## Pažnja! Površinska oštećenja

Nove sunderaste krpe uvek temeljno isperite pre upotrebe!

Kako se različite površine ne bi oštetile neodgovarajućim sredstvom za čišćenje, vodite računa o podacima u tabeli.

Oblast	Sredstva za čišćenje
Staklena keramika	<p>Sredstvo za čišćenje stakla za mrlje od ostataka vode i kamenca: Ploču za kuvanje očistite, čim se ohladi. Možete da upotrebljavate odgovarajuće sredstvo za čišćenje za ploče za kuvanje od staklene keramike ili sredstvo za čišćenje stakla.</p> <p>Strugač staklenih površina za mrlje od šećera, pirinčanog skroba ili plastike: Odmah očistite. Oprez: opasnost od opekotina.</p> <p>Zatim očistite pomoću vlažne krpe za posuđe i osušite drugom krpom.</p> <p><b>Uputstvo:</b> Nemojte koristiti sredstva za čišćenje za mašinu za pranje sudova.</p>
Nerđajući čelik	<p>Vruća sapunica: Očistite krpom za posuđe i osušite mekanom krpom.</p> <p>Za čišćenje koristite samo malo vode, voda ne sme da prodre u uređaj.</p> <p>Osušena mesta omekšajte sa malo vode i malo sredstva za pranje sudova i nemojte ih ribati.</p> <p>Površine od nerđajućeg čelika čistite samo u pravcu brušenja.</p> <p>Preko korisničkog servisa, u našoj internet prodavnici ili u specijalizovanoj prodavnici možete da nabavite specijalna sredstva za negu nerđajućeg čelika. Sredstvo za čišćenje nanesite mekanom krpom u tankom sloju.</p> <p><b>Uputstvo:</b> Za čišćenje okvira ravne ploče za kuvanje nemojte upotrebljavati strugač za staklene površine.</p>
Plastika	<p>Vruća sapunica: Čistite vlažnom krpom ili u mašini za pranje sudova.</p>
Elementi za rukovanje	<p>Vrela sapunica ili odgovarajuća sredstva za čišćenje stakla: Očistite vlažnom krpom za posuđe i osušite mekanom krpom.</p>

## Komponente za čišćenje

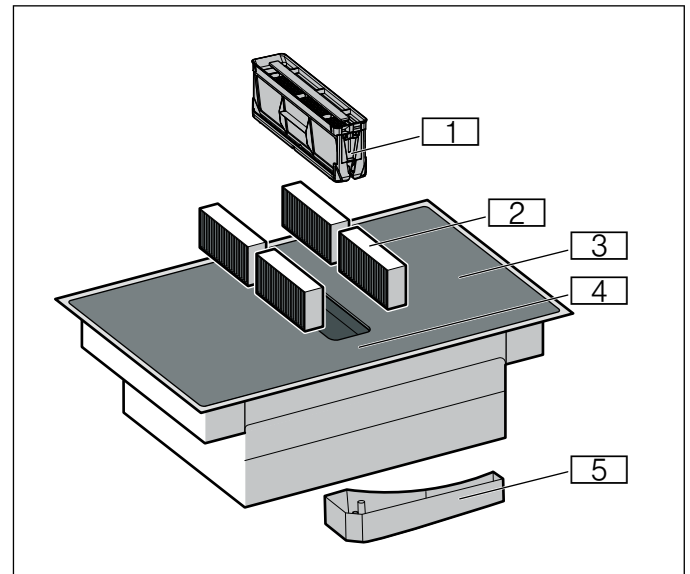

Br.	Oznaka
1	Metalni filter za masnoću
2	Filter sa aktivnim ugljem kod režima cirkulacije vazduha ili filter zvuka kod režima odvoda vazduha*
3	Ploča za kuvanje
4	Komandno polje
5	Prelivna posuda

\*U zavisnosti od opremljenosti uređaja

## Okvir ravne ploče za kuvanje (samo kod uređaja sa okvirom ploče za kuvanje)

Kako biste izbegli oštećenja na okviru ploče za kuvanje, sledite sledeće napomene:

- Upotrebljavajte samo toplu sapunicu
- Pre upotrebe, nove krpe za posuđe temeljno operite.
- Nemojte da koristite abrazivna ili jaka sredstva za čišćenje.
- Nemojte da koristite strugač za staklene površine ili zašiljene predmete.
- Nemojte da koristite tvrde sundera za pranje sudova, četke ili žice za ribanje koji grebu.

## Ugradna ploča

Ploču za kuvanje čistite posle svakog kuvanja. Na taj način se sprečava da zagore ostaci koji su se nahvatali. Ploču za kuvanje čistite tek kada se ugasi prikaz za preostalu toplotu. Tečnost, koja se prelije, odmah uklonite i ne ostavljajte da se ostaci hrane osuše.

Tokom čišćenja ploče za kuvanje, ostavite metalni filter za masnoću u uređaju. Prljavština i ostaci hrane se talože u metalnom filteru za masnoću, a ne u unutrašnjosti uređaja. Metalni filter za masnoću možete da čistite u mašini za pranje sudova.

Ploču za kuvanje očistite vlažnom krpom za pranje posuđa i osušite drugom krpom, kako se ne bi formirale fleke od kamenca.

Tvrđokornu nečistoću najbolje uklonite strugačem za staklene površine koji možete pronaći u prodavnicama ili sredstvom za čišćenje staklene keramike. Obratite pažnju na podatke proizvođača.

Aдекватne strugače za staklene površine (br. artikla 00087670) možete nabaviti preko našeg korisničkog servisa ili u našoj internet prodavnici.

Pomoću specijalnih sunđerica za čišćenje ploča za kuvanje od staklene keramike postićete dobre rezultate u čišćenju.

## Ventilacija

Kako biste obezbedili stepen filtriranja mirisa i masti, morate redovno da održavate, zamenjujete ili čistite filtere.

### Metalni filter za mast

Metalni filter za masnoću se mora čistiti redovno.

#### **⚠ Upozorenje – Opasnost od požara!**

Naslage masnoće na filteru za masnoću mogu da se zapale. Redovno čistite filter za masnoću. Uređaj nemojte nikada da puštate u rad bez filtera za masnoću.

### Filter s aktivnim ugljem

Filter sa aktivnom ugljem se mora zamenjivati u redovnim vremenskim intervalima. Obratite pažnju na prikaz zasićenja na vašem uređaju.

Ukoliko uređaj koristite samo u režimu odvoda vazduha, filter sa aktivnim ugljem ili filter za zvuk menjajte čim se zaprlja.

### Prikaz zasićenja

Kada su filteri sa aktivnim ugljem zasićeni, nakon isključivanja uređaja se čuje signal.

U polju za prikaz svetli **F**.

Najkasnije sada treba zameniti filtere sa aktivnim ugljem.

Kada zamenite filtere sa aktivnim ugljem, treba da resetujete i prikaz zasićenosti, kako bi prikaz **F** prestao da svetli.

Nakon isključivanja uređaja, svetli **F**.

Držite pritisnut simbol za ventilaciju, sve dok se ne čuje signalni ton.

Prikaz zasićenosti za filtere sa aktivnim ugljem je resetovan.

## Zamena filtera sa aktivnim ugljem (samo kod režima rada cirkulacionog vazduha)

Filteri sa aktivnim ugljem vezuju mirisne materije iz kuhinjske pare. Oni se koriste samo u režimu cirkulacije vazduha.

### Uputstva

- Filter sa aktivnim ugljem i filter zvuka nisu sadržani u obimu isporuke. Ukoliko je potrebna zamena, u stručnim prodavnicama, u korisničkom servisu ili internet prodavnici možete dobiti filtere sa aktivnim ugljem ili filtere zvuka.
- Filteri sa aktivnim ugljem i filteri zvuka ne mogu da se čiste ili da se iznova aktiviraju.
- Upotrebljavajte samo originalne filtere. Na taj način je zagarantovano optimalno funkcionisanje.

1. Izvadite metalni filter za masnoću.

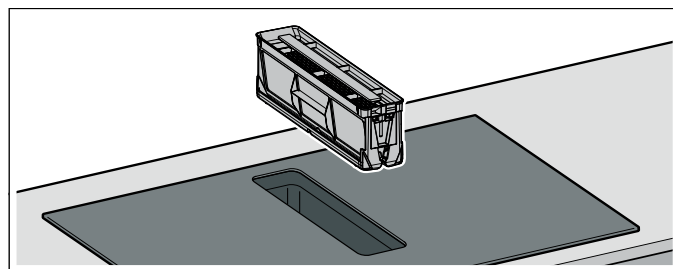

### Uputstva

- U posudi može da dođe do taloženja masnoće. Metalni filter za masnoću nemojte okretati da biste izbegli kapanje masnoće.
  - Uverite se da poklopac metalnog filtera za masnoću ne može da padne i da ošteti ploču za kuvanje.
2. Izvadite četiri filtera sa aktivnim ugljem ili filtera za zvuk i uklonite ih u otpad u skladu sa propisima.

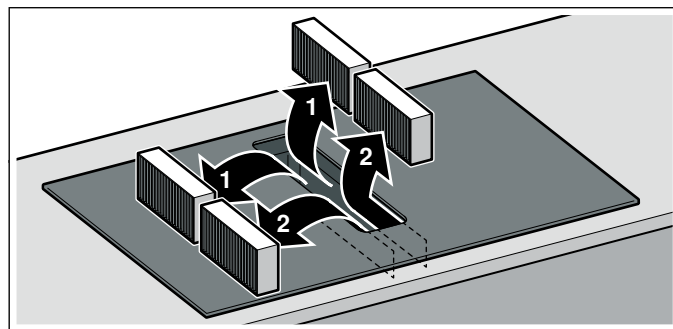



3. Dva filtera sa aktivnim ugljem ili filtera za zvuk postavite u uređaj sa leve i desne strane i gurnite ih unapred.

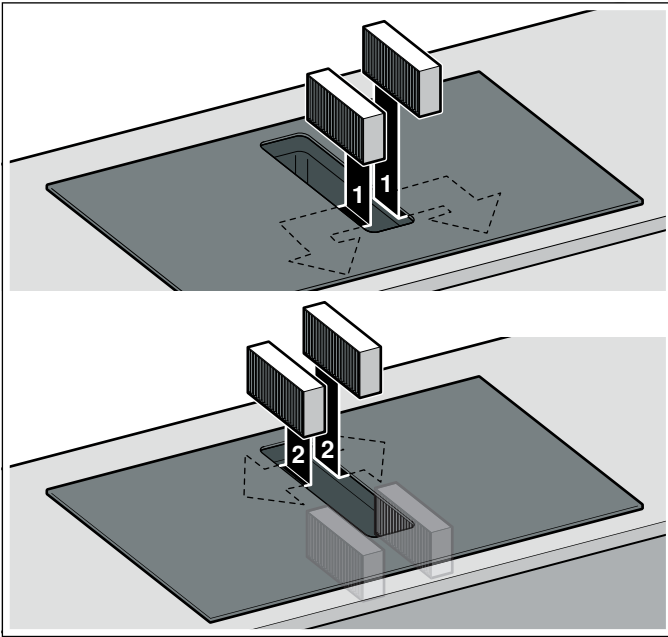

4. Druge filtere sa aktivnim ugljem ili filtere za zvuk postavite u uređaj sa leve i desne strane.  
5. Umetnite metalni filter za masnoću.

### Vraćanje nazad prikaza zasićenja

Kada zamenite filtere sa aktivnim ugljem, treba da resetujete i prikaz zasićenosti, kako bi prikaz **F** prestao da svetli.

Nakon isključivanja uređaja, svetli **F**.

Držite pritisnut simbol za ventilaciju, sve dok se ne čuje signalni ton.

Prikaz zasićenosti za filtere sa aktivnim ugljem je resetovan.

### Demontiranje metalnog filtera za mast

Metalni filteri za masnoću filtriraju masnoću iz kuhinjskih isparenja. Kako bi se obezbedilo optimalno funkcionisanje, metalni filter za masnoću mora redovno da se čisti.

Redovno čistite i unutrašnje područje pultnog aspiratora. Kod tvrdokorne nečistoće možete da koristite specijalan rastvarač masnoće.

1. Izvadite metalni filter za masnoću.

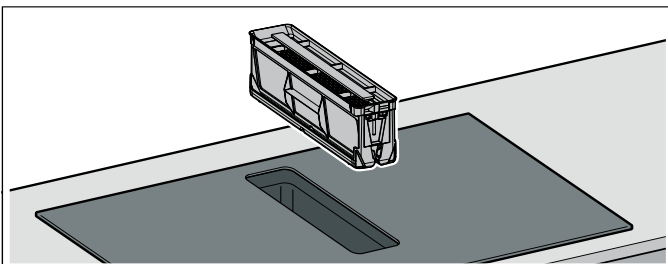

### Uputstva

- U posudi može da dođe do taloženja masnoće. Metalni filter za masnoću nemojte okretati da biste izbegli kapanje masnoće.
  - Uverite se da poklopac metalnog filtera za masnoću ne može da padne i da ošteti ploču za kuvanje.
2. Metalni filter za masnoću operite u mašini za pranje sudova ili vrućom sapunicom. → "Čišćenje metalnog filtera" na strani 54
  3. Ukoliko je potrebno, posle demontaže metalnog filtera za masnoću izvadite filtere sa aktivnim ugljem i očistite uređaj iznutra.
  4. Nakon čišćenja, osušeni metalni filter za masnoću ponovo umetnite.

### Čišćenje metalnog filtera

#### Uputstva

- Nemojte da upotrebljavate agresivna, kisela ili bazna sredstva za čišćenje.
- Metalne filtere za masnoću možete da perete u mašini za pranje posuda ili ručno.

#### Ručno:

**Uputstvo:** Kod tvrdokorne nečistoće možete da koristite specijalan rastvarač masnoće. Možete da ga poručite preko internet prodavnice.

- Demontirajte metalni filter za masnoću.

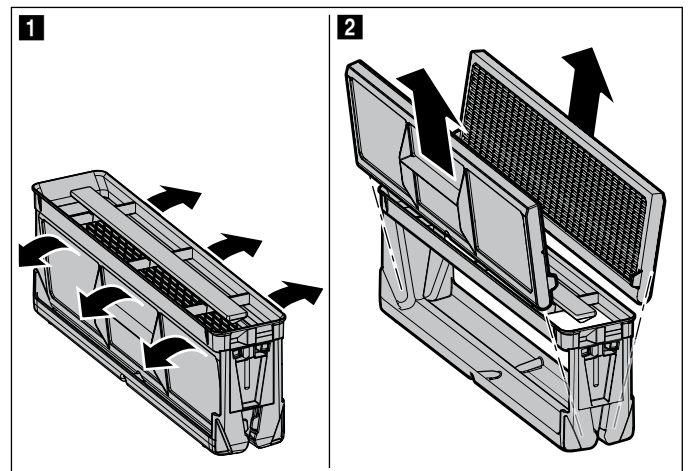

- Metalni filter omekšajte u toploj sapunici.
- Za čišćenje metalnog filtera za masnoću koristite četku i nakon toga metalni filter dobro isperite.
- Metalni filter za mast ostaviti da se ocedi.

#### U mašini za pranje posuda:

- Jako zaprljane metalne filtere za mast nemojte da perete zajedno sa posuđem.
- Metalne filtere za masnoću slobodno stavite u mašinu za pranje posuda. Vodite računa o tome da ne prignječite metalni filter.
- Za optimalan rezultat čišćenja, metalne filtere za masnoću stavite u mašinu za pranje posuda tako da leže okrenuti na strani filtera.

## Čišćenje prelivne posude

1. Prelivnu posudu odvrnite obema rukama.  
**Uputstvo:** Nemojte okretati prelivnu posudu da biste sprečili prosipanje tečnosti.

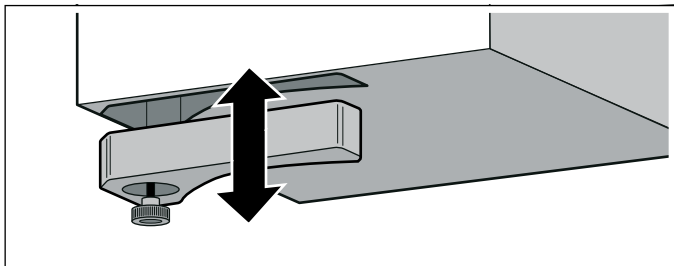

2. Ispraznite i isperite prelivnu posudu.
3. Ukoliko je potrebno, odvrnite zavrtnj i prelivnu posudu bez zavrtnja operite u mašini za pranje sudova.
4. Nakon čišćenja, čvrsto pritegnite prelivnu posudu.

### Uputstva

- Uverite se da dovod ka prelivnoj posudi nije blokiran. Ukoliko u uređaj dospeju neki predmeti, uklonite ih nakon hlađenja uređaja. U tu svrhu izvadite metalni filter za masnoću.
- Ukoliko tečnost odozgo dospe u uređaj, ona se sakuplja u prelivnoj posudi. Odvrnite i ispraznite prelivnu posudu.



## Česta pitanja i odgovori (FAQ)

### Upotreba

#### Zašto ne mogu da uključim ploču za kuvanje i zbog čega svetli simbol zaštite za decu?

Zaštita za decu je aktivirana.

Informacije o ovoj funkciji možete pogledati u poglavlju → "Osigurač za decu".

#### Zašto trepere svetlosni prikazi i zbog čega se oglašava signal?

Uklonite tečnost ili ostatke jela sa komandnog polja. Uklonite sve predmete sa komandnog polja.

Kako da deaktivirate zvučni signal, možete saznati u poglavlju → "Osnovna podešavanja".

#### Zašto ne mogu da aktiviram funkcije asistencije pri kuvanju?

Dostignut je maksimalni prijem snage uređaja ili je aktivirana funkcija PowerManager. Isključite ili smanjite stepene snage za aktivne zone za kuvanje.

Dodatne informacije o ovoj funkciji možete pogledati u poglavlju → "Funkcije pomoći pri kuvanju".

#### Ventilacija se ne uključuje, iako je podešen automatski start.

Uključite ventilaciju manuelno ili proverite konfiguraciju automatskog starta. Dodatne informacije možete pogledati u poglavlju

→ "Osnovna podešavanja".

#### Ventilacija radi suviše jako ili suviše slabo u režimu senzorskog upravljanja.

Osetljivost senzora za ventilaciju nije pravilno konfigurisana.

Dodatne informacije o ovom podešavanju možete pogledati u poglavlju → "Osnovna podešavanja".

#### Ventilacija i dalje radi iako su zone za kuvanje isključene.

Manuelno isključite ventilaciju.

Dodatne informacije o ovom podešavanju možete pogledati u poglavlju → "Opsluživanje aparata".

#### Ventilacija se uključuje, iako je uređaj isključen.

Izabrano je podešavanje funkcije naknadnog rada sa senzorskim upravljanjem.

Dodatne informacije o ovom podešavanju možete pogledati u poglavlju → "Osnovna podešavanja".

#### Usisavanje vazduha je suviše slabo.

Uverite se da je metalni filter za masnoću čist.

Kako se čisti i neguje filter, možete saznati u poglavlju → "Čišćenje".

### Zvukovi

#### Zašto se tokom kuvanja čuju šumovi?

U zavisnosti od kvaliteta dna posude za kuvanje mogu da nastanu šumovi prilikom režima rada ravne ploče za kuvanje. Ovi šumovi su normalni, spadaju u indukcionu tehnologiju i ne ukazuju ni na kakav kvar.

#### Mogući zvukovi:

##### Duboko zujanje kao kod transformatora:

Nastaje prilikom kuvanja na visokom stepenu za kuvanje. Šum nestaje ili postaje tiši, ako se stepen za kuvanje smanji.

##### Duboko pištanje:

Nastaje, kada je posuda za kuvanje prazna. Ovaj šum nestaje, ako dodate vodu ili namirnice u posudu za kuvanje.

##### Pucketanje:

Nastaje kod posuda za kuvanje od različitih materijala koji se nalaze jedan preko drugog ili prilikom istovremene primene posude za kuvanje različite veličine i različitih materijala. Jačina zvuka šuma može da varira u zavisnosti od količine i vrste pripreme jela.

**Zvukovi****Visoki piskavi tonovi:**

Mogu da nastanu, ako se dve ringle istovremeno puste u rad na najvišem stepenu za kuvanje. Piskavi tonovi nestaju i postaju slabiji, ako se smanji stepen za kuvanje.

**Šum ventilatora:**

Ravna ploča za kuvanje je opremljena ventilatorom, koji se uključuje na visokim temperaturama. Ventilator takođe može da nastavi sa radom posle isključivanja ravne ploče za kuvanje, ako je izmerena temperatura još previsoka.

**Posuđe za kuvanje****Koje je posuđe adekvatno za indukcionu ravnu ploču za kuvanje?**

Informacije o posuđu za kuvanje, koje je namenjeno za indukciju, ćete naći u poglavlju → "Kuvanje prema indukciji".

**Zašto se ne zagreva ringla i treperi stepen za kuvanje?**

Ringla, na kojoj stoji posuda za kuvanje, nije uključena.

Uverite se da li je uključena ringla na kojoj se nalazi posuda za kuvanje.

Posuda za kuvanje je premala za uključenu ringlu ili nije namenjena za indukciju.

Uverite se da je posuda za kuvanje namenjena za indukciju i da stoji na ringli, čija veličina najbolje odgovara posudi. Informacije o vrsti, veličini i pozicioniranju posude za kuvanje pronaći ćete u poglavljima → "Kuvanje prema indukciji", → "Flex Zone" i → "Move funkcija".

**Zašto traje toliko dugo da se posuda za kuvanje zagreje, odnosno zašto se ne zagreva dovoljno, iako je podešen visok stepen za kuvanje?**

Posuda za kuvanje je premala za uključenu ringlu ili nije namenjena za indukciju.

Uverite se da je posuda za kuvanje namenjena za indukciju i da stoji na ringli, čija veličina najbolje odgovara posudi. Informacije o vrsti, veličini i pozicioniranju posude za kuvanje pronaći ćete u poglavljima → "Kuvanje prema indukciji", → "Flex Zone" i → "Move funkcija".

**Čišćenje****Na koji način mogu da čistim indukcionu ploču za kuvanje?**

Optimalne rezultate možete postići specijalnim sredstvima za čišćenje staklene keramike. Nemojte da koristite jaka i abrazivna sredstva za čišćenje, sredstva za čišćenje mašina za posuđe (koncentrate) ili abrazivne krpe.

Kako se čisti i neguje ploča za kuvanje, možete saznati u poglavlju → "Čišćenje".

**U ormaru ispod ploče za kuvanje se nalazi voda.**

Proverite da li je prelivna posuda puna.

Kako se čisti prelivna posuda, možete saznati u poglavlju → "Čišćenje".

**U kojim vremenskim intervalima moram da čistim prelivnu posudu?**

Često čistite prelivnu posudu.

Kako se čisti prelivna posuda, možete saznati u poglavlju → "Čišćenje".

**U kojim vremenskim intervalima moram da čistim metalni filter za masnoću?**

Često čistite metalni filter za masnoću.

Kako se čisti i neguje filter, možete saznati u poglavlju → "Čišćenje".

## Smetnja, šta činiti?

Po pravilu smetnje su sitnice koje možete lako da otklonite. Molimo da pazite na napomene u tabeli, pre nego što pozovete servisnu službu.

Prikaz	Mogući uzrok	Pomoć
Nema	Napajanje električnom strujom je prekinuto.  Uređaj nije priključen u skladu sa elektrošemom. Smetnja na elektronicu.	Pomoću drugih električnih uređaja proverite, da li je prekinuto napajanje električnom strujom.  Uverite se da je uređaj priključen u skladu sa elektrošemom. Ukoliko smetnja ne može da se otkloni, obavestite korisnički servis.
Prikazi trepere.	Komandno polje je vlažno ili se na njemu nalazi neki predmet.	Osušite komandno polje ili uklonite predmet.
Prikaz — treperi na prikazima zona kuvanja.	Došlo je do smetnje u elektronicu.	Da potvrdite smetnju, rukom kratko prekrijte komandno polje.
<b>F</b>	Filter za aktivni ugajl je zasićen ili prikaz zasićenosti svetli iako ste očistili odn. zamenili filter.	Zamenite filter ili resetujte prikaz zasićenosti filtera. Dodatne informacije možete dobiti u poglavlju → "Čišćenje".
<b>F2 / E8207 / E 70 15</b>	Elektronika je pregrejana i isključila je odgovarajuću zonu kuvanja.	Sačekajte da se elektronika dovoljno ohladi. Zatim dodirnite bilo koji simbol na ploči za kuvanje.
<b>F4 / E8208 / E 70 15</b>	Elektronika je pregrejana i isključile su se sve zone kuvanja.	
<b>F5</b> + stepen snage i signalni ton	Vruća posuda za kuvanje se nalazi u oblasti komandnog polja. Elektronika može da se pregreje.	Sklonite odgovarajuću posudu. Prikaz greške se gasi brzo nakon toga. Možete nastaviti sa kuvanjem.
<b>F5</b> i signalni ton	Vruća posuda za kuvanje se nalazi u oblasti komandnog polja. Zona kuvanja je isključena kako bi se zaštitila elektronika.	Sklonite odgovarajuću posudu. Sačekajte nekoliko sekundi. Dodirnite bilo koju komandnu površinu. Kada se prikaz greške ugasi, možete da nastavite sa kuvanjem.
<b>F1 / F6</b>	Zona kuvanja je pregrejana i isključila se radi zaštite radne površine.	Sačekajte da se elektronika dovoljno ohladi. Potom ponovo uključite zonu kuvanja.
<b>F0</b>	Funkcija Prenos podešavanja se ne može aktivirati.	Potvrdite prikaz greške dodirivanjem bilo kojeg senzora. Možete da kuvate, a da ne koristite funkciju Prenos podešavanja. Obavestite tehnički korisnički servis.
<b>F8</b>	Zona kuvanja je radila duže vreme i bez prekida.	Automatsko sigurnosno isključivanje je aktivirano. Dodatne informacije možete dobiti u poglavlju .
<b>E 70 10</b>	Ploča za kuvanje ne može da uspostavi vezu sa kućnom mrežom.	Potvrdite prikaz greške dodirivanjem bilo kojeg senzora. Možete da kuvate bez povezivanja. Ukoliko se prikaz ponovo pojavi, obavestite tehnički korisnički servis.
<b>E8202</b>	Senzor za kuvanje je pregrejan i zona kuvanja je isključena.	Sačekajte dok se senzor za kuvanje dovoljno ne ohladi, pa ponovo aktivirajte funkciju.
<b>E8203</b>	Senzor za kuvanje je pregrejan i isključene su sve zone kuvanja.	Kada ne koristite senzor za kuvanje, uklonite ga sa suda za kuvanje i odložite ga dalje od drugih zona za kuvanje ili izvora toplote. Uključite zone kuvanja.
<b>E8204</b>	Baterija senzora za kuvanje je skoro istrošena.	Zamenite bateriju 3V CR2032. Dodatne informacije možete dobiti u odeljku → "Zamena baterije".
<b>E8205</b>	Prekinuta je veza sa senzorom za kuvanje.	Isključite i zatim uključite funkciju.
<b>E8206</b>	Senzor za kuvanje je pokvaren/neispravan.	Obavestite tehnički korisnički servis.

Nemojte stavljati vrelе posude na komandno polje.

Prikaz	Mogući uzrok	Pomoć
Prikaz senzora za kuvanje ne svetli.	Senzor za kuvanje ne reaguje i prikaz ne svetli.	Zamenite bateriju 3V CR2032. Dodatne informacije možete dobiti u odeljku → "Zamena baterije". Ukoliko problem i dalje postoji, simbol na senzoru za kuvanje držite pritisnut 8-10 sekundi, a zatim ponovo povežite senzor za kuvanje sa pločom za kuvanje. Dodatne informacije možete dobiti u odeljku → "Povezivanje bežičnog senzora temperature sa komandnim poljem". Ukoliko problem i dalje postoji, obavestite tehnički korisnički servis.
Prikaz na senzoru treperi dva-put.	Baterija senzora za kuvanje je skoro istrošena. Sledeći postupak pripreme hrane može da se prekine usled praznjenja baterije.	Zamenite bateriju 3V CR2032. Dodatne informacije možete dobiti u odeljku → "Zamena baterije".
Prikaz na senzoru treperi triput.	Prekinuta je veza sa senzorom za kuvanje.	Simbol na senzoru za kuvanje držite pritisnut 8-10 sekundi, a zatim senzor za kuvanje ponovo povežite sa pločom za kuvanje. Dodatne informacije možete dobiti u odeljku → "Povezivanje bežičnog senzora temperature sa komandnim poljem".
<b>E9000</b> <b>E90 10</b>	Radni napon je neispravan i izvan normalnog opsega režima rada.	Obavestite distributera struje.
<b>U400</b>	Ploča za kuvanje nije pravilno priključena.	Isključite ploču za kuvanje sa strujne mreže. Uverite se da je ploča za kuvanje priključena u skladu sa elektrošemom.
<b>dE</b>	Demo režim je aktiviran.	Isključite ploču za kuvanje sa strujne mreže. Sačekajte 30 sekundi i ponovo je priključite. U naredna 3 minuta, dodirnite bilo koji senzor. Demo režim je deaktiviran.

Nemojte stavljati vrele posude na komandno polje.

### Uputstva

- Ako se na prikazu pojavi **E**, polje senzora odgovarajuće zone kuvanja morate da držite pritisnut, kako biste mogli da očitajte kod smetnje.
- Ukoliko kod smetnje nije naveden u tabeli, ravnu ploču za kuvanje isključite sa strujne mreže, sačekajte 30 sekundi, a zatim je ponovo priključite. Ukoliko se prikaz iznova pojavljuje, obavestite tehničku servisnu službu i navedite tačan kod smetnje.
- Ukoliko se javi greška, uređaj se ne prebacuje u režim mirovanja.

## Servisna služba

Ako morate da popravite Vaš uređaj, za Vas je tu naša servisna služba. Mi uvek nalazimo odgovarajuće rešenje, takođe kako biste izbegli nepotrebne posete osoblja servisne službe.

### Broj proizvoda (E-broj) i proizvodni broj (FD-broj)

Kada stupite u kontakt sa našim korisničkim servisom, uvek navedite broj proizvoda (E-broj) i proizvodni broj (FD-broj) uređaja.

Pločicu sa tipom sa odgovarajućim brojevima ćete naći:

- u pasošu uređaja,
- na prednjoj donjoj strani ploče za kuvanje.

Broj proizvoda (E-broj) takođe možete da pronađete na ploči za kuvanje od staklene keramike. Indeks korisničkog servisa (KI) i proizvodni broj (FD-broj) možete da proverite preko osnovnih podešavanja. Više o ovoj temi pročitajte u poglavlju → "Osnovna podešavanja".

Skrećemo pažnju na to da u slučaju pogrešnog rukovanja dolazak tehničara korisničkog servisa nije besplatan čak ni u garantnom roku.

Kontaktne podatke za sve države naći ćete u priloženom spisku servisnih službi.

Imajte poverenja u kompetenciju proizvođača. Tako ćete biti sigurni da će popravku izvršiti obučeni servisni tehničari koji su opremljeni originalnim rezervnim delovima za Vaš uređaj.

## Proverena jela

Ova tabela je kreirana uza Institute za ispitivanje, kako bi se olakšalo testiranje naših uređaja.

Podaci iz tabele se odnose na naše posude za kuvanje kao pribor proizvođača Schulte-Ufer (4-delni set lonaca za kuvanje za indukcione šporete HEZ 390042) sa sledećim dimenzijama:

- Lonac sa drškom Ø 16 cm, 1,2 l za ringle sa Ø 14,5 cm
- Lonac Ø 16 cm, 1,7 l za ringle sa Ø 14,5 cm
- Lonac Ø 22 cm, 4,2 l za ringle sa Ø 18 cm
- Tiganj Ø 24 cm, za ringle sa Ø 18 cm

Jela za testiranje	Posuda	Predzagrevanje		Pok- lopac	Kuvanje	
		Stepen za kuvanje	Trajanje (Min:Sek)		Stepen za kuvanje	Pok- lopac
<b>Topljenje čokolade</b>						
Glazura (npr. marka Dr. Oetker, umereno gorka čokolada sa 55 % kakaoa, 150 g)	Lonac sa drškom Ø 16 cm	-	-	-	1.5	Ne
<b>Zagrevanje i održavanje toplote variva od sočiva</b>						
Varivo od sočiva* Početna temperatura 20 °C						
Količina: 450 g	Lonac za kuvanje Ø 16 cm	9	1:30 (samo pro- mešati)	Da	1.5	Da
Količina: 800 g	Lonac za kuvanje Ø 22 cm	9	2:30 (samo pro- mešati)	Da	1.5	Da
Varivo od sočiva iz limenke Npr. čorba sa sočivom i viršlama proizvođača Erasco. Početna temperatura 20 °C						
Količina: 500 g	Lonac za kuvanje Ø 16 cm	9	oko 1:30 (promešajte posle oko 1 minuta)	Da	1.5	Da
Količina: 1 kg	Lonac za kuvanje Ø 22 cm	9	oko 2:30 (promešajte posle oko 1 minuta)	Da	1.5	Da
<b>Priprema bešamel sosa</b>						
Temperatura mleka: 7 °C Sastojci: 40 g putera, 40 g brašna, 0,5 l mleka (3,5 % sadržaja masti) i prstohvat soli						
1. Otopite puter, umešajte brašno i so i zagrevajte masu.	Lonac sa drškom Ø 16 cm	2	oko 6:00	Ne	-	-
2. Mleko dodajte u vrelo brašno i kuvajte uz stalno mešanje.		7	oko 6:30	Ne	-	-
3. Kada je bešamel sos skuvan, ostavite ga 2 minuta na ringli uz neprekidno mešanje.		-	-	-	2	Ne

\*Recept po DIN 44550

\*\*Recept po DIN EN 60350-2

Jela za testiranje	Posuda	Predzagrevanje		Poklopac	Kuvanje	
		Stepen za kuvanje	Trajanje (Min:Sek)		Stepen za kuvanje	Poklopac
<b>Kuvanje sutlijaša</b>						
Sutlijaš, kuvan s poklopcem Temperatura mleka: 7 °C Zagrevajte mleko dok ne počne da se diže. Podesite preporučeni stepen za kuvanje i u mleko dodajte pirinač, šećer i so. Vreme kuvanja, uključujući predgrevanje, oko 45 min.						
Sastojci: 190 g pirinča okruglog zrna, 90 g šećera, 750 ml mleka (3,5 %udela masti) i 1 g soli	Lonac za kuvanje Ø 16 cm	8.5	oko 5:30	Ne	3 (promešajte posle oko 10 minuta)	Da
Sastojci: 250 g pirinča okruglog zrna, 120 g šećera, 1 ml mleka (3,5 %udela masti) i 1,5 g soli	Lonac za kuvanje Ø 22 cm	8.5	oko 5:30	Ne	3 (promešajte posle oko 10 minuta)	Da
Sutlijaš, kuvan bez poklopca Temperatura mleka: 7 °C Sastojke dodajte u mleko i zagrevajte uz neprekidno mešanje. Izaberite preporučeni stepen za kuvanje i kada mleko dostigne oko 90 °C, smanjite na niži stepen i kuvajte oko 50 minuta.						
Sastojci: 190 g pirinča okruglog zrna, 90 g šećera, 750 ml mleka (3,5 %udela masti) i 1 g soli	Lonac za kuvanje Ø 16 cm	8.5	oko 5:30	Ne	3	Ne
Sastojci: 250 g pirinča okruglog zrna, 120 g šećera, 1 ml mleka (3,5 %udela masti) i 1,5 g soli	Lonac za kuvanje Ø 22 cm	8.5	oko 5:30	Ne	2.5	Ne
<b>Kuvanje pirinča*</b>						
Temperatura vode: 20 °C						
Sastojci: 125 g pirinča dugog zrna, 300 g vode i prstohvat soli	Lonac za kuvanje Ø 16 cm	9	oko 2:30	Da	2	Da
Sastojci: 250 g pirinča dugog zrna, 600 g vode i prstohvat soli	Lonac za kuvanje Ø 22 cm	9	oko 2:30	Da	2.5	Da
<b>Pečenje svinjske slabine</b>						
Početna temperatura za slabine: 7 °C						
Količina: 3 svinjske slabine (ukupna težina oko 300 g, debljine 1 cm) i 15 ml suncokretovog ulja	Tiganj za prženje Ø 24 cm	9	oko 1:30	Ne	7	Ne
<b>Pripremanje palačinki**</b>						
Količina: 55 ml testa po palačinki	Tiganj za prženje Ø 24 cm	9	oko 1:30	Ne	7	Ne
<b>Fritiranje zamrznutog pomfrita</b>						
Količina: 2 l suncokretovog ulja, po porciji: 200 g zamrznutog pomfrita (npr. McCain 123 Frites Original)	Lonac za kuvanje Ø 22 cm	9	Dok temperatura ulja ne dostigne 180 °C	Ne	9	Ne

\*Recept po DIN 44550

\*\*Recept po DIN EN 60350-2







## Thank you for buying a Bosch Home Appliance!

Register your new device on MyBosch now and profit directly from:

- **Expert tips & tricks for your appliance**
- **Warranty extension options**
- **Discounts for accessories & spare-parts**
- **Digital manual and all appliance data at hand**
- **Easy access to Bosch Home Appliances Service**

Free and easy registration – also on mobile phones:

**[www.bosch-home.com/welcome](http://www.bosch-home.com/welcome)**



## Looking for help? You 'll find it here.

Expert advice for your Bosch home appliances, need help with problems or a repair from Bosch experts.

Find out everything about the many ways Bosch can support you:

**[www.bosch-home.com/service](http://www.bosch-home.com/service)**

**Contact data of all countries are listed in the attached service directory.**

**Robert Bosch Hausgeräte GmbH**

Carl-Wery-Straße 34

81739 München

Germany

**[www.bosch-home.com](http://www.bosch-home.com)**



9001542608

000224(00)

Ovaj dokument je originalno proizveden i objavljen od strane proizvođača, brenda Bosch, i preuzet je sa njihove zvanične stranice. S obzirom na ovu činjenicu, Tehnoteka ističe da ne preuzima odgovornost za tačnost, celovitost ili pouzdanost informacija, podataka, mišljenja, saveta ili izjava sadržanih u ovom dokumentu.

Napominjemo da Tehnoteka nema ovlašćenje da izvrši bilo kakve izmene ili dopune na ovom dokumentu, stoga nismo odgovorni za eventualne greške, propuste ili netačnosti koje se mogu naći unutar njega. Tehnoteka ne odgovara za štetu nanесenu korisnicima pri upotrebi netačnih podataka. Ukoliko imate dodatna pitanja o proizvodu, ljubazno vas molimo da kontaktirate direktno proizvođača kako biste dobili sve detaljne informacije.

Za najnovije informacije o ceni, dostupnim akcijama i tehničkim karakteristikama proizvoda koji se pominje u ovom dokumentu, molimo posetite našu stranicu klikom na sledeći link:

<https://tehnoteka.rs/p/bosch-ugradna-ploca-pxx875d67e-akcija-cena/>