

Uputstvo za upotrebu

ADLER vinska vitrina AD8080



Tehnoteka je online destinacija za upoređivanje cena i karakteristika bele tehnike, potrošačke elektronike i IT uređaja kod trgovinskih lanaca i internet prodavnica u Srbiji. Naša stranica vam omogućava da istražite najnovije informacije, detaljne karakteristike i konkurentne cene proizvoda.

Posetite nas i uživajte u ekskluzivnom iskustvu pametne kupovine klikom na link:

<https://tehnoteka.rs/p/adler-vinska-vitrina-ad8080-akcija-cena/>

ADLER

EUROPE

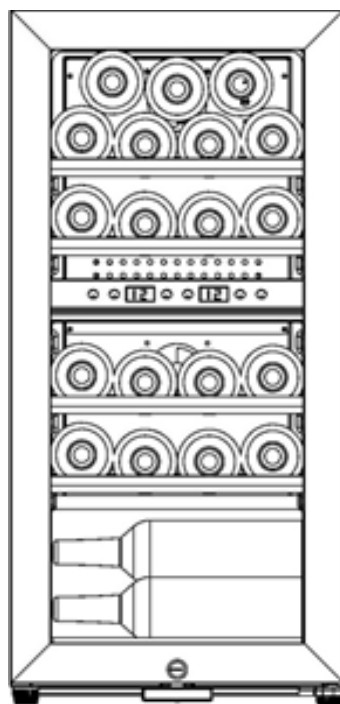

AD 8080

- (GB) user manual - 8
- (DE) bedienungsanweisung - 9
- (FR) mode d'emploi - 11
- (ES) manual de uso - 13
- (PT) manual de serviço - 14
- (LT) naudojimo instrukcija - 16
- (LV) lietošanas instrukcija - 118
- (EST) kasutusjuhend - 19
- (HU) felhasználói kézikönyv - 24
- (BS) upute za rad - 22
- (RO) Instrucțiunea de deservire - 21
- (CZ) návod k obsluze - 26
- (RU) инструкция обслуживания - 31
- (GR) οδηγίες χρήσεως - 29
- (MK) упатство за корисникот - 27
- (NL) handleiding - 32
- (SL) navodila za uporabo - 34
- (FI) manwal ng pagtuturo - 37
- (PL) instrukcja obsługi - 54
- (IT) istruzioni operative - 42
- (HR) upute za uporabu - 36
- (SV) instruktionsbok - 39
- (DK) brugsanvisning - 45
- (UA) інструкція з експлуатації - 47
- (SR) Корисничко упутство - 44
- (SK) Používateľská príručka - 40
- AR دليل التشغيل - 48
- (BG) Инструкция за употреба - 51

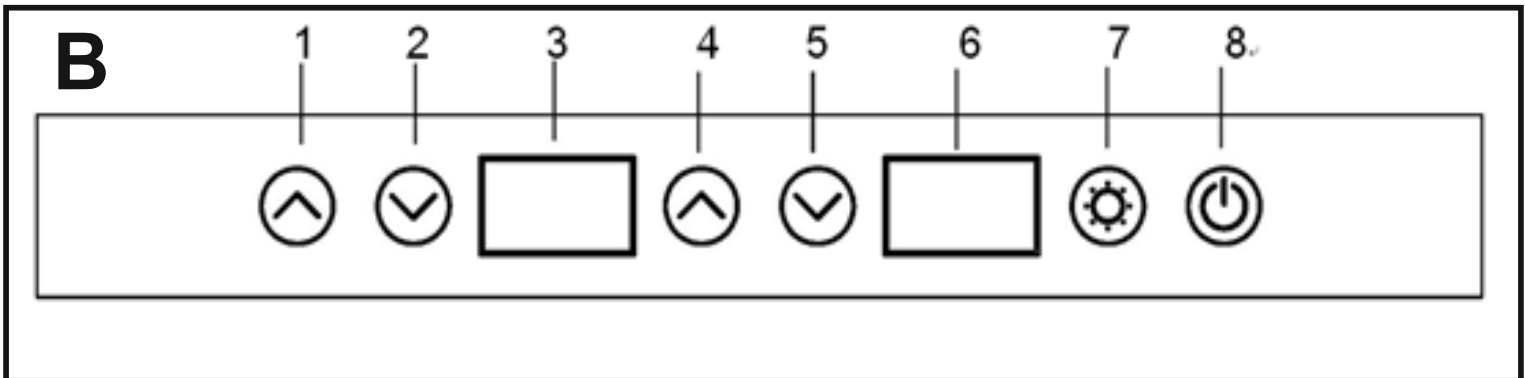
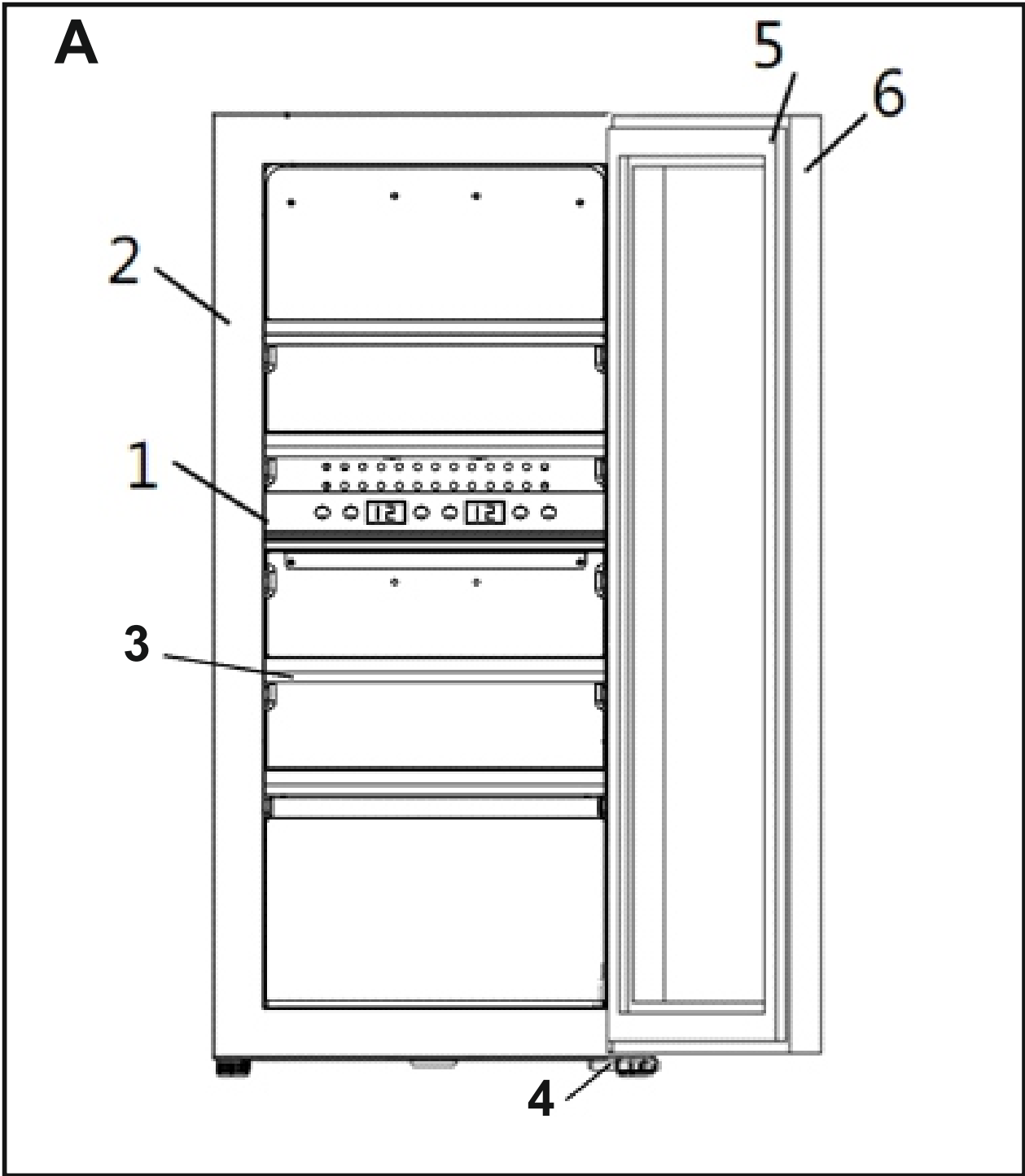

4

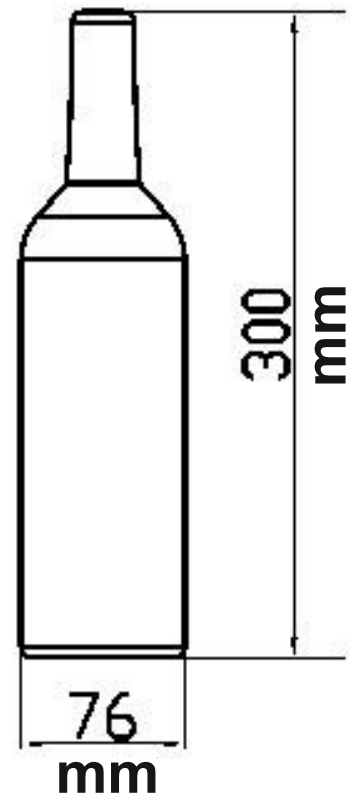
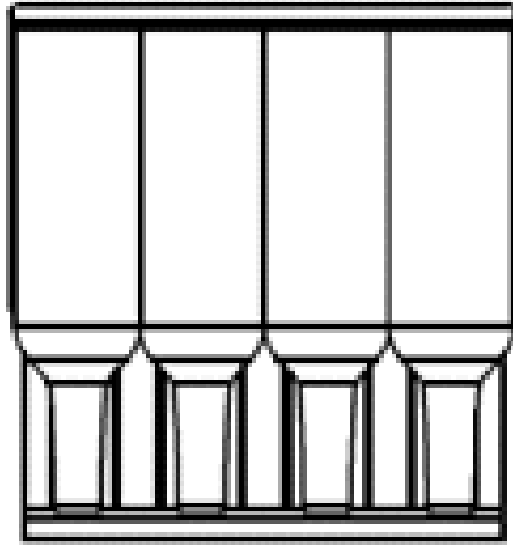
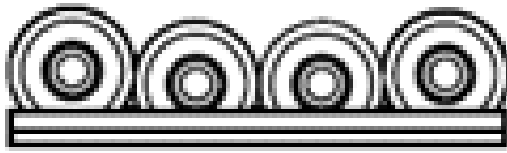

5

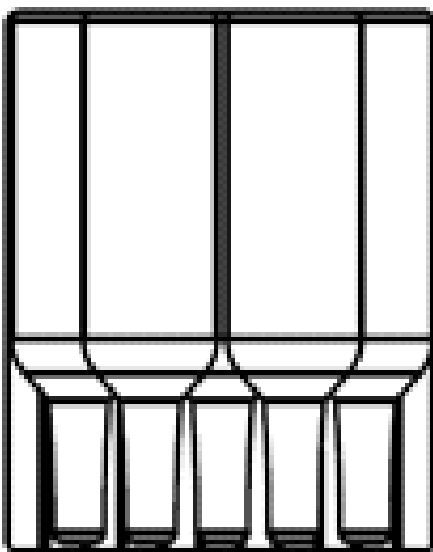
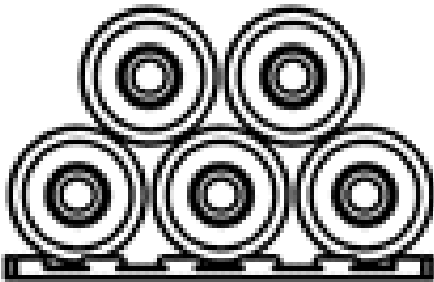

7

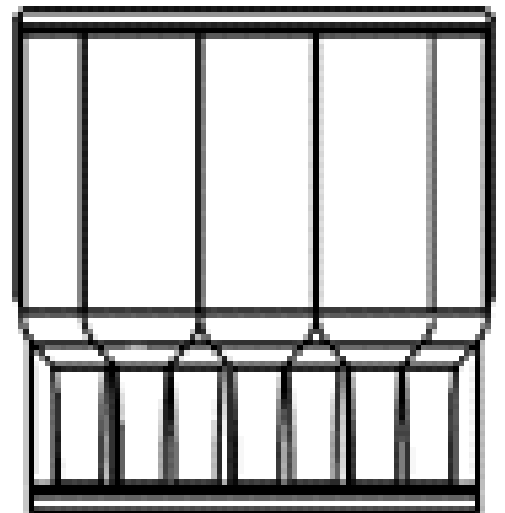
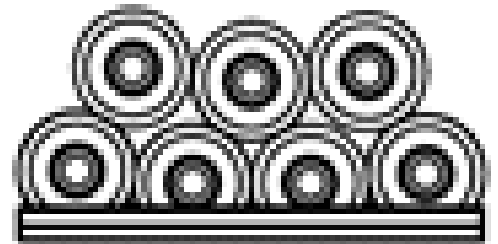

- OSTRZEŻENIE: Nie zasłaniać otworów wentylacyjnych w obudowie sprzętu lub we wbudowanej konstrukcji
- OSTRZEŻENIE: Chronić przed uszkodzeniem układ chłodniczy
- OSTRZEŻENIE: Wewnątrz komory do przechowywania produktów żywnościowych nie używać sprzętu elektrycznego innego typu niż zalecany przez wytwórcę
- OSTRZEŻENIE: Wewnątrz urządzenia nie należy przechowywać substancji wybuchowych, takich jak pojemniki z aerozolem z łatwopalnym propelentem

- WARNUNG: Verstopfen Sie nicht die Lüftungsöffnungen im Gerätegehäuse oder in der eingebauten Struktur
- WARNUNG: Schützen Sie das Kühlsystem vor Beschädigungen
- WARNUNG: Im Lebensmittelfach

Verwenden Sie keine anderen elektrischen Geräte als die vom Hersteller empfohlenen

- WARNUNG: Lagern Sie keine explosiven Substanzen im Gerät.
wie Aerosolkanister mit einem brennbaren Treibmittel

- AVERTISSEMENT: ne pas obstruer les ouvertures de ventilation dans l'armoire de l'équipement ou dans la structure intégrée
- AVERTISSEMENT: protégez le système de refroidissement des dommages
- AVERTISSEMENT: à l'intérieur du compartiment de stockage des aliments n'utilisez pas d'équipement électrique autre que le type recommandé par le fabricant
- AVERTISSEMENT: ne stockez pas de substances explosives à l'intérieur de l'appareil, comme les bombes aérosols avec un propulseur inflammable

- ADVERTENCIA: No obstruya las aberturas de ventilación en la carcasa del equipo o en la estructura incorporada

- ADVERTENCIA: Proteja el sistema de enfriamiento de daños
- ADVERTENCIA: Dentro del compartimento de almacenamiento de alimentos No utilice equipos eléctricos que no sean los recomendados por el fabricante.
- ADVERTENCIA: No almacene sustancias explosivas dentro del dispositivo, como botes de aerosol con un propelente inflamable

- AVISO: Não obstrua as aberturas de ventilação no gabinete do equipamento ou na estrutura embutida

- AVISO: Proteja o sistema de refrigeração de danos
- AVISO: Dentro do compartimento de armazenamento de alimentos não use equipamento elétrico diferente do recomendado pelo fabricante
- AVISO: Não armazene substâncias explosivas dentro do dispositivo, como latas de aerossol com um propelente inflamável

- ĮSPĖJIMAS: netrukdykite ventiliacijos angoms įrenginio korpuse ar įmontuotoje konstrukcijoje

- ĮSPĖJIMAS: apsaugokite aušinimo sistemą nuo pažeidimų
- ĮSPĖJIMAS: Maisto laikymo skyriaus viduje nenaudokite elektros įrangos, išskyrus gamintojo rekomenduojamą tipą
- ĮSPĖJIMAS: Prietaiso viduje nelaikykite sprogių medžiagų, pavyzdžiui, aerosoliniai balionėliai su degiu varikliu

- BRĪDINĀJUMS: netraucējiet ventilācijas atveres iekārtas korpusā vai iebūvētajā konstrukcijā

- BRĪDINĀJUMS: Aizsargājiet dzesēšanas sistēmu no bojājumiem
- BRĪDINĀJUMS: Pārtikas uzglabāšanas nodalījuma iekšpusē nelietojiet citas ražotāja ieteiktās elektroiekārtas
- BRĪDINĀJUMS: Neglabājiet ierīces iekšpusē sprādzienbīstamas vielas, piemēram, aerosola tvertnes ar uzliesmojošu propelentu

- HOIATUS: Ärge takistage ventilatsiooniavasisid seadme korpuses ega sisseehitatud konstruktsioonis

- HOIATUS: Kaitske jahutussüsteemi kahjustuste eest
- HOIATUS: toiduainete hoiuruumi sees ärge kasutage muid elektriseadmeid kui tootja soovitatud tüüpi
- HOIATUS: Ärge hoidke seadme sees plahvatusohtlikke aineid, näiteks tuleohtliku propellendiga aerosoolkanistrid

- AVERTISMENT: Nu obstrucționați orificiile de ventilație din incinta echipamentului sau din structura încorporată
- AVERTISMENT: Protejați sistemul de răcire de deteriorări
- AVERTISMENT: În interiorul compartimentului de depozitare a alimentelor nu utilizați alt echipament electric decât cel recomandat de producător
- AVERTISMENT: Nu depozitați substanțe explozive în interiorul dispozitivului, precum canistrele de aerosoli cu propulsor inflamabil

- UPOZORENJE: Ne prekrivajte otvore za ventilaciju u kućištu opreme ili u ugrađenoj strukturi
- UPOZORENJE: Zaštitite rashladni sistem od oštećenja
- UPOZORENJE: Unutar pretinca za skladištenje hrane ne koristite električnu opremu osim one vrste koju preporučuje proizvođač
- UPOZORENJE: Ne skladištite eksplozivne tvari unutar uređaja, kao što su aerosolne kanistere sa zapaljivim gorivom

- VIGYÁZAT: Ne akadályozza a szellőzőnyílásokat a készülékházban vagy a beépített szerkezetben
- FIGYELEM: Óvja a hűtőrendszer a sérülésektől
- FIGYELEM: Az élelmiszer-tároló rekesz belsejében ne használjon a gyártó által ajánlott típustól eltérő elektromos berendezéseket
- FIGYELEM: Ne tároljon robbanékony anyagokat a készülék belsejében, például gyúlékony hajtóanyaggal ellátott aeroszolos tartályok

- ΠΡΟΕΙΔΟΠΟΙΗΣΗ: Μην φράζετε τα ανοίγματα εξαερισμού στο περίβλημα του εξοπλισμού ή στην ενσωματωμένη κατασκευή
- ΠΡΟΕΙΔΟΠΟΙΗΣΗ: Προστατέψτε το σύστημα ψύξης από ζημιές
- ΠΡΟΕΙΔΟΠΟΙΗΣΗ: Μέσα στο χώρο αποθήκευσης τροφίμων Μην χρησιμοποιείτε ηλεκτρικό εξοπλισμό διαφορετικό από τον τύπο που συνιστά ο κατασκευαστής
- ΠΡΟΕΙΔΟΠΟΙΗΣΗ: Μην αποθηκεύετε εκρηκτικές ύλες μέσα στη συσκευή, όπως δοχεία αεροζόλ με εύφλεκτο προωθητικό

- ПРЕДУПРЕДУВАЕ: Не ги попречувајте отворите за вентилација во просторијата за опрема или во вградената конструкција
- ПРЕДУПРЕДУВАЕ: Заштитете го системот за ладење од оштетување
- ПРЕДУПРЕДУВАЕ: Внатре во одделот за складирање храна не користете електрична опрема друга од типот препорачан од производителот
- ПРЕДУПРЕДУВАЕ: Не чувајте експлозивни материји во уредот, како што се аеросолни канистри со запалив погон

- VAROVÁNÍ: Nezakrývejte ventilační otvory v krytu zařízení nebo ve vestavěné konstrukci
- VAROVÁNÍ: Chraňte chladicí systém před poškozením
- VAROVÁNÍ: Uvnitř oddílu pro skladování potravin nepoužívejte jiné elektrické vybavení, než jaké doporučuje výrobce
- VAROVÁNÍ: Neskladujte uvnitř zařízení výbušné látky, jako jsou aerosolové kanystry s hořlavou hnací látkou

- ВНИМАНИЕ: Не закрывайте вентиляционные отверстия в корпусе оборудования или во встроенной конструкции.
- ВНИМАНИЕ: Защитите систему охлаждения от повреждений.
- ВНИМАНИЕ: внутри отделения для хранения продуктов не используйте электрическое оборудование, отличное от рекомендованного производителем
- ВНИМАНИЕ: Не храните взрывчатые вещества внутри устройства, например, аэрозольные баллончики с легковоспламеняющимся газом

- WAARSCHUWING: Blokkeer de ventilatieopeningen in de behuizing van de apparatuur of in de ingebouwde structuur niet
- WAARSCHUWING: Bescherm het koelsysteem tegen beschadiging
- WAARSCHUWING: Binnenin het voedselbewaarcompartiment Gebruik geen andere elektrische apparatuur dan het type dat wordt aanbevolen door de fabrikant
- WAARSCHUWING: Bewaar geen explosieve stoffen in het apparaat, zoals spuitbussen met een brandbaar drijfgas

- УПОЗОРЕЊЕ: Не ометајте отворе за вентилацију у кућишту опреме или у уграђеној структури
- УПОЗОРЕЊЕ: Заштитите систем хлађења од оштећења
- УПОЗОРЕЊЕ: У одељку за складиштење хране
не користите електричну опрему осим оне врсте коју препоручује произвођач
- УПОЗОРЕЊЕ: Не складиштите експлозивне материје унутар уређаја,
као што су аеросолне канистере са запаљивим горивом

- UPOZORENJE: Ne prekrivajte otvore za ventilaciju u kućištu opreme ili u ugrađenoj strukturi
- UPOZORENJE: Zaštitite rashladni sustav od oštećenja
- UPOZORENJE: Unutar spremišta za hranu
nemojte koristiti električnu opremu osim one vrste koju preporučuje proizvođač
- UPOZORENJE: Ne čuvajte eksplozivne tvari unutar uređaja,
kao što su aerosolni spremnici sa zapaljivim gorivom

- VAROITUS: Älä peitä laitteen kotelon tai sisäänrakennetun rakenteen tuuletusaukkoja
- VAROITUS: Suojaa jäähdytysjärjestelmä vaurioilta
- VAROITUS: Ruokasäilön sisällä
älä käytä muita kuin valmistajan suosittelemia sähkölaitteita
- VAROITUS: Älä säilytä räjähtäviä aineita laitteen sisällä,
kuten aerosolikanisterit, joissa on syttyvä ponneaine

- VARNING: Blockera inte ventilationshålen i utrustningens hölje eller i den inbyggda strukturen
- VARNING: Skydda kylsystemet från skador
- VARNING: Inuti livsmedelsförvaringsfacket
använd inte annan elektrisk utrustning än den typ som rekommenderas av tillverkaren
- VARNING: Förvara inte explosiva ämnen i enheten,
såsom aerosolbehållare med brandfarligt drivmedel

- VÝSTRAHA: Nezakrývajte vetracie otvory v kryte zariadenia alebo vo vstavanej konštrukcii
- VÝSTRAHA: Chráňte chladiaci systém pred poškodením
- VAROVANIE: Vo vnútri odkladacieho priestoru na potraviny
nepoužívajte iné elektrické vybavenie, ako je typ odporúčaný výrobcom
- UPOZORNENIE: Neukladajte vnútri prístroja výbušné látky,
ako sú aerosólové nádoby s horľavým palivom

- AVVERTENZA: non ostruire le aperture di ventilazione nell'involucro dell'apparecchiatura o
nella struttura incorporata
- AVVERTENZA: proteggere il sistema di raffreddamento da eventuali danni
- ATTENZIONE: all'interno del vano di conservazione degli alimenti
non utilizzare apparecchiature elettriche diverse da quelle consigliate dal produttore
- ATTENZIONE: non conservare sostanze esplosive all'interno del dispositivo,
come bombolette aerosol con un propellente infiammabile

- OPOZORILO: Ne ovirajte prezračevalnih lukenj v ohišju opreme ali v vgrajeni konstrukciji
- OPOZORILO: Hladilni sistem zaščitite pred poškodbami
- OPOZORILO: V notranjosti prostora za shranjevanje hrane
ne uporabljajte električne opreme, razen tiste, ki jo priporoča proizvajalec
- OPOZORILO: V napravi ne shranjujte eksplozivnih snovi,
kot so aerosolne posode z vnetljivim potisnim gorivom

- ADVARSEL: Bloker ikke ventilationsåbningerne i udstyrets kabinet eller i den indbyggede struktur
 - ADVARSEL: Beskyt kølesystemet mod skader
 - ADVARSEL: Inde i madopbevaringsrummet
- Brug ikke andet elektrisk udstyr end den type, der anbefales af producenten
- ADVARSEL: Opbevar ikke eksplosive stoffer inde i enheden, såsom aerosolbeholdere med et brændbart drivmiddel

- ПОПЕРЕДЖЕННЯ: Не перешкоджайте вентиляційним отворам у корпусі обладнання або вбудованій конструкції
- ПОПЕРЕДЖЕННЯ: Захистіть систему охолодження від пошкодження
- ПОПЕРЕДЖЕННЯ: Всередині відділення для зберігання продуктів не використовуйте електричне обладнання, крім типу, рекомендованого виробником
- ПОПЕРЕДЖЕННЯ: Не зберігайте вибухонебезпечні речовини всередині пристрою, такі як аерозольні балончики із легкозаймистим паливом

تحذير: لا تسد فتحات التهوية في حاوية الجهاز أو في الهيكل المدمج -
 تحذير: قم بحماية نظام التبريد من التلف -
 تحذير: داخل حجرة تخزين الطعام
 لا تستخدم معدات كهربائية بخلاف النوع الموصى به من قبل الشركة المصنعة
 - تحذير: لا تقم بتخزين المواد المتفجرة داخل الجهاز ،
 مثل عبوات الهباء الجوي التي تحتوي على مادة دافعة قابلة للاشتعال

- WARNING: Do not obstruct the ventilation openings in the equipment enclosure or in the built-in structure
- WARNING: Protect the cooling system from damage
- WARNING: Inside the food storage compartment do not use electrical equipment other than the type recommended by the manufacturer
- WARNING: Do not store explosive substances inside the device, such as aerosol canisters with a flammable propellant

- ПРЕДУПРЕЖДЕНИЕ: Не запушвайте вентиляционните отвори в корпуса на оборудването или в вградената конструкция
- ПРЕДУПРЕЖДЕНИЕ: Защитете охладителната система от повреда
- ПРЕДУПРЕЖДЕНИЕ: Вътре в отделението за съхранение на храни не използвайте електрическо оборудване, различно от типа, препоръчан от производителя
- ВНИМАНИЕ: Не съхранявайте взривни вещества в устройството, като аерозолни канистри със запалимо гориво

**SAFETY CONDITIONS. IMPORTANT SAFELY INSTRUCTIONS
PLEASE READ CAREFULLY AND KEEP FOR FUTURE REFERENCE**

The warranty conditions differ if the device is used for commercial purposes.

1. Before using the product, please read and always follow the instructions below. The manufacturer is not liable for any damage resulting from improper use.
2. The product is intended for indoor use only. Do not use the product for any purpose incompatible with its intended use.
3. The applied voltage is 220-240V ~ 50Hz. For safety reasons, it is not appropriate to connect multiple devices to a single electrical outlet.
4. Be careful when using near children. Do not let children play with the product. Do not let children or people unfamiliar with the device use it unsupervised.
5. **WARNING:** This device may be used by children over 8 years of age and persons with reduced physical, sensory or mental abilities or persons with no experience or knowledge of the device, only under the supervision of a person responsible for their safety, or if they have been instructed on safe use, use of the device and are aware of the risks associated with its operation. Children should not play with the device. Cleaning and user maintenance should not be performed by children, unless they are 8 years of age or older, and are performed under supervision.
6. Always gently pull the plug out of the outlet after using the product, holding it with your hand. Never pull on the power cord !!!
7. Never leave the product connected to a power source unattended. Even if operation is interrupted for a short time, disconnect it from the mains, disconnect the power supply.
8. Never put the power cord, plug or the entire device into water. Never expose the product to weather conditions such as direct sunlight, rain, etc. Never use the product in wet conditions.
9. Periodically check the condition of the power cord. If the power cord is damaged, take the product to a professional service center for replacement to avoid hazardous situations.
10. Never use the product with a damaged power cord if it has been dropped or damaged in any way, or if it is not working properly. Do not try to repair a damaged product yourself as this may result in electric shock. Always take the damaged device to a professional service center for repair. All repairs may only be performed by authorized service technicians. Repair performed incorrectly may result in dangerous situations for the user.
11. Never place the product on or near hot or warm surfaces or kitchen appliances, such as an electric oven or gas burner.
12. Never use the product near flammable materials.
13. The appliance is intended for domestic use only
14. Use only original assembly parts and power cords supplied by the manufacturer and delivered with the device.
15. Do not overfill the refrigerator. Transparent doors must close.
16. Products inside should never cover the ventilation grille.
17. Using the refrigerator only in an upright position.
18. Do not expose the refrigerator to direct sunlight, rain, snow, excessive moisture, etc.
19. Be especially careful when moving the device. Protect against falling while moving.
20. Keep free space around the ventilation holes. Covering them will reduce the cooling capacity and may damage the radiator.
21. Only ready (packed) items may be stored in the refrigerator.
22. It is not recommended to use the refrigerator if the ambient temperature is below 18 ° C and above 38 ° C.
23. This refrigeration appliance is not intended to be used as a built-in appliance

Device Description:

- | | | | | | |
|------------------|-----------|----------|----------|----------------|---------------|
| 1. Control Panel | 2. Casing | 3. Shelf | 4. Hinge | 5. Door gasket | 6. Door frame |
|------------------|-----------|----------|----------|----------------|---------------|

Control Panel:

- | | | |
|------------------------------|--------------------------------|-----------------------------------|
| 1. Upper zone temperature UP | 2. Upper zone temperature Down | 3. Upper zone temperature Display |
| 4. Lower zone Temperature Up | 5. Lower zone Temperature Down | 6. Lower zone Temperature Display |
| 7. Light On/Off | 8. Power On/Off | |

Control Panel Operation:

1. Temperature UP(1), the upper zone's temperature increases 1°C each time the button is pressed.
 2. Temperature DOWN(2), the upper zone's temperature decreases 1°C each time the button is pressed.
 3. Upper Zone Temperature Display
 4. Temperature UP (4), the lower zone's temperature increases 1°C each time the button is pressed.
 5. Temperature DOWN(5), the lower zone's temperature decreases 1°C each time the button is pressed.
 6. Lower Zone Temperature Display
 7. Turns the interior light ON and OFF.
 8. Turns the Power ON and OFF
 9. Toggle the LED display between Celsius or Fahrenheit readings
- Press Button 1 and Button 2 simultaneously for 3 seconds to switch the LED display between Celsius or Fahrenheit readings.

Temperature Setting:

Please note that the upper zone is designed for White wine. The lower zone is designed for Red wine. As such the temperature for the upper zone Cannot be set to temperatures higher than the lower zone. For example: If you set the upper zone for 10°C you cannot set the lower zone to 11°C.

Bottle Loading Method:

Wooden shelf capacity: 4 or 7 bottles / shelf
 Bottom shelf capacity: 4 or 5 bottles / shelf
 Maintain a minimum 20mm between bottle and back plate
 Ensure storage Bottle bottom Diameter is 78mm & Height 300mm, otherwise it might mean fewer Bottle loading.

To ensure bottle and shelf safety, check the following tips:

Spread your bottles out as evenly as possible over the shelves, so the weight is not concentrated in one point, and make sure your bottles will not touch the back of the cabinet
 Make sure bottles are not all grouped together at the top or bottom of the cabinet
 Following loading instructions provided in section above, according to the type of storage fixtures with which your cabinet is equipped, and never stack bottles on a sliding shelf.
 The Humidity will be fluctuated based on Room Humidity and Temperature, please add an special film between the bottles before storage inside cabinet, which will ensure the label of bottle will not be damaged.

Humidity percentage inside cabinet: 50%-80%

8. Maintenance:

In order to ensure best performance & long-last reliable working for the cabinet, please follow the simple maintenance and cleaning operations as below:

- Make sure the power cord is unplugged before cleaning the back of your cabinet, or before moving it.
- Clean the inside of your cabinet thoroughly at least once a year, after unplugging and unloading it (use water and a mild cleaning item like liquid soap, then rinse carefully).
- To assure that your wine cabinet provides long-lasting reliable performance, you should check it regularly and inform your dealer if anything unusual is found.

Trouble Shooting

Problem: Not working.

Possible solution: Not plugged in, Fuse break, No power in mains

Problem: Cooling problem

Possible solution: Heat source near the device, Not enough Ventilation, Door not closed well or door open too long, Door sealing problem or deformation, Too many bottles on same shelf, Air inlet or outlet blocked, Control setting problem, Not enough Ventilation space in the right & left casing.

Problem: Noisy

Possible Solution: Wine cabinet placed not flat surface, Item touch the wall, Some parts loose or taken off

If still have problem after checking above, please try to contact service center or dealer.

Note: normal operation for following phenomenon:

A) Compressor does not start:

Compressor will not start if room temperature is lower than desired temperature, but item is still working with heater inside till desired temperature is achieved.

B) Compressor re-start:

Compressor will stop working when cooling system in the cabinet reaches presetting temperature, and re-start working until the desired temperature is achieved. Allow a minimum 5 minute interval before re-starting.

C) Dew on the surface of cabinet:

The surface of wine cabinet especially the glass door appears some frost if item in a damp room. This is due to the moisture in the air coming into contact with the cabinet. Please wipe it away with dry cloth.

D) Normal Operating sounds you may hear

Boiling water, gurgling sounds or slight vibrations that are the result of the refrigerant circulating through the cooling coils.

Popping or cracking noises due to the auto defrost cycle melting frost build-up.

Liquid Sound:

- 1) The sound of compressor when starts or stops working
- 2) The flowing sound of refrigerant in the refrigeration system
- 3) The evaporating sound of refrigerant in the evaporator

E) Condensation formed inside the cabinet.

Under the environment with high level of humidity or the door of wine cabinet has been left open for a long period or opened frequently, there are much condensation, and pls wipe off the water from the door and walls and leave the door closed as long as possible

F) Heat function on bottom zone:

Heat function on bottom zone will automatically be on as below reason.

1) When setting temp. is upper than Room Temp.

2) When inside bottom Temperature is lower than setting temp.

G) Indicator light: When temperature inside cabinet is out of range of setting temperature, both up and down indicator light will be on. Once temperature reaches setting temperature, then, this light will be off automatically.

Technical Details:

Input Voltage: 220-240V ~ 50Hz Current: 0.4A

Capacity: 60L/24 Bottles

Cooling Agent: R600a/23g Climate Class: ST



Warning!! Highly flammable liquid inside.



To protect your environment: please separate carton boxes and plastic bags and dispose them in corresponding waste bins. Used appliance should be delivered to the dedicated collecting points due to hazardous components, which may affect the environment. Do not dispose this appliance in the common waste bin.

DEUTSCH

SICHERHEITSBEDINGUNGEN. WICHTIGE ANWEISUNGEN ZU IHRER SICHERHEIT

BITTE LESEN SIE SORGFÄLTIG DURCH UND BEWAHREN SIE DIE ZUKÜNFTIGE VERWEISE AUF

Die Garantiebedingungen unterscheiden sich, wenn das Gerät für kommerzielle Zwecke verwendet wird.

1. Bevor Sie das Produkt verwenden, lesen Sie bitte die folgenden Anweisungen und befolgen Sie sie immer. Der Hersteller haftet nicht für Schäden, die durch unsachgemäße Verwendung entstehen.

2. Das Produkt ist nur für den Innenbereich bestimmt. Verwenden Sie das Produkt nicht für Zwecke, die nicht mit dem Verwendungszweck vereinbar sind.

3. Die angelegte Spannung beträgt 220-240 V ~ 50 Hz. Aus Sicherheitsgründen ist es nicht angebracht, mehrere Geräte an eine einzige Steckdose anzuschließen.

4. Seien Sie vorsichtig, wenn Sie in der Nähe von Kindern arbeiten. Lassen Sie Kinder nicht mit dem Produkt spielen. Lassen Sie Kinder oder Personen, die mit dem Gerät nicht vertraut sind, es nicht unbeaufsichtigt verwenden.

5. **WARNUNG:** Dieses Gerät darf von Kindern über 8 Jahren und Personen mit eingeschränkten körperlichen, sensorischen oder geistigen Fähigkeiten oder Personen ohne Erfahrung oder Kenntnis des Geräts nur unter Aufsicht einer für ihre Sicherheit verantwortlichen Person oder wenn sie in Sicherheit angewiesen wurden, verwendet werden. Verwendung des Geräts und sind sich der mit seinem Betrieb verbundenen Risiken bewusst. Kinder sollten nicht mit dem Gerät spielen. Reinigung und Wartung durch den Benutzer sollten nicht von Kindern durchgeführt werden, es sei denn, sie sind 8 Jahre oder älter und werden unter Aufsicht durchgeführt.

6. Ziehen Sie den Stecker nach Gebrauch des Produkts immer vorsichtig aus der Steckdose und halten Sie ihn mit der Hand fest. Niemals am Netzkabel ziehen !!!

7. Lassen Sie das Produkt niemals unbeaufsichtigt an eine Stromquelle angeschlossen. Auch wenn der Betrieb für kurze Zeit unterbrochen wird, trennen Sie ihn vom Stromnetz und trennen Sie die Stromversorgung.

8. Stecken Sie niemals das Netzkabel, den Stecker oder das gesamte Gerät in Wasser. Setzen Sie das Produkt niemals Wetterbedingungen wie direkter Sonneneinstrahlung, Regen usw. aus. Verwenden Sie das Produkt niemals unter nassen Bedingungen.

9. Überprüfen Sie regelmäßig den Zustand des Netzkabels. Wenn das Netzkabel beschädigt ist, bringen Sie das Produkt zum Austausch zu einem professionellen Servicecenter, um gefährliche Situationen zu vermeiden.

10. Verwenden Sie das Produkt niemals mit einem beschädigten Netzkabel, wenn es heruntergefallen oder in irgendeiner Weise

beschädigt wurde oder wenn es nicht ordnungsgemäß funktioniert. Versuchen Sie nicht, ein beschädigtes Produkt selbst zu reparieren, da dies zu einem elektrischen Schlag führen kann. Bringen Sie das beschädigte Gerät zur Reparatur immer zu einem professionellen Servicecenter. Alle Reparaturen dürfen nur von autorisierten Servicetechnikern durchgeführt werden. Eine falsch durchgeführte Reparatur kann zu gefährlichen Situationen für den Benutzer führen.

11. Stellen Sie das Produkt niemals auf oder in der Nähe von heißen oder warmen Oberflächen oder Küchengeräten wie Elektroherden oder Gasbrennern auf.
12. Verwenden Sie das Produkt niemals in der Nähe von brennbaren Materialien.
13. Das Gerät ist nur für den Hausgebrauch bestimmt
14. Verwenden Sie nur Originalteile und Netzkabel, die vom Hersteller geliefert und mit dem Gerät geliefert wurden.
15. Überfüllen Sie den Kühlschrank nicht. Transparente Türen müssen sich schließen.
16. Produkte im Inneren dürfen niemals das Lüftungsgitter abdecken.
17. Verwenden Sie den Kühlschrank nur in aufrechter Position.
18. Setzen Sie den Kühlschrank nicht direktem Sonnenlicht, Regen, Schnee, übermäßiger Feuchtigkeit usw. aus.
19. Seien Sie besonders vorsichtig, wenn Sie das Gerät bewegen. Während der Bewegung vor Stürzen schützen.
20. Halten Sie um die Belüftungsöffnungen herum freien Raum. Durch das Abdecken wird die Kühlleistung verringert und der Kühler kann beschädigt werden.
21. Im Kühlschrank dürfen nur fertige (verpackte) Artikel aufbewahrt werden.
22. Es wird nicht empfohlen, den Kühlschrank zu verwenden, wenn die Umgebungstemperatur unter 18 ° C und über 38 ° C liegt.
23. Dieses Kühlgerät ist nicht als Einbaugerät vorgesehen

Gerätebeschreibung:

1. Bedienfeld
2. Gehäuse
3. Regal
4. Schamier
5. Türdichtung
6. Türrahmen

Schalttafel:

1. Temperatur der oberen Zone UP
2. Temperatur der oberen Zone Down
3. Temperatur der oberen Zone Anzeige
4. Temperatur der unteren Zone nach oben
5. Temperatur der unteren Zone nach unten
6. Temperaturanzeige der unteren Zone
7. Licht ein / aus
8. Ein / aus

Bedienfeldbedienung:

1. Temperatur UP (1), die Temperatur der oberen Zone steigt bei jedem Drücken der Taste um 1 ° C
 2. Temperatur AB (2), die Temperatur der oberen Zone sinkt bei jedem Drücken der Taste um 1 ° C
 3. Temperaturanzeige der oberen Zone
 4. Temperatur UP (4), die Temperatur der unteren Zone steigt bei jedem Drücken der Taste um 1 ° C
 5. Temperatur AB (5), die Temperatur der unteren Zone sinkt bei jedem Drücken der Taste um 1 ° C
 6. Anzeige der unteren Zonentemperatur
 7. Schaltet die Innenbeleuchtung ein und aus.
 8. Schaltet das Gerät ein und aus
 9. Schalten Sie die LED-Anzeige zwischen Celsius oder Fahrenheit um
- Drücken Sie gleichzeitig 3 Sekunden lang Taste 1 und Taste 2, um die LED-Anzeige zwischen Celsius- und Fahrenheit-Werten umzuschalten.

Temperatureinstellung:

Bitte beachten Sie, dass die obere Zone für Weißwein ausgelegt ist. Die untere Zone ist für Rotwein ausgelegt. Daher kann die Temperatur für die obere Zone nicht auf höhere Temperaturen als die untere Zone eingestellt werden. Beispiel: Wenn Sie die obere Zone auf 10 ° C einstellen, können Sie die untere Zone nicht auf 11 ° C einstellen.

Flaschenlademethode:

Holzregalkapazität: 4 oder 7 Flaschen / Regal
Kapazität des unteren Regals: 4 oder 5 Flaschen / Regal
Halten Sie zwischen Flasche und Rückplatte mindestens 20 mm ein
Stellen Sie sicher, dass der Flaschenbodendurchmesser 78 mm und die Höhe 300 mm beträgt. Andernfalls kann dies zu einer geringeren Flaschenbeladung führen.

Überprüfen Sie die folgenden Tipps, um die Sicherheit von Flaschen und Regalen zu gewährleisten:

- Verteilen Sie Ihre Flaschen so gleichmäßig wie möglich über die Regale, damit sich das Gewicht nicht auf einen Punkt konzentriert, und stellen Sie sicher, dass Ihre Flaschen nicht die Rückseite des Schrankes berühren
- Stellen Sie sicher, dass nicht alle Flaschen oben oder unten im Schrank zusammengefasst sind
- Befolgen Sie die im obigen Abschnitt angegebenen Ladeanweisungen entsprechend der Art der Aufbewahrungsvorrichtungen, mit denen Ihr Schrank ausgestattet ist, und stapeln Sie niemals Flaschen auf einem verschiebbaren Regal.
- Die Luftfeuchtigkeit schwankt je nach Raumfeuchtigkeit und Temperatur. Bitte legen Sie vor der Lagerung im Schrank einen speziellen Film zwischen die Flaschen, um sicherzustellen, dass das Etikett der Flasche nicht beschädigt wird.

Luftfeuchtigkeitsprozent im Schrank: 50% -80%

8. Wartung:

Befolgen Sie die folgenden einfachen Wartungs- und Reinigungsvorgänge, um die beste Leistung und ein langlebiges, zuverlässiges Arbeiten für den Schrank zu gewährleisten:

- Vergewissern Sie sich, dass das Netzkabel abgezogen ist, bevor Sie die Rückseite Ihres Gehäuses reinigen oder es bewegen.
- Reinigen Sie das Innere Ihres Schrankes nach dem Aus- und Entladen mindestens einmal im Jahr gründlich (verwenden Sie Wasser und ein mildes Reinigungsmittel wie Flüssigseife und spülen Sie es dann vorsichtig aus).
- Um sicherzustellen, dass Ihr Weinschrank eine lang anhaltende, zuverlässige Leistung bietet, sollten Sie ihn regelmäßig überprüfen und Ihren Händler informieren, wenn etwas Ungewöhnliches festgestellt wird.

Fehlerbehebung

Problem: Funktioniert nicht.

Mögliche Lösung: Nicht angeschlossen, Sicherungsbruch, keine Power in Netz

Problem: Kühlproblem

Mögliche Lösung: Wärmequelle in der Nähe des Geräts, Nicht genügend Belüftung, Tür nicht gut geschlossen oder Tür zu lange geöffnet, Türversiegelungsproblem oder Verformung, Zu viele Flaschen im selben Regal, Lufteinlass oder -auslass blockiert, Steuerungseinstellungsproblem, Nicht genügend Belüftungsraum im rechten und linken Gehäuse.

Problem: Laut

Mögliche Lösung: Weinschrank nicht eben platziert, Gegenstand berührt die Wand, einige Teile sind lose oder abgenommen

Wenn nach der obigen Überprüfung immer noch Probleme auftreten, wenden Sie sich bitte an das Servicecenter oder den Händler.

Hinweis: Normalbetrieb für folgendes Phänomen:

A) Kompressor startet nicht:

Der Kompressor startet nicht, wenn die Raumtemperatur unter der gewünschten Temperatur liegt, der Artikel jedoch noch mit der Heizung im Inneren arbeitet, bis die gewünschte Temperatur erreicht ist.

B) Neustart des Kompressors:

Der Kompressor funktioniert nicht mehr, wenn das Kühlsystem im Schrank die voreingestellte Temperatur erreicht, und beginnt erneut zu arbeiten, bis die gewünschte Temperatur erreicht ist. Warten Sie vor dem Neustart mindestens 5 Minuten.

C) Tau auf der Oberfläche des Schrankes:

Die Oberfläche des Weinschranks, insbesondere die Glastür, erscheint etwas frostig, wenn sich ein Gegenstand in einem feuchten Raum befindet. Dies ist auf die Feuchtigkeit in der Luft zurückzuführen, die mit dem Schrank in Kontakt kommt. Bitte wischen Sie es mit einem trockenen Tuch ab.

D) Normale Betriebsgeräusche, die Sie möglicherweise hören

Kochendes Wasser, gurgelnde Geräusche oder leichte Vibrationen, die durch das durch die Kühlschlangen zirkulierende Kältemittel verursacht werden.

Knall- oder Rissgeräusche aufgrund des automatischen Abtauzyklus.

Flüssiger Klang:

1) Das Geräusch des Kompressors beim Starten oder Beenden der Arbeit

2) Das fließende Geräusch des Kältemittels in der Kälteanlage

3) Das Verdunstungsgeräusch des Kältemittels im Verdampfer

E) Im Schrank gebildetes Kondenswasser.

In Umgebungen mit hoher Luftfeuchtigkeit oder wenn die Tür des Weinschranks längere Zeit offen oder häufig geöffnet wurde, tritt viel Kondenswasser auf. Wischen Sie das Wasser von der Tür und den Wänden ab und lassen Sie die Tür so lange geschlossen möglich

F) Wärmefunktion in der unteren Zone:

Die Wärmefunktion in der unteren Zone wird automatisch wie folgt aktiviert.

1) Beim Einstellen der Temperatur ist höher als Raumtemperatur.

2) Wenn die Innentemperatur unten niedriger ist als die eingestellte Temperatur.

G) Anzeigelampe: Wenn die Temperatur im Schrank außerhalb des Bereichs der eingestellten Temperatur liegt, leuchten sowohl die Aufwärts- als auch die Abwärts-Anzeigelampe. Sobald die Temperatur die eingestellte Temperatur erreicht hat, erlischt diese Anzeige automatisch.

Technische Details:

Eingangsspannung: 220-240 V ~ 50 Hz Strom: 0,4 A.

Fassungsvermögen: 60L / 24 Flaschen

Kühlmittel: R600a / 23g Klimaklasse: ST



Warnung!! Leicht entzündbare Flüssigkeit im Inneren.



Den Pappkarton im Altpapier entsorgen. Polyäthylenbeutel (PE) in dem Behälter für Kunststoff entsorgen. Das abgenutzte Gerät zum Recycling zu einer offiziellen Sammelstelle bringen, da es gefährliche Substanzen enthält, die die Umwelt gefährden können. Das Gerät sollte in einer Form abgegeben werden, die eine weitere Nutzung unmöglich macht. Wenn es Batterien enthält, sollten diese rausgenommen und separat an einer Sammelstelle abgegeben werden. Das Gerät darf nicht in den Hausmüll rausgeworfen werden!!

FRANÇAIS

CONDITIONS DE SÉCURITÉ. INSTRUCTIONS IMPORTANTES DE SÉCURITÉ VEUILLEZ LIRE ATTENTIVEMENT ET CONSERVER POUR RÉFÉRENCE FUTURE

Les conditions de garantie diffèrent si l'appareil est utilisé à des fins commerciales.

1. Avant d'utiliser le produit, veuillez lire et toujours suivre les instructions ci-dessous. Le fabricant n'est pas responsable des dommages résultant d'une mauvaise utilisation.
2. Le produit est destiné à une utilisation en intérieur uniquement. N'utilisez pas le produit à des fins incompatibles avec son utilisation prévue.
3. La tension appliquée est de 220-240V ~ 50Hz. Pour des raisons de sécurité, il n'est pas approprié de connecter plusieurs appareils à une seule prise électrique.
4. Soyez prudent lors de l'utilisation à proximité d'enfants. Ne laissez pas les enfants jouer avec le produit. Ne laissez pas les enfants ou les personnes non familiarisées avec l'appareil l'utiliser sans surveillance.
5. **AVERTISSEMENT:** Cet appareil peut être utilisé par des enfants de plus de 8 ans et des personnes ayant des capacités physiques, sensorielles ou mentales réduites ou des personnes sans expérience ou connaissance de l'appareil, uniquement sous la supervision d'une personne responsable de leur sécurité, ou si elles ont été instruites en toute sécurité l'utilisation de l'appareil et sont conscients des risques liés à son fonctionnement. Les enfants ne doivent pas jouer avec l'appareil. Le nettoyage et l'entretien par l'utilisateur ne doivent pas être effectués par des enfants, à moins qu'ils ne soient âgés de 8 ans ou plus, et sont effectués sous surveillance.
6. Retirez toujours doucement la fiche de la prise après avoir utilisé le produit, en la tenant avec votre main. Ne tirez jamais sur le cordon d'alimentation !!!
7. Ne laissez jamais le produit connecté à une source d'alimentation sans surveillance. Même si le fonctionnement est interrompu pendant une courte période, débranchez-le du secteur, débranchez l'alimentation électrique.
8. Ne mettez jamais le cordon d'alimentation, la fiche ou tout l'appareil dans l'eau. N'exposez jamais le produit à des conditions météorologiques telles que la lumière directe du soleil, la pluie, etc. N'utilisez jamais le produit dans des conditions humides.
9. Vérifiez régulièrement l'état du cordon d'alimentation. Si le cordon d'alimentation est endommagé, apportez le produit à un centre de service professionnel pour le remplacer afin d'éviter les situations dangereuses.
10. N'utilisez jamais le produit avec un cordon d'alimentation endommagé s'il est tombé ou est endommagé de quelque manière que ce soit, ou s'il ne fonctionne pas correctement. N'essayez pas de réparer vous-même un produit endommagé car cela pourrait provoquer un choc électrique. Apportez toujours l'appareil endommagé à un centre de service professionnel pour réparation. Toutes les réparations ne peuvent être effectuées que par des techniciens de service agréés. Les réparations effectuées de manière incorrecte peuvent entraîner des situations dangereuses pour l'utilisateur.
11. Ne placez jamais le produit sur ou à proximité de surfaces chaudes ou chaudes ou d'appareils de cuisine, tels qu'un four électrique ou un brûleur à gaz.
12. N'utilisez jamais le produit à proximité de matériaux inflammables.
13. L'appareil est destiné à un usage domestique uniquement
14. Utilisez uniquement des pièces d'assemblage et des cordons d'alimentation d'origine fournis par le fabricant et livrés avec l'appareil.
15. Ne remplissez pas trop le réfrigérateur. Les portes transparentes doivent se fermer.
16. Les produits à l'intérieur ne doivent jamais couvrir la grille de ventilation.
17. Utilisez le réfrigérateur uniquement en position verticale.
18. N'exposez pas le réfrigérateur à la lumière directe du soleil, à la pluie, à la neige, à une humidité excessive, etc.
19. Soyez particulièrement prudent lorsque vous déplacez l'appareil. Protégez-vous contre les chutes en se déplaçant.
20. Gardez un espace libre autour des orifices de ventilation. Les couvrir réduira les performances de refroidissement et peut endommager le radiateur.
21. Seuls les articles prêts (emballés) peuvent être conservés au réfrigérateur.
22. Il n'est pas recommandé d'utiliser le réfrigérateur si la température ambiante est inférieure à 18 ° C et supérieure à 38 ° C.
23. Cet appareil de réfrigération n'est pas destiné à être utilisé comme appareil encastrable

Description de l'appareil:

1. Panneau de commande 2. Boîtier 3. Tablette 4. Charnière 5. Joint de porte 6. Cadre de porte

Panneau de configuration:

- | | | |
|--|---|--|
| 1. Température de la zone supérieure UP | 2. Température de la zone supérieure Down | 3. Affichage de la température de la zone supérieure |
| 4. Zone inférieure Température en hausse | 5. Zone inférieure Température en baisse | 6. Affichage de la température de la zone inférieure |
| 7. Allumer / éteindre la lumière | 8. Allumer / éteindre | |

Fonctionnement du panneau de commande:

1. Température UP (1), la température de la zone supérieure augmente de 1 °C chaque fois que le bouton est enfoncé.
 2. Température BAS (2), la température de la zone supérieure diminue de 1 °C chaque fois que le bouton est enfoncé.
 3. Affichage de la température de la zone supérieure
 4. Température UP (4), la température de la zone inférieure augmente de 1 °C chaque fois que le bouton est enfoncé.
 5. Température BAS (5), la température de la zone inférieure diminue de 1 °C chaque fois que le bouton est enfoncé.
 6. Affichage de la température de la zone inférieure
 7. Allume et éteint l'éclairage intérieur.
 8. Met l'appareil sous et hors tension
 9. Basculez l'affichage LED entre les lectures Celsius ou Fahrenheit
- Appuyez simultanément sur le bouton 1 et le bouton 2 pendant 3 secondes pour basculer l'affichage LED entre les lectures Celsius ou Fahrenheit.

Réglage de la température :

Veillez noter que la zone supérieure est conçue pour le vin blanc. La zone inférieure est conçue pour le vin rouge. Ainsi, la température de la zone supérieure ne peut pas être réglée sur des températures supérieures à celles de la zone inférieure. Par exemple : si vous réglez la zone supérieure sur 10 °C, vous ne pouvez pas régler la zone inférieure sur 11 °C.

Méthode de chargement de bouteille:

Capacité étagère en bois: 4 ou 7 bouteilles / étagère

Capacité de l'étagère inférieure: 4 ou 5 bouteilles / étagère

Maintenez un minimum de 20 mm entre la bouteille et la plaque arrière

Assurez-vous que le diamètre du fond de la bouteille de stockage est de 78 mm et la hauteur de 300 mm, sinon cela pourrait signifier moins de chargement de la bouteille.

Pour garantir la sécurité des bouteilles et des étagères, vérifiez les conseils suivants:

Répartissez vos bouteilles aussi uniformément que possible sur les étagères, afin que le poids ne soit pas concentré en un seul point et assurez-vous que vos bouteilles ne toucheront pas l'arrière de l'armoire.

Assurez-vous que les bouteilles ne sont pas toutes regroupées en haut ou en bas de l'armoire

Suivez les instructions de chargement fournies dans la section ci-dessus, en fonction du type d'accessoires de rangement dont votre armoire est équipée, et n'empilez jamais les bouteilles sur une étagère coulissante.

L'humidité variera en fonction de l'humidité et de la température de la pièce, veuillez ajouter un film spécial entre les bouteilles avant le stockage dans l'armoire, ce qui garantira que l'étiquette de la bouteille ne sera pas endommagée.

Pourcentage d'humidité à l'intérieur de l'armoire: 50% -80%

8. Entretien:

Afin d'assurer les meilleures performances et un fonctionnement fiable et durable de l'armoire, veuillez suivre les opérations simples d'entretien et de nettoyage ci-dessous:

- Assurez-vous que le cordon d'alimentation est débranché avant de nettoyer l'arrière de votre armoire ou avant de la déplacer.

- Nettoyez soigneusement l'intérieur de votre armoire au moins une fois par an, après l'avoir débranchée et déchargée (utilisez de l'eau et un produit de nettoyage doux comme du savon liquide, puis rincez soigneusement).

- Pour vous assurer que votre cave à vin offre des performances fiables et durables, vous devez la vérifier régulièrement et informer votre revendeur si quelque chose d'inhabituel est trouvé.

Dépannage

Problème: ne fonctionne pas.

Solution possible: Non branché, coupure fusible, No Powe dans les conduites principales

Problème: problème de refroidissement

Solution possible: Source de chaleur à proximité de l'appareil, Ventilation insuffisante, Porte mal fermée ou porte ouverte trop longtemps, Problème d'étanchéité de la porte ou déformation, Trop de bouteilles sur la même étagère, Entrée ou sortie d'air bloquée, Problème de réglage de la commande, Espace de ventilation insuffisant dans le boîtier droit et gauche.

Problème: bruyant

Solution Possible: Cave à vin placée sur une surface non plane, L'article touche le mur, Certaines pièces desserrées ou enlevées

Si le problème persiste après la vérification ci-dessus, veuillez essayer de contacter le centre de service ou le revendeur.

Remarque: fonctionnement normal pour le phénomène suivant:

A) Le compresseur ne démarre pas:

Le compresseur ne démarre pas si la température ambiante est inférieure à la température souhaitée, mais l'élément fonctionne toujours avec le chauffage à l'intérieur jusqu'à ce que la température souhaitée soit atteinte.

B) Redémarrage du compresseur:

Le compresseur cessera de fonctionner lorsque le système de refroidissement de l'armoire atteindra la température de pré-réglage et redémarrera jusqu'à ce que la température souhaitée soit atteinte. Attendez au moins 5 minutes avant de redémarrer.

C) Rosée sur la surface de l'armoire:

La surface de la cave à vin en particulier la porte vitrée apparaît un peu de givre si l'article se trouve dans une pièce humide. Cela est dû à l'humidité de l'air entrant en contact avec l'armoire. Veuillez l'essuyer avec un chiffon sec.

D) Bruits de fonctionnement normaux que vous pouvez entendre

Eau bouillante, gargouillis ou légères vibrations résultant de la circulation du réfrigérant à travers les serpentins de refroidissement.

Bruits de craquements ou de craquements dus à l'accumulation de givre fondu par le cycle de dégivrage automatique.

Son liquide:

1) Le son du compresseur lorsque démarre ou cesse de fonctionner

2) Le bruit de fluide frigorigène dans le système de réfrigération

3) Le bruit d'évaporation du réfrigérant dans l'évaporateur

E) Condensation formée à l'intérieur de l'armoire.

Sous l'environnement avec un niveau d'humidité élevé ou la porte de la cave à vin a été laissée ouverte pendant une longue période ou ouverte fréquemment, il y a beaucoup de condensation, et les pls essuient l'eau de la porte et des murs et laissent la porte fermée aussi longtemps que possible

F) Fonction de chauffage sur la zone inférieure:

La fonction de chauffage sur la zone inférieure sera automatiquement activée comme ci-dessous.

1) Lors du réglage de la température. est supérieure à la température ambiante.

2) À l'intérieur du fond, la température est inférieure à la température de réglage.

G) Voyant lumineux: lorsque la température à l'intérieur de l'armoire est hors de la plage de température de réglage, le voyant lumineux haut et bas sera allumé. Une fois que la température atteint la température de réglage, ce voyant s'éteint automatiquement.

Détails techniques:

Tension d'entrée: 220-240V ~ 50Hz Courant: 0.4A

Capacité: 60L / 24 bouteilles

Agent de refroidissement: R600a / 23g Classe climatique: ST



Attention!! Liquide hautement inflammable à l'intérieur.



Respect de l'environnement. Nous vous prions de bien vouloir trier les emballages en carton ainsi que les sachets plastiques (en polyéthylène). L'appareil usagé ne doit pas être jeté à la poubelle mais remis au point de collecte prévu à cet effet car il contient des éléments pouvant être nocifs pour l'environnement. L'appareil électrique doit être remis de manière à limiter au maximum une éventuelle utilisation ultérieure. Si l'appareil contient des piles, il faut les retirer et les remettre à un autre point de collecte. Ne pas jeter l'appareil dans une poubelle de déchets ménagers !!!

**CONDICIONES DE SEGURIDAD. INSTRUCCIONES IMPORTANTES DE SEGURIDAD
POR FAVOR LEA DETENIDAMENTE Y GUARDE PARA FUTURAS REFERENCIAS**

Las condiciones de la garantía difieren si el dispositivo se utiliza con fines comerciales.

1. Antes de usar el producto, lea y siga siempre las instrucciones a continuación. El fabricante no se hace responsable de los daños resultantes de un uso inadecuado.
2. El producto está diseñado para uso en interiores únicamente. No utilice el producto para ningún propósito incompatible con el uso previsto.
3. El voltaje aplicado es 220-240V ~ 50Hz. Por razones de seguridad, no es apropiado conectar varios dispositivos a una sola toma de corriente.
4. Tenga cuidado al usarlo cerca de niños. No permita que los niños jueguen con el producto. No permita que los niños o personas que no estén familiarizadas con el dispositivo lo utilicen sin supervisión.
5. **ADVERTENCIA:** Este dispositivo puede ser utilizado por niños mayores de 8 años y personas con capacidades físicas, sensoriales o mentales reducidas o personas sin experiencia o conocimiento del dispositivo, solo bajo la supervisión de una persona responsable de su seguridad, o si han recibido instrucciones de seguridad. uso del dispositivo y son conscientes de los riesgos asociados con su funcionamiento. Los niños no deben jugar con el dispositivo. La limpieza y el mantenimiento por parte del usuario no deben ser realizados por niños, a menos que tengan 8 años o más y se realicen bajo supervisión.
6. Siempre retire suavemente el enchufe del enchufe después de usar el producto, sosteniéndolo con la mano. ¡Nunca tire del cable de alimentación!
7. Nunca deje el producto conectado a una fuente de alimentación sin vigilancia. Incluso si el funcionamiento se interrumpe durante un tiempo breve, desconéctelo de la red, desconecte la fuente de alimentación.
8. Nunca sumerja el cable de alimentación, el enchufe o todo el dispositivo en el agua. Nunca exponga el producto a condiciones climáticas como la luz solar directa, lluvia, etc. Nunca use el producto en condiciones de humedad.
9. Compruebe periódicamente el estado del cable de alimentación. Si el cable de alimentación está dañado, lleve el producto a un centro de servicio profesional para que lo reemplacen a fin de evitar situaciones peligrosas.
10. Nunca use el producto con un cable de alimentación dañado si se ha caído o dañado de alguna manera, o si no funciona correctamente. No intente reparar un producto dañado usted mismo, ya que podría provocar una descarga eléctrica. Lleve siempre el dispositivo dañado a un centro de servicio profesional para su reparación. Todas las reparaciones solo pueden ser realizadas por técnicos de servicio autorizados. La reparación realizada incorrectamente puede resultar en situaciones peligrosas para el usuario.
11. Nunca coloque el producto sobre o cerca de superficies calientes o calientes o electrodomésticos de cocina, como un horno eléctrico o quemador de gas.
12. Nunca use el producto cerca de materiales inflamables.
13. El aparato está diseñado para uso doméstico únicamente.
14. Utilice únicamente piezas de montaje originales y cables de alimentación suministrados por el fabricante y entregados con el dispositivo.
15. No llene demasiado el refrigerador. Las puertas transparentes deben cerrarse.
16. Los productos en el interior nunca deben cubrir la rejilla de ventilación.
17. Utilice el frigorífico únicamente en posición vertical.
18. No exponga el frigorífico a la luz solar directa, lluvia, nieve, humedad excesiva, etc.
19. Tenga especial cuidado al mover el dispositivo. Protéjase contra caídas mientras se mueve.
20. Deje espacio libre alrededor de los orificios de ventilación. Cubrirlos reducirá la capacidad de enfriamiento y puede dañar el radiador.
21. Solo los artículos listos (empacados) se pueden almacenar en el refrigerador.
22. No se recomienda utilizar el frigorífico si la temperatura ambiente es inferior a 18 ° C y superior a 38 ° C.
23. Este aparato de refrigeración no está diseñado para ser utilizado como aparato empotrado.

Descripción del aparato:

- | | | | | | |
|---------------------|------------|-----------|------------|--------------------|--------------------|
| 1. Panel de control | 2. Carcasa | 3. Repisa | 4. Bisagra | 5. Junta de puerta | 6. Marco de puerta |
|---------------------|------------|-----------|------------|--------------------|--------------------|

Panel de control:

- | | | |
|---|--|--|
| 1. Temperatura de la zona superior ARRIBA | 2. Temperatura de la zona superior Abajo | 3. Pantalla de temperatura de la zona superior |
| 4. Temperatura de la zona inferior hacia arriba | 5. Temperatura de la zona inferior hacia abajo | 6. Pantalla de temperatura de la zona inferior |
| 7. Luz encendida / apagada | 8. Encendido / apagado | |

Operación del panel de control:

1. Temperatura ARRIBA (1), la temperatura de la zona superior aumenta 1 °C cada vez que se presiona el botón.
 2. Temperatura ABAJO (2), la temperatura de la zona superior disminuye 1 °C cada vez que se presiona el botón.
 3. Pantalla de temperatura de la zona superior
 4. Temperatura ARRIBA (4), la temperatura de la zona inferior aumenta 1 °C cada vez que se presiona el botón.
 5. Temperatura ABAJO (5), la temperatura de la zona inferior disminuye 1 °C cada vez que se presiona el botón.
 6. Pantalla de temperatura de zona inferior
 7. Enciende y apaga la luz interior.
 8. Enciende y apaga la unidad
 9. Alternar la pantalla LED entre lecturas Celsius o Fahrenheit
- Presione el Botón 1 y el Botón 2 simultáneamente durante 3 segundos para cambiar la pantalla LED entre lecturas Celsius o Fahrenheit.

Ajuste de temperatura:

Tenga en cuenta que la zona superior está diseñada para vino blanco. La zona inferior está diseñada para vino tinto. Como tal, la temperatura de la zona superior no se puede ajustar a temperaturas superiores a la de la zona inferior. Por ejemplo: si configura la zona superior en 10 °C, no puede configurar la zona inferior en 11 °C.

Método de carga de la botella:

Capacidad del estante de madera: 4 o 7 botellas / estante

Capacidad del estante inferior: 4 o 5 botellas / estante

Mantenga un mínimo de 20 mm entre la botella y la placa posterior

Asegúrese de que el diámetro inferior de la botella de almacenamiento sea de 78 mm y una altura de 300 mm; de lo contrario, podría significar menos carga de la botella.

Para garantizar la seguridad de las botellas y los estantes, consulte los siguientes consejos:

Extienda sus botellas de la manera más uniforme posible sobre los estantes, de modo que el peso no se concentre en un punto y asegúrese de que sus botellas no toquen la parte posterior del gabinete.

Asegúrese de que las botellas no estén todas agrupadas en la parte superior o inferior del gabinete.

Siga las instrucciones de carga proporcionadas en la sección anterior, de acuerdo con el tipo de accesorios de almacenamiento con los que está equipado su gabinete, y nunca apile botellas en un estante deslizante.

La humedad variará en función de la humedad y la temperatura de la habitación, agregue una película especial entre las botellas antes de guardarlas dentro del gabinete, lo que garantizará

que la etiqueta de la botella no se dañe.

Porcentaje de humedad dentro del gabinete: 50% -80%

8. Mantenimiento:

Para garantizar el mejor rendimiento y un funcionamiento confiable y duradero del gabinete, siga las operaciones simples de mantenimiento y limpieza que se indican a continuación:

- Asegúrese de que el cable de alimentación esté desenchufado antes de limpiar la parte posterior de su gabinete o antes de moverlo.
- Limpie el interior de su gabinete a fondo al menos una vez al año, después de desenchufarlo y descargarlo (use agua y un elemento de limpieza suave como jabón líquido, luego enjuague cuidadosamente).
- Para asegurarse de que su vitrina proporciona un rendimiento confiable y duradero, debe verificarlo regularmente e informar a su distribuidor si encuentra algo inusual.

Solución de problemas

Problema: no funciona.

Possible solución: No enchufado, Fusible roto, No hay energía en la red

Problema: problema de enfriamiento

Possible solución: fuente de calor cerca del dispositivo, ventilación insuficiente, puerta no cerrada bien o puerta abierta demasiado tiempo, problema de sellado o deformación de la puerta, demasiadas botellas en el mismo estante, entrada o salida de aire bloqueada, problema de ajuste de control, espacio de ventilación insuficiente en la carcasa derecha e izquierda.

Problema: ruidoso

Possible solución: gabinete de vino colocado en una superficie no plana, el artículo toca la pared, algunas partes están sueltas o despegadas

Si aún tiene problemas después de verificar arriba, intente comunicarse con el centro de servicio o el distribuidor.

Nota: funcionamiento normal para el siguiente fenómeno:

A) El compresor no arranca:

El compresor no arrancará si la temperatura ambiente es más baja que la temperatura deseada, pero el artículo todavía funciona con el calentador en el interior hasta que se alcance la temperatura deseada.

B) Reinicio del compresor:

El compresor dejará de funcionar cuando el sistema de enfriamiento del gabinete alcance la temperatura preestablecida y volverá a funcionar hasta que se alcance la temperatura deseada. Deje un intervalo mínimo de 5 minutos antes de reiniciar.

C) Rocío en la superficie del gabinete:

La superficie de la vitrina, especialmente la puerta de vidrio, parece algo helada si se encuentra en una habitación húmeda. Esto se debe a que la humedad del aire entra en contacto con el gabinete. Límpielo con un paño seco.

D) Sonidos de funcionamiento normales que puede escuchar

Agua hirviendo, gorgoteos o ligeras vibraciones que son el resultado de la circulación del refrigerante a través de los serpentines de refrigeración.

Ruidos de estallidos o crujidos debido al ciclo de descongelación automática que derrite la acumulación de escarcha.

Sonido líquido:

- 1) El sonido del compresor cuando comienza o deja de funcionar
- 2) El sonido que fluye del refrigerante en el sistema de refrigeración.
- 3) El sonido de evaporación del refrigerante en el evaporador.

E) Condensación formada dentro del gabinete.

En un ambiente con alto nivel de humedad o la puerta del gabinete de vino se ha dejado abierta durante un período prolongado o se ha abierto con frecuencia, hay mucha condensación, y por favor limpie el agua de la puerta y las paredes y deje la puerta cerrada mientras posible

F) Función de calor en la zona inferior:

La función de calor en la zona inferior se activará automáticamente como se indica a continuación.

- 1) Al configurar la temperatura, es superior a la temperatura ambiente.
- 2) Cuando la temperatura del fondo interior es menor que la temperatura de ajuste.
- 3) Luz indicadora: cuando la temperatura dentro del gabinete está fuera del rango de temperatura de ajuste, se encenderán las luces indicadoras arriba y abajo. Una vez que la temperatura alcance la temperatura de ajuste, esta luz se apagará automáticamente.

Detalles técnicos:

Voltaje de entrada: 220-240V ~ 50Hz Corriente: 0.4A

Capacidad: 60L / 24 Botellas

Agente de enfriamiento: R600a / 23g Clase climática: ST



¡¡Advertencia!! Líquido muy inflamable en el interior.



Preocupación por el medio ambiente. Por favor, lleva las cajas de cartón a un sitio de reciclaje. Las bolsas de polietileno se deben tirar al cubo de la basura amarillo (para envases). El equipo gastado debe ser entregado en el punto de almacenamiento adecuado, porque las piezas que constituyen el equipo pueden suponer un peligro para el medio ambiente. Debes entregar el equipo Hay que devolver el equipo eléctrico con el fin de evitar su reutilización. Si en el equipo se encuentran pilas, hay que sacarlas y entregar por separado, en un punto de almacenamiento adecuado. No tires el equipo al contenedor para residuos urbanos!!

PORTUGUÊS

CONDIÇÕES DE SEGURANÇA. INSTRUÇÕES DE SEGURANÇA IMPORTANTES POR FAVOR, LEIA COM ATENÇÃO E MANTENHA PARA REFERÊNCIA FUTURA

As condições de garantia diferem se o dispositivo for usado para fins comerciais.

1. Antes de usar o produto, leia e sempre siga as instruções abaixo. O fabricante não se responsabiliza por quaisquer danos resultantes de uso impróprio.
2. O produto destina-se apenas a uso interno. Não use o produto para nenhuma finalidade incompatível com o uso pretendido.
3. A tensão aplicada é 220-240V ~ 50Hz. Por motivos de segurança, não é apropriado conectar vários dispositivos a uma única tomada elétrica.
4. Tenha cuidado ao usar perto de crianças. Não deixe as crianças brincarem com o produto. Não permita que crianças ou pessoas não familiarizadas com o dispositivo o utilizem sem supervisão.
5. AVISO: Este dispositivo pode ser usado por crianças com mais de 8 anos de idade e pessoas com capacidades físicas, sensoriais ou mentais reduzidas ou pessoas sem experiência ou conhecimento do dispositivo, apenas sob a supervisão de uma pessoa responsável por sua segurança ou se tiverem sido instruídas sobre o uso seguro. utilizar o dispositivo e estar ciente dos riscos associados ao seu funcionamento. As crianças não devem brincar com o dispositivo. A limpeza e a manutenção do usuário não devem ser realizadas por crianças, a menos que tenham 8 anos de idade ou mais e sejam realizadas sob supervisão.
6. Sempre retire com cuidado o plugue da tomada após usar o produto, segurando-o com a mão. Nunca puxe o cabo de alimentação !!!
7. Nunca deixe o produto conectado a uma fonte de alimentação sem supervisão. Mesmo se o uso for interrompido por um curto período de tempo, desconecte-o da rede elétrica, desconecte a alimentação.
8. Nunca coloque o cabo de alimentação, plugue ou o dispositivo inteiro na água. Nunca exponha o produto a condições climáticas como luz solar direta, chuva, etc. Nunca use o produto em condições úmidas.
9. Verifique periodicamente a condição do cabo de alimentação. Se o cabo de alimentação estiver danificado, leve o produto a um

centro de serviço profissional para substituição para evitar situações perigosas.

10. Nunca use o produto com um cabo de alimentação danificado se ele tiver caído ou estiver danificado de alguma forma, ou se não estiver funcionando corretamente. Não tente consertar um produto danificado sozinho, pois isso pode resultar em choque elétrico. Sempre leve o dispositivo danificado a um centro de serviço profissional para reparo. Todos os reparos só podem ser realizados por técnicos de serviço autorizados. Reparos executados incorretamente podem resultar em situações perigosas para o usuário.

11. Nunca coloque o produto sobre ou próximo a superfícies quentes ou mornas ou utensílios de cozinha, como forno elétrico ou queimador a gás.

12. Nunca use o produto próximo a materiais inflamáveis.

13. O aparelho é destinado apenas para uso doméstico

14. Use apenas peças de montagem originais e cabos de alimentação fornecidos pelo fabricante e entregues com o dispositivo.

15. Não encha demais o refrigerador. As portas transparentes devem fechar.

16. Os produtos internos nunca devem cobrir a grade de ventilação.

17. Use o refrigerador somente na posição vertical.

18. Não exponha o refrigerador à luz solar direta, chuva, neve, umidade excessiva, etc.

19. Tenha especial cuidado ao mover o dispositivo. Proteja-se contra quedas durante o movimento.

20. Mantenha espaço livre ao redor dos orifícios de ventilação. Cobri-los reduzirá a capacidade de refrigeração e pode danificar o radiador.

21. Somente itens prontos (embalados) podem ser armazenados na geladeira.

22. Não é recomendado usar o refrigerador se a temperatura ambiente estiver abaixo de 18 ° C e acima de 38 ° C.

23. Este aparelho de refrigeração não se destina a ser usado como um aparelho embutido.

Descrição do dispositivo:

1. Painel de controle 2. Caixa 3. Prateleira 4. Dobradiça 5. Junta da porta 6. Estrutura da porta

Painel de controle:

1. Temperatura da zona superior PARA CIMA 2. Temperatura da zona superior para baixo 3. Exibição da temperatura da zona superior
4. Aumentar a temperatura da zona inferior 5. Diminuir a temperatura da zona inferior 6. Mostrador de temperatura da zona inferior
7. Luz ligada / desligada 8. Ligar / desligar

Operação do painel de controle:

1. Temperatura UP (1), a temperatura da zona superior aumenta 1 °C cada vez que o botão é pressionado.
2. Temperatura PARA BAIXO (2), a temperatura da zona superior diminui 1 °C cada vez que o botão é pressionado.
3. Exibição da temperatura da zona superior
4. Temperatura PARA CIMA (4), a temperatura da zona inferior aumenta 1 °C cada vez que o botão é pressionado.
5. Temperatura PARA BAIXO (5), a temperatura da zona inferior diminui 1 °C cada vez que o botão é pressionado.
6. Exibição da temperatura da zona inferior
7. Liga e desliga a luz interna.
8. Liga e desliga a energia
9. Alternar a exibição de LED entre leituras Celsius ou Fahrenheit
- Pressione o Botão 1 e o Botão 2 simultaneamente por 3 segundos para alternar a exibição do LED entre as leituras Celsius ou Fahrenheit.

Configuração de temperatura:

Observe que a zona superior é projetada para vinho branco. A zona inferior é destinada ao vinho tinto. Como tal, a temperatura da zona superior não pode ser definida para temperaturas superiores à da zona inferior. Por exemplo: Se você definir a zona superior para 10 °C, não poderá definir a zona inferior para 11 °C.

Método de carregamento da garrafa:

Capacidade da prateleira de madeira: 4 ou 7 garrafas / prateleira

Capacidade da prateleira inferior: 4 ou 5 garrafas / prateleira

Mantenha um mínimo de 20 mm entre a garrafa e a placa traseira

Garanta o armazenamento O diâmetro do fundo da garrafa é 78 mm e a altura 300 mm, caso contrário, pode significar menos carregamento da garrafa.

Para garantir a segurança da garrafa e da prateleira, verifique as seguintes dicas:

Espalhe suas garrafas o mais uniformemente possível nas prateleiras, para que o peso não fique concentrado em um ponto e certifique-se de que suas garrafas não toquem a parte de trás do gabinete

Certifique-se de que as garrafas não estão todas agrupadas na parte superior ou inferior do gabinete

Siga as instruções de carregamento fornecidas na seção anterior, de acordo com o tipo de dispositivos de armazenamento com os quais seu gabinete está equipado, nunca empilhe garrafas em uma prateleira deslizante.

A Umidade irá variar de acordo com a Umidade e Temperatura da Sala, por favor, adicione um filme especial entre as garrafas antes de armazenar dentro do gabinete, o que irá garantir que o rótulo da garrafa não seja danificado.

Porcentagem de umidade dentro do gabinete: 50% -80%

8. Manutenção:

A fim de garantir o melhor desempenho e trabalho confiável de longa duração para o gabinete, siga as operações simples de manutenção e limpeza conforme abaixo:

- Certifique-se de que o cabo de alimentação esteja desconectado antes de limpar a parte traseira do gabinete ou antes de movê-lo.

- Limpe bem o interior do seu gabinete pelo menos uma vez por ano, após desconectá-lo e descarregá-lo (use água e um produto de limpeza neutro como sabão líquido e enxágue cuidadosamente).

- Para garantir que sua adega forneça desempenho confiável e duradouro, você deve verificá-la regularmente e informar seu revendedor se algo incomum for encontrado.

Solução de problemas

Problema: Não está funcionando.

Possível solução: Não conectado, Fuse pausa, No power na rede

Problema: problema de resfriamento

Solução possível: fonte de calor perto do dispositivo, ventilação insuficiente, porta mal fechada ou porta aberta por muito tempo, problema de vedação ou deformação da porta, muitos frascos na mesma prateleira, entrada ou saída de ar bloqueada, problema de configuração de controle, espaço de ventilação insuficiente na caixa direita e esquerda.

Problema: barulhento

Solução possível: armário de vinho colocado em uma superfície não plana, item tocar na parede, algumas peças soltas ou retiradas

Se ainda tiver problemas após a verificação acima, tente entrar em contato com o centro de serviço ou revendedor.

Nota: operação normal para o seguinte fenômeno:

A) O compressor não inicia:

O compressor não liga se a temperatura ambiente estiver abaixo da temperatura desejada, mas o item ainda está funcionando com o aquecedor interno até que a temperatura desejada seja atingida.

B) Reinicialização do compressor:

O compressor irá parar de funcionar quando o sistema de resfriamento no gabinete atingir a temperatura predefinida e reiniciará o trabalho até que a temperatura desejada seja atingida. Deixe um intervalo mínimo de 5 minutos antes de reiniciar.

C) Orvalho na superfície do gabinete:

A superfície do armário para vinhos, especialmente a porta de vidro, parece um pouco de gelo se estiver em uma sala úmida. Isso se deve à umidade do ar que entra em contato com o gabinete.

Limpe-o com um pano seco.

D) Sons operacionais normais que você pode ouvir

Água fervente, sons de gorgolejo ou ligeiras vibrações que são o resultado da circulação do refrigerante pelas serpentinas de refrigeração.

Ruídos de estalo ou estalo devido ao acúmulo de gelo de derretimento do ciclo de degelo automático.

Liquid Sound:

- 1) O som do compressor quando inicia ou para de funcionar
- 2) O som do fluido refrigerante no sistema de refrigeração
- 3) O som de evaporação do refrigerante no evaporador
- E) Condensação formada dentro do gabinete.

Sob o ambiente com alto nível de umidade ou a porta do armário do vinho foi deixada aberta por um longo período ou freqüentemente aberta, há muita condensação, e por favor limpe a água da porta e das paredes e deixe a porta fechada enquanto possível

F) Função de calor na zona inferior:

A função de aquecimento na zona inferior será ativada automaticamente conforme o motivo abaixo.

- 1) Ao definir a temperatura, é superior à temperatura ambiente.
- 2) Quando a temperatura interna inferior é inferior à temperatura definida.

G) Luz indicadora: Quando a temperatura dentro do gabinete está fora da faixa de temperatura definida, as luzes indicadoras de aumento e redução estarão acesas. Assim que a temperatura atingir a temperatura definida, esta luz se apagará automaticamente.

Detalhes técnicos:

Tensão de entrada: 220-240V ~ 50Hz Corrente: 0,4A
Capacidade: 60L / 24 Garrafas
Agente de resfriamento: R600a / 23g Classe climática: ST



Atenção!! Líquido altamente inflamável no interior.



Proteção do meio ambiente. Rogamos, os embalagens de cartão destinem-se para papéis velhos. Os sacos de polietileno (PE) devem-se colocar em contenedores para material plástico. O dispositivo usado deve-se levar a um ponto de armazenamento adequado porque os componentes perigosos que ficam dentro do dispositivo podem ser perigosos para o meio ambiente. O dispositivo elétrico deve-se entregar de modo que se reduza a sua nova utilização e uso. Se no dispositivo há pilhas, devem-se tirar e levar a um ponto de armazenamento em separado. Não colocar o dispositivo em contenedores para resíduos municipais!!

LIETUVIŲ

SAUGOS SĄLYGOS. SVARBIOS SAUGOS INSTRUKCIJOS PRASOME ATIDŽIAI SKAITYTI IR LAIKYTI ATEITIES NUORODOS

Garantijos sąlygos skiriasi, jei prietaisas naudojamas komerciniams tikslams.

1. Prieš naudodami gaminį, perskaitykite ir visada vykdykite toliau pateiktas instrukcijas. Gamintojas neatsako už žalą, atsiradusią dėl netinkamo naudojimo.
2. Produktas skirtas naudoti tik patalpose. Nenaudokite gaminio jokiam tikslui, nesuderinamam su jo paskirtimi.
3. Taikoma įtampa yra 220–240 V ~ 50 Hz. Saugumo sumetimais nėra tikslinga prie vieno elektros lizdo prijungti kelis įrenginius.
4. Būkite atsargūs naudodamiesi šalia vaikų. Neleiskite vaikams žaisti su gaminiu. Neleiskite vaikams ar žmonėms, nepažįstantiems prietaisui, jį naudoti be priežiūros.
5. ĮSPEJIMAS: Šį prietaisą gali naudoti vyresni nei 8 metų vaikai ir asmenys, turintys ribotų fizinių, jutiminių ar psichinių gebėjimų arba asmenys, neturintys patirties ir žinių apie prietaisą, tik prižiūrimi už jų saugumą atsakingo asmens arba jei jiems buvo nurodyta naudotis prietaisu ir suvokia su jo veikimu susijusią riziką. Vaikai neturėtų žaisti su prietaisu. Vaikus valyti ir prižiūrėti nereikėtų, nebent jie yra 8 metų ar vyresni ir yra prižiūrimi.
6. Panaudoję gaminį, visada švelniai ištraukite kištuką iš lizdo, laikydami jį ranka. Niekada netraukite maitinimo laido !!!
7. Niekada nepalikite prie maitinimo šaltinio prijungto gaminio be priežiūros. Net jei darbas trumpam nutrūksta, atjunkite jį nuo tinklo, atjunkite maitinimo šaltinį.
8. Niekada nedėkite maitinimo laido, kištuko ar viso prietaiso į vandenį. Niekada nenaudokite gaminio tokiomis oro sąlygomis kaip tiesioginiai saulės spinduliai, lietus ir pan. Niekada nenaudokite gaminio drėgnomis sąlygomis.
9. Periodiškai patikrinkite maitinimo laido būklę. Jei pažeistas maitinimo laidas, nuneškite gaminį į profesionalų techninės priežiūros centrą, kad išvengtumėte pavojingų situacijų.
10. Niekada nenaudokite gaminio su pažeistu maitinimo laidu, jei jis buvo numestas ar kaip nors sugadintas arba jei jis netinkamai veikia. Nebandykite patys taisyti sugadinto gaminio, nes tai gali sukelti elektros smūgį. Pažeistą prietaisą visada nuneškite taisyti į profesionalų aptarnavimo centrą. Visus remonto darbus gali atlikti tik įgalioti techninės priežiūros specialistai. Neteisingai atliktas remontas gali sukelti pavojingas situacijas vartotojui.
11. Niekada nestatykite gaminio ant karštų ar šiltų paviršių ar virtuvės prietaisų, tokių kaip elektrinė orkaitė ar dujų degiklis, ar šalia jų.
12. Niekada nenaudokite gaminio šalia degių medžiagų.
13. Prietaisas skirtas naudoti tik buityje
14. Naudokite tik originalias surinkimo dalis ir maitinimo laidus, kuriuos tiekia gamintojas ir kurie tiekiami kartu su prietaisu.
15. Nepilkite šaldytuvo per daug. Skaidrios durys turi užsidaryti.
16. Viduje esantys gaminiai niekada neturėtų uždengti ventiliacijos grotelių.
17. Naudokite šaldytuvą tik vertikaliai.
18. Nelaikykite šaldytuvo tiesioginių saulės spindulių, lietaus, sniego, per didelės drėgmės ir kt.
19. Būkite ypač atsargūs, kai perkeliate prietaisą. Apsaugokite nuo kritimo judėdami.
20. Laikykite laisvą vietą aplink ventiliacijos angas. Jų uždengimas sumažins aušinimo pajėgumus ir gali sugadinti radiatorių.
21. Šaldytuve galima laikyti tik paruoštus (supakuotus) daiktus.
22. Nerekomenduojama naudoti šaldytuvo, jei aplinkos temperatūra žemesnė nei 18 ° C ir aukštesnė nei 38 ° C.
23. Šis šaldymo aparatas nėra skirtas naudoti kaip įmontuotas prietaisas.

Įrenginio aprašymas:

1. Valdymo skydelis 2. Korpusas 3. Lentynas 4. Vyris 5. Durų tarpinė 6. Durų rėmas

Kontrolės skydelis:

1. Viršutinės zonos temperatūra AUKŠTYN 2. Viršutinės zonos temperatūra žemyn 3. Viršutinės zonos temperatūros ekranas
4. Žemesnės zonos temperatūra aukštyti 5. Žemesnės zonos temperatūra žemyn 6. Žemesnės zonos temperatūros rodomasis
7. Šviesos įjungimas / išjungimas 8. Įjungimas / išjungimas

Valdymo pulto valdymas:

1. Aukštesnė temperatūra (1), kiekvieną kartą paspaudus mygtuką, viršutinės zonos temperatūra pakyla 1 ° C.
2. Temperatūra žemyn (2), viršutinės zonos temperatūra sumažėja 1 ° C kiekvieną kartą paspaudus mygtuką.
3. Viršutinės zonos temperatūros ekranas
4. Aukštesnė temperatūra (4), apatinės zonos temperatūra pakyla 1 ° C kiekvieną kartą paspaudus mygtuką.
5. Temperatūra žemyn (5), apatinės zonos temperatūra sumažėja 1 ° C kiekvieną kartą paspaudus mygtuką.

6. Žemesnės zonos temperatūros ekranas
 7. Įjungia ir išjungia vidaus apšvietimą.
 8. Įjungia ir išjungia maitinimą
 9. Perjunkite LED ekraną tarp Celsijaus ar Fahrenheito rodmenų
- 3 sekundes vienu metu paspauskite mygtuką 1 ir mygtuką 2, kad perjungtumėte LED ekraną tarp Celsijaus ar Fahrenheito rodmenų.

Temperatūros nustatymas:

Atkreipkite dėmesį, kad viršutinė zona skirta baltajam vynui. Apatinė zona skirta raudonam vynui. Todėl viršutinės zonos temperatūra negali būti nustatyta aukštesnė nei apatinė. Pavyzdžiui: jei nustatote viršutinę zoną 10 °C, negalite nustatyti apatinės zonos iki 11 °C. Bet jūs galite nustatyti viršutinę zoną iki 9 °C, o apatinę - iki 10 °C.

Butelių pakrovimo būdas:

Medinės lentynos talpa: 4 arba 7 buteliai / lentyna

Apatinės lentynos talpa: 4 arba 5 buteliai / lentyna

Tarp buteliuko ir galinės plokštelės laikykites mažiausiai 20 mm

Užtikrinkite, kad butelio dugno skersmuo būtų 78 mm, o aukštis - 300 mm, kitaip tai gali reikšti, kad butelis bus mažesnis.

Norėdami užtikrinti butelių ir lentynų saugumą, patikrinkite šiuos patarimus:

Paskirstykite butelius kuo tolygiau per lentynas, kad svoris nebūtų sutelktas viename taške, ir įsitinkite, kad buteliai nelies spintelės galinės dalies.

Įsitinkite, kad visi buteliai nėra sugrupuoti spintelės viršuje arba apačioje

Vadovaudamiesi aukščiau pateiktame skyriuje pateiktomis pakrovimo instrukcijomis, atsižvelgdami į laikymo įtaisų, su kuriais įrengta jūsų spintelė, tipą, niekada nekraukite butelių ant

slankiosios lentynos.

Drėgmė svyruos pagal kambario drėgmę ir temperatūrą. Prieš laikydami spintelėje, tarp butelių įdėkite specialią plėvelę, kuri užtikrins, kad butelio etiketė nebus pažeista.

Drėgmės procentas spintelėje: 50% -80%

8. Priežiūra:

Norėdami užtikrinti geriausią spintos našumą ir patikimą darbą, atlikite paprastas priežiūros ir valymo operacijas, kaip nurodyta toliau:

- Prieš valydami spintelės galą arba prieš perkeldami, įsitinkite, kad maitinimo laidas yra atjungtas.

- Atidare ir išskrove, bent kartą per metus kruopščiai išvalykite spintelės vidų (naudokite vandenį ir švelnius valymo elementus, pvz., Skystą muilą, tada atsargiai nuplaukite).

- Norėdami įsitikinti, kad jūsų vyno spintelė užtikrina ilgalaikį ir patikimą veikimą, turėtumėte ją reguliariai tikrinti ir pranešti savo pardavėjui, jei randate ką nors neįprasto.

Problemų sprendimas

Problema: neveikia.

Galimas sprendimas: nėra prijungtas prie elektros tinklo, saugiklio gedimas, be maitinimo tinklo

Problema: aušinimo problema

Galimas sprendimas: šilumos šaltinis šalia įrenginio, nepakankama ventiliacija, durys neuždarytos gerai arba per ilgai atidarytos durys, durų sandarinimo problema arba deformacija, per daug butelių vienoje lentynoje, oro įleidimo arba išleidimo angos užblokuotos, valdymo nustatymo problema, nepakankama ventilacijos erdvė dešiniajame ir kairiajame korpusė.

Problema: triukšminga

Galimas sprendimas: vyno spintelė, padėta ne plokščiu paviršiumi, daiktas paliečia sieną, kai kurios dalys atsilaisvinusios arba nuimtos

Jei patikrinus aukščiau vis tiek kyla problemų, pabandykite susisiekti su aptarnavimo centru arba pardavėju.

Pastaba: įprasta šio reiškinio operacija:

A) Kompresorius neįsijungia:

Kompresorius neįsijungia, jei kambario temperatūra yra žemesnė nei norima temperatūra, tačiau elementas vis tiek veikia su šildytuvu viduje, kol bus pasiekta norima temperatūra.

B) Kompresoriaus paleidimas iš naujo:

Kompresorius nustos veikti, kai aušinimo sistema spintoje pasiekia nustatytą temperatūrą, ir vėl pradės veikti, kol bus pasiekta norima temperatūra. Prieš vėl paleidžiant, leiskite mažiausiai 5 minučių pertrauką.

C) Rasa ant spintelės paviršiaus:

Vyno spintelės paviršius, ypač stiklo durys, atrodo šiek tiek šaltis, jei elementas yra drėgnoje patalpoje. Taip yra dėl to, kad ore esanti drėgmė liečiasi su spintele. Prašome nuvalyti sausu skudurėliu.

D) Įprasti darbo garsai, kuriuos galite girdėti

Verdantis vanduo, gurguliuojantys garsai ar nedidelės vibracijos, atsirandančios dėl aušinimo skysčio cirkuliacijos per aušinimo rites.

Dėl automatinio atitirpinimo ciklo tirpstančio šaltio kaupiasi triukšmas ar trūkėjimas.

Skystas garsas:

1) Kompresoriaus garsas, kai jis pradeda arba nustoja veikti

2) Šaldymo sistemos skleidžiamas šaltnešio garsas

3) garuojančio šaltnešio garavimo garsas

E) Spintelėje susidarė kondensatas.

Esant aplinkai, kurioje yra didelis drėgmės lygis, arba vyno spintelės durys ilgą laiką buvo atidarytos arba dažnai atidarytos, yra daug kondensato. Prašome nuvalyti vandenį nuo durų ir sienų ir palikti uždarytas, įmanoma

F) Šilumos funkcija apatinėje zonoje:

Šilumos funkcija apatinėje zonoje bus automatiškai įjungta, kaip nurodyta toliau.

1) Nustatant temp. yra aukštesnė nei kambario temperatūra.

2) Kai dugno viduje temperatūra yra žemesnė nei nustatyta temperatūra.

G) Indikatoriaus lemputė: Kai spintelės temperatūra yra už nustatytos temperatūros ribų, degs tiek aukštyn, tiek žemyn indikatoriaus lemputė. Kai temperatūra pasiekia nustatytą temperatūrą, ši lemputė automatiškai išsijungs.

Techninės detalės:

Įėjimo įtampa: 220-240V ~ 50Hz Srovė: 0.4A

Talpa: 60L / 24 buteliai

Aušinimo agentas: R600a / 23g Klimato klasė: ST



Įspėjimas! Viduje labai degus skystis.



Apkältėjās vides aizsardzība. Kartona iepakojumu, lūdzu, nododiet atsevišķai pārstrādei. Polietilēna maisiņus (PE) izmest plastmasas izstrādājumiem paredzētajos konteineros. Lietotās elektropreces nododiet attiecīgajos pieņemšanas punktos. Ierīcē satur bīstamas sastāvdaļas, kas var izraisīt draudus apkārtējai videi. Elektroierīce jānodod tā, lai ierobežotu tās atkārtotu izmantošanu. Ja ierīcē atrodas baterijas, izņemiet tās un nododiet pieņemšanas punktā atsevišķi. Produktu neizmest sadzīves atkritumu konteinerā!

DROŠĪBAS NOSACĪJUMI. SVARĪGAS DROŠĪBAS INSTRUKCIJAS**LŪDZU, RŪPĪGI IZLASIET UN UZGLABĀT TURPMĀKO ATSAUCI**

Garantijas nosacījumi atšķiras, ja ierīci izmanto komerciāliem mērķiem.

1. Pirms produkta lietošanas, lūdzu, izlasiet un vienmēr izpildiet tālāk sniegtos norādījumus. Ražotājs nav atbildīgs par bojājumiem, kas radušies nepareizas lietošanas dēļ.
2. Produkts ir paredzēts lietošanai tikai iekštelpās. Neļietojiet produktu nekādiem mērķiem, kas nav saderīgi ar tā paredzēto lietojumu.
3. Pielietotais spriegums ir 220-240V ~ 50Hz. Drošības apsvērumu dēļ nav pareizi savienot vairākas ierīces ar vienu elektrības kontaktligzdu.
4. Esiet piesardzīgs, lietojot bērnu tuvumā. Neļaujiet bērniem spēlēties ar produktu. Neļaujiet bērniem vai cilvēkiem, kas nav pazīstami ar ierīci, to lietot bez uzraudzības.
5. BRĪDINĀJUMS. Šo ierīci bērni, kas vecāki par 8 gadiem, un personas ar ierobežotām fiziskām, maņu vai garīgām spējām vai personas, kurām nav pieredzes vai zināšanas par ierīci, drīkst izmantot tikai personas, kas atbild par viņu drošību, uzraudzībā vai ja viņiem ir dota droša apmācība. Izmantojot ierīci, un apzinās ar tās darbību saistītos riskus. Bērniem nevajadzētu spēlēt ar ierīci. Tīrīšanu un lietotāja uzturēšanu nedrīkst veikt bērni, izņemot gadījumus, kad viņi ir 8 gadus veci vai vecāki un tiek veikti uzraudzībā.
6. Pēc izstrādājuma lietošanas vienmēr uzmanīgi izvelciet kontaktdakšu no kontaktligzdas, turot to ar roku. Nekad nevelciet strāvas vadu !!!
7. Nekad neatstājiet ierīci pieslēgtu pie strāvas avota bez uzraudzības. Pat ja darbība uz laiku tiek pārtraukta, atvienojiet to no elektrotīkla, atvienojiet strāvas padevi.
8. Nekad nelieciet strāvas vadu, kontaktdakšu vai visu ierīci ūdenī. Nekad nepakļaujiet produktu tādos laika apstākļos kā tieša saules gaisma, lietus utt. Nekad nelietojiet produktu mitros apstākļos.
9. Periodiski pārbaudiet strāvas vada stāvokli. Ja strāvas vads ir bojāts, nogādājiet izstrādājumu nomaīņai profesionālā servisa centrā, lai izvairītos no bīstamām situācijām.
10. Nekad nelietojiet izstrādājumu ar bojātu strāvas vadu, ja tas jebkādā veidā ir nomests vai bojāts vai ja tas nedarbojas pareizi. Nemēģiniet pats salabot bojātu produktu, jo tas var izraisīt elektrošoku. Vienmēr nogādājiet bojāto ierīci remontam profesionālā servisa centrā. Visus remontdarbus drīkst veikt tikai pilnvaroti servisa tehniķi. Nepareizi veikts remonts var radīt bīstamas situācijas lietotājam.
11. Nekad nelieciet izstrādājumu uz karstu vai siltu virsmu vai virtuves ierīču, piemēram, elektriskās krāsns vai gāzes degļa, vai to tuvumā.
12. Nekad nelietojiet produktu viegli uzliesmojošu materiālu tuvumā.
13. Ierīce paredzēta tikai mājas lietošanai
14. Izmantojiet tikai oriģinālās montāžas daļas un strāvas vadus, ko piegādājis ražotājs un piegādājis kopā ar ierīci.
15. Nepārsniedziet ledusskapja pārpildīšanu. Caurspīdīgajām durvīm ir jāaizveras.
16. Iekšpusē esošajiem izstrādājumiem nekad nevajadzētu nosegt ventilācijas režģi.
17. Ledusskapja lietošana tikai vertikālā stāvoklī.
18. Nepakļaujiet ledusskapi tiešu saules staru, lietus, sniega, pārmērīga mitruma utt.
19. Esiet īpaši piesardzīgs, pārvietojot ierīci. Aizsargājiet pret krišanu kustības laikā.
20. Glabājiet brīvu vietu ap ventilācijas atverēm. To segšana samazinās dzesēšanas jaudu un var sabojāt radiatoru.
21. Ledusskapī drīkst uzglabāt tikai gatavus (iesaiņotus) priekšmetus.
22. Ledusskapi nav ieteicams lietot, ja apkārtējā temperatūra ir zemāka par 18 ° C un augstāka par 38 ° C.
23. Šī saldēšanas iekārta nav paredzēta lietošanai kā iebūvēta ierīce

Ierīces apraksts:

1. Vadības panelis 2. Korpus 3. Plaukts 4. Eņģe 5. Durvju blīve 6. Durvju rāmis

Vadības panelis:

1. Augšējās zonas temperatūra UP 2. Augšējās zonas temperatūra uz leju 3. Augšējās zonas temperatūra Displejs
4. Zemākās zonas temperatūra uz augšu 5. Zemākās zonas temperatūra uz leju 6. Zemākās zonas temperatūras displejs
7. Gaisma ieslēgta / izslēgta 8. Ieslēgšana / izslēgšana

Vadības paneļa darbība:

1. Temperatūra UP (1), augšējās zonas temperatūra palielinās par 1 °C katru reizi, kad tiek nospiesta poga.
 2. Temperatūra DOWN (2), augšējās zonas temperatūra pazeminās par 1 °C katru reizi, kad tiek nospiesta poga.
 3. Augšējās zonas temperatūras displejs
 4. Temperatūra UP (4), apakšējās zonas temperatūra katru reizi, kad tiek nospiesta poga, paaugstinās par 1 °C.
 5. Temperatūra DOWN (5), apakšējās zonas temperatūra pazeminās par 1 °C katru reizi, kad tiek nospiesta poga.
 6. Zemākās zonas temperatūras displejs
 7. Ieslēdz un izslēdz salona apgaismojumu.
 8. Ieslēdz un izslēdz barošanu
 9. Pārslēdz LED displeju starp Celsija vai Fārenheita rādījumiem
- Nospiediet 1. un 2. pogu vienlaikus 3 sekundes, lai pārslēgtu LED displeju starp Celsija vai Fārenheita rādījumiem.

Temperatūras iestatīšana:

Lūdzu, ņemiet vērā, ka augšējā zona ir paredzēta baltvīnam. Apakšējā zona ir paredzēta sarkanvīnam. Tādējādi augšējās zonas temperatūru nevar iestatīt uz augstāku temperatūru par apakšējo zonu. Piemēram: ja iestatāt augšējo zonu uz 10 °C, jūs nevarat iestatīt apakšējo zonu uz 11 °C.

Pudeļu ielādes metode:

Koka plauktu ietilpība: 4 vai 7 pudeles / plaukts

Apakšējā plaukta ietilpība: 4 vai 5 pudeles / plaukts

Starp pudeli un aizmugurējo plāksni saglabājiet vismaz 20 mm

Pārliecinieties, ka pudeles dibena diametrs ir 78 mm un augstums 300 mm, pretējā gadījumā tas var nozīmēt mazāk pudeles ielādes.

Lai nodrošinātu pudeles un plauktu drošību, pārbaudiet šādus padomus:

Izklājiet pudeles pēc iespējas vienmērīgāk pa plauktiem, lai svars netiktu koncentrēts vienā punktā, un pārliecinieties, ka pudeles nepieskartos skapja aizmugurei.

Pārliecinieties, ka visas pudeles nav sagrupētas skapja augšdaļā vai apakšā

Ievērojot iepriekš sadaļā sniegtos iekraušanas norādījumus, atbilstoši uzglabāšanas piederumu tipam, ar kuriem jūs skapis ir aprīkots, un nekad nekraujiet pudeles uz bīdāmā plaukta.

Mitruma tiks svārstīts, pamatojoties uz istabas mitrumu un temperatūru. Lūdzu, pirms glabāšanas skapī starp pudelēm pievienojiet īpašu plēvi, kas nodrošinās pudeles etiķetes nesabojāšanu.

Mitruma procents skapī: 50% -80%

8. Apkope:

Lai nodrošinātu vislabāko skapja darbību un ilgstošu uzticamu darbu, lūdzu, izpildiet vienkāršās apkopes un tīrīšanas darbības, kā norādīts zemāk:

- Pārlicinieties, vai strāvas vads ir atvienots pirms skapja aizmugures tīrīšanas vai pirms tā pārvietošanas.
- Pēc kabeļa atvienošanas un izkraušanas vismaz reizi gadā rūpīgi notīriet skapja iekšpusi (izmantojiet ūdeni un maigu tīrīšanas līdzekli, piemēram, šķidrās ziepes, pēc tam uzmanīgi izskalojiet).
- Lai pārlicinātos, ka vīna skapis nodrošina ilgstošu un uzticamu darbību, jums tas regulāri jāpārbauda un jāinformē izplatītājs, ja tiek atrasts kas neparasts.

Problēmu novēršana

Problēma: nedarbojas.

Iespējamais risinājums: nav pieslēgts, Fuse pārtraukums, Nr Powe jo elektrotīklam

Problēma: dzesēšanas problēma

Iespējamais risinājums: Siltuma avots ierīces tuvumā, Nepietiekama ventilācija, Durvis nav labi aizvērtas vai durvis ir atvērtas pārāk ilgi, Durvju blīvēšanas problēma vai deformācija, Pārāk daudz pudeļu vienā plauktā, Gaisa ieplūde vai izeja ir bloķēta, Kontroles iestatīšanas problēma, Nav pietiekami daudz ventilācijas vietas labajā un kreisajā apvalkā.

Problēma: trokšņains

Iespējamais risinājums: Vīna skapis nav novietots uz līdzenas virsmas, priekšmets pieskaras sienai, dažas daļas ir vaļīgas vai noņemtas

Ja pēc iepriekš minētās pārbaudes joprojām ir problēmas, lūdzu, mēģiniet sazināties ar servisa centru vai izplatītāju.

Piezīme: normāla darbība šādai parādībai:

A) Kompresors nedarbojas:

Kompresors nedarbosies, ja istabas temperatūra ir zemāka par vēlamo temperatūru, bet iekārta joprojām darbojas ar sildītāju iekšā, līdz tiek sasniegta vēlamā temperatūra.

B) Kompresora atkārtota palaišana:

Kompresors pārtrauks darboties, kad skapī dzesēšanas sistēma sasniegs iepriekš iestatīto temperatūru, un atsāks darbu, līdz tiek sasniegta vēlamā temperatūra. Pirms atsākšanas ļaujiet vismaz 5 minūšu intervālu.

C) Rasa uz skapja virsmas:

Vīna skapīša virsma, it īpaši stikla durvis, parādās nedaudz sals, ja priekšmetu mitrā telpā. Tas ir saistīts ar gaisa mitruma saskari ar skapi. Lūdzu, noslaukiet to ar sausu drānu.

D) Normālas darbības skaņas, kuras jūs varat dzirdēt

Verdošs ūdens, rīstošas skaņas vai nelielas vibrācijas, kas rodas dzesēšanas šķidrumsa cirkulācijas rezultātā caur dzesēšanas spolēm.

Automātiskās atkausēšanas cikla dēļ izkusušā sala uzkrāšanās rezultātā rodas trokšņi vai plaisas.

Šķidrumsa skaņa:

1) Kompresora skaņa, kad sāk darboties vai beidz darboties

2) dzesēšanas šķidrumsa plūstošā skaņa saldēšanas sistēmā

3) dzesētāja iztvaikošanas skaņa iztvaicētājā

E) Kondensāts izveidojās skapī.

Zem vidē ar augstu mitruma vai durvīm vīna skapis ir atvērtas ilgāku laika posmu vai atvērts bieži, tur ir daudz kondensācija, un PLS noslaukiet ūdeni no durvīm un sienām, un atstāj durvis aizvērtas, kamēr iespējams

F) Siltuma funkcija apakšējā zonā:

Apkures funkcija apakšējā zonā automātiski ieslēgsies, kā norādīts zemāk.

1) Iestatīt temp. ir virs istabas temperatūras.

2) Kad iekšpusē apakšā temperatūra ir zemāka par iestatīto temp.

G) Indikators gaismā: kad temperatūra korpusa iekšpusē ir ārpus iestatītās temperatūras diapazona, iedegsies gan augšup, gan lejup indikators. Kad temperatūra sasniegs iestatīto temperatūru, šī gaismā automātiski izslēgsies.

Tehniskas detaļas:

Ieejas spriegums: 220-240V ~ 50Hz Strāva: 0.4A

Tilpums: 60L / 24 pudeles

Dzesēšanas līdzeklis: R600a / 23g Klimata klase: ST



Brīdinājums !! Iekšpusē viegli uzliesmojošs šķidrums.



Apkārtējās vides aizsardzība. Kartona iepakojumu, lūdzu, nododiet atsevišķi pārstrādei. Polietilēna maisiņus (PE) izmest plastmasas izstrādājumiem paredzētajos konteineros. Lietotās elektropreces nododiet attiecīgajos pieņemšanas punktos. Ierīcē satur bīstamas sastāvdaļas, kas var izraisīt draudus apkārtējai videi. Elektroierīce jānodod tā, lai ierobežotu tās atkārtotu izmantošanu. Ja ierīcē atrodas baterijas, izņemiet tās un nododiet pieņemšanas punktā atsevišķi. Produktu neizmest sadzīves atkritumu konteinerā!

EESTI

OHUTUSTINGIMUSED. TÄHTIS OHUTUSJUHEND

LUGEGE Hoolikalt ja Hoidke tulevast viidet

Garantiitingimused erinevad, kui seadet kasutatakse ärilistel eesmärkidel.

1. Enne toote kasutamist lugege palun allpool olevaid juhiseid ja järgige neid alati. Tootja ei vastuta ebaõige kasutamise tagajärjel tekkinud kahjude eest.

2. Toode on ette nähtud kasutamiseks ainult siseruumides. Ärge kasutage toodet mingil otstarbel, mis pole selle kavandatud kasutusega kooskõlas.

3. Rakendatud pinge on 220–240 V ~ 50 Hz. Ohutuse huvides ei ole asjakohane ühendada mitu seadet ühe pistikupesaga.

4. Olge laste läheduses kasutamisel ettevaatlik. Ärge laske lastel tootega mängida. Ärge lubage lastel ega seadmel tundmatutel inimestel seda järelevalveta kasutada.

5. HOIATUS. Seda seadet võivad üle 8-aastased lapsed ja piiratud kehaliste, sensorsete või vaimsete võimetega isikud või isikud, kellel pole seadme kohta kogemusi ega teadmisi, kasutada ainult nende ohutuse eest vastutava isiku järelevalve all või kui neile on ohutult õpetatud seadme kasutamist ja on teadlikud selle kasutamise seotud riskidest. Lapsed ei tohiks seadmega mängida. Lapsed ei tohi puhastada ega kasutaja hooldada, välja arvatud juhul, kui nad on 8-aastased või vanemad ja neid teostatatakse järelevalve all.

6. Pärast toote kasutamise lõpetamist tõmmake alati pistik õrnalt pistikupesast välja, hoides seda käega. Ärge kunagi tõmmake toitejuhet !!!

7. Ärge kunagi jätkake toodet toiteallikaga ühendatud järelevalveta. Isegi kui töö katkestatakse lühiajaliselt, ühendage see vooluvõrgust lahti ja ühendage toide lahti.

8. Ärge kunagi pange toitejuhet, pistikut ega kogu seadet vette. Ärge kunagi hoidke toodet ilmastikutingimuste, näiteks otsese päikesevalguse, vihma jne all. Ärge kunagi kasutage toodet märjas.

9. Kontrollige perioodiliselt toitejuhtme seisukorda. Kui toitejuhe on kahjustatud, viige toode ohtlike olukordade vältimiseks asendamiseks professionaalsesse teeninduskeskusesse.

10. Ärge kunagi kasutage toodet kahjustatud toitejuhtmega, kui see on mingil viisil maha kukkunud või kahjustatud või kui see ei tööta korralikult. Ärge proovige kahjustatud toodet ise parandada, kuna see võib põhjustada elektrilöögi. Viige kahjustatud seade alati remonti professionaalsesse teeninduskeskusesse. Kõiki remonditöid võivad teha ainult volitatud hooldustehnikud. Valesti teostatud remont võib põhjustada kasutajale ohtlike olukordi.

11. Ärge kunagi asetage toodet kuumadele või soojadele pindadele või köögiseadmetele, nagu elektriline ahi või gaasipõleti, ega nende lähedale.

12. Ärge kunagi kasutage toodet tuleohtlike materjalide läheduses.

13. Seade on ette nähtud ainult koduseks kasutamiseks

14. Kasutage ainult tootja tarnitud ja seadmega kaasas olevaid originaalseid montaaži osi ja toitejuhtmeid.

15. Ärge täitke külmkappi üle. Lähikäsitavad ukсед peavad sulguma.

16. Toas olevad tooted ei tohiks kunagi katta ventilatsioonivõret.
17. Külmiiku kasutamine ainult püstises asendis.
18. Arge hoidke külmiiku otse päikesevalguse, vihma, lume, liigniiskuse jms all.
19. Olge seadme liigutamisel eriti ettevaatlik. Kaitske liikumise ajal kukkumise eest.
20. Hoidke ventilatsioonivõre ümber vaba ruumi. Nende katmine vähendab jahutusvõimsust ja võib radiaatorit kahjustada.
21. Külmiiku tohib hoida ainult valmis (pakendatud) esemeid.
22. Külmiiku ei soovitata kasutada, kui ümbritseva õhu temperatuur on alla 18 ° C ja üle 38 ° C.
23. Seda külmutusseadet ei ole ette nähtud kasutada sisseehitatud seadmena

Seadme kirjeldus:

1. Juhtpaneel 2. Korpus 3. Riiv 4. Hing 5. Uksetihend 6. Ukseraam

Kontrollpaneel:

1. Ülemise tsooni temperatuur ÜLES 2. Ülemise tsooni temperatuur alla 3. Ülemise tsooni temperatuuri näidik
4. Alumise tsooni temperatuur üles 5. Alumise tsooni temperatuur alla 6. Alumise tsooni temperatuuri näidik
7. Valgus sisse / välja 8. Toide sisse / välja

Juhtpaneeli töö:

1. Temperatuur ÜLES (1), ülemise tsooni temperatuur tõuseb iga nupu vajutamisel 1 °C .
2. Temperatuur DOWN (2), ülemise tsooni temperatuur langeb iga nupu vajutamisel 1 °C .
3. Ülemise tsooni temperatuuri näidik
4. Temperatuur ÜLES (4), alumise tsooni temperatuur tõuseb iga nupu vajutamisel 1 °C .
5. Temperatuur DOWN (5), alumise tsooni temperatuur langeb iga nupu vajutamisel 1 °C .
6. Alumise tsooni temperatuuri näidik
7. Lülitab sisevalgusti sisse ja välja.
8. Lülitab toite sisse ja välja
9. Lülitage LED-ekraan ümber Celsiuse või Fahrenheiti näitude vahel
- Vajutage nuppu 1 ja nuppu 2 samaaegselt 3 sekundit, et lülitada LED-ekraan Celsiuse või Fahrenheiti näitude vahel.

Temperatuuri seadistus:

Pange tähele, et ülemine tsoon on mõeldud valge veini jaoks. Alumine tsoon on mõeldud punase veini jaoks. Seetõttu ei saa ülemise tsooni temperatuuri seada madalamale tsoonile. Näiteks: kui seate ülemise tsooni väärtuseks 10 °C, ei saa te alumist tsooni seada 11 °C.

Pudeli laadimismeetod:

Puidust riivlite maht: 4 või 7 pudelit / riiv

Alumise riivli maht: 4 või 5 pudelit / riiv

Hoidke pudeli ja tagumise plaadi vahel vähemalt 20 mm

Veenduge, et pudeli põhja läbimõõt on 78 mm ja kõrgus 300 mm, vastasel juhul võib see tähendada vähem pudeli laadimist.

Pudelite ja riivlite ohutuse tagamiseks kontrollige järgmisi näpunäiteid:

Jaotage pudelid riivlitele võimalikult ühtlaselt, nii et kaal ei koonduks ühte punkti ja veenduge, et teie pudelid ei puudutaks kapi tagaosa

Veenduge, et pudelid poleks kõik korpusse üla- või alaosas grupeeritud

Järgides ülaltoodud jaotises toodud laadimisjuhiseid, ärge kunagi pange pudeleid libisevale riivile vastavalt hoiustamisvahendite tüübile, millega teie kapp on varustatud.

Ohuiskus varieerub toa niiskuse ja temperatuuri põhjal. Enne kapis hoidmist lisage pudelite vahele spetsiaalne kile, mis tagab pudeli sildi rikkumise.

Niiskuse protsent kapis: 50% -80%

8. Hooldus:

Panima jõudluse ja kauakestva töökindla kapi töö tagamiseks järgige järgmisi lihtsaid hooldus- ja puhastustoiminguid:

- Enne kapi tagakülje puhastamist või enne selle teiseldamist veenduge, et toitejuhe on lahti ühendatud.

- Puhastage kapi sisemust põhjalikult vähemalt kord aastas, pärast vooluvõrgust eemaldamist ja mahalaadimist (kasutage vett ja pehmet puhastusvahendit nagu vedelseep, seejärel loputage hoolikalt).

- Veendumaks, et teie veinikapp pakub pikaajalist ja usaldusväärset jõudlust, peaksite seda regulaarselt kontrollima ja teavitama oma edasimüüjat, kui leitakse midagi ebatavalist.

Vigade otsimine

Probleem: ei tööta.

Võimalik lahendus: Mitte ühendatud, Fuse break, nr powe võrguvoolu

Probleem: jahutusprobleem

Võimalik lahendus: Soojusallikas seadme lähedal, Piisav ventilatsioon, Uks pole hästi suletud või uks on liiga pikk, Ukse tihendusprobleem või deformatsioon, Liiga palju pudeleid samal riivil, Õhu sisse- või väljalaskeava on blokeeritud, Juhtimisvahendite probleem, Ventilatsiooniruumi pole piisavalt paremal ja vasakul korpusel.

Probleem: larmakas

Võimalik lahendus: Veinikapp pole asetatud tasasele pinnale. Punkt puudutab seina, mõned osad on lahti või maha võetud

Kui pärast ülaltoodud kontrollimist on probleeme, proovige pöörduda teeninduskeskuse või edasimüüja poole.

Märkus: tavaline töö järgmise nähtuse korral:

A) Kompressor ei käivitu:

Kompressor ei käivitu, kui toatemperatuur on soovitud temperatuurist madalam, kuid toode töötab endiselt soojendusega sees, kuni soovitud temperatuur on saavutatud.

B) Kompressori taaskäivitamine:

Kompressor lakkab töötamast, kui kapis olev jahutussüsteem saavutab etteantud temperatuuri, ja alustab uuesti töötamist, kuni soovitud temperatuur on saavutatud. Enne uuesti alustamist laske vähemalt 5 minutit.

C) Kaste kapi pinnal:

Veinikapi pinnal, eriti klaasuksel, on niiske ruumi ese pakane. Selle põhjuseks on õhuniiskus, mis puutub kokku kapi. Palun pühkige see kuiva lapiga ära.

D) Tavalised tööhelid, mida võite kuulda

Keev vesi, kohisevad helid või kerged vibratsioonid, mis tulenevad jahutuspoolide kaudu ringlevast külmutusagensist.

Automaatse sulatustsükli sulamise pakase kogunemisest tulenevad hüppavad või lõhenevad helid.

Vedelik heli:

1) Kompressori heli töötamise alustamisel või lõpetamisel

2) külmutusagensi voolav heli jahutussüsteemis

3) jahutusagensi aurustumisheli aurustis

E) Kappi sisse tekkis kondens.

Suure niiskustasemega keskkonnas või veinikapi uks on pikka aega avatud või sageli avatud, seal on palju kondenseerumist ja pls pühkige uksest ja seintelt vesi ära ja jätke uks suletuks, kuni võimalik

F) Kuumutusfunktsioon põhjatsoonis:

Kuumutusfunktsioon alumisel tsoonil lülitub automaatselt sisse nagu allpool.

1) Temperatuuri seadmisel on ülemine kui toatemperatuur.

2) Kui põhja sees on temperatuur madalam kui seadistustemp.

G) Suunatuuli: kui kapi sisetemperatuur on seadistustemperatuuri vahemikust väljas, põlevad nii üles- kui ka allapoole. Kui temperatuur jõuab seatud temperatuurini, kustub see tuli automaatselt.

Tehnilised detailid:

Sisendpinge: 220-240V ~ 50Hz Vool: 0,4A

Mahutavus: 60L / 24 pudelit

Jahutusaine: R600a / 23g Klimata klase: ST



Hoiatus! Sees väga tuleohtlik vedelik.



Hoolitse keskkonnakaitse eest..

Kartongist pakendid vii makulatuuri. Kilekotid (PE) viska kasutatud plastiku jaoks ettenähtud mahutitesse. Kasutatud seadmed vii selleks ettenähtud kogumispunktidesse, sest seadmes leiduvad ohtlikud elemendid võivad olla kahjulikud keskkonnale. Elektriseadmed tuleb anda nii ära, et seadet ei saaks enam uuesti kasutada. Kui seadmes on patareid, tuleb need välja võtta ja anda eraldi kogumispunkti.

Seadet ei tohi visata olmejäätmete konteineritesse!!

CONDITII DE SIGURANȚĂ. INSTRUCȚIUNI IMPORTANTE DE SIGURANȚĂ CITIȚI CU ATENȚIE ȘI PĂSTRAȚI PENTRU REFERINȚE VIITOARE

Termenii garanției diferă dacă dispozitivul este utilizat în scopuri comerciale.

1. Înainte de a utiliza produsul, vă rugăm să citiți și să urmați întotdeauna instrucțiunile de mai jos. Producătorul nu este răspunzător pentru daunele rezultate din utilizarea necorespunzătoare.
2. Produsul este destinat exclusiv utilizării în interior. Nu utilizați produsul în niciun scop incompatibil cu utilizarea intenționată a acestuia.
3. Tensiunea aplicată este de 220-240V ~ 50Hz. Din motive de siguranță, nu este adecvat să conectați mai multe dispozitive la o singură priză electrică.
4. Aveți grijă atunci când utilizați lângă copii. Nu lăsați copiii să se joace cu produsul. Nu lăsați copiii sau persoanele care nu sunt familiarizate cu dispozitivul să îl utilizeze fără supraveghere.
5. **AVERTISMENT:** Acest dispozitiv poate fi utilizat de copii cu vârsta peste 8 ani și de persoane cu abilități fizice, senzoriale sau mentale reduse sau persoane fără experiență sau cunoștințe despre dispozitiv, numai sub supravegherea unei persoane responsabile pentru siguranța lor sau dacă au fost instruiți cu privire la utilizarea în siguranță. utilizarea dispozitivului și sunt conștienți de riscurile asociate funcționării acestuia. Copiii nu trebuie să se joace cu dispozitivul. Curățarea și întreținerea utilizatorului nu ar trebui să fie efectuate de copii, cu excepția cazului în care au vârsta de 8 ani sau mai mult și sunt efectuate sub supraveghere.
6. După ce ați terminat de utilizat produsul, asigurați-vă întotdeauna că scoateți ușor ștecherul din priză, ținându-l cu mâna. Nu trageți niciodată de cablul de alimentare !!!
7. Nu lăsați niciodată produsul conectat la o sursă de alimentare nesupravegheat. Chiar dacă funcționarea este întreruptă pentru o perioadă scurtă de timp, deconectați-o de la rețea, deconectați sursa de alimentare.
8. Nu puneți niciodată cablul de alimentare, fișa sau întregul dispozitiv în apă. Nu expuneți niciodată produsul la condiții meteorologice precum lumina directă a soarelui, ploaie etc. Nu folosiți niciodată produsul în condiții de umezeală.
9. Verificați periodic starea cablului de alimentare. Dacă cablul de alimentare este deteriorat, duceți produsul la un centru de service profesional pentru înlocuire, pentru a evita situațiile periculoase.
10. Nu utilizați niciodată produsul cu un cablu de alimentare deteriorat dacă a fost scăpat sau deteriorat în vreun fel sau dacă nu funcționează corect. Nu încercați să reparați singur un produs deteriorat, deoarece acest lucru poate duce la electrocutare. Luați întotdeauna dispozitivul deteriorat la un centru de service profesional pentru reparații. Toate reparațiile pot fi efectuate numai de către tehnicienii de service autorizați. Reparațiile efectuate incorect pot duce la situații periculoase pentru utilizator.
11. Nu așezați niciodată produsul pe sau lângă suprafețe calde sau aparate de bucătărie, cum ar fi un cuptor electric sau un arzător pe gaz.
12. Nu folosiți niciodată produsul lângă materiale inflamabile.
13. Aparatul este destinat exclusiv uzului casnic
14. Utilizați numai piese de asamblare originale și cabluri de alimentare furnizate de producător și livrate împreună cu dispozitivul.
15. Nu umpleți prea mult frigiderul. Ușile transparente trebuie să se închidă.
16. Produsele din interior nu trebuie să acopere niciodată grila de ventilație.
17. Utilizați frigiderul numai în poziție verticală.
18. Nu expuneți frigiderul la lumina directă a soarelui, ploaie, zăpadă, umezeală excesivă etc.
19. Fiți deosebit de atent atunci când deplasați dispozitivul. Protejați-vă împotriva căderii în timp ce vă deplasați.
20. Păstrați spațiu liber în jurul orificiilor de ventilație. Acoperirea acestora va reduce capacitatea de răcire și poate deteriora radiatorul.
21. Numai articolele gata (ambalate) pot fi păstrate la frigider.
22. Nu se recomandă utilizarea frigiderului dacă temperatura ambiantă este sub 18 ° C și peste 38 ° C.
23. Acest aparat frigorific nu este destinat să fie utilizat ca aparat încorporat

Descrierea dispozitivului:

1. Panou de control
2. Carcasă
3. Raft
4. Balama
5. Garnitură ușă
6. Cadru ușă

Panou de control:

1. Temperatura zonei superioare SUS
2. Temperatura zonei superioare Jos
3. Temperatura zonei superioare Afișare
4. Temperatura zonei inferioare sus
5. Temperatura zonei inferioare scăzute
6. Afișarea temperaturii zonei inferioare
7. Aprindere / oprire a luminii
8. Pornire / oprire

Funcționarea panoului de control:

1. Temperatura SUS (1), temperatura zonei superioare crește 1 °C de fiecare dată când butonul este apăsat.
 2. Temperatura JOS (2), temperatura zonei superioare scade cu 1 °C de fiecare dată când butonul este apăsat.
 3. Afișajul temperaturii zonei superioare
 4. Temperatura SUS (4), temperatura zonei inferioare crește 1 °C de fiecare dată când este apăsat butonul.
 5. Temperatura JOS (5), temperatura zonei inferioare scade cu 1 °C de fiecare dată când este apăsat butonul.
 6. Afișajul temperaturii zonei inferioare
 7. Aprinde și oprește lumina interioară.
 8. Porneste și oprește alimentarea
 9. Comutați afișajul LED între citirile Celsius sau Fahrenheit
- Apăsăți simultan butonul 1 și butonul 2 timp de 3 secunde pentru a comuta afișajul LED între citirile Celsius sau Fahrenheit.

Setarea temperaturii:

Vă rugăm să rețineți că zona superioară este destinată vinului alb. Zona inferioară este destinată vinului roșu. Ca atare, temperatura pentru zona superioară nu poate fi setată la temperaturi mai mari decât zona inferioară. De exemplu: Dacă setați zona superioară la 10 °C, nu puteți seta zona inferioară la 11 °C.

Metoda de încărcare a sticlei:

Capacitate raft din lemn: 4 sau 7 sticle / raft

Capacitatea raftului inferior: 4 sau 5 sticle / raft

Mențineți minimum 20 mm între sticlă și placa din spate

Asigurați-vă că depozitarea Diametrul fundului sticlei este de 78 mm și înălțimea de 300 mm, altfel ar putea însemna o încărcare mai mică a sticlei.

Pentru a asigura siguranța sticlei și a rafturilor, verificați următoarele sfaturi:

Răspândiți sticlele cât mai uniform posibil pe rafturi, astfel încât greutatea să nu fie concentrată într-un singur punct și asigurați-vă că sticlele dvs. nu vor atinge partea din spate a dulapului.

Asigurați-vă că sticlele nu sunt toate grupate împreună în partea de sus sau de jos a dulapului

Urmând instrucțiunile de încărcare furnizate în secțiunea de mai sus, în funcție de tipul de corpuri de depozitare cu care este echipat dulapul dvs. și nu stivați niciodată sticle pe un raft glisant.

Umiditatea va fi fluctuată în funcție de umiditatea și temperatura camerei, vă rugăm să adăugați o peliculă specială între sticle înainte de depozitare în interiorul dulapului, care va asigura că eticheta sticlei nu va fi deteriorată.

Procentul de umiditate în interiorul dulapului: 50% -80%

8. Întreținere:

Pentru a asigura cele mai bune performanțe și o lucrare fiabilă de lungă durată pentru dulap, urmați operațiunile simple de întreținere și curățare după cum urmează:

- Asigurați-vă că cablul de alimentare este deconectat înainte de a curăța partea din spate a dulapului sau înainte de a-l muta.
- Curățați bine interiorul dulapului cel puțin o dată pe an, după deconectare și descărcare (folosiți apă și un produs ușor de curățat, cum ar fi săpun lichid, apoi clătiți cu atenție).
- Pentru a vă asigura că dulapul dvs. de vin oferă performanțe fiabile pe termen lung, ar trebui să îl verificați în mod regulat și să informați distribuitorul dacă se constată ceva neobișnuit.

Depanare

Problemă: nu funcționează.

Soluție posibilă: Neconectat, Rompere siguranță, Fără alimentare în rețea

Problemă: Problemă de răcire

Soluție posibilă: Sursă de căldură în apropierea dispozitivului, Ventilație insuficientă, Ușa nu este bine închisă sau ușa deschisă prea mult, Problema sau deformarea etanșării ușii, Prea multe sticle pe același raft, Intrarea sau ieșirea aerului blocată, Problema setării controlului, Spațiul de ventilație insuficient în carcasa dreaptă și stângă.

Problemă: Zgomotos

Soluție posibilă: Dulapul de vin nu este așezat pe o suprafață plană, obiectul atinge peretele, unele părți sunt desprinse sau scoase

Dacă aveți în continuare probleme după ce ați verificat mai sus, încercați să contactați centrul de service sau distribuitorul.

Notă: funcționare normală pentru următorul fenomen:

A) Compresorul nu pornește:

Compresorul nu va porni dacă temperatura camerei este mai mică decât temperatura dorită, dar elementul încă funcționează cu încălzitorul în interior până când se atinge temperatura dorită.

B) Repornirea compresorului:

Compresorul va înceta să funcționeze atunci când sistemul de răcire din dulap atinge temperatura de presetare și va relua funcționarea până la atingerea temperaturii dorite. Lăsați un interval de minimum 5 minute înainte de a reporni.

C) Rouă pe suprafața dulapului:

Suprafața dulapului pentru vinuri, în special a ușii de sticlă, pare înghețată dacă se află într-o cameră umedă. Acest lucru se datorează umezelii din aer care intră în contact cu dulapul. Ștergeți-l cu o cârpă uscată.

D) Sunete normale de funcționare pe care le puteți auzi

Apă clocotită, sunete gălgâitoare sau ușoare vibrații care sunt rezultatul circulației agentului frigorific prin bobinele de răcire.

Zgomote care se scurg sau se scot din cauza ciclului de dezghețare automată topind acumularea înghețului.

Sunet lichid:

1) Sunetul compresorului când pornește sau încetează să funcționeze

2) Sunetul curent al agentului frigorific din sistemul de refrigerare

3) Sunetul de evaporare al agentului frigorific din evaporator

E) Condensarea formată în interiorul dulapului.

În mediul înconjurător cu un nivel ridicat de umiditate sau ușa dulapului pentru vinuri a fost lăsată deschisă pentru o perioadă lungă de timp sau deschisă frecvent, există multă condensare și pls ștergeți apa de pe ușa și pereți și lăsați ușa închisă atâta timp cât posibil

F) Funcția de încălzire pe zona inferioară:

Funcția de încălzire din zona de jos va fi activată automat, conform motivului de mai jos.

1) La setarea temp. este mai mare decât temperatura camerei.

2) În interiorul temperaturii inferioare, temperatura este mai mică decât temperatura setată.

G) Indicator luminos: Când temperatura din interiorul dulapului este în afara intervalului de temperatură setată, atât indicatorul luminos în sus cât și în jos va fi aprins. Odată ce temperatura atinge temperatura setată, atunci această lumină se va stinge automat.

Detalii tehnice:

Tensiune de intrare: 220-240V ~ 50Hz Curent: 0,4A

Capacitate: 60L / 24 sticle

Agent de răcire: R600a / 23g Clasa climatică: ST

Din grija pentru mediul înconjurător. Ambalajele din carton vă rugăm să le transmiteți la centrele de maculatură.

Sacii din polietilenă (PE) trebuie aruncați în recipientele pentru materialele plastice. Dispozitivul uzat trebuie transmis la punctul corespunzător de depozitare, deoarece componentele periculoase care se găsesc în dispozitiv pot fi foarte periculoase pentru mediul înconjurător. Dispozitivul electric trebuie transmis în așa fel încât să se limiteze utilizarea lui repetată. Dacă în dispozitiv se găsesc baterii acestea trebuie scoase și transmise către punctul de depozitare a acestora, separat.



Avertizare!! Lichid foarte inflamabil în interior.

BOSANSKI

SIGURNOSNI USLOVI. VAŽNE SIGURNE UPUTE MOLIMO VAS PAŽLJIVO PROČITAJTE I DALJE OBRAZUJTE

Uslovi garancije se razlikuju ako se uređaj koristi u komercijalne svrhe.

1. Prije upotrebe proizvoda, pročitaite i uvijek slijedite upute u nastavku. Proizvođač ne snosi odgovornost za bilo kakvu štetu nastalu nepravilnom upotrebom.
2. Proizvod je namijenjen samo za upotrebu u zatvorenom. Nemojte koristiti proizvod u bilo koje svrhe nespojive s namjenom.
3. Primijenjeni napon je 220-240V ~ 50Hz. Iz sigurnosnih razloga nije prikladno povezivati više uređaja u jednu električnu utičnicu.
4. Budite oprezni kada koristite djecu u blizini. Ne dopustite djeci da se igraju proizvodom. Ne dozvolite da ga deca ili ljudi koji nisu upoznati sa uređajem koriste bez nadzora.
5. UPOZORENJE: Ovaj uređaj mogu koristiti djeca starija od 8 godina i osobe smanjene fizičke, senzorne ili mentalne sposobnosti ili osobe bez iskustva ili znanja o uređaju, samo pod nadzorom osobe odgovorne za njihovu sigurnost ili ako su upućene na sigurno koristeći uređaj i svjesni ste rizika koji su povezani s njegovim radom. Djeca se ne bi trebala igrati uređajem. Čišćenje i održavanje korisnika ne smiju vršiti djeca, osim ako nisu navršila 8 godina i ako se obavljaju pod nadzorom.
6. Nakon što završite s upotrebom proizvoda, uvijek pažljivo izvucite utikač iz utičnice držeći ga rukom. Nikada ne povlačite kabel za napajanje !!!
7. Nikada ne ostavljajte proizvod priključen na izvor napajanja bez nadzora. Čak i ako je rad na kratko prekinut, isključite ga iz mreže i isključite napajanje.
8. Nikada nemojte stavljati kabel za napajanje, utikač ili čitav uređaj u vodu. Nikada ne izlažite proizvod vremenskim uvjetima kao što su izravna sunčeva svjetlost, kiša itd. Nikada ne koristite proizvod u mokrim uvjetima.
9. Povremeno provjeravajte stanje kabela za napajanje. Ako je kabel za napajanje oštećen, odnesite proizvod u profesionalni servisni centar radi zamjene kako biste izbjegli opasne situacije.
10. Nikada nemojte koristiti proizvod sa oštećenim kablom za napajanje ako je pao ili oštećen na bilo koji način ili ako ne radi ispravno. Ne pokušavajte sami popraviti oštećeni proizvod jer to može dovesti do strujnog udara. Uvijek odnesite oštećeni uređaj na popravak u profesionalni servisni centar. Sve popravke mogu izvoditi samo ovlašteni servisni tehničari. Popravak izveden pogrešno može za korisnika rezultirati opasnim situacijama.

11. Nikada ne stavljajte proizvod na ili blizu vrućih ili toplih površina ili kuhinjskih uređaja, poput električne pećnice ili plinskog gorionika.
12. Nikada ne koristite proizvod u blizini zapaljivih materijala.
13. Uređaj je namijenjen samo za kućnu upotrebu
14. Koristite samo originalne dijelove za montažu i kabele za napajanje koje je isporučio proizvođač i isporučuju se sa uređajem.
15. Ne punitite hladnjak previše. Prozirna vrata se moraju zatvoriti.
16. Proizvodi iznutra nikada ne bi trebali prekrivati ventilacijsku rešetku.
17. Hladnjak koristite samo u uspravnom položaju.
18. Ne izlažite hladnjak izravnoj sunčevoj svjetlosti, kiši, snijegu, prekomjernoj vlazi itd.
19. Budite posebno oprezni kada premeštate uređaj. Zaštitite se od pada prilikom kretanja.
20. Ostavite slobodan prostor oko ventilacionih rupa. Njihovo prekrivanje smanjit će kapacitet hlađenja i može oštetiti radijator.
21. Samo spremni (upakovani) predmeti mogu se čuvati u frižideru.
22. Ne preporučuje se upotreba frižidera ako je temperatura okoline ispod 18 ° C i iznad 38 ° C.
23. Ovaj rashladni uređaj nije namijenjen za upotrebu kao ugrađeni uređaj

Opis uređaja:

1. Upravljačka ploča 2. Kućište 3. Polica 4. Šarka 5. Zaptivka vrata 6. Okvir vrata

Kontrolna tabla:

1. Temperatura gornje zone UP 2. Temperatura gornje zone Dolje 3. Prikaz temperature gornje zone 4. Temperatura donje zone prema gore 5. Prikaz temperature donje zone 6. Prikaz temperature donje zone 7. Uključivanje / isključivanje svjetla 8. Uključivanje / isključivanje napajanja

Rad kontrolne ploče:

1. Temperatura UP (1), temperatura gornje zone povećava se za 1 °C svaki put kad se pritisne tipka.
 2. Temperatura DOLJE (2), temperatura gornje zone smanjuje se za 1 °C svaki put kad se pritisne tipka.
 3. Prikaz temperature gornje zone
 4. Temperatura UP (4), temperatura donje zone povećava se za 1 °C svaki put kad se pritisne tipka.
 5. Temperatura DOLJE (5), temperatura donje zone smanjuje se za 1 °C svaki put kad se pritisne tipka.
 6. Prikaz temperature donje zone
 7. Uključuje i isključuje unutrašnje svjetlo.
 8. Uključuje i isključuje napajanje
 9. Prebacuje LED zaslon između Celzijusa ili Fahrenheita
- Pritisnite tipke 1 i tipku 2 istovremeno na 3 sekunde da biste prebacili LED zaslon između očitavanja Celzijusa ili Fahrenheita.

Postavka temperature:

Imajte na umu da je gornja zona dizajnirana za bijelo vino. Donja zona je dizajnirana za crno vino. Kao takva, temperatura za gornju zonu se ne može podesiti na temperature veće od donje zone. Na primjer: Ako gornju zonu postavite na 10 °C, ne možete postaviti donju zonu na 11 °C.

Način punjenja boce:

Kapacitet drvene police: 4 ili 7 boca / police

Kapacitet donje police: 4 ili 5 boca / police

Održavajte najmanje 20 mm između boce i zadnje ploče

Osigurajte da je promjer dna boce za odlaganje 78 mm i visina 300 mm, inače bi to moglo značiti manje punjenja boce.

Da biste osigurali sigurnost boca i police, provjerite sljedeće savjete:

Raširite boce što je moguće ravnomjernije po policama, tako da težina ne bude koncentrirana u jednoj točki, pazite da boce ne dodiruju stražnji dio ormarića

Pazite da boce nisu sve grupirane na vrhu ili na dnu ormarića

Sljedeći upute za utovar dane u gornjem odjeljku, u skladu s vrstom uređaja za odlaganje s kojima je opremljen vaš ormar, i nikada nemojte slagati boce na kliznu полицu.

Vlažnost će se oscilirati na temelju vlažnosti i temperature u prostoriji, dodajte poseban film između boca prije skladištenja u ormaru, koji će osigurati da naljepnica na boci ne bude oštećena.

Procenat vlažnosti u ormaru: 50% -80%

8. Održavanje:

Kako biste osigurali najbolje performanse i dugotrajni pouzdani rad ormara, slijedite jednostavne postupke održavanja i čišćenja kako je navedeno u nastavku:

- Obavezno iskopčajte kabel za napajanje prije čišćenja stražnje strane ormara ili prije nego što ga premjestite.

- Temeljito očistite unutrašnjost ormarića najmanje jednom godišnje, nakon što ste ga odspojili i istovarili (koristite vodu i blago sredstvo za čišćenje poput tekućeg sapuna, a zatim pažljivo isperite).

- Da biste osigurali da vaš vinski ormar pruža dugotrajne pouzdane performanse, trebali biste ga redovito provjeravati i obavijestiti svog trgovca ako se utvrdi bilo što neobično.

Otklanjanje poteškoća

Problem: Ne radi.

Moguće rješenje: Nije priključen, osigurač je prekinut, nema napajanja u mreži

Problem: Problem s hlađenjem

Moguće rješenje: Izvor topline u blizini uređaja, Nema dovoljno ventilacije, Vrata nisu dobro zatvorena ili su vrata predugo otvorena, Problem ili deformacija zatvaranja vrata, Previše boca na istoj polici, Blokiran ulaz ili izlaz zraka, Problem s podešavanjem kontrole, Nema dovoljno prostora za ventilaciju u desnom i lijevom kućištu.

Problem: Bučno

Moguće rješenje: Vinski ormar postavljen na neravnu površinu, predmet dodiruje zid, neki dijelovi su opušteni ili skinuti

Ako i dalje imate problema nakon gore navedene provjere, pokušajte kontaktirati servisni centar ili prodavača.

Napomena: normalan rad za sljedeći fenomen:

A) Kompresor se ne pokreće:

Kompresor se neće pokrenuti ako je sobna temperatura niža od željene temperature, ali stavka i dalje radi s grijačem iznutra dok se ne postigne željena temperatura.

B) Ponovno pokretanje kompresora:

Kompresor će prestati raditi kada sistem za hlađenje u ormariću dostigne unaprijed zadanu temperaturu i ponovo će početi raditi dok se ne postigne željena temperatura. Dopustite interval od najmanje 5 minuta prije ponovnog pokretanja.

C) Rosa na površini ormara:

Na površini vinskog ormara, posebno na staklenim vratima, pojavljuje se mrzavost ako se nalazi u vlažnoj sobi. To je zbog vlage u zraku koja dolazi u kontakt s ormarićem. Obrišite ga suhom krpom.

D) Uobičajeni zvukovi rada koje možete čuti

Vrela voda, kлокотanje ili lagane vibracije koje su rezultat rashladnog sredstva koje cirkulira kroz hladnjake.

Pucanje ili pucanje uslijed ciklusa automatskog odmrzavanja koji se topi mrzavost.

Quid Liquid Sound:

1) Zvuk kompresora kada započne ili prestane raditi

2) Tekući zvuk rashladnog sredstva u rashladnom sistemu

3) Zvuk isparavanja rashladnog sredstva u isparivaču

E) Kondenzacija nastala unutar ormara.

U okolišu s visokom vlagom ili ako su vrata vinskog ormara dugo otvorena ili su često otvorena, dolazi do kondenzacije, a molim vas obrišite vodu s vrata i zidova i ostavite vrata zatvorena sve dok moguće

F) Funkcija topline u donjoj zoni:

Funkcija grijanja u donjoj zoni automatski će biti uključena kao što je navedeno u nastavku.

1) Pri podešavanju temp. je gornja od sobne temp.

2) Kada je unutra dno temperatura je niža od zadate temp.

G) Svjetlosna lampica: Kada je temperatura unutar ormara izvan opsega zadate temperature, goriće i donja žaruljica. Kad temperatura dostigne zadanu temperaturu, svjetlo će se automatski isključiti.

Tehnički detalji:

Ulazni napon: 220-240V ~ 50Hz Struja: 0.4A



Upozorenje !! Unutra lako zapaljiva tečnost.



Brinuci za okoliš..

Molimo Vas da kartonska pakovanja odnesete u otkup otpadnog papira. Polietilenske džakove (PE) bacajte u kontejner za plastiku. Iskorišćen uređaj treba odneti na odgovarajuću deponiju, jer opasni sastojci koji se u njemu nalaze, mogu biti opasni za okoliš. Električni uređaj treba odneti na način, koji ograničava njegovu ponovnu upotrebu i korištenje. Ako se u uređaju nalaze baterije, treba ih izvaditi i odvojeno predati na deponiju.

Uređaj se ne smije bacati u kontejner za komunalni otpad!!

MAGYAR

BIZTONSÁGI FELTÉTELEK. FONTOS BIZTONSÁGI UTASÍTÁSOK

KÉRJÜK, ÖVOSAN OLVASSA EL ÉS TARTSA A JÖVŐBENI REFERENCIÁT

A garanciális feltételek eltérnek, ha az eszközt kereskedelmi célokra használják.

1. A termék használata előtt olvassa el és mindig kövesse az alábbi utasításokat. A gyártó nem vállal felelősséget a nem rendeltetésszerű használatból eredő károkért.

2. A terméket kizárólag beltéri használatra szánják. Ne használja a terméket olyan célra, amely összeegyeztethetetlen a rendeltetésszerű használatával.

3. Az alkalmazott feszültség 220-240V ~ 50Hz. Biztonsági okokból nem megfelelő több eszközt egyetlen elektromos aljzathoz csatlakoztatni.

4. Vigyázzon, amikor gyermekeket használ. Ne hagyja, hogy gyerekek játszanak a termékkel. Ne hagyja, hogy gyermekek vagy olyan emberek, akik nem ismerik az eszközt, felügyelet nélkül használhassák.

5. FIGYELMEZTETÉS: Ezt az eszközt 8 évesnél idősebb gyermekek és csökkent fizikai, érzékszervi vagy szellemi képességekkel rendelkező személyek, vagy az eszközzel kapcsolatos tapasztalatokkal és ismeretekkel nem rendelkező személyek csak a biztonságukért felelős személy felügyelete mellett használhatják, vagy ha a biztonságos használatra utasítást kaptak. Használja az eszközt, és tisztában van a működésével kapcsolatos kockázatokkal. A gyermekek nem játszhatnak a készülékkel. A tisztítást és a felhasználó karbantartását csak gyermekek végezhetik, kivéve, ha 8 éves vagy annál idősebbek, és felügyelet mellett végzik őket.

6. A termék használata után mindig finoman húzza ki a dugót a konnektorból, kézzel tartva. Soha ne húzza meg a tápkábelt !!!

7. Soha ne hagyja felügyelet nélkül az áramforráshoz csatlakoztatott terméket. Még akkor is, ha a működés rövid időre megszakad, válassa le a hálózatról, és húzza ki az áramellátást.

8. Soha ne helyezze vízbe a tápkábelt, a dugót vagy az egész eszközt. Soha ne tegye ki a terméket olyan időjárási viszonyoknak, mint közvetlen napfény, eső, stb. Soha ne használja a terméket nedves körülmények között.

9. Rendszeresen ellenőrizze a tápkábel állapotát. Ha a tápkábel megsérült, vigye a terméket szakszerű szervizbe cserére a veszélyes helyzetek elkerülése érdekében.

10. Soha ne használja a terméket sérült tápkábelrel, ha leesett vagy bármilyen módon megsérült, vagy ha nem megfelelően működik. Ne próbálja meg saját maga megjavítani a sérült terméket, mert ez áramütést okozhat. A sérült eszközt mindig vigye el egy szakszervizbe javításra. Minden javítást csak hivatalos szervizszakember végezhet. A helytelenül végzett javítások veszélyes helyzeteket okozhatnak a felhasználó számára.

11. Soha ne helyezze a terméket forró vagy meleg felületekre vagy konyhai eszközökre, például elektromos sütőre vagy gázégőre, vagy azok közelébe.

12. Soha ne használja a terméket gyúlékony anyagok közelében.

13. A készüléket csak háztartási használatra szánják

14. Csak a gyártó által szállított és a készülékkel együtt szállított eredeti alkatrészeket és tápkábeleket használja.

15. Ne töltsé túl a hűtőszekrényt. Az átlátszó ajtóknak becsukódnuk kell.

16. A belsejében lévő termékek soha nem fedhetik a szellőzőrácsot.

17. A hűtőszekrényt csak függőlegesen használja.

18. Ne tegye ki a hűtőszekrényt közvetlen napfénynek, esőnek, hónak, túlzott nedvességnek stb.

19. Legyen különösen óvatos a készülék mozgásakor. Óvja mozgás közbeni leeséstől.

20. Tartson szabad helyet a szellőzőnyílások körül. Betakarásuk csökkenti a hűtőkapacitást és károsíthatja a hűtőt.

21. A hűtőszekrényben csak kész (csomagolt) tárgyakat szabad tárolni.

22. Nem ajánlott hűtőszekrény használata, ha a környezeti hőmérséklet 18 ° C alatt van és 38 ° C felett van.

23. Ezt a hűtőberendezést nem szabad beépített készülékként használni

Készülék leírása:

1. Vezérlőpult 2. Ház 3. Polc 4. Csuklópánt 5. Ajtótomítás 6. Ajtókeret

Vezérlőpult:

1. Felső zóna hőmérséklet FEL 2. Felső zóna hőmérséklet LE 3. Felső zóna hőmérséklet kijelző
4. Alsó zóna hőmérséklete felfelé 5. Alsó zóna hőmérséklete le 6. Alsó zóna hőmérséklet kijelző
7. Világítás be / ki 8. Bekapcsolás / kikapcsolás

A kezelőpanel működése:

1. FELHőmérséklet (1), a felső zóna hőmérséklete minden egyes gomb megnyomásakor 1 °C -kal emelkedik .
2. Hőmérséklet LE (2), a felső zóna hőmérséklete a gomb minden egyes megnyomásakor 1 °C -kal csökken .
3. Felső zóna hőmérséklet kijelző
4. Hőmérséklet FEL (4), az alsó zóna hőmérséklete minden egyes gomb megnyomásakor 1 °C -kal emelkedik .
5. Hőmérséklet LE (5), az alsó zóna hőmérséklete a gomb minden egyes megnyomásakor 1 °C -kal csökken .
6. Alsó zóna hőmérséklet kijelző
7. A belső világítást be- és kikapcsolja.
8. Be- és kikapcsolja a készüléket
9. Váltás a LED-kijelzőt Celsius vagy Fahrenheit értékek között

- Nyomja meg egyszerre az 1-es és a 2-es gombot 3 másodpercig a LED-kijelző Celsius vagy Fahrenheit értékek közötti váltásához.

Hőmérséklet beállítása:

Felhívjuk figyelmét, hogy a felső zóna fehérborra lett kialakítva. Az alsó zóna Vörösbor számára készült. Ennek megfelelően a felső zóna hőmérséklete nem állítható magasabbra, mint az alsó zóna.

Például: Ha a felső zónát 10 °C-ra állítja, az alsó zónát nem állíthatja be 11 °C-ra.

Palack betöltése módja:

Fa polc kapacitása: 4 vagy 7 üveg / polc

Alsó polc kapacitása: 4 vagy 5 üveg / polc

Tartson legalább 20 mm-t a palack és a hátlap között

Győződjön meg arról, hogy a palack alsó átmérője 78 mm és magassága 300 mm, különben kevesebb palack betöltését jelentheti.

A palackok és polcok biztonságának biztosítása érdekében ellenőrizze az alábbi tippeket:

A palackokat a lehető legegyszerűbben terítse szét a polcokon, így a súly nem egy pontra koncentrálódik, és ügyeljen arra, hogy palackjai ne érjenek a szekrény hátuljához

Ügyeljen arra, hogy az üvegek ne legyenek csoportosítva a szekrény tetején vagy alján

A fenti részben megadott rakodási utasításokat követve, a szekrény felszerelésének típusától függően, és soha ne halmozzon palackokat csúszó polcra.

A páratartalom a szoba páratartalma és hőmérséklete alapján változik. Kérjük, a szekrényben történő tárolás előtt helyezzen egy speciális filmet az üvegek közé, amely biztosítja, hogy a palack címkéje ne sérüljön meg.

Páratartalom a szekrényben: 50% -80%

8. Karbantartás:

A szekrény legjobb teljesítményének és leghosszabb megbízhatóságának biztosítása érdekében kövesse az alábbi egyszerű karbantartási és tisztítási műveleteket:

- A szekrény hátsó részének tisztítása vagy a mozgás előtt ellenőrizze, hogy a tápkábel kihúzva van-e.

- Tisztítsa meg alaposan a szekrény belsejét legalább évente egyszer, miután kihúzta és kipakolta (használon vizet és enyhe tisztítószert, például folyékony szappant, majd óvatosan öblítse le).

- Annak érdekében, hogy a borszekrénye tartósan megbízható teljesítményt nyújtson, rendszeresen ellenőrizze és tájékoztassa a kereskedőt, ha valami szokatlant talál.

Hibaelhárítás

Probléma: Nem működik.

Lehetséges megoldás: nincs bedugva, Fuse szünet, nincs power a hálózati

Probléma: Hűtési probléma

Lehetséges megoldás: Hőforrás a készülék közelében, Nincs elegendő szellőzés, Az ajtó nincs jól lezárva vagy az ajtó túl hosszúra nyílt, Az ajtó tömítési problémája vagy alakváltozása, Túl sok üveg van ugyanazon a polcon, A levegő be- vagy kimenete eltömődött, A vezérlés beállításának problémája, Nincs elég szellőztetési hely a jobb és bal tokban.

Probléma: Zajos

Lehetséges megoldás: A borszekrény nem sik felületű, a tárgy érintse a falat, egyes részek meglazultak vagy leszedtek

Ha a fenti ellenőrzés után továbbra is problémája van, kérjük, forduljon a szervizhez vagy a kereskedőhöz.

Megjegyzés: Normál működés a következő jelenség esetén:

A) A kompresszor nem indul el:

A kompresszor nem indul el, ha a helyiség hőmérséklete alacsonyabb, mint a kívánt hőmérséklet, de az elem továbbra is működik a belső fűtéssel, amíg a kívánt hőmérsékletet el nem éri.

B) Kompresszor újraindítása:

A kompresszor leáll, amikor a hűtőrendszer a szekrényben eléri az előre beállított hőmérsékletet, és újra elkezd dolgozni, amíg a kívánt hőmérsékletet el nem éri. Hagyjon legalább 5 percet az újraindítás előtt.

C) Harmat a szekrény felületén:

A borszekrény felülete, különösen az üvegajtó némi fagynak tűnik, ha nedves helyiségben van. Ennek oka a levegőben lévő nedvesség, amely érintkezik a szekrényrel. Kérjük, törölje le a száraz ruhával.

D) Normál működési hangok, amelyeket hallhat

Forró víz, gurgulázó hangok vagy enyhe rezgések, amelyek a hűtőkeverékeken keresztül keringő hűtőközeg következményei.

Pattanó vagy megrepedő zajok az automatikus leolvasztási ciklus miatt olvadó fagyok felhalmozódása miatt.

Folyékony hang:

1) A kompresszor hangja, amikor elindul vagy leáll

2) A hűtőközeg áramló hangja a hűtőrendszerben

3) A hűtőközeg elpárologtató hangja a párologtatóban

E) Kondenzáció képződött a szekrény belsejében.

A magas páratartalmú környezetben, vagy a borszekrény ajtaját hosszú ideig nyitva hagyják, vagy gyakran kinyitják, nagy a páralecsapódás, és kérjük, törölje le a vizet az ajtóról és a falakról, és hagyja zárva az ajtót, amíg lehetséges

F) Hőfunkció az alsó zónában:

A fűtési funkció az alsó zónában automatikusan be lesz kapcsolva az oknak megfelelően.

1) A hőmérséklet beállításakor magasabb, mint a szoba hőmérséklete.

2) Ha az alsó részen a hőmérséklet alacsonyabb, mint a beállított hőmérséklet.

G) Jelzőfény: Ha a szekrény belsejében a hőmérséklet meghaladja a beállított hőmérséklet tartományát, akkor a fel és le jelzőfények egyaránt világítanak. Amint a hőmérséklet eléri a beállított hőmérsékletet, ez a fény automatikusan kialszik.

Műszaki információk:

Bemeneti feszültség: 220-240V ~ 50Hz Áram: 0.4A

Kapacitás: 60L / 24 palack

Hűtőszér: R600a / 23g Klíma osztály: ST



Figyelem!! Belül nagyon gyúlékony folyadék.



A környezet védelme érdekében kérjük külön karton dobozok és műanyag zsákokat és dobja őket a megfelelő hulladék közé. Használt készüléket kell eljuttatni a kijelölt gyűjtőhelyekre miatt veszélyes elemek alkatrészeket, amelyek hatással lehetnek a környezetre. Ne dobja a készüléket a közös szemétkosárba.

BEZPEČNOSTNÍ PODMÍNKY, DŮLEŽITÉ BEZPEČNÉ POKYNY

PROSÍM POZORNĚ PŘEČTĚTE A UCHOVÁVEJTE PRO BUDOUCÍ REFERENCI

Záruční podmínky se liší, pokud je zařízení používáno pro komerční účely.

1. Před použitím produktu si přečtěte následující pokyny a vždy je dodržujte. Výrobce neručí za škody způsobené nesprávným použitím.
2. Produkt je určen pouze pro vnitřní použití. Nepoužívejte výrobek k účelům neslučitelným s jeho určením.
3. Aplikované napětí je 220-240V ~ 50Hz. Z bezpečnostních důvodů není vhodné připojovat více zařízení k jedné elektrické zásuvce.
4. Při používání v blízkosti dětí buďte opatrní. Nedovolte dětem, aby si s výrobkem hrály. Nenechte děti nebo osoby, které nejsou obeznámeny se zařízením, jej používat bez dozoru.
5. VAROVÁNÍ: Toto zařízení mohou používat děti starší 8 let a osoby se sníženými fyzickými, smyslovými nebo duševními schopnostmi nebo osoby bez zkušeností nebo znalostí tohoto zařízení, pouze pod dohledem osoby odpovědné za jejich bezpečnost nebo pokud byly poučeny o bezpečném používání. Používání zařízení a jsou si vědomi rizik spojených s jeho provozem. Děti by si se zařízením neměly hrát. Čištění a uživatelskou údržbu by neměly provádět děti, pokud nejsou starší 8 let a nejsou prováděny pod dohledem.
6. Po ukončení používání produktu vždy opatrně vytáhněte zástrčku ze zásuvky a držte ji rukou. Nikdy netahejte za napájecí kabel !!!
7. Nikdy nenechávejte produkt připojený ke zdroji napájení bez dozoru. I když je provoz na krátkou dobu přerušen, odpojte jej od sítě a odpojte napájení.
8. Nikdy nepokládejte napájecí kabel, zástrčku nebo celé zařízení do vody. Produkt nikdy nevystavujte povětrnostním podmínkám, jako je přímé sluneční světlo, déšť atd. Produkt nikdy nepoužívejte ve vlhkém prostředí.
9. Pravidelně kontrolujte stav napájecího kabelu. Pokud je napájecí kabel poškozen, odneste produkt do profesionálního servisního střediska k výměně, abyste předešli nebezpečným situacím.
10. Nikdy nepoužívejte výrobek s poškozeným napájecím kabelem, pokud spadl nebo byl jakýmkoli způsobem poškozen nebo pokud nefunguje správně. Poškozený výrobek se nepokoušejte opravit sami, mohlo by dojít k úrazu elektrickým proudem. Poškozené zařízení vždy nechejte opravit v profesionálním servisním středisku. Všechny opravy smí provádět pouze autorizovaní servisní technici. Nesprávně provedené opravy mohou vést k nebezpečným situacím pro uživatele.
11. Nikdy nepokládejte výrobek na horké nebo teplé povrchy nebo kuchyňské spotřebiče, jako je elektrická trouba nebo plynový hořák, ani do jejich blízkosti.
12. Nikdy nepoužívejte výrobek v blízkosti hořlavých materiálů.
13. Spotřebič je určen pouze pro domácí použití
14. Používejte pouze originální montážní díly a napájecí kabely dodávané výrobcem a dodávané se zařízením.
15. Nepřepíňujte ledničku. Průhledné dveře se musí zavřít.
16. Výrobky uvnitř by nikdy neměly zakrývat ventilační mřížku.
17. Používání chladničky pouze ve svislé poloze.
18. Nevystavujte chladničku přímému slunečnímu záření, dešti, sněhu, nadměrné vlhkosti atd.
19. Při pohybu zařízení buďte obzvláště opatrní. Chraňte před pádem při pohybu.
20. Kolem ventilačních otvorů udržujte volný prostor. Jejich zakrytí sníží chladicí výkon a může poškodit chladič.
21. V chladničce mohou být skladovány pouze hotové (zabalené) předměty.
22. Nedoporučuje se používat chladničku, pokud je okolní teplota nižší než 18 ° C a vyšší než 38 ° C.
23. Tento chladicí spotřebič není určen k použití jako vestavěný spotřebič

Popis zařízení:

1. Ovládací panel 2. Plášť 3. Police 4. Závěs 5. Těsnění dveří 6. Rám dveří

Kontrolní panel:

1. Teplota horní zóny NAHORU 2. Teplota horní zóny dolů 3. Teplota horní zóny Displej
4. Teplota dolní zóny nahoru 5. Teplota dolní zóny dolů 6. Zobrazení teploty spodní zóny
7. Světlo zapnuto / vypnuto 8. Napájení zapnuto / vypnuto

Ovládací panel:

1. Teplota NAHORU (1), teplota horní zóny se zvyšuje o 1 ° při každém stisknutí tlačítka.
 2. Teplota DOLU (2), teplota horní zóny se sníží o 1 ° při každém stisknutí tlačítka.
 3. Zobrazení teploty horní zóny
 4. Teplota NAHORU (4), teplota spodní zóny se zvyšuje o 1 ° při každém stisknutí tlačítka.
 5. Teplota DOLU (5), teplota spodní zóny klesá při každém stisknutí tlačítka o 1 ° C.
 6. Zobrazení teploty spodní zóny
 7. Zapíná a vypíná vnitřní světlo.
 8. Zapíná a vypíná napájení
 9. Přepínejte LED displej mezi údaji ve stupních Celsia nebo Fahrenheita
- Současným stisknutím tlačítka 1 a tlačítka 2 po dobu 3 sekund přepnete LED displej mezi údaji ve stupních Celsia nebo Fahrenheita.

Nastavení teploty:

Upozorňujeme, že horní zóna je určena pro bílé víno. Spodní zóna je určena pro červené víno. Teplotu pro horní zónu jako takovou nelze nastavit na teploty vyšší než pro spodní zónu. Například: Pokud nastavíte horní zónu na 10 ° C, nemůžete nastavit spodní zónu na 11 ° C.

Způsob plnění lahví:

Kapacita dřevěné police: 4 nebo 7 lahví / police

Kapacita spodní police: 4 nebo 5 lahví / police

Mezi lahví a zadní deskou udržujte minimálně 20 mm

Zajistěte skladování Průměr dna láhve je 78 mm a výška 300 mm, jinak by to mohlo znamenat méně plnění lahve.

Pro zajištění bezpečnosti lahví a polic si přečtěte následující tipy:

Rozložte lahve co nejrovnoměrněji po regálech, aby váha nebyla soustředěna do jednoho bodu, a ujistěte se, že se vaše lahve nedotknou zadní části skříně

Ujistěte se, že všechny lahve nejsou seskupeny v horní nebo dolní části skříně

Podle pokynů pro nakládání uvedených v části výše, podle typu úložného zařízení, kterým je vaše skříňka vybavena, nikdy nekládejte lahve na posuvnou polici.

Vlhkost bude kolísat na základě vlhkosti a teploty místnosti. Před uskladněním uvnitř skříně mezi lahve přidejte speciální fólii, která zajistí, že etiketa lahve nebude poškozena.

Procento vlhkosti uvnitř skříně: 50% -80%

8. Údržba:

Pro zajištění nejlepšího výkonu a dlouhodobé spolehlivé práce ve skříní postupujte podle následujících jednoduchých postupů údržby a čištění:

- Před čištěním zadní části skříně nebo před přemístěním zkontrolujte, zda je napájecí kabel odpojen.
- Vnitřek skříně důkladně vyčistěte nejméně jednou ročně po odpojení a vyložení (použijte vodu a jemné čisticí prostředky, jako je tekuté mýdlo, poté pečlivě opláchněte).
- Abyste zajistili, že vaše skřínka na víno poskytuje dlouhodobě spolehlivý výkon, měli byste ji pravidelně kontrolovat a informovat svého prodejce, pokud zjistíte něco neobvyklého.

Odstraňování problémů

Problém: nefunguje.

Možné řešení: Není zapojen, Fuse zlomu, No Výkon v síti

Problém: Problém s chlazením

Možné řešení: Zdroj tepla v blízkosti zařízení, nedostatečné větrání, dvířka nejsou dobře zavřená nebo jsou dvířka příliš dlouhá, problém s utěsněním nebo deformací dvířek, příliš mnoho lahví na stejné polici, zablokovaný přívod nebo výstup vzduchu, problém s nastavením ovládání, nedostatečný ventilační prostor v pravém a levém krytu.

Problém: Hlučný

Možné řešení: Skřín na víno není umístěna na rovném povrchu, předmět se dotýká stěny, některé části jsou uvolněné nebo sundané

Pokud problém přetrvává i po výše uvedené kontrole, zkuste kontaktovat servisní středisko nebo prodejce.

Poznámka: normální provoz pro následující jev:

A) Kompresor se nespustí:

Kompresor se nespustí, pokud je pokojová teplota nižší než požadovaná teplota, ale položka stále pracuje s ohřivačem uvnitř, dokud není dosaženo požadované teploty.

B) Opětovné spuštění kompresoru:

Když chladicí systém ve skříní dosáhne přednastavené teploty, kompresor přestane fungovat a znovu začne pracovat, dokud nedosáhne požadované teploty. Před opětovným spuštěním počkejte minimálně 5 minut.

C) Rosa na povrchu skříně:

Povrch vinotéky, zejména skleněné dveře, působí ve vlhké místnosti trochu mráz. To je způsobeno vlhkostí vzduchu přicházejícího do styku se skříní. Otřete jej prosím suchým hadříkem.

D) Normální provozní zvuky, které můžete slyšet

Vroucí voda, zvuky bublání nebo mírné vibrace, které jsou výsledkem cirkulace chladiva chladicími hady.

Zvuky praskání nebo praskání v důsledku automatického cyklu odmrazování, při kterém se roztaví námraza.

Tekutý zvuk:

1) Zvuk kompresoru při spuštění nebo zastavení

2) Tok zvuku chladiva v chladicím systému

3) Odpařovací zvuk chladiva ve výparníku

E) Ve skříní se vytvořila kondenzace.

V prostředí s vysokou mírou vlhkosti nebo dveří vína kabinetu zůstaly otevřeny delší dobu nebo častým otevíráním, existuje mnoho kondenzace a pls setřete vodu ze dveří a stěn a nechat dveře zavřené, dokud možný

F) Funkce ohřevu ve spodní zóně:

Funkce ohřevu ve spodní zóně se automaticky zapne, jak je uvedeno níže.

1) Při nastavování teploty je vyšší než teplota místnosti.

2) Když je uvnitř dno Teplota je nižší než nastavená teplota.

G) Kontrolka: Je-li teplota uvnitř skříně mimo nastavenou teplotu, rozsvítí se kontrolka nahoru i dolů. Jakmile teplota dosáhne nastavené teploty, tato kontrolka se automaticky vypne.

Technické údaje:

Vstupní napětí: 220-240 V ~ 50 Hz Proud: 0,4 A.

Kapacita: 60L / 24 lahvi

Chladicí agent: R600a / 23g Klimatická třída: ST



Varování!! Vysoce hořlavá kapalina uvnitř.



Ochrana životního prostředí. Kartón odevzdejte do sběru. Polyetylénové sáčky (PE) vyhazujte do kontejneru na plasty. Vysloužilý přístroj odevzdejte do příslušného sběrného dvoru, protože některé části zařízení mohou představovat pro životní prostředí nebezpečí. Elektrický přístroj odevzdejte tak, aby se omezilo jeho opětovné používání. Pokud jsou v přístroji baterie, vyjměte je a odevzdejte do příslušného sběrného místa zvlášť. Přístroj nevyhazujte do popelnic ani kontejneru na směsný odpad!!

македонски

УСЛОВИ ЗА БЕЗБЕДНОСТ. ВАОРТНИ УПАТСТВА ЗА БЕЗБЕДНОСТ
ВЕ МОЛИМЕ ВНИМАВА ПРОЧИТАЈТЕ И ПРОДОЛУВАЈТЕ ГО РЕФЕРЕНЦИЈА ЗА ИДНИНА

Условите на гаранцијата се разликуваат ако уредот се користи за комерцијални цели.

1. Пред да го користите производот, прочитајте ги и секогаш следете ги упатствата подолу. Производителот не одговара за каква било штета што произлегува од неправилна употреба.

2. Производот е наменет само за внатрешна употреба. Не користете го производот за каква било цел некомпатибилна со неговата намена.

3. Применетиот напон е 220-240V ~ 50Hz. Од безбедносни причини, не е соодветно да поврзете повеќе уреди со еден електричен штекер.

4. Бидете внимателни кога користите во близина на деца. Не дозволувајте децата да си играат со производот. Не дозволувајте деца или луѓе кои не се запознаени со уредот да го користат без надзор.

5. ПРЕДУПРЕДУВАЕ: Овој уред може да го користат деца над 8-годишна возраст и лица со намалени физички, сензорни или ментални способности или лица без искуство или познавање на уредот, само под надзор на лице одговорно за нивната безбедност, или ако им било укажано на безбедно користејќи го уредот и се свесни за ризиците поврзани со неговото работење. Децата не треба да си играат со уредот. Чистењето и одржувањето на корисникот не треба да ги вршат деца, освен ако тие не се на возраст од 8 години и се вршат под надзор.

6. Секогаш нежно извлекувајте го приклучокот од излезот откако ќе го користите производот, држејќи го со раката. Никогаш не влечете го кабелот за напојување !!!

7. Никогаш не го оставајте производот поврзан со извор на енергија без надзор. Дури и ако работата е прекината за кратко време, исклучете ја од електричната мрежа, исклучете го напојувањето.

8. Никогаш не ставајте го кабелот за напојување, приклучокот или целиот уред во вода. Никогаш не го изложувајте производот на временски услови како што се директна сончева светлина, дожд, итн. Никогаш не користете го производот во влажни услови.

9. Периодично проверувајте ја состојбата на кабелот за напојување. Ако кабелот за напојување е оштетен, однесете го производот во професионален сервисен центар за замена за да избегнете опасни ситуации.

10. Никогаш не користете го производот со оштетен кабел за напојување ако е паднат или оштетен на кој било начин, или ако не работи правилно. Не обидувајте се сами да поправите оштетен производ бидејќи тоа може да резултира со електричен удар. Секогаш однесете го оштетениот уред во професионален сервисен центар за поправка. Сите поправки можат да ги вршат само овластени сервисери. Неправилно извршените поправки може да резултираат во опасни ситуации за корисникот.

11. Никогаш не ставајте го производот на, или близу, на топли или топли површини или кујнски апарати, како што се електрична печка или горилник за гас.
12. Никогаш не користете го производот во близина на запаливи материјали.
13. Апаратот е наменет само за домашна употреба
14. Користете само оригинални делови за склопување и кабли за напојување испорачани од производителот и доставени со уредот.
15. Не преполнувајте фрижидер. Транспарентните врати мора да се затворат.
16. Производителите внатре никогаш не смеат да ја покриваат решетката за вентилација.
17. Користете го фрижидерот само во исправена положба.
18. Не изложувајте го фрижидерот на директна сончева светлина, дожд, снег, прекумерна влага итн.
19. Бидете особено внимателни при движење на уредот. Заштитете од паѓање додека се движите.
20. Чувајте слободен простор околу отворите за вентилација. Покривањето на нив ќе го намали капацитетот на ладење и може да го оштети радијаторот.
21. Во фрижидер може да се чуваат само подготвени (спакувани) предмети.
22. Не се препорачува употреба на фрижидер ако температурата на околината е под 18 ° C и над 38 ° C.
23. Овој апарат за ладење не е наменет да се користи како вграден апарат

Опис на уредот:

1. Контролен панел 2. Обвивка 3. Полица 4. Шарка 5. Заптивка на вратата 6. Рамка на вратата

Контролен панел:

1. Температура на горната зона до 2. Температура на горната зона надолу 3. Температура на горната зона Екран
4. Температура на пониска зона 5. Температура на долната зона Намалување 6. Екран за температура на долната зона
7. Вклучено / Исклучено светло 8. Вклучено / Исклучено

Работа на контролниот панел:

1. Температура UP (1), температурата на горната зона се зголемува 1 °C секој пат кога ќе се притисне копчето.
 2. Температура DOWN (2), температурата на горната зона се намалува 1 °C секој пат кога ќе се притисне копчето.
 3. Екран за температура на горната зона
 4. Температура UP (4), температурата на долната зона се зголемува 1 °C секој пат кога ќе се притисне копчето.
 5. Температура DOWN (5), температурата на долната зона се намалува 1 °C секој пат кога ќе се притисне копчето.
 6. Приказ за температура на пониска зона
 7. Вклучува и исклучува внатрешно светло.
 8. Вклучува и исклучува напојување
 9. Вклучете го LED дисплејот помеѓу читањата на Целзиусови или Фаренхајтови
- Притиснете ги копчињата 1 и копче 2 истовремено 3 секунди за да го вклучите LED-дисплејот помеѓу читањата на Целзиусови или Фаренхајтови.

Поставување на температурата:

Ве молиме имајте предвид дека горната зона е наменета за бело вино. Долната зона е наменета за црвено вино. Како таква, температурата за горната зона Не може да се постави на температура повисоки од долната зона. На пример: Ако ја поставите горната зона за 10 °C, не можете да ја поставите долната зона на 11 °C.

Метод на полнење шише:

Капацитет на дрвена полица: 4 или 7 шишиња / полица

Капацитет на долната полица: 4 или 5 шишиња / полица

Одржувајте минимум 20мм помеѓу шишето и задната плоча

Обезбедете складирање Дијаметарот на дното на шишето е 78мм и висина 300мм, инаку може да значи помалку полнење на шишето.

За да се осигурате безбедноста на шишето и полицата, проверете ги следниве совети:

Раширете ги шишињата што е можно порамномерно преку полиците, така што тежината не е концентрирана во една точка и проверете дали вашите шишиња нема да го допираат задниот дел од орманот.

Бидете сигурни дека шишињата не се групирани заедно на горниот или долниот дел од орманот

Следете ги упатствата за товарење дадени во погоре поглавје, според видот на уредите за складирање со кои е опремен вашиот ормар, и никогаш не ставајте шишиња на лизгачка полица.

Влажноста ќе се флукуира врз основа на влажноста и температурата на просторијата, додадете специјален филм помеѓу шишињата пред да се чувате во орманот, што ќе обезбеди да не се оштети етикетата на шишето.

Процент на влажност во внатрешноста на орманот: 50% -80%

8. Одржување:

Со цел да се обезбедат најдобри перформанси и долготрајно сигурно работење на орманот, ве молиме следете ги едноставните операции за одржување и чистење како подолу:

- Проверете дали кабелот за напојување е исклучен пред да го исчистите задниот дел од вашиот ормар или пред да го поместите.

- Темелно исчистете ја внатрешноста на вашиот ормар барем еднаш годишно, откако ќе ја извадите од струја и ќе ја растоварите (користете вода и благ предмет за чистење како течен сапун, а потоа исплакнете внимателно).

- За да се уверите дека вашиот вински кабинет обезбедува долготрајна сигурна изведба, треба редовно да ја проверувате и да го информирате вашиот продавач доколку се најде нешто необично.

Проблем со пукање

Проблем: Не работи.

Можно решение: Не е приклучен, осигурувачи пауза, Не Powe во електричната мрежа

Проблем: Проблем со ладење

Можно решение: Извор на топлина во близина на уредот, недоволно проветрување, вратата не е затворена добро или вратата е отворена премногу долго, проблем со запечување врата или деформација, премногу шишиња на иста полица, блокиран влез или излез на воздух, проблем со контролното поставување, недоволно простор за вентилација во десната и левата обвивка.

Проблем: Бучно

Можно решение: Винскиот ормар не е поставен на рамна површина, предметот го допира theидот, некои делови се лабави или соблечени

Ако сè уште имате проблем откако проверивте погоре, обидете се да контактирате со сервисен центар или дилер.

Белешка: нормално работење за следнава појава:

A) Компресорот не започнува:

Компресорот нема да започне ако собната температура е пониска од посакуваната, но предметот сè уште работи со грејачот внатре додека не се постигне посакуваната температура.

B) Повторно вклучување на компресорот:

Компресорот ќе престане да работи кога системот за ладење во орманот ќе достигне претходно поставена температура и повторно започнете со работа додека не се постигне посакуваната температура. Дозволете минимум 5 минути интервал пред повторно да започнете.

V) Роса на површината на орманот:

Површината на орманот за вино, особено стаклената врата се појавува мраз ако има предмет во влажна просторија. Ова се должи на влагата во воздухот што доаѓа во контакт со орманот. Ве молиме избришете го со сува крпа.

D) Нормална звуци може да се слушне

Врела вода, звуци на грчење или мали вибрации кои се резултат на ладилното средство кое циркулира низ калемите за ладење.

Пукање или пукање на звуци како резултат на натрупување на мразот во топење на циклусот на автоматско одмрзување.

Q1 Течен звук:

1) Звукот на компресорот кога започнува или престанува да работи

2) Течениот звук на ладилното средство во системот за ладење

3) Звукот на испарување на ладилното средство во испарувачот

Д) Кондензација формирана во внатрешноста на орманот.

Во рамките на животната средина, со висок степен на влажност или вратата на вино кабинет е оставена отворена за долг период или отвори често, постојат многу кондензација, и pls

бришам вода од вратите и ѕидовите и оставете ја вратата затворена додека можно

Г) Топлинска функција на долната зона:

Топлинската функција на долната зона автоматски ќе се вклучи како што е под причината.

1) При поставување темп. е повисока од собна температура.

2) Кога се наоѓа во долниот дел, температурата е помала од поставувањето на температурата.

Г) Индикаторско светло: Кога температурата внатре во орманот е надвор од опсегот на поставување на температурата, ќе се вклучи индикаторското светло и нагоре и надолу. Откако температурата ќе ја достигне температурата на поставување, тогаш ова светло ќе се исклучи автоматски.

Технички детали:

Влезен напон: 220-240V ~ 50Hz Струја: 0,4A

Капацитет: 60L / 24 шишиња

Средство за ладење: R600a / 23g Климатска класа: CB



Предупредување !! Внатре многу запалива течност.



За да се заштитат вашата околина: ве молиме одделни кутии и пластични кеси и да располага со нив во соодветните канти за отпадоци. Користи апаратот треба да биде предаден на посветен собирање поени поради hazardous компоненти, кои можат да влијаат на животната средина. Не фрлајте овој апарат во заедничката корпа за отпадоци.

(GR) ΕΛΛΑΔΑ

ΟΡΟΙ ΑΣΦΑΛΕΙΑΣ. ΣΗΜΑΝΤΙΚΕΣ ΟΔΗΓΙΕΣ ΑΣΦΑΛΕΙΑΣ ΔΙΑΒΑΣΤΕ ΠΡΟΣΕΚΤΙΚΑ ΚΑΙ ΚΡΑΤΗΣΤΕ ΓΙΑ ΜΕΛΛΟΝ ΑΝΑΦΟΡΑ

Οι όροι еγγύησης διαφέρουν εάν η συσκευή χρησιμοποιείται για εμπορικούς σκοπούς.

1. Πριν χρησιμοποιήσετε το προϊόν, διαβάστε και ακολουθήστε πάντα τις παρακάτω οδηγίες. Ο κατασκευαστής δεν φέρει καμία ευθύνη για τυχόν ζημιές που οφείλονται σε ακατάλληλη χρήση.

2. Το προϊόν προορίζεται μόνο για εσωτερική χρήση. Μην χρησιμοποιείτε το προϊόν για οποιοδήποτε σκοπό ασυμβίβαστο με την προβλεπόμενη χρήση του.

3. Η εφαρμοζόμενη τάση είναι 220-240V ~ 50Hz. Για λόγους ασφαλείας, δεν είναι σωστό να συνδέσετε πολλές συσκευές σε μία μόνο πρίζα.

4. Να είστε προσεκτικοί όταν χρησιμοποιείτε κοντά παιδιά. Μην αφήνετε τα παιδιά να παίζουν με το προϊόν. Μην αφήνετε παιδιά ή άτομα που δεν είναι εξοικειωμένα με τη συσκευή να τη χρησιμοποιούν χωρίς επίβλεψη.

5. ΠΡΟΕΙΔΟΠΟΙΗΣΗ: Αυτή η συσκευή μπορεί να χρησιμοποιηθεί από παιδιά άνω των 8 ετών και άτομα με μειωμένες σωματικές, αισθητηριακές ή διανοητικές ικανότητες ή άτομα χωρίς εμπειρία ή γνώση της συσκευής, μόνο υπό την επίβλεψη ενός ατόμου που είναι υπεύθυνο για την ασφαλεία του, ή εάν έχουν λάβει οδηγίες ασφαλείας χρήση της συσκευής και γνωρίζουν τους κινδύνους που συνδέονται με τη λειτουργία της. Τα παιδιά δεν πρέπει να παίζουν με τη συσκευή. Ο καθαρισμός και η συντήρηση του χρήστη δεν πρέπει να εκτελούνται από παιδιά, εκτός εάν είναι 8 ετών και άνω και εκτελούνται υπό την επίβλεψη.

6. Πάντα να τραβάτε απαλά το βύσμα από την πρίζα αφού χρησιμοποιήσετε το προϊόν, κρατώντας το με το χέρι σας. Μην τραβάτε ποτέ το καλώδιο τροφοδοσίας !!!

7. Μην αφήνετε ποτέ το προϊόν συνδεδεμένο σε πηγή τροφοδοσίας χωρίς επίβλεψη. Ακόμα κι αν η λειτουργία διακοπεί για μικρό χρονικό διάστημα, αποσυνδέστε την από το δίκτυο, αποσυνδέστε την παροχή ρεύματος.

8. Ποτέ μην βάζετε το καλώδιο ρεύματος, το βύσμα ή ολόκληρη τη συσκευή σε νερό. Ποτέ μην εκθέτετε το προϊόν σε καιρικές συνθήκες, όπως άμεσο ηλιακό φως, βροχή κ.λπ. Ποτέ μην χρησιμοποιείτε το προϊόν σε υγρές συνθήκες.

9. Ελέγχετε περιοδικά την κατάσταση του καλωδίου τροφοδοσίας. Εάν το καλώδιο τροφοδοσίας έχει υποστεί ζημιά, μεταφέρετε το προϊόν σε επαγγελματικό κέντρο σέρβις για αντικατάσταση, για να αποφύγετε επικίνδυνες καταστάσεις.

10. Ποτέ μην χρησιμοποιείτε το προϊόν με κατεστραμμένο καλώδιο τροφοδοσίας εάν έχει πέσει ή υποστεί ζημιά με οποιοδήποτε τρόπο ή εάν δεν λειτουργεί σωστά. Μην προσπαθήσετε να επισκευάσετε μόνοι σας ένα κατεστραμμένο προϊόν, καθώς αυτό μπορεί να προκαλέσει ηλεκτροπληξία. Πάντα να μεταφέρετε τη κατεστραμμένη συσκευή σε επαγγελματικό κέντρο σέρβις για επισκευή. Όλες οι επισκευές επιτρέπονται μόνο από εξουσιοδοτημένους τεχνικούς σέρβις. Η επισκευή που πραγματοποιήθηκε εσφαλμένα μπορεί να οδηγήσει σε επικίνδυνες καταστάσεις για τον χρήστη.

11. Ποτέ μην τοποθετείτε το προϊόν πάνω ή κοντά σε ζεστές ή θερμές επιφάνειες ή συσκευές κουζίνας, όπως ηλεκτρικό φούρνο ή καυστήρα αερίου.

12. Ποτέ μην χρησιμοποιείτε το προϊόν κοντά σε εύφλεκτα υλικά.

13. Η συσκευή προορίζεται μόνο για οικιακή χρήση

14. Χρησιμοποιήστε μόνο γνήσια ανταλλακτικά και καλώδια τροφοδοσίας που παρέχονται από τον κατασκευαστή και παραδίδονται μαζί με τη συσκευή.

15. Μην γεμίζετε υπερβολικά το ψυγείο. Οι διαφανείς πόρτες πρέπει να κλείνουν.

16. Τα προϊόντα στο εσωτερικό δεν πρέπει ποτέ να καλύπτουν τη μάσκα εξαερισμού.

17. Χρησιμοποιώντας το ψυγείο μόνο σε όρθια θέση.

18. Μην εκθέτετε το ψυγείο σε άμεσο ηλιακό φως, βροχή, χιόνι, υπερβολική υγρασία κ.λπ.

19. Να είστε ιδιαίτερα προσεκτικοί όταν μετακινείτε τη συσκευή. Προστατέψτε από την πτώση ενώ κινείστε.

20. Διατηρήστε ελεύθερο χώρο γύρω από τις οπές εξαερισμού. Η κάλυψή τους θα μειώσει την ικανότητα ψύξης και ενδέχεται να προκαλέσει ζημιά στο ψυγείο.

21. Μόνο έτοιμα (συσκευασμένα) είδη μπορούν να αποθηκευτούν στο ψυγείο.

22. Δεν συνιστάται η χρήση του ψυγείου εάν η θερμοκρασία περιβάλλοντος είναι κάτω από 18 ° C και πάνω από 38 ° C.

23. Αυτή η ψυκτική συσκευή δεν προορίζεται να χρησιμοποιηθεί ως ενσωματωμένη συσκευή

Περιγραφή συσκευής:

1. Πίνακας ελέγχου 2. Θήκη 3. Ράφι 4. Μεντεσές 5. Φλάντζα πόρτας 6. Πλαίσιο εσωτερικού χώρου

Πίνακας Ελέγχου:

1. Θερμοκρασία ανώτερης ζώνης ΕΠΑΝΩ 2. Θερμοκρασία άνω ζώνης Κάτω 3. Οθόνη θερμοκρασίας άνω ζώνης
4. Κάτω ζώνη θερμοκρασία Πάνω 5. Κάτω ζώνη θερμοκρασία Κάτω 6. Κάτω ζώνη θερμοκρασία Εμφάνιση
7. Ενεργοποίηση / Απενεργοποίηση φωτός 8. Ενεργοποίηση / Απενεργοποίηση

Λειτουργία πίνακα ελέγχου:

1. Θερμοκρασία ΑΝΩ (1), η θερμοκρασία της άνω ζώνης αυξάνεται 1 °C κάθε φορά που πατάτε το κουμπί.
 2. Θερμοκρασία ΚΑΤΩ (2), η θερμοκρασία της άνω ζώνης μειώνεται 1 °C κάθε φορά που πατάτε το κουμπί.
 3. Εμφάνιση θερμοκρασίας ανώτερης ζώνης
 4. Θερμοκρασία ΑΝΩ (4), η θερμοκρασία της κάτω ζώνης αυξάνεται 1 °C κάθε φορά που πατάτε το κουμπί.
 5. Θερμοκρασία ΚΑΤΩ (5), η θερμοκρασία του κάτω ζώνη του μειώνεται 1 °C κάθε φορά που πιέζεται το κουμπί.
 6. Οθόνη θερμοκρασίας χαμηλότερης ζώνης
 7. Ενεργοποιεί και απενεργοποιεί το εσωτερικό φως.
 8. Ενεργοποιεί και απενεργοποιεί τη λειτουργία
 9. Εναλλαγή της οθόνης LED μεταξύ των ενδείξεων Κελσίου ή Φαρενάιτ
- Πατήστε τα κουμπιά 1 και 2 ταυτόχρονα για 3 δευτερόλεπτα για εναλλαγή της οθόνης LED μεταξύ των ενδείξεων Κελσίου ή Φαρενάιτ.

Поставување на температурата:

Ве молиме имајте предвид дека горната зона е наменета за бело вино. Долната зона е наменета за црвено вино. Како таква, температурата за горната зона не може да се постави на температура повисоки од долната зона. На пример: Ако ја поставите горната зона за 10 °C, не можете да ја поставите долната зона на 11 °C.

Μέθοδος φόρτωσης μπουκαλιών:

Χωρητικότητα ξύλινου ραφιού: 4 ή 7 μπουκάλια / ράφι

Χωρητικότητα ραφιού κάτω: 4 ή 5 μπουκάλια / ράφι

Διατηρήστε τουλάχιστον 20 mm μεταξύ της φιάλης και της πίσω πλάκας

Βεβαιωθείτε ότι η αποθήκευση Η κάτω διάμετρος της φιάλης είναι 78 mm και ύψος 300 mm, αλλιώς μπορεί να σημαίνει λιγότερη φόρτωση μπουκαλιών.

Για να διασφαλίσετε την ασφάλεια των φιαλών και των ραφιών, ελέγξτε τις ακόλουθες συμβουλές:

Απλώστε τα μπουκάλια σας όσο το δυνατόν πιο ομοιόμορφα στα ράφια, έτσι ώστε το βάρος να μην είναι συγκεντρωμένο σε ένα σημείο και βεβαιωθείτε ότι τα μπουκάλια σας δεν θα αγγίζουν το πίσω μέρος της καμπίνας

Βεβαιωθείτε ότι τα μπουκάλια δεν είναι όλα ομαδοποιημένα στο πάνω ή κάτω μέρος του θαλάμου

Ακολουθώντας τις οδηγίες φόρτωσης που παρέχονται στην παραπάνω ενότητα, ανάλογα με τον τύπο των εξαρτημάτων αποθήκευσης με το οποίο είναι εξοπλισμένο το ντουλάπι σας και ποτέ μην στοιβάξετε μπουκάλια σε ένα συρόμενο ράφι.

Η υγρασία θα κυμαίνεται με βάση την υγρασία και τη θερμοκρασία δωματίου, προσθέστε μια ειδική μεμβράνη μεταξύ των φιαλών πριν από την αποθήκευση μέσα στο ντουλάπι, η οποία θα διασφαλίσει ότι η ετικέτα της φιάλης δεν θα υποστεί ζημιά.

Ποσοστό υγρασίας μέσα στο ντουλάπι: 50% -80%

8. Συντήρηση:

Για να διασφαλίσετε την καλύτερη απόδοση και αξιόπιστη εργασία για το ερμάριο, ακολουθήστε τις απλές εργασίες συντήρησης και καθαρισμού όπως παρακάτω:

- Βεβαιωθείτε ότι το καλώδιο τροφοδοσίας είναι αποσυνδεδεμένο πριν καθαρίσετε το πίσω μέρος του ντουλαπιού σας ή πριν το μετακινήσετε.

- Καθαρίστε καλά το εσωτερικό του ντουλαπιού σας τουλάχιστον μία φορά το χρόνο, αφού το αποσυνδέσετε και το ξεφορτώσετε (χρησιμοποιήστε νερό και ένα ήπιο καθαριστικό όπως υγρό σαπουνί και μετά ξεπλύνετε προσεκτικά)

- Για να βεβαιωθείτε ότι το ντουλάπι του κρασιού σας παρέχει αξιόπιστη απόδοση μεγάλης διάρκειας, θα πρέπει να το ελέγχετε τακτικά και να ενημερώνετε τον αντιπρόσωπό σας εάν βρεθεί κάτι ασυνήθιστο.

Αντιμετώπιση προβλημάτων

Πρόβλημα: Δεν λειτουργεί.

Πιθανή λύση: Δεν είναι στην πρίζα, Fuse διάλειμμα, Δεν rowe στο δίκτυο

Πρόβλημα: Πρόβλημα ψύξης

Πιθανή λύση: Πληγή θερμότητας κοντά στη συσκευή, Ανεπαρκής εξαερισμός, Πόρτα δεν έχει κλείσει καλά ή πόρτα ανοιχτή πολύ, πρόβλημα στεγανοποίησης πόρτας ή παραμόρφωση, Πάρα πολλά μπουκάλια στο ίδιο ράφι, Μπλοκάρισμα εισόδου ή εξόδου αέρα, Πρόβλημα ρύθμισης ελέγχου, Ανεπαρκής χώρος αερισμού στο δεξί & αριστερό περιβλήμα.

Πρόβλημα: Θορυβώδης

Πιθανή λύση: Το ντουλάπι του κρασιού δεν είναι τοποθετημένο σε επίπεδη επιφάνεια, το στοιχείο αγγίζει τον τοίχο, μερικά μέρη χαλαρά ή αφαιρούνται

Εάν εξακολουθείτε να έχετε πρόβλημα μετά τον έλεγχο παραπάνω, προσπαθήστε να επικοινωνήσετε με το κέντρο σέρβις ή τον αντιπρόσωπο.

Σημείωση: κανονική λειτουργία για το ακόλουθο φαινόμενο:

A) Ο συμπιεστής δεν ξεκινά:

Ο συμπιεστής δεν θα ξεκινήσει εάν η θερμοκρασία δωματίου είναι χαμηλότερη από την επιθυμητή θερμοκρασία, αλλά το αντικείμενο εξακολουθεί να λειτουργεί με θερμαντήρα μέσα μέχρι να επιτευχθεί η επιθυμητή θερμοκρασία.

B) Επανεκκίνηση του συμπιεστή:

Ο συμπιεστής θα σταματήσει να λειτουργεί όταν το σύστημα ψύξης στο ντουλάπι φτάσει την προκαθορισμένη θερμοκρασία και θα ξαναρχίσει να λειτουργεί μέχρι να επιτευχθεί η επιθυμητή θερμοκρασία. Επιτρέψτε ένα ελάχιστο διάστημα 5 λεπτών πριν από την επανεκκίνηση.

Γ) Δροσιά στην επιφάνεια του θαλάμου:

Η επιφάνεια του ντουλαπιού του κρασιού, ειδικά η γυάλινη πόρτα, εμφανίζει κάποιο παγετό εάν υπάρχει αντικείμενο σε ένα υγρό δωμάτιο. Αυτό οφείλεται στην υγρασία του αέρα που έρχεται σε επαφή με το περιβλήμα. Σκουπίστε το με στεγνό πανί.

Δ) Κανονικοί ήχοι λειτουργίας που μπορεί να ακούσετε

Βραστό νερό, ήχοι ή μικροί κραδασμοί που είναι το αποτέλεσμα του ψυκτικού που κυκλοφορεί μέσω των πηνίων ψύξης.

Θόρυβοι που σκάβουν ή σπάνε λόγω της αύξησης του παγετού του κύκλου απόψυξης αυτόματης απόψυξης

Υγρός ήχος:

1) Ο ήχος του συμπιεστή όταν ξεκινά ή σταματά να λειτουργεί

2) Ο ρέοντας ήχος ψυκτικού στο ψυκτικό σύστημα

3) Ο εξαρτημένος ήχος του ψυκτικού στον εξαμιστή

E) Συμπύκνωση που σχηματίζεται μέσα στο θάλαμο.

Κάτω από το περιβάλλον με υψηλό επίπεδο υγρασίας ή η πόρτα του ντουλαπιού κρασιού έχει παραμείνει ανοιχτή για μεγάλο χρονικό διάστημα ή συχνά ανοιχτή, υπάρχουν πολλές συμπύκνωση και παρακαλώ σκουπίστε το νερό από την πόρτα και τους τοίχους και αφήστε την πόρτα κλειστή όσο δυνατόν

F) Λειτουργία θερμότητας στην κάτω ζώνη:

Η λειτουργία θερμότητας στην κάτω ζώνη θα ενεργοποιηθεί αυτόματα όπως αναφέρεται παρακάτω.

1) Κατά τη ρύθμιση της θερμοκρασίας, είναι πάνω από τη θερμοκρασία δωματίου.

2) Όταν στο κάτω μέρος η θερμοκρασία είναι χαμηλότερη από τη ρύθμιση θερμοκρασίας.

Z) Ενδεικτική λυχνία: Όταν η θερμοκρασία στο εσωτερικό του ντουλαπιού είναι εκτός εύρους θερμοκρασίας ρύθμισης, τόσο η ενδεικτική όσο και η κάτω ένδειξη θα ανάψουν. Μόλις η θερμοκρασία φτάσει στη ρύθμιση της θερμοκρασίας, τότε αυτό το φως θα σβήσει αυτόματα.

Τεχνικές λεπτομέρειες:

Τάση εισόδου: 220-240V ~ 50Hz Ρεύμα: 0,4A

Χωρητικότητα: 60L / 24 φιάλες

Παράγοντας ψύξης: R600a / Z3g Κλιματική κλάση: ST



Προειδοποίηση!! Πολύ εύφλεκτο υγρό στο εσωτερικό.



φροντίζουμε το φυσικό περιβάλλον. Παρακαλούμε να πετάτε τις συσκευασίες από χαρτόνι στον κάδο ανακύκλωσης απορριμμάτων χαρτιού. Τις σακούλες από πολυαιθυλένιο (PE), απορρίψτε τις στον κάδο ανακύκλωσης πλαστικών. Η φθαρμένη συσκευή πρέπει να απορρίπτεται στο κατάλληλο σημείο, εξαιτίας των επικινδύνων στοιχείων που περιέχει και τα οποία μπορεί να αποτελέσουν απειλή για το περιβάλλον. Η ηλεκτρική συσκευή πρέπει να απορρίπτεται με τέτοιο τρόπο ώστε να περιοριστεί η επαναχρησιμοποίησή της. Εάν στη συσκευή βρίσκονται μπαταρίες, αυτές πρέπει να αφαιρεθούν και να πεταχθούν σε ξεχωριστό κάδο.

**УСЛОВИЯ БЕЗОПАСНОСТИ. ВАЖНЫЕ ИНСТРУКЦИИ ПО БЕЗОПАСНОСТИ
ПОЖАЛУЙСТА, ПРОЧИТАЙТЕ ВНИМАТЕЛЬНО И СОХРАНИТЕ ДЛЯ БУДУЩЕГО ИСПОЛЬЗОВАНИЯ**

Условия гарантии отличаются, если устройство используется в коммерческих целях.

1. Перед использованием продукта прочтите и всегда следуйте приведенным ниже инструкциям. Производитель не несет ответственности за любой ущерб, возникший в результате неправильного использования.
2. Изделие предназначено только для использования в помещении. Не используйте продукт для любых целей, несовместимых с его использованием по назначению.
3. Приложенное напряжение 220-240 В ~ 50 Гц. По соображениям безопасности не рекомендуется подключать несколько устройств к одной электрической розетке.
4. Будьте осторожны при использовании рядом с детьми. Не позволяйте детям играть с изделием. Не позволяйте детям или людям, не знакомым с устройством, использовать его без присмотра.
5. **ПРЕДУПРЕЖДЕНИЕ.** Это устройство могут использовать дети старше 8 лет и лица с ограниченными физическими, сенсорными или умственными способностями, а также лица, не имеющие опыта или знаний об устройстве, только под наблюдением лица, ответственного за их безопасность, или если они были проинструктированы использовать устройство и осознавать риски, связанные с его эксплуатацией. Дети не должны играть с устройством. Дети должны чистить и обслуживать устройство только в возрасте 8 лет и под присмотром взрослых.
6. По окончании использования продукта всегда осторожно вытаскивайте вилку из розетки, удерживая ее рукой. Никогда не тяните за шнур питания !!!
7. Никогда не оставляйте продукт, подключенный к источнику питания, без присмотра. Даже если работа прерывается на короткое время, отключите ее от сети, отключите питание.
8. Никогда не опускайте шнур питания, вилку или все устройство в воду. Никогда не подвергайте продукт воздействию погодных условий, таких как прямой солнечный свет, дождь и т. Д. Никогда не используйте продукт во влажных условиях.
9. Периодически проверяйте состояние шнура питания. Если шнур питания поврежден, отнесите продукт в профессиональный сервисный центр для замены, чтобы избежать опасных ситуаций.
10. Никогда не используйте изделие с поврежденным шнуром питания, если его уронили или повредили каким-либо образом, или если он не работает должным образом. Не пытайтесь самостоятельно отремонтировать поврежденный продукт, так как это может привести к поражению электрическим током. Всегда отнесите поврежденное устройство в профессиональный сервисный центр для ремонта. Все ремонтные работы могут выполняться только авторизованными сервисными специалистами. Неправильно выполненный ремонт может привести к опасным ситуациям для пользователя.
11. Никогда не размещайте изделие на горячих или теплых поверхностях или кухонных приборах, таких как электрическая духовка или газовая горелка, или рядом с ними.
12. Никогда не используйте продукт рядом с легковоспламеняющимися материалами.
13. Прибор предназначен только для домашнего использования.
14. Используйте только оригинальные детали и шнуры питания, поставляемые производителем и поставляемые с устройством.
15. Не переполняйте холодильник. Прозрачные двери должны закрываться.
16. Продукты внутри не должны закрывать вентиляционную решетку.
17. Используйте холодильник только в вертикальном положении.
18. Не подвергайте холодильник воздействию прямых солнечных лучей, дождя, снега, чрезмерной влажности и т. Д.
19. Будьте особенно осторожны при перемещении устройства. Защищайте от падения во время движения.
20. Оставьте свободное пространство вокруг вентиляционных отверстий. Их закрытие снизит охлаждающую способность и может повредить радиатор.
21. В холодильнике разрешается хранить только готовые (упакованные) продукты.
22. Не рекомендуется использовать холодильник при температуре окружающей среды ниже 18 ° C и выше 38 ° C.
23. Этот холодильный прибор не предназначен для использования в качестве встраиваемого прибора.

Описание устройства:

1. Панель управления 2. Кожух 3. Полка 4. Петля 5. Прокладка двери 6. Каркас двери

Панель управления:

1. Температура верхней зоны ВВЕРХ 2. Температура верхней зоны Вниз 3. Температура верхней зоны Отображение
4. Повышение температуры нижней зоны 5. Понижение температуры нижней зоны 6. Отображение температуры нижней зоны
7. Включение / выключение света 8. Включение / выключение питания

Работа с панелью управления:

1. Повышение температуры (1), температура верхней зоны увеличивается на 1 °C при каждом нажатии кнопки.
 2. УМЕНЬШЕНИЕ температуры (2), температура верхней зоны понижается на 1 °C при каждом нажатии кнопки.
 3. Отображение температуры верхней зоны
 4. Повышение температуры (4), температура нижней зоны повышается на 1 °C при каждом нажатии кнопки.
 5. УМЕНЬШЕНИЕ температуры (5), температура нижней зоны понижается на 1 °C при каждом нажатии кнопки.
 6. Отображение температуры нижней зоны
 7. Включает и выключает внутреннее освещение.
 8. Включает и выключает питание.
 9. Переключайте светодиодный дисплей между показаниями по Цельсию или Фаренгейту.
- Нажмите кнопку 1 и кнопку 2 одновременно в течение 3 секунд, чтобы переключить светодиодный дисплей между показаниями по Цельсию или Фаренгейту.

Установка температуры:

Обратите внимание, что верхняя зона предназначена для белого вина. Нижняя зона предназначена для красного вина. Таким образом, температура верхней зоны не может быть установлена выше, чем температура нижней зоны. Например: если вы устанавливаете верхнюю зону на 10 °C, вы не можете установить нижнюю зону на 11 °C.

Метод загрузки бутылки:

Вместимость деревянной полки: 4 или 7 бутылок на полку

Вместимость нижней полки: 4 или 5 бутылок на полку

Между бутылкой и задней пластиной должно быть не менее 20 мм.

Убедитесь, что диаметр дна бутылки для хранения составляет 78 мм, а высота - 300 мм, иначе это может означать меньшую загрузку бутылки.

Чтобы обеспечить безопасность бутылок и полок, соблюдайте следующие советы:

Разложите бутылки по полкам как можно более равномерно, чтобы вес не был сосредоточен в одной точке, и убедитесь, что бутылки не касаются задней стенки шкафа.

Убедитесь, что бутылки не сгруппированы вместе сверху или внизу шкафа.

Следуйте инструкциям по загрузке, приведенным в разделе выше, в зависимости от типа приспособлений для хранения, которыми оснащен ваш шкаф, и никогда не складывайте бутылки на выдвигающую полку.

Влажность будет колебаться в зависимости от влажности и температуры в помещении, пожалуйста, добавьте специальную пленку между бутылками перед хранением в шкафу, чтобы гарантировать, что этикетка на бутылке не будет повреждена.

Процент влажности внутри шкафа: 50% -80%

8. Техническое обслуживание:

Чтобы обеспечить максимальную производительность и длительную надежную работу шкафа, выполните простые операции по обслуживанию и очистке, как показано ниже:

- Убедитесь, что шнур питания отключен от сети, прежде чем чистить заднюю часть корпуса или перемещать его.
- Тщательно очищайте внутреннюю часть шкафа не реже одного раза в год после его отключения и разгрузки (используйте воду и мягкое чистящее средство, например жидкое мыло, затем тщательно промойте).
- Чтобы убедиться, что ваш винный шкаф обеспечивает долгую и надежную работу, вам следует регулярно проверять его и сообщать своему дилеру, если обнаружено что-нибудь необычное.

Поиск неисправностей

Проблема: не работает.

Возможное решение: не подключен, перегорел предохранитель, нет напряжения в сети

Проблема: проблема с охлаждением

Возможное решение: источник тепла рядом с устройством, недостаточная вентиляция, дверца не закрывается или дверца открыта слишком долго, проблема с уплотнением дверцы или деформация, слишком много бутылок на одной полке, вход или выход воздуха заблокированы, проблема с настройками управления, недостаточно места для вентиляции в правом и левом корпусе.

Проблема: шумно

Возможное решение: винный шкаф расположен не на плоской поверхности, предмет касается стены, некоторые части ослаблены или сняты

Если проблема не исчезнет после проверки, описанной выше, обратитесь в сервисный центр или к дилеру.

Примечание: нормальная работа при следующих явлениях:

A) Компрессор не запускается:

Компрессор не запустится, если температура в помещении ниже заданной, но изделие все еще работает с нагревателем внутри до достижения заданной температуры.

B) Повторный запуск компрессора:

Компрессор перестанет работать, когда система охлаждения в шкафу достигнет заданной температуры, и возобновит работу, пока не будет достигнута желаемая температура. Перед повторным запуском подождите не менее 5 минут.

V) Роса на поверхности шкафа:

Поверхность винного шкафа, особенно стеклянная дверца, покрывается инеем, если предмет находится во влажном помещении. Это связано с тем, что влага в воздухе контактирует с шкафом. Протрите его сухой тканью.

D) Вы можете слышать обычные рабочие звуки

Кипящая вода, булькающие звуки или легкая вибрация, которые являются результатом циркуляции хладагента через охлаждающие змеевики.

Щелчки или треск из-за цикла автоматического размораживания, тающего наложения инея.

Жидкий звук:

1) Звук компрессора при запуске или прекращении работы

2) Звук течения хладагента в холодильной системе

3) Звук испарения хладагента в испарителе

E) Внутри шкафа образовался конденсат.

В окружающей среде с высоким уровнем влажности или дверца винного шкафа оставалась открытой в течение длительного периода или часто открывалась, имеется много конденсата, и, пожалуйста, вытрите воду с дверцы и стен и оставьте дверцу закрытой до тех пор, пока возможно

F) Функция нагрева в нижней зоне:

Функция нагрева в нижней зоне будет автоматически включена по следующей причине.

1) При установке темп. выше комнатной температуры.

2) Когда внутренняя нижняя температура ниже заданной температуры.

G) Световой индикатор: когда температура внутри шкафа выходит за пределы установленного диапазона, загораются световые индикаторы вверх и вниз. Как только температура достигнет установленной температуры, этот индикатор автоматически погаснет.

Технические подробности:

Входное напряжение: 220-240 В ~ 50 Гц Ток: 0,4 А

Емкость: 60 л / 24 бутылки

Охлаждающий агент: R600a / 23 г Климатический класс: ST



Предупреждение!! Внутри легковоспламеняющаяся жидкость.



Заботясь об окружающей среде.. Упаковку из картона передайте, пожалуйста, на макулатуру. Полиэтиленовые мешки (PE) выкидать в резервуар для пластмассы. Изнашенное устройство надо передать в соответствующую точку хранения, так как находящиеся в устройстве опасные составляющие могут являться угрозой для окружающей среды. Электрическое устройство надо передать таким образом, чтобы ограничить его повторное употребление и использование. Если в устройстве находятся батареи, их надо вынуть и передать в точку хранения отдельно. Устройство не выкидать в резервуар для коммунальных отходов!

(NL) NEDERLANDS

VEILIGHEIDSVORWAARDEN. BELANGRIJKE VEILIGHEIDSinSTRUCTIES LEES AANDACHTIG DOOR EN BEWAAR VOOR TOEKOMSTIGE REFERENTIE

De garantievoorwaarden verschillen als het apparaat voor commerciële doeleinden wordt gebruikt.

1. Lees en volg altijd de onderstaande instructies voordat u het product gebruikt. De fabrikant is niet aansprakelijk voor schade die het gevolg is van oneigenlijk gebruik.
2. Het product is alleen bedoeld voor gebruik binnenshuis. Gebruik het product niet voor enig doel dat onverenigbaar is met het beoogde gebruik.
3. Het toegepaste voltage is 220-240V ~ 50Hz. Om veiligheidsredenen is het niet gepast om meerdere apparaten op één stopcontact aan te sluiten.
4. Wees voorzichtig bij gebruik in de buurt van kinderen. Laat kinderen niet met het product spelen. Laat kinderen of mensen die niet vertrouwd zijn met het apparaat het niet zonder toezicht gebruiken.
5. **WAARSCHUWING:** Dit apparaat mag alleen worden gebruikt door kinderen ouder dan 8 jaar en personen met verminderde fysieke, sensorische of mentale vermogens of personen zonder ervaring met of kennis van het apparaat, alleen onder toezicht van een persoon die verantwoordelijk is voor hun veiligheid, of als ze zijn geïnstrueerd in veilige gebruik van het apparaat en zich bewust zijn van de risico's die aan de werking ervan zijn verbonden. Kinderen mogen niet met het apparaat spelen. Reiniging en gebruikersonderhoud mogen niet door kinderen worden uitgevoerd, tenzij ze 8 jaar of ouder zijn en onder toezicht worden

uitgevoerd.

6. Als u klaar bent met het gebruik van het product, trek dan altijd voorzichtig de stekker uit het stopcontact terwijl u deze met uw hand vasthoudt. Trek nooit aan het snoer !!!

7. Laat het product nooit onbeheerd op een stroombron aangesloten. Ook als de werking voor een korte tijd wordt onderbroken, moet u de stekker uit het stopcontact halen en de stekker uit het stopcontact halen.

8. Dompel het netsnoer, de stekker of het hele apparaat nooit in water. Stel het product nooit bloot aan weersomstandigheden zoals direct zonlicht, regen, enz. Gebruik het product nooit in natte omstandigheden.

9. Controleer regelmatig de staat van het netsnoer. Als het netsnoer beschadigd is, breng het product dan naar een professioneel servicecentrum voor vervanging om gevaarlijke situaties te voorkomen.

10. Gebruik het product nooit met een beschadigd netsnoer als het is gevallen of op enigerlei wijze is beschadigd, of als het niet correct werkt. Probeer een beschadigd product niet zelf te repareren, aangezien dit een elektrische schok kan veroorzaken. Breng het beschadigde apparaat altijd voor reparatie naar een professioneel servicecentrum. Alle reparaties mogen alleen worden uitgevoerd door geautoriseerde servicetechnici. Onjuist uitgevoerde reparaties kunnen tot gevaarlijke situaties voor de gebruiker leiden.

11. Plaats het product nooit op of nabij hete of warme oppervlakken of keukenapparatuur, zoals een elektrische oven of gasbrander.

12. Gebruik het product nooit in de buurt van brandbare materialen.

13. Het apparaat is uitsluitend bedoeld voor huishoudelijk gebruik

14. Gebruik alleen originele montageonderdelen en netsnoeren die door de fabrikant zijn geleverd en met het apparaat zijn meegeleverd.

15. Doe de koelkast niet te vol. Transparante deuren moeten sluiten.

16. Producten binnenin mogen nooit het ventilatierooster bedekken.

17. Gebruik de koelkast alleen rechtopstaand.

18. Stel de koelkast niet bloot aan direct zonlicht, regen, sneeuw, overmatig vocht enz.

19. Wees vooral voorzichtig bij het verplaatsen van het apparaat. Beschermen tegen vallen tijdens het verplaatsen.

20. Houd ruimte vrij rond de ventilatiegaten. Door ze af te dekken wordt het koelvermogen verminderd en kan de radiator beschadigd raken.

21. Alleen kant en klare (verpakte) artikelen mogen in de koelkast bewaard worden.

22. Het wordt niet aanbevolen om de koelkast te gebruiken als de omgevingstemperatuur lager is dan 18 ° C en hoger dan 38 ° C

23. Dit koelapparaat is niet bedoeld om als inbouwapparaat te worden gebruikt.

Apparaat beschrijving:

1. Bedieningspaneel 2. Behuizing 3. Plank 4. Schamier 5. Deurpakking 6. Deurframe

Controlepaneel:

1. Temperatuur bovenste zone OMHOOG 2. Temperatuur bovenste zone Omlaag 3. Temperatuur bovenste zone Display
4. Temperatuur onderste zone omhoog 5. Temperatuur onderste zone omlaag 6. Temperatuurweergave onderste zone
7. Licht aan / uit 8. Stroom aan / uit

Bedieningspaneel:

1. Temperatuur OMHOOG (1), de temperatuur van de bovenste zone stijgt met 1 °C elke keer dat de knop wordt ingedrukt.
2. Temperatuur OMLAAG (2), de temperatuur van de bovenste zone daalt met 1 °C elke keer dat de knop wordt ingedrukt.
3. Temperatuurweergave in de bovenste zone
4. Temperatuur OMHOOG (4), de temperatuur van de onderste zone stijgt met 1 °C elke keer dat de knop wordt ingedrukt.
5. Temperatuur OMLAAG (5), de temperatuur van de onderste zone daalt met 1 °C elke keer dat de knop wordt ingedrukt.
6. Weergave temperatuur onderste zone
7. Zet de binnenverlichting AAN en UIT.
8. Zet de stroom AAN en UIT
9. Schakel de LED-weergave tussen graden Celsius of Fahrenheit
- Druk tegelijkertijd op knop 1 en knop 2 gedurende 3 seconden om de LED-weergave te wisselen tussen graden Celsius of Fahrenheit.

Temperatuurstelling:

Houd er rekening mee dat de bovenste zone is ontworpen voor witte wijn. De onderste zone is ontworpen voor rode wijn. Als zodanig kan de temperatuur voor de bovenste zone niet worden ingesteld op temperaturen hoger dan de onderste zone. Bijvoorbeeld: Als u de bovenste zone instelt op 10 °C, kunt u de onderste zone niet instellen op 11 °C.

De methode van de flessenlading:

Capaciteit houten plank: 4 of 7 flessen / plank

Capaciteit onderste plank: 4 of 5 flessen / plank

Bewaar minimaal 20 mm tussen fles en achterplaat

Zorg ervoor dat de bodem van de opslagfles Diameter is 78 mm en hoogte 300 mm, anders kan dit betekenen dat er minder flessen worden geladen.

Raadpleeg de volgende tips om de veiligheid van flessen en schappen te garanderen:

Verdeel uw flessen zo gelijkmatig mogelijk over de planken, zodat het gewicht niet op één punt geconcentreerd is en zorg ervoor dat uw flessen de achterkant van de kast niet raken

Zorg ervoor dat flessen niet allemaal gegroepeerd zijn aan de boven- of onderkant van de kast

Volg de laad instructies in het bovenstaande gedeelte, afhankelijk van het type opslagruimte waarmee uw kast is uitgerust, en stapel flessen nooit op een verschuifbare plank.

De vochtigheid zal fluctueren op basis van de vochtigheid en temperatuur in de kamer, voeg een speciale film toe tussen de flessen voordat u ze in de kast opbergt, zodat het etiket van de fles niet wordt beschadigd.

Vochtigheidspercentage in kast: 50% -80%

8. Onderhoud:

Om de beste prestaties en langdurig betrouwbare werking van de kast te garanderen, volgt u de onderstaande eenvoudige onderhouds- en reinigingshandelingen:

- Zorg ervoor dat het netsnoer uit het stopcontact is gehaald voordat u de achterkant van uw kast schoonmaakt of voordat u deze verplaatst.

- Maak de binnenkant van uw kast minstens één keer per jaar grondig schoon, nadat u de stekker uit het stopcontact hebt gehaald en uit het stopcontact hebt gehaald (gebruik water en een mild schoonmaakmiddel zoals vloeibare zeep, en spoel daarna zorgvuldig af).

- Om er zeker van te zijn dat uw wijnkast langdurig betrouwbaar presteert, moet u deze regelmatig controleren en uw dealer informeren als er iets ongewoons wordt gevonden.

Probleemoplossen

Probleem: werkt niet.

Mogelijke oplossing: Niet aangesloten, Fuse break, No power in net

Probleem: koelprobleem

Mogelijke oplossing: Warmtebron bij het apparaat, onvoldoende ventilatie, deur niet goed gesloten of deur te lang open, probleem met afdichting of vervorming van de deur, teveel flessen op hetzelfde schap, luchtinlaat of -uitlaat geblokkeerd, probleem met bedieningsinstelling, onvoldoende ventilatieruimte in de rechter en linker behuizing.

Probleem: luidruchtig

Mogelijke oplossing: wijnkast niet plat geplaatst, voorwerp raakt de muur, sommige onderdelen zitten los of zijn verwijderd

Als u na bovenstaande controle nog steeds problemen ondervindt, neem dan contact op met het servicecentrum of de dealer.

Opmerking: normale werking voor het volgende fenomeen:

A) Compressor start niet:

De compressor start niet als de kamertemperatuur lager is dan de gewenste temperatuur, maar het item werkt nog steeds met de verwarming binnen totdat de gewenste temperatuur is bereikt.

B) Herstart compressor:

De compressor stopt met werken wanneer het koelsysteem in de kast de vooraf ingestelde temperatuur bereikt en begint opnieuw te werken totdat de gewenste temperatuur is bereikt. Wacht minimaal 5 minuten voordat u opnieuw begint.

C) Dauw op het oppervlak van de kast:

Het oppervlak van de wijnkast, met name de glazen deur, lijkt wat rijp als het item in een vochtige ruimte is. Dit komt door het vocht in de lucht dat in contact komt met de kast. Veeg het weg met een droge doek.

D) Normale bedieningsgeluiden die u mogelijk hoort

Kokend water, gorgelende geluiden of lichte trillingen die het gevolg zijn van het koelmiddel dat door de koelspiralen circuleert.

Knallende of krakende geluiden als gevolg van de automatische ontdooicyclus, waardoor ijsvorming smelt.

Vloeibaar geluid:

1) Het geluid van de compressor wanneer deze start of stopt met werken

2) Het stromende geluid van koelmiddel in het koelsysteem

3) Het verdampende geluid van koelmiddel in de verdampers

E) Condensvorming in de kast.

Onder de omgeving met een hoge vochtigheidsgraad of de deur wijn behuizing is opengelaten langdurig of veelvuldig openen, er veel condensatie en pls veeg het water uit de deur en wanden en de deur gesloten zolang mogelijk

F) Verwarmingsfunctie op onderste zone:

De verwarmingsfunctie op de onderste zone wordt automatisch ingeschakeld, zoals hieronder aangegeven.

1) Bij het instellen van temp. is hoger dan Kamertemperatuur.

2) Als de binnenkant van de bodem is.

G) Indicatielampje: Als de temperatuur in de kast buiten het ingestelde temperatuurbereik valt, gaat het indicatielampje omhoog en omlaag branden. Zodra de temperatuur de ingestelde temperatuur heeft bereikt, gaat dit lampje automatisch uit.

Technische details:

Ingangsspanning: 220-240V ~ 50Hz Stroom: 0,4A

Capaciteit: 60L / 24 flessen

Koelmiddel: R600a / 23g Klimaatklasse: ST



Waarschuwing!! Binnen licht ontvlambare vloeistof.



We geven om het milieu. We vragen u om de kartonnen verpakkingen te storten bij het oud papier. Polyethyleen zakken (PE) storten in de container voor plastic. Versleten apparatuur afgeven bij het juiste verzamelpunt, als in het apparaat gevaarlijke elementen zitten kan dat een bedreiging zijn voor het milieu. Elektrisch apparaat moet worden geretourneerd om het hergebruik te verminderen. Als in het apparaat batterijen zitten, horen die verwijderd te worden en apart af te worden gegeven bij het juiste verzamelpunt.

(SL) SLOVENŠČINA

VARNOSTNI POGOJI. POMEMBNA VARNA NAVODILA

PROSIMO, DA PREBERITE POZORNO IN NADALJUJETE ZA PRIHODNJO REFERENCO

Pogoji garancije se razlikujejo, če se naprava uporablja v komercialne namene.

1. Pred uporabo izdelka preberite in vedno upoštevajte spodnja navodila. Proizvajalec ne odgovarja za škodo, ki bi nastala zaradi nepravilne uporabe.
2. Izdelek je namenjen samo notranji uporabi. Izdelka ne uporabljajte za noben namen, ki ni združljiv s predvideno uporabo.
3. Uporabljena napetost je 220-240V ~ 50Hz. Iz varnostnih razlogov ni primerno priključiti več naprav v eno električno vtičnico.
4. Bodite previdni pri uporabi v bližini otrok. Otrokom ne dovolite, da se igrajo z izdelkom. Otroci ali osebe, ki ne poznajo naprave, naj je ne uporabljajo brez nadzora.
5. **OPOZORILO:** To napravo lahko uporabljajo otroci, starejši od 8 let, in osebe z zmanjšanimi fizičnimi, senzoričnimi ali duševnimi sposobnostmi ali osebe, ki nimajo izkušenj ali znanja o napravi, samo pod nadzorom osebe, odgovorne za njihovo varnost, ali če jim je bilo naročeno, uporabljate napravo in se zavedate tveganj, povezanih z njenim delovanjem. Otroci se ne smejo igrati z napravo. Otroci ne smejo izvajati čiščenja in vzdrževanja, razen če so stari 8 let ali več in se izvajajo pod nadzorom.
6. Po uporabi izdelka vedno nežno izvlecite vtič iz vtičnice in ga držite z roko. Nikoli ne vlecite za napajalni kabel !!!
7. Izdelka nikoli ne puščajte priključenega na vir napajanja brez nadzora. Tudi če je delovanje prekinjeno za kratek čas, ga izključite iz omrežja in izključite napajanje.
8. Nikoli ne dajajte napajalnega kabla, vtiča ali celotne naprave v vodo. Izdelka nikoli ne izpostavljajte vremenskim razmeram, kot so neposredna sončna svetloba, dež itd. Izdelka nikoli ne uporabljajte v mokrih pogojih.
9. Redno preverjajte stanje napajalnega kabla. Če je napajalni kabel poškodovan, ga odnesite v strokovni servis, da se izognete nevarnim situacijam.
10. Izdelka nikoli ne uporabljajte s poškodovanim napajalnim kablom, če je padel ali kakor koli poškodovan ali če ne deluje pravilno. Poškodovanega izdelka ne poskušajte popravljati sami, saj lahko pride do električnega udara. Poškodovano napravo vedno odnesite na popravilo v strokovni servis. Vsa popravila smejo izvajati samo pooblaščenih serviserji. Nepravilno izvedeno popravilo lahko za uporabnika povzroči nevarne situacije.
11. Izdelka nikoli ne postavljajte na ali v bližini vročih ali toplih površin ali kuhinjskih aparatov, na primer električne peči ali plinskega gorilnika.
12. Izdelka nikoli ne uporabljajte v bližini vnetljivih materialov.
13. Naprava je namenjena samo za domačo uporabo
14. Uporabljajte samo originalne sestavne dele in napajalne kable, ki jih je dobavil proizvajalec in so priloženi napravi.
15. Ne napolnite hladilnika. Prozorna vrata se morajo zapreti.
16. Izdelki znotraj ne smejo nikoli prekrivati prežračevalne rešetke.
17. Hladilnik uporabljajte samo v pokončnem položaju.
18. Ne izpostavljajte hladilnika neposredni sončni svetlobi, dežju, snegu, prekomerni vlagi itd.
19. Bodite še posebej previdni pri premikanju naprave. Zaščitite pred padcem med premikanjem.
20. Naj bo prosti prostor okoli prežračevalnih lukenj. Če jih pokrijete, bo zmanjšana hladilna zmogljivost in lahko poškoduje radiator.
21. V hladilniku lahko hranite samo pripravljene (pakirane) predmete.
22. Ni priporočljivo uporabljati hladilnika, če je temperatura okolice pod 18 ° C in nad 38 ° C.
23. Ta hladilni aparat ni namenjen uporabi kot vgradni aparat

Opis naprave:

1. Nadzorna plošča 2. Ohišje 3. Polica 4. Tečaj 5. Tesnilo vrat 6. Okvir vrat

Nadzorna plošča:

1. Temperatura zgornjega pasu UP 2. Temperatura zgornjega pasu Dol 3. Temperatura zgornjega pasu Prikaz
4. Zgornja temperatura spodnjega območja 5. Spodnja temperatura spodnjega območja 6. Prikaz temperature spodnjega območja
7. Vklop / izklop lučke 8. Vklop / izklop napajanja

Delovanje nadzorne plošče:

1. Temperatura UP (1), temperatura zgornjega območja narašča za 1 °C z vsakim pritiskom na gumb.
2. Temperatura DOL (2), temperatura zgornjega območja se zniža za 1 °C vsakič, ko pritisnete gumb.
3. Prikaz temperature v zgornjem območju
4. Temperatura UP (4), temperatura spodnjega območja narašča za 1 °C z vsakim pritiskom na gumb.
5. Temperatura DOL (5), temperatura spodnjega območja se zniža za 1 °C vsakič, ko pritisnete gumb.
6. Prikaz temperature spodnjega pasu
7. Vklopi in izklopi notranjo luč.
8. Vklopi in izklopi napajanje
9. Preklopite LED zaslon med odčitki Celzija ali Fahrenheita
- Hkrati pritisnete tipki 1 in 2 za 3 sekunde, da preklopite LED zaslon med odčitki Celzija ali Fahrenheita.

Nastavitev temperature:

Upoštevajte, da je zgornja cona zasnovana za belo vino. Spodnja cona je zasnovana za rdeče vino. Kot take temperature za zgornjo cono ni mogoče nastaviti na temperature, višje od spodnje cone. Na primer: Če nastavite zgornje območje za 10 °C, spodnjega območja ne morete nastaviti na 11 °C.

Način polnjenja steklenice:

Lesena polica: 4 ali 7 steklenic / polica
Kapaciteta spodnje police: 4 ali 5 steklenic / polica
Med steklenico in zadnjo ploščo naj bo najmanj 20 mm
Poskrbite, da bo premer dna steklenice 78 mm in višina 300 mm, sicer lahko pomeni manj nalaganja steklenice.

Za zagotovitev varnosti steklenic in polic preverite naslednje nasvete:

Steklenice razporedite po policah čim bolj enakomerno, tako da teža ne bo zgoščena v eni točki in poskrbite, da se vaše steklenice ne bodo dotikale zadnjega dela omare.
Prepričajte se, da steklenice niso združene na vrhu ali na dnu omare
V skladu z navodili za nakladanje, navedenimi v zgornjem oddelku, glede na vrsto shrambe, s katero je opremljena vaša omarica, steklenic nikoli ne zložite na drsno polico.
Vlažnost bo nihala glede na vlažnost in temperaturo v prostoru. Pred shranjevanjem v steklenico dodajte poseben film, ki bo zagotovil, da nalepka na steklenici ne bo poškodovana.

Odstotek vlažnosti v omari: 50% -80%

8. Vzdrževanje:

Za zagotovitev najboljše učinkovitosti in dolgotrajno zanesljivo delo v omari, sledite preprostim postopkom vzdrževanja in čiščenja, kot je opisano spodaj:
- Pred čiščenjem rbrtne strani omarice ali pred njenim premikanjem se prepričajte, da je napajalni kabel izključen.
- Vsaj enkrat na leto temeljito očistite notranjost omarice, potem ko jo odklopite in raztovorite (uporabite vodo in blago čistilno sredstvo, kot je tekoče milo, nato pa skrbno sperite).
- Če želite zagotoviti, da vaša vinska omara zagotavlja dolgotrajno zanesljivo delovanje, jo morate redno preverjati in obvestiti prodajalca, če odkrijete kaj nenavadnega.

Odpravljanje težav

Težava: ne deluje.

Možna rešitev: Ni priključen, Fuse odmor, št Powe v omrežje

Težava: težava s hlajenjem

Možna rešitev: Vir toplote v bližini naprave, premalo prezračevanja, vrata niso dobro zaprta ali vrata predolgo odprta, težava z zatesnitvijo vrat ali deformacija, preveč steklenic na isti polici, blokiran dovod ali odtok zraka, težava z nastavitvijo nadzora, premalo prostora za prezračevanje v desnem in levem ohišju.

Težava: hrupno

Možna rešitev: Vinska omara ni postavljena na ravno površino, predmet se dotakne stene, nekateri deli so ohlapni ali sneti

Če imate še vedno težave po zgornjem preverjanju, se obrnite na servisni center ali prodajalca.

Opomba: normalno delovanje za naslednji pojav:

A) Kompresor se ne zažene:

Kompresor se ne zažene, če je sobna temperatura nižja od želene temperature, vendar element še vedno deluje z grelnikom v notranjosti, dokler ne dosežemo zelene temperature.

B) Ponovni zagon kompresorja:

Kompresor preneha delovati, ko hladilni sistem v omari doseže prednastavljeno temperaturo, in znova zažene, dokler ne doseže zelene temperature. Pred ponovnim zagonom omogočite interval najmanj 5 minut.

C) Rosa na površini omarice:

Na površini vinske omare, zlasti na steklenih vratih, se v vlažni sobi pojavi nekaj zmrzali. To je posledica vlage v zraku, ki pride v stik z omarico. Prosimo, da ga obrišete s suho krpo.

D) Običajni zvoki pri delovanju, ki jih lahko slišite

Vrela voda, klokotanje ali rahle vibracije, ki so posledica hladilnega sredstva, ki kroži skozi hladilne tuljave.

Pokanje ali razpokanje zaradi cikla samodejnega odmrzovanja, ki se tali zmrzal.

Tekoči zvok:

- 1) Zvok kompresorja, ko zažene ali preneha delovati
- 2) Tekoči zvok hladilnega sredstva v hladilnem sistemu
- 3) Zvok uparjanja hladilnega sredstva v uparjalniku
- E) V omari nastane kondenz.

V okolju z visoko stopnjo vlage ali če so vrata vinske omarice dlje časa odprta ali pogosto odprta, pride do kondenzacije in pls obriše vodo z vrat in sten, vrata pa pusti zaprta, dokler mogoče

F) Toplotna funkcija na spodnjem območju:

Funkcija ogrevanja na spodnjem območju bo samodejno vklopljena, kot je navedeno spodaj.

1) Pri nastavitvi temp. je višja od sobne temp.

2) Ko je znotraj dna temperatura nižja od nastavitvene temp.

G) Lučka: Ko temperatura v omari ni v območju nastavitvene temperature, bo lučka gor in dol svetila. Ko temperatura doseže nastavitveno temperaturo, se ta lučka samodejno ugasne.

Tehnične podrobnosti:

Vhodna napetost: 220-240V ~ 50Hz Tok: 0,4A

Prostornina: 60L / 24 steklenic

Hladilno sredstvo: R600a / 23g

Podnebni razred: ST



Opozorilo!! Znotraj lahko vnetljiva tekočina.



Skrbimo za okolje. Kartonska embalaža, prosim darovati na odpadni papir. Polietilenske vreče (PE) mečite v posoda za plastiko. Dotrajane naprave je treba vrniti na ustrezno zbirno mesto, ker vsebovane v napravo nevarne elemente lahko predstavljajo nevarnost za okolje. Električna naprava je treba vrniti kakor, da se omeji njegovo ponovno uporabo in izkoriščenost. Če naprava vsebuje baterio, je treba odstraniti in ločeno dati nazaj na mesta skladiščenja.

UVJETI SIGURNOSTI. VAŽNE SIGURNE UPUTE MOLIMO VAS PAŽLJIVO PROČITAJTE I DALJE OBRAZUJTE

Uvjeti jamstva razlikuju se ako se uređaj koristi u komercijalne svrhe.

1. Prije uporabe proizvoda, pročitate i uvijek slijedite upute u nastavku. Proizvođač nije odgovoran za bilo kakvu štetu nastalu nepravilnom uporabom.
2. Proizvod je namijenjen samo za unutarnju upotrebu. Nemojte koristiti proizvod u bilo koju svrhu koja je nespojiva s namjenom.
3. Primijenjeni napon je 220-240V ~ 50Hz. Iz sigurnosnih razloga nije prikladno spajati više uređaja na jednu električnu utičnicu.
4. Budite oprezni kada koristite blizinu djece. Ne dopustite djeci da se igraju s proizvodom. Ne dopustite djeci ili ljudima koji nisu upoznati s uređajem da ga koriste bez nadzora.
5. **UPOZORENJE:** Ovaj uređaj smiju koristiti djeca starija od 8 godina i osobe smanjenih tjelesnih, senzornih ili mentalnih sposobnosti ili osobe bez iskustva ili znanja o uređaju, samo pod nadzorom osobe odgovorne za njihovu sigurnost ili ako su upućene na sigurno korištenje. korištenja uređaja i svjesni ste rizika povezanih s njegovim radom. Djeca se ne smiju igrati uređajem. Čišćenje i održavanje korisnika ne smiju obavljati djeca, osim ako nisu navršila 8 godina i ako se obavljaju pod nadzorom.
6. Uvijek lagano izvucite utikač iz utičnice nakon upotrebe proizvoda, držeći ga rukom. Nikada nemojte povlačiti kabel za napajanje !!!
7. Nikada nemojte ostavljati proizvod spojen na izvor napajanja bez nadzora. Čak i ako je rad nakratko prekinut, isključite ga iz električne mreže i isključite napajanje.
8. Nikada nemojte stavljati kabel za napajanje, utikač ili cijeli uređaj u vodu. Nikada ne izlažite proizvod vremenskim uvjetima kao što su izravna sunčeva svjetlost, kiša itd. Nikada ga nemojte koristiti u mokrim uvjetima.
9. Povremeno provjeravajte stanje kabela za napajanje. Ako je kabel za napajanje oštećen, odnesite proizvod u profesionalni servisni centar radi zamjene kako biste izbjegli opasne situacije.
10. Nikada nemojte koristiti proizvod s oštećenim kabelom za napajanje ako je pao ili oštećen na bilo koji način ili ako ne radi ispravno. Ne pokušavajte sami popraviti oštećeni proizvod jer to može dovesti do strujnog udara. Oštećeni uređaj uvijek odnesite na popravak u profesionalni servisni centar. Sve popravke mogu izvoditi samo ovlašteni servisni tehničari. Popravak izveden netočno može za korisnika rezultirati opasnim situacijama.
11. Nikada ne stavljajte proizvod na ili u blizini vrućih ili toplih površina ili kuhinjskih uređaja, poput električne pećnice ili plinskog plamenika.
12. Nikada ne upotrebljavajte proizvod u blizini zapaljivih materijala.
13. Uređaj je namijenjen samo za kućnu uporabu
14. Koristite samo originalne dijelove za montažu i kabele za napajanje koje je isporučio proizvođač i isporučuju se s uređajem.
15. Nemojte previše napuniti hladnjak. Prozirna vrata moraju se zatvoriti.
16. Proizvodi iznutra nikada ne bi trebali prekrivati ventilacijsku rešetku.
17. Hladnjak koristite samo u uspravnom položaju.
18. Ne izlažite hladnjak izravnoj sunčevoj svjetlosti, kiši, snijegu, prekomjernoj vlazi itd.
19. Budite posebno oprezni pri premještanju uređaja. Zaštitite se od pada tijekom kretanja.
20. Ostavite slobodan prostor oko ventilacijskih rupa. Njihovo prekrivanje smanjit će kapacitet hlađenja i može oštetiti radiator.
21. U hladnjak se mogu čuvati samo gotovi (zapakirani) predmeti.
22. Ne preporučuje se upotreba hladnjaka ako je temperatura okoline ispod 18 ° C i iznad 38 ° C.
23. Ovaj rashladni uređaj nije namijenjen za uporabu kao ugrađeni uređaj

Opis uređaja:

1. Upravljačka ploča 2. Kućište 3. Polica 4. Šarka 5. Brtva vrata 6. Okvir vrata

Upravljačka ploča:

1. Temperatura gornje zone UP 2. Temperatura gornje zone Dolje 3. Prikaz temperature gornje zone
4. Temperatura donje zone prema gore 5. Temperatura donje zone prema dolje 6. Prikaz temperature donje zone
7. Uključivanje / isključivanje svjetla 8. Uključivanje / isključivanje napajanja

Rad upravljačke ploče:

1. Temperatura UP (1), temperatura gornje zone povećava se za 1 °C svaki put kad se pritisne tipka.
 2. Temperatura DOLJE (2), temperatura gornje zone smanjuje se 1 °C svaki put kad se pritisne tipka.
 3. Prikaz temperature gornje zone
 4. Temperatura UP (4), temperatura donje zone povećava se za 1 °C svaki put kad se pritisne tipka.
 5. Temperatura DOLJE (5), temperatura donje zone smanjuje se 1 °C svaki put kad se pritisne tipka.
 6. Prikaz temperature donje zone
 7. Uključuje i isključuje unutarnje svjetlo.
 8. Uključuje i isključuje napajanje
 9. Uključite ili isključite LED zaslon između Celzija ili Fahrenheita
- Pritisnite tipke 1 i tipku 2 istovremeno tijekom 3 sekunde za prebacivanje LED zaslona između očitavanja Celzijusa ili Fahrenheita.

Postavka temperature:

Imajte na umu da je gornja zona dizajnirana za bijelo vino. Donja zona je namijenjena za crno vino. Kao takva, temperatura za gornju zonu ne može se postaviti na temperature veće od donje zone. Na primjer: Ako gornju zonu postavite na 10 °C, ne možete postaviti donju zonu na 11 °C.

Način punjenja boce:

Kapacitet drvene police: 4 ili 7 boca / police

Kapacitet donje police: 4 ili 5 boca / police

Održavajte najmanje 20 mm između boce i stražnje ploče

Osigurajte da je promjer dna boce za pohranu 78 mm i visina 300 mm, inače bi to moglo značiti manje punjenja boce.

Da biste osigurali sigurnost boca i police, provjerite sljedeće savjete:

Raširite boce što je moguće ravnomjernije po policama, tako da težina ne bude koncentrirana u jednoj točki, pazite da boce ne dodiruju stražnji dio ormarića.

Pazite da boce nisu sve grupirane na vrhu ili na dnu ormarića

Slijedeći upute za utovar dane u gornjem odjeljku, u skladu s vrstom uređaja za odlaganje s kojima je opremljen vaš ormar, i nikada nemojte slagati boce na kliznu policu.

Vlažnost će se oscilirati na temelju vlažnosti i temperature u sobi, dodajte posebno foliju između boca prije skladištenja u ormaru, što će osigurati da naljepnica na boci ne bude oštećena.

Postotak vlažnosti u ormaru: 50% -80%

8. Održavanje:

Kako biste osigurali najbolje performanse i dugotrajni pouzdani rad ormara, slijedite jednostavne postupke održavanja i čišćenja kako je navedeno u nastavku:

- Provjerite je li kabel za napajanje odspojen prije čišćenja stražnje strane ormara ili prije nego što ga premjestite.

- Temeljito očistite unutrašnjost ormarića barem jednom godišnje, nakon što ste ga odspojili i istovarili (koristite vodu i blago sredstvo za čišćenje poput tekućeg sapuna, a zatim pažljivo isperite).

- Da biste osigurali da vaš vinski ormar pruža dugotrajne pouzdane performanse, trebali biste ga redovito provjeravati i obavijestiti svog trgovca ako se utvrdi bilo što neobično.

Rješavanje problema

Problem: Ne radi.

Moguće rješenje: Nije priključen, Osigurač pauze, Ne pove u napajanje

Problem: Problem s hlađenjem

Moguće rješenje: Izvor topline u blizini uređaja, Nema dovoljno ventilacije, Vrata nisu dobro zatvorena ili su vrata predugo otvorena, Problem ili deformacija zatvaranja vrata, Previše boca na istoj polici, Blokiran ulaz ili izlaz zraka, Problem s postavkom upravljanja, Nema dovoljno prostora za ventilaciju u desnom i lijevom kucištu.

Problem: Bučno

Moguće rješenje: Ormar za vino postavljen nije na ravnu površinu, predmet dodiruje zid, neki dijelovi su opušteni ili skinuti

Ako i dalje imate problema nakon gore navedene provjere, pokušajte kontaktirati servisni centar ili prodavača.

Napomena: normalan rad za sljedeći fenomen:

A) Kompresor se ne pokreće:

Kompresor se neće pokrenuti ako je sobna temperatura niža od željene temperature, ali predmet i dalje radi s grijačem iznutra dok se ne postigne željena temperatura.

B) Ponovno pokretanje kompresora:

Kompresor će prestati raditi kada sustav za hlađenje u ormaricu dosegne unaprijed zadanu temperaturu i ponovno će početi raditi dok se ne postigne željena temperatura. Dopustite interval od najmanje 5 minuta prije ponovnog pokretanja.

C) Rosa na površini ormarića:

Na površini vinskog ormarića, posebno na staklenim vratima, pojavljuje se mraz ako se nalazi u vlažnoj sobi. To je zbog vlage u zraku koja dolazi u kontakt s ormarićem. Obrišite ga suhom krpom.

D) Uobičajeni zvukovi rada koje možete čuti

Vrela voda, kлокotanje ili blage vibracije koje su rezultat rashladnog sredstva koje cirkulira kroz hladnjake.

Pucanje ili pucanje uslijed ciklusa automatskog odmrzavanja koji se tali.

Tekući zvuk:

1) Zvuk kompresora kad započne ili prestane raditi

2) Tekući zvuk rashladnog sredstva u rashladnom sustavu

3) Zvuk isparavanja rashladnog sredstva u isparivaču

E) Kondenzacija koja se stvorila unutar ormarića.

Pod okruženju s visokom razinom vlage ili vrata vinskog kabineta su ostala otvorena za dugo razdoblje ili često otvoreni, postoji mnogo kondenzacije, i pls obrišite vode iz vrata i zidova i ostavite vrata zatvorena dok god moguće

F) Funkcija topline na donjoj zoni:

Funkcija zagrijavanja u donjoj zoni automatski će biti uključena kao što je navedeno u nastavku.

1) Pri podešavanju temp. je gornja od sobne temp.

2) Kada je unutar dna temperatura niža od zadane temp.

G) Svjetlo pokazivača: Kada je temperatura unutar ormarića izvan raspona postavljene temperature, gorit će i dolje žaruljica. Jednom kad temperatura dosegne zadanu temperaturu, svjetlo će se automatski isključiti.

Tehnički detalji:

Ulazni napon: 220-240V ~ 50Hz Struja: 0.4A

Kapacitet: 60L / 24 boce

Sredstvo za hlađenje: R600a / 23g Klimatski razred: ST



Upozorenje!! Iznutra lako zapaljiva tekućina.



Vodimo brigu o prirodnom okolišu. Kartonsku ambalažu molimo prenijeti na otpadni papir. Polietilen (PE) vreće bacati u kontejner za plastiku. Istrošena oprema treba biti premještena na prikladno mjesto za pohranu, jer sadrže u uređaju opasne tvari mogu predstavljati opasnost za okoliš. Električni uređaj mora biti predat u takvom stanju da se smanji mogućnost njegove ponovne upotrebe. Ako vaš uređaj ima baterije, treba njih ukloniti i predati na mjesto za pohranu odvojeno.

(FI) SUOMI

TURVALLISUUSOLOSUHTTEET. TÄRKEITÄ TURVALLISUUSOHJEITA LUE HUOLELLISESTI JA PIDÄ TULEVAISUUDESSA

Takuun ehdot eroavat toisistaan, jos laitetta käytetään kaupallisiin tarkoituksiin.

1. Lue ja noudata aina alla olevia ohjeita ennen tuotteen käyttöä. Valmistaja ei ole vastuussa vahingoista, jotka johtuvat väärästä käytöstä.

2. Tuote on tarkoitettu vain sisäkäyttöön. Älä käytä tuotetta mihinkään tarkoitukseen, joka ei sovellu sen käyttötarkoitukseen.

3. Käytetty jännite on 220–240 V ~ 50 Hz. Turvallisuussyistä ei ole asianmukaista liittää useita laitteita yhteen pistorasiaan.

4. Ole varovainen käyttäessäsi lapsia lähellä. Älä anna lasten leikkiä tuotteella. Älä anna lasten tai muiden tuntemattomien käyttää laitetta ilman valvontaa.

5. VAROITUS: Tätä laitetta saavat käyttää yli 8-vuotiaat lapset ja henkilöt, joilla on heikentyneet fyysiset, sensoriset tai henkiset kyvyt tai henkilöt, joilla ei ole kokemusta tai tietoa laitteesta, vain heidän turvallisuudestaan vastaavan henkilön valvonnassa tai jos heitä on opastettu turvallisesti laitteen käyttöön ja ovat tietoisia laitteen toimintaan liittyvistä riskeistä. Lasten ei tule leikkiä laitteella. Lapset eivät saa puhdistaa ja huoltaa laitetta, elleivät he ole 8-vuotiaita tai vanhempia ja jotka suoritetaan valvonnassa.

6. Kun olet lopettanut tuotteen käytön, vedä aina pistoke varovasti ulos pistorasiasta ja pidä sitä kädelläsi. Älä koskaan vedä virtajohdosta !!!

7. Älä koskaan jätä tuotetta virtalähteeseen kytkettynä ilman valvontaa. Vaikka toiminta keskeytyisi lyhyeksi ajaksi, irrota se sähköverkosta, irrota virtalähde.

8. Älä koskaan laita virtajohtoa, pistoketta tai koko laitetta veteen. Älä koskaan altista tuotetta sääolosuhteille, kuten suoralle auringonvalolle, sateelle jne. Älä koskaan käytä tuotetta märissä olosuhteissa.

9. Tarkista säännöllisesti virtajohdon kunto. Jos virtajohto on vaurioitunut, vie tuote ammattitaitoiseen huoltoliikkeeseen vaihtamista varten vaarallisten tilanteiden välttämiseksi.

10. Älä koskaan käytä tuotetta vahingoittuneen virtajohdon kanssa, jos se on pudonnut tai vahingoittunut millään tavalla tai jos se ei toimi kunnolla. Älä yritä korjata vioittunutta tuotetta itse, koska se voi aiheuttaa sähköiskun. Vie vioittunut laite aina ammattitaitoiseen huoltoliikkeeseen korjattavaksi. Kaikki korjaukset saa suorittaa vain valtuutettu huoltoteknikko. Väärin suoritettu korjaus voi aiheuttaa vaarallisia tilanteita käyttäjälle.

11. Älä koskaan aseta tuotetta kuumien tai lämpimien pintojen tai keittiökoneiden, kuten sähköuunin tai kaasupolttimen, päälle tai lähelle.

12. Älä koskaan käytä tuotetta syttyvien materiaalien lähellä.

13. Laite on tarkoitettu vain kotikäyttöön

14. Käytä vain valmistajan toimittamia ja laitteen mukana toimitettuja alkuperäisiä asennusosia ja virtajohtoja.

15. Älä täytä jääkaappia liikaa. Läpinäkyvien ovien on sulkeuduttava.
16. Sisäpuolella olevien tuotteiden ei tule koskaan peittää tuuletusrililää.
17. Käytä jääkaappia vain pystyasennossa.
18. Älä altista jääkaappia suoralle auringonvalolle, sateelle, lumelle, liialliselle kosteudelle jne.
19. Ole erityisen varovainen siirtäessäsi laitetta. Suojaa putoamiselta liikkumisen aikana.
20. Pidä vapaa tila tuuletusaukkojen ympärillä. Niiden peittäminen vähentää jäähdytystehoa ja voi vahingoittaa jäähdytintä.
21. Jääkaapissa saa säilyttää vain valmiita (pakattuja) tuotteita.
22. Jääkaapin käyttöä ei suositella, jos ympäristön lämpötila on alle 18 ° C ja yli 38 ° C.
23. Tätä jäähdytyslaitetta ei ole tarkoitettu käytettäväksi sisäänrakennetulla laitteella.

Laitteen kuvaus:

1. Ohjauspaneeli 2. Kotelo 3. Hylly 4. Sarana 5. Oven tiiviste 6. Oven kehys

Ohjauspaneeli:

1. Ylemmän vyöhykkeen lämpötila YLÖS 2. Ylemmän vyöhykkeen lämpötila Alas 3. Ylä vyöhykkeen lämpötilan näyttö
4. Alemman vyöhykkeen lämpötila ylös 5. Alemman vyöhykkeen lämpötila alas 6. Alemman vyöhykkeen lämpötilan näyttö
7. Valo päällä / pois 8. Virta päälle / pois

Ohjauspaneelin käyttö:

1. Lämpötila YLÖS (1), ylemmän vyöhykkeen lämpötila nousee 1 °C joka kerta, kun painiketta painetaan.
 2. Lämpötila ALAS (2), ylemmän vyöhykkeen lämpötila laskee 1 °C joka kerta, kun painiketta painetaan.
 3. Ylemmän vyöhykkeen lämpötilan näyttö
 4. Lämpötila YLOS (4), alemman vyöhykkeen lämpötila nousee 1 °C joka kerta, kun painiketta painetaan.
 5. Lämpötila ALAS (5), alemman vyöhykkeen lämpötila laskee 1 °C joka kerta, kun painiketta painetaan.
 6. Alemman vyöhykkeen lämpötilan näyttö
 7. Kytkee sisävalon PAALLE ja POIS.
 8. Kytkee virran PAALLE ja POIS
 9. Vaihda LED-näyttö celsius- tai fahrenheit-lukemien välillä
- Paina painiketta 1 ja 2 samanaikaisesti 3 sekunnin ajan vaihtaaksesi LED-näytön Celsius- tai Fahrenheit-lukemien välillä.

Lämpötilan asetus:

Huomaa, että ylempi vyöhyke on suunniteltu valkoviinille. Alempi vyöhyke on suunniteltu punaviinille. Sellaisenaan ylemmän vyöhykkeen lämpötilaa ei voida asettaa alemman vyöhykkeen lämpötilaa korkeammaksi. Esimerkki: Jos asetat ylemmän vyöhykkeen lämpötilaksi 10 °C, et voi asettaa alemman vyöhykkeen lämpötilaksi 11 °C.

Pullon lataustapa:

Puuhyllyn kapasiteetti: 4 tai 7 pulloa / hylly
Pohjahyllyn kapasiteetti: 4 tai 5 pulloa / hylly
Pidä vähintään 20 mm pullon ja takalevyn välissä
Varmista, että pullon pohjan halkaisija on 78 mm ja korkeus 300 mm, muuten se voi tarkoittaa vähemmän pullon lataamista.

Pullojen ja hyllyjen turvallisuuden varmistamiseksi tarkista seuraavat vinkit:

- Levitä pullo mahdollisimman tasaisesti hyllyjen yli, jotta paino ei keskity yhteen pisteeseen, ja varmista, että pullo eivät kosketa kaapin takaosaa
- Varmista, että pullo eivät ole kaikki ryhmitelty kaapin ylä- tai alaosaan
- Noudata yllä olevassa osassa annettuja latausohjeita säilytyskalusteiden tyyppiin mukaan, jolla kaappisi on varustettu, älä koskaan pinota pulloja liukuvaan hyllyyn.
- Kosteus vaihtelee huoneen kosteuden ja lämpötilan perusteella, lisää pullojen väliin ennen kalvoon säilyttämistä erityinen kalvo, joka varmistaa, että pullon etiketti ei vahingoitu.

Kosteusprosentti kaapin sisällä: 50% -80%

8. Huolto:

Noudata seuraavia yksinkertaisia huolto- ja puhdistustoimia parhaan suorituskyvyn ja kauan kestävä ja luotettavan työskentelyn takaamiseksi kaapissa:

- Varmista, että virtajohto on irrotettu, ennen kuin puhdistat kaapin takaosaa tai ennen sen siirtämistä.
- Puhdista kaapin sisäpuoli perusteellisesti vähintään kerran vuodessa sen jälkeen, kun se on irrotettu ja purettu (käytä vettä ja mietoa puhdistusainetta, kuten nestesaippuaa, ja huuhtelee sitten huolellisesti).
- Varmistaaksesi, että viinikaappi tarjoaa pitkäaikaisen ja luotettavan suorituskyvyn, sinun on tarkistettava se säännöllisesti ja ilmoitettava jälleenmyyjällesi, jos jotain epätavallista löytyy.

Ongelmien kartoittaminen

Ongelma: Ei toimi.

Mahdollinen ratkaisu: Ei kytketty verkkovirtaan, sulakkeen rikkoutuminen, ei virtaa sähköverkossa

Ongelma: Jäähdytysongelma

Mahdollinen ratkaisu: Lämpötila lähtee laitteen läheltä, Riittämätön ilmanvaihto, Luukku ei ole suljettu hyvin tai ovi on auki liian kauan, Oven tiivistysongelma tai muodonmuutos, Liian monta pulloa samassa hyllyssä, Ilman sisään- tai ulostuloaukko tukossa, Ohjausasetusongelma, Ei tarpeeksi tuuletustilaa oikeassa ja vasemmassa kotelossa.

Ongelma: Meluisa

Mahdollinen ratkaisu: Viinikaappi ei ole asetettu tasaiselle pinnalle, esine koskettaa seinää, jotkut osat löysät tai irti

Jos sinulla on edelleen ongelmia yllä olevan tarkistuksen jälkeen, yritä ottaa yhteyttä huoltoon tai jälleenmyyjään.

Huomaa: Normaali toiminta seuraavaa ilmiötä varten:

A) Kompressorin ei käynnisty:

Kompressorin ei käynnisty, jos huonelämpötila on alhaisempi kuin haluttu lämpötila, mutta tuote toimii edelleen lämmittimen sisällä, kunnes haluttu lämpötila saavutetaan.

B) Kompressorin uudelleenkäynnistys:

Kompressorin lakkaa toimimasta, kun kaapin jäähdytysjärjestelmä saavuttaa ennalta asetetun lämpötilan, ja käynnistää uudelleen, kunnes haluttu lämpötila on saavutettu. Anna vähintään 5 minuutin tauko ennen uudelleenkäynnistystä.

C) Kaste kaapin pinnalla:

Viinikaapin pinta, etenkin lasiovi, näyttää pakkaselta, jos esine kosteassa huoneessa. Tämä johtuu ilman kosteudesta, joka joutuu kosketuksiin kaapin kanssa. Pyyhi se kuivalla liinalla.

D) Normaali käyttöäänne, jotka saatat kuulla

Kiehuva vettä, gurgling -ääniä tai lieviä tärinöitä, jotka ovat seurausta jäähdytyskäynnin läpi kiertävästä kylmäaineesta.

Automaattisen sulatussyklin sulavan pakkasen muodostumisen aiheuttamat kohinaa tai halkelua aiheuttavat äänet.

Nestemäinen ääni:

1) Kompressorin ääni, kun se alkaa tai lakkaa toimimasta

2) Kylmäaineen virtaava ääni jäähdytysjärjestelmässä

3) Kylmäaineen höyrystysääni höyrystimessä

E) Kondensaatio muodostuu kaapin sisälle.

Olosuhteissa, joissa korkea kosteus tai oven viinikaappi on jätetty auki pitkään tai avattu usein, on olemassa paljon tiivistyminen, ja pls pyyhi vesi ovesta ja seinät ja pidä luukku suljettuna niin kauan kuin mahdollista

F) Lämpötoiminto pohjavyöhykkeellä:

Pohjavyöhykkeen lämmitystoiminto on automaattisesti päällä synn mukaisesti.

1) Kun asetat lämpötilaa on ylempi kuin Huonelämpötila.

2) Kun pohjan sisällä lämpötila on alhaisempi kuin asetettu lämpötila.

G) Merkkivalo: Kun lämpötila kaapin sisällä on asetustilaa ulkopuolella, sekä ylös että alas merkkivalot palavat. Kun lämpötila saavuttaa asetustilaa, tämä valo sammuu automaattisesti.

Tekniset yksityiskohdat:

Tulojännite: 220-240V ~ 50Hz Virta: 0.4A

Tilavuus: 60 L / 24 pulloa

Jäähdytysaine: R600a / 23g Ilmastoluokka: ST



Varoitus!! Helposti syttyvä neste sisällä.



Kantakaamme huolta ympäristöstä. Pahvipakkauksen pyydämme laittamaan paperikierrätykseen. Polyeteenipussit (PE) tulee laittaa muovien kierrätysastiaan. Loppuun käytetyt laitteet tulee toimittaa asianmukaiseen keräyspisteeseen, koska laitteen sisältämät vaaralliset aineosat voivat olla ympäristölle vahingollisia. Sähkölaite tulee toimittaa siten, että sen uudelleenkäyttö on estetty. Jos laitteessa on paristo, paristo tulee poistaa ja toimittaa erillisesti keräyspisteeseen.

(SV) SVENSKA

SÄKERHETSVILLKOR, VIKTIGA SÄKERHETS INSTRUKTIONER

LÄS VÄNLIGT OCH FÖRFARANDE REFERENS

Garantivillkoren skiljer sig åt om enheten används för kommersiella ändamål.

1. Läs och följ alltid instruktionerna nedan innan du använder produkten. Tillverkaren ansvarar inte för skador till följd av felaktig användning.
2. Produkten är endast avsedd för inomhusbruk. Använd inte produkten för något ändamål som är oförenligt med dess avsedda användning.
3. Den applicerade spänningen är 220-240V ~ 50Hz. Av säkerhetsskäl är det inte lämpligt att ansluta flera enheter till ett enda eluttag.
4. Var försiktig när du använder nära barn. Låt inte barn leka med produkten. Låt inte barn eller personer som inte känner till enheten använda den utan tillsyn.
5. **WARNING:** Denna enhet får användas av barn över 8 år och personer med nedsatt fysisk, sensorisk eller mental förmåga eller personer utan erfarenhet eller kunskap om enheten, endast under överinseende av en person som är ansvarig för deras säkerhet, eller om de har fått instruktioner om att de är säkra använder enheten och är medvetna om de risker som är förknippade med dess användning. Barn ska inte leka med enheten. Rengöring och underhåll av användaren bör inte utföras av barn, om de inte är 8 år eller äldre och utförs under tillsyn.
6. Dra alltid försiktigt ut kontakten ur uttaget efter användning av produkten och håll i den med handen. Dra aldrig i nätsladden !!!
7. Lämna aldrig produkten ansluten till en strömkälla utan uppsikt. Även om driften avbryts under en kort tid, koppla bort den från elnätet, koppla bort strömförsörjningen.
8. Sätt aldrig strömsladden, kontakten eller hela enheten i vatten. Utsätt aldrig produkten för väderförhållanden som direkt solljus, regn etc. Använd aldrig produkten under våta förhållanden.
9. Kontrollera regelbundet nätsladden. Om nätsladden är skadad, ta produkten till ett professionellt servicecenter för utbyte för att undvika farliga situationer.
10. Använd aldrig produkten med en skadad nätkabel om den har tappats eller skadats på något sätt eller om den inte fungerar som den ska. Försök inte reparera en skadad produkt själv eftersom det kan leda till elektriska stötar. Ta alltid den skadade enheten till ett professionellt servicecenter för reparation. Alla reparationer får endast utföras av auktoriserade servicetekniker. Felaktig reparation kan leda till farliga situationer för användaren.
11. Placera aldrig produkten på eller i närheten av heta eller varma ytor eller köksutrustning, såsom en elektrisk ugn eller gasbrännare.
12. Använd aldrig produkten nära brandfarliga material.
13. Apparaten är endast avsedd för hushållsbruk
14. Använd endast originalmonteringsdelar och nätsladdar som levererats av tillverkaren och levereras med enheten.
15. Förfylla inte kylskåpet. Transparenta dörrar måste stängas.
16. Produkter inuti ska aldrig täcka ventilationsgallret.
17. Använd endast kylskåpet i upprätt läge.
18. Utsätt inte kylskåpet för direkt solljus, regn, snö, överdriven fukt etc.
19. Var särskilt försiktig när du flyttar enheten. Skydda mot att falla medan du rör dig.
20. Håll fritt utrymme runt ventilationshålen. Om du täcker dem minskar kylkapaciteten och kan skada kylaren.
21. Endast färdiga (förpackade) föremål får förvaras i kylskåpet.
22. Det rekommenderas inte att använda kylskåpet om omgivningstemperaturen är under 18 ° C och över 38 ° C.
23. Denna kylanordning är inte avsedd att användas som en inbyggd apparat.

Enhetsbeskrivning:

1. Kontrollpanel 2. Hölje 3. Hylla 4. Gångjärn 5. Dörrpackning 6. Dörrkarm

Kontrollpanel:

1. Övre zontemperatur UP 2. Övre zontemperatur Ner 3. Övre zontemperatur Display
4. Lågre zon temperatur upp 5. Nedre zon temperatur ned 6. Nedre zon temperatur display
7. Ljus på / av 8. Ström på / av

Manöverpanel:

1. Temperatur UPP (1), den övre zonen temperatur ökar 1 °C varje gång du trycker på knappen.
2. Temperatur NER (2), den övre zonen temperatur minskar 1 °C varje gång du trycker på knappen.
3. Display för övre zontemperatur
4. Temperatur UPP (4), den nedre zonen temperatur ökar 1 °C varje gång du trycker på knappen.
5. Temperatur NER (5), den nedre zonen temperatur minskar 1 °C varje gång du trycker på knappen.
6. Nedre zon temperaturvisning
7. Tänder och stänger av innerbelysningen.
8. Slår PÅ och AV strömmen
9. Växla LED-displayen mellan Celsius- eller Fahrenheit-avläsningarna
- Tryck på knapp 1 och knapp 2 samtidigt i 3 sekunder för att växla mellan LED-displayen och Celsius eller Fahrenheit.

Temperaturinställning:

Observera att den övre zonen är designad för vitt vin. Den nedre zonen är designad för rött vin. Som sådan kan temperaturen för den övre zonen inte ställas in på temperaturer högre än den nedre zonen. Till exempel: Om du ställer in den övre zonen på 10 °C kan du inte ställa in den nedre zonen till 11 °C.

Metod för flaskladdning:

Tråhylla kapacitet: 4 eller 7 flaskor / hylla
Nedre hyllkapacitet: 4 eller 5 flaskor / hylla

Håll minst 20 mm mellan flaskan och bakplattan
Se till förvaring Flaskans botten Diameter är 78 mm och höjd 300 mm, annars kan det betyda färre flaskbelastning.

Kontrollera följande tips för att säkerställa flaskans och hyllans säkerhet:

Sprid ut dina flaskor så jämnt som möjligt över hyllorna så att vikten inte är koncentrerad i en punkt och se till att dina flaskor inte kommer i kontakt med skåpets baksida

Se till att flaskorna inte är grupperade i toppen eller botten av skåpet

Följ lastningsinstruktionerna i avsnittet ovan, beroende på vilken typ av förvaringsutrustning som ditt skåp är utrustat med, och stapla aldrig flaskor på en glidhylla.

Lufftuktigheten kommer att variera baserat på rumsfuktighet och temperatur, lägg till en speciell film mellan flaskorna innan förvaring i skåpet, vilket säkerställer att etiketten på flaskan inte skadas.

Lufftuktighet i skåp: 50-80%

8. Underhåll:

Följ de enkla underhålls- och rengöringsåtgärderna enligt nedan för att säkerställa bästa prestanda och långsiktigt tillförlitliga arbete för skåpet:

- Se till att strömladdaren är urkopplad innan du rengör skåpets baksida eller innan du flyttar den.

- Rengör insidan av skåpet noggrant minst en gång om året efter att du har dragit ur och lossat det (använd vatten och ett mildt rengöringsmedel som flytande tvål och skölj sedan försiktigt).

- För att försäkra dig om att ditt vinskåp ger långvarig tillförlitlig prestanda bör du kontrollera det regelbundet och informera din återförsäljare om något ovanligt finns.

Felsökning

Problem: Fungerar inte.

Möjlig lösning: Ej inkopplad, Säkringsbrytning, Inget elnät

Problem: Kylproblem

Möjlig lösning: Värmekälla nära enheten, Otillräcklig ventilation, Dörren är inte väl stängd eller dörren öppen för lång, Dörrtättningsproblem eller deformation, För många flaskor i samma hylla, Luftinlopp eller utlopp blockerat, Kontrollinställningsproblem, Inte tillräckligt med ventilationsutrymme i höger & vänster hölje.

Problem: bullriga

Möjlig lösning: Vinskåp placeras inte på en plan yta, objektet rör vid väggen, vissa delar är lösa eller tagna av

Om du fortfarande har problem efter att ha kontrollerat ovan, vänligen kontakta servicecenter eller återförsäljare.

Anmärkning: normal drift för följande fenomen:

A) Kompressorn startar inte:

Kompressorn startar inte om rumstemperaturen är lägre än önskad temperatur, men objektet arbetar fortfarande med värmaren inuti tills önskad temperatur uppnås.

B) Kompressorn startar om:

Kompressorn kommer att sluta fungera när kylsystemet i skåpet når den förinställda temperaturen och startar om igen tills önskad temperatur uppnås. Tillåt ett intervall på minst 5 minuter innan du startar om.

C) Dagg på skåpets yta:

Ytan på vinskåpet, särskilt glasdörren, uppträder lite frost om det ligger i ett fuktigt rum. Detta beror på att fukten i luften kommer i kontakt med skåpet. Torka bort den med torr trasa.

D) Normala driftsljud som du kanske hör

Kokande vatten, gurglande ljud eller små vibrationer som är resultatet av att köldmediet cirkulerar genom kylbatterier.

Poppande eller sprickande ljud på grund av automatisk avfrostningscykel som smälter frost.

Flytande ljud:

1) Ljudet från kompressorn när den startar eller slutar fungera

2) Det flytande ljudet från köldmediet i kylsystemet

3) Förångarljudet från köldmedium i förångaren

E) Kondens bildas inuti skåpet.

Under miljö med hög lufftuktighet eller dörr vinskåp har lämnats öppen under en längre tid eller öppnas ofta, det finns mycket kondens och pls torka bort vattnet från dörren och väggar och lämna dörren stängd så länge möjligt

F) Värmefunktion i bottenzon:

Värmefunktionen i bottenzonen aktiveras automatiskt enligt anledningen nedan.

1) Vid inställning av temp. är högre än rumstemperatur.

2) När det är inne i botten är temperaturen lägre än inställd temp.

G) Indikatorlampa: När temperaturen i skåpet ligger utanför det inställda temperaturområdet, lyser både upp och ner-indikatorlampan. När temperaturen når inställningstemperaturen släcks lampan automatiskt.

Tekniska detaljer:

Ingångsspänning: 220-240V ~ 50Hz Ström: 0.4A

Kapacitet: 60L / 24 flaskor

Kylmedel: R600a / 23g Klimatklass: ST



Varning!! Mycket brandfarlig vätska inuti.



Vi sköter om miljön. Överlämna förpackningar i kartong till pappersavfall. Polyetylsäckar (PE) slängs i avfallsbehållare för plast. Man bör lämna en gammal apparat till en riktig återvinningscentral, eftersom farliga komponenter i apparaten kan orsaka fara till miljön. En elektrisk apparat bör lämnas för att minska förnyad användning av denna. Om apparaten innehåller batterier, bör man ta bort dem och lämna dem separat till återvinningscentraler.

(SK) SLOVENSKÝ

BEZPEČNOSTNÉ PODMIENKY. DÔLEŽITÉ BEZPEČNOSTNÉ POKYNY
PREČÍTAJTE SI PROSÍM POZORNE A UCHOVÁVAJTE PRE BUDÚCU REFERENCIU

Záručné podmienky sa líšia, ak sa zariadenie používa na komerčné účely.

1. Pred použitím produktu si prečítajte a vždy postupujte podľa pokynov uvedených nižšie. Výrobca neručí za škody vzniknuté nesprávnym používaním.

2. Produkt je určený iba na vnútorné použitie. Nepoužívajte výrobok na účely, ktoré sú nezlučiteľné s jeho určením.

3. Priložené napätie je 220 - 240 V ~ 50 Hz. Z bezpečnostných dôvodov nie je vhodné pripájať viac zariadení do jednej elektrickej zásuvky.

4. Pri používaní v blízkosti detí buďte opatrní. Nenechajte deti hrať sa s výrobkom. Nenechajte deti alebo osoby, ktoré nie sú oboznámené s prístrojom, používať ho bez dozoru.

5. UPOZORNENIE: Toto zariadenie môžu používať deti staršie ako 8 rokov a osoby so zníženými fyzickými, zmyslovými alebo duševnými schopnosťami alebo osoby, ktoré o ňom nemajú skúsenosti alebo znalosti, iba pod dohľadom osoby zodpovednej za ich bezpečnosť alebo ak boli poučené o bezpečnom používaní. Používanie prístroja a sú si vedomí rizík spojených s jeho prevádzkou. Deti by sa s prístrojom nemali hrať. Čistenie a údržbu používateľa by nemali vykonávať deti, pokiaľ nie sú staršie ako 8 rokov a nie sú vykonávané pod dohľadom.

6. Po použití výrobku vždy jemne vytiahnite zástrčku zo zásuvky a držte ju rukou. Nikdy neťahajte za napájací kábel !!!

7. Nikdy nenechávajte produkt pripojený k zdroju napájania bez dozoru. Aj keď je prevádzka na krátky čas prerušená, odpojte ho od siete a odpojte napájanie.

8. Napájací kábel, zástrčku alebo celé zariadenie nikdy nedávajte do vody. Produkt nikdy nevystavujte poveternostným podmienkam, ako je priame slnečné svetlo, dážď atď. Produkt nikdy nepoužívajte vo vlhkom prostredí.

9. Pravidelne kontrolujte stav napájacieho kábla. Ak je napájací kábel poškodený, odneste výrobok do profesionálneho servisného strediska, aby ste predišli nebezpečným situáciám.

10. Nikdy nepoužívajte výrobok s poškodeným napájacím káblom, ak spadol alebo je poškodený akýmkoľvek spôsobom, alebo ak nefunguje správne. Nepokúšajte sa poškodený výrobok opravovať sami, mohlo by to spôsobiť úraz elektrickým prúdom. Poškodené zariadenie vždy dajte opraviť do profesionálneho servisného strediska. Všetky opravy môžu vykonávať iba autorizovaní servisní technici. Oprava vykonaná nesprávne môže mať za následok nebezpečné situácie pre používateľa.
11. Nikdy výrobok neumiestňujte na horúce alebo teplé povrchy alebo kuchynské spotrebiče, ako napríklad elektrická rúra alebo plynový horák.
12. Výrobok nikdy nepoužívajte v blízkosti horľavých materiálov.
13. Spotrebič je určený iba na domáce použitie
14. Používajte iba originálne montážne diely a napájacie káble dodané výrobcom a dodané so zariadením.
15. Nepreplňujte chladničku. Transparentné dvere sa musia zatvárať.
16. Výrobky vo vnútri by nikdy nemali zakrývať ventilačnú mriežku.
17. Používanie chladničky iba vo zvislej polohe.
18. Nevystavujte chladničku priamemu slnečnému žiareniu, dažďu, snehu, nadmernej vlhkosti atď.
19. Pri premiestňovaní zariadenia buďte obzvlášť opatrní. Chráňte pred pádom pri pohybe.
20. Okolo ventilačných otvorov udržiavajte voľný priestor. Ich zakrytie zníži chladiaci výkon a môže poškodiť chladič.
21. V chladničke môžu byť uložené iba pripravené (zabalené) veci.
22. Neodporúča sa používať chladničku, ak je okolitá teplota pod 18 ° C a nad 38 ° C.
23. Tento chladiaci spotrebič nie je určený na používanie ako vstavaný spotrebič.

Popis zariadenia:

1. Ovládací panel 2. Plášť 3. Polica 4. Záves 5. Tesnenie dverí 6. Rám dverí

Ovládací panel:

1. Teplota hornej zóny HORE 2. Teplota hornej zóny dole 3. Teplota hornej zóny Displej
4. Teplota dolnej zóny hore 5. Teplota dolnej zóny dole 6. Displej teploty dolnej zóny
7. Zapnutie / vypnutie svetla 8. Zapnutie / vypnutie

Ovládanie na ovládacom paneli:

1. Teplota NAHORU (1), teplota hornej zóny sa zvyšuje o 1 ° pri každom stlačení tlačidla.
 2. Teplota DOLE (2), teplota v hornej zóne klesá o 1 ° pri každom stlačení tlačidla.
 3. Zobrazenie teploty hornej zóny
 4. Teplota NAHORU (4), teplota dolnej zóny sa zvyšuje o 1 ° pri každom stlačení tlačidla.
 5. Teplota DOLE (5), teplota dolnej zóny klesá o 1 ° pri každom stlačení tlačidla.
 6. Zobrazenie teploty spodnej zóny
 7. Zapína a vypína vnútorné svetlo.
 8. Zapína a vypína napájanie
 9. Prepínajte LED displej medzi hodnotami Celzia alebo Fahrenheita
- Stlačením tlačidiel 1 a 2 súčasne na 3 sekundy prepnete LED displej medzi údajmi v stupňoch Celzia alebo Fahrenheita.

Nastavenie teploty:

Upozorňujeme, že horná zóna je určená pre biele víno. Spodná zóna je určená pre červené víno. Teplotu pre hornú zónu ako takú nemožno nastaviť na teploty vyššie ako pre spodnú zónu. Napríklad: Ak nastavíte hornú zónu na 10 ° C, nemôžete nastaviť spodnú zónu na 11 ° C.

Spôsob načítania fliaš:

Kapacita drevenej police: 4 alebo 7 fliaš / police

Kapacita spodnej police: 4 alebo 5 fliaš / police

Medzi fľašou a zadnou doskou udržiavajte minimálne 20 mm

Zaisťte skladovanie Priemer dna fľaše je 78 mm a výška 300 mm, inak by to mohlo znamenať menšie naplnenie fľaše.

Ak chcete zaisťiť bezpečnosť fľaše a police, skontrolujte nasledujúce typy:

Rozložte svoje fľaše čo najrovnomejšie na police, takže váha nie je sústredená v jednom bode a uistite sa, že sa vaše fľaše nedotknú zadnej strany skrinky.

Uistite sa, že fľaše nie sú všetky zoskupené v hornej alebo dolnej časti skrinky

Podľa pokynov na vkladanie uvedených v časti vyššie podľa typu úložného vybavenia, ktorým je vaša skrinka vybavená, nikdy nestohujte fľaše na posuvnú poličku.

Vlhkosť bude kolísat' na základe vlhkosti a teploty miestnosti. Pred uskladnením vo vnútri skrinky medzi fľaše vložte špeciálnu fóliu, ktorá zabezpečí, že štitok fľaše nebude poškodený.

Percento vlhkosti vo vnútri skrinky: 50% - 80%

8. Údržba:

Aby ste zaistili najlepší výkon a čo najdlhšiu spoľahlivú prácu na skrinke, postupujte podľa nasledujúcich jednoduchých postupov údržby a čistenia:

- Pred čistením zadnej časti skrinky alebo pred jej premiestňovaním skontrolujte, či je napájaci kábel odpojený.

- Vnútorú časť skrinky dôkladne vyčistite najmenej raz ročne po odpojení a vyložení (použite vodu a jemné čistiace prostriedky ako tekuté mydlo a potom ich opatrne opláchnite).

- Aby ste sa uistili, že vaša skrinka na víno poskytuje dlhotrvajúci spoľahlivý výkon, mali by ste ju pravidelne kontrolovať a v prípade zistenia niečoho neobvyklého informovať svojho predajcu.

Riešenie problémov

Problém: Nepracuje.

Možné riešenie: Nie je zapojený, Fuse zlomu, No Výkon v sieti

Problém: Problém s chladením

Možné riešenie: Zdroj tepla v blízkosti zariadenia, nedostatočné vetranie, nesprávne zatvorené dvere alebo príliš dlhé dvere, problém s utesením alebo deformáciou dverí, príliš veľa fliaš na jednej poličke, blokovaný prívod alebo výstup vzduchu, problém s nastavením ovládania, nedostatočný ventilačný priestor. v pravom a ľavom kryte.

Problém: Hlučné

Možné riešenie: Skrinka na víno nie je umiestnená na rovnom povrchu, položka sa dotýka steny, niektoré časti sú uvoľnené alebo odstránené

Ak problém pretrváva aj po vykonaní kontroly vyššie, skúste sa obrátiť na servisné stredisko alebo predajcu.

Poznámka: normálna prevádzka pre nasledujúci jav:

A) Kompresor sa nespustí:

Kompresor sa nespustí, ak je izbová teplota nižšia ako požadovaná teplota, ale položka stále pracuje s ohrievačom vo vnútri, kým sa nedosiahne požadovaná teplota.

B) Opätovné spustenie kompresora:

Kompresor prestane pracovať, keď chladiaci systém v skrini dosiahne nastavenú teplotu, a znovu začne pracovať, kým sa nedosiahne požadovaná teplota. Pred opätovným spustením počkajte minimálne 5 minút.

C) Rosenie na povrchu skrinky:

Povrch vnútornej skrinky, najmä sklenené dvere, pôsobí vo vlhkej miestnosti mráz. Je to spôsobené vlhkosťou vzduchu, ktorý prichádza do styku so skriňou. Prosím, otrite ju suchou handričkou.

D) Normálne Prevádzkové zvuky, ktoré môžete počuť

Vriaca voda, zvuky bublania alebo mierne vibrácie, ktoré sú výsledkom cirkulácie chladiva cez chladiace špirály.

Zvuky praskania alebo praskania v dôsledku hromadenia námrazy v cykle automatického odmrázovania.

Tekutý zvuk:

1) Zvuk kompresora pri štarte alebo zastavení činnosti

2) Tok zvuku chladiva v chladiacom systéme

3) Odparovací zvuk chladiva vo výparníku

E) Vo vnútri skrinky sa tvorila kondenzácia.

V prostředí s vysokou úrovní vlhkosti alebo ak sú dvere vinnej skrinky dlho otvorené alebo často otvorené, dochádza k silnej kondenzácii. Preto utrite vodu z dverí a stien a nechajte dvere zatvorené, pokiaľ možné

F) Funkcia ohrevu v spodnej zóne:

Funkcia ohrevu v spodnej zóne sa automaticky zapne, ako je uvedené nižšie.

1) Pri nastavovaní tepl. je vyššia ako izbová teplota.

2) Keď je vnútri dno Teplota je nižšia ako nastavená teplota.

G) Kontrolka: Keď je teplota vo vnútri skrinky mimo nastavenú teplotu, rozsvieti sa kontrolka hore aj dole. Akonáhle teplota dosiahne nastavenú teplotu, potom sa toto svetlo automaticky vypne.

Technické detaily:

Vstupné napätie: 220-240 V ~ 50 Hz, prúd: 0,4 A.

Kapacita: 60L / 24 fliaš

Chladiaci prostriedok: R600a / 23g Klimatická trieda: ST



Výstraha!! Vo vnútri veľmi horľavá kvapalina.



Starostlivosť o životné prostredie. Kartónový obal odovzdajte do zberných surovín. Polyetylénové vrecká (PE) vyhodte do kontajnera na plast. Opatrený spotrebič odovzdajte na príslušný zberný dvor, nebezpečné látky spotrebiča môžu predstavovať riziko pre životné prostredie. Elektrosprebič odstráňte tak, aby nedochádzalo z jeho ďalšiemu použitiu. Ak sa v spotrebiči nachádzajú batérie, vyberte ich a odovzdajte ich na zberné miesto osobitne. Spotrebič nevyhadzujte do kontajnera na komunálny odpad!

(IT) ITALIANO

CONDIZIONI DI SICUREZZA. ISTRUZIONI IMPORTANTI PER LA SICUREZZA
SI PREGA DI LEGGERE ATTENTAMENTE E CONSERVARE PER RIFERIMENTI FUTURI

Le condizioni di garanzia differiscono se il dispositivo viene utilizzato per scopi commerciali.

1. Prima di utilizzare il prodotto, leggere e seguire sempre le istruzioni seguenti. Il produttore non è responsabile per eventuali danni derivanti da un uso improprio.
2. Il prodotto è inteso solo per uso interno. Non utilizzare il prodotto per scopi incompatibili con l'uso previsto.
3. La tensione applicata è 220-240 V ~ 50 Hz. Per motivi di sicurezza, non è opportuno collegare più dispositivi a una singola presa elettrica.
4. Fare attenzione quando si utilizza vicino a bambini. Non lasciare che i bambini giochino con il prodotto. Non lasciare che bambini o persone che non hanno familiarità con il dispositivo lo utilizzino senza supervisione.
5. **AVVERTENZA:** questo dispositivo può essere utilizzato da bambini di età superiore a 8 anni e da persone con capacità fisiche, sensoriali o mentali ridotte o persone senza esperienza o conoscenza del dispositivo, solo sotto la supervisione di una persona responsabile della loro sicurezza o se sono state istruite in sicurezza utilizzo del dispositivo e sono consapevoli dei rischi associati al suo funzionamento. I bambini non dovrebbero giocare con il dispositivo. La pulizia e la manutenzione da parte dell'utente non devono essere eseguite dai bambini, a meno che non abbiano almeno 8 anni di età e siano eseguite sotto supervisione.
6. Estrarre sempre delicatamente la spina dalla presa dopo aver utilizzato il prodotto, tenendolo con la mano. Non tirare mai il cavo di alimentazione !!!
7. Non lasciare mai il prodotto collegato a una fonte di alimentazione incustodito. Anche se il funzionamento viene interrotto per breve tempo, scollegarlo dalla rete elettrica, scollegare l'alimentazione.
8. Non immergere mai il cavo di alimentazione, la spina o l'intero dispositivo nell'acqua. Non esporre mai il prodotto a condizioni atmosferiche quali luce solare diretta, pioggia, ecc. Non utilizzare mai il prodotto in condizioni di umidità.
9. Controllare periodicamente le condizioni del cavo di alimentazione. Se il cavo di alimentazione è danneggiato, portare il prodotto presso un centro di assistenza professionale per la sostituzione per evitare situazioni pericolose.
10. Non utilizzare mai il prodotto con un cavo di alimentazione danneggiato se è caduto o è stato danneggiato in qualsiasi modo, o se non funziona correttamente. Non tentare di riparare da soli un prodotto danneggiato poiché ciò potrebbe causare scosse elettriche. Portare sempre il dispositivo danneggiato a un centro di assistenza professionale per la riparazione. Tutte le riparazioni possono essere eseguite solo da tecnici dell'assistenza autorizzati. Le riparazioni eseguite in modo errato possono provocare situazioni pericolose per l'utente.
11. Non posizionare mai il prodotto sopra o vicino a superfici calde o calde o elettrodomestici da cucina, come un forno elettrico o un fornello a gas.
12. Non utilizzare mai il prodotto vicino a materiali infiammabili.
13. L'apparecchio è destinato esclusivamente all'uso domestico
14. Utilizzare solo parti di assemblaggio e cavi di alimentazione originali forniti dal produttore e forniti con il dispositivo.
15. Non riempire eccessivamente il frigorifero. Le porte trasparenti devono chiudersi.
16. I prodotti all'interno non devono mai coprire la griglia di ventilazione.
17. Utilizzare il frigorifero solo in posizione verticale.
18. Non esporre il frigorifero alla luce solare diretta, pioggia, neve, umidità eccessiva, ecc.
19. Prestare particolare attenzione quando si sposta il dispositivo. Protegge dalla caduta durante il movimento.
20. Mantenere uno spazio libero intorno ai fori di ventilazione. Coprirli ridurrà le prestazioni di raffreddamento e potrebbe danneggiare il radiatore.
21. Solo gli articoli pronti (imballati) possono essere conservati in frigorifero.
22. Si sconsiglia di utilizzare il frigorifero se la temperatura ambiente è inferiore a 18 ° C e superiore a 38 ° C.
23. Questo apparecchio di refrigerazione non è concepito per essere utilizzato come apparecchio da incasso.

Descrizione del dispositivo:

1. Pannello di controllo 2. Involucro 3. Ripiano 4. Cerniera 5. Guarnizione porta 6. Telaio porta

Pannello di controllo:

1. Temperatura zona superiore SU 2. Temperatura zona superiore Giù 3. Visualizzazione temperatura zona superiore
4. Temperatura zona inferiore su 5. Temperatura zona inferiore giù 6. Display temperatura zona inferiore
7. Accensione / spegnimento della luce 8. Accensione / spegnimento

Funzionamento del pannello di controllo:

1. Temperatura SU (1), la temperatura della zona superiore aumenta di 1 °C ogni volta che si preme il pulsante.
2. Temperatura GIÙ (2), la temperatura della zona superiore diminuisce di 1 °C ogni volta che si preme il pulsante.
3. Visualizzazione della temperatura della zona superiore
4. Temperatura SU (4), la temperatura della zona inferiore aumenta di 1 °C ogni volta che si preme il pulsante.
5. Temperatura GIÙ (5), la temperatura della zona inferiore diminuisce di 1 °C ogni volta che si preme il pulsante.
6. Visualizzazione della temperatura della zona inferiore
7. Accende e spegne la luce interna.
8. Accende e spegne l'unità

9. Alterna il display LED tra letture Celsius o Fahrenheit
- Premere contemporaneamente il pulsante 1 e il pulsante 2 per 3 secondi per alternare il display a LED tra letture Celsius o Fahrenheit.

Impostazione della temperatura:

Si prega di notare che la zona superiore è progettata per il vino bianco. La zona inferiore è progettata per il vino rosso. Pertanto, la temperatura per la zona superiore non può essere impostata su temperature superiori alla zona inferiore. Ad esempio: se si imposta la zona superiore su 10 °C non è possibile impostare la zona inferiore su 11 °C.

Metodo di caricamento della bottiglia:

Capacità ripiano in legno: 4 o 7 bottiglie / ripiano

Capacità ripiano inferiore: 4 o 5 bottiglie / ripiano

Mantenere un minimo di 20 mm tra la bottiglia e la piastra posteriore

Assicurarsi che il diametro del fondo della bottiglia sia 78 mm e l'altezza 300 mm, altrimenti potrebbe significare un minor caricamento della bottiglia.

Per garantire la sicurezza di bottiglie e scaffali, controllare i seguenti suggerimenti:

- Distribuisce le tue bottiglie il più uniformemente possibile sugli scaffali, in modo che il peso non sia concentrato in un punto e assicurati che le tue bottiglie non tocchino il retro del mobile
- Assicurati che le bottiglie non siano tutte raggruppate nella parte superiore o inferiore dell'armadietto
- Seguire le istruzioni di caricamento fornite nella sezione precedente, in base al tipo di dispositivi di stoccaggio di cui è dotato il mobile, e non impilare mai le bottiglie su un ripiano scorrevole.
- L'umidità sarà fluttuata in base all'umidità e alla temperatura della stanza, aggiungere una pellicola speciale tra le bottiglie prima di riportarle all'interno dell'armadio, che assicurerà che l'etichetta della bottiglia non venga danneggiata.

Percentuale di umidità all'interno dell'armadio: 50% -80%

8. Manutenzione:

Al fine di garantire le migliori prestazioni e un funzionamento affidabile e duraturo per l'armadio, seguire le semplici operazioni di manutenzione e pulizia come di seguito:

- Assicurati che il cavo di alimentazione sia scollegato prima di pulire la parte posteriore del cabinet o prima di spostarlo.
 - Pulire accuratamente l'interno dell'armadio almeno una volta all'anno, dopo averlo scollegato e scaricato (utilizzare acqua e un detergente delicato come sapone liquido, quindi risciacquare accuratamente).
 - Per garantire che la tua cantinetta fornisca prestazioni affidabili e durature, dovresti controllarla regolarmente e informare il tuo rivenditore se viene trovato qualcosa di insolito.
- Risoluzione dei problemi

Problema: non funziona.

Possibile soluzione: non collegato, rottura del fusibile, No Potenza in rete

Problema: problema di raffreddamento

Possibile soluzione: Fonte di calore vicino al dispositivo, Ventilazione insufficiente, Porta non chiusa bene o porta aperta troppo a lungo, Problema di tenuta o deformazione della porta, Troppe bottiglie sullo stesso ripiano, Ingresso o uscita dell'aria bloccati, Problema di impostazione dei controlli, Spazio di ventilazione insufficiente nell'involucro destro e sinistro.

Problema: rumoroso

Possibile soluzione: armadietto del vino posizionato su una superficie non piana, oggetto a contatto con il muro, alcune parti allentate o rimosse

Se il problema persiste dopo aver verificato sopra, provare a contattare il centro di assistenza o il rivenditore.

Nota: funzionamento normale per i seguenti fenomeni:

A) Il compressore non si avvia:

Il compressore non si avvia se la temperatura ambiente è inferiore alla temperatura desiderata, ma l'elemento funziona ancora con il riscaldatore all'interno fino al raggiungimento della temperatura desiderata.

B) Riavvio del compressore:

Il compressore smetterà di funzionare quando il sistema di raffreddamento nell'armadio raggiunge la temperatura preimpostata e riprenderà a funzionare fino al raggiungimento della temperatura desiderata. Attendere un intervallo minimo di 5 minuti prima di riavviare.

C) Rugiada sulla superficie del mobile:

La superficie dell'armadietto del vino, in particolare la porta in vetro, appare gelata se l'elemento si trova in una stanza umida. Ciò è dovuto all'umidità dell'aria che entra in contatto con l'armadio. Si prega di asciugarlo con un panno asciutto.

D) Rumori di funzionamento normali che potresti sentire

Acqua bollente, gorgogli o leggere vibrazioni che sono il risultato della circolazione del refrigerante attraverso le serpentine di raffreddamento.

Rumori di scoppietto o crepitio dovuti al ciclo di sbrinamento automatico che scioglie la formazione di brina.

Suono liquido:

1) Il suono del compressore quando si avvia o smette di funzionare

2) Il suono che scorre del refrigerante nel sistema di refrigerazione

3) Il suono di evaporazione del refrigerante nell'evaporatore

E) Condensa formata all'interno del mobile.

Sotto un ambiente con un alto livello di umidità o la porta della cantinetta è stata lasciata aperta per un lungo periodo o aperta frequentemente, c'è molta condensa e pls asciugare l'acqua dalla porta e dalle pareti e lasciare la porta chiusa finché possibile

F) Funzione riscaldamento nella zona inferiore:

La funzione di riscaldamento nella zona inferiore si attiverà automaticamente come indicato di seguito.

1) Quando si imposta la temp. è superiore a Temp. ambiente.

2) Quando la temperatura interna inferiore è inferiore a quella impostata.

G) Indicatore luminoso: quando la temperatura all'interno dell'armadio è al di fuori dell'intervallo della temperatura impostata, si accenderanno entrambe le spie su e giù. Una volta che la temperatura raggiunge la temperatura impostata, questa luce si spegnerà automaticamente.

Dettagli tecnici:

Tensione di ingresso: 220-240 V ~ 50 Hz Corrente: 0,4 A.

Capacità: 60L / 24 bottiglie

Agente di raffreddamento: R600a / 23g Classe climatica: ST



Avvertimento!! Liquido altamente infiammabile all'interno.



Prendersi cura dell'ambiente

Gli imballi di cartone devono essere smaltiti nel contenitore per la carta. I sacchetti di polietilene (PE) vanno gettati nel contenitore per la plastica. L'apparecchio usato deve essere rottamato presso un centro di raccolta autorizzato, poiché contiene elementi pericolosi che potrebbero costituire una minaccia per l'ambiente. I dispositivi elettrici devono essere resi al fine di evitare il loro riutilizzo. Se il dispositivo contiene una batteria, deve essere rimossa e smaltita separatamente in un punto di raccolta.

Non gettare l'apparecchio nei contenitori dei rifiuti urbani!

**БЕЗБЕДНОСНИ УСЛОВИ. ВАЖНА СИГУРНА УПУТСТВА
МОЛИМ ВАС ПАЖЉИВО ПРОЧИТАЈТЕ И ЧУВАЈТЕ БУДУЋУ РЕФЕРЕНЦУ**

Гарантни услови се разликују ако се уређај користи у комерцијалне сврхе.

- Пре употребе производа, прочитајте и увек следите упутства у наставку. Произвођач није одговоран за било какву штету насталу неправилном употребом.
- Производ је намењен само за унутрашњу употребу. Не користите производ у било коју сврху која није компатибилна са намером.
- Примењени напон је 220-240В ~ 50Хз. Из сигурносних разлога није прикладно повезивати више уређаја у једну електричну утичницу.
- Будите опрезни када користите децу у близини. Не дозволите деци да се играју производом. Не дозволите деци или људима који нису упознати са уређајем да га користе без надзора.
- УПОЗОРЕЊЕ:** Овај уређај могу користити деца старија од 8 година и особе смањене физичке, сензорне или менталне способности или особе без искуства или знања о уређају, само под надзором особе одговорне за њихову безбедност или ако су им дата упутства о безбедној употреби. користећи уређај и свесни ризика који су повезани са његовим радом. Деца се не би смела играти са уређајем. Чишћење и одржавање корисника не би требало да обављају деца, осим ако нису навршила 8 година и ако се обављају под надзором.
- По завршетку употребе производа, увек пажљиво извуците утикач из утичнице држећи га руком. Никада не повлачите кабл за напајање !!!
- Никада не остављајте производ прикључен на извор напајања без надзора. Чак и ако је рад на кратко прекинут, искључите га из мреже, искључите напајање.
- Никада немојте стављати кабл за напајање, утикач или читав уређај у воду. Никада не излажите производ временским условима као што су директна сунчева светлост, киша итд. Никада га не користите у влажним условима.
- Повремено проверавајте стање кабла за напајање. Ако је кабл за напајање оштећен, однесите производ у професионални сервисни центар ради замене како бисте избегли опасне ситуације.
- Никада не користите производ са оштећеним каблом за напајање ако је пао или оштећен на било који начин или ако не ради исправно. Не покушавајте сами поправити оштећени производ јер то може довести до струјног удара. Оштећени уређај увек однесите у професионални сервисни центар ради поправке. Све поправке могу изводити само овлашћени сервисни техничари. Поправка погрешно изведена може за корисника довести до опасних ситуација.
- Никада не стављајте производ на или близу врућих или топлих површина или кухињских уређаја, попут електричне пећнице или горионика на гас.
- Никада не користите производ у близини запаљивих материјала.
- Уређај је намењен само за кућну употребу
- Користите само оригиналне делове за монтажу и каблове за напајање које је испоручио произвођач и испоручују се са уређајем.
- Немојте превише напунити фрижидер. Прозирна врата се морају затворити.
- Производи изнутра никада не би требало да прекривају вентилациону решетку.
- Коришћење фрижидера само у усправном положају.
- Не излажите фрижидер директној сунчевој светлости, киши, снегу, прекомерној влази итд.
- Будите посебно опрезни када премештате уређај. Заштитите се од пада приликом кретања.
- Оставите слободан простор око вентилационих рупа. Покривањем ће се смањити расхладни капацитет и може оштетити радијатор.
- Само спремни (упаковани) предмети смеју се чувати у фрижидеру.
- Не препоручује се употреба фрижидера ако је температура околине испод 18 ° Ц и изнад 38 ° Ц.
- Овај расхладни уређај није предвиђен за употребу као уграђени уређај.

Опис уређаја:

- Контролна табла
- Кућиште
- Полица
- Шарка
- Заптивка врата
- Оквир врата

Контролна табла:

- Температура горње зоне УП
- Температура горње зоне Доље
- Приказ температуре горње зоне
- Температура доње зоне према горе
- Температура доње зоне доле
- Приказ температуре доње зоне
- Укључивање / искључивање светла
- Укључивање / искључивање напајања

Рад контролне табле:

- Температура УП (1), температура горње зоне повећава се за 1 °С сваки пут када се притисне дугме.
- Температура ДОЉЕ (2), температура горње зоне се смањује за 1 °С сваки пут када се притисне дугме.
- Приказ температуре горње зоне
- Температура УП (4), температура доње зоне се повећава за 1 °С сваки пут када се притисне дугме.
- Температура ДОЉЕ (5), температура доње зоне се смањује за 1 °С сваки пут када се притисне дугме.
- Приказ температуре доње зоне
- Укључује и искључује унутрашње светло.
- Укључује и искључује напајање
- Пребаците ЛЕД екран између читавања Целзијуса или Фахренхеита
- Притисните тастере 1 и тастер 2 истовремено током 3 секунде за пребацавање ЛЕД екрана између читавања Целзијуса или Фахренхеита.

Подешавање температуре:

Имајте на уму да је горња зона дизајнирана за бело вино. Доња зона је дизајнирана за црно вино. Као таква, температура за горњу зону се не може подесити на температуре веће од доње зоне. На пример: Ако горњу зону поставите на 10 °С, не можете да подесите доњу зону на 11 °С.

Начин пуњења боце:

Капацитет дрвене полице: 4 или 7 боца / полица

Капацитет доње полице: 4 или 5 боца / полица

Одржавајте најмање 20 мм између боце и задње плоче

Уверите се да је пречник дна боце пречника 78 мм и висина 300 мм, у супротном то може значити мање пуњења боце.

Да бисте осигурали сигурност боца и полице, погледајте следеће савете:

- Раширите боце што је могуће равномерније преко полице, тако да тежина не буде концентрисана у једној тачки, и уверите се да ваше боце неће додиривати задњи део ормана
- Уверите се да флаше нису све груписане на врху или на дну ормана
- Следите упутства за утовар наведена у одељку изнад, у складу са врстом уређаја за одлагање којима је опремљен ваш ормар, и никада немојте слагати боце на клизну полицу.
- Влажност ће се осцилирати на основу влажности и температуре у соби, додајте посебни филм између боца пре складиштења у ормару, што ће осигурати да налелница на боци не буде оштећена.

Процент влажности у ормару: 50% -80%

8. Одржавање:

Да бисте осигурали најбоље перформансе и дуготрајни поуздани рад кабинета, следите једноставне поступке одржавања и чишћења као што је приказано испод:

- Обавезно ископчајте кабл за напајање пре чишћења задњег дела ормара или пре него што га преместите.
- Пажљиво очистите унутрашњост ормара најмање једном годишње, након што сте га одспојили и истоварили (користите воду и благо средство за чишћење попут течног сапуна, а затим пажљиво исперите).
- Да бисте осигурали да ваш вински ормар пружа дуготрајне поуздане перформансе, треба га редовно проверавати и обавестити продавца ако се утврди било шта необично.

Решавање проблема

Проблем: Не ради.

Могуће решење: Није прикључен, осигурач је прекинут, нема напајања у мрежи

Проблем: Проблем хлађења

Могуће решење: Извор топлоте у близини уређаја, Нема довољно вентилације, Врата нису добро затворена или су врата предуго отворена, Проблем или деформација затварања врата, Превисхе боца на истој полици, Блокиран улаз или излаз ваздуха, Проблем са подешавањем контроле, Нема довољно простора за вентилацију у десном и левом кућишту.

Проблем: Бучно

Могуће решење: Вински ормар није постављен на равну површину, предмет додирује зид, Неки делови су опуштени или скинути

Ако и даље имате проблема након горе наведене провере, покушајте да контактирате сервисни центар или продавца.

Напомена: нормалан рад за следећи феномен:

А) Компресор се не покреће:

Компресор се неће покренути ако је собна температура нижа од жељене, али ставка и даље ради са грејачем изнутра док се не постигне жељена температура.

Б) Поновно покретање компресора:

Компресор ће престати да ради када систем за хлађење у кућишту достигне унапред подешену температуру и поново ће почети да ради док се не постигне жељена температура. Пре поновног стартовања дозволите интервал од најмање 5 минута.

Ц) Роса на површини ормана:

На површини винског ормана, посебно на стакленим вратима, појављује се мраз ако се налази у влажној соби. То је због влаге у ваздуху која долази у контакт са ормаријем. Обришите га сувом крпом.

Д) Уобичајени звукови рада које можете чути

Врела вода, клокотање или благе вибрације које су резултат расхладног средства које циркулише кроз завојнице за хлађење.

Пуцање или пуцање услед циклуса аутоматског одмрзавања који се толи мраз.

Течни звук:

1) Звук компресора када започне или престане да ради

2) Звук расхладног флуида у расхладном систему

3) Звук испаравања расхладног средства у испаривачу

Е) Кондензација настала унутар ормана.

Према окружењу са високим нивоом влажности или врата вина кабинета је оставио отворен за дужи период или отворен често, има много кондензација, а ПЛС обрисати воду из врата и зидове и оставите врата затворена све док могуће

Ф) Функција топлоте на доњој зони:

Функција грејања у доњој зони аутоматски ће бити укључена као што је приказано испод.

1) При подешавању темп. је горња од собне темп.

2) Када је унутра дно температура је нижа од задате темп.

Г) Индикаторска лампица: Када је температура у унутрашњости ормана изван опсега подешене температуре, индикаторска лампица горе и доле ће бити упалена. Кад температура достигне задану температуру, светло ће се аутоматски искључити.

Технички детаљи:

Улазни напон: 220-240В ~ 50Хз Струја: 0.4А

Капацитет: 60Л / 24 боце

Средство за хлађење: R600a / 23г Климатска класа: СТ



Упозорење!! Унутра лако запаљива течност.



За заштиту животне средине: молимо вас да одвојите картонске кутије и пластичне кесе и одложите их у одговарајуће канте за смеће. Коришћени уређај треба да буде испоручен на наменске сакупљане тачке због оштрих компоненти, што може утицати на животну средину. Немојте одлагати овај уређај у заједничку корпу за отпатке.

(DK) DANSKI

**SIKKERHEDSBETINGELSER. VIGTIGE SIKKERHEDSINSTRUKTIONER
LÆS VENLIGST NØJTTIGT, OG BEHOLD FOR FREMTIDIG REFERENCE**

Garantibetingelserne adskiller sig, hvis enheden bruges til kommercielle formål.

1. Før du bruger produktet, skal du læse og altid følge instruktionerne nedenfor. Producenten hæfter ikke for skader, der skyldes forkert brug.
2. Produktet er kun beregnet til indendørs brug. Brug ikke produktet til noget formål, der er uforeneligt med dets tilsigtede anvendelse.
3. Den anvendte spænding er 220-240V ~ 50Hz. Af sikkerhedsmæssige årsager er det ikke hensigtsmæssigt at slutte flere enheder til en enkelt stikkontakt.
4. Vær forsigtig, når du bruger nær børn. Lad ikke børn lege med produktet. Lad ikke børn eller personer, der ikke er fortrolige med enheden, bruge det uden opsyn.
5. ADVARSEL: Denne enhed kan bruges af børn over 8 år og personer med nedsatte fysiske, sensoriske eller mentale evner eller personer uden erfaring eller kendskab til enheden, kun under opsyn af en person, der er ansvarlig for deres sikkerhed, eller hvis de er blevet instrueret i sikker brug af enheden og er opmærksom på de risici, der er forbundet med dens drift. Børn bør ikke lege med enheden. Rengøring og vedligeholdelse af brugere bør ikke udføres af børn, medmindre de er 8 år eller ældre og udføres under tilsyn.
6. Når du er færdig med at bruge produktet, skal du altid sørge for at trække stikket forsigtigt ud af stikkontakten og holde det med din hånd. Træk aldrig i ledningen !!!
7. Efterlad aldrig produktet tilsluttet en strømkilde uden opsyn. Selvom driften afbrydes i kort tid, skal du afbryde den fra lysnettet og afbryde strømforsyningen.
8. Sæt aldrig netledningen, stikket eller hele enheden i vand. Udsæt aldrig produktet for vejrforhold som direkte sollys, regn osv. Brug aldrig produktet under våde forhold.
9. Kontroller jævnligt strømkabelens tilstand. Hvis netledningen er beskadiget, skal du tage produktet til et professionelt servicecenter for udskiftning for at undgå farlige situationer.
10. Brug aldrig produktet med et beskadiget strømkabel, hvis det er faldet eller beskadiget på nogen måde, eller hvis det ikke fungerer korrekt. Forsøg ikke selv at reparere et beskadiget produkt, da dette kan resultere i elektrisk stød. Tag altid den beskadigede enhed til et professionelt servicecenter for reparation. Alle reparationer må kun udføres af autoriserede serviceteknikere. Forkert

reparation kan resultere i farlige situationer for brugeren.

11. Anbring aldrig produktet på eller i nærheden af varme eller varme overflader eller køkkenapparater, såsom en elektrisk ovn eller gasbrænder.

12. Brug aldrig produktet i nærheden af brændbare materialer.

13. Apparatet er kun beregnet til husholdningsbrug

14. Brug kun originale monteringsdele og netledninger, der leveres af producenten og leveres sammen med enheden.

15. Overfyld ikke køleskabet. Transparente døre skal lukkes.

16. Produkter indeni skal aldrig dække ventilationsgitteret.

17. Brug kun køleskabet lodret.

18. Udsæt ikke køleskabet for direkte sollys, regn, sne, overdreven fugt osv.

19. Vær særlig forsigtig, når du flytter enheden. Beskyt mod fald under bevægelse.

20. Hold fri plads omkring ventilationshullerne. Dækning af dem reducerer kølekapaciteten og kan beskadige radiatoren.

21. Kun færdige (pakkede) genstande må opbevares i køleskabet.

22. Det anbefales ikke at bruge køleskabet, hvis den omgivende temperatur er under 18 ° C og over 38 ° C

23. Dette køleapparat er ikke beregnet til at blive brugt som et indbygget apparat.

Enhedsbeskrivelse:

1. Kontrolpanel 2. Hus 3. Hylde 4. Hængsel 5. Dørpakning 6. Dørkarm

Kontrolpanel:

1. Øvre zontemperatur OP 2. Øvre zontemperatur Ned 3. Øvre zontemperatur Display
4. Nedre zone Temperatur Op 5. Nedre zone Temperatur Ned 6. Nedre zone Temperatur Display
7. Lys til / fra 8. Tænd / sluk

Betjening af kontrolpanel:

1. Temperatur OP (1), den øverste zones temperatur stiger 1 °C hver gang der trykkes på knappen.
2. Temperatur NED (2), den øverste zons temperatur falder 1 °C hver gang der trykkes på knappen.
3. Øvre zonetemperaturvisning
4. Temperatur OP (4), den nedre zones temperatur stiger 1 °C hver gang der trykkes på knappen.
5. Temperatur NED (5), den nedre zones temperatur falder 1 °C hver gang der trykkes på knappen.
6. Nedre zone temperaturvisning
7. Tænder og slukker for indvendige lys.
8. Tænder og slukker for strømmen
9. Skift LED-displayet mellem Celsius- eller Fahrenheit-målingerne
- Tryk på knap 1 og knap 2 samtidigt i 3 sekunder for at skifte LED-displayet mellem Celsius- eller Fahrenheit-aflæsningen.

Temperaturindstilling:

Bemærk venligst, at den øverste zone er designet til hvidvin. Den nederste zone er designet til rødvin. Temperaturen for den øvre zone kan derfor ikke indstilles til temperaturer højere end den nederste zone. For eksempel: Hvis du indstiller den øvre zone til 10 °C, kan du ikke indstille den nederste zone til 11 °C.

Flaskeindlæsningsmetode:

Træhyldekapacitet: 4 eller 7 flasker / hylde

Bundhyldekapacitet: 4 eller 5 flasker / hylde

Opret mindst 20 mm mellem flasken og bagpladen

Sørg for opbevaring Flaskens bunddiameter er 78 mm og højde 300 mm, ellers kan det betyde færre flaskebelastning.

For at sikre flaske- og hyldeikkerhed skal du kontrollere følgende tip:

Spred dine flasker så jævnt som muligt ud over hyldeerne, så vægten ikke er koncentreret i et punkt, og sørg for, at dine flasker ikke rører bagsiden af kabinettet

Sørg for, at flasker ikke alle er samlet i toppen eller bunden af kabinettet

Efter ilægningsinstruktioner, der er anført i afsnittet ovenfor, afhængigt af typen af opbevaringsarmaturer, som dit kabinet er udstyret med, og stabel aldrig flasker på en glidende hylde.

Fugtigheden vil svinge afhængigt af rumfugtighed og temperatur. Tilføj en speciel film mellem flaskerne inden opbevaring i kabinettet, som sikrer, at etiketten på flasken ikke beskadiges.

Luffugtighed i kabinettet: 50-80%

8. Vedligeholdelse:

For at sikre den bedste ydeevne og sidst pålidelige arbejde for kabinettet skal du følge de enkle vedligeholdelses- og rengøringshandlingerne som nedenfor:

- Sørg for, at netledningen er trukket ud af stikkontakten, inden du rengør bagsiden af dit kabinet eller før du flytter den.

- Rengør indersiden af dit skab grundigt mindst en gang om året efter at have taget stikket ud og aflæst det (brug vand og et mildt rengøringsmiddel som flydende sæbe, og skyl derefter forsigtigt).

- For at sikre, at dit vinskab giver langvarig pålidelig ydeevne, skal du kontrollere det regelmæssigt og informere din forhandler, hvis der findes noget usædvanligt.

Fejlfinding

Problem: Virker ikke.

Mulig løsning: Ikke tilsluttet, sikringsbrud, ingen strøm i lysnettet

Problem: Køleproblem

Mulig løsning: Varmekilde i nærheden af enheden, Ikke nok ventilation, Døren er ikke lukket godt eller døren er åben for lang, Dørens forsejlingsproblem eller deformation, For mange flasker på samme hylde, Luftindtag eller-udtag blokeret, Kontrolindstillingsproblem, Ikke nok Ventilationsplads i højre & venstre beklædning.

Problem: Støjende

Mulig løsning: Vinkabinettet placeres ikke på en flad overflade, genstanden berører væggen, nogle dele er løse eller taget af

Hvis du stadig har problemer efter at have tjekket ovenfor, så prøv at kontakte servicecenter eller forhandler.

Bemærk: normal drift ved følgende fænomen:

A) Kompressoren starter ikke:

Kompressoren starter ikke, hvis stuetemperaturen er lavere end den ønskede temperatur, men elementet arbejder stadig med varmeapparatet indeni, indtil den ønskede temperatur er opnået.

B) Kompressor genstart:

Kompressoren stopper med at arbejde, når kølesystemet i kabinettet når den forudindstillede temperatur, og starter igen arbejdet, indtil den ønskede temperatur er opnået. Tillad et interval på mindst 5 minutter inden genstart.

C) dug på overfladen af kabinettet:

Overfladen på vinskab, især glasdøren, fremstår som noget frost, hvis den er i et fugtigt rum. Dette skyldes, at fugtigheden i luften kommer i kontakt med kabinettet. Tør den af med en tør klud.

D) Normale driftslyde, som du måske hører

Kogende vand, gurglende lyde eller små vibrationer, der er resultatet af kølemidlet, der cirkulerer gennem kølespolerne.

Popping eller revner lyde på grund af den automatiske afrimningscyklus, der smelter frostbygning.

Flydende lyd:

1) Lyden af kompressor, når den starter eller holder op med at arbejde

2) Den flydende lyd af kølemiddel i kølesystemet

3) Fordampning af kølemiddel i fordampere

E) Kondens dannet inde i kabinettet.

Under miljø med høj luftfugtighed eller døren i vinkabinettet er blevet efterladt åben i længere tid eller åbnes hyppigt, er der meget kondens, og pls tørre vandet fra døren og væggen og efterlade døren lukket, så længe muligt

F) Varmefunktion i bundzone:

Varmefunktion i bundzone aktiveres automatisk som nedenstående årsag.

1) Ved indstilling af temp. er højere end rumtemp.

2) Når det er i bunden, er temperaturen lavere end temp.

G) Indikatorlampe: Når temperaturen i kabinettet er uden for temperaturindstillingsområdet, vil både op og ned indikatorlampe være tændt. Når temperaturen når den indstillede temperatur, slukkes dette lys automatisk.

Tekniske detaljer:



Advarsel!! Meget brandfarlig væske indeni.



Af hensyn til miljøet . Venligst overfør papemballage til affaldspapir. Hæld polyethylenposer (PE) i plastbeholderen Slidt enhed skal returneres til det relevante punkt opbevaring, fordi det er farligt i enheden ingredienser kan udgøre en trussel for miljøet. Den elektriske enhed skal overleveres for at begrænse dets genanvendelse og brug. Hvis i enheden der er batterier, fjern dem og vende tilbage til punktet opbevares separat.

(UA) УКРАЇНСЬКА

SIKKERHEDSBETINGELSER. VIGTIGE SIKKERHEDSINSTRUKTIONER LÆS VENLIGST NØJTIGT, OG BEHOLD FOR FREMTIDIG REFERENCE

Garantibetingelserne adskiller sig, hvis enheden bruges til kommercielle formål.

1. Før du bruger produktet, skal du læse og altid følge instruktionerne nedenfor. Producenten hæfter ikke for skader, der skyldes forkert brug.
2. Produktet er kun beregnet til indendørs brug. Brug ikke produktet til noget formål, der er uforeneligt med dets tilsigtede anvendelse.
3. Den anvendte spænding er 220-240V ~ 50Hz. Af sikkerhedsmæssige årsager er det ikke hensigtsmæssigt at slutte flere enheder til en enkelt stikkontakt.
4. Vær forsigtig, når du bruger nær børn. Lad ikke børn lege med produktet. Lad ikke børn eller personer, der ikke er fortrolige med enheden, bruge det uden opsyn.
5. ADVARSEL: Denne enhed kan bruges af børn over 8 år og personer med nedsatte fysiske, sensoriske eller mentale evner eller personer uden erfaring eller kendskab til enheden, kun under opsyn af en person, der er ansvarlig for deres sikkerhed, eller hvis de er blevet instrueret i sikker brug af enheden og er opmærksom på de risici, der er forbundet med dens drift. Børn bør ikke lege med enheden. Rengøring og vedligeholdelse af brugere bør ikke udføres af børn, medmindre de er 8 år eller ældre og udføres under tilsyn.
6. Når du er færdig med at bruge produktet, skal du altid sørge for at trække stikket forsigtigt ud af stikkontakten og holde det med din hånd. Træk aldrig i ledningen !!!
7. Efterlad aldrig produktet tilsluttet en strømkilde uden opsyn. Selvom driften afbrydes i kort tid, skal du afbryde den fra lysnettet og afbryde strømforsyningen.
8. Sæt aldrig netledningen, stikket eller hele enheden i vand. Udsæt aldrig produktet for vejrforhold som direkte sollys, regn osv. Brug aldrig produktet under våde forhold.
9. Kontroller jævnligt strømkablens tilstand. Hvis netledningen er beskadiget, skal du tage produktet til et professionelt servicecenter for udskiftning for at undgå farlige situationer.
10. Brug aldrig produktet med et beskadiget strømkabel, hvis det er faldet eller beskadiget på nogen måde, eller hvis det ikke fungerer korrekt. Forsøg ikke selv at reparere et beskadiget produkt, da dette kan resultere i elektrisk stød. Tag altid den beskadigede enhed til et professionelt servicecenter for reparation. Alle reparationer må kun udføres af autoriserede serviceteknikere. Forkert reparation kan resultere i farlige situationer for brugeren.
11. Anbring aldrig produktet på eller i nærheden af varme eller varme overflader eller køkkenapparater, såsom en elektrisk ovn eller gasbrænder.
12. Brug aldrig produktet i nærheden af brændbare materialer.
13. Apparatet er kun beregnet til husholdningsbrug
14. Brug kun originale monteringsdele og netledninger, der leveres af producenten og leveres sammen med enheden.
15. Overfyld ikke køleskabet. Transparente døre skal lukkes.
16. Produkter indeni skal aldrig dække ventilationsgitteret.
17. Brug kun køleskabet lodret.
18. Udsæt ikke køleskabet for direkte sollys, regn, sne, overdreven fugt osv.
19. Vær særlig forsigtig, når du flytter enheden. Beskyt mod fald under bevægelse.
20. Hold fri plads omkring ventilationshullerne. Dækning af dem reducerer kølekapaciteten og kan beskadige radiatoren.
21. Kun færdige (pakkede) genstande må opbevares i køleskabet.
22. Det anbefales ikke at bruge køleskabet, hvis den omgivende temperatur er under 18 ° C og over 38 ° C.
23. Цей холодильний прилад не призначений для використання як вбудований прилад.

Опис пристрою:

1. Панель управління 2. Корпус 3. Полка 4. Петля 5. Прокладка дверей 6. Дверна рама

Панель управління:

1. Температура верхньої зони UP 2. Температура верхньої зони Down 3. Температура верхньої зони Відображення
4. Температура нижньої зони вгору 5. Температура нижньої зони знижена 6. Індикація температури нижньої зони
7. Увімкнення / вимкнення світла 8. Увімкнення / вимкнення живлення

Робота панелі управління:

1. Температура ВВЕРХ (1), температура верхньої зони збільшується на 1 °C при кожному натисканні кнопки.
2. Температура ВНИЗ (2), температура верхньої зони знижується на 1 °C при кожному натисканні кнопки.
3. Відображення температури верхньої зони
4. Температура ВВЕРХ (4), температура нижньої зони підвищується на 1 °C при кожному натисканні кнопки.
5. Температура ВНИЗ (5), температура нижньої зони знижується на 1 °C при кожному натисканні кнопки.
6. Індикація температури нижньої зони
7. Вмикає та вимикає внутрішнє світло.
8. Вмикає та вимикає живлення
9. Переключіть світлодіодний дисплей між показниками Цельсія або Фаренгейта
- Одночасно натискайте кнопки 1 і кнопку 2 протягом 3 секунд, щоб переключити світлодіодний дисплей між показниками Цельсія або Фаренгейта.

Налаштування температури:

Зверніть увагу, що верхня зона призначена для білого вина. Нижня зона призначена для червоного вина. Таким чином, температура для верхньої зони не може бути встановлена на температуру, вищу за нижню зону. Наприклад: якщо ви встановлюєте верхню зону на 10 °C, ви не можете встановити нижню зону на 11 °C.

Спосіб завантаження пляшки:

Ємність верхньої полиці: 4 або 7 пляшок / полиця

Ємність нижньої полиці: 4 або 5 пляшок / полиця

Дотримуйтесь мінімум 20 мм між пляшкою і задньою пластиною

Переконайтеся, що діаметр дна пляшки для зберігання становить 78 мм, а висота - 300 мм, інакше це може означати менше завантаження пляшки.

Щоб забезпечити безпеку пляшок та полиць, перевірте такі поради:

Розкладіть пляшки якомога рівномірніше по полицях, щоб вага не концентрувалася в одній точці, і переконайтеся, що ваші пляшки не торкаються задньої частини шафи

Переконайтеся, що пляшки не згруповані у верхній або нижній частині шафи

Дотримуйтеся інструкцій із завантаження, наведених у розділі вище, відповідно до типу пристосувань для зберігання, якими обладнана ваша шафа, і ніколи не складайте пляшки на розсувну полицю.

Вологість коливатиметься залежно від вологості та температури в приміщенні. Будь ласка, додайте між пляшками спеціальну плівку перед зберіганням всередині шафи, яка забезпечить пошкодження етикетки пляшки.

Відсоток вологості всередині шафи: 50% -80%

8. Технічне обслуговування:

Для забезпечення найкращої роботи та довготривалої надійної роботи шафи, будь ласка, дотримуйтесь простих операцій з обслуговування та очищення, як показано нижче:

- Перед тим, як очистити задню частину корпусу або перед його переміщенням, переконайтеся, що шнур живлення від'єднано.

- Ретельно очищайте внутрішню частину шафи принаймні раз на рік після відключення та розвантаження (використовуйте воду та м'який засіб для чищення, наприклад рідке мило, а потім ретельно промийте).

- Щоб гарантувати, що ваша винна шафа забезпечує тривалу надійну роботу, вам слід регулярно перевіряти її та інформувати свого дилера, якщо буде виявлено щось незвичне.

Вирішення проблем

Проблема: не працює.

Можливе рішення: Чи не підключений, детонатор перерву, немає Пау в мережі

Проблема: проблема охолодження

Можливе рішення: Джерело тепла поблизу пристрою, Недостатньо вентиляції, Дверцята не закриті добре або двері відкриті занадто довго, Проблема з ущільненням дверей або деформація, Забагато пляшок на одній полиці, Запуск / вихід повітря заблокований, Проблема з налаштуванням управління, Недостатньо вентиляційного простору у правому та лівому кожусі.

Проблема: шумно

Можливе рішення: Винна шафа розміщена на рівню поверхню, предмет торкається стіни, Деякі деталі вільні або зняті

Якщо після перевірки вище все ще виникають проблеми, спробуйте зв'язатися зі сервісним центром або дилером.

Примітка: нормальна робота для наступного явища:

A) Компресор не запускається:

Компресор не запускається, якщо температура в приміщенні нижче бажаної температури, але виріб все ще працює з нагрівачем всередині, поки не буде досягнута бажана температура.

B) Повторний запуск компресора:

Компресор перестане працювати, коли система охолодження в шафі досягне заданої температури, і знову почне працювати до досягнення бажаної температури. Перед повторним запуском дозвольте мінімум 5-хвилинний інтервал.

B) Роса на поверхні шафи:

На поверхні винної шафи, особливо на скляних дверях, з'являється трохи морозу, якщо предмет у вологому приміщенні. Це пов'язано з тим, що волога в повітрі контактує з шафою. Витріть його сухою тканиною.

D) Звичайні робочі звуки, які ви можете почути

Кипляча вода, булькання звуків або незначні вібрації, які є результатом циркуляції холодоагенту через охолоджувальні змійовики.

Виникнення або розтріскування звуків через цикл автоматичного розморожування танення морозу.

Рідкий звук:

1) Звук компресора при запуску або припиненні роботи

2) Потік звуку холодоагенту в холодильній системі

3) Звук випаровування холодоагенту у випарнику

D) Всередині шафи утворюється конденсат.

У середовищі з високим рівнем вологості або двері винної шафи було залишено відкритим в протягом тривалого періоду часу або часто відкривається, є багато конденсації, і будь ласка витирати воду від дверей і стін і залишити двері закриті до тих пір, можливо

F) Теплова функція в нижній зоні:

Функція нагрівання в нижній зоні автоматично ввімкнеться, як зазначено нижче.

1) При встановленні темп. перевищує кімнатну температуру.

2) Коли всередині днища Температура нижча за встановлену температуру.

G) Індикатор: Коли температура всередині шафи виходить за межі встановленої температури, індикатор вгору і вниз буде горіти. Як тільки температура досягне заданої температури, це світло автоматично вимкнеться.

Технічні деталі:

Вхідна напруга: 220-240 В ~ 50 Гц Струм: 0,4 А

Ємність: 60 л / 24 пляшки

Охолоджувач: R600a / 23g Кліматичний клас: ST



Увага!! Всередині легкозаймиста рідина.



У інтересах навколишнього середовища.

Будь ласка, віддайте картонну упаковку в місце збору мукулатури. Політиленові мішки (PE) викинути в смітник для пластику. Відпрацьований пристрій повинен бути відправлений у відповідну точку зберігання, тому що в пристрої є небезпечні інгредієнти, які можуть становити загрозу навколишньому середовищу. Електричний пристрій потрібно повернути так, щоб обмежити його повторне використання. Якщо у пристрої є батарейки, то потрібно їх витягнути і віддати до відповідного пункту.

يرجى القراءة بعناية والاحتفاظ بها للرجوع إليها في المستقبل

تختلف شروط الضمان إذا تم استخدام الجهاز لأغراض تجارية

1. قبل استخدام المنتج ، يرجى قراءة الإرشادات أدناه واتباعها دائماً. الشركة المصنعة ليست مسؤولة عن أي ضرر ناتج عن الاستخدام غير السليم.
2. المنتج مخصص للاستخدام الداخلي فقط. لا تستخدم المنتج لأي غرض لا يتوافق مع الاستخدام المقصود منه.
3. الجهد المطبق هو 220-240 فولت ~ 50 هرتز. لأسباب تتعلق بالسلامة ، ليس من المناسب توصيل أجهزة متعددة بمأخذ كهربائي واحد.
4. كن حذراً عند استخدام بالقرب من الأطفال. لا تدع الأطفال يلعبون بالمنتج. لا تدع الأطفال أو الأشخاص الذين ليسوا على دراية بالجهاز يستخدمونه.

يدون إشراف

تحذير: يمكن استخدام هذا الجهاز من قبل الأطفال الذين تزيد أعمارهم عن 8 سنوات والأشخاص الذين يعانون من ضعف القدرات الجسدية أو الحسية أو العقلية أو الأشخاص الذين ليس لديهم خبرة أو معرفة بالجهاز ، فقط تحت إشراف شخص مسؤول عن سلامتهم ، أو إذا تم إرشادهم بشأن الاستخدام الآمن باستخدام الجهاز وإدراكه للمخاطر المرتبطة بتشغيله. يجب ألا يلعب الأطفال بالجهاز. لا ينبغي أن يقوم الأطفال بالتنظيف وصيانة المستخدم ، إلا إذا كانوا

يعمر 8 سنوات وتحت الإشراف

!!! اسحب القابس دائماً برفق من المنفذ بعد استخدام المنتج ، وامسكه بيدك. لا تسحب سلك الكهرباء.

6. لا تترك المنتج متصلاً بمصدر طاقة دون مراقبة. حتى في حالة انقطاع التشغيل لفترة قصيرة ، افصله عن التيار الكهربائي ، وافصل مصدر الطاقة.
7. لا تضع سلك الطاقة أو القابس أو الجهاز بأكمله في الماء مطلقاً. لا تعرض المنتج أبداً لظروف الطقس مثل ضوء الشمس المباشر والمطر وما إلى ذلك.
8. لا تستخدم المنتج أبداً في ظروف رطبة.

افحص بشكل دوري حالة سلك الطاقة. في حالة تلف سلك الطاقة ، اصطحب المنتج إلى مركز خدمة متخصص لاستبداله لتجنب المواقف الخطرة.

9. لا تستخدم المنتج مطلقاً مع سلك طاقة تالف إذا سقط أو تعرض للتلف بأي شكل من الأشكال ، أو إذا كان لا يعمل بشكل صحيح. لا تحاول إصلاح المنتج التالف بنفسك لأن ذلك قد يؤدي إلى حدوث صدمة كهربائية. احرص دائماً على اصطحاب الجهاز التالف إلى مركز خدمة متخصص لإصلاحه. لا يجوز إجراء جميع الإصلاحات إلا بواسطة فنيي الخدمة المعتمدين. قد تؤدي الإصلاحات التي يتم إجراؤها بشكل غير صحيح إلى مواقف خطيرة للمستخدم.

10. لا تضع المنتج على أو بالقرب من الأسطح الساخنة أو الدافئة أو أجهزة المطبخ ، مثل فرن كهربائي أو موقد غاز.

11. لا تستخدم المنتج بالقرب من مواد قابلة للاشتعال.

12. الجهاز مخصص للاستخدام المنزلي فقط.

13. استخدم فقط أجزاء التجميع الأصلية وأسلاك الطاقة التي توفرها الشركة المصنعة والتي تم تسليمها مع الجهاز.

14. لا تملأ التلاجة أكثر من اللازم. يجب إغلاق الأبواب الشفافة.

15. يجب ألا تغطي المنتجات الموجودة بالداخل شبكة التهوية.

16. استخدم التلاجة فقط في وضع رأسي.

17. لا تعرض التلاجة لأشعة الشمس المباشرة ، المطر ، الثلج ، الرطوبة الزائدة ، إلخ.

18. كن حذراً بشكل خاص عند تحريك الجهاز. يحمي من السقوط أثناء الحركة.

19. حافظ على مساحة خالية حول فتحات التهوية. سيقلل تغطيتها من سعة التبريد وقد يؤدي إلى تلف الرادياتير.

20. يمكن تخزين العناصر الجاهزة (المغلقة) فقط في التلاجة.

21. لا ينصح باستخدام التلاجة إذا كانت درجة الحرارة المحيطة أقل من 18 درجة مئوية وما فوق 38 درجة مئوية.

22. جهاز التبريد هذا غير مخصص لاستخدامه كجهاز مدمج.

23. الجهاز وصف

الباب إطار 6. الباب حشوية 5. المفصلة 4. الرف 3. الغلاف 2. التحكم لوحة 1.

التحكم لوحة

1. العلياء المنطقة حرارة درجة عرض
2. العلياء المنطقة حرارة درجة ارتفاع
3. المنخفضة المنطقة حرارة درجة عرض
4. المنخفضة المنطقة حرارة درجة ارتفاع
5. المنخفضة المنطقة حرارة درجة ارتفاع
6. المنخفضة المنطقة حرارة درجة عرض
7. الطاقة تشغيل إيقاف / تشغيل
8. الضوء تشغيل إيقاف / تشغيل

التحكم لوحة تشغيل

1. الزر على الضغط فيها يتم مرة كل 1 يزيد من العلياء المنطقة في الحرارة ودرجة (1) UP الحرارة درجة.
2. الزر على الضغط فيها يتم مرة كل في 1 بمقدار العلياء المنطقة حرارة درجة تنخفض (2) DOWN الحرارة درجة.
3. العلياء المنطقة حرارة درجة عرض.
4. الزر على الضغط فيها يتم مرة كل 1 ليزيد السفلى المنطقة الحرارة ودرجة (4) الحرارة درجة UP.
5. الزر على الضغط فيها يتم مرة كل 1 لينخفض السفلى المنطقة الحرارة ودرجة (5) أسفل الحرارة درجة.
6. المنطقة حرارة درجة عرض انخفاض.
7. الداخلي الضوء وإيقاف بتشغيل يقوم.
8. الطاقة وإيقاف بتشغيل يقوم.
9. الفهرنهايت أو المئوية الدرجة قراءات بين LED العرض شاشة بتبديل قم.
10. الفهرنهايت أو المئوية الدرجة قراءات بين LED شاشة لتبديل ثوانٍ 3 لمدة واحد وقت في 2 والزر 1 الزر على اضغط -.

تحديد درجة الحرارة

يرجى ملاحظة أن المنطقة العلوية مخصصة للتبريد الأبيض. المنطقة السفلية مخصصة للتبريد الأحمر. على هذا النحو لا يمكن ضبط درجة حرارة المنطقة العليا على درجات حرارة أعلى من المنطقة السفلية. على سبيل المثال: إذا قمت

ولكن يمكنك ضبط المنطقة العليا على 9 والمنطقة السفلية على 10. 11 °C

الزجاجة تحميل طريقة

1. رف / زجاجات 7 أو 4: الخشبي الرف سعة
2. رف / زجاجات 5 أو 4: السفلي الرف سعة
3. الخلفية واللوح الزجاجية بين مم 20 أدنى بحد احتفظ
4. أقل زجاجة تحميل ذلك يعني فقد وإلا 300 وارتفاعه مم 78 يبلغ التخزين زجاجة قاع قطر أن من تأكد

التالية النصائح من تحقق والأرفق الزجاجية سلامة لضمان

الخرزاة من الخلفي الجزء تلمس لن بك الخاصة الزجاجات أن من وتأكد واحدة نقطة في الوزن يتركز لا حتى الرفوف على الإمكان قدر بالتساوي الزجاجات انشر الخزانة أسفل أو أعلى في معاً الزجاجات تجميع عدم من تأكد منزلق رف على مطلقاً الزجاجات تكسب ولا بها الخزانة تجهيز تم التي التخزين تركيبات نوع وفقاً أعلاه القسم في الواردة التحميل تعليمات باتباع الزجاجات ملصق تلف عدم يضمن مما الخزانة داخل التخزين قبل الزجاجات بين خاص فيلم إضافة يرجى الحرارة ودرجة الغرفة رطوبة على بناء الرطوبة ستتذبذب

80%- 50%: الخزانة داخل الرطوبة نسبة

الصيانة: 8.

التالي: النحو على البسيطة والتنظيف والصيانة عمليات اتباع يرجى للخزانة الأمد طويل به موثوق وعمل أداء أفضل لضمان

1. تحريكها قبل أو الخزانة من الخلفي الجزء تنظيف قبل الطاقة سلك فصل من تأكد -
2. (جيداً اشطفها ثم السائل الصابون مثل معتدلة تنظيف وأداة الماء استخدم) وتفريغها فصلها بعد سنوياً الأقل على واحدة مرة جيداً الداخل من الخزانة نظف -
3. عادي غير شيء أي على العثر تم إذا الوكيل وإبلاغ بانتظام فحصها عليك يجب طويلاً يدوم به موثوقاً أداء توفر بك الخاصة التبريد خزانة أن من للتأكد -

وإصلاحها الأخطاء استكشاف

تعمل لا: المشكلة

الكهربائي التيار في قوة يوجد لا الصمامات في كسر بالكهرباء موصل غير: المقترح الحل

التبريد مشكلة: المشكلة

مغلق المنفذ أو الهواء مدخل الرف نفس على الزجاجات من جدًا كبير عدد الباب إغلاق في تشوه أو مشكلة طويلة لفترة مفتوحًا الباب أو جيدًا مغلق غير الباب كافية غير التهوية الجهاز من بالقرب الحرارة مصدر: المحتمل الحل والأيسر الأيمن الغلاف في كافية غير التهوية مساحة التحكم ضبط مشكلة

صاحبة: المشكلة

مفكوكة أو مفكوكة الأجزاء بعض الحائط القطعة تلامس مستو غير سطح على موضوعة النبيذ خزانة: المحتمل الحل

الوكيل أو الخدمة بمركز الاتصال محاولة يرجى أعلاه التحقق بعد المشكلة استمرت إذا

التالية للظاهرة العادي التشغيل: ملاحظة

يبدأ لا الضاغط (أ)
المطلوبة الحرارة درجة إلى الوصول يتم حتى بالداخل السخان مع يعمل يزال لا العنصر لكن المرغوبة الحرارة درجة من أقل الغرفة حرارة درجة كانت إذا الضاغط يبدأ لن
الضاغط تشغيل إعادة (ب)
البداية إعادة قبل الأقل على دقائق 5 فترة اترك. المطلوبة الحرارة درجة إلى الوصول يتم حتى العمل بدء ويعيد مسبقًا محددة حرارة درجة إلى الخزانة في التبريد نظام يصل عندما العمل عن الضاغط سيتوقف
الخزانة سطح على الندى (ج)
جافة قماش بقطعة مسحها يرجى. الخزانة تلامس التي الهواء في الرطوبة بسبب هذا. رطوبة غرفة في العنصر كان إذا الصقيع بعض الزجاجي الباب خاصة النبيذ خزانة سطح يظهر
تسمعها قد التي العادية التشغيل أصوات (د)
التبريد ملفات عبر التبريد مادة تداول عن تنتج التي الطفيفة الاهتزازات أو الغرفة أصوات أو المغلي الماء
الصقيع تراكم تدوب التي التلقائية الجليد إذابة دورة بسبب تكسير أو تفرغ ضوضاء

سائل صوت

توقفه أو العمل بدء عند الضاغط صوت 1)

التبريد نظام في المبرد صوت تدفق 2)

المبرد في المبرد صوت تبخر 3)

الخزانة داخل المتشكل التكثيف (هـ)

ممكن طالما مغلق الباب وترك الجدران الباب من الماء مسح ويرجى التكثيف من الكثير فهناك متكرر بشكل فتحه يتم أو طويلة لفترة مفتوحًا النبيذ خزانة باب ترك أو الرطوبة من عال مستوى ذات بيئة ظل في

السفلية المنطقة في الحرارة وظيفة (و)

التالي النحو على تلقائياً السفلية المنطقة في التسخين وظيفة تشغيل سيتم

الغرفة حرارة درجة من أعلى. الحرارة درجة ضبط عند 1)

المحددة الحرارة درجة من أقل السفلية الداخلية الحرارة درجة تكون عندما 2)

تلقائياً الضوء هذا سينطفئ المحددة الحرارة درجة إلى الحرارة درجة تصل أن بمجرد. ولأسفل لأعلى المؤشر مصباح سيضيء الحرارة درجة ضبط نطاق خارج الخزانة داخل الحرارة درجة تكون عندما: المؤشر ضوء (ز)

تقنية تفاصيل

أمبير 0.4: التيار هرتز 50 ~ فولت 220-240: الإدخال جهد

زجاجة 24 / لتر 60: السعة

ST: فئة المناخ R600a / 23g: التبريد عامل



تحذير!! سائل شديد الاشتعال بالداخل.

يرجى نقل عبوات الورق المقوى إلى نفايات الورق. اسكب أكياس البولي إيثيلين في الحاوية البلاستيكية

يجب إعادة الجهاز البالي إلى نقطة تخزين مناسبة لأنه خطير في الجهاز

قد تشكل المكونات تهديداً للبيئة. يجب تسليم الجهاز الكهربائي للحد

فعليك إخراجها وإعطائها إلى النقطة المخزنة بشكل منفصل، إعادة استخدامها واستخدامها. إذا كان هناك بطاريات في الجهاز



**УСЛОВИЯ ЗА БЕЗОПАСНОСТ. ВАЖНИ ИНСТРУКЦИИ ЗА БЕЗОПАСНОСТ
МОЛЯ, ПРОЧЕТЕТЕ ВНИМАТЕЛНО И ЗАПАЗЕТЕ ЗА БЪДЕЩА СПРАВКА**

Гаранционните условия се различават, ако устройството се използва за търговски цели.

1. Преди да използвате продукта, моля, прочетете и винаги следвайте инструкциите по-долу. Производителят не носи отговорност за щети, причинени от неправилна употреба.
2. Продуктът е предназначен само за употреба на закрито. Не използвайте продукта за цели, несъвместими с предназначението му.
3. Приложеното напрежение е 220-240V ~ 50Hz. От съображения за безопасност не е подходящо да свързвате няколко устройства към един електрически контакт.
4. Бъдете внимателни, когато използвате в близост до деца. Не позволявайте на децата да си играят с продукта. Не позволявайте на деца или хора, които не са запознати с устройството, да го използват без надзор.
5. **ПРЕДУПРЕЖДЕНИЕ:** Това устройство може да се използва от деца над 8 години и лица с намалени физически, сетивни или умствени способности или лица без опит или познания за устройството, само под наблюдението на лице, отговорно за тяхната безопасност, или ако са били инструктирани за безопасна употреба. използване на устройството и са наясно с рисковете, свързани с работата му. Децата не трябва да играят с устройството. Почистването и поддръжката на потребителя не трябва да се извършват от деца, освен ако те не са навършили 8 години и се извършват под наблюдение.
6. Винаги внимателно издърпвайте щепсела от контакта, след като използвате продукта, като го държите с ръка. Никога не дърпайте захранващия кабел !!!
7. Никога не оставяйте продукта свързан към източник на захранване без надзор. Дори ако работата е прекъсната за кратко, изключете я от електрическата мрежа, изключете захранването.
8. Никога не поставяйте захранващия кабел, щепсела или цялото устройство във вода. Никога не излагайте продукта на атмосферни условия като пряка слънчева светлина, дъжд и др. Никога не използвайте продукта във влажни условия.
9. Периодично проверявайте състоянието на захранващия кабел. Ако захранващият кабел е повреден, занесете продукта в професионален сервизен център за смяна, за да избегнете опасни ситуации.
10. Никога не използвайте продукта с повреден захранващ кабел, ако е изпуснат или повреден по някакъв начин или ако не работи правилно. Не се опитвайте сами да поправяте повреден продукт, тъй като това може да доведе до токов удар. Винаги носете повреденото устройство в професионален сервизен център за ремонт. Всички ремонти могат да се извършват само от оторизирани сервизни техници. Ремонтът, извършен неправилно, може да доведе до опасни ситуации за потребителя.
11. Никога не поставяйте продукта върху или близо до горещи или топли повърхности или кухненски уреди, като например електрическа фурна или газова горелка.
12. Никога не използвайте продукта в близост до запалими материали.
13. Уредът е предназначен само за домашна употреба
14. Използвайте само оригинални монтажни части и захранващи кабели, доставени от производителя и доставени с устройството.
15. Не препълвайте хладилника. Прозрачните врати трябва да се затварят.
16. Вътрешните продукти никога не трябва да покриват вентилационната решетка.
17. Използвайте хладилника само в изправено положение.
18. Не излагайте хладилника на пряка слънчева светлина, дъжд, сняг, прекомерна влага и др.
19. Бъдете особено внимателни, когато премествате устройството. Защитете от падане по време на движение.
20. Оставете свободно място около вентилационните отвори. Покриването им ще намали охлаждащия капацитет и може да повреди радиатора.
21. Само готови (опаковани) продукти могат да се съхраняват в хладилника.
22. Не се препоръчва използването на хладилника, ако температурата на околната среда е под 18 ° C и над 38 ° C.
23. Този хладилен уред не е предназначен да се използва като вграден уред.

Описание на устройството:

1. Контролен панел 2. Корпус 3. Рафт 4. Панта 5. Уплътнение на вратата 6. Рамка на вратата

Контролен панел:

1. Температура на горната зона UP 2. Температура на горната зона Намаляване 3. Дисплей на температурата на горната зона
4. Повишаване на температурата в долната зона 5. Понижаване на температурата в долната зона 6. Показване на температурата на долната зона
7. Включване/изключване на светлината 8. Включване/изключване на захранването

Работа на контролния панел:

1. Температура UP (1), температурата на горната зона се увеличава с 1 °C при всяко натискане на бутон.
 2. Температура НАДОЛУ (2), температурата на горната зона намалява 1 °C при всяко натискане на бутон.
 3. Дисплей на температурата на горната зона
 4. Температура UP (4), температурата на долната зона се увеличава с 1 °C при всяко натискане на бутон.
 5. Температура НАДОЛУ(5), температурата на долната зона намалява с 1 °C при всяко натискане на бутон.
 6. Показване на температурата на долната зона
 7. Включва и изключва вътрешното осветление.
 8. Включва и изключва захранването
 9. Превключете LED дисплея между показанията на Целзий или Фаренхайт
- Натиснете едновременно бутон 1 и бутон 2 за 3 секунди, за да превключите LED дисплея между показанията по Целзий или Фаренхайт.

Настройка на температурата:

Моля, имайте предвид, че горната зона е предназначена за бяло вино. Долната зона е предназначена за червено вино. Като такава температурата за горната зона не може да бъде настроена на температури, по-високи от долната зона. Например: Ако зададете горната зона за 10 °C, не можете да настроите долната зона на 11 °C.

Метод за зареждане на бутилки:

Капацитет на дървени рафтове: 4 или 7 бутилки / рафт

Капацитет на долния рафт: 4 или 5 бутилки / рафт

Поддържайте минимум 20 мм между бутилката и задната плоча

Уверете се, че диаметърът на дъното на бутилката е 78 мм и височината 300 мм, в противен случай това може да означава по -малко зареждане на бутилката.

За да гарантирате безопасността на бутилките и рафтовете, проверете следните съвети:

Разстелете бутилките си възможно най -равномерно по рафтовете, така че теглото да не се концентрира в една точка и се уверете, че бутилките ви няма да докосват задната част на шкафа

Уверете се, че бутилките не са групирани заедно в горната или долната част на шкафа

Следвайки инструкциите за зареждане, предоставени в раздел по -горе, в зависимост от вида на съоръженията за съхранение, с които е оборудван вашият шкаф, и никога не подреждайте бутилки върху плъзгащ се рафт.

Влажността ще се променя в зависимост от влажността и температурата в помещението, моля, добавете специален филм между бутилките преди съхранение вътре в шкафа, което ще гарантира, че етикетът на бутилката няма да се повреди.

Процент на влажност вътре в шкафа: 50%-80%

8. Поддръжка:

За да осигурите най-добра производителност и дълготрайна надеждна работа на шкафа, моля, следвайте простите операции по поддръжка и почистване, както е посочено по-долу:

- Уверете се, че захранващият кабел е изключен, преди да почистите задната част на шкафа или преди да го преместите.

- Почиствайте старателно вътрешността на вашия шкаф поне веднъж годишно, след като го изключите и разтоварите (използвайте вода и мек почистващ продукт като течен сапун, след което изплакнете внимателно).

- За да сте сигурни, че вашият шкаф за вино осигурява дълготрайна надеждна работа, трябва да го проверявате редовно и да информирате дилъра си, ако се открие нещо необичайно.

Отстраняване на неизправности

Проблем: Не работи.

Възможно решение: Не е включен в мрежата, счупен предпазител, няма захранване в мрежата

Проблем: Проблем с охлаждането

Възможно решение: Източник на топлина близо до устройството, Недостатъчно вентилация, Вратата не е добре затворена или вратата е отворена твърде дълго, Проблем или деформация на уплътнението на вратата, Твърде много бутилки на същия рафт, Блокиран вход или изход за въздух, Проблем с настройката на контрола, Недостатъчно вентилационно пространство в десния и ляв корпус.

Проблем: шумно

Възможно решение: Винен шкаф, поставен не с равна повърхност, Елементът докосва стената, Някои части се разхлабват или свалят

Ако все още имате проблем след проверка по-горе, моля, опитайте да се свържете с сервизен център или търговец.

Забележка: нормална работа при следното явление:

A) Компресорът не стартира:

Компресорът няма да се стартира, ако стайната температура е по -ниска от желаната температура, но елементът все още работи с нагревател вътре, докато се достигне желаната температура.

B) Рестартиране на компресора:

Компресорът ще спре да работи, когато охладителната система в шкафа достигне предварително зададената температура, и ще започне отново да работи, докато се достигне желаната температура. Оставете интервал от минимум 5 минути, преди да стартирате отново.

B) Роса по повърхността на шкафа:

Повърхността на шкафа за вино, особено стъклената врата, изглежда малко замръзнала, ако се намира във влажна стая. Това се дължи на влагата във въздуха, която влиза в контакт с шкафа. Моля, избършете го със суха кърпа.

D) Нормални работни звуци, които може да чуете

Вряща вода, бълбукащи звуци или леки вибрации, които са резултат от циркулацията на хладилния агент през охладителните бобини.

Шум при пукане или напукване поради цикъла на автоматично размразяване, топящ се от замръзване.

Течен звук:

1) Звукът на компресора при стартиране или спиране на работа

2) Течащият звук на хладилния агент в хладилната система

3) Изпаряващият звук на хладилния агент в изпарителя

E) Конденз, образуван вътре в шкафа.

В среда с високо ниво на влажност или вратата на шкафа за вино е оставена отворена за дълъг период от време или често се отваря, има много конденз и моля избършете водата от вратата и стените и оставете вратата затворена толкова дълго, колкото е възможно

F) Функция нагряване в долната зона:

Функцията за отопление на долната зона автоматично ще бъде включена, както е посочено по-долу.

1) При настройка на темп. е по -висока от стайната температура.

2) Когато е вътре в дъното, температурата е по-ниска от зададената температура.

G) Светлинен индикатор: Когато температурата в шкафа е извън обхвата на зададената температура, светлинният индикатор нагоре и надолу ще светне. След като температурата достигне зададената температура, тази светлина ще се изключи автоматично.

Технически подробности:

Входно напрежение: 220-240V ~ 50Hz Ток: 0.4A

Вместимост: 60L/24 бутилки

Охлаждащ агент: R600a/23g Клас на климата: ST



Внимание!! Силно запалима течност вътре.



За да защитите околната си среда: моля, отделете картонените кутии и найлоновите торбички и ги изхвърлете в съответните кошчета за отпадъци. Използваният уред трябва да бъде доставен до специалните пунктове за събиране, които могат да повлияят на околната среда. Не изхвърляйте този уред в обикновен кош за отпадъци.

KARTA GWARANCYJNA

WARUNKI GWARANCJI obowiązują na terenie Rzeczypospolitej Polskiej Adler Sp. z o.o. ul. Ordon 2a 01-237 Warszawa zapewnia Użytkownika o dobrej jakości sprzętu, na który wydana jest niniejsza karta gwarancyjna i udziela 24 miesięcznej gwarancji, która liczy się od daty zakupu sprzętu. Usługi gwarancyjne świadczone są po okazaniu prawidłowo wypełnionej karty gwarancyjnej. Wady lub uszkodzenia sprzętu ujawnione w okresie gwarancji usuwane będą bezpłatnie przez Serwis Centralny. W przypadku zakupu sprzętu przez przedsiębiorcę (faktura VAT) okres gwarancji wynosi 12 miesięcy.

Powyższy zapis nie dotyczy jednoosobowych działalności gospodarczych, o ile rodzaj zakupionego sprzętu, nie jest związany z profilem prowadzonej działalności gospodarczej – weryfikacja w CEIDG. W przypadku wymiany rzeczy na nową, albo po dokonaniu istotnej naprawy, okres gwarancji biegnie na nowo od chwili dostarczenia klientowi rzeczy wolnej od wad, lub zwrócenia rzeczy naprawionej. Jeżeli gwarant wymienił część rzeczy, przepis powyższy stosuje się odpowiednio do części wymienionej. Gwarant zobowiązuje się pokryć koszty dostarczenia rzeczy do serwisu na adres wskazany w karcie gwarancyjnej. Jednakże uprawniony z gwarancji powinien zachować rozsądek, wybierając środek transportu. Uprawnionemu z gwarancji nie przysługuje od gwaranta zwrot kosztów dostarczenia towaru – rzeczy do naprawy gwarancyjnej, przekraczający ekonomicznie uzasadnione koszty przewozu.

UWAGA: Sprzęt przeznaczony jest wyłącznie do użytku domowego. Naprawami gwarancyjnymi nie są objęte czynności związane z odkamienianiem, konserwacją, czyszczeniem urządzenia oraz części i akcesoria ulegające zużyciu przy normalnym użytkowaniu. Gwarancja nie obejmuje mechanicznych uszkodzeń sprzętu oraz wad i uszkodzeń wynikłych wskutek:

- niewłaściwego lub niezgodnego z instrukcją użytkowania, przechowywania i konserwacji;
- ingerencji nieautoryzowanego serwisu, samowolnych napraw, przerobek i zmian konstrukcyjnych;
- użycia niewłaściwych materiałów eksploatacyjnych.
- uszkodzeń mechanicznych, termicznych, chemicznych i powstałych na skutek przepięcia w sieci.
- karta gwarancyjna jest nieważna bez daty zakupu, pieczęci sprzedającego i kopii dokumentu zakupu.
- gwarancją nie są objęte elementy eksploatacyjne i akcesoria w tym: elementy szklane (np. dzbanki, talerze), sznury przyłączeniowe, sieciowe, żarówki, baterie, nożyki i folie do urządzeń tnących, nasadki miksujące, trzepaki, mieszaki, ssawkoszczotki, rury, węże, kubki miksujące, głowice tnące i sita.

Reklamowany sprzęt jest dostarczany do Serwisu Centralnego przez Klienta w stanie kompletnym i odpowiednio zabezpieczony na czas transportu. Po dokonanej naprawie reklamowany sprzęt odbierany jest z Serwisu Centralnego przez Klienta.

Termin usunięcia wady może zostać wydłużony o czas potrzebny do importu niezbędnych części, nie dłuższy niż 30 dni roboczych. W każdym takim przypadku warsztat serwisowy powiadomi klienta o wydłużeniu terminu naprawy gwarancyjnej. W związku z koniecznością sprowadzenia części zamiennych i poinformuje o nowym terminie usunięcia wady.

W przypadku stwierdzenia usterki należy ją zgłosić w punkcie sprzedaży lub w Serwisie Centralnym, ul. Ordon 2A, 01-237 Warszawa, tel. 728-595-006 lub e-mail: serwis@adler.com.pl.

W zgłoszeniu proszę podać swój adres, nr telefonu i opis usterki. Do reklamacji konieczne jest dołączenie kopii dokumentu zakupu.

Gwarancja nie wyłącza ani nie ogranicza oraz nie zawieszają uprawnień kupującego wynikających z przepisów o rękojmi za wady rzeczy sprzedanej.



adnotacje serwisu:

SERWIS CENTRALNY
01-237 Warszawa ul.Ordon 2A
tel. 728 - 595 - 006
serwis@adler.com.pl www.adler.com.pl

.....

(data sprzedaży)

.....
(pieczęć sklepu i podpis sprzedawcy)

W trosce o środowisko..

Opakowania kartonowe oraz worki polietylenowe (PE) należy wrzucać do odpowiednich pojemników przeznaczonych do selektywnej zbiórki odpadów komunalnych zgodnie z ich opisem. Jeżeli w urządzeniu znajdują się baterie, należy je wyjąć i osobno oddać do punktu zbierania i składowania. Zużyte urządzenie należy oddać do odpowiedniego punktu zbierania i składowania, gdyż znajdujące się w nim niebezpieczne substancje mogą stanowić zagrożenie dla zdrowia i środowiska. Oznaczenie umieszczone na produkcie wskazuje, że urządzenia nie należy wyrzucać do pojemnika z odpadami komunalnymi.

Zużyty sprzęt elektryczny, to odpady, które zawierają substancje szkodliwe dla ludzi, zwierząt i środowiska. Substancje te mogą doprowadzić do zanieczyszczenia gleby, wody lub powietrze, a poprzez to mogą się dostać do organizmu człowieka i doprowadzić do licznych dolegliwości zdrowotnych, takich jak: zaburzenia wzroku, słuchu, mowy, mogą również doprowadzić do uszkodzenia nerek, wątroby i serca, oraz wywołać choroby skóry. Substancje szkodliwe mogą mieć również niekorzystny wpływ na układ oddechowy i rozrodczy oraz doprowadzić do zamian nowotworowych. Spożycie roślin rosnących na skażonych glebach, oraz produktów powstałych z nich może grozić w/w skutkami zdrowotnymi.

Urządzenia nie wyrzucać do pojemnika na odpady komunalne !!!!

**WARUNKI BEZPIECZEŃSTWA. WAŻNE INSTRUKCJE DOTYCZĄCE BEZPIECZEŃSTWA UŻYTKOWANIA
PROSIMY UWAGNIE PRZECZYTAĆ I ZACHOWAĆ NA PRZYSZŁOŚĆ**

Warunki gwarancji są inne, jeśli urządzenie jest wykorzystywane do celów komercyjnych.

1. Przed użyciem produktu należy uważnie przeczytać i zawsze przestrzegać poniższych instrukcji. Producent nie ponosi odpowiedzialności za jakiegokolwiek szkody wynikające z niewłaściwego użytkowania.
2. Produkt przeznaczony jest do użytku wyłącznie w pomieszczeniach. Nie należy używać produktu w jakimkolwiek celu niezgodnym z jego zastosowaniem.
3. Zastosowane napięcie 220-240V ~ 50Hz. Ze względów bezpieczeństwa nie jest właściwe podłączanie wielu urządzeń do jednego gniazdka elektrycznego.
4. Zachowaj ostrożność podczas używania w pobliżu dzieci. Nie pozwalaj dzieciom bawić się produktem. Nie pozwalaj dzieciom ani osobom, które nie znają urządzenia, używać go bez nadzoru.
5. **OSTRZEŻENIE:** To urządzenie może być używane przez dzieci powyżej 8 roku życia oraz osoby o ograniczonych zdolnościach fizycznych, sensorycznych lub umysłowych lub osoby bez doświadczenia lub wiedzy na temat urządzenia, wyłącznie pod nadzorem osoby odpowiedzialnej za ich bezpieczeństwo, lub jeśli zostali poinstruowani o bezpiecznym użytkowaniu urządzenia i są świadomi zagrożeń związanych z jego obsługą. Dzieci nie powinny bawić się urządzeniem. Czyszczenie i konserwacja urządzenia nie powinna być wykonywana przez dzieci, chyba że ukończyły 8 lat i czynności te są wykonywane pod nadzorem.
6. Po zakończeniu korzystania z produktu zawsze pamiętaj, aby delikatnie wyjąć wtyczkę z gniazdka, trzymając ją ręką. Nigdy nie ciągnij za kabel zasilający !!!
7. Nigdy nie pozostawiaj produktu podłączonego do źródła zasilania bez nadzoru. Nawet jeśli użytkowanie zostanie przerwane na krótki czas, wyłącz go z sieci, odłącz zasilanie.
8. Nigdy nie wkładaj kabla zasilającego, wtyczki ani całego urządzenia do wody. Nigdy nie wystawiaj produktu na działanie warunków atmosferycznych, takich jak bezpośrednie światło słoneczne, deszcz itp. Nigdy nie używaj produktu w wilgotnych warunkach.
9. Okresowo sprawdzaj stan kabla zasilającego. Jeśli kabel zasilający jest uszkodzony, produkt należy oddać do profesjonalnego serwisu w celu wymiany, aby uniknąć niebezpiecznych sytuacji.
10. Nigdy nie używaj produktu z uszkodzonym kablem zasilającym, jeśli został upuszczony lub uszkodzony w inny sposób lub jeśli nie działa prawidłowo. Nie próbuj samodzielnie naprawiać uszkodzonego produktu, ponieważ może to doprowadzić do porażenia prądem. Zawsze przekazuj uszkodzone urządzenie do profesjonalnego serwisu w celu naprawy. Wszystkie naprawy mogą być wykonywane tylko przez autoryzowanych serwisantów. Naprawa wykonana nieprawidłowo może spowodować niebezpieczne sytuacje dla użytkownika.
11. Nigdy nie stawiaj produktu na gorących lub ciepłych powierzchniach lub urządzeniach kuchennych, takich jak piekarnik elektryczny lub palnik gazowy, ani w ich pobliżu.
12. Nigdy nie używaj produktu w pobliżu materiałów łatwopalnych.
13. Urządzenie jest przeznaczone wyłącznie do użytku domowego
14. Należy używać wyłącznie oryginalnych części montażowych i przewodów zasilających dostarczonych przez producenta dołączonych do urządzenia.
15. Nie przepelniaj chłodziarki. Przezroczyste drzwi muszą się zamykać.
16. Produkty znajdujące się wewnątrz nigdy nie powinny zakrywać kratki wentylacyjnej.
17. Używanie wyłącznie lodówki w pozycji pionowej.
18. Nie wystawiać lodówki na bezpośrednie działanie promieni słonecznych, deszczu, śniegu, nadmiernej wilgoci itp.
19. Zachowaj szczególną ostrożność podczas przemieszczania urządzenia. Chronić przed upadkiem podczas przemieszczania.
20. Zachowaj wolną przestrzeń wokół otworów wentylacyjnych. Zakrycie ich zmniejszy wydajność chłodzenia i może uszkodzić chłodziwę.
21. W lodówce można przechowywać tylko gotowe (zapakowane) artykuły.
22. Nie zaleca się używania lodówki, jeśli temperatura otoczenia jest niższa niż 18 ° C i wyższa niż 38 ° C.
23. To urządzenie chłodnicze nie jest przeznaczone do użytku jako urządzenie do zabudowy.

Opis urządzenia:

1. Panel sterowania 2. Obudowa 3. Półka 4. Zawias 5. Uszczelka drzwi 6. Ościeżnica

Panel sterowania:

1. Temperatura górnej strefy w górę 2. Temperatura górnej strefy w dół 3. Temperatura górnej strefy Wyświetlacz
4. Temperatura w dolnej strefie w górę 5. Temperatura w dolnej strefie w dół 6. Wyświetlanie temperatury w dolnej strefie
7. Włączanie / wyłączenie światła 8. Włączanie / wyłączenie zasilania

Obsługa panelu sterowania:

1. Temperatura W GÓRĘ (1), temperatura w górnej strefie wzrasta o 1 °C za każdym naciśnięciem przycisku.
 2. Temperatura W DÓŁ (2), temperatura w górnej strefie spada o 1 °C po każdym naciśnięciu przycisku.
 3. Wyświetlacz temperatury w górnej strefie
 4. TEMPERATURA W GÓRĘ (4), temperatura dolnej strefy wzrasta o 1 °C za każdym naciśnięciem przycisku.
 5. Temperatura w DÓŁ (5), temperatura w dolnej strefie spada o 1 °C po każdym naciśnięciu przycisku.
 6. Wyświetlacz temperatury w dolnej strefie
 7. Włącza i wyłącza oświetlenie wewnętrzne.
 8. Włącza i wyłącza zasilanie
 9. Przelączaj wyświetlacz LED między odczytami w stopniach Celsjusza lub Fahrenheita
- Naciśnij jednocześnie przycisk 1 i przycisk 2 i przytrzymaj przez 3 sekundy, aby przelączyc wyświetlacz LED między odczytami w stopniach Celsjusza lub Fahrenheita.

Ustawienie temperatury:

Należy pamiętać, że górna strefa jest przeznaczona dla białego wina. Dolna strefa przeznaczona jest na czerwone wino. Temperatury dla górnej strefy Nie można ustawić wyżej niż w dolnej strefie. Na przykład: Jeśli ustawisz górną strefę na 10 °C, nie możesz ustawić dolnej strefy na 11 °C.

Metoda ładowania butelek:

Pojemność drewnianej półki: 4 lub 7 butelek / półkę

Pojemność dolnej półki: 4 lub 5 butelek / półkę

Zachowaj minimum 20 mm między butelką a tylną płytą

Upewnij się, że średnica dna butelki do przechowywania wynosi nie więcej niż 78 mm, a wysokość 300 mm, w przeciwnym razie może to oznaczać mniejsze ładowanie chłodziarki.

Aby zapewnić bezpieczeństwo butelek i półek, zapoznaj się z następującymi wskazówkami:

Rozłóż butelki tak równomiernie, jak to możliwe na półkach, aby ciężar nie był skoncentrowany w jednym punkcie i upewnij się, że butelki nie dotykają tylnej części urządzenia. Upewnij się, że nie wszystkie butelki są zgrupowane na górze lub na dole urządzenia.

Postępuj zgodnie z instrukcjami dotyczącymi ładowania podanymi w sekcji powyżej, zgodnie z typem urządzeń do przechowywania, w które wyposażona jest Twoje urządzenie, i nigdy nie układaj butelek na przesuwanej półce.

Wilgotność będzie się wahać w zależności od wilgotności i temperatury w pomieszczeniu, proszę dodać specjalną folię między butelki przed przechowywaniem w szafce, co zapewni, że etykieta butelki nie zostanie uszkodzona.

Procent wilgotności wewnątrz szafki: 50% -80%

8. Konserwacja:

Aby zapewnić najlepszą wydajność i długotrwałą niezawodną pracę chłodziarki, należy wykonać proste czynności konserwacji i czyszczenia, jak poniżej:

- Upewnij się, że przewód zasilający jest odłączony przed czyszczeniem tylnej części obudowy lub przed jej przeniesieniem.
- Dokładnie czyść wnętrze chłodziarki przynajmniej raz w roku, po odłączeniu i wyjęciu z gniazdka (użyj wody i łagodnego środka czyszczącego, np. Mydła w płynie, a następnie dokładnie wypłucz).
- Aby mieć pewność, że Twoja chłodziarka do wina zapewnia długotrwałą i niezawodną pracę, należy ją regularnie sprawdzać i informować sprzedawcę w przypadku stwierdzenia nietypowych objawów.

Rozwiązywanie problemów

Problem: nie działa.

Możliwe przyczyny: Nie podłączony, Brak prądu w sieci

Problem: Problem z chłodzeniem

Możliwe przyczyny: źródło ciepła w pobliżu urządzenia, niewystarczająca wentylacja, niedomknięte drzwiczki lub zbyt długie otwarte drzwi, problem z uszczelnieniem lub odształceniem drzwi, zbyt wiele butelek na tej samej półce, zablokowany wlot lub wylot powietrza, problem z ustawieniem sterowania, za mało miejsca na wentylację w obudowie prawej i lewej.

Problem: głośny

Możliwe przyczyny: Chłodziarka na wino nie znajduje się na płaskiej powierzchni, urządzenie dotyka ściany, niektóre części są poluzowane lub zdjęte

Jeśli po sprawdzeniu powyżej nadal masz problem, skontaktuj się z centrum serwisowym lub sprzedawcą.

Uwaga: Podczas normalnej pracy pojawiają się poniższe zjawiska:

A) Sprężarka nie uruchamia się:

Sprężarka nie uruchomi się, jeśli temperatura w pomieszczeniu jest niższa od żądanej, ale wewnętrzny element grzewczy będzie nadal pracował, aż do osiągnięcia żądanej temperatury.

B) Ponowne uruchomienie sprężarki:

Sprężarka przestanie działać, gdy układ chłodzenia w chłodziarce osiągnie zadaną temperaturę i wznowi pracę, aż do osiągnięcia żądanej temperatury. Odczekaj co najmniej 5 minut przed ponownym uruchomieniem.

C) Rosa na powierzchni chłodziarki:

Powierzchnia chłodziarki na wino, zwłaszcza szklane drzwi, wygląda jak szron, jeśli urządzenie znajduje się w wilgotnym pomieszczeniu. Wynika to z wilgoci zawartej w powietrzu, które styka się z obudową. Należy go wytrzeć suchą szmatką.

D) Normalne odgłosy pracy, które można usłyszeć

Wrząca woda, bulgotanie lub lekkie wibracje, które są wynikiem cyrkulacji czynnika chłodniczego przez węzownice chłodzące.

Odgłosy trzaskania lub trzaski spowodowane przez cykl automatycznego odszraniania, topniejący szron.

Dźwięk płynu:

1) Dźwięk sprężarki podczas uruchamiania lub zatrzymywania pracy

2) Odgłos przepływu czynnika chłodniczego w układzie chłodniczym

3) Odgłos parowania czynnika chłodniczego w parowniku

E) Kondensacja utworzona wewnątrz obudowy.

W środowisku o wysokim poziomie wilgotności lub drzwiach chłodziarki na wino zostały otwarte przez dłuższy okres lub otwierane często, powstanie kondensacja, należy wytrzeć wodę z drzwi i ścian i pozostawić drzwi zamknięte tak długo, jak możliwe.

F) Funkcja ogrzewania w dolnej strefie:

Funkcja ogrzewania w dolnej strefie zostanie automatycznie włączona, jeżeli:

1) Podczas ustawiona temp. jest wyższa niż temperatura pomieszczenia.

2) Gdy temperatura wewnętrzna na dnie jest niższa niż nastawa temp.

G) Lampka kontrolna: Gdy temperatura wewnątrz urządzenia wykracza poza zakres ustawionej temperatury na panelu, zaświeci się kontrolka w górę i w dół. Gdy temperatura osiągnie ustawioną temperaturę, to światło wyłączy się automatycznie.

Szczegóły techniczne:

Napięcie wejściowe: 220-240 V ~ 50 Hz Prąd: 0,4 A.

Pojemność: 60 l / 24 butelki

Czynnik chłodzący: R600a / 23g

Klasa klimatyczna: ST



Ostrzeżenie!! Wewnątrz wysoce łatwopalna ciecz.

ADLER

EUROPE



**Electric Kettle
AD 1282**



**Burr Coffee Grinder
AD 4450**



**Milk Frother
AD 4491**



**Sandwich Maker
AD 3055**



**TOASTER 2 SLICE
AD 3222**



**ELECTRIC GRILL
AD 3052**



**CITRUS JUICER
AD 4009**



**PERSONAL
BLENDER**



**FOOD PROCESSOR
AD 4224**



**MIXER
AD 4225**



**AIR FRYER
AD 6310**



**PASTEURIZATION POT
AD 4496**



**AIR CONDITIONER
AD 7916**



**AIR HUMIDIFIER
AD 7966**



**FAN HEATER
AD 7725**



**KITCHEN SCALE
AD 3166**

Ovaj dokument je originalno proizveden i objavljen od strane proizvođača, brenda Adler, i preuzet je sa njihove zvanične stranice. S obzirom na ovu činjenicu, Tehnoteka ističe da ne preuzima odgovornost za tačnost, celovitost ili pouzdanost informacija, podataka, mišljenja, saveta ili izjava sadržanih u ovom dokumentu.

Napominjemo da Tehnoteka nema ovlašćenje da izvrši bilo kakve izmene ili dopune na ovom dokumentu, stoga nismo odgovorni za eventualne greške, propuste ili netačnosti koje se mogu naći unutar njega. Tehnoteka ne odgovara za štetu nanесenu korisnicima pri upotrebi netačnih podataka. Ukoliko imate dodatna pitanja o proizvodu, ljubazno vas molimo da kontaktirate direktno proizvođača kako biste dobili sve detaljne informacije.

Za najnovije informacije o ceni, dostupnim akcijama i tehničkim karakteristikama proizvoda koji se pominje u ovom dokumentu, molimo posetite našu stranicu klikom na sledeći link:

<https://tehnoteka.rs/p/adler-vinska-vitrina-ad8080-akcija-cena/>