

## Uputstvo za upotrebu

VOX cediljka CES 8007



Tehnoteka je online destinacija za upoređivanje cena i karakteristika bele tehnike, potrošačke elektronike i IT uređaja kod trgovinskih lanaca i internet prodavnica u Srbiji. Naša stranica vam omogućava da istražite najnovije informacije, detaljne karakteristike i konkurentne cene proizvoda.

Posetite nas i uživajte u ekskluzivnom iskustvu pametne kupovine klikom na link:

<https://tehnoteka.rs/p/vox-cediljka-ces-8007-akcija-cena/>



# VOX

## ELECTRONICS

### CES8007

INSTRUCTION MANUAL  
MANUALE DELL'UTENTE  
BEDIENUNGSANLEITUNG  
ИНСТРУКЦИЯ ПО ЭКСПЛУАТАЦИИ  
UPUTSTVO ZA UPOTREBU  
MANUEL DE USO  
MANUAL DE USO  
ΕΓΧΕΙΡΙΔΙΟ ΧΡΗΣΗΣ  
NAVODILA ZA UPORABO  
UPUTE ZA UPORABU  
UPUTSTVO ZA UPOTREBU  
UPUTSTVO ZA UPOTREBU  
УПАТСТВА ЗА РАКУВАЊЕ  
ИНСТРУКЦИИ ЗА ЕКСПЛОАТАЦИЈА  
MANUALI I PERDORUESIT

CITRUS JUICER  
SPREMIAGRUMI  
ZITRUSPRESSE  
СОКОВЫЖИМАЛКА ДЛЈА ЦИТРУСОВЫХ  
SOKOVNIK ZA CITRUSE  
EXPRIMIDOR DE CITRICOS  
ESPREMEDOR DE CITRINOS  
ΑΠΟΧΥΜΩΤΗΣ ΕΣΠΕΡΙΑΘΕΙΔΩΝ  
SOKOVNIK ZA CITRUSE  
SOKOVNIK ZA CITRUSE  
SOKOVNIK ZA CITRUSE  
SOKOVNIK ZA CITRUSE  
ЦИТРУСЕН СОКОВНИК  
ЦИТРУС СОКОИЗСТИСКВАЧКА  
SHTRYDHËSE PËR CITRUSE

GBR

ITA

DEU

RUS

SRB

ESP

PRT

GRC

SVN

HRV

BIH

MNE

MKD

BGR

ALB



**Instruction Manual  
Citrus Juicer**

**CES8007**

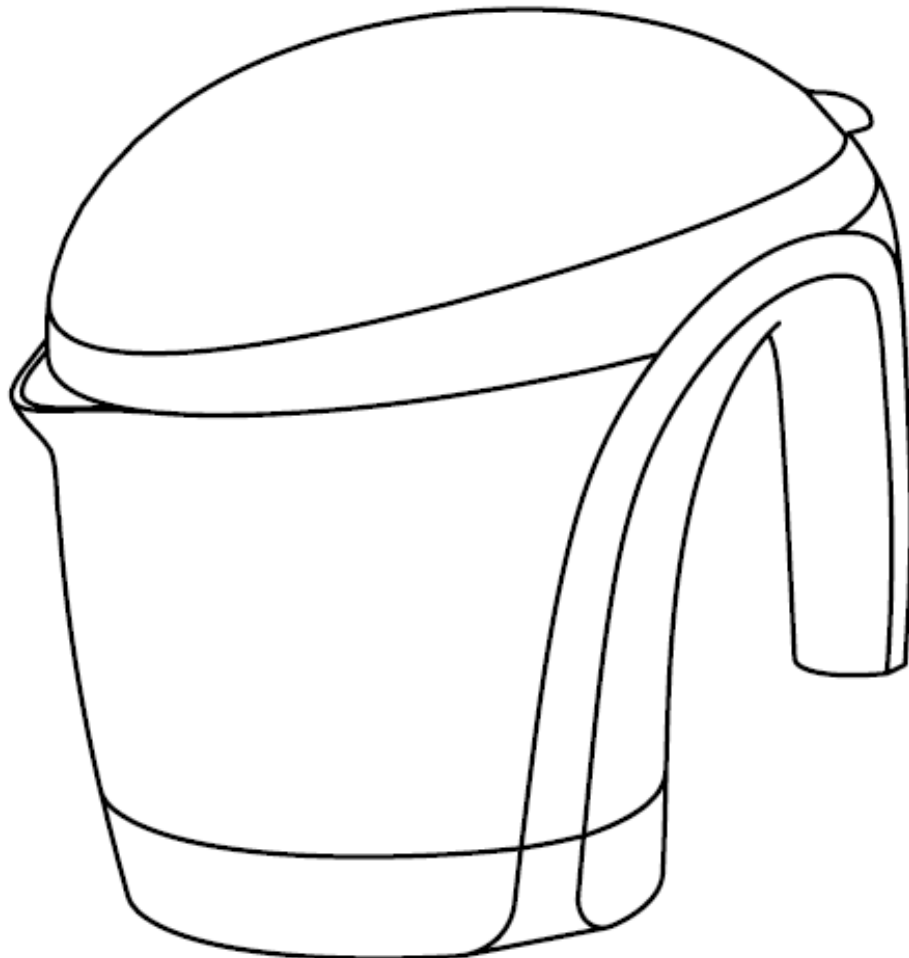

230V~ 50Hz 40W

## Dear customer,

Many thanks for choosing to purchase our product.

Thanks to its technology, design and operation and the fact that it exceeds

The strictest quality standards, a fully satisfactory use and long product life can be assured.

## Description

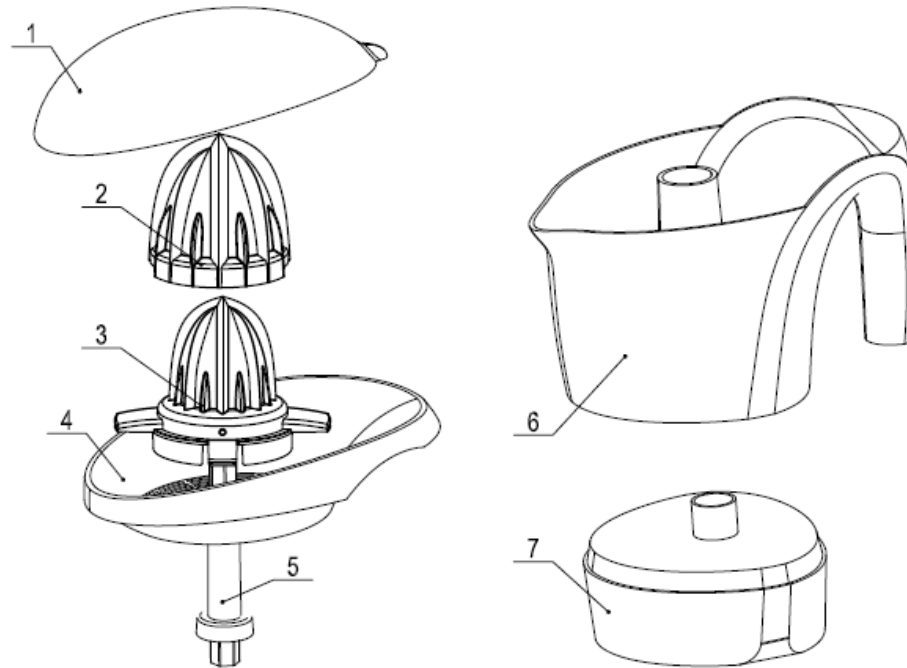

1. Protective Cover 2. Orange Cone 3. Lemon Cone 4. Filter 5. Transmission Shaft 6 Jug 7. Motor Base

## Safety Advice and Cautions

- Read these instructions carefully before switching on the appliance and keep them for future reference. Failure to follow and observe these instructions could lead to an accident.
- Clean all the parts of the product that will be in contact with food, as indicated in the cleaning section before use.

## Electric Safety

- Do not use the appliance if the cable or plug is damaged.
- Ensure that the voltage indicated on the rating label matches the mains voltage before plugging in the appliance.
- The appliance's plug must fit into the mains socket properly. Do not alter the plug. Do not use plug adaptors.
- Do not use or store the appliance outdoors.
- Do not use the appliance if it has fallen on the floor, if there are visible signs of damage or if it has a leak.
- Do not force the electrical connection wire. Never use the electric wire to lift up, carry or unplug the appliance.

- Ensure that the electric cable does not get trapped or tangled.
- Check the state of the electric cable. Damaged or knotted cables increase the risk of electric shock.
- Do not touch the plug with wet hands.
- This appliance is not intended for use by persons (including children) with reduced physical, sensory or mental capabilities, or lack of experience and knowledge, unless they have been given supervision or instruction concerning use of the appliance by a person responsible for their safety.
- Children should be supervised to ensure that they do not play with the appliance.
- If the supply cord is damaged, it must be replaced by the manufacturer, its service agent or similarly qualified persons in order to avoid a hazard.

### **Use and Care:**

- 1) Fully unroll the appliance's power cable before each use.
- 2) Do not turn the appliance over while it is in use or connected to the mains.
- 3) Disconnect the appliance from the mains when not in use and before undertaking any cleaning task.
- 4) This appliance is for household use only, not professional or industrial use.
- 5) This appliance is not a toy. Children should be supervised to ensure that they do not play with the appliance.
- 6) This appliance is intended for adult use. Ensure that this product is not used by the disabled, children or people unused to its handling.
- 7) This appliance should be stored out of reach of children and/or the disabled.
- 8) Do not store the appliance in a horizontal position.
- 9) Store the appliance in a dry place, free from dust and out of direct sunlight.
- 10) Never leave the appliance unattended while in use.
- 11) Any misuse or failure to follow the instructions for use renders the guarantee and the manufacturer's liability null and void.

### **Instructions for use**

- 1) Unroll the cord completely before plugging in.
- 2) Connect the appliance to the mains.
- 3) Cut the citrus fruit/s to be squeezed in half.
- 4) Turn on the appliance by pushing down on the piece of citrus fruit, once it has been placed on the juicing cone.
- 5) To stop the appliance, simply stop applying pressure to the cone.
- 6) Remove both the cone and the filter to empty the jug.
- 7) Pour juice out of the jug and into glasses to serve directly.
- 8) If you process a large quantity of fruit, you must periodically clean the filter and remove the remains of the pulp.

## **Cleaning**

- Unplug the appliance from the mains and let it cool before starting any cleaning.
- Except for the power unit and the mains connection, all the parts can be cleaned with detergent and water or in washing up liquid. Rinse thoroughly to remove all traces of detergent.
- Clean the equipment with a damp cloth with a few drops of washing-up liquid and then dry.
- Do not use solvents, or products with an acid or base pH such as bleach, or abrasive products, for cleaning the appliance.
- Do not submerge the appliance in water or any other liquid, or place it under a running tap.
- It is advisable to clean the appliance regularly and remove any food remains.
- The following parts can be cleaned in the dishwasher: Protective cover, Cone, Filter, Jug



**Manuale dell'utente  
Spremiagrumi**

**CES8007**

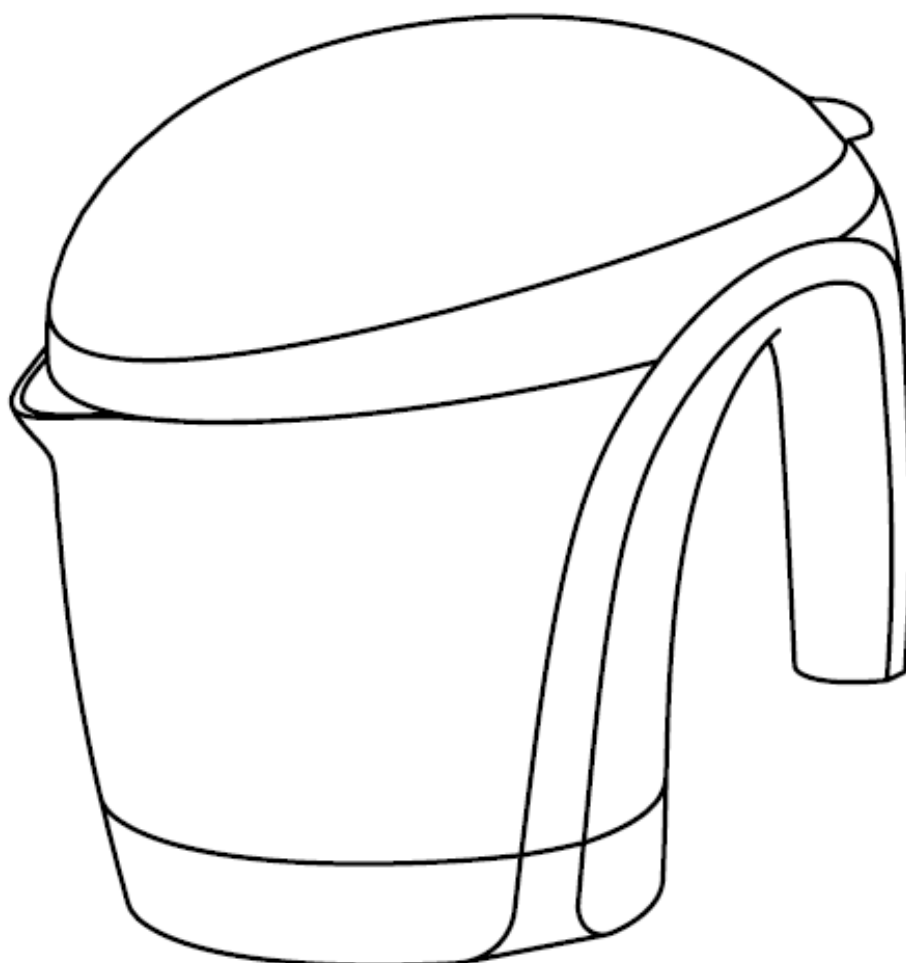

230V~ 50Hz 40W

## Distinto cliente,

La ringraziamo sentitamente per aver scelto il nostro prodotto.

Grazie alla sua tecnologia, al suo design e funzionamento nonché al suo adempimento di tutti gli standard di qualità, si possono assicurare un utilizzo soddisfacente e una lunga durata di vita dell'apparecchio.

## Descrizione

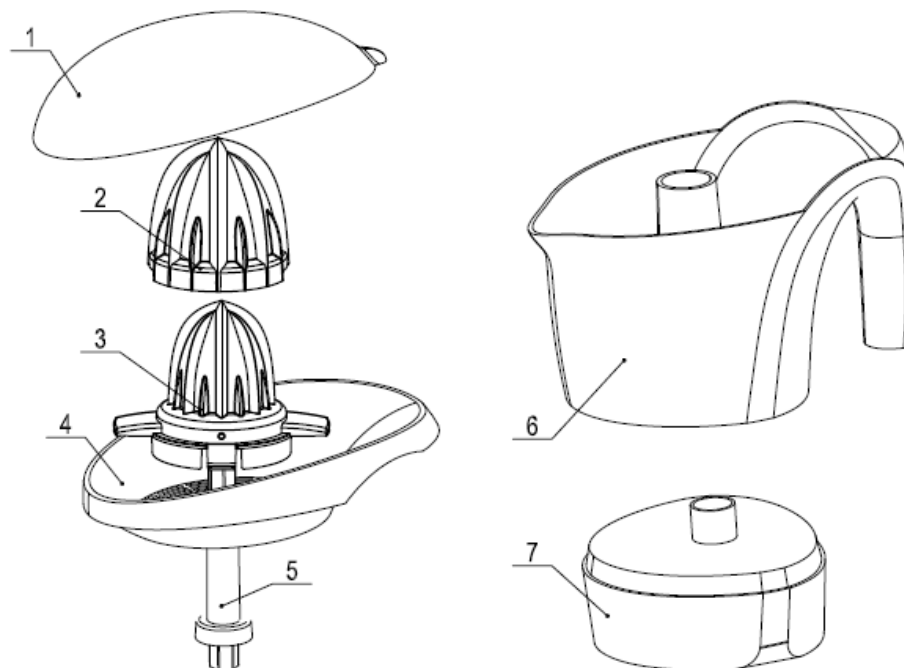

1. Coperchio protettivo 2. Grande cono spremitore 3. Piccolo cono spremitore 4. Filtro 5. Perno 6. Recipiente del succo 7. Unità motore

## Istruzioni e avvertenze per un impiego sicuro

- Prima di utilizzare l'apparecchio, leggere attentamente le istruzioni per l'uso e conservarle per riferimento futuro. La mancata osservanza e attinenza alle istruzioni per l'uso possono causare un incidente.
- Lavare le componenti destinate al contatto con gli alimenti prima dell'utilizzo, come indicato nelle istruzioni per la pulizia prima dell'utilizzo.

## Sicurezza elettrica

- Non utilizzare l'apparecchio con un cavo o una spina danneggiati.
- Assicurarsi sempre che la tensione di rete elettrica sia uguale a quella indicata nell'etichetta dei dati tecnici.
- Assicurarsi che la spina dell'apparecchio corrisponda alla presa elettrica. Non cambiare la spina. Non utilizzare adattatori per spine.
- Non utilizzare o tenere l'apparecchio all'esterno.



- Non utilizzare l'apparecchio se caduto per terra, con segni visibili di danneggiamento oppure se perde acqua.
- Non forzare il cavo di alimentazione elettrica. Non utilizzare mai il cavo di alimentazione per sollevare, trasportare o scollegare l'apparecchio.
- Fare attenzione a non far intrappolare o annodare il cavo di alimentazione.
- Controllare lo stato del cavo di alimentazione. I cavi danneggiati o annodati aumentano il rischio delle scosse elettriche.
- Non toccare la spina con mani umide.
- Questo apparecchio non deve essere utilizzato da persone (compresi i bambini) con capacità fisiche, sensoriali o mentali ridotte; da persone che manchino di esperienza e conoscenza dell'apparecchio, a meno che siano attentamente sorvegliate o ben istruite relativamente all'utilizzo dell'apparecchio stesso da parte di una persona responsabile della loro sicurezza.
- I bambini dovrebbero essere sorvegliati per assicurarsi che non giochino con l'apparecchio.
- Se il cavo di alimentazione è danneggiato, esso deve essere sostituito da un centro di assistenza tecnica autorizzato, in modo da prevenire ogni rischio.

### **Uso e manutenzione**

- 1) Prima dell'uso, srotolare completamente il cavo di alimentazione dell'apparecchio.
- 2) Non girare l'apparecchio mentre è in uso o collegato alla rete elettrica.
- 3) Scollegare l'apparecchio dalla presa quando non è in uso, prima della pulizia.
- 4) L'apparecchio è destinato esclusivamente a un uso in ambienti domestici chiusi, e non in quelli professionali o industriali.
- 5) Il presente apparecchio non è un giocattolo. I bambini vanno sorvegliati per assicurarsi che non utilizzino l'apparecchio come gioco.
- 6) L'apparecchio può essere utilizzato da persone adulte. Prestare attenzione a non farlo usare da persone con invalidità, bambini o adulti non abituati al suo utilizzo.
- 7) Tenere l'apparecchio fuori dalla portata dei bambini e/o persone con invalidità.
- 8) Non tenere l'apparecchio in posizione orizzontale.
- 9) Non esporre l'apparecchio all'umidità, polvere o luce diretta del sole.
- 10) Non lasciare l'apparecchio senza sorveglianza mentre è in uso.
- 11) Ogni uso scorretto o l'inosservanza delle istruzioni per l'uso fanno decadere il diritto alla garanzia e responsabilità del produttore.

### **Usare il suo spremiagrumi**

- 1) Prima dell'uso, srotolare completamente il cavo di alimentazione dell'apparecchio.
- 2) Inserire la spina dell'apparecchio nella presa dell'alimentazione elettrica.
- 3) Tagliare a metà i frutti da spremere.
- 4) Attivare l'apparecchio premendo la metà dell'agrume posto sul cono.
- 5) Per disattivare l'apparecchio, rilasciare la mano dal cono.
- 6) Mettere via il cono ed il filtro prima di porzionare il succo.
- 7) Versare il succo dal recipiente nei bicchieri.
- 8) Se si vuole spremere una maggiore quantità di frutta, pulire il filtro periodicamente e rimuovere residui di polpa.

## **Pulizia**

- Disinserire la spina elettrica e lasciare raffreddare l'apparecchio prima di procedere con la pulizia.
- A parte l'unità motore ed il cavo di alimentazione, il filtro, i coni e il recipiente possono essere puliti con acqua calda e sapone. Risciacquare sotto l'acqua corrente e asciugare.
- Pulire altre componenti con un panno umido con poche gocce del detergente e poi asciugare con un panno asciutto.
- Per la pulizia dell'apparecchio non utilizzare dissolventi o prodotti con PH acido o basico quali candeggina o mezzi abrasivi.
- Non immergere l'apparecchio nell'acqua o qualsiasi altro liquido e non esporre l'apparecchio all'acqua corrente del rubinetto.
- Si raccomanda una regolare pulizia dell'apparecchio e rimozione dei residui di cibo.
- Lavare i seguenti componenti in lavastoviglie: il coperchio, il cono, il filtro ed il recipiente del succo.



**VOX**  
**ELECTRONICS**

DEU

**Bedienungsanleitung**  
**Zitruspresse**

**CES8007**

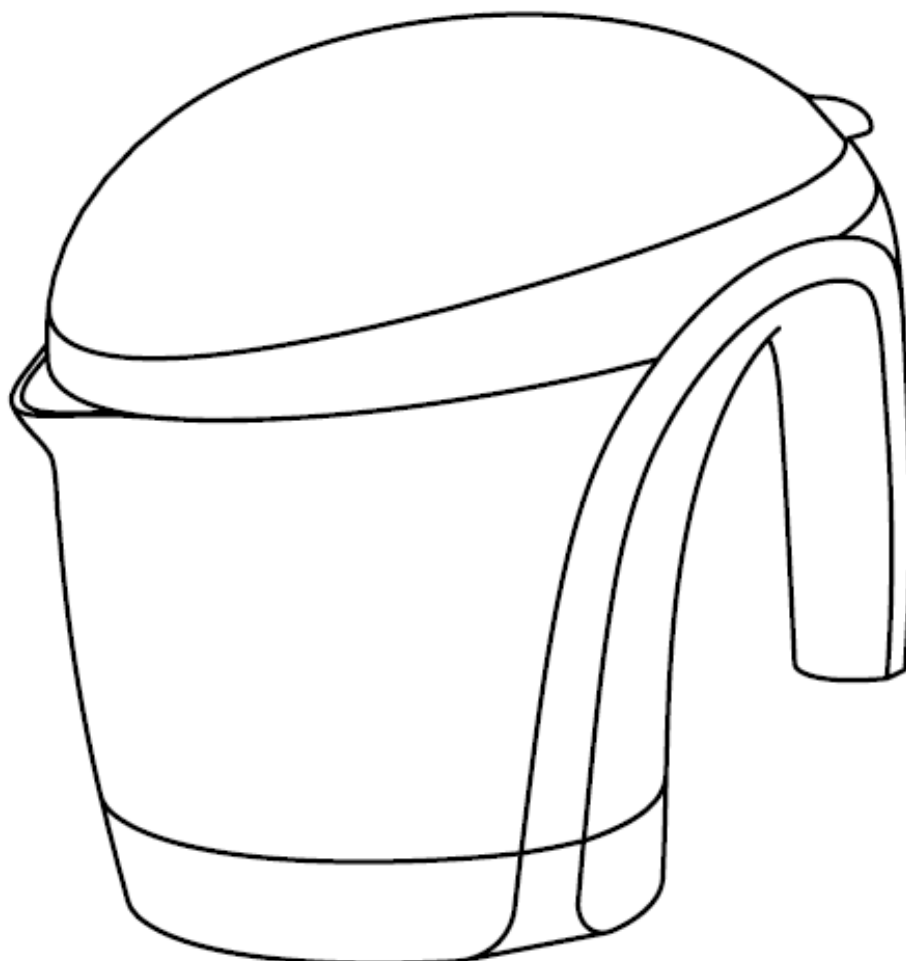

230V~ 50Hz 40W

## Sehr geehrter Kunde,

Haben Sie vielen Dank, dass Sie sich für den Kauf unseres Produkts entschieden haben.

Dank seiner Technologie, seines Designs und seiner Bedienung und der Tatsache, dass es die strengsten Qualitätsstandards übertrifft, können eine voll zufriedenstellende Verwendung und eine lange Produktlebensdauer gewährleistet werden.

## Beschreibung

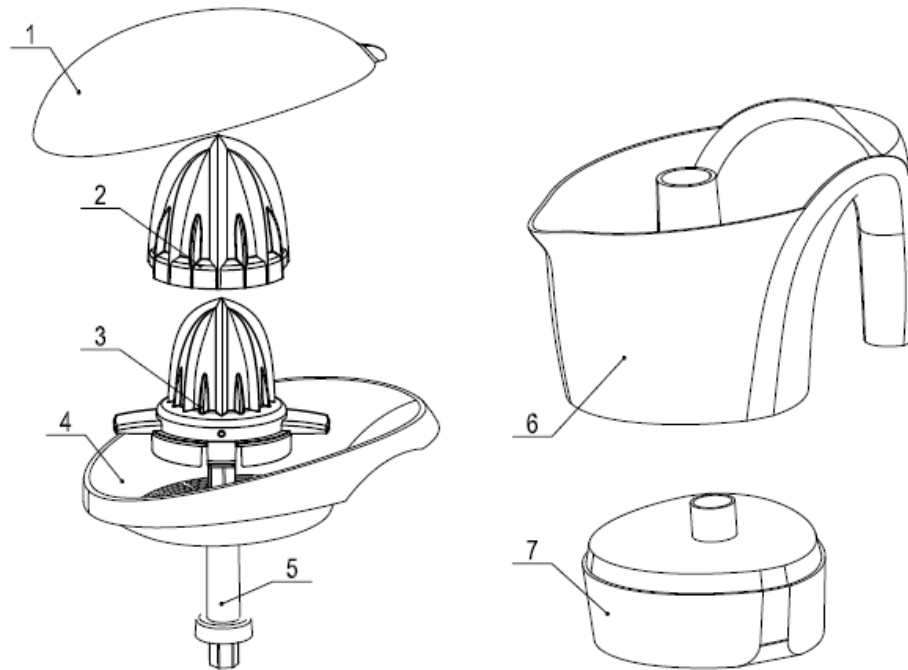

1. Schutzabdeckung 2. Orangefarbener Kegel 3. Zitronenkegel 4. Filter 5. Getriebewelle 6. Krug 7. Motorgehäuse

## Sicherheitshinweise und Vorsichtsmaßnahmen

- Lesen Sie diese Anweisungen sorgfältig durch, bevor Sie das Gerät einschalten und bewahren Sie sie zum späteren Nachschlagen auf. Die Nichtbeachtung und Nichteinhaltung dieser Anweisungen kann zu einem Unfall führen.
- Reinigen Sie vor dem Gebrauch alle Teile des Produkts, die mit Lebensmitteln in Kontakt kommen, wie im Reinigungsabschnitt angegeben.

## Elektrische Sicherheit

- Verwenden Sie das Gerät nicht, wenn das Kabel oder der Stecker beschädigt ist.
- Stellen Sie sicher, dass die auf dem Typenschild angegebene Spannung mit der Netzspannung übereinstimmt, bevor Sie das Gerät anschließen.
- Der Stecker des Geräts muss richtig in die Netzsteckdose passen. Verändern Sie den Stecker nicht. Verwenden Sie keine Steckeradapter.
- Verwenden oder lagern Sie das Gerät nicht im Freien.
- Verwenden Sie das Gerät nicht, wenn es auf den Boden gefallen ist, wenn sichtbare Anzeichen von Schäden vorliegen oder wenn es undicht ist.
- Das elektrische Verbindungskabel nicht mit Gewalt drücken. Verwenden Sie niemals elektrische Kabel zum Heben oder Tragen des Geräts oder den Stecker zu ziehen.
- Stellen Sie sicher, dass sich das Elektrokabel nicht verfängt oder verheddert.

- Überprüfen Sie den Zustand des Elektrokabels. Beschädigte oder geknotete Kabel erhöhen das Risiko eines Stromschlags.
- Berühren Sie den Stecker nicht mit nassen Händen.
- Dieses Gerät ist nicht für die Verwendung durch Personen (einschließlich Kinder) mit eingeschränkten körperlichen, sensorischen oder geistigen Fähigkeiten oder mangelnder Erfahrung und Wissen vorgesehen, es sei denn, sie wurden von einer für ihre Sicherheit verantwortlichen Person beaufsichtigt oder in Bezug auf die Verwendung des Geräts angewiesen.
- Kinder sollten beaufsichtigt werden, um sicherzustellen, dass sie nicht mit dem Gerät spielen.
- Wenn das Stromkabel beschädigt ist, muss es vom Hersteller, seinem Servicemitarbeiter oder ähnlich qualifizierten Personen ausgetauscht werden, um Risiken auszuräumen.

### **Gebrauch und Pflege:**

- 1) Rollen Sie das Netzkabel des Geräts vor jedem Gebrauch vollständig ab.
- 2) Drehen Sie das Gerät nicht um, während es in Betrieb ist oder an das Stromnetz angeschlossen ist.
- 3) Trennen Sie das Gerät vom Stromnetz, wenn Sie es nicht benutzen und bevor Sie Reinigungsarbeiten durchführen.
- 4) Dieses Gerät ist nur für den Hausgebrauch bestimmt, nicht für den professionellen oder industriellen Gebrauch.
- 5) Dieses Gerät ist kein Spielzeug. Kinder sollten beaufsichtigt werden, um sicherzustellen, dass sie nicht mit dem Gerät spielen.
- 6) Dieses Gerät ist für Erwachsene bestimmt. Stellen Sie sicher, dass dieses Produkt nicht von Behinderten, Kindern oder Personen verwendet wird, die nicht an seine Handhabung gewöhnt sind.
- 7) Dieses Gerät sollte außerhalb der Reichweite von Kindern und / oder Behinderten aufbewahrt werden.
- 8) Lagern Sie das Gerät nicht in horizontaler Stellung.
- 9) Lagern Sie das Gerät an einem trockenen und staubfreien Ort ohne direkte Sonneneinstrahlung.
- 10) Lassen Sie das Gerät niemals unbeaufsichtigt, während es benutzt wird.
- 11) Jeder Missbrauch oder jede Nichtbeachtung der Gebrauchsanweisung führt dazu, dass die Garantie und die Haftung des Herstellers ungültig werden.

### **Gebrauchsanweisung**

- 1) Wickeln Sie das Kabel vor dem Einstecken vollständig ab.
- 2) Schließen Sie das Gerät an das Stromnetz an.
- 3) Schneiden Sie die zu pressenden Zitrusfrüchte in Hälften.
- 4) Schalten Sie das Gerät ein, indem Sie auf das Stück Zitrusfrucht drücken, sobald sie auf den Entsaftungskegel gelegt wurde.
- 5) Um das Gerät anzuhalten, hören Sie einfach auf Druck auf den Kegel auszuüben.
- 6) Entfernen Sie sowohl den Kegel als auch den Filter, um den Krug zu entleeren.
- 7) Gießen Sie Saft aus dem Krug in Gläser, um ihn direkt zu servieren.
- 8) Wenn Sie eine große Menge Obst verarbeiten, müssen Sie den Filter regelmäßig reinigen und die Reste des Fruchtfleisches entfernen.

## Reinigung

- Trennen Sie das Gerät vom Stromnetz und lassen Sie es abkühlen, bevor Sie mit der Reinigung beginnen.
- Mit Ausnahme des Netzteils und des Netzanschlusses können alle Teile mit Reinigungsmittel und Wasser oder in Spülmittel gereinigt werden. Gründlich ausspülen, um alle Spuren von Reinigungsmittel zu entfernen.
- Reinigen Sie das Gerät mit einem feuchten Tuch mit ein paar Tropfen Spülmittel und trocknen Sie es anschließend ab.
- Verwenden Sie zum Reinigen des Geräts keine Lösungsmittel oder Produkte mit einem sauren oder basischen pH-Wert, wie z.B. Bleichmittel oder Schleifmittel.
- Tauchen Sie das Gerät nicht in Wasser oder andere Flüssigkeiten ein und stellen Sie es nicht unter einen fließenden Wasserhahn.
- Es ist ratsam, das Gerät regelmäßig zu reinigen und Speisereste zu entfernen.
- Folgende Teile können in der Spülmaschine gereinigt werden: Schutzabdeckung, Kegel, Filter, Krug.



**VOX**  
**ELECTRONICS**

RUS

**Инструкция по использованию  
Соковыжималка для цитрусовых**

**CES8007**

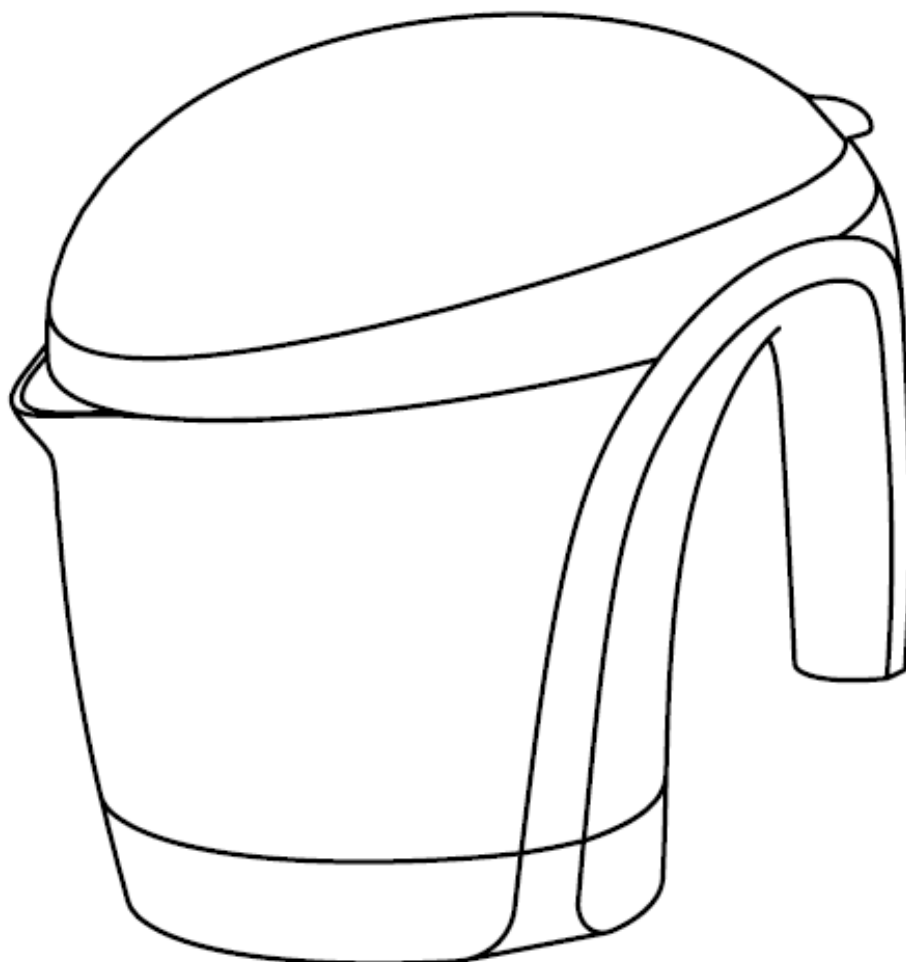

230V~ 50Hz 40W

## Уважаемый покупатель,

Большое спасибо за то, что Вы выбрали наш продукт.

Благодаря его технологии, дизайну и эксплуатации, а также тому факту, что он соответствует самым строгим стандартам качества, можно гарантировать полностью удовлетворительное использование и длительный срок службы продукта.

## Описание

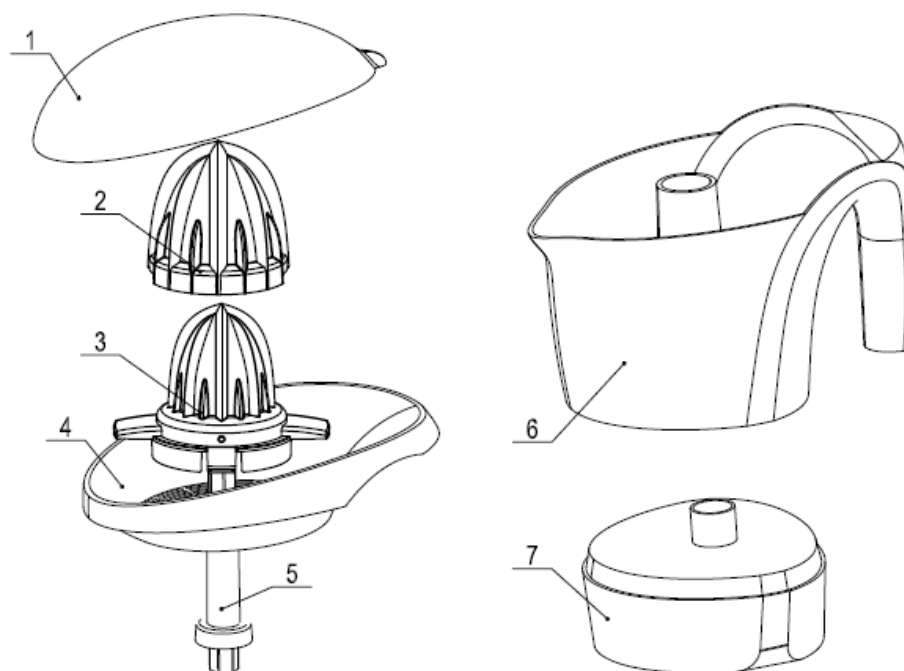

1. Защитная крышка 2. Конус для апельсинов 3. Конус для лимонов 4. Фильтр  
5. Вал 6. Чаша для сока 7. Моторный блок

## Инструкции по технике безопасности и меры предосторожности

- Перед включением устройства, внимательно прочитайте эти инструкции и сохраните их для будущего использования. Неуважение и несоблюдение этих инструкций может привести к несчастному случаю.
- Перед использованием очистите все части продукта, которые будут соприкасаться с пищевыми продуктами, как указано в разделе "Очистка".

## Электрическая безопасность

- Не используйте прибор, если кабель или вилка повреждены.
- Перед включением прибора убедитесь, что напряжение, указанное на паспортной табличке, соответствует сетевому напряжению.
- Штепсельная вилка прибора должна правильно входить в электрическую розетку. Не меняйте вилку. Не используйте адаптеры для вилок.
- Не используйте и не храните прибор на открытом воздухе.



- Не используйте прибор, если он упал на пол, если есть видимые признаки повреждения или если он протекает.
- Не давите на электрический соединительный провод. Никогда не используйте электрический провод для подъема, переноски или выключения устройства.
- Будьте осторожны, чтобы электрический кабель не застрял или не запутался.
- Проверьте состояние электрического кабеля. Поврежденные или запутанные кабели увеличивают риск поражения электрическим током.
- Не касайтесь вилки мокрыми руками.
- Это устройство не предназначено для использования людьми (включая детей) с ограниченными физическими, сенсорными или умственными способностями, либо с недостатком опыта и знаний, если они не находятся под наблюдением или не проинструктированы по использованию устройства лицом, ответственным за их безопасность.
- Следите за детьми, чтобы они не играли с прибором.
- Если кабель питания поврежден, он должен быть заменен производителем, его агентом по обслуживанию или лицом аналогичной квалификации, чтобы избежать опасности.

### **Использование и уход:**

- 1) Перед каждым использованием полностью отмотайте кабель питания прибора.
- 2) Не поворачивайте прибор, когда он используется или подключен к электросети.
- 3) Отключите прибор от сети, когда он не используется, и перед проведением любой очистки.
- 4) Этот прибор предназначен только для домашнего использования, не для профессионального или промышленного использования.
- 5) Этот прибор не игрушка. Следите за детьми, чтобы они не играли с прибором.
- 6) Этот прибор предназначен для использования взрослыми. Убедитесь, что этот продукт не используется людьми с ограниченными возможностями, детьми или людьми, которые не привыкли с ним обращаться.
- 7) Этот прибор следует хранить в недоступном для детей и/или инвалидов месте.
- 8) Не держите прибор в горизонтальном положении.
- 9) Храните прибор в сухом месте, защищенном от пыли и прямых солнечных лучей.
- 10) Никогда не оставляйте прибор без присмотра во время использования.
- 11) Любое злоупотребление или несоблюдение инструкций по использованию аннулирует гарантию и ответственность производителя.

### **Инструкции по использованию**

- 1) Перед подключением полностью размотайте кабель.
- 2) Подключите прибор к электросети.
- 3) Цитрусовые, которые следует отжать, разрезать пополам.
- 4) Включите прибор, надавив на кусочек цитрусовых после того, как он положен на конус сока.
- 5) Чтобы остановить прибор, просто прекратите давление на конус.
- 6) Снимите конус и фильтр, чтобы опорожнить чашу для сока
- 7) Вылейте сок из чаши для сока в стаканы для прямой подачи.
- 8) Если обрабатываете большое количество фруктов, необходимо периодически очищать фильтр и удалять остатки мякоти.

## **Чистка**

- Перед чисткой отключите прибор от электросети и оставьте его остыть.
- За исключением источника питания и сетевого подключения, все детали можно мыть с помощью моющего средства и воды или жидкости для мытья посуды. Тщательно промойте, чтобы удалить все следы моющего средства.
- Очистите оборудование влажной тканью с несколькими каплями жидкости для мытья посуды, а затем высушите.
- Для чистки прибора не используйте растворителей или продукты с pH кислотой и основанием, такие как отбеливатели или абразивы.
- Не погружайте прибор в воду или другую жидкость и не ставьте его под кран.
- Рекомендуется регулярно чистить прибор и удалять остатки пищи.
- В посудомоечной машине можно мыть следующие детали: защитную крышку, конус, фильтр, чашу для сока.



**VOX**  
**ELECTRONICS**

SRB

**Uputstvo za upotrebu**  
**Sokovnik za citruse**

**CES8007**

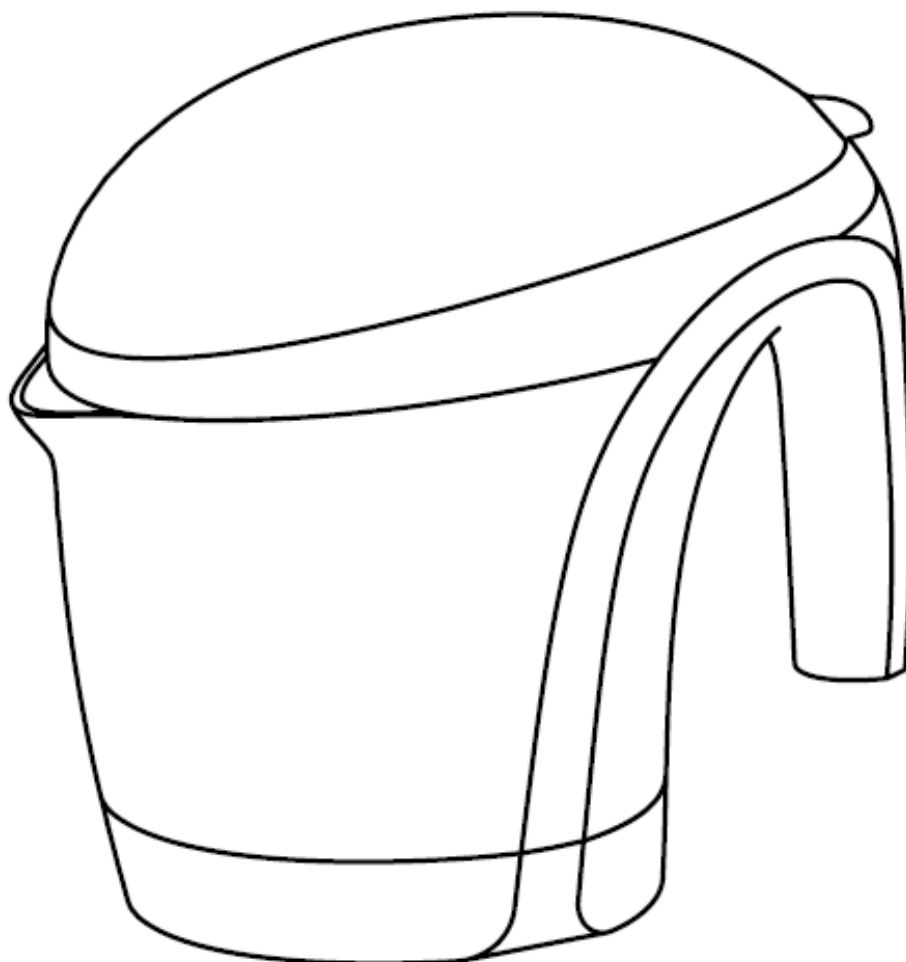

230V~ 50Hz 40W

## Poštovani kupče,

Veliko hvala što ste se odlučili za kupovinu našeg proizvoda.

Zahvaljujući svojoj tehnologiji, dizajnu i radu kao i činjenici da zadovoljava najstrože standarde kvaliteta, može se osigurati potpuno zadovoljavajuća upotreba i dug životni vek proizvoda.

## Opis

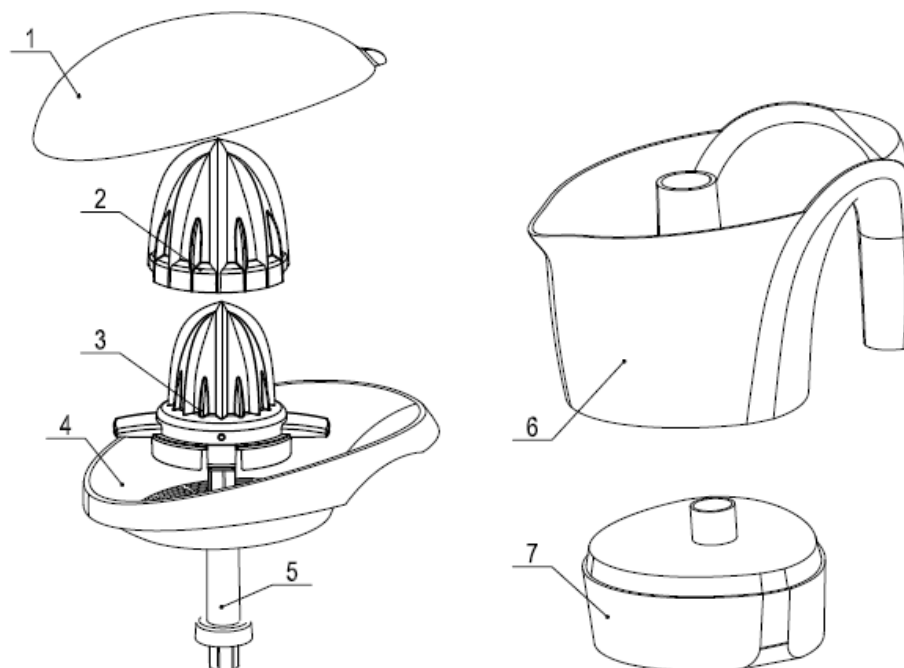

1. Zaštitni poklopac 2. Konus za pomorandže 3. Konus za limun 4. Filter 5. Osovina 6 Posuda za sok 7. Motorna jedinica

## Bezbednosna uputstva i mere opreza

- Pažljivo pročitajte ova uputstva pre uključivanja uređaja i sačuvajte ih za buduću upotrebu. Nepoštovanje i nepridržavanje ovih uputstava može dovesti do nesrećnog slučaja.
- Očistite sve delove proizvoda koji će biti u kontaktu sa hranom, kako je navedeno u odeljku za čišćenje pre upotrebe.

## Električna sigurnost

- Nemojte koristiti aparat ako su kabl ili utikač oštećeni.
- Uverite se da se napon naveden na natpisnoj pločici podudara sa mrežnim naponom pre uključivanja uređaja.
- Utikač aparata mora pravilno da stane u električnu utičnicu. Nemojte menjati utikač. Nemojte koristiti adaptere za utikače.
- Nemojte koristiti ili držati aparat na otvorenom.
- Nemojte koristiti aparat ako je pao na pod, ako postoje vidljivi znaci oštećenja ili ako curi.
- Nemojte vršiti pritisak na električnu priključnu žicu. Nikada nemojte koristiti električnu žicu za podizanje, nošenje ili isključivanje uređaja.
- Pazite da se električni kabl ne zaglavi ili zaplete.

- Proverite stanje električnog kabla. Oštećeni ili zapetljani u čvorove kablovi povećavaju rizik od strujnog udara.
- Ne dodirujte utikač mokrim rukama.
- Ovaj aparat nije namenjen da ga koriste lica (uključujući decu) sa smanjenim fizičkim, senzornim ili mentalnim sposobnostima ili sa nedostatkom iskustva i znanja, osim ako ih ne nadgleda ili nisu dobili uputstva od osobe koja je odgovorna za njihovu sigurnost u vezi sa upotrebom aparata.
- Decu treba nadgledati kako bi se osiguralo da se ne igraju aparatom.
- Ukoliko dođe do oštećenja kabla za napajanje mora ga zameniti proizvođač ili ovlašćeni serviser ili neka druga kvalifikovana osoba kako biste izbegli rizik od opasnosti.

### **Korišćenje i nega:**

- 1) Pre svake upotrebe potpuno odmotajte kabl za napajanje aparata.
- 2) Nemojte okretati aparat dok je u upotrebi ili je priključen na električnu mrežu.
- 3) Isključite aparat iz mreže kada se ne koristi, a pre nego što preduzmete bilo kakvo čišćenje.
- 4) Ovaj aparat je namenjen samo za kućnu upotrebu, a ne za profesionalnu ili industrijsku upotrebu.
- 5) Ovaj aparat nije igračka. Decu treba nadgledati kako bi se osiguralo da se ne igraju aparatom.
- 6) Ovaj aparat je namenjen da istim rukuju odrasle osobe. Uverite se da ovaj proizvod ne koriste osobe sa invaliditetom, deca ili ljudi koji nisu navikli na rukovanje istim.
- 7) Ovaj aparat treba čuvati van domašaja dece i/ili invalida.
- 8) Nemojte držati aparat u horizontalnom položaju.
- 9) Aparat čuvajte na suvom mestu, bez prašine i van direktne sunčeve svetlosti.
- 10) Nikada ne ostavljajte aparat bez nadzora tokom upotrebe.
- 11) Svaka zloupotreba ili nepridržavanje uputstava za upotrebu čini garanciju i odgovornost proizvođača ništavnim.

### **Uputstvo za upotrebu**

- 1) U potpunosti odmotajte kabl pre nego što ga priključite.
- 2) Uključite aparat u električnu mrežu.
- 3) Isecite na pola citrusno voće koje treba da se iscedi.
- 4) Uključite aparat pritiskom na komad citrusnog voća nakon što je postavljen na konus za sok.
- 5) Da biste zaustavili aparat, jednostavno zaustavite pritisak na konus.
- 6) Uklonite konus i filter da biste ispraznili posudu za sok.
- 7) Sipajte sok iz posude u čaše za direktno služenje.
- 8) Ako obrađujete veliku količinu voća, morate povremeno očistiti filter i ukloniti ostatke pulpe.

## **Čišćenje**

- Isključite aparat iz električne mreže i pustite da se ohladi pre početka čišćenja.
- Osim jedinice napajanja i mrežnog priključka, svi delovi se mogu očistiti deterdžentom i vodom ili tečnošću za pranje sudova. Temeljito isperite kako biste uklonili sve tragove deterdženta.
- Opremu očistite vlažnom krpom sa nekoliko kapi tečnosti za pranje sudova, a zatim osušite.
- Za čišćenje aparata nemojte koristiti rastvarače ili proizvode sa pH kiselinom ili bazom, kao što su belilo ili abrazivna sredstva.
- Ne potapajte aparat u vodu ili bilo koju drugu tečnost ili nemojte ga staviti pod mlaz vode iz slavine.
- Preporučljivo je redovno čistiti aparat i uklanjati ostatke hrane.
- U mašini za pranje posuđa mogu se očistiti sledeći delovi: zaštitni poklopac, konus, filter, posuda za sok.



**Manual de uso**  
**Exprimidor de cítricos**

**CES8007**

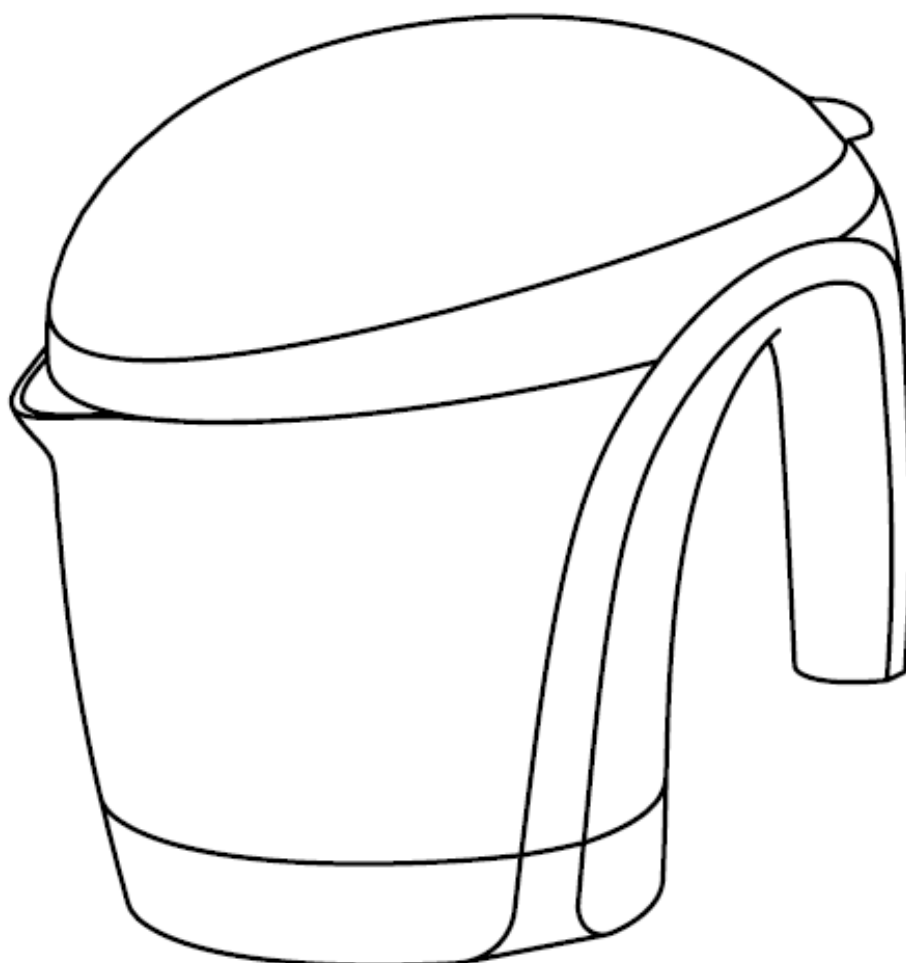

230V~ 50Hz 40W

## Estimado cliente,

Muchas gracias por elegir comprar nuestro producto.

Gracias a su tecnología, diseño y funcionamiento y al hecho de que cumple con los estándares de calidad más estrictos, se puede asegurar un uso totalmente satisfactorio y una larga vida útil del producto.

## Descripción

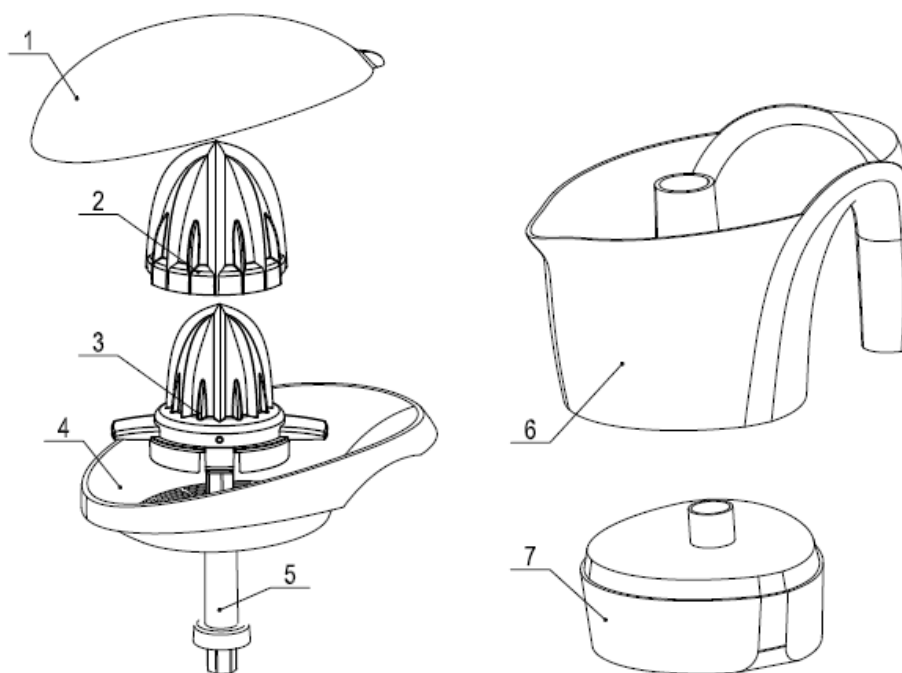

1. Tapa protectora 2. Cono grande 3. Cono pequeño 4. Filtro 5. Eje de transmisión 6 Envase de jugo 7. Base del motor

## Advertencias y precauciones de seguridad

- Lea atentamente estas instrucciones antes de encender el aparato y consérvelas para futuras consultas. No seguir y observar estas instrucciones podría provocar un accidente.
- Lave todas las piezas del producto que estarán en contacto con los alimentos, como se indica en el apartado de limpieza antes de su uso.

## Seguridad eléctrica

- No utilice el aparato si el cable o el enchufe están dañados.
- Asegúrese de que el voltaje indicado en la etiqueta de clasificación coincida con el voltaje de la red antes de enchufar el aparato.
- El enchufe del aparato debe encajar correctamente en la toma de corriente. No altere el enchufe. No utilice adaptadores de enchufe.
- No lo utilice ni lo guarde el aparato al aire libre.
- No utilice el aparato si se ha caído al suelo, si hay signos visibles de daños o si tiene una fuga.



- No fuerce el cable de conexión eléctrica. Nunca use el cable eléctrico para levantar, transportar o desenchufar el aparato.
- Asegúrese de que el cable eléctrico no quede atrapado ni enredado.
- Revisa el estado del cable eléctrico. Los cables dañados o anudados aumentan el riesgo de descarga eléctrica.
- No toque el enchufe con las manos mojadas.
- Este aparato no está diseñado para ser usado por personas (incluidos niños) con capacidades físicas, sensoriales o mentales reducidas, o con falta de experiencia y conocimiento, a menos que hayan recibido supervisión o instrucciones sobre el uso del aparato por una persona responsable de su seguridad.
- Los niños deben ser supervisados para asegurarse de que no empleen el aparato como juguete.
- Si el cable de alimentación está dañado, debe ser reemplazado por el fabricante, técnico de servicio autorizado o personas calificadas de manera similar para evitar un riesgo.

## **Uso y cuidado:**

- 1) Desenrolle completamente el cable de alimentación del aparato antes de cada uso.
- 2) No dé la vuelta al aparato mientras esté en uso o conectado a la red eléctrica.
- 3) Desconecte el aparato de la de la toma eléctrica cuando no esté en uso y antes de realizar cualquier tarea de limpieza.
- 4) Este aparato es solo para uso doméstico, no para uso industrial o profesional.
- 5) Este aparato no es un juguete. Los niños deben ser supervisados para asegurarse de que no jueguen con el aparato.
- 6) Este aparato está diseñado para uso de adultos. Asegúrese de que este producto no sea utilizado por discapacitados, niños o personas no acostumbradas a su manipulación.
- 7) Este aparato debe mantenerse fuera del alcance de los niños y / o discapacitados.
- 8) No guarde el aparato en posición horizontal.
- 9) Guarde el aparato en un lugar seco, libre de polvo y fuera de la luz solar directa.
- 10) Nunca deje el aparato sin supervisión mientras esté en uso.
- 11) Cualquier mal uso o incumplimiento de las instrucciones de uso anulará la garantía y la responsabilidad del fabricante.

## **Instrucciones de uso**

- 1) Desenrolle el cable completamente antes de enchufarlo.
- 2) Conecte el aparato a la red eléctrica.
- 3) Corte la fruta cítrica por la mitad.
- 4) Empuje hacia abajo suavemente sobre el cono la mitad de la fruta y así dé comienzo a la extracción del jugo
- 5) Para detener el aparato, simplemente deje de aplicar presión al cono.
- 6) Retire tanto el cono como el filtro para vaciar el envase.
- 7) Vierta el jugo del envase en vasos para servir directamente.
- 8) Si procesa una gran cantidad de fruta, debe limpiar periódicamente el filtro y retirar los restos de pulpa.

## **Limpieza**

- Desenchufe el aparato de la red eléctrica y déjelo enfriar antes de iniciar cualquier limpieza.
- A excepción de la unidad de potencia y la conexión a la red, todas las piezas se pueden limpiar con detergente o líquido lavavajillas. Enjuague bien para eliminar todos los restos de detergente.
- Limpie el equipo con un paño húmedo y unas gotas de lavavajillas, y luego seque.
- Para limpiar el aparato no utilice disolventes o productos con pH ácido o básico como lejía o productos abrasivos.
- No sumerja el aparato en agua o cualquier otro líquido, ni lo coloque bajo un grifo abierto.
- Es recomendable limpiar el aparato con regularidad y eliminar los restos de comida.
- Las siguientes partes se pueden limpiar en el lavavajillas: tapa protectora, cono, filtro, envase



**VOX**  
**ELECTRONICS**

PRT

**Manual de instruções**  
**Espremedor de cítricos**

**CES8007**

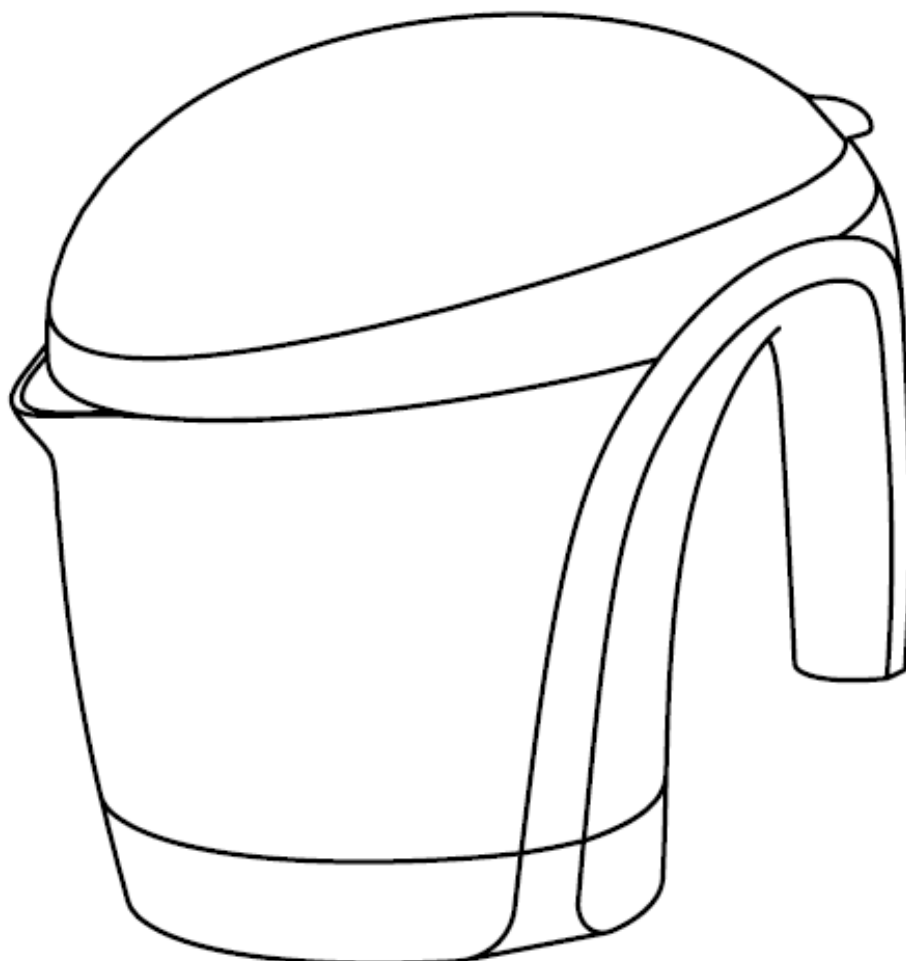

230V~ 50Hz 40W

## Estimado cliente,

Muito obrigado por escolher adquirir nosso produto.

Graças à sua tecnologia, design e operação e ao fato de que excede os mais rígidos padrões de qualidade, um uso totalmente satisfatório e uma longa vida do produto podem ser garantidos.

## Descrição

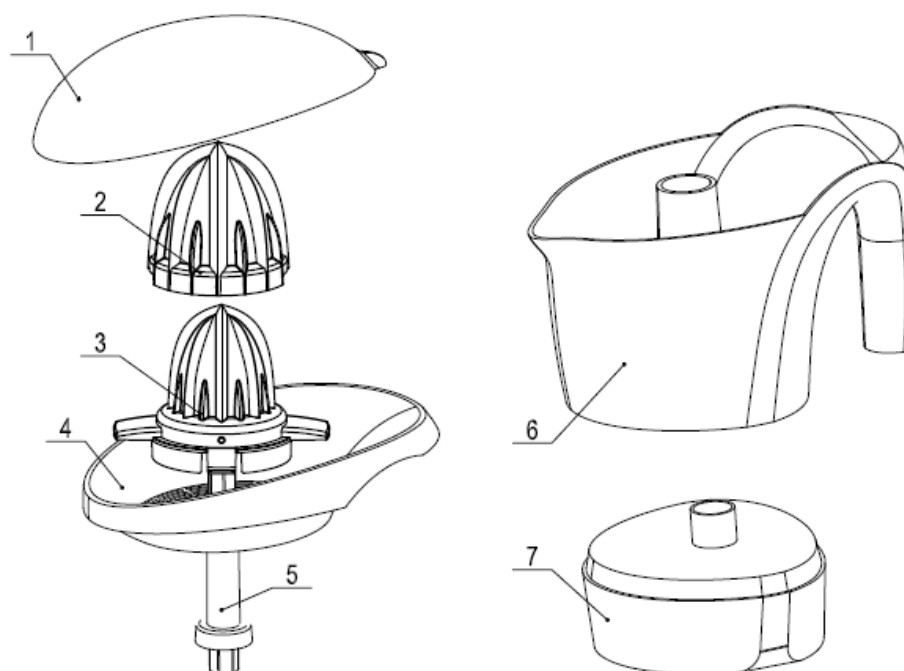

1. Tampa protetora 2. Cone de laranja 3. Cone de limão 4. Filtro 5. Eixo de transmissão 6. Jarro  
7. Base do motor

## Conselhos e avisos de segurança

- Leia atentamente estas instruções antes de ligar o aparelho e guarde-as para consultas futuras. Não observar e não cumprir estas instruções pode causar um acidente.
- Limpe todas as partes do produto que entrarão em contato com os alimentos, conforme indicado na seção de limpeza antes do uso.

## Segurança elétrica

- Não utilize o aparelho se o cabo ou a ficha estiverem danificados.
- Certifique-se de que a voltagem indicada na etiqueta de classificação corresponde à voltagem da rede antes de conectar o aparelho.
- A ficha do aparelho deve se encaixar corretamente na tomada. Não altere a ficha. Não use adaptadores de ficha.
- Não use ou guarde o aparelho ao ar livre.
- Não utilize o aparelho se este tiver caído ao chão, se houver sinais visíveis de danos ou se houver fugas.
- Não force o fio de conexão elétrica. Nunca use o fio elétrico para levantar, carregar ou

desconectar o aparelho.

- Certifique-se de que o cabo elétrico não fique preso ou emaranhado.
- Verifique o estado do cabo elétrico. Cabos danificados ou com nós aumentam o risco de choque elétrico.
- Não toque na ficha com as mãos molhadas.
- Este aparelho não se destina ao uso por pessoas (incluindo crianças) com capacidades físicas, sensoriais ou mentais reduzidas, ou falta de experiência e conhecimento, a menos que tenham recebido supervisão ou instrução sobre o uso do aparelho por uma pessoa responsável pela sua segurança.
- As crianças devem ser supervisionadas para garantir que não brinquem com o aparelho.
- Se o cabo de alimentação estiver danificado, deve ser substituído pelo fabricante, o seu agente de serviço ou uma pessoa igualmente qualificada para evitar acidentes.

### **Uso e cuidado:**

- 1) Desenrole totalmente o cabo de alimentação do aparelho antes de cada uso.
- 2) Não vire o aparelho enquanto estiver em uso ou conectado à rede elétrica.
- 3) Desconecte o aparelho da rede elétrica quando não estiver em uso e antes de realizar qualquer tarefa de limpeza.
- 4) Este aparelho destina-se apenas a uso doméstico, não a uso profissional ou industrial.
- 5) Este aparelho não é um brinquedo. As crianças devem ser supervisionadas para garantir que não brinquem com o aparelho.
- 6) Este aparelho deve ser usado por adultos. Certifique-se de que este produto não seja usado por pessoas com deficiência, crianças ou pessoas não habituadas ao seu manuseio.
- 7) Este aparelho deve ser guardado fora do alcance de crianças e / ou pessoas com deficiência.
- 8) Não guarde o aparelho na posição horizontal.
- 9) Guarde o aparelho em local seco, livre de poeira e protegido da luz solar direta.
- 10) Nunca deixe o aparelho sem vigilância durante o uso.
- 11) Qualquer uso indevido ou não cumprimento das instruções de uso torna a garantia e a responsabilidade do fabricante nula e sem efeito.

### **Instruções de uso**

- 1) Desenrole o cabo completamente antes de conectá-lo.
- 2) Ligue o aparelho à corrente.
- 3) Corte a(s) fruta(s) cítrica(s) a espremer ao meio.
- 4) Ligue o aparelho empurrando para baixo o pedaço de fruta cítrica, uma vez colocado no cono de espremer.
- 5) Para parar o aparelho, basta parar de aplicar pressão no cone.
- 6) Remova o cone e o filtro para esvaziar o jarro.
- 7) Despeje o sumo da jarra e em copos para servir diretamente.
- 8) Se você processar uma grande quantidade de frutas, deve-se limpar o filtro periodicamente e retirar os restos da polpa.

## **Limpeza**

Desligue o aparelho da corrente e deixe-o arrefecer antes de iniciar qualquer limpeza.

- À excepção do agregado e da ligação à rede, todas as peças podem ser limpas com detergente e água ou com detergente para a loiça. Enxágüe bem para remover todos os vestígios de detergente.
- Limpe o equipamento com um pano úmido com algumas gotas de detergente e seque.
- Não use solventes ou produtos com pH ácido ou básico, como lixívia ou produtos abrasivos, para limpar o aparelho.
- Não mergulhe o aparelho em água ou qualquer outro líquido, nem o coloque sob a torneira.
- É aconselhável limpar o aparelho regularmente e retirar os restos de comida.
- As seguintes peças podem ser lavadas na máquina de lavar louça: tampa protetora, cone, filtro, jarro.



**VOX**  
**ELECTRONICS**

GRC

**Εγχειρίδιο χρήσης**  
**Αποχυματής εσπεριδοειδών**

**CES8007**

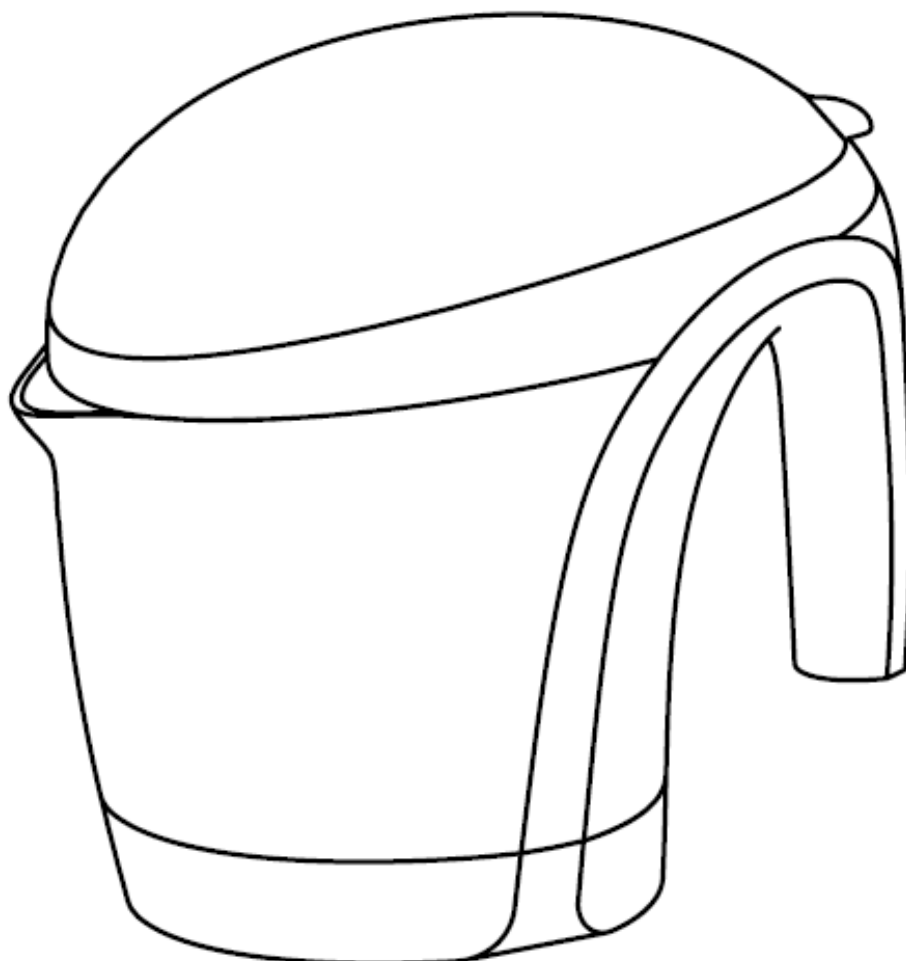

**230V~ 50Hz 40W**

## Αγαπητέ πελάτη,

Σας ευχαριστούμε που επιλέξατε να αγοράσετε το προϊόν μας.

Χάρη στην τεχνολογία, το σχεδιασμό και τη λειτουργία του και το γεγονός ότι υπερβαίνει τα αυστηρότερα ποιοτικά πρότυπα, μια πλήρως ικανοποιητική χρήση και μεγάλη διάρκεια ζωής του προϊόντος μπορούν να διασφαλιστούν.

## Περιγραφή

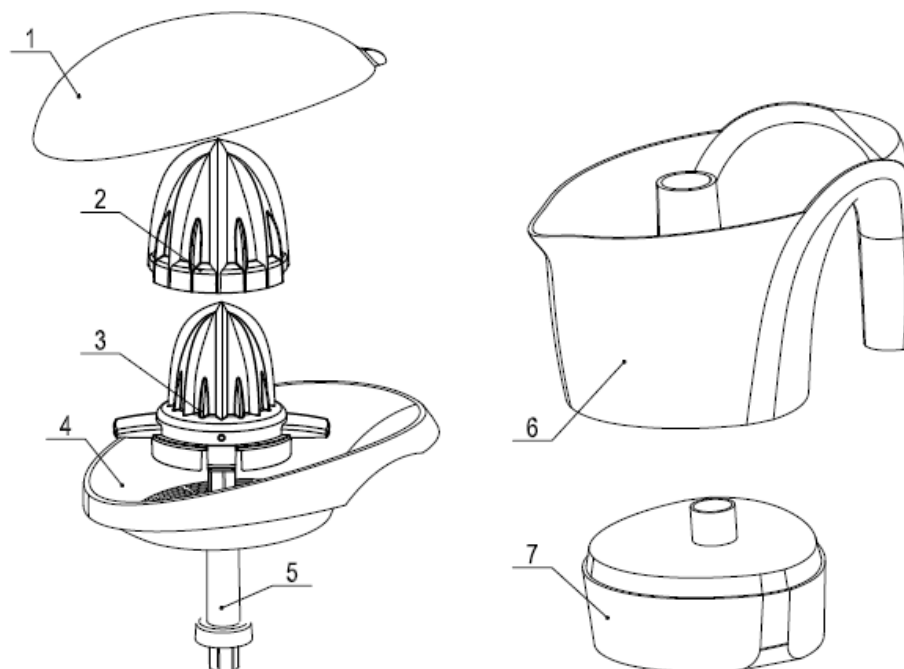

1. Προστατευτικό κάλυμμα 2. Κώνος πορτοκαλιού 3. Κώνος λεμονιού 4. Φίλτρο 5. Άξονας μετάδοσης 6 Κανάτα 7. Βάση κινητήρα

## Συμβουλές και προφυλάξεις ασφαλείας

- Διαβάστε προσεκτικά αυτές τις οδηγίες πριν ενεργοποιήσετε τη συσκευή και φυλάξτε τις για μελλοντική αναφορά. Η μη τήρηση ή ο μη σεβασμός αυτών των οδηγιών μπορεί να οδηγήσει σε ατύχημα.
- Πριν από τη χρήση, καθαρίστε όλα τα μέρη του προϊόντος που έρχονται σε επαφή με τρόφιμα, όπως αναφέρεται στην ενότητα καθαρισμού.

## Ηλεκτρική ασφάλεια

- Μην χρησιμοποιείτε τη συσκευή εάν το καλώδιο ή το βύσμα είναι κατεστραμμένο.
- Βεβαιωθείτε ότι η τάση που καθορίζεται στην πινακίδα αντιστοιχεί στην τάση δικτύου πριν συνδέσετε τη συσκευή.
- Το βύσμα της συσκευής πρέπει να τοποθετηθεί σωστά στην πρίζα. Μην τροποποιήσετε το βύσμα. Μην χρησιμοποιείτε προσαρμογείς βύσματος.
- Μην χρησιμοποιείτε ή αποθηκεύετε τη συσκευή σε εξωτερικούς χώρους.
- Μην χρησιμοποιείτε τη συσκευή εάν έχει πέσει στο πάτωμα, εάν υπάρχουν ορατά σημάδια βλάβης ή εάν υπάρχει διαρροή.
- Μην πιέζετε το ηλεκτρικό καλώδιο σύνδεσης. Ποτέ μην χρησιμοποιείτε το ηλεκτρικό καλώδιο για ανύψωση, μεταφορά ή αποσύνδεση της συσκευής.



- Βεβαιωθείτε ότι το ηλεκτρικό καλώδιο δεν πιάνεται ή μπλέκεται.
- Ελέγξτε την κατάσταση του ηλεκτρικού καλωδίου. Τα κατεστραμμένα ή δεμένα καλώδια αυξάνουν τον κίνδυνο ηλεκτροπληξίας.
- Μην αγγίζετε το βύσμα με βρεγμένα χέρια.
- Αυτή η συσκευή δεν προορίζεται για χρήση από άτομα (συμπεριλαμβανομένων των παιδιών) με περιορισμένες σωματικές, αισθητηριακές ή διανοητικές ικανότητες ή έλλειψη εμπειρίας και γνώσης, εκτός εάν δεν εποπτεύεται από ή έχουν λάβει οδηγίες σχετικά με τη χρήση της συσκευής από άτομο υπεύθυνο για ασφάλειά τους.
- Τα παιδιά πρέπει να επιβλέπονται για να διασφαλιστεί ότι δεν παίζουν με τη συσκευή.
- Εάν το καλώδιο τροφοδοσίας είναι κατεστραμμένο, πρέπει να αντικατασταθεί από τον κατασκευαστή, τεχνικό επισκευής ή παρόμοια εξειδικευμένα άτομα για να αποφευχθεί ο κίνδυνος.

### **Χρήση και φροντίδα:**

- 1) Ξετυλίξτε πλήρως το καλώδιο τροφοδοσίας της συσκευής πριν από κάθε χρήση.
- 2) Μην αναποδογυρίζετε τη συσκευή ενώ είναι σε λειτουργία ή συνδεδεμένη στο δίκτυο.
- 3) Αποσυνδέστε τη συσκευή από την πρίζα όταν δεν τη χρησιμοποιείτε και πριν αναλάβετε εργασίες καθαρισμού.
- 4) Αυτή η συσκευή προορίζεται μόνο για οικιακή χρήση και όχι για επαγγελματική ή βιομηχανική χρήση.
- 5) Αυτή η συσκευή δεν είναι παιχνίδι. Τα παιδιά πρέπει να επιβλέπονται για να διασφαλιστεί ότι δεν παίζουν με τη συσκευή.
- 6) Αυτή η συσκευή προορίζεται για χρήση από ενήλικους. Βεβαιωθείτε ότι αυτό το προϊόν δεν χρησιμοποιείται από άτομα με ειδικές ανάγκες, παιδιά ή άτομα που δεν έχουν συνηθίσει να τη χειρίζονται.
- 7) Αυτή η συσκευή πρέπει να φυλάσσεται μακριά από παιδιά και άτομα με ειδικές ανάγκες.
- 8) Μην αποθηκεύετε τη συσκευή σε οριζόντια θέση.
- 9) Αποθηκεύστε τη συσκευή σε ξηρό μέρος, χωρίς σκόνη και από το άμεσο ηλιακό φως.
- 10) Μην αφήνετε ποτέ τη συσκευή χωρίς επιτήρηση κατά τη χρήση.
- 11) Οποιαδήποτε κακή χρήση ή μη τήρηση των οδηγιών χρήσης καθιστά την εγγύηση και η ευθύνη του κατασκευαστή άκυρη.

### **Οδηγίες χρήσης**

- 1) Ξετυλίξτε πλήρως το καλώδιο πριν το συνδέσετε.
- 2) Συνδέστε τη συσκευή στο δίκτυο.
- 3) Κόψτε τα εσπεριδοειδή που συμπιέζονται στα μισά.
- 4) Ενεργοποιήστε τη συσκευή πιέζοντας προς τα κάτω το κομμάτι εσπεριδοειδών, αφού τοποθετηθεί στον κώνο χυμού.
- 5) Για να σταματήσετε τη συσκευή, απλώς σταματήστε να ασκείτε πίεση στον κώνο.
- 6) Αφαιρέστε τόσο τον κώνο όσο και το φίλτρο για να αδειάσετε την κανάτα.
- 7) Ρίξτε χυμό έξω από την κανάτα και σε ποτήρια για να σερβίρετε άμεσα.
- 8) Εάν επεξεργάζεστε μεγάλη ποσότητα φρούτων, πρέπει να καθαρίζετε τακτικά το φίλτρο και να αφαιρείτε τα υπολείμματα του πολτού.

## Καθάρισμα

- Αποσυνδέστε τη συσκευή από το δίκτυο και αφήστε την να κρυώσει πριν ξεκινήσετε τον καθαρισμό.
- Εκτός από τη μονάδα τροφοδοσίας και τη σύνδεση δικτύου, όλα τα μέρη μπορούν να καθαριστούν με απορρυπαντικό και νερό ή με υγρό πλύσης. Ξεπλύνετε καλά για να αφαιρέσετε όλα τα ίχνη απορρυπαντικού.
- Καθαρίστε τη συσκευή με ένα υγρό πανί με μερικές σταγόνες υγρού πλύσης και στη συνέχεια στεγνώστε την.
- Μη χρησιμοποιείτε διαλύτες ή προϊόντα με όξινο ή βασικό pH, όπως λευκαντικό ή λειαντικά προϊόντα, για να καθαρίσετε τη συσκευή.
- Μην βυθίζετε τη συσκευή σε νερό ή άλλα υγρά και μην την τοποθετείτε κάτω από βρύση.
- Συνιστάται να καθαρίζετε τακτικά τη συσκευή και να αφαιρείτε τυχόν υπολείμματα τροφίμων.
- Τα ακόλουθα μέρη μπορούν να καθαριστούν στο πλυντήριο πιάτων: προστατευτικό κάλυμμα, κώνος, φίλτρο, κανάτα.



**VOX**  
**ELECTRONICS**

SVN

**Navodilo za uporabo**  
**Sokovnik za citruse**

**CES8007**

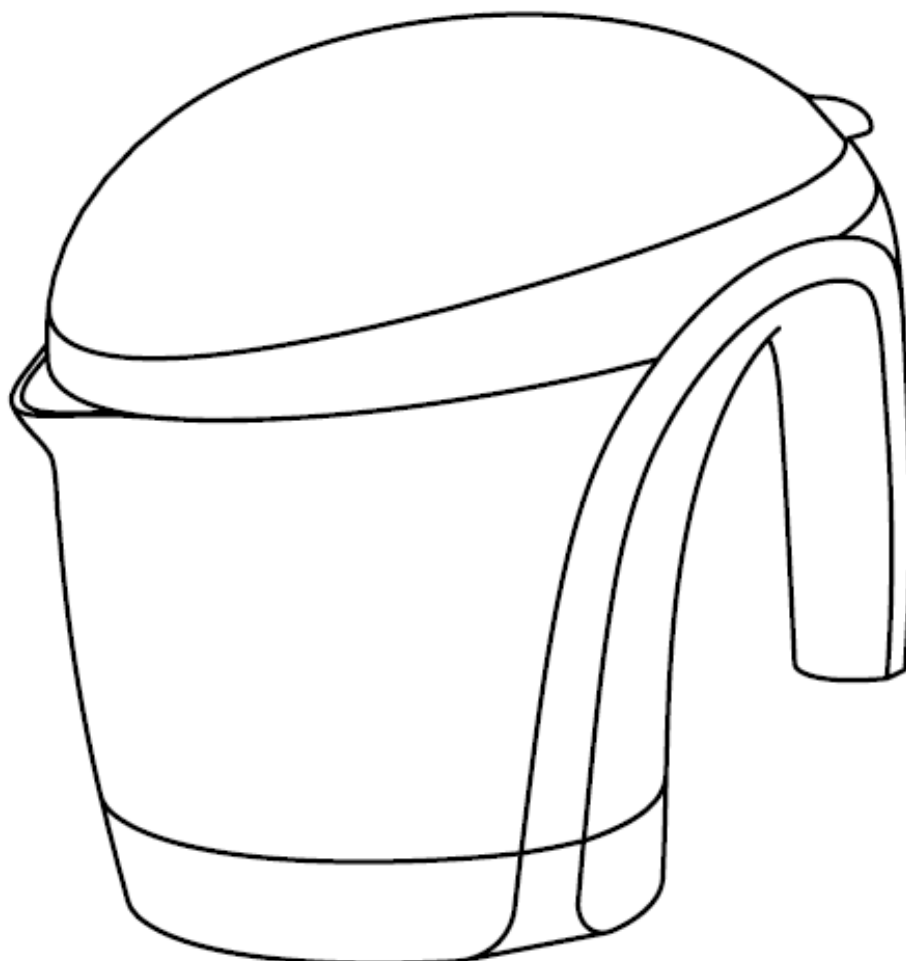

230V~ 50Hz 40W

## Soštovani kupec,

Najlepša hvala, da ste se odločili za nakup našega izdelka.

Zahvaljujoč svoji tehnologiji, dizajnu in delovanju, kot tudi dejstvu, da zadostuje najbolj strogim standardom o kakovosti, se lahko zagotovi popolnoma zadovoljiva uporaba in dolga življenjska doba izdelka.

## Opis

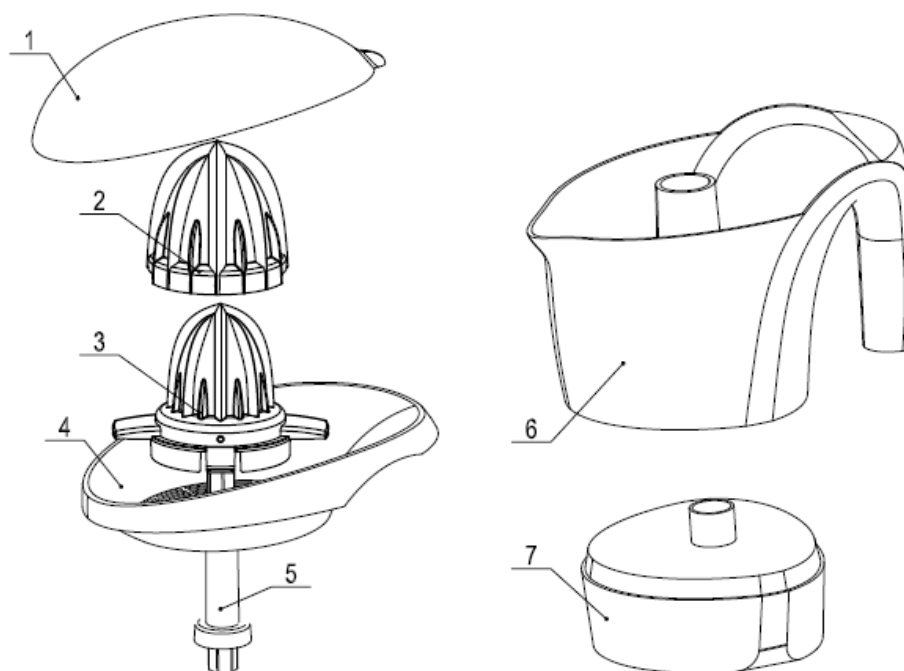

1. Zaščitni pokrov 2. Stožec za pomaranče 3. Stožec za limono 4. Filter 5. Os - pogonska gred 6. Posoda – zbiralnik za sok 7. Motorna enota

## Varnostna navodila in previdnostni ukrepi

- Pozorno preberite ta navodila preden vklopite aparat in jih hranite za prihodnjo uporabo. Neupoštevanje teh navodil in neskladnost pri ravnanju s temi navodili lahko pripeljeta do nesreče.
- Očistite vse dele izdelka, ki bodo prišli v stik s hrano, kot je navedeno v navodilu za čiščenje aparata pred uporabo.

## Električna varnost

- Ne uporabljajte aparata, če sta priključna vrvica ali vtičnica poškodovani.
- Prepričajte se, če se napetost, ki je navedena na imenski tablici, ujema z omrežno napetostjo preden vklopite aparat.
- Vtič aparata mora biti pravilno nameščen v električno vtičnico. Ne zamenjajte vtiča. Ne

uporabljajte adapterjev za vtiče.

- Ne uporabljajte niti ne hranite aparata v odprtem prostoru.
- Ne uporabljajte aparata, če je padel na tla, če so na njem vidni znaki poškodbe, ali če pušča.
- Ne pritiskajte na električno priključno vrv. Nikoli ne uporabljate električne vrvi za dvigovanje, nošenje ali izklop aparata.
- Pazite, da se električna vrv kje ne zatakne, ali se zaplete.
- Preverite stanje električne vrvice. Poškodovana ali zapletena v vozle, poveča tveganje pred električnim šokom.
- Ne dotikajte se vtiča z mokrimi rokami.
- Ta aparat ni namenjen, da bi ga uporabljale osebe (vključno tudi otroci) z zmanjšanimi fizičnimi, čutilnimi ali mentalnimi sposobnostmi, ali z nezadostnimi izkušnjami in znanji, razen če jih kdo ne nadzoruje, ali če niso prejeli navodila od osebe, ki je odgovorna za njihovo varnost v zvezi z uporabo aparata.
- Otroke je treba nadzorovati zato, da bi preprečili, da se otroci igrajo z aparatom.
- Če pride do poškodbe vrvice za napajanje, le-to mora zamenjati proizvajalec, ali pooblaščen servisier, ali kakšna druga kvalificirana oseba, da se boste izognili tveganju pred nevarnostjo.

### **Uporaba in nega:**

- 1) Pred vsako uporabo odvijte električno vrvico za napajanje aparata do konca .
- 2) Ne premikajte aparata medtem, ko ga uporabljate, ali ko je priključen na električno omrežje.
- 3) Izključite aparat iz omrežja, če ga ne uporabljate in preden boste začeli s kakršnim koli čiščenjem.
- 4) Ta aparat je namenjen samo za uporabo v gospodinjstvu, ne pa za poklicno ali industrijsko uporabo.
- 5) Ta aparat ni igrača. Otroke je treba nadzorovati, da bi jim preprečili, da se igrajo z aparatom.
- 6) Ta aparat je namenjen, da bi z njim ravnale odrasle osebe. Prepričajte se, če tega izdelka ne uporabljajo osebe z invaliditeto, otroci ali osebe, ki niso vajene ravnati z njim.
- 7) Ta aparat je treba hraniti izven dosega otrok in/ali invalidov.
- 8) Ne hranite aparata v vodoravnem položaju.
- 9) Aparat hranite v suhem prostoru, brez prahu in stran od neposredne sončne svetlobe.
- 10) Nikoli ne pustite aparata brez nadzora med uporabo.
- 11) Vsaka zloraba ali neupoštevanje navodil za uporabo učinkujeta tako, da bo odgovornost proizvajalca za kakovost izdelka v garancijskem roku nična.

### **Navodilo za uporabo**

- 1) Do konca odvijte električno vrvico, preden boste priključili aparat.
- 2) Vključite aparat v električno omrežje.
- 3) Citrusno sadje, ki ga je treba iztisniti, razrežite na polovice.
- 4) Vključite aparat s pritiskom na kos citrusnega sadja potem ko ste ga postavili na stožec za sok.
- 5) Če želite ustaviti aparat, preprosto prenehajte s pritiskanjem na stožec.
- 6) Odstranite stožec in filter, da boste izpraznili posodo za sok.
- 7) Izlijte sok iz posode v kozarce za direktno strežbo.
- 8) Če predelujete veliko količino sadja, občasno morate očistiti filter in odstraniti ostanke pulpe.

## **Čiščenje**

- Izključite aparat iz električnega omrežja in pustite, naj se shladi pred začetkom čiščenja.
- Razen enote za napajanje in omrežnega priključka, se vsi deli lahko očistijo z detergentom in vodo, ali s tekočino za pomivanje posode. Temeljito izperite, da boste odstranili vse sledi detergenta.
- Opremo očistite z vlažno krpo in nekaj kapljicami tekočine za pomivanje posode, potem pa posušite.
- Za čiščenje aparata ne uporabljajte topil ali izdelkov s pH kislino ali bazo, kot so belilna ali abrazivna sredstva.
- Ne potaplajte aparata v vodo, ali v katero koli drugo tekočino in ne izpostavljajte ga vodnemu curku iz pipe.
- Priporočljivo je redno čistiti aparat in odstranjevati ostanke hrane.
- V pomivalnem stroju se lahko očistijo naslednji deli: zaščitni pokrov, stožec, filter, posoda za sok.



**VOX**  
**ELECTRONICS**

HRV

**Upute za uporabu**  
**Sokovnik za citruse**  
**CES8007**

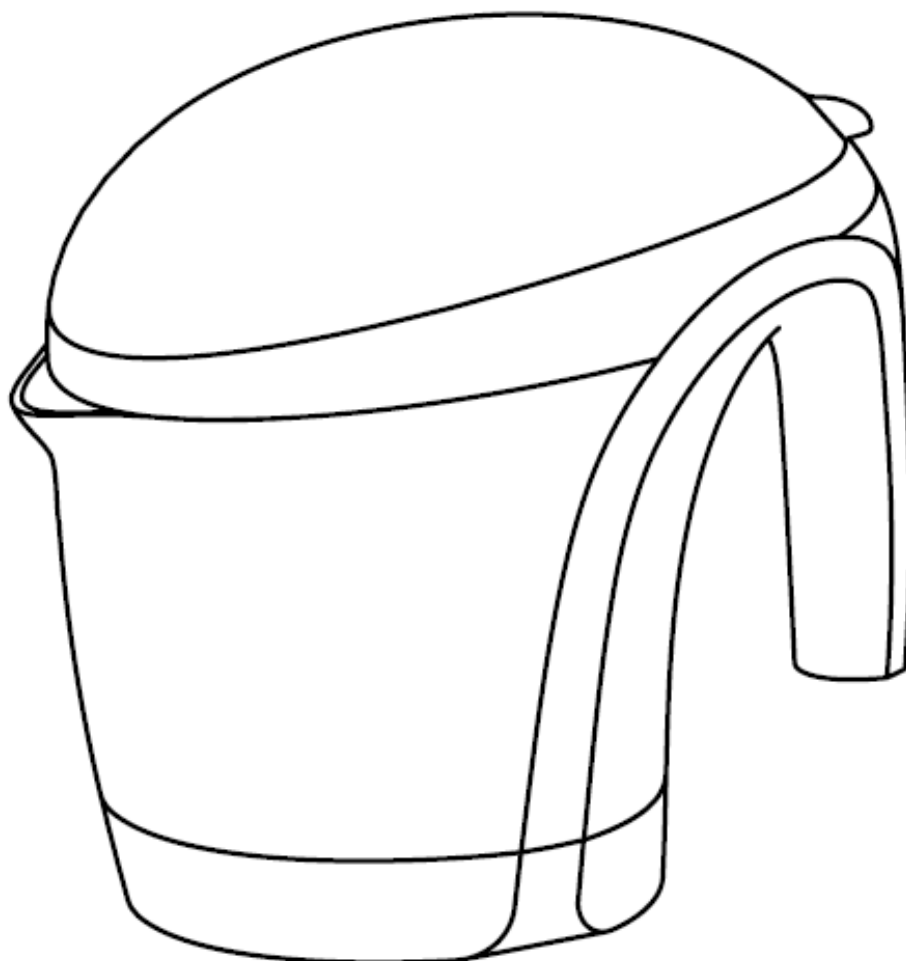

230V~ 50Hz 40W

## Dragi kupče,

Hvala vam što ste kupili naš proizvod.

Zahvaljujući svojoj tehnologiji, dizajnu i radu te činjenici da premašuje najstrože standarde kvalitete, može se zajamčiti potpuno zadovoljavajuća upotreba i dug životni vijek proizvoda.

## Opis

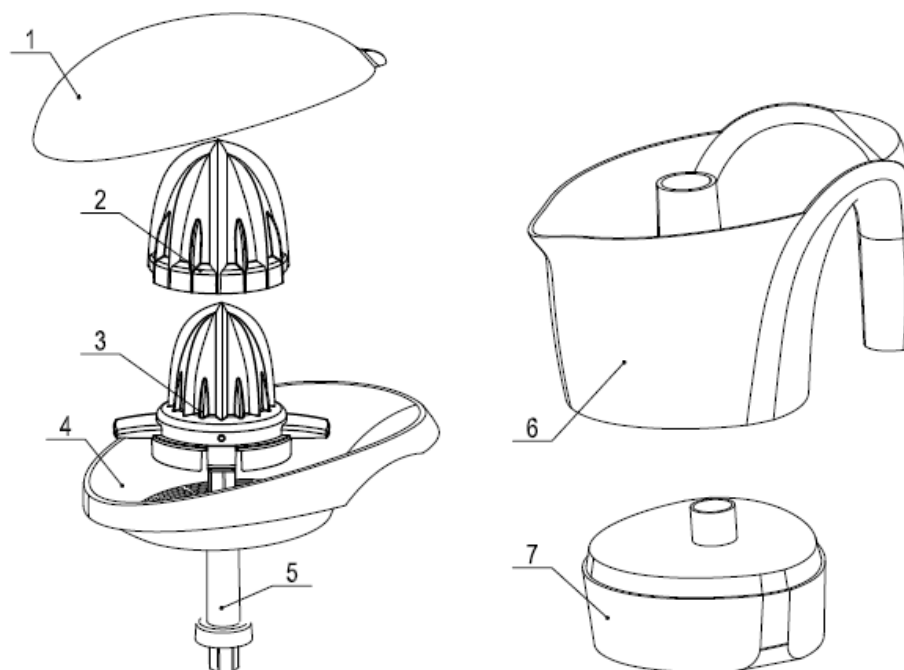

1. Zaštitni poklopac 2. Konus za pomorandže 3. Konus za limun 4. Filtar 5. Osovina 6. Vrč za sok 7. Motorna jedinica

## Sigurnosni savjeti i mjere opreza

Pažljivo pročitajte ove upute prije uključivanja uređaja i sačuvajte ih za buduću uporabu. Nepoštivanje ili pridržavanje ovih uputa može dovesti do nesreće.

- Prije uporabe očistite sve dijelove proizvoda koji dolaze u kontakt s hranom kako je naznačeno u odjeljku za čišćenje.

## Električna sigurnost

- Ne koristite uređaj ako su kabel ili utikač oštećeni.
- Prije spajanja uređaja osigurajte da napon naveden na natpisnoj pločici odgovara mrežnom naponu.
- Utikač na uređaju mora pravilno odgovarati zidnoj utičnici. Nemojte mijenjati utikač. Ne koristite adaptere za utikače.
- Uređaj nemojte koristiti niti čuvati na otvorenom.
- Ne koristite uređaj ako je pao, ako postoje vidljivi znakovi oštećenja ili ako curi.



- Ne pritiskajte električni priključni kabel snagom. Nikada nemojte koristiti električne kabele za podizanje ili nošenje uređaja ili za izvlačenje utikača.
- Pazite da se električni kabel ne zaplete ili zaplete.
- Provjerite stanje električnog kabela. Oštećeni ili čvorovi kabela povećavaju rizik od strujnog udara.
- Ne dodirujte utikač mokrim rukama.
- Ovaj uređaj nije namijenjen za upotrebu osobama (uključujući djecu) s ograničenim tjelesnim, osjetilnim ili mentalnim sposobnostima ili nedostatkom iskustva i znanja, osim ako ih ne nadzire osoba odgovorna za njihovu sigurnost ili ako im je nadzirana osoba koji je odgovoran za njihovu sigurnost Uređaj.
- Djecu treba nadgledati kako bi se osiguralo da se ne igraju s uređajem.
- Ako je mrežni kabel oštećen, proizvođač, njegovo servisno osoblje ili slično kvalificirane osobe moraju ga zamijeniti kako bi se uklonili rizici.

## **Uporaba i njega:**

- 1) Prije svake uporabe potpuno odmotajte kabel za napajanje uređaja.
- 2) Uređaj nemojte preokretati dok je u uporabi ili priključen na električnu mrežu.
- 3) Odspojite uređaj s napajanja kada ga ne upotrebljavate i prije izvođenja bilo kakvih poslova čišćenja.
- 4) Ovaj je uređaj namijenjen samo za kućnu uporabu, a ne za profesionalnu ili industrijsku uporabu.
- 5) Ovaj uređaj nije igračka. Djeca bi trebala biti pod nadzorom kako bi se osiguralo da se ne igraju s uređajem.
- 6) Ovaj je uređaj namijenjen odraslima. Pazite da ovaj proizvod ne koriste osobe s invaliditetom, djeca ili ljudi koji nisu navikli rukovati njime.
- 7) Ovaj uređaj treba čuvati izvan dohvata djece i/ili osoba s invaliditetom.
- 8) Uređaj nemojte čuvati u vodoravnom položaju.
- 9) Uređaj čuvajte na suhom i bez prašine, izvan izravne sunčeve svjetlosti.
- 10) Nikada ne ostavljajte uređaj bez nadzora dok se koristi.
- 11) Svaka zlouporaba ili nepridržavanje uputa za uporabu poništiti će jamstvo i odgovornost proizvođača.

## **Upute za korištenje**

- 1) U potpunosti odmotajte kabel prije nego što ga priključite.
- 2) Spojite uređaj na električnu mrežu.
- 3) Izrežite citruse koji se prešaju na pola.
- 4) Uključite uređaj pritiskom na komad citrusnog voća nakon što se stavi na konus za sok.
- 5) Da biste zaustavili uređaj, jednostavno prestanite vršiti pritisak na konus.
- 6) Uklonite konus i filter da biste ispraznili vrč.
- 7) Ulijte sok iz vrča u čaše da odmah poslužite.
- 8) Ako obrađujete veliku količinu voća, morate redovito čistiti filter i uklanjati ostatke pulpe.

## Čišćenje

- Odspojite uređaj s napajanja i pustite da se ohladi prije početka čišćenja.
- S izuzetkom jedinice za napajanje i mrežnog priključka, svi se dijelovi mogu očistiti deterdžentom i vodom ili u deterdžentu. Temeljito isperite kako biste uklonili sve tragove deterdženta.
- Očistite uređaj vlažnom krpom s nekoliko kapi sredstva za pranje, a zatim ga osušite.
- Za čišćenje uređaja ne upotrebljavajte otapala ili proizvode kiselog ili baznog pH, poput izbjeljivača ili abraziva.
- Ne uranjajte uređaj u vodu ili druge tekućine i ne stavljajte ga pod slavinu koja teče.
- Preporučljivo je redovito čistiti uređaj i uklanjati ostatke hrane.
- U perilici posuđa mogu se očistiti sljedeći dijelovi: zaštitni poklopac, konus, filter, vrč



**VOX**  
**ELECTRONICS**

BIH

MNE

**Uputstvo za upotrebu**  
**Sokovnik za citruse**

**CES8007**

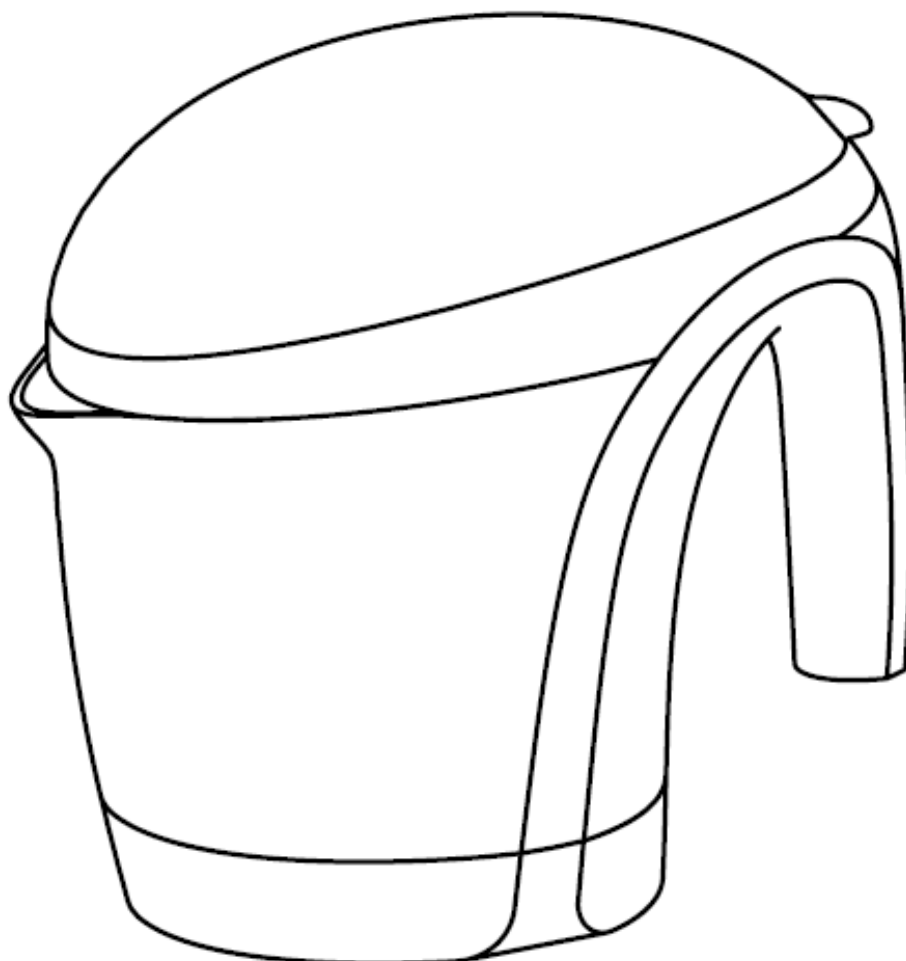

230V~ 50Hz 40W

## Poštovani kupče,

Puno vam hvala što ste odlučili kupiti naš proizvod.

Zahvaljujući svojoj tehnologiji, dizajnu i radu te činjenici da premašuje najstrože standarde kvaliteta, može osigurati potpuno zadovoljavajuću upotrebu i dug životni vijek proizvoda.

## Opis

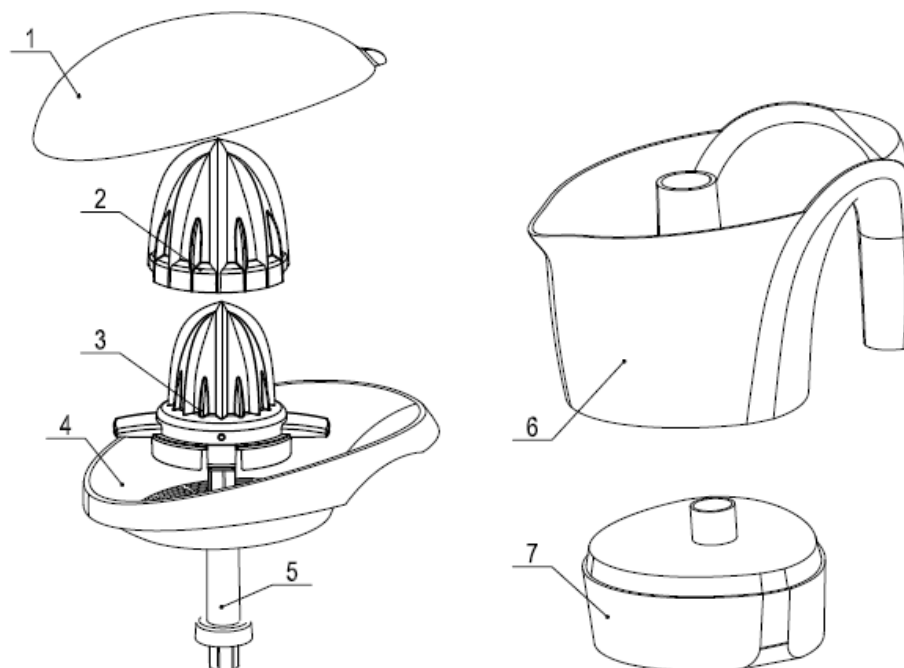

1. Zaštitni poklopac 2. Konus za pomorandže 3. Konus za limun 4. Filter 5. Osovina 6. Vrč za sok 7. Motorna jedinica

## Sigurnosni savjeti i mjere predostrožnosti

- Pažljivo pročitajte ova uputstva prije uključivanja uređaja i sačuvajte ih za buduću upotrebu. Nepoštivanje ovih uputa može dovesti do nesreće.
- Prije upotrebe očistite sve dijelove proizvoda koji će biti u kontaktu s hranom, kako je navedeno u odjeljku za čišćenje.

## Električna sigurnost

- Ne koristite uređaj ako su kabl ili utikač oštećeni.
- Prije uključivanja uređaja osigurajte da napon naveden na natpisnoj pločici odgovara naponu mreže.
- Utikač uređaja mora biti pravilno umetnut u električnu utičnicu. Ne mijenjajte utikač. Ne koristite adaptere za utikače.
- Uređaj nemojte koristiti niti držati na otvorenom.
- Ne koristite uređaj ako je pao na pod, ako postoje vidljivi znakovi oštećenja ili ako curi.
- Ne pritiskajte električnu priključnu žicu. Nikada nemojte koristiti kabl za napajanje za podizanje, nošenje ili isključivanje uređaja.
- Pazite da se kabl za napajanje ne zaglavi ili ne zaplete.

- Provjerite stanje kabla za napajanje. Oštećeni ili zamršeni kablovi povećavaju rizik od strujnog udara.
- Ne dodirujte utikač mokrim rukama.
- Ovaj uređaj nije namijenjen za upotrebu osobama (uključujući djecu) sa smanjenim fizičkim, senzornim ili mentalnim sposobnostima ili nedostatkom iskustva i znanja, osim ako im osoba odgovorna za njihovu sigurnost nije dala nadzor ili upute u vezi s upotrebom uređaja.
- Djecu treba nadgledati kako bi se osiguralo da se ne igraju uređajem.
- Ako je kabl za napajanje oštećen, proizvođač, serviser ili slično kvalifikovana osoba mora ga zamijeniti kako bi se izbjegla opasnost.

### **Upotreba i njega:**

- 1) Prije svake upotrebe u potpunosti odmotajte kabl za napajanje uređaja.
- 2) Ne okrećite uređaj dok se koristi ili je priključen na električnu mrežu.
- 3) Isključite aparat iz utičnice kada se ne koristi i prije izvođenja bilo kakvih zadataka čišćenja.
- 4) Ovaj uređaj je namijenjen samo za kućnu upotrebu, a ne za profesionalnu ili industrijsku upotrebu.
- 5) Ovaj uređaj nije igračka. Djecu treba nadgledati kako bi se osiguralo da se ne igraju uređajem.
- 6) Ovaj uređaj je namenjen odraslima. Pazite da ovaj proizvod ne koriste osobe s invaliditetom, djeca ili ljudi koji nisu navikli da rukuju njime.
- 7) Ovaj uređaj treba čuvati van dohvata djece i/ili osoba sa invaliditetom.
- 8) Ne držite uređaj u horizontalnom položaju.
- 9) Aparat čuvajte na suvom mjestu, bez prašine i direktne sunčeve svjetlosti.
- 10) Nikada ne ostavljajte uređaj bez nadzora tokom upotrebe.
- 11) Svaka zloupotreba ili nepridržavanje uputstava za upotrebu poništava garanciju i odgovornost proizvođača.

### **Uputstvo za upotrebu**

- 1) U potpunosti odmotajte kabl prije nego što ga uključite.
- 2) Spojite uređaj na električnu mrežu.
- 3) Citrusno voće koje treba iscijediti prerežite na pola.
- 4) Uključite aparat pritiskom na komad citrusnog voća, nakon što ga stavite na konus za sok.
- 5) Da biste zaustavili uređaj, jednostavno prestanite vršiti pritisak na konus.
- 6) Uklonite konus i filter kako biste ispraznili vrč.
- 7) Sipajte sok iz posude u čaše za direktno posluživanje.
- 8) Ako obrađujete veliku količinu voća, morate povremeno očistiti filter i ukloniti ostatke pulpe.

## Čišćenje

- Isključite uređaj i sačekajte da se potpuno ohladi prije nego što počnete sa čišćenjem
- Osim jedinice za napajanje i mrežnog priključka, svi dijelovi se mogu očistiti deterdžentom i vodom ili sredstvom za pranje posuđa. Temeljito isperite kako biste uklonili sve tragove deterdženta.
- Opremu očistite vlažnom krpom s nekoliko kapi deterdženta za pranje posuđa, a zatim je osušite.
- Ne koristite rastvarače ili proizvode sa pH kiselinom ili bazom, kao što su izbjeljivači ili abrazivi, za čišćenje uređaja.
- Ne uranjajte uređaj u vodu ili bilo koju drugu tečnost ili ga stavljati pod slavinu.
- Preporučuje se redovno čišćenje uređaja i uklanjanje ostataka hrane.
- U mašini za pranje posuđa možete očistiti sljedeće dijelove: zaštitni poklopac, konus, filter, posudu za sok.



**VOX**  
**ELECTRONICS**

МКД

**Упатство за употреба**  
**Соковник за агруми**

**CES8007**

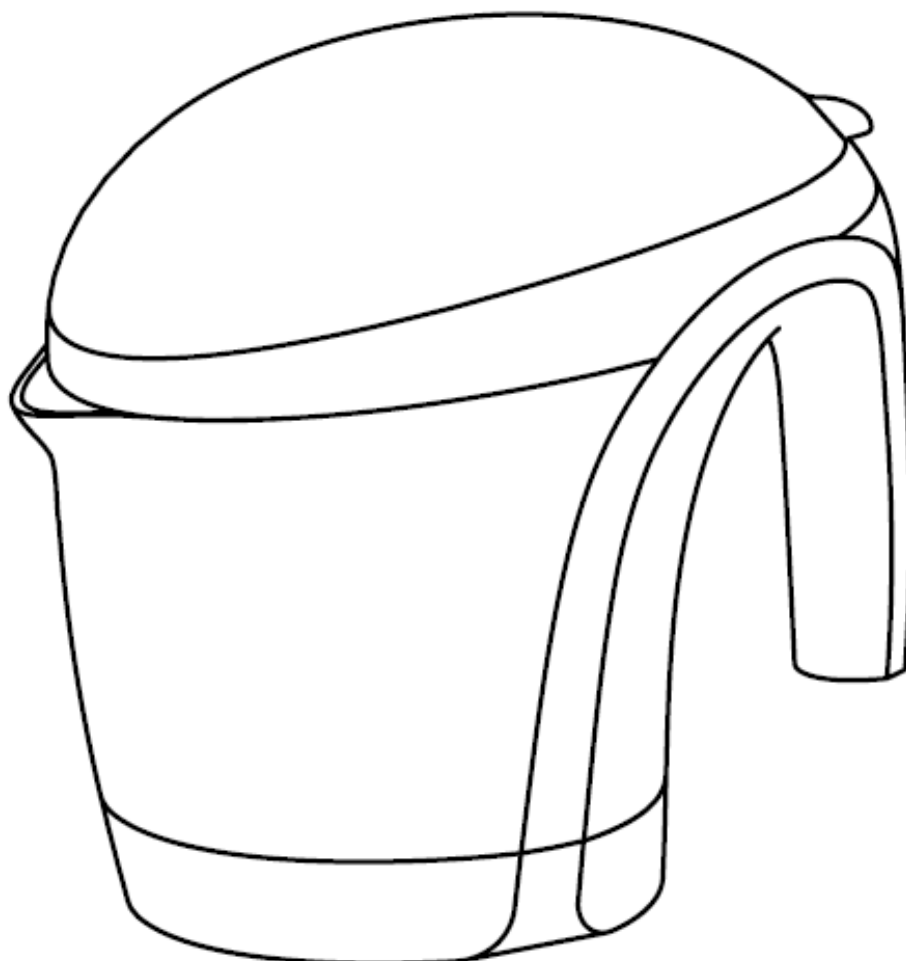

230V~ 50Hz 40W

## Почитувани купувачи,

Ви благодариме многу што избравте да го купите нашиот производ.

Благодарение на неговата технологија, дизајн и работење, како и фактот дека ги исполнува најстрогите стандарди за квалитет, може да се обезбеди целосно задоволителна употреба и долг век на траење на производот.

## Опис

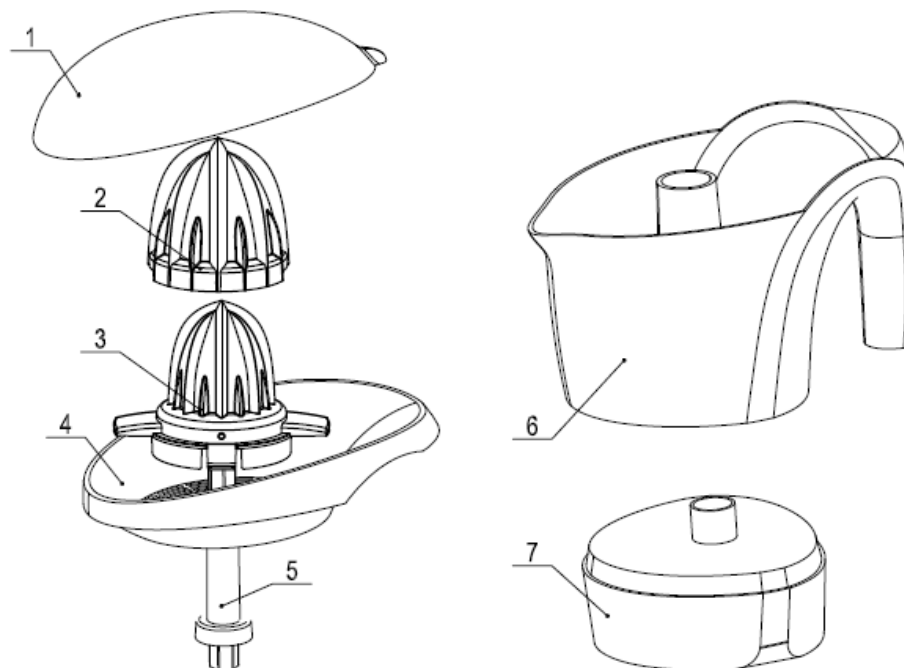

1. Заштитен капак 2. Конус за портокали 3. Конус за лимони 4. Филтер 5. Осовина 6. Сад за сок 7. Моторна единица

## Безбедносни упатства и мерки на претпазливост

- Внимателно прочитајте ги овие упатства пред да го вклучите уредот и чувајте ги за во иднина. Непочитувањето и непридржувањето до овие упатства може да предизвика несреќен случај.
- Исчистете ги сите делови од производот што ќе бидат во контакт со храна, како што е наведено во делот за чистење пред употреба.

## Електрична безбедност

- Не користете го апаратот доколку кабелот или приклучницата се оштетени.
- Проверете дали напонот означен на натписната плочка одговара на напонот во мрежата пред да го вклучите апаратот.
- Приклучокот на апаратот мора правилно да се вклучи во електричниот приклучок. Не менувајте го приклучокот. Не користете адаптери за приклучоци.
- Не користете го или не чувајте апаратот на отворено.
- Не користете го апаратот доколку паднал на подот, доколку има видливи знаци на оштетување или доколку тече.



- Не вршете притисок врз жицата за електрично поврзување. Никогаш не користете го електричниот кабел за кревање, носење или исклучување на уредот.
- Бидете внимателни да не го заглавите или заплеткате електричниот кабел.
- Проверете ја состојбата на електричниот кабел. Оштетените или заплетканите кабли го зголемуваат ризикот од електричен удар.
- Не допирајте го приклучокот со влажни раце.
- Овој апарат не е наменет за употреба од лица (вклучително и деца) со намалени физички, сензорни или ментални способности или недостаток на искуство и знаење, освен доколку не ги надгледува или не добиле упатство за употреба на апаратот од страна на лице одговорно за нивната безбедност.
- Децата треба да бидат надгледувани за да се осигурате дека не си играат со апаратот.
- Доколку дојде до оштетување на кабелот за напојување, мора да го замени производителот или овластен сервис или некое друго квалификувано лице за да се избегне ризик од опасност.

### **Употреба и одржување:**

- 1) Пред секоја употреба целосно одмотајте го кабелот за напојување на апаратот.
- 2) Не свртувајте го апаратот додека е во употреба или е поврзан на електричната мрежа.
- 3) Исклучете го апаратот од струја кога не се користи и пред да го чистите.
- 4) Овој апарат е наменет само за употреба во домаќинството и не за професионална или индустриска употреба.
- 5) Овој апарат не е играчка. Децата треба да бидат надгледувани за да се осигурате да не си играат со апаратот.
- 6) Овој апарат е наменет за употреба од страна на возрасни лица. Погрижете се овој производ да не го користат лица со попреченост, деца или луѓе кои не се навикнати да ракуваат со него.
- 7) Овој апарат треба да се чува подалеку од дофат на деца и/или лица со попреченост.
- 8) Не држете го апаратот во хоризонтална положба.
- 9) Чувајте го апаратот на суво место, без прашина и надвор од директна сончева светлина.
- 10) Никогаш не оставајте го апаратот без надзор за време на употребата.
- 11) Секоја злоупотреба или непочитување на упатствата за употреба ги прави неважечки гаранцијата и одговорноста на производителот.

### **Упатство за употреба**

- 1) Одмотајте го кабелот целосно пред да го приклучите.
- 2) Приклучете го апаратот во електричната мрежа.
- 3) Агрумите што треба да се исцедат исечете ги на половина.
- 4) Вклучете го апаратот со притискање на парче агрум откако ќе го ставите на конусот за сок.
- 5) За да го запрете апаратот, едноставно престанете да притискате со агрумот врз конусот.
- 6) Извадете ги конусот и филтерот го за да го испразните садот за сок.
- 7) Истурете го сокот од садот во чашите за директно служење.
- 8) Доколку обработувате поголема количина овошје, мора периодично да го чистите филтерот и да ги отстранувате остатоците од пулпа.

## **Чистење**

- Исклучете го апаратот од електричната мрежа и оставете го да се излади пред да го исчистите.
- Освен единицата за напојување и мрежниот приклучок, сите делови може да се исчистат со детергент и вода или течност за миење садови. Исплакнете темелно за да ги отстраните сите траги од детергент.
- Исчистете ја опремата со влажна крпа со неколку капки течност за миење садови, а потоа исушете ја.
- За чистење на апаратот не користете растворувачи или производи со рН киселина или база, како што се белило или абразивни средства.
- Не потопувајте го апаратот во вода или друга течност или немојте да го ставате под млаз вода од чешма.
- Се препорачува редовно чистење на апаратот и отстранување на остатоците од храна.
- Следните делови може да се мијат во машината за миење садови: заштитниот капак, конусот, филтерот, садот за сок.



**VOX**  
**ELECTRONICS**

BGR

**Инструкции за експлоатация**  
**Цитрус сокоизстискачка**

**CES8007**

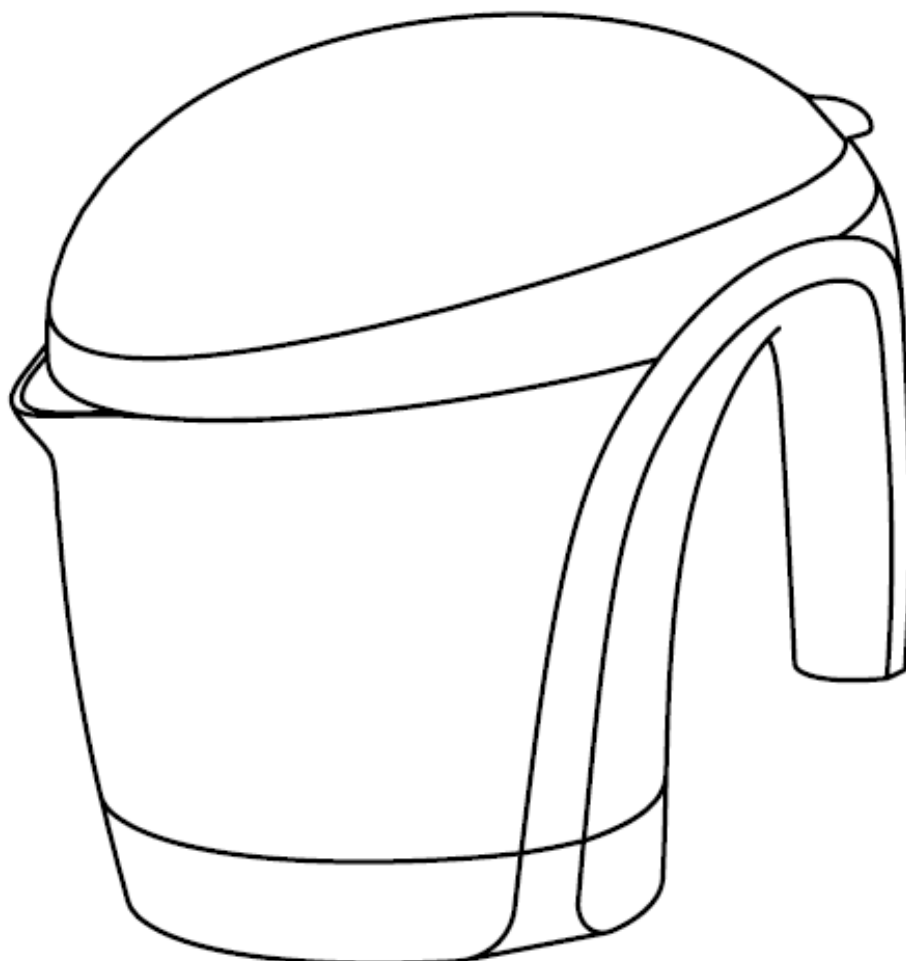

230V~ 50Hz 40W

## Уважаеми клиенти,

Благодарим ви много, че избрахте да купите нашия продукт.

Благодарение на използваната от нас технология, дизайна и начина на експлоатация и факта, че отговаряме на най-строгите стандарти за качество, можем да осигурим напълно задоволителна употреба и дълъг живот на продукта.

## Описание

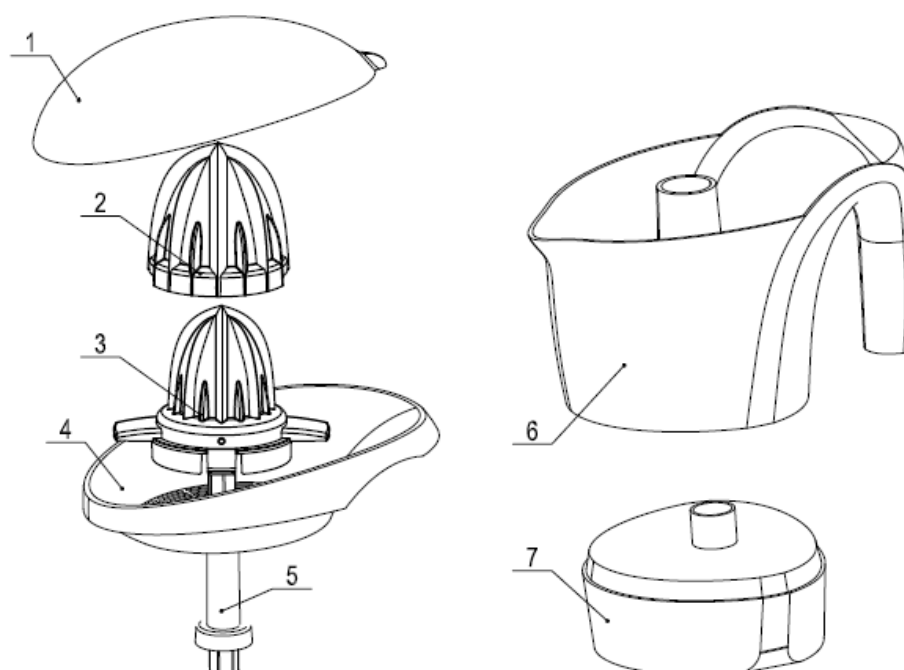

1. Защитавач капак 2. Конус за портокал 3. Конус за лимон 4. Филтър 5. Задвиждаща ос  
6. Контейнер за сок 7. Електромотор

## Инструкции за безопасност и предпазни мерки

- Преди да включите уреда прочетете внимателно инструкциите, и ги запазете за бъдещи справки. Непридържане и неспазване на тези инструкции може да доведе до злополука.
- Преди употреба, почистете всички части на сокоизстисквачката, които ще бъдат в контакт с храна, както е посочено в раздела за почистване.

## Електрическа безопасност

- Не използвайте уреда, ако захранващият кабел или щепсел са повредени.
- Преди да включите уреда се уверете, че напрежението, посочено върху плочката с данни, съответства на мрежовото напрежение.
- Щепселът на уреда трябва да се вмести точно в електрическия контакт. Не сменяйте щепсела. Не използвайте разклонители за включване на щепсела.
- Не използвайте и не съхранявайте уреда на открито.
- Не използвайте уреда, ако е паднал на пода, ако има видими следи от повреда или ако от

него тече.

- Не използвайте натиск върху електрическия свързващ проводник. Никога не използвайте захранващия кабел за повдигане, пренасяне, или за изключване на уреда.
- Внимавайте да не засяда щепсела и да не се усуква захранващият кабел.
- Проверете състоянието на захранващия кабел. Повредените или усукани кабели увеличават риска от токов удар.
- Не докосвайте щепсела с мокри ръце.
- Този уред не е предназначен за употреба от лица (включително деца) с намалени физически, сетивни или умствени способности или липса на опит и знания, освен ако те не са наблюдавани или инструктирани от лицето, отговорно за тяхната безопасност, по отношение на използването на уреда.
- Децата трябва да бъдат наблюдавани, за да се гарантира, че не си играят с уреда.
- Ако захранващият кабел е повреден, той трябва да бъде заменен от производителя или оторизиран сервизен техник или подобно квалифицирано лице, за да се избегне рискът от опасност.

### **Използване и грижа за уреда**

- 1) Преди всяка употреба напълно развийте захранващия кабел на уреда.
- 2) Не обръщайте уреда, докато е в употреба или е свързан към електрическата мрежа.
- 3) Когато не се използва уреда и преди да започнете почистването му, обезателно изключете уреда от контакта с мрежата.
- 4) Уредът е предназначен само за домашна употреба, но не и за професионална или промишлена употреба.
- 5) Уредът не е ирарка. Децата трябва да бъдат наблюдавани, за да се гарантира, че не си играят с уреда.
- 6) Уредът е предназначен за употреба от възрастни. Уверете се, че този продукт не използват хора с увреждания, деца или хора които не са свикнали да боравят с него.
- 7) Уредът трябва да се съхранява на място недостъпно за деца и / или хора с увреждания.
- 8) Не дръжте уреда във хоризонтално положение.
- 9) Съхранявайте уреда на сухо място, без прах, далеч от пряка слънчева светлина.
- 10) Никога не оставяйте уреда без наблюдение по време на употреба.
- 11) При всяка злоупотреба или неспазване на инструкциите за употреба, гаранцията и отговорността на производителя са невалидни.

### **Ръководство за употреба**

- 1) Развийте напълно кабела, преди да включите уреда.
- 2) Включете уреда в електрозахранването.
- 3) Цитрусовите плодове които трябва да бъдат изцедени, нарежете наполовина.
- 4) Включете уреда, като натиснете парче цитрусови плодове, след като е поставено върху конуса за сок.
- 5) За да спрете уреда да работи, просто спрете натиска върху конуса.
- 6) Махнете конуса и филтъра, за да можете да изпразните контейнера за сок.
- 7) Налейте сока от каната в чашите за директно сервиране.
- 8) Ако обработвате голямо количество плодове, трябва периодично да почиствате филтъра и да отстраните остатъците от пулпата.

## **Почистване и поддръжка**

- Изключете уреда от контакта и го оставете да се охлади преди да започнете с почистването.
- С изключение на блока на електромотора и щепсела /адаптер/, всички части могат да се мият с сапунена вода или течност за миене на съдове. Изплакнете обилно, за да отстраните всички следи от препаратите за миене на съдове.
- Почиствайте разглобените части на уреда с влажна кърпа с няколко капки течност за миене на съдове и след това ги подсушете.
- Не използвайте разтворители или продукти с Водороден показател рН или основа като белина или абразиви, за почистване на уреда.
- Не потапяйте уреда във вода или която и да е друга течност и не го поставяйте под чешмата.
- Препоръчително е да почиствате уреда редовно и да отстранявате остатъците от храна.
- Части на продукта, подходящи за миене в съдомиялна машина: защитаващ капак, конус, филтър, контейнер за сок.



**VOX**  
**ELECTRONICS**

ALB

**Manuali i përdorimit**  
**Shtrydhëse për agrume**

**CES8007**

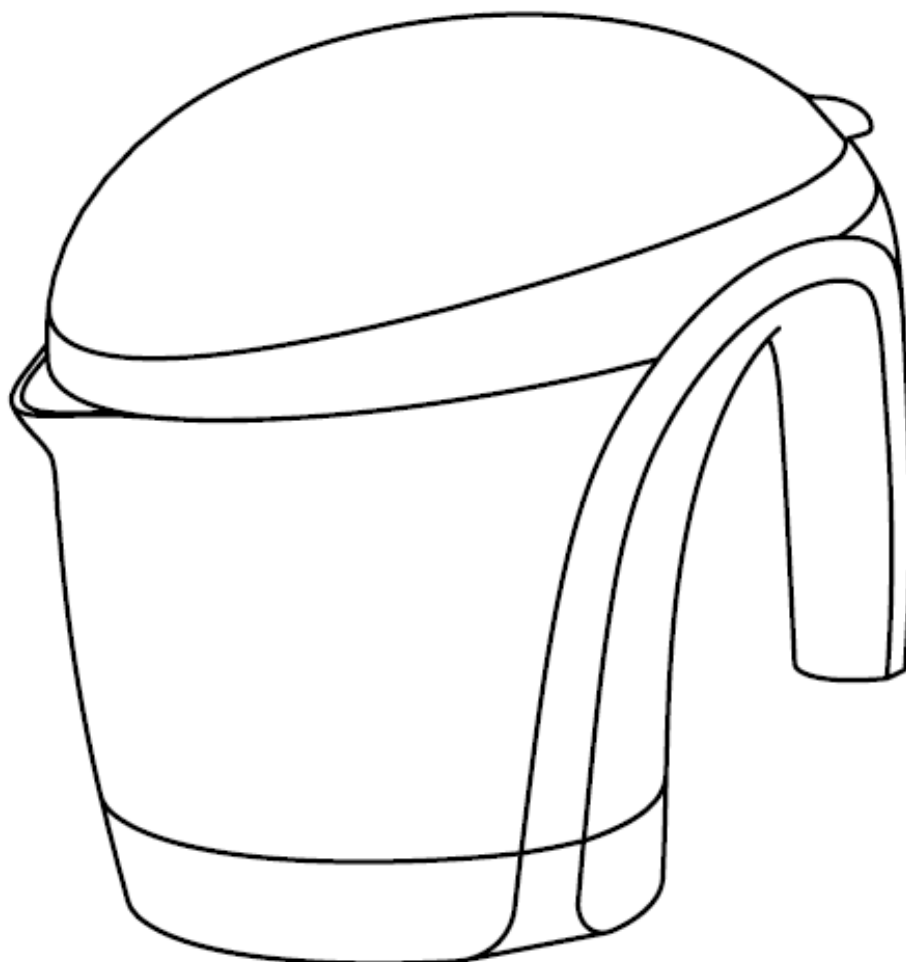

230V~ 50Hz 40W

## I nderuar klient,

Faleminderit shumë që zgjodhët të blini produktin tonë.

Falë teknologjisë, dizajnit dhe funksionimit të tij, si dhe faktit që plotëson standardet më të rrepta të cilësisë, mund të sigurojë përdorim plotësisht të kënaqshëm dhe jetë të gjatë të produktit.

## Përshkrim

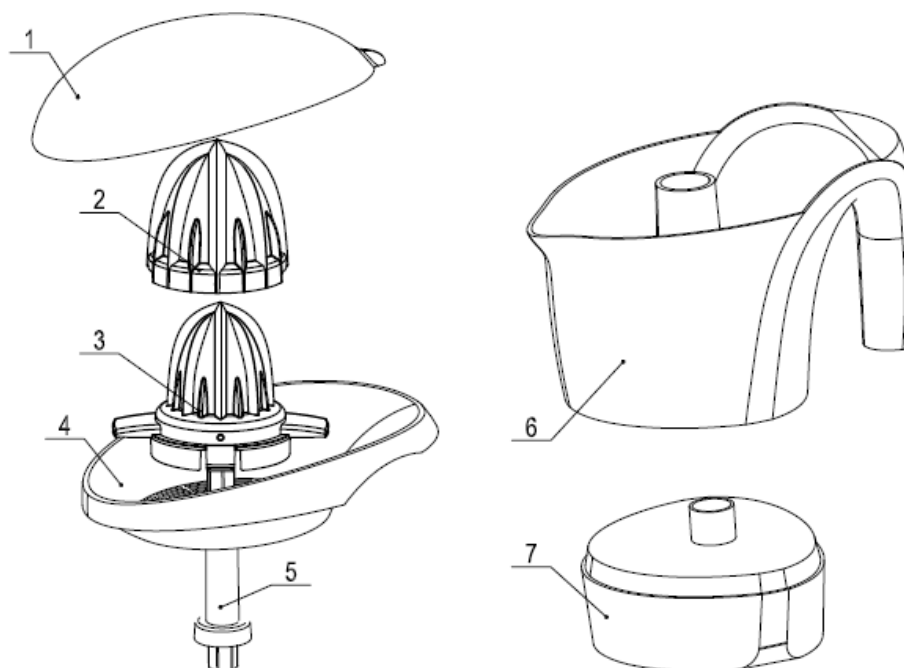

1. Kapaku mbrojtës 2. Koni për portokalle 3. Koni për limon 4. Filtri 5. Boshti 6. Ena për lëng 7. Njësia motorike

## Udhëzime dhe masa paraprake të sigurisë

- Lexoni me kujdes këto udhëzime para se të ndizni pajisjen dhe mbajini ato për përdorimin në të ardhmen. Mosrespektimi i këtyre udhëzimeve mund të rezultojë në një aksident.
- Pastroni të gjitha pjesët e produktit që do të jenë në kontakt me ushqimin, siç thuhet në seksionin e pastrimit para përdorimit.

## Siguria elektrike

- Mos e përdorni pajisjen nëse kordoni ose priza janë dëmtuar.
- Sigurohuni që voltazhi i treguar në pllakën e vlerësimit korrespondon me tensionin në rrjetë përpara se të ndizni pajisjen.
- Priza e pajisjes duhet të futet siç duhet në prizën elektrike. Mos e ndërroni prizën. Mos përdorni adaptorë për prizë.
- Mos e përdorni ose mbani pajisjen jashtë.
- Mos e përdorni pajisjen nëse ka rënë në dysheme, nëse ka shenja të dukshme dëmtimi ose nëse rrjedh.



- Mos ushtroni presion në telin e kyçjes elektrike. Asnjëherë mos përdorni kordonin e rrymës për të ngritur, bartur ose fikur pajisjen.
- Kini kujdes që të mos bllokohet ose ngatërrohet kordoni i rrymës.
- Kontrolloni gjendjen e kordonit të rrymës. Kabllot e dëmtuara ose të ngatërruara rrisin rrezikun e goditjes elektrike.
- Mos e prekni spinën me duar të lagura.
- Kjo pajisje nuk është përshtatur për përdorim nga personat (përfshirë fëmijët) me aftësi të reduktuara fizike, shqisore ose mendore, ose mungesa të përvojës dhe njohurive, nëse ata nuk janë nën mbikëqyrje ose nuk udhëzohen për përdorimin e pajisjes nga një person përgjegjës për sigurinë e tyre.
- Fëmijët duhet të mbikëqyren për të siguruar që ata nuk luajnë me pajisjen.
- Nëse dëmtohet kordoni i rrymës, ai duhet të zëvendësohet nga prodhuesi ose agjenti i tij i shërbimit ose nga ndonjë person tjetër i kualifikuar në mënyrë që të shmangni rreziqet.

### **Përdorimi dhe kujdesi:**

- 1) Leshojeni kabllon e rrymës së pajisjes plotësisht përpara çdo përdorimi.
- 2) Mos e ktheni pajisjen derisa është në përdorim ose e lidhur me rrjetin elektrik.
- 3) Shkëputni pajisjen nga rrjeti elektrik kur nuk është në përdorim dhe para se ta pastroni.
- 4) Kjo pajisje është vetëm për përdorim shtëpiak, jo për përdorim profesional ose industrial.
- 5) Kjo pajisje nuk është lodër. Fëmijët duhet të mbikëqyren për të siguruar që ata nuk luajnë me pajisjen.
- 6) Kjo pajisje është bërë për ta përdorur të rriturit. Sigurohuni që ky produkt të mos përdoret nga personat me aftësi të kufizuara, fëmijë ose njerëz të pamësuar për përdorimin e tij.
- 7) Kjo pajisje duhet të ruhet larg fëmijëve dhe/ose personave me aftësi të kufizuara.
- 8) Mos e ruani pajisjen në pozicion horizontal.
- 9) Ruani pajisjen në një vend të thatë, pa pluhur dhe pa rreze të diellit.
- 10) Kurrë mos e lini pajisjen pa mbikëqyrje gjatë përdorimit.
- 11) Çdo keqpërdorim ose mosrespektim i udhëzimeve për përdorim e bën të pavlefshme garancinë dhe përgjegjësinë e prodhuesit.

### **Manuali i përdorimit**

- 1) Lëshojeni kordonin plotësisht përpara se ta lidhni në prizë.
- 2) Lidhni pajisjen me rrjetin elektrik.
- 3) Prisni në gjysëm agrumet që duhet të shtrydhen.
- 4) Ndizni pajisjen duke shtypur copën e frutave agrume pasi të jetë vendosur në konin e lëngut.
- 5) Për të ndaluar pajisjen, thjesht ndaloni së ushtruari presion në kon.
- 6) Hiqni konin dhe filtrin për të zbrazur enën për lëng.
- 7) Hidhni lëngun nga ena në gota për të shërbyer drejtpërdrejt.
- 8) Nëse përpunoni një sasi të madhe frutash, duhet të pastroni filtrin periodikisht dhe të hiqni mbetjet e tulit

## **Pastrimi**

- Shkëputni pajisjen nga rrjeti elektrik dhe lëreni të ftohet para pastrimit.
- Me përjashtim të njësisë së furnizimit me energji elektrike dhe lidhjes së rrjetit elektrik, të gjitha pjesët mund të pastrohen me detergjent dhe ujë ose lëng për larjen e enëve. Shpëlajeni tërësisht për të hequr të gjitha gjurmët e detergjentit.
- Pastroni pajisjet me një leckë të lagur me disa pika të lëngut për larjen e enëve dhe më pas thajeni.
- Mos përdorni tretës ose produkte me acid pH ose bazë, të tilla si zbardhues ose gërryes, për të pastruar pajisjen.
- Mos e zhytni pajisjen në ujë ose në ndonjë lëng tjetër ose mos e vendosni poshtë rubinetit.
- Rekomandohet pastrimi i rregullt i pajisjes dhe largimi i mbeturinave të ushqimit.
- Pjesët e mëposhtme mund të pastrohen në pjatolarëse: mbulesa mbrojtëse, koni, filtri, ena për lëng.



Ovaj dokument je originalno proizveden i objavljen od strane proizvođača, brenda Vox, i preuzet je sa njihove zvanične stranice. S obzirom na ovu činjenicu, Tehnoteka ističe da ne preuzima odgovornost za tačnost, celovitost ili pouzdanost informacija, podataka, mišljenja, saveta ili izjava sadržanih u ovom dokumentu.

Napominjemo da Tehnoteka nema ovlašćenje da izvrši bilo kakve izmene ili dopune na ovom dokumentu, stoga nismo odgovorni za eventualne greške, propuste ili netačnosti koje se mogu naći unutar njega. Tehnoteka ne odgovara za štetu nanесenu korisnicima pri upotrebi netačnih podataka. Ukoliko imate dodatna pitanja o proizvodu, ljubazno vas molimo da kontaktirate direktno proizvođača kako biste dobili sve detaljne informacije.

Za najnovije informacije o ceni, dostupnim akcijama i tehničkim karakteristikama proizvoda koji se pominje u ovom dokumentu, molimo posetite našu stranicu klikom na sledeći link:

<https://tehnoteka.rs/p/vox-cediljka-ces-8007-akcija-cena/>