

Uputstvo za upotrebu

VIVAX aparat za filter kafu CM-08127W

VIVAX



Tehnoteka je online destinacija za upoređivanje cena i karakteristika bele tehnike, potrošačke elektronike i IT uređaja kod trgovinskih lanaca i internet prodavnica u Srbiji. Naša stranica vam omogućava da istražite najnovije informacije, detaljne karakteristike i konkurentne cene proizvoda.

Posetite nas i uživajte u ekskluzivnom iskustvu pametne kupovine klikom na link:

<https://tehnoteka.rs/p/vivax-aparat-za-filter-kafu-cm-08127w-akcija-cena/>

VIVAX

Made for you

CM-08126F
CM-08127W

HR

Upute za uporabu
Jamstveni list / Servisna mjesta

BIH

Korisničko uputstvo
Garantni list / Servisna mjesta

SR

Korisničko uputstvo
Informacije potrošačima / Servisna mesta

CG

Korisničko uputstvo
Izjava o saobraznosti / Servisna mjesta

MAK

Упатства за употреба
Гарантен и Сервисни места

AL

Udhëzime për shfrytëzim
Fletë garancie / Serviset e autorizuara

EN

User manual



CM-08126F



CM-08127W



CM-08126F
CM-08127W

HR BIH CG

Upute za uporabu
Aparat za kavu



CM-08126F



CM-08127W

RoHS



Pažljivo i potpuno proučite i pročitajte ove upute prije nego krenete koristiti uređaj. Sačuvajte upute za eventualne buduće potrebe.

VAŽNA UPOZORENJA I SIGURNOSNE UPUTE



Munja sa simbolom strelice unutar jednakostraničnog trokuta upozorava korisnika na prisutnost opasnog i neizoliranog napona unutar proizvoda koji može biti dovoljno snažan da predstavlja opasnost od strujnog udara.



Uskličnik unutar jednakostraničnog trokuta upozorava korisnika na prisutnost važnih uputa za uporabu i održavanje u dokumentu priloženom uz proizvod.



OPREZ



OPASNOST OD STRUJNOG UDARA NEMOJTE OTVARATI UREĐAJ

Ne skidajte poklopac uređaja. Ni u kojem slučaju korisniku nije dozvoljeno da provodi bilo kakve radnje popravka ili prepravke uređaja. Prepustite taj posao kvalificiranom ovlaštenom serviseru.

UPOZORENJE

Ovaj uređaj mogu koristiti djeca starija od 8 godina i osobe sa smanjenim fizičkim, osjetilnim ili mentalnim sposobnostima ili nedostatkom iskustva i znanja, jedino ako su pod nadzorom odgovorne osobe ili ako su im dane upute za sigurnu uporabu uređaja, te ako su svjesni potencijalnih opasnosti.

Čišćenje i održavanje ne smiju provoditi djeca mlađa od 8 godina i kada nisu pod nadzorom.

Djeca se ne smiju igrati s uređajem.

VAŽNA SIGURNOSNA UPOZORENJA

Prilikom uporabe ovog aparata, uvijek treba slijediti osnovne mjere opreza, uključujući sljedeće:

1. U cijelosti pročitajte ove upute i pažljivo ih pohranite na znano mjesto. Ako prodajete ili poklanjate ovaj uređaj, obavezno proizvodu pridružite i ove upute.

2. Prije prve uporabe, povjerite da napon vašeg kućanstva odgovara naponu navedenom na oznaci uređaja.
3. Kako bi se smanjio rizik od požara, električnog udara, ozljeda nemojte uranjati utikač, kabel napajanja ili kućište uređaja u vodu ili druge tekućine.
4. Nemojte ostavljati uređaj u radu bez nadzora. Ukoliko u prostoriji za vrijeme rada uređaja borave djeca, tada obratite posebnu pozornost na njihovu sigurnost.
5. Odspojite uređaj sa napajanja kada se uređaj ne koristi i prije čišćenja ili održavanja uređaja. Ostavite da se uređaj potpuno ohladi prije početka čišćenja.
6. Ako je kabel za napajanje oštećen, kako bi se izbjegle potencijalno opasne situacije nemojte koristiti uređaj. Kabel mora zamijeniti proizvođač ili serviser.
7. Uporaba pribora koja nije preporučena ili nije namijenjena za uporabu uz uređaj može dovesti do izbijanja požara ili ozljeda.
8. Nemojte ostavljati ili koristiti uređaj na otvorenom.
9. Obratite pažnju da kabel ne visi s ruba stola ili pulta, te da ne dotiče vruće površine.
10. Nemojte smještati uređaj u blizini grijalice, plamenika, električne ploče ili u blizini pećnice.
11. Uređaj je namijenjen isključivo za pripremu kave. Nemojte koristiti uređaj u druge svrhe.
12. Priložena posuda za kavu namijenjena je za uporabu samo sa ovim uređajem i u skladu sa ovim uputama
13. Nemojte čistiti posudu za kavu kemiskim čistačima, abrazivnim, agresivnim i grubim materijalima.
14. Kako bi potpuno odsvojili uređaj sa napajanja, postavite sklopku uključanja u "Off" položaj i odspojite kabel napajanja iz utičnice. Nikada nemojte povlačiti za kabel, uvijek uhvatite za utikač.
15. Prilikom rada uređaja, ako je poklopac posude uklonjen, može se pojaviti vruća para. Budite oprezni kako bi spriječili opekline.

16. Za vrijeme rada, uređaj postaje vruć. Treba izbjegavati dodirivanje uređaja, dodirujte samo ručke i prekidače na uređaju.
17. **Nikada nemojte stavljati praznu posudu za pripremu kave na grijaču ploču uređaja, jer zagrijavanje posude može dovesti do njenog oštećenja ili pucanja stakla.**
18. Nemojte koristiti uređaj ukoliko na posudi za pripremu kave uočite bilo kakvo oštećenje ili je ručka na posudi labava ili oštećena. Posudu koristite jedino sa uređajem. Sa posudom rukujte pažljivo jer je izrađena od stakla, te je zbog toga lomljiva.
19. Nemojte postavljati posudu za pripremu kave na vrlo hladne ili vruće površine.
20. **Nemojte uključivati ili ostavljati uređaj u radu bez vode.**
21. Ovaj je uređaj namijenjen uporabi u kućanstvu i sličnim prostorima, kao što su: Kuhinje osoblja u trgovinama, uredima i drugim radnim okruženjima; uporabi od strane gostiju u hotelima, motelima i drugim stambenim prostorima; U seoskim kućama za iznajmljivanje; -
U prostorima koji nude „noćenje s doručkom“.

Opaske i upozorenja vezana uz kabel napajanja

- a) Kratki kabel napajanja uređaja koristi se kako bi se smanjili rizici od zaplitanja ili spoticanja o duže kablove.
- b) Dulji kabeli ili produžni kablovi mogu se koristiti ako se vodi računa o sigurnosti i pravilnoj uporabi.
- c) Ako se koristi dulji kabel ili produžni kabel:
 - 1) Podaci i karakteristike drugog kabela ili produžnog kabela trebaju biti jednaki podacima uređaja.
 - 2) Produžni kabel mora biti 3-žilni kabel sa uzemljenjem.
 - 3) Kabel mora biti postavljen na način da ne visi s police ili stola kako bi se izbjeglo povlačenje kabela od strane djece ili nenamjerno spoticanje.

DIJELOVI UREĐAJA

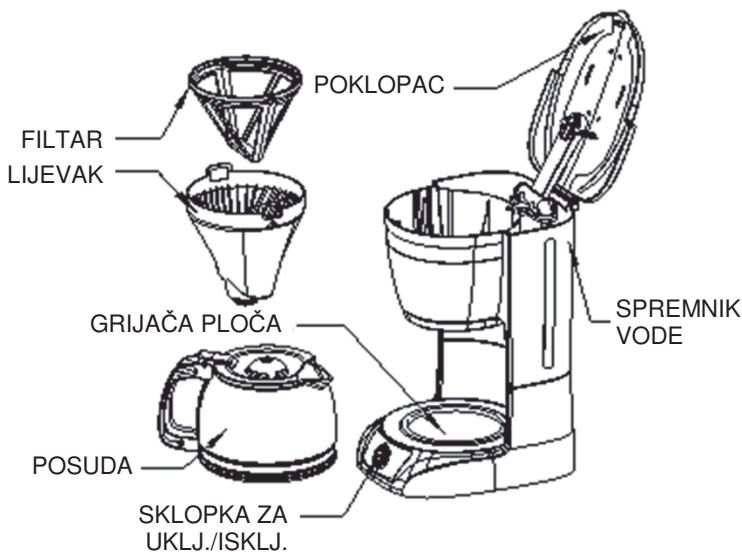

PRIJE PRVE UPORABE

Provjerite da li su svi dodaci i oprema uz uređaj kompletni i da uređaj nije kojim slučajem oštećen. Dodajte vodu u spremnik za vodu do oznake Max i zagrijte vodu simulirajući pripremu kave nekoliko puta bez dodavanja kave, a zatim vodu bacite.

Očistite sve odvojive dijelove u toploj vodi.

UPORABA UREĐAJA ZA PRIPREMU KAVE

1. Otvorite gornji poklopac i napunite Spremnik vode čistom pitkom vodom. Razina vode ne smije prelaziti **MAX** razinu označenu na spremniku.
2. Stavite lijevak u spremnik vode i provjerite da je lijevak pravilno umetnut. Zatim umetnite filter.
3. Dodajte mljevenu kavu u filter. Obično, za šalicu kave potrebno je staviti oko jednu malu žlicu kave. Količinu kave možete mijenjati, ovisno o vašem osobnom ukusu. Zatvorite poklopac spremnika.
4. Umetnite staklenu posudu za kavu na njeno ležište, tako da stabilno i horizontalno leži na postolju-grijačkoj ploči.
5. Umetnite utikač napajanja u utičnicu.

6. Pritisnite sklopku za uključenje i indikator rada će zasvijetliti crveno. Uređaj će započeti s radom. Kada sva voda u spremniku vode isteće, ukoliko uređaj niste odmah isključili, uređaj će se automatski isključiti nakon 40 minuta, a indikator rada će se ugasiti.
7. Proces pripreme kave može se prekinuti isključenjem sklopke za uključenje/isključenje. Tada će se svjetleći indikator rada isključiti. Uređaj će nastaviti pripremu kave ukoliko ponovo pritisnete sklopku.
Opaska: *Nakon što ste prekinuli pripremu kave, u bilo kojem trenutku možete uzeti posudu, prelići ili poslužiti kavu. Uređaj će automatski prestati s kapanjem kave u posudu, no vrijeme između isključenja i uzimanja posude ne smije biti kraće od 30 sekundi.*
8. Kada uređaj prestane sa vrenjem vode, izvucite staklenu posudu i poslužite pripremljenu kavu. (otprilike minutu nakon što je vrenje vode završilo).
Opaska: *Količina pripremljene kave biti će manja od vode koju ste ulili u spremnik vode, zato što dio vode upije kava.*
9. Isključite aparat za kavu tako da pritisnete sklopku za uključenje/isključenje i odspojite kabel napajanja iz utičnice ukoliko ne koristite uređaj.
Opaska: *Obratite pozornost da ne dođe do proljevanja kave van posude, jer upravo pripremljena kava je vrlo vruća i može izazvati opekline.*

ČIŠĆENJE I ODRŽAVANJE

OPREZ:

Uvijek prije početka bilo kakvog čišćenja ili održavanja, odspojite uređaj sa napajanja.

Radi zaštite od električnog udara, nemojte uranjati kabel, utikač ili kućište uređaja u vodu ili druge tekućine.

Nakon svake uporabe, uvijek provjerite da li ste odspojili utikač napajanja iz zidne utičnice.

- 1) Nakon svake uporabe, očistite sve odvojive dijelove u toploj vodi ili blagoj otopini detergenta za pranje suđa.
- 2) Obrišite vanjsku površinu kućišta mekom, vlažnom krpom.
- 3) Kapljice vode mogu se nakupljati u području iznad lijevka i kapati na kućište za vrijeme pripreme kave. Kako bi kapanje sveli na minimalno, svaki put nakon uporabe obrišite to područje čistom, suhom krpom.
- 4) Vlažnom krpom nježno obrišite grijaču ploču za održavanje topline pripremljene kave. Nikada nemojte koristiti kamijska ili abrazivna sredstva za čišćenje.
- 5) Nakon čišćenja, sve dijelove dobro osušite i vratite ih na njihovo mjesto u uređaju.

UKLANJANJE NAKUPINA KAMENCA

Kako bi aparat za kavu radio ispravno i efikasno, potrebno je redovito čistiti sve dijelove i odstraniti nakupne kamenca, čije nakupljanje ovisi o tvrdoći vode koju koristite i učestalosti uporabe uređaja. Za odstranjivanje kamenca slijedite donje upute:

1. Napunite spremnik za vodu s mješavinom vode i tekućine za uklanjanje kamenca do maksimalne razine (omjer vode i tekućine za uklanjanje kamenca je 4:1, za detalje provjerite u uputama od tekućine za uklanjanje kamenca) Umjesto tekućine za uklanjanje kamenca, možete koristiti i prirodna sredstva. Kao prirodno sredstvo koristite limunsku kiselinu (omjer vode i limunske kiseline: 100/3).
2. Postavite staklenu posudu na grijaču ploču za čuvanje topline. Obratite pozornost da posuda bude ispravno umetnuta u svoje mjesto na kućištu.
3. Pritisnite sklopku za uključanje i indikator rada će zasvijetliti crveno. Nakon nekog vremena, tekućina iz spremnika početi će teći u posudu.
4. Nakon što je istekla količina od otprilike jedne šalice isključite uređaj
5. Ostavite da otopina djeluje 15tak minuta i ponovite korake 3 do 5 ponovo.
6. Uključite aparat i pustite da sva tekućina isteće iz spremnika.
7. Napunite uređaj čistom vodom i isperite uređaj s vodom najmanje 3 puta za redom.

SAVJETI ZA BOLJI OKUS KAVE

1. Za dobar okus kave vrlo je važno ispravno održavanje i čišćenje uređaja, kako je navedeno u odjeljku "Čišćenje i održavanje". Uvijek koristite svježu, hladnu vodu za pripremu kave.
2. Dobro zatvorite pakiranje kave i pohraniti pakiranje u hladnjak kako bi kava zadržala svježinu.
3. Za bolji okus kave, nabavite kavu u zrnju i sameljite ju neposredno prije pripreme.
4. Nemojte koristiti već pripremanu kavu za pripremu dodatne količine, jer će to uvelike smanjiti kvalitetu. Podgrijavanje kave se ne preporučuje.
5. Očistite uređaj kada primjetite uljne naslage nastale ekstrakcijom ulja iz kave.
6. Uljne naslage javljaju se češće na jače prženoj kavi.

OTKLANJANJE PROBLEMA

U ovom poglavlju opisani su najčešći problemi s kojima biste se mogli susresti prilikom uporabe aparata. Ako ne možete riješiti problem uz pomoć donjih informacija, obratite se ovlaštenom servisu.

Problem	Mogući uzrok	Rješenje
Uređaj ne radi	Kabel napajanja nije ispravno priključen	Isključite i ponovno uključite utikač nakon 10 sekundi.
	Osigurač je pregorio ili „iskočio“	Zamijenite osigurač ili resetirajte sklopku (od strane profesionalnog servisera)
	Poteškoće s utičnicom	Testirajte utičnicu s drugim električnim uređajem.
Voda curi iz uređaja.	Spremnik vode je previše napunjen	Napunite spremnik najviše do oznake MAX
Uređaju je potrebno dulje vrijeme kako bi zagrijao vodu i pripremio kavu	Uređaj je prljav (začepljen) ili ima nakupine kamenca	Pogledajte poglavlje "Čišćenje i održavanje" i „Uklanjanje kamenca“
Pripremljena kava nije dovoljno vruća	Posuda za kavu nije u dobrom položaju pa grijača ploča ne održava toplinu kave u posudi	Provjerite da je posuda pravilno postavljena na grijaču ploču
		Savjetujemo vam da koristite tanje šalice, jer one apsorbiraju manje topline nego masivne šalice.
		Ne koristite hladno mlijeko iz hladnjaka

PRIJATELJSKI ODNOS PREMA OKOLIŠU



Proizvodi označeni ovim simbolom označavaju da proizvod spada u grupu električne i elektroničke opreme (EE Proizvodi) te se ne smiju odlagati zajedno s kućnim ili glomaznim otpadom.

Ispravnim postupanjem, zbrinjavanjem i recikliranjem proizvoda, sprječavate potencijalne negativne posljedice na ljudsko zdravlje i okoliš, koji mogu nastati zbog neadekvatnoga zbrinjavanja ili bacanja ovog proizvoda.

Za više informacija o recikliranju i zbrinjavanju ovog proizvoda, molim kontaktirajte M SAN Grupu, vaš lokalni ured za zbrinjavanje opasnog otpada ili vašu trgovinu gdje ste kupili proizvod. Više informacija možete pronaći na www.elektrootpad.com i info@elektrootpad.com ili pozivom na broj 062 606 062.

EU IZJAVA O SUKLADNOSTI

Ovaj uređaj proizveden je u skladu sa važećim Europskim normama i u skladu je sa svim važećim Direktivama i Regulativama.

EU Izjavu o sukladnosti možete preuzeti sa slijedećeg linka: www.msan.hr/dokumentacijaartiklala

CM-08126F
CM-08127W

SR BIH CG

Korisničko uputstvo
Aparat za kafu



CM-08126F



CM-08127W



Pažljivo pročitajte ova uputstva pre početka upotrebe ovog uređaja. Sačuvajte ih za slučaj da vam kasnije zatrebaju.

VAŽNA UPOZORENJA I SIGURNOSNA UPUTSTVA



Simbol - munja unutar jednakostraničnog trougla upozorava korisnika na prisustvo opasnog napona unutar proizvoda, koji može da bude dovoljno snažan da predstavlja opasnost od strujnog udara.



Uzvičnik unutar jednakostraničnog trougla upozorava korisnika da postoje važna uputstva za upotrebu i održavanje u (ovom) dokumentu, priloženom uz proizvod.



OPREZ



OPASNOST OD STRUJNOG UDARA NEMOJTE DA OTVARATE UREĐAJ

Ne skidajte poklopac uređaja. Ni u kom slučaju korisniku nije dozvoljeno da vrši bilo kakve popravke ili prepravke uređaja. Prepustite posao popravke uređaja kvalifikovanom ovlašćenom serviseru.

UPOZORENJE

Ovaj uređaj mogu da koriste deca starija od 8 godina kao i osobe sa smanjenim fizičkim, senzornim ili mentalnim sposobnostima ili nedostatkom iskustva i znanja, jedino ako su pod nadzorom ili ako su im data uputstva za upotrebu i svesne su potencijalnih opasnosti.

Deca ne smeju da se igraju uređajem.

Čišćenje i održavanje ne smeju da vrše deca mlađa od 8 godina.

VAŽNA SIGURNOSNA UPOZORENJA

Prilikom upotrebe ovog aparata, uvek treba da se slede osnovne mere opreza, uključujući sledeće:

1. Pažljivo pročitajte ova uputstva i sačuvajte ih.
Ako prodajete ili poklanjate uređaj, obavezno uz njega priložite i uputstva.

2. Pre prve upotrebe, poverite da li napon električne mreže u vašem domaćinstvu odgovara naponu navedenom na oznaci uređaja.
3. Kako bi se smanjio rizik od požara, električnog udara i povreda, nemojte da uranjate utikač, kabl napajanja ili kućište uređaja u vodu ili u druge tečnosti.
4. Nemojte da ostavljate uređaj u radu bez nadzora. Ukoliko u prostoriji za vreme rada uređaja borave deca, obratite posebnu pažnju na njihovu bezbednost.
5. Isključite kabl uređaja iz utičnice kada se ne upotrebljava kao i pre čišćenja ili održavanja uređaja. Ostavite da se uređaj potpuno ohladi pre početka čišćenja.
6. Ako je kabl za napajanje oštećen, kako bi se izbegle potencijalno opasne situacije, nemojte da upotrebljavate uređaj. Kabl mora da zameni ovlašćeni serviser.
7. Upotreba pribora koji nije preporučen ili nije namenjen za upotrebu uz uređaj, može dovesti do izbijanja požara ili povreda.
8. Nemojte da ostavljate ili koristite uređaj na otvorenom.
9. Obratite pažnju da kabl ne visi sa ivice stola ili pulta kao i da ne dodiruje vruće površine.
10. Nemojte da postavljate uređaj u blizini grejalice, plamenika, električne ploče ili u blizini rerne.
11. Uređaj je namenjen isključivo za pripremu kafe. Nemojte da ga upotrebljavate u druge svrhe.
12. Priložena posuda za kafu namenjena je za upotrebu samo sa ovim uređajem i u skladu sa ovim uputstvima
13. Nemojte da čistite posudu za kafu hemijskim sredstvima, abrazivnim, agresivnim i grubim materijalima.
14. Kako bi potpuno isključili uređaj iz utičnice, postavite prekidač u "Off" položaj i izvucite kabl napajanja iz utičnice. Nikada nemojte da povlačite za kabl nego uvek uhvatite za utikač.
15. Prilikom rada uređaja, ako je poklopac posude uklonjen, može da se pojaviti vrela para. Budite oprezni kako bi izbegli opekotine.

16. Za vreme rada, uređaj postaje vruć. Treba izbegavati dodirivanje uređaja, dodirujte samo ručke i prekidače na uređaju.
17. **Nikad nemojte da stavljate praznu posudu za pripremu kafe na grejnu ploču uređaja, jer zagrevanje posude može da dovede do njenog oštećenja ili pucanja stakla.**
18. Nemojte da upotrebljavate uređaj ukoliko na posudi za pripremu kafe uočite bilo kakvo oštećenje ili je ručka na posudi labava ili oštećena. Posudu koristite jedino sa uređajem. Sa posudom rukujte pažljivo jer je izrađena od stakla i samim tim je lomljiva.
19. Nemojte postavljati posudu za pripremu kafe na vrlo hladne ili vruće površine.
20. **Nemojte da uključujete ili ostavljate uređaj u radu bez vode.**
21. Ovaj je uređaj namenjen upotrebi u domaćinstvu ali i u sličnim prostorima kao što su kuhinje za osoblje u različitim radnim okruženjima; sobe u hotelima, motelima, vikend kuće i drugi stambeni ili turistički objekti

Napomene i upozorenja vezana uz kabl napajanja

- a) Kratki kabl napajanja uređaja koristi se kako bi se smanjili rizici od zaplitanja ili spoticanja o duže kablove.
- b) Dulji kabl ili produžni kabl može da se koristi ako se vodi računa o sigurnosti i pravilnoj upotrebi.
- c) Ako se koriste dugi kablovi ili produžni kabl:
 - 1) Podaci i karakteristike dugog kabla ili produžnog kabla treba da budu odgovarajući karakteristikama uređaja.
 - 2) Produžni kabl mora da bude 3-žilni (kabl sa uzemljenjem).
 - 3) Dugi kabl mora da bude postavljen na način da ne visi sa police ili sa stola kako bi se izbeglo povlačenje kabla od strane dece ili nenamerno spoticanje.

DELOVI UREĐAJA

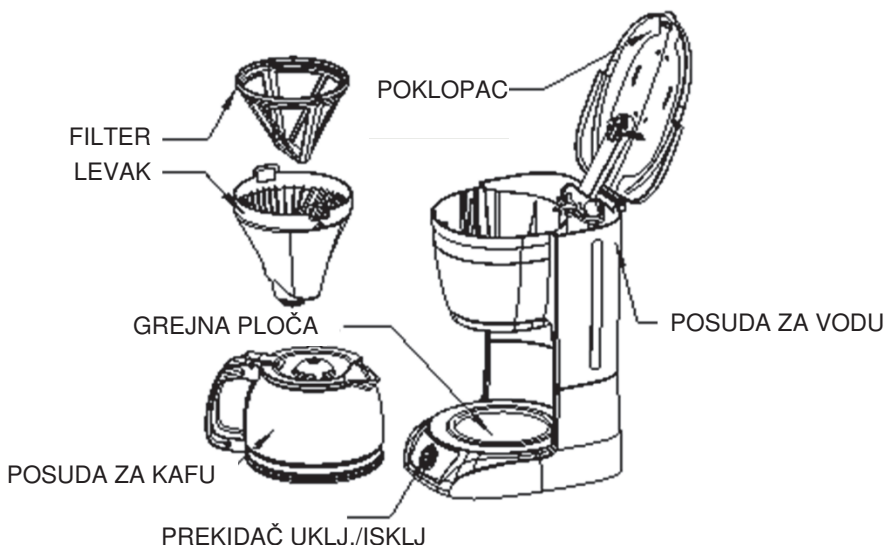

PRE PRVE UPOTREBE

Proverite da li su svi dodaci i oprema uz uređaj kompletni kao i da uređaj nije kojim slučajem oštećen. Dodajte vodu u posudu za vodu do oznake **MAX** i zagrejte vodu simulirajući pripremu kafe nekoliko puta bez dodavanja kafe, a zatim vodu bacite.

Očistite sve odvojive delove u toploj vodi.

UPOTREBA UREĐAJA ZA PRIPREMU KAFE

1. Otvorite gornji poklopac i napunite posudu za vodu čistom pitkom vodom. Nivo vode ne sme da prelazi **MAX** nivo označen na posudi.
2. Stavite levak u posudu za vodu i proverite da je levak pravilno postavljen a zatim stavite filter.
3. Dodajte mlevenu kafu u filter. Obično, za šolju kafe treba da se stavi kašičica kafe. Količinu kafe možete menjati, u zavisnosti od ukusa. Zatvorite poklopac posude za vodu.
4. Stavite staklenu posudu za kafu na njeno ležište, tako da stabilno i horizontalno leži na postolju-grejnoj ploči.
5. Priključite utikač napajanja u utičnicu.
6. Pritisnite prekidač za uključenje i indikator rada će da zasvetli crveno. Uređaj će početi sa radom. Kada sva voda iz posude istekne, ukoliko

uređaj niste odmah isključili, uređaj će se automatski isključiti posle 40 minuta, a indikator rada će se ugasiti.

7. Proces pripreme kafe može da se prekine isključenjem prekidača za uključenje/isključenje. Tada će svetleći indikator rada da se isključi. Uređaj će da nastavi sa pripremom kafe ukoliko ponovo pritisnete prekidač.

Napomena: *Nakon što ste prekinuli pripremu kafe, u bilo kojem trenutku možete uzeti posudu, prelići ili poslužiti kafu. Uređaj će automatski prestati s kapanjem kafe u posudu, no vreme između isključenja i uzimanja posude ne smije biti kraće od 30 sekundi.*

8. Kada uređaj prestane sa vrenjem vode, izvucite staklenu posudu i poslužite pripremljenu kafu. (otprilike minutu posle što je vrenje vode završeno).

Napomena: *Količina pripremljene kafe biće manja od količine vode koju ste sipali u posudu za vodu zato što deo vode upije kafa.*

9. Isključite aparat za kafu tako da pritisnete prekidač za uključenje/isključenje i isključite kabl napajanja iz utičnice, ukoliko ne upotrebljavate uređaj.

Napomena: *Vodite računa da ne dođe do prosipanja kafe van posude, jer upravo pripremljena kafa je vrela i može da izazove opekotine.*

ČIŠĆENJE I ODRŽAVANJE

OPREZ:

Uvek, pre početka bilo kakvog čišćenja ili održavanja, isključite kabl uređaja iz utičnice.

Radi zaštite od električnog udara, nemojte da uranjate kabl, utikač ili kućište uređaja u vodu ili druge tečnosti.

Posle svake upotrebe, proverite da li ste isključili utikač iz utičnice

- 1) Posle svake upotrebe, očistite sve odvojive delove u toploj vodi ili blagom rastvoru deterdženta za pranje posuđa.
- 2) Obrišite spoljašnju površinu kućišta mekom, vlažnom krpom.
- 3) Kapljice vode mogu da se nakupljaju u području iznad levka i kaplju na kućište za vreme pripreme kafe. Kako bi kapanje sveli na minimalno, svaki put, posle upotrebe, obrišite to područje čistom, suvom krpom.
- 4) Vlažnom krpom nežno obrišite grejnu ploču za održavanje topote pripremljene kafe. Nikada nemojte da upotrebljavate hemijska ili abrazivna sredstva za čišćenje.
- 5) Posle čišćenja, sve delove dobro osušite i vratite ih na njihovo mesto u uređaju.

UKLANJANJE KAMENCA

Kako bi aparat za kafu radio pravilno i efikasno, potrebno je redovno čistiti sve delove i odstraniti kamenac, čije nakupljanje zavisi od tvrdoće vode koju koristite i učestalosti upotrebe uređaja. Za odstranjivanje kamenca sledite uputstva:

1. Napunite posudu za vodu mešavinom vode i tečnosti za uklanjanje kamenca do maksimalnog nivoa (odnos vode i tečnosti za uklanjanje kamenca je 4:1 (za detalje proverite u uputstvu za upotrebu tečnosti za uklanjanje kamenca). Umesto tečnosti za uklanjanje kamenca, možete da upotrebljavate i prirodna sredstva. Kao prirodno sredstvo upotrebite limunsku kiselinu (limuntus); (odnos vode i limunske kiseline: 100/3).
2. Postavite staklenu posudu na grejnu ploču za čuvanje toplote. Obratite pažnju da posuda bude pravilno postavljena na kućištu.
3. Pritisnite prekidač za uključenje i indikator rada će da zasvetli crveno. Posle nekog vremena, tečnost iz posude počće da teče u posudu za kafu.
4. Pošto je istekla količina od otprilike jedne šolje isključite uređaj
5. Ostavite da rastvor deluje 15-tak minuta i ponovite korake 3 do 5.
6. Uključite aparat i pustite da sva tečnost istekne iz posude za vodu.
7. Napunite uređaj čistom vodom i isperite ga najmanje 3 puta za redom.

SAVETI ZA BOLJI OKUS KAFE

1. Za dobar okus kafe vrlo je važno pravilno održavanje i čišćenje uređaja, kako je navedeno u odeljku "Čišćenje i održavanje". Uvek upotrebljavajte svežu, hladnu vodu za pripremu kafe.
2. Dobro zatvorite pakovanje kafe i stavite ga u frižider kako bi kafa zadržala svežinu.
3. Za bolji ukus kafe, nabavite kafu u zrnju i sameljite ju neposredno pre pripreme.
4. Nemojte da upotrebljavate već upotrebljenu kafu za pripremu dodatne količine, jer će to uveliko da smanji kvalitet. Podgrevanje kafe se ne preporučuje.
5. Očistite uređaj kada primetite uljne naslage nastale ekstrakcijom ulja iz kafe.
6. Uljne naslage javljaju se češće na jače prženoj kafi.

OTKLANJANJE PROBLEMA

U ovom poglavlju opisani su najčešći problemi sa kojima biste mogli da se susretete prilikom upotrebe ovog uređaja. Ako ne možete da rešite problem uz pomoć datih informacija, obratite se ovlašćenom servisu.

Problem	Mogući uzrok	Rešenje
Uređaj ne radi	Kabl napajanja nije pravilno priključen	Isključite i ponovno uključite utikač posle 10 sekundi.
	Osigurač je pregoreo ili „iskočio“	Zamenite osigurač ili resetujte sklopku (od strane profesionalnog servisera)
	Poteškoće sa utičnicom	Testirajte utičnicu s drugim električnim uređajem.
Voda curi iz uređaja.	Posuda za vodu je prepunjena	Napunite posudu najviše do oznake MAX
Uređaju je potrebno duže vreme kako bi zagrejao vodu i pripremio kafu	Uređaj je prljav i pun kamenca	Pogledajte poglavlje "Čišćenje i održavanje" i „Uklanjanje kamenca“
Pripremljena kafa nije dovoljno vruća	Posuda za kafu nije u dobrom položaju pa grejna ploča ne održava toplotu kafe u posudi	Proverite da je posuda pravilno postavljena na grejnu ploču
		Savetujemo vam da koristite tanje šolje, jer one apsorbuju manje toplote nego masivne šolje.
		Ne koristite hladno mleko iz frižidera.

PRIJATELJSKI ODNOS PREMA OKOLINI



Proizvodi označeni ovim simbolom spadaju u grupu električne i elektronske opreme (EE proizvodi) i ne smeju da se bacaju zajedno sa uobičajenim kućnim otpadom.

Pravilnim postupanjem, zbrinjavanjem i recikliranjem proizvoda, sprečavate potencijalne negativne posledice na ljudsko zdravlje i okolinu, koji mogu da nastanu zbog neadekvatnog zbrinjavanja ili bacanja ovog proizvoda.

Za više informacija o recikliranju, obratite se prodavcu ili najbližem centru za prikupljanje i reciklažu EE otpada.

IZJAVA O USAGLAŠENOSTI

Za izjavu o usaglašenosti, kontaktujte KimTeh d.o.o., Viline vode bb, Slobodna zona Beograd L12/4, 11000 Beograd.

Telefon: 011 20 70 600 ,

Fax: 011 2070 854 , 011 3313 596

E-mail: prodaja@kimtec.rs

VIVAX
Made for you

CM-08126F
CM-08127W

MAK

Упатство за употреба
Апарат за кафе



CM-08126F



CM-08127W

RoHS

Внимателно и целосно прочитајте го овој прирачник пред да почнете да го користите уредот. Сочувајте го упатството за во иднина.

ВАЖНИ ПРЕДУПРЕДУВАЊА И СИГУРНОСНИ УПАТСТВА



Гром со симбол во триаголникот го предупредува корисникот на присутност на опасност и неизолиран напон во производот кој може да биде доволно силен да претставува опасност од струен удар.



Извичникот во триаголникот го предупредува корисникот на присутност на важно упатство за користење и одржување во документот приложен со производот.



ВНИМАНИЕ



ОПАСНОСТ ОД СТРУЕН УДАР НЕМОЈТЕ ДА ГО ОТВАРАТЕ УРЕДОТ

Немојте да го вадите поклопецот од уредот. Во никој случај на корисникот му е дозволено да спроведува било какви поправки на уредот. Тоа треба да го изврши овластениот сервисер.

ПРЕДУПРЕДУВАЊЕ

Овој уред смее да го користат деца постари од 8 години и лица со намален физички, сетилни или ментални способности или недостаток на искуство и знаење, освен ако не се под надзор или му се дадени упатства за сигурно користење на уредот и ако се свесни за потенцијалната опасност.

Чистење и одржување на уредот не смеат да го извршуваат деца помали од 8 години и кога не се под надзор.

Децата не смеат да си играат со уредот.

ВАЖНИ СИГУРНОСНИ ПРЕДУПРЕДУВАЊА

За време на користење на овој апарат, секогаш треба да ги следите основните мерки на претпазливост, вклучувајќи ги следниве:

1. Прочитајте го ова упатство и чувајте го на познато место. Ако го продадете уредот задолжително приложете го и ова упатство.

2. Пред првата употреба проверете дали вашиот доќински напон одговара со ознаката на уредот.
3. За да се намали ризик од пожар, електричен удар, повреда немојте да го потопувате утикачот, кабелот за напојување или куќиштето на уредот во вода или друга течност.
4. Немојте да го оставате уредот да работи без надзор. Доколку во просторијата додека уредот работи има деца во тој случај обратете големо внимание на нивната безбедност.
5. Одповрзете го уредот со напојување кога уредот уредот не се користи и пред чистење или одржување на уредот. Оставете уредот потполно да се олади пред чистење.
6. Ако кабелот за напојување е оштетен за да се избегне потенцијална опасност немојте да го користите уредот. Кабелот мора да го замените кај производителот или сервисерот.
7. Користење на прибор кој не е препорачан или не е наменет за користење со овој уред може да предизвика пожар или повреда.
8. Немојте да го оставате или да го користите уредот на отворено.
9. Обратете внимание кабелот да не виси од работ на стол или маса, и да не допира врели површини.
10. Немојте да го ставате уредот во близина на греалки, електрични плочи или во близина на печка.
11. Уредот е наменет исклучиво за припрема на кафе. Немојте да го користите уредот за друга цел
12. Приложениот сад за кафе е наменет за користење за оваа цел само со овој уред и согласно со ова упатство.
13. Немојте да го чистите садот за кафе со хемиски чистач, абразивни средства, агресивни и груби материјали.
14. За потполно да го одспоиме уредот од напојување поставете го прекидачот на позиција “Off” и одповрзете го кабелот, секогаш фатете го за утикачот.

15. За време на работа на уредот, ако поклопецот насадот е отстранет, може да се појави врела пареа. Бидете внимателни за да спречите изгореници.
16. За време на работа, уредот станува топол. Треба да избегнувате допирање на уредот, допирајте ги само рачките и прекидачот на уредот.
17. **Никогаш немојте да ставате празен сад за припрема на кафе на грејната плоча на уредот, бидејќи загреување на садот може да предизвика оштетување или пукање на стаклото.**
18. Немојте да го користите уредот доколку на садот за припрема на кафе воочите било какво оштетување или рачката на садот е лабава или оштетена. Со садот ракувајте внимателно бидејќи е направен од стакло, и за тоа е кршлив.
20. **Немојте да го вклучуваат или остават уредот вклучен без вода.**
21. Овој уред е наменет за користење во домаќинството и во слични простории какви што се: Кујните во маркетите, уредите и други работни опкружувања: употреба од страна на гости во хотели, мотели и други станбени простории. Во сеоски куќи за изнајмување ; - Во простории кој нудат “пренокување со доручек”.

Опасности поврзани со кабелот за напојување

- a) Краткиот кабе за напојување на уредот се користи за да се намали ризикот од заплеткување или сопнување од подолг кабел.
- b) Подолгиот кабел или продолжниот кабел може да се користи ако се води сметка за сигурноста и правилното користење.
- c) Ако се користи подолг кабел или продолжен кабел
 - 1) Податоците и карактеристиките на друг кабел или продолжен кабел мораат да биде еднакви со податоците на уредот.
 - 2) Продолжниот кабел мора да биде 3-жичен кабел за уземјување.
 - 3) Кабелот мора да биде поставен на правилен начин да не виси преку маса или стол за да се избегне повлекување од страна на деа или ненамерно сопнување.

ДЕЛОВИ НА УРЕДОТ

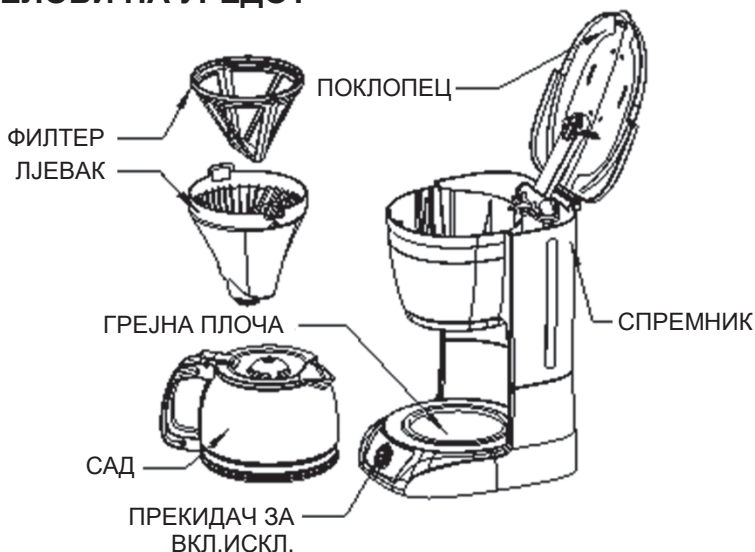

ПРЕД ПРВОТО КОРИСТЕЊЕ

Проверете дали сите додатоци и опремата на уредот се во функционална состојба. Додадете вода во садот до ознаката Мах и загрејте ја водата симулирајќи припрема за кафе неколку пати без додавање на кафе, а потоа истурете ја водата.

Исчистете ги сите одвојни делови на уредот во топла вода.

УПОТРЕБА НА УРЕДОТ ЗА ПРИПРЕМА НА КАФЕ

1. Отворете го горниот поклопец и наполнете го Садот со вода со чиста и вода. Нивото на водата не смее да ја преминува линијата **МАХ** означена на садот.
2. Ставете го лјевакот во садот за вода и проверете дали е правилно вметнат. Потоа вметнете го филтерот.
3. Додадете кафе во филтерот. Обично, за една чаша кафе потребно е да ставите околу една мала лажица кафе. Количината на кафето можете да ја менувате, зависно од вашиот личен вкус. Затворете го поклопецот на садот.
4. Вметнете го стаклениот сад за кафе на неговото лежиште така што стабилно и хоризонтално ќе лежи на постолјето на грејната плоча.
5. Вметнете го утикачот за напојување во штекер.
6. Притиснете го прекидачот за вклучување и индикаторот за работа да засветат црвено. Уредот ќе започне со работа. Кога

целата вода во садот ќе истече, уредот веднаш исклучете го, уредот автоатски ќе се исклучи по 40 минути, а индикаторот за работа нема да свети повеќе.

7. Процесот за припрема на кафе може да се прекине со исклучување на прекидачот. Тогаш сиаличката за индикатор за работа ќе се исклучи. Уредот ќе продолжи со припрема на кафе доколку повторно го притиснете прекидачот.

***Забелешка:** Откако ќе го припремите кафето во било кој момент можете да го земете садот, да го прелиете или послужите кафето. Уредот автоматски ќе престане со капење на кафето, но времето помеѓу исклучување и земање насадот не смее да биде пократко од 30 секунди.*

8. Кога уредот ќе престане со вриење на водата, извлечете го стаклениот сад и послужите го припременото кафе (отприлика минута откако вриењето на водата ќе заврши).

***Забелешка:** Количината на припрема на кафе ќе биде помала од водата која сте ја ставиле во садот, затоа што дел од водата го впива кафето.*

9. Исклучете го уредот за кафе така што ќе го притиснете прекидачот за вклучување/исклучување и одповрзете го кабелот за напојување од штекер доколку не го користите овој уред.

***Забелешка:** Обратете внимание да не дојде до полевање на кафе надвор од Садот, бидејќи припремата на кафе е многу топла и може да предизвика изгореници.*

ЧИСТЕЊЕ И ОДРЖУВАЊЕ

ВНИМАНИЕ:

Секогаш пред почеток со било какво чистење или одржување, одповрзете го уредот со напојување.

Заради заштита од електричен удар, немојте да го натопувате кабелот, утикачот или куќиштето во вода или друга течност.

По секоја употреба, секогаш проверете дали сте го одспоиле утикачот за напојување од штекер.

- 1) По секоја употреба, одповрзете ги сите делови и исчистите ги во топла вода или во благ отпорен детергент за перење на садови.
- 2) Избришете ја надворешната површина на куќиштето со мека, влажна крпа.
- 3) Капки вода може да се насоереат во подрачјето над лјевакот и да капе на куќиштето за време на припрема на кафе. За капењето да го сведете на минимум, секој пат по користење на уредот избришете го тој дел со чиста и сува крпа.
- 4) Со влажна крпа нежно избришете го греачот на плочата за одржување на топлина за припрема на кафе. Никогаш немојте да користите хемиски или абразивни средства за чистење.
- 5) По чистењето сите делови добро исушете ги и вратете ги на нивното место во уредот.

ОТСТРАНУВАЊЕ НА НАСОБРАН КАМЕНЕЦ

Апаратот за кафе да работи правилни и ефикасно, потребно е редовно да ги чистите сите делови и да го отстраните насобраниот каменец, чиво создавање зависи од тврдоста на водата која ја користите. За отстранување на каменецот следете ги упатствата подолу:

1. Наполнете го садот за вода со мешана вода и течност за отстранување на каменец до максималното ниво (размерот на вода и течност за отстранување на каменецот е 4Ч1, за детали проверете ги упатствата од течноста за отстранување на каменецот). Наместо течност за отстранување на каменец можете да користите и природно средство. Како природно средство користите киселина од лимун (размер на вода и лимунска кизелина : 100/3).
2. Поставете го стаклениот сад на грејната плоча. Обратете внимание садот да биде правилно вметнат на своето место во куќиштето.
3. Притиснете го прекидачот за вклучување и индикаторот за работа ќе засвети црвено. По некое време, теноста од спремникот ќе почне да истекува во садот.
4. Откако ќе истече количина отприлика колку една чаша вклучете го уредот.
5. Оставете растворувачот да делува 15 минути и повторно повторете ги чекорите 3 до 5.
6. Вклучете го апаратот и пуштете ја целата течност да истече од садот.
7. Наполнете го уредот со чиста вода и исперете го уредот со вода најмалку 3 пати по ред.

СОВЕТИ ЗА ПОДОБАР ВКУС НА КАФЕТО

1. За подобар вкус на кафето многу е важно правилно да го одржувате и чистите уредот. Како што е наведено во делот за “Чистење и одржување”. Секогаш користите свежа, ладна вода за припрема на кафе.
2. Добро затворете го пакувањето за кафе и чувајте го во фрижидер за кафето да ја задржи својата свежина.
3. За подобар вкус на кафето, купете кафе и сомелете го непосредно пред припремата.
4. Немојте да користите кафе за припрема на дополнителна количина, бидејќи тоа ќе го намали квалитетот на кафето. Подгреување на кафе не се препорачува.
5. Исчистите го уредот кога ќе приметите масни наслаги на екстракцијата за масло од кафето.
6. Масни наслаги се јавуваат често на силно варено кафе.

ОТСТРАНУВАЊЕ НА ПРОБЛЕМИ

Во овој дел опишани се најчестите проблеми со кој можете да се соочите за време на користење на уредот. Ако неможете да ги решите со помош на долу наведените информации, обратете се кај овластен сервисер.

Проблем	Причина	Решение
Уредот не работи	Кабелот за напојување не е правилно поставен	Исклучете и повторно вклучете го кабелот за напојување по 10 секунди
	Осигурачот прегорел или искочил	Заменете го осигурачот или рестартирајте го прекидачот (од страна на професионален сервисер)
	Потешкотии со утикачот	Тестирајте го утикачот со друг електричен уред.
Вода тече од уредот	Садот за вода е премногу наполнет	Наполнете го садот најмногу до ознаката MAX
На уредот му е поребно долго време да ја загрее водата и да го припреми кафето	Уредот е нечист или има насобран каменец	Погледнете го делот "Чистење и одржување" „Отстранување на каменец“
Направеното кафе не е доволно топло	Садот за кафе не е добро поставен на грејната плоча на уредот	Проверете дали садот е правилно поставен на грејната плоча
		Советуваме да користите тенки чаши, бидејќи тие апсорбираат помала топлина него масивните чаши.
		Немојте да користите ладно млеко од фрижидер

ПРИЈАТЕЛСКИ ОДНОС КОН ОКОЛИНАТА



Производот означен со овој симбол означува дека производот припаѓа во групата на електрична и електронска опрема (ЕЕ Производи) и не смее да се одложува заедно со домаќинскиот отпад.

Правилно постапување, згрижување и рециклирање на производот, спречува потенцијална негативна последица на човековото здравје и околината, која може да настане заради неадекватно згрижување или отстранување на овој производ.

За повеќе информации за рециклирање и згрижување на овој производ ве молиме контактирајте ја М САН Групата или вашата локална фирма за згрижување на ваков тип на отпад или маркетот од каде што сте го купиле овој производ. Повеќе информации можете да пронајдете на

www.elektrootpad.com и info@elektrootpad.com или со повиквање на овој број 062 606 062.

ЕУ ИЗЈАВА ЗА СОГЛАСНОСТ

Овој уред е произведен во согласност со важечките Европски норми и е во согласност со сите важечки Директиви и Регулативи.

ЕУ Изјавата за согласност можете да ја преземете од следниов линк:
www.msan.hr/dokumentacijaartiklala

CM-08126F
CM-08127W

AL

Udhëzime për shfrytëzim
Aparat për kafe



CM-08126F



CM-08127W



Lexoni me kujdes dhe tërësisht këto udhëzime para përdorimit të pajisjes. Ruajini udhëzimet për përdorimi në të ardhme.

PARALAJMËRIME TË RËNDËSISHME DHE UDHËZIME SIGURIE



Rrufeja me simbolin e shigjetës brenda trekëndëshit barabrinjës paralajmëron përdoruesin për prani të rrymës së rrezikshme dhe të jo-izoluar brenda prodhimit që mund të aq i fuqishëm sa të paraqesë rrezik nga goditja elektrik.



Pikëçuditja brenda trekëndëshit barabrinjës paralajmëron përdoruesin për prani të udhëzimeve të rëndësishme për përdorim dhe mirëmbajtje në dokumentin e dhënë me prodhimin.



KUJDES



RREZIK NGA GODITJA ELEKTRIKE MOS HAPNI PAJISJEN

Mos e hiqni kapakun e pajisjes. Në asnjë rast përdoruesit nuk i lejohet të kryejë çfarëdo pune të riparimit apo rirregullimit të pajisjes. Lëreni këtë punë për riparuesin e kualifikuar me autorizim.

PARALAJMËRIM

Këtë pajisje mund të përdorin fëmijë më të mëdhenj se 8 vjet dhe persona me aftësi të zvogëluara fizike, shqisore ose mendore ose me mangësi të përvojës dhe njohurisë, vetëm nëse janë nën mbikëqyrje ose u janë dhënë udhëzime për përdorim të sigurt të pajisjes, dhe nëse janë të vetëdijshëm për rreziqet e mundshme.

Pastrimi dhe mirëmbajtja nuk duhet të kryhet nga fëmijë më të vegjël se 8 vjet dhe kur nuk janë nën mbikëqyrje.

Fëmijët nuk duhet të luajnë me pajisjen.

PARALAJMËRIME TË RËNDËSISHME SIGURIE

Gjatë përdorimit të këtij aparati, gjithmonë duhet të ndiqni masat themelore të kujdesit, duke përfshirë këto në vijim:

1. Në tërësi lexoni këto udhëzime dhe ruajini në vend të njohur. Nëse shitni ose dhuroni këtë pajisje, doemos me pajisjen jepni edhe këto udhëzime.

2. Para përdorimit të parë, kontrolloni nëse rryma në amvisërinë tuaj përputhet me rrymën e dhënë në shenjat e pajisjes.
3. Që të zvogëlohet rreziku nga zjarri, goditja elektrike, lëndimet, mos futni prizën, kabllon e rrymës ose shtëpizën e pajisjes në ujë ose lëngje të tjera.
4. Mos e lëni pajisjen të punojë pa mbikëqyrje. Nëse në dhomë ka fëmijë gjatë punës së mikrovalës, at[herë përkushtoni kujdes të posaçëm sigurisë së tyre.
5. Hiqni pajisjen nga rryma kur pajisja nuk përdoret dhe para pastrimit ose mirëmbajtjes së pajisjes. Lëni pajisjen të ftohet tërësisht para se të nisni me pastrim.
6. Nëse kabloja e rrymës është dëmtuar, mos përdorni pajisjen që të shmangni situata potencialisht të rrezikshme. Kabloja mund të zëvendësohet vetëm nga ana e prodhuesit ose riparuesit.
7. Përdorimi i mjeteve që nuk rekomandohen ose nuk janë të parapara për përdorim me pajisjen mund të çojë në zjarr ose lëndime.
8. Mos lëni dhe mos e përdorni pajisjen jashtë.
9. Kini kujdes që kabloja mos varet nga këndi i tavolinës ose banakut, e mos të prekë sipërfaqe të nxehta.
10. Mos e vendosni pajisjen në afërsi të ngrohëseve, sobave, pllakave elektrike ose në afërsi të furrave.
11. Pajisja është paraparë vetëm për përgatitje të kafes. Mos e përdorni pajisjen për gjëra tjera.
12. Ena e dhënë për kafe është për përdorim vetëm me këtë pajisje dhe është në përputhje me këto udhëzime.
13. Mos e pastroni enën për kafe me pastrues kimik, materiale gërryese, agresive dhe të ashpra.
14. Që të shkyçni tërësisht pajisjen nga rryma, vendosni sustën e kyçjes në pozitën “Off” dhe hiqni kabllon nga rryma në prizën e murit. Asnjëherë mos tërhiqni kabllon, gjithmonë kapeni tek priza.

15. Gjatë punës së pajisjes, nëse kapaku i enës është i hequr, mund të paraqitet avull i nxehtë. Kini kujdes që të shmangni djegiet.
16. Gjatë përdorimit pajisja nxehet. Duhet të shmangni prekjen e pajisjes, prekni vetëm dorezat dhe sustat në pajisje.
17. **Asnjëherë mos lëni enë të zbrazët për përgatitje të kafes në pllakën ngrohëse të pajisjes, pasi që ngrohja e enës mund të çojë në dëmtimin e saj ose pëlcitje të qelqit.**
18. Mos e përdorni pajisjen nëse në enën për përgatitje të kafes shihni çfarëdo dëmtimi ose nëse doreza në enë është e lirshme ose e dëmtuar. Enën përdoreni vetëm me këtë pajisje. Punoni me kujdes me enën pasi që është e qelqit dhe për shkak të kësaj mund të thyhet.
19. Mos e vendosni enën për përgatitje të kafes në sipërfaqe shumë të ftohta ose shumë të nxehta.
20. **Mos e kyçni ose shkyçni pajisjen në punë pa ujë.**
21. Kjo pajisje është e dedikuar për përdorim në amvisëri dhe hapësira të ngjashme, si që janë: Kuzhina të personelit në dyqane, zyra dhe hapësira të ngjashme të punës; nga mysafirët në hotele, motele dhe hapësira të ngjashme të banimit; në shtëpi fshati që jepen me qira; - Në hapësira të cilat ofrojnë “shtrat dhe mëngjes”.

Vërejtje dhe paralajmërime lidhur me kabllo e rrymës

- a) Kabloja e shkurtër e rrymës për pajisjen përdoret për të zvogëluar rrezikun e ngatërresës apo pengimit mbi kablo të gjatë.
- b) Kabloja më e gjatë ose kabllo të zgjatëse mund të përdoren nëse keni kujdes për sigurinë dhe përdorimin e duhur.
- c) Nëse përdoren kablo ose kablo të zgjatëse të gjata:
 - 1) Të dhënat dhe karakteristikat e kabllos së dytë apo kabllos zgjatëse duhet të jenë të barabarta me të dhënat e pajisjes.
 - 2) Kabloja zgjatëse duhet të jetë kablo 3-telëse me tokëzim.
 - 3) Kabloja e gjatë duhet të vendoset në mënyrë që të mos varet nga rafti ose nga tavolina që të shmanget tërhiqja e kabllos nga fëmijët ose pengimi i rastësishëm.

PJESËT E PAJISJES

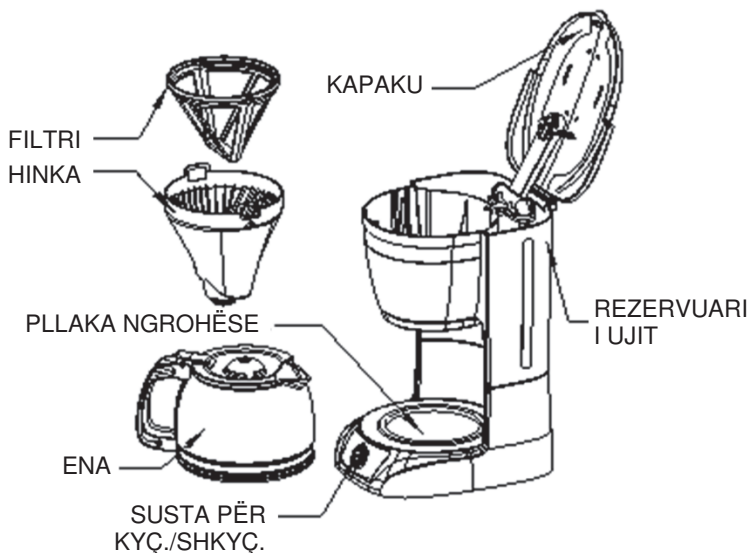

PARA PËRDORIMIT TË PARË

Kontrolloni nëse të gjitha aksesorët dhe shtojcat me pajisjen janë të plota dhe që pajisja nuk është e dëmtuar. Shtoni ujin në rezervuarin e ujit deri në shenjë **MAX** dhe ngrohni ujin duke bërë sikur përgatitni kafe disa herë pa shtuar kafe dhe pastaj hidhni ujin.

Pastroni të gjitha pjesët në ujin e nxehtë.

PËRDORIMI I PAJISJES PËR PËRGATITJE TË KAFESË

1. Hapni kapakun e lartëm dhe mbushni rezervuarin e ujit me ujë të pijshëm. Niveli i ujit nuk duhet të kalojë nivelin **MAX** të shënuar në rezervuar.
2. Vendosni hinkën në rezervuarin e ujit dhe kontrolloni nëse hinka është vënë si duhet. Pastaj vendoni filtrin.
3. Shtoni kafën e bluar në filtër. Zakonisht, për një filxhan kafe është e nevojshme të shtoni rreth një lugë të vogël kafe. Sasia e kafesë mund të ndryshojë, varësisht nga shija juaj personale. Mbyllni kapakun e enës.
4. Vëni enën e qelqit për kafe në vendin e vetë, ashtu që të rrijë stabil dhe horizontalisht në bazën - pllakën ngrohëse.
5. Vëni prizën e rrymës në prizën e murit.

6. Shtypni sustën për kyçje dhe treguesi i punës do të ndriçojë kuq. Kur të derdhet tërë uji në rezervuar, nëse nuk keni shkyçur menjëherë pajisjen, pajisja shkyçet automatikisht pas 40 minutave, kurse treguesi i punës do të shkyçet.
7. Procesi i përgatitjes së kafes mund të ndalet me shkyçjen e sustës për kyçje/shkyçje. Atëherë treguesi i punës me dritë do të kyçet. Pajisja do të vazhdojë me përgatitjen e kafes nëse nuk e shtypni përsëri sustën.

Shënim: Pasi keni ndalur përgatitjen e kafes, në çfarëdo momenti mund të merrni enën, të derdhni ose të shërbeni kafe. Pajisja automatikisht do të ndalojë pikimin e kafes në enë, por koha mes shkyçjes dhe marrjes së enës nuk duhet të jetë më e shkurtër se 30 sekonda.

8. Kur pajisja ndalon zierjen e ujit, hiqni enën e qelqit dhe shërbejeni kafën e përgatitur. (Përafërsisht një minutë pasi të mbarojë zierja e ujit).

Shënim: Sasia e kafes së përgatitur do të jetë më e vogël se uji që keni vënë në rezervuarin e ujit pasi një pjesë të ujit e merr kafeja.

9. Shkyçni pajisjen për kafe ashtu që shtypni sustën për kyçje/shkyçje dhe hiqni kabllon e rrymës nga prize e murit nëse nuk e përdorni pajisjen.

Shënim: Kini kujdes që mos të vijë në pikim të kafes jashtë enës, pasi që kafeja që sapo është përgatitur është shumë e nxehtë dhe mund të shkaktojë djegie.

PASTRIMI DHE MIRËMBAJTJA

KUJDES:

Gjithmonë në fillim të çfarëdo pastrimi ose mirëmbajtjeje, hiqni pajisjen nga rryma.

Për shkak të mbrojtjes nga goditja elektrike, mos e zhytni kabllon, prizën ose shtëpizën e pajisjes në ujë ose lëngje tjera.

Pas çdo përdorimi, gjithmonë kontrolloni nëse keni hequr prizën e rrymës nga prize e murit.

- 1) Pas çdo përdorimi, pastroni pjesët në ujë të ngrohtë ose tretje të butë të detergjentit për larje enësh.
- 2) Fshini sipërfaqen e jashtme të shtëpizës me leckë të butë, të njomur.
- 3) Pika uji mund të mbliidhen në pjesën mbi hinkën dhe të pikojnë në shtëpizë gjatë përgatitjes së kafes. Që ky pikim të jetë sa ma i vogël, çdo here pas përdorimit fshini atë pjesë me leckë të butë, të njomur.
- 4) Me leckë të njomur fshini pllakën ngrohëse për mbajtje të ngrohtësisë të kafes së përgatitur. Asnjëherë mos përdorni mjete kimike ose gërryese për pastrim.
- 5) Pas pastrimit, secilën pjesë fshijeni mire dhe kthejeni në vendin e vetë në pajisje.

MËNJanIMI I MBLEDHJES SË GËLQERES

Që pajisja për kafe të punojë si duhet dhe në mënyrë efikase, duhet të pastroni rregullisht të gjitha pjesët dhe të mënjanoni mbledhjen e gëlqeres, sasia e të cilës varet nga butësia e ujit që e përdorni dhe shpeshtësisë së përdorimit të pajisjes. Për mënjanim të gëlqeres ndiqni udhëzimet në vijim:

1. Mbushni rezervuarin për ujë me përzierje të ujit dhe lëngut për mënjanim të gëlqeres deri në nivel maksimal (raporti i ujit dhe lëngut për mënjanim të gëlqeres është 4:1, për më tepër detaje kontrolloni udhëzimet e lëngut për mënjanim të gëlqeres). Në vend të lëngut për mënjanim të gëlqeres, mund të përdorni edhe mjete natyrale. Si mjet natyral përdorni edhe acid limoni (raport i ujit dhe acidit të limonit: 100/3).
2. Vendosni enën e qelqit në pllakën ngrohëse për ruajtje të ngrohtësisë. Jepni vëmendje që ena të jetë e vendosur si duhet në vendin e vetë në shtëpizën.
3. Shtypni sustën për kyçje dhe treguesi i punës do të ndriçojë kuq. Pas ndonjë kohe, lëngu nga rezervuari do të fillojë të pikojë në enë.
4. Pasi të pikojë sasia e përafërsisht një filxhani, shkyçni pajisjen.
5. Lëni që tretja të veprojë rreth 15 minuta dhe përsëritni hapat 2 deri 5 përsëri.
6. Kyçni pajisjen dhe lëreni që tërë lëngu të derdhet nga rezervuari.
7. Mbushni pajisjen me ujë të pastër dhe lajeni pajisjen me ujë së paku 3 herë me rend.

KËSHILLA PËR SHIJE MË TË MIRË TË KAFES

1. Për shije të mirë shumë është e rëndësishme mirëmbajtja dhe pastrimi i pajisjes, të kryera si duhet, si që është dhënë në pjesën "Pastrimi dhe mirëmbajtja". Gjithmonë përdorni ujë të freskët, të ftohtë për përgatitje të kafes.
2. Mbyllni mirë paketimin e kafes në frigorifer që kafeja të mbajë freskinë.
3. Për shije më të mirë të kafes, blini kafe në kokrra dhe bluajeni pak para përgatitjes.
4. Mos përdorni kafe për përgatitje të sasisë shtesë, pasi që kjo do të zvogëlojë cilësinë. Ngrohja e përsëritur e kafes nuk rekomandohet.
5. Pastroni pajisjen kur të vëreni depozita të vajit me nxjerrje të vajit nga kafeja.
6. Depozitat e ujit paraqiten më shpesh në kafe të pjekur më fortë.

MËNJANIMI I PROBLEMEVE

Në këtë kapitull janë përshkruar problemet më të shpeshta me të cilat mund të ballafaqoheni gjatë përdorimit të pajisjes. Nëse nuk mund të zgjidhni problemin me ndihmë të informatave në vijim, kontaktoni riparuesin e autorizuar.

Problemi	Shkaku mundshëm	Zgjidhje
Pajisja nuk punon	Kabloja e rrymës nuk është kyçur si duhet	Shkyçni dhe përsëri kyçni prizën pas 10 sekondave.
	Siguresa është djegur ose ka "kërcyer".	Zëvendësoni siguresën ose rirregulloheni (nga një riparues profesionist)
	Probleme me prizën	Kontrolloni prizën me pajisje tjetër elektrike
Uji pikon nga pajisja.	Rezervuari i ujit është tepër i mbushur	Mbusheni rezervuarin e ujit më së shumti derë në shenjën MAX
Pajisja ka nevojë për shumë kohë që të ngrohë ujin dhe të përgatisë kafën	Pajisja është e papastër (ka bllokim) ose ka depozita të gëlqeres	Shihni kapitullin „Pastrim dhe mirëmbajtje“ dhe „Mënjanimi i gëlqeres“
Kafeja e përgatitur nuk është e nxehtë sa duhet	Ena për kafe nuk është në pozitë të mirë dhe pllaka ngrohëse nuk mban ngrohtësinë e kafes në enë	Kontrolloni nëse ena është vendosur si duhet në pllakën ngrohëse
		Ju këshillojmë të përdorni filxhanë më të hollë, pasi që absorbojnë më pak nxehtësi sesa filxhanët masiv.
		Mos përdorni qumësht të ftohtë nga frigoriferi.

QËNDRIM MIQËSOR NDAJ MJEDISIT



Prodhimet e shënuara me këtë simbol tregojnë se prodhimi i përket një grupi të pajisjeve elektrike dhe elektronike (prodhime EE), dhe nuk duhet të hidhen bashkë me mbeturina shtëpiake ose të rënda.

Trajtimi i saktë, asgjësimi dhe riciklimi i prodhimeve , parandalon efektet e mundshme negative në shëndetin e njeriut dhe mjedisin, të cilat mund të lindin për shkak të kujdesit të pamjaftueshëm ose hedhjen e këtij prodhimi.

Për më shumë informacione në lidhje me riciklimin dhe asgjësimin e këtij prodhimi, ju lutemi kontaktoni M SAN Group, zyrën tuaj lokale për asgjësimin e mbetjeve të rrezikshme ose dyqanin tuaj, ku keni blerë prodhimin. Më shumë informata mund të gjenden në www.elektrootpad.com dhe info@elektrootpad.com ose me thirrje në numrin 062 606 062.

EU DEKLARATA E PËRPUTHSHMËRISË

Kjo pajisje është prodhuar në përputhje me standardet e aplikueshme evropiane dhe në përputhje me të gjitha direktivat dhe rregulloret në fuqi.

Deklarata e BE-së për përputhshmërinë mund të shkarkohet nga linkun e mëposhtëm: www.msan.hr/dokumentacijaartiklala

CM-08126F
CM-08127W

EN

User manual
Coffee Maker



CM-08126F





CM-08127W





**Read this booklet thoroughly before
using and save it for future reference**

IMPORTANT SAFETY INSTRUCTIONS WARNING

 The flash with the symbol of arrowhead, inside an equilateral triangle alerts the user about the presence of a dangerous tension not isolated inside the product which can be sufficiently powerful to constitute a risk of electrocution.

 The point of exclamation inside an equilateral triangle alerts the user about the presence of important operating instructions and maintenance in the document enclosed in the package.

 **CAUTION** 
RISK OF ELECTRIC SHOCK
DO NOT OPEN

Do not open the unit cover. Only a qualified technician from the manufacture is entitled to operate.

WARNING

This appliance can be used by children aged from 8 years and above if they have been given supervision or instruction concerning use of the appliance in a safe way and if they understand the hazards involved. Cleaning and user maintenance shall not be made by children unless they are older than 8 and supervised. Keep the appliance and its cord out of reach of children aged less than 8 years.

Appliances can be used by persons with reduced physical, sensory or mental capabilities or lack of experience and knowledge if they have been given supervision or instruction concerning use of the appliance in a safe way and understand the hazards involved.

Children shall not play with the appliance.

IMPORTANT SAFEGUARDS

When using electrical appliances, basic precautions should always be followed, including the following:

1. Read all instructions. Save these instructions carefully. If you sell or transfer this device to other people, be sure to include these Instructions
2. Make sure that your outlet voltage corresponds to the voltage stated on the rating label of the coffee maker.
3. To protect against fire, electric shock and injury to persons do not immerse cord, plug, or device cabinet into water or other liquids.
4. Close supervision is necessary when any appliance is used by or near children.
5. Unplug from outlet when not in use and before cleaning. Allow to cooling before putting on or taking off parts, and before cleaning the appliance.
6. Do not operate any appliance with a damaged cord or plug or after the appliance malfunctions, or has been damaged in any manner. Return appliance to an authorized service facility for examination, repair or adjustment.
7. The use of accessory not recommended by the appliance manufacturer may result in fire, electric shock or injury to persons.
8. Do not use outdoors.
9. Do not let cord hang over edge of table or counter, or touch hot surface.
10. Do not place on or near a hot gas or electric burner, or in a heated oven.
11. Do not use appliance for other than intended use.
12. The container is designed for use with this appliance. It must never be used on a range top.
13. Do not clean container with cleansers, steel wool pads, or other abrasive material.
14. To disconnect, turn any control to "Off", remove plug from wall outlet. Always hold the plug. But never pull the cord.

15. Scalding may occur if the cover is removed during the brewing cycles. Be careful not to get burned by the steam.
16. Some parts of appliance are hot when operated, so do not touch with hand. Use handles or knobs only.
17. **Never leave the empty carafe on the keeping warm plate otherwise the carafe is liable to crack.**
18. Never use the appliance if the carafe shows any signs of cracks or carafe having a loose or weakened handle. Only use the carafe with this appliance. Use carefully as the carafe is very fragile.
19. Do not set a hot container on a hot or cold surface.
20. **Do not let the coffee maker operate without water.**
21. This appliance is intended to be used in household and similar applications such as farm houses, bed and breakfast type environments, staff kitchen areas in shops, offices and other work- ing environment, and by clients in hotels, motels and other residential type environments.

Notes on the cord

- a) A short power-supply cord (or detached power-supply cord) is to be provided to reduce risks resulting from becoming entangled in or tripping over a long cord.
- b) Longer detachable power-supply cords or extension cords are available and may be used if care is exercised in their use.
- c) If a long detachable power-supply cords or extension cord is used,
 - 1) The marked electrical rating of the detachable power-supply cord or extension cord should be at least as great as the electrical rating of the appliance.
 - 2) If the appliance is of the grounded type, the extension cord should be a grounding-type 3-wire cord,
 - 3) The longer cord should be arranged so that it will not drape over the counter top or table top where it can be pulled on by children or tripped over.

KNOW YOUR COFFEE MAKER

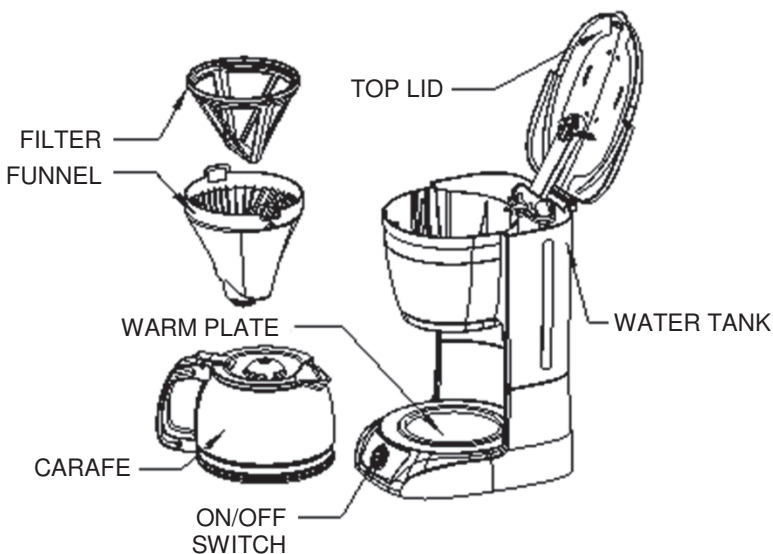

BEFORE FIRST USE

Check that all accessories are complete and the unit is not damaged. Add water into water tank to the max level and brew water for several times without coffee powder, then discard the water.

Clean all detachable parts thoroughly with warm water.

USING YOUR COFFEE MAKER

1. Open the top lid and fill the water tank with drinking water. The water level should not exceed **MAX** level marked inside the tank.
2. Place the funnel on the water tank and make sure the funnel is assembled correctly. Then put the filter correctly.
3. Add coffee powder into filter. Usually a cup of coffee need a level spoon of coffee powder, but you may adjust according to personal taste. Then close the top lid.
4. Insert the carafe on keeping warm plate horizontally.
5. Plug the power cord into the outlet.

6. Press switch button the indicator in it will be illuminated red. The appliance will begin working. When all the water in water tank are dried, the appliance will be off after 40 minutes, and illuminated will be turn off.
7. The brewing process can be interrupted by pressing the switch button at any time , the indicator of switch will be extinguished. The appliance will continue brewing once switch is pressed again.
***Note:** You can take out carafe, pour and serve at any time. The appliance will stop dripping automatically. But the time cannot exceed 30 seconds.*
8. Remove out carafe to serve when finish brewing (about one minute later after the coffee stops dripping out.)
***Note:** the coffee you get will less than the water you have added, as some water is absorbed by coffee ground.*
9. Always turn the coffee maker off and disconnect the power supply when not use.
***Note:** pay attention to pour the coffee out, otherwise you may be hurt as the temperature of coffee just finished is high.*

CLEANING AND MAINTENANCE

CAUTION:

Be sure to unplug this appliance before cleaning.

To protect against electrical shock, do not immerse cord, plug or unit in water or liquid.

After each use, always make sure plug is first removed from wall outlet.

- 1) Clean all detachable parts after each use in hot, sudsy water.
- 2) Wipe the product's exterior surface with a soft, damp cloth to remove stains.
- 3) Water droplets may buildup in the area above the funnel and drip onto the product base during brewing. To control the dripping, wipe off the area with a clean, dry cloth after each use of the product.
- 4) Use a damp cloth to gently wipe the keeping warm plate. Never use abrasive cleaner to clean it.
- 5) Replace all parts and keep for next use.

REMOVING MINERAL DEPOSITS

To keep your coffee maker operating efficiently, you should clean away the mineral deposits left by the water regularly according to the water quality in your area and the frequency use the appliance, the detail is as follows:

1. Fill the water tank with water and descaler to the MAX level in the gauge of coffee maker (the scale of water and descaler is 4:1, the detail refers to the instruction of descaler. Please use “household descaler”, you can use the citric acid instead of the descaler (the one hundred parts of water and three parts of citric acid).
2. Push carafe on keeping warm plate, pay attention to let center line of carafe aligns with that of brew basket.
3. Press the switch button once and the indicator in it will be illuminated red. After a while, water will drop out automatically.
4. After percolate the equivalent of one cup and then switch off the appliance by pressing the switch button again.
5. Leave the solution work for 15 minutes, repeat the steps of 3-5 again.
6. Turn the appliance on by pressing the button once and run off the water until the water tank is completely empty.
7. Rinse by operating the appliance with water at least 3 times.

HINTS FOR GREAT-TASTING COFFEE

1. A clean coffee maker is essential for making great-tasting coffee. Regularly clean the coffee maker as specified in the “CLEANING AND MAINTENANCE” section. Always use fresh, cold water in the coffee maker.
2. Store unused coffee powder in a cool, dry place. After opening a package of coffee powder, reseal it tightly and store it in a refrigerator to maintain its freshness.
3. For an optimum coffee taste, buy whole coffee beans and finely grind them just before brewing.
4. Do not reuse coffee powder since this will greatly reduce the coffee’ flavor. Reheating coffee is not recommended as coffee is at its peak flavor immediately after brewing.
5. Clean the coffee maker when over-extraction causes oiliness. Small oil droplets on the surface of brewed, black coffee are due to the extraction of oil from the coffee powder.
6. Oiliness may occur more frequently if heavily roasted coffees are used.

TROUBLE SHOOTING

This chapter summarises the most common problems you could encounter with the appliance. If you are unable to solve the problem with the information below, please contact authorised service.

Problem	Possible Cause	Solution
The appliance does not work	Power cord not plugged in tightly	Unplug. Then plug again after 10 sec.
	Fuse blowing or circuit breaker works	Replace fuse or reset circuit breaker (repaired by professional serviceman)
	Trouble with outlet	Test outlet with other electrical appliances.
Water leaks out of the appliance.	Water tank is overfilled	Do not fill the water tank beyond the MAX level.
The appliance takes a long time to brew coffee	Dirty or Scale accumulation	Refer to "Maintenance of Microwave" clean dirty parts or Descal the appliance
The coffee is not hot enough	The Jug is not on properly place	Make sure that the jug is properly placed on the hotplate
		We advise you to use thin cups, because they absorb less heat from the coffee than thick cups.
		Do not use cold milk straight from the refrigerator

DISPOSAL OF ELECTRICAL AND ELECTRONIC EQUIPMENT



To protect our environment and to recycle the raw materials used as completely as possible, the consumer is asked to return unserviceable equipment to the public collection system for electrical and electronic.

The symbol of the crossed indicates that this product must be returned to the collection point for electronic waste to feed it by recycling the best possible raw material recycling.

By ensuring this product you will prevent possible negative effects on the environment and human health, which could otherwise be caused due to improper disposal of that product. The recycling of materials from this product, you will help to preserve a healthy environment and natural resources.

For detailed information about the collection of EE products contact M SAN Grupa dd or the dealer where you purchased the product.

EU DECLARATON OF CONFORMITY

This device is manufactured in accordance with the applicable European standards and in accordance with all applicable Directives and Regulations.

EU declaration of conformity can be downloaded from the following link:
www.msan.hr/dokumentacijaartiklala

POŠTOVANI!

Zahvaljujemo na kupnji Vivax uređaja i nadamo se da ćete biti zadovoljni odabirom. Ako u jamstvenom roku bude potreban popravak proizvoda, molimo savjetujte se sa ovlaštenim prodavačem koji Vam je proizvod prodao ili nas kontaktirajte na dolje navedene brojeve i adrese. MOLIMO VAS DA PRIJE UPORABE PROIZVODA PAŽLJIVO PROČITATE UPUTE PRILOŽENE UZ PROIZVOD!

JAMSTVENI LIST**VIVAX****HR****MODEL UREĐAJA****SERIJSKI BROJ****DATUM PRODAJE****BROJ RAČUNA PRODAVATELJA****POTPIS I PEČAT PRODAVATELJA**

- Ovim jamstvom M SAN Grupa kao davatelj jamstva u Republici Hrvatskoj jamči besplatan popravak istog u skladu s važećim propisima i u skladu s uvjetima opisanim u ovom jamstvenom listu. Ovim jamstvom jamčimo da će predmet ovog jamstva raditi bez pogreške uzrokovane eventualnom lošom izradom ili lošim materijalom izrade. Svi, eventualno nastali, kvarovi biti će besplatno otklonjeni u ovlaštenom servisu u jamstvenom roku.
- UVJETI JAMSTVA** Jamstveni rok počinje od dana kupnje proizvoda i traje 12 mjeseci, osim za Vivax Imago televizore (CRT, LCD, PDP) za koje jamstvo traje 24 mjeseca.
- U slučaju kvara na proizvodu koji je predmet ovog jamstva, obvezujemo se da ćemo isti popraviti u najkraćem mogućem roku, a najkasnije u roku od 45 dana. Ako se proizvod ne može popraviti ili se ne popravi u roku od 45 dana, biti će zamijenjen novim. Jamstvo će biti produženo za vrijeme trajanja popravka.
- Jamstvo se priznaje samo uz račun o kupnji, te uz ovaj jamstveni list koji mora biti ispravno popunjen odnosno mora sadržavati datum prodaje, pečat i potpis prodavatelja.
- JAMSTVO NE OBUHVATA**
- Redovnu provjeru, održavanje uz zamjenu dijelova koji se troše normalnom upotrebom, prilagođavanje ili promjene za poboljšanje proizvoda za primjenu koji nisu opisane u tehničkim uputama za korištenje, osim ako je za te preinake predložena suglasnost M SAN GRUPA d.d.
- Jamstvo se ne priznaje u sljedećim slučajevima:**
Ako kupac ne predoči ispravan jamstveni list i račun o kupnji.
Ako se kupac nije pridržavao uputa o korištenju proizvoda.
Ako je proizvod otkriven, prepravljn ili popravljan od neovlaštene osobe.
Ako su kvarovi na proizvodu nastali djelovanjem više sile kao što su: udar groma, strujni udari u električnoj mreži elementarne nepogode i slično. Ako su kvarovi nastali oštećivanjem zbog nepropisane upotrebe ili nepravilnim transportiranjem. Ako je kvar nastao pogreškom u sustavu na koji je proizvod priključen.
Ovo jamstvo ne mijenja zakonska potrošačka prava važeća u Republici Hrvatskoj u odnosu na ona koja propisuje proizvođač.
- Izjavu o sukladnosti i presliku izvorne Izjave sukladnosti (EU Declaration of Conformity) možete jednostavno preuzeti na našoj internetskoj stranici www.msan.hr/dokumentacija/artikala

Naziv tvrtke davatelja jamstva: **M SAN GRUPA d.d., Buzinski prilaz 10,10010 Zagreb-Buzin, tei: 01/3654-961**
CENTRALNI SERVIS: MR servis d.o.o, Dugoselska cesta 5,10370 Rugvica
Tel: +385 1 640 1111 Fax: +385 1 365 4982 E-mail za opće upite: info@mrservis.hr,
E-mail za prodajne upite: prodaja@mrservis.hr, Web: www.mrservis.hr

**DATUM PRIMITKA
UREĐAJA NA SERVIS****DATUM POPRAVKA****DATUM PRIMITKA
UREĐAJA NA SERVIS****DATUM POPRAVKA****DATUM PRIMITKA
UREĐAJA NA SERVIS****DATUM POPRAVKA**

Grad	Servis	Adresa	Telefon
Bjelovar	ŠARIĆ, obrt za popravak	Matice hrvatske 14d	091 572 2441
Buje-Oprtalj	Elektro servis Šorgo	Šorgi 6	091 424 2958
Čazma	Vreš servis	Franje Vidović 35	043 771 924
Crikvenica	Frigo Škorpion	Julija Klovića 16	091 589 41 45
Đakovo	Kvaldo	Biskupa Antuna Mandića	031 812 455
Daruvar	Tehnoservis Družin	Gundulićeva 11	043 331 003
Dubrovnik	Tehnoelektronik - Mali aparati	Obala Pavla Pape 2/7	020 418 500
Dubrovnik	Frigus servis	Kneza Branimira 19	020 424 669
Dugo Selo	MR servis d.o.o.	Dugoselska cesta 5	01 6401 111
Karlovac	Servis kućanskih aparata	Šulekova 12	047 413 399
Knin	Elektro servis Vujević	Tvrtkova 1	098 818 991
Koprivnica	Kuhar	Ludbreški odvojak 14	048 644 818
Korčula	SAT electronic	Korčulanskih domobrana	098 243 295
Krapina	Zvonček	Gajeva 28	049 370 990
Križevci	Elektro Babić	Zagorska 86	048 714 219
Kutina	SF Electro	Antuna Mihanovića 25	098 301 801
Lipik	Zandona servis	Tabor 53	098 953 48 71
Makarska	Borić	Ante Starčevića bb	021 611086
Našice	Elkon	Trg Izidora Kršnjavoga 1	031 615 090
Nova Gradiška	Frigo	Josipa Jurja Strossmayera	035 362 299
Novska	Senior i Junior	Ivana Meštrovića 11	044 601 601
Ogulin	Electrico	Podvrh III 10	047 525 777
Osijek	Elgra	Šandora Petefija 44	031 302 100
Pazin	Eler servis	Ivoli 112	091 252 9541
Pleternica	Elektroservis Čirko	Mile Budaka 38	034 251 666
Poreč	Frigoservis Šime	Kadumi 22	091 500 4242
Požega	Servis Funduk	Osiječka 37	098 256 590
Rijeka	Biomatic	Pehlin 66	051 269 898
Rijeka	E.E.K.A servis	Baštijanova 36	051 228 401
Samobor	Servis HUSTA	Voćarska 2	095 906 0012
Šibenik	Tehno Jelčić d.o.o.	8 Udarne brigade 71	022 217 264
Sisak	ETC servis	22 lipnja 4	044 549 500
Sisak	Servis Kramarić	Ante Starčevića 27	044 549 119
Slavonski Brod	BKS d.o.o.	Josipa Jurja Strossmayera	035 203 101
Slunj	Obrt za pop. aparata za kuć.	Donje taborište bb	098 246 093
Split	MR servis d.o.o.	141 brigade 1b (Mejaši)	021 684 000
Split	Andabaka d.o.o.	Gundulićeva 10	021 481 403
Split	PERIŠ- trgovina, servis	Stepinčeva 8	021 539 209

Trilj	Pešo d.o.o.	Dubrovačka 1	021 660 162
Trogir	ELGO d.o.o. MARKOVIĆ	Pantan 1	021 881 280
Varaždin	Obrt za elektro- mehaničarske usluge	Krešimira Filića 9	042 210 588
Varaždin	Bi-EI	Primorska 20	042 350 765
Vela Luka	Obrt Bage	Obala 3	020 813 564
Velika Gorica	Meštrović	Slavka Kolara 10	01 6226 706
Virovitica	FRUK d.o.o.	Dravska 20	033 553 068
Vukovar	Obrt JAGO	Radnička 63	091 560 0474
Zagreb	MR servis d.o.o.	Radnička 1a (VB centar)	01 6401 111
Zagreb	Pušić d.o.o.	Vodnjanska 26	01 3028 226

POŠTOVANI!

Zahvaljujemo Vam na kupovini Vivax proizvoda i nadamo se da ćete biti zadovoljni izborom.

MOLIMO VAS DA PRE UPOTREBE PROIZVODA PAŽUIVO PROČITATE TEHNIČKU DOKUMENTACIJU I DA SE PRILIKOM UPOTREBE PRIDRŽAVATE PRILOŽENIH UPUTSTAVA.

INFORMACIJA POTROŠAČIMA**VIVAX****SR****REKLAMACIJA U SLUČAJU NESAOBRAZNOSTI PROIZVODA**

U slučaju nesabraznosti proizvoda možete izjaviti reklamaciju prodavcu-trgovcu kod kojega ste uređaj kupili, radi ostvarivanja svojih prava iz člana 52. odnosno člana 56. Zakona o zaštiti potrošača (Sl.glasnik 62/14).

Trgovac je dužan da Vam odmah, a najkasnije u roku od 8 dana od prijema reklamacije odgovori na podneti zahtev i predloži rešavanje reklamacije u skladu sa važećim zakonom.

OSNOVNI PODACI O PROIZVODU (Popunjava trgovac)

MODEL UREĐAJA	
SERIJSKI BROJ	
DATUM PRODAJE	
BROJ RAČUNA / FISKALNOG ISEČKA	
POTPIS I PEČAT TRGOVCA	

Uvoznik i distributer: **KIM-TEC d.o.o. Beograd**
Viline Vode bb, Slobodna zona Beograd
Beograd

**OBVEZE POTROŠAČA**

1. Da se pridržava priloženog uputstva za upotrebu i pravilnika o upotrebi proizvoda.
2. Da eksploataciju opreme vrši u skladu sa priloženim uputstvom za upotrebu, navedenim u pripadajućoj tehničkoj dokumentaciji.
3. Da obezbedi odgovarajuće uslove u kome će uređaj biti smešten:
 - Temperatura vazduha 10-40°C
 - Relativna vlažnost vazduha 10-90%
 - Zaštita od direktnog sunčevog zračenja
 - Zaštita od prašine i kondenzacije
 - Zaštita od raznih vrsta elektromagnetskih zračenja
4. Da obezbedi stabilan izvor mrežnog napajanja (varijacije napona max. 10%, varijacije učestalosti 30%).
5. Da obezbedi uzemljenu elektroinstalaciju, da bi se izbegle razlike potencijala.
6. Da po mogućstvu sačuva i dostavi priloženu tehničku dokumentaciju u toku trajanja reklamacionog roka.
7. Da instalaciju / servis poveri isključivo ovlašćenim licima kao i da pazi da ne ošteti kontrolnu nalepnicu.

IZJAVA UVOZNIKA / DISTRIBUTERA

1. Proizvodi imaju propisane, odnosno deklarisanе karakteristike kvaliteta.
2. Proizvod će ispravno funkcionisati ako se korisnik pridržava uputstava iz priložene tehničke dokumentacije.
3. Trgovac je dužan da vodi računa o ispravnom popunjavanju i overi osnovnih podataka o proizvodu iz ovog lista
4. Proizvođači shodno svojoj poslovnoj politici definišu kao potrošni materijal delove proizvoda kao što su baterije, lampice i slično.

DATUM PRIJEMA UREĐAJA NA SERVIS		
DATUM POPRAVKE		
DATUM PRIJEMA UREĐAJA NA SERVIS		
DATUM POPRAVKE		
DATUM PRIJEMA UREĐAJA NA SERVIS		
DATUM POPRAVKA		

Ovlašćeni servis: **KIM-TEC d.o.o., Viline vode bb, Slob. zona Bg, Beograd**
Tel: 011/207-0684 , E-mail: servis@kimtec.rs

Mesto	Servis	Adresa	Telefon
Aleksinac	Frugotermika	Maksima Gorkog bb	018/803-579 060/150-43-63
Bačka Palanka	BAP Elektro	Branka Radičevića 27	021/754-093
Bačka Topola	Smartcom	1.maja 2	024/711-373 063/544-272
Bečej	G2 servis	Zmaj Jovina 131	021/691-05-05
Beograd	Oziris elektrik	Narodnog fronta 78	011/36-12-377 011/26-57-238
Beograd	Šešum elektro frigo	Svetog Save 31	063/692-018
Beograd	Frigo-Klima	Petra Konjevića 12V,lok.68	011/35-11-590
Beograd	Oziris elektronik	Bul.oslobođenja 18b	011/3621-186 063/228-044
Beograd	Klima world	Dečja 5b	060/332-66-22
Beograd	City service	Cara Dušana 78	011/2 100 909 060/575-8800
Bogatić	Elektroservis Srdanović	Pavla Orlovića 105a	015/7413-501 063/8403-238
Gornji Milanovac	Elektro servis Dragičević	Kursulina 20	032/717-566 063/212-479
Jagodina	Aleksandar	Stevana Prvovenčanog BB TC YASSA	035/245-570
Jagodina	FM elektro	Kneza Lazara L1,lok.7	064/361-28-16 064/158-10-86
Kladovo	Elektro luks	Ritska 18	019/807-104 062/406-156
Kostolac	Dejan Božić servis	Porečka 19	012/242-899 065/8631-449
Kovin	Termofrigo	Ive Lole Ribara 4	013/745-207 065/8332-176
Kragujevac	Sevis Cool	Kneza Mihajla 52/a	034/362-942 063/81-36-351
Kragujevac	Sloboda-cherry	Kneza Mihaila 89	034/360-630 069/3-360-630
Kragujevac	Fokus	Ljubiše Bogdanovića 14	065/3144004
Kraljevo	Bočo zur	Nušićeva 2/s	036/355-005 064/18-13-999
Kraljevo	Click d.o.o	Trg Srpskih ratnika	036/313-004 063/612104
Kruševac	Elgor	Miše Mitrovića 105	037/456-160 063/822-50-33
Leskovac	Servis EL	Cara Lazara 27/17	016/250-778 064/1749509
Mladenovac	On line	Milutina Milankovića 14/1	011/ 623-4813 065/8220-411
Niš	MD SERVIS CENTAR	Save Kovačevića 11 A	018/524-072 018/575-314
Niš	Dekster	Vizantijski bulevar 16	018/538-490

Niš	Frigomark	Subotička 12	018/575-090 064/2869-648
Novi Bečej	Aksiom Desa	Revolucije 3	060/350-75-11
Novi Pazar	Elektrotehna	1.maj 154	020/337-250 066/337-250
Novi Sad	Elektrospektar VES	Teodora Pavlovića 10	021/6364-595 065/3 364 595
Obrenovac	Šainović i sinovi	Nikole Vujačića 4	011/87-25-799
Pančevo	Servis Ratković	Semberijska 14	013/370-126 013/370-101
Pečenjavac	Univerzal	Pečenjavac	016/791-248 064/463-71-33
Pirot	Eko mraz	Dragoljuba Milenkovića 28	010/311-141 063/82-20-748
Požarevac	SR AVS	Kosančićeva 23 - 2	012/556-188 012/556-189
Požarevac	Zener	Mišarska 5	012/550-536 069/135-1903
Prokuplje	Solon	Kruševačka 10	027/325-466 027/322-821
Ruma	SBT Raša	Vladimira Nazora 4	064/44-27-675
Šabac	Central service doo	Prote Smiljanića 52	015/319-530
Šabac	ZTR Obradović	Kralja Milana 47a	015/344-997 015/324-277
Šabac	Digipro doo	Jele Spiridonović Savić 22	015/300-450 015/300-451
Šabac	Mijailović 015	Vlade Jovanović 40	064/40-88-015 015/349-217
Šid	SZR Subić	Petra Kočića 44	022/711-448 064/2926802
Srbobran	Elektroservis Peđa SZTR	Miladina Jocića 18	021/732162;06 3/544-822
Sremska Mitrovica	Stepanov doo	Kralja Petra I 87	022/628-165
Sremski Karlovci	SZR Vat	Preradovićeve 14	021/883-253
Stara Pazova i Indija	Termoplast SR	Janka Baka 60	022/363-431 063/361-013
Subotica	WM servis	Ruzmarina 2	024/531-868 063/519-505
Subotica	Elektromax shop	Stevana Filipovića 51	024/557-947
Topola	Prozel Koštana	Bulevar Vožda Karađorđa 70	034/813-566
Užice	FRIGO MONT Čedomir Bukvić stzr	Užičke republike 26	031/516-540
Valjevo	Servis Jovanović	Knez Mihajlova 55	014/231-079 064/344-5431
Vranje	5 com	Trg Bratstva jedinstva 10	017/423-363
Vranje	TDA elektronik	Trg Bratstva jedinstva 10	017/404-994 063/7698-323
Zaječar	Milenković sztr	Kursulina 20	019/423-751 063/485-875
Zaječar, Mali Izvor	Elax szr	Selacka bb	019/463-047 063/82-77-495
Zrenjanin	sr Art cool	Ivana Aćina 35	023/530-877

POŠTOVANI!

Zahvaljujemo na kupovini Vivax uređaja i nadamo se da ćete biti zadovoljni izborom. Ako u periodu u kojem imate pravo na reklamaciju bude potreban popravak proizvoda, molim savetujte se sa ovlašćenim prodavačem koji Vam je proizvod prodao i/ili nas kontaktirajte na dolje navedene brojeve i adrese.

MOLIMO VAS DA PRIJE UPOTREBE PROIZVODA PAZLJIVO PROCITATE TEHNIČKU DOKUMENTACIJU I UPUTSTVA KOJI SU PRILOŽENI UZ PROIZVOD!!

IZJAVA O SAOBRAZNOSTI

VIVAX

CG

MODEL UREĐAJA

SERIJSKI BROJ

DATUM PRODAJE

BROJ RAČUNA PRODAVCA

POTPIS I PEČAT PRODAVCA

- Ovom izjavom o saobraznosti proizvođač proizvoda, preko KIM TEC CG d.o.o., kao uvoznika i davaoca prava u Crnoj Gori besplatan popravak istog u skladu s vazećim propisima i u skladu s uslovima opisanim u ovoj izjavi o saobraznosti. Ovom izjavom o saobraznosti ističemo da će predmet ovog prava raditi bez greške uzrokovane eventualnom lošom izradom i lošim materijalom izrade. Svi eventualno nastali kvarovi biće besplatno otklonjeni u ovlašćenom servisu u predviđenom roku za reklamaciju.
- USLOVI REKLAMACIJE:** Rok za reklamaciju počinje teći od dana kupovine proizvoda i traje 24 mjeseca.
- U slučaju kvara na proizvodu koji je predmet reklamacije, obavezujemo se da ćemo isti popraviti u najkraćem mogućem roku, a najkasnije u roku od 15 dana. Ako se proizvod ne može popraviti ili se ne popravi u roku od 15 dana, biće zamijenjen novim.
- Pravo na reklamaciju se priznaje uz fiskalni račun o kupovini, ili uz ovu izjavu o saobraznosti koji mora biti ispravno popunjen odnosno mora sadržati datum prodaje, pečat i potpis prodavca.
- Davalac izjave o saobraznosti osigurava servis i rezervne djelove 7 godina od datuma kupovine.
- PRAVO NA REKLAMACIJU NE OBUHVATA**
Redovnu provjeru, održavanje uz zamjenu dijelova koji se troše normalnom upotrebom. Prilagođavanje ili promjene za poboljšanje proizvoda za primjenu koje nijesu opisane u tehničkim uputstvima za korišćenje, osim ako je za te promjene predočena saglasnost KIM TEC CG d.o.o.
- PRAVO NA REKLAMACIJU SE NE PRIZNAJE U SIJEDEĆIM SLUČAJEVIMA:**
 - Ako kupac ne priloži ispravan reklamni list ili račun o kupovini.
 - Ako se kupac nije pridržavao uputstva o korišćenju proizvoda.
 - Ako je proizvod otvaran, prepravljani ili popravljeni od neovlašćene osobe.
 - Ako su kvarovi na proizvodu nastali djelovanjem više sile kao što su: udar groma, strujni udaru u električno mreži elementarne nepogode i slično.
 - Ako su kvarovi nastali oštećenjem zbog nepropisane upotrebe ili nepravilnim transportovanjem.
 - Ako je kvar nastao greškom u sistemu na koji je proizvod priključen.

Ova izjava o saobraznosti ne mijenja zakonska potrošačka prava važeća u Crnoj Gori u odnosu na ona koja propisuje proizvođač. **Naziv davaoca izjave o saobraznosti:** Kim Tec CG d.o.o., Ćemovsko polje bb, 81000 Podgorica, Crna Gora

CENTRALNI SERVIS (CALLCENTER): Kim Tec CG d.o.o., Ćemovsko Polje bb, 81000 Podgorica

Tel: 020/608-251, E-mail za opšte upite: servis@kimtec-cg.com

DATUM PRIJEMA
UREĐAJA U SERVIS

DATUM POPRAVKE

DATUM PRIJEMA
UREĐAJA U SERVIS

DATUM POPRAVKE

DATUM PRIJEMA
UREĐAJA U SERVIS

DATUM POPRAVKE

POŠTOVANI!

Zahvaljujemo na kupnji Vhrax uređaja i nadamo se da ćele biti zadovoljni odabirom. Ako u garantnom roku bude potreban!

GARANTNI LIST**VIVAX****BiH**

MODEL
SERIJSKI BROJ
DATUM PRODAJE
BROJ RAČUNA
PRODAVATELJ
POTPIS I PEČAT PRODAVATELJA

GARANCIJSKA IZJAVA

1. Ovom garancijom garantira proizvođač proizvoda, preko KIM TEC d.o.o., kao uvoznika i davatelja garancije u Republici Bosni i Hercegovini besplatan popravak istog u skladu s važećim propisima i u skladu s uvjetima opisanim u ovom garantnom listu. Ovom garancijom garantiramo da će predmet ove garancije raditi bez greške uzrokovane eventualnom lošom izradom i lošim materijalom izrade. Svi eventualno nastali kvarovi biti će besplatno otklonjeni u ovlaštenom servisu u garantnom roku.

UVJETI GARANCIJE:

Garantni rok počinje teći od dana kupnje proizvoda i traje 12 mjeseci, osim za Vivax Imago televizore (CRT, LCD, PDP) za koje jamstvo traje 24 mjeseca

2. U slučaju kvara na proizvodu koji je predmet ove garancije, obavezujemo se da ćemo isti popraviti u najkraćem mogućem roku, a najkasnije u roku od 45 dana. Ako se proizvod ne može popraviti ili se ne popravi u roku od 45 dana, biti će zamijenjen novim. Ako popravak proizvoda traje duže od 10 dana, garancija se produljuje za vrijeme trajanja popravka.
3. Garancija se priznaje samo uz račun o kupnji, te uz ovaj garantni list koji mora biti ispravno popunjen odnosno mora sadržavati datum prodaje, pečat i potpis prodavatelja.
4. Davalac garancije osigurava servis i rezervne dijelove 7 godina od datuma kupnje.

GARANCIJA NE OBUHVAĆA:

5. Redovnu provjeru, održavanje uz zamjenu dijelova koji se troše normalnom upotrebom. Prilagodavanje ili promjene za poboljšanje proizvoda za primjenu koji nisu opisane u tehničkim uputama za korištenje, osim ako je za te preinake predočena suglasnost KIM TEC d.o.o.
6. Garancija se ne priznaje u sljedećim slučajevima:
 - Ako kupac ne predoči ispravan garantni list i račun o kupnji. Ako se kupac nije pridržavao uputa o korištenju proizvoda. Ako je proizvod otvaran, prepravljan ili popravljan od neovlaštene osobe.
 - Ako su kvarovi na proizvodu nastali djelovanjem više sile kao što su: udar groma, strujni udar u eletoričnoj mreži, elementarne nepogode i slično. Ako su kvarovi nastali oštećivanjem zbog nepropisane upotrebe ili nepravilnim transportiranjem. Ako je kvar nastao greškom u sustavu na koji je proizvod priključen.
7. Ovaj garantni list ne mijenja zakonska potrošačka prava važeća u Bosni i Hercegovini u odnosu na ona koja propisuje proizvođač.

Naziv tvrtke davatelja jamstva : KIM TEC d.o.o. oij Posilovnl Centar 96-2, 72250 Vitez, tel: 030/718-800, fax: 030/718-897, e-mail: servis@klmtec.ba

EU Izjava o sukladnosti dostupna je na stranici: www.msan.hr/dokumentacija/artikala

DATUM SPREJEMA NAPRAVE V SERVIS
DATUM POPRAVILA
DATUM SPREJEMA NAPRAVE V SERVIS
DATUM POPRAVILA
DATUM SPREJEMA NAPRAVE V SERVIS
DATUM POPRAVILA

Centralni servis: **KIM TEC d.o.o., Poslovni centar 96-2, 72250 Vitez**
Tel: 063 690497, Fax: 030/718-897, E-mail: servis@kimtec.ba
Radno vrijeme: pon-pet: 8:30 – 17:00h

Grad	Servis	Adresa	Telefon
Banja Luka	SLOBODA SOD	Milice Stojadinović S.6	065/523-658 051/438-908
Banja Luka	Kod Ivice szr rtv servis	Voždovačka 7	051/301449
Bihać	Digital Durić d.o.o	Kovačevića H2/3	037/222-866 061/144-077
Bihać	Elektronik d.o.o.	Trg Slobode 8	037/222-626,
Doboj	ARIS-ELECTRONIC d.o.o.	Dobojske brigade 27	053/202-112 053/203-433
Gračanica	Dinnet d.o.o.	Kamenica bb	062/346-289
Gradiška	Perić szr s.p. Zdravko Perić	Gradiške brigade bb	051/816-238
Kiseljak	Plazma str	J.B. Jelačića b.b.	030/879-098
Mostar	Maj & Go Elektronik	Ante Starčevića 48A	036/348-281
Prijedor	Tehno-komerc trg.zan.rad.	Voj.Step.Step Br.17.	052/224-444 065/543-921
Tuzla	Spektar	Stupine B6	061/149-284

ПОЧИТУВАНИ!

Ви благодариме што купивте уред на VIVAX и се надеваме дека сте задоволни со изборот. Доколку во текот на гарантниот рок сејавишлреба од поправка на производот, побарајте совет од продавачот кој ви го продал производот или контактирајте со нас на долунаведените броеви и адреси. **ВЕ МОЛИМЕ ПРЕД УПОТРЕБА НА ПРОИЗВОДОТ ВНИМАТЕЛНО ДА ГИ ПРОЧИТАТЕ УПАТСТВАТА ПРИЛОЖЕНИКОН ПРОИЗВОДОТ!**

ГАРАНТЕН ЛИСТ

VIVAX

МК

МОДЕЛ НА УРЕД

СЕРИСКИ БРОЈ

ДАТУМ НА ПРОДАЖБА

БРОЈ НА СМЕТКА

НАПРОДАВАЧОТ

ПОТПИС И ПЕЧАТ НА ПРОД.

- Со оваа гаранција производителот на производот, преку ПАКОМ КОМПАНИ д.о.о.е.л како увтаник и извршител на гаранцијата во Република Македонија, гарантира бесплатна шшравка согласно важечките прописи и услови наведени во овој гарантен лист. Со оваа гаранција Ви гарантираме дека предметот на гаранцијата ќе работи без грешки предизвикани од можно лоша изработка и употреба на лонш материјал и заизработка. Ситевакви дефекти ќеби дат бесплатно поправенво овластениот сервисво гарантниотрок.

ГАРАНТНИ УСЛОВИ:

- Гарантниот рок започнува да тече од денот на купувањето на производот и трае **12 месеци** освен за **телевизорите** за кои гаранцијата трае **24 месеци**
 - Во случај на појава на дефект кај производот кој е предмет на оваа гаранција се обврзуваме дека ќе го поправиме во најкраток можен рок, а најдоцна во рок од 30 работни дена. Ако производот не може да се поправи или не биде поправен во рок од 30 работни дена ќе биде заменет со нов. Ако понравката на производот трае подолго од 10 дена, гаранцијата се продолжува за времетраење од 30 дена од денот на поправката.
 - Гаранцијата се признава само со нриложување сметка за купување и со овој гарантен лист кој мора да биде иснравно понолнет од продавачот односно мора да ш содржи датумот на продажба, печат и нотпис на продавачот.
 - Извршителот на гаранцијата обезбедува сервис и резервни делови 7 години од датумот на купување.
- ГАРАНЦШАТА НЕ ОПФАКА:**
- Редовни проверки, одржување и замена на нотрошни материјали. Прилагодувања или нромени за подобрување на производот за намени кои не се онишани во техничките упатства за употреба, освен ако за тие промени не се согласил увозникот ПАКОМ КОМПАНИ д.о.о.е.л

ГАРАНЦИЈАТА НЕ СЕ ПРИЗНАВА ВО СЛЕДНИВЕ СЛУЧАИ

- Ако купувачот не нриложи исправен гарантен лист и сметка.
- Ако купувачот не се придржувал до упатствата за употреба на производот.
- Ако производот бил отворан, преправан или поправан од неовластени лица.
- Ако дефектите кај прошводот биле предизвикани од виши сили, како удар од гром, струен удар во електричната мрежа, елементарни непогоди и сл.
- Ако дефектите настанале поради непрописна употреба или неправилен транспорт.
- Ако дефектот настанал поради грешка на системот кон кој бил приклучен производот.

Оваа гаранција не гн менува законските права кои што важат во Република Македонија во однос на правата што ги пропишува роизвод. **Изјава:** Потрошувачот ги има законските права кои произлегуваат од националното законодавство кое ја регулира продажбата на производите и дека овие рава не се загрозеани со гаранцијата.

Централен сервис:

ПАКОМ Сервис, ул Јадранска магистрала 12, 1000 Скопје

Тел.: 02/3202 842, 02/3202 841, 02/3202 840

Факс: 02 3202 892 www.pakom.com.mk, www.vivax.com

ДАТУМ НА ПРИЕМ НА
УРЕДОТ ВО СЕРВИС

ДАТУМ НА ПОПРАВАЊЕ

ДАТУМ НА ПРИЕМ НА
УРЕДОТ ВО СЕРВИС

ДАТУМ НА ПОПРАВАЊЕ

ДАТУМ НА ПРИЕМ НА
УРЕДОТ ВО СЕРВИС

ДАТУМ НА ПОПРАВАЊЕ

TË NDERUAR BLERËS!

Faleminderit për blerjen tuaj dhe shpresoj seju do të jenë të kënaqur me përzgjedhjen. Nëse periudha e garancionit është e nevojshme për të riparuar produktin, ju lutem konsultohuni me shitësin Apo me me përonin i cilijua shet produktin tone JU LUTEM LEXONI ME KUJDESPARAPËRDORIMITPRODUKTIT DOKUMENTET TEKNIKE DHE MANUALET CILAT JANË VENDOSUR NË KUTI!

FLETGARANÇIONI

VIVAX

KS

EMRI PRODUKTU

LLOJI DHE MODELI

PRODHUESI

EMËRTIMI APO EMRI I SHITËSIT

NUMRI SERIAL

VULA: NËNSHKRIMI I PËRSONIT

GARANCI DEKLARATA:

Kjo fletgarancion ju garanton që prodhuesi, nëpërmjet AskTec Ltd, si një importues dhe ofrues i sigurisë në Republikën e Kosovës, një riparim të lirë të njëjtë në përputhje me rregullat e zbatueshme në pajtim me kushtet e përshkruara në këtë fletgarancion

KUSHTET E GARANÇIONIT:

1. Kjo fletgarancion, negarantohet se ju do të jetë subjekt i kësaj punegarancisë pagabime të mundshme të shkaktuara nga mjeshtëri e profesionalizuar dhe të materialit të dobët. Të gjitha gabimet mund të ndodhin ne do t korrigjohen pa pagesë në një shërbim garancion të autorizuar.
2. **PERIUDHA EGARANÇIONIT.** Garancioni fillon nga dita e blerjes dhe vazhdon deri 24 muaj.
3. Në rast prishjes produktit do të mbulohet nga ky garancion , zotohemi për të rregulluar njëjtin sa më shpejt të jetë e mundur, dhe jo më vonë se 45 ditë. Nëse produkti nuk mund të riparohet ose nuk riparohet brenda 45 ditëve, ajo do të zëvendësohet.
4. Nëse procedura riparimit zgjat më shumë se 10 ditë, garancioni do të shtvhet për kohëzgjatjen e riparimit.
5. Garancioni është e njohur vetëm me një faturë të shitjes, dhe me kartën e garancionit e cila duhet të plotësohet si duhet dhe duhet të përfshijë datën e shitjes, vula dhe nënshkrimi shitësit.
6. Prodhuesi ofron pjesë servisi në afat prej 7 vjetësh.

GARANÇIONI NUK MBULON

7. Inspektimit të rregullt, mirëmbajtjenndrrimi i pjesve hargjuese.
8. Rregullim ose ndryshim në përmirësimin e produktit për zbatimin që nuk janë përshkruar në udhëzimet teknike për përdorim, përveç modifikime paraqitura Me pëlqimi AskTec LLC

GARANÇIONI NUK PRANOHET NE KËTO RASTE :

- Nëse një klienti nuk paraqet kartën e saktë garancionit dhe faturë blerje.
- Në qoftë se blerësi nuk përbush udhëzimet mbi përdorimin e produktit.
- Nëse produkti është i hapur, modifikuar ose riparuar nga personi i paautorizuar.
- Nëse dështimet produktit janë shkaktuar nga forcsë madhore, të tilla si rrufeja, electriciteti në fatkeqësitë e rrejtit elektrike.
- Nëse dështime shkaktuar dëme nga përdorimi i pavend ose transportit të pahijshme. Nëse defekt është një defekt në sistemin në të cilën produkti është i lidhur.

DATA PRANIMIT PAISJES
SERVIS

DATA RIPARIMIT

DATA PRANIMIT PAISJES
SERVIS

DATA RIPARIMIT

DATA PRANIMIT PAISJES
SERVIS

DATA RIPARIMIT

VIVAX Audio-Video

Kosova Electronic Service Center

Idriz Gllilani Pn. (përballë shk.fill. Xhemail Mustafa) 10 000 Dardani Prishtinë Kosove

Tel: +381 /38/545 5757; +377 /44/545 575; +386/49/545 575

E-mail: nehat@kesc-ks.com

WEB: www.kesc-ks.com -VIVAX audio-video - centralni servis

VIVAX TV, LCD, Plasma

Kosova Electronic Service Center

Emin Duraku Nr.8 10.000 Prishtinë Kosove

Tel: +381 /38/518 408; +377/44/123 466; +386/49/123 466

E-mail: nehat@kesc-ks.com

WEB: www.kesc-ks.com

VIVAX Air Conditioners; White Goods and Small Home appliances

Air Conditioners; Pajisjet shtëpiake , Pajisje të vogla shtëpi

Valentini

Rr.Lidhja e Prizrenit 15/A Prishtinë Kosove

Tel: +381 /38/225 000; +377 /44/168 444; +377/44/238 440; +386/49/800 400

E-mail: valentini.service@hotmail.com



VIVAX

www.VIVAX.com

Ovaj dokument je originalno proizveden i objavljen od strane proizvođača, brenda Vivax, i preuzet je sa njihove zvanične stranice. S obzirom na ovu činjenicu, Tehnoteka ističe da ne preuzima odgovornost za tačnost, celovitost ili pouzdanost informacija, podataka, mišljenja, saveta ili izjava sadržanih u ovom dokumentu.

Napominjemo da Tehnoteka nema ovlašćenje da izvrši bilo kakve izmene ili dopune na ovom dokumentu, stoga nismo odgovorni za eventualne greške, propuste ili netačnosti koje se mogu naći unutar njega. Tehnoteka ne odgovara za štetu nanесenu korisnicima pri upotrebi netačnih podataka. Ukoliko imate dodatna pitanja o proizvodu, ljubazno vas molimo da kontaktirate direktno proizvođača kako biste dobili sve detaljne informacije.

Za najnovije informacije o ceni, dostupnim akcijama i tehničkim karakteristikama proizvoda koji se pominje u ovom dokumentu, molimo posetite našu stranicu klikom na sledeći link:

<https://tehnoteka.rs/p/vivax-aparat-za-filter-kafu-cm-08127w-akcija-cena/>