

Uputstvo za upotrebu

TESLA frižider RS2000M

TESLA



Tehnoteka je online destinacija za upoređivanje cena i karakteristika bele tehnike, potrošačke elektronike i IT uređaja kod trgovinskih lanaca i internet prodavnica u Srbiji. Naša stranica vam omogućava da istražite najnovije informacije, detaljne karakteristike i konkurentne cene proizvoda.

Posetite nas i uživajte u ekskluzivnom iskustvu pametne kupovine klikom na link:

<https://tehnoteka.rs/p/tesla-frizider-rs2000m-akcija-cena/>

TESLA

REFRIGERATOR

RS2000M1

User Manual

ENG

BiH/
CG

HR

MK

RO

SLO

SRB



Product images are for illustrative purposes only and may differ from the actual product.

SAFETY WARNINGS

WARNING:



Warning: risk of fire / flammable materials

RECOMMENDATIONS:

- This appliance is intended to be used in household and similar applications such as staff kitchen areas in shops, offices and other working environments; farm houses and by clients in hotels, motels and other residential type environments; bed and breakfast type environments; catering and similar non-retail applications.
- Children should be supervised to ensure that they do not play with the appliance.
- If the supply cord is damaged, it must be replaced by the manufacturer, its service agent or similarly qualified persons in order to avoid a hazard.
- Do not store explosive substances such as aerosol cans with a flammable propellant in this appliance. The appliance has to be unplugged after use and before carrying out user maintenance on the appliance.
- **WARNING:** Risk of fire / flammable materials.
- **WARNING:** Keep ventilation openings, in the appliance enclosure or in the built-in structure, clear of obstruction.
- **WARNING:** Do not use mechanical devices or other means to accelerate the defrosting process, other than those recommended by the manufacturer.
- **WARNING:** Do not damage the refrigerant circuit.
- **WARNING:** Do not use electrical appliances inside the food storage compartments of the appliance, unless they are of the type recommended by the manufacturer.
- **WARNING:** Please abandon the refrigerator according to local regulators for its use flammable blowing gas and refrigerant.
- **WARNING:** When positioning the appliance, ensure the supply cord is not trapped or damaged.
- **WARNING:** Do not locate multiple portable socket-outlets or portable power supplies at the rear of the appliance.
- Do not use extension cords or ungrounded (two prong) adapters.
- **DANGER:** Risk of child entrapment. Before you throw away your old refrigerator or freezer:
 - Take off the doors.
 - Leave the shelves in place so that children may not easily climb inside.
- The refrigerator must be disconnected from the source of electrical supply before attempting the installation of accessory.
- Refrigerant and cyclopentane foaming material used for the refrigerator are flammable. Therefore, when the refrigerator is scraped, it shall be kept away from any fire source and be recovered by a special recovering company with corresponding qualification other than be disposed by combustion, so as to prevent damage to the environment or any other harm.
- For EN standard: This appliance can be used by children aged from 8 years and above and persons with reduced physical sensory or mental capabilities or lack of experience and knowledge if they have been given supervision or instruction concerning use of the appliance in a safe way and understand the hazards involved. Children shall not play with the appliance. Cleaning and user maintenance shall not be made by children without supervision.
- For IEC standard: This appliance is not intended for use by persons (including children) with reduced physical, sensory or mental capabilities, or lack of experience and knowledge, unless they have been given supervision or instruction concerning use of the appliance by a person responsible for their safety.)

Meaning of safety warning symbols



This is a prohibition symbol. Any in compliance with instructions marked with this symbol may result in damage to the product or endanger the personal safety of the user.



This is a warning symbol. It is required to operate in strict observance of instructions marked with this symbol; or otherwise damage to the product or personal injury may be caused.



This is a cautioning symbol. Instructions marked with this symbol require special caution. Insufficient caution may result in slight or moderate injury, or damage to the product.

Electricity related warnings

- Do not pull the power cord when pulling the power plug of the refrigerator. Please firmly grasp the plug and pull out it from the socket directly.
- To ensure safe use, do not damage the power cord or use the power cord when it is damaged or worn.
- Please use a dedicated power socket and the power socket shall not be shared with other electrical appliances. The power plug should be firmly contacted with the socket or else fires might be caused.
- Please ensure that the grounding electrode of the power socket is equipped with a reliable grounding line.
- Please turn off the valve of the leaking gas and then open the doors and windows in case of leakage of gas and other flammable gases. Do not unplug the refrigerator and other electrical appliances considering that spark may cause a fire.
- Do not use electrical appliances on the top of the appliance, unless they are of the type recommended by the manufacturer.

Warnings for using

- Do not arbitrarily disassemble or reconstruct the refrigerator, nor damage the refrigerant circuit; maintenance of the appliance must be conducted by a specialist
- Damaged power cord must be replaced by the manufacturer, its maintenance department or related professionals in order to avoid danger.
- The gaps between refrigerator doors and between doors and refrigerator body are small, be noted not to put your hand in these areas to prevent from squeezing the finger. Please be gentle when close the refrigerator door to avoid falling articles.
- Do not pick foods or containers with wet hands in the freezing chamber when the refrigerator is running, especially metal containers in order to avoid frostbite.
- Do not allow any child to get into or climb the refrigerator; otherwise suffocation or falling injury of the child may be caused.
- Do not place heavy objects on the top of the refrigerator considering that objectives may fall when close or open the door, and accidental injuries might be caused.
- Please pull out the plug in case of power failure or cleaning. Do not connect the refrigerator to power supply within five minutes to prevent from damages to the compressor due to successive starts.

Warnings for placement

- Do not put flammable, explosive, volatile and highly corrosive items in the refrigerator to prevent damages to the product or fire accidents.
- Do not place flammable items near the refrigerator to avoid fires.
- The refrigerator is intended for household use, such as storage of foods; it shall not be used for other purposes, such as storage of blood, drugs or biological products, etc.
- Do not store beer, beverage or other fluid contained in bottles or enclosed containers in the freezing chamber of the refrigerator; otherwise the bottles or enclosed containers may crack due to freezing to cause damages.

Warnings for energy

1. Refrigerating appliances might not operate consistently (possibility of defrosting of contents or temperature becoming too warm in the frozen food compartment) when sited for an extended period of time below the cold end of the range of temperatures for which the refrigerating appliance is designed.
2. The fact that effervescent drinks should not be stored in food freezer compartments or cabinets or in low-temperature compartments or cabinets, and that some products such as water ices should not be consumed too cold;
3. The need to not exceed the storage time(s) recommended by the food manufacturers for any kind of food and particularly for commercially quick-frozen food in food-freezer and frozen-food storage compartments or cabinets;

- The precautions necessary to prevent an undue rise in the temperature of the frozen food while defrosting the refrigerating appliance, such as wrapping the frozen food in several layers of newspaper.
- The fact that a rise in temperature of the frozen food during manual defrosting, maintenance or cleaning could shorten the storage life.
- The necessity that, for doors or lids fitted with locks and keys, the keys be kept out of the reach of children and not in the vicinity of the refrigerating appliance, in order to prevent children from being locked inside.

Warnings for disposal



Refrigerant and cyclopentane foaming material used for the refrigerator are flammable. Therefore, when the refrigerator is scrapped, it shall be kept away from any fire source and be recovered by a special recovering company with corresponding qualification other than be disposed by combustion, so as to prevent damage to the environment or any other harm.



When the refrigerator is scrapped, disassemble the doors, and remove gasket of door and shelves; put the doors and shelves in a proper place, so as to prevent trapping of any child.



Correct Disposal of this product:

This marking indicates that this product should not be disposed with other household wastes throughout the EU. To prevent possible harm to the environment or human health from uncontrolled waste disposal, recycle it responsibly to promote the sustainable reuse of material resources. To return your used device, please use the return and collection systems or contact the retailer where the product was purchased. They can take this product for environmental safe recycling.

PROPER USE OF REFRIGERATOR

Placement

- Before use, remove all packing materials, including bottom cushions, foam pads and tapes inside of the refrigerator; tear off the protective film on the doors and the refrigerator body.
- Keep away from heat and avoid direct sunlight. Do not place the freezer in moist or watery places to prevent rust or reduction of insulating effect.
- Do not spray or wash the refrigerator; do not put the refrigerator in moist places easy to be splashed with water so as not to affect the electrical insulation properties of the refrigerator.
- The refrigerator is placed in a well-ventilated indoor place; the ground shall be flat, and sturdy (rotate left or right to adjust the wheel for levelling if unstable).
- The top space of the refrigerator shall be greater than 30cm, and The refrigerator should be placed against a wall with a free distance more than 10cm to facilitate heat dissipation.

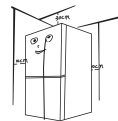

Precautions before installation:

Information in the Instruction Manual is only for reference. The physical product may differ. Before installation and adjusting of accessories, it shall be ensured that the refrigerator is disconnected from power.

Precautions shall be taken to prevent fall of the handle from causing any personal injury.

Levelling feet

Schematic diagram of the levelling feet

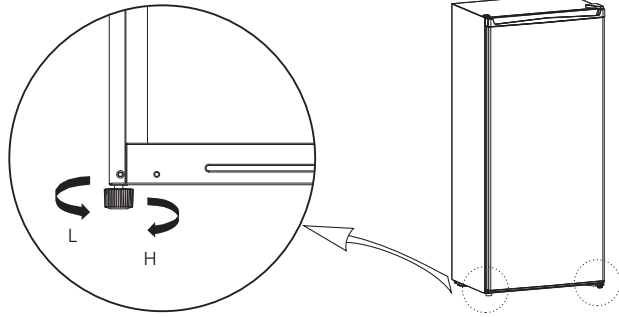





The picture above is only for reference. The actual configuration will depend on the physical product or statement by the distributor.

Adjusting procedures:

- a. Turn the feet clockwise to raise the refrigerator;
- b. Turn the feet counterclockwise to lower the refrigerator;
- c. Adjust the right and left feet based on the procedures above to a horizontal level.

Door Right-Left Change

List of tools to be provided by the user			
	Cross screwdriver		Putty knife thin-blade screwdriver
	5/16" socket spanner		Masking tape

1. Power off the refrigerator, and remove all objects from the door trays.
2. Remove the upper hinge cover, upper hinge and hole cover on the other side.

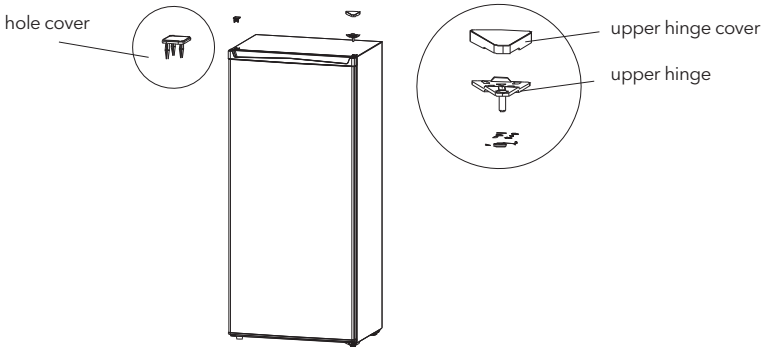

- Then remove the door, the bottom hinge, adjusting foot.
- Install the bottom hinge and adjustable foot on the other side of cabinet; dismantle the door stopper, and install it on the other side of door lower end-cap.

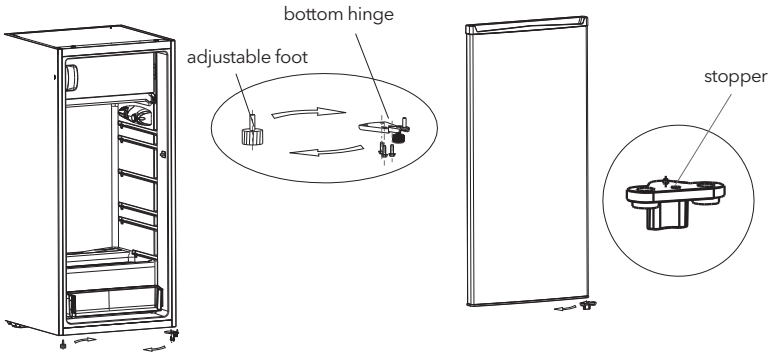

- Install the door to the bottom hinge, install the upper hinge, upper hinge cover and hole cover on the other side.

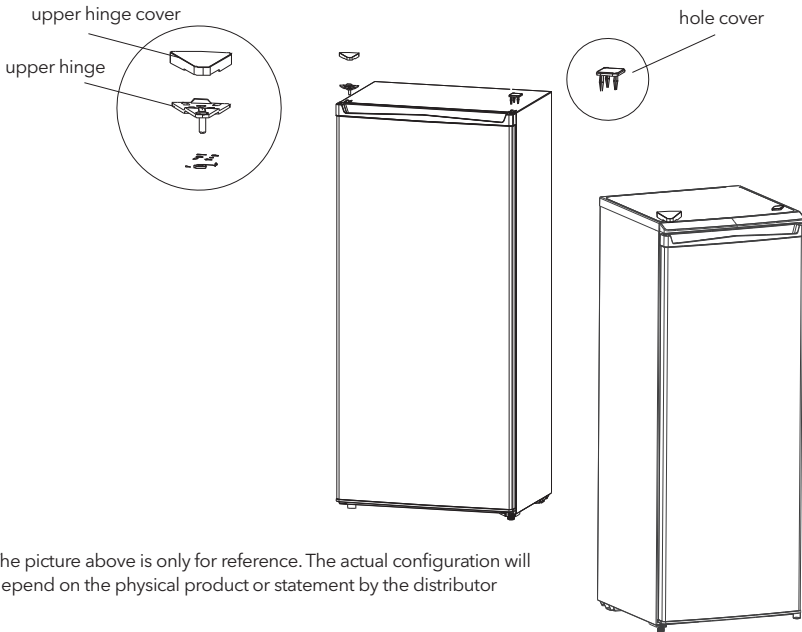

The picture above is only for reference. The actual configuration will depend on the physical product or statement by the distributor

Changing the Light

Any replacement or maintenance of the LED lamps is intended to be made by the manufacturer, its service agent or similar qualified person.

Starting to use

- Before initial start, keep the refrigerator still for 2 hours before connecting it to power supply.
- Before putting any fresh or frozen foods, the refrigerator shall have run for 2-3 hours, or for above 4 hours in summer when the ambient temperature is high.

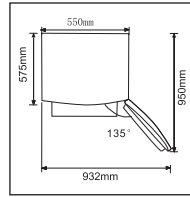

- Spare enough space for convenient opening of the doors and drawers or statement by the distributor.

Energy saving tips

- The appliance should be located in the coolest area of the room, away from heat producing appliances or heating ducts, and out of the direct sunlight.
- Let hot foods cool to room temperature before placing in the appliance. Overloading the appliance forces the compressor to run longer. Foods that freeze too slowly may lose quality, or spoil.
- Be sure to wrap foods properly, and wipe containers dry before placing them in the appliance. This cuts down on frost build-up inside the appliance.
- Appliance storage bin should not be lined with aluminum foil, wax paper, or paper toweling. Liners interfere with cold air circulation, making the appliance less efficient.
- Organize and label food to reduce door openings and extended searches. Remove as many items as needed at one time, and close the door as soon as possible.

STRUCTURE AND FUNCTIONS

Key components

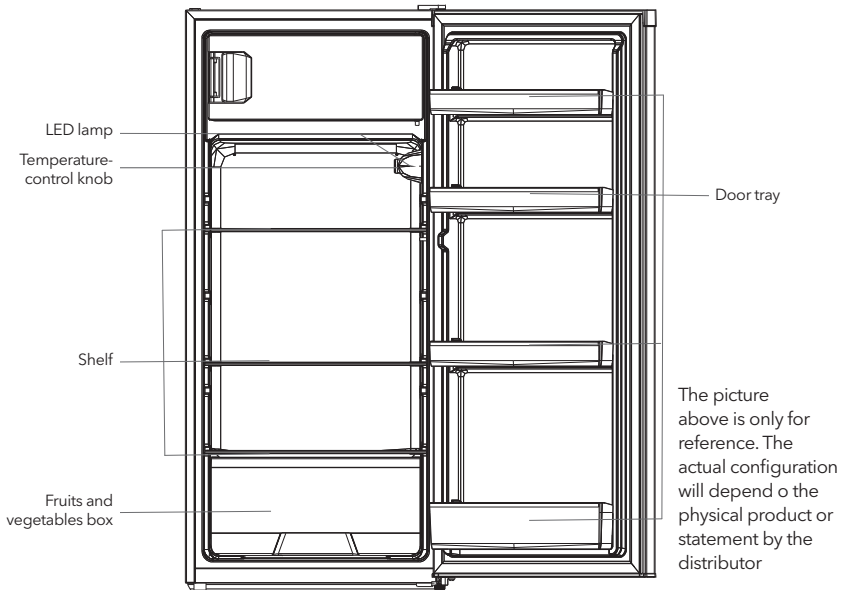

Refrigerating chamber

- The Refrigerating Chamber is suitable for storage of a variety of fruits, vegetables, beverages and other food consumed in the short term.
- Cooking foods shall not be put in the refrigerating chamber until cooled to room temperature. Foods are recommended to be sealed up before putting into the refrigerator.
- The glass shelves can be adjusted up or down for a reasonable amount of storage space and easy use.

Functions

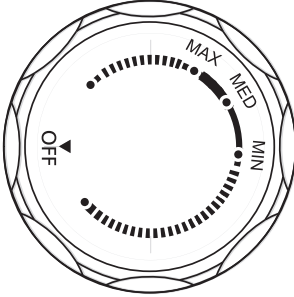

- Turn the temperature control knob to MAX, the internal temperature of the refrigerator becomes lower.
- Turn the temperature control knob to MIN, the internal temperature of the refrigerator becomes higher.
- The letter on the knob only represents the temperature level, but does not mean the specific temperature, the "OFF" means stop working.

NOTE: Please adjusting and using between "MAX" and "MIN".



The picture above is only for reference. The actual configuration will depend on the physical product or statement by the distributor

MAINTENANCE AND CARE

Overall cleaning

- Dusts behind the refrigerator and on the ground shall be timely cleaned to improve the cooling effect and energy saving. The interior of the refrigerator should be cleaned regularly to avoid odor. Soft towels or sponge dipped in water and non-corrosive neutral detergents are suggested for cleaning. The freezer shall be finally cleaned with clean water and dry cloth. Open the door for natural drying before the power is turned on.
- Do not use hard brushes, clean steel balls, wire brushes, abrasives, such as toothpastes, organic solvents (such as alcohol, acetone, banana oil, etc.), boiling water, acid or alkaline items clean refrigerator considering that this may damage the fridge surface and interior.
- Do not rinse with water so as not to affect the electrical insulation properties.



Please unplug the refrigerator for defrost and cleaning.

Defrosting

- Unplug the power cord.
- Remove the food from the refrigerator and place it properly to prevent food from melting.
- Clear the drain pipe (to use soft materials to prevent damage to the liner), combined with the defrost preparation of water containers (pay attention to clean the compressor compartment water tray, Prevent overflow to the ground).
- You can use the natural temperature of the natural defrost, you can also use the ice shovel to eliminate the frost (to use plastic or wooden ice shovel, to prevent damage to the liner or pipe)
- You can also use the appropriate amount of hot water to speed up the defrost, with a dry towel to dry the water after defrosting.
- Put the food back and power on again.

Out of operation

- Power failure: In case of power failure, even if it is in summer, foods inside the appliance can be kept for several hours; during the power failure, the times of door opening shall be reduced, and no more fresh food shall be put into the appliance.
- Long-time nonuse: The appliance shall be unplugged and then cleaned; then the doors are left open to prevent odor.
- Moving: Before the refrigerator is moved, take all objects inside out, fix the glass partitions, vegetable holder, freezing chamber drawers and etc. with tape, and tighten the leveling feet; close the doors and seal them with tape. During moving, the appliance shall not be laid upside down or horizontally, or be vibrated; the inclination during movement shall be no more than 45°.



The appliance shall run continuously once it is started. Generally, the operation of the appliance shall not be interrupted; or otherwise the service life may be impaired

TROUBLESHOOTING

You may try to solve the following simple problems by yourself. If them cannot be solved, please contact the after-sales department.

Failed operation	Check whether the appliance is connected to power or whether the plug is in well contact. Check whether the voltage is too low. Check whether there is a power failure or partial circuits have tripped.
Odor	Odorous foods shall be tightly wrapped. Check whether there is any rotten food. Clean the inside of the refrigerator.
Long-time operation of the compressor	Long operation of the refrigerator is normal in summer when the ambient temperature is high. It is not suggestible having too much food in the appliance at the same time. Food shall get cool before being put into the appliance. The doors are opened too frequently.
Light fails to get lit	Check whether the refrigerator is connected to power supply and whether the illuminating light is damaged. Have the light replaced by a specialist
Doors cannot be properly closed	The door is stuck by food packages The refrigerator is tilted
Loud noise	Check whether the floor is level and whether the refrigerator is placed stably Check whether accessories are placed at proper locations
Door seal fails to be tight	Remove foreign matters on the door seal Heat the door seal and then cool it for restoration (or blow it with an electrical drier or use a hot towel for heating)
Water pan overflows	There is too much food in the chamber or food stored contains too much water,resulting in heavy defrosting. The doors are not closed properly, resulting in frosting due to entry of air and increased water due to defrosting.
Hot housing	Heat dissipation of the built-in condenser via the housing, which is normal. When housing becomes hot due to high ambient temperature and storage of too much food,it is recommended to provide sound ventilation to facilitate heat dissipation.

Surface condensation	Condensation on the exterior surface and door seals of the refrigerator is normal when the ambient humidity is too high. Just wipe the condensate with a clean towel.
Abnormal noise	Buzz: The compressor may produce buzzes during operation, and the buzzes are loud particularly upon start or stop. This is normal. Creak: Refrigerant flowing inside of the appliance may produce creak, which is normal.

Table 1 Climate classes

Class	Symbol	Ambient temperature range °C
Extended temperate	SN	+10 to +32
Temperate	N	+ 16 to +32
Subtropical	ST	+16 to + 38
Tropical	T	+ 16 to + 43

BEZBJEDNOSNA UPOZORENJA

Upozorenje:



Upozorenje: : rizik od požara / zapaljivih materijala

PREPORUKE:

- Ovaj uređaj je namjenjen za upotrebu u domaćinstvima i sličnom okruženju poput kuhinja za osoblje u prodavnicama, kancelarijama i drugom radnom okruženju; poljoprivrednih domaćinstava i hotela, motela i ostalih objekata rezidencijalnog tipa, gdje se stavlja na raspolaganje klijentima; objekata koji pružaju uslugu noćenja sa doručkom; kateringa i u slične neprodajne namjene.
- Djecu je potrebno nadgledati kako biste bili sigurni da se ne igraju uređajem.
- Ukoliko je kabl za napajanje oštećen, potrebno je da njegovu zamjenu obavi proizvođač, njegov ovlašteni serviser ili lica sa sličnim kvalifikacijama kako bi se izbjegao nastanak opasnosti.
- Ne čuvajte eksplozivne supstance poput aerosol boca sa zapaljivim potisnim gasom u uređaju. Uređaj je potrebno isključiti iz struje nakon upotrebe, a prije njegovog korisničkog održavanja.
- **UPOZORENJE:** Rizik od požara / zapaljivih materijala.
- **UPOZORENJE:** Povedite računa da ventilacioni otvori ne budu blokirani unutar ugradbenog dijela ili ugradbene konstrukcije za uređaj.
- **UPOZORENJE:** Ne upotrebljavajte mehanička sredstva ili druge postupke za ubrzanje procesa otapanja, ukoliko nisu preporučeni od strane proizvođača.
- **UPOZORENJE:** Ne oštećujte instalacije za rashladno sredstvo.
- **UPOZORENJE:** Ne upotrebljavajte električne uređaje unutar pregrada za čuvanje hrane ovog uređaja, osim ukoliko su u pitanju tipovi preporučeni od strane proizvođača.
- **UPOZORENJE:** Frižider odložite u skladu sa lokalnim propisima jer se za njegov rad upotrebljavaju zapaljivi eksplozivni gas i rashladno sredstvo.
- **UPOZORENJE:** Prilikom pozicioniranja uređaja, uvjerite se da kabl za napajanje nije pritisnut ili oštećen.
- **UPOZORENJE:** Ne postavljajte prenosive produžne kablove sa više utičnica ili prenosive akumulatore iza uređaja.
- Ne upotrebljavajte produžne kablove ili neuzemljene (sa dva kraka) adaptere.
- **OPASNOST:** Rizik od zatvaranja djece unutar uređaja. Pijre nego što odbacite svoj stari frižider ili zamrzivač:
 - Skinite vrata.
 - Ostavite police unutar uređaja kako djeca ne bi mogla da se lako uvuku unutra.
- Prije nego li pokušate da instalirate neki prateći element, frižider morate isključiti iz struje.
- Rashladno sredstvo i pjenušavo sredstvo ciklopentan koji se koriste u okviru frižidera su zapaljivi. Stoga, prilikom odlaganja frižidera, držite ga dalje od izvora plamena i, umjesto da ga odložite sagorjevanjem, predajte ga nekoj od specijalizovanih kompanija sa odgovarajućim kvalifikacijama da omogući njegovo ponovno iskorištavanje, jer ćete na taj način spriječiti štetne efekte po životnu sredinu ili druge opasnosti.
- Za EN standard: Ovaj uređaj mogu upotrebljavati djeca starosti od 8 ili više godina i osobe sa umanjnim fizičko-senzornim ili mentalnim sposobnostima ili nedostatkom iskustva i znanja ukoliko su pod nadzorom ili su upućeni u bezbjedno korištenje uređaja i shvataju opasnosti koje njegova upotreba nosi. Djeca se ne smiju igrati uređajem. Deca ne smiju da obavljaju čišćenje i korisničko održavanje uređaja bez nadzora.
- Za IEC standard: Ovaj uređaj ne treba da upotrebljavaju osobe (uključujući djecu) sa umanjnim fizičko-senzornim ili mentalnim sposobnostima ili nedostatkom iskustva i znanja, osim ukoliko su pod nadzorom ili ako ih je za korištenje uređaja obučila osoba odgovorna za njihovu bezbjednost.)

Značenje simbola bezbjednosnih upozorenja



Ovo je simbol za zabranu. Svako nepoštovanje uputstava označenih ovim simbolom za rezultat može imati oštećenje proizvoda ili ugrožavanje lične bezbjednosti korisnika.



Ovo je simbol za upozorenje. Neophodno je strogo poštovanje uputstava označenih ovim simbolom; u suprotnom, može doći do oštećenja proizvoda ili do povređivanja.



Ovo je simbol za oprez. Uputstva označena ovim simbolom zahtjevaju poseban oprez. Nedovoljan oprez za rezultat može imati lakše ili umjereno povređivanje ili oštećenje proizvoda.

Upozorenja u vezi sa električkom

- Ne izvlačite utikač za napajanje frižidera iz utičnice tako što ćete vući kabl za napajanje. Čvrsto uhvatite utikač i izvucite ga direktno iz utičnice.
- Kako biste omogućili bezbjednu upotrebu, ne oštećujte kabl za napajanje i ne koristite uređaj ukoliko je kabl za napajanje oštećen ili istrošen.
- Koristite odgovarajuću utičnicu i povedite računa da na istoj utičnici ne budu priključeni drugi električni uređaji.
- Utikač za napajanje treba da ima dobar kontakt sa utičnicom; u suprotnom može doći do požara. Uvjerite se da je elektroda za uzemljenje u utičnici opremljena pouzdanom linijom za uzemljenje.
- Ukoliko dođe do curenja gasa ili drugih zapaljivih gasova, zatvorite ventil za gas koji curi, a zatim otvorite vrata i prozore. Ne isključujte frižider ili druge električne uređaje iz struje, jer pojava varnica može da uzrokuje požar.
- Ne stavljajte električne uređaje na ovaj uređaj, osim ukoliko su u pitanju tipovi uređaja preporučeni od strane proizvođača.

Upozorenja u vezi sa upotrebom

- Nemojte proizvoljno demontirati ili ponovo montirati frižider, niti oštećivati instalacije za cirkulisanje rashladnog sredstva; održavanje uređaja mora da obavlja stručno lice
- Kako bi se izbjegla opasnost, zamjenu oštećenog kabla za napajanje mora da obavi proizvođač, njegov sektor za održavanje ili slična stručna lica.
- Razmaci između vrata frižidera i između vrata i tijela frižidera su mali; ne stavljajte ruke u ovaj prostor kako biste izbjegli povređivanje prstiju. Vrata frižidera zatvarajte lagano kako biste izbjegli padanje predmeta.
- Kako biste izbjegli pojavu promrzlina, ne uzimajte vlažnim rukama hranu ili posude iz komore za zamrzavanje u toku rada frižidera; ovo se posebno odnosi na metalno posuđe.
- Ne dozvoljavajte djeci da ulaze ili da se penju po frižideru; u suprotnom, može doći do gušenja ili povređivanja djece prilikom pada.
- Ne stavljajte teške predmete na frižider, jer ovakvi predmeti mogu pasti prilikom otvaranja ili zatvaranja vrata, što za rezultat može imati nehотиčno povređivanje.
- U slučaju nestanka struje ili prilikom čišćenja, izvucite utikač iz utičnice. Ne povežite frižider na napajanje u toku narednih pet minuta kako biste spriječili oštećivanje kompresora nastalo usljed više uzastopnih pokretanja.

Upozorenja u vezi sa sadržajem u uređaju

- Da biste spriječili oštećenja proizvoda ili pojavu požara, ne stavljajte u frižider zapaljiva, eksplozivna i isparljiva sredstva, kao ni predmete koji lako korodiraju.
- Da biste izbjegli pojavu požara, ne stavljajte zapaljive predmete blizu frižidera.
- Frižider je namijenjen za upotrebu u domaćinstvima, kao što je čuvanje hrane; ne smije se koristiti ni u kakve druge svrhe, kao što su skladištenje krvi, lijekova ili bioloških proizvoda itd.
- Ne držite pivo, pića ili druge tečnosti koje se nalaze u bocama ili zatvorenim posudama u komori za zamrzavanje frižidera; u suprotnom, ove boce ili zatvorene posude mogu, usljed zamrzavanja, da napsnu i izazovu štetu.

Upozorenja u vezi sa utroškom energije

1. Uređaji za rashlađivanje možda neće raditi ujednačeno (mogućnost otapanja sadržaja ili pretjerano rasta temperature u pregradi za smrznutu hranu) ukoliko se tokom dužeg vremenskog perioda drže na temperaturama nižim od najniže vrijednosti temperaturnih opsega za koje je uređaj za rashlađivanje napravljen.
2. Gazirana pića ne treba čuvati u pregradama ili vitrinama za zamrzavanje hrane, kao ni u pregradama ili vitrinama sa niskom temperaturom, a neke proizvode, poput leda, ne treba konzumirati kada su pretjerano hladni;
3. Ne treba prekoračivati period čuvanja preporučeni od strane proizvođača hrane za bilo koji tip hrane, a posebno za komercijalnu hranu koja je brzo smrznuta u zamrzivaču i skladišnim pregradama ili vitrinama za smrznutu hranu;

4. Neophodno je primjeniti mere predostrožnosti za sprječavanje pretjeranog zagrijavanja smrznute hrane prilikom otapanja uređaja za rashlađivanje, poput umotavanja smrznute hrane u nekoliko slojeva novinskog papira.
5. Zagrijavanje smrznute hrane prilikom ručnog otapanja, održavanja ili čišćenja može da skрати rok trajanja hrani.
6. Ključeve, koji se upotrebljavaju za vrata ili poklopce opremljene bravama i ključevima, treba držati van domašaja djece, a ne u blizini uređaja za rashlađivanje, kako bi se spriječilo zaključavanje djece unutar uređaja.

Upozorenja u vezi sa odlaganjem



Rashladno sredstvo i pjenušavo sredstvo ciklopentan, koji se upotrebljavaju u frižideru, su zapaljivi. Stoga, prilikom odlaganja frižidera, držite ga dalje od izvora plamena i, umjesto da ga odložite sagorijevanjem, predajte ga nekoj od specijalizovanih kompanija sa odgovarajućim kvalifikacijama da omogući njegovo ponovno iskorištavanje, jer ćete na taj način spriječiti štetne efekte po životnu sredinu ili druge opasnosti.



Prilikom odlaganja frižidera, demontirajte vrata i uklonite zaptivku sa vrata, kao i police; vrata i police stavite na odgovarajuće mjesto kako biste spriječili zatvaranje dece unutar uređaja.



Pravilno odlaganje ovog proizvoda:

Ova oznaka ukazuje da u EU ovaj proizvod ne treba odlagati zajedno sa ostalim otpadom iz domaćinstva. Kako biste spriječili potencijalnu štetu po životnu sredinu ili zdravlje ljudi nastalu nekontrolisanim odlaganjem otpada, odgovorno ga reciklirajte kako biste promovisali održivu ponovnu upotrebu materijalnih resursa. Molimo Vas da svoj polovni uređaj vratite putem sistema za vraćanje i prikupljanje otpada ili da kontaktirate prodavnicu u kojoj ste proizvod kupili. Ovim putem se proizvod može reciklirati na način bezbedan po životnu sredinu.

PRAVILNA UPOTREBA FRIŽIDERA

Pozicioniranje

- Prije upotrebe, uklonite cjelokupnu ambalažu, uključujući jastučice na dnu, podmetače od pjene i trake unutar frižidera; odljepite zaštitni film sa vrata i tijela frižidera.
- Držite dalje od toplote i izbjegavajte direktno izlaganje suncu. Zamrzivač ne postavljajte na vlažna ili mokra mjesta da biste spriječili formiranje hrđe ili umanjeње efekta izolacije.
- Frižider nemojte prskati niti prati; ne stavljajte frižider na vlažna mjesta na kojima može lako doći u kontakt sa vodom, kako ovo ne bi nepovoljno uticalo na električnu izolaciju frižidera.
- Frižider se postavlja na dobro provjetreno mjesto u zatvorenom; podloga treba da bude ravna i čvrsta (ukoliko je uređaj nestabilan, zarotirajte točkić za nivelisanje ulijevo ili udesno kako biste ga podesili).
- Da omogućite rasipanje toplote, prostor iznad gornje površine frižidera treba da bude veći od 30 cm, a slobodni prostor između zadnjeg dijela frižidera i zida treba da bude veći od 10 cm.

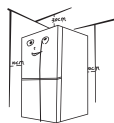

Mjere predostrožnosti prije postavljanja:

Podaci sadržani u Uputstvu za upotrebu dati su isključivo u ilustrativne svrhe. Konkretni proizvod se može razlikovati. Prije postavljanja i podešavanja pratećih elemenata, uvjerite se da je frižider isključen iz struje.

Preduzmite sve mjere predostrožnosti da spriječite padanje ručke i povređivanje ljudi.

Nožice za nivelisanje

Šematski prikaz
nožica za nivelisanje

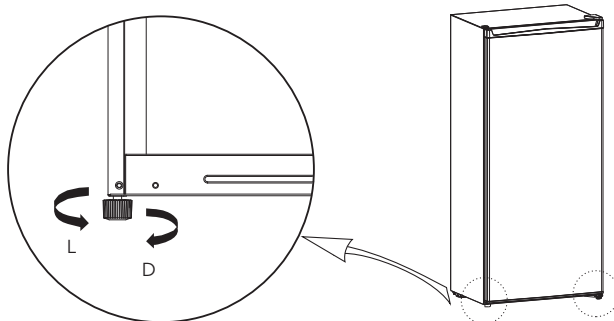





Slika iznad je prikazana isključivo u ilustrativne svrhe. Realna konfiguracija zavisiće od samog uređaja ili izjave distributera.

Postupak podešavanja:

- Da podignete frižider, nožice okrećite u smjeru kretanja kazaljke na satu;
- Da spustite frižider, nožice okrećite u smjeru suprotnom od kretanja kazaljke na satu;
- Desnu i lijevu nožicu podesite prema gore navedenoj proceduri, kako bi uređaj stajao horizontalno.

Zamjena smjera otvaranja vrata

Spisak alata koji treba da obezbjedi korisnik

	Krstasti odvijač		Spatula tanki, ravni odvijač
	nnasadni ključ od 5/16"		Krep traka

- Isključite frižider i izvadite sve predmete koji se nalaze na policama u vratima.
- Skinite poklopac gornje šarke, gornju šarku i poklopac sa otvora na suprotnoj strani.

poklopac otvora

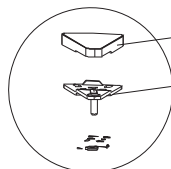
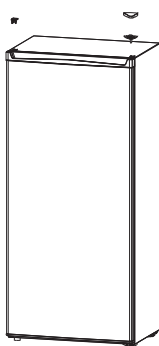
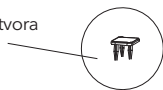

poklopac gornje šarke

gornja šarka

- Zatim skinite vrata, donju šarku, podesivu nožicu.
- Postavite donju šarku i podesivu nožicu na suprotnu stranu vitrine; razmontirajte blokator vrata i postavite ga na suprotnu stranu, na dnu vrata.

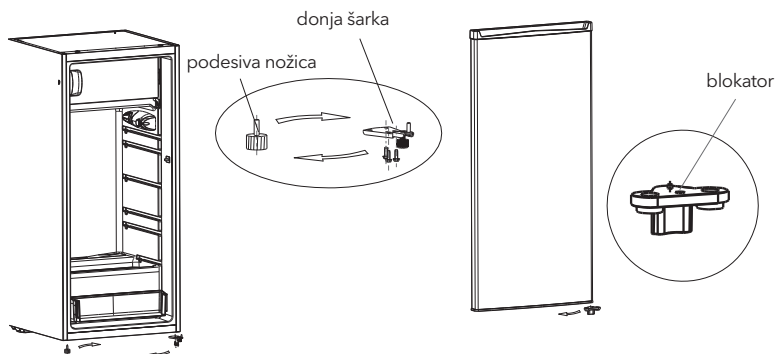

- Postavite vrata na donju šarku, postavite gornju šarku, poklopac gornje šarke i poklopac sa otvora na suprotnu stranu.

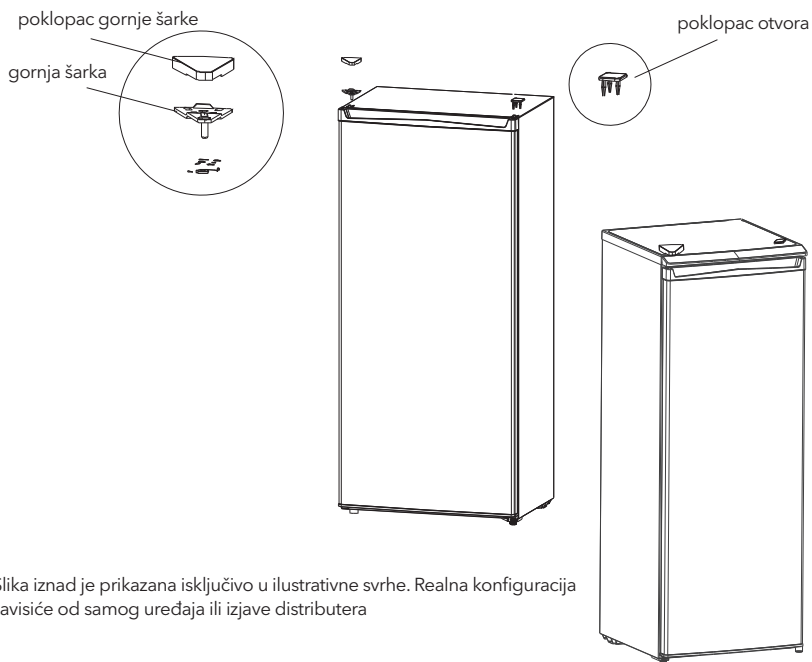

Slika iznad je prikazana isključivo u ilustrativne svrhe. Realna konfiguracija zavisiće od samog uređaja ili izjave distributera

Zamjena lampice

SVAKU zamjenu ili održavanje LED lampica treba da obavi proizvođač, njegov ovlaštenu servisera ili lice sa sličnim kvalifikacijama.

Početak upotrebe

- Prije prvog pokretanja, frižider ostavite da stoji 2 sata prije nego što ga priključite na struju.
- Prije nego što u njega stavite bilo kakvu svježu ili smrznutu hranu, frižider treba da radi 2-3 sata ili više od 4 sata tokom ljeta, kada je sobna temperatura povišena.

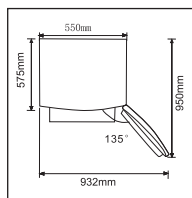

- Ostavite dovoljno prostora za odgovarajuće otvaranje vrata i fioka, ili onoliko prostora koliko je naveo distributer.

Savjeti za uštedu energije

- Uređaj treba postaviti u najhladniji dio prostorije, dalje od uređaja koji stvaraju toplotu ili grijanih kanala, kao i direktnih sunčevih zraka.
- Prije nego što je stavite u uređaj, vrelu hranu ostavite da se ohladi do sobne temperature. Prepunjivanje uređaja primorava kompresor da radi duže. Hrana koja se zamrzava previše sporo može da izgubi na kvalitetu ili da se pokvari.
- Pobrinite se da, prije stavljanja u uređaj, hranu na odgovarajući način uvijete i da posude obrišete tako da budu suho. Na ovaj način redukujete formiranje leda unutar uređaja.
- Fioku za odlaganje hrane u uređaju ne treba oblagati aluminijumskom folijom, papirom za pečenje ili papirnim ubrusima. Materijali koji se koriste za oblaganje utiču na cirkulisanje hladnog vazduha, što umanjuje efikasnost uređaja.
- Organizujte i označite hranu kako biste rjeđe otvarali vrata uređaja i kraće tražili hranu. Odjednom izvadite sve što vam je potrebno i zatvorite vrata što prije možete.

STRUKTURA I FUNKCIJE

Glavne komponente

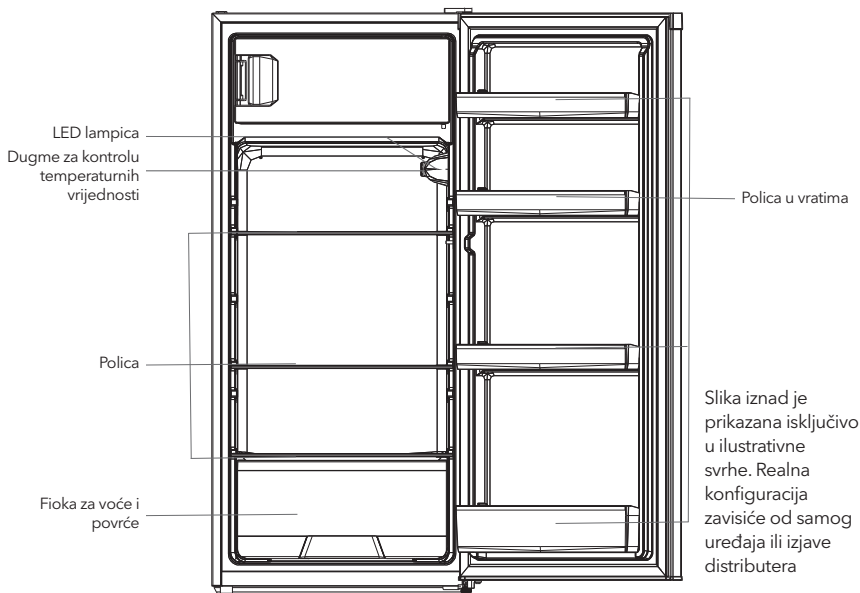

Rashladna komora

- Rashladna komora je pogodna za odlaganje raznovrsnog voća, povrća, pića i druge hrane koja se konzumira u kratkom roku.
- Termički obrađenu hranu ne stavljajte u rashladnu komoru sve dok se ne ohladi do sobne temperature.
- Preporučljivo je da hranu hermetički zatvorite prije stavljanja u frižider.
- Staklene police možete postavljati na višim ili nižim nivoima kako biste dobili odgovarajući skladišni prostor i olakšali upotrebu uređaja.

Funkcije

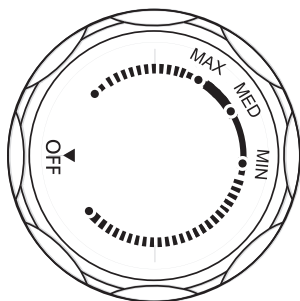

- Postavite dugme za kontrolu temperaturnih vrijednosti na MAX i temperatura unutar frižidera će se spustiti.
- Postavite dugme za kontrolu temperaturnih vrijednosti na MIN i temperatura unutar frižidera će se podići.
- Oznake na dugmetu predstavljaju isključivo nivoe temperature i ne odnose se na određene temperature; OFF znači da uređaj prestaje da radi.

NAPOMENA: Podešavanje vršite pomjeranjem dugmeta duž poteza između MAX i MIN.



Slika iznad je prikazana isključivo u ilustrativne svrhe. Realna konfiguracija zavisiće od samog uređaja ili izjave distributera

ODRŽAVANJE I BRIGA O UREĐAJU

Čišćenje cijelog uređaja

- Da biste unaprijedili efekat hlađenja i uštedu energije, redovno čistite prašinu iza frižidera i na podlozi. Da izbjegnute stvaranje neprijatnih mirisa, redovno čistite unutrašnjost frižidera. Za čišćenje se preporučuju mekane krpe ili spužvu potopljenu u vodu sa nekorozivnim neutralnim deterđentom. Na kraju postupka, unutrašnjost zamrzivača treba preći čistom vodom i suhom krpom. Prije nego što ga priključite na struju, otvorite vrata uređaja, kako bi se prirodno osušio.
- Ne upotrebljavajte tvrde četke, žice za čišćenje, žičane četke, abrazivna sredstva poput pasta za zube, organske rastvarače (poput alkohola, acetona, ulja banane itd.), ključalu vodu, kisela ili alkalna sredstva prilikom čišćenja frižidera s obzirom da navedena sredstva mogu da oštete površine i unutrašnjost frižidera.
- Ne ispirajte vodom da ne biste oštetili materijale koji pružaju električnu izolaciju.



Prilikom otapanja i čišćenja, isključite frižider iz struje.

Otapanje

- Isključite kabl za napajanje iz struje.
- Izvadite hranu iz frižidera i pravilno je odložite kako biste spriječili njeno otapanje.
- Očistite odvodnu cijev (koristite mekane materijale kako biste spriječili oštećenja površinskog sloja). Obavite ovo istovremeno sa odleđivanjem posuda za vodu (povedite računa da očistite posudu za vodu u pregradi za kompresor, kako biste spriječili izlivanje vode na pod).
- Da eliminišete led, možete iskoristiti sobnu temperaturu za prirodno otapanje, a možete koristiti i lopaticu za led (upotrebljavajte plastične ili drvene lopatice za led kako biste spriječili oštećivanje površinskog sloja ili cijevi)
- Također, možete upotrebiti i odgovarajuću količinu vrele vode da ubrzate proces otapanja, u kombinaciji sa suvom krpom kojom ćete pokupiti vodu nakon otapanja.
- Vratite hranu u uređaj i ponovo ga uključite u struju.

Prestanak rada

- Nestanak struje: Ukoliko dođe do nestanka struje, čak i tokom ljeta hrana se unutar uređaja može držati po nekoliko sati; u toku nestanka struje, treba smanjiti broj otvaranja vrata i ne treba stavljati dodatnu svježu hranu u uređaj.
- Dugo nekorištenje: Uređaj treba isključiti iz struje, a zatim očistiti; vrata treba ostaviti otvorena kako bi se spriječio stvaranje neprijatnih mirisa.
- Premještanje: Prije prenošenja frižidera, izvadite sve stvari iz uređaja, pričvrstite staklene razdjelnike, fioku za povrće, fioke komore za zamrzavanje itd. selotejpom, i zategnite nožice za nivelisanje; zatvorite vrata i pričvrstite ih selotejpom. Tokom premještanja, uređaj ne postavljajte u obrnuti ili horizontalni položaj i nemojte ga tresti; stepen nagnutosti uređaja tokom premještanja ne smije da bude više od 45°.



Kada ga uključite, uređaj će neprekidno raditi. Generalno, ne prekidajte rad uređaja; u suprotnom, može doći do umanjenja radnog vijeka proizvoda.

OTKLANJANJE PROBLEMA

Dole navedene jednostavne probleme možete pokušati da sami razriješite. Ukoliko ih nije moguće riješiti, obratite se sektoru za usluge održavanja.

Prestanak rada	Provjerite da li je uređaj priključen na struju ili da li je kontakt između utikača i utičnice dobar Provjerite da li je napon pre nizak Provjerite da li je došlo do nestanka struje ili do iskakanja određenih osigurača
Mirisi	Hranu koja odaje jače mirise treba dobro uviti Provjerite da li se neka hrana pokvarila Očistite unutrašnjost frižidera
Dugotrajan rad kompresora	Normalno je da frižider duže radi tokom ljeta, kada je spoljašnja temperatura povišena Ne preporučuje se da odjednom stavite preveliku količinu hrane u uređaj Prije stavljanja u uređaj, sačekajte da se hrana najprije ohladi Vrata se pretjerano često otvaraju
Lampica se ne uključuje	Provjerite da li je frižider priključen na struju i da li je sijalica oštećena Postarajte se da lampicu zamjeni stručno lice
Vrata frižidera se ne zatvaraju dobro	Ambalaža sa hranom blokira vrata Frižider je nakrenut
Glasna buka	Provjerite da li je podloga horizontalna i da li je frižider stabilno postavljen Provjerite da li su prateći elementi postavljeni na odgovarajuća mjesta
Zaptivka za vrata ne prijanja dovoljno čvrsto	Uklonite strane materije sa zaptivke za vrata Zagrijte zaptivku vrata, a zatim je ohladite kako biste je osvežili (da biste je zagrijali, produvajte je fenom za kosu ili upotrijebite vrelu krpu)
Prepunjavanje posude za vodu	U komori ima previše hrane ili hrana koja se čuva sadrži previše vode, što za rezultat ima intenzivno otapanje Vrata nisu dobro zatvorena, što za rezultat ima hvatanje inja usljed upliva vazduha i povećano stvaranje vode usljed otapanja
Pregrijan ugradbeni dio	Toplota ugrađenog kondenzatora se rasipa kroz ugradbeni dio, što je normalna pojava. Kada se ugradbeni dio pregrije usljed visoke sobne temperature i prevelike količine hrane, preporučuje se neprekidna ventilacija, kojom se omogućava rasipanje toplote.

Formiranje površinskog kondenza	Formiranje kondenza na spoljašnjim površinama i zaptivkama na vratima frižidera predstavlja normalnu pojavu kada je koncentracija vlage u prostoriji previsoka. Jednostavno obrišite kondenz čistom krpom.
Neuobičajena buka	Zujanje: Tokom rada, kompresor može da zuji, što se posebno glasno čuje na početku i na kraju rada. Ova pojava je normalna. Škripanje: Rashladno sredstvo koje teče unutar uređaja može da proizvodi škripu, što predstavlja normalnu pojavu.

Tabela 1 Klimatske klase

Klasa	Simbol	Raspon sobne temperature °C
Prošireno umjerena	SN	+10 do +32
Umjerena	N	+ 16 do +32
Suptropska	ST	+16 do + 38
Tropska	T	+ 16 do + 43

SIGURNOSNA UPOZORENJA

Upozorenje:



Upozorenje: : rizik od požara / zapaljivih materijala

PREPORUKE:

- Ovaj uređaj je namenjen za upotrebu u kućanstvima i sličnom okruženju poput kuhinja za osoblje u trgovinama, uređima i drugom radnom okruženju; poljoprivrednih domaćinstava i hotela, motela i ostalih objekata rezidencijalnog tipa, gdje se stavlja na raspolaganje klijentima; objekata koji pružaju uslugu noćenja sa doručkom; cateringa i u slične neprodajne namjene.
- Ukoliko je kabl za napajanje oštećen, potrebno je da njegovu zamjenu obavi proizvođač, njegov ovlašćeni serviser ili osoba sa sličnim kvalifikacijama kako bi se izbjegao nastanak opasnosti.
- Ne čuvajte eksplozivne supstance poput aerosol boca sa zapaljivim potisnim plinom u uređaju.
- Uređaj je potrebno isključiti iz struje nakon upotrebe, a prije njegovog korisničkog održavanja.
- **UPOZORENJE:** Povedite računa da ventilacijski otvori ne budu blokirani unutar ugradbenog djela ili ugradbene konstrukcije za uređaj.
- **UPOZORENJE:** Ne upotrebljavajte mehanička sredstva ili druge postupke za ubrzavanje procesa otapanja, ukoliko nisu preporučeni od strane proizvođača.
- **UPOZORENJE:** Ne oštećujte instalacije za rashladno sredstvo.
- **UPOZORENJE:** Ne upotrebljavajte električne uređaje unutar pregrada za čuvanje hrane ovog uređaja, osim ukoliko su u pitanju tipovi preporučeni od strane proizvođača.
- **UPOZORENJE:** Frižider odložite u skladu sa lokalnim propisima jer se za njegov rad upotrebljavaju zapaljivi eksplozivni plin i rashladno sredstvo.
- **UPOZORENJE:** Prilikom pozicioniranja uređaja, uvjerite se da kabl za napajanje nije pritisnut ili oštećen.
- **UPOZORENJE:** Ne postavljajte prenosive produžne kablove sa više utičnica ili prenosive akumulatore iza uređaja.
- Ne upotrebljavajte produžne kablove ili neuzemljene (sa dva kraka) adaptere.
- **OPASNOST:** Rizik od zatvaranja djece unutar uređaja. Prije nego što odbacite svoj stari frižider ili zamrzivač:
 - Skinite vrata.
 - Ostavite police unutar uređaja kako se djeca ne bi mogla igrati sa uređajem te samim time i zatvoriti unutar.
- Prije nego što pokušate instalirati neki prateći element, frižider morate isključiti iz struje.
- Rashladno sredstvo i pjenušavo sredstvo ciklopentan koji se koriste u okviru frižidera su zapaljivi. Stoga, prilikom odlaganja frižidera, držite ga dalje od izvora plamena i, umjesto da ga odložite sagorevanjem, predajte ga nekoj od specijaliziranih tvrtki sa odgovarajućim kvalifikacijama da omogući njegovo ponovno iskorištenje, jer ćete na taj način spriječiti štetne efekte po životnu sredinu ili druge opasnosti.
- Za EN standard: Ovaj uređaj mogu upotrebljavati djeca starosti od 8 ili više godina i osobe sa umanjnim fizičko-senzornim ili mentalnim sposobnostima ili nedostatkom iskustva i znanja ukoliko su pod nadzorom ili su upućeni u sigurnosno korištenje uređaja i shvaćaju opasnosti koje njegova upotreba nosi. Djeca se ne smiju igrati uređajem. Djeca ne smiju obavljati čišćenje i korisničko održavanje uređaja bez nadzora.
- Za IEC standard: Ovaj uređaj ne treba da koriste osobe (uključujući djecu) sa umanjnim fizičko-senzornim ili mentalnim sposobnostima ili nedostatkom iskustva i znanja, osim ukoliko su pod nadzorom ili ako ih je za korištenje uređaja obučila osoba odgovorna za njihovu sigurnost

Značenje simbola sigurnosnih upozorenja



Ovo je simbol za zabranu. Svako nepoštovanje uputstava označenih ovim simbolom za rezultat može imati oštećenje proizvoda ili ugrožavanje osobne sigurnosti korisnika.



Ovo je simbol za upozorenje. Neophodno je strogo poštovanje uputstava označenih ovim simbolom; u suprotnom, može doći do oštećenja proizvoda ili do povreda.



Ovo je simbol za oprez. Uputstva označena ovim simbolom zahtijevaju poseban oprez. Nedovoljan oprez za rezultat može imati lakše ili umjerene ozljede ili oštećenje proizvoda.

Upozorenja u vezi sa električkom

- Ne izvlačite utikač za napajanje frižidera iz utičnice tako što ćete vući kabl za napajanje. Čvrsto uhvatite utikač i izvucite ga direktno iz utičnice.
- Kako biste omogućili sigurnosnu upotrebu, ne oštećujte kabl za napajanje i ne koristite uređaj ukoliko je kabl za napajanje oštećen ili istrošen.
- Koristite odgovarajuću utičnicu i povedite računa da na istoj utičnici ne budu priključeni drugi električni uređaji.
- Utikač za napajanje treba da ima dobar kontakt sa utičnicom; u suprotnom može doći do požara.
- Uvjerite se da je elektroda za uzemljenje u utičnici opremljena pouzdanom linijom za uzemljenje.
- Ukoliko dođe do curenja plina ili drugih zapaljivih plinova, zatvorite ventil za plin koji curi, a zatim otvorite vrata i prozore. Ne isključujte frižider ili druge električne uređaje iz struje, jer pojava iskre može uzrokovati požar.
- Ne stavljajte električne uređaje na ovaj uređaj, osim ukoliko su u pitanju tipovi uređaja preporučeni od strane proizvođača.

Upozorenja u vezi sa upotrebom

- Nemojte proizvoljno demontirati ili ponovo montirati frižider, niti oštećivati instalacije za cirkuliranje rashladnog sredstva; održavanje uređaja mora obaviti kvalificirana osoba
- Kako bi se izbjegla opasnost, zamjenu oštećenog kabla za napajanje mora da obavi proizvođač, njegov sektor za održavanje ili slične kvalificirane osobe.
- Razmaci između vrata frižidera i između vrata i tijela frižidera su mali; ne stavljajte ruke u ovaj prostor kako biste izbjegli povređivanje prstiju. Vrata frižidera zatvarajte lagano kako biste izbjegli padanje predmeta.
- Kako biste izbjegli pojavu promrzlina, ne uzimajte vlažnim rukama hranu ili posude iz komore za zamrzavanje u toku rada frižidera; ovo se posebno odnosi na metalne posude.
- Ne dozvoljavajte djeci da ulaze u frižider ili da se penju po njemu; u suprotnom, može doći do gušenja ili povređivanja djece prilikom pada.
- Ne stavljajte teške predmete na frižider, jer ovakvi predmeti mogu pasti prilikom otvaranja ili zatvaranja vrata, što za rezultat može imati nehotično povređivanje.
- U slučaju nestanka struje ili prilikom čišćenja, izvucite utikač iz utičnice. Ne povežite frižider na napajanje u toku narednih pet minuta kako biste spriječili oštećenje kompresora nastalo usljed više uzastopnih pokretanja.

Upozorenja u vezi sa sadržajem u uređaju

- Da biste spriječili oštećenja proizvoda ili pojavu požara, ne stavljajte u frižider zapaljiva, eksplozivna i isparljiva sredstva, kao ni predmete koji lako korodiraju.
- Da biste izbegli pojavu požara, ne stavljajte zapaljive predmete blizu frižidera.
- Frižider je namenjen za upotrebu u domaćinstvima, kao što je čuvanje hrane; ne sme se koristiti ni u kakve druge svrhe, kao što su skladištenje krvi, lekova ili bioloških proizvoda itd.
- Ne držite pivo, pića ili druge tečnosti koje se nalaze u bocama ili zatvorenim posudama u komori za zamrzavanje frižidera; u suprotnom, ove boce ili zatvorene posude mogu, usled zamrzavanja, da napsnu i izazovu štetu.

Upozorenja u vezi sa utroškom energije

1. Uređaji za rashlađivanje možda neće raditi ujednačeno (mogućnost otapanja sadržaja ili preteranog rasta temperature u pregradama za smrznutu hranu) ukoliko se tokom dužeg vremenskog perioda drže na temperaturama nižim od najniže vrednosti temperaturnih opsega za koje je uređaj za rashlađivanje napravljen.
2. Gazirana pića ne treba čuvati u pregradama ili vitrinama za zamrzavanje hrane, kao ni u pregradama ili vitrinama sa niskom temperaturom, a neke proizvode, poput leda, ne treba konzumirati kada su preterano hladni;
3. Ne treba prekoračivati period čuvanja preporučeni od strane proizvođača hrane za bilo koji tip hrane, a posebno za komercijalnu hranu koja je brzo smrznuta u zamrzivaču i skladišnim pregradama ili vitrinama za smrznutu hranu;

4. Neophodno je primeniti mere predostrožnosti za sprečavanje preteranog zagrevanja smrznute hrane prilikom otapanja uređaja za rashlađivanje, poput umotavanja smrznute hrane u nekoliko slojeva novinske hartije.
5. Zagrevanje smrznute hrane prilikom ručnog otapanja, održavanja ili čišćenja može da skрати rok trajanja hrani.
6. Ključeve, koji se upotrebljavaju za vrata ili poklopce opremljene bravama i ključevima, treba držati van domašaja dece, a ne u blizini uređaja za rashlađivanje, kako bi se sprečilo zaključavanje dece unutar uređaja.

Upozorenja u vezi sa odlaganjem



Rashladno sredstvo i penušavo sredstvo ciklopentan, koji se upotrebljavaju u frižideru, su zapaljivi. Stoga, prilikom odlaganja frižidera, držite ga dalje od izvora plamena i, umesto da ga odložite sagorevanjem, predajte ga nekoj od specijalizovanih kompanija sa odgovarajućim kvalifikacijama da omogući njegovo ponovno iskorišćenje, jer ćete na taj način sprečiti štetne efekte po životnu sredinu ili druge opasnosti.



Prilikom odlaganja frižidera, demontirajte vrata i uklonite zaptivku sa vrata, kao i police; vrata i police stavite na odgovarajuće mesto kako biste sprečili zatvaranje dece unutar uređaja.



Pravilno odlaganje ovog proizvoda:

Ova oznaka ukazuje da u EU ovaj proizvod ne treba odlagati zajedno sa ostalim otpadom iz domaćinstva. Kako biste sprečili potencijalnu štetu po životnu sredinu ili zdravlje ljudi nastalu nekontrolisanim odlaganjem otpada, odgovorno ga reciklirajte kako biste promovisali održivu ponovnu upotrebu materijalnih resursa. Molimo Vas da svoj polovni uređaj vratite putem sistema za vraćanje i prikupljanje otpada ili da kontaktirate prodavnicu u kojoj ste proizvod kupili. Ovim putem se proizvod može reciklirati na način bezbedan po životnu sredinu.

PRAVILNA UPOTREBA FRIŽIDERA

Pozicioniranje

- Pre upotrebe, uklonite celokupnu ambalažu, uključujući jastučice na dnu, podmetače od pene i trake unutar frižidera; odlepite zaštitni film sa vrata i tela frižidera.
- Držite dalje od toplote i izbegavajte direktno izlaganje suncu. Zamrzivač ne postavljajte na vlažna ili mokra mesta da biste sprečili formiranje rđe ili umanjenje efekta izolacije.
- Frižider nemojte prskati niti prati; ne stavljajte frižider na vlažna mesta na kojima može lako doći u kontakt sa vodom, kako ovo ne bi nepovoljno uticalo na električnu izolaciju frižidera.
- Frižider se postavlja na dobro provetreno mesto u zatvorenom; podloga treba da bude ravna i čvrsta (ukoliko je uređaj nestabilan, zarotirajte toččić za nivelisanje ulevo ili udesno kako biste ga podesili).
- Da omogućite rasipanje toplote, prostor iznad gornje površine frižidera treba da bude veći od 30 cm, a slobodni prostor između zadnjeg dela frižidera i zida treba da bude veći od 10 cm.

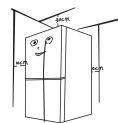

Mere predostrožnosti pre postavljanja:

Podaci sadržani u Uputstvu za upotrebu dati su isključivo u ilustrativne svrhe. Konkretni proizvod se može razlikovati. Pre postavljanja i podešavanja pratećih elemenata, uverite se da je frižider isključen iz struje.

Preduzmite sve mere predostrožnosti da sprečite padanje ručke i povređivanje ljudi.

Nožice za nivelisanje

Šematski prikaz
nožica za nivelisanje

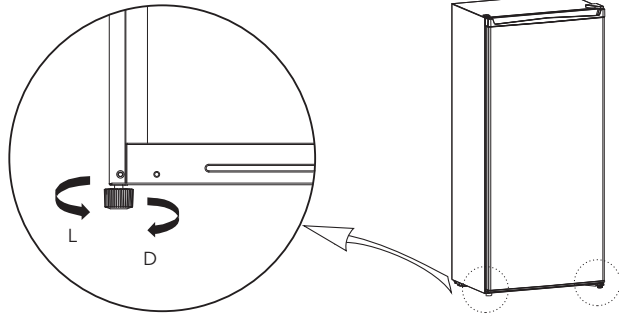





Slika iznad je prikazana isključivo u ilustrativne svrhe. Realna konfiguracija zavisiće od samog uređaja ili izjave distributera

Postupak podešavanja:

- Da podignete frižider, nožice okrenite u smeru kretanja kazaljke na satu
- Da spustite frižider, nožice okrenite u smeru suprotnom od kretanja kazaljke na satu;
- Desnu i levu nožicu podesite prema gore navedenoj proceduri, kako bi uređaj stajao horizontalno.

Zamena smera otvaranja vrata

Spisak alata koji treba da obezbedi korisnik			
	Krstasti odvijač		Spatula tanki, ravni odvijač
	nasadni ključ od 5/16"		Krep traka

- Isključite frižider i izvadite sve predmete koji se nalaze na policama u vratima.
- Skinite poklopac gornje šarke, gornju šarku i poklopac sa otvora na suprotnoj strani.

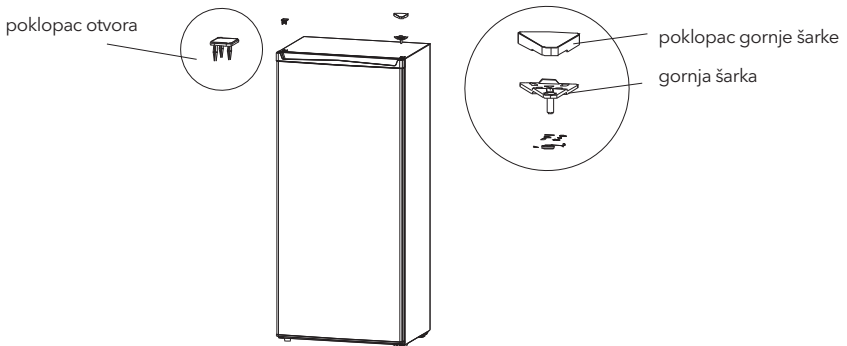

3. Zatim skinite vrata, donju šarku, podesivu nožicu.
4. Postavite donju šarku i podesivu nožicu na suprotnu stranu vitrine; razmontirajte blokator vrata i postavite ga na suprotnu stranu, na dnu vrata.

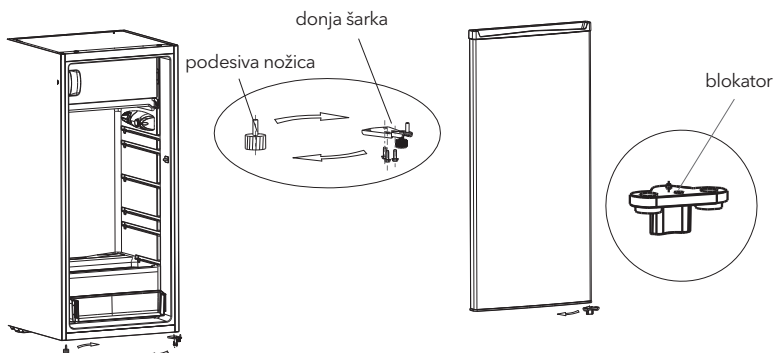

5. Postavite vrata na donju šarku, postavite gornju šarku, poklopac gornje šarke i poklopac sa otvora na suprotnu stranu.

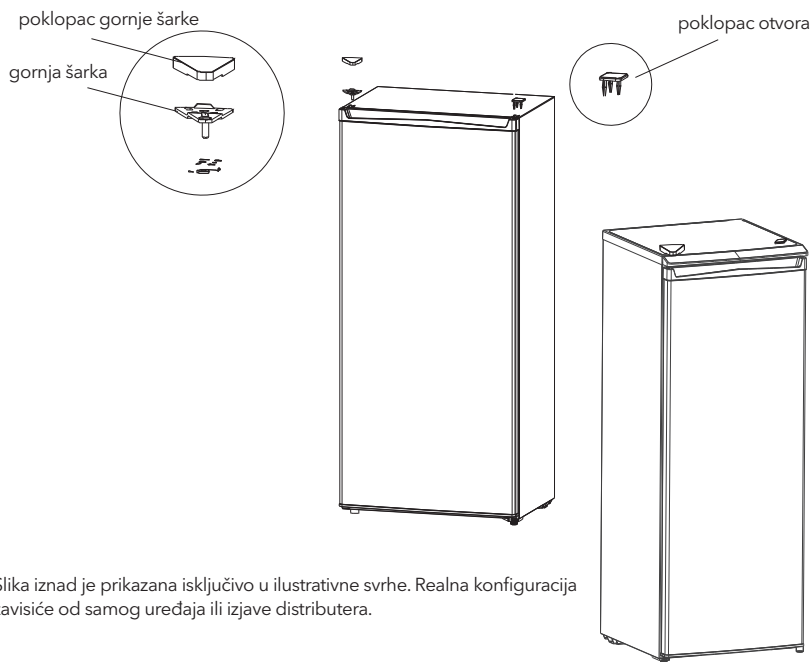

Slika iznad je prikazana isključivo u ilustrativne svrhe. Realna konfiguracija zavisiće od samog uređaja ili izjave distributera.

Zamena lampice

Svaku zamenu ili održavanje LED lampica treba da obavi proizvođač, njegov ovlašćeni serviser ili lice sa sličnim kvalifikacijama.

Početak upotrebe

- Pre prvog pokretanja, frižider ostavite da stoji 2 sata pre nego što ga priključite na struju.
- Pre nego što u njega stavite bilo kakvu svežu ili smrznutu hranu, frižider treba da radi 2-3 sata ili više od 4 sata tokom leta, kada je sobna temperatura povišena.

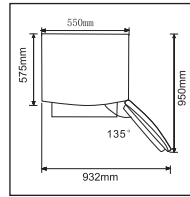

- Ostavite dovoljno prostora za odgovarajuće otvaranje vrata i fioka, ili onoliko prostora koliko je naveo distributer.

Saveti za uštedu energije

- Uređaj treba postaviti u najhladniji deo prostorije, dalje od uređaja koji stvaraju toplotu ili grejnih kanala, kao i direktnih sunčevih zraka.
- Pre nego što je stavite u uređaj, vrelu hranu ostavite da se ohladi do sobne temperature. Prepunjavanje uređaja primorava kompresor da radi duže. Hrana koja se zamrzava previše sporo može da izgubi na kvalitetu ili da se pokvari.
- Pobrinite se da, pre stavljanja u uređaj, hranu na odgovarajući način uvijete i da sudove obrišete tako da budu suvi. Na ovaj način redukujete formiranje leda unutar uređaja.
- Fioku za odlaganje hrane u uređaju ne treba oblagati aluminijumskom folijom, papirom za pečenje ili papirnim ubrusima. Materijali koji se koriste za oblaganje utiču na cirkulisanje hladnog vazduha, što umanjuje efikasnost uređaja.
- Organizujte i označite hranu kako biste ređe otvarali vrata uređaja i kraće tražili hranu. Odjednom izvadite sve što vam je potrebno i zatvorite vrata što pre možete.

STRUKTURA I FUNKCIJE

Glavne komponente

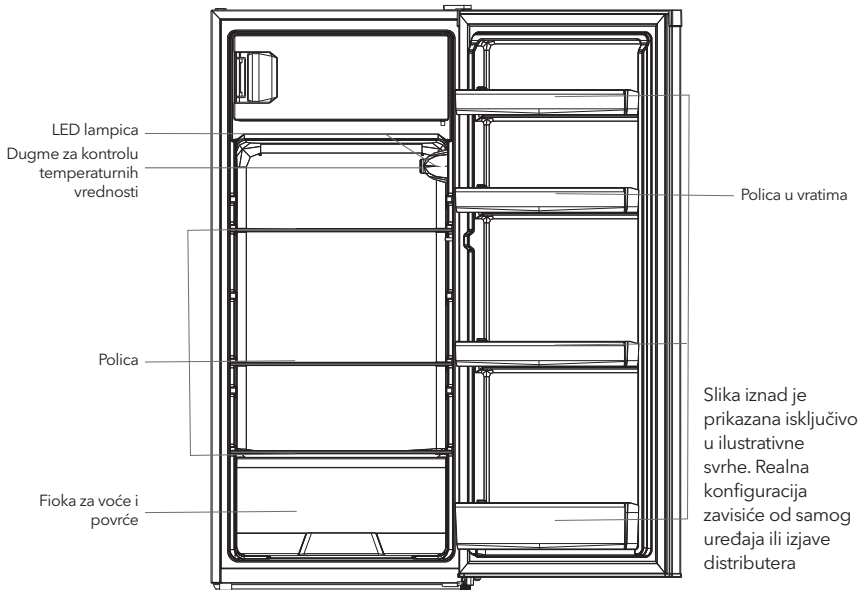

Rashladna komora

- Rashladna komora je pogodna za odlaganje raznovrsnog voća, povrća, pića i druge hrane koja se konzumira u kratkom roku.
- Termički obrađenu hranu ne stavljajte u rashladnu komoru sve dok se ne ohladi do sobne temperature.
- Preporučljivo je da hranu hermetički zatvorite pre stavljanja u frižider.
- Staklene police možete postavljati na višim ili nižim nivoima kako biste dobili odgovarajući skladišni prostor i olakšali upotrebu uređaja.

Funkcije

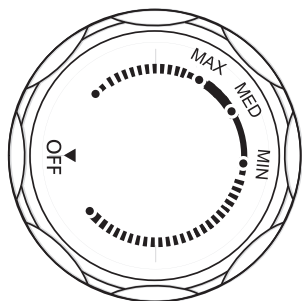

- Postavite dugme za kontrolu temperaturnih vrednosti na MAX i temperatura unutar frižidera će se spustiti.
- Postavite dugme za kontrolu temperaturnih vrednosti na MIN i temperatura unutar frižidera će se podići.
- Oznake na dugmetu predstavljaju isključivo nivoe temperature i ne odnose se na određene temperature; OFF znači da uređaj prestaje da radi.

NAPOMENA: Podešavanje vršite pomeranjem dugmeta duž poteza između MAX i MIN.



Slika iznad je prikazana isključivo u ilustrativne svrhe. Realna konfiguracija zavisiće od samog uređaja ili izjave distributera

ODRŽAVANJE I BRIGA O UREĐAJU

Čišćenje celog uređaja

- Da biste unapredili efekat hlađenja i uštedu energije, redovno čistite prašinu iza frižidera i na podlozi. Da izbegnete stvaranje neprijatnih mirisa, redovno čistite unutrašnjost frižidera. Za čišćenje se preporučuju meke krpe ili sunder potopljeni u vodu sa nekorozivnim neutralnim deterdžentom. Na kraju postupka, unutrašnjost zamrzivača treba preći čistom vodom i suvom krpom. Pre nego što ga priključite na struju, otvorite vrata uređaja, kako bi se prirodno osušio.
- Ne upotrebljavajte tvrde četke, žice za čišćenje, žičane četke, abrazivna sredstva poput pasta za zube, organske rastvarače (poput alkohola, acetona, ulja banane itd.), klučalu vodu, kisela ili alkalna sredstva prilikom čišćenja frižidera s obzirom da navedena sredstva mogu da oštete površine i unutrašnjost frižidera.
- Ne ispirajte vodom da ne biste oštetili materijale koji pružaju električnu izolaciju.



Prilikom otapanja i čišćenja, isključite frižider iz struje

Otapanje

- Isključite kabl za napajanje iz struje.
- Izvadite hranu iz frižidera i pravilno je odložite kako biste sprečili njeno otapanje.
- Očistite odvodnu cev (koristite meke materijale kako biste sprečili oštećenja površinskog sloja). Obavite ovo istovremeno sa odleđivanjem posuda za vodu (povedite računa da očistite posudu za vodu u pregradi za kompresor, kako biste sprečili izlivanje vode na pod).
- Da eliminišete led, možete iskoristiti sobnu temperaturu za prirodno otapanje, a možete koristiti i lopaticu za led (upotrebljavajte plastične ili drvene lopatice za led kako biste sprečili oštećivanje površinskog sloja ili cevi)
- Takođe, možete upotrebiti i odgovarajuću količinu vrele vode da ubrzate proces otapanja, u kombinaciji sa suvom krpom kojom ćete pokupiti vodu nakon otapanja.
- Vratite hranu u uređaj i ponovo ga uključite u struju.

Prestanak rada

- Nestanak struje: Ukoliko dođe do nestanka struje, čak i tokom leta hrana se unutar uređaja može držati po nekoliko sati; u toku nestanka struje, treba smanjiti broj otvaranja vrata i ne treba stavljati dodatnu svežu hranu u uređaj.
- Dugo nekorišćenje: Uređaj treba isključiti iz struje, a zatim očistiti; vrata treba ostaviti otvorena kako bi se sprečilo stvaranje neprijatnih mirisa.
- Premeštanje: Pre prenošenja frižidera, izvadite sve stvari iz uređaja, pričvrstite staklene razdeonike, fioku za povrće, fioke komore za zamrzavanje itd. selotejpom, i zategnite nožice za nivelisanje; zatvorite vrata i pričvrstite ih selotejpom. Tokom premeštanja, uređaj ne postavljajte u obrnuti ili horizontalni položaj i nemojte ga tresti; stepen nagnutosti uređaja tokom premeštanja ne sme da bude više od 45°.



Kada ga uključite, uređaj će neprekidno raditi. Generalno, ne prekidajte rad uređaja; u suprotnom, može doći do umanjenja radnog veka proizvoda.

OTKLANJANJE PROBLEMA

Dole navedene jednostavne probleme možete pokušati da sami razrešite. Ukoliko ih nije moguće rešiti, obratite se sektoru za usluge održavanja.

Prestanak rada	Proverite da li je uređaj priključen na struju ili da li je kontakt između utikača i utičnice dobar Proverite da li je napon prenizak Proverite da li je došlo do nestanka struje ili do iskakanja određenih osigurača
Mirisi	Hranu koja odaje jače mirise treba dobro uviti Proverite da li se neka hrana pokvarila Očistite unutrašnjost frižidera
Dugotrajan rad kompresora	Normalno je da frižider duže radi tokom leta, kada je spoljašnja temperatura povišena Ne preporučuje se da odjednom stavite preveliku količinu hrane u uređaj Pre stavljanja u uređaj, sačekajte da se hrana najpre ohladi Vrata se preterano često otvaraju
Lampica se ne uključuje	Proverite da li je frižider priključen na struju i da li je sijalica oštećena Postarajte se da lampicu zameni stručno lice
Vrata frižidera se ne zatvaraju dobro	Ambalaža sa hranom blokira vrata Frižider je nakrenut
Glasna buka	Proverite da li je podloga horizontalna i da li je frižider stabilno postavljen Proverite da li su prateći elementi postavljeni na odgovarajuća mesta
Zaptivka za vrata ne prijanja dovoljno čvrsto	Uklonite strane materije sa zaptivke za vrata Zagrejte zaptivku vrata, a zatim je ohladite kako biste je osvežili (da biste je zagrejali, produvajte je fenom za kosu ili upotrebite vrelu krpu)
Prepunjavanje posude za vodu	U komori ima previše hrane ili hrana koja se čuva sadrži previše vode, što za rezultat ima intenzivno otapanje Vrata nisu dobro zatvorena, što za rezultat ima hvatanje inja usled upliva vazduha i povećano stvaranje vode usled otapanja
Pregrejan ugradni deo	Toplota ugrađenog kondenzatora se rasipa kroz ugradni deo, što je normalna pojava. Kada se ugradni deo pregreje usled visoke sobne temperature i prevelike količine hrane, preporučuje se neprekidna ventilacija, kojom se omogućava rasipanje toplote.

Formiranje površinskog kondenza	Formiranje kondenza na spoljašnjim površinama i zaptivkama na vratima frižidera predstavlja normalnu pojavu kada je koncentracija vlage u prostoriji previsoka. Jednostavno obrišite kondenz čistom krpom.
Neuobičajena buka	Zujanje: Tokom rada, kompresor može da zuji, što se posebno glasno čuje na početku i na kraju rada. Ova pojava je normalna. Škripanje: Rashladno sredstvo koje teče unutar uređaja može da proizvodi škripu, što predstavlja normalnu pojavu.

Tabela 1 Klimatske klase

Klasa	Simbol	Raspon sobne temperature °C
Prošireno umerena	SN	+10 do +32
Umerena	N	+16 do +32
Suprotropska	ST	+16 do +38
Tropska	T	+16 do +43

HR

БЕЗБЕДНОСНИ ПРЕДУПРЕДУВАЊА

Предупредување:



Предупредување: ризик од пожар / запаливи материјали

ПРЕПОРАКИ:

- Овој уред е наменет за употреба во домаќинства и слични опкружувања од типот на кујни за персоналот во продавници, канцеларии и други работни средини; земјоделски домаќинства и хотели, мотели и останати објекти од резиденцијален тип, каде се остава на располагање на клиенти; објекти кои нудат услуги на некоевање со појадок; кетеринг и непродажни намени.
- Децата е потребно да ги надгледувате како би биле сигурни дека не си играат со уредот.
- Доколку кабелот за напојување е оштетен, потребно е неговата замена да ја изврши производителот, негов овластен сервисер или лица со слични квалификации како би се избегнале потенцијални опасности.
- Не чувајте експлозивни супстанции од типот на аеросолни боци со запалив потиснувачки гас во уредот. Уредот е потребно да го исклучите од струја по употребата, а пред неговото корисничко одржување.
- **ПРЕДУПРЕДУВАЊЕ:** Ризик од пожар / запаливи материјали.
- **ПРЕДУПРЕДУВАЊЕ:** Поведете сметка вентилациските отвори да не бидат блокирани во рамки на вграденит дел или во вградените конструкции за уредот.
- **ПРЕДУПРЕДУВАЊЕ:** Не употребувајте механички средства или други постапки за забрзување на процесот на одмрзнување, доколку не се препорачани од страна на производителот.
- **ПРЕДУПРЕДУВАЊЕ:** Не ја оштетувајте инсталацијата на средството за ладење.
- **ПРЕДУПРЕДУВАЊЕ:** Не употребувајте електрични уреди во рамки на преградите за чување на храна во овој уред, освен доколку станува збор за типови кои се препорачани од страна на производителот.
- **ПРЕДУПРЕДУВАЊЕ:** Фрижидерот одложете го во согласност со локалните прописи бидејќи за неговото работење се употребуваат запаливо средство за ладење и експлозивен гас.
- **ПРЕДУПРЕДУВАЊЕ:** При позиционирање на уредот, уверете се дека кабелот за напојување не е притиснат или оштетен.
- **ПРЕДУПРЕДУВАЊЕ:** Не поставувајте преносливи продолжни кабли со повеќе штекери или преносливи акумулатори зад уредот.
- Не употребувајте продолжни кабли или незаземјени (со два краци) адаптери.
- **ОПАСНОСТ:** Ризик од затворање на деца во рамки на уредот. Пред да го отстраните својот стар уред или замрзнувач:
 - Отстранете ја вратата.
 - Оставете ги полиците во рамки на уредот како децата не би можеле лесно да се вовлечат внатре.
- Пред да се обидете да инсталирате некој пропратен елемент, фрижидерот морате да го исклучите од струја.
- Средството за ладење и пенливото средство циклопентан кои се користат во уредот се запаливи. Затоа, при одложување на фрижидерот, држете го подалеку од извори на пламен и, наместо да го одложите со согорување, предајте го на некоја специјализирана компанија со соодветни квалификации која ќе овозможи негова повторна употреба, бидејќи на тој начин ќе спречите штетни ефекти по животната средина или други опасности.
- За EN стандард: Овој уред можат да го користат деца на возраст од 8 или повеќе години и лица со намалени физичко-сензорни или ментални способности или недостаток од искуство и знаење, доколку се под надзор или се упатени во безбедното користење на уредот и ги сфаќаат опасностите кои ги носи неговата употреба. Децата не смеат да си играат со уредот. Децата не смеат да вршат чистење и корисничко одржување на уредот без надзор.
- За IEC стандард: Овој уред не треба да го користат лица (вклучувајќи деца) со намалени физичко-сензорни или ментални способности или недостаток од искуство и знаење, освен ако се под надзор или ако за користење на уредот ги има обучено лице кое е одговорно за нивната безбедност.

Значење на симболите на безбедносните предупредувања



Ова е симбол за забрана. Секое непочитување на упатствата означени со овој симбол може да резултира со оштетувања на производот или со загрозување на безбедноста на корисникот.



Ова е симбол за предупредување. Неопходно е строго почитување на упатствата означени со овој симбол; во спротивно, може да дојде до оштетувања на производот или до повреди.



Ова е симбол за внимателност. Упатствата означени со овој симбол бараат особено внимание. Недоволната внимателност може да резултира со полесни или умерени повреди или со оштетувања на производот.

Предупредувања во врска со електриката

- Не го извлекувајте приклучокот за напојување од штекерот со влечење на кабелот. Цврсто фатете го приклучокот и директно извлечете го од штекер.
- Како би овозможиле безбедна употреба, не го оштетувајте кабелот за напојување и не го користете уредот ако кабелот е оштетен или истрошен.
- Користете соодветен штекер и поведете сметка на истиот штекер да не бидат приклучени други електрични уреди.
- Приклучокот за напојување треба да има добар контакт со штекерот инаку може да дојде до пожар.
- Уверете се дека електродата за заземјување во штекерот е опремена со доверлива линија за заземјување.
- Доколку дојде до протекување на гас или други запаливи гасови, затворете го вентилот за гас кој протекува, а потоа отворете ги вратата и прозорците. Не го исклучувајте фрижидерот или другите електрични уреди од струја, бидејќи појавата на искри може да доведе до пожар.
- Не ставајте електрични уреди врз овој уред, освен доколку се работи за типови на уреди кои се препорачани од страна на производителот.

Предупредувања во врска со употребата

- Немојте произволно да го монтирате или демантирате фрижидерот, ниту да ја оштетувате инсталацијата за циркулација на средството за ладење; одржувањето на уредот мора да го изврши стручно лице.
- Како би избегнале опасност, замената на оштетениот кабел за напојување мора да ја изврши производителот, негов сервисер или слично стручно лице.
- Растојанието меѓу вратата на уредот и меѓу вратата и телото на уредот е мала; не ставајте раце во овој простор како би избегнале повреда на прстите. Вратата затворајте ја лесно како би избегнале паѓање на предмети.
- Како би избегнале смрзнатини, не земајте со влажни раце храна или садови од комората за замрзнување во тек на работата на уредот; ова особено се однесува на металните садови.
- Не дозволувајте децата да влегуваат или да се качуваат по фрижидерот; во спротивно, може да дојде до нивно загушување или повреда при пад.
- Не ставајте тешки предмети врз фрижидерот, бидејќи истите можат да паднат при отворање или затворање на вратата, што може да резултира со ненамерно повредување.
- Во случај на прекин на струја или при чистење, извлечете го приклучокот од штекер. Не го поврзувајте фрижидерот на напојување во наредните пет минути како би спречиле оштетување на компресорот поради последователни вклучувања.

Предупредувања во врска со содржината во уредот

- За да спречите оштетувања на уредот или појава на пожар, во фрижидерот не ставајте запаливи, експлозивни и испарливи средства, ниту предмети кои кородираат.
- За да избегнете пожар, не ставајте запаливи предмети близу фрижидерот.
- Фрижидерот е наменет за употреба во домаќинствата, како што е чувањето на храна; не смее да се користи во никакви други цели, како што се складирање на крв, лекови или биолошки производи итн.
- Не држете пиво, пијалаци или други течности кои се наоѓаат во флаши или затворени садови во комората за замрзнување на фрижидерот; во спротивно, овие флаши или затворени садови можат, поради замрзнувањето, да напрснат и да предизвикаат штета.

Предупредувања во врска со потрошувачката на енергија

1. Уредите за ладење можеби нема да работат воедначено (можност за одмрзнување на содржината или преголем раст на температурите во преградата за замрзната храна) доколку во подолг временски период се држат на температури пониски од најниските вредности на температурен опсег за кои се предвидени истите.
2. Газирани пијалаци не треба да се чуваат во преградите или витрините за замрзнување на храна, ниту во преградите или витрините со ниска температура, а некои производи, како што е ледот, не треба да се консумираат кога се претерано ладни.
3. Не треба да се надмине периодот за чување во замрзнувачот и во преградите и витрините за замрзната храна кој е препорачан од производителот за секој тип храна, а особено за комерцијалната брза храна.
4. Неопходна е примена на мерки на претпазливост за спречување на преголемо загревање на замрзнатата храна при одмрзнување на уредот, од типот на завиткување на замрзнатата храна во неколку слоеви хартија.
5. Загревањето на замрзната храна при рачно одмрзнување, одржување или чистење може да го скрати рокот на траење на храната.
6. Клучевите кои се употребуваат за вратата или поклопките со брави и клучеви, треба да се држат подалеку од дофат на деца, а не во близина на уредот, како би се спречило заклучување на децата во уредот.

Предупредувања во врска со одложувањето



Средството за ладење и пенливото средство циклопентан, кои се употребуваат во фрижидерот, се запаливи. Затоа, при одложување на фрижидерот, држете го подалеку од извори на пламен и, наместо да го одложите со согорување, предајте го на некоја специјализирана компанија со соодветни квалификации која ќе овозможи негова повторна употреба, бидејќи на тој начин ќе ги спречите штетните ефекти по животната средина или други опасности.



При одложување на уредот, демантирајте ја вратата и отстранете ги заптивките, како и полиците; вратата и полиците ставете ги на соодветно место како би спречиле затворање на децата во уредот.



Правилно одложување на овој производ:

Оваа ознака укажува дека производот не треба да се одложува заедно со останатиот отпад од домаќинството. Како би спречиле потенцијални штети по животната средина и здравјето на луѓето настанати со неконтролирано одложување на отпадот, одговорно рециклирајте го со што би ја промовирале одржливата повторна употреба на материјалните ресурси. Ве молиме својот половен уред да го вратите по пат на системот за враќање и собирање на отпад или да ја контактирате продавницата во која сте го купиле производот. Со тоа, производот може да се рециклира на начин кој е безбеден по животната средина.

ПРАВИЛНА УПОТРЕБА НА ФРИЖИДЕРОТ

Позиционирање

- Пред употреба, отстранете ја целокупната амбалажа, вклучувајќи ги перничуњата на дното, подметнувачите од пена и лентите во рамки на уредот; одлепете го заштитниот филм од вратата и телото на уредот.
- Држете го подалеку од топлина и избегнувајте директно изложување на сонце. Замрзнувачот не го поставувајте на влажни места како би спречиле формирање на рѓа или намалување на изолацискиот ефект.
- Фрижидерот немојте да го прскате и миете; не го ставајте на влажни места на кои лесно може да дојде во допир со вода, што би влијаело неповолно врз електричната изолација на фрижидерот.
- Фрижидерот се поставува на добро проветрено и затворено место; подлогата треба да биде рамна и цврста (ако уредот е нестабилен, ротирајте ги ногарките за нивелирање налево или надесно за да прилагодите).
- За да овозможите оттргнување на топлината, просторот над врвот на фрижидерот треба биде поголем од 30 см, а слободниот простор меѓу задниот дел на фрижидерот и ѕидот треба да биде поголем од 10 см.

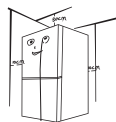

Мерки на претпазливост пред поставување:

Податоците содржани во Упатството за употреба се дадени исклучиво во илустративни цели. Конкретниот производ може да се разликува. Пред поставување и прилагодување на пропратните елементи, уверете се дека фрижидерот е исклучен од струја.

Преземете ги сите мерки на претпазливост за да спречите паѓање на рачките и повредување на луѓето.

Ногарки за нивелирање

Шематски приказ на ногарките за нивелирање

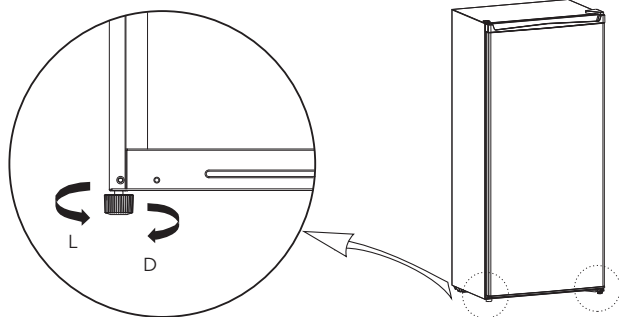





Горната слика е прикажана исклучиво во илустративни цели. Реалната конфигурација ќе зависи од самиот уред или изјавите на дистрибутерот.

Постапка на прилагодување:

- а. За да го подигнете уредот, ногарките движете ги во насоката на стрелките на часовникот;
- б. За да го спуштите уредот, ногарките движете ги во спротивна насока од стрелките на часовникот;
- с. Десната и левата ногарка прилагодете ги според горенаведената процедура, со што уредот би бил поставен хоризонтално.

Замена на насоката на отворање на вратата

Список на алати кои треба да ги обезбеди корисникот			
	Крстест одвртувач		Шпатула Тенок, рамен одвртувач
	Насаден клуч од 5/16"		Изолир-трака

1. Исклучете го фрижидерот и извадете ги сите предмети кои се наоѓаат во полицата на вратата.
2. Отстранете го капакот на горната шарка, горната шарка и капакот со отвор на спротивната страна.

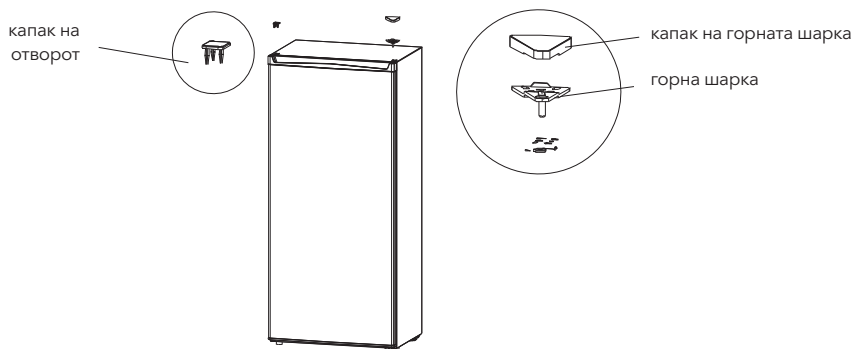

3. Потоа отстранете ги вратата, долната шарка и прилагодливата ногарка.
4. Поставете ги долната шарка и прилагодливата ногарка на спротивната страна на витрината; размонтирајте го блокаторот на вратата и поставете го на спротивната страна, на дното од вратата.

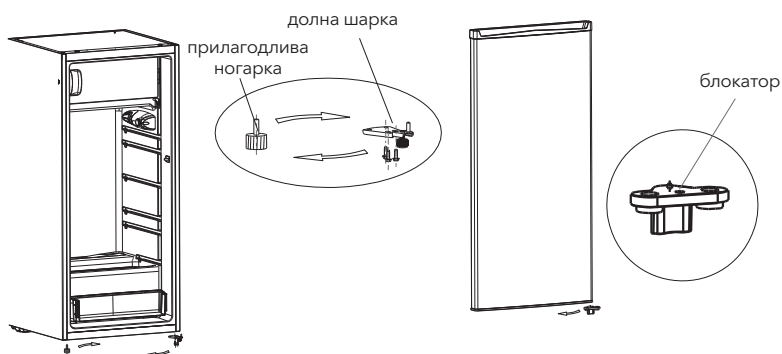

5. Поставете ја вратата на долната шарка, поставете ги горната шарка, капакот на горната шарка и капакот со отвор на спротивната страна.

капак на горната шарка

горна шарка

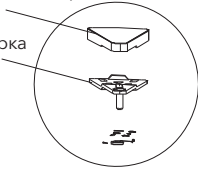

капак на отворотот

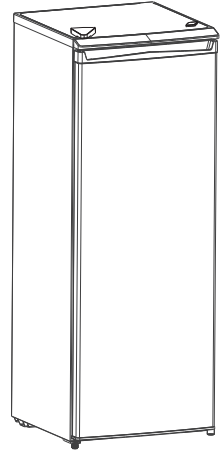
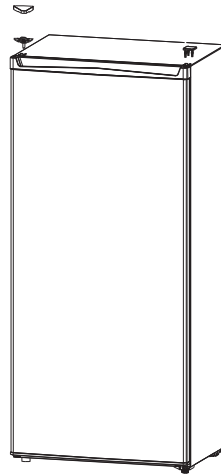

Горната слика е прикажана исклучиво во илустративни цели.
Реалната конфигурација ќе зависи од самиот уред или изјавите на дистрибутерот.

Замена на сијалички

Секоја замена или одржување на LED-сијаличките треба да ја изврши производителот, негов овластен сервисер или лице со слични квалификации.

Започнување со употреба

- Пред првото вклучување, фриџидерот оставете го да стои два часа пред да го приклучите на струја.
- Пред во него да ставите каква било свежа или замрзната храна, уредот треба да работи 2-3 часа или над 4 часа во летно време, при покачена собна температура.

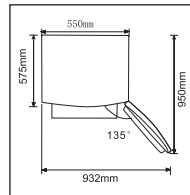

- Оставете доволно простор за соодветно отворање на вратата и фиоките, или онолку простор колку што има наведено дистрибутерот.

Совети за заштеда на енергија

- Уредот треба да го поставите во најстудениот дел од просторијата, подалеку од уреди кои создаваат топлина или од грејни канали, како и од директни сончеви зраци.
- Пред да ја ставите во уредот, жешката храна оставете ја да се излади до собна температура.
- Преполнувањето на уредот го приморува компресорот да работи подолго. Храната која се замрзнува премногу бавно може да изгуби од квалитетот или да се расипе.
- Погрижете се, пред ставање во уредот, храната да ја завиткате на соодветен начин и сатовите да ги избришете така што ќе бидат суви. На овој начин го редуцирате формирањето иње во рамки на уредот.
- Фиоката за складирање на храна во уредот не треба да ја обложувате со алуминиумска фолија, хартија за печење или хартиени салфетки. Материјалите за обложување влијаат врз циркулирањето на ладниот воздух, што ја намалува ефикасноста на уредот.
- Организирајте ја и обележете ја храната како поретко би ја отворале вратата на уредот и пократко би ја барале храната. Одеднаш извадете сè што ви е потребно и затворете ја вратата што е можно побрзо.

СТРУКТУРА И ФУНКЦИИ

Главни компоненти

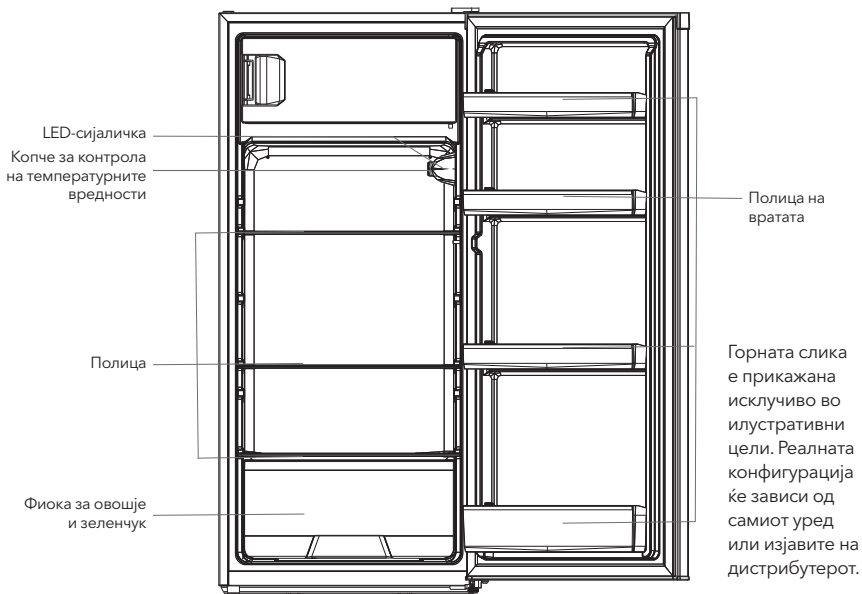

Комора за ладење

- Комората за ладење е погодна за складирање на разновидно овошје, зеленчук, пијалаци и друга храна која се конзумира во краток рок.
- Термички обработената храна не ја ставајте во комората додека не се излади до собна температура.
- Препорачливо е храната херметички да ја затворите пред ставање во фрижидерот.
- Стаклените полица може да ги поставите на повисоки или пониски нивоа како би добиле соодветен простор за складирање и би ја олесниле употребата на уредот

Функции

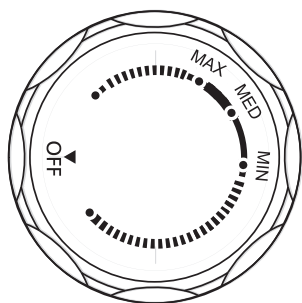

- Поставете го копчето за контрола на температурните вредности на MAX и температурата во рамки на фрижидерот ќе се спушти.
- Поставете го копчето за контрола на температурните вредности на MIN и температурата во рамки на фрижидерот ќе се покачи.
- Ознаките на копчето ги претставуваат исклучиво нивоата на температура и не се однесуваат на одредена температура; OFF значи дека уредот ќе престане со работење.

НАПОМЕНА: Прилагодувањето вршете го со движење на копчето долж потезите меѓу MAX и MIN.



Горната слика е прикажана исклучиво во илустративни цели. Реалната конфигурација ќе зависи од самиот уред или изјавите на дистрибутерот.

ОДРЖУВАЊЕ И ГРИЖА ЗА ФРИЖИДЕРОТ

Чистење на целиот уред

- За да го подобрите ефектот на ладење и заштеда на енергија, редовно чистете ја прашината зад уредот и на подлогата. За да избегнете создавање непријатна миризба, редовно чистете ја внатрешноста на уредот. За чистење се препорачуваат мека крпа или сунѓер натопени во вода со некорозивен неутрален детергент. На крајот на постапката, внатрешноста на уредот треба да се помине со чиста вода и сува крпа. Пред вклучување во струја, отворете ја вратата на уредот, како природно би се исушил.
- Не употребувајте тврди четки, жици за чистење, жичени четки, абразивни средства како паста за заби, органски растворувачи (како алкохол, ацетон, масло од банана итн.), зовриена вода, кисели или алкални средства при чистење на фрижидерот со оглед дека наведените средства може да ги оштетат површината и внатрешноста на уредот.
- Не плакнете со вода како не би ги оштетиле материјалите кои нудат електрична изолација.



При одмрзнување и чистење, исклучете го уредот од струја.

Одмрзнување

- Исклучете го кабелот за напојување од струја.
- Извадете ја храната од уредот и правилно складирајте ја за да спречите нејзино одмрзнување.
- Исчистете ја одводната цевка (користете меки материјали за да спречите оштетувања на површинскиот слој). Ова вршете го истовремено со одледување на садот за вода (водете сметка да го исчистите садот за вода во преградата за компресорот, како би спречиле излевање на водата на под).
- За да го елиминирате ледот, може да ја искористите собната температура за природно одмрзнување, а може да користите и лопатка за лед (пластична или дрвена, за да спречите оштетувања на уредот).
- Исто така, може да употребите и соодветна количина на врела вода за да го забрзате процесот на одмрзнување, во комбинација со сува крпа со која ќе ја отстраните водата по одмрзнувањето.
- Вратете ја храната во уредот и повторно вклучете го во струја.

Прекин на работењето

- Прекин на струја: Доколку дојде до прекин на струјата, дури и во текот на летото храната во рамки на уредот може да се држи и до неколку часа; во текот на прекин на струјата, треба да се намали бројот на отворања на вратата и не треба да се става дополнителна свежа храна во уредот.
- Долго некористење: Уредот треба да се исклучи од струја, а потоа да се исчисти; вратата треба да се остави отворена како би се спречило создавањето на непријатна миризба.
- Преместување: Пред преместување на фрижидерот, извадете ги сите предмети од неговата внатрешност, прицврстете ги стаклените полици, садовите за зеленчук, комората за замрзнување итн. со селотејп и затегнете ги ногарките за нивелирање; вратата затворете ја и прицврстете ја со селотејп. Во текот на преместувањето, уредот не го поставувајте во превртена или хоризонтална позиција и не го тресете; степенот на наклон на уредот при преместување не смее да биде поголем од 45°.



Штом го вклучите, уредот непрекинато ќе работи. Генерално, не го прекинувајте работењето на уредот; во спротивно, може да дојде до намалување на работниот век на производот.

ОТСТРАНУВАЊЕ НА ПРОБЛЕМИ

Долунаведените едноставни проблеми можете да се обидете да ги решите сами. Доколку не е можно да ги решите, обратете се до секторот за услуги на одржување.

Прекин на работењето	Проверете дали уредот е приклучен на струја или дали контактот. помеѓу приклучокот и штекерот е добар. Проверете дали напонот е пренизок. Проверете дали дошло до прекин на струјата или до исфрлање на осигурувачите.
Миризба	Храната која оддава силен мирис треба добро да се завитка. Проверете дали одредена храна е расипана. Исчистете ја внатрешноста на фрижидерот.
Долготрајно работење на компресорот	Нормално е фрижидерот да работи подолго во текот на летото, кога надворешната температура е покачена. Не се препорачува одеднаш да ставате преголема количина на храна во уредот. Пред ставање во уредот, почекајте храната најпрво да се излади. Вратата се отвора премногу често.
Сијаличката не се вклучува	Проверете дали фрижидерот е приклучен на струја и дали сијаличката е оштетена. Замена треба да изврши стручно лице.
Вратата на уредот не се затвора добро	Амбалажата за храна ја блокира вратата. Фрижидерот е навален.
Гласна бучава	Проверете дали подлогата е хоризонтална и дали уредот е стабилно поставен. Проверете дали пропратните елементи се соодветно поставени.
Заптивката за врата не е цврсто прилепена	Отстранете ги надворешните материи нафатени за заптивката. Загрејте ја заптивката, а потоа изладете ја како би ја освежиле (за да ја загреете, издувајте ја со фен за коса или употребете врела крпа).
Преполнетост на садот за вода	Во комората има премногу храна или храната која се чува содржи премногу вода, што резултира со интензивно одмрзување. Вратата не е добро затворена, што резултира со создавање иње од напливот на воздух и зголеменото ниво на вода од одмрзувањето.
Прегреаност во вградениот дел	Топлината на вградениот кондензатор се шири низ вградениот дел, што е нормална појава. Кога вградениот дел се прегрева поради високи собни температури и чување премногу храна, се препорачува непрекинатата вентилација, со што би се отргнала топлината.
Формирање на површински кондензат	Формирањето кондензат на надворешните површини и заптивката на уредот е нормално кога концентрацијата на влага во просторијата е превисока. Едноставно избришете го кондензатот со чиста крпа.
Невообичаена бучава	Зуење: При работата, компресорот може да зуи, што особено гласно се слуша на почеток и на крај на работата. Ова е нормална појава. Чкрипење: Средството за ладење кое тече во рамки на уредот може да создава чкрипење, што претставува нормална појава.

Табела 1 Климатски класи

Класа	Симбол	Опсег на собна температура °C
Проширено умерена	SN	+10 do +32
Умерена	N	+ 16 do +32
Суптропска	ST	+16 do + 38
Тропска	T	+ 16 do + 43

INFORMAȚII DE SIGURANȚĂ

ATENȚIE:



Atenție: risc de incendiu / materiale inflamabile

RECOMANDĂRI:

- Acest aparat este destinat să fie utilizat în spații casnice sau similare, cum ar fi zonele de bucătărie ale personalului din magazine, birouri și alte medii de lucru; case, ferme sau de către clienți în hoteluri, pensiuni și alte medii de tip hotel; medii de tip pensiune;
- Copiii trebuie supravegheați pentru a vă asigura că nu se joacă cu aparatul.
- În cazul în care cablul de alimentare este deteriorat, acesta trebuie înlocuit de producător, service autorizat sau de persoane calificate pentru a evita un pericol.
- Nu depozitați substanțe explozive, cum ar fi cutii de aerosoli, cu un propulsor inflamabil în acest aparat.
- The appliance has to be unplugged after use and before carrying out user maintenance on the appliance.
- **ATENȚIE:** Risc de incendiu / materiale inflamabile.
- **ATENȚIE:** Păstrați orificiile de ventilație, în interiorul aparatului sau în structura încorporată, ferite de obstacole.
- **ATENȚIE:** Nu folosiți dispozitive mecanice sau alte mijloace pentru a accelera procesul de decongelare, altele decât cele recomandate de producător.
- **ATENȚIE:** Nu deteriorați circuitul refrigerantului.
- **ATENȚIE:** Nu folosiți aparate electrice în interiorul compartimentelor de depozitare a alimentelor, decât dacă sunt de tipul recomandat de producător.
- **ATENȚIE:** Vă rugăm să lăsați frigiderul în conformitate cu regulatoarele locale pentru ca acestea să folosească gaz de suflare inflamabil și agentul frigorific.
- **ATENȚIE:** Când instalați aparatul, asigurați-vă că cablul de alimentare nu este prins sau deteriorat.
- **ATENȚIE:** Nu instalați mai multe prize de priză sau surse de alimentare portabile în spatele aparatului.
- Nu folosiți prelungitoare sau adaptoare fără împământare.
- **PERICOL:** Riscul de blocare al copilului. Înainte de a arunca frigiderul sau congelatorul vechi:
 - Scoate ușile.
 - Scoateți rafturile pentru ca copiii să nu poată urca cu ușurință înăuntru.
- Frigiderul trebuie deconectat de la sursa de alimentare electrică înainte de a încerca instalarea accesoriilor.
- Materialele ca refrigerant sau ciclopentan sunt utilizate pentru frigider și sunt inflamabile. Prin urmare, atunci când frigiderul este depanat, acesta trebuie să fie ferit de orice sursă de incendiu și să fie recuperat de o companie specială de recuperare, cu calificarea corespunzătoare.
- Pentru standardul EN: Acest aparat poate fi utilizat de copii cu vârste cuprinse între 8 ani sau peste și persoane care au capacități senzoriale sau mentale fizice reduse sau lipsă de experiență și cunoștințe dacă li s-a oferit supraveghere sau instrucțiuni privind utilizarea aparatului într-un mod sigur și înțeleg pericolele implicate. Copiii nu se vor juca cu aparatul. Curățarea și întreținerea nu trebuie făcute de copii fără supraveghere.
- Pentru standardul IEC: Acest aparat nu este destinat utilizării de către persoane (inclusiv copii) cu capacități fizice, senzoriale sau mentale reduse sau lipsă de experiență și cunoștințe, cu excepția cazului în care li s-a oferit supraveghere sau instrucțiuni privind utilizarea aparatului de către o persoană responsabil (pentru siguranța lor.)

Semnificația simbolurilor de avertizare de siguranță



Acest simbol indică aspecte interzise, iar comportamentele respective sunt interzise. Nerespectarea instrucțiunilor poate duce la deteriorarea produsului sau poate pune în pericol siguranța personală a utilizatorilor



Acest simbol indică aspecte care trebuie urmate, iar acestea trebuie să fie executate strict în conformitate cu cerințele de operare. Nerespectarea instrucțiunilor poate duce la deteriorarea produsului sau poate pune în pericol siguranța personală a utilizatorilor.



Acest simbol indică aspectele la care trebuie să acordați atenție și acestea trebuie notate în special. Este necesară precauția necesară sau se vor produce răni minore sau moderate sau pagube ale produsului.

Avertizări legate de electricitate

- Nu trageți cablul de alimentare când scoateți ștecherul de alimentare al frigiderului. Vă rugăm să apucați bine ștecherul și scoateți-l direct din priză.
- Nu deteriorați cablul de alimentare în nicio condiție, astfel încât să asigurați utilizarea siguranței, nu folosiți atunci când cablul de alimentare este deteriorat sau dacă ștecherul este uzat.
- Cablul de alimentare uzat sau deteriorat se înlocuiește în service-urile autorizate de producător.
- Mufa de alimentare trebuie să fie ferm contactată cu priza sau altfel s-ar putea produce incendii. Vă rugăm să vă asigurați că electrodul de împământare al prizei este echipat cu o linie de împământare fiabilă.
- Vă rugăm să opriți supapa gazului care se scurge și apoi să deschideți ușile și ferestrele în cazul scurgerii de gaz și a altor gaze inflamabile. Nu deconectați frigiderul și alte aparate electrice, având în vedere că scântea poate provoca un incendiu.
- Pentru a asigura siguranța, nu este recomandat să amplasați regulatoare, aragazuri, cuptoare cu microunde și alte aparate pe partea superioară a frigiderului, cele recomandate de producător. Nu folosiți aparate electrice în tava pentru alimente.

Avertizări legate de utilizare

- Nu dezamblați sau reconstruiți în mod arbitrar frigiderul și nici deteriorați circuitul refrigerantului; întreținerea aparatului trebuie efectuată de un specialist.
- Cablul de alimentare deteriorat trebuie înlocuit de producător, de departamentul său de întreținere sau de profesioniștii calificați pentru a evita pericolul.
- Spațiile dintre ușile frigiderului și între uși și corpul frigiderului sunt mici, nu trebuie să puneți mâna în aceste zone pentru a preveni blocarea degetelor. Vă rugăm să deschideți cu grijă ușa frigiderului pentru a evita căderea articolelor.
- Nu alegeți alimente sau recipiente cu mâinile ude în camera de congelare când frigiderul funcționează, în special containerele metalice pentru a evita înghețurile.
- Nu lăsați copiii să intre sau să urce în frigider pentru a preveni ca aceștia să nu rămână blocați în frigider sau să fie răniți de ușa frigiderului.
- Nu pulverizați și nu spălați frigiderul; nu plasați frigiderul în locuri umede ușor de stropit cu apă pentru a nu afecta proprietățile de izolare electrică ale frigiderului.
- Nu așezați obiecte grele pe partea superioară a frigiderului, având în vedere că obiectele pot cădea la deschiderea ușii și pot fi cauzate răni accidentale.
- Vă rugăm să scoateți ștecherul în caz de avarie sau curățare. Nu conectați frigiderul la sursa de alimentare în termen de cinci minute pentru a preveni deteriorarea compresorului din cauza pornirii succesive.

Avertismente legate de plasarea articolelor

- Nu puneți articole inflamabile, explozive, volatile și foarte corozive în congelator pentru a preveni deteriorarea produsului sau accidentelor de incendiu.
- Nu așezați articole inflamabile lângă frigider pentru a evita incendii.
- Acest produs este frigider de uz casnic și trebuie să fie potrivit numai pentru depozitarea alimentelor. Conform standardelor naționale, frigiderul casnic nu poate fi utilizat în alte scopuri, cum ar fi depozitarea de sânge, medicamente sau produse biologice.
- Do not store beer, beverage or other fluid contained in bottles or enclosed containers in the freezing chamber of the refrigerator; otherwise the bottles or enclosed containers may crack due to freezing to cause damages.

Avertismente pentru energie

1. Frigiderul ar putea să nu funcționeze în mod consecvent (posibilitatea dezghețării conținutului sau temperatură să crească prea mult în compartimentul alimentar congelat) atunci când este așezat perioadă extinsă de timp sub temperatura rece a intervalului de temperaturi pentru care este proiectat aparatul frigorific.
2. The fact that effervescent drinks should not be stored in food freezer compartments or cabinets or in low-temperature compartments or cabinets, and that some products such as water ices should not be consumed too cold;
3. Nu depșiți timpul de depozitare recomandat de producătorii de alimente pentru orice fel de aliment;

4. Luați măsurile de precauție necesare pentru a preveni o creștere nejustificată a temperaturii alimentelor în timp ce decongelează aparatul frigorific, cum ar fi înfășurarea alimentelor în mai multe straturi de ambalaj.
5. Faptul că o creștere a temperaturii alimentelor congelate în timpul dezghețării manuale, întreținerii sau curățării ar putea scurta durata de depozitare.
6. Necesitatea ca, pentru ușile sau capacele prevăzute cu încuietori și chei, cheile să fie păstrate la îndemâna copiilor și nu în vecinătatea aparatului frigorific, pentru a preveni blocarea copiilor în interior.

Avertismente legate de eliminare



Materialele frigorifice congelante și cele din spumă ciclopentan sunt materiale combustibile, iar congelatoarele aruncate trebuie izolate de surse de incendii și nu pot fi arse. Vă rugăm să transferați congelatorul către firme de reciclare profesionale calificate pentru prelucrare pentru a evita daunele aduse mediului sau altor pericole.



Vă rugăm să scoateți ușa congelatorului și rafturile care trebuie să fie așezate corespunzător pentru a evita accidente copiilor care pot intra sau juca în congelator.



Eliminarea corectă a acestui produs:

Acest marcaj indică faptul că produsul nu trebuie aruncat cu alte deșeuri menajere. Pentru a preveni posibile daune aduse mediului sau sănătății umane din eliminarea necontrolată a deșeurilor, reciclați-l în mod responsabil pentru a promova reutilizarea durabilă a resurselor materiale. Pentru a returna dispozitivul folosit, vă rugăm să utilizați sistemele de retur și colectare sau să contactați vânzătorul de la produsul unde a fost achiziționat.

UTILIZAREA CORESPUNZĂTOARE A FRIGIDERULUI

Poziționare

- Înainte de utilizare, scoateți toate materialele de ambalare, inclusiv pernele de jos, plăcuțele din spumă și benzile din interiorul frigiderului; rupeți folia de protecție de pe ușile și corpul frigiderului.
- Keep away from heat and avoid direct sunlight. Do not place the freezer in moist or watery places to prevent rust or reduction of insulating effect.
- Păstrați departe de căldură și evitați lumina directă a soarelui. Nu așezați congelatorul în locuri umede sau apoase pentru a preveni rugina sau reducerea efectului izolator.
- Frigiderul trebuie plasat în interior, într-un loc bine ventilat; locul trebuie să fie drept, plat. Ajustați spre stânga sau dreapta dacă aparatul este instabil.
- Spațiul de deasupra al frigiderului trebuie să fie mai mare de 30 cm, iar frigiderul trebuie așezat pe un perete cu o distanță liberă mai mare de 10cm pentru a facilita disiparea căldurii

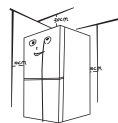

Precauții înainte de instalare:

Înainte de instalarea sau reglarea accesoriilor, trebuie să vă asigurați că frigiderul este deconectat de la alimentare.

Se vor lua măsuri de precauție pentru a preveni căderea mânerului și provocarea de vătămări corporale.

Reglarea picioarelor

Diagrama reglării
picioarelor

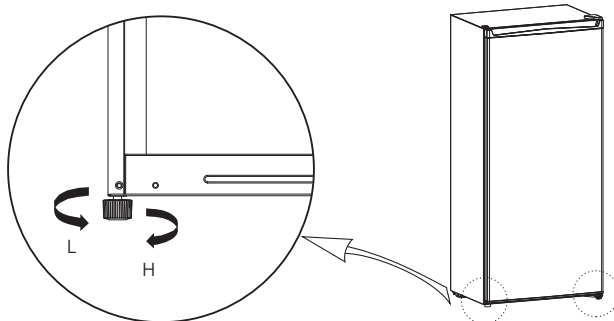





Imaginea de mai sus este doar pentru referință. Configurația reală va depinde de produsul fizic sau de declarația distribuitorului.

Proceduri de ajustare:

- Întoarceți picioarele în sens orar pentru a ridica frigiderul;
- Întoarceți picioarele în sens orar invers pentru a coborî frigiderul;
- Reglați picioarele dreapta și stânga pe baza procedurilor de mai sus la un nivel orizontal.

Schimbare ușă dreapta-stânga

Lista instrumentelor care sunt necesare utilizatorului			
	Șurubelniță cruce		șurubelniță cu lamă subțire
	Cheie de 5/16		Banda camuflantă

- Oprți frigiderul și scoateți toate obiectele de pe rafturile ușii.
- Demontați capacul superior, șuruburile de fixare ale balamalei superioare și îndepărtați balamaua superioară, vă rugăm să mențineți ușa verticală pe întregul proces pentru a evita căderea.

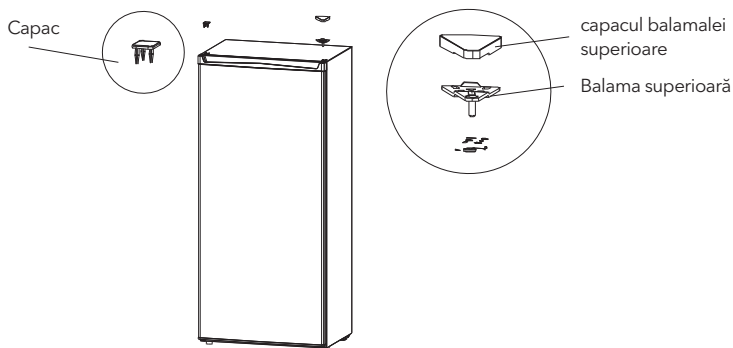

3. Apoi scoateți ușa, balamaua inferioară, reglând piciorul.
4. Instalați balamaua inferioară și piciorul reglabil pe cealaltă parte a dulapului; demontați dopul ușii și instalați-l pe cealaltă parte a capacului inferior al ușii.

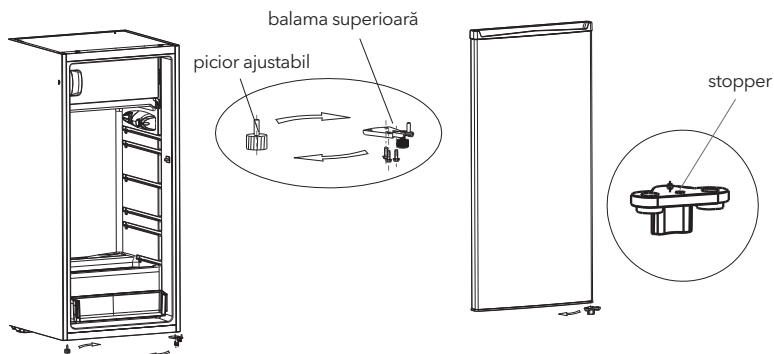

5. Instalați ușa la balama inferioară, instalați balama superioară, capac balamalei superioare și capul găurii pe cealaltă parte

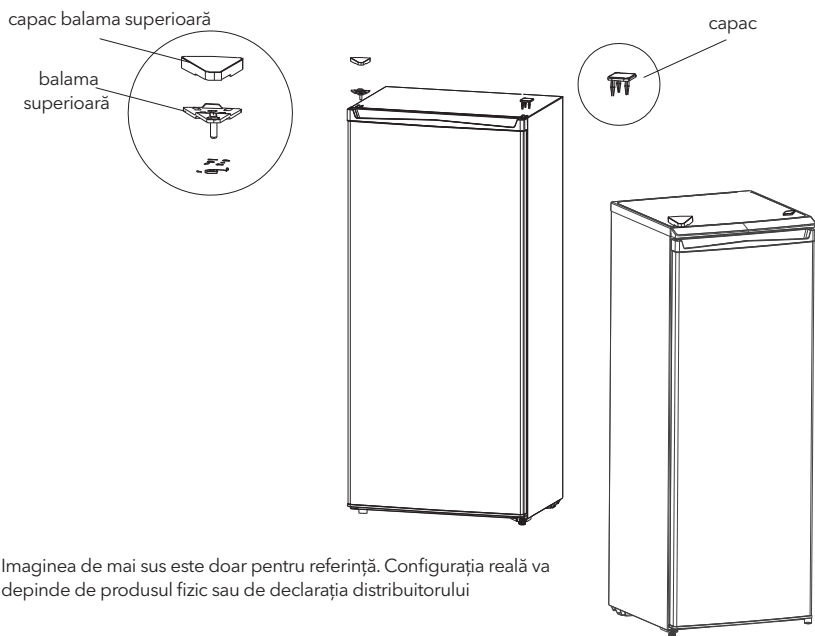

Imaginea de mai sus este doar pentru referință. Configurația reală va depinde de produsul fizic sau de declarația distribuitorului

Schimbarea luminii

Orice înlocuire sau întreținere a lămpilor cu LED-uri este destinată producătorului, service-ului autorizat sau a unei persoane calificate similare.

Start

- Înainte de împomire , mențineți frigiderul încă două ore înainte de a-l conecta la sursa de alimentare.
- Înainte de a pune alimente proaspete sau congelate, frigiderul trebuie să funcționeze timp de 2-3 ore sau peste 4 ore vara, când temperatura ambiantă este ridicată.

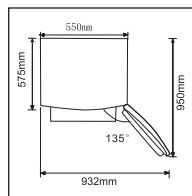

- Spațiu suficient pentru deschiderea convenabilă a ușilor și sertarelorului.

Sfaturi pentru a economisi energie

- Aparatul trebuie să fie amplasat în zona cea mai răcoasă a camerei, departe de aparatele producătoare de căldură sau de conductele de încălzire și de lumina directă a soarelui.
- Lăsați alimentele calde să se răcească la temperatura camerei înainte de a le pune în aparat. Supraîncărcarea aparatului obligă compresorul să funcționeze mai mult. Alimentele care s-au răcit prea lent pot pierde calitatea sau se pot strica.
- Asigurați-vă că ambalați alimentele în mod corespunzător și ștergeți recipientele înainte de a le pune în aparat. Aceasta reduce înghețul în interiorul aparatului.
- Coșul de depozitare al aparatului nu trebuie căptușit cu folie de aluminiu, hârtie de ceaară sau prosop de hârtie. Căptușelile intervin în circulația aerului rece, ceea ce face ca aparatul să fie mai puțin eficient. Organizați și etichetați mâncarea pentru a reduce deschiderea ușilor și căutările extinse. Scoateți cât mai multe articole necesare la un moment dat și închideți ușa cât mai curând posibil.

STRUCTURĂ ȘI FUNCȚIONARE

Componente

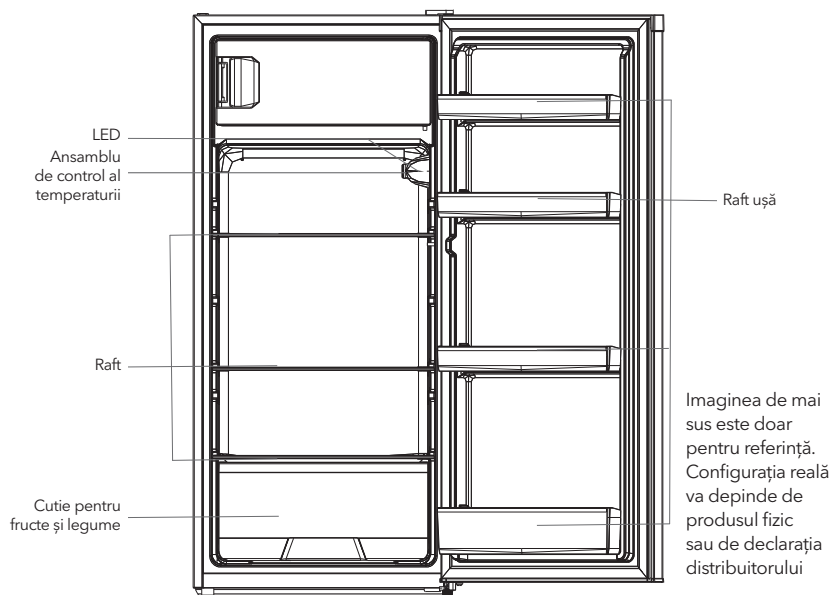

Camera frigorifică

- Camera frigorifică este potrivită pentru depozitarea unei varietăți de fructe, legume, băuturi și alte alimente consumate pe termen scurt.
- Alimentele de gătit nu trebuie introduse în camera frigorifică decât răcite la temperatura camerei.
- Alimentele se recomandă să fie sigilate înainte de a fi introduse în frigider.
- Rafturile de sticlă pot fi reglate în sus sau în jos pentru o cantitate rezonabilă de spațiu de depozitare.

Funcții

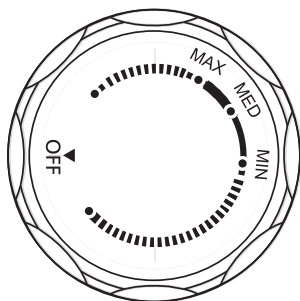

- Rotiți butonul de control al temperaturii la MAX, temperatura internă a frigiderului scade.
- Rotiți butonul de control al temperaturii în MIN, temperatura internă a frigiderului devine mai mare.
- Litera de pe buton reprezintă doar nivelul de temperatură, dar nu înseamnă temperatura specifică, „OFF” înseamnă să nu mai funcționeze.

NOTĂ: Please adjusting and using between "MAX"and"MIN".



Imaginea de mai sus este doar pentru referință. Configurația reală va depinde de produsul fizic sau de declarația distribuitorului

ÎNTREȚINERE ȘI CURĂȚARE

Curățare

- Praful din spatele frigiderului trebuie curățat în timp util pentru a îmbunătăți efectul de răcire și economisirea de energie. Interiorul frigiderului trebuie curățat regulat pentru a evita mirosul. Pentru curățare se recomandă prosoape moi sau burete cufundat în apă și detergenți neutri ne-corozivi. Frigiderul trebuie curățat în cele din urmă cu apă curată și o cârpă uscată. Deschideți ușa pentru uscarea naturală înainte de a-l porni.
- Nu folosiți perii tari, bile de oțel, perii de sârmă, abrazive, cum ar fi pastele de dinți, solvenți organici (cum ar fi alcool, acetona, ulei de banană etc.), apă clocotită, acid sau produse alcaline deoarece acest lucru poate deteriora suprafața și interiorul frigiderului.
- Nu clătiți cu apă pentru a nu afecta proprietățile de izolare electrică.



Vă rugăm să deconectați frigiderul pentru decongelare și curățare.

Dezghețare

- Deconectați cablul de alimentare
- Vă rugăm să scoateți alimentele din frigider și așezați-le în mod corespunzător pentru a împiedica alimentele să nu se strice, apoi pregătiți un recipient pentru apă pentru a se scurge apa de decongelare.
- Se recomandă utilizarea unui prosop uscat pentru uscarea apei dezghețate pe căptușeală și evaporator, apoi se usucă cu șervețel. Repetați operația până la finalizarea decongelării
- Puteți utiliza temperatura naturală a decongelării, puteți utiliza, de asemenea, spatulă de gheață pentru a elimina înghețul (puteți a utiliza spatulă de gheață din plastic sau din lemn pentru a preveni deteriorarea căptușelii).
- De asemenea, puteți utiliza cantitatea corespunzătoare de apă caldă pentru a accelera decongelarea, cu prosopul uscat pentru a usca apa după decongelare.
- Puneți din nou toate alimentele și porniți aparatul.

În afara funcționării

- Întrerupere a energiei electrice: în caz de avarie, chiar dacă este vara, alimentele din interiorul aparatului pot fi păstrate câteva ore; în timpul întreruperii, timpul de deschidere a ușii se reduce și nu se mai pun alimente proaspete în aparat.
- Reutilizare îndelungată: aparatul trebuie deconectat și apoi curățat; apoi ușile sunt lăsate deschise pentru a preveni mirosul.
- Deplasare: înainte de a se muta frigiderul, scoateți toate obiectele în interior, fixați pereții de sticlă, suportul pentru legume, sertarele camerei de congelare și etc. cu bandă și strângeți picioarele de nivelare; închide ușile și fixați-le cu bandă. În timpul deplasării, aparatul nu trebuie așezat în sus sau orizontal înclinația în timpul deplasării, nu trebuie să depășească 45 °. Nu țineți ușa și balamaua atunci când mutați această unitate.



Aparatul funcționează continuu, odată pornit. În general, funcționarea aparatului nu trebuie întreruptă, în caz contrar, durata de funcționare poate fi afectată.

DIAGNOSTICARE

Puteți încerca să rezolvați singure următoarele probleme simple. Dacă acestea nu pot fi rezolvate, vă rugăm să contactați service-ul autorizat

Funcționare eșuată	Verificați dacă aparatul este conectat la alimentare sau dacă ștecherul este în priză Verificați dacă tensiunea este prea mică Verificați dacă există o pană de curent sau s-au declanșat circuite parțiale
Miros neplăcut	Alimentele mirositoare trebuie să fie bine împachetate Verificați dacă există vreun aliment stricat Curățați interiorul frigiderului
Funcționarea îndelungată a compresorului	Funcționarea îndelungată a frigiderului este normală vara, când temperatura ambiantă este ridicată Nu este recomandabil să aveți prea multă mâncare în aparat, în același timp, mâncarea trebuie să se răcească înainte de a fi introdusă în aparat Ușile sunt deschise prea des
Lumina nu reușește să se aprindă	Verificați dacă frigiderul este conectat la sursa de alimentare și dacă lumina este deteriorată Înlocuiți becul
Ușile nu pot fi închise corespunzător	Ușa este blocată de pachete alimentare Prea multă mâncare în frigider
Zgomot puternic	Verificați dacă podeaua este la nivel și dacă frigiderul este stabilizat Verificați dacă accesoriile sunt amplasate în locațiile adecvate
Sigiliul ușii nu este etanș	Îndepărtați materialele străine de pe sigiliul ușii Încălziți sigiliul ușii și apoi răciți-l pentru restaurare (sau acționați cu un uscător electric sau folosiți un prosop cald pentru încălzire)
Recipientul cu apă se revarsă	Există prea multă hrană sau alimentele depozitate conțin prea multă apă, ceea ce duce la decongelarea grea Ușile nu sunt închise în mod corespunzător, rezultând îngheț datorită intrării aerului și a apei din cauza dezghețului
Carcasă caldă	Disiparea căldurii condensatorului încorporat prin carcasă este un lucru normal. Carcasa devine fierbinte din cauza temperaturii medii ridicate, depozitarea prea multor alimente sau oprirea compresorului este închisă. Asigurați o ventilație sonoră pentru a facilita disiparea căldurii.

Condens	Condensarea pe suprafața exterioară și sigiliile ușii frigiderului este normală atunci când umiditatea ambientală este prea mare. Ștergeți pur și simplu condensul cu un prosop curat.
Zgomot anormal	Buzz: Compresorul poate produce zgomote în timpul funcționării, iar zgomotele sunt puternice în special la pornire sau oprire. Asta este normal. Creak: agentul frigorific care curge în interiorul aparatului poate produce zgomote, ceea ce este normal.

Tabelul 1 Clase de climă

Clasă	Simbol	Interval de temperatură ambientală °C
Extended temperate	SN	+10 to +32
Temperate	N	+ 16 to +32
Subtropical	ST	+16 to + 38
Tropical	T	+ 16 to + 43

VARNOSTNA OPOZORILA

Opozorilo:



Opozorilo: nevarnost požara / vnetljivi materiali

PRIPOROČILA:

- Ta naprava je namenjena uporabi v gospodinjstvih in podobnih okoljih, kot so kuhinje za osebe v trgovinah, pisarnah in drugih delovnih okoljih; na kmetijah in s strani gostov v hotelih, motelih ter v drugih objektih bivalnega tipa; v objektih, ki nudijo storitve prenočevanja z zajtrkom; v namene priprave in dostave hrane («catering») ter v podobne nepridobitne namene.
- Otroke je treba nadzirati in se prepričati, da se z napravo igrajo.
- Če se električni priključni kabel poškoduje, ga mora v izogib nevarnostim zamenjati proizvajalec, njegov pooblaščen serviser ali kvalificirana oseba.
- V napravi ne shranjujte eksplozivnih snovi, kot so razpršilne posode z vnetljivim potisnim plinom.
- Po uporabi in pred izvedbo vzdrževalnih del je napravo treba odklopiti iz električne napetosti.
- **OPOZORILO:** nevarnost požara / vnetljivi materiali.
- **OPOZORILO:** Poskrbite, da v notranjosti ohišja naprave ali v notranjosti vgrajene konstrukcije prezračevalne odprtine ne bodo ovirane.
- **OPOZORILO:** Ne uporabljajte mehanskih sredstev ali drugih postopkov za pospeševanje procesa taljenja, razen tistih, ki jih priporoča proizvajalec.
- **OPOZORILO:** Ne poškodujte napeljav za hladilno sredstvo.
- **OPOZORILO:** V notranjih prostorih za shranjevanje živil ne uporabljajte električnih naprav, razen če so le-te v skladu s tistimi, ki jih priporoča proizvajalec.
- **OPOZORILO:** Hladilnik odstranite v skladu z lokalnimi predpisi, saj za svoje delovanje uporablja vnetljiv plin in hladilno sredstvo.
- **OPOZORILO:** Pri nameščanju naprave pazite, da električnega kabla ne stisnete in ne poškodujete.
- **OPOZORILO:** Ne nameščajte prenosnih kabljskih podaljškov z več vtičnicami in prenosnih akumulatorjev za napravo.
- Ne uporabljajte kabljskih podaljškov in neozemljenih razdelilcev (z dvema krakoma).
- **NEVARNOST:** Nevarnost, da otroci ostanejo zaprti v napravi. Preden odstranite svoj stari hladilnik ali zamrzovalnik:
 - Snemite vrata.
 - Pustite police v napravi, da otroci ne morejo zlahka vstopiti vanjo.
- Preden poskušate namestiti dodatne elemente, morate hladilnik odklopiti iz električnega omrežja.
- Hladilno sredstvo in ciklopentan (penilno sredstvo, ki se uporablja pri izolaciji) sta vnetljiva. Zato pri odstranjevanju hladilnika pazite, da ga ne približujete viru plamenov, ampak ga namesto sežiganja raje predajte enemu izmed specializiranih podjetij za recikliranje z ustreznimi kvalifikacijami, saj na ta način preprečite škodljive vplive na okolje in druge nevarnosti.
- Za EN standard: to napravo lahko uporabljajo otroci, stari nad 8 let, in osebe z zmanjšanimi fizično-čutnimi ali umskimi sposobnostmi ali s pomanjkanjem izkušenj ali znanja, vendar le pod nadzorom, ali pa če so poučeni o varni uporabi naprave in razumejo nevarnosti, ki jih prinaša uporaba naprave. Otroci se z napravo ne smejo igrati. Otroci ne smejo izvajati čiščenja in vzdrževalnih del brez nadzora.
- Za IEC standard: te naprave ne smejo uporabljati osebe (vključno z otroci) z zmanjšanimi fizično-čutnimi ali umskimi sposobnostmi ali s pomanjkanjem izkušenj in znanja, razen v primeru, da so pod nadzorom, ali pa jih je o varni uporabi naprave poučila oseba, ki odgovarja za njihovo varnost.

Pomen simbolov varnostnih opozoril



To je simbol za prepoved. Vsako nespoštovanje s tem simbolom označenih navodil lahko povzroči poškodbe izdelka ali ogrozi osebno varnost uporabnika.



To je simbol za opozorilo. Nujno je natančno spoštovanje navodil, označenih s tem simbolom, saj v nasprotnem primeru lahko pride do poškodb naprave ali oseb.



To je simbol, ki opozarja na previdnost. S tem simbolom označena navodila zahtevajo posebno previdnost. Nezadostna previdnost lahko povzroči lažje ali na izdelku.

Opozorila glede električne energije

- Vtiča napajalnega kabla hladilnika ne iztikajte iz vtičnice tako, da povlečete za kabel. Čvrsto primite vtič in ga izvlecite iz vtičnice naravnost navzven.
- Za zagotavljanje varnosti uporabe ne smete nikoli poškodovati električnega napajalnega kabla; če pa je ta poškodovan ali obrabljen, ga ne smete uporabljati.
- Uporabljajte ustrezno vtičnico in pazite, da nanjo niso priključene še druge električne naprave. Vtič napajalnega kabla mora biti čvrsto zataknjen v vtičnico, sicer lahko pride do požara.
- Preverite, ali je ozemljitvena elektroda vtičnice priključena na zanesljiv ozemljitveni vod.
- V primeru, da pride do uhajanja plina ali drugih vnetljivih plinov, zaprite ventil uhajajočega plina, nato pa odprite vrata in okna. Ne izklaplajte hladilnika ali drugih električnih naprav iz omrežja, saj morebitno iskenje ob tem lahko privede do požara.
- Na to napravo ne postavljajte električnih naprav, razen če so te naprave v skladu s tistimi, ki jih priporoča proizvajalec.

Opozorila glede uporabe

- Hladilnika ne smete samovoljno razstavljati in ponovno sestavljati, niti poškodovati napeljave hladilnega sredstva. Vzdrževanje naprave mora izvesti strokovna oseba.
- V izogib nevarnostim mora zamenjavo poškodovanega napajalnega kabla opraviti proizvajalec, njegov oddelek za vzdrževalna dela ali podobne strokovne osebe.
- Razmiki med vrati hladilnika ter med vrati in ohišjem hladilnika so majhni, zato pazite, da v vmesne prostore ne vstavljate rok, saj si lahko poškodujete prste. Da se izognete padanju predmetov s hladilnika, zapirajte vrata počasi.
- Z mokrimi rokami ne segajte po hrani ali posodah (še posebej kovinskih) v zamrzovalni komori delujočega hladilnika, saj to lahko povzroči zmrzline na koži.
- Otrokom ne dovolite vstopanja v hladilnik ali plezanja po njem, saj v nasprotnem primeru lahko pride do zadušitve ali poškodb otrok pri padcu.
- Na hladilnik ne postavljajte težkih predmetov, saj lahko slednji pri odpiranju ali zapiranju vrat padejo z višine ter povzročijo nehotene poškodbe.
- V primeru izpada električne napetosti ali pred čiščenjem izvlecite vtič iz vtičnice. Šele po petih minutah lahko ponovno priklopite hladilnik na električno napetost, saj s tem preprečite poškodbe kompresorja, do katerih lahko pride zaradi večkratnega zaporednega zagona.

Opozorila glede shranjevanja vsebine

- Za preprečevanje škode na izdelku ali nastanka požara v hladilnik ne postavljajte vnetljivih, eksplozivnih, hlapljivih in visoko korozivnih snovi.
- Za preprečevanje požara v bližino hladilnika ne postavljajte vnetljivih predmetov.
- Hladilniki so namenjeni za uporabo v gospodinjstvih, npr. za shranjevanje živil; ne smejo se uporabljati v druge namene, kot so skladiščenje krvi, zdravil ali bioloških izdelkov itd.
- V zamrzovalni komori hladilnika ne hranite piva, pijač ali drugih tekočin v steklenicah ali zaprtih posodah, saj lahko v nasprotnem primeru te steklenice ali zaprte posode zaradi zamrzovanja počijo in povzročijo škodo.

Opozorila glede energije

1. Naprave za hlajenje mogoče ne bodo delovale dosledno (možnost odtalitve vsebine ali prevelikega porasta temperature v razdelku za zamrznjena živila), če ste jih daljše časovno obdobje hranili pod nivojem najnižjih temperatur, za katere je hladilna naprava izdelana.
2. Gaziranih pijač ne hranite v razdelkih ali predalih za zamrzovanje živil, niti v razdelkih ali predalih z nizko temperaturo. Nekaterih izdelkov, kot je na primer led, pa ni priporočljivo uživati, če so pretirano hladni.
3. Pazite, da ne prekoračite časa hranjenja zamrznjenih živil v zamrzovalniku in skladiščnih razdelkih ali predalih. Upoštevajte navodila za shranjevanje živil, ki jih priporočajo njihovi proizvajalci, za katerokoli vrsto hrane, še posebej za komercialno hitro zamrznjena živila.

4. Pri odtajanju hladilne naprave so nujni nekateri previdnostni ukrepi za preprečevanje prekomernega segrevanja zamrznjenih živil, kot je zavijanje zamrznjene hrane v več slojev časopisnega papirja.
5. Dviganje temperature zamrznjenih živil med ročnim odtajanjem, vzdrževanjem ali čiščenjem naprave lahko skrajša rok njihove uporabnosti.
6. Da preprečite zaklepanje otrok v napravo, morate ključe vrat ali pokrovov, ki so opremljeni s ključavnicami in ključi, hraniti izven dosega otrok in ne v bližini hladilne naprave.

Opozorila glede odstranjevanja naprave



Hladilno sredstvo in penilno sredstvo ciklopentan, ki se uporabljata pri hladilniku, sta vnetljiva. Zato pri odstranjevanju hladilnika pazite, da ga ne približujete viru plamenov, ampak ga namesto sežiganja raje predajte enemu izmed specializiranih podjetij za recikliranje z ustreznimi kvalifikacijami, saj na ta način preprečite škodljive vplive na okolje in druge nevarnosti.



Pred odstranjevanjem hladilnika snemite vrata ter z njih odstranite tesnilo in police; vrata in police postavite na ustrezno mesto, da preprečite zapiranje otrok v napravo.



Pravilno odstranjevanje tega izdelka:

Ta oznaka prikazuje, da v EU tega izdelka ne smete odložiti v odpadke iz gospodinjstva. Zaradi preprečevanja morebitne škode (za okolje in za zdravje ljudi), ki bi lahko nastala zaradi nenadzorovanega odlaganja odpadkov, napravo reciklirajte in s tem podprite trajnostno ponovno uporabo materialnih virov. Prosimo, da vašo uporabljeno napravo odstranite z upoštevanjem sistema za vračanje in zbiranje odpadkov, ali pa se povežite s prodajalno, kjer ste napravo kupili. Na ta način se lahko izdelek reciklira na neškodljiv način za okolje.

PRAVILNA UPORABA HLADILNIKA

Postavitev

-
- Pred uporabo hladilnika odstranite celotno embalažo, vključno s spodnjimi blazinicami, podstavki iz pene in trakovi v notranjosti hladilnika. Odlepите zaščitno folijo z vrat in ohišja hladilnika.
- Hladilnika ne izpostavljajte virom toplote in direktnim sončnim žarkom. Da preprečite nastajanje rje ali zmanjšano učinkovitosti izolacije, hladilnika ne postavljajte na vlažna ali mokra mesta.
- Hladilnika ne škropite in ne umivajte. Ne postavljajte ga na vlažna mesta, na katerih bi lahko prišel v stik z vodo, kar bi vplivalo na učinkovitost električne izolacije hladilnika.
- Hladilnik postavite v zaprt prostor, na dobro prezračeno mesto. Podlaga mora biti ravna in trdna (če je naprava nestabilna, jo naravnajte z obračanjem kolesc za niveliranje na levo ali v desno).
- Hladilnik mora biti postavljen ob zid, ob tem pa mora biti zaradi lažjega odvajanja toplote nad hladilnikom vsaj 30 cm prostora, razdalja do zida pa najmanj 10 cm.

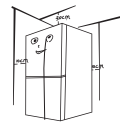

Previdnostni ukrepi pred namestitvijo:

Vse informacije v teh navodilih za uporabo so podane le v pojasnjevalne namene. Dejanski izdelek se lahko razlikuje od prikazanega. Pred namestitvijo ali nastavljanjem dodatne opreme se prepričajte, da je hladilnik odklopljen iz električne napetosti.

Poskrbite za previdnostne ukrepe, da preprečite padanje ročaja in s tem poškodbe oseb.

Nivelirne nogice

Shematski prikaz
nivelirnih nogic

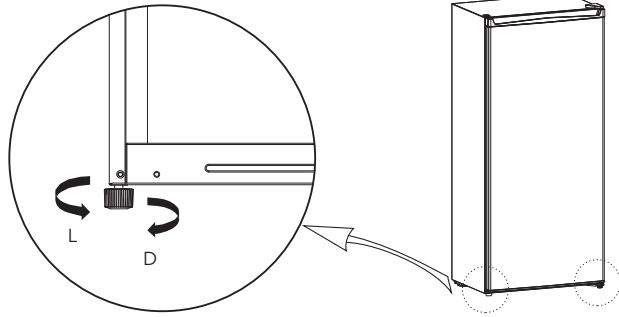





Zgornja slika je prikazana le v pojasnjevalne namene. Dejanska konfiguracija bo odvisna od kupljene naprave ali izjave distributerja.

Postopek poravnave:

- Za dvig hladilnika obračajte nogice v smeri urnega kazalca.
- Za spust hladilnika obračajte nogice v nasprotni smeri urinega kazalca.
- Desno in levo nogico nastavljajte po zgornjih navodilih tako, da bo naprava stala vodoravno.

Sprememba smeri odpiranja vrat

Seznam orodja, ki ga zagotovi uporabnik			
	Križni izvijač		Lopatica Izvijač s ploščato konico
	Nasadni ključ od 5/16"		Prekrivni lepilni trak

- Izklopite hladilnik in odstranite vse stvari, ki se nahajajo v policah v vratih.
- Snemite pokrov zgornjega tečaja, zgornji tečaj in pokrov odprtine na nasprotni strani.

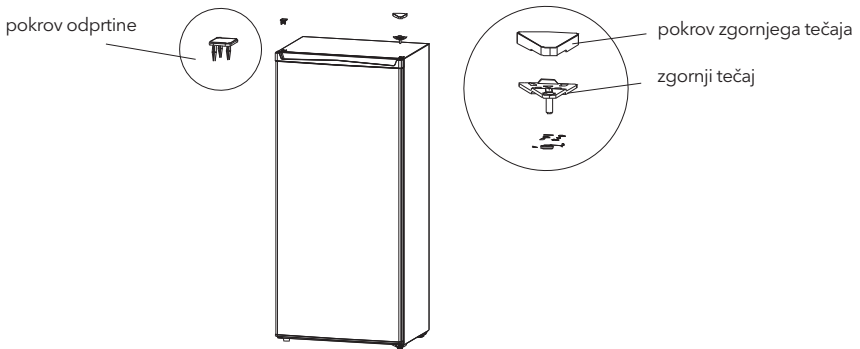

- Potem snemite vrata, spodnji tečaj in nastavljivo nogico.
- Namestite spodnji tečaj in nastavljivo nogico na drugo stran ohišja. Razstavite blokator vrat in ga namestite na nasprotno stran na dno vrat.

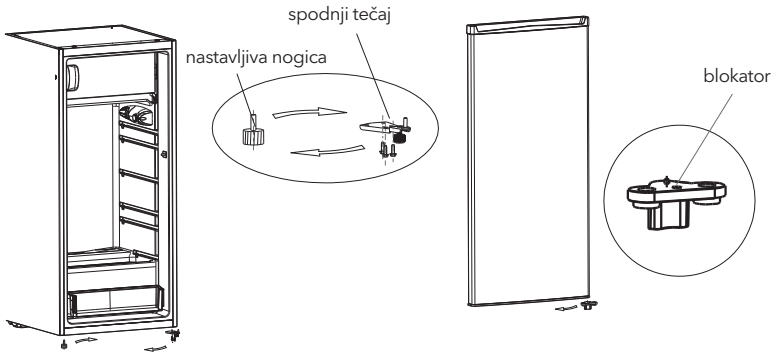

- Namestite vrata na spodnji tečaj; namestite zgornji tečaj, pokrov zgornjega tečaja in pokrov odprtine na nasprotno stran.

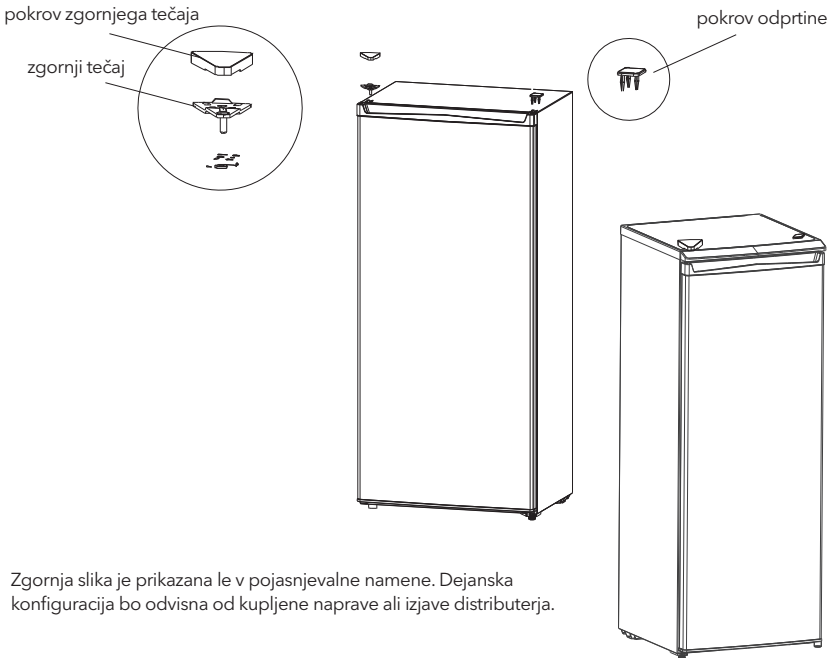

Zgornja slika je prikazana le v pojasnjevalne namene. Dejanska konfiguracija bo odvisna od kupljene naprave ali izjave distributerja.

Zamenjava žarnice

Vsako zamenjavo ali vzdrževanje LED žarnice mora opraviti proizvajalec, njegov pooblaščen serviser ali druga kvalificirana oseba.

Začetek uporabe

- Po namestitvi hladilnika počakajte vsaj dve uri preden ga priključite na električno omrežje.
- Predn v hladilnik naložite kakršna koli sveža ali zamrznjena živila, mora hladilnik delovati 2 - 3 ure oziroma več kot 4 ure poleti, ko so sobne temperature višje.

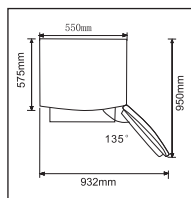

- Upoštevajte, da mora imeti hladilnik dovolj prostora za ustrezno odpiranje vrat in predalov, ali toliko prostora, kot ga je navedel prodajalec.

Nasveti za varčevanje z energijo

- Napravo morate namestiti v najhladnejši del prostora, v stran od naprav, ki oddajajo toploto, ali toplotnih vodov, in stran od direktne sončne svetlobe.
- Predn hrano shranite v napravo, počakajte da se ohladi na sobno temperaturo. Preobremenitev naprave z živili povzroči podaljšano delovanje kompresorja. Živila, ki ne zamrznejo dovolj hitro, lahko izgubijo na kakovosti ali se celo pokvarijo.
- Poskrbite, da živila pred shranjevanjem v napravo primerno zavijete in posodo obrišete do suhega. Na ta način zmanjšate možnost kopičenja leda v napravi.
- Posode za hranjenje živil v napravi ni potrebno obložiti z aluminijasto folijo, papirjem za peko ali papirnati brisačami. Materiali za oblaganje živil vplivajo na kroženje hladnega zraka, kar zmanjšuje učinkovitost naprave.
- Živila organizirajte in označite tako, da boste lahko redkeje odpirali vrata naprave in v njej krajši čas iskali, kar potrebujete. Iz naprave vzemite vse potrebno naenkrat in čim prej zaprite vrata.

ZGRADBA IN FUNKCIJE

Glavni sestavni deli

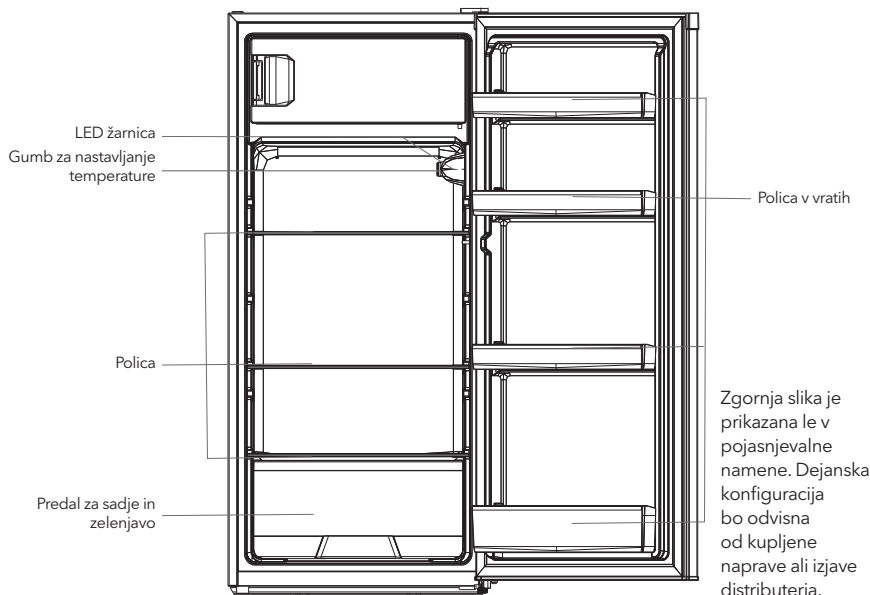

Hladilna komora

- Hladilna komora je primerna za hranjenje različnega sadja, zelenjave, pijač in drugih živil, ki se porabijo v kratkem času.
- Toplotno obdelane hrane ne postavljajte v hladilno komoro, dokler se ne ohladi na sobno temperaturo.
- Priporočamo, da živila pred shranjevanjem v hladilnik hermetično zaprete.
- Za enostavnejšo uporabo naprave lahko steklene police nastavljate višje ali nižje glede na vaše potrebe za shranjevanje živil.

Funkcije

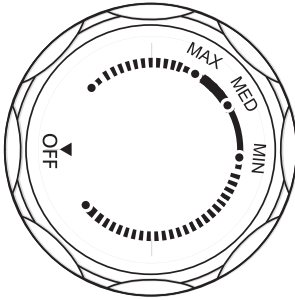

- Obrnite gumb za nastavljanje temperature na MAX in temperatura v hladilniku se bo znižala.
- Obrnite gumb za nastavljanje temperature na MIN in temperatura v hladilniku se bo zvišala.
- Napisi na gumbu predstavljajo le stopnje temperature in se ne nanašajo na točno določene temperature. Napis OFF pomeni, da naprava preneha delovati.

OPOMBA: Nastavljanje temperature urejate z obračanjem gumba med vrednostima MAX in MIN.



Zgornja slika je prikazana le v pojasnjevalne namene. Dejanska konfiguracija bo odvisna od kupljene naprave ali izjave distributerja.

VZDRŽEVANJE IN SKRB ZA NAPRAVO

Čiščenje celotne naprave

- Za izboljšanje učinka hlajenja in za prihranek energije redno čistite prah iz hladilnika in na tleh. Da preprečite nastajanje neprijetnih vonjav, redno čistite notranjost hladilnika. Za čiščenje priporočamo mehke krpe ali gobice, navlažene z vodo in nekorozivnimi nevtralnimi detergenti. Hladilnik zaključite čistiti tako, da ga operete s čisto vodo in obrišete s suho krpo. Preden hladilnik ponovno zaženete, odprite njegova vrata, da se osuši na naraven način.
- Pri čiščenju hladilnika ne uporabljajte trdih ščetk, žice za čiščenje, žičnih krtač, abrazivnih sredstev, kot je zobna pasta, organskih topil (kot so alkohol, aceton, bananino olje itd.), vrele vode, kislih ali bazičnih sredstev, saj lahko to poškoduje zunanost in notranjost hladilnika.
- Ne splakujte hladilnika s tekočo vodo, da ne bi poškodovali električne izolacije.



Pred odtajanjem in čiščenjem hladilnik odklopite iz električnega omrežja.

Odtajanje

- Napajalni kabel izvlecite iz električne vtičnice.
- Odstranite živila iz hladilnika in jih uredite tako, da se ne bodo odtajala.
- Očistite odvodno cev (uporabljajte mehke materiale, da ne poškodujete površine). Istočasno poskrbite za odtajanje posod za vodo (očistite tudi posodo za vodo v predelku s kompresorjem, da preprečite polivanje vode na tla).
- Za odtajanje lahko uporabite sobno temperaturo, lahko pa za odstranjevanje leda uporabite tudi lopatico za led (da preprečite poškodbe na površini ali cevi, uporabljajte lesene ali plastične lopatice).
- Za pospešitev postopka odtajanja lahko uporabite tudi ustrezno količino vrele vode. S suho krpo pa pobrišete vodo po odtajanju.
- Živila ponovno shranite v hladilnik. Napravo nato priklopite na električno omrežje.

Prenehanje delovanja

- Izpad električne energije: če pride do izpada električne energije, lahko živila tudi poleti hranite v napravi še nekaj ur; med odsotnostjo električne napetosti zmanjšajte število odpiranj vrat hladilnika in v napravo ne dodajajte svežih živil.
- Dolgotrajna neuporaba: napravo odklopite iz električnega omrežja in jo očistite; nato vrata naprave pustite odprta, da preprečite nastanek neprijetnih vonjav.
- Premeščanje: pred premeščanjem hladilnika odstranite iz njegove notranjosti vse predmete, pritrđite steklene razdelke, posodo za sadje, predale komor za zamrzovanje itd. z lepilnim trakom in zategnite nogice za niveliranje. Vrata zaprite in jih zalepite z lepilnim trakom, da se ne bodo odpirala. Naprave med premeščanjem ne smete postavljati na glavo ali v vodoravni položaj in je tudi ne tresite. Kot nagiba naprave med premeščanjem ne sme preseġati 45 °.



Naprava mora po vklopu ves čas delovati. Praviloma delovanja naprave ne smete prekinjati, saj bi lahko sicer prišlo do skrajšanja življenjske dobe izdelka.

ODPRAVLJANJE NAPAK

Spodaj navedene enostavne težave lahko poskusite odpraviti sami. Če težav ne zmorete odpraviti sami, se povežite z oddelkom za podporo uporabnikom.

Prenehanje delovanja	Preverite, ali je naprava priključena na električno omrežje in ali je vtič dobro pričvrščen v vtičnico. Preverite, ali je napetost prenizka. Preverite, ali je prišlo do izpada električne energije ali do delne prekinitve varovalk.
Vonjave	Hrano, ki oddaja močnejše vonjave, morate dobro zaviti. Preverite, ali se je hrana pokvarila. Očistite notranjost hladilnika.
Dolgotrajno delovanje kompresorja	Normalno je, da hladilnik poleti deluje dlje časa, saj je sobna temperatura višja. Ne priporočamo, da v napravo vstavite preveč živil naenkrat. Ne shranjujte hrane v napravo, dokler se ne ohladi. Prepogosto odpiranje vrat hladilnika.
Lučka se ne prižge	Preverite, ali je hladilnik priključen na električno omrežje. Preverite, ali je žarnica poškodovana. Poskrbite, da žarnico zamenja strokovna oseba.
Vrata se ne zapirajo pravilno	Embalaža živil se zatika med vrata. Hladilnik je nagnjen.
Glasni zvoki	Preverite, ali je podlaga vodoravna in ali je hladilnik stabilno postavljen. Preverite, ali so dodatki hladilnika vstavljeni na pravilna mesta.
Tesnila vrat ne tesnijo dovolj čvrsto	Iz tesnil za vrata odstranite tujke. Tesnilo za vrata ogrejte in nato ohladite, da obnovite njegovo funkcijo. (za ogrevanje uporabite sušilnik za lase ali vročo krpo).
Prelivanje vode iz posode za vodo	V komori je preveč živil ali pa ta vsebujejo preveč vode, kar povzroči intenzivno odtajanje. Vrata niso dobro zaprta, zato ob vstopu zraka nastaja led in posledično več vode zaradi odtajanja.
Vroče ohišje naprave	Izločena toplota vgrajenega kondenzatorja se odvaja skozi ohišje, kar je običajen pojav. Ko se ohišje pregreje zaradi previsoke sobne temperature in hranjenja prevelikih količin živil v hladilniku, priporočamo dobro prezračevanje, s katerim se omogoči odvajanje toplote.

Nastajanje kondenzata na površini	Ko je koncentracija vlage v prostoru previsoka, prične nastajati kondenzat za zunanjih površinah in tesnilih na vratih hladilnika, kar je običajen pojav. Kondenzat enostavno obrišite s suho krpo.
Neobičajni zvoki	Brenčanje: med svojim delovanjem lahko kompresor brenči. To brenčanje je posebno glasno ob zagonu in izklopu. To je običajen pojav. Škripanje: hladilno sredstvo lahko pri pretakanju skozi napravo povzroči škripanje, kar je običajen pojav.

Tabela 1 Klimatski razredi

Razred	Simbol	Razpon sobne temperature °C
Subnormalni	SN	+10 do +32
Normalni	N	+ 16 do +32
Subtropski	ST	+16 do + 38
Tropski	T	+ 16 do + 43

BEZBEDNOSNA UPOZORENJA

Upozorenje:



Upozorenje: : rizik od požara / zapaljivih materijala

PREPORUKE:

- Ovaj uređaj je namenjen za upotrebu u domaćinstvima i sličnom okruženju poput kuhinja za osoblje u prodavnicama, kancelarijama i drugom radnom okruženju; poljoprivrednih domaćinstava i hotela, motela i ostalih objekata rezidencijalnog tipa, gde se stavlja na raspolaganje klijentima; objekata koji pružaju uslugu noćenja sa doručkom; kateringa i u slične neprodajne namene.
- Decu je potrebno nadgledati kako biste bili sigurni da se ne igraju uređajem.
- Ukoliko je kabl za napajanje oštećen, potrebno je da njegovu zamenu obavi proizvođač, njegov ovlašćeni serviser ili lica sa sličnim kvalifikacijama kako bi se izbegao nastanak opasnosti.
- Ne čuvajte eksplozivne supstance poput aerosol boca sa zapaljivim potisnim gasom u uređaju. Uređaj je potrebno isključiti iz struje nakon upotrebe, a pre njegovog korisničkog održavanja.
- **UPOZORENJE:** Rizik od požara / zapaljivih materijala.
- **UPOZORENJE:** Povedite računa da ventilacioni otvori ne budu blokirani unutar ugradnog dela ili ugradne konstrukcije za uređaj.
- **UPOZORENJE:** Ne upotrebljavajte mehanička sredstva ili druge postupke za čuvanje hrane otapanja, ukoliko nisu preporučeni od strane proizvođača.
- **UPOZORENJE:** Ne oštećujte instalacije za rashladno sredstvo.
- **UPOZORENJE:** Ne upotrebljavajte električne uređaje unutar pregrada za čuvanje hrane ovog uređaja, osim ukoliko su u pitanju tipovi preporučeni od strane proizvođača.
- **UPOZORENJE:** Frižider odložite u skladu sa lokalnim propisima jer se za njegov rad upotrebljavaju zapaljivi eksplozivni gas i rashladno sredstvo.
- **UPOZORENJE:** Prilikom pozicioniranja uređaja, uverite se da kabl za napajanje nije pritisnut ili oštećen.
- **UPOZORENJE:** Ne postavljajte prenosive produžne kablove sa više utičnica ili prenosive akumulatore iza uređaja.
- Ne upotrebljavajte produžne kablove ili neuzemljene (sa dva kraka) adaptere.
- **OPASNOST:** Rizik od zatvaranja dece unutar uređaja. Pre nego što odbacite svoj stari frižider ili zamrzivač:
 - Skinite vrata.
 - Ostavite police unutar uređaja kako deca ne bi mogla da se lako uvuku unutra.
- Pre nego to pokušate da instalirate neki prateći element, frižider morate isključiti iz struje.
- Rashladno sredstvo i penušavo sredstvo ciklopentan koji se koriste u okviru frižidera su zapaljivi. Stoga, prilikom odlaganja frižidera, držite ga dalje od izvora plamena i, umesto da ga odložite sagorevanjem, predajte ga nekoj od specijalizovanih kompanija sa odgovarajućim kvalifikacijama da omogući njegovo ponovno iskorišćenje, jer ćete na taj način sprečiti štetne efekte po životnu sredinu ili druge opasnosti.
- Za EN standard: Ovaj uređaj mogu upotrebljavati deca starosti od 8 ili više godina i osobe sa umanjnim fizičko-senzornim ili mentalnim sposobnostima ili nedostatkom iskustva i znanja ukoliko su pod nadzorom ili su upućeni u bezbedno korišćenje uređaja i shvataju opasnosti koje njegova upotreba nosi. Deca se ne smeju igrati uređajem. Deca ne smeju da obavljaju čišćenje i korisničko održavanje uređaja bez nadzora.
- Za IEC standard: Ovaj uređaj ne treba da upotrebljavaju osobe (uključujući decu) sa umanjnim fizičko-senzornim ili mentalnim sposobnostima ili nedostatkom iskustva i znanja, osim ukoliko su pod nadzorom ili ako ih je za korišćenje uređaja obučila osoba odgovorna za njihovu bezbednost.)

Značenje simbola bezbednosnih upozorenja



Ovo je simbol za zabranu. Svako nepoštovanje uputstava označenih ovim simbolom za rezultat može imati oštećenje proizvoda ili ugrožavanje lične bezbednosti korisnika.



Ovo je simbol za upozorenje. Neophodno je strogo poštovanje uputstava označenih ovim simbolom; u suprotnom, može doći do oštećenja proizvoda ili do povređivanja.



Ovo je simbol za oprez. Uputstva označena ovim simbolom zahtevaju poseban oprez. Nedovoljan oprez za rezultat može imati lakše ili umereno povređivanje ili oštećenje proizvoda.

Upozorenja u vezi sa električkom

- Ne izvlačite utikač za napajanje frižidera iz utičnice tako što ćete vući kabl za napajanje. Čvrsto uhvatite utikač i izvucite ga direktno iz utičnice.
- Kako biste omogućili bezbednu upotrebu, ne oštećujte kabl za napajanje i ne koristite uređaj ukoliko je kabl za napajanje oštećen ili istrošen.
- Koristite odgovarajuću utičnicu i povedite računa da na istoj utičnici ne budu priključeni drugi električni uređaji. Utikač za napajanje treba da ima dobar kontakt sa utičnicom; u suprotnom može doći do požara.
- Uverite se da je elektroda za uzemljenje u utičnici opremljena pouzdanom linijom za uzemljenje.
- Ukoliko dođe do curenja gasa ili drugih zapaljivih gasova, zatvorite ventil za gas koji curi, a zatim otvorite vrata i prozore. Ne isključujte frižider ili druge električne uređaje iz struje, jer pojava varnica može da uzrokuje požar.
- Ne stavljajte električne uređaje na ovaj uređaj, osim ukoliko su u pitanju tipovi uređaja preporučeni od strane proizvođača.

Upozorenja u vezi sa upotrebom

- Nemojte proizvoljno demontirati ili ponovo montirati frižider, niti oštećivati instalacije za cirkulisanje rashladnog sredstva; održavanje uređaja mora da obavlja stručno lice
- Kako bi se izbegla opasnost, zamenu oštećenog kabla za napajanje mora da obavi proizvođač, njegov sektor za održavanje ili slična stručna lica.
- Razmaci između vrata frižidera i između vrata i tela frižidera su mali; ne stavljajte ruke u ovaj prostor kako biste izbegli povređivanje prstiju. Vrata frižidera zatvarajte lagano kako biste izbegli padanje predmeta.
- Kako biste izbegli pojavu promrzlina, ne uzimajte vlažnim rukama hranu ili posude iz komore za zamrzavanje u toku rada frižidera; ovo se posebno odnosi na metalne sudove.
- Ne dozvoljavajte deci da ulaze ili da se penju po frižideru; u suprotnom, može doći do gušenja ili povređivanja dece prilikom pada.
- Ne stavljajte teške predmete na frižider, jer ovakvi predmeti mogu pasti prilikom otvaranja ili zatvaranja vrata, što za rezultat može imati nehотиčno povređivanje.
- U slučaju nestanka struje ili prilikom čišćenja, izvucite utikač iz utičnice. Ne povežite frižider na napajanje u toku narednih pet minuta kako biste sprečili oštećivanje kompresora nastalo usled više uzastopnih pokretanja.

Upozorenja u vezi sa sadržajem u uređaju

- Da biste sprečili oštećenja proizvoda ili pojavu požara, ne stavljajte u frižider zapaljiva, eksplozivna i isparljiva sredstva, kao ni predmete koji lako korodiraju.
- Da biste izbegli pojavu požara, ne stavljajte zapaljive predmete blizu frižidera.
- Frižider je namenjen za upotrebu u domaćinstvima, kao što je čuvanje hrane; ne sme se koristiti ni u kakve druge svrhe, kao što su skladištenje krvi, lekova ili bioloških proizvoda itd.
- Ne držite pivo, pića ili druge tečnosti koje se nalaze u bocama ili zatvorenim posudama u komori za zamrzavanje frižidera; u suprotnom, ove boce ili zatvorene posude mogu, usled zamrzavanja, da napsnu i izazovu štetu.

Upozorenja u vezi sa utroškom energije

1. Uređaji za rashlađivanje možda neće raditi ujednačeno (mogućnost otapanja sadržaja ili preteranog rasta temperature u pregradi za smrznutu hranu) ukoliko se tokom dužeg vremenskog perioda drže na temperaturama nižim od najniže vrednosti temperaturnih opsega za koje je uređaj za rashlađivanje napravljen.
2. Gazirana pića ne treba čuvati u pregradama ili vitrinama za zamrzavanje hrane, kao ni u pregradama ili vitrinama sa niskom temperaturom, a neke proizvode, poput leda, ne treba konzumirati kada su preterano hladni;
3. Ne treba prekoračivati period čuvanja preporučeni od strane proizvođača hrane za bilo koji tip hrane, a posebno za komercijalnu hranu koja je brzo smrznuta u zamrzivaču i skladišnim pregradama ili vitrinama za smrznutu hranu;

4. Neophodno je primeniti mere predostrožnosti za sprečavanje preteranog zagrevanja smrznute hrane prilikom otapanja uređaja za rashlađivanje, poput umotavanja smrznute hrane u nekoliko slojeva novinske hartije.
5. Zagrevanje smrznute hrane prilikom ručnog otapanja, održavanja ili čišćenja može da skratiti rok trajanja hrani.
6. Ključeve, koji se upotrebljavaju za vrata ili poklopce opremljene bravama i ključevima, treba držati van domašaja dece, a ne u blizini uređaja za rashlađivanje, kako bi se sprečilo zaključavanje dece unutar uređaja.

Upozorenja u vezi sa odlaganjem



Rashladno sredstvo i penušavo sredstvo ciklopentan, koji se upotrebljavaju u frižideru, su zapaljivi. Stoga, prilikom odlaganja frižidera, držite ga dalje od izvora plamena i, umesto da ga odložite sagorevanjem, predajte ga nekoj od specijalizovanih kompanija sa odgovarajućim kvalifikacijama da omogući njegovo ponovno iskorišćenje, jer ćete na taj način sprečiti štetne efekte po životnu sredinu ili druge opasnosti.



Prilikom odlaganja frižidera, demontirajte vrata i uklonite zaptivku sa vrata, kao i police; vrata i police stavite na odgovarajuće mesto kako biste sprečili zatvaranje dece unutar uređaja.



Pravilno odlaganje ovog proizvoda:

Ova oznaka ukazuje da u EU ovaj proizvod ne treba odlagati zajedno sa ostalim otpadom iz domaćinstva. Kako biste sprečili potencijalnu štetu po životnu sredinu ili zdravlje ljudi nastalu nekontrolisanim odlaganjem otpada, odgovorno ga reciklirajte kako biste promovisali održivu ponovnu upotrebu materijalnih resursa. Molimo Vas da svoj polovni uređaj vratite putem sistema za vraćanje i prikupljanje otpada ili da kontaktirate prodavnicu u kojoj ste proizvod kupili. Ovim putem se proizvod može reciklirati na način bezbedan po životnu sredinu.

PRAVILNA UPOTREBA FRIŽIDERA

Pozicioniranje

- Pre upotrebe, uklonite celokupnu ambalažu, uključujući jastučice na dnu, podmetače od pene i trake unutar frižidera; odlepite zaštitni film sa vrata i tela frižidera.
- Držite dalje od toplote i izbegavajte direktno izlaganje suncu. Zamrzivač ne postavljajte na vlažna ili mokra mesta da biste sprečili formiranje rđe ili umanjeње efekta izolacije.
- Frižider nemojte prskati niti prati; ne stavljajte frižider na vlažna mesta na kojima može lako doći u kontakt sa vodom, kako ovo ne bi nepovoljno uticalo na električnu izolaciju frižidera.
- Frižider se postavlja na dobro provetreno mesto u zatvorenom; podloga treba da bude ravna i čvrsta (ukoliko je uređaj nestabilan, zarotirajte točkić za nivelisanje ulevo ili udesno kako biste ga podesili).
- Da omogućite rasipanje toplote, prostor iznad gornje površine frižidera treba da bude veći od 30 cm, a slobodni prostor između zadnjeg dela frižidera i zida treba da bude veći od 10 cm.

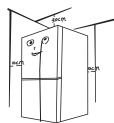

Mere predostrožnosti pre postavljanja:

Podaci sadržani u Uputstvu za upotrebu dati su isključivo u ilustrativne svrhe. Konkretni proizvod se može razlikovati. Pre postavljanja i podešavanja pratećih elemenata, uverite se da je frižider isključen iz struje.

Preduzmite sve mere predostrožnosti da sprečite padanje ručke i povređivanje ljudi.

Nožice za nivelisanje

Šematski prikaz
nožica za nivelisanje

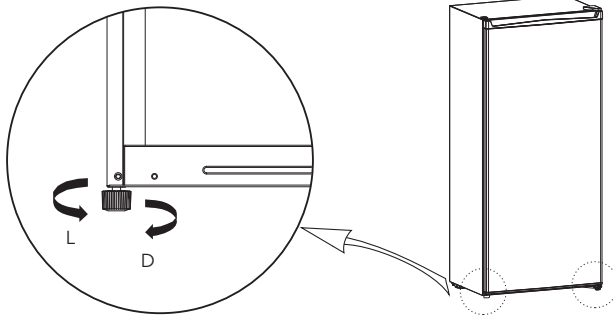





Slika iznad je prikazana isključivo u ilustrativne svrhe. Realna konfiguracija zavisiće od samog uređaja ili izjave distributera

Postupak podešavanja:

- Da podignete frižider, nožice okrećite u smeru kretanja kazaljke na satu
- Da spustite frižider, nožice okrećite u smeru suprotnom od kretanja kazaljke na satu;
- Desnu i levu nožicu podesite prema gore navedenoj proceduri, kako bi uređaj stajao horizontalno.

Zamena smera otvaranja vrata

Spisak alata koji treba da obezbedi korisnik			
	Krstasti odvijač		Spatula tanki, ravni odvijač
	nasadni ključ od 5/16"		Krep traka

- Isključite frižider i izvadite sve predmete koji se nalaze na policama u vratima.
- Skinite poklopac gornje šarke, gornju šarku i poklopac sa otvora na suprotnoj strani.

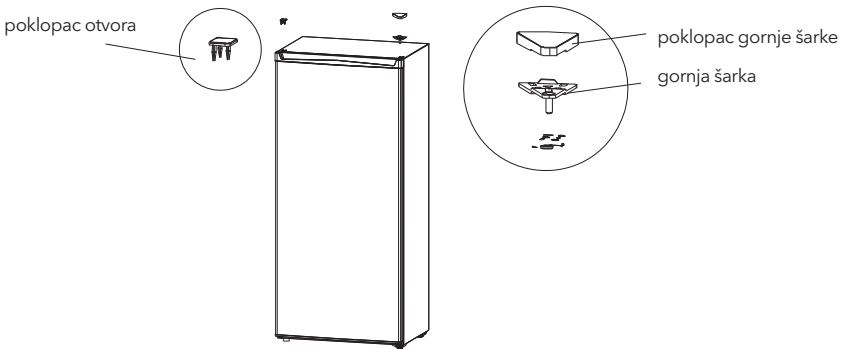

3. Zatim skinite vrata, donju šarku, podesivu nožicu.
4. Postavite donju šarku i podesivu nožicu na suprotnu stranu vitrine; razmontirajte blokator vrata i postavite ga na suprotnu stranu, na dnu vrata.

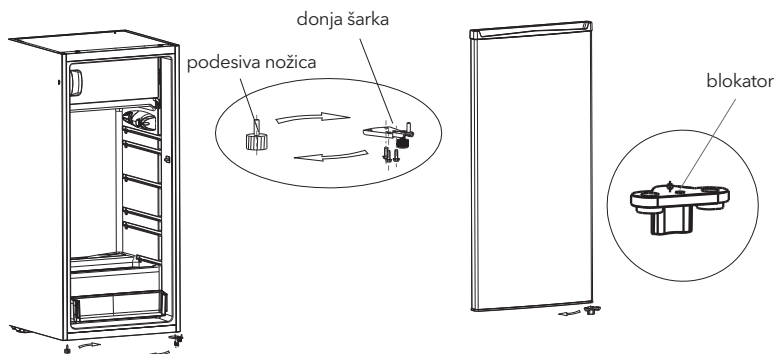

5. Postavite vrata na donju šarku, postavite gornju šarku, poklopac gornje šarke i poklopac sa otvora na suprotnu stranu.

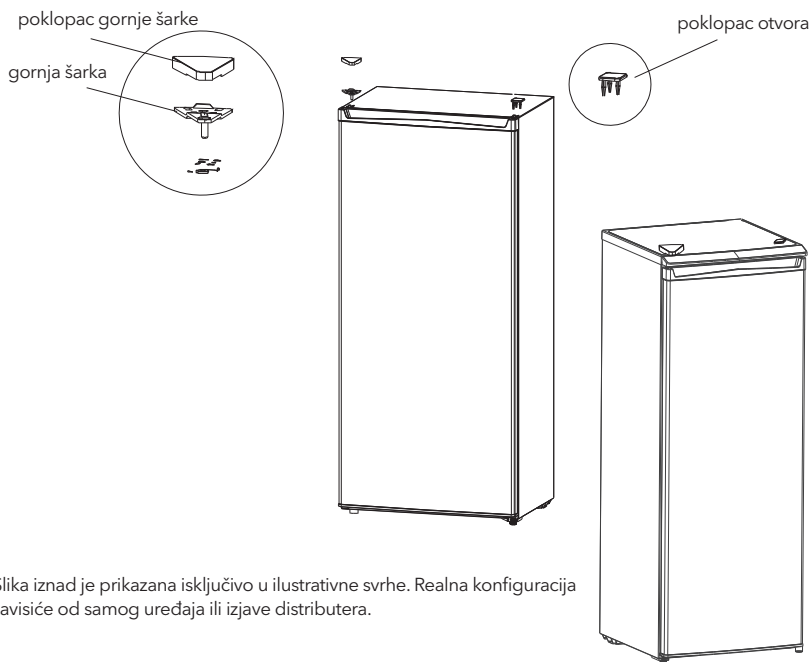

Slika iznad je prikazana isključivo u ilustrativne svrhe. Realna konfiguracija zavisiće od samog uređaja ili izjave distributera.

Zamena lampice

Svaku zamenu ili održavanje LED lampica treba da obavi proizvođač, njegov ovlašćeni serviser ili lice sa sličnim kvalifikacijama.

Početak upotrebe

- Pre prvog pokretanja, frižider ostavite da stoji 2 sata pre nego što ga priključite na struju.
- Pre nego što u njega stavite bilo kakvu svežu ili smrznutu hranu, frižider treba da radi 2-3 sata ili više od 4 sata tokom leta, kada je sobna temperatura povišena.

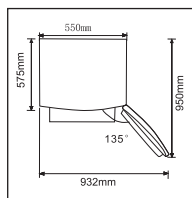

- Ostavite dovoljno prostora za odgovarajuće otvaranje vrata i fioka, ili onoliko prostora koliko je naveo distributer.

Saveti za uštedu energije

- Uređaj treba postaviti u najhladniji deo prostorije, dalje od uređaja koji stvaraju toplotu ili grejnih kanala, kao i direktnih sunčevih zraka.
- Pre nego što je stavite u uređaj, vrelu hranu ostavite da se ohladi do sobne temperature. Prepunjivanje uređaja primorava kompresor da radi duže. Hrana koja se zamrzava previše sporo može da izgubi na kvalitetu ili da se pokvari.
- Pobrinite se da, pre stavljanja u uređaj, hranu na odgovarajući način uvijete i da sudove obrišete tako da budu suvi. Na ovaj način redukujete formiranje leda unutar uređaja.
- Fioku za odlaganje hrane u uređaju ne treba oblagati aluminijumskom folijom, papirom za pečenje ili papirnim ubrusima. Materijali koji se koriste za oblaganje utiču na cirkulisanje hladnog vazduha, što umanjuje efikasnost uređaja.
- Organizujte i označite hranu kako biste ređe otvarali vrata uređaja i kraće tražili hranu. Odjednom izvadite sve što vam je potrebno i zatvorite vrata što pre možete.

STRUKTURA I FUNKCIJE

Glavne komponente

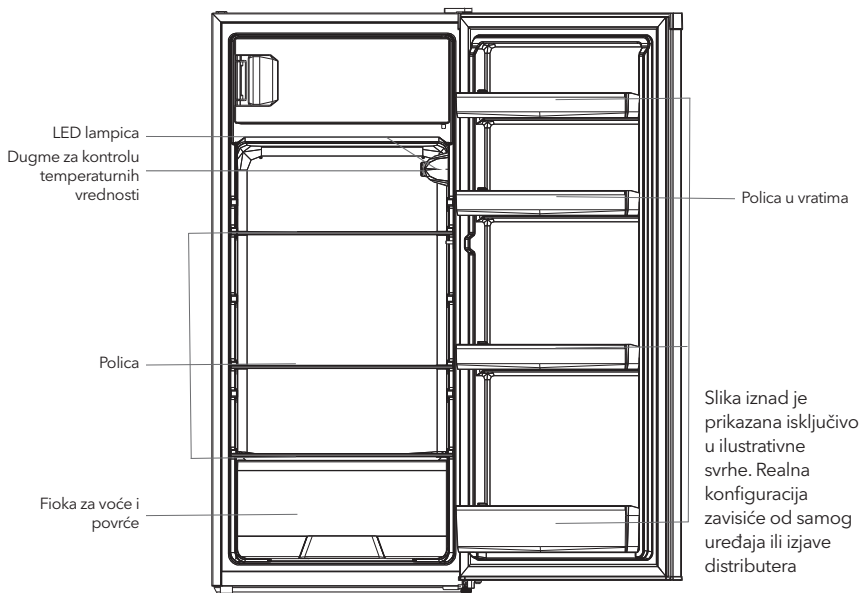

Rashladna komora

- Rashladna komora je pogodna za odlaganje raznovrsnog voća, povrća, pića i druge hrane koja se konzumira u kratkom roku.
- Termički obrađenu hranu ne stavljajte u rashladnu komoru sve dok se ne ohladi do sobne temperature.
- Preporučljivo je da hranu hermetički zatvorite pre stavljanja u frižider.
- Staklene police možete postavljati na višim ili nižim nivoima kako biste dobili odgovarajući skladišni prostor i olakšali upotrebu uređaja.

Funkcije

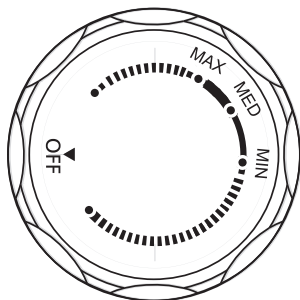

- Postavite dugme za kontrolu temperaturnih vrednosti na MAX i temperatura unutar frižidera će se spustiti.
- Postavite dugme za kontrolu temperaturnih vrednosti na MIN i temperatura unutar frižidera će se podići.
- Oznake na dugmetu predstavljaju isključivo nivoe temperature i ne odnose se na određene temperature; OFF znači da uređaj prestaje da radi.

NAPOMENA: Podešavanje vršite pomeranjem dugmeta duž poteza između MAX i MIN.



Slika iznad je prikazana isključivo u ilustrativne svrhe. Realna konfiguracija zavisiće od samog uređaja ili izjave distributera

ODRŽAVANJE I BRIGA O UREĐAJU

Čišćenje celog uređaja

- Da biste unapredili efekat hlađenja i uštedu energije, redovno čistite prašinu iza frižidera i na podlozi. Da izbegnete stvaranje neprijatnih mirisa, redovno čistite unutrašnjost frižidera. Za čišćenje se preporučuju meke krpe ili sunder potopljeni u vodu sa nekorozivnim neutralnim deterdžentom. Na kraju postupka, unutrašnjost zamrzivača treba preći čistom vodom i suvom krpom. Pre nego što ga priključite na struju, otvorite vrata uređaja, kako bi se prirodno osušio.
- Ne upotrebljavajte tvrde četke, žice za čišćenje, žičane četke, abrazivna sredstva poput pasta za zube, organske rastvarače (poput alkohola, acetona, ulja banane itd.), ključalu vodu, kisela ili alkalna sredstva prilikom čišćenja frižidera s obzirom da navedena sredstva mogu da oštete površine i unutrašnjost frižidera.
- Ne ispirajte vodom da ne biste oštetili materijale koji pružaju električnu izolaciju.



Prilikom otapanja i čišćenja, isključite frižider iz struje

Otapanje

- Isključite kabl za napajanje iz struje.
- Izvadite hranu iz frižidera i pravilno je odložite kako biste sprečili njeno otapanje.
- Očistite odvodnu cev (koristite meke materijale kako biste sprečili oštećenja površinskog sloja). Obavite ovo istovremeno sa odleđivanjem posuda za vodu (povedite računa da očistite posudu za vodu u pregradi za kompresor, kako biste sprečili izlivanje vode na pod).
- Da eliminišete led, možete iskoristiti sobnu temperaturu za prirodno otapanje, a možete koristiti i lopaticu za led (upotrebljavajte plastične ili drvene lopatice za led kako biste sprečili oštećivanje površinskog sloja ili cevi)
- Takođe, možete upotrebiti i odgovarajuću količinu vrele vode da ubrzate proces otapanja, u kombinaciji sa suvom krpom kojom ćete pokupiti vodu nakon otapanja.
- Vratite hranu u uređaj i ponovo ga uključite u struju.

Prestanak rada

- Nestanak struje: Ukoliko dođe do nestanka struje, čak i tokom leta hrana se unutar uređaja može držati po nekoliko sati; u toku nestanka struje, treba smanjiti broj otvaranja vrata i ne treba stavljati dodatnu svežu hranu u uređaj.
- Dugo nekorisćenje: Uređaj treba isključiti iz struje, a zatim očistiti; vrata treba ostaviti otvorena kako bi se sprečilo stvaranje neprijatnih mirisa.
- Premeštanje: Pre prenošenja frižidera, izvadite sve stvari iz uređaja, pričvrstite staklene razdeonike, fioku za povrće, fioke komore za zamrzavanje itd. selotejpom, i zategnite nožice za nivelisanje; zatvorite vrata i pričvrstite ih selotejpom. Tokom premeštanja, uređaj ne postavljajte u obrnuti ili horizontalni položaj i nemojte ga tresti; stepen nagnutosti uređaja tokom premeštanja ne sme da bude više od 45°.



Kada ga uključite, uređaj će neprekidno raditi. Generalno, ne prekidajte rad uređaja; u suprotnom, može doći do umanjenja radnog veka proizvoda.

OTKLANJANJE PROBLEMA

Dole navedene jednostavne probleme možete pokušati da sami razrešite. Ukoliko ih nije moguće rešiti, obratite se sektoru za usluge održavanja.

Prestanak rada	Proverite da li je uređaj priključen na struju ili da li je kontakt između utikača i utičnice dobar Proverite da li je napon prenizak Proverite da li je došlo do nestanka struje ili do iskakanja određenih osigurača
Mirisi	Hranu koja odaje jače mirise treba dobro uviti Proverite da li se neka hrana pokvarila Očistite unutrašnjost frižidera
Dugotrajan rad kompresora	Normalno je da frižider duže radi tokom leta, kada je spoljašnja temperatura povišena Ne preporučuje se da odjednom stavite preveliku količinu hrane u uređaj Pre stavljanja u uređaj, sačekajte da se hrana najpre ohladi Vrata se preterano često otvaraju
Lampica se ne uključuje	Proverite da li je frižider priključen na struju i da li je sijalica oštećena Postarajte se da lampicu zameni stručno lice
Vrata frižidera se ne zatvaraju dobro	Ambalaža sa hranom blokira vrata Frižider je nakrenut
Glasna buka	Proverite da li je podloga horizontalna i da li je frižider stabilno postavljen Proverite da li su prateći elementi postavljeni na odgovarajuća mesta
Zaptivka za vrata ne prijanja dovoljno čvrsto	Uklonite strane materije sa zaptivke za vrata Zagrejte zaptivku vrata, a zatim je ohladite kako biste je osvežili (da biste je zagrejali, produvajte je fenom za kosu ili upotrebite vrelu krpu)
Prepunjavanje posude za vodu	U komori ima previše hrane ili hrana koja se čuva sadrži previše vode, što za rezultat ima intenzivno otapanje Vrata nisu dobro zatvorena, što za rezultat ima hvatanje inja usled upliva vazduha i povećano stvaranje vode usled otapanja
Pregrejan ugradni deo	Toplota ugrađenog kondenzatora se rasipa kroz ugradni deo, što je normalna pojava. Kada se ugradni deo pregreje usled visoke sobne temperature i prevelike količine hrane, preporučuje se neprekidna ventilacija, kojom se omogućava rasipanje toplote.

Formiranje površinskog kondenza	Formiranje kondenza na spoljašnjim površinama i zaptivkama na vratima frižidera predstavlja normalnu pojavu kada je koncentracija vlage u prostoriji previsoka. Jednostavno obrišite kondenz čistom krpom.
Neuobičajena buka	Zujanje: Tokom rada, kompresor može da zuji, što se posebno glasno čuje na početku i na kraju rada. Ova pojava je normalna. Škripanje: Rashladno sredstvo koje teče unutar uređaja može da proizvodi škripu, što predstavlja normalnu pojavu.

Tabela 1 Klimatske klase

Klasa	Simbol	Raspon sobne temperature °C
Prošireno umerena	SN	+10 do +32
Umerena	N	+ 16 do +32
Suptropska	ST	+16 do + 38
Tropska	T	+ 16 do + 43

TESLA

tesla.info

Ovaj dokument je originalno proizveden i objavljen od strane proizvođača, brenda Tesla, i preuzet je sa njihove zvanične stranice. S obzirom na ovu činjenicu, Tehnoteka ističe da ne preuzima odgovornost za tačnost, celovitost ili pouzdanost informacija, podataka, mišljenja, saveta ili izjava sadržanih u ovom dokumentu.

Napominjemo da Tehnoteka nema ovlašćenje da izvrši bilo kakve izmene ili dopune na ovom dokumentu, stoga nismo odgovorni za eventualne greške, propuste ili netačnosti koje se mogu naći unutar njega. Tehnoteka ne odgovara za štetu nanесenu korisnicima pri upotrebi netačnih podataka. Ukoliko imate dodatna pitanja o proizvodu, ljubazno vas molimo da kontaktirate direktno proizvođača kako biste dobili sve detaljne informacije.

Za najnovije informacije o ceni, dostupnim akcijama i tehničkim karakteristikama proizvoda koji se pominje u ovom dokumentu, molimo posetite našu stranicu klikom na sledeći link:

<https://tehnoteka.rs/p/tesla-frizider-rs2000m-akcija-cena/>