

Uputstvo za upotrebu

NESPRESSO aparat za kafu Lattissima One F121-EUBKNE-S

NESPRESSO



Tehnoteka je online destinacija za upoređivanje cena i karakteristika bele tehnike, potrošačke elektronike i IT uređaja kod trgovinskih lanaca i internet prodavnica u Srbiji. Naša stranica vam omogućava da istražite najnovije informacije, detaljne karakteristike i konkurentne cene proizvoda.

Posetite nas i uživajte u ekskluzivnom iskustvu pametne kupovine klikom na link:

<https://tehnoteka.rs/p/nespresso-apat-za-kafu-lattissima-one-f121-eubkne-s-akcija-cena/>

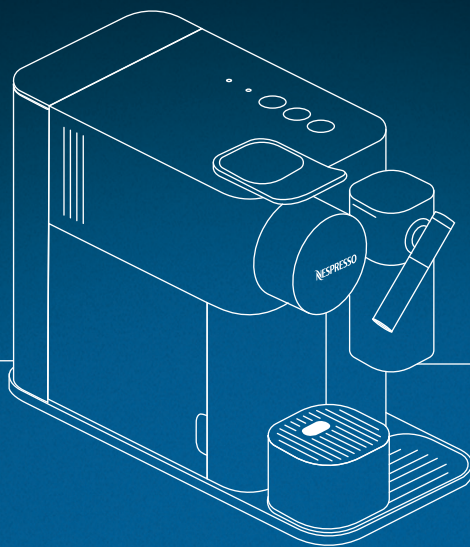

LATTISSIMA
ONE
MOJ APARAT

NESPRESSO[®]

Specifications / Specifikacije

Lattissima One F111

 220-240 V~, 50-60 Hz, 1400 W

P_{max} 19 bar / 1.9 MPa

 ~4.3 kg

 ~1 L

 15.4 cm

 25.6 cm

 32.4 cm

Content / Sadržaj

Overview / Prikaz	4
Specifications / Specifikacije	5
Safety Precautions / Mere bezbednosti	6
Packaging Content / Sadržaj paketa	13
Lattissima One / Lattissima One	13
First use or after a long period of non-use / Prva upotreba ili upotreba posle dužeg vremena nekorišćenja	14
Coffee preparation / Priprema kafe	15
Assembling / Disassembling of Rapid Cappuccino System / Sklapanje / Rasklapanje Rapid Cappuccino System-a	16
Preparing Cappuccino-Latte Macchiato / Priprema napitaka Cappuccino i Latte Macchiato	16
Programming coffee quantity / Programiranje količine kafe	18
Daily care / Svakodnevno održavanje	19
Hand washing of Rapid Cappuccino System / Ručno pranje Rapid Cappuccino System-a	20
Restoring quantity to factory settings / Vraćanje količine na fabrička podešavanja	21
Factory settings / Fabrička podešavanja	22
Descaling / Uklanjanje kamenca	23
Water hardness setting / Podešavanje tvrdoće vode	25
Emptying the system before a period of non-use / Pražnjenje sistema pre perioda nekorišćenja	26
Automatic power off / Automatsko isključivanje	27
Troubleshooting / Rešavanje problema	28
Contact the Nespresso Club / Kontaktirajte Nespresso Klub	56

EN Safety Precautions



CAUTION/WARNING



ELECTRICAL DANGER



DISCONNECT DAMAGED SUPPLY CORD



CAUTION HOT SURFACE

⚠ CAUTION: when you see this sign, please refer to the safety precautions to avoid possible harm and damage.

i INFORMATION: when you see this sign, please take note of the advice for the correct and safe usage of your appliance.

⚠ CAUTION: the safety precautions are part of the appliance. Read them carefully before using your new appliance for the first time. Keep them in a place where you can find and refer to them later on.

- The appliance is intended to prepare beverages according

to these instructions.

- Do not use the appliance for other than its intended use.
- This appliance has been designed for indoor and non-extreme temperature conditions use only.
- Protect the appliance from direct sunlight effect, prolonged water splash and humidity.
- This is a household appliance only. It is not intended to be used in: staff kitchen areas in shops, offices and other working environments; farm houses; by clients in hotels, motels and other residential type environments; bed and breakfast type environments.
- This appliance may be used by children of at least 8 years of age, as long as they are supervised and have been given instructions about using the

appliance safely and are fully aware of the dangers involved. Cleaning and user maintenance shall not be made by children unless they are older than 8 and they are supervised by an adult.

- Keep the appliance and its cord out of reach of children under 8 years of age.
- This appliance may be used by persons with reduced physical, sensory or mental capabilities, or whose experience or knowledge is not sufficient, provided they are supervised or have received instruction to use the device safely and understand the dangers.
- Children shall not use the device as a toy.
- The manufacturer accepts no responsibility and the guarantee will not apply for any commercial use, inappropriate handling or

use of the appliance, any damage resulting from use for other purposes, faulty operation, non-professionals' repair or failure to comply with the instructions.





Avoid risk of fatal electric shock and fire.

- In case of an emergency: immediately remove the plug from the power socket.
- Only plug the appliance into suitable, easily accessible, earthed mains connections. Make sure that the voltage of the power source is the same as that specified on the rating plate. The use of an incorrect connection voids the guarantee.

The appliance must only be connected after installation.

- Do not pull the cord over

- sharp edges, clamp it or allow it to hang down.
- Keep the cord away from heat and damp.
 - If the supply cord or the plug are damaged, they must be replaced by the manufacturer, its service agent or similarly qualified persons, in order to avoid all risks.
 - If the cord or the plug are damaged, do not operate the appliance. Return the appliance to the *Nespresso* Club or to a *Nespresso* authorized representative.
 - If an extension cord is required, use only an earthed cord with a conductor cross-section of at least 1.5 mm² or matching input power.
 - To avoid hazardous damage, never place the appliance on or beside hot surfaces such as radiators, stoves, ovens, gas burners, open flame, or similar.
 - Always place it on a horizontal, stable and even surface. The surface must be resistant to heat and fluids, like water, coffee, descaler or similar liquids.
 - Disconnect the appliance from the mains when not in use for a long period. Disconnect by pulling out the plug and not by pulling the cord itself or the cord may become damaged.
 - Before cleaning and servicing, remove the plug from the mains socket and let the appliance cool down.
 - To disconnect the appliance, stop any preparation, then remove the plug from the power socket.
 - Never touch the cord and the plug with wet hands.
 - Never immerse the appliance or part of it in water or other liquid.
 - Never put the appliance or part of it in a dishwasher, except the Rapid Cappuccino System.
 - Electricity and water together is dangerous and can lead to fatal electrical shocks.
 - Do not open the appliance. Hazardous voltage inside!
 - Do not put anything into any openings. Doing so may cause fire or electrical shock!
 - The use of accessory attachments not recommended by the manufacture may result in fire, electric shock or injury to persons.
- Avoid possible harm when operating the appliance.**
- Never leave the appliance unattended during operation.
 - Do not use the appliance if it is damaged, has been dropped or not operating perfectly. Immediately remove the plug from the power socket. Contact the *Nespresso* Club or *Nespresso* authorized representative for examination, repair or adjustment.
 -  A damaged appliance can cause electrical shocks, burns and fire.
 - Always completely close the lever and never lift it during operation. Scalding may occur.
 - Do not put fingers under coffee outlet, risk of scalding.
 - Do not put fingers into capsule compartment or the capsule shaft. Danger of injury!
 -  Do not touch surfaces that become hot during and after operation and descaling: descaling pipe

EN Safety Precautions

and milk spout. Use handles or knobs.

- If coffee volumes higher than 150 ml are programmed: let the machine cool down for 5 minutes before making the next coffee.

Risk of overheating!

- Water could flow around a capsule when not perforated by the blades and damage the appliance.
- Never use an already used, damaged or deformed capsule.
- If a capsule is blocked in the capsule compartment, turn the machine off and unplug it before any operation. Call the *Nespresso* Club or *Nespresso* authorized representative.
- Always fill the water tank with cold, fresh drinking water.
- Empty water tank if the appliance will not be used for

an extended time (holidays, etc.).

- Replace water in water tank when the appliance is not operated for a weekend or a similar period of time.
- Do not use the appliance without the drip tray and drip grid to avoid spilling any liquid on surrounding surfaces.
- Do not use any strong cleaning agent or solvent cleaner. Use a damp cloth and mild cleaning agent to clean the surface of the appliance.
- To clean machine, use only clean cleaning tools.
- When unpacking the machine, remove the plastic film and dispose.
- This appliance is designed for *Nespresso* coffee capsules available exclusively through the *Nespresso* Club or your *Nespresso* authorized

representative.

- All *Nespresso* appliances pass stringent controls. Reliability tests under practical conditions are performed randomly on selected units. This can show traces of any previous use.
- *Nespresso* reserves the right to change instructions without prior notice.

Descaling

- *Nespresso* descaling agent, when used correctly, helps ensure the proper functioning of your machine over its lifetime and that your coffee experience is as perfect as the first day.
- Descale according to user manual recommendations, or consult the descaling information by visiting the *Nespresso* website www.nespresso.com/

descaling

⚠ CAUTION: the descaling solution can be harmful. Avoid contact with eyes, skin and surfaces. The use of any unsuitable descaling agent may lead to machine component damage or an insufficient descaling process. For any additional questions you may have regarding descaling, please contact your *Nespresso* Club.

SAVE THESE INSTRUCTIONS
Pass them on to any subsequent user.
This instruction manual is also available as a PDF at nespresso.com

 **OPREZ/
UPOZORENJE**

 **STRUJNA
OPASNOST**

 **OŠTEĆEN KABL
ZA NAPAJANJE
ISKLUČITE IZ STRUJE**

 **OPREZ VRUĆA
POVRŠINA**

⚠ OPREZ: kada vidite ovaj znak, obratite pažnju na mere bezbednosti kako biste izbegli moguće povrede i oštećenja.

i INFORMACIJE: kada vidite ovaj znak, pročitajte savete o ispravnom i bezbednom korišćenju vašeg uređaja za pravljenje kafe.

⚠ OPREZ: mere bezbednosti su deo uređaja. Pročitajte ih pažljivo pre prve upotrebe vašeg novog uređaja. Čuvajte ih na mestu na

kome biste ih kasnije mogli pronaći i primeniti ih.

- Ovaj uređaj je namenjen za pripremu pića u skladu sa ovim uputstvima.
- Uređaj nemojte koristiti u bilo koje druge svrhe osim namenjene.
- Ovaj uređaj je namenjen za korišćenje isključivo u zatvorenom prostoru i u neekstremnim temperaturnim uslovima.
- Uređaj zaštitite od direktne sunčeve svetlosti, dužeg polivanja vodom i vlage.
- Ovaj uređaj je namenjen za upotrebu u domaćinstvima. Nije namenjen za upotrebu u kuhinjama za zaposlene u prodavnicama, kancelarijama i drugim radnim okruženjima; farmama; od strane

klijenata u hotelima, motelima i drugim vrstama smeštaja; smeštajima za noćenje sa doručkom.

- Uređaj mogu koristiti deca starosti 8 godina ili više, samo uz nadzor i uputstva u pogledu upotrebe uređaja na bezbedan način i ukoliko u potpunosti shvataju moguće opasnosti. Čišćenje i korisničko održavanje ne smeju obavljati deca, osim ako su starija od 8 godina i pod nadzorom odrasle osobe.
- Uređaj i kabl držite van domašaja dece mlađe od 8 godina.
- Uređaj mogu koristiti osobe sa smanjenim fizičkim, čulnim, mentalnim sposobnostima ili nedovoljnim iskustvom

ili znanjem, samo uz nadzor i uputstva u pogledu upotrebe uređaja na bezbedan način i ukoliko shvataju moguće opasnosti.

- Deca se ne smeju igrati sa uređajem.
- Proizvođač ne preuzima nikakvu odgovornost a garancija se neće primenjivati za bilo kakvu komercijalnu upotrebu, neadekvatno korišćenje ili upotrebu uređaja, bilo kakvu štetu nastalu upotrebom u druge svrhe, neispravan rad, nestručne popravke ili nepoštovanje uputstava.



Izbegnite rizik od smrtonosnog strujnog udara i požara.

- U slučaju hitne situacije: odmah izvucite utikač iz utičnice.

- Uređaj uključite isključivo u odgovarajuću, uzemljenu utičnicu kojoj se lako može pristupiti. Proverite da li je napon na izvoru napajanja isti poput napona navedenog na pločici sa oznakama. Upotreba neodgovarajuće utičnice poništava garanciju.
- Ako su kabl ili utikač oštećeni, nemojte koristiti uređaj. Vratite uređaj Nespresso Klubu ili ovlašćenom predstavniku Nespresso-a.
- Ukoliko morate da koristite produžni kabl, koristite samo uzemljeni kabl sa poprečnim presekom provodnika od najmanje 1,5 mm² ili odgovarajućom ulaznom snagom.

Uređaj mora biti priključen tek nakon postavljanja.

- Kabl nemojte povlačiti preko oštih ivica, savijati ga ili pustiti da visi.
- Držite kabl dalje od toplote i vlage.
- Ako su kabl za napajanje ili utikač oštećeni, njih mora zameniti proizvođač, njegov servisni agent ili slično kvalifikovana lica, kako bi se izbegli svi rizici.
- Kako biste izbegli opasnost, uređaj nikad nemojte postavljati na ili pored vrućih površina, poput radijatora, šporeta, rerni, gorionika, otvorenog plamena i slično.
- Uređaj uvek postavite na horizontalnu, stabilnu i ravnu površinu. Površina mora biti otporna na toplotu i tečnosti, poput vode, kafe, sredstva za

- skidanje kamenca i slično.
- Isključite uređaj iz struje kada ga ne koristite duže vreme. Isključite ga izvlačenjem utikača a ne povlačenjem kabla jer biste tako mogli oštetiti kabl.
- Pre čišćenja i servisiranja, uklonite utikač iz utičnice i pustite da se uređaj ohladi.
- Kako biste uređaj isključili iz struje, prekinite sa bilo kakvom pripremom a zatim uklonite utikač iz utičnice.
- Nikad nemojte dodirivati kabl vlažnim rukama.
- Nikad nemojte potapati uređaj ili bilo koji njegov deo u vodu ili neku drugu tečnost.
- Nikad nemojte stavljati uređaj ili bilo koji njegov deo u mašinu za pranje sudova, osim Rapid

Cappuccino System.

- Struja i voda zajedno su opasni i mogu dovesti do smrtonosnih strujnih udara.
- Nemojte otvarati uređaj. Opasnost od napona u unutrašnjosti uređaja.
- Nemojte ništa stavljati u bilo koji otvor. To može izazvati požar ili strujni udar!
- Proizvođač ne preporučuje upotrebu dodatne opreme na uređaju jer može dovesti do požara, strujnog udara ili povrede lica koja ga koriste.

Izbegnite moguće povrede kada je uređaj u radu.

- Uređaj nemojte ostavljati bez nadzora tokom rada.
- Nemojte upotrebljavati uređaj ako je oštećen, ako je došlo do pada

uređaja ili ako uređaj ne funkcioniše kako bi trebalo. Odmah uklonite utikač iz utičnice.

Kontaktirajte *Nespresso* Klub ili ovlašćenog zastupnika *Nespresso*-a radi ispitivanja, popravki ili prepravki.

-  Oštećen uređaj može uzrokovati strujne udare, opekotine i požar.
- Uvek potpuno zatvorite ručicu i nikad je nemojte podizati tokom rada. Može doći do opekotina.
- Ne stavljajte prste ispod izlaza za kafu, može doći do opekotina.
- Nemojte stavljati prste u odeljak za kapsulu ili otvor za kapsulu. Opasnost od povrede!

-  Ne dodirujte površine koje se zagrevaju tokom i nakon rada i uklanjanja

kamenca: cev za uklanjanje kamenca i mlaznicu za mleko. Koristite drške ili ručke.

- Ukoliko su programirane zapremine kafe veće od 150 ml: ostavite uređaj da se ohladi 5 minuta pre nego što napravite sledeću kafu. Rizik od pregrevanja!
- Ako kapsula nije perforirana sečivima, može doći do oticanja vode oko kapsule i oštećenja uređaja.
- Nikada nemojte koristiti već upotrebljavanu, oštećenu ili deformisanu kapsulu.
- Ako je kapsula zaglavljena u odeljku za kapsulu, isključite uređaj i iskopčajte ga iz struje pre bilo šta uradite. Pozovite *Nespresso* Klub ili ovlašćenog zastupnika

Nespresso-a.

- Rezervoar za vodu uvek punite hladnom i svežom vodom za piće.
- Ispraznite rezervoar za vodu ako se uređaj neće koristiti duže vreme (praznici itd.).
- Zamenite vodu u rezervoaru ako niste koristili uređaj tokom vikenda ili sličnog vremenskog perioda.
- Nemojte koristiti uređaj bez posude za kapanje i mrežice za kapanje kako biste izbegli prosipanje tečnosti na okolne površine.
- Nemojte koristiti jaka sredstva ili rastvora za čišćenje. Koristite vlažnu krpu i blago sredstvo kako biste očistili površinu uređaja.
- Za čišćenje uređaja koristite samo čiste alate.

- Prilikom raspakivanja uređaja, uklonite plastičnu foliju i bacite je.
- Ovaj uređaj je dizajniran za *Nespresso* kapsule za kafu dostupne isključivo preko *Nespresso* Kluba ili vašeg ovlašćenog zastupnika *Nespresso*-a.
- Svi *Nespresso* uređaji prolaze stroge kontrole. Testovi pouzdanosti u praktičnim uslovima obavljaju se slučajnim odabirom na izabranim jedinicama. Ovo može ukazati na tragove bilo koje prethodne upotrebe.
- *Nespresso* zadržava pravo izmene uputstava bez prethodne najave.

Uklanjanje kamenca

- *Nespresso* sredstvo za uklanjanje kamenca, kada se ispravno koristi, pomaže u pravilnom

Mere bezbednosti

funkcionisanju vašeg uređaja tokom njegovog veka trajanja, kao i da vaše iskustvo pravljenja kafe bude jednako savršeno kao i prvog dana.

- Uklonite kamenac u skladu sa preporukama iz uputstva za upotrebu ili pogledajte informacije o uklanjanju kamenca tako što ćete posetiti *Nespresso* internet stranicu www.nespresso.com/descaling
- **⚠OPREZ:** rastvor za uklanjanje kamenca može biti štetan. Izbegavajte kontakt sa očima, kožom i površinama. Upotreba bilo kog neprikladnog sredstva za uklanjanje

kamenca može dovesti do oštećenja komponenti uređaja ili nedovoljnog uklanjanja kamenca. Za sva dodatna pitanja u vezi sa uklanjanjem kamenca, molimo kontaktirajte vaš *Nespresso* Klub.

SAČUVAJTE OVO UPUTSTVO

Prosledite ih svakom narednom korisniku. Ovo uputstvo za upotrebu je takođe dostupan u PDF formatu na nespresso.com

Packaging Content / Sadržaj paketa

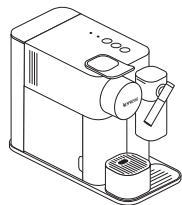

- 1 Coffee Machine
Aparat za kafu

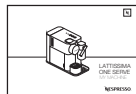

- 2 User Manual
Uputstvo za upotrebu



- 3 Capsules set
Set kapsula



- 4 "Welcome to Nespresso folder"
Folder "Dobrodošli u Nespresso"



- 5 1x Water Hardness Test Stick, in the User Manual
1 x stik za testiranje tvrdoće vode, u Uputstvu za upotrebu

Lattissima One / Lattissima One



Nespresso is an exclusive system creating the ultimate Espresso, time after time. All *Nespresso* machines are equipped with a unique extraction system that guarantees up to 19 bar pressure. Each parameter has been calculated with great precision to ensure that all the aromas from each capsule can be extracted, to give the coffee body and create an exceptionally thick and smooth crema.

Nespresso je ekskluzivni sistem za pravljenje prave espresso kafe, svaki put. Sve *Nespresso* mašine opremljene su jedinstvenim sistemom za ekstrakciju koji garantuje pritisak do 19 bara. Svaki parametar je izračunat uz izuzetnu preciznost kako bi se obezbedilo da sve arome iz svake kapsule budu ekstrahovane i time kafa dobila punoću i izuzetno gustu i glatku kremu.

⚠ CAUTION: when you see this sign, please refer to the safety precautions to avoid possible harm and damage.

OPREZ: kada vidite ovaj znak, obratite pažnju na mere bezbednosti kako biste izbegli moguće povrede i oštećenja.

i INFORMATION: when you see this sign, please take note of the advice for the correct and safe usage of your coffee machine.

INFORMACIJE: Kada vidite ovaj znak, pročitajte savete o ispravnom i bezbednom korišćenju vašeg uređaja za pravljenje kafe.

First use or after a long period of non-use / Prva upotreba ili upotreba posle dužeg vremena nekorišćenja

⚠ CAUTION: first read the safety precautions to avoid risks of fatal electrical shock and fire.

OPREZ: Prvo pročitajte mere bezbednosti kako biste izbegli rizike od smrtonosnih strujnih udara i požara.

i NOTE: to turn off the machine, press Lungo and Espresso button for 2 seconds.
NAPOMENA: Da biste isključili uređaj, pritisnite dugmad Lungo i Espresso i držite 2 sekunde.

- 1** When unpacking the machine, remove the plastic film, water tank, drip tray, and capsule container. Adjust the cable length and store the excess in the cable guide under the machine.

Prilikom raspakivanja uređaja, uklonite plastičnu foliju, rezervoar za vodu, posudu za kapanje i posudu za kapsule. Prilagodite dužinu kabla a ostatak dužine sklonite u vodilicu za kabl ispod uređaja.

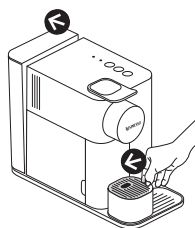

- 2** Rinse the water tank before filling with potable water up to maximum level. Plug machine into mains.

Isperite rezervoar za vodu pre nego što ga napunite svežom vodom za piće do maksimalnog nivoa. Uključite u utičnicu.

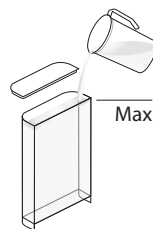

- 3** Switch the machine on by pressing any of the three buttons:

- Blinking lights: heating-up (25 sec)
- Steady lights: ready

- "Uređaj uključite pritiskom na bilo koje od tri dugmeta:
 - Svetla trepću: zagrevanje (25 sekundi)
 - Neprekidna svetla: spremno"

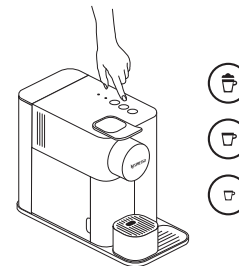

- 4** Rinsing: place a container under coffee outlet and press the Lungo button. Repeat three times.

Ispiranje: postavite posudu ispod izlaza za kafu i pritisnite dugme Lungo. Ponovite tri puta.

i Machines are fully tested after being produced. Some traces of coffee powder could be found in rinsing water.

Uređaji se testiraju u potpunosti nakon proizvodnje. Mogu se pojaviti tragovi kafe u prahu u vodi prilikom ispiranja.

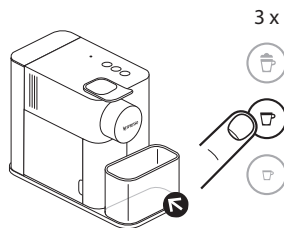

- 5** Disassemble the Rapid Cappuccino System and clean all 5 components in the upper level of your dishwasher. In case a dishwasher is not available, refer to the "Hand Washing of Rapid Cappuccino System" section.

Rastavite Rapid Cappuccino System i očistite svih 5 komponenti u gornjem nivou vaše mašine za pranje sudova. U slučaju da nemate mašinu za pranje sudova, pogledajte odeljak "Ručno pranje Rapid Cappuccino System-a".

i Refer to section "Assembling / Disassembling of Rapid Cappuccino System" section (refer to page 16).

Pogledajte odeljak "Skupljanje/Rasklapanje Rapid Cappuccino System-a" (na strani 12).

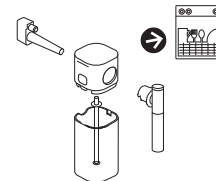

Coffee preparation / Priprema kafe

- i** **NOTE:** during heat up, you can press any coffee buttons. The coffee will then flow automatically when the machine is ready.
NAPOMENA: prilikom zagrevanja, možete pritisnuti bilo koji od dugmadi za kafu. Kafa će zatim automatski poteći kada uređaj bude spreman.

- 1** Lift the lever completely and insert the capsule.

Podignite ručicu do kraja i ubacite kapsulu.

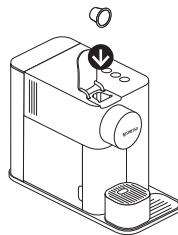

- 2** Close the lever and place a cup under the coffee outlet.

Zatvorite ručicu i stavite šolju ispod izlaza za kafu.

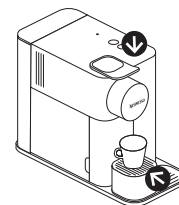

- 3** Press the Espresso (40 ml) or the Lungo (110 ml) button. Preparation will stop automatically. To stop the coffee flow or top up your coffee, press again.

Pritisnite dugme Espresso (40 ml) ili Lungo (110 ml). Priprema se automatski zaustavlja. Kako biste zaustavili isticanje kafe ili dopunili kafu, pritisnite ponovo.

110 ml → 

40 ml → 



- 4** Lift and close the lever to eject the capsule into the used capsule container.

Podignite i zatvorite ručicu kako biste izbacili kapsulu u posudu za upotrebjene kapsule.

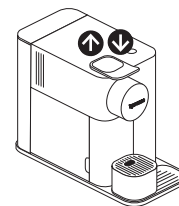

Assembling / Disassembling of Rapid Cappuccino System / Sklapanje / Rasklapanje Rapid Cappuccino System-a

- 1** Remove the milk container by pressing the button on the side of the milk jug. Unplug the aspiration tube.

Uklonite posudu za mleko pritiskom na dugme sa strane bokala za mleko. Izvucite cevčicu za usisavanje.

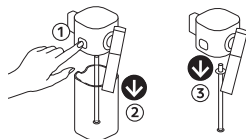

- 2** Position the milk spout vertically to disassemble and to reassemble. Press the button on the side of milk jug to pull out the milk spout.

Stavite mlaznicu za mleko u uspravan položaj kako biste je rastavili ili ponovo sastavili. Pritisnite dugme sa strane bokala za mleko kako biste izvukli mlaznicu za mleko.



- 3** Press the button on the side of milk jug and pull to unlock the rapid system connector.

Pritisnite dugme sa strane bokala za mleko i povucite kako biste otključali Rapid sistem konektor.

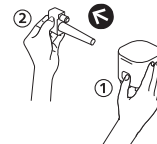

Preparing Cappuccino-Latte Macchiato / Priprema napitaka Cappuccino i Latte Macchiato

- i** The milk system has not been designed to work with vegetale milk.
Sistem za mleko nije predviđen za rad sa biljnim mlekom.

- i** For a perfect milk froth, use skimmed or semi-skimmed cow milk at refrigerator temperature (about 4° C).
Za dobijanje savršene pene od mleka, koristite obrano ili polu-obrano kravlje mleko na rashlađenoj temperaturi (oko 4° C).

- 1** Fill the milk container up to one of the two levels indicators:

Cappuccino Latte Macchiato

Close the milk container and connect the Rapid Cappuccino System to the machine. Machine heats up for approximately 15 seconds (blinking lights).

Napunite rezervoar za mleko do jednog od dva indikatora nivoa:

Cappuccino Latte Macchiato

Zatvorite rezervoar za mleko i povežite Rapid Cappuccino System sa uređajem. Uređaj će se zagrijati za oko 15 sekundi (treptuća svetla).

- i** **NOTE:** the Rapid Cappuccino System does not work with water.
NAPOMENA: Rapid Cappuccino System ne funkcioniše sa vodom.

- i** **NOTE:** all milk will be used for the drink.
NAPOMENA: Svo mleko će biti upotrebjeno za piće.

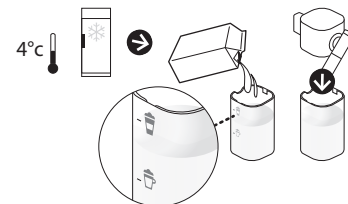

- 2 Lift the lever completely and insert the capsule. Close the lever.

Podignite ručicu do kraja i ubacite kapsulu. Zatvorite ručicu.

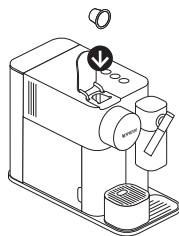

- 3 Place a Cappuccino cup or a Latte Macchiato glass under the coffee outlet and adjust milk spout position by lifting it up to the right level.

Postavite šolju za kapučino ili čašu za latte makijato ispod izlaza za kafu i podesite položaj mlaznice za mleko tako što ćete je podići do odgovarajućeg nivoa.

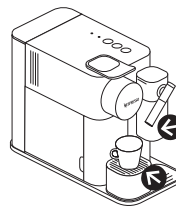

- 4 Press the milk button.
Pritisnite dugme za mleko.

i **NOTE:** all milk will be used for the drink.
NAPOMENA: Svo mleko će biti upotrebjeno za piće.



- i** The preparation starts after a few seconds (first milk and then coffee) and will stop automatically. Priprema će početi nakon par sekundi (prvo mleko a zatim kafa) i zaustaviće se automatski.

- 5 At the end of the preparation, the clean alert ☆ illuminates orange to indicate it is necessary to clean the Rapid Cappuccino System.

Na kraju pripreme, upozorenje za čišćenje ☆ će zasvetleti narandžasto kako bi pokazalo da je potrebno očistiti Rapid Cappuccino System

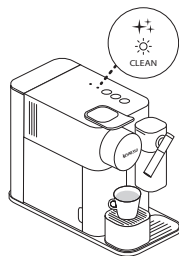

- 6 Lift and close the lever to eject the capsule into the used capsule container.

Podignite i zatvorite ručicu kako biste izbacili kapsulu u posudu za upotrebjene kapsule.

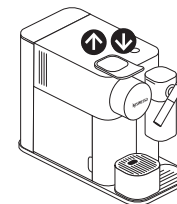

EN Preparing Cappuccino-Latte Macchiato / SRB Priprema napitaka Cappuccino i Latte Macchiato

- 7 After a period of non use of maximum 30 minutes after your milk recipe preparation, disassemble the Rapid Cappuccino System, and clean all components in the upper side of your dishwasher. In case a dishwasher is not available, refer to section "Hand washing of Rapid Cappuccino System".

Nakon perioda nekorišćenja u trajanju od maksimalno 30 minuta nakon pripreme vaše mešavine sa mlekom, rastavite Rapid Cappuccino System i očistite sve komponente tako što ćete ih staviti na gornju policu u vašoj mašini za pranje sudova. U slučaju da nemate mašinu za pranje sudova, pogledajte odeljak "Ručno pranje Rapid Cappuccino System-a".

- i Refer to section "Assembling/Disassembling of Rapid Cappuccino System".
The Rapid Cappuccino System is not intended to be stored in the fridge.
Pogledajte odeljak "Skupljanje/Rasklapanje Rapid Cappuccino System-a". Rapid Cappuccino System nije namenjen čuvanju u frižideru.

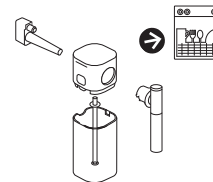

Programming coffee quantity / Programiranje količine kafe

- i Follow the step 1-2 of section "coffee preparation".
Sledite korake 1-2 iz odeljka "Priprema kafe".
- i **NOTE:** please refer to factory settings section for min/max programmable quantities.
NAPOMENA: pogledajte odeljak sa fabričkim podešavanjima kako biste se informisali o minimalnim / maksimalnim programabilnim količinama.

- 1 Touch and hold Espresso or Lungo button for at least 3 sec to enter the programming mode. Brewing starts and button blinks fast.

Pritisnite i zadržite dugme Espresso ili Lungo najmanje 3 sekunde kako biste ušli u režim podešavanja. Priprema kafe će započeti i dugme će brzo treptati.



- 2 Release button when desired volume is reached. Coffee volume is now stored for the next coffee preparations. Button blinks 3 times to confirm the new coffee volume.

Pustite dugme kada dostignete željenu količinu. Količina kafe je sada sačuvana za naredne pripreme. Dugme će zatreptati 3 puta kako bi potvrdilo novu količinu kafe.



Daily care / Svakodnevno održavanje

- i** Do not use any strong cleaning agent or solvent cleaner. Use a clean damp cloth and mild cleaning agent to clean the surface of the machine. Do not put any machine components in dishwasher, except the Rapid Cappuccino System components.
Nemojte koristiti jaka sredstva ili rastvore za čišćenje. Koristite vlažnu krpnu i blago sredstvo kako biste očistili površinu uređaja. Nemojte stavljati komponente uređaja u mašinu za pranje sudova, osim komponenti Rapid Cappuccino System-a.

- 1** Lift and close the lever to eject the capsule into the used capsule container. Remove drip tray, capsule container. Empty and rinse. Remove water tank. Empty, rinse it before filling with potable water.

Podignite i zatvorite ručicu kako biste izbacili kapsulu u posudu za upotrebijene kapsule. Uklonite posudu za kapanje, posudu za kapsule. Ispraznite i isperite. Uklonite rezervoar za vodu. Ispraznite, isperite ga pre nego što ga napunite svežom vodom za piće.

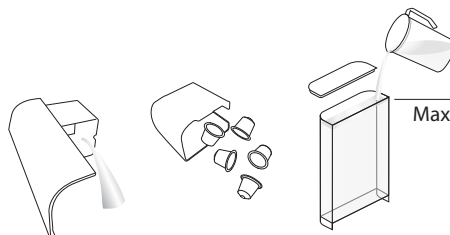

- 2** Place a container under coffee outlet and press the Lungo button to rinse.

Stavite posudu ispod izlaza za kafu i pritisnite dugme Lungo kako biste isprali.

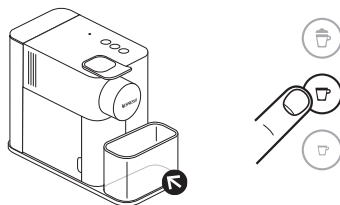

- 3** Clean the coffee outlet and machine surface with a clean damp cloth.

Očistite izlaz za kafu i površinu uređaja čistom vlažnom krpom.

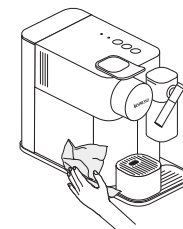

EN Hand washing of Rapid Cappuccino System / SRB Ručno pranje Rapid Cappuccino System-a

i When a dishwasher is not available, the Rapid Cappuccino System components can be washed by hand. The procedure must be performed after each use.
Kada mašina za pranje sudova nije dostupna, komponente Rapid Cappuccino System-a možete oprati ručno. Postupak mora biti izvršen nakon svake upotrebe.

- 1** Disassemble the Rapid Cappuccino System. Refer to section "Assembling / Disassembling of Rapid Cappuccino System". Rinse away carefully any milk residue with hot potable water (40°C / 104°F).

Rastavite Rapid Cappuccino System. Pogledajte odeljak "Skupljanje / Rasklapanje Rapid Cappuccino System-a". Pažljivo isperite sve ostatke mleka vrućom vodom za piće (40°C-104°F).

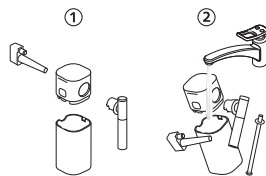

- 2** Soak all components in with hot potable water (40°C/104°F) together with mild / soft detergent for at least 30 minutes and rinse thoroughly with hot potable water (40°C/104°F). Do not use odor mild / soft detergents.

Potopite sve komponente u vruću vodu za piće (40°C) zajedno sa blagim deterdžentom najmanje 30 minuta i detaljno isperite vrućom vodom za piće (40°C-104°F). Nemojte koristiti parfimisane blage deterdžente.

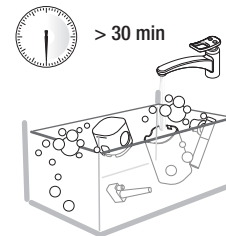

- 3** Clean the interior of the milk tank with mild / soft detergent and rinse with hot potable water (40°C / 104°F). Do not use abrasive material that might damage the surface of the equipment.

* Ensure air inlet is clean.

"Očistite unutrašnjost rezervoara za mleko blagim deterdžentom i isperite vrućom vodom za piće (40°C/104°F). Nemojte koristiti abrazivan materijal koji bi mogao oštetiti površinu opreme.

*Proverite da li je priključak za vazduh čist."

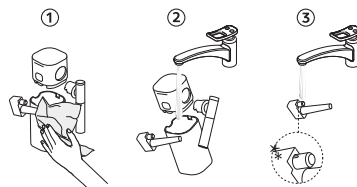

- 4** Dry all parts with a fresh and clean towel, cloth or paper and reassemble.

Osušite sve delove čistim peškirom, krpom ili papirnim ubrusom i ponovo ih sastavite.



Restoring quantity to factory settings / Vraćanje količine na fabrička podešavanja

- i** **NOTE:** the Menu mode exits automatically after 30 sec if no actions are performed or can be exited manually by pressing milk button 3 seconds.
NAPOMENA: Uređaj će automatski izaći iz režima Meni nakon 30 sekundi u slučaju neaktivnosti, a iz istog se može izaći ručno pritiskom na dugme za mleko 3 sekunde.

- 1** Switch the machine ON.

UKLJUČITE uređaj.

- i** **NOTE:** remove milk jug.
NAPOMENA: Uklonite bokal za mleko.

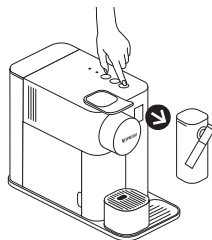

- 2** Press the milk button for 3 seconds to enter Menu mode: descaling and clean alert start blinking.

Pritisnite i zadržite dugme za mleko 3 sekunde kako biste ušli u režim Meni: upozorenja za uklanjanje kamenca i čišćenje počinju da trepću.

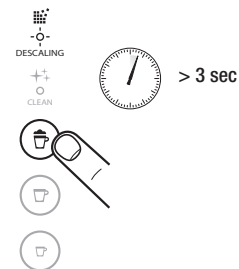

- 3** Press the milk button. The milk button blinks to indicate reset mode. Press it to confirm. All buttons blink 3 times: all volumes are reset. The menu exits automatically and machine returns to ready mode.

Pritisnite dugme za mleko. Dugme za mleko trepće kako bi pokazalo režim za resetovanje. Pritisnite ga kako biste potvrdili. Sva dugmad će zatreptati 3 puta: sve zapremine su resetovane. Uređaj će automatski izaći iz menija i vratiti se na režim "spremno".



EN
SRB
Factory settings /
Fabrička podešavanja

⚠ CAUTION: if coffee volumes higher than 150 ml are programmed: let the machine cool down for 5 minutes before making the next coffee. Risk of overheating!

OPREZ: Ukoliko su programirane zapremine kafe veće od 150 ml: ostavite uređaj da se ohladi 5 minuta pre nego što napravite sledeću kafu. Rizik od pregrevanja!



Coffee 40 ml / Milk drink: from 50 to 125 ml corresponding to level  and  on the milk container

Kafa: 40 ml / Napitak sa mlekom: od 50 do 125 ml što odgovara nivou  i  na rezervoaru za mleko



Lungo: 110 ml

Lungo: 110 ml



Espresso: 40 ml

Espresso: 40 ml

Automatic power off: 9 min

Automatsko isključivanje: 9 min

i NOTE: the milk froth volume depends on the kind of milk that is used and its temperature.

NAPOMENA: zapremina pene od mleka zavisi od vrste mleka koje se koristi i njegove temperature.

i NOTE: we recommend you to keep factory settings for Espresso and Lungo to ensure the best in cup results for each of our coffee varieties.

NAPOMENA: preporučujemo vam da zadržite fabrička podešavanja za espresso i lungo kako biste obezbedili najbolje rezultate za sve vrste naših kafa.

Coffee volume can be programmed from 25 to 150 ml.

Zapremina kafe može se podesiti u rasponu od 25 do 150 ml.

Descaling / Uklanjanje kamenca

www.nespresso.com/descaling

EN
SRB

⚠ CAUTION: refer to safety precautions.
OPREZ: pogledajte mere bezbednosti.

i NOTE: descaling time is approximately 20 minutes.

NAPOMENA: vreme trajanja uklanjanja kamenca je približno 20 minuta.

i NOTE: to ensure the proper functioning of your machine over its lifetime and that your coffee experience is as perfect as the first day, follow the below process.

NAPOMENA: kako biste obezbedili propisno funkcionisanje vašeg uređaja tokom njegovog veka trajanja, kao i da vaše iskustvo uživanja u kafi bude savršeno kao i prvog dana, sledite postupak naveden ispod.

- 1** Descale the machine when descaling alert shines orange in ready mode.

Uklonite kamenac iz uređaja kada upozorenje za uklanjanje kamenca zasvetli narandžasto u režimu "spremno".



- 2** Lift and close the lever to eject any capsules in the used capsule container.

Podignite i zatvorite ručicu kako biste izbacili kapsulu u posudu za upotrebijene kapsule.

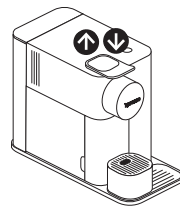

- 3** Empty the drip tray and the used capsules container. Fill the water tank with 100 ml of Nespresso descaling agent and 500 ml water.

Ispraznite posudu za kapanje i posudu za upotrebijene kapsule. Napunite rezervoar za vodu sa 100 ml Nespresso sredstva za uklanjanje kamenca i 500 ml vode.

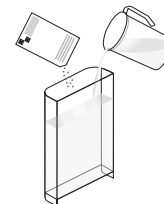

- 4** Take the descaling pipe situated at the back of the machine and plug the descaling pipe into steam connector of machine.

Uzмите cev za uklanjanje kamenca sa zadnje strane uređaja i priključite cev za uklanjanje kamenca na parni konektor uređaja.

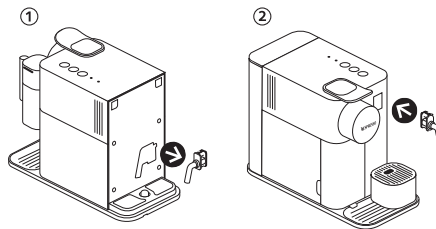

- 5** The machine enters the descaling mode. The descaling alert blinks orange during the entire descaling process. The Espresso button illuminates white.

Uređaj će ući u režim uklanjanja kamenca. Upozorenje za uklanjanje kamenca trepće narandžasto tokom celog postupka uklanjanja kamenca. Dugme Espresso će svetleti belo.



Descaling / Uklanjanje kamenca

www.nespresso.com/descaling

- 6** Place a container with a minimum 1 litre capacity under both the coffee outlet and under the descaling pipe nozzle.

Postavite posudu zapremine najmanje 1 litar ispod izlaza za kafu i ispod otvora na cevi za uklanjanje kamenca.

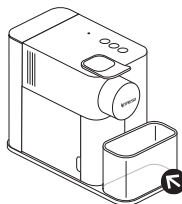

- 7** Press the Espresso button. Descaling product flows alternately through the coffee outlet, descaling pipe and drip tray. When the descaling cycle is finished (water tank runs empty), the Espresso button shines.

Pritisnite dugme Espresso. Proizvod za uklanjanje kamenca će teći naizmenično kroz izlaz za kafu, cev za uklanjanje kamenca i posudu za kapanje. Kada je ciklus uklanjanja kamenca završen (i kada se rezervoar za vodu isprazni), dugme Espresso će zasvetleti.



- 8** Empty the used capsules container, drip tray recipient and container, rinse out and fill the water tank with fresh potable water up to level MAX.

Ispraznite posudu za upotrebljene kapsule, posudu za kapanje sa isteklom tečnošću, isperite i napunite rezervoar za vodu svežom vodom za piće do nivoa MAX.

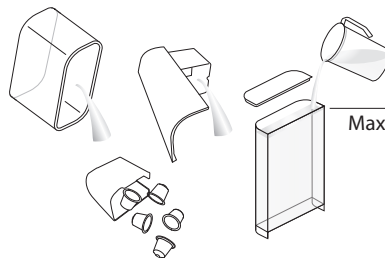

- 9** Press the Espresso button again. The rinsing cycle continues through the coffee outlet, descaling pipe and drip tray until the water tank turns empty.

Ponovo pritisnite dugme Espresso. Ciklus ispiranja će proći kroz izlaz za kafu, cev za uklanjanje kamenca i posudu za kapanje sve dok se rezervoar za vodu ne isprazni.



- 10** Once the rinsing process is finished, the machine switches off. Remove and store descaling pipe. Empty drip tray and used capsules container. Fill water tank with potable water.

Kada se postupak ispiranja završi, uređaj će se isključiti. Uklonite i odložite cev za uklanjanje kamenca. Ispraznite posudu za kapanje i posudu za upotrebljene kapsule. Napunite rezervoar za vodu svežom vodom za piće.

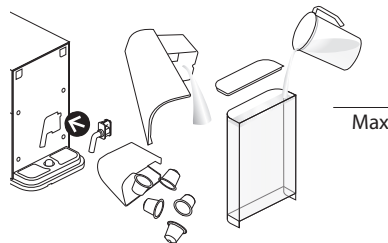

- 11** Clean the machine using a damp cloth. You have now finished descaling the machine.

Obrišite uređaj vlažnom krpom. Sada ste završili sa uklanjanjem kamenca iz uređaja.

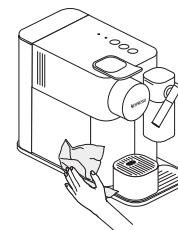

Water hardness setting/ Podešavanje tvrdoće vode

- i** **NOTE:** the Menu mode exits automatically after 30 sec. if no actions are performed. It can be exit manually by pressing the milk button for 3 seconds.
NAPOMENA: Uređaj će automatski izaći iz režima Meni nakon 30 sekundi u slučaju neaktivnosti, a iz istog se može izaći ručno pritiskom na dugme za mleko 3 sekunde.

- 1** Take water hardness sticker placed on the first page of the UM and place it under water for 1 second.



1 sec



Uzмите nalepnicu za određivanje tvrdoće vode koja se nalazi na prvoj stranici uputstva i stavite je pod vodu 1 sekundu.

- 2** The number of red squares indicates the water hardness level.

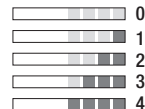

Broj crvenih kvadratića pokazuje nivo tvrdoće vode.

- 3** Switch the machine ON.

UKLJUČITE uređaj.

- i** **NOTE:** remove milk jug.
NAPOMENA: Uklonite bokal za mleko.

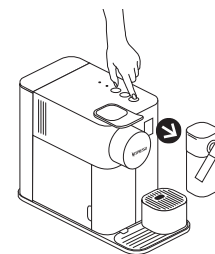

- 4** Press the milk button for 3 seconds to enter Menu mode: descaling and clean alerts start blinking.



Pritisnite dugmad za mleko i zadržite 3 sekunde kako biste ušli u režim Meni: upozorenja za uklanjanje kamenca i čišćenje počće da trepću.

- 5** Press the Espresso button.

Pritisnite dugme Espresso.



- 6** Now, within 15 sec, you can set the desired value by pressing the corresponding button. They blink 3 times rapidly to confirm new value. The menu exits automatically and machine returns to ready mode.

Sada, u roku od 15 sekundi, možete da podesite željenu vrednost pritiskom na odgovarajuće dugme. Dugmad će zatreptati 3 puta brzo kako bi potvrdila novu vrednost. Meni će se isključiti automatski i uređaj će se vratiti u režim "spremno".

Water hardness/Tvrdoća vode		Level/Nivo	fH	dH	CaCO3
	Milk drink/Napitak s mlekom		<5	<3	< 50 mg/l
	Lungo		>7	>4	> 70 mg/l
	Espresso		>13	>7	> 130 mg/l
	Milk drink/Napitak s mlekom + Lungo		>25	>14	> 250 mg/l
	Lungo + Espresso		>38	>21	> 380 mg/l

EN Emptying the system before a period of non-use /
SRB Pražnjenje sistema pre perioda nekorišćenja

1 Switch on machine.

Uključite uređaj.

i NOTE: remove milk jug.

NAPOMENA: Uklonite bokal za mleko.

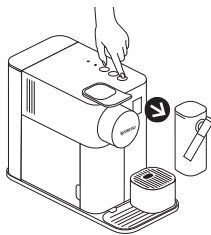

2 Remove the water tank. Lift and close the lever to eject any remaining capsule. Place a container under the coffee outlet.

Uklonite rezervoar za vodu. Podignite i zatvorite ručicu kako biste izbacili bilo koje zaostale kapsule. Stavite posudu ispod izlaza za kafu.

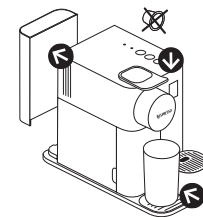

3 Press the milk buttons for 3 seconds to enter Menu mode: the descaling and clean alerts start blinking.

Pritisnite dugmad za mleko i zadržite 3 sekunde kako biste ušli u režim Meni: upozorenja za uklanjanje kamenca i čišćenje počće da trepću.

i NOTE: the Menu mode exits automatically after 30 sec. If no actions are performed. It can be exit manually by pressing the milk button for 3 seconds.

NAPOMENA: Uređaj će automatski izaći iz režima Meni nakon 30 sekundi u slučaju neaktivnosti, a iz istog se može izaći ručno pritiskom na dugme za mleko 3 sekunde.



4 Press milk and Lungo buttons simultaneously.

Pritisnite istovremeno dugmad za mleko i Lungo.



5 The milk button blinks for confirmation. Once pressed, the emptying starts. The coffee buttons blink alternately: emptying mode in progress. When the process is finished, the machine switches off automatically.

Dugme za mleko će zatreptati radi potvrde. Nakon pritiskanja tog dugmeta počinje postupak pražnjenja. Dugmad za kafu će treptati naizmenično: režim pražnjenja u toku. Po završetku postupka, uređaj će se automatski isključiti.



i NOTE: appliance will be blocked for approximately 10 minutes after emptying.

NAPOMENA: uređaj će biti blokiran oko 10 minuta nakon pražnjenja.

Automatic power off/ Automatsko isključivanje

- i** This machine is equipped with an excellent energy consumption profile as well as an automatic power off function (OW) which enables you to save energy. The appliance switches off after 9 minutes after last use (factory settings).

Ovaj uređaj poseduje izuzetan profil potrošnje energije, kao i funkciju automatskog isključivanja (OW) koji vam omogućava da uštedite energiju. Uređaj će se isključiti 9 minuta nakon poslednje upotrebe (fabrička podešavanja).

- 1** Switch on machine.

Isključite uređaj.

- i** **NOTE:** remove milk jug.
NAPOMENA: Uklonite bokal za mleko.

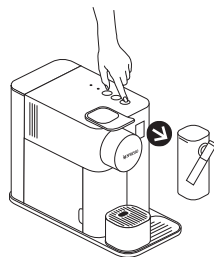

- 2** Press the milk button for 3 seconds to enter Menu mode: the descaling and clean alerts start blinking.

Pritisnite dugme za mleko i zadržite 3 sekunde kako biste ušli u režim Meni: upozorenja za uklanjanje kamenca i čišćenje počće da trepću.

- i** **NOTE:** the Menu mode exits automatically after 30 sec. If no actions are performed. It can be exit manually by pressing the milk button for 3 seconds.

NAPOMENA: Uređaj će automatski izaći iz režima Meni nakon 30 sekundi u slučaju neaktivnosti, a iz istog se može izaći ručno pritiskom na dugme za mleko 3 sekunde.



> 3 sec



- 3** Press Lungo button.

Pritisnite dugme Lungo.



- 4** Now, within 15 sec, you can set the desired value by pressing the corresponding button. They blink 3 times rapidly to confirm new value. The menu exits automatically and machine returns to ready mode.

Sada, u roku od 15 sekundi, možete da podesite željenu vrednost pritiskom na odgovarajuće dugme. Dugmad će zatreptati 3 puta brzo kako bi potvrdila novu vrednost. Meni će se isključiti automatski i uređaj će se vratiti u režim "spremno".

Automatic power off / Automatsko isključivanje

Milk / Mleko → 9 minutes / minuta

Lungo → 30 minutes / minuta

Espresso → 8 hours / sati

EN Troubleshooting

No light indicator.	<ul style="list-style-type: none"> - Check the mains, plug, voltage, and fuse. In case of problems, call the <i>Nespresso Club</i>.
No coffee, no water.	<ul style="list-style-type: none"> - Water tank is empty. Fill water tank. - Descale if necessary; see Descaling section.
Coffee comes out very slowly.	<ul style="list-style-type: none"> - Flow speed depends on the coffee variety. - Descale if necessary; see Descaling section.
No coffee, just water runs out (despite inserted capsule).	<ul style="list-style-type: none"> - In case of problems, send appliance to repair or call the <i>Nespresso Club</i>.
Coffee is not hot enough.	<ul style="list-style-type: none"> - Preheat cup. - Descale if necessary; see Descaling section.
Capsule area is leaking (water in capsule container).	<ul style="list-style-type: none"> - Position capsule correctly. If leakages occur, call the <i>Nespresso Club</i>.
Irregular blinking.	<ul style="list-style-type: none"> - Send appliance to repair or call the <i>Nespresso Club</i>.
All buttons blink simultaneously for 10 seconds and then machine switches off automatically.	<ul style="list-style-type: none"> - Error alarm, machine needs repair. Send appliance to repair or call the <i>Nespresso Club</i>.
All 3 buttons blinking fast 3 times and then machine goes back in ready mode.	<ul style="list-style-type: none"> - Water tank is empty.
Descaling and cleaning alert blink.	<ul style="list-style-type: none"> - Machine is in menu mode, press milk button for 3 seconds to exit menu mode or wait 30 seconds to exit automatically.
Descaling alert shines orange.	<ul style="list-style-type: none"> - Machine triggers descaling alert according beverages consumption usage. Descale machine.
Descaling alert blinks orange and Espresso button steady light.	<ul style="list-style-type: none"> - Machine is in descaling mode. Press Espresso button to start descaling process.
Clean alert shine orange.	<ul style="list-style-type: none"> - Disassemble the Rapid Cappuccino System and clean all components in the upper side of your dishwasher. In case a dishwasher is not available, refer to section "Hand washing of Rapid Cappuccino System".
All coffee buttons and all milk recipe buttons flash alternately.	<ul style="list-style-type: none"> - Machine overheat, wait until machine cools down. - Appliance will be blocked for approximately 10 minutes after emptying.
Lever cannot be closed completely.	<ul style="list-style-type: none"> - Empty capsule container. Make sure that no capsule is blocked inside the capsule container. - Use skimmed or semi-skimmed cow milk at refrigerator temperature (about 4° C). - Rinse after each milk preparations (see section "Hand Washing of Rapid Cappuccino System").
Quality of Milk froth is not up to standard.	<ul style="list-style-type: none"> - Descale the machine (see p.19). - Do not use frozen milk. - Ensure the air aspiration part is clean. Refer to the section "Hand washing of Rapid Cappuccino System".
I cannot enter Menu mode.	<ul style="list-style-type: none"> - Be sure to remove the milk jug. - Be sure to press milk button for 3 seconds. - Remove descaling pipe.
Milk system does not start.	<ul style="list-style-type: none"> - Fill up with minimum 30 ml of milk. - The milk system does not work when filled with water. - The milk system has not been designed to work with vegetale milk (rice, etc).
Milk jug cannot be dismantled.	<ul style="list-style-type: none"> - Press the button on the side of the milk jug to remove the parts. - Refer to section "Assembling / Disassembling of Rapid Cappuccino System".
Turn off the machine.	<ul style="list-style-type: none"> - Press Espresso and Lungo button for 2 seconds.
Sound when machine switches off.	<ul style="list-style-type: none"> - This sound indicates that the machine is now off.

Nema svetlosnog indikatora.	- Proverite utičnicu, utikač, napon i osigurač. U slučaju problema pozovite <i>Nespresso</i> Klub.
Nema kafe, nema vode.	- Rezervoar za vodu je prazan. Napunite rezervoar za vodu. - Uklonite kamenac ako je potrebno; pogledajte odeljak Uklanjanje kamenca.
Kafa ističe veoma sporo.	- Brzina protoka zavisi od vrste kafe. - Uklonite kamenac ako je potrebno; pogledajte odeljak Uklanjanje kamenca.
Nema kafe, ističe samo voda (iako je kapsula stavljena).	- U slučaju problema odnesite uređaj na popravku ili pozovite <i>Nespresso</i> Klub.
Kafa nije dovoljno vruća.	- Zagrejte šolju. - Uklonite kamenac ako je potrebno.
Došlo je do curenja iz dela sa kapsulom (voda u posudi sa kapsulom).	- Pravilno postavite kapsulu. Ako dođe do curenja pozovite <i>Nespresso</i> Klub.
Nepravilno treptanje.	- Pošaljite uređaj na popravku ili pozovite <i>Nespresso</i> Klub.
Sva dugmad istovremeno trepće 10 sekundi a zatim se uređaj automatski isključuje.	- Alarm za grešku, potrebna je popravka uređaja. Pošaljite uređaj na popravku ili pozovite <i>Nespresso</i> Klub.
Sva 3 dugmeta zatrepću brzo 3 puta a zatim se uređaj vraća u režim "spremno".	- Rezervoar za vodu je prazan.
Upozorenja za uklanjanje kamenca i čišćenje trepću.	- Uređaj se nalazi u režimu Meni, pritisnite dugme za mleko i zadržite 3 sekunde kako biste izašli iz režima Meni ili sačekajte 30 sekundi kako bi uređaj automatski izašao iz režima.
Upozorenje za uklanjanje kamenca svetli narandžasto.	- Uređaj će pokazati upozorenje za uklanjanje kamenca u skladu sa konzumacijom pića. Uklonite kamenac iz uređaja.
Upozorenje za uklanjanje kamenca svetli narandžasto a dugme Espresso svetli neprekidno.	- Uređaj je u režimu uklanjanja kamenca. Pritisnite dugme Espresso kako biste pokrenuli postupak uklanjanja kamenca.
Upozorenje za čišćenje svetli narandžasto.	- Rastavite Rapid Cappuccino System i očistite sve komponente u gornjoj pregradi vaše mašine za pranje sudova. Ukoliko nemate mašinu za pranje sudova, pogledajte odeljak "Ručno pranje Rapid Cappuccino System-a".
Sva dugmad za kafu i dugmad za pića od mleka trepću naizmenično.	- Uređaj je pregrejan, sačekajte da se ohladi. - Uređaj će biti blokiran oko 10 minuta nakon pražnjenja.
Ručica se ne može zatvoriti do kraja.	- Ispraznite posudu za kapsule. Proverite da nema blokiranih kapsula u posudi za kapsule. - Koristite obrano ili polu-obrano kravlje mleko na rashlađenoj temperaturi (oko 4° C). - Isperite nakon pravljenja svake mešavine od mleka (pogledajte odeljak "Ručno pranje Rapid Cappuccino System-a").
Kvalitet pene od mleka nije u skladu sa standardom.	- Uklonite kamenac u uređaju (videti str. 19). - Nemojte koristiti smrznuto mleko. - Proverite da li je deo za usisavanje vazduha čist. Pogledajte odeljak "Ručno pranje Rapid Cappuccino System-a".
Ne mogu da uđem u režim Meni.	- Proverite da li ste uklonili bokal za mleko. - Proverite da li ste pritisnuli i zadržali dugme za mleko 3 sekunde. - Uklonite cev za uklanjanje kamenca.
Sistem za mleko se ne pokreće.	- Napunite sa najmanje 30 ml mleka. - Sistem za mleko neće raditi ako je napunjen vodom. - Sistem za mleko nije predviđen za rad sa biljnim mlekom (pirinčanim itd.).
Bokal za mleko se ne može rastaviti.	- Pritisnite dugme sa strane bokala za mleko kako biste uklonili delove. - Pogledajte odeljak "Sklopanje / Rasklopanje Rapid Cappuccino System-a".
Isključite uređaj.	- Pritisnite dugme Espresso i Lungo i zadržite 2 sekunde.
Zvuk prilikom isključivanja uređaja.	- Zvuk označava da je uređaj sada isključen.





Prikaz uređaja / Prikaz naprave

A Uređaj bez Rapid Cappuccino Sustava/
Naprava brez Rapid Cappuccino Systema

B Uređaj s Rapid Cappuccino Sustavom
(za Cappuccino i Latte Macchiato) /
Naprava z Rapid Cappuccino Systemom
(za Cappuccino i Latte Macchiato)

- 1 Ručkica / Ročka
- 2 Odjeljak za kapsulu / Prostor za kapsulo
- 3 Spremnik za vodu (1 L) / Rezervoar za vodo (1 L)
- 4 Izlaz za kavu / Izhod za kavo
- 5 Prozor sa senzorom / Prostor s tipalom
- 6 Posuda za iskorištene kapsule / Posoda za uporabljene kapsule
- 7 Posuda za kapanje / Posoda za kapljanje
- 8 Držalo za šalicu / Držalo za skodelico
- 9 Mrežica / Mrežica
- 10 Prostor za skladištenje cevi za odstranjivanje vodnega kamna /
Mesto za skladištenje cevi za uklanjanje kamenca
- 11 Cev za odstranjivanje vodnega kamna / Cev za uklanjanje kamenca
- 12 Vratašca parnog konektora / Vrata parnega konektora
- 13 Parni konektor / Parni konektor

Upozorenje / Opozorilo

- 14 "Uklanjanje kamenca"  : upozorenje za uklanjanje kamenca, pogledajte odjeljak "Uklanjanje kamenca" / «Odstranjivanje vodnega kamna»  : opozorilo za odstranjivanje vodnega kamna, preberite si oddelek »Odstranjivanje vodnega kamna«
- 15 "ČIŠĆENJE"  : upozorenje za čišćenje sustava za mlijeko, pogledajte odjeljak "Priprema Cappuccino - Latte Macchiato" / «ČIŠĆENJE»  : opozorilo za čišćenje sistema za mleko, preberite si oddelek »Priprava Cappuccino - Latte Macchiato«

Taktilni gumbi za piće / Otipljivi gumbi za napitke

- 16 Mliječno piće (Cappuccino, Latte Macchiato) /
Mlečni napitek (Cappuccino, Latte Macchiato)
- 17 Lungo 110 ml
Lungo 110 ml
- 18 Espresso 40 ml
Espresso 40 ml

Rapid Cappuccino System / Rapid Cappuccino System

- 19 Gumb za skidanje poklopca /
Gumb za snemanje pokrova
- 20 Poklopac spremnika za mlijeko /
Pokrov rezervoarja za mleko
- 21 Rapid Cappuccino System konektor /
Rapid Cappuccino System konektor
- 22 Priključak za zrak (pokretni) /
Priključek za zrak (premični)
- 23 Mlaznica za mlijeko /
Šoba za mleko
- 24 Ručkica mlaznice za mlijeko /
Ročica šobe za mleko
- 25 Cijev za usisavanje mlijeka /
Cev za vsesavanje mleka
- 26 Spremnik za mlijeko (125 ml) /
Rezervoar za mleko (125 ml)

Specifikacije / Specifikacije

Lattissima One F111

 220-240 V~, 50-60 Hz, 1400 W

P_{max} 19 bar / 1.9 MPa

 ~4.3 kg

 ~1 L

 15.4 cm

 25.6 cm

 32.4 cm

Sadržaj / Vsebina

Prikaz / Prikaz	30
Specifikacije / Specifikacije	31
Mjere sigurnosti / Varnostni ukrepi	32
Sadržaj paketa / Vsebina paketa	39
Lattissima One / Lattissima One	39
Prva uporaba ili uporaba poslije duljeg vremena nekorištenja / Prva uporaba ali uporaba po daljšem obdobju neuporabe	40
Priprema kave / Priprava kave	41
Sklapanje / Rasklapanje Rapid Cappuccino System-a / Sestavljanje / Razstavljanje Rapid Cappuccino Systema	42
Priprema Cappuccino-Latte Macchiato / Priprava Cappuccino - Latte Macchiato	42
Programiranje količine kave / Programiranje količine kave	44
Svakodnevno održavanje / Vsakodnevno vzdrževanje	45
Ručno pranje Rapid Cappuccino System-a / Ručno pranje Rapid Cappuccino Systema	46
Vraćanje količine na tvorničke postavke / Obnova tovarniških nastavitve	47
Tvorničke postavke / Tovarniške nastavitve	48
Uklanjanje kamenca / Odstranjevanje vodnega kamna	49
Podešavanje tvrdoće vode / Nastavitve trdote vode	51
Pražnjenje sustava prije razdoblja nekorištenja / Pražnjenje sistema pred obdobjem neuporabe	52
Automatsko isključivanje / Samodejni izklop	53
Rješavanje problema / Reševanje problemov	54
Kontaktirajte Nespresso Klub / Obrnite se na Nespresso Klub	56

HR Mjere sigurnosti



OPREZ/UPOZORENJE



STRUJNA OPASNOST



OŠTEĆEN KABEL ZA NAPAJANJE ISKLJUČITE IZ STRUJE



OPREZ VRUĆA POVRŠINA

⚠ OPREZ: kada vidite ovaj znak, obratite pozornost na mjere sigurnosti kako biste izbjegli moguće ozljede i oštećenja.

i INFORMACIJE: kada vidite ovaj znak, pročitajte savjete o ispravnom i sigurnom korištenju vašeg uređaja za pravljenje kave.

⚠ OPREZ: mjere sigurnosti su dio uređaja. Pročitajte ih pažljivo prije prve uporabe vašeg novog uređaja. Čuvajte ih na mjestu na kom biste ih poslije mogli pronaći i primijeniti.

- Ovaj uređaj je namijenjen za pripremu pića sukladno ovim uputama.
- Uređaj nemojte koristiti u bilo koju drugu svrhu osim namjenjene.
- Ovaj uređaj je namijenjen za korištenje isključivo u zatvorenom prostoru i neekstremnim temperaturnim uvjetima.
- Uređaj zaštitite od direktne sunčeve svjetlosti, dužeg polijevanja vodom i vlage.
- Ovaj uređaj je namijenjen za uporabu u kućanstvima. Nije namijenjen za uporabu u kuhinjama za uposlenike u prodavaonicama, uredima i drugim radnim okružjima; farmama; od strane klijenata u hotelima, motelima i drugim vrstama smještaja; smještajima za noćenje s doručkom.
- Uređaj mogu koristiti djeca

starosti 8 godina ili više, samo uz nadzor i upute glede uporabe uređaja na siguran način i ukoliko u cjelosti shvaćaju moguće opasnosti. Čišćenje i korisničko održavanje ne smiju obavljati djeca, osim ako su starija od 8 godina i pod nadzorom odrasle osobe.

- Uređaj i kabel držite izvan dosjega djece mlađe od 8 godina.
- Uređaj mogu koristiti osobe sa smanjenim tjelesnim, osjetilnim, mentalnim sposobnostima ili nedovoljnim iskustvom ili znanjem, samo uz nadzor i upute glede uporabe uređaja na siguran način i ukoliko shvaćaju moguće opasnosti.
- Djeca se ne smiju igrati s uređajem.
- Proizvođač ne preuzima nikakvu odgovornost a jamstvo se neće primjenjivati za bilo

kakvu komercijalnu uporabu, neadekvatno korištenje ili uporabu uređaja, bilo kakvu štetu nastalu uporabom u druge svrhe, neispravan rad, nestručni popravak ili nepoštivanje uputa.



Izbjegnite rizik od smrtonosnog strujnog udara i požara.

- U slučaju hitne situacije; odmah izvucite utikač iz utičnice.
- Uređaj uključite isključivo u odgovarajuću, uzemljenu utičnicu kojoj se lako može pristupiti. Provjerite da li je napon na izvoru napajanja isti poput napona navedenog na pločici s oznakama. Uporaba neodgovarajuće utičnice poništava jamstvo.

Uređaj mora biti priključen tek nakon postavljanja.

- Kabel nemojte povlačiti preko

- oštih rubova, savijati ga ili puštati da visi.
- Držite kabel podalje od topline i vlage.
- Ako su kabel za napajanje ili utikač oštećeni, njih mora zamijeniti proizvođač, njegov servisni agent ili slično kvalificirane osobe, kako bi se izbjegli svi rizici.
- Ako su kabel ili utikač oštećeni, nemojte koristiti uređaj. Vratite uređaj *Nespresso* Klubu ili ovlaštenom predstavniku *Nespresso*-a.
- Ukoliko morate koristiti kabel za produljenje, koristite samo uzemljeni kabel sa poprečnim presjekom provodnika od 1.5 mm² ili odgovarajućom ulaznom snagom.
- Kako biste izbjegli opasnost, uređaj nikad nemojte postavljati na ili pored vrućih površina, poput radijatora, štednjaka, pećnica, gorionika, otvorenog plamena ili sličnog.



- Uređaj uvijek postavite na horizontalnu, stabilnu i ravnu površinu. Površina mora biti otporna na toplinu i tekućinu, poput vode, kave, sredstva za skidanje kamenca i sličnog.
- Isključite uređaj iz struje kad ga ne koristite dulje vrijeme. Isključite ga izvlačenjem utikača a ne povlačenjem kabela jer biste tako mogli oštetiti kabel.
- Prije čišćenja i sevisiranja, uklonite utikač iz utičnice i pustite da se uređaj ohladi.
- Kako biste uređaj isključili iz struje, prekinite sa bilo kakvom pripremom a zatim uklonite utikač iz utičnice.
- Nikad nemojte dodirivati kabel vlažnim rukama.
- Nikad nemojte potapati uređaj ili bilo koji njegov dio u vodu ili neku drugu tekućinu.
- Nikad nemojte stavljati uređaj ili bilo koji njegov dio u perilicu za pranje suđa, osim Rapid

- Cappuccino System.
- Struja i voda zajedno su opasni i mogu dovesti do smrtonosnih strujnih udara.
- Nemojte otvarati uređaj. Opasnost od napona u unutarnjosti uređaja!
- Nemojte ništa stavljati u bilo koji otvor. To može izazvati požar ili strujni udar!
- Proizvođač ne preporuča uporabu dodatne opreme na uređaju jer može dovesti do požara, strujnog udara ili ozljede osoba koje ga koriste.

Izbjegnite moguće ozljede kada je uređaj u radu.

- Uređaj nemojte ostavljati bez nadzora tijekom rada.
- Nemojte upotrijebjavati uređaj ako je oštećen, ako je došlo do pada uređaja ili ako uređaj ne funkcionira kako bi trebalo. Odmah uklonite utikač iz utičnice. Kontaktirajte *Nespresso* Klub ili ovlaštenog

zastupnika *Nespresso*-a radi ispitivanja, popravka ili preinaka.

-  Oštećen uređaj može prouzročiti strujne udare, opekline i požar.
- Uvijek potpuno zatvorite ručkicu i nikad je nemojte podizati tijekom rada. Može doći do opeklina.
- Ne stavljajte prste ispod izlaza za kavu, može doći do opeklina.
- Nemojte stavljati prste u odjeljak za kapsulu ili otvor za kapsulu. Opasnost od ozljede!
-  Ne dodirujte površine koje se zagrijavaju tijekom i nakon rada i uklanjanja kamenca: cijev za uklanjanje kamenca i mlaznicu za mlijeko. Koristite drške ili ručkice.
- Ukoliko su programirane zapremine kave veće od 150 ml: ostavite uređaj da se

HR Mjere sigurnosti

ohladi 5 minuta prije nego napravite sljedeću kavu. Rizik od pregrijavanja!

- Ako kapsula nije perforirana sječivima, može doći do otjecanja vode oko kapsule i oštećenja uređaja.
- Nikad nemojte koristiti već upotrijebljavanu, oštećenu ili deformiranu kapsulu.
- Ako je kapsula zaglavljena u odjeljku za kapsulu, isključite uređaj i iskopčajte ga iz struje prije bilo što uradite. Pozovite *Nespresso Klub* ili ovlaštenog zastupnika *Nespresso-a*.
- Spremnik za vodu uvijek punite hladnom i svježom vodom za piće.
- Ispraznite spremnik za vodu ako se uređaj neće koristiti dulje vrijeme (praznici itd.).
- Zamjenite vodu u spremniku ako niste koristili uređaj tijekom vikenda ili sličnog vremenskog razdoblja.
- Nemojte koristiti uređaj bez

posude za kapanje i mrežice za kapanje kako biste izbjegli prosipanje tekućine na okolne površine.

- Nemojte koristiti jaka sredstva ili rastvore za čišćenje. Koristite vlažnu krpu i blago sredstvo kako biste očistili površinu uređaja.
- Za čišćenje uređaja koristite samo čiste alate.
- Prilikom raspakiravanja uređaja, uklonite plastičnu filiju i bacite je.
- Ovaj uređaj je dizajniran za *Nespresso* kapsule za kavu dostupne isključivo preko *Nespresso Kluba* ili vašeg ovlaštenog zastupnika *Nespresso-a*.
- Svi *Nespresso* uređaji prolaze stroge kontrole. Testovi pouzdanosti u praktičnim uvjetima obavljaju se slučajnim odabirom na izabranim jedinicama. Ovo može ukazati na tragove bilo koje prijašnje

uporabe.

- *Nespresso* zadržava pravo izmjene uputa bez prijašnje najave.

Uklanjanje kamenca

- *Nespresso* sredstvo za uklanjanje kamenca, kada se ispravno koristi, pomaže u pravilnom funkcioniranju vašeg uređaja tijekom njegovog vijeka trajanja, kao i da vaše iskustvo pravljenja kave bude jednako savršeno kao i prvog dana.
- Uklonite kamenac sukladno sa preporukama iz uputa za uporabu ili pogledajte informacije o uklanjanju kamenca tako što ćete posjetiti *Nespresso* internet stranicu www.nespresso.com/descaling

⚠ OPREZ: otopina za uklanjanje kamenca može biti štetna. Izbjegavajte kontakt s očima, kožom i površinama.

Uporaba bilo kog neprikladnog sredstva za uklanjanje kamenca može dovesti do oštećenja komponenti uređaja ili nedovoljnog uklanjanja kamenca. Za sva dodatna pitanja u svezi sa uklanjanjem kamenca, molimo kontaktirajte vaš *Nespresso klub*.

SAČUVAJTE OVE UPUTE
Prosljedite ih svakom narednom korisniku. Ova uputa za uporabu je također dostupna u PDF formatu na nespresso.com



POZOR/ OPOZORILO



NEVARNOST ELEKTRIČNEGA TOKA



POŠKODOVAN KABEL ZA NAPAJANJE IZKLJUČITE IZ NAPAJANJA.



POZOR: VROČA POVRŠINA

⚠ POZOR: Ko opazite ta znak, bodite pozorni na previdnostne ukrepe, da bi se izognili morebitnim telesnim poškodbam in okvaram.

i INFORMACIJE: Ko opazite ta znak, si preberite navodila o pravilni in varni uporabi svoje naprave za pripravo kave.

⚠ POZOR: Varnostni ukrepi so del naprave. Skrbno jih preberite pred prvo uporabo svoje nove naprave. Hranite jih na mestu, kjer jih pozneje lahko najdete in uporabite.

- Ta naprava je namenjena za pripravo napitkov skladno tem navodilom.
- Naprave ne uporabljajte za kakršne koli druge namene, razen za tisti, za katerega je namenjena.
- Ta naprava je namenjena za uporabo izključno v zaprtih prostorih in v neekstremnih temperaturnih pogojih.
- Napravo zaščitite pred neposredno sončno svetlobo, daljšim polivanjem z vodo in vlago.
- Ta naprava je namenjena za uporabo v gospodinjstvih. Ni namenjena za uporabo v kuhinjah za zaposlene v trgovinah, pisarnah in drugih delovnih okoljih; na farmah; s strani gostov v hotelih, motelih in drugih vrstah namestitve; v

namestitvah za nočitev z zajtrkom.

- Napravo lahko uporabljajo otroci, ki so stari 8 let ali več, le ob nadzoru in navodilih glede uporabe naprave na varen način in v primeru, da se popolnoma zavedajo možnih nevarnosti. Čiščenja in uporabniškega vzdrževanja ne smejo opravljati otroci, razen če so starejši od 8 let in pod nadzorom odrasle osebe.
- Zagotovite, da sta naprava in kabel izven dosega otrok mlajših od 8 let.
- Napravo lahko uporabljajo osebe z zmanjšanimi fizičnimi, čutnimi in mentalnimi sposobnostmi ali pomanjkanjem izkušenj ali znanja, le ob nadzoru in navodilih glede uporabe naprave na varen način in v primeru, da se zavedajo

možnih nevarnosti.

- Otroci se ne smejo igrati z napravo.
- Proizvajalec ne sprejema kakršne koli odgovornosti, garancija pa ne bo veljavna v primeru kakršne koli komercialne uporabe, neustrezne uporabe naprave, kakršne koli škode, ki je povzročena z uporabo za druge namene, nepravilno uporabo, nestrokovnimi popravili ali z nespoštovanjem navodil.



Izognite se tveganju smrtonosnega električnega šoka in požara.

- V primeru nujne situacije takoj izvlecite vtičač iz vtičnice.
- Napravo vključite izključno v ustrezno, ozemljeno vtičnico, ki je dostopna z

lahkoto. Preverite, ali je napetost na viru napajanja enaka napetosti, ki je zapisana na ploščici z oznakami. Uporaba neustrezne vtičnice razveljavi garancijo.

Napravo je treba priključiti šele po namestitvi.

- Kabla ne vlecite preko ostrih robov, ne zvijajte ga in ne puščajte ga, naj visi.
- Kabla ne postavljajte v bližino toplote in vlage.
- V primeru, da sta napajalni kabel ali vtičač poškodovana, ju mora zamenjati proizvajalec, njegov servisni agent ali podobno usposobljene osebe, z namenom izoginitve vsem tveganjem.
- V primeru, da sta kabel ali vtičač poškodovana, naprave ne uporabljajte.

Napravo vrnite *Nespresso* Klubu ali pooblaščenemu predstavniku *Nespresso*-a.

- V primeru, da morate uporabiti podaljšek, uporabite le ozemljeni kabel s prečnim prerezom prevodnika najmanj 1,5 mm² ali z ustrezno vhodno močjo.
- Da bi se izognili nevarnosti, naprave nikoli ne postavljajte na vroče površine ali zraven njih (radiatorji, štedilniki, pečice, gorilniki, odprti plamen in podobno).
- Napravo vedno namestite na vodoravno, stabilno in ravno površino. Površina mora biti odporna proti toploti in tekočinam, kot so voda, kava, sredstva za čiščenje vodnega kamna in podobno.
- Izključite napravo iz električnega napajanja v primeru, da je ne boste uporabljali dlje časa. Napravo izključite z izvlekom vtičača, ne pa kabla, ker na ta način lahko poškodujete kabel.
- Pred čiščenjem in servisiranjem vedno izključite napravo iz vtičnice in počakajte, da se naprava ohladi.
- Da bi napravo odklopili z napajanja, prenehajte s kakršno koli pripravo, potem pa izvlecite vtičač iz vtičnice.
- Kabla se nikoli ne dotikajte z vlažnimi rokami.
- Nikoli ne potaplajte naprave ali katerega koli njenega dela v vodo ali drugo tekočino.
- Nikoli ne dajajte naprave ali katerega koli njenega dela v pomivalni stroj, razen Rapid Cappuccino System.

- Električna in voda skupaj sta nevarni in lahko povzročita smrtonosni električni šok.
- Ne odpirajte naprave. Nevarnost električnega toka v notranjosti naprave.
- Ne postavljajte česar koli v katero koli odprtino. To lahko povzroči požar ali električni udar!
- Proizvajalec ne priporoča uporabe dodatne opreme na napravi, ker lahko povzroči požar, električni udar ali poškodbe oseb, ki jo uporabljajo.

Izognite se morebitnim poškodbam med delovanjem naprave.

- Nikoli ne puščajte naprave brez nadzora med delovanjem.
- Ne uporabljajte naprave v primeru, da je poškodovana, če je padla

ali če naprava ne deluje, kot bi bilo treba. Takoj izvlecite vtičač iz vtičnice. Obrnite se na *Nespresso* Klub ali pooblaščenega zastopnika *Nespresso*-a zaradi preizkusa, popravil ali sprememb.



- Poškodovana naprava lahko povzroči električne udare, opekline in požar.
- Vedno do konca zaprite ročico in je nikoli ne dvigajte med delovanjem. Lahko pride do opeklin.
- Ne smete dajati prstov pod izhod za kavo, lahko pride do opeklin.
- Ne smete dajati prstov v prostor za kapsulo ali odprtino za kapsulo. Nevarnost poškodbe!



- Ne dotikajte se površin, ki postanejo tople med delom in po njem in

po odstranjevanju vodnega kamna: cevi za odstranjevanje vodnega kamna in šobe za mleko. Uporabite držaje ali ročice.

- V primeru, da so programirane prostornine kave večje od 150 ml: pustite napravo, naj se shladi 5 minut preden pripravite naslednjo kavo. Tveganje pregrevanja!
- V primeru, da kapsula ni perforirana s sekali, lahko pride do iztekanja vode okrog kapsule in do poškodbe naprave.
- Nikoli ne uporabljajte že rabljene, poškodovane ali deformirane kapsule.
- V primeru, da se je kapsula zataknila v prostoru za kapsulo, izklopite napravo in jo izključite iz napajanja pred kakršnim koli posegom. Pokličite *Nespresso*

Klub ali pooblaščenega zastopnika *Nespresso*-a.

- Rezervoar za vodo vedno napolnite s hladno in svežo pitno vodo.
- Izpraznite rezervoar za vodo v primeru, da naprave ne boste uporabljali dlje časa (prazniki itn.).
- Zamenjajte vodo v rezervoarju v primeru, da niste uporabljali naprave med vikendom ali podobnim časovnim obdobjem.
- Ne uporabljajte naprave brez posode za kapanje in mrežice za kapanje, da bi se izognili razlitju tekočine na okoliške površine.
- Ne uporabljajte močnih sredstev ali topil za čiščenje. Uporabite vlažno krpo in blago sredstvo, da bi očistili površino naprave.
- Za čiščenje naprave uporabljajte le čista orodja.
- Med odpakiranjem naprave odstranite plastično folijo in jo odvrzite.
- Ta naprava je zasnovana za *Nespresso* kapsule za kavo, ki so na voljo izključno preko *Nespresso* Kluba ali vašega pooblaščenega zastopnika *Nespresso*-a.
- Vse *Nespresso* naprave so podvržene strogim kontrolam. Preizkusi zanesljivosti v praktičnih pogojih se opravljajo z naključno izbiro na izbranih enotah. To lahko pusti sledi kakršne koli predhodne uporabe.
- *Nespresso* si pridržuje pravico do spremembe navodil brez predhodnega obvestila.

Odstranjevanje vodnega kamna

- *Nespresso* sredstvo za odstranjevanje vodnega kamna, ko se pravilno uporablja, pomaga pri pravilnem delovanju vaše naprave med njeno življenjsko dobo ter da bi vaša izkušnja priprave kave bila enako popolna kot prvega dne.
- Odstranite vodni kamen skladno priporočilom iz navodila za uporabo ali si preberite informacije o odstranjevanju vodnega kamna z obiskom *Nespresso* spletne strani www.nespresso.com/descaling.

⚠POZOR: Raztopina za odstranjevanje vodnega kamna je lahko škodljiva. Izogibajte se stiku z očmi, kožo in površinami. Uporaba katerega koli neustreznega sredstva za odstranjevanje vodnega kamna lahko povzroči poškodbe delov naprave ali nezadostno odstranjevanje vodnega kamna. Za vsa dodatna vprašanja v zvezi z odstranjevanjem vodnega kamna vas prosimo, da se obrnete na svoj *Nespresso* Klub.

SHRANITE TA NAVODILA.

Posredujte jih vsakemu naslednjemu uporabniku. Ta navodila za uporabo so prav tako na voljo v PDF obliki na nespresso.com.

Sadržaj paketa/ Vsebina paketa

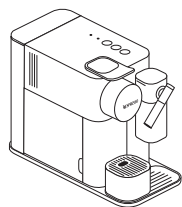

- 1 Aparat za kafu
Naprava za pripravo kave

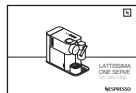

- 2 Uputa za uporabu
Navodilo za uporabo



- 3 Set kapsula
Set kapsul



- 4 Mapu "Dobrodošli u Nespresso"
Mapa »Dobrodošli v Nespresso«



- 5 1 x stik za testiranje tvrdoće vode, u Uputama za uporabu
1 x stick za preizkus trdote vode, v Navodilu za uporabo.

Lattissima One/ Lattissima One



Nespresso je ekskluzivni sustav za pravljenje prave espresso kave, svaki put. Svi Nespresso strojevi opremljeni su jedinstvenim sustavom za ekstrakciju koji garantira tlak do 19 bara. Svaki parametar je izračunat uz iznimnu preciznost kako bi se osiguralo da sve arome iz svake kapsule budu ekstrahirane i time kava dobila puninu i iznimno gustu i glatku kremu.

Nespresso je ekskluzivni sistem za pripravo prave espresso kave, vsakič. Vse Nespresso naprave imajo edinstven sistem za ekstrakcijo, ki zagotavlja tlak do 19 barov. Vsak parameter je izračunan z izjemno preciznostjo, da bi bilo zagotovljeno, da so vse arome iz vsake kapsule ekstrahirane in da bi s tem kava dobila polnost in izjemno gosto in gladko kremu.

⚠ OPREZ: kad vidite ovaj znak, obratite pozornost na mjere sigurnosti kako iste izbjegli moguće ozljede i oštećenja.
POZOR: Ko opazite ta znak, bodite pozorni na previdnostne ukrepe, da bi se izognili morebitnim telesnim poškodbam in okvaram.

i INFORMACIJE: Kada vidite ovaj znak, pročitajte savjete o ispravnom i sigurnom korištenju vašeg uređaja za pravljenje kave.
INFORMACIJE: Ko opazite ta znak, si preberite navodila o pravilni in varni uporabi svoje naprave za pripravo kave.

Prva uporaba ili uporaba poslije duljeg vremena nekorištenja Prva uporaba ali uporaba po daljšem obdobju neuporabe

⚠ OPREZ: Prvo prečitajte mjere sigurnosti kako biste izbjegli rizike od smrtonosnih strujnih udara i požara.

POZOR: Naprej si preberite varnostne ukrepe, da bi se izognili tveganjem smrtonosnih električnih udarova in požara.

i **NAPOMENA:** Da biste isključili uređaj, stisnite gumba Lungo i Espresso i držite 2 sekunda.
OPOMBA: Za izklop naprave pritisnite gumba Lungo in Espresso in zadržite 2 sekundi.

1 Prilikom raspakiravanja uređaja, uklonite plastičnu foliju, spremnik za vodu, posudu za kapanje i posudu za kapsule. Prilagodite duljinu kabela a ostatak duljine sklonite u vodilicu za kabel ispod uređaja.

Med raspakiranjem naprave odstranite plastično foliju, rezervoar za vodu, posudu za kapljanje in posodo za kapsule. Prilagodite dolžino kabla, ostatak pa namestite v vodnik za kabel pod napravo.

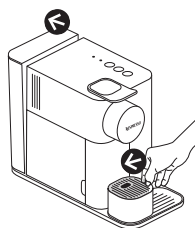

2 Isperite spremnik za vodu prije nego ga napunite svježom vodom za piće do maksimalne razine. Uključite u utičnicu.

Izperite rezervoar preden ga napolnite s svežo pitno vodo do maksimalne ravni. Vključite v vtičnico.

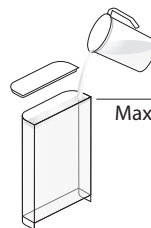

3 - "Uređaj uključite pritiskanjem na bilo koji od tri gumba:
- Svjetla trepere: zagrijavanje (25 sekundi)
- Nепrekidna svjetla: spremno"

- "Napravo vklopite s pritiskom na kateri koli izmed treh gumbov:
- Lučke utripajo: ogrevanje (25 sekundi);
- Nепrekinjeno svetlijo: pripravljeno."

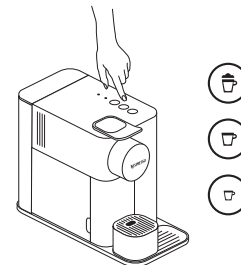

4 Ispiranje: postavite posudu ispod izlaza za kavu i pritisnite gumb Lungo. Ponovite tri puta.

Izpiranje: posodo namestite pod izhod za kavu in pritisnite gumb Lungo. Ponovite trikrat.

i Uređaji se testiraju u potpunosti nakon proizvodnje. Mogu se pojaviti tragovi kave u prahu u vodi prilikom ispiranja. Naprave v celoti preizkušamo po končani proizvodnji. Lahko se pojavijo sledi kave v prahu u vodi med izpiranjem.

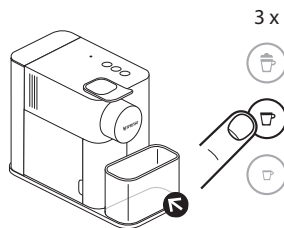

5 Razstavite Rapid Cappuccino System i očistite svih 5 komponenti u gornjoj razini vaše perilice za pranje suđa. U slučaju da nemate perilicu za pranje suđa, pogledajte odjeljak "Ručno pranje Rapid Cappuccino System-a".

Razstavite Rapid Cappuccino System in operite vseh petih komponent na zgornji ravni svojega pomivalnega stroja. V primeru, da nimate pomivalnega stroja, preberite si oddelek »Ručno pranje Rapid Cappuccino System-a«.

i Pogledajte odjeljak "Sklanjanje/Razsklanjanje Rapid Cappuccino System-a" (na stranici 38).

Preberite si oddelek »Sestavljanje/Razstavljanje Rapid Cappuccino System-a« (na strani 38).

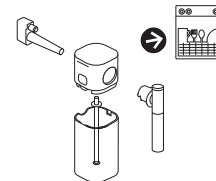

Priprema kave / Priprava kave

- i** **NAPOMENA:** prilikom zagrijavanja, možete stisnuti bilo koji gumb za kavu. Kava će zatim automatski poteći kada uređaj bude spreman.
OPOMBA: Med ogrevanjem lahko pritisnete kateri koli izmed gumbov za kavo. Kava bo potem samodejno začela iztekati, ko je naprava pripravljena.

- 1** Podignite ručkico do kraja i ubacite kapsulu.

Dvignite ročico do konca in namestite kapsulo.

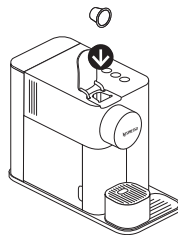

- 2** Zatvorite ručkico i stavite šalicu ispod izlaza za kavu.

Zaprte ročico in namestite skodelico pod izhod za kavo.

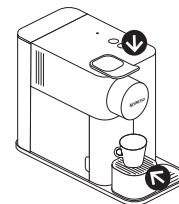

- 3** Stisnite gumb Espresso (40 ml) ili Lungo (110 ml). Priprema se automatski zaustavlja. Kako biste zaustavili istjecanje kave ili dopunili kavu, stisnite nanovo.

Pritisnite gumb Espresso (40 ml) ali Lungo (110 ml). Priprava se samodejno ustavi. Da bi ustavili iztekanje kave ali dopolnili kavo, pritisnite še enkrat.

110 ml →



40 ml →



- 4** Podignite i zatvorite ručkico kako biste izbacili kapsulu u posudu za upotrijebljene kapsule.

Dvignite in zaprite ročico, da bi se kapsula premestila v posodo za uporabljene kapsule.

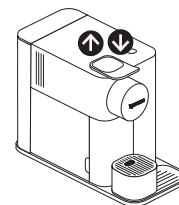

HR Sklapanje / Rasklapanje Rapid Cappuccino System-a SLO Sestavljanje/Razstavljanje Rapid Cappuccino Systema

- 1 Uklonite posudu za mlijeko stiskom na gumb sa strane bokala za mlijeko. Izvucite cjevčicu za usisavanje.

Odstranite posudu za mleko s pritiskom gumba na bočni strani posode za mleko. Izvlecite cev za vsesavanje.

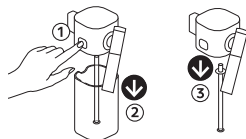

- 2 Stavite mlaznicu za mlijeko u uspravan položaj kako biste je rastavili ili ponovno sastavili. Stisnite gumb sa strane bokala za mlijeko kako biste izvukli mlaznicu za mlijeko.

Šobo za mleko namestite v navpičen položaj, da bi le-to razstavili ali ponovno sestavili. Pritisnite gumb na bočni strani posode za mleko, da bi izvlekli šobo za mleko.



- 3 Stisnite gumb sa strane bokala za mlijeko i povucite kako biste otključali rapid system konektor.

Pritisnite gumb na bočni strani posode za mleko in povlecite, da bi odklenili rapid system konektor.

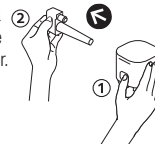

Priprema Cappuccino-Latte Macchiato / Priprava Cappuccino-Latte Macchiato

- i** Sustav za mlijeko nije predviđen za rad sa biljnim mlijekom. Sistem za mleko ni predviđen za uporabo rastlinskoga mleka.

- i** Za dobivanje savršene pjene od mlijeka, koristite cjelovito ili poluobrano kravije mlijeko na rashlađenoj temperaturi (oko 4 °C). Za doseganje optimalne pene iz mleka uporabite polnomasno ali pol posneto kravje mleko na shlađenoj temperaturi (približno 4 °C).

- 1 Napunite spremnik za mlijeko do jednog od dva pokazatelja razine:

Cappuccino Latte Macchiato

Zatvorite spremnik za mlijeko i povežite Rapid Cappuccino System sa uređajem. Uređaj će se zagrijati za oko 15 sekundi (svjetla trepere).

Rezervoar za mleko napolnite do enega izmed dveh indikatorjev ravni:

Cappuccino Latte Macchiato

Zaprte rezervoar za mleko in povežite Rapid Cappuccino System z napravo. Naprava se bo ogrevala približno 15 sekund (utripajoče lučke).

- i** **NAPOMENA:** Rapid Cappuccino System ne funkcioniра s vodom.
OPOMBA: Rapid Cappuccino System ne deluje z vodo.

- i** **NAPOMENA:** Sve mlijeko će biti upotrijebljeno za piće.
OPOMBA: Celotno mleko bo uporabljeno.

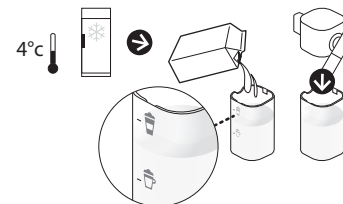

- 2 Podignite ručkico do kraja i ubacite kapsulo. Zatvorite ručkico.

Dvignite ročico do konca in namestite kapsulo. Zaprite ročico.

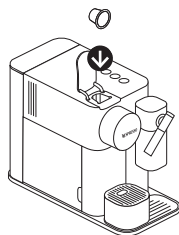

- 3 Postavite šalicu za kapučino ili čašu za latte makijato ispod izlaza za kavu i podesite položaj mlaznice za mlijeko tako što ćete je podignuti do odgovarajuće razine. Namestite skodelico za cappuccino ali kozarec za latte macchiato pod izhod za kavu in nastavite položaj šobe za mleko tako, da jo boste dvignili na ustrezno raven.

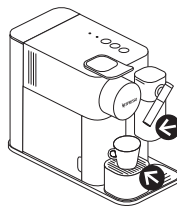

- 4 Pritisnite gumb za mlijeko. Pritisnite gumb za mleko.

i **NAPOMENA:** Sve mlijeko će biti uporabljeno za piće.
OPOMBA: Celotno mleko bo uporabljeno.



- i** Priprema će početi poslje par sekunda (prvo mlijeko a potom kava) i zaustavit će se automatski. Priprava se bo začela po nekaj sekundah (najprej mleko, potem pa tudi kava) in se bo samodejno ustavila.

- 5 Na kraju pripreme, upozorenje za čišćenje ☆ će zasvijetliti narančasto kako bi pokazalo da je potrebno očistiti Rapid Cappuccino System.

Na koncu priprave bo opozorilo za čišćenje ☆ zasvetilo oranžno, kar nakazuje na to, da je treba očistiti Rapid Cappuccino System.

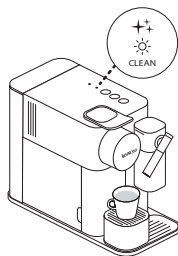

- 6 Podignite i zatvorite ručkico kako biste izbacili kapsulu u posudu za upotrijebljene kapsule.

Dvignite in zaprite ročico, da bi se kapsula premestila v posodo za uporabljene kapsule.

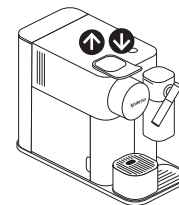

HR Priprema Cappuccino-Latte Macchiato / SLO Priprava Cappuccino-Latte Macchiato

- 7 Poslije razdoblja nekorištenja u trajanju od maksimalno 30 minuta poslije pripreme vaše mješavine s mlijekom rastavite the Rapid Cappuccino System, i očistite sve komponente tako što ćete ih staviti na gornju policu u vašoj perilici za pranje suda. U slučaju da nemate perilicu za pranje suda, pogledajte odjeljak "Ručno pranje Rapid Cappuccino System-a".

Po obdoblju neuporabe u trajanju maksimalno 30 minut po pripravi svoje mešanice z mlekom rastavite Rapid Cappuccino System in očistite vse komponente tako, da jih boste dali na zgornjo policu v svojem pomivalnem stroju. V primeru, da nimate pomivalnega stroja, preberite si oddelek »Ročno pranje Rapid Cappuccino Systema«.

- i "Pogledajte odjeljak "Sklapanje/Rasklapanje Rapid Cappuccino system-a". Rapid Cappuccino System nije namjenjen čuvanju u hladnjaku." Preberite si oddelek »Sestavljanje/Razstavljanje Rapid Cappuccino Systema«. Rapid Cappuccino System ni namenjen za hranitev v hladilniku.

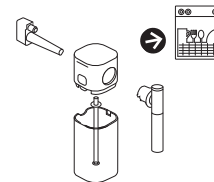

Programiranje količine kave/ Programiranje količine kave

- i Sljedite korake 1-2 iz odjeljka "Priprema kave". Sledite korakom 1-2 iz odjeljka »Priprava kave«.
- i **NAPOMENA:** pogledajte odjeljak sa tvorničkim postavkama kako biste se informirali o minimalnim/maksimalnim programabilnim količinama.
OPOMBA: Preberite si oddelek s tovarniškimi nastavitvami, da bi se seznanili z minimalnim/maksimalnim programabilnim količinama.

- 1 Stisnite i zadržite gumb Espresso ili Lungo najmanje 3 sekunda kako biste ušli u režim podešavanja. Priprema kave će započeti i gumb će brzo treperiti.

Pritisnite in zadržite gumb Espresso ali Lungo najmanj 3 sekunde, da bi vstopili v način dela za nastavitve. Priprava kave se bo začela in gumb bo hitro utripal.



- 2 Pustite gumb kad dostignete željenu količinu. Količina kave je sada sačuvana za sljedeće pripreme. Gumb će zatreperiti 3 puta kako bi potrdio novu količinu kave.

Spustite gumb, ko dosežete želenu količinu. Količina kave je zdaj shranjena za naslednje priprave. Gumb bo trikrat utripil, da bi potrdil novo količino kave.



Svakodnevno održavanje / Vsakodnevno vzdrževanje

- i** Nemojte koristiti jaka sredstva ili rastvore za čišćenje. Koristite vlažnu krpu i blago sredstvo kako bi očistili površinu uređaja. Nemojte stavljati komponente uređaja u perilicu za pranje suđa, osim komponenti Rapid Cappuccino System-a. Ne uporabljajte moćnih sredstev ali topil za čišćenje. Uporabite vlažno krpo in blago sredstvo, da bi očistili površino naprave. Komponent naprave ne smete dajati v pomivalni stroj, razen komponent Rapid Cappuccino Systema.

- 1** Podignite i zatvorite ručkicu kako biste izbacili kapsulu u posudu za upotrijebljene kapsule. Uklonite posudu za kapanje, posudu za kapsule. Ispraznite i isperite. Uklonite spremnik za vodu. Ispraznite, isperite ga prije nego ga napunite svježom vodom za piće.

Dvignite in zaprite ročico, da bi se kapsula premestila v posodo za uporabljene kapsule. Odstranite posodo za kapljanje, posodo za kapsule. Izpraznite in izperite. Odstranite rezervoar za vodo. Izpraznite rezervoar in ga izperite preden ga napolnite s svežo pitno vodo.

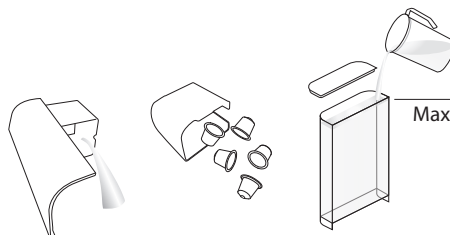

- 2** Stavite posudu ispod izlaza za kavu i stisnite gumb Lungo kako biste isprali.

Namestite posodo pod izhod za kavo in pritisnite gumb Lungo, da bi izprali rezervoar.

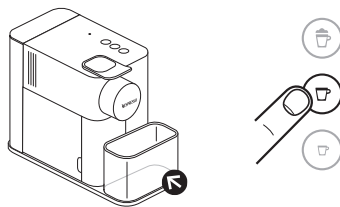

- 3** Očistite izlaz za kavu i površinu uređaja čistom vlažnom krpom.

Očistite izhod za kavo in površino naprave z vlažno krpo.

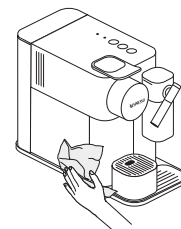

HR) Ručno pranje Rapid Cappuccino System-a / SLO) Ročno pranje Rapid Cappuccino Systema

i Kada perilica za pranje suđa nije dostupna, komponente Rapid Cappuccino System-a možete oprati ručno. Postupak mora biti izvršen poslije svake uporabe.
Ko nimate na voljo pomivalnega stroja, komponente Rapid Cappuccino Systema lahko operete tudi ročno. Postopek je treba ponoviti po vsaki uporabi.

- 1** Rastavite Rapid Cappuccino System. Pogledajte odjeljak "Sklopanje / Rasklopanje Rapid Cappuccino system-a". Pozorno isperite sve ostatke mlijeka vrućom vodom za piće (40°C/104°F).

Razstavite Rapid Cappuccino System. Preberite si oddelek »Sestavljanje/Razstavljanje Rapid Cappuccino Systema«. Previdno izperite vse ostanke mleka z vročo pitno vodo (40 °C 104 °F).

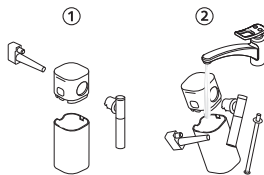

- 2** Potopite sve komponente u vruću vodu za piće (40°C) zajedno sa blagim deterdžentom najmanje 30 minuta i detaljno isperite vrućom vodom za piće (40°C/104°F). Nemojte koristiti parfimirane blage deterdžente.

Potopite vse komponente v vročo pitno vodo (40 °C) skupaj z blagim detergentom najmanj 30 minut in skrbno izperite z vročo vodo (40 °C 104 °F). Ne uporabljajte parfimiranih blagih detergentov.

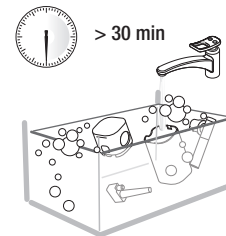

- 3** "Očistite unutarnjost spremnika za mlijeko blagim deterdžentom i isperite vrućom vodom za piće (40°C/104°F). Nemojte koristiti abrazivan materijal koji bi mogao oštetiti površinu opreme.
*Provjerite da li je priključak za zrak čist."

"Očistite notranjost rezervoarja za mleko z blagim detergentom in izperite z vročo pitno vodo (40 °C/104 °F). Ne uporabljajte abrazivnih snovi, ki bi lahko poškodovale površino opreme.
*Preverite, ali je priključek za zrak čist."

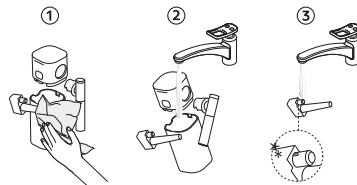

- 4** Osušite sve djelove čistim ručnikom, krpom ili papirnim ubrusom i ponovno ih sastavite.

Posušite vse dele s čisto brisačo, krpo ali papirnato brisačo in ponovno sestavite vse dele.



Vračanje količine na tvorničke postavke / Obnova tovarniških nastavitvev

- i** **NAPOMENA:** Uredaj će automatski izaći iz režima Meni nakon 30 sekundi u slučaju neaktivnosti, a iz istog se može izaći ručno stiskom na gumb za mlijeko 3 sekunda.
OPOMBA: Naprava bo samodejno izklopila način delovanja Meni po 30 sekundah neuporabe, ta način delovanja pa se lahko tudi ročno izklopi s pritiskom na gumb za mleko v trajanju 3 sekund.

- 1** Uključite uređaj.

VKLOPITE napravo.

- i** **NAPOMENA:** Uklonite bokal za mlijeko.
OPOMBA: Odstranite posodo za mleko.

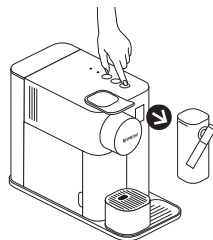

- 2** Stisnite i zadržite gumb za mlijeko 3 sekunda kako biste ušli u režim Meni: upozorenja za uklanjanje kamenca i čišćenje počinju treperiti. Pritisnite in zadržite gumb za mleko 3 sekunde, da bi vstopili v način delovanja za Meni: opozorili za odstranjevanje vodnega kamna in čiščenje začneta utripati.

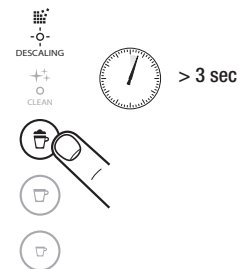

- 3** Stisnite gumb za mlijeko. Gumb za mlijeko treperi kako bi pokazao režim za resetiranje. Stisnite ga kako biste potvrdili. Svi gumbi će zatreperiti 3 puta: sve zapremine su resetirane. Uredaj će automatski izaći iz menija i vratiti se na režim "spremno". Pritisnite gumb za mleko. Gumb za mleko utripa in s tem nakazuje način delovanja za ponastavitev. Pritisnite ta gumb, da bi potrdili ta način delovanja. Vsi gumbi bodo trikrat utripnili: vse prostornine so ponastavljene. Naprava bo samodejno zapustila meni in se vrnila v način delovanja »pripravljeno«.



Tvorničke postavke / Tovarniške nastavitve

⚠ OPREZ: Ukoliko su programirane zapremine kave veće od 150 ml: ostavite uređaj da se ohladi 5 minuta prije nego napravite sljedeću kavu. Rizik od pregorjevanja!

POZOR: V primeru, da so programirane prostornine kave veče od 150 ml, pustite napravo, naj se shladi 5 minut preden pripravite naslednjo kavo. Tveganje pregrevanja!



Kava: 40 ml / Piće s mlijekom: od 50 do 125 ml što odgovara razini i na spremniku za mlijeko

Kava: 40 ml/Napitek z mlekrom: od 50 do 125 ml, kar ustreza ravni i na rezervoarju za mleko



Lungo: 110 ml

Lungo: 110 ml



Espresso: 40 ml

Espresso: 40 ml

Automatsko isključivanje: 9 min

Samodejni izklop: 9 minut.



NAPOMENA: zapremina pjene od mlijeka ovisi od vrste mlijeka koje se koristi i njegove topline.

OPOMBA: Prostornina pene iz mleka je odvisna od vrste mleka, ki se uporablja, in njegove temperature.



NAPOMENA: preporučamo vam zadržati tvorničke postavke za Espresso i Lungo kako biste osigurali najbolje rezultate za sve vrste naših kava.

OPOMBA: Priporočamo, da obdržite tovarniške nastavitve za espresso in lungo, da bi zagotovili najboljše rezultate za vse vrste naših kav.

Zapremina kave može se podesiti u rasponu 25 do 150 ml.

Prostornino kave je možno nastaviti v razponu od 25 do 150 ml.

Uklanjanje kamenca / Odstranjevanje vodnega kamna

www.nespresso.com/descaling



⚠ OPREZ: pogledajte mjere sigurnosti.
POZOR: Preberite si varnostne ukrepe.

i NAPOMENA: vrijeme trajanja uklanjanja kamenca je približno 20 minuta.
OPOMBA: Odstranjevanje vodnega kamna traje približno 20 minut.

i NAPOMENA: kako biste osigurali propisno funkcioniranje vašeg uređaja tijekom njegovog vijeka trajanja, kao i da vaše iskustvo uživanja u kavi bude savršeno kao i prvog dana, slijedite postupak naveden ispod.

OPOMBA: Z namenom zagotavljanja pravilnega delovanja svoje naprave med njeno življenjsko dobo ter da bi vaša izkušnja uživanja v kavi bila enako popolna kot prvega dne, spoštujte postopek, ki je naveden spodaj.

- 1** Uklonite kamenac iz uređaja kada upozorenje za uklanjanje kamenca zasvetli narančasto u režimu "spremno".

Odstranite vodni kamen iz naprave, ko opozorilo za odstranjevanje vodnega kamna zasveti oranžno v načinu delovanja »pripravljeno«.



DESCALING



- 2** Podignite i zatvorite ručičku kako biste bacili kapsulu u posudu za upotrijebljene kapsule

Dvignite in zaprite ročico, da bi se kapsula premestila v posodo za uporabljene kapsule.

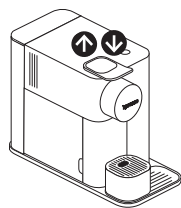

- 3** Ispraznite posudu za kapanje i posudu za upotrijebljene kapsule. Napunite spremnik za vodu s 100 ml *Nespresso* sredstva za uklanjanje kamenca i 500 ml vode.

Izpraznite posodo za kapljanje in posodo z uporabljenimi kapsulami. Napolnite rezervoar za vodo z 100 ml *Nespresso* sredstva za odstranjevanje vodnega kamna in 500 ml vode.

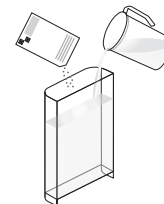

- 4** Uzmite cijev za uklanjanje kamenca sa stražnje strane uređaja i priključite cijev za uklanjanje kamenca na parni konektor uređaja.

Vzemite cev za odstranjevanje vodnega kamna na zadnji strani naprave in priključite cev za odstranjevanje vodnega kamna na parni konektor naprave.

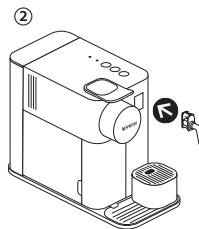
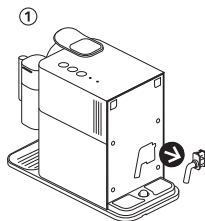

- 5** Uređaj će ući u režim uklanjanja kamenca. Upozorenje za uklanjanje kamenca treperi narančasto tijekom cijelog postupka uklanjanja kamenca. Gumb Espresso će svijetliti bijelo.

Naprava bo vstopila v način delovanja za odstranjevanje vodnega kamna. Opozorilo za odstranjevanje vodnega kamna utripa oranžno med celotnim postopkom odstranjevanja vodnega kamna. Gumb Espresso sveti belo.



DESCALING



CLEAN



Uklanjanje kamenca/ Odstranjevanje vodnega kamna

www.nespresso.com/descaling

- 6 Postavite posudu zapremine najmanje 1 liter ispod izlaza za kavu i ispod otvora na cijevi za uklanjanje kamenca.

Posodo s prostornino najmanj 1 L namestite pod izhod za kavu in pod odprtino na cevi za odstranjevanje vodnega kamna.

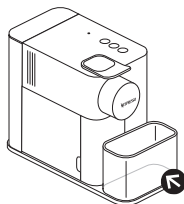

- 7 Stisnite gumb Espresso. Proizvod za uklanjanje kamenca će teći naizmjenice kroz izlaz za kavu, cijev za uklanjanje kamenca i posudu za kapanje. Kad je ciklus uklanjanja kamenca završen (i kad se spremnik za vodu isprazni), gumb Espresso će zasvijetliti.

Pritisnite gumb Espresso. Sredstvo za odstranjevanje vodnega kamna bo izmjenično iztekalo skozi izhod za kavu, cev za odstranjevanje vodnega kamna in posodo za kapljanje. Ko je ciklus odstranjevanja vodnega kamna končan (in ko se rezervoar za vodu izprazni), zasveti gumb Espresso.



- 8 Ispraznite posudu za upotrijebljene kapsule, posudu za kapanje sa isteklom tekućinom, isperite i napunite spremnik za vodu svježom vodom za piće do razine MAX.

Izpraznite posodo za uporabljene kapsule, posodo za kapljanje z izteklo tekočino, izperite in napolnite rezervoar za vodu s svežo pitno vodo do ravni Max.

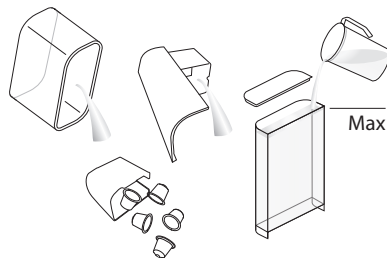

- 9 Ponovno stisnite gumb Espresso. Ciklus ispiranja će proći kroz izlaz za kavu, cijev za uklanjanje kamenca i posudu za kapanje sve dok se spremnik za vodu ne isprazni.

Ponovno pritisnite gumb Espresso. Ciklus izpiranja bo šel skozi izhod za kavu, cev za odstranjevanje vodnega kamna in posodo za kapljanje, dokler se rezervoar za vodu ne izprazni.



- 10 Kad se postupak ispiranja završi, uređaj će se isključiti. Uklonite i odložite cijev za uklanjanje kamenca. Ispraznite posudu za kapanje i posudu za upotrijebljene kapsule. Napunite spremnik za vodu svježom vodom za piće.

Ko je postopek izpiranja končan, se naprava izključi. Odstranite in odložite cev za odstranjevanje vodnega kamna. Izpraznite posodo za kapljanje in posodo z uporabljenimi kapsulami. Napolnite rezervoar za vodu s svežo pitno vodo.



- 11 Obrisite uređaj vlažnom krpom. Sad ste završili s uklanjanjem kamenca iz uređaja.

Napravo obrišite z vlažno krpo. Zdaj ste končali z odstranjevanjem vodnega kamna iz naprave.

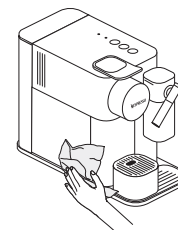

Podušavanje tvrdoće vode/ Nastavitve trdote vode

- i** **NAPOMENA:** Uredaj će automatski izaći iz režima Meni poslije 30 sekundi u slučaju neaktivnosti, a iz istog se može izaći ručno stiskanjem gumba za mlijeko 3 sekunda.
OPOMBA: Naprava bo samodejno izklopila način delovanja Meni po 30 sekundah neuporabe, ta način delovanja pa se lahko tudi ročno izklopi s pritiskom na gumb za mleko v trajanju 3 sekund.

- 1** Uzmite naljepnicu za određivanje tvrdoće vod koja se nalazi na prvoj stranici uputstva i stavite je pod vodu 1 sekund.



Vzimate nalepku za ugotavljanja trdote vode, ki se nahaja na prvi strani navodila, in jo dajte pod vodo 1 sekundo.

- 2** Broj crvenih kvadratića pokazuje razinu tvrdoće vode.

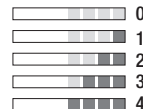

Število rdečih kvadratkov pokaže raven trdote vode.

- 3** UKLJUČITE uređaj.
VKLOPITE napravo.

- i** **NAPOMENA:** Uklonite bokal za mlijeko.

OPOMBA: Odstranite posodo za mleko.

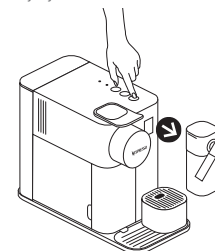

- 4** Stisnite gumbе za mlijeko i zadržite 3 sekunda kako biste ušli u režim Meni; upozorenja za uklanjanje kamenca i čišćenje počеće treperiti.

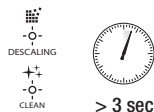

Pritisnite gumb za mleko in zadržite 3 sekunde, da bi vstopili v način delovanja za Meni: opozorila za odstranjevanje vodnega kamna in čiščenje začneta utripati.

- 5** Stisnite Espresso gumb.
Pritisnite gumb Espresso.



- 6** Sad, v roku od 15 sekunda, možete podesiti željenu vrijednost stiskom na odgovarajući gumb. Gumbi će zatreperiti 3 puta brzo kako bi potvrdila novu vrijednost. Meni će se isključiti automatski i uređaj će se vratiti u režim "spremno".

Zdaj, v roku 15 sekund, lahko nastavite želeno vrednost s pritiskom na ustrežni gumb. Gumb bo trikrat hitro utripnil, da bi potrdil novo vrednost. Meni se samodejno izklopi, naprava pa se vrne v način delovanja »pripravljen«.

Tvrdoća vode / Trdota vode	Razina/Raven	fH	dH	CaCO3
Piće s mlijekom / Napitek z mlekrom		<5	<3	< 50 mg/l
Lungo		>7	>4	> 70 mg/l
Espresso		>13	>7	> 130 mg/l
Piće s mlijekom / Napitek z mlekrom + Lungo		>25	>14	> 250 mg/l
Lungo + Espresso		>38	>21	> 380 mg/l

HR) Pražnjenje sustava prije razdoblja nekorištenja/ SLO) Praznjenje sistema pred obdobjem neuporabe

1 Uključite uređaj.

Vklopite napravo.

i **NAPOMENA:** Uklonite bokal za mlijeko.

OPOMBA: Odstranite posodo za mleko.

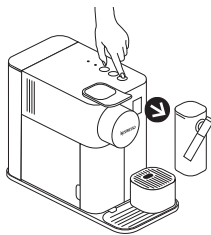

2 Uklonite spremnik za vodu. Podignite i zatvorite ručkicu kako biste izbacili bilo koje zaostale kapsule. Stavite posudu ispod izlaza za kavu.

Odstranite rezervoar za vodu. Dvignite in zaprite ročico, da bi odvrgli uporabljene kapsule. Posodo namestite pod izhod za kavu.

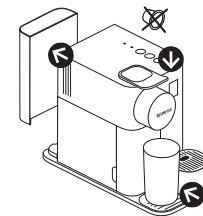

3 Stisnite gumb za mlijeko i zadržite 3 sekunda kako biste ušli u režim Meni. Upozorenja za uklanjanje kamenca i čišćenje počće treptati.

Pritisnite gumb za mleko in zadržite 3 sekunde, da bi vstopili v način delovanja za Meni: opozorili za odstranjevanje vodnega kamna in čiščenje začneta utripati.

i **NAPOMENA:** Uređaj će automatski izaći iz režima Meni poslije 30 sekunda u slučaju neaktivnosti, a iz istog se može izaći ručno stiskom na gumb za mlijeko 3 sekunda.

OPOMBA: Naprava bo samodejno izklopila način delovanja Meni po 30 sekundah neuporabe, ta način delovanja pa se lahko tudi ročno izklopi s pritiskom na gumb za mleko v trajanju 3 sekund.



4 Stisnite istodobno gumb za mlijeko i Lungo.

Istočasno pritisnite gumba za mleko in Lungo.



5 Gumb za mlijeko će zatreperiti radi potvrde. Nakon stiskanja tog gumba počinje postupak pražnjenja. Gumbi za kavu će treperiti naizmence; režim pražnjenja u tijeku. Po svršetku postupka, uređaj će se automatski isključiti.

Gumb za mleko bo utripnil v znak potrdila. Potem, ko pritisnete ta gumb, se začne postopek praznjenja. Gumbi za kavo bodo izmenično utripali: način delovanja za praznjenje je v teku. Po končanem postopku se naprava samodejno izklopi.



i **NAPOMENA:** uređaj će biti blokiran oko 10 minuta poslije pražnjenja.

OPOMBA: Naprava bo blokirana približno 10 minut po praznjenju.

Automatsko isključivanje/ Samodejni izklop

- i** Ovaj uređaj posjeduje izniman profil potrošnje energije, kao i funkciju automatskog isključivanja (OW) koji vam omogućava štednju energije. Uređaj će se isključiti 9 minuta poslije posljednje uporabe (tvojničke postavke).

Ta naprava je opremljena z izjemnim profilom porabe energije ter funkciju samodejnega izklopa (O W), ki vam omogoča varčevanje z energijo. Naprava se izklopi po 9 minutah po zadnji uporabi (tovarniške nastavitve).

- 1** Isključite uređaj.

Izklopite napravo.

- i** **NAPOMENA:** Uklonite bokal za mlijeko.

OPOMBA: Odstranite posodo za mleko.

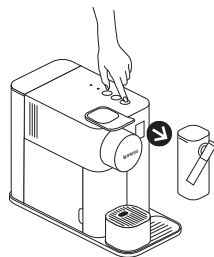

- 2** Stisnite gumb za mlijeko i zadržite 3 sekunda kako biste ušli u režim Meni; upozorenja za uklanjanje kamena i čišćenje počće treperiti.

Pritisnite gumb za mleko in zadržite 3 sekunde, da bi vstopili v način delovanja za Meni: opozorili za odstranjevanje vodnega kamna in čiščenje začeta utripati.

- i** **NAPOMENA:** Uređaj će automatski izaći iz režima Meni poslije 30 sekunda u slučaju neaktivnosti, a iz istog se može izaći ručno stiskom na gumb za mlijeko 3 sekunda.

OPOMBA: Naprava bo samodejno izklopila način delovanja Meni po 30 sekundah neuporabe, ta način delovanja pa se lahko tudi ročno izklopi s pritiskom na gumb za mleko v trajanju 3 sekund.

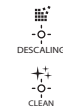

> 3 sec



- 3** Stisnite Lungo gumb.

Pritisnite gumb Lungo.



- 4** Sad, u roku od 15 sekunda, možete podesiti željenu vrijednost stiskom na odgovarajući gumb. Gumbi će zatreperiti 3 puta brzo kako bi potvrdili novu vrijednost. Meni će se isključiti automatski i uređaj će se vratiti u režim "spremno".

Zdaj, v roku 15 sekund, lahko nastavite želeno vrednost s pritiskom na ustrezní gumb. Gumb bo trikrat hitro utripil, da bi potrdil novo vrednost. Meni se samodejno izklopi, naprava pa se vrne v način delovanja »pripravljena«.

Automatsko isključivanje/Samodejni izklop

Mlijeko/Mleko → 9 minuta / minut

Lungo → 30 minuta / minut

Espresso → 8 sati / ur

HR Rješavanje problema

Nema svjetlosnog indikatora.	- Provjerite utičnicu, utikač, napon i osigurač. U slučaju problema pozovite <i>Nespresso</i> Klub.
Nema kave nema vode.	- Spremnik za vodu je prazan. Napunite spremnik za vodu. - Uklonite kamenac ako je potrebno; pogledajte odjeljak Uklanjanje kamenca.
Kava istječe veoma sporo.	- Brzina protoka ovisi o vrsti kave. - Uklonite kamenac ako je potrebno; pogledajte odjeljak Uklanjanje kamenca.
Nema kave, istječe samo voda (iako je kapsula stavljena).	- U slučaju problema odnesite uređaj na popravak ili pozovite <i>Nespresso</i> Klub.
Kava nije dovoljno vruća.	- Zagrijte šalicu. - Uklonite kamenac ako je potrebno.
Došlo je do curenja iz dijela sa kapsulom (voda u posudi s kapsulom).	- Pravilno postavite kapsulu. Ako dođe do curenja pozovite <i>Nespresso</i> Klub.
Nepravilno treperenje.	- Pošaljite uređaj na popravak ili pozovite <i>Nespresso</i> Klub.
Svi gumbi istodobno trepere 10 sekunda a zatim se uređaj automatski isključuje.	- Alarm za grešku, potreban je popravak uređaja. Pošaljite uređaj na popravak ili pozovite <i>Nespresso</i> Klub.
Sva 3 gumba zatrepere brzo 3 puta a zatim se uređaj vraća u režim "spremno".	- Spremnik za vodu je prazan.
Upozorenja za uklanjanje kamenca i čišćenje trepere.	- Uređaj se nalazi u režimu Meni, stisnite gumb za mlijeko i zadržite 3 sekunda kako biste izašli iz režima Meni ili sačekajte 30 sekunda kako bi uređaj automatski izašao iz režima.
Upozorenje za uklanjanje kamenca svjetli narančasto.	- Uređaj će pokazati upozorenje za uklanjanje kamenca sukladno sa konzumacijom pića. Uklonite kamenac iz uređaja.
Upozorenje za uklanjanje kamenca svjetli narančasto a gumb Espresso svjetli neprekidno.	- Uređaj je u režimu uklanjanja kamenca. Stisnite gumb Espresso kako biste pokrenuli postupak uklanjanja kamenca.
Upozorenje za čišćenje svjetli narančasto.	- Rastavite Rapid Cappuccino System i očistite sve komponente u gornjoj pregradi vaše perilice za pranje suda. Ukoliko nemate perilicu za pranje suda, pogledajte odjeljak "Ručno pranje Rapid Cappuccino System-a".
Svi gumbi za kavu i gumbi za pića od mlijeka trepere naizmjenice.	- Uređaj je pregrijan, sačekajte da se ohladi. - Uređaj će biti blokiran oko 10 minuta poslije pražnjenja.
Ručkica se ne može zatvoriti do kraja.	- Ispraznite posudu za kapsule. Provjerite da nema blokiranih kapsula u posudi za kapsule. - Koristite cjelovito ili poluobrano kraljice mlijeko na rashlađenoj temperaturi (oko 4° C). - Isperite poslije pravljenja svake mješavine od mlijeka (pogledajte odjeljak "Ručno pranje Rapid Cappuccino System-a"). - Uklonite kamenac u uređaju (vidjeti stranicu 45). - Nemojte koristiti zamrznuto mlijeko. - Provjerite da li je dio za usisavanje zraka čist. Pogledajte odjeljak "Ručno pranje Rapid Cappuccino System-a".
Kvaliteta pjene od mlijeka nije sukladna standardu.	
Ne mogu ući u režim Meni.	- Provjerite da li ste uklonili bokal za mlijeko. - Provjerite da li ste stisnuli i zadržali gumb za mlijeko 3 sekunda. - Uklonite cijev za uklanjanje kamenca.
Sustav za mlijeko se ne pokreće.	- Napunite sa najmanje 30 ml mlijeka. - Sustav za mlijeko neće raditi ako je napunjen vodom. - Sustav za mlijeko nije predviđen za rad sa biljnim mlijekom (rižinim itd.).
Bokal za mlijeko se ne može rastaviti.	- Stisnite gumb sa strane bokala za mlijeko kako biste uklonili dijelove. - Pogledajte odjeljak "Sklopanje/Rastavljanje Rapid Cappuccino System-a".
Isključite uređaj.	- Stisnite gumb Espresso i Lungo i zadržite 2 sekunde.
Zvuk prilikom isključivanja uređaja.	- Zvuk označava da je uređaj sada isključen.

Ni svetlobnega indikatorja.	- Preverite vtičnico, vtičač, napetost in varovalko. V primeru težav pokličite <i>Nespresso Klub</i> . - Rezervoar za vodo je prazen. Napolnite rezervoar za vodo.
Ni kave, ni vode.	- Odstranite vodni kamen, če je treba; pogledajte si oddelek Odstranjevanje vodnega kamna.
Kava izteka prepočasi.	- Hitrost izteka je odvisna od vrste kave. - Odstranite vodni kamen, če je treba; pogledajte si oddelek Odstranjevanje vodnega kamna.
Ni kave, izteka le voda (čeprav je kapsula nameščena).	- V primeru težav napravo pošljite na popravilo ali pokličite <i>Nespresso Klub</i> .
Kava ni dovolj vroča.	- Ogrejte skodelico. - Odstranite vodni kamen, če je treba.
Opazili ste iztekanje iz prostora s kapsulo (voda v posodi s kapsulo).	- Pravilno namestite kapsulo. V primeru iztekanja pokličite <i>Nespresso Klub</i> .
Nepravilno utripanje	- Napravo pošljite na popravilo ali pokličite <i>Nespresso Klub</i> .
Vsi gumbi istočasno utripajo 10 sekund, zatem pa se naprava samodejno izklopi	- To je alarm za napako, potrebno je popravilo naprave. Napravo pošljite na popravilo ali pokličite <i>Nespresso Klub</i> .
Vsi trije gumbi utripnejo hitro trikrat, naprava pa se zatem vrne v način delovanja »pripravljen«.	- Rezervoar za vodo je prazen.
Opozorili za odstranjevanje vodnega kamna in čiščenje utripata.	- Naprava je v načinu delovanja Meni, pritisnite gumb za mleko in zadržite 3 sekunde, da bi zapustili način delovanja Meni ali počakajte 30 sekund, da bi naprava samodejno zapustila ta način delovanja.
Opozorilo za odstranjevanje vodnega kamna sveti oranžno.	- Naprava bo pokazala opozorilo za odstranjevanje vodnega kamna skladno porabi napitkov. Odstranite vodni kamen iz naprave.
Opozorilo za odstranjevanje vodnega kamna sveti oranžno, gumb Espresso pa sveti brez prekinitve.	- Naprava je v načinu delovanja za odstranjevanje vodnega kamna. Pritisnite gumb Espresso, da bi sprožili postopek odstranjevanja vodnega kamna.
Opozorilo za čiščenje sveti oranžno.	- Razstavite Rapid Cappuccino System in operite vse komponente na zgornji ravni svojega pomivalnega stroja. V kolikor nimate pomivalnega stroja, preberite si oddelek »Ročno pranje Rapid Cappuccino Systema«.
Vsi gumbi za kavo in gumbi za napitke iz mleka utripajo izmenično.	- Naprava je pregreta, počakajte, da se shladi. - Naprava bo blokirana približno 10 minut po praznjenju.
Ročica se ne more zapreti do konca.	- Izpraznite posodo za kapsule. Preverite, ali so morda blokirane kapsule v posodi za kapsule. - Uporabite posneto ali pol posneto kravje mleko na shlajeni temperaturi (približno 4 °C). - Izperite po pripravi vsake mešanice iz mleka (preberite si oddelek »Ročno pranje Rapid Cappuccino Systema«).
Kakovost pene iz mleka ni v skladu s standardom.	- Odstranite vodni kamen v napravi (videti str. 45). - Ne uporabljajte zamrznjenega mleka. - Preverite, ali je del vsesavanje zraka čist. Preberite si oddelek »Ročno pranje Rapid Cappuccino Systema«.
Ne morem vstopiti v način delovanja Meni.	- Preverite, ali ste odstranili posodo za mleko. - Preverite, ali ste pritisnili in zadržali gumb za mleko 3 sekunde. - Odstranite cev za odstranjevanje vodnega kamna.
Sistem za mleko se ne zažene.	- Napolnite z najmanj 30 ml mleka. - Sistem za mleko ne bo deloval v primeru, da je napolnjen z vodo. - Sistem za mleko ni predviden za uporabo rastlinskega mleka (riževo mleko itn.).
Posoda za mleko se ne more razstaviti.	- Pritisnite gumb na bočni strani posode za mleko, da bi odstranili dele. - Preberite si oddelek »Sestavljanje/Razstavljanje Rapid Cappuccino Systema«.
Izklopite napravo.	- Pritisnite gumba Espresso in Lungo in zadržite 2 sekundi.
Zvok pri izklopu naprave	- Zvok označuje, da je naprava sedaj izklopljena.

EN Contact the *Nespresso Club* /
SRB Kontaktirajte *Nespresso Klub*

For any additional information, in case of problems or simply to seek advice, call the *Nespresso Club*.

Contact details of the *Nespresso Club* can be found in the "Welcome to *Nespresso*" folder in your machine box or at nespresso.com

Ukoliko vam budu potrebne bilo kakve dodatne informacije, u slučaju problema ili ako vam samo treba savet, pozovite *Nespresso Klub*.

Podaci za kontakt *Nespresso Kluba* nalaze se u folderu «Dobrodošli u *Nespresso*» u kutiji vašeg uređaja ili na nespresso.com

HR Kontaktirajte *Nespresso Klub* /
SLO Obrnite se na *Nespresso Klub*

Ukoliko vam budu potrebne bilo kakve dodatne informacije, u slučaju problema ili ako vam samo treba savjet, nazovite *Nespresso Klub*. Podaci za kontakt *Nespresso Kluba* nalaze se u mapi "Dobrodošli u *Nespresso*" u kutiji vašeg uređaja ili na nespresso.com

V primeru, da potrebujete kakršne koli dodatne informacije, v primeru težav ali če potrebujete le nasvet, pokličite *Nespresso Klub*. Podatke za kontakt *Nespresso Kluba* najdete v mapi »Dobrodošli v *Nespresso*« v škatli svoje naprave ali na nespresso.com.

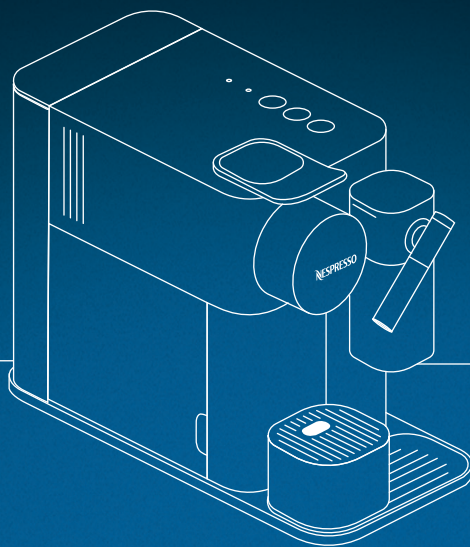

LATTISSIMA
ONE
MOJ APARAT

NESPRESSO[®]

Ovaj dokument je originalno proizveden i objavljen od strane proizvođača, brenda Nespresso, i preuzet je sa njihove zvanične stranice. S obzirom na ovu činjenicu, Tehnoteka ističe da ne preuzima odgovornost za tačnost, celovitost ili pouzdanost informacija, podataka, mišljenja, saveta ili izjava sadržanih u ovom dokumentu.

Napominjemo da Tehnoteka nema ovlašćenje da izvrši bilo kakve izmene ili dopune na ovom dokumentu, stoga nismo odgovorni za eventualne greške, propuste ili netačnosti koje se mogu naći unutar njega. Tehnoteka ne odgovara za štetu nanесenu korisnicima pri upotrebi netačnih podataka. Ukoliko imate dodatna pitanja o proizvodu, ljubazno vas molimo da kontaktirate direktno proizvođača kako biste dobili sve detaljne informacije.

Za najnovije informacije o ceni, dostupnim akcijama i tehničkim karakteristikama proizvoda koji se pominje u ovom dokumentu, molimo posetite našu stranicu klikom na sledeći link:

<https://tehnoteka.rs/p/nespresso-aparat-za-kafu-lattissima-one-f121-eubkne-s-akcija-cena/>