

## Uputstvo za upotrebu (EN)

SILKN epilator Tweez EPI1PE1001

**Silk'n**<sup>TM</sup>  
Beautiful Technology



Tehnoteka je online destinacija za upoređivanje cena i karakteristika bele tehnike, potrošačke elektronike i IT uređaja kod trgovinskih lanaca i internet prodavnica u Srbiji. Naša stranica vam omogućava da istražite najnovije informacije, detaljne karakteristike i konkurentne cene proizvoda.

Posetite nas i uživajte u ekskluzivnom iskustvu pametne kupovine klikom na link:

<https://tehnoteka.rs/p/silk-n-epilator-tweez-epi1pe1001-akcija-cena/>

# Silk'n®

Beautiful Technology

## EpiTweez

RF-501



EN  
DE  
FR  
NL  
ES  
PT  
GR  
TR  
IT  
NO  
SV  
DA

- EN USER MANUAL
- DE BEDIENUNGSANLEITUNG
- FR GUIDE DE L'UTILISATEUR
- NL GEBRUIKSAANWIJZING
- ES MANUAL DE USUARIO
- PT MANUAL DO UTILIZADOR

- GR ΟΔΗΓΙΕΣ ΧΡΗΣΗΣ
- TR KULLANIM KILAVUZU
- IT MANUALE D'USO
- NO BRUKERHÅNDBOK
- SV ANVÄNDARMANUAL
- DA BRUGERMANUAL

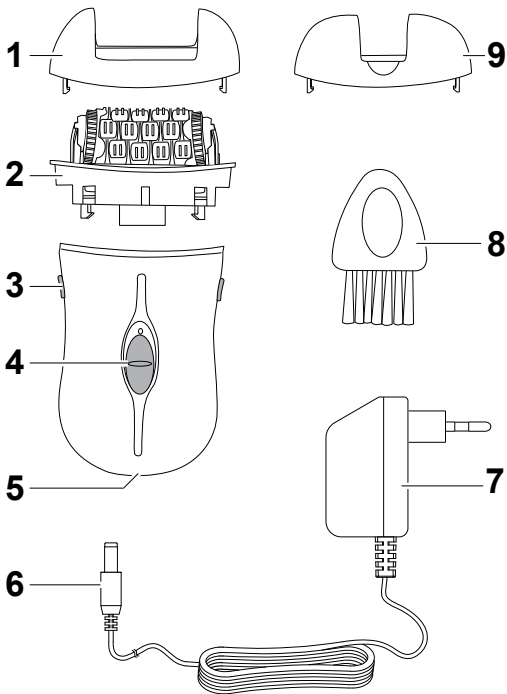



## Legal notice

Home Skinovations Ltd. reserves the right to make changes to its products or specifications to improve performance, reliability, or manufacturability. Information furnished by Home Skinovations Ltd. is believed to be accurate and reliable at the time of publication. However, Home Skinovations Ltd. assumes no responsibility for its use. No license is granted by its implication or otherwise under any patent or patent rights of Home Skinovations Ltd.

No part of this document may be reproduced or transmitted in any form or by any means, electronic or mechanical, for any purpose, without the express written permission of Home Skinovations Ltd. Data is subject to change without notification.

Home Skinovations Ltd. has patents and pending patent applications, trademarks, copyrights, or other intellectual property rights covering subject matter in this document. The furnishing of this document does not give you any license to these patents, trademarks, copyrights, or other intellectual property rights except as expressly provided in any written agreement from Home Skinovations Ltd. Specifications are subject to change without notice.

Silk'n and the Silk'n logo are registered trademarks of Home Skinovations Ltd.

Invention Works B.V.

Donk 1B, 2991 LE Barendrecht, The Netherlands

[www.silkn.eu](http://www.silkn.eu) – [info@silkn.eu](mailto:info@silkn.eu)

# Table of contents

<b>1.</b>	<b>Package contents/device parts</b>	<b>4</b>
<b>2.</b>	<b>General information</b>	<b>5</b>
2.1	Reading and storing the user manual	5
2.2	Explanation of symbols	5
<b>3.</b>	<b>Safety</b>	<b>6</b>
3.1	Proper use	6
3.2	Safety instructions	7
<b>4.</b>	<b>First use</b>	<b>11</b>
4.1	Checking the epilator and package contents	11
<b>5.</b>	<b>Operation</b>	<b>12</b>
5.1	Charging the epilator	12
5.2	Using the epilation cap	13
5.3	Changing the epilation head	13
<b>6.</b>	<b>Hair removal</b>	<b>13</b>
<b>7.</b>	<b>Cleaning</b>	<b>14</b>
<b>8.</b>	<b>Storage</b>	<b>15</b>
<b>9.</b>	<b>Technical data</b>	<b>15</b>
<b>10.</b>	<b>Declaration of Conformity</b>	<b>16</b>
<b>11.</b>	<b>Disposal</b>	<b>16</b>
<b>12.</b>	<b>Warranty</b>	<b>17</b>
<b>13.</b>	<b>Customer service</b>	<b>17</b>

## I. Package contents/device parts

1.	Large epilation cap	6.	Charging cable connector
2.	Epilation head	7.	Power adapter
3.	Release button	8.	Cleaning brush
4.	On/off switch	9.	Small epilation cap
5.	Charging port		

## 2. General information

### 2.1 Reading and storing the user manual

These instructions for use accompany this EpiTweez (hereinafter referred to only as the “epilator”). They contain important information on start-up and handling. Before using the epilator, read the instructions for use carefully. This particularly applies to the safety instructions. Failure to comply with these instructions for use may result in severe injury or damage to the epilator. The instructions for use are based on the standards and rules in force in the European Union. When abroad, you must also observe country-specific guidelines and laws. Store the instructions for use for future use. If you pass the epilator on to third parties, please be absolutely sure to include these instructions for use.

### 2.2 Explanation of symbols

The following symbols and signal words are used in this user manual, on the epilator or on the packaging.



**WARNING!** This signal symbol/word designates a hazard with moderate degree of risk which may lead to death or severe injury if not avoided.

**NOTICE!** This signal word warns against potential damages to property.



This symbol provides you with useful supplementary information on assembly or operation.



Declaration of Conformity (see chapter “10. Declaration of Conformity”): Products marked with this symbol meet all applicable Community regulations for the European Economic Area.



This symbol indicates that the epilator may only be used indoors.



This symbol indicates that the epilator corresponds to protection class III.



This symbol indicates that the power adapter corresponds to protection class II.



This symbol indicates that the power adapter has a positive polarity.



Tested safety: Products marked with this symbol meet the requirements of the German Product Safety Act (ProdSG).

## 3. Safety

### 3.1 Proper use

The epilator is only designed for epilation of the body. It is only intended for private use and is not suitable for commercial use. Only use the epilator as described in this manual. Any other use is deemed improper and may result in damage to property. The manufacturer or vendor accepts no liability for damage caused by improper or incorrect use.



## 3.2 Safety instructions



### **WARNING! Risk of electric shock!**

A faulty electrical installation or excessive mains voltage may result in an electric shock.

- Only connect the epilator if the mains voltage of the socket corresponds to the specification on the rating plate.
- Only connect the epilator to an easily accessible socket so that you can quickly disconnect the epilator from the mains in the event of a fault.
- Do not operate the epilator if it exhibits visible damages or the mains cord or mains plug is defective.
- If the mains cord of the epilator is damaged, the manufacturer, its after sales support or a person with similar qualifications must replace it to avoid risks.
- Do not open the housing; instead, have a qualified professional perform the repairs. Contact a qualified workshop for this. Liability and warranty claims

are waived in the event of repairs performed by the user, improper connection of the device or incorrect operation.

- Only parts that comply with the original device information may be used for repairs. Electrical and mechanical parts, which are essential for providing protection against sources of danger, are located in this epilator.
- Do not operate the epilator with an external timer or separate telecontrol system.
- Do not immerse the epilator, the mains cord and the mains plug in water or other liquids.
- Never touch the mains plug with damp hands.
- Never pull the mains plug out of the socket by the mains cord; instead, always do so by taking hold of the mains plug.
- Never use the mains cord as a carrying handle.
- Keep the epilator, mains plug and mains cord away from open flames and hot

surfaces.

- Lay the mains cord so that it does not pose a tripping hazard.
- Do not kink the mains cord and do not lay it over sharp edges.
- Only use the epilator in rooms located indoors.
- Never store the epilator such that there is a risk of it falling in a tub or sink.
- Never reach to retrieve an electrical device if it has fallen in water. In such a case, immediately disconnect the mains plug.
- Make sure that children do not insert any objects in the epilator.
- Always switch the epilator off and pull the mains plug out of the socket when you are not using the epilator, cleaning it or in the event of a fault.



**WARNING! Danger for children and persons with impaired physical, sensory or mental capacities (e.g. partially disabled persons, older persons with reduced physical**

and mental capacities) or lack of experience and knowledge (e.g. older children).

- This epilator may be used by children ages eight and over as well as persons with impaired physical, sensory or mental capacities or those lacking experience and knowledge if they are supervised or have been instructed in how to safely use the epilator and have understood the risks associated with using it. Children must not play with the epilator. Cleaning and user maintenance must not be performed by unsupervised children.
- Keep children under eight years of age away from the epilator and mains cord.
- Do not leave the epilator unattended during operation.
- Do not allow children to play with the small parts. Children could swallow small parts and choke.

### **NOTICE! Risk of damage!**

Improper handling of the epilator can lead to damage to the epilator.

- Never place the epilator on or near hot surfaces (stovetops etc.).
- Ensure that the mains cord does not come into contact with hot parts.
- Never expose the epilator to high temperatures (heaters etc.) or to the effects of the weather (rain etc.).
- Never fill the epilator with liquid.
- Never immerse the epilator in water in order to clean it. This could lead to damage to the epilator.
- Do not in any case place the epilator in the dishwasher. It would be destroyed as a result.
- Stop using the epilator if its plastic parts exhibit cracks or breaks or are deformed. Only replace damaged parts with corresponding original spare parts.
- Keep the epilator away from your hair and clothing during operation.

## **4. First use**

### **4.1 Checking the epilator and package contents**

#### **NOTICE! Risk of damage!**

If you are not cautious when opening

the packaging with a sharp knife or other pointed objects, you may quickly damage the epilator.

- Be very careful when opening the packaging.
  1. Take the epilator and its accessories out of the packaging.
  2. Check to make sure that the delivery is complete (see Fig., pg 2).
  3. Check whether the epilator or the individual parts are damaged. If this is the case, do not use the epilator. Please contact the Silk'n service centre in your area (see chapter "13. Customer service").

## 5. Operation

### 5.1 Charging the epilator

#### **NOTICE! Risk of damage!**

Improper handling of the epilator can lead to damage to the epilator.

- Always charge the epilator completely and do not interrupt the charging process.
  1. Plug the power adapter **7** into a properly installed outlet.
  2. Plug the charging cable connector **6** into the charging port **5** of the epilator.

3. The indicator light on the epilator lights up when the epilator is connected to the power supply.



After a full charge of the battery (8 hours), you can use the epilator about 30-40 minutes.

## 5.2 Using the epilation cap

1. Use the large epilation cap **1** if you want to epilate large areas of skin.
2. Use the small epilation cap **9** if you want to epilate small, delicate areas of skin such as armpits or the intimate area.
3. Place the desired epilation cap on the epilation head **2**.

## 5.3 Changing the epilation head

1. Press both release buttons **3** and remove the epilation head **2** at the same time.
2. Place the cleaned or new epilation head on the epilator by pressing it on the epilator.

## 6. Hair removal

- Skin irritation may occur during and after the epilating or shaving process. There is no need to worry.
  - The best time to epilate or shave is immediately after a shower. The skin must be completely dry before you begin the process.
  - Use a mild body lotion after treatment to reduce skin irritation.
1. Make sure the area of skin you wish to epilate is clean, dry and free of grease.

2. Slide the on/off switch **4** upwards. You can choose between 2 speed levels:
  - level I for sensitive areas of skin or areas where there is little hair growth;
  - level II for larger areas of skin with heavier hair growth.
3. Hold the area of skin you wish to epilate taut with your free hand.
4. Place the epilator at a 90°-angle to the area of skin you wish to epilate.
5. Glide the epilator slowly against the direction of the hair growth on the area of skin you wish to epilate.
6. Repeat the process until all unwanted body hair has been removed.

## 7. Cleaning

### **NOTICE! Risk of damage!**

Handling the epilator improperly may result in damage.

- Do not use aggressive cleaning products or sharp or metallic cleaning items such as knives, metal sponges or something similar.
  - Never clean the epilator under running water.
1. Make sure the epilator is not connected to the power supply.
  2. Remove the epilation head **2** (See chapter "5.3



Changing the epilation head").

3. Clean the epilator with a dry, lint-free cloth.
4. Using the brush **8**, remove body hairs from the epilation head.
5. Clean the used epilation cap **1** or **9** under running water if necessary.
6. Dry all parts completely and reassemble the epilator.

## 8. Storage

1. Clean the epilator before storing it.
2. Store the epilator dry, protected from direct sunlight and at room temperature of + 5 °C to 40 °C.
3. Store the epilator in the original box or similar carton.

## 9. Technical data

### Epilator

Model:	RF-501
Weight:	0,250 kg
Protection class:	III
Input:	DC 3 V  1000 mA
Battery type:	2× 600mA, NI-Mh

### Adapter

Model:	LW-030100EU
Input:	100-240 V~50/60Hz 0.2A Max
Output:	3V  1A 3W
Protection class:	II

## 10. Declaration of Conformity

**CE** The EU Declaration of Conformity can be requested from the address specified on the back.

## 11. Disposal

(Applicable in the European Union and other European states with systems for the separate collection of reusable waste materials)

**Old devices must not be disposed of with household waste!**



If at some point it is no longer possible to use the epilator, each consumer **is required by law to dispose of old devices separately from their household waste**, e.g. at a collection point in their community/ borough. This ensures that old devices are recycled in a professional manner and also rules out negative consequences for the environment. For this reason, electrical equipment is marked with the symbol shown here.

**Batteries and rechargeable batteries do not belong in the household waste!**



As the end user you are required by law to bring all batteries and rechargeable batteries, regardless whether they contain harmful substances\* or not, to a collection point run by the communal authority or borough or

to a retailer, so that they can be disposed of in an environmentally friendly manner. Bring the entire epilator (with the rechargeable battery) to your collection point and make sure that it is in an uncharged state!

\*labelled with: Cd = cadmium, Hg = mercury, Pb = lead

## 12. Warranty

This product is covered by a 2-year warranty according to European regulations and law. The extent of the warranty on this product is limited to technical defects caused by faulty production processes. In the event you want to claim warranty please be sure to contact our customer service for instructions. They may be able to solve your problem without needing to return the product to the store or our service center. Our customer service is always pleased to help you!

## 13. Customer service

For more information about the products of Silk'n visit your regional Silk'n website: [www.silkn.eu](http://www.silkn.eu). If the device is damaged, defective, in need of repair or you need our assistance, please contact your nearest Silk'n service center. This manual is also available as a PDF download from: [www.silkn.eu](http://www.silkn.eu).

Service number: 0906-2130009

Email: [customercareuk@silkn.eu](mailto:customercareuk@silkn.eu) / [info@silkn.eu](mailto:info@silkn.eu)

## Rechtlicher Hinweis

Home Skinovations Ltd. behält sich das Recht vor, Änderungen an seinen Produkten oder Spezifikationen zur Verbesserung von Leistung, Betriebssicherheit oder Herstellbarkeit vorzunehmen. Durch Home Skinovations Ltd. bereitgestellte Informationen werden zum Zeitpunkt der Veröffentlichung als korrekt und verlässlich angesehen. Die Home Skinovations Ltd. übernimmt allerdings keine Verantwortung für deren Verwendung. Es wird weder stillschweigend noch unter einem Patent oder unter Patentrechten der Home Skinovations Ltd. eine Lizenz eingeräumt.

Kein Teil dieses Dokuments darf in irgendeiner Form oder mit elektronischen oder mechanischen Mitteln für irgendwelche Zwecke ohne ausdrückliche schriftliche Genehmigung der Home Skinovations Ltd. reproduziert oder übertragen werden. Änderungen der Daten ohne Vorankündigung sind vorbehalten.

Die Home Skinovations Ltd. verfügt über Patente sowie anhängige Patentanmeldungen, Handelsmarken, Urheberrechte oder sonstige Rechte geistigen Eigentums, welche Gegenstand dieses Dokumentes sind. Die Bereitstellung dieses Dokumentes gibt Ihnen keinerlei Lizenz für diese Patente, Handelsmarken, Urheberrechte oder sonstigen Rechte geistigen Eigentums, sofern dies nicht ausdrücklich in einer schriftlichen Vereinbarung von Home Skinovations Ltd. geregelt ist. Änderung der technischen Daten ohne Vorankündigung vorbehalten.

Silk'n und das Silk'n-Logo sind eingetragene  
Warenzeichen der Home Skinovations Ltd.

Invention Works B.V.

Donk 1B, 2991 LE Barendrecht, Die Niederlande

[www.silkn.eu](http://www.silkn.eu) – [info@silkn.eu](mailto:info@silkn.eu)

# Inhaltsverzeichnis

DE

<b>1.</b>	<b>Lieferumfang/Geräteteile</b>	<b>19</b>
<b>2.</b>	<b>Allgemeines</b>	<b>20</b>
2.1	Bedienungsanleitung lesen und aufbewahren	20
2.2	Zeichenerklärung	20
<b>3.</b>	<b>Sicherheit</b>	<b>21</b>
3.1	Bestimmungsgemäßer Gebrauch	21
3.2	Sicherheitshinweise	22
<b>4.</b>	<b>Erstinbetriebnahme</b>	<b>28</b>
4.1	Epilierer und Lieferumfang prüfen	28
<b>5.</b>	<b>Bedienung</b>	<b>28</b>
5.1	Epilierer laden	28
5.2	Epilieraufsatz nutzen	29
5.3	Epilierkopf wechseln	29
<b>6.</b>	<b>Enthaarung</b>	<b>29</b>
<b>7.</b>	<b>Reinigung</b>	<b>30</b>
<b>8.</b>	<b>Aufbewahrung</b>	<b>31</b>
<b>9.</b>	<b>Technische Daten</b>	<b>32</b>
<b>10.</b>	<b>Konformitätserklärung</b>	<b>32</b>
<b>11.</b>	<b>Entsorgung</b>	<b>32</b>
<b>12.</b>	<b>Garantieinformationen</b>	<b>33</b>
<b>13.</b>	<b>Kundenservice</b>	<b>34</b>

## I. Lieferumfang/Geräteteile

- |                          |                           |
|--------------------------|---------------------------|
| 1. Großer Epilieraufsatz | 6. Ladekabelanschluss     |
| 2. Epilierkopf           | 7. Netzstecker            |
| 3. Entriegelungsknopf    | 8. Pinsel                 |
| 4. Ein-/Ausschalter      | 9. Kleiner Epilieraufsatz |
| 5. Ladebuchse            |                           |

## 2. Allgemeines

### 2.1 Bedienungsanleitung lesen und aufbewahren

Diese Bedienungsanleitung gehört zu diesem EpiTweez (im Folgenden nur „Epilierer“ genannt). Sie enthält wichtige Informationen zur Inbetriebnahme und Handhabung. Lesen Sie die Bedienungsanleitung, insbesondere die Sicherheitshinweise, sorgfältig durch, bevor Sie den Epilierer einsetzen. Die Nichtbeachtung dieser Bedienungsanleitung kann zu schweren Verletzungen und zu Schäden am Epilierer führen. Die Bedienungsanleitung basiert auf den in der Europäischen Union gültigen Normen und Regeln. Beachten Sie im Ausland auch landesspezifische Richtlinien und Gesetze. Bewahren Sie die Bedienungsanleitung für die weitere Nutzung auf. Wenn Sie den Epilierer an Dritte weitergeben, geben Sie unbedingt diese Bedienungsanleitung mit.

### 2.2 Zeichenerklärung

Die folgenden Symbole und Signalwörter werden in dieser Bedienungsanleitung, auf dem Epilierer oder auf der Verpackung verwendet.



**WARNUNG!** Dieses Signalsymbol/-wort bezeichnet eine Gefährdung mit einem mittleren Risikograd, die, wenn sie nicht vermieden wird, den Tod oder eine schwere Verletzung zur Folge haben kann.

**HINWEIS!** Dieses Signalwort warnt vor möglichen Sachschäden.



Dieses Symbol gibt Ihnen nützliche Zusatzinformationen zum Zusammenbau oder zum Betrieb.



Konformitätserklärung (siehe Kapitel „10. Konformitätserklärung“): Mit diesem Symbol gekennzeichnete Produkte erfüllen alle anzuwendenden Gemeinschaftsvorschriften des Europäischen Wirtschaftsraums.



Dieses Symbol zeigt an, dass der Epilierer nur in Innenräumen verwendet werden darf.



Dieses Symbol zeigt an, dass der Epilierer der Schutzklasse III entspricht.



Dieses Symbol zeigt an, dass das Netzteil der Schutzklasse II entspricht.



Dieses Symbol zeigt an, dass das Netzteil eine positive Polarität hat.



Geprüfte Sicherheit: Produkte, die mit diesem Symbol gekennzeichnet sind, entsprechen den Anforderungen des deutschen Produktsicherheitsgesetzes (ProdSG).

## 3. Sicherheit

### 3.1 Bestimmungsgemäßer Gebrauch

Der Epilierer ist ausschließlich zur Enthaarung des Körpers konzipiert. Er ist ausschließlich für den

Privatgebrauch bestimmt und nicht für den gewerblichen Bereich geeignet. Verwenden Sie den Epilierer nur wie in dieser Bedienungsanleitung beschrieben. Jede andere Verwendung gilt als nicht bestimmungsgemäß und kann zu Sachschäden führen. Der Hersteller oder Händler übernimmt keine Haftung für Schäden, die durch nicht bestimmungsgemäßen oder falschen Gebrauch entstanden sind.

### 3.2 Sicherheitshinweise



#### **WARNUNG! Stromschlaggefahr!**

Fehlerhafte Elektroinstallation oder zu hohe Netzspannung können zu elektrischem Stromschlag führen.

- Schließen Sie den Epilierer nur an, wenn die Netzspannung der Steckdose mit der Angabe auf dem Typenschild des Netzteils übereinstimmt.
- Schließen Sie den Epilierer nur an eine gut zugängliche Steckdose an, damit Sie den Epilierer bei einem Störfall schnell vom Stromnetz trennen können.
- Betreiben Sie den Epilierer nicht, wenn er sichtbare Schäden aufweist oder



das Netzkabel bzw. der Netzstecker defekt ist.

- Wenn das Netzkabel des Epilierers beschädigt ist, muss es durch den Hersteller oder seinen Kundendienst oder eine ähnlich qualifizierte Person ersetzt werden, um Gefährdungen zu vermeiden.
- Öffnen Sie das Gehäuse nicht, sondern überlassen Sie die Reparatur Fachkräften. Wenden Sie sich dazu an eine Fachwerkstatt. Bei eigenständig durchgeführten Reparaturen, unsachgemäßem Anschluss oder falscher Bedienung sind Haftungs- und Garantieansprüche ausgeschlossen.
- Bei Reparaturen dürfen nur Teile verwendet werden, die den ursprünglichen Gerätedaten entsprechen. In diesem Epilierer befinden sich elektrische und mechanische Teile, die zum Schutz gegen Gefahrenquellen unerlässlich sind.
- Betreiben Sie den Epilierer nicht mit einer externen Zeitschaltuhr oder

- einem separaten Fernwirksystem.
- Tauchen Sie weder den Epilierer noch Netzkabel oder Netzstecker in Wasser oder andere Flüssigkeiten.
  - Fassen Sie den Netzstecker niemals mit feuchten Händen an.
  - Ziehen Sie den Netzstecker nie am Netzkabel aus der Steckdose, sondern fassen Sie immer den Netzstecker an.
  - Verwenden Sie das Netzkabel nie als Tragegriff.
  - Halten Sie den Epilierer, den Netzstecker und das Netzkabel von offenem Feuer und heißen Flächen fern.
  - Verlegen Sie das Netzkabel so, dass es nicht zur Stolperfalle wird.
  - Knicken Sie das Netzkabel nicht und legen Sie es nicht über scharfe Kanten.
  - Verwenden Sie den Epilierer nur in Innenräumen.
  - Lagern Sie den Epilierer nie so, dass er in eine Wanne oder in ein Waschbecken fallen kann.
  - Greifen Sie niemals nach dem Elektrogerät, wenn es ins Wasser

gefallen ist. Ziehen Sie in einem solchen Fall sofort den Netzstecker.

- Sorgen Sie dafür, dass Kinder keine Gegenstände in den Epilierer hineinstecken.
- Wenn Sie den Epilierer nicht benutzen, ihn reinigen oder wenn eine Störung auftritt, schalten Sie den Epilierer immer aus und ziehen Sie den Netzstecker aus der Steckdose.



**WARNUNG! Gefahren für Kinder und Personen mit verringerten physischen, sensorischen oder mentalen Fähigkeiten (beispielsweise teilweise Behinderte, ältere Personen mit Einschränkung ihrer physischen und mentalen Fähigkeiten) oder Mangel an Erfahrung und Wissen (beispielsweise ältere Kinder).**

- Dieser Epilierer kann von Kindern ab acht Jahren und darüber sowie von Personen mit verringerten physischen, sensorischen oder

mentalenen Fähigkeiten oder Mangel an Erfahrung und Wissen benutzt werden, wenn sie beaufsichtigt oder bezüglich des sicheren Gebrauchs des Epilierers unterwiesen wurden und die daraus resultierenden Gefahren verstehen. Kinder dürfen nicht mit dem Epilierer spielen. Reinigung und Benutzerwartung dürfen nicht von Kindern ohne Beaufsichtigung durchgeführt werden.

- Halten Sie Kinder jünger als acht Jahre vom Epilierer und der Anschlussleitung fern.
- Lassen Sie den Epilierer während des Betriebs nicht unbeaufsichtigt.
- Lassen Sie Kinder nicht mit den Kleinteilen spielen. Kinder können Kleinteile verschlucken und daran ersticken.

### **HINWEIS! Beschädigungsgefahr!**

Unsachgemäßer Umgang mit dem Epilierer kann zu Beschädigungen des Epilierers führen.

- Stellen Sie den Epilierer nie auf oder in der Nähe von heißen Oberflächen ab (Herdplatten etc.).
- Bringen Sie das Netzkabel nicht mit heißen Teilen in Berührung.
- Setzen Sie den Epilierer niemals hoher Temperatur (Heizung etc.) oder Witterungseinflüssen (Regen etc.) aus.
- Füllen Sie niemals Flüssigkeit in den Epilierer.
- Tauchen Sie den Epilierer zum Reinigen niemals in Wasser. Der Epilierer kann sonst beschädigt werden.
- Geben Sie den Epilierer keinesfalls in die Spülmaschine. Sie würden ihn dadurch zerstören.
- Verwenden Sie den Epilierer nicht mehr, wenn die Kunststoffbauteile des Epilierers Risse oder Sprünge haben oder sich verformt haben. Ersetzen Sie beschädigte Bauteile nur durch passende Originalersatzteile.
- Halten Sie den Epilierer während des Betriebs fern von Ihren Haaren und Ihrer Kleidung.

## 4. Erstinbetriebnahme

### 4.1 Epilierer und Lieferumfang prüfen

#### **HINWEIS! Beschädigungsgefahr!**

Wenn Sie die Verpackung unvorsichtig mit einem scharfen Messer oder anderen spitzen Gegenständen öffnen, kann der Epilierer schnell beschädigt werden.

- Gehen Sie beim Öffnen sehr vorsichtig vor:
  1. Nehmen Sie den Epilierer aus der Verpackung.
  2. Prüfen Sie, ob die Lieferung vollständig ist (siehe Abb., S.2).
  3. Kontrollieren Sie, ob der Epilierer oder die Einzelteile Schäden aufweisen. Benutzen Sie das Gerät nicht, sollte dies der Fall sein. Wenden Sie sich bitte an das Silk'n-Servicezentrum in Ihrer Nähe (siehe Kapitel „13. Kundenservice“).

## 5. Bedienung

### 5.1 Epilierer laden

#### **HINWEIS! Beschädigungsgefahr!**

Unsachgemäßer Umgang mit dem Epilierer kann zu Beschädigungen des Epilierers führen.

- Laden Sie den Epilierer immer vollständig und brechen Sie den Ladevorgang nicht ab.

- DE**
1. Stecken Sie den Netzstecker **7** in eine ordnungsgemäß installierte Steckdose.
  2. Stecken Sie den Ladekabelanschluss **6** in die Ladebuchse **5** des Epilierers.
  3. Die Kontrolleuchte am Epilierer leuchtet, wenn der Epilierer an das Stromnetz angeschlossen ist.



Nach einer vollständigen Ladung des Akkus von 8 Stunden können Sie den Epilierer ca. 30–40 Min. nutzen.

## 5.2 Epilieraufsatz nutzen

1. Verwenden Sie den großen Epilieraufsatz **1**, wenn Sie große Hautpartien enthaaren möchten.
2. Verwenden Sie den kleinen Epilieraufsatz **9**, wenn Sie kleinere, feine Hautpartien wie Achseln oder den Intimbereich enthaaren möchten.
3. Setzen Sie den gewünschten Epilieraufsatz auf den Epilierkopf **2**.

## 5.3 Epilierkopf wechseln

1. Drücken Sie die beiden Entriegelungsknöpfe **3** und ziehen Sie den Epilierkopf **2** gleichzeitig ab.
2. Setzen Sie den gereinigten oder neuen Epilierkopf auf den Epilierer, indem Sie ihn auf den Epilierer drücken.

## 6. Enthaarung

- Während und nach der Epilation kann es zu Hautirritationen kommen. Diese sind unbedenklich.
- Die Epilation ist direkt nach einer Dusche leichter.

Die Haut muss für die Epilation komplett trocken sein.

- Verwenden Sie eine milde Bodylotion nach der Epilation, um die Hautirritationen zu verringern.
1. Stellen Sie sicher, dass die zu enthaarende Hautpartie sauber, trocken und fettfrei ist.
  2. Schieben Sie den Ein-/Ausschalter **4** nach oben. Sie können zwischen 2 Geschwindigkeitsstufen wählen:
    - Stufe I für empfindliche Hautpartien oder mit geringem Haarwachstum;
    - Stufe II für größere Hautpartien mit stärkerem Haarwachstum.
  3. Ziehen Sie die zu enthaarende Hautpartie mit der freien Hand glatt.
  4. Setzen Sie den Epilierer im 90° Winkel auf die zu enthaarende Hautpartie.
  5. Bewegen Sie den Epilierer langsam entgegen der Haarwuchsrichtung an der zu enthaarenden Hautpartie entlang.
  6. Wiederholen Sie den Vorgang, bis alle unerwünschten Körperhärchen entfernt sind.

## **7. Reinigung**

### **HINWEIS! Beschädigungsgefahr!**

Unsachgemäßer Umgang mit dem Epilierer kann zu Beschädigungen führen.

- Verwenden Sie keine aggressiven Reinigungsmittel sowie keine scharfen



und metallischen Reinigungsgegenstände wie Messer, Metallschwämme und dergleichen.

- Reinigen Sie den Epilierer niemals unter fließendem Wasser.
1. Stellen Sie sicher, dass der Epilierer nicht an das Stromnetz angeschlossen ist.
  2. Entfernen Sie den Epilierkopf **2**, siehe Kapitel „5.3 Epilierkopf wechseln“.
  3. Reinigen Sie den Epilierer mit einem trockenen, fusselfreien Tuch.
  4. Entfernen Sie mit dem Pinsel **8** Körperhärchen von dem Epilierkopf.
  5. Reinigen Sie den verwendeten Epilieraufsatz **1** oder **9** ggf. unter fließendem Wasser.
  6. Trocknen Sie alle Teile vollständig ab und setzen Sie den Epilierer wieder zusammen.

## 8. Aufbewahrung

1. Reinigen Sie den Epilierer, bevor Sie diesen aufbewahren.
2. Lagern Sie den Epilierer trocken, vor direkter Sonneneinstrahlung geschützt und bei einer Zimmertemperatur von +5 °C bis 40 °C auf.
3. Bewahren Sie den Epilierer im Originalkarton oder einem ähnlichen Karton auf.

## 9. Technische Daten

### Epilierer

Modell:	RF-501
Gewicht:	0,250 kg
Schutzklasse:	III
Eingangsspannung:	DC 3 V $\equiv$ 1000 mA
Akkutyp:	2× 600mA, NI-Mh

### Netzteil

Modell:	LW-030100EU
Eingangsspannung:	100-240 V~50/60Hz 0.2A Max
Ausgangsleistung:	3V $\equiv$ 1A 3W
Schutzklasse:	II

## 10. Konformitätserklärung

**CE** Die EU-Konformitätserklärung kann unter der auf der Rückseite angeführten Adresse angefordert werden.

## 11. Entsorgung

(Anwendbar in der Europäischen Union und anderen europäischen Staaten mit Systemen zur getrennten Sammlung von Wertstoffen)

### Altgeräte dürfen nicht in den Hausmüll!



Sollte der Epilierer einmal nicht mehr benutzt werden können, so ist jeder Verbraucher **gesetzlich verpflichtet, Altgeräte getrennt vom Hausmüll**, z. B. bei einer Sammelstelle seiner Gemeinde/seines Stadtteils, abzugeben.

Damit wird gewährleistet, dass Altgeräte fachgerecht verwertet und negative Auswirkungen auf die Umwelt vermieden werden. Deswegen sind Elektrogeräte mit dem hier abgebildeten Symbol gekennzeichnet.

### **Batterien und Akkus dürfen nicht in den Hausmüll!**



Als Verbraucher sind Sie gesetzlich verpflichtet, alle Batterien und Akkus, egal ob sie Schadstoffe\* enthalten oder nicht, bei einer Sammelstelle in Ihrer Gemeinde/ Ihrem Stadtteil oder im Handel abzugeben, damit sie einer umweltschonenden Entsorgung zugeführt werden können. Geben Sie den Epilierer vollständig (mit der Batterie) und nur in entladenerem Zustand an Ihrer Sammelstelle ab!

\*gekennzeichnet mit: Cd = Cadmium, Hg = Quecksilber, Pb = Blei

## **12. Garantieinformationen**

Dieses Produkt wird nach den europäischen Regelungen und Gesetzen von einer 2-Jahres-Garantie abgedeckt. Der Umfang der Garantie auf dieses Produkt beschränkt sich auf technische Mängel, die durch fehlerhafte Produktionsprozesse verursacht wurden. Wenn Sie Anspruch auf Garantie erheben wollen, achten Sie bitte darauf, bei unserem Kundenservice Anweisungen einzuholen. Er kann Ihr Problem vielleicht lösen, ohne dass das Produkt an das Geschäft oder unser Servicezentrum zurückgeschickt werden muss. Unser Kundenservice hilft Ihnen immer gern!

## 13. Kundenservice

Weitere Informationen über die Produkte von Silk'n finden Sie auf Ihrer regionalen Silk'n-Webseite unter: [www.silkn.eu](http://www.silkn.eu). Wenn das Gerät beschädigt oder defekt ist, eine Reparatur benötigt oder Sie unsere Hilfe brauchen, wenden Sie sich bitte an das nächste Silk'n-Servicezentrum. Sie können dieses Benutzerhandbuch auch als PDF herunterladen unter: [www.silkn.eu](http://www.silkn.eu).

Service Nummer: 089 51 23 44 23

E-Mail: [kundenservice@silkn.eu](mailto:kundenservice@silkn.eu)

## **Avis légal**

FR

La Home Skinovations Ltd. se réserve le droit de procéder à des modifications de ses produits ou spécifications en vue d'améliorer les prestations, la sécurité de fonctionnement ou la fabricabilité. Les informations mises à disposition par Home Skinovations Ltd. au moment de la publication sont considérées comme correctes et fiables. La Home Skinovations Ltd. n'est néanmoins pas responsable de leur utilisation. Une licence ne sera accordée ni de façon tacite, ni sous forme de brevet, ni dans le cadre de la législation concernant les brevets de la Home Skinovations Ltd.

Aucune partie de ce document ne doit être reproduit ou transmis sous quelque forme que ce soit ou par quelque procédés électroniques ou mécaniques pour quelque raison que ce soit sans l'autorisation expresse écrite de la Home Skinovations Ltd. Sous réserve de modifications des données dans préavis.

La Home Skinovations Ltd. dispose de brevets ainsi que de demandes de brevets correspondantes, de marques déposées, de droits d'auteur ou d'autres droits de propriété intellectuelle qui font l'objet du présent document. La mise à disposition du présent document ne vous donne aucune licence pour ces brevets, marques déposées, droits d'auteur ou autres droits de propriété intellectuelle, dans la mesure où ceci n'est pas réglé de manière expresse dans un accord écrit de la Home Skinovations Ltd. Sous réserve de modification des données techniques sans préavis.

Silk'n et le logo Silk'n sont des marques déposées de la Home Skinovations Ltd.

Invention Works B.V.

Donk 1B, 2991 LE Barendrecht, Les Pays-Bas

[www.silkn.eu](http://www.silkn.eu) – [info@silkn.eu](mailto:info@silkn.eu)

# Sommaire

<b>1. Contenu de l'emballage/pièces de l'appareil</b>	<b>36</b>
<b>2. Généralités</b>	<b>37</b>
2.1 Lire la notice d'utilisation et la conserver	37
2.2 Légende des symboles	37
<b>3. Sécurité</b>	<b>38</b>
3.1 Utilisation conforme à l'usage prévu	38
3.2 Consignes de sécurité	39
<b>4. Première mise en service</b>	<b>44</b>
4.1 Vérifier l'épilateur et le contenu de l'emballage	44
<b>5. Utilisation</b>	<b>45</b>
5.1 Charger l'épilateur	45
5.2 Utiliser les caches d'épilation	45
5.3 Changer la tête d'épilation	46
<b>6. Épilation</b>	<b>46</b>
<b>7. Nettoyage</b>	<b>47</b>
<b>8. Rangement</b>	<b>48</b>
<b>9. Données techniques</b>	<b>48</b>
<b>10. Déclaration de conformité</b>	<b>48</b>
<b>11. Élimination</b>	<b>49</b>
<b>12. Garantie</b>	<b>50</b>
<b>13. Service à la clientèle</b>	<b>50</b>

## I. Contenu de l'emballage/pièces de l'appareil

- |                             |                              |
|-----------------------------|------------------------------|
| 1. Grand cache d'épilation  | 4. Interrupteur marche/arrêt |
| 2. Tête d'épilation         | 5. Prise de charge           |
| 3. Bouton de déverrouillage | 6. Raccord câble de char-    |

gement  
7. Fiche réseau

8. Pinceau de nettoyage  
9. Petit cache d'épilation

FR

## 2. Généralités

### 2.1 Lire la notice d'utilisation et la conserver

Ces instructions d'utilisation font partie de cet EpiTweez (appelé seulement « épilateur » par la suite). Elle contient des informations importantes pour la mise en service et la manipulation. Lisez la notice d'utilisation attentivement, en particulier les consignes de sécurité, avant d'utiliser l'épilateur. Le non-respect de cette notice d'utilisation peut provoquer de graves blessures ou endommager l'épilateur. La notice d'utilisation est basée sur les normes et règles en vigueur dans l'Union européenne. À l'étranger, veuillez respecter les directives et lois spécifiques au pays. Conservez la notice d'utilisation pour toute autre utilisation. Si vous transmettez l'épilateur à des tiers, joignez obligatoirement cette notice d'utilisation.

### 2.2 Légende des symboles

Les symboles et mots de signalisation suivants sont utilisés dans cette notice d'utilisation, sur l'épilateur ou sur l'emballage.



**AVERTISSEMENT !** Désigne un danger avec un degré moyen de risque qui, s'il n'est pas évité, peut causer la mort ou de graves blessures.

**ATTENTION !** Ce mot avertit de la possibilité de dommages matériels.



Informations supplémentaires sur l'assemblage ou sur l'utilisation de l'appareil.



Déclaration de conformité (voir chapitre « 10. Déclaration de conformité ») : Les produits désignés par ce symbole sont conformes à toutes les dispositions communautaires applicables de l'espace économique européen.



Indique que l'épilateur doit seulement être utilisé dans des espaces intérieurs.



Indique que l'épilateur correspond à la classe de protection III.



Indique que le bloc d'alimentation correspond à la classe de protection II.



Indique que le bloc d'alimentation a une polarité positive.



Le mot « GS » signifie sécurité vérifiée. Les produits marqués avec ce symbole sont conformes aux exigences de la loi allemande sur la sécurité des produits (ProdSG).

## 3. Sécurité

### 3.1 Utilisation conforme à l'usage prévu

L'épilateur est exclusivement conçu pour l'épilation du corps. Il est exclusivement destiné à l'usage privé



et n'est pas adapté à une utilisation professionnelle. Utilisez l'épilateur uniquement comme décrit dans cette notice d'utilisation. Toute autre utilisation est considérée comme non conforme à l'usage prévu et peut causer des dommages matériels. Le constructeur et le distributeur déclinent toute responsabilité pour les dommages causés par une utilisation inappropriée ou incorrecte.

FR

### 3.2 Consignes de sécurité



#### **AVERTISSEMENT !**

#### **Risque d'électrocution !**

Une installation électrique défectueuse ou une tension réseau trop élevée peut provoquer un choc électrique.

- Branchez l'épilateur uniquement si la tension réseau de la prise de courant correspond aux indications mentionnées sur la plaque d'identification du bloc d'alimentation.
- Ne branchez l'épilateur que sur une prise de courant bien accessible afin de pouvoir le débrancher rapidement du réseau électrique en cas de panne.
- N'utilisez pas l'épilateur s'il présente des dommages visibles ou si le câble élec-

- trique ou la fiche réseau sont défectueux.
- Lorsque le câble électrique de l'épilateur est endommagé, celui-ci doit être remplacé par le fabricant, son SAV ou une personne de qualification similaire pour éviter des dangers.
  - N'ouvrez pas le boîtier, laissez effectuer la réparation par des professionnels. Adressez-vous pour ceci à un atelier de professionnels. En cas de réparations à sa propre initiative, de branchement non conforme ou d'utilisation incorrecte, tout droit de responsabilité et de garantie est exclu.
  - Seules des pièces détachées correspondant à l'appareil d'origine pourront être utilisées lors de réparations. Dans cet épilateur se trouvent des pièces électriques et mécaniques indispensables pour la protection contre des sources de risque.
  - N'utilisez pas l'épilateur avec une minuterie externe ou avec un système d'enclenchement à distance séparé.
  - Ne plongez ni l'épilateur ni le câble électrique ou la fiche réseau dans de

l'eau ou d'autres liquides.

- Ne touchez jamais la fiche réseau avec des mains humides.
- Ne retirez jamais de la prise de courant la fiche réseau par le câble électrique, mais saisissez toujours la fiche réseau.
- N'utilisez jamais le câble électrique comme poignée de transport.
- Éloignez l'épilateur, la fiche réseau et le câble électrique de feux ouverts et de surfaces chaudes.
- Placez le câble électrique de façon à ce que l'on ne puisse pas trébucher.
- Ne pliez pas le câble électrique et ne le posez pas sur des bords coupants.
- N'utilisez l'épilateur qu'à l'intérieur.
- Ne rangez jamais l'épilateur de manière à ce qu'il puisse tomber dans une baignoire ou un lavabo.
- Ne saisissez jamais l'appareil électrique s'il est tombé à l'eau. Dans un tel cas de figure, retirez immédiatement la fiche réseau.
- Veillez à ce que les enfants ne placent pas d'objets dans l'épilateur.
- Lorsque vous n'utilisez pas l'épilateur, que vous le nettoyez ou en cas de panne,

arrêtez toujours l'épilateur et retirez la fiche réseau de la prise électrique.



**AVERTISSEMENT ! Risques pour les enfants et les personnes ayant des capacités physiques, sensorielles ou mentales réduites (par exemple, des personnes partiellement handicapées, les personnes âgées ayant des capacités physiques et mentales réduites), ou un manque d'expérience et de connaissances (par exemple, les enfants plus âgés).**

- Cet épilateur peut être utilisé par des enfants à partir de huit ans, ainsi que par des personnes à capacités physiques, sensorielles ou mentales réduites ou manquant d'expérience et de savoir, lorsqu'ils sont sous surveillance ou qu'ils ont été formés à l'utilisation de l'épilateur et qu'ils ont compris les dangers qu'il peut provoquer. Les enfants ne doivent pas jouer avec l'épilateur. Le nettoyage et l'entretien de l'appareil ne doivent pas être effectués

- par des enfants sans surveillance.
- Tenez les enfants de moins de huit ans éloignés de l'épilateur et de son câble d'alimentation.
  - Ne laissez pas l'épilateur sans surveillance lors de son fonctionnement.
  - Ne laissez pas les enfants jouer avec les petites pièces. Les enfants pourraient avaler les petites pièces et s'étouffer.

## **ATTENTION !**

### **Risque d'endommagement !**

La manipulation non conforme de l'épilateur peut provoquer des dommages sur l'épilateur.

- Ne posez jamais l'épilateur sur ou près de surfaces brûlantes (par ex. plaques de cuisinière, etc.).
- Ne mettez pas le câble électrique au contact des parties brûlantes.
- N'exposez jamais l'épilateur à des températures élevées (chauffage, etc.) ou à des intempéries (pluies, etc.).
- Ne versez jamais de liquides dans l'épilateur.
- Ne plongez jamais l'épilateur dans l'eau pour le nettoyer. L'épilateur peut être

endommagé ainsi.

- Ne mettez en aucun cas l'épilateur au lave-vaisselle. Cela le détruirait.
- N'utilisez plus l'épilateur lorsque les pièces en plastique de l'épilateur présentent des brisures ou fissures, ou si elles se sont déformées. Ne remplacez les éléments endommagés que par des pièces de rechange d'origine.
- Lors du fonctionnement, éloignez l'épilateur de vos cheveux et de vos vêtements.

## **4. Première mise en service**

### **4.1 Vérifier l'épilateur et le contenu de l'emballage**

#### **ATTENTION ! Risque d'endommagement !**

Si vous ouvrez l'emballage avec un couteau bien aiguisé ou à l'aide d'autres objets pointus, vous risquez d'endommager rapidement l'épilateur.

- Lors de l'ouverture, procédez avec précaution.
  1. Retirez l'épilateur de l'emballage.
  2. Vérifiez si toutes les pièces sont présentes (voir figure, p. 2).
  3. Vérifiez si l'épilateur et les autres pièces présentent

des dommages. Si c'est le cas, n'utilisez pas l'épilateur. Veuillez vous adresser au centre de services Silk'n proche de chez vous (voir chapitre « 13. Service à la clientèle »).

FR

## 5. Utilisation

### 5.1 Charger l'épilateur

#### ATTENTION !

#### Risque d'endommagement !

La manipulation non conforme de l'épilateur peut provoquer des dommages sur l'épilateur.

- Chargez toujours l'épilateur complètement et n'interrompez pas le chargement.
1. Branchez la fiche réseau **7** sur une prise de courant installée correctement.
  2. Branchez le raccord câble de chargement **6** sur la prise de charge **5** de l'épilateur.
  3. Le voyant de contrôle sur l'épilateur s'allume lorsque l'épilateur est branché au réseau électrique.



Après un chargement complet de l'accu de 8 heures, vous pouvez utiliser l'épilateur env. 30 à 40 min.

### 5.2 Utiliser les caches d'épilation

1. Utilisez le grand cache d'épilation **I** si vous souhaitez épiler de grandes surfaces de peau.

2. Utilisez le petit cache d'épilation **9** si vous souhaitez épiler des surfaces de peau plus petites et fines comme les aisselles ou les parties intimes.
3. Placez le cache d'épilation souhaité sur la tête d'épilation **2**.

### 5.3 Changer la tête d'épilation

1. Enfoncez les deux boutons de déverrouillage **3** et retirez en même temps la tête d'épilation **2**.
2. Enfoncez la tête d'épilation nettoyée ou neuve sur l'épilateur.

## 6. Épilation

- Pendant et après l'épilation, des irritations cutanées peuvent survenir. Celles-ci sont sans danger.
  - L'épilation est plus facile directement après la douche. L'épilation nécessite une peau entièrement sèche.
  - Utilisez une lotion corporelle douce après l'épilation afin de réduire les irritations cutanées.
1. Assurez-vous que la surface de peau à épiler est propre et sèche.
  2. Poussez l'interrupteur marche/arrêt **4** vers le haut. Vous pouvez choisir entre 2 niveaux de vitesse :
    - niveau I pour les surfaces de peau sensibles ou à faible croissance capillaire ;
    - niveau II pour les surfaces de peau plus grandes avec une croissance capillaire plus élevée.
  3. Lissez la surface de peau à épiler avec la main libre.
  4. Placez l'épilateur en angle de 90° sur la surface de



peau à épiler.

5. Déplacez l'épilateur lentement dans le sens contraire du sens des poils sur la surface de peau à épiler.
6. Répétez l'opération jusqu'à ce que tous les poils indésirables soient épilés.

FR

## 7. Nettoyage

### ATTENTION !

#### Risque d'endommagement !

La manipulation non conforme de l'épilateur peut provoquer des dommages.

- N'utilisez aucun produit de nettoyage agressif ainsi qu'aucun ustensile de nettoyage tranchant ou métallique tel qu'un couteau, une éponge métallique ou similaire.
  - Ne nettoyez jamais l'épilateur sous l'eau courante.
1. Assurez-vous que l'épilateur n'est pas branché au réseau électrique.
  2. Retirez la tête d'épilation **2**, voir chapitre « 5.3 Changer la tête d'épilation ».
  3. Nettoyez l'épilateur avec un chiffon sec non pelucheux.
  4. Retirez les poils de la tête d'épilation avec le pinceau de nettoyage **8**.
  5. Nettoyez éventuellement le cache d'épilation **1** ou **9** sous l'eau courante.

- Séchez entièrement toutes les pièces et ré-assemblez l'épilateur.

## 8. Rangement

- Nettoyez l'épilateur avant de le ranger.
- Rangez l'épilateur au sec, à l'abri des rayons directs du soleil et à une température ambiante entre +5 °C et 40 °C.
- Conservez l'épilateur dans le carton d'origine ou dans un carton similaire.

## 9. Données techniques

### Épilateur

Modèle :	RF-50I
Poids :	0,250 kg
Classe de protection :	III
Tension d'entrée :	DC 3 V $\equiv$ 1000 mA
Type d'accu :	2× 600mA, NI-Mh

### Adaptateur

Modèle :	LW-030I00EU
Tension d'entrée :	100-240 V~50/60Hz 0.2A Max
Puissance en sortie :	3V $\equiv$ 1A 3W
Classe de protection :	II

## 10. Déclaration de conformité

**CE** La déclaration de conformité de l'UE peut-être demandée à l'adresse indiquée à l'arrière.

## II. Élimination

FR

(Applicable dans l'Union européenne et dans d'autres pays européens avec des systèmes de collecte séparée selon les matières à recycler)

**Les appareils usagés ne doivent pas être jetés dans les ordures ménagères !**



Si, un jour, l'épilateur ne peut plus être utilisé, chaque consommateur est **contraint par la loi de remettre les appareils usagés hors des ordures ménagères**, par ex. auprès du centre de collecte de sa commune/ quartier. Ceci permet de garantir que les appareils usagés sont recyclés correctement et d'éviter les effets négatifs sur l'environnement. Pour cette raison, les appareils électriques portent le symbole présenté ici.

**Les piles et accus ne vont pas dans les déchets ménagers !**



En tant que consommateur, vous êtes tenu légalement à déposer toutes les piles et accus, qu'ils contiennent des polluants\* ou non, à un lieu de collecte de votre commune/ votre quartier ou dans le commerce, de sorte qu'ils puissent être éliminés dans le respect de l'environnement. Veuillez déposer l'épilateur complet (avec la pile) et uniquement dans un état de déchargement complet, à votre point de collecte !

\* marqué par : Cd = cadmium, Hg = mercure, Pb = plomb

## 12. Garantie

Ce produit est couvert par une garantie de 2 ans conformément aux règlements et loi européens. La garantie de ce produit est limitée aux défauts techniques causés par des procédés de production défectueux. Si vous souhaitez faire valoir votre garantie, veuillez vous adresser à notre Service à la clientèle pour obtenir des instructions. Le service sera peut-être en mesure de résoudre votre problème sans que vous ayez besoin de ramener votre produit au magasin ou à votre centre de service. Notre Service à la clientèle se fait toujours un plaisir de vous servir !

## 13. Service à la clientèle

Pour de plus amples renseignements sur les produits Silk'n, veuillez visiter votre site Internet Silk'n local : [www.silkn.eu](http://www.silkn.eu). Si votre appareil est endommagé, a besoin de réparations ou pour toute autre assistance, veuillez contacter votre Service à la clientèle Silk'n le plus proche. Vous pouvez également télécharger ce mode d'emploi sous forme de PDF depuis [www.silkn.eu](http://www.silkn.eu).

### France

Numéro du service : 0891-655557

E-mail: [serviceconsommateurfr@silkn.eu](mailto:serviceconsommateurfr@silkn.eu)

### Belgique

Numéro du service : 0800-29316

E-mail: [serviceconsommateurbe@silkn.eu](mailto:serviceconsommateurbe@silkn.eu)

Copyright 2020 © Home Skinovations Ltd. Alle rechten voorbehouden.

## Juridische mededeling

**NL** Home Skinovations Ltd. behoudt zich het recht voor wijzigingen aan zijn producten of specificaties voor een betere werking, bedrijfsveiligheid of produceerbaarheid uit te voeren. Door Home Skinovations Ltd. verstrekte informatie wordt als correct en betrouwbaar beschouwd op het moment van publicatie. Home Skinovations Ltd. aanvaardt echter geen verantwoordelijkheid voor het gebruik ervan. Er wordt geen licentie toegekend aan Home Skinovations Ltd., noch stilzwijgend noch op grond van een patent of patentrechten.

Niets uit dit document mag in enige vorm of op enige wijze, elektronisch of mechanisch, voor enig doel zonder de uitdrukkelijke schriftelijke toestemming van Home Skinovations Ltd. worden gereproduceerd of overgedragen. Wijzigingen in de gegevens zonder voorafgaande kennisgeving zijn voorbehouden.

Home Skinovations Ltd. beschikt over patenten en in behandeling zijnde octrooiaanvragen, handelsmerken, auteursrechten of andere intellectuele eigendomsrechten die het onderwerp zijn van dit document. De verstrekking van dit document geeft u geen enkele licentie voor deze patenten, handelsmerken, auteursrechten of andere intellectuele eigendomsrechten, behalve zoals uitdrukkelijk vermeld in een schriftelijke overeenkomst door Home Skinovations Ltd. Wijziging van de technische gegevens zonder voorafgaande kennisgeving voorbehouden.

Silk'n en het Silk'n-logo zijn gedeponeerde handelsmerken van Home Skinovations Ltd.

Invention Works B.V.

Donk IB, 2991 LE Barendrecht, Nederland

[www.silkn.eu](http://www.silkn.eu) – [info@silkn.eu](mailto:info@silkn.eu)

# Inhoudsopgave

<b>1. Verpakkingsinhoud/onderdelen van het apparaat</b>	<b>52</b>
<b>2. Algemeen</b>	<b>53</b>
2.1 De gebruiksaanwijzing lezen en bewaren	53
2.2 Verklaring van de symbolen	53
<b>3. Veiligheid</b>	<b>54</b>
3.1 Correct gebruik	54
3.2 Veiligheidsinstructies	55
<b>4. Eerste ingebruikneming</b>	<b>60</b>
4.1 Controleer het epileerapparaat en de inhoud van de verpakking	60
<b>5. Bediening</b>	<b>61</b>
5.1 Het epileerapparaat opladen	61
5.2 Het epileerkapje gebruiken	61
5.3 De epileerkop wisselen	62
<b>6. Ontharen</b>	<b>62</b>
<b>7. Reinigen</b>	<b>63</b>
<b>8. Bewaring</b>	<b>64</b>
<b>9. Technische gegevens</b>	<b>64</b>
<b>10. Conformiteitsverklaring</b>	<b>64</b>
<b>11. Verwijdering</b>	<b>65</b>
<b>12. Garantie</b>	<b>66</b>
<b>13. Klantenservice</b>	<b>66</b>

## 1. Verpakkingsinhoud/onderdelen van het apparaat

- |                       |                |
|-----------------------|----------------|
| 1. Groot epileerkapje | 4. Aan-uitknop |
| 2. Epileerkop         | 5. Oplaadpoort |
| 3. Ontgrendelknop     | 6. Aansluiting |

- oplaadkabel  
7. Stroomadapter

8. Reinigingsborstel  
9. Klein epileerkapje

## 2. Algemeen

### 2.1 De gebruiksaanwijzing lezen en bewaren

Deze gebruiksinstructies zijn meegeleverd met de EpiTweez (hierna "epileerapparaat" genoemd). Er staat belangrijke informatie in over het gebruik en de hantering. Lees voor gebruik van het epileerapparaat de instructies zorgvuldig door. Dit geldt met name voor de veiligheidsinstructies. Als u de instructies niet opvolgt, kan dat resulteren in ernstig letsel of schade aan het epileerapparaat. De gebruiksinstructies zijn gebaseerd op de geldende normen en regels in de Europese Unie. Als u in het buitenland bent, moet u zich ook houden aan de richtlijnen en wetten van dat land. Bewaar de gebruiksinstructies voor toekomstig gebruik. Als u het epileerapparaat aan derden geeft, moet u deze gebruiksinstructies ook meegeven.

### 2.2 Verklaring van de symbolen

De volgende symbolen en signaalwoorden worden in deze gebruiksaanwijzing, op het apparaat of op de verpakking gebruikt.



**WAARSCHUWING!** Dit signaal-symbool/-woord duidt op een zeker risico dat tot de dood of ernstig letsel kan leiden als het risico niet wordt gemeden.

**LET OP!** Dit signaalwoord waarschuwt tegen mogelijke materiële schade.



Dit symbool verschaft nuttige aanvullende informatie over montage of werking.



Conformiteitsverklaring (zie hoofdstuk "10. Conformiteitsverklaring"):  
producten met dit symbool voldoen aan de geldende communautaire regelgeving voor de Europese Economische Ruimte.

NL



Dit symbool geeft aan dat het epileerapparaat alleen binnenshuis mag worden gebruikt.



Dit symbool geeft aan dat het epileerapparaat onder beschermingsklasse III valt.



Dit symbool geeft aan dat de stroomadapter onder beschermingsklasse II valt.



Dit symbool geeft aan dat de stroomadapter een positieve polariteit heeft.



Beproefde veiligheid: producten met dit symbool voldoen aan de vereisten van de Duitse wet op de productveiligheid (ProdSG).

## 3. Veiligheid

### 3.1 Correct gebruik

Het epileerapparaat is alleen ontworpen voor het epilieren van het lichaam. Het is alleen bestemd voor privégebruik en is niet geschikt voor commercieel gebruik. Gebruik het apparaat alleen zoals beschreven



in deze gebruiksaanwijzing. Elk ander gebruik geldt als niet-regulier en kan leiden tot materiële schade. De fabrikant of verkoper is niet aansprakelijk voor schade die is ontstaan door niet-regulier of verkeerd gebruik.

NL

### 3.2 Veiligheidsinstructies



#### **WAARSCHUWING!**

#### **Risico op elektrische schokken!**

Een defecte elektrische installatie of overmatige netspanning kan leiden tot een elektrische schok.

- Sluit het epileerapparaat alleen aan als de netspanning van het stopcontact overeenkomt met de specificatie op het typeplaatje.
- Sluit het epileerapparaat alleen aan op een gemakkelijk te bereiken stopcontact, zodat u het apparaat snel uit het stopcontact kunt halen als er iets misgaat.
- Gebruik het apparaat niet als er zichtbare schade is of als het snoer of de stekker kapot is.
- Als het snoer beschadigd is, moet dat, om gevaar te vermijden, worden vervangen door de fabrikant, de verkoper of iemand met vergelijkbare kwalificaties.

- Maak de behuizing niet open, maar laat de reparaties uitvoeren door een gekwalificeerd vakman. Neem daarvoor contact op met een erkend monteur. Aansprakelijkheid en garantie vervallen als de gebruiker reparaties uitvoert, bij foutieve aansluiting of bij onjuist gebruik.
- Alleen de onderdelen die corresponderen met de originele apparaatspecificaties mogen worden gebruikt voor reparaties. Elektrische en mechanische onderdelen die noodzakelijk zijn voor de bescherming tegen bronnen van gevaar, bevinden zich in dit epileerapparaat.
- Gebruik het apparaat niet met een externe tijdklok of separaat afstandsbedieningssysteem.
- Dompel het epileerapparaat, het snoer en de stekker niet onder in water of een andere vloeistof.
- Raak de stekker nooit met vochtige handen aan.
- Trek de stekker nooit aan het snoer uit het stopcontact; pak de stekker zelf vast en trek hem dan uit het contact.

- Gebruik het snoer nooit om het apparaat te dragen.
- Houd het epileerapparaat, de stekker en het snoer uit de buurt van open vuur en hete oppervlakken.
- Leg het snoer zo neer dat er niemand over kan struikelen.
- Knik het snoer niet dubbel en leg het niet over een scherpe rand.
- Gebruik het epileerapparaat alleen binnenshuis.
- Bewaar het epileerapparaat nooit op een plek waar het in een bad of wastafel kan vallen.
- Probeer nooit een elektrisch apparaat te pakken als het in het water is gevallen. Trek in zo'n geval onmiddellijk de stekker uit het stopcontact.
- Zorg ervoor dat kinderen geen voorwerpen in het epileerapparaat kunnen stoppen.
- Schakel het epileerapparaat altijd uit en trek de stekker uit het contact als u het apparaat niet gebruikt, als u het gaat schoonmaken of als er een defect optreedt.



**WAARSCHUWING!** Gevaarlijk voor kinderen en mensen met een fysieke, zintuiglijke of mentale beperking (bijv. deels gehandicapte mensen, ouderen met fysieke en mentale beperkingen) of met te weinig ervaring en kennis (bijv. oudere kinderen).

NL

- Het epileerapparaat kan worden gebruikt door kinderen van acht jaar of ouder en door mensen met een fysieke, zintuiglijke of mentale beperking, of door mensen met beperkte ervaring en kennis als er toezicht is en ze begrijpen dat er risico's verbonden zijn aan het gebruik van het apparaat. Kinderen mogen niet spelen met het epileerapparaat. Reiniging en onderhoud aan het apparaat mogen niet worden uitgevoerd door kinderen als er geen toezicht is.
- Houd het epileerapparaat en snoer buiten bereik van kinderen onder de acht jaar.
- Laat het epileerapparaat tijdens gebruik niet zonder toezicht achter.

- Laat kinderen niet spelen met de kleine onderdelen. Kinderen kunnen de kleine onderdelen inslikken en stikken.

NL

## **LET OP! Risico op schade!**

Onjuist gebruik van het epileerapparaat kan leiden tot schade aan het apparaat.

- Leg het epileerapparaat nooit op of vlak bij hete oppervlakken (fornuis enz.).
- Zorg ervoor dat het snoer nooit in contact komt met hete onderdelen.
- Stel het epileerapparaat nooit bloot aan hoge temperaturen (kachels enz.) of weersinvloeden (regen enz.).
- Vul het epileerapparaat nooit met vloeistof.
- Dompel het epileerapparaat nooit onder in water om het schoon te maken. Dit kan leiden tot schade aan het epileerapparaat.
- Plaats het epileerapparaat in geen geval in de vaatwasser. Daardoor kan het apparaat kapot gaan.
- Gebruik het epileerapparaat niet meer als de plastic onderdelen scheuren of breuken vertonen of vervormd

zijn. Vervang beschadigde onderdelen alleen door de corresponderende originele reserveonderdelen.

- Houd het epileerapparaat tijdens gebruik uit de buurt van uw haar en kleding.

NL

## **4. Eerste ingebruikneming**

### **4.1 Controleer het epileerapparaat en de inhoud van de verpakking**

#### **LET OP! Risico op schade!**

Pas op als u de verpakking openmaakt met een scherp mes of een ander puntig voorwerp, want u kunt het epileerapparaat dan beschadigen.

- Wees voorzichtig als u de verpakking openmaakt.
  1. Neem het epileerapparaat en de accessoires uit de verpakking.
  2. Controleer of de inhoud compleet is (zie Fig., blz. 2).
  3. Controleer of het epileerapparaat of de individuele onderdelen beschadigd zijn. Als dat het geval is, gebruik het apparaat dan niet. Richt u dan tot het Silk'n-servicecentrum bij u in de buurt (zie hoofdstuk "13. Klantenservice").

## 5. Bediening

### 5.1 Het epileerapparaat opladen

#### LET OP! Risico op schade!

Onjuist gebruik van het epileerapparaat kan leiden tot schade aan het apparaat.

- Laad het epileerapparaat altijd volledig op en onderbreek het oplaadproces niet.
1. Steek de stroomadapter **7** in een correct geplaatst stopcontact.
  2. Steek de aansluiting van de oplaadkabel **6** in de oplaadpoort **5** van het epileerapparaat.
  3. Het controlelampje op het epileerapparaat licht op als het apparaat is verbonden met stroom.



Als de batterij volledig is opgeladen (na 8 uur), kunt u het epileerapparaat ongeveer 30 à 40 minuten gebruiken.

### 5.2 Het epileerkapje gebruiken

1. Gebruik het grote epileerkapje **1** als u grote huidgebieden wilt epilieren.
2. Gebruik het kleine epileerkapje **9** als u kleine, delicate huidgebieden zoals oksels of bikinilijn wilt epilieren.
3. Plaats het gewenste epileerkapje op de epileerkop **2**.

### 5.3 De epileerkop wisselen

1. Druk op de beide ontgrendelingsknoppen **3** en verwijder tegelijkertijd de epileerkop **2**.
2. Plaats de schoongemaakte of nieuwe epileerkop op het epileerapparaat door het op het apparaat te duwen.

## 6. Ontharen

- Uw huid kan geïrriteerd raken tijdens en na het epilieren of scheren. Daar hoeft u zich geen zorgen over te maken.
  - U kunt het beste epilieren of scheren meteen nadat u gedoucht heeft. De huid moet volledig droog zijn voordat u begint.
  - Gebruik na de behandeling een milde bodylotion om huidirritatie te verminderen.
1. Zorg dat de huid die u wilt epilieren schoon, droog en vetvrij is.
  2. Schuif de aan-uitknop **4** naar boven. U kunt kiezen tussen twee snelheden:
    - niveau I voor gevoelige huidgebieden of gebieden met weinig haargroei;
    - niveau II voor grotere huidgebieden met meer haargroei.
  3. Houd de huid die u wilt epilieren met uw vrije hand strak.
  4. Plaats het epileerapparaat in een hoek van 90° op het gebied dat u wilt epilieren.
  5. Glijd met het epileerapparaat langzaam tegen de haren in over de huid die u wilt epilieren.
  6. Herhaal deze procedure totdat al het ongewenste lichaamshaar verwijderd is.



## 7. Reinigen

### LET OP! Risico op schade!

Onjuist gebruik van het epileerapparaat kan leiden tot schade.

- Gebruik geen agressieve reinigingsproducten of scherpe of metalen schoonmaakspullen zoals messen, ijzeren sponsjes of iets dergelijks.
  - Maak het epileerapparaat nooit onder stromend water schoon.
1. Zorg ervoor dat de stekker van het epileerapparaat niet in het stopcontact zit.
  2. Verwijder de epileerkop **2** (zie hoofdstuk "5.3 De epileerkop wisselen").
  3. Maak het epileerapparaat schoon met een droge, pluisvrije doek.
  4. Gebruik het borsteltje **8**, verwijder de haren uit de epileerkop.
  5. Maak het gebruikte epileerkapje **1** of **9** zo nodig onder stromend water schoon.
  6. Droog alle onderdelen goed af en zet het epileerapparaat weer in elkaar.

## 8. Bewaring

1. Maak het epileerapparaat schoon voordat u het opbergt.
2. Bewaar het epileerapparaat op een droge plaats, zonder direct zonlicht, op kamertemperatuur (tussen 5 °C en 40 °C).
3. Bewaar het epileerapparaat in de originele of een vergelijkbare doos.

## 9. Technische gegevens

### Epileerapparaat

Model:	RF-50I
Gewicht:	0,250 kg
Beschermingsklasse:	III
Ingangsspanning:	DC 3 V $\equiv$ 1000 mA
Soort batterij:	2× 600mA, NI-Mh

### Adapter

Model:	LW-030I00EU
Ingangsspanning:	100-240 V~50/60Hz 0.2A Max
Uitgangsspanning:	3V $\equiv$ 1A 3W
Beschermingsklasse:	II

## 10. Conformiteitsverklaring

**CE** U kunt de EU-Conformiteitsverklaring opvragen bij het adres op de achterzijde.

## II. Verwijdering

(Van toepassing in de Europese Unie en andere Europese landen met een systeem voor het apart inzamelen van herbruikbaar afvalmateriaal)

### Oude apparaten mogen niet bij het huishoudelijk afval!



Als er een moment komt waarop het epileerapparaat niet langer bruikbaar is, is iedere consument **wettelijk verplicht het oude apparaat gescheiden van het huishoudelijk afval af te voeren**, bijv. bij een verzamelpunt in de woonplaats/gemeente. Zo worden oude apparaten op professionele wijze gerecycled en zijn er geen negatieve gevolgen voor het milieu. Dat is de reden dat elektrische apparaten voorzien zijn van het hier getoonde symbool.

### Batterijen en oplaadbare batterijen horen niet bij het huishoudelijk afval!



Als eindgebruiker bent u wettelijk verplicht alle batterijen en oplaadbare batterijen, zowel met als zonder schadelijke stoffen\*, naar een verzamelpunt van de gemeente of winkelier te brengen, zodat ze op een milieuvriendelijke manier afgevoerd kunnen worden. Breng het hele epileerapparaat (met de oplaadbare batterij) naar het verzamelpunt en zorg ervoor dat het niet is opgeladen!

\* met de volgende aanduidingen: Cd = cadmium, Hg = kwik, Pb = lood

## 12. Garantie

Dit product heeft een garantie van 2 jaar volgens de Europese regelingen en wetten. De omvang van de waarborg op dit product is beperkt tot technische defecten veroorzaakt door foutieve productieprogramma's. In geval u een waarborg wenst op te eisen, verzeker u om uw klantendienst te contacteren voor instructies. Zij kunnen wellicht uw probleem oplossen zonder het product te moeten terugsturen naar de winkel of ons dienstencentrum. Onze klantendienst is steeds bereid u te helpen!

## 13. Klantenservice

Voor meer informatie over de producten van Silk'n, bezoek uw regionale Silk'n website: [www.silkn.eu](http://www.silkn.eu). Indien het apparaat beschadigd is, herstelling nodig heeft of u hebt onze hulp nodig, gelieve uw meest nabije Silk'n dienstencentrum te contacteren. U kunt deze gebruiksaanwijzing ook als pdf downloaden op [www.silkn.eu](http://www.silkn.eu).

### Nederland

Servicenummer: 0900-2502217

Email: [klantenservicenl@silkn.eu](mailto:klantenservicenl@silkn.eu)

### België

Servicenummer: 0800-29316

Email: [serviceconsommateurbe@silkn.eu](mailto:serviceconsommateurbe@silkn.eu)

Copyright 2020 © Home Skinovations Ltd. Todos los derechos reservados.

## Nota legal

Home Skinovations Ltd. se reserva el derecho de modificar sus productos o especificaciones con el fin de mejorar el rendimiento, la seguridad operativa o la fabricabilidad. La información ofrecida por Home Skinovations Ltd. en el momento de su publicación se considera correcta y fiable. Home Skinovations Ltd. no asume ninguna responsabilidad por su uso. No se concede ninguna licencia de forma implícita ni bajo una patente ni por derechos de patente de Home Skinovations Ltd.

Ninguna parte del presente documento se podrá reproducir ni transmitir en forma alguna o por medios electrónicos o mecánicos para ningún fin sin el consentimiento expreso por escrito de Home Skinovations Ltd. Se reserva el derecho a realizar modificaciones de los datos sin previo aviso.

Home Skinovations Ltd. dispone de patentes y peticiones de patentes adjuntas, marcas comerciales, derechos de autor y otros derechos sobre la propiedad intelectual, objeto del presente documento. La disposición del presente documento no le otorga ningún tipo de licencia para estas patentes, marcas comerciales, derechos de autor o demás derechos de propiedad intelectual, a menos que se haya dispuesto expresamente en un acuerdo por escrito de Home Skinovations Ltd. Se reserva el derecho a realizar modificaciones de los datos técnicos sin previo aviso.

Silk'n y el logotipo de Silk'n son marcas comerciales registradas de Home Skinovations Ltd.

Invention Works B.V.

Donk 1B, 2991 LE Barendrecht, Países Bajos

[www.silkkn.eu](http://www.silkkn.eu) – [info@silkkn.eu](mailto:info@silkkn.eu)

# Contenido

<b>1.</b>	<b>Volumen de suministro/partes del equipo</b>	<b>68</b>
<b>2.</b>	<b>Información general</b>	<b>69</b>
2.1	Leer y guardar este manual de usuario	69
2.2	Descripción de los símbolos	69
<b>3.</b>	<b>Seguridad</b>	<b>70</b>
3.1	Uso apropiado	70
3.2	Instrucciones de seguridad	71
<b>4.</b>	<b>Primera puesta en marcha</b>	<b>76</b>
4.1	Comprobación de la depiladora y del volumen de suministro	76
<b>5.</b>	<b>Manejo</b>	<b>76</b>
5.1	Cargar la depiladora	76
5.2	Utilización del accesorio de depilación	77
5.3	Cambio del cabezal de depilación	77
<b>6.</b>	<b>Depilación</b>	<b>77</b>
<b>7.</b>	<b>Limpieza</b>	<b>78</b>
<b>8.</b>	<b>Conservación</b>	<b>79</b>
<b>9.</b>	<b>Datos técnicos</b>	<b>79</b>
<b>10.</b>	<b>Declaración de conformidad</b>	<b>80</b>
<b>11.</b>	<b>Eliminación</b>	<b>80</b>
<b>12.</b>	<b>Garantía</b>	<b>81</b>
<b>13.</b>	<b>Atención al Cliente</b>	<b>81</b>

## I. Volumen de suministro/partes del equipo

- |                                   |                                     |
|-----------------------------------|-------------------------------------|
| 1. Accesorio grande de depilación | 3. Botón de desbloqueo              |
| 2. Cabezal de depilación          | 4. Interruptor de encendido/apagado |

5. Puerto de carga
6. Conector del cable de carga
7. Adaptador de red
8. Cepillo de limpieza
9. Accesorio pequeño de depilación

## ES 2. Información general

### 2.1 Leer y guardar este manual de usuario

Estas instrucciones de uso pertenece a la depiladora EpiTweez (en adelante "depiladora"). Contiene informaciones importantes sobre su puesta en servicio y manejo. Lea detenidamente el manual de instrucciones, especialmente las indicaciones de seguridad, antes de utilizar la depiladora. La inobservancia de este manual de instrucciones puede provocar graves lesiones y daños en la depiladora. El manual de instrucciones se basa en las normas y reglamentos vigentes en la Unión Europea. En el extranjero, tenga en cuenta también las directivas y leyes específicas del país. Conserve el manual de instrucciones para su uso posterior. Si entrega la depiladora a un tercero, entréguele también este manual de instrucciones.

### 2.2 Descripción de los símbolos

En este manual de instrucciones, en la depiladora o en el embalaje, se utilizan los siguientes símbolos y palabras de señalización.



**¡ADVERTENCIA!** Este símbolo/ palabra de señalización designa un peligro con un grado de riesgo intermedio que, si no se evita, puede tener como consecuencia la muerte o graves lesiones.

**¡AVISO!** Este término indicativo avisa de posibles daños materiales.



Este símbolo indica información complementaria sobre el montaje o el uso.



Declaración de conformidad (véase capítulo "10. Declaración de conformidad"): los productos que llevan este símbolo cumplen todas las normas comunitarias vigentes en el Espacio Económico Europeo.



Este símbolo indica que la depiladora solamente se puede utilizar en interiores.



Este símbolo indica que la depiladora pertenece a la clase de protección III.



Este símbolo indica que el adaptador pertenece a la clase de protección II.



Este símbolo indica que el adaptador tiene una polaridad positiva.



Seguridad comprobada: los productos que llevan este símbolo cumplen los requisitos de la ley alemana de seguridad de los productos (ProdSG).

## 3. Seguridad

### 3.1 Uso apropiado

La depiladora se ha diseñado exclusivamente para la



depilación corporal. Está indicada únicamente para su uso privado y no es adecuada para un uso comercial. Utilice la depiladora conforme a la descripción de este manual. Cualquier otro uso se considera inapropiado y puede ocasionar daños materiales. El fabricante o distribuidor no asumirá responsabilidad alguna por daños causados por no seguir las instrucciones o por un uso inadecuado.

ES

### 3.2 Instrucciones de seguridad



**¡ADVERTENCIA!**

**¡Peligro de descarga eléctrica!**

La instalación eléctrica defectuosa o una tensión de red excesiva pueden provocar una descarga eléctrica.

- No conecte la depiladora si la tensión de la red del enchufe no coincide con lo indicado en el adaptador.
- Enchufe la depiladora a una toma fácilmente accesible, de forma que pueda desenchufarla rápidamente en caso de fallo.
- No utilice la depiladora si presenta daños visibles o si el cable de alimentación o el enchufe están defectuosos.
- Si el cable de la depiladora está dañado, deberá ser sustituido por el fabricante,

su servicio de atención al cliente u otra persona con una cualificación similar para evitar riesgos.

- No abra nunca la carcasa, lleve siempre el aparato a un profesional para que realice las reparaciones oportunas. Para ello, diríjase a un taller especializada. Si el usuario repara el aparato, si lo monta incorrectamente o lo utiliza de forma inadecuada, quedará anulada la garantía y cualquier responsabilidad por nuestra parte.
- En las reparaciones solamente se pueden utilizar piezas conformes a las características originales del aparato. Esta depiladora contiene componentes eléctricos y mecánicos imprescindibles para la protección de posibles riesgos.
- No utilice la depiladora con un temporizador externo ni con un sistema de control remoto independiente.
- No sumerja la depiladora, el cable ni el adaptador en agua u otros líquidos.
- No toque nunca el adaptador con las manos húmedas.
- No tire nunca del cable para desen-

chufar el adaptador; hágalo tirando del propio adaptador.

- No traslade el aparato sosteniéndolo por el cable.
- Mantenga la depiladora, el adaptador y el cable alejados del fuego y de superficies calientes.
- Coloque el cable de tal forma que no pueda provocar tropiezos.
- No doble el cable ni lo coloque sobre bordes afilados.
- Utilice la depiladora únicamente en interiores.
- No apoye la depiladora en un lugar donde pueda caer a la bañera o al lavabo.
- En el caso de que un aparato caiga al agua, no intente nunca cogerlo, desenchufe inmediatamente el adaptador.
- No deje que los niños introduzcan objetos en la depiladora.
- Cuando no utilice la depiladora, si la quiere limpiar o si se produce una avería, apáguela y desenchúfela de la red.



**¡ADVERTENCIA!** Peligro para los niños y las personas con capaci-

**dades físicas, sensoriales o mentales mermadas (por ejemplo, personas con algún tipo de discapacidad, personas mayores con limitación de sus capacidades físicas y mentales) o con falta de experiencia y conocimientos (por ejemplo, niños de mayor edad).**

- Esta depiladora puede ser utilizada por niños de más de ocho años y por personas con capacidades físicas, sensoriales o mentales mermadas, o con falta de experiencia y conocimientos, siempre que sean vigiladas o hayan sido instruidas sobre el uso seguro del aparato y comprendan los riesgos que puedan derivarse de ello. Los niños no deben jugar con la depiladora. No dejar que niños sin supervisión efectúen tareas de limpieza y mantenimiento.
- Mantenga la depiladora y el cable de alimentación alejados de los niños menores de ocho años.
- No deje la depiladora sin vigilancia mientras la esté utilizando.
- No permita que los niños jueguen con

las piezas pequeñas. Pueden tragarlas y asfixiarse.

## **¡AVISO! ¡Riesgo de daños!**

Un manejo inadecuado de la depiladora puede provocar daños en esta.

ES

- No ponga nunca la depiladora sobre o cerca de superficies calientes (placas de la cocina, etc.).
- Asegúrese de que el cable no entre en contacto con elementos calientes.
- No exponga nunca la depiladora a altas temperaturas (estufas, etc.) ni a la intemperie (lluvia, etc.).
- No llene nunca la depiladora con líquido.
- No sumerja la depiladora en agua para limpiarla, ya que podría resultar dañada.
- Bajo ningún concepto introduzca la depiladora en el lavavajillas. Si lo hace, esta quedará destrozada.
- Deje de utilizar la depiladora si los componentes de plástico de la misma presentan grietas, roturas o se han deformado. Sustituya las piezas deterioradas únicamente por componentes originales.
- Mientras esté usando la depiladora,

manténgala alejada del pelo y la ropa.

## **4. Primera puesta en marcha**

### **4.1 Comprobación de la depiladora y del volumen de suministro**

#### **¡AVISO! ¡Riesgo de daños!**

Si abre el embalaje con un fuchillo u otro objeto afilado, la depiladora puede sufrir daños con facilidad.

- Tenga mucho cuidado al abrirlo.
  1. Saque la depiladora del embalaje.
  2. Compruebe que el paquete está completo (véase fig., pág. 2).
  3. Compruebe si la depiladora o alguna de sus piezas presentan daños. En ese caso, no utilice la depiladora. Diríjase al centro de servicio técnico de Silk'n más cercano (véase el capítulo "13. Atención al Cliente").

## **5. Manejo**

### **5.1 Cargar la depiladora**

#### **¡AVISO! ¡Riesgo de daños!**

Un manejo inadecuado de la depiladora puede provocar daños en esta.

- Cargue siempre la depiladora por completo y no interrumpa la carga.

1. Enchufe el adaptador **7** en una toma correctamente instalada.
2. Conecte el cable de carga **6** al puerto de carga **5** de la depiladora.
3. El indicador luminoso de la depiladora se ilumina cuando esta está conectada a la red.



Tras cargar completamente la batería durante 8 horas, podrá utilizar la depiladora durante aprox. 30-40 min.

## 5.2 Utilización del accesorio de depilación

1. Use el accesorio de depilación grande **1** si quiere depilarse zonas amplias.
2. Utilice el accesorio de depilación pequeño **9** cuando quiera depilarse zonas delicadas, como las axilas o la zona íntima.
3. Coloque el accesorio de depilación deseado en el cabezal de depilación **2**.

## 5.3 Cambio del cabezal de depilación

1. Presione los dos botones de desbloqueo **3** y tire a la vez del cabezal de depilación **2**.
2. Coloque el cabezal de depilación limpio o nuevo haciendo presión sobre él.

## 6. Depilación

- Puede aparecer irritación de la piel durante y después de la depilación. Es inofensiva.
- Es más fácil depilarse directamente después de la ducha. Para ello, la piel debe estar completamente seca.
- Utilice una loción corporal suave tras la depilación para reducir la irritación en la piel.

1. Asegúrese de que la zona que vaya a depilar esté limpia, seca y sin grasa.
2. Deslice el interruptor de encendido/apagado **4** hacia arriba. Puede elegir entre dos ajustes de velocidad:
  - nivel I para las zonas de la piel más sensibles o con un crecimiento reducido del vello;
  - nivel II para las zonas de la piel más amplias o con mayor crecimiento del vello.
3. Con la mano libre, sujete la zona de la piel que vaya a depilar.
4. A continuación, pase la depiladora en un ángulo de 90° por dicha zona.
5. Deslice la depiladora, lentamente, en la dirección contraria al crecimiento del vello.
6. Repita el proceso hasta haber eliminado todo el vello indeseado.

## 7. Limpieza

### ¡AVISO! ¡Riesgo de daños!

Un uso inadecuado de la depiladora puede provocar daños.

- No utilice productos de limpieza agresivos ni elementos afilados o metálicos, como cuchillos, estropajos metálicos ni similares.
  - No limpie nunca la depiladora bajo el grifo.
1. Asegúrese de que la depiladora no esté enchufada a



la corriente.

2. Quite el cabezal de depilación **2**, véase apartado "5.3 Cambio del cabezal de depilación".
3. Limpie la depiladora con un paño seco que no deje pelusas.
4. Quite el vello del cabezal con ayuda del cepillo **8**.
5. Limpie el accesorio utilizado (**I** o **9**) bajo el grifo, si es necesario.
6. Seque por completo todas las piezas y vuelva a montar la depiladora.

ES

## 8. Conservación

1. Limpie la depiladora antes de guardarla.
2. Guárdela en un lugar seco, alejado de la luz solar y a una temperatura ambiente de entre +5 °C y 40 °C.
3. Guarde la depiladora en su embalaje original o en otro similar.

## 9. Datos técnicos

### Depiladora

Modelo:	RF-501
Peso:	0,250 kg
Clase de protección:	III
Tensión de entrada:	DC 3 V  1000 mA
Tipo de batería:	2× 600mA, NI-Mh

### Adaptador

Modelo:	LW-030100EU
Tensión de entrada:	100-240 V~50/60Hz 0.2A Max
Potencia de salida:	3V  1A 3W
Clase de protección:	II

## 10. Declaración de conformidad

**CE** La declaración de conformidad UE puede solicitarse en la dirección indicada en la parte de atrás.

## 11. Eliminación

ES

(Aplicable en la Unión Europea y otros países europeos con sistemas de recogida separada de materiales reciclables)

**¡Los aparatos usados no se deben tirar junto con la basura doméstica!**



Si ya no se va a poder utilizar la depiladora, cada usuario está **obligado por la ley a entregar los aparatos usados separados de la basura doméstica**, p. ej. en un punto de recogida de su localidad, barrio o municipio. De este modo quedarán garantizados el reciclaje adecuado de los aparatos usados y la prevención de efectos negativos para el medio ambiente. Por ello, los aparatos eléctricos están identificados con el símbolo representado.

**¡Las pilas y baterías no se deben tirar junto con la basura doméstica!**



Como consumidor está obligado por la ley a entregar todas las pilas y baterías usadas, contengan o no sustancias nocivas\*, en un punto de recogida de su localidad, barrio o municipio, a fin de que puedan eliminarse de forma respetuosa con el medio ambiente.

¡Entregue su depiladora completa (con la pila) y descargada en su punto de recogida!

\*identificadas con: Cd = cadmio, Hg = mercurio, Pb = plomo

## 12. Garantía

ES

Este producto está cubierto por una garantía de 2 años conforme a la normativa y legislación europea. La cobertura de la garantía de este producto queda limitada a los defectos técnicos provocados por fallos en los procesos de fabricación. En caso de que desee acogerse a la garantía, asegúrese de contactar con Atención al Cliente para recibir instrucciones. Es posible que puedan resolver su problema sin necesidad de devolver el producto al almacén o enviarlo a un centro de servicio. Nuestro departamento de Atención al Cliente estará encantado de ayudarle.

## 13. Atención al Cliente

Para obtener más información sobre los productos de Silk'n, visite la página web regional de Silk'n: [www.silkn.eu](http://www.silkn.eu). Si el dispositivo está estropeado, es defectuoso, debe repararse o si necesita nuestra asistencia, por favor, contacte con el centro de servicio de Silk'n más próximo. También puede descargar el manual de usuario como PDF en [www.silkn.eu](http://www.silkn.eu).

Número de servicio: 900 823 302

Email: [servicioalcliente@silkn.eu](mailto:servicioalcliente@silkn.eu)

Copyright 2020 © Home Skinovations Ltd. Todos os direitos reservados.

## **Aviso legal**

A Home Skinovations Ltd. reserva-se o direito de fazer mudanças em seus produtos ou especificações, para melhorar o desempenho, a confiabilidade ou a fabricabilidade. As informações fornecidas pela Home Skinovations Ltd. são consideradas corretas e confiáveis no momento da publicação. A Home Skinovations Ltd. não assume qualquer responsabilidade pelo seu uso. Pela Home Skinovations Ltd. não é concedida uma licença de forma implícita nem patenteada ou sob direitos de patente.

Nenhuma parte deste documento deve ser reproduzida ou transmitida de qualquer forma ou por qualquer meio, eletrônico ou mecânico, para qualquer finalidade sem a permissão expressa por escrito da Home Skinovations Ltd. São reservadas alterações aos dados sem aviso prévio.

A Home Skinovations Ltd. possui patentes, assim como pedidos de patentes pendentes, marcas registadas, direitos autorais ou outros direitos de propriedade intelectual que são objeto deste documento. A disponibilização deste documento não lhe dá nenhuma licença para esses patentes, marcas registadas, direitos autorais ou outros direitos de propriedade intelectual, exceto se estiver regulamentado conforme expressamente previsto em um acordo por escrito da Home Skinovations Ltd. Sujeito a alterações dos dados técnicos sem aviso prévio.

Silk'n e o logotipo Silk'n são marcas registadas da Home Skinovations Ltd.

Invention Works B.V.

Donk IB, 2991 LE Barendrecht, Os Países-Baixos

[www.silkn.eu](http://www.silkn.eu) – [info@silkn.eu](mailto:info@silkn.eu)

# Conteúdo

<b>1. Volume de fornecimento/peças do aparelho</b>	<b>83</b>
<b>2. Generalidades</b>	<b>84</b>
2.1 Ler e guardar o manual do utilizador	84
2.2 Explicação dos símbolos	84
<b>3. Segurança</b>	<b>85</b>
3.1 Uso pretendido	85
3.2 Indicações de segurança	86
<b>4. Primeira colocação em funcionamento</b>	<b>91</b>
4.1 Verificar a depiladora e o volume de fornecimento	91
<b>5. Comando</b>	<b>92</b>
5.1 Carregar a depiladora	92
5.2 Utilizar o limitador	92
5.3 Trocar a cabeça de depilação	93
<b>6. Depilação</b>	<b>93</b>
<b>7. Limpeza</b>	<b>94</b>
<b>8. Armazenamento</b>	<b>94</b>
<b>9. Dados técnicos</b>	<b>95</b>
<b>10. Declaração de conformidade</b>	<b>95</b>
<b>11. Eliminação</b>	<b>95</b>
<b>12. Garantia</b>	<b>96</b>
<b>13. Serviço de assistência ao cliente</b>	<b>97</b>

## I. Volume de fornecimento/peças do aparelho

- |                         |                                  |
|-------------------------|----------------------------------|
| 1. Limitador grande     | 4. Interruptor de ligar/desligar |
| 2. Cabeça de depilação  | 5. Tomada de carga-              |
| 3. Botão de desbloqueio |                                  |

- |                                    |                      |
|------------------------------------|----------------------|
| mento                              | 7. Ficha de rede     |
| 6. Conexão do cabo de carregamento | 8. Pincel            |
|                                    | 9. Limitador pequeno |

## 2. Generalidades

### 2.1 Ler e guardar o manual do utilizador

Estas instruções de utilização acompanham esta EpiTweez (a seguir denominada apenas como a “depiladora”). Ele contém informações importantes para a colocação em funcionamento e para o manuseio do aparelho. Leia atentamente o manual do utilizador, especialmente as indicações de segurança antes de utilizar a depiladora. O desrespeito deste manual do utilizador pode causar graves lesões em pessoas e danos na depiladora. O manual do utilizador é baseado nas normas e regras em vigor na União Europeia. Devem ser observadas as diretivas e leis específicas de cada país no exterior. Guarde o manual do utilizador para uso posterior. Se passar a depiladora para um terceiro, certifique-se de entregá-lo junto com este manual do utilizador.

### 2.2 Explicação dos símbolos

Os seguintes símbolos e termos de sinalização são utilizados no presente manual do utilizador, sobre a depiladora ou sobre a embalagem.



**ATENÇÃO!** Este símbolo/termo de sinalização indica um perigo com um nível médio de risco que, se não for evitado, pode resultar em morte ou ferimentos graves.

**AVISO!** Este termo de sinalização indica possíveis danos materiais.



Este símbolo dá informações adicionais úteis sobre a montagem ou a operação.

PT



Declaração de conformidade (ver “10. Declaração de conformidade”): Produtos marcados com este símbolo cumprem com todas as normas comunitárias aplicáveis do Espaço Económico Europeu.



Este símbolo indica que a depiladora só pode ser usado em interiores.



Este símbolo indica que a depiladora corresponde à classe de proteção III.



Este símbolo indica que a fonte de alimentação corresponde à classe de proteção II.



Este símbolo indica que a fonte de alimentação tem uma polaridade positiva.



Segurança testada: Os produtos marcados com este símbolo cumprem as exigências da lei alemã de segurança de produto (ProdSG).

## 3. Segurança

### 3.1 Uso pretendido

A depiladora é projetada exclusivamente para a depi-

lação do corpo. Ela destina-se exclusivamente para o uso privado e não é apropriado para o uso comercial. A depiladora só deve ser usada como descrito neste manual do utilizador. Qualquer outra utilização é considerada imprópria e pode resultar em danos materiais. O fabricante ou distribuidor não será responsável por danos causados por uso indevido ou incorreto.

### 3.2 Indicações de segurança



#### **ATENÇÃO!**

#### **Risco de choque elétrico!**

Instalação elétrica defeituosa ou tensão de rede excessiva pode causar choque elétrico.

- A depiladora só deve ser ligada se a tensão de rede da tomada coincidir com a indicação na placa de identificação da fonte de alimentação.
- Ligue a depiladora apenas a uma tomada de fácil acesso, para que ele possa ser desconectado rapidamente da rede elétrica em caso de falha.
- Não utilize a depiladora se apresentar danos visíveis ou se o cabo de alimentação ou a ficha de rede estiverem danificados.
- Se o cabo de alimentação da depiladora



estiver danificado, este deve ser substituído pelo fabricante ou pelo seu atendimento ao cliente ou por uma pessoa semelhantemente qualificada para evitar perigos.

- Não abra o corpo da depiladora, mas permita que especialistas executem a reparação. Para tal, dirija-se a uma oficina especializada. Reparos realizados por conta própria, conexões incorretas ou uso incorreto anulam o direito a reclamações de responsabilidade e de garantia.
- Para as reparações só devem ser utilizadas peças que correspondam aos dados originais do aparelho. Nesta depiladora encontram-se peças elétricas e mecânicas essenciais para a proteção contra perigos.
- Não utilize a depiladora com um temporizador externo nem com um sistema de controlo remoto separado.
- Não mergulhe a depiladora nem o cabo de alimentação ou a ficha de rede em água ou em outros líquidos.
- Jamais toque na ficha de rede com as mãos molhadas.
- Nunca puxe a ficha de rede pelo cabo

de alimentação para tirar da tomada, mas sempre puxe pela ficha de rede.

- Nunca use o cabo de alimentação como alça de transporte.
- Mantenha a depiladora, a ficha de rede e o cabo de alimentação afastados de chamas e de superfícies quentes.
- Instale o cabo de alimentação para que ele não se torne um risco de tropeço.
- Não dobre o cabo de alimentação e não o coloque sobre bordas afiadas.
- A depiladora só deve ser usada em interiores.
- Nunca guarde a depiladora de modo que possa cair numa banheira ou numa pia.
- Nunca toque no aparelho elétrico, se tiver caído na água. Em tal caso, puxe imediatamente a ficha de rede da tomada.
- Garanta que as crianças não enfiem objetos na depiladora.
- Quando a depiladora não for utilizada, esta deve ser limpa ou se ocorrer uma falha, a depiladora deve sempre ser desligada e a ficha de rede deve ser

puxada da tomada.



**ATENÇÃO!** Perigos para crianças e pessoas com reduzidas capacidades físicas, sensoriais ou mentais (por exemplo, pessoas com incapacidade parcial, idosos com limitação de suas habilidades físicas e mentais) ou falta de experiência e de conhecimento (por exemplo, as crianças mais velhas).

- Esta depiladora pode ser usada por crianças de oito anos ou mais e pessoas com capacidades físicas, sensoriais ou mentais reduzidas ou falta de experiência e conhecimentos, se eles tiverem recebido supervisão ou instruções relativas à utilização segura da depiladora e compreenderem os riscos resultantes. As crianças não devem brincar com a depiladora. Limpeza e manutenção pelo utilizador não devem ser executadas por crianças sem supervisão.
- Mantenha as crianças com menos de oito anos afastadas da depiladora.
- Não deixe a depiladora sem supervisão

durante a operação.

- Não deixe que as crianças brinquem com as peças pequenas. As crianças podem engolir as peças pequenas e engasgarem-se.

### **AVISO! Perigo de danos!**

O uso inadequado da depiladora pode resultar em danos na depiladora.

- A depiladora não deve nunca ser colocada sobre ou perto de superfícies quentes (chapas de fogão, etc.).
- O cabo de alimentação não deve entrar em contacto com as peças quentes.
- A depiladora nunca deve ser exposta a altas temperaturas (aquecimento etc.) ou a intempéries (chuva etc.).
- Nunca encha a depiladora com líquidos.
- A depiladora nunca deve ser mergulhada em água. Caso contrário, a depiladora pode ser danificada.
- A depiladora nunca deve ser colocada na máquina de lavar loiça. Isto iria destruí-la.
- Não utilize mais a depiladora se os componentes de plástico da mesma

apresentarem rachaduras ou fissuras ou se tiverem deformados. Substitua as peças danificadas somente por peças de reposição originais correspondentes.

- Durante o funcionamento, a depiladora deve ser mantida longe de seus cabelos e das suas roupas.

PT

## **4. Primeira colocação em funcionamento**

### **4.1 Verificar a depiladora e o volume de fornecimento**

#### **AVISO! Perigo de danos!**

Se abrir, descuidadamente, a embalagem com uma faca afiada ou com outros objectos pontiagudos, a depiladora pode ser facilmente danificada.

- Tenha muito cuidado ao abrir.
  1. Retire a depiladora da embalagem.
  2. Verifique se o volume de fornecimento está completo (vide fig., p.2).
  3. Verifique se a depiladora ou os componentes individuais apresentam defeitos. Se este for o caso, não use a depiladora. Queira contactar o centro de assistência da Silk'n na sua área (ver o capítulo "13. Serviço de assistência ao cliente").

## 5. Comando

### 5.1 Carregar a depiladora

#### AVISO! Perigo de danos!

O uso inadequado da depiladora pode resultar em danos na depiladora.

- Carregue sempre completamente a depiladora e não interrompa o processo de carregamento.
  1. A ficha de rede **7** deve ser inserida numa tomada corretamente instalada.
  2. Insira a conexão do cabo de carregamento **6** na tomada de carregamento **5** da depiladora.
  3. A lâmpada de controlo da depiladora se acende quando o aparelho está conectado à corrente elétrica.



Depois de um carregamento completo de 8 horas, pode-se usar a depiladora durante aprox. 30–40 min.

### 5.2 Utilizar o limitador

1. Utilize limitador grande **1**, se desejar depilar áreas grandes.
2. Utilizar o limitador pequeno **9**, se desejar depilar áreas pequenas e sensíveis, tal como as axilas ou as zonas íntimas.
3. Coloque o limitador desejado sobre a cabeça de depilação **2**.

### 5.3 Trocar a cabeça de depilação

1. Prima ambos os botões de desbloqueio **3** e puxe, simultaneamente, a cabeça de depilação **2** para fora.
2. Coloque a cabeça de depilação limpa ou nova na depiladora, premindo-a contra a depiladora.

## 6. Depilação

- Durante e após a depilação podem ocorrer irritações da pele. Estas são inofensivas.
  - A depilação é mais fácil, diretamente, após uma duche. Para a depilação é necessário que a pele esteja completamente seca.
  - Use uma loção corporal suave após a depilação, para reduzir as irritações da pele.
1. Certifique-se de que a área da pele a ser depilada esteja limpa, seca e livre de gordura.
  2. Empurre o interruptor de ligar/desligar **4** para cima. Pode escolher entre 2 níveis de velocidade:
    - Nível I para a pele sensível ou com pouco crescimento do cabelo;
    - Nível II para áreas maiores da pele e com crescimento de cabelo mais forte.
  3. Estique a área da pele a ser depilada com a mão livre.
  4. Aplique a depiladora num ângulo de 90° sobre a área da pele a ser depilada.
  5. Movimente a depiladora, lentamente, na direção contrária do crescimento do cabelo.
  6. Repita o processo até que todos os cabelos indesejados tenham sido removidos.

## 7. Limpeza

### AVISO! Perigo de danos!

O manuseio inadequado da depiladora pode causar danos na depiladora.

- Não use produtos de limpeza abrasivos, assim como objetos de limpeza afiados e metálicos, tais como facas, esponjas metálicas etc.
- Nunca limpe a depiladora sob água corrente.
  1. Certifique-se que a depiladora não esteja ligada à rede de corrente elétrica.
  2. Remova a cabeça de depilação **2**, ver capítulo “5.3 Trocar a cabeça de depilação”.
  3. Limpe a depiladora com um pano seco, que não solte fiapos.
  4. Remova os cabelos do corpo da cabeça de depilação com o pincel **8**.
  5. Limpe o limitador utilizado **1** ou **9** sob água corrente, se necessário.
  6. Seque completamente todas as peças e remontar a depiladora.

## 8. Armazenamento

1. Limpe a depiladora antes de armazená-la.
2. Armazene a depiladora num local seco, longe da luz solar direta e a uma temperatura ambiente de



+5 °C até 40 °C.

3. A depiladora deve ser guardado na caixa de papelão original ou numa caixa semelhante.

## 9. Dados técnicos

### Depiladora

Modelo:	RF-501
Peso:	0,250 kg
Classe de proteção:	III
Tensão de entrada:	DC 3 V $\equiv$ 1000 mA
Tipo de acumulador:	2× 600mA, NI-Mh

### Fonte de alimentação

Modelo:	LW-030100EU
Tensão de entrada:	100-240 V~50/60Hz 0.2A Max
Potência de saída:	3V $\equiv$ 1A 3W
Classe de proteção:	II

## 10. Declaração de conformidade

**CE** A declaração de conformidade da UE pode ser solicitada através do endereço especificado no verso.

## 11. Eliminação

(Aplicável na União Europeia e em outros estados europeus com sistemas de recolha seletiva de materiais recicláveis)

## Aparelhos velhos não devem ser deitados no lixo doméstico!



Se a depiladora já não puder ser usada, cada consumidor é **legalmente obrigado a descartar aparelhos velhos, separadamente do lixo doméstico**, por ex. em um ponto de coleta de sua comunidade/bairro. Isso garante que os aparelhos velhos sejam devidamente reciclados e que sejam evitados efeitos negativos sobre o ambiente. Portanto, equipamentos elétricos e eletrônicos são marcados com o símbolo mostrado aqui.

## Pilhas e acumuladores não devem ser deitados no lixo doméstico!



Como consumidor, é, legalmente, obrigado a descartar todas pilhas e todos acumuladores, independentemente, se eles contenham poluentes\* ou não, em um ponto de coleta de sua comunidade/ bairro ou em respectivas lojas comerciais, para que possam ser eliminados de uma forma ambientalmente adequada. A depiladora deve ser entregue, completo (com a pilha) e sempre, totalmente, descarregada ao seu ponto de coleta!

\*marcados com: Cd = cádmio, Hg = mercúrio, Pb = chumbo

## 12. Garantia

De acordo com as diretivas e leis europeias, este produto dispõe de uma garantia limitada a 2 anos. O escopo da garantia deste produto está limitado a

defeitos técnicos causados por processos de produção defeituosos. Se quiser reivindicar a garantia, certifique-se de obter instruções do nosso serviço de assistência ao cliente. É possível que o seu problema possa ser resolvido sem que tenha que devolver o produto à loja ou ao nosso centro de serviço de assistência. Nosso serviço de assistência ao cliente sempre terá prazer em ajudar!

PT

### **13. Serviço de assistência ao cliente**

Para mais informações sobre os produtos Silk'n, visite o site local da Silk'n em: [www.silkn.eu](http://www.silkn.eu). Se o aparelho estiver danificado ou com defeito, precisar de reparo ou de nossa assistência, entre em contacto com o centro de assistência Silk'n mais próximo. Também poderá baixar este manual do utilizador em [www.silkn.eu](http://www.silkn.eu) como PDF.

Número de serviço: +31(0)180-330550

E-mail: [info@silkn.eu](mailto:info@silkn.eu)

Copyright 2020 © Home Skinovations Ltd. Με την επιφύλαξη παντός δικαιώματος.

## Νομική υπόδειξη

Η Home Skinovations Ltd. διατηρεί το δικαίωμα να προβεί σε μετατροπές προϊόντων ή προδιαγραφών, προκειμένου να βελτιώσει την απόδοση ή την ασφάλεια λειτουργίας τους, ή προκειμένου να απλουστεύσει τη διαδικασία παραγωγής. Οι πληροφορίες που διαθέτει η Home Skinovations Ltd. τη χρονική στιγμή της παρούσας δημοσίευσης θεωρούνται ορθές και αξιόπιστες. Ωστόσο, η Home Skinovations Ltd. δεν αναλαμβάνει καμία ευθύνη για τη χρησιμοποίησή τους. Δεν παραχωρείται καμία άδεια ούτε σιωπηρά, ούτε λόγω διπλώματος ευρεσιτεχνίας, ούτε λόγω δικαιωμάτων ευρεσιτεχνίας της Home Skinovations Ltd.

Δεν επιτρέπεται η αναπαραγωγή ή η αναμετάδοση κανενός τμήματος του παρόντος εγγράφου για οποιονδήποτε λόγο και σε οποιαδήποτε μορφή, είτε με ηλεκτρονικά είτε με μηχανικά μέσα, χωρίς τη ρητή, γραπτή έγκριση της Home Skinovations Ltd. Με την επιφύλαξη μετατροπών των δεδομένων χωρίς προηγούμενη ενημέρωση.

Η Home Skinovations Ltd. διαθέτει διπλώματα ευρεσιτεχνίας, αιτήσεις χορήγησης διπλωμάτων ευρεσιτεχνίας, εμπορικά σήματα, πνευματικά δικαιώματα και άλλα δικαιώματα πνευματικής ιδιοκτησίας, που αποτελούν αντικείμενο του παρόντος εγγράφου. Η διάθεση του εγγράφου αυτού δε σας παραχωρεί καμία άδεια σε αυτά τα διπλώματα ευρεσιτεχνίας, τα εμπορικά σήματα, τα πνευματικά δικαιώματα ή σε άλλα δικαιώματα πνευματικής ιδιοκτησίας, εφόσον κάτι τέτοιο δεν έχει ρυθμιστεί ρητά σε γραπτή συμφωνία της Home Skinovations Ltd. Με την επιφύλαξη μετατροπών των

τεχνικών δεδομένων χωρίς προηγούμενη ενημέρωση. Η ονομασία Silk'n και το λογότυπο Silk'n-Logo είναι καταχωρημένα εμπορικά σήματα της εταιρίας Home Skinovations Ltd.

Invention Works B.V.

Donk 1B, 2991 LE Barendrecht, Ολλανδία

[www.silkn.eu](http://www.silkn.eu) – [info@silkn.eu](mailto:info@silkn.eu)

GR

# Περιεχόμενα

<b>1. Περιεχόμενο συσκευασίας/ Τμήματα της συσκευής</b>	<b>100</b>
<b>2. Γενικές πληροφορίες</b>	<b>100</b>
2.1 Ανάγνωση και αποθήκευση του εγχειριδίου χρήστη	100
2.2 Επεξήγηση συμβόλων	101
<b>3. Ασφάλεια</b>	<b>102</b>
3.1 Κατάλληλη χρήση	102
3.2 Οδηγίες ασφαλείας	102
<b>4. Πρώτη χρήση</b>	<b>108</b>
4.1 Έλεγχος του αποτριχωτή και των περιεχομένων της συσκευασίας	108
<b>5. Χειρισμός</b>	<b>109</b>
5.1 Φόρτιση του αποτριχωτή	109
5.2 Χρήση του καλύμματος αποτρίχωσης	109
5.3 Αλλαγή της κεφαλής αποτρίχωσης	110
<b>6. Αφαίρεση τριχών</b>	<b>110</b>
<b>7. Καθαρισμός</b>	<b>111</b>
<b>8. Αποθήκευση</b>	<b>112</b>
<b>9. Τεχνικά χαρακτηριστικά</b>	<b>112</b>
<b>10. Δήλωση συμμόρφωσης</b>	<b>112</b>
<b>11. Απόρριψη</b>	<b>113</b>
<b>12. Εγγύηση</b>	<b>114</b>
<b>13. Εξυπηρέτηση πελατών</b>	<b>114</b>

# 1. Περιεχόμενο συσκευασίας / Τμήματα της συσκευής

- |  |                              |
|--|------------------------------|
| 1. Μεγάλο κάλυμμα αποτρίχωσης              | 6. Υποδοχή καλωδίου φόρτισης |
| 2. Κεφαλή αποτρίχωσης                      | 7. Προσαρμογέας ρεύματος     |
| 3. Κουμπί απασφάλισης                      | 8. Βουρτσάκι καθαρισμού      |
| 4. Διακόπτης ενεργοποίησης/απενεργοποίησης | 9. Μικρό κάλυμμα αποτρίχωσης |
| 5. Θύρα φόρτισης                           |                              |

GR

## 2. Γενικές πληροφορίες

### 2.1 Ανάγνωση και αποθήκευση του εγχειριδίου χρήστη

Αυτές οι οδηγίες χρήσης συνοδεύουν το EpiTweez (στο εξής αναφέρεται μόνο ως «ο αποτριχωτής»).

Περιέχουν σημαντικές πληροφορίες για την εκκίνηση και τον χειρισμό. Πριν χρησιμοποιήσετε τον αποτριχωτή, διαβάστε τις οδηγίες χρήσης προσεκτικά. Αυτό είναι ιδιαίτερα σημαντικό για τις οδηγίες ασφαλείας.

Η μη συμμόρφωση με αυτές τις οδηγίες χρήσης μπορεί να προκαλέσει σοβαρό τραυματισμό ή βλάβη στον αποτριχωτή. Οι οδηγίες χρήσης βασίζονται στα πρότυπα και τους κανόνες που ισχύουν στην Ευρωπαϊκή Ένωση. Όταν βρίσκεστε στο εξωτερικό, πρέπει να τηρείτε επιπλέον τις κατευθυντήριες γραμμές και τους νόμους που ισχύουν σε κάθε χώρα.

Αποθηκεύστε τις οδηγίες χρήσης για μελλοντική χρήση. Αν δώσετε τον αποτριχωτή σε τρίτους, βεβαιωθείτε ότι θα συμπεριλάβετε αυτές τις οδηγίες χρήσης.

## 2.2 Επεξήγηση συμβόλων

Τα παρακάτω σύμβολα και οι προειδοποιητικές λέξεις χρησιμοποιούνται σε αυτό το εγχειρίδιο χρήστη, στον αποτρίχωτή ή στη συσκευασία.



**ΠΡΟΕΙΔΟΠΟΙΗΣΗ!** Αυτό το προειδοποιητικό σύμβολο/λέξη αφορά περιπτώσεις μετρίου κινδύνου που μπορεί να προκαλέσουν θάνατο ή σοβαρό τραυματισμό, αν δεν αποφευχθούν.

GR

**ΕΙΔΟΠΟΙΗΣΗ!** Αυτή η προειδοποιητική λέξη σας ενημερώνει για ενδεχόμενες βλάβες στη συσκευή.



Αυτό το σύμβολο παρέχει χρήσιμες συμπληρωματικές πληροφορίες σχετικά με τη συναρμολόγηση ή τη λειτουργία.



Δήλωσης συμμόρφωσης (βλ. το κεφάλαιο «10. Δήλωση συμμόρφωσης»): Τα προϊόντα που φέρουν το σύμβολο αυτό πληρούν όλους τους ισχύοντες κοινοτικούς κανονισμούς στον Ευρωπαϊκό Οικονομικό Χώρο.



Αυτό το σύμβολο υποδηλώνει ότι ο αποτρίχωτής μπορεί να χρησιμοποιηθεί μόνο σε εσωτερικούς χώρους.



Αυτό το σύμβολο υποδηλώνει ότι ο αποτρίχωτής αντιστοιχεί στην κατηγορία προστασίας III.



Αυτό το σύμβολο υποδηλώνει ότι ο προσαρμογέας ρεύματος αντιστοιχεί στην κατηγορία προστασίας II.



Αυτό το σύμβολο υποδηλώνει ότι ο προσαρμογέας ρεύματος έχει θετική πολικότητα.



Έλεγχος ασφάλειας: Τα προϊόντα που φέρουν αυτό το σύμβολο πληρούν τις απαιτήσεις του γερμανικού νόμου για την ασφάλεια των προϊόντων (ProdSG).

GR

## 3. Ασφάλεια

### 3.1 Κατάλληλη χρήση

Ο αποτριχωτής έχει σχεδιαστεί αποκλειστικά για την αποτρίχωση του σώματος. Προορίζεται μόνο για ιδιωτική χρήση και δεν είναι κατάλληλος για εμπορική χρήση. Χρησιμοποιείτε τον αποτριχωτή μόνο όπως περιγράφεται σε αυτό το εγχειρίδιο. Οποιαδήποτε άλλη χρήση θεωρείται ακατάλληλη και μπορεί να προκαλέσει υλική βλάβη. Ο κατασκευαστής ή προμηθευτής δεν αποδέχεται καμία ευθύνη για βλάβες που προκλήθηκαν από ακατάλληλη ή εσφαλμένη χρήση.

### 3.2 Οδηγίες ασφαλείας



#### **ΠΡΟΕΙΔΟΠΟΙΗΣΗ!**

#### **Κίνδυνος ηλεκτροπληξίας!**

Μια ελαττωματική ηλεκτρική εγκατάσταση ή υπερβολική τάση



ρεύματος μπορεί να προκαλέσει ηλεκτροπληξία.

- Συνδέστε τον αποτριχωτή μόνο αν η τάση ρεύματος της πρίζας αντιστοιχεί στις προδιαγραφές που αναγράφονται στην πινακίδα χαρακτηριστικών.
- Συνδέστε τον αποτριχωτή μόνο σε εύκολα προσβάσιμες πρίζες, έτσι ώστε να μπορείτε να τον αποσυνδέσετε γρήγορα από το ρεύμα σε περίπτωση βλάβης.
- Μη χειρίζεστε τον αποτριχωτή αν παρουσιάζει ορατές βλάβες ή αν το καλώδιο ρεύματος ή το βύσμα είναι ελαττωματικά.
- Εάν το καλώδιο του αποτριχωτή έχει υποστεί ζημιά, πρέπει να αντικατασταθεί από τον κατασκευαστή, τους τεχνικούς του καταστήματος πώλησης ή κάποιο άτομο με παρόμοια προσόντα για την αποφυγή οποιουδήποτε κινδύνου.
- Μην ανοίγετε το περίβλημα. Αντ' αυτού, δώστε το σε έναν εξειδικευμένο επαγγελματία για να το επισκευάσει. Επικοινωνήστε με ένα εξειδικευμένο συνεργείο για τον σκοπό αυτόν. Οι αξιώ-

σεις ευθύνης και εγγύησης παύουν να ισχύουν σε περίπτωση επισκευής από τον χρήστη, ακατάλληλης σύνδεσης της συσκευής ή λανθασμένου χειρισμού.

- Για επισκευές μπορούν να χρησιμοποιηθούν μόνο εξαρτήματα που συμμορφώνονται με τα πρωτότυπα χαρακτηριστικά της συσκευής. Αυτός ο αποτριχωτής αποτελείται από ηλεκτρικά και μηχανικά μέρη, που είναι απαραίτητα για την προστασία από πηγές κινδύνου.
- Μη χειρίζετε τον αποτριχωτή με εξωτερικό χρονοδιακόπτη ή ξεχωριστό σύστημα τηλεχειρισμού.
- Μη βυθίζετε τον αποτριχωτή, το καλώδιο και το βύσμα σε νερό ή άλλο υγρό.
- Ποτέ μην αγγίζετε το βύσμα με υγρά χέρια.
- Ποτέ μη βγάζετε το βύσμα από την πρίζα τραβώντας το καλώδιο του ρεύματος. Αντίθετα, κρατάτε πάντα το βύσμα.
- Ποτέ μην χρησιμοποιείτε το καλώδιο ως λαβή μεταφοράς.
- Κρατάτε τον αποτριχωτή, το βύσμα και το καλώδιο μακριά από φωτιά και

θερμές επιφάνειες.

- Τοποθετείτε το καλώδιο με τέτοιο τρόπο ώστε να μην υπάρχει κίνδυνος πτώσης.
- Μην περιστρέφετε το καλώδιο και μην το τοποθετείτε πάνω σε αιχμηρές επιφάνειες.
- Χρησιμοποιείτε τον αποτριχωτή μόνο σε εσωτερικούς χώρους.
- Μην αποθηκεύετε τον αποτριχωτή σε μέρος όπου μπορεί να υπάρχει κίνδυνος να πέσει σε μπανιέρα ή νεροχύτη.
- Ποτέ μην προσπαθήσετε να πιάσετε μια ηλεκτρική συσκευή που έχει πέσει στο νερό. Σε μια τέτοια περίπτωση, βγάλτε την αμέσως από την πρίζα.
- Βεβαιωθείτε ότι τα παιδιά δεν εισάγουν αντικείμενα στον αποτριχωτή.
- Διατηρείτε πάντα τον αποτριχωτή απενεργοποιημένο και εκτός πρίζας όταν δεν τον χρησιμοποιείτε, όταν τον καθαρίζετε ή σε περίπτωση βλάβης.



**ΠΡΟΕΙΔΟΠΟΙΗΣΗ! Κίνδυνος για παιδιά και άτομα με σωματικά, αισθητηριακά ή ψυχικά προβλήματα (π.χ. άτομα με μερική**

**αναπηρία, ηλικιωμένα άτομα με μειωμένες σωματικές και ψυχικές ικανότητες) ή έλλειψη εμπειρίας και γνώσεων (π.χ. μεγαλύτερα παιδιά).**

- Αυτός ο αποτριχωτής μπορεί να χρησιμοποιηθεί από παιδιά άνω των οκτώ ετών και άτομα με σωματικά, αισθητηριακά ή ψυχικά προβλήματα ή έλλειψη εμπειρίας και γνώσεων, εάν βρίσκονται υπό επίβλεψη ή έχουν ενημερωθεί για τον ασφαλή τρόπο χρήσης του αποτριχωτή και κατανοούν τους κινδύνους που σχετίζονται με τη χρήση του. Τα παιδιά δεν πρέπει να παίζουν με τον αποτριχωτή. Ο καθαρισμός και η συντήρηση δεν πρέπει να πραγματοποιούνται από παιδιά χωρίς επίβλεψη.
- Κρατήστε τα παιδιά κάτω των οκτώ ετών μακριά από τον αποτριχωτή.
- Μην αφήνετε τον αποτριχωτή χωρίς επίβλεψη ενώ βρίσκεται σε λειτουργία.
- Μην επιτρέπετε σε παιδιά να παίζουν με μικρά εξαρτήματα. Τα παιδιά μπορεί να καταπιούν τα μικρά εξαρτήματα και να πνιγούν.

## ΕΙΔΟΠΟΙΗΣΗ! Κίνδυνος βλάβης!

Ο ακατάλληλος χειρισμός μπορεί να προκαλέσει βλάβη στον αποτριχωτή.

- Ποτέ μην τοποθετείτε τον αποτριχωτή πάνω ή κοντά σε θερμές επιφάνειες (μαγειρικές εστίες κ.λπ.)
- Βεβαιωθείτε ότι το καλώδιο του ρεύματος δεν έρχεται σε επαφή με θερμά μέρη.
- Ποτέ μην εκθέτετε τον αποτριχωτή σε υψηλές θερμοκρασίες (θερμάστρες κ.λπ.) ή σε καιρικά φαινόμενα (βροχή κ.λπ.).
- Ποτέ μην γεμίζετε τον αποτριχωτή με υγρό.
- Ποτέ μην βυθίζετε τον αποτριχωτή σε νερό για να τον καθαρίσετε. Αυτό μπορεί να προκαλέσει βλάβη στον αποτριχωτή.
- Σε καμία περίπτωση μην τοποθετείτε τον αποτριχωτή στο πλυντήριο πιάτων. Κάτι τέτοιο θα τον κατέστρεφε.
- Διακόψτε τη χρήση του αποτριχωτή, αν τα πλαστικά μέρη παρουσιάζουν ρωγμές, θραύσεις ή αλλοιώσεις. Αντικαταστήστε τα εξαρτήματα που

έχουν υποστεί ζημιά μόνο με τα αντίστοιχα αυθεντικά ανταλλακτικά.

- Κρατήστε τον αποτριχωτή μακριά από τα μαλλιά και τα ρούχα σας κατά τη διάρκεια της λειτουργίας.

## 4. Πρώτη χρήση

### 4.1 Έλεγχος του αποτριχωτή και των περιεχομένων της συσκευασίας

#### **ΕΙΔΟΠΟΙΗΣΗ! Κίνδυνος βλάβης!**

Αν δεν προσέχετε κατά το άνοιγμα της συσκευασίας με μαχαίρι ή άλλο αιχμηρό αντικείμενο, μπορεί να προκαλέσετε βλάβη στον αποτριχωτή.

- Προσέχετε πολύ κατά το άνοιγμα της συσκευασίας.
  1. Βγάλτε τον αποτριχωτή και τα εξαρτήματά του έξω από την συσκευασία.
  2. Ελέγξτε αν η παράδοση είναι ολοκληρωμένη (βλ. Εικ., σελ 2).
  3. Ελέγξτε αν ο αποτριχωτής ή τα μεμονωμένα εξαρτήματα παρουσιάζουν βλάβη. Αν συμβαίνει αυτό, μη χρησιμοποιήσετε τον αποτριχωτή. Επικοινωνήστε με το κέντρο εξυπηρέτησης της Silk'η στην περιοχή σας (βλ. κεφάλαιο «13. Εξυπηρέτηση πελατών»).

## 5. Χειρισμός

### 5.1 Φόρτιση του αποτριχωτή

#### ΕΙΔΟΠΟΙΗΣΗ! Κίνδυνος βλάβης!

Ο ακατάλληλος χειρισμός μπορεί να προκαλέσει βλάβη στον αποτριχωτή.

- Πάντα φορτίζετε πλήρως τον αποτριχωτή και να μη διακόπτετε τη διαδικασία φόρτισης.
1. Συνδέστε τον προσαρμογέα ρεύματος **7** σε μια σωστά εγκατεστημένη πρίζα.
  2. Συνδέστε το καλώδιο φόρτισης **6** στη θύρα φόρτισης **5** του αποτριχωτή.
  3. Η φωτεινή ένδειξη πάνω στον αποτριχωτή ανάβει όταν ο αποτριχωτής είναι συνδεδεμένος στο ρεύμα.



Μετά από την πλήρη φόρτιση της μπαταρίας (8 ώρες), μπορείτε να χρησιμοποιήσετε τον αποτριχωτή για περίπου 30-40 λεπτά.

### 5.2 Χρήση του καλύμματος αποτρίχωσης

1. Χρησιμοποιήστε το μεγάλο κάλυμμα αποτρίχωσης **1**, αν θέλετε να αποτριχώσετε μεγάλες περιοχές δέρματος.
2. Χρησιμοποιήστε το μικρό κάλυμμα αποτρίχωσης **9**, αν θέλετε να αποτριχώσετε μικρές, ευαίσθητες περιοχές του δέρματος, όπως τις μασχάλες ή την ευαίσθητη περιοχή.

3. Τοποθετήστε το επιθυμητό κάλυμμα αποτρίχωσης στην κεφαλή **2**.

### **5.3 Αλλαγή της κεφαλής αποτρίχωσης**

1. Πιέστε μαζί τα δύο κουμπιά απασφάλισης **3** και ταυτόχρονα αφαιρέστε την κεφαλή αποτρίχωσης **2**.
2. Τοποθετήστε την καθαρή ή νέα κεφαλή αποτρίχωσης πιέζοντάς την πάνω στον αποτριχωτή.

GR

## **6. Αφαίρεση τριχών**

- Το δέρμα μπορεί να παρουσιάσει ερεθισμό κατά τη διάρκεια ή μετά τη διαδικασία αποτρίχωσης ή ξυρίσματος. Δεν χρειάζεται να ανησυχείτε.
  - Η καλύτερη στιγμή για αποτρίχωση ή ξύρισμα είναι αμέσως μετά το ντους. Το δέρμα πρέπει να είναι εντελώς στεγνό πριν ξεκινήσετε τη διαδικασία.
  - Χρησιμοποιήστε μια ήπια λοσιόν σώματος μετά τη χρήση, για να μειώσετε τον ερεθισμό του δέρματος.
1. Βεβαιωθείτε ότι η περιοχή του δέρματος που θέλετε να αποτριχώσετε είναι καθαρή, στεγνή και χωρίς λιπαρότητα.
  2. Σύρετε τον διακόπτη on/off **4** προς τα πάνω. Μπορείτε να επιλέξετε μεταξύ 2 επιπέδων ταχύτητας:
    - επίπεδο I για ευαίσθητες περιοχές του δέρματος ή περιοχές όπου υπάρχει μικρή τριχοφυΐα
    - επίπεδο II για μεγαλύτερες περιοχές δέρματος με μεγαλύτερη τριχοφυΐα
  3. Με το ελεύθερο χέρι σας, τεντώστε την περιοχή του δέρματος που θέλετε να αποτριχώσετε.
  4. Ακουμπήστε τον αποτριχωτή σε γωνία 90° στην



- περιοχή του δέρματος που θέλετε να αποτριχώσετε.
5. Σύρετε τον αποτριχωτή προς την αντίθετη κατεύθυνση από αυτή που βγαίνουν οι τρίχες, στην περιοχή του δέρματος που θέλετε να αποτριχώσετε.
  6. Επαναλάβετε τη διαδικασία μέχρι να αφαιρεθούν όλες οι ανεπιθύμητες τρίχες.

## 7. Καθαρισμός

### ΕΙΔΟΠΟΙΗΣΗ! Κίνδυνος βλάβης!

Ο λανθασμένος χειρισμός του αποτριχωτή μπορεί να προκαλέσει βλάβη.

- Μη χρησιμοποιείτε ισχυρά προϊόντα καθαρισμού και αιχμηρά ή μεταλλικά εργαλεία για να τον καθαρίσετε, όπως μαχαίρια, συρμάτινα σφουγγάρια ή κάτι παρόμοιο.
  - Ποτέ μην καθαρίζετε τον αποτριχωτή κάτω από τρεχούμενο νερό.
1. Βεβαιωθείτε ότι ο αποτριχωτής δεν είναι συνδεδεμένος στο ρεύμα.
  2. Αφαιρέστε την κεφαλή αποτρίχωσης **2** (βλ. Κεφάλαιο «5.3 Αλλαγή της κεφαλής αποτρίχωσης»).
  3. Καθαρίστε τον αποτριχωτή με ένα στεγνό πανί χωρίς χνούδι.
  4. Χρησιμοποιώντας τη βούρτσα **8**, αφαιρέστε τις τρίχες από την κεφαλή αποτρίχωσης.
  5. Εάν χρειάζεται, καθαρίστε το χρησιμοποιημένο κάλυμμα αποτρίχωσης **1** ή **9** κάτω από τρεχούμενο νερό.

6. Στεγνώστε εντελώς όλα τα μέρη και επανασυναρμολογήστε τον αποτριχωτή.

## 8. Αποθήκευση

1. Καθαρίστε τον αποτριχωτή πριν τον αποθηκεύσετε.
2. Αποθηκεύστε τον αποτριχωτή στεγνό, μακριά από άμεσο ηλιακό φως και σε θερμοκρασία δωματίου +5° C έως 40° C.
3. Αποθηκεύστε τον αποτριχωτή στο αρχικό κουτί ή σε κάποιο παρόμοιο.

GR

## 9. Τεχνικά χαρακτηριστικά

### Αποτριχωτής

Μοντέλο:	RF-501
Βάρος:	0,250 kg
Κατηγορία προστασίας:	III
Είσοδος:	DC 3 V  1000 mA
Τύπος μπαταρίας:	2x 600mA, NI-Mh

### Προσαρμογέας

Μοντέλο:	LW-030100EU
Είσοδος:	100-240 V~50/60Hz 0.2A Max
Έξοδος:	3V  1A 3W
Κατηγορία προστασίας:	II

## 10. Δήλωση συμμόρφωσης

**CE** Η δήλωση συμμόρφωσης ΕΕ μπορεί να ζητηθεί στη διεύθυνση που αναφέρεται στο πίσω μέρος.

## 11. Απόρριψη

(Ισχύει στην Ευρωπαϊκή Ένωση και σε άλλα ευρωπαϊκά κράτη με συστήματα χωριστής συλλογής επαναχρησιμοποιούμενων αποβλήτων)

**Οι παλιές συσκευές δεν πρέπει να απορρίπτονται με τα οικιακά απορρίμματα!**



GR

Εάν κάποια στιγμή δεν είναι πλέον δυνατή η χρήση του αποτρίχωτή, κάθε καταναλωτής **υποχρεούται από τον νόμο να απορρίπτει τις χρησιμοποιημένες συσκευές χωριστά από τα οικιακά απορρίμματα**, π.χ. σε ένα σημείο συλλογής που διαχειρίζονται οι κοινοτικές αρχές ή ο δήμος. Αυτό διασφαλίζει ότι οι παλιές συσκευές ανακυκλώνονται με επαγγελματικό τρόπο, ενώ αποφεύγονται οι αρνητικές συνέπειες για το περιβάλλον. Για τον λόγο αυτό, ο ηλεκτρικός εξοπλισμός φέρει το σύμβολο που εμφανίζεται εδώ.

**Οι μπαταρίες και οι επαναφορτιζόμενες μπαταρίες δεν ανήκουν στα οικιακά απορρίμματα!**



Ως τελικός χρήστης υποχρεούστε από τον νόμο να φέρετε όλες τις μπαταρίες και τις επαναφορτιζόμενες μπαταρίες, ανεξάρτητα από το αν περιέχουν επιβλαβείς ουσίες\* ή όχι, σε κάποιο σημείο συλλογής που διαχειρίζονται οι κοινοτικές αρχές ή ο δήμος ή σε κάποιο κατάστημα, ώστε να απορριφθούν με φιλικό προς το περιβάλλον τρόπο. Φέρτε ολόκληρη την συσκευή αποτρίχωσης (με την επαναφορ-

τιζόμενη μπαταρία) στο σημείο συλλογής σας και βεβαιωθείτε ότι δεν είναι φορτισμένος!

\* επισημαίνονται με: Cd = κάδμιο, Hg = υδράργυρος, Pb = μόλυβδος

## 12. Εγγύηση

Το προϊόν αυτό καλύπτεται από εγγύηση 2 ετών, σύμφωνα με τις ρυθμίσεις και τους νόμους της Ευρωπαϊκής Ένωσης. Το εύρος της εγγύησης για το προϊόν αυτό περιορίζεται σε τεχνικές ελλείψεις που προκλήθηκαν λόγω λανθασμένων διαδικασιών παραγωγής. Αν επιθυμείτε να χρησιμοποιήσετε το δικαίωμα εγγύησης, φροντίστε να λάβετε τις αντίστοιχες υποδείξεις από την Υπηρεσία Εξυπηρέτησης Πελατών μας. Ενδέχεται να μπορεί να λύσει το πρόβλημά σας, χωρίς να χρειαστεί να επιστρέψετε το προϊόν στο κατάστημα ή στο Κέντρο Σέρβις. Η Υπηρεσία Εξυπηρέτησης Πελατών μας είναι πάντα στη διάθεσή σας!

## 13. Εξυπηρέτηση πελατών

Περαιτέρω πληροφορίες σχετικά με τα προϊόντα Silk'n θα βρείτε στην τοπική σας ιστοσελίδα της Silk'n, στην ηλεκτρονική διεύθυνση: [www.silkn.eu](http://www.silkn.eu). Αν η συσκευή έχει υποστεί ζημιά ή έχει βλάβη, αν χρειάζεται επισκευή ή εσείς χρειάζεστε τη βοήθειά μας, αποταθείτε στο πλησιέστερο Κέντρο Εξυπηρέτησης Silk'n. Μπορείτε να κατεβάσετε το εγχειρίδιο χρήστη σε μορφή PDF στην ηλεκτρονική διεύθυνση [www.silkn.eu](http://www.silkn.eu).

Αριθμός εξυπηρέτησης πελατών: +31(0)180-330550  
Email: [info@silkn.eu](mailto:info@silkn.eu)

Telif Hakkı 2020 © Home Skinovations Ltd. Tüm hakları saklıdır.

## **Yasal uyarı**

Home Skinovations Ltd. performansı, işletme güvenilirliği veya üretilebilirliğini iyileştirmek için ürün veya spesifikasyonlarında değişiklik yapma hakkını saklı tutar. Home Skinovations Ltd. tarafından verilen bilgiler, yayın sırasında doğru ve güvenilir olarak kabul edilir. Home Skinovations Ltd. bunların kullanılması konusunda sorumlu tutulamaz. Home Skinovations Ltd. zımnî veya bir patent altında veya patent hakkı kapsamında bir lisans vermemektedir.

**TR**

Bu belgenin hiçbir kısmı, Home Skinovations Ltd.'nin açık yazılı izni olmaksızın herhangi bir amaçla elektronik veya mekanik herhangi bir biçimde veya herhangi bir yöntemle çoğaltılamaz veya aktarılamaz. Verileri önceden haber vermeksizin değiştirme hakkı saklıdır.

Home Skinovations Ltd. bu belgenin konusu olan patentleri ve bekleyen patent başvurularını, ticari markalarını, telif haklarını veya diğer fikri mülkiyet haklarını elinde bulundurmaktadır. Home Skinovations Ltd. tarafından yazılı bir sözleşme ile aksi kesin belirlenmemişse bu belgenin verilmesi, size patentler, ticari markalar, telif hakları veya diğer fikri mülkiyet hakları için herhangi bir lisans vermez. Teknik bilgileri önceden haber vermeksizin değiştirme hakkı saklıdır.

Silk'n ve Silk'n logosu Home Skinovations Ltd. şirketi adına kayıtlı ticari markalardır.

Invention Works B.V.

Donk 1B, 2991 LE Barendrecht, Hollanda

[www.silkkn.eu](http://www.silkkn.eu) – [info@silkkn.eu](mailto:info@silkkn.eu)

# İçindekiler

<b>1. Ambalaj içeriği/Cihazın parçaları</b>	<b>116</b>
<b>2. Genel bilgiler</b>	<b>117</b>
2.1 Kullanım kılavuzunun okunması ve saklanması	117
2.2 Sembollerin açıklaması	117
<b>3. Güvenlik</b>	<b>118</b>
3.1 Uygun kullanım	118
3.2 Güvenlik talimatları	119
<b>4. İlk kullanım</b>	<b>123</b>
4.1 Epilatörün ve ambalaj içeriğinin kontrolü	123
<b>5. Kullanım</b>	<b>124</b>
5.1 Epilatörün şarj edilişi	124
5.2 Epilasyon ek başlığının kullanımı	124
5.3 Epilasyon başlığının değiştirilmesi	125
<b>6. Tüy alımı</b>	<b>125</b>
<b>7. Temizliği</b>	<b>126</b>
<b>8. Saklama</b>	<b>127</b>
<b>9. Teknik veriler</b>	<b>127</b>
<b>10. Uygunluk beyanı</b>	<b>127</b>
<b>11. İmha</b>	<b>127</b>
<b>12. Garanti bilgileri</b>	<b>128</b>
<b>13. Müşteri Hizmetleri</b>	<b>129</b>

TR

## 1. Ambalaj içeriği/Cihazın parçaları

- |                               |                               |
|-------------------------------|-------------------------------|
| 1. Büyük epilasyon ek başlığı | 6. Şarj kablosu bağlantısı    |
| 2. Epilasyon başlığı          | 7. Güç adaptörü               |
| 3. Kilit düğmesi              | 8. Temizleme fırçası          |
| 4. Açma/kapama düğmesi        | 9. Küçük epilasyon ek başlığı |
| 5. Şarj girişi                |                               |

## 2. Genel bilgiler

### 2.1 Kullanım kılavuzunun okunması ve saklanması

Bu kullanım talimatları EpiTweez'e aittir (buradan sonra cihazdan sadece epilator olarak bahsedilecektir). Talimatlar, çalıştırma ve kullanım hakkında önemli bilgi içerir. Epilatörü kullanmadan önce kullanım talimatlarını dikkatle okuyunuz. Bu, özellikle güvenlik bilgisi için geçerlidir. Kullanım talimatlarının yerine getirilmemesi ağır yaralanmaya veya epilatörün zarar görmesine sebep olur. Kullanım talimatları yürürlükte olan Avrupa Birliği standartları ve kuralları temel alınarak belirlenmiştir. Yurtdışında bulunduğunuzda ülkelere özgü yönergeler ve yasalar dikkate alınmalıdır. Kullanım talimatını gelecekte kullanım için saklayınız. Epilatörü üçüncü şahıslara vermeniz durumunda kullanım talimatını da buna dahil ettiğinizden kesinlikle emin olunuz.

### 2.2 Sembollerin açıklaması

Bu kullanım kılavuzunda, epilatörün veya ambalajın üzerinde aşağıdaki semboller ve işaret sözcükleri kullanılmıştır.



**UYARI!** Bu işaret sembolü/sözcüğü, dikkatli olunmazsa ağır yaralanma veya ölüme yol açabilecek orta derecede risk içeren bir tehlikeyi belirtir.

**DUYURU!** Bu işaret sözcüğü eşyaya gelebilecek potansiyel zarara karşı kullanıcıyı uyarır.



Bu sembol size kurma veya işlem hakkında ilave faydalı bilgi temin eder.



Uygunluk beyanı (bakınız "10. Uygunluk Beyanı" bölümü): Bu sembolü taşıyan bütün ürünler, Avrupa Ekonomik Bölgesi'nde geçerli kamu yönetmeliğine uygundur.



Bu sembol epilatorün sadece iç mekânlarda kullanılabileceğini gösterir.



Bu sembol epilatorün koruma sınıf III'e uygunluğunu gösterir.



Bu sembol güç adaptörünün koruma sınıf II'ye uygunluğunu gösterir.



Bu sembol güç adaptörünün pozitif polariteye sahip olduğunun göstergesidir.



Test edilmiş güvenlik: Bu sembolle işaretli ürünler Alman Ürün Güvenlik Yasası'nın (ProdSG) şartlarını karşılar.

## 3. Güvenlik

### 3.1 Uygun kullanım

Epilator sadece vücudun epilasyonu için tasarlanmıştır. Sadece kişisel kullanıma yöneliktir ve ticari kullanıma uygun değildir. Epilatorü sadece bu el kitabında açıklandığı şekilde kullanınız. Başka biçimde kullanımlar yanlışır ve eşyaya zararla sonuçlanabilir. Üretici veya satıcı firma



yanlış veya uygunsuz kullanım sonucunda oluşabilecek zararlardan sorumlu tutulamaz.

### 3.2 Güvenlik talimatları



#### **UYARI! Elektrik çarpması riski!**

Hatalı elektrik tesisatı veya aşırı yüksek şebeke voltajı cereyan çarpmasına yol açabilir.

- Epilatörü sadece prizın ana voltajı, güç kategori etiketinin gösterdiği ayrıntılarla uyumlu ise prize takınız.
- Epilatörü sadece kolaylıkla ulaşılabilir bir prize takınız, böylece arıza olması durumunda anında cereyanı kesebilirsiniz.
- Eğer epilatorde gözle görülür bir hasar var ise veya ana elektrik kablosu veya şebeke prizi kusurlu ise çalıştırmayınız.
- Epilatörün ana elektrik kablosu zarar görmüş veya hatalı ise, olası bir riske karşı firmanın satış sonrası hizmeti veya benzer nitelikte kişiler kabloyu yenisiyle değiştirmelidir.
- Cihazın gövdesini açmayınız; bunun yerine onarımları yetkili bir uzmana yaptırınız. Bu gibi durumlarda yetkili bir

servis ile iletişime geçiniz. Sorumluluk ve garanti kapsamında işlem talebi, onarımların kullanıcı tarafından yapılması, cihazın hatalı bağlantısı veya hatalı çalıştırma durumlarında geri çevrilir.

- Onarımlarda sadece orijinal cihaz bilgisiyle bağdaşan parçalar kullanılabilir. Olası risklere karşı koruma sağlayan başlıca elektriksel ve mekanik parçalar epilatorün içine yerleştirilmiştir.
- Epilatörü harici bir zaman ayarlayıcı veya ayrı bir uzaktan denetim sistemiyle çalıştırmayınız.
- Epilatörü, ana kabloyu ve fişi suya veya diğer sıvılara daldırmayınız.
- Asla nemli ellerle fişe dokunmayınız.
- Fişi asla prizden ana kabloyu çekerek çıkartmayınız; bunun yerine daima fişi elle tutarak prizden çekiniz.
- Ana kabloyu asla taşıma sapı olarak kullanmayınız.
- Epilatörü, fişi ve ana kabloyu açık alevden ve sıcak yüzeylerden uzak tutunuz.
- Ana kabloyu takılıp düşme tehlikesi oluşturmayacak şekilde yerleştiriniz.

- Ana kablonun dolaşmasına izin vermeyiniz ve keskin kenarların üzerine sermeyiniz.
- Epilatörü sadece iç mekanlarda kullanınız.
- Epilatörü asla küvete ya da lavaboya düşmesine yol açabilecek yerlerde saklamayınız.
- Suyu düşen bir elektrikli cihazı asla sudan çıkarmaya kalkışmayınız. Böyle bir durumda derhal cihazın fişini prizden çekiniz.
- Çocukların epilatörün içine herhangi bir cisim sokmadığından emin olunuz.
- Epilatörü kullanmadığınız zamanlarda, temizleme esnasında veya bir aksaklık durumunda daima düğmesine basıp kapatınız ve fişini prizden çekiniz.



**UYARI! Çocuklar, bedensel, duysal ya da zihinsel özürlü kişiler (örn. kısmen özürlü insanlar, kısıtlı fiziksel ve zihinsel kapasiteye sahip yaşlı insanlar) veya tecrübe ve bilgi eksikliği gösteren kişiler (örn. yaşca büyük çocuklar) için tehlikelidir.**

- Bu epilatör, eğer gözetim altındalarsa ya da güvenli şekilde kullanma konusunda

bilgilendirilmiş ve kullanımla bağlantılı riskleri anlamışlarsa sekiz yaşında ve üzerindeki çocuklar, bedensel, duyuşal ve zihinsel özürlü ya da tecrübe ve bilgi eksikliği gösteren kişiler tarafından kullanılabilir. Çocuklar epilatorle oynamamalıdır. Temizleme ve kullanıcı bakımı, denetlenmeyen çocuklar tarafından yapılmamalıdır.

- Sekiz yaşın altındaki çocukları epilatorden ve ana kablodan uzak tutunuz.
- Epilatörü işlem sırasında gözetimsiz bırakmayınız.
- Çocukların küçük parçalarla oynamasına izin vermeyiniz. Çocuklar küçük parçaları yutabilirler ve boğulabilirler.

## **DUYURU! Zarar riski!**

Epilatörün hatalı kullanımı zarar görmesine neden olabilir.

- Epilatörü asla sıcak yüzeylerin (ocak vb.) üzerine ya da yakınına koymayınız.
- Ana kablonun sıcak parçalarla temas etmediğinden emin olunuz.
- Epilatörü asla yüksek ısılara (ısıtıcılar vb.) ya da havanın etkilerine (yağmur vn.)

maruz bırakmayınız.

- Epilatörü asla sıvı ile doldurmayınız.
- Epilatörü temizlemek için asla suya sokmayınız. Bu, epilatörün zarar görmesine yol açabilir.
- Epilatörü ne olursa olsun bulaşık makinasına koymayınız. Sonuç olarak kullanılmaz hale gelebilir.
- Epilatörün plastik kısımlarında çatlaklar ya da kırıklar var ise ya da deforme olmuşsa kullanmayı kesiniz. Sadece hasar görmüş parçaları, yerini tutan orijinal yedek parçalarla değiştiriniz.
- Epilatörü işlem sırasında saçınızdan ve giyeceklerinizden uzak tutunuz.

## 4. İlk kullanım

### 4.1 Epilatörün ve ambalaj içeriğinin kontrolü

#### **DUYURU! Zarar riski!**

Ambalajı keskin bir bıçak veya sivri uçlu cisimlerle açarken dikkatli olmazsanız epilatöre kolaylıkla zarar verebilirsiniz.

- Ambalajı açarken çok dikkatli olunuz.

1. Epilatörü ve aksesuarlarını ambalajından çıkarınız.

2. Teslimatın eksiksiz olduğundan emin olmak için kontrol ediniz (bkz. Şekil, sayfa 2).
3. Epilatörün ve ayrı parçalarının hasarlı olup olmadığını kontrol ediniz. Hasarlı parça olması durumunda epilatorü kullanmayınız. Lütfen bulunduğunuz bölgedeki Silk'n tamir ve bakım merkezi ile iletişime geçiniz (bakınız "13. Müşteri Hizmetleri" bölümü).

## 5. Kullanım

### 5.1 Epilatörün şarj edilişi

#### DUYURU! Zarar riski!

Epilatörün hatalı kullanımı zarar görmesine neden olabilir.

- Epilatörü daima tam olarak şarj ediniz ve şarj etme işlemini kesmeyiniz.
1. Güç adaptörü **7**'yi uygun şekilde yerleştirilmiş bir prize takınız.
  2. Şarj kablosu bağlantısı **6**'yı epilatorün şarj girişi **5**'e takınız.
  3. Epilator güç kaynağına bağlanınca, epilatorün üzerindeki gösterge ışığı yanar.



Batarya tamamen şarj olduktan sonra (8 saat), epilatorü 30 – 40 dakika kullanabilirsiniz.

### 5.2 Epilasyon ek başlığının kullanımı

1. Cildinizin geniş bir bölümüne işlem yapmak istediğinizde epilasyon ek başlığı **1**'i kullanınız.

2. Koltukaltı ya da özel bölge gibi cildinizin küçük ve hassas bölgelerine işlem yapmayı istediğinizde epilasyon ek başlığı **9**'u kullanınız.
3. İstenen epilasyon ek başlığını epilasyon başlığı **2**'nin üzerine takınız.

### 5.3 Epilasyon başlığının değiştirilmesi

1. Her iki kilit düğmesi **3**'e basınız ve aynı anda epilasyon başlığı **2**'yi çıkartınız.
2. Temizlenmiş ya da yeni epilasyon başlığını üstten bastırarak epilatore takınız.

TR

## 6. Tüy alımı

- Tüy alma işlemi esnasında veya sonrasında cilt tahriş olabilir. Böyle bir durumda endişelenmenize gerek yoktur.
- Tüyleri almak ya da tıraş olmak için en iyi zaman duştan hemen sonrasındır. İşleme başlamadan önce cilt tamamen kuru olmalıdır.
- Cilt tahrişini azaltmak için işlemden sonra hafif bir vücut losyonu kullanınız.

1. Tüylerini almak istediğiniz bölgenin temiz, kuru ve yağ sürülmemiş olduğundan emin olunuz.
2. Açma kapama düğmesi **4**'ü yukarı kaydırınız. 2 hız seviyesinden birini seçebilirsiniz:
  - seviye I cildin hassas bölgeleri ya da az tüy bulunan yerleri;
  - seviye II cildin daha yoğun tüy çıkışı olan bölgeleri.
3. Cildinizin tüylerini almak istediğiniz bölgesini serbest elinizle gerili tutunuz.
4. Epilatörü tüylerini almak istediğiniz bölgeye 90

derece açıyla yaklaştırınız.

5. Epilatörü cildinizin tüylerini almak istediğiniz bölgesi üzerinde tüylerin çıkış yönünün aksi yönüne kaydırarak hareket ettiriniz.
6. İstenmeyen tüylerin hepsi alınıncaya kadar işleme devam ediniz.

## 7. Temizliği

### DUYURU! Zarar riski!

Epilatörün hatalı kullanımı zarar görmesine neden olabilir.

- Epilatörü temizlerken, sert temizlik ürünleri veya bıçak, metal süngerler ya da benzeri cisimler gibi kesici ya da metalden temizlik ürünleri kullanmayınız.
  - Epilatörü asla akan suyun altında temizlemeyiniz.
1. Temizlik sırasında epilatörün güç kaynağına bağlı olmadığından emin olunuz.
  2. Epilasyon başlığı **2**'yi çıkartınız (Bakınız "5.3 Epilasyon başlığı değiştirilmesi" bölümü).
  3. Epilatörü kuru, tüy bırakmayan bir bezle temizleyiniz.
  4. Fırça **8**'i kullanarak epilasyon başlığındaki tüyleri yok ediniz.
  5. Kullanılmış epilasyon ek başlığı **1** veya **9**'u gerekli görülürse akan suyun altında temizleyiniz.
  6. Parçaların hepsini kurulayınız ve sökülen parçaları yeniden takınız.



## 8. Saklama

1. Kaldırmadan önce epilatorü temizleyiniz.
2. Epilatörü kuru, direkt güneş ışığından korunmalı ve 5 ila 40 derece arasında oda sıcaklığında muhafaza ediniz.
3. Epilatörü orijinal kutusunda veya benzeri bir karton kutuda saklayınız.

## 9. Teknik veriler

TR

### Epilatör

Model:	RF-501
Ağırlık:	0,250 kg
Koruma sınıfı:	III
Giriş:	DC 3 V $\equiv$ 1000 mA
Batarya tipi:	2× 600mA, NI-Mh

### Adaptör

Model:	LW-030100EU
Giriş:	100-240 V~50/60Hz 0.2A Max
Çıkış:	3V $\equiv$ 1A 3W
Koruma sınıfı:	II

## 10. Uygunluk beyanı

 Arka tarafta belirtilmiş adresten AB uygunluk beyanı istenebilir.

## 11. İmha

(Avrupa Birliği ve tekrar kullanılabilir atık madde toplama sistemlerini uygulayan diğer Avrupa devletlerinde geçerlidir)

## Eski cihazlar evsel atıklarla birlikte çöpe atılamaz!



Epilator zamanla kullanılmaz hale gelirse her tüketici **yasa gereği eski cihazlarını evsel atıklardan ayrı olarak elden çıkartmalıdır**, örn. çevredeki/ şehirlerindeki bir toplama merkezine götürerek bunu yapabilirsiniz. Bu yolla eski cihazların profesyonel bir tutumla geri dönüşümü garanti altına alınır ve ayrıca çevreye verilebilecek olumsuz etkiler bertaraf edilir. Bu sebeple, elektrik ekipmanı burada gösterilen sembol ile işaretlenmiştir.

## Piller ve şarj edilebilir bataryalar evsel atıklara girmez!



Yasa gereği, son kullanıcı olarak bütün pilleri ve şarj edilebilir bataryaları zararlı maddeler\* içermelerine bakmaksızın, çevreye zarar vermeden elden çıkartılabilmeleri için yetkili makamlar tarafından idare edilen bir toplama merkezi ya da bayiye götürmeniz gerekmektedir. Bütün epilatorü (şarj edilebilir bataryası ile birlikte) toplama merkezine götürünüz ve bataryanın şarj edilmemiş olduğundan emin olunuz!

\*işaretli: Cd = kadmiyum, Hg = cıva, Pb = kurşun

## 12. Garanti bilgileri

Avrupa düzenlemeleri ve yasaları kapsamında bu ürün 2 yıllık bir garantiye sahiptir. Bu ürünün garanti kapsamı, üretim hatalarından kaynaklanan teknik kusurlar ile sınırlıdır. Garanti hakkınız çerçevesinde, teknik servi-

simizin talimatlarından faydalanın. Belki sorunu, ürünü mağazaya veya teknik servis merkezine geri göndermek zorunda kalmadan çözebilirsiniz. Müşteri Hizmetleri ekibimiz size her zaman yardıma hazırdır!

### **13. Müşteri Hizmetleri**

Silk'n ürünleri hakkında daha fazla bilgi için yerel Silk'n web sitesini ziyaret edin: [www.silkn.eu](http://www.silkn.eu). Cihaz hasar görmüş veya arızalıysa, onarım gerektiriyorsa veya yardımımıza ihtiyacınız varsa, en yakın Silk'n Müşteri Hizmetleri merkezi ile iletişime geçin. Bu kullanım kılavuzunu PDF olarak [www.silkn.eu](http://www.silkn.eu) adresinden indirebilirsiniz.

Servis numarası: +31(0)180-330550

E-posta: [info@silkn.eu](mailto:info@silkn.eu)

## **Avvertenze legali**

La Home Skinovations Ltd. si riserva il diritto di apportare modifiche ai propri prodotti o alle loro specifiche allo scopo di migliorarne le prestazioni, la sicurezza operativa o la fabbricazione. Le informazioni fornite dalla Home Skinovations Ltd. vengono considerate corrette e attendibili al momento della loro pubblicazione. Home Skinovations Ltd. non è tuttavia in alcun modo responsabile del loro utilizzo. Non potrà essere concessa alcuna licenza, né in forma implicita né tanto meno in virtù di un brevetto o di qualsiasi diritto su un brevetto della Home Skinovations Ltd.

IT

A nessun titolo è consentito riprodurre o trasmettere il presente documento, o parti di esso, in qualsiasi forma o mediante strumenti meccanici o elettronici senza espressa autorizzazione scritta della Home Skinovations Ltd. I dati possono subire delle modifiche senza preavviso.

La Home Skinovations Ltd. detiene brevetti e richieste pendenti di brevetto, marchi commerciali, diritti d'autore o altri diritti di proprietà intellettuale oggetto del presente documento. Il presente documento non vi conferisce alcun diritto su tali brevetti, marchi commerciali, diritti d'autore o altri diritti di proprietà intellettuale a meno che ciò non venga regolamentato esplicitamente in un accordo scritto della Home Skinovations Ltd. Le caratteristiche tecniche sono soggette a modifiche senza preavviso.

Silk'n e il logo Silk'n sono marchi registrati di Home Skinovations Ltd.

Invention Works B.V.

Donk 1B, 2991 LE Barendrecht, Paesi Bassi

[www.silkn.eu](http://www.silkn.eu) – [info@silkn.eu](mailto:info@silkn.eu)

# Sommario

<b>1. Dotazione/parti dell'apparecchio</b>	<b>131</b>
<b>2. Informazioni generali</b>	<b>132</b>
2.1 Leggere e conservare il manuale d'uso	132
2.2 Spiegazione dei simboli	132
<b>3. Sicurezza</b>	<b>133</b>
3.1 Uso corretto	133
3.2 Avvisi di sicurezza	134
<b>4. Informazioni per il primo utilizzo</b>	<b>138</b>
4.1 Verifica dell'epilatore e della confezione di consegna	138
<b>5. Utilizzo</b>	<b>139</b>
5.1 Ricarica dell'epilatore	139
5.2 Uso degli accessori per l'epilazione	140
5.3 Sostituzione della testina epilatrice	140
<b>6. Depilazione</b>	<b>140</b>
<b>7. Pulizia</b>	<b>141</b>
<b>8. Conservazione</b>	<b>142</b>
<b>9. Dati tecnici</b>	<b>142</b>
<b>10. Dichiarazione di conformità</b>	<b>142</b>
<b>11. Smaltimento</b>	<b>142</b>
<b>12. Garanzia</b>	<b>143</b>
<b>13. Servizio di assistenza clienti</b>	<b>144</b>

IT

## I. Dotazione/parti dell'apparecchio

- |                        |                                    |
|------------------------|------------------------------------|
| 1. Accessorio grande   | 6. Connettore del cavo di ricarica |
| 2. Testina epilatrice  | 7. Spina                           |
| 3. Tasto di blocco     | 8. Pennello                        |
| 4. Interruttore on/off | 9. Accessorio piccolo              |
| 5. Porta di ricarica   |                                    |

## 2. Informazioni generali

### 2.1 Leggere e conservare il manuale d'uso

Le presenti istruzioni per l'uso appartengono al presente EpiTweez (di seguito chiamato solo "epilatore"). Contiene informazioni importanti sulla messa in funzione e sull'uso dell'apparecchio. Prima di iniziare a usare l'epilatore legga attentamente tutto in manuale e in particolare gli avvisi di sicurezza. La mancata osservanza delle indicazioni presenti in questo manuale d'uso può causare lesioni gravi e danni all'epilatore. Il manuale d'uso si basa sulle norme e regole in vigore in Unione Europea. All'estero, verifichi anche le norme e leggi specifiche del luogo. Conservi questo manuale per potervi fare riferimento in futuro. Qualora trasmetta l'epilatore a terzi, deve tassativamente consegnare anche questo manuale congiuntamente all'apparecchio.

IT

### 2.2 Spiegazione dei simboli

I simboli e le avvertenze indicati di seguito possono essere usati nel manuale d'uso, sull'epilatore o sull'imballaggio.



**ATTENZIONE!** Questo simbolo/avvertenza indica una minaccia con un grado di rischio medio, che se non viene evitata può causare la morte o una lesione grave.

**AVVISO!** Questa avvertenza indica la possibilità di danni materiali.



Questo simbolo le dà informazioni utili aggiuntive su come montare o usare l'apparecchio.



Dichiarazione di conformità (v. capitolo “10. Dichiarazione di conformità”); i prodotti contrassegnati con questo simbolo rispettano tutte le norme applicabili dello Spazio Economico Europeo.



Questo simbolo indica che l'epilatore va usato solo in spazi chiusi.



Questo simbolo indica che l'epilatore è conforme alla classe III.



Questo simbolo indica che l'alimentatore è conforme alla classe II.



Questo simbolo indica che l'alimentatore ha polarità positiva.



A norma di sicurezza: i prodotti contrassegnati con questo simbolo rispettano i requisiti della legge tedesca sulla sicurezza (ProdSG).

## 3. Sicurezza

### 3.1 Uso corretto

L'epilatore è concepito esclusivamente per l'epilazione del corpo. È adatto esclusivamente all'uso privato e non a quello del settore commerciale. Utilizzi l'epilatore solo nel modo descritto in questo manuale d'uso. Qualunque altro uso si intende come non conforme e può portare a danni materiali. Il produttore e il commerciante declinano qualsiasi responsabilità per danni derivati da un utilizzo errato o non conforme.

## 3.2 Avvisi di sicurezza



### ATTENZIONE!

#### Rischio di folgorazione!

Un impianto elettrico difettoso o una tensione di rete troppo alta possono causare una folgorazione (scossa elettrica).

- Collegi l'epilatore alla presa solo se la tensione di rete di quest'ultima coincide con quella indicata sulla targhetta dell'alimentatore.
- Collegi l'epilatore solo a una presa ben raggiungibile, in modo da poter scollegare rapidamente l'apparecchio dalla rete elettrica in caso di guasto.
- Non utilizzi l'epilatore se mostra danni visibili oppure se il cavo elettrico o la spina presentano difetti.
- Qualora il cavo elettrico dell'epilatore sia danneggiato, deve essere sostituito solo dal produttore, dal servizio clienti o da un'altra persona parimenti qualificata, per evitare pericoli.
- Non apra il corpo dell'epilatore, ma faccia effettuare la riparazione al perso-



nale specializzato. Si rivolga a un'officina specializzata. Nel caso di riparazioni effettuate in modo autonomo, collegamenti impropri alla rete elettrica o usi scorretti dell'apparecchio sono escluse tutte le possibilità di risarcimento o di garanzia.

- Nelle riparazioni devono essere usate solo parti di ricambio conformi alle caratteristiche dell'apparecchio originale. Questo epilatore contiene parti elettriche e meccaniche indispensabili alla protezione contro le fonti di pericolo.
- Non utilizzi l'epilatore con un timer esterno né con un telecomando separato.
- Non immerga l'epilatore, il cavo elettrico né la spina in acqua o in altri liquidi.
- Non tocchi mai la spina elettrica con le mani bagnate.
- Non stacchi mai la spina dalla presa tirando sul cavo elettrico, ma sempre afferrando la spina stessa.
- Non usi mai il cavo come fosse un manico.
- Tenga l'epilatore, la spina e il cavo elettrico lontani dal fuoco e dalle superfici calde.
- Posizioni il cavo elettrico in modo che

non costituisca un rischio di inciampo.

- Non pieghi il cavo elettrico e non lo faccia passare su spigoli acuminati.
- Usi l'epilatore solo all'interno di spazi chiusi.
- Non appoggi l'epilatore in un punto da cui potrebbe cadere in una vasca o in un lavabo.
- Non cerchi mai di afferrare l'apparecchio se è caduto nell'acqua. In tale caso stacchi subito la spina dalla presa.
- Controlli che i bambini non introducano oggetti nell'epilatore.
- Quando non usa l'epilatore, quando lo pulisce o qualora si verifichi un'avaria, spenga sempre l'apparecchio e stacchi la spina dalla presa.



**ATTENZIONE! Pericoli per bambini e persone con ridotte capacità fisiche, sensoriali o mentali (per esempio persone con disabilità parziali, anziani con ridotte capacità fisiche e mentali) o con esperienza e competenze limitate (per esempio bambini più grandi).**

- L'epilatore può essere usato da bambini a partire dagli otto anni e da persone con ridotte capacità fisiche, sensoriali o mentali o con esperienza e competenze limitate, purché sotto la sorveglianza di un'altra persona oppure se sono stati informati sull'utilizzo corretto e sicuro dell'epilatore e ne comprendono i rischi connessi. I bambini non devono giocare con l'epilatore. La pulizia e la manutenzione non devono essere realizzate dai bambini senza sorveglianza.
- Tenga lontani dall'epilatore e dal cavo di collegamento i bambini sotto gli otto anni.
- Non lasci mai l'epilatore incustodito durante l'uso.
- Evitare che i bambini giochino con le piccole parti. I bambini potrebbero ingerire le piccole parti e soffocare.

### **AVVISO! Rischio di danni!**

Un uso improprio dell'epilatore può provocare danni all'apparecchio stesso.

- Non appoggi mai l'epilatore sopra o nelle vicinanze di superfici calde (fornelli

elettrici ecc.).

- Non faccia entrare in contatto il cavo elettrico con oggetti caldi.
- Non esponga mai l'epilatore alle alte temperature (riscaldamento ecc.) o agli agenti atmosferici (pioggia ecc.).
- Non versi mai liquidi nell'epilatore.
- Non immerga mai l'epilatore in acqua per pulirlo. Potrebbe rimanere danneggiato.
- Non metta mai l'epilatore in lavastoviglie. Lo distruggerebbe.
- Smetta di usare l'epilatore se le sue componenti in plastica si presentano screpolate, rotte o deformate. Sostituisca le parti rovinate solo con ricambi originali.
- Durante l'uso tenga lontano l'epilatore dai capelli e dai vestiti.

## **4. Informazioni per il primo utilizzo**

### **4.1 Verifica dell'epilatore e della confezione di consegna**

#### **AVVISO! Rischio di danni!**

Aperto l'imballaggio in modo inattento

con un coltello affilato o un altro oggetto appuntito potrebbe danneggiare facilmente l'epilatore.

- Faccia molta attenzione durante l'apertura.
  1. Estragga l'epilatore dall'imballaggio.
  2. Controlli che l'ordine sia completo (v. illustrazione a pag. 2).
  3. Verifichi se l'epilatore o i componenti presentano danni. Rivolgersi al centro di assistenza tecnica Silk'n nelle vs. vicinanze, indicato nelle "13. Servizio di assistenza clienti".

IT

## 5. Utilizzo

### 5.1 Ricarica dell'epilatore

#### AVVISO! Rischio di danni!

Un uso improprio dell'epilatore può provocare danni all'apparecchio stesso.

- Quando ricarica l'epilatore, effettui sempre il ciclo completo di ricarica, senza interromperlo.
  1. Inserisca la spina **7** in una presa correttamente installata.
  2. Inserisca il connettore del cavo di ricarica **6** nella porta di ricarica **5** dell'epilatore.
  3. La spia di controllo dell'epilatore si illumina quando l'apparecchio è collegato alla rete elettrica.



Dopo una ricarica completa della batteria, che dura 8 ore, può usare l'epilatore per circa 30–40 minuti.

## 5.2 Uso degli accessori per l'epilazione

1. Per depilare zone di pelle grandi, usi l'accessorio grande **1**.
2. Per depilare zone di pelle più piccole e delicate come le ascelle o le parti intime, usi l'accessorio piccolo **9**.
3. Agganci l'accessorio desiderato alla testina epilatrice **2**.

IT

## 5.3 Sostituzione della testina epilatrice

1. Prema entrambi i tasti di blocco **3** e contemporaneamente tiri la testina epilatrice **2**.
2. Inserisca sull'epilatore la testina epilatrice nuova o pulita, premendo sull'apparecchio.

## 6. Depilazione

- Durante o dopo l'epilazione possono verificarsi irritazioni della pelle. Tali irritazioni sono inoffensive.
  - È più facile eseguire l'epilazione subito dopo la doccia. Per l'epilazione la pelle deve essere completamente asciutta.
  - Per limitare le irritazioni della pelle, dopo l'epilazione usi una lozione per il corpo leggera.
1. Si assicuri che la pelle da epilare sia pulita, asciutta e non unta.
  2. Spinga l'interruttore on/off **4** verso l'alto.  
Può scegliere tra due velocità:
    - la velocità I per le zone delicate o con pochi peli;
    - la velocità II per le zone più ampie con molti peli.

3. Con la mano libera, tenga tesa la pelle da epilare.
4. Usi l'epilatore a un angolo di 90° rispetto alla pelle da epilare.
5. Muova lentamente l'epilatore lungo la zona di pelle da epilare, in direzione contraria alla crescita dei peli.
6. Ripeta l'operazione fino all'eliminazione di tutti i peli indesiderati.

## 7. Pulizia

### AVVISO! Rischio di danni!

Un uso improprio dell'epilatore può provocare danni.

- Non utilizzi detergenti aggressivi né strumenti acuminati o metallici, come coltelli, pagliette metalliche e simili.
  - Non pulisca mai l'epilatore sotto l'acqua corrente.
1. Si assicuri che l'epilatore non sia collegato alla rete elettrica.
  2. Stacchi la testina epilatrice **2**, v. capitolo "5.3 Sostituzione della testina epilatrice".
  3. Pulisca l'epilatore con un panno asciutto che non lascia peli.
  4. Usi il pennello **8** per eliminare i peli dalla testina epilatrice.
  5. Pulisca l'accessorio **1** o **9** che ha utilizzato. Eventualmente può passarlo sotto l'acqua corrente.
  6. Asciughi completamente tutte le parti e rimonti l'epilatore.

## 8. Conservazione

1. Pulisca l'epilatore prima di riporlo.
2. Conservi l'epilatore asciutto, al riparo dalla luce solare diretta e a una temperatura compresa tra i +5 °C e i +40 °C.
3. Conservi l'epilatore nella scatola di cartone originale o in una simile.

## 9. Dati tecnici

IT

### Epilatore

Modello:	RF-501
Peso:	0,250 kg
Classe:	III
Tensione di ingresso:	DC 3 V $\equiv$ 1000 mA
Batteria:	2× 600mA, NI-Mh

### Alimentatore

Modello:	LW-030100EU
Tensione di ingresso:	100-240 V~50/60Hz 0.2A Max
Potenza di uscita:	3V $\equiv$ 1A 3W
Classe:	II

## 10. Dichiarazione di conformità

**CE** La dichiarazione di conformità UE può essere richiesta all'indirizzo riportato sul retro.

## 11. Smaltimento

(Applicabile nell'Unione Europea e in altri stati europei con sistemi per la raccolta differenziata dei materiali)



## Le apparecchiature elettroniche usate non vanno gettate con i rifiuti domestici!



Qualora l'epilatore non potesse più essere utilizzato, ciascun utente è **tenuto per legge a smaltire le apparecchiature elettroniche usate separatamente dai rifiuti domestici**, per esempio consegnandole alla piazzola di raccolta del suo comune/quartiere. In tal modo si garantisce che le apparecchiature elettroniche usate siano trattate in modo professionale e si evitano effetti negativi sull'ambiente. A tal fine le apparecchiature elettroniche sono contrassegnate con il simbolo qui rappresentato.

IT

## Le batterie non vanno gettate con i rifiuti domestici!



Come utente ha il dovere legale di consegnare tutte le batterie (sia che contengano o meno agenti inquinanti\*) a un punto di raccolta del suo comune/quartiere, in modo che possano essere inviate a uno smaltimento corretto dal punto di vista della protezione ambientale. Consegni al punto di raccolta l'epilatore intero (con la batteria) e completamente scarico!

\*identificadas con: Cd = cadmio, Hg = mercurio, Pb = plomo

## 12. Garanzia

La garanzia di questo prodotto è pari a due anni secondo i regolamenti e le leggi europee. L'estensione della garanzia per questo prodotto si limita a vizi tecnici,

causati da processi di produzione sbagliati. Se si desidera rivendicare i diritti di garanzia, si prega di procurarsi le istruzioni presso il nostro servizio di assistenza clienti che forse è in grado di risolvere il problema, senza che il prodotto debba essere restituito al negozio o al nostro centro di assistenza tecnica. Il nostro servizio di assistenza clienti sarà lieto di aiutarvi!

### **13. Servizio di assistenza clienti**

**IT**

Ulteriori informazioni sui prodotti di Silk'n si trovano al vostro sito regionale Silk'n: [www.silkn.eu](http://www.silkn.eu). Se l'apparecchio dovesse essere danneggiato o difettoso, se deve essere riparato o se si ha bisogno del nostro aiuto, si prega di rivolgersi al centro di assistenza tecnica Silk'n più vicino. È anche possibile scaricare il manuale d'uso dal sito [www.silkn.eu](http://www.silkn.eu) in formato PDF.

Numero assistenza: +31(0)180-330550

E-mail: [servizioclientiit@silkn.eu](mailto:servizioclientiit@silkn.eu)

Copyright 2020 © Home Skinovations Ltd. Med enerett.

## Juridiske merknader

Home Skinovations Ltd. forbeholder seg retten til å foreta endringer på sine produkter eller spesifikasjoner til forbedring av ytelse, driftssikkerhet eller produksjon. Opplysninger som er stilt til rådighet av Home Skinovations Ltd. anses som korrekte og pålitelige ved tidspunktet for offentliggjørelsen. Home Skinovations Ltd. påtar seg imidlertid intet ansvar for bruken av dem. Det gis ingen lisens, verken stilltiende eller under et patent eller under Home Skinovations Ltd.s patentrettigheter.

Det er ikke tillatt å reprodusere eller overføre noen del av dette dokumentet i noen som helst form eller med elektroniske eller mekaniske midler for noe som helst formål uten uttrykkelig skriftlig samtykke fra Home Skinovations Ltd. Med forbehold om endringer av data uten forvarsel.

Home Skinovations Ltd. eier patenter samt tilhørende patentmeldelser, varemerker, opphavsretter og andre immaterielle rettigheter som er gjenstand for dette dokumentet. Dette dokumentet gir deg ingen lisens for disse patentene, varemerkene, opphavsrettene eller andre immaterielle rettigheter, så fremt dette ikke er uttrykkelig regulert i en skriftlig avtale med Home Skinovations Ltd. Med forbehold om tekniske endringer uten forvarsel.

Silk'n og Silk'n-logoen er registrerte varemerker fra Home Skinovations Ltd.

Invention Works B.V.

Donk IB, 2991 LE Barendrecht, Nederland

[www.silkn.eu](http://www.silkn.eu) – [info@silkn.eu](mailto:info@silkn.eu)

NO

# Innhold

<b>1. Pakkens innhold / apparatets deler</b>	<b>146</b>
<b>2. Generelle opplysninger</b>	<b>147</b>
2.1 Lese og oppbevare bruksanvisningen	147
2.2 Symbolforklaringer	147
<b>3. Sikkerhet</b>	<b>148</b>
3.1 Forskriftsmessig bruk	148
3.2 Sikkerhetsinstruksjoner	148
<b>4. Første gangs bruk</b>	<b>153</b>
4.1 Kontrollere epilatoren og pakkens innhold	153
<b>5. Betjening</b>	<b>153</b>
5.1 Lade epilatoren	153
5.2 Bruke epileringsskivelet	154
5.3 Endre epileringshodet	154
<b>6. Hårfjerning</b>	<b>154</b>
<b>7. Rengjøring</b>	<b>155</b>
<b>8. Oppbevaring</b>	<b>156</b>
<b>9. Tekniske data</b>	<b>156</b>
<b>10. Konformitetserklæring</b>	<b>157</b>
<b>11. Avhending</b>	<b>157</b>
<b>12. Garanti</b>	<b>158</b>
<b>13. Kundeservice</b>	<b>158</b>

NO

## I. Pakkens innhold / apparatets deler

- |                             |                            |
|-----------------------------|----------------------------|
| 1. Stort epileringsskivelet | 6. Ladekabelforbindelse    |
| 2. Epileringshode           | 7. Strømadapter            |
| 3. Utløserknapp             | 8. Rengjøringsbørste       |
| 4. På/av-knapp              | 9. Lite epileringsskivelet |
| 5. Ladeport                 |                            |

## 2. Generelle opplysninger

### 2.1 Lese og oppbevare bruksanvisningen

Denne bruksanvisningen følger med EpiTweez (heretter bare «epilator»). Den inneholder viktig informasjon om start og bruk. Les bruksanvisningen nøye før du begynner å bruke epilatoren. Det gjelder spesielt sikkerhetsinstruksjonene. Hvis sikkerhetsinstruksjonene ikke følges, kan det føres til alvorlige kroppsskader eller skader på epilatoren. Instruksjonene i bruksanvisningen er i samsvar med standardene og bestemmelsene som gjelder i EU. Når du er i utlandet må du alltid følge de landsspesifikke bestemmelsene og retningslinjene. Ta vare på instruksjonene for fremtidig bruk. Hvis du gir epilatoren videre til en tredje part, er det svært viktig at du også gir med denne bruksanvisningen.

NO

### 2.2 Symbolforklaringer

Følgende symboler og varseltekster er brukt i bruksanvisningen, på epilatoren eller på emballasjen.



**ADVARSEL!** Varselsymbolet/-ordet angir en fare med moderat skaderisiko, som kan føre til død eller alvorlig personskade.

**LES DETTE!** Varselordet advarer mot mulige skader på eiendom.



Symbolet gir nyttig ekstra informasjon om montering eller drift.



Konformitetserklæring (se kapitlet «10. Konformitetserklæring»): Produkter

som er merket med dette symbolet oppfyller alle gjeldende bestemmelser for EØS-området.



Symbolet angir at epilatoren bare kan brukes innendørs.



Symbolet angir at epilatoren oppfyller kravene for beskyttelsesklasse III.



Symbolet angir at epilatoren oppfyller kravene for beskyttelsesklasse II.



Symbolet angir at strømadapteren har positiv polaritet.



Testet sikkerhet: Produkter merket med dette symbolet oppfyller kravene til den tyske produktsikkerhetsloven (ProdSG).

## 3. Sikkerhet

### 3.1 Forskriftsmessig bruk

Epilatoren er kun beregnet til å epilere kroppen. Den er kun beregnet til privat bruk, og egner seg ikke til kommersielt bruk. Bruk epilatoren kun som beskrevet i bruksanvisningen. All annen bruk må regnes som uegnet og kan føre til skader på eiendom. Produsenten eller leverandøren tar ikke ansvar for skader som oppstår på grunn av feil eller uegnet bruk.

### 3.2 Sikkerhetsinstruksjoner



**ADVARSEL! Fare for elektrisk støt!**

Feil elektrisk installasjon eller for

høy nettspenning kan gi elektrisk støt.

- Epilatoren må kun koples til strømnettet hvis strømuttaket tilsvarer spesifikasjonene på produktmerkingen.
- Epilatoren må bare koples til strømuttaket som er lett tilgjengelige slik at epilatoren raskt kan gjøres strømløs hvis det oppstår en feil.
- Ikke bruk epilatoren hvis den har synlige skader eller hvis strømkabelen eller støpselet er defekt.
- Hvis strømkabelen til epilatoren er skadet, må produsenten, forhandleren eller en person som liknende kvalifikasjoner skifte den slik at det ikke oppstår skader.
- Ikke åpne huset, men la i stedet en kvalifisert fagperson utføre reparasjonen. Ta kontakt med et godkjent verksted. Ansvars- og garantikrav blir ugyldige i forbindelse med reparasjoner utført av brukeren samt hvis maskinen er brukt eller tilkopleet feil.
- Det er kun tillatt å bruke deler som stemmer overens med informasjonen om originaldeler. Epilatoren inneholder elek-

NO

triske og mekaniske deler som er svært viktige for å beskytte mot farekilder.

- Ikke bruk en ekstern timer eller et separat fjernkontrollsystem til epilatoren.
- Ikke dypp epilatoren, strømkabelen eller kontakten i vann eller andre væsker.
- Ikke ta i strømkabelen med våte hender.
- Ikke trekk ut kontakten ved å dra i strømkabelen, ta i stedet tak i kontakten når du skal trekke ut kabelen.
- Ikke løft og bær epilatoren ved å holde i strømkabelen.
- Hold epilatoren, strømkabelen og -kontakten borte fra åpen flamme og varme overflater.
- Plasser strømkabelen slik at ingen snubler over den.
- Ikke bøy strømkabelen eller legg den over skarpe kanter.
- Bruk epilatoren kun i rom innendørs.
- Ikke plasser epilatoren slik at den kan falle ned i en balje eller vask.
- Aldri ta etter et elektrisk apparat som har falt i vann. Trekk straks støpselet ut av kontakten.

NO



- Sørg for at barn ikke stikker gjenstander inn i epilatoren.
- Slå alltid av epilatoren og trekk støpselet ut av kontakten når du ikke bruker epilatoren, gjør den rent eller hvis det har oppstått en feil på den.



**ADVARSEL! Fare for små barn og personer med fysiske, sensoriske eller mentale funksjonsnedsetninger (f.eks. delvis funksjonshemmete personer, eldre personer med nedsatte fysiske og psykiske funksjoner) eller personer manglende erfaring og kunnskaper (f.eks. eldre barn).**

- Epilatoren kan brukes av barn over åtte år og personer med fysiske, sensoriske og mentale funksjonsnedsetninger eller personer med manglende erfaring eller kunnskaper, hvis de får veiledning eller hjelp med å bruke epilatoren og har forstått at det kan være forbundet med fare å bruke den. Barn skal ikke leke med epilatoren. Rengjøring og vedlikehold skal ikke utføres

av barn uten hjelp av en voksen.

- Hold barn under åtte år borte fra epilatoren og strømkabelen.
- Hold oppsikt over epilatoren når den er i bruk.
- Ikke la barn leke med små deler. Barn kan svelge små deler og sette dem i halsen.

## **LES DETTE! Fare for skader!**

Hvis epilatoren brukes feil, kan den skades.

**NO**

- Legg aldri epilatoren på eller i nærheten av varme overflater (komfyrer e.l.).
- Pass på at strømkabelen ikke kommer i kontakt med varme deler.
- Ikke utsett epilatoren for høye temperaturer (varmeovner e.l.) eller vær og vind (f.eks. regn).
- Aldri fyll epilatoren med væske.
- Ikke dypp epilatoren i vann for å rengjøre den. Det kan skade epilatoren.
- Legg aldri epilatoren i oppvaskmaskinen. Det vil ødelegge epilatoren.
- Slutt å bruke epilatoren hvis plastdelene sprekker, ødelegges eller deformeres. Skadde deler skal bare erstattes med

original-reservedeler.

- Hold epilatoren borte fra hårvekst på hodet og klær.

## **4. Første gangs bruk**

### **4.1 Kontrollere epilatoren og pakkens innhold**

#### **LES DETTE! Fare for skader!**

Vær forsiktig hvis du åpner emballasjen med en skarp kniv eller en annen skarp gjenstand – du kan lett skade epilatoren.

- Vær svært forsiktig når du åpner emballasjen.
  1. Ta epilatoren og tilbehøret ut av pakken.
  2. Kontroller at ingenting i mangler produktpakken (se fig., s. 2).
  3. Kontroller at verken epilatoren eller noe av tilbehøret er skadet. Ikke bruk epilatoren hvis den er skadet. Ta kontakt med Silk'n kundeservice for ditt område (se kapitlet «13. Kundeservice»).

## **5. Betjening**

### **5.1 Lade epilatoren**

#### **LES DETTE! Fare for skader!**

Hvis epilatoren brukes feil, kan den skades.

- Epilatoren skal alltid lades helt opp og

NO

ladingen skal ikke avbrytes.

1. Sett strømadapteren **7** i et godkjent strømuttak.
2. Sett ladekabelforbindelsen **6** i ladeporten **5** til epilatoren.
3. Indikatorlampen på epilatoren lyser når epilatoren er koplet til strømnettet.



Når batteriet er ladet helt opp (8 timer), kan du bruke epilatoren i 30–40 minutter.

## 5.2 Bruke epilingsdekslet

1. Bruk det store epilingsdekslet **1** når du skal epilere store hudområder.
2. Bruk det lille epilingsdekslet **9** når du skal epilere små, ømfintlige hudområder, som armhulene eller bikinilinjene.
3. Sett ønsket epilingsdeksel på epilingshodet **2**.

## 5.3 Endre epilingshodet

1. Trykk på begge utløserknappene **3** og ta samtidig av epilingshodet **2**.
2. Sett det rengjorte eller nye epilingshodet på epilatoren ved å trykke det på plass.

## 6. Hårfjerning

- Det kan oppstå irritasjoner i huden under og etter epileringen eller barberingen. Men ingen grunn til bekymring!
- Det er best å epilere eller barbere rett etter at du har dusjet. Huden skal være helt tørr før du begynner.
- Bruk en mild kroppskrem etter behandlingen, for å

minske hudirritasjoner.

1. Sørg for at hudområdet du skal epilere er rent, tørt og fettfritt.
2. Skyv på/av-knappen **4** oppover. Du kan velge mellom to hastigheter:
  - nivå I for ømfintlige hudområder eller områder med lite hårvekst;
  - nivå II for større hudområder med kraftigere hårvekst.
3. Stram hudområdet du skal epilere, med den ledige hånden.
4. Plasser epilatoren i 90° vinkel mot hudområdet du skal epilere.
5. Skyv epilatoren langsomt i motsatt retning av hårveksten, på hudområdet du skal epilere.
6. Gjenta prosessen til du har fjernet alt uønsket kroppshår.

## **7. Rengjøring**

### **LES DETTE! Fare for skader!**

Feil bruk av epilatoren kan forårsake skader.

- Ikke bruk sterke rengjøringsprodukter eller skarpe rengjøringsgjenstander for eksempel av metall, som kniver, metallsvamper eller liknende.
  - Rengjør aldri epilatoren under rennende vann.
1. Kontroller at epilatoren ikke er koplet til strømmettet.

2. Ta av epileringshodet **2** (se kapitlet «5.3 Endre epileringshodet»).
3. Rengjør epilatoren med en tørr, lofri klut.
4. Bruk børsten **8** til å fjerne kroppshår fra epileringshodet.
5. Rengjør epileringsdekselet **1** eller **9** under rennende vann om nødvendig.
6. Tørk alle deler slik at de er helt tørre, og sett sammen epilatoren igjen.

## 8. Oppbevaring

NO

1. Gjør rent epilatoren før den legges vekk.
2. Oppbevar epilatoren tørt, ikke i direkte sollys og i romtemperatur ved + 5 °C til 40 °C.
3. Oppbevar epilatoren i originalemballasjen eller tilsvarende eske.

## 9. Tekniske data

### Epilator

Modell:	RF-501
Vekt:	0,250 kg
Beskyttelsesklasse:	III
Inngangsspenning:	DC 3 V  1000 mA
Batteritype:	2× 600mA, NI-Mh

### Adapter

Modell:	LW-030100EU
Inngangsspenning:	100-240 V~50/60Hz 0.2A Max
Utgangsspenning:	3V  1A 3W
Beskyttelsesklasse:	II

## 10. Konformitetserklæring

**CE** Konformitetserklæringen for EU kan bestilles fra adressen på baksiden.

## 11. Avhending

(Gjelder i EU og andre land i Europa som har systemer for innsamling av avfall som kan gjenvinnes.)

**Gamle enheter må ikke kastes i husholdningsavfallet!**



Når det ikke lenger er mulig å bruke epilatoren, **plikter du som forbruker å levere inn det gamle apparatet** f.eks. til kommunens gjenvinningsmottak, **og ikke kaste det i husholdningsavfallet**. Slik vil gamle apparater bli gjenvunnet på en forsvarlig og miljøvennlig måte. Derfor er elektriske utstyrt merket med tegnet som vises her.

NO

**Batterier og ladningsbare batterier skal ikke kastes i husholdningsavfallet!**



Som sluttbruker plikter du å levere inn alle vanlige batterier og ladningsbare batterier, uansett om de inneholder farlige stoffer\* eller ikke, til et godkjent mottak som drives av kommunen, eller til en forhandler, slik at de kan håndteres på en miljøvennlig måte. Ta med hele epilatoren (med det ladningsbare batteriet) til nærmeste mottak for elektrisk avfall, og sørg for at den ikke er ladet.

\*merket med: Cd = cadmium (kadmium), Hg = mercury (kvikksølv), Pb = lead (bly)

## 12. Garanti

Dette produktet omfattes av 2 års garanti i henhold til de europeiske lovene og forskriftene. Garantien på dette produktet begrenser seg til tekniske mangler som er forårsaket av feil i produksjonsprosessen. Hvis du vil gjøre garantikrav gjeldende, må du passe på å innhente anvisninger fra vår kundeservice. Kanskje de kan løse problemet ditt uten at du må sende inn produktet til butikken eller vårt servicesenter. Vår kundeservice vil alltid gjerne hjelpe deg!

NO

## 13. Kundeservice

Ytterligere informasjon om produktene fra Silk'n finner du på din regionale Silk'n-nettside under: [www.silkn.eu](http://www.silkn.eu). Dersom apparatet er skadet eller defekt, det er nødvendig med en reparasjon eller du trenger vår hjelp, skal du henvende deg til det nærmeste Silk'nservicesenteret. Du kan laste ned denne brukerhåndboka fra [www.silkn.eu](http://www.silkn.eu) som PDF-fil.

Service nummer: +31(0)180-330550

E-post: [info@silkn.eu](mailto:info@silkn.eu)



Copyright 2020 © Home Skinovations Ltd. Med ensamrätt.

## Juridiska upplysningar

Home Skinovations Ltd. förbehåller sig rätten att företa ändringar i sina produkter eller specifikationer för att förbättra prestanda, driftsäkerhet och tillverkningsprocesser. Information som tillhandahålls av Home Skinovations Ltd. anses vara korrekt och tillförlitlig vid tidpunkten för publicering. Home Skinovations Ltd. tar dock inget ansvar för hur informationen används. Ingen licens ges underförstått varken under patent eller under patenträttigheter tillhörande Home Skinovations Ltd.

Ingen del av detta dokument får kopieras eller överföras i någon form eller med elektroniska eller mekaniska medel för några som helst syften utan uttryckligt skriftligt godkännande från Home Skinovations Ltd. Vi förbehåller oss rätten att ändra data utan föregående meddelande.

Home Skinovations Ltd. har patent samt anhängiga patentansökningar, varumärken, upphovsrättigheter eller andra rättigheter till immateriell egendom, vilka avses med detta dokument. Tillhandahållandet av detta dokument ger dig ingen licens för dessa patent, varumärken, upphovsrättigheter eller andra rättigheter till immateriell egendom, om detta inte uttryckligen regleras av ett skriftligt avtal från Home Skinovations Ltd. Vi förbehåller oss rätten att ändra tekniska data utan föregående meddelande.

Silk'n och Silk'n-logotypen är registrerade varumärken tillhörande Home Skinovations Ltd.

Invention Works B.V.

Donk IB, 2991 LE Barendrecht, Nederländerna

[www.silkn.eu](http://www.silkn.eu) – [info@silkn.eu](mailto:info@silkn.eu)

SV

# Innehåll

<b>1. Förpackningens innehåll/ apparatens delar</b>	<b>160</b>
<b>2. Allmän information</b>	<b>161</b>
2.1 Att läsa och förvara bruksanvisningen	161
2.2 Förklaring av symboler	161
<b>3. Säkerhet</b>	<b>162</b>
3.1 Korrekt användning	162
3.2 Säkerhetsinstruktioner	163
<b>4. Första användning</b>	<b>167</b>
4.1 Kontroll av epilatorn och förpackningens innehåll	167
<b>5. Användning</b>	<b>168</b>
5.1 Laddning av epilatorn	168
5.2 Användning av epileringsskåpan	169
5.3 Byte av epileringshuvudet	169
<b>6. Hårborttagning</b>	<b>169</b>
<b>7. Rengöring</b>	<b>170</b>
<b>8. Förvaring</b>	<b>171</b>
<b>9. Tekniska data</b>	<b>171</b>
<b>10. Försäkran om överensstämmelse</b>	<b>171</b>
<b>11. Kassering</b>	<b>171</b>
<b>12. Garanti</b>	<b>172</b>
<b>13. Kundtjänst</b>	<b>173</b>

SV

## I. Förpackningens innehåll/appara- tens delar

- |                         |                    |
|-------------------------|--------------------|
| 1. Stor epileringsskåpa | 4. På/av-knapp     |
| 2. Epileringshuvud      | 5. Laddningsingång |
| 3. Frisläppningsknapp   | 6. Anslutare för   |

- laddningskabeln
- 7. Nätadapter
- 8. Rengöringsborste
- 9. Liten epileringståpa

## 2. Allmän information

### 2.1 Att läsa och förvara bruksanvisningen

Denna bruksanvisning medföljer denna EpiTweez (nedan kallad endast "epilatorn"). Den innehåller viktig information om hur man startar och hanterar den. Läs därför bruksanvisningen noggrant innan du använder epilatorn. Detta gäller särskilt säkerhetsinstruktionerna. Om du inte följer denna bruksanvisning kan detta leda till svåra personskador eller skador på epilatorn. Bruksanvisningen grundas på gällande normer och bestämmelser i Europeiska unionen. Om du åker utomlands måste du även observera landspecifika riktlinjer och lagar. Spara bruksanvisningen så att du kan läsa den i framtiden. Om du överläter epilatorn till tredje part måste du se till att bruksanvisningen följer med.

### 2.2 Förklaring av symboler

Följande symboler och signalord används i denna bruksanvisning, på epilatorn eller på förpackningen.



**VARNING!** Denna signalsymbol/detta signalord beskriver en fara med måttlig risk som kan leda till döden eller svåra personskador om den inte undviks.

**OBS!** Detta signalord varnar för eventuella egendomsskador.



Denna symbol ger dig nyttig tilläggsinformation om montering eller användning.



Försäkran om överensstämmelse (se kapitlet "10. Försäkran om överensstämmelse"): Produkter som är märkta med denna symbol uppfyller alla tillämpliga gemenskapsbestämmelser för Europeiska ekonomiska samarbetsområdet.



Denna symbol indikerar att epilatorn endast får användas inomhus.



Denna symbol indikerar att epilatorn tillhör skyddsklass III.



Denna symbol indikerar att nätadaptern tillhör skyddsklass II.



Denna symbol indikerar att nätadaptern har positiv polaritet.



Testad säkerhet: Produkter som är märkta med denna symbol uppfyller kraven i den tyska produktsäkerhetslagen (ProdSG).

## 3. Säkerhet

### 3.1 Korrekt användning

Epilatorn är endast utformad för epilering på kroppen. Den är endast avsedd för privat bruk och är inte lämplig för kommersiellt bruk. Använd endast epilatorn på det sätt som beskrivs i denna bruksanvisning. Annan användning anses vara felaktig och kan leda till egendomsskador. Tillverkaren eller återförsäljaren påtar sig inget ansvar för skada som orsakats genom felaktig eller inkorrekt användning.

## 3.2 Säkerhetsinstruktioner



### **WARNING! Risk för elchock!**

En felaktigt utförd elinstallation eller alltför hög nätspänning kan leda till en elchock.

- Anslut endast epilatorn om nätspänningen i eluttaget överensstämmer med specificeringen på märkplåten.
- Anslut endast epilatorn till ett lättillgängligt eluttag så att du snabbt kan koppla bort epilatorn från kraftnätet i händelse av fel.
- Använd inte epilatorn om den har synliga skador eller om nätsladden eller nätkontakten är trasig.
- Om epilatorns nätsladd är skadad måste tillverkaren, dess eftermarknads-tjänster eller en person med liknande kvalifikationer ersätta den för att undvika risker.
- Öppna inte ytterhöljet, utan låt istället en kvalificerad fackman utföra reparationerna. Kontakta en kvalificerad verkstad för detta. Skadeståndsansvaret och garantianspråk upphör att gälla om reparationer utförs av användaren eller

om apparaten ansluts eller används på ett felaktigt sätt.

- Endast delar som överensstämmer med informationen om den ursprungliga apparaten får användas för reparationer. Elektriska och mekaniska delar, som krävs för att tillhandahålla skydd mot källor till fara, finns i denna epilator.
- Använd inte epilatorn tillsammans med en extern timer eller ett separat fjärrstyrningssystem.
- Sänk inte ned epilatorn, nätsladden eller nätkontakten i vatten eller andra vätskor.
- Rör aldrig vid nätkontakten med fuktiga händer.
- Dra aldrig ur nätkontakten ur uttaget genom att dra i nätsladden, utan dra alltid ur den genom att ta ett grepp om nätkontakten.
- Använd aldrig nätsladden som bärhandtag.
- Se till så att epilatorn, nätkontakten och nätsladden inte kommer i kontakt med öppen eld och varma ytor.
- Lägg nätsladden så att man inte kan snubbla på den.

- Tvinna inte ihop nätsladden och lägg den inte över vassa kanter.
- Använd endast epilatorn i rum som är inomhus.
- Förvara aldrig epilatorn så att det finns en risk för att den faller ner i ett badkar eller ett handfat.
- Försök aldrig plocka upp en elapparat om den har fallit ner i vatten. Om detta händer, dra omedelbart ur nätkontakten.
- Se till så att barn inte för in några föremål i epilatorn.
- Stäng alltid av epilatorn och dra ur nätkontakten ur eluttaget när du inte använder epilatorn, när du rengör den eller om ett fel uppstår.



**WARNING! Fara för barn eller personer med nedsatt fysisk förmåga, känsel eller psykisk förmåga (t.ex. personer med delvis funktionsnedsättning, äldre personer med nedsatt fysisk och psykisk förmåga) eller personer som saknar erfarenhet och kunskap (t.ex. äldre barn).**

- Denna epilator får användas av barn som är över åtta år samt av personer med nedsatt fysisk förmåga, känsel eller psykisk förmåga, eller av de som saknar erfarenhet och kunskap, om detta sker under uppsikt eller om de har givits instruktioner om hur man använder epilatorn på ett säkert sätt och har förstått riskerna med att använda den. Barn får inte leka med epilatorn. Rengöring och användarunderhåll får inte utföras av barn utan tillsyn.
- Håll barn under åtta år borta från epilatorn och nätsladden.
- Lämna inte epilatorn utan uppsikt vid användning.
- Låt inte barn leka med de små delarna. Barn skulle kunna svälja små delar och kvävas.

### **OBS! Risk för skada!**

Felaktig hantering av epilatorn kan leda till skada på epilatorn.

- Placera aldrig epilatorn på eller nära varma ytor (spisplattor etc.).



- Se till så att nätsladden inte kommer i kontakt med varma ytor.
- Utsätt aldrig epilatorn för höga temperaturer (element, etc.) eller för väder och vind (regn, etc.).
- Fyll aldrig epilatorn med vätska.
- Sänk aldrig ner epilatorn i vatten för att rengöra den. Detta skulle kunna leda till skada på epilatorn.
- Placera under inga omständigheter epilatorn i diskmaskinen. Om du gör detta kan den förstöras.
- Sluta använda epilatorn om dess plastdelar har spruckit eller går av eller är deformerade. Byt enbart ut skadade delar mot motsvarande originalreservdelar.
- Håll epilatorn borta från ditt hår och dina kläder vid användning.

## **4. Första användning**

### **4.1 Kontroll av epilatorn och förpackningens innehåll**

#### **OBS! Risk för egendomsskada!**

Om du inte är försiktig när du öppnar förpackningen med en vass kniv eller

andra spetsiga föremål kan du snabbt skada epilatorn.

- Var väldigt försiktig när du öppnar förpackningen.
1. Ta ut epilatorn och dess tillbehör ur förpackningen.
  2. Kontrollera att alla delar är med (se fig. pg 2).
  3. Kontrollera huruvida epilatorn eller de enskilda delarna är skadade. Om så är fallet, använd inte epilatorn. Kontakta Silk'ns servicecenter i ditt område (se kapitlet "13. Kundtjänst").

SV

## 5. Användning

### 5.1 Laddning av epilatorn

#### OBS! Risk för skada!

Felaktig hantering av epilatorn kan leda till skada på epilatorn.

- Ladda alltid epilatorn fullt och avbryt inte laddningsprocessen.
1. Sätt i nätadaptern **7** i ett korrekt installerat uttag.
  2. Koppla i laddningskabelns kontakt **6** i laddningsingången **5** på epilatorn.
  3. Indikatorlampan på epilatorn tänds när epilatorn är ansluten till nätaggregatet.



Efter att batteriet är fulladdat (8 timmar) kan du använda epilatorn i ungefär 30–40 minuter.

## 5.2 Användning av epileringståpan

1. Använd den stora epileringståpan **1** om du vill epilera stora hudområden.
2. Använd den liten epileringståpan **9** om du vill epilera små, känsliga hudområden, t.ex. armhålorna eller intimoområdet.
3. Placera den önskade epileringståpan på epileringshuvudet **2**.

## 5.3 Byte av epileringshuvudet

1. Tryck ned båda frisläppningsknapparna **3** och avlägsna samtidigt epileringshuvudet **2**.
2. Placera det rengjorda eller nya epileringshuvudet på epilatorn genom att trycka fast den på epilatorn.

SV

## 6. Hårborttagning

- Hudirritation kan uppstå under och efter epileringen eller rakningen. Oroa dig inte.
  - Bästa tillfället att epilera eller raka är omedelbart efter en dusch. Huden måste vara helt torr när du påbörjar processen.
  - Använd en mild bodylotion efter behandlingen för att undvika hudirritation.
1. Se till så att det hudområde du tänker epilera är rent, torrt och fettfritt.
  2. Skjut på/av-knappen **4** uppåt. Du kan välja mellan 2 hastighetslägen:
    - läge I för känsliga hudområden eller områden med väldigt lite hårväxt;
    - läge II för större hudområden med mer hårväxt.

3. Spänn med handen ut det hudområde som du önskar epilera.
4. Placera epilatorn i 90° vinkel mot det hudområde du önskar epilera.
5. Låt epilatorn glida långsamt mot hårets växtriktning på det hudområde du önskar epilera.
6. Upprepa processen tills allt oönskat kroppshår har tagits bort.

## 7. Rengöring

### OBS! Risk för skada!

Om du hanterar epilatorn felaktigt kan detta leda till skada.

- Använd inte aggressiva rengöringsprodukter eller vassa rengöringsföremål, eller sådana av metall, t.ex. knivar, svampar av metall eller liknande.
  - Rengör aldrig epilatorn under rinnande vatten.
1. Se till så att epilatorn inte är ansluten till eluttaget.
  2. Avlägsna epileringshuvudet **2** (se kapitlet "5.3 Byte av epileringshuvudet").
  3. Rengör epilatorn med en torr, luddfri trasa.
  4. Använd borsten **8** för att avlägsna kroppshår från epileringshuvudet.
  5. Rengör den använda epileringsskåpan **1** eller **9** under rinnande vatten, om så krävs.
  6. Torka ordentligt av alla delar och montera ihop epilatorn.

## 8. Förvaring

1. Rengör epilatorn innan du placerar den för förvaring.
2. Förvara epilatorn på en torr plats, skyddad från direkt solljus och i rumstemperatur mellan 5 °C och 40 °C.
3. Förvara epilatorn i originalkartongen eller en liknande kartong.

## 9. Tekniska data

### Epilator

Modell:	RF-50I
Vikt:	0,250 kg
Skyddsklass:	III
Input:	DC 3 V $\equiv$ 1000 mA
Batterityp:	2× 600mA, NI-Mh

### Adapter

Modell:	LW-030I00EU
Input:	100-240 V~50/60Hz 0.2A Max
Output:	3V $\equiv$ 1A 3W
Skyddsklass:	II

## 10. Försäkran om överensstämmelse

**CE** EU-försäkran om överensstämmelse kan begäras på den adress som anges på baksidan.

## 11. Kassering

(Tillämpligt i Europeiska unionen och andra europeiska länder med system för separat insamling av återanvändbart avfall)

## Gamla apparater får ej kasseras tillsammans med hushållsavfall!



Om det vid någon tidpunkt inte längre går att använda epilatorn är konsumenten **skyldig enligt lag att kassera gamla apparater separat från deras hushållsavfall**, t.ex. på den kommunala återvinningscentralen. Detta säkerställer att gamla apparater återvinns på ett professionellt sätt och förhindrar även negativ miljöpåverkan. Av denna anledning är elutrustning märkt med den symbol som visas här.

SV

## Batterier och laddningsbara batterier ska inte kastas i hushållsavfallet!



Som slutanvändare är du enligt lag skyldig att ta med alla batterier och laddningsbara batterier, oavsett om de innehåller farliga substanser\* eller inte, till en återvinningsstation som drivs av den kommunala myndigheten eller kommunen, eller till en återförsäljare, så att de kan kasseras på ett miljövänligt sätt. Ta med hela epilatorn (och det laddningsbara batteriet) till din återvinningscentral och se till att den är helt urladdad!

\*märkt med: Cd = kadmium, Hg = kvicksilver, Pb = bly

## 12. Garanti

Den här produkten täcks av en tvåårig garanti enligt europeiska lagar och bestämmelser. Produktgarantis omfattning begränsar sig till tekniska fel, som orsakats

av fel i produktionsprocessen. Om du gör anspråk på garanti, bör du begära anvisningar från vår kundtjänst. Den kan kanske lösa problemet utan att produkten behöver skickas till affären eller vårt servicecenter. Vår kundtjänst hjälper dig gärna!

### **13. Kundtjänst**

Mer information om produkterna från Silk'n hittar du på den regionala Silk'n-webbplatsen: [www.silkn.eu](http://www.silkn.eu). Om apparaten är skadad eller defekt, om den kräver reparation eller du behöver vår hjälp, är du välkommen att kontakta närmaste Silk'n-servicecenter. Du kan även ladda ned den här användarhandboken från [www.silkn.eu](http://www.silkn.eu) som pdf.

Servicenummer: +31(0)180-330550

E-post: [info@silkn.eu](mailto:info@silkn.eu)

SV

Copyright 2020 © Home Skinovations Ltd. Alle rettigheder forbeholdes.

## Juridisk oplysning

Home Skinovations Ltd. forbeholder sig retten til at foretage ændringer på sine produkter eller specifikationer med henblik på at forbedre ydeevnen, driftssikkerheden eller mulighederne for fremstilling. Informationer, som Home Skinovations Ltd. stiller til rådighed, betragtes på tidspunktet for offentliggørelsen som korrekte og pålidelige. Home Skinovations Ltd. hæfter dog ikke for deres anvendelse. En licens gives hverken stiltiende eller under et patent eller patentrettigheder af Home Skinovations Ltd.

Ingen dele af dette dokument må på nogen som helt form eller ved hjælp af elektroniske eller mekaniske midler reproduceres eller overføres til et hvilket som helst formål uden en udtrykkelig skriftlig tilladelse fra Home Skinovations Ltd. Ændringer af data uden varsel forbeholdes.

DA

Home Skinovations Ltd. råder over patenter samt tilhørende patentansøgninger, varemærker, ophavsrettigheder og øvrige immaterielle rettigheder, som er genstand af dette dokument.

At stille dette dokument til rådighed giver dig ingen former for licens til disse patenter, varemærker, ophavsrettigheder og øvrige immaterielle rettigheder, hvis dette ikke er blevet reguleret udtrykkeligt i en skriftlig aftale af Home Skinovations Ltd. Ændring af tekniske data uden varsel forbeholdes.

Silk'n og Silk'n-logoet er registrerede varemærker af Home Skinovations Ltd.

Invention Works B.V.

Donk IB, 2991 LE Barendrecht, Nederlandene

[www.silkn.eu](http://www.silkn.eu) – [info@silkn.eu](mailto:info@silkn.eu)



# Indhold

<b>1. Pakkens indhold/enhedens dele</b>	<b>175</b>
<b>2. Generelle informationer</b>	<b>176</b>
2.1 Sådan læses og opbevares brugsanvisningen	176
2.2 Symbolforklaring	176
<b>3. Sikkerhed</b>	<b>177</b>
3.1 Korrekt brug	177
3.2 Sikkerhedsinstrukser	178
<b>4. Førstegangsbrug</b>	<b>182</b>
4.1 Kontrol af epilatoren og pakkens indhold	182
<b>5. Betjening</b>	<b>183</b>
5.1 Sådan oplades epilatoren	183
5.2 Sådan bruges epilationshætten	183
5.3 Sådan oplades epilationshovedet	184
<b>6. Hårfjerning</b>	<b>184</b>
<b>7. Rengøring</b>	<b>185</b>
<b>8. Opbevaring</b>	<b>186</b>
<b>9. Tekniske oplysninger</b>	<b>186</b>
<b>10. Overensstemmelseserklæring</b>	<b>186</b>
<b>11. Bortskaffelse</b>	<b>186</b>
<b>12. Garanti</b>	<b>187</b>
<b>13. Kundeservice</b>	<b>188</b>

## 1. Pakkens indhold/enhedens dele

- |                         |                            |
|-------------------------|----------------------------|
| 1. Stor epilationshætte | 6. Stik til opladerledning |
| 2. Epilationshoved      | 7. Strømadapter            |
| 3. Udløserknap          | 8. Rensebørste             |
| 4. Tænd/sluk-knap       | 9. Lille epilationshætte   |
| 5. Opladningsport       |                            |

## 2. Generelle informationer

### 2.1 Sådan læses og opbevares brugsanvisningen

Denne brugsanvisning følger med denne EpiTweez (herefter kun kaldet "epilatoren"). Den indeholder vigtige informationer om opstart og håndtering. Læs brugsanvisningen omhyggeligt, før epilatoren tages i brug. Det gælder især sikkerhedsinstruktionerne. Overholdes denne brugsanvisning ikke, kan det medføre alvorlige kvæstelser eller skader på epilatoren. Brugsanvisningen er baseret på EUs gældende standarder og regler. Når du er i udlandet, skal landenes egne retningslinjer og love også overholdes. Opbevar brugsanvisningen til fremtidig brug. Videregives epilatoren til en tredjepart, så sørg for, at denne brugsanvisning altid følger med.

DA

### 2.2 Symbolforklaring

Følgende symboler og signalord bruges i brugsanvisningen, på epilatoren eller på emballagen.



**ADVARSEL!** Dette signalsymbol/-ord betegner en fare med moderat grad af risiko, som kan føre til død eller alvorlig skade, hvis den ikke undgås.

**BEMÆRK!** Dette signalord advarer om potentiel materiel skade.



Dette symbol giver nyttige supplerende informationer om samling eller betjening.



Overensstemmelseserklæring (se kapitlet "10. Overensstemmelseserklæring"):  
Produkter mærket med dette symbol overholder alle gældende markedsforordninger for EØF.



Dette symbol betyder, at epilatoren kun må bruges indendørs.



Dette symbol betyder, at epilatoren svarer til beskyttelsesklasse III.



Dette symbol betyder, at strømadapteren svarer til beskyttelsesklasse II.



Dette symbol betyder, at strømadapteren har positiv polaritet.



Testet sikkerhed: Produkter med dette symbol overholder kravene i ProdSG (den tyske lov om produktsikkerhed).

DA

## 3. Sikkerhed

### 3.1 Korrekt brug

Epilatoren er kun designet til kropsepilation. Den er kun beregnet til privat brug og uegnet til kommercielle formål. Anvend kun epilatoren som beskrevet i denne vejledning. Al anden brug er forkert og kan medføre materiel skade. Fabrikanten eller forhandleren påtager sig intet ansvar for fejlagtig eller forkert brug.

## 3.2 Sikkerhedsinstrukser



### **ADVARSEL!** **Risiko for elektrisk stød!**

Er der fejl i en elinstallation eller for kraftig strømspænding, kan det give elektrisk stød.

- Tilslut kun epilatoren, hvis spændingen i stikkontakten svarer til specifikationen på typeskiltet.
- Epilatoren må kun tilsluttes et lettilgængeligt stik, så du hurtigt kan afbryde epilatoren, hvis noget svinger.
- Anvend ikke epilatoren, hvis den har synlige skader, eller hvis netledningen eller stikket er defekt.
- Hvis epilatorens netledning er beskadiget, skal fabrikanten, dennes support efter salget eller en person med tilsvarende kvalifikationer udskifte den, så enhver risiko undgås.
- Kabinettet må ikke åbnes - få en kvalificeret fagmand til at udføre reparationen. Kontakt et kvalificeret værksted til dette formål. Ethvert ansvars- og garantikrav bortfalder, hvis brugeren

DA

har udført reparationer, har tilsluttet eller bejnt enheden forkert.

- Til reparationer må der kun anvendes reservedele, der er i overensstemmelse med den originale enheds oplysninger. Inde i denne epilator er der elektriske og mekaniske dele, som er afgørende for at beskytte mod farekilder.
- Betjen aldrig epilatoren via ekstern timer eller særskilt telestyringssystem.
- Nedsænk aldrig epilatoren eller netstikket i vand eller andre væsker.
- Netstikket må aldrig berøres med fugtige hænder.
- Netstikket må aldrig taget ud ved at trække i ledningen - det skal derimod gøres ved at tage fat i selve netstikket.
- Brug aldrig netledningen som bærestrop.
- Hold epilatoren, netstikket og netledningen væk fra åben ild og varme overflader.
- Læg aldrig netledningen, så man kan snuble over den.
- Undgå knæk på netledningen, og læg den ikke hen over skarpe kanter.

- Epilatoren må kun anvendes i indendørs rum.
- Sæt aldrig epilatoren, hvor der er fare for, at den kan falde ned i et badekar eller en håndvask.
- Ræk aldrig ud efter en elektrisk enhed, hvis den er faldet ned i vand. Afbryd i så fald straks strømtilførslen fra strømstikket.
- Sørg for, at børn ikke stikker nogen genstande ind i epilatoren.
- Sluk altid for epilatoren og træk netstikket ud af stikket, når du ikke bruger epilatoren, rens den, eller hvis der er en fejl.

DA



**ADVARSEL!** Fare for børn og personer med nedsat fysisk, sensorisk eller mental kapacitet (f.eks. delvist handicappede, ældre personer med nedsat fysisk og mental kapacitet) eller manglende erfaring og viden (f. eks. større børn).

- Denne epilator kan bruges af børn på 8 år og ældre samt personer med nedsat fysisk, sensorisk eller mental

kapacitet, eller som mangler erfaring og viden, forudsat de holdes under opsyn eller er blevet vejledt i, hvordan epilatoren bruges sikkert, og de har forstået de risici, der er forbundet med at betjene den. Børn må ikke lege med epilatoren. Rengørings- eller vedligeholdelsesarbejdet må ikke udføres af børn uden opsyn.

- Børn under 8 år må ikke komme i nærheden af epilatoren og netledningen.
- Efterlad ikke epilatoren uden opsyn, mens den anvendes.
- Børn må ikke lege med de små dele. Børn kan sluge små dele og blive kvalt.

### **BEMÆRK! Risiko for skader!**

Forkert håndtering af epilatoren kan beskadige den.

- Læg aldrig epilatoren på eller i nærheden af varme overflader (komfur osv.).
- Pas på, at netledningen ikke kommer i berøring med varme dele.
- Epilatoren må aldrig udsættes for høje temperaturer (varmeapparater osv.) eller

for vejrmæssige påvirkninger (regn osv.).

- Epilatoren må aldrig fyldes med væske.
- Nedsenk aldrig epilatoren i vand for at rengøre den. Det kan beskadige epilatoren.
- Læg under ingen omstændigheder epilatoren i opvaskemaskinen. Derved ødelægges den.
- Stop med at bruge epilatoren, hvis dens plastdele har revner eller brud eller er deforme. Beskadigede dele må kun udskiftes med de tilsvarende originale reservedele.
- Hold epilatoren væk fra dit hår og din påklædning, mens den betjenes.

DA

## 4. Førstegangsbrug

### 4.1 Kontrol af epilatoren og pakkens indhold

#### **BEMÆRK! Risiko for skader!**

Vær meget forsigtig, når du åbner emballagen med en skarp kniv eller anden spids genstand, da epilatoren hurtigt kan blive beskadiget.

- Vær meget omhyggelig, når emballagen åbnes.



1. Tag epilatoren og tilbehøret ud af emballagen.
2. Kontrollér, at leveringen er komplet (se Fig., side 2).
3. Undersøg, om epilatoren eller de enkelte dele har skader. I så fald må epilatoren ikke bruges. Kontakt servicecenteret for Silk'n i dit område (se kapitlet "13. Kundeservice").

## 5. Betjening

### 5.1 Sådan oplades epilatoren

#### BEMÆRK! Risiko for skader!

Forkert håndtering af epilatoren kan beskadige den.

- Epilatoren skal altid oplades helt, og opladningsprocessen må ikke afbrydes.
1. Tilslut strømadapteren **7** til et korrekt installeret vægstick.
  2. Sæt stikket til opladerledningen **6** ind i epilatorens opladningsport **5**.
  3. Epilatorens indikatorlampe lyser, når epilatoren er tilsluttet strømforsyningen.



Efter batteriet er helt opladet (8 timer), kan epilatoren bruges i 30-40 minutter.

### 5.2 Sådan bruges epilationshætten

1. Brug den store epilationshætte **1**, hvis der skal fjernes hår på store hudområder.
2. Brug den lille epilationshætte **9**, hvis der skal fjernes

hår på små, sarte hudområder, såsom armhulerne eller intimområdet.

3. Sæt den ønskede epilationshætte på epilationshovedet **2**.

### 5.3 Sådan oplades epilationshovedet

1. Tryk på begge udløserknapper **3** og tag samtidigt epilationshovedet **2** af.
2. Det rengjorte eller nye epilationshoved sættes på epilatoren ved at trykke det på plads.

## 6. Hårfjerning

- Der kan forekomme hudirritation under og efter epilations- eller barberingsprocessen. Der er ingen grund til bekymring.
- Det bedste tidspunkt til hårfjerning eller barbering er lige efter et brusebad. Huden skal være helt tør; før processen påbegyndes;
- Brug en mild kropslotion efter behandlingen, så hudirritationen mindskes.

1. Kontroller, at det område, der skal epileres, er rent, tørt og ikke fedtet.
2. Skub opad på tænd/sluk-kontakten **4**. Der kan vælges mellem 2 hastighedsniveauer:
  - Niveau I til følsomme hudområder eller områder med kun lidt hårvækst;
  - Niveau II til større hudområder med mere kraftig hårvækst.
3. Hold hudområdet, der skal epileres, stramt med din frie hånd.

4. Sæt eplatoren i en vinkel på 90° mod det hudområde, der skal epileres.
5. Lad eplatoren glide langsomt i retning mod hårvæksten på det hudområde, der skal epileres.
6. Gentag processen, indtil al uønsket kropsbehåring er fjernet.

## 7. Rengøring

### BEMÆRK! Risiko for skader!

Man kan komme til skade, hvis epilatoren håndteres forkert.

- Anvend ikke aggressive rengøringsprodukter eller skarpe eller metalholdige rengøringsting, såsom knive, skurevampe i metal eller noget lignende.
  - Epilatoren må aldrig rengøres under rindende vand.
1. Kontroller, at epilatoren ikke er tilsluttet strømfor- syningen.
  2. Tag epilationshovedet **2** af (se kapitlet "5.3 Sådan oplades epilationshovedet").
  3. Rens epilatoren med en tør, fnugfri klud.
  4. Børst kropshår fra epilationshovedet med børsten **8**.
  5. Rengør om nødvendigt den brugte epilationshætte **1** eller **9** under rindende vand.
  6. Tør alle delene fuldstændigt og saml igen epilatoren.

## 8. Opbevaring

1. Rengør epilatoren, før den lægges til opbevaring.
2. Opbevar epilatoren tørt, beskyttet mod direkte sollys og ved en stuetemperatur på + 5 ° C til 40 ° C.
3. Opbevar epilatoren i den oprindelige æske eller en lignende kasse.

## 9. Tekniske oplysninger

### Epilator

Model:	RF-50I
Vægt:	0,250 kg
Beskyttelsesklasse:	III
Indgangseffekt:	DC 3 V $\equiv$ 1000 mA
Batterityp:	2× 600mA, NI-Mh

### Adapter

Model:	LW-030I00EU
Indgangseffekt:	100-240 V~50/60Hz 0.2A Max
Udgangseffekt:	3V $\equiv$ 1A 3W
Beskyttelsesklasse:	II

## 10. Overensstemmelseserklæring

**CE** EU-overensstemmelseserklæringen kan rekvireres via den adresse, der er anført på bagsiden.

## 11. Bortskaffelse

(Gælder i EU og andre europæiske lande med systemer til særskilt indsamling af affaldsmaterialer til genbrug)

## Gamle apparater må ikke bortskaffes sammen med husholdningsaffaldet!



Hvis og når epilatoren bliver ubrugelig, foreskriver loven, at hver forbruger bortskaffer gamle enheder særskilt fra husholdningsaffaldet, f.eks. ved en lokal genbrugsstation i kommunen. Det sikrer, at de gamle enheder genbruges på en professionel måde, og det skåner ligeledes miljøet. Derfor er elektrisk udstyr mærket med det symbol, der ses her.

## Batterier og genopladelige batterier må ikke smides ud sammen med husholdningsaffaldet!



Som slutbruger foreskriver loven, at du bringer alle batterier og genopladelige batterier, uanset om de indeholder skadelige stoffer\* eller ikke, til et kommunalt indsamlingssted eller til en forhandler, så de kan blive bortskaffet på en miljøvenlig måde. Bring hele epilatoren (med det genopladelige batteri) til indsamlingsstedet og sørg for, at den er helt afladet.

\*mærket med: Cd = cadmium, Hg = kviksølv, Pb = bly

## 12. Garanti

Dette produkt dækkes af en 2-års garanti iht. de europæiske regler og love. Omfanget af garantien på dette produkt er begrænset til tekniske mangler, som er blevet forårsaget af forkerte produktionsprocesser. Ved garantikrav skal du sørge for at indhente anvis-

ninger hos vores kundeservice. Kundeservice kan måske løse dit problem uden at produktet skal sendes tilbage til butikken eller til vores servicecenter. Vores kundeservice hjælper dig altid gerne!

### **13. Kundeservice**

Yderligere informationer om produkterne fra Silk'n finder du på din regionale Silk'n-webside på: [www.silkn.eu](http://www.silkn.eu). Hvis apparatet er beskadiget eller defekt, hvis det har brug for en reparation, eller hvis du har brug for vores hjælp, så kontakt det nærmeste Silk'n-servicecenter. Du kan også downloade denne brugerhåndbog på [www.silkn.eu](http://www.silkn.eu) som PDF.

**DA**

Service nummer: +31(0)180-330550

E-mail: [info@silkn.eu](mailto:info@silkn.eu)



2009\_002\_MULTIT



**Silk'n**<sup>®</sup>  
Beautiful Technology

Invention Works B.V.  
Donk 1B, 2991 LE Barendrecht  
The Netherlands

InnoEssentials Deutschland GmbH  
Bahnhofstr. 7, 49685 Emstek  
Deutschland

[www.silkn.eu](http://www.silkn.eu) • [info@silkn.eu](mailto:info@silkn.eu)



© 2020 Home Skinovations Ltd. All rights reserved. SILK'N and the SILK'N logo are registered trademarks of Home Skinovations Ltd.



Ovaj dokument je originalno proizveden i objavljen od strane proizvođača, brenda Silkn, i preuzet je sa njihove zvanične stranice. S obzirom na ovu činjenicu, Tehnoteka ističe da ne preuzima odgovornost za tačnost, celovitost ili pouzdanost informacija, podataka, mišljenja, saveta ili izjava sadržanih u ovom dokumentu.

Napominjemo da Tehnoteka nema ovlašćenje da izvrši bilo kakve izmene ili dopune na ovom dokumentu, stoga nismo odgovorni za eventualne greške, propuste ili netačnosti koje se mogu naći unutar njega. Tehnoteka ne odgovara za štetu nanесenu korisnicima pri upotrebi netačnih podataka. Ukoliko imate dodatna pitanja o proizvodu, ljubazno vas molimo da kontaktirate direktno proizvođača kako biste dobili sve detaljne informacije.

Za najnovije informacije o ceni, dostupnim akcijama i tehničkim karakteristikama proizvoda koji se pominje u ovom dokumentu, molimo posetite našu stranicu klikom na sledeći link:

<https://tehnoteka.rs/p/silkn-epilator-tweez-epi1pe1001-akcija-cena/>