

## Uputstvo za upotrebu

ELECTROLUX mašina za pranje veša EW6SN427BI

 **Electrolux**

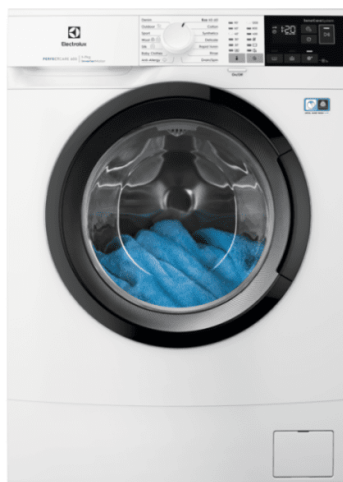

Tehnoteka je online destinacija za upoređivanje cena i karakteristika bele tehnike, potrošačke elektronike i IT uređaja kod trgovinskih lanaca i internet prodavnica u Srbiji. Naša stranica vam omogućava da istražite najnovije informacije, detaljne karakteristike i konkurentne cene proizvoda.

Posetite nas i uživajte u ekskluzivnom iskustvu pametne kupovine klikom na link:

<https://tehnoteka.rs/p/electrolux-masina-za-pranje-vesa-ew6sn427bi-akcija-cena/>



---

**HR** Perilica rublja  
**SR** Машина за прање рубља

---

Упуте за uporabu 2  
Упутство за употребу 39

## SADRŽAJ

1. SIGURNOSNE INFORMACIJE.....	3
2. SIGURNOSNE UPUTE.....	4
3. OPIS PROIZVODA.....	6
4. TEHNIČKI PODACI.....	7
5. POSTAVLJANJE.....	7
6. DODATNA OPREMA.....	11
7. UPRAVLJAČKA PLOČA.....	11
8. BROJČANIK I TIPKE.....	13
9. PROGRAMI.....	15
10. POSTAVKE.....	20
11. PRIJE PRVE UPOTREBE.....	20
12. SVAKODNEVNA UPORABA.....	20
13. SAVJETI.....	25
14. ČIŠĆENJE I ODRŽAVANJE.....	27
15. RJEŠAVANJE PROBLEMA.....	32
16. VRIJEDNOST POTROŠNJE.....	35
17. <b>BRZI VODIČ</b> .....	37
18. BRIGA ZA OKOLIŠ.....	38

## MISLIMO NA VAS

Hvala vam na kupnji Electrolux uređaja. Odabrali ste proizvod koji u sebi uključuje desetljeća profesionalnog iskustva i inovacija. Genijalan i moderan, osmišljen prema vašim potrebama. Dakle, kad god ga koristite, možete biti sigurni znajući kako ćete svaki put postići izvrsne rezultate.

Dobro došli u Electrolux.

### Posjetite naše internetske stranice:



Dobit ćete savjete o korištenju, rješavanju problema, brošure i informacije o servisu i popravcima:

**[www.electrolux.com/support](http://www.electrolux.com/support)**



Registrirajte svoj proizvod za bolju uslugu:

**[www.registerelectrolux.com](http://www.registerelectrolux.com)**



Kupite dodatnu opremu, potrošni materijal i originalne rezervne dijelove za svoj uređaj:

**[www.electrolux.com/shop](http://www.electrolux.com/shop)**

## KORISNIČKA SLUŽBA I SERVIS

Uvijek koristite originalne zamjenske dijelove.

Kada kontaktirate naš ovlaštenu servis trebate imati sljedeće podatke: Model, PNC, serijski broj.

Podaci se mogu naći na nazivnoj pločici.

 Upozorenje / oprez - sigurnosne informacije

 Opće informacije i savjeti

 Ekološke informacije

Zadržava se pravo na izmjene.

## 1. ⚠ SIGURNOSNE INFORMACIJE



Prije početka postavljanja i korištenja ovog uređaja pažljivo pročitajte isporučene upute.

Proizvođač nije odgovoran za bilo kakve ozljede ili oštećenje koji su rezultat neispravne ugradnje ili uporabe. Upute uvijek držite na sigurnom i pristupačnom mjestu za buduću uporabu.

### 1.1 Sigurnost djece i osjetljivih osoba

- Ovaj uređaj mogu koristiti djeca u dobi od 8 godina i starija te osobe smanjenih tjelesnih, osjetilnih ili mentalnih mogućnosti ili osobe koje ne raspolažu iskustvom ili znanjem ako su pod nadzorom osobe odgovorne za njihovu sigurnost i rade po uputama koje se odnose na sigurno korištenje uređaja te razumiju uključene opasnosti.
- Djeca dobi između 3 i 8 godina i osobe s vrlo teškim i složenim invaliditetom moraju se držati podalje od uređaja, osim ako su pod stalnim nadzorom.
- Djecu mlađu od 3 godine treba držati podalje od uređaja, osim ako su pod stalnim nadzorom.
- Ne dopustite djeci da se igraju s uređajem.
- Ambalažu držite podalje od djece i zbrinite je na odgovarajući način.
- Držite deterdžente izvan dohvata djece.
- Držite djecu i kućne ljubimce podalje od uređaja kad su vrata otvorena.
- Ako uređaj ima funkciju roditeljske zaštite, mora se aktivirati.
- Bez nadzora djeca ne smiju obavljati čišćenje uređaja i korisničko održavanje.

### 1.2 Opća sigurnost

- Ovaj je uređaj namijenjen samo za pranje i sušenje rublja za kućanstvo koje se može prati i sušiti u perilici.

- Ovaj je uređaj namijenjen za pojedinačnu uporabu u domaćinstvu u zatvorenom prostoru.
- Ovaj uređaj može se koristiti u uredima, hotelskim sobama, sobama za goste s doručkom, seoskim kućama za goste i drugim sličnim smještajem u kojima takva uporaba ne prelazi (prosječnu) razinu uporabe u domaćinstvu.
- Ne mijenjajte specifikacije ovog uređaja.
- Maksimalna napunjenost uređaja je 7 kg. Ne prekoračujte maksimalnu napunjenost za svaki program (pogledajte poglavlje "Programi").
- Radni tlak vode na mjestu ulaska vode s izlaznog priključka mora biti između 0,5 bara (0,05 MPa) i 10 bara (1.0 MPa).
- Ventilacijski otvor u podnožju ne smije biti prekriven tepihom, prostirkom ili bilo kojom podnom oblogom.
- Uređaj mora biti priključen na vodovod pomoću novih isporučenih kompleta crijeva ili drugih novih kompleta crijeva isporučenih od strane ovlaštenog servisnog centra.
- Stari kompleti crijeva ne smiju se ponovno koristiti.
- Ako je mrežni kabel za napajanje oštećen, mora ga zamijeniti proizvođač, ovlašteni servisni centar ili kvalificirane osobe kako bi se izbjegao strujni udar.
- Prije svakog postupka održavanja, isključite uređaj i iskopčajte utikač iz utičnice.
- Za čišćenje uređaja nemojte koristiti raspršivače s vodom pod visokim tlakom i/ili paru.
- Očistite uređaj vlažnom krpom. Koristite samo neutralne deterdžente. Nikada ne koristite abrazivna sredstva, abrazivne spužvice za ribanje, otapala ili metalne predmete.

## 2. SIGURNOSNE UPUTE

### 2.1 Postavljanje



Ugradnja mora biti u skladu s odgovarajućim nacionalnim propisima.

- Uklonite sve ambalaže i transportne vijke, uključujući gumeni umetak s plastičnim odstojnikom.
- Transportne vijke čuvajte na sigurnom mjestu. Ako ćete uređaj u budućnosti premješati, morat ćete ih ponovno

- pričvrstiti kako biste blokirali bubanj i spriječili unutarnje oštećivanje.
- Prilikom pomicanja uređaja uvijek budite pažljivi jer je uređaj težak. Uvijek nosite zaštitne rukavice i zatvorenu obuću.
  - Slijedite upute za postavljanje isporučene s uređajem.
  - Ne postavljajte i ne koristite oštećeni uređaj.
  - Uređaj ne postavljajte ili ne upotrebljavajte na mjestima gdje temperatura može biti niža od 0 °C ili gdje je izložen vremenskim utjecajima.
  - Površina na podu na koju će se postaviti uređaj mora biti ravna, stabilna, otporna na toplinu i čista.
  - Provjerite cirkulira li zrak između uređaja i poda.
  - Nakon što se uređaj postavi u konačan položaj, libelom provjerite je li uređaj ispravno niveliran. Ako nije, podesite nožice.
  - Uređaj ne postavljajte izravno iznad podnog odvoda.
  - Ne prskajte vodom po uređaju i ne izlažite ga pretjeranoj vlazi.
  - Uređaj ne postavljajte na mjesta gdje se vrata uređaja ne mogu potpuno otvoriti.
  - Ispod uređaja ne stavljajte zatvoreni spremnik za prikupljanje vode koja možda curi. Kontaktirajte ovlašteni servisni centar kako biste provjerili koji se pribor može upotrijebiti.

## 2.2 Električni priključak



### UPOZORENJE!

Opasnost od požara i strujnog udara.

- UPOZORENJE: Ovaj je uređaj dizajniran za ugradnju / spajanje na priključak za uzemljenje u zgradi.
- Uvijek koristite pravilno montiranu utičnicu sa zaštitom od strujnog udara.
- Provjerite jesu li parametri na natpisnoj pločici kompatibilni s električnim vrijednostima mrežnog napajanja.
- Ne koristite adaptere s više utičnica i produžne kabele.

- Pazite da ne oštetite utikač i kabel napajanja. Ako je potrebno zamijeniti električni kabel, to mora izvršiti ovlašteni servisni centar.
- Utikač kabela napajanja uključite u utičnicu tek po završetku postavljanja. Provjerite postoji li nakon montaže pristup utikaču.
- Kabel napajanja ili utikač ne dodirujte vlažnim rukama.
- Ne povlačite kabel napajanja kako biste izvukli utikač iz utičnice. Uvijek uhvatite i povucite utikač.

## 2.3 Priključak vode

- Ulazna voda ne smije prelaziti 25 °C.
- Ne oštećujte crijeva za vodu.
- Prije spajanja na nove cijevi, cijevi koje se nisu koristile dulje vrijeme, gdje su izvedeni popravci ili su ugrađeni novi uređaji (vodomjeri itd.), pustite da voda teče dok ne postane čista i bistra.
- Uvjerite se da nema vidljivih curenje vode tijekom i nakon prve uporabe uređaja.
- Nemojte koristiti produžno crijevo ako je ulazno crijevo prekratko. Kontaktirajte ovlašteni servisni centar za zamjenu crijeva za dovod.
- Kad raspakirate uređaj, moguće je da voda poteče iz crijeva za odvod. To je zato jer se uređaj u tvornici testira uz uporabu vode.
- Crijevo za odvod možete produžiti na najviše 400 cm. Kontaktirajte ovlašteni servisni centar za drugo crijevo za odvod i produžetak.
- Provjerite postoji li pristup slavini nakon postavljanja.

## 2.4 Upotreba



### UPOZORENJE!

Opasnost od ozljeda, električnog udara, vatre, opekotina ili oštećenja uređaja.

- Slijedite sigurnosne upute na ambalaži deterđenta.
- Ne stavljajte zapaljive proizvode ili mokre predmete sa zapaljivim proizvodima u uređaj, blizu uređaja ili na uređaj.

- Ne perite tkanine jako zaprljane uljem, mašću ili drugim masnoćama. To može oštetiti gumene dijelove perilice rublja. Takve tkanine prethodno operite prije stavljanje u perilicu rublja.
- Ne dodirujte staklena vrata tijekom rada programa. Staklo može postati vruće.
- Obavezno uklonite sve metalne predmete iz rublja.

## 2.5 Servis

- Za popravak uređaja kontaktirajte ovlaštenu servis. Koristite samo originalne rezervne dijelove.
- Imajte na umu da samo-popravak ili neprofesionalni popravak mogu imati sigurnosne posljedice i mogu poništiti jamstvo.
- Sljedeći rezervni dijelovi bit će dostupni 10 godina nakon ukidanja modela: motor i četkice motora, prienos između motora i bubnja, crpke, amortizeri i opruge, bubanj, remenica bubnja i povezani kuglični ležajevi, grijači i grijači elementi, uključujući toplinske pumpe, cijevi i slična oprema, uključujući crijeva,

ventile, filtre i aquastop sustav, tiskane pločice, elektroničke zaslone, tlačne sklopke, termostate i senzore, softver i firmware, uključujući softver za resetiranje, vrata, šarke i brtve, ostale brtve, sklop za zaključavanje vrata, plastične periferne jedinice kao što su spremnici deterđženata. Imajte na umu da su neki od tih rezervnih dijelova dostupni samo profesionalnim serviserima i da nisu svi rezervni dijelovi relevantni za sve modele.

## 2.6 Odlaganje



### UPOZORENJE!

Opasnost od ozljede ili gušenja.

- Uređaj isključite iz električnog napajanja i iz vodovodnog sustava.
- Odrežite kabel napajanja blizu uređaja i odložite ga.
- Uklonite bravu na vratima kako biste spriječili zatvaranje djece ili kućnih ljubimaca u bubnju.
- Uređaj odložite u skladu s lokalnim zahtjevima za odlaganje električne i elektroničke opreme (WEEE).

# 3. OPIS PROIZVODA

## 3.1 Pregled uređaja

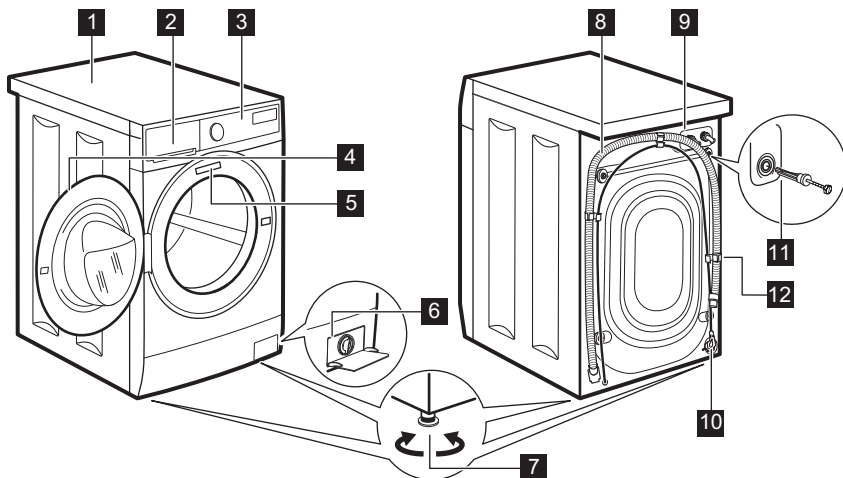

1 Radna ploča

2 Spremnik za deterđžent

- |  |                                      |
|--|--------------------------------------|
| <b>3</b> Upravljačka ploča             | <b>9</b> Priključak dovodnog crijeva |
| <b>4</b> Ručica na vratima             | <b>10</b> Kabel napajanja            |
| <b>5</b> Natpisna pločica              | <b>11</b> Transportni vijci          |
| <b>6</b> Filtar odvodne pumpe          | <b>12</b> Nosač crijeva              |
| <b>7</b> Nožica za niveliranje uređaja |                                      |
| <b>8</b> Odvodno crijevo               |                                      |

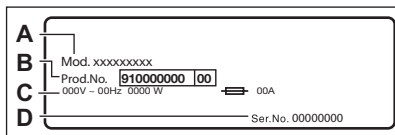

**Natpisna pločica** sadrži naziv modela (A) , broj proizvoda (B) , nazivne električne podatke (C) i serijski broj (D) .

## 4. TEHNIČKI PODACI

Dimenzije	Širina / Visina / Ukupna dubina	59.5 cm /84.3 cm /48.2 cm
Električni priključak	Napon	230 V
	Ukupna snaga	2200 W
	Osigurač	10 A
	Frekvencija	50 Hz
Razina zaštite od prodora krutih čestica i vlage osigurana je zaštitnim poklopcem, osim ako ni-skonaponska oprema nema zaštitu od vlage		IPX4
Tlak dovoda vode	Najniže	0,5 bara (0,05 MPa)
	Maksimalno	10 bara (1,0 MPa)
Dovod vode <sup>1)</sup>		Hladna voda
Maksimalno punjenje	Pamuk	7 kg
Brzina centrifuge	Maksimalna brzina cen-trifuge	1151 o/min

<sup>1)</sup> Crijevo za dovod vode spojite na slavinu s 3/4" navojem.

## 5. POSTAVLJANJE



**UPOZORENJE!**  
Pogledajte poglavlja sa sigurnosnim uputama.

### 5.1 Raspakiranje

1. Uklonite vanjski omot. Ako je potrebno, koristite rezač.

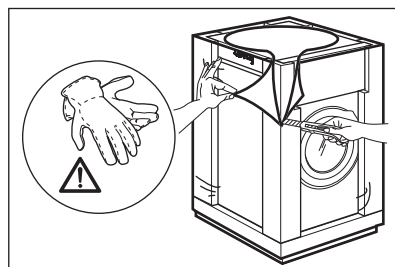



2. Uklonite kartonski poklopac i polistirensku ambalažu.

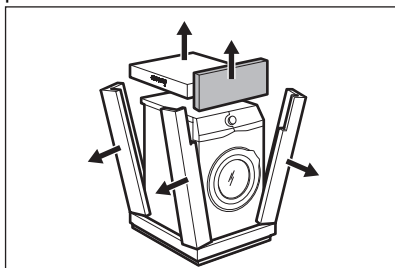

3. Otvorite vrata. Izvadite sve predmete iz bubnja.

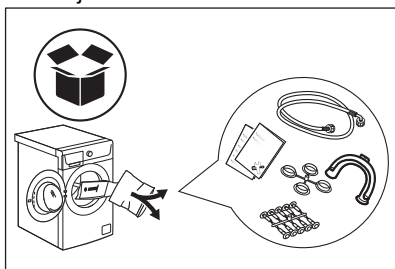

4. Prednji polistirenski dio pakiranja stavite na pod iza uređaja. Pažljivo polegnite uređaj na stražnju stranu.

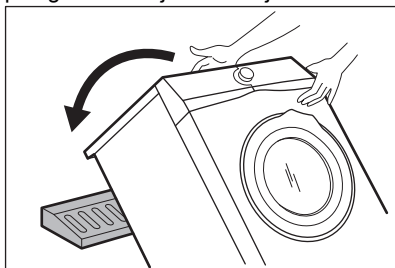

5. Uklonite polistirensku zaštitu s donjeg dijela.

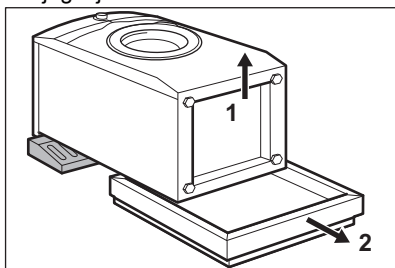

6. Vratite uređaj u uspravan položaj. Uklonite strujni kabel i odvodno crijevo s držača crijeva.

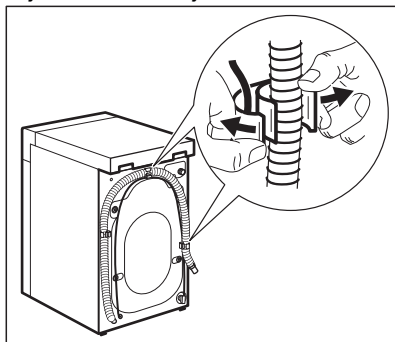

### UPOZORENJE!

Možete vidjeti vodu kako teče iz odvodnog crijeva. To je zato što je perilica rublja testirana u tvornici.

7. Izvadite četiri vijka za osiguranje tijekom prijevoza i izvucite plastične odstojnike.

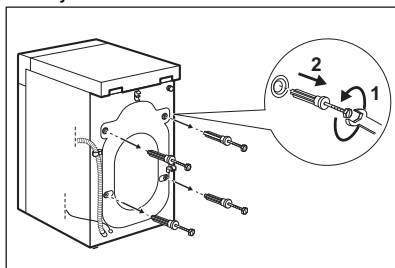

8. Plastične čepove, koji se nalaze u vrećici s priručnikom, stavite na otvore.

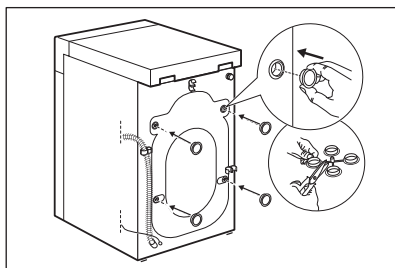



**Preporučujemo da ambalažu i vijke za osiguranje tijekom prijevoza sačuvate za potrebe prijevoza uređaja.**

## 5.2 Informacije za postavljanje

### Pozicioniranje i niveliranje

Podesite uređaj kako biste spriječili vibracije, buku i pomicanje uređaja tijekom rada.

1. Postavite uređaj na ravan i tvrdi pod. Uređaj mora biti u ravnini i mora biti stabilan. Osigurajte da uređaj ne dodiruje zid ili druge predmete i da postoji cirkulacija zraka ispod uređaja.
2. Otпустite ili pritegnite nožice kako biste prilagodili razinu. Sve nožice moraju čvrsto biti na podu.



### UPOZORENJE!

Ispod nožica uređaja u svrhu niveliranja ne stavljajte karton, drvo ili slične materijale.

### Crijevo za dovod vode



### OPREZ!

Osigurajte da crijeva nisu oštećena i da na spojevima ne curi voda. Ne koristite produžno crijevo ako je crijevo za dovod vode prekratko. Kontaktirajte servisni centar kako biste nabavili zamjensko crijevo za dovod vode.

1. Pričvrstite crijevo za dovod vode za stražnju stranu uređaja.

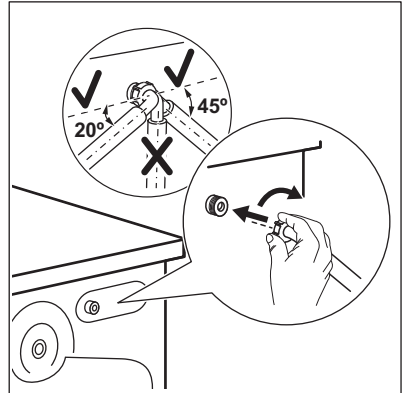

2. Okrenite ga na lijevu ili desnu stranu, ovisno o položaju slavine. Osigurajte da dovodna crijeva nisu u vertikalnom položaju.
3. Ako je potrebno, otpustite maticu kako bi sjela u ispravan položaj.
4. Spojite crijevo za dovod vode na slavinu hladne vode s navojem 3/4".

### Odvod vode

Odvodna cijev trebala bi stajati na visini od najmanje 60 cm i najviše 100 cm.



Crijevo za odvod vode možete produžiti do maksimalne dužine od 400 cm. Kontaktirajte ovlaštenu servisni centar za drugo crijevo za odvod vode i za produžetak.

Crijevo za odvod moguće je priključiti na različite načine:

1. Od crijeva za odvod napravite oblik slova U i postavite ga oko plastične vodilice crijeva.

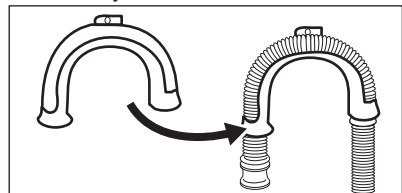

2. Na rubu sifona - pričvrstite vodilicu na slavinu za vodu ili na zid.

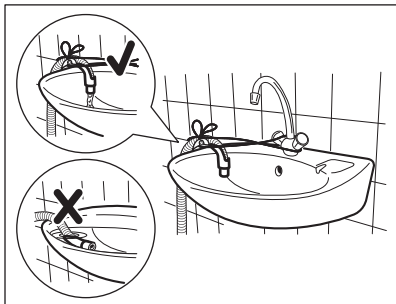

**i** Osigurajte da se plastična vodilica ne pomiče kad uređaj ispušta vodu i da odvodno crijevo nije uronjeno u vodu. Moglo bi doći do povrata prijave vode u uređaj.

3. Ako kraj odvodnog crijeva izgleda ovako (vii sliku), možete ga gurnuti izravno u cijev vertikale.

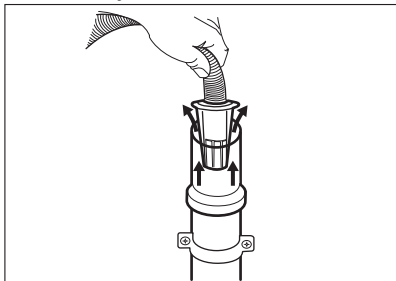

4. Na cijev vertikale s odračnikom - crijevo za odvod umetnite izravno u cijev za odvod. Pogledajte ilustraciju.

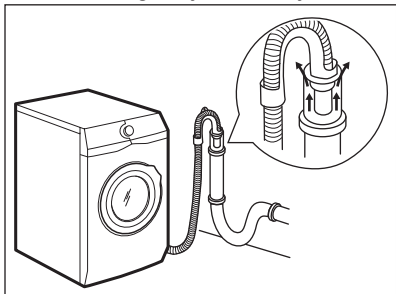

**i** Kraj odvodne cijevi se treba stalno ventilirati, tj. unutrašnji promjer odvodnog kanala (min. 38 mm - min. 1,5 inča) mora biti širi od vanjskog promjera odvodnog crijeva.

5. Bez plastične vodilice crijeva, na sifon - crijevo za odvod postavite u sifon i pričvrstite ga sponom. Pogledajte ilustraciju.

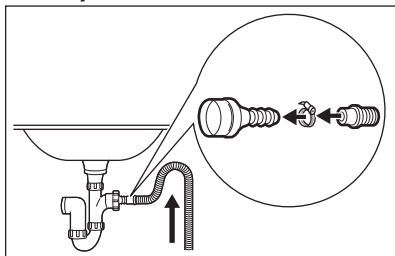

Provjerite da crijevo za odvod vode ima povišeni dio kako bi se spriječilo da ostaci iz slivnika odlaze u uređaj.

6. Postavite crijevo izravno na ugrađenu odvodnu cijev u zidu prostorije i pritegnite objumicom.

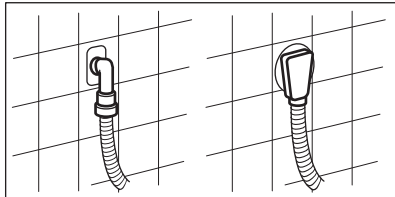

## 5.3 Spajanje na električnu mrežu

Na kraju postavljanja možete priključiti mrežni utikač u utičnicu.

Na natpisnoj pločici i u poglavlju "Tehnički podaci" navedene su potrebne električne vrijednosti. Provjerite jesu li kompatibilne s mrežnim napajanjem.

Provjerite da vaša kućna električna instalacija može podnijeti maksimalno potrebno opterećenje, vodeći računa i o ostalim uređajima u uporabi.

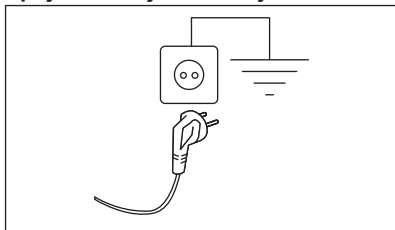
**Spojite uređaj na uzemljenu utičnicu.**

Kabel električnog napajanja nakon postavljanja uređaja mora biti lako dostupan.

Za bilo kakve električne radove potrebne za postavljanje ovog uređaja, obratite se našem ovlaštenom servisnom centru.

Proizvođač ne prihvaća nikakvu odgovornost za štetu ili povredu osoba nastalu uslijed nepoštivanja gore navedenih sigurnosnih mjera opreza.

## 6. DODATNA OPREMA

### 6.1 Dostupno na [www.electrolux.com/shop](http://www.electrolux.com/shop) ili od ovlaštenog dobavljača

- i** Samo odgovarajući pribor kojeg je odobrio ELECTROLUX osigurava sigurnosne standarde ovog uređaja. Ako se koriste neodobreni dijelovi, svi jamstveni zahtjevi biti će nevažeći.

### 6.2 Komplet za pričvršćenje ploče

Ako postavljate uređaj na podnožje koje nije isporučio ELECTROLUX, uređaj učvrstite na ploču za pričvršćenje.

Pažljivo pročitajte upute isporučene s priborom.

## 7. UPRAVLJAČKA PLOČA

### 7.1 Posebne značajke

Vaša nova perilica rublja zadovoljava sve moderne zahtjeve za učinkovito pranje rublja uz malu potrošnju vode, energije i deterženta, a uz to i održava tkanine.

- Zahvaljujući **Soft Plus opciji**, omekšivač tkanine ravnomjerno se raspoređuje u rublju i duboko prodire u vlakna tkanine i tako daje savršenu mekoću.
- **SensiCare System** automatski prilagođava trajanje programa ovisno o vrsti rublja u bubnju kako bi postigao savršene rezultate pranja u minimalnom mogućem vremenu. Za više pojedinosti pročitajte odjeljak „Određivanje SensiCare količine rublja”.

## 7.2 Opis upravljačke ploče

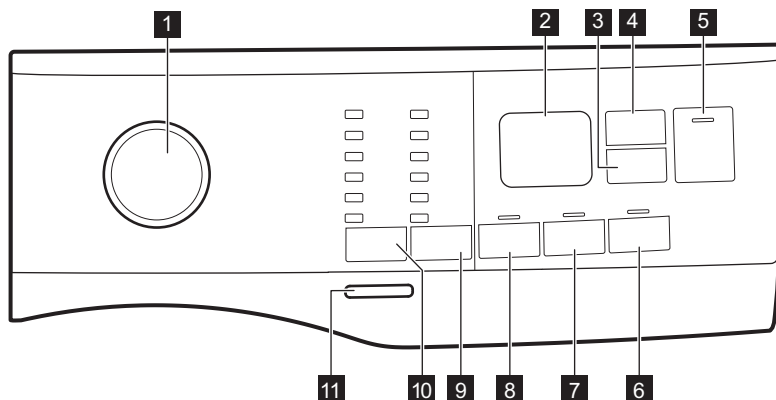

- |   |   |
|---|---|
| <b>1</b> Programator                        | <b>8</b> Predpranje dodirna tipka   |
| <b>2</b> Zaslón                             | <b>9</b> Centrifugiranje dodirna tipka opcija smanjenja   |
| <b>3</b> Odgoda početka dodirna tipka       | <ul style="list-style-type: none"> <li>• Opcija Bez centrifuge</li> <li>• Opcija Zadržavanje vode </li> <li>• Noćni ciklus opcija </li> </ul> |
| <b>4</b> Upravljanje vremenom dodirna tipka | <b>10</b> Temperatura dodirna tipka   |
| <b>5</b> Start / Paus dodirna tipka         | <b>11</b> Uklj./Isklj. pritiska tipka   |
| <b>6</b> Soft Plus dodirna tipka            |   |
| <b>7</b> Ekstra ispiranje dodirna tipka     |   |

## 7.3 Zaslón

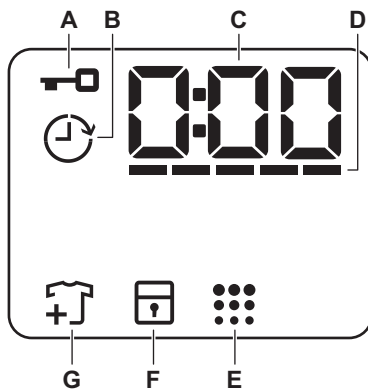

<b>A</b>		Indikator zaključanih vrata.
<b>B</b>		Indikator odgode početka.

<b>C</b>		Digitalni indikator može pokazivati: <ul style="list-style-type: none"> <li>• trajanje programa (npr. 2:40).</li> <li>• Vrijeme odgode (npr. 2h).</li> <li>• kraj ciklusa (0:00).</li> <li>• šifru upozorenja (npr. E20).</li> </ul>
<b>D</b>		Trake indikatora razine Upravljanja vremenom.
<b>E</b>		Indikator čistoće bubnja.
<b>F</b>		Indikator roditeljske blokade.
<b>G</b>		Indikator za dodavanje predmeta. Svijetli na početku faze pranja, dok korisnik još uvijek može pauzirati uređaj i dodati više rublja.

## 8. BROJČANIK I TIPKE

### 8.1 Uvod



Opcije/funkcije ne mogu se odabrati sa svim programima pranja U "Tablici programa" provjerite kompatibilnost između opcija/funkcija i programa pranja. Opcija/funkcija mogu jedna drugu isključivati, u kojem slučaju uređaj vam ne dozvoljava postaviti nekompatibilne opcije/funkcije.

### 8.2 Uklj./Isklj.

Kako biste omogućili uključivanje ili isključivanje uređaja, pritisnite ovu tipku na nekoliko sekundi. Prilikom uključivanja i isključivanja uređaja oglašavaju se dva različita zvuka.

Budući da funkcija stanja pripravnosti automatski isključuje uređaj nakon nekoliko minuta kako bi u nekim slučajevima smanjila potrošnju energije, možda ćete trebati ponovno uključiti uređaj.

Više pojedinosti potražite u odjeljku „Stanje pripravnosti“ poglavlja „Svakodnevna upotreba“.

### 8.3 Temperatura

Kada odaberete programa pranja, uređaj automatski predlaže zadanu postavku temperature.

Indikator Hladno = hladna voda.

Uključuje se indikator postavljene temperature.

### 8.4 Centrifugiranje

Kada postavite program, uređaj automatski postavlja maksimalnu dopuštenu brzinu centrifuge. Denim.

#### Dodatne opcije centrifuge:

- **Bez centrifuge** . Uključuje se odgovarajući indikator. Ovu opciju postavite za isključenje svih faza centrifuge. Uređaj izvršava samo fazu ispuštanja vode odabranog programa pranja. Postavite ovu opciju za vrlo osjetljive tkanine. Za neke programe pranja faza ispiranja troši više vode
- **Zadržavanje vode** . Uključuje se odgovarajući indikator. Ne provodi se završno centrifugiranje. Voda posljednjeg ispiranja ne ispušta se kako bi spriječilo gužvanje tkanina. Program pranja završava s vodom u bubnju. Vrata ostaju zaključana, a bubanj se i dalje redovito okreće kako bi se

sprječilo gužvanje. Kako biste otvorili vrata, morate izbaciti vodu.

Ako dodirnete tipku Start / Paus , uređaj izvršava fazu centrifugiranja i ispušta vodu.

- **Noć**  . Uključuje se odgovarajući indikator. Faze među-centrifugiranja i završnog centrifugiranja preskaču se, a program završava s vodom u bubnju. To pomaže u sprječavanju gužvanja. Vrata ostaju zaključana. Bubanj se redovito okreće kako bi se spriječilo gužvanje. Kako biste otvorili vrata, morate izbaciti vodu. Budući da je program vrlo tih, prikladan je za noć kada je dostupna jeftinija tarifa električne energije. U nekim programima ispiranja se izvršavaju s više vode.

Ako dodirnete tipku Start / Paus , uređaj vrši samo ispuštanje vode.

-  Uređaj automatski prazni vodu nakon 18 sati.

## 8.5 Predpranje

Pomoću ove opcije možete programu pranja dodati fazu pretpranja.

Uključiti će se odgovarajući indikator.

- Ovu opciju koristite kako biste dodali fazu pretpranja na 30 °C prije faze pranja. Ta opcija preporučuje se za jako zaprljano rublje, naročito ono zaprljano pijeskom, prašinom, blatom i drugim krutim česticama.

-  Ta opcija može produljiti trajanje programa.

## 8.6 Trajno Ekstra ispiranje

S tom opcijom možete odabranom programu pranja dodati nekoliko ispiranja.

Tu opciju koristite za ljude s alergijama na ostake deterdženta i osjetljivom kožom.

-  Ova opcija produljuje trajanje programa.

Odgovarajući indikator iznad gumba počinje svijetliti i ostaje tako tijekom sljedećih ciklusa dok se ne isključi ova opcija.

## 8.7 Trajno Soft Plus

Postavite opciju za optimizaciju raspodjele omekšivača rublja i poboljšanje mekoće rublja.

Preporučuje se kad koristite omekšivač rublja.



-  Ova opcija produljuje trajanje programa.

Odgovarajući indikator iznad gumba počinje svijetliti i ostaje tako tijekom sljedećih ciklusa dok se ne isključi ova opcija.

## 8.8 Odgoda početka

S tom opcijom možete odgoditi početak programa na prikladnije vrijeme.

Dodirnite tipku za postavljanje željene odgode. Vrijeme se povećava u koracima od 1 sata do 20 sati.

Zaslon prikazuje indikator  i izabrane odgode. Nakon dodirivanja gumba Start / Paus , aparat započinje odbrojavanje i vrata se zaključavaju.

## 8.9 Upravljanje vremenom

S ovom opcijom možete smanjiti trajanje programa ovisno o količini punjenja i stupnju zaprljanosti.

Kada postavite program pranja na zaslonu se prikazuje zadano trajanje programa i ----- crtica.

Dodirnite tipku Upravljanje vremenom  kako biste skratili vrijeme trajanja programa u skladu s vašim potrebama. Zaslon prikazuje novo trajanje programa, a broj crtica će se smanjiti u skladu s tim:

----- pogodan za potpuno napunjeno normalno zaprljanom odjećom.

---- brzi ciklus za potpuno napunjeno lagano zaprljanom odjećom.

-- vrlo brz ciklus za manju napunjenost lagano zaprljanom odjećom (preporučuje se maksimalno pola punjenja).

- najkraći ciklus za osvježavanje male količine rublja.

Funkcija Upravljanje vremenom je dostupna samo s programima u tablici.

indikator	Eco 40-60	Cottons	Synthetics
----- 1)	■	■	■
----	■	■	■

indikator	Eco 40-60	Cottons	Synthetics
---	■	■	■
--	■	■	■
-	■	■	■

1) Zadano trajanje svih programa.

## 8.10 Start / Paus



Dotaknite tipku Start / Paus  za pokretanje ili pauziranje uređaja ili prekid programa u tijeku.

## 9. PROGRAMI

### 9.1 Tablica programa

Program Zadana temperatura Raspon temperature	Referentna brzina centrifuge Raspon brzina centrifuge [o/min ]	Maksimalno punjenje	Opis programa (Vrsta punjenja i stupanj zaprljanosti)
Eco 40-60 40 °C 1)	1200 o/min (1200-400)	7 kg	<b>Bijeli i šareni pamuk postojećih boja.</b> Uobičajeno zaprljani predmeti. Smanjuje se potrošnja energije i produljuje se vrijeme pranja, osiguravajući dobre rezultate pranja.
Cottons 40 °C 90 °C – Hladno	1200 o/min (1200-400)	7 kg	<b>Bijeli i šareni pamuk postojećih boja.</b> Uobičajeno i jako zaprljano.
Synthetics 40 °C 60 °C - Hladno	1200 o/min (1200 - 400)	3 kg	<b>Sintetički ili predmeti od miješane tkanine.</b> Uobičajeno zaprljani predmeti.
Delicate 30 °C 40 °C - Hladno	1200 o/min (1200-400)	1,5 kg	<b>Osjetljive tkanine poput akrila, viskoze i miješanih tkanina koje zahtijevaju nježnije pranje.</b> Uobičajeno i malo zaprljano rublje.







Program Zadana temperatura Raspon temperature	Referentna brzina centrifuge Raspon brzina centrifuge [o/min ]	Maksimalno punjenje	Opis programa (Vrsta punjenja i stupanj zaprljanosti)
Rapid 14min 30 °C	800 o/min (800- 400)	1,5 kg	<b>Sintetika i miješane tkanine.</b> Malo zaprljani predmeti i predmeti koje treba osvježiti.
Rinse	1200 o/min (1200-400)	7 kg	<b>Sve tkanine, osim vunениh i vrlo osjetljivih tkanina.</b> Program za ispiranje i centrifugiranje rublja. Zadana brzina centrifuge ista je kao i ona koja se koristi za programe za pamuk. Brzinu centrifuge smanjite u skladu s vrstom punjenja. Po potrebi postavite opciju Ekstra ispiranje kako biste dodali ispiranja. S malom brzinom centrifuge, uređaj provodi nježna ispiranja kratkim centrifugama.
Drain/Spin	1200 o/min (1200 -400)	7 kg	<b>Sve tkanine, osim vunениh i osjetljivih tkanina.</b> Za centrifugiranje rublja i izbacivanje vode iz bubnja.
Anti-Allergy  60 °C	1200 o/min (1200 -400)	7 kg	<b>Bijelo pamučno rublje.</b> Taj program uklanja mikroorganizme zahvaljujući fazi pranja koja na nekoliko minuta temperaturu održava iznad 60 °C. To pomaže u uklanjanju mikroba, mikroorganizama i čestica. Dodavanje pare zajedno s dodatnom fazom ispiranja osigurava pravilno uklanjanje ostataka deterdženta i peludi/alergena, što ga čini pogodnim za nježne i osjetljive tipove kože.
Baby Clothes 40 °C 40 °C - Hladno	1200 o/min (1200 -400)	1,5 kg	Ciklus Osjetljivo pogodan za odjeću za bebe. Visoka razina vode i nježni pokreti u fazi pranja štite boje i vlakna.
Silk  30 °C	800 o/min (800 - 400)	0,5 kg	Poseban program za <b>predmete od svile i miješane sintetike.</b>
Wool  40 °C 40 °C - Hladno	1200 o/min (1200-400)	1,5 kg	<b>Vuneni predmeti perivi u perilici, vuneni predmeti koji se peru ručno i ostale tkanine sa simbolom «ručno pranje»<sup>2)</sup>.</b>
Sport 30 °C 40 °C - Hladno	1200 o/min (1200 -400)	3 kg	<b>Sportska odjeća miješane tkanine.</b> Malo zaprljani predmeti ili predmeti koje treba osvježiti.

Program Zadana temperatura Raspon temperature	Referentna brzina centrifuge Raspon brzina centrifuge [o/min ]	Maksimalno punjenje	Opis programa (Vrsta punjenja i stupanj zaprljanosti)
Outdoor  30 °C 40 °C - Hladno	1200 o/min (1200-400)	2 kg <sup>3)</sup> 1 kg <sup>4)</sup>	 Ne koristite omekšivač rublja i pazite da u spremniku za deterdžent nema ostataka omekšivača.
<p><b>Sintetički sportski odjevni predmeti.</b> Ovaj je program osmišljen za nježno pranje moderne vanjske sportske odjeće, a pogodan je i za odjeću za teretanu, biciklizam ili odjeću za trčanje ili slično. Preporučeno punjenje rublja jest 2 kg.</p>			
<p><b>Vodonepropusne, vodonepropusne-dišuće tkanine i vodoodbojne tkanine.</b> Taj program može se koristiti i kao ciklus za obnavljanje vodootpornosti, posebno prilagođen za tretiranje odjeće s impregnacijom. Da biste izvršili ciklus vraćanja vodonepropusnosti, postupite na sljedeći način:</p>			
<ul style="list-style-type: none"> <li>• Deterdžent za pranje uspite u odjeljak .</li> <li>• U ladicu u odjeljak za omekšivač ulijte posebnu tekućinu za odbijanje vode za tkanine .</li> <li>• Smanjite količinu rublja na 1 kg.</li> </ul>			
 Kako biste dodatno poboljšali obnavljanje funkcije odbijanja vode, osušite rublje u sušilici postavljajući program sušenja Outdoor (ako je dostupno i ako etiketa na odjeći dopušta sušenje u sušilici).			



Program									
Wool 	■	■	■					■	
Sport	■	■	■		■	■		■	
Outdoor 	■	■	■			■		■	
Denim	■	■	■	■		■	■	■	

### Prikladni deterdženti za programe pranja

Program	Univerzalni deterdžent u prahu <sup>1)</sup>	Univerzalni tekući deterdžent	Tekući deterdžent za obojeno rublje	Deterdžent za osjetljivo rublje i vunu	Posebni
Eco 40-60	▲	▲	▲	--	--
Cottons	▲	▲	▲	--	--
Synthetics	▲	▲	▲	--	--
Delicate	--	--	--	▲	▲
Rapid 14min	--	▲	▲	--	--
Anti-Allergy 	▲	▲	--	--	▲
Baby Clothes	--	▲	▲	--	▲
Silk 	--	--	--	▲	▲
Wool 	--	--	--	▲	▲
Sport	--	▲	▲	--	▲
Outdoor 	--	--	--	▲	▲
Denim	--	--	▲	▲	▲

<sup>1)</sup> Pri temperaturi višoj od 60 °C preporučuje se uporaba deterdženta u prahu.

▲ = Preporučeno

-- = Nije preporučeno

## 9.2 Woolmark Wool Care - Plava



Ciklus pranja vune na ovom uređaju odobrila je kompanija Woolmark za pranje odjeće od vune s oznakom „hand wash” (ručno pranje) uz uvjet da je rublje oprano u skladu s uputama na etiketi odjeće i onima koje je izdao proizvođač ove perilice rublja. M1460



Woolmark simbol je oznaka certifikacije u mnogim državama.

## 10. POSTAVKE

### 10.1 Akustični signali

Uređaj posjeduje različite zvučne signale, koji rade kada:

- Uključite uređaj (posebni kratki zvuk).
- Isključite uređaj (posebni kratki zvuk).
- Dotaknete neki gumb (zvuk klik).
- Kod krivog odabira (3 kratka zvuka).
- Program završi s radom (niz zvukova u trajanju od približno 2 minute).
- Uređaj je u kvaru (niz kratkih zvukova u trajanju od približno 5 minuta).

Za **aktiviranje/deaktiviranje** zvučnih signala podešenih za određeni program, istovremeno dodirnite gumb  i  u na približno 2 sekunde. Na zaslonu se prikazuje On/Off

 Ako deaktivirate zvučne signale oni će se i dalje čuti ako je uređaj u kvaru.

### 10.2 Roditeljska zaštita

Pomoću ove opcije možete spriječiti igranje djece s upravljačkom pločom.

Uređaj će zadržati odabir ove opcije nakon što ga isključite.

Funkcija roditeljske zaštite možda neće biti dostupna nekoliko sekundi nakon uključivanja uređaja.

## 11. PRIJE PRVE UPOTREBE

1. Osigurajte da je dostupna električna energija i da je slavina otvorena.
2. Ulijte 2 litre vode u odjeljak za deterđent označen s **2**.  
Ovime se uključuje sustav za izbacivanje vode.
3. Ulijte malu količinu deterđenta u odjeljak označen s **2**.

4. Postavite i pokrenite program za pamučno rublje na najvišoj temperaturi bez rublja u bubnju. Na taj ćete način ukloniti moguću preostalu prljavštinu s bubnja i kade.

## 12. SVAKODNEVNA UPORABA



**UPOZORENJE!**  
Pogledajte poglavlja sa sigurnosnim uputama.

### 12.1 Uključivanje uređaja

1. Utikač priključite u utičnicu električne mreže.
2. Otvorite slavinu.  
Oglašava se kratki zvuk.

## 12.2 Umetanje rublja

1. Otvorite vrata uređaja.
2. Ispraznite džepove i razvijte predmete prije nego što ih stavite u uređaj.
3. Stavite rublje u bubanj, jedan po jedan predmet.

Ne stavljajte previše rublja u bubanj.

4. Dobro zatvorite vrata.

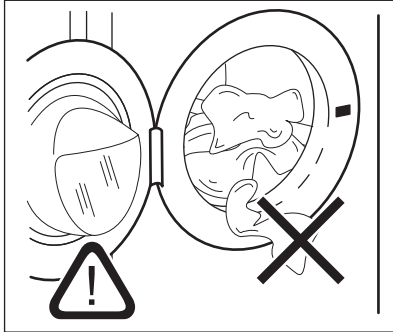

### OPREZ!

Provjerite da između brtve i vrata nema zahvaćenog rublja kako biste izbjegli opasnost od curenja vode i oštećenja rublja.



Pranje jako nauljenih, masnih mrlja moglo bi uzrokovati oštećenje gumenih dijelova perilice rublja.

## 12.3 Upotreba deterdženta i dodataka

1. Izmjerite količinu sredstva za pranje i omekšivača.
2. Stavite deterdžent i omekšivač u odjeljke.
3. Pažljivo zatvorite spremnik za deterdžent

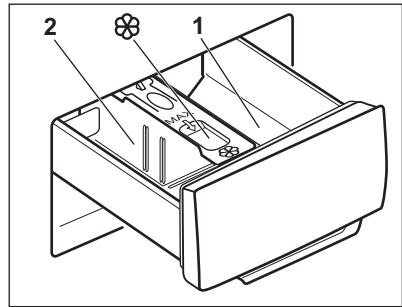

### OPREZ!

Koristite isključivo posebne deterdžente za perilice rublja.



Uvijek se pridržavajte uputa na pakiranju deterdženta.

<b>1</b>	Pretinac deterdženta za fazu predpranja ili program namakanja (ako je dostupan). Dodajte deterdžent za predpranje i namakanje prije pokretanja programa.
<b>2</b>	Spremnik za deterdžent za fazu pranja. Ako koristite tekući deterdžent, ulijte ga neposredno prije pokretanja programa.
	Spremnik za tekuće dodatke (omekšivač rublja, štirka). Proizvod stavite u odjeljak prije pokretanja programa.

Nakon ciklusa pranja, ako je potrebno, uklonite sve ostatke deterdženta iz spremnika za deterdžent.

## 12.4 Promjena položaja razdjelnika deterdženta

1. Izvucite spremnik deterdženta. Položaj **A** razdjelnika deterdženta je za **deterdžent u prahu** (tvornička postavka).

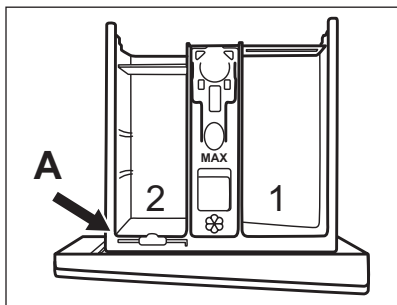

2. Za uporabu tekućeg deterdženta/ aditiva ili izbjeljivača: Uklonite razdjelnik deterdženta s položaja A i postavite ga na položaj B.

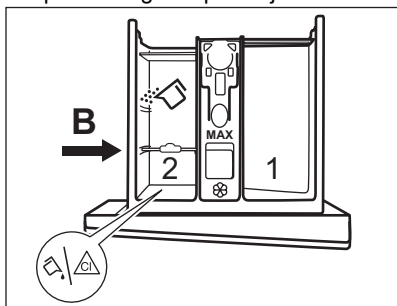

Položaj B razdjelnika deterdženta za deterdžent u prašku je u stražnjem odjeljku, a za tekući deterdžent/aditiv ili izbjeljivač u prednjem odjeljku.

3. Za upotrebu samo tekućeg deterdženta: Umetnite razdjelnik deterdženta na položaj C.

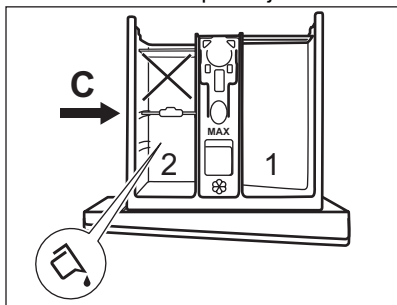

- Ne koristite želatinozne ili guste tekuće deterdžente.
- Ne prelazite maksimalnu dozu tekućeg deterdženta.
- Ne postavljajte fazu prepranja.
- Ne postavljajte funkciju odgode pokretanja.

4. Izmjerite deterdžent i omeksiivač rublja i pažljivo zatvorite spremnik deterdženta.

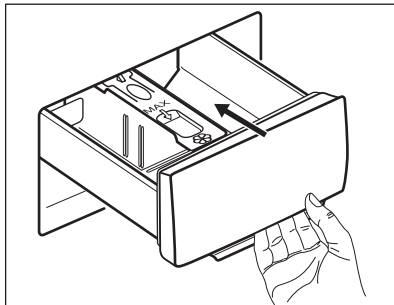

Pobrinite se da je razdjelnik deterdženta pravilno postavljen i da ne uzrokuje začepljenje kada zatvorite ladicu.



## 12.5 Odabir programa

1. Okrenite programator kako biste odabrali željeni program pranja.
- Bljeska indikator tipke Start / Paus .
2. Za promjenu temperature i/ili brzine centrifuge, dodirnite odgovarajuće tipke.
3. Ako želite, postavite jednu ili više opcija dodirivanjem odnosnih tipki. Odgovarajući indikatori svijetle na zaslonu, a prikazane informacije sukladno tome se mijenjaju.

 Ako odabir **nije moguć** oglašava se zvučni signal i na zaslonu se prikazuje





---

## 12.6 Pokretanje programa

Za pokretanje programa dotaknite tipku Start / Paus . Nije moguće pokrenuti program kad je indikator tipke isključen i ne bljeska (npr. programator u krivom položaju). Odgovarajući indikator prestaje bljeskati i ostaje uključen. Program započinje, vrata su zaključana. Na zaslonu se prikazuje indikator .





 Pumpa za izbacivanje vode može kratko raditi prije punjenja vode u uređaj.

## 12.7 Pokretanje programa s odgodom početka

1. Dodirujte tipku Odgoda početka  dok se na zaslonu ne prikaže željeno vrijeme odgode. Na zaslonu, indikator prikazuje .
2. Dodirnite tipku Start / Paus . Vrata uređaja se zaključavaju i započinje odbrojavanje odgode početka. Na zaslonu se prikazuje indikator . Kad odbrojavanje završi, program se automatski pokreće.



### Poništavanje odgode početka nakon početka odbrojavanja

Za poništavanje odgode početka:

1. Dodirnite tipku Start / Paus  za privremeno zaustavljanje uređaja. Treperi odgovarajući indikator.
2. Dodirujte tipku Odgoda početka  dok se na zaslonu ne prikaže  a indikator  se isključuje.
3. Ponovno dotaknite tipku Start / Paus  kako bi program započeo odmah.

### Promjena odgode početka nakon početka odbrojavanja

Za promjenu odgode početka:

1. Dodirnite tipku Start / Paus  za privremeno zaustavljanje uređaja. Treperi odgovarajući indikator.
2. Dodirujte tipku Odgoda početka  dok se na zaslonu ne prikaže željeno vrijeme odgode.
3. Ponovno dodirnite tipku Start / Paus  za početak novog odbrojavanja.

## 12.8 Detekcija SensiCare System punjenja

Nakon što dodirnete gumb Start / Paus .

1. SensiCare System započinje procjenu težine napunjenosti kako bi se izračunalo stvarno trajanje programa. Tijekom ove faze



Upravljanje vremenom trake ---- postavljene ispod znamenki vremena prikazuju jednostavnu animaciju.

2. Nakon otprilike 15-20 minuta trake upravljanja vremenom nestaju i prikazuje se novo trajanje ciklusa. Uređaj automatski prilagođava trajanje programa prema napunjenosti za postizanje savršenih rezultata pranja u najkraćem mogućem vremenu.



-  SensiCare System nije dostupan sa svim programima kao što su :Wool, Rinse, Centrifugiranje te programi s kratkim ciklusima.

## 12.9 Prekidanje programa i mijenjanje opcija

Kada program radi, možete mijenjati **samo neke** opcije:

1. Dodirnite tipku Start / Paus . Treperi odgovarajući indikator.
2. Promijenite opcije. Informacije prikazane na zaslonu se mijenjaju u skladu s tim.
3. Ponovno dotaknite tipku Start / Paus .

Program pranja se nastavlja.

-  Za ponovno pokretanje programa, uvjerite se da je programator ispravno postavljen na prekinuti program i da indikator tipke Start / Paus  bljeska.

## 12.10 Poništavanje programa u tijeku

1. Za poništavanje programa i isključivanje uređaja pritisnite tipku Uklj./Isklj..
2. Za ponovno uključivanje uređaja, pritisnite tipku Uklj./Isklj..



**i** Ako je SensiCare System i punjenje vode je već započelo, novi program započinje **bez ponavljanje SensiCare System**. Voda i deterdžent se ne izbacuju kako bi se spriječio gubitak.





Postoji također i alternativni način poništavanja:

1. Okrenite tipku za odabir u položaj "Reset" • .
2. Pričekajte 1 sekundu. Na zaslonu se prikazuje  . Sada možete odabrati novi program pranja.

## 12.11 Otvaranje vrata - dodavanje rublja

**i** Ako su temperatura i razina vode u bubnju preveliki, a bubanj se i dalje vrti, ne možete otvoriti vrata.

Dok traje program pranja ili odgoda početka, vrata uređaja su zaključana. Na zaslonu se prikazuje indikator .

1. Dodirnite tipku Start / Paus  . Indikator  počinje bljeskati.
2. Pričekajte da indikator zaključanih vrata  prestane bljeskati i isključi se. Otvorite vrata uređaja. Ako je potrebno, dodajte ili uklonite predmete. Zatvorite vrata i dodirnite tipku Start / Paus  . Program ili odgoda početka se nastavlja.

## 12.12 Završetak programa

Po završetku programa uređaj se automatski zaustavlja. Oglašavaju se zvučni signali (ako su uključeni). Na zaslonu se prikazuje .

Isključuje se indikator tipke Start / Paus .

Vrata se otključavaju a indikator  se isključuje.

1. Pritisnite tipku Uklj./Isklj. kako biste isključili uređaj.





Pet minuta nakon završetka programa, funkcija uštede energije automatski će isključiti uređaj.



**i** Kada ponovno uključite uređaj, zaslom prikazuje kraj prethodnog programa. Okrenite programator kako biste odabrali novi ciklus.

2. Izvadite rublje iz uređaja.
3. Provjerite je li bubanj prazan.
4. Vrata i spremnik deterdženta ostavite odškrinute kako biste spriječili stvaranje plijesni i nastanak neugodnih mirisa.
5. Zatvorite slavinu.

## 12.13 Ispuštanje vode nakon završetak ciklusa

Ako ste odabrali program ili opciju koji ne izbacuju vodu od posljednjeg ispiranja, program je dovršen, ali:

- Područje vremena prikazuje  a zaslon prikazuje da su vrata zaključana .
  - Bubanj se i dalje okreće u pravilnim razmacima kako bi se spriječio gužvanje rublja.
  - Vrata ostaju zaključana.
  - Kako biste otvorili vrata, morate izbaciti vodu:
1. Ako je potrebno, dodirnite tipku Centrifugiranje da biste smanjili brzinu centrifuge koju je predložio uređaj.
  2. Pritisnite tipku Start / Paus:
    - Ako ste postavili Zadržavanje vode  uređaj izbacuje vodu i okreće se.
    - Ako ste postavili Noć  uređaj samo izbacuje vodu

Indikator opcije Zadržavanje vode  i Noć  nestaje.

3. Kada se program završi i isključi se indikator zaključanih vrata , vrata možete otvoriti.
4. Pritisnite tipku Uklj./Isklj. na nekoliko sekundi kako biste isključili uređaj.

## 12.14 Funkcija "Stanje pripravnosti"

Funkcija automatski isključuje uređaj kako bi se smanjila potrošnja energije kada:

- Ne koristite aparat 5 minuta ako nije pokrenut nijedan program.
- 5 minuta nakon završetka programa pranja.

Na zaslonu se prikazuje vrijeme završetka zadnjeg programa pranja. Okrenite programator kako biste odabrali novi ciklus.

Ako je brojčanik okrenut u položaj "Reset" (Poništavanje) , uređaj se automatski isključuje nakon 30 sekundi.



Ako postavite program ili opciju koji završavaju s vodom u bubnju, funkcija Stanje pripravnosti **ne isključuje** uređaj kako bi vas podsjetila da ispraznite vodu.

## 13. SAVJETI



### UPOZORENJE!

Pogledajte poglavlja sa sigurnosnim uputama.

### 13.1 Punjenje rublja

- Rublje razdijelite na: bijelo, obojeno, sintetičko, osjetljivo i vunu.
- Pridržavajte se uputa za pranje na etiketama za njegu rublja.
- Bijele i obojene komade odjeće nemojte prati zajedno.
- Neki obojeni komadi odjeće mogu pustiti boju prilikom prvog pranja. Preporučujemo vam da ih prvi put perete odvojeno.
- Tkanine s više slojeva, vunu i odjeću s oslikanim ilustracijama okrenite na krivu stranu.
- Prije stavljanja u bubanj operite i prethodno obradite tvrdokorne mrlje odgovarajućim deterdžentom.
- Budite pažljivi sa zavjesama. Uklonite kukice i zavjesu stavite u vreću za pranje ili u jastučnicu.
- Ne perite rublje bez rubova ili s poderotinama. Za pranje malih i/ili osjetljivih predmeta (npr. grudnjaka sa žicom, remena, najlonki, vrećica za cipele, traka itd.) upotrebljavajte vrećice za pranje.

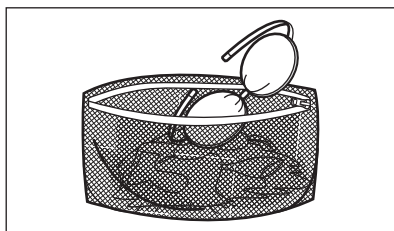

- Vrlo malo punjenje može uzrokovati probleme s uravnoteženjem prilikom centrifugiranja što dovodi do pojave vibracija. Ako se to dogodi:
  - prekinite program i otvorite vrata (pogledajte poglavlje "Svakodnevna uporaba");
  - ručno preraspodijelite rublje tako da su predmeti ravnomjerno raspoređeni oko bubnja;
  - pritisnite tipku Start / Paus. Faza centrifugiranja se nastavlja.
- Zakopčajte jastučnice, zatvorite patentne zatvarače, kukice i dugmad. Zavežite remenje, konopce, vezice za cipele, trake i sve ostale slobodne predmete.
- Ispraznite džepove i razvijte složene komade odjeće.

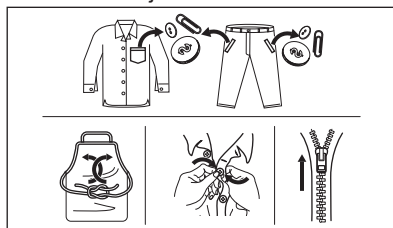

## 13.2 Tvrdokorne mrlje

Za neke mrlje voda i deterdžent nisu dovoljni.

Preporučujemo da te mrlje tretirate prije nego predmete stavite u uređaj.

U prodaji su dostupna specijalna sredstva za odstranjivanje mrlja. Koristite specijalno sredstvo koje je prikladno za vrstu mrlje i tkanine.

## 13.3 Vrsta i količina deterdženta

Odabir deterdženta i upotreba ispravnih količina ne samo da utječe na učinkovitost pranja, već također pomaže smanjenju otpada i zaštiti okoliša:

- Koristite samo sredstva za pranje i druga sredstva posebno namijenjena uporabi u perilici rublja. Prvo, slijedite ova općenita pravila:
  - deterdženti u prahu za sve vrste tkanina, osim osjetljivih. Preferirajte deterdžente u prahu koji sadrže izbjeljivač za izbjeljivanje i sanitizaciju rublja,
  - tekuće deterdžente, po mogućnosti za programe pranja na nižim temperaturama (maks. 60 °C) za sve vrste tkanina ili posebne samo za vunene tkanine.
- Odabir i količina deterdženta ovisit će o: vrsti tkanine (osjetljivo, vuna, pamuk itd.), boji odjeće, količini punjenja, stupnju zaprljanosti, temperaturi pranja i tvrdoći vode koja se koristi.
- Slijedite upute koje ste pronašli na pakiranju deterdženata ili drugim tretmanima bez prekoračenja navedene maksimalne razine (**MAX**).
- Ne miješajte različite vrste deterdženata.
- Upotrijebite manje deterdženta ako:
  - perete malu količinu rublja,
  - rublje je samo malo prljavo,
  - se stvara prevelika količina pjene tijekom pranja.
- Kada koristite tablete ili kapsule za pranje rublja, umetnite ih u bubanj a ne u spremnik za deterdžent.

## Nedovoljno deterdženta može uzrokovati:

- nezadovoljavajuće rezultate pranja,
- da rublje u pranju postane sivo,
- masnu odjeću,
- stvaranje plijesni u uređaju.

## Previše deterdženta može uzrokovati:

- stvaranje pjene,
- smanjen učinak pranja,
- neadekvatno ispiranje,
- veći utjecaj na okoliš.

## 13.4 Savjeti za očuvanje okoliša

U svrhu uštede vode i energije, kao i za očuvanje okoliša preporučujemo sljedeće:

- Napunjenost uređaja do **maksimalnog kapaciteta navedenog za svaki program pomaže u smanjenju potrošnje energije i vode**.
- Odgovarajućim tretiranjem moguće je ukloniti mrlje i umjerena zaprljanja, pa se rublje tada može prati na nižoj temperaturi.
- Da biste koristili ispravnu količinu deterdženta, pogledajte količinu koju je predložio proizvođač deterdženata i provjerite tvrdoću vode vašeg vodovodnog sustava. Pogledajte "Tvrdoća vode".
- Postavite **najveću moguću brzinu centrifugeza** odabrani program pranja **prije sušenja rublja u sušilici**. To će uštedjeti energiju tijekom sušenja!

## 13.5 Tvrdoća vode

Ako je tvrdoća vode na vašem području visoka ili umjerena, preporučujemo korištenje omekšivača vode za perilice rublja. U područjima gdje je voda meka nije potrebno koristiti omekšivače za vodu.

Kako biste saznali tvrdoću vode u svom području, kontaktirajte vodoopskrbno poduzeće.

Upotrebljavajte odgovarajuću količinu omekšivača vode. Pridržavajte se uputa na pakiranju proizvoda.

## 14. ČIŠĆENJE I ODRŽAVANJE



### UPOZORENJE!

Pogledajte poglavlja sa sigurnosnim uputama.

### 14.1 Periodični raspored čišćenja

**Periodično čišćenje pomaže produžiti trajanje vašeg uređaja.**

Nakon svakog ciklusa, vrata i spremnik za deterdžent malo otvorite kako bi zrak cirkulirao i osušila se vlaga unutar uređaja: to će spriječiti pojavu plijesni i neugodnih mirisa.

Ako se uređaj ne koristi duže vrijeme: zatvorite slavinu i iskopčajte uređaj iz napajanja.

**Okvirni raspored periodičnog čišćenja:**

Čišćenje kamenca	Dva puta godišnje
Pranje radi održavanja	Jednom mjesečno
Čišćenje brtve vrata	Svaka dva mjeseca
Čišćenje bubnja	Svaka dva mjeseca
Čišćenje spremnika za deterdžent	Svaka dva mjeseca
Čišćenje filtra pumpe za izbacivanje vode	Dva puta godišnje
Čišćenje filtra crijeva za dovod vode i filtra ventila	Dva puta godišnje

U sljedećim odlomcima objašnjeno je kako biste trebali očistiti svaki dio.

### 14.2 Uklanjanje stranih predmeta



Prije pokretanja ciklusa pranja, provjerite jesu li džepovi prazni i svi labavi dijelovi vezani. Pogledajte "Punjenje rublja" u poglavlju "Savjeti i preporuke".

Uklonite sve strane predmete (poput metalne kopče, dugmadi, kovanica itd.) koje biste mogli pronaći u brtvi vrata, filterima i bubnju. Pogledajte odjeljke "Brtva vrata s dvostrukim jezičcom", "Čišćenje bubnja", "Čišćenje pumpe za izbacivanje vode" i "Čišćenje filtra crijeva za dovod vode i filtra ventila". Ako je potrebno, kontaktirajte ovlaštenu servisnu centar.

### 14.3 Vanjsko čišćenje

Uređaj čistite samo blagim sapunom i toplom vodom. Potpuno osušite sve površine. Nemojte koristiti spužve za ribanje ili bilo kakav grubi materijal.



#### OPREZ!

Ne koristite alkohol, otapala ili kemijske proizvode.



#### OPREZ!

Metalne površine nemojte čistiti deterdžentom na bazi klora.

### 14.4 Uklanjanje Kamenca



Ako je tvrdoća vode na vašem području visoka ili umjerena, preporučujemo korištenje proizvoda za uklanjanje kamenca za perilice rublja.

Redovito pregledavajte ima li u bubnju kamenca.

Uobičajeni deterdženti već sadrže omekšivače vode, ali preporučujemo povremeno odraditi ciklus s praznim bubnjem i sredstvom za uklanjanje kamenca.

- i** Uvijek se pridržavajte uputa na pakiranju proizvoda.

## 14.5 Pranje radi održavanja

ponovljena i duga uporaba programa s niskom temperaturom može uzrokovati naslage deterdženta, dlačica i rast bakterija unutar bubnja i kade. To može dovesti do neugodnog mirisa i plijesni. Za uklanjanje tih naslaga i čišćenje unutarnjeg dijela uređaja, redovito obavljajte pranje za održavanje (najmanje jednom mjesečno).

- i** Pogledajte odjeljak "Čišćenje bubnja".

## 14.6 Brtva na vratima s dvostrukim jezičcima.

Ovaj je uređaj dizajniran **sasamočistećim odvodnim sustavom**, koji omogućuje da se lagana pahuljasta vlakna koja padnu s odjeće isprazne vodom. Redovito provjeravajte brtvu. Na kraju ciklusa mogu se pronaći kovanice, dugmad i drugi sitni predmeti.

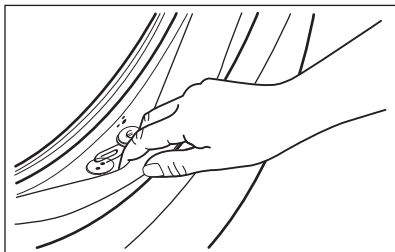

Očistite je po potrebi koristeći kremu za čišćenje na bazi amonijaka bez grabanja po površini brtve.

- i** Uvijek se pridržavajte uputa na pakiranju proizvoda.

## 14.7 Čišćenje bubnja

Redovito provjeravajte bubanj kako biste spriječili neželjene naslage.

Talozi hrđe u bubnju mogu biti posljedica hrđanja stranih tijela prilikom pranja ili slavine za vodu koja sadrži željezo

Očistite bubanj posebnim sredstvom za čišćenje nehrđajućeg čelika.

- i** Uvijek se pridržavajte uputa na pakiranju proizvoda. Nemojte čistiti bubanj kiselinama za skidanje vodenog kamena, sredstvima za skidanje hrđe koja sadrže klor, kao ni željeznom ili čeličnom vunom

Za detaljno čišćenje:

1. Potpuno ispraznite bubanj.
2. Pokrenite program Cottons s najvišom temperaturom.
3. Dodajte malu količinu deterdženta u prahu u prahu u prazan bubanj, kako bi se isprale moguće preostale naslage.

- i** S vremena na vrijeme, na kraju ciklusa na zaslonu se može prikazati . To je preporuka za provođenje "čišćenja bubnja". Jednom kad je čišćenje bubnja obavljeno, ikona nestaje.

## 14.8 Čišćenje spremnika za deterdžent

Za sprječavanje pojave naslaga osušenog deterdženta ili omekšivača rublja i/ili pojave plijesni u spremniku za deterdžent, povremeno obavite sljedeći ciklus čišćenja:

1. Otvorite ladicu. Pritisnite kvačicu prema dolje kako je prikazano na slici, i izvucite je.

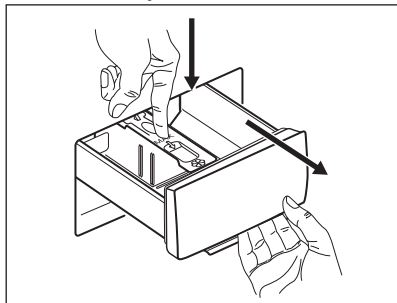

2. Skinite gornji dio dodatnog odjeljka kako biste olakšali čišćenje i isperite ga pod mlazom tople vode kako biste uklonili sve tragove nakupljenog deterđenta. Nakon čišćenja, vratite gornji dio na mjesto.
4. Vratite spremnik za deterđent u vodilice i zatvorite ga. Odradite program ispiranja bez rublja u bubnju.

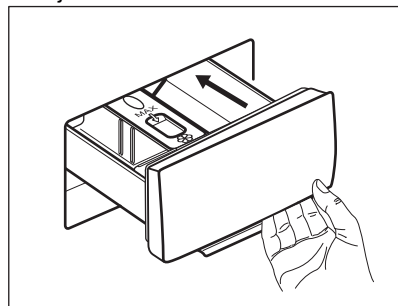
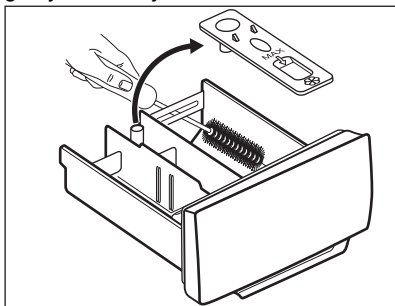

3. Osigurajte da su sve naslage deterđenta iz gornjeg i donjeg dijela udubine uklonjene. Malom četkicom očistite udubljenje.

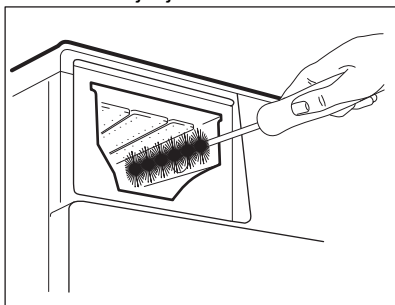

## 14.9 Čišćenje odvodne crpke

Redovito pregledavajte filtar pumpe za izbacivanje vode kako biste se uvjerali da je čist.

Očistite pumpu za izbacivanje vode ako:

- Uređaj ne izbacuje vodu.
- Bujanj se ne okreće.
- Uređaj stvara neobičnu buku uslijed začepljenja odvodne pumpe.
- Na zaslону se prikazuje šifra alarma **E20**



### UPOZORENJE!

- Utikač izvucite iz utičnice električne mreže.
- Ne vadite filtar dok uređaj radi.
- Ne čistite odvodnu pumpu ako je voda u uređaju vruća. Pričekajte dok se voda ohladi.
- Ponovite korak 3 nekoliko puta zatvarajući i otvarajući ventil dok voda ne prestane istjecati.

Uvijek držite krpu u blizini kako biste obrisali svu prolivenu vodu dok skidate filtar.

**Za čišćenje pumpe, napravite sljedeće:**

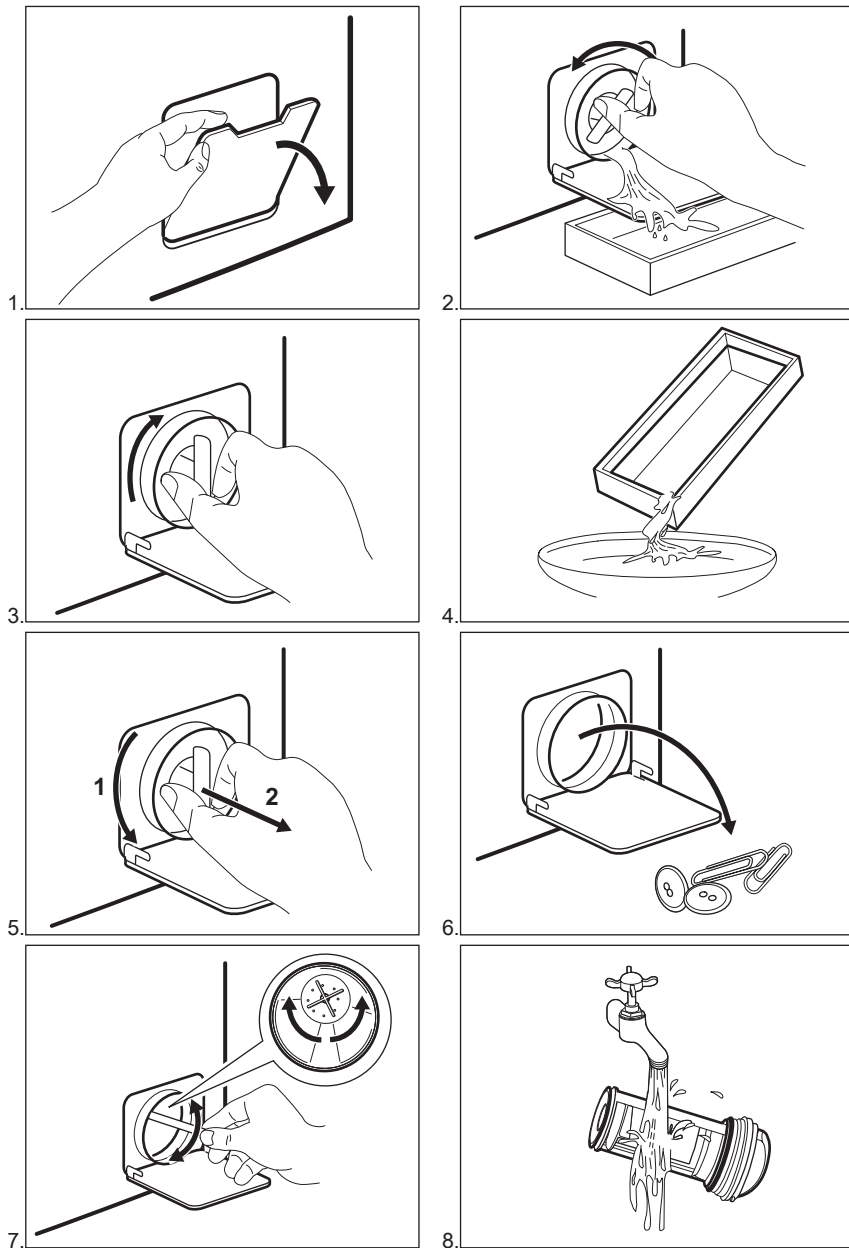

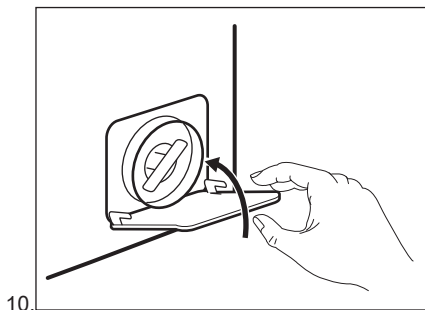
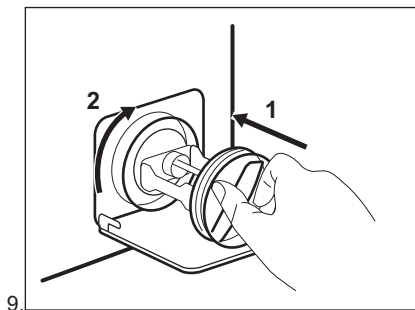

### UPOZORENJE!

Provjerite može li se impeler pumpe okretati. Ako ne može, kontaktirajte servisni centar. Također provjerite jeste li filter ispravno pritegnuli kako bi izbjegli curenje.

Kada ispuštate vodu primjenom postupka za ispuštanje vode u nuždi, morate ponovno aktivirati sustav za izbacivanje vode:

1. Ulijte 2 litre u odjeljak za glavno pranje u spremniku za deterdžent.
2. Pokrenite program za izbacivanje vode.

## 14.10 Čišćenje filtra crijeva za dovod vode i filtra ventila

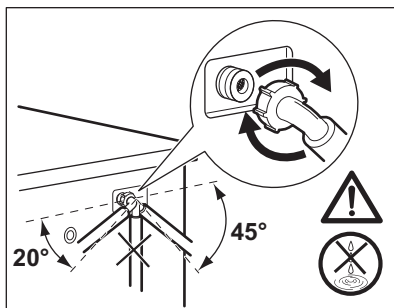
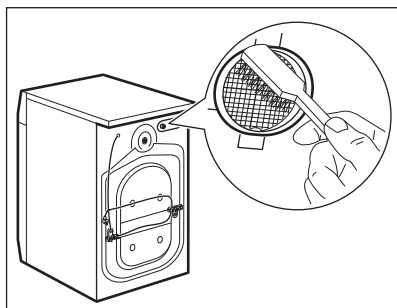
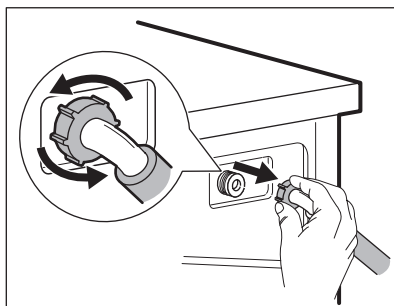
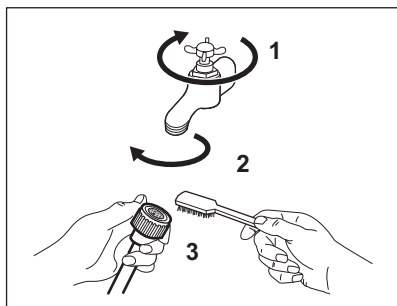

## 14.11 Izbacivanje vode u nuždi

Ako uređaj ne može izbaciti vodu, obavite isti postupak opisan u odjeljku

"Čišćenje odvodne pumpe". Po potrebi očistite pumpu.



Kada ispuštate vodu primjenom postupka za ispuštanje vode u nuždi, morate ponovno aktivirati sustav za izbacivanje vode:

1. Ulijte 2 litre u odjeljak za glavno pranje u spremniku za deterđent.
2. Pokrenite program za izbacivanje vode.

## 14.12 Sprječavanje stvaranjainja

Ako se uređaj postavi u području u kojem temperatura može dosegnuti oko 0° C ili pasti ispod toga, ispraznite preostalu vodu iz crijeva za dovod vode i pumpe za izbacivanje vode.

1. Utikač izvucite iz utičnice električne mreže.

2. Zatvorite slavinu.
3. Oba kraja crijeva za dovod vode stavite u posudu i pustite da voda isteče iz crijeva.
4. Ispraznite odvodnu pumpu. Pogledajte postupak za izbacivanje vode u nuždi.
5. Kad se odvodna pumpa isprazni, ponovno postavite crijevo za dovod vode.



### UPOZORENJE!

Prije nego ponovno koristite uređaj, provjerite je li temperatura u prostoriji viša od 0 °C.

Proizvođač nije odgovoran za oštećenja uzrokovana niskim temperaturama.

# 15. RJEŠAVANJE PROBLEMA



### UPOZORENJE!

Pogledajte poglavlja sa sigurnosnim uputama.

## 15.1 Šifre alarma i mogući kvarovi

Uređaj se ne pokreće ili se zaustavlja tijekom rada. Najprije pokušajte pronaći rješenje problema (pogledajte tablice).



### UPOZORENJE!

Prije bilo kakve provjere, isključite uređaj.

**S nekim problemima, na zaslonu se prikazuje šifra alarma i tipka Start / Paus može neprestano bljeskati:**

Problem	Moguće rješenje
<p><b>E 10</b> Uređaj se ne puni vodom na ispravan način.</p>	<ul style="list-style-type: none"> <li>• Provjerite je li slavina otvorena.</li> <li>• Provjerite da tlak u dovodu vode nije prenizak. Ovu informaciju potražite kod lokalnog distributera vode.</li> <li>• Provjerite da slavina nije začepljena.</li> <li>• Provjerite da dovodno crijevo nije prignječeno, oštećeno ili savijeno.</li> <li>• Provjerite je li priključak crijeva za dovod vode pravilno izveden.</li> <li>• Provjerite da filter dovodnog crijeva i filter ventila nisu začepljeni. Pogledajte poglavlje "Održavanje i čišćenje".</li> </ul>

<p><b>E20</b> Uređaj ne izbacuje vodu.</p>	<ul style="list-style-type: none"> <li>• Provjerite da sifon nije začepljen.</li> <li>• Provjerite da odvodno crijevo nije prignječeno ili savijeno.</li> <li>• Provjerite da odvodni filter nije začepljen. Po potrebi očistite filter. Pogledajte poglavlje "Održavanje i čišćenje".</li> <li>• Provjerite je li priključak crijeva za odvod vode pravilno izveden.</li> <li>• Ako ste postavili program bez faze izbacivanja vode, postavite program za izbacivanje vode.</li> <li>• Postavite program za izbacivanje vode ako ste odabrali jednu od opcija koja završava s vodom u bubnju.</li> </ul>
<p><b>E40</b> Vrata uređaja su otvorena ili nisu ispravno zatvorena.</p>	<ul style="list-style-type: none"> <li>• Provjerite jesu li vrata uređaja ispravno zatvorena.</li> </ul>
<p><b>E91</b> Unutarnji kvar. Nema komunikacije između elektroničkih elemenata uređaja.</p>	<ul style="list-style-type: none"> <li>• Program nije ispravno dovršen ili je uređaj prerano zaustavljen. Isključite i ponovno uključite uređaj.</li> <li>• Ako se šifra alarma i dalje pojavljuje, obratite se servisnom centru.</li> </ul>
<p><b>EKO</b> Napajanje je nestabilno.</p>	<ul style="list-style-type: none"> <li>• Pričekajte dok se napajanje ne stabilizira.</li> </ul>

Ako se na zaslonu prikazuju drugi kodovi alarma, isključite i uključite uređaj. Ako i dalje dolazi do kvara, obratite se servisnom centru. U slučaju različitog problema s perilicom, u tablici ispod potražite moguća rješenja.

<b>Problem</b>	<b>Moguća rješenja</b>
<p>Program ne započinje s radom.</p>	<ul style="list-style-type: none"> <li>• Provjerite je li kabel glavnog napajanja uključen u utičnicu.</li> <li>• Provjerite jesu li vrata uređaja zatvorena.</li> <li>• Provjerite da u kutiji s osiguračima nema oštećenog osigurača.</li> <li>• Provjerite jeste li dotaknuli Start / Paus .</li> <li>• Ako je postavljena odgoda početka, poništite postavku ili pričekajte završetak odbrojavanja.</li> <li>• Ako je uključena, isključite funkciju roditeljske zaštite.</li> <li>• Provjerite položaj tipke na odabranom programu.</li> </ul>
<p>Uređaj se puni vodom i potom odmah izbacuje vodu.</p>	<ul style="list-style-type: none"> <li>• Provjerite nalazi li se odvodno crijevo u ispravnom položaju. Crijevo je možda prenislo postavljeno. Pogledajte poglavlje "Upute za postavljanje".</li> </ul>
<p>Faza centrifugiranja ne radi ili ciklus pranja traje dulje od uobičajenog.</p>	<ul style="list-style-type: none"> <li>• Postavite program s fazom centrifugiranja.</li> <li>• Provjerite da odvodni filter nije začepljen. Po potrebi očistite filter. Pogledajte poglavlje "Održavanje i čišćenje".</li> <li>• Ručno rasporedite predmete u bubnju i ponovno pokrenite fazu centrifugiranja. Ovaj problem može uzrokovati nestabilnost uređaja.</li> </ul>

<b>Problem</b>	<b>Moguće rješenje</b>
Voda curi po podu.	<ul style="list-style-type: none"> <li>• Provjerite jesu li spojevi crijeva za vodu zategnuti i da nema curenja vode.</li> <li>• Provjerite da na dovodnom i odvodnom crijevu nema oštećenja.</li> <li>• Provjerite upotrebljavate li odgovarajuću vrstu i ispravnu količinu deterdženta.</li> </ul>
Vrata uređaja se ne mogu otvoriti.	<ul style="list-style-type: none"> <li>• Pobrinite se da program pranja koji završava s vodom u bubnju nije odabran.</li> <li>• Provjerite je li program pranja završen.</li> <li>• Postavite program za izbacivanje vode ili centrifuge ako u bubnju ima vode.</li> <li>• Provjerite da se uređaj napaja električnom energijom.</li> <li>• Ovaj problem može prouzročiti neispravnost uređaja. Obratite se ovlaštenom servisnom centru.</li> </ul>
Uređaj proizvodi neobičan zvuk i vibrira.	<ul style="list-style-type: none"> <li>• Provjerite je li uređaj ispravno niveliran. Pogledajte poglavlje "Upute za postavljanje".</li> <li>• Provjerite jesu li skinuti pakiranje i transportni vijci. Pogledajte poglavlje "Upute za postavljanje".</li> <li>• Dodajte još rublja u bubanj. Stavili ste premalo rublja.</li> </ul>
Trajanje programa se povećava ili smanjuje tijekom izvođenja programa.	<ul style="list-style-type: none"> <li>• SensiCare System može podesiti trajanje programa prema vrsti i količini napunjenosti rubljem. Pogledajte "SensiCare System detakcija punjenja" u poglavlju "Svakodnevna uporaba".</li> </ul>
Rezultati pranja nisu zadovoljavajući.	<ul style="list-style-type: none"> <li>• Povećajte količinu deterdženta ili upotrijebite neku drugu marku.</li> <li>• Prije pranja upotrijebite poseban proizvod za uklanjanje tvrdokornih mrlja.</li> <li>• Provjerite jeste li odabrali ispravnu temperaturu.</li> <li>• Smanjite količinu rublja.</li> </ul>
Previše pjene u bubnju tijekom ciklusa pranja.	<ul style="list-style-type: none"> <li>• Smanjite količinu deterdženta.</li> </ul>
Nakon ciklusa pranja, u ladicu za doziranje nalaze se ostaci deterdženta.	<ul style="list-style-type: none"> <li>• Provjerite je li zaklopka u ispravnom položaju (GORE za deterdžent u prašku - DOLJE za tekući deterdžent).</li> <li>• Provjerite jeste li upotrijebili dozator deterdženta prema uputama navedenim u ovom priručniku.</li> </ul>

Nakon provjere uključite uređaj. Program se nastavlja iz točke u kojoj je prekinut.

Ako ponovno dođe do kvara, obratite se servisnom centru.

Podaci potrebni za servis nalaze se na natpisnoj pločici.

## 16. VRIJEDNOST POTROŠNJE

### 16.1 Uvod

- i** Pogledajte internetsku poveznicu **[www.theenergylabel.eu](http://www.theenergylabel.eu)** za detaljne informacije o Energetskoj oznaci.
- i** QR kod na energetskoj naljepnici isporučenoj s uređajem pruža internetsku poveznicu do podataka koji se odnose na performanse uređaja u EU EPREL bazi podataka. Energetsku naljepnicu čuvajte za referencu zajedno s korisničkim priručnikom i svim ostalim dokumentima koji se isporučuju s ovim uređajem. Informacije poput naziva modela i broja proizvoda, koje se nalaze na natpisnoj pločici uređaja, moguće je pronaći i u EPREL-u pomoću poveznice **<https://eprel.ec.europa.eu>**. Pogledajte poglavlje "Opis proizvoda" za položaj natpisne pločice.

### 16.2 Legenda

<b>kg</b>	Punjenje rublja.	<b>h:mm</b>	Trajanje programa.
<b>kWh</b>	Potrošnja.	<b>°C</b>	Temperatura u rublju.
<b>Litara</b>	Potrošnja vode.	<b>o/min</b>	Brzina centrifuge.
<b>%</b>	Preostala vlaga po završetku faze centrifuge. Što je veća brzina centrifuge, veća je buka i niža je preostala vlaga.		

- i** Vrijednosti i trajanje programa mogu se razlikovati ovisno o različitim uvjetima (npr. sobna temperatura, temperatura vode i tlak, količina punjenja i vrsta rublja, napon napajanja), kao i o promjenama zadanih postavki programa.

### 16.3 Prema Uredbi Komisije EU 2019/2023

<b>Eco 40-60 program</b>	<b>kg</b>	<b>kWh</b>	<b>Litara</b>	<b>h:mm</b>	<b>%</b>	<b>°C</b>	<b>o/min<sup>1)</sup></b>
Puna perilica	7	0.940	58	3:25	53.00	46	1151
Polna punjenja	3,5	0.465	40	2:40	53.00	28	1151

Eco 40-60 program	kg	kWh	Litara	h:mm	%	°C	o/min <sup>1)</sup>
Četvrtina punjenja	2	0.230	31	2:25	55.00	23	1151

1) Maksimalna brzina centrifuge.

#### Potrošnja energije u različitim načinima rada

Isključeno (W)	Stanje pripravnosti (W)	Odgodeni početak (W)
0.50	0.50	4.00

Vrijeme do isključenja / Stanje pripravnosti je maksimalno 15 minuta.

## 16.4 Uobičajeni programi



Te vrijednosti su samo indikativne.

Program	kg	kWh	Litara	h:mm	%	°C	o/min <sup>1)</sup>
Cottons <sup>2)</sup> 90 °C	7	2.25	85	4:05	53.00	85	1200
Cottons 60 °C	7	1.65	80	3:50	53.00	55	1200
Cottons 20 <sup>3)</sup> 20 °C	7	0.35	80	2:50	53.00	20	1200
Synthetics 40 °C	3	0.75	65	2:10	35.00	40	1200
Delicate <sup>4)</sup> 30 °C	1,5	0.40	50	1:05	35.00	30	1200
Wool 30 °C	1,5	0.25	50	1:05	30.00	30	1200

1) Referentni pokazatelj brzine centrifuge.

2) Prikladno za pranje jako prljavog tekstila.

3) Prikladno za pranje malo prljavog pamuka.

4) Također se vrši kao brzi ciklus pranja za malo prljavo rublje.

# 17. BRZI VODIČ

## 17.1 Svakodnevna uporaba

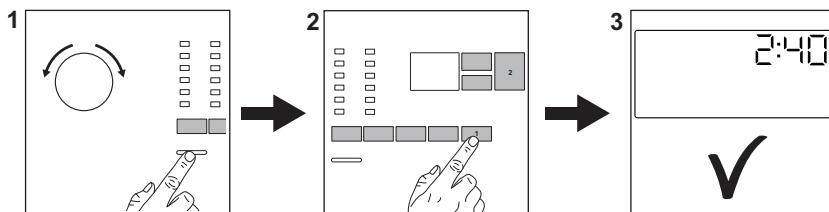

Utikač priključite u utičnicu električne mreže.

Otvorite slavinu.

Stavite rublje.

Ulijte deterdžent i ostala sredstva u odgovarajuće pretince spremnika za deterdžent.

1. Pritisnite tipku **Uklj./Isklj.** kako biste uključili uređaj.
2. Okrenite programator na odabrani program.

3. Postavite željene opcije pomoću odgovarajućih dodirnih tipaka.

4. Za pokretanje programa, dodirnite tipku **Start / Paus**.

5. Uređaj započinje s radom.

Po završetku programa, izvadite rublje.

Pritisnite tipku **Uklj./Isklj.** za isključivanje uređaja.



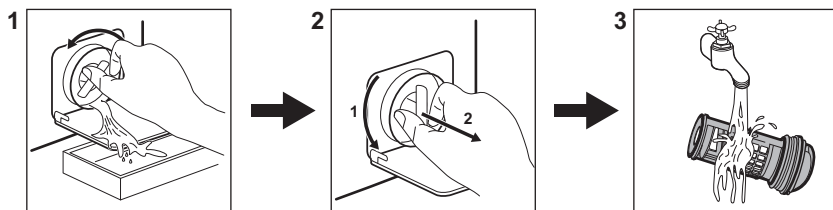

## 17.2 Čišćenje odvodnog filtra pumpe



Redovito čistite filter, a posebno ako se na zaslonu pojavi šifra alarma **E20**.

## 17.3 Programi

Programi	Punjenje	Opis proizvoda
<b>Eko 40-60</b>	7 kg	Bijeli i šareni pamuk. Uobičajeno prljava odjeća.
<b>Cottons</b>	7 kg	Bijeli i šareni pamuk postojećih boja.

Programi	Punjenje	Opis proizvoda
<b>Synthetics</b>	3 kg	Sintetičke ili miješane tkanine.
<b>Delicate</b>	1,5 kg	Osjetljive tkanine poput akrila, viskoze, uobičajeno prljavi predmeti od poliestera.
<b>Rapid 14min</b>	1,5 kg	Sintetika i miješane tkanine. Malo prljavi predmeti i odjeća koju treba osvježiti.
<b>Rinse</b>	7 kg	Sve tkanine, osim vunениh i vrlo osjetljivih tkanina. Program za ispiranje i centrifugiranje.
<b>Drain/Spin</b>	7 kg	Sve tkanine, osim vunениh i vrlo osjetljivih tkanina. Program za centrifugiranje i ispuštanje vode.
 <b>Anti-Allergy</b>	7 kg	Bijelo pamučno rublje. Ovaj program pomaže u uklanjanju mikroba i bakterija.
<b>Baby Clothes</b>	1,5 kg	Osjetljivi ciklus pogodan za odjeću za bebe.
 <b>Silk</b>	0,5 kg	Posebni program za predmete od svile i miješane sintetike.
 <b>Wool</b>	1,5 kg	Vuneni predmeti perivi u perilici, vuneni predmeti koji se peru ručno i osjetljivi predmeti.
<b>Sport</b>	3 kg	Sportska odjeća.
 <b>Outdoor</b>	2 kg <sup>1)</sup> 1 kg <sup>2)</sup>	Moderna sportska odjeća za boravak na otvorenom.
<b>Denim</b>	2 kg	Odjeća od trapera.

1) Program pranja.

2) Program pranja i vaza postizanja vodootpornosti.

## 18. BRIGA ZA OKOLIŠ

Reciklirajte materijale sa simbolom . Ambalažu za recikliranje odložite u prikladne spremnike. Pomozite u zaštiti okoliša i ljudskog zdravlja, kao i u recikliranju otpada od električnih i elektroničkih uređaja. Uređaje označene

simbolom  ne bacajte zajedno s kućnim otpadom. Proizvod odnesite na lokalno reciklažno mjesto ili kontaktirajte nadležnu službu.

## САДРЖАЈ

1. БЕЗБЕДНОСНЕ ИНФОРМАЦИЈЕ.....	40
2. БЕЗБЕДНОСНА УПУТСТВА.....	42
3. ОПИС ПРОИЗВОДА.....	44
4. ТЕХНИЧКИ ПОДАЦИ.....	44
5. ИНСТАЛАЦИЈА.....	45
6. ПРИБОР.....	49
7. КОМАНДНА ТАБЛА.....	49
8. БИРАЧИ ПРОГРАМА И ДУГМАД.....	51
9. ПРОГРАМИ.....	53
10. ПОДЕШАВАЊА.....	58
11. ПРЕ ПРВЕ УПОТРЕБЕ.....	58
12. СВАКОДНЕВНА УПОТРЕБА.....	58
13. КОРИСНИ САВЕТИ.....	63
14. НЕГА И ЧИШЋЕЊЕ.....	65
15. РЕШАВАЊЕ ПРОБЛЕМА.....	71
16. ВРЕДНОСТИ ПОТРОШЊЕ.....	74
17. ВОДИЧ ЗА БРЗИ ПОЧЕТАК.....	76
18. ЕКОЛОШКА ПИТАЊА.....	78

## МИСЛИМО НА ВАС

Хвала што сте купили Electrolux уређај. Изабрали сте производ који са собом доноси деценије стручног рада и иновација. Генијалан је, елегантан и осмишљен имајући у виду ваше потребе. Будите уверени да ћете при сваком коришћењу добити изванредне резултате.

Добро дошли у Electrolux.

**Посетите наш сајт да:**



Прибавите савете за коришћење, брошуре и информације за решавање проблема, сервис и поправку:

**[www.electrolux.com/support](http://www.electrolux.com/support)**



Региструјте производ ради боље услуге:

**[www.registerelectrolux.com](http://www.registerelectrolux.com)**



Купите прибор, потрошни материјал и оригиналне резервне делове за свој уређај:

**[www.electrolux.com/shop](http://www.electrolux.com/shop)**

## КОРИСНИЧКА ПОДРШКА И СЕРВИС

Увек користите оригиналне резервне делове.

Када контактирате овлашћени сервисни центар, водите рачуна да код себе имате следеће податке: Модел, број производа, серијски број.

Подаци могу да се пронађу на плочици са техничким карактеристикама.

 Упозорење/опрез – информације о безбедности

 Опште информације и савети

 Информације о животној средини

Задржано право измена.



## 1. ⚠ БЕЗБЕДНОСНЕ ИНФОРМАЦИЈЕ



Пре него што започнете са инсталацијом и коришћењем овог уређаја, пажљиво прочитајте приложено упутство.

Произвођач није одговоран за било какве повреде или штету које су резултат неисправне инсталације или употребе. Чувајте упутство за употребу на безбедном и приступачном месту за будуће коришћење.

### 1.1 Безбедност деце и осетљивих особа

- Овај уређај могу да користе деца старија од 8 година и особе са смањеним физичким, чулним или менталним способностима, као и особе којима недостају искуство и знање, уколико им се обезбеди надзор или им се дају упутства у вези са употребом уређаја на безбедан начин и уколико схватају могуће опасности.
- Децу узраста између 3 и 8 година старости, као и особе са веома тешким и сложеним инвалидитетом, треба држати даље од уређаја, осим ако су под сталним надзором.
- Децу млађу од 3 године треба удаљити од уређаја уколико нису под непрекидним надзором.
- Немојте да дозволите деци да се играју уређајем.
- Држите сву амбалажу даље од деце и одложите је на одговарајући начин.
- Детерџенте држите ван домашаја деце.
- Децу и кућне љубимце држите подаље од уређаја док су његова врата отворена.
- Ако овај апарат има уређај за безбедност деце, треба га активирати.
- Деца не смеју да обављају чишћење и корисничко одржавање уређаја без надзора.

## 1.2 Опште мере безбедности

- Овај апарат је само за прање веша домаћег типа који се може прати машински.
- Овај уређај је намењен за употребу у једном домаћинству у затвореним просторима.
- Уређај се може користити у канцеларијама, хотелским собама, мотелима, пансионима, сеоским туристичким домаћинствима и сличним објектима за смештај где употреба не би превазилазила (просечан) ниво потрошње по домаћинству.
- Немојте да мењате спецификацију овог уређаја.
- Уређај може да прими највише 7 kg веша. Не прекорачујте максималну количину веша за сваки програм (погледајте одељак „Програми”).
- Радни притисак воде на месту где вода улази из излазног прикључка мора бити између 0,5 бара (0,05 МПа) и 10 бара (1,0 МПа).
- Отвори за вентилацију у постољу не смеју бити заклоњени тепихом, простирком или било каквом подном облогом.
- Уређај треба да се повеже на довод воде помоћу новог комплета приложених црева или другог новог комплета црева испорученог од стране овлашћеног сервисног центра.
- Старо црево се не сме поново користити.
- Уколико је кабл за напајање оштећен, њега мора да замени произвођач, одговарајући овлашћени сервисни центар или лица сличне квалификације, како би се избегла електрична опасност.
- Пре било каквог поступка одржавања уређаја, искључите га и извадите утикач кабла за напајање из зидне утичнице.
- Не чистите уређај распршивачима воде нити паром под високим притиском.
- Уређај очистите влажном крпом. Користите искључиво неутралне детерџенте. Немојте

користити абразивне производе, абразивне јастучиће за чишћење, раствараче или металне предмете.

## 2. БЕЗБЕДНОСНА УПУТСТВА

### 2.1 Инсталирање



Инсталација мора да се обави у складу са важећим националним прописима.

- Уклоните комплетну амбалажу и завртње за транспорт укључујући гумени затварач са пластичним одстојником.
- Држите транзитне завртње на безбедном месту. Ако ће уређај у будућности бити премештан, завртњи морају бити монтирани да би се блокирао бубањ и тако спречила унутрашња оштећења.
- Увек водите рачуна приликом померања уређаја зато што је тежак. Увек користите заштитне рукавице и затворену обућу.
- Придржавајте се упутстава за монтирање које сте добили уз уређај.
- Немојте да инсталирате или користите оштећен уређај.
- Немојте да инсталирате или користите уређај тамо где температура може да буде нижа од 0 °C или где је изложен временским условима.
- Област пода на којој ће уређај бити монтиран мора бити равна, стабилна, отпорна на топлоту и чиста.
- Уверите се да постоји циркулација ваздуха између уређаја и пода.
- Када се уређај постави у стални положај, уз помоћ либеле проверите да ли је правилно нивелисан. Ако није, подесите ногице док се не изнелишише.
- Немојте да инсталирате уређај директно изнад одвода на поду.
- Не прскајте воду по уређају и не излажите га прекомерно влажности.
- Уређај немојте инсталирати на месту на коме врата уређаја не могу до краја да се отворе.

- Немојте да стављате затворену посуду за прикупљање воде коју можда цури испод уређаја. Обратите се Овлашћеном сервисном центру како бисте проверили који прибор може да се користи.

### 2.2 Прикључење на електричну мрежу



#### УПОЗОРЕЊЕ!

Ризик од пожара и струјног удара.

- **УПОЗОРЕЊЕ:** Овај уређај је предвиђен за монтажу/прикључивање на проводник уземљења зграде.
- Увек користите прописно уграђену утичницу са заштитом од струјног удара.
- Уверите се да су параметри на плочици са техничким карактеристикама компатибилни са одговарајућим параметрима електричне мреже за напајање.
- Немојте да користите адаптере са више утичница и продужне каблове.
- Проверите да нисте оштетили главно напајање и кабл за напајање. Уколико струјни кабл треба да се замени, то треба да обави наш овлашћени сервисни центар.
- Прикључите главни кабл за напајање на зидну утичницу тек на крају инсталације. Водите рачуна да постоји приступ мрежном утикачу након инсталације.
- Немојте додиривати кабл за напајање нити мрежни утикач влажним рукама.
- Не вуците кабл за напајање како бисте искључили уређај. Кабл искључите тако што ћете извући утикач из утичнице.

## 2.3 Прикључивање воде

- Температура улазне воде не сме прећи 25°C.
- Немојте оштетити црева за воду.
- Пре прикључења на нове цеви или на цеви које нису коришћене дуже време, или тамо где је вршена поправка или су монтирани нови уређаји (водомери итд.), пустите воду да тече док не буде чиста и бистра.
- Проверите да ли постоји видљиво цурење воде током и након прве употребе уређаја.
- Немојте да користите продужно црево уколико је доводно црево прекинуто. Обратите се овлашћеном сервисном центру да бисте заменили доводно црево.
- Приликом отпакивања уређаја, могуће је да потекне вода из одводног црева. Ово може да се деси због тестирања уређаја водом у фабрици.
- Испусно црево можете продужити до највише 400 cm. За друго испусно црево и наставак обратите се овлашћеном сервисном центру.
- Водите рачуна да постоји приступ славини након инсталације.

## 2.4 Употреба



### УПОЗОРЕЊЕ!

Постоји ризик од струјног удара, пожара, опекотина или оштећења уређаја.

- Поштујте упутства о безбедности са паковања детерџента.
- Запаљиве материје или предмете натопљене запаљивим материјама немојте стављати унутар и поред уређаја или на њега.
- Не перите тканине које су јако запрањане уљем, масноћом или масним супстанцама. Оне могу оштетити гумене делове машине за прање веша. Такве тканине прво оперите ручно па их тек онда убаците у машину за прање веша.
- Немојте додиривати стакло на вратима док је програм у току. Стакло може бити вруће.

- Проверите да ли сте извадили све металне предмете из веша.

## 2.5 Сервисирање

- Ради оправке уређаја обратите се овлашћеном сервисном центру. Користите само оригиналне резервне делове.
- Имајте на уму да поправки које вршите лично или их обављају нестручне особе могу имати безбедносне последице и могу поништити гаранцију.
- Следећи резервни делови биће доступни 10 година након престанка производње овог модела: мотор и четкице мотора, преносни механизми између мотора и бубња, пумпе, амортизери и опруге, бубањ за прање, роторска звезда бубња и сродни куглични лежачеви, грејачи и грејни елементи, укључујући топлотне пумпе, цевоводе и сродну опрему, укључујући црева, вентиле, филтере и уређаје за блокаду воде, штампане плоче, електронски дисплеји, прекидачи притиска, термостати и сензори, софтвер и фирмвер укључујући софтвер за ресетовање, врата, шарке и заптивке за врата, друге заптивке, склоп за закључавање врата, пластични периферни уређаји као што су дозатори детерџента. Имајте на уму да су неки од ових резервних делова доступни само професионалним сервисерима и да нису сви резервни делови релевантни за све моделе.

## 2.6 Одлагање



### УПОЗОРЕЊЕ!

Ризик од повреде или гушења.

- Искључите уређај из електричног напајања и са довода за воду.
- Исеците мрежни електрични кабл на месту које је близу уређаја и одложите га.
- Уклоните ручицу од врата да бисте спречили да се деца или кућни љубимци заглаве у бубњу.

- Одложите апарат у складу са важећим прописима за одлагање

отпада од електричних и електронских уређаја (WEEE).

## 3. ОПИС ПРОИЗВОДА

### 3.1 Приказ уређаја

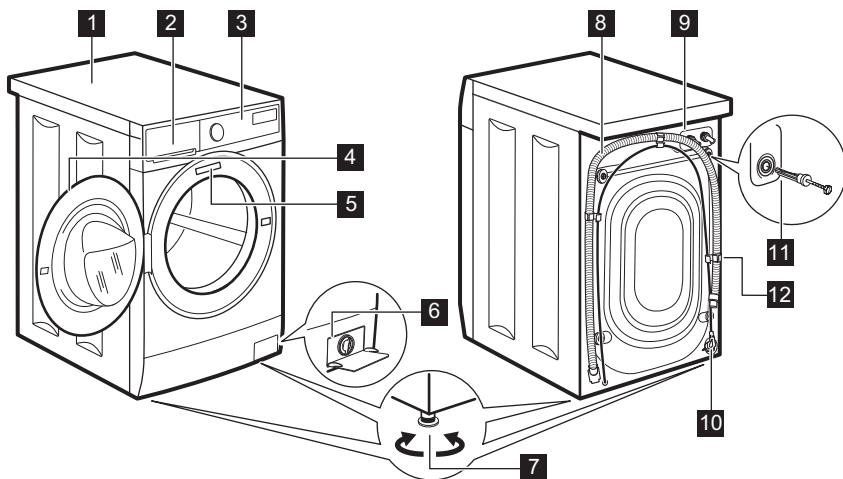

- |   |  |
|---|--|
| <b>1</b> Радна површина                         | <b>7</b> Ногице за нивелисање уређаја  |
| <b>2</b> Дозатор детерџента                     | <b>8</b> Одводно црево                 |
| <b>3</b> Командна табла                         | <b>9</b> Прикључак црева за довод воде |
| <b>4</b> Ручица на вратима                      | <b>10</b> Мрежни кабл                  |
| <b>5</b> Пластица са техничким карактеристикама | <b>11</b> Завртњи за транспорт         |
| <b>6</b> Филтер одводне пумпе                   | <b>12</b> Подупирачи за црево          |

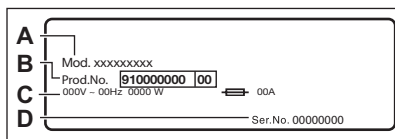

На плочици са техничким карактеристикама наведен је назив модела (A), број производа (B), параметри електричне мреже (C) и серијски број (D).

## 4. ТЕХНИЧКИ ПОДАЦИ

Димензије	Ширина/висина/укупна дубина	59.5 cm /84.3 cm /48.2 cm
Прикључење на електричну мрежу	Напон Укупна снага Осигурач Фреквенција	230 V 2200 W 10 A 50 Hz

Заштитни омотач пружа заштиту од продирања чврстих честица и влаге, изузев на местима на којима опрема под ниским напоном нема заштиту од влаге		IPX4
Притисак довода воде	Минимум Максимум	0,5 бара (0,05 МПа) 10 бара (1,0 МПа)
Довод воде <sup>1)</sup>		Хладна вода
Максимална количина веша	Памук	7 кг
Брзина центрифуге	Максимална брзина центрифуге	1151 о/min

1) Повежите цево за довод воде са славинам за воду која има навој димензија 3/4" .

## 5. ИНСТАЛАЦИЈА

**!** **УПОЗОРЕЊЕ!**  
Погледајте поглавља о безбедности.

### 5.1 Распакивање

1. Уклоните спољну танку фолију. По потреби, користите скалпел.

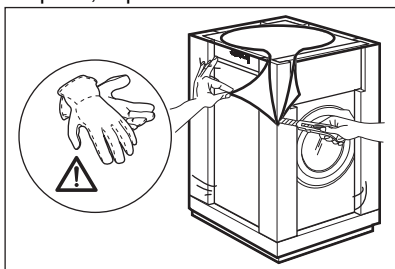

2. Уклоните картон са врха и паковање од стиропора.

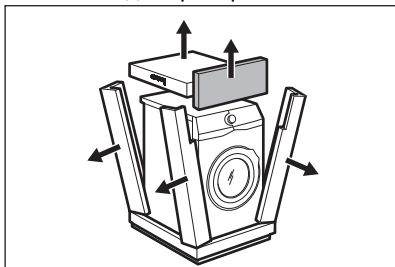

3. Отворите врата. Извадите све предмете из бубња.

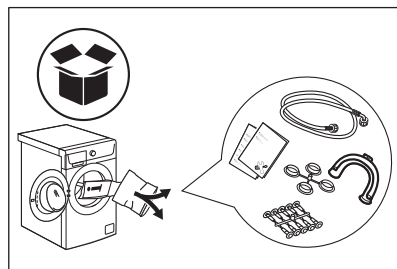

4. Поставите предњи део паковања од стиропора на под иза уређаја. Пажљиво спустите уређај на задњу страну.

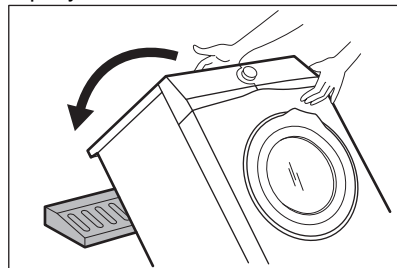

5. Уклоните заштиту од стиропора са доње стране уређаја.

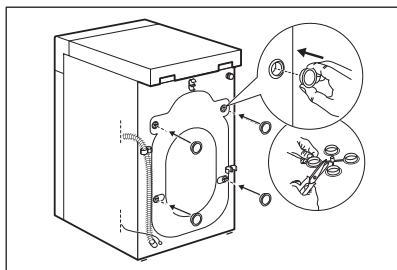
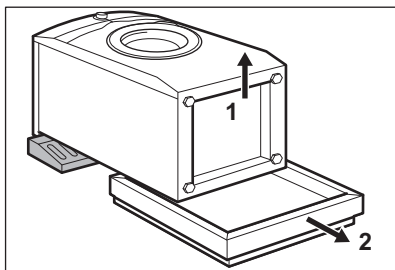

6. Вратите уређај натраг у усправан положај. Уклоните кабл за напајање и одводно црево са држача за црево.

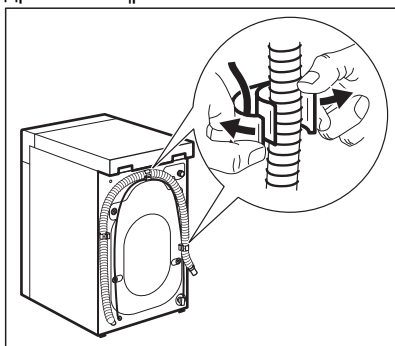

#### УПОЗОРЕЊЕ!

Могуће је да из одводног црева исцури вода. Ово се дешава зато што је веш машина тестирана у фабрици.

7. Уклоните четири транспортна завртња и извадите пластичне одбојнике.

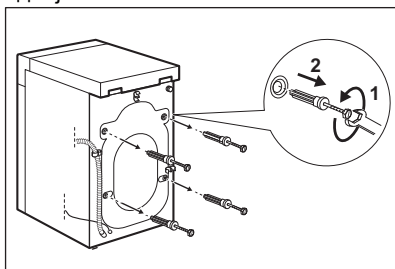

8. Поставите пластичне затвараче, који се налазе у торбици са корисничким упутством, у отворе.



Препоручујемо вам да сачувате паковање и транспортне завртње ради будућег померања уређаја.

## 5.2 Информације у вези са инсталацијом

### Постављање и нивелисање

Правилно подесите уређај како бисте спречили вибрације, буку и померање апарата током рада.

1. Инсталирајте уређај на равnoj тврдој подлози. Уређај мора да буде нивелисан и стабилан. Постарајте се да уређај не додирује зид или друге јединице и да испод уређаја има циркулације ваздуха.
2. Олабавите или дотегните ножице да бисте подесили ниво. Све ножице морају чврсто да се ослањају на под.



#### УПОЗОРЕЊЕ!

Немојте стављати картон, дрво или сличне материјале испод ножица уређаја да бисте подесили ниво.

### Доводно црево



### ОПРЕЗ

Уверите се да нема оштећења на цревима и да нема цурења на спојницама. Немојте да користите продужно црево уколико је доводно црево прекратко. Обратите се овлашћеном сервисном центру ради замене доводног црева.

1. Повежите доводно црево за воду на задњу страну уређаја.

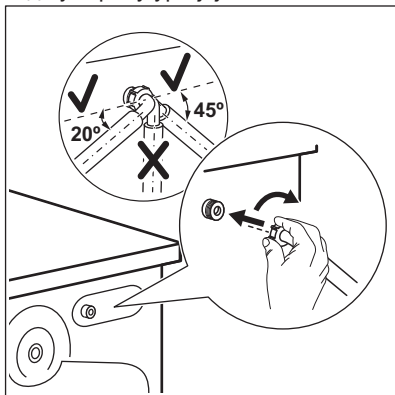

2. Поставите га налево или надесно у зависности од положаја славине за воду. Уверите се да доводно црево није у вертикалном положају.
3. Ако је потребно, олабавите прстенасти навртањ да бисте поставили црево у одговарајући положај.
4. Прикључите доводно црево за воду на славину за хладну воду са навојем од 3/4".

### Одвођење воде

Одводно црево треба да остане на висини не мањој од 60 цм и не већој од 100 цм.



Одводно црево можете да продужите максимално за 400 цм. Обратите се овлашћеном сервисном центру за друго одводно црево и продужетак.

Могуће је повезати одводно црево на различите начине:

1. Пресавите одводно црево тако да добијете У облик и ставите га око пластичне вођице за црево.

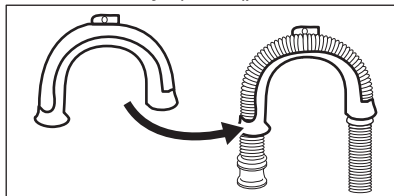

2. На ивици судопере - причврстите вођицу за славину или за зид.

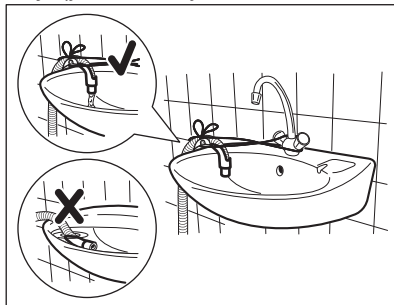

Постарајте се пластичне вођице не могу да се померају када уређај избацује воду и да крај одводног црева није потопљен у воду. Прљава вода би могла да се врати у уређај.

3. Ако крај одводног црева изгледа овако (погледај слику), можете да га гурнете директно у статичну цев.

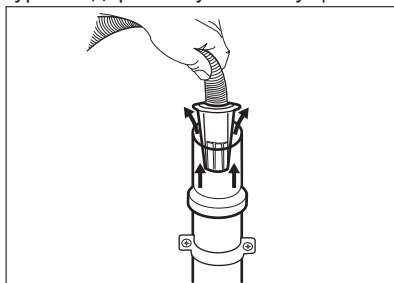

4. За статичну цев са вентилационим отвором - убаците одводно црево директно у одводну цев. Погледајте



илустрацију.

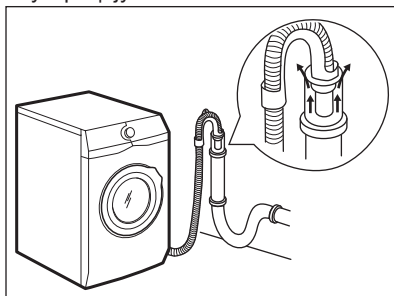

- i** Крај одводног црева мора у сваком тренутку мора да буде проветрен, т.ј, унутрашњи пречник одводне цеви (мин. 38 мм - мин. 1,5") мора да буде већи од спољног пречника одводног црева.

5. Без пластичне вођице за црево, за сливник испод судопере - Ставите одводно црево у сливник и причврстите га помоћу стеге. Погледајте илустрацију.

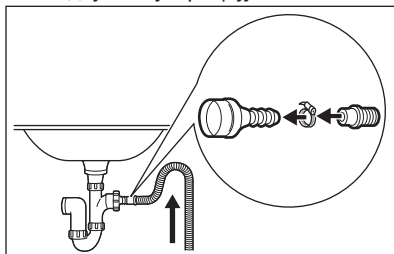

Проверите да ли је одводно црево формирало лук да бисте спречили заостале честице да доспеју из судопере у уређај.

6. Поставите црево директно у уграђену одводну цев у зиду просторије и затегните га помоћу стеге.

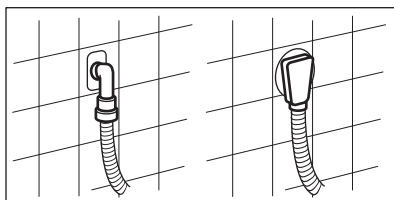

## 5.3 Прикључење на електричну мрежу

На крају инсталације можете да прикључите мрежни утикач у зидну утичницу.

На плочици са техничким карактеристикама и у поглављу „Технички подаци“, означени су неопходни параметри електричне мреже. Уверите се да ли су компатибилни са мрежним напајањем.

Проверите да ли ваша кућна електрична инсталација може да поднесе максимално потребно оптерећење, узимајући у обзир и све друге уређаје који се користе.

**Прикључите уређај у уземљену зидну утичницу.**

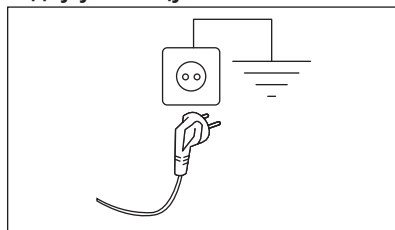

Кабл за напајање мора бити лако доступан након инсталирања уређаја.

За било какве радове на електричним инсталацијама које је потребно обавити ради инсталирања овог уређаја, обратите се нашем овлашћеном сервисном центру.

Произвођач не прихвата никакву одговорност за оштећења или повреде настале услед непоштовања горенаведених мера предострожности.

## 6. ПРИБОР

### 6.1 Доступно на [www.electrolux.com/shop](http://www.electrolux.com/shop) или код овлашћеног продавца

- i** Само одговарајућа опрема одобрена од стране компаније ELECTROLUX осигурава безбедносне стандарде уређаја. Уколико се користе делови који нису одобрени, сва потраживања биће ништавна.

### 6.2 Опрема за постављање плочица за фиксирање

Ако инсталирате уређај на постоље које није део прибора који испоручује

ELECTROLUX, причврстите уређај за плочице за фиксирање.

Пажљиво прочитајте упутства која сте добили уз додатну опрему.

## 7. КОМАНДНА ТАБЛА

### 7.1 Специјалне функције

Ваша нова машина за прање веша испуњава све модерне захтеве за ефикасно прање веша уз ниску потрошњу воде, енергије и детерџента и уз негу тканина.

- Захваљујући опцији **Меко плус**, омекшивач тканина се равномерно распоређује по вешу у уређају и дубоко продире у влакна тканине како би се добила савршена мекоћа.





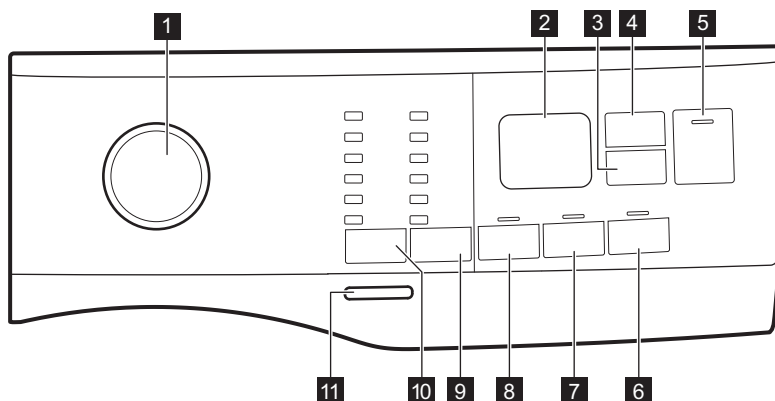



- Опција **SensiCare System** аутоматски подешава трајање програма према количини веша у бубњу како би се постигли савршени резултати прања за најкраће могуће време. За додатне информације прочитајте одељак „Детекција количине веша SensiCare“.

### 7.2 Опис командне табле









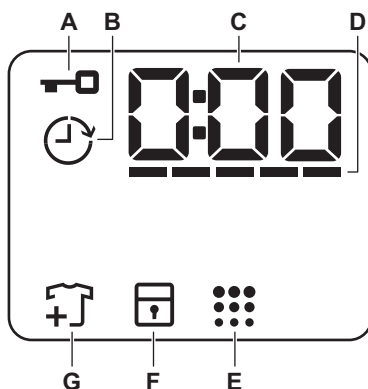

- 1** Бирач програма  
**2** Дисплеј

- 3** Одложени старт сензорско дугме  

- 4 Управљање временом сензорско дугме 
- 5 Старт/пауза сензорско дугме 
- 6 Меко плус сензорско дугме 
- 7 Додатно испирање сензорско дугме 
- 8 Претпрање сензорско дугме 
- 9 Центрифуга сензорско дугме за смањење брзине 
- Опција Без центрифуге
- Опција Задржавање испирања 
- Ноћни циклус опција 
- 10 Температура сензорско дугме 
- 11 Укључено/Искључено тастер

### 7.3 Дисплеј



A		Индикатор за закључана врата.
B		Индикатор одложеног старта.
C		Дигитални индикатор може да прикаже: <ul style="list-style-type: none"> <li>• Трајање програма (нпр. 2:40).</li> <li>• Време одлагања (нпр. 2h).</li> <li>• Крај циклуса (0:00).</li> <li>• Код упозорења (нпр. E20).</li> </ul>
D		Индикатор нивоа траке функције управљања временом.
E		Индикатор чишћења бубња.
F		Индикатор блокаде за безбедност деце.
G		Индикатор додавања веша. Светли на почетку фазе прања, док корисник и даље може да паузира рад уређаја и дода још веша.

## 8. БИРАЧИ ПРОГРАМА И ДУГМАД

### 8.1 Увод



Опције/функције нису доступне са свим програмима прања. Проверите компатибилност између опција/функција и програма прања у „Табели програма“. Једна опција/функција може да искључује другу, у том случају уређај вам неће омогућити да подесите некомпатибилне опције/функције.

### 8.2 Укључено/Искључено

Притисните на ово дугме неколико секунди да бисте укључили или искључили уређаја. Оглашавају се две различите мелодије док се уређај укључује или искључује.

Пошто Режим приправности аутоматски деактивира уређај након неколико минута како би се смањила потрошња енергије, можда ћете морати поново да активирате уређај.

Више информација потражите у одељку Режим приправности у поглављу Свакодневна употреба.

### 8.3 Температура

Када изаберете програм прања, уређај аутоматски предлаже подразумевану температуру.

Индикатор Хладно = хладна вода.

Пали се индикатор подешене температуре.

### 8.4 Центрифуга

Када подесите програм, уређај аутоматски бира максималну дозвољену брзину центрифуге, осим за програм Denim.

**Додатне опције центрифуге:**

- **Без центрифуге** Одговарајући индикатор почиње да светли.

Изаберите ову опцију да бисте деактивирали све фазе центрифуге. Уређај извршава само фазу испуштања воде за изабрани програм прања. Ова опција је намењена веома осетљивим тканинама. Фаза испирања користи више воде за неке програме прања

- **Задржавање испирања** Одговарајући индикатор почиње да светли.

Последња центрифуга се не извршава. Машина не испушта воду од последњег испирања да би се спречило гужвање веша. Програм прања се завршава се са водом у бубњу.

Врата остају забрављена а бубањ се редовно окреће да би се смањило гужвање. Морате да испустите воду да бисте их откључали.

Ако додирнете дугме Старт/пауза , уређај извршава фазу центрифуге и испушта воду.

- **Ноћни циклус** Одговарајући индикатор почиње да светли. Прелазна и коначна фаза центрифуге се потискују и програм се завршава са водом у бубњу. Ово помаже да се смањи гужвање. Врата остају блокирана. Бубањ се нормално окреће да би се умањило гужвање. Морате да испустите воду да бисте их откључали.

Пошто је програм врло тих, погодан је за употребу у ноћним сатима када је на снази јефтинија тарифа за електричну енергију. У неким програмима испирања се обављају са више воде.

Ако додирнете дугме Старт/пауза , уређај извршава само фазу испуштања воде.



Уређај аутоматски испушта воду након приближно 18 сати.

### 8.5 Претпрања

Овом опцијом можете додати фазу претпрања неком програму прања.

Одговарајући индикатор светли.

- Користите ову опцију да бисте додали фазу претпрања на 30 °C пре фазе прања.

Ова опција се препоручује за јако запрљан веш, нарочито ако он садржи песак, прашину, блато и друге чврсте честице.



Ове опције могу да продуже трајање програма.

## 8.6 Трајно Додатно испирање



Са овом опцијом можете да додате неколико испирања у складу са изабраним програмом прања.

Користите ову опцију за људе који су алергични на остатке детерџента и имају осетљиву кожу.



Ова опција продужава трајање програма.

Одговарајући индикатор изнад додирног дугмета светли и такође остаје стално укључен током следећих циклуса док се ова опција не деактивира.

## 8.7 Трајно Меко плус

Подесите ову опцију да бисте оптимизовали расподелу омекшивача тканина и побољшали мекоћу тканина.

Препоручује се када користите омекшивач тканина.





Ова опција продужава трајање програма.

Одговарајући индикатор изнад додирног дугмета светли и такође остаје стално укључен током следећих циклуса док се ова опција не деактивира.

## 8.8 Одложени старт

Помоћу ове опције можете да одложите покретање програма за погодније време.

Узастопно додирујте дугме да бисте подесили жељено одлагање. Време се продужава у корацима од по једног сата до 20 сати.

На дисплеју се приказује индикатор  и одабрано време одлагања. Након што додирнете дугме Старт/пауза , уређај започиње са одбројавањем и врата се закључавају.

## 8.9 Управљање временом

Са овом опцијом можете да скратите трајање програма у зависности од количине веша и степена запрљаности.

Након што подесите програм прања, на дисплеју се приказује његово аутоматски подешено трајање и црте -----.

Додирните дугме Управљање временом  да бисте скратили трајање програма у складу са вашим потребама. Дисплеј приказује ново трајање програма и број црта се у складу с тим смањује:

----- погодно за максималну количину нормално запрљаног веша.

---- брзи циклус за максималну количину благо запрљаног веша.

--- веома брзи циклус за мању количину благо запрљаног веша (препоручује се највише половина од максималне количине).

- најкраћи циклус за освежавање малих количина веша.

Опција Управљање временом доступна је само са програмима који се налазе у табели.

индикатор	Eco 40-60	Cottons	Synthetics
----- 1)	■	■	■

индикатор	Eco 40-60	Cottons	Synthetics
----	■	■	■
---	■	■	■
--	■	■	■
-	■	■	■

1) Подразумевано трајање за све програме.





## 8.10 Старт/пауза ▷||





Додирните дугме Старт/пауза ▷|| да бисте покренули или паузирали уређај или прекинули програм који се извршава.

## 9. ПРОГРАМИ

### 9.1 Графикон програма

Програм Подразумевана температура Распон температуре	Референтна брзина центрифуге Опсег брзине центрифуге [o/min ]	Максимална количина веша за прање	Опис програма (Тип веша и степен запрљаности)
Eco 40-60 40°C 1)	1200 o/min (1200-400)	7 kg	<b>Бели и шарени памук постојаних боја.</b> Нормално запрљан веш. Потрошња енергије се смањује и време програма прања је продужено, што осигурава добре резултате прања.
Cottons 40°C 90°C – Хладно	1200 o/min (1200-400)	7 kg	<b>Бели памук и обојени памук.</b> Нормално и веома запрљан веш.
Synthetics 40°C 60°C – Хладно	1200 o/min (1200 -400)	3 kg	<b>Синтетика или материјали различитог састава.</b> Нормално запрљан веш.
Delicate 30°C 40°C – Хладно	1200 o/min (1200-400)	1,5 kg	<b>Осетљиве тканине као што су акрил, вискоза и тканине од мешовитих материјала које захтевају нежније прање.</b> Нормално и слабо запрљан веш.

Програм Подразуме- вана темпе- ратура Распон тем- пературе	Рефе- рентна брзина центри- фуге Опсег бр- зине цен- трифуге [o/min ]	Макси- мална ко- личин а веша за пра- ње	Опис програма (Тип веша и степен запрљаности)
Rapid 14min 30°C	800 o/min (800- 400)	1,5 kg	<b>Предмети од синтетике и мешавине ма- теријала.</b> Веш који је благо запрљан и веш који се освежава.
Rinse	1200 o/min (1200- 400)	7 kg	<b>Све тканине, изузев вунених и веома осетљивих тканина.</b> Програм за испирање и центрифугирање веша. Фабрички под- ешена брзина центрифуге је она која се ко- ристи за програме за памук. Смањите брзи- ну центрифуге тако да одговара врсти ве- ша. Ако је неопходно, подесите опцију До- датно испирање за додатна испирања. При ниској брзини центрифуге уређај врши не- жно испирање и скраћује центрифугирање.
Drain/Spin	1200 o/min (1200 -400)	7 kg	<b>Све тканине изузев вунених и осетљи- вих материјала.</b> За центрифугирање веша и испуштање воде из бубња.
Anti-Allergy  60°C	1200 o/min (1200 - 400)	7 kg	<b>Ствари од белог памука.</b> Овај програм уништава микроорганизме захваљујући прању на температури која се одржава из- над 60 °C неколико минута. Ово помаже у уклањању клица, бактерија, микрооргани- зама и честица. Додатак испарења заједно са додатном фазом испирања обезбеђује правилно уклањање остатака детерџента и полена/алергена, што га чини погодним за нежну и осетљиву кожу.
Baby Clothes 40°C 40°C – Хлад- но	1200 o/min (1200 - 400)	1,5 kg	Циклус за осетљив веш погодан за одећу за бебе. Висок ниво воде и нежни покрети током фате прања штите боје и влакна.
Silk  30°C	800 o/min (800 - 400)	0,5 kg	Специјални програм за <b>свиљу и мешани синтетички веш.</b>
Wool   40°C 40°C – Хлад- но	1200 o/min (1200- 400)	1,5 kg	<b>Вунена одећа која се пере у машини, вун- нена одећа која се пере ручно и остале тканине са симболом „ручно прање“<sup>2</sup>).</b>

Програм Подразуме- вана темпе- ратура Распон тем- пературе	Рефе- рентна брзина центри- фуге Опсег бр- зине цен- трифуге [o/min ]	Макси- мална ко- личин а веша за пра- ње	Опис програма (Тип веша и степен задрљаности)
Sport 30°C 40°C – Хлад- но	1200 o/min (1200 - 400)	3 kg	<b>Спортска одећа од мешовитих тканина.</b> Благо задрљан веш или веш који се осве- жава.
Outdoor  30°C 40°C – Хлад- но	1200 o/min (1200- 400)	2 kg <sup>3)</sup> 1 kg <sup>4)</sup>	 Не користите омекшивач ткани- на и уверите се да нема остата- ка омекшивача у дозатору де- терџента.  <b>Синтетичка спортска одећа.</b> Овај програм је намењен за нежно прање модерне спортске одеће, а такође је погодан за спортску одећу за теретану, вожњу бицикла или џогирање и слично. Препоручена ко- личина веша је 2 kg. <b>Водоотпорне, водоотпорне тканине које пропуштају ваздух и водоодбојне тканине.</b> Овај програм може се користити као циклус за обнављање својства водоот- порности одеће и посебно је прилагођен за третирање одеће са хидрофобним слојем. За обављање циклуса за обнављање свој- ства водоотпорности одеће, поступите на следећи начин: <ul style="list-style-type: none"> <li>• Сипајте детерџент у преграду .</li> <li>• Сипајте посебно средство која обнавља својство водоотпорности тканина у пре- граду омекшивача у фиоци .</li> <li>• Смањите количину веша на 1 kg.</li> </ul>  Да бисте додатно побољшали дејство средства за обнављање својства водоотпорности одеће, одећу осушите у машини за су- шење веша тако што ћете под- есити програм за сушење на Outdoor (ако је доступан и ако ознака на одећи дозвољава ма- шинско сушење).



Програм Подразуме- вана темпе- ратура Распон тем- пературе	Рефе- рентна брзина центри- фуге Опсег бр- зине цен- трифуге [o/min ]	Макси- мална ко- личин а веша за пра- ње	Опис програма (Тип веша и степен запрљаности)
Denim 30°C 40°C – Хлад- но	800 o/min (1200 - 400)	2 kg	<b>Специјални програм за одећу од џинса са благом фазом прања како би се на најмању меру свео губитак боја и ознака. За бољу негу препоручује се мања количина веша.</b>

1) Према регулативи комисије ЕУ 2019/2023, овај програм на 40 °C може да опере нормално запрљан веш од памука, за који је наведено да се може прати на 40 °C или 60 °C, заједно у истом циклусу.



За достигнуту температуру веша, трајање програма и друге податке, погледајте поглавље „Вредности потрошње“.

Најефикаснији програми у погледу потрошње енергије углавном су они који раде на нижим температурама са дужим трајањем.

2) За време овог циклуса бубањ се споро окреће да би осигурао нежно прање. Може изгледати као да се бубањ не окреће или да се не окреће правилно, али је то нормална појава код овог програма.

3) Програм прања.





4) Програм прања и фаза обнављања водоотпорности.

#### Компатибилност програмских опција

Програм									
Eco 40-60	■	■	■	■	■	■	■	■	■
Cottons	■	■	■	■	■	■	■	■	■
Synthetics	■	■	■	■	■	■	■	■	■
Delicate	■	■	■	■	■	■	■	■	■
Rapid 14min	■	■	■					■	
Rinse	■	■	■			■		■	
Drain/Spin	■	■						■	
Anti-Allergy 	■	■	■		■	■	■	■	

Програм									
Baby Clothes	■	■	■	■	■	■	■	■	
Silk 	■	■							■
Wool  	■	■	■						■
Sport	■	■	■		■	■			■
Outdoor 	■	■	■			■			■
Denim	■	■	■	■		■	■		■

### Одговарајући детерџенти за програме прања

Програм	Универзални прашак <sup>1)</sup>	Универзални течни	Течни за обојени веш	Осетљиво вунено	Посебан
Eco 40-60	▲	▲	▲	--	--
Cottons	▲	▲	▲	--	--
Synthetics	▲	▲	▲	--	--
Delicate	--	--	--	▲	▲
Rapid 14min	--	▲	▲	--	--
Anti-Allergy 	▲	▲	--	--	▲
Baby Clothes	--	▲	▲	--	▲
Silk 	--	--	--	▲	▲
Wool  	--	--	--	▲	▲
Sport	--	▲	▲	--	▲
Outdoor 	--	--	--	▲	▲
Denim	--	--	▲	▲	▲

<sup>1)</sup> На температури већој од 60 °C препоручује се коришћење праškастог детерџента.

▲ = Препоручује се

-- = Није препоручено

## 9.2 Woolmark Wool Care – Плава





Циклус прања вуне у овој машини одобрила је компанија The Woolmark Company за прање одевних предмета који садрже вуну означених етикетом „ручно прање“ уколико се одевни предмети перу према упутствима на етикети и онима које је издао произвођач ове машине за прање рубља. M1460  
Симбол Woolmark је ознака сертификата у многим земљама.

## 10. ПОДЕШАВАЊА

### 10.1 Звучни сигнали

Овај уређај има различите звучне сигнале који се активирају када:

- Укључите уређај (посебан кратак звук).
- Искључите уређај (посебан кратак звук).
- Додирнете дугмад (клик).
- Направите погрешан избор (3 кратка звука).
- По завршетку програма (звучне секвенце у трајању око 2 минута).
- Дође до квара уређаја (кратке звучне секвенце у трајању око 5 минута).

Да бисте **деактивирали/активирали** звучне сигнале када је програм завршен, истовремено додирните дугмад  и  на 2 секунде. Дисплеј приказује On/Off



Ако деактивирате звучне сигнале, они ће наставити да раде уколико дође до квара на уређају.

### 10.2 Блокада за безбедност деце

Помоћу ове опције можете спречити да се деца играју са командном таблом.

Уређај задржава избор ове опције као подразумеване након што га искључите.

Функција „Блокада за безбедност деце“ можда неће бити доступна неколико секунди након укључивања уређаја.

## 11. ПРЕ ПРВЕ УПОТРЕБЕ

1. Уверите се да је електрична енергија доступна и да је слабина одвртнута.
2. Сипајте 2 литра воде у одељак за детерџент са ознаком **2**.  
Овим се активира систем за одвод.
3. Сипајте малу количину детерџента у одељак са ознаком **2**.

4. Подесите и започните програм за памук при највишој температури без веша у бубњу.

Ово уклања сву могућу прљавштину из бубња.

## 12. СВАКОДНЕВНА УПОТРЕБА



### УПОЗОРЕЊЕ!

Погледајте поглавља о безбедности.

### 12.1 Активирање уређаја

1. Утакните мрежни утикач у зидну утичицу.

2. Одрвните славину за воду.  
Чује се кратак звук.

## 12.2 Убацавање веша

1. Отворите врата уређаја.
2. Испразните џепове и одмотајте предмете пре него што их ставите у уређај.
3. Ставите веш у бубањ, комад по комад.

Не стављајте превише веша у бубањ.

4. Добро затворите врата.

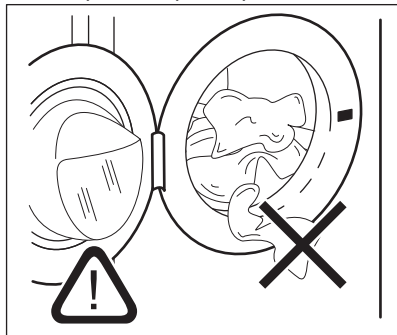

### ОПРЕЗ

Уверите се да се веш неће ухватити између заптивке и врата како би се избегао ризик од цурења воде и оштећења веша.



Прање веома науљених, масних мрља може проузроковати оштећење гумених делова машине за прање веша.

## 12.3 Употреба детерџента и адитива

1. Измерите количину детерџента и омекшивача веша.
2. Ставите детерџент и омекшивач рубља у преграду.
3. Пажљиво затворите фиоку детерџента

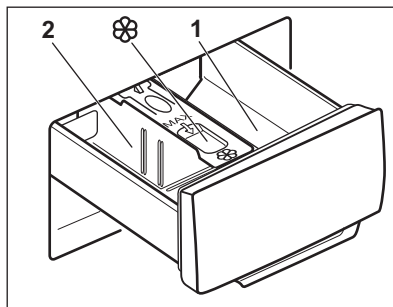

### ОПРЕЗ

Користите само детерџенте намењене за машинско прање.



Увек се придржавајте упутстава која се налазе на паковању производа детерџента.

1

Преграда за детерџент за фазу претпрања или за програм потапања (ако је доступан). Додајте детерџент за претпрање и потапање пре него што покренете програм.

2

Преграда за детерџент у фази прања. Ако користите течни детерџент, сипајте га непосредно пре покретања програма.



Преграда за течне адитиве (омекшивач, штирак). Сипајте производ у одељак пре него што покренете програм.

Након циклуса прања, ако је потребно, уклоните све остатке детерџента из дозатора.

## 12.4 Промените положај разделника за детерџент

1. Извуците дозатор детерџента. Положај **A** разделника за детерџент је за **прашкasti детерџент** (фабричко подешавање).

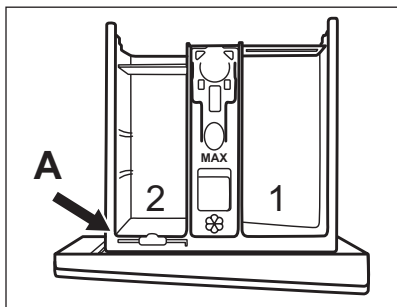

2. Да бисте користили и течни детергент/адитив или средство за бељење: Извадите разделник за детергент из положаја **A** и убаците у положај **B**.

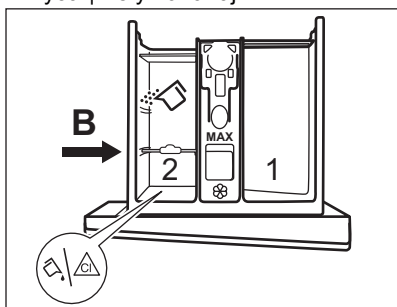

Положај **B** разделника за детергент је за прашкасти детергент у задњој прегради и за течни детергент/адитив или средство за бељење у предњој прегради.

3. Да бисте користили само течни детергент: Убаците разделник детергента у положај **C**.

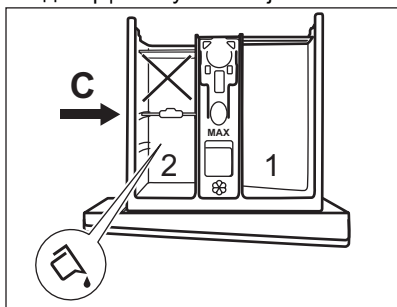

- Немојте користити желатинасте или густе течне детергенте.
- Не прекорачујте максималну дозу течног детергента.

- Не подешавајте фазу претпрања.
  - Не подешавајте функцију одложеног старта.
4. Измерите детергент и омекшивач и пажљиво затворите дозатор детергента.

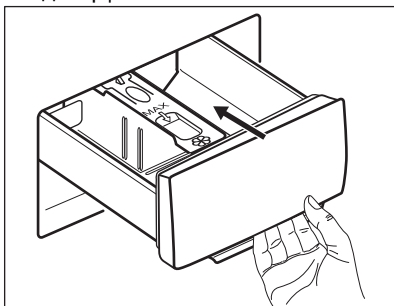

Водите рачуна о томе да разделник за детергент буде правилно убачен и да не блокира затварање фиоке.

## 12.5 Подешавање програма

1. Окрените бирач програма да бисте изабрали жељени програм прања.

Индикатор дугмета Старт/пауза ▷|| трепери.

2. Да бисте променили температуру и/или брзину центрифуге, додирните одговарајућу дугмад.
3. Ако желите, подесите једну или више опција додирујући одговарајућу дугмад. У складу са тим одговарајући индикатори на дисплеју почињу да светле и мењају се приказане информације.

**i** Ако избор **није могућ** чује се звучни сигнал и дисплеј приказује - - -.

## 12.6 Покретање програма

Додирните дугме Старт/пауза ▷|| да бисте покренули програм. Програм није могуће стартовати кад је индикатор дугмета угашен и не трепери (нпр. бирач програма је на погрешном положају). Одговарајући индикатор опције престаје да трепери и остаје укључен.

Програм се покреће а врата се закључавају. На дисплеју се приказује индикатор .

-  Одводна пумпа може кратко да ради пре него што се уређај напуни водом.

## 12.7 Покретање програма са одложеним стартом

### 1. Узастопно додирујте дугме

Одложени старт  док се на дисплеју не прикаже жељено време одлагања.

На дисплеју индикатор приказује .





### 2. Додирните дугме Старт/пауза .

Врата уређаја се закључавају и започиње одбројавање до одложеног старта. На дисплеју се приказује индикатор .

Када се одбројавање заврши, програм се аутоматски покреће.

## Отказивање одложеног старта након започињања одбројавања

Да бисте отказали одложени старт:

1. Додирните дугме Старт/пауза  да бисте паузирали рад уређаја. Одговарајући индикатор трепери.
2. Узастопно додирујте дугме  
Одложени старт  док се на дисплеју не прикаже  и индикатор  се не угаси.
3. Поново додирните дугме Старт/пауза  да бисте одмах покренули програм.

## Промена одложеног старта након започињања одбројавања

Да бисте променили одложени старт:

1. Додирните дугме Старт/пауза  да бисте паузирали рад уређаја. Одговарајући индикатор трепери.

### 2. Узастопно додирујте дугме

Одложени старт  док се на дисплеју не прикаже жељено време одлагања.

3. Поново додирните дугме Старт/пауза  да бисте покренули ново одбројавање.

## 12.8 Детекција количине веша SensiCare System



Након што додирнете дугме Старт/пауза .



1. SensiCare System почиње да процењује тежину веша како би израчунао стварно време трајања програма. Током ове фазе, траке  
Управљање временом  постављене испод цифара за време репродукују једноставну анимацију.
2. Након отприлике 15-20 минута, траке функције за управљање временом нестају и приказује се трајање циклуса.  
Уређај аутоматски прилагођава време трајања програма количини убаченог веша како би се постигли савршени резултати прања за најкраће могуће време.

-  SensiCare System није доступан код свих програма, као што су Wool, Rinse, Центрифуга и програми са кратким циклусима.

## 12.9 Прекидање програма и промена опција

Када је програм покренут, можете да промените **само неке** опције:

1. Додирните дугме Старт/пауза . Одговарајући индикатор трепери.
  2. Промените опције. Информације на дисплеју се мењају у складу са тим променама.
  3. Поново додирните дугме Старт/пауза .
- Програм прања се наставља.



-  Да бисте поново стартовали програм, уверите се да је бирач програма правилно позициониран на прекинутом програму и да индикатор дугмета Старт/пауза  трепери.

## 12.10 Отказивање текућег програма

1. Притисните дугме Укључено/Искључено да бисте отказали програм и искључили уређај.
2. Поново притисните дугме Укључено/Искључено да бисте укључили уређај.

-  Ако је Систем SensiCare завршио и пуњење водом је већ почело, нови програм стартује **без понављања Система SensiCare**. Вода и детерџент се не испуштају како би се избегло узалудно трошење.



Постоји и алтернативни начин за отказивање:



1. Ротирајте дугме за избор програма на положај „Ресетовање“ .
  2. Сачекајте једну секунду. Дисплеј приказује .
- Сада можете да подесите нови програм прања.

## 12.11 Отварање врата - додавање одевних предмета

-  Ако су температура и ниво воде у бубњу превисоки и/или се бубањ још увек окреће, не треба да отварате врата.

Током трајања програма или током одложеног старта врата уређаја су закључана. На дисплеју се приказује индикатор .

1. Додирните дугме Старт/пауза . Индикатор  почиње да трепери.

2. Сачекајте док индикатор закључаних врата  не престане да трепери и угаси се. Отворите врата уређаја. Уколико је неопходно, додајте или извадите одевне предмете. Затворите врата и додирните дугме Старт/пауза . Програм или одложени старт се наставља.

## 12.12 Крај програма

Када се програм заврши, уређај се аутоматски искључује. Оглашавају се звучни сигнали (уколико су активни).

Дисплеј приказује .

Гаси се индикатор дугмета Старт/пауза .

Врата се откључавају и искључује се индикатор .







1. Притисните дугме Укључено/Искључено да бисте деактивирали уређај. Пет минута након завршетка програма, функција за уштеду електричне енергије аутоматски деактивира уређај.

-  Када поново активирате уређај, на дисплеју се приказује крај претходног програма. Окрените бирач програма да бисте подесили нови циклус.

2. Извадите веш из уређаја.
3. Проверите да ли је бубањ празан.
4. Врата и дозатор детерџента држите одшкринуте да бисте спречили појаву буђи и непријатних мириса.
5. Затворите славину за воду.

## 12.13 Испуштање воде након краја циклуса

Ако сте одабрали програм или опцију која не испушта воду осталу након задњег испирања, програм се завршава, али:

- На области за време приказано је  и дисплеј приказује да су врата закључана .
  - Бубањ се још увек окреће у правилним интервалима да би спречио гужвање веша.
  - Врата остају блокирана.
  - Морате да испустите воду да бисте отворили врата:
1. Ако је потребно, додирните дугме Центрифуга да бисте смањили брзину центрифуге коју је предложио уређај.
  2. Притисните дугме Старт/пауза:
    - Ако сте подесили Задржавање испирања , уређај испушта воду и обавља фазу центрифуге.
    - Ако сте подесили Ноћни циклус , уређај само испушта воду.
 Индикатор опција Задржавање испирања  и Ноћни циклус  нестаје.
  3. Када се заврши програм и угаси се индикатор закључаних врата , можете да отворите врата.
  4. Притисните дугме Укључено/Искључено на неколико секунди да бисте искључили уређај.

## 13. КОРИСНИ САВЕТИ



### УПОЗОРЕЊЕ!

Погледајте поглавља о безбедности.

### 13.1 Количина веша

- Поделите веш на: бело, обојено, синтетика, осетљив веш и вуна.
- Придржавајте се упутстава за прање која се налазе на етикетама за бригу о вешу.
- Немојте да перете заједно бели и обојени веш.
- Неки обојени предмети могу да изгубе боју током првог прања. Препоручујемо вам да их приликом првог прања перете одвојено.
- Окрените наопачке вишеслојне тканине, вуну и веш са насликаним илустрацијама.

### 12.14 Функција приправности

Режим приправности аутоматски искључује уређај како би се смањила потрошња електричне енергије када:

- Не користите уређај током 5 минута када ниједан програм не ради.
- Пет минута после завршетка програма прања.

На дисплеју се приказује крај последњег програма.

Окрените бирач програма да бисте подесили нови циклус.

Ако је бирач програма окренут на

положај „Ресетовање“ , уређај се аутоматски искључује за 30 секунди.



Укљико сте подесили програм или опцију која се завршава са водом која остаје у бубњу, Режим приправности **не деактивира** уређај да би вас подсетио да испустите воду.

- Оперите и претходно третирајте јаке мрље одговарајућим детерџентом пре него што ставите веш у бубањ.
- Будите пажљиви са завесама. Уклоните кукице и ставите завесе у торбу за прање или у јастучницу.
- Немојте да перете одећу без поруба или одећу са резovima. Када перете мале и/или осетљиве предмете, користите врећу за прање (нпр. грудњаци са жицом, каишеви, чарапе, пертле, траке итд.).



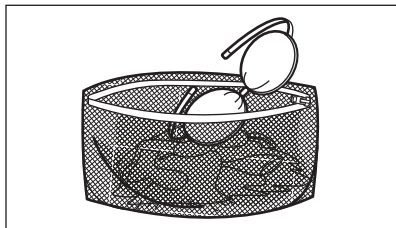

- Веома мала количина веша може да изазове проблеме са балансом током фазе центрифуге и тако доведе до прекомерних вибрација. Ако дође до тога:
  - прекините програм и отворите врата (погледајте у поглављу „Свакодневна употреба“);
  - ручно прерасподелите унети веш тако да буде равномерно распоређен по кориту машине;
  - притисните дугме Старт/пауза. Фаза центрифуге се наставља.
- Закопчајте дугмад на јастучницама, затворите рајсфершлусе, копче и дрикере. Вежите појасеве, гајтане, пертле, траке и све друге лабаве елементе.
- Испразните џепове и раширите веш.

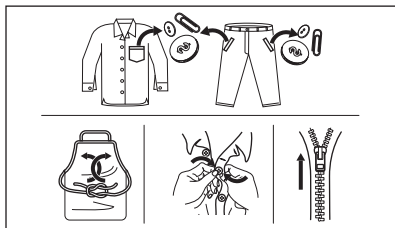

### 13.2 Упорне флеке

За неке флеке, вода и детерџент нису довољни.

Препоручујемо вам да третирате ове флеке пре него што ставите веш у уређај.

Доступна су посебна средства за уклањање флека. Користите посебна средства за уклањање флека која се могу применити на тип флека, као и на тканину.

### 13.3 Тип и количина детерџента

Избор детерџента и коришћење одговарајућих количина не само да утичу на перформансе прања, већ помажу и у томе да се избегне стварање отпада и заштити животна средине:

- Користите искључиво детерџенте и друге третмане који су направљени посебно за машину за прање веша:
  - Прво, следите ова општа правила:
    - детерџенти у праху за све типове материјала, изузев за осетљиве. Радије користите прашкасте детерџенте који садрже избелјивач за бели веш и дезинфекцију веша,
    - течни детерџенти, по могућству они за прање свих врста материјала на нижим температурама (до 60 °C), или специјални детерџенти за прање вуне.
- Избор и количина детерџента зависиће од: врсте тканине (осетљиво, вуна, памук итд.), боје одеће, количине веша, степена задрљаности, температуре прања и тврдоће воде која се користи.
- Пратите упутства која се налазе на паковању детерџента или других третмана и не прекорачујте наведени максимални ниво (**MAX**).
- Немојте да мешате различите типове детерџената.
- Користите мање детерџента ако:
  - перете мању количину веша,
  - веш је благо задрљан,
  - током прања се ствара велика количина пене.
- Када користите детерџент у таблетама или јастучићима, увек их стављајте у бубањ, а не у дозатор детерџента.

#### Недовољна количина детерџента може да доведе до:

- незадовољавајућих резултата прања,
- појаве сиве нијансе на опраном вешу,
- масне одеће,
- појаве буђи у уређају.

### Прекомерна количина детерџента може да доведе до:

- стварања превише пене,
- смањених ефеката прања,
- неодговарајућег испирања,
- великог утицаја на животну средину.

## 13.4 Еколошки савети

Да бисте уштедели воду, енергију и заштитили животну средину, препоручујемо да следите ове савете:

- Пуњење уређаја до **максималног капацитета назначеног за сваки од програма помаже да се смањи потрошња енергије и воде.**
- Уз адекватну претходну обраду, флеке и умерено запрљана места могу се очистити; веш се затим може опрати на нижој температури.
- Да бисте користили одговарајућу количину детерџента, погледајте коју количину је предложио произвођач детерџената и проверите тврдоћу воде у систему

вашег домаћинства. Погледајте одељак „Тврдоћа воде“.

- Подесите **максималну могућу брзину центрифугеза** изабрани програм прања **пре него што ставите веш да се суши у машини за сушење веша.** Овако ће се уштедети енергија током сушења!

## 13.5 Тврдоћа воде

Уколико је тврдоћа воде у вашем подручју висока или умерена, препоручујемо вам да користите омекшивач воде за машину за прање рубља. У подручјима где где је тврдоћа воде блага није неопходно користити омекшивач воде.

Да бисте открили каква је тврдоћа воде у вашем подручју, обратите се локалној надлежној служби водовода.

Користите одговарајућу количину омекшивача воде. Пратите упутстава која се налазе на паковању производа.

# 14. НЕГА И ЧИШЋЕЊЕ



### УПОЗОРЕЊЕ!

Погледајте поглавља о безбедности.

## 14.1 Распоред периодичног чишћења

**Периодично чишћење помаже да се продужи век трајања вашег уређаја.**

Након сваког циклуса, оставите врата и дозатор детерџента мало одшкринуте како би се омогућило струјање ваздуха и тако исушила влага у уређају: ово ће спречити појаву плесни и неугодних мириса.

Ако се уређај не користи дуже време: затворите славину за воду и исткључите уређај из напајања.

### Оквирни распоред периодичног чишћења:

Уклањање камен-ца	Два пута годишње
-------------------	------------------

Одржавање прањем	Једном месечно
Чишћење заптивке врата	Свака два месеца
Чишћења бубња	Свака два месеца
Чишћење дозатора детерџента	Свака два месеца
Чишћење филтера одводне пумпе	Два пута годишње
Чишћење доводног црева и филтера вентила	Два пута годишње

У следећим одељцима објашњено је како треба да очистите сваки део.

## 14.2 Уклањање ситних предмета

- i** Уверите се да су џепови празни и да су сви лабави елементи везани пре покретања циклуса. Погледајте одељак „Количина веша“ у поглављу „Напомене и савети“.

Уклоните све стране предмете (као што су металне копче, дугмад, новчићи итд.) који могу да упадну у заптивку на вратима, филтере и бубањ. Погледајте одељке „Заптивка за врата са двоусним џепом“, „Чишћење бубња“, „Чишћење одводне пумпе“ и „Чишћење доводног црева и филтера вентила“. Уколико је потребно, обратите се овлашћеном сервисном центру.

## 14.3 Спољашње чишћење

Уређај чистите искључиво благим сапуном и топлом водом. У потпуности осушите све површине. Не користите јастучиће за рибање и било какав абразивни материјал.



### ОПРЕЗ

Немојте да користите алкохол, растварач или хемијске производе.



### ОПРЕЗ

Немојте да чистите металне површине детерџентом на бази хлора.

## 14.4 Уклањање каменца

- i** Уколико је тврдоћа воде у вашем подручју висока или умерена, препоручујемо вам да користите производ за уклањање каменца из воде за машину за прање рубља.

Редовно контролишите бубањ да бисте спречили стварање каменца.

Стандардни детерџенти већ садрже средства за омекшавање воде, али препоручујемо да повремено покренете циклус са празним бубњем и производом за уклањање каменца.



Увек пратите упутства која се налазе на паковању производа.

## 14.5 Одржавање прањем

Поновљена и продужена употреба програма на ниским температурама може да доведе до стварања наслага детерџента, талога честица, стварања бактерија унутар бубња и корита уређаја. Ово може да створи врло непријатне мирисе и буђ. Да бисте елиминисали ове насlage и очистили унутрашњости уређаја, редовно обављајте поступак одржавања прањем (најмање једном месечно).



Погледајте пасус „Чишћење бубња“.

## 14.6 Заптивка за врата са двоусним џепом

Овај уређај је дизајниран са **самочистећим системом за одвод**, што омогућава да длачице од тканина које отпадају са одеће буду избачене са водом. Редовно проверавајте заптивку. Новчићи, дугмад, остали мали предмети, могу се поново узети по завршетку циклуса.

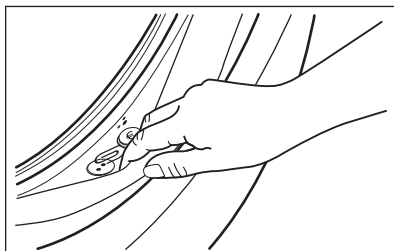

Очистите га по потреби, користећи кремasto средство за чишћење на бази амонијака, тако да не изгребете површину заптивке.



Увек се придржавајте упутстава која се налазе на паковању производа.

## 14.7 Чишћење бубња

Редовно контролишите бубањ да бисте спречили стварање нежељеног талога.

Насlage рђе у бубњу могу се јавити услед рђања страног тела приликом прања или од воде из чесме која садржи гвожђе

Очистите бубањ специјалним средствима за нерђајући челик.

- i** Увек пратите упутства која се налазе на паковању производа.  
Немојте чистити бубањ киселинским производима за уклањање каменца, производима за чишћење који садрже хлор или гвоздену или челичну вуну.

За темељно чишћење:

1. Извадите сав веш из бубња.
2. Покрените програм Cottons са највишом температуром
3. Додајте малу количину прашка у празан бубањ, како би се испрали остаци од ранијих прања.

- i** Повремено, на крају циклуса, дисплеј може да прикаже икону : ово је препорука да се обави циклус „чишћења бубња“. Када се обави чишћење бубња, иконица нестаје.

## 14.8 Чишћење дозатора детерџента

Да бисте спречили стварање наслага осушеног детерџента или угрушака омекшивача тканина и/или формирање буђи у фиоци дозатора детерџента, с времена на време обавите следећи поступак чишћења:

1. Отворите фиоку. Притисните бравицу надоле као што је приказано на слици и извуците фиоку.

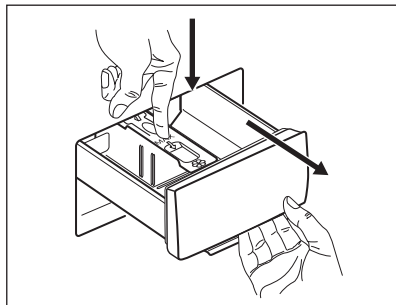

2. Уклоните горњи део одељка за адитиве ради лакшег чишћења и исперите фиоку под млазом топле воде, да бисте уклонили све трагове наслага детерџента. Након чишћења, вратите горњи део у првобитни положај.

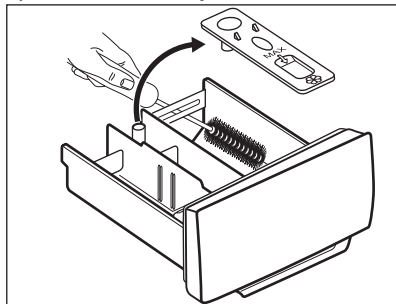

3. Проверите да ли је из горњег и доњег дела лежишта уклоњен сав преостали детерџент. Помоћу мале четке очистите лежиште.

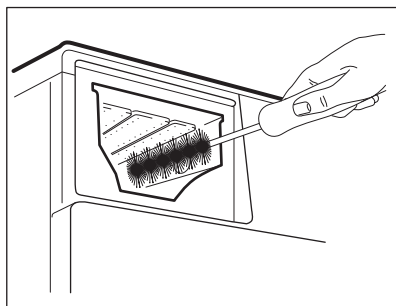

4. Убаците фиоку за детерџент у вођице и затворите је. Покрените програм испирања без веша у бубњу.

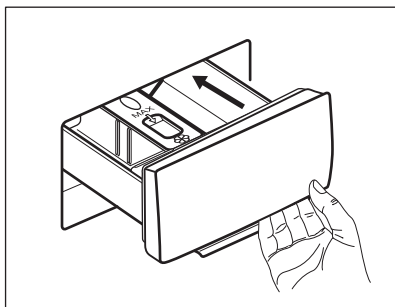

## 14.9 Чишћење одводне пумпе

Редовно проверавајте филтер одводне пумпе и видите да ли је чист.

Очистите одводну пумпу у следећим случајевима:

- Уређај не одводи воду.
- Бубањ се не окреће.
- Уређај производи чудан звук због тога што је пумпа за одвод блокирана.
- На дисплеју се приказује шифра аларма **E20**



### УПОЗОРЕЊЕ!

- Ископчајте мрежни утикач из мрежне утичнице.
- Немојте уклањати филтер док је уређај активан.
- Немојте да чистите пумпу ако је вода у уређају врућа. Сачекајте да се вода охлади.
- Неколико пута поновите корак 3 тако што ћете затворити и отворити вентил све док вода престане да отиче.

Увек држите крпу у близини како бисте обрисали воду која се евентуално проспе док скидате филтер.

Поступите на следећи начин да бисте очистили пумпу:

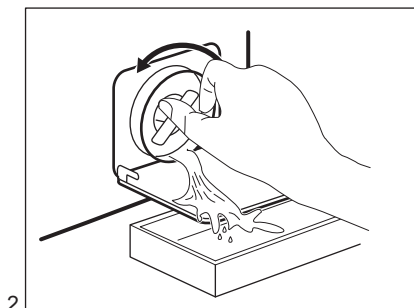
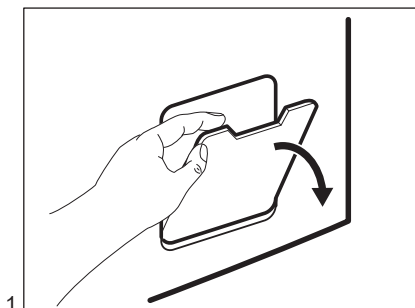

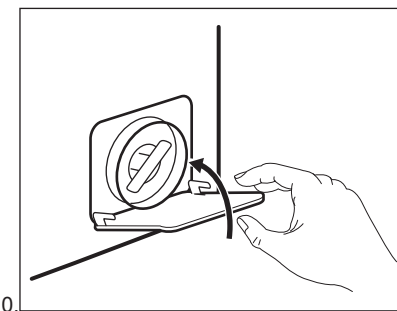
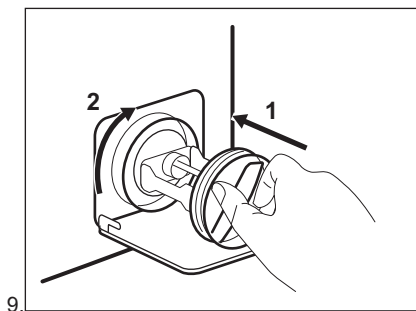
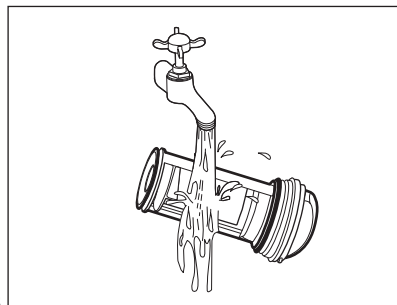
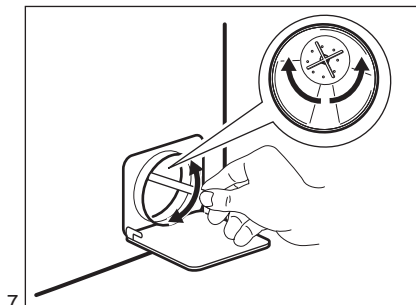
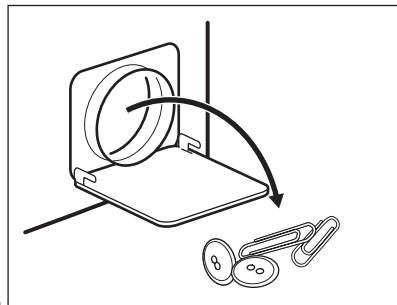
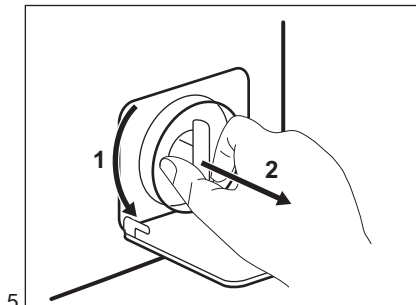
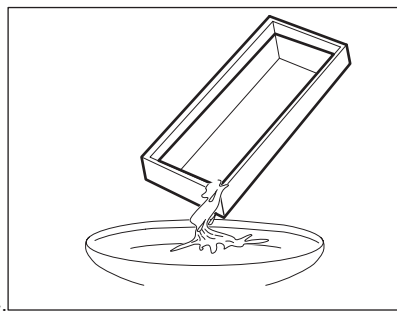
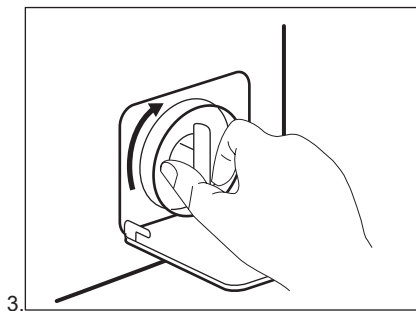



### УПОЗОРЕЊЕ!

Водите рачуна о томе да коло пумпе може да се окреће. Уколико се не окреће, контактирајте овлашћени сервисни центар. Такође проверите да ли сте исправно затегли филтер да бисте спречили цурења.

Када испустите воду у складу са процедуром за хитне случајеве, морате поново да активирате систем за одвод:

1. Сипајте два литра воде у преграду за главно прање на дозатору за детерџент.
2. Покрените програм за испуштање воде.

## 14.10 Чишћење доводног црева и филтера вентила

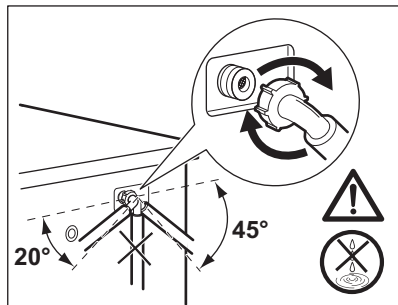
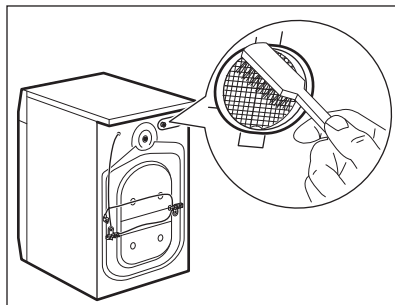
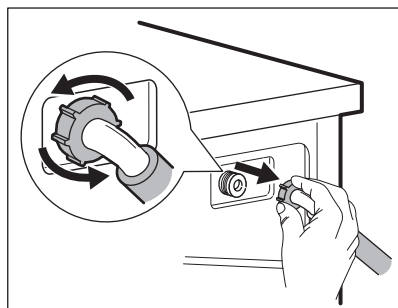
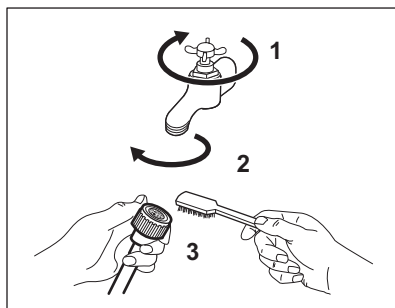

## 14.11 Хитно испуштање воде

Ако уређај не може да испушта воду, обавите исти поступак описан у одељку „Чишћење одводне пумпе“. Ако је потребно, очистите пумпу.

Када испустите воду у складу са процедуром за хитне случајеве, морате поново да активирате систем за одвод:

1. Сипајте два литра воде у преграду за главно прање на дозатору за детерџент.
2. Покрените програм за испуштање воде.

## 14.12 Мере опреза против замрзавања

Уколико је уређај инсталиран у просторији где температуре могу да достигну вредност од 0 °C или падну испод, уклоните преосталу воду из доводног црева и одводне пумпе.

1. Ископчајте мрежни утикач из мрежне утичице.
2. Затворите славину за воду.
3. Ставите два краја доводног црева у посуду и пустите да вода истече из црева.

4. Испразните одводну пумпу.  
Прочитајте упутства за хитно испуштање воде.
5. Када се пумпа за одвод испразни,  
поново монтирајте доводно црево.

**УПОЗОРЕЊЕ!**

Уверите се да је температура виша од 0 °C пре поновне употребе уређаја.

Произвођач није одговоран за оштећења која настану услед ниских температура.

## 15. РЕШАВАЊЕ ПРОБЛЕМА

**УПОЗОРЕЊЕ!**

Погледајте поглавља о безбедности.

### 15.1 Шифре аларма и могући кварови

Уређај неће да се покрене или се зауставља у току рада. Прво покушајте да пронађете решење проблема (погледајте табеле).

**УПОЗОРЕЊЕ!**

Искључите уређај са напајања електричном енергијом пре почетка било какве провере.

**Код неких проблема, на дисплеју се приказује шифра аларма и дугме Старт/пауза може непрекидно да трепери:**

Проблем	Могуће решење
<b>E 10</b> Уређај се не пуни водом како треба.	<ul style="list-style-type: none"> <li>• Уверите се да је славина отворена.</li> <li>• Проверите да притисак воде није исувише низак. За ову информације се обратите локалној надлежној служби водовода.</li> <li>• Проверите да славина за воду није запушена.</li> <li>• Уверите се да доводно црево није увијено, оштећено или савијено.</li> <li>• Уверите се да је доводно црево за воду правилно повезано.</li> <li>• Уверите се да филтер на доводном цреву и филтер на вентилу нису запушени. Погледајте одељак „Нега и чишћење“.</li> </ul>



<b>E20</b> Уређај не одводи воду.	<ul style="list-style-type: none"> <li>• Проверите да славина на судопери није зачепљена.</li> <li>• Уверите се да одводно црево није увијено или савијено.</li> <li>• Проверите да филтер за одвод воде није запушен. По потреби, очистите филтер. Погледајте одељак „Нега и чишћење“.</li> <li>• Проверите да ли је одводно црево правилно прикључено.</li> <li>• Подесите програм за испуштање воде, уколико сте претходно подесили програм који нема опцију испуштања воде.</li> <li>• Подесите програм за испуштање воде уколико сте претходно подесили опцију која се завршава са водом у кориту.</li> </ul>
<b>E40</b> Врата уређаја су отворена или нису затворена како треба.	<ul style="list-style-type: none"> <li>• Уверите се да су врата правилно затворена</li> </ul>
<b>E91</b> Интерна грешка. Нема комуникације између електронских елемената уређаја.	<ul style="list-style-type: none"> <li>• Програм није завршен како треба или се уређај прерано зауставио. Поново искључите и укључите уређај.</li> <li>• Ако се шифра аларма поново појави, обратите се Овлашћеном сервисном центру.</li> </ul>
<b>EN0</b> Напајање је нестабилно.	<ul style="list-style-type: none"> <li>• Сачекајте док се напајање не стабилизује.</li> </ul>

Уколико се на екрану појаве друге шифре аларма, искључите и поново укључите уређај. Уколико се проблем настави, контактирајте Овлашћени сервисни центар.  
 У случају различитих проблема са машином за прање веша, проверите табелу испод за могућа решења.

Проблем	Могуће решење
Програм се не покреће.	<ul style="list-style-type: none"> <li>• Проверите да ли утикач прикључен на зидну утичницу.</li> <li>• Проверите да ли су врата уређаја затворена.</li> <li>• Проверите да ли у кутији са осигурачима има оштећених осигурача.</li> <li>• Проверите да ли сте додирнули Старт/пауза .</li> <li>• Ако је подешен одложени старт, откажите одлагање или сачекајте да се заврши одбројавање.</li> <li>• Деактивирајте функцију блокаде за безбедност деце ако је укључена.</li> <li>• Проверите положај командног дугмета на изабраном програму.</li> </ul>

Проблем	Могуће решење
Уређај се испуни водом и одмах крене да је испушта.	<ul style="list-style-type: none"> <li>Проверите да ли се одводно црево налази у добром положају. Црево је можда постављено исувише ниско. Погледајте одељак „Упутство за инсталирање“.</li> </ul>
Центрифуга не ради или циклус прања траје дуже него обично.	<ul style="list-style-type: none"> <li>Изаберите програм центрифуге.</li> <li>Проверите да филтер за одвод воде није запушен. По потреби, очистите филтер. Погледајте одељак „Нега и чишћење“.</li> <li>Ручно распоредите веш у машини, а затим поново укључите центрифугу. До оваквог квара може доћи због проблема са равнотежом.</li> </ul>
На поду се појавила вода.	<ul style="list-style-type: none"> <li>Проверите се да ли су спојнице на цревима за воду чврсто притегнуте и да на њима нема цурења.</li> <li>Уверите се да на доводном и одводном цреву за воду нема оштећења.</li> <li>Водите рачуна да користите одговарајућу врсту и количину детерџента.</li> </ul>
Не можете да отворите врата уређаја.	<ul style="list-style-type: none"> <li>Уверите се да није изабран програм прања који се завршава са водом у кориту машине.</li> <li>Проверите да ли је машина завршила са прањем.</li> <li>Ако још има воде у бубњу, подесите програм за испуштање воде или укључите центрифугу.</li> <li>Проверите да ли струја долази до уређаја.</li> <li>Овај проблем може бити проузрокован кваром уређаја. Обратите се Овлашћеном сервисном центру.</li> </ul>
Уређај производи необичан звук и вибрира.	<ul style="list-style-type: none"> <li>Проверите да ли је уређај нивелисан. Погледајте одељак „Упутство за инсталирање“.</li> <li>Проверите да ли су уклоњени сви делови амбалаже и/или транспортни завртњи. Погледајте одељак „Упутство за инсталирање“.</li> <li>Убаците још веша у машину. Машина можда није довољно напуњена.</li> </ul>
Трајање програма се повећава или смањује током извршења.	<ul style="list-style-type: none"> <li>Функција SensiCare System може да прилагоди трајање програма према типу и количини веша. Погледајте одељак „Детекција унетог веша SensiCare System“ у поглављу „Свакодневна употреба“.</li> </ul>
Резултати прања нису задовољавајући.	<ul style="list-style-type: none"> <li>Повећајте количину детерџента или користите неки други.</li> <li>Употребите специјална средства за скидање упорних флека пре прања веша.</li> <li>Проверите да ли сте подесили одговарајућу температуру.</li> <li>Смањите количину веша.</li> </ul>
Има превише пене у бубњу током циклуса прања.	<ul style="list-style-type: none"> <li>Смањите количину детерџента.</li> </ul>

Проблем	Могуће решење
Након циклуса прања, има остатака детерџента у фиоци дозатора.	<ul style="list-style-type: none"> <li>Проверите да ли је клапна у исправном положају (UP (горе) за прашак – DOWN (доле) за течни детерџент).</li> <li>Проверите да ли користите дозатор детерџента према наводима у овом приручнику.</li> </ul>

Након провере, активирајте уређај. Програм се наставља од оног места на којем је прекинут.

Уколико се проблем поново јави, контактирајте Овлашћени сервисни центар.

Подаци потребни сервисном центру налазе се на плочици са техничким карактеристикама.

## 16. ВРЕДНОСТИ ПОТРОШЊЕ

### 16.1 Увод



Погледајте веб линк [www.theenergylabel.eu](http://www.theenergylabel.eu) за детаљне информације о енергетској налепници.



QR код на енергетској налепници који се испоручује са уређајем пружа веб везу са информацијама које се односе на перформансе овог уређаја у EU EPREL бази података. Чувајте енергетску налепницу за референцу заједно са упутством за употребу и свим осталим документима који се испоручују са овим уређајем.

Исте информације могу се наћи у EPREL бази података, на адреси <https://eprel.ec.europa.eu> и помоћу назива и броја производа који се налазе на плочици са техничким карактеристикама. У одељку „Опис производа“ погледајте где се налази плочица са техничким карактеристикама.

### 16.2 Легенда

<b>kg</b>	Количина веша.	<b>h:mm</b>	Трајање програма.
<b>kWh</b>	Потрошња електричне енергије.	<b>°C</b>	Температура веша.
<b>Литара</b>	Потрошња воде.	<b>o/min</b>	Брзина центрифуге.
<b>%</b>	Преостала влажност на крају фазе центрифуге. Што је већа брзина центрифуге, већа је бука, а преостала влага је мања.		

- i** Вредности и трајање програма могу се разликовати у зависности од различитих услова (нпр. температуре просторије, температуре и притиска воде, количине и врсте веша, напона напајања), а такође и ако промените подразумевано подешавање програма.

### 16.3 Према Уредби Комисије ЕУ 2019/2023

Есо 40-60 програм	kg	kWh	Литара	h:mm	%	°C	o/min <sup>1)</sup>
До краја напуњено	7	0.940	58	3:25	53.00	46	1151
Напуњено до пола	3,5	0.465	40	2:40	53.00	28	1151
Напуњено до четвртине	2	0.230	31	2:25	55.00	23	1151

1) Максимална брзина центрифуге

#### Потрошња енергије у различитим режимима

Искључено (W)	Приправност (W)	Одложени старт (W)
0.50	0.50	4.00
Време до искључења/режима приправности је максимално 15 минута.		

### 16.4 Уобичајени програми

- i** Ове вредности су само индикативне.

Програм	kg	kWh	Литара	h:mm	%	°C	o/min <sup>1)</sup>
Cottons <sup>2)</sup> 90 °C	7	2.25	85	4:05	53.00	85	1200
Cottons 60 °C	7	1.65	80	3:50	53.00	55	1200
Cottons 20 <sup>3)</sup> 20 °C	7	0.35	80	2:50	53.00	20	1200
Synthetics 40 °C	3	0.75	65	2:10	35.00	40	1200

Програм	kg	kWh	Литара	h:mm	%	°C	o/min <sup>1)</sup>
Delicate <sup>4)</sup> 30 °C	1,5	0.40	50	1:05	35.00	30	1200
Wool 30 °C	1,5	0.25	50	1:05	30.00	30	1200

- 1) Референтни индикатор брзине центрифуге.
- 2) Погодно за прање јако запрљаног текстила.
- 3) Погодно за прање благо запрљаног памука.
- 4) Такође се користи као брзи циклус прања за лако запрљан веш.

## 17. ВОДИЧ ЗА БРЗИ ПОЧЕТАК

### 17.1 Свакодневна употреба

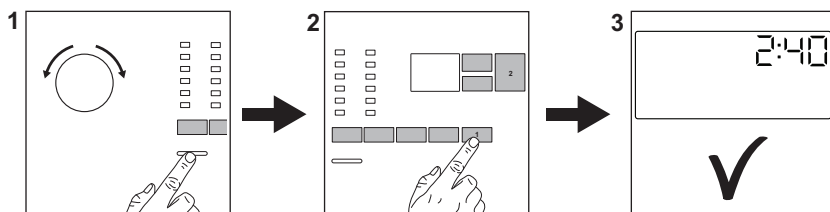

Утакните мрежни утикач у зидну утичницу.

Одвртите славину за воду.

Ставите веш у машину.

Сипајте детерџент и друга средства за третирање у одговарајућу преграду дозатора детерџента.

1. Притисните дугме **Укључено/Искључено** да бисте укључили уређај.
2. Окрените бирач програма да бисте подесили жељени програм.

3. Подесите жељене опције тако што ћете додирнути одговарајућу сензорску дугмад.

4. Да бисте покренули програм, додирните дугме **Старт/пауза**.

5. Уређај почиње да ради. По завршетку програма извадите веш.

Притисните дугме **Укључено/Искључено** да бисте искључили уређај.

### 17.2 Чишћење филтера одводне пумпе

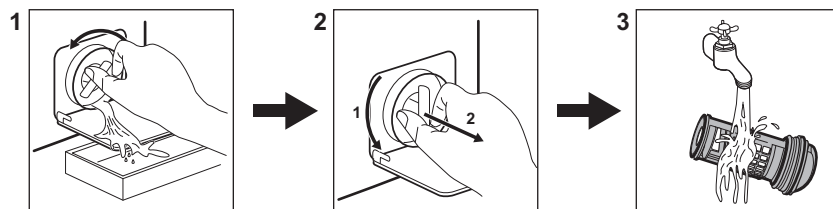

Редовно чистите филтер а нарочито ако се на дисплеју појави шифра аларма **E20**.

### 17.3 Програми

Програми	Количина веша	Опис производа
<b>Еко 40-60</b>	7 kg	Бели и обојени памук. Нормално запрљана одећа.
<b>Cottons</b>	7 kg	Бели и обојени памучни веш.
<b>Synthetics</b>	3 kg	Синтетика или материјали различитог састава.
<b>Delicate</b>	1,5 kg	Осетљиве тканине као што су акрил, вискоза и полиестер.
<b>Rapid 14min</b>	1,5 kg	Синтетика или тканине мешовитог састава. Одевни предмети који су благо упрљани и веш који се освежава.
<b>Rinse</b>	7 kg	Све тканине, изузев вунених и веома осетљивих тканина. Програм за испирање и центрифугирање.
<b>Drain/Spin</b>	7 kg	Све тканине, изузев вунених и веома осетљивих тканина. Програм за центрифугирање и испуштање воде.
 <b>Anti-Allergy</b>	7 kg	Предмети од белог памука. Овај програм помаже у уклањању клица и бактерија.
<b>Baby Clothes</b>	1,5 kg	Циклус за осетљив веш погодан за одећу за бебе.
 <b>Silk</b>	0,5 kg	Специјални програм за свилу и мешани синтетички веш.
 <b>Wool</b>	1,5 kg	Вунена одећа која се пере у машини, вунена одећа која се пере ручно и осетљив веш.
<b>Sport</b>	3 kg	Спортска одећа.
 <b>Outdoor</b>	2 kg <sup>1)</sup> 1 kg <sup>2)</sup>	Модерна спортска одећа која се носи на отвореном.
<b>Denim</b>	2 kg	Одећа од џинса.

1) Програм прања.

2) Програм прања и фаза обнављања водоотпорности.

## 18. ЕКОЛОШКА ПИТАЊА

Рециклирајте материјале са симболом



Паковање одложите у одговарајуће контејнере ради рециклирања. Помозите у заштити животне средине и људског здравља као и у рециклирању отпадног материјала од електронских и

електричних уређаја. Уређаје обележене симболом  немојте бацати заједно са смећем. Производ вратите у локални центар за рециклирање или се обратите општинској канцеларији.





[www.electrolux.com/shop](http://www.electrolux.com/shop)



155284220-A-242022



Ovaj dokument je originalno proizveden i objavljen od strane proizvođača, brenda Electrolux, i preuzet je sa njihove zvanične stranice. S obzirom na ovu činjenicu, Tehnoteka ističe da ne preuzima odgovornost za tačnost, celovitost ili pouzdanost informacija, podataka, mišljenja, saveta ili izjava sadržanih u ovom dokumentu.

Napominjemo da Tehnoteka nema ovlašćenje da izvrši bilo kakve izmene ili dopune na ovom dokumentu, stoga nismo odgovorni za eventualne greške, propuste ili netačnosti koje se mogu naći unutar njega. Tehnoteka ne odgovara za štetu nanесenu korisnicima pri upotrebi netačnih podataka. Ukoliko imate dodatna pitanja o proizvodu, ljubazno vas molimo da kontaktirate direktno proizvođača kako biste dobili sve detaljne informacije.

Za najnovije informacije o ceni, dostupnim akcijama i tehničkim karakteristikama proizvoda koji se pominje u ovom dokumentu, molimo posetite našu stranicu klikom na sledeći link:

<https://tehnoteka.rs/p/electrolux-masina-za-pranje-vesa-ew6sn427bi-akcija-cena/>