

Uputstvo za upotrebu

ECG ovlaživač vazduha AH M351



Tehnoteka je online destinacija za upoređivanje cena i karakteristika bele tehnike, potrošačke elektronike i IT uređaja kod trgovinskih lanaca i internet prodavnica u Srbiji. Naša stranica vam omogućava da istražite najnovije informacije, detaljne karakteristike i konkurentne cene proizvoda.

Posetite nas i uživajte u ekskluzivnom iskustvu pametne kupovine klikom na link:

<https://tehnoteka.rs/p/ecg-ovlazivac-vazduha-ah-m351-akcija-cena/>



AH M351

CZ ZVLHČOVAČ VZDUCHU
NÁVOD K OBSLUZE

SK ZVLHČOVAČ VZDUCHU
NÁVOD NA OBSLUHU

PL NAWILŻACZ POWIETRZA
INSTRUKCJA OBSŁUGI

HU LEVEGŐ PÁRÁSÍTÓ
HASZNÁLATI ÚTMUTATÓ

DE LUFTBEFEUCHTER
BEDIENUNGSANLEITUNG

GB AIR HUMIDIFIER
INSTRUCTION MANUAL

HR/BIH OVLAŽIVAČ ZRAKA
UPUTE ZA UPORABU

SI VLAŽILEC ZRAKA
NAVODILA

SR/MNE OVLAŽIVAČ VAZDUHA
UPUTSTVO ZA UPOTREBU

FR HUMIDIFICATEUR D'AIR
MODE D'EMPLOI

IT UMIDIFICATORE D'ARIA
MANUALE DI ISTRUZIONI

ES HUMIDIFICADOR DE AIRE
MANUAL DE INSTRUCCIONES

ET ÖHUNIISUTI
KASUTUSJUHEND

LT ORO DRĖKINTUVAS
INSTRUKCIJŲ VADOVAS

LV GAISA MITRINĀTĀJS
ROKASGRĀMATA

■ Před uvedením výrobku do provozu si důkladně přečtete tento návod a bezpečnostní pokyny, které jsou v tomto návodu obsaženy. Návod musí být vždy přiložen k přístroji. ■ Pred uvedením výrobku do prevádzky si dôkladne prečítajte tento návod a bezpečnostné pokyny, ktoré sú v tomto návode obsiahnuté. Návod musí byť vždy priložený k prístroju. ■ Przed pierwszym użyciem urządzenia prosimy o uważne zapoznanie się z instrukcjami dotyczącymi bezpieczeństwa i użytkowania. Instrukcja obsługi musi być zawsze dołączona. ■ A termék használatba vétele előtt figyelmesen olvassa el ezt a használati útmutatót és az útmutatóban található biztonsági rendelkezéseket. A használati útmutatót tartsa a készülék közelében. ■ Bitte lesen Sie vor der Inbetriebnahme des Produktes diese Anleitung und die darin enthaltenen Sicherheitshinweise aufmerksam durch. Die Bedienungsanleitung muss dem Gerät immer beigelegt sein. ■ Always read the safety&use instructions carefully before using your appliance for the first time. The user's manual must be always included. ■ Uvijek pročitajte sigurnosne upute i upute za uporabu prije prvog korištenja vašeg uređaja. Upute moraju uvijek biti priložene. ■ Pred vkladom izdelka temeljito preberite ta navodila in varnostne napotke, ki so navedeni v teh navodilih. Navodila morajo biti vedno priložena k napravi. ■ Uvek pažljivo pročitajte uputstva za sigurnost i upotrebu pre upotrebe uređaja po prvi put. Korisničko uputstvo mora uvek biti priloženo. ■ Avant de mettre le produit en service, lisez attentivement le présent mode d'emploi et les consignes de sécurité contenues dans le présent mode d'emploi. Le mode d'emploi doit toujours être fourni avec le produit. ■ Leggere sempre con attenzione le istruzioni di sicurezza ed uso prima di utilizzare l'apparecchio per la prima volta. Il manuale dell'utente deve essere sempre incluso. ■ Siempre lea cuidadosamente las instrucciones de seguridad y de uso antes de utilizar su artefacto por primera vez. Siempre debe estar incluido el manual del usuario. ■ Enne seadme esmakordset kasutamist lugege ohutus- ja kasutusjuhised alati hoolikalt läbi. Kasutusjuhend peab alati kaasas olema. ■ Pirms naudāties ierīcībai pirmajai kartai, visuomet atdīzīai perskaitykite saugos ir naudojimo instrukcijas. Kartu su gaminiu visada privalo būti naudojotojo vadovas. ■ Pirms ierīces pirmās lietošanas reizes vienmēr rūpīgi izlasiet drošības un lietošanas norādījumus. Rokasgrāmata vienmēr jāpievieno ierīcei.

POPIS / POPIS / OPIS / LEÍRÁS / BESCHREIBUNG / DESCRIPTION / OPIS / OPIS / OPIS / DESCRIPTION / DESCRIZIONE / DESCRIPCIÓN / KIRJELDUS / APRAŠYMAS / APRAKSTS

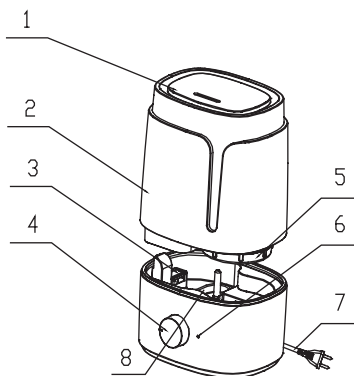

CZ

1. Parní tryska
2. Nádržka na vodu
3. Nádobka na aromatické přísady
4. Otočný regulátor/vypínač
5. Víko nádržky na vodu
6. Světelná signalizace
7. Přívodní kabel
8. Vytvořitel vodní mlhy (páry)

SK

1. Parná dýza
2. Nádržka na vodu
3. Nádobka na aromatické přísady
4. Otočný regulátor/vypínač
5. Veko nádržky na vodu
6. Svetelná signalizácia
7. Prívodný kábel
8. Vytvárač vodnej hmly (pary)

PL

1. Dysza pary
2. Zbiornik wody
3. Pojemnik na dodatki aromatyczne
4. Pokrętko/wyłącznik
5. Wieko szbiornika na wodę
6. Sygnalizacja świetlna
7. Przewód zasilający
8. Generator mgły wodnej (pary)

HU

1. Gőzfúvóka
2. Víztartály
3. Aroma készítmény tartály
4. Forgó szabályozó / kikapcsoló
5. Víztartály fedél
6. Jelzőfény
7. Hálózati vezeték
8. Vízköd (pára) fejlesztő egység

DE

1. Dampfdüse
2. Wassertank
3. Gefäß für aromatische Zusatzmittel
4. Drehregler/Drehschalter
5. Wassertankdeckel
6. Optische Anzeige
7. Stromkabel
8. Wassernebel-Entwickler (Dampf)

GB

1. Steam nozzle
2. Water container
3. Container for aromatic ingredients
4. Knob/Switch
5. Water container lid
6. Light signals
7. Power cable
8. Water mist generator (steam)

SI

1. Parna šoba
2. Posoda za vodo
3. Posodica za dišavne dodatke
4. Vrteči regulator/stikalo
5. Pokrov posode za vodu
6. Svetlobna signalizacija
7. Napajalni kabel
8. Generator vodne megle (pare)

HR/BIH

1. Parna mlaznica
2. Spremnik za vodu
3. Spremnik za aromatična ulja
4. Kotačić za regulaciju/sklopka
5. Poklopac spremnika za vodu
6. Svjetlosna signalizacija
7. Kabel za napajanje
8. Generator vodene magle (pare)

SR/MNE

1. Parna mlaznica
2. Posuda za vodu
3. Rezervoar za aromatična ulja
4. Točkić za regulaciju/prekidač
5. Poklopac rezervoara za vodu
6. Svetlosni indikatori
7. Kabl za napajanje
8. Generator vodene magle (pare)

FR

1. Buse à vapeur
2. Réservoir d'eau
3. Récipient pour additifs aromatiques
4. Molette de réglage/interrupteur
5. Bouchon du réservoir d'eau
6. Signalisation lumineuse
7. Câble d'alimentation
8. Générateur de brouillard (vapeur)

IT

1. Ugello del vapore
2. Contenitore per l'acqua
3. Contenitore per ingredienti aromatici
4. Manopola/interruttore
5. Coperchio del contenitore dell'acqua
6. Spie luminose
7. Cavo di alimentazione
8. Nebulizzatore d'acqua (vapore)

ES

1. Boquilla del vapor
2. Recipiente para el agua
3. Recipiente para ingredientes aromáticos
4. Perilla/Interruptor
5. Tapa del recipiente de agua
6. Indicadores luminosos
7. Cable de alimentación
8. Generador de vapor de agua (vapor)

ET

1. Auruotsik
2. Veemahuti
3. Lõhnaainete mahuti
4. Nupp/Lüliti

5. Veemahuti kaas
6. Valgussignaaliid
7. Toitejuhe
8. Veeudu generaator (aur)

LT

1. Garų antgalis
2. Vandens talpyklė
3. Aromatinių medžiagų talpyklė
4. Rankenėlė / perjungiklis
5. Vandens talpyklės dangtis
6. Šviesos signalai
7. Maitinimo laidas
8. Vandens miglos generatorius (garai)

LV

1. Tvaika sprausla
2. Ūdens tvertne
3. Tvertne aromātiskām vielām
4. Poga/slēdzis
5. Ūdens tvertnes vāks
6. Gaismas signāli
7. Barošanas vads
8. Ūdens miglas ģenerators (tvaiks)

BEZPEČNOSTNÍ POKYNY

CZ

Čtěte pozorně a uschovejte pro budoucí potřebu!

Varování: Bezpečnostní opatření a pokyny uvedené v tomto návodu nezahrnují všechny možné podmínky a situace, ke kterým může dojít. Uživatel musí pochopit, že faktorem, který nelze zabudovat do žádného z výrobků, je zdravý rozum, opatrnost a péče. Tyto faktory tedy musí být zajištěny uživatelem/uživateli používajícími a obsluhujícími toto zařízení. Neodpovídáme za škody způsobené během přepravy, nesprávným používáním, kolísáním napětí nebo změnou či úpravou jakékoliv části zařízení. Nedodržení bezpečnostních pokynů může mít za následek zranění osob, poškození majetku, požár nebo úraz elektrickým proudem. Aby nedošlo ke vzniku požáru nebo k úrazu elektrickým proudem, měla by být při používání elektrických zařízení vždy dodržována základní opatření, včetně těch následujících:

1. Ujistěte se, že napětí ve vaší zásuvce odpovídá napětí uvedenému na štítku zařízení a že je zásuvka řádně uzemněná. Zásuvka musí být instalována podle platné elektrotechnické normy ČSN.
2. Nikdy spotřebič nepoužívejte, pokud je přívodní kabel poškozen, pokud spotřebič nefunguje správně nebo je porouchaný, pokud jste ho upustili nebo jiným způsobem poškodili. Veškeré opravy nebo seřízení včetně výměny napájecího přívodu svěřte odbornému servisu! Nedemontujte ochranné kryty zařízení, hrozí nebezpečí úrazu elektrickým proudem!
3. Chraňte zařízení před přímým kontaktem s vodou a jinými tekutinami, aby nedošlo k případnému úrazu elektrickým proudem či požáru. Neponořujte přístroj, přívodní kabel nebo vidlici do vody!
4. Nepoužívejte spotřebič venku, nebo v prostorách kde jsou používány jiné elektrické přístroje, počítače nebo jiné citlivé přístroje. Vlhkost nebo usazeniny z páry mohou způsobit jejich poškození. Nevystavujte přístroj přímému slunečnímu záření a nestavte jej do blízkosti topných zařízení. Nedotýkejte se přívodního kabelu nebo přístroje mokřými rukama. Hrozí nebezpečí úrazu elektrickým proudem.

5. Vidlice napájecího přívodu musí zůstat snadno dostupná. Kabel nezkracujte a nepoužívejte rozbočky v elektrických zásuvkách. Napájecí přívod se nesmí dotýkat horkých částí, vést přes ostré hrany, ležet pod kobercem nebo viset z police či stolu.
6. Přístroj nezapínejte a nevypínejte zasunutím nebo vytažením vidlice napájecího přívodu.
7. Dbejte zvýšené pozornosti, pokud používáte přístroj v blízkosti dětí.
8. Nikdy nic nezasouvejte do otvorů či parní trysky, ani je nezakrývejte.
9. Přístroj vždy umístěte na pevný, rovný povrch alespoň 2 metry od nábytku, vodu pohlcujících povrchů a elektrických zařízení. Pod přístroj umístěte podložku odolnou proti vodě. Nikdy zvlhčovač nepokládejte na povrch, který by voda nebo vlhkost mohly poškodit (např. ze dřeva, z bambusu, na lakované povrchy a podobně). Nepoužívejte přístroj v prostředí o vysoké vlhkosti, například v koupelně.
10. Chraňte pokožku a oči před dlouhodobým působením vlhkého vzduchu. Nadměrná vlhkost v místnosti může způsobovat kondenzaci vody na oknech, nábytku, stěnách a obecně chladnějších předmětech. Pokud k tomu dojde, zvlhčovač vypněte.
11. Do vody nepřidávejte žádné příměsi (např. aditiva, sůl, vonné ingredience...).
12. Nezapínejte přístroj, pokud v nádobě není voda.
13. Pokud se z přístroje line neobvyklý zápach nebo kouř, okamžitě přístroj odpojte a navštivte s přístrojem servisní středisko.
14. Přístroj nečistěte vodou.
15. Pravidelně přístroj čistěte a před čištěním jej vždy vypněte a odpojte od elektrické sítě.
16. Nemiřte proud vzduchu na domácí mazlíčky, děti, zdi či nábytek.
17. Nikdy přístroj nenaklánějte, nepřemísťujte a nepokoušejte se vyprázdnit vodní nádržku, pokud je přístroj v provozu!
18. Nestoupejte na přístroj a nic na něj nestavte.
19. Používejte zvlhčovač vzduchu pouze v souladu s pokyny uvedenými v tomto návodu. Výrobce neodpovídá za škody způsobené nesprávným použitím tohoto zařízení.

20. Vždy odpojte přístroj od napájení vytažením vidlice napájecího přívodu z elektrické zásuvky, pokud doplňujete vodu do nádoby a instalujete ji na její místo ve spotřebiči.
21. Tento spotřebič je určen pro použití v domácnosti a podobných prostorech, jako jsou:
- kuchyňské kouty v obchodech, kancelářích a ostatních pracovištích
 - spotřebiče používané v zemědělství
 - spotřebiče používané hosty v hotelích, motelech a jiných obytných oblastech
 - spotřebiče používané v podnicích zajišťujících nocleh se snídaní
22. Spotřebič nemůže být zaměňován s rehabilitačními přístroji pro lékařské účely.
23. Tento spotřebič mohou používat děti ve věku 8 let a starší a osoby se sníženými fyzickými, smyslovými nebo mentálními schopnostmi nebo nedostatkem zkušeností a znalostí, pokud jsou pod dozorem nebo byly poučeny o používání spotřebiče bezpečným způsobem a rozumí případným nebezpečím. Děti si se spotřebičem nesmějí hrát. Čištění a údržbu prováděnou uživatelem nesmějí provádět děti bez dozoru.
24. Používání spotřebiče by se měla věnovat pozornost, protože produkuje vodní páru.

Do not immerse in water! – Neponořovat do vody!

NEBEZPEČÍ pro děti: Děti si nesmějí hrát s obalovým materiálem. Nenechte děti hrát si s plastovými sáčky. Nebezpečí udušení.



No essential oil spill or drip into the sink!



Do vyvíječe nekapejte ani nenalévejte žádný esenciální olej!

SOUČÁSTI A OVLÁDACÍ PRVKY

- Plynule nastavitelný výstup páry pomocí otočného ovladače.
- Funkce „AROMA“.
- Povrch nádržky na vodu je navržen pro snadné čištění.
- Automatické vypnutí se signalizací v případě nedostatku vody.
- Automatické vypnutí v případě sejmutí nádržky na vodu.

- Vodní filtr změkčující vodu. Prodlužuje životnost zvlhčovače.
- Vnitřní uspořádání spotřebiče potlačuje šum, mimořádně tichý provoz.
- Dlouhá životnost výrobku.

UMÍSTĚNÍ SPOTŘEBIČE

1. **Spotřebič umístěte na pevné rovné místo.**
Zvlhčovač musí být umístěn na vodorovnou plochu a stát stabilně.
2. **Neumísťujte zvlhčovač do blízkosti zdrojů tepla.**
Zvlhčovač nesmí být umístěn v blízkosti zdrojů tepla, jako jsou např. kuchyňské sporáky, kamna nebo krby. Zvlhčovač nestavte na přímé slunce.
3. **Nestavte zvlhčovač do blízkosti nábytku a elektronických přístrojů.**
Proud mlhy vystupující ze zvlhčovače by neměl směřovat k nábytku a elektronickému zařízení, aby nedošlo k poškození vlhkostí.

Děkujeme, že jste zakoupili náš ultrazvukový zvlhčovač vzduchu. Abyste bezpečně a efektivně využili všechny funkce tohoto zařízení, přečtěte si pozorně tento návod k použití a uložte jej pro případné další použití.

POKYNY K OBSLUZE

Provozní podmínky

1. Pracovní prostředí pro zvlhčovač je při teplotě mezi 5 °C a 40 °C stupňů Celsia a relativní vlhkosti nižší než 80 % RH.
2. Při relativní pokojové vlhkosti přes 70 % nebo v uzavřené místnosti nastavte na zvlhčovači pouze nízkou úroveň zvlhčování.
3. Používejte čistou, chladnou vodu (doporučujeme používat destilovanou vodu).
4. Po delší odstavce vyčistěte nádržku na vodu a všechny části spotřebiče, kudy proudí voda k vyvíječi par.
5. Pokud je ve zvlhčovači vodní filtr, doporučujeme jej namočit po dobu 24 hodin před prvním použitím.

POKYNY K OBSLUZE

Před prvním spuštěním

UPOZORNĚNÍ:

- Vždy odpojte zvlhčovač od napájení vytažením vidlice z elektrické zásuvky, pokud doplňujete vodu do nádoby a instalujete ji zpět na své místo ve spotřebiči.
- Nikdy neplňte nádržku na vodu otvorem pod parními tryskami.
- Do nádrže lijte pouze studenou čistou vodu bez jakýchkoliv přísad. Teplá voda nebo s přísadami by mohla přístroj poškodit.
- Během provozu zvlhčovač nepřenášejte. Před jakoukoliv manipulací odpojte přístroj nejprve od elektrické sítě. Zvlhčovač při přemísťování uchopte vždy za základnu.

Obsluha zvlhčovače

1. Ze zvlhčovače sundejte nádržku na vodu a otočte ji vzhůru nohama. Odšroubujte uzávěr a naplňte nádržku studenou vodou. Poté našroubujte zpět uzávěr a dostatečně jej utáhněte. Vložte nádržku na vodu zpět na spodní část zvlhčovače.
2. Zkontrolujte, zda je nádržka správně umístěná a výstupní tryska je na správném místě.
3. Zapojte napájecí kabel do zásuvky a otočným regulátorem přístroj zapněte (Kontrolka svítí zeleně). Otáčíte-li regulátorem ve směru hodinových ručiček, na intenzitě zvlhčování přidáváte. Otáčením proti směru hodinových ručiček na intenzitě zvlhčování ubíráte. Zapnutí a vypnutí zvlhčování je signalizováno cvaknutím a rozsvícením nebo zhasnutím kontrolky.
4. Přejete-li si využít funkci „AROMA“, postupujte podle pokynů níže:
 - a. Odpojte zvlhčovač od eklektické sítě a vyndejte nádržku na vodu.
 - b. Vyjměte nádobku na aromatické přísady.

- c. Na houbičku nakapejte několik kapek ve vodě rozpustného aromatického oleje.
- d. Vložte nádobku zpět do zvlhčovače. Po zapnutí zvlhčovače bude vzduch aromatizován.
- e. Pokud si dále nepřejete aromatizovat vzduch, popř. při delší odstavce, vyjměte nádobku na aromatické přísady, vyperte houbičku a vraťte vše zpět.

Poznámky:

- Je-li v nádrži nedostatek vody, indikátor se rozsvítí červeně a zvlhčovač přestane pracovat.
- Pokud ze zapnutého zvlhčovače sundáte nádržku, zvlhčovač se vypne (červená kontrolka se rozsvítí červeně). Jakmile nádržku vrátíte zpět, zvlhčovač se opět spustí.

ÚDRŽBA A ČIŠTĚNÍ

Před čištěním vypněte zvlhčovač otočením regulátoru úplně doleva a odpojte jej ze zásuvky.

Upozornění:

- Nikdy neponořujte základnu spotřebiče do vody.
- K čištění nepoužívejte žádná rozpouštědla nebo jiné agresivní látky.
- Vnitřní části spotřebiče čistěte pomocí měkkého hadříku.
- Vytýčeč mlhy (černý kroužek na dně vnitřní části zvlhčovače) čistěte pouze jemným kartáčem.

1. Vytýčeč mlhy

- V některých oblastech je tvrdá voda, která způsobuje relativně rychlý vznik vodního kamene na povrchu vytýčeče. Jeho povrch je v takovém případě potřeba čistit běžným čisticím prostředkem.
- Na povrch vytýčeče použijte malé množství běžného čisticího prostředku, napusťte vodu do prostoru okolo a zcela jej ponořte do vody. Nechte působit 10–15 minut.
- Vytýčeč opatrně vyčistěte jemným kartáčem, až vodní kámen zcela zmizí.
- Povrch dvakrát opláchněte vodou.
- Na čištění povrchu měniče nepoužívejte kovové nebo jiné tvrdé popř. povrch poškozující prostředky ani povrch neškrabte, abyste difuzér nepoškodili.

2. Vnitřní povrch nádržky

- Pokud zvlhčovač používáte denně, nejméně dvakrát týdně vyčistěte vnitřek nádržky na vodu a spodní části zvlhčovače.
- Pokud se v nádrže objeví vodní kámen, otřete jej pomocí měkkého hadříku.
- V nádrže se mohou objevit nečistoty, které je potřeba vyčistit pomocí běžného čisticího prostředku. V takovém případě použijte běžný čisticí prostředek a po čištění veškeré zbytky čisticího prostředku omyjte.
- Na čištění nádržky na vodu nepoužívejte žádnou kyselinu, alkalické látky ani jiná rozpouštědla nebo bělidla, aby nedošlo k poškození zvlhčovače.

3. Vnitřní povrch spodní části zvlhčovače

- Ze spodní části zvlhčovače vylijte vodu, vyčistěte povrch kartáčem a otřete vlhkým hadříkem.
- Vypáchněte vnitřní části vodou.

4. Výměna vodního filtru

Patronu s vodním filtrem doporučujeme jednou za 6 měsíců vyměnit.

1. Spotřebič odpojte od elektrické sítě.
2. Vyjměte nádržku na vodu a otočte ji dnem vzhůru.
3. Odšroubujte uzávěr nádržky. Filtrační patrona je našroubovaná ve vnitřní části tohoto uzávěru.
4. Odšroubujte z uzávěru starou patronu a vyměňte ji za novou.
5. Uzávěr i s novou patronou zašroubujte zpět do nádržky s vodou a nádržku vraťte zpět do zvlhčovače.

5. Vnější povrch nádržky na vodu a víko s tryskou

- Povrch nádržky a víko s tryskou čistěte pomocí měkkého hadříku, je možné použít běžný čisticí prostředek (neagresivní bez abraziv).

- Vnější povrch nádoby osušte, napusťte čerstvou vodu a vraťte zpět do zvlhčovače.

6. Povrch základny

- Otřete měkkým hadříkem.

7. Skladování

- Vylijte vodu z nádrčky a spodní části zvlhčovače, vyčistěte případné nečistoty, osušte povrch a nechte celý zvlhčovač řádně vyschnout.
- Ověřte, že nikde ve zvlhčovači nejsou žádné zbytky vody a naskládejte zvlhčovač do krabice.
- Uložte takto zabalený zvlhčovač na suchém místě.

ODSTRAŇOVÁNÍ PROBLÉMŮ

Pokud zařízení nefunguje správně, dříve než se obrátíte na servis, zkontrolujte prosím následující seznam možných problémů.

Problém	Možná příčina	Řešení
Žádná pára.	Zkontrolujte, zda je zvlhčovač zapojen do zásuvky.	Zapojte zástrčku do zásuvky.
	Zkontrolujte, zda je zvlhčovač zapnutý.	Zapněte zvlhčovač pomocí otočného regulátoru.
	V nádržce není voda.	Naplňte nádržku vodou.
	Nedostatek vody v nádržce.	Přidejte vodu do nádrčky.
Neobvyklý zápach páry.	Máte nový zvlhčovač.	Sejměte nádržku na vodu a umístěte ji na chladném a suchém místě po dobu 12 hodin.
	Příliš špinavá voda nebo je v nádržce voda příliš dlouho.	Vyčistěte nádržku na vodu. Vylijte starou vodu a použijte čistou.
Neobvyklý hluk.	Nádržka je v nesprávné poloze.	Postavte nádržku do správné polohy.
	Nedostatek vody v nádržce.	Naplňte nádržku vodou.
	Zvlhčovač nestojí na vodorovné ploše.	Umístěte jej na rovnou a vodorovnou plochu nebo zem.
Proud páry vystupuje z okolí výstupní parní trysky.	Mezi nádržkou a spodní částí zvlhčovače je mezera.	Usaďte řádně nádrž na vodu a opět zapněte zvlhčovač.

Pokud ani po kontrole výše uvedených možných příčin problémů zvlhčovač nefunguje nebo nefunguje správně, obraťte se na autorizovaný servis.

TECHNICKÉ PARAMETRY

Jmenovité napětí: 100–240 V ~ 50/60 Hz

Jmenovitý příkon: 25 W

Hlučnost: 38 dB

Objem zásobníku na vodu: 3,5 l

Spotřeba kapaliny pro vlhčení za 1 hodinu: ≥300 ml/hod.

VYUŽITÍ A LIKVIDACE ODPADU

CZ

Balící papír a vlnitá lepenka – odevzdat do sběrných surovin. Přebalová folie, PE sáčky, plastové díly – do sběrných kontejnerů na plasty.

LIKVIDACE VÝROBKU PO UKONČENÍ ŽIVOTNOSTI

Likvidace použitých elektrických a elektronických zařízení (platí v členských zemích EU a dalších evropských zemích se zavedeným systémem třídění odpadu)

Vyobrazený symbol na produktu nebo na obalu znamená, že s produktem by nemělo být nakládáno jako s domovním odpadem. Produkt odevzdejte na místo určené pro recyklaci elektrických a elektronických zařízení. Správnou likvidací produktu zabráníte negativním vlivům na lidské zdraví a životní prostředí. Recyklace materiálů přispívá k ochraně přírodních zdrojů. Více informací o recyklaci tohoto produktu Vám poskytne obecní úřad, organizace pro zpracování domovního odpadu nebo prodejní místo, kde jste produkt zakoupili.



08/05

Tento výrobek splňuje požadavky směrnice EU o elektromagnetické kompatibilitě a elektrické bezpečnosti.



Návod k obsluze je k dispozici na webových stránkách www.ecg-electro.eu.
Změna textu a technických parametrů vyhrazena.

BEZPEČNOSTNÉ POKYNY

Čítajte pozorne a uschovajte na budúcu potrebu!

Varovanie: Bezpečnostné opatrenia a pokyny uvedené v tomto návode nezahŕňajú všetky možné podmienky a situácie, ku ktorým môže dôjsť. Používateľ musí pochopiť, že faktorom, ktorý nie je možné zabudovať do žiadneho z výrobkov, je zdravý rozum, opatrnosť a starostlivosť. Tieto faktory teda musia byť zaistené používateľom/používateľmi používajúcimi a obsluhujúcimi toto zariadenie. Nezodpovedáme za škody spôsobené počas prepravy, nesprávnym používaním, kolísaním napätia alebo zmenou či úpravou akejkoľvek časti zariadenia. Nedodržanie bezpečnostných pokynov môže mať za následok zranenie osôb, poškodenie majetku, požiar alebo úraz elektrickým prúdom.

Aby nedošlo k vzniku požiaru alebo k úrazu elektrickým prúdom, mali by sa pri používaní elektrických zariadení vždy dodržiavať základné opatrenia, vrátane týchto:

1. Uistite sa, že napätie vo vašej zásuvke zodpovedá napätiu uvedenému na štítku zariadenia a že je zásuvka riadne uzemnená. Zásuvka musí byť inštalovaná podľa platnej elektrotechnickej normy podľa EN.
2. Nikdy spotrebič nepoužívajte, ak je prívodný kábel poškodený, ak spotrebič nefunguje správne alebo je pokazený, ak vám spadol alebo ste ho iným spôsobom poškodili. Všetky opravy alebo nastavenia vrátane výmeny napájacieho prívodu zverte odbornému servisu! Nedemontujte ochranné kryty zariadenia, hrozí nebezpečenstvo úrazu elektrickým prúdom!
3. Chráňte zariadenie pred priamym kontaktom s vodou a inými tekutinami, aby nedošlo k prípadnému úrazu elektrickým prúdom či požiaru. Neponárajte prístroj, prívodný kábel alebo vidlicu do vody!
4. Nepoužívajte spotrebič vonku alebo v priestoroch, kde sa používajú iné elektrické prístroje, počítače alebo iné citlivé prístroje. Vlhkosť alebo usadeniny z pary môžu spôsobiť ich poškodenie. Nevystavujte prístroj priamemu slnečnému žiareniu a nestavajte ho do blízkosti

ohrievacích zariadení. Nedotýkajte sa prívodného kábla alebo prístroja mokrými rukami. Hrozí nebezpečenstvo úrazu elektrickým prúdom.

- SK** 5. Vidlica napájacieho prívodu musí zostať ľahko dostupná. Kábel neskracujte a nepoužívajte rozbočovače v elektrických zásuvkách. Napájací prívod sa nesmie dotýkať horúcich častí, viesť cez ostré hrany, ležať pod kobercom alebo visieť z police či stola.
6. Prístroj nezapínajte a nevypínajte zasunutím alebo vytiahnutím vidlice napájacieho prívodu.
7. Dbajte na zvýšenú pozornosť, pokiaľ používate prístroj v blízkosti detí.
8. Nikdy nič nezasúvajte do otvorov či parnej dýzy, ani ich nezakrývajte.
9. Prístroj vždy umiestnite na pevný, rovný povrch aspoň 2 metre od nábytku, vodu pohlcujúcich povrchov a elektrických zariadení. Pod prístroj umiestnite podložku odolnú proti vode. Nikdy zvlhčovač nekladte na povrch, ktorý by voda alebo vlhkosť mohli poškodiť (napr. z dreva, bambusu, na lakované povrchy a podobne). Nepoužívajte prístroj v prostredí s vysokou vlhkosťou, napríklad v kúpeľni.
10. Chráňte pokožku a oči pred dlhodobým pôsobením vlhkého vzduchu. Nadmerná vlhkosť v miestnosti môže spôsobovať kondenzáciu vody na oknách, nábytku, stenách a všeobecne chladnejších predmetoch. Ak k tomu dôjde, zvlhčovač vypnite.
11. Do vody nepridávajte žiadne prímеси (napr. aditíva, soľ, vonné ingrediencie...).
12. Nezapínajte prístroj, ak v nádobe nie je voda.
13. Ak sa z prístroja šíri neobvyklý zápach alebo dym, okamžite prístroj odpojte a navštívte s prístrojom servisné stredisko.
14. Prístroj nečistite vodou.
15. Pravidelne prístroj čistite a pred čistením ho vždy vypnite a odpojte od elektrickej siete.
16. Nemierite prúd vzduchu na domácich maznáčikov, deti, steny či nábytok.

17. Nikdy prístroj nenakláňajte, nepremiestňujte a nepokúšajte sa vyprázdniť vodnú nádržku, pokiaľ je prístroj v prevádzke!
18. Nestúpajte na prístroj a nič naň neumiestňujte.
19. Používajte zvlhčovač vzduchu iba v súlade s pokynmi uvedenými v tomto návode. Výrobca nezodpovedá za škody spôsobené nesprávnym použitím tohto zariadenia.
20. Vždy odpojte prístroj od napájania vyťahnutím vidlice napájacieho prívodu z elektrickej zásuvky, ak doplňujete vodu do nádoby a inštalujete ju na jej miesto v spotrebiči.
21. Tento spotrebič je určený na použitie v domácnosti a podobných priestoroch, ako sú:
- kuchynské kúty v obchodoch, kanceláriách a ostatných pracoviskách
 - spotrebiče používané v poľnohospodárstve
 - spotrebiče používané hosťami v hoteloch, motelloch a iných obytných oblastiach
 - spotrebiče používané v podnikoch zaisťujúcich nocľah s raňajkami
22. Spotrebič sa nesmie zamieňať s rehabilitačnými prístrojmi na lekárske účely.
23. Tento spotrebič môžu používať deti vo veku 8 rokov a staršie a osoby so zníženými fyzickými, zmyslovými alebo mentálnymi schopnosťami alebo nedostatkom skúseností a znalostí, ak sú pod dozorom alebo boli poučené o používaní spotrebiča bezpečným spôsobom a rozumejú prípadným nebezpečenstvám. Deti sa so spotrebičom nesmú hrať. Čistenie a údržbu vykonávanú používateľom nesmú vykonávať deti bez dozoru.
24. Používaniu spotrebiča by sa mala venovať pozornosť, pretože produkuje vodnú paru.

Do not immerse in water! – Neponárať do vody!

NEBEZPEČENSTVO pre deti: Deti sa nesmú hrať s obalovým materiálom. Nenechajte deti hrať sa s plastovými vreckami. Nebezpečenstvo udusenía.



No essential oil spill or drip into the sink!



Do vyvíjača nekvapkajte ani nenalievajte žiadny esenciálny olej!

SÚČASTI A OVLÁDACIE PRVKY

- Plynulo nastaviteľný výstup pary pomocou otočného ovládača.
- Funkcia „ARÓMA“.
- Povrch nádržky na vodu je navrhnutý na jednoduché čistenie.
- Automatické vypnutie so signalizáciou v prípade nedostatku vody.
- Automatické vypnutie v prípade odobratia nádržky na vodu.
- Vodný filter zmäkčujúci vodu. Predlžuje životnosť zvlhčovača.
- Vnútorne usporiadanie spotrebiča potláča šum, čo umožňuje mimoriadne tichú prevádzku.
- Dlhá životnosť výrobu.

UMIESTNENIE SPOTREBIČA

1. **Spotrebič umiestnite na pevné rovné miesto.**
Zvlhčovač musí byť umiestnený na vodorovnú plochu a stáť stabilne.
2. **Neumiestňujte zvlhčovač do blízkosti zdrojov tepla.**
Zvlhčovač nesmie byť umiestnený v blízkosti zdrojov tepla, ako sú napr. kuchynské sporáky, kachle alebo kozuby. Zvlhčovač neumiestňujte na priame slnko.
3. **Neumiestňujte zvlhčovač do blízkosti nábytku a elektronických prístrojov.**
Prúd hmly vystupujúci zo zvlhčovača by nemal smerovať k nábytku a elektronickému zariadeniu, aby nedošlo k poškodeniu vlhkosťou.

Ďakujeme, že ste kúpili náš ultrazvukový zvlhčovač vzduchu. Aby ste bezpečne a efektívne využili všetky funkcie tohto zariadenia, prečítajte si pozorne tento návod na použitie a uložte ho na prípadné ďalšie použitie.

POKYNY NA OBSLUHU

Prevádzkové podmienky

1. Pracovné prostredie pre zvlhčovač je pri teplote medzi 5 °C a 40 °C a relatívnej vlhkosti nižšej než 80 % RH.
2. Pri relatívnej izbovej vlhkosti viac ako 70 % alebo v uzatvorenej miestnosti nastavte na zvlhčovači iba nízku úroveň zvlhčovania.
3. Používajte čistú, chladnú vodu (odporúčame používať destilovanú vodu).
4. Po dlhšej odstavke vyčistite nádržku na vodu a všetky časti spotrebiča, kadiaľ prúdi voda k vyvíjaču pár.
5. Ak je vo zvlhčovači vodný filter, odporúčame ho namočiť na 24 hodín pred prvým použitím.

POKYNY NA OBSLUHU

Pred prvým spustením

UPOZORNENIE:

- Vždy odpojte zvlhčovač od napájania vyťahnutím vidlice z elektrickej zásuvky, ak doplňujete vodu do nádoby a inštalujete ju späť na svoje miesto v spotrebiči.
- Nikdy nepĺňte nádržku na vodu otvorom pod parnými dýzami.
- Do nádrže lejte iba studenú čistú vodu bez akýchkoľvek prísad. Teplá voda alebo voda s prísadami by mohla prístroj poškodiť.
- Počas prevádzky zvlhčovač neprenášajte. Pred akoukoľvek manipuláciou najprv odpojte prístroj od elektrickej siete. Zvlhčovač pri premiestňovaní uchopte vždy za základňu.

Obsluha zvlhčovača

1. Zo zvlhčovača zložte nádržku na vodu a otočte ju hore nohami. Odskrutkujte uzáver a naplňte nádržku studenou vodou. Potom naskrutkujte späť uzáver a dostatočne ho utiahnite. Vložte nádržku na vodu späť na spodnú časť zvlhčovača.
2. Skontrolujte, či je nádržka správne umiestnená a výstupná dýza je na správnom mieste.
3. Zapojte napájací kábel do zásuvky a otočným regulátorom prístroj zapnite (kontrolka svieti na zeleno). Ak otáčate regulátorom v smere hodinových ručičiek, na intenzite zvlhčovania pridávate. Otáčaním proti smeru hodinových ručičiek na intenzite zvlhčovania uberáte. Zapnutie a vypnutie zvlhčovania je signalizované cvaknutím a rozsvietením alebo zhasnutím kontrolky.
4. Ak si prajete využiť funkciu „ARÓMA“, postupujte podľa pokynov nižšie:
 - a. Odpojte zvlhčovač od elektrickej siete a vyberte nádržku na vodu.
 - b. Vyberte nádobku na aromatické prísady.
 - c. Na hubku nakvapkajte niekoľko kvapiek vo vode rozpustného aromatického oleja.
 - d. Vložte nádobku späť do zvlhčovača. Po zapnutí zvlhčovača bude vzduch aromatizovaný.
 - e. Ak si ďalej neprajete aromatizovať vzduch, príp. pri dlhšej odstavke, vyberte nádobku na aromatické prísady, vyperte hubku a vráťte všetko späť.

Poznámky:

- Ak je v nádrži nedostatok vody, indikátor sa rozsvieti na červeno a zvlhčovač prestane pracovať.
- Ak zo zapnutého zvlhčovača odoberiete nádržku, zvlhčovač sa vypne (červená kontrolka sa rozsvieti na červeno). Hneď ako nádržku vráťte späť, zvlhčovač sa opäť spustí.

ÚDRŽBA A ČISTENIE

Pred čistením vypnite zvlhčovač otočením regulátora úplne doľava a odpojte ho od zásuvky.

Upozornenie:

- Nikdy neponárajte základňu spotrebiča do vody.
- Na čistenie nepoužívajte žiadne rozpúšťadlá alebo iné agresívne látky.
- Vnútorne časti spotrebiča čistite pomocou mäkkej handričky.
- Vytvárajú hmlu (čierny krúžok na dne vnútornej časti zvlhčovača) čistite iba jemnou kefkou.

1. Vytvárajú hmlu

- V niektorých oblastiach je tvrdá voda, ktorá spôsobuje relatívne rýchly vznik vodného kameňa na povrchu vytvárajúca. Jeho povrch je v takom prípade potrebné čistiť bežným čistiacim prostriedkom.
- Na povrch vytvárajúca použite malé množstvo bežného čistiaceho prostriedku, napustite vodu do priestoru okolo a celkom ho ponorte do vody. Nechajte pôsobiť 10 – 15 minút.
- Vytvárajú opatrne vyčistite jemnou kefkou, až vodný kameň celkom zmizne.
- Povrch dvakrát opláchnite vodou.
- Na čistenie povrchu meniča nepoužívajte kovové alebo iné tvrdé, príp. povrch poškodzujúce prostriedky ani povrch neškrabte, aby ste difúzer nepoškodili.

2. Vnútorný povrch nádržky

- Ak zvlhčovač používate denne, najmenej dvakrát týždenne vyčistíte vnútro nádržky na vodu a spodné časti zvlhčovača.
- Ak sa v nádržke objaví vodný kameň, utrite ho pomocou mäkkej handričky.
- V nádržke sa môžu objaviť nečistoty, ktoré je potrebné vyčistiť pomocou bežného čistiaceho prostriedku. V takom prípade použite bežný čistiaci prostriedok a po čistení všetky zvyšky čistiaceho prostriedku umyte.
- Na čistenie nádržky na vodu nepoužívajte žiadnu kyselinu, alkalické látky ani iné rozpúšťadlá alebo bieliadlá, aby nedošlo k poškodeniu zvlhčovača.

3. Vnútorný povrch spodnej časti zvlhčovača

- Zo spodnej časti zvlhčovača vylejte vodu, vyčistite povrch kefkou a utrite vlhkou handričkou.
- Vypláchnite vnútorne časti vodou.

4. Výmena vodného filtra

Patrónu s vodným filtrom odporúčame raz za 6 mesiacov vymeniť.

1. Spotrebič odpojte od elektrickej siete.
2. Vyberte nádržku na vodu a otočte ju dnom nahor.
3. Odskrutkujte uzáver nádržky. Filtračná patróna je naskrutkovaná vo vnútornej časti tohto uzáveru.
4. Odskrutkujte z uzáveru starú patrónu a vymeňte ju za novú.
5. Uzáver aj s novou patrónou zaskrutkujte späť do nádržky s vodou a nádržku vráťte späť do zvlhčovača.

5. Vonkajší povrch nádržky na vodu a veko s dýzou.

- Povrch nádržky a veko s dýzou čistite pomocou mäkkej handričky, je možné použiť bežný čistiaci prostriedok (neagresívny bez abrazív).
- Vonkajší povrch nádobky osušte, napustite čerstvú vodu a vráťte späť do zvlhčovača.

6. Povrch základne

- Utrite mäkkou handričkou.

7. Skladovanie

- Vylejte vodu z nádržky a spodnej časti zvlhčovača, vyčistite prípadné nečistoty, osušte povrch a nechajte celý zvlhčovač riadne vyschnúť.
- Overte, že nikde vo zvlhčovači nie sú žiadne zvyšky vody a naskladajte zvlhčovač do škatule.
- Uložte takto zabalený zvlhčovač na suchom mieste.

ODSTRAŇOVANIE PROBLÉMOV

Ak zariadenie nefunguje správne, tak skôr než sa obrátíte na servis, skontrolujte, prosím, nasledujúci zoznam možných problémov.

Problém	Možná príčina	Riešenie
Žiadna para.	Skontrolujte, či je zvlhčovač zapojený do zásuvky.	Zapojte zástrčku do zásuvky.
	Skontrolujte, či je zvlhčovač zapnutý.	Zapnite zvlhčovač pomocou otočného regulátora.
	V nádržke nie je voda.	Naplňte nádržku vodou.
	Nedostatok vody v nádržke.	Pridajte vodu do nádržky.
Neobvyklý zápach pary.	Máte nový zvlhčovač.	Odoberte nádržku na vodu a umiestnite ju na chladnom a suchom mieste na 12 hodín.
	Príliš špinavá voda alebo je v nádržke voda príliš dlho.	Vyčistite nádržku na vodu. Vylejte starú vodu a použite čistú.
Neobvyklý hluk.	Nádržka je v nesprávnej polohe.	Postavte nádržku do správnej polohy.
	Nedostatok vody v nádržke.	Naplňte nádržku vodou.
	Zvlhčovač nestojí na vodorovnej ploche.	Umiestnite ho na rovnú a vodorovnú plochu alebo zem.
Prúd pary vystupuje z okolia výstupnej parnej dýzy.	Medzi nádržkou a spodnou časťou zvlhčovača je medzera.	Usaďte riadne nádrž na vodu a opäť zapnite zvlhčovač.

Ak ani po kontrole vyššie uvedených možných príčin problémov zvlhčovač nefunguje alebo nefunguje správne, obráťte sa na autorizovaný servis.

TECHNICKÉ PARAMETRE

Menovité napätie: 100 – 240 V ~ 50/60 Hz

Menovitý príkon: 25 W

Hlučnosť: 38 dB

Objem zásobníka na vodu: 3,5 l

Spotreba kvapaliny na vlhčenie za 1 hodinu: ≥ 300 ml/hod.

SK

VYUŽITIE A LIKVIDÁCIA OBALOV

Baliaci papier a vlnitá lepenka – odovzdajte do zberných surovín. Prebalová fólia, PE vrecká, plastové diely – vyhadzujte do kontajnerov na plasty.

LIKVIDÁCIA VÝROBKU PO SKONČENÍ ŽIVOTNOSTI

Likvidácia použitých elektrických a elektronických zariadení (platí v členských krajinách EÚ a ďalších európskych krajinách so zavedeným systémom triedenia odpadu)

Vyobrazený symbol na produkte alebo na obale znamená, že s produktom by sa nemalo nakladať ako s domovým odpadom. Produkt odovzdajte na miesto určené na recykláciu elektrických a elektronických zariadení. Správnu likvidáciu produktu zabránite negatívnym vplyvom na ľudské zdravie a životné prostredie. Recyklácia materiálov prispieva k ochrane prírodných zdrojov. Viac informácií o recyklácii tohto produktu vám poskytne obecný úrad, organizácia na spracovanie domového odpadu alebo predajné miesto, kde ste produkt kúpili.



08/05

Tento výrobok spĺňa požiadavky smerníc EÚ o elektromagnetickej kompatibilite a elektrickej bezpečnosti.



Návod na obsluhu je k dispozícii na webových stránkach www.ecg-electro.eu.

Zmena textu a technických parametrov vyhradená.

INSTRUKCJE BEZPIECZEŃSTWA

Należy uważnie przeczytać i zachować do wglądu!

Uwaga: Wskazówki i środki bezpieczeństwa w niniejszej instrukcji nie obejmują wszystkich warunków i sytuacji mogących spowodować zagrożenie. Najważniejszym czynnikiem odpowiadającym za bezpieczne korzystanie z urządzeń elektrycznych jest ostrożność i zdrowy rozsądek. Należy mieć to na uwadze w trakcie obsługi urządzenia. Nie ponosimy odpowiedzialności za szkody powstałe podczas transportu, na skutek nieprawidłowego użytkowania, wahań napięcia oraz zmiany lub modyfikacji którejkolwiek części urządzenia. Nie zachowanie środków bezpieczeństwa może spowodować obrażenia, uszkodzenie mienia lub porażenie prądem elektrycznym.

Aby zapobiec wzniesieniu ognia lub porażeniu prądem elektrycznym, korzystając z urządzeń elektrycznych należy przestrzegać podstawowych zasad bezpieczeństwa, m.in.:

1. Upewnij się, że napięcie w sieci odpowiada napięciu podanemu na naklejce na urządzeniu, a gniazdko jest odpowiednio uziemione. Gniazdko musi być zainstalowane zgodnie z obowiązującymi przepisami zgodnymi z normą EN.
2. Nie należy używać urządzenia, jeżeli uszkodzony jest kabel, jeśli urządzenie nie działa prawidłowo lub jest uszkodzone, jeżeli urządzenie upadło lub zostało uszkodzone w inny sposób. Wszelkie naprawy i regulacje, w tym wymianę przewodu zasilającego, należy zlecić w profesjonalnym serwisie! Nie zdejmuj osłon urządzenia, mogłoby to spowodować porażenie prądem elektrycznym!
3. Aby zapobiec porażeniu prądem elektrycznym i uniknąć pożaru, należy chronić urządzenie przed bezpośrednim kontaktem z wodą i innymi cieczami. Nie zanurzaj urządzenia, przewodu zasilającego ani wtyczki w wodzie!
4. Nie używaj urządzenia na zewnątrz lub w obszarach, w których używane są inne urządzenia elektryczne, komputery lub inne wrażliwe urządzenia. Wilgoć lub osady z pary mogą spowodować uszkodzenia innych urządzeń. Nie wystawiaj urządzenia na

działanie światła słonecznego i nie umieszczaj w pobliżu urządzeń grzewczych. Nie należy dotykać przewodu zasilającego ani urządzenia mokrymi rękami. Mogłoby to spowodować porażenie prądem elektrycznym.

5. Wtyczka przewodu zasilania musi być łatwo dostępna. Nie skracać kabla, ani nie podłączać go do rozdzielacza. Przewód zasilania nie może dotykać rozgrzanych elementów, ostrych krawędzi, nie może leżeć pod dywanem ani zwisać z półki lub blatu stołu.
6. Urządzenia nie należy włączać ani wyłączać przez wciśnięcie lub wyciągnięcie wtyczki z gniazdka.
7. Należy zachować szczególną ostrożność, jeżeli w pobliżu urządzenia przebywają dzieci.
8. Nie wkładaj niczego do otworów wentylacyjnych lub dysz parowych i nie zakrywaj ich.
9. Urządzenie należy umieszczać na stałej, równej powierzchni, co najmniej 2 metry od mebli, powierzchni pochłaniających wodę i sprzętu elektrycznego. Umieść podkładkę wodoodporną pod urządzeniem. Nigdy nie stawiaj nawilżacza na powierzchni, którą mogłaby uszkodzić woda lub wilgoć (np. drewno, bambus, malowane powierzchnie itp.). Nie używaj urządzenia w środowisku o wysokiej wilgotności, takim jak łazienka.
10. Chroń skórę i oczy przed długotrwałym narażeniem na wilgotne powietrze. Nadmierna wilgotność w pomieszczeniu może powodować kondensację wody na oknach, meblach, ścianach i chłodniejszych przedmiotach. Wyłącz nawilżacz, jeżeli tak się stanie.
11. Nie dodawaj żadnych dodatków do wody (sól, składniki zapachowe itp.).
12. Nie włączaj urządzenia bez wody.
13. Jeżeli z urządzenia wydobywa się dym lub zapach, należy je natychmiast wyłączyć i zanieść do punktu serwisowego.
14. Nie czyść urządzenia wodą.
15. Czyść urządzenie regularnie i zawsze wyłączaj je i odłączaj od gniazdka przed rozpoczęciem czyszczenia.

16. Nie kieruj urządzenia w stronę zwierząt domowych, dzieci lub mebli.
17. Nie wolno przechylać i przemieszczać urządzenia lub opróżniać zbiornika wody podczas pracy urządzenia!
18. Nie stawaj na urządzeniu, ani nie kładź na nim żadnych przedmiotów.
- PL** 19. Nawilżacz powinien być stosowany tylko zgodnie z zaleceniami zawartymi w niniejszej instrukcji. Producent nie ponosi odpowiedzialności za szkody powstałe na skutek nieprawidłowego stosowania urządzenia.
20. Zawsze należy odłączać urządzenie od sieci poprzez wyjęcie wtyczki z gniazdka ściennego podczas napełniania zbiornika wody i instalowania go na swoim miejscu w urządzeniu.
21. Urządzenie przeznaczone jest do użytku domowego oraz w podobny sposób, jako np.:
- urządzenia w aneksach kuchennych w biurach i pozostałych miejscach pracy
 - urządzenia stosowane w rolnictwie
 - urządzenia używane przez gości w hotelach, motelach itp.
 - urządzenia używane w pensjonatach, oferujących nocleg ze śniadaniem
22. Urządzenia nie należy stosować jako sprzęt do rehabilitacji medycznej.
23. Urządzenie może być użytkowane przez dzieci od 8 lat oraz osoby o ograniczonych zdolnościach psychofizycznych i czuciowych lub niewystarczającym doświadczeniu, jeżeli są pod nadzorem lub zostały przeszkolone w zakresie bezpiecznej obsługi urządzenia i mają świadomość ew. zagrożeń. Dzieci nie mogą bawić się urządzeniem. Czyszczenie i konserwację można powierzyć dzieciom wyłącznie pod nadzorem.
24. Podczas używania urządzenia należy zachować ostrożność, ponieważ wytwarza ono parę wodną.

Do not immerse in water! – Nie zanurzaj w wodzie!

NIEBEZPIECZEŃSTWO dla dzieci: Dzieci nie powinny bawić się materiałami opakowanymi. Nie pozwalaj dzieciom bawić się torbami plastikowymi. Niebezpieczeństwo uduszenia.

PL



No essential oil spill or drip into the sink!



Do generatora pary nie wolno wlewać olejku eterycznego (nawet jednej kropli)!

CZĘŚCI URZĄDZENIA I ELEMENTY STERUJĄCE

- Wylot pary z płynną regulacją za pomocą pokrętła.
- Funkcja „AROMA”.
- Powierzchnia zbiornika na wodę została zaprojektowana z myślą o łatwym czyszczeniu.
- Automatyczne wyłączenie i sygnalizacja w przypadku braku wody.
- Automatyczne wyłączenie po wyjęciu zbiornika wody.
- Filtr wodny zmiękczaający wodę. Przedłuża żywotność nawilzacza.
- Wewnętrzna konstrukcja urządzenia zmniejsza hałas i zapewnia wyjątkowo cichą pracę.
- Długa żywotność produktu.

LOKALIZACJA URZĄDZENIA

1. **Ustaw urządzenie na stabilnej i poziomej powierzchni.**
Nawilżacz musi być umieszczony na poziomej powierzchni i musi stać stabilnie.
2. **Nie umieszczaj urządzenia w pobliżu źródeł ciepła.**
Nawilżacz nie może być umieszczony w pobliżu źródeł ciepła, takich jak kuchenki, piecze lub kominki. Nie wystawiaj nawilzacza na bezpośrednie działanie promieni słonecznych.
3. **Nie umieszczaj nawilzacza w pobliżu mebli lub urządzeń elektronicznych.**
Strumień mgły wychodzący z nawilzacza nie powinien być kierowany na meble i sprzęt elektroniczny, aby nie doszło do uszkodzenia przez wilgoć.

Dziękujemy za zakup naszego ultradźwiękowego nawilzacza powietrza. Aby bezpiecznie i wydajnie korzystać ze wszystkich funkcji urządzenia, należy uważnie przeczytać niniejszą instrukcję obsługi i zachować ją na przyszłość.

INSTRUKCJA OBSŁUGI

Warunki eksploatacji

1. Nawilżacz przeznaczony jest do pracy przy temperaturze od 5 °C do 40 °C oraz wilgotności względnej mniejszej niż 80%.
2. W wypadku względnej wilgotności powietrza przekraczającej 70% lub w zamkniętym pomieszczeniu należy używać wyłącznie niskiego poziomu nawilżania.
3. Używaj czystej, zimnej wody (zalecamy używanie wody destylowanej).
4. Po długiej przerwie w używaniu urządzenia należy wyczyścić zbiornik wody i wszystkie części urządzenia, w których woda przepływa do generatora pary.
5. Jeżeli w nawilżaczu znajduje się filtr wody, zaleca się moczenie go przez 24 godziny przed pierwszym użyciem.

INSTRUKCJA OBSŁUGI

Przed pierwszym uruchomieniem

UWAGA:

- Zawsze należy odłączać nawilżacz od sieci poprzez wyjęcie wtyczki z gniazdka ściennego podczas napełniania zbiornika wody i instalowania go na swoim miejscu w urządzeniu.
- Nie wolno napełniać zbiornika wody przez otwór pod dyszami pary.
- Do zbiornika należy wlewać wyłącznie czystą zimną wodę bez żadnych dodatków. Ciepła woda lub dodatki mogą spowodować uszkodzenie urządzenia.
- Nie wolno przemieszczać nawilżacza podczas pracy. Odłącz urządzenie od sieci przed jakąkolwiek manipulacją. Podczas przenoszenia należy trzymać nawilżacz za podstawę.

PL

Obsługa nawilżacza

1. Wyjmij zbiornik wody z nawilżacza i odwróć go do góry nogami. Odkręć korek i napełnij zbiornik zimną wodą. Następnie ponownie zakręć i dokręć mocno korek. Umieść zbiornik wody z powrotem w dolnej części nawilżacza.
2. Sprawdź, czy zbiornik jest prawidłowo ustawiony, a dysza wylotowa znajduje się we właściwym miejscu.
3. Podłącz przewód zasilający do gniazdka i włącz zasilanie za pomocą pokrętki (dioda LED świeci na zielono). Obracanie pokrętki zgodnie z ruchem wskazówek zegara zwiększa intensywność nawilżania. Obracanie pokrętki w kierunku przeciwnym do ruchu wskazówek zegara zmniejsza intensywność nawilżania. Włączanie i wyłączanie nawilżacza jest sygnalizowane kliknięciem i zapaleniem lub zgaśnięciem diody.
4. Aby użyć funkcji „AROMA”, należy postępować zgodnie z poniższymi instrukcjami:
 - a. Odłącz nawilżacz od sieci elektrycznej i wyjmij zbiornik na wodę.
 - b. Wyjmij pojemnik na dodatki aromatyczne.
 - c. Nanieś kilka kropli rozpuszczalnego w wodzie olejku aromatycznego na gąbkę.
 - d. Włóż pojemnik z powrotem do nawilżacza. Po włączeniu nawilżacza powietrze będzie aromatyzowane.
 - e. Jeżeli nie chcesz więcej aromatyzować powietrza (np. po dłuższej przerwie), wyjmij pojemnik na dodatki aromatyczne, wypierz gąbkę i zamontuj wszystko z powrotem.

Uwagi:

- Jeżeli w zbiorniku nie ma wystarczającej ilości wody, dioda zmieni kolor na czerwony, a nawilżacz przestanie działać.
- Jeżeli z włączonego nawilżacza wyjmiesz zbiornik, nawilżacz zostanie wyłączony (dioda zaświeci się na czerwono). Po zamontowaniu zbiornika z powrotem nawilżacz uruchomi się ponownie.

KONSERWACJA I CZYSZCZENIE

Przed czyszczeniem należy wyłączyć nawilżacz poprzez obrócenie pokrętki maksymalnie w lewo, po czym należy wyjąć wtyczkę z gniazdka.

Ostrzeżenie:

- Nie zanurzaj podstawy urządzenia w wodzie.
- Do czyszczenia nie należy używać rozpuszczalników ani innych agresywnych substancji.
- Wyczyść wewnątrz urządzenia miękką ściereczką.
- Generator mgły (czarny pierścień na dnie wewnętrznej części nawilżacza) należy czyścić wyłącznie miękką szczotką.

1. Generator mgły

- W niektórych obszarach występuje twarda woda, która powoduje stosunkowo szybkie tworzenie się kamienia na powierzchni generatora. W takim wypadku jego powierzchnię należy czyścić zwykłym środkiem czyszczącym.
- Użyj niewielkiej ilości środka czyszczącego na powierzchni generatora, wlej wodę w jego okolicy i zanurz go całkowicie w wodzie. Pozostaw na 10–15 minut.

- Ostrożnie wyczyść generator za pomocą miękkiej szczotki tak, aby kamień znikł całkowicie.
- Wypłucz powierzchnię dwukrotnie wodą.
- Nie używaj metalowych, twardych lub innych uszkadzających powierzchnię środków czyszczących i uważaj, aby nie zarysować powierzchni, co mogłoby doprowadzić do uszkodzenia dyfuzora.

2. Wewnętrzna powierzchnia zbiornika

- Jeżeli nawilżacz jest używany codziennie, należy przynajmniej dwa razy w tygodniu wyczyścić wnętrze zbiornika wody i dolną część nawilżacza.
- Jeżeli w zbiorniku pojawi się kamień, należy usunąć go za pomocą miękkiej szmatki.
- W zbiorniku mogą pojawić się zanieczyszczenia, które należy usunąć przy użyciu zwykłego środka czyszczącego. W takim wypadku użyj zwykłego środka czyszczącego i zmyj wszystkie pozostałości po czyszczeniu.
- Do czyszczenia zbiornika na wodę nie wolno używać kwasu, substancji alkalicznych, rozpuszczalników lub wybielaczy, aby uniknąć uszkodzenia nawilżacza.

3. Wewnętrzna powierzchnia dolnej części nawilżacza

- Wylej wodę z dolnej części nawilżacza, wyczyść powierzchnię szczotką i wytrzyj wilgotną szmatką.
- Wypłucz części wewnętrzne wodą.

4. Wymiana filtra wody

Zalecamy wymianę wkładu z filtrem wody co 6 miesięcy.

1. Odłącz urządzenie od sieci elektrycznej.
2. Wyjmij zbiornik wody i odwróć go do góry nogami.
3. Odkręć korek zbiornika. Wkład filtracyjny jest wkręcony w wewnętrznej stronie korka.
4. Odkręć stary wkład filtracyjny i zamontuj nowy.
5. Wkręć korek z nowym wkładem z powrotem do zbiornika i umieść zbiornik w nawilżaczu.

5. Zewnętrzna powierzchnia zbiornika wody i pokrywa z dyszą.

- Powierzchnię zbiornika i pokrywę z dyszą należy czyścić za pomocą miękkiej szmatki, możesz także użyć zwykłego środka czyszczącego (nieagresywny, bez środków ściernych).
- Wysusz zewnętrzną część zbiornika, napełnij go świeżą wodą i włóż z powrotem do nawilżacza.

6. Powierzchnia podstawy

- Przetrzyj miękką ściereczką.

7. Przechowywanie

- Wylej wodę ze zbiornika i dolnej części nawilżacza, usuń wszelkie zanieczyszczenia, osusz powierzchnię i pozwól urządzeniu całkowicie wyschnąć.
- Sprawdź, czy w nawilżaczu nie ma pozostałości wody, po czym umieść urządzenie w pudełku.
- Przechowuj tak zapakowane urządzenie w suchym miejscu.

USUWANIE PROBLEMÓW

Jeżeli urządzenie nie działa prawidłowo, należy sprawdzić poniższą listę możliwych problemów przed skontaktowaniem się z centrum serwisowym.

Problem	Możliwa przyczyna	Rozwiązanie
Brak pary.	Sprawdź, czy nawilżacz jest podłączony do gniazdka.	Podłącz wtyczkę do gniazdka.
	Sprawdź, czy nawilżacz jest włączony.	Włącz nawilżacz za pomocą pokrętła.
	W zbiorniku nie ma wody.	Napełnij zbiornik wodą.
	Niewystarczająca ilość wody w zbiorniku.	Uzupełnij wodę w zbiorniku.

Problem	Możliwa przyczyna	Rozwiązanie
Niezwyczajny zapach pary.	Nawilżacz jest nowy.	Wymij zbiornik na wodę i umieść go w chłodnym, suchym miejscu na 12 godzin.
	Zbyt brudna woda lub woda w zbiorniku utrzymuje się zbyt długo.	Wyczyść zbiornik na wodę. Wylej starą wodę i wlej czystą.
Niezwyczajny hałas.	Zbiornik znajduje się w nieprawidłowej pozycji.	Ustaw zbiornik we właściwej pozycji.
	Niewystarczająca ilość wody w zbiorniku.	Napełnij zbiornik wodą.
	Nawilżacz nie stoi na poziomej powierzchni.	Umieść nawilżacz na płaskiej, poziomej powierzchni lub na podłodze.
Strumień pary ulatnia się z okolic wylotowej dyszy pary.	Przerwa pomiędzy zbiornikiem i dolną częścią nawilżacza.	Ustaw prawidłowo zbiornik wody i ponownie włącz nawilżacz.

Jeżeli nawilżacz nadal nie działa lub działa nieprawidłowo po sprawdzeniu powyższych możliwych przyczyn, należy skontaktować się z autoryzowanym centrum serwisowym.

PARAMETRY TECHNICZNE

Napięcie nominalne: 100–240 V ~ 50/60 Hz

Moc nominalna: 25 W

Poziom hałasu: 38 dB

Pojemność zbiornika wody: 3,5 l

Zużycie cieczy używanej do nawilżania w ciągu godziny: ≥ 300 ml/godz.

EKSPLOATACJA I USUWANIE ODPADÓW

Papier służący do owinięcia i tektura falista – przekazać na wysypisko śmieci. Folia opakowaniowa, torby PE, elementy z plastiku – wrzucić do pojemników z plastikiem do recyklingu.

USUWANIE PRODUKTÓW PO ZAKOŃCZENIU EKSPLOATACJI

Usuwanie zużytego sprzętu elektrycznego i elektronicznego (dotyczy krajów członkowskich UE i innych krajów europejskich z wprowadzonym systemem zbiórki odpadów)

Przedstawiony symbol na produkcie lub opakowaniu oznacza, że produkt nie może być zaliczany do odpadów komunalnych. Należy go przekazać do odpowiedniego punktu zajmującego się recyklingiem sprzętu elektrycznego i elektronicznego. Prawidłowy recykling produktu zabiega negatywnym konsekwencjom dla zdrowia ludzkiego i środowiska naturalnego.

Recykling przyczynia się do zachowania surowców naturalnych. W celu uzyskania dalszych informacji o recyklingu tego produktu należy się skontaktować z lokalnymi władzami, krajową organizacją zajmującą się przetwarzaniem odpadów lub sklepem, który sprzedał produkt.



08/05

Produkt spełnia wymagania dyrektyw UE w zakresie kompatybilności elektromagnetycznej i bezpieczeństwa urządzeń elektrycznych.



Instrukcja obsługi jest dostępna na stronie internetowej www.ecg-electro.eu.

Zastrzegamy sobie prawo do zmiany tekstu i parametrów technicznych.

BIZTONSÁGI ELŐÍRÁSOK

Olvassa el figyelmesen és a későbbi felhasználásokhoz is őrizze meg!

Figyelmeztetés! A jelen útmutatóban feltüntetett biztonsági előírások és utasítások nem tartalmazzak minden olyan feltételt és körülményt, amely a használat során bekövetkezhet. A felhasználónak meg kell értenie, hogy egyetlen termékbe sem lehet beépíteni a felhasználótól elvárható elővigyázatosságot és gondosságot. Ezekről a készüléket használó és kezelő felhasználóknak kell gondoskodniuk. Nem vállalunk felelősséget a készülék helytelen használatából, a hálózati feszültségingadozásokból, vagy a készülék bármilyen jellegű átalakításából és módosításából eredő károkért. A biztonsági utasítások be nem tartása személyi sérüléshez, anyagi károkhoz, tűzhez és/vagy áramütéshez vezethet.

HU

A tüzek, áramütések és egyéb sérülések megelőzése érdekében, az elektromos készülékek használata során tartsa be az általános és az alábbiakban feltüntetett biztonsági utasításokat is.

1. Mielőtt csatlakoztatná a készüléket a szabályszerűen leföldelt hálózati aljzathoz, győződjön meg arról, hogy a hálózati feszültség értéke megegyezik-e a készülék típuscímkéjén található tápfeszültség értékével. A fali aljzat feleljen meg a vonatkozó EN szabványok előírásainak.
2. Amennyiben a készüléket leejtette, vagy azt más sérülés érte, illetve ha a hálózati vezeték megsérült, vagy a készülék meghibásodott vagy nem működik megfelelő módon, akkor a készüléket bekapcsolni tilos. A készülék minden javítását, beleértve a hálózati kábel cseréjét is, bízza szakszervizre! A készülék védőburkolatát ne szerelje le, a feszültség alatt lévő alkatrészek áramütést okozhatnak!
3. A készüléket óvja víz és más folyadékok közvetlen hatásától, ellenkező esetben áramütés érheti, vagy tűz keletkezhet. A készüléket, a hálózati vezetéket és a csatlakozódugót vízbe mártani tilos!

4. A készüléket szabadban ne használja. A készüléket ne üzemeltesse olyan helyiségben, ahol vízre vagy párára érzékeny készülékek (pl. számítógép, elektronika stb.) találhatóak. Az érzékeny készülékekben a vízköd és a pára lecsapódhat és meghibásodást okozhat. A készüléket ne tegye ki közvetlen napsütés hatásának, azt ne állítsa hőforrások mellé. A hálózati vezetékét és a készüléket vizes kézzel ne fogja meg. Áramütés veszélye!
- HU** 5. A tápvezeték csatlakozódugója legyen könnyen hozzáférhető. A vezetékét lerövidíteni vagy aljzatba dugott elosztóhoz csatlakoztatni tilos. A hálózati vezeték nem érhet hozzá forró felületekhez, továbbá azt éles tárgyakra se helyezze rá. A hálózati vezeték nem lehet szőnyeg alatt, és nem lóghat le az asztalról vagy polcraól.
6. A készüléket a hálózati vezeték bedugásával (kihúzásával) ne kapcsolja be (kapcsolja ki).
7. Legyen nagyon körültekintő, amikor a készüléket gyermekek közelében használja.
8. A készülék nyílásaiba vagy a gőzfúvókába ne dugjon be semmilyen tárgyat sem.
9. A készüléket stabil, sima és vízszintes felületre helyezze le, legalább 2 méterre a vízre érzékeny tárgyaktól és bútoroktól, valamint elektromos készülékektől. A készülék alá tegyen vízálló alátétet. A készüléket ne tegye olyan felületekre, amelyek vízre érzékenyek (pl. lakkozott bútorra, nyers fára, bambuszra stb.). A készüléket magas páratartalmú helyiségekben (pl. fürdőszoba) használni nem lehet.
10. A bőrét és szemét óvja a párás levegő hosszan tartó hatásától. A levegő magasabb páratartalma miatt a víz az ablakokon, vagy a helyiségben található egyéb hidegebb tárgyakon (bútoron, falon stb.) lecsapódhat. Ha ilyen lecsapódásokat észlel, akkor a készüléket kapcsolja le.
11. A víztartályba ne töltsön adalékanyagokat (pl. sót, illatosítót, aromás anyagokat stb.)
12. Ha a víztartályban nincs víz, akkor a készüléket ne kapcsolja be.

13. Amennyiben a készülékből szokatlan szag vagy füst áramlik ki, akkor a készüléket azonnal kapcsolja ki, és vegye fel a kapcsolatot a márkaszervizzel.
14. A készüléket ne tisztítsa vízzel.
15. A készüléket rendszeresen tisztítsa meg, a tisztítás megkezdése előtt a készüléket kapcsolja le és az elektromos hálózatról is válassza le.
16. A készülékből kiáramló gőzt ne irányítsa háziállatok, gyerekek, fal vagy bútor felé.
17. Ha a készülék működik, akkor azt nem szabad megdönteni és áthelyezni, illetve abból a vizet is tilos kiönteni!
18. A készülékre rálépni, vagy arra tárgyakat helyezni tilos.
19. A készüléket kizárólag csak a jelen útmutatóban leírtak szerint, az utasításokat betartva használja. A gyártó nem felel a készülék helytelen használata miatt bekövetkezett károkért.
20. A víztartály megtöltése és a készülék használati helyére való lehelyezés közben a készülék nem lehet az elektromos hálózathoz csatlakoztatva.
21. A készüléket háztartásokban, illetve a következő helyeken lehet használni:
 - konyhák, irodai és egyéb munkahelyi kiskonyhák;
 - mezőgazdasági üzemekhez tartozó konyhák,
 - szállodai és motelszobák, munkásszállások konyhái,
 - turistaszállások, és egyéb jellegű szállások.
22. A készüléket orvosi célokra, rehabilitációs eszközként, vagy orvosi műszerként használni nem lehet.
23. A készüléket 8 évnél idősebb gyerekek, idős, testi és szellemi fogyatékos személyek, illetve a készülék használatát nem ismerő és hasonló készülék üzemeltetéseinek a tapasztalataival nem rendelkező személyek csak a készülék használati utasítását ismerő és a készülék használatáért felelősséget vállaló személy felügyelete mellett használhatják. A készülék nem játék, azzal gyerekek nem játszhatnak. A készüléket gyerekek csak felnőtt személy felügyelete mellett tisztíthatják.
24. A készülék vízpárát állít elő, a készüléket körültekintően használja.

Do not immerse in water! – Vízbe meríteni tilos!

ÉLETVESZÉLY gyerekeknek! A csomagolóanyag nem játék, azt gyerekek elől elzárva tárolja. Műanyag zacskókkal a gyerekek nem játszhatnak! Fulladásveszély!



No essential oil spill or drip into the sink!



A gőzfejlesztőre ne csepegtessen esszenciális olajat!

A KÉSZÜLÉK JELLEMZŐI

- A szabályozó gombbal fokozatmentesen beállítható a gőzképzés mennyisége.
- AROMA funkció.
- Könnyen tisztítható víztartály felület.
- Automatikus kikapcsolás a víztartály kiürülése esetén.
- Automatikus kikapcsolás a víztartály levétele esetén.
- Vízlágyító vízszűrő. Meghosszabbítja a készülék élettartamát.
- A belső elrendezés biztosítja a csendes működést.
- Hosszú élettartam.

A KÉSZÜLÉK ELHELYEZÉSE

1. **A készüléket sima és szilárd felületre állítsa fel.**
A készülék álljon stabilan a vízszintes felületen.
2. **A készüléket ne tegye hőforrások közelébe.**
A készüléket ne tegye hőforrások (pl. kályha, kandalló, hősugárzó stb.) közelébe. A készüléket ne tegye napsütötte helyre.
3. **A készüléket ne tegye bútorok és érzékeny elektronikai készülékek közelébe.**
A kiáramló gőz nem irányulhat bútorok vagy elektromos készülékek felé, a magas páratartalom ezek sérülését vagy meghibásodását okozhatja.

Köszönjük Önnek, hogy megvásárolta az ultrahangos levegő párasító készülékünket! A készülék biztonságos és hatékony használata érdekében kérjük, hogy figyelmesen olvassa el a használati útmutatót, és azt a későbbi felhasználásokhoz is őrizze meg!

HASZNÁLATI ÚTMUTATÓ

Üzemeltetési feltételek

1. A készülék üzemeltetési körülményei: 5 °C és 40 °C közötti hőmérséklet és 80 %-nál alacsonyabb relatív páratartalom (RH).
2. Amennyiben a helyiségben a relatív páratartalom meghaladja a 70%-ot, vagy a helyiség teljesen zárt, akkor állítson be alacsonyabb gőzképzési szintet.
3. A készülék víztartályába hideg és tiszta vizet töltsön be (javasoljuk desztillált víz használatát).
4. Ha a készüléket hosszabb ideig nem fogja használni, akkor a víztartályt és a gőzfejlesztőhöz vezető csöveket tisztítsa meg.
5. Ha a készülékben van vízszűrő is, akkor az első használatba vétel előtt a vízszűrőt 24 órára áztassa be.

HASZNÁLATI UTASÍTÁS

Minden üzembe helyezés előtt

FIGYELMEZTETÉS!

- A víztartály megtöltése és a készülék használati helyére való lehelyezés közben a készülék nem lehet az elektromos hálózathoz csatlakoztatva.
- A víztartályba a gőzfűvóka alatti furaton keresztül nem lehet vizet betölteni.
- A tartályba csak tiszta vizet szabad betölteni (adalékanyagok nélkül). A meleg víz használata, vagy az adalékanyagok betöltése, a készülék meghibásodását okozhatják.
- Működés közben a készüléket ne mozgassa és ne helyezze át. A készülék mozgatása előtt a hálózati vezetékét húzza ki a fali aljzatból. A készüléket csak az alsó résznél megfogva mozgassa.

HU

A készülék használata

1. A készülékből vegye ki a víztartályt és fordítsa fejjel lefelé. Csavarja ki a víztartály záródugóját, és töltsön tiszta vizet a víztartályba. A záródugót csavarozza vissza és jól húzza meg. A víztartályt tegye vissza a készülékbe.
2. Ellenőrizze le a víztartály beszerelését és a kimeneti fűvóka helyzetét.
3. A hálózati vezetékét dugja a fali aljzatba, a szabályozó gombbal kapcsolja be a készüléket (a kijelző zöld színnel világít). A szabályozó gomb óramutató járásával azonos elforgatásával a gőzképzés intenzitása növekszik. A szabályozó gomb óramutató járásával ellentétes elforgatásával a gőzképzés intenzitása csökken. A szabályozó gombbal való bekapcsolást és kikapcsolást a gomb kattánása, és a kijelző be- és kikapcsolása jelzi ki.
4. Az AROMA funkció használatához a következőket tegye.
 - a. A készülék hálózati vezetékét húzza ki a fali aljzatból és vegye ki a készülékből a víztartályt.
 - b. Vegye ki az aroma készítmény tartályt.
 - c. A szivacsra cseppentsen néhány csepp vízben oldható aroma olajat.
 - d. A tartályt tegye vissza a készülékbe. A készülék a bekapcsolás után aromás levegőt bocsát ki.
 - e. Ha az aroma funkciót szeretné befejezni (vagy hosszabb használati szünet előtt), akkor vegye ki az aroma készítmény tartályt, a szivacsot alaposan mossa ki és tegye vissza a készülékbe.

Megjegyzés

- Ha a víztartályban kevés a víz, akkor a kijelző piros színre kapcsol át és a készülék kikapcsolja a gőzképzést.
- Ha bekapcsolt készüléken leveszi a víztartályt, akkor a kijelző piros színre kapcsol át és a készülék kikapcsolja a gőzképzést. A víztartály visszahelyezése után a készülék automatikusan bekapcsol.

KARBANTARTÁS ÉS TISZTÍTÁS

A tisztítás megkezdése előtt a készüléket a szabályozó gomb elforgatásával kapcsolja le és a hálózati vezetékét is húzza ki a fali aljzatból.

Figyelmeztetés!

- A készülék alsó részét vízbe mártani tilos!
- A tisztításhoz oldószereket, vagy más agresszív anyagokat használni tilos.
- A készülék belső részét puha ruhával törölje meg.
- A gőzfejlesztőt (fekete gyűrű a készülék belső részének az alján), csak finom ecsettel tisztítsa meg.

1. Gőzfejlesztő

- Amennyiben keményebb vizet tölt a készülékbe, akkor a gőzfejlesztő felületén vízkő rakódhat le. Ilyen esetben hagyományos konyhai vízkő eltávolító készítményeket lehet használni.
- A gőzfejlesztőre öntsön vízkő eltávolító készítményt, majd töltsön rá annyi vizet, hogy teljesen ellepje a gőzfejlesztőt. Hagyja 10–15 percre hatni.
- A gőzfejlesztőről finom ecsettel óvatosan távolítsa el a vízkövet.
- A gőzfejlesztő felületét tiszta vízzel alaposan öblítse le.

- A gőzfejlesztő felületének a tisztításához ne használjon fém vagy más kemény eszközöket, ezek maradandó sérüléseket okozhatnak a gőzfejlesztőn.

2. A tartály belső felülete

- Ha a párasítót naponta használja, akkor a víztartály belsejét hetente kétszer tisztítsa meg.
- Ha a tartályban vízkő rakódott le, akkor azt puha ruhával törölje le.
- Az egyéb szennyeződések hagyományos tisztítószerrel távolítsa el. Tisztítószerek használata után a tartályt alaposan öblítse ki tiszta vízzel.
- A víztartály tisztításához savakat vagy lúgokat, oldószereket vagy fehérítő anyagokat stb. ne használjon, ezek a készülék belsejének a sérülését okozhatják.

HU 3. A készülék belső felületének a tisztítása

- A készülék alsó részéből öntse ki a vizet, majd finom ecsettel tisztítsa meg, végül nedves puha ruhával törölje meg a felületeket.
- A megtisztított felületet vízzel öblítse le.

4. Vízsűrű csere

A vízsűrű patront 6 havonta egyszer javasoljuk kicserélni.

1. A készülék hálózati vezetékét húzza ki a fali aljzathoz.
2. A tartályt vegye ki és fordítsa fejtetőre.
3. Csavarozza ki a tartályból a záródugót. A szűrőpatron a záródugóba van becsavarozva.
4. Csavarozza ki az elhasználódott szűrőpatront, és csavarozzon be egy újat.
5. A záródugót csavarozza vissza a víztartályba, a víztartályt tegye vissza a készülékbe.

5. Víztartály külső felülete és fedél a fűvókával

- A víztartály külső felületét és a fedelet a fűvókával mosogatószeres langyos vízbe mártott puha ruhával törölje meg (ne használjon agresszív anyagokat a tisztításhoz).
- A tartály külső felületét törölje szárazra, a tartályba töltsön tiszta vizet és tegye vissza a készülékbe.

6. Készülék külső felülete

- Puha ruhával törölje meg.

7. Tárolás

- A víztartályból és a készülék alsó részéből öntse ki a vizet, a készülék részeit tisztítsa meg, a felületeket és a készülék belsejét hagyja megszáradni.
- Csak teljesen száraz készüléket tároljon el (lehetőleg az eredeti dobozába).
- A megtisztított és becsomagolt készüléket száraz helyen tárolja

PROBLÉMA MEGOLDÁS

Ha a készülék nem működik megfelelő módon, akkor szervizhez fordulás előtt ellenőrizze le a következő lehetőségeket.

Probléma	Lehetséges ok	Megoldások
Nincs vízköd.	Ellenőrizze le a hálózati vezeték csatlakoztatását a fali aljzathoz.	Dugja a csatlakozódugót a konnektorba.
	Ellenőrizze le, hogy a kapcsoló be van-e kapcsolva.	A készüléket kapcsolja be.
	A készülék tartályában nincs víz.	A tartályba töltsön vizet.
	Kevés a víz a tartályban.	Töltsön vizet a tartályba.

Probléma	Lehetséges ok	Megoldások
A kiáramló gőz furcsa illatú.	A készülék teljesen új.	A tartályt szerelje ki és hideg, valamint száraz helyen tárolja 12 órán keresztül.
	A tartályba szennyezett vízet töltött, vagy a víz hosszú ideig állt a tartályban.	A víztartályt tisztítsa meg. Öntse ki a régi vizet és töltsön be tiszta friss vizet.
Furcsa zaj a készülékből.	A tartály rosszul van behelyezve.	A tartályt tegye a helyére.
	Kevés a víz a tartályban.	A tartályba töltsön vizet.
	A készülék nem vízszintes felületen áll.	A készüléket vízszintes felületre vagy a padlóra állítsa fel.
A gőz a fűvóka mellett áramlik ki.	A tartály és az alsó rész között hézag van.	A tartályt tegye a helyére és kapcsolja be a készüléket.

Amennyiben a fentiek szerint nem tudta megszüntetni a készülék hibás működését, vagy a készülék továbbra sem működik, akkor forduljon a márkaszervizhez.

MŰSZAKI ADATOK

Névleges feszültség: 100–240 V ~ 50/60 Hz

Névleges teljesítményfelvétel: 25 W

Zajsztint: 38 dB

Víztartály térfogata: 3,5 l

Vízfogyasztás (1 órás működéshez): ≥300 ml/óra

HULLADÉKFELHASZNÁLÁS ÉS MEGSEMISÍTÉS

A csomagolópapírt és hullámpapírt adja le hulladékgyűjtő telepen. Csomagolófólia, PE zacskók, műanyag alkatrészek – műanyaggyűjtő szelektív hulladéktároló edénybe.

ÉLETTARTAM LEJÁRTÁT KÖVETŐ MEGSEMISÍTÉS

Használt elektromos és elektronikus készülékek megsemmisítése (érvényes az EU tagállamokban és számos szelektív hulladékgyűjtést végző európai országban)

Ez a termék vagy csomagolásán található jelzés azt mutatja, hogy a terméket tilos standard háztartási hulladékként megsemmisíteni. A terméket elektromos és elektronikus berendezések újrahasznosítására szakosodott hulladékgyűjtő telepen adja le. A termék helyes megsemmisítésével megelőzi, hogy káros hatást fejtsen ki az emberi egészségre és környezetünkre. Az anyagok újrahasznosítása kíméli a természetes forrásainkat. A termék újrahasznosításával kapcsolatosan bővebb információkat a helyi önkormányzattól, a háztartási hulladékot feldolgozó szervezettől, vagy a termék forgalmazójától kérhet.



08/05

Ez a termék megfelel a kisfeszültségű berendezések biztonságára és az elektromágneses kompatibilitásra vonatkozó EU irányelveknek.



A készülék használati útmutatója a www.ecg-electro.eu oldalon található.

A szöveg és a műszaki paraméterek megváltoztatásának a joga fenntartva.

SICHERHEITSHINWEISE

Bitte aufmerksam lesen und für den künftigen Gebrauch gut aufbewahren!

Warnung: Die in dieser Anleitung aufgeführten Sicherheitsvorkehrungen und Hinweise umfassen nicht alle Umstände und Situationen, zu denen es kommen könnte. Der Anwender muss begreifen, dass der gesunde Menschenverstand, Vorsicht und Sorgfalt zu Faktoren gehören, die sich in kein Produkt einbauen lassen. Diese Faktoren müssen durch den Anwender bzw. mehrere Anwender bei der Verwendung und Bedienung dieses Gerätes gewährleistet werden. Wir haften nicht für Schäden, die durch Transport, eine unsachgemäße Verwendung, Spannungsschwankungen sowie eine Änderung oder Modifikation des Gerätes entstehen. Die Nichteinhaltung der Sicherheitshinweise könnte zu Verletzungen von Personen, Vermögensschäden oder Stromunfällen führen.

Um Bränden oder Stromunfällen vorzubeugen, müssen bei der Verwendung von elektrischen Geräten u.a. folgende Vorsichtsmaßnahmen eingehalten werden:

1. Vergewissern Sie sich dass die Spannung in Ihrer Steckdose mit der Spannung auf dem Geräteschild übereinstimmt und die Steckdose ordnungsgemäß geerdet wurde. Die Steckdose muss gemäß gültiger elektrotechnischer Norm (EN) installiert werden.
2. Verbraucher niemals benutzen, falls Stromkabel oder Verbraucher beschädigt sind, der Verbraucher gestürzt ist oder anderweitig beschädigt wurde. Lassen Sie sämtliche Reparaturen, Einstellungen und das Auswechseln des Stromkabels durch einen autorisierten Kundendienst vornehmen! Demontieren Sie niemals die Schutzabdeckungen des Gerätes. Dies könnte zu einem Stromunfall führen!
3. Schützen Sie das Gerät vor direktem Kontakt mit Wasser und sonstigen Flüssigkeiten, um Stromunfällen oder Bränden vorzubeugen. Gerät, Stromkabel oder Stecker niemals ins Wasser tauchen!

4. Gerät nicht im Freien oder in Räumen mit anderen Elektrogeräten, Computern und sonstigen empfindlichen Geräten benutzen. Feuchtigkeit oder Ablagerungen aufgrund von Dampf könnten zu Beschädigungen führen. Setzen Sie das Gerät niemals direktem Sonnenlicht aus und stellen es nicht in der Nähe von Heizgeräten auf. Stromkabel oder Gerät niemals mit nassen Händen berühren. Es könnte zu einem Stromunfall kommen.
5. Der Stecker muss stets gut erreichbar sein. Verkürzen Sie nicht das Kabel und benutzen keine Mehrfachsteckdosen. Das Stromkabel darf nicht heiße Teile berühren, über scharfe Kanten führen, unter dem Teppich liegen oder von Regalen oder Tischen runterhängen.
6. Schalten Sie das Gerät nicht durch das Einstecken ggf. Herausziehen des Steckers ein-/aus.
7. Seien Sie besonders aufmerksam, falls Sie das Gerät in der Nähe von Kindern verwenden.
8. Stecken Sie nichts in die Öffnungen oder Dampfdüsen. Diese dürfen auch nicht verdeckt werden.
9. Stellen Sie das Gerät auf eine feste, gerade Oberfläche auf, die mindestens 2 Meter von Möbeln, wasserabsorbierenden Flächen und Elektrogeräten entfernt ist. Geben Sie unter das Gerät eine wasserbeständige Unterlage. Stellen Sie den Luftbefeuchter niemals auf Oberflächen auf, wo sie durch Wasser oder Feuchtigkeit beschädigt werden könnten (z.B. Oberflächen aus Holz, lackierte Oberflächen u.dgl.). Benutzen Sie das Gerät nicht in einer Umgebung mit hoher Luftfeuchtigkeit (z.B. im Badezimmer).
10. Schützen Sie Haut und Augen vor langzeitiger Einwirkung von heißer Luft. Übermäßige Feuchtigkeit im Raum könnte zur Kondensation von Wasser auf Fenstern, Möbeln, Wänden und an kühleren Gegenständen führen. Sollte das der Fall sein, schalten Sie das Gerät aus.
11. Geben Sie in das Wasser keine Beimischungen (z.B. Additive, Salz, duftende Zusatzstoffe...).
12. Schalten Sie das Gerät nicht ein, falls im Tank kein Wasser ist.

13. Kommt aus dem Gerät ungewöhnlicher Geruch oder Rauch, trennen Sie das Gerät sofort vom Stromnetz und suchen eine Kundendienststelle auf.
14. Reinigen Sie das Wasser nicht mit Wasser.
15. Reinigen Sie das Gerät regelmäßig. Vergessen Sie es nicht vor der Reinigung auszuschalten und vom Stromnetz zu trennen.
16. Zielen Sie nicht mit dem Luftstrom auf Haustiere, Kinder, Wände und Möbel.
- DE** 17. Das Gerät darf nicht gekippt oder umgestellt werden. Wassertank niemals leeren, falls das Gerät eingeschaltet ist!
18. Treten Sie nicht auf das Gerät und stellen auf dieses keine Gegenstände auf.
19. Verwenden Sie den Luftbefeuchter gemäß den in dieser Bedienungsanleitung angeführten Anweisungen. Der Hersteller übernimmt keine Haftung für Schäden, die durch unsachgemäße Anwendung entstehen.
20. Falls Sie den Wassertank befüllen oder diesen zurückgeben möchten, trennen Sie das Gerät vom Stromnetz, indem Sie den Stecker herausziehen.
21. Dieses Gerät ist für den Gebrauch im Haushalt und in ähnlichen Räumlichkeiten bestimmt:
 - Küchenzeilen in Geschäften, Büros und an sonstigen Arbeitsplätzen
 - Geräte in der Landwirtschaft
 - Verbrauchsgeräte, die Gästen in Hotels, Motels und ähnlichen Beherbergungseinrichtungen zur Verfügung stehen
 - Verbrauchsgeräte in Betrieben mit Übernachtung und Frühstück
22. Das Gerät ist kein Rehabilitationsgerät für medizinische Zwecke.
23. Kinder im Alter von 8 Jahren und älter sowie Personen mit verminderten physischen, sensorischen und mentalen Fähigkeiten sowie mangelnden Erfahrungen und Kenntnissen, dürfen dieses Gerät nur unter Aufsicht benutzen, oder nachdem diese über einen gefahrlosen Gebrauch belehrt wurden und mögliche Gefahren verstehen. Kinder dürfen nicht mit dem Gerät spielen. Reinigungs-

und Wartungsarbeiten dürfen auch Kinder vornehmen, es sei denn, sie werden beaufsichtigt.

24. Der Betrieb des Geräts sollte verfolgt werden, da dieses Wasserdampf erzeugt.

Do not immerse in water! – Nicht ins Wasser tauchen!

GEFAHR für Kinder: Kinder dürfen nicht mit dem Verpackungsmaterial spielen. Kinder dürfen nicht mit den Kunststoffbeuteln spielen. Erstickungsgefahr.



No essential oil spill or drip into the sink!



Tropfen oder gießen Sie in den Entwickler keine essenziellen Öle!

DE

TEILE UND BEDIENELEMENTE

- Stufenlos regulierbarer Dampfaustritt mit Hilfe des Drehreglers.
- Funktion „AROMA“.
- Die Oberfläche des Wassertanks lässt sich mühelos reinigen.
- Automatisches Abschalten mit Signalgabe bei Wassermangel.
- Automatisches Abschalten beim Herausnehmen des Wassertanks.
- Wasserfilter zur Wasserenthärtung. Verlängert die Lebensdauer des Geräts.
- Innere Anordnung des Gerätes unterdrückt Rauschen, äußerst leiser Betrieb.
- Lange Lebensdauer des Produktes.

PLATZIERUNG DES GERÄTS

1. **Stellen Sie das Gerät auf einer geraden Fläche auf.**
Der Luftbefeuchter muss auf einer waagerechten Fläche aufgestellt werden und stabil stehen.
2. **Platzieren Sie den Luftbefeuchter nicht in die Nähe von Wärmequellen.**
Der Luftbefeuchter darf nicht in die Nähe von Wärmequellen wie Küchenherde, Öfen oder Feuerherde platziert werden. Luftbefeuchter niemals ins direkte Sonnenlicht stellen.
3. **Luftbefeuchter niemals in die Nähe von Möbeln und elektronischen Geräten platzieren.**
Der aus dem Luftbefeuchter kommende Dampfstrom sollte nicht auf Möbel und elektronische Geräte zielen, damit diese nicht durch Feuchtigkeit beschädigt werden.

Wir bedanken uns, dass Sie unseren Ultraschall-Luftbefeuchter erworben haben. Damit Sie sicher und effektiv alle Funktionen dieser Anlage nutzen können, lesen Sie eingehend diese Bedienungsanleitung durch und bewahren sie für den künftigen Gebrauch auf.

BEDIENUNGSANLEITUNG

Betriebsbedingungen

1. Die Arbeitsumgebung für den Luftbefeuchter liegt bei Temperaturen zwischen 5 °C und 40 °C und bei einer relativen Luftfeuchtigkeit unter 80% RH.
2. Bei einer relativen Raumfeuchtigkeit über 70% oder in geschlossenen Räumen sollte der Befeuchter auf eine niedrige Befeuchtungsstufe eingestellt werden.
3. Benutzen Sie reines kühles Wasser (wir empfehlen destilliertes Wasser).

4. Reinigen Sie nach einer längeren Pause den Wassertank und alle Verbraucherteile, durch die Wasser zum Dampfentwickler strömt.
5. Falls sich im Luftbefeuchter ein Wasserfilter befindet, empfehlen wir diesen für 24 Stunden vor der Erstverwendung ins Wasser zu geben.

ANWEDUNGSHINWEISE

Vor dem ersten Einschalten

HINWEIS:

- Falls Sie den Wassertank befüllen und diesen zurückgeben möchten, trennen Sie das Gerät vom Stromnetz, indem Sie den Stecker herausziehen.
- Befüllen Sie niemals den Wassertank durch die Öffnung unter den Dampfdüsen.
- Geben Sie in den Wassertank nur kaltes reines Wasser ohne Zusatzstoffe. Warmes Wasser oder Wasser mit Zusatzstoffen könnte das Gerät beschädigen.
- Befeuchter während des Betriebs niemals umstellen. Gerät vor der Manipulation vom Stromnetz trennen. Befeuchter beim Umstellen stets an der Gerätebasis halten.

DE

Bedienung des Befeuchters

1. Nehmen Sie den Wassertank heraus und stellen diesen auf dem Kopf. Schrauben Sie den Verschluss ab und befüllen den Wassertank mit kaltem Wasser. Schrauben Sie den Verschluss erneut auf und ziehen gut nach. Geben Sie den Wassertank zurück in den Befeuchter.
2. Vergewissern Sie sich, dass der Wassertank richtig eingesetzt wurde und die Dampfdüse richtig positioniert ist.
3. Stecken Sie den Stecker in die Steckdose und schalten das Gerät mit dem Drehregler ein (die Anzeige leuchtet grün). Drehen Sie mit dem Drehregler im Uhrzeigersinn, um die Befeuchtungsintensität zu erhöhen. Beim Drehen entgegen dem Uhrzeigersinn wird die Befeuchtungsintensität reduziert. Das Ein- und Abschalten der Befeuchtung wird durch einen Klickton und das Aufleuchten oder Erlischen der Anzeige signalisiert.
4. Falls Sie die Funktion „AROMA“ nutzen möchten, gehen Sie wie folgt vor:
 - a. Trennen Sie den Befeuchter vom Stromnetz und nehmen den Wassertank heraus.
 - b. Nehmen Sie das Gefäß für aromatische Zusatzmittel heraus.
 - c. Tropfen Sie etwas wasserlöslichen aromatischen Öls auf einen Schwamm.
 - d. Geben Sie das Gefäß zurück in den Befeuchter. Nach dem Einschalten des Befeuchters wird die Luft aromatisiert.
 - e. Falls Sie die Luft nicht mehr aromatisieren möchten oder es kommt zu einem längeren Stillstand, nehmen Sie das Gefäß für aromatische Zusatzmittel heraus, waschen den Schwamm und geben alles zurück.

Bemerkungen:

- Bei Wassermangel leuchtet die Anzeige rot und der Befeuchter hört zu arbeiten auf.
- Falls Sie vom eingeschalteten Befeuchter den Wassertank abnehmen, schaltet sich der Befeuchter aus (rote Anzeige leuchtet rot auf). Sobald Sie den Wassertank zurückgeben, schaltet sich der Befeuchter wieder ein.

REINIGUNG UND WARTUNG

Befeuchter vor der Reinigung ausschalten, in dem der Drehregler völlig nach links gedreht wird. Trennen Sie das Gerät vom Stromnetz.

Hinweis:

- Gerätebasis niemals ins Wasser tauchen.
- Verwenden Sie zur Reinigung keine Lösungsmittel oder andere aggressiven Stoffe.
- Reinigen Sie die inneren Teile des Verbrauchers mit einem weichen Tuch.

- Der Dampfentwickler (schwarzer Kreis auf dem Boden des Befeuchters) sollte nur mit einer feinen Bürste gereinigt werden.

1. Dampfentwickler

- In einigen Gebieten gibt es hartes Wasser, das zu einer relativ schnellen Entstehung von Wasserstein auf der Oberfläche des Entwicklers führt. Die Oberfläche muss in diesem Fall mit gewöhnlichem Reinigungsmittel gereinigt werden.
- Sie können die Oberfläche des Entwicklers mit gewöhnlichem Reinigungsmittel reinigen. Lassen Sie Wasser ein und tauchen diesen ins Wasser. 10-15 Minuten einwirken lassen.
- Reinigen Sie den Entwickler mit einer feinen Bürste, bis der Wasserstein entfernt wird.
- Spülen Sie die Oberfläche zweimal mit Wasser ab.
- Benutzen Sie zur Reinigung keine metallischen oder harten Gegenstände, welche die Oberfläche beschädigen oder zerkratzen könnten, damit der Diffusor nicht beschädigt wird.

2. Innenfläche des Wassertanks

- Falls Sie den Befeuchter täglich benutzen, reinigen Sie mindestens zweimal wöchentlich die Innenfläche des Wassertanks und des unteren Teils des Befeuchters.
- Sollte sich im Wassertank Wasserstein bilden, wischen Sie diesen mit einem feuchten Tuch ab.
- Im Wassertank könnte Schmutz zurückbleiben, der mit einem gewöhnlichen Reinigungsmittel gereinigt werden sollte. Benutzen Sie in einem solchen Fall ein gewöhnliches Reinigungsmittel und spülen danach alle Reinigungsmittelreste ab.
- Benutzen Sie zur Reinigung des Wassertanks keine Säuren, alkalische Stoffe, Lösungsmittel oder Bleichmittel, damit diese nicht den Befeuchter beschädigen.

DE

3. Innenfläche des unteren Teils des Befeuchters

- Gießen Sie aus dem unteren Teil des Befeuchters das Wasser heraus, reinigen die Oberfläche mit einer Bürste und wischen mit einem feuchten Tuch ab.
- Spülen Sie die inneren Teile mit Wasser aus.

4. Auswechseln des Wasserfilters

Die Patrone mit Wasserfilter sollte einmal alle 6 Monate ausgewechselt werden.

1. Trennen Sie das Gerät vom Stromnetz.
2. Nehmen Sie den Wassertank heraus und drehen mit dem Kopf nach unten.
3. Schrauben Sie den Verschluss des Wassertanks ab. Die Filterpatrone ist im inneren Teil des Verschlusses angeschraubt.
4. Schrauben Sie die alte Patrone ab und wechseln gegen eine neue aus.
5. Schrauben Sie den Verschluss mit der Patrone zurück in den Wassertank auf und geben den Wassertank in den Befeuchter zurück.

5. Innenfläche des Wassertanks und Deckel mit Düse.

- Die Oberfläche des Wassertanks und der Deckel mit Düse sollte mit einem weichen Tuch und einem gewöhnlichen Reinigungsmittel (nicht aggressiv und ohne abrasive Stoffe) gereinigt werden.
- Trocknen Sie die äußere Oberfläche des Wassertanks, gießen frisches Wasser ein und geben diesen zurück in den Befeuchter.

6. Oberfläche der Basis

- Mit einem weichen Tuch abwischen.

7. Aufbewahrung

- Gießen Sie Wasser aus dem Wassertank und dem unteren Teil des Befeuchters aus, reinigen Sie eventuellen Schmutz, trocknen die Oberfläche und lassen den ganzen Befeuchter gut trocknen.
- Vergewissern Sie sich, dass im Befeuchter kein Wasser zurückgeblieben ist und geben diesen in eine Kiste.
- Lagern Sie den Befeuchter auf einem trockenen Ort.

PROBLEMBEHEBUNG

Falls das Gerät nicht richtig funktioniert, überprüfen Sie die folgenden möglichen Probleme, ehe Sie sich an den Kundendienst wenden.

Problem	Mögliche Ursache	Lösung
Kein Dampf.	Überprüfen Sie, ob der Befeuchter an das Stromnetz angeschlossen ist.	Waschmaschine an das Stromnetz anschließen.
	Überprüfen Sie, ob der Befeuchter eingeschaltet ist.	Schalten Sie den Befeuchter mit dem Drehregler ein.
	Im Wassertank ist kein Wasser.	Wassertank mit Wasser befüllen.
	Zu wenig Wasser im Wassertank.	Gießen Sie mehr Wasser in den Wassertank.
Ungewöhnlicher Dampfgeruch.	Sie haben einen neuen Befeuchter.	Nehmen Sie den Wassertank ab und bewahren diesen auf einem kühlen und trockenen Ort für die nächsten 12 Stunden.
	Allzu schmutziges Wasser oder zu lange stehendes Wasser.	Reinigen Sie den Wassertank. Gießen Sie das alte Wasser heraus und benutzen sauberes Wasser.
Ungewöhnlicher Lärm.	Der Wassertank wurde nicht richtig eingesetzt.	Setzen Sie den Wassertank richtig ein.
	Zu wenig Wasser im Wassertank.	Wassertank mit Wasser befüllen.
	Der Befeuchter steht nicht gerade.	Platzieren Sie diesen auf eine gerade und waagerechte Fläche oder auf den Boden.
Dampf entkommt aus der Umgebung der Dampfdüse.	Zwischen dem Wassertank und dem unteren Teil des Befeuchters befindet sich eine Lücke.	Setzen Sie den Wassertank richtig ein und schalten den Befeuchter ein.

Sollte trotz Kontrolle der oben genannten möglichen Ursachen der Befeuchter nicht richtig funktionieren, wenden Sie sich an einen autorisierten Kundendienst.

PRODUKTDATENBLATT

Nennspannung: 100–240 V ~ 50/60 Hz

Anschlusswert: 25 W

Geräuschpegel: 38 dB

Wasserbehälter-Kapazität: 3,5 l

Verbrauch von Flüssigkeit pro 1 Stunde Befeuchtung: ≥ 300 ml/Std.

VERWENDUNG UND ENTSORGUNG DER VERPACKUNG

Verpackungspapier und Wellpappe – zum Altpapier geben. Verpackungsfolie, PET-Beutel, Plastikteile – in den Sammelcontainer für Plastik.

ENTSORGUNG DES PRODUKTES NACH ABLAUF DER LEBENSDAUER

Die Entsorgung der verwendeten elektrischen und elektronischen Geräte (gültig in den Mitgliedsländern der EU und weiteren europäischen Ländern mit dem eingeführten System der Abfalltrennung)

Das abgebildete Symbol auf dem Produkt oder auf der Verpackung bedeutet, dass das Produkt nicht als Hausmüll abgegeben werden soll. Das Produkt geben Sie an einem Ort ab, der für das Recycling von elektrischen und elektronischen Geräten bestimmt ist. Die richtige Entsorgung des Produktes schützt Sie vor negativen Einflüssen auf die menschliche Gesundheit und des Lebensraumes.

Das Recycling des Materials trägt zum Schutz der Naturressourcen bei. Mehr Informationen über das Recycling dieses Produktes gibt Ihnen die Kommunalbehörde, Organisationen für die Bearbeitung von Hausabfall oder die Verkaufsstelle, in der Sie das Produkt erworben haben.



08/05

Dieses Produkt erfüllt die Anforderung der EU-Richtlinien über elektromagnetische Kompatibilität und elektrische Sicherheit.



Bedienungsanleitung s. www.ecg-electro.eu.

Eine Änderung des Textes und der technischen Parameter vorbehalten.

SAFETY INSTRUCTIONS

Read carefully and save for future use!

Warning: The safety measures and instructions contained in this manual do not include all conditions and potential situations. The user must be aware that common sense, caution, and care are factors that cannot be integrated into a product. These factors must be ensured by the user(s) using and operating this equipment. We are not liable for any damages caused during shipping, by incorrect use, voltage fluctuation or the modification or adjustment of any part of the appliance. Failure to observe the safety instructions can result in injury, damage to property, fire or electrical accident.

GB

To protect against the risk of fire or electric shock, basic precautions must be taken while using electrical appliances, including the following:

1. Make sure the voltage in your outlet corresponds to the voltage provided on the appliance label and that the socket is correctly grounded. The outlet must be installed in accordance with applicable electrical codes according to EN.
2. Never use the appliance if the power cord is damaged, if the appliance is not working properly or if it is broken, dropped, or otherwise damaged. All repairs or adjustments including cord replacements must be carried out by a professional service centre! Do not remove the protective covers from the appliance; there is a risk of electric shock!
3. Protect the appliance against direct contact with water and other liquids, to prevent potential electric shock or fire. Do not immerse the device, cord or plug in water!
4. Do not use the appliance outdoors or in areas where other electrical appliances, computers or other sensitive devices are used. Moisture or deposits from steam can cause damage. Do not expose the unit to direct sunlight or place it near heating equipment. Do not touch the cord or the device with wet hands. There is a risk of electric shock.

5. The power cord plug must be easily accessible. Do not shorten the cable nor use adapters in electrical outlets. The cord shall not touch hot parts, lead over sharp edges, lie beneath the carpet or hang from the shelf or table.
6. Do not turn the device on or off by plugging or unplugging the power cord.
7. Close supervision is necessary for operating the device near children.
8. Never insert anything in the openings or the vents or cover the steam nozzles.
9. Always place the appliance on a solid, level surface at least 2 meters away from furniture, water-absorbing surfaces and electrical equipment. Place a water-resistant pad under the device. Never place the humidifier on a surface that could be damaged by water or moisture (e.g. wood, bamboo, lacquered surfaces, etc.). Do not use the device in a high humidity environment such as a bathroom.
10. Protect skin and eyes from prolonged exposure to moist air. Excessive humidity in the room can cause water to condense on windows, furniture, walls, and generally on cooler objects. If this happens, switch off the humidifier.
11. Do not add any ingredients to the water (e.g. additives, salt, fragrances).
12. Do not switch the appliance on without water in the tank.
13. If an unusual smell or smoke begins to come from the device, disconnect the device immediately and visit a service centre.
14. Do not clean the device using water.
15. Clean the appliance regularly and always turn it off and unplug it before cleaning.
16. Do not direct the air flow at household pets, children, the wall or furniture.
17. Never tilt, move or try to empty the water tank while the appliance is in operation!
18. Do not step on the device and do not stack anything on top of it.

19. Use the humidifier only in accordance with the instructions in this manual. The manufacturer is not liable for any damage caused by the improper use of this appliance.
20. Always disconnect the appliance from the mains by unplugging the power plug from the wall outlet when refilling the water tank and installing it in its place in the appliance.
21. This appliance is intended for household use and similar areas, including:
- kitchenettes in shops, offices, and other workplaces
 - appliances used in the agricultural industry
 - by guests in hotels, motels, and other residential areas
 - in bed and breakfast establishments
22. The appliance must not be confused with rehabilitation equipment for medical purposes.
23. This appliance may be used by children under 8 years of age and older and persons with reduced physical, sensory or mental capabilities or lack of experience and knowledge if supervised or instructed to use the appliance in a safe manner and understand the potential hazards. Children may not play with the appliance. Cleaning and maintenance operations performed by the user shall not be carried out by children without supervision.
24. Care should be taken when using the appliance since it produces water vapour.

Do not immerse in water!

DANGER for children Children may not play with the packaging material. Do not let children play with the plastic bags. Risk of suffocation.



No essential oil spill or drip into the sink!



No essential oil spill or drip into the sink!

COMPONENTS AND CONTROLS

- Adjustable steam outlet with rotary knob.
- "AROMA" function.

- The surface of the water tank is designed for easy cleaning.
- Automatic shut-off with alarm in case of lack of water.
- Automatic switch off when the water tank is removed.
- Water softening water filter. Extends the life of the humidifier.
- The internal design of the appliance suppresses noise, extremely quiet operation.
- Long product life.

PLACING THE APPLIANCE

1. Place the appliance on a firm, level surface.

The humidifier has to be placed on a level surface and be stable.

2. Do not place the humidifier close to sources of heat.

The humidifier must not be placed near heat sources such as kitchen ranges, stoves or fireplaces. Do not place the humidifier in direct sunlight.

3. Do not place the humidifier close to furniture and electronic devices.

The mist stream coming out of the humidifier should not be directed to furniture and electronic equipment to prevent moisture damage.

Thank you for purchasing our ultrasonic humidifier. In order to safely and efficiently use all the functions of this device, read this user manual carefully and save it for future reference.

GB

OPERATING INSTRUCTIONS

Operating conditions

1. The operational environment for the humidifier is at temperatures between 5 °C and 40 °C degrees Celsius and relative humidity lower than 80% RH.
2. With a relative room humidity of over 70% or in a closed room, do not set only a low humidification level on the unit.
3. Use clean, cold water (distilled water is recommended).
4. After a long break in using, clean the water tank and all components of the appliance where water flows to the steam generator.
5. If there is a water filter in the humidifier, it is recommended to soak it for 24 hours before first use.

OPERATING INSTRUCTIONS

Before the first start

NOTICE:

- Always disconnect the humidifier from the mains by pulling the plug out of the electrical socket when refilling the water tank and replacing it in its place in the appliance.
- Never fill the water tank through the hole below the steam nozzles.
- Pour only cold, clean water into the tank without any additives. Warm water or water with additives may damage the unit.
- Do not move the humidifier during operation. Disconnect the device from the mains before any manipulation. Always hold the humidifier by its base when moving it.

Operating the humidifier

1. Remove the water tank from the humidifier and turn it upside down. Unscrew the cap and fill the reservoir with cold water. Then screw the cap back on and tighten it sufficiently. Put the water tank back on the bottom of the unit.
2. Check that the tank is correctly positioned and the outlet nozzle is in the correct place.
3. Plug the power cord into a power outlet and turn on the power with the rotary knob (LED light is green). Turning the knob clockwise increases the humidification rate. Turning counterclockwise decreases the humidification intensity. Switching the humidification on and off is signalled by a click and the indicator light goes on or off.

4. If you wish use the “AROMA” function, follow the steps below:
 - a. Unplug the humidifier from power and remove the water tank.
 - b. Remove the aroma container.
 - c. Drip a few drops of water-soluble aromatic oil onto the sponge.
 - d. Put back the container in the humidifier. When you switch on the humidifier, the air will be aromatized.
 - e. If you no longer wish to aromatize the air, e.g. after a longer pause in use, remove the aroma container, wash the sponge and put everything back.

Notes:

- If there is insufficient water in the tank, the indicator will turn red and the humidifier will stop working.
- If the tank is removed from the switched-on humidifier, the humidifier is switched off (the red indicator light turns red). When you replace the tank, the humidifier starts again.

MAINTENANCE AND CLEANING

Before cleaning, turn the humidifier off by turning the knob all the way to the left and unplug it.

Warning:

GB

- Never immerse the base of the appliance in water.
- Do not use solvents or other aggressive substances for cleaning.
- Clean the inside of the appliance with a soft cloth.
- Clean the mist generator (black ring at the bottom of the inner part of the humidifier) with a soft brush only.

1. Mist generator

- In some areas there is hard water, which causes relatively rapid scale formation on the surface of the generator. In this case, its surface should be cleaned with a regular detergent.
- Apply a small amount of regular detergent on the surface of the generator, pour the water in the space around it and immerse it completely in water. Let it act for 10–15 minutes.
- Carefully clean the generator with a soft brush until the scale disappears completely.
- Rinse the surface twice with water.
- Do not use a metallic or other hard or surface damaging means to clean the inverter surface and do not scratch or damage the surface of the diffuser.

2. Inner surface of the tank

- If you use the appliance daily, clean the inside of the water tank and the bottom of the humidifier at least twice a week.
- If scale appears in the tank, wipe it with a soft cloth.
- Dirt may appear in the tank and should be cleaned with a regular cleaning agent. In this case, use a regular detergent and wash all detergent residues after cleaning.
- Do not use any acid, alkaline substances or other solvents or bleaches to clean the water tank to avoid damaging the humidifier.

3. The inner surface of the lower part of the humidifier

- Empty water from the bottom of the unit, clean the surface with a brush and wipe with a damp cloth.
- Rinse the inner parts with water.

4. Replacement of water filter

We recommend replacing the cartridge with water filter every 6 months.

1. Unplug the appliance.
2. Remove the water tank and turn it upside down.
3. Unscrew the water tank cap. The filter cartridge is screwed into the inner part of this cap.
4. Unscrew the old cartridge from the cap and replace it with a new one.
5. Screw the cap with the new cartridge back into the water tank and return the tank to the humidifier.

5. Outer surface of water tank and lid with nozzle.

- Clean the surface of the water tank and the lid with the nozzle with a soft cloth, you can use a regular cleaning agent (non-aggressive without abrasives)
- Dry the outer surface of the water tank, fill it with fresh water and return it to the humidifier.

6. Base surface

- Wipe with soft cloth

7. Storage

- Empty water from the tank and the bottom of the humidifier, clean any dirt, dry the surface and allow the unit to dry completely.
- Check that there are no water residues anywhere in the humidifier and place it in a box.
- Store the packed humidifier in a dry place.

TROUBLESHOOTING

If the appliance is not operating properly, please check the following list of possible problems before contacting a service centre.

GB

Problem	Possible cause	Solution
No steam.	Check if the humidifier is plugged in an outlet.	Plug the humidifier in the outlet.
	Check if the humidifier is switched on.	Use the knob to switch the humidifier on.
	There is no water in the water tank.	Fill the container with water.
	Not enough water in the water tank.	Add water to water tank.
Unusual smell of steam.	You have a new humidifier.	Remove the water tank and place it in a cool, dry place for 12 hours.
	Water is too dirty or the water stayed in the water tank too long.	Clean the water tank. Empty the old water and use clean water.
Unusual noise.	The water tank is positioned incorrectly.	Place the water tank in correct position.
	Not enough water in the water tank.	Fill the container with water.
	The unit does not stand on a horizontal surface.	Place it on a level and horizontal surface or on the floor.
The steam stream exits from around the outlet steam nozzle.	There is a gap between the water tank and the bottom part of the humidifier.	Reseat the water tank properly and turn on the humidifier again.

If the humidifier still does not work or does not work properly after checking the above possible causes, contact an authorized service center.

TECHNICAL SPECIFICATIONS

Nominal voltage: 100–240 V ~ 50/60 Hz

Nominal input power: 25 W

Noise level: 38 dB

Water container capacity: 3.5 l

Liquid consumption for humidification per 1 hour: ≥ 300 ml/hr.

USE AND DISPOSAL OF WASTE

Wrapping paper and corrugated paperboard – deliver to scrapyards. Packing foil, PE bags, plastic elements – throw into plastic recycling containers.

DISPOSAL OF PRODUCTS AT THE END OF LIFETIME

Disposal of electric and electronic equipment (valid in EU member countries and other European countries with an implemented recycling system)

The represented symbol on the product or package means the product shall not be treated as domestic waste. Hand over the product to the specified location for recycling electric and electronic equipment. Prevent negative impacts on human health and the environment by properly recycling your product.

Recycling contributes to preserving natural resources. For more information on the recycling of this product, refer to your local authority, domestic waste processing organization or store, where you purchased the product.

This product complies with EU directive requirements on electromagnetic compatibility and electrical safety.



08/05



The instruction manual is available at website www.ecg-electro.eu.
Changes in text and technical parameters reserved.

GB

SIGURNOSNE UPUTE

Pročitajte pažljivo i sačuvajte za buduću uporabu!

Pozor: Mjere opreza i upute ne pokrivaju sve moguće situacije i opasnosti do kojih može doći. Korisnik treba biti svjestan da faktore sigurnosti, kao što su oprezno, brižno i razumno rukovanje, nije moguće ugraditi u proizvod. Stoga sâm korisnik ovog uređaja treba osigurati prisutnost tih sigurnosnih faktora. Nismo odgovorni za štete nastale prijevozom, nepravilnim korištenjem, promjenama napona te modificiranjem ili zamjenom bilo kojeg dijela uređaja. Nepridržavanje sigurnosnih uputa može prouzročiti ozljede, materijalne štete, požar ili strujni udarom.

Kako ne bi došlo do požara ili ozljede od udara električne struje, pri korištenju električnih uređaja uvijek se trebaju poštovati temeljne sigurnosne upute među kojima su i sljedeće:

1. Provjerite odgovara li napon struje na vašoj utičnici onome koji je naveden na pločici vašeg uređaja te je li utičnica pravilno uzemljena. Utičnica mora biti ugrađena u skladu sa zahtjevima elektrotehničkih normi.
2. Nikada ne upotrebljavajte uređaj ako je napojni kabel oštećen, ako uređaj ne radi ispravno nego je neispravan, pao je ili je na bilo koji drugi način oštećen. Bilo kakav popravak ili podešavanje uređaja, u što ulazi i zamjena kabela, mora biti povjerena stručnom servisu! Ne skidajte sigurnosni poklopac uređaja kako ne bi došlo do opasnosti od električnog udara!
3. Uređaj zaštitite od doticaja s vodom ili drugim tekućinama kako ne bi došlo do udara električne struje ili požara. Ne uranjajte uređaj, napojni kabel ni utičnicu u vodu!
4. Uređaj ne koristite na otvorenom ili na mjestima na kojima se koriste drugi električni uređaji, računala ili drugi osjetljivi uređaji. Vлага ili naslage iz pare mogu ih oštetiti. Ne izlažite uređaj izravnoj sunčevoj svjetlosti niti ga postavljajte u blizinu uređaja za grijanje. Ne dotičite kabel za napajanje niti uređaj mokrim rukama. Postoji opasnost od električnog udara.

5. Utikač napajanja mora stalno ostati lako dostupan. Nemojte skraćivati kabel i nemojte koristiti adaptere za električne utičnice. Kabel za napajanje ne smije dodirivati vruće dijelove, prelaziti oštre rubove, ležati ispod tepiha ili visjeti s polica ili stola.
6. Nemojte uređaj ni uključivati niti isključivati uključivanjem i isključivanjem utikača u i iz utičnice.
7. Budite posebno pažljivi nalaze li se djeca u blizini dok koristite uređaj.
8. Nikada ne stavljajte bilo kakav predmet na otvore ili mlaznice za pare i ne prekrivajte ih.
9. Uređaj uvijek stavite na čvrstu i ravnu površinu udaljenu najmanje 2 metra od namještaja, površina koje apsorbiraju vodu i električne opreme. Pod stroj stavite vodootporna prostirku. Nikada ne stavljajte ovlaživač na površinu koja može biti oštećena vodom ili vlagom (npr. drvo, bambus, lakirane površine itd.). Ne koristite uređaj u uvjetima visoke vlage kao što je kupaoonica.
10. Zaštitite kožu i oči od dugotrajne izloženosti vlažnom zraku. Prekomjerna vlaga u prostoriji može uzrokovati kondenzaciju vode na prozorima, namještaju, zidovima i hladnijim predmetima općenito. Ako se to dogodi, isključite ovlaživač.
11. U vodu ne dodajte nikakve sastojke (npr. aditivi, sol, mirisi).
12. Aparat nemojte uključivati ako nema vode.
13. Bude li se iz uređaja osjetio neobičan miris ili izlazi li dim, odmah ga isključite i posavjetujte se sa servisom.
14. Uređaj nemojte čistiti vodom.
15. Uređaj redovno čistite i uvijek ga isključite i iskopčajte iz mreže prije čišćenja.
16. Struju zraka ne usmjeravajte prema kućnim ljubimcima, djeci, zidovima ili namještaju.
17. Ako uređaj radi, nikada ga ne naginjte, ne pomičite ili ne pokušavajte isprazniti spremnik za vodu!
18. Nemojte se penjati na uređaj i ništa ne stavljajte na njega.

19. Ovlaživač zraka koristite samo na način koji je propisan ovom uputom. Proizvođač nije odgovoran za štete nastale nepravilnim korištenjem ovog uređaja.
20. Tijekom punjenja spremnika vodom ili postavljanja uređaja na njegovo mjesto uređaj uvijek isključite iz napajanja vađenjem utikača iz zidne utičnice.
21. Ovaj proizvod namijenjen je za korištenje u kućanstvu, i kućanstvu sličnim prostorima, kao što su:
- kuhinje u tvrtkama, uredima i u drugim sličnim radnim okruženjima
 - prostorije u poljoprivredi
 - prostorije koje su na raspolaganju gostima hotela, motela i drugih smještajnih objekata
 - prostorije koje se koriste u objektima koji nude noćenje s doručkom
22. Uređaj nije zamjena za bilo koji medicinski terapijski uređaj.
23. Djeca starosti od 8 godina i više, osobe smanjenih fizičkih, osjetilnih ili umnih sposobnosti ili osobe s nedostatkom iskustva smiju koristiti ovaj uređaj samo ako su pod nadzorom ili ih je iskusnija osoba uputila u siguran način korištenja te razumiju sve opasnosti povezane s tim korištenjem. Djeca se ne smiju igrati ovim uređajem. Postupci čišćenja i održavanja koje provodi korisnik uređaja ne smiju biti prepušteni djeci bez nadzora.
24. Pri uporabi uređaja treba biti oprezan jer stvara vodenu paru.

Do not immerse in water! – Nemojte uranjati u vodu!

OPASNOSTI po djecu: Djeca se ne smiju igrati ambalažnim materijalom. Nemojte dopustiti djeci da se igraju plastičnim vrećicama. Postoji opasnost od gušenja.



No essential oil spill or drip into the sink!



Esencijalna ulja nemojte proljevati ni kapati u sudoper!

DIJELOVI I KONTROLE

- Kontinuirano podesivi izlaz pare s kotačićem za regulaciju.
- Funkcija AROMA.
- Površina spremnika za vodu izvedena je tako da olakša čišćenje.
- Automatsko isključivanje s dojavom u slučaju nedostatka vode.
- Automatsko isključivanje nakon uklanjanja spremnika vode.
- Filtar za omeškavanje vode. Produžava trajanje ovlaživača.
- Unutarnja konstrukcija uređaja smanjuje buku, omogućavajući izuzetno tih rad.
- Dug vijek proizvoda.

SMJEŠTAJ UREĐAJA

1. **Postavite uređaj na čvrstu i ravnu površinu.**
Ovlaživač zraka mora biti postavljen na vodoravnu površinu i biti stabilan.
2. **Ne postavljajte uređaj u blizinu izvora topline.**
Ovlaživač ne smije biti smješten u blizini izvora topline, poput štednjaka, kuhinjskih peći ili kamina. Uređaj ne izlažite izravnom sunčevom svjetlu.
3. **Ne postavljajte ovlaživač u blizinu namještaja ili elektroničkih uređaja.**
Struja magle koja izlazi iz ovlaživača ne smije se usmjeriti na namještaj i elektroničku opremu kako se ne bi oštetila vlagom.

Hvala vam što ste kupili naš ultrazvučni ovlaživač zraka. Da biste sigurno i učinkovito koristili sve funkcije ovog uređaja, pažljivo pročitajte ovaj korisnički priručnik i spremite ga za buduću upotrebu.

UPUTE ZA UPORABU

Radni uvjeti

1. Prikladni uvjeti rada su relativna vlažnost zraka manja od 80 % RH i temperatura u rasponu od 5 do 40 °C.
2. Ako je relativna vlaga u prostoriji preko 70% ili u zatvorenoj prostoriji, uređaj podesite isključivo na nisku razinu vlažnosti.
3. Koristite čistu, hladnu vodu (preporučuje se destilirana, odnosno demineralizirana voda).
4. Nakon dužeg prekida, očistite spremnik vode i sve dijelove uređaja u kojima voda teče do isparivača.
5. Ako u ovlaživaču postoji filtar za vodu, preporučuje se da ga natopite tijekom 24 sata prije prve upotrebe.

UPUTE ZA UPORABU

Prije prvog pokretanja

UPOZORENJE:

- Tijekom punjenja spremnika vodom ili vraćanja na njegovo mjesto u uređaju, uređaj uvijek isključite iz napajanja vađenjem utikača iz zidne utičnice.
- Spremnik za vodu nikada nemojte puniti ulijevanjem vode kroz otvor ispod mlaznica za paru.
- U spremnik ulijevajte samo čistu vodu bez ikakvih dodataka. Topla voda ili aditivi mogu oštetiti uređaj.
- Tijekom rada ovlaživač nemojte premještati. Prije bilo kakvog prenošenja isključite uređaj iz mreže. Kad ga prenosite, uvijek ga držite za donji dio.

Rukovanje ovlaživačem

1. Izvadite spremnik vode iz ovlaživača i okrenite ga naopako. Odvijte poklopac i napunite spremnik hladnom vodom. Zatim ponovno zavijte poklopac i dovoljno ga zategnite. Vratite spremnik za vodu na donji dio uređaja.
2. Provjerite je li spremnik ispravno postavljen, a izlazna mlaznica je pravom mjestu.
3. Uključite kabel napajanja u utičnicu i uključite uređaj kotačićem za regulaciju (LED svijetli zeleno). Okretanjem regulatora u smjeru kazaljke na satu povećava se stupanj vlaženja. Okretanjem u smjeru

suprotnom od kazaljke na satu intenzitet vlaženja se smanjuje. Uključivanje i isključivanje vlaženja signalizira se zvukom škljucanja i žaruljica pokazivača se uključuje ili isključuje.

4. Za upotrebu funkcije AROMA slijedite korake u nastavku:
 - a. Odvojite ovlaživač iz električne mreže i uklonite spremnik vode.
 - b. Izvadite spremnik za aromatičke dodatke.
 - c. Na spužvu kapnite nekoliko kapi aromatičnog ulja topivog u vodi.
 - d. Vratite spremnik u ovlaživač. Nakon uključivanja ovlaživača zrak će biti aromatiziran.
 - e. Ako više ne želite aromatizirati zrak, a pogotovo ako će to trajati dulje vrijeme, uklonite posudu s aromom, operite spužvu i sve vratite natrag.

Napomene:

- Ako u spremniku nema dovoljno vode, pokazivač će zasvijetliti crveno i ovlaživač će prestati raditi.
- Ako se spremnik ukloni s uključenog ovlaživača, ovlaživač se isključuje (crveni pokazivač svijetli crveno). Ovlaživač će se ponovno pokrenuti nakon što vratite spremnik.

ODRŽAVANJE I ČIŠĆENJE

Prije čišćenja isključite ovlaživač okretanjem regulatora do kraja lijevo i iskopčajte ga iz mreže.

Upozorenje:

- Postojbe uređaja nikada nemojte uranjati u vodu.
- Za čišćenje nemojte koristiti otapala ili druge agresivne tvari.
- Očistite unutrašnjost uređaja mekom krpom.
- Očistite generator maglice (crni prsten na dnu unutrašnjosti jedinice) isključivo mekom četkom.

1. Generator magle

- U nekim područjima je voda tvrda, što uzrokuje relativno brzo formiranje kamenca na površini generatora. U tom slučaju njegovu površinu treba očistiti uobičajenim sredstvom za čišćenje.
- Upotrijebite malu količinu uobičajenog deterdženta na površini generatora, pustite vodu oko njega i potpuno ga uronite u nju. Ostavite 10–15 minuta.
- Pažljivo očistite generator mekom četkom dok kamenac potpuno ne nestane.
- Površinu dvaput isperite vodom.
- Ne koristite metalne ili druge tvrde predmete za čišćenje površine membrane. Površinu difuzora nemojte ogrebat i nemojte čistiti sredstvima koja bi je mogla oštetiti.

2. Unutarnja površina spremnika

- Ako svakodnevno koristite jedinicu, čistite unutrašnjost spremnika za vodu i dno jedinice najmanje dva puta tjedno.
- Ako se u spremniku pojavi kamenac, obrišite ga mekom krpom.
- U spremniku se može pojaviti nečistoća i treba je očistiti komercijalnim sredstvom za čišćenje. U tom slučaju koristite komercijalno dostupan deterdžent i nakon čišćenja operite sve njegove ostatke.
- Za čišćenje spremnika za vodu ne koristite nikakve kiseline, alkalne tvari ili druga otapala ili izbjeljivače da ne biste oštetili ovlaživač.

3. Unutarnja površina donjeg dijela ovlaživača

- Izlijte vodu iz donjeg dijela ovlaživača, površinu očistite četkom i obrišite vlažnom krpom.
- Unutarnje dijelove isperite vodom.

4. Zamjena filtra vode

Preporučujemo zamjenu spremnika s filtrom za vodu svakih 6 mjeseci.

1. Uređaj odvojite od električne mreže.
2. Izvadite spremnik za vodu i okrenite ga naopako.
3. Odvijte poklopac spremnika. Uložak filtra je pričvršćen u unutarnjem dijelu poklopca.
4. Odstranite stari uložak iz poklopca i zamijenite ga novim.
5. Zavijte poklopac s novim uloškom natrag u spremnik za vodu i vratite spremnik u ovlaživač.

5. Vanjska površina spremnika za vodu i poklopac s mlaznicom.

- Očistite površinu spremnika i poklopac s mlaznicom mekom krpom pomoću komercijalno dostupnog sredstva za čišćenje (neagresivnog i bez abraziva).
- Osušite vanjsku stranu spremnika, napunite ga svježom vodom i vratite u ovlaživač.

6. Površina donjeg dijela

- Obrišite mekom krpom.

7. Spremanje

- Izlijte vodu iz spremnika i donjeg dijela jedinice, očistite svaku prljavštinu, osušite površinu i pustite da se jedinica potpuno osuši.
- Pazite da na uređaju nema ostataka vode i stavite ga u kutiju.
- Tako spremljeni ovlaživač stavite na suho mjesto.

UKLANJANJE POTEŠKOĆA

Ako uređaj ne radi ispravno, prije nego što se obratite servisnom centru, provjerite sljedeći popis mogućih poteškoća.

Poteškoća	Mogući uzrok	Rješenje
Nema pare.	Provjerite je li ovlaživač uključen u električnu mrežu.	Utaknite utikač u utičnicu.
	Provjerite je li ovlaživač uključen.	Uključite ovlaživač tipkom.
	U spremniku nema vode.	Napunite spremnik vodom.
	Nema vode u spremniku.	Dolijte vodu u spremnik.
Neobičan miris pare.	Imate novi ovlaživač.	Izvadite spremnik za vodu i stavite ga na hladno i suho mjesto 12 sati.
	Voda je previše prljava ili je u spremniku previše vode.	Očistite spremnik vode. Izlijte staru vodu i koristite čistu.
Neobičan šum.	Spremnik je u pogrešnom položaju.	Postavite spremnik u ispravan položaj.
	Nema vode u spremniku.	Napunite spremnik vodom.
	Ovlaživač ne stoji na vodoravnoj površini.	Postavite ga na ravnu, vodoravnu površinu ili tlo.
Mlaz pare izlazi iz okolice izlaza mlaznice za paru.	Između spremnika i donjeg dijela ovlaživača postoji razmak.	Ispravno postavite spremnik za vodu i ponovno uključite ovlaživač.

Ako ovlaživač i dalje ne radi ili ne radi ispravno nakon provjere gore navedenih mogućih uzroka, obratite se ovlaštenom servisnom centru.

TEHNIČKI PODACI

Nazivni napon: 100–240 V ~ 50/60 Hz

Nazivna snaga: 25 W

Buka: 38 dB

Kapacitet spremnika za vodu: 3,5 l

Potrošnja tekućine za vlaženje po satu: ≥ 300 ml/h.

UPORABA I ODLAGANJE OTPADA

Papir i karton predati na odlagalište. Foliju, PE vrećice i plastične dijelove ambalaže odložiti u za njih predviđene kontejnere.

ODLAGANJE PROIZVODA PO PRESTANKU KORIŠTENJA

Odlaganje električnih i elektroničkih uređaja (vrijedi u zemljama članicama EU i drugim zemljama u kojima je uveden sustav recikliranja)

Simbol koji se nalazi na proizvodu ili ambalaži označava da se proizvod ne može tretirati kao komunalni otpad domaćinstva. Predajte proizvod na mjestu određenom za recikliranje električne i elektroničke opreme. Pravilnim recikliranjem ovog proizvoda spriječite štetne posljedice po ljudsko zdravlje i po okoliš.

Recikliranje doprinosi očuvanju prirodnih resursa. Želite li više informacija o recikliranju ovog proizvoda, molimo da se obratite lokalnim vlastima, organizaciji ovlaštenoj za preradu otpada ili trgovini u kojoj ste kupili uređaj.

Ovaj proizvod zadovoljava zahtjeve Direktive EU o elektromagnetskoj kompatibilnosti i sigurnosti električnih uređaja.

Zadržano je pravo izmjena teksta i tehničkih podataka.

Upute za uporabu dostupne su na web stranici www.ecg-electro.eu.



08/05



HR/BIH

VARNOSTNI NAPOTKI

Pazljivo preberite in shranite za morebitno kasnejšo uporabo!

Svarilo: Varnostni ukrepi in navodila ne zajemajo vseh možnih razmer in nevarnosti, do katerih lahko pride. Uporabnik se mora zavedati, da varnostnih napotkov, kot so previdno, skrbno in razumno ravnanje ni mogoče vgraditi v izdelek. Zato mora uporabnik te naprave sam zagotoviti vse varnostne ukrepe. Nismo odgovorni za škodo, ki bi nastala med prevozom, zaradi nepravilne uporabe, zaradi nihanja napetosti ali zaradi spremembe ali zamenjave kateregakoli dela naprave. Posledice neupoštevanja varnostnih napotkov so lahko poškodbe oseb, poškodbe imetja, požar ali električni udar.

Da ne bi prišlo do požara ali poškodbe zaradi električnega udara, morate pri uporabi električnih naprav vedno upoštevati osnovna varnostna navodila, med katerimi so tudi naslednja:

SI

1. Preverite, ali električna napetost na vaši vtičnici odgovarja tisti, ki je navedena na ploščici vaše naprave, in ali je vtičnica pravilno ozemljena. Vtičnica mora biti inštalirana glede na veljavne elektrotehnične norme EN.
2. Aparata nikoli ne uporabljajte, če je poškodovan električni kabel, če aparat ne deluje pravilno ali če je poškodovan, če vam je padel iz rok ali pa se je kakor koli drugače poškodoval. Kakršnakoli popravila ali prilagajanje naprave, kamor se šteje tudi zamenjava kabla, mora izvesti strokovni servis! Ne odstranjujte zaščitnih pokrovov aparata, nevarnost električnega udara!
3. Aparat varujte pred stikom z vodo ali z drugimi tekočinami, da ne bi prišlo do električnega udara ali požara. Aparata, električnega kabla ali vtičnice ne potaplajte v vodo!
4. Aparata ne uporabljajte zunaj ali v prostorih, kjer se uporabljajo druge električne naprave, računalniki ali druge občutljive naprave. Vlaga ali usedline iz pare lahko povzročijo njihovo poškodbo. Aparata ne izpostavljajte neposredni sončni svetlobi in ga ne postavljajte v bližino grelnih naprav. Ne dotikajte se el. kabla ali aparata z mokrimi rokami. Obstaja nevarnost električnega udara.

5. Vtič priključnega kabla mora biti prosto dostopen. Kabla ne krajšajte in ne uporabljajte razdelilnikov v električnih vtičnicah. Priključni kabel se ne sme dotikati vročih delov, teči prek ostrih robov, ležati pod preprogo ali viseti s police oziroma mize.
6. Aparata ne prižigajte in ne ugašajte s priključitvijo ali izključitvijo vtiča električnega napajanja.
7. Bodite še posebej pozorni, če aparat uporabljate v bližini otrok.
8. Nikoli ničesar ne vtikajte v odprtine ali parno šobo, prav tako jih ne prekrivajte.
9. Aparat vedno postavite na trdo, ravno površino vsaj 2 metra od pohištva, površin, ki absorbirajo vodo, in električnih naprav. Pod napravo postavite podlogo, ki je odporna proti vodi. Vlažilca nikoli ne postavljajte na površino, ki bi jo lahko voda ali vlaga lahko poškodovala (npr. iz lesa, bambusa, na lakirane površine ipd.). Aparata ne uporabljajte v okolju z visoko vlago, npr. v kopalnici.
10. Varujte kožo in oči pred daljšo izpostavljenostjo vlažnemu zraku. Prekomerna vlaga v prostoru lahko povzroča kondenzacijo vode na oknih, pohištvu, stenah in na splošno hladnejših predmetih. Če do tega pride, vlažilec izklopite.
11. V vodo ne dodajajte nobenih primesi (npr. dodatkov, soli, dišavnih sestavin ...).
12. Aparata ne vklaplajte, če v posodi ni vode.
13. Če se iz aparata širi nenavaden smrad ali dim, aparat takoj izklopite in z njim obiščite servisni center.
14. Aparata ne čistite z vodo.
15. Redno čistite aparat in ga pred čiščenjem vedno izklopite in odklopite od električnega omrežja.
16. Toka zraka ne merite v domače ljubljenske, otroke, stene ali pohištvo.
17. Aparata nikoli ne nagibajte, ne predstavljajte in ne poskušajte izprazniti posode za vodo, če aparat obratuje!
18. Ne stopajte na aparat in ne njega nič ne postavljajte.

19. Uporabljajte vlažilec zraka le v skladu z napotki, navedenimi v teh navodilih. Proizvajalec ne odgovarja za škode, nastale zaradi nepravilne uporabe tega aparata.
20. Vedno odklopite napravo od napajanja, tako da izvlečete vtič priključnega kabla iz električne vtičnice, če dodajate vodo v posodo in jo nameščate na svoje mesto v aparatu.
21. Ta aparat je namenjen za uporabo v gospodinjstvu in podobnih prostorih, kot so:
- kuhinjski kotički v trgovinah, pisarnah in na drugih delovnih mestih,
 - aparati, ki se uporabljajo v kmetijstvu,
 - aparati, ki jih gostje uporabljajo v hotelih, motelih in drugih bivalnih prostorih,
 - aparati, ki se uporabljajo v objektih, ki ponujajo nočitev z zajtrkom.
- SI** 22. Aparata ni mogoče zamenjati za rehabilitacijske naprave za zdravstvene namene.
23. Otroci, stari osem let in več, osebe z zmanjšano fizično, duševno ali umsko sposobnostjo ali osebe, ki nimajo dovolj izkušenj, lahko uporabljajo to napravo samo pod nadzorom, ali če jih je izkušena oseba podučila o varni uporabi in razumejo vse nevarnosti, povezane s to uporabo. Otroci se ne smejo igrati s to napravo. Čiščenja in vzdrževanja, ki ga opravljajo uporabniki, ne smejo opravljati otroci brez nadzora.
24. Uporabi aparata je treba nameniti pozornost, ker proizvaja vodno paro.

Do not immerse in water! – Ne potaplajte v vodo!

NEVARNOST za otroke: Otroci se ne smejo igrati z embalažnim materialom. Ne dovolite, da bi se otroci igrali s plastičnimi vrečkami. Nevarnost zadušitve.



No essential oil spill or
drip into the sink!



V generator ne kapljajte
in ne vlivajte eteričnega
olja!

SESTAVNI DELI IN UPRAVLJALNI ELEMENTI

- Tekoče nastavljeni izhod pare s pomočjo vrtljivega upravljalnika.
- Funkcija „AROMA“.
- Površina posode za vodo je zasnovana za enostavno čiščenje.
- Samodejni izklop s signalizacijo v primeru pomanjkanja vode.
- Samodejni izklop v primeru odstranitve posode za vodo.
- Vodni filter za mehčanje vode. Podaljšuje življenjsko dobo vlažilca.
- Notranja ureditev aparata duši šum, izredno tiho delovanje.
- Dolga življenjska doba izdelka.

POSTAVITEV APARATA

1. Aparat postavite na trdno in ravno mesto.

Vlažilec mora biti postavljen na vodoravno površino in mora stabilno stati.

2. Ne postavljajte vlažilca v bližino virov toplote.

Vlažilca ne smete postaviti v bližino virov toplote, kot so npr. kuhinjski štedilniki, peči ali kamini. Vlažilca ne postavljajte na sonce.

3. Vlažilca ne postavljajte v bližino pohištva in elektronskih naprav.

Tok megle, ki izstopa iz vlažilca, ne sme biti usmerjen v pohištvo in elektronske naprave, da ne bi prišlo do poškodb zaradi vlage.

Zahvaljujemo se vam, da ste kupili naš ultrazvočni vlažilec zraka. Da bi varno in učinkovito izkoristili vse funkcije te naprave, pozorno preberite ta navodila za uporabo in jih shranite za morebitno poznejšo uporabo.

NAVODILA ZA UPORABO

SI

Obratovalni pogoji

1. Delovno okolje za vlažilec je pri temperaturi med 5 in 40 °C in pri relativni vlažnosti, ki je nižja od 80 % RH.
2. Pri relativni sobni vlažnosti prek 70 % ali v zaprtem prostoru nastavite na vlažilcu le nizko stopnjo vlaženja.
3. Uporabljajte čisto, hladno vodo (priporočamo uporabo destilirane vode).
4. Po daljšem izklopu očistite posodo za vodo in vse dele aparata, kjer teče voda do generatorja pare.
5. Če je v vlažilcu vodni filter, priporočamo, da ga namočite za 24 ur pred prvo uporabo.

NAVODILA ZA UPORABO

Pred prvim vklopom

OPOZORILO:

- Vedno odklopite vlažilec od napajanja, tako da izvlečete vtič iz električne vtičnice, če dodajate vodo v posodo in jo nameščate nazaj na svoje mesto v aparatu.
- Nikoli ne polnite posode za vodo skozi odprtino pod parnimi šobami.
- V posodo nalivajte le mrzlo čisto vodo brez kakršnihkoli dodatkov. Topla voda ali voda z dodatki bi lahko napravo poškodovala.
- Med delovanjem vlažilca ne prenašajte. Pred kakršnimkoli rokovanjem odklopite napravo najprej od električnega omrežja. Vlažilec pri premeščanju vedno primate za temelj.

Upravljanje vlažilca

1. Iz vlažilca vzemite posodo za vodo in jo obrnite z nogami navzgor. Odvijte zamašek in napolnite posodo z mrzlo vodo. Nato privijte zamašek nazaj in ga dovolj zatesnite. Vstavite posodo za vodo nazaj v spodnji del vlažilca.
2. Preverite, ali je posoda pravilno nameščena in ali je izhodna šoba na pravem mestu.
3. Priklopite priključni kabel v vtičnico in z vrtljivim regulatorjem vklopite aparat (Kontrolna lučka sveti zeleno). Če regulator vrtite v smeri urnega kazalca, se intenzivnost vlaženja povečuje. Če vrtite proti smeri

urnega kazalca, se intenzivnost vlaženja zmanjšuje. Vklon in izklon vlaženja signalizira klik in prižig ali ugasnitev kontrolne lučke.

4. Če želite uporabiti funkcijo »AROMA«, sledite spodnjim napotkom:
 - a. Odklopite vlažilec od električnega omrežja in odstranite posodo za vodo.
 - b. Vzemite posodo za dišavne dodatke.
 - c. Na gobico nakapljajte nekaj kapljic v vodi topnega aromatičnega olja.
 - d. Vstavite posodo nazaj v vlažilec. Po vklopu vlažilca bo zrak odišavljen.
 - e. Če ne želite več odišavljati zraka ali če bo aparat dlje časa izklopljen, odstranite posodo za dišavne dodatke, pomijte gobico in vrnite vse nazaj.

Opombe:

- Če v posodi za vodo ni dovolj vode, kazalnik zasveti rdeče in vlažilec preneha delovati.
- Če iz vklapljenega vlažilca odstranite posodo za vodo, se vlažilec izklopi (rdeča kontrolna lučka zasveti rdeče). Ko posodo vrnete na svoje mesto, se bo vlažilec znova zagnal.

VZDRŽEVANJE IN ČIŠČENJE

Pred čiščenjem izklopite vlažilec, tako da zavrtite regulator povsem v levo, in ga izključite iz vtičnice.

Opozorilo:

- Nikoli ne potaplajte temelja aparata v vodo.
- Za čiščenje ne uporabljajte nobenih topil ali drugih agresivnih snovi.
- Notranje dele aparata čistite s pomočjo mehke krpe.
- Generator megle (črni obroček na dnu notranjega dela vlažilca) čistite le z mehko krtačko.

1. Generator megle

- V nekaterih območjih je trda voda, ki povzroča relativno hiter nastanek vodnega kamna na površini generatorja. Njegovo površino je v takem primeru treba čistiti z običajnim čistilnim sredstvom.
- Za površino generatorja uporabite majhno količino običajnega čistilnega sredstva, izpustite vodo v prostor okoli in ga povsem potopite v vodo. Pustite delovati 10–15 minut.
- Generator previdno očistite z mehko krtačko, dokler vodni kamen povsem ne izgine.
- Površino dvakrat izperite z vodo.
- Za čiščenje površine pretvornika ne uporabljajte kovinskih ali drugih trdih predmetov in ne praskajte površine, da ne bi poškodovali difuzorja.

2. Notranja površina posode

- Če vlažilec uporabljate dnevno, najmanj dvakrat tedensko očistite notranjost posode za vodo in spodnje dele vlažilca.
- Če se v posodi pojavi vodni kamen, ga obrišite s pomočjo mehke krpe.
- V posodi se lahko pojavi umazanija, ki jo je treba očistiti s pomočjo običajnega čistilnega sredstva. V takem primeru uporabite običajno čistilno sredstvo in po čiščenju vse ostanke čistilnega sredstva pomijte.
- Za čiščenje posode za vodo ne uporabljajte kislin, alkalnih snovi in drugih topil ali belil, da ne pride do poškodbe vlažilca.

3. Notranja površina spodnjega dela vlažilca

- S spodnjega dela vlažilca odlijte vodo, očistite površino s ščetko in obrišite z vlažno krpo.
- Izperite notranje dele z vodo.

4. Menjava vodnega filtra

Priporočamo, da kartušo z vodnim filtrom zamenjate enkrat na 6 mesecev.

1. Aparat odklopite od električnega omrežja.
2. Odstranite posodo za vodo in jo obrnite z dnom navzgor.
3. Odvijte zamašek posode. Filtrirna kartuša je privita v notranjem delu tega zamaška.
4. Z zamaška odvijte staro kartušo in jo zamenjajte z novo.
5. Zamašek skupaj z novo kartušo privijte nazaj v posodo za vodo in posodo vrnite v vlažilec.

5. Zunanja površina posode za vodo in pokrov s šobo.

- Površino posode in pokrov s šobo čistite s pomočjo mehke krpe, uporabite lahko običajno čistilno sredstvo (neagresivno brez abrazivov).
- Zunanjo površino posode posušite, natočite svežo vodo in jo vrnite nazaj v vlažilec.

6. Površina temelja

- Obrišite z mehko krpo.

7. Shranjevanje

- Odljite vodo iz posode in spodnjega dela vlažilca, očistite morebitno umazanijo, posušite površino in pustite, da se cel vlažilec dobro posuši.
- Preverite, da nikjer v vlažilcu ni ostankov vode in shranite vlažilec v škatlo.
- Tako zapakiran vlažilec hranite na suhem mestu.

ODPRAVLJANJE TEŽAV

Če naprava ne deluje pravilno, preverite najprej naslednji seznam možnih težav, preden se obrnete na servis.

Težava	Možen razlog	Rešitev
Ni pare.	Preverite, ali je vlažilec priključen v vtičnico.	Priklopite vtič v vtičnico.
	Preverite, ali je vlažilec vklopljen.	Vklopite vlažilec s pomočjo vrtljivega regulatorja.
	V posodi ni vode.	Napolnite posodo z vodo.
	Pomanjkanje vode v posodi.	Dodajte vodo v posodo.
Neobičajen vonj pare.	Imate nov vlažilec.	Odstranite posodo za vodo in jo postavite na hladno in suho mesto za 12 ur.
	Preveč umazana voda ali pa je voda v posodi predolgo.	Očistite posodo za vodo. Odljite staro vodo in uporabite čisto.
Neobičajen hrup.	Posoda je v nepravilnem položaju.	Postavite posodo v pravi položaj.
	Pomanjkanje vode v posodi.	Napolnite posodo z vodo.
	Vlažilec ne stoji na vodoravni površini.	Postavite ga na ravno in vodoravno površino ali na tla.
Tok pare izstopa iz okolice izhodne parne šobe.	Med posodo za vodo in spodnjim delom vlažilca je razpoka.	Dobro namestite posodo za vodo in ponovno vklopite vlažilec.

Če niti po kontroli zgoraj navedenih možnih vzrokov težav vlažilec ne deluje ali ne deluje pravilno, se obrnite na pooblaščen servis.

TEHNIČNI PARAMETRI

Nazivna napetost: 100–240 V~ 50/60 Hz

Nazivna moč: 25 W

Hrup: 38 dB

Prostornina rezervoarja za vodo: 3,5 l

Poraba tekočina za vlaženje v 1 uri: ≥300 ml/uro

SI

UPORABA IN ODSTRANJEVANJE ODPADKOV

Papir in karton dostaviti depozju. Foliju embalaže, PE vrečke, plastične elemente vržiti v kontejner za odlaganje plastike za recikliranje.

ODSTRANJEVANJE IZDELKA PO IZTEKU TRAJANJA

Odstranjanje električne in elektronske opreme (velja za države članice Evropske unije in druge evropske države, ki izvajajo sistem recikliranja).

Simbol na izdelku ali embalaži pomeni, da se izdelek ne sme obravnavati kot komunalni odpadki. Dostaviti izdelek na lokacijo, namenjeno za recikliranje električne in elektronske opreme. Preprečite negativni vpliv na zdravje ljudi in okolje z pravilnim recikliranjem izdelka. Recikliranje ohranja naravne vire. Za več informacij o recikliranju tega izdelka se lahko obrnete na lokalne oblasti, lokalne organizacije ali trgovino, kjer ste izdelek kupili.



08/05



Ta izdelek je v skladu z EU zahtevami o elektromagnetni skladnosti in električni varnosti.

Pridržujemo si pravico do urejanja besedila in tehničnih parametrov.

Navodila za uporabo so na razpolago na spletnih straneh www.ecg-electro.eu.

SIGURNOSNA UPUTSTVA

Pročitajte pažljivo i sačuvajte za buduću upotrebu!

Pažnja: Mere predostrožnosti i uputstva ne pokrivaju sve moguće situacije i opasnosti do kojih može doći. Korisnik treba da bude svestan da faktore sigurnosti, kao što su oprezno, brižno i razumno rukovanje, nije moguće ugraditi u proizvod. Stoga sâm korisnik ovog uređaja treba da osigura prisutnost tih sigurnosnih faktora. Nismo odgovorni ni za kakvu štetu koja se desi tokom prevoza, nepravilnim korišćenjem, kolebanjem napona, modifikovanjem ili zamenom bilo kog dela uređaja. Nepridržavanje sigurnosnih uputstava može prouzrokovati povrede, materijalnu štetu, požar ili strujni udar.

Kako ne bi došlo do požara ili povrede od udara električne struje, prilikom upotrebe električnih uređaja uvek treba poštovati osnovna sigurnosna uputstva, među kojima su i sledeća:

1. Proverite odgovara li napon struje na vašoj utičnici onome koji je naveden na pločici vašeg uređaja, te je li utičnica pravilno uzemljena. Utičnica mora biti ugrađena prema zahtevima elektrotehničkih standarda.
2. Nikada ne upotrebljavajte uređaj ako je napojni kabl oštećen, ako uređaj ne radi ispravno nego je neispravan, pao je ili je na bilo koji drugi način oštećen. Bilo kakva popravka, što se odnosi i na zamenu kabla, mora biti poverena stručnom servisu! Ne skidajte sigurnosni poklopac uređaja da ne bi došlo do opasnosti od električnog udara!
3. Uređaj zaštitite od direktnog kontakta s vodom ili drugim tečnostima kako ne bi došlo do strujnog udara ili požara. Ne potapajte uređaj, napojni kabl ni utičnicu u vodu!
4. Uređaj ne koristite na otvorenom ili na mestima na kojima se koriste drugi električni uređaji, računari ili drugi osetljivi uređaji. Vlaga ili naslage iz pare mogu ih oštetiti. Ne izlažite uređaj direktnoj sunčevoj svetlosti niti ga postavljajte u blizini uređaja za grejanje. Ne dotičite kabl za napajanje niti uređaj mokrim rukama. Postoji opasnost od električnog udara.

5. Utikač napajanja mora stalno ostati lako dostupan. Nemojte skraćivati kabl i nemojte koristiti adaptere za električne utičnice. Kabl za napajanje ne sme dodirivati vruće delove, prelaziti oštre ivice, ležati ispod tepiha ili visiti s polica ili stola.
6. Nemojte uređaj ni uključivati, niti isključivati uključivanjem i isključivanjem utikača u i iz utičnice.
7. Budite posebno pažljivi ukoliko se u blizini nalaze deca dok koristite uređaj.
8. Nikada ne stavljajte bilo kakav predmet na otvore ili mlaznice za pare i ne prekrivajte ih.
9. Uređaj uvek stavite na čvrstu i ravnu površinu udaljenu najmanje 2 metra od nameštaja, površina koje apsorbuju vodu i električne opreme. Ispod mašine stavite vodootpornu prostirku. Nikada ne stavljajte ovlaživač na površinu koja može biti oštećena vodom ili vlagom (npr. drvo, bambus, lakirane površine itd.). Ne koristite uređaj u uslovima visoke vlage kao što je kupatilo.
10. Zaštitite kožu i oči od dugotrajne izloženosti vlažnom vazduhu. Prekomerna vlaga u prostoriji može uzrokovati kondenzaciju vode na prozorima, nameštaju, zidovima i generalno hladnijim predmetima. Ako se to dogodi, isključite ovlaživač.
11. U vodu ne dodajte nikakve sastojke (npr. aditivi, so, mirisi).
12. Aparat nemojte uključivati ako nema vode.
13. Ukoliko se iz uređaja oseti neobičan miris ili izlazi dim, odmah ga isključite i posavetujte se sa servisom.
14. Uređaj nemojte čistiti vodom.
15. Uređaj redovno čistite i uvek ga isključite i iskopčajte sa mreže pre čišćenja.
16. Struju vazduha ne usmeravajte prema kućnim ljubimcima, deci, zidovima ili nameštaju.
17. Ako uređaj radi, nikada ga ne naginjte, ne pomerajte niti pokušavajte da ispraznite rezervoar za vodu!
18. Nemojte se penjati na uređaj i ništa ne stavljajte na njega.

19. Ovlaživač vazduha koristite samo na način koji je propisan ovim uputstvom. Proizvođač nije odgovoran za štetu koja može nastati nepravilnom upotrebom ovog uređaja.
20. Tokom punjenja rezervoara vodom ili postavljanja uređaja na njegovo mesto, uređaj uvek isključite sa napajanja vađenjem utikača iz zidne utičnice.
21. Ovaj proizvod je namenjen za korišćenje u domaćinstvu i u prostorima sličnim domaćinstvu kao što su:
- kuhinje u kompanijama, kancelarijama i u drugim sličnim radnim okruženjima
 - prostorije u poljoprivredi
 - prostorije koje su na raspolaganju gostima hotela, motela i drugih smeštajnih objekata
 - prostorije koje se koriste u objektima koji nude noćenje s doručkom
22. Uređaj nije zamena za bilo koji medicinski terapijski uređaj.
23. Deca starosti od 8 godina i više, osobe smanjenih fizičkih, senzornih ili umnih sposobnosti ili osobe s nedostatkom iskustva smeju da koriste ovaj uređaj samo ako su pod nadzorom ili ih je iskusnija osoba uputila u siguran način korišćenja, te razumeju sve opasnosti povezane s tim korišćenjem. Deca se ne smeju igrati ovim uređajem. Poslovi čišćenja i održavanja koje obavlja korisnik se ne smeju poveriti deci bez nadzora.
24. Pri korišćenju uređaja treba biti oprezan jer stvara vodenu paru.

Do not immerse in water! – Nemojte potapati u vodu!

OPASNOSTI po decu: Nemojte dozvoliti deci da se igraju ambalažom. Nemojte dopustiti deci da se igraju plastičnim vrećicama. Postoji opasnost od gušenja.



No essential oil spill or drip into the sink!



Esencijalna ulja nemojte prolivati ni kapati u sudoperu!

DELOVI I KONTROLE

- Analogno regulisani izlaz pare s točkićem za regulaciju.

- Funkcija AROMA.
- Površina rezervoara za vodu izvedena je tako da olakša čišćenje.
- Automatsko isključivanje u slučaju nedostatka vode.
- Automatsko isključivanje nakon uklanjanja rezervoara za vodu.
- Filter za omekšavanje vode. Produžava trajanje ovlaživača.
- Unutrašnja konstrukcija uređaja smanjuje buku, omogućavajući veoma tihi rad.
- Dugotrajnost proizvoda.

LOKACIJA UREĐAJA

1. **Postavite uređaj na čvrstu i ravnu površinu.**
Ovlaživač vazduha mora biti postavljen na vodoravnu površinu i mora biti stabilan.
2. **Ne postavljajte uređaj u blizini izvora toplote.**
Ovlaživač ne sme biti smešten u blizini izvora toplote, poput šporeta, kuhinjskih peći ili kamina. Uređaj ne izlažite direktnoj sunčevoj svetlosti.
3. **Ne postavljajte ovlaživač u blizini nameštaja ili elektronskih uređaja.**
Struja magle koja izlazi iz ovlaživača ne sme se usmeravati na nameštaj i elektronsku opremu kako se ne bi oštetila vlagom.

Hvala vam što ste kupili naš ultrazvučni ovlaživač vazduha. Da biste sigurno i efikasno koristili sve funkcije ovog uređaja, pažljivo pročitajte ovaj korisnički priručnik i sačuvajte ga za buduću upotrebu.

UPUTSTVA ZA UPOTREBU

Radni uslovi

1. Prikladni uslovi rada su relativna vlažnost vazduha manja od 80 % RH i temperatura u rasponu od 5 do 40 °C.
2. Ako je relativna vlažnost u prostoriji preko 70% ili u zatvorenoj prostoriji, uređaj podesite isključivo na nisku vlažnost.
3. Koristite čistu, hladnu vodu (preporučuje se destilovana, odnosno demineralizovana voda).
4. Nakon dužeg prekida, očistite rezervoar za vodu i sve delove uređaja u kojima voda teče do isparivača.
5. Ako u ovlaživaču postoji filter za vodu, preporučuje se da ga natopite tokom 24 sata pre prve upotrebe.

UPUTSTVA ZA UPOTREBU

Pre prvog pokretanja

UPOZORENJE:

- Tokom punjenja rezervoara vodom ili vraćanja na njegovo mesto u uređaju, uređaj uvek isključite sa napajanja vađenjem utikača iz zidne utičnice.
- Rezervoar za vodu nikada nemojte puniti ulivanjem vode kroz otvor ispod mlaznica za paru.
- U rezervoar ulivajte samo čistu vodu bez ikakvih dodataka. Topla voda ili aditivi mogu oštetiti uređaj.
- Tokom rada ovlaživač nemojte pomerati. Pre svakog pomeranja isključite uređaj iz mreže. Kad ga prenosite, uvek držite za donji deo.

Rukovanje ovlaživačem

1. Izvadite rezervoar za vodu iz ovlaživača i okrenite ga naopako. Odvijte poklopac i napunite rezervoar hladnom vodom. Zatim ponovo zavijte poklopac i dovoljno ga zategnite. Vratite rezervoar za vodu na donji deo uređaja.
2. Proverite da li je rezervoar ispravno postavljen, a izlazna mlaznica je na pravom mestu.
3. Uključite kabel napajanja u utičnicu i uključite uređaj točkim za regulaciju (LED svetli zeleno). Okretanjem regulatora u smeru kazaljke na satu povećava se stepen vlaženja. Okretanjem u smeru suprotnom od kazaljke na satu intenzitet vlaženja se smanjuje. Uključivanje i isključivanje vlaženja signalizuje se zvukom klikanja i sijalica indikatora se uključuje ili isključuje.
4. Za upotrebu funkcije AROMA sledite korake u nastavku:

- a. Odvojite ovlaživač iz električne mreže i uklonite rezervoar za vodu.
- b. Izvadite rezervoar za aromatične dodatke.
- c. Na sunder kapnite nekoliko kapi aromatičnog ulja rastvorljivog u vodi.
- d. Vratite rezervoar u ovlaživač. Nakon uključivanja ovlaživača vazduh će biti aromatizovan.
- e. Ako više ne želite da aromatizujete vazduh, a pogotovo ako će to trajati duže vreme, uklonite posudu s aromom, operite sunder i sve vratite nazad.

Napomene:

- Ako u rezervoaru nema dovoljno vode, indikator će da zasvetli crveno i ovlaživač će prestati da radi.
- Ako se rezervoar ukloni s uključenog ovlaživača, ovlaživač se isključuje (crveni indikator svetli crveno). Ovlaživač će se ponovno pokrenuti nakon što vratite rezervoar.

ODRŽAVANJE I ČIŠĆENJE

Pre čišćenja isključite ovlaživač okretanjem regulatora do kraja ulevo i iskopčajte ga sa mreže.

Upozorenje:

- Postolje uređaja nikada nemojte potapati u vodu.
- Za čišćenje nemojte koristiti rastvarače ili druge agresivne materije.
- Očistite unutrašnjost uređaja mekom krpom.
- Očistite generator maglice (crni prsten na dnu unutrašnjosti uređaja) isključivo mekom četkom.

1. Generator magle

- U nekim područjima je voda tvrda, što uzrokuje relativno brzo formiranje kamenca na površini generatora. U tom slučaju njegovu površinu treba očistiti uobičajenim sredstvom za čišćenje.
- Upotrebite malu količinu uobičajenog deterdženta na površini generatora, pustite vodu oko njega i potpuno ga potopite u nju. Ostavite 10–15 minuta.
- Pažljivo očistite generator mekom četkom dok kamenac potpuno ne nestane.
- Površinu dvaput isperite vodom.
- Ne koristite metalne ili druge tvrde predmete za čišćenje površine membrane. Površinu difuzora nemojte ogrebat i nemojte čistiti sredstvima koja bi je mogla oštetiti.

2. Unutrašnja površina rezervoara

- Ako svakodnevno koristite uređaj, čistite unutrašnjost rezervoara za vodu i dno uređaja najmanje dva puta nedeljno.
- Ako se u rezervoaru pojavi kamenac, obrišite ga mekom krpom.
- U rezervoaru se može pojaviti nečistoća i treba je očistiti komercijalnim sredstvom za čišćenje. U tom slučaju koristite komercijalno dostupan deterdžent i nakon čišćenja operite sve njegove ostatke.
- Za čišćenje rezervoara za vodu ne koristite nikakve kiseline, alkalne materije ili druge rastvarače ili izbeljivače da ne biste oštetili ovlaživač.

3. Unutrašnja površina donjeg dela ovlaživača

- Izlijte vodu iz donjeg dela ovlaživača, površinu očistite četkom i obrišite vlažnom krpom.
- Unutrašnje delove isperite vodom.

4. Zamena filtera vode

Preporučujemo zamenu rezervoara s filterom za vodu svakih 6 meseci.

1. Uređaj odvojite od električne mreže.
2. Izvadite rezervoar za vodu i okrenite ga naopako.
3. Odvijte poklopac rezervoara. Uložak filtera je pričvršćen u unutrašnjem delu poklopca.
4. Uklonite stari uložak iz poklopca i zamenite ga novim.
5. Zavijte poklopac s novim uloškom nazad u rezervoar za vodu i vratite rezervoar u ovlaživač.

5. Spoljna površina rezervoara za vodu poklopac s mlaznicom.

- Očistite površinu rezervoara i poklopac s mlaznicom mekom krpom pomoću komercijalno dostupnog sredstva za čišćenje (neagresivnog i bez abraziva).
- Osušite spoljnu stranu rezervoara, napunite je svežom vodom i vratite je nazad u ovlaživač.

6. Površina donjeg dela

- Obrišite mekom krpom.

7. Odlaganje

- Izlijte vodu iz rezervoara i donjeg dela uređaja, očistite svu prljavštinu, osušite površinu i pustite da se uređaj potpuno osuši.
- Pazite da na uređaju nema ostataka vode i stavite ga u kutiju.
- Tako upakovan ovlaživač stavite na suvo mesto.

OTKLANJANJE PROBLEMA

Ako uređaj ne radi ispravno, pre nego što se obratite servisnom centru, proverite sledeći popis mogućih problema.

Problem	Mogući uzrok	Savet
Nema pare.	Proverite da li je ovlaživač uključen u električnu mrežu.	Utaknite utikač u utičnicu.
	Proverite da li je ovlaživač uključen.	Uključite ovlaživač tasterom.
	U rezervoaru nema vode.	Napunite rezervoar vodom.
	Nema vode u rezervoaru.	Dolijte vodu u rezervoar.
Neobičan miris pare.	Imate novi ovlaživač.	Izvadite rezervoar za vodu i stavite ga na hladno i suvo mesto 12 sati.
	Voda je previše prljava ili je u rezervoaru previše vode.	Očistite rezervoar vode. Izlijte staru vodu i koristite čistu.
Neobičan šum.	Rezervoar je u pogrešnom položaju.	Postavite rezervoar u ispravan položaj.
	Nema vode u rezervoaru.	Napunite rezervoar vodom.
	Ovlaživač ne stoji na vodoravnoj površini.	Postavite ga na ravnu, vodoravnu površinu ili tlo.
Mlaz pare izlazi iz blizine izlaza mlaznice za paru.	Između rezervoara i donjeg dela ovlaživača postoji razmak.	Ispravno postavite rezervoar za vodu i ponovo uključite ovlaživač.

Ako ovlaživač i dalje ne radi ili ne radi ispravno nakon provere gore navedenih mogućih uzroka, obratite se ovlašćenom servisnom centru.

TEHNIČKI PODACI

Nazivni napon: 100–240 V~ 50/60 Hz

Nominalna snaga: 25 W

Buka: 38 dB

Kapacitet rezervoara za vodu: 3,5 l

Potrošnja tečnosti za vlaženje po satu: ≥ 300 ml/h.

UPOTREBA I ODLAGANJE OTPADA

Papir i karton dostaviti deponiji. Foliju ambalaže, PE kese, plastične elemente odložiti u plastične kontejnere za recikliranje.

ZBRINJAVANJE PROIZVODA PO ISTEKU ROKA TRAJANJA

Zbrinjavanje električne i elektronske opreme (vredi za zemlje članice EU i druge evropske zemlje koje provode sistem recikliranja).

Simbol na proizvodu ili ambalaži znači da se proizvod ne sme tretirati kao komunalni otpad. Predati proizvod lokaciji namenjenoj za recikliranje električne i elektronske opreme. Sprečite negativni uticaj po ljudsko zdravlje i okolinu pravilnim recikliranjem proizvoda. Recikliranje pomaže očuvanju prirodnih resursa. Za više informacija o recikliranju ovog proizvoda obratite se lokalnim vlastima, organizacijama ili prodavnicima gde ste proizvod kupili.



08/05

Ovaj proizvod je u skladu s EU zahtevima o elektromagnetnoj kompatibilnosti i električnoj sigurnosti.



Zadržavamo pravo na izmenu teksta i tehničkih parametara.

SR/MNE

CONSIGNES DE SÉCURITÉ

Lisez attentivement et conservez pour un usage futur !

Avertissement : les dispositions et consignes de sécurité figurant dans le présent mode d'emploi ne couvrent pas toutes les conditions et situations susceptibles de survenir. L'utilisateur doit comprendre que le bon sens, la prudence et le soin sont des facteurs ne pouvant être intégrés dans le produit. Ces facteurs sont donc à la charge de l'utilisateur/utilisatrice employant et entretenant cet appareil. Nous ne pouvons être tenus responsables des dommages apparus pendant le transport, un usage inadéquat, une variation de tension électrique ou la modification ou intervention sur l'une des parties de l'appareil. Le non-respect des mesures de sécurité peut avoir pour conséquence des blessures, des dommages matériels, un incendie ou un danger d'électrocution.

Afin d'éviter le risque d'incendie ou d'électrocution, les précautions de base doivent toujours être respectées lors de l'utilisation d'appareils électriques, y compris les suivantes :

FR

1. Veillez à ce que la tension de votre prise électrique corresponde à la tension figurant sur la plaque signalétique de l'appareil et que votre prise soit correctement reliée à la terre. La prise doit être installée selon la norme électrotechnique EN en vigueur.
2. N'utilisez jamais l'appareil si le câble d'alimentation est endommagé, si l'appareil est en panne ou ne fonctionne pas correctement, s'il est tombé ou a été endommagé d'une autre manière. Confiez toute réparation ou réglage, y compris le remplacement du câble d'alimentation, à un service après-vente professionnel! Ne démontez pas les caches de protection de l'appareil, risque d'électrocution !
3. Protégez l'appareil du contact direct avec l'eau ou d'autres liquides, afin d'éviter le risque d'électrocution ou d'incendie. Ne plongez jamais le câble d'alimentation ou la fiche dans l'eau !
4. N'utilisez pas l'appareil dehors ou dans des locaux où sont utilisés d'autres appareils électriques, des ordinateurs ou d'autres appareils sensibles. L'humidité ou les dépôts dus à la vapeur peuvent causer

des dommages. N'exposez pas l'appareil à la lumière directe du soleil et ne le placez pas à proximité des systèmes chauffants. Ne touchez pas le câble d'alimentation ou l'appareil avec les mains mouillées. Risque d'électrocution.

5. La fiche du cordon d'alimentation doit rester facile d'accès. Ne raccourcissez pas le câble et n'utilisez pas de multiprises. L'alimentation ne doit pas être en contact d'éléments chauds, d'arêtes coupantes, sous la moquette ou suspendue depuis une étagère ou une table.
6. N'allumez pas et n'éteignez pas l'appareil en branchant ou en débranchant la fiche de la prise secteur.
7. Faites particulièrement attention si vous utilisez l'appareil à proximité des enfants.
8. N'insérez jamais rien dans les orifices ou la buse à vapeur, ne les recouvrez pas.
9. Placez toujours l'appareil sur une surface solide et plane, à au moins 2 mètres du mobilier, des surfaces absorbantes et des équipements électriques. Placez un support résistant à l'eau sous l'appareil. Ne posez jamais l'humidificateur sur une surface pouvant être endommagée par l'eau ou l'humidité (comme le bois, le bambou, les surfaces vernies, etc.). N'utilisez pas l'appareil dans un environnement à haute humidité, par exemple dans la salle de bains.
10. Protégez la peau et les yeux des effets prolongés de l'air humide. Une humidité ambiante excessive peut avoir pour conséquence la condensation d'eau sur les vitres, le mobilier, les murs et sur les objets froids. Arrêtez l'humidificateur si cela se produit.
11. N'ajoutez aucun additif à l'eau (adjuvant, sel, ingrédients parfumés...).
12. Ne mettez pas l'appareil en marche sans eau dans le réservoir.
13. Si l'appareil dégage une odeur inhabituelle ou de la fumée, débranchez-le immédiatement et amenez-le à un centre de service après-vente agréé.
14. Ne nettoyez pas l'appareil à l'eau.

FR

15. Nettoyez régulièrement l'appareil et arrêtez-le et débranchez-le toujours au préalable.
16. N'orientez pas le flux d'air en direction des animaux domestiques, des enfants et du mobilier.
17. N'inclinez pas, ne déplacez pas l'appareil et n'essayez pas de vider le réservoir d'eau lorsque l'appareil est en service !
18. Ne marchez pas sur l'appareil et ne posez rien dessus.
19. Utilisez l'humidificateur d'air uniquement en respectant les instructions figurant dans le présent mode d'emploi. Le fabricant ne peut être tenu responsable de dommages causés par un usage incorrect de cet appareil.
20. Débranchez toujours l'appareil de l'alimentation en retirant la fiche du cordon d'alimentation de la prise électrique afin de compléter la réserve d'eau et l'installer dans l'appareil.
21. Cet appareil est destiné à un usage domestique et dans des locaux similaires, comme :
 - les coins-cuisine des magasins, bureaux et autres lieux de travail
 - les appareils utilisés en exploitation agricole
 - les appareils utilisés par les clients des hôtels, motels et autres systèmes d'hébergement
 - les appareils utilisés dans les structures offrant l'hébergement avec petit déjeuner inclus
22. L'appareil ne peut pas être utilisé avec des équipements de traitement médical.
23. Cet appareil peut être utilisé par les enfants de plus de 8 ans et par les personnes aux capacités physiques, cognitives ou mentales réduites, ou sans expérience et connaissances suffisantes, si elles sont sous surveillance ou ont été formées à l'utilisation de l'appareil d'une manière sûre, et ont conscience des éventuels dangers. Les enfants ne doivent pas jouer avec l'appareil. Le nettoyage et l'entretien à la charge de l'utilisateur ne doivent pas être effectués par les enfants sans surveillance.
24. L'utilisation de l'appareil doit être faite avec une attention accrue du fait de la production de vapeur d'eau.

Do not immerse in water! – Ne pas plonger dans l'eau !

DANGER pour les enfants : Les enfants ne doivent pas jouer avec les matériaux d'emballage. Ne laissez pas les enfants jouer avec les sacs en plastique. Risque d'étouffement.



No essential oil spill or drip into the sink!



Ne déposez et n'insérez aucune huile essentielle dans le générateur !

ÉLÉMENTS ET ÉQUIPEMENTS DE COMMANDE

- Sortie de vapeur à réglage fluide au moyen de la molette de commande.
- Fonction « ARÔME ».
- La surface du réservoir d'eau est prévue pour un nettoyage facile.
- Arrêt automatique avec signalisation en cas de manque d'eau.
- Arrêt automatique en cas de retrait du réservoir d'eau.
- Filtre à eau anti-calcaire. Augmente la longévité de l'humidificateur.
- La disposition intérieure de l'appareil réduit le bruit, fonctionnement particulièrement silencieux.
- Longévité importante du produit.

PLACEMENT DE L'APPAREIL

1. **Placez l'appareil sur une surface solide et plane.**
L'humidificateur doit être placé sur une surface horizontale et être stable.
2. **Ne placez pas l'humidificateur à proximité des sources de chaleur.**
L'humidificateur ne doit pas être placé près des sources de chaleur comme les cuisinières, les chauffages ou les cheminées. N'exposez pas l'humidificateur à la lumière directe du soleil.
3. **Ne placez pas l'humidificateur à proximité du mobilier et des appareils électroniques.**
Le brouillard sortant de l'humidificateur ne devrait pas être orienté vers le mobilier et les équipements électroniques, risque de dommages par l'humidité.

Nous vous remercions de l'achat de notre humidificateur d'air à ultrasons. Afin de bénéficier de manière sûre et fiable de l'ensemble des fonctions de ce produit, lisez attentivement le présent mode d'emploi et conservez-le pour un usage futur.

INSTRUCTIONS D'UTILISATION

Conditions d'utilisation

1. L'environnement de fonctionnement adapté pour l'appareil correspond à une température comprise entre 5°C et 40°C, avec une humidité relative inférieure à 80%.
2. Si l'humidité relative dépasse 70% ou bien dans une pièce fermée, réglez l'humidificateur uniquement sur un faible niveau d'humidification.
3. Utilisez de l'eau froide propre (nous recommandons de l'eau distillée).
4. En cas de non-utilisation prolongée, nettoyez le réservoir d'eau et tous les éléments de l'appareil où circule l'eau et la vapeur.
5. Si un filtre à eau est présent dans l'humidificateur, nous recommandons de le tremper pendant 24 heures avant la première utilisation.

FR

INSTRUCTIONS D'UTILISATION

Avant la première mise en marche

AVERTISSEMENT :

- Débranchez toujours l'humidificateur de l'alimentation en retirant la fiche du cordon d'alimentation de la prise électrique afin de compléter la réserve d'eau et l'installer dans l'appareil.
- Ne remplissez jamais le réservoir d'eau par l'orifice situé sous les buses à vapeur.
- Versez uniquement de l'eau froide sans additifs dans le réservoir. De l'eau chaude ou des adjuvants pourraient endommager l'appareil.
- Ne transportez pas l'humidificateur en fonctionnement. Débranchez l'appareil du secteur avant toute manipulation. Saisissez toujours l'appareil par la base pour le déplacer.

Commande de l'humidificateur

1. Retirez le réservoir d'eau de l'humidificateur et retournez-le la tête en bas. Dévissez le bouchon et remplissez le réservoir d'eau froide. Revissez le bouchon en place et serrez-le suffisamment. Remettez en place le réservoir d'eau dans la partie inférieure de l'humidificateur.
2. Vérifiez si le réservoir est correctement mis en place et que la buse est correctement située.
3. Branchez le cordon d'alimentation dans une prise et allumez l'appareil avec la molette de commande (voyant allumé en vert). Tournez le régulateur dans le sens horaire pour augmenter l'intensité d'humidification. Tournez le régulateur dans le sens anti-horaire pour réduire l'intensité d'humidification. La mise en marche et l'arrêt de l'humidification sont signalés par un dé clic et par l'allumage ou l'extinction du voyant.
4. Pour utiliser la fonction « ARÔME », procédez comme suit :
 - a. Débranchez l'humidificateur de la prise secteur et retirez le réservoir d'eau.
 - b. Retirez le récipient pour additifs aromatiques.
 - c. Mettez quelques gouttes d'huile aromatique soluble dans l'eau sur l'éponge.
 - d. Remplacez le récipient dans l'humidificateur. L'air sera aromatisé à la remise en marche de l'humidificateur.
 - e. Pour arrêter l'aromatisation de l'air, ou lors d'un arrêt prolongé, retirez le récipient pour additifs aromatiques, lavez l'éponge et remettez l'ensemble en place.

FR

Notes :

- Si l'eau manque dans le réservoir, le voyant s'allume en rouge et l'humidificateur cesse de fonctionner.
- Si vous retirez le réservoir de l'humidificateur allumé, il s'arrête (le voyant s'allume en rouge). L'humidificateur se remet en marche si le réservoir est remis en place.

ENTRETIEN ET NETTOYAGE

Avant le nettoyage, arrêtez l'humidificateur en tournant la molette tout à gauche et débranchez-le de la prise.

Avertissement :

- Ne plongez jamais la base de l'appareil dans l'eau.
- N'utilisez aucun solvant ou produit détergent pour le nettoyage.
- Nettoyez les éléments internes du produit avec un chiffon doux.
- Le générateur de brouillard (anneau noir au fond de la partie interne de l'humidificateur) ne doit être nettoyé qu'avec une brosse souple.

1. Générateur de brouillard

- Dans certaines régions, l'eau est très calcaire, causant le dépôt rapide de tartre à la surface du générateur. La surface doit alors être nettoyée avec un produit de nettoyage courant.
- Utilisez une faible quantité de produit de nettoyage courant à la surface du générateur, versez de l'eau aux alentours dans le compartiment et plongez complètement dans l'eau. Laissez agir 10-15 minutes.

- Nettoyez prudemment le générateur avec une brosse souple, jusqu'à élimination complète du tartre.
- Rincez deux fois la surface avec de l'eau.
- Pour le nettoyage de la surface du générateur, n'utilisez pas de paille de fer ou de produits pouvant endommager la surface, ne grattez pas la surface, ainsi, vous préviendrez un endommagement du diffuseur.

2. Surface intérieure du réservoir

- Si vous utilisez l'humidificateur quotidiennement, nettoyez au moins deux fois par semaine le réservoir d'eau et les parties inférieures de l'humidificateur.
- Si du tartre se dépose sur le réservoir, essuyez avec un chiffon doux.
- Des impuretés peuvent apparaître dans le réservoir, nettoyez avec un produit de nettoyage courant. Utilisez un produit de nettoyage courant, rincez alors les restes de produit.
- Pour le nettoyage du réservoir d'eau, n'utilisez aucun acide, substance basique et autres solvants ou produits de blanchissement, risque de dommages.

3. Surface intérieure de la partie inférieure de l'humidificateur

- Videz l'eau de la partie inférieure, nettoyez la surface avec une brosse et essuyez avec un chiffon humide.
- Rincez les parties intérieures avec de l'eau.

4. Remplacement du filtre à eau

Nous recommandons de remplacer une fois tous les 6 mois la cartouche avec le filtre à eau.

1. Débranchez l'appareil du secteur.
2. Retirez le réservoir d'eau et retournez-le fond vers le haut.
3. Dévissez le bouchon du réservoir. La cartouche filtrante est vissée dans la partie intérieure de ce bouchon.
4. Dévissez la vieille cartouche du bouchon et remplacez-la par une neuve.
5. Revissez le bouchon avec la nouvelle cartouche dans le réservoir d'eau et remettez en place le réservoir dans l'humidificateur.

5. Surface extérieure du réservoir d'eau et bouchon avec buse.

- Nettoyez la surface extérieure du réservoir d'eau et le bouchon avec la buse avec un chiffon doux, un produit de nettoyage courant (non agressif et non abrasif) peut être employé.
- Séchez la surface extérieure du réservoir, remplissez d'eau pure et remettez en place dans l'humidificateur.

FR

6. Surface de la base

- Essuyez avec un chiffon doux.

7. Stockage

- Videz l'eau du réservoir et de la partie inférieure de l'humidificateur, nettoyez les éventuelles impuretés, séchez la surface et laissez bien sécher l'ensemble de l'humidificateur.
- Vérifiez qu'aucune eau ne reste dans l'humidificateur, puis placez celui-ci dans sa boîte.
- Placez l'humidificateur emballé dans un endroit sec.

PROBLEMES ET SOLUTIONS

Si l'appareil ne fonctionne pas correctement, veuillez vérifier la liste de problèmes possibles qui suit avant de vous adresser à un centre de service après-vente.

Problème	Cause possible	Solution
Absence de vapeur.	Vérifiez si l'humidificateur est correctement branché dans la prise.	Branchez la fiche dans une prise.
	Vérifiez si l'humidificateur est en marche.	Allumez l'humidificateur avec la molette de régulation.
	Absence d'eau dans le réservoir.	Remplissez le réservoir d'eau.
	Manque d'eau dans le réservoir.	Rajoutez de l'eau dans le réservoir.
Odeur inhabituelle de la vapeur.	Humidificateur neuf.	Retirez le réservoir d'eau et placez-le dans un endroit frais et sec pendant 12 heures.
	Eau trop sale ou stagnant trop longtemps dans le réservoir.	Nettoyez le réservoir d'eau. Videz l'ancienne eau et versez de l'eau propre.
Bruit inhabituel.	Réservoir dans une position incorrecte.	Posez le réservoir en position correcte.
	Manque d'eau dans le réservoir.	Remplissez le réservoir d'eau.
	Humidificateur non placé sur une surface horizontale.	Placez-le sur une surface plane et horizontale, ou au sol.
Flux de vapeur sortant des environs de la buse de sortie de vapeur.	Espace entre le réservoir et la partie inférieure de l'humidificateur.	Mettez correctement en place le réservoir d'eau et rallumez l'humidificateur.

Si le problème n'est pas résolu même en suivant les conseils ci-dessus, adressez-vous à un centre de service après-vente agréé.

PARAMÈTRES TECHNIQUES

FR

Tension nominale : 100–240 V ~ 50/60 Hz

Puissance nominale : 25 W

Niveau sonore : 38 dB

Volume du réservoir d'eau : 3,5 l

Consommation de liquide pour 1 heure d'humidification : ≥ 300 ml/heure

RECYCLAGE ET ELIMINATION DES DECHETS

Papier d'emballage et carton ondulé – remettre dans les conteneurs de collecte de papiers. Film d'emballage, sacs PE, pièces en plastique – dans les conteneurs de collecte de plastique.

ELIMINATION DU PRODUIT A LA FIN DE SA DUREE DE VIE

Liquidation des équipements électriques et électroniques usagés (en vigueur dans les pays membres de l'Union européenne et les autres pays européens disposant d'un système de tri des déchets)

Le symbole figurant sur le produit ou l'emballage signifie que le produit ne doit pas être traité comme une ordure ménagère courante. Remettez le produit à un lieu de collecte prévu pour le recyclage des équipements électriques et électroniques. Une élimination correcte du produit évite des impacts négatifs sur la santé humaine et l'environnement. Le recyclage des matériaux contribue à la protection de l'environnement. Pour plus d'informations sur le recyclage de ce produit, adressez-vous à la mairie, aux centres de traitement des déchets ménagers ou au point de vente où vous avez acheté le produit.



08/05

Ce produit est conforme aux directives européennes relatives à la compatibilité électromagnétique et à la sécurité électrique.



Nous nous réservons le droit de modifier le texte et les paramètres techniques.

ISTRUZIONI DI SICUREZZA

Leggere attentamente e conservare per uso futuro!

Attenzione: Le misure di sicurezza e le istruzioni contenute in questo manuale non includono tutte le condizioni e situazioni possibili. È compito dell'utente prendere atto che il buon senso, la prudenza e la cura sono dei fattori esterni a un prodotto. Questi fattori devono essere assicurati dall'utente/dagli utenti che utilizzano e mettono in funzione questo dispositivo. Il produttore non potrà essere ritenuto responsabile per danni che si verificano durante la spedizione, l'utilizzo improprio, la modifica o la regolazione di qualsiasi parte dell'apparecchio. La mancata osservanza delle istruzioni di sicurezza può causare infortuni, danni materiali, incendi o incidenti elettrici.

Per la protezione contro il rischio di incendi o scosse elettriche, è necessario prendere le precauzioni di base durante l'utilizzo dell'apparecchiatura elettrica, tra cui:

1. Assicurarsi che la tensione nella presa corrisponda alla tensione sull'etichetta dell'apparecchio e che la presa sia messa a terra in modo adeguato. La presa deve essere installata in conformità con le norme elettriche applicabili secondo la normativa EN.
2. Non utilizzare l'apparecchio se il cavo di alimentazione è danneggiato, se il dispositivo non funziona correttamente o se è rotto, è caduto o è stato danneggiato in altro modo. Tutte le riparazioni o regolazioni, compresa la sostituzione del cavo, devono essere eseguite da un centro di assistenza professionale! Non rimuovere le coperture di protezione dall'apparecchio; pericolo di scosse elettriche!
3. Proteggere l'apparecchio da un contatto diretto con l'acqua o con altri liquidi per evitare scosse elettriche o incendi. Non immergere il dispositivo, il cavo o la spina in acqua!
4. Non utilizzare l'apparecchio all'aperto o in aree dove vengono utilizzati altri apparecchi elettrici, computer o dispositivi sensibili. Umidità o depositi di vapore possono causare danni. Non esporre l'unità alla luce solare diretta o collocarla vicino a fonti di calore.

Non toccare il cavo o il dispositivo con le mani bagnate. Pericolo di scosse elettriche.

5. La spina del cavo di alimentazione deve essere facilmente accessibile. Non accorciare il cavo né utilizzare adattatori nelle prese elettriche. Il cavo non deve toccare parti calde, posarsi su spigoli vivi, passare sopra tappeti o pendere da scaffali o tavoli.
6. Non accendere o spegnere il dispositivo collegando o scollegando il cavo di alimentazione.
7. È necessaria un'attenta supervisione in caso di funzionamento del dispositivo vicino ai bambini.
8. Non inserire nulla nelle aperture o nelle prese d'aria o coprire gli ugelli del vapore.
9. Collocare sempre l'apparecchio su una superficie robusta e piana ad almeno 2 metri di distanza da mobili, superfici che assorbono acqua e apparecchiature elettriche. Mettere un tappetino impermeabile sotto al dispositivo. Non posizionare l'umidificatore su una superficie che potrebbe essere danneggiata da acqua o umidità (per es. legno, bambù, superfici laccate, ecc.). Non utilizzare il dispositivo in ambienti con umidità elevata come un bagno.
10. Proteggere la pelle e gli occhi dall'esposizione prolungata all'aria umida. Umidità eccessiva nell'ambiente può causare la formazione di condensa su finestre, mobili, pareti e in generale sugli oggetti più freddi. Se ciò dovesse verificarsi, spegnere l'umidificatore.
11. Non aggiungere ingredienti all'acqua (per es. additivi, sale o fragranze).
12. Non accendere l'apparecchio senza acqua nel serbatoio.
13. Se un odore insolito o fumo comincia a venire dal dispositivo, scollegare immediatamente il dispositivo e portarlo a un centro di assistenza.
14. Non pulire il dispositivo con acqua.
15. Pulire regolarmente l'apparecchio e spegnerlo sempre staccando la spina prima di pulirlo.
16. Non dirigere il getto d'aria su animali domestici, bambini, pareti o mobili.

17. Non inclinare, spostare o cercare di vuotare il serbatoio dell'acqua mentre l'apparecchio è in funzione!
18. Non camminare sul dispositivo e non impilare nulla sopra di esso.
19. Utilizzare l'umidificatore esclusivamente in conformità con le istruzioni di questo manuale. Il produttore non può essere ritenuto responsabile per danni causati da un uso improprio di questo apparecchio.
20. Scollegare sempre l'apparecchio dalla rete elettrica staccando la spina dalla presa a parete quando si riempie il serbatoio dell'acqua e lo si inserisce al suo posto nell'apparecchio.
21. Questo apparecchio è destinato all'uso domestico ed in aree simili, tra cui:
 - angoli cottura nei negozi, uffici e altri luoghi di lavoro
 - apparecchi utilizzati nel settore agricolo
 - apparecchi utilizzati dagli ospiti negli alberghi, motel e altre aree residenziali
 - in strutture di bed and breakfast
22. L'apparecchio non deve essere confuso con un'apparecchiatura da riabilitazione per finalità mediche.
23. Questo apparecchio può essere utilizzato da bambini di età inferiore a 8 anni e persone con capacità fisiche, sensoriali o mentali ridotte oppure che mancano di esperienza e conoscenza purché siano sorvegliati o istruiti a utilizzare l'apparecchio in modo sicuro e ne abbiano compreso i potenziali pericoli. I bambini non devono giocare con l'apparecchio. Operazioni di pulizia e manutenzione effettuate dall'utente non devono essere eseguite da bambini senza supervisione.
24. Deve essere prestata la massima cura nell'utilizzare l'apparecchio in quanto produce vapore.

Do not immerse in water! – Non immergere in acqua!

PERICOLO per i bambini I bambini non devono giocare con il materiale di imballaggio. Non lasciare che i bambini giochino con i sacchetti di plastica. Rischio di soffocamento.

IT



No essential oil spill or drip into the sink!



Nessuna perdita o gocciolamento di olio essenziale nella vaschetta!

COMPONENTI E CONTROLLI

- Emissione di vapore regolabile attraverso la manopola.
- Funzione "AROMA".
- La superficie del serbatoio dell'acqua è progettata per essere pulita con facilità.
- Spegnimento automatico con allarme in caso di mancanza di acqua.
- Spegnimento automatico quando il serbatoio dell'acqua viene rimosso.
- Filtro addolcitore per l'acqua. Prolunga la durata in servizio dell'umidificatore.
- Il design interno dell'apparecchio elimina il rumore per un funzionamento estremamente silenzioso.
- Lunga durata del prodotto.

COLLOCAZIONE DELL'APPARECCHIO

1. **Porre l'apparecchio su una superficie piana e stabile.**
L'umidificatore deve essere posto su una superficie piana e stabile.
2. **Non posizionare l'umidificatore vicino a fonti di calore.**
L'umidificatore non deve essere posto accanto a fonti di calore come fornelli, stufe o camini. Non esporre l'umidificatore alla luce solare diretta.
3. **Non posizionare l'umidificatore vicino a mobili e dispositivi elettronici.**
Il flusso di vapore che fuoriesce dall'umidificatore non deve essere diretto verso mobili e apparecchiature elettroniche per evitare danni causati dall'umidità.

Vi ringraziamo per aver acquistato il nostro umidificatore a ultrasuoni. Per un utilizzo sicuro ed efficiente, utilizzare tutte le funzioni di questo dispositivo, leggere attentamente questo manuale di istruzioni e conservarlo per riferimento futuro.

IT ISTRUZIONI PER L'USO

Condizioni di funzionamento

1. L'ambiente operativo dell'umidificatore deve avere una temperatura compresa tra 5° C e 40° C e umidità relativa inferiore all'80% RH.
2. Con un'umidità dell'ambiente superiore al 70% o in un locale chiuso, non impostare solo un livello di umidificazione basso sull'unità.
3. Utilizzare acqua pulita e fredda (si consiglia acqua distillata).
4. Dopo una lunga interruzione dell'utilizzo, pulire il serbatoio dell'acqua e tutti i componenti dell'apparecchio in cui fluisce l'acqua verso il generatore di vapore.
5. Se c'è un filtro dell'acqua nell'umidificatore, si consiglia di lasciarlo immerso in acqua per 24 ore prima del primo utilizzo.

ISTRUZIONI PER L'USO

Prima di avviarlo per la prima volta

NOTA:

- Scollegare sempre l'umidificatore dalla rete elettrica staccando la spina dalla presa elettrica quando si riempie il serbatoio dell'acqua e lo si inserisce al suo posto nell'apparecchio.
- Non versare mai acqua nel serbatoio attraverso il foro posto sotto gli ugelli del vapore.

- Versare nel serbatoio solo acqua fredda e pulita, senza additivi. Acqua calda o con additivi potrebbe danneggiare l'unità.
- Non spostare l'umidificatore mentre è in funzione. Scollegare il dispositivo dalla rete elettrica prima di qualsiasi manipolazione. Tenere sempre l'umidificatore dalla base quando lo si sposta.

Funzionamento dell'umidificatore

1. Rimuovere il serbatoio dell'acqua dall'umidificatore e capovolverlo. Svitare il tappo e riempire il serbatoio con acqua fredda. Quindi riavvitare il tappo serrandolo a sufficienza. Rimettere il serbatoio dell'acqua sulla base dell'unità.
2. Controllare che il serbatoio sia posizionato correttamente e che l'ugello in uscita sia in posizione corretta.
3. Collegare il cavo di alimentazione a una presa di corrente e accendere il dispositivo con la manopola (la spia a LED è verde). Ruotando la manopola in senso orario aumenta il tasso di umidificazione. Ruotandola in senso antiorario, l'intensità di umidificazione diminuisce. Accensione e spegnimento dell'umidificatore sono segnalati da un clic e la spia si accende e si spegne.
4. Se si desidera usare la funzione "AROMA", effettuare la procedura seguente:
 - a. Scollegare l'umidificatore dall'alimentazione elettrica e rimuovere il serbatoio dell'acqua.
 - b. Rimuovere il contenitore dell'aroma.
 - c. Lascia cadere alcune gocce di olio aromatico solubile in acqua sulla spugna.
 - d. Reinscrivere il contenitore nell'umidificatore. Quando si accende l'umidificatore, l'aroma si diffonde nell'aria.
 - e. Se non si desidera più profumare l'aria, per esempio dopo una pausa di utilizzo più lunga, togliere il contenitore dell'aroma, lavare la spugna e rimettere tutto al suo posto.

Note:

- Se il serbatoio non contiene acqua a sufficienza, la spia diventa rossa e l'umidificatore smette di funzionare.
- Se il serbatoio viene rimosso dall'umidificatore acceso, l'umidificatore viene spento (la spia rossa si accende). Quando si rimette il serbatoio, l'umidificatore si riavvia.

MANUTENZIONE E PULIZIA

Prima della pulizia, spegnere l'umidificatore ruotando la manopola verso sinistra fino in fondo e scollegarlo dall'alimentazione elettrica.

Attenzione:

- Non immergere in acqua la base dell'apparecchio.
- Non usare solventi o altre sostanze aggressive per la pulizia.
- Pulire l'interno dell'apparecchio con un panno morbido.
- Pulire il nebulizzatore (l'anello nero alla base della parte interna dell'umidificatore) solo con una spazzola morbida.

1. Nebulizzatore

- In alcune zone l'acqua è dura e causa una rapida formazione di calcare sulla superficie del generatore. In questo caso, la sua superficie deve essere pulita con un detergente comune.
- Applicare una piccola quantità di detergente sulla superficie del nebulizzatore, versare acqua nello spazio intorno ad esso ed immergerlo completamente in acqua. Lascia agire per 10–15 minuti.
- Pulire con cura il nebulizzatore con una spazzola morbida fino a quando il calcare è completamente rimosso.
- Sciacquare due volte la superficie con acqua.
- Non usare uno strumento metallico o in altro modo duro o tale da danneggiare la superficie per pulire la superficie dell'inverter e non rigare o danneggiare la superficie del diffusore.

2. Superficie interna del serbatoio

- Se si utilizza l'apparecchio quotidianamente, pulire l'interno del serbatoio dell'acqua e la base dell'umidificatore almeno due volte alla settimana.
- Se si forma calcare nel serbatoio, pulirlo con un panno morbido.

- Nel serbatoio potrebbe formarsi sporco che deve essere pulito con un detergente comune. In questo caso, usare un detergente comune e lavare tutti i residui di detergente dopo la pulizia.
- Non usare sostanze acide o alcaline o altri solventi o sbiancanti per pulire il serbatoio dell'acqua al fine di non danneggiare l'umidificatore.

3. La superficie interna della parte inferiore dell'umidificatore

- Vuotare l'acqua dalla base dell'unità, pulire la superficie con una spazzola e lavare poi con un panno umido.
- Sciacquare le parti interne con acqua.

4. Sostituzione del filtro dell'acqua

Consigliamo di sostituire la cartuccia del filtro dell'acqua ogni 6 mesi.

1. Scollegare l'apparecchio dall'alimentazione elettrica.
2. Rimuovere il serbatoio dell'acqua e capovolgerlo.
3. Svitare il tappo del serbatoio dell'acqua. La cartuccia filtro è avvitata nella parte interna del tappo.
4. Svitare la vecchia cartuccia dal tappo e sostituirla con una nuova.
5. Riavvitare il tappo con la nuova cartuccia sul serbatoio dell'acqua e rimettere il serbatoio nell'umidificatore.

5. Superficie esterna del serbatoio dell'acqua e coperchio con ugello.

- Pulire la superficie del serbatoio dell'acqua con l'ugello con un panno morbido, è possibile utilizzare un detergente comune (non aggressivo senza sostanze abrasive)
- Asciugare la superficie esterna del serbatoio dell'acqua, riempirlo con acqua dolce e rimetterlo nell'umidificatore.

6. Superficie della base

- Pulirla con un panno morbido

7. Stoccaggio

- Vuotare l'acqua dal serbatoio e dalla base dell'umidificatore, pulire ogni traccia di sporco, asciugare la superficie e lascia asciugare completamente l'unità.
- Controllare che non ci siano residui di acqua in qualche punto dell'umidificatore e metterlo in una scatola.
- Conservare l'umidificatore imballato in un luogo asciutto.

IT RISOLUZIONE DEI PROBLEMI

Se l'apparecchio non funziona correttamente, controllare il seguente elenco di possibili problemi prima di contattare un centro assistenza.

Problema	Possibile causa	Soluzione
Assenza di vapore.	Controllare se l'umidificatore è collegato a una presa di corrente.	Collegare l'umidificatore alla presa di corrente.
	Controllare se l'umidificatore è acceso.	Utilizzare la manopola per accendere l'umidificatore.
	Non c'è acqua nel serbatoio dell'acqua.	Riempire il contenitore con acqua.
	Non c'è acqua a sufficienza nel serbatoio dell'acqua.	Aggiungere acqua nel serbatoio dell'acqua.
Odore anomalo del vapore.	L'umidificatore è nuovo.	Rimuovere il serbatoio dell'acqua e porlo in un luogo fresco e asciutto per 12 ore.
	L'acqua è troppo sporca oppure è rimasta troppo a lungo nel serbatoio.	Pulire il serbatoio dell'acqua. Vuotare la vecchia acqua e usare acqua pulita.

Problema	Possibile causa	Soluzione
Rumore anomalo.	Il serbatoio dell'acqua è posizionato in modo non corretto.	Posizionare il serbatoio dell'acqua in modo corretto.
	Non c'è acqua a sufficienza nel serbatoio dell'acqua.	Riempire il contenitore con acqua.
	L'unità non è posta su una superficie orizzontale.	Posizionarla su una superficie orizzontale piana o sul pavimento.
Il vapore esce da intorno all'ugello di uscita del vapore.	C'è uno spazio tra il serbatoio dell'acqua e la base dell'umidificatore.	Riposizionare il serbatoio dell'acqua in modo corretto e riaccendere l'umidificatore.

Se l'umidificatore ancora non funziona o non funziona correttamente dopo aver controllato le possibili cause, contattare un centro assistenza autorizzato.

SPECIFICHE TECNICHE

Tensione nominale: 100–240 V ~ 50/60 Hz

Corrente in ingresso nominale: 25 W

Livello di rumore: 38 dB

Capacità del contenitore per l'acqua: 3,5 l

Consumo di liquido per 1 ora di umidificazione: ≥ 300 ml/hr.

USO E SMALTIMENTO DEI RIFIUTI

Carta da imballaggio e cartone ondulato: consegnarli alla discarica. Imballaggio foglio stagnola, sacchetti PE, elementi plastici: gettarli nei contenitori per il riciclaggio della plastica.

SMALTIMENTO DEI PRODOTTI A FINE VITA

Smaltimento di apparecchiature elettriche ed elettroniche (valido per i paesi membri dell'Unione Europea e per altri paesi europei con un sistema di riciclo implementato)

Il simbolo rappresentato sul prodotto o sulla confezione indica che il prodotto non deve essere trattato come rifiuto domestico. Consegnare il prodotto alla struttura specificata per il riciclaggio di apparecchiature elettriche ed elettroniche. Prevenire impatti negativi sulla salute umana e sull'ambiente riciclando correttamente il prodotto.

Il riciclaggio contribuisce a preservare le risorse naturali. Per ulteriori informazioni sul riciclaggio di questo prodotto, fare riferimento alle autorità locali, all'organizzazione nazionale di trattamento dei rifiuti o al negozio dove è stato acquistato il prodotto.

Questo prodotto è conforme ai requisiti della direttiva UE in materia di compatibilità elettromagnetica e sicurezza elettrica.

Il produttore si riserva il diritto ad effettuare cambiamenti del testo e dei parametri tecnici.



IT

08/05



INSTRUCCIONES DE SEGURIDAD

¡Lea con atención y guarde para un uso futuro!

Advertencia: Las medidas e instrucciones de seguridad incluidas en este manual no cubren todas las condiciones y situaciones potenciales. El usuario debe ser consciente que el sentido común, la precaución y el cuidado son factores que no pueden ser incorporados en un producto. Estos factores deben ser garantizados por el/los usuario(s) que usa(n) y opera(n) este equipo. No somos responsables por ningún daño causado durante el envío, por el uso incorrecto, variaciones del voltaje, o modificación o ajuste de cualquier parte del artefacto. Si no se respetan las instrucciones de seguridad puede producir lesiones, daños a la propiedad, incendios o accidente eléctrico.

Para protegerse contra riesgos de incendio o descarga eléctrica, debe tomar precauciones básicas mientras usa artefactos eléctricos, incluso lo siguiente:

1. Asegúrese de que el voltaje en su tomacorriente corresponda con el voltaje provisto en la etiqueta del artefacto y de que tenga la descarga a tierra correcta. El tomacorriente eléctrico debe ser instalado de acuerdo con los códigos eléctricos aplicables según los estándares europeos (EN).
2. Nunca use el artefacto si el cable de alimentación está dañado, si el artefacto no está funcionando correctamente o si se rompió, se cayó o está dañado de alguna manera. ¡Todas las reparaciones o ajustes, incluso los reemplazos de cable, deben ser realizados por un taller de reparaciones autorizado! ¡No elimine las cubiertas protectoras del artefacto, hay riesgo de descarga eléctrica!
3. Proteja el artefacto del contacto directo con agua u otros líquidos para evitar una potencial descarga eléctrica o incendio. ¡No sumerja el dispositivo, el cable ni el enchufe en agua!
4. No use el artefacto al aire libre ni en áreas donde se usen otros artefactos eléctricos, computadoras o dispositivos sensibles. La humedad o los depósitos de vapor pueden provocar daños. No exponga la unidad a la luz solar directa ni la coloque cerca de un

equipo de calor. No toque el cable ni el dispositivo con las manos húmedas. Existe riesgo de descarga eléctrica.

5. El enchufe del cable de alimentación debe ser fácilmente accesible. No acorte el cable ni use adaptadores en los tomacorriente eléctricos. El cable no deberá tocar piezas calientes, estar ubicado sobre bordes afilados ni colgar de estanterías o mesas.
6. No encienda ni apague el dispositivo enchufando o desenchufando el cable de alimentación.
7. Es necesaria una supervisión cuidadosa para usar el dispositivo cerca de los niños.
8. Nunca inserte nada en las aberturas, las ventilaciones ni la cubierta de las boquillas de vapor.
9. Siempre coloque el artefacto sobre una superficie sólida y nivelada, alejada al menos 2 metros de muebles, superficies que absorban el agua y equipos eléctricos. Coloque una almohadilla resistente al agua debajo del dispositivo. Nunca coloque el humidificador sobre una superficie que podría dañarse con el agua o la humedad (por ej., madera, bambú, superficies lacadas, etc.). No use el dispositivo en un ambiente de mucha humedad, por ejemplo, en el baño.
10. Proteja la piel y los ojos de la exposición prolongada al aire húmedo. La humedad excesiva en la habitación puede provocar la condensación en ventanas, muebles, paredes y en general, en los objetos de refrigeración. Si esto ocurriera, apague el humidificador.
11. No agregue ningún ingrediente al agua (por ej., aditivos, sal, fragancias).
12. No encienda el artefacto sin agua en el depósito.
13. Si comienza a sentir un olor o humo anormal que proviene del dispositivo, desconéctelo de inmediato y consulte a un taller de reparaciones.
14. No limpie el dispositivo con agua.
15. Limpie el artefacto periódicamente y siempre apáguelo y desenchúfelo antes de limpiarlo.
16. No dirija el flujo de aire hacia las mascotas domésticas, niños, paredes ni muebles.

ES

17. ¡Nunca incline, mueva ni trate de vaciar el depósito de agua cuando el artefacto está en funcionamiento!
18. No se suba sobre el dispositivo ni apile nada sobre él.
19. Use el humidificador solo de acuerdo con las instrucciones en este manual. El fabricante no es responsable por ningún daño causado por el uso inapropiado de este artefacto.
20. Siempre desconecte el artefacto del suministro eléctrico desenchufando el enchufe del tomacorriente de pared cuando vuelva a llenar el depósito de agua y lo instale en su lugar en el artefacto.
21. Este artefacto está destinado para uso doméstico y en áreas similares, incluso:
 - cocinas pequeñas en tiendas, oficinas y otros lugares de trabajo
 - artefactos usados en la industria agrícola
 - por huéspedes en hoteles, moteles y otras áreas residenciales
 - en establecimientos que ofrecen alojamiento y desayuno
22. No se debe confundir este artefacto con un equipo de rehabilitación para fines médicos.
23. Este artefacto puede ser utilizado por niños menores de 8 años y por personas con capacidades físicas, sensoras o mentales reducidas, o que carezcan de experiencia o conocimientos, si se las supervisa o instruye con respecto al uso del artefacto en forma segura y comprenden los riesgos involucrados. Los niños no deben jugar con el artefacto. Las tareas de limpieza y mantenimiento que pueda realizar el usuario no deberán ser realizadas por niños sin supervisión.
24. Se deberá prestar atención cuando se usa el artefacto ya que produce vapor de agua.

Do not immerse in water! – ¡No sumerja el producto en agua!

PELIGROSO para los niños Los niños no deben jugar con el material de empaque. No permita que los niños jueguen con las bolsas plásticas. Riesgo de sofocación.



No essential oil spill or drip into the sink!



¡No derrame aceite esencial permita que gotee en el lavabo!

COMPONENTES Y CONTROLES

- Salida de vapor ajustable con perilla giratoria.
- Función «AROMA».
- La superficie del depósito de agua está diseñada para una limpieza fácil.
- Apagado automático con alarma en caso de falta de agua.
- Apagado automático cuando se retira el depósito de agua.
- Filtro para suavizar el agua. Prolonga la vida útil del humidificador.
- El diseño interno del artefacto elimina el ruido; tiene un funcionamiento muy silencioso.
- Producto de larga vida útil.

CÓMO COLOCAR EL ARTEFACTO

1. **Coloque el artefacto sobre una superficie firme y nivelada.**
El humidificador debe ser colocado sobre una superficie nivelada y estable.
2. **No coloque el humidificador cerca de fuentes de calor.**
El humidificador no debe ser colocado cerca de fuentes de calor, por ejemplo, cocinas, hornos o chimeneas. No coloque el humidificador a la luz solar directa.
3. **No coloque el humidificador cerca de muebles ni de dispositivos electrónicos.**
El chorro de vapor que sale del humidificador no debe estar dirigido hacia los muebles ni los equipos electrónicos para evitar daño por humedad.

Gracias por comprar nuestro humidificador ultrasónico. Lea con atención este manual del usuario para usar todas las funciones del dispositivo de forma segura y eficiente, y guárdelo para consultas futuras.

INSTRUCCIONES DE FUNCIONAMIENTO

Condiciones de funcionamiento

1. La temperatura del ambiente de funcionamiento del humidificador deberá ser de entre 5° C y 40° C y la humedad relativa deberá ser inferior al 80 % de la RH.
2. No configure solamente en un nivel bajo de humidificación en la unidad con una humedad relativa de la habitación de más de 70 % o en una habitación cerrada.
3. Use agua limpia y fría (se recomienda usar agua destilada).
4. Después de una pausa prolongada en el uso, limpie el depósito de agua y todos los componentes del artefacto donde fluye el agua hacia el generador de vapor.
5. Si hay un filtro de agua en el humidificador, se recomienda empapararlo durante 24 horas antes del primer uso.

ES

INSTRUCCIONES DE FUNCIONAMIENTO

Antes del primer funcionamiento

AVISO:

- Siempre desconecte el humidificador del suministro eléctrico retirando el enchufe del tomacorriente eléctrico cuando vuelva a llenar el depósito de agua y lo reemplace en su lugar en el artefacto.
- Nunca llene el depósito de agua a través del orificio que está debajo de las boquillas de vapor.
- Vuelque solo agua fría y limpia en el depósito, sin ningún aditivo. El agua caliente o con aditivos podría dañar la unidad.

- No mueva el humidificador durante el funcionamiento. Desconecte el dispositivo del suministro eléctrico antes de realizar cualquier manipulación. Siempre sostenga el humidificador por su base cuando lo traslade.

Cómo hacer funcionar el humidificador

1. Retire el depósito de agua del humidificador y voltéelo. Desenrosque la tapa y llene el receptáculo con agua fría. Luego, enrosque nuevamente la tapa y ajústela bien. Coloque el depósito de agua nuevamente en la parte inferior de la unidad.
2. Revise que el depósito esté ubicado correctamente y la boquilla de salida esté en el lugar correcto.
3. Enchufe el cable de alimentación a un tomacorriente eléctrico y encienda con la perilla giratoria (la luz LED es color verde). Gire la perilla hacia la derecha para aumentar la humidificación. Gire la perilla hacia la izquierda para disminuir la intensidad de la humidificación. El encendido y apagado de la humidificación está indicado por un clic y el indicador luminoso aparece o desaparece.
4. Si desea usar la función «AROMA», siga los siguientes pasos:
 - a. Desenchufe el humidificador de la energía y retire el depósito de agua.
 - b. Retire el recipiente del aroma.
 - c. Coloque algunas gotas de aceite aromático soluble en agua sobre la esponja.
 - d. Coloque el recipiente nuevamente en el humidificador. Cuando encienda el humidificador, se aromatizará el aire.
 - e. Si ya no desea aromatizar el aire, por ejemplo, después de una pausa más prolongada de uso, retire el recipiente del aroma, lave la esponja y coloque todo nuevamente.

Notas:

- Si no hay cantidad suficiente de agua en el depósito, el indicador estará en color rojo y el humidificador dejará de funcionar.
- Si retira el depósito del humidificador encendido, se apagará (el indicador luminoso rojo se vuelve rojo). Cuando reemplace el depósito, el humidificador funciona nuevamente.

LIMPIEZA Y MANTENIMIENTO

Antes de limpiar, apague el humidificador girando totalmente la perilla hacia la izquierda, y desenchúfelo.

Advertencia:

- No sumerja la base del artefacto en agua.
- No use disolvente ni otras sustancias agresivas para la limpieza.
- Limpie la parte interior del artefacto con un paño suave.
- Limpie el generador de vapor (aro negro en la parte inferior de la parte interna del humidificador) solamente con un cepillo.

1. Generador de vapor

- En algunas áreas hay agua dura, lo que provoca una formación relativamente rápida de sarro en la superficie del generador. En este caso, debe limpiar la superficie con un detergente común.
- Aplique una pequeña cantidad de detergente común sobre la superficie del generador, vuelque agua en el espacio a su alrededor y sumérgalo totalmente en agua. Deje actuar entre 10 y 15 minutos.
- Limpie el generador con cuidado con un cepillo suave hasta que el sarro desaparezca por completo.
- Enjuague la superficie con agua dos veces.
- No use un objeto metálico, duro ni otro que dañe las superficies para limpiar la superficie del inversor y que no raye ni dañe la superficie del difusor.

2. Superficie interna del depósito

- Si usa el artefacto diariamente, limpie el interior del depósito de agua y la parte inferior del humidificador al menos dos veces a la semana.
- Si aparece sarro en el depósito, límpielo con un paño suave.

- Puede aparecer suciedad en el depósito y la debe limpiar con un agente de limpieza común. En este caso, use un detergente común y lave todos los residuos del detergente después de la limpieza.
- No use ninguna sustancia ácida, alcalina ni otro disolvente o blanqueador para limpiar el depósito de agua a fin de evitar dañar el humidificador.

3. La superficie interna de la parte inferior del humidificador

- Vacíe el agua desde la parte inferior de la unidad, limpie la superficie con un cepillo y enjuague con un paño húmedo.
- Enjuague las piezas internas con agua.

4. Reemplazo del filtro de agua

Recomendamos reemplazar el cartucho con el filtro de agua cada 6 meses.

1. Desenchufe el artefacto.
2. Retire el depósito de agua y voltéelo.
3. Desenrosque la tapa del depósito de agua. El cartucho del filtro está enroscado en la parte interna de esta tapa.
4. Desenrosque el cartucho viejo de la tapa y reemplácelo con uno nuevo.
5. Enrosque la tapa con el cartucho nuevo nuevamente en el depósito de agua y regréselo al humidificador.

5. Superficie externa del depósito de agua y tapa con boquilla

- Limpie la superficie del depósito de agua y la tapa con la boquilla con un paño suave; puede usar un agente de limpieza común (no agresivo, sin abrasivos)
- Seque la superficie externa del depósito de agua, llénelo con agua fresca y regréselo al humidificador.

6. Superficie de la base

- Limpie con un paño suave

7. Almacenamiento

- Vacíe el agua del depósito y la parte inferior del humidificador, limpie cualquier suciedad, seque la superficie y deje que la unidad se seque por completo.
- Revise que no haya residuos de agua en ningún lugar del humidificador y colóquelo en una caja.
- Almacene el humidificador empacado en un lugar seco.

SOLUCIÓN DE PROBLEMAS

Si el artefacto funciona apropiadamente, revise la siguiente lista de problemas probables antes de comunicarse con el taller de reparaciones.

Problema	Causa posible	Solución
Sin vapor.	Revise si el humidificador está enchufado en un tomacorriente.	Enchufe el humidificador en el tomacorriente.
	Revise que el humidificador esté encendido.	Use la perilla para encender el humidificador.
	No hay agua en el depósito de agua.	Llene el recipiente con agua.
	No hay agua suficiente en el depósito de agua.	Agregue agua al depósito.
Olor inusual del vapor.	Tiene un humidificador nuevo.	Retire el depósito de agua y colóquelo en un lugar frío y seco durante 12 horas.
	El agua está demasiado sucia o permaneció en el depósito de agua durante mucho tiempo.	Limpie el depósito de agua. Vacíe el agua vieja y llene con agua limpia.

Problema	Causa posible	Solución
Ruido inusual.	El depósito de agua está ubicado de forma incorrecta.	Coloque el depósito de agua en la posición correcta.
	No hay agua suficiente en el depósito de agua.	Llene el recipiente con agua.
	La unidad no está colocada sobre una superficie horizontal.	Colóquela sobre una superficie nivelada y horizontal o sobre el piso.
El chorro de vapor sale desde alrededor de la boquilla del vapor de salida.	Hay una brecha entre el depósito de agua y la parte inferior del humidificador.	Vuelva a colocar el depósito de agua apropiadamente y encienda nuevamente el humidificador.

Si el humidificador todavía no funciona o no lo hace de forma apropiada después de revisar las causas posibles mencionadas, comuníquese con un taller de reparaciones autorizado.

ESPECIFICACIONES TÉCNICAS

Voltaje nominal: 100–240 V ~ 50/60 Hz

Potencia de entrada nominal: 25 W

Nivel de ruido: 38 dB

Capacidad del recipiente para agua: 3,5 l

Consumo de líquido para la humidificación durante 1 hora: ≥ 300 ml/h.

USO Y ELIMINACIÓN DE LOS DESECHOS

Papel para envolver y cartón corrugado: entregar a una chatarrería. Plástico de embalaje, bolsas de polietileno, elementos plásticos: arrójelos en los recipientes para reciclaje de plásticos.

ELIMINACIÓN DE LOS PRODUCTOS AL FINAL DE SU VIDA ÚTIL

Eliminación de equipos eléctricos y electrónicos (válido en los países miembros de la Unión Europea y otros países europeos con un sistema implementado de reciclaje)

El símbolo representado en el producto o en el embalaje significa que el producto no será tratado como desecho doméstico. Entregue el producto en el sitio específico para reciclaje de equipos eléctricos y electrónicos. Evite los efectos negativos en la salud humana y en el medioambiente reciclando apropiadamente su producto.

El reciclaje contribuye a la preservación de los recursos naturales. Para más información acerca del reciclaje de este producto, consulte a su autoridad local, organización de procesamiento de desechos domésticos o en la tienda donde compró el producto.



08/05

Este producto cumple con los requisitos de la directiva de la UE acerca de la compatibilidad electromagnética y seguridad eléctrica.



Se reservan cambios en el texto y parámetros técnicos.

OHUTUSJUHISED

Tutvuge põhjalikult ning säilitage edaspidiseks kasutamiseks!

Hoiatus: Juhendis sisalduvad ohutusabinõud ja juhised ei hõlma kõiki võimalikke tingimusi ja olukordasid. Kasutaja peab teadvustama, et terve mõistus, tähelepanu ja ettevaatus on tegurid, mida ei saa toodetesse integreerida. Seetõttu peab need tegurid tagama seadme kasutaja. Me ei vastutata transportimisel, mittenõuetekohasest kasutamisest, toitepinge kõikumisest või seadme mistahes osade vahetamisest või muutmisest põhjustatud kahjude eest. Ohutusjuhiste eiramine võib põhjustada vigastuse, vara kahjustamise, tulekahju või elektriõnnetuse.

Tulekahju või elektrilöögi riski eest kaitseks tuleb elektriseadmete kasutamisel rakendada põhilisi ettevaatusabinõusid, sealhulgas alljärgnevaid:

1. Veenduge, et toitevõrgu pinge vastab seadme andmesildil näidatud pingega ning, et pistikupesa on nõuetekohaselt maandatud. Pistikupesa tuleb paigaldada vastavalt kehtivatele EL elektrieeskirjadele.
2. Ärge kunagi kasutage kahjustatud elektrijuhtmega seadet, mittenõuetekohaselt töötavat seadet või kui see on rikkis, maha kukkunud või muul viisil kahjustatud. Kõik remondid, sealhulgas toitejuhtme asendused, teostatakse vastavas teeninduskeskuses! Ärge eemaldage seadme kaitsekatteid, see võib põhjustada elektrilööki!
3. Elektrilöögi või tulekahju ärahoidmiseks kaitske seadet otsese kokkupuutumise eest veega ja teiste vedelikega. Ärge sukeldage seadet, toitejuhet või pistikut vette!
4. Ärge kasutage seadet välistingimustes või kohtades, kus kasutatakse muid elektriseadmeid, arvuteid või muid tundlikke seadmeid. Aurust põhjustatud niiskus või setted võivad põhjustada kahjustamist. Ärge jätke seadet otsese päikesevalguse kätte või kütteseadmete lähedusse. Ärge puudutage toitejuhet või seadet niiskete kätega. See võib põhjustada elektrilöögi.

ET

5. Toitejuhe peab olema lihtsalt juurdepääsetav. Ärge lühendage toitejuhet ning ärge kasutage pistikupesades adaptereid. Vältige toitejuhtme kokkupuutumist kuumade esemetega ja teravate servadega, ärge jätke seda vaiba alla ja ärge laske sellel rippuda üle riiuli või laua.
6. Ärge lülitage seadet sisse ja välja toitejuhtme toitevõrku ühendamise ja lahtiühendamise ajal.
7. Seadme kasutamisel laste juuresolekul olge eriti tähelepanelikud.
8. Ärge kunagi sisestage seadme õhutusavadesse mistahes esemeid ja ärge katke auruotsikuid.
9. Asetage seade alati kindlale ja tasasele pinnale, vähemalt 2 meetri kaugusele mööblist, vett imavatest pindadest ja elektriseadmetest. Asetage seadme alla veekindel alus. Ärge kunagi asetage niisutajat vee või niiskuse poolt kahjustatavale pinnale (nt puit, bambus, lakitud pinnad jne). Ärge kasutage seadet kõrge niiskusega keskkonnas, nagu näiteks vannituba.
10. Kaitske nahka ja silmi niiske õhu pikaajalise mõju eest. Ruumis sisalduv ülemäärane niiskus võib põhjustada vee kondenseerumist akendele, seintele ja üldiselt jahedamatele esemetele. Sellisel juhul lülitage niisuti välja.
11. Ärge lisage veele mistahes lisandeid (nt lisaaineid, soola, lõhnaaineid).
12. Ärge lülitage seadet sisse tühja mahuti korral.
13. Kui seadmest hakkab levima ebataavalist lõhna või suitsu, eemaldage seade kohe elektrivõrgust ja külastage teeninduskeskust.
14. Ärge puhastage seadet veega.
15. Puhastage seadet regulaarselt ja enne puhastamist ühendage seade toitevõrgust välja.
16. Ärge suunake õhuvoolu lemmikloomadele, lastele, seintele või mööblile.
17. Ärge kunagi kallutage, teisaldage või tühjendage veemahutit seadme töötamise ajal!
18. Ärge astuge seadmele ja ärge asetage selle peale mistahes esemeid.

19. Kasutage niisutajat ainult vastavalt selle kasutusjuhendi juhistele. Valmistaja ei vastuta seadme mittenouetekohasest kasutamisest põhjustatud kahjustuste eest.
20. Veemahuti täitmisel ja selle oma kohale paigutamisel ühendage seade alati toitevõrgust lahti.
21. See seade on ettenähtud kasutamiseks kodus majapidamises ja muudes sarnastes kohtades, sealhulgas:
- kaupluste, büroode ja teiste töökohtade kööginurgad
 - põllumajandustööstuses
 - hotellide, motellide ja muude elukohtade küllastajate poolt kasutatavates kohtades
 - majutusasutustes
22. Seade ei ole ettenähtud kasutamiseks meditsiinilistel eesmärkidel.
23. Seda seadet võivad kasutada 8 aastased ja vanemad lapsed, vähenenud füüsiliste või vaimsete võimetega või ebapiisavate teadmistega või kogemustega isikud tingimusel, et nad on järelevalve all ning neile on selgitatud seadme ohutut kasutamist ning nad on teadlikud potentsiaalsetest riskidest. Ärge lubage lastel seadmega mängida. Puhastamis- ja hooldustoiminguid on lubatud teostada ainult järelevalvega lastel.
24. Olge ettevaatlikud, kuna seade tekitab veeauru.

Do not immerse in water! – Ärge sukeldage vette!

OHT lastele Ärge lubage lastel mängida pakkematerjalidega. Ärge lubage lastel mängida plastkottidega. Lämmumise oht.

ET



No essential oil spill or drip into the sink!



Ärge kallake valamusse eeterlikke õlide jääke!

KOMPONENDID JA JUHTSEADISED

- Reguleeritav auruotsik koos pöördnupuga.
- „AROMA“ (lõhnastamise) funktsioon.
- Veemahuti pind on lihtsalt puhastatav.
- Automaatne väljalülitamine koos häiresignaali vee puudumise korral.
- Automaatne väljalülitamine veemahuti eemaldamisel.
- Vett pehmendav veefilter. Pikendab õhuniisuti kasutusiga.
- Seadme sisemine konstruktsioon summutab müra, tagades äärmiselt vaikse töötamise.

- Tootel on pikk kasutusiga.

SEADME PAIGUTAMINE

1. **Paigutage seade tasasele ja kindlale aluspinnale.**
Niisuti tuleb paigutada tasasele ja stabiilsele aluspinnale.
2. **Ärge kasutage seadet soojusallikate läheduses.**
Ärge paigutage niisutajat soojusallikate, nagu näiteks köögipliidid, ahjud või kaminad. Ärge paigutage otsese päikesevalguse kätte.
3. **Ärge paigutage seadet mööbli ja elektroonikaseadmete lähedusse.**
Niisutist väljuvat uduvoogu ei ole lubatud kahjustamise ärahoidmiseks suunata mööblile ja elektroonikaseadmetele.

Täname Teid meie ultraheli niisuti ostu eest. Selle seadme kõikide funktsioonide ohutuks ja tõhusaks kasutamiseks tutvuge põhjalikult selle kasutusjuhendiga ja säilitage see edaspidiseks kasutamiseks.

KASUTUSJUHEND

Töötingimused

1. Niisuti töökeskkond on temperatuurivahemikus 5 °C kuni 40 °C ja õhu suhtelisel niiskusel alla 80%.
2. Õhu üle 70% suhtelise niiskuse korral või suletud ruumis ärge kasutage kõige madalamat niisutamiseadistust.
3. Kasutage puhast ja külma vett (destilleeritud vee kasutamine ei ole soovitatav).
4. Pärast pikemaajalist mittekasutamist puhastage veemahuti ja kõik vee voolamisega seotud komponendid.
5. Kui niisutajal on veefilter, siis on seda soovitatav enne esmakordset kasutamist 24 tundi leotada.

KASUTUSJUHISED

Enne esmakordset käivitamist

MÄRKUS:

- Veemahuti täitmisel ja selle oma kohale paigutamisel ühendage seade alati toitevõrgust lahti.
- Ärge kunagi täitke veemahutit läbi auruotsiku all asuvat ava.
- Kallake mahutisse ainult külma ja puhast, ilma lisanditeta vett. Soe vesi või lisanditega vesi võib seadet kahjustada.
- Vältige töötamise ajal niisuti liigutamist. Enne mistahes manipulatsioone ühendage seade toitevõrgust lahti. Seadme teisaldamisel hoidke seda alati alusest.

Niisuti kasutamine

1. Eemaldage niisutist veemahuti ja keerake see ümber. Keerake kork välja ja täitke mahuti külma veega. Seejärel keerake kork piisava tugevusega kinni. Asetage veemahuti tagasi oma kohale.
2. Veenduge, et mahuti ja väljundotsik on õiges asendis.
3. Ühendage toitejuhe toitevõrguga ja lülitage toide pöördnupu abil sisse (süttib roheline LED-tuli). Nupu pööramine päripäeva suurendab niisutuse määra. Nupu pööramine vastupäeva vähendab niisutuse määra. Niisutuse sisse ja välja lülitamisest annab teade klõps ja näidikutule sisse ja välja lülitumine.
4. Kui soovite kasutada „AROMA“ (lõhnastamine) funktsiooni, siis toimige alljärgnevalt:
 - a. Ühendage niisuti toitevõrgust lahti ja eemaldage veemahuti.
 - b. Eemaldage lõhnaaine mahuti.
 - c. Tilgutage käsnale mõned tilgad veeslahustuvat aroomiõli.
 - d. Asetage mahuti tagasi niisutisse. Niisuti sisselülitamisel on õhk lõhnastatud.
 - e. Kui te ei soovi enam õhku lõhnastada, näiteks pärast pikemaajalist mittekasutamist, siis eemaldage lõhnaaine mahuti, peske käsn puhtaks ja asetage kõik tagasi oma kohale.

Märkused:

- Kui veemahutis ei ole piisavalt vett, siis lülitub sisse punane näidikutuli ja niisuti peatab töötamise.

- Sisselülitatud niisutist veemahuti eemaldamine lülitab niisuti välja (süttib punane näidikutuli). Veemahuti tagasi oma kohale asetamisel taastub niisuti töötamine.

HOOLDAMINE JA PUHASTAMINE

Enne puhastamist lülitage niisuti välja, pöörates nuppu lõpuni vasakule ja ühendage toitejuhe toitevõrgust lahti.

Hoiatus:

- Ärge sukeldage seadme alust kunagi vette.
- Ärge kasutage puhastamiseks lahusteid või muid agressiivseid aineid sisaldavaid puhastusvahendeid.
- Puhastage seadme sisemust niiske lapiga.
- Puhastage udugeneraatorit (must rõngas niisuti sisemise osa alumises osas) ainult pehme lapiga.

1. Udugeneraator

- Mõnedes kohtades on kare vesi, mis võib põhjustada generaatori pinnale suhteliselt kiiresti katlakivi tekkimist. Sellisel juhul peab generaatorit puhastama tavalise puhastusvahendiga.
- Kandke väike kogus tavalist puhastusvahendit generaatori pinnale, kallake selle peale vett nii, et see oleks täielikult kaetud. Laske pesuvahendil toimida 10–15 minutit.
- Puhastage generaatorit ettevaatlikult pehme harjaga kuni katlakivi täieliku kadumiseni.
- Loputage pinda kaks korda veega.
- Ärge kasutage pinna puhastamiseks metallist või muid tugevatoimelisi puhastusvahendeid ja vältige difuusori pinna kriimustamist või kahjustamist.

2. Mahuti sisepind

- Kui kasutate seadet igapäevaselt, siis puhastage seadme alumises osas asuvat veemahutit vähemalt kaks korda nädalas.
- Mahutis katlakivi tekkimisel pühkige see ära kuiva lapiga.
- Mahuti mustusest puhastamiseks kasutage tavapäraselt puhastusvahendit. Sellisel juhul kasutage tavapäraselt puhastusvahendit ja eemaldage pärast pesemist kõik puhastusvahendi jäägid.
- Niisuti kahjustamise ärahoidmiseks ärge kasutage veemahuti puhastamiseks mistahes happelisi, leeliselisi aineid või muid lahusteid või pleegitusaineid.

3. Niisuti alumise osa sisepind

- Kallake seadme alumisest osast vesi välja, puhastage pealispinda harjaga ja pühkige niiske lapiga.
- Loputage sisemisi osasid veega.

4. Veefiltri asendamine

Soovitame veefiltriga kasseti vahetada iga 6 kuu järel.

1. Seadme toitevõrgust lahtiühendamine.
2. Eemaldage veemahuti ja keerake see ümber.
3. Keerake välja veemahuti kork. Filtrikassett keeratakse korgi siseosa sisse.
4. Keerake vana kasseti korgist välja ja asendage uuega.
5. Keerake uue kassetiga kork veemahutisse ja sisestage mahuti niisutisse.

5. Veemahuti välispind ja otsikuga kaas.

- Puhastage veemahuti pinda ja otsikuga kaant pehme lapiga ja tavapärase puhastusvahendiga (kasutage mitteagressiivseid ja abrasiivsete osakesteta puhastusvahendeid)
- Kuivatage veemahuti välispind, täitke mahuti värske veega ja asetage tagasi niisutisse.

6. Aluse pind

- Pühkige pehme lapiga

7. Hoiustamine

- Tühjendage veemahuti ja niisuti alumine osa, puhastage mistahes mustus, kuivatage pind ja laske seadmel täielikult kuivada.
- Kontrollige niisutis mistahes veejääkide puudumist ja paigutage niisuti karpi.
- Hoidke pakendis niisutit kuivas kohas.

VEAOTSING

Seadme talitushäirete korral kontrollige palun enne teeninduskeskuse poole pöördumist alljärgnevat probleemide loendit.

Probleem	Võimalik põhjus	Lahendus
Puudub aur.	Kontrollige, kas niisuti on ühendatud toitevõrguga.	Ühendage niisuti toitevõrguga.
	Kontrollige, kas niisuti on sisse lülitatud.	Kasutage niisuti sisse lülitamiseks nuppu.
	Veemahutis ei ole vett.	Täitke mahuti veega.
	Veemahutis ei ole piisavalt vett.	Lisage veemahutisse vett.
Aurul on ebatavaline lõhn.	Teie niisuti on uus.	Eemaldage veemahuti ja asetage see 12-ks tunniks jahedasse ja kuiva kohta.
	Vesi on liiga määrdunud või on seisnud veemahutis liiga kaua.	Puhastage veemahuti. Kallake vana vesi välja ja kasutage puhast vett.
Ebatavaline müra.	Veemahuti on paigaldatud valesti.	Paigaldage veemahuti nõuetekohaselt.
	Veemahutis ei ole piisavalt vett.	Täitke mahuti veega.
	Seade ei asu horisontaalsel pinnal.	Asetage see tasasele ja horisontaalsele pinnale või põrandale.
Auruvoog väljub auruotsiku ümbrusest.	Veemahuti ja niisuti alumise osa vahel on vahe.	Paigutage veemahuti nõuetekohaselt ja lülitage niisuti uuesti sisse.

Kui niisuti ikka veel ei tööta või ei tööta pärast eelnevalt kirjeldatud põhjuste kontrollimist, siis võtke ühendust volitatud teeninduskeskusega.

TEHNILISED ANDMED

Nimipinge: 100–240 V~ 50/60 Hz

Nimivõimsus: 25 W

Müratase: 38 dB

Veemahuti maht: 3,5 l

Vedelikutarve 1-tunniseks niisutamiseks: ≥300 ml/tunnis.

ET

KASUTAMINE JA KASUTUSEST KÕRVALDAMINE

Pakkepaber ja lainepapp – viige jäätmejaama. Pakkekiled, PE kotid, plastist osad – visake plasti ringlussevõtu konteineritesse.

TOOTE KASUTUSEST KÕRVALDAMINE TÖÖEA LÕPUS

Elektri- ja elektroonikaseadmete kasutusest kõrvaldamine (kehtib EL-i liikmesriikides ja teistes Euroopa riikides, kus rakendatakse ringlussevõtusüsteemi)

Näidatud sümbol tootel või pakett tähendab, et toodet ei tohiks käidelda nagu olmejäätmeid. Viige toode elektri- ja elektroonikaseadmetele ettenähtud ringlussevõtupunkti. Vältige võimalikke negatiivseid mõjusid inimese tervisele ja keskkonnale, tagades oma toote korraliku ringlussevõtu.

Ringlussevõtt aitab säilitada loodusvarasid. Lisateavet selle toote ringlussevõtu kohta saate oma kohalikust omavalitsusest, olmejäätmete käitlemise ettevõttest või poest, kust te toote ostsite.

See toode vastab Euroopa Liidu elektromagnetilise ühilduvuse ja elektriohutuse direktiivi nõuetele.

Teksti ja tehniliste parameetrite muutmise õigused on reserveeritud.



08/05



SAUGOS INSTRUKCIJOS

Atidžiai perskaitykite ir išsaugokite pasinaudojimui ateityje!

Perspėjimas: šiame vadove nurodytos saugos priemonės ir instrukcijos neapima visų galimų sąlygų ir potencialių situacijų. Naudotojui būtina žinoti, kad bendrasis principas, atsargumas ir priežiūra yra veiksniai, kurių negalima integruoti į jokią produktą. Naudodamasis arba dirbdamas šiuo prietaisu, naudotojas (-ai) turi užtikrinti, kad šių veiksmų yra paisoma. Mes nesame atsakingi dėl žalos, kuri įvyko gaminio atvežimo metu, dėl netinkamo jo naudojimo, įtampos svyravimų arba kurios nors prietaiso dalies pakeitimo ar modifikavimo. Nesilaikant saugos nurodymų galima susižaloti, sugadinti turtą, sukelti gaisrą arba elektros gedimą.

Kad išvengtumėte gaisro arba susižalojimo dėl elektros smūgio, naudodamiesi elektros prietaisais, vadovaukitės pagrindinėmis atsargumo priemonėmis, įskaitant:

1. Įsitikinkite, kad elektros lizdo įtampa atitinka ant prietaiso etiketės nurodytą įtampos vertę, ir kad lizdas tinkamai įžemintas. Elektros lizdą būtina įrengti vadovaujantis galiojančiais elektros darbų kodeksais pagal EN.
2. Niekada nesinaudokite prietaisu, jei pažeistas jo maitinimo laidas, jei sutriko jo veikimas arba jei jis sugedo, nukrito arba buvo kitais pažeistas. Bet koks remontas arba sureguliuavimas, įskaitant laido pakeitimą, privalo būti atliekamas profesionalios techninės priežiūros centre! Nenuimkite prietaiso apsauginių dangtelių dėl elektros smūgio pavojaus!
3. Saugokite prietaisą nuo tiesioginio kontakto su vandeniu ar kitais skysčiais, kad išvengtumėte potencialaus elektros smūgio arba gaisro. Nemerkite prietaiso, jo laido arba kištuko į vandenį!
4. Nenaudokite prietaiso lauke arba ten, kur yra kitų elektros įrenginių, kompiuterių arba kitų jautrių prietaisų. Gedimą gali sukelti drėgmė arba garo kondensatas. Nelaikykite prietaiso saulėkaitoje arba šalia šildymo įrenginių. Nelieskite maitinimo laido arba prietaiso šlapiomis rankomis. Elektros smūgio rizika.

5. Maitinimo laido kištukas turi būti lengvai pasiekiamas. Elektros lizde nesudarykite trumpo jungimo ir nenaudokite adapterių. Laidas negali liestis prie įkaitusių dalių, persilenkti už aštrių kampų, būti paklotas po kilimu arba nukarti nuo lentynos arba stalo.
6. Neįjunkite ir neišjunkite prietaiso atjungdami ir įjungdami jo maitinimą.
7. Naudojant prietaisą arti vaikų, reikia būti ypatingai atsargiems.
8. Niekada nekiškite pašalinių daiktų į prietaiso kiaurymes arba ventiliacijos angas, o taip pat neuždenkite garo antgalių.
9. Visada statykite prietaisą ant tvirto ir lygaus paviršiaus, mažiausia 2 metrų atstumu nuo baldų, vandenį sugeriančių paviršių ir elektros įrenginių. Po prietaisu paklokite vandeniui atsparų kilimėlį. Niekada nestatykite drėkintuvo ant paviršiaus, kurį gali pažeisti vanduo arba drėgmė (pvz., ant medienos, bambuko, lakuotų paviršių ir pan.). Nenaudokite prietaiso itin drėgnoje aplinkoje, kaip antai, vonios kambarys.
10. Saugokite odą ir akis nuo ilgalaikio drėgno oro poveikio. Dėl drėgmės pertekliaus patalpoje ant langų, baldų, sienų ir įprastai ant žemesnės temperatūros objektų gali pradėti kauptis kondensatas. Tokiu atveju išjunkite drėkintuvą.
11. Į vandenį nedėkite jokių medžiagų (pvz., priedai, druska, aromatai).
12. Neįjunkite prietaiso, jei jo talpyklė tuščia.
13. Jei pajutote neįprastą kvapą ar pastebėjote iš prietaiso sklindančius dūmus, nedelsiant atjunkite prietaiso maitinimą ir kreipkitės į techninės priežiūros centrą.
14. Prietaiso nevalykite naudodami vandenį.
15. Reguliariai valykite prietaisą, o prieš valydami visuomet nepamirškite jo išjungti mygtuku ir nuo maitinimo tinklo.
16. Nenukreipkite oro srauto į naminius gyvūnus, vaikus, sieną arba baldus.
17. Niekada nepakreipkite, nekilnokite arba nebandykite tuštinti vandens talpyklės, kai prietaisas veikia!
18. Nelipkite ant prietaiso ir ant jo viršaus nekraukite daiktų vienas ant kito.

19. Naudokite drėkintuvą tik pagal šiame vadove aprašytas instrukcijas. Gamintojas neatsako už bet kokią žalą, atsiradusią dėl netinkamo šio prietaiso naudojimo.
20. Kai pildote vandens talpyklę ir kai įstatote ją į prietaiso vidų, visada atjunkite prietaisą nuo maitinimo šaltinio, ištraukdami kištuką iš sieninio elektros lizdo.
21. Prietaisas skirtas tik naudojimui namuose ir panašiose vietose, įskaitant:
- virtuvės kampelius parduotuvėse, biuruose ir kitose darbo vietose;
 - prietaisus, naudojamus žemės ūkyje;
 - prietaisus svečių naudojamus viešbučiuose, moteliuose ir kituose gyvenamosiose vietose;
 - prietaisus naudojamus nakvynės ir pusryčių paslaugų versle.
22. Šio prietaiso paskirties negalima painioti su medicinos tikslams naudojama reabilitacijos įranga.
23. Prietaisu gali naudotis vaikai iki 8 metų ir vyresni bei asmenys su fizine arba psichine negalia, arba neturintys patirties ar žinių, jei juos prižiūri kitas žmogus arba jei jie buvo išmokyti, kaip saugiai naudotis prietaisu ir supranta potencialius pavojus. Vaikai neturėtų žaisti su šiuo prietaisu. Naudotojo atliekamų valymo ir techninės priežiūros procedūrų neturėtų atlikti neprižiūrimi vaikai.
24. Būkite atsargūs naudodamiesi prietaisu vandens garų generavimo metu.

Do not immerse in water! – Nemerkite į vandenį!

PAVOJUS vaikams Vaikams negalima leisti žaisti pakavimo medžiaga. Neleiskite vaikams žaisti plastikiniams maišeliams. Uždusimo pavojus.



No essential oil spill or
drip into the sink!



Į kriauklę nepilti arba
nelašinti eterinių aliejų!

KOMPONENTAI IR VALDIKLIAI

- Reguliuojamas garų išvadas su sukamąja rankenėle.

- AROMA funkcija.
- Vandens talpyklės paviršius yra lengvai nuvalomas.
- Vandens stokos atveju automatiškai suveikia išjungimo aliarmas.
- Automatinis išjungimas išėmus vandens talpyklę.
- Vandens minkštinimo filtras. Pratęsia drėkintuvo eksploatacijos laiką.
- Išorinė prietaiso konstrukcija slopina triukšmus ir ypač tyliai veikia.
- Ilga eksploatacijos trukmė.

PRIETAISO VIETA

1. **Statykite prietaisą ant tvirto ir lygaus paviršiaus.**
Drėkintuvą reikia statyti ant lygaus ir stabilaus paviršiaus.
2. **Nestatykite prietaiso šalia šilumos šaltinių.**
Drėkintuvą draudžiama statyti šalia šilumos šaltinių, kaip antai, viryklių, krosnelių arba židinių. Nepalikite drėkintuvo saulėkaitoje.
3. **Nestatykite drėkintuvo šalia baldų ir elektronikos prietaisų.**
Siekiant išvengti gedimų iš drėkintuvo sklindanti garų migla negali būti nukreipta tiesiogiai į baldus arba elektronikos prietaisus.

Dėkojame, kad įsigijote šį ultragarasinį drėkintuvą. Kad saugiai ir efektyviai išnaudotumėte visas prietaiso funkcijas, atidžiai perskaitykite šį naudotojo vadovą ir pasilikite jį pasižiūrėjimui ateityje.

NAUDOJIMO INSTRUKCIJOS

Naudojimo sąlygos

1. Drėkintuvo veikimo aplinka yra nuo 5 ° C iki 40 ° C laipsnių Celsijaus, o santykis oro drėgnis mažesnis nei 80 proc.
2. Kai santykinis oro drėgnis yra daugiau nei 70 proc. arba jei kambarys nevedinamas, prietaise nenustatykite tik žemo drėkinimo lygio.
3. Naudokite švarų, šaltą vandenį (rekomenduojame distiliuotą vandenį).
4. Jei nenaudojote prietaiso ilgesnį laiką, išvalykite vandens talpyklę ir visus prietaiso komponentus, kuriais vanduo prateka į garų generatorių.
5. Jeigu drėkintuve įrengtas oro filtras, prieš naudojantis pirmąjį kartą rekomenduojame jį pamirkyti 24 valandas.

NAUDOJIMO INSTRUKCIJOS

Prieš naudojimą pirmąjį kartą

PASTABA:

- Kai pildote vandens talpyklę ir kai vėl įstatote ją į prietaiso vidų, visada atjunkite drėkintuvą nuo maitinimo tinklo, ištraukdami kištuką iš sieninio elektros lizdo.
- Niekada nepildykite vandens talpyklės pro angą, esančią žemiau garų antgalių.
- Į talpyklę pilkite tik šaltą, švarų vandenį be jokių priedų. Šiltas vanduo arba vanduo su priedais gali sugadinti prietaisą.
- Veikimo metu nekilnokite drėkintuvo. Prieš imdamiesi kokių nors veiksmų atjunkite prietaisą nuo elektros tinklo. Keldami visuomet laikykite suėmę už drėkintuvo pagrindo.

Drėkintuvo naudojimas

1. Išimkite vandens talpyklę iš drėkintuvo ir apverskite ją. Nusukite gaubtą ir pripildykite talpyklę šaltu vandeniu. Po to prisukite gaubtą atgal į savo vietą ir reikiamai jį priveržkite. Įstatykite vandens talpyklę atgal į galinę prietaiso dalį.
2. Patikrinkite, ar talpyklė ir išvado antgalis yra teisingoje padėtyje.
3. Maitinimo laido kištuką prijunkite prie elektros lizdo ir įjunkite prietaiso maitinimą sukamąja rankenėle (šviečia žalia LED lemputė). Sukant rankenėlę pagal laikrodžio rodyklę, drėkinimo sparta didėja. Sukant

prieš laikrodžio rodyklę drėkinimo intensyvumas mažėja. Apie drėkinimo įjungimo ir išjungimo veiksmą praneša garsinis spragtelėjimas, o indikatorius lemputė šviečia arba užgessta.

4. Jeigu pageidaujate naudotis funkcija AROMA, atlikite toliau nurodytus veiksmus:
 - a. Atjunkite drėkintuvą nuo maitinimo tinklo ir išimkite vandens talpyklę.
 - b. Išimkite aromatinių medžiagų talpyklę.
 - c. Ant kempinėlių užlašinkite kelis lašus vandenyje tirpus aromatinių aliejus.
 - d. Įstatykite talpyklę atgal į drėkintuvą. Įjungus drėkintuvą, ore pasklis aromatas.
 - e. Jeigu nebenorite, kad ore būtų jaučiamas aromato kvapas, pvz., jei ilgesnį laiką prietaiso nenaudojote, išimkite aromatinių medžiagų talpyklę, išplaukite kempinėlių ir sudėkite viską atgal.

Pastabos:

- Jeigu talpyklėje nepakanka vandens, šviečia raudona indikatorius lemputė, o drėkintuvo veikimas sustoja.
- Jeigu nuo įjungto drėkintuvo nuimsite talpyklę, drėkintuvo darbas sustos (šviečia raudona indikatorius lemputė). Kai talpyklę įstatysite atgal, drėkintuvas vėl pradės veikti.

TECHNINĖ PRIEŽIŪRA IR VALYMAS

Prieš valydami pilnu rankenėlės apsisukimu į kairę išjunkite drėkintuvą bei atjunkite jį nuo maitinimo lizdo.

Perspėjimas:

- Niekada nemerkite prietaiso pagrindo į vandenį.
- Valymui nenaudokite valiklių arba kitų agresyviai veikiančių tirpiklių.
- Minkšta šluopeta nuvalykite prietaiso vidų.
- Miglos generatorių (juodas žiedas apatinėje vidinėje drėkintuvo dalyje) valykite tik minkštu šepetėliu.

1. Miglos generatorius

- Kai kuriose srityse vanduo yra kietas, todėl ant generatoriaus paviršiaus greitai formuojasi kalkių nuosėdos. Tokiu atveju šį paviršių reikėtų nuvalyti įprastiniu plovikliu.
- Ant generatoriaus paviršiaus užlašinkite šiek tiek įprastinio ploviklio, pripilkite vandens į aplinkinę sritį ir visiškai pamerkite jį į vandenį. Po to palaukite 10-15 minučių.
- Kruopščiai trinkite generatorių minkštu šepetėliu, kol pasišalins visos kalkių apnašos.
- Dukart perskalaukite paviršių vandeniu.
- Inverterio paviršiaus valymui nenaudokite metalinių arba kitokių kietų ar paviršių braižančių priemonių, nesubraižykite arba nesugadinkite difuzoriaus paviršiaus.

2. Vidinis talpyklės paviršius

- Jeigu prietaisu naudojatės kasdien, bent du kartus į savaitę valykite vandens drėkintuvo talpyklės vidų.
- Jeigu talpyklėje atsiranda kalkių, nušluostykite jas minkšta šluopeta.
- Talpyklėje gali kauptis nešvarumai, kuriuos reikėtų pašalinti įprastiniu plovikliu. Tokiu atveju naudokite įprastinį ploviklį, o po valymo nuplaukite visus ploviklio likučius.
- Vandens talpyklės valymui, kad išvengtumėte drėkintuvo sugadinimo, nenaudokite jokių rūgštinių, šarminių medžiagų arba kitokių tirpiklių arba baliklių.

3. Vidinis apatinės drėkintuvo dalies paviršius

- Ištuštinkite vandenį iš apatinės prietaiso dalies, paviršių nuvalykite šepetėliu ir peršluostykite drėgna šluopeta.
- Vidines dalis dukart perskalaukite vandeniu.

4. Vandens filtro keitimas

Rekomenduojame keisti vandens kasetę kas 6 mėnesius.

1. Atjunkite prietaiso maitinimą.
2. Išimkite vandens talpyklę ir apverskite ją.
3. Išsukite vandens talpyklės dangčio varžtus. Filtro kasetė yra įsukta į vidinę šio dangčio dalį.
4. Nusukite senąją kasetę nuo dangčio ir pakeiskite ją nauja.

5. Prisukite dangtį su nauja kasete atgal vandens talpyklėje bei gražinkite talpyklę į drėkintuvą.

5. Išorinis vandens talpyklės paviršius ir dangtis su antgaliu.

- Minkšta skepeta nuvalykite vandens talpyklės paviršius ir dangtį su antgaliu - galite naudoti įprastinį valiklį (ne agresyvų be abrazyvinių priedų)
- Išdžiovinkite išorinį vandens talpyklės paviršius, pripildykite ją šviežiu vandeniu ir gražinkite į drėkintuvą.

6. Pagrindo paviršius

- Valykite minkšta skepeta

7. Laikymas

- Ištuštinkite vandens talpyklę, esančią apatinėje drėkintuvo dalyje, išvalykite nešvarumus, išdžiovinkite paviršius ir leiskite prietaisui visiškai išdžiūti.
- Patikrinkite, ar neliko vandens likučių kur nors drėkintuve ir įdėkite jį į dėžę.
- Laikykite supakuotą drėkintuvą sausoje vietoje.

TRIKČIŲ DIAGNOSTIKA IR ŠALINIMAS

Jei sutriko prietaiso veikimas prieš kreipdamiesi į techninės pagalbos centrą, patikrinkite šių problemų sąrašą.

Problema	Galima priežastis	Sprendimas
Nėra garų.	Patikrinkite, ar drėkintuvo maitinimo laidas įjungtas į elektros lizdą.	Prijunkite drėkintuvą prie elektros lizdo.
	Patikrinkite, ar drėkintuvas įjungtas.	Rankenėle įjunkite drėkintuvą.
	Vandens talpyklėje nėra vandens.	Pripildykite talpyklę vandeniu.
	Vandens talpyklėje nepakanka vandens.	Papildykite talpyklę vandeniu.
Neįprastas garų kvapas.	Jūsų drėkintuvas yra dar naujas.	Išimkite vandens talpyklę ir 12 valandų palaikykite ją vėsioje ir sausoje vietoje.
	Vanduo per daug nešvarus arba per ilgai užsistovėjęs talpyklėje.	Išvalykite vandens talpyklę. Išpilkite seną vandenį ir naudokite švarų.
Neįprastas triukšmas.	Neteisinga vandens talpyklės padėtis.	Įstatykite vandens talpyklę teisingai.
	Vandens talpyklėje nepakanka vandens.	Pripildykite talpyklę vandeniu.
	Šis įrenginys negali būti statomas horizontaliai.	Statykite jį ant vertikalaus paviršiaus arba ant grindų.
Aplink garų išvado antgalį formuojasi garų srautas.	Yra tarpas tarp vandens talpyklės ir apatinės drėkintuvo dalies.	Iš naujo tinkamai įstatykite vandens talpyklę ir vėl įjunkite drėkintuvą.

Jei patikrinus prieš minėtas priežastis, drėkintuvas vis dar neveikia arba tinkamai nefunkcionuoja, kreipkitės į įgaliotąjį techninės priežiūros centrą.

TECHNINIAI PARAMETRAI

Vardinė įtampa: 100–240 V ~ 50/60 Hz

Vardinė įvesties galia: 25 W

Triukšmo lygis: 38 dB

Vandens talpyklės talpa: 3,5 l

Skysčio suvartojimas drėkinimui per 1 val.: ≥300 ml/val.

NAUDOJIMAS IR ATLIEKŲ UTILIZAVIMAS

Vyniojamasis popierius ir gofruoto kartono dėžė – išmesti į atliekas. Pakavimo folija, PE maišeliai, plastikiniai elementai – išmesti į plastiko perdirbimo konteinerius.

GAMINIŲ UTILIZAVIMAS PASIBAIGUS JŲ EKSPLOATACIJOS LAIKUI

Elektros ir elektronikos dalių utilizavimas (taikoma ES valstybėse narėse ir kitose Europos šalyse, kur galioja atliekų perdirbimo sistema)

Ant gaminio ar jo pakuotės atvaizduotas simbolis reiškia, kad gaminio negalima utilizuoti kartu su buitinėmis atliekomis. Nugabenkite gaminį į atitinkamą elektros ar elektronikos gaminių perdirbimo vietą. Utilizuodami gaminį imkitės saugos priemonių dėl neigiamo poveikio žmogaus sveikatai ir aplinkai.

Perdirbimas prisideda prie gamtinių išteklių išsaugojimo. Daugiau informacijos apie šio gaminio perdirbimą, teiraukitės vietinės valdžios institucijose, buitinių atliekų perdirbimo organizacijose arba parduotuvėje, kur įsigijote šį gaminį.

Šis produktas atitinka ES direktyvos dėl elektromagnetinio suderinamumo ir elektros saugos reikalavimus.

Tekstas ir techniniai parametrai keičiami be išankstinio perspėjimo.



08/05



DROŠĪBAS INSTRUKCIJAS

Rūpīgi izlasiet un saglabāriet turpmākai uzziņai!

Brīdinājums! Šajā rokasgrāmatā aprakstītie drošības pasākumi un norādījumi neietver visas iespējamās situācijas un apstākļus. Lietotājam ir jāsaprot, ka veselais saprāts, piesardzība un rūpība ir faktori, ko nevienā ierīcē nav iespējams integrēt. Par tiem ir jāparūpējas ierīces lietotājiem(-iem). Mēs neesam atbildīgi par bojājumiem, kas radušies pārvadāšanas laikā, vai ko izraisījusi nepareiza lietošana, sprieguma svārstības vai jebkuras ierīces daļas modificēšana vai regulēšana. Drošības norādījumu neievērošana var novest pie savainojumiem, mantas bojājumiem, aizdegšanās vai elektriskiem bojājumiem.

Lai aizsargātos pret aizdegšanās vai strāvas trieciena risku, lietojot elektroierīces ir jāievēro pamata drošības pasākumi, tostarp šādi:

1. Pārlicinieties, ka jūsu rozetes spriegums atbilst uz ierīces marķējuma norādītajam, un ka rozete ir atbilstoši iezemēta. Rozetei ir jābūt uzstādītai saskaņā ar attiecināmajiem EN elektrības kodeksiem.
2. Neizmantojiet ierīci, ja barošanas vads ir bojāts, ja ierīce nedarbojas pareizi vai tā ir salūzusi, nomesta vai kā citādi bojāta. Visi remontdarbi vai regulējumi, tostarp vada nomaiņa, ir jāveic profesionālā apkopes centrā! Nenoņemiet ierīces aizsargvākus – strāvas trieciena risks!
3. Aizsargājiet ierīci pret tiešu saskari ar ūdeni un citiem šķidrumiem, lai nepieļautu strāvas triecienu vai aizdegšanos. Neiegremdējiet ierīci, barošanas vadu un kontaktdakšu ūdenī.
4. Neizmantojiet ierīci ārpus telpām vai vietās, kur tiek izmantotas citas elektroierīces, piemēram, datori vai kādas citas jutīgas ierīces. Mitrums un tvaika nogulsnes var radīt bojājumus. Nepakļaujiet ierīci tiešai saules gaismai un nenovietojiet sildierīču tuvumā. Nepieskarieties ierīcei vai vadam ar slapjām rokām. Strāvas trieciena risks.
5. Barošanas vada kontaktdakšai jābūt viegli sasniedzamai. Nesaīsiniet kabeli, un neizmantojiet rozetes adapterus. Vads nedrīkst pieskarties karstām detaļām, vīties pāri asām malām, gulēt zem paklāja un karāties no plaukta vai galda.

6. Neieslēdziet un neizslēdziet ierīci, iespraužot vai izraužot barošanas vadu.
7. Darbinot ierīci bērnu tuvumā, nepieciešama rūpīga uzraudzība.
8. Nekādā gadījumā neievietojiet neko atverēs un nenosedziet tvaika sprauslas.
9. Vienmēr novietojiet ierīci uz stingras, līdzenas virsmas vismaz 2 metru attālumā no mēbelēm, ūdeni absorbējošām virsmām un elektroierīcēm. Novietojiet ūdensnecaurlaidīgu paliktni zem ierīces. Nenovietojiet mitrinātāju uz virsmas, ko var sabojāt ūdens vai mitrums (piem., koka, bambusa, lakotas virsmas u.c.). Neizmantojiet ierīci ļoti mitrā vidē, piemēram, vannas istabā.
10. Sargājiet ādu un acis no ilgstošas mitrā gaisa iedarbības. Pārmērīgs mitrums telpā var radīt ūdens kondensēšanos uz logiem, mēbelēm, sienām un jebkādiem vēsākiem priekšmetiem. Ja tā notiek, izslēdziet mitrinātāju.
11. Nepievienojiet ūdenim nekādas sastāvdaļas (piem., piedevas, sāli, smaržvielas).
12. Neieslēdziet ierīci, ja ūdens tvertne ir tukša.
13. Ja no ierīces sāk nākt neparasta smaka vai dūmi, nekavējoties atvienojiet ierīci un nogādājiet to apkopes centrā.
14. Netīriet ierīci ar ūdeni.
15. Regulāri tīriet ierīci un vienmēr izslēdziet to un atvienojiet no sienas rozetes pirms tīrīšanas.
16. Nevirziet gaisa plūsmu uz mājdzīvniekiem, bērniem, sienu un mēbelēm.
17. Nesasveriet, nepārvietojiet un nemēģiniet iztukšot ūdens tvertni, kamēr ierīce darbojas!
18. Neuzkāpiet uz ierīces un nenovietojiet neko virs tās.
19. Lietojiet mitrinātāju tikai saskaņā ar šajā rokasgrāmatā sniegtajām instrukcijām. Ražotājs nav atbildīgs par bojājumiem, kas radušies, ierīci lietojot neatbilstoši.
20. Vienmēr atvienojiet ierīci no elektrotīkla, izraužot kontaktdakšu no sienas rozetes, uzpildot ūdens tvertni un ievietojot to ierīcē.

21. Šī ierīce ir paredzēta lietošanai mājās un tamlīdzīgiem lietojumiem, tostarp:

- darbinieku virtuvēm veikalos, birojos un citās darba vietās;
- lauksaimniecības nozarē;
- viesu lietošanai viesnīcās un citās apmešanās vietās;
- tūristu mītnēs.

22. Ierīci nedrīkst sajaukt ar rehabilitācijas aprīkojumu medicīniskiem nolūkiem.

23. Ierīci drīkst lietot bērni zem 8 gadu vecuma un cilvēki, kam ir mazinātas fiziskās, maņu vai garīgās spējas vai trūkst pieredzes un zināšanu, ja tiem tiek nodrošināta uzraudzība vai ir sniegtas instrukcijas par ierīces drošu lietošanu un tie saprot iespējamās briesmas. Bērni nedrīkst ar ierīci spēlēties. Bērni nedrīkst veikt ierīces tīrīšanu un apkopi, ja vien netiek nodrošināta uzraudzība.

24. Jābūt uzmanīgam, izmantojot ierīci, jo tā izdala ūdens tvaiku.

Do not immerse in water! – Neiegremdējiet ūdenī!

BRIESMAS bērniem Bērni nedrīkst spēlēties ar iepakojuma materiālu. Neļaujiet bērniem spēlēties ar plastmasas maisiem. Nosmakšanas risks.



No essential oil spill or
drip into the sink!



Ēteriskā eļļa nedrīkst
izlīt vai iepilēt izlietnē!

SASTĀVDAĻAS UN VADĪBA

- Regulējama tvaika atvere ar rotējošu pogu.
- AROMĀTA funkcija.
- Ūdens tvertnes virsma ir izstrādāta tā, lai atvieglotu tīrīšanu.
- Automātiska izslēgšanās, ja nav ūdens.
- Automātiska izslēgšanās, izņemot ūdens tvertni.
- Ūdeni mīkstināošs ūdens filtrs. Paldzina mitrinātāja kalpošanas laiku.
- Ierīces iekšējais dizains slāpē skaņu, ļoti klusa darbība.
- Ilgstošs kalpošanas laiks.

IERĪCES NOVIETOŠANA

1. **Novietojiet ierīci uz līdzenas, stabilas virsmas.**

Mitrinātājs jānovieto uz līdzenas virsmas, un tam jābūt stabilam.

2. **Nenovietojiet mitrinātāju siltuma avotu tuvumā.**

Mitrinātāju nedrīkst novietot blakus siltuma avotiem, piemēram, virtuves plītim vai kamīniem. Nenovietojiet mitrinātāju tiešos saules staros.

3. **Nenovietojiet mitrinātāju mēbeļu un elektropreču tuvumā.**

Mitruma plūsmu, kas nāk no mitrinātāju, nedrīkst vērst pret mēbelēm un elektroprecēm, lai novērstu mitruma radītu bojājumus.

Pateicamies, ka iegādājāties šo ultraskaņas mitrinātāju! Lai droši un efektīvi izmantotu visas šīs ierīces funkcijas, rūpīgi izlasiet šo lietošanas instrukciju un saglabāiet to turpmākai uzziņai.

LIETOŠANAS INSTRUKCIJAS

Lietošanas apstākļi

1. Mitrinātāja darbības vide ir no 5 °C līdz 40 °C grādiem pēc Celsija ar relatīvo mitruma līmeni zem 80% RH.
2. Ja relatīvais mitrums telpā ir virs 70% vai telpa ir noslēgta, noregulējiet mitrinātāju uz zemāko intensitāti.
3. Izmantojiet tīru, aukstu ūdeni (ieteicams ir destilēts ūdens).
4. Pēc ilgstoša nelietošanas laika iztīriet ierīces ūdens tvertni un visas sastāvdaļas, caur kurām ūdens plūst uz tvaika ģeneratoru.
5. Ja mitrinātājā ir ūdens filtrs, ir ieteicams to mērcēt 24 stundas pirms pirmās lietošanas reizes.

LIETOŠANAS INSTRUKCIJAS

Pirms pirmās lietošanas

IEVĒROJIET!

- Vienmēr atvienojiet mitrinātāju no elektrotīkla, izraujot kontaktdakšu no sienas rozetes, uzpildot ūdens tvertni un ievietojot to ierīcē.
- Neuzpildiet ūdens tvertni caur atveri zem tvaika sprauslām.
- Lejiet tikai aukstu, tīru ūdeni tvertnē, bez jebkādam piedevām. Silts ūdens vai ūdens ar piedevām var sabojāt ierīci.
- Darbības laikā nepārvietojiet mitrinātāju. Atvienojiet ierīci no elektrotīkla pirms jebkādu darbību veikšanas. Vienmēr turiet mitrinātāju aiz pamatnes, pārvietojot to.

Mitrinātāja lietošana

1. Izņemiet ūdens tvertni no mitrinātāja un apgrīziet to otrādi. Atskrūvējiet vāciņu un piepildiet tvertni ar aukstu ūdeni. Pēc tam uzskrūvējiet atpakaļ vāciņu un kārtīgi pievelciet. Ielieciet ūdens tvertni atpakaļ ierīces apakšpusē.
2. Pārbaudiet, lai ūdens tvertne ir savā vietā un izvades sprausla atrodas pareizā vietā.
3. Iespraudiet barošanas bada kontaktdakšu sienas rozetē un ieslēdziet ierīci ar rotējošo pogu (LED indikators degs zaļā krāsā). Pogas griešana pulksteņrādītāja kustības virzienā palielina mitrināšanas līmeni. Griešana pretēji pulksteņrādītāja virzienam samazina mitrināšanas intensitāti. Par mitrināšanas ieslēgšanu un izslēgšanu signalizē klikšķis un indikatora iedegšanās un nodzišana.
4. Ja vēlaties izmantot AROMĀTA funkciju, veiciet tālāk aprakstītās darbības:
 - a. atvienojiet mitrinātāju no elektrotīkla un izņemiet ūdens tvertni;
 - b. izņemiet aromāta tvertni;
 - c. uzpildiniet dažus pilienus ūdeni šķīstošas aromātiskas eļļas uz sūkļa;
 - d. ievietojiet tvertni atpakaļ mitrinātājā. Ieslēdzot mitrinātāju, gaiss tiks aromatizēts;
 - e. ja vairāk nevēlaties aromatizēt gaisu, piem., pēc ilgāka nelietošanas laika, izņemiet aromāta tvertni, izmazgājiet sūkli un ielieciet atpakaļ.

Piezīmes:

- Ja tvertnē ir pārāk maz ūdens, indikators sāks deg sarkanā krāsā un mitrinātājs beigs darboties.
- Ja tvertne tiek izņemta no ieslēgta mitrinātāja, mitrinātājs izslēdzas (sarkanais indikators sāk degt sarkanā krāsā), ievietojot tvertni atpakaļ, mitrinātājs atkal sāk darboties.

APKOPE UN TĪRĪŠANA

Pirms tīrīšanas izslēdziet mitrinātāju, pagriežot pogu līdz galam pa kreisi un atvienojot to no sienas rozetes.

Brīdinājums!

- Neiemērciet ierīces pamatni ūdeni!
- Neizmantojiet tīrīšanai šķīdinātājus vai citus agresīvus līdzekļus.
- Tīriet ierīces iekšpusi ar mikstu drānu.
- Tīriet miglas ģeneratoru (melns gredzens mitrinātāja iekšējās daļas apakšā) tikai ar mikstu suku.

1. Miglas ģenerators

- Dažviet ir ciets ūdens, kas rada salīdzinoši ātru kaļķakmens veidošanos uz ģeneratora virsmas. Šādā gadījumā tā virsma jātīra ar parastu mazgāšanas līdzekli.
- Uzpilniet nelielu daudzumu parasta mazgāšanas līdzekļa uz ģeneratora virsmas, uzlejiet virsū ūdeni un pilnībā iemērciet ūdeni. Ļaujiet iedarboties 10-15 minūtes.
- Uzmanīgi notīriet ģeneratoru ar mikstu suku, līdz kaļķakmens pilnībā izšķīst.
- Noskalojiet virsmu divreiz ar ūdeni.
- Neizmantojiet metāliskus vai cietus, vai kā savādāk virsmu bojājošus līdzekļus, lai tīrītu strāvas pārveidotāja virsmu, un nesaskrāpējiet un nesabojājat difuzora virsmu.

2. Tvertnes iekšējā virsma

- Ja izmantojat ierīci katru dienu, tīriet ūdens tvertnes iekšpusi un mitrinātāja pamatni vismaz divreiz nedēļā.
- Ja tvertne veidojas kaļķakmens, noslaukiet to ar mikstu drānu.
- Tvertne var parādīties netīrumi, un tie jānotīra ar parastu mazgāšanas līdzekli. Šādā gadījumā izmantojiet parastu mazgāšanas līdzekli un noskalojiet mazgāšanas līdzekļa paliekas pēc tīrīšanas.
- Neizmantojiet nekādas skābas, sārmains vielas un šķīdinātājus vai balinātājus ūdens tvertnes tīrīšanai, lai nesabojātu mitrinātāju.

3. Mitrinātāja apakšējās daļas iekšējā virsma

- Izlejiet ūdeni no ierīces pamatnes, notīriet virsmu ar suku un noslaukiet ar mitru drānu.
- Noskalojiet iekšējās daļas ar ūdeni.

4. Ūdens filtra nomaiņa

Mēs iesakām nomainīt ūdens filtra kasetni ik pēc 6 mēnešiem.

1. Atvienojiet ierīci no elektrotīkla.
2. Izņemiet ūdens tvertni un apgrieziet to otrādi.
3. Atskrūvējiet ūdens tvertnes vāciņu. Filtra kasetne ir ieskrūvēta šī vāciņa iekšpusē.
4. Atskrūvējiet veco kasetni no vāciņa un nomainiet ar jaunu.
5. Uzskrūvējiet vāciņu ar jauno kasetni atpakaļ ūdens tvertnē un ievietojiet tvertni atpakaļ mitrinātājā.

5. Ūdens tvertnes ārējā virsma un vāks ar sprauslu

- Notīriet ūdens tvertnes virsmu un vāku ar sprauslu ar mikstu drānu, var izmantot parasto tīrīšanas līdzekli (neagresīvu bez abrazīvām daļiņām).
- Nosusiniet ūdens tvertnes ārpusi, ielejiet tajā svaigu ūdeni un ievietojiet to atpakaļ mitrinātājā.

6. Pamatnes virsma

- Noslaukiet ar mikstu drānu.

7. Glabāšana

- Izlejiet ūdeni no tvertnes un mitrinātāja pamatnes, iztīriet netīrumus, nosusiniet virsmu un ļaujiet ierīcei pilnībā nožūt.
- Pārlicinieties, ka mitrinātājā nav ūdens atlieku, un ievietojiet to kastē.
- Glabājiet iepakotu mitrinātāju sausā vietā.

PROBLĒMU NOVĒRŠANA

Ja ierīce nedarbojas pareizi, skatiet iespējamo problēmu sarakstu tālāk pirms sazināšanās ar servisa centru.

Problēma	Iespējamais cēlonis	Risinājums
Nav tvaika.	Pārļiecinieties, ka mitrinātājs ir pievienots rozetei.	Pievienojiet veļasmašīnu rozetei.
	Pārļiecinieties, ka mitrinātājs ir ieslēgts.	Ieslēdziet mitrinātāju ar pogas palīdzību.
	Ūdens tvertnē nav ūdens.	Piepildiet tvertni ar ūdeni.
	Ūdens tvertnē nav pietiekoši daudz ūdens.	Pielejiet ūdeni ūdens tvertnē.
Neparasta tvaika smaka.	Jums ir jauns mitrinātājs.	Izņemiet ūdens tvertni un novietojiet to vēsā, sausā vietā uz 12 stundām.
	Ūdens ir pārāk netīrs vai stāvējis ūdens tvertnē pārāk ilgi.	Iztīriet ūdens tvertni. Izlejiet veco ūdeni un iepildiet tīru ūdeni.
Neparasta skaņa.	Ūdens tvertne ir novietota nepareizi.	Ievietojiet ūdens tvertni pareizi.
	Ūdens tvertnē nav pietiekoši daudz ūdens.	Piepildiet tvertni ar ūdeni.
	Ierīce nestāv uz horizontālas virsmas.	Novietojiet to uz līdzenas un horizontālas virsmas vai uz grīdas.
Tvaika plūsma nāk no tvaika sprauslas apkārtnes.	Starp ūdens tvertni un mitrinātāja pamatni ir sprauga.	Uzlieciet kārtīgi ūdens tvertni un vēlreiz ieslēdziet mitrinātāju.

Ja mitrinātājs joprojām nedarbojas vai darbojas nepareizi pēc iepriekšminēto iespējamo iemeslu izskatīšanas, sazinieties ar oficiālu servisa centru.

TEHNISKĀ INFORMĀCIJA

Nominālais spriegums: 100–240 V~ 50/60 Hz

Nominālā ieejas jauda: 25 W

Trokšņa līmenis: 38 dB

Ūdens tvertnes ietilpība: 3,5 l

Šķidruma patēriņš mitrināšanai 1 stundas laikā: ≥ 300 ml/h.

ATBRĪVOŠANĀS NO ATKRITUMIEM

Ietinamais papīrs un kartons – nogādāt pārstrādes punktā. Iepakojuma folija, PE maisi, plastmasas daļas – iemest plastmasas šķirošanas konteineros.

ATBRĪVOŠANĀS NO IERĪCĒM KALPOŠANAS LAIKA BEIGĀS

Atbrīvošanās no elektriska un elektroniska aprīkojuma (attiecas uz ES dalībvalstīm un citām Eiropas valstīm, kur ieviesta pārstrādes sistēma)

Norādītais simbols uz ierīces vai iepakojuma nozīmē, ka ierīci nedrīkst pievienot sadzīves atkritumiem. Nododiet ierīci norādītajā elektriska un elektroniska aprīkojuma pārstrādes punktā. Novērsiet negatīvu ietekmi uz veselību un vidi, parūpējoties par ierīces pareizu pārstrādi.

Pārstrāde palīdz taupīt dabas resursus. Lai saņemtu plašāku informāciju par šīs ierīces pārstrādi, sazinieties ar vietējo atbildīgo iestādi, sadzīves atkritumu apstrādes organizāciju vai veikalu, kur ierīci iegādājāties.

Šī ierīce atbilst ES direktīvu prasībām par elektromagnētisko saderību un elektrisko drošību.

Iespējamās teksta un tehnisko parametru izmaiņas.



08/05



www.ecg-electro.eu

CZ

K+B Progres, a.s.
U Expertu 91
250 69 Klíčany

tel.: +420 272 122 111
e-mail: ECG@kbexpert.cz

SK

Distribútor pre SR: K+B Progres, a. s., organizačná zložka
Mlynské Nivy 71
821 05 Bratislava

e-mail: ECG@kbexpert.cz

PL

K+B Progres, a.s.
U Expertu 91
250 69 Klíčany, Czech Rep.

tel.: +420 272 122 111
e-mail: ECG@kbexpert.cz

HU

K+B Progres, a.s.
U Expertu 91
250 69 Klíčany, Czech Rep.

tel.: +420 272 122 111
e-mail: ECG@kbexpert.cz

DE

Distributor für DE: K+B E-Tech GmbH & Co. KG
Barbaraweg 2, DE-93413 Cham
Bei Beschwerden rufen Sie die Telefonnummer **09971/4000-6080**
an. (Mo – Fr 9:00 – 16:00)

HR/BIH

K+B Progres, a.s.
U Expertu 91
250 69 Klíčany, Czech Rep.

tel.: +420 272 122 111
e-mail: informacije@kbprogres.cz

SI

K+B Progres, a.s.
U Expertu 91
250 69 Klíčany, Czech Rep.

tel.: +420 272 122 111
e-mail: informacije@kbprogres.cz

SR/MNE

K+B Progres, a.s.
U Expertu 91
250 69 Klíčany, Czech Rep.

tel.: +420 272 122 111
e-pošta: informacije@kbprogres.cz

FR

K+B Progres, a.s.
U Expertu 91
250 69 Klíčany, Czech Rep.

tél: +44 776 128 6651 (English)
e-mail: ECG@kbexpert.cz

IT

K+B Progres, a.s.
U Expertu 91
250 69 Klíčany, Czech Rep.

tel.: +44 776 128 6651 (English)
e-mail: ECG@kbexpert.cz

ES

K+B Progres, a.s.
U Expertu 91
250 69 Klíčany, Czech Rep.

tel.: +44 776 128 6651 (English)
e-mail: ECG@kbexpert.cz

ET

K+B Progres, a.s.
U Expertu 91
250 69 Klíčany, Czech Rep.

tel.: +420 272 122 111
e-post: ECG@kbexpert.cz

LT

K+B Progres, a.s.
U Expertu 91
250 69 Klíčany, Czech Rep.

tel.: +420 272 122 111
el. paštas: ECG@kbexpert.cz

LV

K+B Progres, a.s.
U Expertu 91
250 69 Klíčany, Czech Rep.

tel.: +420 272 122 111
e-pasts: ECG@kbexpert.cz

■ Výrobce neručí za tiskové chyby obsažené v návodu k použití výrobku. ■ Dovožca neručí za tlačové chyby obsiahnuté v návode na použitie výrobku. ■ Producent nie ponosi zodpovednosť za chyby drukarskie w instrukcji obsługi produktu. ■ A gyártó nem felel a termék használati útmutatójában fellelhető nyomdahibákért. ■ Der Importeur haftet nicht für Druckfehler in der Bedienungsanleitung des Produkts. ■ The manufacturer takes no responsibility for printing errors contained in the product's user's manual. ■ Proizvođač ne snosi odgovornost za tiskarske greške u uputama. ■ Proizvajalec ne jamči za morebitne tiskovne napake v navodilih za uporabo izdelka. ■ Proizvođač ne preuzima nikakvu odgovornost za štamparske greške sadržane u uputstvu za upotrebu proizvoda. ■ Le fabricant ne peut être tenu responsable des erreurs d'impression contenues dans le mode d'emploi du produit. ■ Il produttore non sarà ritenuto responsabile per eventuali errori di stampa contenuti nel manuale d'uso del prodotto. ■ El fabricante no asume ninguna responsabilidad por errores de impresión en el manual del usuario del producto. ■ Tootja ei vastuta toote kasutusjuhendis leiduvate trükkivigade eest. ■ Gamintojas neapsiima atsakomybės dėl spausdinimo klaidų, pastaikantį gaminio naudotojo vadovė. ■ Ražotājs neuzņemas atbildību par drukas kļūdām lietošanas rokasgrāmātā.

Ovaj dokument je originalno proizveden i objavljen od strane proizvođača, brenda ECG, i preuzet je sa njihove zvanične stranice. S obzirom na ovu činjenicu, Tehnoteka ističe da ne preuzima odgovornost za tačnost, celovitost ili pouzdanost informacija, podataka, mišljenja, saveta ili izjava sadržanih u ovom dokumentu.

Napominjemo da Tehnoteka nema ovlašćenje da izvrši bilo kakve izmene ili dopune na ovom dokumentu, stoga nismo odgovorni za eventualne greške, propuste ili netačnosti koje se mogu naći unutar njega. Tehnoteka ne odgovara za štetu nanесenu korisnicima pri upotrebi netačnih podataka. Ukoliko imate dodatna pitanja o proizvodu, ljubazno vas molimo da kontaktirate direktno proizvođača kako biste dobili sve detaljne informacije.

Za najnovije informacije o ceni, dostupnim akcijama i tehničkim karakteristikama proizvoda koji se pominje u ovom dokumentu, molimo posetite našu stranicu klikom na sledeći link:

<https://tehnoteka.rs/p/ecg-ovlazivac-vazduha-ah-m351-akcija-cena/>