

Uputstvo za upotrebu

DeLonghi aparat za kafu ECAM290.81.TB



Tehnoteka je online destinacija za upoređivanje cena i karakteristika bele tehnike, potrošačke elektronike i IT uređaja kod trgovinskih lanaca i internet prodavnica u Srbiji. Naša stranica vam omogućava da istražite najnovije informacije, detaljne karakteristike i konkurentne cene proizvoda.

Posetite nas i uživajte u ekskluzivnom iskustvu pametne kupovine klikom na link:

<https://tehnoteka.rs/p/delonghi-aparat-za-kafu-ecam29081tb-akcija-cena/>

ECAM29X.6Y - 29X.8Y

MAGNIFICA — EVO —

КОФЕМАШИНА

Инструкции по применению

КОФЕ ДЕМДЕУ ҚҰРЫЛҒЫСЫ

Пайдалану жөніндегі нұсқаулық

KÁVÉFŐZŐGÉP

Használati útmutató

APARAT ZA KAVU

Upute za uporabu

KAVNI APARAT

Navodila za uporabo

КАФЕМАШИНА

Инструкции за употреба

APARAT DE PREPARAT CAFEA

Instructiuni de folosire

АВТОМАТИЧНА КАВОВАРКА

Інструкція по застосуванню

KAHVE MAKINESI

Kullanım için talimatlar

APARAT ZA KAFU

Uputstvo za upotrebu

دفترچه راهنما



DeLonghi

RU

стр. 3

KZ

Бет. 19

HU

old. 36

HR

str. 51

SL

sid. 66

BG

стр. 80

RO

pag. 96

UK

строп 111

TR

say. 127





SR

str. 142

IR

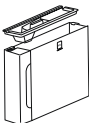
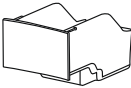
2

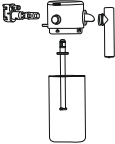

					
 50°C	×	×	×	✓	✓
	✓	✓	✓	✓	✓

СОДЕРЖАНИЕ

1. ВВЕДЕНИЕ	3
2. ПРИ ПЕРВОМ ИСПОЛЬЗОВАНИИ	3
3. ВКЛЮЧЕНИЕ И ВЫКЛЮЧЕНИЕ	4
4. ПРИГОТОВЛЕНИЕ КОФЕЙНЫХ НАПИТКОВ	
4.1 Приготовление кофе из кофейных зерен	4
4.2 Приготовление кофе из предварительно молотого кофе	4
4.3 Изменение вкуса кофе	4
4.4 Ополаскивание	4
4.5 Советы по приготовлению более горячего кофе	4
4.6 Регулировка кофемолки	4
4.7 Настройка количества напитка в чашке	5
5. ПРИГОТОВЛЕНИЕ МОЛОЧНЫХ НАПИТКОВ	5
5.1 Подготовка контейнера для молока	5
5.2 Выбор вкуса кофе или использование молотого кофе	6
5.3 После приготовления	6
5.4 Настройка количества напитка в чашке	6
6. НАСТРОЙКА КОЛИЧЕСТВА ГОРЯЧЕЙ ВОДЫ	
7. ИЗМЕРЕНИЕ ЖЕСТКОСТИ ВОДЫ	7
8. ФИЛЬТР ДЛЯ СМЯГЧЕНИЯ ВОДЫ	7
8.1 Замена фильтра	7
8.2 Удаление фильтра	7
9. РЕКОМЕНДАЦИИ ПО ЭНЕРГОСБЕРЕЖЕНИЮ	7
10. МЕНЮ НАСТРОЕК	8
10.1 Сброс к заводским настройкам	10
11. ОЧИСТКА УСТРОЙСТВА	11
12. ОЧИСТКА КОНТЕЙНЕРА ДЛЯ МОЛОКА ...	12
13. ОЧИСТКА ЗАВАРОЧНОГО УЗЛА	13
14. УДАЛЕНИЕ НАКИПИ	14
15. ЗНАЧЕНИЕ СВЕТОВЫХ ИНДИКАТОРОВ ...	14
16. УСТРАНЕНИЕ НЕИСПРАВНОСТЕЙ	17

1. ВВЕДЕНИЕ

В кратком руководстве (Quick Guide) пошагово объясняются основные операции с устройством.

А сейчас уделите несколько минут для ознакомления с данными инструкциями по применению. Таким образом вы сможете обеспечить безопасность и сохранность прибора.

Светодиоды и индикаторы на панели вашей машины помогут вам правильно взаимодействовать с ней:

	Не горит	--
	Горит	Функция доступна
	Мигает	Текущая функция
	Быстро мигает	Устройство требует вмешательства пользователя

Эти символы также используются в кратком руководстве (Quick Guide), прилагаемом к изделию.

2. ПРИ ПЕРВОМ ИСПОЛЬЗОВАНИИ

- Инструкции по первому запуску машины приведены в КРАТКОМ РУКОВОДСТВЕ (QUICK GUIDE).
- При первом включении необходимо подать 4–5 чашек капучино, прежде чем машина начнет выдавать удовлетворительный результат.
- При первом включении гидросистема пуста, поэтому машина может издавать повышенный шум. Шум будет уменьшаться по мере заполнения гидросистемы.
- Возможные следы кофе в кофемолке появились там после настроек машины перед ее выпуском в продажу. Они свидетельствуют о скрупулезных проверках, которым подвергается изделие.
- Мы рекомендуем немедленно установить прилагаемый фильтр для воды. Через два месяца использования (см. отметки в календаре) или в случае простоя прибора на протяжении 3 недель необходимо заменить фильтр даже в том случае, если машина еще не подала сигнал о замене.
- Как можно скорее настройте жесткость воды (глава «7. Измерение жесткости воды»).

3. ВКЛЮЧЕНИЕ И ВЫКЛЮЧЕНИЕ

- При каждом включении прибор автоматически выполняет цикл предварительного подогрева и ополаскивания, которые нельзя прерывать. Машина будет готова к использованию только после выполнения такого цикла.
- Если до этого готовился кофе, каждый раз при выключении выполняется автоматическое ополаскивание.

Опасность ожога!

Во время ополаскивания из носиков узла подачи кофе выходит некоторое количество горячей воды. Следите за тем, чтобы на вас не попали брызги воды.

- Чтобы включить или выключить прибор, нажмите кнопку .

Если прибор не используется продолжительное время, его следует отключить от сети электрического питания.

4. ПРИГОТОВЛЕНИЕ КОФЕЙНЫХ НАПИТКОВ

4.1 Приготовление кофе из кофейных зерен



- Не используйте необжаренные, засахаренные зерна или карамелизованный кофе, поскольку они могут приклеиться к кофемолке и вывести ее из строя.
- При подключенном режиме экономии энергии может потребоваться несколько секунд для приготовления первой чашки кофе.

4.2 Приготовление кофе из предварительно молотого кофе

- Никогда не засыпайте молотый кофе в выключенный прибор, чтобы предотвратить его попадание внутрь машины и ее загрязнение. Это может привести к повреждению прибора.
- Никогда не засыпайте более 1 мензурки: это может привести к загрязнению внутренней части прибора или засорению воронки.
- Приготовление кофе  **Long**: в середине процесса приготовления, когда загораются светодиоды  + , добавьте еще одну мерную ложку молотого кофе без горки и снова нажмите кнопку «Long».
- Невозможно приготовить кофе  **Doppio+** из предварительно молотого кофе.

4.3 Изменение вкуса кофе

1. Нажмите кнопку, соответствующую требуемому вкусу:

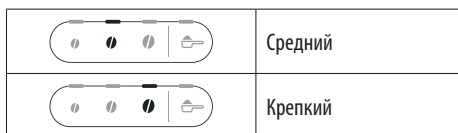
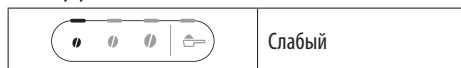

2. Выберите требуемый кофейный напиток.

Примечание.

- При следующем приготовлении машина предлагает последний выбранный вкус.
- В случае сбоя питания машина возвращается к среднему уровню по умолчанию.

4.4 Ополаскивание

С помощью данной функции можно слить горячую воду из узла подачи кофе, чтобы очистить и нагреть внутреннюю систему машины.

Чтобы начать промывку, просто удерживайте кнопку  примерно 5 секунд: подача прекращается автоматически (если вы хотите прекратить раньше, нажмите ту же кнопку еще раз).

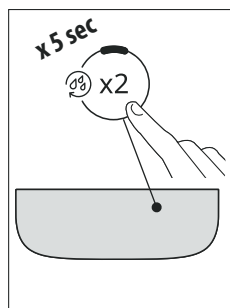

4.5 Советы по приготовлению более горячего кофе



Для получения более горячего кофе рекомендуется:

- выполнить промывку или (см. раздел «4.4 Ополаскивание »);
- нагреть чашки горячей водой, используя функцию подачи горячей воды;
- увеличить температуру кофе (см. главу «10. Меню настроек»).

4.6 Регулировка кофемолки

Кофемолка изначально не требует регулировок, поскольку она настроена изготовителем так, чтобы обеспечивать правильную подачу кофе.

Чтобы внести поправку, при работающей кофемолке отрегулируйте ручку следующим образом:





<p>Если кофе подается слишком медленно или совсем не подается. Желаемый результат такой корректировки вы почувствуете только после приготовления 2 последующих чашек кофе.</p>	<p>Поверните на один щелчок в сторону цифры 7</p> 
<p>Для получения более насыщенного кофе и улучшения внешнего вида пенки Желаемый результат такой корректировки вы почувствуете только после приготовления 2 последующих чашек кофе.</p>	<p>Поверните на один щелчок в сторону цифры 1</p> 



Примечание.

Рукоятку регулировки следует вращать только тогда, когда кофемолка в работе на начальном этапе приготовления кофейных напитков.

4.7 Настройка количества напитка в чашке

1. Удерживайте кнопку, относящуюся к напитку, который нужно запрограммировать, нажатой в течение нескольких секунд: вы находитесь в меню программирования, когда индикатор быстро мигает. Начинается подача.
2. Когда в чашке будет требуемое количество напитка, нажмите кнопку напитка еще раз: подача прекратится, и количество будет внесено в память.

Напиток*	По умолчанию (мл)	Программируемый (мл)
 Espresso	40	от ≈ 20 до ≈ 180
 Coffee	180	от ≈ 100 до ≈ 240
 Long	160	от ≈ 115 до ≈ 250
 Doppio+	120	от ≈ 80 до ≈ 180
 Americano	Espresso: 40 вода: 110	Espresso: от ≈ 20 до ≈ 180 вода: от ≈ 50 до ≈ 300
→		

Напиток*	По умолчанию (мл)	Программируемый (мл)
 Long Black	вода: 120 Espresso: 80	вода: от ≈ 50 до ≈ 300 Espresso: от ≈ 40 до ≈ 360
 Over ice	100	от ≈ 40 до ≈ 240

(*) Напитки отличаются по типу и количеству в зависимости от модели.

Примечание.

Чтобы отменить текущее программирование, нажмите кнопку, относящуюся к другому напитку.

5. ПРИГОТОВЛЕНИЕ МОЛОЧНЫХ НАПИТКОВ

LatteCrema SYSTEM

5.1 Подготовка контейнера для молока

Для открытия контейнера для молока выполните следующие действия:

1. Освободите крышку, повернув ее по часовой стрелке: линия на крышке должна доходить до символа .
2. Затем поднимите крышку.

Какое молоко использовать?

- Чтобы получить более густую и пышную пену, используйте обезжиренное или частично обезжиренное молоко прохладной температуры (приблизительно 5 °С). Для получения пышной молочной пены или пены без больших пузырей всегда очищайте Lattecrema System после каждого использования.
- Качество пены может варьироваться в зависимости:
 - от типа молока или растительного напитка;
 - от использованной марки;
 - ингредиенты и пищевая ценность.

Сколько молока налить для приготовления напитков прямого выбора?

На контейнере для молока есть градуированная шкала, которая поможет вам налить идеальное количество для приготовления напитка по рецепту. Имейте в виду, что:

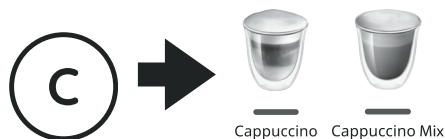



Latte macchiato

Сколько молока налить, чтобы приготовить напиток My Latte?

Ваша машина оснащена системой, которая определяет и использует все молоко, налитое в контейнер для молока. Затем вы можете приготовить напиток My Latte, используя точное количество молока.

Чтобы налить нужное количество, используйте градуированную шкалу на контейнере для молока, помня о том, что:

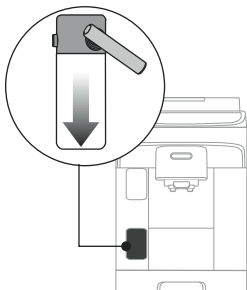

MIN



минимальное количество, обнаруженное машиной (≈ 45 мл)



каждое деление соответствует ≈ 20 мл.

Объем налитого молока увеличивается в 2-3 раза после подачи: убедитесь, что ваш стакан или чашка достаточно велики, чтобы вместить все молоко и кофе, которые впоследствии будут приготовлены.

Для закрытия контейнера для молока выполните следующие действия:

1. Вставьте крышку (линия на крышке должна совпадать с символом).
2. Поверните крышку в сторону символа , пока она не войдет в зацепление.

5.2 Выбор вкуса кофе или использование молотого кофе

После того, как контейнер для молока подготовлен, перед тем, как выбрать желаемый молочный напиток, можно настроить вкус кофе, как указано в разделе «4.3 Изменение вкуса кофе», или выбрать использование молотого

кофе, а затем добавить мерную ложку кофе, как указано в кратком руководстве (Quick Guide) .

5.3 После приготовления

- Если требуется приготовить несколько чашек напитка на основе молока, выполните очистку контейнера для молока после последнего приготовления.
- Если есть остатки молока, сразу после очистки поставьте емкость обратно в холодильник.
- Чтобы со временем получить оптимальные результаты, выполните тщательную очистку системы Lattecrema System, как указано в главе «12. Очистка контейнера для молока».

5.4 Настройка количества напитка в чашке

1. Удерживайте кнопку, относящуюся к молочному напитку, который нужно запрограммировать, нажатой в течение нескольких секунд: вы находитесь в меню программирования, когда индикатор быстро мигает. Начинается подача.
2. Когда в чашке будет требуемое количество напитка, нажмите кнопку напитка еще раз: подача первого ингредиента прекратится, и начнется подача второго компонента.
3. Когда в чашке будет требуемое количество напитка, нажмите кнопку напитка еще раз: подача прекратится, и количество будет внесено в память.

Примечание.

- Чтобы отменить текущее программирование, нажмите кнопку, относящуюся к другому напитку.
- Для напитка My Latte можно запрограммировать только количество кофе, при этом все молоко будет использовано в соответствии с рецептом.

6. НАСТРОЙКА КОЛИЧЕСТВА ГОРЯЧЕЙ ВОДЫ

1. Удерживайте кнопку Hot water нажатой в течение нескольких секунд: вы находитесь в меню программирования, когда индикатор быстро мигает. Начинается подача.
2. Когда в чашке будет требуемое количество напитка, нажмите кнопку напитка еще раз: подача прекратится, и количество будет внесено в память.

	По умолчанию (мл)	Программируемый (мл)
Hot water	250	от ≈ 20 до ≈ 420

Примечание.

Чтобы отменить текущее программирование, нажмите кнопку, относящуюся к другому напитку.

7. ИЗМЕРЕНИЕ ЖЕСТКОСТИ ВОДЫ

Сигнал об удалении накипи выводится после определенного периода работы, который зависит от жесткости воды. Прибор имеет фабричные настройки на 4-й УРОВЕНЬ жесткости. По желанию можно запрограммировать прибор на основании фактической жесткости воды в разных регионах. Таким образом увеличивается интервал проведения операции по удалению накипи.

1. Выньте индикаторную полоску из упаковки: если она входит в комплект поставки вашей модели, вы найдете ее прикрепленной к краткому руководству (Quick Guide).
2. Полностью погрузите полоску в стакан воды на одну секунду.

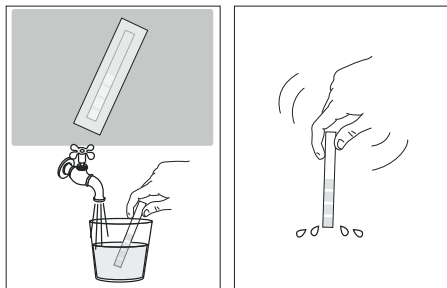

3. Достаньте полоску из воды и отряхните ее. Приблизительно через минуту появятся 1, 2, 3 или 4 красных квадрата в зависимости от жесткости воды. Каждый квадрат соответствует одному уровню.

Total Hardness Test	Уровень жесткости
	1 Низкая
	2 Средняя
	3 Средняя/высокая
	4 Высокая

См. указания в главе «10. Меню настроек», чтобы настроить машину.

8. ФИЛЬТР ДЛЯ СМЯГЧЕНИЯ ВОДЫ

Чтобы сохранить постоянную производительность машины с течением времени, мы рекомендуем использо-

вать и регулярно заменять фильтр для смягчения воды De'Longhi. Чтобы приобрести фильтр, посетите сайт www.delonghi.com.

WaterFilter EAN: 8004399327252

8.1 Замена фильтра

Пожалуйста, обрати внимание!

Через два месяца использования (см. отметки в календаре) или в случае простоя прибора на протяжении 3 недель необходимо заменить фильтр даже в том случае, если машина еще не подала сигнал о замене.

8.2 Удаление фильтра

Если вы хотите пользоваться прибором без фильтра, необходимо его снять и сообщить о его отсутствии.

1. Достаньте бачок для воды и отработанный фильтр.
2. См. указания в главе «10. Меню настроек», чтобы настроить машину.

Примечание.

Через два месяца использования (см. отметки в календаре) или в случае простоя прибора на протяжении 3 недель необходимо заменить фильтр даже в том случае, если машина еще не подала сигнал о замене.

9. РЕКОМЕНДАЦИИ ПО ЭНЕРГОСБЕРЕЖЕНИЮ

- Чтобы снизить потребление энергии, после приготовления одного или нескольких напитков снимите контейнер для молока.
- Установите автоматическое отключение на 15 минут (см. «10. Меню настроек»).
- Включение режима энергосбережения (см. «10. Меню настроек»).
- Когда машина этого требует, выполните цикл очистки от накипи.











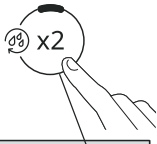

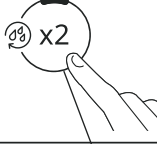







10. МЕНЮ НАСТРОЕК

После входа в меню кнопки, которые остаются активными, позволяют вам выбирать соответствующие функции:





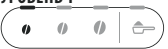
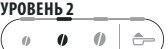
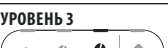
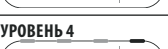

(*) Напитки различаются в зависимости от модели

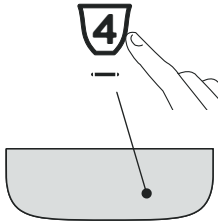

1. Вход в меню:			
<p>x 5 sec</p>		<p>Держите кнопку нажатой несколько секунд: загорятся кнопки настроек. Нажмите кнопку, соответствующую параметру, который нужно изменить.</p>	
2. Выполните настройки машины:			
<p>Фильтр смягчения воды</p>	<p>Нажмите на одно из зерен, чтобы установить или заменить установленный фильтр для смягчения воды</p>	<p>ВСТАВЛЕН</p>	<p>Подтвердите выбор</p>
	<p>Нажмите на символ молотого кофе, чтобы снять фильтр для смягчения воды</p>	<p>СНЯТ</p>	
→			

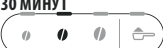
<p>Звуковой сигнал</p>  	<p>Нажмите одно из зерен, чтобы активировать звуковой сигнал</p>	<p>Вкл</p> 	<p>Подтвердите выбор</p>  
<p>Температура кофе</p>  	<p>Нажмите на зерно, соответствующее требуемой температуре</p>	<p>НИЗКАЯ</p>  <p>СРЕДНЯЯ</p>  <p>ВЫСОКАЯ</p> 	<p>Подтвердите выбор</p>  
<p>Экономия энергии</p>  	<p>Нажмите одно из зерен, чтобы активировать режим энергосбережения</p> <p>Нажмите на символ молотого кофе, чтобы отключить режим энергосбережения</p>	<p>Вкл</p>  <p>Выкл</p> 	<p>Подтвердите выбор</p>  
<p>Жесткость воды</p>  	<p>Нажмите символ, соответствующий устанавливаемому уровню</p>	<p>УРОВЕНЬ 1</p>  <p>УРОВЕНЬ 2</p>  <p>УРОВЕНЬ 3</p>  <p>УРОВЕНЬ 4</p> 	<p>Подтвердите выбор</p>  

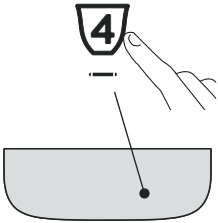

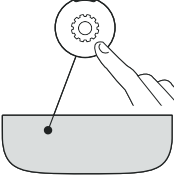

<p>Автовыключение</p> 	<p>Нажмите символ, соответствующий устанавливаемому времени</p>	<p>15 МИНУТ</p>  <p>30 МИНУТ</p>  <p>1 ЧАС</p>  <p>3 ЧАСА</p> 	<p>Подтвердите выбор</p> 
---	---	--	--

3. Для выхода из меню:

	<p>Нажмите кнопку . Машина снова готова к использованию.</p> <p>Примечание. Устройство автоматически выходит из меню настроек через 30 секунд бездействия.</p>
---	--

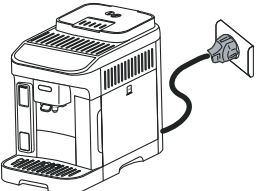

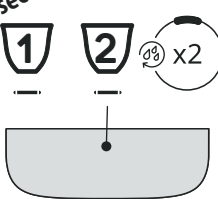
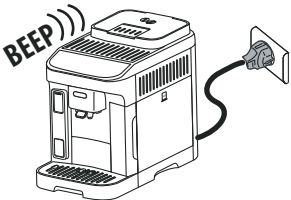
10.1 Сброс к заводским настройкам

<p>Убедитесь, что машина находится в режиме ожидания (выключена, но подключена к электросети).</p>	
<p>Удерживайте нажатыми в течение 5 секунд кнопки подачи напитков 1, 2 и : все настройки, а также количество напитков вернутся к заводским значениям.</p>	<p>x 5 sec</p> 
<p>Устройство подаст длинный звуковой сигнал, и все индикаторы начнут мигать, подтверждая сброс.</p>	<p>BEEP)))</p> 



11. ОЧИСТКА УСТРОЙСТВА

Внимание!

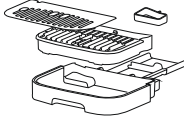
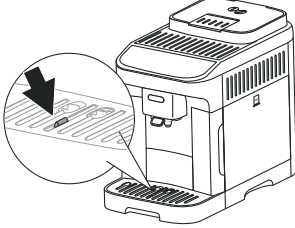
- Не используйте для чистки кофемашины растворители, абразивные моющие средства или спирт. Суперавтоматы De'Longhi не требуют использования химических добавок для очистки.
- Не используйте металлические предметы для удаления накипи или отложений кофе, поскольку они могут поцарапать металлические или пластмассовые поверхности.

Компонент	Периодичность	Порядок выполнения
<p>Контейнер для кофейной гущи</p> 	<p>Когда загорается индикатор , необходимо опорожнить контейнер для кофейной гущи: машина не может готовить кофе.</p> <p>Пока контейнер для гущи не будет очищен, прибор не сможет готовить кофе. Прибор сообщает о необходимости очистить контейнер, даже если он еще не наполнился, если прошли 72 часа после первого приготовления (чтобы отсчет 72 часов был правильным, машина должна быть всегда подключена к электросети).</p>	<ul style="list-style-type: none"> • Достаньте поддон для сбора капель, опорожните и очистите его. • Опорожните и тщательно очистите контейнер для кофейной гущи, убедившись в том, что остатки кофейной гущи не остались на дне. • Проверьте состояние поддона (красного цвета) для конденсата и опорожните его при необходимости.
<p>Компоненты поддона для сбора капель</p> 	<p>Поддон для сбора капель снабжен индикатором-поплачком (красного цвета) уровня воды.</p> <p>Прежде чем этот индикатор начнет выступать из подставки для чашек, необходимо опорожнить поддон для сбора капель и очистить его.</p> 	<ul style="list-style-type: none"> • Извлеките поддон для сбора капель и контейнер для кофейной гущи. • Снимите подставку для чашек, решетку поддона, опорожните поддон для сбора капель и контейнер для гущи, вымойте все компоненты. • Проверьте состояние поддона (красного цвета) для конденсата и опорожните его при необходимости. • Поставьте на место поддон для сбора капель вместе с решеткой и контейнером для кофейной гущи. <p>При извлечении поддона для сбора капель обязательно всегда опорожнять контейнер для кофейной гущи, даже если он почти не заполнен.</p>

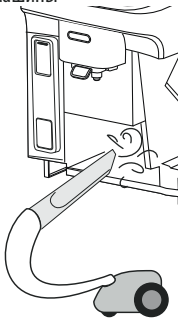

Компонент	Периодичность	Порядок выполнения
Внутренняя часть машины 	Периодически (примерно раз в месяц) проверяйте чистоту машины внутри (для этого достаточно вынуть поддон каплесборник).	Выключите и отсоедините машину от электросети. Ни в коем случае не опускайте прибор в воду. <ul style="list-style-type: none"> Удалите кофейные отложения кисточкой и губкой. Удалите все остатки пылесосом.
Носик узла подачи кофе 	Периодически (раз в месяц) очищайте носики узла подачи кофе.	<ul style="list-style-type: none"> Периодически очищайте носики узла подачи кофе с помощью губки или ткани. Проверяйте, чтобы отверстия узла подачи кофе не были закупорены. При необходимости удалите кофейные отложения зубочисткой.

12. ОЧИСТКА КОНТЕЙНЕРА ДЛЯ МОЛОКА

Внимание!

- Для очистки контейнера для молока не используйте моющие средства, абразивные губки или металлические предметы для удаления отложений молока.

После каждого приготовления напитков на основе молока очищайте емкость для молока следующим образом:

- Снимите крышку контейнера для молока и снимите все съемные детали.
- Снимите всасывающую трубку.

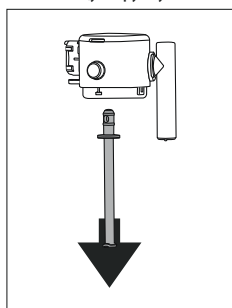

- Поверните трубку подачи молока в перпендикулярное положение и потяните, пока она не выйдет.

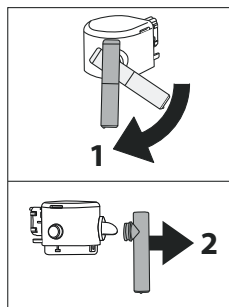

- Нажмите кнопку, чтобы извлечь контейнер.

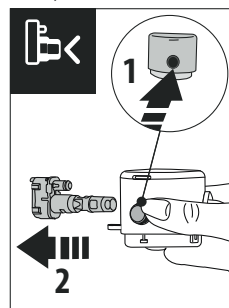

- В посудомоечной машине (рекомендуется):** Промойте все компоненты и контейнер горячей проточной водой (минимум 40 °С), затем поместите их

на верхнюю полку посудомоечной машины и запустите программу при температуре 50 °С, например, ECO standard.

Вручную: Промойте все компоненты и контейнер горячей проточной водой (минимум 40 °С), затем погрузите все компоненты в горячую питьевую воду (минимум 40 °С) с мягким/нейтральным моющим средством не менее чем на 30 минут и тщательно промойте горячей питьевой водой.

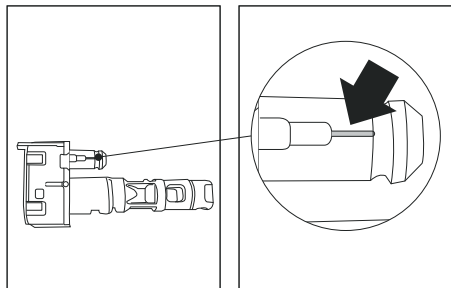

6. Проверьте чистоту воздуховода (увеличено).
7. Соберите все компоненты крышки: чтобы снова вставить разъем, нажмите специальную кнопку.
8. Установите крышку на контейнер для молока.

13. ОЧИСТКА ЗАВАРОЧНОГО УЗЛА

Внимание!

Нельзя вынимать заварочный узел, когда прибор включен.

1. Нажмите кнопку , чтобы выключить машину.
2. Извлеките бачок для воды.
3. Откройте дверцу заварочного узла, что находится сбоку справа.

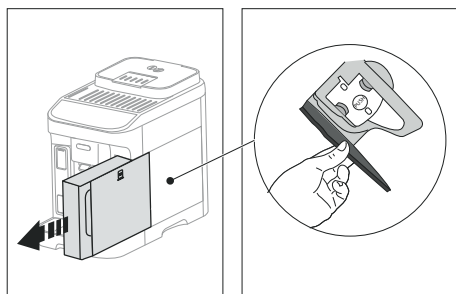

4. Нажмите внутрь две цветные кнопки отсоединения и одновременно потяните заварочный узел наружу.

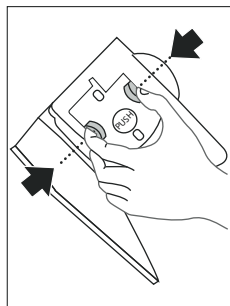

5. Опустите примерно на 5 минут заварочный узел в воду, затем прополощите его под краном.

Внимание!

ОПОЛАСКИВАТЬ ТОЛЬКО ВОДОЙ.

ЗАПРЕЩЕНЫ МОЮЩИЕ СРЕДСТВА. ЗАПРЕЩЕНА МОЙКА В ПОСУДОМОЕЧНОЙ МАШИНЕ

6. Очистите заварочный узел без использования моющих средств, чтобы не повредить его.
7. Кисточкой очистите гнездо заварочного узла от остатков кофе, которые можно увидеть через дверцу самого заварочного узла.
8. После очистки вставьте на место заварочный узел, заведя его в опору. Потом нажмите на PUSH до щелчка.

Примечание.

Если заварочный узел вставляется с трудом, необходимо (перед установкой на место) установить его в требуемое положение, нажав на два рычага.

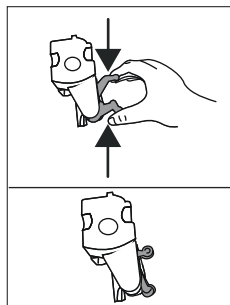

9. После установки узла убедитесь в том, что две цветные кнопки вышли наружу.

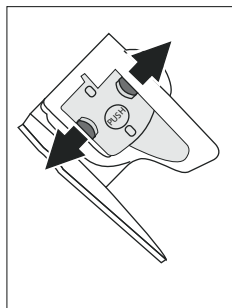

10. Закройте дверцу заварочного узла.
11. Установите на место бачок для воды.

14. УДАЛЕНИЕ НАКИПИ

Чтобы правильно завершить цикл очистки от накипи, обратите особое внимание на количество, необходимое в бачке для воды для каждого этапа:

<p>Этап 1: Удаление накипи</p>	
<p>Этап 2: Первая промывка</p>	
<p>Этап 3: Вторая промывка</p>	

- Перед применением прочитайте инструкции и этикетку средства для удаления накипи на упаковке средства.
- Рекомендуется использовать только средство для удаления накипи компании De'Longhi. Использование неподходящих средств, а также нерегулярное удаление накипи могут вызвать неисправности, на которые не распространяется гарантия производителя.

- Средство для удаления накипи может повредить чувствительные поверхности. Если продукт случайно опрокинут, немедленно высушите.

Для удаления накипи

Средство для удаления накипи	Средство для удаления накипи De'Longhi
Емкость	Рекомендованный объем: 2 л
Время	~45 мин.

Внимание!

Если установлен фильтр для смягчения воды, его необходимо снять перед добавлением раствора для удаления накипи.

Затем снова вставьте фильтр после первой промывки бачка.

Процедура удаления накипи объясняется в «Кратком руководстве» (Quick Guide).



Примечание.



- После начала цикла очистки от накипи его нельзя прерывать, и он должен быть завершен с полным циклом ополаскивания.
- Естественно, что после завершения цикла удаления накипи остается вода в контейнере для кофейной гущи.
- Прибор запрашивает третий цикл ополаскивания в том случае, если бачок для воды не заполнен до отметки MAX. Это необходимо, чтобы гарантировать отсутствие средства для удаления накипи внутри прибора. Перед началом ополаскивания следует опорожнить поддон для сбора капель.

15. ЗНАЧЕНИЕ СВЕТОВЫХ ИНДИКАТОРОВ

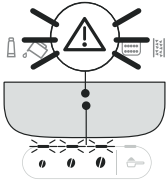
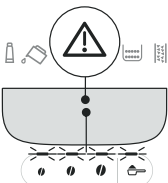
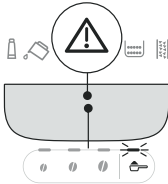
Индикатор	Значение
Индикаторы напитков мигают	Машина разогревается: подождите
Индикаторы напитков и связанных с ними настроек горят постоянно.	Машина готова к использованию: выберите напиток для приготовления и соответствующие параметры.
→	

Индикатор	Значение
	Замените фильтр (см. главу «8. Фильтр для смягчения воды»)
	Недостаточно воды в бачке: наполните бачок
	Бачок для воды не вставлен в машину или вставлен неправильно: вставьте бачок правильно
	Общий аварийный сигнал: внутри машины очень грязно. Тщательно очистите машину. Если после очистки машина опять выводит это сообщение, обратитесь в службу поддержки клиентов и (или) в авторизованный сервисный центр
	Заварочный узел не был вставлен после очистки: вставьте заварочный узел, как указано в главе «13. Очистка заварочного узла»
	Отсутствуют зерна: заполните контейнер для кофейных зерен, затем нажмите любую кнопку, чтобы сбросить аварийный сигнал.
→	

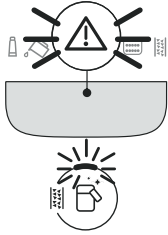
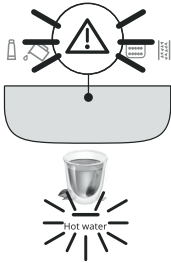
Индикатор	Значение
	Слишком мелкий помол, кофе выходит медленно или не выходит вообще. Отрегулируйте кофемолку (разд. «4.6 Регулировка кофемолки»)
	Было использовано слишком большое количество кофе. Выберите более слабый вкус или уменьшите количество молотого кофе
	Была выбрана функция «предварит. молотый», но в воронку не был засыпан молотый кофе. Засыпьте предварительно молотый кофе в воронку и повторите подачу
	<ul style="list-style-type: none"> • Контейнер для молока извлечен во время подачи молока. Установите контейнер для молока на место: машина снова готова к работе. • Контейнер для молока извлечен во время подачи кофе. Установите емкость для молока на место: машина завершит приготовление, подав кофе.
→	

Индикатор	Значение
	<ul style="list-style-type: none"> Требуется подача молочного напитка, но контейнер для молока не укомплектован или вставлен неправильно: проверьте, укомплектован ли контейнер для молока и все ли компоненты правильно вставлены. Требуется подача молочного напитка, но молока в емкости недостаточно (см. разд. «Сколько молока налить для приготовления напитков прямого выбора?» и «Сколько молока налить, чтобы приготовить напиток My Latte? »).
	Требуется подача горячей воды, но узел подачи не вставлен: вставьте узел подачи воды.
	Гидравлический контур пуст. Подайте горячую воду, нажав соответствующую кнопку.  Hot water
→	

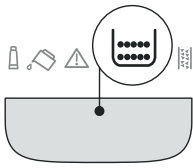
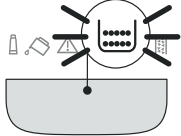
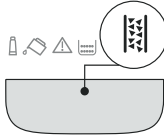
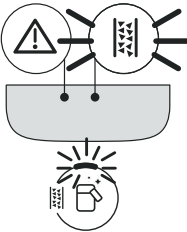
Индикатор	Значение
	Необходимо опорожнить контейнер для гущи.
	Контейнер для кофейной гущи не вставлен или вставлен неправильно: вставьте поддон для сбора капель вместе с контейнером для кофейной гущи, нажав на него до упора.
	Необходимо удалить накипь («14. Удаление накипи») и соответствующий раздел краткого руководства (Quick Guide))
	Удаление накипи было прервано. Чтобы вернуться в рабочий режим, нажмите кнопку : машина начнет подачу, и очистка от накипи возобновится с рис. 15, стр. 13 (Quick Guide).

16. УСТРАНЕНИЕ НЕИСПРАВНОСТЕЙ

Ниже перечислены некоторые возможные неисправности.

Если проблема не может быть устранена описанным образом, необходимо обратиться в центр технической поддержки.

НЕИСПРАВНОСТЬ	ВОЗМОЖНАЯ ПРИЧИНА	РЕШЕНИЕ
Прибор не включается.	Штепсель не включен в розетку.	Подключите штепсель в розетку.
Кофе не горячий.	Чашки не были предварительно нагреты.	Подогрейте чашки путем их ополаскивания горячей водой (примечание: можно использовать функцию горячей воды).
	Внутренние контуры кофемашины охладились, так как после последнего приготовления кофе прошло более 2–3 минут.	Перед подачей кофе нагрейте внутренние контуры с помощью полоскания, удерживая кнопку  нажатой несколько секунд.
	Задана слишком низкая температура кофе.	Установите более высокую температуру кофе в меню настроек (см. «10. Меню настроек»).
	Необходимо удалить накипь из машины.	Удалите накипь. Затем проверьте степень жесткости воды («7. Измерение жесткости воды») и убедитесь, что настройки прибора соответствуют фактической жесткости («10. Меню настроек»).
Кофе недостаточно крепкий или мало пенки.	Слишком крупный помол кофе.	Отрегулируйте помол («4.6 Регулировка кофемолки»). Эффект достигается только после подачи минимум 2 порций кофе.
	Не подходит тип кофе.	Используйте тип кофе для кофемашин эспрессо.
	Кофе не свежий.	Упаковка кофе была открыта много времени назад, поэтому кофе потерял свой вкус.
Кофе выходит слишком медленно или по каплям.	Слишком мелкий помол кофе.	Отрегулируйте помол («4.6 Регулировка кофемолки»). Эффект достигается только после подачи минимум 2 порций кофе.
Кофемашина не подает кофе	Машина обнаружила загрязнения внутри	Подождите, пока машина будет готова к работе, и выберите требуемый напиток. Если проблема не устранена, обратитесь в сервисный центр.
Кофе не выходит из одного или обоих носиков узла подачи.	Носики узла подачи кофе закупорены.	Протрите носики тряпкой. При необходимости удалите налет с помощью зубочистки.
		→

НЕИСПРАВНОСТЬ	ВОЗМОЖНАЯ ПРИЧИНА	РЕШЕНИЕ
Кофе получился водянистым.	Засорена воронка для молотого кофе.	Откройте дверцу, очистите воронку с помощью кисточки.
Заварочный узел нельзя снять.	Отключение не выполнено.	Выключите нажатием кнопки  .
После завершения удаления накипи прибор требует третье ополаскивание	В процессе двух циклов ополаскивания бачок не был наполнен до отметки MAX.	Опорожните поддон для сбора капель, наполните резервуар до уровня MAX и выполните третье промывку.
В молоке большие пузыри	Молоко недостаточно холодное, не частично обезжиренное или обезжиренное.	Используйте полностью обезжиренное или частично обезжиренное молоко прохладной температуры (около 5°C). Если желаемый результат не достигнут, попробуйте молоко другой марки.
	Грязная крышка контейнера для молока.	Разберите компоненты и тщательно очистите их, как указано в гл. «12. Очистка контейнера для молока».
	Используются растительные напитки.	Результат сильно зависит от питательных свойств напитков.
Молочные напитки не активированы	Контейнер для молока не вставлен, вставлен неправильно или недостаточно молока для приготовления необходимого напитка.	Подготовьте контейнер для молока и правильно вставьте его в машину.
	Было приготовлено несколько молочных напитков подряд, и машина должна установить идеальную температуру, чтобы приготовить следующие.	Подождите, пока молочные напитки снова не будут активированы на панели управления.
Подставка для чашек над машиной горячая	Было выполнено приготовление различных напитков один за другим	
Машина не в работе, но издает шум или небольшие выбросы пара	Кофемашина готова к работе или была недавно выключена, при этом некоторые капли конденсата падают в еще горячее устройство подачи пара.	Это явление является частью нормальной работы прибора. Чтобы уменьшить проявления, опорожните поддон для сбора капель.
Прибор выпускает пар из поддона для сбора капель и/или есть вода на поверхности, где находится прибор.	После очистки не была установлена на место решетка поддона.	Установите на поддон для сбора капель решетку.

МАЗМҰНЫ

1. КІРІСПЕ	19
2. ҚҰРЫЛҒЫ ПАРАМЕТРЛЕРІН ОРНАТУ	19
3. ҚҰРЫЛҒЫНЫ ҚОСУ ЖӘНЕ ӨШІРУ	20
4. КОФЕ СУСЫНДАРЫН ЖАСАУ	20
4.1 Кофе дәндерінен кофе жасау	20
4.2 Тартылған кофеден кофе жасау	20
4.3 Кофе дәмін өзгерту.....	20
4.4 Шаю	20
4.5 Ыстығырақ кофе алу туралы кеңестер	20
4.6 Кофе тартқышты реттеу	21
4.7 Кесеге құйылатын мөлшерді реттеу	21
5.2 Кофе дәмі мен ұнтақталған кофені таңдаңыз.....	22
5.3 Дайындау соңында	22
5.4 Кесеге құйылатын мөлшерді реттеу	22
6. ЫСТЫҚ СУ МӨЛШЕРІ ПАРАМЕТРІН РЕТТЕУ	23
7. СУ ҚАТТЫЛЫҒЫН ӨЛШЕУ	23
8. СУ ЖҰМСАРТҚЫШ СҮЗГІ.....	23
8.1 Сүзгіні ауыстыру	23
8.2 Сүзгіні шығару	23
9. ҚҰАТ ҮНЕМДЕУ ЖОЛДАРЫ ТУРАЛЫ КЕҢЕСТЕР.....	24
10. ПАРАМЕТРЛЕР МӘЗІРІ	24
10.1 Әдепкі мәндерді қайта орнату	26
11. ҚҰРЫЛҒЫНЫ ТАЗАЛАУ	27
12. СҮТ ЫДЫСЫН ТАЗАЛАУ	28
13. ДЕМДЕУШТІ ТАЗАЛАУ	29
14. ҚАҚ ТАЗАЛАУ	30
15. ИНДИКАТОР ШАМДАРЫНЫҢ ТҮСІНДІРМЕСІ	31
16. АҚАУЛЫҚТАРДЫ ЖОЮ	33

1. КІРІСПЕ

Құрылғының негізгі функциялары "Қысқаша нұсқаулықта" қадамдармен суреттелген.

Осы пайдалану нұсқаулығын оқып шығуға бірнеше минут бөліңіз. Бұл барлық қауіп-қатерлер мен құрылғының зақымдануының алдын алады.

Панельдегі жарықдиодты шамдар мен индикатор шамдары құрылғының сигналдарын көріп, әртүрлі функцияларды дұрыс пайдалануға көмектеседі:

	Өшірулі	--
	Тұрақты жану	Функция қолжетімді
	Жыпылықтау	Ф у н к ц и я орындалуда
	Тез жыпылықтайды	Пайдаланушы әрекеті қажет

Бұл таңбалар өніммен бірге берілген қысқаша нұсқаулықта да көрсетілген.

2. ҚҰРЫЛҒЫ ПАРАМЕТРЛЕРІН ОРНАТУ



- Құрылғы параметрлерін орнату туралы нұсқаулар ҚЫСҚАША НҰСҚАУЛЫҚТА берілген.
- Құрылғыны алғаш рет пайдаланған кезде, кеседегі нәтижелер қанағаттандырмайынша, 4-5 капучино әзірлеу керек.
- Құрылғыны алғаш рет пайдаланған кезде, су жүйесі бос болады және құрылғы өте шулы болуы мүмкін. Жүйе суға толған соң, шу азаяды.
- Кофе тартқыштағы кофенің іздері – сатылғанға дейін құрылғыда жүргізілген параметрлер сынағының нәтижелері, біздің өнімдерге деген мұқият қамқорлық пен назардың дәлелі.
- Берілген су сүзгісін дерек орнатқан жөн. Екі айдан соң (күн көрсеткішін көріңіз) немесе құрылғы 3 апта бойы пайдаланылмаған соң, сүзгіні хабар әлі көрсетілмесе де ауыстыруыңыз керек.

- Су қаттылығын мүмкіндігінше тезірек реттеген жөн ("7. Су қаттылығын өлшеу" бөлімі).

3. ҚҰРЫЛҒЫНЫ ҚОСУ ЖӘНЕ ӨШІРУ

- Құрылғы іске қосылған сайын, ол кедергі жасауға болмайтын алдын ала қыздыру және шаю циклін автоматты түрде орындайды. Цикл аяқталғанға дейін құрылғы пайдалануға дайын болмайды.
- Құрылғыда кофе жасалған соң ол өшірілсе, әрдайым шаю процесі автоматты түрде орындалады.

Құйп қалу қаупі бар!

Шаю барысында кофе шүмектерінен аздап ыстық су шығады және төмендегі тамшы науасына жиналады. Су шашырандыларынан абай болыңыз.

- Құрылғыны қосу және өшіру үшін  түймесін басыңыз.

Құрылғыны біраз уақыт бойы пайдаланбайтын босаңыз, розеткадан ажыратыңыз.

4. КОФЕ СУСЫНДАРҒАН ЖАСАУ

4.1 Кофе дәндерінен кофе жасау



- Ешқашан жасыл, карамельденген немесе қант қосылған кофе дәндерін пайдаланбаңыз, себебі олар кофе тартқышқа жабысып, оны пайдалануға жарамайтын етуі мүмкін.
- Егер "Қуат үнемдеу" режимі белсенді болса, бірінші кофе құйылғанға дейін бірнеше секунд кідіріс болуы мүмкін.

4.2 Тартылған кофеден кофе жасау

- Құрылғы өшірулі болған кезде ешқашан тартылған кофені салмаңыз, әйтпесе ол құрылғының қуыс-қуыстарына таралып, оны былғауы мүмкін. Бұл құрылғыны зақымдауы мүмкін.
- Ешқашан бір мөлшерден артық пайдаланбаңыз, себебі ол құрылғының ішін былғауы немесе құйғыны бітеп тастауы мүмкін.
-  ЛОНГ кофесін жасау: дайындау кезеңінің ортасында,  +  шамдары жанған кезде, бір деңгей

мөлшердегі ұнтақ кофені қосып, "Лонг" түймесін тағы басыңыз.

- Алдын ала ұнтақталған кофемен  Доппио+ кофесін дайындау мүмкін емес.

4.3 Кофе дәмін өзгерту

1. Қалаған дәмге тиесілі түймені басыңыз:

	Сұйық
	Орташа
	Қою

2. Қалаған кофе түрін таңдаңыз.

Есіңізде болсын:

- Келесі кофе жасалған кезде, машина бұған дейін соңғы таңдалған дәмді ұсынады.
- Электр қуаты ажырап қалса, машина орташа әдепкі параметрлерге оралады.

4.4 Шаю

Бұл функцияны құрылғының ішкі айналымын тазалау және қыздыру үшін кофе шүмектерінен ыстық су ағызу мақсатында пайдаланыңыз.

Шаю циклін орындау үшін  x2 түймесін шамамен 5 секунд басыңыз. Құйылу автоматты түрде тоқтайды (құюды ертерек тоқтату үшін осы түймені тағы басыңыз).

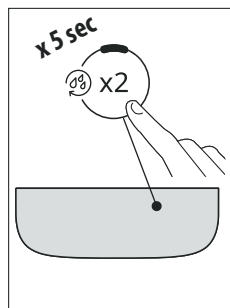

4.5 Ыстығырақ кофе алу туралы кеңестер



Кофе ыстығырақ болуы үшін мынаны орындаңыз:

- шаю циклін орындау ("4.4 Шаю ") тарауын қараңыз);

- кеселерді алдымен ыстық су функциясын пайдалану арқылы ыстық сумен шайып жылытыңыз;
- кофе температурасын арттырыңыз ("10. Параметрлер мәзірі"-бөлімін қараңыз).

4.6 Кофе тартқышты реттеу

Кофе тартқыш әдепкі параметр бойынша кофеңі дұрыс дайындайтындай етіп орнатылады және оны реттеудің қажеті жоқ. Реттеу үшін кофе тартқыш жұмыс істеп тұрған кезде тетікті келесідей бұраңыз:







<p>Кофе тым баяу құйылса немесе мүлдем құйылмаса. Бұл реттеудің нәтижесі тек 2 кесе кофе жасалғаннан кейін ғана байқалады.</p>	<p>"7" санына қарай бір рет "сырт" еткізіп бұраңыз</p> 
<p>Кілегейі мол кофе жасау үшін Бұл реттеудің нәтижесі тек 2 кесе кофе жасалғаннан кейін ғана байқалады.</p>	<p>"1" санына қарай бір рет "сырт" еткізіп бұраңыз</p> 

Есіңізде болсын:

Тартуды реттеу дөңгелегін тек кофе тартқыш кофе дайындаудың бастапқы кезеңінде жұмыс істеп тұрған кезде ғана бұрау керек.

4.7 Кесеге құйылатын мөлшерді реттеу

1. Бағдарламаланып жатқан сусынға қатысты түймені бірнеше секунд басып тұрыңыз: индикатор тез жыпылықтауға көшкен кезде, бағдарламалау мәзірі ашылғаны. Ағу басталады;
2. Кесе қалаған деңгейге дейін толған кезде, сусын түймесін тағы басыңыз. Құю тоқтап, мөлшер есте сақталады.

Сусын*		Әдепкі (мл)	Бағдарламаланатын (мл)
	Espresso	40	≈20 және ≈ 180 аралығында
	Coffee	180	≈100 және ≈ 240 аралығында
	Long	160	≈115 және ≈ 250 аралығында
	Doppio+	120	≈80 және ≈ 180 аралығында
	Americano	Espresso: 40 Су: 110	Espresso: ≈ 20 - ≈ 180 Су: da ≈ 50 a≈ 300
	Long Black	Су: 120 Espresso: 80	Су: ≈ 50 - ≈ 300 Espresso: ≈ 40 - ≈ 360
	Over ice	100	≈40 және ≈ 240 аралығында

(*) Сусындардың саны мен түрлері әр модельде әртүрлі болады.

Есіңізде болсын!

Ағымдағы бағдарламадан бас тарту үшін басқа сусынды таңдау түймесін басыңыз

5. СҮТ НЕГІЗІНДЕГІ СУСЫНДАРДЫ

ЖАСАУ

LatteCrema SYSTEM

5.1 Сүт ыдысын дайындау

Сүт ыдысының қақпағын ашу үшін:

1. Қақпақты сағат тілі бағытымен бұрап алыңыз. Қақпақтағы сызық  таңбасымен туралануы тиіс;
2. Сосын қақпақты көтеріңіз.

Қандай сүт пайдаланылуы керек?

- Қоюлау көпіршікке қол жеткізу үшін, тоңазытқыш температурасында (шамамен 5°C) сақталған майсыздандырылған немесе жартылай майсыздандырылған сүтті

пайдаланыңыз. Көпіршігі нашар немесе көбіктері үлкен сүт шығуының алдын алу үшін, Lattecrema жүйесін әрқашан қолданудан соң тазалаңыз.

- Көпіршік сапасы келесінің негізінде әртүрлі болуы мүмкін:
 - сүттің немесе көкөніс сусынының түрі;
 - қолданылған құрылғы маркасы;
 - ингредиенттер мен құнарлық мәндері.

Тікелей таңдалған сусындарды дайындау үшін қанша сүт қосылуы керек?

Сүт ыдысында рецептіге сай дәл мөлшерді қосуға көмектесетін өлшеу шкаласы бар. Есте сақтаңыз:

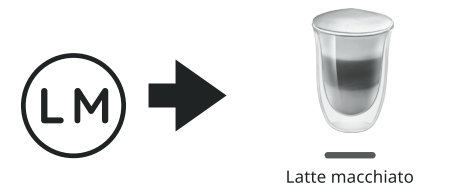
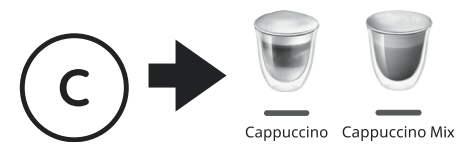

"Менің сүтім" сусынын жасау үшін қанша сүт қосылуы қажет?

Бұл машина сүт ыдысына құйылған барлық сүтті анықтау және пайдалану жүйесімен жабдықталған. Одан кейін "Менің сүтім" сусынын қалаған сүт мөлшерін дәл құя аласыз.

Дұрыс мөлшерді қосу үшін келесіні ескере отырып, сүт ыдысындағы өлшеу шкаласына сүйеніңіз:

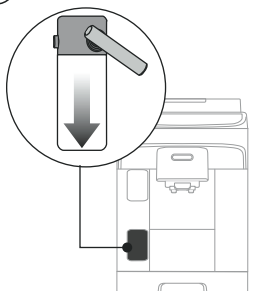

MIN → Машина ең кемі ≈ 45 мл мөлшерді анықтай алады

→ Әрбір белгі ≈ 20 мл-ге тең

Құйған соң, сүттің көлемі 2/3 есе ұлғаяды. Стақан немесе кесе барлық құйылатын сүт пен кофе сыятындай жеткілікті көлемде үлкен екеніне көз жеткізіңіз.

Сүт ыдысының қақпағын қайта жабу үшін:

1. Қақпақты салыңыз (қақпақтағы сызық таңбасымен туралануы тиіс);
2. Қақпақты орнына "сырт" етіп түскенше таңбасына қарай бұраңыз.

5.2 Кофе дәмі мен ұнтақталған кофені таңдаңыз

Сүт ыдысы дайындалған соң, қалаған сүт сусынын таңдаған соң, кофе дәмін "4.3 Кофе дәмін өзгерту" тарауында түсіндірілгендей реттей аласыз. Болмаса, ұнтақ кофені таңдап, сосын қысқаша нұсқаулықта () түсіндірілгендей бір мөлшер кофе қоса аласыз.

5.3 Дайындау соңында

- Бірнеше капучино және сүт негізіндегі кофелерді дайындау үшін, құрылғыны тек соңғы сусын дайындалған соң ғана тазалаңыз.
- Егер біраз сүт қалса, ыдысты тазалаған соң, дереу тоңазытқышқа салыңыз.
- Уақыт өте келе нәтиже тиімділігін жоғалтпас үшін Lattecrema жүйесін "12. Сүт ыдысын тазалау" тарауында түсіндірілгендей мұқият тазалаңыз.

5.4 Кесеге құйылатын мөлшерді реттеу

1. Сүт сусынын бағдарламалау үшін, оған қатысты түймені бірнеше секунд басып тұрыңыз. Шамдар параметрлер мәзірінде екеніңізді көрсету үшін тез жыпылықтайды. Ағу басталады;
2. Кесе қалаған деңгейге дейін толған кезде, сусын түймесін тағы басыңыз. Бірінші ингредиентті құю тоқтап, екінші ингредиентті құю басталады;
3. Кесе қалаған деңгейге дейін толған кезде, сусын түймесін тағы басыңыз. Құю тоқтап, мөлшер есте сақталады.

Есіңізде болсын!

- Ағымдағы бағдарламадан бас тарту үшін басқа сусынды таңдау түймесін басыңыз
- "Менің сүтім" сусыны үшін тек кофеңің мөлшерін ғана бағдарламалауға болады, ал барлық сүт мөлшерлері рецептіге сай құйылады.

6. ЫСТЫҚ СУ МӨЛШЕРІ ПАРАМЕТРІН РЕТТЕУ

1. Ыстық су түймесін бірнеше секунд басып тұрыңыз. Шамдар параметрлер мәзірінде екеніңізді көрсету үшін тез жыпылықтайды. Ағу басталады;
2. Кесе қалаған деңгейге дейін толған кезде, сусын түймесін тағы басыңыз. Құю тоқтап, мөлшер есте сақталады.

		Әдепкі (мл)	Бағдарламаланатын (мл)
	Hot water	250	≈ 20 және ≈ 420 аралығында

Есіңізде болсын!

Ағымдағы бағдарламадан бас тарту үшін басқа сусынды таңдау түймесін басыңыз

7. СУ ҚАТТЫЛЫҒЫН ӨЛШЕУ

Бір кезеңдік уақыт өткен соң су қаттылығына сай қақ тазалау ескертуі көрсетіледі. Құрылғы әдепкі параметр бойынша су қаттылығының "4" мәніне орнатылады. Сонымен қатар, бұл құрылғыны әр түрлі аймақтардағы құбыр суының қаттылығына сай бағдарламалауға болады, сондықтан қақ тазалау жиілігі әртүрлі болуы мүмкін.

1. Көрсеткіш қағазын қаптамасынан шығарыңыз. Құрылғы моделімен бірге жеткізілсе, ол қысқаша нұсқаулыққа тіркелген күйде келеді.
2. Қағазды стакандағы суға бір секундтай толық батырып алыңыз.

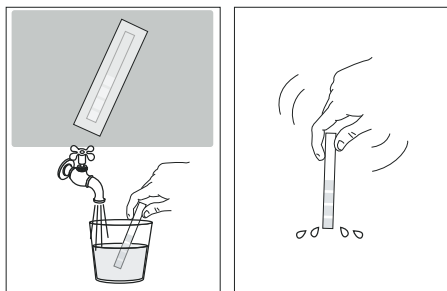

3. Жолақшаны судан шығарып, жайлап сілкіңіз. Шамамен бір минуттан соң 1, 2, 3 немесе 4 қызыл шаршылар су қаттылығы деңгейіне қарай көрінеді. Әрбір шаршы бір деңгей болып есептеледі.

Жалпы қаттылық сынағы	Қаттылық
	1 Төмен
	2 Орташа
	3 Орташа/ Жоғары
	4 Жоғары

Машина параметрлерін орнату үшін "10. Параметрлер мәзірі" бөліміндегі нұсқауларды қараңыз.

8. СУ ЖҰМСАРТҚЫШ СҮЗГІ

Уақыт ете келе машинаның тиімділігін тұрақты етіп сақтап қалу үшін De'Longhi су жұмсартқыш сүзгісін пайдалануды және оны тұрақты түрде ауыстырып отыруды ұсынамыз. Сүзгіні сатып алу үшін www.delonghi.com веб-сайтына кіріңіз.

 WaterFilter EAN коды: 8004399327252

8.1 Сүзгіні ауыстыру

Есіңізде болсын!

Екі айдан соң (күн көрсеткішін көріңіз) немесе құрылғы 3 апта бойы пайдаланылмаған соң, сүзгіні хабар әлі көрсетілмесе де ауыстыруыңыз керек.

8.2 Сүзгіні шығару

Егер құрылғыны сүзгісіз пайдаланғыңыз келсе, оны алып, құрылғыға оның алынғаны туралы ескертуіңіз керек.

1. Су ыдысын және таусылған сүзгіні шығарып алыңыз;
2. Машина параметрлерін орнату үшін "10. Параметрлер мәзірі" бөліміндегі нұсқауларды қараңыз.

Есіңізде болсын!

Екі айдан соң (күн көрсеткішін көріңіз) немесе құрылғы 3 апта бойы пайдаланылмаса, сүзгіні

ауыстырыңыз, хабар әлі көрсетілмесе де сүзгіні ауыстыру керек.

9. ҚУАТ ҮНЕМДЕУ ЖОЛДАРЫ ТУРАЛЫ КЕҢЕСТЕР

- Қуат тұтыну мөлшерін азайту үшін, бір не бірнеше сусын құйған соң, сүт ыдысын шығарып алыңыз.

- Автоматты түрде өшуді 15 минутқа ("10. Параметрлер мәзірі" бөлімін қараңыз) орнатыңыз;
- Қуат үнемдеу режимін іске қосу ("10. Параметрлер мәзірі" бөлімін қараңыз);
- Машина сұраған кезде, әрдайым қақ тазалау циклін орындап отырыңыз.





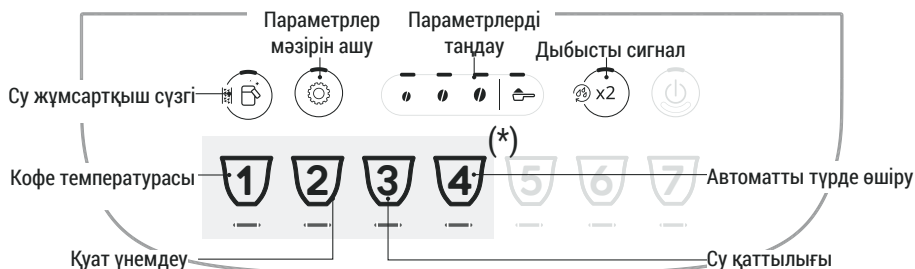





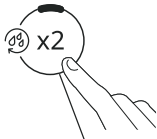

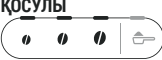
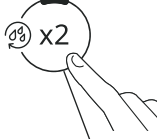







10. ПАРАМЕТРЛЕР МӘЗІРІ

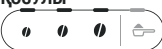
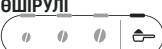



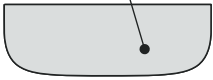
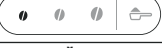

Мәзір ашық болған кезде, тиісті функцияларды таңдау үшін белсенді түймелерді қолданыңыз:

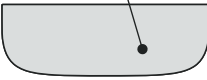

(*) Сусын түрлері әр модельде әртүрлі болады

1. Мәзірді ашу:			
<p>x 5 sec</p>		түймесін бірнеше секунд басып тұрыңыз: параметрлер түймелері жанады. Реттелетін параметрдің түймесін басу арқылы әрі қарай жалғастырыңыз.	
2. Машина параметрлерін реттеңіз:			
Су жұмсартқыш сүзгі 	С жұмсартқыш сүзгіні орнату немесе ауыстыру үшін бұршақ таңбаларының бірін басыңыз	САЛЫНҒАН 	Таңдауды растау
	Су жұмсартқыш сүзгіні шығару үшін ұнтақтау таңбасын басыңыз	АЛЫНҒАН 	
→			



<p>Дыбысты сигнал</p>  	<p>Дыбысты сигналды қосу үшін бұршақ таңбаларының бірін басыңыз</p>	<p>ҚОСУЛЫ</p> 	<p>Таңдауды растау</p>  
<p>Кофе температурасы</p>  	<p>Қажетті температураның бұршақ таңбасын басыңыз</p>	<p>ТӨМЕН</p>  <p>ОРТАША</p>  <p>ЖОҒАРЫ</p> 	<p>Таңдауды растау</p>  
<p>Қуат үнемдеу</p>  	<p>Қуат үнемдеу режимін қосу үшін бұршақ таңбаларының бірін басыңыз</p> <p>Қуат үнемдеу режимін өшіру үшін ұнтақтау таңбасын басыңыз</p>	<p>ҚОСУЛЫ</p>  <p>ӨШІРУЛІ</p> 	<p>Таңдауды растау</p>  
<p>Су қаттылығы</p>  	<p>Орындалатын деңгейдің таңбасын басыңыз</p>	<p>1-ДЕҢГЕЙ</p>  <p>2-ДЕҢГЕЙ</p>  <p>3-ДЕҢГЕЙ</p>  <p>4-ДЕҢГЕЙ</p> 	<p>Таңдауды растау</p>  
<p style="text-align: right;">→</p>			

<p>Автоматты түрде өшіру</p> 	<p>Орындалатын уақыт таңбасын басыңыз</p>	<p>15 МИНУТ</p>  <p>30 МИНУТ</p>  <p>1 САФАТ</p>  <p>3 САФАТ</p> 	<p>Таңдауды растау</p> 
--	---	--	---

3. Мәзірден шығу:

	<p>⚙️ түймесін басыңыз: Құрылғы пайдалануға дайын болады.</p> <p>Есіңізде болсын! Егер 30 секунд бойы ешбір әрекет орындалмаса, машина параметрлер мәзірінен автоматты түрде шығатынын ескеріңіз.</p>
---	--

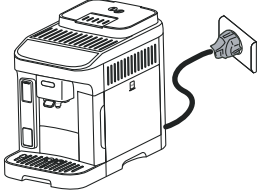

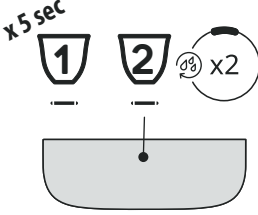
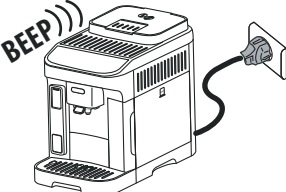
10.1 Әдепкі мәндерді қайта орнату

<p>Машина күту режимінде тұрғанын тексеріңіз (өшірулі, бірақ розеткаға қосулы).</p>	
<p>1, 2 және  сусындарының түймелерін 5 секунд басып тұрыңыз. Барлық параметрлер әдепкі мәндеріне қайта орнатылады.</p>	
<p>Құрылғы ұзақ дыбысты сигнал шығарады да, қайта орнатудың орындалғанын растау үшін барлық индикатор шамдары жыпылықтайды</p>	

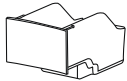

11. ҚҰРЫЛҒЫНЫ ТАЗАЛАУ

Маңызды!

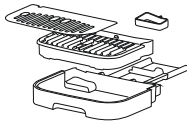
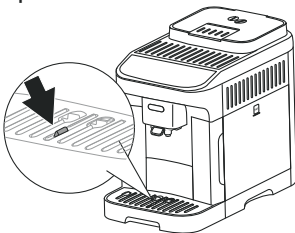
- Кофе құрылғысын тазалау үшін еріткіштерді, қырғыш заттарды немесе спиртті пайдаланбаңыз. De'Longhi суперавтоматты кофе машиналарымен тазалау мақсаты үшін ешбір химиялық заттың қажеті жоқ.
- Қоқымдарды және кофе қалдықтарын кетіру үшін металдан жасалған заттарды пайдаланбаңыз, себебі олар құрылғының металл немесе пластмасса бөліктерін сырып тастауы мүмкін.

Құрамдас бөлік	Жиілік	Процедура
<p>Ұнтақ кофе ыдысы</p> 	<p>Шам  жанған кезде, ұнтақ кофе ыдысы босатылып, құрылғы одан әрі кофе жасай алмайды.</p> <p>Бұл құрылғы тартылған кофе ыдысы тазаланбайынша кофе жасау үшін пайдаланылмайды. Толық болмаса да, бірінші кофе дайындалғаннан кейін 72 сағат ішінде тартылған кофе ыдысын босату туралы хабар (empty grounds container) көрсетіледі. 72 сағат дұрыс есептелуі үшін машина розеткадан ешқашан ажыратылмауы тиіс.</p>	<ul style="list-style-type: none"> • Тамшы науасын шығарып, босатыңыз және тазалаңыз. • Ұнтақ кофе ыдысын босатып, түбінде қалған барлық қалдықтарды кетіру үшін мұқият тазалаңыз. • Қызыл су жиналу науасын тексеріңіз және қажет болса босатыңыз.
<p>Тамшы науасының құрамдастары</p> 	<p>Тамшы науасы ондағы су деңгейін көрсететін деңгей көрсеткішімен (қызыл) белгіленген.</p> <p>Осы көрсеткіш кесе науасынан шығып тұрғанға дейін тамшы науасы босатылуы және тазалануы керек</p> 	<ul style="list-style-type: none"> • Тамшы науасы мен ұнтақ кофе ыдысын алыңыз; • Кеселер науасын және тапшы науасының торын шығарып, тамшы науасы мен тартылған кофе ыдысын босатыңыз да, барлық бөлшектерді жуыңыз; • Қызыл су жиналу науасын тексеріп, қажет болса босатыңыз; • Болған соң торы бар тамшы науасы мен ұнтақ кофе ыдысын орындарына салыңыз. <p>Тамшы науасын алып жатқан кезде ұнтақ кофе ыдысын тіпті онда шамалы кофе қалса да босату керек.</p>

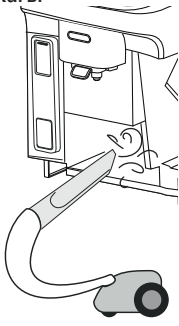

Құрамдас бөлік	Жілік	Процедура
<p>Машинаның ішкі жағы</p> 	<p>Машинаның іші (тамшы науасын алған соң қол жетімді болады) кірлемегенін тұрақты түрде (шамамен аптасына бір рет) тексеріп отырыңыз.</p>	<p>Машинаны өшіріп, қуат көзінен ажыратыңыз. Құрылғыны ешқашан суға батырмаңыз.</p> <ul style="list-style-type: none"> • Кофе қалдықтарын щеткамен немесе губкамен тазалаңыз; • Барлық қалдықтарды шаңсорғышпен тазалаңыз
<p>Кофе шүмектері</p> 	<p>Кофе шүмектерін тұрақты түрде тазалаңыз (айына бір рет)</p>	<ul style="list-style-type: none"> • Кофе шүмектерін губкамен немесе шүберекпен тұрақты түрде тазалап отырыңыз; • Кофе шүмегіндегі тесіктердің бітеліп қалмағанын тексеріңіз. Қажет болса кофе қалдықтарын тіс щеткасымен тазалаңыз.

12. СҮТ ЫДЫСЫН ТАЗАЛАУ

Маңызды!

- Сүт ыдысын тазалап жатқан кезде, кез келген сүт қалдығын кетіру үшін жуғыш қоспаларды, қырғыш губкаларды немесе металл құралдарды қолданбаңыз.

Сүт дайындап болған сайын сүт ыдысын төменде сипатталғандай етіп тазалаңыз:

1. Сүт ыдысының қақпағын алып, барлық алынбалы құрамдастарды шығарып алыңыз;
2. Сүт сору түтігін шығарып алыңыз;

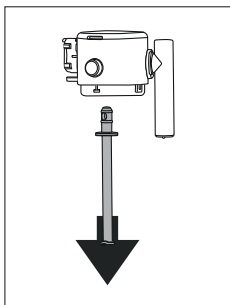

3. Сүт шүмегін тік бағытқа бұрап, шығарып алу үшін тартыңыз;

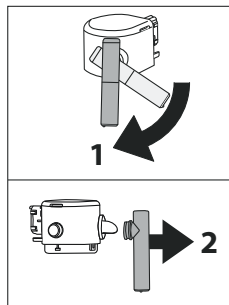

4. Жалғағышты шығару үшін түймені басыңыз;

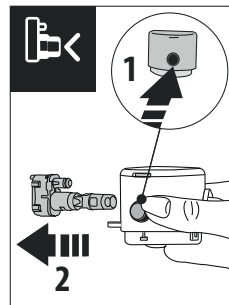

5. Ыдыс жуу машинасында (ұсынылады):

Барлық құрамдастарды және ыдысты ыстық ағын сумен (кемінде 40°C) шайып, оларды ыдыс жуу машинасының жоғарғы сәресіне салыңыз да, 50°C температуралық бағдарламаны, мысалы, әдеттегі ECO бағдарламасын іске қосыңыз.

Қолмен жуу: Барлық құрамдастарды және ыдысты ыстық ағын сумен (кемінде 40°C) шайып, сосын барлық құрамдас бөлшектерді ыстық қран суына (кемінде 40°C) жұмсақ/бейтарап жуу сұйықтығын қоса отырып, кемінде 30 минут батырып қойыңыз. Ыстық ағын сумен мұқият шайыңыз.

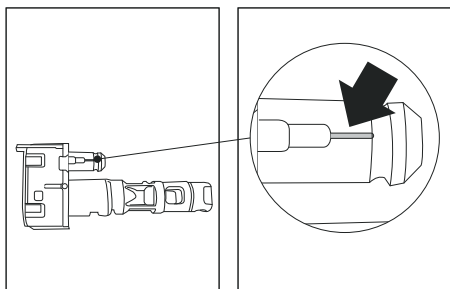

6. Ауа тесігінің (суретте үлкейтіліп көрсетілген) таза екенін тексеріңіз;
7. Қақпақтың барлық құрамдас бөліктерін қайта құрастырыңыз. Жалғағышты қайта енгізу үшін тиісті түймені басыңыз;
8. Қақпақты сүт ыдысына қайта орналастырыңыз.

13. ДЕМДЕУШТІ ТАЗАЛАУ

Маңызды!

Құрылғы іске қосұлы болған кезде демдеу торын шығарып алуға болмайды.

1. Машинаны өшіру үшін  түймесін басыңыз;
2. Су ыдысын алыңыз;
3. Машинаның оң жағындағы демдеу торы орнының қақпағын ашыңыз;

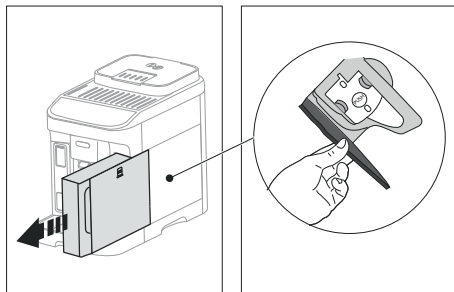

4. Түрлі-түсті босату түймелерін ішке қарай басып тұрып, демдеу торын сыртқа қарай тартып шығарыңыз;

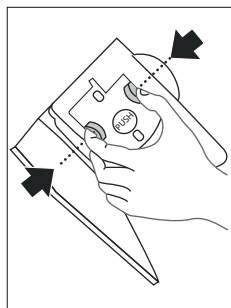

5. Демдеу торын суға шамамен 5 минут батырып қойып, ағынды су астында шайыңыз;

Маңызды!

ТЕК СУМЕН ШАЙЫҢЫЗ

ЕШБІР ЖУҒЫШ ҚОСПАЛАРДЫ ЖӘНЕ ЫДЫС ЖУҒЫШ МАШИНАНЫ ПАЙДАЛАНБАҢЫЗ

6. Демдеу торын тазалаған кезде жуғыш сұйықтықтарды пайдаланбаңыз, себебі олар оны зақымдауы мүмкін.
7. Демдеу торының корпусында (демдеу торы орнының қақпағы арқылы көрінеді) қалған кез келген кофе қалдығын кетіру үшін арнайы щетканы пайдаланыңыз;
8. Тазалаған соң демдеу торын ішкі тірекке қарай сырғыту арқылы орнына салып, «сырт» етіп орнына түскенше PUSH (ИТЕРУ) белгісін толық енгенше ішке қарай басыңыз;

Есіңізде болсын:

Егер демдеу торын енгізу қиын болса, енгізбес бұрын оны екі ілгекті басу арқылы тиісті позицияға бейімдеңіз.

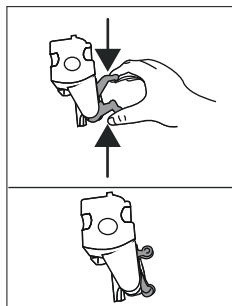

9. Салынған соң, екі түсті түйменің шыққанына көз жеткізіңіз;

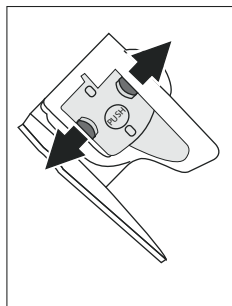

10. Демдеуіш қақпағын жабыңыз;
11. Су ыдысын орнына салыңыз.

14. ҚАҚ ТАЗАЛАУ

Қақ тазалау циклін дұрыс аяқтау үшін, әрбір қадам үшін су ыдысында болуы керек мөлшерлердің дұрыстығына назар аударыңыз:

1-қадам:
Қақ тазалау жұмысы

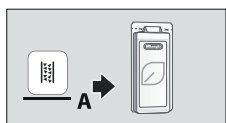

+

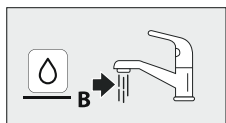

...▶

Қақ тазалау циклін дұрыс аяқтау үшін, әрбір қадам үшін су ыдысында болуы керек мөлшерлердің дұрыстығына назар аударыңыз:

2-қадам:
Бірінші шаю

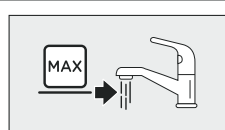

3-қадам:
Екінші шаю

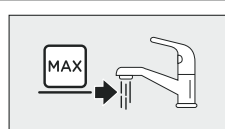

- Қолданбас бұрын нұсқауларды және қақ тазартқыштағы жапсырмаларды оқып шығыңыз.
- Тек De'Longhi қақ тазалағышын пайдаланыңыз. Басқа қақ тазалағышты пайдалану және/немесе қақ тазалауды дұрыс орындамау өнім жасаушысының кепілдігінде қаралмаған ақаулықтарға себеп болуы мүмкін.
- Қақ тазалағыш нәзік беттерді зақымдауы мүмкін. Егер бұл өнім байқаусызда төгіліп кетсе, оны дереу құрғатыңыз.

Қақ тазалау

Қақ тазартқыш	De'Longhi қақ тазартқышы
Ыдыс	Ұсынылған сыйымдылық: 2 л
Уақыты	~45 мин

Маңызды:

Егер су жұмсартқыш сүзгі орнатылған болса, оны қақ тазалау ерітіндісін қоспас бұрын алып тастау керек. Ыдысты бірінші шаю аяқталған соң, сүзгіні машинадағы орнына салыңыз.

Қақ тазалау процедурасы қысқаша нұсқаулықта сипатталған.



Есіңізде болсын:

- Қақ тазалау циклі басталған соң, оны үзуге болмайды және ол толық шаю циклімен аяқталуы тиіс.
- Қақты тазалап болғаннан кейін тарту ыдысында судың болуы қалыпты жағдай.



- Су ыдысы MAX деңгейіне дейін толтырылмаған болса, қақты тазалау соңында құрылғының ішкі айналымынан қақ тазалағыш ерітінді толығымен шығуын қамтамасыз ету үшін үшінші рет шаю сұралады. Шаюды бастамас бұрын, тамшы науасын босатуды ұмытпаңыз.

15. ИНДИКАТОР ШАМДАРЫНЫҢ ТҮСІНДІРМЕСІ

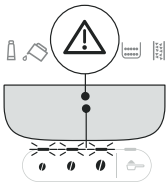
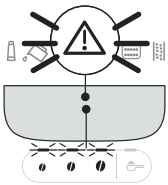
Шам	Мағынасы
Сусын шамдары жыпылықтайды	М а ш и н а ж ы л ы т ы л у д а : күтіңіз
Сусын және параметрлер шамдары тұрақты жануда	М а ш и н а қолданысқа дайын: қалаған сусынды және қатысты опцияларды таңдаңыз
	Сүзгіні салыңыз ("8. Су жұмсартқыш сүзгі" бөлімін қараңыз)
	Ыдыста су жеткіліксіз: ыдысты толтырыңыз
	Су ыдысы жоқ немесе дұрыс салынбаған: ыдысты дұрыстап салыңыз
→	

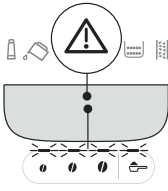
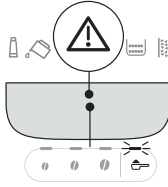
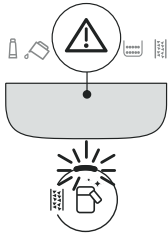
Шам	Мағынасы
	Жалпы дабыл: машинаның іші өте ластанған. Машинаны мұқият тазалаңыз. Бұл хабар тазалаудан кейін де көрінсе, De'Longhi тұтынушыларды қолдау қызметімен және / немесе ресми қызмет орталығымен хабарласыңыз
	Т а з а л а у д а н кейін демдеуіш салынбаған: демдеуішті орнына "13. Демдеуішті тазалау" бөлімінде түсіндірілген әдіспен салыңыз
	Кофе дәндері жоқ: дән ыдысын толтырып, дабылды өшіру үшін кез келген түймені басыңыз.
	Тартылған кофе тым майда және кофе өте жай құйылуда немесе мүлдем құйылмауда. Кофе тартқышты реттеу ("4.6 Кофе тартқышты реттеу"-бет)
→	

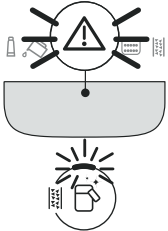
Шам	Мағынасы
	Өте көп мөлшердегі кофе пайдаланылған. Жұмсағырақ дәмді таңдаңыз немесе тартылған кофе мөлшерін азайтыңыз
	Тартылған кофе жасау функциясы воронкаға тартылған кофе салынбаса да таңдалған. Воронкаға алдын ала тартылған кофені салыңыз және тағы құйып көріңіз
	<ul style="list-style-type: none"> • Сүт құю кезінде сүт ыдысы шығарылған. Сүт ыдысын қайта салыңыз, сонда құрылғы қайта пайдалануға дайын болады. • Кофе құю кезінде сүт ыдысы шығарылған. Сүт ыдысын қайта салыңыз, сонда құрылғы дайын дауды аяқтап, кофені құяды.
	→

Шам	Мағынасы
	<ul style="list-style-type: none"> • Сүт сусыны сұралды, бірақ сүт ыдысы толық емес немесе орнына дұрыс салынбаған. Сүт ыдысының барлық құрамдас бөлшектері толығын қиналғанына көз жеткізіңіз. • Сүт сусыны сұралды, бірақ ыдыстағы сүт жеткіліксіз ("Тікелей таңдалған сусындарды дайындау үшін қанша сүт қосылуы керек?" және "Менің сүтім" сусынын жасау үшін қанша сүт қосылуы қажет?" тарауларын қараңыз).
	Ыстық су сұралды, бірақ шүмек салынбаған. Су шүмегін орнына салыңыз.
	→

Шам	Мағынасы
	<p>Су айналымы бос. Тиісті түймені басу арқылы ыстық су құйыңыз</p>
	<p>Ұнтақ кофе ыдысын босату керек</p>
	<p>Ұнтақ кофе ыдысы жоқ немесе дұрыс салынбаған. Тамшы науасы мен кофе ыдысын салып, орнына түскенше итеріңіз</p>
→	

Шам	Мағынасы
	<p>Қақ тазалау қажет ("14. Қақ тазалау бөлімін және қысқаша нұсқаулықтағы осы тақырыптағы бөлімді оқыңыз)</p>
	<p>Қақ тазалау тоқтатылды. Құрылғыны қайта пайдалану үшін ТҮЙМЕСІН БАСЫҢЫЗ: құю басталады және қақ тазалау 13-беттегі 15-суретте көрсетілген жерден басталады (Quick guide).</p>

16. АҚАУЛЫҚТАРДЫ ЖОЮ

Төменде кейбір ықтимал ақаулықтардың тізімі көрсетілген.

Егер проблема сипатталғандай әдіспен шешілмесе, тұтынушыларды қолдау қызметтерімен хабарласыңыз.

МӘСЕЛЕ	ЫҚТИМАЛ СЕБЕБІ	ШЕШІМІ
Құрылғы іске қосылмайды.	Ол розеткаға қосылмаған.	Розеткаға қосыңыз.
→		

МӘСЕЛЕ	ЫҚТИМАЛ СЕБЕБІ	ШЕШІМІ
Кофе ыстық емес.	Кеселер алдын ала қыздырылмайды.	Кеселерді ыстық сумен шаю арқылы алдын ала жылытыңыз (Есіңізде болсын: ыстық су функциясын пайдалана аласыз).
	Құрылғының ішкі айналымдары суып қалған, себебі соңғы кофе жасалғалы 2-3 минут өткен.	Кофе жасамас бұрын шаю циклін орындау үшін түймесін бірнеше секунд басып тұру арқылы ішкі айналымдарды жылытыңыз.
	Кофе температурасының параметрі тым төменге орнатылған.	Параметрлер мәзірінде кофе температурасын арттырыңыз ("10. Параметрлер мәзірі" бөлімін қараңыз).
	Құрылғы қағын тазалау керек	Қақ тазалау процедурасын орындаңыз. Одан кейін су қаттылығын тексеріңіз ("7. Су қаттылығын өлшеу") және машина параметрінің жергілікті су қаттылығына сәйкес екеніне көз жеткізіңіз ("10. Параметрлер мәзірі").
Кофе сұйық немесе жеткілікті кілегейлі емес.	Кофе тым ірі етіліп тартылған.	Ұнтақтау деңгейін реттеңіз ("4.6 Кофе тартқышты реттеу"). Нәтиже тек 2 кофе жасалған соң ғана білінеді.
	Кофе жарамсыз.	Эспрессо құрылғыларына арналған кофені пайдаланыңыз.
	Кофе жаңадан ұнтақталмаған.	Кофе қаптамасы тым ұзақ уақыт ашық тұрған және оның дәмі жоғалған.
Кофе тым баяу құйылады немесе тамшылап тұрады.	Кофе тым майда етіліп тартылған.	Ұнтақтау деңгейін реттеңіз ("4.6 Кофе тартқышты реттеу"). Нәтиже тек 2 кофе жасалған соң ғана білінеді.
Құрылғы кофені жасамайды	Ішкі айналымдарда ластану белгілері анықталды	Машина пайдалануға қайта дайын болғанын күтіп, қалаған сусынды таңдау арқылы әрі қарай жалғастырыңыз. Егер проблема жойылмаса, тұтынушыларды қолдау қызметімен хабарласыңыз.
Шүмектердің біреуінен немесе екеуінен кофе ақпайды.	Кофе саптамалары бітеліп қалған.	Саптамаларды шүберекпен тазалаңыз. Қажет болса, кез келген қатқан қалдықтарды тіс шұқығышпен алып тастауға болады.
		→

МӘСЕЛЕ	ЫҚТИМАЛ СЕБЕБИ	ШЕШІМІ
Құйылған кофеде су көп.	Ұнтақ кофе воронкасы бітеліп қалған.	Есікті ашып, құйғыны щеткамен тазалаңыз.
Демдеу торын шығару мүмкін емес.	Машина өшірілмеген.	Машинаны  түймесін басу арқылы өшіріңіз.
Қақты тазалау соңында құрылғы үшінші шаюды талап етеді	Екі шаю циклі барысында су ыдысы МАХ деңгейіне дейін толтырылмаған	Тамшы науасын босатып, ыдысты МАХ деңгейіне дейін толтырыңыз да, үшінші шаю циклін орындаңыз.
Сүтте үлкен көбіктер бар	Сүт жеткілікті деңгейде салқын емес немесе ол майсыздандырылған немесе жартылай майсыздандырылған.	Т о ң а з ы т қ ы ш температурасындағы (шамамен 5°) майсыздандырылған немесе жартылай майсыздандырылған сүтті пайдаланған жөн. Егер нәтиже сіз күткендей болмаса, басқа компанияның сүтін пайдаланып көріңіз.
	Сүт ыдысының қақпағы кірлеген.	Құрамдас бөлшектерді шығарып алып, оларды "12. Сүт ыдысын тазалау" бөлімінде түсіндірілгендей мұқият тазалаңыз.
	Көкөніс сусындары пайдаланылуда.	Нәтиже сусындардың құнарлылық қасиеттеріне қарай әртүрлі болады.
Сүт сусындары іске қосылмаған	Сүт ыдысы дұрыс салынбаған немесе сұралған сусынды дайындау үшін сүт жеткіліксіз.	Сүт ыдысын дайындап, оны машинаға дұрыстап салыңыз.
	Қатарынан бірнеше сүт сусындары дайындалған, келесі сусындарды жасамас бұрын, машинаны өте қолайлы температураға дейін қыздыру қажет.	Сүт сусындары басқару панелінде қайта іске қосылғанша күтіңіз.
Машинаның жоғарғы жағындағы кесе науасы ыстық	Бірнеше сусын кезекпен кезек бірден дайындалған	
Пайдаланылмаған кезде машинадан шуылдар немесе шағын түтіндер шығады	Құрылғы қолдануға дайын немесе жақында ғана өшірілген және конденсат ыстық бу жасағышқа енуде.	Бұл қалыпты жұмыс істеудің бір бөлігі болып табылады. Бұл құбылысты азайту үшін, тамшы науасын босатыңыз.
Құрылғы тамшы науасынан бу түтінін шығарады және/немесе құрылғы бетінде су қалған.	Тамшы науасының торы тазалаудан кейін орнына салынбаған.	Торды тамшы науасына қайта салыңыз.

ÖSSZEFOGLALÓ

1. BEVEZETÉS	36
2. A LEGELSŐ HASZNÁLTAKOR	36
3. BE- ÉS KIKAPCSOLÁS	36
4. KÁVÉS ITALOK ADAGOLÁSA	37
4.1 Kávé készítése szemes kávéból	37
4.2 Kávékészítés őrölt kávéból	37
4.3 A kávé aromájának megváltoztatása.....	37
4.4 Öblítés	37
4.5 Javaslatok a melegebbkávéhoz	37
4.6 A kávédaráló beállítása	37
4.7 A csészében lévő mennyiség testreszabása	38
5. TEJES ITALOK ELKÉSZÍTÉSE	38
5.1 Tejtartály előkészítése	38
5.2 Kávéaroma kiválasztása vagy őrölt kávé használata.....	39
5.3 Az elkészítés végén	39
5.4 A csészében lévő mennyiség testreszabása	39
6. A FORRÓ VÍZ MENNYISÉGÉNEK TESTRESZABÁSA	39
7. A VÍZKEMÉNSÉG MÉRÉSE	39
8. VÍZLÁGYÍTÓ SZŰRŐ	40
8.1 A szűrő cseréje	40
8.2 A szűrő kivétele	40
9. AZ ENERGIATAKARÉKOSSÁGRA VONATKOZÓ TANÁCSOK	40
10. BEÁLLÍTÁSOK MENÜ	40
10.1 Visszaállítás a gyári beállításokra	42
11. A KÉSZÜLÉK TISZTÍTÁSA	43
12. A TEJTARTÁLY TISZTÍTÁSA	44
13. A KÁVÉFŐZŐ EGYSÉG TISZTÍTÁSA	45
14. VÍZKÖLDÉS	46
15. A JELZŐFÉNYEK JELENTÉSE	46
16. A PROBLÉMÁK MEGOLDÁSA	49

1. BEVEZETÉS

A gép főbb műveleteit a Quick Guide mutatja be, lépésről lépésre.

Szánjon néhány percet a felhasználási útmutató elolvasására. Ezzel megelőzheti a veszélyeket és elkerülheti a gép sérülését.

A gépe kezelőpaneljén lévő led-ek és jelzőfények segítségével a megfelelő módon működhet együtt a géppel:

	Kikapcsolva	--
	Bekapcsolva	Funkció rendelkezésre áll
	Villogó	Funkció folyamatban
	Gyorsan villogó	A készülék beavatkozást kér a felhasználótól

Ezeket a szimbólumokat a termékhez mellélt quick guide is használja.

2. A LEGELSŐ HASZNÁLTAKOR

- A gép első üzembehelyezésének utasításai a QUICK GUIDE-ban találhatóak.
- Az első használat során legalább 4-5 cappuccino adagolására van szükség, mielőtt a készülék elfogadható kávét készítene.
- Az első használat során a hidr. rendszer még üres, ezért a gép nagyon hangos lehet: a rendszer feltöltése során a zaj lassan csökkenni fog.
- A kávédarálóban lévő kávémaradványok a gép forgalomba hozatala előtti beállítási teszteknek köszönhetőek, és bizonyítják a termék gondos vizsgálatát.
- Javasoljuk, hogy azonnal szerelje be a tartozék vízsűrőt. Amikor letelik a két hónap (lásd a dátum jelzőt), vagy a készüléket 3 hétnél hosszabb ideig nem használja, cserélje ki a szűrőt akkor is, ha a gép nem jelzi ezt.
- A lehető leghamarabb állítsa be a víz keménységét az egyéni igényeknek megfelelően („7. A vízkeménység mérése” fejezet).

3. BE- ÉS KIKAPCSOLÁS

- Minden bekapcsolás előtt a készülék automatikusan elvégez egy előmelegítő és egy öblítő ciklust, amelyet nem lehet félbeszakítani. A készülék csak ezen ciklus elvégzését követően áll használatra készen.

- Amennyiben a használat során a készülék kávét főzött, a készülék minden kikapcsoláskor elvégző egy automatikus öblítő programot.

Megégés veszélye!

Az öblítés során a kávéadagolóból néhány csepp forró víz távozik. Kerülje a forró vízzel való érintkezést.

- A készülék bekapcsolásához vagy kikapcsolásához nyomja meg a  gombot.

Ha a készüléket huzamosabb ideig nem használja, húzza ki a hálózati csatlakozót.





4. KÁVÉS ITALOK ADAGOLÁSA

4.1 Kávé készítése szemes kávéból



- Ne használjon zöld, karamellizált vagy cukrozott kávészemeket, mert beleragadhatnak a kávédarálóba, és tönkretelhetik azt.
- Ha az „Energiatakarékosság” funkció aktív, az első kávé elkészítése előtt lehet, hogy várni kell néhány másodpercet.

4.2 Kávékészítés örlött kávéból

- Kikapcsolt gépbe soha ne öntsön örlött kávét, mert az szétoszoródhat a gép belsejében, bepiszkítva azt. Ez károkat okozhat a készülékben.
- Soha ne tegyen be a gépbe 1 csapott adagolókanálnál több kávét, mert a gép bepiszkolódhat, a tölcser pedig eltömődhet.
-  **Long** kávé készítése: az elkészítés közepén, amikor a  +  jelzőfények felgyulladnak, tegyen be még egy csapott mérőkanálnyi örlött kávét és nyomja meg a Long gombot.
- Nem lehet  **Doppio+** kávét készíteni örlött kávéból.

4.3 A kávé aromájának megváltoztatása

1. Nyomja meg a kívánt aromának megfelelő gombot:

	Lágy
	Közepes
	Erős

2. Folytassa a kívánt kávé ital kiválasztásával.

Megjegyzés:

- A következő elkészítésnél a gép a legutóbb kiválasztott aromát ajánlja fel.
- Ha megszakad az elektromos áram ellátás, a gép visszatér az alapértelmezett középső szintre.

4.4 Öblítés

Ezzel a funkcióval lehet kiengedni a forró vizet a kávé adagolóból, így lehetővé válik a gép belsejének tisztítása és fellemegetése.

Az öblítés indításához elég, ha nyomva tartja a  x2 gombot körülbelül 5 másodpercig: az adagolás automatikusan megszakad (ha előbb kívánja megszakítani, nyomja meg újra a gombot).

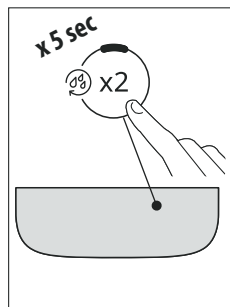

4.5 Javaslatok a melegebbkávéhoz



Melegebb kávé készítéséhez a következőket javasolt tenni:

- végezzen egy öblítést (lásd a „4.4 Öblítés  bekezdést);
- forró vízzel melegítse fel a csészéket a forró víz funkcióval;
- növelje a kávé hőmérsékletét (lásd a „10. Beállítások menü” fejezetet).

4.6 A kávédaráló beállítása

A kávédaráló – legalábbis kezdetben – nem kell beállításokat végezni, mert azt már a gyárban beállították úgy, hogy a kávé adagolása megfelelően történjen.

Javítás elvégzéséhez, a kávédaráló működése közben, állítsa be a gombot a következők szerint:







Ha a kávé túl lassan vagy egyáltalán nem folyik ki. A beállítás hatása csak legalább 2 kávé lefőzése után érezhető.	Forgassa el egy állással a 7 szám felé 
Testesebb kávé adagolásához és a krém kinézetének javításához A beállítás hatása csak 2 kávé lefőzése után érezhető.	Forgassa el egy állással az 1 szám felé 

Megjegyzés:

A kávéőrlés finomságát szabályozó gombot csak akkor forgassa, amikor a kávédaráló működik, a kávéital elkészítésének első szakaszában.

4.7 A csészében lévő mennyiség testreszabása

1. Tartsa nyomva pár másodpercig a programozandó italra vonatkozó gombot: akkor van a programozási menüben, amikor a jelzőfény gyorsan villog. Az adagolás megkezdődik;
2. Ha elérte a kívánt mennyiséget a csészében, nyomja meg ismét az ital gombját: az adagolás megszakad és a mennyiséget eltárolja a készülék.

Ital*	Alapértelmezett (ml)	Programozható (ml)
 Espresso	40	≈ 20-tól ≈ 180-ig
 Kávé	180	≈ 100-tól ≈ 240-ig
 Long	160	≈ 115-től ≈ 250-ig
 Doppio+	120	≈ 80-tól ≈ 180-ig
 Americano	Espresso: 40 Víz: 110	Espresso: ≈ 20- tól ≈ 180-ig Víz: ≈ 50- tól ≈ 300-ig
 Long Black	Víz: 120 Espresso: 80	Víz: ≈ 50- tól ≈ 300-ig Espresso: ≈ 40- tól ≈ 360-ig
 Over ice	100	≈ 40-tól ≈ 240-ig

(*) Típus és szám szerint eltérő italok a modell alapján.

Megjegyzés!

A folyamatban lévő programozás törléséhez nyomjon meg egy másik italra vonatkozó gombot

5. TEJES ITALOK ELKÉSZÍTÉSE

LatteCrema SYSTEM

5.1 Tejtartály előkészítése

A tejtartály fedelének kinyitásához:

1. Akassza ki a fedelet az óramutató járásával megegyező irányba forgatva: a fedélen lévő vonalnak egyvonalba kell kerülnie a  szimbólummal;
2. Ezután emelje fel a fedelet.

Milyen tejet használjon?

- Sűrűbb és homogénebb tejhab készítéséhez használjon félszíros, hűtő hideg tejet (kb. 5° C). Ennek érdekében, hogy a tej mindig megfelelően habos legyen, és ne képződjenek benne nagy buborékok, minden használat után tisztítsa meg a Lattecrema System rendszert.
- A hab minősége az alábbi tényezőktől függően változhat:
 - a tej vagy a növényi ital típusa;
 - használt márká;
 - összetevők és tápértékek.

Mennyi tejet kell beönteni a közvetlenül választható ital elkészítéséhez?

A tejtartályon egy beosztás található, amely segít abban, hogy a megfelelő mennyiséget öntse be a recept elkészítéséhez. Vegye figyelembe, hogy:

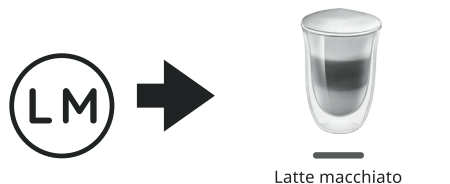
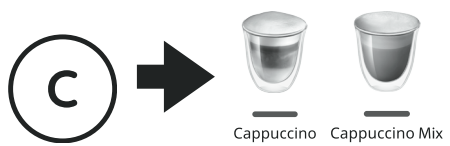



Mennyi tejet kell beönteni a My Latte elkészítéséhez?



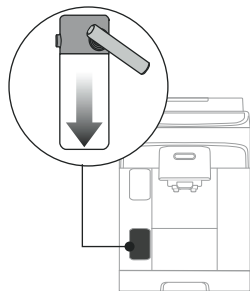

A gépen egy olyan rendszer található, amely észleli és felhasználja a tejtartályba töltött összes tejet. Tehát a kívánt tejmennyiség felhasználásával készítheti el My Latte italát.

A megfelelő mennyiség beöntéséhez figyelje a tejtartályon található beosztást, figyelembe véve, hogy:



MIN  A gép által észlelt minimális mennyiség (≈ 45ml)

  Mindegyik jel ≈ 20 ml-nek felel meg

A beöntött tej mennyisége az adagolás után 2/3-szorosára nő: győződjön meg arról, hogy a pohara vagy a csészéje elég nagy ahhoz, hogy a kiadott összes tejet és kávéét tartalmazza.

A tejtartály fedelének bezárásához:

1. Helyezze be a fedelet (a fedélen lévő vonalnak egyvonalban kell lennie a ☐ szimbólummal);
2. Forgassa a fedelet a ☒ szimbólum felé, amíg be nem akad.

5.2 Kávearoma kiválasztása vagy őrlött kávé használata

Miután előkészítette a tejtartályt, a kívánt tejes ital kiválasztása előtt testreszabhatja a kávé aromáját a „4.3 A kávé aromájának megváltoztatása” bekezdésben leírtak szerint, vagy kiválaszthatja az őrlött kávé használatát, és ennek következtében tegyen be egy mérőkanál kávéét a quick guide (☕ ☜) útmutatásai szerint.

5.3 Az elkészítés végén

-  Amennyiben egyszerre több tejes alapú italt kíván főzni, a tejtartály tisztítását elegendő az utolsó ital elkészítése után elvégezni.
- Ha maradt tej a tartályban, tisztítás után azonnal tegye vissza a tartályt a hűtőbe.
- Az idő múlásával az optimális eredmény elérése érdekében végezze el a Lattecrema System rendszer alapos tisztítását a „12. A tejtartály tisztítása” fejezetben leírtak szerint.

5.4 A csészében lévő mennyiség testreszabása

1. Tartsa nyomva pár másodpercig a programozandó tejes italra vonatkozó gombot: akkor van a programozási menüben, amikor a jelzőfény gyorsan villog. Az adagolás megkezdődik;
2. Ha elérte a kívánt mennyiséget a csészében, nyomja meg ismét az ital gombját: az első hozzávaló adagolása megszakad és megkezdődik a második hozzávaló adagolása;
3. Ha elérte a kívánt mennyiséget a csészében, nyomja meg ismét az ital gombját: az adagolás megszakad és a mennyiséget eltárolja a készülék.

Megjegyzés!

- A folyamatban lévő programozás törléséhez nyomjon meg egy másik italra vonatkozó gombot
- A My Latte ital esetében csak a kávé mennyisége programozható, míg a recept által előírt összes tejet felhasználja a gép.

6. A FORRÓ VÍZ MENNYISÉGÉNEK TESTRESZABÁSA

1. Tartsa nyomva pár másodpercig a Hot water gombot: akkor van a programozási menüben, amikor a jelzőfény gyorsan villog. Az adagolás megkezdődik;

2. Ha elérte a kívánt mennyiséget a csészében, nyomja meg ismét az ital gombját: az adagolás megszakad és a mennyiséget eltárolja a készülék.

	Alapértelmezett (ml)	Programozható (ml)
 Hot water	250	≈ 20-tól ≈ 420-ig

Megjegyzés!

A folyamatban lévő programozás törléséhez nyomjon meg egy másik italra vonatkozó gombot



7. A VÍZKEMÉNYSÉG MÉRÉSE

A vízköoldási riasztás a víz keménységétől függően egy bizonyos időtartam elteltével jelenik meg. A készüléket gyárilag a 4. vízkeménységi fokozatra állították be. Szükség esetén beállíthatja a készüléket a terület vízvezeték hálózatát jellemző valós vízkeménységre, így a készülék ritkábban végez vízköoldást.

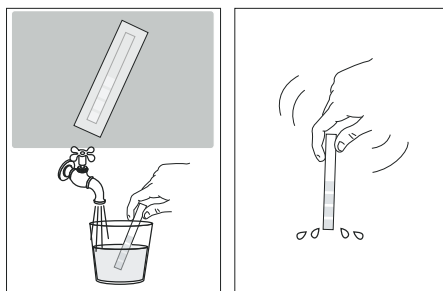
1. Vegye ki a tesztcsíkot a csomagolásból: ha a modell tartozéka, akkor a quick guide útmutatóhoz mellékelt.
2. Körülbelül egy másodpercre merítse a csíkot egy pohár vízbe.



3. Vegye ki a csíkot a vízből és enyhén rázza meg. Kb. egy perc elteltével, a víz keménységétől függően, 1, 2, 3 vagy 4 piros négyzet jelenik meg. Minden egyes négyzet 1 vízkeménységi fokozatnak felel meg.

Total Hardness Test	Vízkeménységi szint
	1 Alacsony
	2 Közepes

	3 Közepes/Magas
	4 Magas

Lásd az utasításokat a „10. Beállítások menü” fejezetben a gép beállításához.

8. VÍZLÁGYÍTÓ SZŰRŐ

A gép teljesítményének állandó fenntartása érdekében a De'Longhi vízlágyító szűrőjének rendszeres használata és cseréje javasolt. A szűrő megvásárlásához lásd a www.delonghi.com weboldalt.

 WaterFilter EAN: 8004399327252

8.1 A szűrő cseréje

Please note!

Amikor letelik a két hónap (lásd a dátum jelzőt), vagy a készülék 3 hétnél hosszabb ideig nem használja, cserélje ki a szűrőt akkor is, ha a gép nem jelzi ezt.

8.2 A szűrő kivétele

Ha a készüléket szűrő nélkül szeretné tovább használni, el kell távolítania, és jeleznie kell az eltávolítását.

1. Vegye ki a víztartályt és az elhasznált szűrőt;
2. Lásd az utasításokat a „10. Beállítások menü” fejezetben a gép beállításához.

Megjegyzés!

Amikor letelik a két hónap (lásd a dátum jelzőt), vagy a készüléket 3 hétnél hosszabb ideig nem használja, vegye ki a szűrőt még akkor is, ha a gép ezt nem jelzi.

9. AZ ENERGIATAKARÉKOSSÁGRA VONATKOZÓ TANÁCSOK

- Az energiatakarékosság csökkentése érdekében egy vagy több ital adagolása után vegye le a tejtartályt.
- Az automata kikapcsolást 15 percre állítsa be (lásd „10. Beállítások menü”);
- Aktiválja az Energiatakarékosság funkciót (lásd „10. Beállítások menü”);
- Amikor a gép jelzi, végezzen vízköoldást.

10. BEÁLLÍTÁSOK MENÜ

Amikor belép a menübe, az aktívan maradó gombok lehetővé teszik az azoknak megfelelő funkciók kiválasztását:

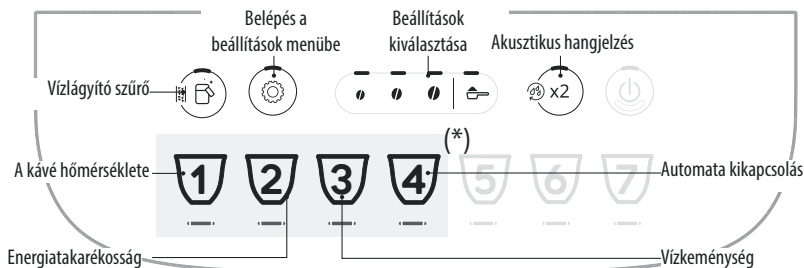

(*) Modelltől függően eltérő italok



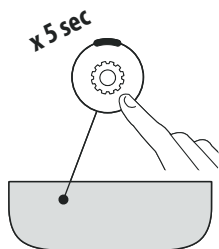







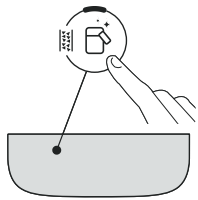

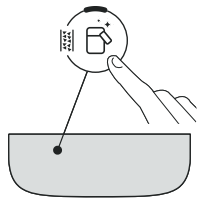

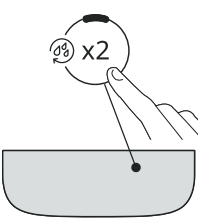

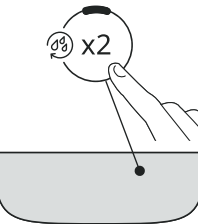
1. Lépjen a menübe:

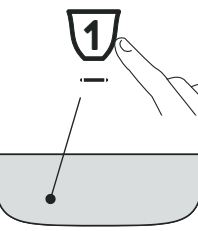

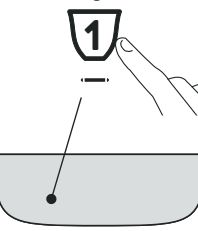

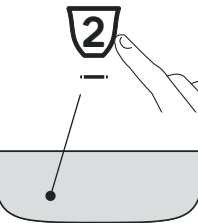

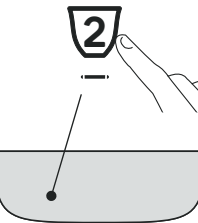





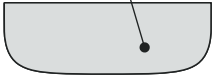





Tartsa lenyomva a  gombot néhány másodpercig: bekapcsolnak a beállítások gombjai. Nyomja meg a szabályozandó beállítás gombját.

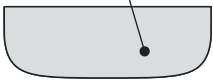

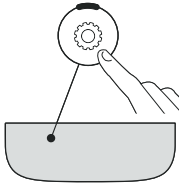

2. A gép beállításainak szabályozása:

<p>Vízlágyító szűrő</p> 	<p>Nyomja meg a kávészemek egyikét a vízlágyító szűrő behelyezéséhez vagy cseréjéhez</p>	<p>BEHELYEZVE</p> 	<p>Erősítse meg a választást</p> 
	<p>Nyomja meg az őrölt kávé szimbólumot a vízlágyító szűrő kivételéhez</p>	<p>ELTÁVOLÍTVA</p> 	
<p>Akusztikus hangjelzés</p> 	<p>Nyomja meg a kávészemek egyikét az akusztikus hangjelzés aktiválásához</p>	<p>ON</p> 	<p>Erősítse meg a választást</p> 
	<p>Nyomja meg az őrölt kávé szimbólumot az akusztikus hangjelzés kikapcsolásához</p>	<p>OFF</p> 	
<p>A kávé hőmérséklete</p> 	<p>Nyomja meg a kívánt hőmérsékletnek megfelelő kávészemet</p>	<p>ALACSONY</p> 	<p>Erősítse meg a választást</p> 
		<p>KÖZEPES</p> 	
		<p>MAGAS</p> 	
<p>Energiatakarékosság</p> 	<p>Nyomja meg a kávészemek egyikét az energiatakarékos üzemmód aktiválásához</p>	<p>ON</p> 	<p>Erősítse meg a választást</p> 
	<p>Nyomja meg az őrölt kávé szimbólumot az energiatakarékos üzemmód kikapcsolásához</p>	<p>OFF</p> 	

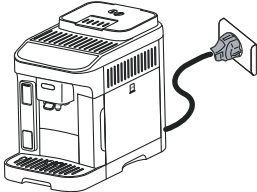

<p>Vízkeménység</p>  	<p>Nyomja meg a beállítandó szintnek megfelelő szimbólumot</p>	<p>1. SZINT</p>  <p>2. SZINT</p>  <p>3. SZINT</p>  <p>4. SZINT</p> 	<p>Erősítse meg a választást</p>  
<p>Automata kikapcsolás</p>  	<p>Nyomja meg a beállítandó időtartamnak megfelelő szimbólumot</p>	<p>15 PERC</p>  <p>30 PERC</p>  <p>1 ÓRA</p>  <p>3 ÓRA</p> 	<p>Erősítse meg a választást</p>  
<p>3. A menüből kilépéshez:</p>			
	<p>Nyomja meg a  gombot: A gép készen áll a használatra.</p> <p>Megjegyzés! A gép 30 másodperc inaktivitás után automatikusan kilép a beállítások menüből.</p>		

10.1 Visszaállítás a gyári beállításokra

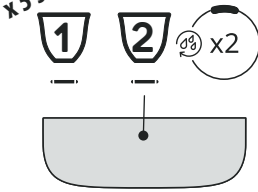
<p>Ellenőrizze, hogy a gép készenléti állapotban van-e (ki van kapcsolva, de az elektromos hálózatra van csatlakoztatva).</p>	
<p>Tartsa lenyomva 5 másodperc az 1, 2 és  x2 italok gombjait: az összes beállítás és az italmennyiségek visszaállnak a gyári beállításokra.</p>	<p>x 5 sec</p> 
<p style="text-align: right;">→</p>	

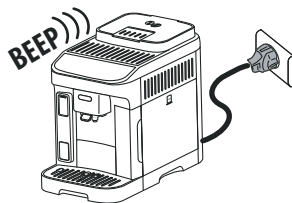

A gép hosszú hangjelzést ad, és az összes jelzőfény villog a víz-szaállítás megerősítésére



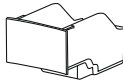

11. A KÉSZÜLÉK TISZTÍTÁSA

Figyelem!

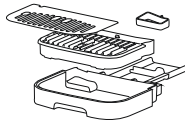
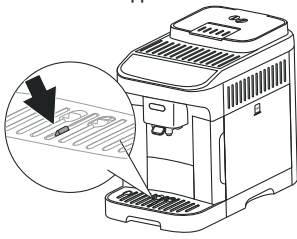
- A készülék tisztításához ne használjon oldószereket, súrolószereket vagy alkoholt. A szuperautoma De'Longhi készülékek tisztításához nincs szükség vegyszerek használatára.
- A kávézacc vagy egyéb lerakódások eltávolításakor nem szabad fémtárgyakat használni, mert ezek megkarcolhatják a gép fém- vagy műanyag felületeit.

Alkatrész	Gyakoriság	Eljárás
Zacstartó 	Amikor bekapcsol a  jelzőfény, ki kell üríteni a zacstartót: a készülék nem kezdi meg a kávé készítését.	<ul style="list-style-type: none"> • Húzza ki a cseptálcát, ürítse ki és tisztítsa meg. • Ürítse ki és gondosan tisztítsa ki a zacstartót ügyelve arra, hogy eltávolítsa a tartály alján esetlegesen lerakódott kávéét. • Ellenőrizze a (piros) kondenzvíz gyűjtő tartályt, és szükség esetén ürítse ki.
	Amíg meg nem tisztítja a zacstartót, addig a készülék nem kezdi meg a kávé készítését. A készülék jelzi, hogy ki kell üríteni a zacstartót akkor is, ha nincs tele, amennyiben 72 óra telt el az első kávé lefőzése óta (ahhoz, hogy a 72 óra számolása pontos legyen, a készülék nem csatlakozhat le a tápellátásról).	
Cseptálca részei 	A cseptálcában van egy piros színű úszó, amely a víz szintjét jelzi. Mielőtt ez a mutató kiemelkedne a csészetartó tálcából, ki kell üríteni és meg kell tisztítani a cseptálcát	<ul style="list-style-type: none"> • Ki kell húzni a cseptálcát és a zacstartót; • Vegye ki a csészetartó tálcát és a rácsot, ürítse ki a cseppgyűjtő tálcát és a zacstartót, végül mossa el az összes alkotórészt; • Ellenőrizze a piros kondenzvíz gyűjtő tartályt, és szükség esetén ürítse ki; • Tegye vissza a cseppgyűjtő tálcát, a rácsot és a zacstartót. Amikor kiveszi a cseptálcát, a zacstartót is ki kell üríteni, még akkor is, ha nincs teljesen tele.
		

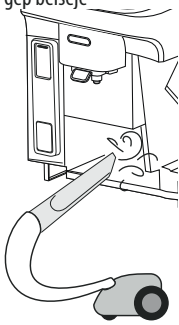

Alkatrész	Gyakoriság	Eljárás
<p>A gép belseje</p> 	<p>Rendszeresen (kb. havonta egyszer) ellenőrizze, hogy a gép belseje nem piszkos (ehhez húzza ki a cseptálcát).</p>	<p>Kapcsolja ki a gépet és csatlakoztassa le az elektromos hálózatról. Soha ne merítse a készüléket vízbe.</p> <ul style="list-style-type: none"> • Távolítsa el a kávézaccot egy ecsettel és egy szivaccsal; • A maradványokat egy porszívóval távolítsa el
<p>A kávéadagoló csőrei</p> 	<p>Rendszeresen (havonta egyszer) tisztítsa meg a kávéadagoló csőröket</p>	<ul style="list-style-type: none"> • Egy szivaccsal vagy ruhával rendszeresen tisztítsa meg a kávéadagoló csőröket; • Ellenőrizze, hogy a kávéadagoló nyílásai nincsenek eltömődve. Szükség esetén egy fogvájó segítségével távolítsa el a kávé maradványokat.

12. A TEJTARTÁLY TISZTÍTÁSA

Figyelem!

- A tejtartály tisztításához ne használjon dörzsölő tisztítószereket vagy szivacsokat vagy fémtárgyakat a tej lerakódások eltávolításához.

Minden használat után tisztítsa ki a tejtartályt a következő módon:

1. Húzza ki a tejtartály fedelét és szereljen le minden eltávolítható részt;
2. Húzza ki a tejfelszívó csövet;

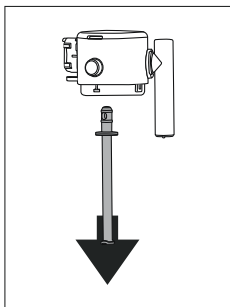

3. Forgassa a tejadagoló csövet függőleges helyzetbe és húzza ki;

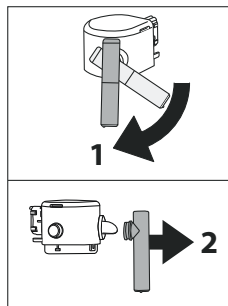

4. A csatlakozó kihúzásához nyomja meg a gombot;

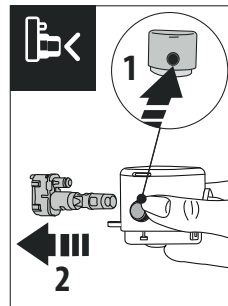

5. **A mosogatógépben (javasolt):** Öblítse el az összes alkatrészt és a tartályt meleg folyó víz alatt (legalább 40°C): majd tegye őket a mosogatógép felső kosarába és indítson el egy 50°C-os programot, például ECO standard.

Kézzel: Öblítse el az összes alkatrészt és a tartályt meleg folyó víz alatt (legalább 40°C): majd merítse az összes alkatrészt meleg ivóvízbe (legalább 40°C), melybe enyhe/semleges mosószert tett, legalább 30 percig, és alaposan öblítse le meleg ivóvízzel.

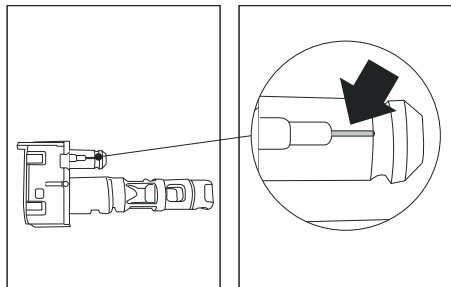

6. Ellenőrizze, hogy a légszatorna (a nagytásban) tiszta-e;
7. Szerelje vissza a fedél minden alkatrészét: a csatlakozó visszahelyezéséhez nyomja meg az erre a célra szolgáló gombot;
8. Akassza vissza a fedelet a tejtartályra.

13. A KÁVÉFŐZŐ EGYSÉG TISZTÍTÁSA

Figyelem!

A kávéfőző egységet nem lehet kivenni, amikor a készülék be van kapcsolva.

1. Nyomja meg a  gombot a gép kikapcsolásához;
2. Húzza ki a víztartályt;
3. Nyissa ki a jobb oldalon található kávéfőző egység zárólapját;

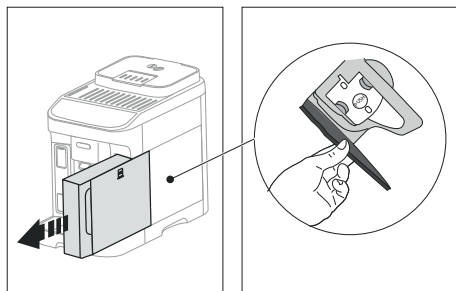

4. Nyomja be a két színes kioldó gombot, és ezzel egyidejűleg húzza a kávéfőző egységet kifelé;

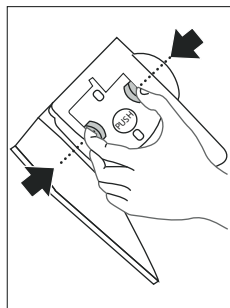

5. Merítse a kávéfőző egységet vízbe kb. 5 percre, majd öblítse le folyóvíz alatt;

Figyelem!

CSAK VÍZZEL ÖBLÍTSE LE

NE HASZNÁLJON TISZTÍTÓSZERT VAGY MOSOGATÓGÉPET

6. A kávéfőző egység tisztításához ne használjon tisztítószert, mert károsíthatja azt.
7. Egy ecsettel távolítsa el a kávéfőző egység zárólapján keresztül látható kávémaradványokat;
8. Tisztítás után tegye vissza a kávéfőző egységet az alátétbe illesztve; majd nyomja meg a PUSH feliratot, amíg a beakadást jelző kattánó hangot nem hall;

Megjegyzés:

Ha nehéz a kávéfőző egységet betenni, (a behelyezés előtt) a megfelelő helyzetbe kell állítani a két kar megnyomásával.

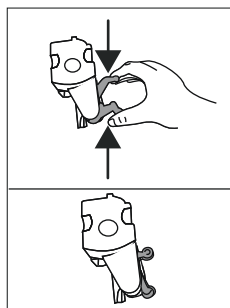

9. Miután a szűrőt behelyezte, ellenőrizze, hogy a színes gombok kiugrottak-e;

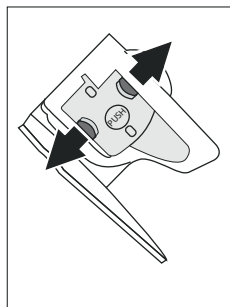

10. Zárja vissza a kávéfőző egység zárólapját;
 11. Tegye vissza a víztartályt.

14. VÍZKŐOLDÁS

Ahhoz, hogy megfelelően végezze el a vízkőoldó ciklust, ügyeljen a kívánt mennyiségre a víztartályban minden lépésnél:

<p>1. lépés: Vízköttlenítés</p>	
<p>2. lépés: Első öblítés</p>	
<p>3. lépés: Második öblítés</p>	

- Használat előtt olvassa el a vízkőoldószer csomagolásán található utasításokat és a címkét.
- Kizárólag De'Longhi vízkőoldó használatát javasoljuk. Nem megfelelő vízkőoldó használata, valamint a nem szabályosan végzett vízkőoldás olyan károkat okozhat, melyek javítása nem tartozik a gyártó által vállalt garancia körébe.
- A vízkőoldó károsíthatja a kényes felületeket. Ha a termék véletlenül kiömlik, azonnal itassa fel.

A vízkőoldás elvégzéséhez	
Vízkőoldószer	De'Longhi vízkőoldószer
Edény	Javasolt űrtartalom: 2 l
Idő	~45 perc

Figyelem:

Ha fel van szerelve a vízlágyító szűrő, el kell azt távolítani, mielőtt beöntené a vízkőoldó oldatot. Ezután tegye vissza a szűrőt az első öblítőtartály végén.

A vízkőtlenítési eljárás a „Quick Guide” utasításban található.

Megjegyzés:





- Ha elkezdte a vízkőtlenítő ciklust, nem lehet megszakítani és az egész öblítési ciklus elvégzésével kell befejezni.
- Teljesen természetes, hogy a vízkőoldást követően víz marad a zacstartóban.
- A készülék harmadik öblítést is igényel abban az esetben, ha a víztartály nincs a MAX szintig feltöltve: ez garantálja, hogy ne legyen vízkőoldó folyadék a készülék hidr. rendszerében. Mielőtt elindítaná az öblítést, ürítse ki a cseptálcát.

15. A JELZŐFÉNYEK JELENTÉSE

Jelzőfény	Jelentés
Az italok jelzőfényei villognak	A gép melegszik: várjon
Az italok és a vonatkozó beállításai jelzőfényei folyamatosan világítanak	A gép készen áll a használatra: válassza ki az adagolandó italt és a vonatkozó opciókat
	Cserélje ki a szűrőt (lásd a „8. Vízlágyító szűrő” fejezetet)
	A tartályban lévő víz nem elegendő: tölts fel a tartályt
	A víztartály nincs behelyezve a gépbe vagy nem megfelelően van behelyezve: helyezze be jól a víztartályt
→	

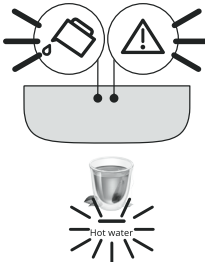
Jelzőfény	Jelentés
	Általános riasztás: a gép belseje nagyon szkosz. Tisztítsa meg alaposan a gépet. Ha a tisztítás után a gép még mindig megjeleníti az üzenetet, lépjen kapcsolatba az ügyfélszolgálattal és/vagy egy felhatalmazott márkaszervizzel
	A tisztítás után nem helyezték be a kávéfőző egységet: tegye be a kávéfőző egységet a „13. A kávéfőző egység tisztítása” fejezetben leírtak szerint
	Kávészemek hiánya: töltsse fel a szemes kávé tartót, majd nyomja meg bármelyik gombot a riasztásból való kilépéshez.
	A kávé túl finomra őrölte, ezért a kávé csak nagyon lassan vagy egyáltalán nem folyik le. A kávédaráló beállítása („4.6 A kávédaráló beállítása” bek.)
	Túl sok kávéét használt. Válasszon egy könnyebb ízt vagy csökkentse az őrölt kávé mennyiségét
	Kiválasztotta az „őrölt kávé” funkciót, de nem tett őrölt kávéét a tölcserbe. Tegyen őrölt kávéét a tölcserbe és ismétlje meg az adagolást
	→

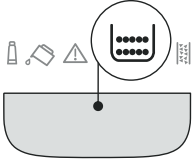
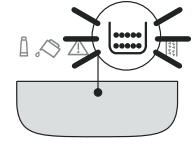
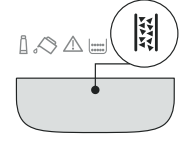
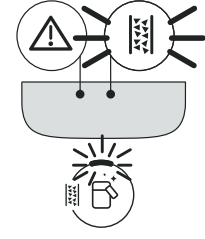

Jelzőfény	Jelentés
	<ul style="list-style-type: none"> A tejtartályt kihúzták a tej adagolása során. Tegye vissza a tejtartályt: a gép ismét készen áll a használatra. A tejtartályt kihúzták a kávé adagolása során. Tegye vissza a tejtartályt: a gép elvégzi a kávékészítést és adagolja a kávéét.
	<ul style="list-style-type: none"> Tejes ital adagolása szükséges, de a tejtartály nem áll készen vagy nincs megfelelően behelyezve: ellenőrizze, hogy a tejtartály teljes-e és minden alkatrész megfelelően be van-e helyezve. Tejes ital adagolása szükséges, de a tartályban lévő tej mennyisége nem elegendő (lásd a „Mennyi tejet kell beönteni a közvetlenül választható ital elkészítéséhez?” és „Mennyi tejet kell beönteni a My Latte elkészítéséhez?” bek.).
	Forró víz adagolása szükséges, de az adagoló nincs behelyezve: helyezze be a vízadagolót.
	→

Jelzőfény	Jelentés
	<p>A hidraulikus rendszer üres. Adagoljon forró vizet a megfelelő gomb megnyomásával</p>  <p>Hot water</p>
	<p>Ki kell üríteni a zacstartót</p>
	<p>A zacstartó nincs behelyezve vagy nem megfelelően van behelyezve: helyezze be a csepptálcát és a zacstartót ütközésig lenyomva</p>
	<p>El kell végezni a vízköoldást („14. Vízköoldás” és az erről szóló szakasz a quick guide-ban)</p>
	<p>A vízköoldást megszakították. A használathoz visszatéréshez nyomja meg a  GOMBOT: a gép elkezdi adagolni és a vízköoldás a 13. old. 15. ábrájától folytatja.</p>

16. A PROBLÉMÁK MEGOLDÁSA

Az alábbiakban olvashatja néhány esetleges meghibásodás felsorolását.

Ha a problémát nem lehet megoldani a leírtak alapján, vegye fel a kapcsolatot az ügyfélszolgálattal.

PROBLÉMA	LEHETSÉGES OK	MEGOLDÁS
A készülék nem kapcsol be.	Nem csatlakoztatta a készülék dugóját a hálózatba.	Csatlakoztassa a villásdugót a hálózatba.
A kávé nem meleg.	Nem melegítette elő a csészéket.	A csészék előmelegítése forró vízzel (Megj.: használhatja a forró víz funkciót).
	A készülék belső hidr. köre kihűlt, mert 2-3 perc telt el az utolsó kávéfőzés óta.	Kávéfőzés előtt melegítse fel a belső köröket egy öblítéssel, nyomva tartva a  gombot néhány másodpercig.
	A beállított kávé hőmérséklet túl alacsony.	Állítson be magasabb kávé hőmérsékletet a beállítások menüben (lásd a „10. Beállítások menü” bek.).
	Vízkezelést kell végezni a gépben	Végezze el a vízköoldást. Ezután ellenőrizze a vízkeménységet („7. A vízkeménység mérése”) és ellenőrizze, hogy a készülék a valós vízkeménység szerint van-e beállítva („10. Beállítások menü”).
A kávé túl híg vagy kevésbé krémes.	A kávé túl durvára őrölte.	Őrlés szabályozása („4.6 A kávédaráló beállítása”). A beállítás hatása legalább 2 kávé lefőzése után érezhető csak.
	A kávé nem megfelelő.	Csak presszó kávéfőzőkhöz ajánlott kávé használjon.
	A kávé nem friss.	A kávé csomagot régen nyitotta ki és a kávé elvesztette az aromáját.
A kávé túl lassan vagy csak cseppenként folyik le.	A kávé túl finomra őrölte.	Őrlés szabályozása („4.6 A kávédaráló beállítása”). A beállítás hatása legalább 2 kávé lefőzése után érezhető csak.
A készülék nem adagol kávé	A gép belsejében szennyeződést érzékel	Várja meg, amíg a gép visszatér a használatra kész állapotba és válassza ki a kívánt italt. Ha a probléma továbbra is fennáll, forduljon Szakszervizhez.
Nem folyik ki kávé az adagoló egyik csőre-n vagy egyikén sem.	A kávéadagoló csőrei eltömődtek.	Tisztítsa meg a csőröket egy ruhával. Szükség esetén használjon fogpiszkálót az esetleges lerakódások eltávolításához.
A kifőzött kávé vizes.	Az őrölt kávé betöltését szolgáló tölcser eltömődött.	Nyissa ki az ajtót, tisztítsa meg a tölcseret egy ecsettel.
Nem lehet kivenni a kávéfőző egységet.	Nem végezték el a kikapcsolást.	A kikapcsoláshoz nyomja meg a  gombot.
		→





PROBLÉMA	LEHETSÉGES OK	MEGOLDÁS
A vízköoldás végén a készülék egy harmadik öblítést igényel	A két öblítési ciklus közben a víztartály nem töltődött fel a MAX szintig	Ürítse ki a csepptálcát, töltsse fel a tartályt a MAX szintig és végezze el a harmadik öblítést.
A tejben nagy buborékok vannak	A tej nem elég hideg, vagy nem félzsíros, vagy nem zsírszegény.	Használjon zsírszegény vagy félzsíros, hűtő hideg (kb. 5 °C hőmérsékletű) tejet. Ha az eredmény még mindig nem megfelelő, próbáljon ki egy másik márkájú tejet.
	A tejtartály fedele piszkos.	Szerelje szét a részeket és tisztítsa meg őket alaposan a „12. A tejtartály tisztítása” fejezetben leírtak szerint.
	Növényi italokat használ.	Az eredmény nagyban változik az italok tápérték jellemzőitől függően.
A tejes italok nincsenek engedélyezve	A tejtartály nincs vagy nem megfelelően van behelyezve vagy a tej nem elegendő a kívánt ital elkészítéséhez.	Készítse elő a tejtartályt és helyezze be megfelelően a gépbe.
	Számos tejes italt készített közvetlenül egymás után és a gépnek vissza kell térnie az ideális hőmérsékletre a következők elkészítéséhez.	Várja meg, amíg a kezelőpanelen ismét engedélyezve lesznek a tejes italok.
A gép felett lévő csészetartó felület forró	Gyorsan, egymás után különböző italok lettek elkészítve	
A készülék nincs használatban, és kis gőzfelhőket ereget	A készülék használatra kész, vagy nemrég kapcsolták le, és pár csepp kondenzvíz a még forró gőzölő belsejében lecsöpög.	Ez a jelenség teljesen normális; ha megszeretné szüntetni, ürítse ki a csepptálcát.
A készülék csepptálcájából gőz pufog és/vagy víz van azon a felületen, amelyekre a készüléket állították.	Tisztítás után nem tette vissza a csepptálca rácsot.	Tegye vissza a csepptálcába a rácsot.

SADRŽAJ

1. UVOD	51
2. PRI PRVOJ UPOTREBI	51
3. UKLJUČIVANJE I ISKLJUČIVANJE	51
4. ISPORUKA NAPITAKA NA BAZI KAVE	52
4.1 Priprema kave upotrebom kave u zrnu ..	52
4.2 Priprema kave upotrebom mljevene kave	52
4.3 Promjena okusa kave	52
4.4 Ispiranje	52
4.5 Savjeti za topliju kavu	52
4.6 Podešavanje mlina za kavu	52
4.7 Prilagodba količine u šalici	52
5. PRIPREMA MLIJEČNIH NAPITAKA	53
5.1 Priprema spremnika za mlijeko	53
5.2 Izbor arome kave ili upotreba mljevene kave	54
5.3 Na kraju pripreme	54
5.4 Prilagodba količine u šalici	54
6. PRILAGODBA KOLIČINE VRUĆE VODE	54
7. MJERENJE TVRDOĆE VODE	54
8. FILTAR ZA OMEKŠAVANJE VODE	54
8.1 Zamjena filtra	55
8.2 Uklanjanje filtra	55
9. SAVJETI ZA UŠTEDU ENERGIJE	55
10. IZBORNİK POSTAVKI	55
10.1 Reset na tvorničke postavke	57
11. ČIŠĆENJE UREĐAJA	58
12. ČIŠĆENJE SPREMNIKA MLIJEKA	59
13. ČIŠĆENJE INFUZERA	60
14. UKLANJANJE KAMENCA	61
15. ZNAČENJE POKAZATELJA	61
16. RJEŠAVANJE PROBLEMA	64

1. UVOD

Glavne radnje stroja detaljno su objašnjene u Quick Guide. Odvojite nekoliko trenutaka za čitanje ovih uputa za uporabu. Tako ćete izbjeći opasne situacije ili oštećenja aparata. LED i lampice na ploči vašeg uređaja pomoći će vam u ispravnoj interakciji s uređajem:

	Isključen	--
	Uključen	Dostupna funkcija
	Treperenje	Funkcija u tijeku
	Brzo treperenje	Uređaj zahtijeva intervenciju korisnika

Ova se simbologija također koristi u Quick Guide priloženom uz proizvod.

2. PRI PRVOJ UPOTREBI

- Upute za početno pokretanje stroja date su u QUICK GUIDE.
- Pri prvom korištenju treba pripremiti 4-5 cappuccina prije nego što aparat da zadovoljavajući rezultat u šalici.
- Prilikom prve uporabe, krug vode je prazan, tako da stroj može biti vrlo bučan: buka će se ublažiti kao dolazi do punjenja kruga.
- Svi tragovi kave na mlinu za kavu nastaju zbog testova funkcioniranja stroja prije nego što se proizvod stavi na tržište i dokaz su pažljive brige o istom.
- Preporuča se odmah instalirati isporučeni filter za vodu. Kada su protekla dva mjeseca (vidi datum), ili ako se aparat ne koristi 3 tjedna, pristupite zamjeni filtra čak i ako stroj to ne zahtijeva.
- Prilagodite tvrdoću vode što je prije moguće (poglavlje "7. Mjerenje tvrdoće vode").

3. UKLJUČIVANJE I ISKLJUČIVANJE

- Svaki put kad se aparat uključi, automatski se provodi predgrijavanje i ciklus ispiranja koji se ne mogu prekinuti. Aparat je spreman za uporabu tek nakon dovršetka ovog ciklusa.
- Prilikom svakog isključivanja, aparat obavlja automatski ciklus ispiranja ako je pripremljena kava.

Opasnost od opekotina!

Tijekom ispiranja, iz mlaznice za izlaženje kave izlazi malo vruće vode. Obratite pozornost da ne dođete u kontakt sa vrućom vodom.

- Za uključivanje ili isključivanje aparata pritisnite tipku



Ako se uređaj ne koristi dulje vrijeme, odspojite uređaj iz napajanja.

4. ISPORUKA NAPITAKA NA BAZI KAVE

4.1 Priprema kave upotrebom kave u zrnju



- Nemojte koristiti zelena zrna kave, karamelizirane ili kandirane jer se mogu zalijepiti za mlin za kavu i učiniti ga neupotrebljivim.
- Ako je aktiviran način rada „Ušteda energije“, prije isporuke prve kave može proći nekoliko sekundi.

4.2 Priprema kave upotrebom mljevene kave



- Nikad ne stavljajte mljevenu kavu u aparat kako biste spriječili širenje unutar aparata i njegovo prljanje. U tom slučaju aparat se može oštetiti.
- Nikada nemojte stavljati više od 1 ravno napunjene mjerice, jer u suprotnom unutrašnjost aparata se može zaprljati ili se lijevak može začepiti.
- Priprema **Long**: na pola pripreme, kad se upale lampice + , stavite jednu ravnu mjericu mljevene kave i ponovo pritisnite Long.
- Upotrebom mljevene kave nije moguća priprema **Doppio+** kave.

4.3 Promjena okusa kave

1. Pritisnite tipku koja odgovara željenoj aromi kave:

	Blaga
	Srednja
	Jaka

2. Nastavite odabirom željenog napitka na bazi kave.

Zabilješka:

- Pri sljedećoj pripremi aparat predlaže posljednju odabranu aromu.
- U slučaju nestanka struje, aparat se vraća na prosječnu zadanu razinu.

4.4 Ispiranje

Pomoću ove funkcije moguće je ispuštati vruću vodu iz mlaznice za kavu, kako bi se očistio i zagrijao unutarnji krug aparata. Da biste započeli ispiranje, jednostavno pritisnite tipku oko 5 sekundi: isporuka se automatski zaustavlja (ako je želite zaustaviti ranije, ponovno pritisnite istu tipku).

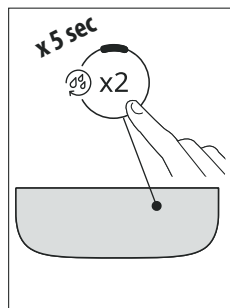

4.5 Savjeti za topliju kavu

Da biste pripremili što topliju kavu, preporuča se da:

- izvršite jedno ispiranje (vidi stavak “4.4 Ispiranje ”);
- zagrijte šalice toplom vodom pomoću funkcije vruća voda;
- povećajte temperaturu kave (vidi poglavlje “10. Izbornik postavki”).

4.6 Podešavanje mlina za kavu

Mlina za kavu ne smije se prilagođavati, barem ne u početku, jer je već unaprijed postavljen u tvornici kako bi se osigurala pravilna isporuka kave.

Da biste izvršili ispravak, dok mlin za kavu radi, podesite ručicu na sljedeći način:

Ako kava izlazi presporo ili uopće ne izlazi. Učinak ove korekcije će biti vidljiv tek nakon pravljenja najmanje 2 uzastopne šalice kave.	Okrenite je za jedan klik prema broju 7
Da biste dobili puniju kavu i poboljšali izgled kreme Učinak ove korekcije će biti vidljiv tek nakon pravljenja najmanje 2 uzastopne šalice kave.	Okrenite je za jedan klik prema broju 1







Zabilješka:

Ručica za podešavanje mora se zakretati samo dok je mlin za kavu u radu u početnoj fazi pripreme kave.

4.7 Prilagodba količine u šalici

1. Držite pritisnutu tipku za programiranje napitka nekoliko sekundi: nalazite se u izborniku za programiranje kad lampica brzo treperi. Započinje ispuštanje;

2. Kad se postigne željena količina u šalici, ponovno pritisnite tipku napitka: ispuštanje se zaustavlja i količina se pohranjuje.

Napitak*		Zadano (ml)	Programabilno (ml)
	Espresso	40	od ≈ 20 do ≈ 180
	Coffee	180	od ≈ 100 do ≈ 240
	Long	160	od ≈ 115 do ≈ 250
	Doppio+	120	od ≈ 80 do ≈ 180
	Americano	Espresso: 40 Voda: 110	Espresso: od ≈ 20 do ≈ 180 Voda: od ≈ 50 do ≈ 300
	Long Black	Voda: 120 Espresso: 80	Voda: od ≈ 50 do ≈ 300 Espresso: od ≈ 40 do ≈ 360
	Over ice	100	od ≈ 40 do ≈ 240

(*) Napitci se razlikuju prema vrsti i broju, ovisno o modelu.

Zabilješka!

Za otkazivanje programiranja koje je u tijeku pritisnite tipku koja se odnosi na drugi napitak

5. PRIPREMA MLIJEČNIH NAPITAKA

LatteCrema SYSTEM

5.1 Priprema spremnika za mlijeko

Da biste otvorili poklopac spremnika za mlijeko:

- Otkaçite poklopac okretanjem u smjeru kazaljke na satu: crta na poklopcu mora doći do simbola 
- Zatim podignite poklopac.

Koje mlijeko koristiti?

- Kako bi dobili još gušću i bogatiju pjenu, nužno je koristiti obrano ili djelomično obrano mlijeko na temperaturi hladnjaka (oko 5 °C). Kako biste izbjegli malo pjenasto mlijeko ili mlijeko s velikim mjehurima, uvijek očistite Lattecrema System nakon svake uporabe.
- Kvaliteta pjene može varirati ovisno o:
 - vrsti mlijeka ili biljnog napitka;
 - marka koja se koristi;
 - sastojcima i prehrambenim vrijednostima.

Koliko mlijeka uliti za pripremu napitka s izravnim odabirom?

Na spremniku za mlijeko nalazi se stupnjevanu skala koja će vam pomoći da ulijete idealnu količinu za pripremu recepta. Imajte na umu:

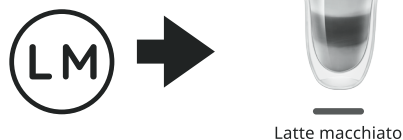
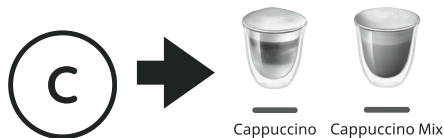

Koliko mlijeka uliti za pripremu napitka My Latte?



Vaš je stroj opremljen sustavom koji otkriva i koristi svo mlijeko uliveno u spremnik za mlijeko. Stoga, možete pripremiti napitak My Latte koristeći točnu količinu mlijeka koju želite.

Da biste ulili točnu količinu, pogledajte stupnjevanu skalu na spremniku za mlijeko, imajući na umu da:

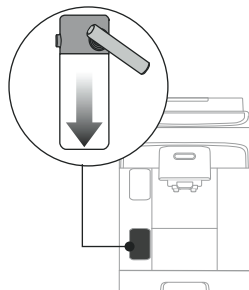



MIN → Minimalna količina koju stroj otkriva je (≈ 45 ml)

→ Svaka oznaka odgovara količini od ≈ 20 ml

Količina ulivenog mlijeka povećava se 2/3 puta nakon ispuštanja: pobrinite se da je vaša čaša ili šalica dovoljno velika da sadrži svo pripremljeno mlijeko i kavu.

Da biste zatvorili poklopac spremnika za mlijeko:

- Umetnite poklopac (crta na poklopcu mora odgovarati simbolu 
- Okrećite poklopac prema simbolu  dok ne klikne.

5.2 Izbor arome kave ili upotreba mljevene kave

Jednom kad je spremnik za mlijeko pripremljen, prije nego što nastavite s odabirom željenog mliječnog napitka, možete prilagoditi aromu kave kako je navedeno u stavku "4.3 Promjena okusa kave" ili odaberite upotrebu mljevene kave i prema tome umetnite mjericu kave kako je naznačeno u Quick Guide (☕🍃).

5.3 Na kraju pripreme

- 
 Ako je potrebno pripremiti više šalica mliječnih napitaka, očistite spremnik za mlijeko nakon posljednje pripreme.
- Ako ostane mlijeka, stavite spremnik natrag u hladnjak odmah nakon čišćenja.
- Da biste s vremenom postigli optimalne rezultate, nastavite s temeljitim čišćenjem sustava Lattecrema System kako je navedeno u poglavlju "12. Čišćenje spremnika mlijeka".

5.4 Prilagodba količine u šalici

- Držite pritisnutu tipku za programiranje napitka od mlijeka nekoliko sekundi: nalazite se u izborniku za programiranje kad lampica brzo treperi. Započnite ispuštanje;
- Kad se postigne željena količina u šalici, ponovno pritisnite tipku napitka: zaustavlja se ispuštanje prvog sastojka i započinje ispuštanje drugog sastojka;
- Kad se postigne željena količina u šalici, ponovno pritisnite tipku napitka: ispuštanje se zaustavlja i količina se pohranjuje.

Zabilješka!

- Za otkazivanje programiranja koje je u tijeku pritisnite tipku koja se odnosi na drugi napitak
- Za napitke My Latte može se programirati samo količina kave, dok će se mlijeko koristiti prema receptu.

6. PRILAGODBA KOLIČINE VRUĆE VODE

- Držite pritisnutu tipku Hot Water nekoliko sekundi: nalazite se u izborniku za programiranje kad lampica brzo treperi. Započnite ispuštanje;
- Kad se postigne željena količina u šalici, ponovno pritisnite tipku napitka: ispuštanje se zaustavlja i količina se pohranjuje.

		Zadano (ml)	Programabilno (ml)
	Vruća voda	250	od ≈ 20 do ≈ 420

Zabilješka!

Za otkazivanje programiranja koje je u tijeku pritisnite tipku koja se odnosi na drugi napitak



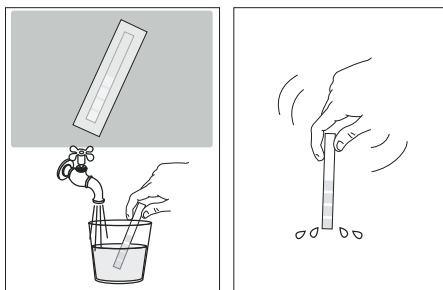

7. MJERENJE TVRDOĆE VODE

Alarm za uklanjanje kamenca se prikazuje poslije određenog perioda rada, a zavisi od tvrdoće vode. Aparat je tvornički postavljen na „4. RAZINU“ tvrdoće vode. Ako želite, moguće je programirati aparat na osnovu stvarne tvrdoće vode koju imate u različitim regijama, mijenjajući na taj način učestalost procesa uklanjanja kamenca.

- Izvadite iz pakiranja reaktivnu traku: ako je isporučena s vašim modelom, naći ćete je priloženu uz Quick Guide.
- Uronite traku potpuno u čašu vode na oko jednu sekundu.



- Izvadite traku iz vode i lagano je protresite. Nakon otprilike jedne minute formiraju se 1, 2, 3 ili 4 kvadrata crvene boje, a ovisno o tvrdoći vode svaki kvadrat odgovara 1 razini.

Total hardness test	Razina tvrdoće
	1 Niska
	2 Srednja
	3 Srednje/visoka
	4 Visoka

Pogledajte upute u poglavlju "10. Izbornik postavki" za postavljanje aparata.

8. FILTER ZA OMEKŠAVANJE VODE

Da bi performanse aparata ostale konstantne tijekom vremena, preporučujemo vam upotrebu filtra za omekšavanje vode De'Longhi. Da biste kupili filter, posjetite www.delonghi.com.

 WaterFilter EAN: 8004399327252

8.1 Zamjena filtra

Imajte na umu!

Kada su protekla dva mjeseca (vidi datum), ili ako se aparat ne koristi 3 tjedna, pristupite zamijeni filtra čak i ako stroj to ne zahtijeva.

8.2 Uklanjanje filtra

Ako želite nastaviti koristiti aparat bez filtra, morate ga ukloniti i prijaviti njegovo uklanjanje.

1. Izvadite spremnik vode i istrošeni filter;
2. Pogledajte upute u poglavlju "10. Izbornik postavki" za postavljanje aparata.

Zabilješka!

Kada su protekla dva mjeseca (vidi datum), ili ako se aparat ne koristi 3 tjedna, pristupite uklanjanju filtra čak i ako stroj to ne zahtijeva.

9. SAVJETI ZA UŠTEDU ENERGIJE

- Da biste smanjili potrošnju energije nakon pripreme jednog ili više napitaka, uklonite spremnik mlijeka.
- Postavite automatsko isključivanje na 15 minuta (vidi "10. Izbornik postavki");
- Aktivirajte uštedu energije (vidi "10. Izbornik postavki");
- Kad aparat zatraži, izvršite uklanjanje kamenca.

10. IZBORNİK POSTAVKI

Nakon što uđete u izbornik, tipke koje ostaju aktivne omogućuju vam odabir odgovarajućih funkcija:

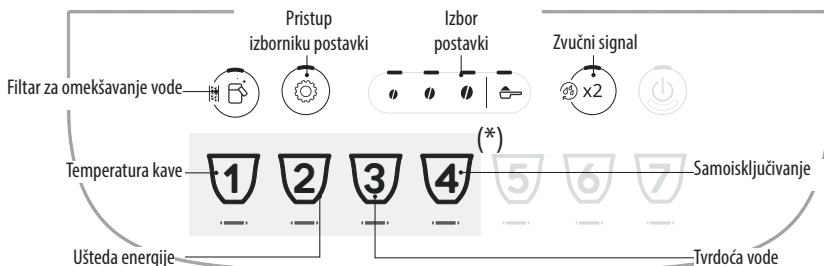

(*) Različiti napitci ovisno o modelu



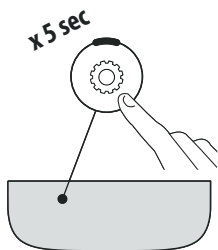















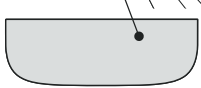



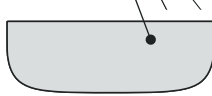

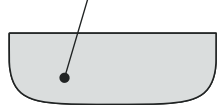

1. Uđite u izbornik:



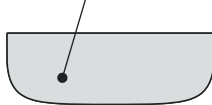

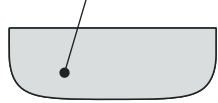



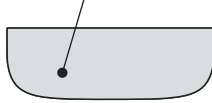

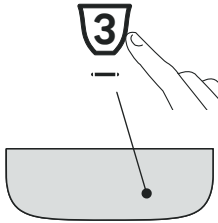

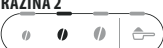
Držite tipku  pritisnutu nekoliko sekundi: tipke za podešavanje svijetle. Nastavite pritiskom na tipku koja se odnosi na postavku koju želite prilagoditi.

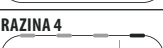
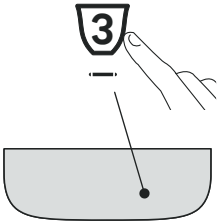
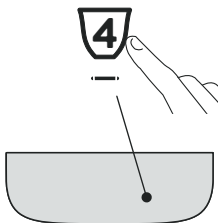

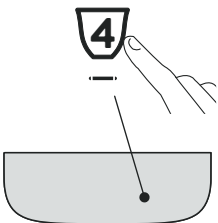
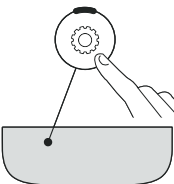

2. Prilagodite postavke uređaja:

<p>Filtar za omekšavanje vode</p>   	<p>Pritisnite jedno od zrna da biste instalirali ili zamijenili postavljeni filtar za</p>	<p>OMEKŠAVANJE VODE</p> 	<p>Potvrdite odabir</p>   
<p>Zvučni signal</p>   	<p>Pritisnite jedno od zrna da biste aktivirali zvučni signal</p>	<p>ON</p> 	<p>Potvrdite odabir</p>   
<p>Temperatura kave</p>   	<p>Pritisnite zrno koje odgovara željenoj temperaturi</p>	<p>NISKA</p>  <p>SREDNJA</p>  <p>VISOKA</p> 	<p>Potvrdite odabir</p>   
<p>Ušteda energije</p>   	<p>Pritisnite jedno od zrna da biste aktivirali uštedu energije</p>	<p>ON</p> 	<p>Potvrdite odabir</p>   
			<p style="text-align: right;">→</p>

<p>Tvrdoća vode</p> 	<p>Pritisnite simbol koji odgovara razini koju želite postaviti</p>	<p>RAZINA 1</p>  <p>RAZINA 2</p>  <p>RAZINA 3</p>  <p>RAZINA 4</p> 	<p>Potvrdite odabir</p> 
<p>Samoisključivanje</p> 	<p>Pritisnite simbol koji odgovara vremenu koje želite postaviti</p>	<p>15 MINUTA</p>  <p>30 MINUTA</p>  <p>1 SAT</p>  <p>3 SATA</p> 	<p>Potvrdite odabir</p> 
<p>3. Izlaz iz izbornika:</p>			
		<p>Pritisnite tipku : Uređaj se vraća u pripravnost za upotrebu.</p> <p>Zabilješka! Uređaj automatski izlazi iz izbornika postavki nakon 30 sekundi neaktivnosti.</p>	

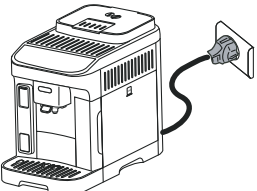
10.1 Reset na tvorničke postavke

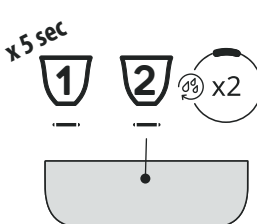
<p>Provjerite je li stroj u stanju pripravnosti (isključen, ali spojen na mrežu).</p>	
<p>Držite pritisnute tipke za napitke 5 sekundi 1, 2 i  x2 : sve postavke, a također i količine napitaka vraćaju se na tvorničke vrijednosti.</p>	<p>x5 sec</p> 
<p style="text-align: right;">➔</p>	

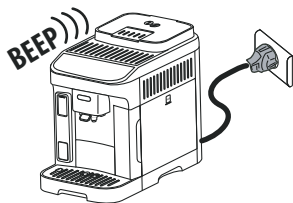

Aparat emitira dugi zvučni signal i sva svjetla trepere kako bi potvrdila resetiranje



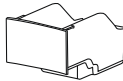

11. ČIŠĆENJE UREĐAJA

Pozornost!

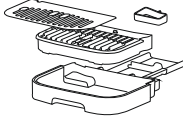
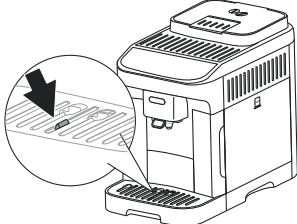
- Za čišćenje aparata, ne koristite otapala, abrazivna sredstva niti alkohol. Sa superautomatskim aparatima De'Longhi, nije potrebna uporaba kemijskih aditiva za čišćenje aparata.
- Za uklanjanje naslaga i taloga kave ne koristite metalne predmete jer mogu oštetiti metalne ili plastične površine.

Komponenta	Frekvencija	Postupak
<p>Spremnik taloga kave</p> 	<p>Kad se lampica upali  potrebno je isprazniti spremnik taloga kave: uređaj ne može praviti kavu.</p>	<ul style="list-style-type: none"> • Izvucite sabirnicu kapljica, ispraznite i očistite je. • Ispraznite i pažljivo očistite spremnik taloga vodeći računa da uklonite sve ostatke koji su se nataložili na dnu. • Provjerite posudu za prikupljanje kondenzata (crvene boje) i, ako je puna, ispraznite je.
<p>Sve dok se spremnik taloga kave ne očisti, uređaj ne može praviti kavu. Aparat ukazuje na potrebu pražnjenja spremnika, čak i ako nije pun, ako je od prve pripreme proteklo 72 sata (kako bi mjerenje 72 sata bilo ispravno aparat uvijek mora biti priključen na napajanje).</p>		
<p>Dijelovi sabirnice kapljica</p> 	<p>Sabirnica kapljica je opremljena s pokazivačem (crvene boje) razine vode. Prije nego što pokazatelj izviri iz pladnja za šalice, ispraznite i očistite posudu</p> 	<ul style="list-style-type: none"> • Izvadite posudu za prikupljanje kapljica i spremnik taloga kave; • Uklonite pladanj za šalice, rešetku posude, zatim ispraznite sabirnicu kapljica i spremnik taloga kave i operite ih; • Provjerite posudu za prikupljanje kondenzata crvene boje i, ako je puna, ispraznite je; • Vratite posudu za prikupljanje kapljica zajedno sa spremnikom taloga kave. <p>Kada izvučete sabirnicu kapljica obavezno je uvijek ispraznite i spremnik taloga kave, iako je tek malo napunjen.</p>

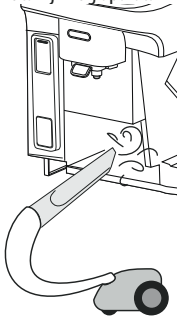

Komponenta	Frekvencija	Postupak
Unutarnji krug aparata 	Provjerite povremeno (jednom mjesečno) da unutrašnjost stroja (dostupna nakon vađenja za prikupljanje kapljica) nije prljava.	Isključite i odspojite stroj iz električne mreže. Nikada nemojte uranjati uređaj u vodu. <ul style="list-style-type: none"> Uklonite naslage kave pomoću isporučene četke i spužve; Usisivačem očistite sve ostatke kave
Mlaznice za ispuštanje kave 	Povremeno (jednom mjesečno) očistite mlaznice za ispuštanje kave	<ul style="list-style-type: none"> Povremeno očistite mlaznice za ispuštanje kave pomoću spužve ili krpe; Provjerite da rupe za raspršivanje kave nisu blokirane. Ako je potrebno uklonite naslage kave pomoću čačkalice.

12. ČIŠĆENJE SPREMNIKA MLIJEKA

Pozornost!

- Da biste očistili posudu za mlijeko, nemojte koristiti deterdžente ili abrazivne spužve ili metalne predmete za uklanjanje naslaga mlijeka.

Nakon svakog pripremanja mlijeka očistite spremnik mlijeka, kao što je opisano u nastavku:

- Skinite poklopac posude za mlijeko i uklonite sve uklonjive komponente;
- Skinite odvodnu cijev;

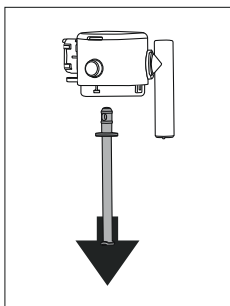

- Zakrenite cijev za mlijeko u okomiti položaj i povlačite dok ne izađe;

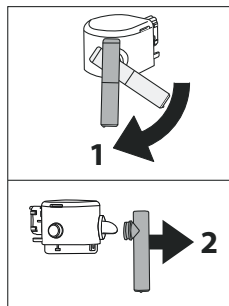

- Pritisnite gumb za izvlačenje konektora;

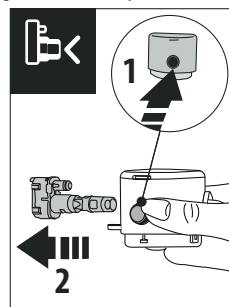

- U perilici posuđa (preporučeno):** Isperite sve komponente i spremnik vrućom tekućom vodom (najmanje 40 °C);

zatim ih stavite na gornju rešetku perilice posuđa i pokrenite program od 50 °C, na primjer standardni ECO.

Ručno: Isperite sve komponente i spremnik vrućom tekućom vodom (najmanje 40 °C); zatim uronite sve komponente u vruću vodu za piće (najmanje 40 °C) s blagim/neutralnim deterdžentom na najmanje 30 minuta i temeljito isperite vrućom vodom za piće.

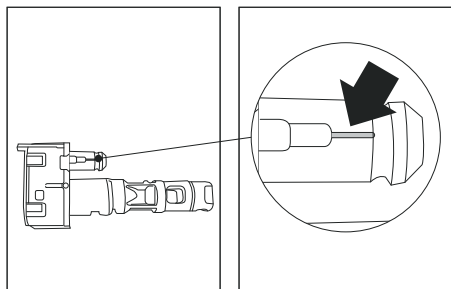

6. Provjerite je li zračni kanal (u povećanju) čist;
7. Ponovno sastavite sve dijelove poklopca: za ponovno umetanje konektora pritisnite namjenski gumb;
8. Ponovno pričvrstite poklopac na posudu za mlijeko.

13. ČIŠĆENJE INFUZERA

Pozornost!

Infuzer se ne može izvaditi kada je aparat uključen.

1. Pritisnite tipku  za isključivanje stroja;
2. Izvadite spremnik za vodu;
3. Otvorite vrata infuzera postavljena s desne strane;

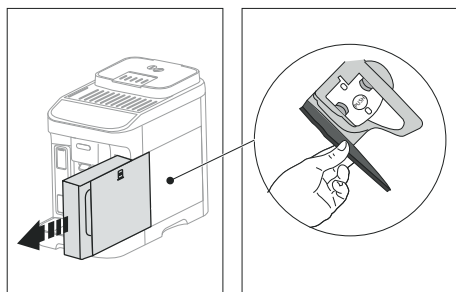

4. Pritisnite prema unutra dvije obojene tipke za otpuštanje i istovremeno izvucite infuzer van;

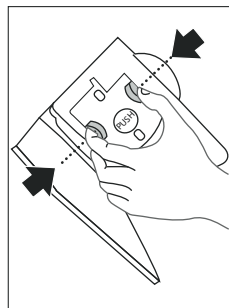

5. Potopite infuzer na oko 5 minuta u vodu, a zatim ga isperite tekućom vodom;

Pozor!

ISPERITE SAMO S VODOM

BEZ DETERDŽENATA - BEZ PERILICE POSUĐA

6. Očistite infuzer bez upotrebe deterdženta jer bi ga mogli oštetiti.
7. Koristeći četku, očistite moguće naslage kave na sjedištu infuzera, koji se mogu vidjeti kroz otvor infuzera;
8. Nakon čišćenja, vratite infuzer postavljanjem u nosač i na donji klin; zatim pritisnite na natpis PUSH sve dok ne čujete klik;

Zabilješka:

Ako je vraćanje infuzera teško, potrebno je (prije postavljanja) njegovo vraćanje na ispravan položaj pritiskanjem na dvije poluge.

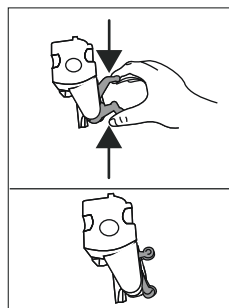

9. Jednom postavljen, uvjerite se da su dvije obojene tipke iskočile prema vani;

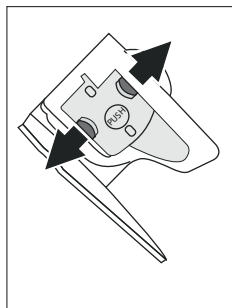

10. Zatvorite vrata infuzora;
11. Vratite spremnik za vodu.

14. UKLANJANJE KAMENCA

Da biste pravilno završili ciklus uklanjanja kamenca, dobro obratite pažnju na količine potrebne u spremniku vode za svaku fazu:

<p>Faza 1: Djelovanje sredstva za uklanjanje kamenca</p>	
<p>Faza 2: Prvo ispiranje</p>	
<p>Faza 3: Drugo ispiranje</p>	

- Prije uporabe uvijek pročitajte upute i oznake na pakiranju sredstva za uklanjanje kamenca.
- Preporučuje se isključiva uporaba sredstva za uklanjanje kamenca De'Longhi. Uporaba neodgovarajućih sredstava za uklanjanje kamenca, kao i redovito provođenje uklanjanja kamenca, može dovesti do pojave nedostataka koji nisu obuhvaćeni jamstvom proizvođača.

- Sredstvo za uklanjanje kamenca može oštetiti osjetljive površine. Ako se proizvod slučajno prolije, odmah ga osušite.

Za uklanjanje kamenca

Sredstvo za uklanjanje kamenca	Sredstvo za uklanjanje kamenca De'Longhi
Spremnik	Preporučeni kapacitet: 2 l
Vrijeme	~45min

Pozor:

Ako je instaliran filter za omekšavanje, mora se ukloniti prije dodavanja otopine za uklanjanje kamenca. Zatim ponovo umetnite filter na kraju prvog spremnika za ispiranje.

Postupak uklanjanja kamenca objašnjen je u „Quick Guide“.

Zabilješka:



- Jednom kada je započeo ciklus uklanjanja kamenca, on se ne može prekinuti i mora se završiti cijelim ciklusom ispiranja.
- Normalno je da nakon izvođenja ciklusa dekalifikacije postoji voda u spremniku taloga kave.
- U slučaju da je spremnik za vodu nije napunjen do MAX razine, uređaj zahtijeva treće ispiranje: ovo je potrebno kako bi se osiguralo da nema sredstva za uklanjanje kamenca u unutarnjim krugovima uređaja. Prije početka ispiranja, ne zaboravite isprazniti sabirnicu kapljica.



15. ZNAČENJE POKAZATELJA

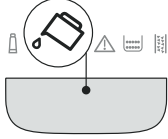
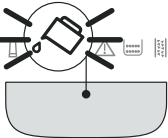
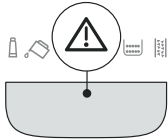
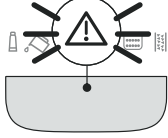
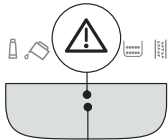
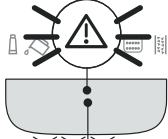

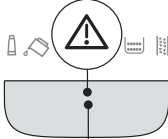
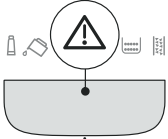
Pokazatelj	Značenje
Svjetla pokazivača koja se odnose na napitke trepću	Aparat se zagrijava: pričekajte
Svjetla pokazivača koja se odnose na napitke i s njima povezane postavke neprestano svijetle	Aparat je spreman za upotrebu: nastavite s odabirom napitka koji želite pripremiti i njegovim opcijama
	Zamijenite filter (vidi poglavlje "8. Filter za omekšavanje vode")

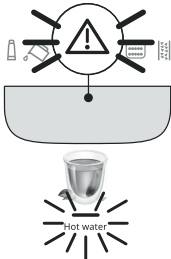
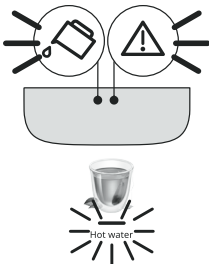

Pokazatelj	Značenje
	Voda u spremniku nije dovoljna: napunite spremnik
	Spremnik nije umetnut ili nije umetnut pravilno: ispravno postavite spremnik
	Opći alarm: unutrašnjost aparata je vrlo prljava. Pažljivo očistite aparat. Ako nakon čišćenja aparat još uvijek prikazuje poruku, obratite se servisnom centru i/ili ovlaštenom servisu
	Nakon čišćenja nije postavljen infuzer: umetnite infuzer kako je naznačeno u poglavlju "13. Čišćenje infuzera"
	Nedostatak zrna kave: napunite spremnik zrna kave, a zatim pritisnite bilo koju tipku za izlaz iz alarma.
	Mljevenje je prefino te kava izlazi presporo ili uopće ne izlazi. Podesite mlin za mljevenje kave (stav. "4.6 Podešavanje mlina za kavu")
→	

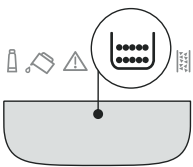
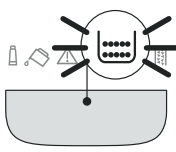
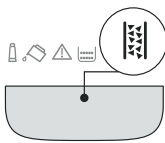
Pokazatelj	Značenje
	Upotrebjeno je previše kave. Odaberite blaži okus ili smanjite količinu mljevene kave
	È stata selezionata la preparazione con caffè pre-macinato ma non è stato versato il caffè pre-macinato nell'imbuto. Assicurarsi che l'imbuto non sia otturato, quindi inserire un misurino raso di caffè pre-macinato e ripetere l'erogazione
	<ul style="list-style-type: none"> Spremnik za mlijeko izvađen je tijekom točenja mlijeka. Umetnite spremnik za mlijeko: uređaj se vraća u pripravnost za upotrebu. Spremnik za mlijeko izvađen je tijekom točenja kave. Umetnite spremnik za mlijeko: aparat dovršava pripremu isporukom kave.
	<ul style="list-style-type: none"> Zatražen je napitak na bazi mlijeka, ali spremnik za mlijeko nije potpun ili nije dobro umetnut: provjerite je li spremnik za mlijeko u potpunosti sa svim pravilno uložnim komponentama. Zatražen je napitak na bazi mlijeka, ali količina mlijeka u spremniku nije dovoljna (vidi stav. "Koliko mlijeka uliti za pripremu napitka s izravnim odabirom?" i "Koliko mlijeka uliti za pripremu napitka My Latte? ").
→	

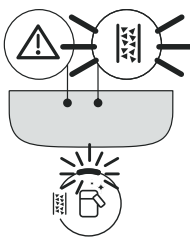

Pokazatelj	Značenje
	<p>Zatražena je vruća voda, ali dozator nije umetnut: umetnite dozator za vodu.</p>
	<p>Hidraulički krug je prazan. Ispustite vruću vodu pritiskom na odgovarajuću tipku</p> <p style="text-align: center;">  Hot water </p>
	<p>Potrebno je isprazni spremnik taloga kave</p>
	<p>Spremnik taloga kave nije umetnut ili nije umetnut pravilno: vratite u aparat sabirnicu kapljica zajedno sa spremnikom taloga kave</p>
	<p>Potrebno je izvršiti uklanjanje kamenca ("14. Uklanjanje kamenca" i namjenski odjeljak Quick Guide)</p>
→	

Pokazatelj	Značenje
	<p>Uklanjanje kamenca je prekinuto. Da biste se vratili u stanje pripravnosti za upotrebu, pritisnite tipku</p> <p>  : aparat započinje isporuku, a uklanjanje kamenca nastavit će se od sl. 15 str. 13. </p>

16. RJEŠAVANJE PROBLEMA

U nastavku su navedeni neki od mogućih kvarova.

Ako se problem ne može riješiti na opisani način, obratite se tehničkoj podršci.

PROBLEM	MOGUĆI UZROK	RJEŠENJE
Uređaj se ne pali.	Utikač nije spojen na utičnicu.	Priključite utikač u utičnicu.
Kava nije vruća.	Šalice nisu prethodno zagrijane.	Zagrijte šalice tako što ćete ih isprati vrućom vodom (Zabilješka: može se koristiti funkcija vruća voda).
	Unutarnji krugovi uređaja su se ohladili jer je prošlo 2-3 minuta od pripreme zadnje kave.	Prije spremanja kave, zagrijte unutarnje krugove ispiranjem, držeći tipku  pritisnutu nekoliko sekundi.
	Postavljena temperatura kave je niska.	Postavite u izborniku višu temperaturu kave (vidi "10. Izbornik postavki").
	Potrebno je ukloniti kamenac iz aparata	Izvršite uklanjanje kamenca. Zatim provjerite stupanj tvrdoće vode ("7. Mjerenje tvrdoće vode") i provjerite je li aparat postavljen prema stvarnoj tvrdoći ("10. Izbornik postavki").
Kava je slaba i ima malo pjene.	Mljevena kava je previše gruba.	Podesite mljevenje ("4.6 Podešavanje mlina za kavu"). Učinak je vidljiv tek nakon napravljene 2 kave.
	Kava nije odgovarajuća.	Koristite samo mljevenu kavu za uređaje za espresso kavu.
	Kava nije svježa.	Paket kave predugo je otvoren i izgubio je svoj ukus.
Kava izlazi presporo ili u kapljicama.	Mljevena kava je previše fina.	Podesite mljevenje ("4.6 Podešavanje mlina za kavu"). Učinak je vidljiv tek nakon napravljene 2 kave.
Aparat ne ispušta kavu	Aparat otkriva nečistoće u svojoj unutrašnjosti	Pričekajte da aparat postane spreman za uporabu i ponovno odaberite željeni napitak. Ako problem i dalje postoji obratite se ovlaštenom servisu.
Kava ne izlazi iz jednog ili oba kljuna mlaznice.	Mlaznice za izlaženje kave su začepljene.	Očistite mlaznice krpom. Ako je potrebno, uklonite nakupine čačkalicom.
Isporučena kava je previše vodena.	Lijevak za mljevenu kavu je začepljen.	Otvorite otvor, očistite lijevak priloženim kistom.
Infuser ne može biti izvađen.	Isključivanje nije izvedeno.	Isključite pritiskom na tipku  .
Na kraju uklanjanja kamenca, aparat zahtijeva treće ispiranje	Za vrijeme dva ciklusa ispiranja, spremnik za vodu nije napunjen do MAX razine	Ispraznite sabirnicu kapljica, napunite spremnik vode do MAX razine i izvršite treće ispiranje.
		→

PROBLEM	MOGUĆI UZROK	RJEŠENJE
Mlijeko ima velike mjehure	Mlijeko nije dovoljno hladno ili nije djelomično obrano.	Preporuča se uporaba obranog ili djelomično obranog mlijeka na temperaturi iz hladnjaka (oko 5 °C). Ako nije postignut željeni rezultat, pokušajte promijeniti marku mlijeka.
	Poklopac spremnika mlijeka je prljav.	Rastavite komponente i pažljivo ih očistite kako je navedeno u pogl. "12. Čišćenje spremnika mlijeka".
	Koriste se biljni napici.	Rezultat se dosta razlikuje u skladu s prehrambenim karakteristikama pića.
Mliječna pića nisu omogućena	Spremnik za mlijeko nije umetnut ili nije umetnut pravilno ili nema dovoljno mlijeka za pripremu potrebnog pića.	Pripremite posudu za mlijeko i pravilno je umetnite u aparat.
	Pripremljeni su brojni mliječni napitci uzastopno i stroj se mora vratiti na idealnu temperaturu za pripremu sljedećih napitaka.	Pričekajte da se na upravljačkoj ploči ponovno omoguće mliječni napitci.
Pladnja za šalice iznad uređaja je vruć	Pripremljeno je nekoliko napitaka u brzom slijedu	
Aparat nije u uporabi, ali emitira zvukove ili ispušta oblačice pare	Aparat je spreman za uporabu ili je upravo isključen i nekoliko kapi kondenzata pada iz još uvijek topli isparivača.	Ovaj fenomen je dio uobičajenog rada aparata; za ograničavanje ovog fenomena, ispraznite sabirnicu za kapljice.
Uređaj ispušta oblake pare iz sabirnice kapljica i/ili ima vode na površini na kojoj je uređaj postavljen.	Nakon čišćenja, rešetka sabirnice nije ponovno postavljena.	Vratite rešetku sabirnice natrag u sabirnicu kapljica.

POVZETEK

1. UVOD	66
2. OB PRVI UPORABI 	66
3. PRIŽIGANJE IN UGAŠANJE	66
4. IZLOČANJE KAVNIH NAPITKOV	67
4.1 Priprava kave prek uporabe kavnih zrn ..67	
4.2 Priprava kave s predhodno mleto kavo ..67	
4.3 Spreminjanje arome kave.....67	
4.4 Izpiranje	67
4.5 Nasveti za bolj vročo kavo	67
4.6 Nastavljanj kavnega mlinčka.....67	
4.7 Prilagajanje količine v skodelici.....68	
5. PRIPRAVA MLEČNIH NAPITKOV	68
5.1 Priprava posode za mleko.....68	
5.2 Izbira arome kave ali uporaba predhodno mlete kave	69
5.3 Ob koncu priprave	69
5.4 Prilagodite količino v skodelici	69
6. PRILAGODITE KOLIČINO TOPLE VODE	69
7. MERJENJE TRDOTE VODE	69
8. FILTER ZA MEHČANJE VODE	69
8.1 Zamenjava filtra	69
8.2 Odstraniti filter.....	70
9. NASVETI ZA VARČEVANJE Z ENERGIJO	70
10. NASTAVITVENI MENI	70
10.1 Vrnitev na tovarniške nastavitve	72
11. ČIŠČENJE APARATA	73
12. ČIŠČENJE POSODE ZA MLEKO	74
13. ČIŠČENJE POPARNIKA	74
14. ODSTRANJEVANJE VODNEGA KAMNA	75
15. POMEN SIGNALNIH LUČK	76
16. REŠEVANJE TEŽAV	78

1. UVOD

Glavni postopki stroja so po korakih opisani v Quick guide.

Vzemite si nekaj minut časa in preberite ta navodila za uporabo. Na ta način se boste izognili nevarnim situacijam ali poškodovanju aparata.

LED in signalne lučka na plošči stroja vam bodo pomagale pri pravilnem ravnanju s strojem:

	Ugasnjeno	--
	Prižgano	Funkcija je razpoložljiva
	Utripa	Funkcija v teku
	Hitro utripa	Aparat zahteva posredovanje uporabnika

Te simbole najdete tudi v Quick guide, ki je priložen izdelku.

2. OB PRVI UPORABI

- Navodila za prvi zagon stroja so navedena v QUICK GUIDE.
- Ob prvi uporabi je potrebno pripraviti 4-5 kapučinov, preden aparat pripravi zadovoljivo kavo.
- Ob prvi uporabi je vodni obtok prazen, zato je aparat lahko zelo hrupen: hrup se bo zmanjšal ko se bo tokokrog napolnil.
- Morebitne sledi kave v mlinčku so posledica preskusov delovanja aparata preden se ga da na trg in dokazujejo našo skrb za izdelek.
- Priporočamo takojšnjo namestitev priloženega filtra za vodo. Po preteku dveh mesecev (glej disk s časom), ali če aparat niste uporabljali za 3 tedne, zamenjajte filter čeprav aparat tega še ne zahteva.
- Čim prej prilagodite trdoto vode (poglavje »7. Merjenje trdote vode«).

3. PRIŽIGANJE IN UGAŠANJE

- Ob vsakem vklopu aparat samodejno opravi postopek pred ogrevanja in izpiranja, ki ga ne smete prekiniti. Aparat je pripravljen na uporabo šele, ko se navedeni postopek dokonča.
- Ob vsakem izklopu aparat opravi samodejno izpiranje, če ste pripravljali kavo.

Nevarnost opeklin!

Med izpiranjem iz šob dulca za kavo izteče nekaj vroče vode. Pazite, da se ne opečete s curkom vroče vode.

- Za vklop ali izklop aparata pritisnite tipko .

Če aparata ne uporabljate dalj časa, ga izklopite iz električnega omrežja.

4. IZLOČANJE KAVNIH NAPITKOV

4.1 Priprava kave prek uporabe kavnih zrn



- Ne uporabljajte zelenih kavnih zrn, karameliziranih ali kandiranih, ker se v mlinčku za kavo lahko zlepijo in ga onesposobijo.
- Če je aktiviran način »Varčevanje z energijo«, je za točenje prve kave treba počakati nekaj sekund.

4.2 Priprava kave s predhodno mleto kavo



- Predhodno mleto kave nikoli ne dodajate v izklopljen aparat, ker bi se lahko raztresla po notranjosti aparata in ga umazala. V takem primeru se aparat lahko poškoduje.
- Nikoli ne vstavite več kot 1 poravnane merice, v nasprotnem primeru se aparat lahko zamaže ali se lijak zamaši.
- Pri pripravi dolge kave **Long**: na polovici pripravljanja, ko se prižgejo signalne lučke + , vstavite še eno poravnano merico prej mleto kave in pritisnite tipko Long.
- Ni mogoče skuhati **Doppio+** kave z uporabo predhodno mleto kave.

4.3 Spreminjanje arome kave

1. Pritisnite ustrezno tipko za zeleno aromo:

	Nežna
	Srednja
	Močna

2. Izberite zeleni kavni napitek.

Opomba:

- Ob naslednjem kuhanju stroj predlaga zadnjo izbrano aromo.
- Če pride do prekinitve električnega napajanja, se stroj vrne na privzet srednji nivo.

4.4 Izpiranje

S to funkcijo je mogoče iztočiti vročo vodo iz dulca za kavo, da se očisti in segreje notranji obtok aparata.

Za zagon izpiranja samo držite pritisnjeno tipko prib. 5 sekund: iztekanje se prekine avtomatsko (če želite prekiniti prej, ponovno pritisnite isto tipko).

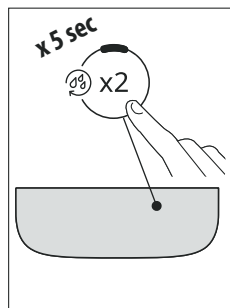

4.5 Nasveti za bolj vročo kavo

Za pripravo toplejše kave svetujemo:

- da izvedete izpiranje ali (gl. odstavek »4.4 Izpiranje «);
- skodelice segrejte z vročo vodo s pomočjo funkcije vroča voda;
- povišajte temperaturo kave (glej poglavje »10. Nastavitveni meni«).

4.6 Nastavljanj kavnega mlinčča

Mlinčka za kavo vsaj na začetku življenjske dobe aparata ni potrebno nastavljanj, saj je tovarniško nastavljen tako, da zagotavlja ustrezno mleto kavo.

Med delovanjem kavnega mlinčča lahko popravke vnesete z nastavljanjem ročice:







Če kava teče prepočasi ali sploh ne. Učinek nastavitve je viden šele po pripravi vsaj 2 zaporednih skodelic kave.	Premaknite za en klik proti številki 7
Za gostejše izločanje kave in lepšo kremo Učinek nastavitve je viden šele po pripravi vsaj 2 skodelic kave.	Premaknite za en klik proti številki 1

Opomba:

Ročico za nastavljanje lahko obračate samo med delovanjem mlinčča za kavo v začetni fazi priprave kavnih napitkov.

4.7 Prilaganje količine v skodelici

1. Nekaj sekund držite pritisnjeno tipko za napitek, ki ga želite programirati: ste v meniju za programiranje, ko lučka hitro utripa. Iztekanje začne;
2. Ko dosežete željeno količino v skodelici, ponovno pritisnite tipko za napitek: iztekanje se prekine in se shrani količina.

Napitek*		Privzeto (ml)	Programabilno (ml)
	Espresso	40	od ≈ 20 do ≈ 180
	Coffee	180	od ≈ 100 do ≈ 240
	Long	160	od ≈ 115 do ≈ 250
	Doppio+	120	od ≈ 80 do ≈ 180
	Americano	Espresso: 40 Vode: 110	Espresso: od ≈ 20 do ≈ 180 Vode: od ≈ 50 do ≈ 300
	Long Black	Vode: 120 Espresso: 80	Vode: od ≈ 50 do ≈ 300 Espresso: od ≈ 40 do ≈ 360
	Over Ice	100	od ≈ 40 do ≈ 240

(*) Drugačen tip in število napitkov glede na model.

Opomba!

Za preklic programiranja v teku pritisnite tipko za drug napitek

5. PRIPRAVA MLEČNIH NAPITKOV

LatteCrema

SYSTEM 

5.1 Priprava posode za mleko

Za odpiranje pokrova posode za mleko:

1. Sprostite pokrov tako, da ga zavrtite v smeri urnega kazalca: črta na pokrovu mora doseči simbol 
2. Nato dvignite pokrov.

Kakšno mleko uporabljate?

- Da bi pripravili bogatejšo in gostejšo peno, uporabite posneto ali delno posneto mleko pri temperaturi hladilnika (približno 5° C). Da bi se izognili premalo spenjenemu mleku ali z velikimi mehurčki, redno čistite nastavek za sistem Lattecrema po vsaki uporabi.
- Kakovost pene se lahko spreminja glede na:
 - vrsto mleka ali rastlinskega napitka;
 - uporabljeno znamko;
 - sestavine in hranilne vrednosti.

Koliko mleka naliti za pripravo napitkov z neposrednim izborom?

Na posodi za mleko je merilo, ki vam bo pomagalo naliti idealno količino za pripravo recepta. Upoštevajte, da:

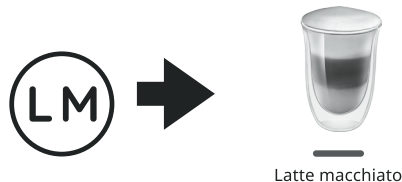
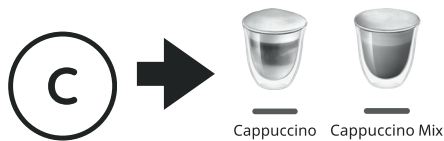

Koliko mleka naliti za pripravo My Latte?

Vaš aparat je opremljen s sistemom, ki zazna in porabi vse mleko, vlijo v posodo za mleko. Nato lahko svoj My Latte skuhate s točno določeno količino mleka, ki jo želite.

Če želite naliti pravo količino, glejte merilo na posodi za mleko, pri čemer upoštevajte, da:

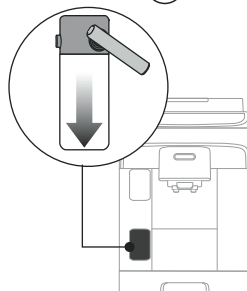



MIN  Najmanjša količina, ki jo zazna naprava (≈ 45 ml)

  Vsaka oznaka ustreza ≈ 20 ml

Količina vlitega mleka se po izločanju poveča za 2/3 krat: poskrbite, da bo kozarec ali skodelica dovolj velika, da bo lahko zadržala vse mleko in kavo, ki ju boste izločili.

Za ponovno zapiranje pokrova posode za mleko:

1. Vstavite pokrov (črta na pokrovu mora biti ob simbolu 
2. Obračajte pokrov proti simbolu , dokler ne zaskoči.

5.2 Izбира arome kave ali uporaba predhodno mlete kave

Ko je posoda za mleko pripravljena, lahko pred izbiro zelenega mlečnega napitka prilagodite aromo kave, kot je navedeno v odstavku »4.3 Spreminjanje arome kave«, ali izberete uporabo predhodno mlete kave in posledično vstavite merico kave kot je navedeno v Quick guide (☺☹).

5.3 Ob koncu priprave

 Če želite pripraviti več skodelic z mlečnim napitkom, očistite posodo za mleko po zadnjem točenju.

- Če ostane kaj mleka, takoj po čiščenju posodo postavite v hladilnik.
- Če želite doseči optimalne rezultate na dolgi rok, izvedite temeljito čiščenje sistema Lattecrema, kot je navedeno v poglavju »12. Čiščenje posode za mleko«.

5.4 Prilagodite količino v skodelici

1. Nekaj sekund držite pritisnjeno tipko za mlečni napitek, ki ga želite programirati: ste v meniju za programiranje, ko lučka hitro utripa. Iztekanje začne;
2. Ko dosežete zeleno količino v skodelici, ponovno pritisnite tipko za napitek: iztekanje prve sestavine se prekine in začne iztekati druga sestavina;
3. Ko dosežete zeleno količino v skodelici, ponovno pritisnite tipko za napitek: iztekanje se prekine in se shrani količina.

Opomba!

- Za preklic programiranja v teku pritisnite tipko za drug napitek
- Za pijačo My Latte je mogoče programirati samo količino kave, medtem ko bo porabljeno vse mleko, kot predvideva recept.

6. PRILAGODITE KOLIČINO TOPLE VODE

1. Nekaj sekund držite pritisnjeno tipko Hot Water: ste v meniju za programiranje, ko lučka hitro utripa. Iztekanje začne;
2. Ko dosežete zeleno količino v skodelici, ponovno pritisnite tipko za napitek: iztekanje se prekine in se shrani količina.

	Privzeto (ml)	Programabilno (ml)
 Hot Water	250	od ≈ 20 do ≈ 420

Opomba!

Za preklic programiranja v teku pritisnite tipko za drug napitek



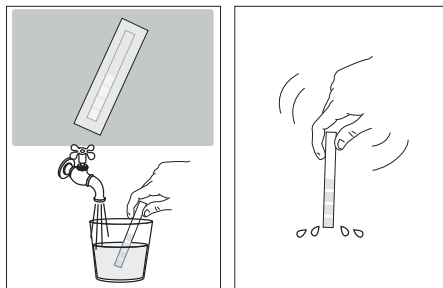

7. MERJENJE TRDOTE VODE

Alarm za odstranjevanje vodnega kamna se prikaže po vnaprej določenem obratovalnem obdobju, ki je odvisno od trdote vode. Aparat je tovarniško nastavljen na »Trdoto 4«. Če želite, lahko programirate aparat glede na dejansko trdoto vode, ki je v uporabi na določenem območju, ter s tem zmanjšate pogostost postopka odstranjevanja vodnega kamna.

1. Iz pakiranja vzemite testni listič: če je priložen k vašemu modelu, ga najdete skupaj s Quick guide.
2. Trakec za približno eno sekundo v celoti potopite v kozarec.



3. Izvlecite listič in ga rahlo stresite. Po približno eni minuti se prikažejo 1, 2, 3 ali 4 kvadrati rdeče barve, glede na trdoto vode, vsak kvadrata pomeni 1 nivo.

Preskus celotne trdote	Stopnja trdote
	1 Nizka
	2 Srednja
	3 Srednja / visoka
	4 Visoka

Gl. navodila v poglavju »10. Nastavitveni meni«, da nastavite stroj.

8. FILTER ZA MEHČANJE VODE

Za dolgoročno ohranjanje nespremenjenega delovanja aparata se priporoča uporaba redno menjavanje filtra za mehčanje vode De'Longhi. Za nakup filtra glejte stran www.delonghi.com.

 WaterFilter EAN: 8004399327252

8.1 Zamenjava filtra

Prosimo, ne pozabite!

Po preteku dveh mesecev (glej disk s časom), ali če aparat niste uporabljali za 3 tedne, zamenjajte filter čeprav aparat tega še ne zahteva.

8.2 Odstraniti filter

Če želite uporabljati aparat brez filtra, ga morate odstraniti in označiti odstranitev.

1. Izvlecite posodo za vodo in iztrošen filter;
2. Gl. navodila v poglavju »10. Nastavitveni meni«, da nastavi stroj.

Opomba!

Ko sta pretekla dva meseca življenja (glejte datum) ali če aparat ni bil porabljen za 3 tedne, odstranite filter tudi, če tega aparat še ne zahteva.

9. NASVETI ZA VARČEVANJE Z ENERGIJO

- Če želite zmanjšati porabo energije, po točenju enega ali več napitkov, odstranite posodo za mleko.
- Nastavite samodejni izklop na 15 minut (gl. »10. Nastavitveni meni«);
- Zaženite varčevanje z energijo (gl. »10. Nastavitveni meni«);
- Ko aparat to zahteva, zaženite cikel za odstranjevanje vodnega kamna.





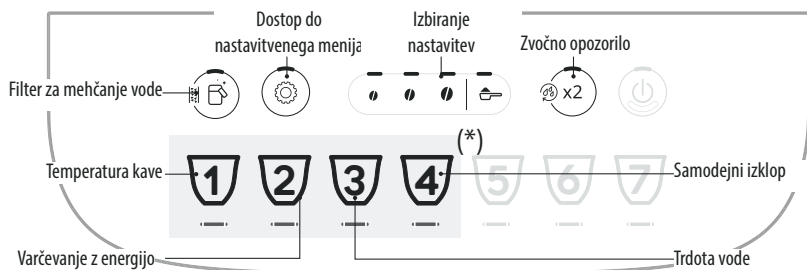





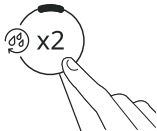

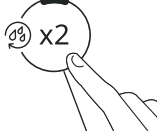

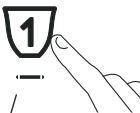











10. NASTAVITVENI MENI

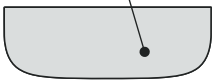



Po vstopu v meni, tipke, ki ostanejo aktivne, omogočajo izbiro ustreznih funkcij:

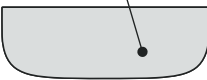

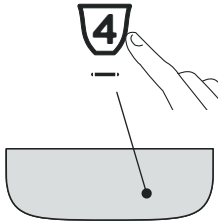

(*) Različni napitki glede na model

1. Vstopite v meni:			
<p>x 5 sec</p>	<p>Držite nekaj sekund pritisnjeno tipko prižgejo se tipke za nastavitve. Pritisni tipko za nastavev, ki jo želite spremeniti.</p>		
2. Uredite nastavitve stroja:			
<p>Filter za mehčanje vode</p>	<p>Pritisnite eno od zrn, da namestite ali zamenjate filter za mehčanje vode</p>	<p>VSTAVLJEN</p>	<p>Potrdi izbiro</p>
	<p>Potrdite izbiro</p>	<p>ODSTRANJEN</p>	

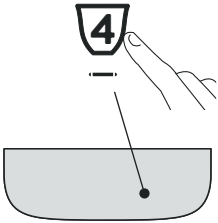

<p>Zvočno opozorilo</p>  	<p>Pritisnite eno od zrn, da sprožite zvočno opozorilo</p>	<p>ON</p> 	<p>Potrdi izbiro</p>  
<p>Temperatura kave</p>  	<p>Pritisnite zrno, ki ustreza zeleni temperaturi</p>	<p>NIZKA</p>  <p>SREDNJA</p>  <p>VISOKA</p> 	<p>Potrdi izbiro</p>  
<p>Varčevanje z energijo</p>  	<p>Pritisnite eno od zrn, da vklopite varčevanje z energijo</p> <p>Pritisnite simbol za mleto kavo, da izklopite varčevanje z energijo</p>	<p>ON</p>  <p>OFF</p> 	<p>Potrdi izbiro</p>  
<p>Trdota vode</p>  	<p>Pritisnite simbol, ki ustreza nivoju za nastavitvev</p>	<p>RAVEN 1</p>  <p>RAVEN 2</p>  <p>RAVEN 3</p>  <p>RAVEN 4</p> 	<p>Potrdi izbiro</p>  
			

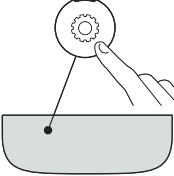
<p>Samodejni izklop</p> 	<p>Pritisnite simbol, ki ustreza trajanju za nastavitvev</p>	<p>15 MINUT</p>  <p>30 MINUT</p>  <p>1 URA</p>  <p>3 URE</p> 	<p>Potrdi izbiro</p> 
---	---	---	--

3. Zapusti meni:

	<p>Pritisni tipko </p> <p>Naprava se vrne v stanje pripravljena za uporabo.</p> <p>Opomba! Naprava avtomatsko zapusti nastavitveni meni po 30 sekundah neuporabe.</p>
---	---

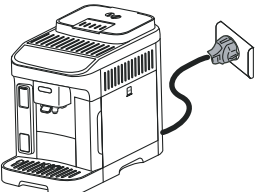

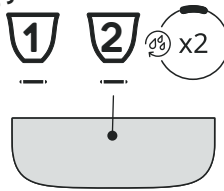
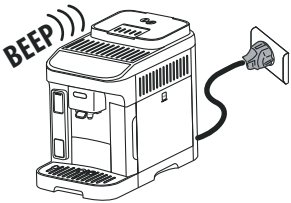
10.1 Vrnitev na tovarniške nastavitve

<p>Preverite, ali je naprava v stanju pripravljenosti (ugasnjena vendar priključena na električno omrežje).</p>	
<p>Držite pritisnjene 5 sekund tipke za napitke 1, 2 in  : vse nastavitve in količine napitkov se vrnejo na tovarniške vrednosti.</p>	<p>x 5 sec</p> 
<p>Naprava odda daljši pisk in vse lučke utripajo v potrditev ponastavitve</p>	

11. ČIŠČENJE APARATA

Pozor!

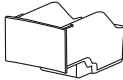
- Za čiščenje aparata ne uporabljajte topil, grobih detergentov ali alkohola. S super avtomatskimi aparati De'Longhi ni potrebno uporabljati kemičnih aditivov za čiščenje aparata.
- Za odstranjevanje oblog ali usedlin kave ne uporabljajte kovinskih predmetov, ker bi lahko odrgnili kovinske ali plastične površine.

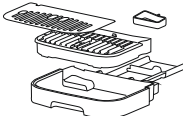
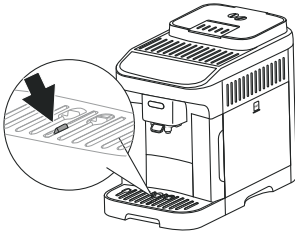
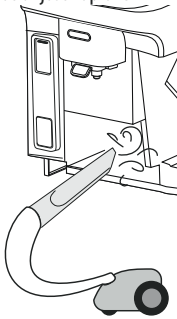
Komponenta	Frekvenca	Postopek
<p>Posoda za usedline</p> 	<p>Ko se prižge lučka  je treba izprazniti posodo za usedline: naprava ne more pripravljati kave.</p>	<ul style="list-style-type: none"> • Izvlecite posodo za zbiranje kapljev in jo izpraznite in očistite. • Izpraznite in natančno očistite posodo za kavne usedline; pri tem pazite, da očistite vse morebitne sledi kave na dnu posode. • Preverite posodo za zbiranje kondenzata (rdeče barve); če je polna, jo izpraznite. <p>Dokler posode z usedlinami ne očistite, kave ni mogoče pripraviti. Naprava signalizira, da je treba posodo izprazniti, tudi če ni polna, če je od priprave prvega napitka minilo 72 ur (da bo 72-urno štetje pravilno izvedeno, aparata ne smete nikoli izklopiti iz napajanja).</p>
<p>Komponente posode za zbiranje kapljev</p> 	<p>Posoda za zbiranje kapljev je opremljena s plovcem (rdeče barve) za prikaz nivoja v njej zbrane vode. Preden ta indikator seže izven pladnja za skodelice, morate posodo izprazniti in očistiti</p> 	<ul style="list-style-type: none"> • Odstranite posodo za zbiranje kapljev in posodo za kavne usedline; • Odstranite pladenj za odlaganje skodelic, mrežo pladnja in izpraznite posodo za zbiranje kapljev ter posodo za usedline in operite vse komponente; • Preverite posodo za zbiranje kondenzata rdeče barve in če je polna, jo izpraznite; • Znova vstavite posodo za zbiranje kapljev z rešetko in posodo za kavne usedline. <p>Ko izvlečete zbirno posodo za zbiranje kapljev morate obvezno izprazniti in očistiti tudi posodo za kavne usedline tudi, če ta še ni popolnoma polna.</p>
<p>Notranjost naprave</p> 	<p>Občasno preverite (približno vsak mesec), da notranjost aparata (dostopna po odstranitvi posode za zbiranje kapljev) ni umazana.</p>	<p>Ugasnite napravo in jo izklopite iz električnega omrežja. Aparata nikoli ne potaplajte v vodo.</p> <ul style="list-style-type: none"> • Odstranite ostanke kave s čopičem in spužvo; • Vse ostanke posesajte s sesalnikom



Komponenta	Frekvenca	Postopek
Šobe dulca za kavo 	Redno čistite (enkrat mesečno) šobe dulca za kavo	<ul style="list-style-type: none"> Redno čistite šobe dulca za kavo s pomočjo spužve ali krpe; Preverite, da odprtine dulca za kavo niso zamašene. Če je potrebno, odstranite kavne usedline z zobotrebce.

12. ČIŠČENJE POSODE ZA MLEKO

Pozor!

- Za čiščenje posode za mleko ne uporabljajte detergentov, abrazivnih gobic ali kovinskih predmetov, za odstranjevanje morebitnih usedlin mleka.

Očistite posodo za mleko po vsaki pripravi mleka, kot opisano spodaj:

- Odstranite pokrov posode za mleko in vse odstranljive komponente;
- Odstranite cev za zajem;

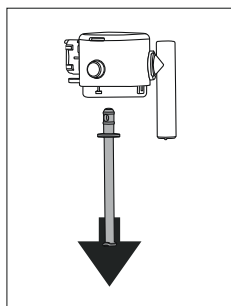

- Cev za izločanje mleka obrnite v pravokotni položaj in jo vlecite, dokler je ne izvlečete;

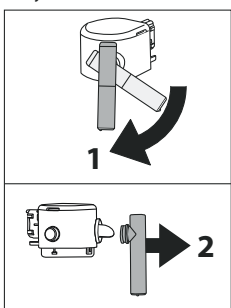

- Pritisnite gumb, da izvlečete konektor;

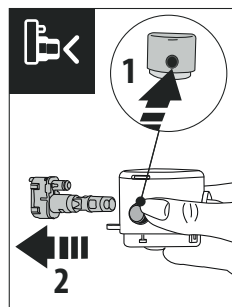

- V pomivalnem stroju (priporočeno):** Vse komponente in posodo sperite z vročo tekočo vodo (najmanj 40 °C): nato jih položite na zgornjo polico pomivalnega stroja in zaženite program s 50 °C, na primer standardni ECO.

Ročno: Vse komponente in posodo izperite z vročo tekočo vodo (najmanj 40 °C): nato vse komponente vsaj za 30 minut potopite v vročo pitno vodo (vsaj 40 °C) z blagim / nevtralnimi detergentom in temeljito sperite z vročo pitno vodo.

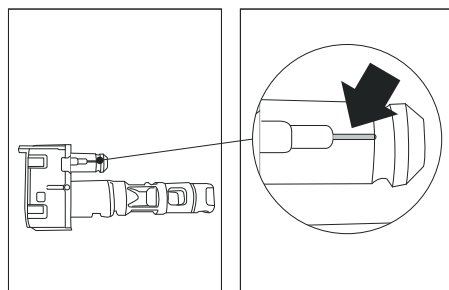

- Preverite, ali je cevka za zrak (v povečavi) čista;
- Znova sestavite vse komponente pokrova: če želite znova vstaviti konektor, pritisnite ustrezen gumb;
- Ponovno pritrdite pokrov na posodo za mleko.

13. ČIŠČENJE POPARNIKA

Pozor!

Poparnika ni mogoče odstraniti z vklopljenim aparatom.

- Pritisnite tipko , da ugasnete napravo;

2. Odstranite rezervoar za vodo;
3. Odprite vrata poparnika, ki se nahaja na desni strani;

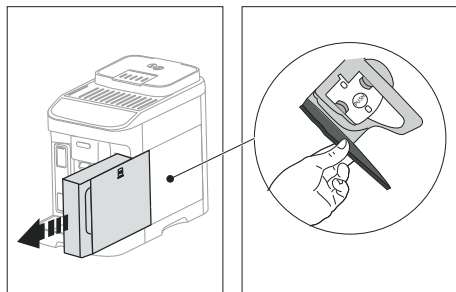

4. Pritisnite navznoter dve obarvani tipki za odklop in sočasno povlecite poparnik navzven;

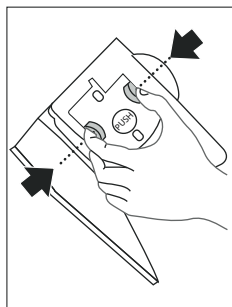

5. Poparnik za približno 5 minut potopite v vodo in nato splaknite pod pipo;

Pozor!

SPERITE S SAMO VODO

NE S ČISTILI - NE V POMIVALNEM STROJU

6. Poparnik očistite brez uporabe čistil, ker bi ga lahko poškodovala.
7. S pomočjo čopiča očistite morebitne ostanke kave na sedežu poparnika, ki jih vidimo skozi vratca poparnika;
8. Po čiščenju ponovno vstavite poparnik v nosilec; nato pritisnite na napis PUSH dokler ne slišite klik;

Opomba:

Če je poparnik težko vstaviti, ga je treba (pred vstavljanjem) premakniti na pravi položaj s pritiskom na ročici.

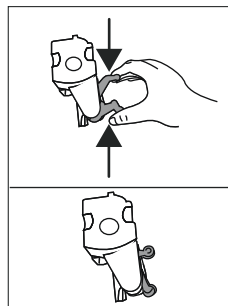

9. Ko ste ga ustavili preverite, da sta obe barvni tipki izstopili;

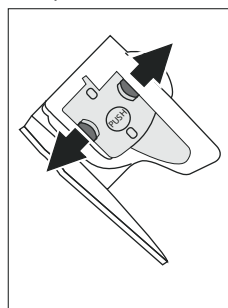

10. Zaprite okence poparnika;
11. Ponovno vstavite rezervoar za vodo.

14. ODSTRANJEVANJE VODNEGA KAMNA

Če želite pravilno zaključiti cikel odstranjevanja vodnega kamna, bodite pozorni na količine, potrebne v rezervoarju za vodo za vsako fazo:

Faza 1: Odstranjevanje vodnega kamna

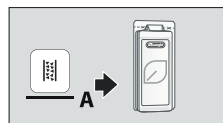

+

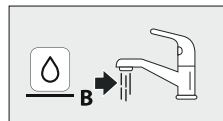

Faza 2: Prvo izpiranje

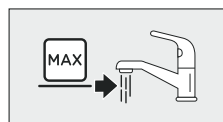

Če želite pravilno zaključiti cikel odstranjevanja vodnega kamna, bodite pozorni na količine, potrebne v rezervoarju za vodo za vsako fazo:

Faza 3: Drugo izpiranje

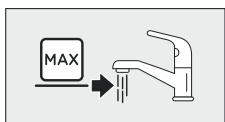

- Pred uporabo preberite navodila in etiketo sredstva za odstranjevanje vodnega kamna, navedeno na ovitku samega sredstva.
- Priporočamo le uporabo sredstva za odstranjevanje vodnega kamna De'Longhi. Uporaba neprimernih sredstev za odstranjevanje vodnega kamna, tako kot tudi neredno odstranjevanje, lahko povzroči pojav napak, ki jih ne krije garancija proizvajalca.
- Sredstvo za odstranjevanje vodnega kamna lahko poškoduje občutljive površine. Če se izdelek po nesreči razlije, takoj osušite.

Za odstranjevanje vodnega kamna

Sredstvo za odstranjevanje vodnega kamna	Odstranjevalec vodnega kamna De'Longhi
Posoda	Priporočena prostornina: 2 l
Čas	~45min

Pozor:

Če je bil nameščen filter za mehčanje vode, ga je treba pred vnosom raztopine za odstranjevanje vodnega kamna odstraniti.



Filter vrnite na mesto po prvem izpiranju rezervoarja.

Postopek za odstranjevanje vodnega kamna je opisan v »Quick guide«.

Opomba:

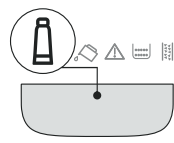
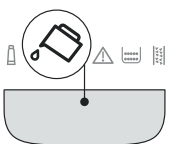
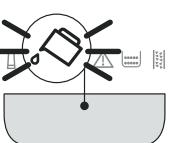

- Ko se cikel odstranjevanja vodnega kamna začne, ga ni mogoče prekiniti in ga je treba zaključiti s celotnim ciklom izpiranja.
- Normalno je, da je po ciklu odstranjevanja vodnega kamna v posodi za kavne usedline prisotna voda.
- Če rezervoar vode ni napolnjen do oznake nivoja Max, je potrebno opraviti še tretji cikel izpiranja. S tem se zagotovi, da v notranjosti aparata ni ostankov sredstva za odstranjevanje vodnega kamna. Preden zaženete splakovanje se spomnite, da izpraznite posodo zbiranje kapljevine.

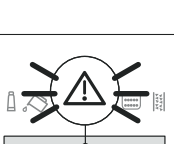
15. POMEN SIGNALNIH LUČEK

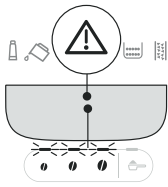
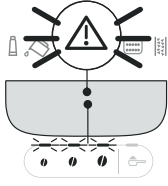
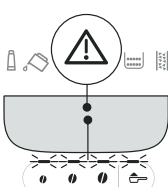
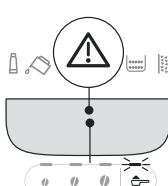
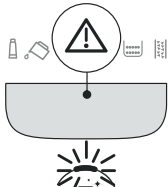

Lučka	Pomen
Lučke za napitke utripajo	Naprava se segreva: počakajte
Lučke za napitke in z njimi povezane nastavitve svetijo	Naprava je pripravljena za uporabo: izberite napitek, ki ga želite točiti, in z njim povezane možnosti
	Zamenjajte filter (glejte poglavje »8. Filter za mehčanje vode«)
	V rezervoarju ni dovolj vode: napolnite rezervoar
	Rezervoar za vodo ni vstavljen v napravo ali pa ni pravilno vstavljen: pravilno vstavite rezervoar
	Splošni alarm: notranjost naprave je zelo umazana. Pazljivo očistite stroj. Če se po čiščenju še vedno prikaže sporočilo, se obrnite na servisno službo in /ali na pooblaščen servisni center
	Po čiščenju poparnik ni bil vstavljen: vstavite poparnik, kot je navedeno v poglavju »13. Čiščenje poparnika«

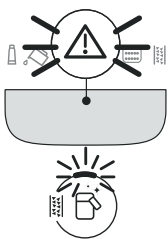
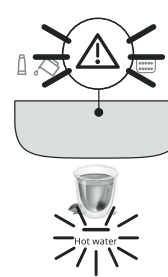
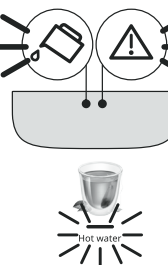

Lučka	Pomen
	<p>Brez zrn: napolnite posodo za zrna in pritisnite kateri koli gumb za izhod iz alarma.</p>
	<p>Mletje je predrobno, zaradi česar kava prepočasi ali sploh ne izteka. Nastavite kavni mlinček (odst. »4.6 Nastavljanj kavnega mlinčka«)</p>
	<p>Uporabili ste preveč kave. Izberite blažjo aromo ali zmanjšajte količino predhodno mlete kave</p>
	<p>Izbran je bil pripravek s predhodno mleto kavo, vendar predhodno mleto kavo niso vlili v lijak. Prepričajte se, da lijak ni blokiran, nato vstavite merilnik nivoja predmet.</p>
	<ul style="list-style-type: none"> • Posoda za mleko je bila odstranjena med točenjem mleka. Ponovno vstavite posodo za mleko: aparat je spet pripravljen za uporabo. • Posoda za mleko je bila odstranjena med točenjem kave. Ponovno vstavite posodo za mleko: aparat zaključí pripravo s točenjem kave.
→	

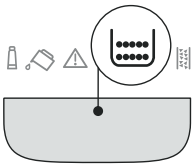
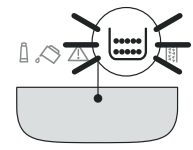
Lučka	Pomen
	<ul style="list-style-type: none"> • Zahtevano je točenje mlečnega napitka, vendar posoda za mleko nima vseh komponent ali pa ni dobro vstavljena: preverite, ali so vse komponente posode za mleko pravilno vstavljene. • Zahtevano je točenje mlečnega napitka, vendar količina mleka v posodi ni zadostna (gl. odst. »Koliko mleka naliti za pripravo napitkov z neposrednim izborom?« in »Koliko mleka naliti za pripravo My Latte?«).
	<p>Zahtevano je izločanje vroče vode, vendar dulec ni vstavljen: vstavite dulec za vodo.</p>
	<p>Hidravlični krogotok je prazen. Točite vročo vodo s pritiskom na ustrezen gumb</p> 
→	

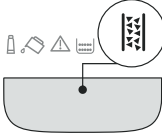
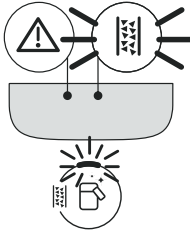
Lučka	Pomen
	Treba je izprazniti posodo za usedline
	Posoda za usedline ni vstavljena ali ni pravilno vstavljena: pladenj za kapljevine skupaj s posodo za usedline vstavite tako, da pritisnete do konca
→	

Lučka	Pomen
	Opravi je treba odstranjevanje vodnega kamna (»14. Odstranjevanje vodnega kamna« in razdelek v Quick guide)
	Odstranjevanje vodnega kamna je bilo prekinjeno. Za vrnitev v stanje pripravljena za uporabo pritisnite tipko  : aparat bo začel točiti in odstranjevanje vodnega kamna se bo nadaljevalo od sl. 15 na str. 13 v Quick guide.

16. REŠEVANJE TEŽAV

Spodaj so opisana nekatera mogoča nepravilna delovanja.

Če problema ne uspete rešiti na opisan način, se morate obrniti na tehnično službo.

TEŽAVA	MOŽEN VZROK	REŠITEV
Aparat se ne prižge.	Vtič ni priključen v vtičnico.	Vtičač priklopite v vtičnico.
Kava ni vroča.	Pred pripravo niste ogreli skodelic.	Skodelice segrejte tako, da jih oplaknete z vročo vodo (Pazi: lahko uporabite funkcijo vroča voda).
	Notranji obtoki aparata so se ohladili, ker je preteklo 2-3 minute od zadnje kave.	Pred kuhanjem kave segrejte notranje krogotoke z izpiranjem, tako da držite pritisnjeno tipko  nekaj sekund.
	Nastavljena temperatura kave je nizka.	Nastavite temperaturo kave, ki naj bo višja od tiste v nastavitvenem meniju (gl. »10. Nastavitveni meni«).
	Iz aparata je treba odstraniti vodni kamen	Izvedite odstranjevanje vodnega kamna. Nato preverite stopnjo trdote vode (»7. Merjenje trdote vode«) in preverite, ali je aparat nastavljen glede na resnično trdoto (»10. Nastavitveni meni«).
Kava ni močna in ima malo kreme.	Kava je pregrobo mleta.	Nastavite mletje (»4.6 Nastavljanj kavnega mlinčka«). Učinek je viden šele po pripravi vsaj 2 skodelic kave.
	Kava ni primerna.	Uporabite mešanico kave za aparate za ekspresno kavo.
	Kava ni sveža.	Pakiranje kave je predolgo odprto in je izgubilo okus.
→		

TEŽAVA	MOŽEN VZROK	REŠITEV
Kava prepočasi izteka ali izteka po kapljicah.	Kava je predrobno mleta.	Nastavite mletje (»4.6 Nastavljanj kav-nega mlinčka«). Učinek je viden šele po pripravi vsaj 2 skodelic kave.
Naprava ne toči kave	Naprava v notranjosti zaznava nečistoče	Počakajte, da je stroj vrne v stanje pripravljnosti za uporabo in izberite zeleni napitek. Če se težava nadaljuje, se obrnite na pooblaščen servisni center.
Kava ne izteka skozi eno ali obe šobi izliva.	Šobi dulca za kavo sta zamašeni.	Šobi očistite s krpo. Po potrebi morebitne obloge odstranite z zobortrebcem.
V pripravljeni kavi je preveč vode.	Lijak za mletu kavo je zamašen.	Odprite vratca in lijak očistite s čopičem.
Poparnika ni mogoče izvleči.	Naprave niste ugasnili.	Aparat ugasnite s pritiskom na gumb 
Ob zaključku odstranjevanja vodnega kamna aparat gre v tretje splakovanje	Med dvema izpiranjema rezervoar vode ni bil napolnjen do oznake nivoja MAX	Izprazni posodo za kapljevino, napolnite rezervoar do nivoja MAX in izvedite tretje izpiranje.
Mleko se peni z velikimi mehurji	Mleko ni dovolj hladno ali ni delno ali popolnoma posneto.	Svetujemo, da uporabljate posneto mleko, oziroma delno posneto mleko, ki naj ima v vsakem primeru temperaturo iz hladilnika (okoli 5°C). Če rezultat še vedno ni tak, kot želite, poskusite zamenjati vrsto mleka.
	Pokrov posode za mleko je umazan.	Odstranite komponente in jih skrbno očistite kot je navedeno v pogl. »12. Čiščenje posode za mleko«.
	Uporabljajo se zelenjavne pijače.	Rezultat se zelo spreminja glede na hranilne vrednosti napitkov.
Mlečni napitki niso omogočeni	Posoda za mleko ni vstavljena ali ni pravilno vstavljena ali pa premalo mleka za pripravo zahtevanega napitka.	Pripravite posodo za mleko in jo pravilno vstavite v aparat.
	Številni mlečni napitki so bili pripravljene zaporedoma, stroj pa se mora vrniti na idealno temperaturo za pripravo naslednjih.	Počakajte, da se na komandni plošči znova omogočijo mlečni napitki.
Polička za odlaganje skodelic na stroju je vroča	Pripravljenih je bilo več napitkov zaporedoma	
Aparat ne uporablja in se slišijo zvoki ali rahlo pihanje pare	Aparat je pripravljen za uporabo ali ste ga izklopili pred kratkim, ter je nekaj kapljic kondenzata padlo v še toplem uparjalnik.	Ta pojav je del normalnega delovanja aparata; da bi omejili pojav, izpraznite posodo za zbiranje kapljevine.
Naprava puha paro iz pladnja za kapljanje in/ali na površini na kateri je postavljen aparat je voda.	Po čiščenju rešetka pladnja ni bila ponovno nameščena.	Postavite rešetko pladnja nazaj v pladenj za kapljanje.

СЪДЪРЖАНИЕ

1. ВЪВЕДЕНИЕ.....	80
2. ПРИ ПЪРВА УПОТРЕБА	80
3. ВКЛЮЧВАНЕ И ИЗКЛЮЧВАНЕ	81
4. ПРИГОТВЯНЕ НА НАПИТКИ С КАФЕ	81
4.1 Приготвяне на кафе от кафе на зърна	81
4.2 Приготвяне на кафе с предв. смляно кафе	81
4.3 Промяна на вкуса на кафето.....	81
4.4 Изплакване	81
4.5 Съвети за по-топло кафе.....	81
4.6 Регулиране на кафемелачката	81
4.7 Персонализирайте количеството в чашата	82
5. ПРИГОТВЯНЕ НА НАПИТКИ С МЛЯКО	82
5.1 Подготвяне на контейнера за мляко..	82
5.2 Изберете вкуса на кафе или използване на предв. смляно кафе	83
5.3 След завършване на приготвянето.....	83
5.4 Персонализирайте количеството в чашата	83
6. ПЕРСОНАЛИЗИРАЙТЕ КОЛИЧЕСТВОТО ТОПЛА ВОДА	83
7. ИЗМЕРВАНЕ НА ТВЪРДОСТТА НА ВОДАТА	84
8. ОМЕКОТЯВАЩ ФИЛТЪР	84
8.1 Смяна на филтъра	84
8.2 Сваляне на филтъра	84
9. СЪВЕТИ ЗА ЕНЕРГОСПЕСТЯВАНЕ.....	84
10. МЕНЮ НАСТРОЙКИ	85
10.1 Нулиране към фабрични настройки..	87
12. ПОЧИСТВАНЕ НА КОНТЕЙНЕРА ЗА МЛЯКО	88
13. ПОЧИСТВАНЕ НА ИНФУЗОРА	89
14. ОТСТРАНЯВАНЕ НА КОТЛЕН КАМЪК	90
15. ЗНАЧЕНИЕ НА ИНДИКАТОРИТЕ	91
16. ОТСТРАНЯВАНЕ НА ПРОБЛЕМИ	93

1. ВЪВЕДЕНИЕ

Основните операции на машината са илюстрирани стъпка по стъпка в Quick Guide.

Отделете няколко минути и прочетете инструкциите за употреба. Това ще ви предпази от евентуални рискове и повреждане на машината.

Индикаторите led и сигналните показатели на панела на вашата машина, ще ви помогнат да работите правилно с машината:

	Изключен	--
	Включен	Налична функция
	Светлинен индикатор	Извършвана функция
	Бързо мигащ индикатор	Уредът изисква намеса от страна на потребителя

Тези символи се използват също така в quick guide, приложени към продукта.

2. ПРИ ПЪРВА УПОТРЕБА

- Инструкциите за първо пускане в употреба на машината са представени в свитъка QUICK GUIDE.
- При първото използване, трябва да се направят 4-5 чаши капучино, преди да се постигне добър резултат в чашата.
- При първата употреба веригата за вода е празна, поради тази причина, машината може да бъде много шумна: шумът намалява постепенно с напълването на веригата.
- Евентуални следи от кафе в кафемелачката се дължат на тестове за настройка на машината, преди да бъде пусната в търговската мрежа и са доказателство за щателните грижи, които полагаме за продукта.
- Препоръчва се, да се инсталира веднага приложените филтър за вода. След изминаване на два месеца от времето (вижте датника), или ако уредът не се използва в продължение на 3 седмици, пристъпете към смяна на филтъра, дори машината още да не го изисква.
- Да се персонализира възможно най-скоро твърдостта на водата (раздел "7. Измерване на твърдостта на водата").

3. ВКЛЮЧВАНЕ И ИЗКЛЮЧВАНЕ

- При всяко включване, уредът извършва автоматичен цикъл на загряване и изплакване, който не може да се прекъсва. Уредът е готов за използване, едва след приключване на този цикъл.
- При всяко изключване на уреда, се извършва автоматично изплакване, което не може да бъде прекъснато.

Опасност от изгаряне!

По време на изплакването, от дюзиите на струйника за кафе изтича малко топла вода. Внимавайте да не се докосвате до пръските вода.

- За да включите или изключите уреда, натиснете бутон



Когато уредът не се използва за дълъг период от време, изключете уреда от електрическата мрежа.

4. ПРИГОТВЯНЕ НА НАПИТКИ С КАФЕ





4.1 Приготвяне на кафе от кафе на зърна



- Да не се използва зелено кафе на зърна, карамелизирано или захаросано кафе, тъй като то може да се полепи по мелачката за кафе, което ще я направи неизползваема.
- Ако режим "Енергоспестяване" е активиран, приготвянето на първото кафе може да изисква няколко секунди изчакване.



4.2 Приготвяне на кафе с предв. смляно

кафе  

- Никога не поставяйте предв. смляно кафе при спрета машина, за да не се разнесе отвътре по машината и да я замърси. При това положение машината може да се повреди.
- Никога не поставяйте повече от 1 мярка запълнена до ръба, това може да замърси машината отвътре или да запуши фунията.
- При приготвянето на кафе  **Long**: по средата на приготвянето,, когато се включат индикаторите  +  сипете още една равна мерна лъжица предв. смляно кафе и натиснете бутон Long.
- Не е възможно да се приготви кафе  **Doppio**- използвайки предв. смляно кафе.

4.3 Промяна на вкуса на кафето

1. Натиснете бутона, съответстващ на избрания аромат:

	Лек
	Среден

	Силно
--	-------

2. Продължете като изберете желаната напитка с кафе.

Забележка:

- При следващото приготвяне, машината предлага последния избран вкус.
- При прекъсване на електрическото захранване, машината се връща към средното ниво по подразбиране.

4.4 Изплакване

С тази функция е възможно да изтече топла вода от струйника за кафе, за да се почисти и загрее вътрешна верига на машината.

За да стартирате изплакването, е достатъчно да задържите натиснат бутон  x2 за около 5 секунди: приготвянето се прекъсва автоматично (ако желаете да го прекъснете по-рано, натиснете повторно същия бутон).

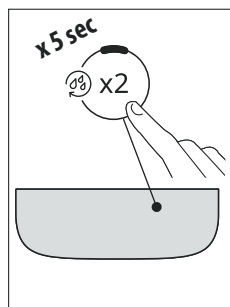

4.5 Съвети за по-топло кафе



За приготвяне на по-топло кафе, ви препоръчваме:

- извършете едно изплакване (виж параграф "4.4 Изплакване" );
- затоплете чашите с топла вода използвайте функцията топла вода;
- увеличете температурата на кафето (виж раздел "10. Меню настройки").

4.6 Регулиране на кафемелачката

Поне в началото, не се налага регулиране на смилането на кафе, предвид, че то е предварително зададено, за да се постигне правилно изтичане на кафе.

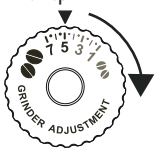
За да извършите една корекция по време на функционирането на кафемелачката, регулирайте регулатора по следния начин:

Ако кафето изтича прекалено бавно или изобщо не изтича. Ефектът от тази промяна настъпва едва след приготвяне на 2 последователни кафета.	Завъртете с една степен към номер 7 
За приготвяне на по-плътно кафе и за подобряване на вида на каймака. Ефектът от тази промяна настъпва едва след приготвяне на 2 последователни кафета.	Завъртете с една степен към номер 1 



Забележка:

Ръкохватката за настройка трябва да се завърта, само когато кафемелачката работи в началната фаза на приготвяне на напитки с кафе.

4.7 Персонализирайте количеството в чашата

- Задръжте натиснат за няколко секунди бутона, съответстващ на напитката, която трябва да се програмира: намирате се в меню програмиране, когато индикаторът мига бързо. Приготвянето започва;
- При достигане на желаното количество в чашата, натиснете отново бутона на напитката: приготвянето се прекъсва и количеството се запаметява.

Напитка*	По подразбиране (ml)	Подлежаща на програмиране (ml)
 Espresso	40	от ≈ 20 до ≈ 180
 Coffee	180	от ≈ 100 до ≈ 240
 Long	160	от ≈ 115 до ≈ 250
 Doppio+	120	от ≈ 80 до ≈ 180
 Americano	Espresso: 40 вода: 110	Espresso: от ≈ 20 до ≈ 180 вода: от ≈ 50 до ≈ 300
→		

Напитка*	По подразбиране (ml)	Подлежаща на програмиране (ml)
 Long Black	вода: 120 Espresso: 80	вода: от ≈ 50 до ≈ 300 Espresso: от ≈ 40 до ≈ 360
 Over ice	100	от ≈ 40 до ≈ 240

(*) Напитки, различни по тип и брой според модела.

Забележка !

За да анулирате програмирането в процес, натиснете бутон, съответстващ на друга напитка

5. ПРИГОТВЯНЕ НА НАПИТКИ С МЛЯКО

LatteCrema SYSTEM

5.1 Подготвяне на контейнера за мляко

За да отворите капака на контейнера за мляко:

- Откачете капака, като го завъртите по посока на часовниковата стрелка: линията върху капака трябва да стигне до символа ;
- Следователно повдигнете капака.

Какво мляко да се използва?

- За да се постигне по-плътна и богата пяна, използвайте обезмаслено мляко или частично обезмаслено мляко при температура от хладилника (около 5° C). За да се избегне получаването на мляко с малка пяна, или с големи балончета, винаги почиствайте Lattecrema System след всяка употреба.
- Количеството на пяна може да варира въз основа на:
 - типа мляко или растителна напитка;
 - използваната марка;
 - съставки и хранителни стойности.

Колко мляко да се сипе за приготвяне на напитките с директен избор?

Върху контейнера за мляко е налична оразмерена скала, която ще ви помогне да сипете идеалното количество за приготвянето на рецептата. Вземете под внимание, че:

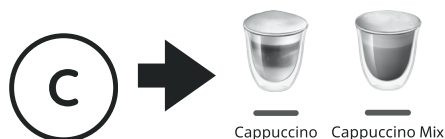



Latte macchiato

Колко мляко да се сипе за подготвяне на My Latte?



Вашата машина е оборудвана с една система, която отчита и използва цялото мляко, сипано в контейнера за мляко. Следователно можете да пригответе вашето My Latte, като използвате точното количество мляко, което желаете.

За да сипете правилното количество, консултирайте оразмерената скала върху контейнера с мляко, като вземете под внимание, че:

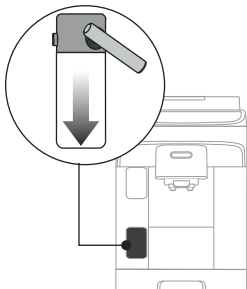

MIN



Минимално количество, отчетено от машината (≈ 45ml)



Всяко обозначение отговаря на ≈ 20 ml

Сипаният обем мляко ще се увеличи с 2/3 пъти след приготвянето: уверете се, че вашата стъклена чаша или чашата за кафе е достатъчно голяма, за да побере цялото мляко и кафе, приготвени в последствие.

За да затворите капака на контейнера за мляко:

1. Поставете капака (линията върху капака трябва да бъде в съответствие със символа ☞);
2. Завъртете капака към символа ☞ до закачане.

5.2 Изберете вкуса на кафе или използване на предв. смляно кафе

След като е приготвен контейнера с мляко, преди да пристъпите към избора на желаната напитка с мляко, е възможно да се персонализира вкуса на кафето, както е посочено в параграф "4.3 Промяна на вкуса на кафето" или да се избере употребата на предв. смляно кафе и в последствие поставете една мерителна лъжица кафе, както е посочено в quick guide (☞☞).

5.3 След завършване на приготвянето



- Когато трябва да се приготвят повече чаши с напитки на базата на мляко, извършете почистване на контейнера за мляко, след последното приготвяне.
- В случай, че остане мляко, поставете контейнера в хладилника, веднага след почистването.
- За да се постигнат във времето оптимални резултати, пристъпете към обстойно почистване на системата Lattecrema System, както е посочено в раздел "12. Почистване на контейнера за мляко".

5.4 Персонализирайте количеството в чашата

1. Задръжте натиснат за няколко секунди бутона, съответстващ на напитката с мляко, която трябва да се програмира: намирате се в меню програмиране, когато индикаторът мига бързо. Приготвянето започва;
2. При достигане на желаното количество в чашата, натиснете повторно бутона на напитката: приготвянето на първата съставка се прекъсва и започва приготвянето на втората съставка;
3. При достигане на желаното количество в чашата, натиснете отново бутона на напитката: приготвянето се прекъсва и количеството се запамятава.

Забележка!

- За да анулирате програмирането в процес, натиснете бутон, съответстващ на друга напитка
- За напитката My Latte може да се програмира само количеството кафе, докато ще бъде използвано цялото количество мляко, както е предвидено според рецептата.

6. ПЕРсонаЛИЗИРАЙТЕ КОЛИЧЕСТВОТО ТОПЛА ВОДА

1. Задръжте натиснат за няколко секунди бутона Hot water: влиза се в меню програмиране, когато индикаторът мига бързо. Приготвянето започва;
2. При достигане на желаното количество в чашата, натиснете отново бутона на напитката: приготвянето се прекъсва и количеството се запамятава.

	По-разбиране (ml)	Подлежаща на програмиране (ml)
	Hot Water	250
		от ≈ 20 до ≈ 420

Забележка!

За да анулирате програмирането в процес, натиснете бутон, съответстващ на друга напитка

7. ИЗМЕРВАНЕ НА ТВЪРДОСТТА НА ВОДАТА

Алармата за отстраняване на котления камък се показва след определен предварително зададен период на работа, който зависи от твърдостта на водата. Машината е настроена фабрично на твърдост на водата "Ниво 4". По желание може да се програмира машината, въз основа на реалната твърдост, на използваната в различните региони вода, като по този начин се намалява честотата на изпълнение на операцията за отстраняване на котлен камък.

1. Отстранете от нейната опаковка реактивната лентичка: ако е приложена към вашия модел, ще я откриете приложена в ръководството за quick guide.
2. Потопете цялата лентичка в чаша с вода за около една секунда.

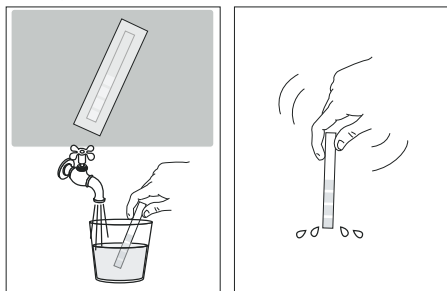

3. Извадете лентичката от водата и я изтръскайте леко. След около една минута се образуват 1, 2, 3 или 4 квадратчета с червен цвят, в зависимост от твърдостта на водата, всеки квадрат отговаря на една 1 ниво.

Total Hardness Test	Ниво на твърдост
	1 Ниска
	2 Средна
	3 Средна/Висока
	4 Висока

Виж инструкциите с раздел "10. Меню настройки" за да настроите машината.

8. ОМЕКОТЯВАЩ ФИЛТЪР

За да се запазят константни във времето персонализациите на машината, се препоръчва да се използва и заменя

редовно филтър за омекотяване на вода De'Longhi. За закупуване на филтър, консултирайте сайта www.delonghi.com.

WaterFilter EAN: 8004399327252

8.1 Смяна на филтъра

Моля обърнете внимание!

След изминаване на два месеца от времето (вижте датника), или ако уредът не се използва в продължение на 3 седмици, пристъпете към смяна на филтъра, дори машината още да не го изисква.

8.2 Свлячане на филтъра

Когато желаете да използвате уреда без филтър, той трябва да се извади и да се сигнализира изваждането.

1. Измъкнете резервоара за вода и изразходения филтър;
2. Виж инструкциите с раздел "10. Меню настройки" за да настроите машината.

Забележка!

След изминаване на периода от два месеца (вижте датника), или ако уредът не се използва в продължение на 3 седмици, пристъпете към свлячане на филтъра, дори машината още да не го изисква.

9. СЪВЕТИ ЗА ЕНЕРГОСПЕСТЯВАНЕ

- За да се намали консумацията на електроенергия, след приготвянето на една или две напитки, отстранете контейнера за мляко.
- Настройте автоматичното изключване на 15 минути (виж "10. Меню настройки");
- Активирайте електроспестяване (виж "10. Меню настройки");
- Когато машината го изисква, извършете цикъла за отстраняване на котлен камък.

10. МЕНЮ НАСТРОЙКИ



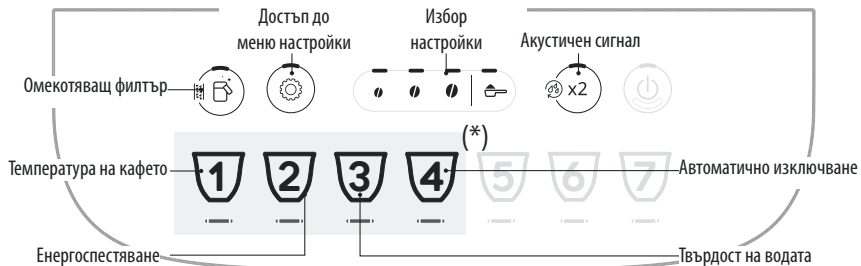







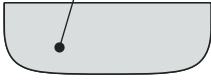



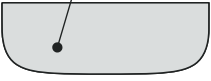













След като влезете в менюто, бутоните които остават активни позволяват избора на съответните функции:

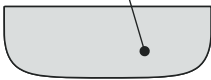

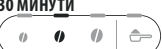

(*) Различни напитки според модела

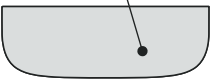
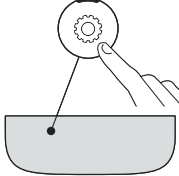
1. Влезте в менюто:			
		<p>Задръжете натиснат бутон за няколко секунди: светват бутоните, съответстващи на настройките. Продължете с натискането на бутона, съответстващ на настройката, която да се регулира.</p>	
2. Регулирайте настройката на машината:			
<p>Омекотяващ филтър</p>	<p>Натиснете едно от зрънцата за да инсталирате или за да замените филтъра за омекотяване на вода</p>	<p>ПОСТАВЕН</p>	<p>Потвърдете избора</p>
	<p>Натиснете символа на предв. смляно кафе за да отстраните филтъра за омекотяване на вода</p>	<p>ОТСТРАНЕН</p>	
<p>Акустичен сигнал</p>	<p>Натиснете едно от зрънцата за да активирате звуковия сигнал</p>	<p>ON</p>	<p>Потвърдете избора</p>
	<p>Натиснете символа предв. смляно кафе за да деактивирате звуковото предупреждение</p>	<p>OFF</p>	



<p>Температура на кафето</p>  	<p>Натиснете зрънцето, съответстващо на желаната температура</p>	<p>НИСКА</p>  <p>СРЕДНА</p>  <p>ВИСОКА</p> 	<p>Потвърдете избора</p>  
<p>Енергоспестяване</p>  	<p>Натиснете едно от зрънцата за да активирате енергоспестяване</p> <p>Натиснете символа предв. смляно кафе за да деактивирате енергоспестяване</p>	<p>ON</p>  <p>OFF</p> 	<p>Потвърдете избора</p>  
<p>Твърдост на водата</p>  	<p>Натиснете символа, съответстващ на нивото, което трябва на се настрои</p>	<p>НИВО 1</p>  <p>НИВО 2</p>  <p>НИВО 3</p>  <p>НИВО 4</p> 	<p>Потвърдете избора</p>  
<p>Автоматично изключване</p>  	<p>Натиснете символа съответстващ на времето, което трябва на се настрои</p>	<p>15 МИНУТИ</p>  <p>30 МИНУТИ</p>  <p>1 ЧАС</p>  <p>3 ЧАСА</p> 	<p>Потвърдете избора</p>  
<p>3. Излезте от менюто:</p>			
	<p>Натиснете бутона </p> <p>Машината се връща в готовност за употреба.</p> <p>Забележка!</p> <p>Машината излиза автоматично от меню настройки след 30 секунди на липса на употреба.</p>		

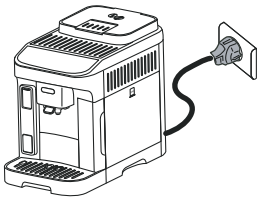

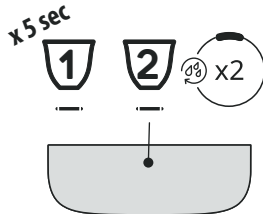
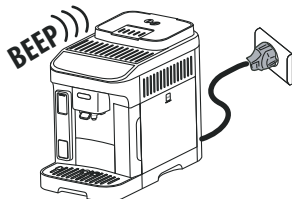
10.1 Нулиране към фабрични настройки

<p>Проверете дали машината е в режим готовност (изключена, но свързана към електрическата мрежа).</p>	
<p>Задръжете натиснати за 5 секунди бутоните, съответстващи на напитките 1, 2 и  x2 : всички настройки се връщат към фабричните настройки и също така и количеството на напитките.</p>	
<p>Машината издава продължителен звуков сигнал и всички светлинни индикатори мигат за да потвърдят ресета</p>	

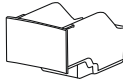

11. ПОЧИСТВАНЕ НА УРЕДА

Внимание!

- За почистването на машината не използвайте разтворители, абразивни почистващи препарати или спирт. Със супер автоматизираните машини De'Longhi не се налага употреба на химически добавки при почистването на машината.
- Не използвайте метални предмети за премахване на налепите или остатъците от кафе, тъй като това може да надраска металните или пластмасови повърхности.

Компонент	Честота	Процедура
	<p>Когато се включи светлинният индикатор  е необходимо да се изпразни контейнера за утайка: машината не може да приготвя кафе.</p> <p>Докато не се почисти контейнера за утайка, машината не може да приготвя кафе. Уредът сигнализира нуждата от изпразване на контейнера, дори ако не е пълен, ако са изминали 72 часа от първото приготвяне (за да може отброяването на 72 часа да бъде извършено правилно, машината никога не трябва да бъде изключване от хранването).</p>	<ul style="list-style-type: none"> • Измъкнете ваничката за събиране на капки, изпразнете я и я почистете. • Изпразнете и почистете внимателно контейнера за утайка от кафе, като внимавате да премахнете всички остатъци, които са се натрупали по дъното. • Проверете ваничката за събиране на конденз (червена) и ако е пълна я изсипете.

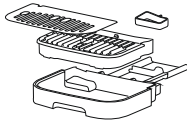
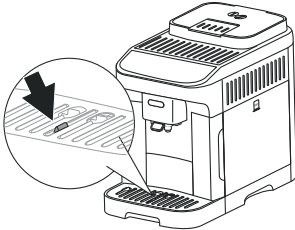
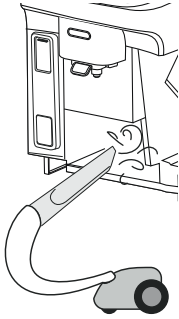

Компонент	Честота	Процедура
<p>Компоненти за ваничка за събиране на капки</p> 	<p>Ваничката за събиране на капки има плаващ индикатор с червен цвят за нивото на съдържаната вода. Преди същия да започне да се показва от ваничката за поставяне на чаши, трябва да изпразните ваничката и да я почистите</p> 	<ul style="list-style-type: none"> • Измъкнете ваничката за събиране на капки и контейнера за утайка от кафе; • Отстранете тавата за поставяне на чаши , решетката на ваничката , след това изпразнете ваничката за събиране на капки и контейнера за утайка и измийте всички компоненти; • Проверете ваничката за събиране на конденз с червен цвят и ако е пълна я изпразнете; • Поставете отново ваничката за събиране на капки, заедно с решетката и контейнера за утайка от кафе. <p>При изваждане на ваничката за събиране на капки, е задължително винаги да се изпразва контейнера за утайка от кафе, дори и когато не е пълен до горе.</p>
<p>Вътрешна част на машината</p> 	<p>Проверявайте редовно (на около месец) дали е замърсена отвътре машината (до където се достига след изваждане на ваничката за събиране на капки).</p>	<p>Изключете машината и изключете от електрическата мрежа. Никога не потапяйте машината във вода.</p> <ul style="list-style-type: none"> • Отстранете остатъците от кафе с една четка и една гъбичка; • Почистете всички наслагвания с прахосмукачка
<p>Накрайници на струйник за кафе</p> 	<p>Почиствайте периодично (един път месечно) накрайници на струйника за кафе</p>	<ul style="list-style-type: none"> • Почиствайте редовно дюзите за изтичане на кафе като използвате гъба или кърпа; • Проверете дали отворите за изтичане на кафе са запушени. Ако е необходимо отстранете налепите от кафе с гъба.

12. ПОЧИСТВАНЕ НА КОНТЕЙНЕРА ЗА МЛЯКО

Внимание!

- За почистване на контейнера за мляко, не използвайте абразивни препарати или гъби или метални предмети, за да се отстранят евентуални налепи от мляко.

Почиствайте контейнера за мляко след всяко приготвяне на напитка с мляко, както е описано по-долу:

1. Измъкнете капака на контейнера за мляко и демонтирайте всички отстраняващи се компоненти;
2. Измъкнете тръбата за засмукване;

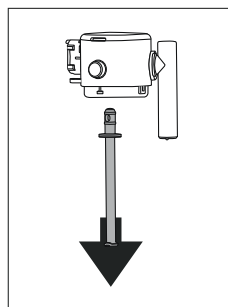

- Завъртете тръбата за подаване на мляко в перпендикулярна позиция и дръпнете докато се измъкне;

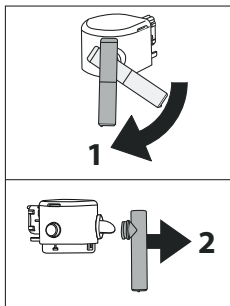

- Натиснете бутона за да измъкнете контейнера;

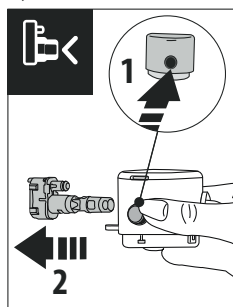

- Е миялна машина (препоръчително):** Изплакнете всички компоненти и контейнера с топла течеща вода (поне 40°C): след това ги позиционирайте върху горния кош на миялната машина и стартирайте една програма на 50°C, например ECO стандартна.

На ръка: Изплакнете всички компоненти и контейнера с топла течеща вода (поне 40°C): след това потопете всички компоненти в топла питейна вода (поне 40°C) с деликатен/неутрален препарат за поне 30 минути и изплакнете обилно с питейна вода.

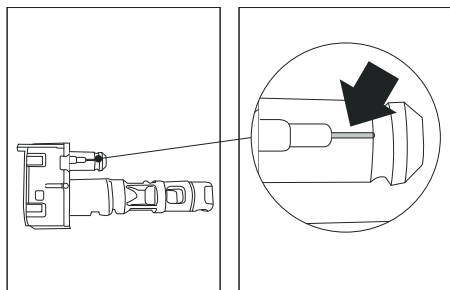

- Проверете дали каналът за въздух (при увеличаването) е чист;

- Сглобете всички компоненти на капака: за да поставите отново конектора, натиснете определения бутон;
- Закачете отново капака на контейнера за мляко.

13. ПОЧИСТВАНЕ НА ИНФУЗОРА

Внимание!

Инфузорът не може да се изважда, когато машината е включена.

- Натиснете бутон  за да изключите машината;
- Извадете резервоара за вода;
- Отворете вратичката на инфузора, позициониран от лявата страна;

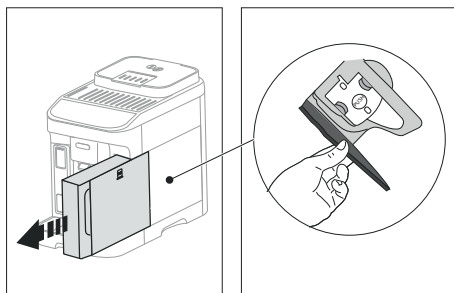

- Натиснете навътре двата цветни бутона за откачване и едновременно с това издърпайте инфузора навън;

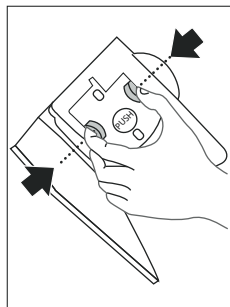

- Потопете инфузора за около 5 минути във вода, след което го изплакнете на чешмата;

Внимание!

ИЗПЛАКВАЙТЕ САМО С ВОДА

БЕЗ ПОЧИСТВАЩИ ПРЕПАРАТИ - БЕЗ МИЯЛНИ МАШИНИ

- Почиствайте инфузора без да използвате почистващи препарати, защото могат да го повредят.
- С помощта на една четка, почистете наличните остатъци от кафе от седалището на инфузора, видими от люка на инфузора;
- След почистването, поставете отново инфузора, като го поставите в приставката; следователно натиснете върху надписа PUSH докато чуete щракване при закачането;

Забележка:

Ако е трудно инфузортът да бъде поставен, е необходимо (преди поставянето) да се премести в правилната позиция, като натиснете двата лоста.

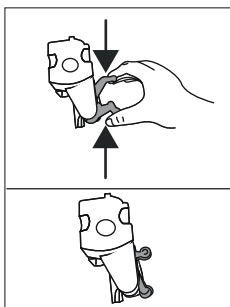

9. След поставянето, проверете дали двата цветни бутона са изскочили навън;

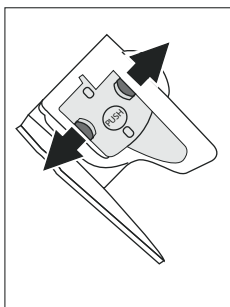

10. Затворете люка за обслужване на инфузора;
11. Поставете отново резервоара за вода.

14. ОТСТРАНЯВАНЕ НА КОТЛЕН КАМЪК

За да завършите правилно цикъла за отстраняване на котлен камък, обърнете особено внимание на изискваните количества за вода в резервоара за всяка фаза:

Фаза 1: Действие за отстраняване на котлен камък

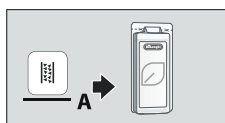

+

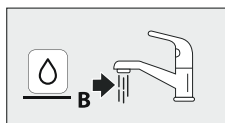

За да завършите правилно цикъла за отстраняване на котлен камък, обърнете особено внимание на изискваните количества за вода в резервоара за всяка фаза:

Фаза 2: Първо изплакване

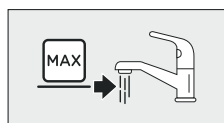

Фаза 3: Второ изплакване

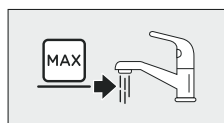

- Преди употреба, прочетете инструкциите и етикета на препарата за отстраняване на котлен камък, посочени върху опаковката на самия препарат за отстраняване на котлен камък.
- Препоръчва се използване само на препарат за почистване на котлен камък De'Longhi. Използването на неподходящи препарати за отстраняване на котлен камък и нередовно почистване, може да доведе до дефекти, непокрити от гаранция на производителя.
- Препаратът за отстраняване на котлен камък може да повреди деликатните повърхности. Ако продуктът случайно се разлее, подсушете незабавно.

За да се извърши отстраняването на котлен камък

Препарат за отстраняване на котлен камък	Препарат за отстраняване на котлен камък De'Longhi
Съд	Препоръчан капацитет: 2 l
Време	~45min

Внимание:

Ако е инсталиран филтър за омекотяване на вода, е необходимо да се отстрани преди да бъде сипан разтвор за отстраняване на котлен камък. В последствие, поставете отново филтъра след завършване на първия цикъл за изплакване.

Процедурата за отстраняване на котлен камък е показана в "Quick Guide".





Забележка:

- След като е започнат цикъла за отстраняване на котлен камък, не е възможно да бъде прекъснат и трябва да бъде завършен с целия цикъл на изплакване.

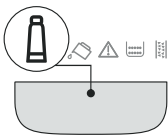
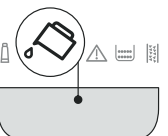
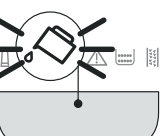

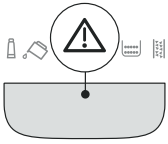
- Нормално е, след извършване на цикъла за отстраняване на котлен камък, да има вода в контейнера за утайка от кафе.
- Уредът изисква трето изплакване, в случай, в който резервоарът за вода не е пълен до ниво MAX: това е необходимо за да се гарантира, е няма наличен препарат за отстраняване на котлен камък във вътрешните вериги на уреда. Преди да стартирате промиване, не забравяйте да изпразните ваничката за събиране на капки.

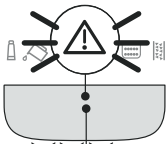

15. ЗНАЧЕНИЕ НА ИНДИКАТОРИТЕ

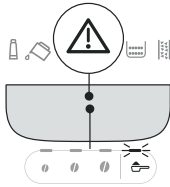
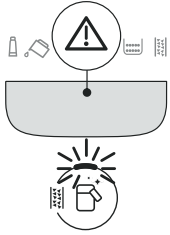
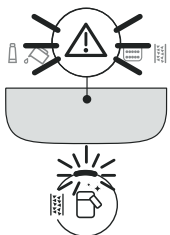
Индикатор	Значение
Индикаторите, съответстващи на напитките мигат	Машината се нагрява: изчакайте
Индикаторите, съответстващи на напитките и на съответните настройки са включени с фиксирана светлина	Машината е готова за употреба: продължете с избирането на напитката, която да се приготви и съответните опции
	Заменете филтъра (виж раздел "8. Омокотяващ филтър")
	Водата в резервоара не е достатъчна: напълнете резервоара
	Резервоарът за вода не е поставен в машината или не е поставен правилно: поставете правилно резервоара
→	

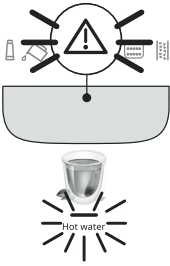
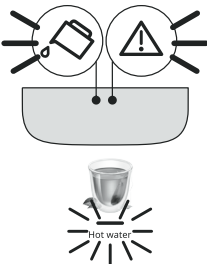
Индикатор	Значение
	Обща аларма: вътрешността на машината е прекалено замърсена. Почистете старателно машината. Ако след почистването, машината продължава да извежда съобщението, свържете се с отдел обслужване на клиенти и/или един оторизиран Център за Обслужване на клиенти
	След почистването, не е бил поставен инфузортът: поставете инфузора, както е посочено в раздел "13. Почистяване на инфузора"
	Липса на кафе на зърна: напълнете контейнера с кафе на зърна, след това натиснете един произволен бутон за да излезете от алармата.
	Смилането е много фино и затова кафето изтича много бавно или въобще не тече. Регулирайте кафемелачката (пар. "4.6 Регулиране на кафемелачката")
	Използвано е прекалено много кафе. Изберете по-лек вкус или намалете количеството предв. смляно кафе
→	

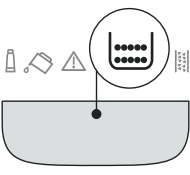
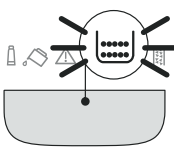
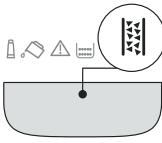
Индикатор	Значение
	Избрана е функцията “предв.смялно кафе”, но не е поставено предв. смялно кафе във фунията. Поставете предв.смялно кафе във фунията и повторете приготвянето
	<ul style="list-style-type: none"> • Контейнерът за мляко е изваден по време на подаването на мляко. Поставете отново контейнера за мляко: машината се връща в готовност за употреба. • Контейнерът за мляко е изваден по време на приготвянето на кафе. Поставете отново контейнера за мляко: машината завършва приготвянето, пускайки кафе.
	<ul style="list-style-type: none"> • Изискано е приготвяне на една напитка с мляко, но контейнера за мляко не е окомплектован или не е добре поставен: проверете дали контейнерът за мляко е окомплектован с всички компоненти поставени правилно. • Изискано е приготвяне на една напитка с мляко, но количеството мляко в контейнера е недостатъчно (виж пар. “Колко мляко да се сипе за приготвяне на напитките с директен избор?” и “Колко мляко да се сипе за подготвяне на My Latte? (”).
	→

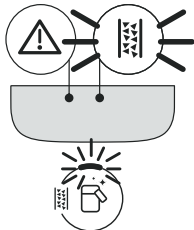
Индикатор	Значение
	Изискано е приготвянето на топла вода, но струйникът за топла вода не е поставен: поставете струйника за вода.
	<p>Хидравличната верига е празна. Пуснете топла вода, като натиснете съответния бутон</p>  <p>Hot water</p>
	Необходимо е да се изпразни контейнера за утайка
	Контейнерът за утайка не е поставен или не е поставен правилно: поставете ваничката за събиране на капки, заедно с контейнера за утайка, натискайки докрай
	Необходимо е да пристъпите към отстраняване на котлен камък (“14. Отстраняване на котлен камък” и посветения раздел в quick guide)
	→

Индикатор	Значение
	<p>Отстраняването на котлен камък е прекъснато. За да се върнете към готовност за употреба натиснете бутон : машината ще започне да приготвя и отстраняването на котлен камък ще се възобнови от фиг. 15 стр. 13 (Quick guide).</p>

16. ОТСТРАНЯВАНЕ НА ПРОБЛЕМИ

По-долу са изброени възможните проблеми.

Когато проблемът не може да се разреши по описания начин, трябва да се Свържете със Сервизно Обслужване.

ПРОБЛЕМ	ВЕРОЯТНА ПРИЧИНА	РЕШЕНИЕ
Уредът не се включва.	Щепселът не е включен в контакта.	Свържете щепсела към контакта.
Кафето не е топло.	Чашите не са предварително нагряти.	Загрейте чашите, като ги изплаквате с гореща вода (N.B: може да се използва функцията за гореща вода).
	Вътрешните вериги на уреда са изстинали, тъй като са изминали 2-3 минути от последното кафе.	Преди да пригответе кафе, загрейте вътрешните вериги с едно изплакване, задържайки натиснат бутон  за няколко секунди.
	Зададената температура на кафето е ниска.	Задайте една по-висока температура на кафе в меню настройки (виж "10. Меню настройки").
	Машината трябва да се почисти от котлен камък	Извършете отстраняване на котлен камък. В следствие проверете степента на твърдост на водата ("7. Измерване на твърдостта на водата") и проверете дали уреда е настроен според реалната твърдост на водата ("10. Меню настройки").
Кафето не е пълтно и е с малко каймак.	Кафето е много едро смляно.	Регулирайте смилането ("4.6 Регулиране на кафемелачката"). Ефектът се наблюдава едва след приготвяне на най-малко 2 кафета.
	Кафето не е подходящо.	Използвайте кафе за кафемашины еспreso.
	Кафето не е прясно.	Опаковката кафе е отворена от дълго време и е загубила аромата.
		→

ПРОБЛЕМ	ВЕРОЯТНА ПРИЧИНА	РЕШЕНИЕ
Кафето изтича прекалено бавно или на капки.	Кафето е много фино смляно.	Регулирайте смилането ("4.6 Регулиране на кафемелачката"). Ефектът се наблюдава едва след приготвяне на най-малко 2 кафета.
Машината не приготвя кафе	Машината открива замърсяване във вътрешността	Изчакайте машината да се върне в готовност за употреба и изберете избраната напитка. Ако проблемът продължава, свържете се с вашия Оторизиран Обслужващ Център.
Кафето не тече от едната или от двете дюзи на струйника.	Дюзите на струйника за кафе са запушени.	Почистете дюзите с една кърпа. Ако е необходимо, използвайте една клечка за зъби за да отстраните евентуално наличните налепи.
Пригответното кафе е воднисто.	Фунията за предв.смляно кафе е запушена.	Отворете вратичката, почистете фунията с помощта на четка.
Инфузорът не може да се извади.	Изключването не е извършено.	Изключете чрез натискане на бутона  .
След извършване на отстраняването на котлен камък, уредът изисква трето изплакване	По време на двата цикъла на изплакване, резервоарът за вода не е бил напълнен до ниво MAX	Изпразнете ваничката за събиране на капки, напълнете резервоара до ниво MAX и извършете трето изплакване.
Млякото има големи мехури	Млякото не е достатъчно студено или не е полуобезмаслено или обезмаслено.	Използвайте обезмаслено или полуобезмаслено мляко, с температура от хладилника (около 5°C). Ако не е постигнат желаният резултат, сменете марката на млякото.
	Капакът на контейнера за мляко е замърсен.	Демонтирайте компонентите и ги почистете внимателно, както е посочено в разд. "12. Почистване на контейнера за мляко".
	Използват се растителни напитки.	Резултатът се променя много в зависимост от хранителните характеристики на напитките.
Напитките с мляко не са активирани	Контейнерът за мляко не е поставен или не е поставен правилно или млякото не е достатъчно за да приготви поисканата напитка.	Подгответе контейнера за мляко и го поставете правилно в машината.
	Пригответни са последователно голям брой напитки с мляко и машината трябва да се върне към идеалната температура за да приготви следващите.	Изчакайте на контролния панел да се активират отново напитките с мляко.
Рафтът за поставяне на чаши над машината за кафе е топъл	Пригответни са различни напитки в бърза последователност	



ПРОБЛЕМ	ВЕРОЯТНА ПРИЧИНА	РЕШЕНИЕ
Машината не е в употреба и издава шумове или слабо освобождаване на пара на моменти	Машината е готова за употреба или е била изключена скоро и няколко капки конденз падат във вътрешността на още топлия кондензатор.	Това явление е част от нормалното функциониране на уреда; за да ограничите явлението, изпразнете ваничката за събиране на капки.
Уредът изпуска пара от ваничката за събиране на капки и/или има вода, върху повърхността, върху която е поставен уреда.	След почистването не е поставена решетката на ваничката.	Поставете отново във ваничката за събиране на капки решетката на ваничката.

CUPRINS





1. INTRODUCERE	96
2. LA PRIMA UTILIZARE	96
3. PORNIRE ȘI OPRIRE	96
4. DISTRIBUIRE BĂUTURI PE BAZĂ DE CAFEA97	
4.1 Prepararea cafelei folosind cafea boabe 97	
4.2 Prepararea cafelei utilizând cafea pre-măcinată	97
4.3 Variația aromei cafelei.....	97
4.4 Limpezire	97
4.5 Sfaturi pentru cea mai fierbinte cafea ...	97
4.6 Reglarea râșniței	97
4.7 Stabiliți cantitatea din ceașcă	98
5. PREPARAREA BĂUTURILOR DIN LAPTE98	
5.1 Pregătirea recipientului pentru lapte	98
5.2 Selectarea aromei de cafea sau utilizarea cafelei pre-măcinate	99
5.3 La sfârșitul preparării	99
5.4 Personalizați cantitatea din ceașcă	99
6. STABILIȚI CANTITATEA DE APĂ CALDĂ.....99	
7. MĂSURAREA DURITĂȚII APEI	99
8. FILTRU DE DEDURIZARE A APEI	100
8.1 Înlocuiți filtrul	100
8.2 Scoaterea filtrului.....	100
9. RECOMANDĂRI PENTRU UN CONSUM REDUS DE ENERGIE	100
10. MENU SETĂRI	100
10.1 Resetare la valorile din fabrică	103
12. CURĂȚAREA RECIPIENTULUI PENTRU LAPTE	104
13. CURĂȚAREA INFUZORULUI.....	105
14. DECALCIFIERE	106
15. SEMNIFICAȚIA INDICATOARELOR LUMINOASE	107
16. REZOLVAREA PROBLEMELOR	109

1. INTRODUCERE

Operațiunile principale ale aparatului sunt explicate pas cu pas în Quick Guide.

Vă rugăm să dedicați câteva minute lecturii acestor instrucțiuni de utilizare. În felul acesta veți evita să vă expuneți pericolelor sau să produceți daune aparatului.

LED-urile și luminile de pe panoul aparatului dvs. vă vor ajuta să interacționați corect cu aparatul:

	Oprit	--
	Pornit	Funcție disponibilă
	Intermitent	Funcție în curs
	Intermitent rapid	Dispozitivul necesită intervenția utilizatorului

Aceste simboluri sunt utilizate și în Quick Guide atașat produsului.

2. LA PRIMA UTILIZARE

- Instrucțiunile pentru pornirea inițială a aparatului se regăsesc în QUICK GUIDE.
- La prima utilizare, va trebui să preparați un număr de 4-5 cappuccino, până când aparatul va începe să dea cele mai bune rezultate.
- La prima utilizare, circuitul pentru apă este gol. Din acest motiv, este posibil ca aparatul să facă mult zgomot: zgomotul se va atenua, pe măsură ce se va umple circuitul.
- Eventualele urme de cafea din aparat se datorează probelelor de configurare la care a fost supus aparatul, înainte de introducerea pe piață și sunt o dovadă a atenției deosebite pe care o acordăm produsului.
- Se recomandă instalarea imediată a filtrului de apă furnizat. După trecerea unei perioade de două luni (consultați indicatorul de dată) sau dacă aparatul nu a fost utilizat timp de 3 săptămâni, filtrul va trebui schimbat, chiar dacă aparatul nu solicită încă acest lucru.
- Stabiliți duritatea apei cât mai curând posibil (capitolul „7. Măsurarea durității apei”).

3. PORNIRE ȘI OPRIRE

- La fiecare pornire, aparatul efectuează automat un ciclu de preîncălzire și de clătire, care nu poate fi întrerupt. Aparatul va fi gata de utilizare doar după efectuarea acestui ciclu.

- La fiecare oprire, aparatul efectuează un ciclu automat de clătire, în cazul în care a fost preparată o cafea.

Pericol de arsuri!

În timpul limpezirii, din duzele distribuitorului de cafea curge puțină apă caldă. Aveți grijă să nu intrați în contact cu stropii de apă.

- Pentru a porni sau opri aparatul, apăsați tasta . Dacă aparatul nu este folosit perioade îndelungate de timp, acesta trebuie deconectat de la rețeaua electrică.





4. DISTRIBUIRE BĂUTURI PE BAZĂ DE CAFEA

4.1 Prepararea cafelei folosind cafea boabe





- Nu utilizați boabe de cafea verzi, caramelizate sau zaharosite, deoarece se pot lipi de râșniță, iar acestea nu va mai funcționa.
- Dacă funcția „Consum redus de energie” este activată, distribuirea primei cafele ar putea necesita câteva secunde de așteptare.

4.2 Prepararea cafelei utilizând cafea pre-măcinată

- Nu introduceți niciodată cafeaua pre-măcinată în aparatul oprit, pentru a evita împrăștierea în interiorul aparatului și murdărirea acestuia. În astfel de situații, aparatul se poate avaria.
- Nu introduceți mai mult de 1 măsură rasă, în caz contrar interiorul aparatului se poate murdări, sau pâlnia se poate înfunda.
- Pregătirea cafelei  **Long**: la jumătatea pregătirii, când se aprind luminile  +  adăugați o altă măsură rasă de cafea pre-măcinată și apăsați din nou tasta Long.
- Nu este posibilă prepararea cafelei  **Doppio+** folosind cafea pre-măcinată.

4.3 Variația aromei cafelei

1. Apăsați tasta corespunzătoare aromei dorite:

	Ușoară
	Medie
	Tare

2. Continuați selectând băutura dorită pe bază de cafea.

Rețineți:

- La următoarea preparare, aparatul propune ultima aromă selectată.

- În cazul întreruperii alimentării electrice, aparatul revine la nivelul mediu implicit.

4.4 Limpezire

Folosind această funcție, apa caldă va curge din distribuitorul de cafea, în felul acesta curățând și încălzind circuitul intern al aparatului.

Pentru a începe clătirea, pur și simplu țineți apăsată tasta  x2 timp de aproximativ 5 secunde: distribuirea se oprește automat (dacă doriți oprirea mai devreme, apăsați din nou aceeași tastă).

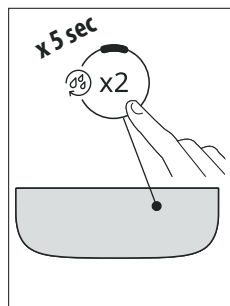

4.5 Sfaturi pentru cea mai fierbinte cafea

Pentru a obține o cafea mai fierbinte, vă recomandăm să:

- efectuați o clătire (a se vedea paragraful „4.4 Limpezire ”);
- încălziți ceștile cu apă caldă utilizând funcția de apă caldă;
- măriți temperatura cafelei (consultați capitolul „10. Meniu setări”).

4.6 Reglarea râșniței

Râșnița nu trebuie să fie reglată, cel puțin la început, deoarece a fost setată din fabrică astfel încât să se obțină o preparare corectă a cafelei.

Pentru efectuarea unei reglări, în timp ce râșnița de cafea funcționează, reglați butonul după cum urmează:

În cazul în care cafeaua iese prea încet sau nu iese deloc. Efectul acestei reglări se va observa numai după distribuirea a cel puțin 2 cafele consecutive.	Rotiți un clic către numărul 7 
---	---

Pentru o cafea cu o mai bună textură și pentru îmbunătățirea aspectului cremei
Efectul acestei ajustări se observă doar după ce ați preparat cel puțin 2 cafele consecutive.

Rotiți un clic către numărul 1



Rețineți:

Butonul de reglare trebuie rotit numai atunci când rășnița de cafea este în funcțiune, în faza inițială de preparare a băuturilor pe bază de cafea.

4.7 Stabiliți cantitatea din ceașcă

1. Țineți apăsată timp de câteva secunde tasta corespunzătoare băuturii ce urmează a fi programată: vă aflați în meniul de programare când lumina clipește rapid. Începe distribuirea;
2. Când se atinge cantitatea dorită în ceașcă, apăsați din nou tasta pentru băuturi: distribuirea se întrerupe și cantitatea este memorată.

Băutură*		Prestabilit/ă (ml)	Programabil/ă (ml)
	Espresso	40	de la ≈ 20 la ≈ 180
	Cafea	180	de la ≈ 100 la ≈ 240
	Long	160	de la ≈ 115 la ≈ 250
	Doppio+	120	de la ≈ 80 la ≈ 180
	Americano	Espresso: 40 Acqua: 110	Espresso: de la ≈ 20 la ≈ 180 Acqua: de la ≈ 50 la ≈ 300
	Long Black	Acqua: 120 Espresso: 80	Acqua: de la ≈ 50 la ≈ 300 Espresso: de la ≈ 40 la ≈ 360
	Over Ice	100	de la ≈ 40 la ≈ 240

(*) Băuturi diferite pentru tip și număr în funcție de model.

Rețineți!

Pentru a anula programarea în curs, apăsați o tastă corespunzătoare unei alte băuturi

5. PREPARAREA BĂUTURILOR DIN LAPTE

LatteCrema SYSTEM

5.1 Pregătirea recipientului pentru lapte

Pentru a deschide capacul recipientului pentru lapte:

1. Eliberați capacul rotindu-l în sensul acelor de ceasornic: linia de pe capac trebuie să ajungă în dreptul simbolului ;
2. Apoi ridicați capacul.

Ce lapte să folosiți?

- Pentru a obține o spumă mai consistentă și bogată, folosiți lapte degresat sau parțial degresat, care a fost păstrat la frigider (circa 5° C). Pentru a evita obținerea unui lapte cu puțină spumă sau cu bule mari, curățați întotdeauna sistemul LatteCrema după fiecare utilizare.
- Cantitatea spumei poate varia în funcție de:
 - tipul de lapte sau de băutură vegetală;
 - marca folosită;
 - ingrediente și valori nutriționale.

Cât lapte să turnați pentru a prepara băuturi cu selecție directă?

Pe recipientul pentru lapte există o scară gradată care vă va ajuta să turnați cantitatea ideală pentru pregătirea rețetei. Țineți cont că:

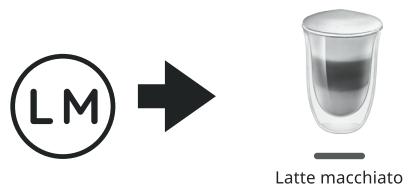
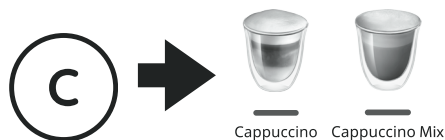

Cât lapte să turnați pentru a prepara My Latte?

Aparatul dumneavoastră este dotat cu un sistem care detectează și folosește tot laptele turnat în recipientul pentru lapte. Apoi vă puteți prepara My Latte folosind cantitatea exactă de lapte dorită.

Pentru a turna cantitatea corectă, consultați

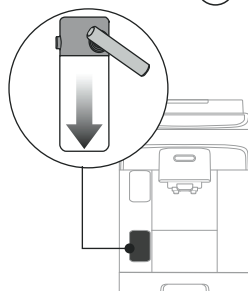

scara gradată pe recipientul pentru lapte, ținând cont de următoarele:

MIN





Cantitate minimă detectată de aparat ($\approx 45\text{ml}$)





Fiecare semn corespunde la $\approx 20\text{ ml}$

Volumul de lapte turnat crește de 2/3 ori după distribuire: asigurați-vă că paharul sau ceașca dvs. sunt suficient de mari pentru a tot laptele și cafeaua distribuite ulterior.

Pentru a închide capacul recipientului pentru lapte:

1. Introduceți capacul (linia de pe capac trebuie să corespundă simbolului );
2. Rotiți capacul spre simbolul  până când face clic.

5.2 Selectarea aromei de cafea sau utilizarea cafelei pre-măcinate

Odată ce recipientul pentru lapte a fost pregătit, înainte de a selecta băutura de lapte dorită, puteți personaliza aroma cafelei astfel cum este indicat în paragraful „4.3 Variația aromei cafelei” sau să selectați utilizarea cafelei pre-măcinate și, prin urmare, să introduceți o măsură de cafea astfel cum este indicat în Quick Guide ( .

5.3 La sfârșitul preparării

-  Dacă trebuie să pregătiți mai multe cești cu băuturi pe bază de lapte, curățați recipientul pentru lapte după prepararea ultimei băuturi.
- Dacă a mai rămas lapte, puneți recipientul la loc în frigider imediat după curățare.
- Pentru a obține rezultate optime în timp, continuați să curățați temeinic sistemul Lattecrema, astfel cum este indicat în capitolul „12. Curățarea recipientului pentru lapte”.

5.4 Personalizați cantitatea din ceașcă

1. Țineți apăsată timp de câteva secunde tasta corespunzătoare băuturii ce urmează a fi programată: vă aflați în meniul de programare când lumina clipește rapid. Începe distribuirea;
2. La atingerea cantității dorite în ceașcă, apăsați din nou tasta băuturii: se oprește distribuirea primului ingredient și începe distribuirea celui de-al doilea ingredient;

3. Când se atinge cantitatea dorită în ceașcă, apăsați din nou tasta pentru băuturi: distribuirea se întrerupe și cantitatea este memorată.

Rețineți!

- Pentru a anula programarea în curs, apăsați o tastă corespunzătoare unei alte băuturi
- Pentru băutura My Latte, numai cantitatea de cafea poate fi programată, în timp ce laptele va fi utilizat conform cerințelor rețetei.

6. STABILIȚI CANTITATEA DE APĂ CALDĂ

1. Țineți apăsat butonul Hot water câteva secunde: vă aflați în meniul de programare când lumina clipește rapid. Începe distribuirea;
2. Când se atinge cantitatea dorită în ceașcă, apăsați din nou tasta pentru băuturi: distribuirea se întrerupe și cantitatea este memorată.

	Presta-bilit/ă (ml)	Programabil/ă (ml)
	Hot water	250
		de la ≈ 20 la ≈ 420

Rețineți!

Pentru a anula programarea în curs, apăsați o tastă corespunzătoare unei alte băuturi

7. MĂSURAREA DURITĂȚII APEI

Alarma de decalcifiere va fi afișată după o perioadă de funcționare prestabilă, ce depinde de duritatea apei. Aparatul este setat din fabrică pe “Nivelul 4” de duritate a apei. Dacă doriți, este posibilă programarea aparatului în funcție de duritatea reală a apei din regiunea unde locuiți, efectuând astfel mai rar operațiunea de decalcifiere.

1. Scoateți banda de testare din ambalajul său: dacă se află în dotarea modelului dvs., o veți găsi atașată la Quick Guide.
2. Introduceți complet banda într-un pahar cu apă, timp de aproximativ o secundă.

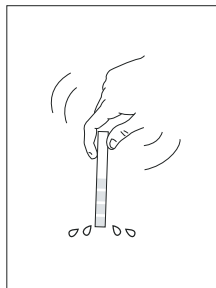
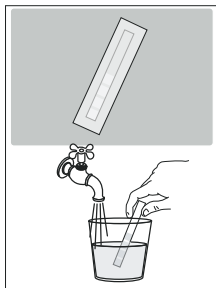

3. Scoateți banda din apă și scuturați-o ușor. După aproximativ un minut se formează 1, 2, 3 sau 4 pătrățele de

culoare roșie, în funcție de duritatea apei, fiecare pătrățel corespunzând la 1 nivel.

Total Hardness Test	Nivel de duritate
	1 SCĂZUTĂ
	2 Medie
	3 Medie/Ridicată
	4 Ridicată

Consultați instrucțiunile din capitolul „10. Meniu setări” pentru a seta aparatul.

8. FILTRU DE DEDURIZARE A APEI

Pentru a menține constantă în timp performanța aparatului, se recomandă utilizarea filtrului de dedurizare a apei De'Longhi și înlocuirea sa regulată. Pentru a cumpăra un filtru, consultați site-ul www.delonghi.com.

WaterFilter EAN: 8004399327252

8.1 Înlocuiți filtrul

Rețineți!

După trecerea unei perioade de două luni (consultați indicatorul de dată) sau dacă aparatul nu a fost utilizat timp de 3 săptămâni, filtrul va trebui schimbat, chiar dacă aparatul nu solicită încă acest lucru.

10. MENIU SETĂRI

Odată ce ați intrat în meniu, tastele care rămân active vă permit să selectați funcțiile corespunzătoare:

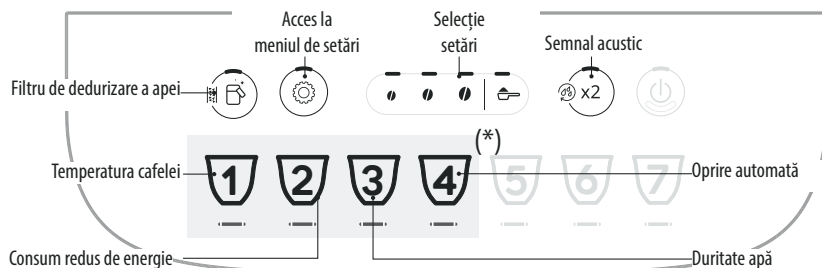

(*) Băuturi diferite în funcție de model

8.2 Scoaterea filtrului

Dacă doriți să utilizați în continuare aparatul fără filtru, va trebui să scoateți filtrul și să semnați îndepărtarea acestuia.









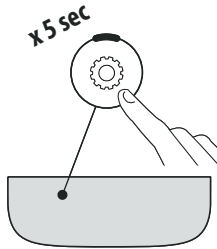

1. Scoateți rezervorul de apă și filtrul consumat;
2. Consultați instrucțiunile din capitolul „10. Meniu setări” pentru a seta aparatul.

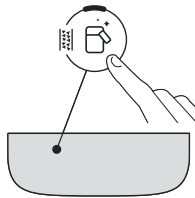

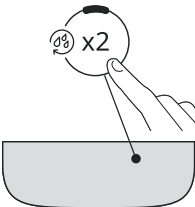

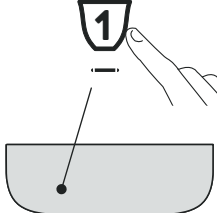

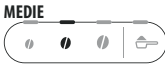



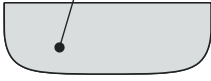

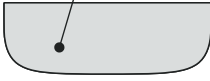

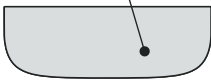
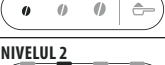

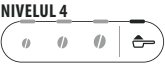

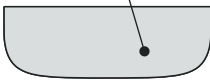
Rețineți!

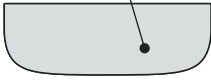
După ce au trecut două luni (a se vedea indicatorul de timp) sau dacă aparatul nu este utilizat timp de 3 săptămâni, filtrul trebuie înlocuit, chiar dacă aparatul nu solicită acest lucru.

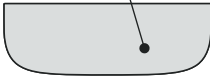
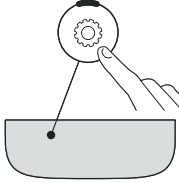

9. RECOMANDĂRI PENTRU UN CONSUM REDUS DE ENERGIE

- Pentru a reduce consumul de energie, după ce ați distribuit una sau mai multe băuturi, scoateți recipientul pentru lapte.
- Setări oprirea automată la 15 minute (a se vedea „10. Meniu setări”);
- Activați economisirea energiei (a se vedea „10. Meniu setări”);
- Efectuați ciclul de decalcifiere, când aparatul solicită acest lucru.

1. Intrați în meniu:			
			Mențineți apăsată tasta  pentru câteva secunde: tastele de setare corespunzătoare se aprind. Procedați la setarea de reglat prin apăsarea tastei corespunzătoare.
2. Reglați setările aparatului:			
	Filtru de dedurizare a apei	Apăsați unul dintre butoane pentru a instala sau înlocui filtrul de dedurizare	CONFIRMAȚI SELECȚIA 
		Apăsați simbolul de pre-măcinare pentru a îndepărta filtrul de dedurizare	CONFIRMAȚI SELECȚIA 
	Semnal acustic	Apăsați unul dintre butoane pentru a activa semnalul acustic	CONFIRMAȚI SELECȚIA 
		Apăsați simbolul de pre-măcinare pentru a dezactiva semnalul acustic	CONFIRMAȚI SELECȚIA 
	Temperatura cafelei		CONFIRMAȚI SELECȚIA 
		Apăsați butonul corespunzător temperaturii dorite	CONFIRMAȚI SELECȚIA 
			CONFIRMAȚI SELECȚIA 
			➔

<p>Consum redus de energie</p>  	<p>Apăsați unul dintre butoane pentru a activa economisirea energiei</p>	<p>ON</p> 	<p>Confirmați selecția</p>  
<p>Duritate apă</p>  	<p>Apăsați simbolul corespunzător nivelului de setat</p>	<p>NIVELUL 1</p>  <p>NIVELUL 2</p>  <p>NIVELUL 3</p>  <p>NIVELUL 4</p> 	<p>Confirmați selecția</p>  
<p>Oprire automată</p>  	<p>Apăsați simbolul corespunzător timpului de setat</p>	<p>15 MINUTE</p>  <p>30 MINUTE</p>  <p>1 ORĂ</p>  <p>3 ORE</p> 	<p>Confirmați selecția</p>  
<p>3. Ieșire din meniu:</p>			
	<p>Apăsați tasta : Aparatul revine în poziția gata de utilizare.</p> <p>Rețineți! Aparatul iese automat din meniul de setări după 30 de secunde de inactivitate.</p>		

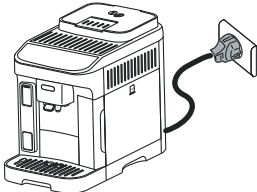

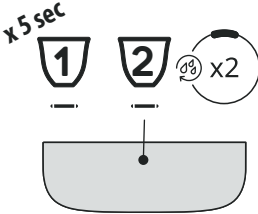
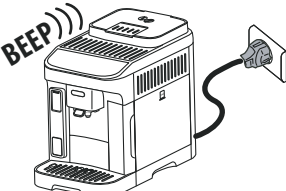
10.1 Resetare la valorile din fabrică



<p>Verificați dacă aparatul este în stand-by (oprit, dar conectat la rețeaua electrică).</p>	
<p>Țineți apăsat timp de 5 secunde butoanele referitoare la băuturile 1, 2 și  : toate setările și cantitățile de băuturi revin la valorile din fabrică.</p>	
<p>Aparatul emite un semnal sonor lung și toate luminile clipeșc pentru a confirma resetarea</p>	

11. CURĂȚAREA APARATULUI

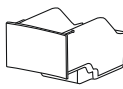
Atenție!

- Pentru curățarea aparatului nu folosiți solvenți, detergenți abrazivi sau alcool. În cazul aparatelor superautomatizate De'Longhi, nu este necesară utilizarea de aditivi chimici, pentru curățarea acestora.
- Nu utilizați obiecte metalice pentru a îndepărta depunerile de calcar sau de cafea, deoarece ar putea zgăria suprafețele din metal sau din plastic.

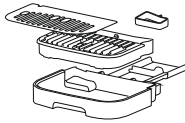
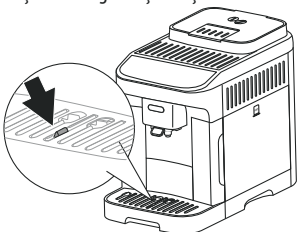
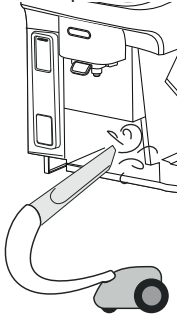
Componentă	Frecvență	Procedură
<p>Recipient pentru zaț</p> 	<p>Când se aprinde lumina  este necesar să goliți recipientul pentru zaț: aparatul nu poate prepara cafeaua.</p>	<ul style="list-style-type: none"> • Scoateți tăvița de colectare a picăturilor, goliți-o și curățați-o. • Goliți și curățați bine recipientul pentru zaț având grijă să eliminați toate reziduurile care s-au depus pe fund. • Verificați tăvița pentru recoltarea condensului (de culoare roșie) și, dacă este plină, goliți-o.
<p>Aparatul nu va mai putea prepara cafea decât după ce recipientul pentru zaț a fost curățat. Aparatul semnalează necesitatea de golire a recipientului, chiar dacă acesta nu este plin, după 72 ore de la prima cafea preparată (pentru ca număratoarea celor 72 ore să se facă în mod corect, aparatul nu trebuie să fie deconectat niciodată de la sursa de alimentare).</p>		
		

Componentă	Frecvență	Procedură
<p>Componente tăviță de colectare a picăturilor</p> 	<p>Tăvița pentru colectarea picăturilor este prevăzută cu un indicator plutitor (de culoare roșie) pentru măsurarea nivelului apei.</p> <p>Înainte ca acest indicator să înceapă să iasă în afară din suportul pentru cești, tăvița trebuie golită și curățată</p> 	<ul style="list-style-type: none"> • Scoateți tăvița pentru colectarea picăturilor și recipientul pentru zaț; • Scoateți suportul pentru cești, grătarul tăviței, apoi goliți tăvița de colectare a picăturilor și recipientul pentru zaț și spălați toate componentele; • Verificați tăvița pentru recoltarea condensului, de culoare roșie, și, dacă este plină, goliți-o; • Introduceți la loc tăvița de colectare a picăturilor, împreună cu grătarul și cu recipientul pentru zaț. <p>Atunci când scoateți tăvița de colectare a picăturilor, este obligatoriu să goliți de fiecare dată și recipientul pentru zaț, chiar dacă acesta nu este plin.</p>
<p>Interiorul aparatului</p> 	<p>Verificați periodic (aproximativ o dată pe lună) dacă interiorul aparatului (vizibil după ce ați scos tăvița de colectare a picăturilor) nu este murdar.</p>	<p>Opriiți și deconectați aparatul de la rețeaua electrică. Nu introduceți niciodată aparatul în apă.</p> <ul style="list-style-type: none"> • Îndepărtați depunerile de cafea cu o perie și un burete; • Aspirați toate reziduurile cu un aspirator
<p>Duze distribuitor cafea</p> 	<p>Periodic (o dată pe lună) curățați duzele distribuitorului de cafea</p>	<ul style="list-style-type: none"> • Curățați periodic duzele distribuitorului de cafea folosind un burete sau o lavetă; • Controlați dacă orificiile distribuitorului de cafea nu sunt înfundate. Dacă este necesar, înlăturați depunerile de cafea cu o scobitoare.

12. CURĂȚAREA RECIPIENTULUI PENTRU LAPTE

Atenție!

- Pentru a curăța recipientul pentru lapte nu folosiți detergenți sau bureți abrazivi ori obiecte metalice pentru a îndepărta eventualele depuneri de lapte.

Curățați recipientul pentru lapte după fiecare preparare a laptelui, conform indicațiilor de mai jos:

1. Scoateți capacul recipientului pentru lapte și îndepărtați toate componentele detașabile;
2. Scoateți tubul de preluare;

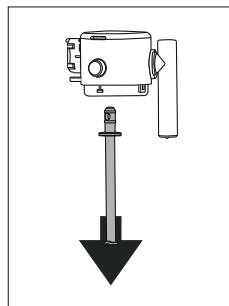

3. Rotiți tubul de distribuire a laptelui într-o poziție perpendiculară și trageți până când iese;

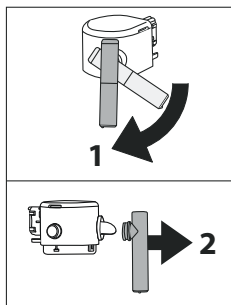

4. Apăsăți butonul pentru a extrage conectorul;

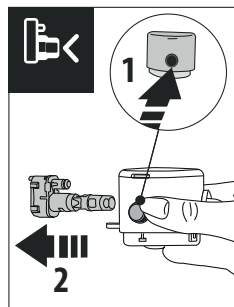

5. În mașina de spălat vase (recomandat): Clătiți toate componentele și recipientul cu apă caldă curentă (cel puțin 40 °C): apoi așezați-le pe raftul superior al mașinii de spălat vase și dați drumul folosind un program de 50 °C, de exemplu ECO standard.

Manual: Clătiți toate componentele și recipientul cu apă curentă caldă (cel puțin 40 °C): apoi scufundați toate componentele în apă caldă potabilă (cel puțin 40 °C) cu un detergent ușor/neutru timp de cel puțin 30 de minute și clătiți bine cu apă caldă.

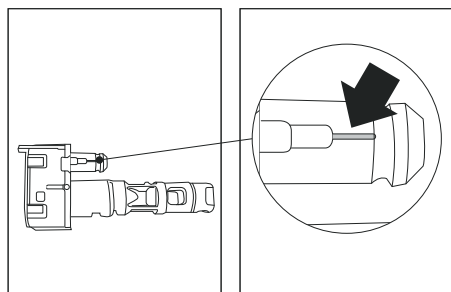

6. Verificați dacă conducta de aer (în amplificare) este curată;

7. Reasamblați toate componentele capacului: pentru a reintroduce conectorul, apăsați butonul dedicat;
8. Prindeți la loc capacul pe recipientul pentru lapte.

13. CURĂȚAREA INFUZORULUI

Atenție!

Infuzorul nu poate fi scos atunci când aparatul este pornit.

1. Apăsăți tasta  pentru a opri aparatul;
2. Scoateți rezervorul de apă;
3. Deschideți ușa infuzorului, aflată în partea dreaptă;

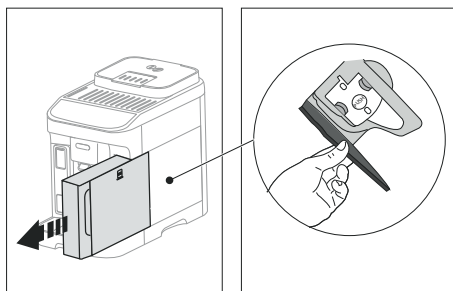

4. Apăsăți spre interior cele două clapete colorate pentru deschidere și în același timp trageți infuzorul spre exterior;

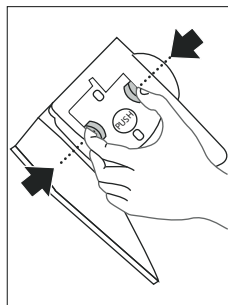

5. Introduceți infuzorul în apă timp de 5 minute și apoi clătiți-l sub jet de apă;

Atenție!

CLĂȚIȚI NUMAI CU APĂ

NU FOLOȘIȚI DETERGENȚI - NU FOLOȘIȚI MAȘINA DE SPĂLAT VASE

6. Curățați infuzorul fără a folosi detergenți, deoarece aceștia l-ar putea deteriora.
7. Folosind o pensulă, curățați eventualele reziduuri de cafea de pe locașul infuzorului, vizibile prin ușa acestuia;
8. După curățare, introduceți la loc infuzorul în suport; apoi apăsați pe mesajul PUSH, până când auziți un clic de cuplare;

Rețineți:

Dacă infuzorul este greu de introdus, este necesar (înainte de introducerea sa) să-l aduceți în poziția corectă apăsând cele două manete.

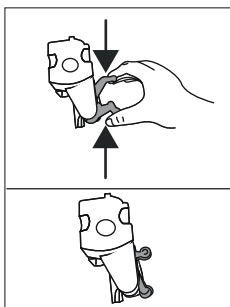

9. După ce ați introdus infuzorul, verificați dacă cele două clapete colorate au rămas îndreptate spre exterior;

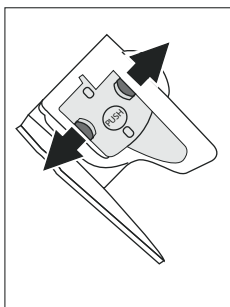

10. Închideți ușița infuzorului;
11. Introduceți la loc rezervorul pentru apă.

14. DECALCIFIERE

Pentru a completa corect ciclul de decalциfiere, acordați o atenție deosebită cantităților necesare din rezervorul de apă pentru fiecare fază:

Faza 1: Acțiune decalциfiantă

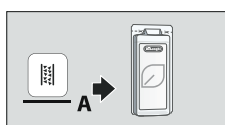

+

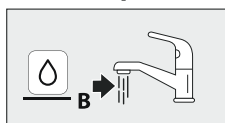

Pentru a completa corect ciclul de decalциfiere, acordați o atenție deosebită cantităților necesare din rezervorul de apă pentru fiecare fază:

Faza 2: Prima clătire

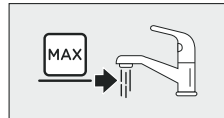

Faza 3: A doua clătire

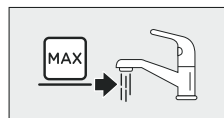

- Înainte de utilizare, citiți instrucțiunile și eticheta produsului de decalциfiere, de pe ambalajul acestuia.
- Se recomandă să utilizați numai decalциfiant De'Longhi. Utilizarea unor decalциfianți necorespunzători, precum și o decalциfiere care nu este efectuată cu regularitate, pot duce la apariția unor defecțiuni ce nu sunt acoperite de garanția producătorului.
- Decalциfiantul poate deteriora suprafețele delicate. În caz de vărsare accidentală a produsului, ștergeți-l imediat.

Pentru a efectua ciclul de decalциfiere

Decalциfiant	Decalциfiant De'Longhi
Recipient	Capacitate recomandată: 2 l
Timp	~45min

Atenție:



Dacă filtrul de dedurizare este instalat, acesta trebuie îndepărtat înainte de a adăuga soluția de decalциfiere. Apoi reintroduceți filtrul după terminarea primei clătiri a rezervorului.

Procedura privind decalциfierea este ilustrată în „Quick Guide”.



Rețineți:

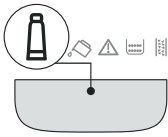
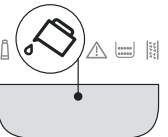
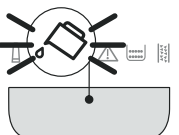

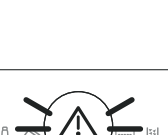
- Odată ce ciclul de decalциfiere a început, acesta nu poate fi întrerupt și trebuie completat cu întregul ciclu de clătire.
- Este normal ca, după executarea ciclului de decalциfiere, să se găsească apă în recipientul pentru zaț.
- Aparatul necesită o a treia clătire, în situația în care rezervorul pentru apă nu a fost umplut până la nivelul MAX: aceasta pentru a vă asigura că nu a mai rămas soluție de decalциfiere în circuitele interne ale aparatului. Înainte de a porni ciclul de clătire, nu uitați să goliți tava de picurare.

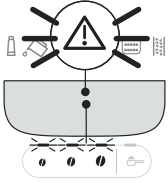
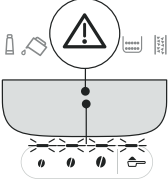
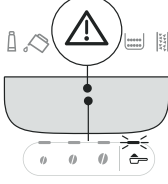
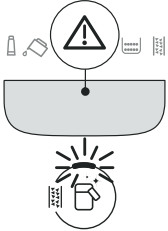
15. SEMNIFICAȚIA INDICATOARELOR LUMINOASE

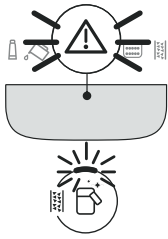
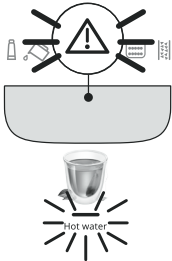
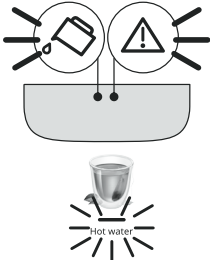
Indicator luminos	Semnificație
Indicatoarele luminoase corespunzătoare băuturilor clipec	Aparatul se încălzește: vă rugăm, așteptați
Indicatoarele luminoase corespunzătoare băuturilor și setărilor aferente luminează fix	Aparatul este gata de utilizare: continuați selectând băutura care urmează a fi distribuită și opțiunile aferente
	Înlocuiți filtrul (vezi capitolul „8. Filtru de dedurizare a apei”)
	Nu există suficientă apă în rezervor: umpleți rezervorul
	Rezervorul de apă nu este introdus în aparat sau nu este introdus corect: introduceți corect rezervorul
	Alarmă generică: interiorul aparatului este foarte murdar. Curățați foarte bine aparatul. Dacă, după curățare, aparatul continuă să afișeze mesajul, adresați-vă departamentului de asistență clienți și/sau unui Centru de Asistență autorizat
	După curățare, infuzorul nu a fost introdus: introduceți infuzorul astfel cum este indicat în capitolul „13. Curățarea infuzorului”
→	

Indicator luminos	Semnificație
	Lipsă boabe: umpleți recipientul pentru boabe, apoi apăsați orice buton pentru a ieși din starea de alarmă.
	Cafeaua este prea fin măcinată, iar din acest motiv cafeaua curge prea lent, sau nu curge deloc. Reglați râșnița de cafea (par. „4.6 Reglarea râșniței”)
	A fost utilizată prea multă cafea. Selectați un gust mai ușor sau reduceți cantitatea de cafea pre-măcinată
	A fost selectată funcția “CAFEA PRE-MACINATĂ”, dar nu a fost turnată cafeaua pre-măcinată în pâlnia. Introduceți cafea pre-măcinată în pâlnie și repetați distribuirea
	<ul style="list-style-type: none"> • Recipientul pentru lapte a fost extras în timpul distribuiri laptelui. Reintroduceți recipientul pentru lapte: aparatul este gata de utilizare din nou. • Recipientul pentru lapte a fost extras în timpul distribuiri cafelei. Reintroduceți recipientul pentru lapte: aparatul finalizează prepararea prin distribuirea cafelei.
→	

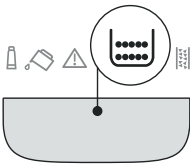
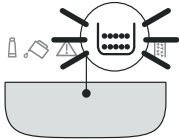
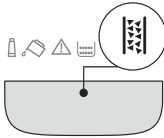
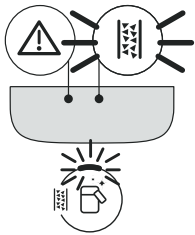

Indicator luminos	Semnificație
	<ul style="list-style-type: none"> Este necesară o băutură cu lapte, dar recipientul pentru lapte nu este complet sau nu este bine introdus: verificați dacă recipientul pentru lapte este complet, cu toate componentele introduse corect. Este necesară distribuția unei băuturi din lapte, dar cantitatea de lapte din recipient este insuficientă (vezi par. „Cât lapte să turnați pentru a prepara băuturi cu selecție directă?” și „Cât lapte să turnați pentru a prepara My Latte?”).
	Se solicită distribuția de apă caldă, dar distribuitorul nu este introdus: introduceți distribuitorul de apă.
	<p>Circuitul de apă este gol. Distribuți apă caldă prin apăsarea tastei corespunzătoare</p>  <p>Hot water</p>
→	

Indicator luminos	Semnificație
	Este necesar să goliți recipientul pentru zaț
	Recipientul pentru zaț nu este introdus sau nu este introdus corect: introduceți tava pentru colectarea picăturilor împreună cu recipientul pentru zaț
	Este necesar să continuați procesul de decalcifiere („14. Decalcifiere” și secțiunea dedicată din Quick Guide)
	<p>Procesul de decalcifiere a fost întrerupt. Pentru a reveni în poziția gata de utilizare, apăsați tasta :</p>  <p>: aparatul va începe distribuția, iar ciclul de decalcifiere va fi reluat de la fig. 15 pag. 13 (Quick Guide).</p>

16. REZOLVAREA PROBLEMELOR

În continuare sunt enumerate câteva posibile probleme de funcționare.

Dacă problema nu poate fi remediată prin soluția descrisă, va trebui să vă adresați serviciului de Asistență Tehnică.

PROBLEMĂ	CAUZĂ POSIBILĂ	SOLUȚIE
Aparatul nu pornește.	Ștecherul nu este introdus în priză.	Introduceți ștecherul în priză.
Cafeaua nu este caldă.	Ceștile nu au fost încălzite în prealabil.	Încălziți ceștile, clătindu-le cu apă caldă (rețineți: se poate folosi funcția apă caldă).
	Circuitele interne ale aparatului s-au răcit pentru că au trecut 2-3 minute de la ultima cafea preparată.	Înainte de a prepara cafeaua, încălziți circuitele interne cu o clătire, ținând apăsată tasta  pentru câteva secunde.
	Temperatura setată pentru cafea este prea scăzută.	Setați o temperatură mai ridicată a cafelei din meniul de setări (vezi „10. Meniu setări”).
	Este necesar să se efectueze decalcifierea aparatului	Efectuați decalcifierea. După aceea, verificați gradul de duritate a apei („7. Măsurarea durității apei”) și verificați ca aparatul să fie setat conform durității reale („10. Meniu setări”).
Cafeaua nu este destul de tare sau are puțină cremă.	Cafeaua nu este măcinată suficient de fin.	Reglați gradul de măcinare („4.6 Reglarea rășniței”). Efectul este vizibil numai după distribuirea a cel puțin 2 cafele.
	Cafeaua nu este adecvată.	Folosiți cafea pentru aparate de cafea espresso.
	Cafeaua nu este proaspătă.	Ambalajul cafelei este deschis de prea mult timp și cafeaua și-a pierdut gustul.
Cafeaua curge prea încet sau în picături.	Cafeaua este măcinată prea fin.	Reglați gradul de măcinare („4.6 Reglarea rășniței”). Efectul este vizibil numai după distribuirea a cel puțin 2 cafele.
Aparatul nu distribuie cafeaua	Aparatul detectează impurități în interior	Așteptați ca aparatul să fie gata de utilizare și selectați băutura dorită. Dacă problema persistă, contactați Centrul de Asistență Autorizat.
Cafeaua nu curge prin una sau ambele duze ale distribuitorului.	Duzele distribuitorului de cafea sunt blocate.	Curățați duzele cu o cârpă. Dacă este necesar, utilizați o scobitoare pentru a îndepărta eventualele depuneri.
Cafeaua preparată este prea apoasă.	Pălnia pentru cafea pre-măcinată este înfundată.	Deschideți ușița și curățați pălnia cu ajutorul unei perii.
Infuzorul nu poate fi scos.	Oprirea nu a fost efectuată.	Opriti prin apăsarea tastei  .
		→

PROBLEMĂ	CAUZĂ POSIBILĂ	SOLUȚIE
La finalul ciclului de decalcifiere, aparatul solicită o a treia clătire	Pe durata celor două cicluri de clătire, rezervorul de apă nu a fost umplut până la nivelul MAX	Goliți tava de scurgere, umpleți rezervorul până la nivelul MAX și efectuați o a treia clătire.
Laptele are bule mari	Laptele nu este suficient de rece sau nu este degresat parțial sau total.	Folosii lapte total sau parțial degresat, păstrat la frigider (cu o temperatură de aproximativ 5°C). Dacă nici astfel rezultatul obținut nu este cel dorit, încercați o altă marcă de lapte.
	Capacul rezervorului pentru lapte este murdar.	Demontați componentele și curățați-le cu atenție, conform indicațiilor din cap. „12. Curățarea recipientului pentru lapte”.
	Se folosesc băuturi vegetale.	Rezultatul variază foarte mult în funcție de caracteristicile nutriționale ale băuturilor.
Băuturile din lapte nu apar pe panou	Recipientul pentru lapte nu este introdus sau nu este introdus corect ori nu există suficient lapte pentru a prepara băutura solicitată.	Pregătiți recipientul pentru lapte și introduceți-l corect în aparat.
	Au fost preparate succesiv mai multe băuturi pe bază de lapte, iar aparatul trebuie să revină la temperatura ideală pentru a le pregăti pe următoarele.	Așteptați ca băuturile pe bază de lapte să apară din nou pe panoul de control.
Suprafața pentru cești de deasupra aparatului este caldă	Au fost preparate rapid mai multe băuturi, una după alta	
Aparatul nu este în funcțiune și emite zgomote sau emană cantități mici de aburi	Aparatul este gata de funcționare sau a fost închis de puțin timp și unele picături de condens cad în interiorul vaporizatorului care încă este cald.	Acest fenomen se încadrează în funcționarea normală a aparatului; pentru a limita fenomenul, goliți tava de picurare.
Aparatul emană aburi de la tava de scurgere și/sau există apă pe suprafața pe care acesta este așezat.	După curățare nu a fost reintrodus grătarul tăvii de scurgere.	Introduceți grătarul tăvii de scurgere la loc în tava de picurare.

ЗМІСТ

1. ВСТУП	111
2. НАЛАШТУВАННЯ ПРИЛАДУ	111
3. ВВІМКНЕННЯ ТА ВИМКНЕННЯ МАШИНИ	111
4. ПРИГОТУВАННЯ КАВОВИХ НАПОЇВ	112
4.1 Приготування кави з використанням кавових зерен	112
4.2 Приготування кави з використанням меленої кави	112
4.3 Як змінити міцність кави.....	112
4.4 Промивання	112
4.5 Поради щодо гарячішої кави	112
4.6 Регулювання помелу кави.....	112
4.7 Налаштування кількості напою в чашці 113	
5. ПРИГОТУВАННЯ НАПОЇВ НА ОСНОВІ МОЛОКА	113
5.1 Підготовка контейнера для молока .	113
5.2 Вибір міцності кави або попередньо меленої кави	114
5.3 В кінці приготування	114
5.4 Налаштування кількості напою в чашці	114
6. НАЛАШТУВАННЯ КІЛЬКОСТІ ГАРЯЧОЇ ВОДИ	114
7. ВИМІРЮВАННЯ ЖОРСТКОСТІ ВОДИ	114
8. ФІЛЬТР ДЛЯ ПОМ'ЯКШЕННЯ ВОДИ	115
8.1 Заміна фільтра	115
8.2 Зняття фільтру	115
9. ПОРАДИ ЩОДО ЕНЕРГОЗБЕРЕЖЕННЯ ..	115
10. МЕНЮ НАЛАШТУВАННЯ	116
10.1 Скинути до заводських налаштувань	118
11. ОЧИЩЕННЯ КАВОМАШИНИ	119
12. ОЧИЩЕННЯ КОНТЕЙНЕРУ ДЛЯ МОЛОКА	120
13. ОЧИЩЕННЯ ЗАВАРЮВАЛЬНОГО БЛОКУ	121
14. ВИДАЛЕННЯ НАКИПУ	121
15. ПОЯСНЕННЯ СВІТЛОВИХ ІНДИКАТОРІВ	122
16. УСУНЕННЯ НЕСПРАВНОСТЕЙ	124

1. ВСТУП

Основні функції машини крок за кроком проілюстровані в Quick Guide.

Приділіть декілька хвилин на вивчення цієї Інструкції з використання. Це дозволить уникнути усіх ризиків та пошкодження кавомашини.

Світлодіоди та індикатори на панелі допоможуть вам взаємодіяти з машиною та правильно використовувати різні функції:

	Вимкнено	--
	Постійно горить	Функція доступна
	Блимає	Функція триває
	Швидко блимає	Необхідна дія з боку користувача

Ті самі символи також використовуються у Quick Guide, що додається до виробу.

2. НАЛАШТУВАННЯ ПРИЛАДУ

- Інструкції з налаштування приладу наведені в QUICK GUIDE.
- Перший раз, коли ви використовуєте прилад, вам потрібно зробити 4-5 порцій капучино, перш ніж результати в чашці будуть задовільними.
- При першому використанні приладу водяний контур порожній, і прилад може працювати дуже гучно. Шум стає меншим, коли контур заповнюється.
- Можливі сліди кави в кавомолці є результатом експлуатаційних випробувань, що проводились на приладі перед продажем, що є підтвердженням ретельної турботи та уваги, яку ми вкладаємо у свою продукцію.
- Рекомендуємо одразу встановити фільтр для води. Через два місяці (див. Індикатор дати) або коли прилад не використовувався протягом 3 тижнів, фільтр слід замінити, навіть якщо повідомлення ще не з'явилося.
- Налаштуйте жорсткість води якомога швидше (розділ «7. Вимірювання жорсткості води»).

3. ВВІМКНЕННЯ ТА ВИМКНЕННЯ МАШИНИ

- Кожного разу перед увімкненням приладу, він виконує автоматичний попередній нагрів та цикл проми-

вання, який не можна переривати. Прилад не готовий до використання поки цикл не було завершено.

- При кожному вимкненні кавоварки, після того як вона готувала каву, прилад виконує цикл автоматичного промивання.

Небезпека опіків!

Після промивання, з носиків блоку подачі кави, вилється трохи гарячої води. Будьте обережні, щоб уникнути попадання бризок води.

- Щоб увімкнути або вимкнути прилад, натисніть кнопку .

Якщо ви не використовуєте прилад протягом тривалого часу, вимкніть прилад з розетки електроживлення.

4. ПРИГОТУВАННЯ КАВОВИХ НАПІЇВ



4.1 Приготування кави з використанням

кавових зерен   

- Не використовуйте зелені, карамелізовані або зацукровані кавові зерна, оскільки вони можуть прилигнути до кавомолки, після чого її подальше застосування стане неможливим.
- Якщо активований режим «Енергозбереження», перед приготуванням першої кави може пройти кілька секунд.

4.2 Приготування кави з використанням

меленої кави  

- Ніколи не насипайте мелену каву, коли машина вимкнена, тому що кава може розсіпатися всередині кавоварки і забруднити її. Це може пошкодити машину.
- Ніколи не застосовуйте більше однієї мірної ложки, тому що надлишок кави може забруднити внутрішню систему кавоварки або ж заблокувати воронку.
- Приготування  кави **LONG**: на середині приготування, коли загоряються індикатори  +  додайте одну мірну ложку попередньо меленої кави та знову натисніть кнопку Long.
- Ви не можете приготувати каву  **Doppio+**, використовуючи попередньо мелену каву.

4.3 Як змінити міцність кави

1. Натисніть кнопку, що відповідає бажаній міцності:

	Легка
	Середня
	Міцна

2. Виберіть бажаний кавовий напій.

Будь ласка, зверніть увагу:

- Для приготування наступної кави, машина запропонує останній вибраний аромат.
- У разі відключення живлення прилад повернеться до середнього значення за замовчуванням.

4.4 Промивання

Використовуйте цю функцію для отримання гарячої води з блоку подачі кави для очищення та прогрівання внутрішньої системи приладу.

Щоб виконати цикл промивання, просто натисніть і утримуйте кнопку  близько 5 секунд. Подача зупиняється автоматично (щоб перервати подачу раніше, натисніть ту саму кнопку ще раз).

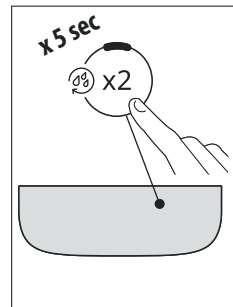

4.5 Поради щодо гарячішої кави

Щоб приготувати гарячішу каву, виконайте наступні дії:

- виконати цикл промивання (див. параграф «4.4 Промивання »);
- прогрійте чашки, спочатку промивши їх, використовуючи функцію гарячої води;
- підвищіть температуру кави (див. розділ «10. Меню Налаштування»).

4.6 Регулювання помелу кави

Кавомолку було налаштовано на заводі-виробнику на належне приготування кави, тому спочатку немає необхідності регулювати її.

Її слід регулювати під час роботи кавомолки, таким чином:

<p>Якщо кава подається занадто повільно, або взагалі не виходить. Таке регулювання буде відчутне після подачі щонайменше 2 порцій кави.</p>	<p>Поверніть на одну поділку у напрямку "7"</p> 
---	--

Для більш насиченої верхкової кави
Таке регулювання буде відчутне після подачі щонайменше 2 порцій кави.

Поверніть на одну поділку у напрямку "1"



Будь ласка, зверніть увагу:

Ручку регулювання можна обертати, тільки тоді, коли кавомолка працює на початку процесу приготування кави.

4.7 Налаштування кількості напою в чашці

1. Натисніть кнопку, що стосується програмованого напою та утримуйте протягом декількох секунд: меню програмування відкривається, коли індикатор починає швидко блимати. Починається подача;
2. Коли чашка наповниться до потрібного рівня, натисніть кнопку напою ще раз. Подача зупиняється а кількість вноситься в пам'ять.

Напій*		За замовчуванням (мл)	Програмований (мл)
	Espresso	40	Від ≈ 20 до ≈ 180
	Кава	180	Від ≈ 100 до ≈ 240
	Long	160	Від ≈ 115 до ≈ 250
	Doppio+	120	Від ≈ 80 до ≈ 180
	Americano	Espresso: 40 води: 110	Espresso: Від ≈ 20 до ≈ 180 води: Від ≈ 50 до ≈ 300
	Long Black	води: 120 Espresso: 80	води: Від ≈ 50 до ≈ 300 Espresso: Від ≈ 40 до ≈ 360
	Over ice	100	Від ≈ 40 до ≈ 240

(*) Кількість та типи напоїв різняться залежно від моделі.

Будь ласка, зверніть увагу!

Щоб скасувати поточну програму, натисніть кнопку, що відповідає іншому напою

5. ПРИГОТУВАННЯ НАПОЇВ НА ОСНОВІ

МОЛОКА

LatteCrema SYSTEM

5.1 Підготовка контейнера для молока

Щоб відкрити кришку контейнеру для молока:

1. Звільніть кришку, повернувши її за годинниковою стрілкою. Лінія на кришці повинна бути суміщена із символом
2. Потім підніміть кришку.

Яке молоко використовувати?

- Щоб отримати густішу пінку, потрібно використовувати знежирене або частково знежирене молоко за температури холодильника (близько 5°C). Щоб уникнути утворення молока з недостатньою піною або великими бульбашками, завжди очищуйте систему Lattecrema System після використання.
- Якість піни може змінюватися залежно від:
 - типу молока або рослинного напою;
 - використовуваної марки;
 - інгредієнтів та харчової цінності.

Скільки молока додати, щоб приготувати напої, що обираються відразу?

На контейнері для молока є градуйована шкала, яка допоможе вам додати ідеальну кількість для рецепта. Пам'ятайте, що:

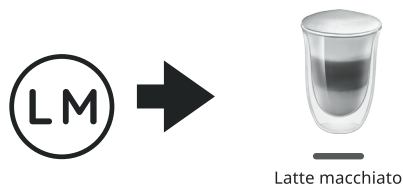
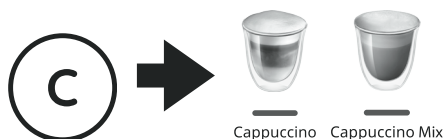

Скільки молока додати, щоб зробити My Milk?

Ваша машина оснащена системою для виявлення та використання всього молока, вилитою в контейнер для молока. Потім ви можете виконати подачу My Milk, використовуючи точну кількість молока, яку ви хочете.

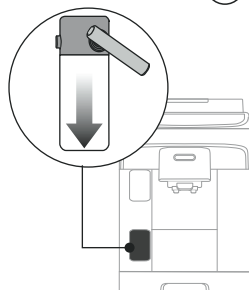

Дивіться на градуйовану шкалу на контейнері для молока, щоб додати правильну кількість, маючи на увазі, що:

MIN





Пристрій виявляє мінімальну кількість ≈ 45 мл





Кожна поділка відповідає ≈ 20 мл

Об'єм доданого молока збільшується в 2/3 рази після подачі. Переконайтеся, що ваша склянка або чашка є достатньо великими, щоб вмістити все молоко та каву, які будуть приготовані.

Щоб знову закрити кришку контейнера для молока:

1. Вставте кришку (лінія на кришці повинна бути суміщена із символом );
2. Поверніть кришку до символу , доки вона зафіксується на місці.

5.2 Вибір міцності кави або попередньо меленої кави

Після того, як контейнер для молока був підготовлений, перед вибором бажаного молочного напою ви можете налаштувати міцність кави, як описано в параграфі «4.3 Як змінити міцність кави». Крім того, ви можете вибрати попередньо мелену каву, а потім додати одну мірну ложку кави, як зазначено у Quick Guide ( ).

5.3 В кінці приготування

-  Щоб приготувати декілька капучино та кави з молоком, очищуйте контейнер лише після останнього приготованого напою.
- Якщо залишилось трохи молока, поставте контейнер для молока у холодильник відразу після очищення.
- Для отримання оптимальних результатів з часом ретельно очищуйте систему Lattecrema system, як описано в розділі «12. Очищення контейнеру для молока».

5.4 Налаштування кількості напою в чашці

1. Натисніть і утримуйте протягом декількох секунд кнопку, що відповідає молочному напою, який слід запрограмувати. Індикатор швидко блимає, вказуючи, що ви перебуваєте в меню налаштувань. Починається подача;
2. Коли чашка наповниться до потрібного рівня, натисніть кнопку напою ще раз. Подача першого інгредієнта

дієнта припиняється і починається подача другого інгредієнта;

3. Коли чашка наповниться до потрібного рівня, натисніть кнопку напою ще раз. Подача зупиняється а кількість вноситься в пам'ять.

Будь ласка, зверніть увагу!

- Щоб скасувати поточну програму, натисніть кнопку, що відповідає іншому напою
- Для напою My Milk можна запрограмувати лише кількість кави, тоді як все молоко буде використано як у рецепті.

6. НАЛАШТУВАННЯ КІЛЬКОСТІ ГАРЯЧОЇ ВОДИ

1. Натисніть і утримуйте кнопку Hot water кілька секунд. Індикатор швидко блимає, вказуючи, що ви перебуваєте в меню налаштувань. Починається подача;
2. Коли чашка наповниться до потрібного рівня, натисніть кнопку напою ще раз. Подача зупиняється а кількість вноситься в пам'ять.

	За замовчуванням (мл)	Програмований (мл)
 Hot water	250	від ≈ 20 до ≈ 420

Будь ласка, зверніть увагу!

Щоб скасувати поточну програму, натисніть кнопку, що відповідає іншому напою

7. ВИМІРЮВАННЯ ЖОРСТКОСТІ ВОДИ

Попередження про видалення накипу відображається через передбачений проміжок часу, який залежить від жорсткості води. Машина має попередні заводські налаштування на "4" рівень жорсткості. Машину також можна запрограмувати відповідно до жорсткості води, що поставляється в різних регіонах, так що видалення накипу потрібно рідше.

1. Вийміть індикаторну смужку з упаковки. Якщо вона додається до вашої моделі, ви знайдете її у додатку до Quick Guide.
2. Занурити смужку повністю у склянку з водою приблизно на одну секунду.

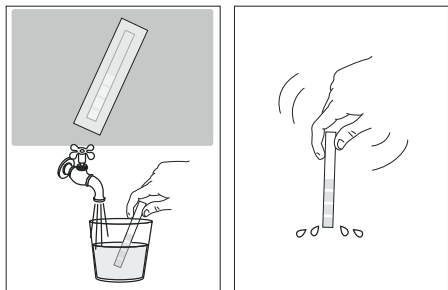

3. Вийміть смужку з води і злегка струсіть. Приблизно через одну хвилину з'являться 1, 2, 3 або 4 квадратики червоного кольору, у залежності від жорсткості води. Кожен квадратик відповідає одному рівню.

Тест загальної жорсткості	Жорсткість
	1 Низька
	2 Середня
	3 Середньо/Висока
	4 Висока

Див. Інструкції в розділі «10. Меню Налаштування» щодо налаштування машини.

8. ФІЛЬТР ДЛЯ ПОМ'ЯКШЕННЯ ВОДИ

Щоб робочі характеристики машини залишалася незмінними з часом, ми рекомендуємо використовувати фільтр для пом'якшення води De'Longhi та регулярно замінювати його. Щоб придбати фільтр, відвідайте веб-сайт www.delonghi.com.

WaterFilter EAN: 8004399327252

8.1 Заміна фільтра

Будь ласка, зверніть увагу!

Через два місяці (див. Індикатор дати) або коли прилад не використовувався протягом 3 тижнів, фільтр слід замінити, навіть якщо повідомлення ще не з'явилося.

8.2 Зняття фільтру

Якщо ви хочете використовувати прилад без фільтру, ви повинні зняти його та повідомити прилад про його відсутність.

1. Витягніть контейнер для води та зношений фільтр;
2. Див. Інструкції в розділі «10. Меню Налаштування» щодо налаштування машини.

Будь ласка, зверніть увагу!

Через два місяці (див. індикатор дати) або, коли прилад не використовувався протягом 3 тижнів, ви повинні замінити фільтр, навіть якщо повідомлення ще не з'явилося.

9. ПОРАДИ ЩОДО ЕНЕРГОЗБЕРЕЖЕННЯ

- Щоб зменшити споживання енергії, після подачі одного або декількох напоїв виймайте контейнер для молока.
- Встановіть автоматичне вимкнення на 15 хвилин (див. «10. Меню Налаштування»);
- Активуйте енергозбереження (див. «10. Меню Налаштування»);
- Завжди виконуйте цикл видалення накипу за запитом машини.





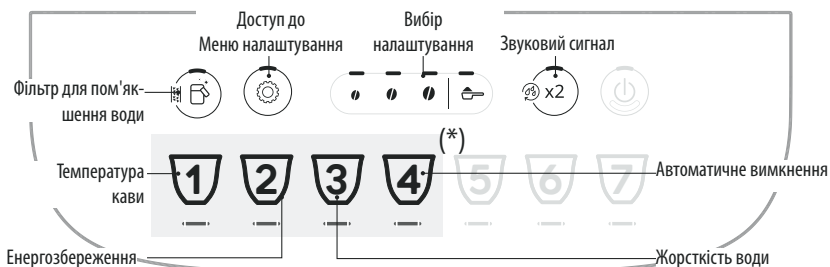



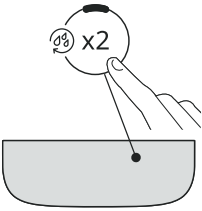

10. МЕНЮ НАЛАШТУВАННЯ

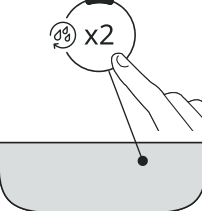
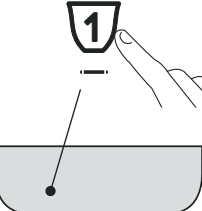
Перебуваючи в меню, за допомогою активних кнопок виберіть відповідні функції:



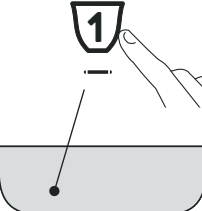
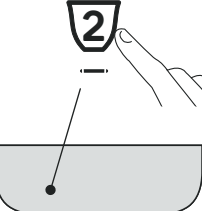

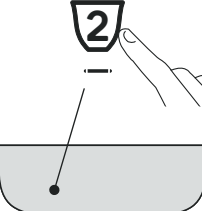
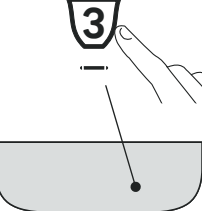
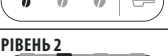
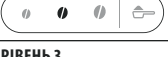

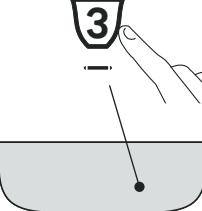
(*) Напої відрізняються залежно від моделі

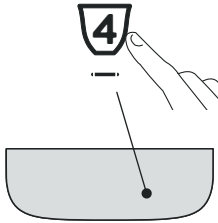

1. Доступ до меню:			
<p>x 5 sec</p>		<p>Натисніть і утримуйте кнопку кілька секунд: кнопки налаштувань загоряються. Продовжіть, натискаючи кнопку параметра, який потрібно налаштувати.</p>	
2. Відрегулюйте налаштування машини:			
<p>Фільтр для пом'якшення води</p>	<p>Натисніть один із символів кавових зерен, щоб встановити або замінити фільтр пом'якшувача води</p>	<p>ВСТАВЛЕНИЙ</p>	<p>Підтвердьте вибір</p>
	<p>Натисніть символ попередньо змеленої кави, щоб зняти фільтр пом'якшувача води</p>	<p>ВИДАЛЕНО</p>	
➔			

<p>Звуковий сигнал</p> 	<p>Натисніть один із символів кавових зерен, щоб увімкнути звуковий сигнал</p>	<p>ВКЛ</p> 	<p>Підтвердьте вибір</p> 
<p>Температура кави</p> 	<p>Натисніть символ кавових зерен, що відповідає необхідній температурі</p>	<p>НИЗЬКА</p>  <p>Середня</p>  <p>Висока</p> 	<p>Підтвердьте вибір</p> 
<p>Енергозбереження</p> 	<p>Натисніть один із символів кавових зерен, щоб активувати енергозбереження</p>	<p>ВКЛ</p>  <p>ВИМК</p> 	<p>Підтвердьте вибір</p> 
<p>Жорсткість води</p> 	<p>Натисніть символ, що відповідає рівню, який потрібно встановити</p>	<p>РІВЕНЬ 1</p>  <p>РІВЕНЬ 2</p>  <p>РІВЕНЬ 3</p>  <p>РІВЕНЬ 4</p> 	<p>Підтвердьте вибір</p> 

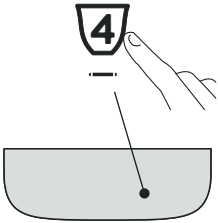

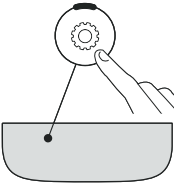

<p>Автоматичне вимкнення</p> 	<p>Натисніть символ, що відповідає часу, який слід встановити</p>	<p>15 ХВИЛИН</p>  <p>30 ХВИЛИН</p>  <p>1 ГОДИНА</p>  <p>3 ГОДИНИ</p> 	<p>Підтвердьте вибір</p> 
--	--	---	--

3. Вихід з меню:

	<p>Натисніть кнопку . Машина готова до використання.</p> <p>Будь ласка, зверніть увагу! Прилад автоматично виходить із меню налаштувань, якщо протягом 30 секунд не буде жодної активності.</p>
---	---

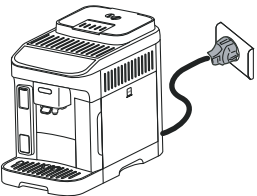

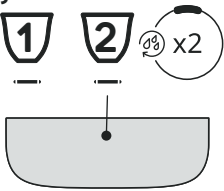
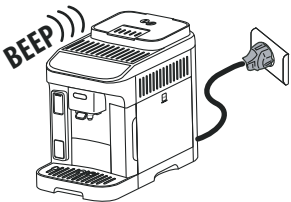
10.1 Скинути до заводських налаштувань

<p>Переконайтеся, що машина знаходиться в режимі очікування (вимкнена, але підключена до електромережі).</p>	
<p>Натисніть кнопки, що відповідають напоям 1, 2 та  та утримуйте протягом 5 секунд. Усі налаштування та кількість напою скидаються до значень за замовчуванням.</p>	<p>x 5 sec</p> 
<p>Машина видає довгий звуковий сигнал, і всі світлові індикатори блимають, що підтверджує скидання</p>	

11. ОЧИЩЕННЯ КАВОМАШИНИ

Важливо!

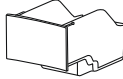
- Для очищення кавомашини не використовувати розчинники, абразивні миючі засоби або спирт. Для суперавтоматичних кавомашин De'Longhi не потрібно використовувати хімічні засоби для чищення.
- Не використовувати металеві предмети для видалення накипу або кавового нальоту, оскільки вони можуть подряпати металеві або пластикові поверхні.

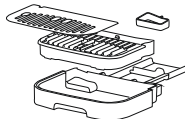
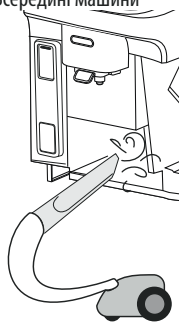
Компонент	Частота	Процедура
<p>Контейнер для кавової гущі</p> 	<p>Коли індикатор  загоряється, слід спорожнити контейнер для кавової гущі, тому машина більше не може готувати каву.</p>	<ul style="list-style-type: none"> • Витягніть піддон для збору крапель, спорожніть його та очистіть. • Спорожніть і акуратно очистіть контейнер для гущі, подбавши про видалення всіх наявних на дні залишків. • Перевірте червоний піддон для конденсату та спорожніть його, за необхідності.
<p>Прилад не можна використовувати для приготування кави, якщо ви не почистили контейнер для кавової гущі. Навіть, якщо він не повний, повідомлення про очищення контейнера з'являється після 72 годин, після того, як було приготовано останню каву. Щоб 72 години були правильно пораховані, машину не слід відключати від електромережі.</p>		
<p>Компоненти піддону для крапель</p> 	<p>Піддон для крапель оснащено індикатором рівня (червоного кольору), що покаже рівень води у піддоні. До того, як цей індикатор почне виступати з підставки для чашок необхідно вилити воду з ємкості та помити її</p>	<ul style="list-style-type: none"> • Витягніть піддон для збору крапель та контейнер для кавової гущі; • Зніміть підставку для чашок та решітку піддону для збору крапель, потім випорожніть піддон для збору крапель і контейнер для кавової гущі і промийте всі компоненти; • Перевірте червоний піддон для конденсату та спорожнити його, за необхідності; • Вставте піддон для збору крапель разом з решіткою та контейнером для кавової гущі. <p>При знятті піддону для крапель обов'язково завжди чистити контейнер для кавової гущі навіть, якщо він лише трішки заповнений.</p>
<p>Всередині машини</p> 	<p>Періодично перевіряйте (приблизно раз на місяць), щоб внутрішні частини машини (які можна дістати після зняття піддону для збору крапель), не були забруднені.</p>	<p>Вимкніть машину та відключіть її від електромережі. Під час очищення приладу ніколи не занурюйте його в воду.</p> <ul style="list-style-type: none"> • Видаляйте відкладення кави щіточкою або губкою; • Видалити всі залишки за допомогою пилососа



Компонент	Частота	Процедура
Блоки подачі кави 	Регулярно чистіть блоки подачі кави (раз на місяць)	<ul style="list-style-type: none"> Регулярно чистіть блоки для подачі кави за допомогою губки або тканини; Перевірити, щоб отвори для подачі кави не були засмічені. Якщо необхідно - видалити залишки кави за допомогою зубочистки.

12. ОЧИЩЕННЯ КОНТЕЙНЕРУ ДЛЯ МОЛОКА

Важливо!

- Під час чищення контейнеру для молока не використовуйте м'які засоби, абразивні губки або металеві предмети, щоб видалити залишки молока.

Очищайте контейнер для молока кожного разу, як ви готуєте молоко, виконуючи наступні дії:

- Зніміть кришку контейнеру для молока і витягніть усі знімні компоненти;
- Зніміть трубку для всмоктування молока;

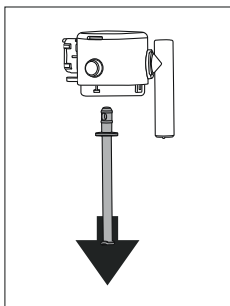

- Поверніть блок подачі молока у вертикальне положення і потягніть, щоб витягти;

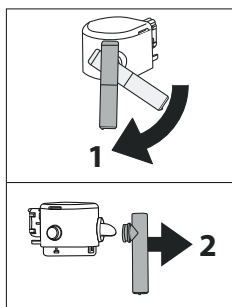

- Натисніть кнопку, щоб витягти з'єднувач;

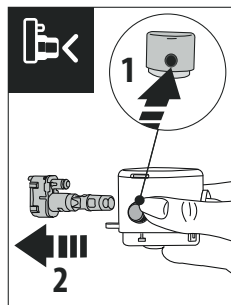

- У посудомийній машині (рекомендується): Промийте всі компоненти та контейнер гарячою проточною водою (принаймні 40°C), а потім помістіть їх у верхній кошик посудомийної машини та запустіть програму при 50°C, напр. стандарт ECO.

Вручну: Промийте всі компоненти та ємність гарячою проточною водою (не менше 40°C), а потім занурте всі компоненти в гарячу водопровідну воду (не менше 40°C) з м'якою / нейтральною рідиною для миття щонайменше на 30 хвилин. Ретельно промийте гарячою водопровідною водою.

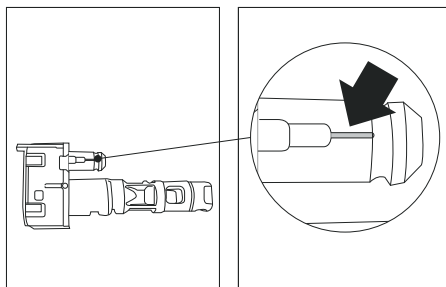

- Переконайтесь, що канавка для повітря (у збільшенні) чиста;
- Зберіть усі компоненти кришки. Щоб знову встановити з'єднувач, натисніть відповідну кнопку;
- Закріпіть кришку на контейнері для молока.

13. ОЧИЩЕННЯ ЗАВАРЮВАЛЬНОГО БЛОКУ

Важливо!

Заварювальний блок не можна витягти, якщо машина увімкнена.

1. Натисніть кнопку , щоб вимкнути машину;
2. Зніміть резервуар для води;
3. Відкрийте дверцята заварювального блоку з правого боку приладу;

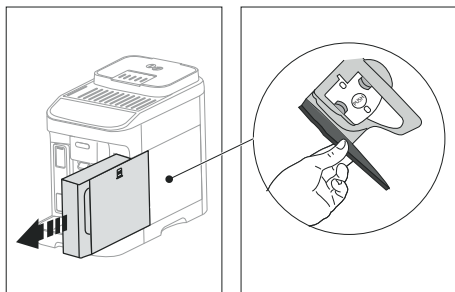

4. Натисніть дві кольорові кнопки всередину, одночасно потягнувши заварювальний блок назовні;

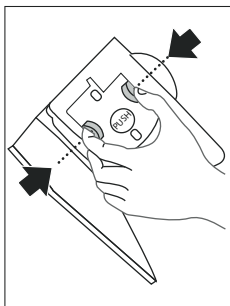

5. Намочити заварювальний блок у воді приблизно на 5 хвилин, потім промити під краном;

Важливо!

СПОЛІСКУВАТИ ЛИШЕ ВОДОЮ

БЕЗ МІЮЧИХ ЗАСОБІВ - НЕ В ПОСУДОМИЙНІЙ МАШИНІ

6. Не використовуйте миючі засоби під час чищення заварювального блоку, оскільки це може пошкодити його.
7. Використовуйте щітку, щоб видалити будь-які залишки кави з гнізда заварювального блоку, доступ до якого відкривається через дверцята заварювального блоку;
8. Після очищення, встановіть заварювальний блок у внутрішню опору, потім натисніть на значок PUSH, поки не почуєте клацання;

Будь ласка, зверніть увагу:

Якщо заварювальний блок важко вставляється, перед тим, як зробити це, відрегулюйте правильне положення, натиснувши на два важелі.

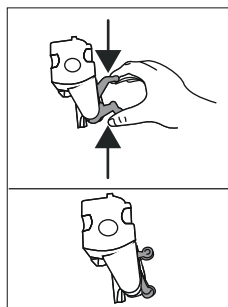

9. Після того, як заварювальний блок було вставлено, переконайтеся, що дві кольорові кнопки замкнулися;

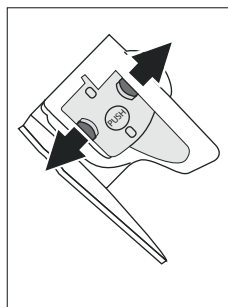

10. Закрийте дверцята заварювального блоку;
11. Встановіть на місце контейнер для води.

14. ВИДАЛЕННЯ НАКИПУ

Щоб правильно завершити цикл видалення накипу, зверніть увагу на кількість води в контейнері, необхідну для кожного кроку:

Крок 1: Для видалення накипу

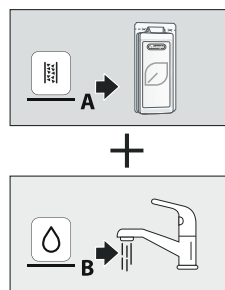

Щоб правильно завершити цикл видалення накипу, зверніть увагу на кількість води в контейнері, необхідну для кожного кроку:

Крок 2: Перше промивання

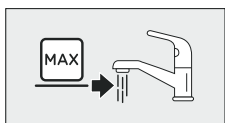

Крок 3: Друге промивання

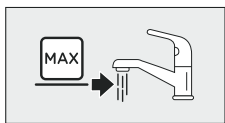

- Перед застосуванням прочитайте інструкції та маркування на упаковці із засобом для видалення накипу.
- Використовуйте лише засіб для зняття накипу від De'Longhi. Використання невідповідних засобів для видалення накипу, а також неправильне видалення накипу, може призвести до виникнення дефектів, на які не поширюється гарантія виробника.
- Засіб для видалення накипу може пошкодити делікатні поверхні. Якщо засіб випадково розлілється, одразу витріть його.

Для зняття накипу

Засіб для видалення накипу	Декальцинатор De'Longhi
Ємність	Рекомендований об'єм: 2 л
Час	~45хв

Важливо:

Якщо встановлений фільтр для пом'якшення води, його слід зняти перед додаванням розчину для очищення від накипу. Встановіть фільтр назад у машину після завершення першого промивання.

Процедура видалення накипу описана у Quick Guide.

Будь ласка, зверніть увагу:

- Після того, як цикл видалення накипу розпочався, його не можна переривати і його потрібно завершити повним циклом промивання.
- Це нормально, якщо після процедури зняття накипу в контейнері для збору гущі з'явиться вода.
- Якщо після видалення накипу контейнер для води не був заповнений до рівня MAX, прилад пропонує провести третє промивання, щоб переконатися, що розчин для видалення накипу було повністю вида-





лено з внутрішніх контурів машини. Перед початком промивання, пам'ятайте, що потрібно спорожнити піддон для крапель.

15. ПОЯСНЕННЯ СВІТЛОВИХ ІНДИКАТОРІВ

Світле	Значення
Індикатори напою блимають	Машину прогрівається: зачекайте
Індикатори напоїв та налаштувань постійно світяться	Машину готова до використання: виберіть бажаний напій та відповідні варіанти
	Замініть фільтр (див. Розділ «8. Фільтр для пом'якшення води»)
	Недостатня кількість води в контейнері: наповніть контейнер для води
	Контейнер для води відсутній або розміщений неправильно: вставте контейнер правильно
	Загальний аварійний сигнал: машина всередині дуже брудна. Ретельно очистіть машину. Якщо повідомлення все ще відображається після очищення, зв'яжіться зі службою обслуговування клієнтів De'Longhi та / або уповноваженим сервісним центром
→	

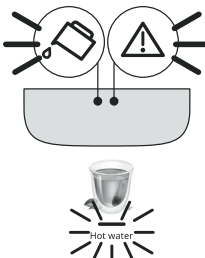
Світле	Значення
	Після очищення ви не вставили заварювальний блок: вставте заварювальний блок, як описано в розділі «13. Очищення заварювального блоку»
	Немає кавових зерен: наповніть контейнер для кавових зерен, потім натисніть будь-яку кнопку, щоб скинути аварійне повідомлення.
	Помел дуже дрібний, тому кава подається занадто повільно або зовсім не виходить. Налаштування кавомолки (розділ «4.6 Регулювання помелу кави»)
	Було використано забагато кави. Виберіть більш м'який смак або зменште кількість попередньої меленої кави
	Була обрана функція «мелена кава», але в воронку кава не була засипана. Насипте мелену каву в воронку та повторіть подачу
→	

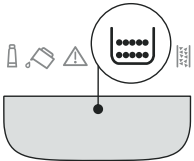
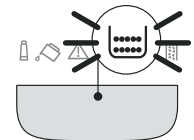
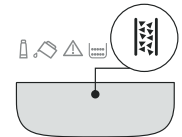
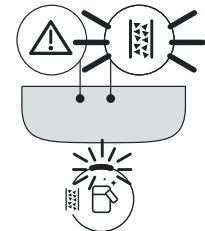
Світле	Значення
	<ul style="list-style-type: none"> • Контейнер з молоком витягли під час подачі молока. Знову встановіть контейнер для молока: прилад знову готовий до використання. • Контейнер з молоком витягли під час подачі кави. Знову встановіть контейнер для молока: машина завершує приготування та подає каву.
	<ul style="list-style-type: none"> • Запитано молочний напій, але контейнер для молока неповний або неправильно вставлений: переконайтесь, що контейнер для молока укомплектований всіма правильно вставленими компонентами. • Запитано молочний напій, але в контейнері недостатньо молока (див. параграфи «Скільки молока додати, щоб приготувати напої, що обираються відразу?» та «Скільки молока додати, щоб зробити My Milk? (☺)»).
	Запитано гарячу воду, але блок подачі не вставлений: вставте блок подачі води.
→	



Світле	Значення
	<p>Система водопостачання порожня. Подайте гарячу воду, натиснувши відповідну кнопку</p>  <p>Hot water</p>
	<p>Контейнер для кавової гущі потрібно спорожнити</p>
	<p>Контейнер для кавової гущі відсутній або встановлений неправильно: Вставте піддон для збору крапель разом з контейнером для кавової гущі та натисніть до упору</p>
	<p>Потрібно видалити накип («14. Видалення накипу» і спеціальний розділ Quick Guide)</p>
	<p>Процедура видалення накипу перервана. Щоб знову використовувати машину, натисніть кнопку : розпочнеться подача, і процедура видалення накипу відновиться з рис. 15, сторінка 13.</p>

16. УСУНЕННЯ НЕСПРАВНОСТЕЙ

Нижче наведено перелік можливих несправностей.

Якщо проблему неможливо вирішити за допомогою цих вказівок, зверніться до Сервісного центру.

НЕСПРАВНІСТЬ	МОЖЛИВА ПРИЧИНА
Прилад не вмикається.	Прилад не підключено електроживлення.

НЕСПРАВНІСТЬ		МОЖЛИВА ПРИЧИНА	СПОСІБ УСУНЕННЯ
	Кава не гаряча.	Чашки не були підігріті.	Підігрійте чашки, обливши їх гарячою водою (Примітка: ви можете використати функцію гарячої води).
до мережі	СПОСІБ УСУНЕННЯ Підключить вилку у розетку.	Внутрішній контур приладу охолонув, тому що пройшло 2/3 хвилини після приготування останньої кави. →	Перед приготуванням кави натисніть і утримуйте кнопку  протягом декількох секунд, щоб виконати цикл промивання та прогріти внутрішні контури.
		Налаштування температури кави надто низьке.	Встановіть гарячішу температуру кави в меню налаштувань (див. »10. Меню Налаштування).
		Потрібно видалити накип з приладу	Виконайте процедуру видалення накипу. Потім перевірте жорсткість води («7. Вимірювання жорсткості води») та переконайтеся, що налаштування машини відповідають місцевій жорсткості з мережі водопостачання («10. Меню Налаштування»).
	Кава розбавлена і зовсім без пінки.	Кава була помелена дуже грубо.	Налаштуйте ступінь помелу («4.6 Регулювання помелу кави»). Ефект від налаштування буде видимий лише після приготування 2 порцій кави.
		Кава не підходить.	Використовуйте каву для кавомашин еспресо.
		Кава не свіжа.	Пачка кави відкрита занадто давно і втратила смак.
	Кава подається дуже повільно або краплями.	Кава була помелена дуже дрібно.	Налаштуйте ступінь помелу («4.6 Регулювання помелу кави»). Ефект від налаштування буде видимий лише після приготування 2 порцій кави.
	Машина не готує каву	У внутрішніх контурах виявлений бруд	Зачекайте, поки машина знову не буде готова до використання, і перейдіть до вибору необхідного напою. Якщо проблема не усувається, зверніться до сервісного центру.
	Кава не виходить з одного або з обох отворів блоку подачі.	Носики подачі кави засмічені.	Очистіть носики ганчіркою. При необхідності будь-які відкладення можна видалити зубочисткою.
	Кава подається дуже водянистою.	Засмітилася воронка для меленої кави.	Відкрийте дверцята та за допомогою щітки почистіть воронку.
	Заварювальний блок не витягається.	Машина не вимкнена.	Вимкніть машину, натиснувши кнопку  .
			→

НЕСПРАВНІСТЬ	МОЖЛИВА ПРИЧИНА	СПОСІБ УСУНЕННЯ
Наприкінці процедури видалення накипу, прилад виконає третє промивання	Під час двох циклів промивань, контейнер для води не було наповнено до відмітки MAX	Спорожніть піддон для крапель, заповніть контейнер для води до рівня MAX та виконайте третій цикл промивання.
Молоко з великими бульбашками	Молоко недостатньо холодне або не частково знежирене або не знежирене.	Використовуйте знежирене або напівзнежирене молоко при температурі холодильника (прибл. 5° C). Якщо ви не отримали бажаний результат, спробуйте іншу марку молока.
	Кришечка контейнеру для молока забруднилася.	Вийміть компоненти та ретельно очистіть їх, як описано в розділі «12. Очищення контейнеру для молока».
	Використовуються рослинні напої.	Ефект сильно варіюється залежно від харчових властивостей напоїв.
Молочні напої не активовані	Контейнер для молока встановлений неправильно або бракує молока для приготування запитуваного напою.	Підготуйте контейнер для молока та правильно вставте його в машину.
	Послідовно було приготовано кілька молочних напоїв, і перед приготуванням наступних напоїв машині потрібно нагрітись до ідеальної температури.	Зачекайте, поки на панелі керування будуть активовані молочні напої.
Піддон для чашок зверху приладу гарячий	Було приготовано декілька напоїв у швидкій послідовності	
Машина видає звуки або невеликі хмаринки пари в той час, коли не використовується	Прилад готовий до використання, або нещодавно він був вимкнений, та конденсат накрапав у гарячий випарник.	Це звичайне функціонування. Щоб знизити це явище, спорожніть піддон для збору крапель.
Прилад випускає струмені пари з піддону для крапель та/або на поверхні приладу залишається вода.	Решітка піддону для крапель не була вставлена на місце після очищення.	Поставте решітку на місце у піддон для крапель.

İÇİNDEKİLER

1. GİRİŞ	127
2. İLK KULLANIMDA	127
3. AÇMA VE KAPATMA	127
4. KAHVE İÇECEKLERİNİN DAĞITILMASI	128
4.1 Çekirdek kahve kullanarak kahve hazırlama	128
4.2 Çekilmiş kahve kullanarak kahve hazırlama	128
4.3 Kahvenin tadının değiştirilmesi.....	128
4.4 Durulama	128
4.5 Daha sıcak bir kahve için tavsiyeler	128
4.6 Kahve değirmeninin ayarlanması.....	128
4.7 Fincandaki miktarın kişiselleştirilmesi .	129
5. SÜTLÜ İÇECEKLERİN HAZIRLANMASI	129
5.1 Süt kabının hazırlanması.....	129
5.2 Kahve tadının seçilmesi ve çekilmiş kahve kullanma.....	130
5.3 Hazırlama işlemi tamamlandığında	130
5.4 Fincandaki miktarın kişiselleştirilmesi.	130
6. SICAK SU MİKTARININ KİŞİSELLEŞTİRİLMESİ	130
7. SU SERTLİĞİNİN ÖLÇÜMÜ	130
8. YUMUŞATMA FİLTRESİ.....	131
8.1 Filtrenin değiştirilmesi	131
8.2 Filtrenin çıkartılması	131
9. ENERJİ TASARRUFUYLA İLGİLİ TAVSİYELER	131
10. AYARLAR MENÜSÜ	131
10.1 Fabrika değerlerine döndürme.....	133
11. CİHAZIN TEMİZLENMESİ	134
12. SÜT KABININ TEMİZLİĞİ	135
13. DEMLİK TEMİZLİĞİ	136
14. KİREÇ ÇÖZME	137
15. İKAZ LAMBALARININ ANLAMLARI.....	137
16. SORUNLARIN GİDERİLMESİ	140

1. GİRİŞ

Makinenin temel işlemleri, Quick Guide içinde adım adım gösterilmektedir.

Bu kullanım talimatlarını okumak için birkaç dakikanızı ayırın. Bu şekilde, tehlikelere maruz kalınmasını veya makinenin bozulmasını engelleyebilirsiniz.

Makinenizin panelinde bulunan led lambalar ile ikaz lambaları makineyle doğru şekilde etkileşime geçmeniz size yardımcı olacaktır:

	Söner	--
	Yanar	Fonksiyon kullanılabilir
	Yanıp söner	Fonksiyon uygulanıyor
	Hızlı yanıp söner	Cihaz kullanıcının müdahalede bulunmasını gerektiriyor

Bu işaretler aynı zamanda ürüne ekli Quick Guide içinde de kullanılmaktadır.

2. İLK KULLANIMDA

- Makinenin ilk defa hizmete alınmasına yönelik talimatlar Quick Guide içinde belirtilmiştir.
- İlk kullanımda, makinenin fincanda tatmin edici bir sonuç vermeye başlamasından önce 4-5 cappuccino yapmak gereklidir.
- İlk kullanımda su devresi boş olduğundan makine çok gürültü çıkarabilir: devre dolduğu bu gürültü azalacaktır.
- Öğütücüdeki muhtemel kahve emareleri, satışa sunulmadan önce makine üzerinde yapılan ayar testlerinin sonucudur ve bu testler ürüne gösterdiğimiz titiz oğütmeden kaynaklanır.
- Ürünle birlikte gelen su filtresinin hemen takılması tavsiye edilir. Kullanımı iki ayı geçince (tarihe bakın) ya da cihaz 3 hafta süreyle kullanılmazsa, makine zorunlu tut-masa dahi filtrenin yenisi ile değiştirilmesi gerekir.
- Su sertliğini en kısa sürede kişiselleştirin ("7. Su sertliğinin ölçümü" bölümü).

3. AÇMA VE KAPATMA

- Cihaz her açıldığında, durduramayacağınız bir ön ısınma ve çalkalama işlemini otomatik olarak uygular. Cihaz, yalnızca bu evre tamamlandıktan sonra hazır konuma geçer.
- Kahve hazırlama işlemi yapıldıysa, cihaz her kapatılışında otomatik bir durulama gerçekleştirir.

Yanma tehlikesi!

Durulama sırasında kahve dağıtıcısı ağızlarından dışarı bir miktar sıcak su çıkar. Su sıçramaları ile temas etmemeye dikkat edin.

- Cihazı açmak veya kapatmak için  tuşuna basın. Cihazın uzun süreli olarak kullanılmayacak olması durumunda, cihazın elektrik şebekesi ile bağlantısını kesin.

4. KAHVE İÇECEKLERİNİN DAĞITILMASI





4.1 Çekirdek kahve kullanarak kahve hazırlama



- Kavrulmamış, karamelize ve şekerli kahve çekirdekleri kullanmayın; bunlar kahve değirmeni üzerine yapışıp kullanılmaz hale getirebilirler.
- “Enerji Tasarrufu” modunun etkin olması halinde, ilk kahvenin hazırlanması birkaç saniye sürebilir.



4.2 Çekilmiş kahve kullanarak kahve hazırlama



- Makinenin içine dağılıp kirlenmesini önlemek için, kapalı makineye kesinlikle çekilmiş kahve koymayın. Bu durumda makine hasar görebilir.
- Kesinlikle 1 silme ölçekten fazla koymayın, aksi halde makinenin içi kirlenebilir veya huni tıkanabilir.
-  Long kahve hazırlama: Hazırlama işleminin ortasında,  +  ikaz lambaları yandığında, bir ölçek çekilmiş kahve daha koyup, Long tuşuna basın.
- Çekilmiş kahve kullanarak  Doppio+ kahve hazırlayamazsınız.

4.3 Kahvenin tadının değiştirilmesi

1. İsteddiğiniz tatla ilgili tuşa basın:

	Açık
	Orta
	Koyu

2. İsteddiğiniz kahve ieeğini seçerek devam edin.

Önemli not:

- Sonraki hazırlamada makine son seçilen tadı önerir.
- Elektrik kesintisi olduğunda makine varsayılan orta seviyesine döner.

4.4 Durulama

Bu fonksiyonla, makinenin dahili devresini temizleyecek ve ısıtacak şekilde kahve dağıtıcısından sıcak su çıkması sağlanabilir.

Durulama işlemini başlatmak için  tuşunu yaklaşık 5 saniye basılı tutmanız yeterlidir: Dağıtım kendiliğinden durur (daha önce durdurmak isterseniz, aynı tuşa tekrar basın).

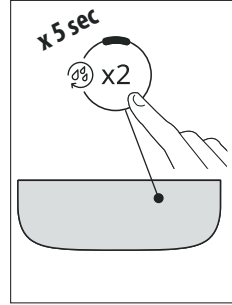

4.5 Daha sıcak bir kahve için tavsiyeler

Daha sıcak bir kahve elde etmek için aşağıdakilerin yapılması tavsiye edilir:

- Durulama yapın (bkz. “4.4 Durulama ”) paragrafı.
- Fincanları sıcak suyla ısıtın (sıcak su fonksiyonunu kullanın).
- Kahve sıcaklığını arttırın (“10. Ayarlar Menüü”) bölümüne bakın).

4.6 Kahve değirmeninin ayarlanması

Fabrikada doğru kahve dağıtımına göre önceden ayarlanmış olduğundan kahve değirmeninin en azından ilk başta ayarlanması gerekmez.

Düzeltilme yapmak için, kahve değirmeni çalışırken aşağıdaki gibi hareket ederek düğmeyi ayarlayın:

<p>Kahve çok yavaş çıkıyor veya hiç çıkmıyorsa. Bu düzeltmenin etkisi, yalnızca en az 2 sonraki kahve dağıtımından sonra görülür.</p>	<p>7 rakamına doğru bir kademe çevirin</p> 
<p>Daha yoğun bir kahve dağıtımı yapmak ve köpüğünü arttırmak için Bu düzeltmenin etkisi, yalnızca en az 2 sonraki kahve dağıtımından sonra görülür.</p>	<p>1 rakamına doğru bir kademe çevirin</p> 

Önemli Not:

Ayar düğmesi yalnızca kahve değirmeni kahveli iecek hazırlama başlangı aşamasında çalışırken çevrilmelidir.

4.7 Fincandaki miktarın kişiselleştirilmesi

1. Programlanacak içeceklerle ilgili tuşu birkaç saniye basılı tutun: İkaz lambası hızlı yanıp söndüğünde programlama menüsüne girmiş olursunuz. Dağıtım işlemi başlar.
2. Fincanda istediğiniz miktarı elde ettiğinizde, içeceğin tuşuna tekrar basın: Dağıtım işlemi durdurulur ve miktar hafızaya alınır.

İçecek*	Varsayılan (ml)	Programlanabilen (ml)
 Espresso	40	≈ 20 ila ≈ 180 arası
 Kahve	180	≈ 100 ila ≈ 240 arası
 Long	160	≈ 115 ila ≈ 250 arası
 Doppio+	120	≈ 80 ila ≈ 180 arası
 Americano	Espresso: 40 Acqua: 110	Espresso: ≈ 20 ila ≈ 180 arası Acqua: ≈ 50 ila ≈ 300 arası
 Long Black	Acqua: 120 Espresso: 80	Acqua: ≈ 50 ila ≈ 300 arası Espresso: ≈ 40 ila ≈ 360 arası
 Over ice	100	≈ 40 ila ≈ 240 arası

(*) İçeceklerin tür ve sayıları modele göre değişiklik gösterir.

Önemli Not!

Yapmakta olduğunuz programı iptal etmek için, başka bir içeceklerle ilgili tuşa basın

5. SÜTLÜ İÇECEKLERİN HAZIRLANMASI

LatteCrema SYSTEM

5.1 Süt kabının hazırlanması

Süt kabının kapağını açmak için:

1. Saat yönünde çevirerek kapağı kurtarın: Kapağın üzerindeki çizgi  simgesine karşılık gelmelidir.
2. Ardından kapağı kaldırın.

Ne tür süt kullanılmalı?

- Daha yoğun ve zengin bir köpük elde etmek için, buzdolabından çıkmış (yaklaşık 5° C) sıcaklıkta tam veya yarım yağlı süt kullanın. Sütün az köpüklü veya iri kabarcıklı olmasını önlemek için Lattecrema System kısmını her kullanımdan sonra daima temizleyin.

- Köpük kalitesi aşağıdakilere göre değişiklik gösterebilir:
 - Süt veya bitkisel içecek tipine.
 - Kullanılan markaya.
 - Malzemelere ve besin değerlerine.

Doğrudan seçilen içecekleri hazırlamak için ne kadar süt konulmalı?

Süt kabının üzerinde, tarifi hazırlamak için ideal miktarda süt koymazınza yardımcı olacak kademeli bir ölçek bulunur. Şunları unutmayın:

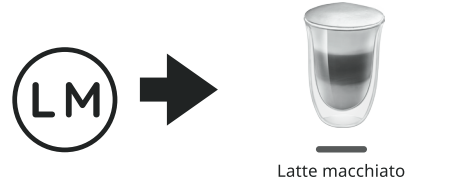
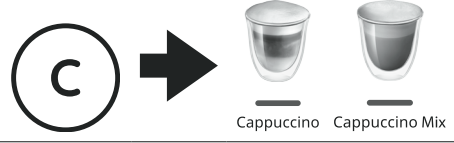



My Latte hazırlamak için ne kadar süt konulmalı?

 Makineniz, süt kabına konulan sütün tamamını algılayan ve kullanan bir sistemle donatılmıştır. Dolayısıyla My Latte içeceğinizin dağıtımını istediğiniz miktarda süt koyarak yapabilirsiniz.

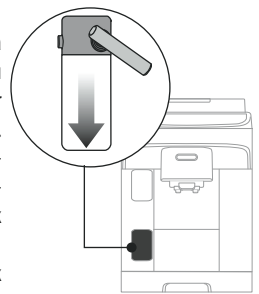
Doğru miktarda koymak için aşağıdakileri unutmadan süt kabındaki kademeli ölçü kullanabilirsiniz:





MIN  Makinenin algılayabileceği en düşük miktar (≈ 45ml)



 Her işaret ≈ 20 ml değerine karşılık gelir

Dağıtımdan sonra konulan sütün hacmi 2/3 oranında artar: Bardağınızın veya fincanınızın sütün ve daha sonra dağıtım yapılan kahvenin tamamını alabilecek büyüklükte olduğundan emin olun.

Süt kabının kapağını kapatmak için:

1. Kapağı yerleştirin (kapağın üzerindeki çizgi  simgesine karşılık gelmelidir).
2. Yerine oturana kadar kapağı  simgesine doğru döndürün.

5.2 Kahve tadının seçilmesi ve çekilmiş kahve kullanma

Süt kabını hazırladıktan sonra, istediğiniz sütlü içeceği seçmeden önce kahve tadını "4.3 Kahvenin tadının değiştirilmesi" paragrafında gösterdiği gibi kişiselleştirebilir veya çekilmiş kahve kullanmayı, bundan dolayı da Quick Guide içinde gösterildiği gibi bir ölçek kahve koymayı seçebilirsiniz ( .

5.3 Hazırlama işlemi tamamlandığında

-  Birden fazla sütlü içecek hazırlanmak istenirse son hazırlıktan sonra süt haznesini temizleyin.
- Artan süt olması halinde temizlikten hemen sonra kabı buzdolabına geri koyun.
- Zaman içinde en uygun sonuçları elde etmek için, "12. Süt kabının temizliği" bölümünde belirtildiği gibi Lattecrema System kısmını iyice temizleyin.

5.4 Fincandaki miktarın kişiselleştirilmesi

1. Programlanacak sütlü içeceklerle ilgili tuşu birkaç saniye basılı tutun: İkaz lambası hızlı yanıp söndüğünde programlama menüsüne girmiş olursunuz. Dağıtım işlemi başlar.
2. Fincanda istediğiniz miktarı elde ettiğinizde, içeceğin tuşuna tekrar basın: Birinci malzemenin dağıtımı durdurulur, ikinci malzemenin dağıtımı başlatılır.
3. Fincanda istediğiniz miktarı elde ettiğinizde, içeceğin tuşuna tekrar basın: Dağıtım işlemi durdurulur ve miktar hafızaya alınır.

Önemli Not!

- Yapmakta olduğunuz programı iptal etmek için, başka bir içeceklerle ilgili tuşa basın
- My Latte içeceğinde yalnızca kahve miktarı programlanabilirken, süt tarifet belirtildiği gibi kullanılacaktır.

6. SICAK SU MİKTARININ KİŞİSELLEŞTİRİLMESİ

1. Hot water tuşunu birkaç saniye basılı tutun: İkaz lambası hızlı yanıp söndüğünde programlama menüsüne girmiş olursunuz. Dağıtım işlemi başlar.
2. Fincanda istediğiniz miktarı elde ettiğinizde, içeceğin tuşuna tekrar basın: Dağıtım işlemi durdurulur ve miktar hafızaya alınır.

	Varsayılan (ml)	Programlanabilen (ml)
	Sıcak su	250
		≈ 20 ila ≈ 420 arası

Önemli Not!

Yapmakta olduğunuz programı iptal etmek için, başka bir içeceklerle ilgili tuşa basın



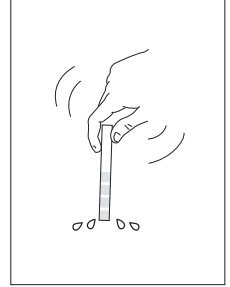
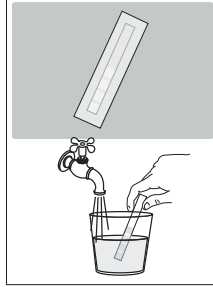

7. SU SERTLİĞİNİN ÖLÇÜMÜ

Kireç çözme alarını, suyun sertliğine bağlı olarak önceden belirlenmiş bir çalışma süresi sonrasında görüntülenir. Makine, fabrikada "4 SERTLİK DERESESİ" üzerine ayarlanmıştır. İstenmesi halinde makinenin bölgesel farklılıklar gösteren kullanım suyunun gerçek sertliğine göre ayarlanabilir, böylece kireç çözme işlemi daha seyrek yapılabilir.

1. Su sertliği ölçme şeridini ambalajından çıkarın: Elinizdeki modelin donatımında varsa, bu şeridi Quick Guide belgesine ekli halde bulabilirsiniz.
2. Şeridi yaklaşık bir saniye bir bardak su içine daldırın.



3. Şeridi sudan çıkartın ve hafifçe silkeleyin. Yaklaşık bir dakika sonra 1, 2, 3 veya 4 kırmızı kutucuk oluşur, her kutucuk suyun sertlik derecesine göre 1 dereceye karşılık gelir.

Total Hardness Test	Sertlik seviyesi
	1 Düşük
	2 Orta
	3 Orta/Yüksek
	4 Yüksek

Makineyi ayarlamak için "10. Ayarlar Menüsü" bölümündeki talimatlara bakın.

8. YUMUŞATMA FİLTRESİ

Makinenin performansının zaman içinde düşmesini önlemek için De'Longhi su yumuşatma filtresini kullanmanızı ve düzenli aralıklarla değiştirmenizi öneririz. Filtreyi almak için www.de-longhi.com adresindeki siteye başvurun.

 WaterFilter EAN: 8004399327252

8.1 Filtrenin değiştirilmesi

Lütfen unutmayın!

Kullanımı iki ayı geçince (tarihe bakın) ya da cihaz 3 hafta süreyle kullanılmazsa, makine zorunlu tutmasa dahi filtrenin yenisi ile değiştirilmesi gerekir.

8.2 Filtrenin çıkartılması

Cihazın filtresiz kullanılması tercih edilirse, filtrenin çıkartılması ve çıkartıldığının belirtilmesi gerekir.

1. Su haznesini ve tükenen filtreyi çıkarın.
2. Makineyi ayarlamak için "10. Ayarlar Menüsü" bölümündeki talimatlara bakın.

Önemli Not!

Kullanımı iki ayı geçince (tarihe bakın) ya da cihaz 3 hafta süreyle kullanılmazsa, makine zorunlu tutmasa dahi filtrenin çıkarılması gerekir.

9. ENERJİ TASARRUFUYLA İLGİLİ TAVSİYELER

- Enerji harcamasını azaltmak için, bir veya daha çok içecek dağıtımı yaptıktan sonra süt kabını çıkarın.
- Otomatik kapanma özelliğini 15 dakikaya ayarlayın (bkz. "10. Ayarlar Menüsü").
- Enerji Tasarrufu özelliğini etkinleştirin (bkz. "10. Ayarlar Menüsü").
- Makine gerektiriyorsa, kireç çözme çevrimini uygulayın.

10. AYARLAR MENÜSÜ

Menüye girdikten sonra, tuşlar etkin kalarak ilgili fonksiyonları seçmenize olanak tanır:

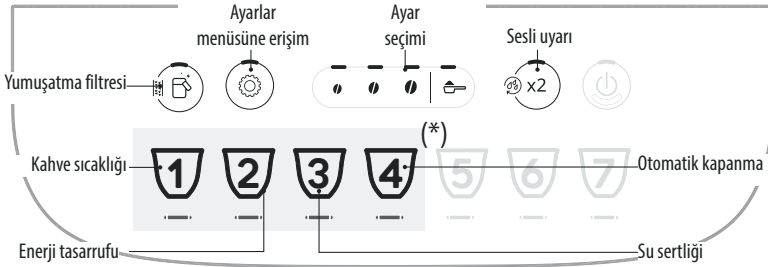

(*) İçecekler modele göre değişiklik gösterir



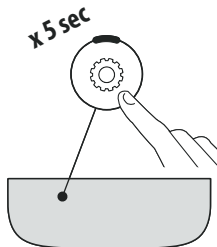







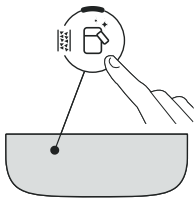
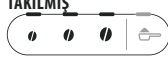
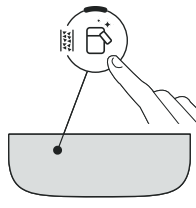

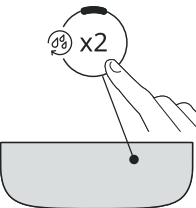
1. Menüye girin:

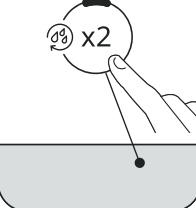

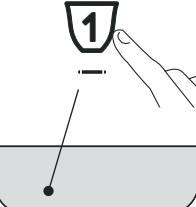
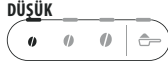
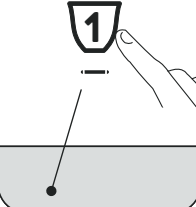
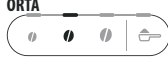

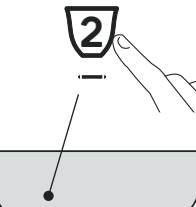

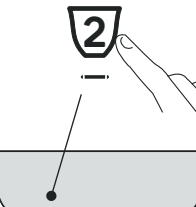





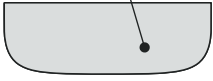



 tuşunu birkaç saniye basılı tutun:
Ayarlarla ilgili tuşlar yanar.
Yapılacak ayarla ilgili tuşa basarak devam edin.





2. Makinenin ayarlarını yapın:

<p>Yumuşatma filtresi</p> 	<p>Su yumuşatma filtresini takmak veya değiştirmek için çekirdeklerden birine basın</p>	<p>TAKILMIŞ</p> 	<p>Seçimi onaylayın</p> 
	<p>Su yumuşatma filtresini çıkarmak için çekilmiş kahve simgesine basın</p>	<p>ÇIKARILMIŞ</p> 	
<p>Sesli uyarı</p> 	<p>Sesli uyarıyı etkinleştirmek için çekirdeklerden birine basın</p>	<p>AÇIK</p> 	<p>Seçimi onaylayın</p> 
	<p>Sesli uyarıyı devre dışı bırakmak için çekilmiş kahve simgesine basın</p>	<p>KAPALI</p> 	
<p>Kahve sıcaklığı</p> 	<p>İstediğiniz sıcaklığa karşılık gelen çekirdeğe basın</p>	<p>DÜŞÜK</p> 	<p>Seçimi onaylayın</p> 
		<p>ORTA</p> 	
		<p>YÜKSEK</p> 	
<p>Enerji tasarrufu</p> 	<p>Enerji tasarrufunu etkinleştirmek için çekirdeklerden birine basın</p>	<p>AÇIK</p> 	<p>Seçimi onaylayın</p> 
	<p>Enerji tasarrufunu devre dışı bırakmak için çekilmiş kahve simgesine basın</p>	<p>KAPALI</p> 	



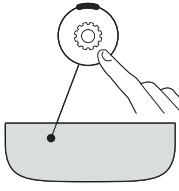

<p>Su sertliği</p>  	<p>Ayarlanacak seviyeye karşılık gelen simgeye basın</p>	<p>SEVİYE 1</p>  <p>SEVİYE 2</p>  <p>SEVİYE 3</p>  <p>SEVİYE 4</p> 	<p>Seçimi onaylayın</p>  
<p>Otomatik kapanma</p>  	<p>Ayarlanacak süreye karşılık gelen simgeye basın</p>	<p>15 DAKİKA</p>  <p>30 DAKİKA</p>  <p>1 SAAT</p>  <p>3 SAAT</p> 	<p>Seçimi onaylayın</p>  

3. Menüden çıkın:

	<p> tuşuna basın: Makine kullanıma hazır hale gelir.</p> <p>Önemli Not! 30 saniye kullanılmadığında makine ayarlar menüsünden kendiliğinden çıkar.</p>
---	--

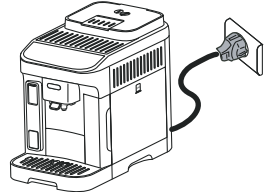
10.1 Fabrika değerlerine döndürme

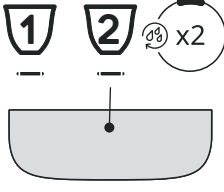
<p>Makinenin hazırda bekleme modunda olduğundan emin olun (kapalıdır ancak elektrik şebekesine bağlıdır).</p>	
<p>1, 2 ve  x2 içecekleriyle ilgili tuşları 5 saniye basılı tutun: Tüm ayarlar ile içecek miktarları fabrika değerlerine döndürülür.</p>	<p>x 5 sec</p> 



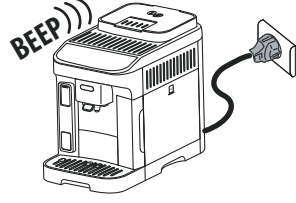

Makineden uzun süreli bir bip sesi gelir ve sıfırlama yapıldığını onaylamak için tüm ikaz lambaları yanıp söner



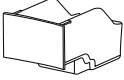

11. CİHAZIN TEMİZLENMESİ

Dikkat!

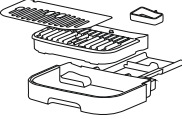
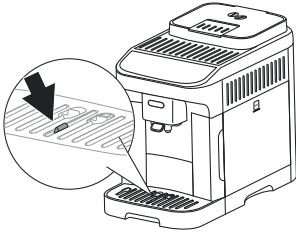
- Makinenin temizliği için çözücü maddeler ve toz deterjanlar veya alkol kullanmayın. Süper otomatik De'Longhi ile makinenin temizliği için kimyasal katkı maddeleri kullanmanız gerekmez.
- Metal ve plastik yüzeyleri çizebileceklerinden, kireç oluşumlarını ve kahve birikimlerini temizlemek için metal objeler kullanmayın.

Bileşen	Sıklık	Prosedür
<p>Atık kahve kabı</p> 	<p> ikaz lambası yandığında, atık kahve kabını boşaltmanız gerekir: bu durumda makine kahve yapamaz.</p>	<ul style="list-style-type: none">• Damlatma tepsisini çıkarın, boşaltın ve temizleyin.• Atık kahve kabını, dibinde birikmiş olabilecek tüm kalıntıları temizlemeye özen göstererek boşaltın ve temizleyin.• (Kırmızı renkli) yoğunlaşma sıvısı toplama haznesini kontrol edin ve doluyorsa boşaltın.
<p>Atık kabı temizlenmediği sürece, makine kahve yapamaz. İlk dağıtımdan itibaren 72 saat geçtiğinde dolu olmasa bile cihaz haznenin boşaltılması gerektiğini bildirir (72 saat sayımının doğru yapılabilmesi için makinenin güç beslemesinin hiçbir zaman kesilmemiş olması gerekir).</p>		
<p>Damlatma tepsi bileşenleri</p> 	<p>Damlatma tepsi, içerdiği su seviyesini gösteren bir yüzey gösterge (kırmızı renkli) içerir.</p> <p>Bu gösterge fincan yerleştirmeden önce tepsiyi boşaltmak ve temizlemek gereklidir</p> 	<ul style="list-style-type: none">• Damlatma tepsi ve atık kahve kabını çıkarın.• Fincan yerleştirme tepsinin, hazne ızgarasını çıkarıp, ardından damlatma tepsinin ve atık kahve kabını boşaltıp, tüm bileşenleri yıkayın.• Kırmızı renkli yoğunlaşma sıvısı toplama haznesini kontrol edin ve doluyorsa boşaltın.• Izgara ve atık kahve kabı ile birlikte damlatma tepsinin geri yerine takın. <p>Damlatma tepsi çıkarıldığında, tamamen dolu olmasa dahi çekirdek kabının daima temizlenmesi zorunludur.</p>

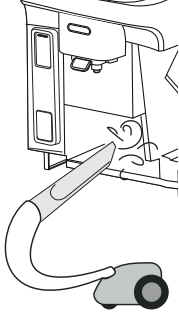

Bileşen	Sıklık	Prosedür
Makinenin içi 	Makinenin içerisinde (damlatma tepsiyi çıkartılarak erişilebilir) herhangi bir kir kalmadığını periyodik olarak (yaklaşık ayda bir) kontrol edin.	Makineyi kapatın, elektrik şebekesinden ayırın. Makineyi asla suya daldırmayın. <ul style="list-style-type: none"> Kahve birikintilerini bir fırça veya süngerle giderin. Tüm artıkları bir elektrikli süpürgeyle çekin
Kahve dağıtıcısının ağızları 	Kahve dağıtıcısının ağızlarını periyodik olarak (ayda bir) temizleyin	<ul style="list-style-type: none"> Kahve dağıtıcısının ağızlarını bir sünger veya bez yardımıyla düzenli aralıklarla temizleyin. Kahve dağıtıcısının deliklerinin tıkalı olmadığından emin olun. Gerekirse, kahve birikintilerini kürdanla temizleyin .

12. SÜT KABININ TEMİZLİĞİ

Dikkat!

- Süt kabını temizlerken tortulaşmış olabilecek süt kalıntılarını çıkarmak için deterjan veya aşındırıcı süngerler ya da metal eşyalar kullanmayın.

Sütle içecek hazırladıktan sonra her defasında süt kabını aşağıda açıklandığı gibi temizleyin:

- Süt kabının kapağını çıkarın ve sökülebilir tüm bileşenleri sökün.
- Daldırma borusunu çıkarın.

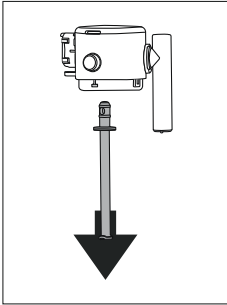

- Süt dağıtım borusunu dikey konuma çevirin ve çıkarana kadar çekin.

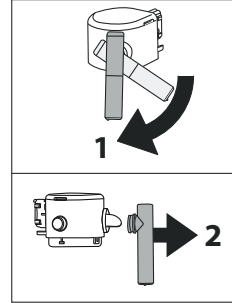

- Konektörü çıkarmak için düğmeye basın.

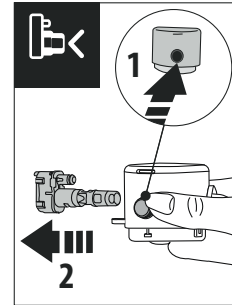

- Bulaşık makinesinde (önerilir):** Tüm bileşenleri ve kabı akan sıcak (en az 40°C) suda durulayın: Ardından bunları bulaşık makinesinin üst sepetine yerleştirin ve 50°C programı, örneğin standart ECO programını başlatın.

Elde: Tüm bileşenleri ve kabı akan sıcak (en az 40°C) durulayın: Ardından tüm bileşenleri en az 30 dakika boyunca narin/nötr deterjan konulmuş sıcak (en az 40°C) içme suyuyla bekletin ve sıcak içme suyuyla bolca durulayın.

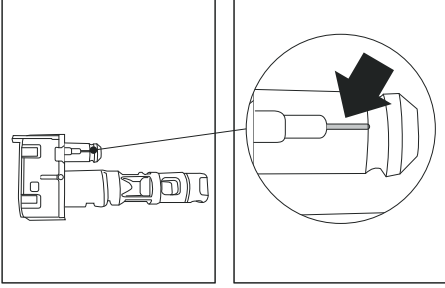

6. Hava kanalının (büyütülen kısımda) temiz olduğundan emin olun.
7. Kapağın tüm bileşenlerini geri monte edin: Konektörü takmak için özel düğmeye basın.
8. Kapağı süt kabına geri takın.

13. DEMLİK TEMİZLİĞİ

Dikkat!

Demlik makine çalışırken çıkartılamaz.

1. Makineyi kapatmak için  tuşuna basın.
2. Su haznesini çıkarın.
3. Sağ yanda yer alan demlik kapağını açın.

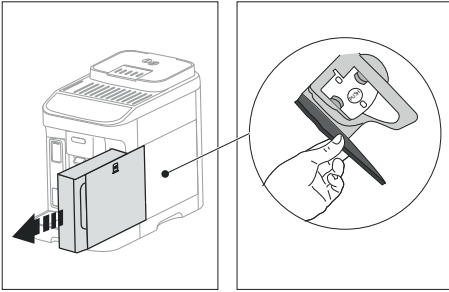

4. Renkli iki tespit kancasını aşağı doğru bastırın ve aynı anda demliği dışarı doğru çekin.

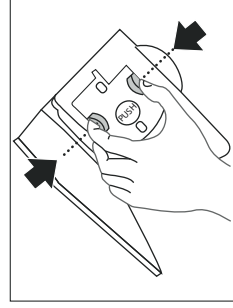

5. Demliği yaklaşık 5 dakika suya batırın ve sonra musluk altında durulayın.

Dikkat!

YALNIZCA SU İLE DURULAYIN

DETERJAN KULLANMAYIN – BULAŞIK MAKİNESİNE KOYMAYIN

6. Deterjan zarar verebileceğinden, demliği deterjan kullanmadan temizleyin.
7. Bir fırça yardımıyla olası kahve kalıntılarını demlik gözünden görülen filtre zemininden temizleyin.
8. Temizledikten sonra demliği desteğine geçirek yerine oturtun ve PUSH yazısı üzerine bastırarak tıklama sesini duyacak şekilde sabitleyip yerleştirin.

Önemli Not:

Demliği yerleştirmek zor olursa (yerleştirmeden önce), iki kol üzerine basarak doğru konuma getirin.

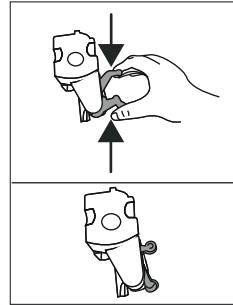

9. Demlik takıldığında, renkli iki düğmenin dışarıya doğru atıklarından emin olun.

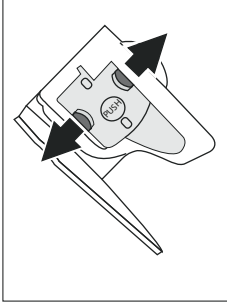

10. Demlik kapağını kapatın.
11. Su haznesini geri yerine takın.

14. KİREÇ ÇÖZME

Kireç çözme çevrimini doğru şekilde tamamlamak için her aşamada su haznesinde olması gereken miktarlara çok dikkat edin:

<p>1. Aşama: Kireç çözme eylemi</p>	<p style="text-align: center;">+</p>
<p>2. Aşama: Birinci durulama</p>	
<p>3. Aşama: İkinci durulama</p>	

- Kullanmadan önce kireç çözücünün etiketini ve ambalajında verilen kullanma talimatlarını okuyun.
- Yalnız De'Longhi kireç çözücü kullanılması tavsiye edilir. Uygun olmayan kireç çözücülerin kullanılması, düzenli şekilde yapılmayan kireç çözme işlemleri gibi, üreticinin garantisini altına girmeye kusurların doğmasına neden olabilir.
- Kireç çözücü narin yüzeylere zarar verebilir. Ürün kazara dökülecek olursa, derhal kurulaşın.

Kireç çözme işlemini yapmak için

Kireç çözücü	De'Longhi kireç çözücü
Kap	Tavsiye edilen kapasite: 2 l
Süre	~45dak

Dikkat:

Su yumuşatma filtresi takılıysa, kireç çözücü çözeltiyi koymadan önce filtrenin çıkarılması gerekir. Daha sonra birinci durulamanın sonunda filtreyi hazneye geri takın.

Kireç çözme prosedürü "Quick Guide" içinde gösterilmektedir.

Önemli Not:

- Bir kez başlatıldığında kireç çözme çevrimi durdurulamaz ve bütün durulama çevriminin tamamlanması gerekir.
- Kireç çözme işlemini uyguladıktan sonra atık kahve kabında su kalması normaldir.
- Su haznesi MAX işaretli seviyeye kadar doldurulmadıysa, cihaz üçüncü bir durulama yapılmasını ister: bu uygulama, cihazın iç tesisatında kireç çözücü çözeltinin kalmasını sağlamak içindir. Durulamayı yeniden başlatmadan önce, damlatma tepsisini boşaltmayı unutmayın.

15. İKAZ LAMBALARININ ANLAMLARI

İkaz lambası	Anlamı
	İçeceklerle ilgili ikaz lambaları yanıp söner
	İçeceklerle ve ayarlarla ilgili ikaz lambaları sabit yanar
	Filtreyi değiştirin (bkz. "8. Yumuşatma filtresi" bölümü)
	Haznedeki su yeterli değil: Hazneyi doldurun
→	



İkaz lambası	Anlamı
	Su haznesi makineye takılmamış veya doğru yerleştirilmemiş: Hazneyi doğru şekilde takın
	Genel alarm: Makinenin içi çok kirli. Makineyi iyice temizleyin. Temizlikten sonra makinede hala bu mesaj görüntüleniyorsa, müşteri hizmetleri ve/veya yetkili Teknik Servis Merkeziyle bağlantı kurun
	Temizlik yaptıktan sonra demlik takılmamış: Demliği "13. Demlik temizliği" bölümünde belirtildiği gibi takın
	Çekirdek kahve yok: Çekirdek kahve kabını doldurup, ardından alarmdan çıkmak için herhangi bir tuşa basın.
	Çekim çok ince ve kahve bu sebepten dışarıya çok yavaş çıkıyor veya tamamen çıkmıyor. Kahve değirmenini ayarlayın (par. "4.6 Kahve değirmeninin ayarlanması")
	Fazla miktarda kahve kullanıldı. Daha hafif tat seçin veya çekilmiş kahve miktarını azaltın



İkaz lambası	Anlamı
	"Çekilmiş kahve" fonksiyonu seçilmiş ama çekilmiş kahve hunisine çekilmiş kahve konulmamış. Huniye çekilmiş kahve koyun ve dağıtımı tekrarlayın
	<ul style="list-style-type: none"> Süt kabı süt dağıtımı sırasında çıkarılmış. Süt kabını geri takın: Makine kullanıma hazır hale gelir. Süt kabı kahve dağıtımı sırasında çıkarılmış. Süt kabını geri takın: Makine kahve dağıtımı yaparak hazırlama işlemini tamamlar.
	<ul style="list-style-type: none"> Sütlü içecek dağıtımı istendi ancak süt kabı dolu değil veya düzgün takılmamış: Süt kabının tüm bileşenlerinin doğru şekilde takılı ve kabın dolu olduğunu kontrol edin. Sütlü içecek dağıtımı istendi ancak kaptaki süt miktarı yetersiz ("Doğrudan seçilen içecekleri hazırlamak için ne kadar süt konulmalı?" ve "My Latte hazırlamak için ne kadar sür konulmalı?" paragraflarına bakın).

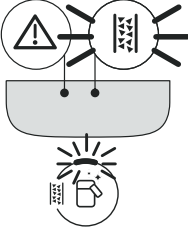

İkaz lambası	Anlamı
	<p>Sıcak su dağıtımı istendi ancak dağıtıcı takılı değil: Su dağıtıcısını takın.</p>
	<p>Su devresi boş. İlgili tuşa basarak sıcak su dağıtımı yapın</p> <p style="text-align: center;">  Hot water </p>
	<p>Atık kahve kabının boşaltılması gerekli</p>
	<p>Atık kahve kabı takılmamış veya doğru yerleştirilmemiş: Atık kahve kabıyla birlikte damlatma tepsisini sonuna kadar bastırarak takın</p>
	<p>Kireç çözme işlemi yapılması gerekli ("14. Kireç çözme" ve Quick Guide belgesinin ilgili bölümü)</p>
→	

İkaz lambası	Anlamı
	<p>Kireç çözme işlemi durdurulmuş. Kullanıma hazır hale getirmek için  TUŞUNA BASIN: Makine dağıtımına başlar ve kireç çözme işlemi Şek. 15, s. 13'teki gibi devam eder (quick guide).</p>

16. SORUNLARIN GIDERİLMESİ

Aşağıda bazı olası çalışma bozuklukları listelenmiştir.

Sorun açıklanan şekilde çözülmiyorsa, bir Teknik Servis ile temas kurun.

SORUN	OLASI NEDEN	ÇÖZÜMÜ
Cihaz açılmıyor.	Fiş prize takılı değil.	Fiş prize takın.
Kahve sıcak değil.	Fincanlarda ön ısıtma yapılmadı.	Fincanları sıcak su ile çalkalayarak ısıtın (Not: sıcak su fonksiyonu kullanılabilir).
	Son kahveden sonra 2-3 dakika geçtiğinden cihazın iç tesisatı soğudu.	Kahve yapmadan önce,  tuşunu birkaç saniye basılı tutarak iç devreleri durulama yapmak suretiyle ısıtın.
	Ayarlanan kahve ısı düşük.	Ayarlar menüsünden daha yüksek bir kahve sıcaklığı seçin (bkz. "10. Ayarlar Menüsü").
	Makinedeki kirecin çözülmesi gerekir	Kireç çözme işlemi yapın. Ardından suyun sertlik derecesini kontrol edin ("7. Su sertliğinin ölçümü") ve cihazın gerçek sertlik derecesine göre ayarlandığından emin olun ("10. Ayarlar Menüsü").
Kahve sulu veya köpüğü az.	Çekilmiş kahve çok iri.	Kahve çekme derecesini ayarlayın ("4.6 Kahve değirmeninin ayarlanması"). Yalnızca en az 2 kahve dağıtımı yaptıktan sonra etkiyi görebilirsiniz.
	Kahve uygun değil.	Espresso kahve makinesi kahvesi kullanın.
	Kahve taze değil.	Kahvenin ambalajı uzun süre önce açılmış ve lezzetini kaybetmiş.
Kahve çok yavaş veya damlayarak çıkıyor.	Çekilmiş kahve çok ince.	Kahve çekme derecesini ayarlayın ("4.6 Kahve değirmeninin ayarlanması"). Yalnızca en az 2 kahve dağıtımı yaptıktan sonra etkiyi görebilirsiniz.
Makine kahve dağıtımı yapmıyor	Makine içinde safsızlık olduğunu algılıyor	Makinenin kullanıma hazır hale dönmesini bekleyin ve istediğiniz içeceği seçin. Sorun devam ederse, Yetkili Teknik Servis merkezine başvurun.
Dağıtım ağızlarının birinden veya her ikisinden kahve çıkmıyor.	Kahve dağıtım ağızları tıkanmış.	Ağızları bir bezle temizleyin. Gerekirse, olabilecek tortuları çıkarmak için bir kürdan kullanın.
Dağıtımı yapılan kahve çok sulu.	Çekilmiş kahve hunisi tıkalı.	Kapağı açın, bir fırça yardımıyla huniyi temizleyin.
Demlik çıkarılmıyor.	Kapatma işlemi yapılmamış.	 tuşuna basarak kapatma işlemi yapın.
→		

SORUN	OLASI NEDEN	ÇÖZÜMÜ
Kireç çözme işlemi tamamlandığında cihaz üçüncü bir durulama yapılmasını gerektiriyor	İki durulama işlemi sırasında su haznesi MAX seviyesine kadar doldurulmamış	Damlatma tepsisini çıkarın, su haznesini MAX seviyesine kadar doldurun ve üçüncü durulama yapın.
Süt iri köpüklü oluyor	Süt yeteri kadar soğuk veya yarım yağlı ya da yağsız değil.	Tamamen yağsız veya yarım yağlı ve buzdolabı sıcaklığında (yaklaşık 5°C) süt kullanın. Eğer sonuç hala istediğini gibi değilse, süt markasını değiştirmeyi deneyin.
	Süt kabının kapağı kirlidir.	"12. Süt kabının temizliği" bölümünde gösterildiği gibi bileşenleri söküp ve iyice temizleyin.
	Bitkisel içecekler kullanılıyor.	Sonuç içeceklerin besin özelliklerine göre büyük değişiklik gösterir.
Sütlü içecekler etkinleştirilemiyor	Süt kabı takılı değil veya doğru yerleştirilmemiş ya da içindeki süt istenen içeceği hazırlamaya yeterli değil.	Süt kabını hazırlayın ve makineye doğru şekilde takın.
	Art arda çok sayıda sütlü içecek hazırlanmış ve makinenin sonraki hazırlama işlemleri için ideal sıcaklığa dönmesi gerekiyor.	Kontrol panelinde sütlü içecekler yeniden etkinleştirilene kadar bekleyin.
Makinenin üzerindeki fincan yerleştirme rafı sıcak	Art arda hızlı bir şekilde farklı içecekler hazırlanmış	
Makine kullanılmıyor ve gürültü veya küçük buhar parçaları çıkıyor	Makine kullanıma hazır veya yeni kapatılmış ve henüz sıcak olan buhar üreticinin içine birkaç damla yoğuşma sıvısı damlıyor.	Bu durum cihazın normal çalışmasından kaynaklanır; bu durumu sınırlandırmak için damlatma tepsisini boşaltın.
Cihaz damlatma tepsisinden kısım kısım buhar çıkıyor ve/veya cihazın üzerine yerleştirildiği zeminde su var.	Temizlikten sonra tepsi ızgarası geri yerine takılmamış.	Tepsi ızgarasını damlatma tepsisinin içine takın.





SADRŽAJ

1. UVOD	142
2. PRI PRVOJ UPOTREBI	142
3. PALJENJE I GAŠENJE	142
4. DOZIRANJE KAFE	143
4.1 Priprema kafe koristeći kafu u zrnima .	143
4.2 Priprema kafe upotrebom mlevene kafe	143
4.3 Varijacije u aromi kafe	143
4.4 Ispiranje	143
4.5 Saveti za topliju kafu.....	143
4.6 Podešavanje mlina	143
4.7 Personalizovanje količine u šolji.....	144
5. PRIPREMA PIĆA S MLEKOM	144
5.1 Priprema posude za mleko	144
5.2 Odabir arome kafe ili upotreba mlevene kafe	145
5.3 Po završetku pripreme.....	145
5.4 Personalizovati količinu u šolji.....	145
6. PERSONALIZOVATI KOLIČINU VRUĆE VODE..	145
7. MERENJE TVRDOĆE VODE	145
8. FILTER ZA OMEKŠAVANJE	145
8.1 Zamena filtera	146
8.2 Uklanjanje filtera.....	146
9. SAVETI ZA UŠTEDU ENERGIJE	146
10. MENI POSTAVKI	146
10.1 Vraćanje na fabričke vrednosti	148
11. ČIŠĆENJE APARATA	149
12. ČIŠĆENJE REZERVOARA ZA MLEKO	150
13. OČISTITE INFUZOR	151
14. UKLANJANJE KAMENCA	152
15. ZNAČENJE LAMPICA	152
16. REŠAVANJE PROBLEMA	154

1. UVOD

Osnovne radnje mašine prikazane su korak po korak u Quick guide.

Odvojite nekoliko trenutaka za čitanje ovih uputstava za upotrebu. Tako ćete izbeći opasne situacije ili oštećenja uređaja. Led lampice i sijalice na ploči vaše mapine će vam pomoći da ispravno integrišete dok je mašina:

	Ugašena	--
	Upaljena	Dostupna funkcija
	Trepereće	Funkcija u toku
	Trepereće svetlo	Aparat zahteva intervenciju korisnika

Ovi znakovi se koriste i u quick guide koji je priložen proizvodu.

2. PRI PRVOJ UPOTREBI

- Uputstva za prvo puštanje mašine u rad navedena su u QUICK GUIDE.
- Pri prvoj upotrebi potrebno je napraviti 4-5 kapučina pre nego mašina počne da daje zadovoljavajući rezultat u šolji.
- Prilikom prve upotrebe, krug vode je prazan, tako da aparat može biti vrlo bučan: buka će se ublažiti kao dolazi do punjenja kruga.
- Eventualni tragovi kafe u mašini nastaju zbog isprobavanja postavljanja mašine pre nego se pustila u promet i dokazuju koliko se pažljivo brinemo o proizvodu.
- Savetuje se da odmah postavite dostavljeni filter za vodu. Kada prođu dva meseca trajanja (vidi datumski prozor) ili se aparat ne koristi 3 nedelje, zamenite filter čak i ako to mašina još uvek ne zahteva.
- Što pre personalizujte tvrdoću vode (poglavlje „7. Merenje tvrdoće vode“).

3. PALJENJE I GAŠENJE

- Svaki put kad se aparat uključi, automatski se izvodi zagrevanje i ciklus ispiranja koji se ne mogu prekinuti. Uređaj je spreman za upotrebu tek posle završetka ovog ciklusa.
- Pri svakom gašenju, aparat vrši automatsko ispiranje ako je kafa pripremljena.

Opasnost od opekotina!

Za vreme ispiranja, iz mlaznice za izlaz kafe izlazi malo vruće vode. Obratite pažnju da ne dođete u kontakt s vrućom vodom.

- Za paljenje ili gašenje aparata pritisnite taster .
- Ako se uređaj ne koristi duže vremena, odspojite uređaj iz električne mreže.

4. DOZIRANJE KAFE





4.1 Priprema kafe koristeći kafu u zrnima



- Nemojte koristiti karamelizirana ili kandirana zelena zrna kafe jer se mogu zalepiti za mlin za kafu i učiniti ga neupotrebljivim.
- Ako je aktiviran način „Ušteda energije“, doziranje prve kafe bi moglo zahtevati nekoliko sekundi čekanja.

4.2 Priprema kafe upotrebom mlevene kafe



- Nikad ne stavljajte mlevenu kafu u uređaj da biste sprečili širenje unutar uređaja i njegovo prljanje. U tom slučaju mašina se može oštetiti.
- Nikada nemojte stavljati više od 1 ravno napunjene merice, jer u suprotnom unutrašnjost uređaja se može isprljati ili se levak može začepiti.
- Pripremajući kafu  **Long:** na polovini pripreme, kada se upale lampice  +  ubacite drugu ravno napunjenu mericu mlevene kafe i ponovo pritisnite taster Long.
- Nije moguće pripremiti kafu  **Doppio+** koristeći mlevenu kafu.

4.3 Varijacije u aromi kafe

1. Pritisnite taster koji se odnosi na željenu aromu:

	Lagana
	Srednja
	Jaka

2. Nastavite odabirom željene kafe.

Imajte na umu:

- Pri daljoj pripremi, mašina predlaže poslednju odabranu aromu.
- U slučaju prekida napajanja električnom energijom, mašina se vraća na zadani srednji nivo.

4.4 Ispiranje

S ovom funkcijom moguće je izbaciti vruću vodu iz dozatora kafe na način da očistite i zagrejte unutrašnji krug mašine.

Za pokretanje ispiranja, dovoljno je da pritisnutim održavate taster  x2 na oko 5 sekundi: doziranje se prekida automatski (ako se želi prekinuti prije toga, ponovo pritisnite isti taster).

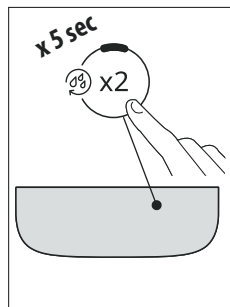

4.5 Saveti za topliju kafu



Da biste pripremili što topliju kafu, preporučuje se da:

- obavite ispiranje (vidi paragraf „4.4 Ispiranje “);
- Zagrejte šoljice toplom vodom (koristeći funkciju vruća voda);
- povećajte temperaturu kafe (vidi poglavlje „10. Meni postavki“).

4.6 Podešavanje mlina

Mlin za kafu ne sme se prilagođavati, barem ne u početku, jer je već unapred postavljen u fabrici da bi se obezbedila pravilna isporuka kafe.

Za obavljanje ispravke, tokom rada mlina, podesite ručicu kako sledi:







Ako kafa izlazi presporo ili nikako ne izlazi. Rezultat ove korekcije će biti vidljiv tek nakon pravljenja najmanje 2 uzastopne šoljice kafe.	Okrenite za jedan klik prema broju 7 
Da bi kafa izlazila bogatija i da bi se poboljšao izgled kreme Rezultat ove korekcije će biti vidljiv tek nakon pravljenja najmanje 2 uzastopne šoljice kafe.	Okrenite za jedan klik prema broju 1 

Imajte na umu:

Ručica za podešavanje sme da se okreće samo dok mlin radi u početnoj fazi pripreme kafenih pića.

4.7 Personalizovanje količine u šolji

1. Držite pritisnutim na nekoliko sekundi taster koji se odnosi na pića za programiranje: kada lampica treperi brzo nalazite se u meniju programiranja. Doziranje počinje;
2. Pri dodavanju željene količine u šolju, ponovo pritisnite taster pića: doziranje se prekida i količina je zapamćena.

Piće*		Zadano (ml)	Može se programirati (ml)
	Espresso	40	od ≈ 20 do ≈ 180
	Coffee	180	od ≈ 100 do ≈ 240
	Duga	160	od ≈ 115 do ≈ 250
	Doppio+	120	od ≈ 80 do ≈ 180
	Americano	Espresso: 40 Vode: 110	Espresso: od ≈ 20 do ≈ 180 Vode: od ≈ 50 do ≈ 300
	Long Black	Vode: 120 Espresso: 80	Vode: od ≈ 50 do ≈ 300 Espresso: od ≈ 40 do ≈ 360
	Over ice	100	od ≈ 40 do ≈ 240

(*) Različita pića za vrstu i broj prema modelu.

Imajte na umu!

Za poništavanje programiranja koje je u toku, pritisnite taster koji se odnosi na neko drugo piće

5. PRIPREMA PIĆA S MLEKOM

LatteCrema SYSTEM

5.1 Priprema posude za mleko

Za otvaranje poklopca posude za mleko:

1. Otkvačite poklopac njegovim okretanjem u smeru kazaljke na časovniku: linija na poklopcu mora doći na simbol  ;
2. Tada podignite poklopac.

Koje mleko da koristim?

- Kako bi dobili još gušću i bogatiju penu, nužno je koristiti obrano ili delomično obrano mleko na temperaturi frižidera (oko 5°C). Da biste izbegli da dobijete mleko s malo pene ili s velikim mehurićima, uvek očistite Lattecrema System nakon svake upotrebe.
- Količina pene može da varira na bazi:

- tipa mleka ili biljnog pića;
- Upotrebljene marke;
- sastojci i nutritivne vrednosti.

Koliko mleka da sipam za pripremu pića s direktnim odabirom?

Na posudi za mleko postoji stepenasta skala koja će vam pomoći da sipate idealnu količinu mleka za pripremu recepta. Imajte na umu da:

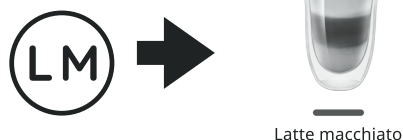
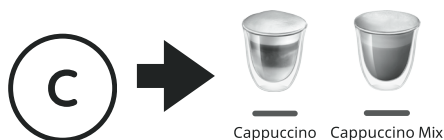

Koliko mleka da sipam za pripremu My Latte?

Vaša mašina poseduje sistem koji otkriva i koristi svo mleko sipano u posudu za mleko. Tako možete dozirati svoj My Latte koristeći tačnu količinu mleka koju želite.

Da biste sipali ispravnu količinu, pogledajte stepenastu skalu na posudi za mleko, imajući na umu da:

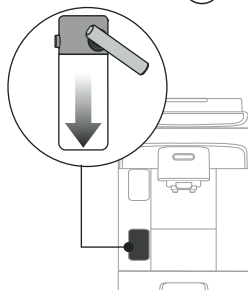



MIN ➔ Minimalna količina koju je mašina otkrila (≈ 45ml)

➔ Svaki usek odgovara ≈ 20 ml

Volumen sipanog mleka povećava se a 2/3 puta nakon doziranja: osigurajte se da je vaša čaša ili šolja dovoljno velika da u nju stane svo mleko i kafa koji se sukcesivno doziraju.

Za ponovno zatvaranje poklopca posude za mleko:

1. Umetnite poklopac (linija na poklopcu mora da bude u skladu sa simbolom );
2. Okrenite poklopac prema simbolu  dok se ne zakači.

5.2 Odabir arome kafe ili upotreba mlevene kafe

Kada se posuda za mleko pripremi, pre nego što pristupite odabiru željenog pića s mlekom, moguće je personalizovati aromu kafe kako je naznačeno u paragrafu „4.3 Varijacije u aromi kafe“ ili odabrati upotrebu mlevene kafe i time uneti mericu kafe kako je naznačeno u quick guide (☑️☑️).

5.3 Po završetku pripreme



- Ako je potrebno pripremiti više šoljica pića na bazi mleka, pristupite čišćenju rezervoara za mleko nakon poslednje pripreme.
- Ukoliko ima ostataka mleka, stavite posudu nazad u frižider odmah nakon čišćenja.
- Da biste, s vremenom, dobili optimalne rezultate, pristupite tačnom čišćenju uređaja Lattecrema System kako je naznačeno u poglavlju „12. Čišćenje rezervoara za mleko“.

5.4 Personalizovati količinu u šolji

1. Držite pritisnutim na nekoliko sekundi taster koji se odnosi na pića s mlekom za programiranje: kada lampica treperi brzo nalazite se u meniju programiranje. Doziranje počinje;
2. Pri dodavanju željene količine u šolju, ponovo pritisnite taster pića: doziranje prvog sastojka se prekida i počinje doziranje drugog sastojka;
3. Pri dodavanju željene količine u šolju, ponovo pritisnite taster pića: doziranje se prekida i količina je zapamćena.

Imajte na umu!

- Za poništavanje programiranja koje je u toku, pritisnite taster koji se odnosi na neko drugo piće
- Za piće My Latte može se programirati samo količina kafe, dok će mleko biti korišćeno svo kako je predviđeno receptom.

6. PERSONALIZOVATI KOLIČINU VRUĆE VODE

1. Nekoliko sekundi održavajte pritisnutim taster Hot water: nalazi se u meniju programiranja kada lampica brzo treperi. Doziranje počinje;
2. Pri dodavanju željene količine u šolju, ponovo pritisnite taster pića: doziranje se prekida i količina je zapamćena.

	Zadano (ml)	Može se programirati (ml)
 Hot water	250	od ≈ 20 do ≈ 420

Imajte na umu!

Za poništavanje programiranja koje je u toku, pritisnite taster koji se odnosi na neko drugo piće



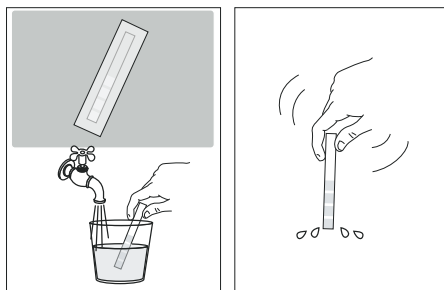

7. MERENJE TVRDOĆE VODE

Alarm za uklanjanje kamenca prikazuje se nakon perioda rada koji je unapred određen koji zavisi od tvrdoće vode. Mašina je unapred postavljena u fabrici na “Nivo tvrdoće4”. Ako želite, moguće je programirati uređaj na osnovu stvarne tvrdoće vode koju imate u različitim regijama, menjajući na taj način učestalost procesa čišćenja od kamenca.

1. Izvadite test traku iz njenog pakovanja: ako je data uz vaš model, pronaći ćete je priloženu uz quick guide.
2. Uronite traku potpuno u čašu vode na oko jednu sekundu.



3. Izvadite traku iz vode i lagano je protresite. Posle otprilike jedne minute formiraju se 1, 2, 3 ili 4 kvadrata crvene boje, a zavisno od tvrdoće vode, svaki kvadrat odgovara 1 nivou.

Test ukupne tvrdoće	Nivo tvrdoće
	1 Niski
	2 Srednji
	3 Srednji/Visoki
	4 Visoki

Vidi uputstva u poglavlju „10. Meni postavki“ za postavljanje mašine.

8. FILTER ZA OMEKŠAVANJE

Da bi, s vremenom, performanse mašine ostale trajne, savetuje se da koristite i redovno menjate filter za omekšavanje vode De'Longhi. Za kupovinu filtera pogledajte stranicu www.delonghi.com.

 WaterFilter EAN: 8004399327252

8.1 Zamena filtera

Molimo imajte na umu!

Kada prođu dva meseca trajanja (vidi datumski prozor) ili se aparat ne koristi 3 nedelje, zamenite filter čak i ako to mašina još uvek ne zahteva.

8.2 Uklanjanje filtera

Ako želite da nastavite da koristite uređaj bez filtera, potrebno je da ga uklonite i prijavite uklanjanje.

1. Izvadite spremnik za vodu i potrošeni filter;
2. Vidi uputstva u poglavlju „10. Meni postavki“ za postavljanje mašine.

Imajte na umu!

Kada prođu dva meseca trajanja (vidi datumski prozor) ili se aparat ne koristi 3 nedelje, uklonite filter čak i ako to mašina još uvek ne zahteva.

9. SAVETI ZA UŠTEDU ENERGIJE



- Za smanjenje energetske potrošnje, nakon doziranja jednog ili dva pića, uklonite posudu za mleko.
- Postavite automatsko gašenje na 15 minuta (vidi „10. Meni postavki“);
- Aktivirajte Ušteda energije (vidi „10. Meni postavki“);
- Kada to mašina zahteva, obavite ciklus uklanjanja kamena.

10. MENI POSTAVKI

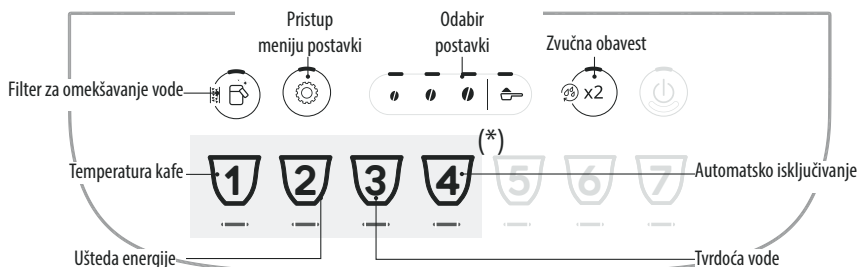



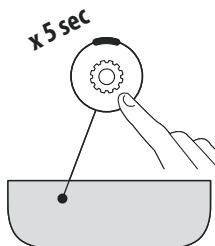





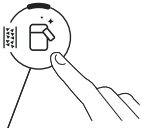

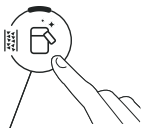

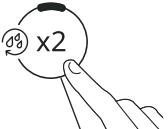
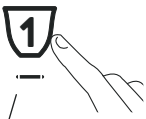
Kada uđemo u meni, tasteri koji ostaju aktivni omogućavaju odabir odgovarajućih funkcija:





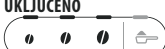

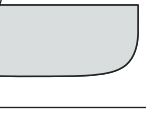

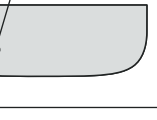







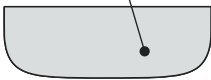

(*) Različita pića prema modelu

1. Uđite u meni:	
 <p>x 5 sec</p>	Držite pritisnutim taster  na nekoliko sekundi: gase se tasteri koji se odnose na postavke. Nastavite pritiskom na taster koji se odnosi na postavke koje se trebaju podesiti.
→	

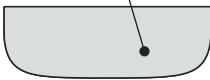
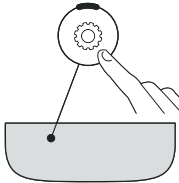

2. Podesite postavke mašine:

<p>Filter za omekšavanje vode</p> 	<p>Pritisnite jedno od zrna da biste postavili ili zamenili filter za omekšavanje</p>	<p>UMETNUTO</p> 	<p>Potvrdite odabir</p> 
<p>Zvučna obavest</p> 	<p>Pritisnite jedno od zrna za aktiviranje zvučne obavesti</p>	<p>UKLJUČENO</p> 	<p>Potvrdite odabir</p> 
<p>Temperatura kafe</p> 	<p>Pritisnite zrno koje odgovara željenoj temperaturi</p>	<p>NISKI</p>  <p>SREDNJA</p>  <p>VISOKA</p> 	<p>Potvrdite odabir</p> 
<p>Ušteda energije</p> 	<p>Pritisnite jedno od zrna za aktiviranje uštede energije</p>	<p>UKLJUČENO</p> 	<p>Potvrdite odabir</p> 
<p>Ušteda energije</p> 	<p>Pritisnite simbol mlevene kafe za deaktiviranje uštede energije</p>	<p>ISKLJUČENO</p> 	<p>Potvrdite odabir</p> 

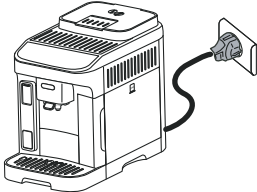

<p>Tvrdoća vode</p>  	<p>Pritisnite simbol koji odgovara nivou za postavljanje</p>	<p>NIVO 1</p>  <p>NIVO 2</p>  <p>NIVO 3</p>  <p>NIVO 4</p> 	<p>Potvrdite odabir</p>  
<p>Automatsko isključivanje</p>  	<p>Pritisnite simbol koji odgovara vremenu za postavljanje</p>	<p>15 MINUTA</p>  <p>30 MINUTA</p>  <p>1 SAT</p>  <p>3 SATA</p> 	<p>Potvrdite odabir</p>  
<p>3. Izadite iz menija:</p>			
	<p>Pritisnite taster : Mašina se vraća u stanje spremnosti za upotrebu.</p> <p>Imajte na umu! Mašina automatski izlazi iz menija postavki nakon 30 sekundi bez upotrebe.</p>		

10.1 Vraćanje na fabričke vrednosti

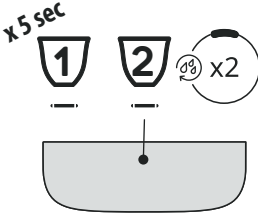
<p>Proverite da li je mašina u stanju pripravnosti (ugašena, ali spojena na električnu mrežu).</p>	
<p>Držite pritisnutima na 5 sekundi tastere koji se odnose na pića 1, 2 i  : vraćaju na fabričke vrednosti sve postavke i količinu pića.</p>	<p>x 5 sec</p> 
<p style="text-align: right;">➔</p>	

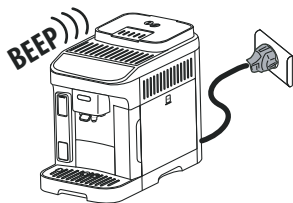

Mašina emituje duži signal i sve lampice trepere kao potvrda resetovanja



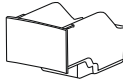

11. ČIŠĆENJE APARATA

Pažnja!

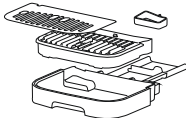
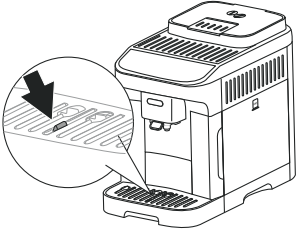
- Za čišćenje uređaja, ne koristite rastvarače, abrazivna sredstva niti alkohol. Sa superautomatskim uređajima De'Longhi, nije potrebna upotreba hemijskih aditiva za čišćenje uređaja.
- Za uklanjanje naslaga i taloga kafe ne koristite metalne predmete jer mogu oštetiti metalne ili plastične površine.

Komponenta	Učestalost	Postupak
<p>Posuda za talog</p> 	<p>Kada se ugasi lampica  potrebno je ukloniti posudu za talog: mašina ne može praviti kafu.</p>	<ul style="list-style-type: none"> • Izvadite sakupljač kondenzata, uklonite je i očistite. • Ispraznite i pažljivo očistite spremnik za talog pazeći da uklonite sve ostatke koji mogu da se natalože na dnu. • Kontrolišite sakupljač kondenzata (crvene boje) i, ako je puna, uklonite je.
<p>Komponente sakupljača kondenzata</p> 	<p>Posuda za sakupljanje kondenzata poseduje plutajući indikator crvene boje za nivo sadržane vode. Pre nego što pokazivač izviri iz tacne za šoljice, ispraznite i očistite posudu</p> 	<ul style="list-style-type: none"> • Izvadite sakupljač kondenzata i posudu za talog od kafe; • Uklonite tacnu za šoljice i rešetku ladice, dakle, uklonite sakupljač kondenzata i posudu za talog kafe i operite sve komponente; • Kontrolišite sakupljač kondenzata crvene boje i, ako je puna, uklonite je; • Ponovo umetnite sakupljač kondenzata zajedno s rešetkom i posudom za talog kafe. <p>Kada izvučete sakupljač kondenzata obavezno uvek ispraznite i rezervoar taloga kafe, iako nije pun.</p>

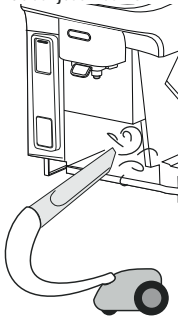

Komponenta	Učestalost	Postupak
Unutrašnjost mašine 	Kontrolišite periodično (oko jednom mesečno) da li je unutrašnjost mašine (kojoj se može da pristupi kada se izvadi posuda za sakupljanje kondenzata) prljava.	Ugasite mašinu i odspojite je iz električne mreže. Nikada nemojte uranjati aparat u vodu. <ul style="list-style-type: none"> • Uklonite naslage kafe krpom i spužvom; • Usisajte sve ostatke usisivačem
Mlaznice dozatora kafe 	Periodično (jednom mesečno) očistite mlaznice dozatora kafe	<ul style="list-style-type: none"> • Periodično očistite mlaznice dozatora kafe koristeći spužvu ili krpku; • Proverite da rupe za izlaz kafe nisu blokirane. Ako je potrebno, uklonite talog kafe čačalicom.

12. ČIŠĆENJE REZERVOARA ZA MLEKO

Pažnja!

- Za čišćenje rezervoara za mleko nemojte da koristite grube deterđente ili spužve niti metalne predmete za uklanjanje eventualnih naslaga mleka.

Očistite posudu za mleko nakon svake pripreme mleka, kako je opisano u daljem tekstu:

1. Izvadite poklopac posude za mleko i demontirajte sve uklonive komponente;
2. Skinite usisnu cev;

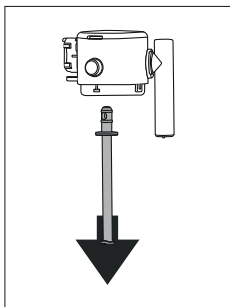

3. Okrenite cev za doziranje mleka u okomiti položaj i povucite dok je ne izvučete;

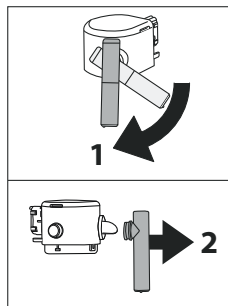

4. Pritisnite dugme za vađenje konektora;

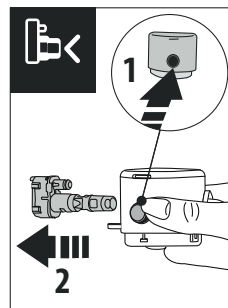

5. **U mašini za pranje posuđa (preporučeno):** Ispirajte sve komponente i posudu s vrućom tekućom vodom (bar 40°C): stoga ih postavite na gornju policu mašine za posuđe i pokrenite program od 50°C, npr. ECO standard.

Ručno: Ispirajte sve komponente i posudu s vrućom tekućom vodom (bar 40°C): stoga uronite sve komponente u pitku vruću vodu (bar 40°C) s blagim/neutralnim deterdžentom, bar 30 sekundi i obilno isperite vrućom pitkom vodom.

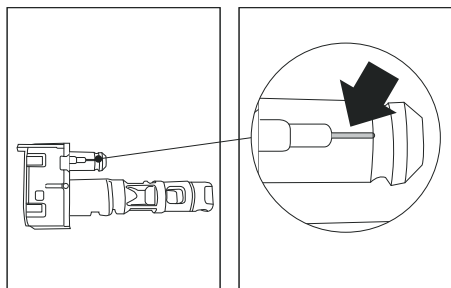

6. Proverite da li je kanalić za vazduh (u proširenju) čist;
7. Ponovo sklopite sve komponente poklopca: za ponovno umetanje konektora, pritisnite namensko dugme;
8. Ponovo zakačite poklopac u posudi za mleko.

13. OČISTITE INFUZOR

Pažnja!

Infuzor se ne može izvaditi kada je mašina uključena.

1. Pritisnite taster  za gašenje mašine;
2. Izvadite rezervoar za vodu;
3. Otvorite vratašca infuzora koja su postavljena na desnom boku;

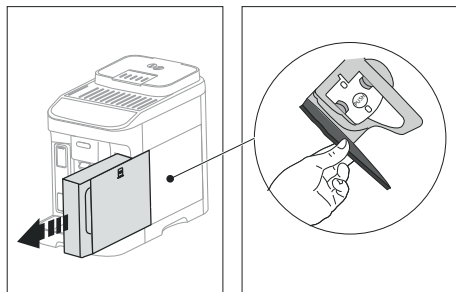

4. Pritisnite prema unutra dva tastera za otpuštanje u boji i istovremeno izvadite infuzor prema vani;

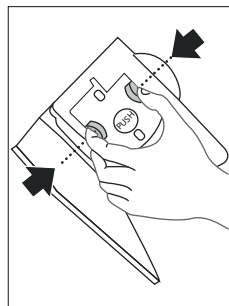

5. Potopite infuzor na oko 5 minuta u vodu, a zatim ga isperite pod slavinom;

Pažnja!

ISPIRAJTE SAMO VODOM

BEZ DETERDŽENATA - BEZ MAŠINE ZA PRANJE SUDOVA

6. Očistite infuzor bez upotrebe deterdženata jer bi ga mogli oštetiti.
7. Koristeći krpu očistite eventualne ostatke kafe na sedištu infuzora a koji su vidljivi od vratašca infuzora;
8. Nakon čišćenja, vratite infuzor klizajući ga u potporu; te pritisnite na natpis PUSH dok ne osetite klik koji znači da je zakačeno;

Imajte na umu:

Ako nje teško umetnuti infuzor, potrebno je (pre umetanja) postaviti ga na ispravan položaj pritiskom na dve ručice.

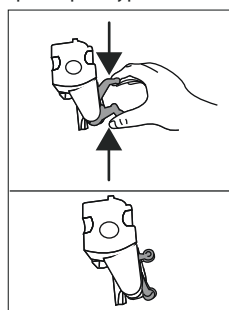

9. Kada se umetne, uverite se da su dva tastera u boji iskočila prema vani;

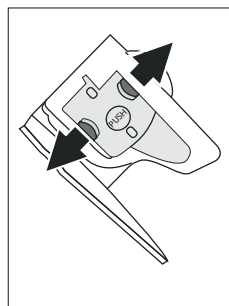

10. Zatvorite vratašca infuzora;
11. Ponovo ubacite spremnik za vodu.

14. UKLANJANJE KAMENCA

Za ispravno obavljanje ciklusa uklanjanja kamenca, obratite pažnju na tražene količine u rezervoaru za vodu za svaku fazu:

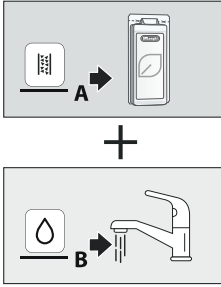
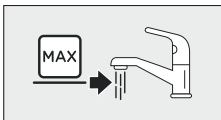
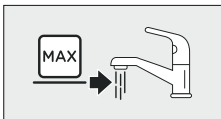
<p>Faza 1: Uklanjanje kamenca</p>	
<p>Faza 2: Prvo ispiranje</p>	
<p>Faza 3: Drugo ispiranje</p>	

- Pre upotrebe uvek pročitajte uputstva i oznake na pakovanju sredstva za uklanjanje kamenca.
- Preporučuje se isključiva upotreba sredstva za uklanjanje kamenca De'Longhi. Upotreba neodgovarajućih sredstava za uklanjanje kamenca, kao i redovno provođenje uklanjanja kamenca, može dovesti do pojave nedostataka koji nisu obuhvaćeni garancijom proizvođača.
- Sredstvo za uklanjanje kamenca može da ošteti osetljive površine. Ako se proizvod slučajno prospe, odmah ga obrišite.

Za obavljanje uklanjanja kamenca	
Sredstvo za uklanjanje kamenca	Sredstvo za uklanjanje kamenca De'Longhi
Spremnik	Kapacitet koji se preporučuje: 2 l
Preostalo	~45min

Pažnja:

Ako je postavljen filter za omekšavanje, potrebno je ukloniti ga pre umetanja rastvora za uklanjanje kamenca.

Nadalje, ponovo umetnite filter na kraju prvog ciklusa ispiranja.

Postupak za uklanjanje kamenca prikazan je u „Quick guide“.

Imajte na umu:

- Kada se pokrene ciklus uklanjanja kamenca, nije moguće da ga prekinete i završava se sa celim ciklusom ispiranja.
- Normalno je da posle izvođenja ciklusa uklanjanja kamenca postoji voda u rezervoaru taloga kafe.
- Aparat zahteva treće ispiranje i, u tom slučaju, rezervoar za vodu nije napunjen do nivoa MAX: ovo je da bi se garantovalo da je rastvor za uklanjanje kamenca nestao iz unutrašnjih krugova uređaja. Pre pokretanja ispiranja, ne zaboravite ukloniti posudu za sakupljanje kondenzata.

15. ZNAČENJE LAMPICA

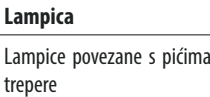
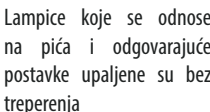
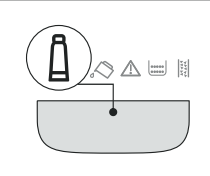
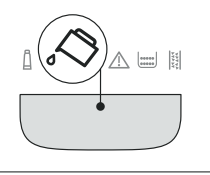
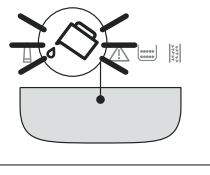
Lampica	Značenje
	Mašina se zagreva: sačekajte trepere
	Mašina je spremna za upotrebu: pristupite biranju pića koje će se dozirati i odgovarajućim opcijama
	Zamenite filter (vidi poglavlje „8. Filter za omekšavanje“)
	Nema dovoljno vode u rezervoaru: napunite rezervoar
	Rezervoar za vodu nije umetnut u mašinu ili nije ispravno umetnut: ispravno umetnite rezervoar



Lampica	Značenje
	Generički alarm: unutrašnjost mašine je jako prljava. Pažljivo očistite mašinu. Ako, i nakon čišćenja, mašina prikazuje poruku, kontaktirajte službu za klijente i/ili ovlašteni centar za pomoć
	Nakon čišćenja, infuzor nije umetnut: umetnite infuzor kako je naznačeno u poglavlju „13. Očistite infuzor“
	Nedostatak zrna: ponovo napunite zrnima, te pritisnite bilo koji taster za izlazak iz alarma.
	Mlevenje je previše sitno te kafa izlazi presporo ili uopće ne izlazi. Podesite mlevenu kafu (par. „4.6 Podešavanje mlina“)
	Upotrebjeno je previše kafe. Odaberite laganiji ukus ili smanjite količinu mljevane kafe
	Odabran je pripravak s mljevenom kavom, ali predmljevana kava nije sipana u lijevak. Uvjerite se da lijevak nije blokiran, a zatim umetnite mjerac razine mljevane kafe i ponovite točenje
	→

Lampica	Značenje
	<ul style="list-style-type: none"> • Posuda za mleko je izvađena tokom doziranja mleka. Ponovo umetnite posudu za mleko: mašina se vraća u stanje spremnosti za upotrebu. • Posuda za mleko je izvađena tokom doziranja kafe. Ponovo umetnite posudu za mleko: mašina završava pripremu dozirajući kafu.
	<ul style="list-style-type: none"> • Zahteva se doziranje pića od mleka ali posuda za mleko nije popuna ili nije do kraja umetnuta proverite da li je posuda za mleko potpuna sa svim komponentama ispravno umetnutim. • Zahteva se doziranje pića s mlekom ali količina mleka u posudi je nedovoljna (vidi par. „Koliko mleka da sipam za pripremu pića s direktnim odabirom?“ i „Koliko mleka da sipam za pripremu My Latte?“)
	Zahteva se doziranje vruće vode ali dozator nije umetnut: umetnite dozator vode.
	→

Lampica	Značenje
	<p>Hidraulični krug je prazan. Dozirajte vruću vodu pritiskom na odgovarajući taster</p>
	<p>Potrebno je ukloniti posudu za talog</p>
→	

Lampica	Značenje
	<p>Posuda za talog nije umetnuta ili nije ispravno umetnuta: umetnite sakupljač kondenzata zajedno s posudom za talog kafe pritiskanjem do dna</p>
	<p>Potrebno je pristupiti uklanjanju kamenca („14. Uklanjanje kamenca“ i deo namenjen za quick guide)</p>
	<p>Uklanjanje kamenca je prekinuto. Da biste se brzo vratili u upotrebu pritisnite taster : mašina će početi da dozira i uklanjanje kamenca će se nastaviti od sl. 15 str. 13 (Quick guide).</p>

16. REŠAVANJE PROBLEMA

U nastavku su navedeni neki od mogućih kvarova.

Ako se problem ne može rešiti na opisani način, obratite se tehničkoj podršci.

PROBLEM	MOGUĆI UZROK	REŠENJE
Uređaj se ne pali.	Utikač nije spojen na utičnicu.	Priključite utikač u utičnicu.
Kafa nije vruća.	Šoljice nisu prethodno zagrejane.	Zagrejte šoljice ispirući ih vrućom vodom (napomena: možete i da koristite funkciju vruće vode).
	Unutrašnji krugovi uređaja su se ohladili jer su prošle 2-3 minute od poslednje kafe.	Pre pravljenja kafe zagrejte unutrašnje krugove jednim ispiranjem, držeći pritisnutim taster na nekoliko sekundi.
	Postavljena temperatura kafe je niska.	Postavite višu temperaturu kafe u meniju postavki (vidi „10. Meni postavki“).
	Potrebno je ukloniti kamenac iz mašine	Obavite uklanjanje kamenca. Nakon toga proverite stepen tvrdoće vode („7. Merenje tvrdoće vode“) i proverite da li je aparat postavljen prema stvarnoj tvrdoći („10. Meni postavki“).
→		

PROBLEM	MOGUĆI UZROK	REŠENJE
Kafa nije bogata ili ima malo kreme.	Mlevena kafa je previše gruba.	Podešavanje mlvenja („4.6 Podešavanje mlina“). Efekat je vidljiv tek nakon bar 2 doziranja kafe.
	Kafa nije prikladna.	Koristite kafu za mašine za espresso kafu.
	Kafa nije sveža.	Pakovanje kafe je otvoreno predugo i kafa je izgubila ukus.
Kafa izlazi presporo ili u kapima.	Mlevena kafa je previše fina.	Podešavanje mlvenja („4.6 Podešavanje mlina“). Efekat je vidljiv tek nakon bar 2 doziranja kafe.
Mašina ne dozira kafu	Postoje nečistoće unutar mašine	Sačekajte da se mašina vrati u stanje spremnosti za upotrebu i odaberite željeno piće. Ako problem potraje, obratite se ovlašćenom centru za pomoć.
Kafa ne izlazi iz jedne ili obe mlaznice.	Mlaznice dozatora kafe su začepljene.	Očistite mlaznice krpom. Ako je potrebno, koristite čačalicu za uklanjanje eventualnih naslaga.
Dozirana kafa je zalivena vodom.	Levak za mlevenu kafu je začepljen.	Otvorite vratašca, očistite levak krpom.
Infuzor se ne može izvaditi.	Gašenje nije obavljeno.	Obavite gašenje pritiskom na taster  .
Nakon uklanjanja kamenca, aparat zahteva treće ispiranje	Tokom dva ciklusa ispiranja, rezervoar za vodu nije ponovo napunjen do nivoa MAX	Uklonite sakupljač kondenzata, napunite rezervoar do nivoa MAX i obavite treće ispiranje.
Mleko ima velike mehuriće	Mleko nije dovoljno hladno ili nije delimično obrano ili obrano.	Trebate koristiti mleko koje je u potpunosti obrano ili je delimično obrano na temperaturi frižidera (oko 5°C). Ako nije postignut željeni rezultat, pokušajte promeniti marku mleka.
	Poklopac posude za mleko je prljav.	Demontirajte komponente i pažljivo ih očistite kako je naznačeno u pogl. „12. Čišćenje rezervoara za mleko“.
	Koriste se biljna pića.	Rezultat mnogo varira na osnovu nutritivnih vrednosti pića.
Pića od mleka nisu omogućena	Posuda za mleko nije umetnuta ili nije umetnuta ispravno ili nema dovoljno mleka za pripremu traženog pića.	Pripremite posudu za mleko i umetnite je ispravno u mašinu.
	Sukcesivno se pripremaju brojna pića s mlekomi i mašina se mora vratiti u idealnu temperaturu za pripremu sledećih.	Sačekajte da se na kontrolnoj ploči ponovo omoguće pića s mlekomi.
Polica za stavljanje šoljica iznad mašine je vruća	Pripremljeno je nekoliko napitaka u brzom sledu	
→		

PROBLEM	MOGUĆI UZROK	REŠENJE
Mašina se ne koristi i emituje zvukove ili mala naduvavanja pare	Mašina je pre kratkog vremena ugašena i u stanju spremnosti za upotrebu i nekoliko kapi kondenza pada unutar isparivača koji je još uvek vruć.	Ovaj fenomen čini deo normalnog funkcionisanja aparata; za ograničenje fenomena uklonite sakupljač kondenzata.
Uređaj emituje naduvavanja pare iz sakupljača kondenzata i/ili ima vode na podlozi na kojoj je aparat postavljen.	Nakon čišćenja nije ponovo umetnuta rešetka ladice.	U sakupljač kondenzata ponovo umetnite rešetku ladice.

مشکل	دلیل احتمالی	راه حل
قهوه به کندی یا قطره قطره تحویل داده می شود.	قهوه بسیار ریز آسیاب شده است.	میزان نرمی (۴۰۶ تنظیم آسیاب قهوه) را تنظیم کنید. تا حداقل ۲ قهوه تهیه نشود، اثر آن محسوس نخواهد بود.
دستگاه قهوه درست نمی کند	در مدارهای داخلی، ناخالصی‌هایی شناسایی شده است	منتظر بمانید تا دستگاه دوباره آماده استفاده شود و سپس نوشیدنی دلخواه را انتخاب کنید. اگر مشکل همچنان ادامه داشت، با مرکز خدمات مشتریان تماس بگیرید.
قهوه از یک یا دو لوله خارج نمی شود.	نازل‌های قهوه مسدود شده‌اند.	نازل‌ها را با پارچه تمیز کنید. هرگونه رسوب پوسته پوسته شده را می‌توان در صورت لزوم با خلال دندان تمیز کرد.
قهوه تحویلی آبی است.	قیف قهوه آسیاب شده مسدود شده است.	در را باز کنید و قیف را با کمک یک برس تمیز کنید.
قهوه‌ریز خارج نمی شود.	دستگاه خاموش نشده است.	با فشار دادن دکمه  ، دستگاه را خاموش کنید.
در انتهای رسوب زدایی، دستگاه درخواست آبکشی برای بار سوم را می دهد	در طول دو چرخه آبکشی، مخزن آب تا سطح MAX پر نشده است	سینی آبگیر را تخلیه کنید، مخزن را تا سطح MAX پر کنید و چرخه آبکشی سوم را انجام دهید.
شیر حباب های بزرگی دارد	شیر به اندازه کافی سرد یا کم چرب نیست.	از شیر بدون چربی یا کم چرب در دمای یخچال (حدود ۵ °) استفاده کنید. اگر نتیجه مطلوب نبود، یک برند شیر دیگر را امتحان کنید.
	درب مخزن شیر کثیف است.	طبق شرح "۱۳. تمیزکاری مخزن شیر"، قطعات را بیرون بیاورید و کامل تمیز کنید.
	از نوشیدنی‌های گیاهی استفاده می‌شود.	اثر آن به طور قابل توجهی به ویژگی‌های تغذیه‌ای نوشیدنی‌ها بستگی دارد.
نوشیدنی‌های شیر فعال نیستند	مخزن شیر به درستی وارد نشده است یا شیر کافی برا تهیه نوشیدنی مورد نظر وجود ندارد.	مخزن شیر را آماده کنید و آن را به درستی در دستگاه قرار دهید.
	چندین نوشیدنی شیر به طور متوالی تهیه شده است و برای تهیه نوشیدنی‌های بعدی، دستگاه باید به دمای ایده‌آل برسد.	منتظر بمانید تا نوشیدنی‌های شیر دوباره در صفحه کنترل فعال شوند.
سینی فنجان در بالای دستگاه داغ است.	تعدادی نوشیدنی به طور متوالی و سریع تهیه شده اند	
هنگامی که از دستگاه استفاده نمی‌شود صدا می دهد یا پاف های کوچک بخار از آن خارج می‌شود	دستگاه آماده استفاده است یا به تازگی خاموش شده است و ميعان به داغ بخار ساز داغ چکه می‌کند.	این بخشی از عملیات معمول می باشد. برای کم کردن این مورد، سینی آبگیر را تخلیه کنید
دستگاه از سینی آبگیر بخار خارج می‌کند و بر روی سطحی که دستگاه روی آن قرار دارد، آب وجود دارد.	صفحه مشبک سینی آبگیر پس از تمیزکاری در دستگاه قرار داده نشده است.	صفحه مشبک را دوباره در سینی آبگیر قرار دهید.

معنی	چراغ
رسوب‌زدایی ضروری است (۱۴). رسوب زدایی و بخش مربوطه در راهنمای فوری	
رسوب‌زدایی قطع شده است. برای استفاده دوباره از دستگاه، دکمه را فشار دهید: تحویل شروع می‌شود و رسوب‌زدایی از تصویر ۱۵ صفحه ۱۳ شروع می‌شود. (Quick guide)	

معنی	چراغ
مخزن تفاله باید تخلیه شود	
مخزن تفاله موجود نیست یا به درستی وارد نشده است: سینی آبگیر را همراه با مخزن تفاله در محل خود قرار دهید و تا جایی که حرکت می‌کند، فشار دهید	
←	

16. عیب یابی



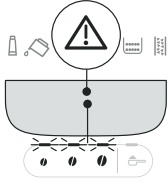
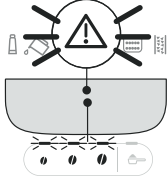
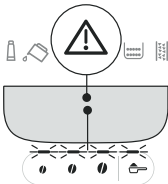
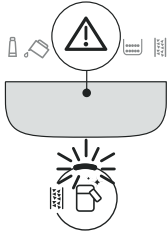

در زیر فهرستی از نقص‌های احتمالی دستگاه درج شده است.
اگر مشکل طبق شرح مندرج قابل رفع نیست، با مرکز خدمات مشتریان تماس بگیرید.

مشکل	دلیل احتمالی	راه حل
دستگاه روشن نمی‌شود.	دوشاخه به پریز برق وصل نیست.	دوشاخه را به پریز برق بزنید.
قهوه داغ نیست.	فنجان‌ها از قبل گرما داده نشده‌اند.	با آبکشی فنجان‌ها با آب داغ، آنها را گرم کنید (لطفاً توجه داشته باشید: می‌توانید از عملکرد آب داغ استفاده نمایید).
	مدارهای داخلی دستگاه سرد شده‌اند زیرا ۲-۳ دقیقه از زمان تهیه آخرین قهوه گذشته است.	قبل از تهیه قهوه، دکمه  را فشار دهید و چند ثانیه نگه دارید تا چرخه آبکشی را انجام دهید و مدارهای داخلی گرم شوند.
	تنظیمات دمای قهوه بیش از حد پایین است.	دمای قهوه داغ تری را در منوی تنظیمات تعیین کنید (بخش "۱۰. منوی تنظیمات" را ببینید).
	دستگاه باید رسوب‌زدایی شود	روند رسوب‌زدایی را انجام دهید. سپس، سختی آب ("۷. سنجش سختی آب") را بررسی کنید و تنظیمات دستگاه را مطابق با سختی آب محلی انجام دهید ("۱۰. منوی تنظیمات").
قهوه سبک است یا به اندازه کافی خامه‌ای نیست.	قهوه بسیار درشت آسیاب شده است.	میزان نرمی (۴۰۶) تنظیم آسیاب قهوه" را تنظیم کنید. تا حداقل ۲ قهوه تهیه نشود، اثر آن محسوس نخواهد بود.
	قهوه نامطلوب است.	برای اسپرسوها از قهوه استفاده کنید.
	قهوه تازه نیست.	بسته قهوه مدت‌ها قبل باز شده است و طعم خود را از دست داده است.
←		

معنی	چراغ
<p>• یک نوشیدنی شیر درخواست شده است اما مخزن شیر کامل نیست یا به درستی وارد نشده است: بررسی کنید که مخزن شیر کامل باشد و تمامی قطعات آن به درستی وارد شده باشد.</p> <p>• یک نوشیدنی شیر درخواست شده است اما شیر کافی در مخزن وجود ندارد (پاراگراف‌های "چه میزان شیر برای تهیه نوشیدنی‌های انتخابی مستقیم اضافه شود؟" و "چه میزان شیر برای تهیه My Milk (شیر من) اضافه شود؟" را ببینید).</p>	
<p>آب داغ درخواست شده است، اما لوله وارد نشده است: لوله آب را وارد کنید.</p>	
<p>مدار آب خالی است. آب داغ را با فشار دادن دکمه مربوطه تحویل دهید</p>  <p>Hot water</p>	
<p>←</p>	

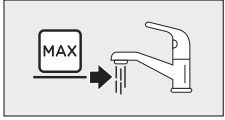
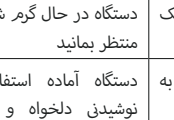
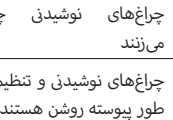
معنی	چراغ
<p>بدون دانه قهوه: مخزن دانه را پر کنید و سپس برای بازتاشی هشدار، دکمه‌ای را فشار دهید.</p>	
<p>قهوه آسیاب شده بیش از حد نرم است و قهوه به کندی خارج شده یا اصلاً خارج نمی‌شود. تنظیم آسیاب قهوه (بخش "۴.۶ تنظیم آسیاب قهوه")</p>	
<p>مقدار بیش از حدی قهوه استفاده شده است. طعم ملایم تری را انتخاب کرده یا مقدار قهوه آسیاب شده را کم کنید</p>	
<p>• هنگام تحویل شیر، مخزن شیر بیرون کشیده شده بود. مخزن شیر را دوباره وارد کنید: دستگاه آماده استفاده است.</p> <p>• هنگام تحویل قهوه، مخزن شیر بیرون کشیده شده بود. مخزن شیر را دوباره وارد کنید: دستگاه روند تهیه را کامل کرده و قهوه را تحویل می‌دهد.</p>	
<p>←</p>	

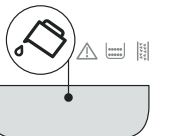
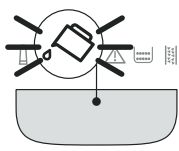
15. شرح چراغ‌های نشانگر

چراغ	معنی
	چراغ‌های نوشیدنی چشمک می‌زنند
	دستگاه در حال گرم شدن است؛ منتظر بمانید
	چراغ‌های نوشیدنی و تنظیمات به طور پیوسته روشن هستند
	دستگاه آماده استفاده است؛ نوشیدنی دلخواه و گزینه‌های مربوطه را انتخاب کنید
	صافی را تعویض کنید (بخش "A"، صافی آب سبک ساز" را ببینید)
	آب ناکافی در مخزن؛ مخزن را پر کنید
	مخزن آب موجود نیست یا به درستی نصب نشده است؛ مخزن را به درستی وارد کنید
	هشدار عمومی: داخل دستگاه بسیار کثیف است. دستگاه را کامل تمیز کنید. اگر پیام همچنان بعد از تمیزکاری نشان داده می شود، با مرکز خدمات مشتریان و/یا مرکز خدمات مجاز دلونگی تماس بگیرید.
	قهوه ریز بعد از تمیزکاری جا زده نشده است؛ قهوه ریز را طبق شرح بخش "۱۳". تمیزکاری قهوه ریز" جا بزنید
←	

برای انجام صحیح چرخه رسوب‌زدایی، به مقدار مورد نیاز مواد در مخزن آب در هر مرحله به دقت توجه کنید.

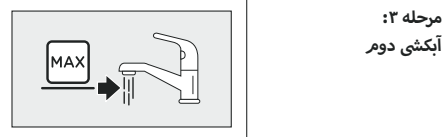

مرحله ۳:
آبکشی دوم

- قبل از استفاده، دستورالعمل و برچسب روی بسته رسوب زدا را بخوانید.
- تنها از رسوب زدای دلونگی «De'Longhi» استفاده کنید. استفاده از رسوب زدای نامناسب و/یا انجام رسوب زدایی به طور اشتباه ممکن است به نقص دستگاه منجر شود که تحت ضمانتنامه شرکت سازنده نخواهد بود.
- رسوب زدا می‌تواند به سطوح ظریف آسیب بزند. اگر محصول به طور اتفاقی ریخته شد، فوراً آن را خشک کنید.

برای رسوب‌زدایی	
رسوب زدا	رسوب زدای دلونگی
مخزن	ظرفیت توصیه شده: ۲ لیتر
زمان	۴۵~ دقیقه

نکته مهم:
اگر صافی آب سبک ساز نصب شده است، باید قبل از اضافه کردن محلول رسوب زدا، بیرون آورده شود. بعد از اینکه اولین مخزن آبکشی تمام شد، صافی را دوباره در دستگاه قرار دهید.

روال رسوب‌زدایی در راهنمای فوری شرح داده شده است.

لطفاً توجه داشته باشید:

- زمانی که چرخه رسوب‌زدایی شروع شد، نمی‌توان آن را متوقف کرد و باید با کل چرخه آبکشی انجام شود.
- پس از رسوب زدایی، طبیعی است که مخزن تقاله حاوی آب باشد.
- اگر مخزن آب بعد از رسوب زدایی تا سطح MAX پر نشده باشد، دستگاه درخواست آبکشی برای بار سوم می دهد تا تضمین شود محلول رسوب زدا به طور کامل از مدار داخلی دستگاه خارج شده باشد. قبل از شروع آبکشی، بخاطر داشته باشید سینی آبگیر را تخلیه کنید؛

۲. در قهوه ریز در سمت راست دستگاه را باز کنید؛

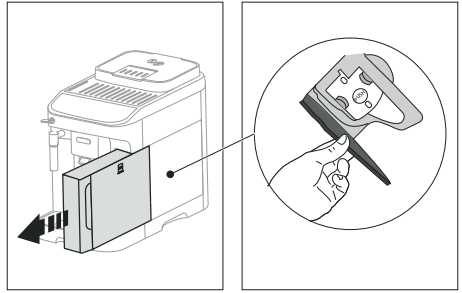

۴. دو دکمه آزادسازی رنگی را به داخل فشار دهید و همزمان قهوه ریز را بیرون بکشید؛

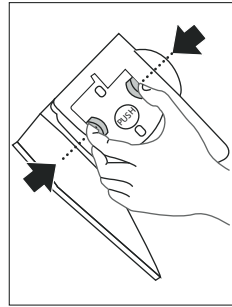

۵. قهوه ریز را حدود ۵ دقیقه در آب قرار دهید و سپس در زیر شیر آب، آبکشی کنید؛

نکته مهم!

تنها با آب آبکشی کنید

بدون شوینده - بدون استفاده از ماشین ظرفشویی

۶. هنگام تمیزکاری قهوه ریز، از شوینده استفاده نکنید زیرا ممکن است به آن آسیب بزنند.

۷. از برس برای خارج کردن باقیمانده های قهوه در محفظه قهوه ریز استفاده کنید که از قسمت درب قهوه ریز قابل مشاهده است؛

۸. پس از تمیز کاری، با لغزاندن قهوه ریز بر روی پایه داخلی آن را جاگذاری کرده و سپس علامت PUSH را کامل فشار دهید تا با صدای کلیک در محل خود قرار گیرد؛

لطفاً توجه داشته باشید:

اگر جازدن قهوه ریز دشوار است، قبل از جاگذاری، با فشار دادن دو اهرم، آن را در موقعیت مناسب قرار دهید.

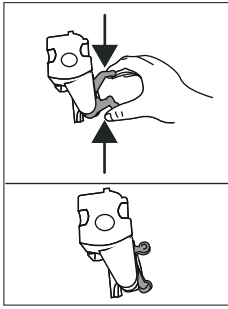

۹. زمانی که آن را جا زدید، مطمئن شوید که دو دکمه رنگی بیرون آمده باشند؛

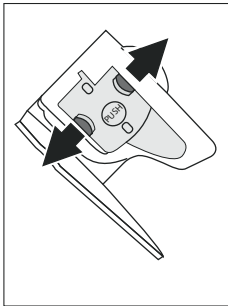

۱۰. درب قهوه ریز را ببندید؛
۱۱. مخزن آب را در محل خود قرار دهید.

۱۴. رسوب زدایی

برای انجام صحیح چرخه رسوب زدایی، به مقدار مورد نیاز مواد در مخزن آب در هر مرحله به دقت توجه کنید.

مرحله ۱: اقدام رسوب زدایی

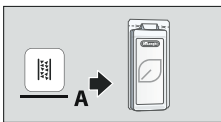

+

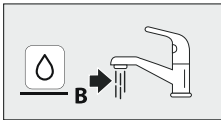

مرحله ۲: آبکشی اول

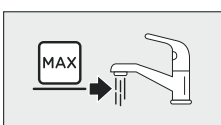

قطعه	بسامد	دستورالعمل
لوله های قهوه 	لوله های قهوه را به طور مرتب تمیز کنید (یک بار در ماه)	<ul style="list-style-type: none"> لوله های قهوه را به طور مرتب با اسفنج یا پارچه تمیز کنید؛ بررسی کنید که دهانه لوله های قهوه مسدود نشده باشند. در صورت لزوم، تفاله قهوه را با خلال دندان خارج کنید.

12. تمیزکاری مخزن شیر

نکته مهم!

- هنگام تمیزکاری مخزن شیر، از مواد شوینده، اسفنج زبر یا لوازم فلزی برای پاک کردن باقیمانده شیر استفاده نکنید.
- مخزن شیر را در هر بار تهیه شیر به شرح زیر تمیز کنید:
- ۱. در مخزن شیر را بردارید و تمامی قطعات جداشدنی را بیرون بیاورید؛
- ۲. لوله ورودی شیر را خارج کنید؛

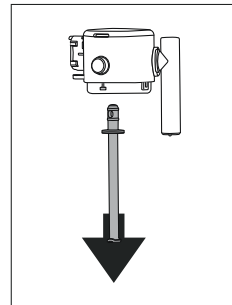
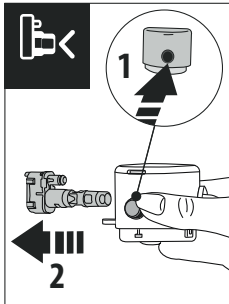

- ۵. در ماشین ظرفشویی (توصیه می شود): تمام قطعات و مخزن را با آب داغ جاری (حداقل ۴۰°C) آبکشی کنید و سپس آنها را در سبد فوقانی ماشین ظرفشویی قرار دهید و یک برنامه شستشو در دمای ۵۰°C، مثلاً استاندارد ECO، را اجرا کنید.

با دست: تمام قطعات و مخزن را با آب داغ جاری (حداقل ۴۰°C) آبکشی کنید و سپس همه قطعات را در آب داغ لوله (حداقل ۴۰°C) با مایع شستشوی خفیف/خنثی حداقل به مدت ۳۰ دقیقه فرو ببرید. آنها را کاملاً با آب داغ لوله آبکشی کنید.

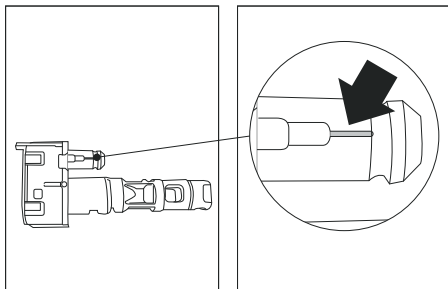

- ۳. لوله شیر را به حالت عمودی بچرخانید و بکشید تا خارج شود؛

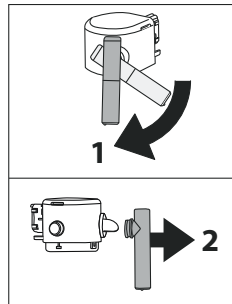

- ۴. برای خارج کردن رابط، دکمه را فشار دهید؛

- ۶. مطمئن شوید که مجرای هوا (در حالت باز) تمیز باشد؛
- ۷. تمامی قطعات در را دوباره نصب کنید. برای وارد کردن دوباره رابط، دکمه مربوطه را فشار دهید؛
- ۸. درب را دوباره بر روی مخزن شیر قرار دهید.



13. تمیزکاری قهوه ریز

نکته مهم!

زمانی که دستگاه روشن است، قهوه ریز را نمی توان خارج کرد.

- ۱. برای خاموش کردن دستگاه، دکمه (I) را فشار دهید؛
- ۲. مخزن آب را خارج کنید؛

- هنگام تمیز کردن قهوه ساز، از حلال ها، مواد پاک کننده ساییده یا الکل استفاده نکنید. با دستگاه‌های قهوه ساز سوپراوماتیک دلونگی «De'Longhi»، به هیچ محصول شیمیایی برای تمیزکاری آنها نیازی نیست.
- از لوازم فلزی برای خارج کردن لایه یا باقیمانده قهوه استفاده نکنید زیرا ممکن است بر روی سطوح فلزی یا پلاستیکی خراش بیندازند.

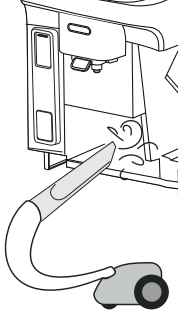
قطعه	بسامد	دستورالعمل
مخزن تفاله	زمانی که چراغ  روشن شد، مخزن تفاله باید تخلیه و تمیز شود و دستگاه دیگر نمی‌تواند قهوه درست کند.	<ul style="list-style-type: none"> • سینی آبگیر را بیرون بیاورید، تخلیه و تمیز کنید. • مخزن تفاله را خالی کرده و کاملاً تمیز کنید تا تمامی مواد باقیمانده کف آن خارج شود. • سینی جمع آوری میعان قرمز رنگ را بررسی کرده و در صورت لزوم آن را تخلیه کنید.
قطعات سینی آبگیر	سینی آبگیر دارای یک نشانگر سطح (قرمز) است و میزان آب موجود آن را نشان می‌دهد. قبل از اینکه نشانگر از سینی فنجان بیرون بزند، سینی آبگیر باید تخلیه و تمیز شود.	<ul style="list-style-type: none"> • سینی آبگیر و مخزن تفاله را بیرون بیاورید. • سینی فنجان و صفحه مشبک سینی آبگیر را بیرون بیاورید و سینی آبگیر و مخزن تفاله را تخلیه کرده و تمامی قطعات را بشوید؛ • سینی جمع آوری میعان قرمز رنگ را بررسی کرده و در صورت لزوم آن را تخلیه کنید؛ • سینی آبگیر دارای صفحه مشبک و مخزن تفاله را در محل خود قرار دهید. <p>هنگام بیرون آوردن سینی آبگیر، مخزن تفاله باید تخلیه شود، حتی اگر فقط حاوی تفاله اندکی باشد.</p> 
درون دستگاه	به طور دوره‌ای (حدوداً ماهی یکبار) بررسی کنید که داخل دستگاه، (قابل دسترسی پس از خارج کردن سینی آبگیر) کثیف نباشد.	<ul style="list-style-type: none"> • دستگاه را خاموش کنید و دو شاخه را از برق بکشید. از فرو بردن دستگاه در آب اکیداً خودداری کنید. • تفاله قهوه را با برس یا اسفنج خارج کنید؛ • تمامی تفاله باقیمانده را با جاروبرقی خارج کنید 

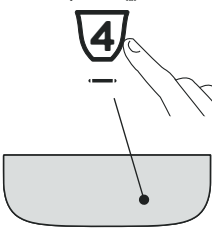



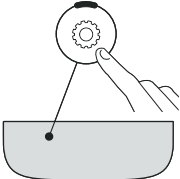



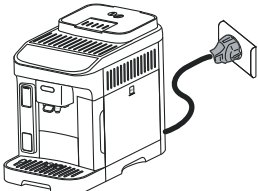
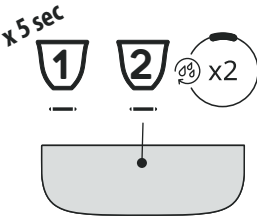
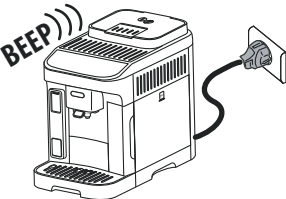

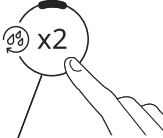

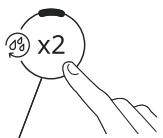











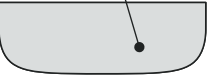

<p>تأیید انتخاب</p> 	<p>۱۵ دقیقه</p>  <p>۳۰ دقیقه</p>  <p>۱ ساعت</p>  <p>۳ ساعت</p> 	<p>نماد مربوط به زمان مورد نظر را فشار دهید</p>	<p>خاموشی خودکار</p> 
--	--	---	---

۳. خروج از منو:

<p>دکمه  را فشار دهید: دستگاه آماده استفاده است.</p> <p>لطفاً توجه داشته باشید!</p> <p>اگر به مدت ۳۰ ثانیه هیچ فعالیتی انجام نشود، دستگاه به طور خودکار از منوی تنظیمات خارج می‌شود.</p>	
--	---

10.1 باز نشانی مقادر پیش فرض

	<p>مطمئن شوید که دستگاه در حالت آماده به کار است (خاموش اما به برق وصل است).</p>
	<p>دکمه‌های مربوط به نوشیدنی‌ها ۱، ۲ و x2 را فشار دهید و ۵ ثانیه نگه دارید. همه تنظیمات و مقادیر نوشیدنی به مقادیر پیش فرض بازنشانی می‌شوند.</p>
	<p>دستگاه یک صدای بیپ بلند می‌دهد و همه چراغ‌های نشانگر برای تأیید بازنشانی چشمک می‌زنند.</p>

<p>تأیید انتخاب</p>  	<p>روشن</p> 	<p>برای فعال سازی بیپ، یکی از نمادهای دانه قهوه را فشار دهید</p>	<p>بیپ</p>  
<p>تأیید انتخاب</p>  	<p>کم</p> 	<p>نماد دانه مربوط به دمای لازم را فشار دهید</p>	<p>دمای قهوه</p>  
<p>تأیید انتخاب</p>  	<p>متوسط</p> 		<p>صرفه جویی انرژی</p>  
<p>تأیید انتخاب</p>  	<p>سطح ۱</p> 		<p>سختی آب</p>  
<p>تأیید انتخاب</p>  	<p>سطح ۲</p> 	<p>نماد مربوط به سطح مورد نظر را فشار دهید</p>	<p>سطح ۳</p> 
<p>تأیید انتخاب</p>  	<p>سطح ۴</p> 		<p>سطح ۴</p> 



لطفاً توجه داشته باشید!

پس از دو ماه (نشانگر تاریخ را ببینید) یا زمانی که دستگاه به مدت ۳ هفته استفاده نشود، باید صافی را تعویض کنید حتی اگر این پیام هنوز نشان داده نشده باشد.

9. نکاتی برای صرفه جویی انرژی

- برای کاهش مصرف انرژی، پس از تحویل یک یا چند نوشیدنی، مخزن شیر را بیرون بیاورید.
- تنظیم خاموشی خودکار تا ۱۵ دقیقه (۱۰۰۰ منوی تنظیمات" را ببینید)؛
- فعال‌سازی صرفه جویی انرژی ("۱۰۰۰ منوی تنظیمات" را ببینید)؛
- همیشه با اعلام دستگاه، چرخه رسوب‌زدایی را انجام دهید.

10. منوی تنظیمات

زمانی که در این منو هستید، از دکمه‌های فعال برای انتخاب کارکردهای مربوطه استفاده کنید:

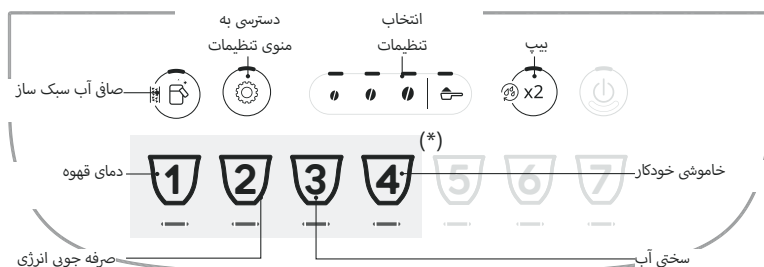

(*) نوشیدنی‌ها با توجه به مدل متفاوت هستند

1. دسترسی به منو:	
<p>دکمه را فشار دهید و چند ثانیه نگه دارید: دکمه‌های تنظیمات روشن می‌شوند. با فشار دادن دکمه، تنظیمات را انجام دهید.</p>	
2. انجام تنظیمات دستگاه:	
<p>تأیید انتخاب</p>	<p>وارد شد</p> <p>یکی از نمادهای دانه قهوه را برای نصب یا تعویض صافی آب سبک ساز فشار دهید</p>
<p>خارج شد</p> <p>نماد آسیاب شده را برای بیرون آوردن صافی آب سبک ساز فشار دهید</p>	<p>صافی آب سبک ساز</p>
←	

- برای کسب نتیجه بهینه در طول زمان، سیستم Lattecrema را طبق شرح فصل "۱۳، تمیزکاری مخزن شیر"، کامل تمیز کنید.

5.4 سفارشی کردن مقدار قهوه در فنجان

۱. برای برنامه‌ریزی، دکمه مربوط به نوشیدنی شیر را فشار دهید و چند ثانیه نگه دارید. چراغ فوراً چشمک می‌زند تا نشان دهد که در منوی تنظیمات هستید. تحویل قهوه شروع می‌شود؛
۲. زمانی که فنجان به میزان دلخواه پر شد، دکمه نوشیدنی را دوباره فشار دهید. تحویل ماده اول متوقف می‌شود و تحویل ماده دوم شروع می‌شود؛
۳. زمانی که فنجان به میزان دلخواه پر شد، دکمه نوشیدنی را دوباره فشار دهید. تحویل متوقف می‌شود و این مقدار در حافظه ذخیره می‌شود.

لطفاً توجه داشته باشید!

- برای لغو برنامه فعلی، دکمه مربوط به نوشیدنی دیگری را فشار دهید
- برای نوشیدنی My Milk، تنها مقدار قهوه را می‌توان برنامه‌ریزی کرد، در حالی که تمام شیر در دستور تهیه استفاده می‌شود.

6. سفارشی کردن مقدار آب داغ

۱. دکمه آب داغ را فشار دهید و چند ثانیه نگه دارید. چراغ فوراً چشمک می‌زند تا نشان دهد که در منوی تنظیمات هستید. تحویل قهوه شروع می‌شود؛
۲. زمانی که فنجان به میزان دلخواه پر شد، دکمه نوشیدنی را دوباره فشار دهید. تحویل متوقف می‌شود و این مقدار در حافظه ذخیره می‌شود.

برنامه‌ریزی	قابل (میلی لیتر)	پیش فرض (میلی لیتر)	Hot water
	از ۲۰ تا ۴۲۰	۲۵۰	

لطفاً توجه داشته باشید!

- برای لغو برنامه فعلی، دکمه مربوط به نوشیدنی دیگری را فشار دهید

7. سنجش سختی آب

هشدار رسوب‌زدایی پس از یک دوره ی زمانی مطابق با میزان سختی آب در نمایشگر ظاهر می‌شود. این دستگاه به طور پیش فرض با مقدار سختی آب «۴» تنظیم شده است. همچنین می‌توان دستگاه را مطابق با سختی آب شبکه مناطق مختلف برنامه ریزی کرد که در این صورت ممکن است کمتر به رسوب زدایی نیاز داشته باشد.

۱. ورق نشانگر را از بسته‌بندی آن خارج کنید. اگر این ورق با دستگاه مدل شما ارائه شده باشد، به راهنمای فوری پیوست شده است.
۲. ورق را به طور کامل در لیوانی از آب به مدت یک ثانیه فرو ببرید.

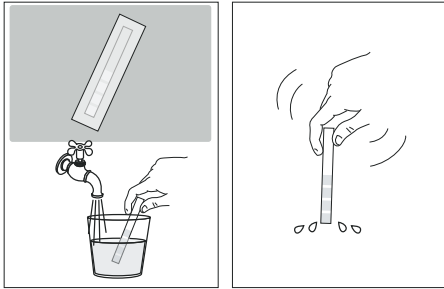

۳. نوار را از آب خارج کرده و به آرامی تکان دهید. پس از یک دقیقه، ۱، ۲، ۳ یا ۴ مربع قرمز رنگ بسته به میزان سختی آب، بر روی آن ظاهر می‌شود. هر مربع معادل یک درجه سختی است.

سختی	آزمایش سختی کل
۱ کم	
۲ متوسط	
۳ متوسط/زیاد	
۴ زیاد	

برای تنظیم دستگاه، دستورالعمل‌ها را در بخش "۱. منوی تنظیمات" ببینید.

8. صافی آب سبک ساز

برای تضمین حفظ کارکرد مستمر دستگاه در طول زمان، توصیه می‌کنیم از صافی آب سبک ساز دلونگی استفاده کرده و آن را به طور منظم تعویض کنید. برای خرید صافی، به وبسایت www.delonghi.com مراجعه کنید.

WaterFilter EAN: ۸۰۰۴۳۹۹۳۲۷۲۵۲

8.1 تعویض صافی

لطفاً توجه داشته باشید!

پس از دو ماه (نشانگر تاریخ را ببینید) یا زمانی که دستگاه به مدت ۳ هفته استفاده نشود، باید صافی را تعویض کنید حتی اگر این پیام هنوز ظاهر نشده باشد.

8.2 بیرون آوردن صافی

اگر می‌خواهید از دستگاه بدون صافی استفاده کنید باید آن را خارج کرده و خروج آن را به دستگاه اطلاع دهید.

۱. مخزن آب و صافی مستعمل را خارج کنید؛
۲. برای تنظیم دستگاه، دستورالعمل‌ها را در بخش "۱. منوی تنظیمات" ببینید.

۲. زمانی که فنجان به میزان دلخواه پر شد، دکمه نوشیدنی را دوباره فشار دهید. تحویل متوقف می شود و این مقدار در حافظه ذخیره می شود.

نوشیدنی*	پیش فرض (میلی لیتر)	قابل (میلی لیتر)	برنامه ریزی
Espresso	۴۰	از ۲۰ تا ۱۸۰	
Coffee	۱۸۰	از ۱۰۰ تا ۲۴۰	
Long	۱۶۰	از ۱۱۵ تا ۲۵۰	
Doppio+	۱۲۰	از ۸۰ تا ۱۸۰	
Americano	۱۵۰	از ۲۰ تا ۱۸۰	
Long Black	۱۵۰	از ۲۰ تا ۱۸۰	
Over ice	۱۰۰	از ۴۰ تا ۲۴۰	

(*): تعداد و نوع نوشیدنی ها با توجه به مدل متفاوت هستند.

لطفاً توجه داشته باشید!

برای لغو برنامه فعلی، دکمه مربوط به نوشیدنی دیگری را فشار دهید



۵. تهیه نوشیدنی های با پایه شیر

LatteCrema SYSTEM

۵.1 آماده سازی مخزن شیر

برای باز کردن در مخزن شیر:

۱. در را با چرخاندن در جهت عقربه های ساعت، آزاد کنید. خط روی

در باید همراستای نماد باشد؛

۲. سپس در را بلند کنید.

از چه شیری استفاده کنید؟

- برای تهیه کف هر چه غلیظ تر، از شیر بدون سرشیر یا کم چرب موجود در دمای یخچال (حدود ۵°C) استفاده کنید. برای جلوگیری از کف شدن شیر یا ایجاد حباب های بزرگ، همیشه سیستم Lattecrema را بعد از استفاده تمیز کنید.
- کیفیت کف ممکن است با توجه به عوامل زیر تغییر کند:
 - نوع شیر یا نوشیدنی گیاهی؛
 - برند مورد استفاده؛
 - ترکیبات و ارزش های غذایی.

چه میزان شیر برای تهیه نوشیدنی های انتخابی مستقیم اضافه شود؟

یک مقیاس مدرج روی مخزن شیر وجود دارد تا به شما در اضافه کردن مقدار ایده آل ترکیبات کمک کند. به یاد داشته باشید که:



Cappuccino



Cappuccino Mix



Latte macchiato

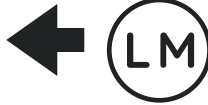

چه میزان شیر برای تهیه My Milk (شیر من) اضافه شود؟

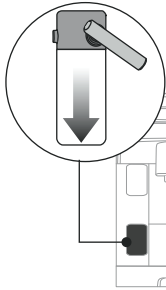

این دستگاه دارای سیستمی است که همه انواع شیرهای ریخته شده در مخزن شیر را شناسایی و استفاده کند. در نتیجه می توانید My Milk خود را با استفاده از میزان دقیق شیر دلخواه خود، تهیه کنید. برای افزودن مقدار صحیح، با در نظر داشتن موارد زیر، به مقیاس مدرج روی مخزن شیر مراجعه کنید:

دستگاه حداقل مقدار ۴۵ml را شناسایی می کند



MIN

هر علامت معادل ۲۰ میلی لیتر است



میزان شیری که اضافه می کنید بعد از تحویل ۳/۲ برابر می شود. اطمینان حاصل کنید که لیوان یا فنجان شما به اندازه کافی برای میزان شیر و قهوه تحویل بعد از آن بزرگ باشد.

برای بستن دوباره در مخزن شیر:

۱. در را بگذارید (خط روی در باید همراستای نماد باشد)؛
۲. در را به سمت نماد بچرخانید تا با صدای کلیک در جای خود قرار گیرد.

۵.2 انتخاب رایحه قهوه یا قهوه آسیاب شده

زمانی که مخزن شیر آماده شد، قبل از انتخاب نوشیدنی شیر دلخواه خود، می توانید رایحه قهوه را طبق شرح پاراگراف ۴۰۳ تغییر رایحه قهوه، سفارشی کنید. یا اینکه می توانید قهوه آسیاب شده را انتخاب کنید و سپس یک پیمانه قهوه را طبق شرح مدرج در راهنمای فوری اضافه کنید ().

۵.3 در پایان آماده سازی

• برای تهیه تعدادی کاپوچینو و قهوه شیر دار، مخزن شیر را تنها بعد از تهیه آخرین نوشیدنی تمیز کنید. اگر مقداری شیر باقی مانده باشد، فوراً پس از تمیزکاری، مخزن را در یخچال قرار دهید.



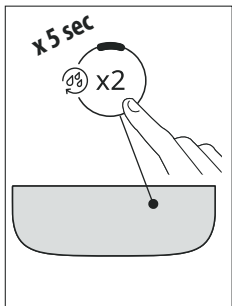

- زمانی که دستگاه پس از استفاده جهت تهیه قهوه خاموش شود، به طور خودکار چرخه آبکشی را انجام می‌دهد.

خطر سوختگی!



- طی آبکشی، کمی آب داغ از لوله های قهوه خارج می‌شود. مراقب باشید آب به شما نپاشد.
- برای روشن یا خاموش کردن دستگاه، دکمه  را فشار دهید.
- اگر از دستگاه برای مدتی استفاده نمی‌کنید، دوشاخه را از پریز بکشید.

4. تهیه نوشیدنی‌های قهوه

4.1 تهیه قهوه با استفاده از دانه قهوه

- از دانه قهوه سبز، کاراملی شده یا شیرین شده استفاده نکنید زیرا ممکن است به آسیاب قهوه بچسبند و آن را بی استفاده کنند.
- اگر حالت «صرفه جوی انرژی» فعال باشد، ممکن است قبل از تحویل اولین قهوه چند ثانیه تأخیر داشته باشد.

4.2 تهیه قهوه از قهوه آسیاب شده

- زمانی که دستگاه خاموش است، هرگز قهوه آسیاب شده به آن اضافه نکنید زیرا ممکن است درون دستگاه پخش شده و آن را کثیف کند. این کار به دستگاه صدمه می‌زند.
- هرگز از بیش از یک پیمانه صرفاف استفاده نکنید زیرا ممکن است داخل دستگاه را کثیف کرده یا قیف را مسدود کند.
- تهیه قهوه   **لاگت:** در میانه روند تهیه، زمانی که چراغ روشن شد، یک پیمانه صرفاف قهوه آسیاب شده را اضافه کرده و دکمه «Long» را دوباره فشار دهید.
- با استفاده از قهوه آسیاب شده نمی‌توانید قهوه +Doppio (دوپیو+) درست کنید.

4.3 تغییر رایحه قهوه

1. دکمه مربوط به رایحه مورد نظر را فشار دهید:

Mild (سبک)	
متوسط	
Strong (سنگین)	

2. نوشیدنی قهوه مورد نظر را انتخاب کنید.

لطفاً توجه داشته باشید:

- زمانی که قهوه بعدی تهیه شود، دستگاه آخرین رایحه انتخابی را پیشنهاد می‌کند.
- در صورت قطع برق، دستگاه به تنظیمات پیش فرض متوسط بازمی‌گردد.

4.4 آبکشی

- از این کارکرد برای خروج آب داغ از لوله های قهوه جهت تمیزکردن و گرم کردن مدار داخلی دستگاه استفاده کنید.
- برای انجام چرخه آبکشی، تنها کافی است دکمه  (x2) را فشار دهید و حدود 5 ثانیه نگه دارید. خروج مایع به طور خودکار متوقف می‌شود (برای توقف سریعتر خروج، همین دکمه را دوباره فشار دهید).



4.5 نکات برای تهیه قهوه ای داغ تر

برای تهیه قهوه داغ تر، طبق شرح زیر عمل کنید:

- چرخه آبکشی را انجام دهید (پاراگراف «۴.۴ آبکشی » را ببینید):
- فنجان‌ها را با آبکشی با آب داغ با استفاده از کارکرد آب داغ، گرم کنید؛
- دمای قهوه را بالا ببرید (بخش «1. منوی تنظیمات» را ببینید).

4.6 تنظیم آسیاب قهوه

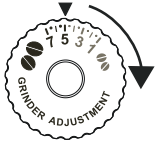
آسیاب قهوه به طور پیش فرض به گونه ای تنظیم شده است تا قهوه را به درستی تهیه کند و اساساً به تنظیم نیاز نداشته باشد. برای تنظیم آسیاب قهوه، هنگامی که در حال کار است، عقربه را طبق شرح زیر بچرخانید:

اگر قهوه به کندی خارج شده یا اصلاً خارج نمی‌شود. تغییرات تا زمانی که حداقل ۲ فنجان قهوه تهیه نشود، مؤثر نخواهد بود.	یک کلیک به سمت «۷» بچرخانید 
برای تهیه قهوه‌ای پرخامه‌تر تغییرات تا زمانی که حداقل ۲ فنجان قهوه تهیه نشود، مؤثر نخواهد بود.	یک کلیک به سمت «۱» بچرخانید 





لطفاً توجه داشته باشید:

عقربه تنظیم آسیاب باد تنها زمانی چرخانده شود که در مرحله اولیه آماده سازی قهوه، آسیاب قهوه در حال کار است.

4.7 سفارشی کردن مقدار قهوه در فنجان

1. دکمه مربوط به نوشیدنی برنامه‌ریزی شده را فشار دهید و چند ثانیه نگه دارید: زمانی که نشانگر شروع به چشمک زدن سریع کند، دسترسی به منوی برنامه‌نویسی ممکن است. تحویل قهوه شروع می‌شود؛

کارکردهای اصلی دستگاه- ماشین به صورت مرحله به مرحله در راهنمای فوری نشان داده شده است.
چند دقیقه وقت بگذارید و این دستوالعمل استفاده را بخوانید. این کار باعث پیشگیری از تمامی خطرات و آسیب به دستگاه می شود.
LED ها و چراغ‌های نشانگر روی صفحه به شما کمک می‌کند با دستگاه تعامل کنید و از کارکردهای مختلف به درستی استفاده کنید:

	خاموش		--
	پیوسته روشن		کارکرد موجود
	چشمک زن		کارکرد در حال انجام
	چشمک زن سریع		اقدام کاربر ضروری است

از همین علائم نیز در راهنمای فوری ارائه شده با محصول استفاده شده است.



2. تنظیم دستگاه

- دستوالعمل تنظیم اولیه دستگاه در راهنمای فوری قید شده است.
- اولین باری که از دستگاه استفاده می‌کنید، باید ۴-۵ کپوچینو تهیه کنید تا پس از آن دستگاه نتیجه قابل قبولی به شما بدهد.
- اولین باری که از دستگاه استفاده می‌کنید، مدار آب خالی است و ممکن است دستگاه پر سر و صدا باشد. این صدا با پرشدن مدار، کمتر می‌شود.
- اثر احتمالی قهوه در آسیاب نتیجه آزمایش‌های تنظیمات انجام شده روی دستگاه قبل از فروش، و نشانه مراقب و توجه دقیقی است که نسبت به محصولات خود داریم.
- توصیه می‌کنیم فیلتر آب ارائه شده را فوراً نصب کنید. پس از دو ماه (نشانگر تاریخ را ببینید) یا زمانی که دستگاه به مدت ۳ هفته استفاده نشود، باید صافی را تعویض کنید حتی اگر این پیام هنوز ظاهر نشده باشد.
- میزان سختی آب را در اسرع وقت تنظیم کنید (بخش ۷. "سختی آب" سختی آب").

3. روشن و خاموش کردن دستگاه

- هر بار که دستگاه روشن می شود، به طور خودکار گرم می شود و چرخه آبکشی را انجام می دهد که قابل قطع نیست. تا زمانی که این چرخه تکمیل نشود، دستگاه آماده استفاده نیست.

1. مقدمه 2

2. تنظیم دستگاه 2

3. روشن و خاموش کردن دستگاه 2

4. تهیه نوشیدنی‌های قهوه 3

4.1 تهیه قهوه با استفاده از دانه قهوه 3

4.2 تهیه قهوه از قهوه آسیاب شده 3

4.3 تغییر رایحه قهوه 3

4.4 آبکشی 3

4.5 نکاتی برای تهیه قهوه ای داغ تر 3

4.6 تنظیم آسیاب قهوه 3

4.7 سفارشی کردن مقدار قهوه در فنجان 3

5. تهیه نوشیدنی‌های با پایه شیر 4

5.1 آماده سازی مخزن شیر 4

5.2 انتخاب رایحه قهوه یا قهوه آسیاب شده 4

5.3 در پایان آماده سازی 5

5.4 سفارشی کردن مقدار قهوه در فنجان 5

6. سفارشی کردن مقدار آب داغ 5

7. سنجش سختی آب 5

8. صافی آب سبک ساز 5

8.1 تعویض صافی 5

8.2 بیرون آوردن صافی 5

9. نکاتی برای صرفه جویی انرژی 6

10. منوی تنظیمات 6

10.1 باز نشانی مقدار پیش فرض 8

11. تمیزکاری دستگاه 9

12. تمیزکاری مخزن شیر 10

13. تمیزکاری قهوه ریز 10

14. رسوب زدایی 11

15. شرح چراغ‌های نشانگر 12

16. عیب یابی 14

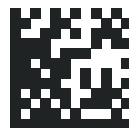

5713250301_00_0421

Ovaj dokument je originalno proizveden i objavljen od strane proizvođača, brenda DeLonghi, i preuzet je sa njihove zvanične stranice. S obzirom na ovu činjenicu, Tehnoteka ističe da ne preuzima odgovornost za tačnost, celovitost ili pouzdanost informacija, podataka, mišljenja, saveta ili izjava sadržanih u ovom dokumentu.

Napominjemo da Tehnoteka nema ovlašćenje da izvrši bilo kakve izmene ili dopune na ovom dokumentu, stoga nismo odgovorni za eventualne greške, propuste ili netačnosti koje se mogu naći unutar njega. Tehnoteka ne odgovara za štetu nanесenu korisnicima pri upotrebi netačnih podataka. Ukoliko imate dodatna pitanja o proizvodu, ljubazno vas molimo da kontaktirate direktno proizvođača kako biste dobili sve detaljne informacije.

Za najnovije informacije o ceni, dostupnim akcijama i tehničkim karakteristikama proizvoda koji se pominje u ovom dokumentu, molimo posetite našu stranicu klikom na sledeći link:

<https://tehnoteka.rs/p/delonghi-aparat-za-kafu-ecam29081tb-akcija-cena/>