

## Uputstvo za upotrebu

CAMRY aparat za kafu CR4414C

# camry



Tehnoteka je online destinacija za upoređivanje cena i karakteristika bele tehnike, potrošačke elektronike i IT uređaja kod trgovinskih lanaca i internet prodavnica u Srbiji. Naša stranica vam omogućava da istražite najnovije informacije, detaljne karakteristike i konkurentne cene proizvoda.

Posetite nas i uživajte u ekskluzivnom iskustvu pametne kupovine klikom na link:

<https://tehnoteka.rs/p/camry-apat-za-kafu-cr4414c-akcija-cena/>

# camry

*Premium*



## CR 4414

(GB) user manual - 6	(DE) bedienungsanweisung - 10
(FR) mode d'emploi - 14	(ES) manual de uso - 18
(PT) manual de serviço - 22	(LT) naudojimo instrukcija - 26
(LV) lietošanas instrukcija - 30	(EST) kasutusjuhend - 34
(HU) felhasználói kézikönyv - 38	(BS) upute za rad - 42
(RO) Instrucțiunea de deservire - 45	(CZ) návod k obsluze - 49
(RU) инструкция обслуживания - 53	(GR) οδηγίες χρήσεως - 58
(MK) упатство за корисникот - 62	(NL) handleiding - 66
(SL) navodila za uporabo - 70	(FI) manual ng pagtuturo - 74
(PL) instrukcja obsługi - 80	(IT) istruzioni operative - 83
(HR) upute za uporabu - 87	(SK) Používateľská príručka - 91
(DK) brugsanvisning - 94	(UA) інструкція з експлуатації - 98
(SR) Корисничко упутство - 102	(SV) instruktionsbok - 106
(AR) دليل التعليمات - 111	(BG) Инструкция за употреба - 114

A

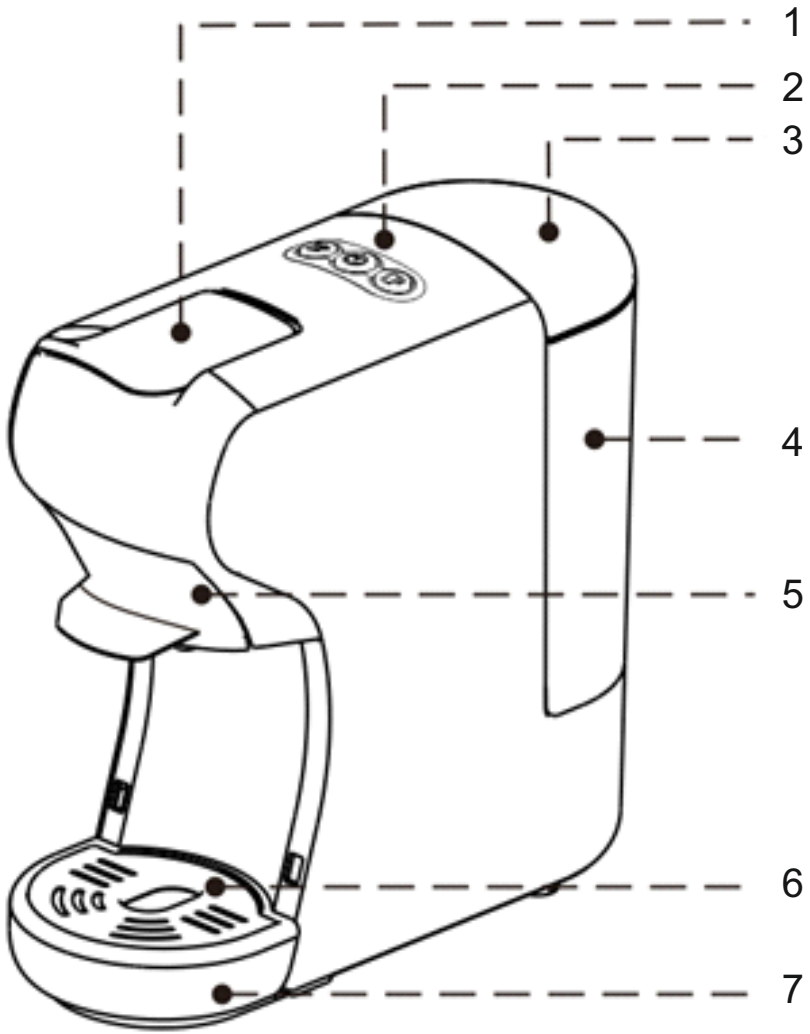

A2

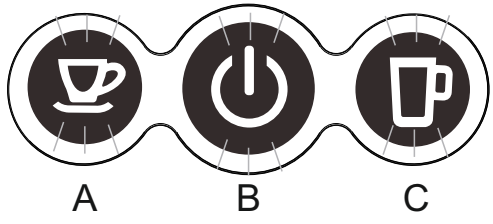

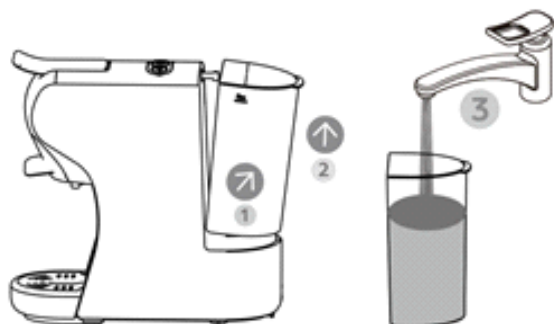
**B****C****D****E**

F

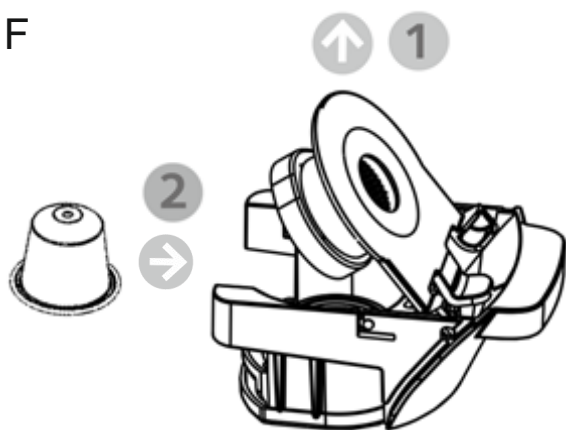

G

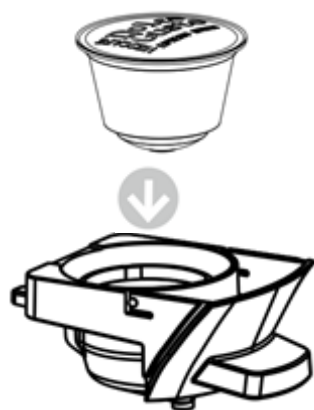

H

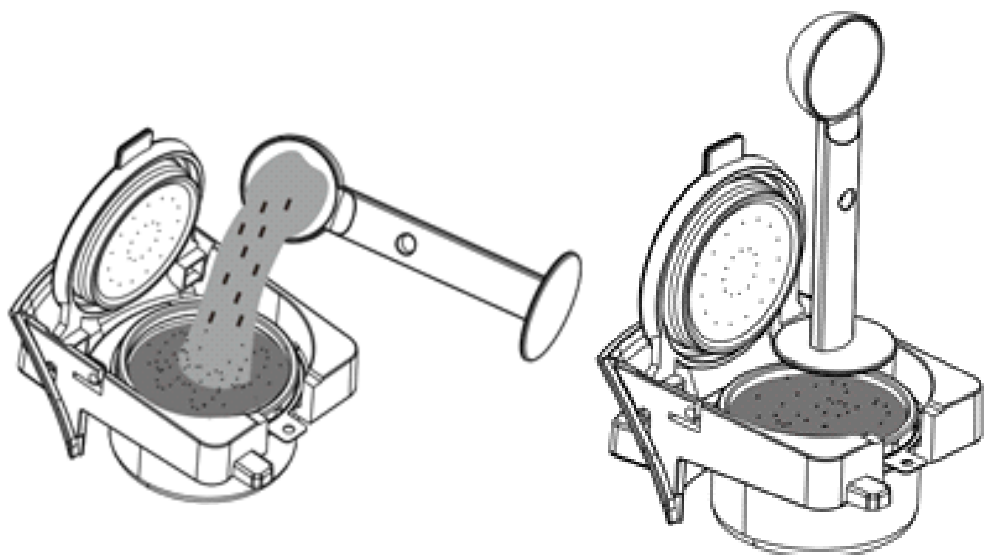

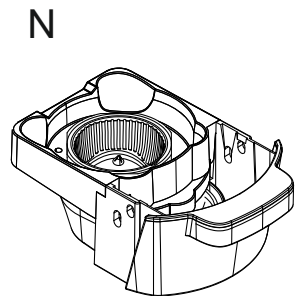
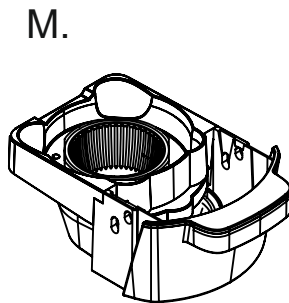
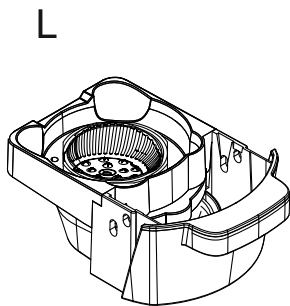
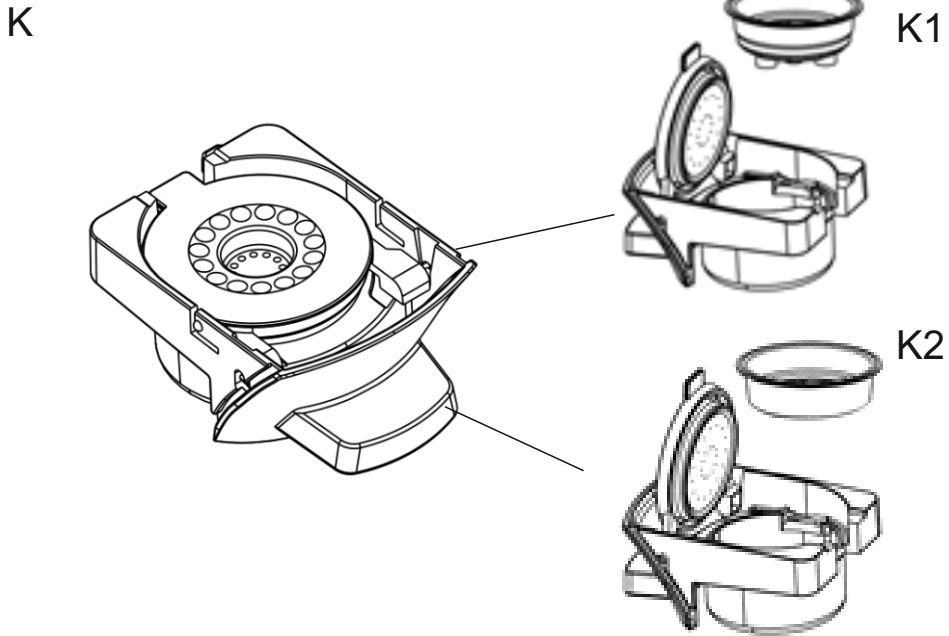
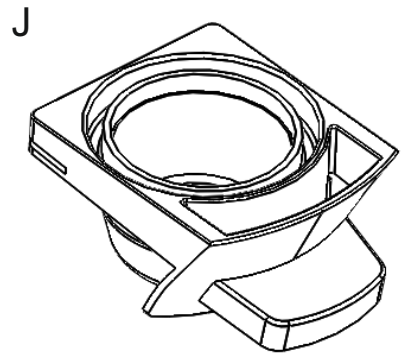
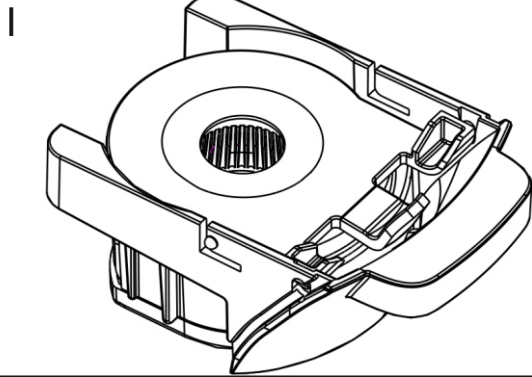

GENERAL SAFETY CONDITIONS IMPORTANT SAFETY INSTRUCTIONS. PLEASE  
READ CAREFULLY AND SAVE FOR FUTURE

1. Before using the device, read the operating manual and follow the instructions contained in it.
2. The device is for home use only. Do not use for other purposes that are not for its intended purpose.
3. The device should only be connected to a 230V~50 Hz grounded socket. To increase operational safety, multiple electrical devices should not be connected to one current circuit at the same time.
4. Use extreme caution when using the device when children are nearby.
5. **WARNING:** This equipment may be used by children over 8 years of age and people with reduced physical, sensory or mental ability, or people who have no experience or knowledge of the equipment, if this is done under the supervision of a person responsible for their safety or have been granted them information on the safe use of the device and are aware of the dangers of using it. Children should not play with the equipment. Cleaning and maintenance of the device should not be performed by children, unless they are over 8 years old and these activities are carried out under supervision.
6. Boil the water in the tank and pour it twice to get rid of the smell before first use.
7. Always remove the plug from the power socket after use by holding the socket with your hand after use.
8. When removing the plug from the socket, never pull the power cord but the plug.
9. Do not expose the device to atmospheric conditions (rain, sun, etc.) or use in conditions of high humidity (bathrooms, damp mobile homes).
10. Do not immerse the cable, plug and the device in water or any other liquid.
11. Periodically check the condition of the power cord. If the power cord is damaged, it should be replaced by a specialist repair shop to avoid danger.
12. Do not use the device with a damaged power cord or if it has been dropped or damaged in any other way or if it is not working properly. Do not repair the device yourself, as there is a risk of electric shock. Take the damaged device to an appropriate service center for checking or repair. All repairs may only be carried out by authorized service points. Incorrectly performed repairs can cause serious danger for the user.
13. Place the device on a cool, stable surface, away from hot kitchen appliances such as: electric stove, gas burner, etc.
14. Do not use the device near flammable materials.
15. The power cord may not hang over the edge of a table or touch hot surfaces. The manufacturer is not liable for damages caused by using the device contrary to its intended purpose or improper operation. Do not allow children to play with the device, do not allow children or people unfamiliar with the device to use it.
16. Do not leave the device switched on or the adapter unattended when unattended.

17. To provide additional protection, it is advisable to install a residual current device (RCD) in the electric circuit with a rated residual current not exceeding 30 mA. Ask an electrician for this advice.
18. Never use the device without water! It may be damaged.
19. Never use the device with sparkling water !!!
20. Never leave the device at a temperature below 0 degrees Celsius, as it may damage it.
21. Always unplug the machine before filling the tank with water.
22. Regularly clean and inspect the machine to ensure the quality of coffee obtained and to extend the life of the machine.
23. Always disconnect the power source before cleaning and allow all hot parts to cool down. The device should be cleaned with a mild non-abrasive detergent. Never use cleaning solvent as this could damage the paint layer.
24. For descaling the machine, use a liquid descaler designed for pressure coffee makers.
25. Use only original accessories.
26. Do not move or move the device during operation.

Multi capsule coffee maker description:

Picture A1:

- |                   |                    |                          |               |
|-------------------|--------------------|--------------------------|---------------|
| 1. Lever          | 2. Control panel   | 3. Water tank lid        | 4. Water tank |
| 5. Brewing basket | 6. Drip tray cover | 7. Drip tray (removable) |               |

Picture A2:

- |             |                   |               |
|-------------|-------------------|---------------|
| A. Espresso | B. Power ON / OFF | C. Cafe Lungo |
|-------------|-------------------|---------------|

Brewing baskets:

- |                      |                        |                 |              |
|----------------------|------------------------|-----------------|--------------|
| I. Nespresso capsule | J. Dolce Gusto Capsule | K1. Coffee Pod  |              |
| K2. Coffee powder    | L. Lavazza Modo Mio    | M. Lavazza BLUE | N. Caffitaly |

Preparation:

First, remove all of the packings from the device and the attachments.

Please clean the body of the device, water tank, attachments, water tank, water tank lid, drip tray with a soft, slightly damp cloth.

Use of the device:

To use the device you need to fill the device with water.

You can do this in 2 ways.

1. Directly into the water tank.
2. By removing the water tank from the device, filling and putting it back into the device.

TO add water directly to the water tank (As shown on page 3 picture B):

1. Remove the water tank lid (3).
2. Pour water into the water tank (4).
3. Put the water tank lid back into its place.

To remove the water tank (As shown on page 3 picture C):

1. Remove the water tank lid (3).
2. Gently but firmly pull on the water tank upwards and away from the device.
3. Fill the water tank with water.
4. Put the water tank back into its designated place.



5. Put the water tank lid (3) back into its place.

Setting up the brewing process:

1. After filling the water tank (3) with water.

2. Turn on the device by pressing the ON / OFF button (A2 B).

**WARNING: DO NOT TURN ON THE DEVICE WITHOUT THE WATER TANK BEING IN PLACE. THE DEVICE EMITS STEAM AND HOT WATER BACK INTO THE WATER TANK BEFORE STARTING.**

3. The control panel will light up and begin to blink.

4. After the control panel stops blinking and shines in a stable light you can begin to prepare the brewing basket (5).

5. If a brewing basket (5) is already inserted in the device:

5a. Pull the lever (1) upwards to release the brewing basket (5).

5b. Remove the brewing basket (5).

6. If the brewing basket (5) is not inserted in the device:

6a. Pull the lever (1) upwards to prepare the device for the brewing basket (5).

Preparing the brewing basket (5):

1. Depending on the type of capsule or coffee powder choose the correct brewing basket (5).

2. There are 3 types of capsules.

A. Inserted from above. Dolce Gusto (J), Lavazza (L)

B. Inserted from below. Nespresso Capsule (I)

C. Inserted into the metal brewing compartment. Coffee Pod (K1) Coffee Powder (K2)

Depending on the type of capsule please follow the pictures F and G.

Picture F:

1. Pull on the inside of the brewing basket (5) and it will open up.

2. Insert the capsule into the hole in the brewing basket (5) so it is firmly nested inside and does not move.

3. Close the brewing basket (5).

**NOTICE:** The brewing basket (5) should shut completely and no part of the basket should stick out compared to the empty brewing basket (5).

Picture G:

1. Push the capsule downwards into the brewing basket (5).

**NOTICE:** The brewing basket (5) should shut completely and no part of the basket should stick out compared to the empty brewing basket (5).

For Coffee powder:

1. Please check picture H on page 4.

2. Pour the coffee powder into the brewing basket (5) metal adaptor. (Please note that the powder should not spill outside the metal inlay.)

3. Push the coffee powder down making sure it is nice and flat and the adaptor can be closed without using too much strength.

For coffee pods:

1. Select the coffee powder brewing basket (5).

2. Insert the coffee pod adaptor into the brewing baskets.

3. Lay the coffee pod into the coffee pod adaptor.

Brewing:

1. Insert the previously prepared brewing basket (5) into the device.

2. Press the lever (1) down slowly but firmly.

**WARNING: IF THE LEVER DOES NOT MOVE OR OFFERS MUCH RESISTANCE. DO NOT FORCE IT. REMOVE THE BREWING BASKET (5) AND CHECK IF THE BREWING BASKET (5) IS CORRECTLY ASSEMBLED. OR IF THERE IS TOO MUCH COFFEE POWDER INSIDE THE BREWING BASKET (5).**

3. Check if the control panel is shining without any blinking.

4. If the control panel shows no problems press the desired option. Espresso(A2A) or Café Lungo (A2C).

5. The device will start to work. (PLEASE NOTE THE DEVICE WILL DISCHARGE ANY REMAINING WATER FROM THE BREWING TANK BACK INTO THE WATER TANK.)

6. After finishing it will emit 2 sound chimes and will stop working.

7. It will be on standby for around 15 minutes.

8. After that time it will turn off.

You can also always cancel the brewing by pressing the ON / OFF (A2B) button.

9. Pull on the lever (1) upwards to release the brewing basket (5).

10. WARNING. AFTER BREWING THE BREWING BASKET (5) WILL BE HOT TO THE TOUCH. PLEASE TAKE CARE NOT TO BURN YOURSELF.

11. Remove the capsule / pod / coffee powder from the brewing basket (5).

12. Rinse with water until fully clean.

13. Please make sure to drain the detachable drip tray and rinse it with water.

If you want to add some more water or think the amount of coffee is too little you can press and hold the espresso button and the device will continue to produce water. TO stop releasing the button.

You can change the standby mode on or off.

Disable or enable the standby mode:

1. With the device unplugged from the mains power press both the Espresso (A2A) and Lungo (A2C) buttons.

2. Press the espresso (A2A) button to turn the standby mode On (light on) or Off (light turned off).

3. Press the ON / Off (A2B) button to confirm the setting.

Decalcification:

At least once a month or earlier depending on the number of drinks made the device needs to be decalcified.

To do so please follow the below instructions:

PLEASE NOTE: NEVER USE VINEGAR OR OTHER ACID-BASED DECALCIFERS FOR THIS DEVICE. IT CAN DAMAGE THE DEVICE.

1. Use specially made pressure coffee maker decalcifiers.

2. Fill the tank full with the solution of the decalcifier and water as per producers of the decalcifier guidelines.

3. Put a brewing basket (5) into the device and lower the lever (1).

4. Turn on the device.

5. Put a big bowl in place of the cup.

6. Please use the Lungo setting (A2C) and empty at least 2 full tanks of the decalcifier and water solution.

7. After the second tank of the solution is emptied. Please put fresh water into the tank and flush out the solution by emptying the fresh water tank by pressing the lungo button until the tank is empty.

Device Data:

Voltage: 230V ~ 50Hz

Power: 1450 W

Maximum Power: 3000 W

Water capacity: 0,6 L



Please transfer cardboard packaging to waste paper. Pour the polyethylene bags (PE) into the plastic container

Worn device should be returned to the appropriate point storage because it is dangerous in the device

ingredients may pose a threat to the environment. The electrical device should be handed over to limit

its reuse and use. If in the device there are batteries you have to take out and give to the point stored separately.

ALLGEMEINE SICHERHEITSBEDINGUNGEN WICHTIGE SICHERHEITSHINWEISE.  
BITTE SORGFÄLTIG LESEN UND FÜR DIE ZUKUNFT SPEICHERN

1. Lesen Sie vor der Verwendung des Geräts die Bedienungsanleitung und befolgen Sie die darin enthaltenen Anweisungen.
2. Das Gerät ist nur für den Heimgebrauch bestimmt. Nicht für andere Zwecke verwenden, die nicht dem vorgesehenen Zweck entsprechen.
3. Das Gerät darf nur an eine geerdete Steckdose 230V~50 Hz angeschlossen werden. Zur Erhöhung der Betriebssicherheit sollten nicht mehrere elektrische Geräte gleichzeitig an einen Stromkreis angeschlossen werden.
4. Seien Sie bei der Verwendung des Geräts in der Nähe von Kindern äußerst vorsichtig.
5. **WARNUNG:** Dieses Gerät kann von Kindern über 8 Jahren und Personen mit eingeschränkten physischen, sensorischen oder geistigen Fähigkeiten oder Personen, die keine Erfahrung oder Kenntnisse mit dem Gerät haben, verwendet werden, wenn dies unter der Aufsicht einer verantwortlichen Person geschieht zu ihrer Sicherheit dienen oder ihnen Informationen zum sicheren Umgang mit dem Gerät erteilt wurden und sich der Gefahren bei der Verwendung bewusst sind. Kinder sollten nicht mit dem Gerät spielen. Die Reinigung und Wartung des Geräts sollte nicht von Kindern durchgeführt werden, es sei denn, sie sind über 8 Jahre alt und diese Tätigkeiten werden unter Aufsicht durchgeführt.
6. Kochen Sie das Wasser im Tank und gießen Sie es zweimal ein, um den Geruch vor dem ersten Gebrauch zu beseitigen.
7. Ziehen Sie nach Gebrauch immer den Stecker aus der Steckdose, indem Sie die Steckdose nach dem Gebrauch mit der Hand halten.
8. Wenn Sie den Stecker aus der Steckdose ziehen, ziehen Sie niemals am Netzkabel, sondern am Stecker.
9. Setzen Sie das Gerät nicht atmosphärischen Bedingungen (Regen, Sonne usw.) aus oder verwenden Sie es nicht bei hoher Luftfeuchtigkeit (Badezimmer, feuchte Wohnmobile).
10. Tauchen Sie Kabel, Stecker und Gerät nicht in Wasser oder andere Flüssigkeiten.
11. Überprüfen Sie regelmäßig den Zustand des Netzkabels. Wenn das Netzkabel beschädigt ist, sollte es von einer Fachwerkstatt ersetzt werden, um Gefahren zu vermeiden.
12. Verwenden Sie das Gerät nicht mit beschädigtem Netzkabel, wenn es heruntergefallen oder auf andere Weise beschädigt wurde oder nicht ordnungsgemäß funktioniert. Reparieren Sie das Gerät nicht selbst, da die Gefahr eines Stromschlags besteht. Bringen Sie das beschädigte Gerät zur Überprüfung oder Reparatur zu einem geeigneten Servicezentrum. Alle Reparaturen dürfen nur von autorisierten Servicestellen durchgeführt werden. Durch unsachgemäß durchgeführte Reparaturen können ernsthafte Gefahren für den Benutzer entstehen.
13. Stellen Sie das Gerät auf eine kühle, stabile Oberfläche, entfernt von heißen

Küchengeräten wie: Elektroherd, Gasbrenner usw.

14. Verwenden Sie das Gerät nicht in der Nähe von brennbaren Materialien.
15. Das Netzkabel darf nicht über eine Tischkante hängen oder heiße Oberflächen berühren. Der Hersteller haftet nicht für Schäden, die durch bestimmungswidrigen Gebrauch des Gerätes oder unsachgemäße Bedienung entstehen. Erlauben Sie Kindern nicht, mit dem Gerät zu spielen, gestatten Sie Kindern oder Personen, die mit dem Gerät nicht vertraut sind, es nicht zu benutzen.
16. Lassen Sie das Gerät oder den Adapter nicht unbeaufsichtigt eingeschaltet.
17. Um zusätzlichen Schutz zu bieten, wird empfohlen, im Stromkreis eine Fehlerstrom-Schutzeinrichtung (RCD) mit einem Bemessungsfehlerstrom von nicht mehr als 30 mA zu installieren. Fragen Sie einen Elektriker nach diesem Rat.
18. Verwenden Sie das Gerät niemals ohne Wasser! Es kann beschädigt sein.
19. Verwenden Sie das Gerät niemals mit Sprudelwasser !!!
20. Lassen Sie das Gerät niemals bei einer Temperatur unter 0 Grad Celsius, da es dadurch beschädigt werden kann.
21. Ziehen Sie immer den Netzstecker der Maschine, bevor Sie den Tank mit Wasser füllen.
22. Reinigen und inspizieren Sie die Maschine regelmäßig, um die Qualität des erhaltenen Kaffees sicherzustellen und die Lebensdauer der Maschine zu verlängern.
23. Trennen Sie vor der Reinigung immer die Stromquelle und lassen Sie alle heißen Teile abkühlen. Das Gerät sollte mit einem milden, nicht scheuernden Reinigungsmittel gereinigt werden. Verwenden Sie niemals Reinigungsmittel, da dies die Lackschicht beschädigen könnte.
24. Verwenden Sie zum Entkalken der Maschine einen flüssigen Entkalker für Druckkaffeemaschinen.
25. Verwenden Sie nur Originalzubehör.
26. Bewegen oder bewegen Sie das Gerät während des Betriebs nicht.

Beschreibung der Kaffeemaschine mit mehreren Kapseln:

Bild A1:

1. Hebel
2. Bedienfeld
3. Wassertankdeckel
4. Wassertank
5. Brühkorb
6. Tropfschalenabdeckung
7. Tropfschale (herausnehmbar)

Bild A2:

A. Espresso B. Strom EIN / AUS C. Cafe Lungo

Braukörbe:

- I. Nespresso-Kapsel J. Dolce Gusto Kapsel K1. Kaffeepad  
K2. Kaffeepulver L. Lavazza Modo Mio M. Lavazza BLUE N. Caffitaly

Vorbereitung:

Entfernen Sie zunächst alle Verpackungen vom Gerät und den Aufsätzen.

Bitte reinigen Sie das Gehäuse des Gerätes, Wassertank, Aufsätze, Wassertank, Wassertankdeckel, Tropfschale mit einem weichen, leicht angefeuchteten Tuch.

Verwendung des Gerätes:

Um das Gerät zu verwenden, müssen Sie das Gerät mit Wasser füllen.

Sie können dies auf 2 Arten tun.

1. Direkt in den Wassertank.
2. Indem Sie den Wassertank aus dem Gerät nehmen, befüllen und wieder in das Gerät einsetzen.

Um Wasser direkt in den Wassertank einzufüllen (wie auf Seite 3 Bild B gezeigt):

1. Entfernen Sie den Wassertankdeckel (3).
2. Gießen Sie Wasser in den Wassertank (4).
3. Setzen Sie den Wassertankdeckel wieder an seinen Platz.

So entfernen Sie den Wassertank (wie auf Seite 3 Bild C gezeigt):

1. Entfernen Sie den Wassertankdeckel (3).
2. Ziehen Sie den Wassertank vorsichtig aber fest nach oben vom Gerät weg.
3. Füllen Sie den Wassertank mit Wasser.
4. Stellen Sie den Wassertank wieder an seinen vorgesehenen Platz.
5. Setzen Sie den Wassertankdeckel (3) wieder ein.

Brühvorgang einrichten:

1. Nach dem Befüllen des Wassertanks (3) mit Wasser.
  2. Schalten Sie das Gerät durch Drücken der ON / OFF-Taste (A2 B) ein.
- WARNUNG: SCHALTEN SIE DAS GERÄT NICHT EIN, OHNE DER WASSERBEHÄLTER SITZT. DAS GERÄT GIBT VOR DEM START DAMPF UND HEISSES WASSER ZURÜCK IN DEN WASSERTANK.**
3. Das Bedienfeld leuchtet auf und beginnt zu blinken.
  4. Nachdem das Bedienfeld nicht mehr blinkt und konstant leuchtet, können Sie mit der Zubereitung des Brühkorbs (5) beginnen.
  5. Wenn bereits ein Brühkorb (5) im Gerät eingesetzt ist:
    - 5a. Ziehen Sie den Hebel (1) nach oben, um den Brühkorb (5) freizugeben.
    - 5b. Entfernen Sie den Brühkorb (5).
  6. Wenn der Brühkorb (5) nicht im Gerät eingesetzt ist:
    - 6a. Ziehen Sie den Hebel (1) nach oben, um das Gerät für den Brühkorb (5) vorzubereiten.

Brühkorb vorbereiten (5):

1. Wählen Sie je nach Art der Kapsel oder des Kaffeepulvers den richtigen Brühkorb (5).
2. Es gibt 3 Arten von Kapseln.
  - A. Von oben eingefügt. Dolce Gusto (J), Lavazza (L)
  - B. von unten eingeschoben. Nespresso-Kapsel (I)
  - C. Eingesetzt in das Brühfach aus Metall. Kaffeepad (K1) Kaffeepulver (K2)

Bitte folgen Sie je nach Kapseltyp den Bildern F und G.

Bild F:

1. Ziehen Sie an der Innenseite des Brühkorbs (5) und er öffnet sich.
  2. Setzen Sie die Kapsel in das Loch im Brühkorb (5) ein, damit sie fest im Inneren sitzt und sich nicht bewegt.
  3. Schließen Sie den Brühkorb (5).
- HINWEIS: Der Brühkorb (5) sollte vollständig schließen und kein Teil des Korbes sollte gegenüber dem leeren Brühkorb (5) herausragen.

Bild G:

1. Drücken Sie die Kapsel nach unten in den Brühkorb (5).
- HINWEIS: Der Brühkorb (5) sollte vollständig schließen und kein Teil des Korbes sollte gegenüber dem leeren Brühkorb (5) herausragen.

Für Kaffeepulver:

1. Bitte überprüfen Sie Bild H auf Seite 4.
2. Gießen Sie das Kaffeepulver in den Metalladapter des Brühkorbs (5). (Bitte beachten Sie, dass das Pulver nicht außerhalb der Metalleinlage verschüttet werden sollte.)
3. Drücken Sie das Kaffeepulver nach unten, um sicherzustellen, dass es schön flach ist und der Adapter ohne zu viel Kraftaufwand geschlossen werden kann.

Für Kaffeepads:

1. Wählen Sie den Kaffeepulver-Brühkorb (5).
2. Setzen Sie den Kaffeepad-Adapter in die Brühkörbe ein.
3. Legen Sie das Kaffeepad in den Kaffeepadadapter.

Brauen:

1. Setzen Sie den zuvor vorbereiteten Brühkorb (5) in das Gerät ein.

2. Drücken Sie den Hebel (1) langsam aber fest nach unten.

**WARNUNG: WENN DER HEBEL NICHT BEWEGT ODER VIEL WIDERSTAND BIETET. ERZWINGE ES NICHT. ENTFERNEN SIE DEN BRÜHKORB (5) UND PRÜFEN SIE, OB DER BRÜHKORB (5) RICHTIG ZUSAMMENGESETZT IST. ODER WENN SICH ZU VIEL KAFFEEPULVER IM BRÜHKORB (5) IST.**

3. Prüfen Sie, ob das Bedienfeld ohne zu blinken leuchtet.

4. Wenn das Bedienfeld keine Probleme anzeigt, drücken Sie die gewünschte Option. Espresso (A2A) oder Café Lungo (A2C).

5. Das Gerät beginnt zu arbeiten. (BITTE BEACHTEN SIE, DASS DAS GERÄT VERBLEIBENDES WASSER AUS DEM BRÜHTANK WIEDER IN DEN WASSERTANK ENTLLEERT.)

6. Nach Beendigung gibt es 2 Tonsignale aus und hört auf zu arbeiten.

7. Es befindet sich etwa 15 Minuten im Standby-Modus.

8. Nach dieser Zeit wird es ausgeschaltet.

Sie können das Brühen auch jederzeit durch Drücken der Taste ON / OFF (A2B) abbrechen.

9. Ziehen Sie den Hebel (1) nach oben, um den Brühkorb (5) freizugeben.

10. **WARNUNG. NACH DEM BRÜHEN FÜHRT DER BRÜHKORB (5) HEIß FÜHREN. BITTE ACHTEN SIE AUF, DASS SIE SICH NICHT VERBRENNEN.**

11. Nehmen Sie die Kapsel / Pad / Kaffeepulver aus dem Brühkorb (5).

12. Mit Wasser spülen, bis es vollständig sauber ist.

13. Bitte entleeren Sie die abnehmbare Tropfschale und spülen Sie sie mit Wasser aus.

Wenn Sie noch etwas Wasser hinzufügen möchten oder die Kaffeemenge zu gering ist, können Sie die Espresso-Taste gedrückt halten und das Gerät produziert weiterhin Wasser. UM das Loslassen der Taste zu beenden.

Sie können den Standby-Modus ein- oder ausschalten.

Deaktivieren oder aktivieren Sie den Standby-Modus:

1. Drücken Sie bei vom Stromnetz getrenntem Gerät sowohl die Espresso (A2A) als auch die Lungo (A2C) Taste.

2. Drücken Sie die Espresso-Taste (A2A), um den Standby-Modus einzuschalten (Licht an) oder auszuschalten (Licht aus).

3. Drücken Sie die Taste ON / Off (A2B), um die Einstellung zu bestätigen.

Entkalkung:

Mindestens einmal im Monat oder früher muss das Gerät je nach Getränkmenge entkalkt werden.

Befolgen Sie dazu bitte die folgenden Anweisungen:

**BITTE BEACHTEN SIE: VERWENDEN SIE NIEMALS ESSIG ODER ANDERE SÄURE-ENTKALKER FÜR DIESES GERÄT. ES KANN DAS GERÄT BESCHÄDIGEN.**

1. Verwenden Sie speziell hergestellte Entkalker für Hochdruckkaffeemaschinen.

2. Füllen Sie den Tank mit der Lösung des Entkalkers und Wasser gemäß den Herstellerrichtlinien für Entkalker.

3. Setzen Sie einen Brühkorb (5) in das Gerät ein und senken Sie den Hebel (1) ab.

4. Schalten Sie das Gerät ein.

5. Stellen Sie eine große Schüssel anstelle der Tasse.

6. Bitte verwenden Sie die Lungo-Einstellung (A2C) und leeren Sie mindestens 2 volle Tanks der Entkalker- und Wasserlösung.

7. Nachdem der zweite Tank der Lösung geleert ist. Bitte füllen Sie frisches Wasser in den Tank und spülen Sie die Lösung aus, indem Sie den Frischwassertank leeren, indem Sie die Lungo-Taste drücken, bis der Tank leer ist.

Gerätedaten:

Spannung: 230V ~ 50Hz

Leistung: 1450 W

Maximale Leistung: 3000 W

Wasserkapazität: 0,6 L



Den Pappkarton im Altpapier entsorgen. Polyäthylenbeutel (PE) in dem Behälter für Kunststoff entsorgen. Das abgenutzte Gerät zum Recycling zu einer offiziellen Sammelstelle bringen, da es gefährliche Substanzen enthält, die die Umwelt gefährden können. Das Gerät sollte in einer Form abgegeben werden, die eine weitere Nutzung unmöglich macht. Wenn es Batterien enthält, sollten diese rausgenommen und separat an einer Sammelstelle abgegeben werden. Das Gerät darf nicht in den Hausmüll rausgeworfen werden!!

## (FR) FRANÇAIS

### CONDITIONS GÉNÉRALES DE SÉCURITÉ CONSIGNES DE SÉCURITÉ IMPORTANTES. VEUILLEZ LIRE ATTENTIVEMENT ET CONSERVER POUR L'AVENIR

1. Avant d'utiliser l'appareil, lisez le manuel d'utilisation et suivez les instructions qu'il contient.
2. L'appareil est destiné à un usage domestique uniquement. Ne pas utiliser à d'autres fins qui ne correspondent pas à l'usage auquel il est destiné.
3. L'appareil ne doit être connecté qu'à une prise de terre 230V~50 Hz. Pour augmenter la sécurité de fonctionnement, plusieurs appareils électriques ne doivent pas être connectés à un circuit de courant en même temps.
4. Soyez extrêmement prudent lorsque vous utilisez l'appareil lorsque des enfants sont à proximité.
5. **AVERTISSEMENT** : Cet équipement peut être utilisé par des enfants de plus de 8 ans et des personnes ayant des capacités physiques, sensorielles ou mentales réduites, ou des personnes n'ayant aucune expérience ou connaissance de l'équipement, si cela est fait sous la supervision d'une personne responsable. Pour leur sécurité ou ont reçu des informations sur l'utilisation sûre de l'appareil et sont conscients des dangers de son utilisation. Les enfants ne doivent pas jouer avec l'équipement. Le nettoyage et l'entretien de l'appareil ne doivent pas être effectués par des enfants, sauf s'ils ont plus de 8 ans et que ces activités sont effectuées sous surveillance.
6. Faites bouillir l'eau dans le réservoir et versez-la deux fois pour éliminer l'odeur avant la première utilisation.
7. Retirez toujours la fiche de la prise de courant après utilisation en tenant la prise avec votre main après utilisation.

8. Lorsque vous retirez la fiche de la prise, ne tirez jamais sur le cordon d'alimentation mais sur la fiche.
9. Ne pas exposer l'appareil aux conditions atmosphériques (pluie, soleil, etc.) ou l'utiliser dans des conditions d'humidité élevée (salles de bain, mobil-homes humides).
10. Ne plongez pas le câble, la fiche et l'appareil dans l'eau ou tout autre liquide.
11. Vérifiez périodiquement l'état du cordon d'alimentation. Si le cordon d'alimentation est endommagé, il doit être remplacé par un atelier de réparation spécialisé pour éviter tout danger.
12. N'utilisez pas l'appareil avec un cordon d'alimentation endommagé ou s'il est tombé ou endommagé de toute autre manière ou s'il ne fonctionne pas correctement. Ne réparez pas l'appareil vous-même, car il existe un risque de choc électrique. Apportez l'appareil endommagé à un centre de service approprié pour vérification ou réparation. Toutes les réparations ne peuvent être effectuées que par des points de service agréés. Des réparations mal effectuées peuvent entraîner un grave danger pour l'utilisateur.
13. Placez l'appareil sur une surface fraîche et stable, loin des appareils de cuisine chauds tels que : cuisinière électrique, brûleur à gaz, etc.
14. N'utilisez pas l'appareil à proximité de matériaux inflammables.
15. Le cordon d'alimentation ne doit pas pendre au bord d'une table ou toucher des surfaces chaudes. Le fabricant n'est pas responsable des dommages causés par une utilisation de l'appareil contraire à sa destination ou un fonctionnement incorrect. Ne laissez pas les enfants jouer avec l'appareil, ne laissez pas les enfants ou les personnes qui ne connaissent pas l'appareil l'utiliser.
16. Ne laissez pas l'appareil sous tension ou l'adaptateur sans surveillance lorsqu'ils sont sans surveillance.
17. Pour fournir une protection supplémentaire, il est conseillé d'installer un dispositif de courant résiduel (RCD) dans le circuit électrique avec un courant résiduel nominal ne dépassant pas 30 mA. Demandez conseil à un électricien.
18. N'utilisez jamais l'appareil sans eau ! Il peut être endommagé.
19. N'utilisez jamais l'appareil avec de l'eau gazeuse !!!
20. Ne laissez jamais l'appareil à une température inférieure à 0 degré Celsius, car cela pourrait l'endommager.
21. Débranchez toujours la machine avant de remplir le réservoir d'eau.
22. Nettoyez et inspectez régulièrement la machine pour garantir la qualité du café obtenu et prolonger la durée de vie de la machine.
23. Débranchez toujours la source d'alimentation avant de nettoyer et laissez refroidir toutes les pièces chaudes. L'appareil doit être nettoyé avec un détergent doux non abrasif. N'utilisez jamais de solvant de nettoyage car cela pourrait endommager la couche de peinture.
24. Pour détartrer la machine, utilisez un détartrant liquide conçu pour les cafetières à pression.
25. N'utilisez que des accessoires d'origine.



## 26. Ne pas déplacer ou déplacer l'appareil pendant le fonctionnement.

Description de la cafetière multi-capsules :

Image A1 :

- |                       |                        |                                 |                               |
|-----------------------|------------------------|---------------------------------|-------------------------------|
| 1. Levier             | 2. Panneau de commande | 3. Couvercle du réservoir d'eau | 4. Réservoir d'eau            |
| 5. Panier de brassage |                        | 6. Couvercle du bac d'égouttage | 7. Bac d'égouttage (amovible) |

Image A2 :

A. Espresso B. Mise sous/hors tension C. Café Lungo

Paniers de brassage :

- |                      |         |                     |                     |
|----------------------|---------|---------------------|---------------------|
| I. Capsule Nespresso | Capsule | J. Dolce Gusto      | K1. dosette de café |
| K2. Poudre de café   |         | L. Lavazza Modo Mio | M. Lavazza BLUE     |
|                      |         |                     | N. Caffitaly        |

Préparation:

Tout d'abord, retirez tous les emballages de l'appareil et les accessoires.

Veillez nettoyer le corps de l'appareil, le réservoir d'eau, les accessoires, le réservoir d'eau, le couvercle du réservoir d'eau, le bac d'égouttage avec un chiffon doux légèrement humide.

Utilisation de l'appareil :

Pour utiliser l'appareil, vous devez remplir l'appareil d'eau.

Vous pouvez le faire de 2 manières.

1. Directement dans le réservoir d'eau.
2. En retirant le réservoir d'eau de l'appareil, en le remplissant et en le remettant dans l'appareil.

POUR ajouter de l'eau directement dans le réservoir d'eau (comme illustré à la page 3, image B) :

1. Retirez le couvercle du réservoir d'eau (3).
2. Versez de l'eau dans le réservoir d'eau (4).
3. Remettez le couvercle du réservoir d'eau en place.

Pour retirer le réservoir d'eau (comme indiqué à la page 3, image C) :

1. Retirez le couvercle du réservoir d'eau (3).
2. Tirez doucement mais fermement sur le réservoir d'eau vers le haut et loin de l'appareil.
3. Remplissez le réservoir d'eau avec de l'eau.
4. Remettez le réservoir d'eau à sa place désignée.
5. Remettez le couvercle du réservoir d'eau (3) en place.

Mise en place du processus de brassage :

1. Après avoir rempli le réservoir d'eau (3) avec de l'eau.

2. Allumez l'appareil en appuyant sur le bouton ON / OFF (A2 B).

**AVERTISSEMENT : NE PAS METTRE L'APPAREIL EN MARCHÉ SANS QUE LE RÉSERVOIR D'EAU SOIT EN PLACE. L'APPAREIL ÉMET DE LA VAPEUR ET DE L'EAU CHAUDE DANS LE RÉSERVOIR D'EAU AVANT DE COMMENCER.**

3. Le panneau de commande s'allumera et commencera à clignoter.
4. Une fois que le panneau de commande arrête de clignoter et brille d'une lumière stable, vous pouvez commencer à préparer le panier d'infusion (5).
5. Si un panier d'infusion (5) est déjà inséré dans l'appareil :
  - 5a. Tirez le levier (1) vers le haut pour libérer le panier d'infusion (5).
  - 5b. Retirez le panier d'infusion (5).
6. Si le panier d'infusion (5) n'est pas inséré dans l'appareil :
  - 6a. Tirez le levier (1) vers le haut pour préparer l'appareil pour le panier d'infusion (5).

Préparation du panier d'infusion (5) :

1. Selon le type de capsule ou de poudre de café, choisissez le bon panier d'infusion (5).
2. Il existe 3 types de gélules.
  - A. Inséré d'en haut. Dolce Gusto (J), Lavazza (L)
  - B. Inséré par le bas. Capsule Nespresso (I)
  - C. Inséré dans le compartiment d'infusion en métal. Capsule de café (K1) Poudre de café (K2)

Selon le type de capsule veuillez suivre les images F et G.

Image F :

1. Tirez sur l'intérieur du panier d'infusion (5) et il s'ouvrira.

2. Insérez la capsule dans le trou du panier d'infusion (5) de manière à ce qu'elle soit bien emboîtée à l'intérieur et ne bouge pas.
3. Fermez le panier d'infusion (5).

AVIS : Le panier d'infusion (5) doit se fermer complètement et aucune partie du panier ne doit dépasser par rapport au panier d'infusion vide (5).

Image G :

1. Poussez la capsule vers le bas dans le panier d'infusion (5).

AVIS : Le panier d'infusion (5) doit se fermer complètement et aucune partie du panier ne doit dépasser par rapport au panier d'infusion vide (5).

Pour le café en poudre :

1. Veuillez vérifier l'image H à la page 4.
2. Versez la poudre de café dans l'adaptateur métallique du panier d'infusion (5). (Veuillez noter que la poudre ne doit pas se répandre à l'extérieur de l'incrustation métallique.)
3. Poussez la poudre de café vers le bas en vous assurant qu'elle est bien plate et que l'adaptateur peut être fermé sans utiliser trop de force.

Pour les dosettes de café :

1. Sélectionnez le panier d'infusion de café en poudre (5).
2. Insérez l'adaptateur de dosette de café dans les paniers d'infusion.
3. Placez la dosette de café dans l'adaptateur de dosette de café.

Brassage:

1. Insérez le panier d'infusion (5) préalablement préparé dans l'appareil.

2. Appuyez lentement mais fermement sur le levier (1).

AVERTISSEMENT : SI LE LEVIER NE BOUGE PAS OU N'OFFRE PAS BEAUCOUP DE RÉSISTANCE. NE LE FORCEZ PAS. RETIREZ LE PANIER D'INFUSION (5) ET VÉRIFIEZ SI LE PANIER D'INFUSION (5) EST CORRECTEMENT ASSEMBLÉ. OU S'IL Y A TROP DE CAFÉ EN POUDRE À L'INTÉRIEUR DU PANIER D'INFUSION (5).

3. Vérifiez si le panneau de commande brille sans aucun clignotement.

4. Si le panneau de commande n'affiche aucun problème, appuyez sur l'option souhaitée. Espresso (A2A) ou Café Lungo (A2C).

5. L'appareil commencera à fonctionner. (VEUILLEZ NOTER QUE L'APPAREIL DÉCHARGE TOUTE L'EAU RESTANTE DU RÉSERVOIR D'INFUSION DANS LE RÉSERVOIR D'EAU.)

6. Après avoir terminé, il émettra 2 carillons sonores et cessera de fonctionner.

7. Il sera en veille pendant environ 15 minutes.

8. Passé ce délai, il s'éteindra.

Vous pouvez également toujours annuler le brassage en appuyant sur le bouton ON/OFF (A2B).

9. Tirez le levier (1) vers le haut pour libérer le panier d'infusion (5).

10. AVERTISSEMENT. APRÈS L'INFUSION, LE PANIER D'INFUSION (5) SERA CHAUD AU TOUCHER. VEUILLEZ FAIRE ATTENTION À NE PAS VOUS BRÛLER.

11. Retirez la capsule / dosette / café en poudre du panier d'infusion (5).

12. Rincer à l'eau jusqu'à ce qu'il soit complètement propre.

13. Assurez-vous de vider le bac d'égouttage amovible et de le rincer à l'eau.

Si vous souhaitez ajouter un peu d'eau ou pensez que la quantité de café est trop faible, vous pouvez appuyer sur le bouton espresso et le maintenir enfoncé et l'appareil continuera à produire de l'eau. POUR arrêter de relâcher le bouton.

Vous pouvez activer ou désactiver le mode veille.

Désactivez ou activez le mode veille :

1. Avec l'appareil débranché du secteur, appuyez à la fois sur les boutons Espresso (A2A) et Lungo (A2C).

2. Appuyez sur le bouton espresso (A2A) pour activer le mode veille (lumière allumée) ou désactiver (lumière éteinte).

3. Appuyez sur le bouton ON/Off (A2B) pour confirmer le réglage.

Détartrage :

Au moins une fois par mois ou plus tôt selon le nombre de verres effectués, l'appareil doit être détartré.

Pour ce faire, veuillez suivre les instructions ci-dessous :

VEUILLEZ NOTER : N'UTILISEZ JAMAIS DE VINAIGRE OU D'AUTRES DÉCALCIFICATEURS À BASE D'ACIDE POUR CET APPAREIL. IL PEUT ENDOMMAGER L'APPAREIL.

1. Utilisez des détartrants spécialement conçus pour les cafetières à pression.

2. Remplissez le réservoir avec la solution du détartrant et de l'eau conformément aux directives des fabricants de détartrant.
3. Placez un panier d'infusion (5) dans l'appareil et abaissez le levier (1).
4. Allumez l'appareil.
5. Mettez un grand bol à la place de la tasse.
6. Veuillez utiliser le réglage Lungo (A2C) et vider au moins 2 réservoirs pleins de solution de détartrant et d'eau.
7. Une fois le deuxième réservoir de solution vidé. Veuillez mettre de l'eau fraîche dans le réservoir et rincer la solution en vidant le réservoir d'eau douce en appuyant sur le bouton lungo jusqu'à ce que le réservoir soit vide.

Données de l'appareil :

Tension : 230V ~ 50Hz

Puissance : 1450 W

Puissance maximale : 3000 W

Capacité en eau : 0,6 L



Respect de l'environnement. Nous vous prions de bien vouloir trier les emballages en carton ainsi que les sachets plastiques (en polyéthylène). L'appareil usagé ne doit pas être jeté à la poubelle mais remis au point de collecte prévu à cet effet car il contient des éléments pouvant être nocifs pour l'environnement. L'appareil électrique doit être remis de manière à limiter au maximum une éventuelle utilisation ultérieure. Si l'appareil contient des piles, il faut les retirer et les remettre à un autre point de collecte.

Ne pas jeter l'appareil dans une poubelle de déchets ménagers !!!

## (ES) ESPAÑOL

### CONDICIONES GENERALES DE SEGURIDAD INSTRUCCIONES IMPORTANTES DE SEGURIDAD. POR FAVOR LEA DETENIDAMENTE Y GUARDE PARA EL FUTURO

1. Antes de utilizar el dispositivo, lea el manual de funcionamiento y siga las instrucciones que contiene.
2. El dispositivo es solo para uso doméstico. No lo utilice para otros fines que no sean los previstos.
3. El dispositivo solo debe conectarse a una toma de tierra de 230 V ~ 50 Hz . Para aumentar la seguridad operativa, no se deben conectar varios dispositivos eléctricos a un circuito de corriente al mismo tiempo.
4. Tenga mucho cuidado al utilizar el dispositivo cuando haya niños cerca.
5. **ADVERTENCIA:** Este equipo puede ser utilizado por niños mayores de 8 años y personas con capacidad física, sensorial o mental reducida, o personas que no tengan experiencia o conocimiento del equipo, si esto se hace bajo la supervisión de una persona responsable. por su seguridad o se les ha concedido información sobre el uso seguro del dispositivo y son

- conscientes de los peligros de utilizarlo. Los niños no deben jugar con el equipo. La limpieza y el mantenimiento del dispositivo no deben ser realizados por niños, a menos que sean mayores de 8 años y estas actividades se realicen bajo supervisión.
6. Hierva el agua en el tanque y viértala dos veces para eliminar el olor antes del primer uso.
  7. Siempre retire el enchufe de la toma de corriente después de su uso, sujetándolo con la mano después de su uso.
  8. Al retirar el enchufe de la toma, nunca tire del cable de alimentación sino del enchufe.
  9. No exponga el dispositivo a condiciones atmosféricas (lluvia, sol, etc.) ni lo utilice en condiciones de alta humedad (baños, casas móviles húmedas).
  10. No sumerja el cable, el enchufe y el dispositivo en agua o cualquier otro líquido.
  11. Compruebe periódicamente el estado del cable de alimentación. Si el cable de alimentación está dañado, debe ser reemplazado por un taller de reparación especializado para evitar peligros.
  12. No utilice el dispositivo con un cable de alimentación dañado o si se ha caído o dañado de cualquier otra forma o si no funciona correctamente. No repare el dispositivo usted mismo, ya que existe el riesgo de descarga eléctrica. Lleve el dispositivo dañado a un centro de servicio adecuado para su revisión o reparación. Todas las reparaciones solo pueden ser realizadas por puntos de servicio autorizados. Las reparaciones realizadas incorrectamente pueden suponer un grave peligro para el usuario.
  13. Coloque el dispositivo sobre una superficie fresca y estable, lejos de aparatos de cocina calientes como: estufa eléctrica, quemador de gas, etc.
  14. No utilice el dispositivo cerca de materiales inflamables.
  15. El cable de alimentación no debe colgar del borde de una mesa ni tocar superficies calientes. El fabricante no se hace responsable de los daños causados por el uso del dispositivo en contra de su propósito previsto o por un funcionamiento inadecuado. No permita que los niños jueguen con el dispositivo, no permita que los niños o personas que no estén familiarizadas con el dispositivo lo utilicen.
  16. No deje el dispositivo encendido o el adaptador desatendido cuando esté desatendido.
  17. Para proporcionar protección adicional, es recomendable instalar un dispositivo de corriente residual (RCD) en el circuito eléctrico con una corriente residual nominal que no exceda los 30 mA. Solicite este consejo a un electricista.
  18. ¡Nunca use el dispositivo sin agua! Puede dañarse.
  19. ¡Nunca use el dispositivo con agua con gas!
  20. Nunca deje el dispositivo a una temperatura inferior a 0 grados Celsius, ya que podría dañarlo.
  21. Desenchufe siempre la máquina antes de llenar el tanque con agua.
  22. Limpiar e inspeccionar periódicamente la máquina para asegurar la calidad del café obtenido y prolongar la vida útil de la máquina.
  23. Desconecte siempre la fuente de alimentación antes de limpiar y deje que todas las partes calientes se enfríen. El dispositivo debe limpiarse con un detergente suave no

abrasivo. No utilice nunca disolvente de limpieza, ya que podría dañar la capa de pintura.

24. Para descalcificar la máquina, utilice un descalcificador líquido diseñado para cafeteras a presión.

25. Utilice solo accesorios originales.

26. No mueva ni mueva el dispositivo durante el funcionamiento.

Descripción de la cafetera de cápsulas múltiples:

Imagen A1:

- |                         |                                |                            |                                 |
|-------------------------|--------------------------------|----------------------------|---------------------------------|
| 1. Palanca              | 2. Panel de control            | 3. Tapa del tanque de agua | 4. Tanque de agua               |
| 5. Cesta de preparación | 6. Tapa de la bandeja de goteo |                            | 7. Bandeja de goteo (extraíble) |

Imagen A2:

A. Espresso B. Encendido / apagado C. Café Lungo

Cestas de elaboración de cerveza:

- |                         |                     |                   |              |
|-------------------------|---------------------|-------------------|--------------|
| I. Cápsula de Nespresso | J. Dolce Gusto      | K1. Vaina de café |              |
| K2. Polvo de café       | L. Lavazza Modo Mio | M. Lavazza BLUE   | N. Caffitaly |

Preparación:

Primero, retire todos los empaques del dispositivo y los accesorios.

Limpie el cuerpo del dispositivo, el tanque de agua, los accesorios, el tanque de agua, la tapa del tanque de agua y la bandeja de goteo con un paño suave ligeramente húmedo.

Uso del dispositivo:

Para utilizar el dispositivo, debe llenarlo con agua.

Puede hacer esto de 2 formas.

1. Directamente en el tanque de agua.
2. Sacando el tanque de agua del dispositivo, llenándolo y volviéndolo a colocar en el dispositivo.

PARA agregar agua directamente al tanque de agua (como se muestra en la imagen B de la página 3):

1. Quite la tapa del tanque de agua (3).
2. Vierta agua en el depósito de agua (4).
3. Vuelva a colocar la tapa del tanque de agua en su lugar.

Para quitar el tanque de agua (como se muestra en la imagen C de la página 3):

1. Quite la tapa del tanque de agua (3).
2. Tire suavemente pero con firmeza del depósito de agua hacia arriba y lejos del dispositivo.
3. Llene el tanque de agua con agua.
4. Vuelva a colocar el tanque de agua en su lugar designado.
5. Vuelva a colocar la tapa del depósito de agua (3) en su lugar.

Configuración del proceso de elaboración de la cerveza:

1. Después de llenar el depósito de agua (3) con agua.
2. Encienda el dispositivo presionando el botón ON / OFF (A2 B).

**ADVERTENCIA: NO ENCIENDA EL DISPOSITIVO SIN QUE EL DEPÓSITO DE AGUA ESTÉ EN SU LUGAR. EL DISPOSITIVO EMITE VAPOR Y AGUA CALIENTE DE NUEVO AL DEPÓSITO DE AGUA ANTES DE ARRANCAR.**

3. El panel de control se iluminará y comenzará a parpadear.
4. Una vez que el panel de control deja de parpadear y se ilumina con una luz estable, puede comenzar a preparar la canasta de preparación (5).
5. Si una canasta de preparación (5) ya está insertada en el dispositivo:
  - 5a. Tire de la palanca (1) hacia arriba para liberar la cesta de preparación (5).
  - 5b. Retire la canasta de preparación (5).
6. Si la canasta de preparación (5) no está insertada en el dispositivo:
  - 6a. Tire de la palanca (1) hacia arriba para preparar el dispositivo para la cesta de preparación (5).

Preparación de la cesta de preparación (5):

1. Dependiendo del tipo de cápsula o café en polvo, elija la canasta de preparación correcta (5).

2. Hay 3 tipos de cápsulas.

A. Insertado desde arriba. Dolce Gusto (J), Lavazza (L)

B. Insertado desde abajo. Cápsula Nespresso (I)

C. Insertado en el compartimento de preparación de metal. Cápsula de café (K1) Café en polvo (K2)

Dependiendo del tipo de cápsula, siga las imágenes F y G.

Imagen F:

1. Tire del interior de la canasta de preparación (5) y se abrirá.

2. Inserte la cápsula en el orificio de la canasta de preparación (5) para que quede bien encajada en el interior y no se mueva.

3. Cierre la canasta de preparación (5).

AVISO: La canasta de preparación (5) debe cerrarse completamente y ninguna parte de la canasta debe sobresalir en comparación con la canasta de preparación vacía (5).

Imagen G:

1. Empuje la cápsula hacia abajo en la cesta de preparación (5).

AVISO: La canasta de preparación (5) debe cerrarse completamente y ninguna parte de la canasta debe sobresalir en comparación con la canasta de preparación vacía (5).

Para café en polvo:

1. Consulte la imagen H en la página 4.

2. Vierta el café en polvo en el adaptador de metal de la canasta de preparación (5). (Tenga en cuenta que el polvo no debe derramarse fuera de la incrustación de metal).

3. Empuje el café en polvo hacia abajo asegurándose de que esté bien plano y plano y que el adaptador se pueda cerrar sin usar demasiada fuerza.

Para monodosis de café:

1. Seleccione la cesta de preparación de café en polvo (5).

2. Inserte el adaptador de monodosis de café en las cestas de preparación.

3. Coloque la monodosis de café en el adaptador de monodosis de café.

Fabricación de cerveza:

1. Inserte la canasta de preparación previamente preparada (5) en el dispositivo.

2. Presione la palanca (1) hacia abajo lenta pero firmemente.

**ADVERTENCIA: SI LA PALANCA NO SE MUEVE U OFRECE MUCHA RESISTENCIA. NO LO FUERCES. RETIRE LA CESTA DE PREPARACIÓN (5) Y COMPRUEBE SI LA CESTA DE PREPARACIÓN (5) ESTÁ ENSAMBLADA CORRECTAMENTE. O SI HAY DEMASIADO CAFÉ EN POLVO DENTRO DE LA CESTA DE PREPARACIÓN (5).**

3. Compruebe si el panel de control está brillando sin parpadear.

4. Si el panel de control no muestra problemas, presione la opción deseada. Espresso (A2A) o Café Lungo (A2C).

5. El dispositivo comenzará a funcionar. (TENGA EN CUENTA QUE EL DISPOSITIVO DESCARGARÁ CUALQUIER AGUA RESTANTE DEL TANQUE DE PREPARACIÓN DE NUEVO AL TANQUE DE AGUA).

6. Después de terminar, emitirá 2 campanillas de sonido y dejará de funcionar.

7. Estará en espera durante unos 15 minutos.

8. Pasado ese tiempo, se apagará.

También puede cancelar siempre la preparación presionando el botón ON / OFF (A2B).

9. Tire de la palanca (1) hacia arriba para liberar la cesta de preparación (5).

**10. ADVERTENCIA. DESPUÉS DE PREPARAR, LA CESTA DE PREPARACIÓN (5) ESTARÁ CALIENTE AL TACTO. POR FAVOR, TENGA CUIDADO DE NO QUEMARSE.**

11. Retire la cápsula / monodosis / café en polvo de la canasta de preparación (5).

12. Enjuague con agua hasta que esté completamente limpio.

13. Asegúrese de drenar la bandeja de goteo desmontable y enjuagarla con agua.

Si desea agregar un poco más de agua o cree que la cantidad de café es demasiado pequeña, puede presionar y mantener presionado el botón de espresso y el dispositivo continuará produciendo agua. PARA dejar de soltar el botón.

Puede activar o desactivar el modo de espera.

Deshabilite o habilite el modo de espera:

1. Con el dispositivo desconectado de la red, presione los botones Espresso (A2A) y Lungo (A2C).

2. Presione el botón espresso (A2A) para encender el modo de espera (luz encendida) o apagar (luz apagada).

3. Presione el botón ON / OFF (A2B) para confirmar la configuración.

#### Descalcificación:

Al menos una vez al mes o antes, dependiendo de la cantidad de bebidas preparadas, es necesario descalcificar el dispositivo.

Para hacerlo, siga las instrucciones a continuación:

**TENGA EN CUENTA: NUNCA USE VINAGRE U OTROS DESCALCIFICADORES A BASE DE ÁCIDO PARA ESTE DISPOSITIVO. PUEDE DAÑAR EL DISPOSITIVO.**

1. Utilice descalcificadores para cafeteras a presión especialmente fabricados.
2. Llene el tanque con la solución del descalcificador y agua según los productores de las pautas del descalcificador.
3. Coloque una canasta de preparación (5) en el dispositivo y baje la palanca (1).
4. Encienda el dispositivo.
5. Coloque un tazón grande en lugar de la taza.
6. Utilice el ajuste Lungo (A2C) y vacíe al menos 2 tanques llenos del descalcificador y la solución de agua.
7. Después de vaciar el segundo tanque de la solución. Ponga agua dulce en el tanque y lave la solución vaciando el tanque de agua dulce presionando el botón lungo hasta que el tanque esté vacío.

#### Datos del dispositivo:

Voltaje: 230 V ~ 50 Hz

Potencia: 1450 W

Potencia máxima: 3000 W

Capacidad de agua: 0,6 L



Preocupación por el medio ambiente. Por favor, lleva las cajas de cartón a un sitio de reciclaje. Las bolsas de polietileno se deben tirar al cubo de la basura amarillo (para envases). El equipo gastado debe ser entregado en el punto de almacenamiento adecuado, porque las piezas que constituyen el equipo pueden suponer un peligro para el medio ambiente. Debes entregar el equipo Hay que devolver el equipo eléctrico con el fin de evitar su reutilización. Si en el equipo se encuentran pilas, hay que sacarlas y entregar por separado, en un punto de almacenamiento adecuado. No tires el equipo al contenedor para residuos urbanos!!

### (PT) PORTUGUÊS

**CONDIÇÕES GERAIS DE SEGURANÇA INSTRUÇÕES DE SEGURANÇA IMPORTANTES. LEIA COM ATENÇÃO E GUARDE PARA O FUTURO**

1. Antes de usar o dispositivo, leia o manual de operação e siga as instruções nele contidas.
2. O dispositivo é apenas para uso doméstico. Não use para outros fins que não os pretendidos.
3. O dispositivo só deve ser conectado a uma tomada aterrada de 230 V ~ 50 Hz . Para aumentar a segurança operacional, vários dispositivos elétricos não devem ser conectados a

um circuito de corrente ao mesmo tempo.

4. Tenha extremo cuidado ao usar o dispositivo quando houver crianças por perto.

5. AVISO: Este equipamento pode ser usado por crianças com mais de 8 anos de idade e pessoas com capacidade física, sensorial ou mental reduzida, ou pessoas que não tenham experiência ou conhecimento do equipamento, se isso for feito sob a supervisão de um responsável para a sua segurança ou que lhes tenham sido fornecidas informações sobre a utilização segura do dispositivo e estão cientes dos perigos de o utilizar. As crianças não devem brincar com o equipamento. A limpeza e manutenção do aparelho não devem ser realizadas por crianças, a menos que tenham mais de 8 anos e essas atividades sejam realizadas sob supervisão.

6. Ferva a água do tanque e despeje-a duas vezes para tirar o cheiro antes do primeiro uso.

7. Sempre remova o plugue da tomada após o uso, segurando-a com a mão após o uso.

8. Ao remover o plugue do soquete, nunca puxe o cabo de alimentação, mas o plugue.

9. Não exponha o dispositivo a condições atmosféricas (chuva, sol, etc.) ou use em condições de alta umidade (banheiros, casas móveis úmidas).

10. Não mergulhe o cabo, o plugue e o dispositivo em água ou qualquer outro líquido.

11. Verifique periodicamente a condição do cabo de alimentação. Se o cabo de alimentação estiver danificado, deve ser substituído por uma oficina especializada para evitar perigos.

12. Não use o dispositivo com um cabo de alimentação danificado ou se ele tiver caído ou danificado de qualquer outra forma ou se não estiver funcionando corretamente. Não repare o dispositivo por conta própria, pois existe o risco de choque elétrico. Leve o dispositivo danificado a um centro de serviço apropriado para verificação ou reparo. Todas as reparações só podem ser realizadas por pontos de serviço autorizados. Reparos executados incorretamente podem causar sérios riscos ao usuário.

13. Coloque o dispositivo em uma superfície fria e estável, longe de utensílios de cozinha quentes, como: fogão elétrico, queimador de gás, etc.

14. Não use o dispositivo perto de materiais inflamáveis.

15. O cabo de alimentação não pode ficar pendurado na borda de uma mesa ou tocar em superfícies quentes. O fabricante não se responsabiliza por danos causados pelo uso do dispositivo de forma contrária ao fim a que se destina ou por operação inadequada. Não permita que crianças brinquem com o dispositivo, não permita que crianças ou pessoas não familiarizadas com o dispositivo o utilizem.

16. Não deixe o dispositivo ligado ou o adaptador sem supervisão quando estiver sem supervisão.

17. Para fornecer proteção adicional, é aconselhável instalar um dispositivo de corrente residual (RCD) no circuito elétrico com uma corrente residual nominal não superior a 30 mA. Peça este conselho a um electricista.

18. Nunca use o aparelho sem água! Ele pode estar danificado.

19. Nunca use o aparelho com água com gás !!!

20. Nunca deixe o aparelho a uma temperatura inferior a 0 graus Celsius, pois pode danificá-lo.

21. Sempre desligue a máquina antes de encher o tanque com água.



22. Limpe e inspecione regularmente a máquina para garantir a qualidade do café obtido e para prolongar a vida útil da máquina.
23. Sempre desconecte a fonte de alimentação antes de limpar e deixe todas as partes quentes esfriarem. O dispositivo deve ser limpo com um detergente neutro não abrasivo. Nunca use solvente de limpeza, pois isso pode danificar a camada de tinta.
24. Para descalcificar a máquina, use um descalcificador líquido desenvolvido para cafeteiras de pressão.
25. Use apenas acessórios originais.
26. Não mova ou mova o dispositivo durante a operação.

Descrição da cafeteira de cápsulas múltiplas:

Figura A1:

- |                     |                                    |                            |                                  |
|---------------------|------------------------------------|----------------------------|----------------------------------|
| 1. Alavanca         | 2. Painel de controle              | 3. Tampa do tanque de água | 4. Tanque de água                |
| 5. Cesta de cerveja | 6. Tampa da bandeja de gotejamento |                            | 7. Bandeja de coleta (removível) |

Figura A2:

- A. Espresso                      B. LIGAR / DESLIGAR    C. Cafe Lungo

Cestas de cerveja:

- |                      |                        |                     |              |
|----------------------|------------------------|---------------------|--------------|
| I. cápsula Nespresso | J. Dolce Gusto Capsule | K1. Cápsula de café |              |
| K2. Café em pó       | L. Lavazza Modo Mio    | M. Lavazza BLUE     | N. Caffitaly |

Preparação:

Primeiro, remova todas as embalagens do dispositivo e os acessórios.

Limpe o corpo do dispositivo, tanque de água, acessórios, tanque de água, tampa do tanque de água e bandeja de gotejamento com um pano macio ligeiramente úmido.

Uso do dispositivo:

Para usar o dispositivo, você precisa encher o dispositivo com água.

Você pode fazer isso de 2 maneiras.

1. Diretamente no tanque de água.
2. Retirando o reservatório de água do aparelho, enchendo-o e colocando-o de volta no aparelho.

PARA adicionar água diretamente ao tanque de água (conforme mostrado na página 3 imagem B):

1. Remova a tampa do tanque de água (3).
2. Despeje a água no tanque de água (4).
3. Coloque a tampa do tanque de água de volta no lugar.

Para remover o tanque de água (conforme mostrado na página 3, figura C):

1. Remova a tampa do tanque de água (3).
2. Com cuidado, mas com firmeza, puxe o tanque de água para cima e para longe do dispositivo.
3. Encha o tanque de água com água.
4. Coloque o tanque de água de volta em seu lugar designado.
5. Volte a colocar a tampa do depósito de água (3).

Configurando o processo de fermentação:

1. Depois de encher o reservatório de água (3) com água.
  2. Ligue o dispositivo pressionando o botão ON / OFF (A2 B).
- AVISO: NÃO LIGUE O DISPOSITIVO SEM O DEPÓSITO DE ÁGUA ESTIVER NO LOCAL. O DISPOSITIVO EMITE VAPOR E ÁGUA QUENTE DE VOLTA PARA O DEPÓSITO DE ÁGUA ANTES DE LIGAR.
3. O painel de controle acenderá e começará a piscar.
  4. Depois que o painel de controle parar de piscar e brilhar em uma luz estável, você pode começar a preparar a cesta de infusão (5).
  5. Se uma cesta de infusão (5) já estiver inserida no dispositivo:
    - 5a. Puxe a alavanca (1) para cima para liberar o cesto de infusão (5).
    - 5b. Remova o cesto de infusão (5).
  6. Se a cesta de infusão (5) não estiver inserida no dispositivo:
    - 6a. Puxe a alavanca (1) para cima para preparar o dispositivo para o cesto de infusão (5).

Preparando a cesta de infusão (5):

1. Dependendo do tipo de cápsula ou café em pó, escolha a cesta de distribuição correta (5).
2. Existem 3 tipos de cápsulas.
  - A. Inserido de cima. Dolce Gusto (J), Lavazza (E)
  - B. Inserido por baixo. Cápsula Nespresso (I)
  - C. Inserido no compartimento de infusão de metal. Café em pó (K1) Café em pó (K2)

Dependendo do tipo de cápsula siga as figuras F e G.

Figura F:

1. Puxe a parte interna da cesta de infusão (5) e ela se abrirá.
  2. Insira a cápsula no orifício da cesta de infusão (5) de forma que fique firmemente encaixada dentro e não se mova.
  3. Feche o cesto de infusão (5).
- AVISO: O cesto de infusão (5) deve fechar completamente e nenhuma parte do cesto deve ficar saliente em comparação com o cesto de infusão vazio (5).

Figura G:

1. Empurre a cápsula para baixo na cesta de infusão (5).
- AVISO: O cesto de infusão (5) deve fechar completamente e nenhuma parte do cesto deve ficar saliente em comparação com o cesto de infusão vazio (5).

Para café em pó:

1. Verifique a imagem H na página 4.
2. Despeje o pó de café no adaptador de metal da cesta de infusão (5). (Observe que o pó não deve derramar para fora do revestimento de metal.)
3. Empurre o pó de café para baixo, certificando-se de que esteja bom e plano e que o adaptador possa ser fechado sem usar muita força.

Para cápsulas de café:

1. Selecione o cesto de distribuição de café em pó (5).
2. Insira o adaptador de cápsulas de café nos cestos de infusão.
3. Coloque a cápsula de café no adaptador da cápsula de café.

Fermentação:

1. Insira a cesta de infusão previamente preparada (5) no dispositivo.
  2. Pressione a alavanca (1) para baixo lentamente, mas com firmeza.
- ATENÇÃO: SE A ALAVANCA NÃO SE MOVER OU OFERECER MUITA RESISTÊNCIA, NÃO FORCE. RETIRE O CESTO DE BREWING (5) E VERIFIQUE SE O CESTO DE BREW (5) ESTÁ CORRETAMENTE MONTADO. OU SE HÁ DEMASIADO CAFÉ EM PÓ DENTRO DA CESTA DE FABRICAÇÃO (5).
3. Verifique se o painel de controle está brilhando sem piscar.
  4. Se o painel de controle não mostrar problemas, pressione a opção desejada. Espresso (A2A) ou Café Lungo (A2C).
  5. O dispositivo começará a funcionar. (OBSERVE QUE O DISPOSITIVO DESCARREGARÁ QUALQUER ÁGUA RESTANTE DO TANQUE DE PRODUÇÃO DE VOLTA PARA O TANQUE DE ÁGUA.)
  6. Depois de terminar, ele emitirá 2 sinos sonoros e parará de funcionar.
  7. Ele ficará em espera por cerca de 15 minutos.
  8. Após esse tempo, ele desligará.

Você também pode cancelar a distribuição pressionando o botão ON / OFF (A2B).

9. Puxe a alavanca (1) para cima para liberar o cesto de distribuição (5).
10. AVISO. APÓS A FABRICAÇÃO DA FABRICAÇÃO, A CESTA (5) ESTARÁ QUENTE AO TOQUE. TOME CUIDADO PARA NÃO QUEIMAR.
11. Remova a cápsula / sachê / café em pó da cesta de infusão (5).
12. Enxágue com água até ficar totalmente limpo.
13. Certifique-se de drenar a bandeja coletora removível e enxágue-a com água.

Se quiser adicionar um pouco mais de água ou achar que a quantidade de café é muito pequena, pressione e segure o botão expresso e o aparelho continuará a produzir água. PARA parar de soltar o botão.

Você pode ativar ou desativar o modo de espera.

Desative ou ative o modo de espera:

1. Com o dispositivo desconectado da rede elétrica, pressione os botões Espresso (A2A) e Lungo (A2C).
2. Pressione o botão expresso (A2A) para ligar o modo de espera (luz acesa) ou desligar (luz apagada).
3. Pressione o botão LIGA / DESLIGA (A2B) para confirmar a configuração.

Descalcificação:

Pelo menos uma vez por mês ou antes, dependendo da quantidade de bebidas preparadas, o dispositivo precisa ser descalcificado.

Para fazer isso, siga as instruções abaixo:

**ATENÇÃO: NUNCA USE VINEGAR OU OUTROS DECALCIFICADORES À BASE DE ÁCIDO PARA ESTE DISPOSITIVO. PODE DANIFICAR O DISPOSITIVO.**

1. Use descalcificadores especiais para cafeteiras de pressão.
2. Encha o tanque cheio com a solução do descalcificador e água de acordo com as diretrizes dos produtores do descalcificador.
3. Coloque um cesto de infusão (5) no aparelho e baixe a alavanca (1).
4. Ligue o dispositivo.
5. Coloque uma tigela grande no lugar do copo.
6. Use a configuração Lungo (A2C) e esvazie pelo menos 2 tanques cheios do descalcificador e solução de água.
7. Depois que o segundo tanque de solução for esvaziado. Por favor, coloque água doce no tanque e enxágue a solução esvaziando o tanque de água doce pressionando o botão longo até que o tanque esteja vazio.

Dados do dispositivo:

Tensão: 230V ~ 50Hz

Potência: 1450 W

Potência máxima: 3000 W

Capacidade de água: 0,6 L



Proteção do meio ambiente. Rogamos, os embalagens de cartão destinem-se para papéis velhos. Os sacos de polietileno (PE) devem-se colocar em contenedores para material plástico. O dispositivo usado deve-se levar a um ponto de armazenamento adequado porque os componentes perigosos que ficam dentro do dispositivo podem ser perigosos para o meio ambiente. O dispositivo elétrico deve-se entregar de modo que se reduza a sua nova utilização e uso. Se no dispositivo há pilhas, devem-se tirar e levar a um ponto de armazenamento em separado. Não colocar o dispositivo em contenedores para resíduos municipais!!

(LT) LIETUVIŲ

**BENDROSIOS SAUGOS SĄLYGOS SVARBIOS SAUGOS INSTRUKCIJOS. ATIDŽIAI PERSKAITYKITE IR IŠSAUGOJITE ATEIČIAI**

1. Prieš naudodami įrenginį, perskaitykite naudojimo vadovą ir vadovaukitės joje pateiktomis instrukcijomis.

2. Prietaisas skirtas naudoti tik namuose. Nenaudokite kitiems, ne pagal paskirtį, tikslams.
3. Prietaisą galima jungti tik prie 230V ~ 50 Hz įžeminto lizdo. Siekiant padidinti eksploataavimo saugumą, prie vienos srovės grandinės vienu metu negalima jungti kelių elektros prietaisų.
4. Būkite ypač atsargūs naudodamiesi įrenginiu, kai šalia yra vaikų.
5. ĮSPĖJIMAS: šią įrangą gali naudoti vyresni nei 8 metų vaikai ir asmenys, kurių fiziniai, jutimo ar protiniai gebėjimai yra riboti, arba žmonės, neturintys patirties ar žinių apie įrangą, jei tai daroma prižiūrint atsakingam asmeniui. dėl savo saugumo arba jiems buvo suteikta informacija apie saugų prietaiso naudojimą ir žino apie jo naudojimo pavojų. Vaikai neturėtų žaisti su įranga. Prietaiso valymo ir priežiūros atlikti neturėtų vaikai, nebent jiems yra vyresni nei 8 metai ir šie veiksmai atliekami prižiūrint.
6. Užvirinkite vandenį bakelyje ir du kartus perpilkite, kad pašalintumėte kvapą prieš pirmąjį naudojimą.
7. Po naudojimo visada ištraukite kištuką iš maitinimo lizdo, po naudojimo laikydami už lizdo ranka.
8. Ištraukdami kištuką iš lizdo, niekada netraukite už maitinimo laido, o už kištuko.
9. Nelaikykite prietaiso nuo atmosferos sąlygų (lietaus, saulės ir kt.) arba nenaudokite didelės drėgmės sąlygomis (vonios kambariuose, drėgnuose nameliuose ant ratų).
10. Nenardinkite laido, kištuko ir prietaiso į vandenį ar kitą skystį.
11. Periodiškai tikrinkite maitinimo laido būklę. Jei maitinimo laidas pažeistas, jį reikia pakeisti specializuotoje remonto dirbtuvėje, kad būtų išvengta pavojaus.
12. Nenaudokite įrenginio su pažeistu maitinimo laidu arba jei jis buvo numestas ar kitaip sugadintas arba neveikia tinkamai. Neremontuokite įrenginio patys, nes kyla elektros smūgio pavojus. Sugadintą įrenginį nuneškite į atitinkamą techninės priežiūros centrą, kad jis patikrintų arba suremontuotų. Visus remonto darbus gali atlikti tik įgalioti aptarnavimo centrai. Neteisingai atliktas remontas gali sukelti rimtą pavojų naudotojui.
13. Pastatykite įrenginį ant vėsaus, stabilaus paviršiaus, toliau nuo karštų virtuvės prietaisų, tokių kaip: elektrinė viryklė, dujinis degiklis ir kt.
14. Nenaudokite prietaiso šalia degių medžiagų.
15. Maitinimo laidas negali kabėti virš stalo krašto arba liesti karštų paviršių. Gamintojas neatsako už žalą, padarytą naudojant įrenginį ne pagal paskirtį arba netinkamai naudojant. Neleiskite vaikams žaisti su įrenginiu, neleiskite juo naudotis vaikams ar žmonėms, kurie nėra susipažinę su įrenginiu.
16. Nepalikite įjungto prietaiso arba adapterio be priežiūros.
17. Norint užtikrinti papildomą apsaugą, elektros grandinėje patartina įrengti liekamosios srovės įtaisą (RCD), kurio vardinė likutinė srovė neviršija 30 mA. Šio patarimo teiraukitės elektriko.
18. Niekada nenaudokite prietaiso be vandens! Jis gali būti pažeistas.
19. Niekada nenaudokite prietaiso su gazuotu vandeniu !!!
20. Niekada nepalikite įrenginio žemesnėje nei 0 laipsnių Celsijaus temperatūroje, nes galite jį sugadinti.
21. Prieš pildami į baką vandens, visada atjunkite mašiną iš elektros tinklo.

22. Reguliariai valykite ir tikrinkite aparatą, kad įsitikintumėte gautos kavos kokybe ir pailgintumėte aparato tarnavimo laiką.
23. Prieš valydami visada atjunkite maitinimo šaltinį ir leiskite visoms karštoms dalims atvėsti. Prietaisą reikia valyti švelniu, neabrazyviniu valikliu. Niekada nenaudokite valymo tirpiklio, nes tai gali pažeisti dažų sluoksnį.
24. Aparato kalkių šalinimui naudokite skystą nukalkinimo priemonę, skirtą slėginiams kavos virimo aparatams.
25. Naudokite tik originalius priedus.
26. Nejudinkite ir nejudinkite įrenginio veikimo metu.

Kelių kapsulių kavos virimo aparato aprašymas:

Paveikslėlis A1:

- |                    |                             |                                    |                  |
|--------------------|-----------------------------|------------------------------------|------------------|
| 1. Svirtis         | 2. Valdymo skydelis         | 3. Vandens bako dangtis            | 4. Vandens bakas |
| 5. Alaus krepšelis | 6. Lašėjimo padėklo dangtis | 7. Nuvarvėjimo padėklas (nuimamas) |                  |

Paveikslėlis A2:

- |             |                                     |               |
|-------------|-------------------------------------|---------------|
| A. Espresso | B. Maitinimo įjungimas / išjungimas | C. Cafe Lungo |
|-------------|-------------------------------------|---------------|

Alaus krepšeliai:

- |                      |                        |                  |              |
|----------------------|------------------------|------------------|--------------|
| I. Nespresso kapsulė | J. Dolce Gusto kapsulė | K1. Kavos dėžutė |              |
| K2. Kavos milteliai  | L. Lavazza Modo Mio    | M. Lavazza BLUE  | N. Caffitaly |

Paruošimas:

Pirmiausia iš įrenginio ir priedų nuimkite visas pakuotes.

Prietaiso korpusą, vandens baką, priedus, vandens baką, vandens bako dangtį, lašų surinkimo padėklą nuvalykite minkšta, šiek tiek drėgna šluoste.

Prietaiso naudojimas:

Norėdami naudoti įrenginį, turite jį užpildyti vandeniu.

Tai galite padaryti 2 būdais.

1. Tiesiogiai į vandens baką.
2. Išimdami vandens bakelį iš prietaiso, užpildydami ir įdėdami atgal į įrenginį.

Norėdami įpilti vandens tiesiai į vandens baką (kaip parodyta 3 puslapyje B paveikslėlyje):

1. Nuimkite vandens bako dangtelį (3).
2. Į vandens baką (4) įpilkite vandens.
3. Uždėkite vandens bako dangtį atgal į savo vietą.

Norėdami išimti vandens bakelį (kaip parodyta 3 puslapyje C paveikslėlyje):

1. Nuimkite vandens bako dangtelį (3).
2. Švelniai, bet tvirtai patraukite vandens bakelį aukštyn ir toliau nuo prietaiso.
3. Pripildykite vandens baką vandens.
4. Įdėkite vandens bakelį atgal į jam skirtą vietą.
5. Uždėkite vandens bako dangtį (3) atgal į savo vietą.

Paruošimo proceso nustatymas:

1. Pripildę vandens baką (3) vandeniu.
  2. Įjunkite įrenginį paspausdami įjungimo / išjungimo mygtuką (A2 B).
- ĮSPĖJIMAS: NEĮJUNKITE PRIETAISO, NEBUVO VANDENS BAKO. PRIEŠ PALEIDIMAS PRIETAISAS IŠLEIDŽIA GARUS IR KARŠTAS VANDENS GRAŽINĮ Į VANDENS BAKERĄ.
3. Valdymo skydelis užsidsigs ir pradės mirksėti.
  4. Kai valdymo skydelis nustoja mirksėti ir nuolat šviečia, galite pradėti ruošti virimo krepšelį (5).
  5. Jei į prietaisą jau įdėtas virimo krepšelis (5):
- 5a. Patraukite svirtį (1) į viršų, kad atlaisvintumėte virimo krepšelį (5).
  - 5b. Išimkite virimo krepšelį (5).
  6. Jei virimo krepšelis (5) neįdėtas į įrenginį:
  - 6a. Patraukite svirtį (1) į viršų, kad paruoštumėte prietaisą virimo krepšeliui (5).

Virimo krepšelio paruošimas (5):

1. Atsižvelgdami į kapsulės ar kavos miltelių tipą, pasirinkite tinkamą virimo krepšelį (5).
2. Yra 3 rūšių kapsulės.  
A. Įdėta iš viršaus. Dolce Gusto (J), Lavazza (L)  
B. Įterpta iš apačios. Nespresso kapsulė (I)  
C. Įkišamas į metalinį virimo skyrių. Kavos kapsulė (K1) Kavos milteliai (K2)

Atsižvelgiant į kapsulės tipą, vadovaukitės F ir G paveikslėliams.

F paveikslas:

1. Patraukite už virimo krepšelio (5) vidinės pusės ir jis atsidarys.
  2. Įkiškite kapsulę į virimo krepšelio angą (5), kad ji tvirtai įsitvirtintų viduje ir nejudėtų.
  3. Uždarykite virimo krepšelį (5).
- PASTABA: Virimo krepšelis (5) turi visiškai užsidaryti ir nė viena jo dalis neturi išsikišti, palyginti su tuščiu virimo krepšeliu (5).

G paveikslas:

1. Stumkite kapsulę žemyn į virimo krepšelį (5).
- PASTABA: Virimo krepšelis (5) turi visiškai užsidaryti ir nė viena jo dalis neturi išsikišti, palyginti su tuščiu virimo krepšeliu (5).

Kavos milteliams:

1. Patikrinkite H paveikslėlį 4 puslapyje.
2. Supilkite kavos miltelius į virimo krepšelio (5) metalinį adapterį. (Atkreipkite dėmesį, kad milteliai neturėtų išsilieti už metalinio įklotu).
3. Paspauskite kavos miltelius žemyn ir įsitinkinkite, kad jie yra gražūs ir lygūs, o adapterį galima uždaryti nenaudojant per daug jėgos.

Kavos pupelėms:

1. Pasirinkite kavos milteliai alaus krepšį (5).
2. Įstatykite kavos kapsulės adapterį į virimo krepšelius.
3. Įdėkite kavos kapsulę į kavos kapsulės adapterį.

Alaus gaminimas:

1. Į prietaisą įdėkite anksčiau paruoštą virimo krepšelį (5).
  2. Lėtai, bet tvirtai paspauskite svirtį (1).
- ĮSPĖJIMAS: JEI SVIRTIS NEJUDA AR SIŪLO DIDELIS ATSPARUMĄ, NEPRIVERKITE. IŠIMKITE PARAUJIMO KREPŠELĮ (5) IR PATIKRINKITE, AR PIRKIMO KREPŠELIS (5) TINKAMAI SURENTAS. ARBA JEI APLAUDIMO KREPŠELIO VIDUJE YRA PER DAUG KAVOS MILTELIŲ (5).**
3. Patikrinkite, ar valdymo pultas šviečia be mirksėjimo.
  4. Jei valdymo skydelyje problemų nėra, paspauskite norimą parinktį. Espresso (A2A) arba Café Lungo (A2C).
  5. Įrenginys pradės veikti. (ATKREIPKITE DĖMESĮ, PRIETAISAS IŠ VANDENS BAKO LIKUSĮ VANDENĮ IŠLEIS GRĮŽTA Į VANDENS BAKERĄ.)
  6. Baigęs išgirs 2 garsinius varpelius ir nustos veikti.
  7. Jis veiks budėjimo režimu maždaug 15 minučių.
  8. Po to laiko ji bus išjungti.
- Taip pat visada galite atšaukti virimą paspausdami įjungimo / išjungimo (A2B) mygtuką.
9. Patraukite svirtį (1) į viršų, kad atlaisvintumėte virimo krepšelį (5).
  10. **ĮSPĖJIMAS. PARAIŠKUS APLAUDYMO KREPŠELIS (5) BUS KARŠTAS. PRAŠOME PASIDAUGINTI SAVE.**
  11. Iš plikymo krepšelio (5) išimkite kapsulę / kapsulę / kavos miltelius.
  12. Skalaukite vandeniu, kol visiškai išvalysite.
  13. Būtinai nusauskite nuimamą nuvarvėjimo padėklą ir nuplaukite vandeniu.

Jei norite įpilti daugiau vandens arba manote, kad kavos kiekis per mažas, galite paspausti ir palaikyti espreso mygtuką ir prietaisas toliau gamins vandenį. KAD nustoti atleisti mygtuką.

Galite įjungti arba išjungti laukimo režimą.

Išjunkite arba įjunkite budėjimo režimą:

1. Kai įrenginys atjungtas nuo maitinimo tinklo, paspauskite ir Espresso (A2A), ir Lungo (A2C) mygtukus.
2. Paspauskite espreso (A2A) mygtuką, kad įjungtumėte budėjimo režimą (įjungta šviesa) arba Off (išjungta šviesa).
3. Paspauskite įjungimo / išjungimo (A2B) mygtuką, kad patvirtintumėte nustatymą.

Kalkių šalinimas:

Bent kartą per mėnesį arba anksčiau, priklausomai nuo pagamintų gėrimų skaičiaus, įrenginį reikia nukalkinti.

Norėdami tai padaryti, vadovaukitės toliau pateiktomis instrukcijomis:

ATKREIPKITE DĒMESI: ŠIAM PRIETAISUI NIEKADA NENAUDOKĪT ACTO AR KITŪ RŪGŠČIŪ PAGRINDINIŪ KALKIŪ VALIKLIŪ . GALI Sugadinti PRIETAISA.

1. Naudokite specialiai pagamintus slēginus kavos virimo aparatū nukalkintuvus.
2. Pripildykite bakā kalkiū šalinimo aparato tīrpalu ir vandeniu, kaip nurodo kalkiū šalinimo įrenginio gamintojo nurodymai.
3. Į prietaisą įdėkite virimo krepšelį (5) ir nuleiskite svirtį (1).
4. Įjunkite įrenginį.
5. Vietoj puodelio padėkite didelį dubenį.
6. Naudokite Lungo nustatymą (A2C) ir ištuštinkite bent 2 pilnus kalkiū šalinimo aparato ir vandens tīrpalu bakus.
7. Ištuštinus antrąjį tīrpalu baką, į baką įpilkite šviežio vandens ir išskalaukite tīrpalą ištuštėdami gėlo vandens baką spausdami lungo mygtuką, kol bakas bus tuščias.

Įrenginio duomenys:

Įtampa: 230V ~ 50Hz

Galia: 1450 W

Didžiausia galia: 3000 W

Vandens talpa: 0,6 l



Rūpinantis aplinka. Kartono pakuotes atiduoti į makulatūrą. Polietileno (PE) maišelius mesti į plastikui skirtą konteinerį. Susidėvėjusį prietaisą atiduoti į atitinkamą atliekų surinkimo vietą, nes prietaise esančios pavojingos medžiagos gali kelti grėsmę aplinkai. Elektrinį prietaisą atiduoti tokį, kad nebūtų galima jo pakartotinai naudoti ir panaudoti. Jeigu prietaise yra baterijos, būtina jas išimti ir atskirai atiduoti į atliekų surinkimo vietą. Nemesti prietaiso į buitinių atliekų konteinerį!

## (LV) LATVIEŠŪ

VISPĀRĒJI DROŠĪBAS NOSACĪJUMI SVARĪGI DROŠĪBAS NORĀDĪJUMI. LŪDZU UZMANĪGI IZLASIET UN SAGLABĀJIET NĀKOTNI

1. Pirms ierīces lietošanas izlasiet lietošanas instrukciju un ievērojiet tajā ietvertos norādījumus.
2. Ierīce ir paredzēta tikai lietošanai mājās. Neizmantojiet citiem mērķiem, kas nav paredzēti paredzētajam mērķim.
3. Ierīci drīkst pievienot tikai 230V~50 Hz iezemētai kontaktligzdai. Lai palielinātu ekspluatācijas drošību, vienai strāvas ķēdei nevajadzētu vienlaikus pievienot vairākas elektriskās ierīces.
4. Esiet īpaši piesardzīgs, lietojot ierīci, ja tuvumā atrodas bērni.
5. BRĪDINĀJUMS: šo aprīkojumu drīkst lietot bērni, kas vecāki par 8 gadiem, un cilvēki ar ierobežotām fiziskām, sensoriskām vai garīgām spējām, vai cilvēki, kuriem nav pieredzes vai zināšanu par aprīkojumu, ja tas tiek darīts atbildīgas personas uzraudzībā. Viņu drošībai vai

viņiem ir sniegta informācija par ierīces drošu lietošanu un ir informēti par tās lietošanas radītajām briesmām. Bērni nedrīkst spēlēties ar aprīkojumu. Ierīces tīrīšanu un apkopi nedrīkst veikt bērni, ja vien viņi nav vecāki par 8 gadiem un šīs darbības tiek veiktas uzraudzībā.

6. Uzvāriet ūdeni tvertnē un ielejiet to divas reizes, lai atbrīvotos no smakas pirms pirmās lietošanas reizes.

7. Pēc lietošanas vienmēr izņemiet kontaktdakšu no strāvas kontaktligzdas, pēc lietošanas turot kontaktligzdu ar roku.

8. Izņemot kontaktdakšu no kontaktligzdas, nevelciet aiz strāvas vada, bet gan aiz kontaktdakšas.

9. Nepakļaujiet ierīci atmosfēras iedarbībai (lietus, saules utt.) vai nelietojiet augsta mitruma apstākļos (vannas istabās, mitrās mobilajās mājās).

10. Neiegremdējiet kabeli, kontaktdakšu un ierīci ūdenī vai citā šķidrumā.

11. Periodiski pārbaudiet strāvas vada stāvokli. Ja strāvas vads ir bojāts, tas jānomaina specializētā remontdarbnīcā, lai izvairītos no briesmām.

12. Nelietojiet ierīci ar bojātu strāvas vadu vai ja tā ir nokritusi vai citādi bojāta, vai arī tā nedarbojas pareizi. Nelabojiet ierīci paši, jo pastāv elektriskās strāvas trieciena risks.

Nogādājiet bojāto ierīci atbilstošā servisa centrā pārbaudei vai remontam. Visus remontdarbus drīkst veikt tikai pilnvaroti servisa punkti. Nepareizi veikts remonts var radīt nopietnus draudus lietotājam.

13. Novietojiet ierīci uz vēsas, stabilas virsmas, prom no karstām virtuves ierīcēm, piemēram: elektriskās plīts, gāzes degļa utt.

14. Neizmantojiet ierīci viegli uzliesmojošu materiālu tuvumā.

15. Strāvas vads nedrīkst karāties pāri galda malai vai pieskarties karstām virsmām.

Ražotājs neuzņemas atbildību par bojājumiem, kas radušies, izmantojot ierīci pretēji paredzētajam mērķim vai nepareizu darbību. Neļaujiet bērniem spēlēties ar ierīci, neļaujiet bērniem vai personām, kuras nav iepazinušās ar ierīci, to lietot.

16. Neatstājiet bez uzraudzības ieslēgtu ierīci vai adapteri bez uzraudzības.

17. Lai nodrošinātu papildu aizsardzību, vēlams elektriskajā ķēdē uzstādīt noplūdes strāvas ierīci (RCD) ar nominālo atlikušo strāvu, kas nepārsniedz 30 mA. Jautājiet elektriķim šo padomu.

18. Nekad neizmantojiet ierīci bez ūdens! Tas var būt bojāts.

19. Nekad nelietojiet ierīci ar dzirkstošu ūdeni !!!

20. Nekad neatstājiet ierīci temperatūrā, kas zemāka par 0 grādiem pēc Celsija, jo tas var to sabojāt.

21. Pirms tvertnes piepildīšanas ar ūdeni vienmēr atvienojiet iekārtu no elektrotīkla.

22. Regulāri tīriet un pārbaudiet automātu, lai nodrošinātu iegūtās kafijas kvalitāti un pagarinātu iekārtas kalpošanas laiku.

23. Pirms tīrīšanas vienmēr atvienojiet strāvas avotu un ļaujiet visām karstajām daļām atdzist. Ierīce jātīra ar maigu, neabrazīvu mazgāšanas līdzekli. Nekad neizmantojiet tīrīšanas šķīdinātāju, jo tas var sabojāt krāsas slāni.

24. Automāta atkalķošanai izmantojiet šķidru atkalķošanas līdzekli, kas paredzēts



## augstspiediena kafijas automātiem.

25. Izmantojiet tikai oriģinālos piederumus.

26. Nepārvietojiet un nepārvietojiet ierīci darbības laikā.

Vairāku kapsulu kafijas automāta apraksts:

Attēls A1:

- |                     |                          |                               |                  |
|---------------------|--------------------------|-------------------------------|------------------|
| 1. Svira            | 2. Vadības panelis       | 3. Ūdens tvertnes vāks        | 4. Ūdens tvertne |
| 5. Brūvēšanas grozs | 6. Pilienu paplātes vāks | 7. Pilienu paplāte (noņemama) |                  |

Attēls A2:

- |             |                               |               |
|-------------|-------------------------------|---------------|
| A. Espresso | B. Barošana IESLĒGTS/IZSLĒGTS | C. Cafe Lungo |
|-------------|-------------------------------|---------------|

Alus grozi:

- |                      |                        |                    |              |
|----------------------|------------------------|--------------------|--------------|
| I. Nespresso kapsula | J. Dolce Gusto kapsula | K1. Kafijas podiņš |              |
| K2. Kafijas pulveris | L. Lavazza Modo Mio    | M. Lavazza BLUE    | N. Caffitaly |

Sagatavošana:

Vispirms noņemiet visus iepakojumus no ierīces un pielikumiem.

Lūdzu, notīriet ierīces korpusu, ūdens tvertni, piederumus, ūdens tvertni, ūdens tvertnes vāku, pilienu paplāti ar mīkstu, nedaudz mitru drānu.

Ierīces lietošana:

Lai lietotu ierīci, tā ir jāpiepilda ar ūdeni.

To var izdarīt 2 veidos.

1. Tieši ūdens tvertnē.
2. Izņemot ūdens tvertni no ierīces, piepildot un ievietojot to atpakaļ ierīcē.

LAI pievienotu ūdeni tieši ūdens tvertnē (kā parādīts 3. lpp. B attēlā):

1. Noņemiet ūdens tvertnes vāku (3).
2. Ielejiet ūdeni ūdens tvertnē (4).
3. Uzlieciet atpakaļ ūdens tvertnes vāku savā vietā.

Lai izņemtu ūdens tvertni (kā parādīts 3. lpp. C attēlā):

1. Noņemiet ūdens tvertnes vāku (3).
2. Viegli, bet stingri pavelciet ūdens tvertni uz augšu un prom no ierīces.
3. Piepildiet ūdens tvertni ar ūdeni.
4. Ievietojiet ūdens tvertni atpakaļ tam paredzētajā vietā.
5. Uzlieciet atpakaļ ūdens tvertnes vāku (3) savā vietā.

Brūvēšanas procesa iestatīšana:

1. Pēc ūdens tvertnes (3) piepildīšanas ar ūdeni.
  2. Ieslēdziet ierīci, nospiežot ON/OFF pogu (A2 B).
- BRĪDINĀJUMS: NEIESLĒDZIET IERĪCI, KAM NAV ŪDENS TVERTNE. PIRMS IERĪCES IEDARBINĀŠANAS, IERĪCES ATGRIEZTIJS ŪDENS TANKĒ ATGRIEZT TĀUKU UN KARSTO ŪDENI.
3. Vadības panelis iedegsies un sāks mirgot.
  4. Kad vadības panelis pārstāj mirgot un spīd stabilā gaismā, varat sākt gatavot gatavošanas grozu (5).
  5. Ja gatavošanas grozs (5) jau ir ievietots ierīcē:
    - 5a. Pavelciet sviru (1) uz augšu, lai atbrīvotu gatavošanas grozu (5).
    - 5b. Izņemiet pagatavošanas grozu (5).
    6. Ja gatavošanas grozs (5) nav ievietots ierīcē:
      - 6a. Pavelciet sviru (1) uz augšu, lai sagatavotu ierīci gatavošanas grozam (5).

Brūvēšanas groza sagatavošana (5):

1. Atkarībā no kapsulas vai kafijas pulvera veida izvēlieties pareizo pagatavošanas grozu (5).
2. Ir 3 veidu kapsulas.
  - A. Ievietots no augšas. Dolce Gusto (J), Lavazza (L)
  - B. Ievietots no apakšas. Nespresso kapsula (I)
  - C. Ievietots metāla pagatavošanas nodalījumā. Kafijas podiņš (K1) Kafijas pulveris (K2)

Atkarībā no kapsulas veida, lūdzu, ievērojiet F un G attēlus.

F attēls:

1. Pavelciet uz gatavošanas groza (5) iekšpusi, un tas atvērsies.
2. Ievietojiet kapsulu gatavošanas groza (5) atverē, lai tā būtu stingri ievietota iekšpusē un nekustētos.
3. Aizveriet pagatavošanas grozu (5).

**PAZIŅOJUMS:** Pagatavošanas grozam (5) ir pilnībā jāaizveras, un nevienai groza daļai nevajadzētu izvirsīties uz āru, salīdzinot ar tukšo gatavošanas grozu (5).

G attēls:

1. Iespiediet kapsulu uz leju gatavošanas grozā (5).

**PAZIŅOJUMS:** Pagatavošanas grozam (5) ir pilnībā jāaizveras, un nevienai groza daļai nevajadzētu izvirsīties uz āru, salīdzinot ar tukšo gatavošanas grozu (5).

Kafijas pulverim:

1. Lūdzu, pārbaudiet attēlu H 4. lpp.
2. Ielejiet kafijas pulveri kafijas pagatavošanas groza (5) metāla adapterī. (Lūdzu, ņemiet vērā, ka pulverim nevajadzētu izšķakstīties ārpus metāla inkrustācijas.)
3. Nospiediet kafijas pulveri uz leju, pārliecinoties, ka tas ir gluds un plakans, un adapteri var aizvērt, neizmantojot pārāk daudz spēka.

Kafijas pākstīm:

1. Izvēlieties kafijas pulvera pagatavošanas grozu (5).
2. Ievietojiet kafijas podiņa adapteri kafijas pagatavošanas grozos.
3. Ieleciet kafijas kapsulu kafijas pāksts adapterī.

Alus pagatavošana:

1. Ievietojiet ierīcē iepriekš sagatavoto gatavošanas grozu (5).
  2. Lēnām, bet stingri nospiediet sviru (1).
- BRĪDINĀJUMS:** JA SVIRA NEKUSTĀ VAI PIEDĀVĀ LIELU PRETESTĪBU. NEPIEDZIET TO. IZŅEMIET GARĪŠANAS GROZU (5) UN PĀRBAUDIET, VAI GALVOTĀJS GROZS (5) IR PAREIZI SĀLIKTS. VAI JA GARĪŠANAS GROZĀ (5) IR PAR DAUDZ KAFIJAS PULVERI.
3. Pārbaudiet, vai vadības panelis spīd bez mirgošanas.
  4. Ja vadības panelī nav problēmu, nospiediet vajadzīgo opciju. Espresso (A2A) vai Café Lungo (A2C).
  5. Ierīce sāks darboties. (LŪDZU, ŅEMIET VĒRĀ, IERĪCĒ IZPLŪSĪS JEBKURU ATLIKUŠO ŪDENI NO BARIŠANAS TIKNES ATGRIEZTI ŪDENS TANKĒ.)
  6. Pēc pabeigšanas tas atskanēs 2 skaņas signālus un pārtrauks darboties.
  7. Tas būs gaidīšanas režīmā apmēram 15 minūtes.
  8. Pēc šī laika tas izslēgsies.
- Jūs vienmēr varat arī atcelt gatavošanu, nospiežot ON/OFF (A2B) pogu.
9. Pavelciet sviru (1) uz augšu, lai atbrīvotu pagatavošanas grozu (5).
- BRĪDINĀJUMS.** PĒC GARĪŠANAS GARĪŠANAS GROZS (5) BŪS KARSTĪGS. LŪDZU, UZMANIETIES, LAI NEAPDEDZINĀTU.
11. Izņemiet kapsulu / kapsulu / kafijas pulveri no pagatavošanas groza (5).
  12. Noskalojiet ar ūdeni, līdz tas ir pilnībā tīrs.
  13. Lūdzu, noteikti iztukšojiet noņemamo pilienu paplāti un izskalojiet to ar ūdeni.

Ja vēlaties pievienot vairāk ūdens vai domājat, ka kafijas daudzums ir pārāk mazs, varat nospiegt un turēt espresso pogu, un ierīce turpinās ražot ūdeni. LAI PĀRTRAUKTU POGAS ATLAIŠANU.

Varat ieslēgt vai izslēgt gaidīšanas režīmu.

Atspējojiet vai iespējojiet gaidstāves režīmu:

1. Kad ierīce ir atvienota no strāvas padeves, nospiediet gan Espresso (A2A), gan Lungo (A2C) pogas.
2. Nospiediet espresso (A2A) pogu, lai ieslēgtu gaidstāves režīmu (ieslēgts) vai izslēgtu (izslēgts apgaismojums).
3. Nospiediet IESLĒGŠANAS/IZSLĒGŠANAS (A2B) pogu, lai apstiprinātu iestatījumu.

Atkaļķošana:

Vismaz reizi mēnesī vai agrāk atkarībā no pagatavoto dzērienu skaita ierīce ir jāatkaļķo.

Lai to izdarītu, lūdzu, izpildiet tālāk sniegtos norādījumus.

**LŪDZU, ŅEMIET VĒRĀ:** ŠAJAI IERĪCEI NEKAD NEIZMANTOJIET ETIĶI VAI CITU UZ SKĀBES BĀZES ATKALĶOŠANAS LĪDZEKĻUS. TAS VAR BOJĀT IERĪCI.

1. Izmantojiet īpaši izgatavotus spiediena kafijas automātu atkaļķotājus.
2. Piepildiet tvertni ar atkaļķotāja šķīdumu un ūdeni saskaņā ar atkaļķotāja norādījumiem.
3. Ievietojiet gatavošanas grozu (5) ierīcē un nolaidiet sviru (1).

4. Ieslēdziet ierīci.
5. Krūzes vietā ielieciet lielu bļodu.
6. Lūdzu, izmantojiet Lungo iestatījumu (A2C) un iztukšojiet vismaz 2 pilnas tvertnes ar atkaļķotāju un ūdens šķīdumu.
7. Pēc otrās šķīduma tvertnes iztukšošanas. Lūdzu, ievietojiet tvertnē svaigu ūdeni un izskalojiet šķīdumu, iztukšojot saldūdens tvertni, nospiežot pogu lungo, līdz tvertne ir tukša.

Ierīces dati:  
Spriegums: 230V ~ 50Hz  
Jauda: 1450 W  
Maksimālā jauda: 3000 W  
Ūdens tilpums: 0,6 L



Apkārtējās vides aizsardzība. Kartona iepakojumu, lūdzu, nododiet atreizējai pārstrādei. Polietilēna maisījumus (PE) izmest plastmasas izstrādājumiem paredzētajos konteineros. Lietotās elektropreces nododiet attiecīgajos pieņemšanas punktos. Ierīcē satur bīstamas sastāvdaļas, kas var izraisīt draudus apkārtējai videi. Elektroierīce jānodod tā, lai ierobežotu tās atkārtotu izmantošanu. Ja ierīcē atrodas baterijas, izņemiet tās un nododiet pieņemšanas punktā atsevišķi. Produktu neizmest sadzīves atkritumu konteinerā!

(EST) EESTI

## ÜLDISED OHUTUSTINGIMUSED OLULISED OHUTUSJUHISED. PALUN LUGEGE HOOLIKALT JA SALVESTA TULEVIKUS

1. Enne seadme kasutamist lugege läbi kasutusjuhend ja järgige selles sisalduvaid juhiseid.
2. Seade on mõeldud ainult koduseks kasutamiseks. Ärge kasutage muudel eesmärkidel, mis ei ole ettenähtud otstarbeks.
3. Seadet tohib ühendada ainult 230V~50 Hz maandatud pistikupesaga. Tööohutuse suurendamiseks ei tohiks ühte vooluahelasse korraga ühendada mitut elektriseadet.
4. Olge äärmise ettevaatlik, kui kasutate seadet, kui läheduses on lapsed.
5. HOIATUS: Seda seadet võivad kasutada üle 8-aastased lapsed ja füüsilise, sensoorse või vaimse puudega inimesed või inimesed, kellel ei ole seadmega seotud kogemusi või teadmisi, kui seda tehakse vastutava isiku järelevalve all. nende ohutuse tagamiseks või neile on antud teavet seadme ohutu kasutamise kohta ja nad on teadlikud selle kasutamisega kaasnevatest ohtudest. Lapsed ei tohiks seadmega mängida. Seadet ei tohi puhastada ja hooldada lapsed, välja arvatud juhul, kui nad on vanemad kui 8 aastat ja neid tegevusi tehakse järelevalve all.
6. Keetke vesi paagis ja valage see kaks korda, et lõhn vabaneda enne esmakordset kasutamist.
7. Pärast kasutamist eemaldage alati pistik pistikupesast, hoides pärast kasutamist pistikupesast käega.
8. Kui eemaldate pistiku pistikupesast, ärge tõmmake kunagi toitejuhtmest, vaid pistikust.
9. Ärge jätke seadet ilmastikutingimuste kätte (vihm, päike jne) ega kasutage seda kõrge õhuniiskusega tingimustes (vannitoad, niisked haagissuvilad).

10. Ärge kastke kaablit, pistikut ega seadet vette või muusse vedelikku.
11. Kontrollige perioodiliselt toitejuhtme seisukorda. Kui toitejuhe on kahjustatud, tuleb see ohu vältimiseks spetsialiseeritud remonditöökojas välja vahetada.
12. Ärge kasutage seadet kahjustatud toitejuhtmega või kui see on maha kukkunud või muul viisil kahjustatud või kui see ei tööta korralikult. Ärge parandage seadet ise, kuna tekib elektrilöögi oht. Viige kahjustatud seade kontrollimiseks või parandamiseks vastavasse teeninduskeskusesse. Kõiki remonditöid võivad teha ainult volitatud teeninduspunktid. Valesti teostatud remont võib põhjustada kasutajale tõsise ohu.
13. Asetage seade jahedale stabiilsele pinnale, eemal kuumadest köögiseadmetest, nagu: elektripliit, gaasipõleti jne.
14. Ärge kasutage seadet süttivate materjalide läheduses.
15. Toitejuhe ei tohi rippuda üle laua serva ega puudutada kuumi pindu. Tootja ei vastuta kahjude eest, mis on põhjustatud seadme kasutamisest mittesihipäraselt või ebaõigest kasutamisest. Ärge lubage lastel seadmega mängida, ärge lubage lastel ega seadmega tundmatutel inimestel seda kasutada.
16. Ärge jätke sisselülitatud seadet ega adapterit järelvalveta.
17. Täiendava kaitse tagamiseks on soovitatav elektrihaelasse paigaldada rikkevoolukaitse (RCD), mille nimijääkvool ei ületa 30 mA. Küsige seda nõu elektrikult.
18. Ärge kunagi kasutage seadet ilma veeta! See võib olla kahjustatud.
19. Ärge kunagi kasutage seadet vahuveega !!!
20. Ärge kunagi jätke seadet temperatuurile alla 0 kraadi Celsiuse järgi, kuna see võib seda kahjustada.
21. Enne paagi veega täitmist eemaldage masin alati vooluvõrgust.
22. Puhastage ja kontrollige masinat regulaarselt, et tagada saadud kohvi kvaliteet ja pikendada masina kasutusiga.
23. Enne puhastamist ühendage alati toiteallikast lahti ja laske kõigil kuumadel osadel jahtuda. Seadet tuleb puhastada pehme, mitteabasiivse pesuvahendiga. Ärge kunagi kasutage puhastuslahust, kuna see võib värvikihti kahjustada.
24. Masina katlakivi eemaldamiseks kasutage survekohvimasinate jaoks mõeldud vedelat katlakivieemaldajat.
25. Kasutage ainult originaaltarvikuid.
26. Ärge liigutage ega liigutage seadet töötamise ajal.

Mitme kapsliga kohvimasina kirjeldus:

Pilt A1:

- |                      |                    |                           |            |
|----------------------|--------------------|---------------------------|------------|
| 1. Kang              | 2. Juhtpaneel      | 3. Veepaagi kaas          | 4. Veepaak |
| 5. Õllepruulimiskorv | 6. Tilgaaluse kate | 7. Tilgaalus (eemaldatav) |            |

Pilt A2:

A. Espresso B. Toide SISSE/VÄLJA C. Cafe Lungo

Õllepruulimiskorvid:

- |                     |                       |                 |              |
|---------------------|-----------------------|-----------------|--------------|
| I. Nespresso kapsel | J. Dolce Gusto kapsel | K1. Kohvipadi   |              |
| K2. Kohvipulber     | L. Lavazza Modo Mio   | M. Lavazza BLUE | N. Caffitaly |

Ettevalmistus:

Kõigepealt eemaldage seadmelt ja lisadelt kõik pakendid.

Palun puhastage seadme korpust, veepaaki, lisaseadmeid, veepaaki, veepaagi kaant, tilgakandikut pehme, kergelt niiske lapiga.

Seadme kasutamine:

Seadme kasutamiseks tuleb seade veega täita.

Saate seda teha kahel viisil.

1. Otse veepaaki.
2. Eemaldades veepaagi seadmest, täites ja pannes tagasi seadmesse.

Vee lisamiseks otse veepaaki (nagu on näidatud lk 3 pildil B):

1. Eemaldage veepaagi kaas (3).
2. Valage vesi veepaaki (4).
3. Asetage veepaagi kaas oma kohale tagasi.

Veepaagi eemaldamiseks (nagu on näidatud lk 3 pildil C):

1. Eemaldage veepaagi kaas (3).
2. Tõmmake veepaaki õrnalt, kuid kindlalt ülespoole ja seadmest eemale.
3. Täitke veepaak veega.
4. Asetage veepaak tagasi ettenähtud kohta.
5. Asetage veepaagi kaas (3) tagasi oma kohale.

Valmistamisprotsessi seadistamine:

1. Pärast veepaagi (3) täitmist veega.

2. Lülitage seade sisse, vajutades ON/OFF nuppu (A2 B).

**HOIATUS: ÄRGE LÜLITAGE SEADET SISSE, ILMA VEEPAAGI ON PAIGAS. SEADE VÄLJAB ENNE KÄIVITAMIST TAGASI VEEPAAGI ARU JA KUUMA VETT.**

3. Juhtpaneel süttib ja hakkab vilkuma.

4. Kui juhtpaneel lõpetab vilkumise ja põleb stabiilselt, võite alustada kohvijoojikorvi (5) ettevalmistamist.

5. Kui keetmiskorv (5) on juba seadmesse sisestatud:

5a. Tõmmake hooba (1) üles, et vabastada joogikorv (5).

5b. Eemaldage kohvi valmistamise korv (5).

6. Kui keetmiskorv (5) ei ole seadmesse sisestatud:

6a. Hoob (1) ülespoole, et valmistada seadme Õlle ostukorvi (5).

Tõmbekorvi ettevalmistamine (5):

1. Sõltuvalt kapsli või kohvipulbri tüübist valige õige tõmbekorv (5).

2. Kapsleid on 3 tüüpi.

A. Sisestatud ülalt. Dolce Gusto (J), Lavazza (L)

B. Altpoolt sisestatud. Nespresso kapsel (I)

C. Sisestatud metallist keedukambrisse. Kohvipadi (K1) Kohvipulber (K2)

Olenevalt kapsli tüübist järgige pilte F ja G.

Pilt F:

1. Tõmmake kohvi valmistamise korvi (5) sisemusest ja see avaneb.

2. Sisestage kapsel keetmiskorvis (5) olevasse auku, et see oleks kindlalt sees ega liiguks.

3. Sulgege kohvi valmistamise korv (5).

**MÄRKUS:** Tõmbekorv (5) peaks täielikult sulguma ja ükski korvi osa ei tohi tühja joogikorviga (5) võrreldes välja paistma.

Pilt G:

1. Push kapsli allapoole Õlle ostukorvi (5).

**MÄRKUS:** Tõmbekorv (5) peaks täielikult sulguma ja ükski korvi osa ei tohi tühja joogikorviga (5) võrreldes välja paistma.

Kohvipulbri:

1. Kontrollige pildi H lk 4.

2. Valage kohvipulber kohvi valmistamise korvi (5) metalladapterisse. (Pange tähele, et pulber ei tohiks metallist sisetükist väljapoole valguda.)

3. Lükake kohvipulber alla, veendudes, et see on ilus ja tasane ning adapteri saab sulgeda ilma liigset jõudu kasutamata.

Kohvikapslite jaoks:

1. Valige kohvipulbri keetmiskorv (5).

2. Sisestage kohvipadja adapter kohvi valmistamise korvidesse.

3. Asetage kohvipadi kohvipadi adapterisse.

#### Brewing:

1. Sisestage eelnevalt ettevalmistatud keetmiskorv (5) seadmesse.
  2. Vajutage hooba (1) aeglaselt, kuid kindlalt alla.
- HOIATUS: Kui hooba ei liigu ja pakkumistega palju takistusi. Ärge kasutage jõudu. EEMALDAMISEKS BREWING KALLINEV (5) ja kontrolli, kas BREWING KALLINEV (5) korrektset kokkupanekut. Või kui on liiga palju kohvi sees oleva pulbri BREWING KALLINEV (5).
3. Kontrollige, kas juhtpaneel särab ilma vilkumiseta.
  4. Kui juhtpaneelil probleeme pole, vajutage soovitud valikut. Espresso (A2A) või Café Lungo (A2C).
  5. Seade hakkab tööle. (PANGE TÄHELE, SEADME VÄLJASTAMINE JOOKSE JÄÄNUD VEE pruulimispaagist TAGASI VEEPAAGI.)
  6. Pärast lõpetamist annab see 2 helisignaali ja lakkab töötamast.
  7. See on ooterežiimis umbes 15 minutit.
  8. Pärast seda lülitub see välja.
- Samuti saate kohvi valmistamise alati katkestada, vajutades nuppu ON / OFF (A2B).
9. Tõmmake hooba (1) üles, et vabastada joogikorv (5).
  10. HOIATUS. PÄRAST Õlle pruulimise BASKET (5) on kuum puudutada. Palun olge ettevaatlik, et mitte põletada ise.
  11. Eemaldage kohvi valmistamise korvist (5) kapsel/padrin/kohvipulber.
  12. Loputada veega kuni täieliku puhas.
  13. Tühjendage eemaldatav tilkumisalus ja loputage seda veega.

Kui soovite lisada vett või arvate, et kohvi kogus on liiga väike, vajutage espresso nuppu ja hoidke seda all ning seade jätkab vee tootmist. Nupu vabastamise lõpetamiseks.

Saate ooterežiimi sisse või välja lülitada.

Ooterežiimi keelamine või lubamine:

1. Kui seade on vooluvõrgust lahti ühendatud, vajutage nii Espresso (A2A) kui ka Lungo (A2C) nuppe.
2. Vajutage espresso (A2A) nuppu, et lülitada ooterežiim sisse (valgus põleb) või välja (valgus on välja lülitatud).
3. Seadistuse kinnitamiseks vajutage nuppu ON / Off (A2B).

Katlakivi eemaldamine:

Vähemalt kord kuus või vähem, sõltuvalt arvu jookide tehtud seade tuleb dekaltsifitseeriti.

Selleks järgige alltoodud juhiseid:

Pane tähele: Ära kunagi kasuta äädikat ega teisi happe põhinev DECALCIFIERERS selle seadme. See võib kahjustada seadet.

1. Kasutage spetsiaalselt valmistatud survega kohvimasina katlakivieemaldajaid.
2. Täitke paak täis lahenduse dekaltsifeerijas ja vee kohta tootjatele dekaltsifeerijas suunised.
3. Asetage keetmiskorv (5) seadmesse ja langetage hoob (1).
4. Lülitage seade sisse.
5. Pange tassi asemele suur kauss.
6. Kasutage Lungo seadistust (A2C) ja tühjendage vähemalt 2 paakitit katlakivieemaldusvahendit ja veelahust.
7. Pärast lahuse teise paagi tühjendamist. Palun pange paaki värske vesi ja loputage lahus välja, tühjendades värske veepaagi, vajutades nuppu lungo, kuni paak on tühi.

Seadme andmed:

Pinge: 230V ~ 50Hz

Võimsus: 1450 W

Maksimaalne võimsus: 3000 W

Veemaht: 0,6 L



Hoolitsee keskkonnakaitse eest. Kartongist pakendid vii makulatuuri. Kilekotid (PE) viska kasutatud plastiku jaoks ettenähtud mahutitesse. Kasutatud seadmed vii selleks ettenähtud kogumispunktidesse, sest seadmes leiduvad ohtlikud elemendid võivad olla kahjulikud keskkonnale. Elektri-seadmed tuleb anda nii ära, et seadet ei saaks enam uuesti kasutada. Kui seadmes on patareid, tuleb need välja võtta ja anda eraldi kogumispunkti. Seadet ei tohi visata olmejäätmete konteineritesse!

## (HU) MAGYAR

### ÁLTALÁNOS BIZTONSÁGI FELTÉTELEK FONTOS BIZTONSÁGI UTASÍTÁSOK. KÉRJÜK, OLVASSA EL FIGYELMESEN, ÉS TARTSA MEG A JÖVŐBE

1. A készülék használata előtt olvassa el a használati útmutatót, és kövesse az abban található utasításokat.
2. A készülék kizárólag otthoni használatra szolgál. Ne használja más olyan célra, amely nem a rendeltetésének megfelelő.
3. A készüléket csak 230V~50 Hz-es földelt aljzathoz szabad csatlakoztatni. Az üzembiztonság növelése érdekében nem szabad egy áramkörre egyszerre több elektromos készüléket csatlakoztatni.
4. Legyen rendkívül óvatos, amikor a készüléket használja, amikor gyerekek vannak a közelben.
5. FIGYELMEZTETÉS: Ezt a berendezést 8 évesnél idősebb gyermekek és csökkent fizikai, érzékszervi vagy szellemi képességű személyek, illetve olyan személyek használhatják, akik nem rendelkeznek tapasztalattal vagy ismeretekkel a berendezéssel kapcsolatban, ha ezt egy felelős személy felügyelete mellett teszik. biztonságuk érdekében, vagy tájékoztatást kaptak a készülék biztonságos használatáról, és tisztában vannak a használat veszélyeivel. Gyermekek nem játszhatnak a berendezéssel. A készülék tisztítását és karbantartását gyermekek nem végezhetik, kivéve, ha 8 évesnél idősebbek, és ezeket a tevékenységeket felügyelet mellett végzik.
6. Forralja fel a vizet a tartályban, és öntse fel kétszer, hogy az első használat előtt megszabaduljon a szagától.
7. Használat után mindig húzza ki a csatlakozódugót a konnektorból úgy, hogy használat után a kezével fogja meg az aljzatot.
8. Amikor kihúzza a dugót az aljzathoz, soha ne a tápkábelt húzza, hanem a csatlakozót.
9. Ne tegye ki a készüléket légköri hatásoknak (eső, napsütés stb.), és ne használja magas páratartalmú környezetben (fürdőszoba, nedves mobilházak).
10. Ne merítse a kábelt, a csatlakozódugót és a készüléket vízbe vagy más folyadékba.
11. Rendszeresen ellenőrizze a tápkábel állapotát. Ha a tápkábel megsérül, a veszély elkerülése érdekében szakszervizben cseréltesse ki.
12. Ne használja a készüléket sérült tápkábellel, vagy ha leejtették vagy más módon megsérült, vagy ha nem működik megfelelően. Ne javítsa saját maga a készüléket, mert fennáll az áramütés veszélye. Vigye el a sérült készüléket egy megfelelő szervizközpontba ellenőrzés vagy javítás céljából. Minden javítást csak felhatalmazott szerviz végezhet. A helytelenül elvégzett javítás komoly veszélyt jelenthet a felhasználóra nézve.
13. Helyezze a készüléket hűvös, stabil felületre, távol a forró konyhai készülékektől, mint

például: elektromos tűzhely, gázégő stb.

14. Ne használja a készüléket gyúlékony anyagok közelében.

15. A tápkábel nem lóghat túl az asztal szélén, és nem érhet hozzá forró felületekhez. A gyártó nem vállal felelősséget az olyan károkért, amelyek a készülék rendeltetésellenes használatából vagy nem rendeltetésszerű használatából erednek. Ne engedje, hogy gyermekek játsszanak a készülékkel, ne engedje, hogy gyermekek vagy a készüléket nem ismerő személyek használják azt.

16. Ne hagyja felügyelet nélkül bekapcsolt készüléket vagy adaptert felügyelet nélkül.

17. A további védelem érdekében az elektromos áramkörbe egy hibaáram-védőkapcsolót (RCD) célszerű beépíteni, amelynek névleges maradékáram nem haladja meg a 30 mA-t. Kérjen tanácsot villanyszerelőtől.

18. Soha ne használja a készüléket víz nélkül! Lehet, hogy megsérült.

19. Soha ne használja a készüléket szénsavas vízzel !!!

20. Soha ne hagyja a készüléket 0 Celsius fok alatti hőmérsékleten, mert megsérülhet.

21. Mindig húzza ki a gépet a konnektorból, mielőtt feltölti a tartályt vízzel.

22. Rendszeresen tisztítsa és ellenőrizze a gépet, hogy megbizonyosodjon a kapott kávé minőségéről és meghosszabbítsa a gép élettartamát.

23. Tisztítás előtt mindig húzza ki az áramforrást, és hagyja kihűlni az összes forró alkatrészt. A készüléket enyhe, nem súroló hatású tisztítószerrel kell tisztítani. Soha ne használjon tisztító oldószert, mert az károsíthatja a festékréteget.

24. A gép vízkömentesítéséhez használjon nyomás alatti kávéfőzőkhöz készült folyékony vízkőoldót.

25. Csak eredeti tartozékokat használjon.

26. Működés közben ne mozgassa vagy mozgassa a készüléket.

Több kapszula kávéfőző leírása:

A1 kép:

- |              |                     |                              |              |
|--------------|---------------------|------------------------------|--------------|
| 1. Kar       | 2. Vezérlőpult      | 3. Vízartály fedele          | 4. Vízartály |
| 5. Főzőkosár | 6. Cseptálca fedele | 7. Cseptálca (eltávolítható) |              |

A2 kép:

- |             |                    |               |
|-------------|--------------------|---------------|
| A. Espresso | B. Be-/kikapcsolás | C. Cafe Lungo |
|-------------|--------------------|---------------|

Főzőkosarak:

- |                       |                         |                 |              |
|-----------------------|-------------------------|-----------------|--------------|
| I. Nespresso kapszula | J. Dolce Gusto kapszula | K1. Coffee Pod  |              |
| K2. Kávépor           | L. Lavazza Modo Mio     | M. Lavazza BLUE | N. Caffitaly |

Készítmény:

Először távolítsa el az összes tömitést az eszköztől és a tartozékokról.

Kérjük, puha, enyhén nedves ruhával tisztítsa meg a készülék testét, vízartályát, tartozékait, vízartályát, vízartály fedelét, cseptálcáját.

A készülék használata:

A készülék használatához meg kell tölteni vízzel.

Ezt 2 módon teheti meg.

1. Közvetlenül a vízartályba.
2. A vízartály eltávolításával a készülékből, feltöltésével és visszahelyezésével a készülékbe.

A víz közvetlenül a vízartályba való adagolásához (ahogyan a 3. oldalon látható, B kép):

1. Vegye le a vízartály fedelét (3).



2. Öntsön vizet a víztartályba (4).
3. Tegye vissza a víztartály fedelét a helyére.

A víztartály eltávolítása (amint a 3. oldalon látható, C kép):

1. Vegye le a víztartály fedelét (3).
2. Óvatosan, de határozottan húzza felfelé a víztartályt, és távolítsa el a készüléktől.
3. Töltse fel vízzel a víztartályt.
4. Helyezze vissza a víztartályt a kijelölt helyre.
5. Tegye vissza a víztartály fedelét (3) a helyére.

A főzési folyamat beállítása:

1. A víztartály (3) vízzel való feltöltése után.
  2. Kapcsolja be a készüléket a BE/KI gomb (A2 B) megnyomásával.
- FIGYELMEZTETÉS: NE KAPCSOLJA BE A KÉSZÜLÉKET A VÍZTARTÁLY A HELYEN VAN. A KÉSZÜLÉK INDÍTÁS ELŐTT GÓZT ÉS FORRÓ VÍZET VISSZASZABAD A VÍZTARTÁLYBA.**
3. A vezérlőpanel világítani kezd, és villogni kezd.
  4. Miután a kezelőpanel abbahagyja a villogást, és folyamatosan világít, megkezdheti a főzőkosár (5) előkészítését.
  5. Ha a főzőkosár (5) már be van helyezve a készülékbe:
    - 5a. Húzza felfelé a kart (1) a főzőkosár (5) kioldásához.
    - 5b. Távolítsa el a főzőkosarat (5).
  6. Ha a főzőkosár (5) nincs behelyezve a készülékbe:
  - 6a. Húzza felfelé a kart (1), hogy előkészítse a készüléket a főzőkosárhoz (5).

A főzőkosár (5) előkészítése:

1. A kapszula vagy kávépor típusától függően válassza ki a megfelelő főzőkosarat (5).
2. 3 féle kapszula létezik.
  - A. Felülről beszúrva. Dolce Gusto (J), Lavazza (L)
  - B. Alulról beillesztve. Nespresso kapszula (I)
  - C. Behelyezve a fém főzőrekeszbe. Kávépárna (K1) Kávépor (K2)

A kapszula típusától függően kövesse az F és G képeket.

F kép:

1. Húzza meg a főzőkosár (5) belsejét, és az kinyílik.
2. Helyezze be a kapszulát a főzőkosárban (5) lévő lyukba úgy, hogy az szilárdan illeszkedjen a belsejébe, és ne mozduljon el.
3. Csupkja be a főzőkosarat (5).

**FIGYELMEZTETÉS:** A főzőkosárnak (5) teljesen le kell zárnia, és a kosár egyetlen része sem lóghat ki az üres főzőkosárhoz (5) képest.

G kép:

1. Nyomja le a kapszulát a főzőkosárba (5).

**FIGYELMEZTETÉS:** A főzőkosárnak (5) teljesen le kell zárnia, és a kosár egyetlen része sem lóghat ki az üres főzőkosárhoz (5) képest.

Kávéporhoz:

1. Kérjük, ellenőrizze a H képet a 4. oldalon.
2. Öntse a kávéport a főzőkosár (5) fémadapterébe. (Kérjük, vegye figyelembe, hogy a por nem ömlik ki a fémbetéten kívülre.)
3. Nyomja le a kávéport, ügyelve arra, hogy az szép és lapos legyen, és az adapter túl sok erő igénybevétele nélkül zárható legyen.

Kávépárnához:

1. Válassza ki a kávépor főzőkosarat (5).
2. Helyezze be a kávépárna adaptert a főzőkosarakba.
3. Helyezze a kávépárnát a kávépárna adapterbe.

Sörfőzés:

1. Helyezze be az előzőleg előkészített főzőkosarat (5) a készülékbe.
  2. Nyomja le lassan, de határozottan a kart (1).
- FIGYELMEZTETÉS: HA A KAR NEM MOZOG, VAGY NAGY ELLENÁLLÁST NYÚJT. NE ERŐLTESD. TÁVOLÍTSA KI A FŐZŐKOSÁRT (5), ÉS ELLENŐRIZZE, HOGY A FŐZŐKOSÁR (5) MEGFELELŐEN VAN-E ÖSSZESZERELVE. VAGY HA TÚL SOK KÁVÉPOR VAN A FŐZŐKOSÁRBAN (5).**
3. Ellenőrizze, hogy a vezérlőpanel villogás nélkül világít-e.
  4. Ha a kezelőpanel nem mutat problémát, nyomja meg a kívánt opciót. Espresso (A2A) vagy Café Lungo (A2C).
  5. A készülék elkezd működni. (FIGYELMEZTETÉS: A KÉSZÜLÉK A FŐZŐTARTÁLYBÓL A FŐZŐTARTÁLYBÓL A FŐZŐTARTÁLYBÓL VISSZAMARADOTT VÍZET VISSZA TÖRÍTI A VÍZTARTÁLYBA.)
  6. A befejezés után 2 hangjelzést ad ki, és leáll.

7. Körülbelül 15 percig készenléti állapotban lesz.
8. Ez után az idő után kikapcsol.
- A főzést bármikor megszakíthatja az ON / OFF (A2B) gomb megnyomásával.
9. Húzza felfelé a kart (1) a főzőkosár (5) kioldásához.
10. FIGYELMEZTETÉS. FŐZÉS UTÁN A FŐZŐKOSÁR (5) ÉRINTÉS FORRÓ LESZ. KÉRJÜK, VIGYÁZZON, HOGY NE MEGÉGESZD MAGAD.
11. Vegye ki a kapszulát / hüvelyt / kávéport a főzőkosárból (5).
12. Öblítse le vízzel, amíg teljesen tiszta nem lesz.
13. Ügyeljen arra, hogy ürítse ki a levehető csepptálcát, és öblítse le vízzel.

Ha több vizet szeretne hozzáadni, vagy úgy gondolja, hogy a kávé túl kevés, nyomja meg és tartsa lenyomva az eszpresszó gombot, és a készülék folytatja a víz előállítását. A gomb elengedésének leállításához.

A készenléti módot be- és kikapcsolhatja.

A készenléti mód letiltása vagy engedélyezése:

1. Ha a készüléket kihúzta a hálózatról, nyomja meg az Espresso (A2A) és a Lungo (A2C) gombot is.
2. Nyomja meg az eszpresszó (A2A) gombot a készenléti mód bekapcsolásához (a lámpa bekapcsolva) vagy kikapcsolásához (a lámpa kikapcsolva).
3. Nyomja meg az ON / Off (A2B) gombot a beállítás megerősítéséhez.

Vízkötenítés:

A készüléket legalább havonta egyszer vagy az elfogyasztott italok számától függően korábban is vízköteleníteni kell.

Ehhez kövesse az alábbi utasításokat:

**FIGYELEM: SOHA NE HASZNÁLJON ECETET VAGY MÁS SAVALAPÚ MŰVÉSZÍTŐT A KÉSZÜLÉKHEZ. KÁROSÍTHATJA A KÉSZÜLÉKET.**

1. Használjon speciálisan nagynyomású kávéfőző vízkömentesítőt.
2. Töltse fel a tartályt a vízköoldó oldatával és vízzel a vízkömentesítő gyártói előírásai szerint.
3. Tegyen egy főzőkosarat (5) a készülékbe, és engedje le a kart (1).
4. Kapcsolja be a készüléket.
5. Tegyen egy nagy tálal a csésze helyére.
6. Kérjük, használja a Lungo beállítást (A2C), és ürítsen ki legalább 2 teli tartályt a vízköoldóból és a vizes oldatból.
7. Az oldat második tartályának kiürítése után. Töltsön friss vizet a tartályba, és öblítse ki az oldatot úgy, hogy a lungo gombot addig ürti ki, amíg a tartály ki nem ürül.

Eszközadatok:

Feszültség: 230V ~ 50Hz

Teljesítmény: 1450 W

Maximális teljesítmény: 3000 W

Vízkapacitás: 0,6 L



Törődünk a természeti környezetért. Papír csomagokat kérünk adjanak át a papírhulladékra. Polietilén zacskókat (PE) dobjanak ki a műanyag tartályba. Kimerült gépe vissza kell adni a megfelelő taroló pontjához, mert a gépben levők veszélyes részek, veszedelmesek lehet a környezetnek. Az elektromos gép így kell visszaadni, hogy korlátozzon a re-használatát. Ha az elemek vannak a gépben, ki kell húzni ezeket és a visszakelladni külön taroló pontjához.

OPĆI USLOVI SIGURNOSTI VAŽNE SIGURNOSNE UPUTSTVA. MOLIM VAS PROČITAJTE PAŽLJIVO I SAČUVAJTE ZA BUDUĆNOST

1. Prije korištenja uređaja, pročitajte priručnik za upotrebu i slijedite upute sadržane u njemu.
2. Uređaj je samo za kućnu upotrebu. Nemojte koristiti u druge svrhe koje nisu predviđene.
3. Uređaj treba da bude povezan samo na uzemljenu utičnicu od 230V~50Hz . Da bi se povećala sigurnost rada, više električnih uređaja ne bi trebalo istovremeno biti priključeno na jedan strujni krug.
4. Budite izuzetno oprezni kada koristite uređaj kada su djeca u blizini.
5. UPOZORENJE: Ovu opremu mogu koristiti djeca starija od 8 godina i osobe sa smanjenim fizičkim, senzornim ili mentalnim sposobnostima ili osobe koje nemaju iskustva ili znanja o opremi, ako se to radi pod nadzorom odgovorne osobe radi njihove sigurnosti ili su im dodijeljene informacije o sigurnoj upotrebi uređaja te su svjesni opasnosti njegove upotrebe. Deca ne bi trebalo da se igraju sa opremom. Čišćenje i održavanje uređaja ne smiju obavljati djeca, osim ako nisu starija od 8 godina i te aktivnosti se obavljaju pod nadzorom.
6. Prokuhajte vodu u rezervoaru i sipajte je dva puta da biste se oslobodili mirisa pre prve upotrebe.
7. Uvijek izvucite utikač iz utičnice nakon upotrebe držeći utičnicu rukom nakon upotrebe.
8. Kada vadite utikač iz utičnice, nikada ne vucite kabl za napajanje već utikač.
9. Ne izlažite uređaj atmosferskim uslovima (kiša, sunce, itd.) niti ga koristite u uslovima visoke vlažnosti (kupačila, vlažne mobilne kućice).
10. Ne uranjajte kabl, utikač i uređaj u vodu ili bilo koju drugu tekućinu.
11. Povremeno proveravajte stanje kabla za napajanje. Ako je kabl za napajanje oštećen, treba ga zamijeniti u stručnoj radionici kako bi se izbjegla opasnost.
12. Nemojte koristiti uređaj sa oštećenim kablom za napajanje ili ako je pao ili oštećen na bilo koji drugi način ili ako ne radi ispravno. Nemojte sami popravljati uređaj jer postoji opasnost od strujnog udara. Onesite oštećeni uređaj u odgovarajući servisni centar radi provjere ili popravke. Sve popravke smiju obavljati samo ovlašteni servisi. Neispravno izvedene popravke mogu uzrokovati ozbiljnu opasnost za korisnika.
13. Postavite uređaj na hladnu, stabilnu površinu, dalje od vrućih kuhinjskih aparata kao što su: električni šporet, plinski plamenik itd.
14. Ne koristite uređaj u blizini zapaljivih materijala.
15. Kabl za napajanje ne smije visjeti preko ivice stola ili dodirivati vruće površine. Proizvođač nije odgovoran za štetu uzrokovanu upotrebom uređaja suprotno njegovoj namjeni ili nepravilnim radom. Ne dozvolite djeci da se igraju s uređajem, ne dozvolite djeci ili osobama koje nisu upoznate s uređajem da ga koriste.
16. Ne ostavljajte uređaj uključen ili adapter bez nadzora kada nema nadzora.
17. Da bi se osigurala dodatna zaštita, preporučljivo je da se u električno kolo ugradi zaštitni uređaj (RCD) sa nazivnom rezidualnom strujom koja ne prelazi 30 mA. Pitajte električara za

ovaj savjet.

18. Nikada nemojte koristiti uređaj bez vode! Može biti oštećen.

19. Nikada nemojte koristiti uređaj sa gaziranom vodom !!!

20. Nikada ne ostavljajte uređaj na temperaturi ispod 0 stepeni Celzijusa, jer ga možete oštetiti.

21. Uvek isključite mašinu iz struje pre nego što napunite rezervoar vodom.

22. Redovno čistite i pregledavajte mašinu kako biste osigurali kvalitet dobijene kafe i produžili životni vek mašine.

23. Uvijek isključite izvor napajanja prije čišćenja i ostavite da se svi vrući dijelovi ohlade.

Uređaj treba čistiti blagim neabrazivnim deterdžentom. Nikada nemojte koristiti rastvarač za čišćenje jer to može oštetiti sloj boje.

24. Za uklanjanje kamenca iz aparata koristite tečno sredstvo za uklanjanje kamenca dizajnirano za aparate za kafu pod pritiskom.

25. Koristite samo originalnu dodatnu opremu.

26. Nemojte pomerati ili pomerati uređaj tokom rada.

Opis aparata za kafu sa više kapsula:

Slika A1:

- |                     |                               |                                  |                      |
|---------------------|-------------------------------|----------------------------------|----------------------|
| 1. Poluga           | 2. Kontrolna tabla            | 3. Poklopac rezervoara za vodu   | 4. Rezervoar za vodu |
| 5. Korpa za kuhanje | 6. Poklopac posude za kapanje | 7. Posuda za kapanje (uklonjiva) |                      |

Slika A2:

- |             |   |               |
|-------------|---|---------------|
| A. Espresso | B. Uključivanje/isključivanje napajanja | C. Cafe Lungo |
|-------------|---|---------------|

Korpe za kuvanje:

- |                      |                        |                 |              |
|----------------------|------------------------|-----------------|--------------|
| I. Nespresso kapsula | J. Dolce Gusto kapsula | K1. Coffee Pod  |              |
| K2. Kafa u prahu     | L. Lavazza Modo Mio    | M. Lavazza BLUE | N. Caffitaly |

Priprema:

Prvo uklonite sva pakovanja sa uređaja i dodatke.

Očistite kućište uređaja, rezervoar za vodu, dodatke, rezervoar za vodu, poklopac rezervoara za vodu, posudu za kapanje mekom, blago vlažnom krpom.

Upotreba uređaja:

Za korištenje uređaja potrebno je napuniti uređaj vodom.

To možete učiniti na 2 načina.

1. Direktno u rezervoar za vodu.
2. Uklanjanjem rezervoara za vodu sa uređaja, punjenjem i vraćanjem u uređaj.

DA dodate vodu direktno u rezervoar za vodu (Kao što je prikazano na strani 3 slika B):

1. Skinite poklopac rezervoara za vodu (3).
2. Sipajte vodu u rezervoar za vodu (4).
3. Vratite poklopac rezervoara za vodu na svoje mesto.

Da biste uklonili rezervoar za vodu (kao što je prikazano na strani 3 slika C):

1. Skinite poklopac rezervoara za vodu (3).
2. Lagano, ali čvrsto povucite rezervoar za vodu prema gore i dalje od uređaja.
3. Napunite rezervoar za vodu vodom.
4. Vratite rezervoar za vodu na za to predviđeno mesto.
5. Vratite poklopac rezervoara za vodu (3) na svoje mesto.

Postavljanje procesa kuhanja:

1. Nakon punjenja rezervoara za vodu (3) vodom.
2. Uključite uređaj pritiskom na dugme ON/OFF (A2 B).

**UPOZORENJE: NEMOJTE UKLJUČIVATI UREĐAJ BEZ REZERVOARA VODE NA MJESTU. UREĐAJ ISPUŠTA PARU I TOPLU VODU POVRATNO U REZERVOAR VODE PRIJE POKRETANJA.**

3. Kontrolna tabla će zasvijetliti i početi da treperi.

4. Nakon što kontrolna tabla prestane da treperi i svetli stabilnim svetlom, možete početi da pripremate korpu za kuvanje (5).

5. Ako je korpa za kuvanje (5) već umetnuta u uređaj:

5a. Povucite ručicu (1) prema gore kako biste oslobodili korpu za kuvanje (5).

5b. Uklonite korpu za kuvanje (5).

6. Ako korpa za kuvanje (5) nije umetnuta u uređaj:

6a. Povucite ručicu (1) prema gore da pripremite uređaj za korpu za kuvanje (5).

Priprema korpe za kuvanje (5):

1. U zavisnosti od vrste kapsule ili kafe u prahu odaberite odgovarajuću korpu za kuvanje (5).

2. Postoje 3 vrste kapsula.

A. Umetnuto odozgo. Dolce Gusto (J), Lavazza (L)

B. Umetnuto odozdo. Nespresso kapsula (I)

C. Umetnuto u metalni odeljak za kuvanje. Kava mahuna (K1) Kafa u prahu (K2)

U zavisnosti od vrste kapsule pratite slike F i G.

Slika F:

1. Povucite unutrašnju stranu korpe za kuvanje (5) i ona će se otvoriti.

2. Umetnite kapsulu u otvor na korpi za kuvanje (5) tako da je čvrsto ugniježđena unutra i da se ne pomjera.

3. Zatvorite korpu za kuvanje (5).

NAPOMENA: Korpa za kuvanje (5) treba potpuno da se zatvori i nijedan deo korpe ne sme da viri u poređenju sa praznom korpom za kuvanje (5).

Slika G:

1. Gurnite kapsulu nadole u korpu za kuvanje (5).

NAPOMENA: Korpa za kuvanje (5) treba potpuno da se zatvori i nijedan deo korpe ne sme da viri u poređenju sa praznom korpom za kuvanje (5).

Za kafu u prahu:

1. Molimo provjerite sliku H na stranici 4.

2. Sipajte kafu u prahu u metalni adapter korpe za kuvanje (5). (Imajte na umu da se prah ne smije prosuti izvan metalnog umetka.)

3. Gurnite kafu u prahu nadole pazeći da bude lep i ravan i da se adapter može zatvoriti bez upotrebe previše snage.

Za mahune kafe:

1. Odaberite korpu za pripremu kafe u prahu (5).

2. Umetnite adapter za kapsulu za kafu u korpe za kuvanje.

3. Postavite kapsulu za kafu u adapter za kafu.

kuvanje:

1. Stavite prethodno pripremljenu korpu za kuvanje (5) u uređaj.

2. Pritisnite polugu (1) polako ali snažno.

**UPOZORENJE: AKO SE POLUGA NE POMIĆE ILI PRUŽA VELIKI OTPOR. NEMOJTE SILA. UKLONITE KORPU ZA KUVANJE (5) I PROVERITE DA LI JE KORPA ZA KUVANJE (5) ISPRAVNO SASTAVLJENA. ILI AKO IMA PREVIŠE KAVE U PRAHU U KORPI ZA KUVANJE (5).**

3. Provjerite da li kontrolna tabla svijetli bez treptanja.

4. Ako ploča pokazuje kontrolu nikakvih problema pritisnite željenu opciju. Espresso (A2A) ili kafic Lungo (A2C).

5. Uređaj će početi da radi. (IMAJTE U OBZIJU DA ĆE UREĐAJ ISPUŠTITI SVAKU PREOSTALU VODU IZ REZERVOARA ZA KUVANJE VRAĆNO U REZERVOAR VODE.)

6. Nakon završetka će emitovati 2 zvučna zvona i prestat će raditi.

7. Biće u stanju pripravnosti oko 15 minuta.

8. Nakon tog vremena će se isključiti.

Također uvijek možete otkazati pripremu piva pritiskom na dugme ON / OFF (A2B).

9. Povucite ručicu (1) prema gore da biste oslobodili korpu za kuvanje (5).

10. **UPOZORENJE. NAKON KUVANJA KORPA ZA KUVANJE (5) BIĆE VRUĆA NA DODIR. MOLIM VAS, ČUVITE SE DA SE NE OPECITE.**

11. Uklonite kapsulu / mahunu / kafu u prahu iz korpe za kuvanje (5).

12. Isperite vodom do potpunog čišćenja.

13. Obavezno ispraznite odvojivu posudu za kapanje i isperite je vodom.

Ako želite dodati malo više vode ili da je iznos od kave je premalo možete pritisnuti i držati tipku espresso, a uređaj će nastaviti da proizvode vodu. Da biste zaustavili otpuštanja dugmeta.

Možete uključiti ili isključiti režim pripravnosti.

Onemogućite ili omogućite režim pripravnosti:

1. Dok je uređaj isključen iz električne mreže, pritisnite i Espresso (A2A) i Lungo (A2C) dugmad.
2. Pritisnite dugme za espresso (A2A) da uključite režim pripravnosti (svetlo uključeno) ili isključeno (svetlo je isključeno).
3. Pritisnite dugme ON / Off (A2B) da potvrdite postavku.

Dekalcifikacija:

Najmanje jednom mjesečno ili ranije, ovisno o broju napravljenih pića, uređaj treba dekalificirati.

Da biste to učinili, slijedite upute u nastavku:

**NAPOMENA: ZA OVAJ UREĐAJ NIKADA NEMOJTE KORISTITI SIRČT ILI DRUGE SREDSTVE ZA DEKALCIFIKACIJU NA BAZI KISELINE . MOŽE OŠTETI UREĐAJ.**

1. Koristite posebno napravljene dekalifikatore za aparate za kafu pod pritiskom.
2. Napunite rezervoar rastvorom sredstva za uklanjanje kamenca i vodom u skladu sa smericama proizvođača za dekalifikator.
3. Stavite korpu za kuvanje (5) u uređaj i spustite ručicu (1).
4. Uključite uređaj.
5. Stavite veliku činiju na mesto šolje.
6. Koristite postavku Lungo (A2C) i ispraznite najmanje 2 puna rezervoara rastvora za uklanjanje kamenca i vode.
7. Nakon što se isprazni drugi rezervoar rastvora. Ubacite svježu vodu u spremnik i isperite otopinu tako što ćete isprazniti spremnik svježe vode pritiskom na dugme lungo dok se rezervoar ne isprazni.

Podaci uređaja:

Napon: 230V ~ 50Hz

Snaga: 1450 W

Maksimalna snaga: 3000 W

Kapacitet vode: 0,6 L



**Brinući za okoliš.** Molimo Vas da kartonska pakovanja odnesete u otkup otpadnog papira. Polietilenske džakove (PE) bacajte u kontejner za plastiku. Iskorišćen uređaj treba odneti na odgovarajuću deponiju, jer opasni sastojci koji se u njemu nalaze, mogu biti opasni za okoliš. Električni uređaj treba odneti na način, koji ograničava njegovu ponovnu upotrebu i korištenje. Ako se u uređaju nalaze baterije, treba ih izvaditi i odvojeno predati na deponiju. **Uređaj se ne smije bacati u kontejner za komunalni otpad!!**

(RO) ROMÂNĂ

**CONDIȚII GENERALE DE SIGURANȚĂ INSTRUȚIUNI IMPORTANTE DE SIGURANȚĂ. CITIȚI CU ATENȚIE ȘI PĂSTRAȚI PENTRU VIITOR**

1. Înainte de a utiliza dispozitivul, citiți manualul de utilizare și urmați instrucțiunile conținute în acesta.
2. Aparatul este doar pentru uz casnic. Nu utilizați în alte scopuri care nu sunt pentru scopul pentru care a fost destinat.
3. Dispozitivul trebuie conectat numai la o priză cu împământare de 230V~50 Hz . Pentru a crește siguranța în funcționare, mai multe dispozitive electrice nu trebuie conectate la un

circuit de curent în același timp.

4. Aveți grijă extremă când utilizați dispozitivul când copiii sunt în apropiere.

5. AVERTISMENT: Acest echipament poate fi folosit de copii cu vârsta peste 8 ani și de persoane cu abilități fizice, senzoriale sau mentale reduse sau de persoane care nu au experiență sau cunoștințe despre echipament, dacă acest lucru se face sub supravegherea unei persoane responsabile. pentru siguranța lor sau li s-au oferit informații despre utilizarea în siguranță a dispozitivului și sunt conștienți de pericolele utilizării acestuia. Copiii nu trebuie să se joace cu echipamentul. Curățarea și întreținerea aparatului nu trebuie efectuate de copii, decât dacă aceștia au peste 8 ani și aceste activități sunt efectuate sub supraveghere.

6. Fierbeți apa în rezervor și turnați-o de două ori pentru a scăpa de miros înainte de prima utilizare.

7. Scoateți întotdeauna ștecherul din priză după utilizare, ținând priza cu mâna după utilizare.

8. Când scoateți ștecherul din priză, nu trageți niciodată de cablul de alimentare, ci de ștecher.

9. Nu expuneți dispozitivul la condiții atmosferice (ploaie, soare, etc.) și nu utilizați în condiții de umiditate ridicată (băi, case mobile umede).

10. Nu scufundați cablul, ștecherul și dispozitivul în apă sau în orice alt lichid.

11. Verificați periodic starea cablului de alimentare. Dacă cablul de alimentare este deteriorat, acesta trebuie înlocuit de un atelier specializat pentru a evita pericolul.

12. Nu utilizați dispozitivul cu un cablu de alimentare deteriorat sau dacă a fost scăpat sau deteriorat în orice alt mod sau dacă nu funcționează corect. Nu reparați singur dispozitivul, deoarece există riscul de electrocutare. Duceți dispozitivul deteriorat la un centru de service corespunzător pentru verificare sau reparare. Toate reparațiile pot fi efectuate numai de punctele de service autorizate. Reparațiile efectuate incorect pot provoca un pericol grav pentru utilizator.

13. Așezați dispozitivul pe o suprafață răcoroasă, stabilă, departe de aparatele de bucătărie fierbinți precum: aragaz electric, arzător pe gaz etc.

14. Nu utilizați dispozitivul în apropierea materialelor inflamabile.

15. Cablul de alimentare nu poate atârna peste marginea unei mese sau nu atinge suprafețele fierbinți. Producătorul nu este răspunzător pentru daunele cauzate de utilizarea dispozitivului contrar scopului prevăzut sau de funcționare necorespunzătoare. Nu permiteți copiilor să se joace cu dispozitivul, nu permiteți copiilor sau persoanelor nefamiliare cu dispozitivul să-l folosească.

16. Nu lăsați dispozitivul pornit sau adaptorul nesupravegheat atunci când este nesupravegheat.

17. Pentru a oferi o protecție suplimentară, este recomandabil să instalați un dispozitiv de curent rezidual (RCD) în circuitul electric cu un curent rezidual nominal care nu depășește 30 mA. Cereți acest sfat unui electrician.

18. Nu folosiți niciodată aparatul fără apă! Poate fi deteriorat.

19. Nu folosiți niciodată aparatul cu apă spumoasă !!!

20. Nu lăsați niciodată dispozitivul la o temperatură sub 0 grade Celsius, deoarece îl poate

deteriora.

21. Deconectați întotdeauna mașina din priză înainte de a umple rezervorul cu apă.

22. Curățați și inspectați în mod regulat aparatul pentru a asigura calitatea cafelei obținute și pentru a prelungi durata de viață a aparatului.

23. Deconectați întotdeauna sursa de alimentare înainte de curățare și lăsați toate părțile fierbinți să se răcească. Dispozitivul trebuie curățat cu un detergent ușor, neabraziv. Nu utilizați niciodată solvent de curățare, deoarece acesta ar putea deteriora stratul de vopsea.

24. Pentru detartrarea mașinii, utilizați un detartrant lichid conceput pentru aparatele de cafea sub presiune.

25. Folosiți numai accesorii originale.

26. Nu mutați sau mutați dispozitivul în timpul funcționării.

Descriere aparat de cafea cu mai multe capsule:

Poza A1:

- |                |                            |                                  |                    |
|----------------|----------------------------|----------------------------------|--------------------|
| 1. Pârghie     | 2. Panou de control        | 3. Capacul rezervorului de apă   | 4. Rezervor de apă |
| 5. Coș de bere | 6. Capac tăvii de scurgere | 7. Tavă de scurgere (detașabilă) |                    |

Poza A2:

- |             |                   |               |
|-------------|-------------------|---------------|
| A. Espresso | B. Pornire/Oprire | C. Cafe Lungo |
|-------------|-------------------|---------------|

Coșuri de bere:

- |                      |                        |                  |              |
|----------------------|------------------------|------------------|--------------|
| I. Capsula Nespresso | J. Capsula Dolce Gusto | K1. Pod de cafea |              |
| K2. Pudra de cafea   | L. Lavazza Modo Mio    | M. Lavazza BLUE  | N. Caffitaly |

Preparare:

Mai întâi, scoateți toate ambalajele de pe dispozitiv și atașamentele.

Vă rugăm să curățați corpul dispozitivului, rezervorul de apă, accesoriul, rezervorul de apă, capacul rezervorului de apă, tava de scurgere cu o cârpă moale, ușor umedă.

Utilizarea dispozitivului:

Pentru a utiliza dispozitivul trebuie să umpleți dispozitivul cu apă.

Puteți face acest lucru în 2 moduri.

1. Direct în rezervorul de apă.
2. Prin scoaterea rezervorului de apă din dispozitiv, umplerea și reintroducerea acestuia în dispozitiv.

PENTRU a adăuga apă direct în rezervorul de apă (Așa cum se arată la pagina 3, imaginea B):

1. Scoateți capacul rezervorului de apă (3).
2. Turnați apă în rezervorul de apă (4).
3. Puneți capacul rezervorului de apă la loc.

Pentru a scoate rezervorul de apă (Așa cum se arată la pagina 3, imaginea C):

1. Scoateți capacul rezervorului de apă (3).
2. Trageți ușor, dar ferm, rezervorul de apă în sus și departe de dispozitiv.
3. Umpleți rezervorul de apă cu apă.
4. Puneți rezervorul de apă înapoi în locul destinat.
5. Puneți capacul rezervorului de apă (3) la loc.

Configurarea procesului de preparare a berii:

1. După umplerea rezervorului de apă (3) cu apă.
  2. Porniți dispozitivul apăsând butonul ON / OFF (A2 B).
- AVERTISMENT: NU PORNIȚI DISPOZITIVUL FĂRĂ REZERVORUL DE APĂ SĂ FIE INSTALAT. DISPOZITIVUL EMISIE AUR SI APA CALDA ÎNĂPOI ÎN REZERVORUL DE APA ÎNAINTE DE A PORNE.
3. Panoul de control se va aprinde și începe să clipească.
  4. După ce panoul de control încetează să clipească și luminează într-o lumină stabilă, puteți începe să pregătiți coșul de infuzare (5).
  5. Dacă un coș de preparare (5) este deja introdus în dispozitiv:
- 5a. Trageți pârghia (1) în sus pentru a elibera coșul de preparare (5).



5b. Scoateți coșul de preparare (5).

6. Dacă coșul de preparare (5) nu este introdus în dispozitiv:

6a. Trageți pârghia (1) în sus pentru a pregăti dispozitivul pentru coșul de preparare (5).

Pregătirea coșului de preparare (5):

1. În funcție de tipul de capsulă sau pulbere de cafea, alegeți coșul de preparare corect (5).

2. Există 3 tipuri de capsule.

A. Inserat de sus. Dolce Gusto (J), Lavazza (L)

B. Inserat de jos. Capsula Nespresso (I)

C. Introdus în compartimentul metalic de preparare. Capsulă de cafea (K1) Pudră de cafea (K2)

În funcție de tipul de capsulă, vă rugăm să urmați imaginile F și G.

Poza F:

1. Trageți de interiorul coșului de preparare (5) și acesta se va deschide.

2. Introduceți capsula în orificiul din coșul de preparare (5), astfel încât să fie bine fixată în interior și să nu se miște.

3. Închideți coșul de preparare (5).

ANUNȚ: Coșul de preparare (5) trebuie să se închidă complet și nicio parte a coșului nu trebuie să iasă în afară în comparație cu coșul de preparare gol (5).

Poza G:

1. Împingeți capsula în jos în coșul de preparare (5).

ANUNȚ: Coșul de preparare (5) trebuie să se închidă complet și nicio parte a coșului nu trebuie să iasă în afară în comparație cu coșul de preparare gol (5).

Pentru pudra de cafea:

1. Vă rugăm să verificați imaginea H de la pagina 4.

2. Turnați praful de cafea în adaptorul metalic al coșului de preparare (5). (Vă rugăm să rețineți că pulberea nu trebuie să se verse în afara încrustației metalice.)

3. Împingeți praful de cafea în jos, asigurându-vă că este frumos și plat și adaptorul poate fi închis fără a folosi prea multă putere.

Pentru capsule de cafea:

1. Selectați coșul de preparare a păsii de cafea (5).

2. Introduceți adaptorul pentru capsule de cafea în coșurile de preparare.

3. Așezați capsulele de cafea în adaptorul pentru cafea.

Prepararea berii:

1. Introduceți coșul de preparare (5) pregătit anterior în dispozitiv.

2. Apăsăți pârghia (1) în jos încet, dar ferm.

AVERTISMENT: DACĂ PÂRGHIA NU SE MIȘTE SAU NU OFERĂ MULTĂ REZISTENTĂ. NU O FORȚA. DEMONTAȚI COȘUL DE PREPARARE (5) ȘI VERIFICAȚI DACĂ COȘUL DE PREPARARE (5) ESTE MONTAT CORECT. SAU DACĂ EXISTĂ PŢEA MĂRĂ PULBERĂ DE CAFEA ÎN COȘUL DE PREPARARE (5).

3. Verificați dacă panoul de control strălucește fără să clipească.

4. Dacă panoul de control nu afișează probleme, apăsați opțiunea dorită. Espresso (A2A) sau Café Lungo (A2C).

5. Dispozitivul va începe să funcționeze. (VĂ RUGĂM SĂ REȚINEȚI CĂ DISPOZITIVUL VA DESCARCĂ ORICE APA RĂMĂSĂ DIN REZERVORUL DE PREPARARE ÎN REZERVORUL DE APĂ.)

6. După terminare va emite 2 clopoșii sonore și nu va mai funcționa.

7. Va fi în standby timp de aproximativ 15 minute.

8. După acest timp se va opri.

De asemenea, puteți anula întotdeauna prepararea apăsând butonul ON / OFF (A2B).

9. Trageți de pârghia (1) în sus pentru a elibera coșul de preparare (5).

10. AVERTISMENT. DUPĂ PREPARARE COȘUL DE PREPARARE (5) VA FI FIERD LA atingere. VĂ RUGĂM SĂ NU VA ARDEȚI.

11. Scoateți capsula / păsăia / praful de cafea din coșul de preparare (5).

12. Clătiți cu apă până la curățarea completă.

13. Asigurați-vă că scurgeți tava detașabilă pentru picurare și clătiți-o cu apă.

Dacă doriți să adăugați mai multă apă sau credeți că cantitatea de cafea este prea mică, puteți apăsa și țineți apăsat butonul de espresso și dispozitivul va continua să producă apă. Pentru a opri eliberarea butonului.

Puteți activa sau dezactiva modul de așteptare.

Dezactivați sau activați modul de așteptare:

1. Cu dispozitivul deconectat de la rețea, apăsați ambele butoane Espresso (A2A) și Lungo (A2C).

2. Apăsăți butonul espresso (A2A) pentru a activa modul de așteptare (lumina aprinsă) sau opriți (lumina stinsă).

3. Apăsăți butonul ON / Off (A2B) pentru a confirma setarea.

Decalcifiere:

Cel puțin o dată pe lună sau mai devreme, în funcție de numărul de băuturi făcute, dispozitivul trebuie decalcificat.

Pentru a face acest lucru, vă rugăm să urmați instrucțiunile de mai jos:

Vă rugăm să rețineți: NU UTILIZAȚI NICIODATĂ OȚET SAU ALȚI DECALCIFICATORI PE BAZĂ DE ACID PENTRU ACEST DISPOZITIV. POATE DETERMINA DISPOZITIVUL.

1. Folosiți decalcifiere special pentru cafetiera sub presiune.
2. Umpleți rezervorul cu soluția de decalcifiere și apă conform instrucțiunilor producătorilor de decalcifiere.
3. Puneți un coș de preparare (5) în dispozitiv și coborâți pârghia (1).
4. Porniți dispozitivul.
5. Pune un castron mare în loc de ceașcă.
6. Vă rugăm să utilizați setarea Lungo (A2C) și să goliți cel puțin 2 rezervoare pline de soluție de decalcifiere și apă.
7. După ce al doilea rezervor de soluție este golit. Vă rugăm să puneți apă proaspătă în rezervor și să spălați soluția golind rezervorul de apă proaspătă apăsând butonul lungo până când rezervorul este gol.

Date dispozitiv:

Tensiune: 230V ~ 50Hz

Putere: 1450 W

Putere maxima: 3000 W

Capacitate apa: 0,6 L



Din grija pentru mediul înconjurător. Ambalajele din carton vă rugăm să le transmiteți la centrele de maculatură.

Sacii din polietilenă (PE) trebuie aruncați în recipientele pentru materialele plastice. Dispozitivul uzat trebuie transmis la punctul corespunzător de depozitare, deoarece componentele periculoase care se găsesc în dispozitiv pot fi foarte periculoase pentru mediul înconjurător.

Dispozitivul electric trebuie transmis în așa fel încât să se limiteze utilizarea lui repetată. Dacă în dispozitiv se găsesc baterii acestea trebuie scoase și transmise către punctul de depozitare a acestora, separat.

## (CZ) ČESKY

### VŠEOBECNÉ BEZPEČNOSTNÍ PODMÍNKY DŮLEŽITÉ BEZPEČNOSTNÍ POKYNY. PROSÍM, ČTĚTE POZORNĚ A USCHOVEJTE NA BUDOUCNOST

1. Před použitím zařízení si přečtěte návod k obsluze a dodržujte pokyny v něm uvedené.
2. Zařízení je určeno pouze pro domácí použití. Nepoužívejte pro jiné účely, které nejsou pro jeho zamýšlený účel.
3. Zařízení by mělo být připojeno pouze do uzemněné zásuvky 230V~50Hz . Pro zvýšení provozní bezpečnosti by nemělo být na jeden proudový obvod připojeno více elektrických zařízení současně.

4. Při používání zařízení, když jsou v blízkosti děti, buďte mimořádně opatrní.
5. **VAROVÁNÍ:** Toto zařízení mohou používat děti starší 8 let a osoby se sníženými fyzickými, smyslovými nebo duševními schopnostmi nebo osoby, které nemají žádné zkušenosti nebo znalosti o zařízení, pokud se tak děje pod dohledem odpovědné osoby pro jejich bezpečnost nebo jim byly poskytnuty informace o bezpečném používání zařízení a jsou si vědomi nebezpečí jeho používání. Děti by si s vybavením neměly hrát. Čištění a údržbu zařízení by neměly provádět děti, pokud nejsou starší 8 let a tyto činnosti nejsou prováděny pod dohledem.
6. Před prvním použitím převařte vodu v nádrži a dvakrát ji nalijte, abyste se zbavili zápachu.
7. Po použití vždy vytáhněte zástrčku ze zásuvky tak, že ji po použití uchopíte rukou.
8. Při vytahování zástrčky ze zásuvky nikdy netahejte za napájecí kabel, ale za zástrčku.
9. Nevystavujte zařízení povětrnostním vlivům (déšť, slunce atd.) ani jej nepoužívejte v podmínkách vysoké vlhkosti (koupelny, vlhké mobilní domy).
10. Neponořujte kabel, zástrčku a zařízení do vody ani jiné kapaliny.
11. Pravidelně kontrolujte stav napájecího kabelu. Pokud je napájecí kabel poškozen, měl by být vyměněn ve specializované opravně, aby se předešlo nebezpečí.
12. Nepoužívejte zařízení s poškozeným napájecím kabelem nebo pokud spadlo nebo bylo jinak poškozeno nebo pokud nefunguje správně. Neopravujte zařízení sami, hrozí nebezpečí úrazu elektrickým proudem. Odneste poškozené zařízení do příslušného servisního střediska ke kontrole nebo opravě. Veškeré opravy smí provádět pouze autorizovaná servisní místa. Nesprávně provedené opravy mohou uživateli způsobit vážné nebezpečí.
13. Umístěte zařízení na chladný, stabilní povrch, mimo horké kuchyňské spotřebiče, jako jsou: elektrický sporák, plynový hořák atd.
14. Nepoužívejte zařízení v blízkosti hořlavých materiálů.
15. Napájecí kabel nesmí viset přes okraj stolu nebo se dotýkat horkých povrchů. Výrobce neručí za škody způsobené používáním zařízení v rozporu s jeho určením nebo nesprávnou obsluhou. Nedovolte dětem, aby si se zařízením hrály, nedovolte dětem nebo osobám, které zařízení neznají, používat jej.
16. Nenechávejte zapnuté zařízení ani adaptér bez dozoru.
17. Pro zajištění dodatečné ochrany se doporučuje instalovat proudový chránič (RCD) do elektrického obvodu se jmenovitým zbytkovým proudem nepřesahujícím 30 mA. Požádejte o radu elektrikáře.
18. Nikdy nepoužívejte přístroj bez vody! Může být poškozen.
19. Nikdy nepoužívejte zařízení s perlivou vodou !!!
20. Nikdy nenechávejte zařízení při teplotě pod 0 stupňů Celsia, mohlo by dojít k jeho poškození.
21. Před plněním nádrže vodou vždy odpojte stroj ze sítě.
22. Pravidelně čistěte a kontrolujte přístroj, abyste zajistili kvalitu získané kávy a prodloužili životnost přístroje.
23. Před čištěním vždy odpojte zdroj napájení a nechte všechny horké části vychladnout. Zařízení by se mělo čistit jemným neabrazivním čisticím prostředkem. Nikdy nepoužívejte

čisticí rozpouštědlo, mohlo by dojít k poškození vrstvy laku.

24. K odvápění stroje používejte tekutý odvápňovač určený pro tlakové kávovary.

25. Používejte pouze originální příslušenství.

26. Během provozu se zařízením nehýbejte ani nepřemisťujte.

Popis vícekapslového kávovaru:

Obrázek A1:

- |              |                          |                                   |                  |
|--------------|--------------------------|-----------------------------------|------------------|
| 1. Páka      | 2. Ovládací panel        | 3. Víko nádrže na vodu            | 4. Nádrž na vodu |
| 5. Varný koš | 6. Kryt odkapávací misky | 7. Odkapávací miska (vyjímatelná) |                  |

Obrázek A2:

- |             |                               |               |
|-------------|-------------------------------|---------------|
| A. Espresso | B. Zapnutí / vypnutí napájení | C. Café Lungo |
|-------------|-------------------------------|---------------|

Pivovarské koše:

- |                     |                     |                     |              |
|---------------------|---------------------|---------------------|--------------|
| I. Kapsle Nespresso | J. Dolce Gusto      | K1. Kávová podložka |              |
| K2. Kávový prášek   | L. Lavazza Modo Mio | M. Lavazza BLUE     | N. Caffitaly |

Příprava:

Nejprve odstraňte všechny obaly ze zařízení a příslušenství.

Tělo přístroje, nádržku na vodu, nástavce, nádržku na vodu, víko nádržky na vodu, odkapávací misku očistěte měkkým, mírně navlženým hadříkem.

Použití zařízení:

Chcete-li zařízení používat, musíte jej naplnit vodou.

Můžete to udělat 2 způsoby.

1. Přímo do vodní nádrže.
2. Vyjmutím nádržky na vodu ze zařízení, jejím naplněním a vložením zpět do zařízení.

Chcete-li přidat vodu přímo do vodní nádrže (Jak je znázorněno na straně 3, obrázek B):

1. Sejměte víko nádržky na vodu (3).
2. Nalijte vodu do nádržky na vodu (4).
3. Vraťte víko nádržky na vodu na své místo.

Chcete-li vyjmout nádržku na vodu (Jak je znázorněno na straně 3, obrázek C):

1. Sejměte víko nádržky na vodu (3).
2. Jemně, ale pevně zatáhněte za nádržku na vodu směrem nahoru a pryč od zařízení.
3. Naplňte nádržku na vodu vodou.
4. Vraťte nádržku na vodu na určené místo.
5. Vraťte víko nádržky na vodu (3) na své místo.

Nastavení procesu vaření:

1. Po naplnění vodní nádrže (3) vodou.
  2. Zapněte zařízení stisknutím tlačítka ON / OFF (A2 B).
- VAROVÁNÍ: NEZAPÍNEJTE ZAŘÍZENÍ BEZ NÁDRŽE NA VODU. PŘED SPUŠTĚNÍM VYDÁVÁ ZAŘÍZENÍ PÁRU A HORKOU VODU ZPĚT DO NÁDRŽE NA VODU.**
3. Ovládací panel se rozsvítí a začne blikat.
  4. Poté, co ovládací panel přestane blikat a rozsvítí se stabilním světlem, můžete začít připravovat spařovací koš (5).
  5. Pokud je spařovací koš (5) již vložen do zařízení:
    - 5a. Zatáhněte za páku (1) směrem nahoru, abyste uvolnili spařovací koš (5).
    - 5b. Vyjměte spařovací koš (5).
  6. Pokud není spařovací koš (5) vložen do zařízení:
    - 6a. Zatáhněte za páku (1) nahoru, abyste připravili zařízení pro spařovací koš (5).

Příprava spařovacího koše (5):

1. V závislosti na typu kapsle nebo kávového prášku zvolte správný spařovací koš (5).
2. Existují 3 druhy kapslí.
  - A. Vloženo shora. Dolce Gusto (J), Lavazza (L)
  - B. Vloženo zespodu. Nespresso kapsle (I)
  - C. Vloženo do kovové varné přihrádky. Kávový sáček (K1) Kávový prášek (K2)

V závislosti na typu kapsle postupujte podle obrázků F a G.

Obrázek F:

1. Zatáhněte za vnitřní stranu spařovacího koše (5) a ten se otevře.
2. Vložte kapsli do otvoru ve spařovacím košíku (5) tak, aby byla pevně usazena uvnitř a nepohybovala se.
3. Zavřete spařovací koš (5).

**UPOZORNĚNÍ:** Spařovací koš (5) by se měl zcela uzavřít a žádná část koše by neměla vyčnívat ve srovnání s prázdným spařovacím košem (5).

Obrázek G:

1. Zatlačte kapsli směrem dolů do spařovacího koše (5).

**UPOZORNĚNÍ:** Spařovací koš (5) by se měl zcela uzavřít a žádná část koše by neměla vyčnívat ve srovnání s prázdným spařovacím košem (5).

Pro kávový prášek:

1. Zkontrolujte prosím obrázek H na straně 4.
2. Nasypte kávový prášek do kovového adaptéru spařovacího koše (5). (Upozorňujeme, že prášek by se neměl vysypat mimo kovovou vložku.)
3. Zatlačte kávový prášek dolů a ujistěte se, že je pěkný a plochý a adaptér lze zavřít bez použití přílišné síly.

Pro kávové kapsle:

1. Zvolte spařovací koš kávového prášku (5).
2. Vložte adaptér kávových kapslí do spařovacích košíčků.
3. Vložte kávovou kapsli do adaptéru kávové kapsle.

Vaření:

1. Vložte dříve připravený spařovací koš (5) do přístroje.
2. Pomalu, ale pevně stiskněte páku (1).

**VAROVÁNÍ: POKUD SE PÁKA NEPOHYBUJE NEBO NABÍZÍ VELKÝ ODPOR. NENULUJTE TO. VYJMĚTE NÁPAŘKOVÝ KOŠ (5) A ZKONTROLUJTE, ZDA JE NÁPAŘKOVÝ KOŠ (5) SPRÁVNĚ SESTAVEN. NEBO POKUD JE UVNITŘ VAŘOVACÍHO KOŠE PŘÍLIŠ MNOHO KÁVOVÉHO PRÁŠKU (5).**

3. Zkontrolujte, zda ovládací panel svítí bez blikání.
  4. Pokud ovládací panel neukazuje žádné problémy, stiskněte požadovanou možnost. Espresso (A2A) nebo Café Lungo (A2C).
  5. Zařízení začne pracovat. (UPOZORŇUJEME, ŽE ZAŘÍZENÍ VYPUSTÍ VEŠKEROU ZBYTKU VODU Z VAŘOVACÍ NÁDRŽE ZPĚT DO NÁDRŽE NA VODU.)
  6. Po dokončení vydá 2 zvukové signály a přestane fungovat.
  7. Bude v pohotovostním režimu přibližně 15 minut.
  8. Po uplynutí této doby se vypne.
- Spařování můžete také kdykoli zrušit stisknutím tlačítka ON / OFF (A2B).
9. Zatažením páky (1) nahoru uvolníte spařovací koš (5).
  10. **VAROVÁNÍ. PO UVAŘENÍ BUDE VAŘOVACÍ KOŠÍK (5) HORKÝ NA DOTYK. DÁVEJTE PROSÍM POZOR, ABYSTE SE NESPÁLILI.**
  11. Vyměňte kapsli / kapsli / kávový prášek z varného koše (5).
  12. Opláchněte vodou, dokud nebude zcela čistý.
  13. Ujistěte se, že jste vyprázdnili odnímatelnou odkapávací misku a opláchni ji vodou.

Pokud chcete přidat ještě trochu vody nebo se vám zdá, že množství kávy je příliš malé, můžete stisknout a podržet tlačítko espresso a zařízení bude nadále vyrábět vodu. K zastavení uvolňování tlačítka.

Pohotovostní režim můžete zapnout nebo vypnout.

Zakázat nebo povolit pohotovostní režim:

1. Při odpojeném zařízení ze sítě stiskněte obě tlačítka Espresso (A2A) a Lungo (A2C).
2. Stisknutím tlačítka espresso (A2A) zapnete pohotovostní režim (světlo svítí) nebo vypnete (světlo zhasne).
3. Stisknutím tlačítka ON / Off (A2B) potvrďte nastavení.

Odvápnění:

Minimálně jednou za měsíc nebo dříve v závislosti na počtu vyrobených nápojů je potřeba zařízení odvápnit.

Chcete-li tak učinit, postupujte podle níže uvedených pokynů:

**POZOR: NIKDY PRO TOTO ZAŘÍZENÍ NEPOUŽÍVEJTE OCT ANI JINÉ ODVÁPŇOVAČE NA BÁZI KYSELIN . MŮŽE TO POŠKOZIT ZAŘÍZENÍ.**

1. Используйте специальные изготовленные отводчики для кофеварок.
2. Заполните резервуар отводчика и водой согласно производителю отводчика.
3. В прибор вставьте нагревательный элемент (5) и нажмите рычаг (1).
4. Включите прибор.
5. На место чашки поставьте большую чашу.
6. Используйте настройку Lungo (A2C) и опорожните по крайней мере 2 полных резервуара отводчика и водного раствора.
7. После опорожнения второго резервуара с раствором. Налейте в резервуар чистую воду и опорожните раствор опорожнением резервуара на чистую воду нажатием кнопки lungo, пока резервуар не опорожнится.

Данные о приборе:

Напряжение: 230V ~ 50Hz

Мощность: 1450 W

Максимальная мощность: 3000 W

Объем воды: 0,6l



Охрана окружающей среды. Коробок утилизируйте для сбора. Полиэтиленовые пакеты (PE) выбрасывайте в контейнер для пластика. Старый прибор утилизируйте в соответствующий сборный двор, поскольку некоторые части прибора могут представлять опасность для окружающей среды. Электрический прибор утилизируйте так, чтобы ограничить его повторное использование. Если есть прибор с батареей, выньте ее и утилизируйте в соответствующее сборное место. Прибор выбрасывайте в мусорный контейнер, а не в смешанный мусор!

## (RU) РУССКИЙ

### ОБЩИЕ УСЛОВИЯ БЕЗОПАСНОСТИ ВАЖНЫЕ УКАЗАНИЯ ПО БЕЗОПАСНОСТИ. ПОЖАЛУЙСТА, ПРОЧИТАЙТЕ ВНИМАТЕЛЬНО И СОХРАНИТЕ НА БУДУЩЕЕ

1. Перед использованием устройства прочтите руководство по эксплуатации и следуйте содержащимся в нем инструкциям.
2. Устройство предназначено только для домашнего использования. Не используйте для других целей, не по прямому назначению.
3. Устройство следует подключать только к розетке с заземлением 230 В ~ 50 Гц. Для повышения безопасности эксплуатации нельзя одновременно подключать несколько электрических устройств к одной цепи тока.
4. Соблюдайте особую осторожность при использовании устройства в присутствии детей.
5. **ВНИМАНИЕ:** это оборудование могут использовать дети старше 8 лет и люди с ограниченными физическими, сенсорными или умственными способностями, а также люди, не имеющие опыта или знаний с оборудованием, если это делается под

наблюдением ответственного лица. для их безопасности или получили информацию о безопасном использовании устройства и осведомлены об опасностях его использования. Дети не должны играть с оборудованием. Дети не должны чистить и обслуживать устройство, если им не исполнилось 8 лет и эти действия не выполняются под присмотром взрослых.

6. Перед первым использованием вскипятите воду в резервуаре и дважды вылейте ее, чтобы избавиться от запаха.

7. Всегда вынимайте вилку из розетки после использования, удерживая розетку рукой после использования.

8. Вынимая вилку из розетки, тяните только за шнур питания, а не за вилку.

9. Не подвергайте устройство воздействию атмосферных условий (дождь, солнце и т. Д.) И не используйте его в условиях высокой влажности (ванные комнаты, влажные мобильные дома).

10. Не погружайте кабель, вилку и устройство в воду или другую жидкость.

11. Периодически проверяйте состояние шнура питания. Если шнур питания поврежден, его следует заменить в специализированной ремонтной мастерской, чтобы избежать опасности.

12. Не используйте устройство с поврежденным шнуром питания, если его уронили или повредили каким-либо иным образом, или если оно не работает должным образом. Не ремонтируйте устройство самостоятельно, это может привести к поражению электрическим током. Отнесите поврежденное устройство в соответствующий сервисный центр для проверки или ремонта. Ремонтные работы разрешается проводить только авторизованным сервисным центрам. Неправильно выполненный ремонт может создать серьезную опасность для пользователя.

13. Поместите устройство на прохладную устойчивую поверхность вдали от горячих кухонных приборов, таких как электрическая плита, газовая горелка и т. Д.

14. Не используйте устройство рядом с легковоспламеняющимися материалами.

15. Шнур питания не должен свешиваться за край стола или касаться горячих поверхностей. Производитель не несет ответственности за ущерб, возникший в результате использования устройства не по назначению или неправильной эксплуатации. Не позволяйте детям играть с устройством, не позволяйте детям или людям, не знакомым с устройством, использовать его.

16. Не оставляйте включенным устройство или адаптер без присмотра.

17. Для дополнительной защиты рекомендуется установить в электрической цепи устройство защитного отключения (УЗО) с номинальным остаточным током не более 30 мА. Обратитесь за советом к электрику.

18. Никогда не используйте прибор без воды! Это может быть повреждено.

19. Никогда не используйте прибор с газированной водой !!!

20. Никогда не оставляйте устройство при температуре ниже 0 градусов Цельсия, так как это может привести к его повреждению.

21. Всегда отключайте машину от сети перед наполнением бака водой.

22. Регулярно очищайте и осматривайте кофемашину, чтобы гарантировать качество получаемого кофе и продлить срок службы машины.

23. Всегда отключайте источник питания перед чисткой и дайте всем горячим частям остыть. Устройство следует очищать мягким неабразивным моющим средством. Никогда не используйте чистящий растворитель, так как это может повредить лакокрасочный слой.

24. Для удаления накипи из машины используйте жидкое средство для удаления накипи, предназначенное для кофеварок под давлением.

25. Используйте только оригинальные аксессуары.

26. Не перемещайте и не перемещайте устройство во время работы.

Описание многокапсульной кофеварки:

Изображение A1:

- |                             |                      |                                     |                                      |
|-----------------------------|----------------------|-------------------------------------|--------------------------------------|
| 1. Рычаг                    | 2. Панель управления | 3. Крышка резервуара для воды.      | 4. Резервуар для воды.               |
| 5. Корзина для заваривания. |                      | 6. Крышка поддона для сбора капель. | 7. Поддон для сбора капель (съемный) |

Изображение A2:

- |             |                                   |               |
|-------------|-----------------------------------|---------------|
| A. Эспрессо | Б. Включение / выключение питания | С. Кафе Лунго |
|-------------|-----------------------------------|---------------|

Корзины для заваривания:

- |                      |                     |                     |
|----------------------|---------------------|---------------------|
| I. Капсула Nespresso | J. Dolce Gusto      | K1. Кофе в капсулах |
| K2. Растворимый кофе | Л. Лавацца Модо Мио | M. Lavazza BLUE     |
|                      |                     | N. Caffitaly        |

Подготовка:

Сначала снимите с устройства все уплотнения и насадки.

Пожалуйста, очистите корпус устройства, резервуар для воды, насадки, резервуар для воды, крышку резервуара для воды, поддон для сбора капель мягкой, слегка влажной тканью.

Использование устройства:

Для использования прибора вам необходимо наполнить прибор водой.

Сделать это можно двумя способами.

1. Непосредственно в резервуар для воды.
2. Сняв резервуар для воды с устройства, наполнив его и вставив обратно в устройство.

ЧТОБЫ добавить воду непосредственно в резервуар для воды (как показано на странице 3, рисунок B):

1. Снимите крышку резервуара для воды (3).
2. Налейте воду в резервуар для воды (4).
3. Установите крышку резервуара для воды на место.

Чтобы снять резервуар для воды (как показано на странице 3, рисунок C):

1. Снимите крышку резервуара для воды (3).
2. Осторожно, но сильно потяните резервуар для воды вверх и в сторону от устройства.
3. Наполните резервуар для воды водой.
4. Верните резервуар для воды в предназначенное для него место.
5. Установите крышку резервуара для воды (3) на место.

Настройка процесса заваривания:

1. После наполнения резервуара для воды (3) водой.
  2. Включите устройство, нажав кнопку ВКЛ / ВЫКЛ (A2 B).
- ВНИМАНИЕ: ЗАПРЕЩАЕТСЯ ВКЛЮЧАТЬ УСТРОЙСТВО БЕЗ БАКА ДЛЯ ВОДЫ. ПЕРЕД ЗАПУСКОМ УСТРОЙСТВО ВЫПУСКАЕТ ПАР И ГОРЯЧУЮ ВОДУ НАЗАД В ЕМКОСТЬ ДЛЯ ВОДЫ.**
3. Панель управления загорится и начнет мигать.
  4. После того, как панель управления перестанет мигать и загорится стабильным светом, можно приступить к приготовлению корзины для заваривания (5).
  5. Если корзина для заваривания (5) уже вставлена в устройство:



- 5а. Потяните рычаг (1) вверх, чтобы освободить заварочную корзину (5).  
5б. Снимите заварочную корзину (5).  
6. Если корзина для заваривания (5) не вставлена в устройство:  
6а. Потяните рычаг (1) вверх, чтобы подготовить устройство для заварочной корзины (5).

Подготовка корзины для заваривания (5):

1. В зависимости от типа капсулы или кофейного порошка выберите подходящую корзину для заваривания (5).
2. Есть 3 вида капсул.  
А. Вставил сверху. Dolce Gusto (J), Lavazza (L)  
Б. Вставляется снизу. Капсула Nespresso (I)  
С. Вставляется в металлическое заварочное отделение. Coffee Pod (K1) Кофе в порошке (K2)

В зависимости от типа капсулы, пожалуйста, следуйте рисункам F и G.

Изображение F:

1. Потяните за внутреннюю часть корзины для заваривания (5), и она откроется.
2. Вставьте капсулу в отверстие в корзине для заварки (5), чтобы она плотно вошла внутрь и не двигалась.
3. Закройте корзину для заваривания (5).

**ВНИМАНИЕ:** корзина для заваривания (5) должна полностью закрываться, и никакая часть корзины не должна выступать по сравнению с пустой корзиной для заваривания (5).

Изображение G:

1. Вставьте капсулу в корзину для заварки (5) вниз.

**ВНИМАНИЕ:** корзина для заваривания (5) должна полностью закрываться, и никакая часть корзины не должна выступать по сравнению с пустой корзиной для заваривания (5).

Для кофейного порошка:

1. Посмотрите иллюстрацию H на странице 4.
2. Насыпьте кофейный порошок в металлический адаптер корзины для заваривания (5). (Обратите внимание, что порошок не должен высыпаться за металлическую вставку.)
3. Надавите на кофейный порошок, убедившись, что он ровный и ровный, а адаптер можно закрыть, не прилагая слишком больших усилий.

Для кофейных капсул:

1. Выберите корзину для заваривания порошка кофе (5).
2. Вставьте адаптер для чашек кофе в корзины для заваривания.
3. Поместите кофейную чашку в адаптер для кофейной капсулы.

Пивоварение:

1. Вставьте заранее подготовленную заварочную корзину (5) в устройство.
  2. Медленно, но сильно нажмите на рычаг (1).  
**ПРЕДУПРЕЖДЕНИЕ: ЕСЛИ РЫЧАГ НЕ ДВИГАЕТСЯ ИЛИ ОЗНАЧАЕТ БОЛЬШОЕ СОПРОТИВЛЕНИЕ. НЕ ЗАСТАВЛЯЙТЕ ЕГО. СНИМИТЕ КОРЗИНУ ДЛЯ ПОДАЧИ (5) И ПРОВЕРЬТЕ, ПРАВИЛЬНО ЛИ СБОРНА КОРЗИНА ДЛЯ ПОДАЧИ (5). ИЛИ ЕСЛИ ВНУТРИ КОРЗИНЫ ДЛЯ ЗАВОДА СЛИШКОМ ПОРОШКА КОФЕ (5).**
  3. Убедитесь, что панель управления светится, но не мигает.
  4. Если на панели управления нет проблем, нажмите желаемый вариант. Эспрессо (A2A) или кофе Lungo (A2C).
  5. Устройство начнет работать. (ПОЖАЛУЙСТА, ОБРАТИТЕ ВНИМАНИЕ, что УСТРОЙСТВО СЛИВАЕТ ЛЮБУЮ ОСТАВШУЮСЯ ВОДУ ИЗ ЗАВОДСКОГО БАКА НАЗАД В БАК ДЛЯ ВОДЫ.)
  6. После завершения он издаст 2 звуковых сигнала и перестанет работать.
  7. Он будет находиться в режиме ожидания около 15 минут.
  8. По истечении этого времени он выключится.
- Вы также всегда можете отменить подачу, нажав кнопку ВКЛ / ВЫКЛ (A2B).
9. Потяните рычаг (1) вверх, чтобы освободить заварочную корзину (5).
  10. **ВНИМАНИЕ. ПОСЛЕ ПРИГОТОВЛЕНИЯ ЗАВАРОВОЙ КОРЗИНЫ (5) БУДЕТ ГОРЯЧЕЙ НА СЕНСОРНОЕ СООБЩЕНИЕ. ПОЖАЛУЙСТА, ЗАБОТАЙТЕСЬ, ЧТОБЫ НЕ СЖЕЧИТЬ СЕБЯ.**
  11. Выньте капсулу / пакетик / кофейный порошок из корзины для заваривания (5).
  12. Промойте водой до полной очистки.
  13. Обязательно слейте воду из съемного поддона для сбора капель и промойте его водой.

Если вы хотите добавить еще воды или думаете, что количество кофе слишком мало, вы можете нажать и удерживать кнопку эспрессо, и устройство продолжит подавать воду. ЧТОБЫ перестать отпускать кнопку.

Вы можете включить или выключить режим ожидания.

Отключить или включить режим ожидания:

1. Отключите устройство от электросети, нажмите обе кнопки Espresso (A2A) и Lungo (A2C).
2. Нажмите кнопку эспрессо (A2A), чтобы включить режим ожидания (индикатор горит) или выключить (индикатор выключен).
3. Нажмите кнопку ВКЛ / ВЫКЛ (A2B), чтобы подтвердить настройку.

Декальцификация:

Не реже одного раза в месяц или раньше, в зависимости от количества приготовленных напитков, необходимо декальцинировать устройство.

Для этого следуйте приведенным ниже инструкциям:

**ВНИМАНИЕ: НИКОГДА НЕ ИСПОЛЬЗУЙТЕ УКСУС ИЛИ ДРУГИЕ ДЕКАЛЬЦИФАТОРЫ НА КИСЛОТНОЙ ОСНОВЕ ДЛЯ ДАННОГО УСТРОЙСТВА. ОНО МОЖЕТ ПОВРЕДИТЬ УСТРОЙСТВО.**

1. Используйте специально приготовленные средства для удаления накипи для кофеварок под давлением.
2. Заполните резервуар полностью раствором средства для удаления накипи и воды в соответствии с инструкциями производителя средства для удаления накипи.
3. Вставьте заварочную корзину (5) в устройство и опустите рычаг (1).
4. Включите устройство.
5. Поставьте вместо чашки большую миску.
6. Используйте настройку Lungo (A2C) и слейте как минимум 2 полных бака декальцинирующего средства и водного раствора.
7. После опорожнения второй емкости с раствором. Пожалуйста, налейте свежую воду в резервуар и промойте раствор, опустошив резервуар для чистой воды, нажав кнопку лунго, пока резервуар не станет пустым.

Данные устройства:

Напряжение: 230 В ~ 50 Гц

Мощность: 1450 Вт

Максимальная мощность: 3000 Вт

Вместимость воды: 0,6 л

**EAC**



Заботясь об окружающей среде.. Упаковку из картона передайте, пожалуйста, на макулатуру. Полиэтиленовые мешки (PE) выкидать в резервуар для пластмассы. Изношенное устройство надо передать в соответствующую точку хранения, так как находящиеся в устройстве опасные составляющие могут являться угрозой для окружающей среды. Электрическое устройство надо передать таким образом, чтобы ограничить его повторное употребление и использование. Если в устройстве находятся батареи, их надо вынуть и передать в точку хранения отдельно. Устройство не выкидать в резервуар для коммунальных отходов!

**ΓΕΝΙΚΕΣ ΣΥΝΘΗΚΕΣ ΑΣΦΑΛΕΙΑΣ ΣΗΜΑΝΤΙΚΕΣ ΟΔΗΓΙΕΣ ΑΣΦΑΛΕΙΑΣ. ΠΑΡΑΚΑΛΩ ΔΙΑΒΑΣΤΕ ΠΡΟΣΕΚΤΙΚΑ ΚΑΙ ΑΠΟΘΗΚΕΥΣΕ ΓΙΑ ΜΕΛΛΟΝ**

1. Πριν χρησιμοποιήσετε τη συσκευή, διαβάστε το εγχειρίδιο λειτουργίας και ακολουθήστε τις οδηγίες που περιέχονται σε αυτό.
2. Η συσκευή προορίζεται μόνο για οικιακή χρήση. Μην χρησιμοποιείτε για άλλους σκοπούς που δεν είναι για τον προορισμό του.
3. Η συσκευή πρέπει να συνδέεται μόνο σε γειωμένη πρίζα 230V~50 Hz . Για να αυξηθεί η λειτουργική ασφάλεια, πολλές ηλεκτρικές συσκευές δεν πρέπει να συνδέονται ταυτόχρονα σε ένα κύκλωμα ρεύματος.
4. Να είστε ιδιαίτερα προσεκτικοί όταν χρησιμοποιείτε τη συσκευή όταν βρίσκονται παιδιά κοντά.
5. ΠΡΟΕΙΔΟΠΟΙΗΣΗ: Αυτός ο εξοπλισμός μπορεί να χρησιμοποιηθεί από παιδιά άνω των 8 ετών και άτομα με μειωμένη σωματική, αισθητηριακή ή νοητική ικανότητα ή άτομα που δεν έχουν εμπειρία ή γνώση του εξοπλισμού, εάν αυτό γίνεται υπό την επίβλεψη υπεύθυνου για την ασφάλειά τους ή τους έχουν δοθεί πληροφορίες για την ασφαλή χρήση της συσκευής και έχουν επίγνωση των κινδύνων από τη χρήση της. Τα παιδιά δεν πρέπει να παίζουν με τον εξοπλισμό. Ο καθαρισμός και η συντήρηση της συσκευής δεν πρέπει να γίνονται από παιδιά, εκτός εάν είναι άνω των 8 ετών και οι δραστηριότητες αυτές εκτελούνται υπό επίβλεψη.
6. Βράζετε το νερό στο δοχείο και το ρίχνετε δύο φορές για να φύγει η μυρωδιά πριν την πρώτη χρήση.
7. Αφαιρείτε πάντα το φως από την πρίζα μετά τη χρήση, κρατώντας την πρίζα με το χέρι σας μετά τη χρήση.
8. Όταν βγάζετε το φως από την πρίζα, μην τραβάτε ποτέ το καλώδιο ρεύματος αλλά το φως.
9. Μην εκθέτετε τη συσκευή σε ατμοσφαιρικές συνθήκες (βροχή, ήλιο κ.λπ.) και μην τη χρησιμοποιείτε σε συνθήκες υψηλής υγρασίας (μπάνια, υγρά τροχόσπιτα).
10. Μην βυθίζετε το καλώδιο, το βύσμα και τη συσκευή σε νερό ή οποιοδήποτε άλλο υγρό.
11. Ελέγχετε περιοδικά την κατάσταση του καλωδίου τροφοδοσίας. Εάν το καλώδιο τροφοδοσίας είναι κατεστραμμένο, θα πρέπει να αντικατασταθεί από εξειδικευμένο συνεργείο για την αποφυγή κινδύνου.
12. Μην χρησιμοποιείτε τη συσκευή με κατεστραμμένο καλώδιο ρεύματος ή εάν έχει πέσει ή έχει καταστραφεί με οποιονδήποτε άλλο τρόπο ή εάν δεν λειτουργεί σωστά. Μην επισκευάζετε τη συσκευή μόνοι σας, καθώς υπάρχει κίνδυνος ηλεκτροπληξίας. Μεταφέρετε την κατεστραμμένη συσκευή σε κατάλληλο κέντρο σέρβις για έλεγχο ή επισκευή. Όλες οι επισκευές επιτρέπεται να εκτελούνται μόνο από εξουσιοδοτημένα σημεία σέρβις. Οι λανθασμένες επισκευές μπορεί να προκαλέσουν σοβαρό κίνδυνο για τον χρήστη.
13. Τοποθετήστε τη συσκευή σε μια δροσερή, σταθερή επιφάνεια, μακριά από ζεστές συσκευές κουζίνας όπως: ηλεκτρική κουζίνα, καυστήρας αερίου κ.λπ.
14. Μην χρησιμοποιείτε τη συσκευή κοντά σε εύφλεκτα υλικά.

15. Το καλώδιο τροφοδοσίας δεν επιτρέπεται να κρέμεται πάνω από την άκρη ενός τραπεζιού ή να αγγίζει ζεστές επιφάνειες. Ο κατασκευαστής δεν ευθύνεται για ζημιές που προκαλούνται από τη χρήση της συσκευής σε αντίθεση με τον προβλεπόμενο σκοπό της ή από ακατάλληλη λειτουργία. Μην επιτρέψετε στα παιδιά να παίζουν με τη συσκευή, μην επιτρέψετε σε παιδιά ή άτομα που δεν είναι εξοικειωμένα με τη συσκευή να τη χρησιμοποιούν.

16. Μην αφήνετε τη συσκευή ενεργοποιημένη ή τον προσαρμογέα χωρίς επίβλεψη όταν δεν τον παρακολουθείτε.

17. Για την παροχή πρόσθετης προστασίας, συνιστάται η εγκατάσταση μιας συσκευής υπολειπόμενου ρεύματος (RCD) στο ηλεκτρικό κύκλωμα με ονομαστικό παραμένον ρεύμα που δεν υπερβαίνει τα 30 mA. Ρωτήστε έναν ηλεκτρολόγο για αυτή τη συμβουλή.

18. Μην χρησιμοποιείτε ποτέ τη συσκευή χωρίς νερό! Μπορεί να έχει καταστραφεί.

19. Μην χρησιμοποιείτε ποτέ τη συσκευή με ανθρακούχο νερό !!!

20. Ποτέ μην αφήνετε τη συσκευή σε θερμοκρασία κάτω από 0 βαθμούς Κελσίου, γιατί μπορεί να την καταστρέψει.

21. Αποσυνδέετε πάντα το μηχάνημα από την πρίζα πριν γεμίσετε τη δεξαμενή με νερό.

22. Καθαρίζετε και επιθεωρείτε τακτικά τη μηχανή για να διασφαλίσετε την ποιότητα του καφέ που λαμβάνεται και να παρατείνετε τη διάρκεια ζωής της μηχανής.

23. Πάντα να αποσυνδέετε την πηγή ρεύματος πριν τον καθαρισμό και να αφήνετε όλα τα θερμά μέρη να κρυώσουν. Η συσκευή πρέπει να καθαρίζεται με ένα ήπιο μη λειαντικό απορρυπαντικό. Ποτέ μην χρησιμοποιείτε διαλύτη καθαρισμού γιατί αυτό μπορεί να καταστρέψει το στρώμα βαφής.

24. Για την αφαλάτωση της μηχανής, χρησιμοποιήστε υγρό αφαλάτωση που έχει σχεδιαστεί για καφετιέρες υπό πίεση.

25. Χρησιμοποιείτε μόνο γνήσια αξεσουάρ.

26. Μην μετακινείτε ή μετακινείτε τη συσκευή κατά τη λειτουργία.

Περιγραφή καφετιέρας πολλαπλών καψουλών:

Εικόνα A1:

- |                      |                                |                                  |                   |
|----------------------|--------------------------------|----------------------------------|-------------------|
| 1. Μοχλός            | 2. Πίνακας ελέγχου             | 3. Καπάκι δεξαμενής νερού        | 4. Δεξαμενή νερού |
| 5. Καλάθι ζυθοποιίας | 6. Στάξε το κάλυμμα του δίσκου | 7. Δίσκος σταγόνων (αφαιρούμενο) |                   |

Εικόνα A2:

- |            |                                  |               |
|------------|----------------------------------|---------------|
| A. Εσπρέσο | B. Ενεργοποίηση / Απενεργοποίηση | C. Cafe Lungo |
|------------|----------------------------------|---------------|

Καλάθια ζυθοποιίας:

- |                      |                     |                 |                |
|----------------------|---------------------|-----------------|----------------|
| I. Κάψουλα Nespresso | Κάψουλα             | J. Dolce Gusto  | K1. Coffee Pod |
| K2. Καφέ σε σκόνη    | L. Lavazza Modo Mio | M. Lavazza BLUE | N. Caffitaly   |

Παρασκευή:

Αρχικά, αφαιρέστε όλες τις συσκευασίες από τη συσκευή και τα προσαρτήματα.

Καθαρίστε το σώμα της συσκευής, τη δεξαμενή νερού, τα εξαρτήματα, τη δεξαμενή νερού, το καπάκι της δεξαμενής νερού, το δίσκο υγρών με ένα μαλακό, ελαφρώς υγρό πανί.

Χρήση της συσκευής:

Για να χρησιμοποιήσετε τη συσκευή πρέπει να γεμίσετε τη συσκευή με νερό.

Μπορείτε να το κάνετε αυτό με 2 τρόπους.

1. Κατευθείαν στο δοχείο νερού.

2. Αφαιρώντας το δοχείο νερού από τη συσκευή, γεμίζοντας και τοποθετώντας το ξανά στη συσκευή.

ΓΙΑ ΝΑ προσθέσετε νερό απευθείας στο δοχείο νερού (Όπως φαίνεται στη σελίδα 3 εικόνα Β):

1. Αφαιρέστε το καπάκι του δοχείου νερού (3).
2. Ρίξτε νερό στη δεξαμενή νερού (4).
3. Τοποθετήστε ξανά το καπάκι του δοχείου νερού στη θέση του.

Για να αφαιρέσετε το δοχείο νερού (Όπως φαίνεται στη σελίδα 3 εικόνα C):

1. Αφαιρέστε το καπάκι του δοχείου νερού (3).
2. Τραβήξτε απαλά αλλά σταθερά τη δεξαμενή νερού προς τα πάνω και μακριά από τη συσκευή.
3. Γεμίστε τη δεξαμενή νερού με νερό.
4. Τοποθετήστε ξανά τη δεξαμενή νερού στην καθορισμένη θέση.
5. Τοποθετήστε ξανά το καπάκι του δοχείου νερού (3) στη θέση του.

Ρύθμιση της διαδικασίας παρασκευής:

1. Αφού γεμίσετε τη δεξαμενή νερού (3) με νερό.
  2. Ενεργοποιήστε τη συσκευή πατώντας το κουμπί ON / OFF (A2 B).
- ΠΡΟΕΙΔΟΠΟΙΗΣΗ: ΜΗΝ ΕΝΕΡΓΕΤΕ ΤΗ ΣΥΣΚΕΥΗ ΧΩΡΙΣ ΤΟ ΔΟΧΕΙΟ ΝΕΡΟΥ ΝΑ ΕΙΝΑΙ ΣΤΗ ΘΕΣΗ. Η ΣΥΣΚΕΥΗ ΕΚΠΟΜΠΕΙ ΑΤΜΟ ΚΑΙ ΖΕΣΤΟ ΝΕΡΟ ΠΙΣΩ ΣΤΗ ΔΕΞΑΜΕΝΗ ΝΕΡΟΥ ΠΡΙΝ ΤΗΝ ΕΚΚΙΝΗΣΗ.**
3. Ο πίνακας ελέγχου θα ανάψει και θα αρχίσει να αναβοσβήνει.
  4. Αφού ο πίνακας ελέγχου σταματήσει να αναβοσβήνει και ανάψει με σταθερό φως, μπορείτε να ξεκινήσετε την προετοιμασία του καλαθιού παρασκευής (5).
  5. Εάν ένα καλάθι παρασκευής (5) είναι ήδη τοποθετημένο στη συσκευή:
    - 5α. Τραβήξτε το μοχλό (1) προς τα πάνω για να απελευθερώσετε το καλάθι παρασκευής (5).
    - 5β. Αφαιρέστε το καλάθι παρασκευής (5).
  6. Εάν το καλάθι παρασκευής (5) δεν έχει τοποθετηθεί στη συσκευή:
    - 6α. Τραβήξτε το μοχλό (1) προς τα πάνω για να προετοιμάσει τη συσκευή για το καλάθι ζυθοποιίας (5).

Προετοιμασία του καλαθιού ζυθοποιίας (5):

1. Ανάλογα με τον τύπο της κάψουλας ή τη σκόνη καφέ επιλέξτε το σωστό καλάθι παρασκευής (5).
2. Υπάρχουν 3 είδη καψουλών.
  - A. Εισάγεται από πάνω. Dolce Gusto (J), Lavazza (L)
  - B. Εισάγεται από κάτω. Κάψουλα Nespresso (I)
  - Γ. Εισάγεται στο μεταλλικό διαμέρισμα παρασκευής. Coffee Pod (K1) Coffee Powder (K2)

Ανάλογα με τον τύπο της κάψουλας, ακολουθήστε τις εικόνες F και G.

Εικόνα ΣΤ:

1. Τραβήξτε το εσωτερικό του καλαθιού παρασκευής (5) και θα ανοίξει.
2. Εισαγάγετε την κάψουλα στην οπή του καλαθιού παρασκευής (5) ώστε να είναι σταθερά φωλιασμένη μέσα και να μην κινείται.
3. Κλείστε το καλάθι παρασκευής (5).

ΕΙΔΟΠΟΙΗΣΗ: Το καλάθι παρασκευής (5) πρέπει να κλείσει τελείως και κανένα μέρος του καλαθιού δεν πρέπει να προεξέχει σε σύγκριση με το άδειο καλάθι παρασκευής (5).

Εικόνα Ζ:

1. Σπρώξτε την κάψουλα προς τα κάτω μέσα στο καλάθι παρασκευής (5).

ΕΙΔΟΠΟΙΗΣΗ: Το καλάθι παρασκευής (5) πρέπει να κλείσει τελείως και κανένα μέρος του καλαθιού δεν πρέπει να προεξέχει σε σύγκριση με το άδειο καλάθι παρασκευής (5).

Για τον καφέ σε σκόνη:

1. Ελέγξτε την εικόνα Η στη σελίδα 4.
2. Ρίξτε τη σκόνη καφέ στον μεταλλικό προσαρμογέα του καλαθιού παρασκευής (5). (Παρακαλούμε σημειώστε ότι η σκόνη δεν πρέπει να χυθεί έξω από το μεταλλικό ένθετο.)
3. Σπρώξτε τη σκόνη καφέ προς τα κάτω, φροντίζοντας να είναι ωραία και επίπεδη και ότι ο προσαρμογέας μπορεί να κλείσει χωρίς να χρησιμοποιήσετε υπερβολική δύναμη.

Για κάψουλες καφέ:

1. Επιλέξτε το καλάθι παρασκευής σκόνης καφέ (5).
2. Εισαγάγετε τον προσαρμογέα του καφέ στα καλάθια παρασκευής.
3. Τοποθετήστε το δοχείο του καφέ στον προσαρμογέα του καφέ.

Ζυθοποιία:

1. Τοποθετήστε το καλάθι παρασκευής (5) που έχετε προετοιμάσει προηγουμένως στη συσκευή.
2. Πιέστε το μοχλό (1) προς τα κάτω αργά αλλά σταθερά.  
**ΠΡΟΕΙΔΟΠΟΙΗΣΗ: ΕΑΝ Ο ΜΟΧΛΟΣ ΔΕΝ ΚΙΝΕΙΤΑΙ Ή ΠΡΟΣΦΕΡΕΙ ΠΟΛΛΗ ΑΝΤΙΣΤΑΣΗ. ΜΗΝ ΤΟ ΖΟΡΙΣΤΕ. ΑΦΑΙΡΕΣΤΕ ΤΟ ΚΑΛΑΘΙ ΠΑΡΑΣΚΕΥΗΣ (5) ΚΑΙ ΕΛΕΓΞΤΕ ΑΝ ΤΟ ΚΑΛΑΘΙ ΖΥΘΟΠΟΙΗΣΗΣ (5) ΕΙΝΑΙ ΣΩΣΤΑ ΣΥΝΑΡΜΟΛΟΓΗΜΕΝΟ. Η ΑΝ ΥΠΑΡΧΕΙ ΠΟΛΥ ΠΟΛΛΗ ΣΚΟΝΗ ΚΑΦΕ ΜΕΣΑ ΣΤΟ ΚΑΛΑΘΙ ΠΑΡΑΣΚΕΥΗΣ (5).**
3. Ελέγξτε εάν ο πίνακας ελέγχου λάμπει χωρίς να αναβοσβήνει.
4. Εάν ο πίνακας ελέγχου δεν εμφανίσει προβλήματα, πατήστε την επιθυμητή επιλογή. Espresso (A2A) ή Café Lungo (A2C).
5. Η συσκευή θα αρχίσει να εργάζεται. (ΣΗΜΕΙΩΣΗ Η συσκευή θα αποφορτιστεί από τυχόν υπόλοιπο νερό ΑΠΟ ζυθοποιίας ΔΕΞΑΜΕΝΗ πίσω στο νερό ΔΕΞΑΜΕΝΗ.)
6. Αφού τελειώσει θα εκπέμψει 2 ηχητικά κρουστά και θα σταματήσει να λειτουργεί.
7. Θα είναι σε αναμονή για περίπου 15 λεπτά.
8. Μετά από αυτό το διάστημα θα απενεργοποιηθεί.  
Μπορείτε επίσης να ακυρώσετε πάντα την παρασκευή πατώντας το κουμπί ON / OFF (A2B).
9. Τραβήξτε το μοχλό (1) προς τα πάνω για να απελευθερώσει το καλάθι ζυθοποιίας (5).  
**ΠΡΟΕΙΔΟΠΟΙΗΣΗ. ΜΕΤΑ ΤΗΝ ΠΑΡΑΣΚΕΥΗ ΤΟ ΚΑΛΑΘΙ ΠΑΡΑΣΚΕΥΗΣ (5) ΘΑ ΕΙΝΑΙ ΚΑΥΤΟ ΣΤΗΝ ΑΓΓΗ. ΠΑΡΑΚΑΛΩ ΠΡΟΣΕΧΕΤΕ ΝΑ ΜΗΝ ΚΑΨΕΤΕ ΤΟΝ ΕΑΥΤΟ ΣΑΣ.**
11. Αφαιρέστε την κάψουλα / το λοβό / τη σκόνη καφέ από το καλάθι παρασκευής (5).
12. Ξεπλύνετε με νερό μέχρι να καθαριστεί πλήρως.
13. Φροντίστε να αποστραγγίσετε τον αποστρώσιμο δίσκο συλλογής υγρών και να τον ξεπλύνετε με νερό.

Αν θέλετε να προσθέσετε λίγο περισσότερο νερό ή ότι η ποσότητα του καφέ είναι πολύ μικρό μπορείτε να πατήσετε και κρατήστε πατημένο το κουμπί εσπρέσο και η συσκευή θα συνεχίσει να παράγει το νερό. Για να σταματήσετε την απελευθέρωση του κουμπιού.

Μπορείτε να ενεργοποιήσετε ή να απενεργοποιήσετε τη λειτουργία αναμονής.

Απενεργοποιήστε ή ενεργοποιήστε τη λειτουργία αναμονής:

1. Με τη συσκευή αποσυνδεδεμένη από την πρίζα, πατήστε και τα δύο κουμπιά Espresso (A2A) και Lungo (A2C).
2. Πατήστε το πλήκτρο espresso (A2A) για να ενεργοποιήσετε τη λειτουργία αναμονής On (λυχνία αναμμένη) ή Off (φως σβήνει).
3. Πατήστε το κουμπί ON / Off (A2B) για να επιβεβαιώσετε τη ρύθμιση.

Απασβέστωση:

Τουλάχιστον μία φορά το μήνα ή νωρίτερα, ανάλογα με τον αριθμό των ποτών που παρασκευάζονται, η συσκευή πρέπει να απασβεστωθεί.

Για να το κάνετε αυτό, ακολουθήστε τις παρακάτω οδηγίες:

**ΠΑΡΑΚΑΛΩ ΣΗΜΕΙΩΣΤΕ: ΜΗ ΧΡΗΣΙΜΟΠΟΙΕΙΤΕ ΠΟΤΕ ΞΥΔΙ Ή ΑΛΛΟΥΣ ΑΠΑΣΒΕΤΩΤΕΣ ΜΕ ΒΑΣΗ ΟΞΕ ΓΙΑ ΑΥΤΗ ΤΗ ΣΥΣΚΕΥΗ. ΜΠΟΡΕΙ ΝΑ ΒΛΑΒΕΙ ΤΗ ΣΥΣΚΕΥΗ.**

1. Χρησιμοποιήστε ειδικά κατασκευασμένους αποσβεστοποιητές καφετιέρας πίεσης.
2. Γεμίστε τη δεξαμενή με το διάλυμα του απασβεστοποιητή και νερό σύμφωνα με τους παραγωγούς των κατευθυντήριων οδηγιών για τους απασβεστωτές.
3. Τοποθετήστε ένα καλάθι παρασκευής (5) στη συσκευή και χαμηλώστε το μοχλό (1).
4. Ενεργοποιήστε τη συσκευή.
5. Βάλτε ένα μεγάλο μπολ στη θέση του φλιτζανιού.
6. Χρησιμοποιήστε τη ρύθμιση Lungo (A2C) και αδειάστε τουλάχιστον 2 γεμάτες δεξαμενές του απασβεστωτή και του διαλύματος νερού.
7. Αφού αδειάσει το δεύτερο δοχείο του διαλύματος. Βάλτε φρέσκο νερό στη δεξαμενή και ξεπλύνετε το διάλυμα αδειάζοντας τη δεξαμενή φρέσκου νερού πατώντας το κουμπί lungo μέχρι να αδειάσει η δεξαμενή.

Δεδομένα συσκευής:

Τάση: 230V ~ 50Hz

Ισχύς: 1450 W

Μέγιστη ισχύς: 3000 W

Χωρητικότητα νερού: 0,6 L



φροντίζουμε το φυσικό περιβάλλον. Παρακαλούμε να πετάτε τις συσκευασίες από χαρτόνι στον κάδο ανακύκλωσης απορριμμάτων χαρτιού. Τις σακούλες από πολυαιθυλένιο (PE), απορρίψτε τις στον κάδο ανακύκλωσης πλαστικών. Η φθαρμένη συσκευή πρέπει να απορρίπτεται στο κατάλληλο σημείο, εξαιτίας των επικίνδυνων στοιχείων που περιέχει και τα οποία μπορεί να αποτελέσουν απειλή για το περιβάλλον. Η ηλεκτρική συσκευή πρέπει να απορρίπτεται με τέτοιο τρόπο ώστε να περιοριστεί η επαναχρησιμοποίησή της. Εάν στη συσκευή βρίσκονται μπαταρίες, αυτές πρέπει να αφαιρεθούν και να πεταχτούν σε ξεχωριστό κάδο.

(МК) Македонски

## ОПШТИ БЕЗБЕДНОСНИ УСЛОВИ ВАЖНИ БЕЗБЕДНОСНИ ИНСТРУКЦИИ. ВЕ МОЛИМЕ ПРОЧИТАЈТЕ ВНИМАТЕЛНО И ШТЕДЕТЕ ЗА ИДНИНА

1. Пред да го користите уредот, прочитајте го упатството за употреба и следете ги упатствата содржани во него.
2. Уредот е само за домашна употреба. Не користете за други цели кои не се за наменетата цел.
3. Уредот треба да се поврзе само на заземјен приклучок од 230V~50 Hz . За да се зголеми безбедноста при работа, повеќе електрични уреди не треба да се поврзуваат на едно струјно коло истовремено.
4. Бидете внимателни кога го користите уредот кога децата се во близина.
5. ПРЕДУПРЕДУВАЊЕ: Оваа опрема може да ја користат деца над 8 години и лица со намалени физички, сетилни или ментални способности или луѓе кои немаат искуство или познавање на опремата, доколку тоа е направено под надзор на одговорно лице за нивната безбедност или им се дадени информации за безбедно користење на уредот и се свесни за опасностите од неговото користење. Децата не треба да си играат со опремата. Чистењето и одржувањето на уредот не треба да го вршат деца, освен ако се постари од 8 години и овие активности се вршат под надзор.
6. Варете ја водата во резервоарот и истурете ја двапати за да се ослободите од мирисот пред првата употреба.
7. Секогаш вадете го приклучокот од штекерот по употреба држејќи го штекерот со рака по употреба.
8. Кога го вадите приклучокот од штекерот, никогаш не влечете го кабелот за напојување, туку приклучокот.

9. Не изложувајте го уредот на атмосферски услови (дожд, сонце, итн.) и не користете го во услови на висока влажност (бањи, влажни мобилни куќи).
10. Не потопувајте го кабелот, приклучокот и уредот во вода или која било друга течност.
11. Периодично проверувајте ја состојбата на кабелот за напојување. Ако кабелот за напојување е оштетен, треба да го замени специјализирана продавница за да се избегне опасност.
12. Не користете го уредот со оштетен кабел за напојување или ако е паднат или оштетен на кој било друг начин или ако не работи правилно. Не го поправајте уредот сами, бидејќи постои ризик од струен удар. Однесете го оштетениот уред во соодветен сервисен центар за проверка или поправка. Сите поправки може да се вршат само од овластени сервисни места. Неправилно извршените поправки може да предизвикаат сериозна опасност за корисникот.
13. Поставете го уредот на ладна, стабилна површина, подалеку од топли кујнски апарати како што се: електричен шпорет, горилник на гас итн.
14. Не користете го уредот во близина на запаливи материјали.
15. Кабелот за напојување не смее да виси над работ на масата или да допира жешки површини. Производителот не е одговорен за штетите предизвикани од користење на уредот спротивно на неговата намена или неправилно работење. Не дозволувајте децата да си играат со уредот, не дозволувајте деца или луѓе кои не се запознаени со уредот да го користат.
16. Не оставајте го уредот вклучен или адаптерот без надзор кога е без надзор.
17. За да се обезбеди дополнителна заштита, препорачливо е да се инсталира уред за преостаната струја (RCD) во електричното коло со номинална резидуална струја не поголема од 30 mA. Побарајте електричар за овој совет.
18. Никогаш не користете го уредот без вода! Може да се оштети.
19. Никогаш не користете го уредот со газирани вода !!!
20. Никогаш не го оставајте уредот на температура под 0 Целзиусови степени, бидејќи може да го оштети.
21. Секогаш исклучувајте ја машината пред да го наполните резервоарот со вода.
22. Редовно чистете ја и проверувајте ја машината за да го обезбедите квалитетот на добиеното кафе и да го продолжите животниот век на машината.
23. Секогаш исклучувајте го изворот на струја пред чистење и оставете ги сите топли делови да се изладат. Уредот треба да се исчисти со благ неабразивен детергент. Никогаш не користете растворувач за чистење бидејќи тоа може да го оштети слојот на бојата.
24. За отстранување бигор од машината, користете течен отстранувач на бигор дизајниран за апарати за кафе под притисок.
25. Користете само оригинални додатоци.
26. Не поместувајте го и не поместувајте го уредот за време на работата.

Опис на апаратот за кафе со повеќе капсули:  
Слика A1:



- |                      |                                 |                                       |                      |
|----------------------|---------------------------------|---------------------------------------|----------------------|
| 1. Рачка             | 2. Контролна табла              | 3. Капак на резервоарот за вода       | 4. Резервоар за вода |
| 5. Кошница за варење | 6. Капете го капакот на фиоката | 7. Послужавник за капење (отстранлив) |                      |

Слика А2:

- |            |                             |               |
|------------|-----------------------------|---------------|
| А. Еспресо | Б. ВКЛУЧУВАЊЕ / ИСКЛУЧУВАЊЕ | С. Кафе Лунго |
|------------|-----------------------------|---------------|

Кошници за подготовка:

- |                     |         |                     |                   |
|---------------------|---------|---------------------|-------------------|
| И. Неспресо капсула | Капсула | J. Dolce Gusto      | K1. Место за кафе |
| K2. Кафе во прав    |         | L. Lavazza Modo Mio | M. Lavazza BLUE   |
|                     |         |                     | N. Caffitaly      |

Подготовка:

Прво, отстранете ги сите пакувања од уредот и додатоците.

Ве молиме исчистете го телото на уредот, резервоарот за вода, додатоците, резервоарот за вода, капакот на резервоарот за вода, садот за капе со мека, малку влажна крпа.

Употреба на уредот:

За да го користите уредот треба да го наполните уредот со вода.

Можете да го направите ова на 2 начини.

1. Директно во резервоарот за вода.
2. Со отстранување на резервоарот за вода од уредот, полнење и враќање во уредот.

ЗА да додадете вода директно во резервоарот за вода (Како што е прикажано на страница 3 слика Б):

1. Отстранете го капакот на резервоарот за вода (3).
2. Истурете вода во резервоарот за вода (4).
3. Вратете го капакот на резервоарот за вода на своето место.

ЗА да го извадите резервоарот за вода (Како што е прикажано на страница 3 слика С):

1. Отстранете го капакот на резервоарот за вода (3).
2. Нежно, но цврсто повлечете го резервоарот за вода нагоре и подалеку од уредот.
3. Наполнете го резервоарот за вода со вода.
4. Вратете го резервоарот за вода на неговото назначено место.
5. Вратете го капакот на резервоарот за вода (3) на своето место.

Поставување на процесот на подготовка:

1. Откако ќе го наполните резервоарот за вода (3) со вода.
  2. Вклучете го уредот со притискање на копчето ON/OFF (A2 B).
- ПРЕДУПРЕДУВАЊЕ: НЕ ВКЛУЧУВАЈТЕ ГО УРЕДОТ БЕЗ РЕЗЕРВОРОТ ЗА ВОДА ДА БИДЕ НА МЕСТО. УРЕДОТ ЕМИСИРА ПАРЕА И ТОПЛА ВОДА НАЗАД ВО РЕЗЕРВОРОТ ЗА ВОДА ПРЕД ДА ПОЧИТ.**
3. Контролната табла ќе светне и ќе почне да трепка.
  4. Откако контролната табла ќе престане да трепка и ќе свети на стабилно светло, можете да започнете да ја подготвувате корпата за подготовка (5).
  5. Ако корпата за подготовка (5) е веќе вметната во уредот:
- 5а. Повлечете ја рачката (1) нагоре за да ја ослободите корпата за подготовка (5).
  - 5б. Извадете ја корпата за варење (5).
6. Ако корпата за подготовка (5) не е вметната во уредот:
  - 6а. Повлечете ја рачката (1) нагоре за да го подготвите уредот за корпата за подготовка (5).

Подготовка на корпата за подготовка (5):

1. Во зависност од видот на капсулата или кафето во прав, изберете ја правилната корпа за подготовка (5).
  2. Постојат 3 типа на капсули.
- А. Вметната одозгора. Долче Густо (J), Лаваца (Л)
  - В. Вметната одоздола. Неспресо капсула (I)
  - В. Вметната во металната преграда за подготовка. Мешавина за кафе (K1) Кафе во прав (K2)

Во зависност од типот на капсулата, ве молиме следете ги сликите F и G.

Слика F:

1. Повлечете ја внатрешната страна на корпата за варење (5) и таа ќе се отвори.
2. Вметнете ја капсулата во дупката во корпата за варење (5) за да биде цврсто вгнездена внатре и да не се движи.
3. Затворете ја корпата за варење (5).

**ЗАБЕЛЕШКА:** Кошницата за подготовка (5) треба целосно да се затвори и ниту еден дел од корпата не треба да излегува надвор во споредба со празната корпа за подготовка (5).

Слика Г:

1. Турнете ја капсулата надолу во корпата за варење (5).

**ЗАБЕЛЕШКА:** Кошницата за подготовка (5) треба целосно да се затвори и ниту еден дел од корпата не треба да излегува надвор во споредба со празната корпа за подготовка (5).

За кафе во прав:

1. Ве молиме проверете ја сликата Н на страница 4.

2. Истурете го кафето во прав во металниот адаптер за корпа за подготовка (5). (Ве молиме имајте предвид дека прашокот не треба да се истури надвор од металната влошка.)

3. Турнете го кафето во прав надолу внимавајќи да биде убаво и рамно и дека адаптерот може да се затвори без да користите премногу сила.

За мешунките за кафе:

1. Изберете ја корпата за подготовка на кафе во прав (5).

2. Вметнете го адаптерот за мешунките за кафе во корпите за подготовка.

3. Ставете го капачето за кафе во адаптерот за кафуле.

Подготовка:

1. Вметнете ја претходно подготвената корпа за варење (5) во уредот.

2. Притиснете ја рачката (1) надолу полека, но цврсто.

**ПРЕДУПРЕДУВАЊЕ: АКО РАЧКАТА НЕ СЕ МРДИ ИЛИ НУДИ МНОГУ ОТПОР. НЕ ГО ПРИСТАВУВАЈТЕ. ОТСТРАНЕТЕ ЈА КОШНИЦАТА ЗА ПРИВАРАЊЕ (5) И ПРОВЕРЕТЕ ДАЛИ КОШНИЦАТА ЗА ПРИВАРАЊЕ (5) Е ПРАВИЛНО СОБРАНА. ИЛИ ДОКОЛКУ ИМА ПРЕМНОГУ КАФЕ ВО ПРАШОТ ВО КОШНИЦАТА ЗА ПРИВАРАЊЕ (5).**

3. Проверете дали контролната табла свети без никакво трепкање.

4. Ако контролната табла не покажува никакви проблеми, притиснете ја саканата опција. Еспресо (A2A) или Кафе Лунго (A2C).

5. Уредот ќе почне да работи. (ВЕ МОЛИМЕ ЗАБЕЛЕШКА УРЕДОТ КЕ ја испушти преостанатата вода од резервоарот за подготовка назад ВО РЕЗЕРВОРОТ ЗА ВОДА.)

6. По завршувањето ќе емитува 2 звучни звончиња и ќе престане да работи.

7. Ќе биде во мирување околу 15 минути.

8. После тоа време ќе се исклучи.

Исто така, секогаш можете да го откажете варењето со притискање на копчето **ВКЛУЧЕНО / ИСКЛУЧЕНО (A2B)**.

9. Повлечете ја рачката (1) нагоре за да ја ослободите корпата за подготовка (5).

**10. ПРЕДУПРЕДУВАЊЕ. ПО КОШАТА ЗА ПРИВАРАЊЕ (5) КЕ БИДЕ ТОПЛА НА ДОПИР. ВЕ МОЛИМЕ ВНИМАВАЈТЕ ДА НЕ СЕ ИЗГОРЕТЕ.**

11. Извадете ја капсулата / мешунката / прашокот за кафе од корпата за варење (5).

12. Исплакнете со вода додека не се исчисти целосно.

13. Ве молиме погрижете се да ја исцедите отстранливата фиока за капе и исплакнете ја со вода.

Ако сакате да додадете уште малку вода или мислите дека количината на кафе е премала, можете да го притиснете и задржете копчето за еспресо и уредот ќе продолжи да произведува вода. **ДА прекинете со отпуштање на копчето.**

Можете да го вклучите или исклучите режимот на подготвеност.

Оневозможете или овозможете го режимот на подготвеност:

1. Кога уредот е исклучен од електричната мрежа, притиснете ги и копчињата Espresso (A2A) и Lungo (A2C).

2. Притиснете го копчето за еспресо (A2A) за да го вклучите режимот на подготвеност **Вклучено (светло)** или **Исклучено (светлото е исклучено)**.

3. Притиснете го копчето **ON / Off (A2B)** за да ја потврдите поставката.

Декалцификација:

Најмалку еднаш месечно или порано, во зависност од бројот на направени пијалоци, уредот треба да се декалцифицира.

За да го направите тоа, следете ги следните инструкции:

**ВЕ МОЛИМЕ ЗАБЕЛЕШКА: НИКОГАШ НЕ КОРИСТЕТЕ ОЦЕТ ИЛИ ДРУГИ ДЕКАЛЦИФЕРИ НА КИСЕЛИНА ЗА ОВОЈ УРЕД. МОЖЕ ДА ГО ОШТЕТИ УРЕДОТ.**

1. Користете специјално направени декалцификатори за апарати за кафе под притисок.

2. Наполнете го резервоарот полн со раствор од декалцификатор и вода според производителите на упатствата за декалцификатори.

3. Ставете ја корпата за подготовка (5) во уредот и спуштете ја рачката (1).

4. Вклучете го уредот.
5. Наместо чашата ставете голема чинија.
6. Ве молиме користете ја поставката Lungo (A2C) и испразнете најмалку 2 полни резервоари од декалцификаторот и воден раствор.
7. Откако ќе се испразни вториот резервоар од растворот. Ве молиме ставете свежа вода во резервоарот и исплакнете го растворот со празнење на резервоарот за свежа вода со притискање на копчето лунго додека резервоарот не се испразни.

Податоци за уредот:

Напон: 230V ~ 50Hz

Моќност: 1450 W

Максимална моќност: 3000 W

Капацитет на вода: 0,6 L



Се грижиме за природната средина. Картонските паковки молиме да се наменат за рециклирање. Полиетиленовите кеси (PE) да се фрлат во контејнер за пластика. Искористениот уред треба да се предаде во соодветниот складирачки пункт, бидејќи небезбедните состојки кои се наоѓаат во уредот можат да бидат загрозување за средината. Електричниот уред треба да се предаде на начин кој ќе оневозможи негова повторна употреба и искористување. Доколку во уредот има батерии, треба да се извадат и посебно да се предадат во складирачкиот пункт.

## (NL) NEDERLANDS

### ALGEMENE VEILIGHEIDSVORWAARDEN BELANGRIJKE VEILIGHEIDSIINSTRUCTIES. LEES ZORGVULDIG EN BEWAAR VOOR DE TOEKOMST!

1. Lees voor gebruik van het apparaat de gebruiksaanwijzing en volg de instructies die erin staan.
2. Het apparaat is alleen voor thuisgebruik. Niet gebruiken voor andere doeleinden die niet voor het beoogde doel zijn.
3. Het apparaat mag alleen worden aangesloten op een geaard stopcontact van 230V~50 Hz . Om de bedrijfsveiligheid te vergroten, mogen niet meerdere elektrische apparaten tegelijkertijd op één stroomkring worden aangesloten.
4. Wees uiterst voorzichtig wanneer u het apparaat gebruikt wanneer er kinderen in de buurt zijn.
5. **WAARSCHUWING:** Deze apparatuur kan worden gebruikt door kinderen ouder dan 8 jaar en mensen met verminderde fysieke, zintuiglijke of mentale vermogens, of mensen die geen ervaring of kennis van de apparatuur hebben, als dit wordt gedaan onder toezicht van een verantwoordelijke persoon voor hun veiligheid of informatie hebben gekregen over het veilige gebruik van het apparaat en zich bewust zijn van de gevaren van het gebruik ervan. Kinderen mogen niet met de apparatuur spelen. Reiniging en onderhoud van het apparaat mogen niet

- worden uitgevoerd door kinderen, tenzij ze ouder zijn dan 8 jaar en deze activiteiten onder toezicht worden uitgevoerd.
6. Kook het water in de tank en giet het twee keer om de geur te verwijderen voor het eerste gebruik.
  7. Haal na gebruik altijd de stekker uit het stopcontact door het stopcontact na gebruik met de hand vast te houden.
  8. Trek bij het verwijderen van de stekker uit het stopcontact nooit aan het netsnoer maar aan de stekker.
  9. Stel het apparaat niet bloot aan atmosferische omstandigheden (regen, zon, enz.) en gebruik het niet in omstandigheden met een hoge luchtvochtigheid (badkamers, vochtige stacaravans).
  10. Dompel de kabel, stekker en het apparaat niet onder in water of een andere vloeistof.
  11. Controleer regelmatig de staat van het netsnoer. Als het netsnoer beschadigd is, moet het worden vervangen door een gespecialiseerde reparatiewerkplaats om gevaar te voorkomen.
  12. Gebruik het apparaat niet met een beschadigd netsnoer of als het is gevallen of op een andere manier is beschadigd of als het niet goed werkt. Repareer het apparaat niet zelf, er bestaat een risico op een elektrische schok. Breng het beschadigde apparaat naar een geschikt servicecentrum voor controle of reparatie. Alle reparaties mogen alleen worden uitgevoerd door geautoriseerde servicepunten. Onjuist uitgevoerde reparaties kunnen ernstig gevaar voor de gebruiker opleveren.
  13. Plaats het apparaat op een koele, stabiele ondergrond, uit de buurt van hete keukenapparatuur zoals: elektrisch fornuis, gasbrander, enz.
  14. Gebruik het apparaat niet in de buurt van ontvlambare materialen.
  15. Het netsnoer mag niet over de rand van een tafel hangen of in aanraking komen met hete oppervlakken. De fabrikant is niet aansprakelijk voor schade veroorzaakt door gebruik van het apparaat in strijd met het beoogde doel of onjuiste bediening. Laat kinderen niet met het apparaat spelen, laat kinderen of mensen die niet bekend zijn met het apparaat het niet gebruiken.
  16. Laat het apparaat niet ingeschakeld of de adapter onbeheerd wanneer deze onbeheerd is.
  17. Om extra bescherming te bieden, is het raadzaam om een aardlekschakelaar (RCD) in het elektrische circuit te installeren met een nominale aardlekstroom van niet meer dan 30 mA. Vraag een elektricien om dit advies.
  18. Gebruik het apparaat nooit zonder water! Het kan beschadigd zijn.
  19. Gebruik het apparaat nooit met bruiswater!!!
  20. Laat het apparaat nooit achter bij een temperatuur onder 0 graden Celsius, dit kan het beschadigen.
  21. Haal altijd de stekker uit het stopcontact voordat u de tank met water vult.
  22. Reinig en inspecteer de machine regelmatig om de kwaliteit van de verkregen koffie te garanderen en de levensduur van de machine te verlengen.
  23. Koppel voor het reinigen altijd de stroombron los en laat alle hete onderdelen afkoelen.

Het apparaat moet worden schoongemaakt met een mild, niet-schurend reinigingsmiddel. Gebruik nooit reinigingsoplosmiddel omdat dit de verflaag kan aantasten.

24. Gebruik voor het ontkalken van de machine een vloeibare ontkalker die is ontworpen voor drukkoffiezetapparaten.

25. Gebruik alleen originele accessoires.

26. Verplaats of verplaats het apparaat niet tijdens het gebruik.

Beschrijving van het koffiezetapparaat met meerdere capsules:

Afbeelding A1:

- |            |                     |                         |              |
|------------|---------------------|-------------------------|--------------|
| 1. Hendel  | 2. Bedieningspaneel | 3. Watertankdeksel      | 4. Watertank |
| 5. Zetmand | 6. Lekbakdeksel     | 7. Lekbak (uitneembaar) |              |

Afbeelding A2:

- |             |               |               |
|-------------|---------------|---------------|
| A. Espresso | B. AAN / UIT: | C. Cafe Lungo |
|-------------|---------------|---------------|

Brouwmanden:

- |                      |                        |                 |              |
|----------------------|------------------------|-----------------|--------------|
| I. Nespresso-capsule | J. Dolce Gusto-capsule | K1. Koffiepad   |              |
| K2. Koffiepoeder     | L. Lavazza Modo Mio    | M. Lavazza BLUE | N. Caffitaly |

Vorbereiding:

Verwijder eerst alle verpakkingen van het apparaat en de opzetstukken.

Reinig de behuizing van het apparaat, het waterreservoir, de opzetstukken, het waterreservoir, het deksel van het waterreservoir en de lekbak met een zachte, licht vochtige doek.

Gebruik van het apparaat:

Om het apparaat te gebruiken dient u het apparaat met water te vullen.

U kunt dit op 2 manieren doen.

1. Rechtstreeks in het waterreservoir.
2. Door het waterreservoir uit het apparaat te halen, te vullen en terug in het apparaat te plaatsen.

Om water rechtstreeks aan het waterreservoir toe te voegen (zoals weergegeven op pagina 3 afbeelding B):

1. Verwijder het deksel van het waterreservoir (3).
2. Giet water in het waterreservoir (4).
3. Plaats het deksel van het waterreservoir terug op zijn plaats.

Om het waterreservoir te verwijderen (zoals weergegeven op pagina 3 afbeelding C):

1. Verwijder het deksel van het waterreservoir (3).
2. Trek het waterreservoir voorzichtig maar stevig omhoog en weg van het apparaat.
3. Vul het waterreservoir met water.
4. Zet het waterreservoir terug op de daarvoor bestemde plaats.
5. Plaats het deksel van het waterreservoir (3) terug op zijn plaats.

Het brouwproces instellen:

1. Na het vullen van de watertank (3) met water.
2. Schakel het apparaat in door op de AAN / UIT-knop (A2 B) te drukken.

**WAARSCHUWING: SCHAKEL HET APPARAAT NIET IN ZONDER HET WATERTANK TE ZETTEN. HET APPARAAT LEIDT STOOM EN HEET WATER TERUG IN HET WATERTANK VOORDAT HET START.**

3. Het bedieningspaneel licht op en begint te knippen.
4. Nadat het bedieningspaneel stopt met knippen en in een stabiel licht schijnt, kunt u beginnen met het voorbereiden van de zetmand (5).
5. Als er al een zetmand (5) in het apparaat is geplaatst:
  - 5a. Trek de hendel (1) omhoog om de zetmand (5) te ontgrendelen.
  - 5b. Verwijder de zetmand (5).
6. Als de zetmand (5) niet in het apparaat is geplaatst:
  - 6a. Trek de hendel (1) omhoog om het apparaat voor te bereiden op de zetmand (5).

Bereiding van de zetmand (5):

1. Kies afhankelijk van het type capsule of koffiepoeder de juiste zetmand (5).
2. Er zijn 3 soorten capsules.

A. Inserted van boven. Dolce Gusto (J), Lavazza (L)

- B. Van onderaf ingevoegd. Nespresso-capsule (I)
- C. Geplaatst in het metalen zetcompartiment. Koffiepad (K1) Koffiepoeder (K2)

Volg, afhankelijk van het type capsule, de afbeeldingen F en G.

Foto F:

1. Trek aan de binnenkant van de zetmand (5) en deze gaat open.
  2. Plaats de capsule in het gat in de zetmand (5), zodat deze stevig in de houder zit en niet beweegt.
  3. Sluit de zetmand (5).
- LET OP: De zetmand (5) moet volledig sluiten en er mag geen enkel deel van de mand uitsteken in vergelijking met de lege zetmand (5).

Afbeelding G:

1. Duw de capsule naar beneden in de zetmand (5).
- LET OP: De zetmand (5) moet volledig sluiten en er mag geen enkel deel van de mand uitsteken in vergelijking met de lege zetmand (5).

Voor koffiepoeder:

1. Controleer foto H op pagina 4.
2. Giet het koffiepoeder in de metalen adapter van de zetmand (5). (Houd er rekening mee dat het poeder niet buiten de metalen inlay mag morsen.)
3. Duw het koffiepoeder naar beneden en zorg ervoor dat het mooi plat is en de adapter kan worden gesloten zonder al te veel kracht te gebruiken.

Voor koffiepads:

1. Selecteer de zetmand voor koffiepoeder (5).
2. Plaats de koffiepadadapter in de zetmanden.
3. Leg de koffiepad in de koffiepadadapter.

Brouwen:

1. Plaats de eerder voorbereide zetmand (5) in het apparaat.
  2. Druk de hendel (1) langzaam maar stevig naar beneden.
- WAARSCHUWING: ALS DE HENDEL NIET BEWEEGT OF VEEL WEERSTAND BIEDT. FORCEER HET NIET. VERWIJDER DE KOFFIEMAND (5) EN CONTROLEER OF DE KOFFIEMAND (5) CORRECT IS GEMONTEERD. OF ALS ER TE VEEL KOFFIEPOEDER IN DE KOFFIEMAND (5) IS.**
3. Controleer of het bedieningspaneel schijnt zonder te knippen.
  4. Als het paneel shows controle geen problemen op de gewenste optie. Espresso (A2A) of Café Lungo (A2C).
  5. Het apparaat zal beginnen te werken. (LET OP Het apparaat zal het resterende water VAN DE BROUWERIJ reservoir terug in het waterreservoir ontlading.)
  6. Na voltooiing zal het 2 geluidssignalen laten horen en zal het stoppen met werken.
  7. Hij staat ongeveer 15 minuten op stand-by.
  8. Na die tijd wordt het uitgeschakeld.
- U kunt het brouwen ook altijd annuleren door op de AAN / UIT (A2B) knop te drukken.
9. Trek de hendel (1) omhoog om de zetmand (5) te ontgrendelen.
  10. **WAARSCHUWING. NA HET BROUWEN ZAL DE BREWING MAND (5) HEET ZIJN. ZORG ERVOOR DAT U ZELF NIET VERBRANDT.**
  11. Verwijder de capsule / pad / koffiepoeder uit de zetmand (5).
  12. Spoel af met water tot het volledig schoon is.
  13. Zorg ervoor dat u de afneembare lekbak leegmaakt en met water afspoelt.

Wil je nog wat water toevoegen of vind je de hoeveelheid koffie te weinig dan kun je de espressoknop ingedrukt houden en het apparaat blijft water produceren. OM te stoppen met het loslaten van de knop.

U kunt de stand-by-modus in- of uitschakelen.

Schakel de stand-by-modus in of uit:

1. Terwijl het apparaat is losgekoppeld van het lichtnet, drukt u op zowel de Espresso (A2A) als de Lungo (A2C) knop.
2. Druk op de espressoknop (A2A) om de stand-by-modus Aan (licht aan) of Uit (licht uit) te zetten.
3. Druk op de AAN / Uit (A2B) knop om de instelling te bevestigen.

Ontkalking:

Minstens één keer per maand of eerder, afhankelijk van het aantal gemaakte dranken, moet het apparaat worden ontkalkt.

Volg hiervoor de onderstaande instructies:

LET OP: GEBRUIK NOOIT AZIJN OF ANDERE OP ZUUR gebaseerde ONTKALKTERS VOOR DIT APPARAAT. HET KAN HET

## APPARAAT BESCHADIGEN.

1. Gebruik speciaal gemaakte ontkalkers voor het koffiezetapparaat.
2. Vul de tank vol met de oplossing van de ontkalker en water volgens de producenten van de ontkalkingsrichtlijnen.
3. Zet een zetmand (5) in het apparaat en laat de hendel (1) zakken.
4. Schakel het apparaat in.
5. Zet een grote kom in plaats van de beker.
6. Gebruik de Lungo-instelling (A2C) en leeg minimaal 2 volle tanks met de ontkalker en de wateroplossing.
7. Nadat de tweede tank van de oplossing is geleegd. Doe vers water in de tank en spoel de oplossing weg door de verswatertank te legen door op de lungo-knop te drukken totdat de tank leeg is.

### Apparaatgegevens:

Spanning: 230V ~ 50Hz

Vermogen: 1450 W

Maximaal vermogen: 3000 W

Watercapaciteit: 0,6 L



We geven om het milieu. We vragen u om de kartonnen verpakkingen te storten bij het oud papier. Polyethyleen zakken (PE) storten in de container voor plastic. Versleten apparatuur afgeven bij het juiste verzamelpunt, als in het apparaat gevaarlijke elementen zitten kan dat een bedreiging zijn voor het milieu. Elektrisch apparaat moet worden geretourneerd om het hergebruik te verminderen. Als in het apparaat batterijen zitten, horen die verwijderd te worden en apart af te worden gegeven bij het juiste verzamelpunt.

## (SL) SLOVENŠČINA

### SPLOŠNI VARNOSTNI POGOJI POMEMBNA VARNOSTNA NAVODILA. POZORNO PREBERITE IN PRIHRANITE ZA PRIHODNOST

1. Pred uporabo naprave preberite navodila za uporabo in sledite navodilom v njem.
2. Naprava je samo za domačo uporabo. Ne uporabljajte za druge namene, ki niso za predvideni namen.
3. Napravo lahko priključite samo na ozemljeno vtičnico 230V~50Hz . Da bi povečali varnost delovanja, več električnih naprav ne sme biti priključenih na eno tokovno vezje hkrati.
4. Pri uporabi naprave, ko so v bližini otroci, bodite zelo previdni.
5. **OPOZORILO:** To opremo lahko uporabljajo otroci, starejši od 8 let, in osebe z zmanjšanimi fizičnimi, senzoričnimi ali duševnimi sposobnostmi ali osebe, ki nimajo izkušenj ali znanja z opremo, če se to izvaja pod nadzorom odgovorne osebe. zaradi njihove varnosti ali so jim bili podeljeni podatki o varni uporabi naprave in se zavedajo nevarnosti njene uporabe. Otroci se ne smejo igrati z opremo. Čiščenja in vzdrževanja naprave ne smejo

- izvajati otroci, razen če so starejši od 8 let in se te dejavnosti izvajajo pod nadzorom.
6. V posodi zavrite vodo in jo dvakrat prelijte, da se znebite vonja pred prvo uporabo.
7. Po uporabi vedno izvlecite vtič iz električne vtičnice tako, da po uporabi držite vtičnico z roko.
8. Ko izklapljate vtič iz vtičnice, nikoli ne vlecite za napajalni kabel, ampak za vtič.
9. Naprave ne izpostavljajte atmosferskim razmeram (dež, sonce itd.) in ne uporabljajte v pogojih visoke vlažnosti (kopalnice, vlažne mobilne hišice).
10. Kabla, vtiča in naprave ne potaplajte v vodo ali katero koli drugo tekočino.
11. Občasno preverjajte stanje napajalnega kabla. Če je napajalni kabel poškodovan, ga mora zamenjati specializirana delavnica, da se izognete nevarnosti.
12. Naprave ne uporabljajte s poškodovanim napajalnim kablom ali če je padel na tla ali kako drugače poškodovan ali če ne deluje pravilno. Naprave ne popravljajte sami, saj obstaja nevarnost električnega udara. Poškodovano napravo odpeljite v ustrezen servisni center na pregled ali popravilo. Vsa popravila lahko izvajajo samo pooblašteni servisi. Nepravilno izvedena popravila lahko povzročijo resno nevarnost za uporabnika.
13. Napravo postavite na hladno, stabilno površino, stran od vročih kuhinjskih naprav, kot so: električni štedilnik, plinski gorilnik itd.
14. Naprave ne uporabljajte v bližini vnetljivih materialov.
15. Napajalni kabel ne sme viseti čez rob mize ali se dotikati vročih površin. Proizvajalec ne odgovarja za škodo, ki bi nastala zaradi uporabe naprave v nasprotju z namenom ali nepravilnega delovanja. Ne dovolite otrokom, da se igrajo z napravo, ne dovolite otrokom ali osebam, ki naprave ne poznajo, da jo uporabljajo.
16. Ne puščajte vklopljene naprave ali adapterja brez nadzora.
17. Za zagotovitev dodatne zaščite je priporočljivo v električni tokokrog vgraditi napravo za diferenčni tok (RCD) z nazivnim preostalim tokom, ki ne presega 30 mA. Za ta nasvet vprašajte električarja.
18. Naprave nikoli ne uporabljajte brez vode! Lahko se poškoduje.
19. Naprave nikoli ne uporabljajte s gazirano vodo !!!
20. Naprave nikoli ne puščajte pri temperaturi pod 0 stopinj Celzija, saj jo lahko poškodujete.
21. Preden napolnite rezervoar z vodo, vedno izključite stroj.
22. Aparat redno čistite in pregledujte, da zagotovite kakovost pridobljene kave in podaljšate življenjsko dobo aparata.
23. Pred čiščenjem vedno odklopite vir napajanja in pustite, da se vsi vroči deli ohladijo. Napravo je treba očistiti z blagim neabrazivnim detergentom. Nikoli ne uporabljajte čistilnega topila, saj lahko poškodujete plast barve.
24. Za odstranjevanje vodnega kamna iz aparata uporabite tekoči odstranjevalec vodnega kamna, ki je zasnovan za tlačne aparate za kavo.
25. Uporabljajte samo originalne dodatke.
26. Naprave med delovanjem ne premikajte ali premikajte.



#### Slika A1:

- |                      |                                 |                                       |                      |
|----------------------|---------------------------------|---------------------------------------|----------------------|
| 1. Vzvod             | 2. Nadzorna plošča              | 3. Pokrov rezervoarja za vodo         | 4. Rezervoar za vodo |
| 5. Košara za kuhanje | 6. Pokrov pladenja za kapljanje | 7. Pladenj za kapljanje (odstranljiv) |                      |

#### Slika A2:

- |             |                   |               |
|-------------|-------------------|---------------|
| A. Espresso | B. VKLOP / IZKLOP | C. Cafe Lungo |
|-------------|-------------------|---------------|

#### Košare za kuhanje:

- |                      |                        |                 |              |
|----------------------|------------------------|-----------------|--------------|
| I. Nespresso kapsula | J. Dolce Gusto kapsula | K1. Coffee Pod  |              |
| K2. Kavni prah       | L. Lavazza Modo Mio    | M. Lavazza BLUE | N. Caffitaly |

#### Priprava:

Najprej odstranite vso embalažo iz naprave in nastavkov.

Z mehko, rahlo vlažno krpo očistite ohišje naprave, rezervoar za vodo, nastavke, rezervoar za vodo, pokrov rezervoarja za vodo, pladenj za kapljanje.

#### Uporaba naprave:

Za uporabo naprave morate napravo napolniti z vodo.

To lahko storite na 2 načina.

1. Neposredno v rezervoar za vodo.
2. Tako, da rezervoar za vodo odstranite iz naprave, napolnite in vstavite nazaj v napravo.

ZA dodajanje vode neposredno v rezervoar za vodo (kot je prikazano na strani 3 slika B):

1. Odstranite pokrov rezervoarja za vodo (3).
2. Nalijte vodo v rezervoar za vodo (4).
3. Pokrov rezervoarja za vodo postavite nazaj na svoje mesto.

Za odstranitev rezervoarja za vodo (kot je prikazano na strani 3 slika C):

1. Odstranite pokrov rezervoarja za vodo (3).
2. Nežno, a odločno povlecite rezervoar za vodo navzgor in stran od naprave.
3. Rezervoar za vodo napolnite z vodo.
4. Posodo za vodo postavite nazaj na predvideno mesto.
5. Pokrov rezervoarja za vodo (3) postavite nazaj na svoje mesto.

#### Nastavitev postopka kuhanja:

1. Ko napolnite rezervoar za vodo (3) z vodo.
  2. Vključite napravo s pritiskom na tipko ON/OFF (A2 B).
- OPOZORILO: NE VKLJUČITE NAPRAVE, BREZ DA JE POSODNIK ZA VODO na svojem mestu. NAPRAVA PRED ZAGONOM IZDAJA PARO IN VROČO VODO NAZAJ V REZERVOAR ZA VODO.**
3. Nadzorna plošča bo zasvetila in začela utripati.
  4. Ko nadzorna plošča preneha utripati in sveti stabilno, lahko začnete pripravljati košaro za kuhanje (5).
  5. Če je košara za kuhanje (5) že vstavljena v napravo:
- 5a. Povlecite ročico (1) navzgor, da sprostite košaro za kuhanje (5).
  - 5b. Odstranite košaro za kuhanje (5).
6. Če košara za kuhanje (5) ni vstavljena v napravo:
- 6a. Povlecite ročico (1) navzgor, da pripravite napravo za košaro za kuhanje (5).

#### Priprava košare za kuhanje (5):

1. Glede na vrsto kapsule ali kave v prahu izberite pravo košaro za kuhanje (5).
  2. Obstajajo 3 vrste kapsul.
- A. Vstavljeno od zgoraj. Dolce Gusto (J), Lavazza (L)
  - B. Vstavljeno od spodaj. Nespresso kapsula (I)
  - C. Vstavljen v kovinski predal za kuhanje. Kavni stroček (K1) Kavni prah (K2)

Glede na vrsto kapsule sledite slikam F in G.

#### Slika F:

1. Povlecite notranjost košare za kuhanje (5) in ta se bo odprla.
2. Kapsulo vstavite v luknjo v košari za kuhanje (5), tako da je trdno nameščena v notranjosti in se ne premika.
3. Zaprite košaro za kuhanje (5).

OPOMBA: Košara za kuhanje (5) se mora popolnoma zapreti in noben del košare ne sme štrleti v primerjavi s prazno košaro za kuhanje

(5).

Slika G:

1. Kapsulo potisnite navzdol v košaro za kuhanje (5).

OPOMBA: Košara za kuhanje (5) se mora popolnoma zapreti in noben del košare ne sme štrleti v primerjavi s prazno košaro za kuhanje (5).

Za kavo v prahu:

1. Preverite sliko H na strani 4.

2. Kavni prah vlijte v kovinski adapter košare za kuhanje (5). (Upoštevajte, da se prah ne sme razliti izven kovinskega vložka.)

3. Kavni prah potisnite navzdol in se prepričajte, da je lep in raven in da se adapter lahko zapre brez prevelike moči.

Za kavne stroke:

1. Izberite košaro za pripravo kave v prahu (5).

2. Vstavite adapter za kavno posodo v košare za kuhanje.

3. Posodo za kavo položite v adapter za kavno posodo.

Pivovarstvo:

1. V napravo vstavite predhodno pripravljeno košaro za kuhanje (5).

2. Počasi, a močno pritisnite ročico (1).

OPAZORILLO: ČE SE ROČICA NE PREMICA ALI PONUJA VELIKO UPORA. NE SILI. ODSTRANITE KOŠAR ZA VAROVANJE (5) IN PREVERITE, ČE JE KOŠ ZA VAROVANJE (5) PRAVILNO SESTAVLJEN. ALI ČE JE V KOŠARICI ZA VAROVANJE PREVEČ KAVA V PRAHU (5).

3. Preverite, ali nadzorna plošča sveti brez utripanja.

4. Če nadzorna plošča ne kaže težav, pritisnite zeleno možnost. Espresso (A2A) ali Café Lungo (A2C).

5. Naprava bo začela delovati. (Upoštevajte, da BO NAPRAVA VSE PREOSTALO VODO IZ POSODA ZA VAROVANJE IZPUSTILA NAZAJ V REZERVOAR ZA VODO.)

6. Po končanem delu bo oddajal 2 zvočna zvonca in prenehal delovati.

7. V pripravljenosti bo približno 15 minut.

8. Po tem času se bo izklopil.

Prav tako lahko vedno preključite kuhanje s pritiskom na gumb za vklop / izklop (A2B).

9. Povlecite ročico (1) navzgor, da sprostite košaro za kuhanje (5).

10. OPOZORILO. PO VARJENJU BO KOŠARKA ZA VAROVANJE (5) VROČA NA DOTIK. PROSIMO, pazite, da se ne opečete.

11. Odstranite kapsulo/strok/kavni prah iz košare za kuhanje (5).

12. Izperite z vodo do popolnega očiščenja.

13. Poskrbite, da boste iz snemljivega padnja za kapljanje izpraznili vodo in ga sperite z vodo.

Če želite dodati še nekaj vode ali menite, da je količina kave premajhna, lahko pritisnete in držite gumb za espresso in naprava bo še naprej proizvajala vodo. ZA ustavitev sproščanja gumba.

Način pripravljenosti lahko vklopite ali izklopite.

Onemogočite ali omogočite stanje pripravljenosti:

1. Ko je naprava izklopljena iz električnega omrežja, pritisnite gumba Espresso (A2A) in Lungo (A2C).

2. Pritisnite gumb za espresso (A2A), da vklopite način pripravljenosti (prižgana lučka) ali izklopljena (luč je izklopljena).

3. Pritisnite gumb za vklop / izklop (A2B), da potrdite nastavev.

Dekalcifikacija:

Vsaj enkrat na mesec ali prej, odvisno od števila pripravljenih pijač, je treba napravo odstraniti iz kamna.

Če želite to narediti, sledite spodnjim navodilom:

OPOMBA: ZA TE NAPRAVO NIKOLI NIKOLI NI UPORABLJAJTE KISA ALI DRUGIH SREDSTEV ZA DELAKCIJO NA PODLAGI KISLI. LAHKO POŠKODI NAPRAVO.

1. Uporabite posebej izdelana sredstva za odstranjevanje kamna za aparat za kavo pod pritiskom.

2. Napolnite rezervoar z raztopino sredstva za odstranjevanje kamenca in vodo v skladu s smernicami proizvajalcev za odstranjevanje kamenca.

3. V napravo vstavite košaro za kuhanje (5) in spustite ročico (1).

4. Vključite napravo.

5. Namesto skodelice postavite veliko skledo.

6. Uporabite nastavev Lungo (A2C) in izpraznite vsaj 2 polna rezervoarja raztopine za odstranjevanje kamenca in vode.

7. Ko se drugi rezervoar raztopine izprazni. Prosimo, nalijte svežo vodo v rezervoar in izperite raztopino tako, da izpraznitate rezervoar za svežo vodo s pritiskom na gumb lungo, dokler rezervoar ni prazen.

Podatki o napravi:

Napetost: 230V ~ 50Hz

Moč: 1450 W

Največja moč: 3000 W

Kapaciteta vode: 0,6 L



Skrbimo za okolje. Kartonska embalaža, prosim darovati na odpadni papir. Polietilenske vreče (PE) mečite v posoda za plastiko. Dotrajane naprave je treba vrniti na ustrezno zbirno mesto, ker vsebovane v napravo nevarne elemente lahko predstavljajo nevarnost za okolje. Električna naprava je treba vrniti kakor, da se omeji njegovo ponovno uporabo in izkoriščenost. Če naprava vsebuje baterio, je treba odstraniti in ločeno dati nazaj na mesta skladiščenja.

## (FI) SUOMI

### YLEISET TURVALLISUUSOHJEET TÄRKEITÄ TURVALLISUUSOHJEITA. LUE HUOLELLISESTI JA SÄÄSTÄ TULEVAA VARTEN

1. Ennen kuin käytät laitetta, lue käyttöohje ja noudata sen sisältämiä ohjeita.
2. Laite on tarkoitettu vain kotikäyttöön. Älä käytä muihin tarkoituksiin, jotka eivät ole sen aiottuun tarkoitukseen.
3. Laite saa kytkeä vain 230V~50 Hz maadoitettuun pistorasiaan. Käyttöturvallisuuden lisäämiseksi useita sähkölaitteita ei saa kytkeä samaan virtapiiriin samanaikaisesti.
4. Ole erittäin varovainen käyttäessäsi laitetta lasten ollessa lähellä.
5. VAROITUS: Tätä laitetta voivat käyttää yli 8-vuotiaat lapset ja henkilöt, joilla on alentunut fyysinen, sensorinen tai henkinen toimintakyky tai henkilöt, joilla ei ole kokemusta tai tietoa laitteesta, jos tämä tehdään vastuullisen henkilön valvonnassa. turvallisuutensa vuoksi tai heille on annettu tietoa laitteen turvallisesta käytöstä ja he ovat tietoisia sen käytön vaaroista. Lapset eivät saa leikkiä laitteilla. Lapset eivät saa suorittaa laitteen puhdistusta ja huoltamista, elleivät he ole yli 8-vuotiaita ja elleivät nämä toimet suoriteta valvonnassa.
6. Kiehauta vesi säiliössä ja kaada se kahdesti hajun poistamiseksi ennen ensimmäistä käyttöä.
7. Irrota pistoke pistorasiasta aina käytön jälkeen pitämällä kiinni pistorasiasta kädellä käytön jälkeen.
8. Kun irrotat pistokkeen pistorasiasta, älä koskaan vedä virtajohdosta vaan pistokkeesta.
9. Älä altista laitetta ilmakehän olosuhteille (sade, aurinko jne.) tai käytä sitä olosuhteissa, joissa on korkea kosteus (kylpyhuoneet, kosteat asuntovaunut).
10. Älä upota kaapelia, pistoketta tai laitetta veteen tai muuhun nesteeseen.
11. Tarkista ajoittain virtajohdon kunto. Jos virtajohto on vaurioitunut, se on vaihdettava

ammattikorjaamossa vaaran välttämiseksi.

12. Älä käytä laitetta, jos virtajohto on vaurioitunut tai jos se on pudonnut tai vaurioitunut muulla tavalla tai jos se ei toimi kunnolla. Älä korjaa laitetta itse, sillä on olemassa sähköiskun vaara. Vie vaurioitunut laite asianmukaiseen huoltokeskukseen tarkistettavaksi tai korjattavaksi. Kaikki korjaukset saa tehdä vain valtuutettu huoltopiste. Väärin suoritettut korjaukset voivat aiheuttaa vakavan vaaran käyttäjälle.

13. Aseta laite viileälle, vakaalle alustalle, etäälle kuumista keittiön laitteista, kuten sähköliesi, kaasupoltin jne.

14. Älä käytä laitetta syttyvien materiaalien lähellä.

15. Virtajohto ei saa roikkua pöydän reunan yli tai koskettaa kuumia pintoja. Valmistaja ei vastaa vahingoista, jotka aiheutuvat laitteen käyttötarkoituksen vastaisesta käytöstä tai virheellisestä käytöstä. Älä anna lasten leikkiä laitteella, älä anna lasten tai laitetta tuntemattomien käyttää sitä.

16. Älä jätä laitetta päälle kytkettynä tai sovitinta ilman valvontaa.

17. Lisäsuojan tarjoamiseksi on suositeltavaa asentaa vikavirtasuojia (RCD) sähköpiiriin, jonka nimellisvikavirta on enintään 30 mA. Pyydä tämä neuvo sähköasentajalta.

18. Älä koskaan käytä laitetta ilman vettä! Se voi vaurioitua.

19. Älä koskaan käytä laitetta kivennäisveden kanssa!!!

20. Älä koskaan jätä laitetta alle 0 celsiusasteen lämpötilaan, koska se voi vahingoittaa sitä.

21. Irrota kone aina pistorasiasta ennen kuin täytät säiliön vedellä.

22. Puhdista ja tarkasta kone säännöllisesti varmistaaksesi saadun kahvin laadun ja pidentääksesi koneen käyttöikä.

23. Irrota aina virtalähde ennen puhdistamista ja anna kaikkien kuumien osien jäähtyä. Laite tulee puhdistaa miedolla, hankaamattomalla pesuaineella. Älä koskaan käytä puhdistusliuotinta, koska se voi vahingoittaa maalikerrosta.

24. Käytä koneen kalkinpoistoon nestemäistä kalkinpoistoainetta, joka on suunniteltu painekahvinkeitimille.

25. Käytä vain alkuperäisiä lisävarusteita.

26. Älä siirrä tai siirrä laitetta käytön aikana.

Monikapseli kahvinkeitimen kuvaus:

Kuva A1:

- |                 |                        |                             |               |
|-----------------|------------------------|-----------------------------|---------------|
| 1. Vipu         | 2. Ohjauspaneeli       | 3. Vesisäiliön kansi        | 4. Vesisäiliö |
| 5. Haudutuskori | 6. Tippakaukalon kansi | 7. Tippaallas (irrotettava) |               |

Kuva A2:

- |             |                   |               |
|-------------|-------------------|---------------|
| A. Espresso | B. Virta ON / OFF | C. Cafe Lungo |
|-------------|-------------------|---------------|

Panimokorit:

- |                      |                         |                 |              |
|----------------------|-------------------------|-----------------|--------------|
| I. Nespresso-kapseli | J. Dolce Gusto -kapseli | K1. Kahvityyny  |              |
| K2. Kahvijauhe       | L. Lavazza Modo Mio     | M. Lavazza BLUE | N. Caffitaly |

Valmistautuminen:

Poista ensin kaikki pakkaukset laitteesta ja lisälaitteista.

Puhdista laitteen runko, vesisäiliö, lisälaitteet, vesisäiliö, vesisäiliön kansi, tippakaukalo pehmeällä, hieman kostealla liinalla.

Laitteen käyttö:

Laitteen käyttöä varten sinun on täytettävä laite vedellä.

Voit tehdä tämän kahdella tavalla.

1. Suoraan vesisäiliöön.
2. Irrottamalla vesisäiliö laitteesta, täyttämällä ja laittamalla se takaisin laitteeseen.

Veden lisääminen suoraan vesisäiliöön (Kuten sivulla 3 kuva B):

1. Irrota vesisäiliön kansi (3).
2. Kaada vettä vesisäiliöön (4).
3. Aseta vesisäiliön kansi takaisin paikoilleen.

Vesisäiliön irrottaminen (kuten sivulla 3 kuvassa C):

1. Irrota vesisäiliön kansi (3).
2. Vedä vesisäiliötä varovasti mutta lujasti ylöspäin ja pois päin laitteesta.
3. Täytä vesisäiliö vedellä.
4. Aseta vesisäiliö takaisin sille varattuun paikkaan.
5. Aseta vesisäiliön kansi (3) takaisin paikoilleen.

Haudutusprosessin määrittäminen:

1. Vesisäiliön (3) täyttämisen jälkeen vedellä.
  2. Kytke laite päälle painamalla ON/OFF-painiketta (A2 B).
- VAROITUS: ÄLÄ KÄYNNISTÄ LAITETTA ILMAN VESISÄILIÖTÄ. LAITE PÄÄTTÄÄ HÖYRYÄ JA KUUMAA VETTÄ TAKAISIN VESISÄILIÖÖN ENNEN KÄYNNISTYSTÄ.**
3. Ohjauspaneelin valo syttyy ja alkaa vilkkua.
  4. Kun ohjauspaneeli lakkaa vilkkumasta ja palaa tasaisena, voit aloittaa suodatuskorin (5) valmistelun.
  5. Jos haudutuskori (5) on jo asetettu laitteeseen:
    - 5a. Vedä vipua (1) ylöspäin vapauttaaksesi suodatuskori (5).
    - 5b. Irrota suodatuskori (5).
  6. Jos haudutuskoria (5) ei ole asetettu laitteeseen:
    - 6a. Vedä vipua (1) ylöspäin valmistellaksesi laitteen haudutuskoria (5) varten.

Haudatuskorin valmistelu (5):

1. Valitse oikea haudutuskori (5) kapselin tai kahvijauheen tyyppistä riippuen.
2. Kapseleita on 3 tyyppiä.
  - A. Lisätty ylhäältä. Dolce Gusto (J), Lavazza (L)
  - B. Lisätty alhaalta. Nespresso-kapseli (I)
  - C. Asetettu metalliseen suodatuslokeroon. Kahvityyny (K1) Kahvijauhe (K2)

Kapselin tyyppistä riippuen seuraa kuvia F ja G.

Kuva F:

1. Vedä suodatuskorin (5) sisäpuolelta, niin se avautuu.
2. Työnnä kapseli haudutuskorissa (5) olevaan reikään niin, että se on tiukasti sisällä eikä liiku.
3. Sulje suodatuskori (5).

**HUOMAUTUS:** Haudatuskorin (5) tulee sulkeutua kokonaan eikä mikään korin osa saa jäädä ulos tyhjään suodatuskoriin (5) verrattuna.

Kuva G:

1. Työnnä kapseli alas suodatuskoriin (5).
- HUOMAUTUS:** Haudatuskorin (5) tulee sulkeutua kokonaan eikä mikään korin osa saa jäädä ulos tyhjään suodatuskoriin (5) verrattuna.

Kahvijauhetta varten:

1. Tarkista kuva H sivulta 4.
2. Kaada kahvijauhe suodatuskorin (5) metallisovittimeen. (Huomaa, että jauhetta ei saa roiskua metallipinnoitteen ulkopuolelle.)
3. Työnnä kahvijauhe alas ja varmista, että se on tasainen ja että adapteri voidaan sulkea käyttämättä liikaa voimaa.

Kahvitynyille:

1. Valitse kahvijauheen suodatuskori (5).
2. Aseta kahvityynyn sovitin suodatuskoreihin.
3. Aseta kahvityyny kahvityynyn sovittimeen.

Panimo:

1. Aseta aiemmin valmistettu haudutuskori (5) laitteeseen.
2. Paina vipua (1) hitaasti mutta lujasti alas.

**VAROITUS:** Jos vipu ei liiku tai tarjouksia paljon vastustusta. Älä pakota sitä. POISTA BREWING koriin (5) ja tarkista, onko BREWING

koriin (5) on oikein koottu. Tai jos on liikaa kahvia jauhetta sisältävä Panimo- koriin (5).

3. Tarkista, paistaako ohjauspaneeli ilman vilkkumista.

4. Jos ohjauspaneelissa ei ole ongelmia, paina haluamaasi vaihtoehtoa. Espresso (A2A) tai Café Lungo (A2C).

5. Laite alkaa toimia. (HUOMAA, LAITE PUHATAA KAIKKI JÄLJELLÄ OLEVAN VEDEN HAITOSTÄILIÖSTÄ TAKAISIN VESISÄILIÖN.)

6. Kun se on valmis, se antaa 2 äänimerkkiä ja lakkaa toimimasta.

7. Se on valmiustilassa noin 15 minuuttia.

8. Sen jälkeen se sammuu.

Voit myös aina peruuttaa haudutuksen painamalla ON/OFF (A2B) -painiketta.

9. Vapauta suodatuskori (5) vetämällä vipua (1) ylöspäin.

10. VAROITUS. VALMISTEEN JÄLKEEN VALMISTUSKORI (5) ON KOHDELLA KUUMA. OLE HUOLELLA ETTÄ POLTA ITSESI.

11. Poista kapseli/tyyny/kahvijauhe suodatuskorista (5).

12. Huuhtele vedellä, kunnes se on täysin puhdas.

13. Tyhjennä irrotettava tippa-allas ja huuhtele se vedellä.

Jos haluat lisätä vettä tai kahvin määrä on mielestäsi liian pieni, paina espressopainiketta ja pidä sitä painettuna, jolloin laite jatkaa veden tuotantoa. LOPETA painikkeen vapauttaminen.

Voit vaihtaa valmiustilan päälle tai pois päältä.

Poista valmiustila käytöstä tai ota se käyttöön:

1. Kun laite on irrotettu verkkovirrasta, paina sekä Espresso (A2A) että Lungo (A2C) -painikkeitä.

2. Paina espresso (A2A) painiketta, jolloin valmiustilan käyttöön (valo) tai Pois (valo) sammutettuna).

3. Vahvista asetus painamalla ON / Off (A2B) -painiketta.

Kalkinpoisto:

Vähintään kerran kuukaudessa tai aikaisemmin juomien määrästä riippuen laite on kalkinpoistettava.

Noudata alla olevia ohjeita tehdäksesi sen:

HUOMAA: ÄLÄ KOSKAAN KÄYTÄ ETIKKAA TAI MUITA HAPPOPOHJAJAISIA kalkinpoistoaineita TÄSSÄ LAITTEESSA. SEE VOI VAURIOITTAA LAITETTA.

1. Käytä erityisesti valmistettuja painekahvinkeitimen kalkinpoistoaineita.

2. Täytä säiliö täyteen kalkinpoistoaineen liuoksella ja vedellä valmistajan ohjeiden mukaisesti.

3. Aseta haudutuskori (5) laitteeseen ja laske vipu (1) alas.

4. Käynnistä laite.

5. Aseta iso kulho kupin tilalle.

6. Käytä Lungo-asetusta (A2C) ja tyhjennä vähintään 2 täyttää tankkia kalkinpoistoainetta ja vesiliuosta.

7. Sen jälkeen, kun toinen liuossäiliö on tyhjenetty. Kaada puhdasta vettä säiliöön ja huuhtele liuos tyhjentämällä makeavesisäiliö painamalla lungo-painiketta, kunnes säiliö on tyhjä.

Laitteen tiedot:

Jännite: 230V ~ 50Hz

Teho: 1450 W

Suurin teho: 3000 W

Vesitilavuus: 0,6 l



Kantakaamme huolta ympäristöstä. Pahvipakkauksen pyydämme laittamaan paperikierrätykseen. Polyeteenipussit (PE) tulee laittaa muovien kierrätysastiaan. Loppuun käytetyt laitteet tulee toimittaa asianmukaiseen keräyspisteeseen, koska laitteen sisältämät vaaralliset aineosat voivat olla ympäristölle vahingollisia. Sähkölaite tulee toimittaa siten, että sen uudelleenkäyttö on estetty. Jos laitteessa on paristo, paristo tulee poistaa ja toimittaa erillisesti keräyspisteeseen.

## KARTA GWARANCYJNA

WARUNKI GWARANCJI obowiązują na terenie Rzeczypospolitej Polskiej

Adler Sp. z o.o. ul. Ordona 2a 01-237 Warszawa zapewnia Użytkownika o dobrej jakości sprzętu, na który wydana jest niniejsza karta gwarancyjna i udziela 24 miesięcznej gwarancji, która liczy się od daty zakupu sprzętu. Usługi gwarancyjne świadczone są po okazaniu prawidłowo wypełnionej karty gwarancyjnej. Wady lub uszkodzenia sprzętu ujawnione w okresie gwarancji usuwane będą bezpłatnie przez Serwis Centralny. W przypadku zakupu sprzętu przez przedsiębiorcę (faktura VAT) okres gwarancji wynosi 12 miesięcy. Powyższy zapis nie dotyczy jednoosobowych działalności gospodarczych, o ile rodzaj zakupionego sprzętu, nie jest związany z profilem prowadzonej działalności gospodarczej – weryfikacja w CEIDG.

W przypadku wymiany rzeczy na nową, albo po dokonaniu istotnej naprawy, okres gwarancji biegnie na nowo od chwili dostarczenia klientowi rzeczy wolnej od wad, lub zwrócenia rzeczy naprawionej. Jeżeli gwarant wymienił część rzeczy, przepis powyższy stosuje się odpowiednio do części wymienionej. Gwarant zobowiązuje się pokryć koszty dostarczenia rzeczy do serwisu na adres wskazany w karcie gwarancyjnej. Jednakże uprawniony z gwarancji powinien zachować rozsądek, wybierając środek transportu. Uprawnionemu z gwarancji nie przysługują od gwaranta zwrot kosztów dostarczenia towaru – rzeczy do naprawy gwarancyjnej, przekraczający ekonomicznie uzasadnione koszty przewozu.

**UWAGA:** Sprzęt przeznaczony jest wyłącznie do użytku domowego. Naprawami gwarancyjnymi nie są objęte czynności związane z odkamienianiem, konserwacją, czyszczeniem urządzenia oraz części i akcesoria ulegające zużyciu przy normalnym użytkowaniu. Gwarancja nie obejmuje mechanicznych uszkodzeń sprzętu oraz wad i uszkodzeń wynikłych wskutek:

- niewłaściwego lub niezgodnego z instrukcją użytkowania, przechowywania i konserwacji;
- ingerencji nieautoryzowanego serwisu, samowolnych napraw, przeróbek i zmian konstrukcyjnych;
- użycia niewłaściwych materiałów eksploatacyjnych.
- uszkodzeń mechanicznych, termicznych, chemicznych i powstałych na skutek przepięcia w sieci.
- karta gwarancyjna jest nieważna bez daty zakupu, pieczęci sprzedającego i kopii dokumentu zakupu.
- gwarancją nie są objęte elementy eksploatacyjne i akcesoria w tym: elementy szklane (np. dzbanki, talerze), sznury przyłączeniowe, sieciowe, żarówki, baterie, nożyki i folie do urządzeń tnących, nasadki miksujące, trzepaki, mieszaki, ssawkoszczotki, rury, węże, kubki miksujące, głowice tnące i sita.

Reklamowany sprzęt jest dostarczany do Serwisu Centralnego przez Klienta w stanie kompletnym i odpowiednio zabezpieczony na czas transportu. Po dokonanej naprawie reklamowany sprzęt odbierany jest z Serwisu Centralnego przez Klienta.

Termin usunięcia wady może zostać wydłużony o czas potrzebny do importu niezbędnych części, nie dłuższy niż 30 dni roboczych. W każdym takim przypadku warsztat serwisowy powiadomi klienta o wydłużeniu terminu naprawy gwarancyjnej. W związku z koniecznością sprowadzenia części zamiennych i poinformuje o nowym terminie usunięcia wady.

W przypadku stwierdzenia usterki należy ją zgłosić w punkcie sprzedaży lub w Serwisie Centralnym, ul. Ordona 2A, 01-237 Warszawa, tel. 728-595-006 lub e-mail: [serwis@adler.com.pl](mailto:serwis@adler.com.pl).

W zgłoszeniu proszę podać swój adres, nr telefonu i opis usterki. Do reklamacji konieczne jest dołączenie kopii dokumentu zakupu.

Gwarancja nie wyłącza ani nie ogranicza oraz nie zawieszka uprawnień kupującego wynikających z przepisów o rękojmi za wady rzeczy sprzedanej.



adnotacje serwisu:

SERWIS CENTRALNY  
01-237 Warszawa ul.Ordona 2A  
tel. 728 - 595 - 006  
[serwis@adler.com.pl](mailto:serwis@adler.com.pl) [www.adler.com.pl](http://www.adler.com.pl)

.....  
(data sprzedaży)  
.....  
(pieczętka sklepu i podpis sprzedawcy)

### W trosce o środowisko..

Opakowania kartonowe oraz worki polietylenowe (PE) należy wrzucać do odpowiednich pojemników przeznaczonych do selektywnej zbiórki odpadów komunalnych zgodnie z ich opisem. Jeżeli w urządzeniu znajdują się baterie, należy je wyjąć i osobno oddać do punktu zbierania i składowania. Zużyte urządzenia należy oddać do odpowiedniego punktu zbierania i składowania, gdyż znajdujące się w nim niebezpieczne substancje mogą stanowić zagrożenie dla zdrowia i środowiska. Oznaczenie umieszczone na produkcie wskazuje, że urządzenia nie należy wyrzucać do pojemnika z odpadami komunalnymi.

Zużyty sprzęt elektryczny, to odpady, które zawierają substancje szkodliwe dla ludzi, zwierząt i środowiska. Substancje te mogą doprowadzić do zanieczyszczenia gleby, wody lub powietrza, a poprzez to mogą się dostać do organizmu człowieka i doprowadzić do licznych dolegliwości zdrowotnych, takich jak: zaburzenia wzroku, słuchu, mowy, mogą również doprowadzić do uszkodzenia nerek, wątroby i serca, oraz wywołać choroby skóry. Substancje szkodliwe mogą mieć również niekorzystny wpływ na układ oddechowy i rozrodczy oraz doprowadzić do zamian nowotworowych. Spożycie roślin rosnących na skażonych glebach, oraz produktów powstałych z nich może grozić w/w skutkami zdrowotnymi.

**Urządzenia nie wyrzucać do pojemnika na odpady komunalne !!!!**



**OGÓLNE WARUNKI BEZPIECZEŃSTWA WAŻNE INSTRUKCJE BEZPIECZEŃSTWA. PROSIMY UWAŻNIE PRZECZYTAĆ I ZACHOWAĆ NA PRZYSZŁOŚĆ**

1. Przed użyciem urządzenia zapoznaj się z instrukcją obsługi i postępuj zgodnie z zawartymi w niej wskazówkami.
2. Urządzenie przeznaczone jest wyłącznie do użytku domowego. Nie używaj do innych celów, które nie są zgodne z przeznaczeniem.
3. Urządzenie należy podłączać wyłącznie do ziemionego gniazdka 230V~50 Hz . Aby zwiększyć bezpieczeństwo pracy, do jednego obwodu prądowego nie należy podłączać jednocześnie wielu urządzeń elektrycznych.
4. Zachowaj szczególną ostrożność podczas korzystania z urządzenia, gdy w pobliżu znajdują się dzieci.
5. **OSTRZEŻENIE:** Ten sprzęt może być używany przez dzieci powyżej 8 roku życia oraz osoby o ograniczonej sprawności fizycznej, sensorycznej lub umysłowej lub osoby, które nie mają doświadczenia ani wiedzy o sprzęcie, jeśli odbywa się to pod nadzorem osoby odpowiedzialnej ze względu na swoje bezpieczeństwo lub otrzymał informację o bezpiecznym korzystaniu z urządzenia i jest świadomy niebezpieczeństw związanych z jego użytkowaniem. Dzieci nie powinny bawić się sprzętem. Czyszczenia i konserwacji urządzenia nie powinny wykonywać dzieci, chyba że ukończyły 8 lat i czynności te są wykonywane pod nadzorem.
6. Zagotuj wodę w zbiorniku i wlej ją dwukrotnie, aby pozbyć się zapachu przed pierwszym użyciem.
7. Zawsze wyjmuj wtyczkę z gniazdka po użyciu, trzymając gniazdko ręką po użyciu.
8. Podczas wyjmowania wtyczki z gniazdka nigdy nie ciągnij za przewód zasilający, ale za wtyczkę.
9. Nie wystawiaj urządzenia na działanie warunków atmosferycznych (deszcz, słońce itp.) ani nie używaj w warunkach dużej wilgotności (łazienki, wilgotne domy mobilne).
10. Nie zanurzaj kabla, wtyczki i urządzenia w wodzie lub innej cieczy.
11. Okresowo sprawdzaj stan przewodu zasilającego. Jeśli przewód zasilający jest uszkodzony, powinien zostać wymieniony przez specjalistyczny warsztat, aby uniknąć niebezpieczeństwa.
12. Nie używaj urządzenia z uszkodzonym przewodem zasilającym lub jeśli zostało upuszczone lub uszkodzone w inny sposób lub jeśli nie działa prawidłowo. Nie naprawiaj urządzenia samodzielnie, ponieważ istnieje ryzyko porażenia prądem. Uszkodzone urządzenie należy przekazać do sprawdzenia lub naprawy w odpowiednim centrum serwisowym. Wszelkie naprawy mogą być wykonywane wyłącznie przez autoryzowane punkty serwisowe. Nieprawidłowo wykonane naprawy mogą spowodować poważne niebezpieczeństwo dla użytkownika.
13. Umieść urządzenie na chłodnej, stabilnej powierzchni, z dala od gorących urządzeń kuchennych takich jak: kuchenka elektryczna, palnik gazowy itp.
14. Nie używaj urządzenia w pobliżu materiałów łatwopalnych.
15. Przewód zasilający nie może zwiisać z krawędzi stołu ani dotykać gorących powierzchni. Producent nie ponosi odpowiedzialności za szkody spowodowane użytkowaniem urządzenia niezgodnie z jego przeznaczeniem lub niewłaściwą eksploatacją. Nie pozwalaj dzieciom bawić się urządzeniem, nie pozwalaj dzieciom ani osobom niezaznajomionym z urządzeniem używać go.
16. Nie pozostawiaj włączonego urządzenia lub zasilacza bez nadzoru, gdy nie jest dozorowany.
17. W celu zapewnienia dodatkowej ochrony wskazane jest zainstalowanie wyłącznika różnicowoprądowego (RCD) w obwodzie elektrycznym o znamionowym prądzie różnicowym nie przekraczającym 30 mA. Poproś elektryka o tę radę.
18. Nigdy nie używaj urządzenia bez wody! Może być uszkodzony.
19. Nigdy nie używaj urządzenia z wodą gazowaną !!!
20. Nigdy nie pozostawiaj urządzenia w temperaturze poniżej 0 stopni Celsjusza, ponieważ może to spowodować jego uszkodzenie.
21. Zawsze odłączaj maszynę przed napełnieniem zbiornika wodą.
22. Regularnie czyść i sprawdzaj ekspres, aby zapewnić jakość otrzymywanej kawy i przedłużyć żywotność ekspresu.
23. Zawsze odłączaj źródło zasilania przed czyszczeniem i pozwól, aby wszystkie gorące części ostygły. Urządzenie należy czyścić łagodnym, nieściernym detergentem. Nigdy nie używaj rozpuszczalnika do czyszczenia, ponieważ może to uszkodzić warstwę farby.
24. Do odkamieniania urządzenia użyj odkamieniacza w płynie przeznaczanego do ciśnieniowych ekspresów do kawy.
25. Używaj tylko oryginalnych akcesoriów.
26. Nie przenosić ani nie przesuwaj urządzenia podczas pracy.

Opis ekspresu do kawy z wieloma kapsułkami:

Zdjęcie A1:

- |                       |                            |                              |                               |
|-----------------------|----------------------------|------------------------------|-------------------------------|
| 1. Dźwignia           | 2. Panel sterowania        | 3. Pokrywa zbiornika na wodę | 4. Zbiornik na wodę           |
| 5. Kosz do zaparzania | 6. Pokrywa tacki ociekowej |                              | 7. Tacka ociekowa (wyjmowana) |

Zdjęcie A2:

- |             |                                   |               |
|-------------|-----------------------------------|---------------|
| A. Espresso | B. Włączanie/wyłączanie zasilania | C. Caffelungo |
|-------------|-----------------------------------|---------------|

Kosze do parzenia:

- |                       |                     |                     |              |
|-----------------------|---------------------|---------------------|--------------|
| I. Kapsułka Nespresso | J. Dolce Gusto      | K1. Wkładka do kawy |              |
| K2. Kawa mielona      | L. Lavazza Modo Mio | M. Lavazza BLUE     | N. Caffitaly |

Przygotowanie:

Najpierw usuń wszystkie opakowania z urządzenia i koszy.

Obudowę urządzenia, zbiornik na wodę, kosze, zbiornik na wodę, pokrywę zbiornika na wodę, tackę ociekową należy czyścić miękką, lekko wilgotną ściereczką.

Korzystanie z urządzenia:

Aby korzystać z urządzenia, musisz napełnić urządzenie wodą.

Możesz to zrobić na 2 sposoby.

1. Bezpośrednio do zbiornika na wodę.
2. Wyjmując zbiornik na wodę z urządzenia, napełniając go i wkładając z powrotem do urządzenia.

ABY dodać wodę bezpośrednio do zbiornika na wodę (jak pokazano na stronie 3 rysunek B):

1. Zdejmij pokrywę zbiornika wody (3).
2. Wlej wodę do zbiornika na wodę (4).
3. Włóż z powrotem pokrywę zbiornika wody na swoje miejsce.

Aby wyjąć zbiornik na wodę (jak pokazano na stronie 3 rysunek C):

1. Zdejmij pokrywę zbiornika wody (3).
2. Delikatnie, ale stanowczo pociągnij zbiornik na wodę do góry i z dala od urządzenia.
3. Napełnij zbiornik wodą.
4. Umieść zbiornik na wodę z powrotem w wyznaczonym miejscu.
5. Włóż pokrywę zbiornika na wodę (3) z powrotem na swoje miejsce.

Konfiguracja procesu parzenia:

1. Po napełnieniu zbiornika na wodę (3) wodą.

2. Włącz urządzenie wciskając przycisk ON/OFF (A2 B).

**UWAGA: NIE WŁĄCZAĆ URZĄDZENIA BEZ ZAŁOŻENIA ZBIORNIKA NA WODĘ. PRZED ROZPOCZĘCIEM URZĄDZENIA WYDZIELA PARĘ I GORAČĄ WODĘ Z POWROTEM DO ZBIORNIKA.**

3. Panel sterowania zaświeci się i zacznie migać.

4. Gdy panel sterowania przestanie migać i zacznie świecić stabilnym światłem, możesz przystąpić do przygotowania kosza do zaparzania (5).

5. Jeśli w urządzeniu jest już włożony kosz do parzenia (5):

5a. Pociągnij dźwignię (1) do góry, aby zwolnić kosz do parzenia (5).

5b. Wyjmij koszyk do parzenia (5).

6. Jeżeli kosz do parzenia (5) nie jest włożony do urządzenia:

6a. Pociągnij dźwignię (1) do góry, aby przygotować urządzenie do przyjęcia kosza do zaparzania (5).

Przygotowanie kosza do parzenia (5):

1. W zależności od rodzaju kapsułki lub kawy mielonej wybierz odpowiedni kosz do zaparzania (5).

2. Istnieją 3 rodzaje kapsulek.

A. Wkładaną od góry. Dolce Gusto (J), Lavazza (L)

B. Wkładaną od dołu. Kapsułka Nespresso (I)

C. Włożony do metalowej przegródki do parzenia. Wkładka kawy (K1), kawa mielona (K2)

W zależności od typu kapsuły postępuj zgodnie z rysunkami F i G.

Zdjęcie F:

1. Pociągnij wewnątrz kosza do parzenia (5), aby się otworzył.

2. Włóż kapsułkę do otworu w koszyczku do zaparzania (5) tak, aby była mocno osadzona w środku i nie poruszała się.

3. Zamknąć kosz do parzenia (5).

**UWAGA:** Kosz do zaparzania (5) powinien się całkowicie zamknąć i żadna część kosza nie powinna wystawać w porównaniu z pustym koszem do zaparzania (5).

Zdjęcie G:

1. Wciśnij kapsułkę w dół do kosza do parzenia (5).

**UWAGA:** Kosz do zaparzania (5) powinien się całkowicie zamknąć i żadna część kosza nie powinna wystawać w porównaniu z pustym koszem do zaparzania (5).

W przypadku kawy mielonej:

1. Proszę sprawdzić rysunek H na stronie 4.

2. Wsyp kawę mieloną do metalowego adaptera kosza do parzenia (5). (Należy pamiętać, że proszek nie powinien wysypywać się poza metalową wkładkę.)

3. Dociśnij mieloną kawę w dół, upewniając się, że jest ładna i płaska, a adapter można zamknąć bez użycia zbyt dużego nacisku.

Na szaszetki z kawą:

1. Wybierz kosz do zaparzania kawy mielonej (5).

2. Włóż adapter na saszetki do kosza zaparzającego.
3. Umieść saszetkę z kawą w adapterze.

#### Zaparzanie:

1. Włóż wcześniej przygotowany koszyk do parzenia (5) do urządzenia.
  2. Powoli, ale zdecydowanie wciśnij dźwignię (1) w dół.  
**OSTRZEŻENIE: JEŚLI DŹWIGNIA NIE PORUSZA SIĘ LUB OFERUJE DUŻY OPÓR. NIE WYMUSZAJ GO. WYMIJ KOSZ DO ZAPARZANIA (5) I SPRAWDŹ, CZY KOSZ DO ZAPARZANIA (5) JEST PRAWIDŁOWO ZŁOŻONY. LUB JEŚLI W KOSZYKU DO PARZENIA (5) NIE JEST ZA DUŻO KAWY.**
  3. Sprawdź, czy panel sterowania świeci bez mrugania.
  4. Jeśli panel sterowania nie pokazuje żadnych problemów, naciśnij żądaną opcję. Espresso (A2A) lub Café Lungo (A2C).
  5. Urządzenie zacznie działać. (NALEŻY PAMIĘTAĆ, ŻE URZĄDZENIE ODPROWADZI WSZELKĄ POZOSTAŁĄ WODĘ ZE ZBIORNIKA ZAPARZAJĄCEGO Z POWROTEM DO ZBIORNIKA WODY.)
  6. Po zakończeniu wyemituje 2 sygnały dźwiękowe i przestanie działać.
  7. Będzie w stanie czuwania przez około 15 minut.
  8. Po tym czasie wyłączy się.
- Zawsze możesz również anulować zaparzanie, naciskając przycisk ON / OFF (A2B).
9. Pociągnij dźwignię (1) do góry, aby zwolnić kosz do parzenia (5).
  10. **OSTRZEŻENIE. PO PARZENIU KOSZ DO PARZENIA (5) BĘDZIE GORĄCY W DOTYKU. PROSZĘ UWAŻAĆ, ABY SIĘ NIE OPARZYĆ.**
  11. Wyjmij kapsułkę / saszetkę / kawę w proszku z kosza do parzenia (5).
  12. Spłucz wodą kosz aż do całkowitego oczyszczenia.
  13. Pamiętaj, aby opróżnić zdejmowaną tackę ociekową i wypłukać ją wodą.

Jeśli chcesz dodać więcej wody lub uważasz, że ilość kawy jest za mała, możesz nacisnąć i przytrzymać przycisk espresso, a urządzenie będzie nadal produkować wodę. Aby przestać zwalnij przycisk.

Możesz włączyć lub wyłączyć tryb czuwania.

Wyłącz lub włącz tryb czuwania:

1. Podczas podłączania urządzenia do zasilania naciśnij oba przyciski Espresso (A2A) i Lungo (A2C).
2. Naciśnij przycisk espresso (A2A), aby włączyć tryb gotowości (kontrolka włączona) lub wyłączona (kontrolka wyłączona).
3. Naciśnij przycisk ON / OFF (A2B), aby potwierdzić ustawienie.

Odwapnienie:

Przynajmniej raz w miesiącu lub wcześniej w zależności od ilości zrobionych napojów należy odwapnić urządzenie.

Aby to zrobić, postępuj zgodnie z poniższymi instrukcjami:

**UWAGA: NIGDY NIE UŻYWAJ OCTU ANI INNYCH ODKAMIENIACZY NA BAZIE KWASÓW DO TEGO URZĄDZENIA. MOŻE USZKODZIĆ URZĄDZENIE.**

1. Używaj specjalnych odkamieniaczy do ciśnieniowych ekspresów do kawy.
2. Napelnij zbiornik roztworem odwapniacza i wodą zgodnie z wytycznymi producenta dotyczącymi odkamieniacza.
3. Włóż kosz do parzenia (5) do urządzenia i opuść dźwignię (1).
4. Włącz urządzenie.
5. W miejsce kubka postaw dużą miskę.
6. Użyj ustawienia Lungo (A2C) i opróżnij co najmniej 2 pełne zbiorniki odwapniacza i roztworu wodnego.
7. Po opróżnieniu drugiego zbiornika roztworu. Wlej świeżą wodę do zbiornika i wypłucz roztwór, opróżniając zbiornik świeżej wody, naciskając przycisk lungo, aż zbiornik będzie pusty.

Dane urządzenia:

Napięcie: 230V ~ 50Hz

Moc: 1450 W

Maksymalna moc: 3000 W

Pojemność wodna: 0,6 l

CONDIZIONI GENERALI DI SICUREZZA ISTRUZIONI IMPORTANTI DI SICUREZZA. SI PREGA DI LEGGERE ATTENTAMENTE E CONSERVARE PER IL FUTURO

1. Prima di utilizzare il dispositivo, leggere il manuale operativo e seguire le istruzioni in esso contenute.
2. Il dispositivo è solo per uso domestico. Non utilizzare per altri scopi che non sono per lo scopo previsto.
3. Il dispositivo deve essere collegato solo a una presa con messa a terra da 230 V~50 Hz . Per aumentare la sicurezza operativa, più dispositivi elettrici non devono essere collegati contemporaneamente a un circuito di corrente.
4. Prestare la massima attenzione quando si utilizza il dispositivo quando ci sono bambini nelle vicinanze.
5. **AVVERTENZA:** questa attrezzatura può essere utilizzata da bambini di età superiore a 8 anni e da persone con ridotte capacità fisiche, sensoriali o mentali, o da persone che non hanno esperienza o conoscenza dell'attrezzatura, se ciò avviene sotto la supervisione di una persona responsabile per la loro sicurezza o sono state fornite loro informazioni sull'uso sicuro del dispositivo e sono consapevoli dei pericoli derivanti dall'utilizzo dello stesso. I bambini non devono giocare con l'attrezzatura. La pulizia e la manutenzione del dispositivo non devono essere eseguite da bambini, a meno che non abbiano più di 8 anni e queste attività siano svolte sotto supervisione.
6. Far bollire l'acqua nel serbatoio e versarla due volte per eliminare l'odore prima del primo utilizzo.
7. Rimuovere sempre la spina dalla presa di corrente dopo l'uso tenendo la presa con la mano dopo l'uso.
8. Quando si rimuove la spina dalla presa, non tirare mai il cavo di alimentazione ma la spina.
9. Non esporre il dispositivo a condizioni atmosferiche (pioggia, sole, ecc.) o utilizzare in condizioni di elevata umidità (bagni, case mobili umide).
10. Non immergere il cavo, la spina e il dispositivo in acqua o altri liquidi.
11. Controllare periodicamente le condizioni del cavo di alimentazione. Se il cavo di alimentazione è danneggiato, deve essere sostituito da un'officina di riparazione specializzata per evitare pericoli.
12. Non utilizzare il dispositivo con un cavo di alimentazione danneggiato o se è caduto o è stato danneggiato in altro modo o se non funziona correttamente. Non riparare il dispositivo da soli, poiché esiste il rischio di scosse elettriche. Portare il dispositivo danneggiato presso un centro di assistenza appropriato per il controllo o la riparazione. Tutte le riparazioni possono essere eseguite solo da punti di assistenza autorizzati. Riparazioni eseguite in modo non corretto possono causare seri pericoli per l'utente.
13. Posizionare il dispositivo su una superficie fresca e stabile, lontano da elettrodomestici da cucina caldi come: fornelli elettrici, fornelli a gas, ecc.
14. Non utilizzare il dispositivo vicino a materiali infiammabili.

15. Il cavo di alimentazione non può pendere dal bordo di un tavolo o toccare superfici calde. Il produttore non è responsabile per danni causati dall'uso del dispositivo in contrasto con lo scopo previsto o da un funzionamento improprio. Non consentire ai bambini di giocare con il dispositivo, non consentire a bambini o persone che non hanno familiarità con il dispositivo di utilizzarlo.
16. Non lasciare il dispositivo acceso o l'adattatore incustodito quando incustodito.
17. Per fornire una protezione aggiuntiva, si consiglia di installare un dispositivo di corrente residua (RCD) nel circuito elettrico con una corrente residua nominale non superiore a 30 mA. Chiedi questo consiglio a un elettricista.
18. Non utilizzare mai il dispositivo senza acqua! Potrebbe essere danneggiato.
19. Non utilizzare mai il dispositivo con acqua frizzante!!!
20. Non lasciare mai il dispositivo a una temperatura inferiore a 0 gradi Celsius, poiché potrebbe danneggiarlo.
21. Scollegare sempre la macchina prima di riempire d'acqua il serbatoio.
22. Pulire e ispezionare regolarmente la macchina per garantire la qualità del caffè ottenuto e per prolungare la vita della macchina.
23. Scollegare sempre la fonte di alimentazione prima della pulizia e lasciare raffreddare tutte le parti calde. Il dispositivo deve essere pulito con un detergente delicato non abrasivo. Non utilizzare mai solventi per la pulizia in quanto ciò potrebbe danneggiare lo strato di vernice.
24. Per la decalcificazione della macchina utilizzare un decalcificante liquido studiato per macchine da caffè a pressione.
25. Utilizzare solo accessori originali.
26. Non spostare o spostare il dispositivo durante il funzionamento.

Descrizione caffettiera multicapsula:

Immagine A1:

- |                        |                                     |  |                         |
|------------------------|-------------------------------------|--|-------------------------|
| 1. Leva                | 2. Pannello di controllo            | 3. Coperchio del serbatoio dell'acqua  | 4. Serbatoio dell'acqua |
| 5. Cestino della birra | 6. Coperchio del vassoio antigoccia | 7. Vassoio raccogli gocce (rimovibile) |                         |

Figura A2:

- |             |                           |                |
|-------------|---------------------------|----------------|
| A. Espresso | B. Accensione/Spegnimento | C. Caffè Lungo |
|-------------|---------------------------|----------------|

Cestini per la birra:

- |                      |                     |                     |              |
|----------------------|---------------------|---------------------|--------------|
| I. Capsule Nespresso | J. Dolce Gusto      | K1. cialda di caffè |              |
| K2. Caffè in polvere | L. Lavazza Modo Mio | M. Lavazza BLUE     | N. Caffitaly |

Preparazione:

Innanzitutto, rimuovere tutti gli imballaggi dal dispositivo e dagli accessori.

Si prega di pulire il corpo del dispositivo, il serbatoio dell'acqua, gli accessori, il serbatoio dell'acqua, il coperchio del serbatoio dell'acqua, la vaschetta raccogli gocce con un panno morbido e leggermente umido.

Utilizzo del dispositivo:

Per utilizzare il dispositivo è necessario riempire il dispositivo con acqua.

Puoi farlo in 2 modi.

1. Direttamente nel serbatoio dell'acqua.
2. Rimuovendo il serbatoio dell'acqua dal dispositivo, riempirlo e reinserirlo nel dispositivo.

PER aggiungere acqua direttamente nel serbatoio dell'acqua (come mostrato a pagina 3, figura B):

1. Rimuovere il coperchio del serbatoio dell'acqua (3).
2. Versare acqua nel serbatoio dell'acqua (4).
3. Riposizionare il coperchio del serbatoio dell'acqua.

Per rimuovere il serbatoio dell'acqua (come mostrato a pagina 3 figura C):

1. Rimuovere il coperchio del serbatoio dell'acqua (3).
2. Tirare delicatamente ma con decisione il serbatoio dell'acqua verso l'alto e lontano dal dispositivo.
3. Riempire d'acqua il serbatoio dell'acqua.
4. Riposizionare il serbatoio dell'acqua nella posizione designata.
5. Riposizionare il coperchio del serbatoio dell'acqua (3).

Impostazione del processo di fermentazione:

1. Dopo aver riempito d'acqua il serbatoio dell'acqua (3).
  2. Accendere il dispositivo premendo il pulsante ON/OFF (A2 B).
- ATTENZIONE: NON ACCENDERE IL DISPOSITIVO SENZA CHE IL SERBATOIO DELL'ACQUA SIA IN POSIZIONE. IL DISPOSITIVO EMETTE VAPORE E ACQUA CALDA NEL SERBATOIO DELL'ACQUA PRIMA DELL'AVVIAMENTO.**
3. Il pannello di controllo si accenderà e inizierà a lampeggiare.
  4. Dopo che il pannello di controllo smette di lampeggiare e si illumina in modo stabile, è possibile iniziare a preparare il cestello per l'infusione (5).
  5. Se nel dispositivo è già inserito un cestello di infusione (5):
    - 5a. Tirare la leva (1) verso l'alto per sbloccare il cestello di infusione (5).
    - 5b. Rimuovere il cestello di infusione (5).
  6. Se il cestello di infusione (5) non è inserito nel dispositivo:
    - 6a. Tirare la leva (1) verso l'alto per preparare il dispositivo per il cestello di infusione (5).

Preparazione del cestello di infusione (5):

1. A seconda del tipo di capsula o caffè in polvere, scegliere il cestello di infusione corretto (5).
2. Esistono 3 tipi di capsule.
  - A. Inserito dall'alto. Dolce Gusto (J), Lavazza (L)
  - B. Inserito dal basso. Capsule Nespresso (I)
  - C. Inserito nel vano di cottura in metallo. Caffè in Cialda (K1) Caffè in Polvere (K2)

A seconda del tipo di capsula seguire le immagini F e G.

Immagine F:

1. Tirare l'interno del cestello di infusione (5) e si aprirà.
2. Inserire la capsula nel foro del cestello di infusione (5) in modo che sia saldamente annidata all'interno e non si muova.
3. Chiudere il cestello di infusione (5).

**AVVISO: Il cestello di infusione (5) deve chiudersi completamente e nessuna parte del cestello deve sporgere rispetto al cestello di infusione (5) vuoto.**

Immagine G:

1. Spingere la capsula verso il basso nel cestello di infusione (5).

**AVVISO: Il cestello di infusione (5) deve chiudersi completamente e nessuna parte del cestello deve sporgere rispetto al cestello di infusione (5) vuoto.**

Per il caffè in polvere:

1. Si prega di controllare l'immagine H a pagina 4.
2. Versare la polvere di caffè nel cestello di infusione (5) adattatore metallico. (Si prega di notare che la polvere non deve fuoriuscire dall'inserito metallico.)
3. Spingere la polvere di caffè verso il basso assicurandosi che sia bella e piatta e che l'adattatore possa essere chiuso senza usare troppa forza.

Per le cialde di caffè:

1. Selezionare il cestello di erogazione caffè in polvere (5).
2. Inserire l'adattatore per cialde caffè nei cestelli di infusione.
3. Appoggiare la cialda di caffè nell'adattatore per cialde di caffè.

Birra:

1. Inserire nell'apparecchio il cestello preparato in precedenza (5).

2. Premere la leva (1) verso il basso lentamente ma con decisione.  
ATTENZIONE: SE LA LEVA NON SI MUOVE O OFFRE MOLTA RESISTENZA. NON FORZARLO. RIMUOVERE IL CESTELLO PREPARAZIONE (5) E VERIFICARE CHE IL CESTELLO PREPARAZIONE (5) SIA CORRETTAMENTE ASSEMBLATO. O SE C'È TROPPO POLVERE DI CAFFÈ ALL'INTERNO DEL CESTELLO DI PREPARAZIONE (5).
  3. Controllare se il pannello di controllo brilla senza lampeggiare.
  4. Se il pannello di controllo non mostra problemi, premere l'opzione desiderata. Espresso (A2A) o Caffè Lungo (A2C).
  5. Il dispositivo inizierà a funzionare. (SI PREGA DI NOTARE CHE IL DISPOSITIVO SCARICA L'ACQUA RIMANENTE DAL SERBATOIO DI INFUSIONE NEL SERBATOIO DELL'ACQUA.)
  6. Al termine, emetterà 2 segnali acustici e smetterà di funzionare.
  7. Rimarrà in standby per circa 15 minuti.
  8. Trascorso tale tempo si spegnerà.
- È inoltre possibile annullare sempre l'erogazione premendo il pulsante ON/OFF (A2B).
9. Tirare la leva (1) verso l'alto per sbloccare il cestello di infusione (5).
  10. ATTENZIONE. DOPO L'EROGAZIONE IL CESTELLO PER L'EROGAZIONE (5) SARÀ CALDO AL TATTO. PER FAVORE, ATTENZIONE A NON USCIRSI.
  11. Rimuovere la capsula / cialda / caffè in polvere dal cestello di infusione (5).
  12. Sciacquare con acqua fino a completa pulizia.
  13. Assicurarsi di drenare il vassoio raccogliogocce rimovibile e sciacquarlo con acqua.

Se vuoi aggiungere altra acqua o pensi che la quantità di caffè sia troppo piccola puoi premere e tenere premuto il pulsante espresso e il dispositivo continuerà a produrre acqua. PER interrompere il rilascio del pulsante.

È possibile attivare o disattivare la modalità standby.

Disabilitare o abilitare la modalità standby:

1. Con il dispositivo scollegato dall'alimentazione di rete, premere entrambi i pulsanti Espresso (A2A) e Lungo (A2C).
2. Premere il pulsante espresso (A2A) per attivare (spia accesa) o disattivare (spia spenta) la modalità standby.
3. Premere il pulsante ON/OFF (A2B) per confermare l'impostazione.

Decalcificazione:

Almeno una volta al mese o prima, a seconda del numero di bevande prodotte, è necessario decalcificare il dispositivo.

Per farlo, segui le istruzioni seguenti:

**NOTA BENE: NON UTILIZZARE MAI ACETO O ALTRI DECALCIFICANTI A BASE DI ACIDI PER QUESTO DISPOSITIVO. PU DANNEGGIARE IL DISPOSITIVO.**

1. Utilizzare decalcificanti per macchine da caffè a pressione appositamente realizzati.
2. Riempire il serbatoio con la soluzione del decalcificante e acqua secondo le linee guida del produttore del decalcificante.
3. Inserire un cestello per il caffè (5) nel dispositivo e abbassare la leva (1).
4. Accendere il dispositivo.
5. Metti una ciotola grande al posto della tazza.
6. Utilizzare l'impostazione Lungo (A2C) e svuotare almeno 2 serbatoi pieni del decalcificante e della soluzione acquosa.
7. Dopo che il secondo serbatoio della soluzione è stato svuotato. Si prega di mettere acqua fresca nel serbatoio e sciacquare la soluzione svuotando il serbatoio dell'acqua fresca premendo il pulsante lungo finché il serbatoio non è vuoto.

Dati del dispositivo:

Voltaggio: 230V ~ 50Hz

Potenza: 1450 W

Potenza massima: 3000 W

Capacità acqua: 0,6 L

Prendersi cura dell'ambiente

Gli imballi di cartone devono essere smaltiti nel contenitore per la carta. I sacchetti di polietilene (PE) vanno gettati nel contenitore per la plastica. L'apparecchio usato deve essere rottamato presso un centro di raccolta autorizzato, poiché contiene elementi pericolosi che potrebbero costituire una minaccia per l'ambiente. I dispositivi elettrici devono essere resi al fine di evitare il loro riutilizzo. Se il dispositivo contiene una batteria, deve essere rimossa e smaltita separatamente in un punto di raccolta.

Non gettare l'apparecchio nei contenitori dei rifiuti urbani!



**OPĆI SIGURNOSNI UVJETI VAŽNE SIGURNOSNE UPUTE. MOLIM VAS PROČITAJTE PAŽLJIVO I ČUVAJTE ZA BUDUĆNOST**

1. Prije uporabe uređaja pročitajte priručnik za uporabu i slijedite upute sadržane u njemu.
  2. Uređaj je samo za kućnu upotrebu. Nemojte koristiti u druge svrhe koje nisu predviđene.
  3. Uređaj bi trebao biti spojen samo na 230V~50 Hz uzemljenu utičnicu. Kako bi se povećala sigurnost rada, više električnih uređaja ne bi trebalo biti spojeno na jedan strujni krug u isto vrijeme.
  4. Budite izuzetno oprezni kada koristite uređaj kada su djeca u blizini.
  5. **UPOZORENJE:** Ovu opremu mogu koristiti djeca starija od 8 godina i osobe sa smanjenim fizičkim, osjetilnim ili mentalnim sposobnostima ili osobe koje nemaju iskustva ili znanja o opremi, ako se to radi pod nadzorom odgovorne osobe radi njihove sigurnosti ili su im dodijeljene informacije o sigurnoj uporabi uređaja te su svjesni opasnosti njegove uporabe. Djeca se ne smiju igrati s opremom. Čišćenje i održavanje uređaja ne smiju obavljati djeca, osim ako su starija od 8 godina i te aktivnosti se provode pod nadzorom.
  6. Zakuhaite vodu u spremniku i ulijte je dvaput da se riješite mirisa prije prve upotrebe.
  7. Uvijek izvucite utikač iz utičnice nakon uporabe držeći utičnicu rukom nakon uporabe.
  8. Kada vadite utikač iz utičnice, nikada ne vucite kabel za napajanje nego utikač.
  9. Ne izlažite uređaj atmosferskim uvjetima (kiša, sunce itd.) niti ga koristite u uvjetima visoke vlažnosti (kupaonice, vlažne mobilne kućice).
  10. Ne uranjajte kabel, utikač i uređaj u vodu ili bilo koju drugu tekućinu.
  11. Povremeno provjeravajte stanje kabela za napajanje. Ako je kabel za napajanje oštećen, treba ga zamijeniti u specijaliziranoj radionici kako bi se izbjegla opasnost.
  12. Nemojte koristiti uređaj s oštećenim kabelom za napajanje ili ako je pao ili oštećen na bilo koji drugi način ili ako ne radi ispravno. Nemojte sami popravljati uređaj jer postoji opasnost od strujnog udara. Odnosite oštećeni uređaj u odgovarajući servisni centar na provjeru ili popravak. Sve popravke smiju obavljati samo ovlašteni servisi. Neispravno izvedeni popravci mogu uzrokovati ozbiljnu opasnost za korisnika.
  13. Postavite uređaj na hladnu, stabilnu površinu, dalje od vrućih kuhinjskih aparata kao što su: električni štednjak, plinski plamenik itd.
  14. Nemojte koristiti uređaj u blizini zapaljivih materijala.
  15. Kabel za napajanje ne smije visjeti preko ruba stola ili dodirivati vruće površine.
- Proizvođač nije odgovoran za štetu nastalu uporabom uređaja suprotno njegovoj namjeni ili nepravilnim radom. Ne dopustite djeci da se igraju s uređajem, ne dopustite djeci ili osobama koje nisu upoznate s uređajem da ga koriste.
16. Ne ostavljajte uređaj uključen ili adapter bez nadzora kada nema nadzora.
  17. Kako bi se osigurala dodatna zaštita, preporučljivo je ugraditi uređaj za preostale struje (RCD) u električni krug s nazivnom rezidualnom strujom koja ne prelazi 30 mA. Pitajte električara za ovaj savjet.
  18. Nikada nemojte koristiti uređaj bez vode! Može biti oštećen.
  19. Nikada nemojte koristiti uređaj s gaziranom vodom !!!



20. Nikada ne ostavljajte uređaj na temperaturi ispod 0 stupnjeva Celzija jer ga možete oštetiti.

21. Prije punjenja spremnika vodom uvijek isključite uređaj iz struje.

22. Redovito čistite i pregledavajte aparat kako biste osigurali kvalitetu dobivene kave i produžili vijek trajanja aparata.

23. Uvijek isključite izvor napajanja prije čišćenja i ostavite da se svi vrući dijelovi ohlade. Uređaj treba čistiti blagim neabrazivnim deterdžentom. Nikada nemojte koristiti otapalo za čišćenje jer to može oštetiti sloj boje.

24. Za uklanjanje kamenca iz aparata koristite tekući sredstvo za uklanjanje kamenca dizajnirano za aparate za kavu pod pritiskom.

25. Koristite samo originalni pribor.

26. Nemojte pomicati niti pomicati uređaj tijekom rada.

Opis aparata za kavu s više kapsula:

Slika A1:

- |                      |                               |                                 |                     |
|----------------------|-------------------------------|---------------------------------|---------------------|
| 1. Poluga            | 2. Upravljačka ploča          | 3. Poklopac spremnika za vodu   | 4. Spremnik za vodu |
| 5. Košara za kuhanje | 6. Poklopac posude za kapanje | 7. Posuda za kapanje (odvojiva) |                     |

Slika A2:

- |             |   |                 |
|-------------|---|-----------------|
| A. Espresso | B. Uključivanje/isključivanje napajanja | C. Kavana Lungo |
|-------------|---|-----------------|

Košare za kuhanje:

- |                      |                        |                 |              |
|----------------------|------------------------|-----------------|--------------|
| I. Nespresso kapsula | J. Dolce Gusto kapsula | K1. Kava Pod    |              |
| K2. Kava u prahu     | L. Lavazza Modo Mio    | M. Lavazza BLUE | N. Caffitaly |

Priprema:

Najprije uklonite sva pakiranja s uređaja i dodataka.

Očistite tijelo uređaja, spremnik za vodu, dodatke, spremnik za vodu, poklopac spremnika za vodu, posudu za kapanje mekom, blago vlažnom krpom.

Korištenje uređaja:

Za korištenje uređaja potrebno je napuniti uređaj vodom.

To možete učiniti na 2 načina.

1. Izravno u spremnik za vodu.
2. Uklanjanjem spremnika za vodu iz uređaja, punjenjem i vraćanjem u uređaj.

ZA dodavanje vode izravno u spremnik za vodu (Kao što je prikazano na stranici 3 slika B):

1. Skinite poklopac spremnika za vodu (3).
2. Ulijte vodu u spremnik za vodu (4).
3. Vratite poklopac spremnika za vodu na svoje mjesto.

Za uklanjanje spremnika za vodu (Kao što je prikazano na stranici 3 slika C):

1. Skinite poklopac spremnika za vodu (3).
2. Lagano, ali čvrsto povucite spremnik za vodu prema gore i dalje od uređaja.
3. Napunite spremnik za vodu vodom.
4. Vratite spremnik za vodu na za to predviđeno mjesto.
5. Vratite poklopac spremnika za vodu (3) na svoje mjesto.

Postavljanje procesa kuhanja:

1. Nakon punjenja spremnika za vodu (3) vodom.
2. Uključite uređaj pritiskom na tipku ON/OFF (A2 B).

**UPOZORENJE: NEMOJTE UKLJUČIVATI UREĐAJ A DA SPREMNİK VODE JE NA MJESTU. UREĐAJ ISPUŠTA PARU I TOPLU VODU POVRATNO U SPREMNİK VODE PRIJE POKRETANJA.**

3. Upravljačka ploča će zasvijetliti i početi treptati.

4. Nakon što upravljačka ploča prestane treptati i svijetli stabilnim svjetlom, možete početi pripremati košaru za kuhanje (5).
5. Ako je košara za kuhanje (5) već umetnuta u uređaj:
  - 5a. Povucite ručicu (1) prema gore kako biste oslobodili košaru za kuhanje (5).
  - 5b. Uklonite košaru za kuhanje (5).
6. Ako košara za kuhanje (5) nije umetnuta u uređaj:
  - 6a. Povucite polugu (1) prema gore kako biste pripremili uređaj za košaru za kuhanje (5).

Priprema košare za kuhanje (5):

1. Ovisno o vrsti kapsule ili kave u prahu odaberite ispravnu košaru za kuhanje (5).
2. Postoje 3 vrste kapsula.
  - A. Umetnuto odozgo. Dolce Gusto (J), Lavazza (L)
  - B. Umetnuto odozdo. Nespresso kapsula (I)
  - C. Umetnuto u metalni odjeljak za kuhanje. Mahuna kave (K1) Kava u prahu (K2)

Ovisno o vrsti kapsule pratite slike F i G.

Slika F:

1. Povucite unutarnju stranu košare za kuhanje (5) i ona će se otvoriti.
2. Umetnite kapsulu u otvor u košari za kuhanje (5) tako da je čvrsto ugniježđena unutra i da se ne pomiče.
3. Zatvorite košaru za kuhanje (5).

**OBAVIJEST:** Košara za kuhanje (5) treba se potpuno zatvoriti i niti jedan dio košare ne smije stršiti u usporedbi s praznom košarom za kuhanje (5).

Slika G:

1. Gurnite kapsulu prema dolje u košaru za kuhanje (5).

**OBAVIJEST:** Košara za kuhanje (5) treba se potpuno zatvoriti i niti jedan dio košare ne smije stršiti u usporedbi s praznom košarom za kuhanje (5).

Za kavu u prahu:

1. Provjerite sliku H na stranici 4.
2. Ulijte kavu u prahu u metalni adapter košare za kuhanje (5). (Imajte na umu da se prah ne smije izliti izvan metalnog uloška.)
3. Gurnite kavu u prahu prema dolje pazeći da je lijep i ravan i da se adapter može zatvoriti bez previše snage.

Za mahune kave:

1. Odaberite košaru za kuhanje kave u prahu (5).
2. Umetnite adapter za kavu u košare za kuhanje.
3. Stavite kapsulu za kavu u adapter za kavu.

Kuhanje:

1. Stavite prethodno pripremljenu košaru za kuhanje (5) u uređaj.

2. Pritisnite polugu (1) polako, ali snažno.

**UPOZORENJE:** AKO SE POLUGA NE POMIČE ILI PRUŽA VELIKI OTPOR. NEMOJTE SILA. UKLONITE KOŠARU ZA KUVANJE (5) I PROVJERITE JE LI KOŠARICA ZA KUVANJE (5) ISPRAVNO SASTAVLJENA. ILI AKO IMA PREVIŠE KAVE U PRAHU U KOŠARCI ZA KUVANJE (5).

3. Provjerite svijetli li upravljačka ploča bez treptanja.

4. Ako upravljačka ploča ne pokazuje probleme, pritisnite željenu opciju. Espresso (A2A) ili Café Lungo (A2C).

5. Uređaj će početi raditi. (NAPOMENA DA ĆE UREĐAJ ISPUSTITI SVAKU PREOSTALU VODU IZ SPREMNIKA ZA KUVANJE U SPREMNIK VODE.)

6. Nakon završetka emitirat će 2 zvučna zvona i prestat će raditi.

7. Bit će u stanju pripravnosti oko 15 minuta.

8. Nakon tog vremena će se isključiti.

Također uvijek možete otkazati kuhanje pritiskom na tipku ON/OFF (A2B).

9. Povucite ručicu (1) prema gore kako biste oslobodili košaru za kuhanje (5).

10. **UPOZORENJE.** NAKON KUVANJA KOŠARA ZA KUVANJE (5) BIT ĆE VRUĆA NA DODIR. MOLIM VAS DA SE NE OPECITE.

11. Izvadite kapsulu / mahunu / kavu u prahu iz košarice za kuhanje (5).

12. Isperite vodom do potpunog čišćenja.

13. Pazite da ispraznite odvojivu posudu za kapanje i isperite je vodom.

Ako želite dodati još vode ili mislite da je količina kave premala, možete pritisnuti i držati gumb za espresso i uređaj će nastaviti proizvoditi vodu. ZA prestanak otpuštanja tipke.

Stanje čekanja možete uključiti ili isključiti.

Onemogućite ili omogućite stanje pripravnosti:

1. Dok je uređaj isključen iz električne mreže, pritisnite tipke Espresso (A2A) i Lungo (A2C).
2. Pritisnite tipku za espresso (A2A) da uključite stanje pripravnosti (svjetlo je uključeno) ili Off (svjetlo je isključeno).
3. Pritisnite tipku ON / Off (A2B) za potvrdu postavke.

Dekalcifikacija:

Najmanje jednom mjesečno ili ranije, ovisno o broju napravljenih pića, uređaj je potrebno dekalificirati.

Da biste to učinili, slijedite upute u nastavku:

**NAPOMENA: ZA OVAJ UREĐAJ NIKADA NEMOJTE KORISTITI OCAT ILI DRUGE SREDSTVE ZA DEKALCIFIKACIJU NA BAZI KISELINE . MOŽE OŠTETI UREĐAJ.**

1. Koristite posebno izrađena sredstva za uklanjanje kamenca za aparate za kavu pod pritiskom.
2. Napunite spremnik otopinom sredstva za uklanjanje kamenca i vodom u skladu sa smjericama proizvođača za dekalifikator.
3. Stavite košaru za kuhanje (5) u uređaj i spustite ručicu (1).
4. Uključite uređaj.
5. Na mjesto šalice stavite veliku zdjelu.
6. Koristite postavku Lungo (A2C) i ispraznite najmanje 2 puna spremnika otopine za uklanjanje kamenca i vode.
7. Nakon što se drugi spremnik otopine isprazni. Molimo stavite svježu vodu u spremnik i isperite otopinu tako da ispraznite spremnik svježe vode pritiskom na gumb lungo dok se spremnik ne isprazni.

Podaci uređaja:

Napon: 230V ~ 50Hz

Snaga: 1450 W

Maksimalna snaga: 3000 W

Kapacitet vode: 0,6 L



Vodimo brigu o prirodnom okolišu. Kartonsku ambalažu molimo prenijeti na otpadni papir. Polietilen (PE) vreće bacati u kontejner za plastiku. Istrošena oprema treba biti premještena na prikladno mjesto za pohranu, jer sadrže u uređaju opasne tvari mogu predstavljati opasnost za okoliš. Električni uređaj mora biti predat u takvom stanju da se smanji mogućnost njegove ponovne upotrebe. Ako vaš uređaj ima baterije, treba njih ukloniti i predati na mjesto za pohranu odvojeno.

VŠEOBECNÉ BEZPEČNOSTNÉ PODMIENKY DÔLEŽITÉ BEZPEČNOSTNÉ POKYNY.  
PROSÍM, POZORNE ČÍTAJTE A USCHOVAJTE NA BUDÚCNOSŤ

1. Pred použitím zariadenia si prečítajte návod na obsluhu a dodržujte pokyny v ňom uvedené.
2. Zariadenie je určené len na domáce použitie. Nepoužívajte na iné účely, ktoré nie sú na určený účel.
3. Zariadenie by malo byť pripojené len do uzemnenej zásuvky 230V~50Hz . Pre zvýšenie prevádzkovej bezpečnosti by sa na jeden prúdový okruh nemalo súčasne pripájať viacero elektrických zariadení.
4. Buďte mimoriadne opatrní pri používaní zariadenia, keď sú v blízkosti detí.
5. UPOZORNENIE: Toto zariadenie môžu používať deti staršie ako 8 rokov a osoby so zníženými fyzickými, zmyslovými alebo duševnými schopnosťami alebo osoby, ktoré nemajú žiadne skúsenosti alebo znalosti o zariadení, ak sa tak deje pod dohľadom zodpovednej osoby pre ich bezpečnosť alebo im boli poskytnuté informácie o bezpečnom používaní zariadenia a sú si vedomí nebezpečenstva jeho používania. Deti by sa nemali hrať so zariadením. Čistenie a údržbu zariadenia by nemali vykonávať deti, pokiaľ nie sú staršie ako 8 rokov a tieto činnosti nie sú vykonávané pod dozorom.
6. Pred prvým použitím prevarte vodu v nádrži a dvakrát ju nalejte, aby ste sa zbavili zápachu.
7. Po použití vždy vytiahnite zástrčku zo zásuvky tak, že ju po použití uchopíte rukou.
8. Pri vyťahovaní zástrčky zo zásuvky nikdy neťahajte za napájací kábel, ale za zástrčku.
9. Zariadenie nevystavujte poveternostným vplyvom (dážď, slnko a pod.) a nepoužívajte ho v podmienkach vysokej vlhkosti (kúpeľne, vlhké mobilné domy).
10. Kábel, zástrčku a zariadenie neponárajte do vody ani inej tekutiny.
11. Pravidelne kontrolujte stav napájacieho kábla. Ak je napájací kábel poškodený, mal by byť vymenený v špecializovanej opravovni, aby sa predišlo nebezpečenstvu.
12. Zariadenie nepoužívajte s poškodeným napájacím káblom alebo ak spadlo alebo sa inak poškodilo, alebo ak nefunguje správne. Zariadenie sami neopravujte, hrozí nebezpečenstvo úrazu elektrickým prúdom. Odneste poškodené zariadenie do príslušného servisného strediska na kontrolu alebo opravu. Všetky opravy môžu vykonávať iba autorizované servisné strediská. Nesprávne vykonané opravy môžu spôsobiť vážne nebezpečenstvo pre používateľa.
13. Umiestnite zariadenie na chladný, stabilný povrch, ďaleko od horúcich kuchynských spotrebičov, ako sú: elektrický sporák, plynový horák atď.
14. Zariadenie nepoužívajte v blízkosti horľavých materiálov.
15. Napájací kábel nesmie visieť cez okraj stola ani sa nesmie dotýkať horúcich povrchov. Výrobca nezodpovedá za škody spôsobené používaním zariadenia v rozpore s jeho určením alebo nesprávnou obsluhou. Nedovoľte deťom hrať sa so zariadením, nedovoľte deťom alebo osobám, ktoré nie sú oboznámené so zariadením, aby ho používali.
16. Nenechávajte zapnuté zariadenie ani adaptér bez dozoru.

17. Na zabezpečenie dodatočnej ochrany sa odporúča inštalovať prúdový chránič (RCD) do elektrického obvodu s menovitým zvyškovým prúdom nepresahujúcim 30 mA. O túto radu požiadajte elektrikára.
18. Nikdy nepoužívajte prístroj bez vody! Môže sa poškodiť.
19. Nikdy nepoužívajte prístroj s perlivou vodou !!!
20. Nikdy nenechávajte prístroj pri teplote nižšej ako 0 stupňov Celzia, mohlo by dôjsť k jeho poškodeniu.
21. Pred plnením nádrže vodou vždy odpojte stroj zo siete.
22. Pravidelne čistite a kontrolujte prístroj, aby ste zaistili kvalitu získanej kávy a predĺžili životnosť prístroja.
23. Pred čistením vždy odpojte zdroj napájania a nechajte všetky horúce časti vychladnúť. Zariadenie by sa malo čistiť jemným neabrazívnym čistiacim prostriedkom. Nikdy nepoužívajte čistiace prostriedky, pretože by mohli poškodiť vrstvu farby.
24. Na odstraňovanie vodného kameňa zo stroja používajte tekutý odstraňovač vodného kameňa určený pre tlakové kávovary.
25. Používajte iba originálne príslušenstvo.
26. Nehýbte a nepremiestňujte zariadenie počas prevádzky.

Popis multikapsulového kávovaru:

Obrázok A1:

- |              |                             |                                      |                  |
|--------------|-----------------------------|--------------------------------------|------------------|
| 1. Páka      | 2. Ovládací panel           | 3. Veko nádržky na vodu              | 4. Nádrž na vodu |
| 5. Varný kôš | 6. Kryt odkvapkávacej misky | 7. Odkvapkávacia miska (odnímateľná) |                  |

Obrázok A2:

- |             |                        |               |
|-------------|------------------------|---------------|
| A. Espresso | B. Zapnutie / vypnutie | C. Cafe Lungo |
|-------------|------------------------|---------------|

Varné koše:

- |                      |                     |                     |
|----------------------|---------------------|---------------------|
| I. Kapsula Nespresso | J. Dolce Gusto      | K1. Kávová podložka |
| K2. Kávový prášok    | L. Lavazza Modo Mio | M. Lavazza BLUE     |
|                      |                     | N. Caffitaly        |

Príprava:

Najprv odstráňte všetky obaly zo zariadenia a príslušenstva.

Telo prístroja, nádržku na vodu, nástavce, nádržku na vodu, veko nádržky na vodu, odkvapkávaciu misku očistite mäkkou, mierne navlhčenou handričkou.

Použitie prístroja:

Ak chcete zariadenie používať, musíte ho naplniť vodou.

Môžete to urobiť 2 spôsobmi.

1. Priamo do nádržky na vodu.
2. Vybrať nádržku na vodu zo zariadenia, naplnením a vložením späť do zariadenia.

Ak chcete pridať vodu priamo do nádržky na vodu (Ako je znázornené na strane 3, obrázok B):

1. Odstráňte veko nádržky na vodu (3).
2. Nalejte vodu do nádržky na vodu (4).
3. Vráťte veko nádržky na vodu na svoje miesto.

Ak chcete vybrať nádržku na vodu (Ako je znázornené na strane 3, obrázok C):

1. Odstráňte veko nádržky na vodu (3).
2. Jemne, ale pevne potiahnite nádržku na vodu smerom nahor a preč zo zariadenia.
3. Naplňte nádržku na vodu vodou.
4. Nádrž na vodu vložte späť na určené miesto.
5. Vráťte veko nádržky na vodu (3) na svoje miesto.

Nastavenie procesu varenia:

1. Po naplnení nádržky na vodu (3) vodou.

2. Zapnite zariadenie stlačením tlačidla ON / OFF (A2 B).

**UPOZORNENIE: NEZAPÍNAJTE ZARIADENIE BEZ NÁDRŽE NA VODU. PRED ŠTARTOM ZARIADENIE VYDÁVA PARU A HORÚCU VODU SPÄŤ DO NÁDRŽE NA VODU.**

3. Ovládací panel sa rozsvieti a začne blikať.

4. Keď ovládací panel prestane blikať a svieti stabilným svetlom, môžete začať pripravovať sparovací kôš (5).

5. Ak je varný kôš (5) už vložený do zariadenia:

5a. Potiahnutím páky (1) nahor uvoľníte sparovací kôš (5).

5b. Vyberte sparovací kôš (5).

6. Ak varný kôš (5) nie je vložený do zariadenia:

6a. Potiahnite páku (1) nahor, aby ste pripravili zariadenie na sparovací kôš (5).

Príprava varného koša (5):

1. V závislosti od typu kapsuly alebo kávového prášku zvolte správny sparovací kôš (5).

2. Existujú 3 druhy kapsúl.

A. Vložené zhora. Dolce Gusto (J), Lavazza (L)

B. Vložené zospodu. Kapsula Nespresso (I)

C. Vložené do kovovej varnej priehradky. Kávová podložka (K1) Kávový prášok (K2)

V závislosti od typu kapsuly postupujte podľa obrázkov F a G.

Obrázok F:

1. Zatiahnete za vnútornú stranu varného koša (5) a ten sa otvorí.

2. Vložte kapsulu do otvoru vo sparovacom košíku (5) tak, aby bola pevne zasunutá vo vnútri a nepohybovala sa.

3. Zatvorte sparovací kôš (5).

**UPOZORNENIE:** Sparovací kôš (5) by sa mal úplne uzavrieť a žiadna časť koša by nemala vyčnievať v porovnaní s prázdnyim sparovacím košom (5).

Obrázok G:

1. Zatiačte kapsulu smerom nadol do varného koša (5).

**UPOZORNENIE:** Sparovací kôš (5) by sa mal úplne uzavrieť a žiadna časť koša by nemala vyčnievať v porovnaní s prázdnyim sparovacím košom (5).

Pre kávový prášok:

1. Skontrolujte obrázok H na strane 4.

2. Nasypete kávový prášok do kovového adaptéra varného koša (5). (Upozorňujeme, že prášok by sa nemal vysypať mimo kovovú vložku.)

3. Zatiačte kávový prášok nadol a uistite sa, že je pekný a plochý a že adaptér možno zavrieť bez použitia príliš veľkej sily.

Pre kávové kapsuly:

1. Zvoľte kôš na varenie prášku (5).

2. Adaptér kávových kapsúl vložte do sparovacích košov.

3. Vložte kávovú kapsulu do adaptéra kávovej kapsuly.

varenie piva:

1. Vložte predtým pripravený sparovací kôš (5) do prístroja.

2. Stlačte páčku (1) pomaly, ale pevne.

**VAROVANIE: AK SA PÁKA NEPOHYBUJE ALEBO NEPOSKYTUJE VEĽKÝ ODPOR. NENASILUJTE TO. ODSTRÁŇTE NÁPARNÝ KOŠÍK (5) A SKONTROLUJTE, ČI JE NÁPORNÝ KOŠ (5) SPRÁVNE Zmontovaný. ALEBO AK JE V NÁRODNOM KOŠÍKU (5) PRÍLIŠ MNOHO KÁVOVÉHO PRÁŠKU.**

3. Skontrolujte, či ovládací panel svieti bez akéhokoľvek blikania.

4. Ak ovládací panel neukazuje žiadne problémy, stlačte požadovanú možnosť. Espresso (A2A) alebo Café Lungo (A2C).

5. Zariadenie začne pracovať. (UPOZORŇUJEME, ŽE PRÍSTROJ VYPÚŠŤA AKÚKOL'VEK ZVYŠKU VODU Z NÁDRŽE NA VARENIE SPÄŤ DO NÁDRŽE NA VODU.)

6. Po dokončení vydá 2 zvukové signály a prestane fungovať.

7. Bude v pohotovostnom režime približne 15 minút.

8. Po uplynutí tejto doby sa vypne.

Varenie môžete tiež kedykoľvek zrušiť stlačením tlačidla ON / OFF (A2B).

9. Potiahnutím páky (1) smerom nahor uvoľníte sparovací kôš (5).

10. **UPOZORNENIE. PO UVAŘENÍ BUDE NÁPARNÝ KOŠ (5) HORÚCI NA DOTYK. PROSÍM, DAJTE SI POZOR, ABY STE SA NEPÁLILI.**

11. Vyberte kapsulu / tobolku / kávoový prášok z varného koša (5).
12. Opláchnite vodou, kým nebude úplne čistý.
13. Uistite sa, že ste vyprázdnili odnímateľnú odkvapkávaciu misku a opláchnite ju vodou.

Ak chcete pridať viac vody alebo si myslíte, že množstvo kávy je príliš malé, môžete stlačiť a podržať tlačidlo espresso a zariadenie bude pokračovať vo výrobe vody. NA zastavenie uvoľňovania tlačidla.

Pohotovostný režim môžete zapnúť alebo vypnúť.

Zakázať alebo povoliť pohotovostný režim:

1. Keď je zariadenie odpojené od elektrickej siete, stlačte tlačidlá Espresso (A2A) a Lungo (A2C).
2. Stlačením tlačidla espresso (A2A) zapnete pohotovostný režim (svetlo svieti) alebo vypnete (svetlo zhaslo).
3. Stlačením tlačidla ON/Off (A2B) potvrdíte nastavenie.

Odvápnenie:

Minimálne raz za mesiac alebo skôr v závislosti od počtu vyrobených nápojov je potrebné zariadenie odvápnit.

Postupujte podľa nasledujúcich pokynov:

**UPOZORNENIE: V TOMTO ZARIADENÍ NIKDY NEPOUŽÍVAJTE OCET ANI INÉ KYSELINNÉ ODVÁPŇOVAČE . MÔŽE TO POŠKODIŤ ZARIADENIE.**

1. Používajte špeciálne vyrobené odvápnovače pre tlakové kávovary.
2. Naplňte nádrž roztokom odvápnovača a vodou podľa pokynov výrobcu odvápnovača.
3. Do prístroja vložte sparovací kôš (5) a sklopte páku (1).
4. Zapnite zariadenie.
5. Na miesto pohára položte veľkú misku.
6. Použite nastavenie Lungo (A2C) a vyprázdnite aspoň 2 plné nádrže odvápnovača a vodného roztoku.
7. Po vyprázdnení druhej nádrže s roztokom. Do nádrže nalejte čerstvú vodu a vypláchnite roztok vyprázdnením nádrže na čerstvú vodu stlačením tlačidla lungo, kým sa nádrž nevyprázdni.

Údaje o zariadení:

Napätie: 230V ~ 50Hz

Výkon: 1450 W

Maximálny výkon: 3000 W

Objem vody: 0,6 l



Starostlivosť o životné prostredie. Kartónový obal odovzdajte do zberných surovín. Polyetylénové vrecká (PE) vyhodte do kontajnera na plast. Opatrený spotrebič odovzdajte na príslušný zberný dvor, nebezpečné látky spotrebiča môžu predstavovať riziko pre životné prostredie. Elektrosprebič odstráňte tak, aby nedochádzalo k jeho ďalšiemu použitiu. Ak sa v spotrebiči nachádzajú batérie, vyberte ich a odovzdajte ich na zberné miesto osobitne. Spotrebič nevyhadzujte do kontajnera na komunálny odpad!

(DK) DANSKI

**GENERELLE SIKKERHEDSBETINGELSER VIGTIGE SIKKERHEDSINSTRUKTIONER.  
LÆS VENLIGST OMHYGGELIGT OG GEM TIL FREMTIDEN**

1. Inden apparatet tages i brug, skal du læse betjeningsvejledningen og følge instruktionerne i den.
2. Enheden er kun til hjemmebrug. Må ikke bruges til andre formål, der ikke er til det tilsigtede

formål.

3. Enheden bør kun tilsluttes en 230V~50 Hz jordet stikkontakt. For at øge driftssikkerheden bør flere elektriske enheder ikke tilsluttes et strømkredsløb på samme tid.
4. Vær yderst forsigtig, når du bruger enheden, når børn er i nærheden.
5. ADVARSEL: Dette udstyr må bruges af børn over 8 år og personer med nedsatte fysiske, sensoriske eller mentale evner, eller personer, der ikke har nogen erfaring eller kendskab til udstyret, hvis dette sker under opsyn af en ansvarlig person. For deres sikkerhed eller har fået dem information om sikker brug af apparatet og er opmærksomme på farerne ved at bruge det. Børn bør ikke lege med udstyret. Rengøring og vedligeholdelse af enheden bør ikke udføres af børn, medmindre de er over 8 år, og disse aktiviteter udføres under opsyn.
6. Kog vandet i tanken og hæld det to gange for at slippe af med lugten inden første brug.
7. Tag altid stikket ud af stikkontakten efter brug ved at holde i stikkontakten med hånden efter brug.
8. Træk aldrig i netledningen, men i stikket, når du tager stikket ud af stikkontakten.
9. Udsæt ikke enheden for atmosfæriske forhold (regn, sol osv.) eller brug under forhold med høj luftfugtighed (badeværelser, fugtige mobilhomes).
10. Nedsenk ikke kablet, stikket og enheden i vand eller anden væske.
11. Kontroller jævnligt strømkablets tilstand. Hvis netledningen er beskadiget, skal den udskiftes af et autoriseret værksted for at undgå fare.
12. Brug ikke enheden med en beskadiget strømledning, eller hvis den er blevet tabt eller beskadiget på anden måde, eller hvis den ikke fungerer korrekt. Reparer ikke selv enheden, da der er risiko for elektrisk stød. Tag den beskadigede enhed til et passende servicecenter til kontrol eller reparation. Alle reparationer må kun udføres af autoriserede servicesteder. Forkert udførte reparationer kan forårsage alvorlig fare for brugeren.
13. Placer apparatet på en kølig, stabil overflade, væk fra varme køkkenapparater såsom: elektrisk komfur, gasbrænder osv.
14. Brug ikke enheden i nærheden af brændbare materialer.
15. Netledningen må ikke hænge ud over kanten af et bord eller røre ved varme overflader. Producenten er ikke ansvarlig for skader forårsaget af brug af enheden i modstrid med dets tilsigtede formål eller ukorrekt betjening. Lad ikke børn lege med enheden, tillad ikke børn eller personer, der ikke er bekendt med enheden, at bruge den.
16. Efterlad ikke enheden tændt eller adapteren uden opsyn, når den er uden opsyn.
17. For at yde yderligere beskyttelse anbefales det at installere en reststrømsenhed (RCD) i det elektriske kredsløb med en nominel reststrøm, der ikke overstiger 30 mA. Spørg en elektriker om dette råd.
18. Brug aldrig enheden uden vand! Det kan være beskadiget.
19. Brug aldrig apparatet med brusende vand !!!
20. Efterlad aldrig enheden ved en temperatur under 0 grader Celsius, da det kan beskadige den.
21. Tag altid stikket ud af maskinen, før du fylder tanken med vand.
22. Rengør og efterse maskinen regelmæssigt for at sikre kvaliteten af den opnåede kaffe og forlænge maskinens levetid.



23. Afbryd altid strømkilden før rengøring og lad alle varme dele køle af. Enheden skal rengøres med et mildt ikke-slibende rengøringsmiddel. Brug aldrig rengøringsmiddel, da dette kan beskadige malingslaget.
24. Til afkalkning af maskinen skal du bruge et flydende afkalkningsmiddel beregnet til trykkaffemaskiner.
25. Brug kun originalt tilbehør.
26. Flyt eller flyt ikke enheden under drift.

Beskrivelse af kaffemaskine med flere kapsler:

Billede A1:

- |               |                     |                          |             |
|---------------|---------------------|--------------------------|-------------|
| 1. Håndtag    | 2. Kontrolpanel     | 3. Vandbeholderlåg       | 4. Vandtank |
| 5. Bryggekurv | 6. Dråbebakkedæksel | 7. Drypbakke (aftagelig) |             |

Billede A2:

- |             |              |               |
|-------------|--------------|---------------|
| A. Espresso | B. Tænd/sluk | C. Cafe Lungo |
|-------------|--------------|---------------|

Brygkurve:

- |                     |                       |                 |              |
|---------------------|-----------------------|-----------------|--------------|
| I. Nespresso kapsel | J. Dolce Gusto Kapsel | K1. Kaffe Pod   |              |
| K2. Kaffepulver     | L. Lavazza Modo Mio   | M. Lavazza BLUE | N. Caffitaly |

Forberedelse:

Fjern først alle pakninger fra enheden og tilbehøret.

Rengør venligst enhedens krop, vandbeholder, tilbehør, vandbeholder, vandbeholderlåg, drypbakke med en blød, let fugtig klud.

Brug af enheden:

For at bruge enheden skal du fylde enheden med vand.

Du kan gøre dette på 2 måder.

1. Direkte i vandbeholderen.
2. Ved at fjerne vandtanken fra enheden, fylde den og sætte den tilbage i enheden.

SÅDAN tilføjes vand direkte til vandtanken (Som vist på side 3 billede B):

1. Fjern vandtankens låg (3).
2. Hæld vand i vandbeholderen (4).
3. Sæt låget på vandbeholderen tilbage på plads.

For at fjerne vandtanken (Som vist på side 3 billede C):

1. Fjern vandtankens låg (3).
2. Træk forsigtigt, men bestemt i vandbeholderen opad og væk fra enheden.
3. Fyld vandbeholderen med vand.
4. Sæt vandtanken tilbage på dets udpegede sted.
5. Sæt vandtankens låg (3) tilbage på plads.

Opsætning af brygningsprocessen:

1. Efter at have fyldt vandbeholderen (3) med vand.
  2. Tænd for enheden ved at trykke på ON/OFF-knappen (A2 B).
- ADVARSEL: TÆND IKKE ENHEDEN, UDEN VANDTANKEN ER PÅ PLADS. ENHEDEN UDGIDER DAMP OG VARMT VAND TILBAGE I VANDTANKEN FØR START.**
3. Kontrolpanelet lyser og begynder at blinke.
  4. Efter at kontrolpanelet holder op med at blinke og skinner i et stabilt lys, kan du begynde at forberede bryggekurven (5).
  5. Hvis der allerede er sat en bryggekurv (5) i apparatet:
    - 5a. Træk håndtaget (1) opad for at frigøre bryggekurven (5).
    - 5b. Fjern bryggekurven (5).
  6. Hvis bryggekurven (5) ikke er sat i apparatet:
    - 6a. Træk håndtaget (1) opad for at forberede apparatet til bryggekurven (5).

Klargøring af bryggekurven (5):

1. Afhængigt af typen af kapsel eller kaffepulver skal du vælge den korrekte bryggekurv (5).
2. Der er 3 typer kapsler.

- A. Indsat ovenfra. Dolce Gusto (J), Lavazza (L)
- B. Indsat nedefra. Nespresso kapsel (I)
- C. Indsat i metalbrygningsrummet. Kaffepude (K1) Kaffepulver (K2)

Afhængigt af kapseltypen skal du følge billederne F og G.

Billede F:

1. Træk i indersiden af bryggekurven (5), og den åbner sig.
  2. Indsæt kapslen i hullet i bryggekurven (5), så den sidder godt fast inde og ikke bevæger sig.
  3. Luk bryggekurven (5).
- BEMÆRK: Bryggekurven (5) skal lukke helt, og ingen del af kurven må stikke ud sammenlignet med den tomme bryggekurv (5).

Billede G:

1. Skub kapslen nedad i bryggekurven (5).
- BEMÆRK: Bryggekurven (5) skal lukke helt, og ingen del af kurven må stikke ud sammenlignet med den tomme bryggekurv (5).

Til kaffepulver:

1. Tjek venligst billede H på side 4.
2. Hæld kaffepulveret i bryggekurvens (5) metaladapter. (Bemærk venligst, at pulveret ikke må spildes uden for metalindlægget.)
3. Skub kaffepulveret ned og sørg for, at det er pænt og fladt, og adapteren kan lukkes uden at bruge for meget styrke.

Til kaffepuder:

1. Vælg kaffepulverbryggekurven (5).
2. Indsæt kaffepudeadapteren i bryggekurvene.
3. Læg kaffepuden i kaffepudeadapteren.

Brygning:

1. Indsæt den tidligere forberedte bryggekurv (5) i apparatet.
  2. Tryk grebet (1) langsomt, men bestemt ned.
- ADVARSEL: HVIS HÅNDTAGEN IKKE BEVÆGERS ELLER TILBYDER MEGET MODSTAND. TVING DET IKKE. FJERN BRYGGEKURVEN (5) OG KONTROLLER, OM BRYGGEKURVEN (5) ER KORREKT SAMLET. ELLER HVIS DER ER FOR MEGET KAFFEPULVER INDE I BRYGGEKURVEN (5).
3. Kontroller, om kontrolpanelet lyser uden at blinke.
  4. Hvis kontrolpanelet ikke viser nogen problemer, tryk på den ønskede indstilling. Espresso (A2A) eller Café Lungo (A2C).
  5. Enheden begynder at virke. (BEMÆRK VENLIGST BEMÆRK, AT ENHEDEN LØDER ALLT TILBAGEVINDENDE VAND FRA BRYGGETANKEN TILBAGE TIL VANDTANKEN.)
  6. Når den er færdig, udsender den 2 lydklodder og holder op med at virke.
  7. Den vil være på standby i omkring 15 minutter.
  8. Efter den tid vil den slukke.
- Du kan også altid annullere brygningen ved at trykke på ON/OFF-knappen (A2B).
9. Træk håndtaget (1) opad for at frigøre bryggekurven (5).
  10. ADVARSEL. EFTER BRYGNING VIL BRYGGEKURVEN (5) VÆRE VARMT. VENLIGST PAS PÅ IKKE AT BRÆNDE DIG SELV.
  11. Fjern kapslen / puden / kaffepulveret fra bryggekurven (5).
  12. Skyl med vand, indtil det er helt rent.
  13. Sørg for at tømme den aftagelige drypbakke og skyl den med vand.

Hvis du vil tilføje noget mere vand eller synes, at mængden af kaffe er for lille, kan du trykke på og holde espressoknappen nede, og enheden fortsætter med at producere vand. FOR AT stoppe med at slippe knappen.

Du kan skifte standbytilstand til eller fra.

Deaktiver eller aktiver standbytilstand:

1. Mens enheden er trukket ud af stikkontakten, skal du trykke på både Espresso (A2A) og Lungo (A2C) knapperne.
2. Tryk på espresso-knappen (A2A) for at slå standbytilstand til (lys tændt) eller slukket (lys slukket).
3. Tryk på knappen ON / Off (A2B) for at bekræfte indstillingen.

Afkalkning:

Mindest en gang om måneden eller tidligere, afhængigt af antallet af drikkevarer, skal apparatet afkalkes.

For at gøre det, følg venligst nedenstående instruktioner:

BEMÆRK VENLIGST: BRUG ALDRIG Eddike ELLER ANDRE SYRE-BASEREDE AFKALKINGSMIDLER TIL DENNE ENHED. DET KAN SKADE ENHEDEN.

1. Brug specialfremstillede afkalkningsmidler til trykkaffemaskine.
2. Fyld tanken fuld med opløsningen af afkalkningsmidlet og vand i henhold til producenterne af retningslinjerne for afkalkning.
3. Sæt en bryggekurv (5) i apparatet og sænk håndtaget (1).
4. Tænd for enheden.
5. Sæt en stor skål i stedet for koppen.
6. Brug venligst Lungo-indstillingen (A2C) og tøm mindst 2 fulde tanke for afkalkningsmiddel og vandopløsning.
7. Efter at den anden tank med opløsningen er tømt. Kom venligst frisk vand i tanken og skyl opløsningen ud ved at tømme ferskvandstanken ved at trykke på lungo-knappen, indtil tanken er tom.

Enhedsdata:

Spænding: 230V ~ 50Hz

Effekt: 1450 W

Maksimal effekt: 3000 W

Vandkapacitet: 0,6 L



Af hensyn til miljøet . Venligst overfør papemballage til affaldspapir. Hæld polyethylenposer (PE) i plastbeholderen Slidt enhed skal returneres til det relevante punkt opbevaring, fordi det er farligt i enheden ingredienser kan udgøre en trussel for miljøet. Den elektriske enhed skal overleveres for at begrænse dets genanvendelse og brug. Hvis i enheden der er batterier, fjern dem og vende tilbage til punktet opbevares separat.

## (UA) УКРАЇНСЬКА

### ЗАГАЛЬНІ УМОВИ БЕЗПЕКИ ВАЖЛИВІ ІНСТРУКЦІЇ З БЕЗПЕКИ. ПРОЧИТАЙТЕ УВАЖНО ТА ЗБЕРЕЖЕТЕ НА МАЙБУТНЄ

1. Перед використанням пристрою прочитайте інструкцію з експлуатації та дотримуйтесь інструкцій, що містяться в ній.
2. Пристрій призначений лише для домашнього використання. Не використовуйте для інших цілей, які не відповідають призначенню.
3. Пристрій слід підключати лише до заземленої розетки 230 В~50 Гц . Щоб підвищити безпеку експлуатації, кілька електричних пристроїв не слід підключати до одного струмового кола одночасно.
4. Будьте дуже обережні, коли користуєтеся пристроєм, коли поруч знаходяться діти.
5. ПОПЕРЕДЖЕННЯ: цим обладнанням можуть користуватися діти віком від 8 років та люди зі зниженими фізичними, сенсорними чи розумовими здібностями, або люди, які не мають досвіду чи знань із обладнанням, якщо це робиться під наглядом відповідальної особи для їх безпеки або отримали інформацію про безпечне використання пристрою та знають про небезпеку його використання. Діти не повинні

- гратися з обладнанням. Очищення та технічне обслуговування пристрою не повинні виконувати діти, якщо їм не виповнилося 8 років і ці дії виконуються під наглядом.
6. Закип'ятіть воду в резервуарі і вилийте її двічі, щоб позбутися запаху перед першим використанням.
  7. Завжди виймайте вилку з розетки після використання, тримаючи розетку рукою після використання.
  8. Виймаючи вилку з розетки, ніколи не тягніть за шнур живлення, а за вилку.
  9. Не піддавайте пристрій впливу атмосферних умов (дощ, сонце тощо) та не використовуйте в умовах високої вологості (ванні, сирі пересувні будинки).
  10. Не занурюйте кабель, штекер і пристрій у воду чи будь-яку іншу рідину.
  11. Періодично перевіряйте стан шнура живлення. Якщо шнур живлення пошкоджено, його слід замінити в спеціалізованій ремонтній майстерні, щоб уникнути небезпеки.
  12. Не використовуйте пристрій з пошкодженим шнуром живлення, якщо він був упущений або пошкоджений іншим чином, або якщо він не працює належним чином. Не ремонтуйте пристрій самостійно, оскільки існує ризик ураження електричним струмом. Віднесіть пошкоджений пристрій у відповідний сервісний центр для перевірки або ремонту. Всі ремонтні роботи можуть виконуватися тільки в авторизованих сервісних центрах. Неправильно виконаний ремонт може спричинити серйозну небезпеку для користувача.
  13. Поставте пристрій на прохолодну стійку поверхню, подалі від гарячих кухонних приладів, таких як: електрична плита, газова конфорка тощо.
  14. Не використовуйте пристрій поблизу легкозаймистих матеріалів.
  15. Шнур живлення не повинен звисати з краю столу або торкатися гарячих поверхонь. Виробник не несе відповідальності за збитки, спричинені використанням пристрою не за призначенням або неправильною експлуатацією. Не дозволяйте дітям гратися з пристроєм, не дозволяйте дітям або людям, які не знайомі з пристроєм, користуватися ним.
  16. Не залишайте пристрій увімкненим або адаптер без нагляду.
  17. Для забезпечення додаткового захисту доцільно встановлювати в електричному колі пристрій залишкового струму (УЗО) з номінальним залишковим струмом не більше 30 мА. Зверніться за цією порадою до електрика.
  18. Ніколи не використовуйте пристрій без води! Він може бути пошкоджений.
  19. Ніколи не використовуйте пристрій з газованою водою !!!
  20. Ніколи не залишайте пристрій при температурі нижче 0 градусів Цельсія, оскільки це може пошкодити його.
  21. Завжди відключайте машину від мережі, перш ніж наповнювати бак водою.
  22. Регулярно очищайте та перевіряйте машину, щоб переконатися в якості отриманої кави та продовжити термін служби машини.
  23. Завжди відключайте джерело живлення перед очищенням і дайте всім гарячим частинам охолонути. Пристрій слід очищати м'яким неабразивним миючим засобом. Ніколи не використовуйте розчинник для чищення, оскільки це може пошкодити шар фарби.

24. Для видалення накипу в машині використовуйте рідкий засіб для видалення накипу, призначений для кавоварок під тиском.

25. Використовуйте тільки оригінальні аксесуари.

26. Не рухайте та не переміщуйте пристрій під час роботи.

Опис багатокapsульної кавоварки:

Малюнок A1:

- |                                    |                     |                               |                       |
|------------------------------------|---------------------|-------------------------------|-----------------------|
| 1. Важіль                          | 2. Панель керування | 3. Кришка резервуара для води | 4. Резервуар для води |
| 5. Кошик для заварювання (знімний) |                     | 6. Кришка лотка для крапель   | 7. Піддон для крапель |

Малюнок A2:

- |            |                                  |               |
|------------|----------------------------------|---------------|
| A. Еспресо | B. Увімкнення/вимкнення живлення | C. Кафе Лунго |
|------------|----------------------------------|---------------|

Пивоварні кошики:

- |                      |                    |                    |              |
|----------------------|--------------------|--------------------|--------------|
| I. Капсула Nespresso | J. Dolce Gusto     | K1. Кавова капсула |              |
| K2. Кавовий порошок  | L. Лаваца Модо Mio | M. Lavazza BLUE    | N. Caffitaly |

Приготування:

Спочатку видаліть усі упаковки з пристрою та додатків.

Будь ласка, очистіть корпус пристрою, резервуар для води, насадки, резервуар для води, кришку резервуара для води, піддон для крапель м'якою, злегка вологою тканиною.

Використання пристрою:

Для використання приладу необхідно наповнити пристрій водою.

Ви можете зробити це двома способами.

1. Безпосередньо в резервуар для води.
2. Знявши резервуар для води з пристрою, наповнивши його та вставивши назад у пристрій.

Щоб додати воду безпосередньо в резервуар для води (Як показано на сторінці 3, малюнок B):

1. Зніміть кришку бака для води (3).
2. Налийте воду в резервуар для води (4).
3. Поверніть кришку резервуара для води на місце.

Щоб зняти резервуар для води (Як показано на сторінці 3 малюнок C):

1. Зніміть кришку бака для води (3).
2. Обережно, але міцно потягніть резервуар для води вгору та подалі від пристрою.
3. Наповніть резервуар для води водою.
4. Встановіть резервуар для води на місце.
5. Поверніть кришку бака для води (3) на місце.

Налаштування процесу заварювання:

1. Після наповнення резервуара для води (3) водою.
2. Увімкніть пристрій, натиснувши кнопку ON/OFF (A2 B).  
**ПОПЕРЕДЖЕННЯ: НЕ ВКЛЮЧАЙТЕ ПРИСТРІЙ, БЕЗ БАКА ДЛЯ ВОДИ НА МІСЦІ. ПЕРЕД ЗАПУСКОМ ПРИСТРІЙ ВИПУСКАЄ ПАР І ГАРЯЧУ ВОДУ** Зворотно в резервуар для води.
3. Панель управління засвітиться і почне блимати.
4. Після того, як панель керування перестане блимати та засвітиться стабільним світлом, можна приступати до приготування кошика для заварювання (5).
5. Якщо заварний кошик (5) вже вставлено в пристрій:  
5а. Потягніть важіль (1) вгору, щоб звільнити кошик для заварювання (5).  
5б. Зніміть кошик для заварювання (5).
6. Якщо заварний кошик (5) не вставлено в пристрій:  
6а. Потягніть важіль (1) вгору, щоб підготувати пристрій до кошика для заварювання (5).

Підготовка заварного кошика (5):

1. Залежно від типу капсули або порошку кави виберіть правильний кошик для заварювання (5).
2. Є 3 види капсул.  
A. Вставлено зверху. Dolce Gusto (J), Lavazza (L)  
Б. Вставляється знизу. Капсула Nespresso (I)

С. Вставлено в металеве заварювальне відділення. Кавовий стручок (K1) Кавовий порошок (K2)

Залежно від типу капсули дотримуйтесь зображень F і G.

Зображення F:

1. Потягніть за внутрішню частину кошика для заварювання (5), і він відкриється.
2. Вставте капсулу в отвір у кошику для заварювання (5), щоб вона міцно ввійшла всередину і не рухалася.
3. Закрийте кошик для заварювання (5).

ПРИМІТКА: Кошик для заварювання (5) повинен повністю закритися, і жодна частина кошика не повинна стирчати порівняно з порожнім кошиком для заварювання (5).

Зображення G:

1. Вставте капсулу вниз у кошик для заварювання (5).

ПРИМІТКА: Кошик для заварювання (5) повинен повністю закритися, і жодна частина кошика не повинна стирчати порівняно з порожнім кошиком для заварювання (5).

Для порошку кави:

1. Будь ласка, перевірте малюнок H на сторінці 4.
2. Засипте кавовий порошок у металевий адаптер кошика для заварювання (5). (Зверніть увагу, що порошок не повинен висипатися за межі металеві вставки.)
3. Притисніть кавовий порошок вниз, переконавшись, що він гарний і рівний, а адаптер можна закрити, не використовуючи занадто багато сили.

Для кавових капсул:

1. Виберіть кошик для приготування порошку кави (5).
2. Вставте адаптер для кавових капсул у кошики для заварювання.
3. Вставте капсулу кави в адаптер для капсул.

Пивоваріння:

1. Вставте попередньо підготовлений кошик для заварювання (5) у пристрій.
  2. Повільно, але міцно натисніть на важіль (1).
- ПОПЕРЕДЖЕННЯ: ЯКЩО ВАЖІЛЬ НЕ РУХУЄТЬСЯ АБО ДАЄ СИЛЬНИЙ ОПІР. НЕ ПРИМИНУЙТЕ ЦЕ. ЗНИМІТЬ КОШИК ЗАВОРУ (5) І ПЕРЕВІРТЕ, ЧИ КОШИК (5) ПРАВИЛЬНО ЗБИРАЄТЬСЯ. АБО ЯКЩО ЗАБАГАТО ПОРОШКУ КАВИ В КОШИКУ (5).**
3. Перевірте, чи світить панель керування, не моргаючи.
  4. Якщо на панелі керування немає проблем, натисніть потрібну опцію. Еспресо (A2A) або Café Lungo (A2C).
  5. Пристрій почне працювати. (ЗАУВАЖІТЬ, ЩО ПРИСТРІЙ ВИГЛЯДАЄ ЗАЛИШКУ ВОДУ ІЗ ЗАПАРЛЬНОГО БАКУ ЗАВЕРНУТЬ У БАКУМУ ДЛЯ ВОДИ.)
  6. Після завершення він видасть 2 звукові сигнали і перестане працювати.
  7. Він буде в режимі очікування приблизно 15 хвилин.
  8. Після цього часу він вимкнеться.
- Ви також завжди можете скасувати заварювання, натиснувши кнопку ON/OFF (A2B).
9. Потягніть важіль (1) вгору, щоб звільнити кошик для заварювання (5).
  10. **ПОПЕРЕДЖЕННЯ. ПІСЛЯ ЗАГОТОВЛЕННЯ КОШИК (5) БУДЕ ГАРЯЧИМ НА ДОТИК. БУДЬ ЛАСКА, НЕ ОБОПІКИ СЕБЕ.**
  11. Вийміть капсулу/стручок/кавовий порошок з кошика для заварювання (5).
  12. Промийте водою до повного очищення.
  13. Обов'язково злийте знімний піддон і промийте його водою.

Якщо ви хочете додати ще води або вважаєте, що кількість кави замала, ви можете натиснути й утримувати кнопку еспресо, і пристрій продовжить виробляти воду. ЩОБ припинити відпускати кнопку.

Ви можете увімкнути або вимкнути режим очікування.

Вимкніть або увімкніть режим очікування:

1. Коли пристрій відключено від мережі, натисніть кнопки Espresso (A2A) і Lungo (A2C).
2. Натисніть кнопку еспресо (A2A), щоб увімкнути (увімкнути світло) або вимкнути режим очікування (світло вимкнено).
3. Натисніть кнопку ON / Off (A2B), щоб підтвердити налаштування.

Декальцинація:

Принаймні раз на місяць або раніше, залежно від кількості випитих напоїв, пристрій необхідно декальцинувати.

Для цього дотримуйтесь наведених нижче інструкцій:

**ЗВЕРНІТЬ УВАГУ: НІКОЛИ НЕ ВИКОРИСТОВУЙТЕ ДЛЯ ЦЬОГО ПРИСТРОЮ ОЦТ АБО ІНШІ КИСЛОТНІ ДЕКАЛЬЦІФАТОРИ. ЦЕ МОЖЕ ПОШКОДИТИ ПРИСТРІЙ.**

1. Використовуйте спеціально виготовлені декальцинатори для кавоварки під тиском.
2. Наповніть бак розчином декальцинатора та водою відповідно до інструкцій виробників декальцинатора.
3. Вставте заварний кошик (5) в пристрій і опустіть важіль (1).
4. Увімкніть пристрій.
5. Поставте на місце чашки велику миску.
6. Будь ласка, використовуйте налаштування Lungo (A2C) і спорожніть принаймні 2 повних бака розчину для видалення накипу та води.
7. Після того як другий резервуар розчину спорожнити. Будь ласка, налейте свіжу воду в резервуар і змийте розчин, спорожнивши резервуар для прісної води, натиснувши кнопку Лунго, доки бак не порожній.

Дані пристрою:

Напруга: 230 В ~ 50 Гц

Потужність: 1450 Вт

Максимальна потужність: 3000 Вт

Ємність води: 0,6 л

У інтересах навколишнього середовища.

 Будь ласка, віддайте картонну упаковку в місце збору мукулатури. Політиленові мішки (PE) викинути в смітник для пластику. Відпрацьований пристрій повинен бути відправлений у відповідну точку зберігання, тому що в пристрої є небезпечні інгредієнти, які можуть становити загрозу навколишньому середовищу. Електричний пристрій потрібно повернути так, щоб обмежити його повторне використання. Якщо у пристрої є батарейки, то потрібно їх витягнути і віддати до відповідного пункту.

## (SR) SRPSKI

**ОПШТИ УСЛОВИ БЕЗБЕДНОСТИ ВАЖНА БЕЗБЕДНОСНА УПУТСТВА. МОЛИМ ВАС ПРОЧИТАЈТЕ ПАЖЉИВО И САЧУВАЈТЕ ЗА БУДУЋНОСТ**

1. Пре употребе уређаја, прочитајте упутство за употребу и следите упутства садржана у њему.
2. Уређај је само за кућну употребу. Не користите у друге сврхе које нису за његову намену.
3. Уређај треба да буде повезан само на уземљену утичницу од 230В~50Хз . Да би се повећала сигурност у раду, више електричних уређаја не би требало истовремено да се прикључује на једно струјно коло.
4. Будите изузетно опрезни када користите уређај када су деца у близини.
5. **УПОЗОРЕЊЕ:** Ову опрему могу да користе деца старија од 8 година и особе са

смањеним физичким, сензорним или менталним способностима, или особе које немају искуства или знања о опреми, ако се то ради под надзором одговорног лица. ради њихове безбедности или су им дате информације о безбедној употреби уређаја и свесни су опасности при коришћењу. Деца не би требало да се играју са опремом. Чишћење и одржавање уређаја не би требало да обављају деца, осим ако су старија од 8 година и ове активности се обављају под надзором.

6. Прокухајте воду у резервоару и сипајте је два пута да бисте се ослободили мириса пре прве употребе.

7. Увек извуците утикач из утичнице након употребе држећи утичницу руком након употребе.

8. Када вадите утикач из утичнице, никада не вуците кабл за напајање већ утикач.

9. Не излажите уређај атмосферским условима (киша, сунце, итд.) нити га користите у условима високе влажности (купатила, влажне мобилне кућице).

10. Не урањајте кабл, утикач и уређај у воду или било коју другу течност.

11. Повремено проверавајте стање кабла за напајање. Ако је кабл за напајање оштећен, треба га заменити у специјализованој радионици како би се избегла опасност.

12. Немојте користити уређај са оштећеним каблом за напајање или ако је пао или оштећен на било који други начин или ако не ради исправно. Немојте сами поправљати уређај, јер постоји опасност од струјног удара. Однесите оштећени уређај у одговарајући сервисни центар на проверу или поправку. Све поправке смеју да обављају само овлашћени сервиси. Неправилно обављене поправке могу изазвати озбиљну опасност за корисника.

13. Поставите уређај на хладну, стабилну површину, даље од врућих кухињских апарата као што су: електрични шпорет, гасни горионик итд.

14. Не користите уређај у близини запаљивих материјала.

15. Кабл за напајање не сме да виси преко ивице стола или да додирује вруће површине. Произвођач није одговоран за штету насталу употребом уређаја супротно његовој намени или неправилним радом. Не дозволите деци да се играју са уређајем, не дозволите деци или особама које нису упознате са уређајем да га користе.

16. Не остављајте укључен уређај или адаптер без надзора када су без надзора.

17. Да би се обезбедила додатна заштита, препоручљиво је да се у електрично коло угради заштитни уређај (РЦД) са називном резидуалном струјом која не прелази 30 мА. Питајте електричара за овај савет.

18. Никада не користите уређај без воде! Може бити оштећен.

19. Никада немојте користити уређај са газираним водом !!!

20. Никада не остављајте уређај на температури испод 0 степени Целзијуса, јер то може да га оштети.

21. Увек искључите машину из струје пре него што напуните резервоар водом.

22. Редовно чистите и прегледајте машину како бисте осигурали квалитет добијене кафе и продужили век трајања машине.



23. Увек искључите извор напајања пре чишћења и оставите да се сви врући делови охладе. Уређај треба чистити благим неабразивним детерџентом. Никада не користите растварач за чишћење јер то може оштетити слој боје.

24. За уклањање каменца из машине користите течно средство за уклањање каменца дизајнирано за апарате за кафу под притиском.

25. Користите само оригиналну додатну опрему.

26. Не померајте и не померајте уређај током рада.

Опис апарата за кафу са више капсула:

Слика А1:

- |                    |                              |                                |                      |
|--------------------|------------------------------|--------------------------------|----------------------|
| 1. Полуга          | 2. Контролна табла           | 3. Поклопац резервоара за воду | 4. Резервоар за воду |
| 5. Корпа за кување | 6. Поклопац посуде за капање | 7. Посуда за капање (уклоњива) |                      |

Слика А2:

- А. Еспресо                      Б. Укључивање / искључивање напајања                      Ц. Цафе Лунго

Корпе за кување:

- |                     |                        |                 |              |
|---------------------|------------------------|-----------------|--------------|
| И. Неспресо капсула | Ј. Долце Густо Цапсуле | К1. Цоффее Под  |              |
| К2. Кафа у праху    | Л. Лавазза Модо Мио    | М. Lavazza BLUE | Н. Caffitaly |

Припрема:

Прво уклоните сва паковања са уређаја и додатака.

Очистите тело уређаја, резервоар за воду, додатке, резервоар за воду, поклопац резервоара за воду, посуду за капање меком, благо влажном крпом.

Употреба уређаја:

Да бисте користили уређај, потребно је да напуните уређај водом.

То можете учинити на 2 начина.

1. Директно у резервоар за воду.
2. Уклањањем резервоара за воду са уређаја, пуњењем и враћањем у уређај.

ДА додате воду директно у резервоар за воду (као што је приказано на страни 3 слика Б):

1. Скините поклопац резервоара за воду (3).
2. Сипајте воду у резервоар за воду (4).
3. Вратите поклопац резервоара за воду на своје место.

Да бисте уклонили резервоар за воду (као што је приказано на страни 3, слика Ц):

1. Скините поклопац резервоара за воду (3).
2. Лагано али чврсто повуците резервоар за воду нагоре и даље од уређаја.
3. Напуните резервоар за воду водом.
4. Вратите резервоар за воду на за то предвиђено место.
5. Вратите поклопац резервоара за воду (3) на своје место.

Подешавање процеса кувања:

1. Након пуњења резервоара за воду (3) водом.
  2. Укључите уређај притиском на дугме ОН / ОФФ (А2 Б).
- УПОЗОРЕЊЕ: НЕ УКЉУЧУЈТЕ УРЕЂАЈ АКО РЕЗЕРВОАР ЗА ВОДУ ЈЕ НА МЕСТУ. УРЕЂАЈ ИСПУШТА ПАРУ И ТОПЛУ ВОДУ ВРАТНО У РЕЗЕРВОАР ЗА ВОДУ ПРЕ ПОКРЕТАЊА.**
3. Контролна табла ће засветлети и почети да трепери.
  4. Након што контролна табла престане да трепери и светли стабилним светлом, можете почети да припремате корпу за кување (5).
  5. Ако је корпа за кување (5) већ уметнута у уређај:
    - 5а. Повуците ручицу (1) нагоре да бисте ослободили корпу за кување (5).
    - 5б. Уклоните корпу за кување (5).
  6. Ако корпа за кување (5) није уметнута у уређај:
    - 6а. Повуците ручицу (1) нагоре да припремите уређај за корпу за кување (5).

Припрема корпе за кување (5):

1. У зависности од врсте капсуле или кафе у праху, изаберите одговарајућу корпу за кување (5).

2. Постоје 3 врсте капсула.

ОДГОВОР: Уметнуто одозго. Долце Густо (Ј), Лавазза (Л)

Б. Уметнуто одоздо. Неспресо капсула (И)

Ц. Уметнут у метални одељак за кување. Кафа у праху (К1) Кафа у праху (К2)

У зависности од врсте капсуле пратите слике Ф и Г.

Слика Ф:

1. Повуците унутрашњу страну корпе за кување (5) и она ће се отворити.

2. Убаците капсулу у отвор у корпи за кување (5) тако да је чврсто смештена унутра и да се не помера.

3. Затворите корпу за кување (5).

НАПОМЕНА: Корпа за кување (5) треба да се потпуно затвори и ниједан део корпе не сме да вири у поређењу са празном корпом за кување (5).

Слика Г:

1. Гурните капсулу надоле у корпу за кување (5).

НАПОМЕНА: Корпа за кување (5) треба да се потпуно затвори и ниједан део корпе не сме да вири у поређењу са празном корпом за кување (5).

За кафу у праху:

1. Проверите слику Х на страни 4.

2. Сипајте кафу у праху у метални адаптер корпе за кување (5). (Имајте на уму да прах не би требало да се излије изван металног уметка.)

3. Гурните кафу у праху надоле пазећи да буде леп и раван и да се адаптер може затворити без употребе превише снаге.

За махуне за кафу:

1. Изаберите корпу за кување кафе у праху (5).

2. Уметните адаптер за махуне за кафу у корпе за кување.

3. Поставите капсулу за кафу у адаптер за капсулу за кафу.

Кување:

1. Ставите претходно припремљену корпу за кување (5) у уређај.

2. Притисните ручицу (1) полако али снажно.

**УПОЗОРЕЊЕ: АКО СЕ ПОЛУГА НЕ ПОМРЕЋЕ ИЛИ ПРУЖА ВЕЛИКИ ОТПОР, НЕМОЈТЕ СИЛА. УКЛОНИТЕ КОРПУ ЗА КУВАЊЕ (5) И ПРОВЕРИТЕ ДА ЛИ ЈЕ КОРПА ЗА КУВАЊЕ (5) ИСПРАВНО САСТАВЉЕНА. ИЛИ АКО ИМА ПРЕВИШЕ КАФЕ У ПРАХУ У КОРПИ ЗА КУВАЊЕ (5).**

3. Проверите да ли контролна табла светли без трептања.

4. Ако контролна табла не покаже проблеме, притисните жељену опцију. Еспресо (А2А) или Цафе Лунго (А2Ц).

5. Уређај ће почети да ради. (ИМАЈТЕ У ОБЗИЈУ ДА ЋЕ УРЕЂАЈ ИСПУСТИТИ СВАКУ ПРЕОСТАЛУ ВОДУ ИЗ РЕЗЕРВОАРА ЗА КУВАЊЕ ВРАТНО У РЕЗЕРВОАР ВОДЕ.)

6. Након завршетка ће емитовати 2 звучна звона и престаће да ради.

7. Биће у стању приправности око 15 минута.

8. Након тог времена ће се искључити.

Такође увек можете да откажете кување притиском на дугме ОН / Офф (А2Б).

9. Повуците ручицу (1) нагоре да бисте ослободили корпу за кување (5).

10. **УПОЗОРЕЊЕ. НАКОН КУВАЊА КОРПА ЗА КУВАЊЕ (5) БИЋЕ ВРУЋА НА ДОДИР. МОЛИМ ВАС ДА СЕ НЕ ОПЕЛИТЕ.**

11. Уклоните капсулу / махуну / кафу у праху из корпе за кување (5).

12. Исперите водом док се потпуно не очисти.

13. Обавезно испразните одвојиву посуду за капање и исперите је водом.

Ако желите да додате још воде или мислите да је количина кафе премала, можете да притиснете и држите дугме за еспресо и уређај ће наставити да производи воду. ДА престанете да пуштате дугме.

Можете да укључите или искључите режим приправности.

Онемогућите или омогућите режим приправности:

1. Када је уређај искључен из електричне мреже, притисните оба тастера Еспресо (А2А) и Лунго (А2Ц).

2. Притисните дугме за еспресо (А2А) да укључите режим приправности (светло укључено) или искључено (светло је искључено).

3. Притисните дугме ОН / Офф (А2Б) да бисте потврдили подешавање.

Декалцификација:

Најмање једном месечно или раније, у зависности од броја направљених пића, уређај треба декалцифицирати.

Да бисте то урадили, следите упутства у наставку:

НАПОМЕНА: ЗА ОВАЈ УРЕЂАЈ НИКАДА НЕМОЈТЕ КОРИСТИТИ СИРЋТ ИЛИ ДРУГЕ ДЕКАлцификаторе на бази киселине .  
МОЖЕ ОШТЕТИ УРЕЂАЈ.

1. Користите специјално направљене декалцификаторе за апарате за кафу под притиском.
2. Напуните резервоар раствором средства за уклањање каменца и водом у складу са смерницама произвођача за декалцификатор.
3. Ставите корпу за кување (5) у уређај и спустите ручицу (1).
4. Укључите уређај.
5. Ставите велику чинију на место шоље.
6. Користите поставку Лунго (A2Ц) и испразните најмање 2 пуна резервоара раствора за уклањање каменца и воде.
7. Након што се други резервоар раствора испразни. Ставите свежу воду у резервоар и исперите раствор тако што ћете испразнити резервоар свеже воде притиском на дугме лунго док се резервоар не испразни.

Подаци о уређају:

Напон: 230В ~ 50Хз

Снага: 1450 В

Максимална снага: 3000 В

Капацитет воде: 0,6 Л



За заштиту животне средине: молимо вас да одвојите картонске кутије и пластичне кесе и одложите их у одговарајуће канте за смеће. Коришћени уређај треба да буде испоручен на наменске сакупљане тачке због оштрих компоненти, што може утицати на животну средину. Немојте одлагати овај уређај у заједничку корпу за отпатке.

(SV) SVENSKA

**ALLMÄNNA SÄKERHETS villkor VIKTIGA SÄKERHETSINSTRUKTIONER. LÄS  
NOGGRANT OCH SPARA FÖR FRAMTIDEN**

1. Innan du använder enheten, läs bruksanvisningen och följ instruktionerna i den.
2. Enheten är endast avsedd för hemmabruk. Använd inte för andra ändamål som inte är avsedda.
3. Enheten ska endast anslutas till ett 230V~50 Hz jordat uttag. För att öka driftsäkerheten bör flera elektriska enheter inte anslutas till en strömkrets samtidigt.
4. Var ytterst försiktig när du använder enheten när barn är i närheten.

5. **WARNING:** Denna utrustning kan användas av barn över 8 år och personer med nedsatt fysisk, sensorisk eller mental förmåga, eller personer som inte har någon erfarenhet eller kunskap om utrustningen, om detta görs under överinseende av en ansvarig person för deras säkerhet eller har fått dem information om säker användning av enheten och är medvetna om farorna med att använda den. Barn ska inte leka med utrustningen. Rengöring och underhåll av enheten bör inte utföras av barn, såvida de inte är över 8 år och dessa aktiviteter utförs under uppsikt.
6. Koka upp vattnet i tanken och håll på det två gånger för att bli av med lukten före första användningen.
7. Dra alltid ut kontakten ur eluttaget efter användning genom att hålla i uttaget med handen efter användning.
8. Dra aldrig i nätsladden utan i kontakten när du drar ut kontakten ur uttaget.
9. Utsätt inte enheten för atmosfäriska förhållanden (regn, sol, etc.) eller använd inte i förhållanden med hög luftfuktighet (badrum, fuktiga husbilar).
10. Sänk inte ner kabeln, kontakten och enheten i vatten eller någon annan vätska.
11. Kontrollera med jämna mellanrum nätsladdens skick. Om nätsladden är skadad bör den bytas ut av en fackverkstad för att undvika fara.
12. Använd inte enheten med en skadad nätsladd eller om den har tappats eller skadats på annat sätt eller om den inte fungerar som den ska. Reparera inte enheten själv, eftersom det finns risk för elektriska stötar. Ta den skadade enheten till ett lämpligt servicecenter för kontroll eller reparation. Alla reparationer får endast utföras av auktoriserade serviceställen. Felaktigt utförda reparationer kan orsaka allvarlig fara för användaren.
13. Placera enheten på en sval, stabil yta, borta från varma köksapparater som: elspis, gasbrännare, etc.
14. Använd inte enheten nära brandfarliga material.
15. Nätsladden får inte hänga över kanten på ett bord eller vidröra heta ytor. Tillverkaren ansvarar inte för skador som orsakas av att enheten används i strid med dess avsedda syfte eller felaktig användning. Låt inte barn leka med enheten, låt inte barn eller personer som inte känner till enheten använda den.
16. Lämna inte enheten påslagen eller adaptern utan uppsikt när den är obevakad.
17. För att ge ytterligare skydd är det tillrådligt att installera en jordfelsbrytare (RCD) i den elektriska kretsen med en märkström som inte överstiger 30 mA. Fråga en elektriker om detta råd.
18. Använd aldrig enheten utan vatten! Den kan vara skadad.
19. Använd aldrig enheten med kolsyrat vatten !!!
20. Lämna aldrig enheten vid en temperatur under 0 grader Celsius, eftersom det kan skada den.
21. Koppla alltid ur maskinen innan du fyller tanken med vatten.
22. Rengör och inspektera maskinen regelbundet för att säkerställa kvaliteten på det erhållna kaffet och för att förlänga maskinens livslängd.
23. Koppla alltid bort strömkällan före rengöring och låt alla heta delar svalna. Enheten bör rengöras med ett mildt icke-slipande rengöringsmedel. Använd aldrig rengöringsmedel

eftersom det kan skada färgskiktet.

24. För att avkalka maskinen, använd ett flytande avkalkningsmedel avsett för kaffebryggare med tryck.

25. Använd endast originaltillbehör.

26. Flytta eller flytta inte enheten under drift.

Beskrivning av kaffebryggare med flera kapslar:

Bild A1:

- |              |                       |                         |               |
|--------------|-----------------------|-------------------------|---------------|
| 1. Spak      | 2. Kontrollpanel      | 3. Vattentankens lock   | 4. Vattentank |
| 5. Bryggkorg | 6. Droppbrickans lock | 7. Droppskål (avtagbar) |               |

Bild A2:

- |             |                              |
|-------------|------------------------------|
| A. Espresso | B. Ström PÅ/AV C. Cafe Lungo |
|-------------|------------------------------|

Bryggkorgar:

- |                     |                       |                 |              |
|---------------------|-----------------------|-----------------|--------------|
| I. Nespresso kapsel | J. Dolce Gusto kapsel | K1. Kaffe Pod   |              |
| K2. Kaffe pulver    | L. Lavazza Modo Mio   | M. Lavazza BLUE | N. Caffitaly |

Förberedelse:

Ta först bort alla packningar från enheten och tillbehören.

Rengör enhetens kropp, vattentank, tillbehör, vattentank, vattentanklock, droppbricka med en mjuk, lätt fuktad trasa.

Användning av enheten:

För att använda enheten måste du fylla enheten med vatten.

Du kan göra detta på 2 sätt.

1. Direkt in i vattentanken.
2. Genom att ta bort vattentanken från enheten, fyll och sätt tillbaka den i enheten.

FÖR ATT lägga till vatten direkt i vattentanken (Som visas på sida 3 bild B):

1. Ta bort vattentankens lock (3).
2. Häll vatten i vattentanken (4).
3. Sätt tillbaka vattentankens lock på sin plats.

För att ta bort vattentanken (Som visas på sidan 3 bild C):

1. Ta bort vattentankens lock (3).
2. Dra försiktigt men bestämt i vattentanken uppåt och bort från enheten.
3. Fyll vattentanken med vatten.
4. Sätt tillbaka vattentanken på dess avsedda plats.
5. Sätt tillbaka vattentankens lock (3) på sin plats.

Ställa in bryggprocessen:

1. Efter att ha fyllt vattentanken (3) med vatten.
  2. Slå på enheten genom att trycka på ON/OFF-knappen (A2 B).
- VARNING: SLÅ INTE PÅ ENHETEN UTAN ATT VATTENTANKEN ÄR PÅ PLATS. ENHETEN AVGÅR ÅNGA OCH VARMT VATTEN TILLBAKA IN I VATTENTANKEN INNAN DU STARTAR.**
3. Kontrollpanelen tänds och börjar blinka.
  4. Efter att kontrollpanelen slutat blinka och lyser i ett stabilt ljus kan du börja förbereda bryggkorgen (5).
  5. Om en bryggkorg (5) redan är insatt i enheten:
    - 5a. Dra spaken (1) uppåt för att frigöra bryggkorgen (5).
    - 5b. Ta bort bryggkorgen (5).
  6. Om bryggkorgen (5) inte är insatt i enheten:
    - 6a. Dra spaken (1) uppåt för att förbereda enheten för bryggkorgen (5).

Förbereda bryggkorgen (5):

1. Välj rätt bryggkorg (5), beroende på typ av kapsel eller kaffepulver.
2. Det finns 3 typer av kapslar.
  - A. Insatt från ovan. Dolce Gusto (J), Lavazza (L)
  - B. Insatt underifrån. Nespresso kapsel (I)
  - C. Insatt i bryggfacket av metall. Kaffekapsel (K1) Kaffepulver (K2)

Beroende på typ av kapsel, följ bilderna F och G.

Bild F:

1. Dra in insidan av bryggkorgen (5) så öppnas den.
2. Sätt in kapseln i hålet i bryggkorgen (5) så att den sitter ordentligt inuti och inte rör sig.
3. Stäng bryggkorgen (5).

NOTERA: Bryggkorgen (5) ska stängas helt och ingen del av korgen ska sticka ut jämfört med den tomma bryggkorgen (5).

Bild G:

1. Tryck kapseln nedåt i bryggkorgen (5).

NOTERA: Bryggkorgen (5) ska stängas helt och ingen del av korgen ska sticka ut jämfört med den tomma bryggkorgen (5).

För kaffepulver:

1. Kontrollera bild H på sidan 4.
2. Håll kaffepulvret i bryggkorgens (5) metalladapter. (Observera att pulvret inte får spillas utanför metallinlägget.)
3. Tryck ner kaffepulvret och se till att det är snyggt och plant och att adaptern kan stängas utan att använda för mycket styrka.

För kaffekapslar:

1. Välj bryggkorg för kaffepulver (5).
2. Sätt i kaffekapseladaptern i bryggkorgarna.
3. Lägg kaffekapseln i kaffekapseladaptern.

Bryggnig:

1. Sätt i den tidigare förberedda bryggkorgen (5) i apparaten.
  2. Tryck ner spaken (1) sakta men bestämt.  
VARNING: OM SPAKEN INTE RÖR sig ELLER GER MYCKET MOTSTÅND. TVINGA DEN INTE. TA BORT BRYGGKORGEN (5) OCH KONTROLLERA OM BRYGGKORGEN (5) ÄR KORREKT MONTAD. ELLER OM DET FINNS FÖR MYCKET KAFFEPULVER INNE I BRYGGKORGEN (5).
  3. Kontrollera om kontrollpanelen lyser utan att blinka.
  4. Om kontrollpanelen inte visar några problem, tryck på önskat alternativ. Espresso(A2A) eller Café Lungo (A2C).
  5. Enheten börjar fungera. (OBSERVERA ENHETEN KOMMER ATT LÄMPA UT ALLT KVARANDE VATTEN FRÅN BRYGGTANKEN TILLBAKA IN I VATTENTANKEN.)
  6. När den är klar kommer den att avge 2 ljudsignaler och slutar fungera.
  7. Den kommer att vara i standby i cirka 15 minuter.
  8. Efter den tiden stängs den av.
- Du kan också alltid avbryta bryggnigen genom att trycka på ON / OFF (A2B)-knappen.
9. Dra spaken (1) uppåt för att frigöra bryggkorgen (5).
  10. VARNING. EFTER BRYGGNING KOMMER BRYGGKORGEN (5) ATT BLI VARM. VAR FÖRSIKTIG ATT INTE BRÄNDA DIG SJÄLV.
  11. Ta bort kapseln / kapseln / kaffepulvret från bryggkorgen (5).
  12. Skölj med vatten tills det är helt rent.
  13. Se till att tömma den löstagbara droppbrickan och skölj den med vatten.

Om du vill tillsätta lite mer vatten eller tycker att mängden kaffe är för liten kan du trycka och hålla in espressoknappen så fortsätter enheten att producera vatten. FÖR ATT sluta släppa knappen.

Du kan ändra standbyläget på eller av.

Inaktivera eller aktivera vänteläget:

1. Med enheten urkopplad från elnätet, tryck på både Espresso (A2A) och Lungo (A2C) knapparna.
2. Tryck på espresso-knappen (A2A) för att slå på standbyläget (ljus på) eller av (ljus avstängt).
3. Tryck på knappen ON / Off (A2B) för att bekräfta inställningen.

Avkalkning:

Minst en gång i månaden eller tidigare beroende på antalet drycker som görs måste enheten avkalkas.

För att göra det, följ instruktionerna nedan:

OBS: ANVÄND ALDRIG VÄTTIKA ELLER ANDRA SYRABASERADE AVKALKNINGSMEDEL FÖR DENNA ENHET. DET KAN SKADA ENHETEN.

1. Använd specialgjorda tryckavkalkningsmedel för kaffe-bryggare.
2. Fyll tanken full med lösningen av avkalkningsmedlet och vatten enligt tillverkarna av avkalkningsanvisningarna.
3. Sätt en bryggkorg (5) i enheten och sänk spaken (1).
4. Slå på enheten.

5. Sätt en stor skål i stället för koppen.
6. Använd Lungo-inställningen (A2C) och töm minst 2 fulla tankar på avkalkningsmedlet och vattenlösningen.
7. Efter att den andra tanken med lösningen har tömts. Håll färskvatten i tanken och spola ur lösningen genom att tömma färskvattentanken genom att trycka på lungoknappen tills tanken är tom.

Enhetsdata:

Spänning: 230V ~ 50Hz

Effekt: 1450 W

Max effekt: 3000 W

Vattenkapacitet: 0,6 L



Vi sköter om miljön. Överlämna förpackningar i kartong till pappersavfall. Polyetylsäckar (PE) slängs i avfallsbehållare för plast. Man bör lämna en gammal apparat till en riktig återvinningscentral, eftersom farliga komponenter i apparaten kan orsaka fara till miljön. En elektrisk apparat bör lämnas för att minska förnyad användning av denna. Om apparaten innehåller batterier, bör man ta bort dem och lämna dem separat till återvinningscentraler.

يرجى القراءة بعناية وحفظها للمستقبل شروط السلامة العامة تعليمات السلامة الهامة.

1. قبل استخدام الجهاز ، اقرأ دليل التشغيل واتبع التعليمات الواردة فيه.
2. لا تستخدمه لأغراض أخرى ليست للغرض المقصود منها. الجهاز للاستخدام المنزلي فقط.
3. لزيادة السلامة التشغيلية ، يجب عدم . هرتز 50 فولت ~ 230 بمقيس مؤرض يجب توصيل الجهاز فقط .  
توصيل العديد من الأجهزة الكهربائية بدائرة تيار واحدة في نفس الوقت
4. توخي الحذر الشديد عند استخدام الجهاز عندما يكون الأطفال في مكان قريب.
5. سنوات والأشخاص الذين 8تحذير: يمكن استخدام هذه المعدات من قبل الأطفال الذين تزيد أعمارهم عن 5. يعانون من ضعف في القدرات البدنية أو الحسية أو العقلية ، أو الأشخاص الذين ليس لديهم خبرة أو معرفة بالمعدات ، إذا تم ذلك تحت إشراف شخص مسؤول حفاظا على سلامتهم أو منحهم معلومات عن الاستخدام يجب ألا يقوم الأطفال بتنظيف يجب ألا يلعب الأطفال بالمعدات. الأمن للجهاز وإدراكهم لمخاطر استخدامه. الجهاز وصيانته ، إلا إذا كان عمرهم أكبر من 8 سنوات ويتم تنفيذ هذه الأنشطة تحت إشراف.  
قم بغلي الماء في الخزان وصبه مرتين للتخلص من الرائحة قبل الاستخدام الأول.
6. قم دائماً بإزالة القابس من مقبس الطاقة بعد الاستخدام عن طريق إمساك المقبس بيدك بعد الاستخدام.
7. عند إزالة القابس من المقبس ، لا تسحب سلك الطاقة أبداً بل القابس.
8. لا تعرض الجهاز للظروف الجوية (المطر ، الشمس ، إلخ) أو تستخدمه في ظروف الرطوبة العالية .  
(الحمامات ، المنازل الممتلئة بالرطوبة).
9. لا تغمر الكابيل والقابس والجهاز في الماء أو أي سائل آخر.
10. في حالة تلف سلك الطاقة ، يجب استبداله بمحل إصلاح افحص حالة سلك الطاقة بشكل دوري.
11. متخصص لتجنب الخطر .
12. لا تستخدم الجهاز بسلك طاقة تالف أو إذا سقط أو تعرض للتلف بأي طريقة أخرى أو إذا كان لا يعمل .  
خذ الجهاز لا تقم بإصلاح الجهاز بنفسك ، حيث يوجد خطر التعرض لصدمة كهربائية. بشكل صحيح.  
لا يجوز إجراء جميع الإصلاحات إلا من خلال نقاط التالف إلى مركز خدمة مناسب لفحصه أو إصلاحه.  
يمكن أن تتسبب الإصلاحات التي يتم إجراؤها بشكل غير صحيح في خطر كبير على الخدمة المعتمدة.  
المستخدم.
13. ضع الجهاز على سطح بارد وثابت ، بعيداً عن أجهزة المطبخ الساخنة مثل: الموقد الكهربائي ، وموقد الغاز ، وما إلى ذلك.
14. لا تستخدم الجهاز بالقرب من المواد القابلة للاشتعال.
15. المصنّع غير مسؤول عن قد لا يتدلى سلك الطاقة على حافة الطاولة أو يلمس الأسطح الساخنة.
16. لا تسمح للأطفال الأضرار الناجمة عن استخدام الجهاز خلافاً للغرض المقصود منه أو التشغيل غير السليم.  
باللعب بالجهاز ، ولا تسمح للأطفال أو الأشخاص الذين ليسوا على دراية بالجهاز باستخدامه.
17. لا تترك الجهاز في وضع التشغيل أو المحول دون مراقبة أثناء عدم مراقبته.
18. في الدائرة الكهربائية بتيار متبقي (RCD) لتوفير حماية إضافية ، يُنصح بتركيب جهاز التيار المتبقي .  
اطلب من كهربائي لهذه النصيحة. مللي أمبير. 30مقدر لا يتجاوز  
قد يتضرر. لا تستخدم الجهاز بدون ماء!
19. لا تستخدم الجهاز بالماء الفوار !!!
20. درجة مئوية ، فقد يؤدي ذلك إلى إتلافه. لا تترك الجهاز في درجة حرارة أقل من .
21. افصل الجهاز دائماً عن التيار الكهربائي قبل ملء الخزان بالماء.
22. قم بتنظيف الجهاز وفحصه بانتظام للتأكد من جودة القهوة التي تم الحصول عليها وإطالة عمر الماكينة.
23. يجب تنظيف الجهاز افصل دائماً مصدر الطاقة قبل التنظيف واترك جميع الأجزاء الساخنة حتى تبرد .  
لا تستخدم أبداً مذيّباً للتنظيف لأن ذلك قد يؤدي إلى إتلاف طبقة الطلاء. بمنظف معتدل غير كاشط.



24. إزالة الترسبات عن الماكينة ، استخدم مزيل الترسبات السائل المصمم لآلات صنع القهوة بالضغط.
25. استخدم الملحقات الأصلية فقط.
26. لا تحرك أو تحرك الجهاز أثناء التشغيل.

وصف ماكينة صنع القهوة متعددة الكبسولات:

A1: الصورة

- خزان المياه. 4. غطاء خزان المياه. 3. لوحة التحكم. 2. رافعة. 1.  
صينية تجميع القطرات (قابلة للإزالة). 7. غطاء صينية التنقيط. 6. سلة تخمير. 5.

A2: الصورة

كافيه لونفو ON / OFF الطاقة B. اسبريسو A.

سلال التخمير:

- كبسولة القهوة ك 1. كبسولة دولتشي غوستو كبسولة نسبرسو A.  
M. Lavazza BLUE N. Caffitaly K2 مسحوق القهوة

تحضير:

أولاً ، قم بإزالة جميع العبوات من الجهاز والمرفقات.  
يرجى تنظيف جسم الجهاز وخزان المياه والملحقات وخزان المياه وغطاء خزان المياه وصينية التنقيط بقطعة قماش ناعمة ومبللة قليلاً.

استخدام الجهاز:

لاستخدام الجهاز ، تحتاج إلى ملء الجهاز بالماء.

يمكنك القيام بذلك بطريقتين.

مباشرة في خزان المياه. 1.

عن طريق إزالة خزان المياه من الجهاز ، وتعبيته وإعادةه إلى الجهاز. 2.

لإضافة الماء مباشرة إلى خزان المياه (كما هو موضح في الصفحة 3 الصورة ب):

(3) قم بإزالة غطاء خزان المياه. 1.

(4) صب الماء في خزان المياه. 2.

أعد غطاء خزان المياه إلى مكانه. 3.

لإزالة خزان المياه (كما هو موضح في الصفحة 3 الصورة ج):

(3) قم بإزالة غطاء خزان المياه. 1.

اسحب خزان المياه برفق ولكن بثبات لأعلى وبعيداً عن الجهاز. 2.

املأ خزان المياه بالماء. 3.

أعد خزان المياه إلى مكانه المخصص. 4.

إلى مكانه. (3) أعد غطاء خزان الماء. 5.

إعداد عملية التخمير:

بالماء. (3) بعد ملء خزان الماء. 1.

(A2 B) قم بتشغيل الجهاز بالضغط على زر التشغيل / الإيقاف. 2.

الجهاز ينبعث البخار والمياه الساخنة مرة أخرى إلى خزان المياه قبل البدء. تحذير: لا تقم بتشغيل الجهاز بدون وجود خزان الماء في مكانه.

سنضئ لوحة التحكم ونبدأ في الوميض. 3.

(5) بعد أن تتوقف لوحة التحكم عن الوميض وتسطع في ضوء ثابت ، يمكنك البدء في تحضير سلة التخمير. 4.

بالفعل في الجهاز: (5) في حالة إدخال سلة تخمير. 5.

اسحب الذراع (1) لأعلى لتحضير سلة التخمير (5). أ. 5.

قم بإزالة سلة التخمير (5). ب. 5.

في الجهاز: (5) إذا لم يتم إدخال سلة التخمير. 6.

اسحب الرافعة (1) لأعلى لتحضير الجهاز لسلة التخمير (5). أ. 6.

تحضير سلة التخمير (5):

(5) اعتماداً على نوع الكبسولة أو مسحوق القهوة ، اختر سلة التخمير الصحيحة. 1.

أنواع من الكبسولات. 3 هناك. 2.

لافتراً ، (J) دولتشي غوستو المدرجة من فوق. A.

كبسولة نسبرسو (1) إدراج من الأسفل. B.

(K2) مسحوق القهوة (K1) كبسولة القهوة ت. تُدرج في حجرة التخمير المعدنية.

G و F اعتماداً على نوع الكبسولة ، يرجى اتباع الصور

الصورة و:

- 1) اسحب سلة التخمير من الداخل.
  - 2) بحيث تكون متداخلة بإحكام بالداخل ولا تتحرك. (5) أدخل الكبسولة في الفتحة الموجودة في سلة التخمير.
  - 3) (5) أغلق سلة التخمير.
- إشعار: يجب أن تغلق سلة التخمير (5) تمامًا ولا يجب أن يبرز أي جزء من السلة مقارنة بسلة التخمير الفارغة (5).

الصورة ز:

- 1) (5) ادفع الكبسولة لأسفل في سلة التخمير.
- إشعار: يجب أن تغلق سلة التخمير (5) تمامًا ولا يجب أن يبرز أي جزء من السلة مقارنة بسلة التخمير الفارغة (5).

لمسحوق القهوة:

- 1) في الصفحة H يرجى مراجعة الصورة.
- 2) (يرجى ملاحظة أن المسحوق يجب ألا ينسكب خارج البطانة المعدنية.) محول معديني. (5) صب مسحوق القهوة في سلة التخمير.
- 3) ادفع مسحوق القهوة لأسفل مع التأكد من أنه جميل ومسطح ويمكن إغلاق المحول دون استخدام الكثير من القوة.

لكبسولات القهوة:

- 1) (5) حدد سلة تخمير مسحوق القهوة.
- 2) أدخل مهايي علبة القهوة في سلال التخمير.
- 3) ضع جراب القهوة في محول جراب القهوة.

تخمير:

- 1) في الجهاز. (5) أدخل سلة التخمير المعدة مسبقًا.
  - 2) لأسفل بطيء ولكن بثبات. (1) اضغط على الرافعة.
  - 3) قم بإزالة سلة التخمير (5) وفحص ما إذا تم تجميع سلة التخمير (5) بشكل صحيح. لا تجبرها. تحذير: إذا كان الرافع لا يتحرك أو يقدم قدرًا كبيرًا من المقاومة. أو إذا كان هناك الكثير من مسحوق القهوة داخل سلة التخمير (5). تحقق مما إذا كانت لوحة التحكم مشعة بدون أي وميض.
  - 4) (A2C) أو كافيه لونجو (A2A) اسبريسو إذا لم تظهر لوحة التحكم أي مشاكل ، فاضغط على الخيار المطلوب.
  - 5) (يرجى ملاحظة أن الجهاز سوف يقوم بتفريغ أي مياه متبقية من خزان التخمير إلى خزان المياه) سيبدأ الجهاز في العمل.
  - 6) بعد الانتهاء سوف يصدر صوتين ويتوقف عن العمل.
  - 7) دقيقة تقريبًا. 15سيكون في وضع الاستعداد لمدة.
  - 8) بعد ذلك الوقت سوف ينطفئ.
  - 9) (A2B) يمكنك دائمًا إلغاء عملية التخمير بالضغط على زر التشغيل / الإيقاف.
  - 10) (5) لأعلى لتحرير سلة التخمير (1) اسحب الرافعة.
  - 11) يرجى توكي الحذر حتى لا تحرق نفسك. بعد تخمير سلة التخمير (5) ستكون ساخنة حتى للمس. تحذير.
  - 12) (5) أخرج الكبسولة / الكبسولة / مسحوق القهوة من سلة التخمير.
  - 13) اشطفها بالماء حتى تصبح نظيفة تمامًا.
  - 14) يرجى التأكد من تصفية صينية التنقيط القابلة للفصل وشطفها بالماء.
- إذا كنت ترغب في إضافة المزيد من الماء أو تعتقد أن كمية القهوة قليلة جدًا ، يمكنك الضغط مع الاستمرار على زر الإسبريسو وسيستمر الجهاز في إنتاج الماء. لإيقاف تحرير الزر.

يمكنك تغيير وضع الاستعداد أو إيقاف تشغيله.

قم بتعطيل أو تمكين وضع الاستعداد:

- 1) (A2C) وLungo (A2A) مع فصل الجهاز عن مصدر الطاقة الرئيسي ، اضغط على كل من أزرار.
- 2) لتشغيل وضع الاستعداد (إضاءة) أو إيقاف تشغيل (الضوء مطفأ). (A2A) اضغط على زر إسبريسو.
- 3) لتأكيد الإعداد. (A2B) اضغط على زر تشغيل / إيقاف.

نزع الكلس:

مرة واحدة على الأقل شهرياً أو قبل ذلك ، اعتماداً على عدد المشروبات التي يحتاجها الجهاز إلى إزالة الكلس.

للقيام بذلك يرجى اتباع التعليمات التالية:

يمكن أن يتلف الجهاز لهذا الجهاز. يرجى ملاحظة ما يلي: لا تستخدم أبداً الخل أو غيرها من أجهزة إزالة الكلس المستندة إلى الأحماض

- 1) استخدم مزبل الكلس المصنوع خصيصاً لصنع القهوة بالضغط.
- 2) املاً الخزان بالكامل بمحلول مزبل الكلس والماء وفقاً لمنتجات إرشادات إزالة الكلس.
- 3) (1) في الجهاز وانخفض الرافعة (5) ضع سلة تخمير.
- 4) قم بتشغيل الجهاز.
- 5) ضع وعاء كبير في مكان الكوب.
- 6) وتفريغ ما لا يقل عن خزانين ممتلئين من مزبل الكلس ومحلول الماء. Lungo (A2C) يرجى استخدام إعداد.

7. يرجى وضع الماء العذب في الخزان وطرده المحلول عن طريق إفراغ خزان المياه العذبة بالضغط على زر لونغو حتى بعد إفراغ الخزان الثاني من المحلول. يفرغ الخزان.

بيانات الجهاز:

الجهود: ٢٣٠ فولت ~ ٥٠ هرتز

القوة: ١٤٥٠ واط

الطاقة القصوى: ٣٠٠٠ واط

سعة المياه: ٠,٦ لتر

يرجى نقل عبوات الورق المقوى إلى نفايات الورق. اسكب أكياس البولي إيثيلين في الحاوية البلاستيكية يجب إعادة الجهاز البالي إلى نقطة تخزين مناسبة لأنه خطير في الجهاز قد تشكل المكونات تهديداً للبيئة. يجب تسليم الجهاز الكهربائي للحد فليك إخراجها وإعطائها إلى النقطة المخزنة بشكل منفصل، إعادة استخدامها واستخدامها. إذا كان هناك بطاريات في الجهاز



## (BG) БЪЛГАРСКИ

### ОБЩИ УСЛОВИЯ ЗА БЕЗОПАСНОСТ ВАЖНИ ИНСТРУКЦИИ ЗА БЕЗОПАСНОСТ. МОЛЯ, ПРОЧЕТЕТЕ ВНИМАТЕЛНО И ЗАПАЗЕТЕ ЗА БЪДЕЩЕ

1. Преди да използвате уреда, прочетете ръководството за експлоатация и следвайте инструкциите, съдържащи се в него.
2. Устройството е само за домашна употреба. Не използвайте за други цели, които не са по предназначение.
3. Устройството трябва да бъде свързано само към 230V~50 Hz заземен контакт. За да се повиши безопасността на работа, няколко електрически устройства не трябва да се свързват към една токова верига едновременно.
4. Бъдете изключително внимателни, когато използвате устройството, когато деца са наблизо.
5. ПРЕДУПРЕЖДЕНИЕ: Това оборудване може да се използва от деца над 8 години и хора с намалени физически, сетивни или умствени способности, или хора, които нямат опит или познания за оборудването, ако това се прави под наблюдението на отговорно лице за тяхната безопасност или им е предоставена информация за безопасната употреба на устройството и са наясно с опасностите от използването му. Децата не трябва да играят с оборудването. Почистването и поддръжката на уреда не трябва да се извършват от деца, освен ако не са над 8 години и тези дейности се извършват под наблюдение.
6. Сварете водата в резервоара и я изсипете два пъти, за да се отървете от миризмата

преди първата употреба.

7. Винаги изваждайте щепсела от контакта след употреба, като държите контакта с ръка след употреба.

8. Когато изваждате щепсела от контакта, никога не дърпайте захранващия кабел, а щепсела.

9. Не излагайте уреда на атмосферни условия (дъжд, слънце и др.) и не го използвайте в условия на висока влажност (бани, влажни мобилни къщи).

10. Не потапяйте кабела, щепсела и устройството във вода или друга течност.

11. Периодично проверявайте състоянието на захранващия кабел. Ако захранващият кабел е повреден, той трябва да бъде сменен в специализиран сервиз, за да се избегне опасност.

12. Не използвайте устройството с повреден захранващ кабел или ако е бил изпуснат или повреден по някакъв друг начин или ако не работи правилно. Не ремонтирайте уреда сами, тъй като съществува опасност от токов удар. Занесете повреденото устройство в подходящ сервиз за проверка или ремонт. Всички ремонти могат да се извършват само от оторизиран сервиз. Неправилно извършените ремонти могат да причинят сериозна опасност за потребителя.

13. Поставете уреда на хладна, стабилна повърхност, далеч от горещи кухненски уреди като: електрическа печка, газова горелка и др.

14. Не използвайте устройството в близост до запалими материали.

15. Захранващият кабел не може да виси над ръба на масата или да докосва горещи повърхности. Производителят не носи отговорност за щети, причинени от използване на уреда, противоречащо на предназначението му или неправилна работа. Не позволявайте на деца да играят с устройството, не позволявайте на деца или хора, които не са запознати с устройството да го използват.

16. Не оставяйте устройството включено или адаптера без надзор, когато нямате надзор.

17. За осигуряване на допълнителна защита е препоръчително в електрическата верига да се монтира устройство за остатъчен ток (RCD) с номинален остатъчен ток не повече от 30 mA. Попитайте електротехник за този съвет.

18. Никога не използвайте уреда без вода! Може да се повреди.

19. Никога не използвайте уреда с газирана вода !!!

20. Никога не оставяйте уреда при температура под 0 градуса по Целзий, тъй като това може да го повреди.

21. Винаги изключвайте машината от контакта преди да напълните резервоара с вода.

22. Редовно почиствайте и проверявайте машината, за да гарантирате качеството на полученото кафе и да удължите живота на машината.

23. Винаги изключвайте източника на захранване преди почистване и оставяйте всички горещи части да се охладят. Устройството трябва да се почиства с мек неабразивен препарат. Никога не използвайте почистващ разтворител, тъй като това може да повреди слоя боя.

24. За отстраняване на котлен камък от машината използвайте течен препарат за



#### Снимка F:

1. Издържайте вътрешната страна на кошницата за варене (5) и тя ще се отвори.
2. Поставете капсулата в отвора на кошницата за варене (5), така че да е здраво поставена вътре и да не се движи.
3. Затворете кошницата за варене (5).

**ЗАБЕЛЕЖКА:** Кошницата за варене (5) трябва да се затвори напълно и никоя част от кошницата не трябва да стърчи в сравнение с празната кошница за варене (5).

#### Снимка G:

1. Натиснете капсулата надолу в кошницата за варене (5).
- ЗАБЕЛЕЖКА:** Кошницата за варене (5) трябва да се затвори напълно и никоя част от кошницата не трябва да стърчи в сравнение с празната кошница за варене (5).

#### За кафе на прах:

1. Моля, проверете снимка H на страница 4.
2. Изсипете кафето на прах в металния адаптер на кошницата за варене (5). (Моля, имайте предвид, че прахът не трябва да се разлива извън металната инкрустация.)
3. Натиснете кафето на прах надолу, като се уверите, че е хубаво и плоско и адаптерът може да се затвори, без да се използва твърде много сила.

#### За капсули кафе:

1. Изберете кошницата за приготвяне на кафе на прах (5).
2. Поставете адаптера за кафе в кошниците за приготвяне.
3. Поставете капсулата за кафе в адаптера за капсула за кафе.

#### варене:

1. Поставете предварително подготвената кошница за варене (5) в устройството.
2. Натиснете лоста (1) бавно, но силно.

**ПРЕДУПРЕЖДЕНИЕ: АКО ЛОСТА НЕ СЕ ДВИЖИ ИЛИ ПРЕДЛАГА МНОГО СЪПРОТИВЛЕНИЕ. НЕ ГО НАСИЛАВАЙТЕ. МАХНЕТЕ КОШНИЦАТА ЗА ВАРИНА (5) И ПРОВЕРТЕ ДАЛИ КОШНИЦАТА ЗА ВАРИНА (5) Е ПРАВИЛНО Сглобена. ИЛИ АКО В КОШНИЦАТА ЗА ВАРИВАНЕ ИМА ТВЕТЕ МНОГО КАФЕ НА ПРАХ (5).**

3. Проверете дали контролният панел свети, без да мига.
4. Ако контролният панел не показва проблеми, натиснете желаната опция. Еспресо (A2A) или Café Lungo (A2C).
5. Устройството ще започне да работи. (МОЛЯ, ОТБЕЛЕЖЕТЕ, ЧЕ УСТРОЙСТВОТО ЩЕ ИЗПУСТИ ВСЯКАКАВА ОСТАТЪЧНА ВОДА ОТ РЕЗЕРВОНА ЗА ВАРИНА ВЪВ РЕЗЕРВОРА ЗА ВОДА.)
6. След завършване ще издаде 2 звука и ще спре да работи.
7. Ще бъде в режим на готовност за около 15 минути.
8. След това време ще се изключи.

Можете също така винаги да отмените варенето, като натиснете бутона ON/OFF (A2B).

9. Издържайте лоста (1) нагоре, за да освободите кошницата за варене (5).
10. **ПРЕДУПРЕЖДЕНИЕ. СЛЕД ПРИВАРЯВАНЕ КОШНИЦАТА ЗА ВАРИНА (5) ЩЕ БЪДЕ ГОРЕЩА НА ДОПИРАНЕ. МОЛЯ, ВЗЕМЕТЕ ДА НЕ СЕ ИЗГАРИТЕ.**
11. Извадете капсулата/шушулката/кафето на прах от кошницата за варене (5).
12. Изплакнете с вода до пълно почистване.
13. Моля, уверете се, че сте източили подвижната тава за отцеждане и я изплакнете с вода.

Ако искате да добавите още вода или смятате, че количеството кафе е твърде малко, можете да натиснете и задържите бутона за еспресо и устройството ще продължи да произвежда вода. За да спрете да отпускате бутона.

Можете да включите или изключите режима на готовност.

Деактивирайте или активирайте режима на готовност:

1. Когато устройството е изключено от електрическата мрежа, натиснете и двата бутона Espresso (A2A) и Lungo (A2C).
2. Натиснете бутона за еспресо (A2A), за да включите режима на готовност (включете светлината) или изключете (светлината е изключена).
3. Натиснете бутона ON / Off (A2B), за да потвърдите настройката.

#### Декалцификация:

Най-малко веднъж месечно или по-рано в зависимост от броя на приготвените напитки, устройството трябва да бъде декалцифицирано.

За да направите това, моля, следвайте инструкциите по-долу:

**МОЛЯ, ЗАБЕЛЕЖКА: НИКОГА НЕ ИЗПОЛЗВАЙТЕ ОКЕТ ИЛИ ДРУГИ ДЕКАЛЦИФИКАТЕЛИ НА КИСЕЛИНА БАЗА ЗА ТОВА УСТРОЙСТВО. МОЖЕ ДА ПОВРЕДИ УСТРОЙСТВОТО.**

1. Използвайте специално направени декалцификатори за кафемашина под налягане.
2. Напълнете резервоара с разтвора на декалцификатора и вода съгласно указанията на производителите на декалцификатора.
3. Поставете кошница за варене (5) в устройството и спуснете лоста (1).
4. Включете устройството.
5. Поставете голяма купа на мястото на чашата.
6. Моля, използвайте настройката Lungo (A2C) и изпразнете поне 2 пълни резервоара от декалцификатора и водния разтвор.
7. След като вторият резервоар от разтвора се изпразни. Моля, поставете прясна вода в резервоара и изплакнете разтвора, като изпразните резервоара за прясна вода, като натиснете бутона lungo, докато резервоарът се изпразни.

Данни за устройството:

Напрежение: 230V ~ 50Hz

Мощност: 1450 W

Максимална мощност: 3000 W

Капацитет на водата: 0,6 л



За да защитите околната си среда: моля, отделете картонените кутии и найлоновите торбички и ги изхвърлете в съответните кошчета за отпадъци. Използваният уред трябва да бъде доставен до специалните пунктове за събиране, които могат да повлияят на околната среда. Не изхвърляйте този уред в обикновен кош за отпадъци.

# camry

Premium



ELECTRIC KETTLE  
CR 1290



ESPRESSO MACHINE  
CR 4410



SANDWICH MAKER  
CR 3054



RETRO RADIO  
CR 1182



AIR CONDITIONER  
CR 7925



FOOD PROCESSOR  
CR 4223



MIXER  
CR 4220



MEAT MINCER  
CR 4812



AIR FRYER OVEN  
CR 6311



BAGLESS VACUUM CLEANER  
CR 7046



AIR DEHUMIDIFIER  
CR 7851



Trimmer  
CR 2921



CERAMIC FAN HEATER  
CR 7732



OIL FILLED RADIATOR  
CR 7812



PORTABLE FRIDGE  
CR 8076



HEATED ANIMAL DEN  
CR 7431

[www.camryhome.eu](http://www.camryhome.eu)



# camry

Premium



ELECTRIC KETTLE  
CR 1292



HAIR DRYER  
CR 2261



TOASTER 2 SLICES  
CR 3217



ELECTRIC GRILL  
CR 3044



PERSONAL BLENDER  
CR 4615



WAFFLE MAKER  
CR 3046



GARMENT STEAMER  
CR 5033



AIR HUMIDIFIER  
CR 7964



GLASS HEATER  
CR 7721



WASHING MACHINE  
CR 8054



OIL FILLED RADIATOR  
CR 7810



HEATING LUNCHBOX  
CR 4483



MOSQUITO KILLER LAMP  
CR 7935



SONIC TOOTHBRUSH  
CR 2173



HEATING UNDERBLANKET  
CR 7430



HAIR DRYER  
CR 2256

[www.camryhome.eu](http://www.camryhome.eu)

Ovaj dokument je originalno proizveden i objavljen od strane proizvođača, brenda Camry, i preuzet je sa njihove zvanične stranice. S obzirom na ovu činjenicu, Tehnoteka ističe da ne preuzima odgovornost za tačnost, celovitost ili pouzdanost informacija, podataka, mišljenja, saveta ili izjava sadržanih u ovom dokumentu.

Napominjemo da Tehnoteka nema ovlašćenje da izvrši bilo kakve izmene ili dopune na ovom dokumentu, stoga nismo odgovorni za eventualne greške, propuste ili netačnosti koje se mogu naći unutar njega. Tehnoteka ne odgovara za štetu nanесenu korisnicima pri upotrebi netačnih podataka. Ukoliko imate dodatna pitanja o proizvodu, ljubazno vas molimo da kontaktirate direktno proizvođača kako biste dobili sve detaljne informacije.

Za najnovije informacije o ceni, dostupnim akcijama i tehničkim karakteristikama proizvoda koji se pominje u ovom dokumentu, molimo posetite našu stranicu klikom na sledeći link:

<https://tehnoteka.rs/p/camry-aparat-za-kafu-cr4414c-akcija-cena/>