

Uputstvo za upotrebu

BEPER presa za kosu 40.450GO

 **beper**



Tehnoteka je online destinacija za upoređivanje cena i karakteristika bele tehnike, potrošačke elektronike i IT uređaja kod trgovinskih lanaca i internet prodavnica u Srbiji. Naša stranica vam omogućava da istražite najnovije informacije, detaljne karakteristike i konkurentne cene proizvoda.

Posetite nas i uživajte u ekskluzivnom iskustvu pametne kupovine klikom na link:

<https://tehnoteka.rs/p/beper-presa-za-kosu-40450go-akcija-cena/>

beper

IT	PIASTRA LISCIANTE PER CAPELLI	pag. 2
EN	HAIR STRAIGHTENER	pag. 6
FR	PLAQUE DE LISSAGE POUR LES CHEVEUX	pag. 10
DE	GLÄTTEISEN ZUM GLÄTTEN DER HAAREN	pag. 14
ES	PLANCHA ALISADORA DE PELO	pag. 18
GR	ΣΥΣΚΕΥΗ ΙΣΙΩΜΑΤΟΣ ΜΑΛΛΙΩΝ	pag. 22
RO	PLACĂ DE ÎNTINS PĂRUL	pag. 27
CZ	ŽEHLIČKA NA VLASY	pag. 31
NL	HAAR STIJLTANG	pag. 35
LV	MATU TAISNOTĀJS	pag. 40
SL	RAVNALNIK ZA LASE	pag. 44

For further information and/or for instructions for use in other languages, please visit: beper.com

Fig.A

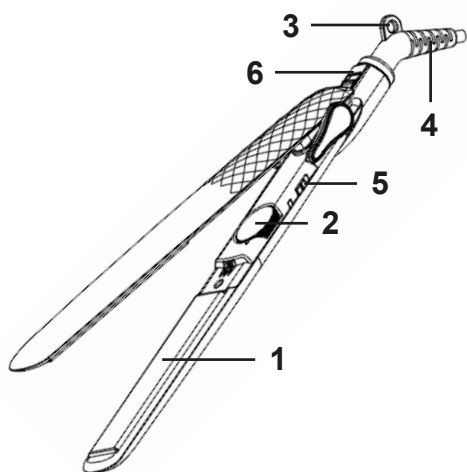
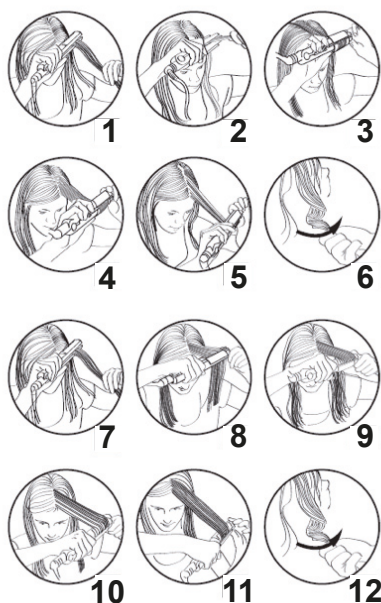

Fig.B



Cod.: 40.450GO



Avvertenze generali

Leggere queste istruzioni prima di usare l'apparecchio.

Prima e durante l'uso dell'apparecchio è necessario seguire alcune precauzioni elementari.

Dopo aver tolto l'imballaggio assicurarsi dell'integrità dell'apparecchio. In caso di dubbio non utilizzare l'apparecchio e rivolgersi a personale professionalmente qualificato. Gli elementi dell'imballaggio (sacchetti di plastica, polistirolo, ecc.) non devono essere lasciati alla portata dei bambini, in quanto potenziali fonti di pericolo.

Assicurarsi sempre che la tensione di rete elettrica sia uguale a quella indicata nell'etichetta dati tecnici e che l'impianto sia compatibile con la potenza dell'apparecchio.

Non tirare mai il cavo per scollegarlo dalla presa di corrente elettrica. Assicurarsi che il cavo non sia in contatto con superfici calde o taglienti.

Non utilizzare l'apparecchio con il cavo danneggiato.

Se il cavo di alimentazione è danneggiato, esso deve essere sostituito dal Costruttore o dal suo Servizio Assistenza Tecnica o comunque da una persona con qualifica simile, in modo da prevenire ogni rischio.

Collegare l'apparecchio esclusivamente ad una presa di corrente elettrica alternata.

In generale è sconsigliabile l'uso di adattatori, prese multiple e/o prolunghe. Qualora il loro uso si rendesse indispensabile è necessario utilizzare solamente adattatori e prolunghe conformi alle vigenti norme di sicurezza.

Questo apparecchio dovrà essere destinato solo all'uso per il quale è stato espressamente concepito. Ogni altro uso è da considerarsi improprio e quindi pericoloso, nonché far decadere la garanzia. Il costruttore non può essere considerato responsabile per eventuali danni derivati da usi impropri, erronei ed irragionevoli.

Per evitare surriscaldamenti pericolosi si raccomanda di svolgere in tutta la sua lunghezza il cavo di alimentazione e di staccare la spina dalla rete di alimentazione elettrica quando l'apparecchio non è utilizzato.

Prima di effettuare qualsiasi operazione di pulizia o di manutenzione, disinserire l'apparecchio dalla rete di alimentazione elettrica.

Non immergere mai l'apparecchio in acqua o in altri liquidi.

Non tenere l'apparecchio vicino a fonti di calore (es. termosifone). Questo apparecchio non deve essere utilizzato da persone (compresi i bambini) con capacità fisiche, sensoriali o mentali ridotte; da persone che manchino di esperienza e conoscenza dell'apparecchio, a meno che siano attentamente sorvegliate o ben istruite relativamente all'utilizzo dell'apparecchio stesso da parte di una persona responsabile della loro sicurezza.

Assicurarsi che i bambini non giochino con l'apparecchio.

Allorché si decida di smaltire come rifiuto questo apparecchio, si raccomanda di renderlo inoperante.

Si raccomanda inoltre di rendere innocue quelle parti dell'apparecchio suscettibili di costituire un pericolo. Questo apparecchio non deve essere utilizzato dai bambini. Tenere l'apparecchio ed il suo cavo fuori dalla portata dei bambini.

Descrizione del prodotto Fig. A

1. Piastre con rivestimento in ceramica
2. Controllo della temperatura da 130° a 230°C
3. Gancio per appendere
4. Cavo girevole a 360°
5. Tasto di accensione /spegnimento (ON/OFF)
6. Tasto di blocco/sblocco delle piastre

Funzionamento

Distendere completamente il cavo di alimentazione.

Collegare l'apparecchio a una presa di corrente adeguata.

Aprire le piastre tramite l'apposito tasto di sblocco.

Accendere l'apparecchio e impostare la temperatura desiderata, attendere da 3 a 5 minuti prima di utilizzarlo.

⚠ Attenzione: Non tenere i capelli tra le piastre per più di due secondi.

Per essere sicuri di ottenere i risultati desiderati, si consiglia di sperimentare sempre prima su una piccola area di capelli.

Asciugare con l'asciugacapelli i capelli precedentemente lavati, districandoli con un pettine a denti larghi.

Separare i capelli in ciocche di circa 3 cm.

Poi procedere come segue:

Per arricciare i capelli

Creare riccioli interni, naturali

Prendere una ciocca e posizionare la piastra alla radice con le piastre curve orientate verso il cranio. (Fig. B1)

Ruotare la piastra di 90°C verso il basso affinché le piastre curve siano orientate verso l'esterno.

(Fig. B2)

È possibile utilizzare la punta isolante con l'altra mano per facilitare l'uso della piastra e mantenere una pressione uniforme sulla ciocca. (Fig. B3)

Far scorrere lentamente la piastra lungo tutta la ciocca, dalla radice alla punta. (Fig. B4 e B5)

Sono le piastre curve che conferiscono l'effetto e fissano il ricciolo.

Togliere la piastra e attorcigliare la ciocca con le dita affinché assuma la sua posizione naturale. (Fig. B6)

Se necessario, ripetere l'operazione. Fissare eventualmente i riccioli con un leggero velo di lacca.

Creare riccioli esterni, più sofisticati

Prendere una ciocca e posizionare la piastra alla radice con le piastre curve orientate verso il cranio. (Fig.B7)
Ruotare la piastra di 90°C verso l'alto affinché le piastre curve siano orientate verso l'esterno. (Fig.B8)
È possibile utilizzare la punta isolante con l'altra mano per facilitare l'uso della piastra e mantenere una pressione uniforme sulla ciocca. (Fig.B9)
Far scorrere lentamente la piastra lungo tutta la ciocca, dalla radice alla punta. (Fig. B10 e B11)
Più il gesto è uniforme e lento e più il ricciolo sarà marcato!
Sono le piastre curve che conferiscono l'effetto e fissano il ricciolo.
Togliere la piastra e attorcigliare la ciocca con le dita affinché assuma la sua posizione naturale.
Se necessario, ripetere l'operazione.
Fissare eventualmente i riccioli con un leggero velo di lacca.

Per lisciare i capelli

Per la lisciatura, la posizione delle piastre curve non ha più importanza.
Separare i capelli in sezioni. Rialzare le ciocche della parte superiore con delle pinze, in modo da lavorare sulle ciocche della parte inferiore.
Prendere una ciocca di circa 2/3 cm di larghezza e metterla fra le 2 piastre riscaldanti, vicino alla radice dei capelli.
Premere la piastra e stringere per chiudere correttamente la ciocca. Far scorrere lentamente l'apparecchio dalle radici verso le punte.
Procedere con un'altra ciocca nella stessa maniera e poi con tutte le altre, fino a lisciare completamente tutta la capigliatura.
Se necessario, ripetere l'operazione, quindi allentare la pressione sulla piastra.
Acconciare i capelli per il tocco finale. Fissare eventualmente la lisciatura con un leggero velo di lacca.

Per modellare i capelli

La piastra Beper può essere utilizzata anche per mettere in risalto alcune ciocche (frangia, ondulazione delle punte verso l'interno o l'esterno, ecc.) e sollevare le radici.
Per sollevare le radici, prendere una ciocca, mantenendola verticale rispetto al cuoio capelluto.
Posizionare l'apparecchio il più vicino possibile alle radici, chiudere la ciocca fra le piastre e imprimere all'apparecchio una rotazione in avanti per conferire il massimo volume alla radice. Mantenere in posizione alcuni secondi, poi lisciare dolcemente dalla radice verso le punte.
Per mettere in piega i capelli girando le punte all'interno, usare come descritto in precedenza ma dirigendo l'apparecchio verso l'interno (come con una spazzola durante il brushing).
Mantenere in posizione alcuni secondi, quindi rilasciare.
Per piegare le punte verso l'esterno, ripetere il movimento ma nell'altro senso.
Dopo l'utilizzo, spegnere la piastra mediante l'apposito tasto on/off e scollegare l'apparecchio dalla presa elettrica.
Lasciar raffreddare l'apparecchio prima di riporlo.

Pulizia e manutenzione della piastra

Scollegare l'apparecchio dalla presa elettrica, lasciandolo raffreddare completamente.
Pulire le piastre con un panno umido e delicato, senza detersivi, al fine di preservare l'ottimale qualità delle piastre.
Evitare di grattare le piastre.

Dati tecnici

Potenza: 45W
Alimentazione: 110-240V - 50/60Hz

In un'ottica di miglioramento continuo Beper si riserva la facoltà di apportare modifiche e migliorie al prodotto in oggetto senza previo preavviso.

In un'ottica di miglioramento continuo Beper si riserva la facoltà di apportare modifiche e migliorie al prodotto in oggetto senza previo preavviso.



Il simbolo del cestino barrato riportato sull'apparecchio indica che il prodotto, alla fine della propria vita utile, dovendo essere trattato separatamente dai rifiuti domestici, deve essere conferito in un centro di raccolta differenziata per apparecchiature elettriche ed elettroniche oppure riconsegnato al rivenditore al momento dell'acquisto di una nuova apparecchiatura equivalente.

L'adeguata raccolta differenziata per l'avvio successivo dell'apparecchio al riciclaggio, al trattamento e allo smaltimento ambientalmente compatibile contribuisce ad evitare possibili effetti negativi sull'ambiente e sulla salute e favorisce il recupero dei materiali di cui è composto.

L'utente è responsabile del conferimento dell'apparecchio a fine vita alle appropriate strutture di raccolta. Per informazioni più dettagliate inerenti i sistemi di raccolta disponibili, rivolgersi al servizio locale di smaltimento rifiuti, o al negozio dove è stato effettuato l'acquisto.

Chiunque abbandona o cestina questo apparecchio e non lo riporta in un centro di raccolta differenziata per rifiuti elettrici-elettronici è punito con la sanzione amministrativa pecuniaria prevista dalla normativa vigente in materia di smaltimento abusivo di rifiuti

CERTIFICATO DI GARANZIA

La garanzia di applicazione è valida 24 mesi dalla data di acquisto per difetti di materiale o di fabbricazione.

La garanzia è valida unicamente presentando il certificato di garanzia e il documento di acquisto (scontrino fiscale) che certifichi la data di acquisto e il nome del modello dell'apparecchio acquistato.

Se l'apparecchio dovesse richiedere assistenza tecnica rivolgersi al venditore o presso la nostra sede. Questo per conservare inalterata l'efficienza del vostro apparecchio e per NON invalidare la garanzia. Eventuali manomissioni dell'apparecchio da parte di personale non autorizzato invalideranno automaticamente la garanzia.

CONDIZIONI DI GARANZIA

Se ci sono guasti a causa di difetti di materiale e/o fabbricazione durante il periodo di garanzia, garantiamo la riparazione del prodotto gratuitamente.

Non sono coperte dalla garanzia tutte le parti che dovessero risultare difettose a causa di:

- a. Danni da trasporto o da cadute accidentali,
- b. Errata installazione o inadeguatezza impianto elettrico,
- c. Riparazioni o modifiche operate da personale non autorizzato,
- d. Mancata o non corretta manutenzione e pulizia,
- e. Prodotto e/o parti di prodotto soggette a usura e/o consumabili (es.: lampade, batterie, lame)
- f. Mancata osservanza delle istruzioni per il funzionamento dell'apparecchio, negligenza o trascuratezza nell'uso.

L'elenco di cui sopra è a titolo meramente esemplificativo e non esaustivo, in quanto la presente garanzia è comunque esclusa per tutte quelle circostanze che non possono farsi risalire a difetti di fabbricazione dell'apparecchio.

La garanzia è inoltre esclusa in tutti i casi di uso improprio dell'apparecchio ed in caso di uso professionale.

Beper Srl declina ogni responsabilità per eventuali danni che possano direttamente o indirettamente derivare a persone, cose ed animali domestici in conseguenza della mancata osservanza di tutte le prescrizioni indicate nell'apposito "Libretto Istruzioni ed avvertenze" in tema di installazione, uso e manutenzione dell'apparecchio.

Per assistenza e/o informazioni tecniche scrivere a:

assistenza@beper.com

Precautions

Read the following instructions carefully, since they give you useful safety information about installation, use and maintenance and help you avoid mishaps and possible accidents.

Remove the packing and make sure that the appliance is intact, with special attention to the supply cable.

The elements of the packing (plastic bags, polystyrene, etc) do not have to be accessible to the children, in order to preserve them from danger sources. It is recommended not to throw these packing material in the domestic waste, but to deliver them to the appropriate station of collection or destruction refusals, asking eventually information to the manager of the Sanitation Department of your own municipality.

If the supply cord is damaged, it must be replaced by the manufacturer, its service agent or similarly qualified persons in order to avoid a hazard.

Before connecting the appliance make sure that the mains voltage corresponds to the data specified on the label.

The appliance can be damaged if the voltage is not correct.

If the plug does not suit the socket, let it be replaced with another suitable plug by qualified personnel only, which shall also ensure that the section of the socket cables is suitable for your appliance power absorption.

Generally, the use adaptors multiple plugs and/or extensions is not recommended; should they be necessary, please use only simple or multiple adaptors and extensions in compliance with the safety rules in force, making sure that the capacity absorption limit marked on the simple adaptors and the extensions and the maximum power limit marked on the multiple adaptor are not exceeded.

Do not use the appliance if the cable or the plug shows any damages. Do not use the appliance after a possible irregular working. In this case, switch it off and do not break it open. Refer to an authorized Beper after-sale service for repair and require original spare parts only. Failing to follow these instructions may impair the safety of your appliance.

This appliance is to be destined to its special purpose only. Any other use is to be considered as improper and thus dangerous. The manufacturer cannot be responsible for any damages deriving from improper, wrong or incautious use.

This appliance is for household use only.

To protect against electric shock, do not immerse cord, plug or any parts of the appliance into water or other fluids.

Do not use the appliance near explosives, highly flammable materials, gases or burning flames.

Do not allow children, disabled people or every people without experience or technical ability to use the appliance if they are not properly watched over. Close supervision is necessary when any appliance used by or near children.

Product description Fig. A

1. Plates with ceramic coating
2. Temperature control from 130° to 230°C
3. Hanging hook
4. 360° rotating cable
5. ON/OFF switch button
6. Plate lock /unlock button

Operation

Fully unroll the power cord.

Connect the appliance to a suitable power outlet.

Open the plates using the appropriate release button.

Switch on the appliance and set the desired temperature, wait 3 to 5 minutes before using it.

⚠ Warning: Do not hold hair between the plates for longer than two seconds

To make sure you get the results you want, you at first should always experiment on a small area of hair.

Dry previously washed hair with a hairdryer, untangling it with a wide-toothed comb.

Separate the hair into strands of about 3 cm.

Then proceed as follows:

Curling your hair

Create natural curls, turned under

Take up a section of hair and place the straightener at the roots with the curved plates facing the scalp. (Fig.B1)

Turn the straightener 90° downwards so that the curved plates face outwards. (Fig.B2)

You can hold the stay-cool tip with your other hand so that it is easier to handle the straightener and maintain an even pressure on the section. (Fig. B3)

Slowly slide the straightener down the whole length of the section, from the roots to the tips. (Fig. B4 and B5)

They are the curved plates that give the effect and fix the curl.

Remove the straightener and use your fingers to twist the section again so that it takes its natural position. (Fig. B6)

Repeat if necessary.

You may wish to set the curls using a light misting of hairspray.

Create more sophisticated pointing out curls

Take up a section and place the straightener at the roots with the curved plates facing your scalp. (Fig.B7)

Turn the straightener 90° upwards so that the curved plates now point outwards. (Fig.B8)

You can use your other hand to hold the stay-cool tip to make handling the straightener easier and to maintain an even pressure on the section. (Fig.B9)

Slowly glide the straightener over the length of the section, from the roots to the tips. (Fig.B10 e B11)

The more even and the slower the stroke, the more marked the curl!

They are the curved plates that give the effect and fix the curl.

Remove the straightener and use your fingers to twist the section again so that it takes its natural position. (Fig. B12)

Repeat if necessary.

You may wish to set the curls using a light misting of hairspray.

Straighten your hair

For straighten, the position of the curved plates matters no more.

Separate your hair into sections. Clip the upper sections to the top of your head so that you can work with the sections underneath.

Take up a section of about 2/3cm wide and place it between the 2 heating plates, near the roots of your hair.

Press the straightener, hold firmly to keep the section and slide the unit slowly down the section from roots to tips.

Take up a new section and continue in this way until all hairs will be straight.

Repeat if necessary, than release the straighteners.

Complete the style with a finish touch. You may wish to set the straightening using a light misting of hairspray.

Shape your hair

The straightener Beper, can also be used to highlight some strands (fringe, waving the tips inwards or outwards, etc.) and lift the roots.

To lift the roots, take up a section and hold it vertically from your scalp.

Position the appliance as close to the roots as possible, close the section between the plates and give the appliance a forward rotation to give the maximum volume to the root. Hold for a few seconds, then slowly straight from the roots to the tips.

To blow-dry the hair by turning the tips inside, use as described above but directing the appliance inwards (as with a brush during brushing).

Hold in place for a few seconds and release.

To turn the points outwards, follow the same steps but turn in the other direction.

After use, turn off the hotplate using the appropriate on / off button and disconnect the appliance from the electrical outlet.

Allow the appliance to cool down before storing it.

Cleaning and maintenance of your straightener

Unplug the unit and allow it to cool completely.

Clean the plates using a soft, damp cloth, without detergent, to preserve the optimal quality of the plates.

Do not scratch the plates.

Technical data

Power: 45W

Power supply: 110-240V ~ 50/60Hz

For any improvement reasons, Beper reserves the right to modify or improve the product without any notice.



The European directive 2011/65/EU on Waste Electrical and Electronic Equipment (WEEE), requires that old household electrical appliances must not be disposed of in the normal unsorted municipal waste stream. Old appliances must be collected separately in order to optimize the recovery and recycling of the materials they contain, and reduce the impact on human health and the environment.

The crossed out "wheeled bin" symbol on the product reminds you of your obligation, that when you dispose of the appliance, it must be separately collected.

GUARANTEE CERTIFICATE

This appliance has been checked in the factory. From the date of original purchase a 24 month guarantee applies to material and production defects. The purchase receipt and the guarantee certificate must be submitted together in case of claim to guarantee.

The guarantee is valid only with a guaranty certificate and proof of purchase (fiscal receipt) indicating the date of purchase and the model of the appliance

For any technical assistance, please contact directly the seller or our head office in order to preserve the appliance's efficiency and NOT TO void the guarantee. Any intervention on this appliance by non-authorized persons will automatically void the guarantee.

GUARANTEE CONDITIONS

If the appliance shows defects as a result of faulty material and/or production during the period of guarantee, we guarantee repair free of charge on condition that:

- The appliance has been used properly and for the purpose for which it has been intended.
- The appliance has not been tampered with, otherwise it is not maintainable.
- The purchase receipt shall be presented.
- The appliance showing a fair wear and tear shall not be covered by this guarantee.

Therefore, any part that could be accidentally broken or having visible signs of use in consumable products (such as lamps, batteries, heating elements...) the aesthetic parts are excluded from the guarantee, and any defect whatsoever resulting from non-respect of the rules for use, negligence in usage and/or maintenance of the appliance, carelessness, wrong or improper installation, damage during transport and any other damage not attributable the supplier.

For every defect that could not be repaired within the guarantee period, the appliance will be replaced free of charge.

In any case, if the part to be replaced for defect, breakage or malfunction is an accessory and/or a detachable part of the product, Beper reserves the right to replace only the very part in question and not the entire product

Contact your distributor in your country or after sales department Beper.

E-mail assistenza@beper.com which will forward your enquiries to your distributor.

Lire attentivement les instructions suivantes avant la première utilisation de l'appareil.

Avant et durant l'utilisation de cet appareil il est nécessaire de suivre précautions élémentaires suivantes.

Après avoir enlever l'emballage, s'assurer de l'intégrité de l'appareil. En cas de doute ne pas utiliser l'appareil et s'adresser à un professionnel qualifié. Les éléments d'emballage (sachets plastique, polystyrène, etc.) ne doivent pas être laissés à la portée des enfants, car potentiellement dangereux.

Il est recommandé de ne pas jeter les éléments d'emballage dans les déchets ménagers, mais de les déposer dans les centres de traitement des déchets appropriés, en demandant éventuellement conseil au gérant du centre de sa commune de résidence.

Toujours s'assurer que la tension électrique soit la même que celle indiquée sur l'étiquette des données techniques et que le réseau électrique soit compatible avec la puissance de l'appareil.

En cas d'incompatibilité entre la prise électrique murale et celle de l'appareil faire changer la prise de l'appareil par un professionnel qualifié. Ce dernier devra s'assurer que la section des câbles de la prise soit adaptée à la puissance absorbée par l'appareil.

Ne jamais tirer sur le câble d'alimentation pour débrancher la prise électrique.

S'assurer que le câble n'entre pas en contact avec des surfaces chaudes ou coupantes.

Ne pas utiliser l'appareil si le câble d'alimentation est abîmé.

Si le câble d'alimentation est endommagé, pour éviter tout risque, il devra être substitué par le constructeur, par son service d'assistance technique ou toute autre personne de même qualification.

Brancher l'appareil exclusivement sur une prise de courant alterné.

Il est en général déconseiller d'utiliser des adaptateurs, prises multiples et/ou rallonges. En cas de nécessité, utiliser seulement des adaptateurs ou rallonges conformes aux normes de sécurité en vigueur.

Cet appareil ne devra être utilisé que pour l'usage pour lequel il a été conçu.

Tout autre usage sera considéré comme inapproprié et donc dangereux, et engendrera l'annulation de la garantie. Le constructeur ne peut être tenu pour responsable en cas de dommages causés par une utilisation incorrecte, inappropriée et déraisonnable.

Pour éviter tout risque d'échauffement il est recommandé de dérouler entièrement le câble d'alimentation et de débrancher l'appareil de la prise de courant en cas d'inutilisation.

Avant d'effectuer toute opération de nettoyage ou entretien, débrancher l'appareil de la prise de courant électrique.

Ne jamais immerger l'appareil dans l'eau ou d'autres liquides.

Ne pas toucher l'appareil avec les mains et pieds mouillés ou humides.

Ne pas utiliser l'appareil si vous êtes pieds nus.

Ne pas laisser l'appareil exposé aux agents atmosphériques comme la pluie, le soleil ...

Ne pas laisser l'appareil près d'une source de chaleur (ex. Radiateur)

Ne pas laisser les enfants, les personnes avec des capacités physiques, sensorielles ou mentales réduites, ou manquant d'expérience ou de connaissance technique, utiliser cet appareil sans surveillance. S'assurer que les enfants ne jouent pas avec cet appareil.

Dès lors que l'appareil doit être détruit, il est recommandé de couper le câble d'alimentation, et de retirer toutes les parties susceptibles de présenter un quelconque danger, en particulier pour les enfants qui pourraient utiliser cet appareil comme un jeu.

Description du produit Imag. A

1. Plaques avec revêtement en céramique
2. Contrôle de la température de 130° à 230° C
3. Crochet pour accrocher
4. Câble tournant à 360°
5. Touche marche/arrêt (ON/OFF)
6. Bouton de verrouillage/débloccage des plaques

Fonctionnement

Déployer complètement le câble d'alimentation.

Branchez l'appareil à une prise de courant appropriée.

Ouvrir les plaques par la touche de déverrouillage.

Allumer l'appareil et régler la température souhaitée, attendre 3 à 5 minutes avant de l'utiliser.

⚠ Attention: Ne pas garder les cheveux entre les plaques pendant plus de deux secondes.

Pour être sûr d'obtenir les résultats souhaités, nous vous recommandons de toujours d'abord expérimenter sur une petite zone de cheveux. Sécher avec le sèche-cheveux les cheveux préalablement lavés, les démêler avec un peigne à dents larges. Séparer les cheveux en mèches d'environ 3 cm. Puis procéder comme suit :

Pour friser les cheveux

Créer des boucles intérieures, naturelles

Prenez une mèche et placez la plaque à la racine avec les plaques courbes orientées vers le crâne. (Fig. B1)

Tourner la plaque de 90° C vers le bas pour que les plaques courbes soient orientées vers l'extérieur.

(Fig. B2)

Vous pouvez utiliser la pointe isolante de l'autre main pour faciliter l'utilisation de la plaque et maintenir une pression uniforme sur la mèche. (Fig. B3)

Faites glisser lentement la plaque le long de la mèche, de la racine à la pointe. (Fig. B4 et B5)

Ce sont les plaques courbes qui donnent l'effet et fixent la boucle.

Retirer la plaque et tordre la mèche avec les doigts pour la mettre dans sa position naturelle. (Fig. B6)

Si nécessaire, répéter l'opération.

Fixer éventuellement les boucles avec un léger voile de laque.

Créer des boucles extérieures plus sophistiquées

Prenez une mèche et placez la plaque à la racine avec les plaques courbes orientées vers le crâne. (Fig. B7)

Tourner la plaque de 90° C vers le haut pour que les plaques courbes soient orientées vers l'extérieur. (Fig. B8)

Vous pouvez utiliser la pointe isolante de l'autre main pour faciliter l'utilisation de la plaque et maintenir une pression uniforme sur la mèche. (Fig. B9)

Faites glisser lentement la plaque le long de la mèche, de la racine à la pointe. (Fig. B10 et B11)

Plus le geste est uniforme et lent, plus la boucle sera marquée !

Ce sont les plaques courbes qui donnent l'effet et fixent la boucle.

Retirer la plaque et tordre la mèche avec les doigts pour qu'elle prenne sa position naturelle.

Si nécessaire, répéter l'opération.

Fixer éventuellement les boucles avec un léger voile de laque.

Pour lisser les cheveux

Pour le lissage, la position des plaques courbes n'a plus d'importance.

Séparer les cheveux dans des sections. Relever les mèches de la partie supérieure avec des pinces, afin de travailler sur les mèches de la partie inférieure.

Prendre une mèche d'environ 2/3 cm de large et mettre entre les 2 plaques chauffantes, près de la racine des cheveux.

Appuyez sur la plaque et serrez pour fermer correctement la mèche. Faites glisser lentement l'appareil des racines vers les pointes.

Procéder avec une autre mèche de la même manière puis avec toutes les autres, jusqu'à lisser complètement tous les cheveux.

Si nécessaire, répéter l'opération, puis relâcher la pression sur la plaque.

Coiffer vos cheveux pour la touche finale. Fixer éventuellement le lissage avec un léger voile de laque.

Pour modeler les cheveux

La plaque Beper peut également être utilisée pour mettre en valeur certaines mèches (frange, ondulation des pointes vers l'intérieur ou l'extérieur, etc.) et soulever les racines.

Pour soulever les racines, prendre une mèche, en la maintenant verticale par rapport au cuir chevelu.

Placer l'appareil aussi près que possible des racines, fermer la mèche entre les plaques et imprimer à l'appareil une rotation vers l'avant pour donner le volume maximal à la racine. Maintenir en position quelques secondes, puis lisser doucement de la racine vers les pointes.

Pour plier les cheveux en tournant les pointes à l'intérieur, utiliser comme décrit ci-dessus mais en dirigeant l'appareil vers l'intérieur (comme avec une brosse pendant le brushing).

Maintenir la position quelques secondes, puis relâcher

Pour plier les pointes vers l'extérieur, répéter le mouvement mais dans l'autre sens.

Après utilisation, éteindre la plaque à l'aide de la touche on/off et déconnecter l'appareil de la prise électrique.

Laisser refroidir l'appareil avant de le ranger.

Nettoyage et entretien de la plaque

Débrancher l'appareil de la prise électrique, le laisser refroidir complètement.

Nettoyer les plaques avec un chiffon doux et humide, sans détergent, afin de préserver la qualité optimale des plaques.

Évitez de gratter les plaques.

Données techniques

Puissance: 45W

Alimentation: 110-240V - 50/60Hz

Dans une optique d'amélioration continue, Beper se réserve la possibilité d'apporter des modifications et des améliorations au produit en question sans préavis.



Le produit en fin de vie doit être détruit selon les normes en vigueur relatives à l'élimination des déchets et ne peut être traité comme simple déchet ménagé.

Le produit doit être détruit dans un centre d'élimination des déchets adapté ou être restitué au revendeur dans le cas d'une substitution avec un autre produit équivalent neuf.

Le fabricant prendra à sa charge les frais occasionnés pour la destruction du produit selon les termes de la loi en vigueur.

Le produit est composé de pièces non biodégradables et substances qui peuvent polluer l'environnement si détruites de façon inappropriée. Par ailleurs, certaines parties de ces matières peuvent être recyclées évitant ainsi toute pollution pour l'environnement. Il est de votre et notre devoir de préserver la santé de l'environnement. Le symbole indique que le produit répond aux normes requises par les nouvelles directives introduites en faveur de l'environnement (2011/65/EU) et que le produit doit être détruit de façon appropriée au terme du cycle de vie.

Si besoin, informez-vous auprès des autorités locales compétentes en matière d'élimination des déchets de votre commune.

Toute personne qui ne tiendra pas compte de ces règles d'élimination des déchets indiquées dans ce paragraphe en répondra selon la loi en vigueur.

CERTIFICAT DE GARANTIE

La garantie d'application est valable pour 24 mois à partir de la date d'achat pour des défauts de matériel ou de fabrication.

La garantie est valable uniquement en présentant le certificat de garantie et le document d'achat (ticket de caisse) qui certifie la date d'achat et le nom du modèle de l'appareil acheté

Si l'appareil devrait demander l'assistance technique s'adresser au vendeur ou auprès de notre siège. Ceci pour conserver inaltérée l'efficacité de votre appareil et pour NON invalider la garantie. Des éventuelles manipulations de l'appareil de la part du personnel non autorisé invalident automatiquement la garantie.

CONDITIONS DE GARANTIE

S'il y a des pannes à cause des défauts de matériel et/ou de fabrication pendant la période de garantie, nous garantissons la réparation du produit gratuitement.

Elles ne sont pas couvertes de la garantie toutes les parties qui devraient résulter défectueuses à cause de :

- a. Dommages de transport ou de chutes accidentelles,
- b. Installation erronée ou inadaptation de l'installation électrique,
- c. Réparations ou modifications effectuées par un personnel non autorisé,
- d. Manque ou incorrect entretien et nettoyage,
- e. Produit et/ou parties du produit relevant de l'usure et/ou consommables (ex : lampes piles, lames)
- f. Manque d'observation des instructions pour le fonctionnement de l'appareil, négligence dans l'utilisation

La liste indiquée ci-dessus est à titre purement exemplaire et non exhaustif, car la présente garantie est donc exclue pour toutes les circonstances qui ne peuvent pas dériver des défauts de fabrication de l'appareil.

En outre la garantie est exclue dans tous les cas d'usage impropre de l'appareil et en cas d'usage professionnel.

Beper S.R.L. décline chaque responsabilité pour des éventuels dommages qui peuvent directement ou indirectement dériver à des personnes, des choses et des animaux domestiques, en conséquence au non-respect de toutes les prescriptions indiquées dans le « livret des instructions et des précautions » approprié, en thème d'installation, d'utilisation et d'entretien de l'appareil.

Le service après-vente est effectué par votre revendeur ou par l'importateur/distributeur des produits Beper.

Écrivez un e-mail au assistenza@beper.com pour connaître le centre service agréé Beper le plus proche de chez vous.

Allgemeine warnhinweise

Lesen sie diese anleitung, bevor sie das gerät in betrieb nehmen.

Vor und während des Gebrauchs des Gerätes ist es notwendig, einige grundlegende Vorsichtsmaßnahmen zu beachten. Vergewissern Sie sich nach dem Entfernen der Verpackung, dass das Gerät intakt ist. Verwenden Sie das Gerät im Zweifelsfall nicht und wenden Sie sich an fachlich qualifiziertes Personal. Verpackungselemente (Plastiktüten, Polystyrol, etc.) dürfen nicht in Reichweite von Kindern bleiben, da sie potenzielle Gefahrenquellen darstellen.

Vergewissern Sie sich immer, dass die Netzspannung mit der auf dem technischen Datenschild angegebenen übereinstimmt und dass das System mit der Leistung des Geräts kompatibel ist.

Ziehen Sie niemals am Kabel, um es von der Steckdose zu trennen. Achten Sie darauf, dass das Kabel nicht mit heißen oder scharfen Oberflächen in Berührung kommt.

Verwenden Sie das Gerät nicht, wenn das Kabel beschädigt ist.

Bei Beschädigung des Netzkabels muss dieses durch den Hersteller oder seinen Technischen Kundendienst oder in jedem Fall durch eine Person mit ähnlicher Qualifikation ersetzt werden, um ein Risiko zu vermeiden.

Schließen Sie das Gerät nur an eine Wechselstrom- Steckdose an. Im Allgemeinen wird die Verwendung von Adaptern, Mehrfachsteckdosen und/oder Verlängerungskabeln nicht empfohlen. Wenn ihre Verwendung unerlässlich wird, verwenden Sie nur Adapter und Verlängerungskabel, die den geltenden Sicherheitsnormen entsprechen.

Dieses Gerät darf nur für den Zweck verwendet werden, für den es ausdrücklich konzipiert wurde. Jede andere Verwendung ist als unsachgemäß und damit gefährlich anzusehen und führt zum Erlöschen der Garantie. Der Hersteller haftet nicht für Schäden, die durch unsachgemäßen, fehlerhaften oder ungeeigneten Gebrauch entstehen. Um eine gefährliche Überhitzung zu vermeiden, wird empfohlen, das Netzkabel über die gesamte Länge abzuwickeln.

Trennen Sie das Gerät vom Stromnetz, bevor Sie das Zubehör wechseln oder reinigen.

Lassen Sie das Gerät nicht Witterungseinflüssen (Regen, Sonne, etc.) ausgesetzt.

Halten Sie das Gerät nicht in der Nähe von Wärmequellen (z.B. Heizkörpern).

Dieses Gerät darf nicht von Personen (einschließlich Kindern) mit eingeschränkten körperlichen, sensorischen oder geistigen Fähigkeiten verwendet werden; von Personen, denen die Erfahrung und Kenntnisse über das Gerät fehlen, es sei denn, sie werden von einer für ihre Sicherheit verantwortlichen Person sorgfältig überwacht oder gut in die Bedienung des Geräts eingewiesen.

Achten Sie darauf, dass Kinder nicht mit dem Gerät spielen.

Wenn Sie sich entscheiden, dieses Gerät als Abfall zu entsorgen, wird empfohlen, es außer Betrieb zu setzen.

Es wird auch empfohlen, teile des gerätes, die eine gefahr darstellen können, sicher zu entsorgen. Dieses gerät darf nicht von kindern benutzt werden. Bewahren sie das gerät ausserhalb der reichweite von kindern auf.

Produktbeschreibung Abb. A

1. Platten mit Keramikbeschichtung
2. Temperaturregelung von 130° bis 230°C
3. Aufhängender Haken
4. 360° drehbares Kabel
5. Ein/Aus-Taste (ON/OFF)
6. Ver-/Entriegelungsknopf der Platte

Betrieb

Ziehen Sie das Netzkabel vollständig heraus.

Schließen Sie das Gerät an eine geeignete Steckdose an.

Öffnen Sie die Platten mit dem Entriegelungsknopf.

Schalten Sie das Gerät ein und stellen Sie die gewünschte Temperatur ein, warten Sie 3 bis 5 Minuten, bevor Sie es benutzen.

⚠ Achtung: Halten Sie Ihr Haar nicht länger als zwei Sekunden zwischen den Glätteisen.

Um sicherzustellen, dass Sie die gewünschten Ergebnisse erzielen, empfehlen wir Ihnen, immer zuerst mit einem kleinen Bereich der Haare zu experimentieren.

Trocknen Sie Ihr zuvor gewaschenes Haar mit dem Föhn und entwirren Sie es mit einem Breitzahnkamm.

Trennen Sie die Haare in etwa 3 cm breiten Strähnen.

Dann gehen Sie wie folgt vor:

Für lockiges Haar

Innere natürliche Locken erzeugen

Nehmen Sie eine Strähne und platzieren Sie die Platte an der Wurzel, wobei die gebogenen Platten zum Schädel hin ausgerichtet sind. (Abb. B1)

Drehen Sie die Platte um 90° nach unten, so dass die gebogenen Platten nach außen zeigen.

(Abb. B2)

Mit der anderen Hand können Sie die Isolierspitze halten, um die Verwendung der Platte zu erleichtern und einen gleichmäßigen Druck auf die Strähne aufrechtzuerhalten. (Abb. B3)

Schieben Sie die Platte langsam über die gesamte Strähne, von der Wurzel bis zur Spitze. (Abb. B4 und B5)

Es sind die gebogenen Platten, die den Effekt geben und die Locken fixieren.

Entfernen Sie die Platte und drehen Sie die Locke mit Ihren Fingern, so dass sie ihre natürliche Position einnimmt. (Abb. B6)

Wiederholen Sie gegebenenfalls den Vorgang.

Falls erforderlich, fixieren Sie die Locken mit einem leichten Lackschleier.

Raffiniertere äußere Locken erzeugen

Nehmen Sie eine Locke und platzieren Sie die Platte an der Wurzel, wobei die gebogenen Platten zum Schädel hin ausgerichtet sind. (Abb.B7)

Drehen Sie die Platte um 90°C nach oben, so dass die gebogenen Platten nach außen zeigen. (Abb.B8)

Mit der anderen Hand können Sie die Isolierspitze halten, um die Verwendung der Platte zu erleichtern und einen gleichmäßigen Druck auf die Strähne aufrechtzuerhalten. (Abb.B9)

Schieben Sie die Platte langsam über die gesamte Strähne, von der Wurzel bis zur Spitze. (Abb. B10 und B11) Je gleichförmiger und langsamer die Ausführung, desto ausgeprägter ist die Locke!

Es sind die gebogenen Platten, die den Effekt geben und die Locke fixieren.

Entfernen Sie die Platte und drehen Sie die Locke mit Ihren Fingern, so dass sie ihre natürliche Position einnimmt.

Wiederholen Sie gegebenenfalls den Vorgang.

Falls erforderlich, fixieren Sie die Locken mit einem leichten Lackschleier.

Haare glätten

Zum Glätten spielt die Position der gebogenen Platten keine Rolle mehr.

Trennen Sie die Haare in Abschnitte. Befestigen Sie die Strähnen des oberen Bereichs des Kopfes mit einer Zange, damit Sie die Strähnen des unteren Bereichs bearbeiten können.

Nehmen Sie eine ca. 2/3 cm breite Locke und platzieren Sie sie zwischen den 2 Heizplatten, in der Nähe der Haarwurzel.

Drücken Sie auf die Platten um die Strähne richtig zu schließen. Schieben Sie das Gerät langsam von den Wurzeln zu den Spitzen.

Fahren Sie mit einer weiteren Haarlocke auf die gleiche Weise fort und dann mit allen anderen, bis alle Haare vollständig geglättet sind.

Wiederholen Sie gegebenenfalls den Vorgang und lockern Sie dann den Druck auf die Platten.

Glätten Sie die Haare für den letzten Schliff. Falls erforderlich, fixieren Sie die Glättung mit einem leichten Haarsprayschleier.

Haare stylen

Die Beper-Platte kann auch verwendet werden, um bestimmte Strähne hervorzuheben (Pony, Locken an den Spitzen nach innen oder außen usw.) und die Wurzeln anzuheben.

Um die Wurzeln anzuheben, nehmen Sie eine Haarlocke und halten sie senkrecht zur Kopfhaut.

Platzieren Sie das Gerät so nah wie möglich an den Wurzeln, schließen Sie die Strähne zwischen den Platten und drehen Sie das Gerät nach vorne, um der Wurzel das maximale Volumen zu geben. Einige Sekunden lang festhalten und dann sanft von der Wurzel zu den Spitzen hin glätten.

Um Locken an den Spitzen nach innen zu erzeugen, verwenden Sie das Gerät wie oben beschrieben, aber richten Sie es nach innen (wie bei einer Bürste beim Brushing).

Einige Sekunden halten und dann loslassen.

Um die Spitzen nach außen zu biegen, wiederholen Sie die Bewegung, aber in die andere Richtung.

Schalten Sie die Platte nach dem Gebrauch mit der Ein-/Aus-Taste aus und trennen Sie das Gerät von der Steckdose.

Lassen Sie das Gerät abkühlen, bevor Sie es lagern.

Reinigung und Wartung der Platten

Trennen Sie das Gerät von der Steckdose, damit es vollständig abkühlen kann.

Reinigen Sie die Platten mit einem feuchten und weichen Tuch und ohne Reinigungsmittel, um die optimale Qualität der Platten zu erhalten.

Vermeiden Sie ein Verkratzen der Platten.

Technische Daten

Leistung: 45W

Stromversorgung: 110-240V - 50/60Hz

In Hinblick auf eine Verbesserungsperspektive behält sich Beper das Recht vor, das betreffende Produkt ohne Voranmeldung zu ändern bzw. umzubauen.



Die WEEE-Richtlinie (von engl.: Waste Electrical and Electronic Equipment; deutsch: (Elektro- und Elektronikgeräte-Abfall) ist die EG-Richtlinie 2011/65/EU zur Reduktion der zunehmenden Menge an Elektronikschrott aus nicht mehr benutzten Elektro- und Elektronikgeräten. Ziel ist das Vermeiden, Verringern sowie umweltverträgliche Entsorgen der zunehmenden Mengen an Elektronikschrott durch eine erweiterte Herstellerverantwortung.

Ihr Gerät enthält wertvolle Rohstoffe, die wieder verwertet werden können.

Bringen Sie das Gerät zur Entsorgung zu einer Sammelstelle Ihrer Stadt oder Gemeinde.

Elektro- und Elektronikgeräte mit folgender Kennzeichnung versehen und dürfen nicht mehr über Restmüll, sondern nur noch über die öffentlichen Entsorgungsträger und anschließende Rückgabe an die Hersteller und Importeure entsorgt werden.

GARANTIESCHEIN

Die Gewährleistung gilt 24 Monate ab Kaufdatum für Material- und Herstellungsfehler.

Die Garantie gilt nur wenn der Garantieschein vom Kaufbeleg (Quittung), mit Kaufdatum und Name des gekauften Gerätemodells, begleitet wird.

Sollte das Gerät einmal technische Unterstützung benötigen, wenden Sie sich bitte an dem Verkäufer oder an unserem Firmensitz. Dies um die Effizienz des Gerätes aufrechtzuerhalten und damit die Garantie NICHT erlischt. Bei eventuellen Beschädigungen des Gerätes durch nicht autorisierte Personen, erlischt die Garantie automatisch.

GARANTIEBEDINGUNGEN

Sollte es zu Funktionsstörungen aufgrund von Fehlern in Material und / oder Verarbeitung während der Garantiezeit kommen, garantieren wir die Reparatur des Produkts kostenlos.

Alle Teile die nicht durch Garantie gedeckt sind, sind die, die sich als defekt erweisen aufgrund von:

- a. Transportschäden oder Stürze,
- b. Falscher Installation oder ungeeigneter elektrischer Anlage,
- c. Reparaturen oder Änderungen durch nicht autorisierte Personen,
- d. Fehlender oder falscher Wartung und Reinigung,
- e. Produkt und / oder Teile des Produkts, die dem Verschleiß unterliegen und / oder Verbrauchsmaterial (z. B.: Lampen, Batterien, Klingen) darstellen
- f. Nicht befolgen der Gebrauchsanweisungen des Gerätes, Fahrlässigkeit oder unvorsichtigem Gebrauch.

Die obige Liste ist beispielhaft und nicht erschöpfend, da diese Garantie für all jene Situationen ausgeschlossen ist, den keinem Produktionsfehler zuzuweisen sind.

Die Garantie ist auch in allen Fällen von missbräuchlichen Verwendung des Gerätes und im Falle vom beruflichen Einsatz ausgeschlossen.

Beper Srl übernimmt keine Verantwortung für Schäden, die direkt oder indirekt Personen, Gegenstände und Haustieren betreffen könnten, als Folge der Nicht-Einhaltung aller in der Broschüre „Gebrauchsanweisungen und Warnungen“ enthaltenen Anweisungen in Bezug auf Installation, Bedienung und Wartung.

Treten sie bitte in verbindung mit ihren händler in ihrem land oder post sales abteilung von fa. Beper.

E-mail assistenza@beper.com die ihren händler nennen wird

Advertencias generales

Leer estas instrucciones antes de usar el aparato

Antes y durante el uso del artículo es necesario seguir algunas precauciones básicas.

Tras haber quitado el embalaje, asegurarse de la integridad del artículo. En caso de duda, no utilizar el artículo y dirigirse a personal profesionalmente cualificado.

Los elementos del embalaje (bolsas de plástico, poliestirolo, etc.) no deben dejarse cerca del alcance de los niños al representar un peligro para ellos.

Se recomienda no tirar junto con los residuos domésticos los materiales presentes en el embalaje sino depositarlos en centros de recogida de residuos, solicitando información adicional al gestor del punto de recogida urbano del propio ayuntamiento donde se resida.

Asegurarse siempre de que la tensión de la red eléctrica sea igual a la indicada en la etiqueta de los datos técnicos que y que la instalación sea compatible con la potencia del aparato.

En caso de incompatibilidad entre el enchufe del aparato y la toma de corriente, sustituir el enchufe por otro por una persona profesionalmente cualificada. En concreto, este último, deberá también corroborar que la sección de cables de presa sea la idónea a la potencia necesaria para el aparato.

No tirar nunca el cable para desenchufarlo de la corriente eléctrica.

Asegurarse de que el cable no esté en contacto con superficies calientes o cortantes.

No utilizar el aparato con el cable dañado.

Conectar el aparato exclusivamente a una presa de corriente alterna.

En general, se desaconseja el uso de adaptadores, presas múltiples y prolongadores. Si el uso fuera indispensable, es necesario utilizar sólo adaptadores y prolongadores de acuerdo a las normas vigentes de seguridad.

Este aparato deberá destinarse sólo al uso para el que ha sido fabricado. Cualquier otro tipo de uso será considerado inapropiado y, por lo tanto, peligroso y hará perder la garantía del mismo. El fabricante no podrá ser considerado el responsable de los posibles daños derivados de usos inadecuados, erróneos e irracionales.

Para evitar sobrecalentamientos peligrosos, se recomienda estirar totalmente el cable de alimentación y de desenchufar el enchufe de la red de alimentación eléctrica cuando el aparato no esté siendo utilizado.

Para evitar calentamientos peligrosos, se recomienda estirar completamente el cable de alimentación y desenchufarlo de la red eléctrica cuando no esté siendo utilizado.

No introducir nunca el aparato en agua u otros líquidos.

No tocar el aparato con las manos o pies mojados o húmedos.

No utilizar el aparato con los pies desnudos.

No dejar el aparato expuesto a los agentes atmosféricos (lluvia, sol, etc.)

No dejar el aparato cerca de fuente de calor (ej. radiador)

Este aparato no debe ser utilizado por personas (incluido niños) con capacidad física, sensorial o mental reducida o personas con falta de experiencia y conocimiento del aparato salvo que estén controladas o bien instruidas respecto al uso del propio aparato por parte de la persona responsable de su seguridad.

Asegurarse de que no niños no jueguen con el aparato. Cuando se decida tirar a la basura este aparato, se recomienda convertirlo en inoperante previamente cortando el cable de alimentación.

Se recomienda además convertir en inócuas las partes del aparato susceptibles de constituir un problema, especialmente para los niños que podrían utilizar el aparato para jugar.

Descripción del aparato Fig. A

1. Placas con revestimiento cerámico
2. Control de temperatura de 130 ° a 230 ° C
3. Gancho para colgar
4. Cable giratorio 360 °
5. Botón ON / OFF
6. Botón de bloqueo / desbloqueo de las placas

Funcionamiento

Extienda completamente el cable de alimentación.

Conecte el aparato a una toma de corriente adecuada.

Abra las placas con el botón de liberación apropiado.

Encienda el aparato y seleccione la temperatura deseada, espere de 3 a 5 minutos antes de usarlo.

⚠ Advertencia: No mantenga el cabello entre las placas por más de dos segundos.

Para estar seguro de conseguir los resultados que desea, se aconseja siempre de probar primero sobre un área pequeña del cabello.

Seque la cabeza previamente lavada con un secador de pelo, desenredándola con un peine con dientes anchos.

Separe el cabello en mechones de unos 3 cm.

Luego proceda de la siguiente manera:

Para rizar el pelo

Crear rizos internos y naturales

Tome un mechón y coloque la plancha de pelo en la raíz con las placas curvas orientadas hacia la cabeza. (Fig. B1). Gire la plancha 90 ° C hacia abajo para que las placas curvas se dirijan hacia el exterior. (Fig. B2)

Puede usar la punta aislante con la otra mano para facilitar el uso de la plancha de pelo y mantener una presión uniforme sobre el mechón. (Fig. B3)

Deslice lentamente la plancha de pelo a lo largo de todo el mechón desde la raíz hasta la punta. (Fig. B4 y B5) Son las placas curvas que dan el efecto y modelan el rizo.

Retire la plancha de pelo y gire el mechón con los dedos para que asuma su posición natural. (Fig.B6)

Si es necesario, repita la operación.

Puede fijar los rizos con un ligero velo de laca.

Crear rizos externos más sofisticados

Tome un mechón y coloque la plancha de pelo en la raíz con las placas curvas orientadas hacia la cabeza. (Fig. B7). Gire la plancha 90 ° C hacia arriba para que las placas curvas se dirijan hacia el exterior. (Fig.B8)

Puede usar la punta aislante con la otra mano para facilitar el uso de la plancha de pelo y mantener una presión uniforme sobre el mechón. (Fig.B9)

Deslice lentamente la plancha de pelo a lo largo de todo el mechón, desde la raíz hasta la punta. (Fig. B10 y B11). Cuanto más suave y lento sea el movimiento, más marcado será el rizo!

Son las placas curvas que dan el efecto y modelan el rizo.

Retire la plancha de pelo y gire la mechón con los dedos para que asuma su posición natural.

Si es necesario, repita la operación.

Puede fijar los rizos con un ligero velo de laca.

Para alisar el pelo

Para el alisado, la posición de las placas curvas no importa.

Separe el cabello en secciones. Levante los mechones de la parte superior con pinzas, para trabajar con los mechones de la parte inferior.

Tome un mechón de unos 2/3 cm de ancho y lo coloque entre las 2 placas calefactoras, cerca de la raíz del cabello.

Presione la placa y apriete para cerrar correctamente el mechón. Deslice lentamente el aparato desde la raíz hasta las puntas.

Proceda con otro mechón de la misma manera y luego con todos los demás, hasta que toda la melena esté completamente alisada.

Si es necesario, repita la operación, luego alivie la presión sobre la placa.

Peine su pelo para darle el toque final. Si es necesario, fije el alisado con un ligero velo de laca.

Para modelar el pelo

La plancha Beper también se puede usar para dar un toque especial a algunos mechones (flecos, ondulación de puntas hacia adentro o hacia afuera, etc.) y dar volumen a la raíz.

Para dar volumen a la raíz., tome un mechón y lo mantenga perpendicular al cuero cabelludo.

Coloque el aparato lo más cerca posible de las raíces, apriete el mechón entre las placas y gire el aparato hacia adelante para dar el máximo volumen a la raíz. Lo mantenga en esta posición unos segundos, luego alise suavemente desde la raíz hasta la punta.

Para modelar el pelo girando las puntas hacia adentro, emplee la plancha como descrito antes pero dirija el aparato hacia adentro (como con un cepillo durante el cepillado).

La mantenga en esta posición por unos segundos, luego deje.

Para modelar las puntas hacia afuera, repita el movimiento pero en dirección opuesta.

Después del uso, apague la plancha con su botón de encendido / apagado y desconecte el aparato de la toma de corriente.

Deje que el aparato se enfríe antes de guardarlo.

Limpieza y mantenimiento de la plancha

Desenchufe el aparato de la toma de corriente y lo deje enfriar completamente.

Limpie las placas con un paño húmedo y suave, sin detergentes, con el fin de preservar la calidad óptima de las placas.

No raspe las placas.

Datos técnicos

Potencia: 45W

Alimentación: 110-240V ~ 50/60Hz

Con vistas a la mejora continua, Beper se reserva el derecho de realizar cambios y mejoras en el producto en cuestión sin previo aviso.



Al término de la vida útil del aparato, no eliminar como residuo municipal sólido mixto sino eliminarlo en un centro de recogida específico colocado en vuestra zona o entregarlo al distribuidor a la hora de comprar un nuevo aparato del mismo tipo y destinado a las mismas funciones. El distribuidor se cargará el costo de eliminación de los equipos siguiendo las normas actuales.

Este procedimiento de recogida separada de los equipos eléctricos y electrónicos se realiza con el propósito de una política del medioambiente comunitaria con objetivos de salvaguardia, defensa y mejoramiento de la calidad del medioambiente y para evitar efectos potenciales en la salud de los seres humanos debido a la presencia de dentro de estos equipos o a un uso inapropiado de los mismos o de algunas de sus partes. Está Vuestra y nuestra competencia ayudar la defensa del medioambiente.

El símbolo indica que este producto respecta la normativa europea de medioambiente (2011/65/EU) y le recuerda que todos los productos electrónicos y eléctricos deben ser objeto de recogida por separado al finalizar su ciclo de vida. Para obtener información sobre el reciclaje de este producto y dónde encontrar puntos de recogida llame las supuestas autoridades locales. Una eliminación no correcta de este producto podría conllevar sanciones.

CERTIFICADO DE GARANTÍA

La garantía es válida 24 meses a partir de la fecha de compra para todos los defectos de material o de fabricación.

La garantía es válida sólo si presenta el recibo fiscal con la fecha de compra y el nombre del modelo del aparato comprado.

Si el aparato requiere asistencia, contacte su vendedor o nuestra empresa. Eso para preservar el rendimiento de su aparato y NO invalidar la garantía. Toda manipulación del aparato por una persona no autorizada anula automáticamente la garantía.

CONDICIONES DE GARANTÍA

Si aparecen averías a causa de un defecto de material y/o fabricación durante la garantía garantizamos gratuitamente la reparación del aparato.

No se tienen en cuenta en la garantía todas las partes que sean defectuosas debidas a:

- a. Daños en el transporte o caídas accidentales.
- b. Instalación eléctrica incorrecta y no conforme.
- c. Reparaciones o modificaciones realizadas por personal no especializado.
- d. Falta o incorrectos limpieza y mantenimiento.
- e. Aparato y/o partes del aparato expuestas a deterioro y/o consumo (lámparas, pilas, cuchillas).
- f. Falta de cumplimiento de las instrucciones para el funcionamiento del aparato, negligencia en el uso.

Esta lista es simplificada y no completa ya que esta garantía se anula para todas aquellas circunstancias que no permiten remontar a defectos de fabricación del aparato.

La garantía se anula en cada caso de uso impropio del aparato y en caso de un uso profesional.

Beper Srl declina toda responsabilidad por cualquier daño que puede directamente o indirectamente resultar de personas, cosas o animales domésticos en consecuencia de la falta de cumplimiento de todas las instrucciones indicadas en este "Manual de Instrucciones y Advertencias" en términos de instalación, uso y mantenimiento del aparato.

Contacte con el distribuidor de su país o el departamento de post venta de Beper.

Envíe un e-mail a assistenza@beper.com y le enviaremos datos de su servicio técnico en su país.

Σημαντικές προειδοποιήσεις ασφαλείας

Πριν χρησιμοποιήσετε την συσκευή διαβάστε προσεκτικά τις παρακάτω οδηγίες χρήσεως και φυλάξτε τις για μελλοντική χρήση.

Διαβάστε προσεκτικά τις παρακάτω οδηγίες, δεδομένου ότι θα σας δώσουν χρήσιμες πληροφορίες για την ασφάλεια σχετικά με την εγκατάσταση, τη χρήση και τη συντήρηση και θα σας βοηθήσουν να αποφύγετε ατυχίες και πιθανά ατυχήματα.

Αφαιρέστε τη συσκευασία και βεβαιωθείτε ότι η συσκευή είναι άθικτη με ιδιαίτερη προσοχή στο καλώδιο τροφοδοσίας. Τα στοιχεία της συσκευασίας (πλαστικές σακούλες κλπ.) δεν πρέπει να είναι προσβάσιμα στα παιδιά, προκειμένου να προφυλαχθούν από τις πηγές κινδύνου. Συνιστάται να μην ρίξετε τα στοιχεία της συσκευασίας σε οικιακά απορρίμματα, αλλά να τα τοποθετήσετε στο κατάλληλο σημείο συλλογής ή καταστροφής των απορριμμάτων του τμήματος καθαριότητας του Δήμου σας.

Εάν το καλώδιο τροφοδοσίας έχει υποστεί ζημιά πρέπει να αντικατασταθεί από τον κατασκευαστή, τον αντιπρόσωπο ή από εξίσου ειδικευμένα άτομα προς αποφυγή κινδύνου.

Πριν συνδέσετε τη συσκευή, βεβαιωθείτε ότι η τάση του δικτύου αντιστοιχεί στα στοιχεία που αναγράφονται στην ετικέτα. Η συσκευή μπορεί να καταστραφεί αν η τάση δεν είναι σωστή.

Αν το φις δεν ταιριάζει στην πρίζα απευθυνθείτε σε ειδικευμένο άτομο προκειμένου να αντικαταστήσει το βύσμα με το κατάλληλο και να διασφαλίσει ότι το τμήμα καλωδίων της πρίζας είναι κατάλληλο για την απορρόφηση της ενέργειας της συσκευής σας.

Γενικά, η χρήση προσαρμογέα πολλαπλών βυσμάτων και / ή επεκτάσεων δεν συνιστάται. Αν είναι απαραίτητο, χρησιμοποιείτε μόνο απλό ή πολλαπλό προσαρμογέα και επέκταση σύμφωνα με τους κανόνες ασφαλείας που ισχύουν, διασφαλίστε ότι τα όρια ισχύος τα οποία είναι σημειωμένα στον απλό προσαρμογέα και στις επεκτάσεις και η μέγιστη ισχύς που είναι σημειωμένη στον πολλαπλό προσαρμογέα δεν υπερβαίνονται.

Μην χρησιμοποιείτε την συσκευή αν το καλώδιο τροφοδοσίας έχει υποστεί ζημιά.

Μην χρησιμοποιείτε τη συσκευή μετά από μια μη σωστή λειτουργία. Σε αυτή την περίπτωση, απενεργοποιήστε την για μην ανοίξει και σπάσει και επικοινωνήστε με ένα εξουσιοδοτημένο κατάστημα για την επισκευή της συσκευής γιατί απαιτούνται γνήσια ανταλλακτικά. Η μη σωστή τήρηση των οδηγιών μπορεί να επηρεάσει την ασφάλεια της συσκευής σας.

Αυτή η συσκευή πρέπει να προορίζεται για την χρήση για την οποία κατασκευάστηκε.

Κάθε άλλη χρήση πρέπει να θεωρείται ως ακατάλληλη και κατά συνέπεια επικίνδυνη.

Ο κατασκευαστής δεν μπορεί να θεωρηθεί υπεύθυνος για τυχόν ζημιές που οφείλονται σε ακατάλληλη, λανθασμένη ή απερισκεπτη χρήση. Η συσκευή αυτή προορίζεται ΜΟΝΟ ΓΙΑ ΟΙΚΙΑΚΗ ΧΡΗΣΗ.

Για την προστασία από ηλεκτροπληξία, μη βυθίζετε το καλώδιο, το βύσμα ή οποιοδήποτε άλλο μέρος της συσκευής σε νερό ή άλλο υγρό. Μη χρησιμοποιείτε τη συσκευή κοντά σε εκρηκτικές ύλες, εύφλεκτα υλικά, αέρια και φλόγες.

Μην αφήνετε τα παιδιά, τα άτομα με αναπηρία ή ανθρώπους χωρίς εμπειρία ή τεχνική ικανότητα να χρησιμοποιούν τη συσκευή, εάν δεν έχουν σωστή επίβλεψη. Η στενή επίβλεψη είναι απαραίτητη όταν οποιαδήποτε συσκευή χρησιμοποιείται από ή κοντά σε παιδιά. Βεβαιωθείτε ότι τα παιδιά δεν παίζουν με την συσκευή.

Μη κρατάτε τη συσκευή με βρεγμένα χέρια ή πόδια. Μη κρατάτε τη συσκευή με γυμνά πόδια.

Ποτέ μην χρησιμοποιείτε άλλα εξαρτήματα εκτός από εκείνα που προβλέπονται από Berer. Η χρήση εξαρτημάτων που δεν συνιστώνται από τον κατασκευαστή της συσκευής μπορεί να προκαλέσουν κίνδυνο ή τραυματισμό.

Μην χρησιμοποιείτε την συσκευή στον άμεσο περιβάλλοντα χώρο του μπάνιου, του ντους ή της πισίνας.

Ποτέ μην τραβάτε το καλώδιο τροφοδοσίας για να αποσυνδέσετε την συσκευή.

Βεβαιωθείτε ότι το καλώδιο δεν κρέμεται από την άκρη του τραπέζιού ή από τον πάγκο της κουζίνας και δεν έρχεται σε επαφή με θερμές επιφάνειες.

Περιγραφή προϊόντος Εικ. Α

1. Πλάκες με κεραμική επίστρωση
2. Έλεγχος θερμοκρασίας από 130° έως 230°C
3. Γάτζος για κρέμασμα
4. Περιστρεφόμενο καλώδιο 360°
5. Πλήκτρο ενεργοποίησης / απενεργοποίησης
6. Πλήκτρο κλειδώματος / ξεκλειδώματος πλακών

Λειτουργία

Ξετυλίξτε πλήρως το καλώδιο τροφοδοσίας.

Συνδέστε τη συσκευή σε κατάλληλη πρίζα.

Ανοίξτε τις πλάκες χρησιμοποιώντας το κατάλληλο κουμπί απελευθέρωσης.

Ενεργοποιήστε τη συσκευή και ρυθμίστε την επιθυμητή θερμοκρασία, περιμένετε 3 έως 5 λεπτά πριν τη χρησιμοποιήσετε.

Προειδοποίηση: Μην κρατάτε τα μαλλιά μεταξύ των πλακών για περισσότερο από δύο δευτερόλεπτα

Για να βεβαιωθείτε ότι έχετε τα αποτελέσματα που θέλετε, θα πρέπει πρώτα να πειραματιστείτε σε μια μικρή περιοχή μαλλιών.

Στεγνώστε προηγουμένως τα λουσμένα μαλλιά με ένα σεσουάρ μαλλιών, λύνοντας τους κόμπους με μία βούρτσα ή χτένα.

Χωρίστε τα μαλλιά σε τούφες περίπου 3 cm.

Στη συνέχεια, ακολουθήστε τα εξής βήματα:

Μπούκλες

Δημιουργήστε αεράτες και φυσικές μπούκλες

Συλλέξτε ένα τμήμα των μαλλιών και τοποθετήστε τη βούρτσα ισιώματος με τα καμπύλα ελάσματα προς το μέρος της κεφαλής σας. (Εικ. Β1)

Γυρίστε τη βούρτσα ισιώματος κατά 90° προς τα κάτω, ώστε τα καμπύλα ελάσματα να προσανατολίζονται προς τα έξω. (Εικ. Β2)

Μπορείτε να κρατήσετε τη δροσερή άκρη με το άλλο χέρι σας, ώστε να είναι ευκολότερο να χειριστείτε το ίσιωμα και να διατηρήσετε ακόμη μεγαλύτερη πίεση στο τμήμα που έχετε επιλέξει. (Εικ. Β3)

Σύρετε αργά τη βούρτσα ισιώματος προς τα κάτω σε όλο το μήκος του τμήματος, από τις ρίζες προς τις άκρες. (Εικ. Β4 και Β5)

Τα καμπύλα ελάσματα διοχετεύουν ένα κύμα δροσιάς, που διαμορφώσουν την μπούκλα.

Απομακρύνετε τη βούρτσα ισιώματος και χρησιμοποιήστε τα δάχτυλά σας, για να στρίψετε το επιλεγμένο τμήμα εκ νέου, ώστε να δημιουργηθεί ένα πιο φυσιολογικό αποτέλεσμα (Εικ. Β6).

Επαναλάβετε, εάν είναι απαραίτητο.

Μπορείτε, αν θέλετε, να ρυθμίσετε τις μπούκλες, χρησιμοποιώντας λίγη λακ.

Δημιουργήστε πιο εμφανείς και εντυπωσιακές μπούκλες

Συλλέξτε ένα τμήμα των μαλλιών και τοποθετήστε τη βούρτσα ισιώματος με τα καμπύλα ελάσματα προς το μέρος της κεφαλής σας. (Εικ. Β7)

Γυρίστε τη βούρτσα ισιώματος κατά 90° προς τα πάνω, ώστε τα καμπύλα ελάσματα τώρα να προσανατολιστούν προς τα έξω. (Εικ. Β8)

Μπορείτε να κρατήσετε τη δροσερή άκρη με το άλλο χέρι σας, ώστε να είναι ευκολότερο να χειριστείτε το ίσιωμα και να διατηρήσετε ακόμη μεγαλύτερη πίεση στο τμήμα που έχετε επιλέξει. (Εικ. Β9)

Σύρετε αργά τη βούρτσα ισιώματος, ολισθαίνοντας προς τα κάτω σε όλο το μήκος του τμήματος, από τις ρίζες προς τις άκρες. (Εικ. Β10 και Β11).

Όσο πιο αργά εφαρμόσετε τη βούρτσα ισιώματος που έχετε επιλέξει, τόσο πιο εντυπωσιακό θα είναι το αποτέλεσμα που θα πετύχετε!

Τα καμπύλα ελάσματα διοχετεύουν ένα κύμα δροσιάς, που διαμορφώσουν την μπούκλα.

Απομακρύνετε τη βούρτσα ισιώματος και χρησιμοποιήστε τα δάχτυλά σας, για να στρίψετε το επιλεγμένο τμήμα εκ νέου, ώστε να δημιουργηθεί ένα πιο φυσιολογικό αποτέλεσμα (Εικ. Β12).

Επαναλάβετε, εάν είναι απαραίτητο.

Μπορείτε, αν θέλετε, να ρυθμίσετε τις μπούκλες, χρησιμοποιώντας μία μικρή δόση λακ.

Για να ισιώσετε τα μαλλιά σας

Για το ίσιωμα, η θέση των καμπύλων ελασμάτων μας ενδιαφέρει περισσότερο.

Χωρίστε τα μαλλιά σας σε τμήματα. Κόψτε τα άνω τμήματα στην κορυφή του κεφαλιού σας, ώστε να μπορείτε να τα ενώσετε με τα κάτω τμήματα.

Συλλέξτε ένα τμήμα περίπου 2 έως 3 εκατοστά πλάτος και τοποθετήστε το ανάμεσα στις δύο πλάκες θέρμανσης, κοντά στις ρίζες των μαλλιών σας.

Πιέστε σταθερά τη λαβή στη βούρτσα ισιώματος, για να κρατήσετε το τμήμα και σύρετε τη μονάδα αργά προς τα κάτω, ενιαία από τις ρίζες των μαλλιών έως τις άκρες.

Συλλέξτε ένα νέο τμήμα και συνεχίστε με τον ίδιο τρόπο, μέχρι να ισιώσετε όλα τα μαλλιά σας.

Επαναλάβετε, εάν είναι απαραίτητο, και στη συνέχεια αποδεσμεύστε τη βούρτσα.

Ολοκληρώστε το στυλ σας με μια πινελιά. Μπορείτε, αν θέλετε, να ρυθμίσετε τις μπουύκλες, χρησιμοποιώντας μία μικρή δόση λακ.

Διαμορφώστε τα μαλλιά σας!

Χρησιμοποιήστε τη βούρτσα ισιώματος, για να δώσετε έμφαση σε συγκεκριμένα τμήματα (άκρες κ.λπ.) και να φορμάρετε τις ρίζες.

Για να φορμάρετε τις ρίζες, συλλέξτε ένα τμήμα και κρατήστε το κατακόρυφα από το τριχωτό της κεφαλής σας. Στη συνέχεια, τοποθετήστε τη μονάδα όσο το δυνατόν πιο κοντά στις ρίζες, κλείστε τις πλάκες στο τμήμα και περιστρέψτε τη μονάδα προς τα εμπρός, για να δώσει όσο το δυνατόν περισσότερο όγκο στις ρίζες. Κρατήστε για μερικά δευτερόλεπτα και στη συνέχεια ισιώστε αργά από τις ρίζες προς τις άκρες.

Για να διαμορφώσετε τα μαλλιά σας με άκρες που θα στρέφονται προς τα κάτω, ακολουθήστε τις παραπάνω οδηγίες, αλλά γυρίστε τη μονάδα προς τα κάτω (όπως θα κάνατε με ένα πινέλο κατά τη διαδικασία στεγνωμάτος). Κρατήστε στη θέση του για λίγα δευτερόλεπτα και στη συνέχεια αποδεσμεύστε τη συσκευή.

Για να ενεργοποιήσετε τα σημάδια προς τα έξω, ακολουθήστε τα ίδια βήματα, αλλά στρέψτε το τμήμα που θα έχετε επιλέξει προς την άλλη κατεύθυνση.

Μετά τη χρήση, απενεργοποιήστε την πλάκα χρησιμοποιώντας το πλήκτρο on/off και αποσυνδέστε από την πρίζα.

Αφήστε τη μονάδα να κρυώσει προτού την αποθηκεύσετε.

Καθαρισμός και συντήρηση της συσκευής

Αποσυνδέστε τη μονάδα και αφήστε την να κρυώσει πλήρως.

Καθαρίστε τις πλάκες χρησιμοποιώντας ένα μαλακό, υγρό πανί, χωρίς απορρυπαντικό, για τη διατήρηση της βέλτιστης ποιότητας των πλακών. Μην ξύνετε τις πλάκες.

Τεχνικές προδιαγραφές

Ισχύς: 45W

Τροφοδοσία: 110-240V ~ 50/60Hz

Για οποιουδήποτε λόγους βελτίωσης, η εταιρεία Berer διατηρεί το δικαίωμα να τροποποιήσει ή να βελτιώσει το προϊόν χωρίς καμία προειδοποίηση.



Η Ευρωπαϊκή Οδηγία 2011/65/EU σχετικά με τα απόβλητα ειδών ηλεκτρικού και ηλεκτρονικού εξοπλισμού, προβλέπει ότι παλαιές οικιακές ηλεκτρικές συσκευές δεν πρέπει να απορρίπτονται μαζί με τα υπόλοιπα αστικά απόβλητα. Οι παλιές συσκευές πρέπει να συλλέγονται χωριστά, προκειμένου να βελτιστοποιηθεί η ανάκτηση και ανακύκλωση των υλικών που περιέχουν, καθώς και τη μείωση των επιπτώσεων στην ανθρώπινη υγεία και το περιβάλλον. Το σύμβολο διαγραμμένο "δοχείο αποβλήτων" στο προϊόν υπενθυμίζει σε σας την υποχρέωσή σας, πως όταν επιθυμείτε να πετάξετε τη συσκευή, πρέπει να συλλέγεται ξεχωριστά.

ΟΡΟΙ ΕΓΓΥΗΣΗΣ

Αγαπητέ/ή πελάτη,

Σας ευχαριστούμε που αγοράσατε αυτό το προϊόν. Σε περίπτωση που το προϊόν που διαθέτετε απαιτεί service βάσει εγγύησης, επικοινωνήστε με το κεντρικό service μας.

Για την αποφυγή της άσκοπης αναστάτωσης, σας συμβουλεύουμε να διαβάσετε προσεκτικά τα εγχειρίδια χρήστη πριν να επικοινωνήσετε με το service μας.

Τα προϊόντα καλύπτονται με εγγύηση έναντι οποιουδήποτε κατασκευαστικού ελαττώματος για 2 χρόνια από την ημερομηνία της αρχικής αγοράς. Εάν κατά τη διάρκεια αυτής της περιόδου το προϊόν αποδειχθεί ελαττωματικό λόγω ακαταλληλότητας υλικού ή ποιότητας εργασίας, το κεντρικό service θα επιδιορθώσει ή θα αντικαταστήσει (κατά την αποκλειστική του κρίση) το προϊόν βάσει των ορίων και συνθηκών που ορίζονται πιο κάτω, χωρίς χρέωση για την εργασία και τα ανταλλακτικά:

1. Η εγγύηση ισχύει υπό την προϋπόθεση ότι το προϊόν χρησιμοποιείται και συντηρείται σύμφωνα με τις οδηγίες της κατασκευαστικής εταιρείας.

1. Η εγγύηση παρέχεται μόνο με την προσκόμιση του προϊόντος μαζί με το αρχικό τιμολόγιο ή την απόδειξη αγοράς, όπου θα δηλώνεται η ημερομηνία αγοράς και ο τύπος του προϊόντος.

2. Η εγγύηση δεν θα ισχύσει σε περίπτωση :

Ζημίας που προκαλείται λόγω κακής χρήσης συμπεριλαμβανομένης, ενδεικτικά, της μη χρήσης του προϊόντος για το σκοπό για τον οποίο προορίζεται ή σύμφωνα με τις οδηγίες χρήστη που αφορούν τη σωστή χρήση και συντήρηση, καθώς και της εγκατάστασης ή χρήσης του προϊόντος χωρίς να τηρούνται τα ισχύοντα πρότυπα ασφαλείας στη χώρα που χρησιμοποιείται.

Ζημίας που προκαλείται λόγω ατυχημάτων, συμπεριλαμβανομένων, ενδεικτικά, κεραυνού, ύδατος, πυρός, κατάχρησης ή αμέλειας.

Μετατροπής, παραμόρφωσης, μη δυνατότητας ανάγνωσης ή αφαίρεσης του μοντέλου ή του σειριακού αριθμού από το προϊόν.

Ζημίας που προκαλείται από επιδιορθώσεις ή ρυθμίσεις που έχουν πραγματοποιηθεί από μη εξουσιοδοτημένα άτομα ή εταιρείες service.

Ελαττωμάτων σε οποιοδήποτε σύστημα με το οποίο έχει εντοπιστεί ή χρησιμοποιείται το προϊόν.

Επικοινωνήστε με τον επίσημο διανομέα της beper στην χώρα σας ή με το τμήμα υποστήριξης της Beper στο e-mail **assistenza@bep.com**

Το οποίο θα προωθησει το αίτημα σας στον επίσημο διανομέα της Beper της χώρας σας.

Instrucțiuni generale privind siguranța Citiți cu atenție instrucțiunile de folosire înainte de prima folosire a aparatului.

Citiți cu atenție următoarele instrucțiuni, deoarece ele vă oferă informații utile de siguranță în legătură cu instalarea, folosirea și întreținerea și vă ajută să evitați posibilele accidente.

Îndepărtați ambalajul și asigurați-vă, că aparatul este intact, acordând atenție specială cablului de curent. Ambalajul conține (pungi de plastic, polistiren, etc.) nu au voie să fie accesibile pentru copii, pentru a-i feri de sursele de pericol.

Se recomandă să nu aruncați aceste ambalaje în gunoiul menajer, însă ele se pot transporta la centrul de colectare din apropiere sau cerând informații la primărie.

Înainte de conectarea aparatului asigurați-vă că tensiunea rețelei corespunde cu cea trecută pe plăcuța aparatului.

În cazul în care ștecherul nu este potrivit pentru priza dvs, acesta trebuie înlocuit cu altul potrivit de un personal calificat autorizat specializat, care ar trebui să se asigure, că secțiunea ștecherului cablului este potrivit pentru tensiunea aparatului dvs.

Pentru a scoate ștecherul din priză nu trageți niciodată de cablu, doar de ștecher.

Trebuie să vă asigurați că niciodată nu intră cablul în contact cu suprafețe fierbinți sau ascuțite.

Nu folosiți aparatul dacă cablul de curent este deteriorat. În cazul unei deteriorări, acesta trebuie înlocuit de producător, de un agent service sau orice altă persoană asemănătoare calificată autorizată pentru evitarea unui pericol.

Doar conectați aparatul la curent alternativ.

În general nu este recomandată folosirea prizelor multiple și/sau prelungitoarelor; dacă totuși folosirea lor este necesară, folosiți vă rugăm adaptoare simple sau multiple în conformitate cu regulile de siguranță în vigoare și limita maximă de putere trecută pe adaptorul multiplu să nu fie depășită.

Acest aparat poate fi folosit numai pentru scopul pentru care a fost creat.

Orice altă folosire se consideră a fi improprie și de asemenea periculoasă. Producătorul nu poate fi responsabil pentru niciun fel de deteriorare a aparatului apărută în urma folosirii improprie, greșite sau neatență.

Pentru a evita orice risc de încălzire, se recomandă să derulați complet cablul de rețea și să scoateți ștecherul din priză când nu îl folosiți. Înainte de curățare scoateți ștecherul din priză.

Pentru protecție împotriva electrocutării, nu cufundați cablul, ștecherul sau orice altă parte a aparatului în apă sau alte lichide.

Nu țineți aparatul cu mâinile sau picioarele ude.

Nu țineți aparatul când sunteți în picioarele goale.

Nu expuneți aparatul fenomenelor naturii cum sunt ploaia, vântul, ninsoarea.

Nu folosiți aparatul lângă materiale explozive, inflamabile, gaze, flăcări, încălzitoare.

Nu permiteți copiilor, persoanelor cu dizabilități sau oricărei persoane fără experiență sau abilitate tehnică să folosească aparatul dacă nu sunt supravegheați corespunzător. Este necesară supravegherea atentă când aparatul este folosit lângă sau de copii.

Asigurați-vă, că al dvs copil nu se joacă cu aparatul. În cazul în care decideți să nu mai folosiți vreodată aparatul, faceți-l ireparabil tăind cablul de curent după scoaterea ștecherului din priză.

Deci toate părțile periculoase ale aparatului trebuie să fie făcute ireparabile, în special pentru copiii care s-ar putea juca cu aparatul.

Descriere produs Fig. A

1. Plăci cu înveliș ceramic
2. Control temperatură de la 130° la 230°C
3. Cârlig pentru agățat
4. Cablu pivotant 360°
5. Buton comutator PORNIT/OPRIT
6. Buton de blocare / deblocare plăci

Utilizare

Derulați complet cablul de curent.

Conectați aparatul la o sursă de curent potrivită.

Deschideți plăcile folosind butonul de eliberare corespunzător.

Porniți aparatul și setați temperatura dorită, așteptați 3 până la 5 minute înainte de a-l folosi.

⚠ Avertisment: Nu țineți părul între plăci mai mult de două secunde.

Pentru a vă asigura că obțineți rezultatele dorite, ar trebui întâi să testați întotdeauna pe o zonă mică de păr.

Uscați părul spălat anterior cu uscătorul de păr, descălcându-l cu un pieptăn cu dinții rari.

Separați părul în șuvițe de ca. 3 cm.

Apoi procedați după cum urmează:

Ondularea părului

Creați bucle naturale, întoarse spre interior

Luați o șuviță de păr și puneți placa de întins părul la rădăcini cu plăcile cu marginile rotunjite spre scalp. (Fig.B1)
Întoarceți placa de întins părul cu 90° în jos astfel ca plăcile cu marginile rotunjite să fie îndreptate înspre exterior. (Fig.B2)

Puteți ține vârful rece cu cealaltă mână astfel ca manipularea plăcii de întins părul să fie mai ușoară și pentru a menține o presiune uniformă asupra șuviței. (Fig. B3)

Glisați încet placa de întins părul pe întreaga lungime a șuviței, de la rădăcini spre vârfuri. (Fig. B4 și B5)

Plăcile cu marginile rotunjite sunt cele care dau efectul și fixează bucla.

Îndepărtați placa de întins părul și folosiți-vă degetele pentru a răsuci din nou șuvița pentru a-și lua poziția naturală. (Fig.B6)

Repețiți dacă este necesar.

Poate doriți să fixați buclele folosind fixativ de păr.

Creați bucle mai sofisticate îndreptate spre exterior

Luați o șuviță de păr și puneți placa de întins părul la rădăcini cu plăcile rotunjite îndreptate spre scalp. (Fig.B7)

Rotiți placa de întins părul 90° în sus, astfel ca plăcile rotunjite să fie acum îndreptate în exterior. (Fig.B8)

Vă puteți folosi cealaltă mână pentru a ține vârful rece pentru a ușura manipularea plăcii de întins părul și pentru a menține o presiune uniformă asupra șuviței. (Fig.B9)

Glisați încet placa de întins părul pe întreaga lungime a șuviței, de la rădăcini spre vârfuri. (Fig.B10 e B11)

Cu cât mișcarea este mai uniformă și mai lentă, cu atât bucla va fi mai definită!

Plăcile cu marginile rotunjite sunt cele care oferă efectul și fixează bucla.

Îndepărtați placa de întins părul și folosiți-vă degetele pentru a răsuci din nou șuvița, astfel ca aceasta să își preia poziția naturală. (Fig.B12)

Repețiți dacă este necesar.

S-ar putea să doriți să fixați buclele folosind fixativ de păr.

Îndreptarea părului dvs.

Pentru îndreptare, poziția plăcilor cu marginile rotunjite nu mai contează.

Împărțiți-vă părul în șuvițe. Prindeți-vă șuvițele superioare în partea de sus a capului pentru a putea lucra cu șuvițele din partea inferioară a capului.

Luați o șuviță lată de ca. 2/3cm și puneți-o între cele 2 plăci, aproape de rădăcina părului dvs.

Apăsati placa de întins părul, țineți-o ferm pentru a ține șuvița și glisați încet unitatea de la rădăcină spre vârfuri.

Luați o nouă șuviță și continuați în acest fel până tot părul va fi îndreptat.

Repețiți dacă este necesar, apoi lăsați placa de îndreptat părul.

Completați stilul cu o notă finală. S-ar putea să doriți să fixați îndreptarea folosind fixativ de păr.

Modelarea părului dvs.

Placa de întins părul de la Beper poate fi folosită de asemenea pentru evidențierea câtorva șuvițe (breton, ondularea vârfurilor spre interior ori exterior, etc.) și ridicarea rădăcinilor.

Pentru a ridica rădăcinile, luați o șuviță și țineți-o în poziție verticală față de scalp.

Poziționați aparatul cât mai aproape posibil de rădăcini, prindeți șuvița între plăci și rotiți aparatul înainte pentru a oferi volum maxim de la rădăcină. Țineți pentru câteva secunde apoi îndreptați-l de la rădăcini spre vârfuri.

Pentru a usca părul prin ondularea vârfurilor spre interior, folosiți aparatul conform descrierii de mai sus însă îndreptând aparatul în interior (precum cu o perie în timpul perierii).

Țineți-l în loc pentru câteva secunde iar apoi eliberați-l.

Pentru a întoarce vârfurile spre exterior, urmați aceiași pași însă rotiți aparatul în cealaltă direcție.

După folosire, opriți placa folosind butonul corespunzător și deconectați aparatul de la rețeaua de curent.

Lăsați aparatul să se răcească înainte de a-l depozita.

Curățarea și întreținerea plăcii de îndreptat părul

Deconectați unitatea și lăsați-o să se răcească complet.

Curățați plăcile folosind un prosop moale, umed, fără detergent, pentru a păstra calitatea optimă a plăcilor.

Nu zgâriați plăcile.

Date tehnice

Putere: 45W

Alimentare: 110-240V ~ 50/60Hz

Pentru orice motiv de îmbunătățire, Beper își rezervă dreptul de a modifica ori îmbunătăți produsul fără nicio notificare.



Directiva Europeană 2011/65/EU privind Deșeurile de echipamente electrice și electronice (DEEE), pretinde ca electrocasnicele să nu pot fi scoase din uz prin deșeurile normale nesortate. Aparatele vechi trebuie colectate separat pentru a optimiza restabilirea și reciclarea materialelor pe care le conține și pentru a reduce impactul asupra sănătății umane și asupra mediului. Simbolul toberonului cu roți barate de pe produs vă amintește de obligația dvs referitoare la scoaterea din uz a unui aparat, și anume că acesta trebuie colectat separat.

CERTIFICAT DE GARANȚIE

Acest aparat a fost verificat în fabrică. De la data achiziționării originale se aplică o garanție de 24 luni la material și defecte de producție. Bonul fiscal trebuie predat împreună cu certificatul de garanție în cazul unei reclamații.

Garanția este valabilă numai cu un certificat de garanție și bon fiscal pe care apare data achiziționării și modelul aparatului.

Pentru orice asistență tehnică, vă rugăm contactați direct vânzătorul sau sediul nostru central pentru a păstra eficiența aparatului și pentru a NU anula garanția.

CONDIȚII DE GARANȚIE

Dacă aparatul prezintă defecțiuni ale materialelor defecte și/sau producție în timpul perioadei de garanție, noi vă garantăm reparația gratuită în condițiile în care:

- Aparatul a fost folosit corespunzător și conform scopului pentru care a fost creat.
- Aparatul nu a fost modificat.
- Bonul fiscal trebuie prezentat.
- Uzura normală și excesivă nu face obiectul garanției.

De aceea orice parte care ar putea fi ruptă accidental sau prezintă semne vizibile de uzură la produsele consumabile (precum la lămpi, baterii, elemente de încălzire ...) părțile estetice sunt excluse din garanție și orice defect rezultat din nerespectarea regulilor privind utilizarea, neglijența în folosire și/sau întreținerea aparatului, nepăsare, greșeală sau instalare improprie, deteriorare în timpul transportului și orice altă deteriorare neatribuibile pentru furnizor.

Pentru orice defecțiune care nu poate fi reparată în perioada de garanție, aparatul va fi înlocuit gratuit. În orice caz, dacă partea care trebuie înlocuită din cauza defecțiunilor, ruperii sau funcționării eronate este un accesoriu și/sau o parte detașabilă a produsului, Beper își rezervă dreptul de a înlocui numai partea defectată și nu întreg produsul.

Chiar și după expirarea garanției acordăm întotdeauna atenție reparațiilor aparatelor defectate. Pentru suport tehnic și/sau reparații după perioada de garanție ne puteți contacta direct la adresa de mai jos:

Contactați distribuitorul din țara dvs. Sau departamentul de vânzări Beper.

E-mail assistenza@beper.com care va trimite mai departe ancheta la distribuitorul dvs.

Všeobecné bezpečnostní informace

Před prvním použitím zařízení si pozorně přečtěte tyto pokyny.

Přečtěte si pečlivě následující pokyny, protože vám poskytují užitečné bezpečnostní informace o instalaci, používání a údržbě a pomohou vám vyhnout se chybám a možným nehodám.

Odstraňte ochranný obal a ujistěte se, že je spotřebič neporušený. Prvky balení (plastové sáčky, polystyren, atd.) by se neměli dostat k dětem, mohou být pro ně nebezpečné.

Obalový materiál odevzdejte ve sběrném dvoře nebo uložte na místo určené obcí pro sběr tříděného odpadu. Tímto místem jsou většinou sběrné kontejnery.

Před připojením zařízení se ujistěte, že napětí v zásuvce odpovídá napětí uvedenému na výrobku. Zařízení může být poškozeno, pokud si napětí neodpovídá.

Pokud zástrčka nepasuje do vaší zásuvky, nechte si ji vyměnit za jinou kvalifikovaným pracovníkem, který také zkontroluje, jestli jsou vaše zásuvky vhodné k napájení tohoto přístroje.

Neodpojujte spotřebič od zásuvky tahem za síťový kabel, hrozí nebezpečí poškození síťového kabelu či zásuvky. Kabel odpojujte od zásuvky tahem za vidlici síťového kabelu.

Nepokládejte síťový kabel spotřebiče v blízkosti horkých ploch, nebo přes ostré předměty.

Dbejte na to, aby síťový kabel nevisel přes okraj pracovní plochy, protože to může vést k nehodám, např. za něj mohou zatáhnout malé děti.

Nepoužívejte přístroj s poškozeným síťovým kabelem. Je-li přívodní vedení tohoto přístroje poškozeno, musí být vyměněno výrobcem, jeho servisem nebo podobně kvalifikovanou osobou, aby se předešlo ohrožení.

Přístroj připojujte pouze na střídavý proud s napětím podle typového štítku.

V případě použití prodlužovacích kabelů musí být tyto kabely vhodné pro napájení zařízení, aby nedošlo k ohrožení obsluhy a byla zabezpečena bezpečnost prostředí, ve kterém je přístroj používán. Nevhodné prodlužovací kabely mohou způsobit provozní anomálie.

Tento přístroj je určen pouze pro jeho zvláštní účel. Jakékoliv jiné použití je považováno za nevhodné a tedy nebezpečné. Výrobce nemůže být zodpovědný za jakékoliv škody vyplývající z nesprávného, špatného či neopatrného použití. Toto zařízení je určeno pouze pro domácí potřebu.

Abyste předešli riziku vznícení, úplně rozmotejte přívodní šňůru a také vypojte spotřebič ze zásuvky, pokud jej nepoužíváte.

Po použití a před čištěním výrobek vždy vypojte ze zásuvky.

Pro ochranu proti úrazu elektrickým proudem nedávejte a nepokládajte kabel nebo jiné části přístroje do vody nebo jiných tekutin.

Nedotýkejte se přístroje mokřýma rukama nebo nohama.

Nevystavujte přístroj působení atmosférických vlivů jako např. déšť, vítr nebo sníh.

Tento spotřebič není určen pro osoby (včetně dětí) se sníženou fyzickou, smyslovou nebo mentální schopností nebo osobám s omezenými zkušenostmi a znalostmi, pokud nad nimi není veden odborný dohled nebo podány instrukce zahrnující použití tohoto spotřebiče osobou odpovědnou za jejich bezpečnost. Zvláštní dohled je vyžadován, pokud je přístroj používán v blízkosti dětí nebo přímo dítětem.

Pokud se rozhodnete přístroj dále nevyužívat, odpojte jej od napětí a přeřízněte napájecí kabel, aby se přístroj stal nefunkčním. Učiňte také nefunkčními nebezpečné části výrobku, zejména kvůli dětem, které si mohou s výrobkem hrát.

Popis produktu Obr.A

1. Desky s keramickým povrchem
2. Regulace teploty od 130 ° do 230 ° C
3. Závěsné očko
4. 360 ° otočný kabel
5. Tlačítko zapnutí / vypnutí
6. Tlačítko zamykání / odemykání žehlicích desek

Provoz

Zcela rozviňte napájecí kabel.

Připojte spotřebič do vhodné zásuvky.

Otevřete destičky pomocí příslušného uvolňovacího tlačítka pro zamykání / odemykání žehlicích desek.

Zapněte spotřebič a nastavte požadovanou teplotu, před použitím vyčkejte 3 až 5 minut.

⚠ Varování: Nedržte vlasy mezi destičkami déle než dvě sekundy.

Abyste dosáhli požadovaných výsledků, měli byste vždy začít na malé ploše vlasů.

Vysušte umyté vlasy fénem a rozčešte je hřebem se širokými zuby.

Rozdělte vlasy na prameny asi 3 cm.

Poté postupujte následovně:

Natočte si vlasy

Vytvořte přirozené kudrlinky, otočené dospodu

Vezměte část vlasů a umístěte žehličku ke kořínkům zakřivenými deskami obrácenými k pokožce hlavy. (Obr. B1)

Otočte žehličku o 90 ° dolů tak, aby zakřivené desky směřovaly ven. (Obr. B2)

Žehlička na vlasy Pokyny pro bezpečnost a použití

Druhou rukou můžete držet chladnou špičku, aby bylo snazší manipulovat s žehličkou a udržovat rovnoměrný tlak na danou část vlasů. (Obr. B3)

Pomalou posunujte žehličku po celé délce vlasů, od kořínků po konečky. (Obr. B4 a B5)

Jsou to zakřivené desky, které dávají efekt a fixují zvlnění.

Odstraňte žehličku a prsty znovu otočte pramen tak, aby zaujal přirozenou polohu. (Obr. B6)

V případě potřeby opakujte. Možná budete chtít zafixovat kudrlinky pomocí lehkého postřiku lakem na vlasy.

Vytvořte propracovanější kudrlinky

Vezměte pramen a umístěte žehličku ke kořínkům se zakřivenými deskami obrácenými k pokožce hlavy. (Obr. B7)

Otočte žehličku o 90 ° nahoru tak, aby zakřivené desky nyní směřovaly ven. (Obr. B8)

Druhou rukou můžete držet chladnou špičku, abyste usnadnili manipulaci s žehličkou a udrželi rovnoměrný tlak na pramen vlasů. (Obr. B9)

Pomalou klouzejte žehličkou po celé délce pramenu, od kořínků po konečky. (Obr. B10 e B11)

Čím rovnoměrnější a pomalejší tah, tím výraznější je zvlnění!

Jsou to zakřivené desky, které dávají efekt a fixují zvlnění.

Odstraňte žehličku a prsty znovu otočte pramen tak, aby zaujal přirozenou polohu. (Obr. B12)

V případě potřeby opakujte.

Možná budete chtít zafixovat kudrlinky pomocí lehkého postřiku lakem na vlasy.

Narovnejte si vlasy

Pro narovnání vlasů již nezáleží na poloze zakřivených desek.

Rozdělte si vlasy na části. Přichyťte horní prameny k horní části hlavy, abyste mohli pracovat se spodními částmi.

Vezměte část o šířce asi 2-3 cm a umístěte ji mezi 2 vyhřívací desky blízko kořínků vlasů.

Přitiskněte žehličku plochy k sobě, pevně držte a pomalu posuňte žehličkou dolů po částech od kořínků ke konečkům. Vezměte nový pramen a pokračujte tímto způsobem, dokud nebudou všechny vlasy rovné.

V případě potřeby opakujte. Možná budete chtít zafixovat narovnané vlasy pomocí lehkého postřiku lakem na vlasy.

Vytvarujte si vlasy

Žehličku Beper lze také použít ke zvýraznění některých pramenů (třásnění, mávání špičkami dovnitř nebo ven atd.) a k pozvednutí kořínků pro objem.

Chcete-li kořínky pozvednout, zvedněte část vlasů a držte ji svisle od pokožky hlavy.

Umístěte zařízení co neblíže ke kořínkům, uzavřete část vlasů mezi deskami a rotujte zařízením dopředu, aby kořínky dosáhly maximálního objemu. Držte několik sekund a poté pomalu posunujte žehličkou rovně od kořínků ke konečkům.

K otočením konečků vlasů dovnitř používejte postup popsany výše, ale nasměrujte přístroj dovnitř (jako při natáčení s kartáčem).

Vydržte několik sekund na místě a uvolněte.

Chcete-li vytvořit konečky směrem ven, postupujte podle stejných kroků, ale otočte je opačným směrem.

Po použití vypněte přístroj pomocí příslušného tlačítka zapnutí / vypnutí a odpojte spotřebič od elektrické zásuvky. Před uskladněním nechte spotřebič vychladnout.

Čištění a údržba žehličky

Odpojte jednotku a nechte ji úplně vychladnout.

Desky čistěte měkkým vlhkým hadříkem bez čisticího prostředku, aby byla zachována optimální kvalita žehličicích desek. Desky nepoškrábejte.

Technická data

Výkon: 45W

Napájení: 110-240V ~ 50 / 60Hz

Z důvodu vylepšení si společnost Beper vyhrazuje právo produkt upravovat nebo vylepšovat bez předchozího upozornění.



Evropská směrnice 2011/65 / EU o odpadních elektrických a elektronických zařízeních (OEEZ), vyžaduje, aby staré domácí elektrické spotřebiče nebyly odkládány do běžného netříděného komunálního odpadu. Staré spotřebiče musí být shromažďovány odděleně za účelem optimalizace obnovy a recyklace materiálů, které obsahují, a snížení dopadu na lidské zdraví a životní prostředí. Symbol "Přeškrtnuté popelnice" na výrobku vás upozorňuje na povinnost, že při likvidaci spotřebiče musí být shromažďovány odděleně.

OBECNÉ PODMÍNKY ZÁRUKY

Tento spotřebič byl zkontrolován v továrně. Od data původního nákupu se na materiálové a výrobní vady vztahuje záruka 24 měsíců. Záruční doba začíná běžet od data nabytí spotřebiče koupí, jak je uvedeno na záručním listu (popř. účtence) nebo faktuře a potvrzeném razítkem prodejce. Práva odpovědnosti za vady lze uplatňovat u prodejce, u kterého byl výrobek zakoupen.

Záruka je platná pouze se záručním listem nebo s dokladem o koupi (daňový doklad) s uvedením data nákupu a modelu spotřebiče. Pokud potřebujete technickou pomoc, obraťte se na prodejce nebo na naše ústředí, aby se zachovala efektivita zařízení a aby se záruka nezrušila. Jakékoli zásahy na tomto zařízení neoprávněnými osobami automaticky ruší záruku.

ZÁRUČNÍ PODMÍNKY

Pokud se na zařízení během záruční doby projeví vady v důsledku vadného materiálu a / nebo výroby, garantujeme bezplatnou opravu za předpokladu, že:

- Spotřebič byl používán správně a pro účel, pro který byl určen.
- Zařízení nebylo poškozeno a bylo pravidelně a správně udržováno.
- Byl předložen doklad o koupi.

Záruka se nevztahuje na opotřebení věci (výrobku) způsobené jejím obvyklým používáním. (§ 619 odst. 2 Občanského zákoníku). Záruka se též nevztahuje na závady výrobku, způsobené jiným, než obvyklým používáním výrobku.

Za obvyklé používání v tomto smyslu firma BEPER považuje zejména, pokud výrobek:

Je používán pouze k účelu, ke kterému je určen a který je popsán v příloženém návodu k použití. Pouze návod v českém jazyce vydaný firmou BEPER je pro spotřebitele závazný.

Je používán a správně udržován podle tohoto návodu, používán šetrně, pozorně a nepřetěžován.

Je používán v čistém, bezprašném a nezakouřeném prostředí, je chráněn pouzdem nebo krytkou, pokud je přiložena. Výrobek je určen výhradně pro jiný účel než pro podnikání s tímto výrobkem.

Je používán za pokojové teploty, dostatečného větrání a s nezakrytými větracími otvory.

Nebyl vystaven nepříznivému vnějšímu vlivu, např. slunečnímu a jinému záření či elektromagnetickému poli, vniknutí tekutiny, vniknutí předmětu, přepětí v síti, přepětí nebo zkratu na vstupech či výstupech, napětí vzniklému při elektrostatickém výboji (včetně blesku), chybnému napájecímu nebo vstupnímu napětí a nevhodnému vniknutí předmětu, přepětí v síti, přepětí nebo zkratu na vstupech či výstupech, napětí vzniklému při elektrostatickém výboji (včetně blesku), chybnému napájecímu nebo vstupnímu napětí a nevhodné polaritě tohoto napětí, vlivu chemických procesů např. použitých napájecích článků apod.

Nebyl udržován a čištěn nevhodnými způsoby nebo nesprávně použitými čistícími prostředky (např. chemický a mechanický vliv).

Nebyly kýmkoliv provedeny úpravy, modifikace, změny konstrukce nebo adaptace ke změně nebo rozšíření funkcí výrobku oproti zakoupenému provedení nebo pro možnost jeho provozu v jiné zemi, než pro kterou byl navržen, vyroben a schválen.

Je používán s doporučeným čistým neopotřebovaným příslušenstvím a je mu pravidelně vyměňováno příslušenství, podléhající rychlejšímu opotřebení (např. baterie). Firma BEPER nenese odpovědnost za nesprávný chod a případné vady výrobku vzniklé vlivem použitého příslušenství a náplní jiných výrobců, stejně jako použitím poškozeného, opotřebovaného a znečištěného příslušenství a náplní.

Není mechanicky, tepelně nebo chemicky poškozen; neměl sejmutý ochranný kryt, nemá odstraněny nebo smazány štítky, poškozeny plomby a šrouby nebo není poškozen otřesy pádem, teplem, tekutinou (i z baterií), zlomením nebo přetržením kabelu, konektoru, spínače, krytu či jiné části, včetně poškození v průběhu přepravy od okamžiku zakoupení a předání výrobku ze strany prodávajícího.

Je používán v souladu se zákony, technickými normami a bezpečnostními předpisy platnými v České republice, a též na vstupy výrobku je připojeno napětí odpovídající těmto normám a charakteru výrobku.

Je používán s intenzitou a v prostředí odpovídajícím provozu v domácnosti.

Záruka se nevztahuje na žádnou část, která by mohla být náhodně rozbitá nebo měla viditelné známky použití v spotřebních výrobcích (jako jsou lampy, baterie, topné články a podobně), a jakákoliv závada způsobená nedodržením pravidel z neznalosti při používání a / nebo údržbě spotřebiče, nedbalostí, nesprávném použití nebo nesprávné instalaci, poškozením při přepravě a jakýchkoliv jiných škod, které nelze dodavateli přičíst.

Pokud bude mít výrobek vadu, kterou je možno rychle a bez následků odstranit, vyhrazuje si společnost Beper právo řešit reklamační nárok spotřebitele jejím odstraněním (opravou) nebo výměnou částí výrobku. Nárok na výměnu věci při výskytu odstranitelné vady vzniká spotřebiteli pouze v případě, že to není vzhledem k povaze vady neúměrné.

Kontaktujte distributora ve vaší zemi případně kontaktujte prodejní oddělení Beper, e-mail assistenza@beper.com, který předá váš požadavek na lokálního distributora.

Algemeen veiligheidsadvies

Lees de gebruiksaanwijzing zorgvuldig door voordat u het apparaat voor de eerste keer in gebruik neemt.

Lees de volgende instructies aandachtig door aangezien ze nuttige veiligheidsinformatie bevatten over de installatie, het gebruik en het onderhoud. Hiermee kunt u ongevallen en ongelukken voorkomen.

Verwijder de verpakking en controleer of het apparaat volledig intact is. De onderdelen van de verpakking (plastic zakken, polystyreen, enz.) mogen niet in het bezit komen van kinderen ten einde hen te beschermen tegen gevaren.

We raden u aan om dit verpakkingsmateriaal niet met het huisafval weg te gooien maar om het, in verband met vernietiging of verwerking, af te leveren op het juiste verzamelpunt. Hiertoe kunt u informatie opvragen bij het management van de Vuilverwerking van uw gemeente.

Controleer, voordat u het apparaat aansluit, of de netspanning overeenkomt met de gegevens op het etiket.

Als de stekker niet in het stopcontact past, laat dan een geschikte stekker monteren door een gekwalificeerde persoon die er ook voor kan zorgen dat de aansluitkabels van het stopcontact geschikt zijn voor het gebruik van uw apparaat.

Trek nooit aan het netsnoer om de stekker van het apparaat uit het stopcontact te trekken.

Zorg ervoor dat het netsnoer nooit in contact komt met hete of scherpe oppervlakken.

Gebruik dit apparaat niet als het netsnoer beschadigd is. In geval van schade moet het netsnoer, om gevaar te voorkomen, worden vervangen door de fabrikant, zijn onderhoudsvertegenwoordiger of soortgelijke gekwalificeerde personen.

Sluit dit apparaat alleen aan op wisselstroom.

Over het algemeen wordt het gebruik van adapters met meerdere connectoren en/ of verlengingsunits niet aanbevolen; mochten deze toch nodig zijn, gebruik dan alleen enkelvoudige of multi-adapters en verlengingsunits in overeenstemming met de van kracht zijnde veiligheidsregels, waarbij ervoor gezorgd dient te worden dat de limiet, zoals aangegeven op de enkelvoudige adapters en de verlengingsunits, de maximale vermogenslimiet zoals aangegeven op de multi-adapter niet overschrijdt.

Dit apparaat dient alleen te worden gebruikt voor het daarvoor bestemde doel.

Elk ander gebruik moet als ongepast en dus gevaarlijk worden beschouwd. De fabrikant kan niet aansprakelijk worden gesteld voor schade die voortvloeit uit onjuist, verkeerd of onzorgvuldig gebruik.

Om elk risico op oververhitting te voorkomen, wordt aangeraden het netsnoer volledig af te rollen en het apparaat los te koppelen wanneer het niet wordt gebruikt.

Haal de stekker altijd uit het stopcontact voordat u het apparaat schoonmaakt.

Ter voorkoming van elektrische schokken mag u het snoer, de stekker of onderdelen van het apparaat niet onderdompelen in water of andere vloeistoffen.

Raak het apparaat niet aan met natte handen of voeten.

Raak het apparaat niet aan met blote voeten.

Stel het apparaat niet bloot aan weersinvloeden zoals regen, wind, sneeuw en hagel.

Gebruik het apparaat niet in de buurt van explosieven, licht ontvlambare stoffen, gassen, vuur en kachels.

Sta niet toe dat kinderen, mensen met een handicap, of mensen zonder ervaring of technische bekwaamheid het apparaat zonder begeleiding gebruiken. Wanneer een apparaat door of in de buurt van kinderen wordt gebruikt is nauwgezet toezicht noodzakelijk.

Zorg ervoor dat kinderen niet met dit apparaat gaan spelen.

Als u van plan bent om het apparaat nooit meer te gebruiken, maak het dan onbruikbaar door de voedingskabel door te snijden nadat u de stekker uit het stopcontact heeft gehaald.

Zorg er ook voor dat alle gevaarlijke onderdelen onbruikbaar worden gemaakt, met name met het oog op kinderen die met het apparaat zouden kunnen gaan spelen.

Productbeschrijving Fig. A

1. Platen met keramische coating
2. Temperatuurregeling van 130° tot 230°C
3. Ophanghaak
4. 360° draaibare kabel
5. AAN/UIT-schakelaar
6. Plaatvergrendeling /ontgrendelingsknop

Werking

Rol het stroomsnoer volledig af.

Sluit het apparaat aan op een geschikt stopcontact.

Open de platen met behulp van de juiste ontgrendelingsknop.

Schakel het apparaat in en stel de gewenste temperatuur in, wacht 3 tot 5 minuten voordat u het apparaat gebruikt.

⚠ Waarschuwing: Houd het haar niet langer dan twee seconden tussen de platen vast.

Om er zeker van te zijn dat je de resultaten krijgt die je wilt, moet je in eerste instantie altijd experimenteren op een klein stukje haar.

Droog het eerder gewassen haar met een haardroger en ontwar het met een grove kam.

Scheid het haar in strengen van ongeveer 3 cm.

Ga dan als volgt te werk:

Je haar krullen

Creëer natuurlijke krullen, naar buiten gedraaid

Neem een stukje haar op en plaats de stijltang bij de wortels met de gebogen platen naar de hoofdhuid toe. (Afb.B1)

Draai de stijltang 90° naar beneden, zodat de gebogen platen naar buiten wijzen. (Afb.B2)

U kunt de stay-cool tip met uw andere hand vasthouden, zodat het gemakkelijker is om de straightener te hanteren en een gelijkmatige druk op de sectie te houden. (Afb. B3)

Schuif de stijltang langzaam over de hele lengte van de sectie naar beneden, van de wortels tot aan de uiteinden. (Afb. B4 en B5)

Het zijn de gebogen platen die het effect geven en de krul fixeren.

Verwijder de stijltang en gebruik uw vingers om het deel weer te draaien, zodat het zijn natuurlijke positie inneemt. (Afb.B6)

Herhaal indien nodig.

U kan eventueel de krullen fixeren met een lichte neveling van haarlak.

Creëer meer verfijnde krullen, naar boven gedraaid

Neem een sectie op en plaats de stijltang bij de wortels met de gebogen platen naar de hoofdhuid gericht. (Afb. B7)

Draai de stijltang 90° naar boven, zodat de gebogen platen nu naar buiten wijzen. (Afb.B8)

U kunt uw andere hand gebruiken om de stay-cool tip vast te houden om het hanteren van de straightener te vergemakkelijken en om een gelijkmatige druk op de sectie te behouden. (Afb.B9)

Glijd de stijltang langzaam over de lengte van de sectie, van de wortels naar de uiteinden. (Afb.B10 e B11)

Hoe gelijkmatiger en hoe langzamer de slag, hoe duidelijker de krul!

Het zijn de gebogen platen die het effect geven en de krul fixeren.

Verwijder de stijltang en gebruik uw vingers om het deel weer te draaien, zodat het zijn natuurlijke positie inneemt. (Afb.B12)

Herhaal indien nodig.

U kan eventueel de krullen fixeren met een lichte neveling van haarlak.

Je haar stijlen

Voor het stijlen van je haar is de positie van de gebogen platen niet meer van belang.

Scheid je haar in secties. Klem de bovenste secties aan de bovenkant van je hoofd, zodat je met de secties eronder kunt werken.

Neem een sectie van ongeveer 2/3 cm breed en plaats deze tussen de 2 verwarmingsplaten, vlakbij de haarwortels.

Druk op de stijltang, houd deze stevig vast om de sectie te behouden en schuif het apparaat langzaam naar beneden, van de wortels naar de punten.

Neem een nieuwe sectie op en ga zo verder tot alle haren stijl zijn.

Herhaal dit indien nodig, laat dan de stijltang los.

Maak de stijl af met een finishing touch. U kunt het haar eventueel fixeren met een lichte nevel van haarlak.

Breng je haar in model

De Beper stijltang kan ook gebruikt worden om enkele strengen te accentueren (pony, het haar binnen of naar buiten krullen van de uiteinden, etc.) en de haarwortels te liften.

Om de haarwortels te liften, neem je een deel op en houd je het verticaal van je hoofdhoogte.

Plaats het apparaat zo dicht mogelijk bij de haarwortels, sluit het gedeelte tussen de platen en geef het apparaat een voorwaartse draai om het maximale volume aan de haarwortel te geven. Houd het apparaat enkele seconden vast, daarna langzaam recht van de haarwortels naar de uiteinden.

Om het haar te föhnen door de punten naar binnen te draaien, gebruikt u zoals hierboven beschreven, maar richt u het apparaat naar binnen (zoals bij een borstel tijdens het borstelen).

Houd het apparaat enkele seconden op zijn plaats en laat het los.

Om de punten naar buiten te draaien, volgt u dezelfde stappen, maar draait u de andere kant op.

Schakel na gebruik het toestel uit met de aan/uit-knop en haal de stekker uit het stopcontact.

Laat het apparaat afkoelen voordat u het opbergt.

Reiniging en onderhoud van uw stijltang

Trek de stekker uit het stopcontact en laat het apparaat volledig afkoelen.

Maak de platen schoon met een zachte, vochtige doek, zonder afwasmiddel, om de optimale kwaliteit van de platen te behouden.

Maak geen krassen op de platen.

Technische gegevens

Vermogen: 45W

Stroomvoorziening: 110-240V ~ 50/60Hz

Om verbeteringsredenen behoudt Beper zich het recht voor om het product zonder voorafgaande kennisgeving aan te passen of te verbeteren.



De Europese richtlijn 2011/65/EU inzake afgedankte elektrische en elektronische apparaten (AEEA) vereist dat oude elektrische huishoudapparaten niet mogen worden vernietigd via de normale ongesorteerde gemeentelijke afvalstroom. Oude apparaten moeten apart worden ingezameld om hergebruik en recycling van de materialen die ze bevatten te optimaliseren, en de gevolgen voor de menselijke gezondheid en het milieu te minimaliseren. Het symbool met de doorgeslechte "afvalcontainer" op het product herinnert u aan uw verplichting om het afgedankte product apart in te leveren.

GARANTIECERTIFICAAT

Dit apparaat is in de fabriek gecontroleerd. Vanaf de datum van oorspronkelijke aankoop geldt een garantie van 24 maanden op materiaal- en productiefouten. Het aankoopbewijs en het garantiebewijs moeten samen worden toegezonden in geval van een aanspraak op de garantie.

De garantie is alleen geldig met een garantiecertificaat en een aankoopbewijs (fiscaal ontvangstbewijs) met vermelding van de aankoopdatum en het model van het apparaat.

Neem voor technische assistentie rechtstreeks contact op met de verkoper of ons hoofdkantoor ten einde de efficiëntie van het apparaat te waarborgen en ervoor te zorgen dat de garantie NIET ongeldig wordt. Elke ingreep aan dit apparaat door niet-geautoriseerde personen maakt de garantie automatisch ongeldig.

GARANTIEVOORWAARDEN

Als het apparaat tijdens de garantieperiode gebreken vertoont als gevolg van defecte materialen en/ of productiefouten garanderen wij gratis reparatie op voorwaarde dat:

- Het apparaat correct is gebruikt voor het doel waarvoor het is bedoeld.
- Er niet aan het apparaat is geknoeid omdat het anders niet te onderhouden is.
- Het aankoopbewijs kan worden getoond.
- Normale slijtage aan het apparaat niet onder deze garantie valt.

Daarom zijn alle onderdelen die per ongeluk kapot kunnen gaan, die zichtbare tekenen van gebruik met betrekking tot verbruiksartikelen kunnen vertonen (zoals lampen, batterijen, verwarmingselementen, ...) en esthetische onderdelen uitgesloten van garantie, alsook elk defect ten gevolge van niet-naleving van de regels voor gebruik, nalatigheid van gebruik en/ of onderhoud van het apparaat, onzorgvuldigheid, verkeerde of onjuiste installatie, schade tijdens transport, en alle andere schades die de leverancier niet aan te rekenen zijn.

Voor elk defect dat niet binnen de garantieperiode kan worden gerepareerd, wordt het apparaat gratis vervangen.

Als het in verband met een defect, breuk of storing te vervangen onderdeel een accessoire en/ of een afneembaar onderdeel van het product betreft, behoudt Beper zich het recht voor om alleen het betreffende onderdeel te vervangen en niet het volledige product.

Neem contact op met de distributeur in uw land of de after sales-afdeling van Beper.

E-mail assistenza@beper.com en we zorgen ervoor dat uw bericht bij uw distributeur terecht komt.

Vispārīgi drošības padomi

Pirms ierīces pirmās lietošanas rūpīgi izlasiet ekspluatācijas instrukcijas.

Rūpīgi izlasiet šo instrukciju, jo tā sniedz jums noderīgu drošības informāciju par uzstādīšanu, lietošanu un apkopi un palīdz izvairīties no neveiksmēm un iespējamām negadījumiem.

Izņemiet iepakojumu un pārlicinieties, vai ierīce ir neskarta, īpašu uzmanību pievēršot barošanas kabelim. Iepakojuma elementiem (plastmasas maisiņi, polistirols utt.) nav jābūt pieejamiem bērniem, lai pasargātu viņus no bīstamiem avotiem.

Ieteicams neizmest šos iesaiņojuma materiālus sadzīves atkritumos, bet nogādāt tos attiecīgajā atkritumu savākšanas vai iznīcināšanas vietā.

Pirms ierīces pievienošanas pārlicinieties, vai tīkla spriegums atbilst uz etiķetes norādītajiem datiem.

Ja kontaktdakša nav piemērota kontaktlīdžai, ļaujiet to nomainīt tikai kvalificētam speciālistam.

Nekad nevelciet barošanas vadu, lai atvienotu ierīci no strāvas.

Pārlicinieties, ka barošanas vads nekad nesaskaras ar karstām vai griešanas virsmām

Nelietojiet šo ierīci, ja barošanas vads ir bojāts. Bojājuma gadījumā tas jāmaina ražotājam, tā servisa pārstāvim vai līdzīgi kvalificētām personām, lai izvairītos no briesmām.

Pievienojiet šo ierīci tikai maiņstrāvai

Parasti nav ieteicams izmantot adapterus, kas satur vairākus spraudņus un / vai paplašinājumus; ja tie ir nepieciešami, lūdzu, izmantojiet tikai vienkāršus vai vairākus adapterus un paplašinājumus, ievērojot spēkā esošos drošības noteikumus, pārlicinoties, ka uz vienkāršajiem adapteriem un paplašinājumiem norādītā jaudas absorbcijas robeža un uz vairāku adapteru marķētā maksimālā jaudas robeža netiek pārsniegta.

Šī ierīce ir paredzēta tikai tās īpašajam mērķim.

Jebkāda cita izmantošana ir jāuzskata par nepareizu un tādējādi bīstamu. Izgatavotājs nav atbildīgs par zaudējumiem, kas radušies nepareizas, nepareizas vai nelikumīgas lietošanas dēļ.

Lai izvairītos no jebkāda apkures riska, ieteicams pilnībā atskrūvēt barošanas vadu un atvienot ierīci, ja to nelieto.

Pirms tīrīšanas vienmēr atvienojiet ierīci no elektrotīkla.

Lai aizsargātu pret elektriskās strāvas triecienu, neiegremdējiet vadu, kontaktdakšu vai citas ierīces daļas ūdenī vai citos šķidrumos.

Neturiet ierīci ar mitrām rokām

Nepakļaujiet ierīci atmosfēras iedarbībai, tādiem kā, lietus, vējš, sniegs, krusa. Nelietojiet ierīci sprāgstvielu, viegli uzliesmojošu materiālu, gāzu, degošas liesmas, sildītāju tuvumā.

Neļaujiet bērniem, invalīdiem vai visiem cilvēkiem bez pieredzes vai tehniskām iespējām lietot ierīci, ja viņi netiek pienācīgi uzraudzīti. Cieša uzraudzība ir nepieciešama, ja jebkuru ierīci lieto bērni.

Pārliecinieties, ka bērni nespēlē ar šo ierīci.

Ja jūs nolemjat vairs nelietot ierīci, padariet to nelietojamu, izslēdziet un atvienojiet no strāvas
Visas bīstamās ierīces daļas atslēdziet un glabājiet bērniem nepieejamā vietā.

Ierīces apraksts Att. A

1. Plāksnes ar keramikas pārklājumu
2. Temperatūras kontrole no 130 ° līdz 230 ° C
3. Āķis piekarināšanai
4. 360° rotējošs kabelis
5. ON/OFF slēdža poga
6. Plākšņu bloķēšanas / atbloķēšanas poga

Darbība

Pilnībā atritiniet strāvas vadu.

Pievienojiet ierīci piemērotai kontaktligzdai.

Izmantojot atbilstošo atbloķēšanas pogu, atveriet plāksnes.

Ieslēdziet ierīci un iestatiet vēlamu temperatūru, pirms lietojat, pagaidiet 3 līdz 5 minūtes.

⚠ Brīdinājums: neturiet matus starp plāksnēm ilgāk par divām sekundēm

Lai pārliecinātos, ka iegūstat vēlamus rezultātus, sākumā vienmēr eksperimentējiet ar nelielu matu laukumu.

Nosusiniet iepriekš mazgātos matus ar fēnu, atdalot tos ar matu suku.

Atdaliet matus apmēram 3 cm biezās šķipsnās.

Pēc tam rīkojieties šādi:

Matu cirtu veidošana

Izveidojiet dabiskas viļņainas cirtas,

Satveriet matu daļu un novietojiet taisnotāju pie saknēm ar izliektajām plāksnēm pret galvas ādu. (Att.B1)

Pagrieziet taisnotāju par 90 ° uz leju, lai izliektās plāksnes būtu vērstas uz āru. (Att. B2)

Jūs varat turēt vēso galu ar otru roku, lai būtu vieglāk rīkoties ar taisnotāju un saglabāt vienmērīgu spiedienu uz matu šķipsnu. Att.B3)

Lēnām virziet taisnotāju visā matu šķipsnas garumā, sākot no saknēm līdz matu galiem. (B4. Un B5. Attēls)

Tās ir izliektas plāksnes, kas dod efektu un fiksē cirtu veidošanos.

Noņemiet taisnotāju un ar pirkstiem atkal pagrieziet matus tā, lai tie nonāktu dabiskajā stāvoklī. (Att. B6)

Ja nepieciešams, atkārtojiet.

Jūs varētu vēlēties nofiksēt cirtas, izmantojot nedaudz matu lakas.

Izveidojiet sarežģītākas izsmalcinātākas cirtas

Paņemiet matu daļu un novietojiet taisnotāju pie saknēm ar izliektajām plāksnēm pret galvas ādu. (Att. B7)

Pagrieziet taisnotāju par 90 ° uz augšu, lai izliektās plāksnes tagad būtu vērstas uz āru. (Att. B8)

Jūs varat izmantot otru roku, lai turētu vēsu paliktni, lai atvieglotu darbu ar taisnotāju un saglabātu vienmērīgu spiedienu uz matu šķipsnu. (Att. B9)

Lēnām slīdiniet taisnotāju visā matu šķipsnas garumā, sākot no saknēm līdz matu galiem. (Att. B10 un B11)
Jo vienmērīgāks un lēnāks gājiens, jo izteiktāka cirtu veidošanās!
Tās ir izliektas plāksnes, kas dod efektu un fiksē cirtu veidošanās.
Noņemiet taisnotāju un ar pirkstiem atkal pagrieziet matu šķipsnu tā, lai tā nonāktu dabiskajā stāvoklī. (B12. Attēls)
Ja nepieciešams, atkārtojiet.
Jūs varētu vēlēties nofiksēt cirtas, viegli izmantojot matu laku.

Iztaisnoji matus

Iztaisnošanai izliekto plāksņu novietojumam nav nozīmes.
Sadaliet matus šķipsnās. Piespraudiet augšējās šķipsnas galvas augšdaļai, lai jūs varētu strādāt ar matu šķipsnām, kas atrodas zem tām.
Satveriet apmēram 2 līdz 3cm platu šķipsnu un novietojiet to starp 2 sildīšanas plāksnēm, netālu no matu saknēm.
Nospiediet iztaisnotāju, stingri turiet, lai saturētu šķipsnu, un lēnām slīdiniet ierīci pa šķipsnu no saknēm līdz matu galiem.
Satveriet jaunu matu šķipsnu un turpiniet šādā veidā, līdz visi mati būs taisni.
Ja nepieciešams, atkārtojiet, pēc tam atlaidiet taisnotāju.
Pabeidziet matu taisnošanu ar stilu. Jūs varētu vēlēties nofiksēt iztaisnošanu, izmantojot nedaudz matu lakas.

Matu veidošana

Iztaisnotāju Beper var izmantot arī, lai izceltu dažus efektus (bārkstis, matu viļņus uz iekšu vai uz āru utt.) un paceltu matus pie saknēm.
Lai paceltu matus pie saknēm, saņemiet šķipsnu un turiet to vertikāli no galvas ādas.
Novietojiet ierīci pēc iespējas tuvāk matu saknēm, aizveriet ierīces plāksnes un pagrieziet uz priekšu, lai matiem piešķirtu maksimālo kuplumu. Turiet dažas sekundes, pēc tam lēnām virziet no saknēm līdz matu galiem.
Lai nožāvētu matus, pagriežot matu galus uz iekšu, izmantojiet ierīci kā aprakstīts iepriekš, bet, virziet ierīci uz iekšu (tāpat kā ar matu suku).
Dažas sekundes paturiet vietā un atlaidiet.
Lai pagrieztu matus uz āru, rīkojieties tāpat, bet grieziet ierīci pretējā virzienā.
Pēc lietošanas izslēdziet sildvirsmu, izmantojot atbilstošo ieslēgšanas / izslēgšanas pogu, un atvienojiet ierīci no elektrības kontaktligzdas.
Pirms glabāšanas ļaujiet tai atdzist.

Jūsu taisnotāja tīrīšana un apkope

Atvienojiet ierīci no elektroīkla un ļaujiet tai pilnībā atdzist.
Lai saglabātu optimālu plāksņu kvalitāti, plāksnes notīriet ar mīkstu, mitru drānu bez mazgāšanas līdzekļa.
Nesaskrāpējiet plāksnes.

Tehniskie dati

Jauda: 45W
Barošanas avots: 110–240V ~ 50/60Hz

Jebkura uzlabojuma dēļ Beper patur tiesības modificēt vai uzlabot produktu bez iepriekšēja brīdinājuma.



Eiropas direktīvā 2011/65 / ES par elektrisko un elektronisko iekārtu atkritumiem (WEEE) noteikts, ka vecās sadzīves elektriskās ierīces nedrīkst izmest parastā nešķīrotā sadzīves atkritumu plūsmā. Vecās ierīces jāvēc atsevišķi, lai optimizētu tajās esošo materiālu reģenerāciju un pārstrādi un samazinātu ietekmi uz cilvēku veselību un vidi. Izsvītrotais simbols "atkritumu ratīņi uz riteņiem" uz izstrādājuma atgādina jums par jūsu pienākumu, ka, utilizējot ierīci, tā ir jāsvāc atsevišķi.

GARANTIJAS SERTIFIKĀTS

Šī ierīce ir pārbaudīta rūpnīcā. Sākot no sākotnējā pirkuma, materiāla un ražošanas defektiem tiek piemērota 24 mēnešu garantija. Pirkuma kvīts un garantijas sertifikāts jāiesniedz kopā, ja tiek pieprasīta garantija.

Garantija ir derīga tikai ar garantijas sertifikātu un pirkuma apliecinājumu (fiskālo kvīti), kurā norādīts pirkuma datums un ierīces modelis

Lai saņemtu tehnisko palīdzību, lūdzu, tieši sazinieties ar pārdevēju vai mūsu galveno biroju, lai saglabātu ierīces efektivitāti un NEVAJADZĒTU anulēt garantiju. Jebkura neatļautu personu iejaukšanās šajā ierīcē automātiski anulē garantiju.

GARANTIJAS NOSACĪJUMI

Ja garantijas laikā ierīcei ir defekti kļūdaina materiāla un / vai ražošanas rezultātā, mēs garantējam remontu bez maksas ar nosacījumu, ka:

- Ierīce ir izmantota pareizi un tam paredzētajam mērķim.
- Ierīce nav sagrozīta, pretējā gadījumā to nevar uzturēt.
- jāuzrāda pirkuma kvīts.
- Šī garantija neattiecas uz ierīci, kurai ir pienācīgs nodilums.

Tāpēc visām detaļām, kuras var nejauši saplīst vai kurām ir redzamas lietošanas pazīmes patērējamiem izstrādājumiem (piemēram, lampām, akumulatoriem, sildelementiem...), estētiskās daļas tiek izslēgtas no garantijas, un visiem defektiem, kas rodas noteikumu neievērošanas dēļ par lietošanu, neuzmanīgu ierīces lietošanu un / vai apkopi, neuzmanību, nepareizu vai nepareizu uzstādīšanu, bojājumiem pārvadāšanas laikā un citiem bojājumiem, kas nav saistīti ar piegādātāju.

Par katru defektu, kuru garantijas laikā nevar izlabot, ierīci nomainīs bez maksas.

Jebkurā gadījumā, ja detaļa, kas jāmaina defekta, salūšanas vai nepareizas darbības dēļ, ir papildierīce un / vai noņemama izstrādājuma daļa, Beper patur tiesības nomainīt tikai konkrēto daļu, nevis visu izstrādājumu.

Sazinieties ar pārdevēju jūsu valstī vai pārdošanas departamenta Beperi.

E-pasts assistenza@beper.com kuri parsūtīs jūsu iesniegumu jūsu izplatītājam.

Splošni varnostni nasvet

Pred prvo uporabo naprave pozorno preberite navodila za uporabo.

Natančno preberite naslednja navodila, saj vam dajejo koristne varnostne informacije o namestitvi, uporabi in vzdrževanju ter vam pomagajo preprečiti nezgode in morebitne nesreče.

Odstranite embalažo in se prepričajte, da je naprava nedotaknjena, s posebno pozornostjo na napajalni kabel. Otrokom ni treba, da so elementi embalaže (plastične vrečke, polistiren itd.) Dostopni otrokom, da jih zaščitimo pred nevarnimi viri.

Priporočljivo je, da te embalaže ne mečete med gospodinjske odpadke, ampak jo dostavite ustrezni službi za zbiranje in obdelavo odpadkov v vaši občini.

Pred priključitvijo naprave se prepričajte, da omrežna napetost ustreza podatkom, navedenim na nalepki.

Če vtič ne ustreza vtičnici, naj ga z ustreznim vtičem zamenja samo usposobljeno osebje, ki mora zagotoviti tudi, da je del kablov vtičnice primeren za napetost moči vaše naprave.

Nikoli ne vlecite napajalnega kabla, da odklopite aparat.

Pazite, da napajalni kabel nikoli ne pride v stik z vročimi ali ostrimi površinami

Te naprave ne uporabljajte, če je napajalni kabel poškodovan. V primeru poškodbe ga mora zamenjati proizvajalec, njegov servis ali podobno usposobljene osebe, da se prepreči nevarnost.

Napravo priključite samo na izmenični tok

Na splošno uporaba adapterjev za več vtičev in / ali razširitev ni priporočljiva; po potrebi uporabite samo preproste ali več adapterjev in podaljškov v skladu z veljavnimi varnostnimi pravili, pri čemer se prepričajte, da meja napetosti, označena na preprostih adapterjih in podaljških, ter največja meja moči, označena na več adapterjih, niso preseženo. Ta naprava je namenjena samo njenemu posebnemu namenu. Vsaka druga uporaba se šteje za neprimerno in s tem nevarno. Proizvajalec ne more biti odgovoren za kakršno koli škodo, ki bi nastala zaradi nepravilne, napačne ali nepredvidne uporabe.

Da se izognete nevarnosti ogrevanja, priporočamo, da popolnoma odvijete napajalni kabel in izklopite aparat, kadar ga ne uporabljate.

Pred čiščenjem vedno izključite aparat.

Za zaščito pred električnim udarom kabla, vtiča ali drugih delov naprave ne potaplajte v vodo ali druge tekočine. Naprave ne držite z mokrimi rokami ali nogami.

Naprave ne držite z golimi nogami.

Naprave ne izpostavljajte atmosferskim dejavnikom, kot so dež, veter, sneg, toča.

Naprave ne uporabljajte v bližini eksplozivov, lahko vnetljivih materialov, plinov, gorečega ognja in grelnikov.

Otrokom, invalidom ali vsem ljudem brez izkušenj ali tehničnih sposobnosti ne dovolite, da uporabljajo aparat, če niso pravilno nadzorovani. Potreben je natančen nadzor, če kateri koli aparat uporabljajo otroci.

Prepričajte se, da se otroci ne igrajo s to napravo.

Če aparata ne boste več uporabljali, ga naredite neuporabnega, tako da po odklopu vtiča iz vtičnice preprosto prerežete napajalni kabel.

Naprava vsebuje nevarne dele, posebno za otroke, ki se lahko igrajo z napravo.

Opis izdelka Slika A

1. Plošče s keramično prevleko
2. Regulacija temperature od 130 ° do 230 ° C
3. Kavelj za obešanje
4. 360 ° vrtljiv kabel
5. Gumb za vklop / izklop
6. Gumb za zaklepanje / odklepanje plošče

Delovanje

Popolnoma odvijte napajalni kabel.

Napravo priključite na ustrezno vtičnico.

Odprite plošče z ustreznim gumbom za sprostitvev.

Vklopite aparat in nastavite željeno temperaturo, počakajte 3 do 5 minut, preden ga začnete uporabljati.

Opozorilo: Las med ploščami ne držite dlje kot dve sekundi

Da bi zagotovili željene rezultate, najprej poskusite vedno na majhni površini las.

Pred tem oprane lase posušite s sušilcem za lase in jih razčesite s glavnikom s širokimi zobmi.

Lase ločite na pramene približno 3 cm.

Nato nadaljujte, kot sledi:

Kodranje las

Ustvarite naravne kodre, obrnjene pod

Vzemite del las in poravnajte korenine z ukrivljenimi ploščicami proti lasišču. (Slika B1)

Ravnalnik obrnite za 90 ° navzdol, tako da bodo ukrivljene plošče obrnjene navzven. (Slika B2)

Konico za ohlajanje lahko držite z drugo roko, tako da je lažje ravnati z ravnalnikom in vzdrževati enakomeren pritisk na odsek. (Slika B3)

Ravnalnik počasi potisnite po celotni dolžini odseka, od korenin do konic. (Sliki B4 in B5)

So ukrivljene plošče, ki dajo učinek in fiksirajo kodre.

Odstranite ravnalnik in s prsti spet zasukajte odsek, da zavzame svoj naravni položaj. (Slika B6)

Po potrebi ponovite.

Morda boste želeli postaviti kodre z rahlim meglenjem laka za lase.

Ustvarite bolj prefinjene poudarjene kodre

Vzemite del in položite ravnalo na korenine, tako da ukrivljene plošče gledajo proti lasišču. (Slika B7)

Ravnalnik obrnite za 90 ° navzgor, tako da ukrivljene plošče zdaj gledajo navzven. (Slika B8)

Z drugo roko lahko držite konico za ohlajanje, da olajšate ravnanje z ravnalnikom in ohranite enakomeren pritisk na odsek. (Slika B9)

Počasi drsite z ravnalnikom po dolžini odseka, od korenin do konic. (Slika B10 e B11)

Bolj kot je enakomerna in počasnejša poteza, bolj izrazit je koder!

So ukrivljene plošče, ki dajo učinek in fiksirajo kodre.

Odstranite ravnalnik in s prsti spet zasukajte odsek, da zavzame svoj naravni položaj. (Slika B12)

Po potrebi ponovite.

Morda boste želeli postaviti kodre z rahlim megljenjem laka za lase.

Poravnajte lase

Za poravnavo položaj ukrivljenih plošč ni več pomemben.

Lase ločite na odseke. Zgornje odseke pripnite na vrh glave, da boste lahko delali s spodnjimi odseki.

Vzemite del, širok približno 2/3 cm, in ga položite med dve grelni plošči, blizu korenin las.

Pritisnite ravnalnik, trdno držite, da ostane odsek, in enoto počasi potisnite po odseku od korenin do konic.

Poiščite nov odsek in nadaljujte po tej poti, dokler ne bodo vsi lasje naravnost.

Po potrebi ponovite, nato spustite ravnalnike.

Dopolnite slog z zaključkom. Morda boste želeli nastaviti ravnanje z rahlim megljenjem laka za lase.

Oblikujte lase

Ravnalnik Beper lahko uporabite tudi za poudarjanje nekaterih pramenov (obrobje, mahanje konic navznoter ali navzven itd.) In dvigovanje korenin.

Če želite dvigniti korenine, vzemite del in ga držite navpično od lasišča.

Napravo postavite čim bližje koreninam, zaprite odsek med ploščami in napravo zavrtite naprej, da korenina doseže največjo prostornino. Držite nekaj sekund, nato počasi naravnost od korenin do konic.

Za sušenje las z obračanjem konic v notranjosti uporabite, kot je opisano zgoraj, aparat pa usmerite navznoter (kot s čopičem med ščetkanjem).

Zadržite na mestu nekaj sekund in spustite.

Če želite točke obrniti navzven, sledite istim korakom, vendar obrnite v drugo smer.

Po uporabi izključite aparat z ustreznim gumbom za vklop / izklop in izklopite aparat iz električne vtičnice.

Pustite, da se naprava ohladi, preden jo shranite.

Čiščenje in vzdrževanje naprave za ravnanje

Odklopite enoto in jo pustite, da se popolnoma ohladi.

Plošče očistite z mehko in vlažno krpo brez detergenta, da ohranite optimalno kakovost plošč.

Ne praskajte plošč.

Tehnični podatki

Moč: 45W

Napajanje: 110-240V ~ 50/60Hz

Iz kakršnih koli razlogov za izboljšanje si Beper pridržuje pravico do spremembe ali izboljšanja izdelka brez predhodnega obvestila



Evropska direktiva 2011/65 / EU o odpadni električni in elektronski opremi (OEEO) zahteva, da starih gospodinskih električnih naprav ne smete odvreči v običajni nesortirani tok komunalnih odpadkov. Stare naprave je treba zbirati ločeno, da se optimizira predelava in recikliranje materialov, ki jih vsebujejo, ter zmanjša vpliv na zdravje ljudi in okolje. Prečrtani simbol "koš za smeti" na izdelku vas opomni na vašo obveznost, da morate odpadke odstranjevati ločeno.

GARANCIJSKO IZJAVA

Ta naprava je bila preverjena v tovarni. Od datuma prvotnega nakupa velja 24-mesečna garancija za materialne in proizvodne napake. V primeru zahtevka za jamstvo je treba predložiti potrdilo o nakupu in potrdilo o garanciji.

Garancija velja samo z garancijskim potrdilom in dokazilom o nakupu (račun) z navedbo datuma nakupa in modela aparata

Za kakršno koli tehnično pomoč se obrnite neposredno na prodajalca ali na naš sedež, da boste ohranili učinkovitost naprave in ne da razveljavili garancijo. Vsak poseg nepooblaščenih oseb na to napravo samodejno razveljavi garancijo.

JAMSTVENI POGOJI

Če naprava v času garancije pokaže napake zaradi napačnega materiala in / ali izdelave, garantiramo brezplačno popravilo pod pogojem, da:

- Naprava je bila pravilno uporabljena in za namen, za katerega je bila namenjena.
- V napravo ni bilo posega, razen v primeru vzdrževati.
- Predložiti je treba račun kot potrdilo o nakupu.
- Garancija ne krije napak, v primerno obrablje.

Zato so vsi deli, ki bi se lahko nenamerno zlomili ali imajo vidne znake uporabe v potrošnih izdelkih (kot so svetilke, baterije, grelni elementi ...), estetski deli izključeni iz garancije in kakršna koli napaka, ki je posledica neupoštevanja pravil za uporabo, malomarnost pri uporabi in / ali vzdrževanju naprave, neprevidnost, napačna ali nepravilna namestitvev, škoda med prevozom in katera koli druga škoda, ki je ni mogoče pripisati dobavitelju.

Za vsako napako, ki je ni bilo mogoče odpraviti v garancijskem roku, aparat zamenjamo brezplačno. V vsakem primeru, če je del, ki ga je treba zamenjati zaradi okvare, dodatek in / ali snemljiv del izdelka, si Beper pridržuje pravico do zamenjave le tistega dela in ne celotnega izdelka.

Obrnite se na svojega distributerja v svoji državi ali na drugem prodajnem oddelku Beper.

E-pošta assistenza@beper.com, ki bo posredovala vaša vprašanja vašem distributerju.

BEPER SRL

Via Salieri, 30 - 37050 - Vallese di Oppeano - Verona
Tel. 045/7134674 – Fax 045/6984019
beper.com



CUSTOMER CARE BEPER



Ovaj dokument je originalno proizveden i objavljen od strane proizvođača, brenda Beper, i preuzet je sa njihove zvanične stranice. S obzirom na ovu činjenicu, Tehnoteka ističe da ne preuzima odgovornost za tačnost, celovitost ili pouzdanost informacija, podataka, mišljenja, saveta ili izjava sadržanih u ovom dokumentu.

Napominjemo da Tehnoteka nema ovlašćenje da izvrši bilo kakve izmene ili dopune na ovom dokumentu, stoga nismo odgovorni za eventualne greške, propuste ili netačnosti koje se mogu naći unutar njega. Tehnoteka ne odgovara za štetu nanесenu korisnicima pri upotrebi netačnih podataka. Ukoliko imate dodatna pitanja o proizvodu, ljubazno vas molimo da kontaktirate direktno proizvođača kako biste dobili sve detaljne informacije.

Za najnovije informacije o ceni, dostupnim akcijama i tehničkim karakteristikama proizvoda koji se pominje u ovom dokumentu, molimo posetite našu stranicu klikom na sledeći link:

<https://tehnoteka.rs/p/beper-presa-za-kosu-40450go-akcija-cena/>