

Uputstvo za upotrebu

WHIRLPOOL mašina za pranje sudova WFE 2B19 X



Tehnoteka je online destinacija za upoređivanje cena i karakteristika bele tehnike, potrošačke elektronike i IT uređaja kod trgovinskih lanaca i internet prodavnica u Srbiji. Naša stranica vam omogućava da istražite najnovije informacije, detaljne karakteristike i konkurentne cene proizvoda.

Posetite nas i uživajte u ekskluzivnom iskustvu pametne kupovine klikom na link:

<https://tehnoteka.rs/p/whirlpool-masina-za-pranje-sudova-wfe-2b19-x-akcija-cena/>

UPUTSTVO ZA UPOTREBU



ZAHVALJUJEMO SE ŠTO STE KUPILI PROIZVOD MARKE WHIRLPOOL. Za dobijanje više korisnih uputa molimo da se prijavite na adresi: www.whirlpool.eu/register



Uputstvo za bezbedno korištenje, kao i uputstvo za korištenje i održavanje možete preuzeti na našoj web stranici docs.whirlpool.eu postupajući u skladu sa uputama koje se nalaze na kraju ove brošure.

Pre prve upotrebe proizvoda treba pažljivo pročitati uputstvo za bezbednu upotrebu.

OPIS PROIZVODA

UREĐAJ

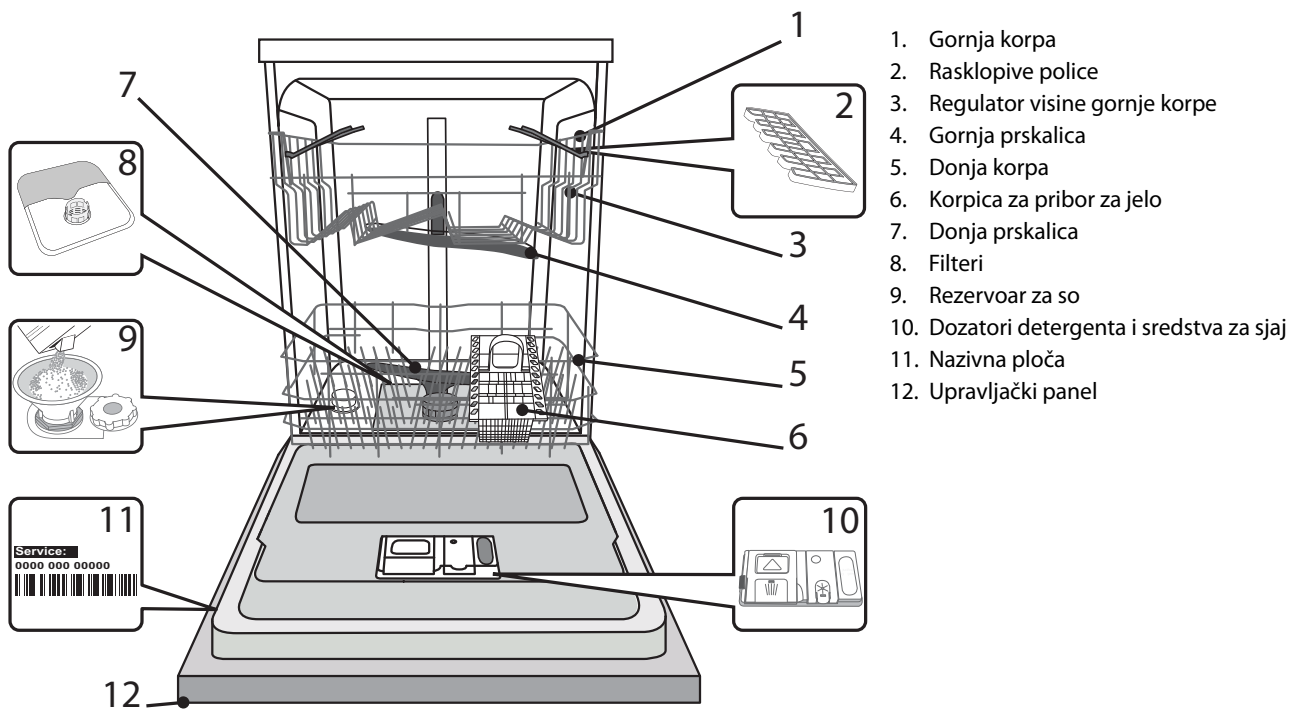

1. Gornja korpa
2. Rasklopive police
3. Regulator visine gornje korpe
4. Gornja prskalica
5. Donja korpa
6. Korpica za pribor za jelo
7. Donja prskalica
8. Filteri
9. Rezervoar za so
10. Dozatori detergenta i sredstva za sjaj
11. Nazivna ploča
12. Upravljački panel

UPRAVLJAČKI PANEL

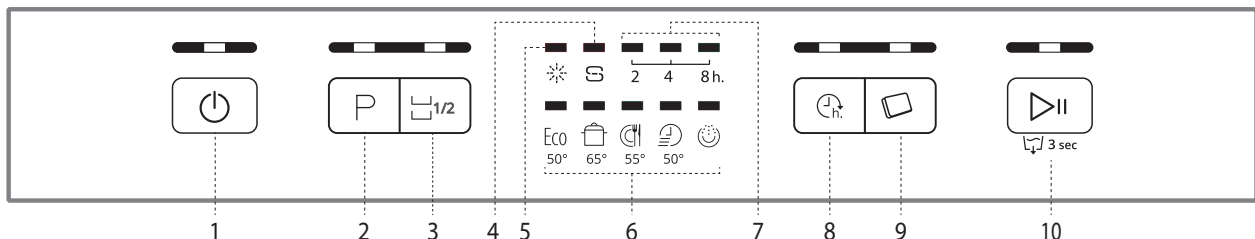

1. Taster za uklj./isklj./reset sa signalnom lampicom
2. Taster za izbor program sa signalnom lampicom
3. Taster programa za pola punjenja sa signalnom lampicom
4. Signalna lampica za nivo soli
5. Signalna lampica za nivo sredstva za sjaj
6. Signalne lampice programa
7. Signalna lampica za odloženi start
8. Taster za odloženi start sa signalnom lampicom
9. Taster za tabletu sa signalnom lampicom
10. Taster start/pauza / odvod vode

PRVA UPOTREBA

SO, SREDSTVO ZA SJAJ I DETERGENT

SAVETI ZA PRVU UPOTREBU

Nakon instalacije treba ukloniti zaštitne sa korpi i ostatke folije sa gornje korpe.

PUNJENJE REZERVOARA ZA SO

Primena soli sprečava taloženje KAMENCA na sudovima i radnim elementima mašine.

- Rezervoar za so ne sme nikad biti prazan.
- Bitno je odgovarajuće podešavanje tvrdoće vode.

Rezervoar za so se nalazi u donjem delu mašine za pranje sudova (vidi OPIS PROGRAMA) i treba da bude napunjen, kad je upaljena **sigurna**

lampica za NIVO SOLI na upravljačkom panelu.

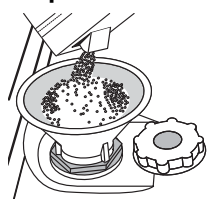

1. Molimo da izvadite donju korpu i odvrnete poklopac rezervoara (u smeru suprotnom kretanju kazaljki na satu).
2. Samo prvi put kada ovo radite: napunite rezervoar za so vodom.
3. Zatim treba odgovarajuće smestiti levak (vidi sliku) i napuniti rezervoar za so do samog vrha (oko 1 kg); tada često iscuri malo vode.

4. Nakon što se izvadi levak treba obrisati sa ivice otvora sve ostatke soli. Molimo da se uverite da je poklopac čvrsto zavrnut tako da ne bi detergent mogao da uđe u posudu tokom programa pranja (to bi moglo nepovratno oštetiti uređaj za omekšavanje vode).

Kad god je potrebno da dodate so, obavezno je da obavite proceduru pre početka ciklusa pranja.

PODEŠAVANJE TVRDOĆE VODE

Da bi uređaj za omekšavanje vode radio idealno, neophodno je podesiti tvrdoću vodu na vrednost koja odgovara vrednosti tvrdoće vode kod kuće. Podaci o tome se mogu dobiti od lokalnog snabdevača vodom. Fabrički podešen nivo vode je 3 (srednji).

- Uređaj se uključuje pritiskom na taster **UKLJ./ISKLJ.**
- Uređaj se isključuje pritiskom na taster **UKLJ./ISKLJ.**
- Molimo da pridržite taster **START/PAUZA** 5 sekundi do trenutka kad se začuje zvučni signal.
- Molimo da uključite uređaj pritiskom na taster **UKLJ./ISKLJ.**
- Upaliće se signalna lampica programa trenutno izabranog nivoa.
- Da biste izabrali odgovarajući nivo tvrdoće vode, treba pritisnuti taster **P** (vidi TABELA TVRDOĆE VODE).

Tabela tvrdoće vode			
Nivo		°dH Nemački stepeni	°fH Francuski stepeni
1	Meka	0-6	0-10
2	Srednja	7-11	11-20
3	Prosečna	12-17	21-30
4	Tvrda	18-34	31-60
5	Vrlo tvrda	35-50	61-90

- Molimo da isključite uređaj pritiskom na taster **UKLJ./ISKLJ.**

Podešavanje je završeno!

Odmah nakon završetka tog postupka treba pokrenuti program na prazno.

Treba koristiti isključivo so koja je specijalno namenjena za mašine za pranje sudova.

Nakon stavljanja soli u mašinu isključiće se SIGNALNA LAMPICA ZA NIVO SOLI.

Ako rezervoar za so nije napunjen, uređaj za omekšavanje vode i grejni element mogu se oštetiti.

PUNJENJE DOZATORA SREDSTVA ZA SJAJ

Sredstvo za sjaj olakšava SUŠENJE sudova. Dozator sredstva za sjaj **A** treba napuniti kad se upaljuje **signalna lampica za NIVO SREDSTVA ZA SJAJ**.

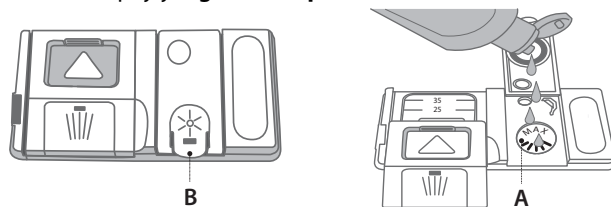

1. Zatim molimo da otvorite dozator **B**, pritiskajući i vukući taster na poklopcu.
2. Sredstvo za sjaj treba pažljivo sipati unutra u maksimalnoj, označenoj količini 110 ml i izbegavati prosipanje sredstva. Ako se sredstvo prospe treba odmah obrisati fleku suvom krpom.
3. Molimo pritisnuti poklopac do se začuje klik.

Nemojte NIKAD sipati sredstvo za sjaj direktno u unutrašnjost komore.

PRILAGOĐAVANJE DOZE SREDSTVA ZA SJAJ

Ako niste potpuno zadovoljni rezultatima sušenja, količina primenjenog sredstva za sjaj se može prilagođavati.

- Mašina za pranje sudova se uključuje pritiskom na taster **UKLJ./ISKLJ.**
- Mašina za pranje sudova se isključuje pritiskom na taster **UKLJ./ISKLJ.**
- Treba tri puta pritisnuti taster **START/PAUZA** – čuće se zvučni signal.
- Molimo da uključite mašinu za pranje sudova pritiskom na taster **UKLJ./ISKLJ.**
- Upaliće se signalna lampica programa trenutno izabranog nivoa.
- Molimo da pritisnete taster **P** da biste izabrali nivo količine sredstva za sjaj.
- Molimo da isključite mašinu za pranje sudova pritiskom na taster **UKLJ./ISKLJ.**

Podešavanje je završeno!

Ako je nivo sredstva za sjaj podešen na 1 (EKO), sredstvo za sjaj neće se primenjivati. Kad nestane sredstva za sjaj, neće se upaliti signalna lampica NIZAK NIVO SREDSTVA ZA SJAJ.

Mogu se podesiti maksimalno 5 nivoa u zavisnosti od modela mašine za pranje sudova. Fabričko podešavanje zavisi od modela, sledite gorenavedena uputstva da biste proverili za svoju mašinu.

- Ako uočite na sudovima plavičaste crte, molimo izabrati niski nivo (2-3).
- Ako uočite na sudovima kapi vode ili tragove kamenca, molimo izabrati visoki nivo (4-5).

PUNJENJE DOZATORA DETERGENTA

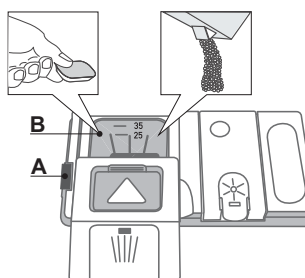

Za otvaranje dozatora deterdženta koristi se funkcija A. Detergentom se može puniti isključivo suvi dozator B. Detergent za pripremu pranje sipa se direktno u unutrašnjost komore.













1. Za odmeravanje deterdženta pogledajte prethodno pomenute informacije kako biste sipali odgovarajuću količinu. U posudi **B** nalaze se oznake koje vam mogu pomoći u doziranju deterdženta.

2. Treba ukloniti ostatke deterdženta sa ivica dozatora, a zatim postaviti poklopac tako da se začuje klik.
3. Da biste zatvorili poklopac dozatora, treba ga povući sve do odgovarajućeg položaja mehanizma za zatvaranje.

Dozator deterdženta otvara se automatski u odgovarajućem vremenu u skladu sa programom.

U slučaju primene deterdženta tipa „sve u jednom“ preporučujemo upotrebu tastera **TABLETA**, jer on podešava program na način da se postižu što bolji rezultati pranja i sušenja.

TABELA PROGRAMA

Program	Faza sušenja	Dostupne opcije *)	Posuda za detergent		Vreme trajanja programa pranja (h:min)**)	Potrošnja vode (l/ciklus)	Potrošnja električne energije (kWh/ciklus)
			Unutrašnjost komore	B			
1. Eko	50°	✓   	✓	✓	3:20	12,0	1,04
2. Intenzivni	65°	✓   	-	✓	2:30	15,0	1,50
3. Normalni	55°	✓   	-	✓	2:00	15,0	1,35
4. Brzi 30'	50°	-  	-	✓	0:30	8,5	0,50
5. Pripremno pranje	-	-  	-	-	0:10	4,5	0,01

Podaci programa EKO mere se u uslovima laboratorije u skladu sa evropskim standardom EN 50242.

Napomena za laboratorije za testiranje: za informacije na uslove komparativnog ispitivanja EN, pogledajte adresa: dw_test_support@whirlpool.com

Prethodno tretiranje posuda nije potrebno ni za jedan program.

*) Ne mogu se sve opcije koristiti istovremeno.

***) Vreme trajanja programa se prikazuje na displeju i navedeno je u brošuri. Procena vremena se vrši na osnovu obračuna za standardne uslove. Stvarno vreme trajanja programa može se razlikovati, zavisno od više faktora, kao što su npr. temperatura i pritisak vode koja dolazi, temperatura prostorije, količina detergenta, količina i vrsta punjenja, ravnoteža punjenja, dodatno izabrane opcije i kalibracija senzora. Kalibracija senzora može produžiti vreme trajanja programa za do 20 minuta.

Potrošnja električne energije u stand by režimu: Potrošnja električne energije u režimu uključeno (eng. „left-on mode“): 6 W – Potrošnja električne energije u režimu isključeno: 0,5 W

OPIS PROGRAMA

Upute za izbor ciklusa pranja

EKO

Normalni stepen nečistoće sudova Standardni program, najefikasniji u pogledu odnosa potrošnje električne energije i potrošnje vode.

INTENZIVNI

Program se preporučuje za jako prljave sudove, pogodan pre svega za tiganje i šerpe (ne sme se koristiti za pranje osetljivih posuda).

NORMALNI

Za normalno zaprljano posuđe sa sasušanim ostacima hrane.

BRZI 30'

Program za malo prljave sudove bez isušenih ostataka hrane.

PRIPREMNO PRANJE

Za sudove koji treba da se peru kasnije. Kod tog programa ne sme se koristiti nikakav detergent.

Napomene:

Imajte u vidu da su ciklusi kao što su Brzi ili Fast najefektivniji za blago zaprljano posuđe.

Da bi se još više ograničila potrošnja resursa, treba uključivati mašinu samo kad je puna.

OPCIJE I FUNKCIJE

OPCIJE možete birati direktno, pritiskom na odgovarajući taster u (vidi UPRAVLJAČKI PANEL).

Ako data opcija nije kompatibilna sa (vidi TABELA PROGRAMA), pripadajuća LED lampica treperi tri puta u kratkim vremenskim intervalima i čuje se zvuk. Takva opcija neće se uključiti.



POLA PUNJENJA

Ako nema mnogo sudova za pranje, može se primeniti ciklus pola punjenja - radi uštede vode, električne energije i detergenta. Molimo da izaberete program i pritisnete taster POLA PUNJENJA: uključice se odgovarajuća signalna lampica. Da biste isključili tu opciju, molimo da ponovno pritisnete taster POLA PUNJENJA.

Vodite računa da treba smanjiti količinu detergenta za pola.



TABLETA

Podšavanje koje omogućava optimalizaciju rada programa u zavisnosti od primenjene vrste detergenta. Molimo da pritisnete taster TABLETA i pridržati ga (upaliće se signalna lampica svetlice odgovarajući simbol), ako koristite kompilaciju detergenata u vidu tablete (sredstvo za sjaj, so i detergent u jednoj dozi).

U slučaju korištenja detergenta u prahu ili tečnom stanju, ta opcija treba da bude isključena.



ODLOŽENI START

Moguć je odloženi start programa za 2, 4 ili 8 sati.

1. U tom cilju nakon što izaberete program, molimo da pritisnete taster ODLOŽENOG STARTA. Uključice se kontrolna lampica.

2. Molimo da izaberete vreme odloženog starta, pritiskajući nekoliko puta taster ODLOŽENOG STARTA. Prikazaće se radom moguća vremena odloženog starta: 2 sata, 4 sata ili 8 sati. Nakon ponovnog pritiska na taster ODLOŽENOG STARTA opcija će se isključiti, a kontrolna lampica ugasiti.

3. Nakon izbora procesa počće merenje vremena, ako se pritisne taster START/PAUZA. Uključice se signalna lampica izabranog vremenskog perioda odloženog starta i svetliti taster START/PAUZA (konstantno svetlo).

4. Nakon isteka izabranog vremena odloženog starta, signalna lampica će se isključiti, a program će se pokrenuti.

Funkcija ODLOŽENOG STARTA ne može se podesiti, kad je već pokrenut program.



ODVOD VODE

Da biste zaustavili i poništili aktivan ciklus, možete koristiti funkciju odvoda vode.

Pritiskom i držanjem u izvesnom vremenu tastera START/PAUZA, aktivirate funkciju ODVODA VODE. Program koji je trenutno aktivan će se zaustaviti, a voda će se odvesti iz mašine.

SVAKODNEVNA UPOTREBA

1. PROVERAVANJE PRIKLJUČKA VODE

Proverite da li je mašina za pranje sudova povezana na dovod vode i da li je slavina otvorena.

2. UKLJUČIVANJE MAŠINE ZA PRANJE SUDOVA

Molimo da pritisnete taster **UKLJ./ISKLJ.**

3. PUNJENJE KORPI

(vidi **PUNJENJE KORPI**)

4. PUNJENJE DOZATORA DETERGENTA

(vidi **TABELA PROGRAMA**).

5. BIRANJE PROGRAMA I ODABIR INDIVIDUALNIH PODEŠAVANJA ZA CIKLUS

Molimo da izaberete program koji najviše odgovara datoj vrsti sudova i njihovom stepenu nečistoće, (vidi **OPIS PROGRAMA**), pritiskom na taster **P**.

Molimo da označite željene opcije (vidi **OPCIJE I FUNKCIJE**).

6. POKRETANJE MAŠINE ZA PRANJE SUDOVA

Molimo da pokrenete ciklus pranja, pritiskom na taster **START/PAUZA**. Nakon pokretanja programa čuće se zvučni signal.

7. ZAVRŠETAK CIKLUSA PRANJA

Završetak ciklusa pranja se signalizira zvučnim signalom, dok se na displeju i upaljuje se kontrolna lampica izabranog programa.

Molimo da otvorite vrata i isključite uređaj pritiskom na taster **UKLJ./ISKLJ.**

Da biste izbegli opekotine, molimo da sačekate nekoliko minuta pre nego što izvadite sudove iz mašine.

Molimo da izvadite sudove, prvo iz donje korpe.

Radi minimalizacije potrošnje resursa mašina se automatski isključuje tokom dugih perioda kad nije korištena.

Ako su sudovi samo malo prljavi ili ispirani vodom pre stavljanja u mašinu, treba odgovarajuće smanjiti količinu korištenog detergenta.

MODIFIKACIJA PROGRAMA U TOKU

Ako je izabran neodgovarajući program, možete ga promeniti, pod uslovom da je tek počeo, pritisnite i pridržite taster **UKLJ./ISKLJ.**, mašina će se isključiti.

Možete je opet uključiti pritiskom na taster **UKLJ./ISKLJ.** i odabirom novog ciklusa pranja sa opcijama koje želite. Ciklus će se uključiti posle i pritiska na taster **START/PAUZA**.

DODAVANJE SUDOVA

Ne isključujući mašinu, molimo da otvorite vrata (**pazite na VRUĆU paru!**) i dodate sudove u mašinu. Molimo da zatvorite vrata i pritisnete taster **START/PAUZA**, ciklus će se pokrenuti od mesta na kojem je prekinut.

NENAMERNI PREKIDI

Ako se tokom ciklusa otvore vrata mašine ili dođe do prekida napajanja, ciklus će se zaustaviti. Da biste ponovno pokrenuli ciklus nakon zatvaranja vrata ili vraćanja napajanja, molimo da pritisnete taster **START/PAUZA**.

Više informacija o funkcijama mašine za pranje sudova možete dobiti ako zamolite za Uputstvo za korištenje i održavanje ili preuzmete ga na našoj web stranici prema uputama koje su navedene na poslednjoj stranici ove brošure.  [www](#)

SAVETI I UPUTE

UPUTE

Pre punjenja korpi treba ukloniti sa sudova sve ostatke hrane i isprazniti čaše. **Ne treba prethodno ispirati sudove tekućom vodom.**

Molimo da postavite sudove u stabilnom položaju da se ne prevrću, a posude smestiti otvorima prema dole, u kosom položaju, na udubljenim/ispupčenim delovima, da bi voda mogla lako dopreti do svake površine i slobodno teći.

Pažnja: poklopci, ručice, tacne i tiganji ne smeju blokirati rotaciju prskalice.

Sve sitne sudove treba staviti u korpicu za pribor za jelo.

Vrlo prljave sudove i tiganje treba smestiti u donjoj korpi, jer se ona jače prska vodom tako da je pranje u toj zoni intenzivnije.

Nakon stavljanja sudova u uređaj molimo da se uverite da se prskalice mogu slobodno okretati.

HIGIJENSKI

Radi sprečavanja neprijatnog mirisa i sakupljanja taloga u mašini molimo da najmanje jedanput mesečno pokrenete program sa visokom temperaturom. Molimo da upotrebite jednu čajnu kašičicu detergenta i pokrenete mašinu na prazno da biste je očistili.

NEODGOVARAJUĆU SUDOVI

- Drveni sudovi i pribor za jelo.
- Osetljive, ukrašene čaše, ručni rad i istorijski, stari sudovi. Ukrasi na takvim sudovima nisu otporni na dejstvo mašine.
- Sudovi koji sadrže elemente izrađene od veštačkih materijala neotpornih na dejstvo visoke temperature.
- Bakreni i limeni sudovi.
- Sudovi prljavi od pepela, voska, maziva ili mastila.

Tokom pranja boje ukrasa sudova izrađenih od stakla, aluminijuma i srebra mogu izbledeti i promeniti se. Neke vrste stakla (npr. kristalno staklo) mogu takođe postati mutne nakon nekoliko ciklusa pranja.

OŠTEĆENJA SUDOVA IZRAĐENIH OD STAKLA I DRUGIH MATERIJALA

- U mašini se mogu prati isključivo stakleni sudovi i sudovi od porculana za koje proizvođač garantuje da se mogu prati u mašini.
- Za pranje takvih sudova mora se koristiti odgovarajući, blagi detergent.
- Staklene sudove i pribor za jelo treba izvaditi iz mašine odmah nakon završetka ciklusa pranja.

PUNJENJE KORPI

GORNJA KORPA

U gornju korpu treba stavljati osetljive i lake sudove: čaše, šolje, tanjiriće, male činije za salatu.

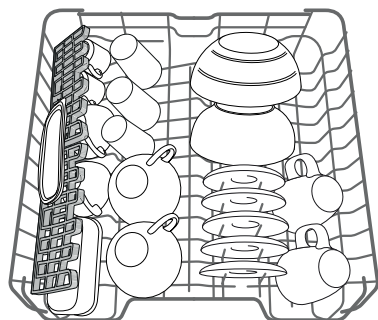

(primer postavljanja sudova u gornjoj korpi)

DONJA KORPA

Donja korpa je namenjena za lonce, poklopce, tanjire, činije za salatu, pribor za jelo itd. Velike tanjire i poklopce najbolje je postaviti sa bočne strane da ne bi smetale tokom kretanja prskalice.

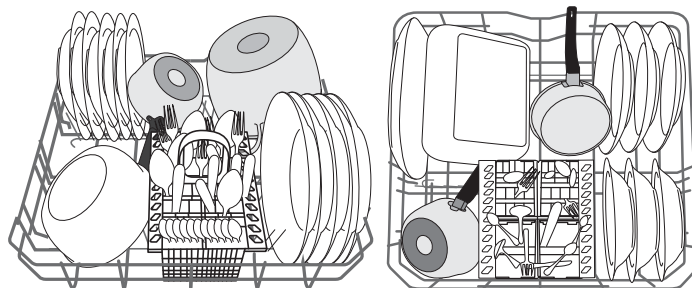

(primer postavljanja sudova u donjoj korpi)

PODEŠAVANJE VISINE GORNJE KORPE

Visina gornje korpe može se podesiti: smestiti je više da bi u donju korpu mogli da stanu veliki lonci ili smestiti je niže da bi se držači mogli što bolje iskoristiti, ostavljajući više prostora gore i izbegavajući koliziju sa sudovima koji su stavljeni u donju korpu.

Gornja korpa je opremljena **regulatorom visine gornje korpe** (vidi sliku). Da biste podigli korpu, ne treba pritiskati polugu već samo povući je, držeći za bočne stranice kad se nalazi gore u stabilnom položaju.

Da biste ga opet smestili dole, treba pritisnuti poluge **A** sa bočne strane korpe i pomeriti korpu prema dole.

Definitivno preporučujemo ne menjati visinu korpe kad je puna.

Nemojte NIKAD podizati ili spuštati korpu samo sa jedne strane.

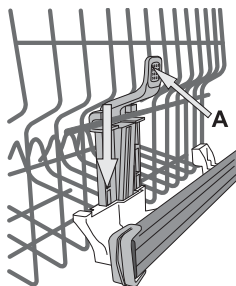

KORPICA ZA PRIBOR ZA JELO

Korpica je modularna i opremljena rešetkama u gornjem delu što olakšava postavljanje pribora. Korpicu za pribor za jelo treba smeštati isključivo ispred donje korpe.

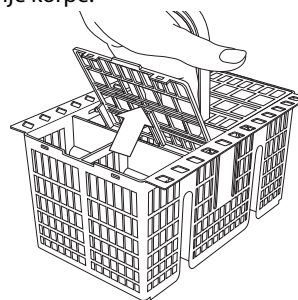

Noževe i drugi pribor oštih rubova treba postavljati vrhovima prema dole u korpici za pribor ili horizontalno u držačima gornje korpe.

PODESIVE RASKLOPIVE POLICE

Fiksirane na ivicama rasklopive police možete smestiti na tri razne visine radi optimalizacije rasporeda sudova u korpi.

Čašice za vino možete bezbedno stavljati na rasklopivim policama, stavljajući stopu svake čaše u odgovarajući otvor.

Radi optimalizacije procesa sušenja molimo da postavite rasklopive police pod još većim uglom. Da biste promenili ugao nagiba, molimo da povučete rasklopive police prema gore, malo ih izvučete i postavite po sopstvenoj želji.

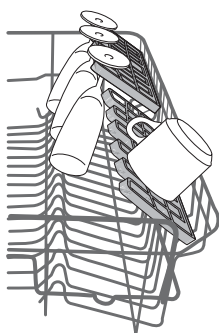

ODRŽAVANJE

ČIŠĆENJE SETA ZA FILTRIRANJE

Treba redovno čistiti filtere da ne bi se zapušili i da bi voda slobodno odlazila kroz njih.

Set filtera obuhvaća tri filtre koji zaustavljaju ostatke hrane koji dolaze sa vodom, i ponovno razvode vodu. Da bi se postigli optimalni rezultati, treba ih održavati čistim.

Ako je neki od filtera olabavljen, mašina se ne sme koristiti.

Nakon nekoliko pranja treba proveriti stanje filtera i, ako se ispostavi da je to neophodno, dobro ih oprati tekućom vodom pomoću četkice koja nije izrađena od metala, pridržavajući se donjih uputa.

1. Molimo da okrenete cilindričan filter **A** u smeru suprotnom kretanju kazaljki na satu i izvadite ga (Slika 1).
2. Zatim molimo da izvadite obli filter **B**, nežno pritiskajući krila (Slika 2).
3. Molimo da izvučete pljosnat filter od nehrđajućeg čelika **C** (Slika 3).
4. Treba proveriti stanje sifona i ukloniti sve ostatke hrane. **NIKAD SE NE SME UKLANJATI** zaštitni element pumpe ciklusa pranja (crni element) (Slika 4).

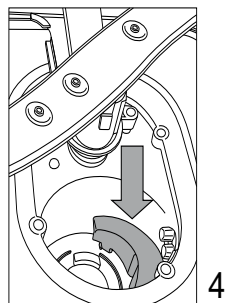
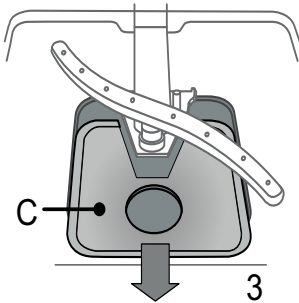
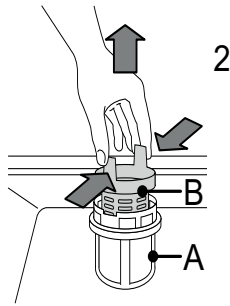
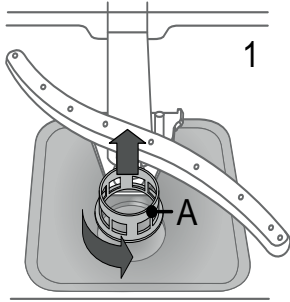

Nakon što se očiste filteri treba ih opet smestiti na svoje mesto, obraćajući pažnju da budu pravilno postavljeni. To će omogućiti održavanje nivoa efikasnosti mašine.

ČIŠĆENJE PRSKALICA

Ponekad ostaci hrane se mogu lepiti za prskalice i blokirati otvore kroz koje teče voda. Zato se preporučuje periodična provera stanja prskalice i čišćenje pomoću male četkice koja nije izrađena od metala.

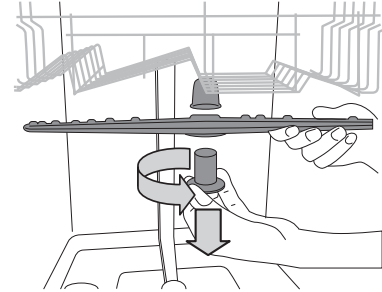

Da biste izvadili gornju prskalicu, treba okrenuti plastični prsten za blokiranje u smeru suprotnom kretanju kazaljki na satu. Gornju prskalicu treba postaviti na način da strana sa većim brojem otvora bude usmerena prema gore.

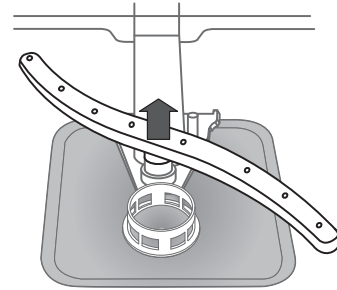

Donju prskalicu možete izvaditi, vukući je prema gore.

ČIŠĆENJE CREVA ZA DOVOD VODE

Ako su creva za vodu nova ili duže vreme nisu bili korištena, pre priključivanja treba ih ispirati vodom da biste se uverili da su prohodna i čista. Ako ne primenite te mere, može doći do blokiranja dovoda vode i oštećenja mašine.

TRAŽENJE NEDOSTATAKA

Može se desiti da mašina ne radi ispravno.
Pre nego što kontaktirate servis treba proveriti da li je moguće rešiti problem koristeći donju listu.

PROBLEMI	MOGUĆI UZROCI	REŠENJA
Mašina se ne pokreće i ne reaguje na naloge.	Uređaj nije pravilno priključen na izvor napajanja..	Molimo da stavite utikač u utičnicu.
	Nema napajanja.	Mašina će se automatski uključiti kad se vrati napajanje.
	Vrata mašine nisu zatvorena.	Molimo jako pritisnuti vrata dok se začuje „klik“.
	Mašina ne reaguje na naloge.	Molimo da isključite uređaj pritiskom na taster UKLJ./ISKLJ. , a zatim opet je uključite posle oko jedan minut i resetujete program.
Voda se ne odvodi iz mašine.	Ciklus pranja još nije se završio.	Molimo da sačekate da se završi.
	Crevo za odvod vode je savijeno.	Molimo da proverite da li crevo za odvod nije savijeno (vidi <i>UPUTSTVO ZA INSTALACIJU</i>)
	Odvodna cev sudopere je zapušena.	Molimo da očistite odvodnu cev sudopere.
	Ostaci hrane su blokirali filter.	Molimo da očistite filter (vidi <i>ČIŠĆENJE SETA FILTARA</i>).
Mašina je suviše bučna.	Sudovi se međusobno sudaraju.	Molimo da dobro postavite sudove(vidi <i>PUNJENJE KORPI</i>).
	U mašini se stvorila prevelika količina pene.	Izmerena je nepravilna količina detergenta ili primenjen je detergent koji nije namenjen za mašine za pranje sudova (vidi <i>PUNJENJE DOZATORA DETERGENTA</i>). Molimo da resetujete mašinu pritiskom na taster <i>ODVODA VODE</i> (vidi <i>OPCIJE I FUNKCIJE</i>) i pokrenete novi program bez detergenta.
Sudovi nisu čisti.	Sudovi nisu dobro stavljeni.	Molimo da dobro postavite sudove(vidi <i>PUNJENJE KORPI</i>).
	Prskalice ne mogu se slobodno okretati, jer smetaju njima sudovi.	Molimo da dobro postavite sudove(vidi <i>PUNJENJE KORPI</i>).
	Ciklus pranja je previše nežan.	Molimo da izaberete odgovarajući ciklus pranja(vidi <i>TABELA PROGRAMA</i>).
	U mašini se stvorila prevelika količina pene.	Izmerena je nepravilna količina detergenta ili primenjen je detergent koji nije namenjen za mašine za pranje sudova (vidi <i>PUNJENJE DOZATORA DETERGENTA</i>).
	Poklopac komore za sredstvo za sjaj nije dobro postavljen.	Molimo da se uverite da je poklopac dozatora sredstva za sjaj zatvoren.
	Filter je prljav ili zapušten.	Molimo da očistite filtere (vidi <i>ODRŽAVANJE</i>).
	Nema soli.	Molimo da napunite rezervoar za so (vidi <i>PUNJENJE REZERVOARA ZA SO</i>).

UPUTE ZA ODRŽAVANJE I REŠAVANJE PROBLEMA

Više informacija o postupcima održavanja i rešavanju problema se nalazi u *Uputstvu za korištenje i održavanje*.

Uputstvo za korištenje i održavanje možete dobiti:

- ako zamolite u tehničkom servisu - broj za servis je naveden u brošuri o garanciji,
- preuzimanjem sa web stranice: docs.whirlpool.eu
- upotrebite kod QR:



KONTAKTIRANJE TEHNIČKOG SERVISA

Kontaktirajući tehnički servis treba navesti kodove koji se nalaze na nazivnoj ploči koja je smeštena sa leve ili desne strane vrata mašine. Broj telefona je naveden u brošuri o garanciji na web stranici: www.whirlpool.eu

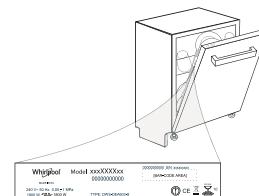

KARTON TEHNIČKIH PODATAKA

Tehničke podatke koji se odnose na potrošnju energije možete preuzeti na web stranici: docs.whirlpool.eu

400011291921C

08/2019 ks - Xerox Fabriano



Ovaj dokument je originalno proizveden i objavljen od strane proizvođača, brenda Whirlpool, i preuzet je sa njihove zvanične stranice. S obzirom na ovu činjenicu, Tehnoteka ističe da ne preuzima odgovornost za tačnost, celovitost ili pouzdanost informacija, podataka, mišljenja, saveta ili izjava sadržanih u ovom dokumentu.

Napominjemo da Tehnoteka nema ovlašćenje da izvrši bilo kakve izmene ili dopune na ovom dokumentu, stoga nismo odgovorni za eventualne greške, propuste ili netačnosti koje se mogu naći unutar njega. Tehnoteka ne odgovara za štetu nanесenu korisnicima pri upotrebi netačnih podataka. Ukoliko imate dodatna pitanja o proizvodu, ljubazno vas molimo da kontaktirate direktno proizvođača kako biste dobili sve detaljne informacije.

Za najnovije informacije o ceni, dostupnim akcijama i tehničkim karakteristikama proizvoda koji se pominje u ovom dokumentu, molimo posetite našu stranicu klikom na sledeći link:

<https://tehnoteka.rs/p/whirlpool-masina-za-pranje-sudova-wfe-2b19-x-akcija-cena/>