

Uputstvo za upotrebu

VOX zamrzivač VF 1550 F



Tehnoteka je online destinacija za upoređivanje cena i karakteristika bele tehnike, potrošačke elektronike i IT uređaja kod trgovinskih lanaca i internet prodavnica u Srbiji. Naša stranica vam omogućava da istražite najnovije informacije, detaljne karakteristike i konkurentne cene proizvoda.

Posetite nas i uživajte u ekskluzivnom iskustvu pametne kupovine klikom na link:

<https://tehnoteka.rs/p/vox-zamrzivac-vf-1550-f-akcija-cena/>



GBR

SRP

SLV

HRV/BOS

MKD

PRT

VF1550F

USER MANUAL FREEZER

UPUTSTVO ZA UPOTREBU ZAMRZIVAČ

NAVODILA ZA UPORABO ZAMRZOVALNIK

UPUTE ZA UPORABU ZAMRZIVAČ

ПРИРАЧНИК ЗА УПОТРЕБА ЗАМРЗНУВАЧ

MANUAL DO USUÁRIO CONGELADOR

EAC



GBR

VF1550F

USER MANUAL FREEZER

EAC

Contents

BEFORE USING THE APPLIANCE	3
General warnings	3
Old and out-of-order fridges or freezer	7
Safety warnings	7
Installing and operating your freezer	8
Before using your freezer	8
THE VARIOUS FUNCTION AND POSSIBILITIES	9
Thermostat setting	9
Accessories	9
Ice tray	9
Plastic scraper.....	9
Warnings for temperature settings	9
ARRANGING FOOD IN THE APPLIANCE	11
CLEANING AND MAINTENANCE	14
Defrosting the Your Freezer	15
TRANSPORTATION AND CHANGING OF INSTALLATION POSITION	15
Repositioning the door	16
BEFORE CALLING YOUR AFTER SALES SERVICE	16
Tips for saving energy	17
THE PARTS OF THE APPLIANCE AND THE COMPARTMENT.....	17





Symbol ISO 7010 W021

Warning; Risk of fire / flammable materials

General warnings

 **WARNING:** Keep the ventilation openings of the freezer clear from obstruction.

 **WARNING:** Do not use mechanical devices or other means to accelerate the defrosting process.

 **WARNING:** Do not use other electrical appliances inside the freezer.

 **WARNING:** Do not damage the refrigerant circuit.

 **WARNING:** When positioning the appliance, ensure the supply cord is not trapped or damaged.

 **WARNING:** Do not locate multiple portable socket-outlets or portable power supplies at the rear of the appliance.

 **WARNING:** To avoid personal injury or damage this appliance must be installed in accordance with the manufacturer instructions.

 If your appliance uses R600a as a refrigerant (this information will be provided on the label of the cooler) you should take care during transportation and installation to prevent the cooler elements from being damaged. R600a is an environmentally friendly and natural gas, but it is explosive. In the event of a leak due to damage of the cooler elements, move your freezer away from open flames or heat sources and ventilate the room where the appliance is located for a few minutes.

- While carrying and positioning the freezer, do not damage the cooler gas circuit.
- Do not store explosive substances such as aerosol cans with a flammable propellant in this appliance.
- This appliance is intended to be used in household and domestic applications such as:
 - staff kitchen areas in shops, offices and other working environments.
 - farm houses and by clients in hotels, motels and other residential type environments.
 - bed and breakfast type environments;
 - catering and similar non-retail applications.
- If the socket does not match the freezer plug, it must be replaced by the manufacturer, a service agent or similarly qualified persons in order to avoid a hazard.
- A specially grounded plug has been connected to the power cable of your freezer. This plug should be used with a specially grounded socket of 16 amperes. If there is no such socket in your house, please have one installed by an authorised electrician.
- Children aged from 3 to 8 years are allowed to load and unload refrigerating appliances. Children are not expected to perform cleaning or user maintenance of the appliance, very young children (0-3 years old) are not expected to use appliances, young children (3-8 years old) are not expected to use appliances safely unless continuous supervision is given, older children (8-14 years old) and vulnerable people can use appliances safely after they have been given appropriate supervision or instruction concerning use of the appliance. Very

vulnerable people are not expected to use appliances safely unless continuous supervision is given.

- This appliance can be used by children aged from 8 years and above and persons with reduced physical, sensory or mental capabilities or lack of experience and knowledge if they have been given supervision or instruction concerning use of the appliance in a safe way and understand the hazards involved. Children shall not play with the appliance. Cleaning and user maintenance shall not be made by children without supervision.
- If the supply cord is damaged, it must be replaced by the manufacturer, an authorised service agent or similar qualified persons, in order to avoid a hazard.
- This appliance is not intended for use at altitudes exceeding 2000 m.

To avoid contamination of food, please respect the following instructions:

- Opening the door for long periods can cause a significant increase of the temperature in the compartments of the appliance.
- Clean regularly surfaces that can come in contact with food and accessible drainage systems.
- Store raw meat and fish in suitable containers in the refrigerator, so that it is not in contact with or drip onto other food.
- Two-star frozen-food compartments are suitable for storing pre-frozen food, storing or making ice cream and making ice cubes.
- One-, two- and three-star compartments are not suitable for the freezing of fresh food.

- If the refrigerating appliance is left empty for long periods, switch off, defrost, clean, dry, and leave the door open to prevent mould developing within the appliance.

Old and out-of-order fridges or freezer

- If your old fridge has a lock, break or remove the lock before discarding it, because children may get trapped inside it and may cause an accident.
- Old fridges and freezers may contain isolation material and refrigerant with CFC or HFC. Therefore, take care not to harm environment when you are discarding your old fridges.
- Please ask your municipal authority about the disposal of the WEEE reuse, recycle and recovery purposes.

Notes:

- Please read the instruction manual carefully before installing and using your appliance. We are not responsible for the damage occurred due to misuse.
- Follow all instructions on your appliance and instruction manual, and keep this manual in a safe place to resolve the problems that may occur in the future.
- This appliance is produced to be used in homes and it can only be used in domestic environments and for the specified purposes. It is not suitable for commercial or common use. Such use will cause the guarantee of the appliance to be cancelled and our company will not be responsible for losses incurred.



The above mark is in compliance with the Waste Electrical and Electronic Equipment Directive 2002/96/EC (WEEE). The mark indicates the requirement NOT to dispose the equipment including any spent or discarded batteries as unsorted municipal waste, but use the return and collection systems available. If the batteries or accumulators included with this equipment display the chemical symbol Hg, Cd, or Pb, then it means that the battery has a heavy metal content of more than 0.0005% Mercury, or more than 0.002% Cadmium or more than 0.004% Lead.

Safety warnings

- Do not connect your freezer to the mains electricity supply using an extension lead.
- Do not plug in damaged, torn or old plugs.
- Do not pull, bend or damage the cord.



- This appliance is designed for use by adults, do not allow children to play with the appliance or let them hang off the door.
- Never touch the power cord/plug with wet hands as this could cause a short circuit or electric shock.
- Do not place glass bottles or beverage cans in the ice-making compartment as they can burst as the contents freeze.
- Do not place explosive or flammable material in your freezer. Place drinks with high alcohol content vertically in the freezer and make sure that their tops are tightly closed.
- When removing ice from the ice-making compartment, do not touch it. Ice may cause frost burns and/or cuts.
- Do not touch frozen goods with wet hands. Do not eat ice-cream or ice cubes

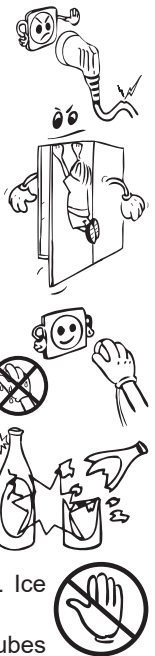

immediately after you have taken them out of the ice-making compartment.

- Do not re-freeze frozen goods after they have melted. This may cause health issues such as food poisoning.
- Do not cover the body or top of freezer with lace. This affects the performance of your freezer.
- Secure any accessories in the freezer during transportation to prevent damage to the accessories.

Installing and operating your freezer

Before starting to use your freezer, you should pay attention to the following points:

- The operating voltage for your freezer is 220-240 V at 50Hz.
- Do not use plug adapter.
- We do not accept responsibility for any damages that occur due to ungrounded usage.
- Place your freezer where it will not be exposed to direct sunlight.
- Your appliance should be at least 50 cm away from stoves, gas ovens and heater cores, and at least 5 cm away from electrical ovens.
- Your freezer should never be used outdoors or exposed to rain.
- When your freezer is placed next to a deep freezer, there should be at least 2 cm between them to prevent humidity forming on the outer surface.
- Do not place heavy items on the appliance.
- Do not place anything on your freezer, and install your freezer in a suitable place so that at least 15 cm of free space is available above it.
- Use the adjustable front legs to make sure your appliance is level and stable. You can adjust the legs by turning them in either direction. This should be done before placing food in the freezer.
- Before using your freezer, wipe all parts with a solution of warm water and a teaspoon of sodium bicarbonate, then rinse with clean water and dry. Place all parts in the freezer after cleaning.
- Install the plastic distance guide (the part with black vanes at the rear) by turning it 90° (as shown in the figure) to prevent the condenser from touching the wall.
- The freezer should be placed against a wall with a free space not exceeding 75 mm.

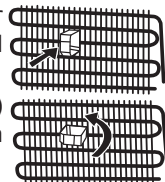

Before using your freezer

- When using your freezer for the first time, or after transportation, keep it in an upright position for at least 3 hours before plugging into the mains. This allows efficient operation and prevents damage to the compressor.
- Your freezer may have a smell when it is operated for the first time. This is normal and the smell will fade away when your freezer starts to cool.



CHAPTER .2 THE VARIOUS FUNCTION AND POSSIBILITIES

Thermostat setting

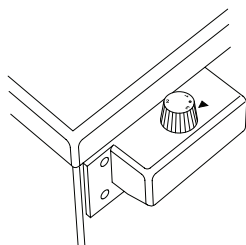

The freezer thermostat automatically regulates the inside temperature of the compartments. By rotating the knob from position 1 to 3, colder temperatures can be obtained.

Important note: Do not try to rotate knob beyond 1 position it will stop your appliance.

Freezer Thermostat Setting;

- 1 : For short-term storage of food in the freezer compartment, you can set the knob between minimum and medium position.
- 2 : For long-term storage of food in the freezer compartment, you can set knob to medium position.
- 3 : Maximum cooling position. The appliance will work longer.

Note that: The ambient temperature, temperature of the freshly stored food and how often the door is opened, all affect the temperature in the freezer. If required, change the temperature setting.

Accessories

Ice tray

- Fill the ice tray with water and place in the freezer compartment.
- After the water has completely turned into ice, you can twist the tray as shown below to remove the ice cubes.

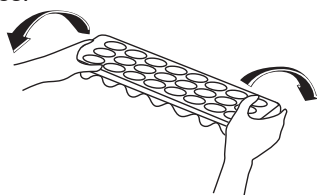
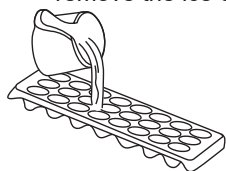

Plastic scraper

After a period of time frost will build up in certain areas in the freezer compartment. The frost accumulated in the freezer should be removed periodically. Use the plastic scraper provided if necessary. Do not use sharp metal objects for this operation. They could puncture the refrigerator circuit and cause irreparable damage to the unit.

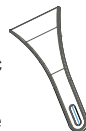

Warnings for temperature settings

- Do not pass to another adjustment before completing an adjustment.
- The ambient temperature, temperature of the freshly stored food and how often the door is opened, affects the temperature in the freezer. If required, change the temperature setting.

- It is not recommended that you operate your freezer in environments colder than 10°C.
- The temperature setting should be set by taking into consideration how often the freezer door is opened and closed, how much food is stored in the freezer and the environment in which and the positioning of the appliance.
- We recommend that when first using the freezer it should be left running for 24 hours uninterrupted to ensure it is completely cooled. Do not open the freezer door, or put food inside for this period.
- Your freezer has a 5 minute built in delay function, designed to prevent damage to the compressor. When power is applied to your freezer, it will begin to operate normally after 5 minutes.
- Your freezer is designed to operate in the ambient temperature intervals stated in the standards, according to the climate class stated in the information label. It is not recommended that your freezer is operated in the environments which are out of the stated temperature intervals in terms of cooling efficiency.

Climate class and meaning:

T (tropical): This refrigerating appliance is intended to be used at ambient temperatures ranging from 16 °C to 43 °C.

ST (subtropical): This refrigerating appliance is intended to be used at ambient temperatures ranging from 16 °C to 38 °C.

N (temperate): This refrigerating appliance is intended to be used at ambient temperatures ranging from 16 °C to 32 °C.

SN (extended temperate): This refrigerating appliance is intended to be used at ambient temperatures ranging from 10 °C to 32 °C.

CHAPTER .3 ARRANGING FOOD IN THE APPLIANCE

- The freezer compartment is used for freezing fresh food, for storing frozen foods for the period of time indicated on packaging and for making ice cubes.
- Do not put fresh and warm food next to frozen food as it can thaw the frozen food.
- While freezing fresh foods (i.e. meat, fish and mincemeat) divide them in portions you will use in a single serving.
- For storing frozen foods, the instructions shown on frozen food packages should always be followed carefully. If no information is provided, food should not be stored for more than 3 months from the purchased date.
- When buying frozen food ensure that these have been frozen at suitable temperatures and that the packing is intact.
- Frozen food should be transported in appropriate containers to maintain the quality of the food and should be returned to the freezing surfaces of the unit in the shortest possible time.
- If a package of frozen food shows the sign of humidity and abnormal swelling it is probable that it has been previously stored at an unsuitable temperature and that the contents have deteriorated.
- The storage life of frozen foods depends on the room temperature, thermostat setting, how often the door is opened, the type of food and the length of time required to transport the product from the shop to your home. Always follow the instructions printed on the packaging and never exceed the maximum storage life indicated.
- Use the fast freezing shelf to freeze home cooking (and any other food which needs to be frozen quickly) more quickly because of the freezing shelf's greater freezing power. Fast freezing shelves are the bottom drawers of the freezer compartment.
- While freezing food use the bottom drawer.

Meat and fish	Preparation	Maximum Storing time (month)
Steak	Wrapping in a foil	6 - 8
Lamb meat	Wrapping in a foil	6 - 8
Veal roast	Wrapping in a foil	6 - 8
Veal cubes	In small pieces	6 - 8
Lamb cubes	In pieces	4 - 8
Minced meat	In packages without using spices	1 - 3
Giblets (pieces)	In pieces	1 - 3
Bologna sausage/salami	Should be packaged even if it has membrane	
Chicken and turkey	Wrapping in a foil	4 - 6
Goose and Duck	Wrapping in a foil	4 - 6
Deer, Rabbit, Wild Boar	In 2.5 kg portions and as fillets	6 - 8
Freshwater fishes (Salmon, Carp, Crane, Siluroidea)	After cleaning the bowels and scales of the fish, wash and dry it; and if necessary, cut the tail and head.	2
Lean fish; bass, turbot, flounder		4
Fatty fishes (Tunny, Mackarel, bluefish, anchovy)		2 - 4
Shellfish	Cleaned and in bags	4 - 6
Caviar	In its package, aluminium or plastic container	2 - 3
Snail	In salty water, aluminum or plastic container	3

Note: *Frozen meat should be cooked as fresh meat after being thawed. If the meat is not cooked after being thawed, it should never be frozen again.*

Vegetables and Fruits	Preparation	Maximum Storing time (months)
String beans and beans	Wash and cut to small pieces and boil in water	10 - 13
Beans	Hull and wash and boil in water	12
Cabbage	Cleaned and boil in water	6 - 8
Carrot	Clean and cut to slices and boil in water	12
Pepper	Cut the stem, cut into two pieces and remove the core and boil in water	8 - 10
Spinach	Washed and boil in water	6 - 9
Cauliflower	Take the leaves apart, cut the heart into pieces, and leave it in water with a little lemon juice for a while	10 - 12
Eggplant	Cut to pieces of 2cm after washing	10 - 12
Corn	Clean and pack with its stem or as sweet corn	12
Apple and pear	Peel and slice	8 - 10
Apricot and Peach	Cut into two pieces and remove the stone	4 - 6
Strawberry and Blackberry	Wash and hull	8 - 12
Cooked fruits	Adding 10 % of sugar in the container	12
Plum, cherry, sourberry	Wash and hull the stems	8 - 12

Dairy Products	Preparation	Maximum Storing time (months)	Storing Conditions
Packet (Homogenize) Milk	In its own packet	2 - 3	Pure Milk – In its own packet
Cheese-excluding white cheese	In slices	6 - 8	Original package may be used for short storing period. It should be wrapped in foil for longer periods.
Butter, margarine	In its package	6	

	Maximum Storing time (months)	Thawing time in room temperature (hours)	Thawing time in oven (minutes)
Bread	4 - 6	2 - 3	4-5 (220-225 °C)
Biscuits	3 - 6	1 - 1,5	5-8 (190-200 °C)
Pastry	1 - 3	2 - 3	5-10 (200-225 °C)
Pie	1 - 1,5	3 - 4	5-8 (190-200 °C)
Phyllo dough	2 - 3	1 - 1,5	5-8 (190-200 °C)
Pizza	2 - 3	2 - 4	15-20 (200 °C)

CHAPTER .4 CLEANING AND MAINTENANCE

- Disconnect the unit from the power supply before cleaning.

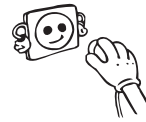

- Do not clean the appliance by pouring water.



- Make sure that no water enters the lamp housing and other electrical components.

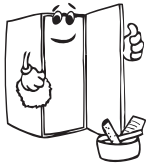
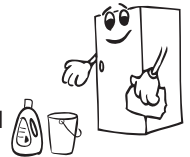

- The refrigerator should be cleaned periodically using a solution of bicarbonate of soda and lukewarm water.

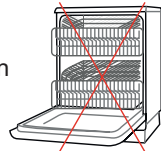

- Clean the accessories separately with soap and water. Do not clean them in the dishwasher.
- Do not use abrasive products, detergents or soaps. After washing, rinse with clean water and dry carefully. When you have finished cleaning, reconnect the plug to the mains supply with dry hands.

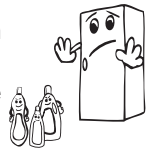

- Clean the condenser with a broom at least twice a year. This will help you to save on energy costs and increase productivity.



! The power supply must be disconnected.

Defrosting the Your Freezer

- Small amounts of frost will accumulate inside the freezer, depending upon the length of time for which the door is left open or the amount of moisture introduced. It is essential to ensure that no frost or ice is allowed to form in places where it will affect the close fitting of the door seal. This might allow air to penetrate the cabinet, encouraging continuous running of the compressor. Thin frost formation is quite soft and can be removed with a brush or plastic scraper. Do not use metal or sharp scrapers, mechanical devices or other means to accelerate the defrosting process. Remove all dislodged frost from the cabinet floor. It is not necessary to switch off the appliance for the removal of thin frost.
- For the removal of heavy ice deposits, disconnect the appliance from the mains supply and empty the contents into cardboard boxes and wrap in thick blankets or layers of paper to keep cold. Defrosting will be most effective if carried out when the freezer is nearly empty and should be carried out as quickly as possible to prevent undue increase in temperature of the contents.
- Do not use metal or sharp scrapers, mechanical devices or other means to accelerate the defrosting process. An increase in temperature of frozen food during defrosting will shorten the storage life. If the contents are well wrapped and placed in a cool area they should keep for several hours.
- Dry the inside of the compartment with a sponge or a clean cloth.
- To accelerate the defrosting process, place one or more bowls of warm water in the freezer compartment.
- Examine the contents when replacing them in the freezer and if some of the packages have thawed out they should be eaten within 24hours, or be cooked and re-frozen.
- After defrosting has finished, clean the inside of the appliance with a solution of warm water with a little bicarbonate of soda and then dry thoroughly. Wash all removable parts in the same way and reassemble. Reconnect the appliance to the mains supply and leave for 2 to 3 hours on setting number 3 before introducing the food back into the freezer.

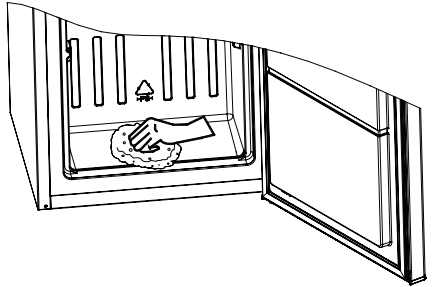

CHAPTER .5 TRANSPORTATION AND CHANGING OF INSTALLATION POSITION

Transportation and changing of Installation position

- The original packages and foamed polystyrene (PS) can be retained if required.
- During transportation, the appliance should be secured with a wide string or a strong rope. The instructions written on the corrugated box must be followed while transporting.
- Before transporting or changing the installation position, all the moving objects (ie, drawer, Ice trays, ...) should be taken out or fixed with bands in order to prevent them from getting damaged.

! Carry your freezer in the upright position.

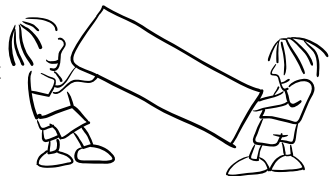

Repositioning the door

- It is not possible to change the opening direction of your freezer door, if the door handle on your freezer is installed from the front surface of the door.
- It is possible to change the opening direction of the door on models without any handles.
- If the door opening direction of your freezer may be changed, you should contact the nearest Authorised Service to have the opening direction changed.

CHAPTER .6 BEFORE CALLING YOUR AFTER SALES SERVICE

If your freezer is not operating as expected, check the solutions listed below before calling an electrician or the after sales service.

What to do if your appliance does not operate:

Check that:

- Your freezer is plugged in and switched on,
- The mains switch in your home is not switched off,
- The thermostat setting is in the “*” position,
- The socket is no longer functioning. To check this, plug in an appliance that you know is working into the same socket.

What to do if your appliance performs poorly:

Check that:

- You have not overloaded the appliance,
- The freezer thermostat setting is in the “1” position (if so set the thermostat dial to a suitable value),
- The door is closed properly,
- There is no dust on the condenser,
- There is enough space for air circulation at the rear and side of the appliance.

If there is noise;

The cooling gas which circulates in the cooling circuit may make a slight noise (bubbling sound) even when the compressor is not running. This is normal. If these sounds are different check that:

- The appliance is well levelled,
- Nothing is touching the rear,
- Nothing on or in the appliance is vibrating.

Recommendations

- If the appliance is not used for long time (for example during holidays) defrost and clean the refrigerator, leaving the door open to prevent the formation of mildew and smell.
- To stop the appliance completely, unplug it at the mains socket (for cleaning and when the doors are left open).
- If the problem persists after you have followed all the instructions above, please consult the nearest Authorised Service.
- The appliance you have purchased is designed for home type use and can be used only at home and for the stated purposes. It is not suitable for commercial or common use. If the consumer use the appliance in a way that does not comply with these features, we emphasise that the producer and the dealer shall not be responsible for any repair or failure within the guarantee period.

Tips for saving energy

1. Install the appliance in a cool, well ventilated room , but not in direct sunlight and not near a heat source (radiator, cooker.. etc). Otherwise use an insulating plate.
2. Allow warm food and drinks to cool down outside the appliance.
3. Cover drinks or other liquids when placing them in the appliance. Otherwise humidity increases in the appliance. Therefore, the working time gets longer. Also covering drinks and other liquids helps to preserve smell and taste.
4. Try to avoid keeping the doors open for long periods or opening the doors too frequently as warm air will enter the cabinet and cause the compressor to switch on unnecessarily often.
5. Keep the covers of the different temperature compartments (crisper, chiller ...etc) closed
6. Door gasket must be clean and pliable. Replace gaskets if worn.
7. It is possible to store more food by removing freezer shelf. Energy consumption is declared with maximum load and without freezer shelf.

CHAPTER 7 THE PARTS OF THE APPLIANCE AND THE COMPARTMENT

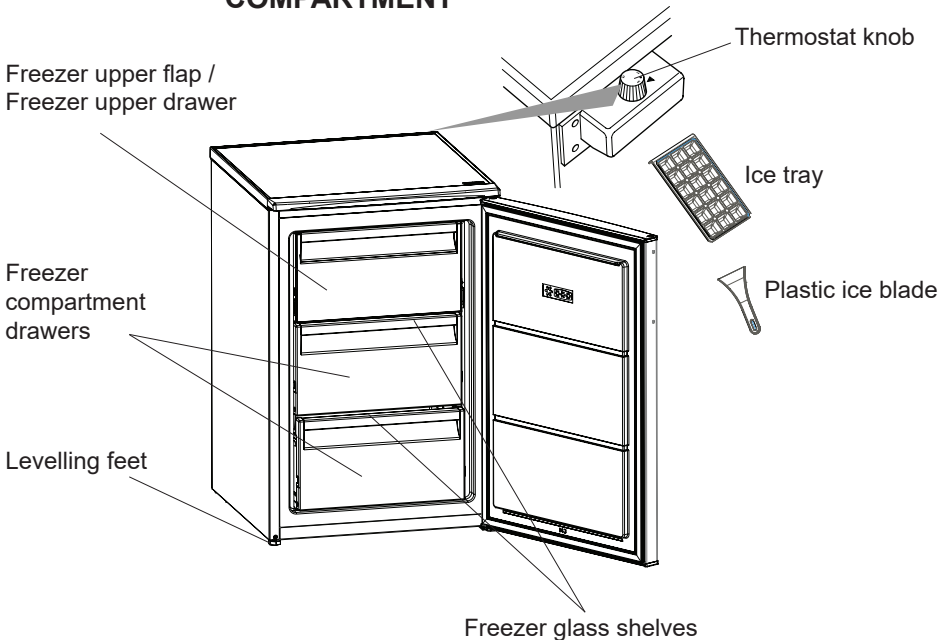

About freezer glass shelves: When the freezer is unpacked, both two of the freezer glass shelves may be in the lower freezer shelf position. In this situation, remove the bigger shelf and place it on the upper shelf position.

This presentation is only for information about the parts of the appliance.

Parts may vary according to the appliance model.

Freezer Compartment (Freezer): Most Efficient use of energy is ensured in the configuration with the drawers and bins are on stock position.

1 TECHNICAL DATA

The technical information is situated in the rating plate on the internal side of the appliance and on the energy label. The QR code on the energy label supplied with the appliance provides a web link to the information related to the performance of the appliance in the EU EPREL database.

Keep the energy label for reference together with the user manual and all other documents provided with this appliance.

It is also possible to find the same information in EPREL using the link <https://eprel.ec.europa.eu> and the model name and product number that you find on the rating plate of the appliance.

See the link www.theenergylabel.eu for detailed information about the energy label.

2 INFORMATION FOR TEST INSTITUTES

Appliance for any EcoDesign verification shall be compliant with EN 62552.

Ventilation requirements, recess dimensions and minimum rear clearances shall be as stated in this User Manual at Chapter 2. Please contact the manufacturer for any other further information, including loading plans.

3 CUSTOMER CARE AND SERVICE

Always use original spare parts.

When contacting our Authorised Service Centre, ensure that you have the following data available: Model, Serial Number and Service Index.

The information can be found on the rating plate. Subject to change without notice.

The original spare parts for some specific components are available for a minimum of 7 or 10 years, based on the type of component, from the placing on the market of the last unit of the model.

Visit our website to:

www.voxelectronics.com



SRP

VF1550F
UPUTSTVO ZA UPOTREBU ZAMRZIVAČ

EAC

Sadržaj

PRE UPOTREBE UREĐAJA	3
Opšta upozorenja	3
Stari i pokvareni frižideri ili zamrzivači.....	6
Bezbednosna upozorenja.....	6
Instalacija i rukovanje uređajem.....	7
Pre korišćenja zamrzivača.....	7
RAZNE FUNKCIJE I MOGUĆNOSTI	7
Podešavanje termostata	7
Dodaci	8
Posuda za led	8
Plastični strugač.....	8
Upozorenja za podešavanje temperature.....	8
RASPOREĐIVANJE HRANE U UREĐAJU.....	9
ČIŠĆENJE I ODRŽAVANJE	11
Odleđivanje zamrzivača.....	11
TRANSPORT I MENJANJE POLOŽAJA UREĐAJA	12
Promena položaja vrata.....	12
PRE POZIVANJA SERVISA ZA PODRŠKU NAKON KUPOVINE.....	13
Saveti za uštedu energije	14
DELOVI UREĐAJA I ODELJCI.....	14











Simbol ISO 7010 W021

Upozorenje: Opasnost od požara/ zapaljivi materijali

DEO - 1. PRE UPOTREBE UREĐAJA

Opšta upozorenja

-  **UPOZORENJE:** Nemojte da blokirate otvore za ventilaciju na kućištu ili strukturi uređaja.
-  **UPOZORENJE:** Nemojte koristiti mehaničke uređaje ili druga sredstva za ubrzavanje odmrzavanja.
-  **UPOZORENJE:** Nemojte koristiti električne aparate unutar prostora za smeštaj hrane.
-  **UPOZORENJE:** Nemojte da oštetite kruženje sredstva za hlađenje.
-  **UPOZORENJE:** Prilikom pozicioniranja uređaja postarajte se da kabl za napajanje ne bude zaglavljnjen ili oštećen.
-  **UPOZORENJE:** Nemojte da postavljate više prenosivih strujnih utičnica ili prenosivih jedinica napajanja na zadnjoj strani uređaja.
-  **UPOZORENJE:** Da biste izbegli opasnost usled nestabilnosti uređaja, on se mora fiksirati u skladu sa uputstvima.

 **UPOZORENJE:** Ako vaš uređaj koristi R600a kao gas za hlađenje – ovu informaciju možete da saznate sa etikete na zamrzivaču - treba da budete obazrivi za vreme prenosa i montaže da biste sprečili oštećenje elemenata zamrzivača na vašem uređaju. Iako je R600a ekološki prihvatljiv i prirodan gas, on je eksplozivan. U slučaju curenja usled oštećenja na elementima hladnjaka, premestite vaš zamrzivač dalje od otvorenog plamena ili izvora toplote i provetrite prostoriju gde je uređaj smešten na nekoliko minuta.

- Dok prenosite i pozicionirate frižider, nemojte oštetiti kruženje gasa za hlađenje.
- Nemojte da skladištite eksplozivne supstance kao što su konzerve aerosola sa zapaljivim gorivom u ovaj uređaj.
- Ovaj uređaj je namenjen za korišćenje u domaćinstvu i za slične primene kao što su:
 - kuhinje u radnjama, kancelarijama i drugom radnom okruženju
 - farme i goste u hotelima, motelima i drugim rezidencijalnim objektima;
 - u pansionima za noćenje sa doručkom;
 - za catering i slične primene koje nisu povezane sa maloprodajom
- Ako se utičnica ne poklapa sa utikačem uređaja, proizvođač, servisno osoblje ili slično kvalifikovane osobe treba da zamene utikač da bi se izbegla opasnost.
- Posebni uzemljeni utikač je povezan sa kablom za napajanje vašeg zamrzivača. Ovaj utikač treba da se koristi sa posebno uzemljenom utičnicom snage 16 ampera. Ako nema takve utičnice u vašem stanu, angažujte kvalifikovanog tehničara da je instalira.
- Deci uzrasta od 3 do 8 godina je dozvoljeno da pune i prazne rashladne uređaje. Od dece se ne očekuje da obavljaju čišćenje ili održavanje uređaja, vrlo mala deca (od 0 do 3 godine) ne treba da koriste uređaj, od male dece (od 3-8 godina) se ne očekuje da koriste uređaj na bezbedan način, osim ako su pod stalnim nadzorom, starija deca (8 - 14 godina) i ranjiva grupa ljudi mogu bezbedno da koriste aparate nakon što im je dat odgovarajući nadzor ili instrukcija u vezi sa upotrebom aparata. Od vrlo ranjive grupe ljudi se ne očekuje da koriste uređaje na bezbedan način osim ako im nije dat odgovarajući nadzor.

- Ovaj uređaj mogu da koriste deca starosti 8 godina i više kao i osobe sa smanjenim fizičkim, senzornim ili mentalnim sposobnostima ili nedostatkom iskustva ili znanja ako su pod nadzorom ili su poučene po pitanju korišćenja uređaja na bezbedan način i razumeju opasnost. Deca ne smeju da se igraju ovim uređajem. Čišćenje i održavanje ne smeju da sprovode deca bez nadzora

- Ako je kabl za napajanje oštećen, proizvođač, servisno osoblje ili slično kvalifikovane osobe treba da ga zamene da bi se izbegla opasnost.
- Ovaj uređaj nije namenjen za upotrebu na nadmorskim visinama većim od 2000 m.

Da biste izbegli kontaminaciju hrane, molimo pridržavajte se sledećih uputstava:

- Otvaranje vrata na duži period može prouzrokovati značajno povećanje temperature u odeljcima uređaja.
- Redovno čistite površine koje mogu doći u dodir sa hranom i pristupačnim sistemima za odvod.
- Sirovo meso i ribu čuvajte u odgovarajućim sudovima u uređaju, tako da ne budu u kontaktu sa ili da ne kaplju na drugu hranu.
- Odeljci sa zamrznutom hranom sa dve zvezdice pogodni su za skladištenje zamrznute hrane, skladištenje ili pravljenje sladoleda i pravljenje kocki leda.
- Odeljci sa jednom, dve i tri zvezdice nisu pogodni za zamrzavanje sveže hrane.
- Ako je rashladni uređaj ostavljen prazan duže vreme, isključite ga, odmrznite, očistite, osušite i ostavite vrata otvorena kako bi se sprečilo stvaranje buđi unutar uređaja.

Stari i pokvareni frižideri ili zamrzivači

- Ako vaš stari zamrzivač ima bravu, slomite je ili je uklonite pre odlaganja jer se deca mogu zaglaviti unutra i može doći do nesreće.
- Stari frižideri i zamrzivači sadrže izolacioni materijal i gas za hlađenje sa CFC-om ili HFC-om. Stoga, budite obazrivi da ne naškodite životnoj sredini prilikom odlaganja starih frižidera.
- Molimo vas da se obratite opštinskim vlastima u vezi sa odlaganjem WEEE u svrhu ponovne upotrebe, recikliranja i oporavka.

Napomene:

- Pročitajte uputstvo za upotrebu pažljivo pre instalacije i upotrebe uređaja. Mi nismo odgovorni za oštećenje usled pogrešne upotrebe.
- Pratite sva uputstva na uređaju i iz uputstva za upotrebu i čuvajte ovo uputstvo na bezbednom mestu da biste rešili probleme do kojih može doći u budućnosti.
- Ovaj uređaj je proizveden da se koristi u domaćinstvima i može se koristiti samo u kućnim okruženjima i za navedene namene. Nije prikladan za komercijalnu ili uobičajenu upotrebu. Takva upotreba će dovesti do kršenja garancije na uređaj i naša kompanija neće biti odgovorna za nastale gubitke.



Gornja oznaka je u skladu sa Direktivom o otpadu od električne i elektronske opreme 2002/96 / EC (WEEE). Oznaka označava zahtev da opremu, uključujući istrošene ili pokvarene baterije, NE odlažete kao nesortirani komunalni otpad, već da koristite raspoložive sisteme za povraćaj i sakupljanje. Ako na baterijama ili akumulatorima koje ste dobili uz ovu opremu bude prikazana hemikalija simbola Hg, Cd ili Pb, onda to znači da baterija ima sadržaj teških metala veći od 0,0005% žive ili više od 0,002% kadmijuma ili više od 0,004% olova.

Bezbednosna upozorenja

- Nemojte da koristite višestruke utičnice ili produžni kabl.
- Nemojte da uključujete oštećeni, pokidani ili stari utikač.
- Nemojte da vučete, savijate ili oštećujete kabl.

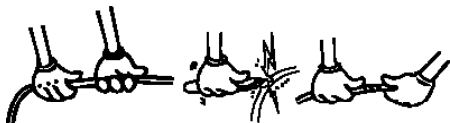

- Ovaj uređaj je napravljen za korišćenje od strane odraslih osoba, nemojte da dozvolite deci da se igraju sa uređajem ili da vise na vratima uređaja.
- Nemojte da priključujete ili isključujete utikač iz utičnice vlažnim rukama, to može dovesti do strujnog udara!
- Nemojte da stavljate staklene flaše ili konzerve sa napicima u zamrzivač. Flaše ili konzerve mogu eksplodirati.
- Nemojte da stavljate eksplozivni ili zapaljivi materijal u zamrzivač zbog bezbednosti. Pića sa većim procentom alkohola stavljajte vertikalno i čvrsto zatvorite flaše u odeljku frižidera.
- Prilikom uzimanja leda iz zamrzivača, nemojte da ga dodirujete, led može izazvati ledene opekotine i/ili posekotine.
- Nemojte da dodirujete zamrznutu hranu vlažnim rukama! Nemojte da jedete sladoled i kocke leda odmah nakon što ih izvadite iz odeljka zamrzivača.
- Nemojte ponovo zamrzavati smrznutu hranu nakon što je otopljena. To može da izazove zdravstvene probleme kao što je trovanje hranom.
- Nemojte da prekrivate telo ili vrh zamrzivača. To može da utiče na učinak zamrzivača.
- Pričvrstite dodatke u zamrzivaču tokom transporta istog, da biste sprečili oštećenje dodataka.



Instalacija i rukovanje uređajem

Pre početka upotrebe zamrzivača, treba da obratite pažnju na sledeće tačke:

- Radni napon vašeg zamrzivača je 220 240 V na 50 Hz.
- Ne koristite adapter za utikač.
- Ne preuzimamo odgovornost za oštećenja koja nastanu usled upotrebe bez uzemljenja.
- Postavite zamrzivač na mesto na kome neće biti izložen sunčevoj svetlosti.
- Vaš uređaj treba da se nalazi najmanje 50 cm od štednjaka, pećnica na gas i grejača i najmanje 5 cm od električnih šporeta.
- Zamrzivač nikada ne treba koristiti na otvorenom prostoru ili ostaviti na kiši.
- Kada se zamrzivač postavi pored zamrzivača za duboko zaleđivanje, treba da postoji najmanje 2 cm prostora između njih da bi se sprečilo formiranje vlage na spoljašnjoj površini.
- Nemojte da stavljate teške predmete na zamrzivač.
- Nemojte da stavljate ništa na svoj zamrzivač, instalirajte zamrzivač na prikladno mesto tako da se nalazi najmanje 15 cm od plafona.
- Podesive prednje noge podesite tako da je uređaj ravan i stabilan. Nožice možete da podesite okretanjem u bilo kom smeru. Uradite ovo pre stavljanja hrane u zamrzivač.
- Pre upotrebe zamrzivača, obrišite sve delove toplom vodom sa dodatom kašičicom sode bikarbone zatim isperite čistom vodom i osušite. Postavite sve delove nakon čišćenja.
- Instalirajte plastični distancer (crni deo na zadnjoj strani) okretanjem za 90° (kao što je prikazano na slici) da bi se sprečilo da kondenzator dodiruje zid.
- Zamrzivač treba da se postavi uz zid na razdaljini koja ne premašuje 75 mm

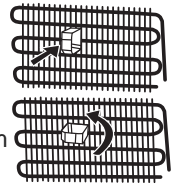

Pre korišćenja zamrzivača

- Kada se koristi po prvi put ili nakon transporta, držite uređaj u uspravnom položaju 3 sata pre uključjenja, da biste omogućili efikasan rad. Ovim omogućavate efikasan rad uređaja i sprečavate oštećenje kompresora.
- Vaš zamrzivač može imati neprijatan miris po prvom uključivanju. To je normalna pojava i miris će nestati kada zamrzivač počne da hladi.

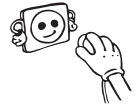

DEO - 2.

RAZNE FUNKCIJE I MOGUĆNOSTI

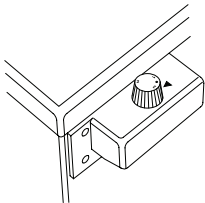

Podešavanje termostata

Termostat zamrzivača automatski reguliše temperaturu u zamrzivaču. Okretanjem dugmeta termostata od pozicije 1 do 3, regulišete hladniju temperaturu.

Važna napomena: Ne okređite dugme termostata manje od pozicije 1, jer to će isključiti uređaj.

Podešavanje termostata zamrzivača;

- 1 : Za kratkotrajno čuvanje hrane podesite termostat između minimalne i srednje pozicije.
- 2 : Za dugotrajno čuvanje hrane podesite termostat na srednju poziciju.
- 3 : Položaj za maksimalno hlađenje. Uređaj će raditi duže.

Paznja: Temperatura okoline, temperatura sveže skladištene hrane i učestalost otvaranja vrata, utiču na temperaturu u zamrzivaču. Ako je potrebno, promenite podešavanje temperature.

Dodaci

Posuda za led

- Napunite posudu za led i stavite u odeljak zamrzivača.
- Nakon što se voda potpuno pretvorila u led, okrenite posudu kao što je prikazano na slici ispod i dobićete kocke leda.

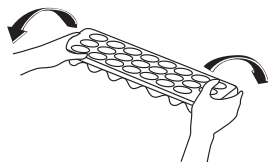
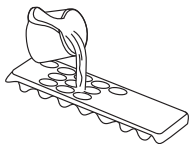

Plastični strugač

Posle određenog vremenskog perioda u određenim delovima zamrzivača nagomilaće se led. Led nakupljen u zamrzivaču treba povremeno uklanjati. Ako je potrebno, koristite plastični strugač. Za ovu operaciju ne koristite oštre metalne predmete. Mogli bi da probuše krug frižidera i nanesu nepopravljivu štetu uređaju.



Upozorenja za podešavanje temperature

- Ne prelazite na drugo podešavanje pre nego što završite sa jednim podešavanjem.
- Ambijentalna temperatura, temperatura sveže skladištene hrane i učestalost otvaranja vrata utiču na temperaturu u odeljku zamrzivača. Ako je potrebno, promenite podešavanje temperature.
- Ne preporučuje se rukovanje zamrzivačem u sredinama hladnijim od 10 ° C u pogledu njegove efikasnosti.
- Pri podešavanju termostata, uzmite u obzir koliko se često vrata uređaja otvaraju i zatvaraju, koliko se hrane čuva u zamrzivaču i okruženje u kojem se frižider nalazi.
- Kada je uređaj prvi put uključen, ostavite ga da radi bez prekida 24 sata u skladu sa ambijentalnom temperaturom, kako bi postigao radnu temperaturu. Za to vreme ne otvarajte vrata i ne držite veliku količinu hrane unutra.
- Funkcija odloženog rada od 5 minuta primenjuje se kako bi se sprečilo oštećenje kompresora vašeg zamrzivača, kada izvadite utikač, a zatim ga ponovno uključite kada dođe do prekida energije. Zamrzivač će početi normalno da radi nakon 5 minuta.
- Vaš uređaj je napravljen za rad u opsegu ambijentalne temperature navedene u standardima, prema klimatskoj klasi navedenoj na nalepnici sa informacijama. Ne preporučuje se da vaš zamrzivač radi u okruženjima koja su izvan navedenih temperaturnih opsega. Ovo će smanjiti efikasnost hlađenja uređaja.
- Vaš uređaj je napravljen za rad u intervalima ambijentalne temperature (T / SN = 10 ° C - 43 ° C) koji su navedeni u standardima, u skladu sa klimatskom klasom prikazanom na nalepnici sa informacijama. Ne preporučujemo rad vašeg uređaja van navedenih temperaturnih ograničenja u pogledu efikasnosti hlađenja.

Klasa klime i značenje:

T (tropska): Ovaj rashladni uređaj predviđen je za upotrebu na sobnoj temperaturi koja varira od 16 °C do 43 °C.

ST (suptropska): Ovaj rashladni uređaj predviđen je za upotrebu na sobnoj temperaturi koja varira od 16 °C do 38 °C.

N (umerena): Ovaj rashladni uređaj predviđen je za upotrebu na sobnoj temperaturi koja varira od 16 °C do 32 °C.

SN (proširena umerena): Ovaj rashladni uređaj predviđen je za upotrebu na sobnoj temperaturi koja varira od 10 °C do 32 °C.

DEO - 3.**RASPOREĐIVANJE HRANE U UREĐAJU**

- Odeljak za zamrzavanje služi za zamrzavanje sveže hrane, za čuvanje smrznute hrane u periodu naznačenom na ambalaži i za pravljenje kocki leda.
- Ne stavljajte svežu i toplu hranu pored smrznute hrane jer ona može odmrznuti hranu.
- Dok zamrzavate sveže namirnice (tj. meso, ribu i mleveno meso), podelite ih u porcije koje ćete iskoristiti pri jednoj upotrebi.
- Za čuvanje smrznute hrane uvek treba pažljivo slediti uputstva navedena na pakovanjima smrznute hrane. Ako uputstva nisu navedena, hrana se ne sme čuvati duže od 3 meseca od datuma kupovine.
- Kada kupujete smrznutu hranu, vodite računa da je zamrznuta na odgovarajućim temperaturama i da je pakovanje netaknuto.
- Smrznutu hranu treba transportovati u odgovarajućim pakovanjima radi održavanja kvaliteta hrane i u najkraćem periodu je ponovo staviti na zamrzavajuće površine uređaja.
- Ako se na pakovanju smrznute hrane primećuju znaci vlažnosti ili abnormalne nadutosti, verovatno je skladištena na nepovoljnoj temperaturi i sadržaj se pokvario.
- Rok trajanja zamrznute hrane zavisi od sobne temperature, postavki termostata, koliko se često otvaraju vrata, vrste hrane i vremena potrebnog za transport proizvoda od trgovine do vaše kuće. Uvek sledite uputstva napisana na pakovanju i nikada nemojte prelaziti maksimalan rok trajanja koji je naznačen.
- Koristite policu za brzo zamrzavanje za brže zamrzavanje domaće kuvane hrane (i bilo koje druge hrane koju treba brzo zamrznuti) zbog većće snage zamrzavanja police za zamrzavanje. Police za brzo zamrzavanje su donje fioke zamrzivača (videti na strani 3).
- Pri zamrzavanju hrane, koristite donju fioku.

Meso i riba	Priprema	Maksimalno vreme čuvanja (meseci)
Odrezak	Umotavanje u foliju	6–8
Jagnjetina	Umotavanje u foliju	6–8
Pečena teletina	Umotavanje u foliju	6–8
Teleće kockice	Komadići	6–8
Jagnjeće kockice	Na komadiće	4–8
Mleveno meso	U pakovanjima bez korišćenja začina	1–3
Iznutrice živine (na komadiće)	Na komadiće	1–3
Bolonjska kobasica/salama	Treba upakovati iako ima foliju	
Piletina i ćurka	Umotavanje u foliju	4–6
Guska i patka	Umotavanje u foliju	4–6
Jelen, zec, divlja svinja	U porcijama od 2,5 kg i kao fileti	6–8
Slatkovodne ribe (losos, šaran, ždral, som)	Nakon čišćenja iznutrica i krljušti ribe, operite je i osušite; po potrebi, odsecite rep i glavu.	2
Posna riba; brancin, raža, iverak		4
Masna riba (tunj, skuša, lufer, inćun)		2–4
Morski plodovi	Očišćeno i u kesama	4–6
Kavijar	U svom pakovanju, aluminijskoj ili plastičnoj posudi	2–3
Puževi	U slanoj vodi, aluminijskoj ili plastičnoj posudi	3

Napomena: Zamrznuto meso treba kuvati kao sveže meso nakon odmrzavanja. Ako se meso ne skuva nakon odmrzavanja, nikada se ne sme ponovo zamrzavati.

Povrće i voće	Priprema	Maksimalno vreme čuvanja (meseći)
Boranija i pasulj	Operite i isecite na male komade i skuvajte u vodi	10–13
Pasulj	Očistite, operite i skuvajte u vodi	12
Kupus	Očistite i skuvajte u vodi	6–8
Šargarepa	Očistite i isecite na kriške i skuvajte u vodi	12
Paprika	Isecite peteljku, isecite na dva dela, uklonite jezgro i skuvajte u vodi	8–10
Spanać	Operite i skuvajte u vodi	6–9
Karfiol	Razdvojite lišće, isecite srce na delove i ostavite nakratko u vodi sa malo limunovog soka	10–12
Plavi patlidžan	Isecite na delove od 2 cm nakon pranja	10–12
Kukuruz	Očistite i pakujte sa peteljkom ili kao sladak kukuruz	12
Jabuka i kruška	Oljuštite i isecite	8–10
Kajsija i breskva	Isecite na dva dela i uklonite jezgro	4–6
Jagoda i kupina	Operite i pretrebite	8–12
Kuvano voće	Dodavanje 10% šećera u posudu	12
Šljiva, trešnja, bobice ruja	Operite i pretrebite peteljke	8–12

Mlečni proizvodi	Priprema	Maksimalno vreme čuvanja (meseći)	Uslovi čuvanja
Pakovano (homogenizovano) mleko	U svom pakovanju	2–3	Obrano mleko – u svom pakovanju
Sir – osim belog sira	Na kriške	6–8	Originalno pakovanje se može koristiti za kratko čuvanje. Treba ga zamotati u foliju u slučaju dužeg čuvanja.
Puter, margarin	U svom pakovanju	6	

	Maksimalno vreme čuvanja (meseći)	Vreme topljenja na sobnoj temperaturi (časova)	Vreme topljenja u rerni (minuta)
Hleb	4–6	2–3	4–5 (220–225 °C)
Biskviti	3–6	1–1,5	5–8 (190–200 °C)
Testenina	1–3	2–3	5–10 (200–225 °C)
Pita	1–1,5	3–4	5–8 (190–200 °C)
Lisnato testo	2–3	1–1,5	5–8 (190–200 °C)
Pica	2–3	2–4	15–20 (200 °C)

DEO - 4. ČIŠĆENJE I ODRŽAVANJE

- Izvadite utikač uređaja iz utičnice pre čišćenja.

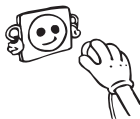

- Nemojte da perete uređaj prosipanjem vode na njega.



- Vodite računa da voda ne uđe u kućište lampe ili u druge električne delove.

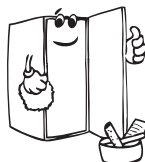
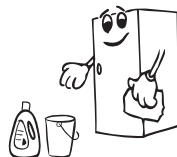

- Povremeno očistite uređaj rastvorom sode bikarbone i mlake vode.



- Dodatke perite posebno, koristeći toplu i sapunjavu vodu. Ne perite ih u sudomašini.
• Ne koristite abrazivna sredstva, deterdžente ili sapune. Posle pranja, isperite čistom vodom i pažljivo osušite. Kada ste završili sa čišćenjem, vratite suvim rukama utikač u utičnicu

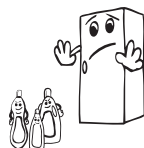

- Kondenzator treba da čistite četkom najmanje dva puta godišnje. Ovim doprinosite uštedi energije i povećanju produktivnosti.



! Uređaj mora biti isključen iz električne utičnice.

Odleđivanje zamrzivača

- Unutar zamrzivača se prave male količine leda u zavisnosti od toga koliko dugo ostavite vrata otvorena ili od količine unete vlage. Od suštinskog je značaja da ne dozvolite formiranje leda na mestima gde može da utiče na zatvaranje i zaptivanje vrata. To bi moglo da omogući ulazak vazduha u pregradu i time dovede do stalnog rada kompresora. Tanak sloja leda je prilično mekan i može se skinuti četkom ili plastičnim strugačem. Nemojte koristiti metalne ili oštre strugače, mehaničke uređaje ili druga sredstva za ubrzavanje odmrzavanja. Izvadite sav odvojeni led sa dna pregrade. Da biste izvadili tanak led nije potrebno isključivati uređaj.
- Da biste izvadili velike naslage leda, isključite uređaj iz napajanja i izvadite sadržaj u kartonske kutije i obavijte ih debelim ćebadima ili slojevima papira da biste ih držali ohlađenim. Odmrzavanje je najdelotvornije ako se obavlja kada je zamrzivač skoro ispražnjen i treba ga obavljati što je brže moguće kako bi se sprečio neželjeni porast temperature sadržaja.

- Nemojte koristiti metalne ili oštre strugače, mehaničke uređaje ili druga sredstva za ubrzavanje odmrzavanja. Porast temperature zamrznutih pakovanja hrane tokom odmrzavanja skraćuje vek trajanja. Pod uslovom da je sadržaj dobro obmotan i stavljen na hladno mesto, trebalo bi da izdrži nekoliko sati.
- Osušite unutrašnjost odeljka sunderom ili čistom krpom.
- Da biste ubrzali proces odmrzavanja stavite jednu ili više posuda sa toplom vodom u odeljak zamrzivača.
- Pregledajte sadržaj kada ga vadite iz zamrzivača i ako su neka pakovanja odmrznuta treba ih jesti u roku od 24 časa ili skuvati pa ponovo zamrznuti.
- Nakon odmrzavanja, očistite unutrašnjost rastvorom tople vode i malo sode bikarbone i temeljno osušite. Na isti način operite sve delove koji se vade i sklopite ih ponovo. Povežite uređaj na napajanje i sačekajte 2 do 3 sata na postavci broj 3 pre nego što vratite hranu u zamrzivač.

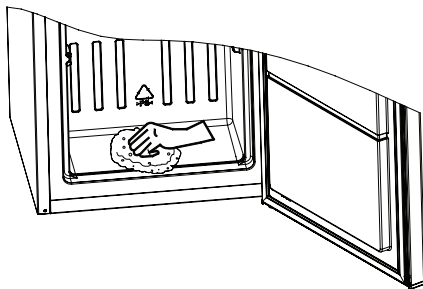

DEO - 5. TRANSPORT I MENJANJE POLOŽAJA UREĐAJA

Transport i menjanje položaja uređaja

- Originalno pakovanje i pena se mogu zadržati po želji.
- Tokom transporta, treba da pričvrstite uređaj širokom žicom ili jakim kanapom. Pratite uputstva za transport na pakovanju.
- Pre transporta ili menjanja položaja instaliranja, uklonite pokretne delove (fioke, posude za led....) ili ih pričvrstite u zamrzivaču koristeći trake kako biste sprečili njihovo oštećenje

! Zamrzivač uvek nosite u uspravnom položaju.

Promena položaja vrata

- Nije moguće promeniti smer otvaranja vrata zamrzivača ako su ručke na vratima postavljene na prednoj površini vrata.
- Moguće je promeniti smer otvaranja vrata na modelima bez drške.
- Ako se smer otvaranja vrata na vašem zamrzivaču može promeniti, treba da kontaktirate najbliži ovlašćeni servis da biste promenili smer otvaranja vrata.

Ako uređaj ne radi ispravno, možda postoji manji problem. Proverite sledeće pre pozivanja servisera.

Šta raditi ako vaš zamrzivač ne radi**Proverite:**

- Da li je uređaj uključen u utičnicu
- Da li je pregoreo osigurač i da li je došlo do prekida napajanja.
- Da li je termostat podešen na poziciji "•".
- Da li postoji kvar na utičnici? Da biste ovo proverili, priključite svoj zamrzivač na utičnicu za koju ste sigurni da radi

Šta raditi ako uređaj radi slabo:**Proverite:**

- Da li ima previše namirnica u uređaju.
- Podešavanje termostata zamrzivača je u položaju „1“ (ako je tako postavite dugme termostata na odgovarajuću vrednost),
- Da li se vrata pravilno zatvaraju.
- Da li ima prašine na kondenzatoru,
- Da li ima dovoljno prostora na zadnjoj i bočnim stranama uređaja

Ako uređaj radi bučno:

Gas za hlađenje koji cirkuliše u kolu zamrzivača može da pravi slabu buku (zvuk mehurića) čak i kada kompresor ne radi. To je normalna pojava. Ako se ovi zvuci razlikuju, proverite sledeće:

- Da li je uređaj dobro iznivelisan.
- Da li nešto dodiruje zadnji deo uređaja.
- Da li neki predmeti na ili u uređaju vibriraju.

Preporuke:

- Ako ne nameravate da koristite vaš frižider duže vreme (npr. tokom letnjeg odmora), isključite uređaj iz napajanja, odmrznite i očistite uređaj, ostavite vrata otvorena da biste sprečili stvaranje buđi i neprijatnog mirisa.
- Da biste potpuno zaustavili rad uređaja, isključite ga iz električne utičnice (za vreme čišćenje i kada se vrata ostavljaju otvorena).
- Ako problem i dalje postoji nakon što ste sledili sva gore navedena uputstva, molimo posavetujte se sa najbližim ovlašćenim servisom.
- Uređaj koji ste kupili je namenjen jedino za kućnu upotrebu. Nije prikladan za komercijalnu ili zajedničku upotrebu. Ako potrošač koristi uređaj na način koji nije u skladu sa ovim karakteristikama, naglašavamo da proizvođač i trgovac neće biti odgovorni za bilo kakvu popravku i kvar u garantnom roku.

Saveti za uštedu energije

1. Instalacija aparata u hladnu prostoriju sa dobrom ventilacijom, koja nije izložena direktnoj sunčevoj svetlosti i koja se ne nalazi blizu izvora toplote (radijator, šporet... itd.). U suprotnom koristite izolacionu ploču.
2. Pustite da se hrana i piće ohlade van uređaja.
3. Prekrijte pića ili druge tečnosti kada ih stavljate u uređaj. Ako su nepokrivene, vlažnost se povećava u uređaju, te uređaj ima veći utrošak energije. Takođe pokrivanje pića i drugih pića pomaže u otklanjanju neprijatnih mirisa i ukusa.
4. Izbegavajte da držite vrata otvorena duže vreme ili da otvarate vrata previše često, jer topao vazduh ulazi u uređaj i dovodi do toga da se kompresor uključuje nepotrebno često.
5. Držite poklopce odeljaka sa različitom temperaturom zatvorene (odeljak za sveže voće i povrće, za brzo hlađenje itd).
6. Zaptivač vrata mora da bude čist i elastičan. Zamenite zaptivače ako su ishabani.
7. Moguće je skladištenje veće količine hrane ako se ukloni policica zamrzivača. Naznačena potrošnja energije obuhvata maksimalno opterećenje bez police zamrzivača..

DEO - 7. DELOVI UREĐAJA I ODELJCI

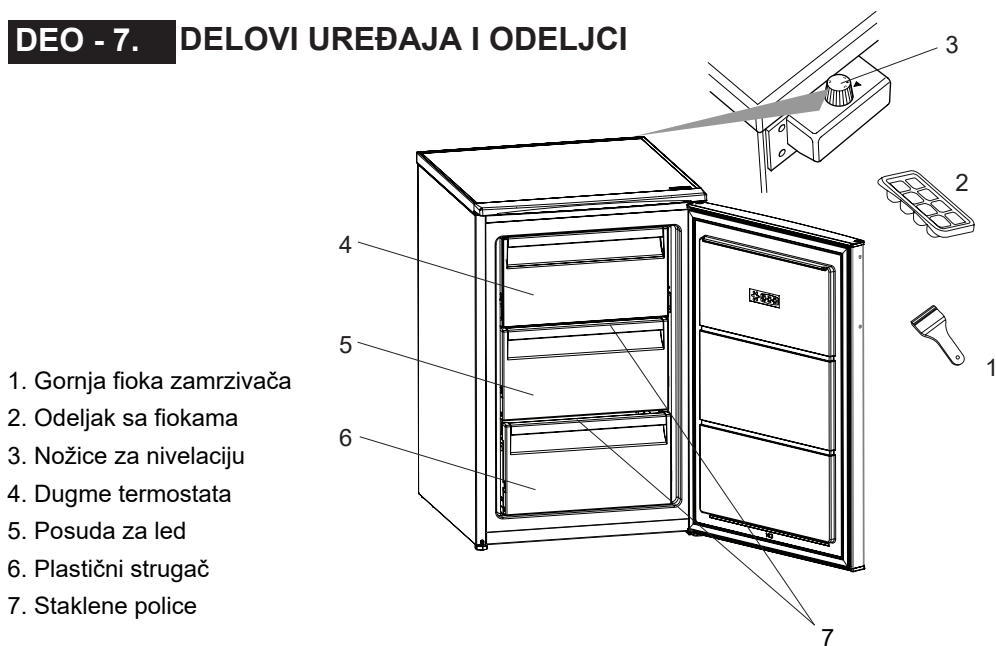

Informacije o staklenim policama zamrzivača: Kada se zamrzivač raspakuje, obe staklene police zamrzivača mogu da se nalaze na mestu donje police zamrzivača. U toj situaciji uklonite veću policu i postavite je na mesto gornje police.

Opšte napomene

Odeljak zamrzivača (Zamrzivač): Najefikasnija potrošnja energije osigurana je ukonfiguraciji sa fiokama i korpama u položaju zaliha.

Ova prezentacija je samo za informaciju o delovima uređaja.
Delovi mogu da se razlikuju u zavisnosti od modela uređaja.

1 TEHNIČKI PODACI

Tehničke informacije nalaze se na natpisnoj pločici na unutrašnjoj strani uređaja i na energetske nalepnici.

QR kod na energetske nalepnici isporučenoj sa uređajem daje vam web link o informacijama u vezi sa performansama uređaja u EU EPREL bazi podataka.

Energetsku nalepnicu sačuvajte radi buduće reference zajedno sa uputstvom za upotrebu i svim ostalim dokumentima isporučenim uz ovaj uređaj.

Takođe je moguće pronaći iste informacije u EPREL-u putem linka <https://eprel.ec.europa.eu> i naziva modela i broja proizvoda koji se nalazi na natpisnoj pločici sa podacima o uređaju.

Za detaljne informacije o energetske nalepnici pogledajte link www.theenergylabel.eu

2 INFORMACIJE O TESTU PERFORMANSI (TEST INSTITUTE)

Za svaku Eko Dizajn verifikaciju, uređaj mora biti u skladu sa EN 62552 standardom. Ventilacioni zahtevi, dimenzije udubljenja i minimalni vazdušni prostor moraju biti navedeni ovom korisničkom uputstvu u Poglavlju 2. Molimo vas da kontaktirate proizvođača za sve dodatne informacije, uključujući planove utovara.

3 SERVIS I BRIGA O KORISNIKU

Uvek koristite originalne rezervne delove.

Kada kontaktirate naš ovlašćeni servisni, potrebni su vam sledeći podaci: model, serijski broj i indeks servisa.

Informacije se mogu naći na natpisnoj pločici. Podložne su promenama bez najave. Originalni rezervni delovi za neke određene komponente dostupni su najmanje 7 ili 10 godina, u zavisnosti od vrste komponente, od stavljanja na tržište poslednjeg modela uređaja.

Posetite naš web sajt:

www.voxelectronics.com



VOX
ELECTRONICS

SLV

VF1550F

NAVODILA ZA UPORABO ZAMRZOVALNIK

EAC









Vsebina

PRED UPORABO NAPRAVE.....	3
Splošna opozorila	3
Stari in nedelujoči zamrzovalniki.....	6
Varnostna opozorila	6
Namestitev in delovanje vašega zamrzovalnika	7
Pred uporabo vašega zamrzovalnika	7
UPRABA ZAMRZOVALNIKA	8
Nastavljanje termostata	8
Dodatki	8
Model za ledene kocke	8
Plastično strgalo	8
Opozorila o temperaturnih nastavitvah	8
RAZPOREJANJE HRANE V ZAMRZOVALNIK	9
ČIŠČENJE IN VZDRŽEVANJE	13
Odmrzovanje zamrzovalnika	13
PREVOZ IN NAMESTITEV NAPRAVE	14
Premestitev vrat.....	14
PREDEN POKLIČETE SERVISNI CENTER.....	15
Nasveti za varčevanje z energijo	16
DELI NAPRAVE IN RAZDELKI	17



Simbol ISO 7010 W021
Opozorilo: Nevarnost požara/vnetljivi materiali

Splošna opozorila

-  **OPOZORILO:** Ventilacijske odprtine v ohišju naprave ali v obdani zaščitni naj bodo brez ovir.
-  **OPOZORILO:** Ne uporabljajte mehaničnih naprav ali drugih sredstev za pospeševanje procesa odmrzovanja, razen tega, kar priporoča proizvajalec.
-  **OPOZORILO:** Ne uporabljajte električnih naprav v notranjosti delov naprave za shranjevanje živil, razen če so takšne vrste, ki jih priporoča proizvajalec.
-  **OPOZORILO:** Ne poškodujte hladilnega sistema.
-  **OPOZORILO:** Pri namestitvi naprave se prepričajte, da napajalni kabel ni zataknen ali poškodovan.
-  **OPOZORILO:** Na zadnji del naprave na nameščajte več prenosnih vtičnic ali prenosnih virov napajanja.
-  **OPOZORILO:** Da bi se izognili nevarnosti zaradi nestabilne naprave, jo morate namestiti v skladu z navodili.
-  Če vaša naprava uporablja hladilno sredstvo R600a - te podatke si lahko preberete z etikete na zamrzovalniku - morate biti previdni med prevozom in montažo, da se hladilni elementi v vašem aparatu ne poškodujejo. Čeprav je R600a okolju prijazen, pa je zemeljski plin. Je eksploziven, in zato v primeru uhajanja plina, ki se je pojavil zaradi poškodb hladilnih elementov, premaknite svoj hladilnik v stran od odprtega ognja ali virov toplote ter za nekaj minut prezračite sobo, kjer se nahaja naprava.
- Med prevažanjem in namestitvijo zamrzovalnika, nikar ne poškodujte hladilnih elementov zamrzovalnika.
- V tej napravi ne hranite eksplozivnih snovi, kot so pločevinke aerosola z vnetljivim pogonskim plinom.
- Ta naprava je namenjena za uporabo v hišah in podobno, kot je:

- kuhinjska območja za osebje v trgovinah, pisarnah in drugih delovnih okoljih,
- kmetije in stranke v hotelih in drugih podobnih stanovanjskih okoljih,
- hostlih, motelih,
- menzah in podobnih veleprodajah.
- Če se vtičnica ne ujema z vtičem zamrzovalnika, ga mora zamenjati proizvajalec, serviser ali podobna usposobljena oseba, da ne pride do nevarnosti.
- Na napajalni kabel vašega zamrzovalnika je bil povezan poseben ozemljeni vtič. Ta vtič se mora uporabljati s posebno ozemljeno vtičnico s 16 Amperi. Če v vaši hiši ni takšne vtičnice, naj vam jo namesti usposobljeni električar.
- Otrokom starosti od 3 do 8 let je dovoljeno napolniti in izprazniti hladilne naprave. Otroci naj ne opravljajo čiščenja ali vzdrževanja naprave, zelo majhni otroci (od 0 do 3 let) naprav naj ne uporabljajo, od majhnih otroci (od 3-8 let) ne pričakujemo, da naprave uporabljajo varno, razen če so pod stalnim nadzorom, starejši otroci (8-14 let) in ranljivi ljudi lahko naprave uporabljajo varno z ustreznim spremstvom ali po navodilih o uporabi naprave. Od bolj ranljivih oseb se ne pričakuje, da naprave uporabljajo varno, razen, če so z ustreznim spremstvom.
- Napravo lahko uporabljajo otroci, stari 8 let ali več in osebe, ki imajo zmanjšane telesne, čutne ali umske zmožnosti ali so brez izkušenj in znanja, če so pod nadzorom ali so preje-le navodila za varno uporabo naprave in razumejo zadevna tveganja. Otroci naj se ne igrajo z napravo. Otroci ne smejo čistiti ali vzdrževati naprave brez nadzora.
- Če je napajalni kabel poškodovan, ga mora zamenjati proizvajalec, serviser ali podobna usposobljena oseba, da bi se izognili tveganjem.
- Ta naprava ni namenjena za uporabo na višini, ki presega 2000 m.

Da bi se izogibali kontaminaciji hrane, prosimo upoštevajte naslednja navodila:

- Predolgo odprta vrata lahko povzročajo znatno povečanje temperature v predalih naprave.
- Redno čistite površine, ki lahko pridejo v stik z hrano in dosegljivimi odvodnimi sistemi.
- Surovo meso in ribe hranite v ustreznih posodah v zamrzovalniku, ne da bi prišli v stik ali kapljali na ostalo hrano.
- Predali z zamrznjeno hrano z dvema zvezdicama so primerni za shranjevanje zamrznjene hrane, shranjevanje ali pripravo sladoleda ter pripravo ledenih kock.
- Predali z eno, dvema in tremi zvezdicami niso primerni za zamrzovanje sveže hrane.
- Če zamrzovalnik nameravamo ostaviti prazen dalj časa, ga izklopimo, odtajamo, očistimo, posušimo ter ostavimo vrata odprta, da bi preprečili nastanek plesni v napravi.

Stari in nedelujoči zamrzovalniki

- Če ima vaš stari zamrzovalnik ključavnico, jo zlomite ali jo odstranite preden ga zavržete, saj se lahko otroci ujamejo vanj, kar lahko povzroči nesrečo.
- Stari hladilniki in zamrzovalniki vsebujejo izolacijski material in hladilno sredstvo s CFCjem ali HFCjem. Zato pazite, da ne škodujete okolju, ko se vaši stari zamrzovalniki zavržejo.
- Prosimo, da se posvetujete s svojim občinskim organom o odstranjevanju OEEO za namene ponovne uporabe, recikliranja in predelave.

Opombe:

- Prosimo, skrbno preberite navodila za uporabo pred namestitvijo in uporabo vaše naprave. Naše podjetje ne odgovarja za nastalo škodo zaradi napačne uporabe.
- Sledite vsem navodilom na napravi in navodilom priročnika za uporabo, in ta priročnik hranite na varnem mestu, da rešite težave, ki se lahko pojavijo v prihodnosti.
- Ta naprava je proizvedena za uporabo v domovih in se lahko uporablja le v gospodinjstvih okoljih in za določene namene. Ni primerna za poslovno ali skupno uporabo. Takšna nenamenska uporaba prekine jamstvo za napravo in naše podjetje ne odgovarja za možno škodo.



Zgornja oznaka je v skladu z Direktivo o odpadni električni in elektronski opremi 2002/96/ES (OEEO). Označuje da tovrstno opremo, vključno z rabljenimi oz. odsluženi baterijami, ni dovoljeno odlagati skupaj z navadnim gospodinjstvom odpadom, temveč je potrebno uporabiti obstoječa zbirna mesta za tovrstno opremo. Če baterije oz. akumulatorji, ki pripadajo tej opremi nosijo oznake Hg, Cd, ali Pb, to pomeni, da baterija vsebuje težke kovine, več kot 0,0005 % živega srebra, več kot 0,002 % kadmija ali več kot 0,004 % svina.

Varnostna opozorila

- Ne uporabljajte večdelnih vtičnic ali podaljška ko priključujete zamrzovalnik.
- Ne uporabljajte vtičev, katerih kabel je poškodovan, strgan ali obrabljen.
- Ne vlecite, zvijajte in ne poškodujte kabla.

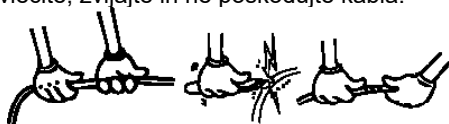

- Ta izdelek je namenjen za uporabo s strani odraslih, prosimo, ne pustite, da se otroci igrajo z napravo in se obešajo z rokami na vrata.
- Vtiča iz vtičnice nikoli ne vlecite z mokrimi rokami, da ne pride do električnega udara!
- Nikoli ne postavljajte pijač v steklenicah in pločevinkah v predel za globoko zamrzovanje vašega zamrzovalnika. Steklenice in pločevinke lahko eksplodirajo.
- Prosimo, da ne postavljajte nobenih eksplozivnih in vnetljivih snovi v zamrzovalnik. Pijače z visoko vsebnostjo alkohola postavite v hladilnem predelu naprave tesno zaprte z njihovimi pokrovi in v navpičnem položaju.
- Izogibajte se stiku rok z izvzetim ledom, ki je bil ustvarjen v predelu za globoko zamrzovanje, saj lahko led povzroči opekline in/ali vreznine.
- Ne dotikajte se zamrznjenih živil z golimi rokami! Ne jejte sladoleda in kock ledu takoj



za tem, ko ste jih vzeli iz predela za zamrzovanje!

- Ne zamrzujte ponovno prej zamrznjeno hrano, ko se je že stalila. To je lahko nevarno za vaše zdravje, saj lahko povzroči težave, kot je zastrupitev s hrano.
- Ne pokrivajte ohišje in/ali zgornjo stran zamrzovalnika s čipko. To bo negativno vplivalo na delovanje hladilnika.
- Zavarujte dodatke v zamrzovalniku, da bi preprečili njihovo poškodbo, medtem ko ga premikate.



Namestitev in delovanje vašega zamrzovalnika

Pred začetkom uporabe vašega zamrzovalnika, upoštevajte naslednje točke:

- Delovna napetost vašega zamrzovalnika je 220-240 V in 50 Hz.
- Ne uporabljajte adapterja na vtičnici.
- Naše podjetje ne odgovarja za škodo, ki lahko nastane zaradi uporabe brez nameščene ozemljitve.
- Postavite svoj zamrzovalnik na primerno mesto, da ne bo izpostavljen neposredni sončni svetlobi.
- Vaša naprava bi morala biti vsaj 50 cm stran od kuhalnikov, plinskih pečic in radiatorjev ter vsaj 5 cm stran od električnih pečic.
- Vaš hladilnik se ne sme uporabljati na prostem in ne sme stati na dežju.
- Če je vaš zamrzovalnik v bližini zamrzovalnika, morate pustiti prostor vsaj 2 cm med njima, da bi preprečili kondenzacijo na zunanjih površinah.
- Ne postavljajte težkih predmetov na vaš zamrzovalnik.
- Ne postavljajte težkih predmetov na vaš zamrzovalnik in postavite zamrzovalnik na primerno mesto tako, da bo na vrhu prostora za minimalno 15 cm.
- Ustrezno prilagodite nastavljive sprednje nogice, da zagotovite, da je vaša naprava ravna in stabilna. To lahko zagotovite z obračanjem nogic v smeri urinega kazalca. Ta proces opravite, preden položite živilo v hladilnik.
- Pred uporabo zamrzovalnika, obrišite vse dele s toplo vodo, ki ji dodate eno žličko jedilne sode, nato pa jih sperite s čisto vodo in posušite. Po zaključnem čiščenju, postaviti vse dele nazaj na svoje mesto.
- Da preprečite kondenzatorju (črni element s krilci na zadnji strani), da se dotika stene, namestite plastični distančnik na mesto z rotacijo za 90°, kot prikazuje slika.
- Zamrzovalnik mora biti postavljen ob steno z razdajo največ 75 mm.

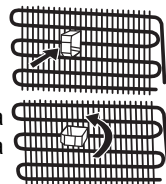

Pred uporabo vašega zamrzovalnika

- Med prvim delovanjem ali za zagotovitev učinkovitega delovanja naprave po premeščanju, dovolite vašemu zamrzovalniku, da ostane nedejaven za 3 ure, nato vstavite vtičak v vtičnico. V nasprotnem primeru lahko poškodujete kompresor.
- Prvič, ko deluje vaš zamrzovalnik, lahko vonjate smrad. Ta vonj mora izginiti, ko začne vaš zamrzovalnik hlajenje.



2. DEL UPORABA ZAMRZOVALNIKA

Nastavljanje termostata

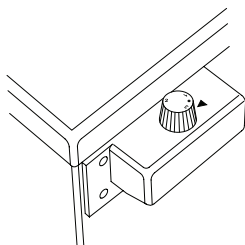

Termostat zamrzovalnika samodejno uravnava temperaturo v predalih. Z vrtenjem gumba od položaja 1 proti 3 se temperatura niža.

Pomembno obvestilo: Ne obračajte gumba pred položaj 1, saj boste tedaj ugasnili aparat!

Nastavitve termostata

1: Za kratkotrajno shranjevanje hrane v zamrzovalniku termostatski gumb namestite med najnižji in srednji položaj.

2: Za dolgotrajno shranjevanje hrane v zamrzovalniku termostatski gumb namestite na srednji položaj.

3: Maks. položaj hlajenja. Naprava bo delovala dlje časa.

Vedite, da temperatura prostora, temperatura na novo shranjene hrane in pogostost odpiranja vrat vplivajo na temperaturo v zamrzovalniku. Če je treba, temperaturno nastavitve spremenite.

Dodatki

Model za ledene kocke

- Model za ledene kocke napolnite z vodo in ga dajte v zamrzovalnik.
- Ko so kocke narejene (popolnoma zamrznjene), jih dobite iz modela tako, da ga zvijate, kot kaže spodnja slika.

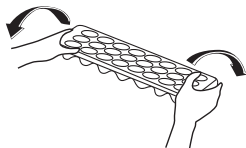

Plastično strgalo

Po določenem času se na določenih mestih v predelu zamrzovalnika nakopiči zmrzal. Zmrzal, ki se nakopiči v zamrzovalniku, je treba redno odstranjevati. Uporabite priloženo plastično strgalo, če je to potrebno. Za to ne uporabljajte ostrih kovinskih predmetov. Lahko predrejo tokokrog hladilnika in povzročijo nepopravljivo okvaro enote.

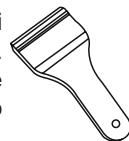

Opozorila o temperaturnih nastavitvah

- Postopek spreminjanja nastavitve ne prekinjajte s prehodom na spreminjanje druge nastavitve, preden ne dokončate spreminjanje prve nastavitve.
- Temperatura prostora, temperatura sveže shranjene hrane in pogostost odpiranja vrat zamrzovalnika vplivajo na temperaturo v predelu hladilnika. Spremenite nastavitve temperature, če je to potrebno.

- Zaradi njegove učinkovitosti zamrzovalnika ni priporočeno uporabljati v okoljih, ki so hladnejša od 10 °C.
- Nastavitve temperature opravite glede na pogostnost odpiranja vrat, količine hranjene hrane v zamrzovalniku in okoljska temperatura ter postavitev hladilnika.
- Zamrzovalnik naj deluje neprekinjeno do 24 ur glede na okoljsko temperaturo po vklopu v napajanje, da se popolnoma ohladi. V tem času ne odpirajte vrat in vstavljajte hrane.
- Zamrzovalnik ima vgrajeno funkcijo 5-minutnega zamika, ki preprečuje poškodbe kompresorja, ko izključite napajanje in ga ponovno vključite po izpadu el. energije. Ko hladilnik priključite v napajanje, bo po 5 minutah deloval normalno.
- Vaš zamrzovalnik je zasnovan za delovanje v okoljskih temperaturnih intervalih, navedenih med standardi, glede na klimatski razred na nalepki s podatki. Ne priporočamo uporabe zamrzovalnika izven navedenih meja temperaturnih vrednosti, saj to vpliva na učinkovitost hlajenja.

Klimatski razred in pomen

T (tropski): Hladilni aparat je namenjen za uporabo pri zunanjih temperaturah od 16 °C do 43 °C.

ST (subtropski): Hladilni aparat je namenjen za uporabo pri zunanjih temperaturah od 16 °C do 38 °C.

N (zmerno): Hladilni aparat je namenjen za uporabo pri zunanjih temperaturah od 16 °C do 32 °C.

SN (razširjeno zmerno): Hladilni aparat je namenjen za uporabo pri zunanjih temperaturah od 10 °C do 32 °C.

3. DEL RAZPOREJANJE HRANE V ZAMRZOVALNIK

- Zamrzovalnik se uporablja za shranjevanje zamrznjene in globoko zamrznjene hrane za dalj časa ter za izdelavo ledenih kock.
- Sveže in tople hrane ne polagajte tik ob že zamrznjene jedi, da se ne bi odtajajo.
- Ko jedi zamrzujete (npr. mleto meso, ribe), jih razdelite na manjše dele, kolikor boste pač potrebovali naenkrat.
- Pri shranjevanju zamrznjenih jedi natančno upoštevajte navodila na njihovi embalaži, če pa jih ni, naj hrana ne bo v zamrzovalniku več kot 3 mesece od dneva nakupa.
- Ko kupujete zamrznjeno hrano, preverite, da je bila zamrznjena pri primerni temperaturi in da je njena embalaža nedotaknjena.
- Zamrznjeno hrano prenašajte v primernih posodah, da bo ohranila svojo kakovost in da bo kar najhitreje spet v zamrzovalniku.
- Če je embalaža zamrznjene hrane mokra ali nenavadno napihnjena, je mogoče, da je bila shranjena na neprimerni temperaturi in da je pokvarjena.
- Čas hrambe zamrznjenih jedi je odvisen od sobne temperature, izbrane nastavitve temperature v zamrzovalniku, od pogostosti odpiranja vrat, pa tudi od vrste hrane in od dolžine časa, potrebnega za prenos hrane od trgovine do doma. Vedno sledite navodilom, natisnjenim na embalaži, in nikoli ne presežite najdaljšega dovoljenega časa shranjevanja.
- Polico za hitro zamrzovanje uporabite za hitrejše zamrzovanje doma pripravljene hrane (in hrane, ki jo želite zamrzniti), saj ima večjo zamrzovalno moč. Police za hitro zamrzovanje so spodnji predali predela zamrzovalnika.
- Med zamrzovanjem živil uporabite spodnji predal.

Meso in ribe	Priprava	Najdaljši dovoljeni čas hranjenja (mesec)
Zrezek	Zaviti v folijo	6 - 8
Jagnječje meso	Zaviti v folijo	6 - 8
Telečja pečenka	Zaviti v folijo	6 - 8
Kocke teletine	V majhnih količinah	6 - 8
Kocke jagnjetine	V koščkih	4 - 8
Mleto meso	V embalažah brez uporabe začimb	1 - 3
Drobovina (koščki)	V koščkih	1 - 3
Bolonjska omaka/salama	Treba zapakirati, tudi če ima membrano	
Piščanec in puran	Zaviti v folijo	4 - 6
Goska in raca	Zaviti v folijo	4 - 6
Srnjad, zajec, merjasec	V 2,5 kg porcijah in kot fileji	6 - 8
Sladkovodne ribe (postrv, krap, ščuka, pravi som)	Ko odstranite drobovino in luske, ribo umite in posušite; če potrebno, odrežite rep in glavo.	2
Pusta riba, morski brancin, robec, morski list		4
Mastne ribe (tuna, skuša, modra riba, sardoni)		2 - 4
Školjke	Očiščeno in v vrečkah	4 - 6
Kaviar	V lastni embalaži, znotraj aluminijaste ali plastične posode	2 - 3
Polž	V slani vodi, znotraj aluminijaste ali plastične posode	3

Opomba: Odmrznjeno hrano je treba skuhati tako kot svežo hrano.. Če ni skuhana, po tem ko ste jo odmrznili, NIKOLI ne sme biti ponovno zamrznjena.

Zelenjava in sadje	Priprava	Najdaljši dovoljeni čas hranjenja (mesece)
Mladi fižol in fižol	Operemo in narežemo na majhne koščke in zavremo v vodi	10 - 13
Fižol	Oluščimo in operemo ter zavremo v vodi	12
Zelje	Očistimo in zavremo v vodi	6 - 8
Korenček	Operemo in narežemo na rezine ter zavremo v vodi	12
Popper	Odstranite stebila, razdelite ga na dvoje in ločite semena ter zavrite v vodi	8 - 10
Špinača	Operemo in zavremo v vodi	6 - 9
Cvetača	Odstranite liste, prerežite sredico na koščke in jih nekaj časa pustite v vodi, kateri ste dodali malo limoninega soka	10 - 12
Jajčevac	Narezan na 2 cm kose, potem ko smo ga sprali	10 - 12
Koruza	Operemo in pakiramo s stebлом ali kot sladko koruzo	12
Jabolka in hruška	Olupimo in narežemo	8 - 10
Marelice in breskve	Razdelimo na dvoje in odstranimo koščico	4 - 6
Jagode in robide	Operemo in oluščimo	8 - 12
Kuhano sadje	V posodo dodamo 10 % sladkorja	12
Slive, češnje, višnje	Operemo in odstranimo peclje	8 - 12

Mlečni izdelki	Priprava	Najdaljši dovoljeni čas hranjenja (mesece)	Pogoji hranjenja
Pakirano (homogenizirano) mleko	V lastni embalaži	2 - 3	Čisto mleko - v lastni embalaži
Sir- razen belega sira	V rezinah	6 - 8	Originalno embalažo lahko uporabimo za kratko obdobje shranjevanja. Živila zavijte v folijo za daljše obdobje shranjevanja.
Maslo, margarina	V lastni embalaži	6	

	Najdaljši dovoljeni čas hranjenja (mesece)	Čas odmrzovanja pri sobni temperaturi (ure)	Čas odmrzovanja v pečici (min.)
Kruh	4 - 6	2 - 3	4-5 (220-225 °C)
Keksi	3 - 6	1 - 1,5	5-8 (190-200 °C)
Fino pecivo	1 - 3	2 - 3	5-10 (200-225 °C)
Pita	1 - 1,5	3 - 4	5-8 (190-200 °C)
Listnato testo	2 - 3	1 - 1,5	5-8 (190-200 °C)
Pica	2 - 3	2 - 4	15-20 (200 °C)

4. DEL ČIŠČENJE IN VZDRŽEVANJE

- Pred čiščenjem in vzdrževalnimi deli napravo izklopite iz vtičnice.



- Naprave ne čistite tako, da po njej polivate vodo.

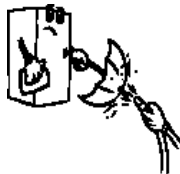

- Ne dovolite da voda vdre v ohišje svetilke ali da pride do drugih elektronskih delov aparata.

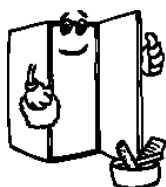

- Notranjosti zamrzovalniškega predela občasno očistite s toplo vodo, v kateri je raztopljene nekaj sode bikarbone.



- Dodatke čistite posebej z vodo in blagim čistilom. Ne dajajte jih v pomivalni stroj.
- Ne uporabljajte grobih čistilnih sredstev. Po tem, ko ste odstranljive dele oprali, jih sperite s čisto vodo in jih dobro osušite. Ko je čiščenje končano, vključite kabel (ne z mokrimi ali vlažnimi rokami!) nazaj v vtičnico.

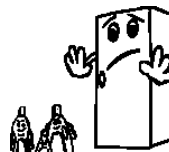

- Kondenzator vsaj dvakrat na leto očistite z metlo, da boste prihranili pri električni energiji in povečali učinkovitost hladilnika.

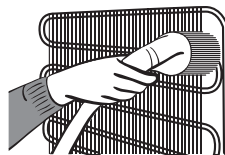

MED ČIŠČENJEM MORA BITI NAPRAVA IZKLJUČENA IZ VTIČNICE.

Odmrzovanje zamrzovalnika

- V notranjosti zamrzovalnika se nabere majhna količina zmrzali (odvisno od tega, kako dolgo so vrata zamrzovalnika odprta in kakšna je količina vlage). Bistvenega pomena je, da ne dovolite nabiranja zmrzali ali ledu na mestih, kjer lahko to vpliva na tesnjenje tesnila vrat. Na ta način lahko zrak prodre v notranjost ter pospeši nenehno delovanje kompresorja. Tanek sloj zmrzali je precej mehak in se lahko odstrani s krtačko ali plastičnim strgalom. Za pospešitev postopka odtaljevanja ne uporabljajte kovinskih ali ostrih strgal, mehanskih naprav ali drugih pripomočkov. Odstranite vso zmrzal, ki se je nabrala na dnu zamrzovalnika. Če želite odstraniti tanko zmrzal, morate izklopiti napravo.
- Če želite odstraniti debele ostanke ledu, izklopite napravo iz napajanja in izpraznite njeno vsebino v kartonske škatle, te pa zavijte v debele odeje ali plasti papirja, da ostane

vsebina mrzla. Odtaljevanje je najučinkovitejše, če ga izvedete pri skoraj praznem zamrzovalniku, prav tako pa ga je treba izvesti čim hitreje, da preprečite povečanje temperature izdelkov.

- Za pospešitev postopka odtaljevanja ne uporabljajte kovinskih ali ostrih strgal, mehanskih naprav ali drugih pripomočkov. Povečana temperatura pakiranih zamrznjenih živil med postopkom odtaljevanja bo skrajšala rok trajanja živil. Če je vsebina dobro zavita in spravljena na hladnem mestu, bi morala zdržati več ur.
- Obrišite notranjost z gobico ali čisto krpo.
- V predel zamrzovalnika postavite eno ali več posod s toplo vodo, da pospešite postopek odtaljevanja.
- Med polaganjem izdelkov nazaj v zamrzovalnik dobro preglejte embalaže. Če je katera embalaža odtaljena, hrano v tej embalaži zaužijte v roku 24 ur ali pa jo skuhajte in nato ponovno zamrznite.
- Ko je postopek odtaljevanja zaključen, očistite notranjost zamrzovalnika z raztopino tople vode in majhne količine sode bikarbone in jo nato dobro posušite. Na isti način očistite vse odstranljive dele in jih ponovno namestite. Ponovno priključite napravo na napajanje in jo pustite dve do tri ure na nastavitvi 5, preden vanjo ponovno shranite živila.

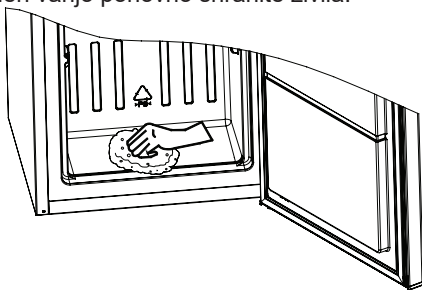

5. DEL PREVOZ IN NAMESTITEV NAPRAVE

Prevoz in menjava mesta namestitve

- Originalno embalažo in polistirensko peno (PS) lahko po potrebi shranite.
- Med prevozom naj bo naprava zvezana s širokim trakom ali z močno vrvjo. Glede prevoza upoštevajte navodila, napisana na škatli.
- Pred prevozom ali spremembo mesta namestitve vzemite iz naprave ali v njej dobro pričvrstite vse premične dele (npr. police in predal).

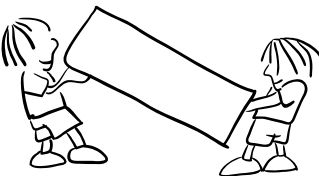

! Zamrzovalnik prenašajte v navpičnem položaju.

Premestitev vrat

- Smer odpiranja vrat vašega zamrzovalnika ni mogoče spreminjati, če so ročaji vrat na vašem zamrzovalniku nameščeni na sprednji površini vrat.
- Smer odpiranja vrat je mogoče spremeniti pri modelih brez ročajev.
- Če se smer odpiranja vrat vašega zamrzovalnika lahko spremeni, kontaktirajte najbližji servis, da vam spremeni smer odpiranja vrat.

6. DEL PREDEN POKLIČETE SERVISNI CENTER

Če vaša naprava ne deluje pravilno, gre lahko le za manjšo težavo. Zato preden pokličete strokovnjaka, preverite spodaj navedene možnosti. S tem boste prihranili tudi čas in denar.

Kaj storiti, če naprava ne deluje?

Preverite,

- če je zamrzovalnik priključen na električno napajanje in prižgan,
- če je vtič pravilno vključen v vtičnico,
- če je termostat obrnjen na “•”,
- če vtičnica morda ne deluje (to preverite tako, da vanjo vključite drugo napravo, za katero ste prepričani, da deluje).

Kaj storiti, če naprava deluje slabo (gori rdeča lučka)?

Preverite,

- če je zamrzovalna omara morda prenatrpana,
- če je termostat nastavljen na 1 (izberite višjo nastavitev za nižjo temperaturo),
- če vrata niso dobro zaprta,
- če se je na kondenzatorju nabralo preveč prahu,
- če je ob zadnji in stranskih stenah dovolj prostora za kroženje zraka.

Kaj storiti, če je naprava preglasna?

Hladilni plin, ki kroži v hladilnem krogotoku, lahko proizvaja tih klokotajoč zvok tudi takrat, ko kompresor ne deluje. Ne skrbite, ker je to normalno. Če slišite še drugačne zvoke, preverite,

- če je zamrzovalnik pravilno uravnan,
- če se kaj dotika kondenzatorja na zadnji strani naprave,
- če se morda tresejo stvari, zložene na napravi.

Priporočila

- Če naprave dalj časa ne nameravate uporabljati (npr. med poletnim dopustom), jo odmrznite in očistite ter pustite vrata odprta, da preprečite nastajanje neprijetnih vonjav in plesni.
- Da napravo popolnoma ugasnete, jo izključite iz električnega omrežja (to storite vedno pred čiščenjem in kadar boste pustili vrata odprta).
- Če težava še ni odpravljena, potem ko ste sledili vsem zgornjim navodilom, se obrnite na najbližji pooblaščen servis.
- Naprava, ki ste jo kupili, je namenjena samo za domačo uporabo in za navedene namene. Ni primerna za poslovno ali skupno uporabo. Če potrošnik uporablja napravo na način, ki ni v skladu s to funkcijo, poudarjamo, da proizvajalec in trgovec nista odgovorna za popravila in okvare v garancijskem roku.

Nasveti za varčevanje z energijo

1. Namestite napravo v hladno, dobro prezračevano sobo, vendar ne pod neposredno sončno svetlobo in ne v bližino virov toplote (radiator, štedilnik itd.). V nasprotnem primeru uporabite izolirno ploščo.
2. Dovolite, da se obdelana hrana in pijača ohladi zunaj naprave.
3. Če dajete noter pijače in tekočine, jih zaprite. V nasprotnem primeru se v napravi poveča vlaga. Zato se delovni čas ohlajevanja podaljša. Pokritost pijač in tekočin pomaga preprečiti vonjave in spremembe okusov.
4. Izogibajte se prepogostemu odpiranju vrat oz. dolgotrajnem držanju odprtih vrat, ker bo topel zrak vstopil v aparat in povzročil nepotrebno in pogosto obratovanje kompresorja.
5. Vse pokrove za različne temperaturne predele naprave imejte zaprta (osveževalnik, hladilni predel itd.).
6. Tesnilo vrat mora biti čisto in prožnost. Zamenjajte tesnilo, če je to obrabljeno.
7. Če odstranite polico zamrzovalnika, je mogoče shraniti več hrane. Poraba energije je navedena pri največji obremenitvi in brez police zamrzovalnika.

7. DEL DELI NAPRAVE IN RAZDELKI

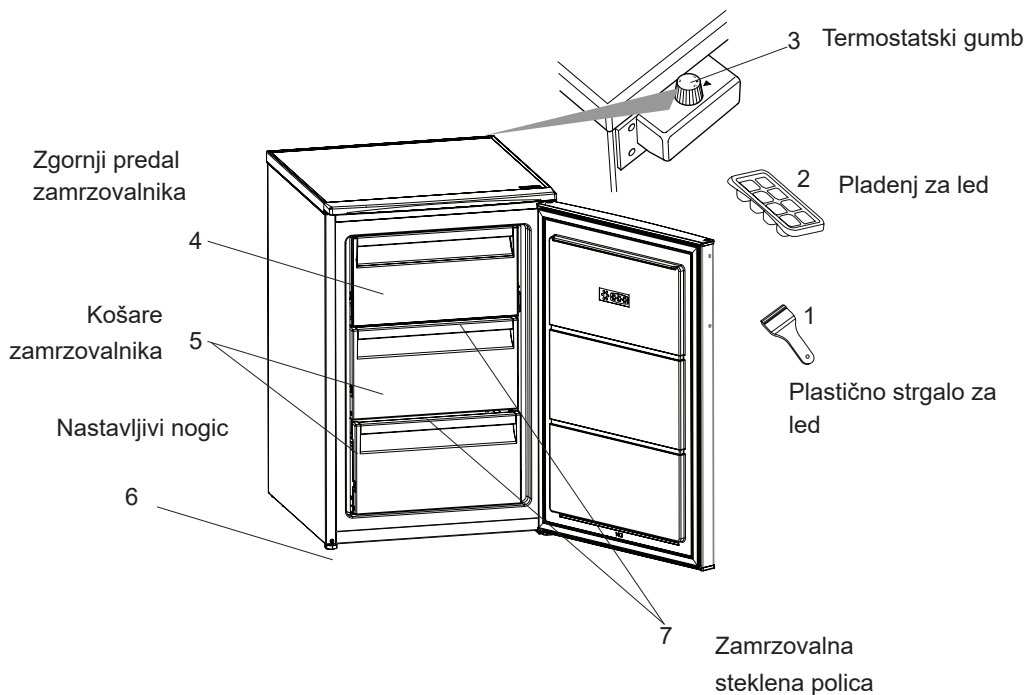

O steklenih policah zamrzovalnika: Ko odstranite embalažo zamrzovalnika, sta lahko obe stekleni polici zamrzovalnika v spodnjem položaju. V tem primeru odstranite večjo polico in jo namestite v zgornji položaj.

Ta predstavitev je le za informacije o delih naprave.
Glede na model naprave se lahko deli razlikujejo.

Splošne opombe

Predal zamrzovalnega prostora (zamrzovalnik): Najučinkovitejša uporaba energije je zagotovljena pri konfiguraciji s predali in posodami v izvornem položaju.

1 TEHNIČNI PODATKI

Tehnični podatki se nahajajo na napisni tablici na notranji strani aparata in na energijski nalepnici.

Prek QR koda na energijski nalepnici lahko dostopate do spletne povezave z informacijami o zmogljivosti aparata v EU EPREL bazi podatkov.

Shranite energijsko nalepnico skupaj z navodili za uporabo in drugo dokumentacijo, ki ste jo dobili z aparatom.

Iste podatke lahko najdete tudi v bazi podatkov EPREL na spletnem naslovu <https://eprel.ec.europa.eu> z nazivom modela in številko izdelka, ki sta izpisana na napisni tablici aparata.

Obiščite spletno stran www.theenergylabel.eu za podrobnejše informacije o energijski nalepnici.

2 INFORMACIJA ZA INŠTITUTE ZA PREIZKUŠANJE

Aparat z oznako EcoDesign ustreza zahtevam standarda EN 62552.

Zahteve v zvezi s prezračevanjem, velikosti odprtih in minimalni razdalji za aparatom ustrezajo vrednostim navedenim v teh navodilih za uporabo v Poglavju 2.

Prosimo stopite v stik s proizvajalcem, če potrebujete podrobnejše informacije, vključno z razporedi nalaganja.

3 PODPORA UPORABNIKOM IN POPRAVILO

Vedno uporabljajte originalne rezervne dele. Kadar pokličete pooblaščenega serviserja, imejte pri roki naslednje podatke: Model, Serijsko številko in Servisni seznam.

Te informacije najdete na napisni tablici. Lahko se spremenijo brez predhodnega obvestila.

Originalni rezervni deli za določene komponente so na voljo najmanj 7 do 10 let, v odvisnosti od vrste dela in datuma prodaje na tržišču zadnjega primerka modela.

Obiščite našo spletno stran:

www.voxelectronics.com



HRV/BOS

VF1550F

UPUTE ZA UPORABU ZAMRZIVAČ

EAC

SADRŽAJ

PRIJE UPORABE UREĐAJA	3
Opća upozorenja	3
Stari i pokvareni hladnjaci ili zamrzivači	6
Sigurnosna upozorenja	6
Instalacija i rukovanje zamrzivačem	7
Prije uporabe zamrzivača	7
RAZLIČITE FUNKCIJE I MOGUĆNOSTI	8
Postavke termostata	8
Pribor	8
Posuda za led	8
Plastična strugalica	8
Upozorenja o postavljanju temperature.....	8
POSTAVLJANJE HRANE U UREĐAJU	10
ČIŠĆENJE I ODRŽAVANJE	13
Odmrzavanje zamrzivača	14
PRIJEVOZ I PROMJENA MJESTA POSTAVLJANJA.....	15
Premještanje vrata.....	15
PRIJE POZIVA SERVISU	15
Savjeti za štednju energije	16
DIJELOVI UREĐAJA I ODJELJCI.....	17











Simbol ISO 7010 W021

Upozorenje: Opasnost od požara/ zapaljivi materijali

DIO -1. PRIJE UPORABE UREĐAJA

Opća upozorenja

-  **UPOZORENJE:** Neka otvori za ventilaciju zamrzivača budu slobodni od prepreka.
-  **UPOZORENJE:** Nemojte koristiti mehaničke uređaje za ubrzavanje procesa odmrzavanja.
-  **UPOZORENJE:** Nemojte koristiti ostale električne naprave unutar zamrzivača.
-  **UPOZORENJE:** Nemojte oštetiti krug hladnjaka.
-  **UPOZORENJE:** Kada postavljate uređaj, osigurajte da kabel napajanja nije negdje zapeo i da nije oštećen.
-  **UPOZORENJE:** Nemojte postavljati višestruke prijenosne utičnice ili prijenosne izvore napajanja na stražnji dio uređaja.
-  **UPOZORENJE:** Kako biste izbjegli osobne ozljede ili oštećenja, ova naprava mora biti ugrađena u skladu s uputama proizvođača.

 Ako vaš uređaj koristi R600a kao rashladno sredstvo (ove informacije možete pronaći na naljepnici hladnjaka) trebali biste biti oprezni tijekom prenošenja i postavljanja kako bi se spriječilo oštećenje rashladnih elemenata uređaja. R600a je ekološki prihvatljiv i prirodan plin, ali je eksplozivan. U slučaju curenja zbog oštećenih elemenata hladnjaka, odmaknite vaš hladnjak od otvorenog plamena ili izvora topline i prozračite prostoriju gdje je uređaj smješten na par minuta.

- Nemojte oštetiti krug plina hladnjaka tijekom prenošenja i postavljanja.
- Ne spremajte nikakve spremnike sa zapaljivim materijalima poput limenki sa sprejem ili uloške za punjenje aparata za gašenje požara u blizini zamrzivača.

- Ova naprava namijenjena je upotrebi u domaćinstvu te sličnim primjenama poput sljedećih:
 - područja s kuhinjama unutar trgovine, uredima i u ostalim radnim okolinama;
 - farmerske kuće i od strane klijenata u hotelima, motelima i ostalim vrstama stambene okoline
 - okoline vezane uz prenočište;
 - catering i slične primjene nevezane uz maloprodaju
- U svrhu sprječavanja opasnosti, ako utičnica ne odgovara utikaču zamrzivača mora je zamijeniti proizvođač, njegov zastupnik ili druga ovlaštena osoba.
- Posebno uzemljeni utikač povezan je s kabelom za napajanje zamrzivača. Taj utikač treba koristiti s posebno uzemljenom utičnicom snage od 16 ampera. Ako takve utičnice nema u vašem kućanstvu, pozovite ovlaštenog električara da je postavi.
 - Djeci u dobi od 3 do 8 godina dopušteno je puniti i prazniti rashladne uređaje. Od djece se ne očekuje da obavljaju čišćenje ili održavanje uređaja, od vrlo male djece (0-3 godine) se ne očekuje uporaba aparata, od male djece (3-8 godina) se ne očekuje da koriste uređaje na siguran način, osim ako su pod stalnim nadzorom, starija djeca (8-14 godina starosti) i ranjive osobe mogu koristiti uređaje sigurno nakon što su dobili odgovarajući nadzor ili upute o korištenju aparata. Ne očekuje se da će vrlo ranjive osobe koristiti uređaje na siguran način ako se ne provodi stalni nadzor.
- Ovu napravu mogu koristiti djeca od 8 godina naviše i osobe sa smanjenim fizičkim, osjetilnim ili mentalnim sposobnostima ili s manjkom iskustva i znanja, ako su pod nadzorom ili su im dane upute u vezi korištenja naprave na siguran način

te razumiju uključene opasnosti. Djeca se ne smiju igrati s napravom. Čišćenje i korisničko održavanje meće izvoditi djeca bez nadzora.

- U svrhu sprječavanja opasnosti, oštećeni mrežni kabel mora zamijeniti proizvođač, njegov zastupnik ili druga ovlaštena osoba.
- Ovaj uređaj nije namijenjen za uporabu na nadmorskim visinama iznad 2000 m.
- **Kako biste izbjegli kontaminaciju hrane, molimo vas da se pridržavate sljedećih uputa:**
- Otvaranje vrata na duže vrijeme može uzrokovati značajno povećanje temperature u odjeljcima uređaja.
- Redovito čistite površine koje mogu doći u dodir s hranom i pristupačnim sustavima odvodnje.
- Sirovo meso i ribu čuvajte u prikladnim posudama u hladnjaku, tako da ne bude u dodiru s drugim hranom ili ne kapaju na drugu hranu.
- Odjeljci s zamrznutom hranom s dvije zvjezdice prikladni su za čuvanje prethodno zamrznute hrane, čuvanje ili pripremu sladoleda i pripremu kockica leda.
- Odjeljci s jednom, dvije ili tri zvjezdice nisu prikladni za zamrzavanje svježih hrane.
- Ako je uređaj za hlađenje ostavljen prazan dulje vrijeme, isključite ga, odmrznite, očistite, osušite i ostavite otvorena vrata kako biste spriječili razvoj plijesni unutar uređaja.

Stari i pokvareni hladnjaci ili zamrzivači

- Ako vaš stari hladnjak ili zamrzivač ima bravu, slomite ili uklonite bravu prije nego ga bacite, jer se djeca mogu zaglaviti unutra što može dovesti do nesreće.
- Stari hladnjaci i škrinje sadrže izolacijski materijal i rashladna sredstva sa CFC-om. Zato, pazite da ne onečišćujete okoliš kad bacate stare hladnjake ili zamrzivače.
- Molimo, posavjetujte se s općinskim vlastima o načinu zbrinjavanja WEEE (istrošene električne i elektronske opreme) za ponovnu uporabu, recikliranje i oporabu.

Napomene;

- Molimo, prije instalacije i uporabe uređaja pažljivo pročitate korisnički priručnik. Naša tvrtka nije odgovorna za oštećenja nastala uslijed neispravne uporabe.
- Slijedite sve upute na vašem uređaju i u korisničkom priručniku, čuvajte priručnik na sigurnom kako biste mogli riješiti probleme koji se mogu pojaviti u budućnosti.
- Ovaj uređaj namijenjen je uporabi u kućanstvima i može se koristiti samo u kućanstvima i za naznačene svrhe. Nije podesan za komercijalnu ili zajedničku uporabu. Takva uporaba će uzrokovati opoziv jamstva i naša tvrtka neće biti odgovorna za gubitke koji nastanu.
- Ovaj uređaj namijenjen je uporabi u kućanstvima i podesan je samo za hlađenje / pohranu hrane. Nije podesan za komercijalnu ili uobičajenu uporabu i/ili za pohranu drugih stvari osim hrane. Naša tvrtka nije odgovorna za gubitke do kojih dođe u suprotnom.



Gornja oznaka u skladu je s Direktivom o otpadu od električne i elektroničke opreme 2002/96 / EC (WEEE). Oznaka označava zahtjev da opremu, uključujući istrošene ili odbačene baterije, NE odlažite kao nesortirani komunalni otpad, već koristite raspoložive sustave za povrat i prikupljanje. Ako baterije ili akumulatori uključeni u ovu opremu prikazuju kemijski simbol Hg, Cd ili Pb, to znači da baterija ima sadržaj teških metala veći od 0,0005% žive ili više od 0,002% kadmija ili više od 0,004% olovo.

Sigurnosna upozorenja

- Ne koristite višestruke utičnice ili produžni kabel pri priključivanju zamrzivača.
- Ne uključujte u oštećene, istrošene ili stare utikače.
- Ne povlačite, presavijate i ne oštećujte kabel.

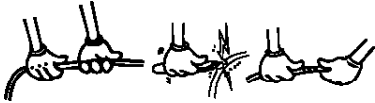

- Uređaj je namijenjen upotrebi od strane odraslih osoba, ne dozvolite djeci igranje s uređajem i ne dozvolite im da se vješaju za vrata.
- Ne uključujte ili isključujte utikač iz utičnice mokrim rukama kako bi se spriječio električni udar!
- Ne stavljajte staklene boce ili limenke u odjeljak zamrzivača. Boce ili limenke mogu eksplodirati.
- Ne stavljajte eksplozivne ili zapaljive materijale u zamrzivač. Pića s većim udjelom alkohola moraju biti dobro zatvorena i odložena uspravno u odjeljku zamrzivača.



- Kad uzimate led nastao u odjeljku zamrzivača, ne dirajte ga jer može izazvati ozeblina i/ili posjekotine.
- Zamrznutu hranu ne dirajte mokrim rukama! Ne jedite sladoled i kockice leda odmah kad ih izvadite iz odjeljka zamrzivača!
- Otopljenu hranu nemojte ponovo zamrzavati. To može ugroziti zdravlje i izazvati trovanje hranom.
- Ne pokrivajte vrh ili cijeli zamrzivač s čipkom. To može utjecati na rad zamrzivača.
- Za sprječavanje oštećenja dodatnog pribora, pričvrstite ga u zamrzivač tijekom prijevoza.



Instalacija i rukovanje zamrzivačem

Prije početka uporabe zamrzivača, vodite računa o sljedećem:

- Radni napon zamrzivača je 220-240 V i 50Hz.
- Ne koristite adapter za utikač.
- Ne preuzimamo odgovornost za štetu nastalu zbog nedostatka uzemljenja.
- Zamrzivač postavite na mjesto gdje neće biti izložen izravnom sunčevom svjetlu.
- Uređaj treba biti udaljen najmanje 50 cm od štednjaka, plinskih peći i radijatora, te barem 5 cm udaljeno od električnih pećnica.
- Zamrzivač nikad ne koristite na otvorenom i ne ostavljajte ga na kiši.
- Kad se zamrzivač nalazi pored zamrzivača za duboko zamrzavanje, trebaju biti udaljeni barem 2 cm kako bi se spriječilo stvaranje vlage na vanjskim površinama.
- Ne stavljajte teške predmete na zamrzivač.
- Ne odlažite stvari na zamrzivač te ga postavite na prikladno mjesto, s barem 15 cm praznog prostora od vrha zamrzivač.
- Prilagodljive prednje nožice trebaju se stabilizirati na odgovarajućoj visini te osigurati rad zamrzivača na stabilan i ispravan način. Nožice možete prilagoditi okretanjem u smjeru kazaljki na satu (ili u suprotnom smjeru). Ovo trebate uraditi prije stavljanja hrane u zamrzivač.
- Prije uporabe zamrzivača, obrišite sve dijelove toplom vodom u koju ste dodali čajnu žlicu sode bikarbone, a potom ih isperite čistom vodom i osušite. Nakon čišćenja sve dijelove stavite na svoje mjesto.
- Postavite plastični razdjelnik (dio s crnom nožicom straga) okretanjem za 90° kao što je prikazano na slici kako bi se spriječilo prljanje kondenzatora uz zid.
- Zamrzivač treba postaviti uz zid na udaljenosti koja ne prelazi 75 mm

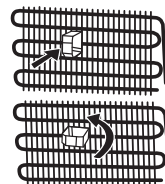

Prije uporabe zamrzivača

- Ako se zamrzivač koristi po prvi put ili nakon prijevoza, neka zamrzivač stoji uspravno 3 sata prije uključivanja kako bi se osigurao ispravan rad. U suprotnom, možete oštetiti kompresor.
- Zamrzivač može imati čudan miris prije uključivanja; miris će nestati kad se uređaj počne hladiti.



DIO -2. RAZLIČITE FUNKCIJE I MOGUĆNOSTI

Postavke termostata

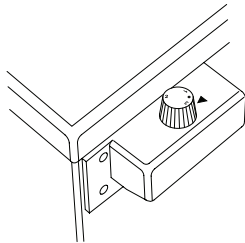

Termostat zamrzivača automatski regulira unutarnju temperaturu u odjeljcima. Rotiranjem ručice na položaje od 1 do 3 može se postići još hladnija temperatura.

Važna napomena: Ne pokušavajte okretati gumb više od 1 položaja, zaustavit će vaš uređaj.

Postavke termostata zamrzivača:

1 : Za kratkotrajnu pohranu hrane u odjeljku zamrzivača ručicu možete postaviti na položaj između minimalne i srednje temperature.

2 : Za dugotrajnu pohranu hrane u odjeljku zamrzivača ručicu možete postaviti na položaj srednje temperature.

3 : Položaj maksimalnog hlađenja. Uređaj će dulje raditi.

Upamtite; *temperatura okoliša, temperatura svježe stavljene hrane i učestalost otvaranja vrata utječe na temperaturu u odjeljcima zamrzivača. Ako je potrebno, promijenite postavke temperature.*

Pribor

Posuda za led

- Napunite posudu za led vodom i stavite je u odjeljak zamrzivača.
- Kad se voda u potpunosti pretvori u led, zavrnite posudu kao što je pokazano i iz nje će ispasti kockice leda.

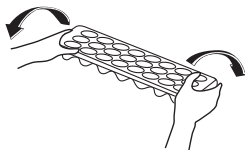

Plastična strugalica

Nakon određenog vremenskog razdoblja u određenim će se dijelovima zamrzivača nakupljati mraz. Mraz nakupljen u zamrzivaču treba povremeno uklanjati. Ako je potrebno, upotrijebite priloženi plastičnu strugalicu. Za ovaj postupak nemojte koristiti oštre metalne predmete. Mogli bi probiti krug hladnjaka i nanijeti nepopravljivu štetu jedinici.



Upozorenja o postavljanju temperature

- Ne prelazite na drugu prilagodbu prije dovršenja prilagodbe.
- Temperatura okoliša, temperatura svježe skladištene hrane i učestalost otvaranja vrata utječu na temperaturu odjeljka zamrzivača. Po potrebi, promijenite postavke temperature.

- Ne preporučuje se rukovanje zamrzivačem u sredinama hladnijim od 10 ° C u pogledu njegove efikasnosti.
- Pri podešavanju termostata, pazite koliko se često vrata uređaja otvaraju i zatvaraju, koliko se hrana čuva u zamrzivaču i okruženje u kojem se zamrzivač nalazi.
- Kada je uređaj prvi put uključen, ostavite ga da radi 24 sata kako bi postigao radnu temperaturu. Za to vrijeme ne otvarajte vrata i ne držite veliku količinu hrane unutra.
- Vaš zamrzivač ima ugrađenu funkciju odgode od 5 minuta, dizajniranu da spriječi oštećenje kompresora. Kada se napajanje zamrzne, on će početi normalno raditi nakon 5 minuta.
- Vaš uređaj je napravljen za rad u intervalima ambijentalne temperature koji su navedeni u standardima, u skladu sa klimatskim razredom prikazanim na naljepnici sa informacijama. Ne preporučujemo rad vašeg uređaja izvan navedenih temperaturnih ograničenja u pogledu efikasnosti hlađenja.

Klimatski razred i značenje:

T (tropska): Ovaj rashladni uređaj predviđen je za uporabu na sobnoj temperaturi u rasponu od 16 °C do 43° C.

ST (suptropska): Ovaj rashladni uređaj predviđen je za uporabu na sobnoj temperaturi u rasponu od 16 °C do 38° C.

N (umjerena): Ovaj rashladni uređaj predviđen je za uporabu na sobnoj temperaturi u rasponu od 16 °C do 32° C.

SN (proširena umjerena): Ovaj rashladni uređaj predviđen je za uporabu na sobnoj temperaturi u rasponu od 10 °C do 32° C.

DEO - 3. RASPOREĐIVANJE HRANE U UREĐAJU

- Odjeljak za zamrzavanje služi za zamrzavanje svježe hrane, za čuvanje smrznute hrane u razdoblju naznačenom na ambalaži i za pravljenje kockica leda.
- Ne stavljajte svježju i toplu hranu pored smrznute hrane jer ona može odmrznuti hranu.
- Dok zamrzavate svježe namirnice (tj. meso, ribu i mljeveno meso), podijelite ih u porcije koje cete iskoristiti pri jednoj uporabi.
- Za čuvanje smrznute hrane uvijek treba pažljivo slijediti upute navedene na pakiranjima smrznute hrane. Ako upute nisu navedene, hrana se ne smije čuvati duže od 3 mjeseca od datuma kupovine.
- Kada kupujete smrznutu hranu, vodite računa da je zamrznuta na odgovarajućim temperaturama i da je pakiranje netaknuto.
- Smrznutu hranu treba transportirati u odgovarajućim pakiranjima radi održavanja kvalitete hrane i u najkraćem peridu je ponovo staviti na zamrzavajuće površine uređaja.
- Ako se na ambalaži smrznute hrane primijete znakovi vlage ili abnormalnosti nadimanje, vjerojatno je pohranjeno na nepovoljnoj temperaturi, a sadržaj pokvaren.
- Rok trajanja smrznute hrane ovisi o sobnoj temperaturi, postavci termostata, koliko se često otvaraju vrata, vrste hrane i vrijeme potrebno za prijevoz proizvode od trgovine do vašeg doma. Uvijek slijedite upute napisane na pakiranju i nikada ne prekoračite navedeni maksimalni rok trajanja
- Koristite policu za brzo zamrzavanje za brže zamrzavanje domaće hrane (i bilo koje druge koju drugu hranu treba brzo zamrznuti) zbog veće snage smrzavanja police za smrzavanje. Police za brzo zamrzavanje su donje ladice zamrzivača.
- Kad zamrzavate hranu, koristite donju ladicu.

Riba i meso	Priprema	Vrijeme čuvanja (mjeseci)
Goveđi odrezak	Pakirano za zamrzavanje u prikladnim porcijama	6-8
Janjetina	Pakirano za zamrzavanje u prikladnim porcijama	6-8
Pečena teletina	Pakirano za zamrzavanje u prikladnim porcijama	6-10
Teletina u komadima	U malim komadima	6-10
Ovčetina u komadima	U komadima	4-8
Mljeveno meso	U prikladnim porcijama, pakirano bez začina	1-3
Iznutrice (komadi)	U komadima	1-3
Kobasice/salame	Moraju se zapakirati čak i ako su zaštićene ovitkom	
Piletina i puretina	Pakirano za zamrzavanje u prikladnim porcijama	7-8
Guska/patka	Pakirano za zamrzavanje u prikladnim porcijama	4-8
Divljač - začevina - veprovinna	Porcije od 2,5 kg bez kostiju	9-12
Slatkovodne ribe (pastrva, šaran, štika, som)	Treba dobro očistiti iznutra, očistiti ljuske, ako je potrebno odrezati rep i glavu, zatim oprati i osušiti.	2
Nemasna riba (brancin, iverak, list)		4-8
Masna riba (palamida, skuša, plava riba, inčuni)		2-4
Rakovi	Očišćeni u vrećicama	4-6
Kavijar	U svom pakiranju, u aluminijskoj ili plastičnoj čašici	2-3
Puževi	U slanoj vodi, u aluminijskoj ili plastičnoj čašici	3

Napomena: Smrznuto meso nakon odmrzavanja treba kuhati kao svježe meso. Ako meso nije kuhano nakon odmrzavanja, nikada je više ne smije zamrzavati.

Povrće i voće	Priprema	Maksimalno vrijeme čuvanja (mjeseci)
Mahune	Operite i isijecite na male dijelove.	10–13
Grah	Pretrebite i operite i skuhaite u vodi	12
Kupus	Očistite i skuhaite u vodi	6–8
Mrkva	Očistite i isijecite na kriške.	12
Paprika	Isijecite peteljku, isijecite na dva dijela, uklonite sjemenke.	8–10
Špinat	Operite i skuhaite u vodi	6–9
Cvijetača	Skinite lišće, podijelite srčiku na dijelove i ostavite da odstoji u vodi s malo limuna	10–12
Patlidžan	Isijecite na dijelove od 2 cm nakon pranja	10–12
Kukuruz	Očistite i zapakirajte u klipu ili zrnju	12
Jabuka i kruška	Oljuštite i isijecite	8–10
Marelica i breskva	Isijecite na dva dijela i uklonite jezgro	4–6
Jagoda i kupina	Operite i uklonite	8–12
Kuhano voće	Dodavanje 10% šećera u posudu	12
Šljiva, trešnja, bobice ruja	Operite i uklonite peteljke	8–12

Mliječni proizvodi	Priprema	Maksimalno vrijeme čuvanja (mjeseci)	Uvjeti čuvanja
Pakirano (homogenizirano) mlijeko	U svom pakiranju	2–3	Homogenizirano mlijeko
Sir – osim bijelog sira	U kriškama	6–8	Originalno pakiranje se može koristiti za kratko čuvanje. Treba ga zamotati folijom za dulje čuvanje.
Maslac, margarin	U svom pakiranju	6	

	Maksimalno vrijeme čuvanja (mjeseci)	Vrijeme otapanja na sobnoj temperaturi (sati)	Vrijeme otapanja u pećnici (minute)
Kruh	4–6	2–3	4–5 (220–225 °C)
Keksi	3–6	1–1,5	5–8 (190–200 °C)
Tjestenina	1–3	2–3	5–10 (200–225 °C)
Pita	1–1,5	3–4	5–8 (190–200 °C)
Lisnato tijesto	2–3	1–1,5	5–8 (190–200 °C)
Pica	2–3	2–4	15–20 (200 °C)

DIO -4. ČIŠĆENJE I ODRŽAVANJE

- Prije početka čišćenja, isključite uređaj iz mrežnog napajanja.

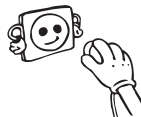

- Ne čistite uređaj ulijevanjem vode.



- Pobrinite se da u kućište žarulje i druge električne dijelove ne uđe voda.

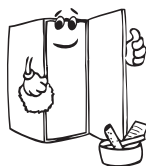

- Odjeljak zamrzivača treba povremeno očistiti otopinom sode bikarbone i mlake vode.



- Pribor čistite odvojeno sapunom i vodom. Ne perite ih u perilici suđa.
- Ne koristite abrazivne proizvode, deterdžente i sapune. Nakon pranja, isperite čitom vodom i pažljivo ih osušite. Kad je postupak čišćenja završen ponovno uključite uređaj suhim rukama.

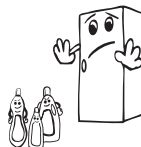

- Kondenzator treba očistiti metlom (na stražnjoj strani uređaja) jednom godišnje radi uštede energije i povećanja produktivnosti.



MREŽNO NAPAJSANJE TREBA BITI ISKLJUČENO.

Odmrzavanje zamrzivača

- U zamrzivaču će se nakupljati male količine leda, ovisno o vremenu tijekom kojega se vrata ostave otvorena ili o količini vlage koja uđe u njega. Važno je da se led ne nakuplja na mjestima na kojima će utjecati na čvrsto prianjanje brtve na vratima. Na taj bi način zrak prodro u zamrzivač i uzrokovao neprekidan rad kompresora. Tanak je sloj leda poprilično mekan i može se ukloniti četkom ili plastičnom strugalicom. Ne upotrebljavajte metalne ili oštre strugalice, mehaničke uređaje ili druga sredstva za ubrzavanje postupka odmrzavanja. Uklonite sve komadiće leda koji su se odlomili s dna zamrzivača. Za uklanjanje tankog sloja leda nije potrebno isključivati uređaj.
- Da biste uklonili veće nakupine leda, isključite uređaj iz napajanja, a njegov sadržaj izvadite i stavite u kartonske kutije te omotajte debelim prekrivačima ili slojevima papira da bi ostao hladan. Odmrzavanje će biti najučinkovitije ako se obavi kada je zamrzivač gotovo prazan, a treba se obaviti što je brže moguće da bi se spriječio prekomjeran porast temperature namirnica.
- Ne upotrebljavajte metalne ili oštre strugalice, mehaničke uređaje ili druga sredstva za ubrzavanje postupka odmrzavanja. Porast temperature paketa zamrznute hrane tijekom odmrzavanja skratit će njihov vijek trajanja. Ako su namirnice dobro omotane i stavljene na hladno mjesto, trebale bi trajati nekoliko sati.
- Osušite unutrašnjost odjeljka spužvom ili čistom krpom.
- Da biste ubrzali postupak odmrzavanja, stavite jednu ili više posuda s toplom vodom u odjeljak za zamrzavanje.
- Pregledajte namirnice prije vraćanja u zamrzivač. Ako su se neki paketi otopili, trebaju se konzumirati unutar 24 sata ili skuhati i ponovno zamrznuti.
- Nakon dovršetka odmrzavanja, očistite unutrašnjost otopinom tople vode i sode bikarbone i dobro osušite. Na isti način operite i sve odvojive dijelove i ponovno ih postavite. Ponovno priključite uređaj u napajanje i ostavite 2 do 3 sata na postavci br. 5 prije vraćanja hrane u zamrzivač.

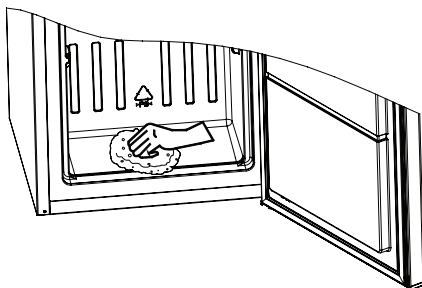

DIO -5. PRIJEVOZ I PROMJENA MJESTA POSTAVLJANJA

Prijevoz i promjena mjesta postavljanja

- Originalno pakiranje i pjena od polistirena (PS) po potrebi se mogu sačuvati.
- Tijekom transporta uređaj mora biti čvrsto vezan širokom trakom ili jakim užetom. Tijekom transporta trebate se pridržavati pravila napisanih na ambalaži od valovitog kartona.
- Prije transporta ili promjene mjesta postavljanja, trebate izvaditi sve pokretne dijelove (npr. police, posudu za led,...) ili ih trebate pričvrstiti trakama i tako spriječiti trešnju.

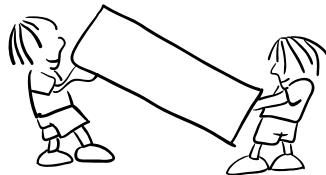

! Uređaj uvijek nosite u uspravnom položaju.

Premještanje vrata

- Nije moguće promijeniti način otvaranja vrata zamrzivača ako je ručka vrata zamrzivača postavljena s prednje strane vrata.
- Smjer vrata moguće je promijeniti samo na modelima bez ručki.
- Ako se smjer otvaranja vrata vašeg zamrzivača može promijeniti, kontaktirajte najbliži ovlaštenu servis koji će izvršiti promjenu smjera otvaranja vrata.

DIO -6. PRIJE POZIVA SERVISU

Ako vaš zamrzivač ne radi prema očekivanjima, provjerite dolje navedena rješenja prije nego što nazovete električara ili servis nakon prodaje.

Što učiniti ako uređaj ne radi ;

Provjerite;

- Vaš je zamrzivač priključen i uključen,
- Glavna električna sklopka u vašem domu je isključena ,
- Termostat je postavljen na položaj “•”,
- Napon utičnice nije dovoljan. Provjerite ovo, uključite drugi uređaj za koji znate da radi kad je priključen u istu utičnicu.

Što učiniti ako uređaj slabo radi;

Provjerite;

- Jeste li preopteretili uređaj,
- Je li termostat frizera postavljen je na položaj “1” (ako je, onda podesite termostat odabirom odgovarajuće vrijednosti)
- Zatvaraju li se vrata dobro ,
- Ima li prašine na kondenzatoru ,
- Imali dovoljna mjesta između stražnjeg i bočnog zida.

Ako se čuje buka;

Rashladni plin koji se kreće kroz rashladni sklop može proizvoditi zvukove (kao kad voda ključa) čak i onda kad kompresor ne radi. Ne brinite se, to je potpuno normalno. Ako je zvuk drukčiji od ovog provjerite;

- Je li uređaj poravnat
- Dira li išta stražnji dio uređaja.
- Vibriraju li predmeti na uređaju.

Preporuke

- Ako se uređaj ne koristi duže vrijeme (npr. tijekom ljetnih praznika) isključite ga iz el. utičnice, očistite ga i ostavite vrata otvoreni radi sprječavanja stvaranja neugodnog mirisa i pljesni od vlage.
- Za potpuni prestanak rada uređaja isključite ga iz el. utičnice (prilikom čišćenja i kada držite vrata otvorena).
- Ako se problem ne riješi, a pridržavali ste se gore navedene upute, molimo, javite se najbližem ovlaštenom servisu.
- Uređaj koji ste kupili namijenjen je za kućnu uporabu i smije se koristiti samo u kućanstvu i za navedenu namjenu. Nije podesan za komercijalnu ili zajedničku uporabu. Ako korisnik koristi uređaj na način koji nije u skladu s navedenim funkcijama, naglašavamo da proizvođač i dobavljač neće biti odgovorni za bilo kakav popravak i kvar unutar jamstvenog razdoblja.

Savjeti za štednju energije

1. Instalirajte uređaj u rashlađenu, dobro prozračenu prostoriju, ali ne smije biti izravno izložen sunčevoj svjetlosti ili izvoru energije (grijalica, štednjak... itd.). U protivnom koristite zaštitnu izolacijsku ploču.
2. Topla hrana i piće trebaju se ohladiti izvan uređaja.
3. Pokrivajte pića ili druge tekućine kad ih stavljate u aparat. U protivnom se vlaga povećava u aparatu. Stoga se radno vrijeme produžuje. Prekrivanje pića i drugih tekućina pomaže u očuvanju mirisa i okusa.
4. Pokušajte izbjegavati dulje otvaranje vrata ili prečesto otvaranje jer će topli zrak ući u ormar i uzrokovati nepotrebno često uključivanje kompresora.
5. Držite zatvorenim poklopce ostalih dijelova uređaja s različitim temperaturom (ladica za održavanje vlažnosti, jedinicu za hlađenje... itd.).
6. Brtva vrata treba biti čista i savitljiva. Zamijenite brtvu ako se istrošila.
7. Moguće je spremati više hrane ako uklonite policu zamrzivača. Navedena potrošnja energije odnosi se na maksimalno opterećenje bez police zamrzivača.

DIO -7. DIJELOVI UREĐAJA I ODJELJAK

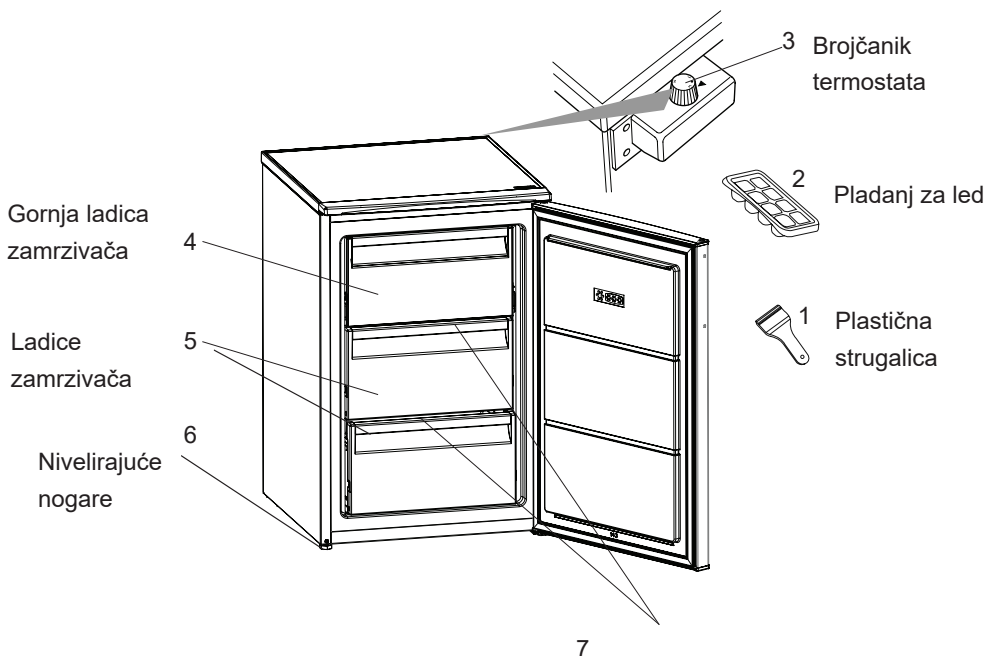

O staklenim policama zamrzivača: Kada je zamrzivač otpakiran, obje staklene police zamrzivača mogu se nalaziti u donjem položaju ladicama zamrzivača. U tom slučaju, uklonite veću policu i postavite je u gornji položaj.

Ovo je informativni prikaz dijelova uređaja.
Dijelovi mogu biti različiti, ovisno o modelu uređaja.

Općenite bilješke

Odjeljak zamrzivača (Zamrzivač): Najučinkovitija uporaba energije se osigurava u konfiguraciji s ladicama i košarama u položaju zaliha.

1. TEHNIČKI PODACI

Tehničke informacije nalaze se na natpisnoj pločici s unutarnje strane uređaja i na energetske naljepnici.

QR kod na energetske naljepnici isporučenoj s uređajem daje vam web link o informacijama u vezi sa performansama uređaja u EU EPREL bazi podataka.

Energetsku naljepnicu čuvajte radi buduće reference zajedno sa uputama za uporabu i svim ostalim dokumentima isporučenim s ovim uređajem.

Također je moguće pronaći iste podatke u EPREL-u putem linka <https://eprel.ec.europa.eu> i naziva modela i broja proizvoda koji se nalazi na natpisnoj pločici uređaja.

Za detaljne informacije o energetske naljepnici pogledajte link www.theenergylabel.eu

2. INFORMACIJE O TESTU PERFORMANSI (TEST INSTITUTE)

Za svaku EcoDesign verifikaciju, uređaj mora biti u skladu sa EN 62552. Zahtjevi za ventilacijom, dimenzije udubljenja i minimalni zračni prostor moraju biti onkvi kako su navedeni u ovom korisničkom priručniku u Poglavlju 2.

Za sve daljnje informacije, uključujući planove utovara, obratite se proizvođaču.

3. SERVIS I BRIGA O KORISNIKU

Uvijek koristite originalne rezervne dijelove.

Kada kontaktirate naš ovlaštenu servisni centar, osigurajte da imate na raspolaganju sljedeće podatke: model, serijski broj i indeks usluga.

Informacije se mogu naći na natpisnoj pločici. Podložne su promjenama bez obavjesti. Originalni rezervni dijelovi za neke određene komponente dostupni su najmanje 7 ili 10 godina, ovisno o vrsti komponente, od stavljanja na tržište posljednjeg modela uređaja.

Posjetite našu web stranicu:

www.voxelectronics.com



VOX
ELECTRONICS

MKD

VF1550F

ПРИРАЧНИК ЗА УПОТРЕБА ЗАМРЗНУВАЧ

EAC

Почетна страна

ПРЕД ДА ЗАПОЧНЕТЕ СО УПОТРЕБА НА АПАРАТОТ	3
Општи предупредувања	3
Стари и неисправни замрзнувачи	6
Безбедносни предупредувања	6
Инсталација и ракување со вашиот замрзнувачот	7
Пред да го користите замрзнувачот	8
УПОТРЕБА НА ФРИЖИДЕРОТ	8
Поставување на термостатот	8
Додатоци	8
Послужавник за мраз	8
Пластична гребалка	9
Предупредувања за прилагодувањето на температурата	9
ОРГАНИЗИРАЊЕ НА ХРАНАТА ВО АПАРАТОТ.....	10
ЧИСТЕЊЕ И ОДРЖУВАЊЕ	12
Одмрзнување	13
ТРАНСПОРТ И ПРОМЕНА НА ПОЗИЦИЈА НА ИНСТАЛАЦИЈА	14
Менување на положбата на вратата	14
ПРЕД ДА ПОВИКАТЕ СЕРВИСЕР	15
Совети за зачувување ел. енергија	16
ДЕЛОВИ НА АПАРАТОТ И ОДДЕЛИТЕ	16



СИМБОЛ ISO 7010 W021

Предупредување: Опасност од пожар / запаливи материјали

Општи предупредувања

ПРЕДУПРЕДУВАЊЕ: Не ги блокирајте отворите за вентилација кои се најдуваат во кутијата на уредот или во вградената структура.

ПРЕДУПРЕДУВАЊЕ: Немојте да користите механички уреди или други начини за забрзување на процесот на одмрзнување, освен оние кои се препорачани од производителот.

ПРЕДУПРЕДУВАЊЕ: Немојте да користите електрични уреди во внатрешните оддели на уредот, освен доколку не се од вид кој е препорачан од производителот.

ПРЕДУПРЕДУВАЊЕ: Не го оштетувајте колото на разладувачот.

ПРЕДУПРЕДУВАЊЕ: Кога го позиционирате уредот, гледајте кабелот за струја да не биде заглавен или оштетен.

ПРЕДУПРЕДУВАЊЕ: Немојте да поставувате повеќе продолжни кабли или утикачи на задниот дел од уредот.

ПРЕДУПРЕДУВАЊЕ: За да се спречи опасност поради нестабилност на уредот, мора да се фиксира според инструкциите.

Ако вашиот уред користи R600a како рефригерант – можете да ја видите оваа информација на етикетата на ладилникот – треба да внимавате за време на транспорт и монтажа да не ги оштетите разладните елементи на ладилникот. Иако тој е пријателски спрема околината и природен, експлозивен е. Во случај на истекување поради оштетување на елементите на ладилникот, оддалечете го уредот од извори на оган или топлина и проветрете ја собата неколку минути.

- Додека го носите и преместувате замрзнувачот, внимавајте да не го оштетите колото на гасот.
- Немојте да чувате експлозивни материи, како на пример кутии со аеросол со запалив пропелент, во овој уред.
- Овој уред е наменет да се користи само во домашни услови и слични намени како на пр.:
 - Кујнски оддели во продавници, канцеларии и други работни средини
 - Фарми и клиенти во хотели, мотели и други околина од тип резиденција
 - Околина од тип „ноќевање и појадок“
 - Угостителство и слични непродажни намени
- Ако штекерот не одговара на приклучокот на кабелот, мора да се замени од страна на производителот, неговиот сервисен агент или слично обучени лица, со цел да се избегне незгода.
- Специјално заземјен приклучок е поврзан на напојниот кабел од замрзнувачот. Овој приклучок треба да се користи со специјално заземјен штекер од 16 ампера. Ако нема таков штекер во вашиот дом, авторизиран електричар нека ви инсталира еден.
- Деца на возраст од 3 до 8 години можат да ги полнат и празнат уредите за ладење. Не се очекува деца да го чистат или да го одржуваат уредот, не се очекува многу мали деца (0-3 години) да ги користат уредите, не се очекува мали деца (3-8 години) да ги користат безбедно уредите доколку не се под постојана контрола, повозрасни деца (8-14 години) и лица со посебни потреби можат да ги користат уредите безбедно по соодветна контрола или насоки за користење на уредот. Не се очекува лицата со поголеми посебни потреби да ги користат безбедно уредите без континуирана контрола.

- Овој уред не е наменет за користење од деца од 8 години и нагоре и лица со намалени физички, осетни или умствени способности или без искуство и/или знаење, освен доколку не се под надзор или биле обучени за да го користат уредот од страна на лице одговорно за нивната безбедност. Децата не смеат да се играат со уредот. Чистењето и одржувањето не смеат да се извршуват од деца без надзор.
- Ако кабелот е оштетен, мора да се замени од страна на производителот, неговиот сервисен агент или слично обучени лица, со цел да се избегне незгода.
- Овој уред не е наменет за употреба на надморска височина повисока од 2000 m.

За да се избегне загадување на храна, ве молиме придржувајте се до следните упатства:

- Отворање на вратата подолго време може да предизвика значително зголемување на температурата во преградите на уредот.
- Чистете ги редовно површините што можат да дојдат во контакт со храна и достапните системи за одвод.
- Чувајте го сировото месо и риба во соодветните садови во замрзнувачот, со што нема да бидат во контакт или да прокапуваат врз друга храна.
- Деловите за замрзната храна означена со две ѕвездички се соодветни за чување претходно замрзната храна или за правење сладолед или коцки мраз.
- Деловите со една, две и три ѕвездички не се соодветни за замрзнување свежа храна.
- Ако замрзнувачот е оставен подолго време, исклучете го, одмрзнете го, исчистете го, избришете со сува крпа и оставете ја вратата отворена за да спречите појава на мувла во уредот.

Стари и неисправни замрзнувачи

- Доколку вашиот стар замрзнувач има брава, скршете ја или тргнете ја, бидејќи децата може да се заклучат во замрзнувачот и да предизвикаат несреќа.
- Старите апарати користат материјал за изолација и рефригерант со ЦФЦ. Затоа, внимавајте да не ја загадувате околината кога го фрлате стариот замрзнувач.
- Ве молиме да се обратите кај вашите локални власти во врска со отстранувањето на WEEE со цел повторна употреба, рециклирање и поправка.

Забелешки:

- Прочитајте го внимателно прирачникот пред да го инсталирате и користите вашиот уред. Нашата компанија нема да биде одговорна во случај на злоупотреба.
- Следете ги сите инструкции на уредот и во прирачникот, и чувајте го прирачникот на сигурно за да можете да решите идни можни проблеми.
- Овој уред е произведен за да се користи дома и може да се користи единствено така и само за наведените намени. Не е погоден за комерцијална или општа употреба. Ако се користи така, тоа ја поништува нашата гаранција и нашата компанија нема да биде одговорна за настанатите штети.



Горенаведената ознака е во согласност со Директивата за отпад од електрична и електронска опрема 2002/96 / EC (WEEE). Ознаката го означува барањето НЕ да се фрла опремата, вклучително и потрошените или фрлените батерии како несортиран комунален отпад, туку да се користат достапни системи за враќање и собирање. Ако батериите или акумулаторите вклучени во оваа опрема го прикажуваат хемискиот симбол Hg, Cd или Pb, тогаш тоа значи дека батеријата има содржина на тешки метали од повеќе од 0,0005% жива, или повеќе од 0,002% кадмиум или повеќе од 0,004% олово.

Безбедносни предупредувања

- Не користете продолжителен кабел или повеќевлезен штекер при вклучување на замрзнувачот.
- Не вклучувајте оштетени, скинати или стари приклучоци.
- Немојте да го тргате, виткате или оштетувате кабелот.

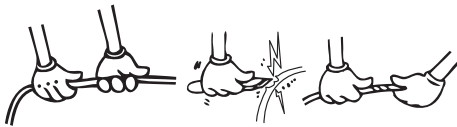

- Уредот е наменет да се користи од страна на возрасни, не оставајте им на децата да си играат со него или да висат на вратата.
- Не го фаќајте кабелот со влажни раце, опасност од струен удар!
- Не поставувајте стаклени шишиња или лименки со пијалаци во замрзнувачот. Шишињата или лименките може да експлодираат.
- Не поставувајте експлозивни и запаливи материјали во замрзнувачот. Поставете ги пијалаци со висок алкохолен процент во одделот за ладење со добро затворени затки и во вертикална позиција.



- Избегнувајте контакт со гола кожа со мразот додека го вадите од делот за длабоко замрзнување, бидејќи мразот може да предизвика замрзнатини и/или посекотини.
- Не допирајте замрзнати работи со влажни раце! Немојте да јадете сладолед и коцки мраз веднаш откако ќе ги извадите од замрзнувачот!



- Немојте повторно да ги замрзнувате храните кои еднаш се одмрзнале. Тоа може да предизвика здравствени проблеми од типот на труење со храна.
- Не го покривајте телото и врвот на замрзнувачот со чаршаф. Тоа влијае на работата на замрзнувачот.
- Обезбедете ги внатрешните додатоци во апаратот за да не се оштетат при преместување.

Инсталација и ракување со вашиот замрзнувач

Пред да почнете да го користите замрзнувачот, обрнете внимание на следниве работи:

- Работниот напон на замрзнувачот е 220-240 волти при 50 херци.
- Не употребувајте продолжеток-адаптер.
- Не преземаме одговорност за штета настаната поради незаземјени приклучоци.
- Поставете го замрзнувачот на добро место кое нема да биде изложено на директна сончева светлина.
- Треба да биде на најмалку 50 см од извори на топлина како шпорети, фурни, радијатори и печки и најмалку на 5 см од електрични фурни.
- Замрзнувачот не смее никогаш да се користи на отворено или да се остава на дожд.
- Ако замрзнувачот е веднаш до сандак за длабоко замрзнување, неопходно е да се остави најмалку 2 см помеѓу нив со цел да се избегне кондензација на надворешните површини.
- Не оставајте тешки предмети на уредот.
- Потребно е да има чист простор без пречки од најмалку 15 цм над вашиот уред. Не ставајте ништо над вашиот уред.
- Прилагодливите предни ногалки мора да се постават на соодветна висина со цел замрзнувачот да работи стабилно и правилно. Тоа можете да го направите со вртење на ногалките во правец на стрелките (или обратно). Тоа треба да се направи пред да се постави храна во замрзнувачот.
- Пред да го користите замрзнувачот, избришете ги сите делови со млака вода во која сте раствориле сода бикарбона и потоа исплакнете со чиста вода и исушете. Вратете ги сите делови после чистење.
- Поставете ја пластиката за прилагодување на растојание (делот со црни крилца на задната страна) така што ќе го завртите за 90 степени со што ќе оневозможите на кондензаторот да го допира сидот.
- Растојанието меѓу уредот и сидот одзади мора да биде максимум 75 mm.

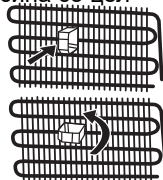

Пред да го користите замрзнувачот

- За да овозможите ефикасна работа, при првото користење или после преместување, вклучете го замрзнувачот во струја и оставете го исправен 3 часа. Во спротивно, може да го оштетите компресорот.
- При првото вклучување може да се појави мирис; мирисот ќе исчезне кога замрзнувачот ќе почне да лади.



2. ДЕЛ УПОТРЕБА НА ФРИЖИДЕРОТ

Подесување на термостатот:

Овој термостат автоматски ја регулира температурата во внатрешноста на замрзнувачот. Температурата се подесува со вртење на копчето на една од позициите од 1-3.

Важно: Не се обидувајте да го свртите копчето на помалку од 1 затоа што уредот ќе

Подесување на термостатот:

- 1: За краткотрајно складирање на храната во замрзнувачот.
- 2: За долготрајно чување на храната во замрзнувачот.
3. Макс. позиција на ладење. Замрзнувачот ќе работи подолго.

НАПОМЕНА: Температурата на околината, температурата на самата храна, како и отворањето и затворањето на вратата на замрзнувачот влијаат на температурата во внатрешноста на замрзнувачот.

Додатоци

Послужавник за мраз

- Наполнете го со вода и ставете го во комора.
- Откако водата комплетно ќе се претвори во мраз, засукајте го послужавникот како на сликата, за да излезат коцките.

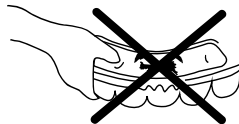
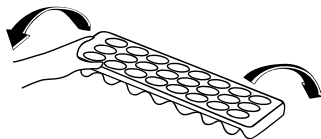
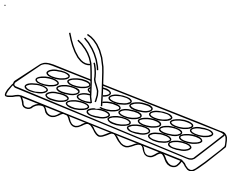

Визуелните прикази и текстуалниот опис може да варира во зависност од моделот на апаратот.

Пластична гребалка

По извесен период, мраз се наталожува во одредени области на замрзнувачот. Мразот што се наталожува во замрзнувачот треба да се отстранува од време на време. Користете ја доставената пластична гребалка ако е потребно. Не користете остри предмети за оваа работа. Тие може да го дупнат колото на ладилникот и да предизвикаат непоправливо оштетување на апаратот.



Предупредувања за прилагодувањето на температурата

- Не преминувајте на друго прилагодување пред да завршите со прилагодување.
- Температурата во просторијата, температурата на свежата храна и зачестеноста на отворање врата влијаат врз температурата во одделот на замрзнувачот. Ако е потребно, сменете ја поставката за температура.
- Не се препорачува да го користите замрзнувачот при температура на средината помала од 10 °C поради неговата ефикасност.
- При поставување на термостатот, земете во предвид колку често се отвораат и затвораат вратите на апаратот, колку храна се чува во замрзнувач и околината во која се наоѓа замрзнувачот.
- Кога ќе го вклучите ладилникот за првпат дозволете да работи 24 часа без прекин за да се излади до правилната температура. Во текот на овој иницијален период, не отворајте ја вратата многу често или не ставајте многу храна во ладилникот.
- За да се заштити компресорот од оштетување, се применува функција на одложено стартување на компресорот од 5 минути при вклучување и исклучување на кабелот или при прекин на напојувањето. Вашиот замрзнувач ќе почне да работи нормално после 5 минути.
- Замрзнувачот е дизајниран да работи во специфичен опсег на амбиентална температура согласно стандардите и климатските услови посочени на етикетата со информации. Ние не препорачуваме да го користите ладилникот надвор од наведените вредности за температурата.

Климатска класа и значење:

T (тропска клима): Овој ладилник е наменет да се користи на собни температури од 16 °C до 43 °C.

ST (суптропска клима): Овој ладилник е наменет да се користи на амбиентални температури од 16 °C до 38 °C.

N (умерена клима): Овој ладилник е наменет да се користи на амбиентални температури од 16 °C до 32 °C.

SN (проширена умерена клима): Овој ладилник е наменет да се користи на амбиентални температури од 10 °C до 32 °C.

- Замрзнувачот се употребува за: складирање на длабоко смрзната храна на подолг период и за создавање коцки од мраз.
- Не ставајте свежа или топла храна веднаш до замрзнатата храна бидејќи може да ја растопи.
- Кога замрзнувате свежа храна (на пр. месо, риба и мелено месо) поделете ги во помали делови кои би ги искористиле одеднаш.
- За складирање на замрзната храна: прикажаните упатства на пакувањето на замрзнатата храна треба секогаш да се почитуваат внимателно, но ако нема такви информации, храната не треба да се чува замрзната повеќе од 3 месеци од моментот на купување.
- При купување замрзната храна проверете дали истата била замрзната на соодветна температура и дали пакувањето е неоштетено.
- Смрзната храна треба да се носи во соодветни контејнери за оддржување на квалитетот на храната и треба да се врати во просторот за замрзување во најкус можен рок.
- Ако пакувањето со смрзната храна покажува знаци на влага и ненормална оросеност, веројатно претходно била складирана на несоодветна температура и состојките се веќе расипани.
- Рокот на употреба на смрзната храна зависи од собната температура, поставката на термостатот, колку често се отвора вратата, видот на храната и времето кое што е потребно да се однесе производот од продавница до дома. Секогаш следете ги упатствата кои се посочени на пакувањето и никогаш не надминувајте го максималното посочено време за складирање.
- При замрзнување свежа храна: максималната количина на свежа храна (во кг) што може да се замрзне за 24 часа е посочена на етикетата на апаратот.
- Додека замрзнувате храна, користете ја долната фиока.

Месо и риба	Подготовка	Максимално време за чување (месец)
Бифтек	Завиткан во фолија	6 - 8
Јагнешко	Завиткано во фолија	6 - 8
Печено телешко	Завиткано во фолија	6 - 8
Телешко на коцки	На мали парчиња	6 - 8
Јагнешко на коцки	На парчиња	4 - 8
Мелено месо	Во пакување без зачини	1 - 3
Пилешки цигер (парчиња)	На парчиња	1 - 3
Колбаси/салама	Треба да се спакувани дури и ако имаат лушпа	
Пилешко и мисирка	Завиткани во фолија	4 - 6
Гуска и патка	Завиткани во фолија	4 - 6
Елен, зајак и дива свиња	Во порции од 2.5 кг како филети	6 - 8
Слатководна риба (лосос, амур, крап, сом)	Откако ќе ги исчистите утробата и крлушките на рибата, измијте и исушете ја. Ако е неопходно, исечете ги опашот и главата.	2
Посна риба: морски гргеч, калкан, лист		4
Мрсна риба (туна, скуша, ципура, сардела)		2 - 4
Школки, ракови	Исчистени и во вреќички	4 - 6
Кавијар	Во своето пакување, во алуминиумски или пластичен сад	2 - 3
Полжави	Во солена вода, во алуминиумски или пластичен сад	3
Забелешка: <i>Смрзнатото месо треба да се готви како свежото штом ќе се одмрзне. Ако не го зготвите месото кога ќе се одмрзне, не смее повторно да се замрзнува.</i>		

Овошје и зеленчук	Подготовка	Максимално време за чување (месеци)
Боранија и грав	Измијте и исечете на мали парчиња и сварете ги во вода	10 - 13
Грашок	Исчистете го од мешунките и сварете го во вода	12
Зелка	Исчистена и сварена во вода	6 - 8
Морков	Исчистен, исечкан на парчиња и сварен во вода	12
Пиперка	Исечете ја дршката, исечете на два дела, извадете ги семките и сварете ја во вода	8 - 10
Спанаќ	Измиен и сварен во вода	6 - 9
Карфиол	Извадете ги листовите, исечете ја срцевината на парчиња и оставете го вода со малку лимон	10 - 12
Модар патлиџан	Исечете го на парчиња од 2 см по миењето	10 - 12
Пченка	Исчистете и спакувајте ја со кочанот или издробена	12
Јаболко и круша	Излупете ги и исечете ги на парчиња	8 - 10
Кајсија и праска	Исечете на два дела и извадете ги семките	4 - 6
Јагоди и капини	Измијте и исчистете ги	8 - 12
Зготвено овошје	Додајте 10% шеќер во садот	12
Слива, цреша, вишна	Измијте и исчистете ги семките	8 - 12

Млечни производи	Подготовка	Максимално време за чување (месеци)	Услови на чување
Млеко во кутија (хомогенизирано)	Во своето сопствено пакување	2 - 3	Свежо млеко - во своето сопствено пакување
Кашкавал - со исклучок на сирењето	На парчиња	6 - 8	Оригинално пакување може да се користи за краткорочно чување. Треба да се завитка во фолија за подолготрајно чување.
Путер, маргарин	Во своето пакување	6	

	Максимално време за чување (месеци)	Време на одмрзнување на собна температура (часови)	Време на одмрзнување во рерна (минути)
Леб	4 - 6	2 - 3	4-5 (220-225° C)
Бисквити	3 - 6	1 - 1,5	5-8 (190-200° C)
Печиво	1 - 3	2 - 3	5-10 (200-225° C)
Пита	1 - 1,5	3 - 4	5-8 (190-200° C)
Лиснато тесто	2 - 3	1 - 1,5	5-8 (190-200° C)
Пица	2 - 3	2 - 4	15-20 (200° C)

ДЕЛ 4 ЧИСТЕЊЕ И ОДРЖУВАЊЕ

- Исклучете го замрзнувачот од напојувањето пред чистење.

- Не го мијте со потурање на вода.

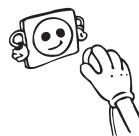

- Во куќиштето на светилката не смее да навлезе вода, ниту пак во другите електрични делови.

- Можете да ги исчистите внатрешните и надворешните површини со мека крпа или сунѓер натопени во вода и сапун.

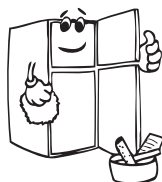
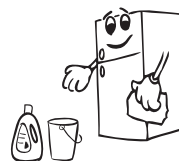

- Отстранете ги деловите поединечно и чистете со вода со сапуница. Да не се мијат во машина за миење садови.



- Не користете абразивни средства, детергенти или сапуни. По миеење, исплакнете ги со чиста вода и исушете ги темелно. Кога ќе завршите со чистење, приклучете го апаратот во струја со суви раце.
- Кондензаторот треба да се чисти со правосмукалка или со сува четка најмалку двапати годишно. Ова ќе помогне замрзнувачот да работи поефикасно и ќе Ви овозможи да заштедите енергија.

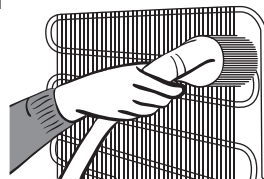
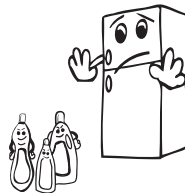

! Замрзнувачот треба да е исклучен од штекер при чистењето.

Одмрзнување

Постапка за одмрзнување на замрзнувачот

- Ќе се наталожи мала количина мраз во замрзнувачот во зависност од тоа колку долго е отворена вратата или од количината влага. Важно е да не дозволите создавање мраз на места кои ќе влијаат врз цврстото затворање на гумата на вратата. Така може да навлегува воздух во одделот што доведува до постојана работа на компресорот. Тенкиот слој мраз е мек и може да се извади со четка или пластична гребалка. Не користете метални или остри гребалки, механички средства или други помагала за да го забрзате процесот на одмрзнување. Извадете ги сиот отстранет мраз од одделот. Не мора да го исклучите уредот за да го отстранувате овој мраз.
- Исклучете го апаратот од струја и извадете ја содржината во картонска кутија и завиткајте ја во дебели кебиња или во хартија за да останата студени кога сакате да вадите дебели слоеви мраз. Одмрзнувањето е најефикасно ако се спроведе кога замрзнувачот е речиси празен, и треба да се направи што е можно побргу за да се спречи непотребен пад на температурата на содржината.
- Не користете метални или остри гребалки, механички средства или други помагала за да го забрзате процесот на одмрзнување. Зголемувањето на температурата на пакувањата замрзната храна во текот на одмрзнувањето ќе им го скрати рокот на употреба. Ако содржината е добро завиткана и ставена на студено место, таа ќе остане замрзната неколку часа.
- Исушете ја внатрешноста на одделот со сунѓер или чиста крпа.
- За да го забрзате периодот на одмрзнување, ставете еден или повеќе садови со топла вода во одделот на замрзнувачот.

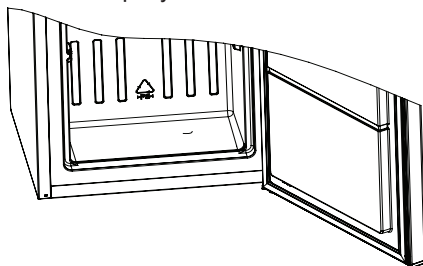

- Проверете ја содржината кога ја ставате одново во замрзнувачот и ако нешто од храната е одмрзната, треба да се изеде во период од 24 часа или да се зготви пред да се замрзнат одново.
- Кога одмрзнувањето ќе заврши, исчистете ја внатрешноста на уредот со раствор од топла вода и малку сода бикарбона и потоа исушете темелно. Измијте ги сите делови што може да се извадат на ист начин и повторно ставете ги на место. Поврзете го замрзнувачот во струја и оставете го да работи 2 до 3 часа на позицијата за поставена вредност « 5 » пред да ја вратите храната во него.

ДЕЛ 5 **ТРАНСПОРТ И ПРОМЕНА НА ПОЗИЦИЈА НА ИНСТАЛАЦИЈА**

Транспорт и промена на позиција на инсталација

- Можете да ги зачувате оригиналните пена и пакет за повторно преместување (доколку сакате).
- Морате да го прицврстите уредот со дебел пакет, ленти или силни јажиња и да ги следите инструкциите на пакувањето.
- Извадете ги подвижните делови (полицы, додатоци, фиоки итн.) или фиксирајте ги во уредот за време на транспортот или преместувањето.

! Транспортирајте го замрзнувачот во исправена позиција.

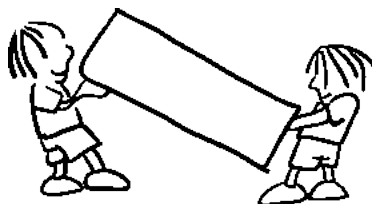

Менување на положбата на вратата

- Не е можно да се смени правецот на отворање на вратата од замрзнувачот ако рачките на вратите се поставени на надворешната површина на вратата.
- Правецот на отворање на вратата може да се смени само кај модели без рачки.
- Ако правецот на отворање на вратата на замрзнувачот може да се смени, треба да контактирате со најблискиот овластен сервис за да го сменат правецот на отворање.

ДЕЛ 6 ПРЕД ДА ПОВИКАТЕ СЕРВИСЕР

Доколку вашиот замрзнувач не работи како што очекувавте, проверете ги решенијата дадени долу пред да повикате електричар или сервисер.

Што да направите ако апаратот не работи:

Проверете дали:

- Вашиот замрзнувач е приклучен во струја и вклучен,
- Главниот осигурувач во домот е исклучен,
- Термостатот не е поставен на позиција « • »
- Штекерот повеќе не функционира. За да го проверите ова, приклучете друг апарат во истиот штекер којшто работи правилно.

Што да направите ако апаратот работи лошо:

Проверете дали:

- Сте го преоптовариле апаратот,
- Термостатот не е поставен на позиција « 1 », (ако е така поставете го бирачот за термостат на соодветна вредност),
- Вратите се правилно затворени,
- Има прашина на кондензаторот,
- Има доволно место одзади и од страните на уредот за циркулација на воздух.

Ако има бука:

Гасот за ладење што циркулира во колото за ладење прави делумна бука (звук на баботење) дури и кога компресорот не работи. Ова е нормално. Ако звукот е поинаков, проверете дали:

- Апаратот е добро порамнет
- Нешто се допира на задната страна
- Ништо не вибрира врз или во уредот.

Препораки

- Ако уредот не е употребуван подолго време (на пример, за време на одмор), одмрзнете и исчистете го фрижидерот, оставете ја вратата отворена за да спречите формирање роса и непријатен мирис.
- За да го исклучите апаратот, исклучете го приклучокот од штекер (при чистење и кога вратите се оставени отворени).
- Ако проблемот опстојува откако сте ги следеле сите погоре дадени упатства, повикајте го најблискиот овластен сервис.
- Уредот што го купивте е наменет за домашна употреба и може да се користи само дома и за наменетата цел. Не е наменет за комерцијална или заедничка употреба. Ако го користите ладилникот на начин којшто не соодветствува со одликите, потенцираме дека производителот и застапникот не се одговорни за поправките или дефектите во периодот на гаранцијата.

Совети за зачувување ел. енергија

1. Монтирајте го апаратот во ладна, добро проветрена соба, но не на директна сончева светлина и не во близина на извор на топлина (радијатор, шпорет...итн). Во спротивно, користете изолирачка облога.
2. Дозволете храната и пијалоците да се оладат надвор од апаратот.
3. Кога ставате пијалоци или садови полни со пијалоци тие мора да се покриени. Тие ја зголемуваат влажноста во апаратот. На тој начин работното време се зголемува. Исто така, пијалоците и а полни со пијалоци ако се покриени помагаат да се зачува мирисот и вкусот.
4. Избегнувајте да ги држите вратата отворени подолго време или да ги отворате вратата премногу често бидејќи топол воздух ќе влезе во уредот и ќе предизвика компресорот непотребно често да се вклучува.
5. Чувајте ги блиску покриените садови со различна температура во апаратот (потопли, поладни ...итн).
6. Заптивката на вратата мора да биде чиста и еластична. Сменете ги заптивки ако се долго време употребувани.
7. Ако ја отстраните полицата во замрзнувачот, можете да складирате повеќе храна. Потрошувачката на струја се однесува за полн замрзнувач со отстранета полица.

ДЕЛ 7 ДЕЛОВИ НА АПАРАТОТ И ОДДЕЛИТЕ

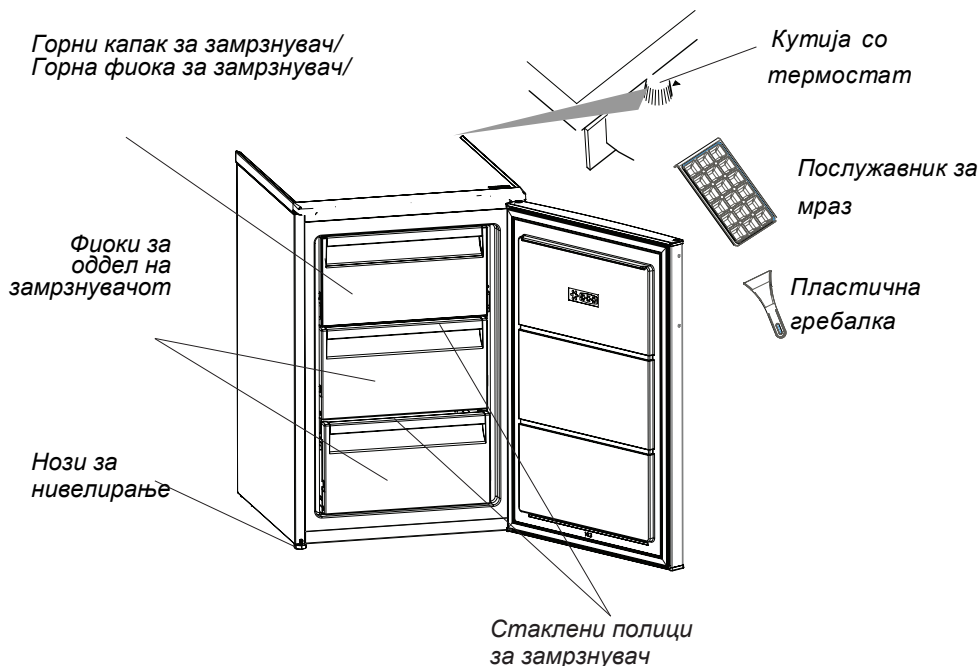

За стаклените полици на замрзнувачот: *Кога ќе го отпакувате замрзнувачот, двете стаклени полици можете да ги најдете во долната позиција за полица на замрзнувачот. Во таква ситуација, отстранете ја поголемата полица и ставете ја на горната позиција за полица.*

Оваа презентација е само за информирање околу деловите на апаратот. Деловите може да варираат во зависност од моделот на апаратот.

Преграда за замрзнување (Замрзнувач): *Најефикасната искористеност на енергијата се обезбедува во конфигурацијата кога фиоките и корпите се во поставени во положба за складирање.*

1. ТЕХНИЧКИ ПОДАТОЦИ

Техничките информации може да се најдат на плочката во внатрешната страна на уредот и на енергетската етикета.

На QR-кодот на етикетата за енергија која е доставена со апаратот има интернет-врска која води до информациите поврзани со перформансите на апаратот во базата на податоци EPREL .

Чувајте ја етикетата за енергија како прирачник заедно со упатството за употреба и сите други документи испорачани со овој апарат.

Исто така, можно е да се пронајдат истите информации во EPREL на врската <https://eprel.ec.europa.eu> и името на моделот и бројот на производот што ќе ги најдете на плочката со спецификации на апаратот.

За детални информации за етикетата за енергија, видете ја врската www.theenergylabel.eu

2. ИНФОРМАЦИИ ЗА ТЕСТОТ ЗА ПЕРФОРМАНСИ (ИНСТИТУТ ЗА ИСПИТУВАЊЕ)

За секоја верификација на Eco Design, уредот мора да биде во согласност со стандардот EN 62552. Барањата за вентилација, димензиите на вдлабнатините и минималниот простор за воздух мора да бидат како што е наведено во ова упатство за употреба во Поглавје 2. Стапете во контакт со производителот за какви било дополнителни информации, вклучувајќи ги и планови за товарење.

3. СЕРВИС И ГРИЖА ЗА КОРИСНИЦИТЕ

Секогаш користете оригинални резервни делови.

Кога ќе контактирате со нашиот Овластен сервис, треба да ги имате на располагање следниве податоци: модел, број на производот, сервиски број. Информациите може да ги најдете на плочката со спецификации. Тие се предмет на промена без претходна најава.

Оригиналните резервни делови за некои специфични компоненти се достапни најмалку 7 или 10 години, во зависност од видот на компонентата, откако последниот модел на уредот е пуштен во продажба.

Посетете ја нашата веб страница:

www.voxelectronics.com



VOX
ELECTRONICS

POR

VF1550F
MANUAL DO USUÁRIO CONGELADOR

EAC

Índice

ANTES DE USAR O CONGELADOR.....	3
Advertências gerais	3
Frigoríficos ou congeladores antigos e fora de serviço	7
Recomendações De Segurança.....	7
Instalação e Ligação eléctrica	8
Antes de por o aparelho a funcionar	8
AS VÁRIAS FUNÇÕES E POSSIBILIDADES.....	9
Ajuste do termóstato	9
Acessórios.....	9
Bandejas para o gelo	9
Raspador de plástico.....	9
Avisos para as definições de temperatura	9
ORGANIZAR OS ALIMENTOS NO CONGELADOR.....	11
LIMPEZA E MANUTENÇÃO	14
Processo de descongelação do congelador	15
TRANSPORTE E MUDANÇA DE POSIÇÃO DA INSTALAÇÃO	16
Mudança do sentido das portas	16
ANTES DE CONTACTAR O SERVIÇO DE ASSISTÊNCIA PÓS-VENDA	16
Conselhos para poupar energia.....	17
AS PARTES E COMPARTIMENTOS DO APARELHO.....	18



Símbolo ISO 7010 W021

Aviso; Risco de incêndio/materiais inflamáveis

Avisos gerais

⚠️ NOTA: Mantenha as aberturas de ventilação, no revestimento do eletrodoméstico ou na estrutura embutida, livres de obstruções.

⚠️ NOTA: Não utilize dispositivos mecânicos ou outros meios para acelerar o processo de descongelamento que não os recomendados pelo fabricante.

⚠️ NOTA: Não utilize eletrodomésticos elétricos dentro dos compartimentos de armazenamento de alimentos do eletrodoméstico a menos que tal seja recomendado pelo fabricante.

⚠️ NOTA: Não danifique o circuito de refrigeração.

⚠️ NOTA: Quando posicionar o aparelho, certifique-se de que o cabo de alimentação não está preso ou danificado.

⚠️ NOTA: Não coloque várias tomadas portáteis ou fontes de alimentação portáteis na parte traseira do aparelho.

⚠️ NOTA: De modo a evitar quaisquer perigos resultantes da instabilidade do eletrodoméstico, o mesmo deverá ser fixado de acordo com as instruções.

⚠️ Se o seu eletrodoméstico utilizar R600a como refrigerante (estas informações serão fornecidas na identificação do congelador) deverá tomar cuidado durante o transporte e instalação para evitar que elementos do congelador fiquem danificados. O R600a é amigo do ambiente e um gás natural, no entanto, explosivo. Na eventualidade de uma fuga devido a danos dos elementos do congelador, afaste o seu frigorífico de chamas vivas ou

fontes de calor e ventile, durante alguns minutos, a divisão onde se localiza o frigorífico.

- Enquanto transporta e posiciona o congelador, não danifique o circuito de gás do congelador.
- Não armazene substâncias explosivas, como por exemplo, latas de aerossóis com propulsor inflamável neste eletrodoméstico.
- O eletrodoméstico deverá ser utilizado em aplicações domésticas e residenciais, como por exemplo:
 - áreas de cozinha em lojas, escritórios e outros ambientes de trabalho.
 - quintas e por clientes em hotéis, motéis e outros tipos de ambientes residenciais.
 - ambientes tipo residencial;
 - pensões e alojamentos locais
- Se a tomada não corresponder à ficha do congelador, então a deve ser substituída pelo fabricante, pelo agente de serviço autorizado ou um técnico devidamente qualificado, a fim de evitar o perigo de choque elétrico.
- Uma ficha com ligação terra foi ligada ao cabo eléctrico do seu congelador. Esta ficha deve ser utilizada com uma tomada de 16 amperes especificamente ligada. Se não tiver tal tomada em sua casa, por favor contate um electricista qualificado para lhe assegurar essa ligação.
- Crianças com idades entre 3 e 8 anos podem encher e esvaziar eletrodomésticos de refrigeração. As crianças não devem efetuar a limpeza ou a manutenção do eletrodoméstico; crianças muito pequenas (0–3 anos) não devem utilizar os eletrodomésticos; crianças

pequenas (3–8 anos) apenas podem utilizar os eletrodomésticos de forma segura sob supervisão constante; crianças mais velhas (8–14 anos) e pessoas vulneráveis podem utilizar os eletrodomésticos de forma segura após terem sido supervisionadas ou recebido as instruções adequadas relativamente à utilização do eletrodoméstico. As pessoas muito vulneráveis apenas podem utilizar os eletrodomésticos em segurança sob supervisão constante.

- Este eletrodoméstico pode ser utilizado por crianças a partir dos 8 anos de idade e superior e por pessoas com capacidades mentais, sensoriais e físicas reduzidas ou com falta de experiência ou conhecimento a menos que tenham sido supervisionados ou tenham recebido instruções relativamente à utilização do eletrodoméstico de forma segura e que tenham entendido os perigos envolvidos. As crianças não devem brincar com o eletrodoméstico. A limpeza e a manutenção por parte do utilizador não deverão ser realizadas por crianças sem supervisão.
- Se o cabo elétrico estiver danificado, deverá ser substituído pelo fabricante, agente de serviço ou pessoa qualificada similar de modo a evitar perigos.
- Este eletrodoméstico não tem como objetivo ser utilizado em altitudes que excedam 2000 m.

De forma a evitar que os alimentos fiquem contaminados, respeite as instruções que se seguem:

- Manter a porta aberta durante longos períodos de tempo pode causar um aumento significativo da temperatura nos compartimentos do eletrodoméstico.
- Efetue uma limpeza regular das superfícies que entrem em contacto com qualquer alimento e dos sistemas de drenagem acessíveis.
- Armazene carne e peixe crus em recipientes adequados dentro do congelador, de forma que não entrem em contacto com os outros alimentos ou que não vertam para cima dos mesmos.
- Os compartimentos de duas estrelas para alimentos congelados são adequados para armazenar alimentos pré-congelados, para armazenar ou fazer gelado e cubos de gelo.
- Os compartimentos de uma, duas e três estrelas não são adequados para congelar alimentos frescos.
- Se o congelador ficar vazio durante longos períodos de tempo, este deve ser desligado, descongelado, limpo e seco, sendo necessário deixar a porta aberta para evitar o aparecimento de bolor dentro do eletrodoméstico.

Frigoríficos ou congeladores antigos e fora de serviço

- Se o seu velho congelador tem fechadura, parta-a ou retire-a antes de deitar fora o aparelho, porque as crianças podem ficar presas dentro dele enquanto brincam e causar acidentes.
- Os frigoríficos e congeladores antigos podem conter material de isolamento e refrigerante com CFC ou HFC. Comotal, tenha o cuidado de não prejudicar o ambiente quando proceder ao descarte do seu antigo congelador.
- Contate a sua autoridade municipal sobre procedimentos para a eliminação e reutilização dos resíduos REEE, para reciclagem e fins de recuperação.

Notas:

- Leia este livro antes de ligar o aparelho. O fabricante não assumirá a responsabilidade no caso de uma incorrecta instalação e utilização diferente aquela exposta neste livro.
- Siga todas as instruções disponíveis no aparelho, bem como neste manual de instruções e mantenha este manual num local seguro para resolver potenciais problemas que possam ocorrer no futuro.

• Este aparelho é produzido para ser utilizado no domicílio e só pode ser utilizado em determinados ambientes e para fins especificados. Não é adequado para utilização em ambientes comerciais ou de uso comunitário. Tal utilização resultará no cancelamento da garantia do aparelho e a nossa empresa não se responsabiliza por perdas incorridas.



O símbolo acima demonstra que este aparelho está em conformidade com a Directiva sobre os Equipamento e Resíduos Eléctricos e Electrónicos 2002/96/CE (REEE). O símbolo assinala o pedido para que NÃO descarte este equipamento (incluindo quaisquer baterias) como resíduo municipal não tratada. Utilize antes os sistemas de devolução e recolha disponíveis. Se as baterias ou acumuladores incluídos neste equipamento exibem o produto químico com o símbolo Hg, Cd, ou Pb, então significa que a bateria tem um

conteúdo em metal pesado de mais de 0,0005% Mercúrio, ou mais de 0,002% de Cádmiu ou mais de 0,004% de Chumbo.

Recomendações De Segurança

- Não ligue o congelador à rede eléctrica utilizando uma extensão de tomada.
- Não utilize cabos eléctricos usados e deformados.
- Não entrelace nem dobre os cabos.

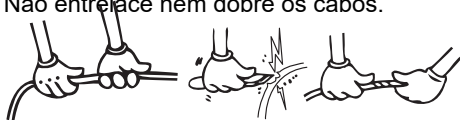

- Este aparelho foi pensado para ser utilizado por adultos. Não permita que as crianças brinquem com o aparelho, inclusive com a respectiva porta.
- Não puxe a ficha da tomada com as mãos molhadas, dado o risco de choque eléctrico!
- Não coloque garrafas ou latas com bebidas dentro do congelador, dado o risco de rebentarem, podendo causar estragos no aparelho e restantes alimentos.
- Não coloque material explosivo ou inflamável no frigorífico. As bebidas com maior quantidade de álcool devem ser colocadas no congelador, sempre bem fechadas e na posição vertical.
- Ao retirar gelo do compartimento, não lhe toque com as mãos porque pode causar queimaduras de gelo ou feridas.
- Não toque em produtos congelados com as mãos molhadas! Não coma gelados ou cubos de gelo imediatamente após os retirar do congelador!



- Não volte a congelar produtos congelados depois de os ter descongelado, dado que tal pode causar problemas de saúde como p.e. intoxicações alimentares.
- Não cubra parte ou totalidade do congelador com panos ou qualquer outro material, porque afecta o desempenho do congelador.
- Durante o transporte do frigorífico deve fixar os acessórios para evitar danos.



Instalar e utilizar o congelador

Antes de começar a utilizar o congelador, tenha atenção aos seguintes pontos:

- Este aparelho deve ser ligado a uma tensão de 220-240V e 50 Hz.
- Não utilize adaptador de ficha.
- O fabricante declina qualquer responsabilidade no caso de não se seguirem as recomendações eléctricas, incluindo a ligação terra.
- Coloque o aparelho num local que não esteja sujeito a luz solar directa.
- Deve ser colocado a um mínimo de 50 cm de aquecedores a gás, lareiras, fogões a gás e a um mínimo 5 cm de fornos eléctricos.
- Não coloque o aparelho no exterior nem deixe que apanhe chuva.
- Se o aparelho está instalado próximo de outro frigorífico ou congelador, então mantenha uma distância mínima de 2 cm para prevenir a criação de condensação.
- Não coloque objectos pesados nem grandes quantidades sobre o aparelho.
- Não coloque nenhum objecto sobre o congelador e mantenha um mínimo de 15 cms livres acima do topo do aparelho.
- Os pés frontais ajustáveis devem ser ajustados para garantir que o aparelho fica nivelado e estável. Pode ajustar os pés rodando-os no sentido dos ponteiros do relógio ou no sentido contrário. Faça-o antes de colocar os alimentos no congelador.
- Antes de utilizar o congelador, limpe todas as peças com água morna misturada com uma colher de bicarbonato de sódio e depois enxague com água limpa e seque. Após a limpeza, volte a colocar todas as peças.
- Instalar o plástico de ajustamento da distância (a parte com palhetas brancas situada na parte traseira) rodando 90º conforme mostrado na imagem de modo que o condensador não toque na parede.
- O congelador deve ser colocado junto a uma parede com um espaço livre que não exceda 75 mm.

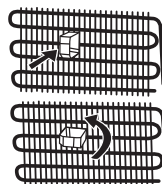

Antes de por o aparelho a funcionar

- Quando operado pela primeira vez ou após ser transportado e para permitir um funcionamento eficiente, o congelador deve ser mantido na posição vertical durante 3 horas e só depois ligado, caso contrário poderá danificar o compressor.
- Poderá sentir um aroma incómodo após ligar, o qual desaparecerá quando o aparelho começar a trabalhar.

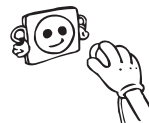

PARTE .2 AS VÁRIAS FUNÇÕES E POSSIBILIDADES

Ajuste do termóstato

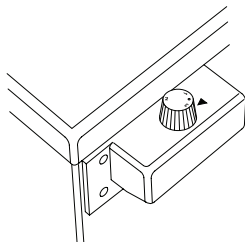

O termóstato do congelador regula automaticamente a temperatura interior dos compartimentos. Rodando o botão da posição 1 à 3 podem ser obtidas temperaturas mais frias.

Nota importante: Não rodar o botão para além da posição 1, fará com que o aparelho pare de funcionar.

Ajuste de termóstato do congelador;

1 : Para armazenamento de alimentos a curto prazo no compartimento do congelador, pode ajustar o botão do termóstato entre a posição mínima e a média.

2 : Para armazenamento a longo prazo no compartimento do congelador, pode ajustar o botão para a posição média.

3 : Posição máxima de congelação. O eletrodoméstico funcionará durante mais tempo.

Observe que; a temperatura ambiente, a temperatura dos alimentos armazenados frescos e a frequência de abertura da porta, afetam a temperatura no compartimento do congelador. Se necessário, altere o ajuste da temperatura.

Acessórios

Bandejas para o gelo

- Encha a bandeja de gelo de água e coloque no compartimento do congelador.
- Depois da água se transformar completamente em gelo, pode retorcer a bandeja como se mostra na Fig. para obter os cubos de gelo.

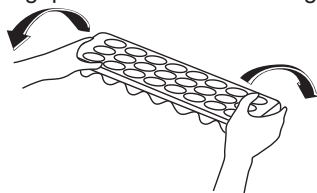
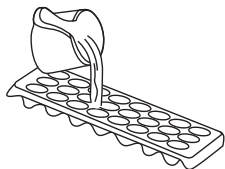

Raspador de plástico

Após um certo tempo, o gelo acumular-se-á em certas zonas do compartimento de congelação. O gelo, acumulado no compartimento de congelação, deve ser removido periodicamente. Utilize o raspador de plástico fornecido. Não usar objectos de metal aguçados para esta operação. Podem perfurar o circuito do congelador e causar danos irreparáveis no aparelho.



Avisos para as definições de temperatura

- Não inicie outro ciclo com novo ajustamento enquanto estiver já a fazer outro ciclo ajustado.
- A temperatura ambiente, a temperatura de alimentos frescos armazenados e a frequência com que a porta é aberta afetam a temperatura no compartimento do frigorífico. Se necessário, altere a configuração de temperatura.

- Não é recomendado o funcionamento do congelador em ambientes com temperatura abaixo dos 10°C .
- Os ajustes de temperatura devem ser feitos de acordo com a frequência de abertura da porta, a quantidade de alimentos no interior do congelador e a temperatura ambiente do local onde se encontra o seu aparelho.
- O seu congelador deve funcionar até 24 horas de acordo com a temperatura ambiente, sem interrupção depois de ser ligado, para ficar completamente frio. Durante este período, não abra as portas do seu frigorífico com frequência e nem coloque muitos alimentos no interior.
- É aplicada uma função de atraso de 5 minutos para evitar danos ao compressor do seu congelador, quando tira a ficha da tomada e a volta a colocar ou quando ocorre uma falha de energia. O seu congelador voltará a funcionar normalmente após cerca de 5 minutos.
- O seu congelador foi projetado para funcionar em intervalos de temperatura ambiente indicados nos standards, segundo a classe climática indicada na etiqueta de informação. Não é recomendável que o congelador funcione em ambientes que se encontrem fora dos intervalos de temperatura indicados, em termos de eficiência de arrefecimento.

Classe climática e significado:

T (tropical): Este aparelho de refrigeração destina-se a ser utilizado com temperaturas ambientes que vão dos 16 °C aos 43 °C.

ST (subtropical): Este aparelho de refrigeração destina-se a ser utilizado com temperaturas ambientes que vão dos 16 °C aos 38 °C.

N (temperado): Este aparelho de refrigeração destina-se a ser utilizado com temperaturas ambientes que vão dos 16 °C aos 32 °C.

SN (temperado prolongado): Este aparelho de refrigeração destina-se a ser utilizado com temperaturas ambientes que vão dos 10 °C aos 32 °C.

PARTE 3 ORGANIZAR OS ALIMENTOS NO CONGELADOR

- O uso do congelador é para armazenar alimentos congelados ou ultracongelados por longos períodos de tempo e para fazer cubos de gelo.
- Não coloque alimentos frescos e quentes ao lado de alimentos congelados, pois estes podem descongelar.
- Ao congelar alimentos frescos (ou seja; carne, peixe e carne picada), divida-os em porções que utilizará de cada vez.
- Para armazenar os alimentos congelados; siga sempre cuidadosamente as instruções do fabricante descritas nas embalagens dos alimentos congelados e, no caso de não ser dada qualquer informação, não deverá armazenar os alimentos por um período superior a 3 meses após a data da compra.
- Quando comprar alimentos congelados, assegure-se de que foram congelados a temperaturas adequadas e que a embalagem está intacta.
- Os alimentos congelados deverão ser transportados em recipientes apropriados para manter a sua qualidade e deverão ser colocados no congelador o mais rápido possível.
- Se uma embalagem de alimento congelado mostrar sinais de humidade e apresentar uma dilatação anormal, é provável que tenha sido armazenada a uma temperatura inadequada e que o conteúdo esteja deteriorado.
- O tempo de armazenamento dos alimentos congelados depende da temperatura ambiente, do ajuste do termóstato, da frequência de abertura da porta, do tipo de alimento e do tempo necessário para transportar o produto desde a loja até sua casa. Siga sempre as instruções impressas na embalagem e nunca exceda o tempo máximo de armazenamento indicado.
- Utilize a prateleira de congelação rápida para congelar a comida feita em casa (e os alimentos que deseja congelar) mais rapidamente, devido à maior potência de congelação do compartimento de congelação. As prateleiras de congelação rápida são as gavetas do fundo do compartimento do congelador
- Ao congelar alimentos, utilize a gaveta do fundo.

Carne e peixe	Preparação	Tempo máximo de armazenamento (meses)
Bife	Embalar com película	6 - 8
Carne de borrego	Embalar com película	6 - 8
Assado de vitela	Embalar com película	6 - 8
Pedaços de vitela	Em pequenas porções	6 - 8
Pedaços de borrego	Em porções	4 - 8
Carne picada	Em embalagens sem especiarias	1 - 3
Miúdos (em pequenos pedaços)	Em porções	1 - 3
Salsicha de Bolonha/salame	Devem ser embalados mesmo que tenham uma película de plástico	
Frango e peru	Embalar com película	4 - 6
Ganso e pato	Embalar com película	4 - 6
Veado, coelho e javali	Em porções de 2,5 Kg e em bifes	6 - 8
Peixes de água doce (Salmão, Carpa, grou, peixe-gato...)	Depois de amanhar e escamar o peixe, lavar e secar; e se necessário, cortar o rabo e a cabeça.	2
Peixe fino; perca, pregado, solha-das-pedras		4
Peixes gordos (Atum, bacalhau, pescada, anchova)		2 - 4
Marisco	Lavado em sacos	4 - 6
Caviar	Na respectiva embalagem, recipiente em alumínio ou plástico	2 - 3
Caracol	Em água salgada, recipiente em alumínio ou plástico	3

Nota: A carne congelada deve ser cozinhada como carne fresca depois de ser descongelada. Se a carne não for cozinhada depois de descongelada, não deve ser congelada de novo.

Vegetais e frutas	Preparação	Tempo de armazenamento máximo (meses)
Feijão verde e feijão	Lavar e cortar em pedaços pequenos e ferver em água	10 - 13
Feijão	Descascar e lavar a ferver em água	12
Couve	Limpar e ferver em água	6 - 8
Cenoura	Lavar e cortar em fatias e ferver em água	12
Pimentão	Cortar o pé, cortar em duas metades e remover o interior e ferver em água	8 - 10
Espinafres	Lavar e ferver em água	6 - 9
Couve-flor	Retirar as folhas, cortar o coração em pedaços, e deixá-la em água com um pouco de sumo de limão durante algum tempo	10 - 12
Beringela	Cortar em pedaços de 2 cm depois de lavar	10 - 12
Milho	Limpar e embalar com a maçaroca ou como milho doce	12
Maçã e pêra	Remover a casca e cortar em fatias finas	8 - 10
Damasco e pêsego	Cortar em duas metades e remover o caroço	4 - 6
Morangos e framboesas	Lavar e tirar os pés	8 - 12
Frutos cozinhados	Adicionar 10% de açúcar no recipiente	12
Ameixa, cereja e mirtilos	Lavar e retirar os caules	8 - 12

Produtos Lácteos	Preparação	Tempo de armazenamento máximo (meses)	Condições de armazenamento
Pacote de leite (Homogeneizado)	Na embalagem de origem	2 - 3	Leite puro - na própria embalagem
Queijo-excluindo queijo branco	Em fatias	6 - 8	Pode ser usada a embalagem original para armazenamento a curto prazo. Deve ser revestido com película para períodos mais longos.
Manteiga, margarina	Na própria embalagem	6	

	Tempo de armazenamento máximo (meses)	Tempo de descongelação à temperatura ambiente (horas)	Tempo de descongelação no forno (minutos)
Pão	4 - 6	2 - 3	4-5 (220-225 °C)
Biscoitos	3 - 6	1 - 1,5	5-8 (190-200 °C)
Pastelaria	1 - 3	2 - 3	5-10 (200-225 °C)
Tarte	1 - 1,5	3 - 4	5-8 (190-200 °C)
Massa Phyllo	2 - 3	1 - 1,5	5-8 (190-200 °C)
Pizza	2 - 3	2 - 4	15-20 (200 °C)

PARTE .4 LIMPEZA E MANUTENÇÃO

- Desligue da rede eléctrica antes de limpar.

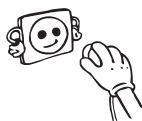

- Não limpe o aparelho utilizando grande quantidade de água.
- Certifique-se de que não entra água na caixa da lâmpada e nos outros componentes eléctricos.

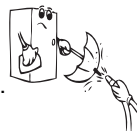

- O compartimento do refrigerador e congelador devem ser limpos periodicamente, utilizando uma solução de bicarbonato e água morna.

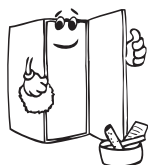

- Lave separadamente cada um dos acessórios com sabão e água. Não os lave na máquina de lavar loiça.



- Não use detergentes em pó ou líquido nem sabões abrasivos. Após limpar, passe por água limpa e seque cuidadosamente. Depois de terminar a limpeza, ligue, novamente á rede eléctrica assegurando-se que tem as mãos secas.



- Limpe o condensador com uma escova, pelo menos, duas vezes por ano. Isto irá ajudar a poupar energia e a aumentar a produtividade.



! O cabo de alimentação deve estar desligado.

Processo de descongelação do congelador

- Pequenas quantidades de gelo irão acumular-se no interior do congelador, dependendo dos períodos de tempos que a porta é deixada aberta ou da quantidade de humidade introduzida. É essencial garantir que nenhum gelo se forme em locais onde isso possa afetar a vedação estreita da porta. Isto poderá permitir que entre ar no compartimento, encorajando assim o funcionamento contínuo do compressor. A formação de gelo fino é bastante quebradiça e pode ser removida com uma escova ou raspador de plástico. Não use dispositivos metálicos ou raspadores afiados, dispositivos mecânicos ou outros meios para acelerar o processo de descongelação. Remova todos os pedaços de gelo solto no fundo do compartimento. Para a remoção de gelo fino não é necessário desligar o eletrodoméstico.
- Para a remoção de pesados depósitos de gelo, desligue o eletrodoméstico da tomada e esvazie o conteúdo para caixas de cartão e envolva em cobertores finos ou camadas de papel para manter os alimentos frios. A descongelação será mais eficaz se for levada a cabo quando o congelador estiver quase vazio, e deve ser efetuada tão depressa quanto possível para evitar o aumento indevido da temperatura do conteúdo.
- Não use dispositivos metálicos ou raspadores afiados, dispositivos mecânicos ou outros meios para acelerar o processo de descongelação. Um aumento da temperatura das embalagens de alimentos congelados, durante o processo de descongelação, reduzirá o tempo de vida dos alimentos em armazenamento. Desde que o conteúdo esteja bem envolvido e colocado numa área fresca, deverá aguentar por várias horas.
- Seque o interior do compartimento com uma esponja ou pano limpo.
- Para acelerar o processo de descongelação, coloque um ou mais recipientes com água morna no compartimento do congelador.
- Examine o conteúdo ao voltar a colocá-lo no congelador e se algumas das embalagens tiverem descongelado, deverão ser consumidas dentro de 24 horas ou cozinhadas e congeladas de novo.
- Depois de a descongelação terminar, limpe o interior com uma solução de água quente com um pouco de bicarbonado de soda e depois seque completamente. Lave todas as peças amovíveis da mesma forma e volte a montar. Volte a ligar o eletrodoméstico à corrente e deixe durante 2 ou 3 horas no número de definição 5 antes de voltar a introduzir os alimentos no congelador.

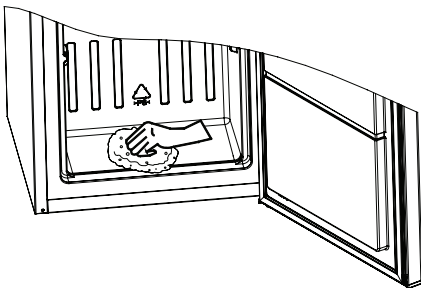

PARTE .5 TRANSPORTE E MUDANÇA DE POSIÇÃO DA INSTALAÇÃO

Transporte e Mudança da Posição de Instalação

- A embalagem original e a espuma protectora (PS) do aparelho podem ser guardadas para o caso de vir a necessitar de um novo transporte.
- Deve fixar o seu congelador com uma embalagem grossa, cintas ou cordas resistentes e seguir as instruções para transporte na embalagem quando for para transportar de novo.
- Retirar as peças móveis (prateleiras, acessórios, caixas de vegetais, etc.) ou fixá-las no interior do congelador em relação a choques usando cintas durante o reposicionamento e o transporte.

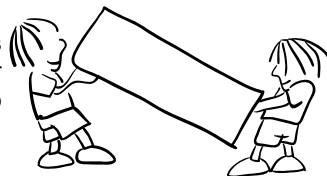

! Transportar o congelador na posição vertical.

Mudança do sentido das portas

- Não é possível alterar a direcção da abertura da porta do congelador, se o manípulo da porta no seu congelador estiver instalado na superfície frontal da porta.
- É possível alterar a direcção de abertura da porta em modelos sem manípulo.
- Se a direcção de abertura da porta do seu congelador puder ser alterada, deve contactar o Serviço de Assistência autorizado mais próximo para a respectiva alteração.

PARTE .6 ANTES DE CONTACTAR O SERVIÇO DE ASSISTÊNCIA PÓS-VENDA

Se o congelador não estiver a funcionar correctamente, poderá haver apenas um pequeno problema de fácil resolução. Eis o que pode verificar por si antes de chamar um electricista ou técnico autorizado:

O que fazer se o seu eletrodoméstico não funcionar;

Verifique se;

- O seu congelador está conectado e ligado,
- O interruptor geral da casa está desligado,
- O ajuste do termóstato está na posição “•”,
- A tomada pode não estar a funcionar. Para verificar, ligue na mesma tomada um outro eletrodoméstico que você sabe que de momento está a funcionar bem.

O que deve fazer se o equipamento funcionar deficientemente;

Verifique se;

- Não sobrecarregou o eletrodoméstico,
- O ajuste do termóstato está na posição “1” (se assim for, ajuste o botão do termóstato para o valor apropriado)
- A porta está correctamente fechada,
- Não há pó no condensador,
- Há espaço suficiente entre as paredes laterais e a traseira.

Se houver ruído;

O gás refrigerante que circula no circuito do frigorífico poderá provocar um ruído ligeiro (um borbulhar) até mesmo quando o compressor não está a funcionar. Não se preocupe, isto é bastante normal. Se estes sons forem diferentes, verifique se;

- O eletrodoméstico está bem nivelado
- Nada está a tocar na parte traseira,
- Os objetos sobre o eletrodoméstico estão a vibrar.

Recomendações

- Se o eletrodoméstico não for usado durante muito tempo (por exemplo durante as férias de verão), desligue o eletrodoméstico da tomada elétrica e limpe-o, deixe a porta aberta para evitar a formação de bolor e cheiros desagradáveis.
- Para parar completamente o eletrodoméstico, desligue da tomada principal (para limpar e quando as portas tiverem sido deixadas abertas).
- Se o problema persistir depois de seguir todas as instruções acima, por favor consulte o Agente Autorizado mais próximo.
- O eletrodoméstico que comprou é destinado à utilização doméstica e pode apenas ser utilizado em casa para os fins designados. Não é apropriado para utilização comercial ou comum. Se o consumidor utilizar o eletrodoméstico para outro fim que não corresponda a estas características, sublinhamos que o produtor e o revendedor não serão responsáveis por qualquer reparação e falha dentro da garantia.

Conselhos para poupar energia

1. Instalar o aparelho numa sala fresca e arejada, ao abrigo da luz solar directa e de fontes de calor (radiador, forno... etc). Caso contrário, utilizar uma placa isolante.
2. Deixar arrefecer os alimentos e bebidas quentes fora do aparelho.
3. Quando colocar bebidas e líquidos, estes devem ser tapados. Caso contrário a humidade aumenta no aparelho. Por consequência, o tempo de trabalho aumenta. Cobrir bebidas e líquidos ajuda a prevenir cheiros e alterações no sabor.
4. Evite manter as portas abertas durante longos períodos e abrir as portas com muita frequência uma vez que ar quente irá entrar no eletrodoméstico e fazer com que o compressor ligue com frequência desnecessária.
5. Manter todas as tampas incluídas no frigorífico fechadas. (compartimento para legumes etc).
6. Manter as juntas da porta limpas e rebatíveis. Substitua as juntas se estiverem gastas.
7. É possível armazenar mais alimentos removendo a prateleira do congelador. O consumo de energia é declarado com a carga máxima e sem a prateleira do congelador.

PARTE .7 AS PARTES E COMPARTIMENTOS DO APARELHO

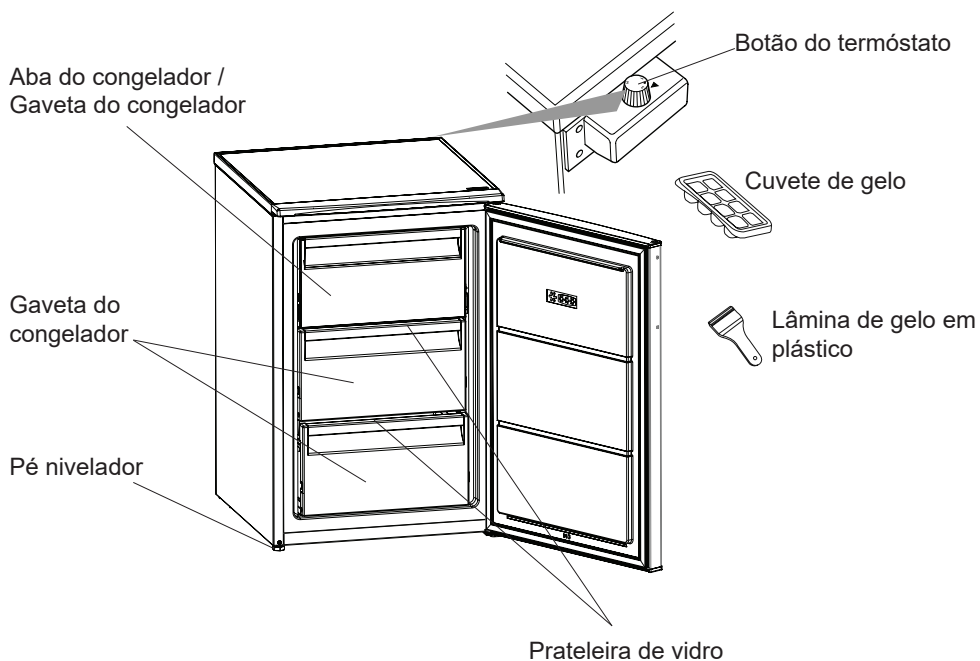

Em relação às prateleiras de vidro do congelador: Quando o congelador é desembalado, ambas as prateleiras de vidro devem encontrar-se na posição de prateleira inferior do congelador. Neste caso, remova a prateleira maior e coloque-a na posição de prateleira superior.

Esta apresentação é apenas para informação sobre as partes do eletrodoméstico.
As partes podem variar conforme o modelo.

Notas gerais

Compartmento para congelados (congelador): A utilização eficiente da energia é garantida pela configuração, com as gavetas e os compartimentos na posição de stock.

1. DADOS TÉCNICOS

A informação técnica encontra-se na placa de classificação localizada no lado interno do aparelho e na etiqueta energética. O código QR na etiqueta energética fornecida com o aparelho fornece uma ligação web para a informação relacionada com o desempenho do aparelho, informação que se encontra disponível na base de dados EPREL da UE. Guarde a etiqueta energética para referência futura, juntamente com o manual do utilizador e todos os outros documentos fornecidos com este aparelho. Pode também encontrar a mesma informação na EPREL através do link <https://eprel.ec.europa.eu> bem como o nome do modelo e número do produto que se encontra na placa de classificação do aparelho. Ver o link www.theenergylabel.eu para mais informações detalhadas sobre a etiqueta energética.

2. INFORMAÇÃO PARA INSTITUTOS DE TESTES

O aparelho destinado a qualquer verificação do seu EcoDesign deve estar em conformidade com a norma EN 62552. Os requisitos de ventilação, dimensões do suporte para enbutir e folgas mínimas da retaguarda devem ser conforme as indicações presentes no no Capítulo 2 deste Manual do Utilizador. Por favor, contacte o fabricante caso necessite de mais alguma informação, incluindo planos de carga.

3. SERVIÇO E CUIDADO AO CLIENTE

Ao contactar com o nosso Centro de Serviço Autorizado, certifique-se de que tem consigo os seguintes dados disponíveis: Modelo, Número de Série e Índice de Serviço. A informação pode ser encontrada na placa de classificação do aparelho. Sujeito a alterações sem aviso prévio. As peças sobressalentes originais para alguns componentes específicos estão disponíveis por um mínimo de 7 ou 10 anos, com base no tipo de componente e contando a partir da data da colocação no mercado da última unidade do modelo.

Visite o nosso site em:

www.voxelectronics.com

CE

Ovaj dokument je originalno proizveden i objavljen od strane proizvođača, brenda Vox, i preuzet je sa njihove zvanične stranice. S obzirom na ovu činjenicu, Tehnoteka ističe da ne preuzima odgovornost za tačnost, celovitost ili pouzdanost informacija, podataka, mišljenja, saveta ili izjava sadržanih u ovom dokumentu.

Napominjemo da Tehnoteka nema ovlašćenje da izvrši bilo kakve izmene ili dopune na ovom dokumentu, stoga nismo odgovorni za eventualne greške, propuste ili netačnosti koje se mogu naći unutar njega. Tehnoteka ne odgovara za štetu nanесenu korisnicima pri upotrebi netačnih podataka. Ukoliko imate dodatna pitanja o proizvodu, ljubazno vas molimo da kontaktirate direktno proizvođača kako biste dobili sve detaljne informacije.

Za najnovije informacije o ceni, dostupnim akcijama i tehničkim karakteristikama proizvoda koji se pominje u ovom dokumentu, molimo posetite našu stranicu klikom na sledeći link:

<https://tehnoteka.rs/p/vox-zamrzivac-vf-1550-f-akcija-cena/>