

Uputstvo za upotrebu

VOX zamrzivač VF 2550 F



Tehnoteka je online destinacija za upoređivanje cena i karakteristika bele tehnike, potrošačke elektronike i IT uređaja kod trgovinskih lanaca i internet prodavnica u Srbiji. Naša stranica vam omogućava da istražite najnovije informacije, detaljne karakteristike i konkurentne cene proizvoda.

Posetite nas i uživajte u ekskluzivnom iskustvu pametne kupovine klikom na link:

<https://tehnoteka.rs/p/vox-zamrzivac-vf-2550-f-akcija-cena/>



VOX
ELECTRONICS

GBR

SRP

SLV

HRV/BOS

MKD

PRT

VF2550F

USER MANUAL FREEZER

UPUTSTVO ZA UPOTREBU ZAMRZIVAČ

NAVODILA ZA UPORABO ZAMRZOVALNIK

UPUTE ZA UPORABU ZAMRZIVAČ

ПРИРАЧНИК ЗА УПОТРЕБА ЗАМРЗНУВАЧ

MANUAL DO USUÁRIO CONGELADOR

ERC



VOX
ELECTRONICS

GBR

VF2550F

USER MANUAL FREEZER

EAC

Index

BEFORE USING THE APPLIANCE	2
General warnings	2
Old and out-of-order freezers	5
Safety warnings	5
Installing and operating your freezer	6
Before using your freezer	7
USING YOUR FREEZER	7
Thermostat setting	7
Warnings for temperature settings.....	7
Accesories	8
Making Ice cubes (Ice tray).....	8
Plastic scraper	8
ARRANGING FOOD IN THE APPLIANCE	10
CLEANING AND MAINTENANCE	11
Defrosting	12
TRANSPORTATION AND CHANGING OF INSTALLATION POSITION	12
Repositioning the door.....	13
BEFORE CALLING SERVICE AFTER SALES SERVICE	13
Tips for saving energy	14
THE PARTS OF THE APPLIANCE AND COMPARTMENTS.....	15

PART 1. BEFORE USING THE APPLIANCE

General warnings

WARNING: Keep the ventilation openings of the Freezer clear from obstruction.

WARNING: Do not use mechanical devices or other means to accelerate the defrosting process, other than those recommended by the manufacturer.

WARNING: Do not use electrical appliances inside the food storage compartments of the appliance, unless they are of the type recommended by the manufacturer.

WARNING: Do not damage the refrigerant circuit.

WARNING: In order to avoid any hazards resulting from the instability of the appliance, it must be fixed in accordance with the following instructions:

WARNING: When positioning the appliance, ensure the supply cord is not trapped or damaged.

WARNING: Do not locate multiple portable socket-outlets or portable power supplies at the rear of the appliance.



SYMBOL ISO 7010 W021

Warning: Risk of fire / flammable materials

- If your appliance uses R600a as a refrigerant (this information will be provided on the label of the cooler) you should take care during transportation and installation to prevent the cooler elements from being damaged. R600a is an environmentally friendly and natural gas, but it is explosive. In the event of a leak due to damage of the cooler elements, move your fridge away from open flames or heat sources and ventilate the room where the appliance is located for a few minutes.
- While carrying and positioning the freezer, do not damage the cooler gas circuit.
- Do not store explosive substances such as aerosol cans with a flammable propellant in this appliance.

- This appliance is intended to be used in household and domestic applications such as:
 - staff kitchen areas in shops, offices and other working environments.
 - farm houses and by clients in hotels, motels and other residential type environments.
 - bed and breakfast type environments;
 - catering and similar non-retail applications.
- If the socket does not match the freezer plug, it must be replaced by the manufacturer, a service agent or similarly qualified persons in order to avoid a hazard.
- A specially grounded plug has been connected to the power cable of your refrigerator. This plug should be used with a specially grounded socket of 16 amperes. If there is no such socket in your house, please have one installed by an authorised electrician.
- This appliance can be used by children aged from 8 years and above and persons with reduced physical, sensory or mental capabilities or lack of experience and knowledge if they have been given supervision or instruction concerning use of the appliance in a safe way and understand the hazards involved. Children shall not play with the appliance. Cleaning and user maintenance shall not be made by children without supervision.
- Children aged from 3 to 8 years are allowed to load and unload refrigerating appliances. Children are not expected to perform cleaning or user maintenance of the appliance, very young children (0-3 years old) are not expected to use appliances, young children (3-8 years old) are not expected to use appliances safely unless continuous supervision is given, older children (8-14 years old) and vulnerable people can use appliances safely after they have been given

appropriate supervision or instruction concerning use of the appliance. Very vulnerable people are not expected to use appliances safely unless continuous supervision is given.

- If the supply cord is damaged, it must be replaced by the manufacturer, an authorised service agent or similar qualified persons, in order to avoid a hazard.
- This appliance is not intended for use at altitudes exceeding 2000 m.

To avoid contamination of food, please respect the following instructions:

- Opening the door for long periods can cause a significant increase of the temperature in the compartments of the appliance.
- Clean regularly surfaces that can come in contact with food and accessible drainage systems.
- Store raw meat and fish in suitable containers in the refrigerator, so that it is not in contact with or drip onto other food.
- Two-star frozen-food compartments are suitable for storing pre-frozen food, storing or making ice cream and making ice cubes.
- One-, two- and three-star compartments are not suitable for the freezing of fresh food.
- If the refrigerating appliance is left empty for long periods, switch off, defrost, clean, dry, and leave the door open to prevent mould developing within the appliance.

Old and out-of-order freezers

- If your old freezer has a lock, break or remove the lock before discarding it, because children may get trapped inside it and may cause an accident.
- Old fridges and freezers contain isolation material and refrigerant with CFC. Therefore, take care not to harm environment when you are discarding your old fridges.

Disposal of your old appliance



This symbol on the product or package implies that the product should not be treated as domestic waste. Instead, it should be delivered to applicable waste collection places recycling electrical and electronic equipment. You will contribute to avoid potential negative results regarding environment and human health, which will arise due to wrong waste procedure for the product by ensuring that this product is annihilated properly. Recycling materials will help natural resources be preserved. For more detailed information regarding recycling of this product, please contact local municipality, domestic waste annihilation service or the shop you have purchased the product.

Please ask your municipal authority about the disposal of the WEEE for the reuse, recycle and recovery purposes.

Notes:

- Please read the instruction manual carefully before installing and using your appliance.
We are not responsible for the damage occurred due to misuse.
- Follow all instructions on your appliance and instruction manual, and keep this manual in a safe place to resolve the problems that may occur in the future.
- This appliance is produced to be used in homes and it can only be used in domestic environments and for the specified purposes. It is not suitable for commercial or common use. Such use will cause the guarantee of the appliance to be cancelled and our company will not be responsible for the losses to be occurred.
- This appliance is produced to be used in houses and it is only suitable for cooling / storing foods. It is not suitable for commercial or common use and/or for storing substances except for food. Our company is not responsible for the losses to be occurred in the contrary case.

Safety warnings

- Do not connect your freezer to the mains electricity supply using an extension lead.
- Do not plug in damaged, torn or old plugs.
- Do not pull, bend or damage the cord.

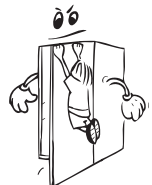

- This appliance is designed for use by adults, do not allow children to play with the appliance or let them hang off the door.
- Never touch the power cord/plug with wet hands as this could cause a short circuit or electric shock.



- Do not place glass bottles or beverage cans in the ice-making compartment as they can burst as the contents freeze.
- Do not place explosive or flammable material in your freezer. Place drinks with high alcohol content vertically in the freezer and make sure that their tops are tightly closed.
- When removing ice from the ice-making compartment, do not touch it. Ice may cause frost burns and/or cuts.
- Do not touch frozen goods with wet hands. Do not eat ice-cream or ice cubes immediately after you have taken them out of the ice-making compartment.
- Do not re-freeze frozen goods after they have melted. This may cause health issues such as food poisoning.
- Do not cover the body or top of freezer with lace. This affects the performance of your freezer.
- Secure any accessories in the freezer during transportation to prevent damage to the accessories.
- Do not use plug adapter.



Installing and operating your freezer

Before starting to use your freezer, you should pay attention to the following points:

- The operating voltage for your freezer is 220-240 V at 50Hz.
- We do not accept responsibility for any damages that occur due to ungrounded usage.
- Place your freezer where it will not be exposed to direct sunlight.
- Your appliance should be at least 50 cm away from stoves, gas ovens and heater cores, and at least 5 cm away from electrical ovens.
- Your freezer should never be used outdoors or exposed to rain.
- When your freezer is placed next to a deep freezer, there should be at least 2 cm between them to prevent humidity forming on the outer surface.
- Do not place heavy items on the appliance.
- Do not place anything on your freezer, and install your freezer in a suitable place so that at least 15 cm of free space is available above it.
- Use the adjustable front legs to make sure your appliance is level and stable. You can adjust the legs by turning them in either direction. This should be done before placing food in the freezer.
- Before using your freezer, wipe all parts with a solution of warm water and a teaspoon of sodium bicarbonate, then rinse with clean water and dry. Place all parts in the freezer after cleaning.
- Install the plastic distance guide (the part with black vanes at the rear) by turning it 90° (as shown in the figure) to prevent the condenser from touching the wall.
- The freezer should be placed against a wall with a free space not exceeding 75 mm.

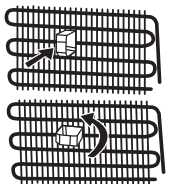

Before using your freezer

- When using your freezer for the first time, or after transportation, keep it in an upright position for at least 3 hours before plugging into the mains. This allows efficient operation and prevents damage to the compressor.
- Your freezer may have a smell when it is operated for the first time. This is normal and the smell will fade away when your freezer starts to cool.



PART 2. USING YOUR FREEZER

Thermostat setting

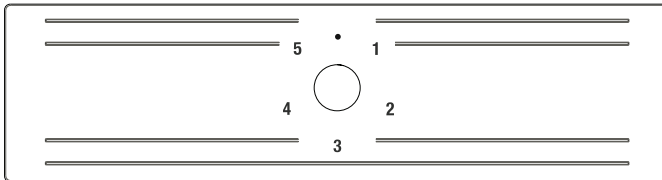

Freezer thermostat automatically regulates the inside temperature of the compartments. By rotating the knob from position “1” to “5”, colder temperatures can be obtained.

Important note: Do not try to rotate knob beyond 1 position it will stop your appliance.

Freezer Thermostat Setting;

- 1 - 2 : For short-term storage of food in the freezer compartment, you can set the knob between minimum and medium position.
- 3 - 4 : For long-term storage of food in the freezer compartment, you can set knob medium position.
- 5 : For freezing the fresh food. The appliance will run for colder temperatures.

Note that

- The ambient temperature, temperature of the freshly stored food and how often the door is opened, affects the temperature in the freezer compartment. If required, change the temperature setting.
- For best internal temperature the indicator in the freezer thermostat should be positioned between 2 and 4.

Warnings for temperature settings

- The ambient temperature, temperature of the freshly stored food and how often the door is opened, affects the temperature in the freezer. If required, change the temperature setting.
- It is not recommended that you operate your freezer in environments colder than 10°C.
- The temperature setting should be set by taking into consideration how often the freezer door is opened and closed, how much food is stored in the freezer and the environment in which and the positioning of the appliance.
- We recommend that when first using the freezer it should be left running for 24 hours uninterrupted to ensure it is completely cooled. Do not open the freezer door, or put food inside for this period.

- Your freezer has a 5 minute built in delay function, designed to prevent damage to the compressor. When power is applied to your freezer, it will begin to operate normally after 5 minutes.
- Your freezer is designed to operate in the ambient temperature intervals stated in the standards, according to the climate class stated in the information label. It is not recommended that your freezer is operated in the environments which are out of the stated temperature intervals in terms of cooling efficiency.

Climate class and meaning:

T (tropical): This refrigerating appliance is intended to be used at ambient temperatures ranging from 16 °C to 43 °C.

ST (subtropical): This refrigerating appliance is intended to be used at ambient temperatures ranging from 16 °C to 38 °C.

N (temperate): This refrigerating appliance is intended to be used at ambient temperatures ranging from 16 °C to 32 °C.

SN (extended temperate): This refrigerating appliance is intended to be used at ambient temperatures ranging from 10 °C to 32 °C.

Accessories

Making Ice cubes (Ice tray)

- Fill the ice tray with water and place in the freezer compartment.
- After the water has completely turned into ice, you can twist the tray as shown below to remove the ice cubes.

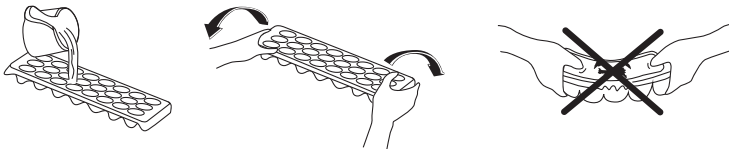

Plastic scraper

After a period of time frost will build up in certain areas in the freezer compartment. The frost accumulated in the freezer should be removed periodically. Use the plastic scraper provided if necessary. Do not use sharp metal objects for this operation. They could puncture the refrigerator circuit and cause irreparable damage to the unit.

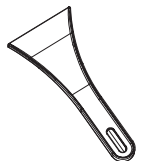

Visual and text descriptions on the accessories section may vary according to the model of your appliance.

Dimensions

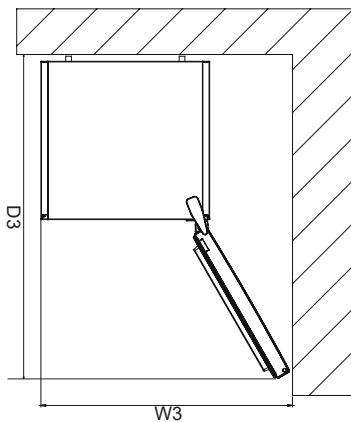
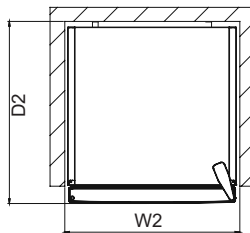
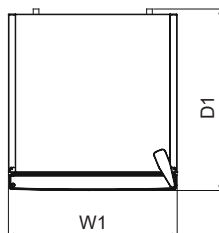
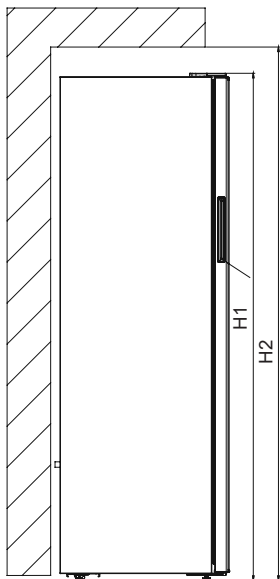

Overall dimensions ¹		
H1	mm	1455
W1	mm	540
D1	mm	652,8
Space required in use ²		
H2	mm	1605
W2	mm	640
D2	mm	692,8
Overall space required in use ³		
W3	mm	659,8
D3	mm	1142,3

PART 3. ARRANGING FOOD IN THE APPLIANCE

- The freezer compartment is used for freezing fresh food, for storing frozen foods for the period of time indicated on packaging and for making ice cubes.
- Do not put fresh and warm food next to frozen food as it can thaw the frozen food.
- Do not put fresh and warm foods to the freezer door shelves to be frozen. Only use the door shelves for storing frozen foods.
- While freezing fresh foods (i.e. meat, fish and mincemeat) divide them in portions you will use in a single serving.
- For storing frozen foods, the instructions shown on frozen food packages should always be followed carefully. If no information is provided, food should not be stored for more than 3 months from the purchased date.
- When buying frozen food ensure that these have been frozen at suitable temperatures and that the packing is intact.
- Frozen food should be transported in appropriate containers to maintain the quality of the food and should be returned to the freezing surfaces of the unit in the shortest possible time.
- If a package of frozen food shows the sign of humidity and abnormal swelling it is probable that it has been previously stored at an unsuitable temperature and that the contents have deteriorated.
- The storage life of frozen food depends on the room temperature, thermostat setting, how often the door is opened, the type of food and the length of time required to transport the product from the shop to your home. Always follow the instructions printed on the packaging and never exceed the maximum storage life indicated.
- While freezing food, the maximum amount of fresh food (in kg) that can be frozen in 24 hours is indicated on the appliance label.

PART 4. CLEANING AND MAINTENANCE

- Disconnect the unit from the power supply before cleaning.



- Do not wash your freezer by pouring water on it.



- Make sure that no water enters the lamp housing and other electrical components.
- The freezer should be cleaned periodically using a solution of bicarbonate of soda and lukewarm water.

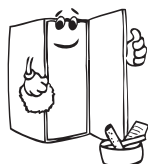

- Clean the accessories separately with soap and water. Do not clean them in the dishwasher.



- Do not use abrasive products, detergents or soaps. After washing, rinse with clean water and dry carefully. When you have finished cleaning, reconnect the plug to the mains supply with dry hands.

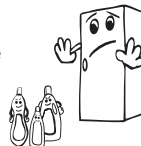

- Clean the condenser with a broom at least twice a year. This will help you to save on energy costs and increase productivity.



! The power supply must be disconnected.

Defrosting

Freezer defrosting process

- Small amounts of frost will accumulate inside the freezer, depending upon the length of time for which the door is left open or the amount of moisture introduced. It is essential to ensure that no frost or ice is allowed to form at places where it will affect the close fitting of the door seal. This might allow air to penetrate the cabinet, encouraging continuous running of the compressor. Thin frost formation is quite soft and can be removed with a brush or plastic scraper. Do not use metal or sharp scrapers, mechanical devices or other means to accelerate the defrosting process. Remove all dislodged frost from the cabinet floor. It is not necessary to switch off the appliance for the removal of this frost.
- For the removal of heavy ice deposits, disconnect the appliance from the mains supply, empty the contents into cardboard boxes and wrap in thick blankets or layers of paper to keep them cold. Defrosting will be most effective if carried out when the freezer is nearly empty and should be carried out as quickly as possible to prevent undue increase in the temperature of the contents.
- Do not use metal or sharp scrapers, mechanical devices or other means to accelerate the defrosting process. An increase in temperature of frozen food during defrosting will shorten the storage life. If the contents are well wrapped and placed in a cool area they should keep for several hours.
- Dry the inside of the compartment with a sponge or a clean cloth.
- To accelerate the defrosting process, place one or more bowls of warm water in the freezer compartment.
- Examine the contents when replacing them in the freezer and if some of the food has thawed out it should be eaten within 24 hours, or be cooked and re-frozen.
- After defrosting has finished clean the inside of the appliance with a solution of warm water with a little bicarbonate of soda and then dry thoroughly. Wash all removable parts in the same way and reassemble. Reconnect the appliance to the mains supply and leave for 2 to 3 hours on setting « 5 » position before introducing the food back into the freezer.

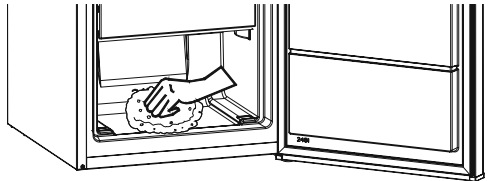

PART 5. TRANSPORTATION AND CHANGING OF INSTALLATION POSITION

Transportation and changing of Installation position

- The original packages and foamed polystyrene (PS) can be retained if required.
- During transportation, the appliance should be secured with a wide string or a strong rope. The instructions written on the corrugated box must be followed while transporting.
- Before transporting or changing the installation position, all the moving objects (ie, ice tray, scraper, drawers ...) should be taken out or fixed with bands in order to prevent them from getting damaged.

! Carry your freezer in the upright position.

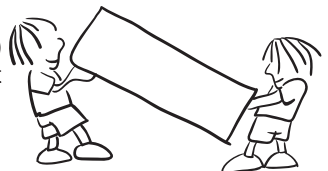

Repositioning the door

- It is not possible to change the opening direction of your freezer door, if the door handle on your freezer is installed from the front surface of the door.
- It is possible to change the opening direction of the door on models without any handles.
- If the door opening direction of your freezer may be changed, you should contact the nearest Authorised Service Agent to have the opening direction changed.

PART 6. BEFORE CALLING YOU'RE AFTER SALES SERVICE

If your freezer is not operating as expected, check the solutions listed below before calling an electrician or the after sales service.

What to do if your appliance does not operate:

Check that:

- The thermostat setting is not on « • » position
- Your freezer is plugged in and switched on,
- The mains switch in your home is not switched off,
- The socket is no longer functioning. To check this, plug in an appliance that you know is working into the same socket.

What to do if your appliance performs poorly:

Check that:

- You have not overloaded the appliance,
- The thermostat setting is not on « 1 » position,
- The doors are closed properly,
- There is no dust on the condenser,
- There is enough space for air circulation at the rear and side of the appliance.

If there is noise:

The cooling gas which circulates in the refrigerator circuit may make a slight noise (bubbling sound) even when the compressor is not running. This is normal. If these sounds are different check that:

- The appliance is well levelled
- Nothing is touching the rear
- Nothing on or in the appliance is vibrating.

Recommendations

- If the appliance is not used for long time (for example during holidays) defrost and clean the refrigerator, leaving the door open to prevent the formation of mildew and smell.
- To stop the appliance completely, unplug it from the mains socket (for cleaning and when the doors are left open).
- If the problem persists after you have followed all the instructions above, please consult the nearest Authorised Service.
- The appliance you have purchased is designed for home type use and can be used only at home and for the stated purposes. It is not suitable for commercial or common use. If the consumer use the appliance in a way that does not comply with these features, we emphasise that the producer and the dealer shall not be responsible for any repair or failure within the guarantee period.

Tips for saving energy

1. Install the appliance in a cool, well ventilated room , but not in direct sunlight and not near a heat source (radiator, cooker.. etc). Otherwise use an insulating plate.
2. Allow warm food and drinks to cool down outside the appliance.
3. Cover drinks or other liquids when placing them in the appliance Otherwise humidity increases in the appliance. Therefore, the working time gets longer. Also covering drinks and other liquids helps to preserve smell and taste.
4. Try to avoid keeping the doors open for long periods or opening the doors too frequently as warm air will enter the cabinet and cause the compressor to switch on unnecessarily often.
5. Keep the covers of the different temperature compartments (crisper, chiller ...etc) closed
6. Door gasket must be clean and pliable. Replace gaskets if worn.

PART 7. THE PARTS OF THE APPLIANCE AND THE COMPARTMENTS

This appliance is not intended to be used as a built-in appliance.

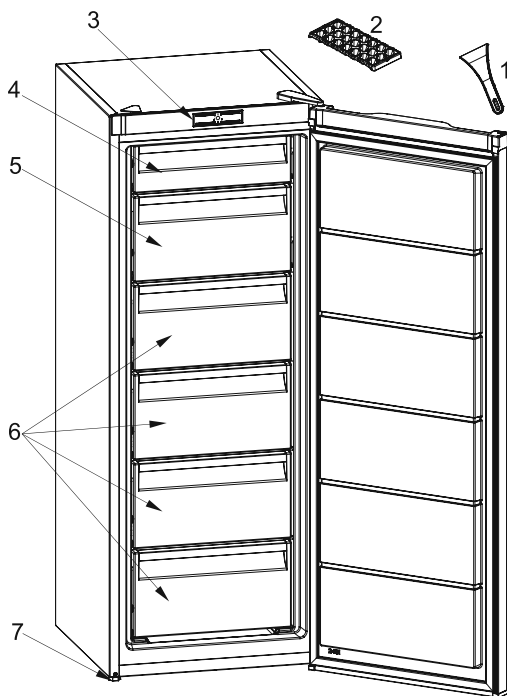

This presentation is only for information about the parts of the appliance.
Parts may vary according to the appliance model.

1. Plastic scraper
2. Ice tray
3. Thermostat
4. Freezer upper room cover
5. Freezer bottom room cover
6. Freezer compartment drawers
7. Levelling Foot

General notes:

Freezer Compartment (Freezer): Most Efficient use of energy is ensured in the configuration with the drawers and bins are on stock position.

1 TECHNICAL DATA

The technical information is situated in the rating plate on the internal side of the appliance and on the energy label. The QR code on the energy label supplied with the appliance provides a web link to the information related to the performance of the appliance in the EU EPREL database.

Keep the energy label for reference together with the user manual and all other documents provided with this appliance.

It is also possible to find the same information in EPREL using the link <https://eprel.ec.europa.eu> and the model name and product number that you find on the rating plate of the appliance.

See the link www.theenergylabel.eu for detailed information about the energy label.

2 INFORMATION FOR TEST INSTITUTES

Appliance for any EcoDesign verification shall be compliant with EN 62552.

Ventilation requirements, recess dimensions and minimum rear clearances shall be as stated in this User Manual at Chapter 2. Please contact the manufacturer for any other further information, including loading plans.

3 CUSTOMER CARE AND SERVICE

Always use original spare parts.

When contacting our Authorised Service Centre, ensure that you have the following data available: Model, Serial Number and Service Index.

The information can be found on the rating plate. Subject to change without notice.

The original spare parts for some specific components are available for a minimum of 7 or 10 years, based on the type of component, from the placing on the market of the last unit of the model.

Visit our website to:

www.voxelectronics.com



SRP

VF2550F
UPUTSTVO ZA UPOTREBU ZAMRZIVAČ

EAC

Sadržaj

PRE UPOTREBE UREĐAJA.....	2
Opšta upozorenja	2
Stari i pokvareni zamrzivači	4
Bezbednosna upozorenja	4
Instalacija i rukovanje uređajem.....	5
Pre korišćenja vašeg zamrzivača	5
UPOTREBA ZAMRZIVAČA	6
Podešavanje termostata	6
Upozorenja u vezi sa podešavanjem temperature	6
Dodaci	7
Plastični strugač	7
Dimenzije	8
RASPOREĐIVANJE HRANE U UREĐAJU.....	9
ČIŠĆENJE I ODRŽAVANJE.....	10
Odmrzavanje	10
TRANSPORT I PROMENA POLOŽAJA INSTALACIJE.....	11
Promena položaja vrata.....	11
PRE POZIVANJA SERVISA ZA PODRŠKU NAKON KUPOVINE..	11
Saveti za uštedu energije	12
DELOVI UREĐAJA I ODELJCI	13

DEO 1. PRE UPOTREBE UREĐAJA

Opšta upozorenja

UPOZORENJE: Nemojte da blokirate otvore za ventilaciju na kućištu ili strukturi uređaja.

UPOZORENJE: Nemojte koristiti mehaničke uređaje ili druga sredstva za ubrzavanje odmrzavanja, osim onih koje preporučuje proizvođač.

UPOZORENJE: Nemojte koristiti električne aparate unutar prostora za smeštaj hrane, osim ako se ne radi o aparatima čiju upotrebu preporučuje proizvođač.

UPOZORENJE: Nemojte da oštetite kruženje sredstva za hlađenje.

UPOZORENJE: Da biste izbegli opasnost usled nestabilnosti uređaja, on se mora fiksirati u skladu sa uputstvima.

UPOZORENJE: Prilikom pozicioniranja uređaja postarajte se da ka_b1 za napajanje ne bude zaglavljen ili oštećen.

UPOZORENJE: Nemojte da postavljate više prenosivih strujnih utičnica ili prenosivih jedinica napajanja na zadnjoj strani uređaja.



Simbol ISO 7010 W021

Upozorenje; rizik od požara / zapaljivih materijala

- Ako vaš uređaj koristi R600a kao gas za hlađenje – ovu informaciju možete da saznate sa etikete na hladnjaku - treba da budete obazrivi za vreme prenosa i montaže da biste sprečili oštećenje elemenata hladnjaka na vašem uređaju. Iako je R600a ekološki prihvatljiv i prirodan gas, on je eksplozivan. U slučaju curenja usled oštećenja na elementima hladnjaka, premestite vaš zamrzivač dalje od otvorenog plamena ili izvora toplote i provetrite prostoriju gde je uređaj smešten na nekoliko minuta.
- Dok prenosite i smeštate zamrzivač, nemojte oštetiti kruženje gasa za hlađenje.
- Nemojte da skladištite eksplozivne supstance kao što su konzerve aerosola sa zapaljivim gorivom u ovaj uređaj.
- Ovaj uređaj je namenjen za korišćenje u domaćinstvu i za slične primene kao što su:
 - kuhinje u radnjama, kancelarijama i drugom radnom okruženju
 - farme i goste u hotelima, motelima i drugim rezidencijalnim objektima;
 - u pansionima za noćenje sa doručkom;
 - za catering i slične primene koje nisu povezane sa maloprodajom

- Ako se utičnica ne poklapa sa utikačem uređaja, proizvođač, servisno osoblje ili slično kvalifikovane osobe treba da zamene utikač da bi se izbegla opasnost.
- Posebni uzemljeni utikač je povezan sa kablom za napajanje vašeg zamrzivača. Ovaj utikač treba da se koristi sa posebno uzemljenom utičnicom snage 16 ampera. Ako nema takve utičnice u vašem stanu, angažujte kvalifikovanog tehničara da je instalira.
- Ovaj uređaj mogu da koriste deca starosti 8 godina i više kao i osobe sa smanjenim fizičkim, senzornim ili mentalnim sposobnostima ili nedostatkom iskustva ili znanja ako su pod nadzorom ili su poučene po pitanju korišćenja uređaja na bezbedan način i razumeju opasnost. Deca ne smeju da se igraju ovim uređajem. Čišćenje i održavanje ne smeju da sprovode deca bez nadzora.
- Dec i uzrasta od 3 do 8 godina je dozvoljeno da pune i prazne rashladne uređaje. Od dece se ne očekuje da obavljaju čišćenje ili održavanje uređaja, od vrlo male dece (od 0 do 3 godine) se ne očekuje da koriste uređaje, od male dece (od 3- 8 godina) se ne očekuje da koriste uređaje na bezbedan način, osim ako su pod stalnim nadzorom, starija deca (8-14 godina) i ranjiva grupa ljudi mogu bezbedno da koriste aparate nakon što im je dat odgovarajući nadzor ili instrukcija u vezi sa upotrebom aparata. Od vrlo ranjive grupe ljudi se ne očekuje da koriste uređaje na siguran način osim ako im nije dat odgovarajući nadzor.
- Ako je kabl za napajanje oštećen, proizvođač, servisno osoblje ili slično kvalifikovane osobe treba da ga zamene da bi se izbegla opasnost.
- Ovaj uređaj nije namenjen za upotrebu na nadmorskim visinama većim od 2000 m.

Da biste izbegli kontaminaciju hrane, molimo pridržavajte se sledećih uputstava:

- Otvaranje vrata na duži period može prouzrokovati značajno povećanje temperature u odeljcima uređaja.
- Redovno čistite površine koje mogu doći u dodir sa hranom i pristupačnim sistemima za odvodnjavanje.
- Sirovo meso i ribu čuvajte u odgovarajućim sudovima u frižideru, tako da ne budu u kontaktu sa ili da ne kapaju na drugu hranu.
- Odeljci sa zamrznutom hranom sa dve zvezdice pogodni su za skladištenje zamrznute hrane, skladištenje ili pravljenje sladoleda i pravljenje kocki leda.
- Odeljci sa jednom, dve i tri zvezdice nisu pogodni za zamrzavanje sveže hrane.
- Ako je rashladni uređaj ostavljen prazan duže vreme, isključite ga, odmrznite, očistite, osušite i ostavite vrata otvorena kako bi se sprečilo stvaranje buđi unutar uređaja.

Stari i pokvareni zamrzivači

- Ako vaš stari frižider ima bravu, slomite je ili je uklonite pre odlaganja jer se deca mogu zaglaviti unutra i može doći do nesreće.



- Stari frižideri i zamrzivači sadrže izolacioni materijal i gas za hlađenje sa CFC-om. Stoga, budite obazrivi da ne naškodite životnoj sredini prilikom odlaganja starih frižidera.

Odlaganje starog uređaja

Ovaj simbol na proizvodu ili pakovanju znači da se proizvod ne sme tretirati kao kućni otpad. Treba ga dostaviti na odgovarajuća mesta za sakupljanje otpada za recikliranje električne i elektronske opreme. Time doprinosite izbegavanju potencijalnih negativnih posledica po životnu sredinu i ljudsko zdravlje, koje nastaju usled pogrešnog postupanja sa otpadom, osiguravajući da se ovaj proizvod pravilno uništi. Recikliranje materijala pomaže očuvanju prirodnih resursa. Za detaljnije informacije u vezi sa recikliranjem ovog proizvoda, obratite se lokalnoj opštini, službi za uništavanje kućnog otpada ili prodavnici u kojoj ste kupili proizvod. Molimo vas pitajte vaše opštinske vlasti o odlaganju WEEE u svrhu ponovne upotrebe, recikliranja i oporavka.

Napomene:

- Pročitajte uputstvo za upotrebu pažljivo pre instalacije i upotrebe uređaja. **Mi nismo odgovorni za oštećenje koje se desi usled pogrešnog korišćenja.**
- Pratite sva uputstva na uređaju i iz uputstva za upotrebu i čuvajte ovo uputstvo na bezbednom mestu da biste rešili probleme do kojih može doći u budućnosti.
- Ovaj uređaj je proizveden da se koristi u domaćinstvima i može se koristiti samo u kućnim okruženjima i za navedene namene. Nije prikladan za komercijalnu ili uobičajenu upotrebu. Takva upotreba će dovesti do kršenja garancije na uređaj i naša kompanija neće biti odgovorna za nastale gubitke.
- Ovaj uređaj je proizveden za upotrebu u kućama/stanovima i prikladan je za hlađenje / čuvanje hrane. Nije prikladan za komercijalnu ili zajedničku upotrebu i/ili skladištenje drugih supstancija osim hrane. Naša kompanija nije odgovorna za gubitke koji nastaju nepravilnom upotrebom.

Bezbednosna upozorenja

- Nemojte da koristite višestruke utičnice ili produžni kabl.
- Nemojte da uključujete oštećeni, pokidani ili stari utikač.
- Nemojte da povlačite, savijate ili oštećujete kabl.

- Ovaj uređaj je projektovan za korišćenje od strane odraslih osoba, nemojte da dozvolite deci da se igraju sa uređajem ili da im dozvolite da vise na vratima uređaja.
- Nemojte da priključujete ili isključujete utikač iz utičnice vlažnim rukama, to može dovesti do strujnog udara!
- Nemojte da stavljate staklene flaše ili konzerve sa napicima u odeljak zamrzivača. Flaše ili konzerve mogu eksplodirati.
- Nemojte da stavljate eksplozivni ili zapaljivi materijal u uređaj zbog bezbednosti. Pića sa većim procentom alkohola stavljajte vertikalno i čvrsto zatvorite flaše u odeljku zamrzivača.
- Prilikom uzimanja leda iz odeljka zamrzivača, nemojte da ga dodirujete, led može izazvati ledene opekotine i/ili posekotine.



- Nemojte da dodirujete zamrznutu hranu vlažnim rukama! Nemojte da jedete sladoled i kocke leda odmah nakon što ih izvadite iz odeljka zamrzivača!

- Nemojte ponovo zamrzavati smrznutu hranu nakon što je otopljena. To može da izazove zdravstvene probleme kao što je trovanje hranom.
- Nemojte da prekrivate telo ili vrh zamrzivača. To može da utiče na učinak zamrzivača.
- Pričvrstite dodatke u zamrzivaču tokom transporta za biste sprečili oštećenje dodataka.
- Nemojte da koristite adapter za utikač.

Instalacija i rukovanje uređajem

Pre početka upotrebe zamrzivača, treba da obratite pažnju na sledeće tačke:

- Radni napon vašeg zamrzivača je 220 - 240 V na 50 Hz.
- Ne preuzimamo odgovornost za oštećenja koja nastanu usled upotrebe bez uzemljenja.
- Stavite zamrzivač na mesto na koje neće biti izložen sunčevoj svetlosti.
- Vaš uređaj treba da se nalazi najmanje 50 cm od štednjaka, pećnica na gas i grejača i najmanje 5 cm od električnih šporeta.
- Zamrzivač nikada ne treba koristiti na otvorenom prostoru ili ostaviti na kiši.
- Kada se uređaj postavi pored zamrzivača za duboko zamrzavanje, treba da ima najmanje 2 cm prostora između njih da bi se sprečilo formiranje vlage na spoljašnjoj površini.
- Nemojte da stavljate teške predmete na zamrzivač.
- Nemojte da stavljate ništa na svoj frižider, instalirajte frižider na prikladno mesto tako da se nalazi najmanje 15 cm od plafona.
- Podesive prednje noge bi trebalo da budu podešene da se osigura da je vaš uređaj ravan i stabilan. Nožice možete da podesite okretanjem u smeru kretanja kazaljki na satu (ili u suprotnom smeru). To treba učiniti pre stavljanja hrane u zamrzivač.
- Pre korišćenja zamrzivača, obrišite sve delove toplom vodom sa dodatom kašičicom sode bikarbone, zatim isperite čistom vodom i osušite. Postavite sve delove nakon čišćenja.
- Montirajte plastični vodič za rastojanje (deo s crnim lopaticama na zadnjoj strani) okretanjem za 90° kao što je prikazano na slici da bi se sprečilo da kondenzator dodiruje zid.
- Zamrzivač treba da se postavi uz zid na razdaljini koja ne premašuje 75 mm.

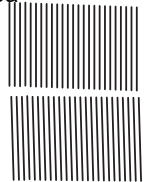

Pre korišćenja vašeg zamrzivača

- Kada se koristi po prvi put ili nakon transporta, držite zamrzivač u uspravnom položaju 3 sata pre uključivanja da biste omogućili efikasan rad. U suprotnom, možete da oštetite kompresor.
- Zamrzivač može imati neprijatan miris po prvom uključivanju; miris će nestati kada vaš frižider počne da hladi.

DEO 2. UPOTREBA ZAMRZIVAČA

Podešavanje termostata

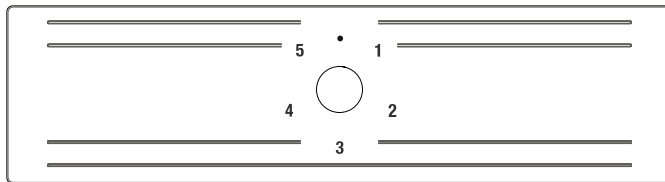

Termostat zamrzivača automatski reguliše unutrašnju temperaturu u odeljcima. Rotiranjem dugmeta sa položaja 1 na položaj 5, mogu se dobiti niže temperature.

Važna napomena: Nemojte da pokušavate da rotirate dugme manje od položaja 1, jer će to zaustaviti vaš uređaj.

Podešavanje termostata zamrzivača;

- 1 - 2: Za kratkotrajno skladištenje hrane u odeljku zamrzivača, možete da podesite taster između minimalnog i srednjeg položaja.
- 3 - 4: Za dugotrajno skladištenje hrane u odeljku zamrzivača, možete da podesite taster u srednji položaj.
- 5: Za zamrzavanje sveže hrane. Uređaj će raditi na hladnijim temperaturama.

Imajte na umu da

- Temperatura okoline, temperatura sveže uskladištene hrane i koliko često se otvaraju vrata uređaja utiču na temperaturu u odeljku zamrzivača. Ako je potrebno, promenite podešavanje temperature.
- Indikator termostata treba postaviti između 2 i 4 za najbolju unutrašnju temperaturu.

Upozorenja u vezi sa podešavanjem temperature

- Temperatura okoline, temperatura sveže uskladištene hrane i koliko često se otvaraju vrata utiču na temperaturu u zamrzivaču. Ako je potrebno, promenite podešavanje temperature.
- Ne preporučuje se da koristite zamrzivač u okruženjima hladnijim od 10 °C.
- Podešavanje temperature treba obaviti uzimajući u obzir koliko često se vrata zamrzivača otvaraju i zatvaraju, koliko hrane se čuva u zamrzivaču i okruženje i položaj uređaja.
- Preporučujemo da kada prvi put koristite zamrzivač, on treba da radi 24 časa bez prekida da bi se osiguralo da bude u potpunosti ohlađen. Nemojte da otvarate vrata zamrzivača ili da stavljate hranu unutra u toku ovog perioda.
- Zamrzivač poseduje ugrađenu funkciju odlaganja od 5 minuta koja je projektovana da spreči oštećenje kompresora. Kada se aktivira napajanje zamrzivača, on će početi da radi normalno nakon 5 minuta.
- Vaš zamrzivač je napravljen da radi na intervalima sobnih temperatura navedenim u standardima, u skladu sa klasom navedenom na etiketi sa informacijama. Ne preporučuje se da zamrzivač koristite u okruženjima koja se nalaze izvan navedenih temperaturnih intervala u pogledu dobre efikasnosti.

Klasa klime i značenje:

T (tropska): Ovaj rashladni uređaj predviđen je za upotrebu na sobnoj temperaturi koja varira od 16 °C do 43 °C.

ST (suptropska): Ovaj rashladni uređaj predviđen je za upotrebu na sobnoj temperaturi koja varira od 16 °C do 38 °C.

N (umerena): Ovaj rashladni uređaj predviđen je za upotrebu na sobnoj temperaturi koja varira od 16 °C do 32 °C.

SN (proširena umerena): Ovaj rashladni uređaj predviđen je za upotrebu na sobnoj temperaturi koja varira od 10 °C do 32 °C.

Dodaci

Posuda za led

- Napunite posudu za led vodom i stavite u zamrzivač.
- Nakon što se formira led, okrenite posudu i dobićete kocke leda.



Plastični strugač

Nakon određenog perioda na određenim mestima u zamrzivaču će doći do stvaranja leda. Led, koji se sakuplja u zamrzivaču treba povremeno uklanjati. Koristite plastične strugače priložene, po potrebi. Nemojte da koristite oštre predmete za ovu aktivnosti. Oni mogu da probuše kolo zamrzivača i izazovu nepovratno oštećenje jedinice.

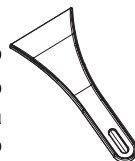

Vizuelni i tekstualni opisi u odeljku o dodacima mogu se razlikovati u zavisnosti od modela vašeg uređaja.

Dimenzije

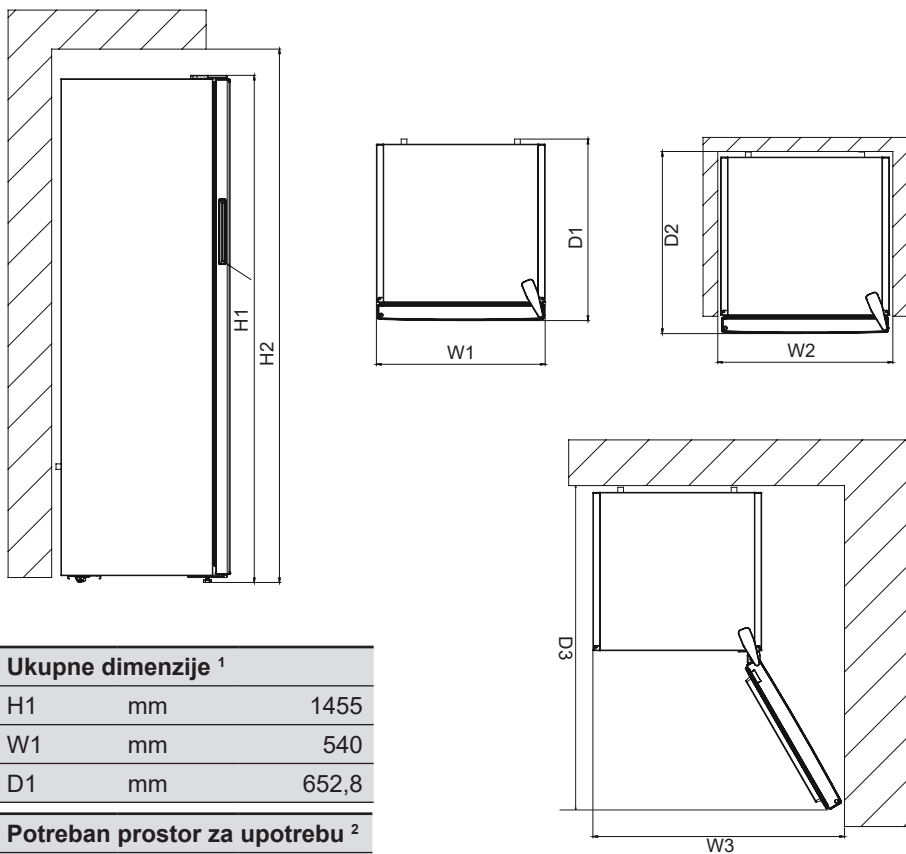

Ukupne dimenzije ¹		
H1	mm	1455
W1	mm	540
D1	mm	652,8

Potreban prostor za upotrebu ²		
H2	mm	1605
W2	mm	640
D2	mm	692,8

Ukupno potreban prostor za upotrebu ³		
W3	mm	659,8
D3	mm	1142,3

DEO 3. RASPOREĐIVANJE HRANE U UREĐAJU

- Odeljak zamrzivača se koristi za zamrzavanje sveže hrane i za skladištenje zamrznute hrane na vremenski period koji je naznačen na pakovanju, kao i za pravljenje kocki leda.
- Nemojte da stavljate svežu i toplu hranu pored zamrznute hrane jer zamrznuta hrana može da se otopi.
- Ne stavljajte svežu i toplu hranu da se zamrzne na police vrata zamrzivača. Police u vratima koristite isključivo za čuvanje zamrznute hrane.
 - Kad zamrzavate svežu hranu (tj. meso, ribu i mleveno meso), podelite je u delove podelite je u delove koje ćete da iskoristite pri jednoj upotrebi.
- Za čuvanje zamrznute hrane, uvek trebate pažljivo da se pridržavate uputstava prikazanih na zamrznutim pakovanjima hrane. Ako informacije nisu date, namirnice ne treba čuvati duže od 3 meseca od datuma kupovine.
- Kada kupujete zamrznutu hranu pazite da je zamrznuta na odgovarajućim temperaturama i da je pakovanje neoštećeno.
- Zamrznuta hrana treba da se transportuje u odgovarajućim kesama da bi se zadržao kvalitet hrane i treba da se vrati na površine koje zamrzavaju u najkraćem roku.
- Ako pakovanje smrznute hrane pokazuje znakove vlage i neuobičajeno je naduto, verovatno je pre bilo skladišteno na neodgovarajućim temperaturama i sadržaj se pokvario.
- Vek trajanja zamrznute hrane zavisi od sobne temperature, postavki termostata, koliko se često otvaraju vrata uređaja, vrste hrane i vremena potrebnog za transport proizvoda od trgovine do vaše kuće. Uvek sledite uputstva napisana na pakovanju i nikada nemojte prelaziti maksimalan vek trajanja koji je naznačen.
- Za zamrzavanje hrane, maksimalna količina sveže hrane (u kg) koja može da se zamrzne za 24 sata je označena na nalepnici na uređaju.

DEO 4. ČIŠĆENJE I ODRŽAVANJE

- Izvadite utikač zamrzivača iz utičnice pre početka čišćenja.

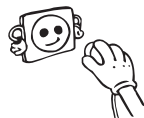

- Nemojte da perete zamrzivač prosipanjem vode na njega.



- Vodite računa da voda ne uđe u kućište lampice ili u druge električne delove.

- Povremeno očistite zamrzivač rastvorom sode bikarbone i mlake vode.



- Dodatke perite posebno, koristeći toplu i sapunjavu vodu. Ne perite ih u sudomašini.



- Ne koristite abrazivna sredstva, deterdžente ili sapune. Posle pranje, isperite čistom vodom i pažljivo osušite. Kada završite sa čišćenjem, vratite suvim rukama utikač u utičnicu.

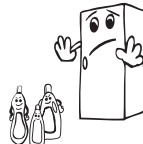

- Kondenzator treba da čistite četkom najmanje dva puta godišnje da biste omogućili uštedu energije i povećali produktivnost.



! Tokom čišćenja utikač uređaja mora biti isključen iz utičnice.

Odmrzavanje

Postupak odleđivanja zamrzivača

- Unutar zamrzivača se prave male količine leda u zavisnosti od toga koliko dugo ostavite vrata otvorena ili od količine unete vlage. Od suštinskog je značaja da ne dozvolite formiranje leda na mestima gde može da utiče na zatvaranje i zaptivanje vrata. To bi moglo da omogući ulazak vazduha u pregradu i time dovede do stalnog rada kompresora. Tanak sloja leda je prilično mekan i može se skinuti četkom ili plastičnim strugačem. Nemojte koristiti metalne ili oštre strugače, mehaničke uređaje ili druga sredstva za ubrzavanje odmrzavanja. Izvadite sav odvojeni led sa dna pregrade. Da biste izvadili tanak led nije potrebno isključivati uređaj.
- Da biste izvadili velike naslage leda, isključite uređaj iz napajanja i izvadite sadržaj u kartonske kutije i obavijte ih debelim čebadima ili slojevima papira da biste ih držali ohlađenim. Odmrzavanje je najdelotvornije ako se obavlja kada je zamrzivač skoro ispražnjen i treba ga obavljati što je brže moguće kako bi se sprečio neželjeni porast temperature sadržaja.

- Nemojte koristiti metalne ili oštre strugače, mehaničke uređaje ili druga sredstva za ubrzavanje odmrzavanja. Porast temperature zamrznute hrane tokom odmrzavanja skraćuje vek trajanja. Ako je sadržaj dobro obmotan i stavljen na hladno mesto, trebalo bi da izdrži nekoliko sati.
- Osušite unutrašnjost odeljka sušerom ili čistom krpom.
- Da biste ubrzali proces odmrzavanja stavite jednu ili više posuda sa toplom vodom u odeljak zamrzivača.
- Pregledajte sadržaj kada ga vadite iz zamrzivača i ako je neka hrana odmrznuta treba je pojesti u roku od 24 časa ili skuvati pa ponovo zamrznuti.
- Nakon odmrzavanja, očistite unutrašnjost uređaja rastvorom tople vode i malo sode bikarbone i temeljno osušite. Na isti način operite sve delove koji se vade i sklopite ih ponovo. Povežite uređaj na napajanje i sačekajte 2 do 3 sata na postavci broj 5 pre nego što vratite hranu u zamrzivač.

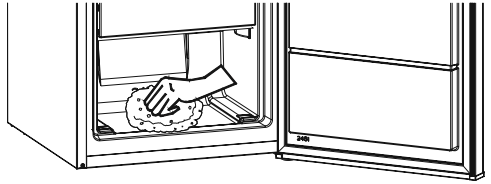

DEO 5. TRANSPORT I PROMENA POLOŽAJA INSTALACIJE

- Originalno pakovanje i pena se mogu zadržati zbog ponovnog transporta (opciono).
- Treba da pričvrstite uređaj debelom žicom, trakom ili snažnim kablovima i pratite uputstva za transport na pakovanju.
- Uklonite pokretne delove (posudu za led, strugač, fioke...) ili ih trakama pričvrstite u zamrzivaču tokom premeštanja i transporta da biste sprečili njihovo oštećenje.

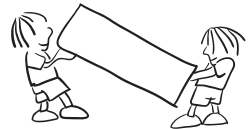

! Zamrzivač nosite u uspravnom položaju.

Promena položaja vrata

- Nije moguće promeniti smer otvaranja vrata zamrzivača ako su ručke na vratima postavljene na prednjoj površini vrata.
- Moguće je promeniti smer otvaranja vrata na modelima bez drške.
- Ako se smer otvaranja vrata na vašem zamrzivaču može promeniti, treba da kontaktirate najbliži ovlašćeni servis da biste promenili smer otvaranja vrata.

DEO 6. PRE POZIVANJA SERVISA ZA PODRŠKU NAKON KUPOVINE

Ukoliko vaš aparat ne radi kako treba to može biti mali problem, zato pre nego što pozovete servis proverite sledeće:

Šta raditi ako uređaj ne radi;

Proverite;

- Termostat je podešen na poziciju « • ».
- Da li je uređaj uključen u utičnicu.
- Glavni prekidač u vašem domu je isključen.
- Utičnica nije dobra. Da biste ovo proverili, priključite drugi uređaj za koji znate da radi na istu utičnicu.

Šta raditi ako uređaj radi loše;

Proverite;

- Da li ste preopteretili uređaj,
- Temperatura zamrzivača je podešena na poziciju « 1 ».
- Vrata se zatvaraju dobro.
- Da li ima prašine na kondenzatoru.
- Postoji li dovoljno prostora na zadnjoj i bočnim stranama.

Ako ima buke;

Gas za hlađenje koji cirkuliše u kolu zamrzivača može napraviti blagi šum (zvuk mehurića) čak i kada kompresor ne radi. To je normalna pojava. Ako se ovi zvuci razlikuju, proverite da li je:

- Uređaj je dobro iznivelisan.
- Ništa na dodiruje zadnji deo.
- Predmeti na uređaju vibriraju.

Preporuke

- Ako se uređaj neće koristiti duže vreme, podesite termostat na nulu, očistite uređaj i ostavite vrata otvorena da biste sprečili stvaranje buđi i mirisa.
- Ako želite potpuno da isključite uređaj, isključite ga iz glavne utičnice (radi čišćenja i kada su vrata ostavljena otvorena).
- Ako se problem nastavi nakon što ste se pridržavali svih gore navedenih uputstava, obratite se najbližem ovlašćenom servisu.
- Uređaj koji ste kupili napravljen je za kućnu upotrebu i može se koristiti samo kod kuće i za navedene svrhe. Nije pogodan za komercijalnu ili uobičajenu upotrebu. Ako kupac koristi uređaj na način koji nije u skladu sa ovim karakteristikama, ističemo da proizvođač i prodavac neće biti odgovorni za bilo kakvu popravku ili kvar u garantnom roku.

Saveti za uštedu energije

1. Instalirajte uređaj u hladnoj, dobro provetреноj prostoriji ali ne na direktnoj sunčevoj svetlosti ili u blizini izvora toplote (radijator, šporet itd.) U suprotnom, koristite ploču za izolaciju.
2. Ohladite hranu i piće da van uređaja pre stavljanja u uređaj.
3. Pokrijte pića i ostale tečnosti pre stavljanja u zamrzivač. U suprotnom, povećava se vlažnost u uređaju i radno vreme uređaja postaje duže. Takođe pokrivanje pića i tečnosti pomaže u otklanjanju neprijatnog mirisa i ukusa.
4. Kada stavljate hranu i piće, vrata uređaja otvarajte što je moguće kraće.
5. Zatvorite poklopce odeljaka sa različitim temperaturom u uređaju (odeljak za sveže voće i povrće, rashladna polica itd).
6. Zaptivač na vratima mora da bude čist i gibak. Zamenite zaptivače ako se pohabaju.

DEO 7. DELOVI UREĐAJA I ODELJCI

Ovaj uređaj nije predviđen za upotrebu kao ugrađeni uređaj.

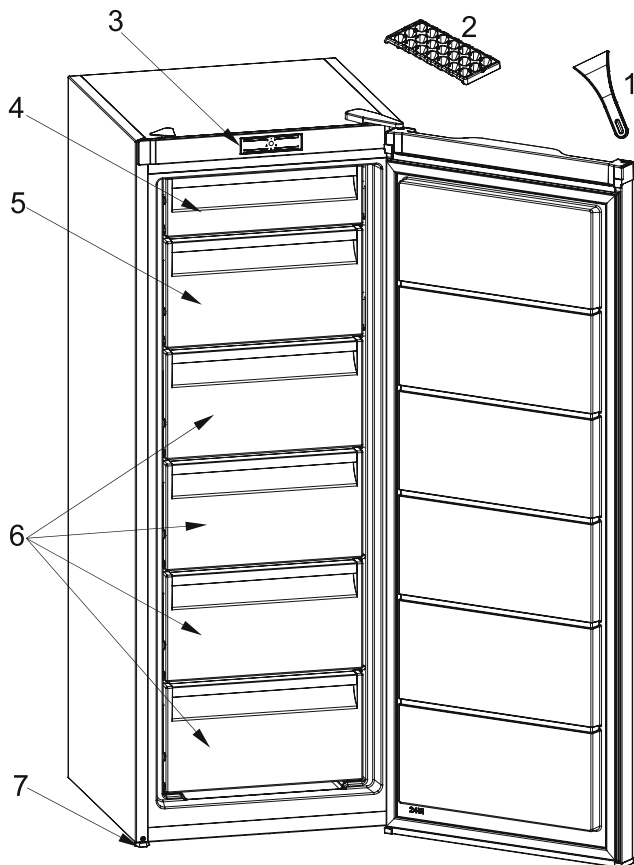

Ova prezentacija je samo za informaciju o delovima uređaja.
Delovi mogu da budu različiti zavisno od modela uređaja.

1. Plastični strugač
2. Posuda za led
3. Termostat
4. Gornji poklopac zamrzivača
5. Donji poklopac zamrzivača
6. Fioke odeljka zamrzivača
7. Nogica za nivelisanje

Opšte napomene:

Odeljak zamrzivača (Zamrzivač):

Najefikasnija potrošnja energije osigurana je u konfiguraciji sa fiokama i korpama u položaju zaliha.

1 TEHNIČKI PODACI

Tehničke informacije nalaze se na natpisnoj pločici na unutrašnjoj strani uređaja i na energetske nalepnici.

QR kod na energetske nalepnici isporučenoj sa uređajem daje vam web link o informacijama u vezi sa performansama uređaja u EU EPREL bazi podataka. Energetske nalepnicu sačuvajte radi buduće reference zajedno sa uputstvom za upotrebu i svim ostalim dokumentima isporučenim uz ovaj uređaj.

Takođe je moguće pronaći iste informacije u EPREL-u putem linka <https://eprel.ec.europa.eu> i naziva modela i broja proizvoda koji se nalazi na natpisnoj pločici sa podacima o uređaju.

Za detaljne informacije o energetske nalepnici pogledajte link www.theenergylabel.eu

2 INFORMACIJE O TESTU PERFORMANSI (TEST INSTITUTE)

Za svaku Eko Dizajn verifikaciju, uređaj mora biti u skladu sa EN 62552 standardom. Ventilacioni zahtevi, dimenzije udubljenja i minimalni vazdušni prostor moraju biti navedeni ovom korisničkom uputstvu u Poglavlju 2. Molimo vas da kontaktirate proizvođača za sve dodatne informacije, uključujući planove utovara.

3 SERVIS I BRIGA O KORISNIKU

Uvek koristite originalne rezervne delove.

Kada kontaktirate naš ovlašćeni servisni, potrebni su vam sledeći podaci: model, serijski broj i indeks servisa.

Informacije se mogu naći na natpisnoj pločici. Podložne su promenama bez najave. Originalni rezervni delovi za neke određene komponente dostupni su najmanje 7 ili 10 godina, u zavisnosti od vrste komponente, od stavljanja na tržište poslednjeg modela uređaja.

Posetite naš web sajt:

www.voxelectronics.com



VOX
ELECTRONICS

SLV

VF2500F

NAVODILA ZA UPORABO ZAMRZOVALNIK

ERC

Kazalo

PRED UPORABO VAŠE NAPRAVE	2
Splošna opozorila	2
Stari in nedelujoči zamrzovalniki	5
Varnostna opozorila	5
Namestitvev in vključitev naprave	6
Pred uporabo vašega zamrzovalnika	6
UPORABA ZAMRZOVALNIKA	7
Nastavitvev termostata	7
Opozorila za nastavitve temperature	7
Dodatki	8
Model za ledene kocke	8
Plastično strgalo	8
RAZPOREJANJE HRANE V NAPRAVI	10
ČIŠČENJE IN VZDRŽEVANJE.....	11
Odtaljevanje.....	12
PREVAŽANJE IN PREMIKANJE	12
Prestavljanje vrat.....	13
PRED KLICANJEM POPRODAJNEGA SERVISERJA	13
Nasveti za varčevanje z energijo	14
DELI NAPRAVE IN RAZDELKI.....	15

1. DEL PRED UPORABO VAŠE NAPRAVE

Splošna opozorila

! OPOZORILO: Ventilacijske odprtine v ohišju naprave ali v obdani zaščitni naj bodo brez ovir.

! OPOZORILO: Ne uporabljajte mehaničnih naprav ali drugih sredstev za pospeševanje procesa odmrzovanja, razen tega, kar priporoča proizvajalec.

! OPOZORILO: Ne uporabljajte električnih naprav v notranjosti delov naprave za shranjevanje živil, razen če so takšne vrste, ki jih priporoča proizvajalec.

! OPOZORILO: Ne poškodujte hladilnega sistema.

! OPOZORILO: Da bi se izognili nevarnosti zaradi nestabilne naprave, jo morate namestiti v skladu z navodili.

! OPOZORILO: Pri namestitvi naprave se prepričajte, da napajalni kabel ni zataknjen ali poškodovan.

! OPOZORILO: Na zadnji del naprave na nameščajte več prenosnih vtičnic ali prenosnih virov napajanja.



Simbol ISO 7010 W021

Opozorilo: Nevarnost požara/vnetljivi materiali

- Če vaša naprava uporablja hladilno sredstvo R600a - te podatke si lahko preberete z etikete na aparatu - morate biti previdni med prevozom in montažo, da se hladilni elementi v vašem aparatu ne poškodujejo. Čeprav je R600a okolju prijazen, pa je zemeljski plin. Je eksploziven, in zato v primeru uhajanja plina, ki se je pojavil zaradi poškodb hladilnih elementov, premaknite svoj zamrzovalnik v stran od odprtega ognja ali virov toplote ter za nekaj minut prezračite sobo, kjer se nahaja naprava.
- Med prevažanjem in namestitvijo zamrzovalnika, nikar ne poškoduje hladilnih elementov zamrzovalnika.
- V tej napravi ne hranite eksplozivnih snovi, kot so pločevinke aerosola z vnetljivim pogonskim plinom.

- Ta naprava je namenjena za uporabo v hišah in podobno, kot je:
 - kuhinjska območja za osebje v trgovinah, pisarnah in drugih delovnih okoljih,
 - kmetije in stranke v hotelih in drugih podobnih stanovanjskih okoljih,
 - hostlih, motelih,
 - menzah in podobnih veleprodajah.
- Če se vtičnica ne ujema z vtičem zamrzovalnika, ga mora zamenjati proizvajalec, serviser ali podobna usposobljena oseba, da ne pride do nevarnosti.
- Na napajalni kabel vašega hladilnika je bil povezan poseben ozemljeni vtič. Ta vtič je treba uporabljati s posebej ozemljeno vtičnico 16 amper odvisno od države, v kateri bo izdelek naprodaj. Če v vaši hiši ni takšne vtičnice, naj vam jo namesti usposobljeni električar.
- To napravo lahko uporabljajo otroci, stari 8 let ali več in osebe, ki imajo zmanjšane telesne, čutne ali umske zmožnosti ali so brez izkušenj in znanja, če so pod nadzorom ali so prejele navodila za varno uporabo naprave in razumejo vpletena tveganja. Otroci se ne smejo igrati z napravo. Otroci ne smejo opravljati čiščenja ali vzdrževanja naprave brez nadzora.
- Otrokom starosti od 3 do 8 let je dovoljeno napolniti in izprazniti hladilne naprave. Otroci naj ne opravljajo čiščenja ali vzdrževanja naprave, zelo majhni otroci (od 0 do 3 let) naprav naj ne uporabljajo, od majhnih otroci (od 3-8 let) ne pričakujemo, da naprave uporabljajo varno, razen če so pod stalnim nadzorom, starejši otroci (8-14 let) in ranljivi ljudi lahko naprave uporabljajo varno z ustreznim spremstvom ali po navodilih o uporabi naprave. Od bolj ranljivih oseb se ne pričakuje, da naprave uporabljajo varno, razen, če so z ustreznim spremstvom.

- Če je napajalni kabel poškodovan, ga mora zamenjati proizvajalec, serviser ali podobna usposobljena oseba, da bi se izognili tveganjem.
- Ta naprava ni namenjena za uporabo na višini, ki presega 2000 m.

Da bi se izogibali kontaminaciji hrane, prosimo upoštevajte naslednja navodila:

- Predolgo odprta vrata lahko povzročajo znatno povečanje temperature v predalih naprave.
- Redno čistite površine, ki lahko pridejo v stik z hrano in dosegljivimi odvodnimi sistemi.
- Surovo meso in ribe hranite v ustreznih posodah v zamrzovalniku, ne da bi prišli v stik ali kapljali na ostalo hrano.
- Predali z zamrznjeno hrano z dvema zvezdicama so primerni za shranjevanje zamrznjene hrane, shranjevanje ali pripravo sladoleda ter pripravo ledenih kock.
- Predali z eno, dvema in tremi zvezdicami niso primerni za zamrzovanje sveže hrane.
- Če hladilnik nameravamo ostaviti prazen dalj časa, ga izklopimo, odtajamo, očistimo, posušimo ter ostavimo vrata odprta, da bi preprečili nastanek plesni v napravi.

Stari in nedelujoči hladilniki

- Če ima vaš stari zamrzovalnik ključavnico, jo zlomite ali jo odstranite preden ga zavržete, saj se lahko otroci ujamejo vanj, kar lahko povzroči nesrečo.
- Stari hladilniki in zamrzovalniki vsebujejo izolacijski material in hladilno sred-stvo s CFCjem. Zato pazite, da ne škodujete okolju, ko se vaši stari hladilniki zavržejo.

Odlaganje stare naprave

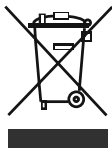

Ta simbol na izdelku ali embalaži označuje, da z izdelkom ne smete ravnati kot z običajnimi gospodinjskimi odpadki. Predati ga morate na ustrezno zbiralno mesto za recikliranje električne in elektronske opreme. S pravilnim odlaganjem tega izdelka boste pomagali preprečiti morebitne negativne posledice na okolje in zdravje ljudi, do česar lahko pride v primeru neustreznega odstranjevanja tega izdelka. Za bolj podrobne informacije o recikliranju tega izdelka se obrnite na lokalni mestni urad, službo za odlaganje gospodinjskih odpadkov ali trgovca, pri katerem ste izdelek kupili.

Prosimo, da se posvetujete s svojim občinskim organom o odstranjevanju OEEO za namene ponovne uporabe, recikliranja in predelave.

Opombe:

- Prosimo, skrbno preberite navodila za uporabo pred namestitvijo in uporabo vaše naprave. **Naše podjetje ne odgovarja za nastalo škodo zaradi napačne uporabe.**
- Sledite vsem navodilom na napravi in navodilom priročnika za uporabo, in ta priročnik hranite na varnem mestu, da rešite težave, ki se lahko pojavijo v prihodnosti.
- Ta naprava je proizvedena za uporabo v domovih in se lahko uporablja le v gospodinjskih okoljih in za določene namene. Ni primerna za poslovno ali skupno uporabo. Takšna nenamenska uporaba prekine jamstvo za napravo in naše podjetje ne odgovarja za možno škodo.
- Ta naprava je proizvedena za uporabo v hišah in je primerna le za hlajenje/ shranjevanje hrane. Ni primerna za poslovno ali skupno uporabo in/ali za shranjevanje snovi, razen za hrano. Naše podjetje ne odgovarja za škodo, ki se v nasprotnem primeru lahko zgodi.

Varnostna opozorila

- Ne uporabljajte večdelnih vtičnic ali podaljška ko priključujete zamrzovalnik.
- Ne uporabljajte vtičev, katerih kabel je poškodovan, strgan ali obrabljen.
- Ne vlecite, zvijajte in ne poškodujte kabla.



- Ta izdelek je namenjen za uporabo s strani odraslih, prosimo, ne pustite, da se otroci igrajo z napravo in se obešajo z rokami na vrata.
- Vtiča iz vtičnice nikoli ne vlecite z mokrimi rokami, da ne pride do električnega udara!
- Nikoli ne postavljajte pijač v steklenicah in pločevinkah v predel za globoko zamrzovanje vašega zamrzovalnika. Steklenice in pločevinke lahko eksplodirajo.



- Prosimo, da ne postavljajte nobenih eksplozivnih in vnetljivih snovi v zamrzovalnik. Pijače z visoko vsebnostjo alkohola postavite v hladilnem predelu naprave tesno zaprte z njihovimi pokrovi in v navpičnem položaju.
- Izogibajte se stiku rok z izvetim ledom, ki je bil ustvarjen v predelu za globoko zamrzovanje, saj lahko led povzroči opekline in/ali vreznine.
- Ne dotikajte se zamrznjenih živil z golimi rokami! Ne jejte sladoleda in kock ledu takoj za tem, ko ste jih vzeli iz predela za zamrzovanje!
- Ne zamrzujte ponovno prej zamrznjeno hrano, ko se je že stala. To je lahko nevarno za vaše zdravje, saj lahko povzroči težave, kot je zastrupitev s hrano.
 - Ne pokrivajte ohišje in/ali zgornjo stran zamrzovalnika s čipko. To bo negativno vplivalo na delovanje zamrzovalnika.
- Zavarujte dodatke v hladilniku, da bi preprečili njihovo poškodbo, medtem ko ga premikate.
- Ne uporabljajte adapterja na vtičnici.



Namestitev in delovanje vašega zamrzovalnika

Pred začetkom uporabe vašega zamrzovalnika, upoštevajte naslednje točke:

- Delovna napetost vašega zamrzovalnika je 220-240 V in 50 Hz.
- Naše podjetje ne odgovarja za škodo, ki lahko nastane zaradi uporabe brez nameščene ozemljitve.
- Postavite svoj zamrzovalnik na primerno mesto, da ne bo izpostavljen neposredni sončni svetlobi.
- Vaša naprava bi morala biti vsaj 50 cm stran od kuhalnikov, plinskih pečic in radiatorjev ter vsaj 5 cm stran od električnih pečic.
- Vaš zamrzovalnik se ne sme uporabljati na prostem in ne sme stati na dežju.
- Če je vaš zamrzovalnik v bližini zamrzovalnika, morate pustiti prostor vsaj 2 cm med njima, da bi preprečili kondenzacijo na zunanjih površinah.
- Ne postavljajte težkih predmetov na vaš zamrzovalnik.
- Ne postavljajte težkih predmetov na vaš zamrzovalnik in postavite zamrzovalnik na primerno mesto tako, da bo na vrhu prostora za minimalno 15 cm.
- Ustrezno prilagodite nastavljive sprednje nogice, da zagotovite, da je vaša naprava ravna in stabilna. To lahko zagotovite z obračanjem nogic v smeri urinega kazalca. Ta proces opravite, preden položite živilo v hladilnik.
- Pred uporabo hladilnika, obrišite vse dele s toplo vodo, ki ji dodate eno žličko jedilne sode, nato pa jih sperite s čisto vodo in posušite. Po zaključenem čiščenju, postavite vse dele nazaj na svoje mesto.
- Da preprečite kondenzatorju (črni element s krilci na zadnji strani), da se dotika stene, namestite plastični distančnik na mesto z rotacijo za 90°, kot prikazuje slika.
- Hladilnik mora biti postavljen ob steno z razdajo največ 75 mm.

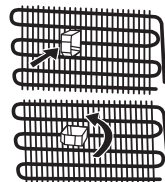

Pred uporabo vašega hladilnika

- Med prvim delovanjem ali za zagotovitev učinkovitega delovanja naprave po premeščanju, dovolite vašemu hladilniku, da ostane nedejaven za 3 ure (v navpičnem položaju), nato vstavite vtičač v vtičnico. V nasprotnem primeru lahko poškodujete kompresor.
- Prvič, ko deluje vaš hladilnik, lahko vonjate smrad. Ta vonj mora izginiti, ko začne vaš hladilnik hlajenje.

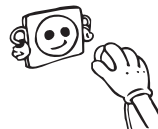

2. DEL UPORABA ZAMRZOVALNIKA

Nastavitev termostata

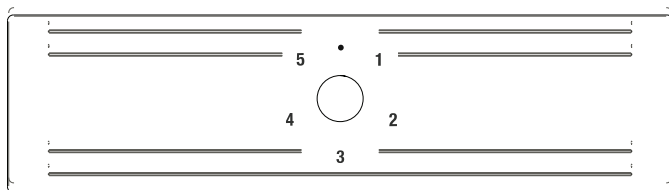

Termostat samodejno uravnava temperaturo v notranjosti zamrzovalnika. Nižje temperature lahko nastavite z obračanjem gumba od položaja 1 do 5.

Pomembna opomba: Ne poskušajte zavrteti gumba dlje od položaja 1, saj boste tako ustavili delovanje svoje naprave.

Nastavitev termostata zamrzovalnika

- 1–2 :** Za kratkotrajno shranjevanje hrane v predelu zamrzovalnika lahko nastavite gumb med najnižjim in srednjim položajem.
- 3–4 :** Za dolgotrajno shranjevanje hrane v predelu zamrzovalnika lahko nastavite gumb v srednji položaj.
- 5 :** Za zamrzovanje svežih živil. Naprava bo delovala s hladnejšimi temperaturami.

Opomba

- Temperatura prostora, temperatura sveže shranjene hrane in pogostost odpiranja vrat vplivajo na temperaturo predela zamrzovalnika. Po potrebi spremenite nastavitev temperature.
- Najustreznejšo temperaturo notranjosti dosežete tako, da indikator termostata zamrzovalnika nastavite med 2 in 4.

Opozorila za nastavitve temperature

- Temperatura prostora, temperatura sveže shranjene hrane in pogostost odpiranja vrat vplivajo na temperaturo v zamrzovalniku. Po potrebi spremenite nastavitev temperature.
- Zamrzovalnika ni priporočeno uporabljati v okoljih s temperaturo pod 10 °C.
- Pri nastavljanju temperature je treba upoštevati pogostost odpiranja vrat zamrzovalnika, količino shranjene hrane in temperaturo okolja, v katerem se naprava nahaja.
- Priporočamo, da pri prvi uporabi zagotovite neprekinjeno 24-urno delovanje zamrzovalnika, dokler se ta ne ohladi na dovolj nizko temperaturo. V tem času vrat ne odpirajte in v zamrzovalnik ne shranjujte hrane.
- Vaš zamrzovalnik ima vgrajeno funkcijo 5-minutne zakasnitve, ki preprečuje okvare kompresorja. Po vklopu napajanja bo zamrzovalnik začel normalno delovati po 5 minutah.
- Zamrzovalnik je izdelan za delovanje v temperaturnih intervalih okolja, ki so navedeni v standardih, in glede na razred podnebja, ki je naveden na etiketi s podatki. Zaradi njegove učinkovitosti zamrzovalnika ni priporočeno uporabljati v okoljih, ki so hladnejša od navedenih temperaturnih intervalov.

Klimatski razred in pomen

T (tropski): Hladilni aparat je namenjen za uporabo pri zunanjih temperaturah od 16 ° C do 43 ° C.

ST (subtropski): Hladilni aparat je namenjen za uporabo pri zunanjih temperaturah od 16 ° C do 38 ° C.

N (zmerno): Hladilni aparat je namenjen za uporabo pri zunanjih temperaturah od 16 ° C do 32 ° C.

SN (razširjeno zmerno): Hladilni aparat je namenjen za uporabo pri zunanjih temperaturah od 10 ° C do 32 ° C.

Dodatki

Model za ledene kocke

- Model za ledene kocke napolnite z vodo in ga dajte v zamrzovalnik.
- Ko so kocke narejene (popolnoma zamrznjene), jih dobite iz modela tako, da ga zvijete, kot kaže spodnja slika.

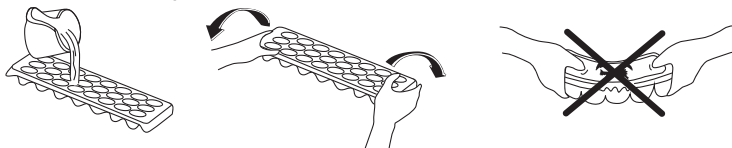

Plastično strgalo

Po določenem času se na določenih mestih v predelu zamrzovalnika nakopiči zmrzal. Zmrzal, ki se nakopiči v zamrzovalniku, je treba redno odstranjevati. Uporabite priloženo plastično strgalo, če je to potrebno. Za to ne uporabljajte ostrih kovinskih predmetov. Lahko predrejo tokokrog hladilnika in povzročijo nepopravljivo okvaro enote.



Slikovni in besedilni opisi v delu o opremi aparata se lahko razlikujejo glede na dejanski model, ki ste ga kupili.

Mere

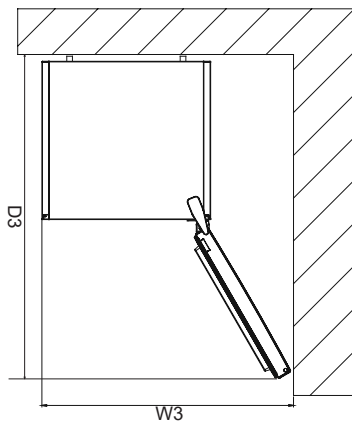
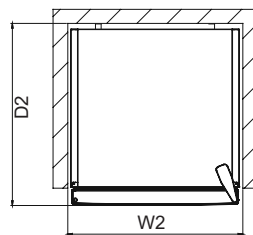
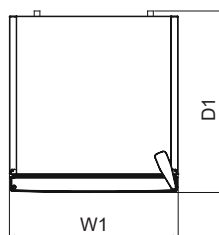
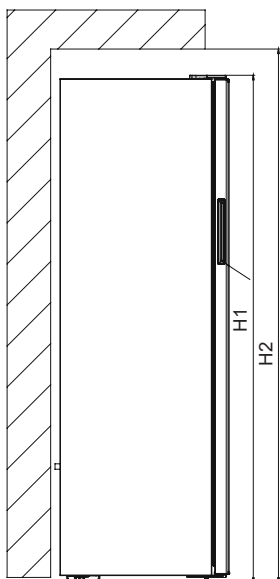

Skupne dimenzije ¹		
H1	mm	1455
W1	mm	540
D1	mm	652,8

Prostor, potreben pri uporabi ²		
H2	mm	1605
W2	mm	640
D2	mm	692,8

Skupni prostor, potreben pri uporabi ³		
W3	mm	659,8
D3	mm	1142,3

3. DEL RAZPOREJANJE HRANE V NAPRAVI

- Predel zamrzovalnika se uporablja za zamrzovanje svežih živil, shranjevanje zamrznjenih živil za obdobje, ki je označeno na embalaži, ter za izdelavo ledenih kock.
- Ne postavljajte sveže in tople hrane ob zamrznjena živila, saj bi jih lahko odtalila.
- Sveže in tople hrane ne potiskajte ob police na vratih zamrzovalnika, da bi jo zamrznili. Na policah na vratih shranjujte le zamrznjena živila.
- Ko zamrzujete sveža živila (npr. meso, ribe in mleto meso), jih razdelite v takšne porcije, da jih boste lahko uporabili za en obrok.
- Pri shranjevanju zamrznjenih živil skrbno sledite navodilom na embalaži. Če informacije niso navedene, živil ne hranite več kot 3 mesece od datuma nakupa.
- Pri nakupu zamrznjenih živil se prepričajte, da so bila zamrznjena pri ustreznih temperaturah in da embalaža ni poškodovana.
- Zamrznjena živila je treba prevažati v ustreznih posodah zaradi ohranjanja kakovosti, prav tako pa jih je treba čim hitreje shraniti v zamrzovalnik.
- Če paket zamrznjenih živil kaže znake vlažnosti in nenormalne napihnjenosti, je verjetno, da so bila prej shranjena pri neustreznih temperaturah in da se je stanje vsebine poslabšalo.
- Rok trajanja zamrznjenih živil je odvisen od temperature v prostoru, nastavitve termostata, pogostosti odpiranja vrat zamrzovalnika, vrste živil in časa, ki je potreben za prevoz izdelkov od trgovine do vašega doma. Vedno upoštevajte navodila, natisnjena na embalaži, in nikoli ne uporabljajte izdelka po poteku navedenega roka trajanja.
- Največja količina svežih živil (v kg), ki se lahko zamrzne v 24 urah, je navedena na etiketi naprave.

4. DEL ČIŠČENJE IN VZDRŽEVANJE

- Odklopite hladilnik iz napajanja pred samim čiščenjem.

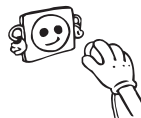

- Ne čistite naprave z vlivanjem vode.



- Ne dovolite da voda vdre v ohišje svetilke ali da pride do drugih elektronskih delov aparata.



- Notranjosti zamrzovalniškega predela občasno očistite s toplo vodo, v kateri je raztopljen nekaj sode bikarbone.
- Posamezno odstranite dele in jih očistite z milnico. Ne perite v pomivalnem stroju.



- Ne uporabljajte grobih čistilnih sredstev. Po tem, ko ste odstranljive dele oprali, jih sperite s čisto vodo in jih dobro osušite. Ko je čiščenje končano, vključite kabel z suhimi rokami nazaj v vtičnico.

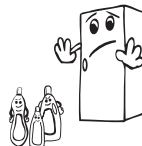

- Kondenzator očistite z metlo vsaj dvakrat na leto, saj boste tako prihranili z energijo in izboljšali delovanje.



! Prepričajte se, da je vaš zamrzovalnik med čiščenjem izključen iz napajanja.

Odtaljevanje

Postopek odtaljevanja zamrzovalnika

- V notranjosti zamrzovalnika se naberejo majhne količine zmrzali, njihova količina pa je odvisna od tega, kako dolgo so vrata zamrzovalnika odprta ali od količine vlage. Bistvenega pomena je, da ne dovolite nabiranja zmrzali ali ledu na mestih, kjer lahko to vpliva na tesnjenje vrat. Na ta način lahko zrak prodre v notranjost ter pospeši neprekinjeno delovanje kompresorja. Tanek sloj zmrzali je precej mehak in se lahko odstrani s krtačko ali plastičnim strgalom. Ne uporabljajte kovinskih ali ostrih strgal, mehanskih naprav ali drugih pripomočkov za pospeševanje postopka odtaljevanja. Odstranite vso zmrzal, ki se je nabrala na dnu zamrzovalnika. Če želite odstraniti zmrzal, vam ni treba izklopiti naprave.
- Če želite odstraniti debele kose ledu, izključite napravo iz napajanja in izpraznite njeno vsebino v kartonske škatle ter te zavijte v debele odeje ali plasti papirja, da ostane hrana mrzla. Odtaljevanje je najučinkovitejše, če ga izvedete pri skoraj praznem zamrzovalniku, prav tako pa ga je treba izvesti čim hitreje, da preprečite segrevanje izdelkov.
- Ne uporabljajte kovinskih ali ostrih strgal, mehanskih naprav ali drugih pripomočkov za pospeševanje postopka odtaljevanja. Povečana temperatura zamrznjenih živil med postopkom odtaljevanja bo skrajšala rok trajanja živil. Če je vsebina dobro zavita in spravljen na hladnem mestu, bi morala ostati zmrznjena več ur.
- Obrišite notranjost z gobico ali čisto krpo.
- V predel zamrzovalnika postavite eno ali več posod s toplo vodo, da pospešite postopek odtaljevanja.
- Med polaganjem izdelkov nazaj v zamrzovalnik jih dobro preglejte. Če je kakšen od izdelkov odtaljen, ga zaužijte v roku 24 ur ali pa ga skuhajte in nato ponovno zamrznite.
- Ko je postopek odtaljevanja zaključen, očistite notranjost naprave z raztopino tople vode in majhno količino sode bikarbone in jo nato dobro posušite. Na isti način očistite vse odstranljive dele in jih ponovno namestite. Ponovno priključite napravo na napajanje in jo pustite dve do tri ure na nastavitvi 5, preden vanjo ponovno shranite živila.

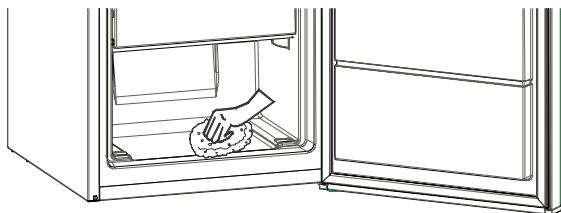

5. DEL PREVAŽANJE IN PREMIKANJE

- Originalno embalažo in peno je dobro shraniti za ponovni prevoz (opcijsko).
- Pritrdite vaš zamrzovalnik z debelo embalažo, pasovi ali močnih vrvmi in sledite navodilom za prevoz v embalaži za ponovni prevoz.
- Odstranite premične dele (police, dodatke, posode za zelenjavo itd.) ali pa jih zavarujte v aparatu pred udarci z uporabo trakov pri ponovnem premikanju in prevozu.

! Vaš zamrzovalnik nosite v pokončnem položaju.

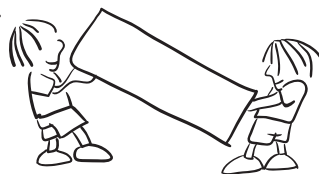

Premestitev vrat

- Smer odpiranja vrat vašega hladilnika ni mogoče spreminjati, če so ročaji vrat na vašem zamrzovalniku nameščeni na sprednji površini vrat.
- Smer odpiranja vrat je mogoče spremeniti pri modelih brez ročajev.
- Če se smer odpiranja vrat vašega zamrzovalnika lahko spremeni, kontaktirajte najbližji servis, da vam spremeni smer odpiranja vrat.

6. DEL PRED KLICANJEM POPRODAJNEGA SERVISERJA

Če vaša naprava ne deluje pravilno, gre lahko le za manjšo težavo. Zato preden pokličete strokovnjaka, preverite spodaj navedene možnosti. S tem boste prihranili tudi čas in denar.

Kaj storiti, če naprava ne deluje?

Preverite,

- če je termostat obrnjen na “*”,
- če je zamrzovalnik priključen na električno napajanje in prižgan,
- če je vtič pravilno vključen v vtičnico,
- če vtičnica morda ne deluje. To preverite tako, da vanjo vključite drugo napravo, za katero ste prepričani, da deluje.

Kaj storiti, če naprava deluje slabo?

Preverite,

- če je zamrzovalna omara morda prenatrpana,
- če je termostat nastavljen na 1,
- če vrata niso dobro zaprta,
- če se je na kondenzatorju nabralo preveč prahu,
- če je ob zadnji in stranskih stenah dovolj prostora za kroženje zraka.

Kaj storiti, če je naprava preglasna?

Hladilni plin, ki kroži v hladilnem krogotoku, lahko proizvaja tih kлокotajoč zvok tudi takrat, ko kompresor ne deluje. Ne skrbite, ker je to normalno. Če slišite še drugačne zvoke, preverite,

- če je hladilnik pravilno uravnan,
- če se kaj dotika kondenzatorja na zadnji strani naprave,
- če se morda tresejo stvari, zložene na napravi.

Priporočila

- Če naprave dalj časa ne nameravate uporabljati (npr. med poletnim dopustom), jo odmrznite in očistite ter pustite vrata odprta, da preprečite nastajanje neprijetnih vonjav in plesni.
- Da napravo popolnoma ugasnete, jo izključite iz električnega omrežja (to storite vedno pred čiščenjem in kadar boste pustili vrata odprta).
 - Če težava še ni odpravljena, potem ko ste sledili vsem zgornjim navodilom, se obrnite na najbližji pooblaščen servis.

- Naprava, ki ste jo kupili, je namenjena samo za domačo uporabo in za navedene namene. Ni primerna za poslovno ali skupno uporabo. Če potrošnik uporablja napravo na način, ki ni v skladu s to funkcijo, poudarjamo, da proizvajalec in trgovec nista odgovorna za popravila in okvare v garancijskem roku.

Nasveti za varčevanje z energijo

1. Namestite napravo v hladno, dobro prezračevano sobo, vendar ne pod neposredno sončno svetlobo in ne v bližino virov toplote (radiator, štedilnik itd.). V nasprotnem primeru uporabite izolirno ploščo.
2. Dovolite, da se obdelana hrana in pijača ohladi zunaj naprave.
3. Če dajete noter pijače in tekočine, jih zaprite. V nasprotnem primeru se v napravi poveča vlaga. Zato se delovni čas ohlajevanja podaljša. Pokritost pijač in tekočin pomaga preprečiti vonjave in spremembe okusov.
4. Izogibajte se prepogostemu odpiranju vrat oz. dolgotrajnem držanju odprtih vrat, ker bo topel zrak vstopil v aparat in povzročil nepotrebno in pogosto obratovanje kompresorja.
5. Vse pokrove za različne temperaturne predele naprave imejte zaprta (osveževalnik, hladilni predel itd.).
6. Tesnilo vrat mora biti čisto in prožnost. Zamenjajte tesnilo, če je to obrabljeno.

7. DEL DELI NAPRAVE IN RAZDELKI

Ta aparat ni namenjen uporabi kot vgradni aparat.

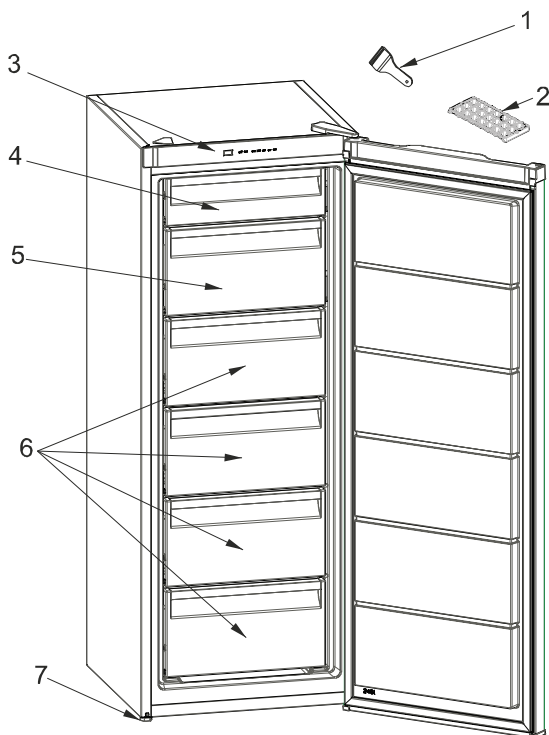

Ta slika je ustvarjena za prikaz različnih delov in pripomočkov naprave. Deli se glede na model naprave lahko razlikujejo.

1. Plastično strgalo
2. Pladenj za led
3. Termostat
4. Pokrov zgornjega prostora zamrzovalnika
5. Pokrov spodnjega prostora zamrzovalnika
6. Predali predela zamrzovalnika
7. Nastavljiva nogica

Predal zamrzovalnega prostora (zamrzovalnik): Najučinkovitejša uporaba energije je zagotovljena pri konfiguraciji s predali in posodami v izvirnem položaju.

1 TEHNIČNI PODATKI

Tehnični podatki se nahajajo na napisni tablici na notranji strani aparata in na energijski nalepnici.

Prek QR koda na energijski nalepnici lahko dostopate do spletne povezave z informacijami o zmogljivosti aparata v EU EPREL bazi podatkov.

Shranite energijsko nalepnico skupaj z navodili za uporabo in drugo dokumentacijo, ki ste jo dobili z aparatom.

Iste podatke lahko najdete tudi v bazi podatkov EPREL na spletnem naslovu <https://eprel.ec.europa.eu> z nazivom modela in številko izdelka, ki sta izpisana na napisni tablici aparata.

Obiščite spletno stran www.theenergylabel.eu za podrobnejše informacije o energijski nalepnici.

2 INFORMACIJA ZA INŠTITUTE ZA PREIZKUŠANJE

Aparat z oznako EcoDesign ustreza zahtevam standarda EN 62552.

Zahteve v zvezi s prezračevanjem, velikosti odprtih in minimalni razdalji za aparatom ustrezajo vrednostim navedenim v teh navodilih za uporabo v Poglavju 2.

Prosimo stopite v stik s proizvajalcem, če potrebujete podrobnejše informacije, vključno z razporedi nalaganja.

3 PODPORA UPORABNIKOM IN POPRAVILO

Vedno uporabljajte originalne rezervne dele. Kadar pokličete pooblaščenega serviserja, imejte pri roki naslednje podatke: Model, Serijsko številko in Servisni seznam.

Te informacije najdete na napisni tablici. Lahko se spremenijo brez predhodnega obvestila.

Originalni rezervni deli za določene komponente so na voljo najmanj 7 do 10 let, v odvisnosti od vrste dela in datuma prodaje na tržišču zadnjega primerka modela.

Obiščite našo spletno stran:

www.voxelectronics.com



HRV/BO

VF2550F

UPUTE ZA UPORABU ZAMRZIVAČ

EAC

Sadržaj

PRIJE UPOTREBE UREĐAJA	2
Opća upozorenja	2
Stari i pokvareni hladnjaci ili zamrzivači	5
Sigurnosna upozorenja	5
Instalacija i rukovanje zamrzivačem	6
Prije uporabe zamrzivača	6
UPOTREBA ZAMRZIVAČA	7
Postavljanje termostata	7
Upozorenja za postavljanje temperature	7
Dodaci	8
Posuda za led	8
Plastična strugalica	8
RASPOREĐIVANJE HRANE U UREĐAJU	10
ČIŠĆENJE I ODRŽAVANJE	11
Odmrzavanje	12
PRIJENOS I PROMJENA POLOŽAJA POSTAVLJANJA	12
Promjena položaja vrata	13
PRIJE POZIVANJA POSLIJEPRODAJNOG SERVISA	13
Savjeti za uštedu energije	14
DIJELOVI UREĐAJA I ODJELJCI	15

Opća upozorenja

 **POZOR:** Držite ventilacijske otvore, na kućištu ili na ugradbenoj strukturi uređaja, bez prepreka.

 **POZOR:** Ne koristite mehaničke uređaje ili druga sredstva za ubrzavanje postupka odmrzavanja, osim onih koje je preporučio proizvođač.

 **POZOR:** Ne koristite električne uređaje unutar odjeljka za čuvanje hrane, osim ako nisu onog tipa koje je preporučio proizvođač.

 **POZOR:** Nemojte oštetiti sklop rashladnog sredstva.

 **POZOR:** Radi izbjegavanja opasne situacije uslijed nestabilnosti uređaja, treba ga učvrstiti prema uputama.

 **POZOR:** Kada postavljate uređaj, osigurajte da kabel napajanja nije negdje zapeo i da nije oštećen.

 **POZOR:** Nemojte postavljati višestruke prijenosne utičnice ili prijenosne izvore napajanja na stražnji dio uređaja.

 SYMBOL ISO 7010 W021

Pozor: Rizik od požara / zapaljivi materijali

- Ako vaš uređaj koristi R600a kao rashladno sredstvo -što možete provjeriti na naljepnici hladnjaka - trebali biste biti oprezni tijekom prenošenja i postavljanja kako bi se spriječilo oštećenje rashladnih elemenata uređaja, iako je R600a ekološki prihvatljiv i prirodan plin. Budući da je eksplozivan u slučaju propuštanja uslijed oštećenja rashladnih elemenata premjestite hladnjak dalje od otvorenog plamena ili izvora topline i prozračite prostoriju u kojoj se nalazi na nekoliko minuta.
- Nemojte oštetiti rashladni krug plina dok nosite i premještate hladnjak.

- U uređaju nemojte čuvati eksplozivne tvari poput posuda s aerosolom sa zapaljivim materijalima.
- Ova naprava namijenjena je upotrebi u domaćinstvu te sličnim primjenama poput sljedećih:
 - područja s kuhinjama unutar trgovine, uredima i u ostalim radnim okolinama;
 - farmerske kuće i od strane klijenata u hotelima, motelima i ostalim vrstama stambene okoline
 - okoline vezane uz prenočište;
 - catering i slične primjene nevezane uz maloprodaju
- U svrhu sprječavanja opasnosti, ako utičnica ne odgovara utikaču hladnjaka mora je zamijeniti proizvođač, njegov zastupnik ili druga ovlaštena osoba.
- Posebno uzemljeni utikač povezan je s kabelom za napajanje hladnjaka. Taj utikač treba koristiti s posebno uzemljenom utičnicom snage od 16 ampera. Ako takve utičnice nema u vašem kućanstvu, pozovite ovlaštenog električara da je postavi.
- Ovu napravu mogu koristiti djeca od 8 godina naviše i osobe sa smanjenim fizičkim, osjetilnim ili mentalnim sposobnostima ili s manjkom iskustva i znanja, ako su pod nadzorom ili su im dane upute u vezi korištenja naprave na siguran način te razumiju uključene opasnosti. Djeca se ne smiju igrati s napravom. Čišćenje i korisničko održavanje meće izvoditi djeca bez nadzora.
- Djeci u dobi od 3 do 8 godina dopušteno je puniti i prazniti rashladne uređaje. Od djece se ne očekuje da obavljaju čišćenje ili održavanje uređaja, od vrlo male djece (0-3 godine) se ne očekuje uporaba aparata, od male djece (3-8 godina) se ne očekuje da koriste uređaje na siguran način, osim ako su pod stalnim nadzorom, starija djeca (8-14 godina starosti) i ranjive osobe mogu koristiti uređaje sigurno nakon što su dobili odgovarajući nadzor ili upute o korištenju aparata.

- U svrhu sprječavanja opasnosti, oštećeni mrežni kabel mora zamijeniti proizvođač, njegov zastupnik ili druga ovlaštena osoba.
- Ovaj uređaj nije namijenjen za uporabu na nadmorskim visinama iznad 2000 m.
- **Kako biste izbjegli kontaminaciju hrane, molimo vas da se pridržavate sljedećih uputa:**
- Otvaranje vrata na duže vrijeme može uzrokovati značajno povećanje temperature u odjeljcima uređaja.
- Redovito čistite površine koje mogu doći u dodir s hranom i pristupačnim sustavima odvodnje.
- Sirovo meso i ribu čuvajte u prikladnim posudama u hladnjaku, tako da ne bude u dodiru s drugim hranom ili ne kapaju na drugu hranu.
- Odjeljci s zamrznutom hranom s dvije zvjezdice prikladni su za čuvanje prethodno zamrznute hrane, čuvanje ili pripremu sladoleda i pripremu kockica leda.
- Odjeljci s jednom, dvije ili tri zvjezdice nisu prikladni za zamrzavanje svježe hrane.
- Ako je uređaj za hlađenje ostavljen prazan dulje vrijeme, isključite ga, odmrznite, očistite, osušite i ostavite otvorena vrata kako biste spriječili razvoj plijesni unutar uređaja.

Stari i pokvareni hladnjaci ili zamrzivači

- Ako vaš stari hladnjak ili zamrzivač ima bravu, slomite ili uklonite bravu prije nego ga bacite, jer se djeca mogu zaglaviti unutra što može dovesti do nesreće.
- Stari hladnjaci i škrinje sadrže izolacijski materijal i rashladna sredstva sa CFC-om. Zato, pazite da ne onečišćujete okoliš kad bacate stare hladnjake ili zamrzivače.

Odlaganje vašeg starog uređaja



Ovaj simbol na proizvodu ili pakiranju znači da se proizvod ne smije tretirati kao kućni otpad. Umjesto toga, treba ga dostaviti na odgovarajuća mjesta za sakupljanje otpada reciklirajući električnu i elektroničku opremu. Doprinjet ćete izbjegavanju potencijalnih negativnih rezultata u vezi s okolišem i ljudskim zdravljem, koji će nastati zbog pogrešnog postupka otpada, osiguravajući da se taj proizvod ispravno uništi. Recikliranje materijala pomoći će očuvanju prirodnih resursa.

Za više informacija, molimo, posavjetujte se s općinskim vlastima o načinu zbrinjavanja WEEE za ponovnu uporabu, recikliranje i uporabu.

Napomene;

- Molimo, prije instalacije i uporabe uređaja pažljivo pročitate korisnički priručnik. **Naša tvrtka nije odgovorna za oštećenja nastala uslijed neispravne uporabe.**
- Slijedite sve upute na vašem uređaju i u korisničkom priručniku, čuvajte priručnik na sigurnom kako biste mogli riješiti probleme koji se mogu pojaviti u budućnosti.
- Ovaj uređaj namijenjen je uporabi u kućanstvima i može se koristiti samo u kućanstvima i za naznačene svrhe. Nije podesan za komercijalnu ili zajedničku uporabu. Takva uporaba će uzrokovati opoziv jamstva i naša tvrtka neće biti odgovorna za gubitke koji nastanu.
- Ovaj uređaj namijenjen je uporabi u kućanstvima i podesan je samo za hlađenje / pohranu hrane. Nije podesan za komercijalnu ili uobičajenu uporabu i/ili za pohranu drugih stvari osim hrane. Naša tvrtka nije odgovorna za gubitke do kojih dođe u suprotnom.

Sigurnosna upozorenja

- Ne koristite višestruke utičnice ili produžni kabel pri priključivanju zamrzivača.
- Ne uključujte u oštećene, istrošene ili stare utikače.
- Ne povlačite, presavijajte i ne oštećujte kabel.

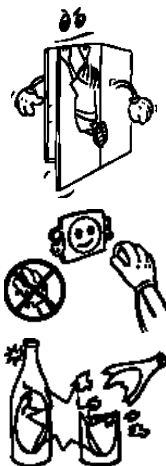
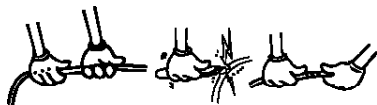

- Uređaj je namijenjen upotrebi od stane odraslih osoba, ne dozvolite djeci igranje s uređajem i ne dozvolite im da se vješaju za vrata.
- Ne uključujte ili isključujte utikač iz utičnice mokrim rukama kako bi se spriječio električni udar!
- Ne stavljajte staklene boce ili limenke u odjeljak zamrzivača. Boce ili limenke mogu eksplodirati.
- Ne stavljajte eksplozivne ili zapaljive materijale u zamrzivač. Pića s većim udjelom alkohola moraju biti dobro zatvorena i odložena uspravno u odjeljku zamrzivača.

- Kad uzimate led nastao u odjeljku zamrzivača, ne dirajte ga jer može izazvati ozeblina i/ili posjekotine.
- Zamrznutu hranu ne dirajte mokrim rukama! Ne jedite sladoled i kockice leda odmah kad ih izvadite iz odjeljka zamrzivača!
- Otopljenu hranu nemojte ponovo zamrzavati. To može ugroziti zdravlje i izazvati trovanje hranom.
- Ne pokrivajte vrh ili cijeli zamrzivač s čipkom. To može utjecati na rad zamrzivača.
- Za sprječavanje oštećenja dodatnog pribora, pričvrstite ga u zamrzivač tijekom prijevoza.
- Nemojte upotrebljavati utični prilagodnik.



Instalacija i rukovanje zamrzivačem

Prije početka uporabe zamrzivača, vodite računa o sljedećem:

- Radni napon zamrzivača je 220-240 V i 50Hz.
- Ne preuzimamo odgovornost za štetu nastalu zbog nedostatka uzemljenja.
- Zamrzivač postavite na mjesto gdje neće biti izložen izravnom sunčevom svjetlu.
- Uređaj treba biti udaljen najmanje 50 cm od štednjaka, plinskih peći i radijatora, te barem 5 cm udaljeno od električnih pećnica.
- Zamrzivač nikad ne koristite na otvorenom i ne ostavljajte ga na kiši.
- Kad se zamrzivač nalazi pored zamrzivača za duboko zamrzavanje, trebaju biti udaljeni barem 2 cm kako bi se spriječilo stvaranje vlage na vanjskim površinama.
- Ne postavljajte teške stvari na zamrzivač.
- Ne odlažite stvari na zamrzivač te ga postavite na prikladno mjesto, s barem 15 cm praznog prostora od vrha zamrzivača.
- Prilagodljive prednje nožice trebaju se stabilizirati na odgovarajućoj visini te osigurati rad zamrzivača na stabilan i ispravan način. Nožice možete prilagoditi okretanjem u smjeru kazaljki na satu (ili u suprotnom smjeru). Ovo trebate uraditi prije stavljanja hrane u zamrzivač.
- Prije uporabe zamrzivača, obrišite sve dijelove toplom vodom u koju ste dodali čajnu žlicu sode bikarbone, a potom ih isperite čistom vodom i osušite. Nakon čišćenja sve dijelove stavite na svoje mjesto.
- Postavite plastični razdjelnik (dio s crnom nožicom straga) okretanjem za 90° kao što je prikazano na slici kako bi se spriječilo prljanje kondenzatora uz zid.
- Rastojanje između uređaja i stražnjeg zida mora biti najmanje 75 mm.

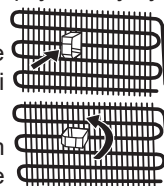

Prije uporabe zamrzivača

- Ako se zamrzivač koristi po prvi put ili nakon prijevoza, neka zamrzivač stoji uspravno 3 sata prije uključivanja kako bi se osigurao ispravan rad. U suprotnom, možete oštetiti kompresor.
- Zamrzivač može imati čudan miris prije uključivanja; miris će nestati kad se uređaj počne hladiti.

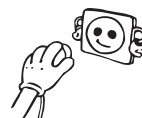

DIO -2. UPOTREBA ZAMRZIVAČA

Postavljanje termostata

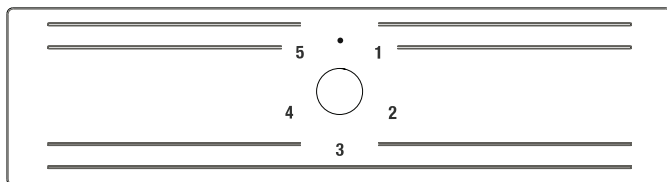

Termostat zamrzivača automatski regulira unutrašnju temperaturu odjeljaka. Zakretanjem gumba od položaja „1” do položaja „5” mogu se postaviti niže temperature.

Važna napomena: nemojte zakretati gumb iznad položaja 1 jer će to uzrokovati prestanak rada uređaja.

Postavljanje termostata zamrzivača:

- 1 – 2 :** Za kratkotrajno pohranjivanje hrane u odjeljku za zamrzavanje postavite gumb između najnižeg i srednjeg položaja.
- 3 – 4 :** Za dugotrajno pohranjivanje hrane u odjeljku za zamrzavanje postavite gumb u središnji položaj.
- 5 :** Za zamrzavanje svježe hrane. Uređaj radi na nižim temperaturama.

Napomena

- Temperatura okoline, temperatura nedavno pohranjene hrane i učestalost otvaranja vrata utječu na temperaturu u odjeljku za zamrzavanje. Ako je potrebno, promijenite postavke temperature.
- Za postizanje najbolje unutrašnje temperature potrebno je postaviti pokazatelj termostata zamrzivača u položaj između 2 i 4.

Upozorenja za postavljanje temperature

- Temperatura okoline, temperatura nedavno pohranjene hrane i učestalost otvaranja vrata utječu na temperaturu u zamrzivaču. Ako je potrebno, promijenite postavku temperature.
- Ne preporučuje se upotreba zamrzivača na temperaturi okoline nižoj od 10 °C.
- Temperaturu treba postaviti u skladu s učestalošću otvaranja i zatvaranja vrata zamrzivača, količinom hrane koja se pohranjuje i okolinom u kojoj se uređaj nalazi.
- Preporučujemo vam da prilikom prve upotrebe ostavite zamrzivač da radi 24 sata bez prestanka kako bi se u potpunosti ohladio. Nemojte otvarati vrata zamrzivača ili pohranjivati hranu u zamrzivač u tom razdoblju.
- Vaš je zamrzivač opremljen funkcijom odgode od 5 minuta koja služi za sprečavanje oštećenja kompresora. Vaš će zamrzivač započeti s normalnim radom 5 minuta nakon početka napajanja.
- Vaš je zamrzivač namijenjen za rad u rasponu temperature okoline navedenom u normama, prema klimatskom razredu navedenom na naljepnici s podacima. Ne preporučuje se upotreba zamrzivača na temperaturi okoline koja nije propisana zbog učinkovitosti hlađenja.

Klimatski razred i značenje:

T (tropska): Ovaj rashladni uređaj predviđen je za uporabu na sobnoj temperaturi u rasponu od 16 °C do 43° C.

ST (suptropska): Ovaj rashladni uređaj predviđen je za uporabu na sobnoj temperaturi u rasponu od 16 °C do 38° C.

N (umjerena): Ovaj rashladni uređaj predviđen je za uporabu na sobnoj temperaturi u rasponu od 16 °C do 32° C.

SN (proširena umjerena): Ovaj rashladni uređaj predviđen je za uporabu na sobnoj temperaturi u rasponu od 10 °C do 32° C.

Dodaci

Posuda za led

- Napunite posudu za led sa vodom i stavite je u zamrzivaè .
- Nakon što se voda pretvorila u led, mozete laganim rotiranjem posude (kao što je prikazano na slici) izvaditi led.

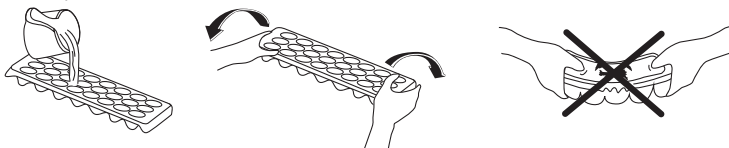

Plastična strugalica

Led koji se nakuplja u zamrzivaču mora se redovito uklanjati. Ako je potrebno, upotrijebite isporučenu plastičnu strugalicu. Za uklanjanje leda ne upotrebljavajte oštre metalne predmete. Oni mogu probiti krug hladnjaka i uzrokovati nepopravljivu štetu uređaja.



Vizualni i tekstualni opisi u odjeljku s priborom mogu se razlikovati ovisno o modelu vašeg uređaja.

Dimenzije

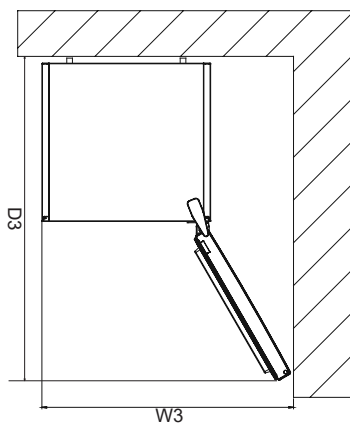
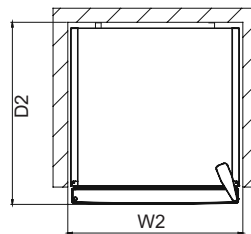
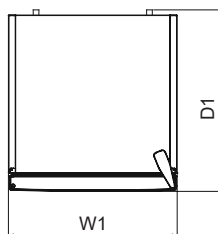
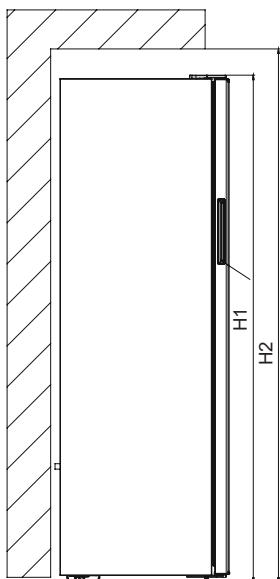

Ukupne dimenzije ¹		
H1	mm	1455
W1	mm	540
D1	mm	652,8

Prostor za uporabu ²		
H2	mm	1605
W2	mm	640
D2	mm	692,8

Ukupan prostor za uporabu ³		
W3	mm	659,8
D3	mm	1142,3

DIO -3. RASPOREĐIVANJE HRANE U UREĐAJU

- Odjeljak za zamrzavanje upotrebljava se za zamrzavanje svježe hrane, za pohranjivanje zamrznute hrane u razdoblju navedenom na ambalaži te za izradu kockica leda.
- Nemojte stavljati svježiu toplu hranu pored zamrznute hrane jer može doći do odmrzavanja zamrznute hrane.
- Nemojte stavljati svježiu toplu hranu na police vrata zamrzivača kako biste ih zamrznuli. Upotrebljavajte police vrata samo za pohranjivanje zamrznute hrane.
- Kada zamrzavate svježiu hranu (npr. meso, ribu i mljeveno meso), podijelite je u porcije koje ćete upotrijebiti za jedan obrok.
- Uvijek pazorno slijedite upute na ambalaži zamrznute hrane za pohranjivanje zamrznute hrane. Ako na ambalaži nisu navedeni nikakvi podaci, hrana se ne smije držati pohranjena dulje od 3 mjeseca od datuma kupnje.
- Kada kupujete zamrznutu hranu, provjerite je li ta hrana zamrznuta na prikladnim temperaturama i je li pakiranje očuvano.
- Zamrznutu hranu treba prenositi u odgovarajućim spremnicima kako bi se zadržala njezina kvaliteta i vratiti u zamrzivač u što kraćem vremenu.
- Ako uočite vlagu i tragove neuobičajenog bubrenja na ambalaži zamrznute hrane, vjerojatno je prethodno bila pohranjena na neprimjerenj temperaturi te se njezin sadržaj pokvario.
- Vrijeme pohrane zamrznute hrane ovisi o sobnoj temperaturi, postavkama termostata, učestalosti otvaranja vrata, vrsti hrane i vremenu potrebnom da se proizvod prenese iz trgovine do vašeg doma. Uvijek se pridržavajte uputa navedenih na ambalaži i nikada nemojte držati hranu pohranjenu dulje nego što je navedeno.
- Kada zamrzavate hranu, najveća količina svježe hrane (u kg) koja se može zamrznuti unutar 24 sata prikazana je na naljepnici uređaja.

DIO -4. ČIŠĆENJE I ODRŽAVANJE

- Prije početka čišćenja, isključite zamrzivač iz mrežnog napajanja.

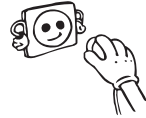

- Ne čistite uređaj ulijevanjem vode.



- Pobrinite se da u kućište žarulje i druge električne dijelove ne uđe voda.

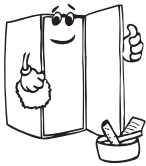
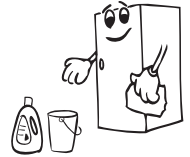

- Odjeljak zamrzivača treba povremeno očistiti otopinom sode bikarbone i mlake vode.
- Pribor čistite odvojeno sapunom i vodom. Ne perite ih u perilici suđa.

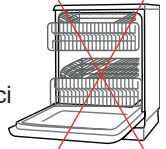

- Ne koristite abrazivne proizvode, deterdžente i sapune. Nakon pranja, isperite čitom vodom i pažljivo ih osušite. Kad je postupak čišćenja završen ponovno uključite uređaj suhim rukama.

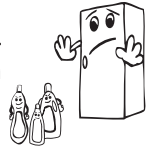

- Kondenzator treba očistiti četkom barem dvaput godišnje radi uštede energije i povećanja produktivnosti.

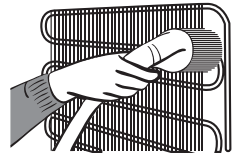

! Mrežno napajanje treba biti isključeno.

Odmrzavanje

Postupak odmrzavanja zamrzivača

- U zamrzivaču će se nakupiti mala količina mraza ovisno o tome koliko su dugo vrata bila otvorena ili ovisno o količini vlage. Od ključne je važnosti osigurati da se mraz ili led ne stvori na mjestima gdje će utjecati na prijanjanje brtve vrata. To bi moglo omogućiti ulazak zraka u odjeljak i time potaknuti neprekidan rad kompresora. Tanki sloja mraza vrlo je mekan i može se ukloniti četkom ili plastičnom strugalicom. Ne upotrebljavajte metalne ili oštre strugalice, mehaničke uređaje ili druge načine za ubrzavanje procesa odmrzavanja. Uklonite sav mraz koji se otkinuo s dna odjeljka. Za uklanjanje tog sloja mraza nije potrebno isključiti uređaj.
- Za uklanjanje debelih slojeva leda odspojite uređaj od glavnog napajanja, ispraznite sadržaj u kartonske kutije i zamotajte u debele pokrivače ili slojeve papira da biste ih održali hladnima. Odmrzavanje će biti najučinkovitije ako se izvrši kad je zamrzivač gotovo prazan i treba se izvršiti što je brže moguće kako bi se spriječio prekomjerni porast temperature sadržaja.
- Ne upotrebljavajte metalne ili oštre strugalice, mehaničke uređaje ili druge načine za ubrzavanje procesa odmrzavanja. Povećanjem temperature zamrznute hrane tijekom odmrzavanja skratit će se vrijeme pohrane hrane. Ako je sadržaj dobro zamotan i pohranjen na hladnom mjestu, trebao bi se očuvati nekoliko sati.
- Posušite unutrašnjost odjeljaka spužvicom ili čistom krpom.
- Da biste ubrzali proces odmrzavanja, postavite jednu ili više posuda s toplom vodom u odjeljak zamrzivača.
- Pregledajte sadržaj kada ga vraćate u zamrzivač i ako se dio hrane odmrznuo, treba je pojesti unutar 24 sata ili skuhati i ponovno zamrznuti.
- Nakon što se odmrzavanje završi, očistite unutrašnjost uređaja otopinom tople vode s malo sode bikarbone, a zatim temeljito posušite. Operite sve odvojive dijelove na isti način i ponovno ih sastavite. Ponovno spojite uređaj na glavno napajanje i ostavite ga 2 do 3 sata na postavci „5” prije nego što ponovno počnete stavljati hranu u zamrzivač.

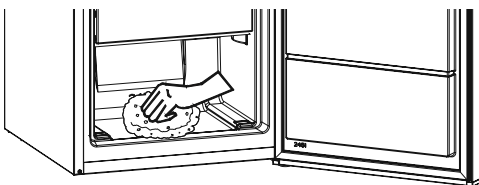

DIO -5. PRIJENOS I PROMJENA POLOŽAJA POSTAVLJANJA

Prijevoz i promjena mjesta postavljanja

- Originalno pakiranje i stiropor mogu se čuvati za ponovni prijevoz (po želji).
- U slučaju ponovnog prijevoza, zamrzivač trebate pričvrstiti s čvrstim ambalažnim materijalom, vrpčama i čvrstom užadi te se pridržavati uputa za prijevoz navedenih na pakiranju.
- Tijekom premještanja ili prijevoza, prvo uklonite pokretne dijelove iz unutrašnjosti zamrzivača (police, dodatni pribor, posuda za voće i povrće, itd.) ili ih pričvrstite ljepljivom vrpcom za unutrašnjost zamrzivača kako biste spriječili drmanje.

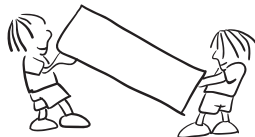

! Nosite vaš zamrzivač bude u uspravnom položaju.

Promjena položaja vrata

- Nije moguće promijeniti smjer otvaranja vrata zamrzivača ako su ručke na vratima zamrzivača postavljene na prednjoj površini vrata.
- Moguće je promijeniti smjer otvaranja vrata na modelima bez ručki.
- Ako se smjer otvaranja vrata vašeg zamrzivača može promijeniti, obratite se najbližem ovlaštenom servisu kako bi vam promijenili smjer otvaranja vrata.

DIO -6. PRIJE POZIVANJA POSLIJEPRODAJNOG SERVISA

Ako vaš zamrzivač ne radi prema očekivanjima, provjerite dolje navedena rješenja prije nego što nazovete električara ili servis nakon prodaje.

Što učiniti ako uređaj ne rad;

Provjerite;

- Je li termostat na položaju "•" ,
- Vaš je zamrzivač priključen i uključen,
- Je li glavni prekidač u vašem domu isključen,
- Utičnica nema dovoljni napon. Kako biste ovo provjerili, uključite drugi uređaj za koji znate da radi kad je uključen u istu utičnicu.

Što kad uređaj slabo radi;

Provjerite;

- Jeste li preopteretili uređaj ,
- Termostat zamrzivača je podešen na položaj "1"
- Jesu li vrata potpuno zatvorena ,
- Ima li prašine u kondenzatoru ,
- Ima dovoljno mjesta između stražnjeg i bočnih zidova za cirkuliranje zraka.

Ako buči;

Plin koji se koristi za zamrzavanje cirkulira kroz sustav za zamrzavanje stvarajući zvuk (slično zvuku vrenja vode) čak i kad kompresor ne radi. Ne brinite se to je sasvim normalno. Ako su zvukovi drukčiji provjerite;

- Je li uređaj dobro niveliran
- Dodiruje li nešto stražnji dio uređaja.
- Predmeti koji se nalaze na uređaju vibriraju.

Preporuke

- Ako se uređaj ne koristi duže vrijeme (na primjer tijekom ljetnih godišnjih odmora) isključite ga ili postavite kolo termostata na položaj "•" i očistite ga te ostavite otvorena vrata kako bi se spriječio stvaranje plijesni i neugodnog mirisa.
- Za potpuni prestanak rada uređaja isključite ga iz el. utičnice (prilikom čišćenja i kada držite vrata otvorena).
- Ako se problem ne riješi, a pridržavali ste se gore navedene upute, molimo, javite se najbližem ovlaštenom servisu.
- Uređaj koji ste kupili namijenjen je za kućnu uporabu i smije se koristiti samo u kućanstvu i za navedenu namjenu. Nije podesan za komercijalnu ili zajedničku uporabu. Ako korisnik koristi uređaj na način koji nije u skladu s navedenim

funkcijama, naglašavamo da proizvođač i dobavljač neće biti odgovorni za bilo kakav popravak i kvar unutar jamstvenog razdoblja.

Savjeti za uštedu energije

1. Postavite uređaj u hladnu, dobro prozračenu prostoriju, ali ne na izravnu sunčevu svjetlost niti u blizinu izvora topline (radijator, kuhalo itd.). U suprotnom upotrijebite izolacijsku ploču.
2. Pričekajte dok se topla hrana i piće ne ohlade izvan uređaja.
3. Pića i ostataka hrane trebaju biti pokriveni prilikom stavljanja. U suprotnom, povećati će se vlažnost u uređaju. Zbog toga će se produžiti vrijeme potrebno za hlađenje. Kada su pokriveni, piće i ostaci hrane, zadržavaju svoj miris i okus
4. Pokušajte izbjegavati dulje otvaranje vrata ili prečesto otvaranje jer će topli zrak ući u ormar i uzrokovati nepotrebno često uključivanje kompresora.
5. Neka poklopci svih odjeljaka različitih temperatura u uređaju (ladica za voće i povrće, odjeljak za hlađenje itd.) budu zatvoreni.
6. Brtva vrata mora biti čista i savitljiva. Zamijenite brtvu ako se istroši.

DIO -7. DIJELOVI UREĐAJA I ODJELJCI

Ovaj se uređaj ne upotrebljava kao ugrađeni uređaj.

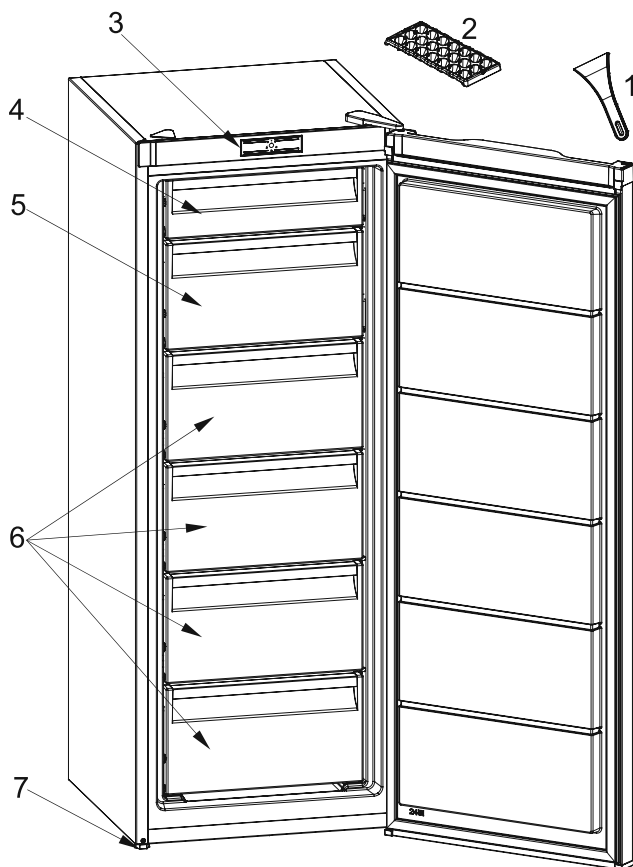

Ovaj prikaz je samo informacija o dijelovima uređaja.
Dijelovi mogu biti različiti, ovisno o modelu uređaja.

1. Plastična strugalica
2. Posudica za led
3. Termostat
4. Poklopac gornjeg odjeljka zamrzivača
5. Poklopac donjeg odjeljka zamrzivača
6. Ladice odjeljka za zamrzavanje
7. Podesiva noga

Opće napomene:

Odjeljak zamrzivača (Zamrzivač):

Najučinkovitija uporaba energije se osigurava u konfiguraciji s ladicama i košarama u položaju zaliha.

1. TEHNIČKI PODACI

Tehničke informacije nalaze se na natpisnoj pločici s unutarnje strane uređaja i na energetske naljepnici.

QR kod na energetske naljepnici isporučenoj s uređajem daje vam web link o informacijama u vezi sa performansama uređaja u EU EPREL bazi podataka.

Energetsku naljepnicu čuvajte radi buduće reference zajedno sa uputama za uporabu i svim ostalim dokumentima isporučenim s ovim uređajem.

Također je moguće pronaći iste podatke u EPREL-u putem linka <https://eprel.ec.europa.eu> i naziva modela i broja proizvoda koji se nalazi na natpisnoj pločici uređaja.

Za detaljne informacije o energetske naljepnici pogledajte link www.theenergylabel.eu

2. INFORMACIJE O TESTU PERFORMANSI (TEST INSTITUTE)

Za svaku EcoDesign verifikaciju, uređaj mora biti u skladu sa EN 62552. Zahtjevi za ventilacijom, dimenzije udubljenja i minimalni zračni prostor moraju biti onkvi kako su navedeni u ovom korisničkom priručniku u Poglavlju 2.

Za sve daljnje informacije, uključujući planove utovara, obratite se proizvođaču.

3. SERVIS I BRIGA O KORISNIKU

Uvijek koristite originalne rezervne dijelove.

Kada kontaktirate naš ovlaštenu servisni centar, osigurajte da imate na raspolaganju sljedeće podatke: model, serijski broj i indeks usluga.

Informacije se mogu naći na natpisnoj pločici. Podložne su promjenama bez obavijesti.

Originalni rezervni dijelovi za neke određene komponente dostupni su najmanje 7 ili 10 godina, ovisno o vrsti komponente, od stavljanja na tržište posljednjeg modela uređaja.

Posjetite našu web stranicu:

www.voxelectronics.com



MKD

VF2550F

ПРИРАЧНИК ЗА УПОТРЕБА ЗАМПУЗНУВАЧ

EAC

Почетна страна

ПРЕД ДА ЗАПОЧНЕТЕ СО УПОТРЕБА НА АПАРАТОТ	2
Општи предупредувања	2
Стари и неисправни уреди	5
Безбедносни предупредувања	6
Инсталација и ракување со вашиот замрзнувач	6
Пред да го користите замрзнувачот	7
УПОТРЕБА НА ЗАМРЗНУВАЧОТ.....	8
Поставување на термостатот	8
Предупредувања за прилагодувањето на температурата	8
Додатоци	9
Послужавник за мраз	9
Пластична гребалка	9
ОРГАНИЗИРАЊЕ НА ХРАНАТА ВО АПАРАТОТ.....	11
ЧИСТЕЊЕ И ОДРЖУВАЊЕ	12
Одмрзнување	13
ТРАНСПОРТ И ПРЕМЕСТУВАЊЕ	14
Менување на положбата на вратата	14
ПРЕД ДА ПОВИКАТЕ СЕРВИСЕР	15
Совети за зачувување ел. енергија	16
ДЕЛОВИ НА АПАРАТОТ И ОДДЕЛИТЕ	17

ДЕЛ 1 ПРЕД ДА ЗАПОЧНЕТЕ СО УПОТРЕБА НА АПАРАТОТ

Општи предупредувања

! ПРЕДУПРЕДУВАЊЕ: Не ги блокирајте отворите за вентилација кои се најдуваат во кутијата на уредот или во вградената структура.

! ПРЕДУПРЕДУВАЊЕ: Немојте да користите механички уреди или други начини за забрзување на процесот на одмрзнување, освен оние кои се препорачани од производителот.

! ПРЕДУПРЕДУВАЊЕ: Немојте да користите електрични уреди во внатрешните оддели на уредот, освен доколку не се од вид кој е препорачан од производителот.

! ПРЕДУПРЕДУВАЊЕ: Не го оштетувајте колото на разладувачот.

! ПРЕДУПРЕДУВАЊЕ: За да се спречи опасност поради нестабилност на уредот, мора да се фиксира според инструкциите.

! ПРЕДУПРЕДУВАЊЕ: Кога го позиционирате уредот, гледајте кабелот за струја да не биде заглавен или оштетен.

! ПРЕДУПРЕДУВАЊЕ: Немојте да поставувате повеќе продолжни кабли или утикачи на задниот дел од уредот.



СИМБОЛ ISO 7010 W021

Предупредување: Опасност од пожар / запаливи материјали

Ако вашиот уред користи R600a како рефригерант можете да ја видите оваа информација на етикетата на ладилникот – треба да внимавате за време на транспорт и монтажа да не ги оштетите разладните елементи на ладилникот. Иако тој е пријателски спрема околината и природен, експлозивен е. Во случај на истекување поради оштетување на елементите на ладилникот, оддалечете го уредот од извори на оган или топлина и проветрете ја собата неколку минути.

- Додека го носите и преместувате замрзнувачот, внимавајте да не го оштетите колото на гасот.
- Немојте да чувате експлозивни материи, како на пример кутии со аеросол со запалив пропелент, во овој уред.
- Овој уред е наменет да се користи само во домашни услови и слични намени како на пр.:
 - Кујнски оддели во продавници, канцеларии и други работни средини
 - Фарми и клиенти во хотели, мотели и други околина од тип резиденција
 - Околина од тип „ноќевање и појадок“
 - Угостителство и слични непродажни намени
- Ако штекерот не одговара на приклучокот на кабелот, мора да се замени од страна на производителот, неговиот сервисен агент или слично обучени лица, со цел да се избегне незгода.
- Специјално заземјен приклучок е поврзан на напојниот кабел од замрзнувачот. Овој приклучок треба да се користи со специјално заземјен штекер од 16 амperi. Ако нема таков штекер во вашиот дом, авторизиран електричар нека ви инсталира еден.
- Овој уред може да се користи од деца од 8 години и нагоре и лица со намалени физички, осетни или ментални способности или недостаток од искуство и знаење, доколку истите се под надзор или им биле дадени инструкции во врска со употребата на уредот на безбеден начин и доколку ги разбираат можните опасности. Децата не смеат да играат со уредот. Чистењето и одржувањето не смеат да се извршуваат од деца без надзор.
- Деца на возраст од 3 до 8 години можат да ги полнат и празнат уредите за ладење. Не се очекува деца да го чистат или да го одржуваат уредот, не се очекува многу мали деца (0-3 години) да ги користат уредите, не се очекува мали деца (3-8 години) да ги користат

безбедно уредите доколку не се под постојана контрола, повозрасни деца (8-14 години) и лица со посебни потреби можат да ги користат уредите безбедно по соодветна контрола или насоки за користење на уредот. Не се очекува лицата со поголеми посебни потреби да ги користат безбедно уредите без континуирана контрола.

- Ако кабелот е оштетен, мора да се замени од страна на производителот, неговиот сервисен агент или слично обучени лица, со цел да се избегне незгода.
- Овој уред не е наменет за употреба на надморска височина повисока од 2000 m.

За да се избегне загадување на храна, ве молиме придржувајте се до следните упатства:

- Отворање на вратата подолго време може да предизвика значително зголемување на температурата во преградите на уредот.
- Чистете ги редовно површините што можат да дојдат во контакт со храна и достапните системи за одвод.
- Чувајте го сировото месо и риба во соодветните садови во замрзнувачот, со што нема да бидат во контакт или да прокапуваат врз друга храна.
- Деловите за замрзната храна означена со две ѕвездички се соодветни за чување претходно замрзната храна или за правење сладолед или коцки мраз.
- Деловите со една, две и три ѕвездички не се соодветни за замрзнување свежа храна.
- Ако замрзнувачот е оставен подолго време, исклучете го, одмрзнете го, исчистете го, избришете со сува крпа и оставете ја вратата отворена за да спречите појава на мувла во уредот.

Стари и неисправни уреди

- Доколку вашиот стар замрзнувач има брава, скршете ја или тргнете ја, бидејќи децата може да се заклучат во замрзнувачот и да предизвикаат несреќа.
- Старите апарати користат материјал за изолација и рефригерант со ЦФЦ. Затоа, внимавајте да не ја загадувате околината кога го фрлате стариот замрзнувач.

Одлагање на стар апарат

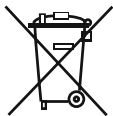

Овој симбол на производот или на неговото пакување значи дека овој производ не треба да се третира како отпад од домаќинство. Наместо тоа, треба да се однесе во соодветен собирен центар за рециклирање на електрична и електронска опрема. Производот треба да се фрли правилно. На тој начин ќе спречите појава на потенцијални негативни последици за животната средина и здравјето на луѓето кои би можеле да настанат поради несоодветно одлагање на овој производ. За подетални информации околу рециклирањето на овој производ, контактирајте со локалните овластени институции, службата за собирање отпад од домаќинствата или продавницата каде што го купивте производот.

Ве молиме да се обратите кај вашите локални власти во врска со отстранувањето на WEEE со цел повторна употреба, рециклирање и поправка.

Забелешки:

- Прочитајте го внимателно прирачникот пред да го инсталирате и користите вашиот уред. Нашата компанија нема да биде одговорна во случај на злоупотреба.
- Следете ги сите инструкции на уредот и во прирачникот, и чувајте го прирачникот на сигурно за да можете да решите идни можни проблеми.
- Овој уред е произведен за да се користи дома и може да се користи единствено така и само за наведените намени. Не е погоден за комерцијална или општа употреба. Ако се користи така, тоа ја поништува нашата гаранција и нашата компанија нема да биде одговорна за настанатите штети.
- Овој уред е произведен за домашна употреба и погоден е само за ладење/чување на храна. Не е погоден за комерцијална или општа употреба и/или за чување на супстанции различни од храна. Нашата компанија не е одговорна за штети настанати од непочитување на овие намени.

Безбедносни предупредувања

- Не користете продолжителен кабел или повеќевлезен штекер при уклучување на замрзнувачот.
- Не вклучувајте оштетени, скинати или стари приклучоци.
- Немојте да го тргате, виткате или оштетувате кабелот.



- Уредот е наменет да се користи од страна на возрасни, не оставајте им на децата да си играат со него или да висат на вратата.
- Не го фаќајте кабелот со влажни раце, опасност од струен удар!
- Не поставувајте стаклени шишиња или лименки со пијалаци во замрзнувачот. Шишињата или лименките може да експлодираат.
- Не поставувајте експлозивни и запаливи материјали во замрзнувачот. Поставете ги пијалаци со висок алкохолен процент во одделот за ладење со добро затворени затки и во вертикална позиција.
- Избегнувајте контакт со гола кожа со мразот додека го вадите од делот за длабоко замрзнување, бидејќи мразот може да предизвика замрзнатини и/или посекотини.
- Не допирајте замрзнати работи со влажни раце! Немојте да јадете сладолед и коцки мраз веднаш откако ќе ги извадите од замрзнувачот!
- Немојте повторно да ги замрзнувате храните кои еднаш се одмрзнале. Тоа може да предизвика здравствени проблеми од типот на труење со храна.
 - Не го покривајте телото и врвот на замрзнувачот со чаршаф. Тоа влијае на работата на замрзнувачот.
- Обезбедете ги внатрешните додатоци во апаратот за да не се оштетат при преместување.
- Не употребувајте продолжеток-адаптер.

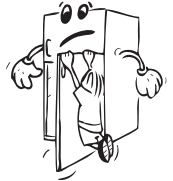

Инсталација и ракување со вашиот замрзнувач

Пред да почнете да го користите замрзнувачот, обрнете внимание на следниве работи:

- Работниот напон на замрзнувачот е 220-240 волти при 50 херци.
- Не преземаме одговорност за штета настаната поради незаземјени приклучоци.
- Поставете го замрзнувачот на добро место кое нема да биде изложено на директна сончева светлина.
- Треба да биде на најмалку 50 см од извори на топлина како шпорети, фурни, радијатори и печки и најмалку на 5 см од електрични фурни.
- Замрзнувачот не смее никогаш да се користи на отворено или да се остава на дожд.

- Ако замрзнувачот е веднаш до сандак за длабоко замрзнување, неопходно е да се остави најмалку 2 см помеѓу нив со цел да се избегне кондензација на надворешните површини.
- Не оставајте тешки предмети на уредот.



- Потребно е да има чист простор без пречки од најмалку 15 cm над вашиот уред. Не ставајте ништо над вашиот уред.
- Прилагодливите предни ногалки мора да се постават на соодветна висина со цел замрзнувачот да работи стабилно и правилно. Тоа можете да го направите со вртење на ногалките во правец на стрелките (или обратно). Тоа треба да се направи пред да се постави храна во замрзнувачот.
- Пред да го користите замрзнувачот, избришете ги сите делови со млака вода во која сте раствориле сода бикарбона и потоа исплакнете со чиста вода и исушете. Вратете ги сите делови после чистење.
- Поставете ја пластиката за прилагодување на растојание (делот со црни крилца на задната страна) така што ќе го завртите за 90 степени со што ќе оневозможите на кондензаторот да го допира сидот.
- Растојанието меѓу уредот и сидот одзади мора да биде максимум 75 mm.

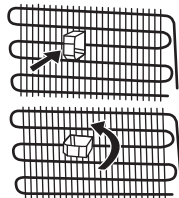

Пред да го користите замрзнувачот

- За да овозможите ефикасна работа, при првото користење или после преместување, вклучете го замрзнувачот во струја и оставете го исправен 3 часа. Во спротивно, може да го оштетите компресорот.
 - При првото вклучување може да се појави мирис; мирисот ќе исчезне кога замрзнувачот ќе почне да лади.



ДЕЛ 2 УПОТЕБА НА ЗАМРЗНУВАЧОТ

Поставување на термостатот

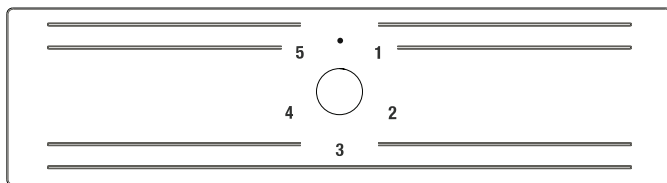

Термостатот на замрзнувачот ја регулира автоматски внатрешната температура во одделите. Со вртење на копчето од позиција 1 до 5, може да се постигнуваат пониски температури.

Важна забелешка: Не обидувајте се да го вртите копчето подалеку од положба 1, бидејќи така ќе го исклучите апаратот.

Поставки на термостатот на замрзнувачот;

- 1-2:** Може да го поставите копчето меѓу минимум и средно за краткотрајно складирање храна во одделот на замрзнувачот.
- 3-4:** Може да го поставите копчето на средно за долготрајно складирање храна во одделот на замрзнувачот.
- 5 :** За замрзнување свежа храна. Апаратот ќе работи на пониски температури.

Имајте предвид дека

- Температурата во просторијата, температурата на свежата храна и зачестеноста на отворање врата влијаат врз температурата во одделот на замрзнувачот. Ако е потребно, сменете ја поставката за температура.
- За најдобра внатрешна температура, индикаторот на термостатот на замрзнувачот треба да биде поставен меѓу 2 и 4.

Предупредувања за прилагодувањето на температурата

- Температурата во просторијата, температурата на свежата храна и зачестеноста на отворање врата влијаат врз температурата во одделот на замрзнувачот. Ако е потребно, сменете ја поставката за температура.
- Не се препорачува да го користите замрзнувачот при температура на средината помала од 10 °C поради неговата ефикасност.
- При поставување на термостатот, земете во предвид колку често се отвораат и затвораат вратите на апаратот, колку храна се чува во замрзнувач и околината во која се наоѓа замрзнувачот.
- Кога ќе го вклучите замрзнувачот за првпат дозволете да работи 24 часа без прекин за да се излади до правилната температура. Во текот на овој иницијален период, не отворајте ја вратата многу често или не ставајте многу храна во ладилникот.
- За да се заштити компресорот од оштетување, се применува функција на одложено стартување на компресорот од 5 минути при вклучување и исклучување на кабелот или при прекин на напојувањето. Вашиот замрзнувач ќе почне да работи нормално после 5 минути.

- Замрзнувачот е дизајниран да работи во специфичен опсег на амбиентална температура согласно стандардите и климатските услови посочени на етикетата со информации. Ние не препорачуваме да го користите ладилникот надвор од наведените вредности за температурата.

Климатска класа и значење:

T (тропска клима): Овој ладилник е наменет да се користи на собни температури од 16 °C до 43 °C.

ST (суптропска клима): Овој ладилник е наменет да се користи на амбиентални температури од 16 °C до 38 °C.

N (умерена клима): Овој ладилник е наменет да се користи на амбиентални температури од 16 °C до 32 °C.

SN (проширена умерена клима): Овој ладилник е наменет да се користи на амбиентални температури од 10 °C до 32 °C.

Додатоци

Послужавник за мраз

- Наполните го со вода и ставете го во комора.
- Откако водата комплетно ќе се претвори во мраз, засукајте го послужавникот како на сликата, за да излезат коцките.

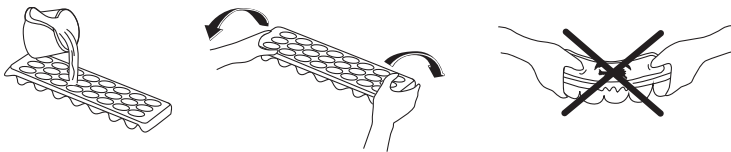

Пластична гребалка

По извесен период, мраз се наталожува во одредени области на замрзнувачот. Мразот што се наталожува во замрзнувачот треба да се отстранува од време до време. Користете ја доставената пластична гребалка ако е потребно. Не користете остри предмети за оваа работа. Тие може да го дупнат колото на ладилникот и да предизвикаат непоправливо оштетување на апаратот.

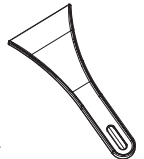

Визуелните описи и текстот на делот за додатоци може да се разликуваат во зависност од моделот на вашиот апарат.

Димензии

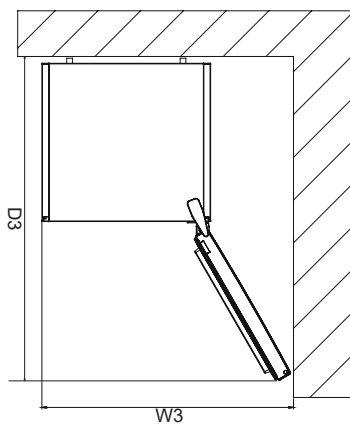
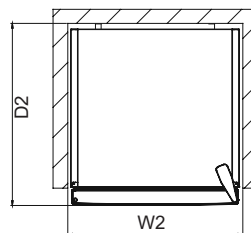
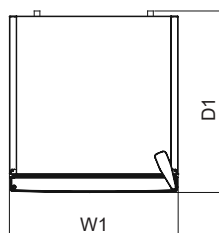
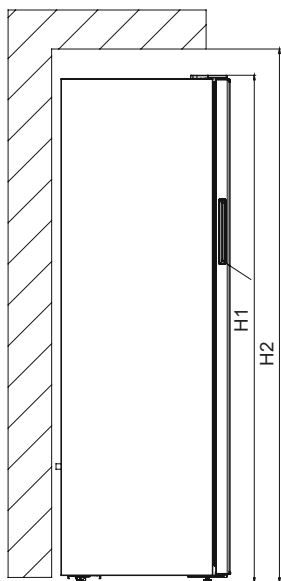

Вкупни димензии ¹		
H1	mm	1455
W1	mm	540
D1	mm	652,8
Простор потребен за употреба ²		
H2	mm	1605
W2	mm	640
D2	mm	692,8
Вкупен простор потребен за употреба ³		
W3	mm	659,8
D3	mm	1142,3

- Замрзнувачот се употребува за: складирање на длабоко смрзната храна на подолг период и за создавање коцки од мраз.
- Не ставајте свежа или топла храна да се замрзнува на полиците на вратата во замрзнувачот. Користете ги само за складирање смрзната храна.
- Не ставајте свежа или топла храна веднаш до замрзнатата храна бидејќи може да ја растопи.
- Кога замрзнувате свежа храна (на пр. месо, риба и мелено месо) поделете ги во помали делови кои би ги искористиле одеднаш.
- За складирање на замрзната храна: прикажаните упатства на пакувањето на замрзнатата храна треба секогаш да се почитуваат внимателно, но ако нема такви информации, храната не треба да се чува замрзната повеќе од 3 месеци од моментот на купување.
- При купување замрзната храна проверете дали истата била замрзната на соодветна температура и дали пакувањето е неоштетено.
- Смрзната храна треба да се носи во соодветни контејнери за оддржување на квалитетот на храната и треба да се врати во просторот за замрзување во најкус можен рок.
- Ако пакувањето со смрзната храна покажува знаци на влага и ненормална оросеност, веројатно претходно била складирана на несоодветна температура и состојките се веќе расипани.
- Рокот на употреба на смрзната храна зависи од собната температура, поставката на термостатот, колку често се отвора вратата, видот на храната и времето кое што е потребно да се однесе производот од продавница до дома. Секогаш следете ги упатствата кои се посочени на пакувањето и никогаш не надминувајте го максималното посочено време за складирање.
- При замрзнување свежа храна: максималната количина на свежа храна (во кг) што може да се замрзне за 24 часа е посочена на етикетата на апаратот.

ДЕЛ 4 ЧИСТЕЊЕ И ОДРЖУВАЊЕ

- Исклучете го замрзнувачот од напојувањето пред чистење.

- Не го мијте со потурање на вода.



- Во куќиштето на светилката не смее да навлезе вода, ниту пак во другите електрични делови.

- Можете да ги исчистите внатрешните и надворешните површини со мека крпа или сунѓер натопени во вода и сапун.

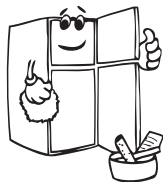
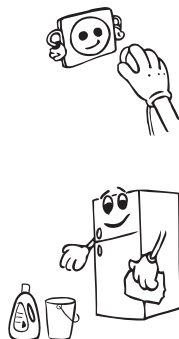

- Отстранете ги деловите поединечно и чистете со вода со сапуница. Да не се мијат во машина за миење садови.



- Не користете абразивни средства, детергенти или сапуни. По миење, исплакнете ги со чиста вода и исушете ги темелно. Кога ќе завршите со чистење, приклучете го апаратот во струја со суви раце.

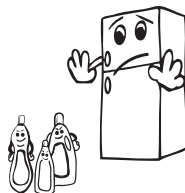

- Кондензаторот треба да се чисти со правосмукалка или со сува четка најмалку двапати годишно. Ова ќе помогне замрзнувачот да работи поефикасно и ќе Ви овозможи да заштедите енергија.

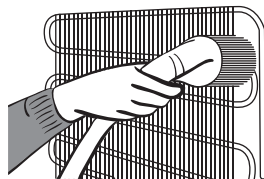

! Замрзнувачот треба да е исклучен од штекер при чистењето.

Одмрзнување

Постапка за одмрзнување на замрзнувачот

- Ќе се наталожи мала количина мраз во замрзнувачот во зависност од тоа колку долго е отворена вратата или од количината влага. Важно е да не дозволите создавање мраз на места кои ќе влијаат врз цврстото затворање на гумата на вратата. Така може да навлегува воздух во одделот што доведува до постојана работа на компресорот. Тенкиот слој мраз е мек и може да се извади со четка или пластична гребалка. Не користете метални или остри гребалки, механички средства или други помагала за да го забрзате процесот на одмрзнување. Извадете ги сиот отстранет мраз од одделот. Не мора да го исклучите уредот за да го отстранувате овој мраз.
- Исклучете го апаратот од струја и извадете ја содржината во картонска кутија и завиткајте ја во дебели ќебиња или во хартија за да останата студени кога сакате да вадите дебели слоеви мраз. Одмрзнувањето е најефикасно ако се спроведе кога замрзнувачот е речиси празен, и треба да се направи што е можно побргу за да се спречи непотребен пад на температурата на содржината.
- Не користете метални или остри гребалки, механички средства или други помагала за да го забрзате процесот на одмрзнување. Зголемувањето на температурата на пакувањата замрзната храна во текот на одмрзнувањето ќе им го скрати рокот на употреба. Ако содржината е добро завиткана и ставена на студено место, таа ќе остане замрзната неколку часа.
- Исушете ја внатрешноста на одделот со сунѓер или чиста крпа.
- За да го забрзате периодот на одмрзнување, ставете еден или повеќе садови со топла вода во одделот на замрзнувачот.

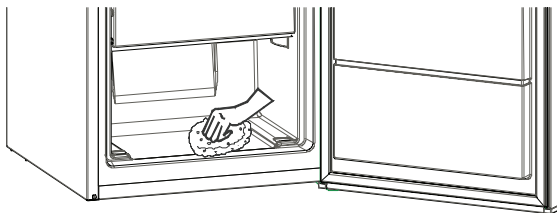

- Проверете ја содржината кога ја ставате одново во замрзнувачот и ако нешто од храната е одмрзната, треба да се изеде во период од 24 часа или да се зготви пред да се замрзнат одново.
- Кога одмрзнувањето ќе заврши, исчистете ја внатрешноста на уредот со раствор од топла вода и малку сода бикарбона и потоа исушете темелно. Измијте ги сите делови што може да се извадат на ист начин и повторно ставете ги на место. Поврзете го замрзнувачот во струја и оставете го да работи 2 до 3 часа на позицијата за поставена вредност « 5 » пред да ја вратите храната во него.

ДЕЛ 5 **ТРАНСПОРТ И ПРОМЕНА НА ПОЗИЦИЈА НА ИНСТАЛАЦИЈА**

Транспорт и промена на позиција на инсталација

- Можете да ги зачувате оригиналните пена и пакет за повторно преместување (доколку сакате).
- Морате да го прицврстите уредот со дебел пакет, ленти или силни јажиња и да ги следите инструкциите на пакувањето.
- Извадете ги подвижните делови (полицы, додатоци, фиоки итн.) или фиксирајте ги во уредот за време на транспортот или преместувањето.

! Транспортирајте го замрзнувачот во исправена позиција.

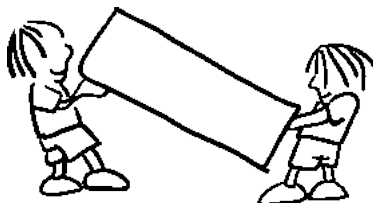

Менување на положбата на вратата

- Не е можно да се смени правецот на отворање на вратата од замрзнувачот ако рачките на вратите се поставени на надворешната површина на вратата.
- Правецот на отворање на вратата може да се смени само кај модели без рачки.
- Ако правецот на отворање на вратата на замрзнувачот може да се смени, треба да контактирате со најблискиот овластен сервис за да го сменат правецот на отворање.

ДЕЛ 6 ПРЕД ДА ПОВИКАТЕ СЕРВИСЕР

Доколку вашиот замрзнувач не работи како што очекувавте, проверете ги решенијата дадени долу пред да повикате електричар или сервисер.

Што да направите ако апаратот не работи:

Проверете дали:

- Термостатот не е поставен на позиција « • »
- Вашиот замрзнувач е приклучен во струја и вклучен,
- Главниот осигурувач во домот е исклучен,
- Штекерот повеќе не функционира. За да го проверите ова, приклучете друг апарат во истиот штекер којшто работи правилно.

Што да направите ако апаратот работи лошо:

Проверете дали:

- Сте го преоптовариле апаратот,
- Термостатот не е поставен на позиција « 1 »,
- Вратите се правилно затворени,
- Има прашина на кондензаторот,
- Има доволно место одзади и од страните на уредот за циркулација на воздух.

Ако има бука:

Гасот за ладење што циркулира во колото за ладење прави делумна бука (звук на баботење) дури и кога компресорот не работи. Ова е нормално. Ако звукот е поинаков, проверете дали:

- Апаратот е добро порамнет
- Нешто се допира на задната страна
- Ништо не вибрира врз или во уредот.

Препораки

- Ако уредот не е употребуван подолго време (на пример, за време на одмор), одмрзнете и исчистете го замрзнувачот, оставете ја вратата отворена за да спречите формирање роса и непријатен мирис.
- За да го исклучите апаратот, исклучете го приклучокот од штекер (при чистење и кога вратите се оставени отворени).
- Ако проблемот опстојува откако сте ги следеле сите погоре дадени упатства, повикајте го најблискиот овластен сервис.
- Уредот што го купивте е наменет за домашна употреба и може да се користи само дома и за наменетата цел. Не е наменет за комерцијална или заедничка употреба. Ако го користите ладилникот на начин којшто не соодветствува со одликите, потенцираме дека производителот и застапникот не се одговорни за поправките или дефектите во периодот на гаранцијата.

Совети за зачувување ел. енергија

1. Монтирајте го апаратот во ладна, добро проветрена соба, но не на директна сончева светлина и не во близина на извор на топлина (радијатор, шпорет...итн). Во спротивно, користете изолирачка облога.
2. Дозволете храната и пијалоците да се оладат надвор од апаратот.
3. Кога ставате пијалоци или садови полни со пијалоци тие мора да се покриени. Тие ја зголемуваат влажноста во апаратот. На тој начин работното време се зголемува. Исто така, пијалоците и а полни со пијалоци ако се покриени помагаат да се зачува мирисот и вкусот.
- 4- Избегнувајте да ги држите вратата отворени подолго време или да ги отворате вратата премногу често бидејќи топол воздух ќе влезе во уредот и ќе предизвика компресорот непотребно често да се вклучува.
5. Чувајте ги блиску покриените садови со различна температура во апаратот (потопли, поладни ...итн).
6. Заптивката на вратата мора да биде чиста и еластична. Сменете ги заптивки ако се долго време употребувани.

ДЕЛ 7 ДЕЛОВИ НА АПАРАТОТ И ОДДЕЛИТЕ

Овој уред не е наменет да се користи како вграден апарат.

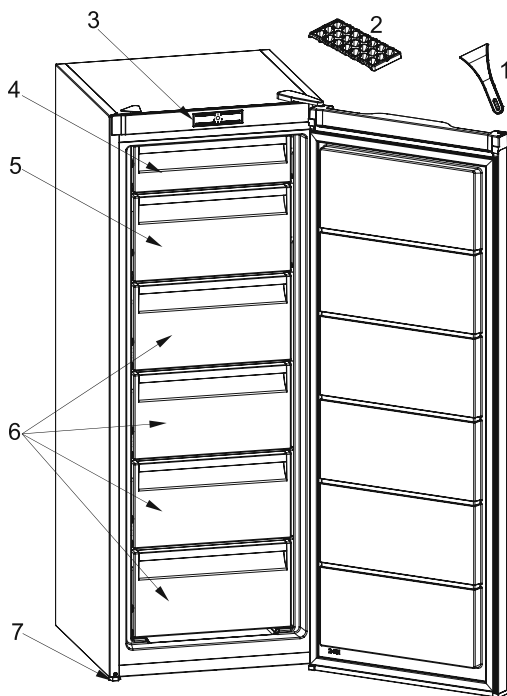

Оваа презентација е само за информирање околу деловите на апаратот.
Деловите може да варираат во зависност од моделот на апаратот.

1. Пластична гребалка
2. Сад за мраз
3. Термостат
4. Капак во горниот дел на замрзнувачот
5. Капак во долниот дел на замрзнувачот
6. Фиоки во одделот за замрзнување
7. Ногарки за порамнување

Општи белешки:

Преграда за замрзнување (Замрзнувач): Најефикасната искористеност на енергијата се обезбедува во конфигурацијата кога фиоките и корпите се во поставени во положба за складирање.

1. ТЕХНИЧКИ ПОДАТОЦИ

Техничките информации може да се најдат на плочката во внатрешната страна на уредот и на енергетската етикета.

На QR-кодот на етикетата за енергија која е доставена со апаратот има интернет-врска која води до информациите поврзани со перформансите на апаратот во базата на податоци EPREL .

Чувајте ја етикетата за енергија како прирачник заедно со упатството за употреба и сите други документи испорачани со овој апарат.

Исто така, можно е да се пронајдат истите информации во EPREL на врската <https://eprel.ec.europa.eu> и името на моделот и бројот на производот што ќе ги најдете на плочката со спецификации на апаратот.

За детални информации за етикетата за енергија, видете ја врската www.theenergylabel.eu

2. ИНФОРМАЦИИ ЗА ТЕСТОТ ЗА ПЕРФОРМАНСИ (ИНСТИТУТ ЗА ИСПИТУВАЊЕ)

За секоја верификација на Eco Design, уредот мора да биде во согласност со стандардот EN 62552. Барањата за вентилација, димензиите на вдлабнатините и минималниот простор за воздух мора да бидат како што е наведено во ова упатство за употреба во Поглавје 2. Стапете во контакт со производителот за какви било дополнителни информации, вклучувајќи ги и планови за товарење.

3. СЕРВИС И ГРИЖА ЗА КОРИСНИЦИТЕ

Секогаш користете оригинални резервни делови.

Кога ќе контактирате со нашиот Овластен сервис, треба да ги имате на располагање следниве податоци: модел, број на производот, сервиски број. Информациите може да ги најдете на плочката со спецификации. Тие се предмет на промена без претходна најава.

Оригиналните резервни делови за некои специфични компоненти се достапни најмалку 7 или 10 години, во зависност од видот на компонентата, откако последниот модел на уредот е пуштен во продажба.

Посетете ја нашата веб страница:

www.voxelectronics.com



POR

VF2550F
MANUAL DO USUÁRIO CONGELADOR

EAC

Índice

ANTES DE USAR O CONGELADOR	2
Advertências gerais	2
Frigoríficos ou congeladores antigos e fora de serviço	6
Recomendações de segurança.....	6
Instalação e Ligação eléctrica	7
Antes de Por o Aparelho a Funcionar	8
USAR O CONGELADOR	8
Ajuste do termóstato	8
Avisos sobre ajustes de temperatura	9
Acessórios	9
Bandejas para o gelo	9
Raspador de plástico	9
ORGANIZAR OS ALIMENTOS NO APARELHO	11
LIMPEZA E MANUTENÇÃO	12
Descongelação.....	13
TRANSPORTE E MUDANÇA DE POSIÇÃO DA INSTALAÇÃO	14
Mudança do sentido das portas	14
ANTES DE CONTACTAR O SERVIÇO DE ASSISTÊNCIA PÓS-VENDA	14
Conselhos para poupar energia.....	15
AS PARTES E COMPARTIMENTOS DO APARELHO	16

PARTE .1 ANTES DE USAR O CONGELADOR

Avisos gerais

! NOTA: Mantenha as aberturas de ventilação, no revestimento do eletrodoméstico ou na estrutura embutida, livres de obstruções.

! NOTA: Não utilize dispositivos mecânicos ou outros meios para acelerar o processo de descongelamento que não os recomendados pelo fabricante.

! NOTA: Não utilize eletrodomésticos elétricos dentro dos compartimentos de armazenamento de alimentos do eletrodoméstico a menos que tal seja recomendado pelo fabricante.

! NOTA: Não danifique o circuito de refrigeração.

! NOTA: De modo a evitar quaisquer perigos resultantes da instabilidade do eletrodoméstico, o mesmo deverá ser fixado de acordo com as instruções.

! NOTA: Quando posicionar o aparelho, certifique-se de que o cabo de alimentação não está preso ou danificado.

! NOTA: Não coloque várias tomadas portáteis ou fontes de alimentação portáteis na parte traseira do aparelho.



Símbolo ISO 7010 W021

Aviso; Risco de incêndio/materiais inflamáveis

Se o seu eletrodoméstico utilizar R600a como refrigerante (estas informações serão fornecidas na identificação do congelador) deverá tomar cuidado durante o transporte e instalação para evitar que elementos do congelador fiquem danificados. O R600a é amigo do ambiente e um gás natural, no entanto, explosivo. Na eventualidade de uma fuga devido a danos dos elementos

do congelador, afaste o seu frigorífico de chamas vivas ou fontes de calor e ventile, durante alguns minutos, a divisão onde se localiza o frigorífico.

- Enquanto transporta e posiciona o frigorífico, não danifique o circuito de gás do congelador.
- Não armazene substâncias explosivas, como por exemplo, latas de aerossóis com propulsor inflamável neste eletrodoméstico.
- O eletrodoméstico deverá ser utilizado em aplicações domésticas e residenciais, como por exemplo:
 - áreas de cozinha em lojas, escritórios e outros ambientes de trabalho.
 - quintas e por clientes em hotéis, motéis e outros tipos de ambientes residenciais.
 - ambientes tipo residencial;
 - pensões e alojamentos locais
- Se a tomada não corresponder à ficha do congelador, então a deve ser substituída pelo fabricante, pelo agente de serviço autorizado ou um técnico devidamente qualificado, a fim de evitar o perigo de choque eléctrico.
- Uma ficha com ligação terra foi ligada ao cabo eléctrico do seu congelador. Esta ficha deve ser utilizada com uma tomada de 16 amperes especificamente ligada. Se não tiver tal tomada em sua casa, por favor contate um electricista qualificado para lhe assegurar essa ligação.
- Este eletrodoméstico pode ser utilizado por crianças a partir dos 8 anos de idade e superior e por pessoas com capacidades mentais, sensoriais e físicas reduzidas ou com falta de

experiência ou conhecimento a menos que tenham sido supervisionados ou tenham recebido instruções relativamente à utilização do eletrodoméstico de forma segura e que tenham entendido os perigos envolvidos. As crianças não devem brincar com o eletrodoméstico. A limpeza e a manutenção por parte do utilizador não deverão ser realizadas por crianças sem supervisão.

- Crianças com idades entre 3 e 8 anos podem encher e esvaziar eletrodomésticos de refrigeração. As crianças não devem efetuar a limpeza ou a manutenção do eletrodoméstico; crianças muito pequenas (0–3 anos) não devem utilizar os eletrodomésticos; crianças pequenas (3–8 anos) apenas podem utilizar os eletrodomésticos de forma segura sob supervisão constante; crianças mais velhas (8–14 anos) e pessoas vulneráveis podem utilizar os eletrodomésticos de forma segura após terem sido supervisionadas ou recebido as instruções adequadas relativamente à utilização do eletrodoméstico. As pessoas muito vulneráveis apenas podem utilizar os eletrodomésticos em segurança sob supervisão constante.
- Se o cabo elétrico estiver danificado, deverá ser substituído pelo fabricante, agente de serviço ou pessoa qualificada similar de modo a evitar perigos.
- Este eletrodoméstico não tem como objetivo ser utilizado em altitudes que excedam 2000 m.

De forma a evitar que os alimentos fiquem contaminados, respeite as instruções que se seguem:

- Manter a porta aberta durante longos períodos de tempo pode causar um aumento significativo da temperatura nos compartimentos do eletrodoméstico.
- Efetue uma limpeza regular das superfícies que entrem em contacto com qualquer alimento e dos sistemas de drenagem acessíveis.
- Armazene carne e peixe crus em recipientes adequados dentro do frigorífico, de forma que não entrem em contacto com os outros alimentos ou que não vertam para cima dos mesmos.
- Os compartimentos de duas estrelas para alimentos congelados são adequados para armazenar alimentos pré-congelados, para armazenar ou fazer gelado e cubos de gelo.
- Os compartimentos de uma, duas e três estrelas não são adequados para congelar alimentos frescos.
- Se o frigorífico ficar vazio durante longos períodos de tempo, este deve ser desligado, descongelado, limpo e seco, sendo necessário deixar a porta aberta para evitar o aparecimento de bolor dentro do eletrodoméstico.

Frigoríficos ou congeladores antigos e fora de serviço

- Se o seu velho congelador tem fechadura, parta-a ou retire-a antes de deitar fora o aparelho, porque as crianças podem ficar presas dentro dele enquanto brincam e causar acidentes.
- Os frigoríficos e congeladores antigos podem conter material de isolamento e refrigerante com CFC ou HFC. Como tal, tenha o cuidado de não prejudicar o ambiente quando proceder ao descarte do seu antigo congelador.

Eliminação do seu antigo aparelho



Este símbolo presente no produto ou embalagem implica que o produto não pode ser tratado como lixo doméstico. Como tal, deve ser entregue em locais de recolha de resíduos de equipamento eléctrico e electrónico. Ao optar por esta via, estará a evitar potenciais efeitos negativos em no ambiente e na saúde pública, que poderá surgir devido a um procedimento de resíduos errado para o produto. Assegura-se que este produto é eliminado correctamente.

A reciclagem de materiais irá ajudar a que recursos sejam preservados. Para informações mais detalhadas sobre a reciclagem deste produto, por favor contacte o seu município e o serviço de tratamento de resíduos domésticos ou mesmo na loja onde adquiriu este produto. Tome a iniciativa de perguntar às suas autoridade municipais sobre alternativas a eliminação dos REEE para a reutilização, reciclagem e fins de recuperação.

Notas:

- Leia atentamente este manual de instruções antes de instalar e utilizar o aparelho. **Não nos responsabilizamos por danos ocorridos devido a utilização indevida.**

-Siga todas as instruções disponíveis no aparelho, bem como neste manual de instruções e mantenha este manual num local seguro para resolver potenciais problemas que possam ocorrer no futuro.

- Este aparelho é produzido para ser utilizado no domicílio e só pode ser utilizado em determinados ambientes e para fins especificados. Não é adequado para utilização em ambientes comerciais ou de uso comunitário. Tal utilização resultará no cancelamento da garantia do aparelho e a nossa empresa não se responsabiliza por perdas incorridas.

-Este aparelho foi produzido para ser utilizado no domicílio e só é adequado para arrefecimento/armazenamento alimentos. Não é adequado para uso comercial ou comunitário e/ou para armazenamento de outras substâncias que não alimentos. A nossa empresa não se responsabiliza por perdas que ocorram por desrespeito a estas indicações.

Recomendações De Segurança

- Não ligue o congelador à rede eléctrica utilizando uma extensão de tomada.
- Não utilize cabos eléctricos usados e deformados.
- Não entrelace nem dobre os cabos.



- Este aparelho foi pensado para ser utilizado por adultos. Não permita que as crianças brinquem com o aparelho, inclusive com a respectiva porta.
- Não puxe a ficha da tomada com as mãos molhadas, dado o risco de choque eléctrico!
- Não coloque garrafas ou latas com bebidas dentro do congelador, dado o risco de rebentarem, podendo causar estragos no aparelho e restantes alimentos.
- Não coloque material explosivo ou inflamável no frigorífico. As bebidas com maior quantidade de álcool devem ser colocadas no frigorífico, sempre bem fechadas e na posição vertical.
- Ao retirar gelo do compartimento, não lhe toque com as mãos porque pode causar queimaduras de gelo ou feridas.
- Não toque em produtos congelados com as mãos molhadas! Não coma gelados ou cubos de gelo imediatamente após os retirar do congelador!
- Não volte a congelar produtos congelados depois de os ter descongelado, dado que tal pode causar problemas de saúde como p.e. intoxicações alimentares.
- Não cubra parte ou totalidade do frigorífico com panos ou qualquer outro material, porque afecta o desempenho do frigorífico.
- Durante o transporte do frigorífico deve fixar os acessórios para evitar danos.
- Não utilize adaptador de ficha.



Instalar e utilizar o frigorífico

Antes de começar a utilizar o frigorífico, tenha atenção aos seguintes pontos:

- Este aparelho deve ser ligado a uma tensão de 220-240V e 50 Hz.
- O fabricante declina qualquer responsabilidade no caso de não se seguirem as recomendações eléctricas, incluindo a ligação terra.
- Coloque o aparelho num local que não esteja sujeito a luz solar directa.
- Deve ser colocado a um mínimo de 50 cm de aquecedores a gás, lareiras, fogões a gás e a um mínimo 5 cm de fornos eléctricos.
- Não coloque o aparelho no exterior nem deixe que apanhe chuva.
- Se o aparelho está instalado próximo de outro frigorífico ou congelador, então mantenha uma distância mínima de 2 cm para prevenir a criação de condensação.
- Não coloque objectos pesados nem grandes quantidades sobre o aparelho.
- Não coloque nenhum objecto sobre o congelador e mantenha um mínimo de 15 cms livres acima do topo do aparelho.



- Os pés frontais ajustáveis devem ser ajustados para garantir que o aparelho fica nivelado e estável. Pode ajustar os pés rodando-os no sentido dos ponteiros do relógio ou no sentido contrário. Faça-o antes de colocar os alimentos no congelador.
- Antes de utilizar o congelador, limpe todas as peças com água morna misturada com uma colher de bicarbonato de sódio e depois enxague com água limpa e seque. Após a limpeza, volte a colocar todas as peças.
- Instalar o plástico de ajustamento da distância (a parte com palhetas brancas situada na parte traseira) rodando 90º conforme mostrado na imagem de modo que o condensador não toque na parede.
- O congelador deve ser colocado junto a uma parede com um espaço livre que não exceda 75 mm.

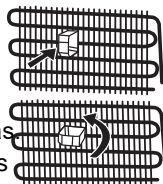

Antes de ligar o aparelho

- Quando operado pela primeira vez ou após ser transportado e para permitir um funcionamento eficiente, o congelador deve ser mantido na posição vertical durante 3 horas e só depois ligado, caso contrário poderá danificar o compressor.
- Poderá sentir um aroma incómodo após ligar, o qual desaparecerá quando o aparelho começar a trabalhar.

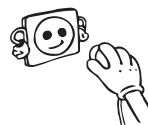

PARTE .2 USAR O CONGELADOR

Ajuste do termóstato

TERMÓSTATO DO CONGELADOR

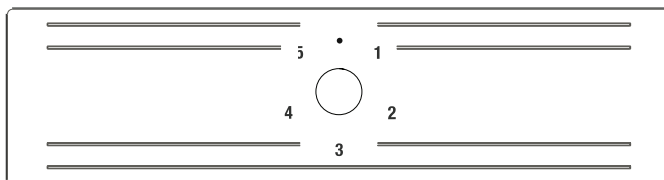

O termóstato do congelador regula automaticamente a temperatura interior dos compartimentos . Rodando o botão da posição “1” para a “5”, podem ser obtidas temperaturas mais frias.

Nota importante: Não tente rodar o botão para lá da posição 1, dado que tal fará com que o eletrodoméstico pare.

Ajuste de termóstato do congelador;

- 1-2:** Para armazenamento de alimentos a curto prazo no compartimento do congelador, pode ajustar o botão do termóstato entre a posição mínima e a média.
- 3-4:** Para armazenamento a longo prazo dos alimentos no compartimento do congelador, pode ajustar o botão para a posição média.
- 5 :** Para congelar alimentos frescos. O eletrodoméstico funcionará com temperaturas mais frias.

Tenha em conta que

- A temperatura ambiente, a temperatura dos alimentos armazenados frescos e a frequência de abertura da porta, afetam a temperatura no compartimento do congelador. Se necessário, altere o ajuste da temperatura.
- Para a melhor temperatura interna, o indicador no termóstato do congelador deverá estar posicionado entre 2 e 4.

Avisos sobre os ajustes da temperatura

- A temperatura do aparelho é afectada pela temperatura ambiente, pela temperatura dos alimentos que coloca no interior do aparelho e pela frequência com que abre a porta do frigorífico. Sempre que necessário, altere a temperatura definida.
- Não é recomendável que instale o aparelho em locais com temperatura ambiente inferior a -10 graus C.
- As definições da temperatura devem ser feitas de acordo com a frequência com que a porta é aberta, a quantidade de alimentos guardados dentro do frigorífico e a temperatura ambiente do local onde está o frigorífico.
- Quando ligar o eletrodoméstico pela primeira vez e para iniciar com um arrefecimento adequado, deve deixar o aparelho funcionar durante 24 horas seguidas até que o interior arrefeça devidamente. Durante este período evite abrir a porta e não coloque demasiados alimentos dentro do aparelho.
- Esta unidade tem uma função de atraso de 5 minutos que visa proteger o compressor do aparelho. Assim sendo, ao ser ligado, o aparelho só começa a funcionar totalmente volvidos os 5 minutos. Esta função é válida para o primeiro uso, mas também para quando tiver que desligar o aparelho ou se registarem cortes de energia.
- O seu congelador foi concebido para funcionar dentro de intervalos de temperatura ambiente específicos e de acordo com a indicação de classe climática indicada na placa de características. Não recomendamos o funcionamento do seu congelador fora dos limites de temperatura.

Classe climática e significado:

T (tropical): Este aparelho de refrigeração destina-se a ser utilizado com temperaturas ambientes que vão dos 16 °C aos 43 °C.

ST (subtropical): Este aparelho de refrigeração destina-se a ser utilizado com temperaturas ambientes que vão dos 16 °C aos 38 °C.

N (temperado): Este aparelho de refrigeração destina-se a ser utilizado com temperaturas ambientes que vão dos 16 °C aos 32 °C.

SN (temperado prolongado): Este aparelho de refrigeração destina-se a ser utilizado com temperaturas ambientes que vão dos 10 °C aos 32 °C.

Acessórios

Para fazer gelo (bandejas para gelo)

- Encha a bandeja de gelo com água e coloque no compartimento do congelador.
- Após a água congelar completamente, pode retorcer a bandeja como exibido na Fig. para obter os cubos de gelo.



Raspador de plástico

Passado um certo tempo, o gelo acumular-se-á em certas zonas do compartimento de congelação. Este gelo acumulado no compartimento deve ser removido periodicamente. Para remover, utilize o raspador de plástico fornecido. Não use objectos de metal aguçados para esta operação, pois podem perfurar o circuito do congelador e causar danos irreparáveis no aparelho.

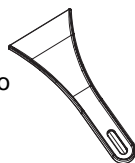

Dimensões

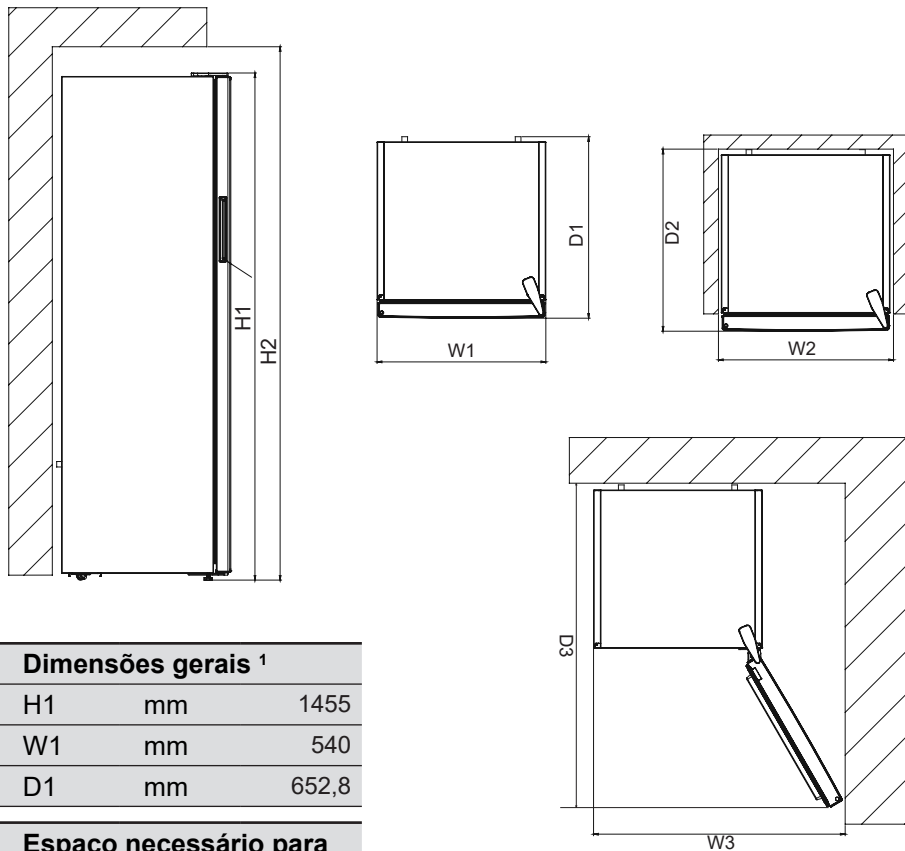

Dimensões gerais ¹

H1	mm	1455
W1	mm	540
D1	mm	652,8

Espaço necessário para utilização ²

H2	mm	1605
W2	mm	640
D2	mm	692,8

Espaço geral necessário para utilização ³

W3	mm	659,8
D3	mm	1142,3

PARTE .3 ORGANIZAR OS ALIMENTOS NO APARELHO

- O compartimento do congelador é utilizado para congelar alimentos frescos, para armazenar alimentos congelados durante o período de tempo indicado na embalagem e para fazer cubos de gelo.
- Não coloque alimentos frescos e quentes junto de alimentos congelados, pois estes podem descongelar.
- Não coloque alimentos frescos ou quentes nas prateleiras da porta do congelador para serem congelados. Utilize as prateleiras da porta apenas para armazenar alimentos congelados.
- Ao congelar alimentos frescos (isto é, carne, peixe e carne picada), divida-os em porções que utilizará de cada vez.
- Para armazenar os alimentos congelados siga sempre cuidadosamente as instruções do fabricante descritas nas embalagens dos alimentos congelados. Caso não sejam disponibilizadas informações, os alimentos não devem ser armazenados durante mais de 3 meses a partir da data de compra.
- Quando comprar alimentos congelados, assegure-se de que foram congelados a temperaturas adequadas e que a embalagem está intacta.
- Os alimentos congelados deverão ser transportados em recipientes apropriados para manter a sua qualidade e deverão ser colocados no congelador o mais rápido possível.
- Se uma embalagem de alimento congelado mostrar sinais de humidade e apresentar uma dilatação anormal, é provável que tenha sido armazenada a uma temperatura inadequada e que o conteúdo esteja deteriorado.
- O tempo de armazenamento dos alimentos congelados depende da temperatura ambiente, do ajuste do termóstato, da frequência de abertura da porta, do tipo de alimento e do tempo necessário para transportar o produto desde a loja até sua casa. Siga sempre as instruções impressas na embalagem e nunca exceda o tempo máximo de armazenamento indicado.
- Ao congelar alimentos, a quantidade máxima de alimentos frescos (em kg) que pode ser congelada em 24 horas está indicada no rótulo do eletrodoméstico.

PARTE 4 LIMPEZA E MANUTENÇÃO

- Desligue da rede eléctrica antes de limpar.

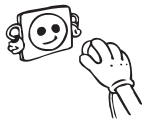

- Não limpe o aparelho utilizando grande quantidade de água.
- Certifique-se de que não entra água na caixa da lâmpada e nos outros componentes eléctricos.
- O compartimento do refrigerador e congelador devem ser limpos periodicamente, utilizando uma solução de bicarbonato e água morna.

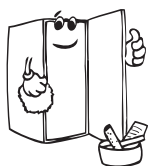

- Lave separadamente cada um dos acessórios com sabão e água. Não os lave na máquina de lavar loiça.



- Não use detergentes em pó ou líquido nem sabões abrasivos. Após limpar, passe por água limpa e seque cuidadosamente. Depois de terminar a limpeza, ligue, novamente á rede eléctrica assegurando-se que tem as mãos secas.

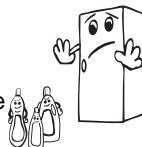

- Limpe o condensador com uma escova, pelo menos, duas vezes por ano. Isto irá ajudar a poupar energia e a aumentar a produtividade.



! O cabo de alimentação deve estar desligado.

Descongelação

Processo de descongelação do congelador

- Pequenas quantidades de gelo irão acumular-se no interior do congelador, dependendo dos períodos de tempo que a porta é deixada aberta ou da quantidade de humidade introduzida. É essencial garantir que nenhum gelo se forme em locais onde isso possa afetar a vedação estreita da porta. Isto poderá permitir que entre ar no compartimento, favorecendo o funcionamento contínuo do compressor. A formação de gelo fino é bastante quebradiça e pode ser removida com uma escova ou raspador de plástico. Não use dispositivos metálicos ou raspadores afiados, dispositivos mecânicos ou outros meios para acelerar o processo de descongelação. Retire todo o gelo removido do interior do compartimento. Não é necessário desligar o eletrodoméstico para a remoção de gelo fino.
- Para a remoção de pesados depósitos de gelo, desligue o eletrodoméstico da tomada, esvazie o conteúdo para caixas de cartão e envolva em cobertores finos ou camadas de papel para manter os alimentos frios. A descongelação será mais eficaz se for levada a cabo quando o congelador estiver quase vazio e deve ser efetuada tão depressa quanto possível para evitar o aumento indevido da temperatura do conteúdo.
- Não use dispositivos metálicos ou raspadores afiados, dispositivos mecânicos ou outros meios para acelerar o processo de descongelação. Um aumento da temperatura dos alimentos congelados durante o processo de descongelação reduzirá a durabilidade dos alimentos armazenados. Se o conteúdo estiver bem envolvido e colocado numa área fresca deverá aguentar várias horas.
- Seque o interior do compartimento com uma esponja ou pano limpo.
- Para acelerar o processo de descongelação, coloque uma ou mais taças com água morna no compartimento do congelador.

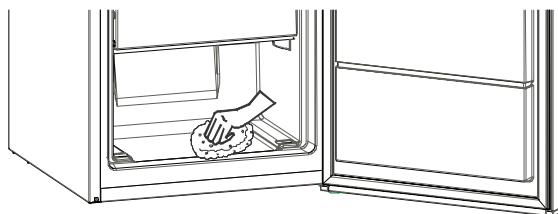

- Examine o conteúdo ao voltar a colocá-lo no congelador e se alguns dos alimentos tiverem descongelado, deverão ser consumidos no prazo de 24 horas ou cozinhados e congelados de novo.
- Depois de a descongelação terminar, limpe o interior do eletrodoméstico com uma solução de água quente com um pouco de bicarbonato de sódio e depois seque completamente. Lave todas as peças amovíveis da mesma forma e volte a montar. Volte a ligar o eletrodoméstico à corrente e deixe durante 2 ou 3 horas na posição de definição « 5 » antes de voltar a introduzir os alimentos no congelador.

PARTE .5 TRANSPORTE E MUDANÇA DE POSIÇÃO DA INSTALAÇÃO

Transporte e Mudança da Posição de Instalação

- A embalagem original e a esponja devem ser guardadas para novo transporte, se necessário (opcional).
- Deve fixar o seu congelador com uma embalagem grossa, cintas ou cordas resistentes e seguir as instruções para transporte na embalagem quando for para transportar de novo.
- Retirar as peças móveis (prateleiras, acessórios, caixas de vegetais, etc.) ou fixá-las no interior do congelador em relação a choques usando cintas durante o reposicionamento e o transporte.

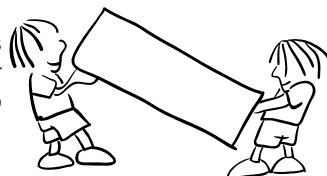

! Transportar o congelador na posição vertical.

Mudança do sentido das portas

- Não é possível alterar a direcção da abertura da porta do congelador, se o manípulo da porta no seu congelador estiver instalado na superfície frontal da porta.
- É possível alterar a direcção de abertura da porta em modelos sem manípulo.
- Se a direcção de abertura da porta do seu congelador puder ser alterada, deve contactar o Serviço de Assistência autorizado mais próximo para a respectiva alteração.

PARTE .6 ANTES DE CONTACTAR O SERVIÇO DE ASSISTÊNCIA PÓS-VENDA

Se o seu aparelho não estiver a funcionar correctamente, pode ser um problema menor, assim, verifique o seguinte, antes de telefonar ao seu electricista e assim poupar tempo e dinheiro.

Que fazer se o seu aparelho não funciona:

Verifique que:

- O termóstato está na posição “•”
- O seu congelador está conectado e ligado,
- O quadro eléctrico da sua casa está desligado
- A tomada pode não estar a funcionar. Para verificar, ligue na mesma tomada um outro eletrodoméstico que você sabe que de momento está a funcionar bem.

Que fazer se o seu aparelho funciona mal:

Verifique que:

- Não encheu demasiado o aparelho
- O termóstato do frigorífico e do congelador está na posição “1”
- As portas estão perfeitamente fechadas
- Não há pó acumulado no condensador do aparelho
- Não tem espaço suficiente nas paredes traseiras e laterais do aparelho.

Se faz demasiado barulho:

O gás refrigerante que circula nos sistemas de refrigeração pode fazer um pequeno ruído (som borbulhante) mesmo quando o compressor não estiver a funcionar. Se este som for diferente, verifique que;

- O aparelho está bem nivelado.
- Não há nada que esteja a tocar na parte traseira.
- Os objectos dentro do aparelho não estão a vibrar.

Recomendações

- Se o aparelho não for utilizado por um longo período de tempo (por exemplo durante as férias de Verão) desligue da tomada e limpe o aparelho e deixe a porta aberta para evitar o aparecimento de caruncho e cheiros.
- Para que o aparelho deixe de funcionar de modo permanente, desligue a ficha da tomada (para limpar e quando as portas são deixadas abertas)
- Se o problema persistir mesmo depois de seguir todas estas instruções, então deve consultar o Agente Autorizado mais próximo.
- Este aparelho destina-se apenas a uso doméstico, podendo apenas ser utilizado em casa e para os fins designados. Não é apropriado para utilização comercial ou comunitária. Se o consumidor utilizar este aparelho para outro fim que não corresponda a estas características, então sublinhamos que nem o fabricante nem o revendedor serão responsáveis por qualquer reparação mesmo que dentro do prazo da garantia.

Conselhos para poupar energia

1. Instalar o aparelho numa sala fresca e arejada, ao abrigo da luz solar directa e de fontes de calor (radiador, forno... etc). Caso contrário, utilizar uma placa isolante.
2. Deixar arrefecer os alimentos e bebidas quentes fora do aparelho.
3. Quando colocar bebidas e líquidos, estes devem ser tapados. Caso contrário a humidade aumenta no aparelho. Por consequência, o tempo de trabalho aumenta. Cobrir bebidas e líquidos ajuda a prevenir cheiros e alterações no sabor.
4. Evite manter as portas abertas durante longos períodos e abrir as portas com muita frequência uma vez que ar quente irá entrar no eletrodoméstico e fazer com que o compressor ligue com frequência desnecessária.
5. Manter todas as tampas incluídas no frigorífico fechadas. (compartimento para legumes etc).
6. Manter as juntas da porta limpas e rebatíveis. Substitua as juntas se estiverem gastas.

PARTE .7 AS PARTES E COMPARTIMENTOS DO APARELHO

Este eletrodoméstico não se destina a ser encastrado.

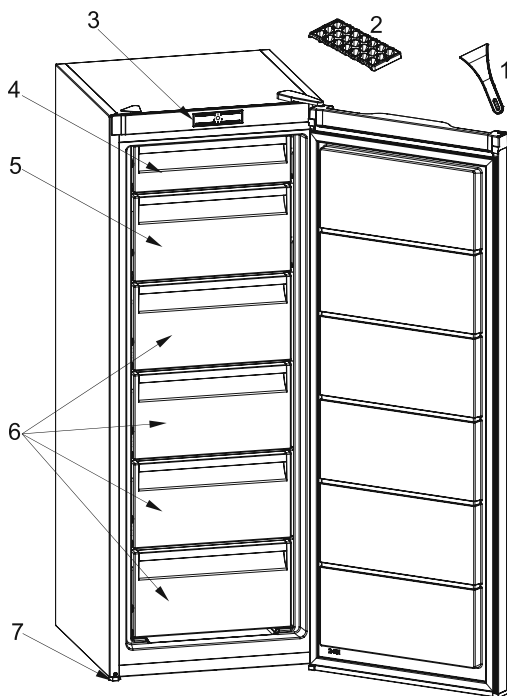

Esta apresentação é apenas para informação sobre as partes do eletrodoméstico. As partes podem variar conforme o modelo.

1. Raspador de plástico
2. Cuvete de gelo
3. Termóstato
4. Tampa do compartimento superior do congelador
5. Tampa do compartimento inferior do congelador
6. Gavetas do compartimento do congelador
7. Pé nivelador

Notas gerais:

Compartimento para congelados (congelador): A utilização eficiente da energia é garantida pela configuração, com as gavetas e os compartimentos na posição de stock.

1. DADOS TÉCNICOS

A informação técnica encontra-se na placa de classificação localizada no lado interno do aparelho e na etiqueta energética. O código QR na etiqueta energética fornecida com o aparelho fornece uma ligação web para a informação relacionada com o desempenho do aparelho, informação que se encontra disponível na base de dados EPREL da UE. Guarde a etiqueta energética para referência futura, juntamente com o manual do utilizador e todos os outros documentos fornecidos com este aparelho. Pode também encontrar a mesma informação na EPREL através do link <https://eprel.ec.europa.eu> bem como o nome do modelo e número do produto que se encontra na placa de classificação do aparelho. Ver o link www.theenergylabel.eu para mais informações detalhadas sobre a etiqueta energética.

2. INFORMAÇÃO PARA INSTITUTOS DE TESTES

O aparelho destinado a qualquer verificação do seu EcoDesign deve estar em conformidade com a norma EN 62552. Os requisitos de ventilação, dimensões do suporte para enbutir e folgas mínimas da retaguarda devem ser conforme as indicações presentes no no Capítulo 2 deste Manual do Utilizador. Por favor, contacte o fabricante caso necessite de mais alguma informação, incluindo planos de carga.

3. SERVIÇO E CUIDADO AO CLIENTE

Ao contactar com o nosso Centro de Serviço Autorizado, certifique-se de que tem consigo os seguintes dados disponíveis: Modelo, Número de Série e Índice de Serviço. A informação pode ser encontrada na placa de classificação do aparelho. Sujeito a alterações sem aviso prévio. As peças sobressalentes originais para alguns componentes específicos estão disponíveis por um mínimo de 7 ou 10 anos, com base no tipo de componente e contando a partir da data da colocação no mercado da última unidade do modelo.

Visite o nosso site em:
www.voxelectronics.com

CE

Ovaj dokument je originalno proizveden i objavljen od strane proizvođača, brenda Vox, i preuzet je sa njihove zvanične stranice. S obzirom na ovu činjenicu, Tehnoteka ističe da ne preuzima odgovornost za tačnost, celovitost ili pouzdanost informacija, podataka, mišljenja, saveta ili izjava sadržanih u ovom dokumentu.

Napominjemo da Tehnoteka nema ovlašćenje da izvrši bilo kakve izmene ili dopune na ovom dokumentu, stoga nismo odgovorni za eventualne greške, propuste ili netačnosti koje se mogu naći unutar njega. Tehnoteka ne odgovara za štetu nanесenu korisnicima pri upotrebi netačnih podataka. Ukoliko imate dodatna pitanja o proizvodu, ljubazno vas molimo da kontaktirate direktno proizvođača kako biste dobili sve detaljne informacije.

Za najnovije informacije o ceni, dostupnim akcijama i tehničkim karakteristikama proizvoda koji se pominje u ovom dokumentu, molimo posetite našu stranicu klikom na sledeći link:

<https://tehnoteka.rs/p/vox-zamrzivac-vf-2550-f-akcija-cena/>