

Uputstvo za upotrebu

VOX zamrzivač VF 2500 F



Tehnoteka je online destinacija za upoređivanje cena i karakteristika bele tehnike, potrošačke elektronike i IT uređaja kod trgovinskih lanaca i internet prodavnica u Srbiji. Naša stranica vam omogućava da istražite najnovije informacije, detaljne karakteristike i konkurentne cene proizvoda.

Posetite nas i uživajte u ekskluzivnom iskustvu pametne kupovine klikom na link:

<https://tehnoteka.rs/p/vox-zamrzivac-vf-2500-f-akcija-cena/>



VOX
ELECTRONICS

GBR

SRP

SLV

HRV/BOS

MKD

POR

VF2500F

USER MANUAL FREEZER

UPUTSTVO ZA UPOTREBU ZAMRZIVAČ

NAVODILA ZA UPORABO ZAMRZOVALNIK

UPUTE ZA UPORABU ZAMRZIVAČ

ПРИРАЧНИК ЗА УПОТРЕБА ЗАМРЗНУВАЧ

MANUAL DE INSTRUÇÕES CONGELADOR

ERC



VOX
ELECTRONICS

GBR

VF2500F

USER MANUAL FREEZER

EAC

Index

BEFORE USING THE APPLIANCE	2
General warnings	2
Old and out-of-order freezers	5
Safety warnings	5
Installing and operating your freezer	6
Before using your freezer	7
USING YOUR FREEZER	7
Freezer partition temperature setting button.....	7
Alarm light.....	7
Super Freezer Mode.....	7
Freezer Temperature Settings	8
Warnings for temperature settings.....	8
Accessories	9
Making Ice cubes (Ice tray).....	9
Plastic scraper	9
Dimensions	10
ARRANGING FOOD IN THE APPLIANCE	11
CLEANING AND MAINTENANCE	12
Defrosting	13
TRANSPORTATION AND CHANGING OF INSTALLATION	
POSITION	13
Repositioning the door.....	14
BEFORE CALLING YOUR AFTER SALES SERVICE	14
Tips for saving energy	15
THE PARTS OF THE APPLIANCE AND THE COMPARTMENTS	16

PART 1. BEFORE USING THE APPLIANCE

General warnings

WARNING: Keep the ventilation openings of the Freezer clear from obstruction.

WARNING: Do not use mechanical devices or other means to accelerate the defrosting process, other than those recommended by the manufacturer.

WARNING: Do not use electrical appliances inside the food storage compartments of the appliance, unless they are of the type recommended by the manufacturer.

WARNING: Do not damage the refrigerant circuit.

WARNING: In order to avoid any hazards resulting from the instability of the appliance, it must be fixed in accordance with the following instructions:

WARNING: When positioning the appliance, ensure the supply cord is not trapped or damaged.

WARNING: Do not locate multiple portable socket-outlets or portable power supplies at the rear of the appliance.



SYMBOL ISO 7010 W021

Warning: Risk of fire / flammable materials

- If your appliance uses R600a as a refrigerant (this information will be provided on the label of the cooler) you should take care during transportation and installation to prevent the cooler elements from being damaged. R600a is an environmentally friendly and natural gas, but it is explosive. In the event of a leak due to damage of the cooler elements, move your fridge away from open flames or heat sources and ventilate the room where the appliance is located for a few minutes.
- While carrying and positioning the freezer, do not damage the cooler gas circuit.
- Do not store explosive substances such as aerosol cans with a flammable propellant in this appliance.

- This appliance is intended to be used in household and domestic applications such as:
 - staff kitchen areas in shops, offices and other working environments.
 - farm houses and by clients in hotels, motels and other residential type environments.
 - bed and breakfast type environments;
 - catering and similar non-retail applications.
- If the socket does not match the freezer plug, it must be replaced by the manufacturer, a service agent or similarly qualified persons in order to avoid a hazard.
- A specially grounded plug has been connected to the power cable of your freezer. This plug should be used with a specially grounded socket of 16 amperes. If there is no such socket in your house, please have one installed by an authorised electrician.
- This appliance can be used by children aged from 8 years and above and persons with reduced physical, sensory or mental capabilities or lack of experience and knowledge if they have been given supervision or instruction concerning use of the appliance in a safe way and understand the hazards involved. Children shall not play with the appliance. Cleaning and user maintenance shall not be made by children without supervision.
- Children aged from 3 to 8 years are allowed to load and unload refrigerating appliances. Children are not expected to perform cleaning or user maintenance of the appliance, very young children (0-3 years old) are not expected to use appliances, young children (3-8 years old) are not expected to use appliances safely unless continuous supervision is given, older children (8-14 years old) and vulnerable people can use appliances safely after they have been given

appropriate supervision or instruction concerning use of the appliance. Very vulnerable people are not expected to use appliances safely unless continuous supervision is given.

- If the supply cord is damaged, it must be replaced by the manufacturer, an authorised service agent or similar qualified persons, in order to avoid a hazard.
- This appliance is not intended for use at altitudes exceeding 2000 m.

To avoid contamination of food, please respect the following instructions:

- Opening the door for long periods can cause a significant increase of the temperature in the compartments of the appliance.
- Clean regularly surfaces that can come in contact with food and accessible drainage systems.
- Store raw meat and fish in suitable containers in the freezer, so that it is not in contact with or drip onto other food.
- Two-star frozen-food compartments are suitable for storing pre-frozen food, storing or making ice cream and making ice cubes.
- One-, two- and three-star compartments are not suitable for the freezing of fresh food.
- If the refrigerating appliance is left empty for long periods, switch off, defrost, clean, dry, and leave the door open to prevent mould developing within the appliance.

Old and out-of-order freezers

- If your old freezer has a lock, break or remove the lock before discarding it, because children may get trapped inside it and may cause an accident.
- Old fridges and freezers contain isolation material and refrigerant with CFC. Therefore, take care not to harm environment when you are discarding your old fridges.

Disposal of your old appliance



This symbol on the product or package implies that the product should not be treated as domestic waste. Instead, it should be delivered to applicable waste collection places recycling electrical and electronic equipment. You will contribute to avoid potential negative results regarding environment and human health, which will arise due to wrong waste procedure for the product by ensuring that this product is annihilated properly. Recycling materials will help natural resources be preserved. For more detailed information regarding recycling of this product, please contact local municipality, domestic waste annihilation service or the shop you have purchased the product.

Please ask your municipal authority about the disposal of the WEEE for the reuse, recycle and recovery purposes.

Notes:

- Please read the instruction manual carefully before installing and using your appliance.
We are not responsible for the damage occurred due to misuse.
- Follow all instructions on your appliance and instruction manual, and keep this manual in a safe place to resolve the problems that may occur in the future.
- This appliance is produced to be used in homes and it can only be used in domestic environments and for the specified purposes. It is not suitable for commercial or common use. Such use will cause the guarantee of the appliance to be cancelled and our company will not be responsible for the losses to be occurred.
- This appliance is produced to be used in houses and it is only suitable for cooling / storing foods. It is not suitable for commercial or common use and/or for storing substances except for food. Our company is not responsible for the losses to be occurred in the contrary case.



Safety warnings

- Do not connect your freezer to the mains electricity supply using an extension lead.
- Do not plug in damaged, torn or old plugs.
- Do not pull, bend or damage the cord.

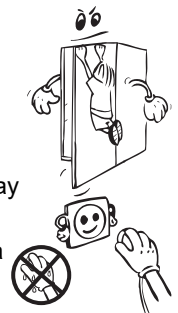

- This appliance is designed for use by adults, do not allow children to play with the appliance or let them hang off the door.
- Never touch the power cord/plug with wet hands as this could cause a short circuit or electric shock.



- Do not place glass bottles or beverage cans in the ice-making compartment as they can burst as the contents freeze. 
- Do not place explosive or flammable material in your freezer. Place drinks with high alcohol content vertically in the freezer and make sure that their tops are tightly closed.
- When removing ice from the ice-making compartment, do not touch it. Ice may cause frost burns and/or cuts. 
- Do not touch frozen goods with wet hands. Do not eat ice-cream or ice cubes immediately after you have taken them out of the ice-making compartment.
- Do not re-freeze frozen goods after they have melted. This may cause health issues such as food poisoning.
- Do not cover the body or top of freezer with lace. This affects the performance of your freezer.
- Secure any accessories in the freezer during transportation to prevent damage to the accessories.
- Do not use plug adapter.

Installing and operating your freezer

Before starting to use your freezer, you should pay attention to the following points:

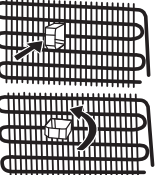
- The operating voltage for your freezer is 220-240 V at 50Hz.
- We do not accept responsibility for any damages that occur due to ungrounded usage.
- Place your freezer where it will not be exposed to direct sunlight.
- Your appliance should be at least 50 cm away from stoves, gas ovens and heater cores, and at least 5 cm away from electrical ovens.
- Your freezer should never be used outdoors or exposed to rain.
- When your freezer is placed next to a deep freezer, there should be at least 2 cm between them to prevent humidity forming on the outer surface.
- Do not place heavy items on the appliance.
- Do not place anything on your freezer, and install your freezer in a suitable place so that at least 15 cm of free space is available above it.
- Use the adjustable front legs to make sure your appliance is level and stable. You can adjust the legs by turning them in either direction. This should be done before placing food in the freezer.
- Before using your freezer, wipe all parts with a solution of warm water and a teaspoon of sodium bicarbonate, then rinse with clean water and dry. Place all parts in the freezer after cleaning.
- Install the plastic distance guide (the part with black vanes at the rear) by turning it 90° (as shown in the figure) to prevent the condenser from touching the wall. 
- The freezer should be placed against a wall with a free space not exceeding 75 mm. 

Before using your freezer

- When using your freezer for the first time, or after transportation, keep it in an upright position for at least 3 hours before plugging into the mains. This allows efficient operation and prevents damage to the compressor.
- Your freezer may have a smell when it is operated for the first time. This is normal and the smell will fade away when your freezer starts to cool.



PART 2. USING YOUR FREEZER

Control panel

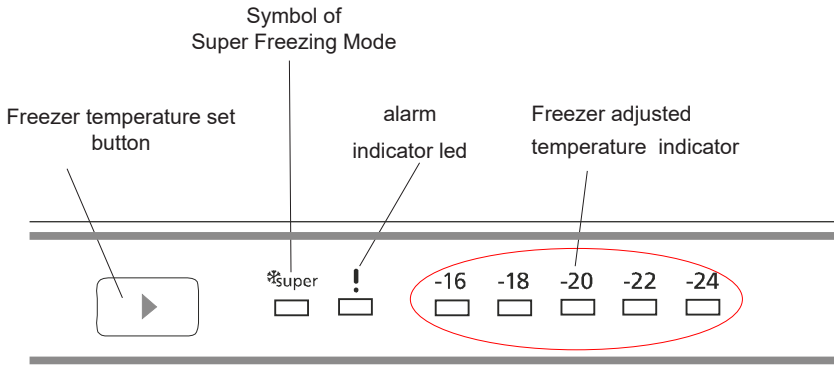

Freezer temperature setting button

This button allows setting temperature of the freezer. In order to set values for freezer partition, press this button. Use this button also to activate SF mode.

Alarm light

In case of a problem within the freezer, the alarm led will release red light

Super Freezer Mode

When would it be used?

- To freeze huge quantities of food.
- To freeze fast food.
- To freeze food quickly.
- To store seasonal food for a long time.

How to use?

- Press temperature set button until super freezing light comes on.
- Super freezing led will light during this mode.
- Maximum amount of fresh food (in kilograms) to be frozen within 24 hours is shown on the appliance label.
- For optimal appliance performance in maximum freezer capacity, set the appliance to active SF mode 3 hours before you put the fresh food into the freezer.

During this mode:

- If you press temperature set button, the mode will be canceled and the setting will be restored from -16°C .

Note: "Super Freezer" mode will be automatically cancelled after 30 hours or when freezer sensor temperature drops beneath -32 °C.

Freezer Temperature Settings

- The initial temperature of the Setting Display is -18°C.
- Press freezer setting button once.
- Every time you press the button, the setting temperature will decrease. (-16°C, -18°C, -20°C,.. super freezing)
- If you press freezer setting button until super freezer symbol is displayed on Freezer

Settings Display and you do not press any button within the following 3 seconds, Super Freezing will blink.

- If you keep on pressing, it will restart from last value.

Warnings for temperature settings

- The ambient temperature, temperature of the freshly stored food and how often the door is opened, affects the temperature in the freezer. If required, change the temperature setting.
- It is not recommended that you operate your freezer in environments colder than 10°C.
- The temperature setting should be set by taking into consideration how often the freezer door is opened and closed, how much food is stored in the freezer and the environment in which and the positioning of the appliance.
- We recommend that when first using the freezer it should be left running for 24 hours uninterrupted to ensure it is completely cooled. Do not open the freezer door, or put food inside for this period.
- Your freezer has a 5 minute built in delay function, designed to prevent damage to the compressor. When power is applied to your freezer, it will begin to operate normally after 5 minutes.
- Your freezer is designed to operate in the ambient temperature intervals stated in the standards, according to the climate class stated in the information label. It is not recommended that your freezer is operated in the environments which are out of the stated temperature intervals in terms of cooling efficiency.

Climate class and meaning:

T (tropical): This refrigerating appliance is intended to be used at ambient temperatures ranging from 16 °C to 43 °C.

ST (subtropical): This refrigerating appliance is intended to be used at ambient temperatures ranging from 16 °C to 38 °C.

N (temperate): This refrigerating appliance is intended to be used at ambient temperatures ranging from 16 °C to 32 °C.

SN (extended temperate): This refrigerating appliance is intended to be used at ambient temperatures ranging from 10 °C to 32 °C.

Accessories

Making Ice cubes (Ice tray)

- Fill the ice tray with water and place in the freezer compartment.
- After the water has completely turned into ice, you can twist the tray as shown below to remove the ice cubes.

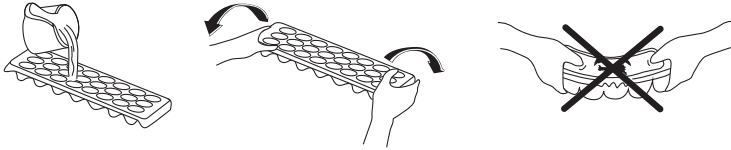

Plastic scraper

After a period of time frost will build up in certain areas in the freezer compartment. The frost accumulated in the freezer should be removed periodically. Use the plastic scraper provided if necessary. Do not use sharp metal objects for this operation. They could puncture the refrigerator circuit and cause irreparable damage to the unit.

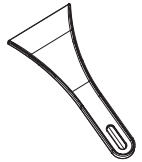

Visual and text descriptions on the accessories section may vary according to the model of your appliance.

Dimensions

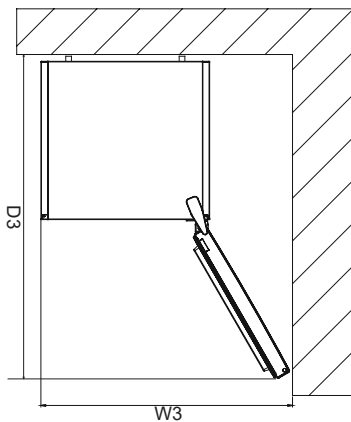
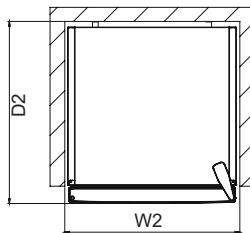
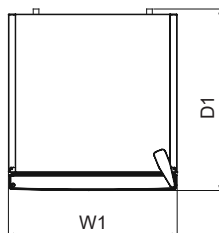
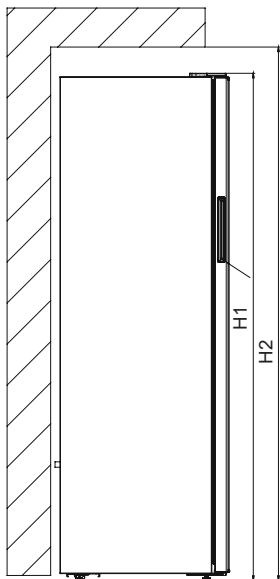

Overall dimensions ¹		
H1	mm	1455
W1	mm	540
D1	mm	652,8
Space required in use ²		
H2	mm	1605
W2	mm	640
D2	mm	692,8
Overall space required in use ³		
W3	mm	659,8
D3	mm	1142,3

PART 3. ARRANGING FOOD IN THE APPLIANCE

- The use of freezer is, storing of deep-frozen or frozen food for long periods of time and making ice cubes.
- Do not put fresh and warm food to the freezer door shelves to be frozen. Only use for storage of frozen food.
- Do not put fresh and warm food with frozen food side by side as it can thaw the frozen food.
- While freezing fresh food (i.e. meat, fish and mincemeat) divide them in parts in order to use in one time.
- **For storing the frozen food;** the instructions shown on frozen food packages should always be followed carefully and if no information is provided, food should not be stored for more than 3 months from the purchased date.
- **When buying frozen food** ensure that these have been frozen at suitable temperatures and that the packing is intact.
- Frozen food should be transported in appropriate containers to maintain the quality of the food and should be returned to the freezing surfaces of the unit in the shortest possible time.
- If a package of frozen food shows the sign of humidity and abnormal swelling it is probable that it has been previously stored at an unsuitable temperature and that the contents have deteriorated.
- **The storage life of frozen food** depends on the room temperature, thermostat setting, how often the door is opened, the type of food and the length of time required to transport the product from the shop to your home. Always follow the instructions printed on the package and never exceed the maximum storage life indicated.
- **While freezing food;** Maximum amount of fresh food (in kg) that can be frozen in 24 hours is indicated on the appliance label.
- For optimum appliance performance to reach maximum freezing capacity , after loading the fresh food into freezer press SF button. When the SF mode finishes, freezer will continue to operate according to last set value.

Attention; In order to save energy, When freezing small amounts of food, reset the set value to desired value to desired position. (Recommendation)

PART 4. CLEANING AND MAINTENANCE

- Disconnect the unit from the power supply before cleaning.

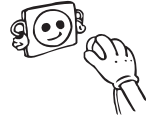

- Do not wash your freezer by pouring water on it.



- Make sure that no water enters the lamp housing and other electrical components.
- The freezer should be cleaned periodically using a solution of bicarbonate of soda and lukewarm water.

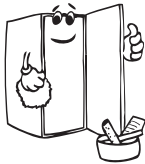
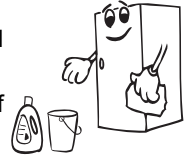

- Clean the accessories separately with soap and water. Do not clean them in the dishwasher.



- Do not use abrasive products, detergents or soaps. After washing, rinse with clean water and dry carefully. When you have finished cleaning, reconnect the plug to the mains supply with dry hands.

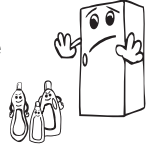

- Clean the condenser with a broom at least twice a year. This will help you to save on energy costs and increase productivity.



! The power supply must be disconnected.

Defrosting

Freezer defrosting process

- Small amounts of frost will accumulate inside the freezer, depending upon the length of time for which the door is left open or the amount of moisture introduced. It is essential to ensure that no frost or ice is allowed to form at places where it will affect the close fitting of the door seal. This might allow air to penetrate the cabinet, encouraging continuous running of the compressor. Thin frost formation is quite soft and can be removed with a brush or plastic scraper. Do not use metal or sharp scrapers, mechanical devices or other means to accelerate the defrosting process. Remove all dislodged frost from the cabinet floor. It is not necessary to switch off the appliance for the removal of this frost.
- For the removal of heavy ice deposits, disconnect the appliance from the mains supply, empty the contents into cardboard boxes and wrap in thick blankets or layers of paper to keep them cold. Defrosting will be most effective if carried out when the freezer is nearly empty and should be carried out as quickly as possible to prevent undue increase in the temperature of the contents.
- Do not use metal or sharp scrapers, mechanical devices or other means to accelerate the defrosting process. An increase in temperature of frozen food during defrosting will shorten the storage life. If the contents are well wrapped and placed in a cool area they should keep for several hours.

- Dry the inside of the compartment with a sponge or a clean cloth.
- To accelerate the defrosting process, place one or more bowls of warm water in the freezer compartment.

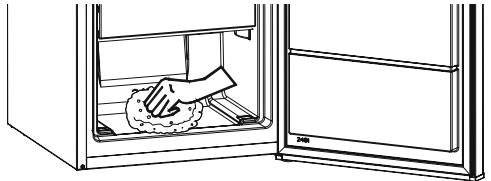

- Examine the contents when replacing them in the freezer and if some of the food has thawed out it should be eaten within 24 hours, or be cooked and re-frozen.
- After defrosting has finished clean the inside of the appliance with a solution of warm water with a little bicarbonate of soda and then dry thoroughly. Wash all removable parts in the same way and reassemble. Reconnect the appliance to the mains supply and leave for 2 to 3 hours on setting « 5 » position before introducing the food back into the freezer.

PART 5. TRANSPORTATION AND CHANGING OF INSTALLATION POSITION

Transportation and changing of installation position

- The original packages and foamed polystyrene (PS) can be retained if required.
- During transportation, the appliance should be secured with a wide string or a strong rope. The instructions written on the corrugated box must be followed while transporting.
- Before transporting or changing the installation position, all the moving objects (ie, ice tray, scraper, drawers ...) should be taken out or fixed with bands in order to prevent them from getting damaged.

! Carry your freezer in the upright position.

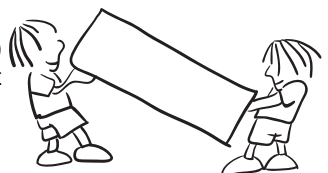

Repositioning the door

- It is not possible to change the opening direction of your freezer door, if the door handle on your freezer is installed from the front surface of the door.
- It is possible to change the opening direction of the door on models without any handles.
- If the door opening direction of your freezer may be changed, you should contact the nearest Authorised Service Agent to have the opening direction changed.

PART 6. BEFORE CALLING YOU'RE AFTER SALES SERVICE

Errors

Your freezer will warn you if the temperatures for the freezer is at improper levels or if a problem occurs with the appliance. In case of a problem within the freezer, the alarm led will release red light.

Alarm indicator LED is turning on	MEANING	WHY	WHAT TO DO
	"Failure" Warning	There is/are some part(s) out of order or there is a failure in the cooling process. The product is plugged for the first time or a long-time power interruption for 1 hour.	Check the door is open or not and check if the product working 1 hour. If the door is not open and the product had worked 1 hour, call service for assistance as soon as possible.

If your freezer is not working properly, it may be a minor problem, therefore check the following, before calling an electrician to save time and money.

What to do if your appliance does not operate;

Check that;

- There is no power.
- The general switch in your home is disconnected.
- The socket is not sufficient. To check this, plug in another appliance that you know which is working into the same socket.

What to do if your appliance performs poorly;

Check that;

- You have not overloaded the appliance.
- The freezer temperature set to -16.
- The doors are closed perfectly.
- There is no dust on the condenser.
- There is enough place at the rear and side walls.

If there is noise;

The cooling gas which circulates in the refrigerator circuit may make a slight noise (bubbling sound) even when the compressor is not running. Do not worry this is quite normal. If these sounds are different check that:

- The appliance is well levelled
- Nothing is touching the rear.
- The stuffs on the appliance are vibrating.

Recommendations

- To stop the appliance completely, unplug from main socket (for cleaning and when the doors are left open)

Tips for saving energy

1. Install the appliance in a cool, well ventilated room , but not in direct sunlight and not near a heat source (radiator, cooker.. etc). Otherwise use an insulating plate.
2. Allow warm food and drinks to cool down outside the appliance.
3. Cover drinks or other liquids when placing them in the appliance Otherwise humidity increases in the appliance. Therefore, the working time gets longer. Also covering drinks and other liquids helps to preserve smell and taste.
4. Try to avoid keeping the doors open for long periods or opening the doors too frequently as warm air will enter the cabinet and cause the compressor to switch on unnecessarily often.
5. Keep the covers of the different temperature compartments (crisper, chiller ...etc) closed
6. Door gasket must be clean and pliable. Replace gaskets if worn.

PART 7. THE PARTS OF THE APPLIANCE AND THE COMPARTMENTS

This appliance is not intended to be used as a built-in appliance.

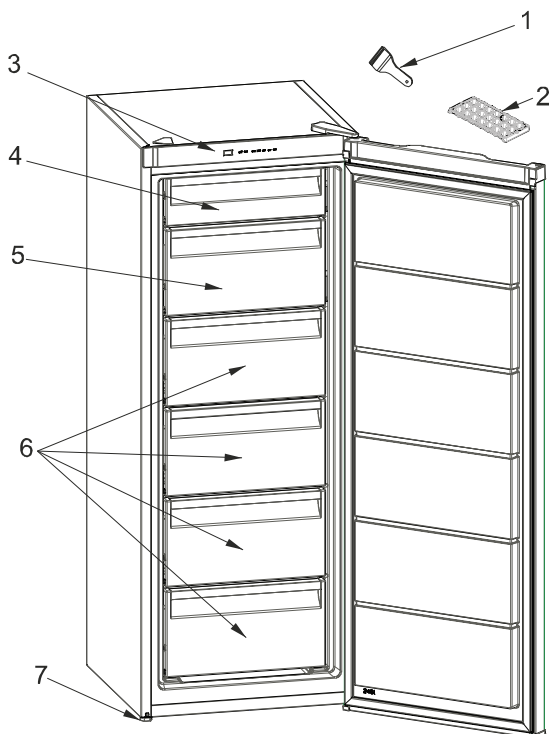

This presentation is only for information about the parts of the appliance.
Parts may vary according to the appliance model.

1. Plastic scraper
2. Ice tray
3. Thermostat
4. Freezer upper room cover
5. Freezer bottom room cover
6. Freezer compartment drawers
7. Levelling Foot

General notes:

Freezer Compartment (Freezer): Most Efficient use of energy is ensured in the configuration with the drawers and bins are on stock position.

1 TECHNICAL DATA

The technical information is situated in the rating plate on the internal side of the appliance and on the energy label. The QR code on the energy label supplied with the appliance provides a web link to the information related to the performance of the appliance in the EU EPREL database.

Keep the energy label for reference together with the user manual and all other documents provided with this appliance.

It is also possible to find the same information in EPREL using the link <https://eprel.ec.europa.eu> and the model name and product number that you find on the rating plate of the appliance.

See the link www.theenergylabel.eu for detailed information about the energy label.

2 INFORMATION FOR TEST INSTITUTES

Appliance for any EcoDesign verification shall be compliant with EN 62552.

Ventilation requirements, recess dimensions and minimum rear clearances shall be as stated in this User Manual at Chapter 2. Please contact the manufacturer for any other further information, including loading plans.

3 CUSTOMER CARE AND SERVICE

Always use original spare parts.

When contacting our Authorised Service Centre, ensure that you have the following data available: Model, Serial Number and Service Index.

The information can be found on the rating plate. Subject to change without notice.

The original spare parts for some specific components are available for a minimum of 7 or 10 years, based on the type of component, from the placing on the market of the last unit of the model.

Visit our website to:

www.voxelectronics.com



SRP

VF2500F
UPUTSTVO ZA UPOTREBU ZAMRZIVAČ

EAC

Sadržaj

PRE UPOTREBE UREĐAJA	2
Opšta upozorenja	2
Stari i pokvareni zamrzivači	5
Bezbednosna upozorenja	5
Instalacija i rukovanje zamrzivačem	6
Pre korišćenja vašeg zamrzivača	6
UPOTREBA ZAMRZIVAČA	7
Dugme za podešavanje temperature u odeljku zamrzivača	7
Lampica alarma	7
Režim super zamrzavanja	7
Podešavanja temperature zamrzivača	8
Upozorenja u vezi sa podešavanjem temperature	8
Dodaci	9
Posuda za led	9
Plastični strugač.....	9
Dimenzije.....	10
RASPOREĐIVANJE HRANE U UREĐAJU.....	11
ČIŠĆENJE I ODRŽAVANJE	12
Odmrzavanje	12
TRANSPORT I PROMENA POLOŽAJA INSTALACIJE	13
Promena položaja vrata.....	13
PRE POZIVANJA SERVISA ZA PODRŠKU NAKON KUPOVINE	13
Saveti za uštedu energije	14
DELOVI UREĐAJA I ODELJCI	15

DEO 1. PRE UPOTREBE UREĐAJA

Opšta upozorenja

UPOZORENJE: Nemojte da blokirate otvore za ventilaciju na kućištu ili strukturi uređaja.

UPOZORENJE: Nemojte koristiti mehaničke uređaje ili druga sredstva za ubrzavanje odmrzavanja, osim onih koje preporučuje proizvođač.

UPOZORENJE: Nemojte koristiti električne aparate unutar prostora za smeštaj hrane, osim ako se ne radi o aparatima čiju upotrebu preporučuje proizvođač.

UPOZORENJE: Nemojte da oštetite kruženje sredstva za hlađenje.

UPOZORENJE: Da biste izbegli opasnost usled nestabilnosti uređaja, on se mora fiksirati u skladu sa uputstvima.

UPOZORENJE: Prilikom pozicioniranja uređaja postarajte se da kabl za napajanje ne bude zaglavljen ili oštećen.

UPOZORENJE: Nemojte da postavljate više prenosivih strujnih utičnica ili prenosivih jedinica napajanja na zadnjoj strani uređaja.

 Simbol ISO 7010 W021

Upozorenje; rizik od požara / zapaljivih materijala

- Ako vaš uređaj koristi R600a kao gas za hlađenje – ovu informaciju možete da saznate sa etikete na hladnjaku - treba da budete obazrivi za vreme prenosa i montaže da biste sprečili oštećenje elemenata hladnjaka na vašem uređaju. Iako je R600a ekološki prihvatljiv i prirodan gas, on je eksplozivan. U slučaju curenja usled oštećenja na elementima zamrzivača, premestite vaš zamrzivač dalje od otvorenog plamena ili izvora toplote i provetrite prostoriju gde je uređaj smešten na nekoliko minuta.

- Dok prenosite i postavljate zamrzivač, nemojte oštetiti kruženje gasa za hlađenje.
- Nemojte da skladištite eksplozivne supstance kao što su konzerve aerosola sa zapaljivim gorivom u ovaj uređaj.
- Ovaj uređaj je namenjen za korišćenje u domaćinstvu i za slične primene kao što su:
 - kuhinje u radnjama, kancelarijama i drugom radnom okruženju
 - farme i goste u hotelima, motelima i drugim rezidencijalnim objektima;
 - u pansionima za noćenje sa doručkom;
 - za catering i slične primene koje nisu povezane sa maloprodajom
- Ako se utičnica ne poklapa sa utikačem uređaja, proizvođač, servisno osoblje ili slično kvalifikovane osobe treba da zamene utikač da bi se izbegla opasnost.
- Posebni uzemljeni utikač je povezan sa kablom za napajanje vašeg uređaja. Ovaj utikač treba da se koristi sa posebno uzemljenom utičnicom snage 16 ampera. Ako nema takve utičnice u vašem stanu, angažujte kvalifikovanog tehničara da je instalira.
- Ovaj uređaj mogu da koriste deca starosti 8 godina i više kao i osobe sa smanjenim fizičkim, senzornim ili mentalnim sposobnostima ili nedostatkom iskustva ili znanja ako su pod nadzorom ili su poučene po pitanju korišćenja uređaja na bezbedan način i razumeju opasnost. Deca ne smeju da se igraju ovim uređajem. Čišćenje i održavanje ne smeju da sprovode deca bez nadzora.

- Deci uzrasta od 3 do 8 godina je dozvoljeno da pune i prazne rashladne uređaje. Od dece se ne očekuje da obavljaju čišćenje ili održavanje uređaja, od vrlo male dece (od 0 do 3 godine) se ne očekuje da koriste uređaje, od male dece (od 3-8 godina) se ne očekuje da koriste uređaje na bezbedan način, osim ako su pod stalnim nadzorom, starija deca (8 - 14 godina) i ranjiva grupa ljudi mogu bezbedno da koriste aparate nakon što im je dat odgovarajući nadzor ili instrukcija u vezi sa upotrebom aparata. Od vrlo ranjive grupe ljudi se ne očekuje da koriste uređaje na bezbedan način osim ako im nije dat odgovarajući nadzor.

- Ako je kabl za napajanje oštećen, proizvođač, servisno osoblje ili slično kvalifikovane osobe treba da ga zamene da bi se izbegla opasnost.
- Ovaj uređaj nije namenjen za upotrebu na nadmorskim visinama većim od 2000 m.

Da biste izbegli kontaminaciju hrane, molimo pridržavajte se sledećih uputstava:

- Otvaranje vrata na duži period može prouzrokovati značajno povećanje temperature u odeljcima uređaja.
- Redovno čistite površine koje mogu doći u dodir sa hranom i pristupačnim sistemima za odvodnjavanje.
- Sirovo meso i ribu čuvajte u odgovarajućim sudovima u uređaju, tako da ne budu u kontaktu sa ili da ne kaplju na drugu hranu.
- Odeljci sa zamrznutom hranom sa dve zvezdice pogodni su za skladištenje zamrznute hrane, skladištenje ili pravljenje sladoleda i pravljenje kocki leda.
- Odeljci sa jednom, dve i tri zvezdice nisu pogodni za zamrzavanje sveže hrane.
- Ako je rashladni uređaj ostavljen prazan duže vreme, isključite ga, odmrznite, očistite, osušite i ostavite vrata otvorena kako bi se sprečilo stvaranje buđi unutar uređaja.

Stari i pokvareni zamrzivači

- Ako vaš stari zamrzivač ima bravu, slomite je ili je uklonite pre odlaganja jer se deca mogu zaglaviti unutra i može doći do nesreće.



- Stari frižideri i zamrzivači sadrže izolacioni materijal i gas za hlađenje sa CFC-om. Stoga, budite obazrivi da ne naškodite životnoj sredini prilikom odlaganja starih frižidera.

Odlaganje starog uređaja

Ovaj simbol na proizvodu ili pakovanju znači da se proizvod ne sme tretirati kao kućni otpad. Treba ga dostaviti na odgovarajuća mesta za sakupljanje otpada za recikliranje električne i elektronske opreme. Time doprinosite izbegavanju potencijalnih negativnih posledica po životnu sredinu i ljudsko zdravlje, koje nastaju usled pogrešnog postupanja sa otpadom, osiguravajući da se ovaj proizvod pravilno uništi. Recikliranje materijala pomaže očuvanju prirodnih resursa. Za detaljnije informacije u vezi sa recikliranjem ovog proizvoda, obratite se lokalnoj opštini, službi za uništavanje kućnog otpada ili prodavnici u kojoj ste kupili proizvod. Molimo vas pitajte vaše opštinske vlasti o odlaganju WEEE u svrhu ponovne upotrebe, recikliranja i oporavka.

Napomene:

- Pročitajte uputstvo za upotrebu pažljivo pre instalacije i upotrebe uređaja. **Mi nismo odgovorni za oštećenje koje se desi usled pogrešnog korišćenja.**
- Pratite sva uputstva na uređaju i iz uputstva za upotrebu i čuvajte ovo uputstvo na bezbednom mestu da biste rešili probleme do kojih može doći u budućnosti.
- Ovaj uređaj je proizveden da se koristi u domaćinstvima i može se koristiti samo u kućnim okruženjima i za navedene namene. Nije prikladan za komercijalnu ili uobičajenu upotrebu. Takva upotreba će dovesti do kršenja garancije na uređaj i naša kompanija neće biti odgovorna za nastale gubitke.
- Ovaj uređaj je proizveden za upotrebu u kućama/stanovima i prikladan je za hlađenje / čuvanje hrane. Nije prikladan za komercijalnu ili zajedničku upotrebu i/ili skladištenje drugih supstancija osim hrane. Naša kompanija nije odgovorna za gubitke koji nastaju nepravilnom upotrebom.

Bezbednosna upozorenja

- Nemojte da koristite višestruke utičnice ili produžni kabl.
- Nemojte da uključujete oštećeni, pokidani ili stari utikač.
- Nemojte da povlačite, savijate ili oštećujete kabl.



- Ovaj uređaj je napravljen za korišćenje od strane odraslih osoba, nemojte da dozvolite deci da se igraju sa uređajem ili da im dozvolite da vise na vratima uređaja.
- Nemojte da priključujete ili isključujete utikač iz utičnice vlažnim rukama, jer to može dovesti do električnog udara!
- Nemojte da stavljate staklene flaše ili konzerve sa napicima u odeljak zamrzivača. Flaše ili konzerve mogu eksplodirati.
- Nemojte da stavljate eksplozivni ili zapaljivi materijal u uređaj. Pića sa većim procentom alkohola stavljajte vertikalno u zamrzivač i čvrsto zatvorite flaše.
- Prilikom uzimanja leda iz odeljka zamrzivača, nemojte da ga dodirujete, led može izazvati ledene opekotine i/ili posekotine.

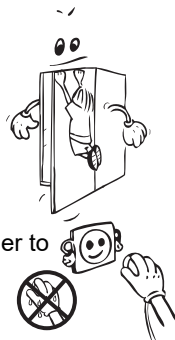

- Nemojte da dodirujete zamrznutu hranu vlažnim rukama! Nemojte da jedete sladoled i kocke leda odmah nakon što ih izvadite iz odeljka zamrzivača!



- Nemojte ponovo zamrzavati smrznutu hranu nakon što je otopljena. To može da izazove zdravstvene probleme kao što je trovanje hranom.
- Nemojte da prekrivate telo ili vrh uređaja. To može da utiče na učinak zamrzivača.
- Pričvrstite dodatke u uređaju tokom transporta za biste sprečili oštećenje dodataka.
- Nemojte da koristite adapter za utikač.

Instalacija i rukovanje frižiderom

Pre početka upotrebe zamrzivača, treba da obratite pažnju na sledeće tačke:

- Radni napon vašeg frižidera je 220 - 240 V na 50 Hz.
- Ne preuzimamo odgovornost za oštećenja koja nastanu usled upotrebe bez uzemljenja.
- Stavite zamrzivač na mesto na kome neće biti izložen sunčevoj svetlosti.
- Vaš uređaj treba da se nalazi najmanje 50 cm od štednjaka, pećnica na gas i grejača i najmanje 5 cm od električnih šporeta.
- Uređaj nikada ne treba koristiti na otvorenom prostoru ili ostaviti na kiši.
- Kada se zamrzivač postavi pored zamrzivača za duboko zamrzavanje, treba da ima najmanje 2 cm prostora između njih da bi se sprečilo formiranje vlage na spoljašnjoj površini.
- Nemojte da stavljate teške predmete na zamrzivač.
- Nemojte da stavljate ništa na zamrzivač, instalirajte zamrzivač na prikladno mesto tako da se nalazi najmanje 15 cm od plafona.
- Podesive prednje noge bi trebalo da budu podešene da se osigura da je vaš uređaj ravan i stabilan. Nožice možete da podesite okretanjem u smeru kretanja kazaljki na satu (ili u suprotnom smeru). To treba učiniti pre stavljanja hrane u zamrzivač.
- Pre korišćenja zamrzivača, obrišite sve delove toplom vodom sa dodatom kašičicom sode bikarbone, zatim isperite čistom vodom i osušite. Postavite sve delove nakon čišćenja.
- Montirajte plastični vodič za rastojanje (deo s crnim lopaticama na zadnjoj strani) okretanjem za 90° kao što je prikazano na slici da bi se sprečilo da kondenzator dodiruje zid.
- Zamrzivač treba da se postavi uz zid na razdaljini koja ne premašuje 75 mm.

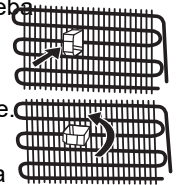

Pre korišćenja vašeg zamrzivača

- Kada se koristi po prvi put ili nakon transporta, držite zamrzivač u uspravnom položaju 3 sata pre uključenja, da biste omogućili njegov efikasan rad. U suprotnom, možete da oštetite kompresor.
- Zamrzivač može imati neprijatan miris po prvom uključivanju; miris će nestati kada vaš zamrzivač počne da hladi.



DEO 2. UPOTREBA ZAMRZIVAČA

Kontrolna tabla

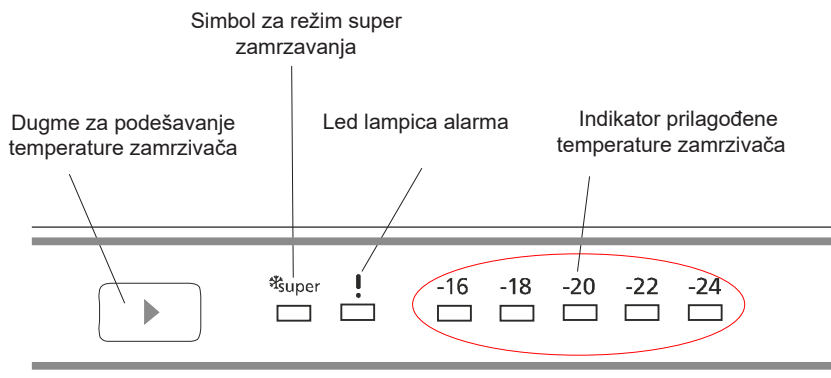

Dugme za podešavanje temperature zamrzivača

Pomoću ovog dugmeta se može podesiti temperatura zamrzivača. Pritisnite ovo dugme da biste podesili vrednosti za odeljak zamrzivača. Ovo dugme takođe koristite za aktivaciju režima brzog zamrzavanja (SF).

Lampica alarma

U slučaju problema u zamrzivaču, led lampica alarma će zasvetleti crveno.

Režim super zamrzavanja

Kada ga treba koristiti?

- Za zamrzavanje velikih količina hrane.
- Za zamrzavanje brze hrane.
- Za brzo zamrzavanje hrane.
- Za dugoročno čuvanje sezonske hrane.

Kako koristiti?

- Pritisnite dugme za podešavanje temperature dok se ne upali lampica za brzo zamrzavanje.
- LED lampica za brzo zamrzavanje će svetleti tokom ovog režima.
- Maksimalna količina sveže hrane (u kilogramima) za zamrzavanje u roku od 24 časa je prikazana na etiketi uređaja.
- Za optimalni učinak uređaja pri maksimalnom kapacitet zamrzivača, podesite uređaj na aktivni režim SF 3 sata pre stavljanja sveže hrane u zamrzivač.

U toku ovog režima:

- Ako pritisnete dugme za podešavanje temperature, režim se otkazuje i postavka se vraća na -16°C.

Napomena: Režim brzog zamrzavanja se automatski otkazuje nakon 30 časova ili kada temperatura senzora zamrzivača padne ispod -32 °C.

Podešavanja temperature zamrzivača

- Početna temperatura na ekranu za podešavanja je -18 °C.
- Pritisnite dugme za podešavanje zamrzivača jednom.
- Svaki put kada pritisnete ovo dugme temperatura se smanjuje. (-16 °C, -18 °C, -20 °C,.. super zamrzavanje)
- Ako držite dugme za podešavanje zamrzivača dok se na ekranu za podešavanje zamrzivača ne pojavi simbol za super zamrzavanje, a ne pritisnete nijedno drugo dugme u naredne 3 sekunde, brzo zamrzavanje počinje da treperi.
- Ako nastavite da držite, restartovaće se od poslednje vrednosti.

Upozorenja u vezi sa podešavanjem temperature

- Temperatura okoline, temperatura sveže uskladištene hrane i koliko često se otvaraju vrata utiču na temperaturu u zamrzivaču. Ako je potrebno, promenite podešavanje temperature.
- Ne preporučuje se da koristite zamrzivač u okruženjima hladnijim od 10 °C.
- Podešavanje temperature treba obaviti uzimajući u obzir koliko često se vrata zamrzivača otvaraju i zatvaraju, koliko hrane se čuva u zamrzivaču i okruženje i položaj uređaja.
- Preporučujemo da kada prvi put koristite zamrzivač, on treba da radi 24 časa bez prekida da bi se osiguralo da bude u potpunosti ohlađen. Nemojte da otvarate vrata zamrzivača ili da stavljate hranu unutra u toku ovog perioda.
- Zamrzivač poseduje ugrađenu funkciju odlaganja od 5 minuta koja je projektovana da spreči oštećenje kompresora. Kada se aktivira napajanje zamrzivača, on će početi da radi normalno nakon 5 minuta.
- Vaš zamrzivač je napravljen da radi na intervalima sobnih temperatura navedenim u standardima, u skladu sa klasom navedenom na etiketi sa informacijama. Ne preporučuje se da zamrzivač koristite u okruženjima koja se nalaze izvan navedenih temperaturnih intervala u pogledu dobre efikasnosti.

Klasa klime i značenje:

T (tropska): Ovaj rashladni uređaj predviđen je za upotrebu na sobnoj temperaturi koja varira od 16 °C do 43 °C.

ST (suptropska): Ovaj rashladni uređaj predviđen je za upotrebu na sobnoj temperaturi koja varira od 16 °C do 38 °C.

N (umerena): Ovaj rashladni uređaj predviđen je za upotrebu na sobnoj temperaturi koja varira od 16 °C do 32 °C.

SN (proširena umerena): Ovaj rashladni uređaj predviđen je za upotrebu na sobnoj temperaturi koja varira od 10 °C do 32 °C.

Dodaci

Posuda za led

- Napunite posudu za led vodom i stavite u zamrzivač.
- Nakon što se led formira, okrenite posudu i dobićete kocke leda.

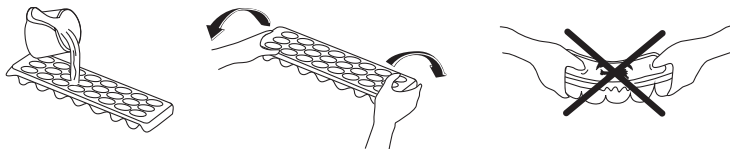

Plastični strugač

Nakon određenog perioda na određenim mestima u zamrzivaču će doći do stvaranja leda. Led koji se sakuplja u zamrzivaču treba povremeno uklanjati. Koristite plastične strugače priložene, po potrebi. Nemojte da koristite oštre predmete za ovu aktivnost. Oni mogu da probuše kolo zamrzivača i izazovu nepovratno oštećenje jedinice.



Vizuelni i tekstualni opisi u odeljku o dodacima mogu se razlikovati u zavisnosti od modela vašeg uređaja.

Dimenzije

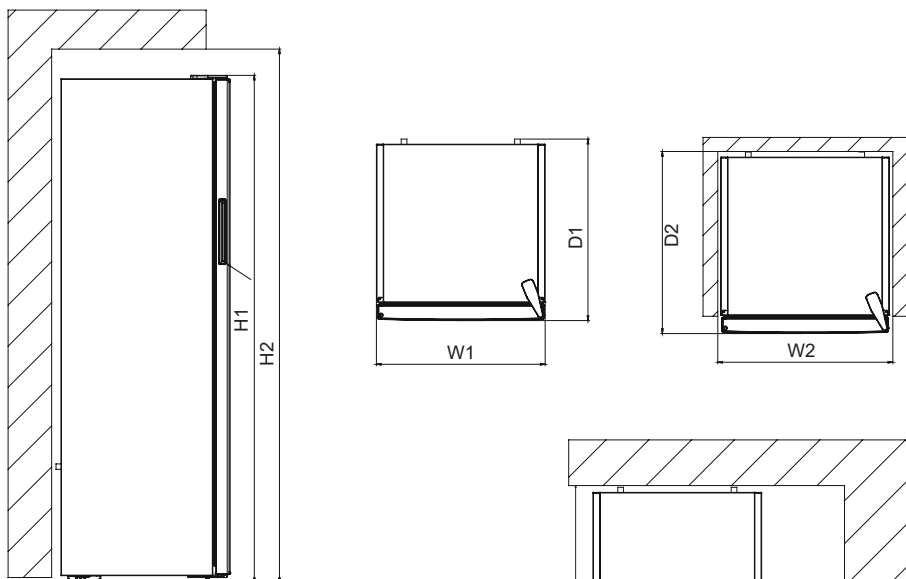

Ukupne dimenzije ¹		
H1	mm	1455
W1	mm	540
D1	mm	652,8

Potreban prostor za upotrebu ²		
H2	mm	1605
W2	mm	640
D2	mm	692,8

Ukupno potreban prostor za upotrebu ³		
W3	mm	659,8
D3	mm	1142,3

DEO 3. RASPOREĐIVANJE HRANE U UREĐAJU

- Zamrzivač služi za držanje duboko smrznute ili smrznute hrane na duže vreme i izradu kockica leda.
- Ne stavljajte svežu i toplu hranu na police vrata zamrzivača da bi se zamrzla. Koristite ih samo za držanje smrznute hrane.
- Ne stavljajte svežu i toplu hranu jednu pored druge, jer smrznuta hrana može da se otopi.
- Kad zamrzavate svežu hranu (tj. meso, ribu i mleveno meso), podelite je u delove koje ćete da iskoristite pri jednoj upotrebi.
- **Za čuvanje zamrznute hrane;** uvek trebate pažljivo da se pridržavate uputstava prikazanih na zamrznutim pakovanjima hrane, a hrana na kojoj nema informacija ne treba da se čuva više od 3 meseca od datuma kupovine.
- **Kada kupujete zamrznutu hranu** pazite da je zamrznuta na odgovarajućim temperaturama i da je pakovanje neoštećeno.
- Zamrznuta hrana treba da se transportuje u odgovarajućim kesama da bi se zadržao kvalitet hrane i treba da se vrati na površine koje zamrzavaju u najkraćem roku.
- Ako pakovanje smrznute hrane pokazuje znakove vlage i neuobičajeno je naduto, verovatno je pre bilo skladišteno na neodgovarajućim temperaturama i sadržaj se pokvario.
- **Vek trajanja zamrznute hrane** zavisi od sobne temperature, postavki termostata, koliko se često otvaraju vrata uređaja, vrste hrane i vremena potrebnog za transport proizvoda od trgovine do vaše kuće. Uvek sledite uputstva napisana na pakovanju i nikada nemojte prelaziti maksimalan vek trajanja koji je naznačen.
- **Za zamrzavanje hrane;** maksimalna količina sveže hrane (u kg) koja može da se zamrzne za 24 sata je označena na nalepnici na uređaju.
- Za optimalne performanse uređaja, da bi postigao maksimalan kapacitet zamrzavanja, pritisnite dugme SF kada stavite svežu hranu u zamrzivač. Kada se režim SF završi, zamrzivač nastavlja da radi u skladu sa poslednjom podešenom vrednošću.

Pažnja: Da biste uštedeli energiju, kada zamrzavate male količine hrane, resetujte podešenu vrednost na željeni položaj. (Preporuka)

DEO 4. ČIŠĆENJE I ODRŽAVANJE

• Izvadite utikač zamrzivača iz utičnice pre početka čišćenja.

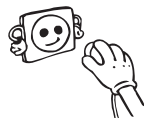

• Nemojte da perete zamrzivač prosipanjem vode na njega.



• Vodite računa da voda ne uđe u kućište lampice ili u druge električne delove.

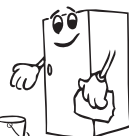

• Povremeno očistite zamrzivač rastvorom sode bikarbone i mlake vode.



• Dodatke perite posebno, koristeći toplu i sapunjavu vodu. Ne perite ih u sudomašini.



• Ne koristite abrazivna sredstva, deterdžente ili sapune. Posle pranje, isperite čistom vodom i pažljivo osušite. Kada završite sa čišćenjem, vratite suvim rukama utikač u utičnicu.

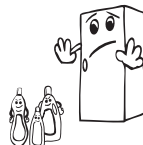

• Kondenzator treba da čistite četkom najmanje dva puta godišnje da biste omogućili uštedu energije i povećali produktivnost.

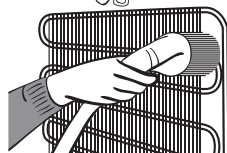

! Tokom čišćenja utikač uređaja mora biti isključen iz utičnice.

Odmrzavanje

Postupak odleđivanja zamrzivača

- Unutar zamrzivača se prave male količine leda u zavisnosti od toga koliko dugo ostavite vrata otvorena ili od količine unete vlage. Od suštinskog je značaja da ne dozvolite formiranje leda na mestima gde može da utiče na zatvaranje i zaptivanje vrata. To bi moglo da omogući ulazak vazduha u pregradu i time dovede do stalnog rada kompresora. Tanak sloja leda je prilično mekan i može se skinuti četkom ili plastičnim strugačem. Nemojte koristiti metalne ili oštre strugače, mehaničke uređaje ili druga sredstva za ubrzavanje odmrzavanja. Izvadite sav odvojeni led sa dna pregrade. Da biste izvadili tanak led nije potrebno isključivati uređaj.
- Da biste izvadili velike naslage leda, isključite uređaj iz napajanja i izvadite sadržaj u kartonske kutije i obavijte ih debelim čebadima ili slojevima papira da biste ih držali ohlađenim. Odmrzavanje je najdelotvornije ako se obavlja kada je zamrzivač skoro ispražnjen i treba ga obavljati što je brže moguće kako bi se sprečio neželjeni porast temperature sadržaja.

- Nemojte koristiti metalne ili oštre strugače, mehaničke uređaje ili druga sredstva za ubrzavanje odmrzavanja. Porast temperature zamrznute hrane tokom odmrzavanja skraćuje vek trajanja. Ako je sadržaj dobro obmotan i stavljen na hladno mesto, trebalo bi da izdrži nekoliko sati.
- Osušite unutrašnjost odeljka sušerom ili čistom krpom.
- Da biste ubrzali proces odmrzavanja stavite jednu ili više posuda sa toplom vodom u odeljak zamrzivača.
- Pregledajte sadržaj kada ga vadite iz zamrzivača i ako je neka hrana odmrznuta treba je pojesti u roku od 24 časa ili skuvati pa ponovo zamrznuti.
- Nakon odmrzavanja, očistite unutrašnjost uređaja rastvorom tople vode i malo sode bikarbone i temeljno osušite. Na isti način operite sve delove koji se vade i sklopite ih ponovo. Povežite uređaj na napajanje i sačekajte 2 do 3 sata na postavci broj 5 pre nego što vratite hranu u zamrzivač.

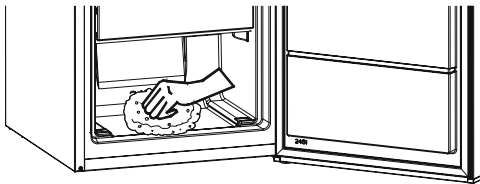

DEO 5. TRANSPORT I PROMENA POLOŽAJA INSTALACIJE

- Originalno pakovanje i pena se mogu zadržati zbog ponovnog transporta (opciono).
 - Treba da pričvrstite uređaj debelom žicom, trakom ili snažnim kablovima i pratite uputstva za transport na pakovanju.
 - Uklonite pokretne delove (posudu za led, strugač, fioke....) ili ih trakama pričvrstite u zamrzivaču tokom premeštanja i transporta da biste sprečili njihovo oštećenje.
- ! Zamrzivač nosite u uspravnom položaju.**

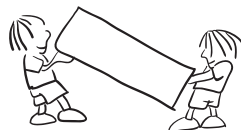

Promena položaja vrata

- Nije moguće promeniti smer otvaranja vrata zamrzivača ako su ručke na vratima postavljene na prednjoj površini vrata.
- Moguće je promeniti smer otvaranja vrata na modelima bez drške.
- Ako se smer otvaranja vrata na vašem uređaju može promeniti, treba da kontaktirate najbliži ovlašćeni servis da biste promenili smer otvaranja vrata.

DEO 6. PRE POZIVANJA SERVISA ZA PODRŠKU NAKON KUPOVINE

Greške: Zamrzivač vas upozorava ako su temperature na neodgovarajućem nivou ili ako dođe do problema sa uređajem. U slučaju problema u zamrzivaču, led lampica alarma će zasvetleti crveno.

Led lampica alarma se uključuje	VRSTA GREŠKE	ZAŠTO	ŠTA URADITI
	„Kvar Upozorenje”	Postoji/e deo/delovi u kvaru ili došlo je do kvara u procesu hlađenja Proizvod je prvi put priključen ili je duži prekid napajanja od 1 sata.	Proverite da li su vrata otvorena ili ne i proverite da li uređaj radi 1 sat. Ako vrata nisu otvorena i proizvod je radio 1 sat, nazovite službu za pomoć što je pre moguće.

Ako zamrzivač ne radi pravilno, to može biti manji problem, stoga proverite sledeće, pre nego što pozovete električara, kako biste uštedeli vreme i novac.

Šta raditi ako uređaj ne radi;

Proverite;

- Nema napajanja,
- Glavni prekidač u vašem domu je isključen.
- Utičnica nije dobra. Da biste ovo proverili, priključite drugi uređaj za koji znate da radi na istu utičnicu.

Šta raditi ako uređaj radi loše;

Proverite;

- Da li ste preopteretili uređaj,
- Temperatura zamrzivača je podešena na -16.
- Vrata se zatvaraju dobro.
- Da li ima prašine na kondenzatoru.
- Postoji li dovoljno prostora na zadnjog i bočnim stranama.

Ako ima buke;

Gas za hlađenje koji cirkuliše u kolu frižidera može napraviti blagi šum (zvuk mehurića) čak i kada kompresor ne radi. Nemojte da brinete jer je to normalno. Ako se ovi zvuci razlikuju, proverite da li je:

- Uređaj je dobro iznivelisan.
- Ništa na dodiruje zadnji deo.
- Stvari na uređaju vibriraju.

Preporuke

- Da biste potpuno zaustavili uređaj, isključite ga iz glavne utičnice (radi čišćenja i kada su vrata ostavljena otvorena).

Saveti za uštedu energije

1. Instalirajte uređaj u hladnoj, dobro provetrenoj prostoriji ali ne na direktnoj sunčevoj svetlosti ili u blizini izvora toplote (radijator, šporet itd.) U suprotnom, koristite ploču za izolaciju.
2. Ohladite hranu i piće da van uređaja pre stavljanja u uređaj.
3. Pokrijte pića i ostale tečnosti pre stavljanja u zamrzivač. U suprotnom, povećava se vlažnost u uređaju i radno vreme uređaja postaje duže. Takođe pokrivanje pića i tečnosti pomaže u otklanjanju neprijatnog mirisa i ukusa.
4. Kada stavljate hranu i piće, vrata uređaja otvarajte što je moguće kraće.
5. Zatvorite poklopce odeljaka sa različitom temperaturom u uređaju (odeljak za sveže voće i povrće, za brzo hlađenje itd).
6. Zaptivač na vratima mora da bude čist i gibak. Zamenite zaptivače ako se pohabaju.

DEO 7. DELOVI UREĐAJA I ODELJCI

Ovaj uređaj nije predviđen za upotrebu kao ugrađeni uređaj.

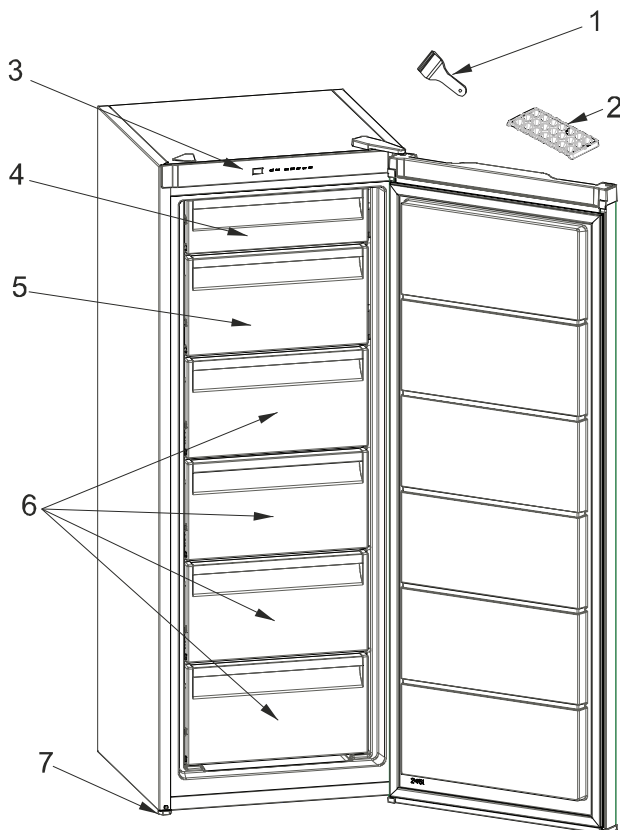

Ova prezentacija je samo za informaciju o delovima uređaja. Delovi mogu da budu različiti u zavisnosti od modela uređaja.

1. Plastični strugač
2. Posuda za led
3. Termostat
4. Gornji poklopac zamrzivača
5. Donji poklopac zamrzivača
6. Fioke odeljka zamrzivača
7. Nogica za nivelisanje

Opšte napomene:

Odeljak zamrzivača (Zamrzivač):

Najefikasnija potrošnja energije osigurana je u konfiguraciji sa fiokama i korpama u položaju zaliha.

1 TEHNIČKI PODACI

Tehničke informacije nalaze se na natpisnoj pločici na unutrašnjoj strani uređaja i na energetske nalepnici.

QR kod na energetske nalepnici isporučenoj sa uređajem daje vam web link o informacijama u vezi sa performansama uređaja u EU EPREL bazi podataka.

Energetsku nalepnicu sačuvajte radi buduće reference zajedno sa uputstvom za upotrebu i svim ostalim dokumentima ispuštenim uz ovaj uređaj.

Takođe je moguće pronaći iste informacije u EPREL-u putem linka <https://eprel.ec.europa.eu> i naziva modela i broja proizvoda koji se nalazi na natpisnoj pločici sa podacima o uređaju.

Za detaljne informacije o energetske nalepnici pogledajte link www.theenergylabel.eu

2 INFORMACIJE O TESTU PERFORMANSI (TEST INSTITUTE)

Za svaku Eko Dizajn verifikaciju, uređaj mora biti u skladu sa EN 62552 standardom. Ventilacioni zahtevi, dimenzije udubljenja i minimalni vazdušni prostor moraju biti navedeni ovom korisničkom uputstvu u Poglavlju 2. Molimo vas da kontaktirate proizvođača za sve dodatne informacije, uključujući planove utovara.

3 SERVIS I BRIGA O KORISNIKU

Uvek koristite originalne rezervne delove.

Kada kontaktirate naš ovlašćeni servisni, potrebni su vam sledeći podaci: model, serijski broj i indeks servisa.

Informacije se mogu naći na natpisnoj pločici. Podložne su promenama bez najave. Originalni rezervni delovi za neke određene komponente dostupni su najmanje 7 ili 10 godina, u zavisnosti od vrste komponente, od stavljanja na tržište poslednjeg modela uređaja.

Posetite naš web sajt:

www.voxelectronics.com



VOX
ELECTRONICS

SLV

VF2500F

NAVODILA ZA UPORABO ZAMRZOVALNIK

ERC

Kazalo

PRED UPORABO VAŠE NAPRAVE	2
Splošna opozorila	2
Stari in nedelujoči zamrzovalniki	5
Varnostna opozorila	5
Namestitvev in vključitev naprave	6
Pred uporabo vašega zamrzovalnika	6
UPORABA ZAMRZOVALNIKA	7
Gumb za nastavitev temperature particije zamrzovalnika	7
Lučka alarma	7
Način super zamrzovanja	7
Nastavitve temperature zamrzovalnika.....	7
Opozorila o nastavitvah temperature	8
Dodatki	8
Model za ledene kocke	8
Plastično strgalo	8
Mere	9
RAZPOREJANJE HRANE V NAPRAVI	10
ČIŠČENJE IN VZDRŽEVANJE	11
Odtaljevanje.....	12
PREVAŽANJE IN PREMIKANJE	12
Premestitev vrat.....	12
PRED KLICANJEM POPRODAJNEGA SERVISERJA	13
Nasveti za varčevanje z energijo	14
DELI NAPRAVE IN RAZDELKI.....	15

1. DEL PRED UPORABO VAŠE NAPRAVE

Splošna opozorila

! OPOZORILO: Ventilacijske odprtine v ohišju naprave ali v obdani zaščitni naj bodo brez ovir.

! OPOZORILO: Ne uporabljajte mehaničnih naprav ali drugih sredstev za pospeševanje procesa odmrzovanja, razen tega, kar priporoča proizvajalec.

! OPOZORILO: Ne uporabljajte električnih naprav v notranjosti delov naprave za shranjevanje živil, razen če so takšne vrste, ki jih priporoča proizvajalec.

! OPOZORILO: Ne poškodujte hladilnega sistema.

! OPOZORILO: Da bi se izognili nevarnosti zaradi nestabilne naprave, jo morate namestiti v skladu z navodili.

! OPOZORILO: Pri namestitvi naprave se prepričajte, da napajalni kabel ni zataknjen ali poškodovan.

! OPOZORILO: Na zadnji del naprave na nameščajte več prenosnih vtičnic ali prenosnih virov napajanja.



Simbol ISO 7010 W021

Opozorilo: Nevarnost požara/vnetljivi materiali

- Če vaša naprava uporablja hladilno sredstvo R600a - te podatke si lahko preberete z etikete na zamrzovalniku - morate biti previdni med prevozom in montažo, da se hladilni elementi v vašem aparatu ne poškodujejo. Čeprav je R600a okolju prijazen, pa je zemeljski plin. Je eksploziven, in zato v primeru uhajanja plina, ki se je pojavil zaradi poškodb hladilnih elementov, premaknite svoj zamrzovalnik v stran od odprtega ognja ali virov toplote ter za nekaj minut prezračite sobo, kjer se nahaja naprava.
- Med prevažanjem in namestitvijo zamrzovalnika, nikar ne poškoduje hladilnih elementov zamrzovalnika.
- V tej napravi ne hranite eksplozivnih snovi, kot so pločevinke aerosola z vnetljivim pogonskim plinom.

- Ta naprava je namenjena za uporabo v hišah in podobno, kot je:
 - kuhinjska območja za osebje v trgovinah, pisarnah in drugih delovnih okoljih,
 - kmetije in stranke v hotelih in drugih podobnih stanovanjskih okoljih,
 - hostlih, motelih,
 - menzah in podobnih veleprodajah.
- Če se vtičnica ne ujema z vtičem hladilnika, ga mora zamenjati proizvajalec, serviser ali podobna usposobljena oseba, da ne pride do nevarnosti.
- Na napajalni kabel vašega zamrzovalnika je bil povezan poseben ozemljeni vtič. Ta vtič je treba uporabljati s posebej ozemljeno vtičnico 16 amper odvisno od države, v kateri bo izdelek naprodaj. Če v vaši hiši ni takšne vtičnice, naj vam jo namesti usposobljeni električar.
- Otrokom starosti od 3 do 8 let je dovoljeno napolniti in izprazniti hladilne naprave. Otroci naj ne opravljajo čiščenja ali vzdrževanja naprave, zelo majhni otroci (od 0 do 3 let) naprav naj ne uporabljajo, od majhnih otroci (od 3-8 let) ne pričakujemo, da naprave uporabljajo varno, razen če so pod stalnim nadzorom, starejši otroci (8-14 let) in ranljivi ljudi lahko naprave uporabljajo varno z ustreznim spremstvom ali po navodilih o uporabi naprave. Od bolj ranljivih oseb se ne pričakuje, da naprave uporabljajo varno, razen, če so z ustreznim spremstvom.
- To napravo lahko uporabljajo otroci, stari 8 let ali več in osebe, ki imajo zmanjšane telesne, čutne ali umske zmožnosti ali so brez izkušenj in znanja, če so pod nadzorom ali so prejele navodila za varno uporabo naprave in razumejo vpletena tveganja. Otroci se ne smejo igrati z napravo. Otroci ne smejo opravljati čiščenja ali vzdrževanja naprave brez nadzora.

- Če je napajalni kabel poškodovan, ga mora zamenjati proizvajalec, serviser ali podobna usposobljena oseba, da bi se izognili tveganjem.
- Ta naprava ni namenjena za uporabo na višini, ki presega 2000 m.

Da bi se izogibali kontaminaciji hrane, prosimo upoštevajte naslednja navodila:

- Predolgo odprta vrata lahko povzročajo znatno povečanje temperature v predalih naprave.
- Redno čistite površine, ki lahko pridejo v stik z hrano in dosegljivimi odvodnimi sistemi.
- Surovo meso in ribe hranite v ustreznih posodah v zamrzovalniku, ne da bi prišli v stik ali kapljali na ostalo hrano.
- Predali z zamrznjeno hrano z dvema zvezdicama so primerni za shranjevanje zamrznjene hrane, shranjevanje ali pripravo sladoleda ter pripravo ledenih kock.
- Predali z eno, dvema in tremi zvezdicami niso primerni za zamrzovanje sveže hrane.
- Če hladilnik nameravamo ostaviti prazen dalj časa, ga izklopimo, odtajamo, očistimo, posušimo ter ostavimo vrata odprta, da bi preprečili nastanek plesni v napravi.

Stari in nedelujoči zamrzovalniki

- Če ima vaš stari hladilnik ključavnico, jo zlomite ali jo odstranite preden ga zavržete, saj se lahko otroci ujamejo vanj, kar lahko povzroči nesrečo.
- Stari hladilniki in zamrzovalniki vsebujejo izolacijski material in hladilno sred-stvo s CFCjem. Zato pazite, da ne škodujete okolju, ko se vaši stari hladilniki zavržejo.

Odlaganje stare naprave

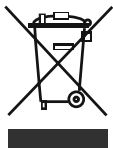

Ta simbol na izdelku ali embalaži označuje, da z izdelkom ne smete ravnati kot z običajnimi gospodinjskimi odpadki. Predati ga morate na ustrezno zbiralno mesto za recikliranje električne in elektronske opreme. S pravilnim odlaganjem tega izdelka boste pomagali preprečiti morebitne negativne posledice na okolje in zdravje ljudi, do česar lahko pride v primeru neustreznega odstranjevanja tega izdelka. Za bolj podrobne informacije o recikliranju tega izdelka se obrnite na lokalni mestni urad, službo za odlaganje gospodinjskih odpadkov ali trgovca, pri katerem ste izdelek kupili.

Prosimo, da se posvetujete s svojim občinskim organom o odstranjevanju OEEO za namene ponovne uporabe, recikliranja in predelave.

Opombe:

- Prosimo, skrbno preberite navodila za uporabo pred namestitvijo in uporabo vaše naprave. **Naše podjetje ne odgovarja za nastalo škodo zaradi napačne uporabe.**
- Sledite vsem navodilom na napravi in navodilom priročnika za uporabo, in ta priročnik hranite na varnem mestu, da rešite težave, ki se lahko pojavijo v prihodnosti.
- Ta naprava je proizvedena za uporabo v domovih in se lahko uporablja le v gospodinjskih okoljih in za določene namene. Ni primerna za poslovno ali skupno uporabo. Takšna nenamenska uporaba prekine jamstvo za napravo in naše podjetje ne odgovarja za možno škodo.
- Ta naprava je proizvedena za uporabo v hišah in je primerna le za hlajenje/ shranjevanje hrane. Ni primerna za poslovno ali skupno uporabo in/ali za shranjevanje snovi, razen za hrano. Naše podjetje ne odgovarja za škodo, ki se v nasprotnem primeru lahko zgodi.

Varnostna opozorila

- Ne uporabljajte večdelnih vtičnic ali podaljška ko priključujete zamrzovalnik.
- Ne uporabljajte vtičev, katerih kabel je poškodovan, strgan ali obrabljen.
- Ne vlecite, zvijajte in ne poškodujte kabla.



- Ta izdelek je namenjen za uporabo s strani odraslih, prosimo, ne pustite, da se otroci igrajo z napravo in se obešajo z rokami na vrata.
- Vtiča iz vtičnice nikoli ne vlecite z mokrimi rokami, da ne pride do električnega udara!
- Nikoli ne postavljajte pijač v steklenicah in pločevinkah v predel za globoko zamrzovanje vašega zamrzovalnika. Steklenice in pločevinke lahko eksplodirajo.



- Prosimo, da ne postavljajte nobenih eksplozivnih in vnetljivih snovi v zamrzovalnik. Pijače z visoko vsebnostjo alkohola postavite v hladilnem predelu naprave tesno zaprte z njihovimi pokrovi in v navpičnem položaju.
- Izogibajte se stiku rok z izvzetim ledom, ki je bil ustvarjen v predelu za globoko zamrzovanje, saj lahko led povzroči opekline in/ali vreznine.
- Ne dotikajte se zamrznjenih živil z golimi rokami! Ne jejte sladoleda in kock ledu takoj za tem, ko ste jih vzeli iz predela za zamrzovanje!
- Ne zamrzujte ponovno prej zamrznjeno hrano, ko se je že staila. To je lahko nevarno za vaše zdravje, saj lahko povzroči težave, kot je zastrupitev s hrano.
- Ne pokrivajte ohišje in/ali zgornjo stran zamrzovalnik s čipko. To bo negativno vplivalo na delovanje zamrzovalnika.
- Zavarujte dodatke v zamrzovalniku, da bi preprečili njihovo poškodbo, medtem ko ga premikate.
- Ne uporabljajte adapterja na vtičnici.



Namestitev in delovanje vašega zamrzovalnika

Pred začetkom uporabe vašega zamrzovalnika, upoštevajte naslednje točke:

- Delovna napetost vašega hladilnika je 220-240 V in 50 Hz.
- Naše podjetje ne odgovarja za škodo, ki lahko nastane zaradi uporabe brez nameščene ozemljitve.
- Postavite svoj zamrzovalnik na primerno mesto, da ne bo izpostavljen neposredni sončni svetlobi.
- Vaša naprava bi morala biti vsaj 50 cm stran od kuhalnikov, plinskih pečic in radiatorjev ter vsaj 5 cm stran od električnih pečic.
- Vaš zamrzovalnik se ne sme uporabljati na prostem in ne sme stati na dežju.
- Če je vaš zamrzovalnik v bližini zamrzovalnika, morate pustiti prostor vsaj 2 cm med njima, da bi preprečili kondenzacijo na zunanjih površinah.
- Ne postavljajte težkih predmetov na vaš zamrzovalnik.
- Ne postavljajte težkih predmetov na vaš zamrzovalnik in postavite zamrzovalnik na primerno mesto tako, da bo na vrhu prostora za minimalno 15 cm.
- Ustrezno prilagodite nastavljive sprednje nogice, da zagotovite, da je vaša naprava ravna in stabilna. To lahko zagotovite z obračanjem nogic v smeri urinega kazalca. Ta proces opravite, preden položite živilo v zamrzovalnik.
- Pred uporabo zamrzovalnika, obrišite vse dele s toplo vodo, ki ji dodate eno žličko jedilne sode, nato pa jih sperite s čisto vodo in posušite. Po zaključnem čiščenju, postavite vse dele nazaj na svoje mesto.
- Da preprečite kondenzatorju (črni element s krilci na zadnji strani), da se dotika stene, namestite plastični distančnik na mesto z rotacijo za 90°, kot prikazuje slika.
- Zamrzovalnik mora biti postavljen ob steno z razdajo največ 75 mm.

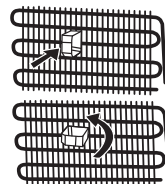

Pred uporabo vašega zamrzovalnika

- Med prvim delovanjem ali za zagotovitev učinkovitega delovanja naprave po premeščanju, dovolite vašemu zamrzovalniku, da ostane nedejaven za 3 ure (v navpičnem položaju), nato vstavite vtičak v vtičnico. V nasprotnem primeru lahko poškodujete kompresor.
- Prvič, ko deluje vaš zamrzovalnik, lahko vonjate smrad. Ta vonj mora izginiti, ko začne vaš zamrzovalnik hlajenje.



2. DEL UPORABA ZAMRZOVALNIKA

Nadzorna plošča

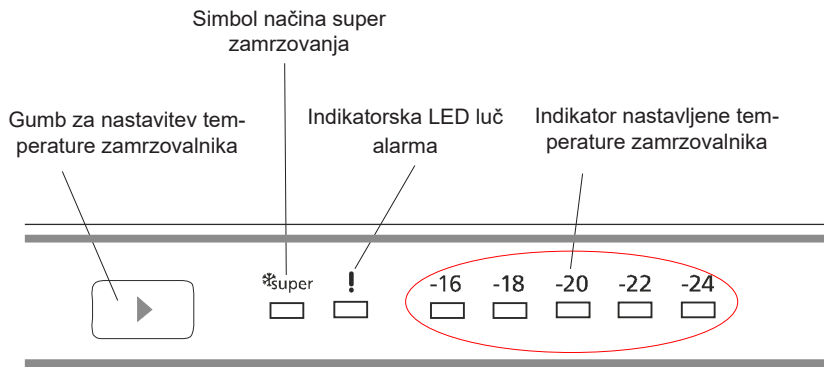

Gumb za nastavitev temperature particije zamrzovalnika

S tem gumbom lahko nastavite temperaturo zamrzovalnika. Pritisnite ta gumb, če želite nastaviti vrednosti za particijo zamrzovalnika. Ta gumb lahko uporabite tudi za vklop načina SF.

Lučka alarma

V primeru težave znotraj zamrzovalnika, LED luč alarma zasveti rdeče.

Način super zamrzovanja

Kako se uporablja?

- Za zamrzovanje večjih količin hrane.
- Za zamrzovanje hitre hrane.
- Za hitro zamrzovanje hrane.
- Za shranjevanje sezonskih živil za dlje časa.

Kako uporabljati?

- Pritisnite gumb za nastavitev temperature, dokler se luč za super zamrzovanje ne prižge.
- V tem načinu sveti LED luč za super zamrzovanje.
- Največja količina svežih živil (v kg), ki se lahko zamrzne v 24 urah je navedena na etiketi naprave.
- Za optimalno delovanje naprave z največjo zmogljivostjo zamrzovalnika, nastavite napravo na način SF 3 ure, preden v zamrzovalnik položite sveža živila.

V tem načinu:

- Če pritisnete gumb za nastavitev temperature, se ta način preklіče in nastavitev se vrne na -16.

Opomba: Način »super zamrzovanja« se samodejno preklіče po 30 urah ali ko se temperatura sensorja zamrzovalnika spusti pod -32°C.

Nastavitve temperature zamrzovalnika

- Prvotna temperatura za nastavitveni zaslon zamrzovalnika je -18°C.
- Enkrat pritisnite gumb za nastavitev zamrzovalnika.
- Vsakič, ko pritisnete ta gumb, se temperatura zmanjša. (-16°C, -18°C, -20°C,.. super zamrzovanje)
- Če pritisnete gumb za nastavitev zamrzovalnika, dokler se simbol za super zamrzovanje ne prikaže na nastavitvenem zaslonu zamrzovalnika in ne pritisnete nobenega gumba v naslednjih 3 sekundah, lučka za super zamrzovanje začne utripati.
- Če boste pritisnili še naprej, se ponovno začne pri zadnji nastavljeni vrednosti.

Opozorila o nastavitvah temperature

- Temperatura prostora, temperatura sveže shranjene hrane in pogostost odpiranja vrat zamrzovalnika vplivajo na temperaturo v predelu zamrzovalnika. Spremenite nastavitve temperature, če je to potrebno.
- Zaradi njegove učinkovitosti zamrzovalnika ni priporočeno uporabljati v okoljih, ki so hladnejša od 10 °C.
- Temperaturo je treba prilagoditi glede na pogostost odpiranja vrat, količino hrane, ki jo hranite v zamrzovalniku, in temperaturo okolja v katerem se nahaja vaš zamrzovalnik.
- Vaš zamrzovalnik mora delovati do 24 ur glede na temperaturo okolja brez prekinitve, po tem, ko ste ga vključili, da se popolnoma ohladi. V tem času ne odpirajte vrat zamrzovalnika pre pogosto in vanj ne polagajte preveč hrane.
- Funkcija 5-minutne zakasnitve se uporablja za preprečevanje okvare kompresorja zamrzovalnika, ko ga izklopite in nato ponovno vključite ali pa ko pride do izpada elektrike. Vaš zamrzovalnik bo začel normalno delovati po 5 minutah.
- Vaš zamrzovalnik je oblikovan za delovanje v intervalih temperature okolja, ki so navedeni v standardih glede na razred podnebja, ki je naveden na etiketi s podatki. Zaradi učinkovitosti vašega zamrzovalnika ni priporočeno uporabljati zunaj navedenih temperaturnih omejitev.

Klimatski razred in pomen

T (tropski): Hladilni aparat je namenjen za uporabo pri zunanjih temperaturah od 16 °C do 43 °C.

ST (subtropski): Hladilni aparat je namenjen za uporabo pri zunanjih temperaturah od 16 °C do 38 °C.

N (zmerno): Hladilni aparat je namenjen za uporabo pri zunanjih temperaturah od 16 °C do 32 °C.

SN (razširjeno zmerno): Hladilni aparat je namenjen za uporabo pri zunanjih temperaturah od 10 °C do 32 °C.

Dodatki

Model za ledene kocke

- Model za ledene kocke napolnite z vodo in ga dajte v zamrzovalnik.
- Ko so kocke narejene (popolnoma zamrznjene), jih dobite iz modela tako, da ga zvijete, kot kaže spodnja slika.



Plastično strgalo

Po določenem času se na določenih mestih v predelu zamrzovalnika nakopiči zmrzal. Zmrzal, ki se nakopiči v zamrzovalniku, je treba redno odstranjevati. Uporabite priloženo plastično strgalo, če je to potrebno. Za to ne uporabljajte ostrih kovinskih predmetov. Lahko predrejo tokokrog hladilnika in povzročijo nepopravljivo okvaro enote.



Slikovni in besedilni opisi v delu o opreми aparata se lahko razlikujejo glede na dejanski model, ki ste ga kupili.

Mere

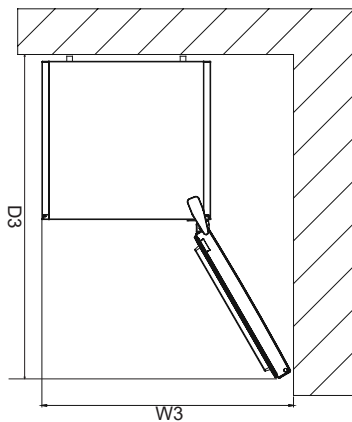
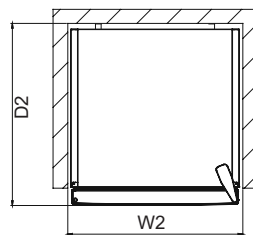
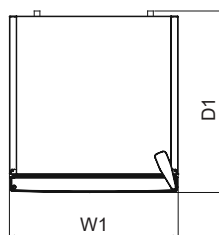
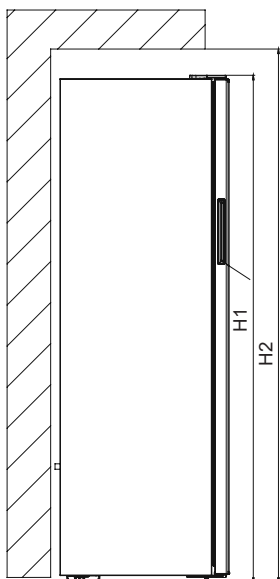

Skupne dimenzije ¹		
H1	mm	1455
W1	mm	540
D1	mm	652,8

Prostor, potreben pri uporabi ²		
H2	mm	1605
W2	mm	640
D2	mm	692,8

Skupni prostor, potreben pri uporabi ³		
W3	mm	659,8
D3	mm	1142,3

3. DEL RAZPOREJANJE HRANE V NAPRAVI

- Zamrzovalnik se uporablja za shranjevanje globoko zamrznjenih živil ali zamrznjena živila za dolgo obdobje in izdelavo kock ledu.
- Sveže in tople hrane ne potiskajte ob police na vratih zamrzovalnika, da bi jo zamrznili. Uporabljajte le za shranjevanje zamrznjenih živil.
- Ne postavljajte sveže in tople hrane ob zamrznjena živila, saj lahko odtaja zamrznjena živila.
- Medtem ko zamrzujete sveža živila (npr. meso, ribe in mleto meso), jih razdelite v takšne kose, da jih boste lahko uporabili naenkrat.
- **Za shranjevanje zamrznjenih živil;** skrbno sledite navodilom na embalaži zamrznjene hrane in če niso navedene informacije o hrani, se ta ne sme hraniti več kot 3 mesece od datuma nakupa.
- **Pri nakupu zamrznjenih živil** se prepričajte, da so bila zamrznjena pri ustreznih temperaturah in da embalaža ni poškodovana.
- Zamrznjena živila je treba prevažati v ustreznih posodah, da se ohrani kakovost živil, prav tako pa jih je treba čim hitreje vrniti na zamrzovalne površine naprave.
- Če paket zamrznjene hrane kaže znake vlažnosti in nenormalne napihnenosti, je verjetno, da je že ta prej bila shranjen pri neustreznih temperaturah in da se je stanje vsebine poslabšalo.
- **Rok trajanja zamrznjenih živil** je odvisen od temperature v prostoru, nastavitve termostata, kako pogosto se odpirajo vrata zamrzovalnika, vrste hrane in časa, ki je potreben za prevoz proizvodov od trgovine do vašega doma. Vedno upoštevajte navodila, natisnjena na embalaži in nikoli ne presežite navedenega roka trajanja.
- **Medtem ko zamrzujete živila;** največja količina svežih živil (v kg), ki se lahko zamrzne v 24 urah je navedena na etiketi naprave.
- Za optimalno delovanje naprave, da doseže največjo zmogljivost zamrzovanja, postavite svežo hrano v zamrzovalnik in pritisnite gumb SF. Ko se način SF zaključi, zamrzovalnik še naprej deluje glede na zadnjo nastavljeno vrednost.

Pozor: če želite prihraniti energijo, ko zamrzujete majhne količine hrane, ponovno nastavite nastavljeno vrednost na zeleno vrednost in zeleni položaj. (Priporočilo)

4. DEL ČIŠČENJE IN VZDRŽEVANJE

- Odklopite hladilnik iz napajanja pred samim čiščenjem.

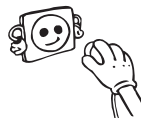

- Ne čistite naprave z vlivanjem vode.



- Ne dovolite da voda vdre v ohišje svetilke ali da pride do drugih elektronskih delov aparata.

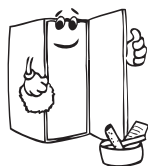
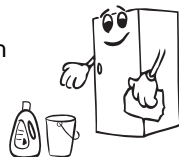

- Notranjosti zamrzovalniškega predela občasno očistite s toplo vodo, v kateri je raztopljen nekaj sode bikarbone.



- Posamezno odstranite dele in jih očistite z milnico. Ne perite v pomivalnem stroju.

- Ne uporabljajte grobih čistilnih sredstev. Po tem, ko ste odstranljive dele oprali, jih sperite s čisto vodo in jih dobro osušite. Ko je čiščenje končano, vključite kabel z suhimi rokami nazaj v vtičnico.

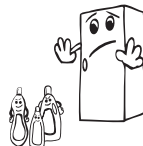

- Kondenzator očistite z metlo vsaj dvakrat na leto, saj boste tako prihranili z energijo in izboljšali delovanje.



! Prepričajte se, da je vaš zamrzovalnik med čiščenjem izključen iz napajanja.

Odtaljevanje

Postopek odtaljevanja zamrzovalnika

- V notranjosti zamrzovalnika se naberejo majhne količine zmrzali, njihova količina pa je odvisna od tega, kako dolgo so vrata zamrzovalnika odprta ali od količine vlage. Bistvenega pomena je, da ne dovolite nabiranja zmrzali ali ledu na mestih, kjer lahko to vpliva na tesnjenje vrat. Na ta način lahko zrak prodre v notranjost ter pospeši neprekinjeno delovanje kompresorja. Tanek sloj zmrzali je precej mehak in se lahko odstrani s krtačko ali plastičnim strgalom. Ne uporabljajte kovinskih ali ostrih strgal, mehanskih naprav ali drugih pripomočkov za pospeševanje postopka odtaljevanja. Odstranite vso zmrzal, ki se je nabrala na dnu zamrzovalnika. Če želite odstraniti zmrzal, vam ni treba izklopiti naprave.
- Če želite odstraniti debele kose ledu, izključite napravo iz napajanja in izpraznite njeno vsebino v kartonske škatle ter te zavijte v debele odeje ali plasti papirja, da ostane hrana mrzla. Odtaljevanje je najučinkovitejše, če ga izvedete pri skoraj praznem zamrzovalniku, prav tako pa ga je treba izvesti čim hitreje, da preprečite segrevanje izdelkov.
- Ne uporabljajte kovinskih ali ostrih strgal, mehanskih naprav ali drugih pripomočkov za pospeševanje postopka odtaljevanja. Povečana temperatura zamrznjenih živil med postopkom odtaljevanja bo skrajšala rok trajanja živil. Če je vsebina dobro zavita in spravljen na hladnem mestu, bi morala ostati zmrznjena več ur.
- Obrišite notranjost z gobico ali čisto krpo.
- V predel zamrzovalnika postavite eno ali več posod s toplo vodo, da pospešite postopek odtaljevanja.
- Med polaganjem izdelkov nazaj v zamrzovalnik jih dobro pregledajte. Če je kakšen od izdelkov odtaljen, ga zaužijte v roku 24 ur ali pa ga skuhajte in nato ponovno zamrznite.
- Ko je postopek odtaljevanja zaključen, očistite notranjost naprave z raztopino tople vode in majhno količino sode bikarbone in jo nato dobro posušite. Na isti način očistite vse odstranljive dele in jih ponovno namestite. Ponovno priključite napravo na napajanje in jo pustite dve do tri ure na nastavitvi 5, preden vanjo ponovno shranite živila.

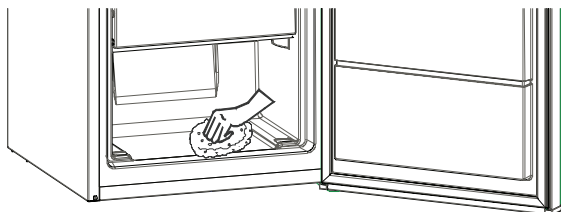

5. DEL PREVAŽANJE IN PREMIKANJE

- Originalno embalažo in peno je dobro shraniti za ponovni prevoz (opcijsko).
- Pritrdite vaš hladilnik z debelo embalažo, pasovi ali močnih vrvmi in sledite navodilom za prevoz v embalaži za ponovni prevoz.
- Odstranite premične dele (police, dodatke, posode za zelenjavo itd.) ali pa jih zavarujte v zamrzovalniku pred udarci z uporabo trakov pri ponovnem premikanju in prevozu.

! Vaš zamrzovalnik nosite v pokončnem položaju.

Premestitev vrat

- Smer odpiranja vrat vašega hladilnika ni mogoče spreminjati, če so ročaji vrat na vašem zamrzovalniku nameščeni na sprednji površini vrat.
- Smer odpiranja vrat je mogoče spremeniti pri modelih brez ročajev.
- Če se smer odpiranja vrat vašega zamrzovalnika lahko spremeni, kontaktirajte najbližji servis, da vam spremeni smer odpiranja vrat.



6. DEL PRED KLICANJEM POPRODAJNEGA SERVISERJA

Napake

Če vaš zamrzovalnik ne deluje pravilno, je morda prišlo le do manjše težave, zato pred klicanjem električarja preverite naslednje in tako prihranite čas in denar.

Indikatorska LED-lučka alarma se prižiga	VRSTA NAPAKE	ZAKAJ?	KAJ STORITI?
	»Opozorilo o okvari«	Nekateri del/i je/so v okvari ali pa je prišlo do napake med hlajenjem. Izdelek ste prvič prižgali ali je prišlo do prekinitve obratovanja daljše od ene ure.	Preverite ali so vrata odprta in preverite ali je aparat obratoval eno uro. Če vrata niso odprta in je aparat obratoval eno uro, čimprej stopite v stik s pooblaščenim serviserjem.

Če vaš zamrzovalnik ne deluje pravilno, je lahko vzrok le manjša težava, zato pred klicanjem električarja, preverite naslednje in tako prihranite čas in denar.

Kaj storiti, če vaša naprava ne deluje;

Preverite, ali:

- Ni električnega napajanja.
- Je splošno stikalo v vašem domu izključeno.
- Vtičnica deluje. Če želite preveriti, v isto vtičnico vključite drugo napravo, za katero veste da deluje.

Kaj storiti, če vaša naprava slabo deluje;

Preverite, ali:

- Niste preobremenili naprave.
- Je temperatura zamrzovalnika nastavljena na -16.
- So vrata popolnoma zaprta.
- Je na kondenzatorju prah.
- Je pri zadnji in stranski steni dovolj prostora.

Če slišite hrup;

Hladilni plin, ki kroži v hladilnem sistemu, lahko proizvaja rahel hrup (brbotanje), tudi ko kompresor ne deluje. Ne skrbite, to je povsem običajno. Če so ti zvoki drugačni, preverite, ali:

- Je naprava dobro poravnana.
- Se nič ne dotika zadnjega dela naprave.
- Reči na napravi ne vibrirajo.

Priporočila

- Če želite popolnoma zaustaviti delovanje naprave, jo izključite iz napajanja (za čiščenje in ko vrata ostanejo odprta).

Nasveti za varčevanje z energijo

1. Namestite napravo v hladno, dobro prezračevano sobo, vendar ne pod neposredno sončno svetlobo in ne v bližino virov toplote (radiator, štedilnik itd.). V nasprotnem primeru uporabite izolirno ploščo.
2. Dovolite, da se obdelana hrana in pijača ohladi zunaj naprave.
3. Če dajete noter pijače in tekočine, jih zaprite. V nasprotnem primeru se v napravi poveča vlaga. Zato se delovni čas ohlajevanja podaljša. Pokritost pijač in tekočin pomaga preprečiti vonjave in spremembe okusov.
4. Izogibajte se prepogostemu odpiranju vrat oz. dolgotrajnem držanju odprtih vrat, ker bo topel zrak vstopil v aparat in povzročil nepotrebno in pogosto obratovanje kompresorja.
5. Vse pokrove za različne temperaturne predele naprave imejte zaprta (osveževalnik, hladilni predel itd).
6. Tesnilo vrat mora biti čisto in prožnost. Zamenjajte tesnilo, če je to obrabljeno.

7. DEL

DELI NAPRAVE IN RAZDELKI

Ta aparat ni namenjen uporabi kot vgradni aparat.

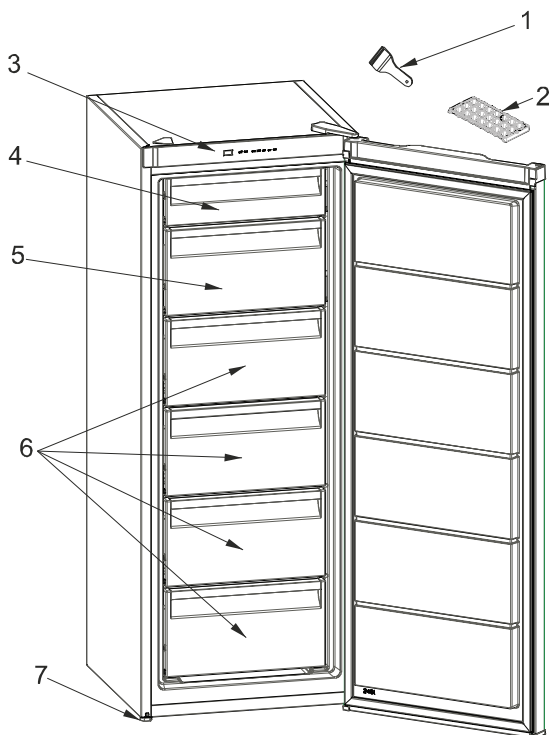

Ta slika je ustvarjena za prikaz različnih delov in pripomočkov naprave.
Deli se glede na model naprave lahko razlikujejo.

1. Plastično strgalo
2. Pladenj za led
3. Termostat
4. Pokrov zgornjega prostora zamrzovalnika
5. Pokrov spodnjega prostora zamrzovalnika
6. Predali predela zamrzovalnika
7. Nastavljiva nogica

Splošne opombe:

Predal zamrzovalnega prostora (zamrzovalnik): Najučinkovitejša uporaba energije je zagotovljena pri konfiguraciji s predali in posodami v izvornem položaju.

1 TEHNIČNI PODATKI

Tehnični podatki se nahajajo na napisni tablici na notranji strani aparata in na energijski nalepnici.

Prek QR koda na energijski nalepnici lahko dostopate do spletne povezave z informacijami o zmogljivosti aparata v EU EPREL bazi podatkov.

Shranite energijsko nalepnico skupaj z navodili za uporabo in drugo dokumentacijo, ki ste jo dobili z aparatom.

Iste podatke lahko najdete tudi v bazi podatkov EPREL na spletnem naslovu <https://eprel.ec.europa.eu> z nazivom modela in številko izdelka, ki sta izpisana na napisni tablici aparata.

Obiščite spletno stran www.theenergylabel.eu za podrobnejše informacije o energijski nalepnici.

2 INFORMACIJA ZA INŠTITUTE ZA PREIZKUŠANJE

Aparat z oznako EcoDesign ustreza zahtevam standarda EN 62552.

Zahteve v zvezi s prezračevanjem, velikosti odprtih in minimalni razdalji za aparatom ustrezajo vrednostim navedenim v teh navodilih za uporabo v Poglavju 2.

Prosimo stopite v stik s proizvajalcem, če potrebujete podrobnejše informacije, vključno z razporedi nalaganja.

3 PODPORA UPORABNIKOM IN POPRAVILO

Vedno uporabljajte originalne rezervne dele. Kadar pokličete pooblaščenega serviserja, imejte pri roki naslednje podatke: Model, Serijsko številko in Servisni seznam.

Te informacije najdete na napisni tablici. Lahko se spremenijo brez predhodnega obvestila.

Originalni rezervni deli za določene komponente so na voljo najmanj 7 do 10 let, v odvisnosti od vrste dela in datuma prodaje na tržišču zadnjega primerka modela.

Obiščite našo spletno stran:

www.voxelectronics.com



HRV/BOS

VF2500F

UPUTE ZA UPORABU ZAMRZIVAČ

EAC

Sadržaj

PRIJE UPOTREBE UREĐAJA	2
Opća upozorenja	2
Stari i pokvareni hladnjaci ili zamrzivači	5
Sigurnosna upozorenja	5
Instalacija i rukovanje zamrzivačem	6
Prije uporabe zamrzivača	6
UPOTREBA ZAMRZIVAČA	7
Gumb za postavljanje temperature odjeljenja zamrzivača	7
Svjetlo alarma	7
Način Super Freezer (Brzo zamrzavanje)	7
Postavke temperature zamrzivača	7
Upozorenja za postavljanje temperature	8
Dodaci	9
Posuda za led	9
Plastična strugalica	9
Dimenzije	10
RASPOREĐIVANJE HRANE U UREĐAJU.....	11
ČIŠĆENJE I ODRŽAVANJE	12
Odmrzavanje	13
PRIJENOS I PROMJENA POLOŽAJA POSTAVLJANJA	13
Promjena položaja vrata	14
PRIJE POZIVANJA POSLIJEPRODAJNOG SERVISA.....	14
Savjeti za štednju energije	15
DIJELOVI UREĐAJA I ODJELJCI	16

Opća upozorenja

 **POZOR:** Držite ventilacijske otvore, na kućištu ili na ugradbenoj strukturi uređaja, bez prepreka.

 **POZOR:** Ne koristite mehaničke uređaje ili druga sredstva za ubrzavanje postupka odmrzavanja, osim onih koje je preporučio proizvođač.

 **POZOR:** Ne koristite električne uređaje unutar odjeljka za čuvanje hrane, osim ako nisu onog tipa koje je preporučio proizvođač.

 **POZOR:** Nemojte oštetiti sklop rashladnog sredstva.

 **POZOR:** Radi izbjegavanja opasne situacije uslijed nestabilnosti uređaja, treba ga učvrstiti prema uputama.

 **POZOR:** Kada postavljate uređaj, osigurajte da kabel napajanja nije negdje zapeo i da nije oštećen.

 **POZOR:** Nemojte postavljati višestruke prijenosne utičnice ili prijenosne izvore napajanja na stražnji dio uređaja.

 SYMBOL ISO 7010 W021

Pozor: Rizik od požara / zapaljivi materijali

- Ako vaš uređaj koristi R600a kao rashladno sredstvo -što možete provjeriti na naljepnici hladnjaka - trebali biste biti oprezni tijekom prenošenja i postavljanja kako bi se spriječilo oštećenje rashladnih elemenata uređaja, iako je R600a ekološki prihvatljiv i prirodan plin. Budući da je eksplozivan u slučaju propuštanja uslijed oštećenja rashladnih elemenata premjestite hladnjak dalje od otvorenog plamena ili izvora topline i prozračite prostoriju u kojoj se nalazi na nekoliko minuta.
- Nemojte oštetiti rashladni krug plina dok nosite i premještate hladnjak.
 - U uređaju nemojte čuvati eksplozivne tvari poput posuda s aerosolom sa zapaljivim materijalima.

- Ova naprava namijenjena je upotrebi u domaćinstvu te sličnim primjenama poput sljedećih:
- područja s kuhinjama unutar trgovine, uredima i u ostalim radnim okolinama;
- farmerske kuće i od strane klijenata u hotelima, motelima i ostalim vrstama stambene okoline
- okoline vezane uz prenočište;
- catering i slične primjene nevezane uz maloprodaju
- U svrhu sprječavanja opasnosti, ako utičnica ne odgovara utikaču zamrzivač mora je zamijeniti proizvođač, njegov zastupnik ili druga ovlaštena osoba.
- Posebno uzemljeni utikač povezan je s kabelom za napajanje zamrzivača. Taj utikač treba koristiti s posebno uzemljenom utičnicom snage od 16 ampera. Ako takve utičnice nema u vašem kućanstvu, pozovite ovlaštenog električara da je postavi.
- Ovu napravu mogu koristiti djeca od 8 godina naviše i osobe sa smanjenim fizičkim, osjetilnim ili mentalnim sposobnostima ili s manjkom iskustva i znanja, ako su pod nadzorom ili su im dane upute u vezi korištenja naprave na siguran način te razumiju uključene opasnosti. Djeca se ne smiju igrati s napravom. Čišćenje i korisničko održavanje meće izvoditi djeca bez nadzora.
- Djeci u dobi od 3 do 8 godina dopušteno je puniti i prazniti rashladne uređaje. Od djece se ne očekuje da obavljaju čišćenje ili održavanje uređaja, od vrlo male djece (0-3 godine) se ne očekuje uporaba aparata, od male djece (3-8 godina) se ne očekuje da koriste uređaje na siguran način, osim ako su pod stalnim nadzorom, starija djeca (8-14 godina starosti) i ranjive osobe mogu koristiti uređaje sigurno nakon što su dobili odgovarajući nadzor ili upute o korištenju aparata.

Ne očekuje se da će vrlo ranjive osobe koristiti uređaje na siguran način ako se ne provodi stalni nadzor.

- U svrhu sprječavanja opasnosti, oštećeni mrežni kabel mora zamijeniti proizvođač, njegov zastupnik ili druga ovlaštena osoba.
- Ovaj uređaj nije namijenjen za uporabu na nadmorskim visinama iznad 2000 m.
- **Kako biste izbjegli kontaminaciju hrane, molimo vas da se pridržavate sljedećih uputa:**
- Otvaranje vrata na duže vrijeme može uzrokovati značajno povećanje temperature u odjeljcima uređaja.
- Redovito čistite površine koje mogu doći u dodir s hranom i pristupačnim sustavima odvodnje.
- Sirovo meso i ribu čuvajte u prikladnim posudama u hladnjaku, tako da ne bude u dodiru s drugim hranom ili ne kapaju na drugu hranu.
- Odjeljci s zamrznutom hranom s dvije zvjezdice prikladni su za čuvanje prethodno zamrznute hrane, čuvanje ili pripremu sladoleda i pripremu kockica leda.
- Odjeljci s jednom, dvije ili tri zvjezdice nisu prikladni za zamrzavanje svježije hrane.
- Ako je uređaj za hlađenje ostavljen prazan dulje vrijeme, isključite ga, odmrznite, očistite, osušite i ostavite otvorena vrata kako biste spriječili razvoj plijesni unutar uređaja.

Stari i pokvareni hladnjaci ili zamrzivači

- Ako vaš stari hladnjak ili zamrzivač ima bravu, slomite ili uklonite bravu prije nego ga bacite, jer se djeca mogu zaglaviti unutra što može dovesti do nesreće.
- Stari hladnjaci i škrinje sadrže izolacijski materijal i rashladna sredstva sa CFC-om. Zato, pazite da ne onečišćujete okoliš kad bacate stare hladnjake ili zamrzivače.

Odlaganje vašeg starog uređaja

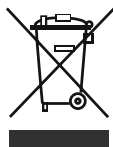

Ovaj simbol na proizvodu ili pakiranju znači da se proizvod ne smije tretirati kao kućni otpad. Umjesto toga, treba ga dostaviti na odgovarajuća mjesta za sakupljanje otpada reciklirajući električnu i elektroničku opremu. Hoćeš pridonijeti izbjegavanju potencijalnih negativnih rezultata u vezi s okolišem i ljudskim zdravljem, koji će nastati zbog pogrešnog postupka otpada, osiguravajući da se ovaj proizvod ispravno uništi. Recikliranje materijala pomoći će očuvanju prirodnih resursa.

Za više informacija, molimo, posavjetujte se s općinskim vlastima o načinu zbrinjavanja WEEE za ponovnu uporabu, recikliranje i uporabu.

Napomene;

- Molimo, prije instalacije i uporabe uređaja pažljivo pročitate korisnički priručnik. **Naša tvrtka nije odgovorna za oštećenja nastala uslijed neispravne uporabe.**
- Slijedite sve upute na vašem uređaju i u korisničkom priručniku, čuvajte priručnik na sigurnom kako biste mogli riješiti probleme koji se mogu pojaviti u budućnosti.
- Ovaj uređaj namijenjen je uporabi u kućanstvima i može se koristiti samo u kućanstvima i za naznačene svrhe. Nije podesan za komercijalnu ili zajedničku uporabu. Takva uporaba će uzrokovati opoziv jamstva i naša tvrtka neće biti odgovorna za gubitke koji nastanu.
- Ovaj uređaj namijenjen je uporabi u kućanstvima i podesan je samo za hlađenje / pohranu hrane. Nije podesan za komercijalnu ili uobičajenu uporabu i/ili za pohranu drugih stvari osim hrane. Naša tvrtka nije odgovorna za gubitke do kojih dođe u suprotnom.

Sigurnosna upozorenja

- Ne koristite višestruke utičnice ili produžni kabel pri priključivanju zamrzivača.
- Ne uključujte u oštećene, istrošene ili stare utikače.
- Ne povlačite, presavijajte i ne oštećujte kabel.

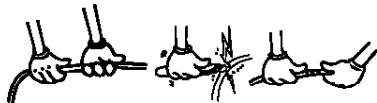

- Uređaj je namijenjen upotrebi od stane odraslih osoba, ne dozvolite djeci igranje s uređajem i ne dozvolite im da se vješaju za vrata.
- Ne uključujte ili isključujte utikač iz utičnice mokrim rukama kako bi se spriječio električni udar!
- Ne stavljajte staklene boce ili limenke u odjeljak zamrzivača. Boce ili limenke mogu eksplodirati.
- Ne stavljajte eksplozivne ili zapaljive materijale u zamrzivač. Pića s većim udjelom alkohola moraju biti dobro zatvorena i odložena uspravno u odjeljku zamrzivača.

- Kad uzimate led nastao u odjeljku zamrzivača, ne dirajte ga jer može izazvati ozebline i/ili posjekotine.
- Zamrznutu hranu ne dirajte mokrim rukama! Ne jedite sladoled i kockice leda odmah kad ih izvadite iz odjeljka zamrzivača!
- Otopljenu hranu nemojte ponovo zamrzavati. To može ugroziti zdravlje i izazvati trovanje hranom.
- Ne pokrivajte vrh ili cijeli zamrzivač s čipkom. To može utjecati na rad zamrzivača.
- Za sprječavanje oštećenja dodatnog pribora, pričvrstite ga u zamrzivač tijekom prijevoza.
- Nemojte upotrebljavati utični prilagodnik.



Instalacija i rukovanje zamrzivačom

Prije početka uporabe zamrzivača, vodite računa o sljedećem;

- Radni napon zamrzivača je 220-240 V i 50Hz.
- Ne preuzimamo odgovornost za štetu nastalu zbog nedostatka uzemljenja.
- Zamrzivač postavite na mjesto gdje neće biti izložen izravnom sunčevom svjetlu.
- Uređaj treba biti udaljen najmanje 50 cm od štednjaka, plinskih peći i radijatora, te barem 5 cm udaljeno od električnih pećnica.
- Zamrzivač nikad ne koristite na otvorenom i ne ostavljajte ga na kiši.
- Kad se zamrzivač nalazi pored zamrzivača za duboko zamrzavanje, trebaju biti udaljeni barem 2 cm kako bi se spriječilo stvaranje vlage na vanjskim površinama.
- Ne postavljajte teške stvari na zamrzivač.
- Ne odlažite stvari na zamrzivač te ga postavite na prikladno mjesto, s barem 15 cm praznog prostora od vrha zamrzivač.
- Prilagodljive prednje nožice trebaju se stabilizirati na odgovarajućoj visini te osigurati rad zamrzivača na stabilan i ispravan način. Nožice možete prilagoditi okretanjem u smjeru kazaljki na satu (ili u suprotnom smjeru). Ovo trebate uraditi prije stavljanja hrane u zamrzivač.
- Prije uporabe zamrzivača, obrišite sve dijelove toplom vodom u koju ste dodali čajnu žlicu sode bikarbone, a potom ih isperite čistom vodom i osušite. Nakon čišćenja sve dijelove stavite na svoje mjesto.
- Postavite plastični razdjelnik (dio s crnom nožicom straga) okretanjem za 90° kao što je prikazano na slici kako bi se spriječilo prijanjanje kondenzatora uz zid.
- Rastojanje između uređaja i stražnjeg zida mora biti najmanje 75 mm.

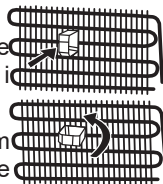

Prije uporabe zamrzivača

- Ako se zamrzivač koristi po prvi put ili nakon prijevoza, neka zamrzivač stoji uspravno 3 sata prije uključivanja kako bi se osigurao ispravan rad. U suprotnom, možete oštetiti kompresor.
- Zamrzivač može imati čudan miris prije uključivanja; miris će nestati kad se uređaj počne hladiti.



DIO -2. UPOTREBA ZAMRZIVAČA

Upravljačka ploča

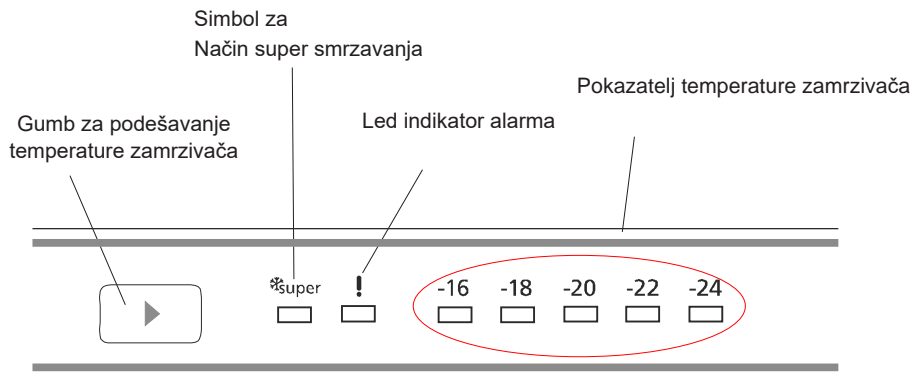

Gumb za postavljanje temperature odjeljenja zamrzivača

Ovim se gumbom omogućuje postavljanje temperature zamrzivača. Pritisnite ovaj gumb kako biste postavili vrijednosti za odjeljenja zamrzivača. Upotrijebite ovaj gumb kako biste aktivirali i način SF.

Svjetlo alarma

U slučaju problema unutar zamrzivača svjetlo alarma zasvijetlit će crvenim svjetlom.

Način Super Freezer (Brzo zamrzavanje)

Kada se koristi?

- Za zamrzavanje velikih količina hrane.
- Za zamrzavanje brze hrane.
- Za brzo zamrzavanje hrane.
- Za pohranjivanje sezonske hrane dulje vrijeme.

Kako koristiti?

- Pritisnite gumb za postavljanje temperature dok ne zasvijetli svjetlo za način Super Freezing.
- Led svjetlo za način Super Freezing zasvijetlit će tijekom tog načina rada.
- Maksimalna količina svježe hrane (u kilogramima) koju je moguće zalediti unutar 24 sata prikazana je na naljepnici uređaja.
- Za optimalnu učinkovitost uređaja pri maksimalnoj opterećenosti zamrzivača postavite uređaj na aktivni način SF 3 sata prije nego u zamrzivač stavite svježiju hranu.

U ovom načinu:

- ako pritisnete gumb za postavljanje temperature, poništiti će se način rada i postavka će se vratiti s temperature na -16.

Napomena: Način Super Freezer automatski će se isključiti nakon 30 sati ili kada temperaturni senzor zamrzivača pokaže temperaturu ispod -32 °C.

Postavke temperature zamrzivača

- Početna temperatura na zaslonu postavki iznosi -18 °C.

- Pritisnite jednom gumb za postavke zamrzivača.
- Svaki put kad pritisnete gumb, smanjit će se postavljena temperatura. (-16 °C, -18 °C, -20 °C,.. brzo zamrzavanje)
- Ako držite pritisnutim gumb dok se simbol za način Super Freezer ne prikaže na zamrzivaču.

Ako se prikazuje zaslon postavki i ne pritisnete bilo koji gumb unutar sljedeće 3 sekunde, zatreperit će svjetlo za način rada Super Freezing.

- Ako ga nastavite držati, ponovno će se pokrenuti s posljednje vrijednosti.

Upozorenja za postavljanje temperature

- Temperatura okoline, temperatura nedavno pohranjene hrane i učestalost otvaranja vrata utječu na temperaturu u zamrzivaču. Ako je potrebno, promijenite postavku temperature.
- Ne preporučuje se upotreba zamrzivača na temperaturi okoline nižoj od 10 °C.
- Temperaturu treba postaviti u skladu s učestalošću otvaranja i zatvaranja vrata zamrzivača, količinom hrane koja se pohranjuje i okolinom u kojoj se uređaj nalazi.
- Preporučujemo vam da prilikom prve upotrebe ostavite zamrzivač da radi 24 sata bez prestanka kako bi se u potpunosti ohladio. Nemojte otvarati vrata zamrzivača ili pohranjivati hranu u zamrzivač u tom razdoblju.
- Vaš je zamrzivač opremljen funkcijom odgode od 5 minuta koja služi za sprečavanje oštećenja kompresora. Vaš će zamrzivač započeti s normalnim radom 5 minuta nakon početka napajanja.
- Vaš je zamrzivač namijenjen za rad u rasponu temperature okoline navedenom u normama, prema klimatskom razredu navedenom na naljepnici s podacima. Ne preporučuje se upotreba zamrzivača na temperaturi okoline koja nije propisana zbog učinkovitosti hlađenja.

Klimatski razred i značenje:

T (tropska): Ovaj rashladni uređaj predviđen je za uporabu na sobnoj temperaturi u rasponu od 16 °C do 43° C.

ST (suptropska): Ovaj rashladni uređaj predviđen je za uporabu na sobnoj temperaturi u rasponu od 16 °C do 38° C.

N (umjerena): Ovaj rashladni uređaj predviđen je za uporabu na sobnoj temperaturi u rasponu od 16 °C do 32° C.

SN (proširena umjerena): Ovaj rashladni uređaj predviđen je za uporabu na sobnoj temperaturi u rasponu od 10 °C do 32° C.

Dodaci

Posuda za led

- Napunite posudu za led sa vodom i stavite je u zamrzivaè .
- Nakon što se voda pretvorila u led, mozete laganim rotiranjem posude (kao što je prikazano na slici) izvaditi led.

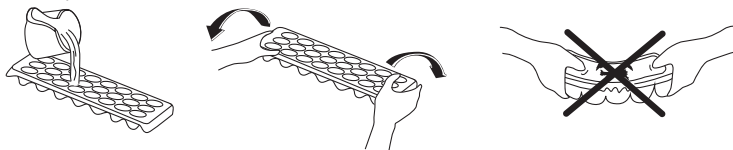

Plastična strugalica

Led koji se nakuplja u zamrzivaču mora se redovito uklanjati. Ako je potrebno, upotrijebite isporučenu plastičnu strugalicu. Za uklanjanje leda ne upotrebljavajte oštre metalne predmete. Oni mogu probiti krug hladnjaka i uzrokovati nepopravljivu štetu uređaja.

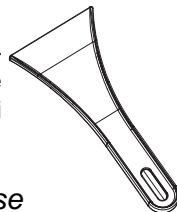

Vizualni i tekstualni opisi u odjeljku s priborom mogu se razlikovati ovisno o modelu vašeg uređaja.

Dimenzije

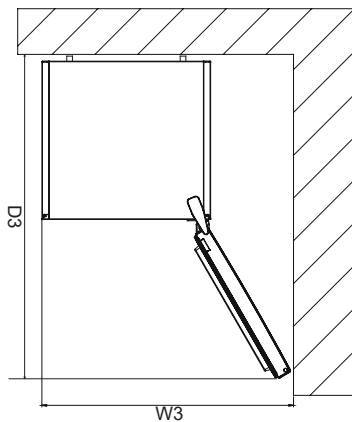
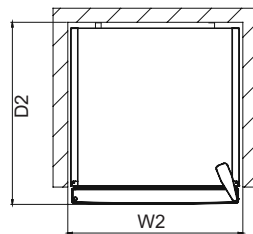
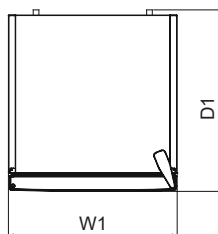
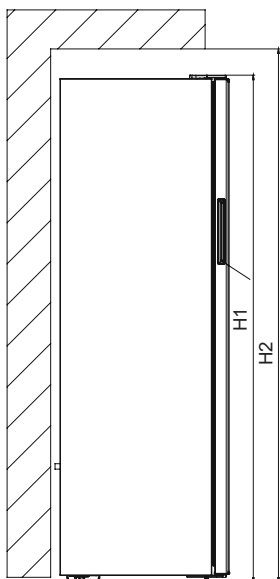

Ukupne dimenzije ¹		
H1	mm	1455
W1	mm	540
D1	mm	652,8

Prostor za uporabu ²		
H2	mm	1605
W2	mm	640
D2	mm	692,8

Ukupan prostor za uporabu ³		
W3	mm	659,8
D3	mm	1142,3

DIO -3. RASPOREĐIVANJE HRANE U UREĐAJU

- Odjeljak za zamrzavanje upotrebljava se za zamrzavanje svježije hrane, za pohranjivanje zamrznute hrane u razdoblju navedenom na ambalaži te za izradu kockica leda.
 - Nemojte stavljati svježju i toplu hranu pored zamrznute hrane jer može doći do odmrzavanja zamrznute hrane.
 - Nemojte stavljati svježju i toplu hranu na police vrata zamrzivača kako biste ih zamrznuli. Upotrebljavajte police vrata samo za pohranjivanje zamrznute hrane.
 - Kada zamrzavate svježju hranu (npr. meso, ribu i mljeveno meso), podijelite je u porcije koje ćete upotrijebiti za jedan obrok.
 - Uvijek pažljivo slijedite upute na ambalaži zamrznute hrane **za pohranjivanje zamrznute hrane**. Ako na ambalaži nisu navedeni nikakvi podaci, hrana se ne smije držati pohranjena dulje od 3 mjeseca od datuma kupnje.
 - **Kada kupujete zamrznutu hranu**, provjerite je li ta hrana zamrznuta na prikladnim temperaturama i je li pakiranje očuvano.
 - Zamrznutu hranu treba prenositi u odgovarajućim spremnicima kako bi se zadržala njezina kvaliteta i vratiti u zamrzivač u što kraćem vremenu.
 - Ako uočite vlagu i tragove neuobičajenog bubrenja na ambalaži zamrznute hrane, vjerojatno je prethodno bila pohranjena na neprimjerenj temperaturi te se njezin sadržaj pokvario.
 - **Vrijeme pohrane zamrznute hrane** ovisi o sobnoj temperaturi, postavkama termostata, učestalosti otvaranja vrata, vrsti hrane i vremenu potrebnom da se proizvod prenese iz trgovine do vašeg doma. Uvijek se pridržavajte uputa navedenih na ambalaži i nikada nemojte držati hranu pohranjenu dulje nego što je navedeno.
 - **Kada zamrzavate hranu**, najveća količina svježije hrane (u kg) koja se može zamrznuti unutar 24 sata prikazana je na naljepnici uređaja.
 - Za optimalne performanse uređaja da postigne maksimalan kapacitet smrzavanja, nakon ubacivanja svježije hrane u zamrzivač pritisnite SF gumb. Kad se SF način rada završi, zamrzivač će nastaviti raditi prema zadnjjoj postavljenoj vrijednosti.
- Pažnja:** Kako biste uštedjeli energiju, kada zamrzavate male količine hrane, postavljenu vrijednost vratite na željenu vrijednost u željeni položaj. (Preporuka)

DIO -4. ČIŠĆENJE I ODRŽAVANJE

- Prije početka čišćenja, isključite štednjak iz mrežnog napajanja.

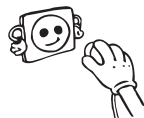

- Ne čistite uređaj ulijevanjem vode.



- Pobrinite se da u kućište žarulje i druge električne dijelove ne uđe voda.

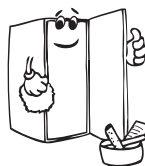

- Odjeljke hladnjaka i zamrzivača treba povremeno očistiti otopinom sode bikarbone i mlake vode.

- Pribor čistite odvojeno sapunom i vodom. Ne perite ih u perilici suđa.



- Ne koristite abrazivne proizvode, deterdžente i sapune. Nakon pranja, isperite čitom vodom i pažljivo ih osušite. Kad je postupak čišćenja završen ponovno uključite uređaj suhim rukama.

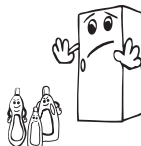

- Kondenzator treba očistiti četkom barem dvaput godišnje radi uštede energije i povećanja produktivnosti.



! Mrežno napajanje treba biti isključeno.

Odmrzavanje

Postupak odmrzavanja zamrzivača

- U zamrzivaču će se nakupiti mala količina mraza ovisno o tome koliko su dugo vrata bila otvorena ili ovisno o količini vlage. Od ključne je važnosti osigurati da se mraz ili led ne stvori na mjestima gdje će utjecati na prijanjanje brtve vrata. To bi moglo omogućiti ulazak zraka u odjeljak i time potaknuti neprekidan rad kompresora. Tanki sloja mraza vrlo je mekan i može se ukloniti četkom ili plastičnom strugalicom. Ne upotrebljavajte metalne ili oštre strugalice, mehaničke uređaje ili druge načine za ubrzavanje procesa odmrzavanja. Uklonite sav mraz koji se otkinuo s dna odjeljka. Za uklanjanje tog sloja mraza nije potrebno isključiti uređaj.
- Za uklanjanje debelih slojeva leda odspojite uređaj od glavnog napajanja, ispraznite sadržaj u kartonske kutije i zamotajte u debele pokrivače ili slojeve papira da biste ih održali hladnima. Odmrzavanje će biti najučinkovitije ako se izvrši kad je zamrzivač gotovo prazan i treba se izvršiti što je brže moguće kako bi se spriječio prekomjerni porast temperature sadržaja.
- Ne upotrebljavajte metalne ili oštre strugalice, mehaničke uređaje ili druge načine za ubrzavanje procesa odmrzavanja. Povećanjem temperature zamrznute hrane tijekom odmrzavanja skratit će se vrijeme pohrane hrane. Ako je sadržaj dobro zamotan i pohranjen na hladnom mjestu, trebao bi se očuvati nekoliko sati.
- Posušite unutrašnjost odjeljaka spužvicom ili čistom krpom.
- Da biste ubrzali proces odmrzavanja, postavite jednu ili više posuda s toplom vodom u odjeljak zamrzivača.
- Pregledajte sadržaj kada ga vraćate u zamrzivač i ako se dio hrane odmrznuo, treba je pojesti unutar 24 sata ili skuhati i ponovno zamrznuti.
- Nakon što se odmrzavanje završi, očistite unutrašnjost uređaja otopinom tople vode s malo sode bikarbone, a zatim temeljito posušite. Operite sve odvojive dijelove na isti način i ponovno ih sastavite. Ponovno spojite uređaj na glavno napajanje i ostavite ga 2 do 3 sata na postavci „5” prije nego što ponovno počnete stavljati hranu u zamrzivač.

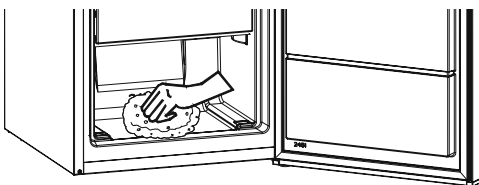

DIO -5. PRIJENOS I PROMJENA POLOŽAJA POSTAVLJANJA

Prijenos i promjena položaja postavljanja

- Originalno pakiranje i stiropor mogu se čuvati za ponovni prijevoz (po želji).
- U slučaju ponovnog prijevoza, zamrzivač trebate pričvrstiti s čvrstim ambalažnim materijalom, vrpčama i čvrstom užadi te se pridržavati uputa za prijevoz navedenih na pakiranju.
- Tijekom premještanja ili prijevoza, prvo uklonite pokretne dijelove iz unutrašnjosti zamrzivača (police, dodatni pribor, posuda za voće i povrće, itd.) ili ih pričvrstite ljepljivom vrpcom za unutrašnjost zamrzivača kako biste spriječili drmanje.

! Zamrzivač mora biti u uspravnom položaju tijekom prijevoza.



Promjena položaja vrata

- Nije moguće promijeniti smjer otvaranja vrata hladnjaka ako su ručke na vratima hladnjaka postavljene na prednjoj površini vrata.
- Moguće je promijeniti smjer otvaranja vrata na modelima bez ručki.
- Ako se smjer otvaranja vrata vašeg hladnjaka može promijeniti, obratite se najbližem ovlaštenom servisu kako bi vam promijenili smjer otvaranja vrata.

DIO -6. PRIJE POZIVANJA POSLIJEPRODAJNOG SERVISIA

Pogreške:

Zamrzivač vas upozorava ako su temperature na neprikladnoj razini ili ako postoji problem s uređajem. U slučaju problema u zamrzivaču, LED lampica alarma postat će crvena.

Uključuje se led pokazatelj alarma	VRSTA POGREŠKE	ZAŠTO	ŠTO UČINITI
	„Upozorenje na pogrešku”	Postoji/e dio/dijelovi u kvaru ili došlo je do kvara u procesu hlađenja Proizvod je prvi put priključen ili je duži prekid napajanja od 1 sata.	Provjerite jesu li vrata otvorena ili ne i provjerite da li proizvod radi 1 sat. Ako vrata nisu otvorena i proizvod je radio 1 sat, nazovite službu za pomoć što je prije moguće.

Ako vaš zamrzivač ne radi ispravno, možda je riječ o manjem problemu, zbog toga prije nego pozovete električara provjerite navedeno, može vam uštedjeti i novac i vrijeme.

Što učiniti ako uređaj ne rad;

Provjerite;

- Ima li struje,
- Je li glavni prekidač u vašem domu isključen,
- Utičnica nema dovoljni napon. Kako biste ovo provjerili, uključite drugi uređaj za koji znate da radi kad je uključen u istu utičnicu.

Što kad uređaj slabo radi;

Provjerite;

- Jeste li preopteretili uređaj,
- Termostat zamrzivača je podešen na -16.
- Jesu li vrata potpuno zatvorena,
- Ima li prašine u kondenzatoru,
- Ima dovoljno mjesta između stražnjeg i bočnih zidova.

Ako buči;

Plin koji se koristi za zamrzavanje cirkulira kroz sustav za zamrzavanje stvarajući zvuk (slično zvuku vrenja vode) čak i kad kompresor ne radi. Ne brinite se to je sasvim normalno. Ako su zvukovi drukčiji provjerite;

- Je li uređaj dobro niveliran
- Dodiruje li nešto stražnji dio uređaja.
- Predmeti koji se nalaze na uređaju vibriraju.

Preporuke

- Za potpuni prestanak rada uređaja, isključite ga iz mrežne utičnice (ako ga želite očistiti i kad vrata ostavite otvorenima)

Savjeti za štednju energije

1. Postavite uređaj u hladnu, dobro prozračenu prostoriju, ali ne na izravnu sunčevu svjetlost niti u blizinu izvora topline (radijator, kuhalo itd.). U suprotnom upotrijebite izolacijsku ploču.
2. Pričekajte dok se topla hrana i piće ne ohlade izvan uređaja.
3. Pića i ostataka hrane trebaju biti pokriveni prilikom stavljanja. U suprotnom, povećati će se vlažnost u uređaju. Zbog toga će se produžiti vrijeme potrebno za hlađenje. Kada su pokriveni, piće i ostaci hrane, zadržavaju svoj miris i okus
4. Pokušajte izbjegavati dulje otvaranje vrata ili prečesto otvaranje jer će topli zrak ući u ormar i uzrokovati nepotrebno često uključivanje kompresora.
5. Neka poklopci svih odjeljaka različitih temperatura u uređaju (ladica za voće i povrće, odjeljak za hlađenje itd.) budu zatvoreni.
6. Brtva vrata mora biti čista i savitljiva. Zamijenite brtvu ako se istroši.

DIO -7. DIJELOVI UREĐAJA I ODJELJCI

Ovaj se uređaj ne upotrebljava kao ugradbeni uređaj.

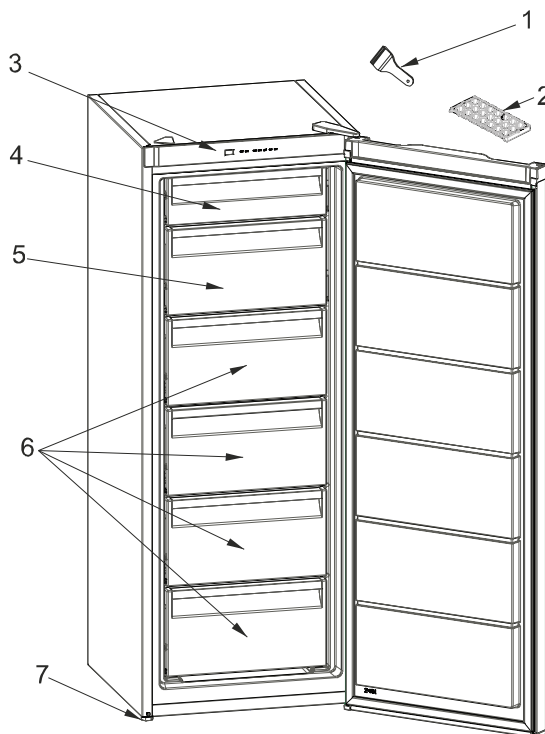

Ovaj prikaz je samo informacija o dijelovima uređaja.
Dijelovi mogu biti različiti, ovisno o modelu uređaja.

1. Plastična strugalica
2. Posudica za led
3. Termostat
4. Poklopac gornjeg odjeljka zamrzivača
5. Poklopac donjeg odjeljka zamrzivača
6. Ladicice odjeljka za zamrzavanje
7. Podesiva noga

Opće napomene:

Odjeljak zamrzivača (Zamrzivač):

Najučinkovitija uporaba energije se osigurava u konfiguraciji s ladicama i košarama u položaju zaliha.

1. TEHNIČKI PODACI

Tehničke informacije nalaze se na natpisnoj pločici s unutarnje strane uređaja i na energetske naljepnici.

QR kod na energetske naljepnici isporučenoj s uređajem daje vam web link o informacijama u vezi sa performansama uređaja u EU EPREL bazi podataka.

Energetsku naljepnicu čuvajte radi buduće reference zajedno sa uputama za uporabu i svim ostalim dokumentima isporučenim s ovim uređajem.

Također je moguće pronaći iste podatke u EPREL-u putem linka <https://eprel.ec.europa.eu> i naziva modela i broja proizvoda koji se nalazi na natpisnoj pločici uređaja.

Za detaljne informacije o energetske naljepnici pogledajte link www.theenergylabel.eu

2. INFORMACIJE O TESTU PERFORMANSI (TEST INSTITUTE)

Za svaku EcoDesign verifikaciju, uređaj mora biti u skladu sa EN 62552. Zahtjevi za ventilacijom, dimenzije udubljenja i minimalni zračni prostor moraju biti onkvi kako su navedeni u ovom korisničkom priručniku u Poglavlju 2.

Za sve daljnje informacije, uključujući planove utovara, obratite se proizvođaču.

3. SERVIS I BRIGA O KORISNIKU

Uvijek koristite originalne rezervne dijelove.

Kada kontaktirate naš ovlaštenu servisni centar, osigurajte da imate na raspolaganju sljedeće podatke: model, serijski broj i indeks usluga.

Informacije se mogu naći na natpisnoj pločici. Podložne su promjenama bez obavijesti.

Originalni rezervni dijelovi za neke određene komponente dostupni su najmanje 7 ili 10 godina, ovisno o vrsti komponente, od stavljanja na tržište posljednjeg modela uređaja.

Posjetite našu web stranicu:

www.voxelectronics.com



MKD

VF2500F

ПРИРАЧНИК ЗА УПОТРЕБА ЗАМРЗНУВАЧ

EAC

Почетна страна

ПРЕД ДА ЗАПОЧНЕТЕ СО УПОТРЕБА НА АПАРАТОТ	2
Општи предупредувања	2
Стари и неисправни замрзнувачи	5
Безбедносни предупредувања	5
Инсталација и ракување со вашиот замрзнувачот	6
Пред да го користите замрзнувачот	7
УПОТРЕБА НА ЗАМРЗНУВАЧОТ	8
Копче за поставување на температурата во одделот на замрзнувачот.....	8
Сијаличка за аларм	8
Режим за супер замрзнување	8
Поставки за температурата во замрзнувачот.....	9
Предупредувања за прилагодувањето на температурата	9
Додатоци	10
Послужавник за мраз	10
Пластична гребалка	10
Димензии.....	11
ОРГАНИЗИРАЊЕ НА ХРАНАТА ВО АПАРАТОТ.....	12
ЧИСТЕЊЕ И ОДРЖУВАЊЕ	13
Одмрзнување	14
ТРАНСПОРТ И ПРОМЕНА НА ПОЗИЦИЈА НА ИНСТАЛАЦИЈА	15
Менување на положбата на вратата	15
ПРЕД ДА ПОВИКАТЕ СЕРВИСЕР	16
Совети за зачувување ел. енергија	17
ДЕЛОВИ НА АПАРАТОТ И ОДДЕЛИТЕ.....	18

ДЕЛ 1 ПРЕД ДА ЗАПОЧНЕТЕ СО УПОТРЕБА НА АПАРАТОТ

Општи предупредувања

! ПРЕДУПРЕДУВАЊЕ: Не ги блокирајте отворите за вентилација кои се најдуваат во кутијата на уредот или во вградената структура.

! ПРЕДУПРЕДУВАЊЕ: Немојте да користите механички уреди или други начини за забрзување на процесот на одмрзнување, освен оние кои се препорачани од производителот.

! ПРЕДУПРЕДУВАЊЕ: Немојте да користите електрични уреди во внатрешните оддели на уредот, освен доколку не се од вид кој е препорачан од производителот.

! ПРЕДУПРЕДУВАЊЕ: Не го оштетувајте колото на разладувачот.

! ПРЕДУПРЕДУВАЊЕ: За да се спречи опасност поради нестабилност на уредот, мора да се фиксира според инструкциите.

! ПРЕДУПРЕДУВАЊЕ: Кога го позиционирате уредот, гледајте кабелот за струја да не биде заглавен или оштетен.

! ПРЕДУПРЕДУВАЊЕ: Немојте да поставувате повеќе продолжни кабли или утикачи на задниот дел од уредот.



СИМБОЛ ISO 7010 W021

Предупредување: Опасност од пожар / запаливи материјали

Ако вашиот уред користи R600a како рефригерант можете да ја видите оваа информација на етикетата на замрзнувачот – треба да внимавате за време на транспорт и монтажа да не ги оштетите разладните елементи на ладилникот. Иако тој е пријателски спрема околината и природен, експлозивен е. Во случај на истекување поради оштетување на елементите на замрзнувачот, оддалечете го уредот од извори на оган или топлина и проветрете ја собата неколку минути.

- Додека го носите и преместувате замрзнувачот, внимавајте да не го оштетите колото на гасот.
- Немојте да чувате експлозивни материји, како на пример кутии со аеросол со запалив пропелент, во овој уред.
- Овој уред е наменет да се користи само во домашни услови и слични намени како на пр:
 - Кујнски оддели во продавници, канцеларии и други работни средини
 - Фарми и клиенти во хотели, мотели и други околина од тип резиденција
 - Околина од тип „ноќевање и појадок“
 - Угостителство и слични непродажни намени
- Ако штекерот не одговара на приклучокот на кабелот, мора да се замени од страна на производителот, неговиот сервисен агент или слично обучени лица, со цел да се избегне незгода.
- Специјално заземјен приклучок е поврзан на напојниот кабел од замрзнувачот. Овој приклучок треба да се користи со специјално заземјен штекер од 16 ампера. Ако нема таков штекер во вашиот дом, авторизиран електричар нека ви инсталира еден.
- Овој уред може да се користи од деца од 8 години и нагоре и лица со намалени физички, осетни или ментални способности или недостаток од искуство и знаење, доколку истите се под надзор или им биле дадени инструкции во врска со употребата на уредот на безбеден начин и доколку ги разбираат можните опасности. Децата не смеат да играат со уредот. Чистењето и одржувањето не смеат да се извршуваат од деца без надзор.
- Деца на возраст од 3 до 8 години можат да ги полнат и празнат уредите за ладење. Не се очекува деца да го чистат или да го одржуваат уредот, не се очекува многу мали деца (0-3 години) да ги користат уредите, не се очекува мали деца (3-8 години) да ги користат

безбедно уредите доколку не се под постојана контрола, повозрасни деца (8-14 години) и лица со посебни потреби можат да ги користат уредите безбедно по соодветна контрола или насоки за користење на уредот. Не се очекува лицата со поголеми посебни потреби да ги користат безбедно уредите без континуирана контрола.

- Ако кабелот е оштетен, мора да се замени од страна на производителот, неговиот сервисен агент или слично обучени лица, со цел да се избегне незгода.
- Овој уред не е наменет за употреба на надморска височина повисока од 2000 m.

За да се избегне загадување на храна, ве молиме придржувајте се до следните упатства:

- Отворање на вратата подолго време може да предизвика значително зголемување на температурата во преградите на уредот.
- Чистете ги редовно површините што можат да дојдат во контакт со храна и достапните системи за одвод.
- Чувајте го сировото месо и риба во соодветните садови во уредот, со што нема да бидат во контакт или да прокапуваат врз друга храна.
- Деловите за замрзната храна означена со две ѕвездички се соодветни за чување претходно замрзната храна или за правење сладолед или коцки мраз.
- Деловите со една, две и три ѕвездички не се соодветни за замрзнување свежа храна.
- Ако уредот е оставен подолго време, исклучете го, одмрзнете го, исчистете го, избришете со сува крпа и оставете ја вратата отворена за да спречите појава на мувла во уредот.

Стари и неисправни замрзнувачи

- Дочолку вашиот стар замрзнувачот има брава, скршете ја или тргнете ја, бидејќи децата може да се заклучат во замрзнувачот и да предизвикаат несреќа.
- Старите апарати користат материјал за изолација и рефригерант со ЦФЦ. Затоа, внимавајте да не ја загадувате околината кога го фрлате стариот фрижидер.

Одлагање на стар апарат

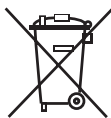

Овој симбол на производот или на неговото пакување значи дека овој производ не треба да се третира како отпад од домаќинство. Наместо тоа, треба да се однесе во соодветен собирен центар за рециклирање на електрична и електронска опрема. Производот треба да се фрли правилно. На тој начин ќе спречите појава на потенцијални негативни последици за животната средина и здравјето на луѓето кои би можеле да настанат поради несоодветно одлагање на овој производ. За подетални информации околу рециклирањето на овој производ, контактирајте со локалните овластени институции, службата за собирање отпад од домаќинствата или продавницата каде што го купивте производот.

Забелешки:

- Прочитајте го внимателно прирачникот пред да го инсталирате и користите вашиот уред. **Нашата компанија нема да биде одговорна во случај на злоупотреба.**
- Следете ги сите инструкции на уредот и во прирачникот, и чувајте го прирачникот на сигурно за да можете да решите идни можни проблеми.
- Овој уред е произведен за да се користи дома и може да се користи единствено така и само за наведените намени. Не е погоден за комерцијална или општа употреба. Ако се користи така, тоа ја поништува нашата гаранција и нашата компанија нема да биде одговорна за настанатите штети.
- Овој уред е произведен за домашна употреба и погоден е само за ладење/чување на храна. Не е погоден за комерцијална или општа употреба и/или за чување на супстанции различни од храна. Нашата компанија не е одговорна за штети настанати од непочитување на овие намени.

Безбедносни предупредувања

- Не користете продолжителен кабел или повеќевлезен штекер при вклучување на замрзнувачот.
- Не вклучувајте оштетени, скинати или стари приклучоци.
- Немојте да го тргате, виткате или оштетувате кабелот.



- Уредот е наменет да се користи од страна на возрасни, не оставајте им на децата да си играат со него или да висат на вратата.
- Не го фаќајте кабелот со влажни раце, опасност од струен удар!

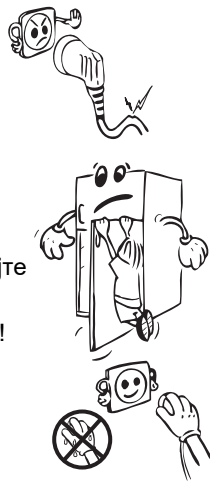

- Не поставувајте стаклени шишиња или лименки со пијалаци во замрзнувачот. Шишињата или лименките може да експлодираат.
- Не поставувајте експлозивни и запаливи материјали во замрзнувачот. Поставете ги пијалаците со висок алкохолен процент во одделот за ладење со добро затворени затки и во вертикална позиција.
- Избегнувајте контакт со гола кожа со мразот додека го вадите од делот за длабоко замрзнување, бидејќи мразот може да предизвика замрзнатини и/или посекотини.
- Не допирајте замрзнати работи со влажни раце! Немојте да јадете сладолед и коцки мраз веднаш откако ќе ги извадите од замрзнувачот!
- Немојте повторно да ги замрзнувате храните кои еднаш се одмрзнале. Тоа може да предизвика здравствени проблеми од типот на труење со храна.
- Не го покривајте телото и врвот на фрижидерот со чаршаф. Тоа влијае на работата на замрзнувачот.
- Обезбедете ги внатрешните додатоци во апаратот за да не се оштетат при преместување.
- Не употребувајте продолжеток-адаптер



Инсталација и ракување со вашиот замрзнувач

Пред да почнете да го користите замрзнувачот, обрнете внимание на следниве работи:

- Работниот напон на замрзнувачот е 220-240 волти при 50 херци.
- Не преземаме одговорност за штета настаната поради незаземјени приклучоци.
- Поставете го замрзнувачот на добро место кое нема да биде изложено на директна сончева светлина.
- Треба да биде на најмалку 50 см од извори на топлина како шпорети, фурни, радијатори и печки и најмалку на 5 см од електрични фурни.
- Замрзнувачот не смее никогаш да се користи на отворено или да се остава на дожд.
- Ако замрзнувачот е веднаш до сандак за длабоко замрзнување, неопходно е да се остави најмалку 2 см помеѓу нив со цел да се избегне кондензација на надворешните површини.
- Не оставајте тешки предмети на уредот.
- Потребно е да има чист простор без пречки од најмалку 15 цм над вашиот уред. Не ставајте ништо над вашиот уред.
- Прилагодливите предни ногалки мора да се постават на соодветна висина со цел замрзнувачот да работи стабилно и правилно. Тоа можете да го направите со вртење на ногалките во правец на стрелките (или обратно). Тоа треба да се направи пред да се постави храна во замрзнувачот.



- Пред да го користите замрзнувачот, избришете ги сите делови со млека вода во која сте раствориле сода бикарбона и потоа исплакнете со чиста вода и исушете. Вратете ги сите делови после чистењ.

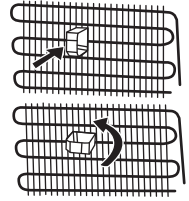

- Поставете ја пластиката за прилагодување на растојание така што ќе го завртите за 90 степени со што ќе оневозможите на кондензаторот да го допира сидот.
- Растојанието меѓу уредот и сидот одзади мора да биде максимум 75 mm.

Пред да го користите замрзнувачот

- За да овозможите ефикасна работа, при првото користење или после преместување, вклучете го замрзнувачот во струја и оставете го исправен 3 часа. Во спротивно, може да го оштетите компресорот.
- При првото вклучување може да се појави мирис; мирисот ќе исчезне кога замрзнувачот ќе почне да лади.



ДЕЛ 2 УПОТРЕБА НА ЗАМРЗНУВАЧОТ

Контролен панел

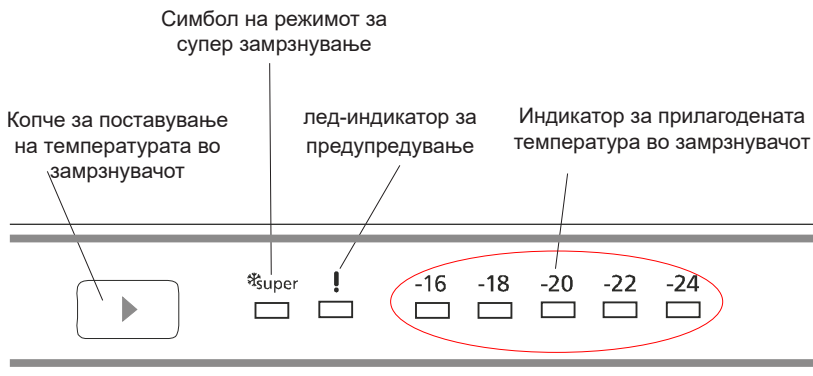

Копче за поставување на температурата во одделот на замрзнувачот

Ова копче ви овозможува да ја поставите температурата во замрзнувачот. Притиснете го ова копче за да ја поставите вредноста за одделот со замрзнувачот. Користете го ова копче за да го активирате и режимот за SF.

Сијаличка за аларм

Лед-сијаличката за предупредување ќе свети црвено ако има проблем со ладилникот.

Режим за супер замрзнување

Кога треба да се користи?

- Да замрзнете голема количина со храна.
- Да ја замрзнете готова храна.
- Да ја замрзнете храната бргу.
- Да складирате сезонско овошје на подолг период.

Како се користи?

- Притискајте го копчето за поставување на температурата додека не се вклучи сијаличката за супер замрзнување.
- Сијаличката за супер замрзнување ќе свети додека е активен овој режим.
- Максималната количина на свежа храна (во килограми) што може да се замрзне за 24 часа е дадена на етикетата на апаратот.
- Поставете го ладилникот во режим за супер замрзнување 3 часа пред да ја ставите свежата храна во замрзнувачот за да ги постигнете најдобрите резултати од работата со максимален капацитет за замрзнување.

Додека е активен овој режим:

- Ако го притиснете копчето за поставување на температурата, режимот ќе се откаже и поставката ќе се врати на -16.

Забелешка: Режимот за супер замрзнување ќе се откаже автоматски по 30 часа работи или кога температурата во замрзнувачот ќе се спушти под -32° C.

Поставки за температурата во замрзнувачот

- Почетната температура за оваа поставка на екранот е -18°C .
- Притиснете го копчето за поставување на температурата еднаш.
- Секојпат кога ќе го притиснете копчето, температурата ќе се намалува (-16°C , -18°C , -20°C ,... супер замрзнување)
- Ако го притиснете копчето за поставување на температурата во замрзнувачот за да се прикаже симболот за супер замрзнување на екранот и ако не притиснете ниедно копче следните 3 секунди, сијаличката за супер замрзнување ќе трепка.
- Ако продолжите да притискате, ќе започне одново да се прикажува од последната поставена вредност.

Предупредувања за прилагодувањето на температурата

- Прилагодувањето на температурата треба да се направи согласно зачестеноста на отворањето на вратата и количината храна што се чува во ладилникот.
- Кога ќе го вклучите уредот за првпат дозволете да работи 24 часа без прекин за да се излади до правилната температура.
- При поставување на термостатот, земете во предвид колку често се отвораат и затвораат вратите на апаратот, колку храна се чува во замрзнувач и околината во која се наоѓа замрзнувачот.
 - Кога ќе го вклучите уредот за првпат дозволете да работи 24 часа без прекин за да се излади до правилната температура. Во текот на овој иницијален период, не отворајте ја вратата многу често или не ставајте многу храна во уредот.
- За да се заштити компресорот од оштетување, се применува функција на одложено стартување на компресорот од 5 минути при вклучување и исклучување на кабелот или при прекин на напојувањето. Вашиот замрзнувач ќе почне да работи нормално после 5 минути.
- Замрзнувачот е дизајниран да работи во специфичен опсег на амбиентална температура согласно стандардите и климатските услови посочени на етикетата со информации. Ние не препорачуваме да го користите уредот надвор од наведените вредности за температурата.

Климатска класа и значење:

T (тропска клима): Овој ладилник е наменет да се користи на собни температури од 16°C до 43°C .

ST (суптропска клима): Овој ладилник е наменет да се користи на амбиентални температури од 16°C до 38°C .

N (умерена клима): Овој ладилник е наменет да се користи на амбиентални температури од 16°C до 32°C .

SN (проширена умерена клима): Овој ладилник е наменет да се користи на амбиентални температури од 10°C до 32°C .

Додатоци

Послужавник за мраз

- Наполните го со вода и ставете го во комора.
- Откако водата комплетно ќе се претвори во мраз, засукајте го послужавникот како на сликата, за да излезат коцките.

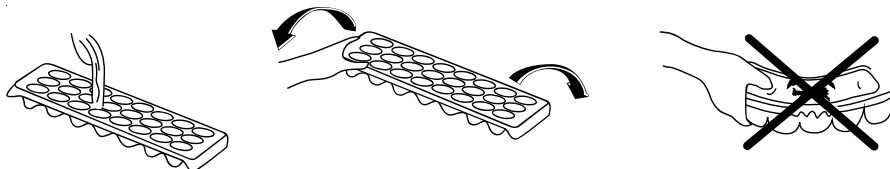

Пластична гребалка

По извесен период, мраз се наталожува во одредени области на замрзнувачот. Мразот што се наталожува во замрзнувачот треба да се отстранува од време до време. Користете ја доставената пластична гребалка ако е потребно. Не користете остри предмети за оваа работа. Тие може да го дупнат колото на замрзнувачот и да предизвикаат непоправливо оштетување на апаратот.

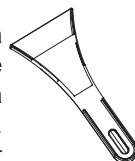

Визуелните описи и текстот на делот за додатоци може да се разликуваат во зависност од моделот на вашиот апарат.

Димензии

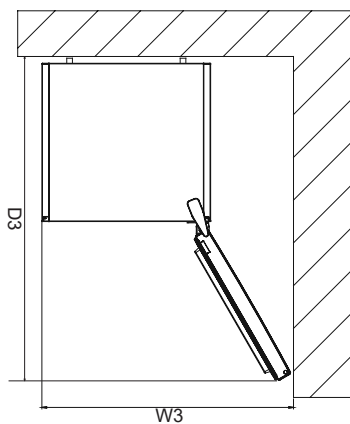
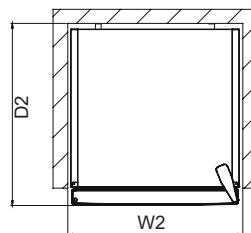
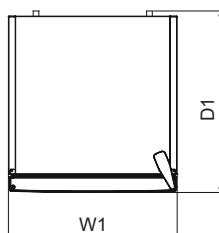
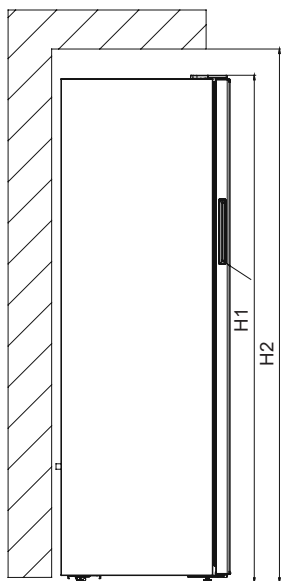

Вкупни димензии ¹		
H1	mm	1455
W1	mm	540
D1	mm	652,8
Простор потребен за употреба ²		
H2	mm	1605
W2	mm	640
D2	mm	692,8
Вкупен простор потребен за употреба ³		
W3	mm	659,8
D3	mm	1142,3

- Замрзнувачот се употребува за: складирање на длабоко смрзната храна на подолг период и за создавање коцки од мраз.
 - Не ставајте свежа или топла храна да се замрзнува на полиците на вратата во замрзнувачот. Користете ги само за складирање смрзната храна.
 - Не ставајте свежа или топла храна веднаш до замрзнатата храна бидејќи може да ја растопи.
 - Кога замрзнувате свежа храна (на пр. месо, риба и мелено месо) поделете ги во помали делови кои би ги искористиле одеднаш.
 - **За складирање на замрзната храна:** прикажаните упатства на пакувањето на замрзнатата храна треба секогаш да се почитуваат внимателно, но ако нема такви информации, храната не треба да се чува замрзната повеќе од 3 месеци од моментот на купување.
 - **При купување замрзната храна** проверете дали истата била замрзната на соодветна температура и дали пакувањето е неоштетено.
 - Смрзната храна треба да се носи во соодветни контејнери за оддржување на квалитетот на храната и треба да се врати во просторот за замрзување во најкус можен рок.
 - Ако пакувањето со смрзната храна покажува знаци на влага и ненормална оросеност, веројатно претходно била складирана на несоодветна температура и состојките се веќе расипани.
 - **Рокот на употреба на смрзната храна** зависи од собната температура, поставката на термостатот, колку често се отвора вратата, видот на храната и времето кое што е потребно да се однесе производот од продавница до дома. Секогаш следете ги упатствата кои се посочени на пакувањето и никогаш не надминувајте го максималното посочено време за складирање.
 - **При замрзнување свежа храна:** максималната количина на свежа храна (во кг) што може да се замрзне за 24 часа е посочена на етикетата на апаратот.
 - За оптимална изведба на апаратот за да се постигне максимален капацитет на замрзнување, откако ќе ја ставите свежата храна во замрзнувач, притиснете го копчето SF. Кога ќе заврши режимот SF, замрзнувачот ќе продолжи да работи според последната поставена вредност.
- Внимание;** За да заштедите енергија, Кога замрзнувате мали количини храна, поставете ја вредност на саканата вредност во саканата позиција. (Препорака)

ДЕЛ 4 ЧИСТЕЊЕ И ОДРЖУВАЊЕ

- Исклучете го замрзнувачот од напојувањето пред чистење.

- Не го мијте со потурање на вода.



- Во куќиштето на светилката не смее да навлезе вода, ниту пак во другите електрични делови.

- Можете да ги исчистите внатрешните и надворешните површини со мека крпа или сунѓер натопени во вода и сапун.

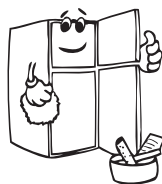
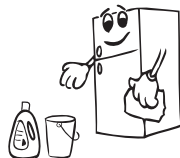

- Отстранете ги деловите поединечно и чистете со вода со сапуница. Да не се мијат во машина за миење садови.



- Не користете абразивни средства, детергенти или сапуни. По миење, исплакнете ги со чиста вода и исушете ги темелно. Кога ќе завршите со чистење, приклучете го апаратот во струја со суви раце.

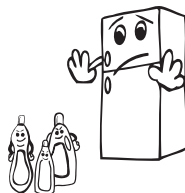

- Кондензаторот треба да се чисти со правосмукалка или со сува четка најмалку двапати годишно. Ова ќе помогне замрзнувачот да работи поефикасно и ќе Ви овозможи да заштедите енергија.

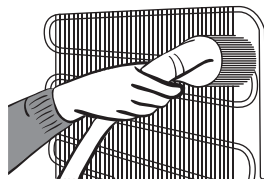

! Замрзнувачот треба да е исклучен од штекер при чистењето.

Одмрзнување

Постапка за одмрзнување на замрзнувачот

- Ќе се наталожи мала количина мраз во замрзнувачот во зависност од тоа колку долго е отворена вратата или од количината влага. Важно е да не дозволите создавање мраз на места кои ќе влијаат врз цврстото затворање на гумата на вратата. Така може да навлегува воздух во одделот што доведува до постојана работа на компресорот. Тенкиот слој мраз е мек и може да се извади со четка или пластична гребалка. Не користете метални или остри гребалки, механички средства или други помагала за да го забрзате процесот на одмрзнување. Извадете ги сиот отстранет мраз од одделот. Не мора да го исклучите уредот за да го отстранувате овој мраз.
- Исклучете го апаратот од струја и извадете ја содржината во картонска кутија и завиткајте ја во дебели ќебиња или во хартија за да останата студени кога сакате да вадите дебели слоеви мраз. Одмрзнувањето е најефикасно ако се спроведе кога замрзнувачот е речиси празен, и треба да се направи што е можно побргу за да се спречи непотребен пад на температурата на содржината.
- Не користете метални или остри гребалки, механички средства или други помагала за да го забрзате процесот на одмрзнување. Зголемувањето на температурата на пакувањата замрзната храна во текот на одмрзнувањето ќе им го скрати рокот на употреба. Ако содржината е добро завиткана и ставена на студено место, таа ќе остане замрзната неколку часа.
- Исушете ја внатрешноста на одделот со сунѓер или чиста крпа.
- За да го забрзате периодот на одмрзнување, ставете еден или повеќе садови со топла вода во одделот на замрзнувачот.

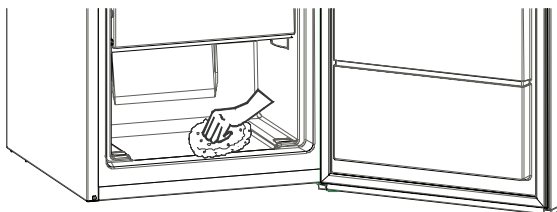

- Проверете ја содржината кога ја ставате одново во замрзнувачот и ако нешто од храната е одмрзната, треба да се изеде во период од 24 часа или да се зготви пред да се замрзнат одново.
- Кога одмрзнувањето ќе заврши, исчистете ја внатрешноста на уредот со раствор од топла вода и малку сода бикарбона и потоа исушете темелно. Измијте ги сите делови што може да се извадат на ист начин и повторно ставете ги на место. Поврзете го замрзнувачот во струја и оставете го да работи 2 до 3 часа на позицијата за поставена вредност « 5 » пред да ја вратите храната во него.

ДЕЛ 5 **ТРАНСПОРТ И ПРОМЕНА НА ПОЗИЦИЈА НА ИНСТАЛАЦИЈА**

Транспорт и промена на позиција на инсталација

- Можете да ги зачувате оригиналните пена и пакет за повторно преместување (доколку сакате).
- Морате да го прицврстите уредот со дебел пакет, ленти или силни јажиња и да ги следите инструкциите на пакувањето.
- Извадете ги подвижните делови (полицы, додатоци, фиоки итн.) или фиксирајте ги во уредот за време на транспортот или преместувањето.

! Транспортирајте го замрзнувачот во исправена позиција.

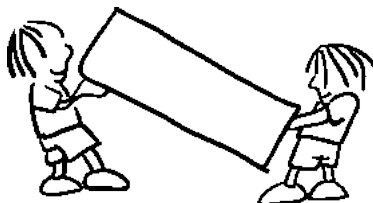

Менување на положбата на вратата

- Не е можно да се смени правецот на отворање на вратата од замрзнувачот ако рачките на вратите се поставени на надворешната површина на вратата.
- Правецот на отворање на вратата може да се смени само кај модели без рачки.
- Ако правецот на отворање на вратата на замрзнувачот може да се смени, треба да контактирате со најблискиот овластен сервис за да го сменат правецот на отворање.

ДЕЛ 6 ПРЕД ДА ПОВИКАТЕ СЕРВИСЕР

Грешки

Вашиот замрзнувач ќе ве предупреди дали температурите за замрзнувачот се на несоодветно ниво или ако се појави проблем со апаратот. Во случај на проблем во замрзнувачот, предводениот аларм ќе ослободи црвено светло.

Лед-индикаторот за предупредување е вклучен	ВИД НА ГРЕШКА	ЗОШТО	ШТО ТРЕБА ДА СТОРИТЕ
	„Предупредување за дефект“	Некои делови се во ред или има дефект во процесот на ладење. Производот е приклучен за прв пат или долго-рочно прекинување на напојувањето за 1 час.	Проверете дали вратата е отворена или не и проверете дали производот работи 1 час. Ако вратата не е отворена и производот работел 1 час, јавете се на услугата за помош што е можно поскоро.

Ако замрзнувачот не работи правилно, може има помали проблеми. Затоа, проверете го следното пред да повикате електричар и да заштедите време и пари.

Што да направите ако апаратот не работи

Проверете дали:

- има струја,
- главниот осигурувач е исклучен,
- штекерот е исправен. За да го проверите ова, приклучете друг апарат за којшто знаете дека работи правилно.

Што да направите ако апаратот работи лошо

Проверете дали:

- сте го преоптовариле апаратот,
- температурата во замрзнувачот е поставена на -16,
- вратите се добро затворени,
- има прашина на кондензаторот,
- има доволно место одзади и од страните.

Ако има бука:

Гасот за ладење што циркулира во колото за ладење прави делумна бука (звук на баботење) дури и кога компресорот не работи. Не грижете се. Тоа е сосема нормално. Ако звукот е поинаков, проверете дали:

- апаратот е добро порамнет,
- нешто се допира на задната страна,
- вибрираат работите што сте ги ставиле врз апаратот.

Препораки

- За да го исклучите апаратот, исклучете го приклучокот од штекер (при чистење и кога вратите се оставени отворени).

Совети за зачувување ел. енергија

1. Монтирајте го апаратот во ладна, добро проветрена соба, но не на директна сончева светлина и не во близина на извор на топлина (радијатор, шпорет...итн). Во спротивно, користете изолирачка облога.
2. Дозволете храната и пијалоците да се оладат надвор од апаратот.
3. Кога ставате пијалоци или садови полни со пијалоци тие мора да се покриени. Тие ја зголемуваат влажноста во апаратот. На тој начин работното време се зголемува. Исто така, пијалоците и а полни со пијалоци ако се покриени помагаат да се зачува мирисот и вкусот.
4. Избегнувајте да ги држите вратата отворени подолго време или да ги отворате вратата премногу често бидејќи топол воздух ќе влезе во уредот и ќе предизвика компресорот непотребно често да се вклучува.
5. Чувајте ги блиску покриените садови со различна температура во апаратот (потопли, поладни ...итн).
6. Заптивката на вратата мора да биде чиста и еластична. Сменете ги заптивки ако се долго време употребувани.

ДЕЛ 7 ДЕЛОВИ НА АПАРАТОТ И ОДДЕЛИТЕ

Овој уред не е наменет да се користи како вграден апарат.

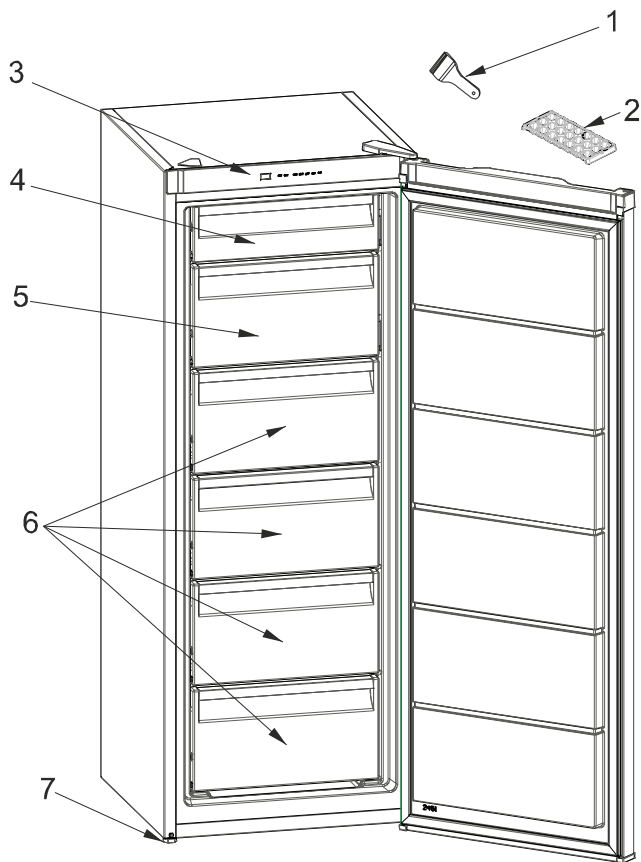

Оваа презентација е само за информирање околу деловите на апаратот.
Деловите може да варираат во зависност од моделот на апаратот.

1. Пластична гребалка
2. Сад за мраз
3. Термостат
4. Капак во горниот дел на замрзнувачот
5. Капак во долниот дел на замрзнувачот
6. Фиоки во одделот за замрзнување
7. Ногарки за порамнување

Општи белешки:
Преграда за замрзнување (Замрзнувач): Најефикасната искористеност на енергијата се обезбедува во конфигурацијата кога фиоките и корпите се во поставени во положба за складирање.

1. ТЕХНИЧКИ ПОДАТОЦИ

Техничките информации може да се најдат на плочката во внатрешната страна на уредот и на енергетската етикета.

На QR-кодот на етикетата за енергија која е доставена со апаратот има интернет-врска која води до информациите поврзани со перформансите на апаратот во базата на податоци EPREL .

Чувајте ја етикетата за енергија како прирачник заедно со упатството за употреба и сите други документи испорачани со овој апарат.

Исто така, можно е да се пронајдат истите информации во EPREL на врската <https://eprel.ec.europa.eu> и името на моделот и бројот на производот што ќе ги најдете на плочката со спецификации на апаратот.

За детални информации за етикетата за енергија, видете ја врската www.theenergylabel.eu

2. ИНФОРМАЦИИ ЗА ТЕСТОТ ЗА ПЕРФОРМАНСИ (ИНСТИТУТ ЗА ИСПИТУВАЊЕ)

За секоја верификација на Eco Design, уредот мора да биде во согласност со стандардот EN 62552. Барањата за вентилација, димензиите на вдлабнатините и минималниот простор за воздух мора да бидат како што е наведено во ова упатство за употреба во Поглавје 2. Стапете во контакт со производителот за какви било дополнителни информации, вклучувајќи ги и планови за товарење.

3. СЕРВИС И ГРИЖА ЗА КОРИСНИЦИТЕ

Секогаш користете оригинални резервни делови.

Кога ќе контактирате со нашиот Овластен сервис, треба да ги имате на располагање следниве податоци: модел, број на производот, сервиски број. Информациите може да ги најдете на плочката со спецификации. Тие се предмет на промена без претходна најава.

Оригиналните резервни делови за некои специфични компоненти се достапни најмалку 7 или 10 години, во зависност од видот на компонентата, откако последниот модел на уредот е пуштен во продажба.

Посетете ја нашата веб страница:

www.voxelectronics.com



VOX
ELECTRONICS

POR

VF2500F
MANUAL DO USUÁRIO CONGELADOR

EAC

Índice

ANTES DE USAR O CONGELADOR	2
Avisos Gerais de Segurança	2
Frigoríficos antigos e fora de uso	5
Instruções de segurança	5
Instalar e utilizar o congelador	6
Antes de usar o seu congelador	7
USAR O CONGELADOR.....	7
Botão de ajuste da temperatura do congelador	7
Alarme luminoso	7
O modo Super Freeze	7
Definições da temperatura do congelador	8
Avisos para as definições de temperatura.....	8
Acessórios	9
Bandejas para o gelo	9
Raspador de plástico	9
Dimensões	10
ORGANIZAR OS ALIMENTOS NO APARELHO	11
LIMPEZA E MANUTENÇÃO	12
Descongelação.....	13
TRANSPORTE E MUDANÇA DE POSIÇÃO DA INSTALAÇÃO	14
Reposicionar as portas	14
ANTES DE CONTACTAR O SERVIÇO DE	
ASSISTÊNCIA PÓS-VENDA	14
Conselhos para poupar energia	15
AS PARTES E COMPARTIMENTOS DO APARELHO.....	16

Avisos Gerais de Segurança

Este eletrodoméstico não se destina a ser encastrado.

⚠ AVISO: Mantenha as aberturas de ventilação, no revestimento do eletrodoméstico ou na estrutura embutida, livres de obstruções.

⚠ AVISO: Não utilize dispositivos mecânicos ou outros meios para acelerar o processo de descongelamento que não os recomendados pelo fabricante.

⚠ AVISO: Não utilize eletrodomésticos elétricos dentro dos compartimentos de armazenamento de alimentos do eletrodoméstico a menos que tal seja recomendado pelo fabricante.

⚠ AVISO: Não danifique o circuito de refrigeração.

⚠ AVISO: Quando posicionar o aparelho, certifique-se de que o cabo de alimentação não está preso ou danificado.

⚠ AVISO: Não coloque várias tomadas portáteis ou fontes de alimentação portáteis na parte traseira do aparelho.

⚠ AVISO: De modo a evitar quaisquer perigos resultantes da instabilidade do eletrodoméstico, o mesmo deverá ser fixado de acordo com as instruções seguintes:



Símbolo ISO 7010 W021

Aviso; Risco de incêndio/materiais inflamáveis

- Se o seu eletrodoméstico utilizar R600a como refrigerante (estas informações serão fornecidas na identificação do congelador) deverá tomar cuidado durante o transporte e instalação para evitar que elementos do congelador fiquem danificados. O R600a é amigo do ambiente e um gás natural, no entanto, explosivo. Na eventualidade de uma fuga devido a danos dos elementos do congelador, afaste o seu frigorífico de chamas vivas ou fontes de calor e ventile, durante alguns minutos, a divisão onde se localiza o frigorífico.
- Enquanto transporta e posiciona o frigorífico, não danifique o circuito de gás do congelador.
- Não armazene substâncias explosivas, como por exemplo, latas de aerossóis com propulsor inflamável neste eletrodoméstico.

- O eletrodoméstico deverá ser utilizado em aplicações domésticas e residenciais, como por exemplo:
 - áreas de cozinha em lojas, escritórios e outros ambientes de trabalho.
 - quintas e por clientes em hotéis, motéis e outros tipos de ambientes residenciais.
 - ambientes tipo residencial;
 - aplicações de não retalho, catering e similares.
- Se a tomada não coincidir com a ficha do frigorífico, deverá ser substituída pelo fabricante, agente de serviço ou pessoa de qualificação similar de modo a evitar perigos.
- Uma tomada de ligação a terra especial foi conectada ao cabo elétrico do seu frigorífico. Esta tomada deverá ser utilizada com uma tomada de ligação a terra especial de 16 amperes. Se não existir tomada na sua casa, por favor, instale uma com a ajuda de um electricista autorizado.
- Este eletrodoméstico pode ser utilizado por crianças a partir dos 8 anos de idade e superior e por pessoas com capacidades mentais, sensoriais e físicas reduzidas ou com falta de experiência ou conhecimento a menos que tenham sido supervisionados ou tenham recebido instruções relativamente à utilização do eletrodoméstico de forma segura e que tenham entendido os perigos envolvidos. As crianças não devem brincar com o eletrodoméstico. A limpeza e a manutenção por parte do utilizador não deverão ser realizadas por crianças sem supervisão.
- Crianças com idades entre 3 e 8 anos podem encher e esvaziar eletrodomésticos de refrigeração. As crianças não devem efetuar a limpeza ou a manutenção do eletrodoméstico; crianças muito pequenas (0–3 anos) não devem utilizar os eletrodomésticos; crianças pequenas (3–8 anos) apenas podem utilizar os eletrodomésticos de forma segura sob supervisão constante; crianças mais velhas (8–14 anos) e

peças vulneráveis podem utilizar os eletrodomésticos de forma segura após terem sido supervisionadas ou recebido as instruções adequadas relativamente à utilização do eletrodoméstico. As pessoas muito vulneráveis apenas podem utilizar os eletrodomésticos em segurança sob supervisão constante.

- Se o cabo elétrico estiver danificado, deverá ser substituído pelo fabricante, agente de serviço ou pessoa qualificada similar de modo a evitar perigos.
- Este eletrodoméstico não tem como objetivo ser utilizado em altitudes que excedam 2000 m.

De forma a evitar que os alimentos fiquem contaminados, respeite as instruções que se seguem:

- Manter a porta aberta durante longos períodos de tempo pode causar um aumento significativo da temperatura nos compartimentos do eletrodoméstico.
- Efetue uma limpeza regular das superfícies que entrem em contacto com qualquer alimento e dos sistemas de drenagem acessíveis.
- Armazene carne e peixe crus em recipientes adequados dentro do frigorífico, de forma que não entrem em contacto com os outros alimentos ou que não vertam para cima dos mesmos.
- Os compartimentos de duas estrelas para alimentos congelados são adequados para armazenar alimentos pré-congelados, para armazenar ou fazer gelado e cubos de gelo.
- Os compartimentos de uma, duas e três estrelas não são adequados para congelar alimentos frescos.
- Se o frigorífico ficar vazio durante longos períodos de tempo, este deve ser desligado, descongelado, limpo e seco, sendo necessário deixar a porta aberta para evitar o aparecimento de bolor dentro do eletrodoméstico.

Frigoríficos antigos e fora de uso

- Se o seu frigorífico ou congelador antigo tiver um cadeado, quebre ou remova o cadeado antes de o eliminar, uma vez que crianças podem ficar presas dentro do mesmo e haver um acidente.
- Frigoríficos e congeladores antigos contêm material de isolamento e refrigerante com CFC. Assim, tome cuidado para não danificar o ambiente quando eliminar o seu frigorífico antigo.

Eliminação do seu eletrodoméstico antigo

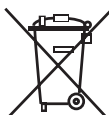

O símbolo no produto ou na embalagem indica que este produto não poderá ser tratado como resíduo doméstico. Ao invés disso, deverá ser entregue no ponto de recolha adequado para a reciclagem de equipamento elétrico e eletrónico. Ao assegurar que este produto é eliminado corretamente, irá ajudar a evitar consequências potencialmente negativas para o ambiente e para a saúde humana que poderiam, de outra forma, ser causadas pelo manuseamento inadequado de resíduos deste produto. Para informações mais detalhadas sobre a reciclagem deste produto, por favor, contacte a secretaria da sua cidade, o seu serviço de eliminação de resíduos domésticos ou a loja onde adquiriu o produto.

Notas:

- Ler o manual de instruções com atenção antes de instalar e utilizar o frigorífico. **A nossa empresa não é responsável por danos que decorram de uma utilização incorrecta.**
- Seguir todas as instruções do aparelho e o manual de instruções, e guardar este manual num local seguro para solucionar os problemas que possam surgir no futuro.
- Este aparelho é produzido para ser usado nas habitações e só pode ser usado em habitação e para os fins especificados. Não é apropriado para uso comercial ou comum. Esta utilização implica a anulação da garantia e a nossa empresa não será responsável pelas perdas ocorridas.
- Este aparelho é produzido para uso em habitações e só adequado para refrigeração / conservação de alimentos. Não é adequado para uso comercial ou comum e/ou para armazenamento de substâncias excepto para alimentos. A nossa empresa não é responsável pelas perdas ocorridas em caso contrário.

Instruções de segurança

- Não ligue o seu congelador à corrente eléctrica utilizando um cabo de extensão.
- Não efectuar a ligação em tomadas danificadas ou antigas.
- Não puxar, torcer ou danificar o fio.



- Este aparelho foi concebido para ser utilizado por adultos, não deixar as crianças brincar com o aparelho ou pendurar-se na porta.
- Não ligar ou desligar a tomada com as mãos molhadas de modo a evitar o risco de choque eléctrico!

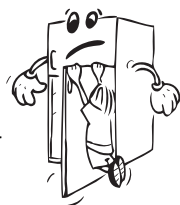

- Não colocar garrafas de vidro ou bebidas em lata no congelador. As garrafas ou latas podem explodir.
- Não colocar material explosivo ou inflamável no frigorífico, para sua segurança. Colocar as bebidas com grande percentagem de álcool na vertical fechando bem as tampas no compartimento do frigorífico.
- Quando remover o gelo do congelador, não deve tocá-lo porque o gelo pode causar queimaduras e/ou cortes.
- Não tocar nos alimentos congelados com as mãos molhadas! Não consumir gelados e cubos de gelo imediatamente depois de os ter retirado do congelador!
- Não congelar novamente alimentos congelados depois destes terem sido descongelados. Este processo pode causar problemas de saúde como intoxicação alimentar.
- Não tapar a estrutura ou a parte de cima do frigorífico com tecidos. Isto afecta o desempenho do seu frigorífico.
- Fixar os acessórios do congelador durante o transporte para evitar danos nos mesmos.
- Não utilize adaptador de ficha.



Instalar e utilizar o congelador

Antes de começar a utilizar o congelador, tenha atenção aos seguintes pontos:

- Este aparelho deve ser ligado a uma tensão de 220-240V e 50 Hz.
- O fabricante declina qualquer responsabilidade no caso de não se seguirem as recomendações eléctricas, incluindo a ligação terra.
- Coloque o aparelho num local que não esteja sujeito a luz solar directa.
- Deve ser colocado a um mínimo de 50 cm de aquecedores a gás, lareiras, fogões a gás e a um mínimo 5 cm de fornos eléctricos.
- Não coloque o aparelho no exterior nem deixe que apanhe chuva.
- Se o aparelho está instalado próximo de outro frigorífico ou congelador, então mantenha uma distância mínima de 2 cm para prevenir a criação de condensação.
- Não coloque objectos pesados sobre o aparelho.
- Não coloque nenhum objecto sobre o congelador e mantenha um mínimo de 15 cms livres acima do topo do aparelho.
- Os pés frontais ajustáveis devem ser ajustados para garantir que o aparelho fica nivelado e estável. Pode ajustar os pés rodando-os no sentido dos ponteiros do relógio ou no sentido contrário. Faça-o antes de colocar os alimentos no congelador.
- Antes de utilizar o congelador, limpe todas as peças com água morna misturada com uma colher de bicarbonato de sódio e depois enxague com água limpa e seque. Após a limpeza, volte a colocar todas as peças.
- Instalar o plástico de ajustamento da distância (a parte com palhetas brancas situada na parte traseira) rodando 90º conforme mostrado na imagem de modo que o condensador não toque na parede.
- O congelador deve ser colocado junto a uma parede com um espaço livre que não exceda 75 mm.

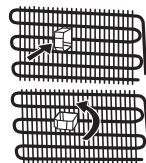

Antes de usar o seu congelador

- Quando operado pela primeira vez ou após ser transportado e para permitir um funcionamento eficiente, o congelador deve ser mantido na posição vertical durante 3 horas e só depois ligado, caso contrário poderá danificar o compressor.
- Poderá sentir um aroma incómodo após ligar, o qual desaparecerá quando o aparelho começar a trabalhar.

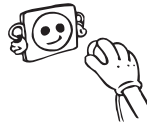

PARTE 2 USAR O CONGELADOR

Painel de controlo

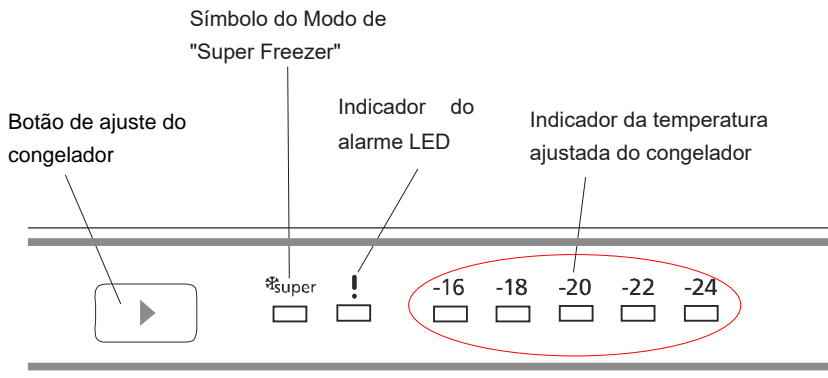

Botão de ajuste da temperatura do congelador

Este botão permite regular a temperatura do congelador. Prima este botão para definir os valores para o compartimento do congelador. Use também este botão para activar o modo SF.

Alarme luminoso

Caso ocorra algum problema dentro do congelador o LED de alarme emite uma luz vermelha

O modo Super freeze

Quando deve ser usado?

- Para a congelação de grandes quantidades de alimentos.
- Para a congelação de refeições rápidas.
- Para a congelação rápida de alimentos.
- Para o armazenamento de alimentos sazonais por um longo período.

Como usar?

- Prima o botão de ajuste da temperatura até acender a luz de super congelação.
- O led "Super Freezer" acenderá durante este modo.
- A quantidade máxima (em Kgs) de alimentos frescos que pode congelar no prazo de 24 horas encontra-se indicada na etiqueta do aparelho.
- Para uma optimização do desempenho do aparelho na capacidade máxima do congelador, active o modo SF 3 horas antes de colocar os alimentos frescos no congelador.

Durante este modo:

- Se continuar a premir o botão de ajuste do congelador, este reinicia a partir dos -16°C.

Nota: o modo "Super Freezer" é cancelado automaticamente passadas 30 horas da sua activação ou quando a temperatura do sensor do congelador descer abaixo dos -32 °C.

Definições da Temperatura do Congelador

- A temperatura inicial definida no visor é de -18°C.
- Prima uma vez o botão de ajuste do congelador.
- Cada vez que premir o botão, diminuirá a temperatura de regulação (-16°C, -18°C, -20°C,... super congelação)
- Se premir o botão de congelação até o símbolo "Super Freezer" surgir no ecrã das definições e não premir nenhum botão nos 3 segundos seguintes, o "Super Freezer" irá piscar.
- Se continuar a pressionar, irá reiniciar a partir do último valor.

Avisos para as definições de temperatura

- A temperatura ambiente, a temperatura de alimentos frescos armazenados e a frequência com que a porta é aberta afetam a temperatura no compartimento do frigorífico. Se necessário, altere a configuração de temperatura.
- Não é recomendado o funcionamento do congelador em ambientes com temperatura abaixo dos 10°C .
- Os ajustes de temperatura devem ser feitos de acordo com a frequência de abertura da porta, a quantidade de alimentos no interior do congelador e a temperatura ambiente do local onde se encontra o seu aparelho.
- O seu congelador deve funcionar até 24 horas de acordo com a temperatura ambiente, sem interrupção depois de ser ligado, para ficar completamente frio. Durante este período, não abra as portas do seu frigorífico com frequência e nem coloque muitos alimentos no interior.
- É aplicada uma função de atraso de 5 minutos para evitar danos ao compressor do seu congelador, quando tira a ficha da tomada e a volta a colocar ou quando ocorre uma falha de energia. O seu congelador voltará a funcionar normalmente após cerca de 5 minutos.
- O seu congelador foi concebido para funcionar dentro de intervalos de temperatura ambiente específicos, de acordo com a classe climática indicada na placa de características. Não recomendamos o funcionamento do seu congelador fora dos limites de temperatura indicados.

Classe climática e significado:

T (tropical): Este aparelho de refrigeração destina-se a ser utilizado com temperaturas ambientes que vão dos 16 °C aos 43 °C.

ST (subtropical): Este aparelho de refrigeração destina-se a ser utilizado com temperaturas ambientes que vão dos 16 °C aos 38 °C.

N (temperado): Este aparelho de refrigeração destina-se a ser utilizado com temperaturas ambientes que vão dos 16 °C aos 32 °C.

SN (temperado prolongado): Este aparelho de refrigeração destina-se a ser utilizado com temperaturas ambientes que vão dos 10 °C aos 32 °C.

Acessórios

Bandejas para o gelo

- Encha a bandeja de gelo de água e coloque no compartimento do congelador.
- Depois da água se transformar completamente em gelo, pode retorcer a bandeja como se mostra na Fig. para obter os cubos de gelo.

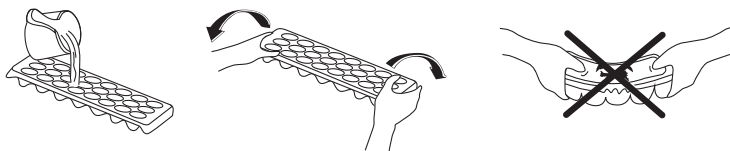

Raspador de plástico

Após um certo tempo, o gelo acumular-se-á em certas zonas do compartimento de congelação. O gelo, acumulado no compartimento de congelação, deve ser removido periodicamente. Utilize o raspador de plástico fornecido. Não usar objectos de metal aguçados para esta operação. Podem perfurar o circuito do congelador e causar danos irreparáveis no aparelho.



Descrições visuais e de texto na secção de acessórios pode variar conforme o modelo do seu aparelho.

Dimensões

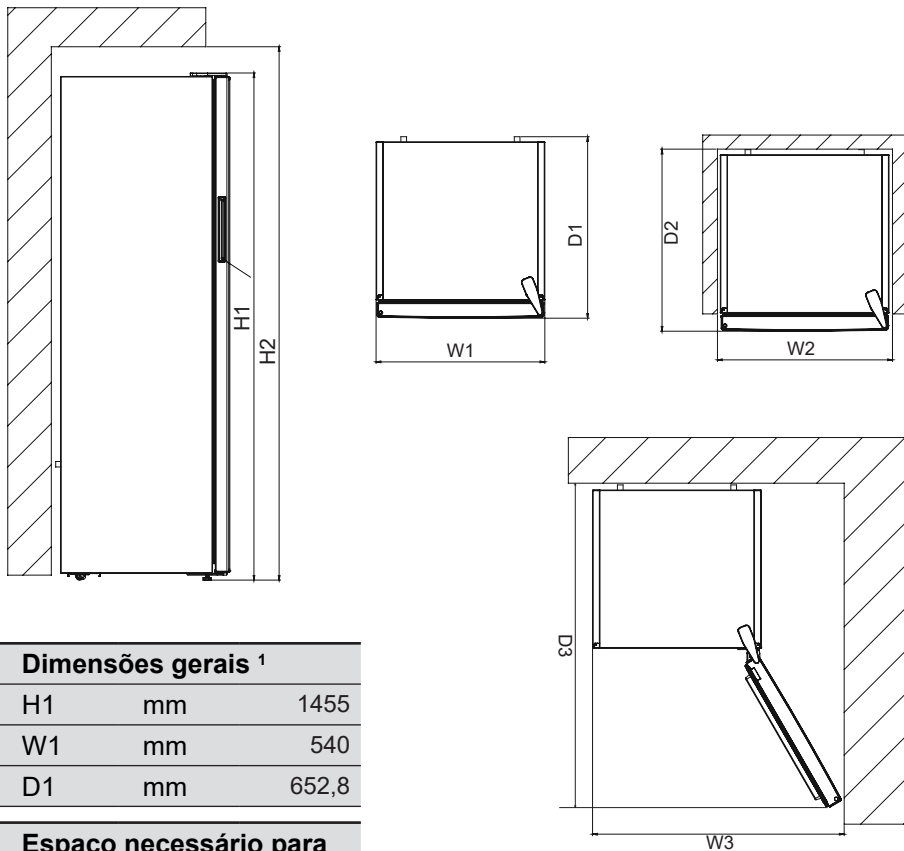

Dimensões gerais ¹

H1	mm	1455
W1	mm	540
D1	mm	652,8

Espaço necessário para utilização ²

H2	mm	1605
W2	mm	640
D2	mm	692,8

Espaço geral necessário para utilização ³

W3	mm	659,8
D3	mm	1142,3

PARTE .3 ORGANIZAR OS ALIMENTOS NO APARELHO

- O compartimento do congelador é utilizado para congelar alimentos frescos, para armazenar alimentos congelados durante o período de tempo indicado na embalagem e para fazer cubos de gelo.
- Não coloque alimentos frescos e quentes junto de alimentos congelados, pois estes podem descongelar.
- Não coloque alimentos frescos ou quentes nas prateleiras da porta do congelador para serem congelados. Utilize as prateleiras da porta apenas para armazenar alimentos congelados.
- Ao congelar alimentos frescos (carne, peixe e carne picada), divida-os em porções que utilizará de cada vez.
- **Para armazenar os alimentos congelados** siga sempre cuidadosamente as instruções do fabricante descritas nas embalagens dos alimentos congelados. Caso não sejam disponibilizadas informações, os alimentos não devem ser armazenados durante mais de 3 meses a partir da data de compra.
- **Quando comprar alimentos congelados**, assegure-se de que foram congelados a temperaturas adequadas e que a embalagem está intacta.
- Os alimentos congelados deverão ser transportados em recipientes apropriados para manter a sua qualidade e deverão ser colocados no congelador o mais rápido possível.
- Se uma embalagem de alimento congelado mostrar sinais de humidade e apresentar uma dilatação anormal, é provável que tenha sido armazenada a uma temperatura inadequada e que o conteúdo esteja deteriorado.
- **O tempo de armazenamento dos alimentos congelados** depende da temperatura ambiente, do ajuste do termóstato, da frequência de abertura da porta, do tipo de alimento e do tempo necessário para transportar o produto desde a loja até sua casa. Siga sempre as instruções impressas na embalagem e nunca exceda o tempo máximo de armazenamento indicado.
- **Ao congelar alimentos**, a quantidade máxima de alimentos frescos (em kg) que pode ser congelada em 24 horas está indicada no rótulo do eletrodoméstico.
- Prima o botão SF para otimizar o desempenho do aparelho e atingir a capacidade máxima de congelação após colocar os alimentos frescos no congelador. Quando o modo SF terminar, o congelador continuará a funcionar de acordo com o último valor definido.

Atenção: Para poupar energia recomenda-se que ao congelar pequenas quantidades de alimentos, reponha o valor definido para o valor desejado e na posição desejada.

PARTE - 4. LIMPEZA E MANUTENÇÃO

- Desconecte a unidade da alimentação elétrica antes de limpar.

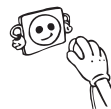

- Não lave o seu eletrodoméstico colocando-lhe água.



- Certifique-se de que nenhuma água entra no revestimento da lâmpada e outros componentes elétricos.

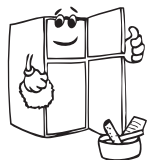
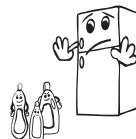

- O congelador deve ser limpo com regularidade utilizando uma solução de bicarbonato de sódio e água morna.



- Limpe os acessórios separadamente à mão com sabão e água. Não lave os acessórios na máquina de lavar loiça.

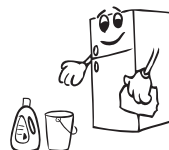

- Não utilize produtos abrasivos, detergentes ou sabões para limpar o eletrodoméstico. Após a lavagem, enxague com água limpa e seque cuidadosamente. Quando tiver terminado a limpeza, volte a ligar a ficha à alimentação elétrica com as mãos secas.

- Limpe o condensador com uma escova, pelo menos, duas vezes por ano. Isto irá ajudar a poupar energia e a aumentar a produtividade.



! A alimentação elétrica deverá ser desconectada durante a limpeza.

Descongelação

Processo de descongelação do congelador

- Pequenas quantidades de gelo irão acumular-se no interior do congelador, dependendo dos períodos de tempo que a porta é deixada aberta ou da quantidade de humidade introduzida. É essencial garantir que nenhum gelo se forme em locais onde isso possa afetar a vedação estreita da porta. Isto poderá permitir que entre ar no compartimento, favorecendo o funcionamento contínuo do compressor. A formação de gelo fino é bastante quebradiça e pode ser removida com uma escova ou raspador de plástico. Não use dispositivos metálicos ou raspadores afiados, dispositivos mecânicos ou outros meios para acelerar o processo de descongelação. Retire todo o gelo removido do interior do compartimento. Não é necessário desligar o eletrodoméstico para a remoção de gelo fino.
- Para a remoção de pesados depósitos de gelo, desligue o eletrodoméstico da tomada, esvazie o conteúdo para caixas de cartão e envolva em cobertores finos ou camadas de papel para manter os alimentos frios. A descongelação será mais eficaz se for levada a cabo quando o congelador estiver quase vazio e deve ser efetuada tão depressa quanto possível para evitar o aumento indevido da temperatura do conteúdo.
- Não use dispositivos metálicos ou raspadores afiados, dispositivos mecânicos ou outros meios para acelerar o processo de descongelação. Um aumento da temperatura dos alimentos congelados durante o processo de descongelação reduzirá a durabilidade dos alimentos armazenados. Se o conteúdo estiver bem envolvido e colocado numa área fresca deverá aguentar várias horas.
- Seque o interior do compartimento com uma esponja ou pano limpo.
- Para acelerar o processo de descongelação, coloque uma ou mais taças com água morna no compartimento do congelador.

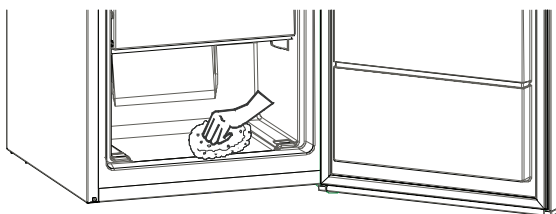

- Examine o conteúdo ao voltar a colocá-lo no congelador e se alguns dos alimentos tiverem descongelado, deverão ser consumidos no prazo de 24 horas ou cozinhados e congelados de novo.
- Depois de a descongelação terminar, limpe o interior do eletrodoméstico com uma solução de água quente com um pouco de bicarbonato de sódio e depois seque completamente. Lave todas as peças amovíveis da mesma forma e volte a montar. Volte a ligar o eletrodoméstico à corrente e deixe durante 2 ou 3 horas na posição de definição « 5 » antes de voltar a introduzir os alimentos no congelador.

PARTE .5 TRANSPORTE E MUDANÇA DE POSIÇÃO DA INSTALAÇÃO

Transporte e Mudança da Posição de Instalação

- A embalagem original e a esponja devem ser guardadas para novo transporte, se necessário.
- Deve fixar o seu congelador com uma embalagem grossa, cintas ou cordas resistentes e seguir as instruções para transporte na embalagem quando for para transportar de novo.
- Retirar as peças móveis (prateleiras, acessórios, caixas de vegetais, etc.) ou fixá-las no interior do congelador em relação a choques usando cintas durante o reposicionamento e o transporte.

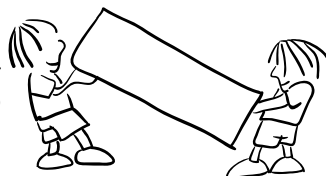

! Transportar o congelador na posição vertical.

Reposicionar as portas

- Não é possível alterar a direcção da abertura da porta do congelador, se o manípulo da porta no seu congelador estiver instalado na superfície frontal da porta.
- É possível alterar a direcção de abertura da porta em modelos sem manípulo.
- Se a direcção de abertura da porta do seu congelador puder ser alterada, deve contactar o Serviço de Assistência autorizado mais próximo para a respectiva alteração.

PARTE .6 ANTES DE CONTACTAR O SERVIÇO DE ASSISTÊNCIA PÓS-VENDA

Falhas

O frigorífico avisa se as temperaturas do frigorífico e do congelador atingirem níveis inapropriados ou quando ocorrer um problema no eletrodoméstico. Em caso de problema dentro do congelador, o led de alarme irá acender a luz vermelha.

Indicador do alarme LED é ligado	SIGNIFICADO	PORQUÊ	O QUE FAZER
	Aviso de "Avaria"	Existe(m) alguma(s) peça(s) que não funciona(m) ou ocorreu uma falha no processo de refrigeração. O produto é ligado à corrente pela primeira vez ou após uma longa interrupção de alimentação durante 1 hora.	Verifique se a porta está ou não aberta e se o produto já está em funcionamento há 1 hora. Caso a porta não esteja aberta e o produto tenha estado em funcionamento por 1 hora, contacte o serviço de assistência técnica o mais depressa possível.

Se o seu aparelho não estiver a funcionar correctamente, pode ser um problema menor, assim, verifique o seguinte, antes de telefonar ao seu electricista e assim poupar tempo e dinheiro

Que fazer se o seu aparelho não funciona:

Verifique que:

- Não há corrente eléctrica
- O quadro eléctrico da sua casa está desligado
- A tomada pode não estar a funcionar. Para verificar, ligue na mesma tomada um outro eletrodoméstico que você sabe que de momento está a funcionar bem.

Que fazer se o seu aparelho funciona mal:

Verifique que:

- Não encheu demasiado o aparelho.
- O termóstato do frigorífico e do congelador está na posição -16.
- As portas estão perfeitamente fechadas.
- Não há pó acumulado no condensador do aparelho.
- Não tem espaço suficiente nas paredes traseiras e laterais do aparelho.

Se faz demasiado barulho:

O gás refrigerante que circula nos sistemas de refrigeração pode fazer um pequeno ruído (som borbulhante) mesmo quando o compressor não estiver a funcionar. Se este som for diferente, verifique que;

- O aparelho está bem nivelado.
- Não há nada que esteja a tocar na parte traseira.
- Os objectos dentro do aparelho não estão a vibrar.

Recomendações

- Para que o aparelho deixe de funcionar de modo permanente, desligue a ficha da tomada (para limpar e quando as portas são deixadas abertas)

Conselhos para poupar energia

1. Instalar o aparelho numa sala fresca e arejada, ao abrigo da luz solar directa e de fontes de calor (radiador, forno... etc). Caso contrário, utilizar uma placa isolante.
2. Deixar arrefecer os alimentos e bebidas quentes fora do aparelho.
3. Quando colocar bebidas e líquidos, estes devem ser tapados. Caso contrário a humidade aumenta no aparelho. Por consequência, o tempo de trabalho aumenta. Cobrir bebidas e líquidos ajuda a prevenir cheiros e alterações no sabor.
4. Tente evitar manter as portas abertas durante longos períodos ou abri-las com demasiada frequência, pois o ar quente entrará no armário e fará com que o compressor se ligue desnecessariamente.
5. Manter todas as tampas incluídas no frigorífico fechadas. (compartimento para legumes etc).
6. Manter as juntas da porta limpas e rebatíveis. Substitua as juntas se estiverem gastas.

PARTE .7 AS PARTES E COMPARTIMENTOS DO ELETRODOMÉSTICO

Este eletrodoméstico não se destina a ser encastrado.

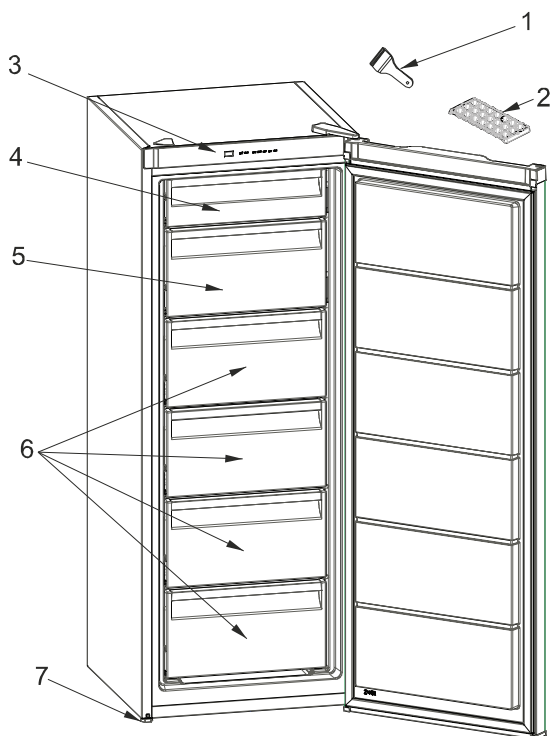

Esta apresentação é apenas para informação sobre as partes do eletrodoméstico.
As partes podem variar conforme o modelo.

1. Raspador de plástico
2. Bandeja de gelo
3. Termóstato
4. Tampa do compartimento superior do congelador
5. Tampa do compartimento inferior do congelador
6. Gavetas do compartimento do congelador
7. Pé nivelador

Notas gerais

Compartimento para congelados (congelador): A utilização eficiente da energia é garantida pela configuração, com as gavetas e os compartimentos na posição de stock.

1. DADOS TÉCNICOS

A informação técnica encontra-se na placa de classificação disponível no lado interno do aparelho e na etiqueta energética. O código de QR da etiqueta energética presente no aparelho guia a uma link com informações relacionadas com o desempenho do aparelho. O link está online na base de dados EPREL da UE.

Mantenha o rótulo energético para referência juntamente com este manual do utilizador e todos os restantes documentos que lhe foram fornecidos com este aparelho. Pode também encontrar a mesma informação no site da EPREL, através da ligação <https://eprel.ec.europa.eu> e usando o nome do modelo e o número do aparelho acessível na placa de classificação do aparelho. Visite o link www.theenergylabel.eu para informações mais detalhadas sobre o rótulo energético.

2. INFORMAÇÃO PARA INSTITUTOS DE TESTES

A instalação e preparação do aparelho para verificação EcoDesign deve estar em conformidade com a norma EN 62552. Requisitos de ventilação, dimensões do recesso e autorizações mínimas serão indicadas na PARTE 1 deste Manual do Utilizador. Favor contactar o fabricante para qualquer outra informação adicional, incluindo planos de carga.

3. ASSISTÊNCIA E SERVIÇO AO CLIENTE

Utilize sempre peças sobressalentes originais. Ao contactar o nosso Centro de Serviço Autorizado, certifique-se de que possui os seguintes dados disponíveis: Modelo, Número de Série e Índice de Serviço. Estas informações podem ser encontradas na placa de classificação. Sujeito a alterações sem aviso prévio. As peças sobressalentes originais para alguns componentes específicos estão disponíveis por um prazo mínimo de 7 ou 10 anos, com base no tipo de componente e a partir da colocação no mercado da última unidade deste modelo.

Visite o nosso website para:
<https://www.voxelectronics.com>

CE

Ovaj dokument je originalno proizveden i objavljen od strane proizvođača, brenda Vox, i preuzet je sa njihove zvanične stranice. S obzirom na ovu činjenicu, Tehnoteka ističe da ne preuzima odgovornost za tačnost, celovitost ili pouzdanost informacija, podataka, mišljenja, saveta ili izjava sadržanih u ovom dokumentu.

Napominjemo da Tehnoteka nema ovlašćenje da izvrši bilo kakve izmene ili dopune na ovom dokumentu, stoga nismo odgovorni za eventualne greške, propuste ili netačnosti koje se mogu naći unutar njega. Tehnoteka ne odgovara za štetu nanесenu korisnicima pri upotrebi netačnih podataka. Ukoliko imate dodatna pitanja o proizvodu, ljubazno vas molimo da kontaktirate direktno proizvođača kako biste dobili sve detaljne informacije.

Za najnovije informacije o ceni, dostupnim akcijama i tehničkim karakteristikama proizvoda koji se pominje u ovom dokumentu, molimo posetite našu stranicu klikom na sledeći link:

<https://tehnoteka.rs/p/vox-zamrzivac-vf-2500-f-akcija-cena/>