

Uputstvo za upotrebu

VOX seckalica MC 353



Tehnoteka je online destinacija za upoređivanje cena i karakteristika bele tehnike, potrošačke elektronike i IT uređaja kod trgovinskih lanaca i internet prodavnica u Srbiji. Naša stranica vam omogućava da istražite najnovije informacije, detaljne karakteristike i konkurentne cene proizvoda.

Posetite nas i uživajte u ekskluzivnom iskustvu pametne kupovine klikom na link:

<https://tehnoteka.rs/p/vox-seckalica-mc-353-akcija-cena/>

GB



LET'S LIVE TOGETHER

INSTRUCTION MANUAL

FOOD CHOPPER

Model:MC-353

Read this booklet thoroughly before using and save it for future reference

IMPORTANT SAFETY INSTRUCTIONS

1. Read all instructions before using.
2. Do not open until blades stop.
3. The attached motor unit can not be used for other than intended use.
4. Unplug from the outlet when not in use and before cleaning. Allow to cool before putting on or taking off parts, and before cleaning the appliance.
5. Do not let the cord hang over the edge of a table or counter or touch a hot surface.
6. Do not place on or near a hot gas or electric burner or in a heated oven.
7. Keep hands and utensils away from the cutting blade while chopping food to reduce the risk of severe injury to persons or damage to the food chopper. A scraper may be used but only when the food chopper is not running.
8. To protect against a fire, electric shock or personal injury, do not immerse cord, electric plugs, or motor unit in water or other liquids.
9. Close supervision is necessary when any appliance is used by or near children.
10. The appliance is not a toy. Do not let the children play it.
11. Avoid contacting moving parts.
12. The use of attachments not recommended or sold by manufacturer may cause fire, electric shock or injury.
13. Do not operate any appliance with a damaged cord or plug or after the appliance malfunctions, or is dropped or damaged in any manner, Return appliance to the nearest authorized service facility for examination, repair or electrical or mechanical adjustment.
14. Do not use the appliance for other than intended use.
15. Be sure motor unit is locked securely in place before operating appliance.
16. Do not attempt to defeat the lid interlock mechanism.
17. Do not use outdoors.
18. Save these instruction.
19. Do not open until blades stop.

HOUSEHOLD USE ONLY.

KNOW YOUR FOOD CHOPPER

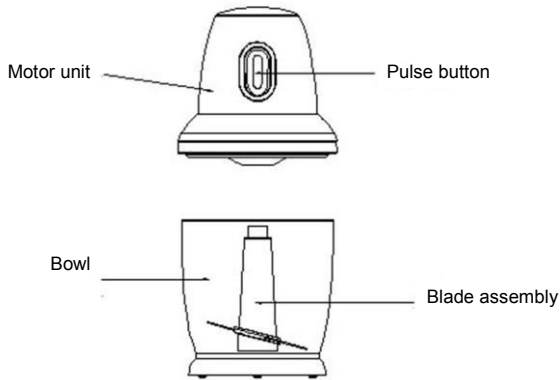

BEFORE THE FIRST USE

Before using this appliance for the first time, wash the bowl and blade assembly in sudsy water and dry thoroughly, all of these parts are safe in dishwasher, wipe the motor unit with a damp cloth, do not immerse the motor unit in water.

HOW TO CHOP OR MINCE FOOD

1. Place the bowl on a counter or other flat surface, then slide the blade down over the shaft in the bowl. Be careful not to touch the blade as it is extremely sharp.
2. Place dry food in the bowl, the desired food refers to the chopping guide.
3. Position the motor unit onto the bowl, lining up the motor unit locking tabs to the bowl locking slots till the motor unit locks.

Note: For your protection, this unit has a lid locking system, the unit will not operate unless the tabs in the motor unit and slots in the bowl align. Do not attempt to operate the unit without locking the motor unit in place.

4. Depress and hold the pulse button to process.

Note: This product has a “pulse action” feature. Avoid running the motor continuously in this mode for period over 1minutes. the longer the continuous pulse, the finer the texture. For coarsely chopped foods, use short pulses.

5. Be sure the blade stops rotating completely before removing the motor unit. Unplug the unit. Remove the motor unit and grasp the plastic blade hub. carefully pull the blade assembly out. Remove the bowl and empty the processed food. Do not use bowl for storing food.
6. If using to chop meat cut the meat into small pieces before chopping and do not add more than 120g to the chopping bowl.

CLEANING AND MAINTENANCE

Always disconnect the appliance from the power outlet before cleaning. Wash the bowl, blade assembly immediately after use either with warm/sudsy water or in the dishwasher. Wipe off the motor unit

with a damp cloth - do not immerse in water. **Note:** Do not use chemical, steel, wooden or abrasive cleaners to clean the unit to prevent the gloss loss.

CHOPPING GUIDE

FOOD TYPE	PREPARATION HINTS
Bread fresh, toasted or stale	Use 1 slice at a time, torn into several pieces.
Fruits and vegetables:	
Canned	Drain up to 120g and process 30 seconds ON 1min OFF until pureed as desired.
Cooked	Use up to 120g plus cooking liquid as needed and process ON 30 seconds OFF 1 min until pureed is desired.
Fresh	Pulse or process up to 120g chunked fruits or vegetables ON 30seconds OFF 1min until desired chop is reached.
Parsley and other leafy herbs	Wash and dry thoroughly then pulse or process up to 120g ON 30seconds OFF 1min until desired chop is achieved.
Nuts	Pulse or process up to 120g ON 30 seconds OFF 1 min until desired chop is reached.
Beef	Pulse or process up to 120g ON 30 seconds OFF 1 min until desired chop is reached.
Cookies, crackers	Pulse or process up to 12 cookies or crackers ON 30seconds OFF 1min until desired chop is reached.

ENVIRONMENT FRIENDLY DISPOSAL



You can help protect the environment! Please remember to respect the local regulations: hand in the non-working electrical equipments to an appropriate waste disposal centre.



SR



ŽIVIMO ZAJEDNO

UPUTSTVO ZA UPOTREBU

MINI ČOPER

Model: MC-353

Pažljivo pročitajte ovo uputstvo pre korišćenja i sačuvajte ga za kasniju upotrebu

VAŽNA BEZBEDNOSNA UPUTSTVA

1. Pročitajte sva uputstva pre upotrebe.
2. Ne otvarajte dok sečivo ne prestane da se vrti.
3. Motorna jedinica se ne sme koristiti ni u jednu drugu svrhu osim propisane.
4. Iskopčajte kabl za napajanje iz utičnice kad uređaj nije u funkciji i pre čišćenja. Ostavite uređaj da se ohladi pre skidanja delova ili postavljanja dodataka, kao i pre čišćenja uređaja.
5. Paziti da kabl za napajanje tokom upotrebe ne visi sa ivice stola, radne površine ili blizu bilo kakvog grejnog tela.
6. Nemojte nikad postavljati ovaj uređaj na ili u blizini električnog ili plinskog šporeta niti bilo kog drugog uređaja koji se zagreva.
7. Ne stavljajte ruke ili kuhinjska pomagala u čoper dok je u funkciji kako biste smanjili rizik od ozbiljnih povreda ili nanošenja štete čoperu. Unutrašnje stranice čopera možete očistiti samo kada čoper nije u funkciji.
8. Kako biste izbegli rizik od požara, strujnog udara ili povrede, ne potapajte kabl, električne delove ili motornu jedinicu u vodu ili druge tečnosti.
9. Potreban je blizak nadzor ukoliko uređaj koriste deca ili ukoliko su deca u blizini uređaja koji radi.
10. Ovaj uređaj nije igračka. Ne dozvolite deci da se igraju sa njim.
11. Izbegavajte kontakt sa delovima koji se pomeraju.
12. Upotreba neoriginalnih nastavaka ili delova koje ne preporučuje proizvođač mogu izazvati požar, strujni udar i povrede.
13. Ne koristite uređaj sa oštećenim kablom za napajanje ili ako je uređaj prestao da radi, ako vam ispadne ili se ošteti na bilo koji način. Vratite uređaj u najbliži ovlašćeni servis na pregled, popravku ili električna ili mehanička podešavanja.
14. Koristiti uređaj samo u skladu sa njegovom predviđenom namenom.
15. Uverite se da je motorna jedinica čvrsto pričvršćena pre uključivanja uređaja.
16. Ne pokušavajte da nadjačate sigurnosni zaptivni mehanizam na poklopcu.
17. Ne otvarajte poklopac dok sečiva ne prestanu da se okreću.
18. Ne koristite napolju.
19. Sačuvajte ova uputstva.

SAMO ZA KUĆNU UPOTREBU

UPOZNAJTE VAŠ ČOPER

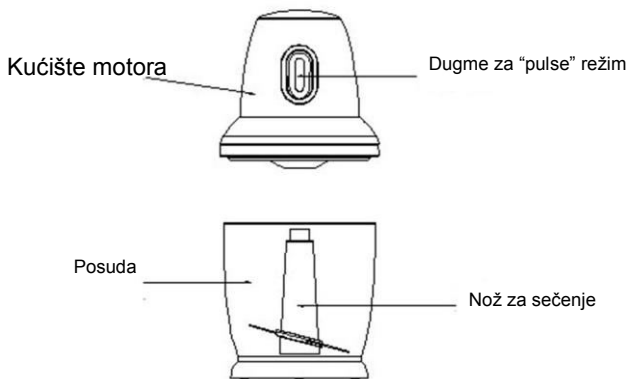

PRE PRVE UPOTREBE

Pre prve upotrebe ovog uređaja, operite posudu i sečivo u sapunjavoj vodi i temeljno osušite. Ovi delovi se mogu bezbedno oprati i u mašini za pranje posuđa, dok se motorna jedinica čisti prvo vlažnom krpom, a zatim i suvom. Motorna jedinica se ne sme potapati u vodi.

SECKANJE HRANE

1. Postavite posudu čopera na bilo koju ravnu površinu, a duž njene centralne osovine postavite sečivo. Pazite da ne dotaknete sečivo jer je veoma oštro.
2. Ubacite hranu u posudu i po potrebi konsultujte uputstvo za seckanje u zavisnosti od toga kakvu hranu želite da isečete.
3. Postavite motornu jedinicu preko posude, poravnavajući indikatore na motornoj jedinici i posudi dok se motorna jedinica ne zaključa.
- Pažnja:** Zbog vaše zaštite, ovaj uređaj poseduje sistem za zaključavanje poklopca. Uređaj neće funkcionisati ukoliko indikatori na obe jedinice nisu pravilno poravnati. Nemojte paliti uređaj ako pre toga niste pravilno zaključali motornu jedinicu.
4. Pritisnite i držite dugme za pulsiranje.
Pažnja: Ovaj proizvod poseduje dugme za rad u "pulsirajućem režimu". Izbegavajte korišćenje uređaja u ovom režimu duže od jednog minuta u kontinuitetu. Što duže traje kontinuirano pulsiranje, tekstura smese će biti glađa. Za grubo sečenje hrane koristite kratke isprekidane pulseve.
5. Uverite se da je sečivo prestalo sa okretanjem pre skidanja motorne jedinice. Iskopčajte uređaj iz struje. Uklonite motornu jedinicu i uhvatite plastični vrh sečiva i pažljivo ga izvucite iz posude. Uzmite posudu i izručite hranu iz nje. Nemojte koristiti posudu za skladištenje hrane.
6. Ako koristite čoper za sečenje mesa, isecite prvo meso na sitne komade i ne stavljajte više od 120g mesa u posudu.

ČIŠĆENJE I ODRŽAVANJE

Uvek isključite uređaj iz struje pre čišćenja. Operite posudu i sečivo odmah nakon upotrebe sa toplom, sapunjavom vodom ili u mašini za pranje posuđa. Obrišite motornu jedinicu sa vlažnom krpom i ne potapajte je u vodu.

PAŽNJA: Nemojte koristiti hemijska ili abrazivna sredstva za čišćenje jer ćete u protivnom izgubiti sloj zaštitnog laka na uređaju.

UPUTSTVO ZA SECKANJE

VRSTA HRANE	SAVETI ZA PRIPREMU
Hleb (svež, tost ili suvi hleb)	Isecite manje parčiće hleba i ubacujte jedno po jedno.
Voće i povrće	
Konzervisano	Isecajte do 120g tako što ćete seći 30 sekundi a zatim napraviti pauzu u trajanju od 1 minuta i nastaviti proces u istom ciklusu dok ne dobijete željeni rezultat.
Kuvano	Isecajte do 120g koristeći tečnost preostalu od kuvanja po potrebi tako što ćete seći 30 sekundi a zatim napraviti pauzu u trajanju od 1 minuta i nastaviti proces u istom ciklusu dok ne dobijete željeni rezultat.
Sveže	Pasirajte ili isecite do 120g voća i povrća tako što ćete seći 30 sekundi a zatim napraviti pauzu u trajanju od 1 minuta i nastaviti proces u istom ciklusu dok ne dobijete željeni rezultat.
Peršun i ostalo lisnato začinsko bilje	Operite i temeljno osušite a zatim pulsirajte ili secite tako što ćete seći 30 sekundi a zatim napraviti pauzu u trajanju od 1 minuta i nastaviti proces u istom ciklusu dok ne dobijete željeni rezultat.
Orašasti plodovi	Pasirajte ili isecite do 120g tako što ćete seći 30 sekundi a zatim napraviti pauzu u trajanju od 1 minuta i nastaviti proces u istom ciklusu dok ne dobijete željeni rezultat.
Govedina	Pasirajte ili isecite do 120g tako što ćete seći 30 sekundi a zatim napraviti pauzu u trajanju od 1 minuta i nastaviti proces u istom ciklusu dok ne dobijete željeni rezultat.
Keksi, krekeri	Pasirajte ili isecite do 12 keksa ili krekeri tako što ćete seći 30 sekundi a zatim napraviti pauzu u trajanju od 1 minuta i nastaviti proces u istom ciklusu dok ne dobijete željeni rezultat.

EKOLOŠKO ODLAGANJE



Možete pomoći u zaštiti životne okoline! Molimo vas da poštujete lokalne zakonske regulative: sve neispravne električne uređaje treba predati odgovarajućim centrima za reciklažu elektronskog i električnog otpada.





ŽIVIMO SKUPAJ

NAVODILO ZA UPORABO

MINI SEKLJALNIK

Model: MC-353

Pred uporabo pozorno preberite navodilo in ga shranite za kasnejšo uporabo.

POMEMBNI VARNOSTNI UKREPI

1. Pred uporabo preberite vsa navodila.
2. Ne odpirajte, dokler se rezilo povsem ne ustavi.
3. Motorna enota se ne sme uporabljati v druge namene razen predpisanih.
4. Napajalni kabel iztaknite iz vtičnice ko naprava ni v funkciji in pred čiščenjem. Pred odstranjevanjem ali nameščanjem delov ter pred čiščenjem pustite, da se naprava ohladi.
5. Bodite pozorni, da napajalni kabel med uporabo ne visi z roba mize ali delovne površine ter da ni blizu kakršnega koli grelnega telesa.
6. Naprave nikoli ne postavljajte na ali v bližino električnega ali plinskega štedilnika ali katere koli druge naprave, ki se segreva.
7. Med delovanjem ne dajajte rok ali kuhinjskih pripomočkov v sekljalnik, da zmanjšate tveganje resnih poškodb ali škode na sekljalniku. Notranjost blenderja lahko očistite le, ko sekljalnik ni v uporabi.
8. Da se izognete tveganju požara, električnega udara ali poškodbe, nikoli ne dajajte aparata, električnega kabla ali vtičača v vodo ali v drugo tekočino.
9. Če napravo uporabljajo otroci ali če se nahajajo v bližini naprave med njenim delovanjem, je potreben skrben nadzor.
10. Ta naprava ni igrača. Ne dovolite otrokom, da se z njo igrajo.
11. Izogibajte se stiku s premičnimi deli.
12. Uporaba neoriginalnih delov ali delov, ki jih proizvajalec odsvetuje lahko povzroči požar, električni udar in poškodbe.
13. Ne uporabljajte naprave s poškodovanim napajalnim kablom ali naprave, ki je prenehala delovati, če vam pade iz rok ali se na kakršen koli način poškoduje. Napravo odnesite v najbližji pooblaščen servis na pregled, popravilo ali nove električne in mehanične nastavitve.
14. Napravo uporabljajte izključno v skladu njenim predvidenim namenom uporabe.
15. Pred vklopom naprave poskrbite, da je motorna enota čvrsto pritrjena.
16. Ne poskušajte na silo odpirati varnostnega tesnilnega mehanizma na pokrovu.
17. Ne odpirajte pokrova, dokler se rezila povsem ne ustavijo.
18. Naprave ne uporabljajte zunaj.
19. Shranite ta navodila.

SAMO ZA DOMAČO UPORABO

SPOZNAJTE SVOJ SEKLJALNIK

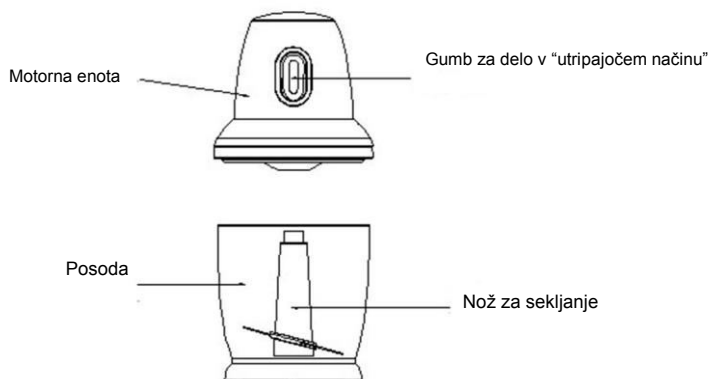

PRED PRVO UPORABO

Pred prvo uporabo naprave posodo in rezilo pomijte v milni vodi in temeljito posušite. Te dele lahko varno pomijete tudi v pomivalnem stroju, motorno enoto pa se obrišete najprej z vlažno krpo, nato pa s suho. Motorne enote ne smete dajati pod vodo.

SEKLJANJE HRANE V SEKLJALNIKU

1. Postavite posodo sekljalnika na ravno površino, vzdolž njene centralne osi pa postavite rezilo. Pazite, da se ne dotaknete rezila, saj je zelo ostro.
2. Dajte hrano v posodo in si po potrebi pomagajte z navodilom za sekljanje glede na to, kakšno hrano želite sesekljati.
3. Postavite motorno enoto preko posode tako, da poravnate označbe na motorni enoti in posodi, dokler se motorna enota ne zaklene.
- Pozor:** Zaradi vaše varnosti ima ta naprava sistem za zaklepanje pokrova. Naprava ne bo funkcionirala, če označbi na obeh enotah ne bosta pravilno poravnani. Ne vklaplajte naprave, če motorne enote predhodno niste pravilno zaklenili.
4. **Pozor:** Ta izdelek ima gumb za delo v "utripajočem načinu". Izogibajte se uporabi naprave v tem načinu dlje kot eno minuto naenkrat. Dlje kot traja utripanje, bolj gladka bo tekstura zmesi. Za grobo sekljanje hrane uporabljajte kratke prekinjene utripe.
5. Preden motorno enoto odstranite, se prepričajte, da se je rezilo ustavilo. Napravo iztaknite iz elektrike. Odstranite motorno enoto ter primite plastični vrh rezila in ga pozorno izvlecite iz posode. Vzemite posodo in iztesite hrano iz nje. Ne uporabljajte posode za shranjevanje hrane.
6. Če sekljalnik uporabljate za sekljanje mesa, ga najprej narežite na manjše koščke in ne dajajte več kot 120 g mesa naenkrat v posodo.

ČIŠČENJE IN VZDRŽEVANJE

Pred čiščenjem napravo vedno iztaknite iz vtičnice.
Tako po uporabi posodo in rezilo pomijte s toplo milnato vodo ali v pomivalnem stroju.

Motorno enoto obrišite z vlažno krpo in je ne dajajte pod vodo.

POZOR: Ne uporabljajte kemičnih ali abrazivnih sredstev za čiščenje, saj boste tako zgubili plast zaščitnega laka na napravi.

NAVODILA ZA SEKLJANJE

VRSTA HRANE	SAVETI ZA PRIPREMU
Kruh (svež, toast ali suhi kruh)	Narežite majhne koščke kruha in jih dodajte enega po enega.
Sadje in zelenjava	
Konzervirano	Sesekljajte do 120 g tako, da sekljate 30 sekund, potem pa naredite enominutno pavzo. Nato nadaljujte s postopkom v enakem ciklu, dokler ne dobite zelenega rezultata.
Kuhano	Sesekljajte do 120 g, po potrebi z uporabo preostale tekočine od kuhanja, in sicer tako, da sekljate 30 sekund, potem pa naredite enominutno pavzo. Nato nadaljujte s postopkom v enakem ciklu, dokler ne dobite zelenega rezultata.
Sveže	Utripajte ali sesekljajte do 120 g sadja in zelenjave tako, da sekljate 30 sekund, potem pa naredite enominutno pavzo. Nato nadaljujte s postopkom v enakem ciklu, dokler ne dobite zelenega rezultata.
Peteršilj in ostala listnata zelišča	Zelišča umijte in temeljito posušite, potem pa pulsirajte ali sekljajte tako, da sekljate 30 sekund, potem pa naredite enominutno pavzo. Nato nadaljujte s postopkom v enakem ciklu, dokler ne dobite zelenega rezultata.
Oreščki	Utripajte ali sesekljajte do 120 g tako, da sekljate 30 sekund, potem pa naredite enominutno pavzo. Nato nadaljujte s postopkom v enakem ciklu, dokler ne dobite zelenega rezultata.
Govedina	Utripajte ali sesekljajte do 120 g tako, da sekljate 30 sekund, potem pa naredite enominutno pavzo. Nato nadaljujte s postopkom v enakem ciklu, dokler ne dobite zelenega rezultata.
Piškoti in krekerji	Utripajte ali sesekljajte do 120 g tako, da sekljate 30 sekund, potem pa naredite enominutno pavzo. Nato nadaljujte s postopkom v enakem ciklu, dokler ne dobite zelenega rezultata.

PRAVILNO ODLAGANJE TEGA IZDELKA



Ta oznaka kaže, da se ta izdelek ne sme odlagati z drugimi gospodinjstvi odpadki na območju EU. Da bi preprečili možno škodo za življenjsko okolico ali človekovo zdravje, reciklirajte odpadke odgovorno, saj na ta način spodbujate trajnostni razvoj in ponovno uporabo materialnih virov. Če želite vrniti to napravo, vas prosimo, stopite v stik z lokalnim prodajalcem pri katerem ste kupili izdelek. Prodajalec ima obveznost odnesti izdelek na kraj za varno reciklažo..



CG / BiH

UPUTSTVO ZA UPOTREBU

MINI ČOPER

Model: MC-353

Pažljivo pročitajte ovo uputstvo prije korišćenja i sačuvajte ga za kasniju upotrebu

VAŽNA BEZBJEDNOSNA UPUTSTVA

1. Pročitajte sva uputstva prije upotrebe.
2. Ne otvarajte dok sječivo ne prestane da se vrti.
3. Motorna jedinica se ne smije koristiti ni u jednu drugu svrhu osim propisane.
4. Iskopčajte kabl za napajanje iz utičnice kad uređaj nije u funkciji i prije čišćenja. Ostavite uređaj da se ohladi prije skidanja dijelova ili postavljanja dodataka, kao i prije čišćenja uređaja.
5. Paziti da kabl za napajanje tokom upotrebe ne visi sa ivice stola, radne površine ili blizu bilo kakvog grejnog tijela.
6. Nemojte nikad postavljati ovaj uređaj na ili u blizini električnog ili plinskog šporeta niti bilo kog drugog uređaja koji se zagrijava.
7. Ne stavljajte ruke ili kuhinjska pomagala u čoper dok je u funkciji kako biste smanjili rizik od ozbiljnih povreda ili nanošenja štete čoperu. Unutrašnje stranice čopera možete očistiti samo kada čoper nije u funkciji.
8. Kako biste izbjegli rizik od požara, strujnog udara ili povrede, ne potapajte kabl, električne dijelove ili motornu jedinicu u vodu ili druge tečnosti.
9. Potreban je blizak nadzor ukoliko uređaj koriste djeca ili ukoliko su djeca u blizini uređaja koji radi.
10. Ovaj uređaj nije igračka. Ne dozvolite djeci da se igraju sa njim.
11. Izbegavajte kontakt sa dijelovima koji se pomeraju.
12. Upotreba neoriginalnih nastavaka ili dijelova koje ne preporučuje proizvođač mogu izazvati požar, strujni udar i povrede.
13. Ne koristite uređaj sa oštećenim kablom za napajanje ili ako je uređaj prestao da radi, ako vam ispadne ili se ošteti na bilo koji način. Vratite uređaj u najbliži ovlašćeni servis na pregled, popravku ili električna ili mehanička podešavanja.
14. Koristiti uređaj samo u skladu sa njegovom predviđenom namjenom.
15. Uvjerite se da je motorna jedinica čvrsto pričvršćena prije uključivanja uređaja.
16. Ne pokušavajte da nadjačate sigurnosni zaptivni mehanizam na poklopcu.
17. Ne otvarajte poklopac dok sječiva ne prestanu da se okreću.
18. Ne koristite napolju.
19. Sačuvajte ova uputstva.

SAMO ZA KUĆNU UPOTREBU.

UPOZNAJTE VAŠ ČOPER

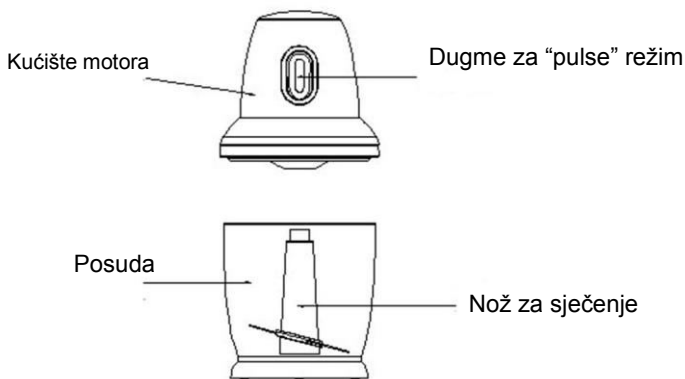

PRIJE PRVE UPOTREBE

Prije prve upotrebe ovog uređaja, operite posudu i sječivo u sapunjavoj vodi i temeljno osušite. Ovi dijelovi se mogu bezbjedno oprati i u mašini za pranje posuđa, dok se motorna jedinica čisti prvo vlažnom krpom, a zatim i suvom. Motorna jedinica se ne smije potapati u vodi.

SJECKANJE HRANE

1. Postavite posudu čopera na bilo koju ravnu površinu, a duž njene centralne osovine postavite sječivo. Pazite da ne dotaknete sječivo jer je veoma oštro.
2. Ubacite hranu u posudu i po potrebi konsultujte uputstvo za sjeckanje u zavisnosti od toga kakvu hranu želite da isječete.
3. Postavite motornu jedinicu preko posude, poravnavajući indikatore na motornoj jedinici i posudi dok se motorna jedinica ne zaključa.
Paznja: Zbog vaše zaštite, ovaj uređaj posjeduje sistem za zaključavanje poklopca. Uređaj neće funkcionisati ukoliko indikatori na obje jedinice nisu pravilno poravnati. Nemojte paliti uređaj ako prije toga niste pravilno zaključali motornu jedinicu.
4. Pritisnite i držite dugme za pulsiranje.
Paznja: Ovaj proizvod posjeduje dugme za rad u "pulsirajućem režimu". Izbjegavajte korišćenje uređaja u ovom režimu duže od jednog minuta u kontinuitetu. Što duže traje kontinuirano pulsiranje, tekstura smjese će biti glađa. Za grubo sječenje hrane koristite kratke isprekidane pulseve.
5. Uvjerite se da je sječivo prestalo sa okretanjem prije skidanja motorne jedinice. Iskopčajte uređaj iz struje. Uklonite motornu jedinicu i uhvatite plastični vrh sječiva i pažljivo ga izvucite iz posude. Uzmite posudu i izručite hranu iz nje. Nemojte koristiti posudu za skladištenje hrane.
6. Ako koristite čoper za sječenje mesa, isjecite prvo meso na sitne komade i ne stavljajte više od 120g mesa u posudu.

ČIŠĆENJE I ODRŽAVANJE

Uvijek isključite uređaj iz struje prije čišćenja. Operite posudu i sječivo odmah nakon upotrebe sa toplom, sapunjavom vodom ili u mašini za pranje posuđa. Obrišite motornu jedinicu sa vlažnom krpom i ne potapajte je u vodu.

PAŽNJA: Nemojte koristiti hemijska ili abrazivna sredstva za čišćenje jer ćete u protivnom izgubiti sloj zaštitnog laka na uređaju.

UPUTSTVO ZA SJECKANJE

VRSTA HRANE	SAVJETI ZA PRIPREMU
Hljeb (svjež, tost ili suvi hljeb)	Isjecite manje parčiće hljeba i ubacujte jedno po jedno.
Voće i povrće	
Konzervisano	Iseckajte do 120g tako što ćete seći 30 sekundi a zatim napraviti pauzu u trajanju od 1 minuta i nastaviti proces u istom ciklusu dok ne dobijete željeni rezultat.
Kuvano	Iseckajte do 120g koristeći tečnost preostalu od kuvanja po potrebi tako što ćete sjeći 30 sekundi a zatim napraviti pauzu u trajanju od 1 minuta i nastaviti proces u istom ciklusu dok ne dobijete željeni rezultat.
Svježe	Pulsirajte ili isecite do 120g voća i povrća tako što ćete sjeći 30 sekundi a zatim napraviti pauzu u trajanju od 1 minuta i nastaviti proces u istom ciklusu dok ne dobijete željeni rezultat.
Peršun i ostalo lisnato začinsko bilje	Operite i temeljno osušite a zatim pulsirajte ili sjecite tako što ćete sjeći 30 sekundi a zatim napraviti pauzu u trajanju od 1 minuta i nastaviti proces u istom ciklusu dok ne dobijete željeni rezultat.
Orašasti plodovi	Pulsirajte ili isjecite do 120g tako što ćete sjeći 30 sekundi, a zatim napraviti pauzu u trajanju od 1 minuta i nastaviti proces u istom ciklusu dok ne dobijete željeni rezultat.
Govedina	Pulsirajte ili isjecite do 120g tako što ćete sjeći 30 sekundi, a zatim napraviti pauzu u trajanju od 1 minuta i nastaviti proces u istom ciklusu dok ne dobijete željeni rezultat.
Keksi, krekeri	Pulsirajte ili isecite do 12 keksa ili krekeri tako što ćete sjeći 30 sekundi a zatim napraviti pauzu u trajanju od 1 minuta i nastaviti proces u istom ciklusu dok ne dobijete željeni rezultat.

EKOLOŠKO ODLAGANJE



Možete pomoći u zaštiti životne okoline! Molimo vas da poštujete lokalne zakonske regulative: sve neispravne električne uređaje treba predati odgovarajućim centrima za reciklažu elektronskog i električnog otpada.

HR



ŽIVIMO ZAJEDNO

UPUTE ZA UPORABU

SJECKALICA

Model: MC-353

Pozorno pročitajte ove upute prije korištenja i sačuvajte ih za buduću uporabu

VAŽNE SIGURNOSNE UPUTE

1. Pročitajte sve upute prije uporabe.
2. Ne otvarajte dok sječiivo ne prestane da se vrti.
3. Motorna jedinica se ne smije koristiti ni u jednu drugu svrhu osim propisane.
4. Iskopčajte priključni kabel iz utičnice kad uređaj nije u funkciji i prije čišćenja. Ostavite uređaj da se ohladi prije skidanja dijelova ili postavljanja dodataka, kao i prije čišćenja uređaja.
5. Paziti da priključni kabel tijekom uporabe ne visi sa ruba stola, radne površi ili blizu bilo kakvog grijnog tijela.
6. Nemojte nikad postavljati ovaj uređaj na ili u blizini električnog ili plinskog štednjaka niti bilo kog drugog uređaja koji se zagrijeva.
7. Ne stavljajte ruke ili kuhinjska pomagala u sjeckalicu dok je u funkciji kako biste smanjili rizik od ozbiljnih povreda ili nanošenja štete sjeckalici. Unutarnje stranice sjeckalice možete očistiti samo kada ona nije u funkciji.
8. Kako biste izbjegli rizik od požara, strujnog udara ili povrede, ne uranjajte kabel, električne dijelove ili motornu jedinicu u vodu ili druge tekućine.
9. Potreban je blizak nadzor ukoliko uređaj koriste djeca ili ukoliko su djeca u blizini uređaja koji radi.
10. Ovaj uređaj nije igračka. Ne dozvolite djeci da se igraju sa njim.
11. Izbjegavajte kontakt sa dijelovima koji se pomjeraju.
12. Uporaba neoriginalnih nastavaka ili dijelova koje ne preporuča proizvođač mogu izazvati požar, strujni udar i povrede.
13. Ne koristite uređaj sa oštećenim priključnim kabelom ili ako je uređaj prestao da radi, ako vam ispadne ili se ošteti na bilo koji način. Vratite uređaj u najbliži ovlašteni servis na pregled, popravku ili električna ili mehanička podešavanja.
14. Koristiti uređaj samo u skladu sa njegovom predviđenom namjenom.
15. Uvjerite se da je motorna jedinica čvrsto pričvršćena prije uključivanja uređaja.
16. Ne pokušavajte da nadjačate sigurnosni zaptivni mehanizam na poklopcu.
17. Ne otvarajte poklopac dok sječiiva ne prestanu da se okreću.
18. Ne koristite vani.
19. Sačuvajte ove upute.

SAMO ZA UPORABU U KUĆANSTVU

UPOZNAJTE VAŠU SJECKALICU

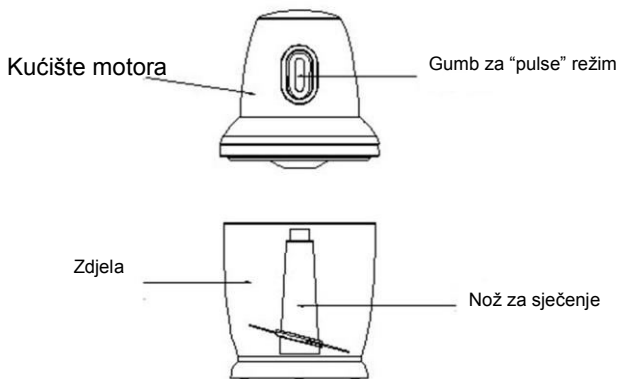

PRIJE PRVE UPORABE

Prije prve uporabe ovog uređaja, operite zdjelu i sječivo u sapunjavoj vodi i temeljito osušite. Ovi dijelovi se mogu bezbjedno oprati i u perilici posuđa, dok se motorna jedinica čisti prvo vlažnom krpom, a zatim i suhom. Motorna jedinica se ne smije uranjati u vodu.

SJECKANJE HRANE

1. Postavite zdjelu sjeckalice na bilo koju ravnu površinu, a duž njene centralne osovine postavite sječivo. Pazite da ne dotaknete sječivo jer je veoma oštro.
2. Ubacite hranu u zdjelu i po potrebi konsultujte upute za sjeckanje u zavisnosti od toga kakvu hranu želite da isječete.
3. Postavite motornu jedinicu preko zdjele, poravnavajući indikatore na motornoj jedinici i zdjeli dok se motorna jedinica ne zaključa.
4. Pritisnite i držite gumb za pulsiranje. **Pažnja:** Ovaj proizvod posjeduje gumb za rad u "pulsirajućem režimu". Izbjegavajte korišćenje uređaja u ovom režimu dulje od jednog minuta u kontinuitetu. Što dulje traje kontinuirano pulsiranje, tekstura smjese će biti glađa. Za grubo sječenje hrane koristite kratke isprekidane pulseve.
5. Uvjerite se da je sječivo prestalo sa okretanjem prije skidanja motorne jedinice. Iskopčajte uređaj iz struje. Uklonite motornu jedinicu i uhvatite plastični vrh sječiva i pažljivo ga izvucite iz zdjele. Uzmite zdjelu i izručite hranu iz nje. Nemojte koristiti zdjelu za skladištenje hrane.
6. Ako koristite sjeckalicu za sečenje mesa, isijecite prvo meso na sitne komade i ne stavljajte više od 120g mesa u zdjelu.

ČIŠĆENJE I ODRŽAVANJE

Uvijek isključite uređaj iz struje prije čišćenja. Operite zdjelu i sječivo odmah nakon uporabe sa toplom, sapunjavom vodom ili u perilici posuđa. Obrišite motornu jedinicu sa vlažnom krpom i ne uranjajte je u vodu.

UPUTE ZA SJECKANJE

VRSTA HRANE	SAVJETI ZA PRIPREMU
Kruh (svjež, tost ili suhi kruh)	Isijecite manje parčiće kruha i ubacujte jedno po jedno.
Voće i povrće	
Konzervirano	Isecakajte do 120g tako što ćete sjeći 30 sekundi a zatim napraviti pauzu u trajanju od 1 minuta i nastaviti proces u istom ciklusu dok ne dobijete željeni rezultat.
Kuhano	Isecakajte do 120g koristeći tečnost preostalu od kuvanja po potrebi tako što ćete seći 30 sekundi a zatim napraviti pauzu u trajanju od 1 minuta i nastaviti proces u istom ciklusu dok ne dobijete željeni rezultat.
Svježe	Pasirajte ili isecite do 120g voća i povrća tako što ćete seći 30 sekundi a zatim napraviti pauzu u trajanju od 1 minuta i nastaviti proces u istom ciklusu dok ne dobijete željeni rezultat.
Peršun i ostalo lisnato začinsko bilje	Operite i temeljno osušite a zatim pulsirajte ili secite tako što ćete seći 30 sekundi a zatim napraviti pauzu u trajanju od 1 minuta i nastaviti proces u istom ciklusu dok ne dobijete željeni rezultat.
Orašasti plodovi	Pasirajte ili isecite do 120g tako što ćete seći 30 sekundi a zatim napraviti pauzu u trajanju od 1 minuta i nastaviti proces u istom ciklusu dok ne dobijete željeni rezultat.
Govedina	Pasirajte ili isecite do 120g tako što ćete seći 30 sekundi a zatim napraviti pauzu u trajanju od 1 minuta i nastaviti proces u istom ciklusu dok ne dobijete željeni rezultat.
Keksi, krekeri	Pasirajte ili isecite do 12 keksa ili krekeri tako što ćete seći 30 sekundi a zatim napraviti pauzu u trajanju od 1 minuta i nastaviti proces u istom ciklusu dok ne dobijete željeni rezultat.

EKOLOŠKO ODLAGANJE



Možete pomoći u zaštiti okoliša!
Molimo vas da poštujete lokalne zakonske regulative: sve neispravne električne uređaje treba predati odgovarajućim centrima za reciklažu elektronskog i električnog otpada.



ES



VIVIMOS JUNTOS

MANUAL DE USO

FOOD CHOPPER

Model: MC-353

Lea atentamente este manual antes de usarlo y conserve lo para su uso posterior

IMPORTANTES INSTRUCCIONES DE SEGURIDAD

1. Lea todas las instrucciones antes de usar el producto.
2. No abra hasta que las cuchillas se detengan.
3. La unidad de motor conectada no puede utilizarse para otro uso que no sea el previsto.
4. Desconecte la toma de corriente cuando no esté en uso y antes de limpiarla. Deje que se enfríe antes de poner o quitar las piezas y antes de limpiar el aparato.
5. No deje que el cable cuelgue sobre el borde de una mesa o mostrador o toque una superficie caliente.
6. No coloque sobre o cerca de un quemador de gas o eléctrico o en un horno caliente.
7. Mantenga las manos y los utensilios alejados de la cuchilla de corte mientras corta los alimentos para reducir el riesgo de lesiones graves a personas o daños al picador de alimentos. Se puede usar un rascador, pero sólo cuando el cortador de alimentos no está funcionando.
8. Para protegerse contra incendios, descargas eléctricas o lesiones personales, no sumerja el cable, los enchufes eléctricos o la unidad del motor en agua u otros líquidos.
9. Es necesaria una supervisión cuidadosa cuando un aparato está usado por o cerca de niños.
9. Es necesaria una supervisión cuidadosa cuando un aparato está usado por o cerca de niños.
10. El aparato no es un juguete. No deje que los niños se jueguen.
11. Evite el contacto con las piezas móviles.
12. El uso de accesorios no recomendados o vendidos por el fabricante puede causar incendios, descargas eléctricas o lesiones.
13. No haga funcionar ningún aparato con el cable o enchufe dañado o Si el electrodoméstico o se cae o se daña de cualquier manera, devuelva el aparato al centro de servicio autorizado más cercano para que lo examine, repare o ajuste eléctrico o mecánico.
14. No utilice el aparato para otro uso que no sea el previsto.
15. Asegúrese de que la unidad del motor esté bloqueada firmemente en su lugar antes de operar el aparato.
16. No intente frustrar el mecanismo de bloqueo de la tapa.
17. No lo use al aire libre.
18. Conserve estas instrucciones.
19. No abra hasta que las cuchillas se detengan.

SOLO PARA USO DOMÉSTICO

CONOZCA SU CHOPPER

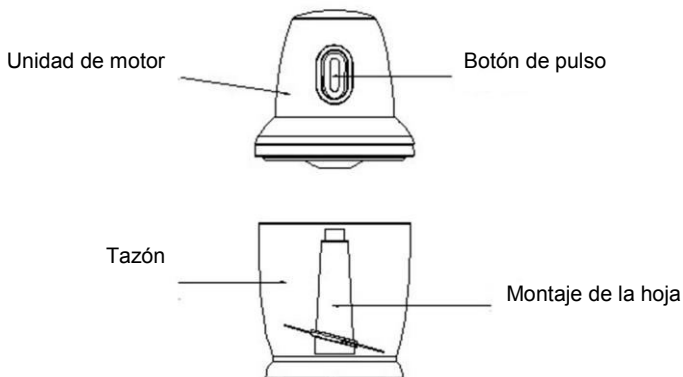

ANTES DEL PRIMER USO

Antes de utilizar este aparato por primera vez, lave el contenedor y el conjunto de cuchillas en agua jabonosa y séquelo bien. Las piezas pueden lavarse de manera segura en la lavavajillas, limpie el motor con un paño húmedo, no sumerja el motor en agua.

COMO PICAR LOS ALIMENTOS

1. Coloque el contenedor sobre un mostrador u otra superficie plana, luego deslice la cuchilla hacia abajo sobre el eje del recipiente. Tenga cuidado de no tocar la cuchilla, ya que está extremadamente afilada.
 2. Coloque los alimentos secos en el tazón, el alimento deseado se refiere a la guía de picado.
 3. Coloque la unidad del motor en el contenedor, alineando las lengüetas de bloqueo de la unidad del motor a las ranuras de bloqueo del cuenco hasta que la unidad del motor se bloquee.
- Nota: Para su protección, esta unidad tiene un sistema de cierre de la tapa. El dispositivo no funcionará si las luces en las dos unidades no están alineados correctamente. No apague el dispositivo si no ha bloqueado correctamente la unidad de motor. A menos que las lengüetas de la unidad motora y las ranuras de la cubeta estén alineadas. No intente hacer funcionar la unidad sin bloquear la unidad del motor en su lugar.
4. Presione y mantenga presionado el botón de pulso para . **Nota:** Este producto tiene una función de "régimen de pulso". Evite hacer funcionar el motor continuamente en este modo durante un período de más de 1 minuto. El impulso más largo continuo, la mezcla de la textura será más suave y lisa. Cuanto más largo es el pulso continuo, más será fina es la textura. Para alimentos picados en grano, use pulsos cortos.
 5. Asegúrese de que la hoja deja de girar completamente antes de retirar la unidad del motor. Desenchufe la unidad. Retire la unidad del motor y agarre el cubo de la lámina de plástico. Tire cuidadosamente del ensamblaje de la cuchilla. Retire el contenedor y vacíelo del alimento picado. No use este tazón para almacenar los alimentos.
 6. Si se utiliza para cortar la carne, corte la carne en trozos pequeños antes de picarlos en el dispositivo y no agregue más de 120 g al tazón de tajada.

LIMPIEZA Y MANTENIMIENTO

Desconecte siempre el aparato de la toma de corriente antes de limpiarlo. Lave el contenedor, y el conjunto de la cuchilla inmediatamente después de usarlo con agua tibia y jabonosa o en

la lavavajillas. Limpie el motor con un paño húmedo - no lo sumerja en agua.

Nota: No utilice productos químicos, acero, o limpiadores abrasivos para limpiar la unidad para evitar la pérdida de brillo.

GUÍA DE PICAR

TIPO DE COMIDA	CONSEJOS PARA PREPARACIÓN
Utilice pan fresco, tostado o rancio	Utilice 1 rebanada a vez, cortada en varias piezas.
Frutas y verduras	
Enlatado	Corte hasta 120 g dejando que la picadora funcione 30 segundos y entonces la deje 1 minuto en pausa. Continuar de misma manera hasta que no consiga resultado deseado.
Cocinado	Corte hasta 120 g dejando el líquido sobrante de cocinar, se necesario cortando por 30 segundos, entonces deje la picadora in pausa por 1 minuto. Continuar de misma manera hasta que no consiga resultado deseado.
Fresco	Haga gacha o corte hasta 120 g fruta o verdura por 30 segundos y entonces deje la picadora in pausa por 1 minuto. Continuar de misma manera hasta que no consiga resultado deseado.
Perejil y otras hierbas de hoja verde	Lave i seque la hierba. Corte por 30 segundos y entonces deje la picadora in pausa por 1 minuto. Continuar de misma manera hasta que no consiga resultado deseado.
Nueces	Corte por 30 segundos entonces deje la picadora in pausa por 1 minuto. Continuar de misma manera hasta que no consiga resultado deseado.
Carne de vaca	Corte por 30 segundos entonces deje la picadora in pausa por 1 minuto. Continuar de misma manera hasta que no consiga resultado deseado
Galletas y dulces	Corte o muele hasta 12 piezas por 30 segundos y entonces deje la picadora in pausa por 1 minuto. Continuar de misma manera hasta que no consiga resultado deseado

DISPOSICIÓN AL MEDIO AMBIENTE



¡Usted puede ayudar a proteger el medio ambiente! Por favor recuerde respetar las regulaciones locales: entregue los equipos eléctricos que no funcionan a un centro apropiado de eliminación de desechos.



ΖΟΥΜΕ ΜΑΖΙ

GR

ΟΔΗΓΙΕΣ ΧΡΗΣΗΣ

ΠΟΛΥΚΟΦΤΗΣ

Μοντέλο: MC-353

Διαβάστε αυτές τις οδηγίες προσεκτικά πριν από τη χρήση και αποθηκεύστε τις

ΣΗΜΑΝΤΙΚΕΣ ΟΔΗΓΙΕΣ ΑΣΦΑΛΕΙΑΣ

1. Διαβάστε όλες τις οδηγίες πριν από τη χρήση.
2. Μην ανοίγετε τη συσκευή πριν σταματήσουν οι λεπίδες.
3. Η μονάδα με τον κινητήρα δεν μπορεί να χρησιμοποιηθεί για άλλο σκοπό παρά για εκείνο που προορίζεται.
4. Αποσυνδέστε τη συσκευή από το ρεύμα όταν δεν τη χρησιμοποιείτε και πριν από τον καθαρισμό. Αφήστε τη συσκευή για λίγα λεπτά πριν τη συναρμολογήσετε ή αποσυναρμολογήσετε και πριν από τον καθαρισμό.
5. Μην αφήνετε το καλώδιο ρεύματος να κρέμεται από την επιφάνεια εργασίας ή να αγγίζει μια ζεστή επιφάνεια.
6. Μην τη βάζετε επάνω ή δίπλα σε ζεστό ηλεκτρικό ή καυστήρα φυσικού αερίου ή μέσα σε φούρνο.
7. Κρατήστε τα χέρια σας και άλλα μέρη της συσκευής εκτός του δοχείου ενώ λειτουργεί για να αποφύγετε ρίσκο από σοβαρούς τραυματισμούς ατόμων ή βλάβη στον πολυκόφτη. Μπορείτε να χρησιμοποιήσετε την ξύστρα αλλά μόνο όταν έχετε ήδη σβήσει τον πολυκόφτη.
8. Για να προστατευθείτε από πυρκαγιά, ηλεκτροπληξία ή τραυματισμούς, μη βουτάτε το καλώδιο, το βύσμα ή τη μονάδα με τον κινητήρα στο νερό ή άλλο υγρό.
9. Προσεκτική επίβλεψη είναι απαραίτητη όταν η συσκευή χρησιμοποιείται δίπλα ή από τα παιδιά.
10. Η συσκευή δεν είναι ένα παιχνίδι. Μην επιτρέπετε να παίζουν παιδιά με αυτήν.
11. Αποφεύγετε επαφή με τα κινούμενα εξαρτήματα.
12. Χρήση εξαρτημάτων που δεν προορίζονται ή πουλιούνται από τον κατασκευαστή μπορεί να προκαλέσουν πυρκαγιά, ηλεκτροπληξία ή τραυματισμούς.
13. Μην χρησιμοποιείτε καμιά συσκευή με βλάμενο καλώδιο ή βύσμα ή σε περίπτωση που έχει εμφανιστεί δυσλειτουργία ή εάν έχει πέσει ή ζημιωθεί σε κανένα άλλο τρόπο. Γυρίστε τη συσκευή στο κοντινό εξουσιοδοτημένο κέντρο επισκευών για έλεγχο, επισκευή ή ηλεκτρική ή μηχανική προσαρμογή.
14. Μην χρησιμοποιείτε τη συσκευή για άλλο σκοπό παρά για εκείνο που προορίζεται.
15. Επιβεβαιώστε ότι η μονάδα με τον κινητήρα είναι σταθερά κλειδωμένη πριν από τη χρήση της συσκευής.
16. Μην στρέφετε το κάλυμμα περισσότερο από ο,τι μπορεί.
17. Μην χρησιμοποιείτε τη συσκευή έξω.
18. Αποθηκεύστε αυτές της οδηγίες.
19. Μην ανοίγετε ωσπού οι λεπίδες σταματήσουν.

ΓΙΑ ΟΙΚΙΑΚΗ ΧΡΗΣΗ ΜΟΝΟ.

ΕΞΟΙΚΕΙΩΘΕΙΤΕ ΜΕ ΤΟΝ ΠΟΛΥΚΟΦΤΗ ΣΑΣ

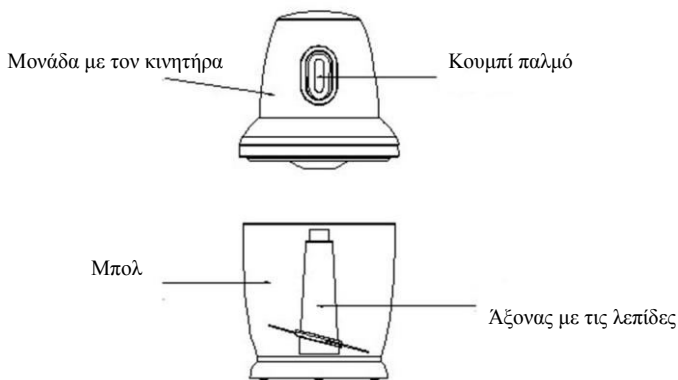

ΠΡΙΝ ΑΠΟ ΤΗΝ ΠΡΩΤΗ ΧΡΗΣΗ

Πριν από τη χρήση αυτής της συσκευής για πρώτη φορά, πλύνετε το μπολ, και τον άξονα με τις λεπίδες στο σαπουνόνερο και στεγνώστε τα προσεκτικά, όλα αυτά τα εξαρτήματα πλένονται και στο πλυντήριο πιάτων, σκουπίστε τη μονάδα με τον κινητήρα με νωπό πανί και μην τη βουτάτε μέσα στο νερό.

ΠΩΣ ΝΑ ΚΟΒΕΤΕ Ή ΝΑ ΨΗΛΟΚΟΒΕΤΕ ΤΡΟΦΕΣ

1. Τοποθετήστε το μπολ στην επιφάνεια κουζίνας ή άλλη επίπεδη επιφάνεια, βάλτε τις λεπίδες επάνω στον άξονα μέσα στο μπολ. Προσέξτε να μην αγγίξετε τις λεπίδες διότι είναι πολύ κοφτερές.
2. Βάλτε στεγνή τροφή μέσα στο μπολ και συμβουλευθείτε τις οδηγίες σχετικά με το ποιο είδος τροφής κόβετε.
3. Τοποθετήστε τη μονάδα με τον κινητήρα επάνω στο μπολ, εξισώστε τα αποσπώμενα μέρη ώσπου να κλειδώσουν.

Προσέξτε: Για την προστασία σας, η συσκευή έχει ασφαλιστικό σύστημα κλειδώματος, η συσκευή δε θα λειτουργήσει εάν η μονάδα με τον κινητήρα και το μπολ δεν έχουν κλειδωθεί. Μη χρησιμοποιείτε τη συσκευή χωρίς να κλειδώσετε τη μονάδα με τον κινητήρα στη θέση της.

4. Πατήστε και κρατήστε το κουμπί παλμό για να ξεκινήσετε την συσκευή.

Προσέξτε: Αυτή η συσκευή έχει λειτουργία παλμού. Αποφεύγετε να χρησιμοποιείτε τον κινητήρα πάνω από 1 λεπτό συνεχώς σε αυτήν τη λειτουργία. Όσο περισσότερη λειτουργία παλμού, τόσο λεπτότερο το κόψιμο. Για χοντροκομμένες τροφές, κάντε σύντομους παλμούς.

5. Επιβεβαιώστε ότι οι λεπίδες έχουν σταματήσει εντελώς πριν βγάλετε τη μονάδα με τον κινητήρα. Αποσυνδέστε τη συσκευή από το ρεύμα. Βγάλετε τη μονάδα με τον κινητήρα και πιάστε τον πλαστικό άξονα με τις λεπίδες. Προσεκτικά βγάλετε τον άξονα με τις λεπίδες. Βγάλετε την επεξεργασμένη τροφή από το μπολ. Μη χρησιμοποιείτε το μπολ για αποθήκευση τροφής.

6. Εάν τη χρησιμοποιείτε να επεξεργάζεστε κρέας, κόψτε το σε μικρά κομμάτια πριν το βάλετε στο μπολ και μη βάζετε πάνω από 120 γραμμάρια μέσα.

ΚΑΘΑΡΙΣΜΟΣ ΚΑΙ ΔΙΑΤΗΡΗΣΗ

Πάντα αποσυνδέστε τη συσκευή από το ρεύμα πριν από τον καθαρισμό. Πλύνετε το μπολ και τη μονάδα με τη λεπίδα αμέσως μετά τη χρήση είτε με ζεστό σαπουνόνερο είτε μέσα στο πλυντήριο πιάτων. Σκουπίστε τη μονάδα με τον κινητήρα με νωπό πανί, μην τη βουτάτε σε νερό. Προσέξτε: μη χρησιμοποιείτε χημικά, χαλύβδινα, ξύλινα ή λειαντικά καθαριστικά για να καθαρίσετε τη συσκευή ώστε να μη χάσετε στιλπνότητα.

ΟΔΗΓΙΕΣ ΓΙΑ ΚΟΨΙΜΟ

ΤΥΠΟΣ ΤΡΟΦΗΣ	ΣΥΜΒΟΥΛΕΣ ΓΙΑ ΤΗΝ ΠΡΟΕΤΟΙΜΑΣΙΑ
Φρέσκο ψωμί, τост ή μπαγιάτικο	Βάλτε μια φέτα κάθε φορά, σπασμένη σε περισσότερα κομμάτια.
Φρούτα και λαχανικά:	
Κονσερβοποιημένα	Βάλτε μέχρι 120γ και επεξεργάστε 30 δευτερόλεπτα ON και 1 λεπτό OFF ώσπου να γίνει πουρέ
Ψημένα	Βάλτε 120γ μαζί με υγρό μαγειρέματος αν χρειαστεί και επεξεργάστε 30 δευτερόλεπτα ON 1 λεπτό OFF ώσπου να γίνει πουρέ
Φρέσκα	Με λειτουργία παλμού ή κανονικά επεξεργάστε τα 120γ φρούτα ή λαχανικά σε μεγάλα κομμάτια 30 δευτερόλεπτα ON 1 λεπτό OFF ώσπου να τα κόψετε όσο θέλετε.
Μαϊντανός και άλλα φυλλώδη βότανα	Πλύνετε και στεγνώστε τα πλήρως, μετά με λειτουργία παλμού ή κανονικά επεξεργάστε έως 120γ 30 δευτερόλεπτα ON 1 λεπτό OFF ώσπου να τα κόψετε όσο θέλετε.
Ξηροί καρποί	Με λειτουργία παλμού ή κανονικά επεξεργάστε έως 120γ 30 δευτερόλεπτα ON 1 λεπτό OFF ώσπου να τα κόψετε όσο θέλετε.
Βοδινό κρέας	Με λειτουργία παλμού ή κανονικά επεξεργάστε έως 120γ 30 δευτερόλεπτα ON 1 λεπτό OFF ώσπου να τα κόψετε όσο θέλετε.
Κούκις, μπισκότα	Με λειτουργία παλμού ή κανονικά επεξεργάστε έως 12 κούκις ή μπισκότα 30 δευτερόλεπτα ON 1 λεπτό OFF ώσπου να τα τεμαχίσετε όσο θέλετε.



ΠΕΡΙΒΑΛΛΟΝΤΙΚΗ ΔΙΑΘΕΣΗ ΤΟΥ ΠΡΟΪΟΝΤΟΣ

Μπορείτε να βοηθήσετε την προστασία του περιβάλλοντος! Παρακαλώ θυμηθείτε να ακολουθήσετε τους τοπικούς κανόνες: παραδώστε την ηλεκτρική συσκευή που δεν λειτουργεί στο εξουσιοδοτημένο κέντρο διάθεσης απορριμμάτων.



PT



MANUAL DE INSTRUÇÕES

MINI PICADOR

Modelo: MC-353

Antes de utilizar este equipamento, leia atentamente este manual de instruções e mantenha o mesmo para futuras consultas.

INSTRUÇÕES DE SEGURANÇA IMPORTANTES

1. Antes de utilizar, leia todas as instruções.
2. Não abra até as lâminas parem.
3. Utilize o motor apenas para a sua utilização pretendida.
4. Desligue o cabo de alimentação da tomada quando não estiver em uso, antes de colocar or remover os componentes, e antes de limpeza. Deixe esfriar antes de colocar ou retirar peças e antes de limpar o aparelho.
5. Não permita que o cabo de alimentação pendure sobre bordas, superfícies de trabalho, ou superfícies quentes.
6. Não coloque perto de um gás quente, queimador elétrico ou em um forno aquecido.
7. Mantenha as mãos e os utensílios fora das lâminas enquanto usar para evitar qualquer risco de lesões ou danos do picador. O raspador pode ser utilizado apenas quando o picador não estiver em uso.
8. Nunca mergulhe equipamento, cabo de alimentação e plugue na água ou outros líquidos para limpeza para evitar lesões, choque elétrico ou incêndio.
9. As crianças devem ser supervisionadas quando usaram o equipamento.
10. As crianças não devem brincar com o equipamento.
11. Evite entrar em contato com peças móveis.
12. A utilização dos acessórios não recomendados pelo fabricante pode causar lesões, choque elétrico ou incêndio.
13. Não utilize o aparelho com o cabo ou plugue danificado, ou se aparelho não funciona bem ou se está broqueado de qualquer maneira. Devolva o aparelho ao serviço mais próximo para o examinarem, reparem ou ajustem mecânico ou elétrico.
14. Utilize o equipamento apenas para a sua utilização pretendida.
15. Antes de utilizar o aparelho, certifique-se que o motor está travado firmemente.
16. Não tente derrotar o mecanismo o bloqueio.
17. Não utilize o aparelho no exterior.
18. Guarde estas instruções.
19. Não abra até as lâminas parem.

APENAS PARA USO DOMÉSTICO

CONHEÇA O SEU MINI PICADOR

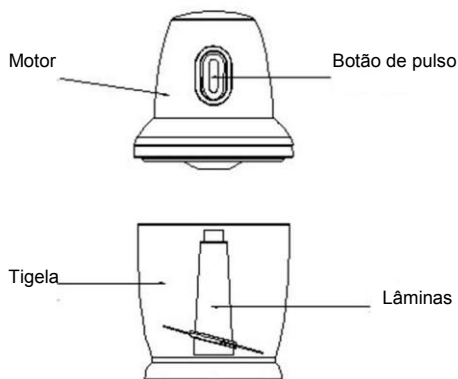

ANTES DA PRIMEIRA UTILIZAÇÃO

Antes do início, limpe o equipamento e todos os acessórios na espuma quente. Todas as partes podem ser lavadas em lava-louças. Limpe o motor com um pano molhado, não mergulhe o motor na água.

COMO CORTAR OU PICAR ALIMENTOS

1. Coloque a tigela sobre uma superfície plana, em seguida, deslize a lâmina para baixo sobre o eixo na tigela. Tenha cuidado para não tocar a lâmina, pois ela é extremamente afiada.

2. Coloque alimentos secos na tigela, consulte as instruções, dependendo do tipo de alimentos que querem picar.

3. Position the motor unit onto the bowl, lining up the motor unit locking tabs to

4. Coloque a unidade do motor sobre a tigela, até a unidade do motor bloquear

Nota: Para a sua proteção, este equipamento tem um sistema de bloqueio de tampa. A unidade não funcionará a menos que as abas na unidade do motor e ranhuras na tigela alinhem. Não tente ligar o equipamento com o motor desbloqueado.

5. Mantenha sem soltar o botão durante o processo.

Nota: O aparelho tem “modo pulso”. Não utilize o equipamento neste modo mais de um minuto sem parar. Quando se utiliza o modo pulso longo, mais fina será a textura. pulses.

6. Certifique-se de que a lâmina pare completamente de girar antes de remover a unidade do motor. Remova a unidade do motor, segure a base plástica de lâminas e remova o conjunto das lâminas. Remova a tigela e limpe o interior. Não utilize a tigela como armazenamento de alimentos. .

7. Se usar para cortar a carne, corte-a em pedaços pequenos antes de usar o aparelho. Não coloque mais de 120g de ingredientes na tigela.

LIMPEZA E MANUTENÇÃO

Antes de limpeza sempre desligue o cabo de alimentação de tomada elétrica. Lave a tigela, as lâminas imediatamente depois de utilização com água quente/espuma quente ou em lava-louças. Seca a unidade do motor com um pano molhado. **Note:** Não utilize limpadores abrasivos ou uma esponja com superfície áspera.

COMO PICAR

TIPO DE ALIMENTOS	CONSELHOS DE PREPARAÇÃO
Pão fresco, torrado ou obsoleto	Use 1 fatia de cada vez,, rasgue em vários pedaços
Legumes e frutas:	
Enlatados	Corte até 120g e siga os passos seguintes: 30 segundos pique, um minuto faça uma pausa. Repita o processo até que o pure seja desejado.
Cozidos	Corte até 120g, use o líquido do cozimento se necessário e siga os passos seguintes: 30 segundos pique, um minuto faça uma pausa. Repita o processo até que o pure seja desejado.
Frescos	Esmague ou corte até 120g de frutas ou legumes e siga os passos seguintes: 30 segundos pique, um minuto faça uma pausa. Repita o processo até que o resultado seja desejado.
Folhas de salsa e outras ervas de folhas	Lave e seque completamente, depois desmague ou corte até 120g e siga os passos seguintes: 30 segundos pique, um minuto faça uma pausa. Repita o processo até que o resultado seja desejado.
Nozes	Desmague ou corte até 120g e siga os passos seguintes: 30 segundos pique, um minuto faça uma pausa. Repita o processo até que o resultado seja desejado.
Bife	Desmague ou corte até 120g e siga os passos seguintes: 30 segundos pique, um minuto faça uma pausa. Repita o processo até que o resultado seja desejado.
Biscoitos, bolachas	Desmague ou corte até 12 biscoitos ou bolachas e siga os passos seguintes: 30 segundos pique, um minuto faça uma pausa. Repita o processo até que o resultado seja desejado.

ELIMINAÇÃO COM RESPEITO PELO MEIO AMBIENTE



Você pode ajudar a proteger o meio ambiente! Lembre-se de respeitar os regulamentos locais: entregue os equipamentos elétricos que não funcionam a um centro de eliminação de resíduos.



AL

UDHËZIMI MANUAL

MINI ÇOPER

Modeli: MC-353

UDHËZIME RËNDËSISHME TË SIGURISË

1. Lexoni të gjitha udhëzimet para përdorimit.
2. Mos hapni derisa teh ndalon të rrotullojë.
3. Njësia motorike nuk mund të përdoret për ndonjë qëllim tjetër përveç të caktuar.
4. Hiqni kablo elektrike nga priza kur pajisje nuk është në veprim dhe para pastrimit. Lëni pajisje të ftohtë para se të hiqni pjeset ose vendosni shtesat, siç edhe para pastrimit të pajisjes.
5. Bëni kujdes që kablo elektrike gjatë përdorimit nuk varet nga buzë të tavolinës, desktop apo pranë një radiator.
6. Asnjëherë mos vendosni këtë pajisje në ose pranë një stufa elektrike ose me gaz ose ndonjë pajisje tjetër që është duke u ngrorhur.
7. Mos vëni duart apo pajisje kuzhine në çoper derisa është në veprim për të zvogëluar rrezikun e lëndimit të rëndë apo dëmtim të çoperit. Anët e brendshme të çoperit mund të pastroni kur çoper nuk është në veprim.
8. Për të shmangur rrezikun e zjarrit, goditje elektrike apo plagosje, mos zhytni kabloja, pjeset elektrike ose njësitë motorike në ujë ose në lëngë të tjera.
9. Është e nevojshëm mbikëqyrjen e afërt nëse pajisja përdoret nga fëmijet ose nëse fëmijet janë afër pajisje që punon.
10. Këtë pajisje nuk është një lodër. Mos lejoni fëmijet tuaja që luajnë me të.
11. Shmangni kontaktet me pjesë të lëvizshme.
12. Përdorimi i pjesëve jo origjinale ose pjesëve që nuk janë rekomanduara nga prodhuesi, mund të shkaktojë zjarr, goditje elektrike dhe plagosje.
13. Mos përdorni pajisje me kablo elektrike të dëmtuara ose nëse pajisje ka ndaluar të punojë, në qoftë se ju bie ose dëmtoni në ndonjë mënyrë. Kthehu pajisjen në qendër më të afërt për e autorizuar e shërbimit për ekzaminimin, riparimin ose mjedisit mekanike.
14. Përdorni pajisje vetëm në përputhje me qëllimin e synuar.
15. Siguroheni që njësi motorike është bashkangjitur fortë përpara kalimi në pajisje.
16. Mos trajtoni të mbizotëroni mekanizmin të shkelur në kapaku.
17. Mos e hapni kapakun derisa teh nuk ndalojnë të rrotullojnë.
18. Mos përdorni jashtë.
19. Mbani këto udhëzime.

**VETËM PËR PËRDORIMI
SHTEPIAKE**

NJOHNI ÇOPERI JUAJ

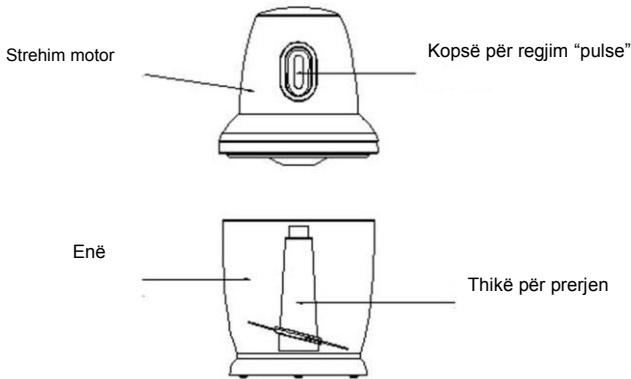

PARA PËRDORIMIT TË PARË

Para përdorimit të parë të kësaj pajisje, lani enën dhe tehin në ujë me sapun dhe të thahet plotësisht. Këto pjesë mund të lahen në mënyrë të sigurt në pjatararëse, ndërsa njësia motorike pastrohen me leckë të lagura, dhe pastaj të thatë. Njësia motorike nuk duhet të zhyt në ujë.

COPËTIMI I USHQIMEVE

1. Vendosni enë të çoperit në çdo sipërfaqje të sheshtë, përgjatë boshtit të saj qëndror vendosni tehin. Keni kujdes që mos e prekni tehin sepse është shumë i mprehtë.
2. Vendosni ushqim në enë dhe kur është e nevojshme konsultoheni përdorimi për copëtimin varësisht se çfarë lloj i ushqimit ju doni të prerë.
3. Vendosni njësia motorike mbi enën, duke bënë radhitjen e treguesit në njësinë motorike edhe enën derisa njësia motorike nuk është e mbyllur.

Vëmendje: Për mbrojtjen tuaj, kjo pajisje ka një sistem mbylljen e kapakut. Pajisje nuk do të funksionon nëse treguesit në të dy njësive nuk janë radhitur si duhet. Mos ndezni pajisjen në qoftë se ju nuk keni mbyllur siç duhet njësia motorike.

4. Shtypni dhe mbani kopsë për puls. **Vëmendje:** Kjo pajisje ka një kopsë për punë në "regjimi të pulsës". Shmangni përdorimi i pajisjes në këtë regjim më gjatë se një minut të vazhdueshme. Sa gjatë duron pulsimi të vazhdueshme, cilësi e përzirjen do të jetë të butë. Për copëtimin të përafërt e ushqimeve përdorni puls të shkurter të përhershme.
5. Sigurohuni që tehin nuk ndalojë me rrotullimin para se të hiqni njësia motorike. Hiqni pajisje nga priza. Hiqni njësia motorike dhe kapni majën plastike të tehes dhe me kujdes hiqni nga ena. Merrni ena dhe merrni ushqimi prej saj. Mos përdorni enën për ruajtjen e ushqimit.
6. Nëse përdorni çoper për copëtimin e mishit, së pari, preni mishit në copat të vogla dhe mos e vendosni më shumë se 120gr mishit në enë.

PASTRIMI DHE MIRËMBAJTJA

Gjithmonë fikni pajisjen nga energjia e elektrike para pastrimit. Lani enën dhe teh menjëherë pas përdorimit me ujë të nxehtë, me sapun apo në pjatararëse. Fshini njësinë motorike me leckë të lagura dhe mos u zhyt në ujë.

VËMENDJE: Mos përdorni lëndë gërryese ose kimike për pastrimin sepse në të kundërt do të humbasin shtresën të llaku mbrojtëse në pajisje.

UDHËZIMI PËR COPËTIMIN

LLOJI I USHQIMIT	KËSHILLA PËR PËRGATITJEN
Bukë (të freskët, tost apo bukë të thatë)	Copëtoni copa të vogla të bukës dhe futni një nga një.
Pemë dhe perime	
I konservuar	Copëtoni deri 120g në atë mënyrë që do të preni 30 sekonda dhe pastaj bëni një pushim prej 1 minutë dhe vazhdoni procesin në të njëjtin cikël derisa ju merrni rezultatin e dëshiruar.
I gatuar	Copëtoni deri në 120g duke përdorur lëngë që ka mbetur nga gatim sipas nevojës në atë mënyrë që do të preni 30 sekonda dhe pastaj bëni një pushim prej një minutë dhe vazhdoni procesin në të njëjtin cikël derisa ju merrni rezultatin e dëshiruar.
I freskët	Bëni pure ose copëtoni deri në 120g pemë dhe perime në atë mënyrë që do të preni 30 sekonda dhe pastaj bëni një pushim prej një minutë dhe vazhdoni procesin në të njëjtin cikël derisa ju merrni rezultatin e dëshiruar.
Majdanoz dhe bime të tjera e gjethes	Lani dhe të thahet tërësisht dhe pastaj bëni puls ose copëtoni 30 sekonda dhe pastaj bëni një pushim prej një minutë dhe vazhdoni procesin në të njëjtin cikël derisa ju merrni rezultatin e dëshiruar.
Frutat e arrës	Bëni pure ose copëtoni deri në 120 g në atë mënyrë që do të preni 30 sekonda dhe pastaj bëni një pushim prej një minutë dhe vazhdoni procesin në të njëjtin cikël derisa ju merrni rezultatin e dëshiruar.
Mish lope	Bëni pure ose copëtoni deri në 120 g në atë mënyrë që do të preni 30 sekonda dhe pastaj bëni një pushim prej një minutë dhe vazhdoni procesin në të njëjtin cikël derisa ju merrni rezultatin e dëshiruar.
Biskota, kërkace	Bëni pure ose copëtoni 12 biskota ose kërkace në atë mënyrë që do të preni 30 sekonda dhe pastaj bëni një pushim prej një minutë dhe vazhdoni procesin në të njëjtin cikël derisa ju merrni rezultatin e dëshiruar.

MBETURINAVE EKOLOGJIKE



Mund të ndihmoni në mbrojtjen e mjedisit! Ju lutemi respektoni legjislacionin vendor: të gjitha pajisjet elektrike të dëmtuar duhet të dorëzohen në qendrat përkatëse për riciklimin e mbeturinave elektronike dhe elektrike.



МК

УПАТСТВО ЗА УПОТРЕБА

СЕЦКО

Модел: МС-353

Внимателно прочитајте ги овие упатства и чувајте ги за потаномшна употреба

ВАЖНИ БЕЗБЕДНОСНИ УПАТСТВА

1. Прочитајте ги сите упатства пред да го користете уредот.
2. Не го отварајте уредот додека сечило е во работа.
3. Моторната единица не може да се користи за друга намена, освен за предвидената.
4. Исклучете го уредот од штекер кога не е во употреба и пред чистење. Причекајте да се излади пред мesteње и вадење на делови, и пред да го чистите апаратот.
5. Не дозволувајте кабелот да виси преку работ на масата или работната површина или да допира врели површини.
6. Не го ставајте уредот на или во близина на врел гас или електрична рингла или во загреана рерна.
7. Држете ги рацете и прибор далеку од нож за сечење додека сецко работи за да се намали ризикот од тешки повреда или оштетување на сецко. Внатрешни страници на сецко можат да се чистат само кога сецко не е вклучен.
8. За заштита од пожар, електричен удар или телесни повреди, не ставајте кабелот, електрични приклучоци, или моторна единица во вода или во други течности.
9. Потребен е строг надзор кога се уредот користи од страна или во близина на деца.
10. Апаратот не е играчка. Не дозволувајте ги на децата да се играат со уредот.
11. Избегнувајте контакт со подвижните делови.
12. Употребата на додатоци кои не се препорачани од производителот може да предизвика пожар, електричен удар или повреди.
13. Не го користете уредот со оштетен кабел или приклучок, доколку уредот се расипе, ако ви падне или ако се оштеи на било кој начин, Однесете го уредот во најблискиот овластен сервис на преглед, поправка или механичко подесување.
14. Не користете го уредот за друга освен за предвидената намена.
15. Бидете сигурни дека моторната единица е цврсто заклучена пред да почнете со работа со уредот.
16. Не обидувајте со сила да го запрете механизам на капакот.
17. Не користете го уредот на отворено.
18. Сачувајте овие инструкции.
19. Не го отварајте уредот додека сечило не се запре.

САМО ЗА ДОМАШНА УПОТРЕБА

ЗАПОЗНАЈТЕ ГО ВАШИОТ СЕЦКО

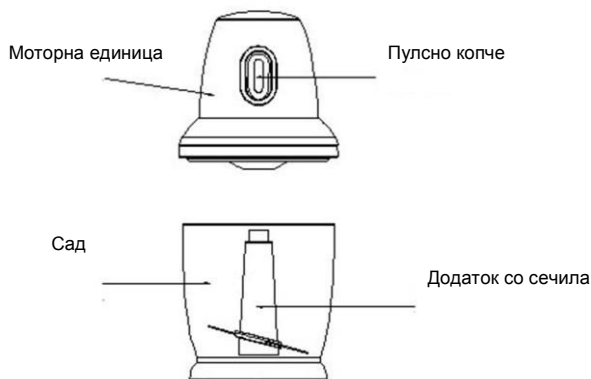

ПРЕД ПРВАТА УПОТРЕБА

Пред да го користете уредот по прв пат, измијте го садот и сечило вода со сапуница и добро исушете. Овие делови се безбедни во машина за миење садови, а моторна единица избришете ја со влажна крпа, не ставајте ја никогаш во вода.

Како да се исецка храна

1. Ставете ја базата на садот за сечење на рамна површина, а потоа во нејзината централна оска ставете го ножот. Бидете внимателни да не го допирате ножот како што е многу остар.

2. Ставете ја храната во сад, и ако треба консултирајте го упатство, во зависност од врста на храна коа сакате да се исече.

3. Наместете ја моторна единица врз сад, показатели на моторната единица и на садот мора да бидат изједначени додека се моторна единица не заклучи.

Забелешка: За да се заштитите, оваа единица има систем за заклучување на капак. Уредот нема да работи освен ако показатели во моторната единица и сад не са правилно ускладени. Не уклјучувајте го уредот додека моторна

единица не е правилно заклучена.

4. Притиснете го и држете го пулсно копчето.

Забелешка: Овој уред има копче да работи со "пулсниот режим". Избегните да уредот работи во овој режим подолго од 1 минут континуирано.

5. Уверете се дека ножот е станал со работа врти пред да ја отстраните моторната единица. Исклучете го уредот од штекер. Одстранете ја единицата со мотор и фатете го пластичен врвот на ножот и внимателно го повлечете надвор. Извадете го садот и испразните преработена храна. Не користете го садот за чување на храната.

6. Ако го користете сецко да се исецка месо, прво исечете месо во мали парчиња и не додавајте повеќе од 120g во сад.

ЧИСТЕЊЕ И ОДРЖУВАЊЕ

Секогаш исклучете го уредот од штекерот пред чистење.

Измијте го садот и сечило веднаш по употреба или со топла, сапунива вода или во машина за миење садови. Избришете ја моторната единица со влажна крпа и не ја потпувајте во вода.

Забелешка: Не користете хемиски или абразивни средства за чистење на уредот инаку ќе се изгуби заштитен слој на лакот на уредот.

УПАТСТВА ЗА СЕЧКАЊЕ

ВРСТА НА ХРАНАТА	СОВЕТИ ЗА ГОТВЕЊЕ
Леб (свеж, тост или сув)	Користете една по една кришка, сечена на мали парчиња.
Овошје и зеленчук:	
Варено	Исечете до 120g да бидат малечки парчиња и обработувате 30 секунди, а потоа се направи пауза од 1 минута, додека се не добие посакувани резултат.
Кувано	Користете до 120 g со течност од кување колку треба и обработувајте 30 секунди па пауза 1 минут, додека се не добие посакувани резултат.
Свеже	Притиснете и обработувајте до 120g насечено овошје или зеленчук 30 секунди па пауза 1 минута додека се не добие посакувана маса.
Магнонос и други лиснати Билки	Измијте детално исушете а потоа обработувајте до 120g 30 секунди па пауза од 1 минут додека се не добие посакувана маса.
Ореви	Притиснете и обработувајте до 120g око 30 секунди па пауза 1 минута додека се не добие посакувана маса.
Говедско месо	Притиснете и обработувајте до 120g око 30 секунди па пауза 1 минута додека се не добие посакувана маса.
Бисквити, крекери	Притиснете и обработувајте до 120g бисквити или крекери око 30 секунди па пауза 1 минута додека се не добие посакувана маса.

ЗАШТИТА НА ОКОЛИНАТА



Можете да помогнете да се зачува животната средина! Ве молиме не заборавајте да ги почитувате локалните прописи: сите неупотребливи електрични апарати мора да бидат доставени до соодветните центри за рециклирање на електронски и електричен отпад.

Ovaj dokument je originalno proizveden i objavljen od strane proizvođača, brenda Vox, i preuzet je sa njihove zvanične stranice. S obzirom na ovu činjenicu, Tehnoteka ističe da ne preuzima odgovornost za tačnost, celovitost ili pouzdanost informacija, podataka, mišljenja, saveta ili izjava sadržanih u ovom dokumentu.

Napominjemo da Tehnoteka nema ovlašćenje da izvrši bilo kakve izmene ili dopune na ovom dokumentu, stoga nismo odgovorni za eventualne greške, propuste ili netačnosti koje se mogu naći unutar njega. Tehnoteka ne odgovara za štetu nanесenu korisnicima pri upotrebi netačnih podataka. Ukoliko imate dodatna pitanja o proizvodu, ljubazno vas molimo da kontaktirate direktno proizvođača kako biste dobili sve detaljne informacije.

Za najnovije informacije o ceni, dostupnim akcijama i tehničkim karakteristikama proizvoda koji se pominje u ovom dokumentu, molimo posetite našu stranicu klikom na sledeći link:

<https://tehnoteka.rs/p/vox-seckalica-mc-353-akcija-cena/>