

Uputstvo za upotrebu

VOX pegla DBL5007



Tehnoteka je online destinacija za upoređivanje cena i karakteristika bele tehnike, potrošačke elektronike i IT uređaja kod trgovinskih lanaca i internet prodavnica u Srbiji. Naša stranica vam omogućava da istražite najnovije informacije, detaljne karakteristike i konkurentne cene proizvoda.

Posetite nas i uživajte u ekskluzivnom iskustvu pametne kupovine klikom na link:

<https://tehnoteka.rs/p/vox-pegla-dbl5007-akcija-cena/>



DBL - 5007

OPERATING INSTRUCTIONS STEAM IRON
MANUALE DELL'UTENTE FERRO DA STIRO A VAPORE
BEDIENUNGSANLEITUNG DAMPFBÜGELEISEN
ИНСТРУКЦИЯ ПО ЭКСПЛУАТАЦИИ ПАРОВОЙ УТЮГ
UPUTSTVO ZA UPOTREBU PEGLA NA PARU
MANUAL DE USUARIO PLANCHA A VAPOR
MANUAL DO USUÁRIO FERRO A VAPOR
ΕΓΧΕΙΡΙΔΙΟ ΧΡΗΣΤΗ **ΣΙΔΕΡΟ ΑΤΜΟΥ**
NAVODILA ZA UPORABO PARNI LIKALNIK
UPUTE ZA UPORABU GLAČALO NA PARU
UPUTSTVO ZA UPOTREBU PEGLA NA PARU
УПАТСТВА ЗА УПОТРЕБА **ПЕГЛА НА ПΑΡΕΑ**
MANUALI I PERDORUESIT HEKURI ME AVULL



GBR

INSTRUCTION MANUAL

Steam Iron

DBL-5007

INSTRUCTION MANUAL

Please read this instruction manual carefully and familiarize yourself with your new steam iron. Before using the first time, please retain this manual for future reference.

KNOW YOUR IRON

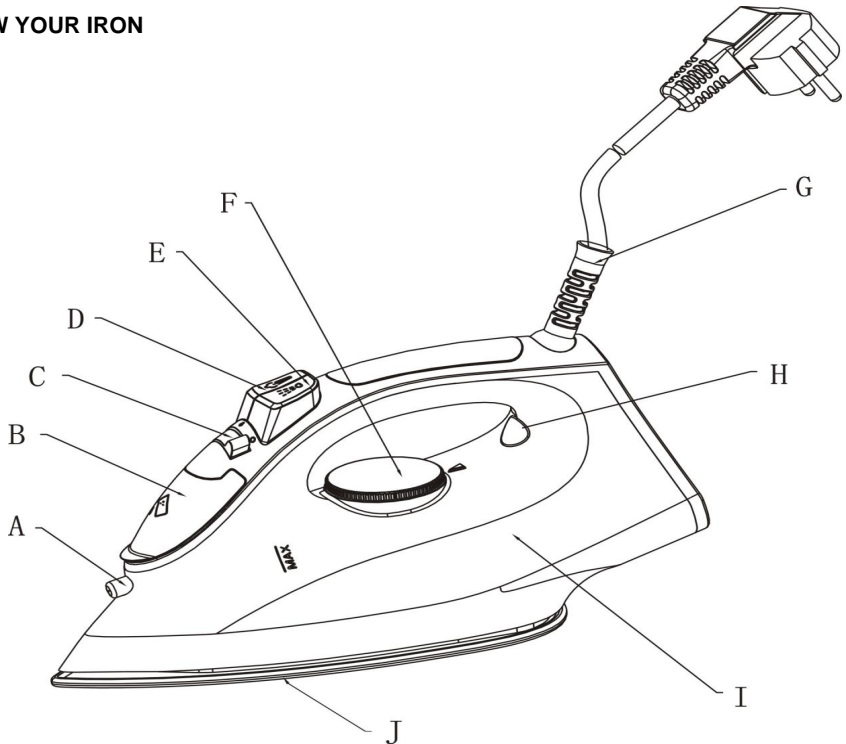

- | | |
|-------------------------|-----------------------------|
| A. Spray Nozzle | B. Water filling inlet |
| C. Steam control dial | D. Burst of steam button |
| E. Spray Button | F. Temperature control dial |
| G. Power cord protector | H. Power light |
| I. Water tank | J. Soleplate |

IMPORTANT SAFEGUARDS

When using your iron, basic safety precautions should always be followed:

- Make sure the power used corresponds with the one indicated on the rating label.
- Use the iron only for needed use as described in the instruction manual.
- Close supervision is necessary when any appliance is used near children. Do not leave iron unattended while connected or on an ironing board. Burns can occur from touching hot metal parts, hot water or steam.

- Keep the iron out of reach of children.
- The iron should never be left unattended while it is connected to the mains supply mains.
- The plug must be removed from the sock-outlet before the water reservoir is filled with water.
- Unplug the iron from the mains electrical supply before:
 - 1) Cleaning
 - 2) Filling with water or emptying the water tank
 - 3) Immediately after use
- Never operate the iron with damaged power cord or plug, or after it has fallen or been damaged in any way. To avoid the risk of electric shock, do not disassemble the iron, take it to a qualified serviceman for examination and repair.
- Do not let cord touch hot surfaces.
- To protect against a risk of electric hazards, do not immerse the iron in water or any other liquid.
- The iron must be used and rested on a stable surface.
- When placing the iron on its stand, ensure that the surface on which the stand is placed is stable.
- The iron is not to be used if it has been dropped, if there are visible signs of damage or if it is leaking.
- This appliance can be used by children aged from 8 years and above and persons with reduced physical, sensory or mental capabilities or lack of experience and knowledge if they have been given supervision or instruction concerning use of the appliance in a safe way and understand the hazards involved. Children shall not play with the appliance. Cleaning and user maintenance shall not be made by children without supervision.
- Keep the iron and its cord out of reach of children less than 8 years of age when it is energized or cooling down.

BEFORE FIRST USE

- It is normal for small amount of smoke to be produced the first time, this will quickly disappear.
- When using the steam function for the first time, do not direct the steam towards the laundry, as there could be debris from the steam vents.

FILLING WITH WATER

- We recommend the use of distilled water.
- Make sure that both the Steam Control turning Knob and Temperature Control Dial are in "OFF" position.
- Hold the iron upright so that the water-filling inlet is in a horizontal position.
- Fill with water through Water Filling Inlet until the water reach the "MAX" mark indicated on the side of the iron, and never fill above this mark.

SETTING TEMPERATURE

Follow the ironing instructions on the garment label. If there is no instruction but you do know the kind of fabric, please consult the following table.

Note: If the fabric consists of various kinds of fabrics, always select the temperature required by the most delicate fabrics.

Fabric	Temperature control	Temperature requirement
Silk	●	Low temperature
Wool	●●	Medium temperature
Cotton, linen	●●●	High temperature

STEAM IRONING

- Place the iron in a vertical position and set the temperature control dial at the minimum/low heat setting.
- Insert the plug into the socket, and then turn the temperature control dial to the “high heat” marking. The pilot light will come on, indicating that the iron is heating up.
- When the pilot light turns off, the set temperature has been reached and the iron is ready to use.
- During ironing, the pilot light on the iron automatically switches on/off as the thermostat maintains the set temperature (you may continue ironing during this process).
- Turn the steam control turning knob to the required position.
- Steam is produced as soon as the iron is held horizontally.

SPRAYING

- Press the spray button to spray water on clothes, as often as required.

Note: When using the water spray function, ensure that there is enough water in the water tank, and you may have to pump the spray button several times at first time you use the iron in order to start the spraying function.

BURST OR VERTICAL STEAM IRONING

- Press the burst of Steam button to generate a powerful burst of steam that can penetrate the fabrics and smooth the most difficult and tough creases. Wait for a few seconds before pressing again.
- By pressing the Burst of Steam Button at intervals you can also iron vertically (curtain, hung garments, etc.)

Note: The burst steam function can only be used at high temperature. Stop the emission when the pilot light turns on, then start ironing again only after the pilot light has turned off.

DRY IRONING

For ironing without steam, follow the instruction in section “steam ironing”, however, the steam control turning knob should remain in position “OFF” (no steam).

HOW TO CLEAN AND STORE

- After using, lift the iron with the filling hole downwards to empty the remaining water from the Water tank.
- Insert the plug into the socket, and set the Temperature Control Dial to “MAX” for 1-2 minutes to evaporate the remaining water, and then unplug the iron and let it cool down before storing it.

ATTENTION:

When the plug connecting with the power socket, the user is not allowed to leave.

When the power cord is damaged, contact your dealers or an authorized service center for repair.

In case of any repairs, replacement of cord or plug, or adjustment, please consult a qualified technician, or take appliance to an authorized service facility.



Meaning of crossed –out wheeled dustbin:

Do not dispose of electrical appliances as unsorted municipal waste, use separate collection facilities.

Contact you local government for information regarding the collection systems available.

If electrical appliances are disposed of in landfills or dumps, hazardous substances can leak into the groundwater and get into the food chain, damaging your health and well-being.

When replacing old appliances with new ones, the retailer is legally obligated to take back your old appliance for disposals at least free of charge.



ITA

MANUALE DELL'UTENTE

**Ferro da stiro
a vapore**

DBL-5007

MANUALE DI ISTRUZIONI

Leggere attentamente questo manuale di istruzioni e familiarizzarsi con il nuovo ferro da stiro a vapore. Prima di utilizzare per la prima volta, conservare questo manuale per riferimenti futuri.

CONOSCERE IL SUO FERRO

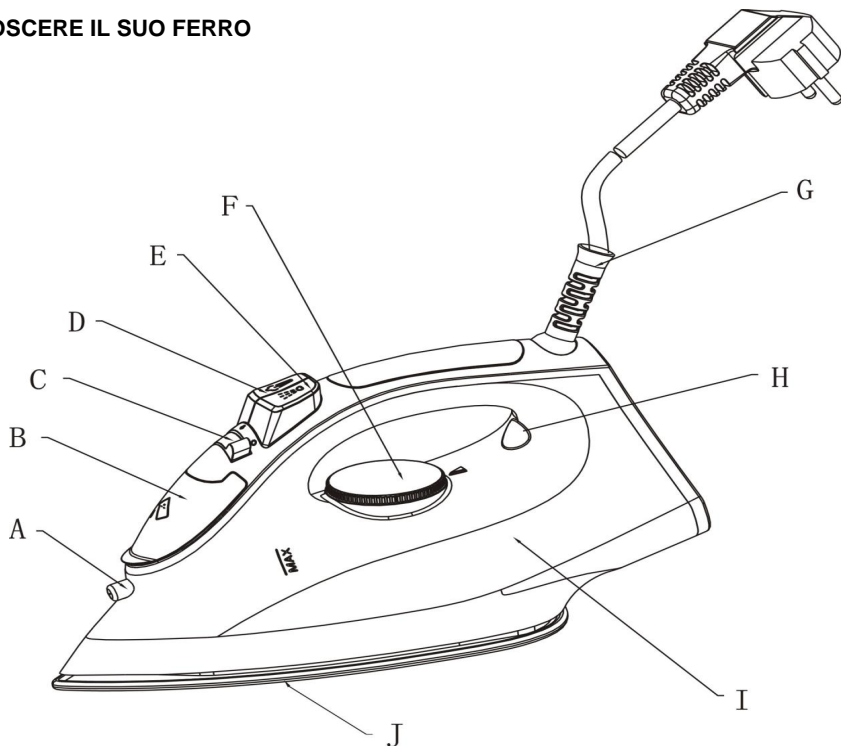

- | | |
|---|---|
| A. Ugello spray | B. Ingresso di riempimento dell'acqua |
| C. Quadrante di controllo del vapore | D. Pulsante scoppio di vapore |
| E. Pulsante spray | F. Quadrante di controllo della temperatura |
| G. Protezione del cavo di alimentazione | H. Spia di alimentazione |
| I. Serbatoio dell'acqua | J. Piastra |

SALVAGUARDIE IMPORTANTI

Quando si utilizza il ferro, è necessario seguire sempre le precauzioni di sicurezza di base:

- Assicurarsi che la potenza utilizzata corrisponda a quella indicata sull'etichetta di classificazione.
- Utilizzare il ferro da stiro solo per l'uso necessario, come descritto nel manuale di istruzioni.
- È necessaria una stretta supervisione quando si utilizza qualsiasi apparecchio vicino ai bambini. Non lasciare il ferro incustodito mentre è collegato o sul supporto da stiro. Si possono verificare ustioni a contatto con parti metalliche calde, acqua calda o vapore.

- Tenere il ferro fuori dalla portata dei bambini.
- Il ferro da stiro non deve mai essere lasciato incustodito mentre è collegato alla rete elettrica.
- La spina deve essere rimossa dalla presa del calzino prima che il serbatoio dell'acqua sia pieno d'acqua.
- Scollegare il ferro dalla rete elettrica prima di:
 - 1) Pulizia
 - 2) Riempimento con acqua o svuotamento del serbatoio dell'acqua
 - 3) Immediatamente dopo l'uso
- Non utilizzare mai il ferro da stiro con cavo o spina danneggiati o dopo che è caduto o è stato danneggiato in alcun modo. Per evitare il rischio di scosse elettriche, non smontare il ferro, portarlo in un centro di assistenza autorizzato per l'esame e la riparazione.
- Evitare che il cavo tocchi le superfici calde.
- Per proteggere contro il rischio di pericoli elettrici, non immergere il ferro in acqua o altri liquidi.
- Il ferro deve essere usato e appoggiato su una superficie stabile.
- Quando si posiziona il ferro sul suo supporto, assicurarsi che la superficie su cui è posizionato il supporto sia stabile.
- Il ferro da stiro non deve essere utilizzato se è stato fatto cadere, se sono presenti segni visibili di danni o se scioglie.
- Questo apparecchio può essere utilizzato da bambini di età pari o superiore a 8 anni e da persone con ridotte capacità fisiche, sensoriali o mentali o mancanza di esperienza e conoscenza se sono stati sottoposti a supervisione o istruzione relative all'uso dell'apparecchio in modo sicuro e comprendono pericoli coinvolti. I bambini non devono giocare con l'apparecchio. La pulizia e la manutenzione dell'utente non devono essere eseguite da bambini senza supervisione.
- Tenere il ferro e il suo cavo fuori dalla portata dei bambini di età inferiore a 8 anni quando è acceso o si raffredda.

PRIMA DEL PRIMO UTILIZZO

- È normale che venga prodotta per la prima volta una piccola quantità di fumo, che scomparirà rapidamente.
- Quando si utilizza la funzione vapore per la prima volta, non dirigere il vapore verso lavanderia, poiché potrebbero esserci detriti dalle prese d'aria.

RIEMPIMENTO CON ACQUA

- Si consiglia l'uso di acqua distillata.
- Accertarsi che sia la manopola di rotazione del controllo del vapore sia la manopola del controllo della temperatura siano in posizione "OFF".
- Tenere il ferro in posizione verticale in modo che l'ingresso di riempimento dell'acqua sia in posizione orizzontale.
- Riempire d'acqua attraverso l'ingresso di riempimento dell'acqua fino a quando l'acqua raggiunge il segno "MAX" indicato sul lato del ferro e non riempire mai oltre questo segno.

IMPOSTAZIONE DELLA TEMPERATURA

Seguire le istruzioni per la stiratura sull'etichetta del capo. Se non ci sono istruzioni e non si conosce il tipo di tessuto, consultare la tabella seguente.

Nota: se il tessuto è composto da vari tipi di tessuti, selezionare sempre la temperatura richiesta dai tessuti più delicati.

Materiale	Controllo di temperatura	Requisiti di temperatura
Seta	●	Temperatura bassa
Lana	●●	Temperatura media
Cotone, lino	●●●	Temperatura alta

STIRATURA A VAPORE

- Posizionare il ferro da stiro in posizione verticale e impostare il selettore di controllo della temperatura sull'impostazione di riscaldamento minimo / basso.
- Inserire la spina nella presa, quindi ruotare la manopola di controllo della temperatura sulla marcatura "high heat". La spia luminosa si accenderà, indicando che il ferro si sta riscaldando.
- Quando la spia luminosa si spegne, la temperatura impostata è stata raggiunta e il ferro è pronto per l'uso.
- Durante la stiratura, la spia luminosa sul ferro si accende / spegne automaticamente poiché il termostato mantiene la temperatura impostata (durante questa procedura è possibile continuare a stirare).
- Ruotare la manopola di controllo del vapore nella posizione desiderata.
- Il vapore viene prodotto non appena il ferro viene tenuto in posizione orizzontale.

SPRUZZO D'ACQUA

- Premere il pulsante spray per spruzzare acqua sui vestiti, tutte le volte che è necessario.
- Nota: quando si utilizza la funzione di spruzzo d'acqua, assicurarsi che vi sia sufficiente acqua nel serbatoio dell'acqua e potrebbe essere necessario pompare il pulsante di spruzzo più volte al primo utilizzo del ferro per avviare la funzione di spruzzo.

STIRATURA A VAPORE

- Premere il pulsante Scoppio di vapore per generare un potente getto di vapore in grado di penetrare nei tessuti e levigare le pieghe più difficili. Attendere qualche secondo prima di premere nuovamente.
- Premendo il pulsante Burst (scoppio di vapore) a intervalli è anche possibile stirare verticalmente (tende, indumenti appesi, ecc.)

Nota: la funzione scoppio di vapore può essere utilizzata solo ad alta temperatura. Interrompere l'emissione quando si accende la spia, quindi ricominciare a stirare solo dopo che la spia si è spenta.

STIRATURA A SECCO

Per stirare senza vapore, seguire le istruzioni nella sezione "stiratura a vapore", tuttavia, la manopola di rotazione del controllo del vapore deve rimanere in posizione "OFF" (senza vapore).

COME PULIRE E CONSERVARE

- Dopo l'uso, sollevare il ferro con il foro di riempimento verso il basso per svuotare l'acqua rimanente dal serbatoio dell'acqua.
- Inserire la spina nella presa e impostare il quadrante di controllo della temperatura su "MAX" per 1-2 minuti per evaporare l'acqua rimanente, quindi scollegare il ferro e lasciarlo raffreddare prima di riporlo.

ATTENZIONE:

Quando la spina viene collegata alla presa di corrente, l'utente non può lasciarla senza sorveglianza. Quando il cavo di alimentazione è danneggiato, contattare i rivenditori o un centro di assistenza autorizzato per la riparazione.

In caso di riparazioni, sostituzione del cavo o della spina o regolazione, consultare un tecnico qualificato o portare l'apparecchio a un centro di assistenza autorizzato.



Significato della pattumiera con ruote incrociate:

Non gettare le apparecchiature elettriche tra i rifiuti urbani non differenziati, utilizzare strutture di raccolta separate.

Contattare il governo locale per informazioni relative ai sistemi di raccolta disponibili.

Se gli apparecchi elettrici vengono smaltiti in discariche, le sostanze pericolose possono fuoriuscire nelle acque sotterranee ed entrare nella catena alimentare, danneggiando la salute e il benessere.

Quando si sostituiscono i vecchi apparecchi con quelli nuovi, il rivenditore è legalmente obbligato a riprendere il vecchio apparecchio per lo smaltimento gratuito.



DEU

BEDIENUNGSANLEITUNG

Dampfbügeleisen

DBL-5007

BEDIENUNGSANLEITUNG

Lesen Sie diese Bedienungsanleitung sorgfältig durch und machen Sie sich mit Ihrem neuen Dampfbügeleisen vertraut. Bewahren Sie diese Bedienungsanleitung für die weitere Nutzung auf:

MACHEN SIE SICH MIT IHREM BÜGELEISEN VERTRAUT

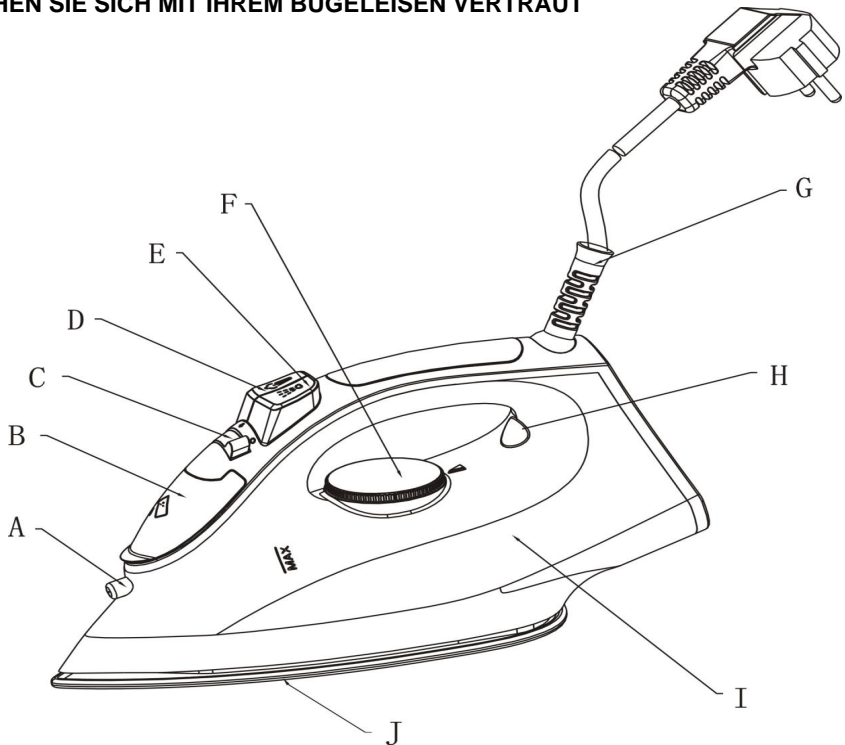

- | | |
|--------------------|---------------------------------|
| A. Sprühdüse | B. Abdeckung der Einfüllöffnung |
| C. Dampfregler | D. Dampfstoßtaste |
| E. Sprühtaste | F. Temperaturregler |
| G. Netzkabelschutz | H. Temperaturkontrollleuchte |
| I. Wassertank | J. Sohle |

WICHTIGE SICHERHEITSHINWEISE

Wenn Sie Ihr Bügeleisen benutzen, sollten Sie immer die grundlegenden Sicherheitsvorkehrungen beachten:

- Stellen Sie sicher, dass Ihre Ausgangsspannung der auf dem Typenschild des Geräts angegebenen Spannung entspricht.
- Verwenden Sie das Bügeleisen nur wie in dieser Bedienungsanleitung beschrieben.
- Sorgen Sie dafür, dass Kinder keinen Zugriff auf das Gerät haben, wenn sie unbeaufsichtigt sind.

- Lassen Sie das Bügeleisen nicht unbeaufsichtigt, während es angeschlossen ist oder auf dem Bügelbrett steht. Der Kontakt mit den heißen Metallteilen, heißem Wasser oder Dampf kann zu Verbrennungen führen.
- Bewahren Sie das Gerät außerhalb der Reichweite von Kindern auf.
- Das Gerät darf nicht unbeaufsichtigt gelassen werden, während es am Netz angeschlossen ist.
- Ziehen Sie vor dem Befüllen des Wassertanks den Stecker aus der Steckdose.
- Den Netzstecker ziehen:
 - vor jeder Pflege oder Reinigung
 - or jedem Befüllen oder Entleeren
 - nach dem Gebrauch
- Betreiben Sie das Gerät nicht, wenn das Netzkabel oder der Stecker defekt ist, das Bügeleisen heruntergefallen ist oder andere sichtbare Schäden aufweist. Lassen Sie das Gerät im Schadensfall nur durch den Hersteller, seinen Kundendienst oder eine ähnlich qualifizierte Person reparieren.
- Halten Sie das Kabel von Wärmequellen und offenem Feuer fern.
- Tauchen Sie weder das Bügeleisen selbst noch Netzkabel oder -stecker in Wasser oder andere Flüssigkeiten. Die Nichtbeachtung dieser Regeln kann zu elektrischem Stromschlag führen.
- Gerät auf eine trockene, stabile und ebene Fläche stellen.
- Stellen Sie sicher, dass die Fläche, auf die das Bügeleisen gestellt wird, stabil ist.
- Das Bügeleisen darf nicht benutzt werden, falls es heruntergefallen ist, wenn es sichtbare Beschädigung aufweist oder undicht ist.
- Die Dampfbugelstation kann von Kindern ab acht Jahren und von Personen mit reduzierten physischen, sensorischen oder mentalen Fähigkeiten oder Mangel an Erfahrung und/oder Wissen benutzt werden, wenn sie beaufsichtigt oder bezüglich des sicheren Gebrauchs der Dampfbugelstation unterwiesen wurden und die daraus resultierenden Gefahren verstanden haben.
- Das Bügeleisen und dessen Anschlussleitung müssen während des Einschaltens oder Abkühlens außer Reichweite von Kindern sein, die jünger als 8 Jahre sind.

VOR DER ERSTEN INBETRIEBNAHME

- Beim ersten Erwärmen kann etwas Rauch aus dem Gerät entweichen und ein Geruch entstehen. Dies ist technisch bedingt und kein Grund zur Beunruhigung.
- Wenn Sie die Dampf Funktion zum ersten Mal verwenden, richten Sie den Dampf nicht auf die Wäsche, da es zu Ablagerungen aus den Dampfauslässen kommen könnte.

WASSER EINFÜLLEN

- Wir empfehlen die Verwendung von destilliertem Wasser.
- Vergewissern Sie sich, dass sowohl der Dampfregler als auch der Temperaturregler in der Stellung "OFF" sind.
- Halten Sie das Bügeleisen aufrecht, so dass sich die Einfüllöffnung in horizontaler Position befindet.
- Füllen Sie Wasser durch die Einfüllöffnung ein, bis das Wasser die "MAX"-Markierung an der Seite des Bügeleisens erreicht hat, und füllen Sie niemals über diese Markierung hinaus.

TEMPERATUR EINSTELLEN

Die Pflegekennzeichnungsetiketten in den Kleidungsstücken beachten.

Beim Bügeln von Geweben, deren Zusammensetzung nicht bekannt ist, sehen Sie folgende Tabelle.

Hinweis: Wenn der Stoff aus verschiedenen Materialien besteht, wählen Sie immer die Temperatur, die für die empfindlichsten Stoffe erforderlich ist.

Hinweis: Wenn der Stoff aus verschiedenen Arten von Stoffen besteht, wählen Sie immer die Temperatur, die für die empfindlichsten Stoffe erforderlich ist.

Stoff	Temperaturkontrolle	erforderliche Temperatur
Seide	●	niedrige Temperatur
Wolle	●●	mittlere Temperatur
Baumwolle, Leinen	●●●	hohe Temperatur

DAMPFBÜGELN

- Bringen Sie das Bügeleisen in eine senkrechte Position und stellen Sie den Temperaturregler auf die minimale/niedrigste Stufe.
- Stecken Sie den Stecker in die Steckdose, und drehen Sie dann den Temperaturregler auf die Markierung "hohe Temperatur". Die Kontrollleuchte leuchtet auf und zeigt damit an, dass sich das Bügeleisen aufheizt.
- Wenn die Kontrollleuchte erlischt, ist die eingestellte Temperatur erreicht, und nun können Sie mit dem Bügeln beginnen.
- Während des Bügelns schaltet sich die Kontrollleuchte des Bügeleisens automatisch ein/aus, da der Thermostat die eingestellte Temperatur aufrechterhält (Sie können während dieses Vorgangs weiter bügeln).
- Drehen Sie den Dampfregler in die gewünschte Position.
- Der Dampf wird erzeugt, sobald das Bügeleisen waagrecht gehalten wird.

SPRÜHEN

Drücken Sie die Sprühtaste, um Wasser auf die Kleidung zu sprühen, so oft wie nötig. Hinweis: Achten Sie bei der Verwendung der Wassersprühfunktion darauf, dass sich genügend Wasser im Wassertank befindet. Möglicherweise müssen Sie die Sprühtaste beim ersten Gebrauch des Bügeleisens mehrmals pumpen, um die Sprühfunktion zu starten.

VERTIKALDAMPFBÜGELN

- Drücken Sie die Dampfstoßtaste, um einen kräftigen Dampfstoß zu erzeugen, der in die Stoffe eindringen und die schwierigsten und zähesten Falten glätten kann. Warten Sie einige Sekunden, bevor Sie erneut drücken.
 - Wenn Sie die Dampfstoßtaste in Intervallen drücken, können Sie auch vertikal bügeln (Vorhänge, hängende Kleidungsstücke usw.).
- Hinweis: Die Dampfstoßfunktion kann nur bei hoher Temperatur verwendet werden. Stoppen Sie die Emission, wenn die Kontrollleuchte aufleuchtet, und beginnen Sie erst wieder mit dem Bügeln, wenn die Kontrollleuchte erloschen ist.

TROCKENBÜGELN

Zum Bügeln ohne Dampf folgen Sie den Anweisungen im Abschnitt "Dampfbügeln", aber der Dampfregler sollte in Stellung "OFF" (kein Dampf) bleiben.

REINIGUNG UND AUFBEWAHRUNG

- Heben Sie das Bügeleisen nach Gebrauch mit dem Einfüllloch nach unten an, um das restliche Wasser aus dem Wassertank zu entleeren.
- Stecken Sie den Stecker in die Steckdose und stellen Sie den Temperaturregler für 1-2 Minuten auf "MAX", um das restliche Wasser zu verdampfen. Ziehen Sie dann den Stecker aus der Steckdose und lassen Sie das Bügeleisen abkühlen, bevor Sie es lagern.

ACHTUNG:

Das Gerät darf nicht unbeaufsichtigt gelassen werden, während es am Netz angeschlossen ist.

Um Gefährdungen zu vermeiden, ein defektes Netzkabel nur vom Hersteller, unserem Kundendienst oder einer ähnlich qualifizierten Person durch ein gleichwertiges Kabel ersetzen lassen.

Im Falle einer Reparatur, eines Austauschs von Kabel oder Stecker wenden Sie sich bitte an einen qualifizierten Techniker oder bringen Sie das Gerät zu einem autorisierten Servicezentrum.



Bedeutung des Symbols „durchgestrichene Mülltonne“

Elektrogeräte nicht als unsortierten Siedlungsabfall entsorgen, sondern getrennte Sammelstellen benutzen. Informieren Sie sich bei Ihrer Gemeindeverwaltung über die verfügbaren Sammelstellen.

Wenn Elektrogeräte auf Deponien oder Mülldeponien entsorgt werden, können gefährliche Stoffe ins Grundwasser austreten und in die Nahrungskette gelangen, was Ihrer Gesundheit und Ihrem Wohlbefinden schadet.

Wenn Sie alte Geräte durch neue ersetzen, ist der Händler gesetzlich verpflichtet, Ihr altes Gerät mindestens kostenlos zur Entsorgung zurückzunehmen.



RUS

**ИНСТРУКЦИЯ ПО
ЭКСПЛУАТАЦИИ**

Паровой утюг

DBL-5007

ИНСТРУКЦИЯ ПО ЭКСПЛУАТАЦИИ

Убедительная просьба внимательно прочитать данную инструкцию по эксплуатации и ознакомиться с вашим новым паровым утюгом. Сохраните данную инструкцию для дальнейшего использования.

ОЗНАКОМЬТЕСЬ С ВАШИМ УТЮГОМ

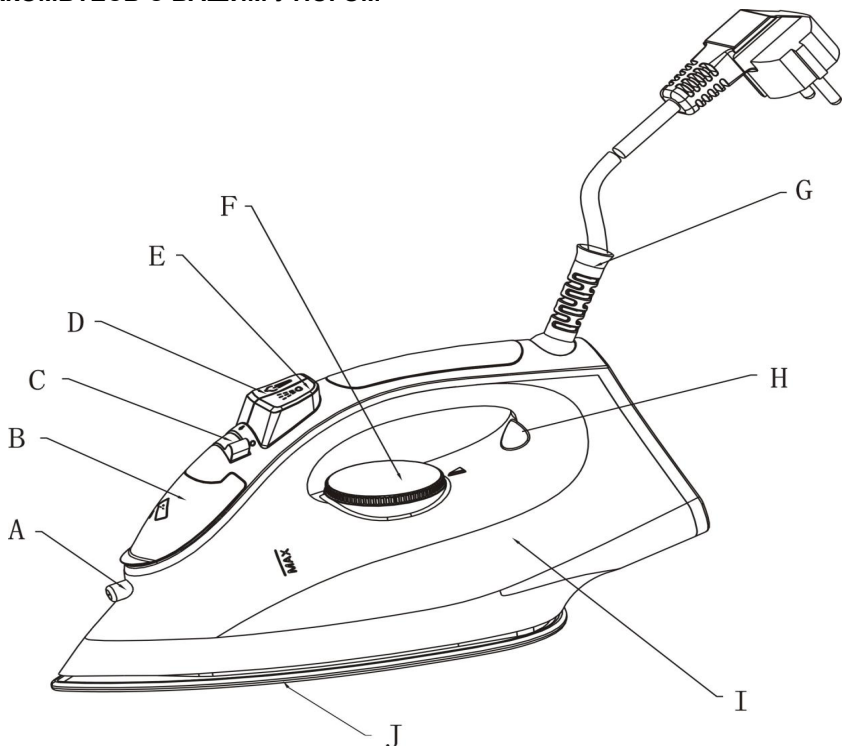

A. Распыскиватель

C. Регулятор пара

E. Кнопка распыскивания

G. Защита шнура питания

I. Резервуар для воды

B. Отверстие для заполнения резервуара

D. Кнопка парового удара

F. Регулятор температуры

H. Световой индикатор питания

J. Подошва

ВАЖНЫЕ ИНСТРУКЦИИ ПО БЕЗОПАСНОСТИ

При использовании вашего утюга всегда соблюдайте основные меры предосторожности:

- Убедитесь, что используемая мощность соответствует той, которая указана на табличке с техническими данными.
- Используйте утюг только по назначению, как описано в инструкции по эксплуатации.
- При использовании устройства вблизи детей необходимо осуществление пристального контроля. Не оставляйте утюг без присмотра, если он включен или находится на гладильной доске. Контакт с горячими металлическими деталями устройства, горячей водой или паром может привести к получению ожогов.

- Храните утюг в недоступном для детей месте.
- Утюг не следует никогда оставлять без присмотра, если он подключен к источнику питания.
- Перед заполнения резервуара водой необходимо вынуть шнур питания из розетки.
- Утюг необходимо отключить от электросети в следующих случаях:
 - 1) Перед очисткой
 - 2) Перед заполнением или опорожнением резервуара
 - 3) Сразу после использования устройства
- Утюгом не следует ни в коем случае пользоваться если поврежден шнур питания или вилка, а также после того, как его уронили или он был каким-либо образом поврежден. Во избежание поражения электрическим током не разбирайте утюг самостоятельно – обратитесь в авторизованный сервисный центр, чтобы его проверили и починили.
- Не допускайте контакта шнура питания с горячими поверхностями.
- Во избежание поражения электрическим током не погружайте утюг в воду или какую-либо другую жидкость.
- Утюг необходимо использовать и хранить на устойчивой поверхности.
- Устанавливая утюг на подставку, убедитесь, что поверхность, на которой стоит подставка, устойчива.
- Утюг нельзя использовать, если вы его уронили, если есть видимые признаки повреждения или он протекает.
- Данное устройство может использоваться детьми в возрасте с 8 лет и лицами с ограниченными физическими, сенсорными или умственными способностями, или недостатком опыта и знаний, когда над ними осуществляется надзор или оказана инструкция по безопасному использованию устройства и они понимают связанные с этим опасности. Дети не должны играть с устройством. Чистка и обслуживание пользователя не должны производиться детьми без присмотра.
- Если утюг подключен к сети или остывает необходимо убедиться, что он находится в месте недоступном для детей младше 8 лет.

ПЕРЕД ПЕРВЫМ ИСПОЛЬЗОВАНИЕМ

- Выделение небольшого количества дыма при первом использовании – это нормальное явление, он быстро исчезнет.
- При первом использовании функции пара выпустите его в сторону от белья, т.к. в отверстиях подошвы утюга могут быть остатки накипи.

ЗАПОЛНЕНИЕ ВОДОЙ

- Рекомендуем использовать дистиллированную воду.
- Убедитесь, что регулятор пара и регулятор температуры находятся в положении «ВЫКЛ».
- Держите утюг в вертикальном положении, чтобы отверстие для заполнения резервуара водой находилось в горизонтальном положении.
- Наливайте воду через отверстие заполнения резервуара до тех пор, пока вода не достигнет отметки «MAX», указанной на боковой поверхности утюга – никогда не заливайте ее выше данной отметки.

НАСТРОЙКА ТЕМПЕРАТУРЫ

Следуйте инструкциям по глажению, указанным на этикетке изделия. Если на изделии нет инструкции, и вы не знаете какой у вас тип ткани, пожалуйста, обратитесь к следующей таблице.

Примечание: Если изделие сделано из различных видов тканей, всегда выбирайте температуру для самых деликатных тканей.

Ткань	Контроль температуры	Требование к температуре
Шелк	●	Низкая температура
Шерсть	●●	Средняя температура
Хлопок, лен	●●●	Высокая температура

ПАРОВОЕ ГЛАЖЕНИЕ

- Поставьте утюг в вертикальное положение и установите регулятор температуры на минимальный/самый низкий уровень нагрева.
- Вставьте вилку в розетку, а затем поверните регулятор температуры в положение «высокая температура». Световой индикатор загорится, показывая, что утюг нагревается.
- Когда световой индикатор погаснет, заданная температура достигнута, и утюг готов к использованию.
- Во время глажения световой индикатор на утюге будет автоматически включаться/выключаться, поскольку термостат поддерживает заданную температуру (вы можете продолжать глажение во время этого процесса).
- Поверните регулятор пара в нужное положение.
- Пар появляется, как только утюг удерживается в горизонтальном положении.

РАСПРЫСКИВАНИЕ

- Нажмите кнопку распыливания, чтобы распылить воду на одежду по мере потребности.

Примечание: При использовании функции распыливания воды убедитесь, что в резервуаре есть достаточно воды. При первом использовании утюга может потребоваться несколько раз нажать на кнопку, чтобы запустилась функция распыливания.

ПАРОВОЙ УДАР ИЛИ ВЕРТИКАЛЬНОЕ ПАРОВОЕ ГЛАЖЕНИЕ

- Нажмите кнопку парового удара, чтобы создать мощный выброс пара, который может проникнуть в ткани и сгладить самые сложные и жесткие складки. Подождите несколько секунд, прежде чем снова нажать.
- Нажимая кнопку парового удара в определенные промежутки времени, вы можете также гладить вертикально (занавес, повешенные предметы одежды и др.)

Примечание: Функция парового удара может использоваться только при высокой температуре. Остановите распыливание при включении светового индикатора, а глажение начните только после выключения светового индикатора.

СУХОЕ ГЛАЖЕНИЕ

Чтобы гладить без пара следуйте инструкциям в разделе «глажение с паром», однако регулятор пара должен оставаться в положении «ВЫКЛ» (без пара).

КАК ЧИСТИТЬ И ХРАНИТЬ

- После использования устройства поверните утюг так, чтобы отверстия были направлены вниз, чтобы слить оставшуюся воду из резервуара для воды.
- Вставьте вилку в розетку и установите регулятор температуры на «MAX» на 1-2 минуты, чтобы выпарить оставшуюся воду, а затем отключите утюг и дайте ему остыть, прежде чем убрать на хранение.

ВНИМАНИЕ:

Нельзя оставлять утюг без присмотра если устройство подключено к электропитанию.

Если шнур питания поврежден, обратитесь к продавцу или в авторизованный сервисный центр, чтобы починить его.

В случае любого ремонта, замены шнура, вилки или регулировки устройства, убедительная просьба проконсультироваться с квалифицированным специалистом или отнести устройство в авторизованный сервисный центр.



Значение перечеркнутого мусорного контейнера:

Не выбрасывайте электроприборы в несортированные бытовые отходы, пользуйтесь отдельными средствами сбора.

Свяжитесь с местным самоуправлением для получения информации о доступных системах сбора.

Если электроприборы утилизируются на свалках или объектах размещения отходов потребления, опасные вещества могут попасть в грунтовые воды и систему производства и сбыта продовольственной продукции, нанося ущерб вашему здоровью и благосостоянию.

При замене старых устройств на новые, продавец обязан по закону забрать ваше старое устройство в целях утилизации, как минимум бесплатно.



SRB

UPUTSTVO ZA UPOTREBU

Pegla na paru

DBL-5007

UPUTSTVO ZA UPOTREBU

Molimo vas da pažljivo pročitate ovo uputstvo i upoznate se sa vašom novom peglom pre prve upotrebe. Sačuvajte ovo uputstvo za kasniju upotrebu.

UPOZNAJTE VAŠU PEGLU

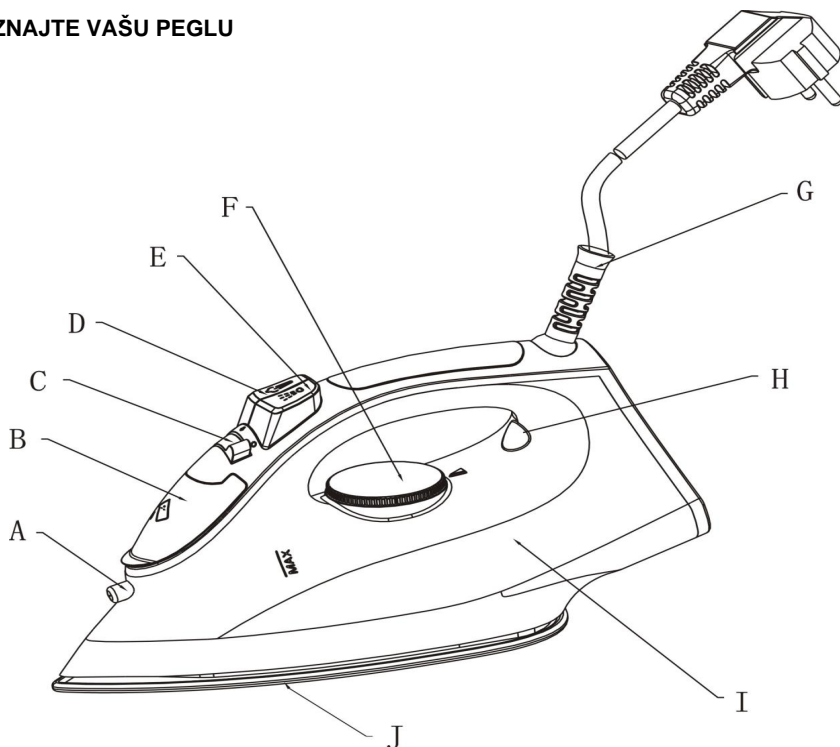

A. Prskalica

C. Regulator jačine pare

E. Dugme za prskanje

G. Štitnik kablja za napajanje

I. Rezervoar za vodu

B. Otvor za sipanje vode

D. Dugme za izbacivanje parnog mlaza

F. Regulator temperature

H. Kontrolna lampica

J. Grejna ploča

VAŽNA BEZBEDNOSNA UPUTSTVA

Prilikom korišćenja pegle važno je da se ispoštuju sledeća osnovna bezbednosna pravila:

- Proverite da li napon u vašoj utičnici odgovara naponu uređaja, koji je naznačen na natpisnoj tablici na samom uređaju.
- Koristite peglu samo za predviđenu namenu koja je opisana u ovom uputstvu za upotrebu.
- Neophodan je blizak nadzor kad se bilo koji uređaj koristi u blizini dece. Ne ostavljajte peglu bez nadzora dok je priključena u struju ili odloženu na dasci za peglanje. Može doći do opekotina izazvanih dodirivanjem vrućih metalnih delova, vruće vode ili pare.

- Držite peglu van domašaja dece.
- Peglu nikada ne treba ostavljati uključenu i bez nadzora. Kabl za napajanje mora biti izvađen iz utičnice pre sipanja vode u rezervoar.
- Isključite kabl za napajanje pegle pre:
 - 1) Čišćenja
 - 2) Dodavanja vode ili pražnjenja rezervoara od preostale vode
 - 3) Odmah nakon upotrebe
- Nikad ne uključujte peglu sa oštećenim kablom za napajanje, nakon pada ili bilo kakvog drugog oštećenja. Kako biste izbegli rizik od strujnog udara, ne pokušavajte sami da popravljate oštećenu peglu, već je odnesite ovlašćenom serviseru na pregled i popravku.
- Ne dozvolite da kabal za napajanje dotiče vruće površine.
- Ako želite da izbegnete rizik od električnog oštećenja uređaja, ne potapajte peglu u vodu niti bilo koju drugu tečnost.
- Pegla se mora koristiti i odlagati tokom rada isključivo na stabilnoj površini.
- Kada postavljate peglu na dasku, proverite da je površina na kojoj ste postavili dasku stabilna.
- Peglu ne smete koristiti ako je došlo do pada i ako postoje vidljivi znaci oštećenja ili ako iz nje curi tečnost.
- Uređaj mogu koristiti deca starija od 8 godina kao i osobe sa smanjenim fizičkim, senzornim i mentalnim sposobnostima ili osobe sa nedostatkom iskustva i znanja ako su pod nadzorom ili im je objašnjeno od strane odgovorne osobe kako uređaj treba bezbedno da funkcioniše i ako razumeju koje su sve potencijalne opasnosti vezane za rukovanje ovim uređajem. Deca se ne smeju igrati sa ovim uređajem. Deca ne smeju čistiti niti održavati ovaj uređaj bez nadzora.
- Držite peglu i njen kabal za napajanje van domašaja dece mlađe od 8 godina dok je u funkciji ili dok se hladi.

PRE PRVE UPOTREBE

- Prilikom prvog uključivanja pegle, normalno je da se pojavi manja količina dima, koji će vrlo brzo nestati.
- Kad prvi put koristite funkciju peglanja sa parom, ne usmeravajte paru direktno ka vešu za peglanje, jer se može desiti da pegla ispusti manju količinu taloga koji se nakupio u kanalima za paru.

PUNJENJE VODOM

- Preporučujemo korišćenje destilovane vode.
- Proverite da li su regulator jačine pare i regulator temperature u OFF poziciji.
- Držite peglu na gore tako da otvor za sipanje vode bude u horizontalnom položaju.
- Napunite rezervoar sa vodom kroz otvor za sipanje vode dok voda ne dođe do indikatora za maksimalni nivo vode i nikad ne puniti rezervoar vodom preko ove granice.

PODEŠAVANJE TEMPERATURE

Pratite uputstva za peglanje koje se nalazi na deklaraciji vaše odeće. Ukoliko deklaracija ne postoji, a znate o kojoj vrsti tkanine je reč, molimo vas da konsultujete sledeću tabelu. Napomena: ukoliko je određeni materijal mešovitog mešovitog sirovinskog sastava, temperaturu peglanja uvek birajte prema najnežnijem materijalu.

Tkanina	Kontrola temperature	Neophodna temperautra
Svila	●	Niska temperatura
Vuna	●●	Srednja temperatura
Pamuk, lan	●●●	Visoka temperatura

PEGLANJE PAROM

- Postavite peglu u vertikalni položaj, a zatim podesite regulator temperature na minimalnu vrednost/blago zagrevanje.
- Ubacite kabal za napajanje u utičnicu, a zatim podesite regulator temperature na najvišu temperaturu. Signalna lampica temperature će se upaliti, kao znak da je pegla počela da se greje.
- Kada se lampica temperature isključi, to je znak da je pegla dostigla zadatu temperaturu i da je spremna za korišćenje.
- Dok traje peglanje, lampica - indikator temperature na pegli će nastaviti da se sama uključuje i isključuje, dok termostatski prekidač održava zadatu temperaturu (dok ovaj proces traje, možete neometano da nastavite sa peglanjem).
- Postavite regulator jačine pare u željeni položaj.
- Pegla će početi da ispušta paru čim se postavi u vodoravni položaj.

PRSKANJE (FAJTANJE)

- Pritisnite dugme koje aktivira ispuštanje mlaza sitnih kapljica vode za kvašenje odeće koja se pegla, po potrebi.

Napomena: Kada se koristi funkcija prskanja vodom, proverite da li u rezervoaru ima dovoljno vode. Kod prvog korišćenja vodenog mlaza, možda ćete morati nekoliko puta uzastopno da pritisnete dugme za prskanje, dok ne pokrenete funkciju prskanja.

PEGLANJE PARNIM MLAZOM ILI VERTIKALNO PEGLANJE PAROM

- Pritisnite dugme za izbacivanje parnog mlaza i pegla će izbaciti snažan mlaz vodene pare, koji prodire duboko u platno i pomaže da se ispeglaju i najzahtevniji prevoji i izgužvani delovi na tkanini. Sačekajte nekoliko sekundi pre nego što ponovo pritisnete dugme za parni mlaz.
 - Povremenim pritiskom na dugme za parni mlaz možete takođe da peglate držeći peglu u uspravnom položaju (zavese, garderobu koju ste prethodno okačili da visi, itd).
- Napomena: Funkcija parnog mlaza se isključivo može koristiti na visokoj temperaturi. Kada se indikator temperature ugasi, prekinite ispuštanje parnog mlaza - nastavite sa pritiskanjem dugmeta i peglanjem kada se signalna lampica ponovo upali.

PEGLANJE 'NA SUVO'

Za peglanje bez korišćenja vodene pare, postupite prema uputstvima u odeljku PEGLANJE PAROM, s tim izuzetkom što regulator jačine pare mora da ostane u položaju OFF (koji označava da se para ne koristi).

ČIŠĆENJE I ODLAGANJE PEGLE

- Po završetku korišćenja, podignite peglu okrenuvši otvor za punjenje rezervoara sa vodom na dole, kako bi iz rezervoara ispraznili preostalu vodu.
- Utaknite kabl za napajanje u utičnicu, a zatim postavite regulator temperature u maksimalan položaj ("MAX") i ostavite ga uključenog 1-2 minuta, kako bi isparila sva zaostala voda. Nakon toga, isključite peglu i izvucite kabl iz utičnice i ostavite peglu da se ohladi, pre nego što je odložite na mesto predviđeno za njeno čuvanje.

PAŽNJA:

Kada je pegla povezana sa izvorom napajanja, korisnik je ne sme ostaviti bez nadzora. Ukoliko je kabl za napajanje oštećen, obratite se svom prodavcu ili ovlašćenom servisu radi popravke. Za bilo kakve popravke, zamene delova, uključujući i zamenu kabla za napajanje ili utikača, kao i za bilo kakva podešavanja, obavezno se obratite ovlašćenom stručnom licu, ili odnesite uređaj u ovlašćeni servis.



Značenje precrtane kante za smeće:

Ne bacajte električni otpad zajedno sa nesortiranim komunalnim smećem, već nosite u posebne sabirne centre za odlaganje električnog otpada.

Kontaktirajte lokalnu vlast ako su vam potrebne informacije vezane za postojeće sisteme sakupljanja električnog otpada.

Ako se električni otpad odlaže na deponijama, opasne materije mogu isticući u zemlju i preko vode u zemlji doći do prehrambenog lanca, na taj način nanoseći štetu vašem zdravlju i dobrostanju.

Kada zamenjujete stare uređaje za nove, prodavac je u zakonskoj obavezi da stari uređaj odloži bez ikakve nadoknade.



ESP

**MANUAL DE
INSTRUCCIONES**

Plancha a vapor

DBL-5007

MANUAL DE INSTRUCCIONES

Lea detenidamente este manual de instrucciones y conozca con su nueva plancha a vapor. Antes de usarla por primera vez, por favor conserve este manual para futuras referencias.

CONOCE SU PLANCHA

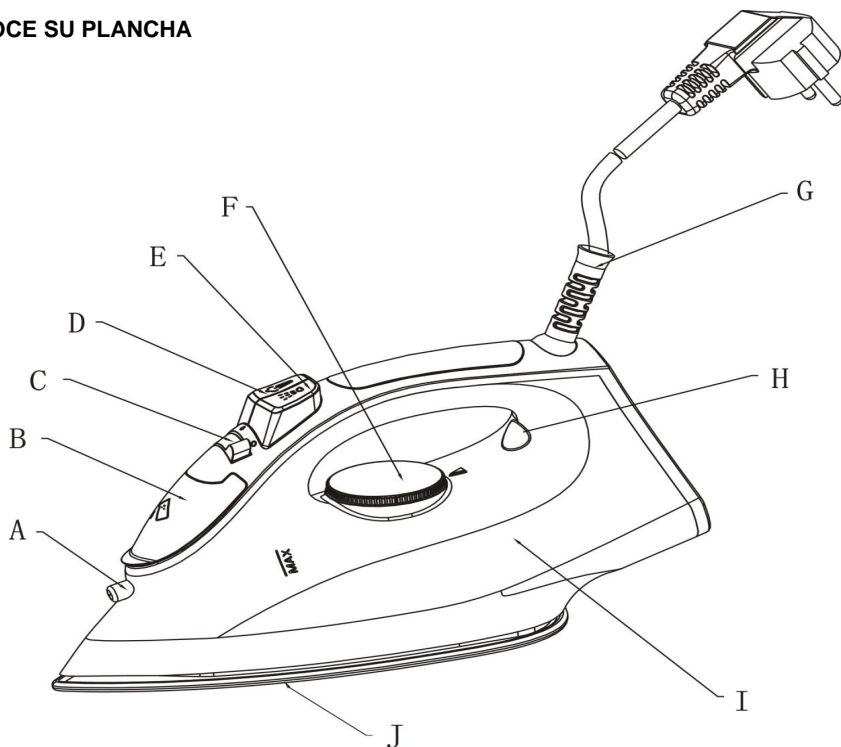

- | | |
|--------------------------------|-----------------------------------|
| A. Boquilla de pulverización | B. Entrada de relleno de agua |
| C. Dial de control de vapor | D. Botón de vapor |
| E. Botón pulverizador | F. Dial de control de temperatura |
| G. Protector de cable de poder | H. Luz de control |
| I. Tanque de agua | J. Placa de solera |

MEDIDAS DE SEGURIDAD

Cuando use la plancha, siga las siguientes medidas de seguridad:

- Asegúrese de que la fuente de poder corresponda al voltaje indicado en la etiqueta de especificación de la plancha.
- Utilice esta plancha solamente cuando la necesite, siguiendo las instrucciones dadas en este manual.
- Ejercer una supervisión cuidadosa al usar esta plancha en presencia de niños.

No deje la plancha desatendida mientras se halle encendida o sobre la mesa de planchar. Pueden ocurrir quemaduras si se tocan las partes metálicas calientes o por contacto con el agua caliente o vapor de agua.

- Mantenga esta plancha fuera del alcance de los niños.
- Nunca deje esta plancha desatendida mientras se halle conectada a la fuente de poder.
- El tapón debe ser retirado del enchufe de salida antes de que el depósito de agua se llene de agua.
- Desconecte esta plancha de la fuente de poder antes de:
 - 1) Limpiarla
 - 2) De llenar o vaciar el tanque de agua
 - 3) Inmediatamente después de usarla
- No utilice el hierro con el cable de alimentación o con el enchufe dañado, o después de que se ha caído o ha sido dañado de alguna manera. Para evitar el riesgo de descarga eléctrica, no desarme la plancha, llevarlo a un técnico cualificado para su revisión y reparación.
- No permita que el cable toque superficies calientes.
- Para evitar el riesgo de peligros eléctricos, no sumerja la plancha en agua o cualquier otro líquido.
- La plancha debe ser utilizada y apoyada sobre una superficie estable.
- La plancha no debe ser utilizada si se ha caído, si hay signos visibles de daños o si tiene fugas.
- Este aparato puede ser utilizado por niños de 8 años o más y las personas con capacidades físicas, sensoriales o mentales reducidas o falta de experiencia y conocimiento, si se les ha dado la supervisión o instrucciones relativas al uso del aparato de una manera segura y entender los riesgos involucrados. Los niños no deben jugar con el aparato. Limpieza y mantenimiento del aparato no deben ser hechos por los niños sin supervisión.
- Mantenga la plancha y el cable fuera del alcance de los niños menores de 8 años de edad cuando está energizado o enfriamiento.

ANTES DE PRIMER USO

- Es normal que salga una pequeña cantidad de humo cuando la plancha se usa por la primera vez. El humo desaparecerá rápidamente.
- Cuando se utiliza la función de vapor por primera vez, no dirija el vapor hacia la lavandería, ya que puede haber residuos de los orificios de vapor.

RELLENO CON AGUA

- Se recomienda el uso de agua destilada.
- Asegúrese de que el botón de control de vapor y control de temperatura estén en posición "OFF".
- Mantenga la plancha en la posición vertical de modo en que la entrada de relleno de agua se encuentre en una posición horizontal.
- Rellene con agua a través de la entrada de relleno de agua de hasta que el agua suba al nivel "MAX" indicado en el lado de la plancha, y nunca llene más allá de este nivel.

AJUSTE DE LA TEMPERATURA

Siga las instrucciones de planchado en la etiqueta de la ropa. Si no hay instrucciones pero conoce el tipo de tejido, por favor consulte la siguiente tabla.

Nota: Si el tejido se compone de diversos tipos de tejidos, seleccione siempre la temperatura requerida para los tejidos más delicados.

Tipo de tela	Control de temperatura	Temperatura requerida
Seda	●	Temperatura baja
Lana	●●	Temperatura media
Algodón, lino	●●●	Temperatura alta

PLANCHADO CON VAPOR

- Coloque la plancha en posición vertical y ajuste la perilla de control de temperatura en el ajustemínimo/temperatura baja.
- Conecte el cable de energía, y luego gire la perilla de control de temperatura a la posición "temperatura alta". El indicador luminoso se encenderá para indicar que la plancha se está calentando.
- Cuando el indicador luminoso se apaga, esto indica que se ha alcanzado la temperatura adecuada y la plancha está lista para usar.
- Durante el planchado, el indicador luminoso de la plancha cambia automáticamente de encendido / apagado, ya que el termostato mantiene la temperatura establecida (usted puede continuar planchando cuando esto suceda).
- Encienda el control del vapor girando la perilla hasta la posición deseada.
- El vapor se produce tan pronto como la plancha esté en la posición horizontal.

PULVERIZACIÓN

- Pulse la tecla de pulverización para pulverizar agua sobre la ropa, tan a menudo como sea necesario.

Nota: Cuando se utiliza la función de pulverización de agua, asegúrese de que haya suficiente agua en el depósito de agua. Puede ser que tenga que pulsar el botón pulverizador por varias veces cuando utiliza la plancha por la primera vez, con el fin de iniciar la función de pulverización.

USO DE RÁFAGA DE VAPOR O PLANCHADO VERTICAL

- Pulse el botón activador de ráfaga de vapor para generar un potente golpe de vapor, al fin de penetrar profundamente en los tejidos y suavizar las arrugas más difíciles y duras. Espere unos segundos antes de pulsar de nuevo.
- Presionando el chorro de vapor también puede planchar poniendo la plancha verticalmente (cortinas, ropa que previamente se colgaba).

Nota: La función de ráfaga de vapor se puede usar solamente a temperatura alta.

Detenga la emisión de vapor cuando la luz piloto se apague, y a continuación, em piece a planchar de nuevo sólo después de que la luz de control se haya encendido.

PLANCHADO AL SECO

Para el planchado al seco, sig alas instrucciones dadas en la sección de planchado al vapo. De cualquier modo, la manilla giratoria de control de vapor deberá estar en posición "Off" (no vapor).

CÓMO LIMPIAR Y ALMACENAR

- Después de usar, levante la plancha con los agujeros de llenado hacia abajo para vaciar el agua restante del tanque de agua.
- Introducir el enchufe en la toma, y ajuste el control de temperatura Dial para "MAX" durante 1-2 minutos para evaporar el agua restante, y luego desconecte la plancha y dejar que se enfríe antes de guardarla.

PRECAUCIÓN:

Cuando el hierro está conectado a una fuente de alimentación, el usuario no debe dejarla desatendida.

Si el cable de alimentación está dañado, póngase en contacto con su distribuidor o al centro de servicio autorizado para su reparación. En caso de necesidad de una reparación o de replazamiento de las piezas, incluida la sustitución del cable de alimentación o el enchufe, asegúrese de consultar una persona especializada, o lleve la plancha a su servicio autorizado.



Significado del cubo de contenedor con ruedas tachado:

No deseche los electrodomésticos como residuos municipales sin clasificarlos, use instalaciones de recolección separadas.

Póngase en contacto con su gobierno local para obtener información sobre los sistemas de recolección disponibles.

Si los aparatos eléctricos se desechan en vertederos o vertederos, las sustancias peligrosas pueden filtrarse al agua subterránea y entrar en la cadena alimentaria, dañando su salud y bienestar.

Al reemplazar los electrodomésticos viejos por otros nuevos, el minorista está legalmente obligado a retirar su viejo electrodoméstico para su eliminación, al menos de forma gratuita.



PRT

**MANUAL DE
INSTRUÇÕES**
Ferro a vapor
DBL-5007

MANUAL DE INSTRUÇÕES

Leia atentamente este manual de instruções para ficar a conhecer o seu ferro a vapor e guarde-o num local acessível para consultas futuras.

FIQUE A CONHECER MELHOR O SEU FERRO A VAPOR

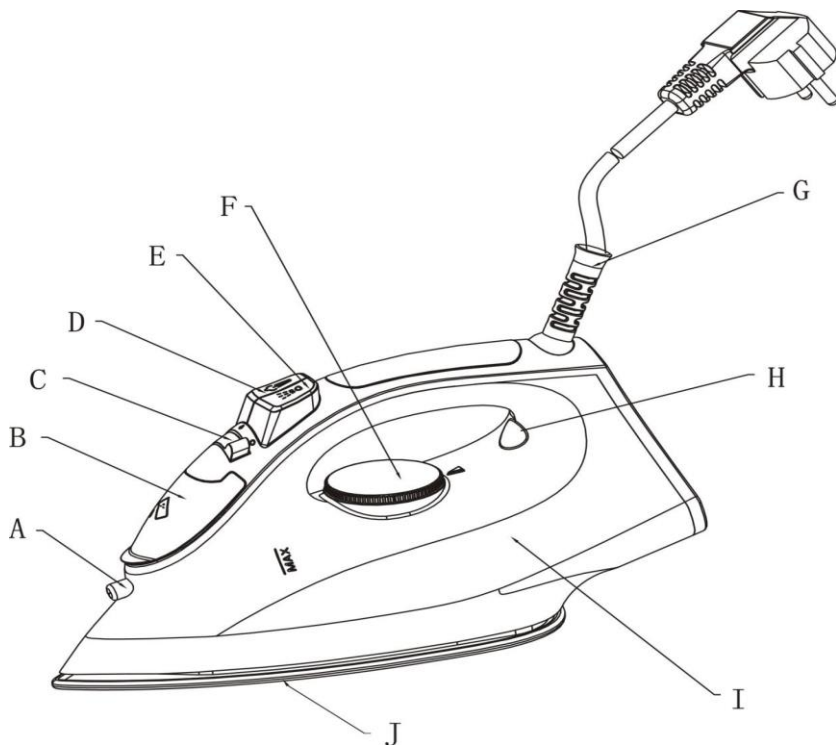

- A. Bico de pulverização
- B. Botão de controle de vapor
- C. Botão de pulverização
- D. Botão de explosão de vapor
- E. Botão de controle de temperatura
- F. Botão de controle de temperatura
- G. Protetor do cabo de alimentação
- H. Luz indicadora de funcionamento
- I. Reservatório de água
- J. Base em metal

- B. Entrada de água
- D. Botão de explosão de vapor
- F. Botão de controle de temperatura
- H. Luz indicadora de funcionamento
- J. Base em metal

AVISOS DE SEGURANÇA

Sempre que utilizar este ferro a vapor deve seguir as seguintes precauções básicas:

- Certifique-se de que a corrente usada corresponde a corrente indicada na tabela do seu aparelho.
- Utilize o ferro apenas para os fins necessários e em conformidade com a descrição disponível neste manual de instruções.
- É necessária uma atenção redobrada sempre que o aparelho for utilizado perto de crianças. Nunca deixe o aparelho sem vigilância enquanto estiver ligado ou na tábua de passar. Podem ocorrer queimaduras por se tocar nas peças metálicas quentes, água quente ou vapor.

- Não deixe o ferro a vapor perto das crianças.
- Não deixe o ferro a vapor sem vigilância enquanto o aparelho estiver ligado à tomada eléctrica.
- Desconecte o ferro a vapor da tomada eléctrica antes de encher o reservatório com água.
- Desconecte o ferro a vapor da tomada eléctrica antes de:
 - 1) Limpar
 - 2) Encher ou esvaziar o reservatório de água
 - 3) Imediatamente após cada utilização
- Nunca utilize o ferro a vapor se tiver danos no cabo ou ficha nem se o aparelho estiver danificado de qualquer maneira. Para evitar o risco de choque eléctrico, não desmonte o ferro a vapor. Leve-o a um centro de reparação autorizado.
- Não deixe o cabo tocar em superfícies quentes.
- Para evitar o risco de choque eléctrico, não mergulhe o ferro a vapor em água ou qualquer outro líquido.
- O ferro a vapor deve ser sempre utilizado numa superfície nivelada e estável.
- Quando colocar o ferro a vapor na tábua de passar a ferro certifique-se de que a superfície da tábua se encontra estável.
- O ferro não deve ser utilizado após queda ou se existirem sinais visíveis de danos ou de vazamento de água.
- O aparelho só pode ser utilizado por crianças com idade igual ou superior a 8 anos e pessoas com capacidades físicas, sensoriais ou mentais reduzidas ou falta de experiência e conhecimento, apenas se tiverem recebido supervisão ou instruções relativas a um uso seguro do aparelho e por forma a compreenderem os perigos envolvidos. As crianças não devem brincar com o aparelho. A limpeza e a manutenção não devem ser feitas por crianças a menos que acompanhadas de perto por um adulto.
- Mantenha o ferro e o cabo de alimentação fora do alcance das crianças com idade inferior a 8 anos, principalmente sempre que o aparelho estiver ligado ou em arrefecimento.

ANTES DA PRIMEIRA UTILIZAÇÃO

- Na primeira utilização poderá ocorrer a emissão de algum fumo. Tal é normal e deverá desaparecer em pouco tempo.
- Ao utilizar o vapor pela primeira vez, não o direcione de imediato para a roupa dado que nos primeiros segundos poderão ser expelidos alguns resíduos.

ENCHER COM ÁGUA

- Recomendamos o uso de água destilada.
- Certifique-se que o botão de controle de vapor e botão de temperatura estão ambos desligados e na posição OFF.
- Mantenha o ferro na vertical de forma a que o ponto de entrada de água surja na horizontal.
- Verta água através da entrada e até alcançar o nível "MAX" indicado na parte lateral do ferro a vapor. Nunca encha acima do nível "MAX".

CONFIGURAR A TEMPERATURA

Siga as instruções na etiqueta de vestuário. Se não sabe qual temperatura para o tipo de tecido, por favor consulte a tabela seguinte.

Nota: Se vestuário que pretende passar a ferro for composto de vários tipos de tecido, então deve seleccionar a temperatura indicada para o tecido mais delicado de todos os que compõe o vestuário.

Tecido	Controle de temperatura	Requisito de temperatura
Sintético	●	Temperatura baixa
Seda, lã	●●	Temperatura média
Algodão, linho	●●●	Temperatura alta

UTILIZAÇÃO DO FERRO A VAPOR

- Coloque o ferro na posição vertical e ajuste o botão de controle de temperatura na configuração de calor mínimo/baixo.
- Conecte o cabo de alimentação a tomada eléctrica. Rode o botão de temperatura ao nível "Temperatura elevada". A luz acender-se-á e o ferro começará a aquecer.
- Quando a luz indicadora se apagar, significa que foi alcançada a temperatura configurada e o ferro de vapor fica pronto para uso.
- Durante o uso a luz indicadora liga-se e desliga-se automaticamente enquanto o termóstato mantém a temperatura programada. Pode continuar a utilizar o ferro durante este processo.
- Rode o botão de controle de vapor até a posição desejada.
- O vapor será produzido assim que o ferro seja colocado horizontalmente.

PULVERIZAÇÃO

– Prima o botão de pulverização para pulverizar água no vestuário as vezes que entender serem necessárias.

Nota: Quando utilizar a função de pulverização, certifique-se de que tem água suficiente no reservatório. Poderá ter que primir o botão de pulverização várias vezes na primeira vez que usar o ferro e até iniciar a função de pulverização.

EXPLOÇÃO DE VAPOR OU PASSAGEM A FERRO VERTICAL

- Prima o botão de explosão de vapor para produzir uma explosão poderosa de vapor que permite penetrar nos tecidos e atenuar os vincos mais difíceis. Posteriormente, aguarde alguns segundos e volte a primir novamente.

- Pode também primir o botão de explosão de vapor ao passar a ferro em posição vertical como cortinas, roupas penduradas etc.

Nota: A função explosão de vapor só pode ser utilizada com temperaturas altas. Solte o botão quando a luz indicadora se acender e prima novamente quando a luz indicadora se apagar.

PASSAGEM DE FERRO A SECO

Para funcionamento do ferro a vapor, siga as instruções "passar a vapor", sendo que no entanto o botão de controle do vapor deve permanecer na posição "OFF" (sem vapor).

LIMPEZA E ARMAZENAGEM

- Após cada utilização, vire o aparelho ao contrário para que a água contida no depósito saia do reservatório através da abertura da tampa.
- Conecte o cabo de alimentação a tomada eléctrica, rode o botão de controle de temperature até ao nível "MAX" durante 1 a 2 minutos para evaporar a água restante e de seguida, desconecte o ferro e deixe-o arrefecer antes de o armazenar.

ATENÇÃO:

Se o cabo de alimentação estiver danificado, entre em contacto com o revendedor ou centro de serviço e reparação autorizado.

No caso de necessitar de qualquer reparação, substituição do cabo ou da ficha, por favor entre em contacto com um técnico qualificado ou leve o aparelho ao centro de serviço autorizado.



O significado do símbolo do caixote do lixo com rodas e cruzado:

Não descarte aparelhos eléctricos em caixotes de lixo comuns. Use os caixotes de reciclagem devidamente identificados. Se necessário, entre em contacto com o seu município para obter informações sobre o processo de reciclagem.

Se os aparelhos elétricos forem descartados em aterros ou lixeiras, várias substâncias perigosas podem vazar para águas subterrâneas e entrar na cadeia alimentar, prejudicando a saúde e bem-estar públicas. Ao substituir aparelhos antigos por novos, o revendedor é obrigado por lei a entregar o seu aparelho antigo para reciclagem e de forma gratuita.



GRC

ΟΔΗΓΙΕΣ ΧΡΗΣΗΣ

Σίδερο ατμού
DBL-5007

ΟΔΗΓΙΕΣ ΧΡΗΣΗΣ

Πριν από την πρώτη χρήση, παρακαλούμε διαβάστε το εγχειρίδιο προσεκτικά και εξοικειωθείτε με το καινόριο σας σίδερο ατμού. Παρακαλούμε αποθηκεύστε τις οδηγίες για μελλοντική χρήση.

ΕΞΟΙΚΕΙΩΘΕΙΤΕ ΜΕ ΤΟ ΣΙΔΕΡΟ

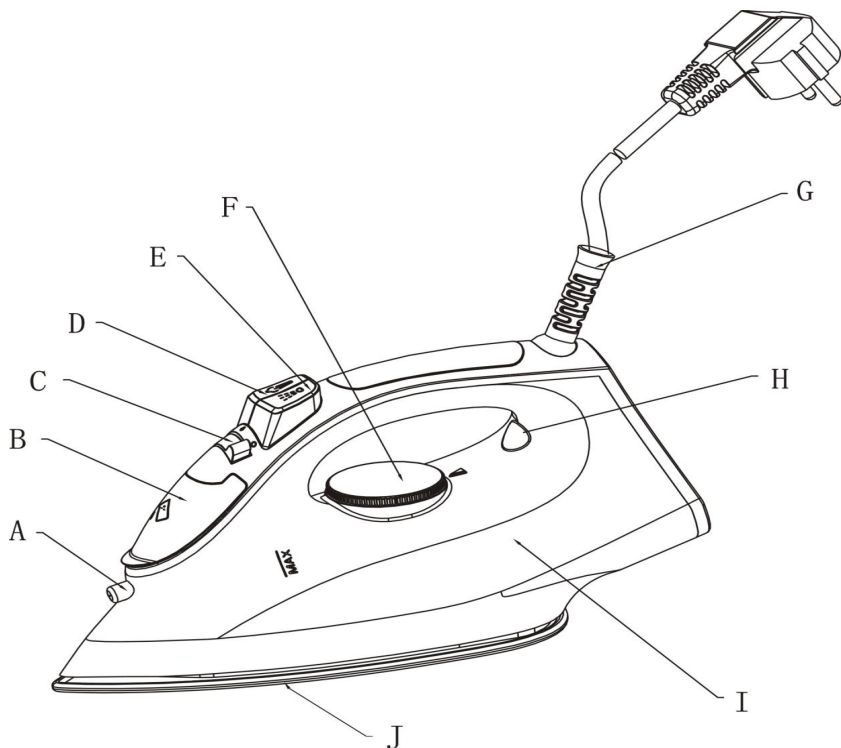

A. Α κροφύσιο ψεκασμού

C. Έλεγχος ατμού

E. Κουμπί ψεκασμού

G. Προστασία καλωδίου ρεύματος

I. Δεξαμενή νερού

B. Εισαγωγή νερού

D. Διακόπτης ατμού και έκρηξης

F. Διακόπτης ελέγχου θερμοκρασίας

H. Φωτάκι ένδειξης λειτουργίας

J. Πλάκα

ΠΡΟΕΙΔΟΠΟΙΗΣΕΙΣ ΑΣΦΑΛΕΙΑΣ

Όταν χρησιμοποιείτε το σίδερο, πάντα πρέπει να ακολουθήσετε τις βασικές προειδοποιήσεις ασφάλειας:

- Επιβεβαιώστε ότι το ρεύμα που χρησιμοποιείτε αντιστοιχεί με εκείνο που αναφέρεται στον πίνακα πληροφοριών.
- Χρησιμοποιήστε το σίδερο μόνο έτσι όπως περιγράφεται στις οδηγίες χρήσης.
- Επίβλεψη είναι απαραίτητη όταν η συσκευή χρησιμοποιείται κοντά στα παιδιά. Μην αφήνετε το σίδερο χωρίς επίβλεψη ενώ είναι συνδεδεμένο ή βρίσκεται στη σιδερώστρα. Μπορείτε να καείτε αν αγγίξετε ζεστά μεταλλικά εξαρτήματα, ζεστό νερό ή ατμό.

- Κρατήστε το σίδερο μακριά από παιδιά.
- Ποτέ μην αφήνετε το σίδερο χωρίς επίβλεψη ενώ είναι συνδεδεμένο στην πρίζα ρεύματος.
- Το βύσμα πρέπει να αποσυνδεθεί από την πρίζα πριν γεμίσετε τη δεξαμενή με νερό.
- Αποσυνδέστε το σίδερο από την πρίζα ρεύματος:
 - 1) Πριν από τον καθαρισμό
 - 2) Πριν γεμίσετε ή αδειάσετε τη δεξαμενή με νερό
 - 3) Αμέσως μετά τη χρήση
- Ποτέ μη χρησιμοποιείτε το σίδερο με βλαμμένο καλώδιο ή βύσμα ή αφού έχει πέσει ή ζημιωθεί με οποιονδήποτε τρόπο. Για να αποφύγετε ρίσκο ηλεκτροπληξίας, μην αποσυναρμολογείτε το σίδερο, πάρτε το στον εξειδικευμένο τεχνικό για έλεγχο και επισκευή.
- Μη αφήνετε το καλώδιο να αγγίζει ζεστές επιφάνειες.
- Για να προστατευθείτε από ηλεκτροπληξία, μη βουτάτε το σίδερο μέσα στο νερό ή οποιοδήποτε άλλο υγρό.
- Το σίδερο πρέπει να χρησιμοποιείται και να αφήνεται σε μια σταθερή επιφάνεια.
- Όταν τοποθετείτε το σίδερο στη θέση του, επιβεβαιώστε ότι η επιφάνεια στην οποία βρίσκεται είναι σταθερή.
- Το σίδερο δεν πρέπει να χρησιμοποιείται εάν έχει πέσει, εάν υπάρχουν ορατά σημάδια βλάβης ή εάν στάζει.
 - Τη συσκευή μπορούν να τη χρησιμοποιούν παιδιά 8 ετών ν και πάνω και άτομα με μειωμένη σωματική, αισθητηριακές ή διανοητικές ικανότητες ή έλλειψη εμπειρίας και γνώσεων, εκτός εάν βρίσκονται υπό επίβλεψη ή υπεύθυνα άτομα τους έδω σαν οδηγίες που αφορούν χρήση της συσκευής με ασφάλεια και καταλαβαίνουν τους κινδύνους που υπάρχουν. Παιδιά δεν πρέπει να παίζουν με τη συσκευή. Καθαρισμός και συντήρηση δεν πρέπει να γίνεται από π αιδιά κάτω των 8 ετών ν και χω ρίς επίβλεψη.
- Κρατήστε το σίδερο και το καλώδιο του μακριά από παιδιά κάτω των 8 ετών ν κατά και μετά τη χρήση.

ΠΡΙΝ ΑΠΟ ΤΗΝ ΠΡΩΤΗ ΧΡΗΣΗ

- Είναι κανονικό για τη συσκευή να αποβάλει λίγο καπνό την πρώτη φορά. Αυτό δε θα διαρκέσει πολύ.
- Όταν χρησιμοποιείτε τη λειτουργία ατμού για πρώτη φορά, μην κατευθύνετε τον ατμό προς τα ρουχά σας, διότι μπορεί να υπάρχουν υπολείμματα από τους αγωγούς ατμού.

ΓΕΜΙΣΗ ΜΕ ΝΕΡΟ

- Προτείνουμε τη χρήση απεσταγμένου νερού.
- Επιβεβαιώστε ότι και ο έλεγχος ατμού και ο διακόπτης ελέγχου θερμοκρασίας είναι στη θέση "OFF".
- Κρατήστε το σίδερο όρθια έτσι ώστε η εισαγωγή νερού να είναι στην οριζόντια θέση.
- Γεμίστε το με νερό μέσα από την εισαγωγή νερού ώσπου να φτάσει το νερό στην ένδειξη "MAX" στην πλευρά του σιδέρου και ποτέ πάνω από αυτό.

ΡΥΘΜΙΣΗ ΘΕΡΜΟΚΡΑΣΙΑΣ

Ακολουθήστε τις οδηγίες σιδερώματος στη ετικέτα ρούχων. Εάν δεν υπάρχει η ένδειξη, αλλά γνωρίζετε το είδος υφάσματος, παρακαλούμε ακολουθήστε τον πίνακα παρακάτω.
Προσοχή: Εάν το ρούχο περιέχει διάφορα είδη υφασμάτων, πάντα επιλέξτε τη θερμοκρασία κατάλληλη στο πιο ευαίσθητο ύφασμα.

Ύφασμα	Έλεγχος θερμοκρασίας	Έλεγχος θερμοκρασίας
Μετάξι	●	Χαμηλή θερμοκρασία
Μαλλί	● ●	Μέση θερμοκρασία
Βαμβάκι, λινό	● ● ●	Υψηλή θερμοκρασία

ΣΙΔΕΡΩΜΑ ΜΕ ΑΤΜΟ

- Τοποθετήστε το σίδερο στη κάθετη θέση και βάλτε το διακόπτη ελέγχου θερμοκρασίας στην ελάχιστη ένταση.
- Βάλτε το βύσμα στην πρίζα και γυρίστε το διακόπτη ελέγχου θερμοκρασίας στην ένδειξη “ high heat”. Το φωτάκι ένδειξης λειτουργίας θα ανάψει δείχνοντας ότι το σίδερο ζεσταίνεται.
- Όταν το φωτάκι σβήσει, η συσκευή εφτάσε στην επιθυμητή θερμοκρασία και είναι έτοιμη για τη χρήση.
- Κατά το σιδέρωμα, το φωτάκι στο σίδερο αυτόματα σβήνει και ανάβει διότι ο ρυθμιστής θερμοκρασίας κρατάει την επιθυμητή θερμοκρασία (μπορείτε να συνεχίσετε με το σίδερωμα κατά τη διαδικασία αυτή).
- Γυρίστε το διακόπτη ελέγχου ατμού στην επιθυμητή θέση.
- Ο ατμός βγαίνει μόλις γυρίσετε το σίδερο οριζόντια.

ΨΕΚΑΣΜΟΣ

- Πατήστε το κουμπί ψεκασμού να ψεκάσετε νερό πάνω στα ρούχα όσο συχνά χρειάζεται.
- Προσοχή: Όταν χρησιμοποιείτε τη λειτουργία ψεκασμού, επιβεβαιώστε ότι υπάρχει αρκετό νερό στη δεξαμενή νερού και μπορεί να χρειαστεί να πατήσετε το κουμπί ψεκασμού μερικές φορές κατά την πρώτη χρήση του σιδέρου για να αρχίσετε με τον ψεκασμό.

ΚΑΘΕΤΟ ΣΙΔΕΡΩΜΑ ΑΤΜΟΥ Η ΕΚΡΗΞΗ

- Πατήστε το κουμπί έκρηξης ατμού να βγάλετε ατμό που μπορεί να εισχωρήσει στο ύφασμα και λειάνει τις πιο δύσκολες και σκληρές τσακίσεις. Περιμένετε λίγα δευτερόλεπτα πριν το ξαναπατήσετε.
 - Πατώντας το κουμπί έκρηξης ατμού κατά διαστήματα, μπορείτε να κάνετε κάθετο σιδέρωμα (κουρτίνες, κρεμασμένα ρούχα, κλπ.).
- Προσοχή: Η λειτουργία έκρηξης ατμού μπορεί να χρησιμοποιείτε μόνο στις υψηλές θερμοκρασίες. Σταματήστε με τη χρήση όταν το φωτάκι ανάψει και ξεκινήστε ξανά με το σιδέρωμα όταν το φωτάκι σβήσει.

ΣΤΕΓΝΟ ΣΙΔΕΡΩΜΑ

Για το σιδέρωμα χωρίς ατμό, ακολουθήστε τις οδηγίες στην παράγραφο “Σιδέρωμα με ατμό”, όμως, ο διακόπτης ελέγχου ατμού πρέπει να μείνει στη θέση “OFF” (χωρίς ατμό).

ΠΩΣ ΝΑ ΤΟ ΚΑΘΑΡΙΣΕΤΕ ΚΑΙ ΑΠΟΘΗΚΕΥΣΕΤΕ

- Μετά τη χρήση, σηκώστε το σίδερο με την τρύπα εισαγωγής νερού προς τα κάτω για να αδειάσετε το νερό που έχει μείνει στη δεξαμενή.
- Συνδέστε το βύσμα στην πρίζα και γυρίστε το διακόπτη ελέγχου θερμοκρασίας στο “ MAX” 1-2 λεπτά για να εξατμίσει το υπόλοιπο νερό και μετά αποσυνδέστε το σίδερο και αφήστε το να κρυώσει πριν από την αποθήκευση.

ΠΡΟΣΟΧΗ:

Δεν πρέπει να αφήνετε τη συσκευή χω ρίς επίβλεψη όταν είναι συνδεδεμένη.

Όταν το καλώδιο ρεύματος έχει βλάβη, επ ικοινω νήστε με τον προμηθευτή ή ένα εξουσιοδοτημένο κέντρο επισκευών.

Σε περίπτωση ση επισκευής, αλλαγής καλωδίου ή βύσματος ή οποιοσδήποτε προσαρμογής, παρακαλούμε επ ικοινω νήστε με έναν εξουσιοδοτημένο τεχνικό ή φέρτε τη συσκευή στο εξουσιοδοτημένο κέντρο επισκευών.



Προστασία περιβάλλοντος:

Το προϊόν αυτό δε θα πρέπει να αναμινγύεται με άλλα συνηθισμένα απορρίμματα προς διάθεση.

Οι οικιακοί χρήστες θα πρέπει να έρθουν σε επικοινωνία είτε με τις κατά τόπου υπηρεσίες προκειμένου να πληροφορηθούν τις λεπτομέρειες σχετικά με τον τόπο και τον τρόπο με τον οποίο μπορούν να δώσουν αυτό το προϊόν για ασφαλή προς το περιβάλλον ανακύκλωση.

Εάν πετάξετε τη συσκευή στο χώρο υγειονομικής ταφής ή σκουπιδιότοπο, επικίνδυνες ουσίες μπορεί να διαρρέουν στα υπόγεια νερά και να μπουν στην τροφική αλυσίδα , επηρεάζοντας την υγεία και την ευεξία σας.

Όταν αλλάζετε την παλιά συσκευή σας με μια καινούρια, το κατάστημα πρέπει σύμφωνα με το νόμο να πάρει πίσω την παλιά συσκευή σας για διάθεση, τουλάχιστον χωρίς πληρωμή.



SVN

NAVODILA ZA UPORABO

Parni likalnik

DBL-5007

NAVODILA ZA UPORABO

Prosimo vas, da pozorno preberete navodila in se seznanite z Vašim novim likalnikom pred prvo uporabo. Shranite ta navodila za poznejšo uporabo.

SPOZNAJTE VAŠ LIKALNIK

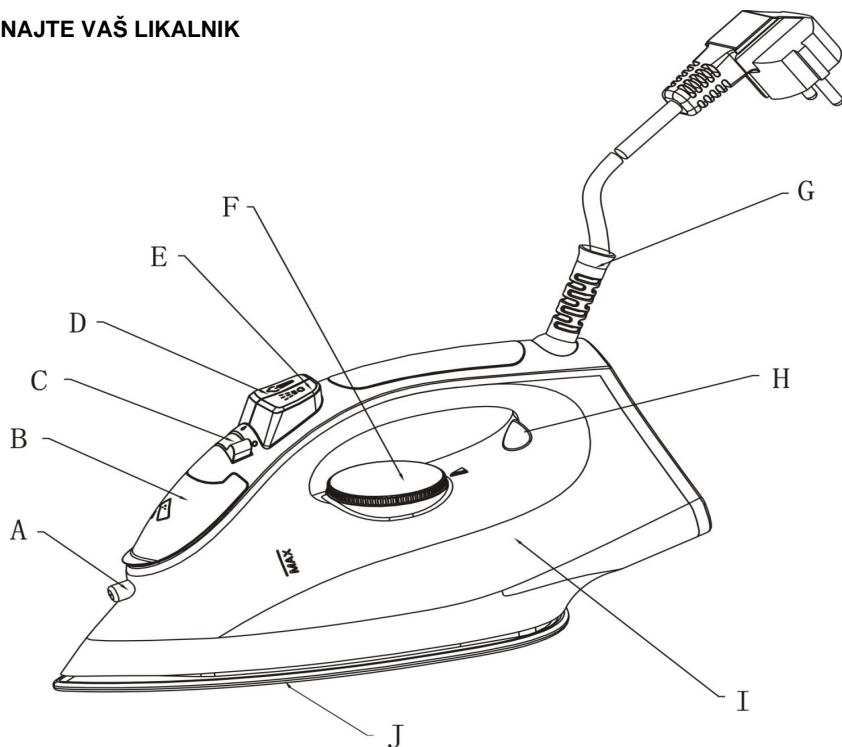

- | | |
|----------------------------|------------------------------|
| A. Šoba | B. Odprtina za ponjenje vode |
| C. Regulator za paro | D. Gumb za paro |
| E. Gumb za pršenje | F. Regulator za temperaturo |
| G. Ščitnik omrežnega kabla | H. Signalna lučka |
| I. Rezervoar za vodo | J. Likalna plošča |

POMEMBNA VARNOSTNA NAVODILA

Pri uporabi likalnika je potrebno upoštevati naslednja osnovna varnostna pravila:

- Preverite ali napetost v vaši vtičnici ustreza napetosti aparata, ki je označena na nadpisni ploščici na samem aparatu.
- Uporabljajte likalnik samo za predvideni namen, ki je opisan v teh navodilih za uporabo.
- Poskrbite za nadzor, ko se aparat uporablja v bližini otrok. Ne puščajte likalnika brez nadzora doklerje priključen na električno omrežje ali pa je odložen na likalni deski. Bodite previdni pri uporabi, da ne bi prišlo do opeklin, ki so posledica stika z vročimi kovinskimi deli, vročo vodo ali paro.

- Likalnik naj bo izven dosega otrok.
- Likalnik naj ne bo vključen brez nadzora.
- Izključite omrežni kabel likalnika pred:
 - 1) Čiščenjem
 - 2) Dodajanjem vode ali pražnjenjem rezervoarja s preostalo vodo
 - 3) Takoj po uporabi
- Nikoli ne vključujte likalnika s poškodovanim napajalnim kablom, po padcu ali kakršni koli drugi poškodbi. Da se izognete možnosti električnega udara ne poskušajte sami popravljati poškodovanega likalnika, temveč se obrnite na pooblaščenega serviserja v zvezi s pregledom in popravilom.
- Ne dovolite, da napajalni kabel pride v stik z vročimi površinami.
- Da bi se izognili nevarnosti električnega udara, aparata ga ne potaplajte v vodo niti v kakršno koli drugo tekočino.
- Likalnik uporabljajte in odlagajte izključno na ravnih in stabilnih površinah.
- Ob postavljanju likalnika na desko, preverite ali je površina na katero ste odložili desko stabilna.
- Likalnik se ne sme uporabljati v kolikor je padel in v kolikor so na njem prisotni znaki poškodbe ali kapljanja.
- Aparat lahko uporabljajo otroci starejši več kot 8 let kot tudi osebe z zmanjšanimi fizičnimi, zaznavnimi in umskimi zmožnostmi ter osebe s pomankljivimi izkušnjami in znanjem, vendar je pod nadzorom odgovorne osebe, in z navodili glede varne uporabe aparata, ter ob zavedanju vseh možnih nevarnosti, ki so povezane z upora aparata. Otroci se ne smejo igrati s tem aparatom, prav tako ga ne smejo čistiti in vzdrževati brez nadzora.
- Likalnik in omrežni kabel naj bosta izven dosega otrok mlajših od 8 let dokler je aparat v funkciji ali dokler se ne ohladi.

PRED PRVO UPORABO

- Kadar prvič vključili likalnik je normalno, da se pojavi manjša količina dima, ki pa bo hitro izginil.
- Ko boste prvič uporabili funkcijo likanja s paro, ne usmerjajte pare direktno proti perilu, ker se lahko zgodi, da likalnik spusti manjšo količino umazanije, ki se je nabrala v kanalih za paro.

POLNENJE Z VODO

- Priporočamo uporabo destilirane vode.
- Preverite ali sta regulator pare in regulator za temperaturo v OFF položaju. Likalnik dvignite tako, da bo odprtina za vlivanje vode vedno v vodoravnem položaju.
- Napolnite rezervoar z vodo skozi odprtino za vlivanje vode, dokler voda ne pride do indikatorja za maksimalno raven vode, nikoli ne polnite rezervoarja preko te meje.

NASTAVITEV TEMPERATURE

Spoštujte navodila za likanje, ki se nahajajo na deklaraciji vaših oblačil. V kolikor deklaracija ne obstaja, veste pa za kakšno tkanino gre, vas prosimo, da se ravnate po spodnji tabeli. Opomba: V kolikor je določeni material mešane surovinske sestave, temperaturo likanja zmeraj izberite glede na najboljčutiljivejšo tkanino.

Tkanina	Kontrola temperature	Potrebna temperatura
Svila	●	Nizka temperatura
Volna	●●	Srednja temperatura
Bombaž, lan	●●●	Visoka temperatura

LIKANJE S PARO

- Postavite likalnik v pokončen položaj, zatem pa nastavite regulator temperature na minimalno vrednost/rahlo segrevanje.
- Vstavite napajalni kabel v vtičnico, zatem pa nastavite regulator temperature na najvišjo temperaturo. Signalna lučka za temperaturo se bo prižgala kot znak, da se je likalnik začel greti.
- Ko se lučka za temperaturo izključi, je to znak, da je likalnik dosegel zeleno temperaturo in daje pripravljen za uporabo.
- Dokler traja likanje, se bo lučka-indikator za temperaturo na likalniku samodejno vključevala in izključevala, dokler termostat vzdržuje zeleno temperaturo (dokler ta proces traja, lahko nemoteno nadaljujete z likanjem).
- Postavite regulator pare u želeni položaj.
- Likalnik bo začel izpuščati paro takoj, ko se ga postavi v vodoraven položaj.

PRŠENJE

- Pritisnite gumb, ki aktivira pršenje. Po potrebi uporabljajte ta curek za vlaženje oblačil, ki jih likate.

Opomba: Kadar se uporablja funkcija pršenja z vodo, preverite ali je v rezervoarju zadostna količina vode. Pri prvi uporabi vodnega curka boste morda morali nekaj krat zaporedoma pritisniti gumb za pršenje, dokler ne sprožite funkcije pršenja.

LIKANJE S SUNKOVITIM IZPUSTOM PARE

ALI POKONČNO LIKANJE S PARO

- Pritisnite gumb za brizganje parnega curka in likalnik bo brizgnil močan curek pare, ki prodre globoko v tkanino in pripomore, da se zlikajo tudi zelo nagubani in zmečkani deli na tkanini. Počakajte nekaj sekund preden ponovno pritisnete gumb za parni curek.
- Z občasnim pritiskom na gumb za parni curek lahko prav tako likate na način, da držite likalnik v pokončnem položaju (zavese, obleko, ki ste jo pred tem obesili na obešalnik, itd)

Opomba: Funkcija parnega curka se lahko uporablja izključno, kadar je temperatura likalnika visoka. Ko se indikator temperature ugasne, prenehajte z izpuščanjem parnega curka - nadaljujte s pritiskanjem gumba in likanjem, ko se signalna lučka ponovno prižge.

LIKANJE 'NA SUHO'

Za likanje brez uprabe pare, se ravnajte po navodilih z naslovom LIKANJE S PARO, s to izjemo, da regulator pare mora ostati v položaju OFF (kar pomeni, da se para ne uporablja).

ČIŠČENJE IN SHRANJEVANJE LIKALNIKA

- Po končani uporabi dvignite likalnik tako, da bo odprtina za polnjenje rezervoarja z vodo obrnjena navzdol, na ta način boste izpraznili preostalo vodo.
- Vtaknite napajalni kabel v vtičnico, potem nastavite regulator temperature v maksimalen položaj ("MAX") in ga pustite vključenega 1-2 min, na ta način bo izhlapela vsa preostala voda. Potem izključite likalnik in izvlecite kabel iz vtičnice ter pustite likalnik, da se ohladi preden ga shranite.

POZOR:

Ko je likalnik priključen na električno omrežje, ga uporabnik ne sme pustiti brez nadzora.

V kolikor je napajalni kabel poškodovan, stopite v stik s prodajalcem ali pooblaščenim serviserjem v zvezi s popravilom.

V zvezi s kakršnim koli popravilom, zamenjavo delov, tudi zamenjavo napajalnega kabla ali vtikača, kot tudi za kakršno koli nastavitvev, se obvezno obrnite na pooblaščen strokovno osebo ali pooblaščen servis.



Pomen prečrtanega zabojnika:

Ne zavržite električnega aparata skupaj z mešanimi komunalnimi odpadki, temveč ga odložite na posebnem zbirnem mestu za recikliranje električne opreme.

Stopite v stik s krajevnimi oblastmi, če so Vam potrebne informacije, v zvezi z obstoječim sistemom za zbiranje in ravnanje z odpadno električno opremo.

Če odpadno električno opremo odlagamo na divjih smetiščih, lahko nevarne snovi prodrejo v tla, preko podtalne vode lahko pridejo do prehranjevalne verige ter na ta način škodujejo vašem zdravju.

Ko zamenjujete stare aparate z novimi, ima prodajalec zakonsko obvezo prevzeti Vaš stari aparat brez kakršnega koli nadomestila.



HRV

UPUTE ZA UPORABU

Glačalo na paru

DBL-5007

UPUTE ZA UPORABU

Molimo vas da pažljivo pročitate ove upute i upoznate se sa vašim novim glačalom prije prve uporabe. Sačuvajte ove upute za buduće savjete.

UPOZNAJTE VAŠE GLAČALO

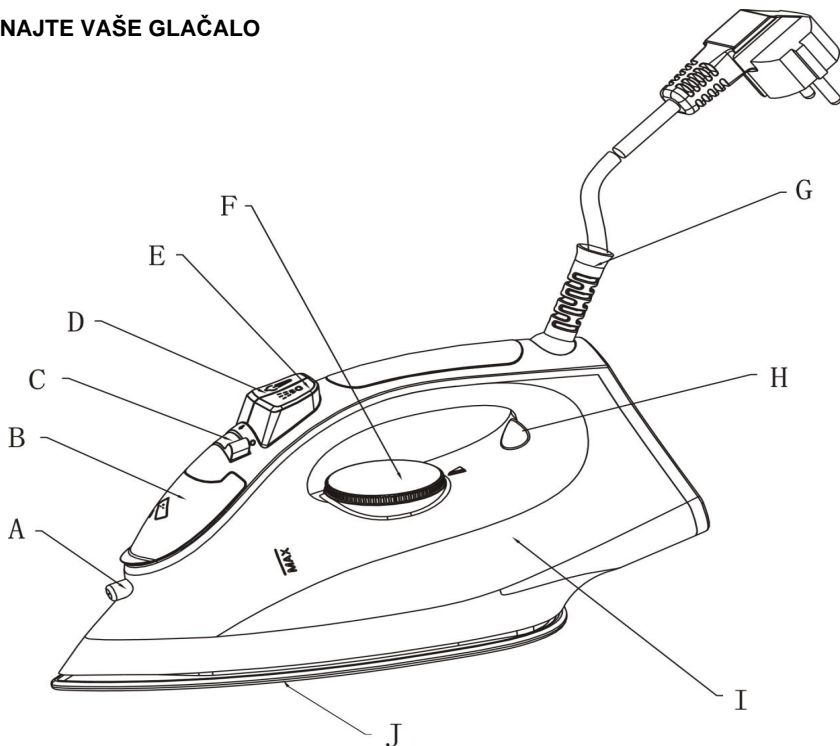

- | | |
|----------------------------|-------------------------------------|
| A. Prskalica | B. Otvor za sipanje vode |
| C. Regulator jačine pare | D. Gumb za izbacivanje parnog mlaza |
| E. Gumb za prskanje | F. Regulator temperature |
| G. Štitnik kabela napajana | H. Kontrolna lampica |
| I. Spremnik za vodu | J. Ploča |

VAŽNE SIGURNOSNE UPUTE

Prilikom korištenja glačala važno je ispoštovati slijedeća osnovna sigurnosna pravila:

- Proverite da li napon u vašoj utičnici odgovara naponu uređaja, koji je naznačen na natpisnoj tablici na samom uređaju.
- Koristite glačalo samo za predviđenu namijenu koja je opisana u ovim uputama za uporabu.
- Neophodan je blizak nadzor kad se bilo koji uređaj koristi u blizini djece.
Ne ostavljajte glačalo bez nadzora dok je priključeno u struju ili odloženo na dasci za glačanje. Može doći do opekline izazvanih dodirivanjem vrućih metalnih dijelova, vruće vode ili pare.

- Držite glačalo van dohvata djece.
- Glačalo nikada ne treba ostavljati uključeno i bez nadzora.
- Kabel za napajanje mora biti izvađen iz utičnice prije sipanja vode u rezervoar.
- Isključite kabel napajanja glačala prije:
 - 1) Čišćenja
 - 2) Dodavanja vode ili pražnjenja spremnika od preostale vode
 - 3) Odmah nakon uporabe
- Nikad ne uključujte glačalo sa oštećenim kabelom napajanja, nakon pada ili bilo kakvog drugog oštećenja. Kako biste izbjegli rizik od električnog udara, ne pokušavajte sami da popravljate oštećeno glačalo već ga odnesite ovlaštenom serviseru na pregled i popravku.
- Ne smijete dozvoliti da kabel napajanja dotiče vruće površine.
- Ako želite izbjeći rizik od električnog oštećenja uređaja, ne uranjajte glačalo u vodu niti bilo koju drugu tekućinu.
- Glačalo se mora koristiti i odlagati tijekom rada isključivo na stabilnu površinu.
- Kada postavljate glačalo na dasku, provjerite da je površina na kojoj ste postavili dasku stabilna.
- Glačalo ne smijete koristiti ako je došlo do pada i ako postoje vidljivi znaci oštećenja ili ako iz nje curi tekućina.
- Uređaj mogu koristiti djeca starija od 8 godina kao i osobe sa smanjenim tjelesnim, osjetilnim i mentalnim sposobnostima ili osobe sa nedostatkom iskustva i znanja ako su pod nadzorom ili im je objašnjeno od strane odgovorne osobe kako uređaj treba sigurno da funkcionira i ako razumiju koje su sve potencijalne opasnosti vezane za rukovanje ovim uređajem. Djeca se ne smiju igrati sa ovim uređajem. Djeca ne smiju čistiti niti održavati ovaj uređaj bez nadzora.
- Držite glačalo i njegov kabel napajanja van dohvata djece mlađe od 8 godina dok je u funkciji ili tijekom hlađenja.

PRIJE PRVE UPORABE

- Prilikom prvog uključivanja glačala, normalno je da se pojavi manja količina dima, koja će vrlo brzo nestati.
- Kad prvi put koristite funkciju glačanja sa parom, ne usmjeravajte paru direktno ka rublju za glačanje, jer se može desiti da glačalo ispusti manju količinu taloga koji se nakupio u kanalima za paru.

PUNJENJE SPREMNIKA VODOM

- Preporučujemo korištenje destilirane vode.
- Provjerite da li su regulator jačine pare i regulator temperature u OFF poziciji.
- Držite glačalo nagore tako da otvor za sipanje vode bude u vodoravnom položaju.
- Napunite spremnik sa vodom kroz otvor za sipanje vode dok voda ne dođe do indikatora za maksimalnu razinu vode i nikad ne puniti spremnik vodom preko ove granice.

PODEŠAVANJE TEMPERATURE

Pratite upute za glačanje koje se nalaze na deklaraciji vašeg rublja. Ukoliko deklaracija ne postoji, a znate o kojoj vrsti tkanine je riječ, molimo vas konsultirajte slijedeću tabelu. Napomena: ukoliko je određeni materijal mješovitog sirovinskog sustava, temperaturu glačanja uvijek birajte prema najnježnijem materijalu.

Tkanina	Kontrola temperature	Neophodna temperatura
Svila	●	Niska temperatura
Vuna	●●	Srednja temperatura
Pamuk, lan	●●●	Visoka temperatura

GLAČANJE NA PARU

- Postavite glačalo u okomiti položaj, a zatim podesite regulator temperature na minimalnu vrijednost/blago zagrijavanje.
- Ubacite kabel napajanja u utičnicu, a zatim podesite regulator temperature na najvišu temperaturu. Signalno svjetlo temperature će se upaliti, kao znak da se glačalo počelo grijati.
- Kada se svjetlo temperature isključi, to je znak da je glačalo dostiglo zadatu temperaturu i da je spremno za korištenje.
- Dok traje glačanje, lampica – indikator temperature na glačalu će se nastaviti sam uključivati i isključivati, dok termostatski prekidač održava zadatu temperaturu (dok ovaj proces traje, možete neometano nastaviti sa glačanjem).
- Postavite regulator jačine pare u željeni položaj.
- Glačalo će početi ispuštati paru čim se postavi u vodoravan položaj.

PRSKANJE

- Pritisnite gumb koji aktivira ispuštanje mlaza sitnih kapljica vode. Koristite ovaj mlaz za kvašenje rublja koje se glača, po potrebi.

Napomena: Kada se koristi funkcija prskanja vodom, provjerite da li u spremniku ima dovoljno vode. Kod prvog korištenja vodenog mlaza, možda ćete morati nekoliko puta uzastopno pritisnuti gumb za prskanje, dok ne pokrenete funkciju prskanja.

GLAČANJE PARNIM MLAZOM ILI OKOMITO

GLAČANJE PAROM

- Pritisnite gumb za izbacivanje parnog mlaza i glačalo će izbaciti snažan mlaz vodene pare, koji prodire duboko u tkaninu i pomaže da se izglačaju i najzahtjevniji prijevoci i izgužvani dijelovi na tkanini. Sačekajte nekoliko sekundi prije nego što ponovo pritisnete gumb za parni mlaz.
 - Povremenim pritiskom na gumb za parni mlaz možete takođe da glačate držeći glačalo u okomitom položaju (zavjese, garderobu koju ste prethodno okačili da visi, itd.).
- Napomena: Funkcija parnog mlaza se isključivo može koristiti na visokoj temperaturi. Kada se indikator temperature ugasi, prekinite ispuštanje parnog mlaza – nastavite sa pritiskanjem gumba i glačanjem kada se signalna lampica ponovo upali.

SUHO GLAČANJE

Za glačanje bez korištenja vodene pare, postupite prema uputstvima u odjeljku GLAČANJE PAROM, s tim izuzetkom što regulator jačine pare mora ostati upoložaju OFF (koji označava da se para ne koristi).

ČIŠĆENJE I ODLAGANJE GLAČALA

- Po završetku korištenja, podignite glačalo okrenuvši otvor za punjenje spremnika sa vodom na dolje, kako bi iz spremnika ispraznili preostalu vodu.
- Utaknite kabel napajanja u utičnicu, a zatim postavite regulator temperature u maksimalan položaj ("MAX") i ostavite ga uključenog 1-2 minute, kako bi isparila sva zaostala voda. Nakon toga, isključite glačalo i izvucite kabel iz utičnice i ostavite glačalo da se ohladi, prije nego što ga odložite na mjesto predviđeno za njegovo čuvanje.

POZOR:

Kada je glačalo povezano sa izvorom napajanja, korisnik ga ne smije ostaviti bez nadzora. Ukoliko je kabel napajanja oštećen, obratite se svom prodavaču ili ovlaštenom servisu radi popravke. Za bilo kakve popravke, zamjene dijelova, uključujući i zamjenu kabla napajanja ili utikača, kao i za bilo kakva podešavanja, obavezno se obratite ovlaštenoj stručnoj osobi, ili odnesite uređaj u ovlašteni servis.



Značenje precrtane kante za smeće:

Ne bacajte električni otpad zajedno sa nesortiranim komunalnim smećem, već nosite u posebne sabirne centre za odlaganje električnog otpada.

Kontaktirajte lokalnu vlast ako su vam potrebne informacije vezane za postojeće sustave sakupljanja električnog otpada.

Ako se električni otpad odlaže na deponijama, opasne tvari mogu iscureti u zemlju i preko vode u zemlji doći do prehrambenog lanca, na taj način nanoseći štetu vašem zdravlju i dobrostanju.

Kada zamjenjujete stare uređaje za nove, prodavač je u zakonskoj obvezi da stari uređaj odloži bez ikakve nadoknade.



BIH

MNE

UPUTSTVO ZA UPOTREBU

Pegla na paru

DBL-5007

UPUTSTVO ZA UPOTREBU

Molimo vas da pažljivo pročitate ovo uputstvo i upoznate se sa vašom novom peglom prije prve upotrebe. Sačuvajte ovo uputstvo za kasniju upotrebu.

UPOZNAJTE VAŠU PEGLU

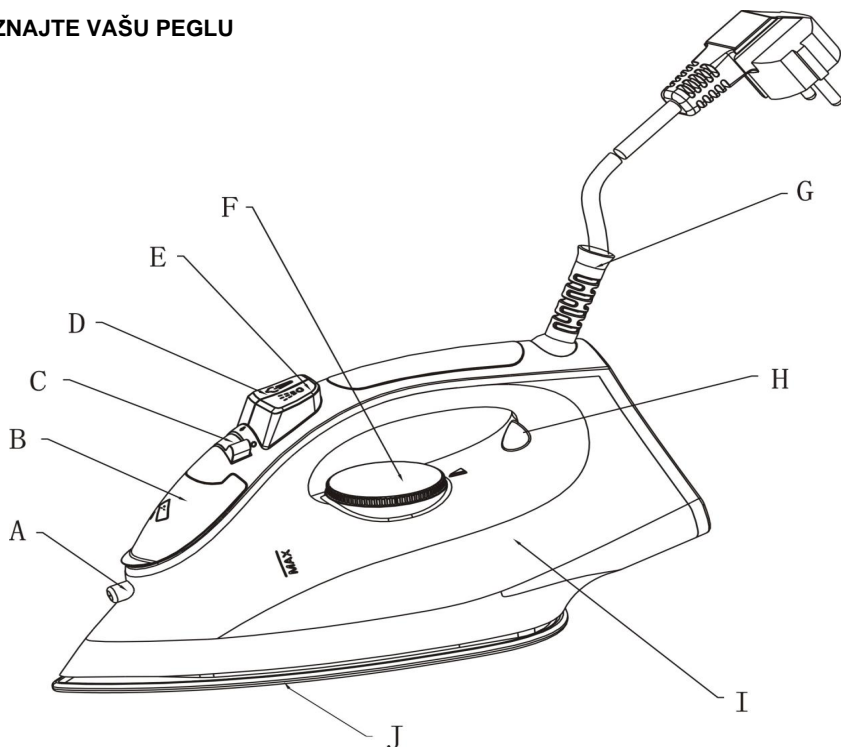

A. Prskalica

C. Regulator jačine pare

E. Dugme za prskanje

G. Štitnik kabla za napajanje

I. Rezervoar za vodu

B. Otvor za sipanje vode

D. Dugme za izbacivanje parnog mlaza

F. Regulator temperature

H. Kontrolna lampica

J. Grijna ploča

VAŽNA BEZBJEDNOSNA UPUTSTVA

Prilikom korišćenja pegle važno je da se ispoštuju sljedeća osnovna bezbjednosna pravila:

- Provjerite da li napon u vašoj utičnici odgovara naponu uređaja, koji je naznačen na natpisnoj tablici na samom uređaju.
- Koristite peglu samo za predviđenu namijenu koja je opisana u ovom uputstvu za upotrebu.
- Neophodan je blizak nadzor kad se bilo koji uređaj koristi u blizini djece. Ne ostavljajte peglu bez nadzora dok je priključena u struju ili odloženu na dasci za peglanje. Može doći do opekotina izazvanih dodirivanjem vrućih metalnih dijelova, vruće vode ili pare.

- Držite peglu van domašaja djece.
- Peglu nikada ne treba ostavljati uključenu i bez nadzora. Kabl za napajanje mora biti izvađen iz utičnice prije sipanja vode u rezervoar.
- Isključite kabl za napajanje pegle prije:
 - 1) Čišćenja
 - 2) Dodavanja vode ili pražnjenja rezervoara od preostale vode
 - 3) Odmah nakon upotrebe
- Nikad ne uključujte peglu sa oštećenim kablom za napajanje, nakon pada ili bilo kakvog drugog oštećenja. Kako biste izbjegli rizik od strujnog udara, ne pokušavajte sami da popravljate oštećenu peglu, već je odnesite ovlaštenom serviseru na pregled i popravku.
- Ne dozvolite da kabal za napajanje dotiče vruće površine.
- Ako želite da izbjegnute rizik od električnog oštećenja uređaja, ne potapajte peglu u vodu niti bilo koju drugu tečnost.
- Pegla se mora koristiti i odlagati tokom rada isključivo na stabilnoj površini.
- Kada postavljate peglu na dasku, provjerite da je površina na kojoj ste postavili dasku stabilna.
- Peglu ne smijete koristiti ako je došlo do pada i ako postoje vidljivi znaci oštećenja ili ako iz nje curi tečnost.
- Uređaj mogu koristiti djeca starija od 8 godina kao i osobe sa smanjenim fizičkim, senzornim i mentalnim sposobnostima ili osobe sa nedostatkom iskustva i znanja ako su pod nadzorom ili im je objašnjeno od strane odgovorne osobe kako uređaj treba bezbedno da funkcioniše i ako razumiju koje su sve potencijalne opasnosti vezane za rukovanje ovim uređajem. Djeca se ne smiju igrati sa ovim uređajem. Djeca ne smiju čistiti niti održavati ovaj uređaj bez nadzora.
- Držite peglu i njen kabal za napajanje van domašaja djece mlađe od 8 godina dok je u funkciji ili dok se hladi.

PRIJE PRVE UPOTREBE

- Prilikom prvog uključivanja pegle, normalno je da se pojavi manja količina dima, koji će vrlo brzo nestati.
- Kad prvi put koristite funkciju peglanja sa parom, ne usmjeravajte paru direktno ka vešu za peglanje, jer se može desiti da pegla ispusti manju količinu taloga koji se nakupio u kanalima za paru.

PUNJENJE VODOM

- Preporučujemo korišćenje destilovane vode.
- Provjerite da li su regulator jačine pare i regulator temperature u OFF poziciji.
- Držite peglu na gore tako da otvor za sipanje vode bude u horizontalnom položaju.
- Napunite rezervoar sa vodom kroz otvor za sipanje vode dok voda ne dođe do indikatora za maksimalni nivo vode i nikad ne puniti rezervoar vodom preko ove granice.

PODEŠAVANJE TEMPERATURE

Pratite uputstva za peglanje koje se nalazi na deklaraciji vaše odjeće. Ukoliko deklaracija ne postoji, a znate o kojoj vrsti tkanine je riječ, molimo vas da konsultujete sljedeću tabelu. Napomena: ukoliko je određeni materijal mješovitog sirovinskog sastava, temperaturu peglanja uvijek birajte prema najnježnijem materijalu.

Tkanina	Kontrola temperature	Neophodna temperatura
Svila	●	Niska temperatura
Vuna	●●	Srednja temperatura
Pamuk, lan	●●●	Visoka temperatura

PEGLANJE PAROM

- Postavite peglu u vertikalni položaj, a zatim podesite regulator temperature na minimalnu vrijednost/blago zagrijavanje.
- Ubacite kabal za napajanje u utičnicu, a zatim podesite regulator temperature na najvišu temperaturu. Signalna lampica temperature će se upaliti, kao znak da je pegla počela da se grije.
- Kada se lampica temperature isključi, to je znak da je pegla dostigla zadatu temperaturu i da je spremna za korišćenje.
- Dok traje peglanje, lampica - indikator temperature na pegli će nastaviti da se sama uključuje i isključuje, dok termostatski prekidač održava zadatu temperaturu (dok ovaj proces traje, možete neometano da nastavite sa peglanjem).
- Postavite regulator jačine pare u željeni položaj.
- Pegla će početi da ispušta paru čim se postavi u vodoravni položaj.

PRSKANJE (FAJTANJE)

- Pritisnite dugme koje aktivira ispuštanje mlaza sitnih kapljica vode za kvašenje odjeće koja se pegla, po potrebi.

Napomena: Kada se koristi funkcija prskanja vodom, provjerite da li u rezervoaru ima dovoljno vode. Kod prvog korišćenja vodenog mlaza, možda ćete morati nekoliko puta uzastopno da pritisnete dugme za prskanje, dok ne pokrenete funkciju prskanja.

PEGLANJE PARNIM MLAZOM ILI VERTIKALNO PEGLANJE PAROM

- Pritisnite dugme za izbacivanje parnog mlaza i pegla će izbaciti snažan mlaz vodene pare, koji prodire duboko u platno i pomaže da se ispeglaju i najzahtevniji prevoji i izgužvani dijelovi na tkanini. Sačekajte nekoliko sekundi prije nego što ponovo pritisnete dugme za parni mlaz.
 - Povremenim pritiskom na dugme za parni mlaz možete takođe da peglate držeći peglu u uspravnom položaju (zavjese, garderobu koju ste prethodno okačili da visi, itd).
- Napomena: Funkcija parnog mlaza se isključivo može koristiti na visokoj temperaturi. Kada se indikator temperature ugasi, prekinite ispuštanje parnog mlaza - nastavite sa pritiskanjem dugmeta i peglanjem kada se signalna lampica ponovo upali.

PEGLANJE 'NA SUVO'

Za peglanje bez korišćenja vodene pare, postupite prema uputstvima u odjeljku PEGLANJE PAROM, s tim izuzetkom što regulator jačine pare mora da ostane u položaju OFF (koji označava da se para ne koristi).

ČIŠĆENJE I ODLAGANJE PEGLE

- Po završetku korišćenja, podignite peglu okrenuvši otvor za punjenje rezervoara sa vodom na dolje, kako bi iz rezervoara ispraznili preostalu vodu.
- Utaknite kabl za napajanje u utičnicu, a zatim postavite regulator temperature u maksimalan položaj ("MAX") i ostavite ga uključenog 1-2 minuta, kako bi isparila sva zaostala voda. Nakon toga, isključite peglu i izvucite kabl iz utičnice i ostavite peglu da se ohladi, prije nego što je odložite na mjesto predviđeno za njeno čuvanje.

PAŽNJA:

Kada je pegla povezana sa izvorom napajanja, korisnik je ne smijee ostaviti bez nadzora. Ukoliko je kabl za napajanje oštećen, obratite se svom prodavcu ili ovlašćenom servisu radi popravke. Za bilo kakve popravke, zamjene dijelova, uključujući i zamjenu kabla za napajanje ili utikača, kao i za bilo kakva podešavanja, obavezno se obratite ovlašćenom stručnom licu, ili odnesite uređaj u ovlašćeni servis.



Značenje precrtane kante za smeće:

Ne bacajte električni otpad zajedno sa nesortiranim komunalnim smećem, već nosite u posebne sabirne centre za odlaganje električnog otpada.

Kontaktirajte lokalnu vlast ako su vam potrebne informacije vezane za postojeće sisteme sakupljanja električnog otpada.

Ako se električni otpad odlaže na deponijama, opasne materije mogu isticući u zemlju i preko vode u zemlji doći do prehrambenog lanca, na taj način nanoseći štetu vašem zdravlju i dobrostanju.

Kada zamjenjujete stare uređaje za nove, prodavac je u zakonskoj obavezi da stari uređaj odloži bez ikakve nadoknade.



MKD

УПАТСТВО ЗА УПОТРЕБА

Пегла на пара

DBL-5007

УПАТСТВО ЗА УПОТРЕБА

Ве молиме внимателно прочитајте го ова упатство и запознајте се со Вашата нова пегла пред првата употреба. Чувајте го упатството за понатамошна употреба.

ЗАПОЗНАЈТЕ ЈА ВАШАТА ПЕГЛА

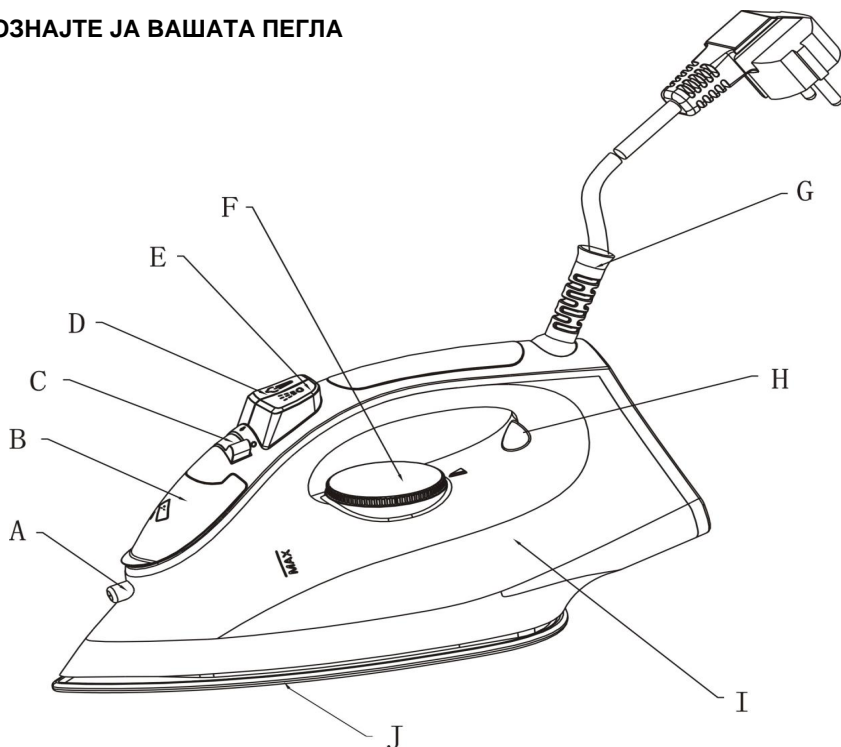

- A. Прскалка
- C. Регулатор за јачина на пареа
- E. Копче за прскање
- G. Заштита на кабелот за напојување
- I. Резервоар за вода

- B. Отвор за ставање вода
- D. Копче за вадење на млазот на пареа
- F. Регулатор на температура
- H. Контролна ламбичка
- J. Грејна плоча

ВАЖНИ БЕЗБЕДНОСНИ УПАТСТВА

При употреба на пеглата, важно е да се придржувате кон следниве основни правила за безбедност:

- Проверете дали напонот во вашиот штекер одговара на напонот на уредот, кој е назначен на натписната табла на самиот уред.
- Користете ја пеглата само за предвидената намена која е опишана во ова упатство за употреба.
- Неопходен е надзор кога и да се користи било кој уред во близина на деца. Не ја оставајте пеглата без надзор кога е приклучена во струја или оставена на даската за пеглање. Може да дојде до изгореници предизвикани од допир со жешките метални делови, жешката вода или пареата.

- Држете ја пеглата вон дофат на деца.
- Пеглата никогаш не треба да се остава вклучена и без надзор. Кабелот за напојување мора да биде изваден од штекерот пред да ставите вода во резервоарот.
- Исклучете го кабелот за напојување пред :
 - 1) Чистење
 - 2) Дотурање на вода или празнење на резервоарот од останатата вода
 - 3) Веднаш после употреба
- Никогаш не ја вклучувајте пеглата со оштетен кабел за напојување, после пад или било какво друго оштетување. За да избегнете ризик од удар од струја, не се обидувајте сами да ја поправите оштетената пегла, туку однесете ја на поправка во овластен сервис.
- Не дозволувајте кабелот за напојување да допира жешки површини.
- Ако сакате да избегнете ризик од електрично оштетување на уредот, не ја потопувајте пеглата во вода ниту во било која друга течност.
- Во текот на работата, пеглата мора да се користи и постави исклучиво на стабилна површина.
- Кога ја поставувате пеглата на даската за пеглање, проверете дали површината на која сте ја поставиле даската е стабилна.
- Пеглата не смеете да ја користите ако дошло до пад и ако постојат видливи знаци на оштетување или ако тече течноста од неа.
- Уредот може да се користи од страна на деца постари од 8 години и лица со намалени физички, сензорни или ментални способности, или лица со недостаток на искуство и знаење, ако тие се под надзор или им е објаснето од страна на одговорното лице како уредот треба безбедно да функционира и разбираат кои се потенцијални ризици поврзани со ракување со овој уред. Децата не смеат да си играат со овој уред. Децата не смеат да го чистат ниту одржуваат овој уред без надзор.
- Држете ја пеглата и кабелот за напојување надвор од дофат на деца помлади од 8 години додека е во функција или додека се лади.

ПРЕД ПРВА УПОТРЕБА

- Кога пеглата се вклучува првиот пат, нормално е да се појави помала количина на чад што ќе исчезне многу брзо.
- Кога прв пат ја користите функцијата пеглање со пареа, не ја насочувајте пареата директно на алиштата за пеглање, бидејќи пеглата може да испушти помала количина на талог кој се насобрал во каналите за пареа.

ПОЛНЕЊЕ СО ВОДА

- Препорачуваме користење на дестилирана вода
- Проверите дали регулаторот за јачина на пареа и регулаторот за температура се на OFF позиција.
- Држете ја пеглата нагоре така да отворот за налевање на вода биде во хоризонтална положба.
- Наполнете го резерварот за вода низ отворот за налевање на вода додека водата не дојде до индикаторот за максимално ниво на вода и никогаш не го полнете резерварот за вода повеќе од оваа граница.

ПОДЕСУВАЊЕ НА ТЕМПЕРАТУРАТА

Следете ги упатствата за пеглање кои се наоѓаат на декларацијата на вашите алишта. Доколку нема декларација, а знате за која ткаенина се работи, ве молиме да се придржата кон следнава табела.

Напомена: Доколку одреден материјал е од мешовит суровински состав, температурата за пеглање секогаш избирајте ја согласно најнежниот материјал.

Ткаенина	Контрола на температура	Неопходна температура
Свила	●	Ниска температура
Волна	●●	Средна температура
Памук, лен	●●●	Висока температура

ПЕГЛАЊЕ СО ПАРЕА

- Ставете ја пеглата во вертикална положба, а потоа подесете го регулаторот за температура на минимална вредност/ слабо загревање
- Вклучете го кабелот за напојување во штекерот, а потоа подесете го регулаторот за температура на највисока температура. Сигналната ламба за температура ќе се запали, како знак дека пеглата започнала со греење.
- Кога ламбата за температура ќе се исклучи, то е знак дека пеглата ја постигнала зададената температура и дека е спремна за користење.
- Додека трае пеглањето, ламбата - индикатор за температура на пеглата ќе продолжи самата да се вклучува и исклучува додека термостатскиот прекинувач ја одржува зададената температура (додека трае овој процес, можете непречено да продолжите со пеглањето)
- Поставете го регулаторот за јачина на пареа на посакуваната положба
- Пеглата ќе почне да испушта пареа штом се постави и хоризонтална положба.

ПРСКАЊЕ

- Притиснете го копчето што го активира испуштањето на ситни капки вода. Користете го овој спреј за влажнење на облеката која се пегла, ако е потребно.

Напомена: Кога се користи функцијата прскање вода, проверете дали во резервоарот има доволно вода. При првото користење на водниот млаз, можеби ќе биде потребно неколку пати едно по друго да го притиснете копчето за прскање, додека не ја стартувате функцијата прскање.

ПЕГЛАЊЕ СО МЛАЗ ПАРЕА ИЛИ ВЕРТИКАЛНО ПЕГЛАЊЕ СО ПАРЕА

- Притиснете го копчето за исфрлање млаз пареа и пеглата ќе исфрли силен млаз водена пареа, која продира длабоко во ткаенината и помага да ги испегла најсложените превои и изгужвани делови од ткаенината. Почекајте неколку секунди пред повторно да го притиснете копчето за млаз пареа.
- Со повремено притискање на копчето за млазот пареа можете исто така да пеглате држејќи ја пеглата во исправена положба (завеси, гардероба која претходно сте ја закачиле да виси итн.)

Напомена: Функцијата на млазот пареа исклучиво може да се користи на висока температура. Кога индикаторот за температура ќе се исклучи, престанете со испуштање на млазот пареа - продолжете со притискање на копчето и со пеглање кога сијаличката повторно ќе се вклучи.

ПЕГЛАЊЕ 'НА СУВО'

За пеглање без користење на водена пареа, постапите спрема упатствата во делот ПЕГЛАЊЕ НА ПАРЕА, со тој исклучок што регулаторот за јачина на пареата мора да остане во позиција OFF (кој означува дека пареата не се користи).

ЧИСТЕЊЕ И ОДРЖУВАЊЕ НА ПЕГЛАТА

- По завршување со употреба, подигнете ја пеглата и свртете го отворот за полнење на резервоарот за вода надолу, за да ја испразните преостаната вода од резервоарот.
- Приклучете го кабелот во штекер, а потоа поставете го регулаторот за температурата во максималната позиција ("MAX") и оставете го вклучен 1-2 минути да испари целата останата вода. После тоа исклучете ја пеглата и ја извлечете го кабелот од штекерот и оставете пеглата да се олади, пред да ја складирате на место предвидено за чување.

ВНИМАНИЕ:

Кога пеглата е вклучена во напојување, корисникот не смее да ја остави без надзор. Доколку кабелот за напојување е оштетен, обратете се во продавница или овластен сервис за поправка. За било какви поправки, замена на делови, вклучувајќи и замена на кабелот за напојување или приклучокот, како и за било какви подесувања, задолжително да се обратите на овластено стручно лице, или однесете го уредот во овластен сервис.



Значење на прешкртаната канта за губре:

Не го фрлајте електричниот отпад заедно со несортираното комунално губре, туку однесете го во посебни собирни центри за отстранување на електронскиот отпад. Контактирајте ја локалната општина, ако ви се потребни информации во врска со постоечкиот систем за собирање на електричен отпад.

Ако електронскиот отпад се отстранува на депонии, опасни супстанции може да навлезат во земјата и преку водата во земјата да стигнат до синцирот на исхрана, и на тој начин да предизвикуваат штета за вашето здравје и благосостојба. При замена на старите апарати за нови, продавачот е законски обврзан да го преземе вашиот стар уред на располагање бесплатно.



ALB

UDHËZIMI PËR PËRDORIM

Hekuri me avull

DBL-5007

UDHËZIMI PËR PËRDORIM

Ju lutemi, lexoni këtë udhëzim me kujdes dhe njohuni njohuni me hekurin tuaj para përdorimit. Ruajeni këtë udhëzim për një përdorim të ardhshëm.

NJIHNI HEKURIN TUAJ

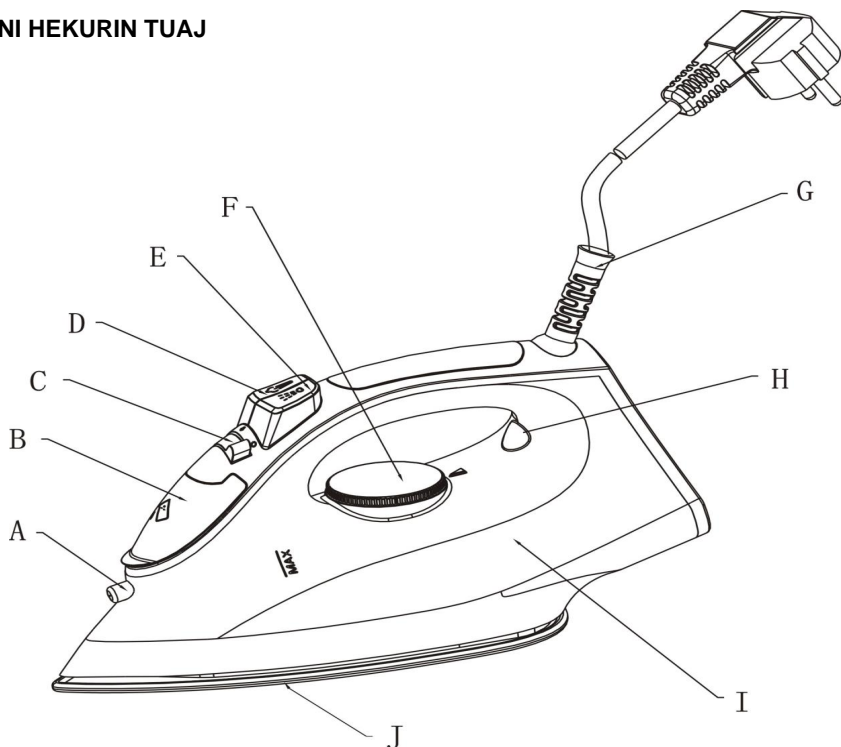

- A. Butoni për spërkatje
- C. Rregullatori i volumit të avullit
- E. Spërkatëse
- G. Mbrojtësi i kabllos së energjisë
- I. Rezervuari për ujë

- B. Hapja për ujë
- D. Butoni për rrjedhën e avullit
- F. Rregullatori i temperaturës
- H. Drita treguese
- J. Pllaka

UDHËZIME TË RËNDËSISHME SIGURIE

Kur përdoreni hekurin, është e rëndësishme t' i përmbahenit regullavet të sigurisë, të më poshtë.

- Kontrolloni nëse tensioni i prizës është i përshatshëm me tensionin e pajisjes, që është i shënuar në tabelën e pajisjes.
- Përdoreni hekurin vetëm për qëllimin e destinuar, që është përshkruar në këtë udhëzim.
- Mbikqyrja është e nevojshme kur pajisja përdoret afër fëmijëve. Mos lejoni hekurin pa mbikqyrje, nëse është i lidhur me rrymë ose i vendosur mbi dërrasë hekurosjeje. Kjo mund të shkaktojë djegie për shkak të prekjes së pjesëve të nxehta metalike, ujit të nxehtë ose akullit.

- Mbajeni hekurin larg fëmijëve.
- Asnjëherë mos e lejoni hekurin pa mbikqyrje. Kabllon e energjisë duhet ta nxirrni nga priza para se të shtoni ujë në rezervuar.
- Fikni kabllon e energjisë së hekurit para:
 - 1) Pastrimit
 - 2) Shtimit të ujit ose shkarkimit të rezeeuarit nga uji i mbetur.
 - 3) Dhe menjëherë pas përdorimit.
- Asnjëherë mos e lidhni hekurin me kabllon e energjisë së dëmtuar, pas rënies apo pas ndonjë dëmtimi tjetër. Për të shmangur rrezikun nga goditja elektrike, mos provoni ta riparoni hekurin e dëmtuar, por dërgojeni atë për kontrollim dhe riparim në një servis të autorizuar.
- Mos lejoni kabllon e energjisë të vijë në kontakt me sipërfaqet e nxehta.
- Për të shmangur rrezikun nga goditja elektrike, mos e zhytni hekurin në ujë ose në ndonjë lëng tjetër
- Hekurin duhet ta përdorni dhe ta lini në një sipërfaqe të qëndrueshme
- Kur të vendosni hekurin në mbajtësen e vet, sigurohuni që sipërfaqja ku është e vendosur mbajtësja të jetë stabile.
- Hekuri nuk duhet të përdoret nëse ju ka rënë në tokë, nëse ka shenja të dukshme dëmtimi dhe nëse i rrjedh uji.
- Këtë pajisje mund ta përdorin fëmijët të cilët kanë më së paku 8 vjet dhe personat me aftësi të zvogëluara fizike, shqisore ose mendore, si edhe personat të cilët nuk kanë përvojë të mjaftueshme dhe njohuri nëse janë nën mbikqyrje ose kanë marrë udhëzime lidhur me përdorimin e kësaj pajisjeje në mënyrë të sigurtë dhe kuptojnë rreziqet e ndërlihdura. Pastrimin dhe mirëmbajtjen nuk guxojnë ta bëjnë fëmijët nëse nuk janë nën mbikqyrje.
- Mbani hekurin dhe kabllin e tij largë nga fëmijët më të vegjël se 8 vjet deri sa është në rrymë ose është duke u fthohur.

PARA PËRDORIMIT TË PARË

- Te përdorimi i parë është normale që të dalë një sasi e vogël të e tymit, por ajo do të zhduket shumë shpejt.
- Kur e përdorni funksionin e hekurosjes me avull për herë të parë, avullin mos e drejtoni direkt në rrobat për hekurosje, sepse hekuri mund të lërë një sasi të vogël të llumit që ka akumuluar në kanalet për avull.

MBUSHJA ME UJËIN

- Ne rekomandojmë përdorimin e i ujit të destiluar.
- Kontrolloni nëse rregullatori i volumit të avullit dhe rregullatori i temperaturës janë në pozicionin OFF.
- Mbajeni hekurin lartë në mënyrë që hapja për derdhjen e ujit të jetë në pozicion horizontal.
- Plotësoni rezervuarin me ujë përmes hapjes për derdhjen e ujit derisa uji të arrijë deri te treguesi për nivelin maksimal të ujit, dhe asnjëherë mos e mbushni rezervuarin me ujë mbi këtë linjë.

RREGULLIMI I TEMPERATURËS

Ndiqui udhëzimet për hekurosje të cilat gjendenj në etiketën e rrobave tuaja. Në qoftë se nuk kanë etiketë, por e dini se për çfarë lloji të pëlhurave flitet, ju lutemi, konsultoni tabelën.

Paralajmërim: në qoftë se materiali i përcaktuar është prej përbërjes së përpunuar dhe të përzier, zgjidhni gjithmonë temperaturën e hekurosjes sipas materialit të butë.

Pëlhura	Kontrolli i temperaturës	Temperatura e nevojshme
Mëndafsh	●	Temperatura e ulët
Lesh	●●	Temperatura e mesme
Pambuk, liri	●●●	Temperatura e lartë

HEKUROSIJA ME AVULL

- Vendoseni hekurin në pozicion vertikal, dhe pastaj përshtatni rregullatorin e temperaturës deri në vlerën minimale/ngrohje e butë.
- Futni kabllon e energjisë në prizë, dhe pastaj përshtatni rregullatorin e temperaturës deri në temperaturën e lartë. Drita treguese do të ndriçojë, si shenjë që hekuri ka filluar të ngrohet.
- Kur drita e temperaturës fiket, kjo është shenjë se hekuri ka arritur temperaturën e duhur, dhe është gati për përdorim.
- Gjatë hekurosjes, drita – treguesi i temperaturës së hekurit do të vazhdojë të ndriçojë dhe të fiket, ndërsa termostati mban temperaturën e vendosur (gjatë këtij procesi, ju mund të vazhdoni hekurosjen).
- Vendoseni rregullatorin i e volumit të avullit në pozicionin të e dëshiruar.
- Hekuri do të fillojë të lëshojë avull posa të vendoset në pozicion horizontal.

SPËRKATJA

- Shtypni butonin që aktivizon lëshimin e rrjedhës së piklave të vogla të ujit. Përdoreni këtë rrjedhje për të lagur rrobat që hekurosni sipas nevojës.
- Paralajmërim: Kur përdoret funksioni i spërkatjes me ujë, kontrolloni nëse në rezervuar ka mjaft ujë. Te përdorimi i parë i rrjedhës së ujit, ndoshta ju duhet të shtypni butonin për spërkatjen vazhdimisht, derisa të fillojë funksioni i spërkatjes.

HEKUROSIJA ME AVULL OSE HEKUROSIJA VERTIKALE ME AVULL

- Shtypni butonin për nxjerrjen e avullit, dhe hekuri do të nxjerrë një rrjedhë të fortë të avullit, që depërton thellësisht në pëlhurë dhe ndihmon që të hekurosni edhe rrudhat më të forta në pjesët e rrudhosura të pëlhurës. Pritni disa sekonda para se të shtypni butonin për avull përsëri.
- Duke shtypur butonin për avull kohë pas kohe, ju mund të hekurosni gjithashtu duke mbajtur hekurin në një pozicion vertikal (perde, rrobat që i keni varur paraprakisht, etj). Vërejtje: Funksioni i rrjedhës së avullit përdoret vetëm në temperaturë të lartë. Kur treguesi i temperaturës fiket, ndaloni lëshimin e rrjedhës së avullit- vazhdoni me shtypjen e butonit me hekurosjen kur drita treguese të ndriçojë përsëri.

HEKUROSIJA 'NË TË THATË'

Për hekurosje pa përdorim të avullit, ndiqni udhëzimet në seksion HEKUROSIJE ME AVULL, me përjashtim që rregullatori i volumit të avullit duhet të mbetet në pozicionin OFF (që tregon se avulli nuk përdoret).

PASTIRMI DHE LARGIMI I HEKURIT

- Pas përdorimit, mbajeni hekurin lart duke kthyer hapjen e rezervuarit me ujë poshtë, për të zbratur ujin e mbetur.
- Lidheni kabllon e energjisë në prizë, dhe vendoseni rregullatorin e temperaturës në pozicion maksimal ("MAX") dhe e leni të ndezur 1-2 minuta, për të avulluar ujin e mbetur. Pastaj, fikni hekurin dhe nxirrni kabllon nga prizja, leni hekurin të ftohet, para se ta vendosni në vendin e përcaktuar për ruajtjen e saj.

KUJDES:

Kur hekuri është i lidhur me burimin e energjisë, përdoruesi nuk duhet ta lërë pa mbikqyrje.

Në qoftë se kabloja e energjisë është e dëmtuar, kontaktoni shitësin tuaj ose servisën e autorizuar për shkak të riparimit. Për çdo riparim, zëvendësim të pjesëve, duke përfshirë edhe zëvendësimin e kablos apo spinës, ashtu si për çdo rregullim, kontaktoni personin e kualifikuar ose servisën e autorizuar.



Kuptimi i koshit të kryqëzuar të plehrave:

Kjo shenjë tregon se ky produkt nuk duhet të hidhet bashkë me mbeturina të tjera shtëpiake.

Për të parandaluar dëmtimin e mundshëm të shëndetit dhe mjedisit njerëzor nga hedhja e pakontrolluar e mbeturinave, ricikloni produktin me përgjegjësi, që të promovoni ripërdorimin e qëndrueshëm të burimeve materiale. Për të kthyer pajisjen tuaj të përdorur, ju lutemi përdorni sistemet e kthimit dhe mbledhjes ose kontaktoni shitësin ku është blerë produkti. Ata mund ta marrin këtë produkt për riciklim të sigurt ndaj mjedisit.

Ovaj dokument je originalno proizveden i objavljen od strane proizvođača, brenda Vox, i preuzet je sa njihove zvanične stranice. S obzirom na ovu činjenicu, Tehnoteka ističe da ne preuzima odgovornost za tačnost, celovitost ili pouzdanost informacija, podataka, mišljenja, saveta ili izjava sadržanih u ovom dokumentu.

Napominjemo da Tehnoteka nema ovlašćenje da izvrši bilo kakve izmene ili dopune na ovom dokumentu, stoga nismo odgovorni za eventualne greške, propuste ili netačnosti koje se mogu naći unutar njega. Tehnoteka ne odgovara za štetu nanесenu korisnicima pri upotrebi netačnih podataka. Ukoliko imate dodatna pitanja o proizvodu, ljubazno vas molimo da kontaktirate direktno proizvođača kako biste dobili sve detaljne informacije.

Za najnovije informacije o ceni, dostupnim akcijama i tehničkim karakteristikama proizvoda koji se pominje u ovom dokumentu, molimo posetite našu stranicu klikom na sledeći link:

<https://tehnoteka.rs/p/vox-pegla-dbl5007-akcija-cena/>