

Uputstvo za upotrebu

VOX pegla DBL 7003



Tehnoteka je online destinacija za upoređivanje cena i karakteristika bele tehnike, potrošačke elektronike i IT uređaja kod trgovinskih lanaca i internet prodavnica u Srbiji. Naša stranica vam omogućava da istražite najnovije informacije, detaljne karakteristike i konkurentne cene proizvoda.

Posetite nas i uživajte u ekskluzivnom iskustvu pametne kupovine klikom na link:

<https://tehnoteka.rs/p/vox-pegla-dbl-7003-akcija-cena/>



GBR

SRB

ESP

PRT

GRC

SVN

HRV

BIH

MNE

MKD

ALB

OPERATING INSTRUCTIONS STEAM IRON DBL-7003
UPUTSTVO ZA UPOTREBU PEGLA NA PARU DBL-7003
MANUAL DE USUARIO PLANCHA A VAPOR DBL-7003
MANUAL DO USUÁRIO FERRO A VAPOR DBL-7003
ΕΓΧΕΙΡΙΔΙΟ ΧΡΗΣΤΗ ΣΙΔΕΡΟ ΑΤΜΟΥ DBL-7003
NAVODILA ZA UPORABO PARNI LIKALNIK DBL-7003
UPUTE ZA UPORABU GLAČALO NA PARU DBL-7003
UPUTSTVO ZA UPOTREBU PEGLA NA PARU DBL-7003
УПАТСТВА ЗА РАКУВАЊЕ ПЕГЛА НА ПΑΡΕΑ DBL-7003
MANUALI I PERDORUESIT HEKURI ME AVULL DBL-7003



GBR

INSTRUCTION MANUAL

Steam Iron

Model: DBL-7003

For household use only
Before operating this iron, please read this instruction manual carefully

Instruction Manual

Please read this instruction manual carefully and familiarize yourself with your new steam iron. Before using the first time, please retain this manual for future reference.

Know your Iron

- A. Spray Nozzle
- B. Water filling inlet
- C. Steam control turning knob
- D. Burst of steam button
- E. Spray Button
- F. Soft touch grip
- G. Indicator light
- H. Power cord protector
- I. Electronic temperature control
- J. Water tank
- K. Soleplate
- L. Self-cleaning button
- M. Measuring cup

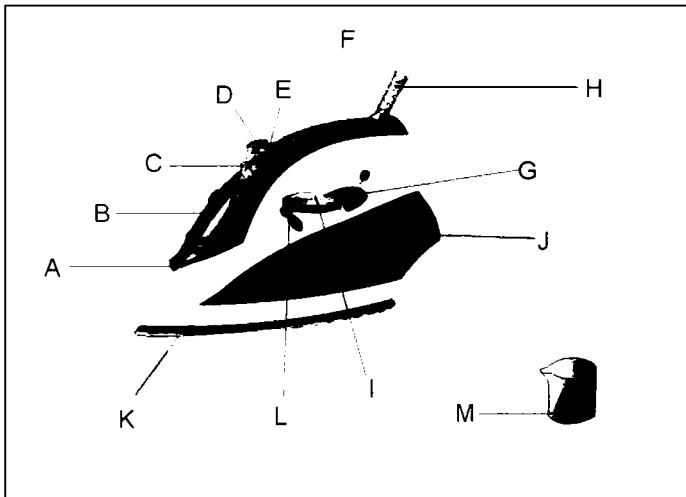

IMPORTANT SAFEGUARDS

When using your iron, basic safety precautions should always be followed:

- Make sure the power used corresponds with the one indicated on the rating label.
- Use this appliance only for its intended use as described in this manual.
- Close supervision is necessary when the appliance is used near children. Do not leave the iron unattended while connected or on an ironing board. Burns can occur from touching hot metal parts, hot water or steam.
- Keep the iron out of reach of children.
- The iron should never be left unattended while it is connected to the mains supply.
- The plug must be removed from the sock-outlet before the water reservoir is filled with water.
- Unplug the iron from the mains electrical supply before:
 - 1) Cleaning
 - 2) Filling with water or emptying the water tank
 - 3) Immediately after use
- Never operate the iron with a damaged power cord or plug, or after it has fallen or been damaged in any way. To avoid the risk of electric shock, do not disassemble the iron, take it to a qualified service center for examination and repair.
- Keep the cord away from heated surfaces.
- To protect against a risk of electric hazards, do not place in, or drop into water or any other liquid.
- The iron must be used and rested on a stable surface.
- When placing the iron on its stand, ensure that the surface on which the stand is placed is stable.
- The iron is not to be used if it has been dropped, if there are visible signs of damage or if it is leaking.

BEFORE FIRST USE

- A small amount of smoke is normal to be produced when used the first time, this will quickly disappear.
- When using the steam function for the first time, do not direct the steam towards the laundry, as there could be debris from the steam vents.

FILLING WITH WATER

- We recommend distilled water use.
- Make sure that both the Steam Control turning Knob and Temperature Control Dial are in “OFF” position.
- Hold the iron upright so that the water-filling inlet is in a horizontal position.
- Fill with water through Water Filling Inlet until the water reach the “MAX” mark indicated on the side of the iron, and never fill above this mark.



SETTING TEMPERATURE

Follow the ironing instructions on the garment label. If there is no instruction but you do know the kind of fabric, please consult the following table.

Note: If the fabric consists of various kinds of fabrics, always select the temperature required by the most delicate fabrics.

Fabric	Temperature control	Temperautre requirement
Silk	●	Low temperature
Wool	●●	Medium temperature
Cotton, linen	●●● MAX	High temperature

STEAM IRONING

- Place the iron in a vertical position and set the temperature control dial at the minimum/low heat setting.
- Insert the plug into the socket, and then turn the temperature control dial to the “high heat” marking. The pilot light will come on, indicating that the iron is heating up.
- When the pilot light turns off, the set temperature has been reached and the iron is ready to use.
- During ironing, the pilot light on the iron automatically switches on/off as the thermostat maintains the set temperature (you may continue ironing during this process).
- Turn the steam control turning knob to the required position.
- Steam is produced as soon as the iron is held horizontally.

SPRAYING

- Press the spray button to spray water on clothes, as often as required.

Note: When using the water spray function, ensure that there is enough water in the water tank, and you may have to pump the spray button several times the first time you use the iron in order to start the spraying function.

BURST OR VERTICAL STEAM IRONING

- Press the burst of Steam button to generate a powerful burst of steam that can penetrate the fabrics and smooth the most difficult and tough creases. Wait for a few seconds before pressing again.
- By pressing the Burst of Steam Button at intervals you can also iron vertically (curtain, hung garments, etc.)

Note: The burst steam function can only be used at high temperature. Stop the emission when the pilot light turns on, and then start ironing again only after the pilot light has turned off.

DRY IRONING

For ironing without steam, follow the instruction in section “steam ironing”, however, the steam control turning knob should remain in position “O” (no steam).

ANTI-CALC SYSTEM

A special filter inside the water tank softens the water and prevents scale build-up in the soleplate. The filter is permanent and does not need replacing.

ANTI-DRIPPING SYSTEM

This iron is equipped with drip stop function: the iron automatically stops steaming when the temperature is too low to prevent water from dripping out of the soleplate.

With the anti-dripping system, you can perfectly iron even the most delicate fabrics.

SELF-CLEANING

The self-cleaning feature cleans inside the soleplate, removing impurities. We recommend using it every 10-15 days.

- Set the steam control turning knob to position O (no steam)
- Fill the water tank to the maximum level.
- Set the temperature control dial to MAX and wait for the pilot light to turn off.
- Pull the plug out of the socket and press the self-cleaning button until the boiling water, steam, impurities come out.
- When the soleplate has cooled down, you can clean it with a damp cloth.

HOW TO CLEAN AND STORE

- After using, lift the iron with the filling hole downwards to empty the remaining water from the Water tank.
- Insert the plug into the socket, and set the Temperature Control Dial to "MAX" for 1-2 minutes to evaporate the remaining water, and then unplug the iron and let it cool down before storing it.

ATTENTION:

When the plug connecting with the power socket, the user is not allowed to leave.

When the power cord is damaged, contact your sellers or the authorized service center for repair.

In case of any repairs, replacement of the cord or plug, or adjustment, please consult a qualified technician, or take appliance to an authorized service center.

NOTE:



1. This appliance is not intended for use by persons (including children) with reduced physical, sensory or mental capabilities, or lack of experience and knowledge, unless they have been given supervision or instruction concerning use of the appliance by a person responsible for their safety.
2. Children should be supervised to ensure that they do not play with the appliance.
3. The iron must not be left unattended while it is connected to the supply mains;
4. The plug must be removed from the socket-outlet before the water reservoir is filled with water (for steam irons and iron incorporating means for spraying water);
5. The filling aperture must not be opened during use. Instructions for the safe refilling of the water reservoir shall be given (for pressurized steam irons);
6. The iron must only be used with the stand provided (for cordless irons);
7. The iron is not intended for regular use (for travel iron);
8. The iron must be used and rested on a stable surface;
9. When placing the iron on its stand, ensure that the stand is placed on the stable surface;
10. The iron is not be used if it has been dropped, if there are visible signs of damage or if it is leaking.

SRB



ŽIVIMO ZAJEDNO

UPUTSTVO ZA UPOTREBU

PEGLA NA PARU

Model: DBL-7003

Samo za kućnu upotrebu.

Pažljivo pročitajte ovo uputstvo pre korišćenja i sačuvajte ga za kasniju upotrebu

Uputstvo za upotrebu

Molimo vas da pažljivo pročitate ovo uputstvo i upoznate se sa Vašom novom peglom pre prve upotrebe. Sačuvajte ovo uputstvo za kasniju upotrebu.

UPOZNAJTE VAŠU PEGLU

- | | |
|-----------------------------|--------------------------------------|
| A. Prskalica | B. Otvor za sipanje vode |
| C. Regulator jačine pare | D. Dugme za izbacivanje parnog mlaza |
| E. Dugme za prskanje | F. Mekana ručka |
| G. Kontrolna lampica | H. Štitnik kabla za napajanje |
| I. Regulator temperature | J. Rezervoar za vodu |
| K. Grejna ploča | L. Dugme za samočišćenje |
| M. Merilica za sipanje vode | |

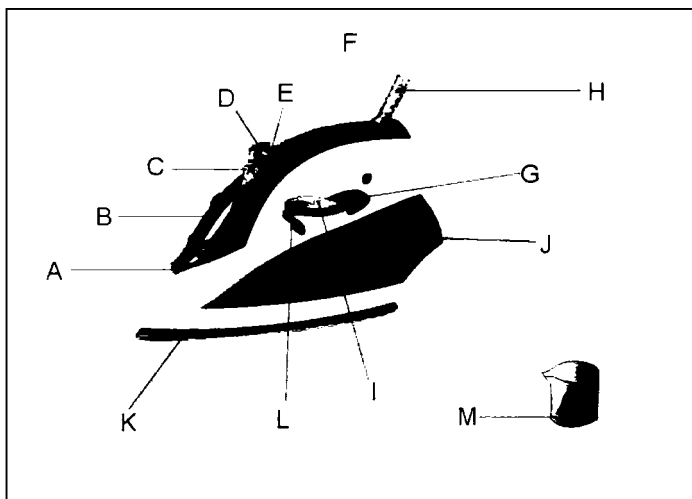

VAŽNA BEZBEDNOSNA UPUTSTVA

Prilikom korišćenja pegle važno je da se ispoštuju sledeća osnovna bezbednosna pravila:

- Proverite da li napon u vašoj utičnici odgovara naponu uređaja, koji je naznačen na natpisnoj tablici na samom uređaju.
- Koristite peglu samo za predviđenu namenu koja je opisana u ovom uputstvu za upotrebu.
- Neophodan je blizak nadzor kad se bilo koji uređaj koristi u blizini dece. Ne ostavljajte peglu bez nadzora dok je priključena u struju ili odloženu na dasci za peglanje. Može doći do opekotina izazvanih dodirivanjem vrućih metalnih delova, vruće vode ili pare.
- Držite peglu van domašaja dece.
- Peglu nikada ne treba ostavljati uključenu i bez nadzora. Kabl za napajanje mora biti izvađen iz utičnice pre sipanja vode u rezervoar.
- Isključite kabl za napajanje pegle pre:
 - Čišćenja
 - Dodavanja vode ili pražnjenja rezervoara od preostale vode
 - Odmah nakon upotrebe
- Nikad ne uključujte peglu s oštećenim kablom za napajanje, nakon pada ili bilo kakvog drugog oštećenja. Kako biste izbegli rizik od strujnog udara, ne pokušavajte sami da popravljate oštećenu peglu, već je odnesite ovlašćenom serviseru na pregled i popravku.
- Ne dozvolite da kabal za napajanje dotiče vruće površine.
- Ako želite da izbegnete rizik od električnog oštećenja uređaja, ne potapajte peglu u vodu niti bilo koju drugu tečnost.
- Pegla se mora koristiti i odlagati tokom rada isključivo na stabilnoj površini.
- Kada postavljate peglu na dasku, proverite da je površina na kojoj ste postavili dasku stabilna.
- Peglu ne smete koristiti ako je došlo do pada i ako postoje vidljivi znaci oštećenja ili ako iz nje curi tečnost.
- Uređaj mogu koristiti deca starija od 8 godina kao i osobe sa smanjenim fizičkim, senzornim i mentalnim sposobnostima ili osobe sa nedostatkom iskustva i znanja ako su pod nadzorom ili im je objašnjeno od strane odgovorne osobe kako uređaj treba bezbedno da funkcioniše i ako razumeju koje su sve potencijalne opasnosti vezane za rukovanje ovim uređajem. Deca se ne smeju igrati sa ovim uređajem. Deca ne smeju čistiti niti održavati ovaj uređaj bez nadzora.
- Deca moraju biti pod nadzorom kako bi bili sigurni da se ne igraju sa uređajem

- Držite peglu i njen kabal za napajanje van domašaja dece mlađe od 8 godina dok je u funkciji ili dok se hladi.

PRE PRVE UPOTREBE

- Prilikom prvog uključivanja pegle, normalno je da se pojavi manja količina dima, koji će vrlo brzo nestati.
- Kad prvi put koristite funkciju peglanja sa parom, ne usmeravajte paru direktno ka vešu za peglanje, jer se može desiti da pegla ispusti manju količinu taloga koji se nakupio u kanalima za paru.

PUNJENJE VODOM

- Preporučujemo korišćenje destilovane vode.
- Proverite da li su regulator jačine pare i regulator temperature u OFF poziciji.
- Držite peglu na gore tako da otvor za sipanje vode bude u horizontalnom položaju.
- Napunite rezervoar sa vodom kroz otvor za sipanje vode dok voda ne dođe do indikatora za maksimalni nivo vode i nikad ne punitite rezervoar vodom preko ove granice.

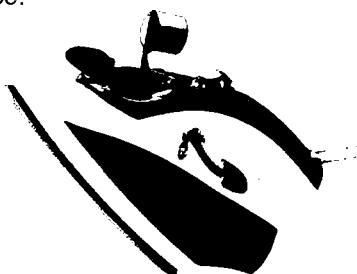

PODEŠAVANJE TEMPERATURE

Pratite uputstva za peglanje koje se nalazi na deklaraciji vaše odeće. Ukoliko deklaracija ne postoji, a znate o kojoj vrsti tkanine je reč, molimo vas da konsultujete sledeću tabelu.

Napomena: ukoliko je određeni materijal mešovitog sirovinskog sastava, temperaturu peglanja uvek birajte prema najnežnijem materijalu.

Tkanina	Kontrola temperature	Neophodna temperatura
Sintetika	●	Niska temperatura
Svila, vuna	●●	Srednja temperatura
Pamuk, lan	●●● MAX	Visoka temperatura

PEGLANJE PAROM

- Postavite peglu u vertikalni položaj, a zatim podesite regulator temperature na minimalnu vrednost/blago zagrevanje.
- Ubacite kabal za napajanje u utičnicu, a zatim podesite regulator temperature na najvišu temperaturu. Signalna lampica temperature će se upaliti, kao znak da je pegla počela da se greje.
- Kada se lampica temperature isključi, to je znak da je pegla dostigla zadatu temperaturu i da je spremna za korišćenje.
- Dok traje peglanje, lampica – indikator temperature na pegli će nastaviti da se sama uključuje i isključuje, dok termostatski prekidač održava zadatu temperaturu (dok ovaj proces traje, možete neometano da nastavite sa peglanjem).
- Postavite regulator jačine pare u željeni položaj.
- Pegla će početi da ispušta paru čim se postavi u vodoravan položaj.

PRSKANJE (FAJTANJE)

- Pritisnite dugme koje aktivira ispuštanje mlaza sitnih kapljica vode. Koristite ovaj mlaz za kvašenje odeće koja se pegla, po potrebi. Napomena: Kada se koristi funkcija prskanja vodom, proverite da li u rezervoaru ima dovoljno vode. Kod prvog korišćenja vodenog mlaza, možda ćete morati nekoliko puta uzastopno da pritisnete dugme za prskanje, dok ne pokrenete funkciju prskanja.

PEGLANJE PARNIM MLAZOM ILI VERTIKALNO PEGLANJE PAROM

- Pritisnite dugme za izbacivanje parnog mlaza i pegla će izbaciti snažan mlaz vodene pare, koji prodire duboko u platno i pomaže da se ispeglaju i najzahtevniji prevoji i izgužvani delovi na tkanini. Sačekajte nekoliko sekundi pre nego što ponovo pritisnete dugme za parni mlaz.
- Povremenim pritiskom na dugme za parni mlaz možete takođe da peglate držeći peglu u uspravnom položaju (zavese, garderobu koju ste prethodno okačili da visi, itd). Napomena: Funkcija parnog mlaza se isključivo može koristiti na visokoj temperaturi. Kada se indikator temperature ugasi, prekinite ispuštanje parnog mlaza – nastavite sa pritiskanjem dugmeta i peglanjem kada se signalna lampica ponovo upali.

PEGLANJE 'NA SUVO'

Za peglanje bez korišćenja vodene pare, postupite prema uputstvima u odjeljku PEGLANJE PAROM, s tim izuzetkom što regulator jačine pare mora da ostane u položaju OFF (koji označava da se para ne koristi).

SISTEM ZA SUZBIJANJE KAMENCA

Poseban filter unutar rezervoara omekšava vodu i sprečava gomilanje kamenca na prohromskoj ploči za peglanje. Filter je permanentan i ne zahteva zamenu.

SISTEM ZA SUZBIJANJE KAPANJA

Ova pegla je opremljena posebnom funkcijom za suzbijanje kapanja: pegla automatski prestaje da izbacuje paru kada temperatura postane preniska da spriječi vodu da kaplje kroz rupice na prohromskoj ploči.

Sa ovim sistemom za suzbijanje kapanja, možete savršeno opeglati i najosjetljivije tkanine.

SAMOČIŠĆENJE

Samočišćenje unutrašnjosti grejne ploče otklanja nečistoću. Preporučujemo da koristite ovu opciju svakih 10-15 dana.

- Podesite kontrolor pare na poziciju O (bez pare)
- Napunite rezervoar za vodu do maksimalnog nivoa.
- Podesite regulator temperature na MAX i sačekajte da se ugasi kontrolna lampica.
- Izvucite utikač iz utičnice, zatim pritisnite dugme za samočišćenje do ključale vode, držite pritisnuto dok para i nečistoća ne izađu iz uređaja.
- Kada se grejna ploča ohladi, možete je očistiti vlažnom krpom.

ČIŠĆENJE I ODLAGANJE PEGLE

- Po završetku korišćenja, podignite peglu okrenuvši otvor za punjenje rezervoara sa vodom na dole, kako bi iz rezervoara ispraznili preostalu vodu.
- Utaknite kabl za napajanje u utičnicu, a zatim postavite regulator temperature u maksimalan položaj ("MAX") i ostavite ga uključenog 1-2 minuta, kako bi isparila sva zaostala voda. Nakon toga, isključite peglu i izvucite kabl iz utičnice i ostavite peglu da se ohladi, pre nego što je odložite na mesto predviđeno za njeno čuvanje.

PAŽNJA:

Kada je pegla povezana sa izvorom napajanja, korisnik je ne sme ostaviti bez nadzora.

Ukoliko je kabl za napajanje oštećen, obratite se svom prodavcu ili ovlašćenom servisu radi popravke. Za bilo kakve popravke, zamene delova, uključujući i zamenu kabla za napajanje ili utikača, kao i za bilo kakva podešavanja, obavezno se obratite ovlašćenom stručnom licu, ili odnesite uređaj u ovlašćeni servis.

NOTE:



1. Ovaj uređaj nije namenjen za upotrebu od strane osoba (uključujući decu) sa smanjenim fizičkim, senzornim ili metalnim sposobnostima, ili sa nedostatkom iskustva i znanja, osim ukoliko nisu pod nadzorom ili su dobili instrukcije za upotrebu uređaja od strane osoba odgovornih za njihovu bezbednost.
2. Deca moraju biti pod nadzorom kako bi se osigurali da se ne igraju s uređajem.
3. Pegla ne sme biti ostavljena bez nadzora ukoliko je preključena na električnu mrežu.
4. Utikač mora biti isključen iz utičnice pre nego što se rezervoar napuni s vodom (zbog pegle na paru i delova iz kojih izlazi voda).
5. Otvor za vodu ne sme biti otvoren tokom upotrebe. Uputstvo za bezbednu dopunu rezervoara vodom mora biti dato (za pegle sa parom na pritisak).
6. Pegla se mora koristiti samo sa isporučenim postoljem (kod modela bežičnih pegla).
7. Pegla nije namenjena za regularnu upotrebu (kod pegla za putovanja);
8. Pegla se mora koristiti i držati na ravnoj i stabilnoj površini.
9. Kada stavljate peglu na njeno postolje uverite se da je postolje stavljeno na ravnu i stabilnu površinu.
10. Pegla se ne sme potrebljavati ukoliko je pala, kada postoje vidljivi znaci oštećenja ili ukoliko iz nje curi tečnost.



ESP

MANUAL DE INSTRUCCIONES

Plancha a vapor

Model: DBL-7003

Sólo para uso doméstico

Antes de utilizar la plancha, lea detenidamente este manual de instrucciones

Manual de instrucciones

Por favor lea detenidamente este manual de instrucciones y familiarizase con su nueva plancha a vapor. Antes de usarla por primera vez, por favor conserve este manual para futuras referencias.

Conoce su plancha

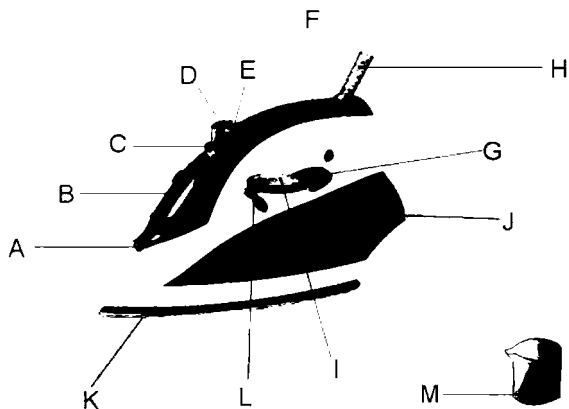

- | | |
|-----------------------------------|--------------------------------|
| A. Boquilla de pulverización | B. Entrada de llenado de agua |
| C. Dial de control de vapor | D. Botón de vapor |
| E. Botón pulverizador | F. Suave manilla |
| G. Luz de control | H. Protector de cable de poder |
| I. Dial de control de temperatura | J. Tanque de agua |
| K. Placa de solera | L. Botón de autolimpieza |
| M. Taza de medir | |

MEDIDAS DE SEGURIDAD

Cuando use esta plancha, observe las siguientes medidas de seguridad:

- Asegúrese que la fuente de poder a usar corresponde al voltaje indicado en la etiqueta de especificación de la plancha.
- Utilice esta plancha solamente cuando la necesite, siguiendo las instrucciones dadas en este manual.
- Ejercer una supervisión cuidadosa al usar esta plancha en presencia de niños. No deje la plancha desatendida mientras se halle encendida o sobre la mesa de planchar. Pueden ocurrir quemaduras si se tocan las partes metálicas calientes o por contacto con el agua caliente o vapor de agua.
- Mantenga esta plancha fuera del alcance de los niños.
- Nunca deje esta plancha desatendida mientras se halle conectada a la fuente de poder.
- El enchufe debe ser retirado del calzetín de salida antes de que el depósito de agua se llene de agua.
- Desconecte esta plancha de la fuente de poder antes de:
 - a. Limpiarla
 - b. De llenar o vaciar el tanque de agua
 - c. Inmediatamente después de usarla
- No utilizar el hierro con el cable de alimentación o el enchufe dañado, o después de que se ha caído o ha sido dañado de alguna manera. Para evitar el riesgo de descarga eléctrica, no desarme la plancha, llevarlo a un técnico cualificado para su revisión y reparación.
- No permita que el cable toque superficies calientes.
- Para evitar el riesgo de peligros eléctricos, no sumerja la plancha en agua o cualquier otro líquido.
- La plancha debe ser utilizada y apoyada sobre una superficie estable.
- La plancha no debe ser utilizada si se ha caído, si hay signos visibles de daños o si tiene fugas.
- Este aparato puede ser utilizado por niños de 8 años o más y las personas con capacidades físicas, sensoriales o mentales reducidas o falta de experiencia y conocimiento, si se les ha dado la supervisión o instrucciones relativas al uso del aparato de una manera segura y entender los riesgos involucrados.
- Los niños no deben jugar con el aparato.
- Limpieza y mantenimiento del usuario no serán hechos por los niños sin supervisión.
- Mantenga la plancha y el cable fuera del alcance de los niños menores de 8 años de edad cuando está energizado o enfriamiento.

ANTES DE PRIMER USO

- Es normal que la pequeña cantidad de humo que se produce la primera vez, esto va a desaparecer rápidamente.
- Cuando se utiliza la función de vapor por primera vez, no dirija el vapor hacia la lavandería, ya que puede haber residuos de los orificios de vapor

RELLENO CON AGUA

- Se recomienda el uso de agua destilada.
- Asegúrese de que tanto el botón de control de vapor de giro y control de temperatura están en posición "OFF".
- Mantenga la plancha en posición vertical de modo que la entrada de llenado de agua se encuentra en una posición horizontal.
- Rellenar con agua a través de la entrada de agua de llenado hasta que el agua alcance el nivel "MAX" indicado en el lado de la plancha, y nunca llene más allá de esta marca.

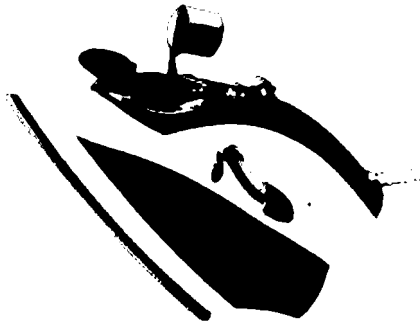

AJUSTAR LA TEMPERATURA

Siga las instrucciones de planchado en la etiqueta de la ropa. Si no hay instrucciones pero conoce el tipo de tela, por favor consulte la siguiente table.

Nota: Si la tela se compone de diversos tipos de tejidos, seleccione siempre la temperatura requerida para los tejidos más delicados.

Tipo de tela	Control de Temperatura	Temperatura requerida
Sintético	•	Temperatura baja
Seda, lana	••	Temperatura media
Algodón, lino	••• MAX	Temperatura alta

PLANCHADO CON VAPOR

- Coloque la plancha en posición vertical y ajuste la perilla de control de temperatura en el ajuste mínimo/temperatura baja.
- Conecte el cable de energía, y luego gire la perilla de control de temperatura a la posición " temperatura alta". El indicador luminoso se encenderá para indicar que la plancha se está calentando.
- Cuando el indicador luminoso se apaga, esto indica que se ha alcanzado la temperatura adecuada y la plancha está lista para usar.
- Durante el planchado, el indicador luminoso de la plancha cambia automáticamente de encendido / apagado, ya que el termostato mantiene la temperatura establecida (usted puede continuar planchando cuando esto suceda).
- Encienda el control del vapor girando la perilla hasta la posición deseada.
- El vapor se produce tan pronto como la plancha este en posición horizontal.

PULVERIZACIÓN

- Pulse la tecla de pulverización para pulverizar agua sobre la ropa, tan a menudo como sea necesario.

Nota: Cuando se utiliza la función de pulverización de agua, asegúrese de que haya suficiente agua en el depósito de agua, y puede que tenga que bombear el botón pulverizador varias veces a primera vez que utilice la plancha con el fin de iniciar la función de pulverización.

USO DE RÁFAGA DE VAPOR O PLANCHADO VERTICAL

- Pulse el botón activador de ráfaga de vapor para generar un potente golpe de vapor que puede penetrar en los tejidos y suavizar las arrugas más difíciles y duras. Espere unos segundos antes de pulsar de nuevo.
- Al pulsar el botón de vapor explosión de intervalos también se puede planchar verticalmente (cortinas, prendas colgadas, etc.)

Nota: La función de ráfaga de vapor sólo se puede usar a alta temperatura. Detener la emisión cuando la luz piloto se enciende, a continuación, empezar a planchar de nuevo sólo después de que el piloto se ha apagado.

PLANCHADO AL SECO

Para el planchado al seco, sig alas instrucciones dadas en la sección de planchado al vapo. De cualquier modo, la manilla giratoria de control de vapor deberá estar en posición "O" (no vapor).

SISTEMA ANTI-CALC

Un filtro especial en el interior del depósito de agua ablanda el agua y evita la acumulación de cal en la suela. El filtro es permanente y no necesita ser reemplazado.

SISTEMA DE PROTECCION CONTRA GOTEO DE AGUA

Esta plancha esta equipada con una función de protección de anti-goteo de agua. Esta plancha detiene automáticamente la función de vapor de agua cuando la temperatura es demasiado baja, preveniendo derrame o goteo de agua a través de la placa-base de la plancha.

Con el sistema de protección anti-goteo, usted podrá perfectamente planchar hasta las telas más delicadas.

AUTOLIMPIEZA

Autolimpieza del interior de la suela elimina la suciedad. Le recomendamos que utilice esta opción cada 10-15 días.

- Ajuste el regulador del vapor a la posición O (sin vapor)
- Llenar el depósito de agua hasta el nivel máximo.
- Ajuste el control de temperatura a MAX y esperar hasta que el LED se apaga.
- Retire el enchufe de la toma, a continuación, pulse la auto-limpieza de agua en ebullición, mientras se mantiene pulsado el vapor de agua y la suciedad no sale de la máquina.
- Cuando la placa de cocción se haya enfriado, se puede limpiar con un paño húmedo.

CÓMO LIMPIAR Y ALMACENAR

- Después de usar, levante la plancha con los agujeros de llenado hacia abajo para vaciar el agua restante del tanque de agua.
- Introducir el enchufe en la toma, y ajuste el control de temperatura Dial para "MAX" durante 1-2 minutos para evaporar el agua restante, y luego desconecte la plancha y dejar que se enfríe antes de guardarla.

PRECAUCIÓN:

Cuando el enchufe de conexión con la toma de corriente, el usuario no se le permite salir.

Cuando el cable de alimentación está dañado, póngase en contacto con los distribuidores o un centro de servicio autorizado para su reparación.

En caso de cualquier reparación, la sustitución del cable o el enchufe, o ajuste, por favor consulte a un técnico cualificado, o llevar el aparato a un centro de servicio autorizado.

No hay partes reparables por dentro.

No intente abrir este producto.

NOTE:



1. Este aparato no está diseñado para ser utilizado por personas (incluidos niños) con capacidades físicas, sensoriales o mentales reducidas, o falta de experiencia y conocimiento, a menos que hayan recibido supervisión o instrucciones relativas al uso del aparato por una persona responsable de su la seguridad.
2. Los niños deben ser supervisados para asegurarse de que no jueguen con el aparato.
3. La plancha no debe dejarse sin vigilancia mientras esté conectado a la red de alimentación;
4. El enchufe debe ser retirado de la toma de corriente antes de que el depósito de agua se llena de agua (para planchas de vapor y la incorporación de plancha significa para la pulverización de agua);
5. La abertura de llenado no debe abrirse durante el uso. Las instrucciones para el llenado seguro del depósito de agua serán dados (para planchas de vapor a presión);
6. La plancha sólo se debe utilizar con el soporte proporcionado (para planchas sin cable);
7. La plancha no es para uso regular (de plancha de viaje);
8. La plancha debe ser utilizada y apoyada sobre una superficie estable;
9. Al colocar la plancha en su soporte, asegurarse de que la superficie sobre la que se coloca el soporte es estable;
10. La plancha no se puede utilizar si se ha caído, si hay signos visibles de daños o si tiene fugas.

PRT



MANUAL DE INSTRUÇÕES

Ferro a Vapor

Modelo: DBL-7003

Apenas para uso doméstico.
Antes de usar o aparelho, leia atentamente este manual de instruções.

Manual de Instruções

Por favor, leia este Manual de instruções atentamente e conheça-se com o seu ferro a vapor a vapor. Por favor mantenha este Manual para consultas futuras.

Conheça o seu ferro a vapor

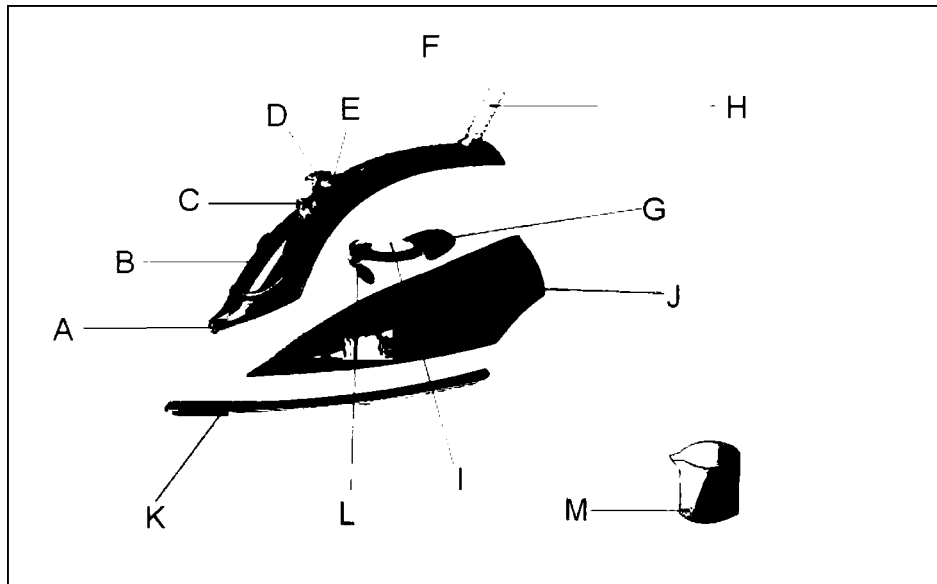

- | | |
|------------------------------------|-------------------------------------|
| A. Bico de pulverização | B. Entrada de água |
| C. Botão de controle de vapor | D. Botão de Explosão de Vapor |
| E. Botão de Pulverização | F. Botão de controle de Temperatura |
| G. Protetor de cabo de alimentação | H. Luz indicadora de funcionamento |
| I. Reservatório de água | J. Base de ferro |
| K. Base do cerâmica | L. Botão de autolimpeção |
| M. Copo de medição | |

AVISOS DE SEGURANÇA

Quando utilizar o ferro de vapor, as precauções básicas sempre devem ser seguidas: Desconecte o ferro de vapor e deixe-o esfriar completamente antes de limpeza.

1. Certifique-se de que a corrente usada corresponde à corrente do aparelho indicado na tabela.
2. É necessária uma atenção redobrada quando o aparelho é utilizado perto de crianças. Nunca deixe o aparelho sem vigilância enquanto estiver ligado ou na tábua de passar. As queimaduras podem ocorrer se tocar nas peças metálicas quentes, água quente ou vapor.
3. Não mantenha o ferro de vapor perto das crianças.

4. Não deixe o ferro de vapor sem vigilância enquanto está ligado á tomada elétrica.
5. Desconecte o ferro de vapor da tomada elétrica antes de encher o reservatório com água.
6. Desconecte o ferro de vapor da tomada elétrica antes de :
 1. Limpar
 2. Encher o reservatório com água ou esvazia-lo
 3. Imediatamente depois de utilização
7. Nunca utilize o ferro a vapor com o cabo ou plugue danificado ou se o aparelho foi danificado em qualquer maneira. Para evitar o risco de choque elétrico, não desmonte o ferro de vapor. Leve-o ao centro de reparação autorizado.
8. Não deixe o cabo tocar em superfícies quentes.
9. Para evitar o risco de choque elétrico, não mergulhe o ferro de vapor em água ou qualquer outro líquido.
10. O ferro de vapor deve ser utilizado numa superfície nivelada e estável.
11. Quando colocar o ferro de vapor na tabua de passar, certifique-se de que a superfície em qual está a tabua é estável.

ANTES DA PRIMEIRA UTILIZAÇÃO

1. Quando ligar o aparelho pela primeira vez, **pode emitir um certo odor ou levemente o fumo. Isso é normal. Isso não afetará a segurança do seu aparelho.**
2. Quando utilizar a função de vapor pela primeira vez, não direcione o vapor para a roupa, podem sair resíduos.

ENCHAR ÁGUA

1. Recomendamos utilizar água destilada.
2. Certifique-se de que os ambos, Botão de controle de vapor e Botão de temperatura, estão na posição OFF (desligados).
3. Mantenha o ferro na posição vertical para que a entrada de água fique na posição horizontal.
4. Despeje água através a entrada de água até alcançar "MAX" indicado na parte lateral do ferro a vapor. Nunca encha acima "MAX".



CONFIGURAR A TEMPERATURA

Siga as instruções na etiqueta de vestuário. Se não sabe o tipo de tecido, por favor consulte a tabela seguinte.

Nota: Se vestuário consiste de vários tipos de tecido, sempre seleccione a temperatura para o tecido mais delicado.

Tecido	Controle de Temperatura	Requisito de Temperatura
Sintético	•	Temperatura baixa
Seda, lã	••	Temperatura média
Algodão, linho	•••	Temperatura alta

UTILIZAÇÃO DO FERRO A VAPOR

- Coloque o ferro de vapor na posição vertical e gire o Botão de temperatura ao valor mínimo/baixo de aquecimento.
- Conecte o cabo de alimentação á tomada eléctrica. Gire o Botão de temperatura ao nível "Temperatura elevada" . A luz acender-se-á e o ferro começará a aquecer.
- Quando a luz indicadora se apagar, a temperatura configurada está alcançada e o ferro de vapor está pronto para o uso.
- Durante a utilização a luz indicadora liga-se/desliga-se automaticamente enquanto o termostato mantém a temperatura programada (pode continuar a passar durante este processo)
- Gire o Botão de controle de vapor á posição desejada.
- O vapor está produzido logo que o ferro está colocado horizontalmente.

PULVERIZAÇÃO

– Prima o Botão de pulverização para pulverizar água em vestuário quantas vezes for necessário.

Nota: Quando use a função de pulverização, certifique-se de que há água suficiente no reservatório. Pode ter que bombear o botão de pulverização várias vezes na primeira vez que usar o ferro para iniciar a função de pulverização.

EXPLOÇÃO DE VAPOR OU PASSAGEM DE VESTUÁRIO VERTICAL

- Prima o Botão de Explosão de vapor para produzir uma explosão poderosa de vapor que pode penetrar em tecidos e atenuar vincos mais difíceis. Espere alguns segundos e prima novamente.
- Quando prime o Botão de Explosão de Vapor, pode passar verticalmente, também (cortinas, roupas penduradas etc.)

Nota: A função Explosão de Vapor pode ser usada apenas em temperaturas altas. Solte o Botão quando a luz indicadora acender-se-á, prima novamente quando a luz indicadora apagar-se-á.

PASSAGEM DE FERRO A SECO

Para funcionamento do ferro sem vapor, siga as instruções "Passar a vapor", no entanto, o botão de controlo do vapor deve permanecer na posição "O" (sem vapor).

AUTO-LIMPEZA

O função de auto-limpeza limpa o dentro da base, removendo impurezas. Recomendamos o uso a cada 10-15 dias.

- Coloque o botão de regulação do vapor na posição O (sem vapor)
- Encha o reservatório de água até ao nível máximo.
- Gire o botão de controlo da temperatura ao MAX e espere que a luz piloto apague.
- Desconecte o cabo de alimentação da tomada e prima o botão de auto-limpeza até que a água fervente, vapor, impurezas saem.
- Quando a base do ferro esfriar, pode limpá-lo com um pano húmido

SISTEMA ANTI-CALCÁRIO

Um filtro especial dentro do reservatório suaviza água e evita a formação de incrustações na base. O filtro é permanente e não precisa de o substituir.

SISTEMA ANTI-GOTEJAMENTO

Este ferro está equipado com função de paragem de gotejamento: o ferro pára automaticamente quando a temperatura está demasiado baixa para evitar que a água goteje para fora da base. Com o sistema anti-gotejamento, pode perfeitamente passar os tecidos mais delicados.

LIMPEZA E ARMAZENAGEM

- Depois de usar, vire o aparelho ao contrário para que a água contida no depósito saia do reservatório através da abertura da tampa.
- Conecte o cabo de alimentação á tomada elétrica, gire o Botão de Controle de temperature a "MAX" por 1-2 minutos para evaporar água restante e, em seguida, desconecte o ferro e deixe-o esfriar antes de o armazenar.

ATENÇÃO:

Se o cabo de alimentação estiver danificado, entre em contato com o revendedor ou centro de reparação autorizado.

No caso de quaisquer reparações, substituição do cabo ou plugue, por favor entre em contato com um técnico qualificado ou leve o aparelho ao centro de serviço autorizado.

Não tente abrir o aparelho.

Não há **partes consertáveis** dentro do produto.

NOTA:

1. Este aparelho pode ser utilizado por crianças com 8 anos ou mais ou por pessoas com capacidades físicas, sensoriais ou mentais reduzidas, ou por pessoas com falta de experiência e conhecimento, e menos que tenham recebidos instruções referentes á utilização do aparelho ou estejam sob supervisão de uma pessoa responsável. As crianças não devem brincar com o equipamento.
2. Nunca deixe o aparelho sem vigilância quando estiver ligado.
3. Antes de encher o reservatório, remova o plugue da tomada elétrica
4. A abertura de água deve ser fechada antes de utilização.
5. Utilize apenas com a tabua fornecida (para ferros sem cabo)
6. Não foi construído para uso regular
7. O ferro deve ser utilizado numa tabua estável
8. Quando colocar o ferro de vapor na tabua de passar, certifique-se de que a superfície em qual está a tabua é estável.
9. O ferro não deve ser usado se tiver caído, se houver sinais visíveis de dano ou se estiver a vaziar.

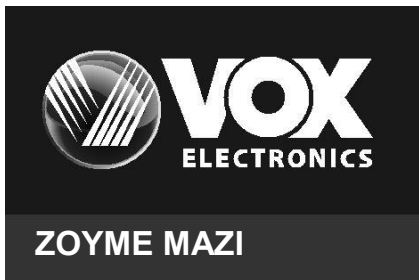

GRC

ΟΔΗΓΙΕΣ ΧΡΗΣΗΣ

Σίδερο ατμού

Μοντέλο: DBL-7003

Για οικιακή χρήση μόνο

Πριν χρησιμοποιήσετε το σίδερο, παρακαλούμε διαβάστε το εγχειρίδιο προσεκτικά

Οδηγίες χρήσης

Πριν από την πρώτη χρήση, παρακαλούμε διαβάστε το εγχειρίδιο προσεκτικά και εξοικειωθείτε με το καινόριο σας σίδερο ατμού. Παρακαλούμε αποθηκεύστε τις οδηγίες για μελλοντική χρήση.

Εξοικειωθείτε με το σίδερο

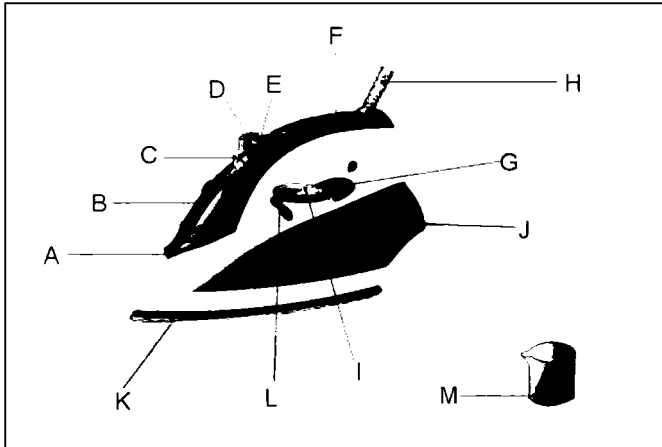

- | | |
|-----------------------------------|--------------------------------|
| A. Ακροφύσιο ψεκασμού | H. Φωτάκι ένδειξης λειτουργίας |
| B. Εισαγωγή νερού | I. Δεξαμενή νερού |
| C. Έλεγχος ατμού | J. Κεραμική πλάκα |
| D. Διακόπτης ατμού και έκρηξης | K. Υποπολλαπλασία |
| E. Κουμπί ψεκασμού | L. Κουμπί αυτοκαθαρισμού |
| F. Διακόπτης ελέγχου θερμοκρασίας | M. Κύπελλο μέτρησης |
| G. Προστασία καλωδίου ρεύματος | |

ΠΡΟΕΙΔΟΠΟΙΗΣΕΙΣ ΑΣΦΑΛΕΙΑΣ

Όταν χρησιμοποιείτε το σίδερο, πάντα πρέπει να ακολουθήσετε τις βασικές προειδοποιήσεις ασφάλειας:

1. Επιβεβαιώστε ότι το ρεύμα που χρησιμοποιείτε αντιστοιχεί με εκείνο που αναφέρεται στον πίνακα πληροφοριών.
2. Χρησιμοποιήστε το σίδερο μόνο έτσι όπως περιγράφεται στις οδηγίες χρήσης.
3. Επίβλεψη είναι απαραίτητη όταν η συσκευή χρησιμοποιείται κοντά στα παιδιά. Μην αφήνετε το σίδερο χωρίς επίβλεψη ενώ είναι συνδεδεμένο ή βρίσκεται στη σιδερώστρα. Μπορείτε να καείτε αν αγγίξετε ζεστά μεταλλικά εξαρτήματα, ζεστό νερό ή ατμό.
4. Κρατήστε το σίδερο μακριά από παιδιά.
5. Ποτέ μην αφήνετε το σίδερο χωρίς επίβλεψη ενώ είναι συνδεδεμένο στην πρίζα ρεύματος.

6. Το βύσμα πρέπει να αποσυνδεθεί από την πρίζα πριν γεμίσετε τη δεξαμενή με νερό.
7. Αποσυνδέστε το σίδερο από την πρίζα ρεύματος:
Πριν από τον καθαρισμό
Πριν γεμίσετε ή αδειάσετε τη δεξαμενή με νερό
Αμέσως μετά τη χρήση
8. Ποτέ μη χρησιμοποιείτε το σίδερο με βλαμμένο καλώδιο ή βύσμα ή αφού έχει πέσει ή ζημιωθεί με οποιονδήποτε τρόπο. Για να αποφύγετε ρίσκο ηλεκτροπληξίας, μην αποσυναρμολογείτε το σίδερο, πάρτε το στον εξειδικευμένο τεχνικό για έλεγχο και επισκευή.
9. Μην αφήνετε το καλώδιο να αγγίζει ζεστές επιφάνειες.
10. Για να προστατευθείτε από ηλεκτροπληξία, μη βουτάτε το σίδερο μέσα στο νερό ή οποιοδήποτε άλλο υγρό.
11. Το σίδερο πρέπει να χρησιμοποιείται και να αφήνεται σε μια σταθερή επιφάνεια.
12. Όταν τοποθετείτε το σίδερο στη θέση του, επιβεβαιώστε ότι η επιφάνεια στην οποία βρίσκεται είναι σταθερή.
13. Το σίδερο δεν πρέπει να χρησιμοποιείται εάν έχει πέσει, εάν υπάρχουν ορατά σημάδια βλάβης ή εάν στάζει.

ΠΡΙΝ ΑΠΟ ΤΗΝ ΠΡΩΤΗ ΧΡΗΣΗ

1. Είναι κανονικό για τη συσκευή να αποβάλει λίγο καπνό την πρώτη φορά. Αυτό δε θα διαρκέσει πολύ.
2. Όταν χρησιμοποιείτε τη λειτουργία ατμού για πρώτη φορά, μην κατευθύνετε τον ατμό προς τα ρουχά σας, διότι μπορεί να υπάρχουν υπολείμματα από τους αγωγούς ατμού.

ΓΕΜΙΣΗ ΜΕ ΝΕΡΟ

1. Προτείνουμε τη χρήση απεσταγμένου νερού.
2. Επιβεβαιώστε ότι και ο έλεγχος ατμού και ο διακόπτης ελέγχου θερμοκρασίας είναι στη θέση "OFF".
3. Κρατήστε το σίδερο όρθια έτσι ώστε η εισαγωγή νερού να είναι στην οριζόντια θέση.
4. Γεμίστε το με νερό μέσα από την εισαγωγή νερού ώσπου να φτάσει το νερό στην ένδειξη "MAX" στην πλευρά του σιδήρου και ποτέ πάνω από αυτό.

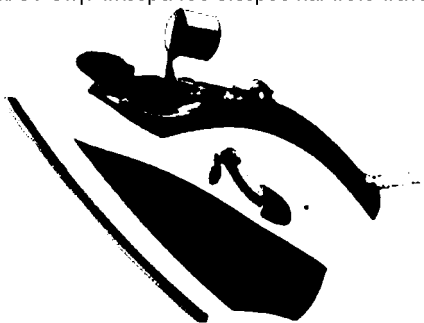

ΡΥΘΜΙΣΗ ΘΕΡΜΟΚΡΑΣΙΑΣ

Ακολουθήστε τις οδηγίες σιδερώματος στη ετικέτα ρούχων. Εάν δεν υπάρχει η ένδειξη, αλλά γνωρίζετε το είδος υφάσματος, παρακαλούμε ακολουθήστε τον πίνακα παρακάτω. Προσοχή: Εάν το ρούχο περιέχει διάφορα είδη υφασμάτων, πάντα επιλέξτε τη θερμοκρασία κατάλληλη στο πιο ευαίσθητο ύφασμα.

Υφασμα	Έλεγχος θερμοκρασίας	Απαραίτητη θερμοκρασία
Συνθετικά	•	Χαμηλή θερμοκρασία
Μετάξι, μαλλι	••	Μέση θερμοκρασία
Βαμβάκι, λινό	•••	Υψηλή θερμοκρασία

ΣΙΔΕΡΩΜΑ ΜΕ ΑΤΜΟ

- Τοποθετήστε το σίδερο στη κάθετη θέση και βάλτε το διακόπτη ελέγχου θερμοκρασίας στην ελάχιστη ένταση.
- Βάλτε το βύσμα στην πρίζα και γυρίστε το διακόπτη ελέγχου θερμοκρασίας στην ένδειξη “υψηλή θερμοκρασία”. Το φωτάκι ένδειξης λειτουργίας θα ανάψει δείχνοντας ότι το σίδερο ζεσταίνεται.
- Όταν το φωτάκι σβήσει, η συσκευή εφτάσε στην επιθυμητή θερμοκρασία και είναι έτοιμη για τη χρήση.
- Κατά το σιδέρωμα, το φωτάκι στο σίδερο αυτόματα σβήνει και ανάβει διότι ο ρυθμιστής θερμοκρασίας κρατάει την επιθυμητή θερμοκρασία (μπορείτε να συνεχίσετε με το σιδέρωμα κατά τη διαδικασία αυτή).
- Γυρίστε το διακόπτη ελέγχου ατμού στην επιθυμητή θέση.
- Ο ατμός βγαίνει μόλις γυρίσετε το σίδερο οριζόντια.

ΨΕΚΑΣΜΟΣ

- Πατήστε το κουμπί ψεκασμού να ψεκάσετε νερό πάνω στα ρούχα όσο συχνά χρειάζεται. Προσοχή: Όταν χρησιμοποιείτε τη λειτουργία ψεκασμού, επιβεβαιώστε ότι υπάρχει αρκετό νερό στη δεξαμενή νερού και μπορεί να χρειαστεί να πατήσετε το κουμπί ψεκασμού μερικές φορές κατά την πρώτη χρήση του σιδέρου για να αρχίσετε με τον ψεκασμό.

ΚΑΘΕΤΟ ΣΙΔΕΡΩΜΑ ΑΤΜΟΥ Η ΕΚΡΗΞΗ

- Πατήστε το κουμπί έκρηξης ατμού να βγάλετε ατμό που μπορεί να εισχωρήσει στο ύφασμα και λειάνει τις πιο δύσκολες και σκληρές τσακίσεις. Περιμένετε λίγα δευτερόλεπτα πριν το ξαναπατήσετε.
- Πατώντας το κουμπί έκρηξης ατμού κατά διαστήματα, μπορείτε να κάνετε κάθετο σιδέρωμα (κουρτίνες, κρεμασμένα ρούχα, κλπ.).

Προσοχή: Η λειτουργία έκρηξης ατμού μπορεί να χρησιμοποιείτε μόνο στις υψηλές θερμοκρασίες. Σταματήστε με τη χρήση όταν το φωτάκι ανάψει και ξεκινήστε ξανά με το σιδέρωμα όταν το φωτάκι σβήσει.

ΣΤΕΓΝΟ ΣΙΔΕΡΩΜΑ

Για το σιδέρωμα χωρίς ατμό, ακολουθήστε τις οδηγίες στην παράγραφο “Σιδέρωμα με ατμό”, όμως, ο διακόπτης ελέγχου ατμού πρέπει να μείνει στη θέση “Ο” (χωρίς ατμό).

ΑΥΤΟΚΑΘΑΡΙΣΜΟΣ

Η λειτουργία αυτοκαθαρισμού καθαρίζει τα εσωτερικά της πλάκας αφαιρώντας βρωμιά. Προτείνουμε να το κάνετε κάθε 10 με 15 ημέρες.

- Βάλτε το διακόπτη ελέγχου ατμού στη θέση Ο (χωρίς ατμό).
- Γεμίστε τη δεξαμενή νερού ως το υψηλότερο επίπεδο.
- Γυρίστε το διακόπτη ελέγχου θερμοκρασίας στο MAX και περιμένετε να σβήσει το φωτάκι ένδειξης λειτουργίας.
- Βγάλτε το βύσμα από την πρίζα και πατήστε το πλήκτρο αυτοκαθαρισμού ώσπου να βγούν το βρασμένο νερό, ο ατμός και η βρωμιά.
- Όταν η ζεστή πλάκα έχει κρυσώσει, μπορείτε να την καθαρίσετε με νωπό πανί.

ΣΥΣΤΗΜΑ ΑΝΤΙ ΠΟΥΡΙΟΥ

Ένα συγκεκριμένο φίλτρο μέσα στη δεξαμενή νερού μαλακώνει το νερό και αποτρέπει συσσώρευση πουριού στη μεταλλική πλάκα. Το φίλτρο είναι μόνιμο και δε χρειάζεται αλλαγή.

ΣΥΣΤΗΜΑ ΑΝΤΙ ΣΤΑΞΙΜΟΥ

Αυτό το σίδερο είναι εξοπλισμένο με λειτουργία αντί του στάξιμου: το σίδερο αυτόματα σταματάει να βγάζει ατμό όταν η θερμοκρασία είναι πολύ μικρή ή αποτρέπει το στάξιμο νερού από τη ζεστή πλάκα.

Με σύστημα αντί σταξίματος μπορείτε να κάνετε ιδανικό σιδέρωμα ακόμη και στα πιο ευαίσθητα υφάσματα.

ΠΩΣ ΝΑ ΤΟ ΚΑΘΑΡΙΣΕΤΕ ΚΑΙ ΑΠΟΘΗΚΕΥΣΕΤΕ

- Μετά τη χρήση, σηκώστε το σίδερο με την τρύπα εισαγωγής νερού προς τα κάτω για να αδειάσετε το νερό που έχει μείνει στη δεξαμενή.
- Συνδέστε το βύσμα στην πρίζα και γυρίστε το διακόπτη ελέγχου θερμοκρασίας στο "MAX" 1-2 λεπτά για να εξατμίσει το υπόλοιπο νερό και μετά αποσυνδέστε το σίδερο και αφήστε το να κρυσώσει πριν από την αποθήκευση.

ΠΡΟΣΟΧΗ:

Όταν το καλώδιο ρεύματος έχει βλάβη, επικοινωνήστε με τον προμηθευτή ή ένα εξουσιοδοτημένο κέντρο επισκευών.

Σε περίπτωση επισκευής, αλλαγής καλωδίου ή βύσματος ή οποιασδήποτε προσαρμογής, παρακαλούμε επικοινωνήστε με έναν εξουσιοδοτημένο τεχνικό ή φέρτε τη συσκευή στο εξουσιοδοτημένο κέντρο επισκευών.

Το πακέτο δεν περιέχει ανταλλακτικά.

Μη δοκιμάζετε να ανοίξετε τη συσκευή.

ΠΡΟΣΕΞΤΕ:

1. Τη συσκευή μπορούν να τη χρησιμοποιούν παιδιά και άτομα με μειωμένη σωματική, αισθητηριακές ή διανοητικές ικανότητες ή έλλειψη εμπειρίας και γνώσεων, εκτός εάν βρίσκονται υπό επίβλεψη ή υπεύθυνα άτομα τους έδωσαν οδηγίες που αφορούν χρήση της συσκευής με ασφάλεια και καταλαβαίνουν τους κινδύνους που υπάρχουν.
2. Παιδιά δεν πρέπει να παίζουν με τη συσκευή.
3. Δεν πρέπει να αφήσετε το σίδερο χωρίς επίβλεψη ενώ είναι συνδεδεμένο στην πρίζα ρεύματος.
4. Το βύσμα πρέπει να αποσυνδεθεί από την πρίζα πριν γεμίσετε τη δεξαμενή με νερό (για σίδερα ατμού και σίδερα που έχουν σύστημα ψεκασμού νερού).
5. Η εισαγωγή νερού δεν πρέπει να ανοίγεται κατά τη χρήση. Πρέπει να κοιτάξετε τις οδηγίες για την ασφαλή γέμιση δεξαμενής νερού (για σίδερα με πεπιεσμένο ατμό).
6. Το σίδερο πρέπει να χρησιμοποιείτε μόνο με το βάθρο του (για ασύρματα σίδερα).

7. Το σίδερο δεν προορίζεται για την καθημερινή χρήση (για σίδερο ταξιδιού).
8. Το σίδερο πρέπει να χρησιμοποιείτε και να βρίσκεται σε μια σταθερή επιφάνεια.
9. Όταν τοποθετείτε το σίδερο στο βάθρο του, ελέγξτε ότι η επιφάνεια στην οποία βρίσκεται είναι σταθερή.
10. Το σίδερο δεν πρέπει να χρησιμοποιείται εάν έχει πέσει, εάν υπάρχουν ορατά σημάδια βλάβης ή εάν σιάζει.



SVN

NAVODILO ZA UPORABO

Parni likalnik

Model: DBL-7003

Samo za osebno uporabo

Pred uporabo tega likalnika vas prosimo, da natančno preberete navodila za uporabo

Navodila za uporabo

Prosimo vas, da pozorno preberete navodila in se seznanite z vašim novim likalnikom pred prvo uporabo. Shranite ta navodila za poznejšo uporabo.

SPOZNAJTE VAŠ LIKALNIK

- | | |
|-----------------------------|-------------------------------|
| A. Šoba (raspršilna) | B. Otprtina za ponjenje vode |
| C.Regulator za paro | D. Gumb za paro |
| E.Gumb za pršenje | F. Mehk ročaj |
| G. Signalna lučka | H. Ščitnik omrežnega kabla |
| I. Regulator za temperaturo | J. Rezervoar za vodo |
| K. Likalna plošča | L. Gumb za samodejno čiščenje |
| M. Merilno posodo | |

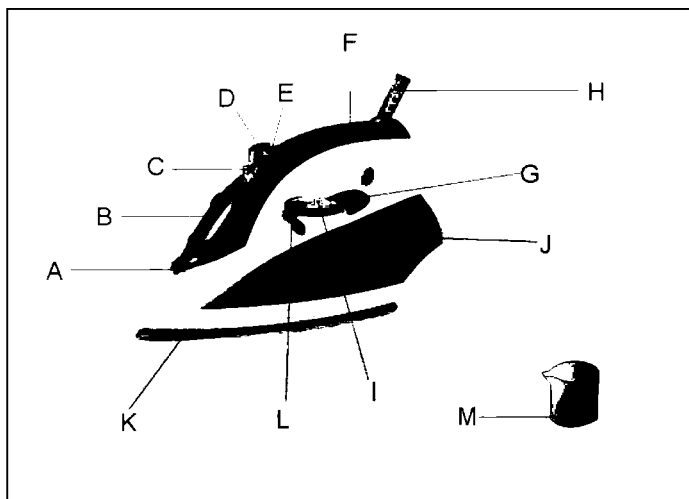

POMEMBNA VARNOSTNA NAVODILA

Pri uporabi likalnika je potrebno upoštevati naslednja osnovna varnostna pravila:

- Preverite ali napetost v vaši vti nici ustreza napetosti aparata, ki je označena na nadpisni plošči na samem aparatu.
- Uporabljajte likalnik samo za predvideni namen, ki je opisan v teh navodilih za uporabo.
- Poskrbite za nadzor, ko se aparat uporablja v bližini otrok. Ne puščajte likalnika brez nadzora dokler je priključen na električno omrežje ali pa je odložen na likalni deski. Bodite previdni pri uporabi, da ne bi prišlo do opeklin, ki so posledica stika z vročimi kovinskimi deli, vročo vodo ali paro.
- Likalnik naj bo izven dosega otrok.
- Likalnik naj ne bo vključen brez nadzora.
- Izključite omrežni kabel likalnika pred:
 - izmenjavo
 - Dodajanjem vode ali praznjenjem rezervoarja s preostalo vodo
 - Takoj po uporabi
- Nikoli ne vključite likalnika s poškodovanim napajalnim kablom, po padcu ali kakršni koli drugi poškodbi. Da se izognete možnosti električnega udara ne poskušajte sami popravljati poškodovanega likalnika, temveč se obrnite na pooblaščenega serviserja v zvezi s pregledom in popravilom.
- Ne dovolite, da napajalni kabel pride v stik z vročimi površinami.
- Da bi se izognili nevarnosti električnega udara, aparata ga ne potaplajte v vodo niti v kakršno koli drugo tekočino.
- Likalnik uporabljajte in odlagajte izključno na ravnih in stabilnih površinah.
- Ob postavljanju likalnika na desko, preverite ali je površina na katero ste odložili desko stabilna.
- Likalnik se ne sme uporabljati v kolikor je padel in v kolikor so na njem prisotni znaki poškodbe ali kapljanja.
- Aparat lahko uporabljajo otroci starejši več kot 8 let kot tudi osebe s zmanjšanimi fizičnimi, zaznavnimi in umskimi zmožnostmi ter osebe s pomankljivimi izkušnjami in znanjem, vendar je pod nadzorom odgovorne osebe, in z navodili glede varne uporabe aparata, ter ob zavedanju vseh možnih nevarnosti, ki so povezane z uporabo aparata. Otroci se ne smejo igrati s tem aparatom, prav tako ga ne smejo igrati in vzdrževati brez nadzora.
- Otroci morajo biti pod nadzorom, na ta način in boste prepričani, da se ne igrajo z aparatom.

- Likalnik in omrežni kabel naj bosta izven dosega otrok mlajših od 8 let dokler je aparat v funkciji ali dokler se ne ohladi.

PRED PRVO UPORABO

Kadar prvi vklju ili likalnik je normalno, da se pojavi manjša koli ina dima, ki pa bo hitro izginil.

Ko boste prvi uporabili funkcijo likanja s paro, ne usmerjajte pare direktno proti perilu, ker se lahko zgodi, da likalnik spusti manjšo koli ino umazanije, ki se je nabrala v kanalih za paro.

POLNJENJE Z VODO

Priporo amo uporabo destilirane vode.

Preverite ali sta regulator pare in regulator za temperaturo v OFF položaju.

Likalnik dvignite tako, da bo odprtina za vlivanje vode vedno v vodoravnem položaju.

Napolnite rezervoar z vodo skozi odprtino za vlivanje vode, dokler voda ne pride do indikatorja za maksimalno raven vode, nikoli ne polnite rezervoarja preko te meje.



NASTAVITEV TEMPERATURE

Spoštujte navodila za likanje, ki se nahajajo na deklaraciji vaših obla il. V kolikor deklaracija ne obstaja, veste pa za kakšno tkanino gre, vas prosimo, da se ravnate po spodnji tabeli.

Opomba: V kolikor je dolo eni material mešane surovinske sestave, temperaturo likanja zmeraj izberite glede na najob utljivejšo tkanino.

Tkanina	Kontrola temperature	Potrebna temperatura
Sintetika	•	Nizka temperatura
Svila, volna	••	Srednja temperatura
Bombaž, lan	•••	Visoka temperatura

LIKANJE S PARO

- Postavite likalnik v pokon en položaj, zatem pa nastavite regulator temperature na minimalno vrednost/rahlo segrevanje.
- Vstavite napajalni kabel v vti nico, zatem pa nastavite regulator temperature na najvišjo temperaturo. Signalna lu ka za temperaturo se bo prižgala kot znak, da se je likalnik za el greti.
- Ko se lu ka za temperaturo izklju i, je to znak, da je likalnik dosegel želeno temperaturo in daje pripravljen za uporabo.
- Dokler traja likanje, se bo lu ka-indikator za temperaturo na likalniku samodejno vklju evala in izklju evala, dokler termostat vzdržuje želeno temperaturo (dokler ta proces traja, lahko nemoteno nadaljujete z likanjem).
- Postavite regulator pare u želeni položaj.
- Likalnik bo za el izpuš ati paro takoj, ko se ga postavi v vodoraven položaj.

PRŠENJE

- Pritisnite gumb, ki aktivira pršenje. Po potrebi uporabljajte ta curek za vlaženje obla il, ki jih likate. **Opomba:** Kadar se uporablja funkcija pršenja z vodo, preverite ali je v rezervoarju zadostna koli ina vode. Pri prvi uporabi vodnega curka boste morda morali nekaj krat zaporedoma pritisniti gumb za pršenje, dokler ne sprožite funkcije pršenja.

LIKANJE S SUNKOVITIM IZPUSTOM PARE ALI POKON NO LIKANJE S PARO

- Pritisnite gumb za brizganje parnega curka in likalnik bo brizgnil mo an curek pare, ki prodre globoko v tkanino in pripomore, da se zlikajo tudi zelo nagubani in zme kani deli na tkanini. Po akajte nekaj sekund preden ponovno pritisnete gumb za parni curek.
 - Z ob asnim pritiskom na gumb za parni curek lahko prav tako likate na na in, da držite likalnik v pokon nem položaju (zavese, obleko, ki ste jo pred tem obesili na obešalnik, itd)
- Opomba:** Funkcija parnega curka se lahko uporablja izklju no, kadar je temperatura likalnika visoka. Ko se indikator temperature ugasne, prenehajte z izpuš anjem parnega curka - nadaljujte s pritiskanjem gumba in likanjem, ko se signalna lu ka ponovno prižge.

LIKANJE 'NA SUHO'

Za likanje brez uprabe pare, se ravnajte po navodilih z naslovom LIKANJE S PARO, s to izjemo, da regulator pare mora ostati v položaju OFF (kar pomeni, da se para ne uporablja).

SISTEM PROTI NABIRANJU VODNEGA KAMNA

Poseben filter znotraj rezervoarja mehča vodo ter preprečuje nabiranje vodnega kamna na likalno ploščico. Filter je trajen in ne zahteva menjavo.

SISTEM ZA PREPREČEVANJE KAPLJANJA

Ta likalnik je opremljen s posebno funkcijo za preprečevanje kapljanja: likalnik samodejno preneha z brizganjem pare, ko temperatura postane prenizka, da prepreči kapljanje vode skozi odprtine na likalno ploščico.

S tem sistemom za preprečevanje kapljanja lahko v popolnosti zlikate tudi najbolj utrljive tkanine.

SAMO IŠTILNI SISTEM

Samoištilno funkcijo očiščite znotraj podnožja, odstranite ostanke. Priporočamo, dajo uporabljajo vsakih 10-15 dni.

- Parni regulator nastavite vrtenjem gumba v položaj 0 (brez pare)
- Napolnite rezervoar za vodo.
- Nastavite termostat položaj MAX in počakajte, da se kontrolna lučka izklopi.
- Izvlecite vtičnice in pritisnite gumb samoištilni do vrele vode, para, ne ostanke pridejo ven.
- Kot se likalna ploščica ohladi, je lahko očiščite z vlažno krpo.

IŠ ENJE IN SHRANJEVANJE LIKALNIKA

- Po končni uporabi dvignite likalnik tako, da bo odprtina za polnjenje rezervoarja z vodo obrnjena navzdol, na ta način boste izpraznili preostalo vodo.
- Vtaknite napajalni kabel v vtičnico, potem nastavite regulator temperature v maksimalen položaj ("MAX") in ga pustite vključeno 1-2 min, na ta način bo izhlapela vsa preostala voda. Potem izklopite likalnik in izvlecite kabel iz vtičnice ter pustite likalnik, da se ohladi preden ga shranite.

POZOR:

Ko je likalnik priključen na električno omrežje, ga uporabnik ne sme pustiti brez nadzora.

V kolikor je napajalni kabel poškodovan, stopite v stik s prodajalcem ali pooblaščenim serviserjem v zvezi s popravilom.

V zvezi s kakršnim koli popravilom, zamenjavo delov, tudi zamenjavo napajalnega kabla ali vtičnice, kot tudi za kakršno koli nastavitve, se obvezno obrnite na pooblaščen strokovno osebo ali pooblaščen servis.

OPOMBA:



1. Osebe (vključno z otroci) z zmanjšanimi telesnimi, zaznavnimi ali duševnimi sposobnostmi, ali pomanjkanjem izkušenj ali znanja, smejo aparat uporabljati izključno pod nadzorom osebe, ki odgovarja za njihovo varnost.
2. Otroke je treba nadzorovati, da se ne igrajo z aparatom.
3. Likalnik ne sme ostati priključen na električno omrežje brez nadzora;
4. Vtičnik je treba izklopiti iz električne vtičnice, preden se za nje polniti posoda z vodo (za parne likalnike, ki vsebujejo sredstvo za razprševanje vode);
5. Odprtino za polnjenje se ne sme odpirati med uporabo. Potrebno je slediti navodila za varno polnjenje;
6. Likalnik se sme uporabljati samo s stojalom (za brezžične likalnike);
7. Likalnik ni namenjen za redno uporabo (potovalni likalnik);
8. Likalnik se mora uporabljati ter hraniti na stabilni podlagi;
9. Pri postavitvi likalnika na stojalo, se prepričajte, da je površina na katero ste postavili stojalo stabilna;
10. Likalnika ne uporabljajte, če je padel na tla, če so vidni znaki poškodb ali če pušča vodo.



HRV

UPUTE ZA UPORABU

GLAČALO NA PARU

Model: DBL-7003

Samo za kućnu upotrebu.

Prije rukovanja uređajem, molimo vas da pažljivo pročitate ove upute

Upute za uporabu

Molimo vas da pozorno pročitate ove upute i upoznate se sa vašim novim glačalom prije prve uporabe. Sačuvajte ove upute za buduću uporabu.

UPOZNAJTE VAŠE GLAČALO

- | | |
|------------------------------|--------------------------------------|
| A. Prskalica | B. Otvor za sipanje vode |
| C. Regulator jačine pare | D. Dugme za izbacivanje parnog mlaza |
| E. Gumb za prskanje | F. Mekana ručka |
| G. Kontrolna lampica | H. Štitnik kabla za napajanje |
| I. Regulator temperature | J. Rezervoar za vodu |
| K. Grejna ploča | L. Gumb za samočišćenje |
| M. Mjerilica za sipanje vode | |

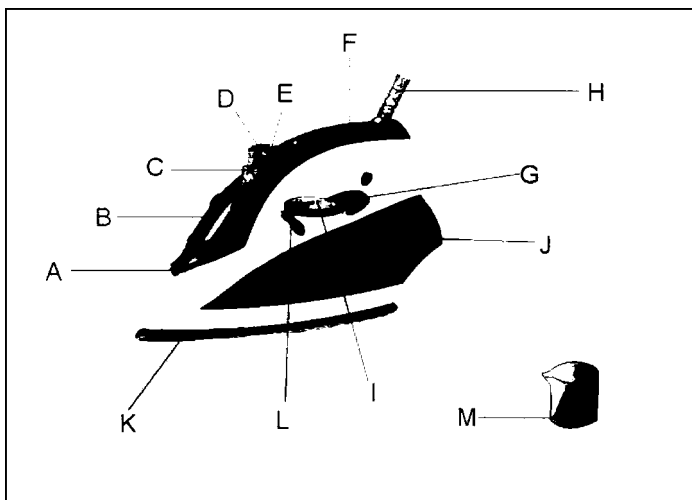

VAŽNE SIGURNOSNE UPUTE

Prilikom korišćenja glačala važno je da se ispoštuju slijedeća osnovna sigurnosna pravila:

- Proverite da li napon u vašoj utičnici odgovara naponu uređaja, koji je naznačen na natpisnoj tablici na samom uređaju.
- Koristite glačalo samo za predviđenu namijenu koja je opisana u ovim uputama za uporabu.
- Neophodan je blizak nadzor kad se bilo koji uređaj koristi u blizini djece. Ne ostavljajte glačalo bez nadzora dok je priključeno u struju ili odloženo na dasci za glačanje. Može doći do opekotina izazvanih dodirivanjem vrućih metalnih dijelova, vruće vode ili pare.
- Držite glačalo van domašaja djece.
- Glačalo nikada ne treba ostavljati uključeno i bez nadzora.
- Kabel za napajanje mora biti izvađen iz utičnice prije sipanja vode u rezervoar.
- Isključite kabel za napajanje glačala prije:
 - Čišćenja
 - Dodavanja vode ili pražnjenja rezervoara od preostale vode
 - Odmah nakon uporabe
- Nikad ne uključujte glačalo sa oštećenim kablom za napajanje, nakon pada ili bilo kakvog drugog oštećenja. Kako biste izbjegli rizik od strujnog udara, ne pokušavajte sami da popravljate oštećeno glačalo već ga odnesite ovlaštenom serviseru na pregled i popravku.
- Ne smijete dozvoliti da kabel za napajanje dotiče vruće površine.
- Ako želite da izbjegnute rizik od električnog oštećenja uređaja, ne potapajte glačalo u vodu niti bilo koju drugu tekućinu.
- Glačalo se mora koristiti i odlagati tijekom rada isključivo na stabilu površinu.
- Kada postavljate glačalo na dasku, provjerite da je površina na kojoj ste postavili dasku stabilna.
- Glačalo ne smijete koristiti ako je došlo do pada i ako postoje vidljivi znaci oštećenja ili ako iz nje curi tekućina.
- Uređaj mogu koristiti djeca starija od 8 godina kao i osobe sa smanjenim fizičkim, senzornim i mentalnim sposobnostima ili osobe sa nedostatkom iskustva i znanja ako su pod nadzorom ili im je objašnjeno od strane odgovorne osobe kako uređaj treba bezbjedno da funkcioniše i ako razumiju koje su sve potencijalne opasnosti vezane za rukovanje ovim uređajem. Djeca se ne smiju igrati sa ovim uređajem. Djeca ne smiju čistiti niti održavati ovaj uređaj bez nadzora.
- Držite glačalo i njegov kabel za napajanje van domašaja djece mlađe od 8 godina dok je u funkciji ili dok se hladi

PRIJE PRVE UPORABE

- Prilikom prvog uključivanja glačala, normalno je da se pojavi manja količina dima, koja će vrlo brzo nestati.
- Kad prvi put koristite funkciju glačanja sa parom, ne usmjeravajte paru direktno ka rublju za glačanje, jer se može desiti da glačalo ispusti manju količinu taloga koji se nakupio u kanalima za paru.

PUNJENJE SPREMNIKA VODOM

- Preporučujemo korištenje destilirane vode.
- Provjerite da li su regulator jačine pare i regulator temperature u OFF poziciji.
- Držite glačalo na gore tako da otvor za sipanje vode bude u horizontalnom položaju.
- Napunite rezervoar sa vodom kroz otvor za sipanje vode dok voda ne dođe do indikatora za maksimalnu razinu vode i nikad ne punite rezervoar vodom preko ove granice



PODEŠAVANJE TEMPERATURE

Pratite upute za glačanje koje se nalazi na deklaraciji vašeg rublja. Ukoliko deklaracija ne postoji, a znate o kojoj vrsti tkanine je riječ, molimo vas da konsultujete slijedeću tabelu.

Napomena: ukoliko je određen materijal mješovitog sirovinskog sustava, temperaturu glačanja uvijek birajte prema najnežnijem materijalu.

Tkanina	Kontrola temperature	Neophodna temperatura
Sintetika	•	Niska temperatura
Svila, vuna	••	Srednja temperatura
Pamuk, lan	••• MAX	Visoka temperatura

GLAČANJE NA PARU

- Postavite glačalo u okomiti položaj, a zatim podesite regulator temperature na minimalnu vrijednost/blago zagrijevanje.
- Ubacite kabel za napajanje u utičnicu, a zatim podesite regulator temperature na najvišu temperaturu. Signalno svjetlo temperature će se upaliti, kao znak da je glačalo počelo da se grije.
- Kada se svjetlo temperature isključi, to je znak da je glačalo dostiglo zadatu temperaturu i da je spremno za korištenje.
- Dok traje glačanje, lampica – indikator temperature na glačalu će nastaviti da se sama uključuje i isključuje, dok termostatski prekidač održava zadatu temperaturu (dok ovaj proces traje, možete neometano da nastavite sa glačanjem).
- Postavite regulator jačine pare u željeni položaj.
- Glačalo će početi da ispušta paru čim se postavi u vodoravan položaj.

PRSKANJE (FUNKCIJA SPREJA)

- Pritisnite gumb koje aktivira ispuštanje mlaza sitnih kapljica vode. Koristite ovaj mlaz za kvašenje rublja koje se glača, po potrebi.
- Napomjena: Kada se koristi funkcija prskanja vodom, provjerite da li u rezervoaru ima dovoljno vode. Kod prvog korišćenja vodenog mlaza, možda ćete morat nekoliko puta uzastopno da pritisnete gumb za prskanje, dok ne pokrenete funkciju prskanja.

GLAČANJE PARNIM MLAZOM ILI OKOMITO GLAČANJE PAROM

- Pritisnite gumb za izbacivanje parnog mlaza i glačalo će izbaciti snažan mlaz vodene pare, koji prodire duboko u platno i pomaže da se izglačaju i najzahtjevniji prevoji i izgužvani djelovi na tkanini. Sačekajte nekoliko sekundi prije nego što ponovo pritisnete gumb za parni mlaz.
 - Povremenim pritiskom na dugme za parni mlaz možete takođe da glačate držeći glačalo u okomitom položaju (zavjese, garderobu koju ste prethodno okačili da visi, itd.).
- Napomena: Funkcija parnog mlaza se isključivo može koristiti na visokoj temperaturi. Kada se indikator temperature ugasi, prekinite ispuštanje parnog mlaza – nastavite sa pritiskanjem dugmeta i glačanjem kada se signalna lampica ponovo upali.

GLAČANJE 'NA SUHO'

Za glačanje bez korišćenja vodene pare, postupite prema uputama u odjeljku GLAČANJE PAROM, s tim izuzetkom što regulator jačine pare mora da ostane u položaju OFF (koji označava da se para ne koristi).

SISTEM ZA SUZBIJANJE KAMENCA

Poseban filter unutar rezervoara omekšava vodu i sprječava gomilanje kamenca na prohromskoj ploči za glačanje. Filter je permanentan i ne zahtjeva zamijenu.

SISTEM ZA SUZBIJANJE KAPANJA

Ovo glačalo je opremljeno posebnom funkcijom za suzbijanje kapanja: glačalo automatski prestaje da izbacuje paru kada temperatura postane preniska da spriječi vodu da kaplje kroz rupice na prohromskoj ploči.

Sa ovim sistemom za suzbijanje kapanja, možete savršeno glačati i najosjetljivije tkanine.

SAMOČIŠĆENJE

Samočišćenje unutrašnjosti grijne ploče otklanja nečistoću. Preporučamo da koristite ovu opciju svakih 10-15 dana.

- Podesite kontrolor pare na poziciju O (bez pare)
- Napunite rezervoar za vodu do maksimalne razine.
- Podesite regulator temperature na MAX i sačekajte da se ugasi kontrolna lampica.
- Izvucite utikač iz utičnice, zatim pritisnite gumb za samočišćenje do ključale vode, držite pritisnuto dok para i nečistoća ne izađu iz uređaja.
- Kada se grejna ploča ohladi, možete je očistiti vlažnom krpom.

ČIŠĆENJE I ODLAGANJE GLAČALA

- Po završetku korištenja, podignite glačalo okrenuvši otvor za punjenje rezervoara sa vodom na dole, kako bi iz rezervoara ispraznili preostalu vodu.
- Utaknite kabel za napajanje u utičnicu, a zatim postavite regulator temperature u maksimalan položaj ("MAX") i ostavite ga uključenog 1-2 minuta, kako bi isparila sva zaostala voda. Nakon toga, isključite glačalo i izvucite kabel iz utičnice i ostavite glačalo da se ohladi, prije nego što ga odložite na mjesto predviđeno za njeno čuvanje.

POZOR:

Kada je glačalo povezano sa izvorom napajanja, korisnik ga ne smije ostaviti bez nadzora. Ukoliko je kabel za napajanje oštećen, obratite se svom prodavcu ili ovlaštenom servisu radi popravke. Za bilo kakve popravke, zamjene dijelova, uključujući i zamjenu kabla za napajanje ili utikača, kao i za bilo kakva podešavanja, obavezno se obratite ovlaštenom stručnom licu, ili odnesite uređaj u ovlaštenu servis.

NOTE:



1. Ovaj uređaj nije namjenjen za uporabu od strane osoba (uključujući djecu) sa smanjenim fizičkim, senzornim ili mentalnim sposobnostima, ili sa nedostatkom iskustva i znanja, osim ukoliko nisu pod nadzorom ili su dobili instrukcije za uporabu uređaja od strane osoba odgovornih za njihovu bezbjednost.
2. Djeca moraju biti pod nadzorom kako bi se osigurali da se ne igraju s uređajem.
3. Glačalo ne smije biti ostavljeno bez nadzora ukoliko je preključeno na električnu mrežu.
4. Utikač mora biti isključen iz utičnice prije nego što se rezervoar napuni s vodom (zbog glačala na paru i dijelova iz kojih izlazi voda).
5. Otvor za vodu ne smije biti otvoren tokom uporabe. Uputa za bezbjednu dopunu rezervoara vodom mora biti data (za glačala sa parom na pritisak).
6. Glačalo se mora koristiti samo sa isporučenim postoljem (kod modela bezkabelnih glačala).
7. Glačalo nije namjenjeno za regularnu uporabu (kod glačala za putovanja);
8. Glačalo se mora koristiti i držati na ravnoj i stabilnoj površini.
9. Kada stavljate glačalo na njegovo postolje uvjerite se da je postolje stavljeno na ravnu i stabilnu površinu.
10. Glačalo se ne smije upotrebljavati ukoliko je palo, kada postoje vidljivi znaci oštećenja ili ukoliko iz njega curi tekućina.



ŽIVIMO ZAJEDNO

BIH/MNE

UPUTSTVO ZA UPOTREBU

PEGLA NA PARU

Model: DBL-7003

Samo za kućnu upotrebu.

Prije korišćenja ove pegle, molimo vas da pažljivo pročitate ovo uputstvo

Uputstvo za upotrebu

Molimo vas da pažljivo pročitate ovo uputstvo i upoznate se sa Vašom novom peglom prije prve upotrebe. Sačuvajte ovo uputstvo za kasniju upotrebu.

UPOZNAJTE VAŠU PEGLU

- | | |
|------------------------------|--------------------------------------|
| A. Prskalica | B. Otvor za sipanje vode |
| C. Regulator jačine pare | D. Dugme za izbacivanje parnog mlaza |
| E. Dugme za prskanje | F. Mekana ručka |
| G. Kontrolna lampica | H. Štitnik kabla za napajanje |
| I. Regulator temperature | J. Rezervoar za vodu |
| K. Grejna ploča | L. Dugme za samočišćenje |
| M. Mjerilica za sipanje vode | |

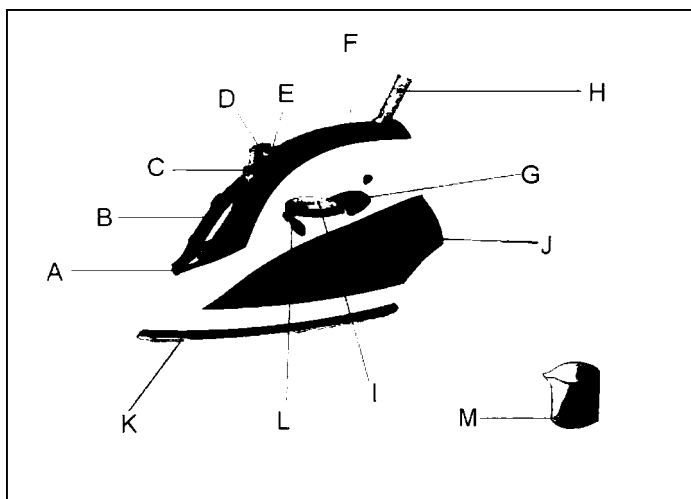

VAŽNA BEZBJEDNOSNA UPUTSTVA

Prilikom korišćenja pegle važno je da se ispoštuju sljedeća osnovna bezbjednosna pravila:

- Provjerite da li napon u vašoj utičnici odgovara naponu uređaja, koji je naznačen na natpisnoj tablici na samom uređaju.
- Koristite peglu samo za predviđenu namjenu koja je opisana u ovom uputstvu za upotrebu.
- Neophodan je blizak nadzor kad se bilo koji uređaj koristi u blizini djece. Ne ostavljajte peglu bez nadzora dok je priključena u struju ili odloženu na dasci za peglanje. Može doći do opekotina izazvanih dodirivanjem vrućih metalnih dijelova, vruće vode ili pare.
- Držite peglu van domašaja djece.
- Peglu nikada ne treba ostavljati uključenu i bez nadzora. Kabl za napajanje mora biti izvađen iz utičnice prije sipanja vode u rezervoar.
- Isključite kabl za napajanje pegle prije:
 - Čišćenja
 - Dodavanja vode ili pražnjenja rezervoara od preostale vode
 - Odmah nakon upotrebe
- Nikad ne uključujte peglu s oštećenim kablom za napajanje, nakon pada ili bilo kakvog drugog oštećenja. Kako biste izbjegli rizik od strujnog udara, ne pokušavajte sami da popravljate oštećenu peglu, već je odnesite ovlaštenom serviseru na pregled i popravku.
- Ne dozvolite da kabal za napajanje dotiče vruće površine.
- Ako želite da izbjegnute rizik od električnog oštećenja uređaja, ne potapajte peglu u vodu niti bilo koju drugu tečnost.
- Pegla se mora koristiti i odlagati tokom rada isključivo na stabilnoj površini.
- Kada postavljate peglu na dasku, provjerite da je površina na kojoj ste postavili dasku stabilna.
- Peglu ne smijete koristiti ako je došlo do pada i ako postoje vidljivi znaci oštećenja ili ako iz nje curi tečnost.
- Uređaj mogu koristiti djeca starija od 8 godina kao i osobe sa smanjenim fizičkim, senzornim i mentalnim sposobnostima ili osobe sa nedostatkom iskustva i znanja ako su pod nadzorom ili im je objašnjeno od strane odgovorne osobe kako uređaj treba bezbjedno da funkcioniše i ako razumeju koje su sve potencijalne opasnosti vezane za rukovanje ovim uređajem. Djeca se ne smiju igrati sa ovim uređajem. Djeca ne smiju čistiti niti održavati ovaj uređaj bez nadzora.
- Djeca moraju biti pod nadzorom kako bi bili sigurni da se ne igraju sa uređajem

- Držite peglu i njen kabal za napajanje van domašaja djece mlađe od 8 godina dok je u funkciji ili dok se hladi.

PRIJE PRVE UPOTREBE

- Prilikom prvog uključivanja pegle, normalno je da se pojavi manja količina dima, koji će vrlo brzo nestati.
- Kad prvi put koristite funkciju peglanja sa parom, ne usmjeravajte paru direktno ka vešu za peglanje, jer se može desiti da pegla ispusti manju količinu taloga koji se nakupio u kanalima za paru.

PUNJENJE VODOM

- Preporučujemo korišćenje destilovane vode.
- Proverite da li su regulator jačine pare i regulator temperature u OFF poziciji.
- Držite peglu na gore tako da otvor za sipanje vode bude u horizontalnom položaju.
- Napunite rezervoar sa vodom kroz otvor za sipanje vode dok voda ne dođe do indikatora za maksimalni nivo vode i nikad ne punite rezervoar vodom preko ove granice.



PODEŠAVANJE TEMPERATURE

Pratite uputstva za peglanje koje se nalazi na deklaraciji vaše odjeće. Ukoliko deklaracija ne postoji, a znate o kojoj vrsti tkanine je riječ, molimo vas da konsultujete sljedeću tabelu.

Napomena: ukoliko je određeni materijal mješovitog sirovinskog sastava, temperaturu peglanja uvijek birajte prema najnežnijem materijalu.

Tkanina	Kontrola temperature	Neophodna temperatura
Sintetika	●	Niska temperatura
Svila, vuna	●●	Srednja temperatura
Pamuk, lan	●●● MAX	Visoka temperatura

PEGLANJE PAROM

- Postavite peglu u vertikalni položaj, a zatim podesite regulator temperature na minimalnu vrijednost/blago zagrijavanje.
- Ubacite kabal za napajanje u utičnicu, a zatim podesite regulator temperature na najvišu temperaturu. Signalna lampica temperature će se upaliti, kao znak da je pegla počela da se grije.
- Kada se lampica temperature isključi, to je znak da je pegla dostigla zadatu temperaturu i da je spremna za korišćenje.
- Dok traje peglanje, lampica – indikator temperature na pegli će nastaviti da se sama uključuje i isključuje, dok termostatski prekidač održava zadatu temperaturu (dok ovaj proces traje, možete neometano da nastavite sa peglanjem).
- Postavite regulator jačine pare u željeni položaj.
- Pegla će početi da ispušta paru čim se postavi u vodoravan položaj.

PRSKANJE (FAJTANJE)

- Pritisnite dugme koje aktivira ispuštanje mlaza sitnih kapljica vode.

Koristite ovaj mlaz za kvašenje odjeće koja se pegla, po potrebi.

Napomena: Kada se koristi funkcija prskanja vodom, provjerite da li u rezervoaru ima dovoljno vode. Kod prvog korišćenja vodenog mlaza, možda ćete morati nekoliko puta uzastopno da pritisnete dugme za prskanje, dok ne pokrenete funkciju prskanja.

PEGLANJE PARNIM MLAZOM ILI VERTIKALNO PEGLANJE PAROM

- Pritisnite dugme za izbacivanje parnog mlaza i pegla će izbaciti snažan mlaz vodene pare, koji prodire duboko u platno i pomaže da se ispeglaju i najzahtevniji prevoji i izgužvani dijelovi na tkanini. Sačekajte nekoliko sekundi prije nego što ponovo pritisnete dugme za parni mlaz.
- Povremenim pritiskom na dugme za parni mlaz možete takođe da peglate držeći peglu u uspravnom položaju (zavjese, garderobu koju ste prethodno okačili da visi, itd).

Napomena: Funkcija parnog mlaza se isključivo može koristiti na visokoj temperaturi. Kada se indikator temperature ugasi, prekinite ispuštanje parnog mlaza – nastavite sa pritiskanjem dugmeta i peglanjem kada se signalna lampica ponovo upali.

PEGLANJE 'NA SUVO'

Za peglanje bez korišćenja vodene pare, postupite prema uputstvima u odjeljku PEGLANJE PAROM, s tim izuzetkom što regulator jačine pare mora da ostane u položaju OFF (koji označava da se para ne koristi).

SISTEM ZA SUZBIJANJE KAMENCA

Poseban filter unutar rezervoara omekšava vodu i sprječava gomilanje kamenca na prohromskoj ploči za peglanje. Filter je permanentan i ne zahtjeva zamjenu.

SISTEM ZA SUZBIJANJE KAPANJA

Ova pegla je opremljena posebnom funkcijom za suzbijanje kapanja: pegla automatski prestaje da izbacuje paru kada temperatura postane preniska da spriječi vodu da kaplje kroz rupice na prohromskoj ploči.

Sa ovim sistemom za suzbijanje kapanja, možete savršeno opeglati i najosjetljivije tkanine.

SAMOČIŠĆENJE

Samočišćenje unutrašnjosti grejne ploče otklanja nečistoću. Preporučujemo da koristite ovu opciju svakih 10-15 dana.

- Podesite kontrolor pare na poziciju 0 (bez pare)
- Napunite rezervoar za vodu do maksimalnog nivoa.
- Podesite regulator temperature na MAX i sačekajte da se ugasi kontrolna lampica.
- Izvucite utikač iz utičnice, zatim pritisnite dugme za samočišćenje do ključale vode, držite pritisnuto dok para i nečistoća ne izađu iz uređaja.
- Kada se grejna ploča ohladi, možete je očistiti vlažnom krpom.

ČIŠĆENJE I ODLAGANJE PEGLE

- Po završetku korišćenja, podignite peglu okrenuvši otvor za punjenje rezervoara sa vodom nadole, kako bi iz rezervoara ispraznili preostalu vodu.
- Utaknite kabl za napajanje u utičnicu, a zatim postavite regulator temperature u maksimalan položaj ("MAX") i ostavite ga uključenog 1-2 minuta, kako bi isparila sva zaostala voda. Nakon toga, isključite peglu i izvucite kabl iz utičnice i ostavite peglu da se ohladi, prije nego što je odložite na mesto predviđeno za njeno čuvanje.

PAŽNJA:

Kada je pegla povezana sa izvorom napajanja, korisnik je ne smije ostaviti bez nadzora.

Ukoliko je kabl za napajanje oštećen, obratite se svom prodavcu ili ovlaštenom servisu radi popravke. Za bilo kakve popravke, zamijene dijelova, uključujući i zamjenu kabla za napajanje ili utikača, kao i za bilo kakva podešavanja, obavezno se obratite ovlaštenom stručnom licu, ili odnesite uređaj u ovlašćeni servis.

NOTE:



1. Ovaj uređaj nije namjenjen za upotrebu od strane osoba (uključujući djecu) sa smanjenim fizičkim, senzornim ili metalnim sposobnostima, ili sa nedostatkom iskustva i znanja, osim ukoliko nisu pod nadzorom ili su dobili instrukcije za upotrebu uređaja od strane osoba odgovornih za njihovu bezbjednost.
2. Djeca moraju biti pod nadzorom kako bi se osigurali da se ne igraju s uređajem.
3. Pegla ne smije biti ostavljena bez nadzora ukoliko je preključena na električnu mrežu.
4. Utikač mora biti isključen iz utičnice prije nego što se rezervoar napuni s vodom (zbog pegle na paru i dijelova iz kojih izlazi voda).
5. Otvor za vodu ne smije biti otvoren tokom upotrebe. Uputstvo za bezbjednu dopunu rezervoara vodom mora biti dato (za pegle sa parom na pritisak).
6. Pegla se mora koristiti samo sa isporučenim postoljem (kod modela bežičnih pegla).
7. Pegla nije namjenjena za regularnu upotrebu (kod pegla za putovanja);
8. Pegla se mora koristiti i držati na ravnoj i stabilnoj površini.
9. Kada stavljate peglu na njeno postolje uvjerite se da je postolje stavljeno na ravnu i stabilnu površinu.
10. Pegla se ne smije upotrebljavati ukoliko je pala, kada postoje vidljivi znaci oštećenja ili ukoliko iz nje curi tečnost.



MKD

УПАТСТВО ЗА УПОТРЕБА

ПЕГЛА НА ПАРЕА

Модел: DBL-7003

Само за домашна употреба

Внимателно прочитајте го упатството пред употреба и чувајте го за понатамошна употреба

Упатство за употреба

Ве молиме внимателно прочитајте го ова упатство и запознајте се со вашата нова пегла пред првата употреба. Чувајте го упатството за понатамошна употреба.

ЗАПОЗНАЈТЕ ЈА ПЕГЛАТА

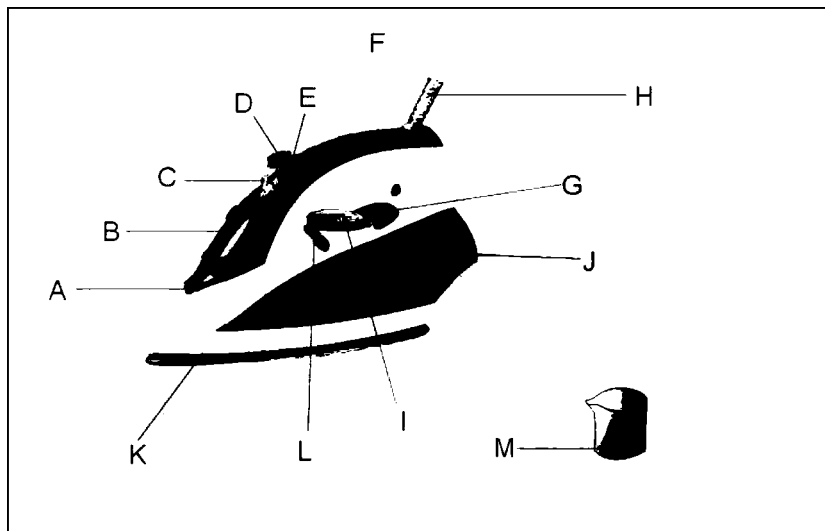

- A. Прскалка
- Б. Отвор за ставање вода
- Ц. Регулатор за јачина на пареата
- Д. Копче за вадење на млазот пареа
- Е. Копче за прскање
- Ф. Регулатор на температура
- Г. Заштита на кабелот за напојување
- Х. Контролна ламбичка
- И. Резервоар за вода
- Ј. Електронска контрола на температурата
- К. Грелна плоча
- Л. Копче за самочистење
- М. Мерна чаша

ВАЖНИ БЕЗБЕДНОСНИ УПАТСТВА

При употреба на пеглата, важно е да се придржувате кон следниве основни правила за безбедност:

1. Проверете дали напонот во вашиот штекер одговара на напонот на уредот, кој е назначен на натписната табла на самиот уред.
2. Користете ја пеглата само за предвидената намена која е опишана во ова упатство за употреба.
3. Неопходен е надзор кога и да се користи било кој уред во близина на деца. Не ја оставајте пеглата без надзор кога е приклучена во струја или оставена на даската за пеглање. Може да дојде до изгореници предизвикани од допир со жешките метални делови, жешката вода или пареата.
4. Дежете ја пеглата вон дофат на деца.
5. Пеглата никогаш не треба да се остава вклучена и без надзор.
6. Кабелот за напојување мора да биде изваден од штекерот пред да ставите вода во резервоарот.
7. Исклучете го кабелот за напојување пред :
 - Чистење
 - Дотурање на вода или празнење на резерварот од останатата вода
 - Веднаш после употреба
8. Никогаш не ја вклучувајте пеглата со оштетен кабел за напојување, после пад или било какво друго оштетување. За да избегнете ризик од удар од струја, не се обидувајте сами да ја поправите оштетената пегла, туку однесете ја на поправка во овластен сервис.
9. Не дозволувајте кабелот за напојување да допира жешки површини
10. Ако сакате да избегнете ризик од електрично оштетување на уредот, не ја потопувајте пеглата во вода ниту во било која друга течност.
11. Во текот на работата, пеглата мора да се користи и постави исклучиво на стабилна површина.
12. Кога ја поставувате пеглата на даската за пеглање, проверете дали површината на која сте ја поставиле даската е стабилна.
13. Пеглата не смеете да ја користите ако дошло до пад и ако постојат видливи знаци на оштетување или ако тече течноста од неа.

ПРЕД ПРВА УПОТРЕБА

1. Кога пеглата се вклучува првиот пат, нормално е да се појави помала количина на чад што ќе исчезне многу брзо.
2. Кога прв пат ја користите функцијата пеглање со пара, не ја насочувајте пареата директно на алиштата за пеглање, бидејќи пеглата може да испушти помала количина на талог кој се насобрал во каналите за пара.

ПОЛНЕЊЕ СО ВОДА

1. Препорачуваме користење на дестилирана вода.
2. Проверете дали регулаторот за јачина на пара и регулаторот за температура се на OFF позиција.
3. Држете ја пеглата нагоре така да отворот за налевање на вода биде во хоризонтална положба.
4. Наполнете го резерварот за вода низ отворот за налевање на вода додека водата не дојде до индикаторот за максимално ниво на вода и никогаш не го полнете резерварот за вода повеќе од оваа граница.



ПОДЕСУВАЊЕ НА ТЕМПЕРАТУРАТА

Следете ги упатствата за пеглање кои се наоѓаат на декларацијата на вашите алишта. Доколку нема декларација, а знате за која ткаенина се работи, ве молиме да се придржата кон следнава табела.

Напомена: Доколку одреден материјал е од мешовит суровински состав, температурата за пеглање секогаш избирајте ја согласно најнежниот материјал.

Ткаенина	Контрола на температура	Неопходна температура
Синтетика	•	Ниска температура
Свила, волна	••	Средна температура
Памук, лен	•••	Висока температура

ПЕГЛАЊЕ СО ПАРЕА

- Ставете ја пеглата во вертикална положба, а потоа подесете го регулаторот за температура на минимална вредност/ слабо загревање
- Вклучете го кабелот за напојување во штекерот, а потоа подесете го регулаторот за температура на највисока температура. Сигналната ламба за температура ќе се запали, како знак дека пеглата започнала со греење.
- Кога ламбата за температура ќе се исклучи, то е знак дека пеглата ја постигнала зададената температура и дека е спремна за користење.
- Додека трае пеглањето, ламбата - индикатор за температура на пеглата ќе продолжи самата да се вклучува и исклучува додека термостатскиот прекинувач ја одржува зададената температура (додека трае овој процес, можете непречено да продолжите со пеглањето)
- Поставете го регулаторот за јачина на пареа на посакуваната положба
- Пеглата ќе почне да испушта пареа штом се постави и хоризонтална положба.

ПРСКАЊЕ

- Притиснете го копчето што го активира испуштањето на ситни капки вода. Користете го овој спреј за влажнење на облеката која се пегла, ако е потребно.

Напомена: Кога се користи функцијата прскање вода, проверете дали во резервоарот има доволно вода. При првото користење на водниот млаз, можеби ќе биде потребно неколку пати едно по друго да го притиснете копчето за прскање, додека не ја стартувате функцијата прскање.

ПЕГЛАЊЕ СО МЛАЗ ПАРЕА ИЛИ ВЕРТИКАЛНО ПЕГЛАЊЕ СО ПАРЕА

- Притиснете го копчето за исфрлање млаз пареа и пеглата ќе исфрли силен млаз водена пареа, која продира длабоко во ткаенината и помага да ги испегла најсложените превои и изгужвани делови од ткаенината. Почекајте неколку секунди пред повторно да го притиснете копчето за млаз пареа.

- Со повремено притискање на копчето за млазот пареа можете исто така да пеглате држејќи ја пеглата во исправена положба (завеси, гардероба која претходно сте ја закачиле да виси итн.)
Напомена: Функцијата на млазот пареа исклучиво може да се користи на висока температура. Кога индикаторот за температура ќе се исклучи, престанете со испуштање на млазот пареа- продолжете со притискање на копчето и со пеглање кога ламбата повторно ќе се вклучи.

ПЕГЛАЊЕ “НА СУВО“

За пеглање без користење на водена пареа, постапите спрема упатствата во делот ПЕГЛАЊЕ НА ПАРЕА, со тој исклучок што регулаторот за јачина на пареата мора да остане во позиција OFF(кој означува дека пареата не се користи).

ФУНКЦИЈА “САМОСТОЈНО ЧИСТЕЊЕ“

Оваа функција ја чисти внатрешната плоча за пеглање и ги отстранува нечистотиите.

Ја препорачуваме нејзината употреба на секои 12-15 дена.

- Подесите го регулаторот за јачина на пареата на положба “0“(без пареа)
- Наполнете го резервоарот до индикаторот за максимално ниво вода.
- Подесете го регулаторот за температура на MAX и почекајте да се вклучи сигналната ламба.
- Извлечете го кабелот за напојување од штекерот и притиснете го копчето за самостојно чистење се додека не почне да излегува вода, пареа и нечистотии.
- Кога ќе се олади плочата, можете да ја пребришете со мокра крпа.

СИСТЕМ ЗА ОТСТРАНУВАЊЕ НА БИГОР

Специјален филтер во внатрешноста на резервоарот ја омекнува водата и го спречува таложењето на бигор на плочата за пеглање. Филтерот е перманентен и не бара замена.

СИСТЕМ ПРОТИВ КАПЕЊЕ

Оваа пегла е опремена со посебна функција против капење: пеглата автоматски престанува да ја испушта пареата кога температурата станува прениска да ја спречи водата да капе преку дупчињата на плочата. Со овој систем против капење, можете совршено да ги испеглате и најчувствителните ткаенини.

ЧИСТЕЊЕ И ОДРЖУВАЊЕ НА ПЕГЛАТА

-По завршување со употреба, подигнете ја пеглата и свртете го отворот за полнење на резервоарот за вода надолу, за да ја испразните преостаната вода од резервоарот.

-Приклучете го кабелот во штекер, а потоа поставете го регулаторот за температурата во максималната позиција ("MAX") и оставете го вклучен 1-2 минути да испари целата останата вода. После тоа исклучете ја пеглата и и извлечете го кабелот од штекерот и оставете пеглата да се олади, пред да ја складирате на место предвидено за чување.

ВНИМАНИЕ:

Кога пеглата е вклучена во напојување, корисникот не смее да ја остави без надзор.

Доколку кабелот за напојување е оштетен, обратете се во продавница или овластен сервис за поправка.

За било какви поправки, замена на делови, вклучувајќи и замена на кабелот за напојување или приклучокот, како и за било какви подесувања, задолжително да се обратите на овластено стручно лице, или однесете го уредот во овластен сервис.

Уредот не содржи заменливи делови.

Не се обидувајте сами да го отворите уредот.

ВАЖНИ НАПОМЕНИ

1. Овој уред не е наменет за користење од страна на лица(вклучувајќи и деца) со намалени физички, сензорни и ментални способности, како ни од страна на лица со недоволно искуство и знаење, посебно ако овие лица не се доволно обучени освен ако се под надзор на лица кои се одговорни за нивна безбедност.
2. Децата мора секогаш да се држат под буден надзор кога се во близина на електричен уред, како и да не си играат со него.
3. Пеглата не смее да се остави без надзор, цело време додека е приклучена на напојување.
4. Задолжително исклучете го кабелот за напојување пред ставање на вода во резервоарот за вода на пеглата(ова се однесува на пеглите на пареа опремени со функција за прскање на вода).
5. За време на користењето на пеглата, отворот за полнење на резервоарот со вода не смее да биде отворен. Консултирајте го упатството за безбедно полнење на резервоарот со вода(ова важи за пегли на пареа под притисок).
6. Пеглата смее да се користи исклучиво на сталак која со неа се испорачува на купувачот(ова важи за бежични пегли).
7. Пеглата не е наменета за секојдневна употреба во домаќинство(ова важи за пегли за патување).
8. Пеглата смее исклучиво да се користи и поставува на стабилна површина.
9. Кај пеглите со сталак, проверете дали површината на која се постаува е стабилна
10. Пеглата не смее да се користи доколку е оштетена и доколку на неа има видливи знаци на оштетување или протекување.



ALB

JETOJMË SË BASHKU

UDHËZIM PËR PËRDORIM HEKURI ME AVULL

Modeli: DBL-7003

Vetëm për përdorim shtëpiake.

Lexojeni me kujdes këtë udhëzim para përdorimit dhe e ruani për një përdorim të ardhshëm.

Udhëzimi për përdorim

Ju lutemi, lexoni këtë udhëzim me kujdes dhe njihuni me hekurin tuaj para përdorimit. Rusjeni këtë udhëzim për përdorim të ardhshëm.

Njihni hekurin tuaj

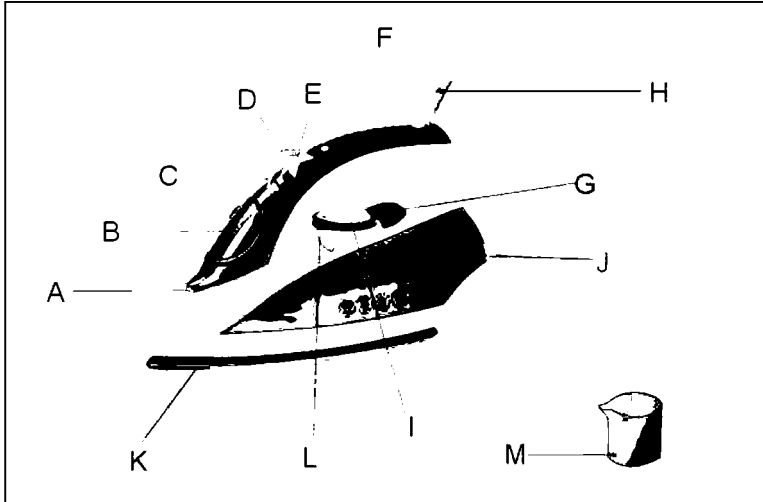

- | | |
|-------------------------------------|---|
| A. Sperkatese | B. Hapja për ujë |
| C. Rregullator i volumit të avullit | D. Butoni për nxjerrjen e rrjedhës së avullit |
| E. Butoni për sperkatjen | F. Rregullator i temperaturës |
| G. Mbrojtësi i kabllos së energjisë | H. Drita treguese |
| I. Rezervuari për ujë | J. Pllaka ngrohje |
| K. Pllaka qeramike | L. Butoni e vetë-pastrimit |
| M. Kupa | |

UDHËZIME TË RËNDËSISHME SIGURIE

Kur përdoreni hekurin, është e rëndësishme t'i përbahenit regullave të sigurisë më poshtë.

1. Kontrolloni nëse tensioni i prizës është i përshatshëm me tensionin e pajisjes, që është i shënuar në tabelën e pajisjes.
2. Përdoreni hekurin vetëm qëllimin e destinuar, që është përshkruar në këtë udhëzim.
3. Mbikqyrja është e nevojshme kur pajisja përdoret afër fëmijëve. Mos lejoni hekurin pa mbikqyrje, nëse është i lidhur me rrymë ose i vendosur mbi derrase hekurosjeje. Kjo mund të shkaktojë djegie për shkak të prekjeve të pjesëve të nxehta metalike, ujit të nxehtë ose akullit.
4. Mbajeni hekurin larg fëmijëve.
5. Asnjëherë mos e lejoni hekurin pa mbikqyrje.

6. Kabllon e energjisë duhet ta nxjerrni nga priza para se të shtoni ujë në rezervuar.
7. Fikni kabllon e energjisë së hekurit para:
 - 1) Pastrimit
 - 2) Shtimit të ujit ose shkarkimit të rezervuarit nga uji i mbetur.
 - 3) Dhe menjëherë pas përdorimit.
8. Asnjëherë mos e lidhni hekurin me kabllon e energjisë së dëmtuar, por dërgojeni dëmtimi tjetër. Për të shmangur rrezikun nga goditja elektrike, mos provoni ta riparoni hekurin e dëmtuar, por e merrni atë për kontrollim dhe riparim në një servis të autorizuar.
9. Mos lejoni kabllon e energjisë të vijë në kontakt me sipërfaqet e nxehta.
10. Për të shmangur rrezikun nga goditja elektrike, mos e zhytni hekurin në ujë ose në ndonjë lëng tjetër
11. Gjatë përdorimit, hekuri duhet të përdoret dhe largohet vetëm në një sipërfaqje të qëndrueshme.
12. Kur vendoseni hekurin mbi dërrasë, kontrolloni që sipërfaqja, në të cilën ndodhet dërrasa, është e qëndrueshme.
13. Mos përdoreni hekurin nëse ka rënë, dhe nëse ka shenjë të dukshme të dëmtimit, apo rrjedh lëngë.

PARA PËRDORIMIT TË PARË

1. Te përdorimi i parë është normale që të dal një sasi e vogël e tymit, por ajo të zhduket shumë shpejt.
2. Kur e përdorni funksionin e hekurosjes me avull për herë të parë, avullin mos e drejtoni direkt ne rrobat per hekurosje, sepse hekuri mund të lere një sasi të vogël të llumit që ka akumuluar në kanalet për avull.

MBUSHJA ME UJË

1. Ne rekomandojm përdorimin e ujit te destiluar.
2. Kontrolloni nese rregullatori i volumit te avullit dhe rregullatori i temperatures janë në pozicionin OFF.
3. Mbajeni hekurin lartë në mënyrë që hapja për derdhjen e ujit të jetë në pozicion horizontal.
4. Plotësoni rezervuarin me ujë përmes hapjes për derdhjen e ujit derisa uji të arrijë deri treguesi për nivelin maksimal të ujit, dhe asnjehere mos e mbushni rezervuarin me ujë mbi këtë linjë.



RREGULLIMI I TEMPERATURËS

Ndiqni udhëzimet për hekurosje të cilat gjenden në etiketën e rrobave tuaja. Në qoftë se nuk kane etikete, por e dini se per çfare lloji te pelhurave flitet, ju lutemi, konsultoni tabelen.

Paralajmerim: ne qofte se materiali i percaktuar eshte prej perberjes se perpunuar e te perzier, zgjidhni gjithmonë temperaturën e hekurosjes sipas materialit të butë.

Pelhura	Kontrolli i temperatures	Temperatura e nevojshme
Sintetike	•	Temperatura e ulet
Mendafsh,lesh	••	Temperatura e mesme
Pambuk, lin	•••	Temperatura e lartë

HEKUROSIJA ME AVULL

- Vendoseni hekurin në pozicion vertikal, dhe pastaj përshtatni rregullatorin e temperaturës deri në vlerën minimale/ngrohje e butë.
- Futni kabllon e energjisë në prizë, dhe pastaj përshtatni rregullatorin e temperaturës deri në temperaturën e lartë. Drita treguese do të ndriçojë, si shenjë që hekuri ka filluar të ngrohet.
- Kur drita e temperaturës fiket, kjo është shenjë se hekuri ka arritur temperaturën e duhur, dhe është gati për përdorim.
- Gjatë hekurosjes, drita – treguesi i temperaturës së hekurit do të vazhdojë të ndriçojë dhe të fiket, ndërsa termostati mban temperaturën e vendosur (gjatë këtij procesi, Ju mund të vazhdoni hekurosjen).
- Vendoseni rregullatorin e volumit të avullit në pozicionin e dëshiruar.
- Hekuri do të lëshojë të lëshojë avull posa të vendoset në pozicion horizontal.

SPËRKATJA

- Shtypni butonin që aktivizon lëshimin e rrjedhës së iklave të vogla të ujit. Përdoreni këtë rrjedhë për të lagur rrobat që hekurosi sipas nevojës.
- Paralajmërim: Kur përdoret funksioni i spërkatjes me ujë, kontrolloni nëse në rezervuar ka mjaft ujë. Te përdorimi i parë i rrjedhës së ujit, ndoshta ju duhet të shtypni butonin për spërkatje vazhdimisht, derisa fillojë funksioni i spërkatjes.

HEKUROSIJA ME AVULL OSE HEKUROSIJA VERTIKALE ME AVULL

- Shtypni butonin për nxjerrjen e avullit, dhe hekuri do të nxjerrë një rrjedhë të fortë të avullit, që depërton thellësisht në pëlhurë dhe ndihmon që të hekurosen edhe rrudhat më të forta në pjesët e rrudhosura të pëlhurës. Prini disa sekonda para se të shtypni butonin për avull përsëri.
 - Duke shtypur butonin për avull kohë pas kohe, ju mund të hekurosi gjithashtu duke mbajtur hekurin në një pozicion vertikal (perde, rrobat që i keni varur paraprakisht, etj).
- Vërejtje: Funksioni i rrjedhës së avullit përdoret vetëm në temperaturë të lartë. Kur treguesi i temperaturës fiket, ndaloni lëshimin e rrjedhës së avullit- vazhdoni me shtypjen e butonit dhe me hekurosjen kur drita treguese të ndriçojë përsëri.

HEKUROSIJA 'NË TË THATË'

Për hekurosje pa përdorimin e avullit, ndiqni udhëzimet në seksion HEKUROSIJE ME AVULL, me përjashtim që rregullatori i volumit të avullit duhet të mbetet në pozicionin OFF (që tregon se avulli nuk përdoret).

FUNKSIONI I PASTRIMITAUTONOM

Ky funksion pastron brendësinë e pllakës nga çeliku i pandryshkur për hekurosje dhe largon papastërtitë. Në rekomandojmë përdorimin e tij çdo 10-15 ditë.

- Vendoseni rregullatorin e volumit të avullit në pozicionin O (pa avull).
- Plotësoni rezervuarin deri te treguesi i nivelit maksimal të ujit.
- Përshtateni rregullatorin e temperaturës në MAX dhe pritni që të fiket drita treguese.
- Hiqni kabllon e energjisë nga priza dhe shtypni butonin për pastrim autonom, derisa të fillojë të dalë uji i vluar, avulli dhe papastërtitë.
- Kur pllaka të jetë ftohur, mund ta fshini me një leckë të lagësht.

SISTEMI PËR SHMANGIEN E GURËVE

Një filtër i veçantë brenda rezervuarit, zbut ujin dhe parandalon akumulimin e gurit mbi pllakën e çelikut të pandryshkur për hekurosje. Filtri është i përhershëm dhe nuk kërkon zëvendësim.

SISTEMI PËR SHMANGIEN E MPIKJES

Ky hekur është i pajisur me funksion të veçantë për të shmangur mpikjen: hekuri ndalon të nxjerrë avullin automatikisht kur temperatura është e ulët, për të shmangur mpikjen e ujit përmes vrimave të pllakës nga çeliku i pandryshkshëm. Me këtë sistem për të shmangur mpikje, ju mund të hekurosni edhe pëlhurat më të ndjeshme.

PASTRIMI DHE LARGIMI I HEKURIT

- Pas përdorimit, mbajeni hekurin lart duke kthyer hapjen e rezervuarit me ujë poshtë, për të zbrazur ujin e mbetur.
- Lidhni kabllon e energjisë në prizë, dhe vendoseni rregullatorin e temperaturës në pozicion maksimal ("MAX") dhe e leni të ndezur 1-2 minuta, për të avulluar ujin e mbetur. Pastaj, fikni hekurin dhe nxirni kabllon nga priza, leni hekurin të ftohet, para se ta vendosni në vendin e përcaktuar për ruajtjen e saj.

KUJDES:

Kur hekuri është i lidhur me burimin e energjisë, përdoruesi nuk duhet ta lërë pa mbikqyrje. Në qoftë se kabloja e energjisë është e dëmtuar, kontakti shitësin tuaj ose servisin e autorizuar për shkak të riparimit. Për çdo riparim, zëvendësim të pjesëve, duke përfshirë edhe zëvendësimin e kabllos apo spinës, ashtu si për çdo rregullim, kontakti personin e kualifikuar ose servisin e autorizuar.

Pajisja nuk përmban pjesë të cilat mund të zëvendësohen
Mos provoni ta hapni pajisjen vetë.

VEREJTJE TE RENDESISHME:

1. Kjo pajisje nuk eshte e destinuar per persona (duke perfshire edhe femijet) me aftesite te zvogeluara fizike, mendore dhe ndjesore, ashtu si per personat pa pervoje dhe njohuri, veganerisht nese keta persona nukjane nen mbikqyrje nga personi pergjegjes.
2. Femijet duhet te jene nen mbikqyrje kurjane afer pajisjeve elektrike, qe te mos lozin me ato.
3. Mos lejoni hekurin pa mbikqyrje, gjate lidhjes se saj ne furnizimin e energjise elektrike.
4. Patjeter nxirrni i kabllon e energjise nga priza para mbushjes se ujit ne rezervuar (kjo vlen vetem per hekurat me avull te pajisura me funksionin e sperkatjes).
5. Gjate perdorimit te hekurit, hapja e rezervuarit nuk duhet te jete e hapur. Ndiqni udhezimet per mbushjen e rezervuarit me uje (kjo vlen vetem per hekurat me avull nen presion).
6. Hekuri mund te perdoret vetem me mbajtesen qegjendet ne pakim(kjo vlen per hekurat pa kablo).
7. Hekuri nuk eshte i destinuar per perdorim te perditshem ne amviseri (kjo vlen vetem per hekurat e udhetimit).
8. Hekuri duhet te perdoret dhe ruhet ne nje siperfaqje te rrafshet dhe te qendrueshme.
9. Kur vendoset hekuri ne mbajtese, kontrolloni nese siperfaqja ne te cilen vendoset, eshte stabile.
10. Hekuri nuk duhet te perdoret nese ka rene ose ka shenja te e demtimit ose te rrjedhjes.

Ovaj dokument je originalno proizveden i objavljen od strane proizvođača, brenda Vox, i preuzet je sa njihove zvanične stranice. S obzirom na ovu činjenicu, Tehnoteka ističe da ne preuzima odgovornost za tačnost, celovitost ili pouzdanost informacija, podataka, mišljenja, saveta ili izjava sadržanih u ovom dokumentu.

Napominjemo da Tehnoteka nema ovlašćenje da izvrši bilo kakve izmene ili dopune na ovom dokumentu, stoga nismo odgovorni za eventualne greške, propuste ili netačnosti koje se mogu naći unutar njega. Tehnoteka ne odgovara za štetu nanесenu korisnicima pri upotrebi netačnih podataka. Ukoliko imate dodatna pitanja o proizvodu, ljubazno vas molimo da kontaktirate direktno proizvođača kako biste dobili sve detaljne informacije.

Za najnovije informacije o ceni, dostupnim akcijama i tehničkim karakteristikama proizvoda koji se pominje u ovom dokumentu, molimo posetite našu stranicu klikom na sledeći link:

<https://tehnoteka.rs/p/vox-pegla-dbl-7003-akcija-cena/>