

## Uputstvo za upotrebu

VOX pegla DBL 5069



Tehnoteka je online destinacija za upoređivanje cena i karakteristika bele tehnike, potrošačke elektronike i IT uređaja kod trgovinskih lanaca i internet prodavnica u Srbiji. Naša stranica vam omogućava da istražite najnovije informacije, detaljne karakteristike i konkurentne cene proizvoda.

Posetite nas i uživajte u ekskluzivnom iskustvu pametne kupovine klikom na link:

<https://tehnoteka.rs/p/vox-pegla-dbl-5069-akcija-cena/>



GBR

SRB

ESP

PRT

GRC

SVN

HRV

BIH

MNE

MKD

ALB

OPERATING INSTRUCTIONS STEAM IRON DBL-5069  
UPUTSTVO ZA UPOTREBU PEGLA NA PARU DBL-5069  
MANUAL DE USUARIO PLANCHA A VAPOR DBL-5069  
MANUAL DO USUÁRIO FERRO A VAPOR DBL-5069  
ΕΓΧΕΙΡΙΔΙΟ ΧΡΗΣΤΗ ΣΙΔΕΡΟ ΑΤΜΟΥ DBL-5069  
NAVODILA ZA UPORABO PARNI LIKALNIK DBL-5069  
UPUTE ZA UPORABU GLAČALO NA PARU DBL-5069  
UPUTSTVO ZA UPOTREBU PEGLA NA PARU DBL-5069  
УПАТСТВА ЗА РАКУВАЊЕ ПЕГЛА НА ПΑΡΕΑ DBL-5069  
MANUALI I PERDORUESIT HEKURI ME AVULL DBL-5069



GBR

# INSTRUCTION MANUAL

# Steam Iron

Model: DBL-5069

For household use only  
Before operating this iron, please read this instruction manual carefully

# Instruction Manual

Please read this instruction manual carefully and familiarize yourself with your new steam iron. Before using the first time, please retain this manual for future reference.

## Know your Iron

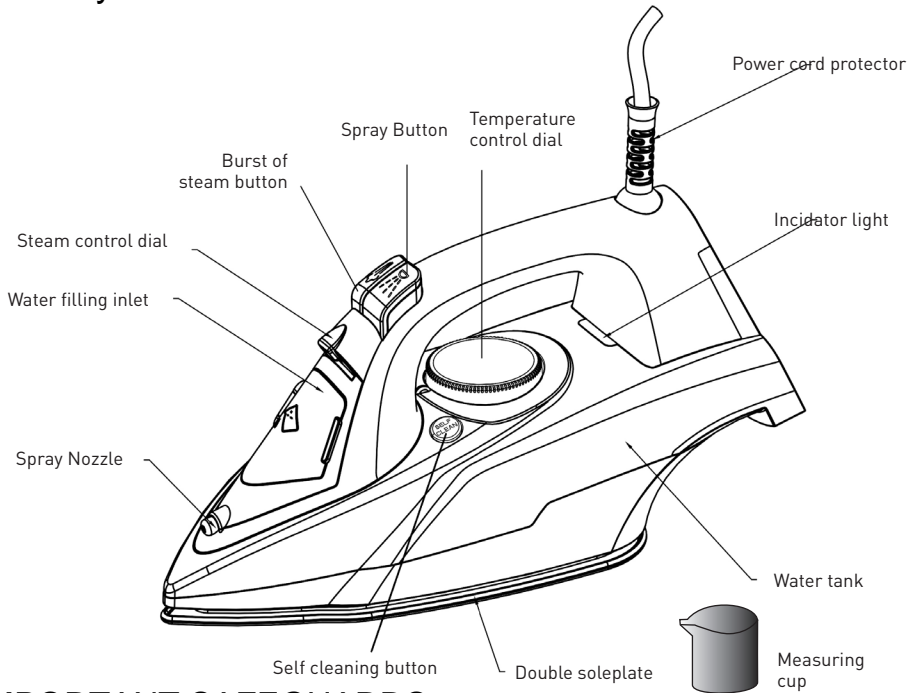

## IMPORTANT SAFEGUARDS

When using your iron, basic safety precautions should always be followed: Unplug the appliance and wait it completely cool down before cleaning.

1. Make sure the power used corresponds with the one indicated on the rating label.
2. Use the iron only for needed use as described in the instruction manual.
3. Close supervision is necessary when any appliance is used near children. Do not leave iron unattended while connected or on an ironing board. Burns can occur from touching hot metal parts, hot water or steam.
4. Keep the iron out of reach of children.
5. The iron should never be left unattended while it is connected to the mains supply mains.
6. The plug must be removed from the sock-outlet before the water reservoir is filled with water.
7. Unplug the iron from the mains electrical supply before:
  - 1) Cleaning
  - 2) Filling with water or emptying the water tank
  - 3) Immediately after use
8. Never operate the iron with damaged power cord or plug, or after it has fallen or been damaged in any way. To avoid the risk of electric shock, do not disassemble the iron, take it to a qualified serviceman for examination and repair.
9. Do not let cord touch hot surfaces.
10. To protect against a risk of electric hazards, do not immerse the iron in water or any other liquid.
11. The iron must be used and rested on a stable surface.
12. When placing the iron on its stand, ensure

that the surface on which the stand is placed is stable.

13. The iron is not to be used if it has been dropped, if there are visible signs of damage or if it is leaking.
14. This appliance can be used by children aged from 8 years and above and persons with reduced physical, sensory or mental capabilities or lack of experience and knowledge if

they have been given supervision or instruction concerning use of the appliance in a safe way and understand the hazards involved. Children shall not play with the appliance. Cleaning and user maintenance shall not be made by children without supervision.

15. Keep the iron and its cord out of reach of children less than 8 years of age when it is energized or cooling down.

## BEFORE FIRST USE

- It is normal for small amount of smoke to be produced the first time, this will quickly disappear.
- When using the steam function for the first time, do not direct the steam towards the laundry, as there could be debris from the steam vents

## FILLING WITH WATER

- We recommend the use of distilled water.
- Make sure that both the Steam Control turning Knob and Temperature Control Dial are in “OFF” position.
- Hold the iron upright so that the water-filling inlet is in a horizontal position.
- Fill with water through Water Filling Inlet until the water reach the “MAX” mark indicated on the side of the iron, and never fill above this mark.

## SETTING TEMPERATURE

Follow the ironing instructions on the garment label. If there is no instruction but you do know the kind of fabric, please consult the following table.

Note: If the fabric consists of various kinds of fabrics, always select the temperature required by the most delicate fabrics.

Fabric	Temperature control	Temperautre requirement
Synthetic	•	Low temperature
Silk, wool	••	Medium temperature
Cotton, linen	•••	High temperature

## STEAM IRONING

- Place the iron in a vertical position and set the temperature control dial at the minimum/low heat setting.
- Insert the plug into the socket, and then turn the temperature control dial to the “high heat” mark-ing. The pilot light will come on, indicating that the iron is heating up.
- When the pilot light turns off, the set temperature has been reached and the iron is ready to use.
- During ironing, the pilot light on the iron automatically switches on/off as the thermostat maintains the set temperature (you may continue ironing during this process).
- Turn the steam control turning knob to the required position.
- Steam is produced as soon as the iron in held horizontally.

## SPRAYING

- Press the spray button to spray water on clothes, as often as required.

Note: When using the water spray function, ensure that there is enough water in the water tank, and you may have to pump the spray button several times at first time you use the iron in order to start the spraying function.

## BURST OR VERTICAL STEAM IRONING

- Press the burst of Steam button to generate a powerful burst of steam that can penetrate the fabrics and smooth the most difficult and tough creases. Wait for a few seconds before pressing again.
- By pressing the Burst of Steam Button at intervals you can also iron vertically (curtain, hung garments, etc.)

Note: The burst steam function can only be used at high temperature. Stop the emission when the pilot light turns on, then start ironing again only after the pilot light has turned off.

## DRY IRONING

For ironing without steam, follow the instruction in section “steam ironing”, however, the steam control turning knob should remain in position “O” (no steam).

## ANTI-CALC SYSTEM

A special filter inside the water tank softens the water and prevents scale build-up in the soleplate. The filter is permanent and does not need replacing.

## ANTI-DRIPPING SYSTEM

This iron is equipped with drip stop function: the iron automatically stops steaming when the temperature is too low to prevent water from dripping out of the soleplate.

With the anti-dripping system, you can perfectly iron even the most delicate fabrics.

## AUTO SHUT-OFF

An electronic safety device will automatically switch the heating element off if the iron has not been moved more than 30 seconds in a horizontal position. If in a vertical position, this will happen after 8 minutes. To indicate that the heating element has been switched off, the auto-off pilot light will start blinking.

- When picking up the iron again, the auto-off pilot light will turn off. The power pilot light will turn on. This indicates that the iron is heating up again.
- Wait for the power pilot light to turn off. Then the iron is ready for use.

## HOW TO CLEAN AND STORE

- After using, lift the iron with the filling hole downwards to empty the remaining water from the Water tank.
- Insert the plug into the socket, and set the Temperature Control Dial to “MAX” for 1-2 minutes to evaporate the remaining water, and then unplug the iron and let it cool down before storing it.

## ATTENTION:

When the plug connecting with the power socket, the user is not allowed to leave.

When the power cord is damaged, contact your dealers or an authorized service center for repair.

In case of any repairs, replacement of cord or plug, or adjustment, please consult a qualified technician, or take appliance to an authorized service facility.

The iron is not be used if it has been dropped, if there are visible signs of damage or if it is leaking.

## NOTE:

1. This appliance is not intended for use by persons (including children) with reduced physical, sensory or mental capabilities, or lack of experience and knowledge, unless they have been given supervision or instruction concerning use of the appliance by a person responsible for their safety.
2. Children should be supervised to ensure that they do not play with the appliance.
3. The iron must not be left unattended while it is connected to the supply mains;
4. The plug must be removed from the socket-outlet before the water reservoir is filled with water (for steam irons and iron incorporating means for spraying water);
5. The filling aperture must not be opened during use. Instructions for the safe refilling of the water reservoir shall be given (for pressurized steam irons);
6. The iron must only be used with the stand provided (for cordless irons);
7. The iron is not intended for regular use (for travel iron);
8. The iron must be used and rested on a stable surface;
9. When placing the iron on its stand, ensure that the stand is placed on the stable surface;
10. The iron must not be used if it has been dropped, if there are visible signs of damage or if it is leaking.

## ENVIRONMENT FRIENDLY DISPOSAL



Do not dispose of electrical appliances as unsorted municipal waste, use separate collection facilities.

Contact you local government for information regarding the collection systems available.

If electrical appliances are disposed of in landfills or dumps, hazardous substances can leak into the groundwater and get into the food chain, damaging your health and well-being.

 When replacing old appliances with new ones, the retailer is legally obligated to take back your old appliance for disposals at least free of charge



SRB

**UPUTSTVO ZA UPOTREBU**

**PEGLA NA PARU**

**Model: DBL-5069**

Samo za kućnu upotrebu.

Pažljivo pročitajte ovo uputstvo pre korišćenja i sačuvajte ga za kasniju upotrebu



# Uputstvo za upotrebu

Molimo vas da pažljivo pročitate ovo uputstvo i upoznate se sa vašom novom peglom pre prve upotrebe. Sačuvajte ovo uputstvo za kasniju upotrebu.

## UPOZNAJTE VAŠU PEGLU

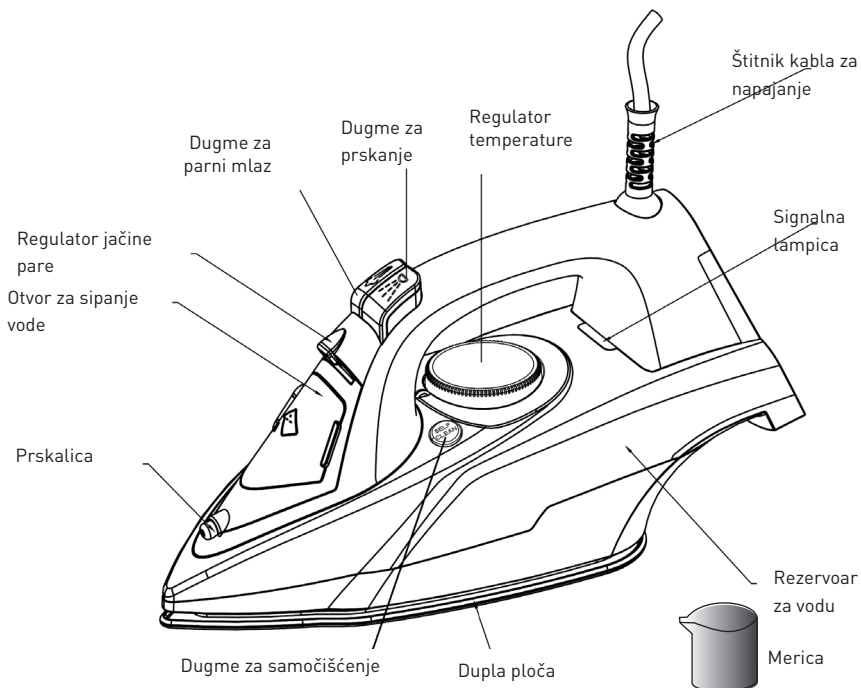

## VAŽNA BEZBEDNOSNA UPUTSTVA

Prilikom korišćenja pegle važno je da se ispoštuju sledeća osnovna bezbednosna pravila.

1. Proverite da li napon u vašoj utičnici odgovara naponu uređaja, koji je naznačen na natpisnoj tablici na samom uređaju.
2. Koristite peglu samo za predviđenu namenu koja je opisana u ovom uputstvu za upotrebu.
3. Neophodan je blizak nadzor kad se bilo koji uređaj koristi u blizini dece. Ne ostavljajte peglu bez nadzora dok je priključena u struju ili odloženu na dasci za peglanje. Može doći do opekotina izazvanih dodirivanjem vrućih metalnih delova, vruće vode ili pare.
4. Držite peglu van domašaja dece.
5. Peglu nikada ne treba ostavljati uključenu i bez nadzora.
6. Kabel za napajanje mora biti izvađen iz utičnice pre sipanja vode u rezervoar.
7. Isključite kabl za napajanje pegle pre:
  - 1) Čišćenja
  - 2) Dodavanja vode ili pražnjenja rezervoara od preostale vode
  - 3) I odmah nakon upotrebe
8. Nikad ne uključujte peglu sa oštećenim kablom za napajanje, nakon pada ili bilo kakvog drugog oštećenja. Kako biste izbegli rizik od strujnog udara, ne pokušavajte sami da popravljate oštećenu peglu, već je odnesite ovlašćenom serviseru na pregled i popravku.
9. Ne dozvolite da kabl za napajanje dotiče vruće površine.
10. Ako želite da izbegnete rizik od električnog oštećenja uređaja, ne potapajte peglu u vodu niti bilo koju drugu tečnost.

11. Pegla se mora koristiti i odlagati tokom rada isključivo na stabilnoj površini.
12. Kada postavljate peglu na dasku, proverite da je površina na kojoj ste postavili dasku stabilna.
13. Peglu ne smete koristiti ako je došlo do pada i ako postoje vidljivi znaci oštećenja ili ako iz nje curi tečnost.
14. Uređaj mogu koristiti deca starija od 8 godina kao i osobe sa smanjenim fizičkim, senzornim i mentalnim sposobnostima ili osobe sa nedostatkom iskustva i znanja ako su pod nadzorom ili im je objašnjeno od strane odgovorne osobe kako uređaj treba bezbedno da funkcioniše i ako razumeju koje su sve potencijalne opasnosti vezane za rukovanje ovim uređajem. Deca se ne smeju igrati sa ovim uređajem. Deca ne smeju čistiti niti održavati ovaj uređaj bez nadzora.
15. Držite peglu i njen kabl za napajanje van domašaja dece mlađe od 8 godina dok je u funkciji ili dok se hladi.

## PRE PRVE UPOTREBE

- Prilikom prvog uključivanja pegle, normalno je da se pojavi manja količina dima, koji će vrlo brzo nestati.
- Kad prvi put koristite funkciju peglanja sa parom, ne usmeravajte paru direktno ka vešu za peglanje, jer se može desiti da pegla ispusti manju količinu taloga koji se nakupio u kanalima za paru.

## PUNJENJE VODOM

- Preporučujemo korišćenje destilovane vode.
- Proverite da li su regulator jačine pare i regulator temperature u OFF poziciji.
- Držite peglu na gore tako da otvor za sipanje vode bude u horizontalnom položaju.
- Napunite rezervoar sa vodom kroz otvor za sipanje vode dok voda ne dođe do indikatora za maksimalni nivo vode i nikad ne puniti rezervoar vodom preko ove granice.

## PODEŠAVANJE TEMPERATURE

Pratite uputstva za peglanje koje se nalazi na deklaraciji vaše odeće. Ukoliko deklaracija ne postoji, a znate o kojoj vrsti tkanine je reč, molimo vas da konsultujete sledeću tabelu. Napomena: ukoliko je određeni materijal mešovitog sastava, temperaturu peglanja uvek birajte prema najnežnijem materijalu.

Tkanina	Kontrola temperature	Neophodna temperatura
Sintetika	•	Niska temperatura
Svila, vuna	••	Srednja temperatura
Pamuk, lan	•••	Visoka temperatura

## PEGLANJE PAROM

- Postavite peglu u vertikalni položaj, a zatim podesite regulator temperature na minimalnu vrednost/blago zagrevanje.
- Ubacite kabl za napajanje u utičnicu, a zatim podesite regulator temperature na najvišu temperaturu. Signalna lampica temperature će se upaliti, kao znak da je pegla počela da se greje.
- Kada se lampica temperature isključi, to je znak da je pegla dostigla zadatu temperaturu i da je spremna za korišćenje.

- Dok traje peglanje, lampica – indikator temperature na pegli će nastaviti da se sama uključuje i isključuje, dok termostatski prekidač održava zadatu temperaturu (dok ovaj proces traje, možete neometano da nastavite sa peglanjem).
- Postavite regulator jačine pare u željeni položaj.
- Pegla će početi da ispušta paru čim se postavi u vodoravan položaj.

## PRSKANJE (FAJTANJE)

- Pritisnite dugme koje aktivira ispuštanje mlaza sitnih kapljica vode. Koristite ovaj mlaz za kvašenje odeće koja se pegla, po potrebi.
- Napomena: Kada se koristi funkcija prskanja vodom, proverite da li u rezervoaru ima dovoljno vode. Kod prvog korišćenja vodenog mlaza, možda ćete morati nekoliko puta uzastopno da pritisnete dugme za prskanje, dok ne pokrenete funkciju prskanja

## PEGLANJE PARNIM MLAZOM ILI VERTIKALNO PEGLANJE PAROM

- Pritisnite dugme za izbacivanje parnog mlaza i pegla će izbaciti snažan mlaz vodene pare, koji prodire duboko u platno i pomaže da se ispeglaju i najzahtevniji prevoji i izgužvani delovi na tkanini. Sačekajte nekoliko sekundi pre nego što ponovo pritisnete dugme za parni mlaz.
  - Povremenim pritiskom na dugme za parni mlaz možete takođe da peglate držeći peglu u uspravnom položaju (zavese, garderobu koju ste prethodno okačili da visi, itd).
- Napomena: Funkcija parnog mlaza se isključivo može koristiti na visokoj temperaturi. Kada se indikator temperature ugasi, prekinite ispuštanje parnog mlaza – nastavite sa pritiskanjem dugmeta i peglanjem kada se signalna lampica ponovo upali.

## PEGLANJE 'NA SUVO'

Za peglanje bez korišćenja vodene pare, postupite prema uputstvima u odeljku PEGLANJE PAROM, s tim izuzetkom što regulator jačine pare mora da ostane u položaju OFF (koji označava da se para ne koristi).

## SISTEM ZA SUZBIJANJE KAMENCA

Poseban filter unutar rezervoara omekšava vodu i sprečava gomilanje kamenca na prohrmskoj ploči za peglanje. Filter je permanentan i ne zahteva zamenu.

## SISTEM ZA SUZBIJANJE KAPANJA

Ova pegla je opremljena posebnom funkcijom za suzbijanje kapanja: pegla automatski prestaje da izbacuje paru kada temperatura postane preniska da spreči vodu da kaplje kroz rupice na prohrmskoj ploči. Sa ovim sistemom za suzbijanje kapanja, možete savršeno opeglati i najosetljivije tkanine.

# AUTOMATSKO ISKLJUČIVANJE

Elektronski osigurač će automatski isključiti grejni element pegle, ako se pegla ne pomeri duže od 30 sekundi u horizontalnom položaju. Ako je ostavljena u vertikalnom položaju, osigurač će se aktivirati nakon 8 minuta. Signalna lampica za automatsko gašenje će početi da trepće kako bi pokazala da je isključen grejni element.

- Nakon što ponovo uzmete peglu u ruke, zelena signalna lampica za automatsko gašenje će se isključiti. Regularna crvena signalna lampica će se ponovo upaliti što ukazuje da se pegla ponovo zagreva.
- Sačekajte da se crvena signalna lampica isključi što ukazuje da je pegla dovoljno zagrejana i da je ponovo spremna za upotrebu

# ČIŠĆENJE I ODLAGANJE PEGLE

- Po završetku korišćenja, podignite peglu okrenuvši otvor za punjenje rezervoara sa vodom na dole, kako bi iz rezervoara ispraznili preostalu vodu.
- Utaknite kabl za napajanje u utičnicu, a zatim postavite regulator temperature u maksimalan položaj ("MAX") i ostavite ga uključenog 1-2 minuta, kako bi isparila sva zaostala voda. Nakon toga, isključite peglu i izvucite kabl iz utičnice i ostavite peglu da se ohladi, pre nego što je odložite na mesto predviđeno za njeno čuvanje.

# SAMO IŠ ENJE

Samo Iš enje unutrašnjosti grejne plo e otklanja ne isto u. Preporu ujemo da koristite ovu opciju svakih 10-15 dana.

- Podesite kontrolor pare na poziciju 0 (bez pare)
- Napunite rezervoar za vodu do maksimalnog nivoa.
- Podesite regulator temperature na MAX i sa ekajte da se ugasi kontrolna lampica.
- Izvucite utika iz uti nice, zatim pritisnite dugme za samo Iš enje do klju ale vode, držite pritisnuto dok para l ne isto a ne lza u iz ure aja.
- Kada se grejna plo a ohladi, možete je o istiti vlažnom krpom.

# PAŽNJA:

Kada je pegla povezana sa izvorom napajanja, korisnik je ne sme ostaviti bez nadzora.

Ukoliko je kabl za napajanje oštećen, obratite se svom prodavcu ili ovlašćenom servisu radi popravke. Za bilo kakve popravke, zamene delova, uključujući i zamenu kabla za napajanje ili utikača, kao i za bilo kakva podešavanja, obavezno se obratite ovlašćenom stručnom licu, ili odnesite uređaj u ovlašćeni servis.

## NAPOMENA:

1. Ovaj ure aj nije namenjen za upotrebu od strane osoba (uklju uju i decu) sa smanjenim fizi kim, senzornim ili metalnim sposobnostima, ili sa nedostatkom iskustva i znanja, osim ukoliko nisu pod nadzorom ili su dobili instrukcije za upotrebu ure aja od strane osoba odgovornih za njihovu bezbednost.
2. Deca moraju biti pod nadzorom kako bi se osigurali da se ne igraju s ure ajem.
3. Pegla ne sme biti ostavljena bez nadzora ukoliko je preklju ena na elektri nu mrežu.
4. Utika mora biti isklju en iz uti nice pre nego što se rezervoar napuni s vodom (zbog pegle na paru i delova iz kojih izlazi voda).
5. Otvor za vodu ne sme biti otvoren tokom upotrebe. Uputstvo za bezbednu dopunu rezervoara vodom mora biti dato (za pegle sa parom na pritisak).
6. Pegla se mora koristiti samo sa isporu enim postoljem (kod modela beži nih pegla).
7. Pegla nije namenjena za regularnu upotrebu (kod pegla za putovanja);
8. Pegla se mora koristiti i držati na ravnoj i stabilnoj površini.
9. Kada stavljate peglu na njeno postolje uverite se da je postolje stavljeno na ravnu i stabilnu površinu.
10. Pegla se ne sme potrebljavati ukoliko je pala, kada postoje vidljivi znaci ošte enja ili ukoliko iz nje curi te nost.

## EKOLOŠKO ODLAGANJE



Ova oznaka ukazuje da se ovaj proizvod ne sme odlagati sa drugim kućnim otpadom na teritoriji EU. Kako biste sprečili potencijalnu štetu životnoj sredini ili ljudskom zdravlju, reciklirajte otpad odgovorno jer na taj način promovirate održivost ponovne upotrebe materijalnih resursa. Ako želite da vratite ovaj uređaj, molimo vas da kontaktirate lokalnog prodavca kod kojeg je proizvod kupljen. Prodavac je u obavezi da proizvod odnese na bezbednu reciklažu.



ESP

**MANUAL DE INSTRUCCIONES**

# **Plancha a vapor**

**Model: DBL-5069**

Sólo para uso doméstico

Antes de utilizar la plancha, lea detenidamente este manual de instrucciones

# Manual de instrucciones

Lea detenidamente este manual de instrucciones y conozca su nueva plancha a vapor. Antes de usarla por primera vez, por favor conserve este manual para futuras referencias.

## Conozca su plancha

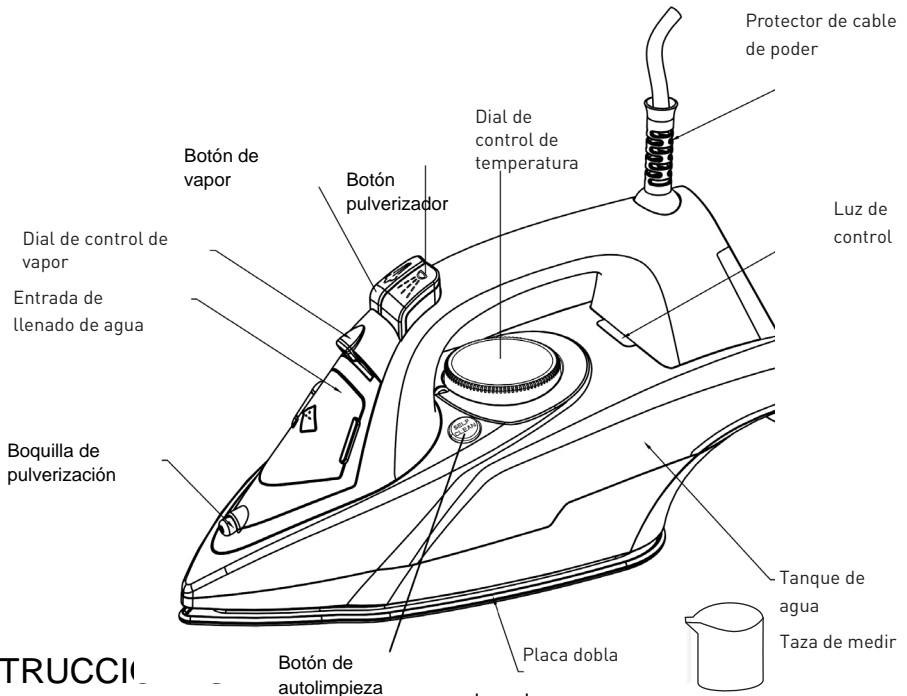

## INSTRUCCIONES DE SEGURIDAD

Cuando use esta plancha, observe las siguientes medidas de seguridad: Desenchufe el aparato y espere que se enfríe por completo antes de limpiarlo.

1. Asegúrese de que la fuente de poder a usar corresponda al voltaje indicado en la etiqueta de especificación de la plancha.
2. Utilice esta plancha solamente cuando la necesite, siguiendo las instrucciones indicadas en este manual.
3. Es necesaria una supervisión cuidadosa al usar esta plancha en presencia de niños. No deje la plancha desatendida mientras se halle encendida o sobre la mesa de planchar. Pueden ocurrir quemaduras si se tocan las partes metálicas calientes o por contacto con el agua caliente o vapor de agua.
4. Mantenga esta plancha fuera del alcance de los niños.
5. Nunca deje esta plancha desatendida mientras está conectada a la fuente

- de poder.
6. El enchufe debe ser retirado del calcetín de salida antes de que el depósito de agua se llene de agua .
7. Desconecte esta plancha de la fuente de poder antes de:
  - a) Limpiarla
  - b) De llenar o vaciar el tanque de agua inmediatamente después de usarla
8. No utilice el hierro con el cable de alimentación o con el enchufe dañado, o después de que se ha caído o ha sido dañado de alguna manera. Para evitar el riesgo de descarga eléctrica, no repare la plancha de solo, lleve la a un técnico cualificado para su revisión y reparación.
9. No permita que el cable toque las superficies calientes.
10. Para evitar el riesgo de peligros eléctricos, no sumerja la plancha en agua o cualquier otro líquido.
11. La plancha debe ser utilizada y apoyada sobre una superficie estable.
12. Al colocar la plancha en su soporte, asegure

- rese de que la superficie, sobre la que se coloca el soporte, es estable.
13. La plancha no debe ser utilizada si se ha caído, si hay signos visibles de daños o si tiene fugas.
  14. Este aparato puede ser utilizado por niños de 8 años o más y las personas con capacidades físicas, sensoriales o mentales reducidas o falta de experiencia y conocimiento, si les son dados la

- supervisión o instrucciones relativas al uso del aparato de una manera segura, que puedan entender los riesgos involucrados. Los niños no deben jugar con el aparato. Limpieza y mantenimiento del usuario no serán hechos por los niños sin supervisión.
15. Mantenga la plancha y el cable fuera del alcance de los niños menores de 8 años de edad cuando está encendida o está en fase enfriamiento.

## ANTES DEL PRIMER USO

- Es normal que salga una pequeña cantidad de humo cuando la plancha se usa por la primera vez. El humo desaparecerá rápidamente.
- Cuando se utiliza la función de vapor por primera vez, no dirija el vapor hacia la lavandería, ya que puede haber residuos de los orificios de vapor.

## RELLENO DE AGUA

- Se recomienda el uso de agua destilada.
- Asegúrese de que el botón de control de vapor y control de temperatura estén en posición "OFF".
- Mantenga la plancha en la posición vertical de modo en que la entrada de relleno de agua se encuentre en una posición horizontal.
- Rellene con agua a través de la entrada de relleno de agua de hasta que el agua suba al nivel "MAX" indicado en el lado de la plancha, y nunca llene más allá de este nivel.

## AJUSTE DE LA TEMPERATURA

Siga las instrucciones de planchado en la etiqueta de la ropa. Si no hay instrucciones pero conoce el tipo de tela, por favor consulte la siguiente table.

Nota: Si la tela se compone de diversos tipos de tejidos, seleccione siempre la temperatura requerida para los tejidos más delicados.

Tipo de tela	Control de Temperatura	Temperatura requerida
Sintético	•	Temperatura baja
Seda, lana	••	Temperatura media
Algodón, lino	•••	Temperatura alta

## PLANCHADO CON VAPOR

- Coloque la plancha en posición vertical y ajuste la perilla de control de temperatura en el ajustemínimo/temperatura baja.
- Conecte el cable de energía, y luego gire la perilla de control de temperatura a la posición "temperatura alta". El indicador luminoso se encenderá para indicar que la plancha se está calentando.
- Cuando el indicador luminoso se apaga, esto indica que se ha alcanzado la temperatura adecuada y la plancha está lista para usar.
- Durante el planchado, el indicador luminoso de la plancha cambia automáticamente de encendido / apagado, ya que el termostato mantiene la temperatura establecida (usted puede continuar planchando cuando esto suceda).
- Encienda el control del vapor girando la perilla hasta la posición deseada.
- El vapor se produce tan pronto como la plancha esté en la posición horizontal.



## PULVERIZACIÓN

– Pulse la tecla de pulverización para pulverizar agua sobre la ropa, tan a menudo como sea necesario.

**Nota:** Cuando se utiliza la función de pulverización de agua, asegúrese de que haya suficiente agua en el depósito de agua. Puede ser que tenga que pulsar el botón pulverizador por varias veces cuando utiliza la plancha por la primera vez, con el fin de iniciar la función de pulverización.

## USO DE RÁFAGA DE VAPOR O PLANCHADO VERTICAL

- Pulse el botón activador de ráfaga de vapor para generar un potente golpe de vapor, al fin de penetrar profundamente en los tejidos y suavizar las arrugas más difíciles y duras. Espere unos segundos antes de pulsar de nuevo.
- Presionando el chorro de vapor también puede planchar poniendo la plancha verticalmente (cortinas, ropa que previamente se colgaba).

**Nota:** La función de ráfaga de vapor se puede usar solamente a temperatura alta. Detenga la emisión de vapor cuando la luz piloto se apague, y a continuación, empiece a planchar de nuevo sólo después de que la luz de control se haya encendido.

## PLANCHADO AL SECO

Para el planchado al seco, siga las instrucciones indicadas en la sección de PLANCHADO AL VAPOR, con la excepción de que los atenuadores de vapor debe permanecer en la posición OFF (que significa que el vapor no se utiliza). De cualquier modo, la manilla giratoria de control de vapor deberá estar en posición “O” (no vapor).

## SISTEMA ANTI-CAL

Un filtro especial en el interior del depósito de agua ablanda el agua y evita la acumulación de cal en la suela. El filtro es permanente y no necesita de ser reemplazado.

## SISTEMA DE PROTECCION CONTRA EL GOTEIO DE AGUA

Esta plancha esta equipada con una función de protección de anti-goteo de agua. Esta plancha detiene automáticamente la función de vapor de agua cuando la temperatura está demasiado baja, previniendo un derrame o goteo de agua a través de la placa-base de la plancha.

Con el sistema de protección anti-goteo, usted podrá perfectamente planchar también las telas más delicadas.

## APAGADO AUTOMÁTICO

Un dispositivo electrónico de seguridad desconectará automáticamente el elemento de calentamiento si la plancha ha sido más de 30 segundos en una posición horizontal, sin movimiento. Si la plancha ha sido parada en una posición vertical, esto ocurrirá después de 8 minutos. Para indicar que el elemento calefactor se ha apagado, la luz piloto auto-off comenzará a parpadear.

- Al utilizar la plancha de nuevo, la luz de encendido se apagará automáticamente. Esto significa que la plancha se está calentando de nuevo.
- Espere que la luz de encendido se para. A continuación, la plancha está pronta para su uso.

# CÓMO LIMPIAR Y ALMACENAR

- Después de usar, levante la plancha con los agujeros de llenado hacia abajo para vaciar el agua restante del depósito de agua.
- Introduzca el enchufe en la toma, y ajuste el control de temperatura a "MAX" durante 1-2 minutos para evaporar el agua restante, y luego desconecte la plancha y deje que se enfríe antes de guardarla.

## AUTOLIMPIEZA

Autolimpieza del interior de la suela elimina la suciedad. Le recomendamos que utilice esta opción cada 10-15 días.

- Ajuste el regulador del vapor a la posición O (sin vapor)
- Llenar el depósito de agua hasta el nivel máximo.
- Ajuste el control de temperatura a MAX y esperar hasta que el LED se apaga.
- Retire el enchufe de la toma, a continuación, pulse la auto-limpieza de agua en ebullición, mientras se mantiene pulsado el vapor de agua y la suciedad no sale de la máquina.
- Cuando la placa de cocción se haya enfriado, se puede limpiar con un paño húmedo.

## ATENCIÓN:

Cuando el enchufe de conexión con la toma de corriente, el usuario no se le permite salir. Cuando el cable de alimentación está dañado, póngase en contacto con los distribuidores o un centro de servicio autorizado para su reparación.

En caso de necesidad de reparación, la sustitución del cable o el enchufe, o ajuste, por favor consulte a un técnico cualificado, o tomar aparato a un centro de servicio autorizado.

La plancha no se puede utilizar si se ha caído, si hay signos visibles de daños o si tiene fugas.

## NOTE:

1. Este aparato no está diseñado para ser utilizado por personas (incluidos niños) con capacidades físicas, sensoriales o mentales reducidas, o falta de experiencia y conocimiento, a menos que hayan recibido supervisión o instrucciones relativas al uso del aparato por una persona responsable de su la seguridad.
2. Los niños deben ser supervisados para asegurarse de que no jueguen con el aparato.
3. La plancha no debe dejarse sin vigilancia mientras esté conectado a la red de alimentación;
4. El enchufe debe ser retirado de la toma de corriente antes de que el depósito de agua se llena de agua (para planchas de vapor y la incorporación de plancha significa para la pulverización de agua);
5. La abertura de llenado no debe abrirse durante el uso. Las instrucciones para el llenado seguro del depósito de agua serán dados (para planchas de vapor a presión);

6. La plancha sólo se debe utilizar con el soporte proporcionado (para planchas sin cable);
7. La plancha no es para uso regular (de plancha de viaje);
8. La plancha debe ser utilizada y apoyada sobre una superficie estable;
9. Al colocar la plancha en su soporte, asegurarse de que la superficie sobre la que se coloca el soporte es estable;
10. La plancha no se puede utilizar si se ha caído, si hay signos visibles de daños o si tiene fugas.

## RECICLAJE



No tire los aparatos eléctricos como residuos urbanos no seleccionados, utilice las instalaciones de recogida selectiva de residuos.

Contacte su gobierno local para obtener información sobre los sistemas de recogida disponibles.

Si los aparatos eléctricos son desechados en vertederos o basureros, sustancias peligrosas pueden filtrarse en el agua subterránea y entrar en la cadena alimentaria, dañando su salud y bienestar.

 Al sustituir electrodomésticos viejos por otros nuevos, el minorista tiene la obligación legal de recuperar su antiguo aparato cuando la eliminación al menos de forma gratuita.



PRT

# MANUAL DE INSTRUÇÕES

## Ferro a Vapor

Modelo: DBL-5069

Apenas para uso doméstico.  
Antes de usar o aparelho, leia atentamente este manual de instruções.

# Manual de Instruções

Por favor, leia este Manual de instruções atentamente e conheça-se com o seu ferro a vapor.  
Por favor mantenha este Manual para consultas futuras.

## Conheça o seu ferro a vapor

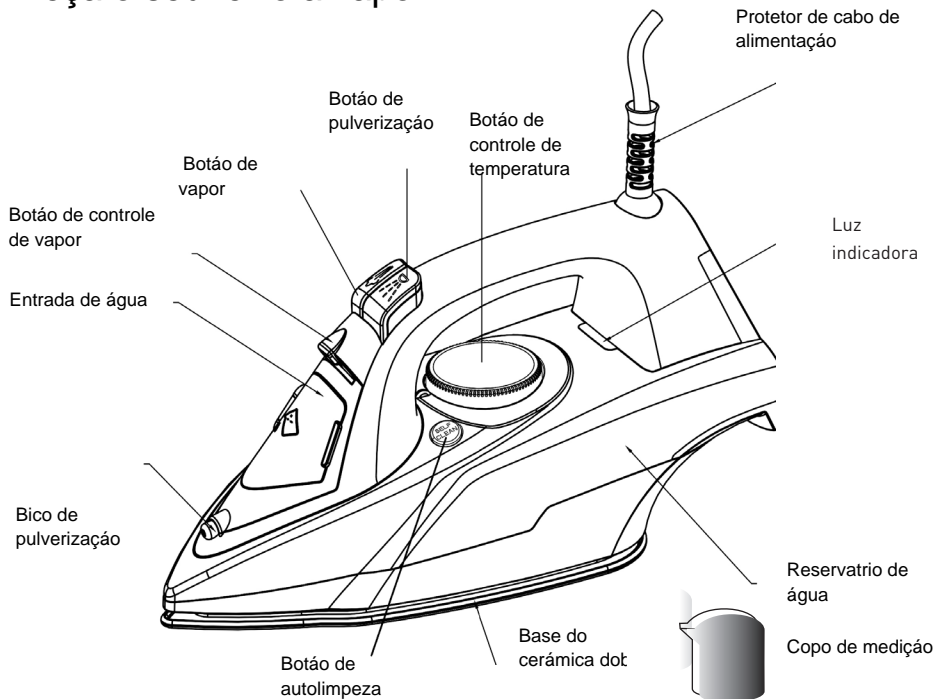

## AVISOS DE SEGURANÇA

Quando utilizar o ferro de vapor, as precauções básicas sempre devem ser seguidas:  
Desconecte o ferro de vapor e deixe-o esfriar completamente antes de limpeza.

1. Certifique-se de que a corrente usada corresponde à corrente do aparelho indicado na tabela.
2. É necessária uma atenção redobrada quando o aparelho é utilizado perto de crianças. Nunca deixe o aparelho sem vigilância enquanto estiver ligado ou na tábua de passar. As queimaduras podem ocorrer se tocar nas peças metálicas quentes, água quente ou vapor.
3. Não mantenha o ferro de vapor perto das crianças.
4. Não deixe o ferro de vapor sem vigilância enquanto está ligado à tomada elétrica.
5. Desconecte o ferro de vapor da tomada elétrica antes de encher o reservatório com água.
6. Desconecte o ferro de vapor da tomada elétrica antes de :
  1. Limpar
  2. Encher o reservatório com água ou esvaziá-lo
  3. Imediatamente depois de utilização
7. Nunca utilize o ferro a vapor com o cabo ou plugue danificado ou se o aparelho foi danificado em qualquer maneira. Para evitar o risco de choque elétrico, não desmonte o ferro de vapor. Leve-o ao centro de reparação autorizado.
8. Não deixe o cabo tocar em superfícies quentes.
9. Para evitar o risco de choque elétrico, não mergulhe o ferro de vapor em água ou qualquer outro líquido.

10. O ferro de vapor deve ser utilizado numa superfície nivelada e estável.
11. Quando colocar o ferro de vapor na tabua de passar, certifique-se de que a superfície em qual está a tabua é estável. O ferro não deve ser usado se tiver caído, se houver sinais visíveis de dano ou se estiver a vazar.
12. Este aparelho pode ser utilizado por crianças com 8 anos ou mais ou por pessoas com capacidades físicas, sensoriais ou mentais reduzidas, ou por pessoas com falta de experiência e conhecimento, e menos que tenham recebido instruções referentes à utilização do aparelho ou estejam sob supervisão de uma pessoa responsável. As crianças não devem brincar com o equipamento
13. Mantenha o aparelho fora do alcance das crianças menores de 8 anos. O ferro de vapor deve ser utilizado numa superfície nivelada e estável.
- 14.
15. Quando colocar o ferro de vapor na tabua de passar, certifique-se de que a superfície em qual está a tabua é estável.

## ANTES DA PRIMEIRA UTILIZAÇÃO

1. Quando ligar o aparelho pela primeira vez, **pode emitir um certo odor ou levemente o fumo. Isso é normal. Isso não afetará a segurança do seu aparelho.**
2. Quando utilizar a função de vapor pela primeira vez, não direcione o vapor para a roupa, podem sair resíduos.

## ENCHAR ÁGUA

1. Recomendamos utilizar água destilada.
2. Certifique-se de que os ambos, Botão de controle de vapor e Botão de temperatura, estão na posição OFF (desligados).
3. Mantenha o ferro na posição vertical para que a entrada de água fique na posição horizontal.
4. Despeje água através a entrada de água até alcançar "MAX" indicado na parte lateral do ferro a vapor. Nunca encha acima "MAX".

## CONFIGURAR A TEMPERATURA

Siga as instruções na etiqueta de vestuário. Se não sabe o tipo de tecido, por favor consulte a tabela seguinte.

Nota: Se vestuário consiste de vários tipos de tecido, sempre selecione a temperatura para o tecido mais delicado.

Tecido	Controle de Temperatura	Requisito de Temperatura
Sintético	•	Temperatura baixa
Seda, lã	••	Temperatura média
Algodão, linho	•••	Temperatura alta

# UTILIZAÇÃO DO FERRO A VAPOR

- Coloque o ferro de vapor na posição vertical e gire o Botão de temperatura ao valor mínimo/baixo de aquecimento.
- – Conecte o cabo de alimentação à tomada elétrica. Gire o Botão de temperatura ao nível "Temperatura elevada" . A luz acender-se-á e o ferro começará a aquecer.
- – Quando a luz indicadora se apagar, a temperatura configurada está alcançada e o ferro de vapor está pronto para o uso.
- – Durante a utilização a luz indicadora liga-se/desliga-se automaticamente enquanto o termostato mantém a temperatura programada (pode continuar a passar durante este processo)
- – Gire o Botão de controle de vapor à posição desejada.
- – O vapor está produzido logo que o ferro está colocado horizontalmente.

## PULVERIZAÇÃO

– Prima o Botão de pulverização para pulverizar água em vestuário quantas vezes for necessário.

Nota: Quando use a função de pulverização, certifique-se de que há água suficiente no reservatório. Pode ter que bombear o botão de pulverização várias vezes na primeira vez que usar o ferro para iniciar a função de pulverização.

## EXPLOÇÃO DE VAPOR OU PASSAGEM DE VESTUÁRIO VERTICAL

- Prima o Botão de Explosão de vapor para produzir uma explosão poderosa de vapor que pode penetrar em tecidos e atenuar vincos mais difíceis. Espere alguns segundos e prima novamente.
- Quando prime o Botão de Explosão de Vapor, pode passar verticalmente, também (cortinas, roupas penduradas etc.)

Nota: A função Explosão de Vapor pode ser usada apenas em temperaturas altas. Solte o Botão quando a luz indicadora acender-se-á, prima novamente quando a luz indicadora apagar-se-á.

## PASSAGEM DE FERRO A SECO

Para funcionamento do ferro sem vapor, siga as instruções "Passar a vapor", no entanto, o botão de controlo do vapor deve permanecer na posição "O" (sem vapor).

## SISTEMA ANTI-CALCÁRIO

Um filtro especial dentro do reservatório suaviza água e evita a formação de incrustações na base. O filtro é permanente e não precisa de o substituir.

# SISTEMA ANTI-GOTEJAMENTO

Este ferro está equipado com função de paragem de gotejamento: o ferro pára automaticamente quando a temperatura está demasiado baixa para evitar que a água goteje para fora da base. Com o sistema anti-gotejamento, pode perfeitamente passar os tecidos mais delicados.

## DESLIGAMENTO AUTOMÁTICO (AUTO SHUT-OFF)

O sistema de segurança eletrónica desliga automaticamente o elemento de aquecimento se o ferro não tiver sido deslocado na posição horizontal mais de 30 segundos. Se estiver na posição vertical, isso acontecerá após 8 minutos. Para indicar que o elemento de aquecimento foi desligado, a luz indicadora do Desligamento automático começará a piscar

- Quando pegar o ferro novamente, a luz indicadora do Desligamento automático desligar-se-á. A luz indicadora de funcionamento acender-se-á. Isto indica que o ferro está a aquecer novamente.
- Quando a luz indicadora de funcionamento desligue-se novamente, o ferro está pronto para uso.

## LIMPEZA E ARMAZENAGEM

- Depois de usar, vire o aparelho ao contrário para que a água contida no depósito saia do reservatório através da abertura da tampa.
- Conecte o cabo de alimentação á tomada elétrica, gire o Botão de Controle de temperature a “MAX” por 1-2 minutos para evaporar água restante e, em seguida, desconecte o ferro e deixe-o esfriar antes de o armazenar.

## AUTO-LIMPEZA

O fungão de auto-limpeza limpa o dentro da base, removendo impurezas. Recomendamos o uso a cada 10-15 dias.

- Coloque o botão de regulagáo do vapor na posigáo O (sem vapor)
- Encha o reservatório de água até ao nível máximo.
- Gire o botão de controlo da temperatura ao MAX e espere que a luz piloto apague.
- Desconecte o cabo de alimentação da tomada e prima o botão de auto-limpeza até que a água fervente, vapor, impurezas saem.
- Quando a base do ferro esfriar, pode limpá-lo com um paño húmido

## ATENÇÃO:

Nunca deixe o aparelho sem vigilância quando estiver ligado.

Se o cabo de alimentação estiver danificado, entre em contato com o revendedor ou centro de reparação autorizado.

No caso de quaisquer reparações, substituição do cabo ou plugue, por favor entre em contato com um técnico qualificado ou leve o aparelho ao centro de serviço autorizado.



## NOTE

1. Este aparelho pode ser utilizado por crianças com 8 anos ou mais ou por pessoas com capacidades físicas, sensoriais ou mentais reduzidas, ou por pessoas com falta de experiência e conhecimento, e menos que tenham recebidos instruções referentes à utilização do aparelho ou estejam sob supervisão de uma pessoa responsável.
2. É necessária uma atenção redobrada quando o aparelho é utilizado perto de crianças.
3. Nunca deixe o aparelho sem vigilância quando estiver ligado.
4. Antes de encher o reservatório, remova o plugue da tomada elétrica.
5. A abertura de água deve ser fechada antes de utilização.
6. Utilize apenas com a tábua fornecida (para ferros sem cabo)
7. Não foi construído para uso regular
8. O ferro deve ser utilizado numa tábua estável
9. Quando colocar o ferro de vapor na tábua de passar, certifique-se de que a superfície em qual está a tábua é estável.
10. O ferro não deve ser usado se tiver caído, se houver sinais visíveis de dano ou se estiver a vazar.

## DISPOSIÇÃO



De forma a preservar o ambiente e a proteger a saúde humana, os equipamentos eléctricos e electrónicos inutilizáveis devem ser eliminados de acordo com as leis específicas do fabricante e do utilizador. Desta forma, e como indicado através do símbolo na etiqueta de classificação ou na embalagem, este aparelho não deve ser eliminado com o lixo indiferenciado. O utilizador tem o direito de o levar a um ponto específico de recolha de desperdícios para reutilização, reciclagem ou utilização para outros fins, em conformidade com a directiva.

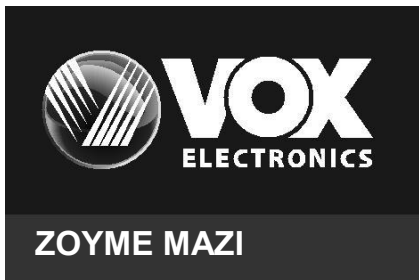

GRC

**ΟΔΗΓΙΕΣ ΧΡΗΣΗΣ**

**Σίδερο ατμού**

**Μοντέλο: DBL-5069**

Για οικιακή χρήση μόνο

Πριν χρησιμοποιήσετε το σίδερο, παρακαλούμε διαβάστε το εγχειρίδιο προσεκτικά

# Οδηγίες χρήσης

Πριν από την πρώτη χρήση, παρακαλούμε διαβάστε το εγχειρίδιο προσεκτικά και εξοικειωθείτε με το καινόριό σας σίδερο ατμού. Παρακαλούμε αποθηκεύστε τις οδηγίες για μελλοντική χρήση.

## Εξοικειωθείτε με το σίδερο

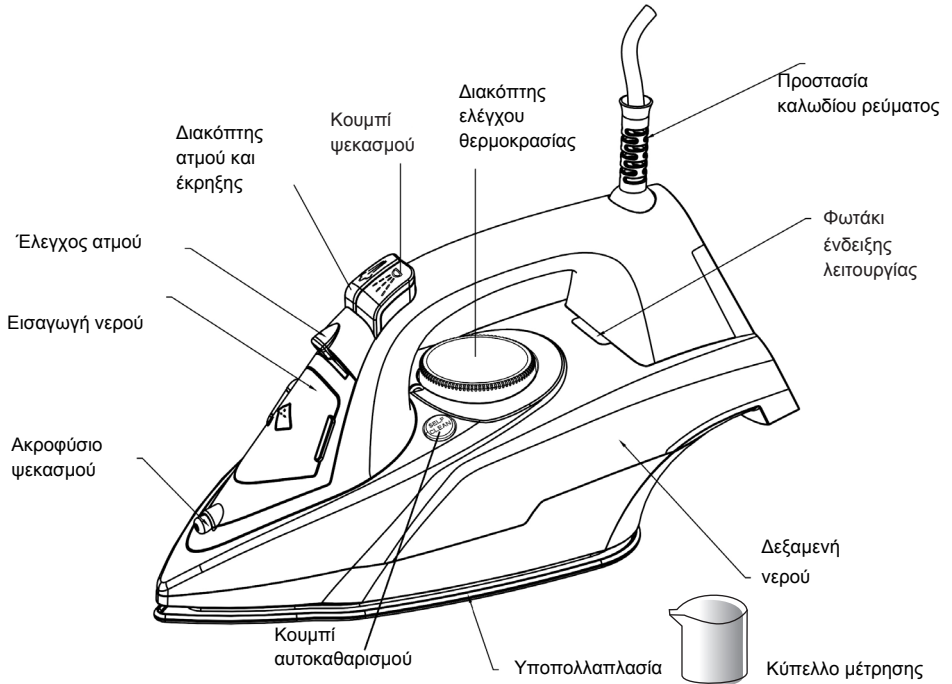

## ΠΡΟΕΙΔΟΠΟΙΗΣΕΙΣ ΑΣΦΑΛΕΙΑΣ

Όταν χρησιμοποιείτε το σίδερο, πάντα πρέπει να ακολουθήσετε τις βασικές προειδοποιήσεις ασφαλείας: Αποσυνδέστε τη συσκευή και περιμένετε να κρυώσει εντελώς πριν από τον καθαρισμό.

1. Επιβεβαιώστε ότι το ρεύμα που χρησιμοποιείτε αντιστοιχεί με εκείνο που αναφέρεται στον πίνακα πληροφοριών.
2. Χρησιμοποιήστε το σίδερο μόνο έτσι όπως περιγράφεται στις οδηγίες χρήσης.
3. Επίβλεψη είναι απαραίτητη όταν η συσκευή χρησιμοποιείται κοντά στα παιδιά. Μην αφήνετε το σίδερο χωρίς επίβλεψη ενώ είναι συνδεδεμένο ή βρίσκεται στη σιδερώστρα. Μπορείτε να καείτε αν αγγίξετε ζεστά μεταλλικά εξαρτήματα, ζεστό νερό ή ατμό.
4. Κρατήστε το σίδερο μακριά από παιδιά.

5. Ποτέ μην αφήνετε το σίδερο χωρίς επίβλεψη ενώ είναι συνδεδεμένο στην πρίζα ρεύματος.
6. Το βύσμα πρέπει να αποσυνδεθεί από την πρίζα πριν γεμίσετε τη δεξαμενή με νερό.
7. Αποσυνδέστε το σίδερο από την πρίζα ρεύματος:
  - 1) Πριν από τον καθαρισμό
  - 2) Πριν γεμίσετε ή αδειάσετε τη δεξαμενή με νερό
  - 3) Αμέσως μετά τη χρήση
8. Ποτέ μη χρησιμοποιείτε το σίδερο με βλαμμένο καλώδιο ή βύσμα ή αφού έχει πέσει ή ζημιωθεί με οποιονδήποτε τρόπο. Για να αποφύγετε ρίσκο ηλεκτροπληξίας, μην αποσυναρμολογείτε το σίδερο, πάρτε το στον εξειδικευμένο τεχνικό για έλεγχο και επισκευή.
9. Μην αφήνετε το καλώδιο να αγγίζει ζεστές επιφάνειες.

10. Για να προστατευθείτε από ηλεκτροπληξία, μη βουτάτε το σίδερο μέσα στο νερό ή οποιοδήποτε άλλο υγρό.
11. Το σίδερο πρέπει να χρησιμοποιείται και να αφήνεται σε μια σταθερή επιφάνεια.
12. Όταν τοποθετείτε το σίδερο στη θέση του, επιβεβαιώστε ότι η επιφάνεια στην οποία βρίσκεται είναι σταθερή. Το σίδερο δεν πρέπει να χρησιμοποιείται εάν έχει πέσει, εάν υπάρχουν ορατά σημάδια βλάβης ή εάν στάζει.
13. Τη συσκευή μπορούν να τη χρησιμοποιούν παιδιά 8 ετών και πάνω και άτομα με μειωμένη σωματική, αισθητηριακές ή διανοητικές ικανότητες ή έλλειψη εμπειρίας και γνώσεων, εκτός εάν βρίσκονται υπό επίβλεψη ή υπεύθυνα άτομα τους έδωσαν οδηγίες που αφορούν χρήση της συσκευής με ασφάλεια και καταλαβαίνουν τους κινδύνους που υπάρχουν. Παιδιά δεν πρέπει να παίζουν με τη συσκευή. Καθαρισμός και συντήρηση δεν πρέπει να γίνεται από παιδιά κάτω των 8 ετών και χωρίς επίβλεψη.
14. Κρατήστε τη συσκευή και το καλώδιο της μακριά από τα παιδιά κάτω των 8 ετών.
15. Κρατήστε το σίδερο και το καλώδιο του μακριά από παιδιά κάτω των 8 ετών κατά και μετά τη χρήση.

## ΠΡΙΝ ΑΠΟ ΤΗΝ ΠΡΩΤΗ ΧΡΗΣΗ

- Είναι κανονικό για τη συσκευή να αποβάλει λίγο καπνό την πρώτη φορά. Αυτό δε θα διαρκέσει πολύ.
- Όταν χρησιμοποιείτε τη λειτουργία ατμού για πρώτη φορά, μην κατευθύνετε τον ατμό προς τα ρουχά σας, διότι μπορεί να υπάρχουν υπολείμματα από τους αγωγούς ατμού.

## ΓΕΜΙΣΗ ΜΕ ΝΕΡΟ

- Προτείνουμε τη χρήση απεσταγμένου νερού.
- Επιβεβαιώστε ότι και ο έλεγχος ατμού και ο διακόπτης ελέγχου θερμοκρασίας είναι στη θέση “OFF”.
- Κρατήστε το σίδερο όρθια έτσι ώστε η εισαγωγή νερού να είναι στην οριζόντια θέση.
- Γεμίστε το με νερό μέσα από την εισαγωγή νερού ώσπου να φτάσει το νερό στην ένδειξη “MAX” στην πλευρά του σιδέρου και ποτέ πάνω από αυτό.

## ΡΥΘΜΙΣΗ ΘΕΡΜΟΚΡΑΣΙΑΣ

Ακολουθήστε τις οδηγίες σιδερώματος στη ετικέτα ρούχων. Εάν δεν υπάρχει η ένδειξη, αλλά γνωρίζετε το είδος υφάσματος, παρακαλούμε ακολουθήστε τον πίνακα παρακάτω.

Προσοχή: Εάν το ρούχο περιέχει διάφορα είδη υφασμάτων, πάντα επιλέξτε τη θερμοκρασία κατάλληλη στο πιο ευαίσθητο ύφασμα.

Υφασμα	Έλεγχος θερμοκρασίας	Απαραίτητη θερμοκρασία
Συνθετικά	•	Χαμηλή θερμοκρασία
Μετάξι, μαλλί	••	Μέση θερμοκρασία
Βαμβάκι, λινό	•••	Υψηλή θερμοκρασία

## ΣΙΔΕΡΩΜΑ ΜΕ ΑΤΜΟ

- Τοποθετήστε το σίδερο στη κάθετη θέση και βάλτε το διακόπτη ελέγχου θερμοκρασίας στην ελάχιστη ένταση.
- Βάλτε το βύσμα στην πρίζα και γυρίστε το διακόπτη ελέγχου θερμοκρασίας στην ένδειξη “high heat”. Το φωτάκι ένδειξης λειτουργίας θα ανάψει δείχνοντας ότι το σίδερο ζεσταίνεται.
- Όταν το φωτάκι σβήσει, η συσκευή εφτάσε στην επιθυμητή θερμοκρασία και είναι έτοιμη για τη χρήση.
- Κατά το σιδέρωμα, το φωτάκι στο σίδερο αυτόματα σβήνει και ανάβει διότι ο ρυθμιστής θερμοκρασίας κρατάει την επιθυμητή θερμοκρασία (μπορείτε να συνεχίσετε με το σιδέρωμα κατά τη διαδικασία αυτή).
- Γυρίστε το διακόπτη ελέγχου ατμού στην επιθυμητή θέση.
- Ο ατμός βγαίνει μόλις γυρίσετε το σίδερο οριζόντια.

## ΨΕΚΑΣΜΟΣ

– Πατήστε το κουμπί ψεκάσμου να ψεκάσετε νερό πάνω στα ρούχα όσο συχνά χρειάζεται.  
Προσοχή: Όταν χρησιμοποιείτε τη λειτουργία ψεκάσμου, επιβεβαιώστε ότι υπάρχει αρκετό νερό στη δεξαμενή νερού και μπορεί να χρειαστεί να πατήσετε το κουμπί ψεκάσμου μερικές φορές κατά την πρώτη χρήση του σιδέρου για να αρχίσετε με τον ψεκάσμο.

## ΚΑΘΕΤΟ ΣΙΔΕΡΩΜΑ ΑΤΜΟΥ Η ΕΚΡΗΞΗ

– Πατήστε το κουμπί έκρηξης ατμού να βγάλετε ατμό που μπορεί να εισχωρήσει στο ύφασμα και λειάνει τις πιο δύσκολες και σκληρές τσακίσεις. Περιμένετε λίγα δευτερόλεπτα πριν το ξαναπατήσετε.  
– Πατώντας το κουμπί έκρηξης ατμού κατά διαστήματα, μπορείτε να κάνετε κάθετο σιδέρωμα (κουρτίνες, κρεμασμένα ρούχα, κλπ.).

Προσοχή: Η λειτουργία έκρηξης ατμού μπορεί να χρησιμοποιηθεί μόνο στις υψηλές θερμοκρασίες. Σταματήστε με τη χρήση όταν το φωτάκι ανάψει και ξεκινήστε ξανά με το σιδέρωμα όταν το φωτάκι σβήσει.

## ΣΤΕΓΝΟ ΣΙΔΕΡΩΜΑ

Για το σιδέρωμα χωρίς ατμό, ακολουθήστε τις οδηγίες στην παράγραφο “Σιδέρωμα με ατμό”, όμως, ο διακόπτης ελέγχου ατμού πρέπει να μείνει στη θέση “Ο” (χωρίς ατμό).

## ΣΥΣΤΗΜΑ ΑΝΤΙ ΠΟΥΡΙΟΥ

Ένα συγκεκριμένο φίλτρο μέσα στη δεξαμενή νερού μαλακώνει το νερό και αποτρέπει συσσωρευση πουριού στη μεταλλική πλάκα. Το φίλτρο είναι μόνιμο και δε χρειάζεται αλλαγή.

## ΣΥΣΤΗΜΑ ΑΝΤΙ ΣΤΑΞΙΜΟΥ

Αυτό το σίδερο είναι εξοπλισμένο με λειτουργία αντί του στάξιμου: το σίδερο αυτόματα σταματάει να βγάζει ατμό όταν η θερμοκρασία είναι πολύ μικρή να αποτρέψει το στάξιμο νερού από τη ζεστή πλάκα.

Με σύστημα αντί σταξίματος μπορείτε να κάνετε ιδανικό σιδέρωμα ακόμη και στα πιο ευαίσθητα υφάσματα.

## ΑΥΤΟΜΑΤΟ ΣΒΗΣΙΜΟ

Το σύστημα αυτόματου σβησίματος θα σβήσει αμέσως τη συσκευή εάν δεν έχετε κινήσει το σίδερο πάνω από 30 δευτερόλεπτα στην οριζόντια θέση.

Στην κάθετη θέση, το ίδιο θα γίνει μετά από 8 λεπτά. Για να δείξει ότι το θερμαντικό στοιχείο έχει σβήσει, το φωτάκι αυτόματου σβησίματος θα αρχίσει να αναβοσβήνει.

– Όταν ξανασηκώσετε το σίδερο, το φωτάκι αυτόματου σβησίματος θα σβήσει. Το φωτάκι ένδειξης λειτουργίας θα ξανανάψει. Αυτό δείχνει ότι το σίδερο ξαναζεσταίνεται.  
– Περιμένετε να σβήσει το φωτάκι ένδειξης λειτουργίας. Τότε το σίδερο είναι έτοιμο για τη χρήση.



7. Το σίδερο δεν προορίζεται για την καθημερινή χρήση (για σίδερο ταξιδιού).
8. Το σίδερο πρέπει να χρησιμοποιείτε και να βρίσκεται σε μια σταθερή επιφάνεια.
9. Όταν τοποθετείτε το σίδερο στο βάζο του, ελέγξτε ότι η επιφάνεια στην οποία βρίσκεται είναι σταθερή.
10. Το σίδερο δεν πρέπει να χρησιμοποιείται εάν έχει πέσει, εάν υπάρχουν ορατά σημάδια βλάβης ή εάν στάζει.

## ΔΙΑΘΕΣΗ ΦΙΛΙΚΗ ΠΡΟΣ ΤΟ ΠΕΡΙΒΑΛΛΟΝ



Το προϊόν αυτό δε θα πρέπει να αναμειγνύεται με άλλα συνηθισμένα απορρίμματα προς διάθεση.

Οι οικιακοί χρήστες θα πρέπει να έρθουν σε επικοινωνία είτε με τις κατά τόπου υπηρεσίες προκειμένου να πληροφορηθούν τις λεπτομέρειες σχετικά με τον τόπο και τον τρόπο με τον οποίο μπορούν να δώσουν αυτό το προϊόν για ασφαλή προς το περιβάλλον ανακύκλωση.

Εάν πετάξετε τη συσκευή στο χώρο υγειονομικής ταφής ή σκουπιδοτόπο, επικίνδυνες ουσίες μπορεί να διαρρέουν στα υπόγεια νερά και να μπουν στην τροφική αλυσίδα, επηρεάζοντας την υγεία και την ευεξία σας.

Όταν αλλάζετε την παλιά συσκευή σας με μια καινούρια, το κατάστημα πρέπει σύμφωνα με το νόμο να πάρει πίσω την παλιά συσκευή σας για διάθεση, τουλάχιστον χωρίς πληρωμή.





SVN

**NAVODILO ZA UPORABO**

# **Parni likalnik**

**Model: DBL-5069**

Samo za osebno uporabo

Pred uporabo tega likalnika Vas prosimo, da natančno preberete navodila za uporabo

# Navodila za uporabo

Prosimo vas, da pozorno preberete navodila in se seznanite z Vašim novim likalnikom pred prvo uporabo. Shranite ta navodila za poznejšo uporabo.

## SPOZNAJTE VAŠ LIKALNIK

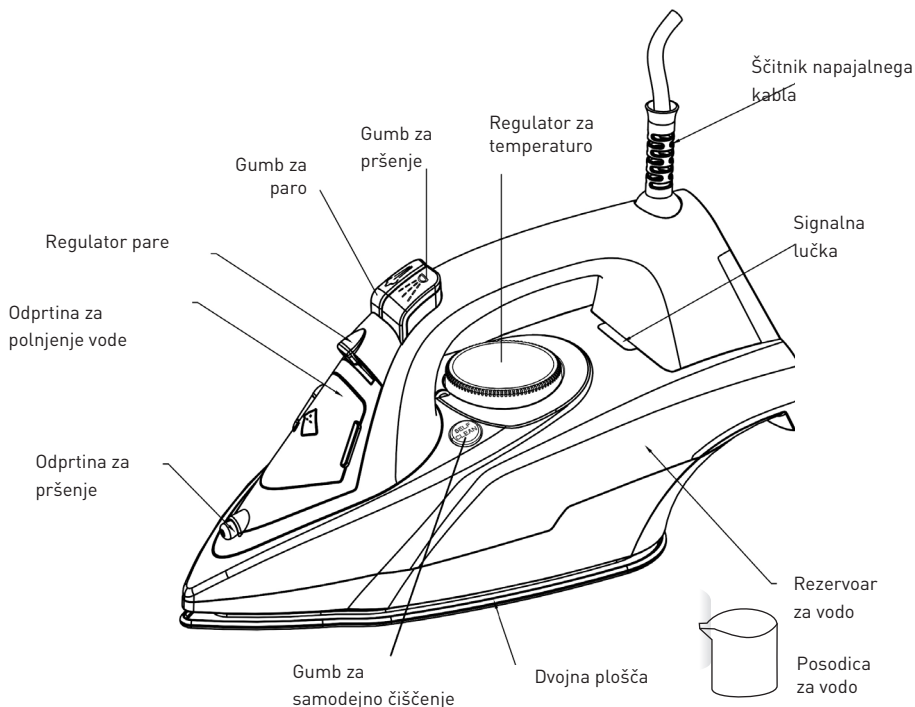

## POMEMBNA VARNOSTNA NAVODILA

Pri uporabi likalnika je potrebno upoštevati naslednja osnovna varnostna pravila.

1. Preverite ali napetost v vaši vtičnici ustreza napetosti aparata, ki je označena na napisni ploščici na samem aparatu.
2. Uporabljajte likalnik samo za predvideni namen, ki je opisan v teh navodilih za uporabo.
3. Poskrbite za nadzor, ko se aparat uporablja v bližini otrok. Ne puščajte likalnika brez nadzora dokler je priključen na električno omrežje ali pa je odložen na likalni deski. Bodite previdni pri uporabi, da ne bi prišlo do opeklin, ki so posledica stika z vročimi kovinskimi deli, vročo vodo ali paro.
4. Likalnik naj bo izven dosega otrok.
5. Likalnik naj ne bo vključen brez nadzora.
6. Izključite napajalni kabel likalnika pred:
  - 1) Čiščenjem
  - 2) Dodajanjem vode ali praznjenjem rezervoarja s preostalo vodo
  - 3) Takoj po uporabi
7. Nikoli ne vključujte likalnika s poškodovanim napajalnim kablom, po padcu ali kakršni koli drugi poškodbi. Da se izognete možnosti električnega udara ne poskušajte sami popravljati poškodovanega likalnika, temveč se obrnite na pooblaščenega serviserja v zvezi s pregledom in popravilom.
8. Po končani uporabi, izključite napajalni kabel in pustite likalnik, da se popolnoma ohladi preden pričnete s čiščenjem ali ga pospravite.
9. Ne dovolite, da napajalni kabel pride v stik z vročimi površinami.
10. Da bi se izognili nevarnosti električnega udara,

aparata ga ne potaplajte v vodo niti v kakršno koli drugo tekočino.

11. Likalnik uporabljajte in odlagajte izključno na ravnih in stabilnih površinah.
12. Ob postavljanju likalnika na desko, preverite ali je površina na katero ste odložili desko stabilna.
13. Likalnik se ne sme uporabljati v kolikor je padel in v kolikor so na njem prisotni znaki poškodbe ali kapljanja.
14. Aparat lahko uporabljajo otroci starejši več kot 8 let kot tudi osebe z zmanjšanimi

fizičnimi, zaznavnimi ali umskimi zmožnostmi ter osebe s pomankljivimi izkušnjami in znanjem, vendar le pod nadzorom odgovorne osebe, in z navodili glede varne uporabe aparata, ter ob zavedanju vseh možnih nevarnosti, ki so povezane z uporabo aparata. Otroci se ne smejo igrati s tem aparatom, prav tako ga ne smejo čistiti in vzdrževati brez nadzora.

15. Likalnik in napajalni kabel naj bosta izven dosega otrok mlajših od 8 let dokler je aparat v funkciji ali dokler se ne ohladi.

## PRED PRVO UPORABO

- Kadar prvič vključite likalnik je normalno, da se pojavi manjša količina dima, ki pa bo hitro izginil.
- Ko boste prvič uporabili funkcijo likanja s paro, ne usmerjajte pare direktno proti perilu, ker se lahko zgodi, da likalnik spusti manjšo količino umazanije, ki se je nabrala v kanalih za paro.

## POLNJENJE Z VODO

- Priporočamo uporabo destilirane vode.
- Preverite ali sta regulator pare in regulator za temperaturo v OFF položaju.
- Likalnik dvignite tako, da bo odprtina za vlivanje vode vedno v vodoravnem položaju.
- Napolnite rezervoar z vodo skozi odprtino za vlivanje vode, dokler voda ne pride do indikatorja za maksimalni raven vode, nikoli ne polnite rezervoarja preko te meje.

## NASTAVITEV TEMPERATURE

Upošteвайте navodila za likanje, ki se nahajajo na deklaraciji vaših oblačil. V kolikor deklaracija ne obstaja, veste pa za kakšno tkanino gre, Vas prosimo, da se ravnate po spodnji tabeli. Opomba: V kolikor je določeni material mešane surovinske sestave, temperaturo likanja zmeraj izberite glede na najboljčutljivejšo tkanino.

Tkanina	Kontrola temperature	Potrebna temperatura
Sintetika	•	Nizka temperatura
Svila, volna	••	Srednja temperatura
Bombaž, lan	•••	Visoka temperatura

## LIKANJE S PARO

- Postavite likalnik v pokončen položaj, zatem pa nastavite regulator temperature na minimalno vrednost/rahllo segrevanje.
- Vstavite napajalni kabel v vtičnico, zatem pa nastavite regulator temperature na najvišjo. Signalna lučka za temperaturo se bo prižgala kot znak, da se je likalnik začel greti.
- Ko se lučka za temperaturo izključi, je to znak, da je likalnik dosegel zeleno temperaturo in da je pripravljen za uporabo.

- Dokler traja likanje, se bo lučka-indikator za temperaturo na likalniku samodejno vključevala in izključevala, dokler termostat vzdržuje želeno temperaturo (dokler ta proces traja, lahko nemoteno nadaljujete z likanjem).
- Postavite regulator pare u želeni položaj.
- Likalnik bo začel izpuščati paro takoj, ko ga postavite v vodoraven položaj.

## PRŠENJE

- Pritisnite gumb, ki aktivira pršenje. Po potrebi uporabljajte ta curek za vlaženje oblačil, ki jih likate.

**Opomba:** Kadar se uporablja funkcija pršenja z vodo, preverite ali je v rezervoarju zadostna količina vode. Pri prvi uporabi vodnega curka boste morda morali nekaj krat zaporedoma pritisniti gumb za pršenje, dokler ne sprožite funkcije pršenja

## LIKANJE S SUNKOVITIM IZPUSTOM PARE ALI POKONČNO LIKANJE S PARO

- Pritisnite gumb za brizganje parnega curka in likalnik bo brizgnil močan curek pare, ki prodre globoko v tkanino in pripomore, da se zlikajo tudi zelo nagubani in zmečkani deli na tkanini. Počakajte nekaj sekund preden ponovno pritisnete gumb za parni curek.
- Z občasnim pritiskom na gumb za parni curek lahko prav tako likate na način, da držite likalnik v pokončnem položaju (zavese, obleko, ki ste jo pred tem obesili na obešalnik, itd)

**Opomba:** Funkcija parnega curka se lahko uporablja izključno, kadar je temperatura likalnika visoka. Ko se indikator temperature ugasne, prenehajte z izpuščanjem parnega curka – nadaljujte s pritiskanjem gumba in likanjem, ko se signalna lučka ponovno prižge.

## LIKANJE 'NA SUHO'

Za likanje brez uprabe pare, se ravnajte po navodilih z naslovom LIKANJE S PARO, s to izjemo, da regulator pare mora ostati v položaju OFF (kar pomeni, da se para ne uporablja).

## SISTEM PROTI NABIRANJA VODNEGA KAMNA

Poseben filter znotraj rezervoarja mehča vodo ter preprečuje nabiranje vodnega kamna na likalni plošči. Filter je trajen in ne zahteva menjavo.

## SISTEM ZA PREPREČEVANJE KAPLJANJA

Ta likalnik je opremljen s posebno funkcijo za preprečevanje kapljanja: likalnik samodejno preneha z brizganjem pare, ko temperatura postane prenizka, da prepreči kapljanje vode skozi odprtine na likalni plošči.

S tem sistemom za preprečevanjem kapljanja lahko v popolnosti zlikate tudi najboljčutljivejše tkanine.

## SAMODEJNI IZKLOP

Elektronska varovalka bo samodejno izključila grelni element likalnika, če se likalnik ne premika več kot 30 sekund v vodoravnem položaju. Likalnik se samodejno izključi, če se nahaja v pokončnem položaju in ga ne uporabljamo več kot 8 minut. Signalna lučka za samodejni izklop bo začela utripati in na ta način bo pokazala, da je grelni element izključen.

- Potem, ko ponovno vzamete likalnik v roke, se bo signalna lučka za samodejni izklop izključila. Običajna signalna lučka se bo ponovo prižgala
- Počakajte, da se rdeča signalna lučka izključi, kar pomeni, da je likalnik dovolj segret in da je pripravljen za ponovno uporabo.

## ČIŠČENJE IN SHRANJEVANJE LIKALNIKA

- Po končani uporabi dvignite likalnik tako, da bo odprtina za polnjenje rezervoarja z vodo obrnjena navzdol, na ta način boste izpraznili preostalo vodo.
- Vtaknite napajalni kabel v vtičnico, potem nastavite regulator temperature v maksimalen položaj ("MAX") in ga pustite vključenega 1-2 min, na ta način bo izhlapela vsa preostala voda. Nato izključite likalnik in izvlecite kabel iz vtičnice in pustite likalnik, da se ohladi preden ga shranite.

## SAMOČISTILNI SISTEM

Samočistilno funkcijo očisti znotraj podnožja, odstrani nečistoče. Priporočamo, dajo uporabljajo vsakih 10-15 dni.

- Parni regulator nastavite vrtenjem gumba v položaj 0 (brez pare)
- Napolnite rezervoar za vodo.
- Nastavite termostat položaj MAX in počakajte, da se kontrolna lučka izklopi.
- Izvlecite vtič iz vtičnice in pritisnite gumb samočistilni do vrelo vodo, paro, nečistoče pridejo ven.
- Kot se likalna plošča ohladi, je lahko očistite z vlažno krpo.

## POZOR:

Ko je likalnik priključen na električno omrežje, ga uporabnik ne sme pustiti brez nadzora.

V kolikor je napajalni kabel poškodovan, stopite v stik s prodajalcem ali pooblaščenim serviserjem v zvezi s popravilom.

V zvezi s kakršnim koli popravilom, zamenjavo delov, tudi zamenjavo napajalnega kabla ali vtičnice, kot tudi za kakršno koli nastavitve, se obvezno obrnite na pooblaščen strokovno osebo ali pooblaščen servis.

## OPOMBA:

1. Osebe (vključno z otroci) z zmanjšanimi telesnimi, zaznavnimi ali duševnimi sposobnostmi, ali pomanjkanjem izkušenj ali znanja, smejo aparat uporabljati izključno pod nadzorom osebe, ki odgovarja za njihovo varnost.
2. Otroke je treba nadzorovati, da se ne igrajo z aparatom.
3. Likalnik ne sme ostati priključen na električno omrežje brez nadzora;
4. Vtič je treba izklopiti iz električne vtičnice, preden se začne polniti posoda z vodo (za parne likalnike, ki vsebujejo sredstvo za razprševanje vode);
5. Odprtino za polnjenje se ne sme odpirati med uporabo. Potrebno je slediti navodila za varno polnjenje;
6. Likalnik se sme uporabljati samo s stojalom (za brezžične likalnike);
7. Likalnik ni namenjen za redno uporabo (potovalni likalnik);
8. Likalnik se mora uporabljati ter hraniti na stabilni podlagi;
9. Pri postavitvi likalnika na stojalo, se prepričajte, da je površina na katero ste postavili stojalo stabilna;
10. Likalnika ne uporabljajte če je padel na tla, če so vidni znaki poškodb ali če pušča vodo.

## Simbol prečrtanega zabojnika



Ne zavrzite električnega aparata skupaj z mešanimi komunalnimi odpadki, temveč ga odložite na posebnem zbirnem mestu za recikliranje električne opreme.

Stopite v stik s krajevnimi oblastmi, če so Vam potrebne informacije, v zvezi z obstoječim sistemom za zbiranje in ravnanje z odpadno električno opremo.

Če odpadno električno opremo odlagamo na divjih smetiščih, lahko nevarne snovi prodrejo v tla, preko podtalne vode lahko pridejo do prehranjevalne verige ter na ta način škodujejo vašem zdravju. Ko zamenjate stare aparate z novimi, ima prodajalec zakonsko obvezo prevzeti vaš stari aparat brez kakršnega koli nadomestila



HRV

# UPUTE ZA UPORABU

# GLAČALO NA PARU

## Model: DBL-5069

Samo za kućnu upotrebu.

Prije rukovanja uređajem, molimo vas da pažljivo pročitate ove upute

# Upute za uporabu

Molimo vas da pozorno pročitate ove upute i upoznate se sa vašim novim glačalom prije prve uporabe. Sačuvajte ove upute za buduću uporabu.

## UPOZNAJTE VAŠE GLAČALO

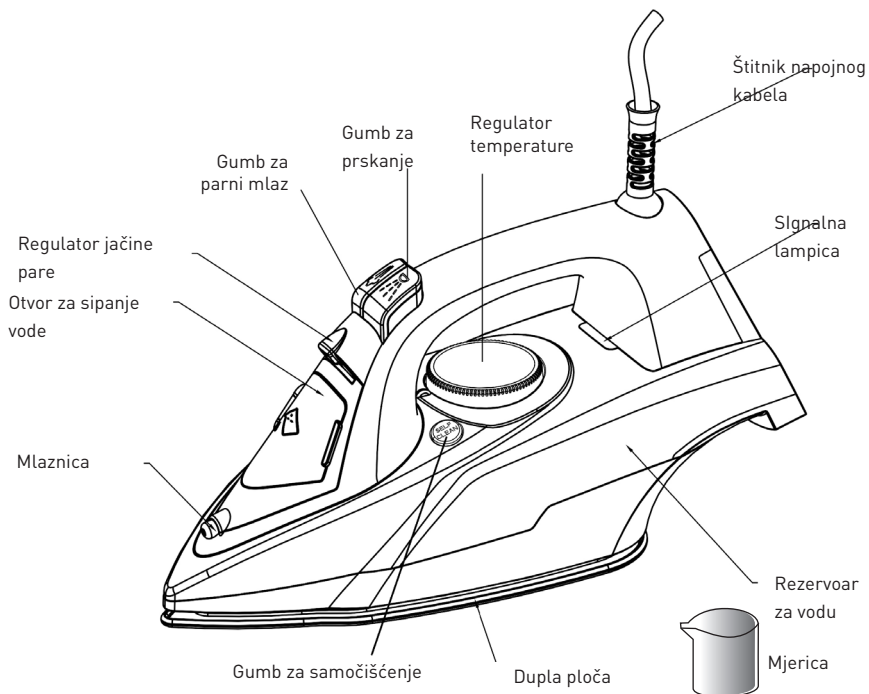

## VAŽNE SIGURNOSNE UPUTE

Prilikom korišćenja glačala važno je da se ispoštuju slijedeća osnovna sigurnosna pravila.

1. Provjerite da li napon u vašoj utičnici odgovara naponu uređaja, koji je naznačen na natpisnoj tablici na samom uređaju.
2. Koristite glačalo samo za predviđenu namijenu koja je opisana u ovim uputama za uporabu.
3. Neophodan je blizak nadzor kad se bilo koji uređaj koristi u blizini djece. Ne ostavljajte glačalo bez nadzora dok je priključeno u struju ili odloženo na dasci za glačanje. Može doći do opekotina izazvanih dodirivanjem vrućih metalnih delova, vruće vode ili pare.
4. Držite glačalo van domašaja djece.
5. Glačalo nikada ne treba ostavljati uključeno i bez nadzora.
6. Kabel za napajanje mora biti izvađen iz utičnice prije sipanja vode u rezervoar.
7. Isključite kabel za napajanje glačala prije:
  - a. Čišćenja
  - b. Dodavanja vode ili pražnjenja rezervoara od preostale vode
  - c. Odmah nakon uporabe
8. Nikad ne uključujte glačalo sa oštećenim kablom za napajanje, nakon pada ili bilo kakvog drugog oštećenja. Kako biste izbjegli rizik od strujnog udara, ne pokušavajte sami da popravljate oštećeno glačalo, već ga odnesite



- ovlaštenom serviseru na pregled i popravku.
9. Ne smijete dozvoliti da kabel za napajanje dotiče vruće površine.
  10. Ako želite da izbjegnute rizik od električnog oštećenja uređaja, ne potapajte glačalo u vodu niti bilo koju drugu tekućinu.
  11. Glačalo se mora koristiti i odlagati tijekom rada isključivo na stabilu površinu.
  12. Kada postavljate glačalo na dasku, provjerite da je površina na kojoj ste postavili dasku stabilna.
  13. Glačalo ne smijete koristiti ako je došlo do pada i ako postoje vidljivi znaci oštećenja ili ako iz nje curi tekućina.
  14. Uređaj mogu koristiti djeca starija od 8 godina kao i osobe sa smanjenim fizičkim, senzornim i mentalnim sposobnostima ili osobe sa nedostatkom iskustva i znanja ako su pod nadzorom ili im je objašnjeno od strane odgovorne osobe kako uređaj treba bezbjedno da funkcioniše i ako razumiju koje su sve potencijalne opasnosti vezane za rukovanje ovim uređajem. Djeca se ne smiju igrati sa ovim uređajem. Djeca ne smiju čistiti niti održavati ovaj uređaj bez nadzora.
  15. Držite peglu i njen kabel za napajanje van domašaja djece mlađe od 8 godina dok je u funkciji ili dok se hladi.

## PRIJE PRVE UPORABE

- Prilikom prvog uključivanja glačala, normalno je da se pojavi manja količina dima, koja će vrlo brzo nestati.
- Kad prvi put koristite funkciju glačanja sa parom, ne usmjeravajte paru direktno ka rublju za glačanje, jer se može desiti da glačalo ispusti manju količinu taloga koji se nakupio u kanalima za paru.

## PUNJENJE SPREMNIKA VODOM

- Preporučujemo korištenje destilirane vode.
- Provjerite da li su regulator jačine pare i regulator temperature u OFF poziciji.
- Držite glačalo na gore tako da otvor za sipanje vode bude u horizontalnom položaju.
- Napunite rezervoar sa vodom kroz otvor za sipanje vode dok voda ne dođe do indikatora za maksimalnu razinu vode i nikad ne puniti rezervoar vodom preko ove granice

## PODEŠAVANJE TEMPERATURE

Pratite uputstva za glačanje koje se nalazi na deklaraciji vašeg rublja. Ukoliko deklaracija ne postoji, a znate o kojoj vrsti tkanine je riječ, molimo vas da konsultujete slijedeću tabelu.

Napomena: ukoliko je određen materijal mješovitog sirovinskog sustava, temperaturu glačanja uvijek birajte prema najnežnijem materijalu.

Tkanina	Kontrola temperature	Neophodna temperature
Svila	•	Niska temperature
Vuna	••	Srednja temperature
Pamuk, lan	•••	Visoka temperature

## GLAČANJE NA PARU

- Postavite glačalo u okomiti položaj, a zatim podesite regulator temperature na minimalnu vrijednost/blago zagrijavanje.
- Ubacite kabel za napajanje u utičnicu, a zatim podesite regulator temperature na najvišu temperaturu. Signalno svjetlo temperature će se upaliti, kao znak da je glačalo počelo da se grije.
- Kada se svjetlo temperature isključi, to je znak da je glačalo dostiglo zadatu temperaturu i da je spremno za korištenje.
- Dok traje glačanje, lampica – indikator temperature na glačalu će nastaviti da se sama uključuje i isključuje, dok termostatski prekidač održava zadatu temperaturu (dok ovaj proces traje, možete neometano nastaviti sa glačanjem).
- Postavite regulator jačine pare u željeni položaj.
- Glačalo će početi da ispušta paru čim se postavi u vodoravan položaj.

## PRSKANJE (FUNKCIJA SPREJA)

- Pritisnite gumb koje aktivira ispuštanje mlaza sitnih kapljica vode. Koristite ovaj mlaz za kvašenje rublja koje se glača, po potrebi.

Napomena: Kada se koristi funkcija prskanja vodom, provjerite da li u rezervoaru ima dovoljno vode. Kod prvog korišćenja vodenog mlaza, možda ćete morat nekoliko puta uzastopno da pritisnete gumb za prskanje, dok ne pokrenete funkciju prskanja.

## GLAČANJE PARNIM MLAZOM ILI OKOMITO GLAČANJE PAROM

- Pritisnite gumb za izbacivanje parnog mlaza i glačalo će izbaciti snažan mlaz vodene pare, koji prodire duboko u platno i pomaže da se izglačaju i najzahtjevniji prevoji i izgužvani djelovi na tkanini. Sačekajte nekoliko sekundi prije nego što ponovo pritisnete gumb za parni mlaz.
- Povremenim pritiskom na dugme za parni mlaz možete takođe da glačate držeći glačalo u okomitom položaju (zavjese, garderobu koju ste prethodno okačili da visi, itd.).

Napomena: Funkcija parnog mlaza se isključivo može koristiti na visokoj temperaturi. Kada se indikator temperature ugasi, prekinite ispuštanje parnog mlaza – nastavite sa pritiskanjem dugmeta i peglanjem kada se signalna lampica ponovo upali.

## SUHO GLAČANJE

Za glačanje bez korišćenja vodene pare, postupite prema uputama u odjeljku GLAČANJE PAROM, s tim izuzetkom što regulator jačine pare mora ostati u položaju OFF (koji označava da se para ne koristi).

## SISTEM ZA SUZBIJANJE KAMENCA

Poseban filter unutar rezervoara omekšava vodu i sprječava gomilanje kamenca na prohromskoj ploči za glačanje. Filter je permanentan i ne zahtjeva zamjenu.

# SISTEM ZA SUZBIJANJE KAPANJA

Ovo glačalo je opremljeno posebnom funkcijom za suzbijanje kapanja: glačalo automatski prestaje da izbacuje paru kada temperatura postane preniska da spriječi vodu da kaplje kroz rupice na prohromskoj ploči.

Sa ovim sistemom za suzbijanje kapanja, možete savršeno glačati i najosjetljivije tkanine.

## AUTOMATSKO ISKLJUČIVANJE

Elektronski osigurač će automatski isključiti grejni element glačala, ako se glačalo ne pomjeri dulje od 30 sekundi u horizontalnom položaju. Ako je ostavljeno u okomitom položaju, osigurač će se aktivirati nakon 8 minuta. Signalna lampica za automatsko gašenje će početi treperiti kako bi pokazala da je isključen grejni element.

- Nakon što ponovo uzmete glačalo u ruke, zelena signalna lampica za automatsko gašenje će se isključiti. Regularna crvena signalna lampica će se ponovo upaliti što ukazuje da se glačalo ponovo zagrijeva.
- Sačekajte da se crvena signalna lampica isključi što ukazuje da je glačalo dovoljno zagrijano i da je ponovo spremno za uporabu.

## ČIŠĆENJE I ODLAGANJE GLAČALA

- Po završetku korištenja, podignite glačalo okrenuvši otvor za punjenje rezervoara sa vodom na dole, kako bi iz rezervoara ispraznili preostalu vodu.
- Utaknite kabel za napajanje u utičnicu, a zatim postavite regulator temperature u maksimalan položaj ("MAX") i ostavite ga uključenog 1-2 minuta, kako bi isparila sva zaostala voda. Nakon toga, isključite glačalo i izvucite kabel iz utičnice i ostavite glačalo da se ohladi, prije nego što ga odložite na mjesto predviđeno za njeno čuvanje.

## SAMOČIŠĆENJE

Samočišćenje unutrašnjosti grljne ploče otklanja nečistoću. Preporučamo da koristite ovu opciju svakih 10-15 dana.

- Podesite kontrolor pare na poziciju 0 (bez pare)
- Napunite rezervoar za vodu do maksimalne razine.
- Podesite regulator temperature na MAX i sačekajte da se ugasi kontrolna lampica.
- Izvucite utikač iz utičnice, zatim pritisnite gumb za samočišćenje do ključale vode, držite pritisnuto dok para i nečistoća ne izađu iz uređaja.
- Kada se grejna ploča ohladi, možete je očistiti vlažnom krpom.

## POZOR:

Kada je glačalo povezano sa izvorom napajanja, korisnik ga ne smije ostaviti bez nadzora. Ukoliko je kabel za napajanje oštećen, obratite se svom prodavcu ili ovlaštenom servisu radi popravke. Za bilo kakve popravke, zamjene dijelova, uključujući i zamjenu kabla za napajanje ili utikača, kao i za bilo kakva podešavanja, obavezno se obratite ovlaštenom stručnom licu, ili odnesite uređaj u ovlaštenu servis.

## OPOMENA:

1. Ovaj uređaj nije namjenjen za uporabu od strane osoba (uključujući djecu) sa smanjenim fizičkim, senzornim ili mentalnim sposobnostima, ili sa nedostatkom iskustva i znanja, osim ukoliko nisu pod nadzorom ili su dobili instrukcije za uporabu uređaja od strane osoba odgovornih za njihovu bezbjednost.
2. Djeca moraju biti pod nadzorom kako bi se osigurali da se ne igraju s uređajem.
3. Glačalo ne smije biti ostavljeno bez nadzora ukoliko je preključeno na električnu mrežu.
4. Utikač mora biti isključen iz utičnice prije nego što se rezervoar napuni s vodom (zbog glačala na paru i dijelova iz kojih izlazi voda).
5. Otvor za vodu ne smije biti otvoren tokom uporabe. Uputa za bezbjednu dopunu rezervoara vodom mora biti data (za glačala sa parom na pritisak).
6. Glačalo se mora koristiti samo sa isporučenim postoljem (kod modela bezkabelnih glačala).
7. Glačalo nije namjenjeno za regularnu uporabu (kod glačala za putovanja);
8. Glačalo se mora koristiti i držati na ravnoj i stabilnoj površini.
9. Kada stavljate glačalo na njegovo postolje uvjerite se da je postolje stavljeno na ravnu i stabilnu površinu.
10. Glačalo se ne smije upotrebljavati ukoliko je palo, kada postoje vidljivi znaci oštećenja ili ukoliko iz njega curi tekućina.

## ODLAGANJE



Ova oznaka ukazuje da se ovaj proizvod ne smije odlagati sa drugim kućnim otpadom na teritoriji EU. Kako biste spriječili potencijalnu štetu životnoj sredini ili ljudskom zdravlju, reciklirajte otpad odgovorno jer na taj način promovirate održivost ponovne uporabe materijalnih resursa. Ako želite da vratite ovaj uređaj, molimo vas kontaktirajte lokalnog prodavca kod kojeg je proizvod kupljen. Prodavac je u obavezi da proizvod odnese na bezbjednu reciklažu.





**ŽIVIMO ZAJEDNO**

**BIH/MNE**

**UPUTSTVO ZA UPOTREBU**

**PEGLA NA PARU**

**Model: DBL-5069**

Samo za kućnu upotrebu.

Prije korišćenja ove pegle, molimo vas da pažljivo pročitate ovo uputstvo

# Uputstvo za upotrebu

Molimo vas da pažljivo pročitate ovo uputstvo i upoznate se sa vašom novom peglom prije prve upotrebe. Sačuvajte ovo uputstvo za kasniju upotrebu.

## UPOZNAJTE VAŠU PEGLU

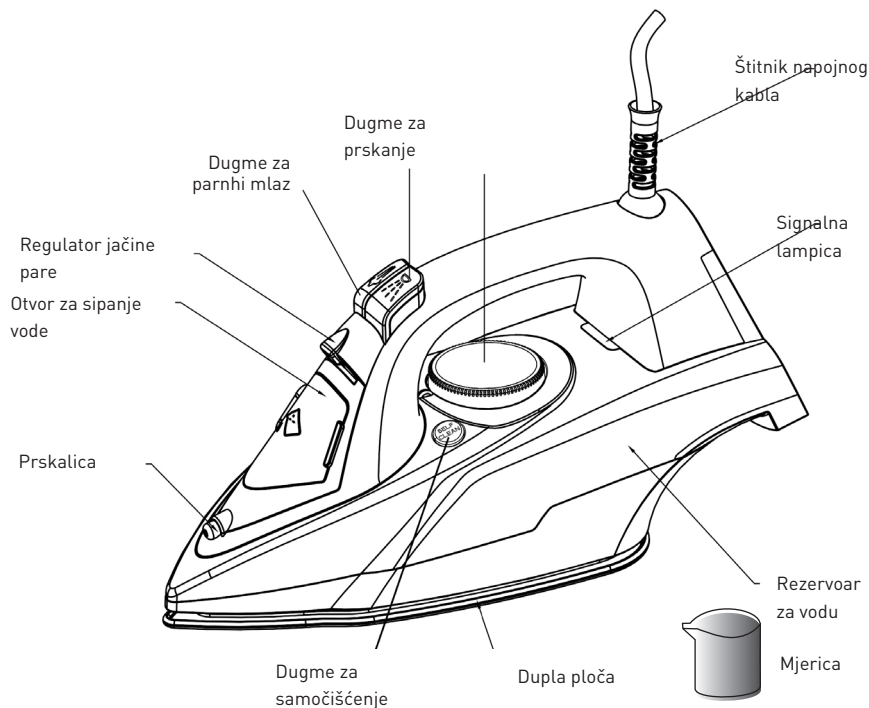

## VAŽNA BEZBJEDNOSNA UPUTSTVA

Prilikom korišćenja pegle važno je da se ispoštuju sljedeća osnovna bezbjednosna pravila.

1. Proverite da li napon u vašoj utičnici odgovara naponu uređaja, koji je naznačen na natpisnoj tablici na samom uređaju.
2. Koristite peglu samo za predviđenu namenu koja je opisana u ovom uputstvu za upotrebu.
3. Neophodan je blizak nadzor kad se bilo koji uređaj koristi u blizini dece. Ne ostavljajte peglu bez nadzora dok je priključena u struju ili odloženu na dasci za peglanje. Može doći do opekotina izazvanih dodirivanjem vrućih metalnih delova, vruće vode ili pare.
4. Držite peglu van domašaja djece.
5. Peglu nikada ne treba ostavljati uključenu i bez nadzora.
6. Kabl za napajanje mora biti izvađen iz utičnice prije sipanja vode u rezervoar.
7. Isključite kabl za napajanje pegle prije:
  - 1) Čišćenja
  - 2) Dodavanja vode ili pražnjenja rezervoara od preostale vode
  - 3) I odmah nakon upotrebe
8. Nikad ne uključujte peglu sa oštećenim kablom za napajanje, nakon pada ili bilo kakvog drugog oštećenja. Kako biste izbegli rizik od strujnog udara, ne pokušavajte sami da popravljate oštećenu peglu, već je odnesite

- ovlašćenom serviseru na pregled i popravku.
9. Ne dozvolite da kabl za napajanje dotiče vruće površine.
  10. Ako želite da izbjegnute rizik od električnog oštećenja uređaja, ne potapajte peglu u vodu niti bilo koju drugu tečnost.
  11. Pegla se mora koristiti i odlagati tokom rada isključivo na stabilu površinu.
  12. Kada postavljate peglu na dasku, provjerite da je površina na kojoj ste postavili dasku stabilna.
  13. Peglu ne smijete koristiti ako je došlo do pada i ako postoje vidljivi znaci oštećenja ili ako iz nje curi tečnost.
  14. Uređaj mogu koristiti djeca starija od 8 godina kao i osobe sa smanjenim fizičkim, senzornim i mentalnim sposobnostima ili osobe sa nedostatkom iskustva i znanja ako su pod nadzorom ili im je objašnjeno od strane odgovorne osobe kako uređaj treba bezbedno da funkcioniše i ako razumiju koje su sve potencijalne opasnosti vezane za rukovanje ovim uređajem. Djeca se ne smiju igrati sa ovim uređajem. Djeca ne smiju čistiti niti održavati ovaj uređaj bez nadzora.
  15. Držite peglu i njen kabl za napajanje van domašaja djece mlađe od 8 godina dok je u funkciji ili dok se hladi.

## PRIJE PRVE UPOTREBE

- Prilikom prvog uključivanja pegle, normalno je da se pojavi manja količina dima, koji će vrlo brzo nestati.
- Kad prvi put koristite funkciju peglanja sa parom, ne usmeravajte paru direktno ka vešu za peglanje, jer se može desiti da pegla ispusti manju količinu taloga koji se nakupio u kanalima za paru..

## PUNJENJE VODOM

- Preporučujemo korišćenje destilovane vode.
- Provjerite da li su regulator jačine pare i regulator temperature u OFF poziciji.
- Držite peglu na gore tako da otvor za sipanje vode bude u horizontalnom položaju.
- Napunite rezervoar sa vodom kroz otvor za sipanje vode dok voda ne dođe do indikatora za maksimalni nivo vode i nikad ne punite rezervoar vodom preko ove granice

## PODEŠAVANJE TEMPERATURE

Pratite uputstva za peglanje koje se nalazi na deklaraciji vaše odeće. Ukoliko deklaracija ne postoji, a znate o kojoj vrsti tkanine je reč, molimo vas da konsultujete sljedeću tabelu. Napomena: ukoliko je određeni materijal mešovitog sirovinskog sastava, temperaturu peglanja uvijek birajte prema najnežnijem materijalu.

Tkanina	Kontrola temperature	Neophodna temperature
Svila	•	Niska temperature
Vuna	••	Srednja temperature
Pamuk, lan	•••	Visoka temperature

## PEGLANJE PAROM

- Postavite peglu u vertikalni položaj, a zatim podesite regulator temperature na minimalnu vrijednost/blago zagrevanje.
- Ubacite kabl za napajanje u utičnicu, a zatim podesite regulator temperature na najvišu temperaturu. Signalna lampica temperature će se upaliti, kao znak da je pegla počela da se grije.
- Kada se lampica temperature isključi, to je znak da je pegla dostigla zadatu temperaturu i da je spremna za korišćenje.
- Dok traje peglanje, lampica – indikator temperature na pegli će nastaviti da se sama uključuje i isključuje, dok termostatski prekidač održava zadatu temperaturu (dok ovaj proces traje, možete neometano da nastavite sa peglanjem).
- Postavite regulator jačine pare u željeni položaj.
- Pegla će početi da ispušta paru čim se postavi u vodoravni položaj.

## PRSKANJE (FAJTANJE)

- Pritisnite dugme koje aktivira ispuštanje mlaza sitnih kapljica vode. Koristite ovaj mlaz za kvašenje odjeće koja se pegla, po potrebi.

Napomena: Kada se koristi funkcija prskanja vodom, provjerite da li u rezervoaru ima dovoljno vode. Kod prvog korišćenja vodenog mlaza, možda ćete morati nekoliko puta uzastopno da pritisnete dugme za prskanje, dok ne pokrenete funkciju prskanja.

## PEGLANJE PARNIM MLAZOM ILI VERTIKALNO PEGLANJE PAROM

- Pritisnite dugme za izbacivanje parnog mlaza i pegla će izbaciti snažan mlaz vodene pare, koji prodire duboko u platno i pomaže da se ispeglaju i najzahtjevniji prevoji i izgužvani dijelovi na tkanini. Sačekajte nekoliko sekundi prije nego što ponovo pritisnete dugme za parni mlaz.
- Povremenim pritiskom na dugme za parni mlaz možete takođe da peglate držeći peglu u uspravnom položaju (zavjese, garderobu koju ste prethodno okačili da visi, itd.).

Napomena: Funkcija parnog mlaza se isključivo može koristiti na visokoj temperaturi. Kada se indikator temperature ugasi, prekinite ispuštanje parnog mlaza – nastavite sa pritiskanjem dugmeta i peglanjem kada se signalna lampica ponovo upali.

## PEGLANJE 'NA SUVO'

Za peglanje bez korišćenja vodene pare, postupite prema uputstvima u odjeljku PEGLANJE PAROM, s tim izuzetkom što regulator jačine pare mora da ostane u položaju OFF (koji označava da se para ne koristi).

## SISTEM ZA SUZBIJANJE KAMENCA

Poseban filter unutar rezervoara omekšava vodu i sprečava gomilanje kamenca na prohromskoj ploči za peglanje. Filter je permanentan i ne zahtjeva zamenu.



# SISTEM ZA SUZBIJANJE KAPANJA

Ova pegla je opremljena posebnom funkcijom za suzbijanje kapanja: pegla automatski prestaje da izbacuje paru kada temperatura postane preniska da spriječi vodu da kaplje kroz rupice na prohromskoj ploči.

Sa ovim sistemom za suzbijanje kapanja, možete savršeno opeglati i najosjetljivije tkanine.

## AUTOMATSKO ISKLJUČIVANJE

Elektronski osigurač će automatski isključiti grejni element pegle, ako se pegla ne pomjeri duže od 30 sekundi u horizontalnom položaju. Ako je ostavljena u vertikalnom položaju, osigurač će se aktivirati nakon 8 minuta. Signalna lampica za automatsko gašenje će početi da trepće kako bi pokazala da je isključen grejni element.

- Nakon što ponovo uzmete peglu u ruke, zelena signalna lampica za automatsko gašenje će se isključiti. Regularna crvena signalna lampica će se ponovo upaliti što ukazuje da se pegla ponovo zagrijeva.
- Sačekajte da se crvena signalna lampica isključi što ukazuje da je pegla dovoljno zagrijana i da je ponovo spremna za upotrebu.

## ČIŠĆENJE I ODLAGANJE PEGLE

- Po završetku korišćenja, podignite peglu okrenuvši otvor za punjenje rezervoara sa vodom na dole, kako bi iz rezervoara ispraznili preostalu vodu.
- Utaknite kabl za napajanje u utičnicu, a zatim postavite regulator temperature u maksimalan položaj ("MAX") i ostavite ga uključenog 1-2 minuta, kako bi isparila sva zaostala voda. Nakon toga, isključite peglu i izvucite kabl iz utičnice i ostavite peglu da se ohladi, prije nego što je odložite na mesto predviđeno za njeno čuvanje.

## SAMOČIŠĆENJE

Samočišćenje unutrašnjosti grejne ploče otklanja nečistoću. Preporučujemo da koristite ovu opciju svakih 10-15 dana.

- Podesite kontrolor pare na poziciju 0 (bez pare)
- Napunite rezervoar za vodu do maksimalnog nivoa.
- Podesite regulator temperature na MAX i sačekajte da se ugasi kontrolna lampica.
- Izvucite utikač iz utičnice, zatim pritisnite dugme za samočišćenje do ključale vode, držite pritisnuto dok para i nečistoća ne izađu iz uređaja.
- Kada se grejna ploča ohladi, možete je očistiti vlažnom krpom.

## PAŽNJA:

Kada je pegla povezana sa izvorom napajanja, korisnik je ne smije ostaviti bez nadzora. Ukoliko je kabl za napajanje oštećen, obratite se svom prodavcu ili ovlašćenom servisu radi popravke. Za bilo kakve popravke, zamene dijelova, uključujući i zamenu kabla za napajanje ili utikača, kao i za bilo kakva podešavanja, obavezno se obratite ovlašćenom stručnom licu, ili odnesite uređaj u ovlašćeni servis.

## NAPOMENA:

1. Ovaj uređaj nije namjenjen za upotrebu od strane osoba (uključujući djecu) sa smanjenim fizičkim, senzornim ili metalnim sposobnostima, ili sa nedostatkom iskustva i znanja, osim ukoliko nisu pod nadzorom ili su dobili instrukcije za upotrebu uređaja od strane osoba odgovornih za njihovu bezbjednost.
2. Djeca moraju biti pod nadzorom kako bi se osigurali da se ne igraju s uređajem.
3. Pegla ne smije biti ostavljena bez nadzora ukoliko je preključena na električnu mrežu.
4. Utikač mora biti isključen iz utičnice prije nego što se rezervoar napuni s vodom (zbog pegle na paru i dijelova iz kojih izlazi voda).
5. Otvor za vodu ne smije biti otvoren tokom upotrebe. Uputstvo za bezbjednu dopunu rezervoara vodom mora biti dato (za pegle sa parom na pritisak).
6. Pegla se mora koristiti samo sa isporučеним postoljem (kod modela bežičnih pegla).
7. Pegla nije namjenjena za regularnu upotrebu (kod pegla za putovanja);
8. Pegla se mora koristiti i držati na ravnoj i stabilnoj površini.
9. Kada stavljate peglu na njeno postolje uvjerite se da je postolje stavljeno na ravnu i stabilnu površinu.
10. Pegla se ne smije upotrebljavati ukoliko je pala, kada postoje vidljivi znaci oštećenja ili ukoliko iz nje curi tečnost.

## EKOLOŠKO ODLAGANJE



Ova oznaka ukazuje da se ovaj proizvod ne smije odlagati sa drugim kućnim otpadom na teritoriji EU. Kako biste sprečili potencijalnu štetu životnoj sredini ili ljudskom zdravlju, reciklirajte otpad odgovorno jer na taj način promovirate održivost ponovne upotrebe materijalnih resursa. Ako želite da vratite ovaj uređaj, molimo vas da kontaktirate lokalnog prodavca kod kojeg je proizvod kupljen. Prodavac je u obavezi da proizvod odnese na bezbjednu reciklažu.



MKD

**УПАТСТВО ЗА УПОТРЕБА**

**ПЕГЛА НА ПАРЕА**

**Модел: DBL-5069**

Само за домашна употреба

Внимателно прочитајте го упатството пред употреба и чувајте го за понатамошна употреба

# Упатство за употреба

Ве молиме внимателно прочитајте го ова упатство и запознајте се со вашата нова пегла пред првата употреба. Чувајте го упатството за понатамошна употреба.

## ЗАПОЗНАЈТЕ ЈА ВАШАТА ПЕГЛА

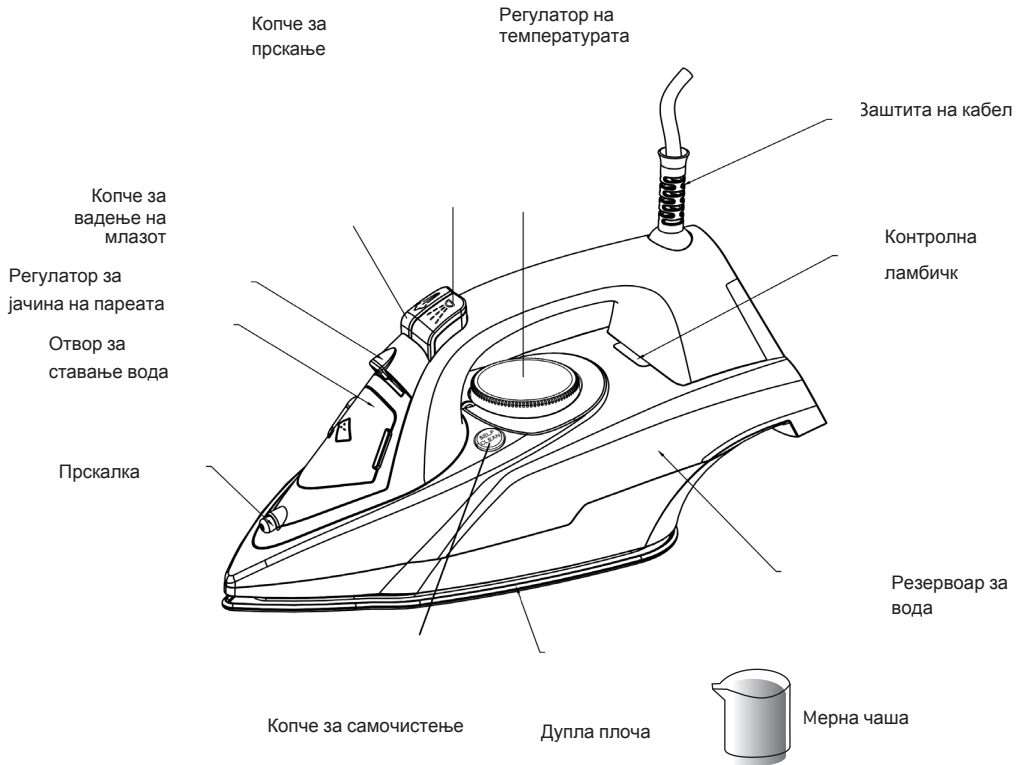

# ВАЖНИ БЕЗБЕДНОСНИ УПАТСТВА

При употреба на пеглата, важно е да се придржувате кон следниве основни правила за безбедност:

1. Проверете дали напонот во вашиот штекер одговара на напонот на уредот, кој е назначен на натписната табла на самиот уред.
2. Користете ја пеглата само за предвидената намена која е опишана во ова упатство за употреба.
3. Неопходен е надзор кога и да се користи било кој уред во близина на деца. Не ја оставајте пеглата без надзор кога е приклучена во струја или оставена на даската за пеглање. Може да дојде до изгореници предизвикани од допир со жешките метални делови, жешката вода или пареата.
4. Дежете ја пеглата вон дофат на деца.
5. Пеглата никогаш не треба да се остава вклучена и без надзор.
6. Кабелот за напојување мора да биде изваден од штекерот пред да ставите вода во резервоарот.
7. Исклучете го кабелот за напојување пред :
  - Чистење
  - Дотурање на вода или празнење на резерварот од останатата вода
  - Веднаш после употреба
8. Никогаш не ја вклучувајте пеглата со оштетен кабел за напојување, после пад или било какво друго оштетување. За да избегнете ризик од удар од струја, не се обидувајте сами да ја поправите оштетената пегла, туку однесете ја на поправка во овластен сервис.
9. Не дозволувајте кабелот за напојување да допира жешки површини.
10. Ако сакате да избегнете ризик од електрично оштетување на уредот, не ја потопувајте пеглата во вода ниту во било која друга течност.
11. Во текот на работата, пеглата мора да се користи и постави исклучиво на стабилна површина.
12. Кога ја поставувате пеглата на даската за пеглање, проверете дали површината на која сте ја поставиле даската е стабилна.
13. Пеглата не смеете да ја користите ако дошло до пад и ако постојат видливи знаци на оштетување или ако тече течноста од неа.
14. Уредот може да се користи од страна на деца постари од 8 години и лица со намалени физички, сензорни или ментални способности, или лица со недостаток на искуство и знаење, ако тие се под надзор или им е објаснето од страна на одговорното лице како уредот треба безбедно да функционира и разбираат кои се потенцијални ризици поврзани со ракување со овој уред. Децата не смеат да си играат со овој уред. Децата не смеат да го чистат ниту одржуваат овој уред без надзор.
15. Држете ја пеглата и кабелот за напојување надвор од дофат на деца помлади од 8 години додека е во функција или додека се лади.

## ПРЕД ПРВА УПОТРЕБА

- Кога пеглата се вклучува првиот пат, нормално е да се појави помала количина на чад што ќе исчезне многу брзо.
- Кога прв пат ја користите функцијата пеглање со пареа, не ја насочувајте пареата директно на алиштата за пеглање, бидејќи пеглата може да испушти помала количина на талог кој се насобрал во каналите за пареа.

## ПОЛНЕЊЕ СО ВОДА

- Препорачуваме користење на дестилирана вода
- Проверете дали регулаторот за јачина на пареа и регулаторот за температура се на OFF позиција
- Држете ја пеглата нагоре така да отворот за налевање на вода биде во хоризонтална положба.
- Наполнете го резерварот за вода низ отворот за налевање на вода додека водата не дојде до индикаторот за максимално ниво на вода и никогаш не го полнете резерварот за вода повеќе од оваа граница.

## ПОДЕСУВАЊЕ НА ТЕМПЕРАТУРАТА

Следете ги упатствата за пеглање кои се наоѓаат на декларацијата на вашите алишта. Доколку нема декларација, а знате за која ткаенина се работи, ве молиме да се придржата кон следнава табела.

Напомена: Доколку одреден материјал е од мешовит суровински состав, температурата за пеглање секогаш избирајте ја согласно најнежниот материјал.

Ткаенина	Контрола на температура	Неопходна температура
Синтетика	•	Ниска температура
Свила, волна	••	Средна температура
Памук, лен	•••	Висока температура

## ПЕГЛАЊЕ СО ПАРЕА

- Ставете ја пеглата во вертикална положба, а потоа подесете го регулаторот за температура на минимална вредност/ слабо загревање
- Вклучете го кабелот за напојување во штекерот, а потоа подесете го регулаторот за температура на највисока температура. Сигналната ламба за температура ќе се запали, како знак дека пеглата започнала со греење.
- Кога ламбата за температура ќе се исклучи, тоа е знак дека пеглата ја постигнала зададената температура и дека е спремна за користење.
- Додека трае пеглањето, ламбата - индикатор за температура на пеглата ќе продолжи самата да се вклучува и исклучува додека термостатскиот прекинувач ја одржува зададената температура (додека трае овој процес, можете непречено да продолжите со пеглањето)

- Поставете го регулаторот за јачина на пареа на посакуваната положба.
- Пеглата ќе почне да испушта пареа штом се постави во хоризонтална положба.

## ПРСКАЊЕ

- Притиснете го копчето што го активира испуштањето на ситни капки вода. Користете го овој спреј за влажнење на облеката која се пегла, ако е потребно.

Напомена: Кога се користи функцијата прскање вода, проверете дали во резервоарот има доволно вода. При првото користење на водниот млаз, можеби ќе биде потребно неколку пати едно по друго да го притиснете копчето за прскање, додека не ја стартувате функцијата прскање.

## ПЕГЛАЊЕ СО МЛАЗ ПАРЕА ИЛИ ВЕРТИКАЛНО ПЕГЛАЊЕ СО ПАРЕА

- Притиснете го копчето за исфрлање млаз пареа и пеглата ќе исфрли силен млаз водена пареа, која продира длабоко во ткаенината и помага да ги испегла најсложените превои и изгужвани делови од ткаенината. Почекајте неколку секунди пред повторно да го притиснете копчето за млаз пареа.

- Со повремено притискање на копчето за млазот пареа можете исто така да пеглате држејќи ја пеглата во исправена положба (завеси, гардероба која претходно сте ја закачиле да виси итн.)

Напомена: Функцијата на млаз пареа исклучиво може да се користи на висока температура. Кога индикаторот за температура ќе се исклучи, престанете со испуштање на млаз пареа- продолжете со притискање на копчето и со пеглање кога ламбата повторно ќе се вклучи.

## ПЕГЛАЊЕ “НА СУВО“

За пеглање без користење на водена пареа, постапите спрема упатствата во делот ПЕГЛАЊЕ НА ПАРЕА, со тој исклучок што регулаторот за јачина на пареата мора да остане во позиција OFF( кој означува дека пареата не се користи).

## СИСТЕМ ЗА ОТСТРАНУВАЊЕ НА БИГОР

Специјален филтер во внатрешноста на резервоарот ја омекнува водата и го спречува таложењето на бигор на плочата за пеглање. Филтерот е перманентен и не бара замена.

## СИСТЕМ ПРОТИВ КАПЕЊЕ

Оваа пегла е опремена со посебна функција против капење: пеглата автоматски престанува да ја испушта пареата кога температурата станува прениска да ја спречи водата да капе преку дупчињата на плочата. Со овој систем против капење, можете совршено да ги испеглате и најчувствителните ткаенини.

## АВТОМАТКО ГАСНЕЊЕ

Електронскиот осигурувач автоматски ќе го исклучи грејниот елемент на пеглата, ако пеглата не се помести подолго од 30 секунди во хоризонтална положба. Ако е оставена во вертикална положба, осигурачот ќе се активира после 8 минути. Сигналната ламба за автоматско гаснење ќе почне да трепка како би покажала дека грејниот елемент е исклучен.

- Откако повторно ќе ја земете пеглата во рака, зелена сигнална ламба за автоматско гаснење ќе се исклучи. Регуларната црвена ламба повторно ќе се вклучи што укажува дека пеглата повторно се загрева.

- Почекајте црвената сигнална ламба да се исклучи што укажува дека пеглата е доволно загреана и дека повторно е спремна за употреба.

## ЧИСТЕЊЕ И ОДРЖУВАЊЕ НА ПЕГЛАТА

-По завршување со употреба, подигнете ја пеглата и свртете го отворот за полнење на резервоарот за вода надолу, за да ја испразните преостаната вода од резервоарот.

-Приклучете го кабелот во штекер, а потоа поставете го регулаторот за температурата во максималната позиција ("MAX") и оставете го уклучен 1-2 минути да испари целата останата вода. После тоа исклучете ја пеглата и извлечете го кабелот од штекерот и оставете пеглата да се олади, пред да ја складирате на место предвидено за чување.

## ФУНКЦИЈА САМОСТОЈНО ЧИСТЕЊЕ

Оваа функција је чисти внатрешната плочата за пеглање и ги отстранува нечистотите. Ја препорачуваме нејзината употреба на секои 12-15 дена.

— Подесите го регулатор за јачина на пареата на положба "0" (без пареа)

— Наполните го резервоарот до индикаторот за максимално ниво вода.

— Подесете го регулаторот за температура на MAX и почекајте да се вклучи сигналната ламба.

— Извлечете го кабелот за напојување од штекерот и притиснете го копчето за самостојно чистење се додека не почне да излегува вода, пареа и нечистотии.

— Кога ќе се олади плочата, можете да ја пребришете со мокра крпа.

## ВНИМАНИЕ:

Кога пеглата е вклучена во напојување, корисникот не смее да ја остави без надзор.

Доколку кабелот за напојување е оштетен, обратете се во продавница или овластен сервис за поправка. За било какви поправки, замена на делови, вклучувајќи и замена на кабелот за напојување или приклучокот, како и за било какви подесувања, задолжително да се обратите на овластено стручно лице, или однесете го уредот во овластен сервис.



## ВАЖНИ НАПОМЕНИ

1. Овој уред не е наменет за користење од страна на лица (вклучувајќи и деца) со намалени физички, сензорни и ментални способности, како ни од страна на лица со недоволно искуство и знаење, посебно ако овие лица не се доволно обучени освен ако се под надзор на лица кои се одговорни за нивна безбедност.
2. Децата мора секогаш да се држат под буден надзор кога се во близина на електричен уред, како и да не се играат со него.
3. Пеглата не смее да се стави без надзор, цело време додека е приклучена на напојување.
4. Задолжително исклучете го кабелот за напојување пред ставање на вода во резервоарот за вода на пеглата (ова се однесува на пеглите на пареа опремени со функција за прскање на вода).
5. За време на користењето на пеглата, отворот за полњење на резервоарот со вода не смее да биде отворен. Консултирајте го упатството за безбедно полнење на резервоарот со вода).
6. Пеглата сме да се користи исклучиво на сталак који се испорачува со неа на купувачот (тоа важи за пегли на пареа под притисок).
7. Пеглата не е наменета за секојдневна употреба во домаќинство (ова важи за пегли за патување)).
8. Пеглата смее да се користи и поставува на стабилна површина.
9. Кај пеглите со сталак, проверете дали површината на која се поставува е стабилна.
10. Пеглата не смее да се користи доколку е оштетена и доколку на неа има видливи знаци на оштетување или протекување.

## ЕКОЛОШКО ОТРСТАНУВАЊЕ



Оваа ознака означува дека овој производ не смее да се фрла со другиот домашен орпад на територија на ЕУ. За да спречите потенцијална штета на животната средина или на човековото здравје, рециклирајте го отпадот одговорно бидејќи на тој начин ја промовирате одржливоста на повторна употреба на материјалните ресурси. Ако сакате да го вратите овој уред, ве молиме да ја контактирате локалната продавница од каде што е купен производот. Продавачот е обврзан да го однесе производот на безбедно рециклирање.



**ALB**

**JETOJMË SË BASHKU**

# **UDHËZIM PËR PËRDORIM HEKURI ME AVULL**

**Modeli: DBL-5069**

Vetëm për përdorim shtëpiake.

Lexojeni me kujdes këtë udhëzim para përdorimit dhe e ruani për një përdorim të ardhshëm.

# Udhëzim për përdorim

Ju lutemi, lexoni këtë udhëzim me kujdes dhe njohuni me hekurin tuaj para përdorimit. Rujeni këtë udhëzim për një përdorim të ardhshëm.

## Njihni hekurin tuaj

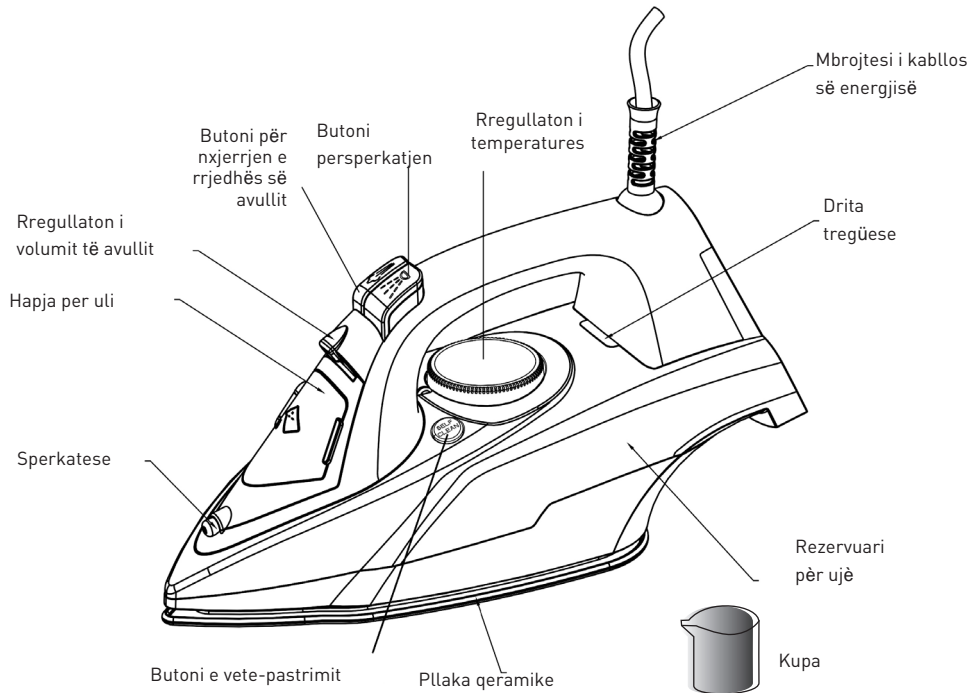

## UDHËZIME TË RËNDËSISHME SIGURIE

Kur përdoreni hekurin, është e rëndësishme t'i përmbahet rregullat të sigurisë të mëposhtme.

1. Kontrolloni se tensioni i prizës është i përshtatshëm me tensionin e pajisjes, që është e shënuar në tabelëz të pajisjes.
2. Përdoreni hekurin vetëm me qëllim e destinuar, që është përshkruar në këtë udhëzim.
3. Mbikqyrja është e nevojshme kur pajisja përdoret afër fëmijëve. Mos lejoni hekurin pa mbikqyrje, nëse është i lidhur me rrymë ose i vendosur mbi dërrasë hekurosjeje. Kjo mund të shkaktojë djegie për shkak të prekjes së pjesëve të nxehta metalike, ujit të nxehtë ose avullit.
4. Mbajeni hekurin larg fëmijëve.
5. Askurrë mos e lejoni hekurin pa mbikqyrje.
6. Kabllon e energjisë duhet ta nxjerrni nga prizja para se të derdhni ujë në rezervuar.
7. Fikni kabllon e energjisë së hekurit para:
  - a. Pastrimit
  - b. Shtimit të ujit ose shkarkimit të rezervuarit nga uji i mbetur.
  - c. Dhe menjëherë pas përdorimit.
8. Askurrë mos lidhni hekurin me kabllon e energjisë së dëmtuar, pas rënies apo pas ndonjë dëmtimi tjetër. Për të shmangur rrezikun nga goditja elektrike, mos provoni ta riparoni hekurin e dëmtuar, por e merrni atë për kontrollim dhe riparim në një servis të autorizuar.
9. Mos lejoni kabllon e energjisë të vijë në kontakt me sipërfaqet të nxehta.
10. Për të shmangur rrezikun nga goditja elektrike, mos e zhytni hekurin në ujë ose në ndonjë lëng tjetër.

11. Gjatë përdorimit, hekuri duhet të përdoret dhe largohet vetëm në një sipërfaqje të qëndrueshme.
12. Kur vendoseni hekurin mbi dërrasë, kontrolloni që sipërfaqja, në të cilën ndodhet dërrasë, është e qëndrueshme.
13. Mos përdoreni hekurin nëse ka rënë, dhe nëse ka shenjë të dukshme të dëmtimit, apo rrjedh lëngë.
14. Pajisjen mund ta përdorin fëmijët me moshën mbi 8 vjet, ashtu si personat me aftësitë të kufizuara fizike, mendore e ndijore, apo personat

- pa përvoja dhe njohuri , nëse janë nën mbikqyrjen nga persona përgjegjës, dhe kuptojnë si pajisja përdoret e njohin të gjitha rreziqet të mundshme në lidhje me përdorimin e pajisjes. Fëmijët nuk duhet të lozin me këtë pajisje. Fëmijët nuk duhet të pastrojnë ose mbajnë këtë pajisje pa mbikqyrje.
15. Vendoseni hekurin dhe kabllon e energjisë së saj larg fëmijëve nën moshën 8 vjeçare kur pajisja përdoret ose ftohet.

## PARA PËRDORIMIT TË PARË

- Te përdorimi i parë është normal të dalet një sasi të vogël të tymit, por do të zhdukë shumë shpejt.
- Kur për herë të parë përdoreni funksionin e hekurosjes me avull, avullin mos e drejtoni direkt në veshje për hekurosje, sepse hekuri mund të lërë një sasi të vogël të llumit që ka akumuluar në kanalet për avull.

## MBUSHJE ME UJIN

- Ne rekomandojmë përdorimi i ujit të destiluar.
- Kontrolloni se rregullatori i volumit të avullit dhe rregullatori i temperaturës janë në pozicionin OFF.
- Mbajeni hekurin lart në mënyrë se hapja për derdhjen e ujit është në pozicionin horizontal.
- Plotësoni rezervuari me ujë përmes hapjes për derdhjen e ujit derisa uji nuk arrin deri treguesi për nivelin e ujit maksimal, dhe askurrë mos plotësoni rezervuar me ujë mbi këtë linjë.

## RREGULLIMI I TEMPERATURËS

Ndiqni udhëzime për hekurosje të cilat janë në etiketën e robave tuaj. Në qoftë se nuk ka etiketën, por e dini se për çfarë lloj e pëlhurave flitet, ju lutemi, konsultoni tabelën. Paralajmërim: në qoftë se materiali i përcaktuar është prej përbërjes së përpunuar e të përzier, zgjedhni gjithmonë temperaturën e hekurosjes sipas materialit të butë.

Pëlhuara	Kontrolli i temperaturës	Temperatura e nevojshme
Sintetike	•	Temperatura e ulët
Mëndafsh, lesh	••	Temperatura e mesme
Pambuk, liri	•••	Temperatura e lartë

## HEKUROSIJA ME AVULL

- Vendoseni hekurin në pozicion vertikal, dhe pastaj përshtatni rregullatorin e temperaturës deri në vlerë minimal/ngrohje e butë.
- Futni kabllo e energjisë në prizë, dhe pastaj përshtatni rregulatorin e temperaturës deri në temperaturën e lartë. Drita tregues do të ndriçohet, si shenjë që hekuri filloi të ngrohet.
- Kur drita e temperaturës fiket, kjo është një shenjë se hekuri ka arritur temperaturën e vendosur, dhe është gati për përdorim.
- Gjatë hekurosjes, drita – treguesi i temperaturës së hekurit do të vazhdojë të lidhet dhe fiket, ndërsa termostat mban temperaturën e vendosur (gjatë këtij procesi, Ju mund të vazhdoni me hekurosjen).
- Vendoseni rregullatorin i volumit të avullit në pozicion të dëshiruar.

## SPËRKATJA

- Shtypeni butonin që aktivizon lirinë e rrjedhës së pikëve të vegjël të ujit. Përdoreni këtë rrjedhë për të lagur veshje që hekurohet sipas nevojës.

Paralajmërim: Kur përdoret funksioni i spërkatjes me ujë, kontrolloni nëse në rezervuar ka mjaft ujë. Me përdorimin e parë të rrjedhës së ujit, ndoshta ju duhet të shtypni butonin për spërkatjen vazhdimisht, derisa nuk niset funksioni i spërkatjes.

## HEKUROSIJA ME AVULL OSE HEKUROSIJA VERTIKALE ME AVULL

- Shtypeni butonin për nxjerrjen e avullit, dhe hekuri do të nxjerrë një rrjedhë të fortë të avullit, që depërton thellësisht në pëlhurë dhe ndihmon për t'i sheshuar rrudhat më të kërcuara e pjesët e rrudhosur të pëlhurës. Prisi disa sekonda para se të shtypeni butonin për avull përsëri.
- Duke shtypur butonin për avull periodikisht, Ju mund të hekurosni gjithashtu duke mbajtur hekurin në një pozicion vertikal (perde, veshje që Ju keni varur, etj).

Paralajmërim: Funksioni i rrjedhës së avullit përdoret vetëm në temperaturën e lartë. Kur treguesi i temperaturës shuhet, ndaloni me ikjen e rrjedhës së avullit- vazhdoni me shtypjen e butonit e me hekurosjen kur drita treguese ndriçon përsëri.

## HEKUROSIJA 'Ë THATË'

Për hekurosjen pa avullit, ndiqni udhëzimet në seksion HEKUROSIJE ME AVULL, me përjashtim se rregullatori i volumit të avullit duhet të mbetet në pozicionin OFF (që tregon se avulli nuk përdoret).

## SISTEMI PËR TË SHMANGUR GURIN E UJIT

Një filtër të veçantë brenda rezervuarit, zbut ujë dhe parandalon akullimin e gurit mbi pllakë nga çeliku i pandrykshëm për hekurosjen. Filtri është e përhershëm dhe nuk kërkon zëvendësimin.

# SISTEMI PËR TË SHMANGUR PIKJE

Ky hekuri ka një funksion të veçantë për të shmangur pikje: hekuri ndalon të nxjerrë avullin automatikisht kur temperatura është e ulët, për të shmangur pikjen e ujit përmes vrimat e pllakës nga çeliku i pandrykshëm. Me këtë sistem për të shmangur pikje, Ju mund të hekurosni dhe pëlhura më të ndjeshme.

## FIKJE AUTOMATIKE

Fitil elektronikë do të fikë automatikisht element të ngrohjes së hekurit, në qoftë se hekuri nuk është levizur më shumë se 30 sekonda në pozicion horizontal. Nëse është i vendosur në pozicion vertikal, fitili do të aktivizohet pas 8 minutësh. Drita treguese për fikjen automatike do të fillojë të dridhet për të treguar se elementi i ngohjes është fikur.

- Edhe kur përsëri Ju merrni hekurin në dorë, drita e gjelbër treguese për fikjen automatike do të shuhet. Drita e kuqe treguese do të ndezë përsëri që tregon se hekuri ngrohet përsëri.
- Prisi derisa drita e kuqe treguese fiket, që tregon se hekuri është e ngrohtë mjaft dhe gati për përdorim përsëri.

## PASTRIMI DHE LARGIMI I HEKURIT

- Pas përdorimit, mbajeni hekurin lart duke kthyer hapjen e rezervuarit me ujë poshtë, për të zbratur ujin e mbetur.
- Lidhni kabllon e energjisë në prizë, dhe vendoseni rregullatorin e temperaturës në pozicion maksimal ("MAX") dhe e lejoni i ndezur 1-2 minutë, për të zhdukur ujin e mbetur. Pastaj, fikni hekurin dhe nxjerrni kabllon nga priza, lejoni hekurin të ftohet, para se ta vendosni në vend të përcaktuar.

## FUNKSIONI I PASTRIMITAUTONOM

Ky funksion pastron brendësinë e pllakës nga geliku i pandryshkur për hekurosje dhe largon papastërtitë. Ne rekomandojmë përdorimin e tij gdo 10-15 ditë.

- Vendoseni rregullatorin e volumit të avullit në pozicionin O (pa avull).
- Plotësoni rezervuarin deri te treguesi i nivelit maksimal të ujit.
- Përshtateni rregullatorin e temperaturës në MAX dhe pritni që të fiket drita treguese.
- Hiqni kabllon e energjisë nga priza dhe shtypni butonin për pastrim autonom, derisa të fillojë të dalë uji i vluar, avulli dhe papastërtitë.
- Kur pllaka të jetë ftohur, mund ta fshini me një leckë të lagësht.

## VËMENDJE:

Kur hekuri është i lidhur me burimin e energjisë, përdoruesi nuk duhet ta lërë pa mbikqyrje. Në qoftë se kabloja e energjisë është e dëmtuar, kontaktoni shitësin tuaj ose servisën e autorizuar për shkak të riparimit. Për çdo riparime, zëvendësime e pjesëve, duke përfshirë edhe zëvendësimin e kabllot apo spinës, ashtu si për çdo rregullime, kontaktoni personin e kualifikuar ose servisën e autorizuar.

## VEREJTJE TE RENDESISHME:

1. Kjo pajisje nuk eshte e destinuar per persona (duke perfshire edhe femijet) me aftesite te zvogeluara fizike, mendore dhe ndjesore, ashtu si per personat pa pervoje dhe njohuri, veganerisht nese keta persona nuk jane nen mbikqyrje nga personi pergjegjes.
2. Femijet duhet te jene nen mbikqyrje kur jane afer pajisjeve elektrike, qe te mos lozin me ato.
3. Mos lejoni hekurin pa mbikqyrje, gjate lidhjes se saj ne furnizimin e energjise elektrike.
4. Patjeter nxirrni i kabllon e energjise nga priza para mbushjes se ujit ne rezervuar (kjo vlen vetem per hekurat me avull te pajisura me funksionin e sperkatjes).
5. Gjate perdorimit te hekurit, hapja e rezervuarit nuk duhet te jete e hapur. Ndiqni udhezimet per mbushjen e rezervuarit me uje (kjo vlen vetem per hekurat me avull nen presion).
6. Hekuri mund te perdoret vetem me mbajtosen qegjendet ne pakim(kjo vlen per hekurat pa kablo).
7. Hekuri nuk eshte i destinuar per perdorim te perditshem ne amviseri (kjo vlen vetem per hekurat e udhetimit).
8. Hekuri duhet te perdoret dhe ruhet ne nje siperfaqje te rrafshet dhe te qendrueshme.
9. Kur vendoset hekuri ne mbajtese, kontrolloni nese siperfaqja ne te cilen vendoset, eshte stabile.
10. Hekuri nuk duhet te perdoret nese ka rene ose ka shenja te e demtimit ose te rrjedhjes.

## HEDJA EKOLOGJIKE



Kjo shenjë tregon se ky produkt nuk duhet të hidhet bashkë me mbeturina të tjerë shtëpiake në shtetet e Unionit European. Për të parandaluar dëmtim të mundshëm për shëndetin dhe mjedisi njerëzor me anë të hedhjes së pakontrolluar të mbetjeve, ne rekomandojmë që ky produkt të ricikloni përgjegjësi, sepse në këtë mënyrë ju promovoni qëndrueshmërinë e ripërdorimit të burimeve materiale. Nëse ju doni ta hidhni pajisjen tuaj të përdorur, kontaktoni shitësin tuaj për të siguruar se pajisja do të riciklohet ekologjisht të sigurt.





Ovaj dokument je originalno proizveden i objavljen od strane proizvođača, brenda Vox, i preuzet je sa njihove zvanične stranice. S obzirom na ovu činjenicu, Tehnoteka ističe da ne preuzima odgovornost za tačnost, celovitost ili pouzdanost informacija, podataka, mišljenja, saveta ili izjava sadržanih u ovom dokumentu.

Napominjemo da Tehnoteka nema ovlašćenje da izvrši bilo kakve izmene ili dopune na ovom dokumentu, stoga nismo odgovorni za eventualne greške, propuste ili netačnosti koje se mogu naći unutar njega. Tehnoteka ne odgovara za štetu nanесenu korisnicima pri upotrebi netačnih podataka. Ukoliko imate dodatna pitanja o proizvodu, ljubazno vas molimo da kontaktirate direktno proizvođača kako biste dobili sve detaljne informacije.

Za najnovije informacije o ceni, dostupnim akcijama i tehničkim karakteristikama proizvoda koji se pominje u ovom dokumentu, molimo posetite našu stranicu klikom na sledeći link:

<https://tehnoteka.rs/p/vox-pegla-dbl-5069-akcija-cena/>