

Uputstvo za upotrebu

ELECTROLUX ugradna rerna KOF3C70X

 **Electrolux**



Tehnoteka je online destinacija za upoređivanje cena i karakteristika bele tehnike, potrošačke elektronike i IT uređaja kod trgovinskih lanaca i internet prodavnica u Srbiji. Naša stranica vam omogućava da istražite najnovije informacije, detaljne karakteristike i konkurentne cene proizvoda.

Posetite nas i uživajte u ekskluzivnom iskustvu pametne kupovine klikom na link:

<https://tehnoteka.rs/p/electrolux-ugradna-rerna-kof3c70x-akcija-cena/>

KOF3C70X



SR Пећница
SL Pečica

Упутство за употребу
Navodila za uporabo

Get the most out of your appliance



For quick access to manuals, how-to guides, support and more through our photo registration visit electrolux.com/register

САДРЖАЈ

1. ИНСТАЛАЦИЈА.....	2
2. ОПИС ПРОИЗВОДА.....	4
3. КОМАНДНА ТАБЛА.....	4
4. ПРЕ ПРВЕ УПОТРЕБЕ.....	5
5. СВАКОДНЕВНА УПОТРЕБА.....	5
6. ФУНКЦИЈЕ САТА.....	7
7. КОРИШЋЕЊЕ ПРИБОРА.....	8
8. ДОДАТНЕ ФУНКЦИЈЕ.....	9
9. КОРИСНИ САВЕТИ.....	9
10. НЕГА И ЧИШЋЕЊЕ.....	10
11. РЕШАВАЊЕ ПРОБЛЕМА.....	14
12. ЕНЕРГЕТСКА ЕФИКАСНОСТ.....	15

МИ МИСЛИМО НА ВАС

Хвала вам што сте купили Electrolux уређај. Одабрали сте производ који са собом носи више деценија професионалног искуства и иновација. Генијалан и модеран, дизајниран је имајући у виду вас. Према томе, сваки пут када га користите можете бити сигурни да ћете добити одличне резултате .
Добродошли у Electrolux.

Посетите нашу веб страницу да бисте:



Добили савете у вези са коришћењем, брошуре, решења за проблеме, информације о сервисирању и поправкама:

www.electrolux.com/support



Региструјте свој производ ради боље услуге:

www.registerelectrolux.com



Купите додатни прибор, потрошни материјал и оригиналне резервне делове за свој уређај:

www.electrolux.com/shop

БРИГА О КОРИСНИКУ И СЕРВИСИРАЊЕ

Увек користите оригиналне резервне делове.

Када се обраћате овлашћеном сервисном центру, увек при руци имајте следеће податке: Модел, број производа (PNC), серијски број.

Ове информације се налазе на плочици са техничким карактеристикама.

 Упозорење/опрез - Информације о безбедности.

 Опште информације и савети

 Информације у вези са заштитом животне средине

Задржано право измена.

1. ИНСТАЛАЦИЈА



УПОЗОРЕЊЕ!

Погледајте поглавља о безбедности.

1.1 Уграђивање

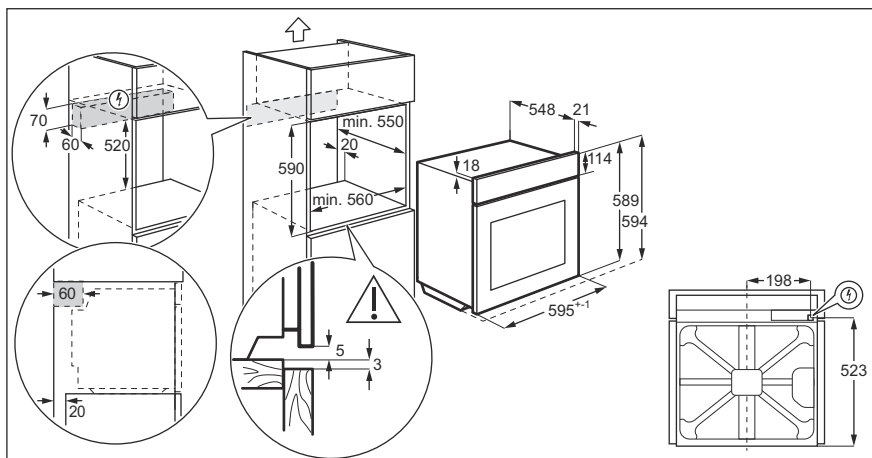
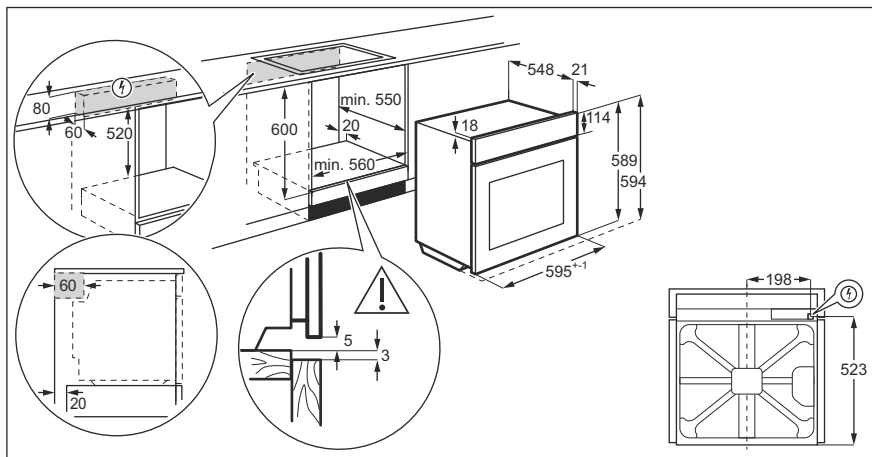

1.2 Причвршћивање рерне за кухињски елемент

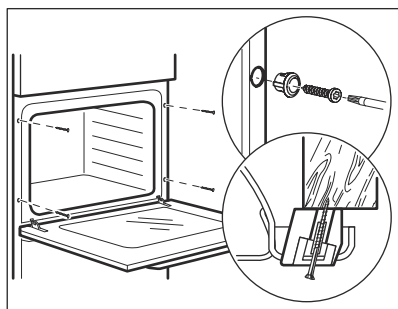

2. ОПИС ПРОИЗВОДА

2.1 Општи приказ

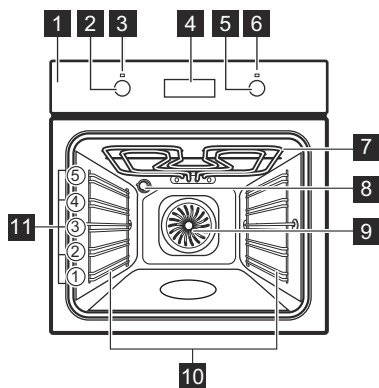

- 1** Командна табла
- 2** Командно дугме за функције загревања
- 3** Лампица / симбол напајања
- 4** Дисплеј
- 5** Командно дугме (за температуру)
- 6** Индикатор / симбол температуре
- 7** Грејни елемент
- 8** Лампица
- 9** Вентилатор
- 10** Подршка решетке, могуће уклањање
- 11** Положаји решетке

2.2 Прибор

- **Решеткаста полица**
За посуђе за кување, калупе за колаче, печење.
- **Плех за печење**

За колаче и кекс.

- **Грил / дубоки тигањ**
За печење теста и меса или као посуда за скупљање масноће.

3. КОМАНДНА ТАБЛА

3.1 Дугмад која се увлаче

За коришћење овог уређаја притисните командно дугме. Командно дугме се извлачи.

3.2 Дугмад

Сензорско поље / дугме	Опис
—	Да бисте подесили време.
⌚	За подешавање функције часовника.
+	Да бисте подесили време.

3.3 Дисплеј

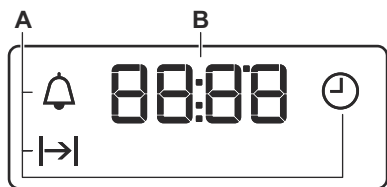













- A. Функције сата
B. Тајмер

4. ПРЕ ПРВЕ УПОТРЕБЕ

 **УПОЗОРЕЊЕ!**
Погледајте поглавља о безбедности.

4.1 Пре прве употребе

Рерна може да испушта мирис и дим током претходног загревања. Уверите се да је просторија проветрена.

 Корак 1	 Корак 2	 Корак 3
Подесите сат	Очистите рерну	Претходно загрејте празну рерну
1. Притисните:  2.  ,  - притисните да подесите сат. Притисните:  3.  ,  - притисните да подесите минуте. Притисните: 	1. Уклоните сав прибор и подршке решетке из рерне. 2. Обришите рерну и прибор меком крпом, топлом водом и благим детецентом.	1. Подесите максималну температуру за функцију:  Време: 1 h. 2. Подесите максималну температуру за функцију:  Време: 15 min. 3. Подесите максималну температуру за функцију:  Време: 15 min.
Искључите рерну и сачекајте да се охлади. Ставите прибор и подршке решетке које се скидају у рерну.		



5. СВАКОДНЕВНА УПОТРЕБА







 **УПОЗОРЕЊЕ!**
Погледајте поглавља о безбедности.

5.1 Како да подесите: Функција загревања

Корак 1	Окрените командно дугме за функције загревања да бисте изабрали функцију загревања.
Корак 2	Окрените командно дугме да бисте изабрали температуру.
Корак 3	Када се кување заврши, окрените командно дугме за функције загревања на положај искључено да бисте искључили рерну.

5.2 Функције загревања

Функција рерне	Примена
 Положај Искључено	Рерна је искључена.
 Светло	За укључивање лампице.
 Печење уз равни вентил.	За печење на највише три положаја решетке истовремено и за сушење хране. Подесите температуру да буде нижа за 20 °C - 40 °C него за Конвенционално припрема.

Функција рерне	Примена
 Влажно печење уз вентил.	Ова функција је предвиђена за уштеду енергије током печења. Када користите ову функцију, температура унутар рерне може да се разликује од задате температуре. Снага загревања може бити умањена. За више информација погледајте одељак „Свакодневна употреба“, Напомене: Влажно печење уз вентил..
 Загревање одоздо	За печење колача са хрскавом доњом кором и за конзервирање хране.
 Грил	За гриловање танких комада хране и тостирање хлеба.
 Брзо гриловање	За печење пљоснатих намирница у великим количинама и тостирање хлеба.
 Турбо гриловање	За печење великих комада меса или живине с костима на једној решетки. За спремање гратинираних јела и за запецање.
 Функција за пицу	За печење пице. За интензивно запецање и добијање хрскаве доње површине.
 Конвенционално припрема / Катализа	За печење теста и меса на једном положају решетке. Погледајте одељак „Нега и чишћење“ за више информација о каталитичком чишћењу.

5.3 Напомене за: Влажно печење уз вентил.

Ова функција је коришћена ради усаглашавања са класом енергетске ефикасности и захтевима у вези са екодизајном према стандарду EU 65/2014 и EU 66/2014. Тестови у складу са EN 60350-1.



Током печења врата рерне треба да буду затворена како функција не би

била прекидана и како би рерна радила на највишем могућем степену енергетске ефикасности.

За упутства за кување погледајте одељак „Напомене и савети“, Влажно печење уз вентил.. За опште препоруке у вези са уштедом енергије погледајте поглавље „Енергетска ефикасност“, Уштеда енергије.

6. ФУНКЦИЈЕ САТА

6.1 Функције сата

Функција сата	Примена
 Доба дана	За подешавање, промену или проверу тачног времена.
 Трајање	За подешавање времена рада рерне.
 Тајмер	За подешавање одбројавања. Ова функција не утиче на рад рерне. Можете да подесите ову функцију у било ком моменту, чак и ако је рерна искључена.

6.2 Како да подесите: Функције сата

Како да промените: Доба дана	
⌚ - трепери када прикључите рерну на електрично напајање, када је дошло до прекида напајања или када тајмер није подешен.	
Корак 1	+ - узастопно притискајте. ⌚ - почиње да трепери.
Корак 2	+ , - - притисните да подесите време. После отприлике 5 секунди, треперење престаје и дисплеј приказује време.
⌚ - узастопно притискајте да бисте променили време. ⌚ - почиње да трепери.	
Како да подесите: Трајање	
Корак 1	Подесите функцију рерне и температуру.
Корак 2	⌚ - узастопно притискајте. → - почиње да трепери.

Како да подесите: Трајање

Корак 3 +, — - притисните да подесите трајање.
 На дисплеју се приказује: |→|.
 |→| - трепери када истекне задато време. Звучни сигнал се чује кад се рерна искључи.

Корак 4 Притисните било које дугме да бисте прекинули звучни сигнал.

Корак 5 Окрените командно дугме у положај „искључено“.

Како да подесите: Тајмер

Корак 1 ⌚ - узастопно притискајте. 🔔 - почиње да трепери.

Корак 2 +, — - притисните да подесите време.
 Функција аутоматски стартује након 5 секунди.
 Кад дође крај подешеном времену, чује се звучни сигнал.

Корак 3 Притисните било које дугме да бисте прекинули звучни сигнал.

Корак 4 Окрените командно дугме у положај „искључено“.

Како да откажете: Функције сата

Корак 1 ⌚ - узастопно притискајте док симбол функције сата не почне да трепери.

Корак 2 Притисните и задржите: —.
 Функција сата се искључује након неколико секунди.

7. КОРИШЋЕЊЕ ПРИБОРА

**УПОЗОРЕЊЕ!**

Погледајте поглавља о безбедности.

такође спречавају превртање.
 Уздигнута ивица око полице спречава клизање посуђа на полици.

7.1 Убацавање прибора

Мало удубљење са горње стране повећава безбедност. Удубљења

Решеткаста полица:

Угурајте полицу између вођица на носачу решетке и водите рачуна да ножице буду окренуте надоле.

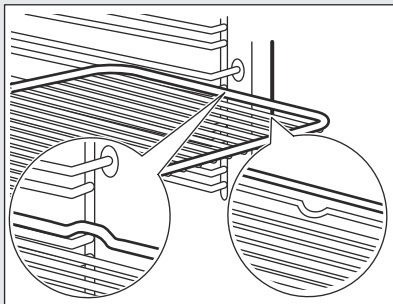
**Плех за печење /Дубоки тигањ:**

Угурајте плех између вођица на подршци решетке.

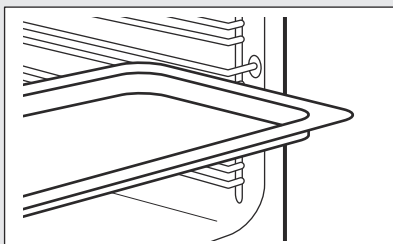
**Решеткаста полица, Плех за печење /Дубоки тигањ:**

Гурните плех између вођица на подршци за решетку и решеткасту полицу између вођица на подршци за решетку изнад.

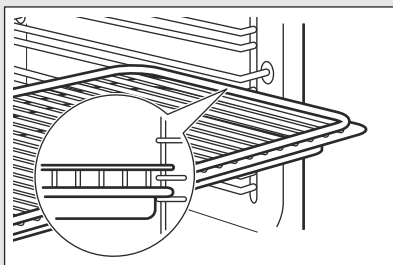

8. ДОДАТНЕ ФУНКЦИЈЕ

8.1 Вентилатор за хлађење

Док рерна ради, вентилатор за хлађење се аутоматски укључује у циљу хлађења спољних површина рерне. Ако искључите рерну, вентилатор за хлађење може наставити да ради све док се рерна не охлади.

8.2 Безбедносни термостат

Неправилан рад рерне или неисправни делови могу довести до опасног прегревања. Да би се ово спречило, рерна има безбедносни термостат који прекида напајање. Рерна се поново аутоматски укључује кад температура опадне.

9. КОРИСНИ САВЕТИ

**УПОЗОРЕЊЕ!**

Погледајте поглавља о безбедности.

9.1 Препоруке у вези са печењем

Ова рерна има пет нивоа решетке. Решетке се броје од дна рерне.

Ваша рерна можда пече на другачији начин у односу на рерну коју сте раније поседовали. Доње таблице пружају вам стандардна подешавања температуре, времена печења и положаје полица.

Ако не можете да пронађете подешавања за одређени рецепт, потражите за сличан.

Ова рерна има посебан систем за кружење ваздуха и за непрекидно кружење паре. Уз помоћ овог система можете да припремате храну на пари, како би храна у средини била мека а споља хрскава. Он скраћује време кувања и смањује потрошњу енергије.

Печење колача

Немојте да отварате врата рерне пре него што прође 3/4 подешеног времена за печење.

Уколико истовремено печете у два плеха, оставите један празан ниво између њих.

Печење меса и рибе

Код припреме веома масне хране користите дубоки плех како масноћа не би капала по рерни и направила трајне мрље.

Оставите месо да одстоји петнаестак минута пре него што га исечете како се не би разлили сокови.

Да током печења на роштиљу не би било превише дима у рерни, додајте мало воде у дубоки плех. Да се дим не би кондензовао, додајте воду сваки пут када испари.

Време кувања

Време кувања зависи од врсте хране, њене густине и запремине.

У почетку, надгледајте учинак током кувања. Пронађите најбоља подешавања за ваше посуђе, рецепте и количине (степен топлоте, време кувања, итд.) када користите овај уређај.

10. НЕГА И ЧИШЋЕЊЕ



УПОЗОРЕЊЕ!

Погледајте поглавља о безбедности.

10.1 Напомене у вези са чишћењем



Средства за чишћење

Обришите предњу страну рерне меком крпом, топлом водом и благим средством за чишћење. Очистите и проверите заптивач на вратима око оквира врата рерне.

За чишћење металних површина користите раствор средства за чишћење.

Очистите мрље благим детерџентом. Не користите га на каталитичким површинама.



Свакодневна употреба

Очистите унутрашњост рерне након сваке употребе. Нагомилана масноћа или други остаци могу проузроковати пожар.

У рерни или на стакленим плочама на вратима може доћи до кондензовања влаге. Да би се смањила кондензација, оставите рерну да ради 10 минута пре почетка кувања. Не одлажите храну у рерни дуже од 20 минута. Након сваке употребе, осушите унутрашњост меком крпом.



Прибор

Након сваке употребе, очистите сав прибор и оставите га да се осуши. Користите меку крпу са топлом водом и благим детерџентом. Немојте прати прибор у машини за прање судова.

Не чистите прибор са нелепљивим премазом помоћу абразивних средстава за чишћење или предмета са оштрим ивицама.

10.2 Како да извадите: Подршке за решетке/ каталитичке панеле

Извадите подршке решетака / каталитичке панеле да бисте очистили рерну.

Корак 1 Искључите рерну и сачекајте да се охлади.

Корак 2 Извуците предњи део подршке решетке из бочног зида. Држите задњи део подршке полице и каталитичку плочу на месту. Каталитичке плоче нису причвршћене за зидове рерне. Оне могу да испадну кад вадите подршке решетки.

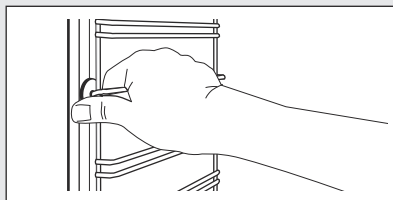

Корак 3 Извуците задњи део подршке решетке из бочног зида и уклоните га.

Корак 4 Постављање шина за подршку решетке врши се обрнутим редоследом.

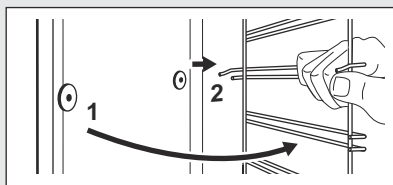

10.3 Како да користите: Каталитичко чишћење

Унутрашњост рерне премазана је каталитички емајлом. То упија масноћу током катализе.

Флеке или губитак боје каталитичког премаза немају утицаја на чишћење.

Пре каталитичког чишћења

Искључите рерну и сачекајте да се охлади.

Уклоните сав прибор.

Очистите дно рерне и унутрашње стакло на вратима топлом водом, меком крпом и благим детерџентом.

Очистите рерну користећи каталитичко чишћење

Корак 1	Корак 2	Корак 3
<p>Подесите функцију и температуру рерне:  250 °C Трајање: 1 h</p>	<p>Након чишћења, окрените командно дугме за функцију рерне на положај „искључено“.</p>	<p>Када се рерна охлади, очистите унутрашњост меком влажном крпом.</p>

10.4 Како да скинете и инсталирате: Врата

Врата рерне имају две стаклене плоче. Можете да скинете врата рерне и унутрашњу стаклену плочу ради чишћења. Прочитајте цело упутство за

„Скидање и инсталирање врата“ пре него што скинете стаклене плоче.

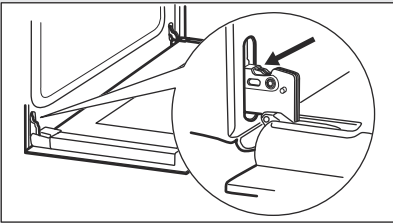
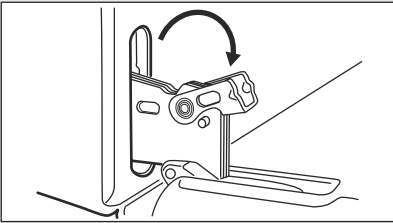
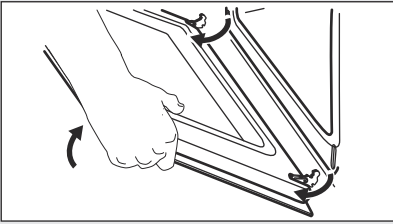

ОПРЕЗ
Немојте да рерну без стаклених плоча.

Корак 1	До краја отворите врата и држите обе шарке.	
Корак 2	Подигните и окрените до краја полуге на обема шаркама.	
Корак 3	Затворите врата рерне до пола, до првог положаја за отварање. Затим подигните и повуците врата према себи и извадите их из лежишта.	
Корак 4	Ставите врата на меку крпу на стабилној површини.	
Корак 5	Притисните оквир врата (В) са обе стране горње ивице ка унутра да бисте отпустили стезну заптивку.	

Корак 6 Повуците оквир врата напред да бисте га уклонили.

Корак 7 Ухватите стаклене плоче за горњу ивицу и пажљиво их извуците нагоре. Уверите се да су стаклене плоче исклизнуле до краја из носача.

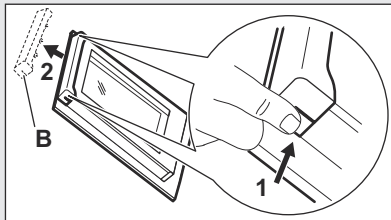

Корак 8 Очистите стаклене плоче водом и сапуницом. Пажљиво осушите стаклене плоче. Не перите стаклене плоче у машини за прање судова.

Корак 9 Након чишћења, монтирајте стаклену плочу и врата рерне.

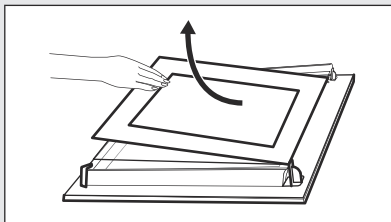

Одштампана зона мора да буде окренута ка унутрашњости врата. Након инсталације проверите да површина оквира стаклене плоче на одштампаној зони није груба на додир. Кад се правилно инсталира, оквир врата кликне. Водите рачуна да правилно поставите унутрашњу стаклену плочу у лежишта.

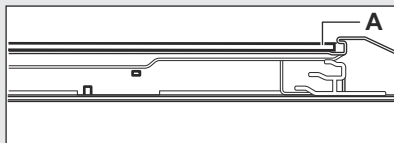

10.5 Како да замените: Лампица

Халогену лампу увек држите умотану у крпу како бисте спречили сагоревање остатака масноће на лампи.



УПОЗОРЕЊЕ!

Ризик од струјног удара.
Лампица може бити врућа.

Пре замене лампице:

Корак 1	Корак 2	Корак 3
Искључите рерну. Сачекајте да се рерна охлади.	Искључите утикач кабла за напајање рерне из мрежне утичнице.	Дно унутрашњости рерне прекријте крпом.

Задња лампица

Корак 1	Окрените стаклени поклопац како бисте га скинули.
Корак 2	Очистите стаклени поклопац.
Корак 3	Замените лампицу одговарајућом лампицом која је отпорна на топлоту до 300 °C.
Корак 4	Поставите стаклени поклопац.

11. РЕШАВАЊЕ ПРОБЛЕМА



УПОЗОРЕЊЕ!

Погледајте поглавља о безбедности.

11.1 Шта учинити ако...

За било који од случајева који није наведен у овој табели обратите се овлашћеном сервисном центру.

Проблем	Проверите да ли...
Рерна се не загрева.	Осигурач је прегорео.
Заптивач врата је оштећен.	Немојте да користите рерну. Контактирајте овлашћени сервисни центар.
На дисплеју се приказује „12.00“.	Дошло је до нестанка струје. Подесите време.

Проблем

Проверите да ли...

Лампица не ради.	Сијалица је прегорела.
------------------	------------------------

11.2 Подаци о сервисирању

Уколико не можете сами да пронађете решење проблема, обратите се продавцу или овлашћеном сервисном центру.

Подаци потребни сервисном центру налазе се на плочици са техничким карактеристикама. Плочица са техничким карактеристикама налази се на предњој страни оквира унутрашњости рерне. Немојте уклањати плочицу са техничким карактеристикама из унутрашњости рерне.

Препоручујемо вам да овде запишете податке:

Модел (MOD.)
Број производа (PNC)
Серијски број (S.N.)

12. ЕНЕРГЕТСКА ЕФИКАСНОСТ

12.1 Информације о производу и Лист са информацијама о производу*

Назив добављача	Electrolux
Идентификација модела	KOF3C70X 949496961
Индекс енергетске ефикасности	95.3
Класа енергетске ефикасности	A
Потрошња енергије са стандардним пуњењем, уобичајен режим	0.95 kWh/циклусу
Потрошња енергије са стандардним пуњењем, режим са форсирањем вентилатора	0.81 kWh/циклусу
Број шупљина у рерни	1
Извор топлоте	Електрична струја
Запремина	72 l
Тип рерне	Уградна рерна
Маса	28.8 kg

* За Европску унију у складу са прописима ЕУ 65/2014 и 66/2014.
 За Републику Белорусију у складу са СТБ 2478-2017, додатак G; СТБ 2477-2017, Анекси А и В.
 За Украјину у складу са 568/32020.

Класа енергетске ефикасности није применљива за Русију.

EN 60350-1 – Електрични уређаји за кување у домаћинству – део 1: Шпорети, рерне, рерне на пару и грилови – поступци за мерење учинка.

12.2 Уштеда енергије



Рерна има функције које вам помажу да уштедите електричну енергију током свакодневне припреме хране.

Уверите се да су врата рерне затворена када рерна ради. Не отварајте врата рерне сувише често током кувања. Одржавајте заптивку врата чистом и постарајте се да буде добро причвршћена на свом месту.

Користите метално посуђе за кување да бисте повећали уштеду енергије.

Кад је то могуће, немојте да загревате рерну пре печења.

Правите што краће размаке између печења када истовремено припремате неколико јела.

Печење са вентилатором

Када је могуће, користите функције печења са вентилатором да бисте уштедели енергију.

Преостала топлота

Када је време печења дуже од 30 минута, смањите температуру рерне на минимум, 3 – 10 минута пре истека времена печења Месо ће наставити да се пече користећи преосталу топлоту у рерни.

Користите преосталу топлоту за загревање друге хране.

Одржавајте топлоту хране

Изаберите најниже могуће подешавање температуре да бисте помоћу преостале топлоте одржали топлоту оброка.

Влажно печење уз вентил.

Функција предвиђена за уштеду енергије током печења.

13. ЕКОЛОШКА ПИТАЊА

Рециклирајте материјале са симболом . Паковање одложите у одговарајуће контејнере ради рециклирања. Помозите у заштити животне средине и људског здравља као и у рециклирању отпадног материјала од електронских и

електричних уређаја. Уређаје обележене симболом  немојте бацати заједно са смећем. Производ вратите у локални центар за рециклирање или се обратите општинској канцеларији.

KAZALO

1. NAMESTITEV.....	17
2. OPIS IZDELKA.....	19
3. UPRAVLJALNA PLOŠČA.....	19
4. PRED PRVO UPORABO.....	20
5. VSAKODNEVNA UPORABA.....	20
6. ČASOVNE FUNKCIJE.....	22
7. UPORABA DODATNE OPREME.....	23
8. DODATNE FUNKCIJE.....	24
9. NAMIGI IN NASVETI.....	24
10. VZDRŽEVANJE IN ČIŠČENJE.....	25
11. ODPRAVLJANJE TEŽAV.....	28
12. ENERGIJSKA UČINKOVITOST.....	29

MISLIMO NA VAS

Zahvaljujemo se vam za nakup Electroluxove naprave. Izbrali ste izdelek, ki vključuje desetletja profesionalnih izkušenj in izboljšav. Inovativen in eleganten je bil zasnovan z mislijo na vas. Kadarkoli ga boste uporabili, ste lahko prepričani v zagotovitev odličnih rezultatov.

Dobrodošli pri Electroluxu.

Obiščite naše spletno mesto za:



Pridobitev nasvetov glede uporabe, brošure, odpravljanje težav, servisne informacije in informacije glede popravil:

www.electrolux.com/support



Registracijo svojega izdelka za boljše storitev:

www.registerelectrolux.com



Nakup dodatkov, potrošnega materiala in originalnih nadomestnih delov za vašo napravo:

www.electrolux.com/shop

POMOČ STRANKAM IN SERVIS

Priporočamo uporabo originalnih nadomestnih delov.

Ko kličete servis, imejte pri roki naslednje podatke: model, številko izdelka, serijsko številko.

Podatke najdete na ploščici za tehnične navedbe.

 Opozorilo/Pozor - Varnostne informacije

 Splošne informacije in nasveti

 Okoljske informacije.

Pridržujemo si pravico do sprememb.

1. NAMESTITEV



OPOZORILO!

Oglejte si poglavja o varnosti.

1.1 Vgradnja

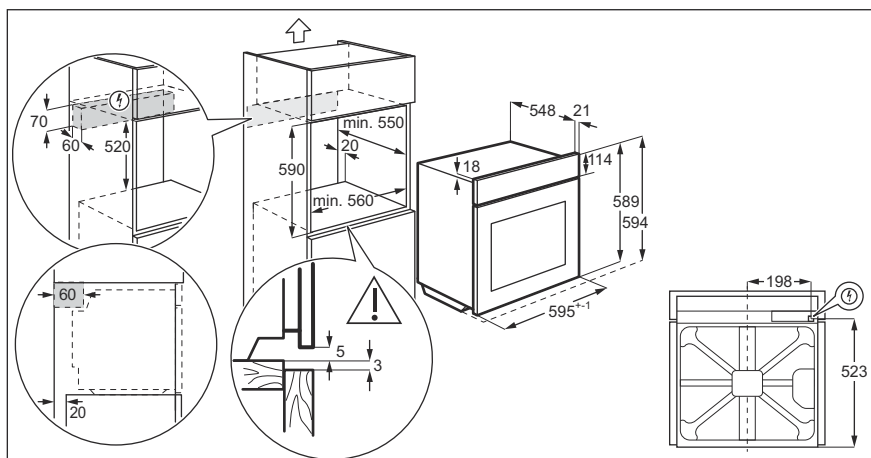
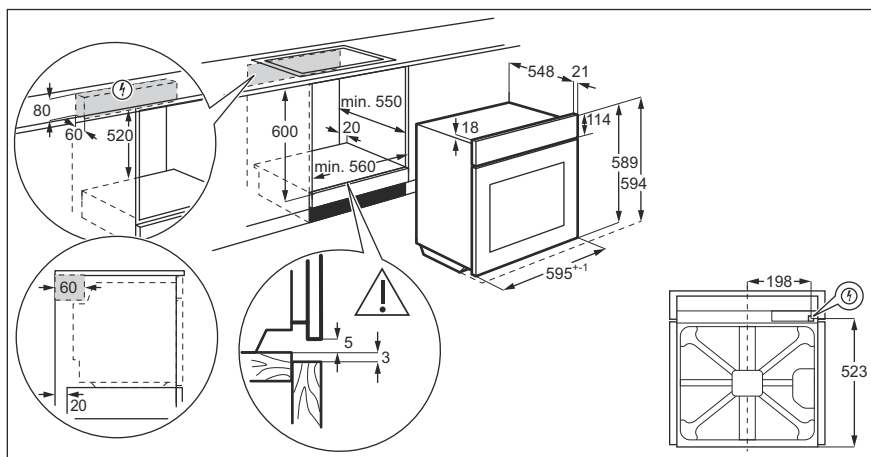

1.2 Pritrditev pečice v omaro

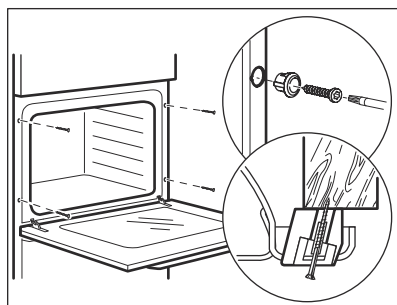

2. OPIS IZDELKA

2.1 Splošni pregled

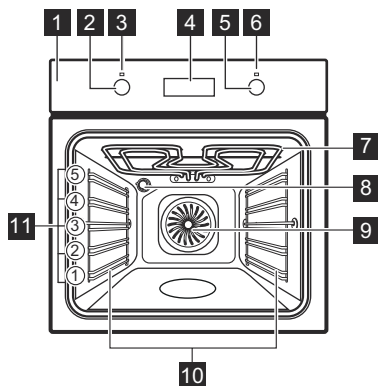

- 1 Upravljalna plošča
- 2 Gumb za funkcije pečice
- 3 Lučka/simbol napajanja
- 4 Prikazovalnik
- 5 Upravljalni gumb (za nastavitev temperature)
- 6 Prikazovalnik/simbol temperature
- 7 Grelec
- 8 Luč
- 9 Ventilator
- 10 Nosilci rešetk, odstranljivi
- 11 Položaji rešetk

2.2 Pripomočki

- **Mreža za pečenje**
Za posodo, modele, pečenke.
- **Pekač za pecivo**

- Za kolače in piškote.
- **Posoda za žar/pekač**
Za peko in pečenje ali kot posoda za zbiranje maščobe.

3. UPRAVLJALNA PLOŠČA

3.1 Gumbi, ki jih lahko potisnete nazaj

Za uporabo naprave pritisnite gumb. Gumb izskoči.

3.2 Tipke

Senzorsko polje/Tipka	Opis
—	Za nastavitev časa.
⌚	Za nastavitev časovne funkcije.
+	Za nastavitev časa.

3.3 Prikazovalnik

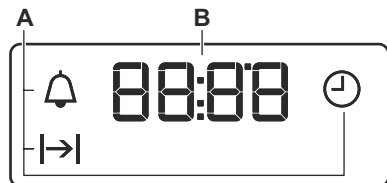

- A. Časovne funkcije
B. Programska ura

4. PRED PRVO UPORABO















OPOZORILO!

Oglejte si poglavja o varnosti.

4.1 Pred prvo uporabo

Pečica lahko med predgrevanjem oddaja neprijetne vonjave in dim. Poskrbite za prezračevanje prostora.

 1. korak:	 2. korak:	 3. korak:
Nastavite uro.	Očistite pečico.	Predhodno ogrejte prazno pečico.
1. Pritisnite:  2.  ,  - pritisnite, da nastavite uro. Pritisnite:  3.  ,  - pritisnite, da nastavite minute. Pritisnite:  .	1. Iz pečice odstranite vso opremo in odstranljive nosilce rešetk. 2. Pečico in pripomočke očistite z mehko krpo, toplo vodo in blagim čistilom.	1. Nastavite najvišjo temperaturo za funkcijo:  Čas: 1 ura. 2. Nastavite najvišjo temperaturo za funkcijo:  Čas: 15 min. 3. Nastavite najvišjo temperaturo za funkcijo:  Čas: 15 min.
Izklopite pečico in počakajte, da se ohladi. Pripomočke in odstranljive nosilce rešetk položite v pečico.		

5. VSAKODNEVNA UPORABA







OPOZORILO!





Oglejte si poglavja o varnosti.

5.1 Nastavitev: Funkcija pečice

1. korak:	Obrnite gumb za funkcije pečice, da izberete funkcijo pečice.
2. korak:	Obrnite upravljalni gumb za izbiro temperature.
3. korak:	Po koncu pečenja obrnite gumb za funkcije pečice v položaj za izklop, da izklopite pečico.

5.2 Funkcij pečice

Funkcija pečice	Uporaba
 Položaj za izklop	Pečica je izklopljena.
 Osvetlitev	Za vklop luči.
 Vroči zrak	Za sočasno pečenje na do treh višinah pečice in sušenje živil. Temperaturo nastavite za 20 - 40 °C nižje kot pri Konvencionalne kuhe.
 Vlažno pečenje	Ta funkcija je zasnovana za varčevanje z energijo med pečenjem. Ko uporabljate to funkcijo, se lahko temperatura v pečici razlikuje od nastavljenega. Moč segrevanja se lahko zmanjša. Za dodatne informacije si oglejte poglavje »Dnevna uporaba«, Opombe: Vlažno pečenje.
 Gretje spodaj	Za peko tort s hrustljivim dnom ter za vlažnejše hrane.

Funkcija pečice	Uporaba
 Žar	Za pečenje tankih živil na žaru in popekanje kruha.
 Veliki žar	Za peko tankih kosov velike količine jedi in za popekanje kruha.
 Turbo grill	Za pečenje velikih kosov mesa ali perutnine s kostmi na eni višini. Za gratiniranje in dodatno zapečenost.
 Funkcija pica	Za peko pice. Za močno zapečenost in hrustljivo dno.
 Konvencionalne kuhe / Katalitično	Za peko in pečenje jedi na eni višini. Za dodatne informacije o katalitičnem čiščenju si oglejte poglavje »Vzdrževanje in čiščenje«.

5.3 Opombe glede: Vlažno pečenje



Ta funkcija je bila uporabljena za skladnost z razredom energijske učinkovitosti in zahtevami glede okoljske primernosti v skladu z EU 65/2014 in EU 66/2014. Testiranja v skladu z EN 60350-1.

Med pečenjem morajo biti vrata pečice zaprta, da se funkcija ne prekine in pečica deluje z največjo energijsko učinkovitostjo.















Za navodila za kuhanje si oglejte poglavje »Namigi in nasveti«, Vlažno pečenje. Za splošna priporočila za varčevanje z energijo si oglejte poglavje »Energijska učinkovitost«, Varčevanje z energijo.

6. ČASOVNE FUNKCIJE

6.1 Časovne funkcije

Časovna funkcija	Uporaba
 Ura	Za nastavitev, spreminjanje ali preverjanje časa.
 Trajanje	Za nastavitev trajanja delovanja pečice.
 Odštevalna ura	Za nastavitev odštevanja. Ta funkcija ne vpliva na delovanje pečice. To funkcijo lahko nastavite kadarkoli, tudi ko je pečica izklopljena.

6.2 Nastavitev: Časovne funkcije

Sprememba: Ura
 - utripa, ko pečico priključite na električno omrežje, če pride do izpada električne energije ali ko programska ura ni nastavljena.
1. korak:  - pritisnite.  - začne utripati.
2. korak:  ,  - pritisnite za nastavitev časa. Po približno petih sekundah se utripanje konča, prikazovalnik pa prikazuje čas.
 - pritisnite za spremembo časa.  - začne utripati.
Nastavitev: Trajanje
1. korak: Nastavite funkcijo pečice in temperaturo.
2. korak:  - pritisnite.  - začne utripati.
3. korak:  ,  - pritisnite za nastavitev trajanja. Na prikazovalniku se prikaže:   - utripa ob poteku nastavljenega časa. Oglasi se zvočni signal in pečica se izklopi.
4. korak: Signal lahko izklopite s pritiskom poljubne tipke.
5. korak: Obrnite gumbe v položaj za izklop.
Nastavitev: Odštevalna ura
1. korak:  - pritisnite.  - začne utripati.

Nastavitev: Odštevalna ura

2. korak: +, - - pritisnite za nastavitev časa.
Funkcija se samodejno zažene po petih sekundah.
Ko nastavljen čas poteče, se oglasi zvočni signal.

3. korak: Signal lahko izklopite s pritiskom poljubne tipke.

4. korak: Obrnite gumb v položaj za izklop.

Preklic: Časovne funkcije

1. korak: ⌚ - pritiskejte, dokler ne začne utripati simbol časovne funkcije.

2. korak: Pritisnite in držite: —.
Časovna funkcija se po nekaj sekundah izklopi.

7. UPORABA DODATNE OPREME



OPOZORILO!
Oglejte si poglavja o varnosti.

prevračanjem. Visok rob okrog mreže preprečuje zdrs posode.

7.1 Vstavljanje opreme

Majhna zareza na vrhu poveča varnost.
Zareze so tudi varovala pred

Mreža za pečenje:

Mrežo potisnite med vodili nosilca rešetk in poskrbite, da bodo nogice obrnjene navzdol.

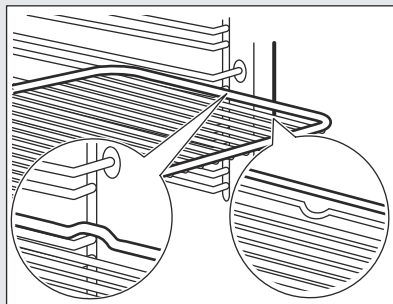
**Pekač za pecivo /Globok pekač:**

Pekač potisnite med vodili nosilca rešetk.

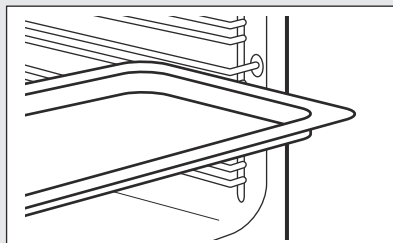

Mreža za pečenje, Pekač za pečivo /Globok pekač:

Pekač potisnite med vodili nosilca rešetk in mrežo za pečenje na vodilih zgoraj.

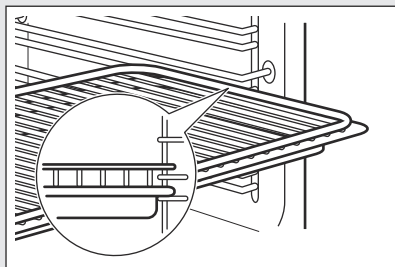

8. DODATNE FUNKCIJE

8.1 Ventilator za hlajenje

Ko pečica deluje, se samodejno vklopi ventilator za hlajenje, ki ohranja površine pečice hladne. Če pečico izklopite, lahko ventilator za hlajenje deluje, dokler se pečica ne ohladi.

8.2 Varnostni termostat

Nepravilno delovanje pečice ali okvarjeni deli lahko povzročijo nevarno

pregrevanje. Za preprečitev tega ima pečica varnostni termostat, ki prekine dovod napajalne napetosti. Ko se temperatura zniža, se pečica ponovno samodejno vklopi.

9. NAMIGI IN NASVETI

**OPOZORILO!**

Oglejte si poglavja o varnosti.

9.1 Priporočila za pečenje

Pečica ima pet položajev rešetk.

Položaje rešetk štejte od spodaj navzgor.

Lastnosti vaše pečice so lahko drugačne, kot so bile lastnosti prejšnje. V razpredelnicah spodaj se nahajajo standardne nastavitve za temperaturo, čas pečenja in položaj rešetk.

Če za določen recept ne najdete nastavitve, poiščite podobne.

Pečica ima poseben sistem kroženja zraka, ki neprestano obnavlja paro. To omogoča pripravo jedi v vlažnem okolju, zato ostanejo živila sočna v notranjosti in hrustljava navzven. Skrajša čas pečenja in zmanjša porabo energije.

Peka tort

Vrat pečice ne odpirajte pred iztekom 3/4 časa pečenja.

Če uporabljate dva pekača sočasno, med njima pustite en nivo prazen.

Peka mesa in rib

Če pečete hrano z veliko maščobe, uporabite globok pekač, da preprečite nastanek madežev, ki jih ni mogoče odstraniti.

Praden meso razrežete, počakajte približno 15 minut, da sok ne izteče.

Če želite med pečenjem mesa preprečiti nastanek prevelike količine dima, v globok pekač nalijte nekaj vode. Za preprečitev kondenzacije dima dolijte vodo vsakokrat, ko izpari.

Čas priprave

Čas priprave je odvisen od vrste hrane, njene strukture in količine.

V začetku med pripravo opazujte potek. Pri uporabi te naprave poiščite nastavitve (nastavitev gretja, čas priprave itd.), ki

najbolj ustrezajo vaši posodi, receptom in količinam.

10. VZDRŽEVANJE IN ČIŠČENJE



OPOZORILO!

Oglejte si poglavja o varnosti.

10.1 Opombe glede čiščenja



Čistilna sredstva

Sprednji del pečice očistite z mehko krpo, toplo vodo in blagim čistilom. Očistite in preverite tesnilo vrat okrog okvira pečice.

Za čiščenje kovinskih površin uporabite čistilno raztopino.

Madeže očistite z blagim čistilnim sredstvom. Ne nanašajte ga na katalitične površine.



Vsakodnevna uporaba

Pečico očistite po vsaki uporabi. Nakopičena maščoba ali drugi ostanki lahko povzročijo požar.

Vlaga lahko v pečici ali na steklenih vratih kondenzira. Če želite zmanjšati kondenzacijo, naj pečica deluje 10 minut pred začetkom pečenja. Hrane ne shranjujte v pečici dlje kot 20 minut. Po vsaki uporabi notranjost posušite z mehko krpo.



Pripomočki

Vso opremo očistite po vsaki uporabi in pustite, da se posuši. Uporabite mehko krpo s toplo vodo in blago čistilno sredstvo. Pripomočkov ne pomivajte v pomivalnem stroju.

Pripomočkov s premazom proti prijemanju ne čistite z abrazivnimi čistilnimi sredstvi ali ostrimi predmeti.

10.2 Odstranjevanje: nosilcev rešetk /katalitičnih plošč

Pred začetkom čiščenja pečice odstranite nosilce rešetk/katalitične plošče.

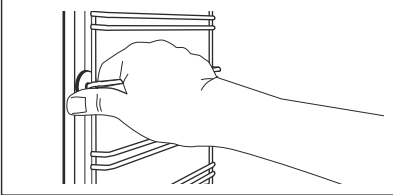
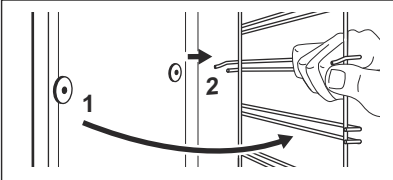
<p>1. korak: Izklopite pečico in počakajte, da se ohladi.</p>	
<p>2. korak: Sprednji del nosilca rešetke povlecite stran od stranske stene. Zadnji del nosilca rešetke in katalitično ploščo držite na svojem mestu. Katalitične plošče niso pritrjene na steno pečice. Pri odstranjevanju nosilcev rešetk lahko padejo ven.</p>	
<p>3. korak: Zadnji del nosilca rešetke potegnite s stranskih sten in ga odstranite.</p>	
<p>4. korak: Nosilce rešetk namestite v obratnem zaporedju.</p>	

10.3 Uporaba: Katalitičnega čiščenja

Pečica je prevlečena s katalitičnim emajlom. Vsrkava maščobo med katalizo.

Madeži in sprememba barve katalitičnega premaza ne vplivajo na čiščenje.

Pred katalitičnim čiščenjem		
Izklopite pečico in počakajte, da se ohladi.	Odstranite vse pripomočke.	Dno pečice in notranje steklo vrat očistite s toplo vodo, mehko krpo in blagim čistilnim sredstvom.
Katalitično čiščenje pečice		
1. korak:	2. korak:	3. korak:
Nastavite funkcijo in temperaturo pečice:  250 °C Trajanje: 1 ura	Po čiščenju obrnite gumb za funkcije pečice v položaj za izklop.	Ko se pečica ohladi, notranjost očistite z moko mehko krpo.

10.4 Odstranjevanje in nameščanje: Vrat

Vrata pečice so sestavljena iz dveh steklenih plošč. Za čiščenje lahko snamete vrata pečice in notranje steklene plošče. Preden odstranite

steklene plošče, preberite celotna navodila »Odstranjevanje in nameščanje vrat«.



POZOR!

Pečice ne uporabljajte brez steklenih plošč.

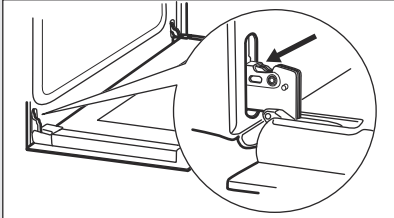
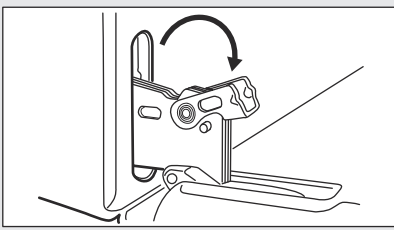
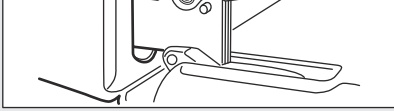
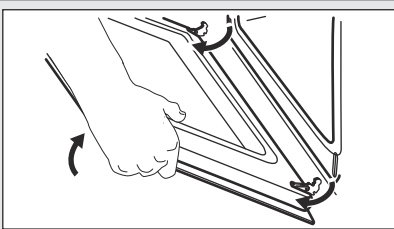
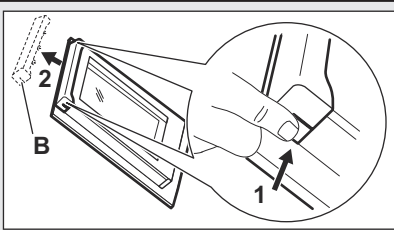
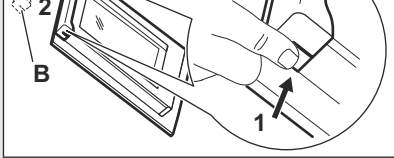
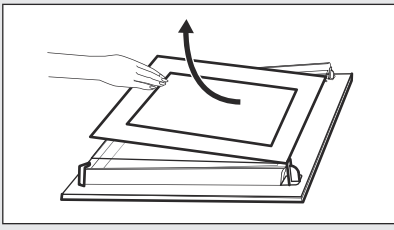
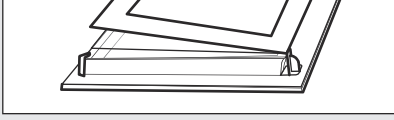
<p>1. korak: Odprite vrata do konca in primate tečaja.</p>	
<p>2. korak: Dvignite in povsem obrnite vzvoda na obeh tečajih.</p>	
<p>3. korak: Vrata pečice zaprite do polovice do prvega položaja odpiranja. Potem jih dvignite in povlecite naprej ter snemite s tečajev.</p>	
<p>4. korak: Vrata položite na mehko krpo na trdno površino.</p>	
<p>5. korak: Primate okvir vrat (B) na zgornjem robu vrat na obeh straneh in pritisnite navznoter, da sprostite zaponko.</p>	
<p>6. korak: Okvir vrat potegnite k sebi in ga odstranite.</p>	
<p>7. korak: Držite stekleno ploščo vrat za zgornji rob in jo previdno izvlecite. Poskrbite, da steklene plošče povsem zdrsnejo iz nosilcev.</p>	
<p>8. korak: Steklene plošče očistite z vodo in milom. Temeljito jih osušite. Staklenih plošč ne pomivajte v pomivalnem stroju.</p>	
<p>9. korak: Po čiščenju namestite stekleno ploščo in vrata pečice.</p>	

Površina natisa mora biti obrnjena proti notranjosti vrat. Po namestitvi se prepričajte, da površina natisa na okvirju steklene plošče ni hrapava na dotik. Ko je okvir vrat pravilno nameščen, se zasliši klik. Poskrbite, da bo notranja steklena plošča vstavljena na pravo mesto.

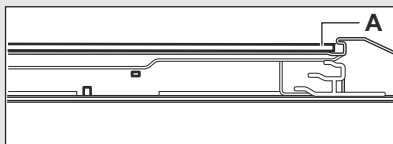

10.5 Zamenjava: Luči



OPOZORILO!

Nevarnost električnega udara.

Žarnica je lahko vroča.

Halogensko žarnico vedno prijemajte s krpo, da se ostanki maščobe ne bi zapekli nanjo.

Pred zamenjavo žarnice:

1. korak:	2. korak:	3. korak:
Izklopite pečico. Počakajte, da se pečica ohladi.	Pečico izključite iz napajanja.	Na dno pečice položite krpo.

Žarnica na zadnji steni

1. korak: Obrnite steklen pokrov in ga odstranite.
2. korak: Očistite steklen pokrov.
3. korak: Žarnico zamenjajte z ustrezno žarnico, odporno proti visoki temperaturi 300 °C.
4. korak: Namestite steklen pokrov.

11. ODPRAVLJANJE TEŽAV



OPOZORILO!

Oglejte si poglavja o varnosti.

11.1 Kaj storite v primeru ...

V vseh primerih, ki niso vključeni v to razpredelnico, se obrnite na pooblaščen servisni center.

Težava	Preverite, če ...
Pečica se ne segreje.	Je pregorela varovalka.

Težava	Preverite, če ...
Je tesnilo vrat poškodovano.	Ne uporabljajte pečice. Obrnite se na pooblaščen servisni center.
Na prikazovalniku se prikaže »12.00«.	Prišlo je do izpada električnega toka. Nastavite čas.
Luč ne sveti.	Je luč pregorela.

11.2 Servisni podatki

Če rešitve težave ne morete najti sami, se obrnite na prodajalca ali pooblaščen servisni center.

Potrebni podatki za servisni center se nahajajo na ploščici za tehnične

navedbe. Ploščica za tehnične navedbe se nahaja na sprednjem okviru notranjosti pečice. Ploščice za tehnične navedbe ne odstranjujte iz notranjosti pečice.

Priporočamo, da podatke zapišete sem:	
Ime modela (MOD.)
Številka izdelka (PNC)
Serijska številka (S.N.)

12. ENERGIJSKA UČINKOVITOST

12.1 Informacije o izdelku in informacijski list o izdelku*

Ime dobavitelja	Electrolux
Identifikacija modela	KOF3C70X 949496961
Indeks energijske učinkovitosti	95.3
Razred energijske učinkovitosti	A
Poraba energije pri standardni obremenitvi ter običajnem načinu	0.95 kWh/cikel
Poraba energije pri standardni obremenitvi in načinu z ventilatorjem	0.81 kWh/cikel
Število prostorov za peko	1
Toplotni vir	Elektrika
Prostornina	72 l
Vrsta pečice	Vgradna pečica
Teža	28.8 kg

* Za Evropsko unijo glede na predpisa EU 65/2014 in 66/2014.
Za Belorusijo glede na STB 2478-2017, dodatek G; STB 2477-2017, prilogi A in B.
Za Ukrajino glede na 568/32020.

Razred energijske učinkovitosti ne velja za Rusijo.

EN 60350-1 - Gospodinjski aparati za kuhanje z elektriko - 1. del: štedilniki, pečice, parne pečice in žari - Postopki za merjenje učinkovitosti delovanja.

12.2 Varčevanje z energijo



Pečica ima funkcije, ki vam pomagajo varčevati z energijo med vsakodnevnim pečenjem.

Poskrbite, da bodo vrata med delovanjem pečice zaprta. Vrat pečice med pečenjem ne odpirajte prepogosto. Poskrbite, da bo tesnilo vrat čisto, in preverite, da je dobro nameščeno.

Uporabljajte kovinsko posodo za boljše varčevanje z energijo.

Ko je mogoče, pečice ne segrevajte pred pečenjem.

Presledki med pečenjem več jedi naj bodo čim krajši.

Priprava hrane z ventilatorjem

Ko je mogoče, uporabljajte funkcije pečice z ventilatorjem, da prihranite energijo.

Akumulirana toplota

Pri pečenju, daljšem od 30 minut, tri do 10 minut pred potekom časa pečenja znižajte temperaturo pečice na najnižjo stopnjo. Akumulirana toplota v pečici še naprej omogoča pečenje.

Z akumulirano toploto pogrejte ostale jedi.

Ohranjanje jedi toplih

Če želite uporabiti akumulirano toploto in ohraniti topel obrok, izberite najnižjo možno nastavitev temperature.

Vlažno pečenje

Funkcija je zasnovana za varčevanje z energijo med pečenjem.

13. SKRIB ZA OKOLJE

Reciklirajte materiale, ki jih označuje simbol . Embalažo odložite v ustrezne zabojnike za reciklažo. Pomagajte zaščititi okolje in zdravje ljudi ter reciklirati odpadke električnih in elektronskih naprav. Naprav, označenih

s simbolom , ne odstranjujte z gospodinjstvi odpadki. Izdelek vrnite na krajevno zbirališče za recikliranje ali se obrnite na občinski urad.

www.electrolux.com/shop



867359449-A-272020



Ovaj dokument je originalno proizveden i objavljen od strane proizvođača, brenda Electrolux, i preuzet je sa njihove zvanične stranice. S obzirom na ovu činjenicu, Tehnoteka ističe da ne preuzima odgovornost za tačnost, celovitost ili pouzdanost informacija, podataka, mišljenja, saveta ili izjava sadržanih u ovom dokumentu.

Napominjemo da Tehnoteka nema ovlašćenje da izvrši bilo kakve izmene ili dopune na ovom dokumentu, stoga nismo odgovorni za eventualne greške, propuste ili netačnosti koje se mogu naći unutar njega. Tehnoteka ne odgovara za štetu nanесenu korisnicima pri upotrebi netačnih podataka. Ukoliko imate dodatna pitanja o proizvodu, ljubazno vas molimo da kontaktirate direktno proizvođača kako biste dobili sve detaljne informacije.

Za najnovije informacije o ceni, dostupnim akcijama i tehničkim karakteristikama proizvoda koji se pominje u ovom dokumentu, molimo posetite našu stranicu klikom na sledeći link:

<https://tehnoteka.rs/p/electrolux-ugradna-rerna-kof3c70x-akcija-cena/>