

Uputstvo za upotrebu

ELECTROLUX ugradna rerna KOEAP31WT

 **Electrolux**



Tehnoteka je online destinacija za upoređivanje cena i karakteristika bele tehnike, potrošačke elektronike i IT uređaja kod trgovinskih lanaca i internet prodavnica u Srbiji. Naša stranica vam omogućava da istražite najnovije informacije, detaljne karakteristike i konkurentne cene proizvoda.

Posetite nas i uživajte u ekskluzivnom iskustvu pametne kupovine klikom na link:

<https://tehnoteka.rs/p/electrolux-ugradna-rerna-koeap31wt-akcija-cena/>



Користите уређај на најбољи могући начин



За брз приступ приручницима, видео записима са практичним упутствима, подршци и још много тога путем наше фото регистрације посетите electrolux.com/register



МИ МИСЛИМО НА ВАС

Хвала вам што сте купили Electrolux уређај. Одабрали сте производ који са собом носи више деценија професионалног искуства и иновација. Генијалан и модеран, дизајниран је имајући у виду вас. Према томе, сваки пут када га користите можете бити сигурни да ћете добити одличне резултате .

Добродошли у Electrolux.

Посетите нашу веб страницу да бисте:



Добили савете у вези са коришћењем, брошуре, решења за проблеме, информације о сервисирању и поправкама:

www.electrolux.com/support



Региструјте свој производ ради боље услуге:

www.registerelectrolux.com



Купите додатни прибор, потрошни материјал и оригиналне резервне делове за свој уређај:

www.electrolux.com/shop

БРИГА О КОРИСНИКУ И СЕРВИСИРАЊЕ

Увек користите оригиналне резервне делове.

Када се обраћате овлашћеном сервисном центру, увек при руци имајте следеће податке: Модел, број производа (PNC), серијски број.

Ове информације се налазе на плочици са техничким карактеристикама.

 Упозорење/опрез - Информације о безбедности.

 Опште информације и савети

 Информације у вези са заштитом животне средине

Задржано право измена.

САДРЖАЈ

1. ИНФОРМАЦИЈЕ О БЕЗБЕДНОСТИ.....	5
1.1 Безбедност деце и осетљивих особа.....	5
1.2 Опште мере безбедности.....	5
2. БЕЗБЕДНОСНА УПУТСТВА.....	7
2.1 Инсталирање.....	7
2.2 Прикључење на електричну мрежу.....	8
2.3 Употреба.....	8
2.4 Нега и чишћење.....	9
2.5 Пиролитичко чишћење.....	9
2.6 Унутрашње осветљење.....	10
2.7 Услуга.....	10
2.8 Одлагање.....	10
3. ОПИС ПРОИЗВОДА.....	12
3.1 Општи приказ.....	12
3.2 Прибор.....	12
4. КАКО СЕ УКЉУЧУЈЕ И ИСКЉУЧУЈЕ РЕРНА.....	14
4.1 Командна табла.....	14
4.2 Дисплеј.....	14
5. ПРЕ ПРВЕ УПОТРЕБЕ.....	17
5.1 Прво чишћење	17
5.2 Прво прикључивање.....	17
5.3 Бежична веза.....	17
5.4 Иницијално предгревање.....	18
6. СВАКОДНЕВНА УПОТРЕБА.....	19
6.1 Како да подесите: Функције загревања.....	19
6.2 Како да подесите: Потпомогнута припрема.....	19
6.3 Функције загревања.....	20
6.4 Напомене за: Влажно печење уз вентилатор.....	22
7. ФУНКЦИЈЕ САТА.....	23
7.1 Опис функција сата.....	23
7.2 Како да подесите: Функције сата.....	23
8. КАКО ДА КОРИСТИТЕ: ПРИБОР.....	26
8.1 Убацивање прибора.....	26
8.2 Коришћење телескопских вођица.....	26
8.3 Температурни сензор.....	27
9. ДОДАТНЕ ФУНКЦИЈЕ.....	30
9.1 Како да сачувате:Омиљено.....	30
9.2 Аутоматско искључивање.....	30
9.3 Вентилатор за хлађење.....	30
10. КОРИСНИ САВЕТИ.....	31
10.1 Препоруке у вези са печењем.....	31
10.2 Влажно печење уз вентилатор.....	31
10.3 Влажно печење уз вентилатор - препоручени прибор.....	32
10.4 Табеле кувања за институте за тестирање.....	32

11. НЕГА И ЧИШЋЕЊЕ.....	35
11.1 Напомене у вези са чишћењем.....	35
11.2 Како да извадите: Подршке за решетке.....	35
11.3 Како да користите: Пиролитичко чишћење.....	36
11.4 Подсетник за чишћење.....	37
11.5 Како да скинете и монтирате: Врата.....	37
11.6 Како да замените: Лампица.....	38
12. РЕШАВАЊЕ ПРОБЛЕМА.....	40
12.1 Шта учинити ако.....	40
12.2 Како да поступате у случају: Кодови грешке.....	41
12.3 Подаци о сервисирању.....	42
13. ТЕХНИЧКИ ПОДАЦИ.....	43
13.1 Технички подаци.....	43
14. ЕНЕРГЕТСКА ЕФИКАСНОСТ.....	44
14.1 Информације о производу и Лист са информацијама о производу*.....	44
14.2 Уштеда енергије.....	44
15. СТРУКТУРА МЕНИЈА.....	46
15.1 Мени.....	46
15.2 Подмени за: Чишћење.....	46
15.3 Подмени за: Опције.....	47
15.4 Подмени за: Везе.....	47
15.5 Подмени за: Конфигурација.....	48
15.6 Подмени за: Сервисирање.....	48
16. ЛАКО ЈЕ!.....	49
17. ПОЋИТЕ ПРЕЧИЦОМ!.....	51

1. ⚠ ИНФОРМАЦИЈЕ О БЕЗБЕДНОСТИ

Пре инсталације и коришћења уређаја, пажљиво прочитајте приложено упутство. Произвођач није одговоран за било какве повреде или штету које су резултат неисправне инсталације или употребе. Чувајте упутство за употребу на безбедном и приступачном месту за будуће коришћење.

1.1 Безбедност деце и осетљивих особа

- Немојте да дозволите деци да се играју уређајем и мобилним уређајима са My Electrolux.
- Држите сву амбалажу даље од деце и одлажите је на одговарајући начин.
- УПОЗОРЕЊЕ: Постарајте се да деца и кућни љубимци не буду близу уређаја док уређај ради или се расхлађује. Доступни делови постају врели током употребе.
- Ако овај апарат има уређај за безбедност деце, исти би требало да буде активиран.
- Деца не смеју да обављају чишћење и корисничко одржавање уређаја без надзора.

1.2 Опште мере безбедности

- Само овлашћена особа може да инсталира овај уређај и замени кабл.
- УПОЗОРЕЊЕ: Уређај и његови доступни делови могу бити врели током коришћења. Треба бити пажљив како би се избегло додиривање грејних елемената.
- Увек користите заштитне рукавице кад вадите прибор или посуђе из рерне или их стављате у рерну.
- Пре чишћења и одржавања, искључите уређај из напајања.
- УПОЗОРЕЊЕ: Уверите се да је уређај искључен пре него што замените сијалицу како бисте избегли могућност да дође до електричног шока.

- Не користите овај уређај пре него што га инсталирате у уградни елемент.
- Немојте користити парочистач за чишћење уређаја.
- Немојте користити груба абразивна средства за чишћење или оштре металне сунђере за чишћење стаклених врата јер они могу изгребати површину због чега може доћи до распрскавања стакла.
- Уколико је кабл за напајање оштећен, њега мора да замени произвођач, одговарајући Овлашћени сервисни центар или лица сличне квалификације, како би се избегла опасност од електрицитета.
- Пре пиролитичког чишћења морате уклонити вишак просуте хране. Уклоните све делове из рерне.
- Да бисте уклонили шине за подршку решетки прво повуците предњи део шина за подршку а затим задњи део од бочних зидова. Постављање шина за подршку решетке врши се обрнутим редоследом.
- Користите само температурни сензор (сензор температуре у средини печеног меса) који је препоручен за овај уређај.

2. БЕЗБЕДНОСНА УПУТСТВА

2.1 Инсталирање

УПОЗОРЕЊЕ!

Само квалификована особа може да инсталира овај уређај.

- Уклоните комплетну амбалажу.
- Немојте да инсталирате или користите оштећен уређај.
- Придржавајте се упутстава за монтирање које сте добили уз уређај.
- Увек водите рачуна приликом померања уређаја зато што је тежак. Увек користите заштитне рукавице и затворену обућу.
- Не вуците уређај за ручицу.
- Инсталирајте уређај на сигурно и прикладно место које испуњава захтеве за инсталацију.
- Неопходно је придржавати се минималног растојања од других уређаја и кухињских елемената.
- Пре монтаже уређаја проверите да ли се врата рерне отварају без ограничења.
- Овај уређај је опремљен системом за електрично хлађење. Мора се употребљавати са извором електричног напајања.

Минимална висина кухињског елемента (минимална висина елемента испод радне плоче)	600 (600) mm
Ширина кухињског елемента	550 mm
Дубина кухињског елемента	605 (580) mm
Висина предње стране уређаја	594 mm
Висина задње стране уређаја	576 mm
Ширина предње стране уређаја	549 mm
Ширина задње стране уређаја	548 mm
Дубина уређаја	567 mm
Дубина уграђеног уређаја	546 mm
Дубина са отвореним вратима	1017 mm
Минимална величина вентилационог отвора. Отвор постављен на доњој задњој страни	550 x 20 mm
Дужина кабла за напајање. Кабл је постављен у десном углу са задње стране	1500 mm
Монтажни завртњи	4 x 12 mm

2.2 Прикључење на електричну мрежу

УПОЗОРЕЊЕ!

Ризик од пожара и струјног удара.

- Сва прикључивања струје треба да обави квалификован електричар.
- Уређај мора да буде уземљен.
- Уверите се да су параметри на плочици са техничким карактеристикама компатибилни са одговарајућим параметрима електричне мреже за напајање.
- Увек користите прописно уграђену утичницу са заштитом од струјног удара.
- Немојте да користите адаптере са више утичница и продужне каблове.
- Проверите да нисте оштетили главно напајање и кабл за напајање. Уколико струјни кабл треба да се замени, то треба да обави наш овлашћени сервисни центар.
- Не дозволите да кабл за напајање додирује или дође близу вратима уређаја или ниши испод уређаја, нарочито када уређај ради или када су врата врела.
- Заштита од удара делова под напоном и изолованих делова мора да се причврсти тако да не може да се уклони без алата.
- Прикључите главно кабл за напајање на зидну утичницу тек на крају инсталације. Водите рачуна да постоји приступ мрежном утикачу након инсталације.
- Ако је зидна утичница лабава, немојте да прикључујете мрежни утикач.
- Не вуците кабл за напајање како бисте искључили уређај. Кабл искључите тако што ћете извући утикач из утичнице.
- Користите само исправне раставне прекидаче: заштитне прекидаче, осигураче (осигураче са навојем треба скинути са носача), аутоматске заштитне прекидаче и контакторе.
- У електричној инсталацији мора постојати раставни прекидач који вам омогућава да искључите све фазе напајања уређаја. Размак између контаката на раставном прекидачу мора да износи најмање 3 mm.
- Потпуно затворите врата на уређају пре него што повежете мрежни утикач у зидну утичницу.
- Уређај се испоручује са мрежним утикачем и мрежним каблом.

2.3 Употреба

УПОЗОРЕЊЕ!

Постоји ризик од повређивања, опекотина и струјног удара или експлозије.

- Уређај је само за кућну употребу.
- Немојте да мењате спецификацију овог уређаја.
- Поведите рачуна да отвори за вентилацију нису запушени.
- Не остављајте уређај без надзора током рада.
- Уређај треба искључити након сваке употребе.
- Будите опрезни кад отворате врата уређаја док он ради. Може се десити да изађе врео ваздух.
- Немојте руковати уређајем када су вам мокре руке или када је он у контакту са водом.
- Немојте излагати отворена врата великом оптерећењу.
- Немојте користити уређај као радну површину или простор за одлагање.
- Пажљиво отворите врата уређаја. Коришћење састојака који садрже алкохол доводи до испаравања алкохола и мешања са ваздухом.

- Варнице или отворени пламен не смеју да буду у близини уређаја када отварате врата.
- Запалјиве материје или предмете натопљене запалјивим материјама немојте стављати унутар и поред уређаја или на њега.
- Не делите вашу лозинку за Wi-Fi.

УПОЗОРЕЊЕ!

Постоји ризик од оштећења уређаја.

- Да бисте спречили оштећење или губитак боје на емајлираним површинама:
 - Немојте стављати посуђе из рерне или друге предмете у уређају директно на дно.
 - Не стављајте алуминијумску фолију директно на дно унутрашњости уређаја.
 - Немојте стављати воду директно у врућ уређај.
 - Немојте држати у уређају влажно посуђе и храну након завршетка кувања.
 - Будите пажљиви када скидате или постављате прибор.
- Губитак боје на емајлираним површинама или нерђајућем челику не утиче на сам рад уређаја.
- Користите дубоки плех за заливане колаче. Воћни сок може да остави трајне мрље.
- Овај уређај је намењен само за кување. Немојте га користити у друге сврхе, на пример за загревање просторије.
- Док спремате јело, врата рерне треба увек да буду затворена.
- Ако је уређај монтиран иза панела намештаја (нпр. врата), обезбедите да приликом рада врата никада не буду затворена. Иза затвореног панела намештаја могу да се накупе топлота и влага и проузрокују накнадно оштећење уређаја, кућишта или пода. Не затварајте панел намештаја све док се уређај у потпуности не охлади након коришћења.

2.4 Нега и чишћење

УПОЗОРЕЊЕ!

Постоји ризик од озлеђивања, пожара или оштећења уређаја.

- Пре чишћења искључите уређај и извуците утикач из зидне утичнице.
- Проверите да ли је уређај хладан. Постоји ризик да се сломају стаклене плоче.
- Одмах замените стаклене плоче на вратима ако се оштете. Обратите се Овлашћеном сервисном центру.
- Будите пажљиви када скидате врата са уређаја. Врата су тешка!
- Редовно чистите уређај да бисте спречили пропадање површинског материјала.
- Уређај чистите влажном меком крпом. Користите искључиво неутралне детерџенте. Немојте користити абразивне производе, абразивне јастучиће за чишћење, раствараче или металне предмете.
- Уколико користите спреј за рерну, придржавајте се упутстава о безбедности на амбалажи.

2.5 Пиролитичко чишћење

УПОЗОРЕЊЕ!

Ризик од повреде/пожара/хемијске емисије (гасова) у пиролитичком режиму.

- Пре обављања функције пиролитичког самочишћења или пре прве употребе, из унутрашњости рерне уклоните:

- Било какве остатке хране, уље или масноће које су просуте/наталожене.
- Све предмете које је могуће уклонити (укључујући полице, бочне шине итд., испоручене с производом) нарочито посуде, плехове, тацне, прибор, итд. које имају нелепљиве површине.
- Пажљиво прочитајте сва упутства за пиролитичко чишћење.
- Држите децу подаље од уређаја док ради пиролитичко чишћење. Уређај постаје вreo и вreo ваздух се ослобађа из предњих отвора за хлађење.
- Операција пиролитичког чишћења одвија се на високој температури, због чега може доћи до ослобађања испарења насталих од остатака хране и материјала од којих је уређај направљен, те вам стога препоручујемо следеће:
 - Обезбедите добру вентилацију током и након сваког пиролитичког чишћења.
 - Обезбедите добру вентилацију у току и након прве употребе на максималној радној температури.
- За разлику од људи, неке птице и гмизавци могу бити изузетно осетљиви на потенцијална испарења која се емитују у току процеса чишћења свих пиролитичких рерни.
 - Склоните све кућне љубимце (посебно птице) који се налазе у близини уређаја током и након пиролитичког чишћења и прво подесите максималну температуру у добро проветреном простору.
- Мали кућни љубимци такође могу бити осетљиви на локалне промене температуре у близини пиролитичких рерни када је програм самочишћења пиролизом у току.
- Нелепљиве површине посуда, плехова, тацни, прибора, итд. могу оштетити високе температуре поступка пиролитичког чишћења у свим рернама са пиролизом и такође могу бити извор слабијих штетних испарења.
- Испарења која генеришу све пиролитичке рерне/остацк кувања описани су као безбедни за људе, укључујући децу или лица са здравственим проблемима.

2.6 Унутрашње осветљење



УПОЗОРЕЊЕ!

Ризик од струјног удара.

- Када се ради о сијалицама унутар производа и резервних делова, сијалице које се продају засебно: Ове сијалице су намењене да издрже екстремне физичке услове у кућним апаратима, као што су температура, вибрације, влага, или су намењене да сигнализирају информације о радном стању уређаја. Нису предвиђене за употребу у другим уређајима и нису погодне за осветљавање просторија у домаћинству.
- Користите само сијалице које имају исту спецификацију.

2.7 Услуга

- Ради оправке уређаја обратите се овлашћеном сервисном центру..
- Користите само оригиналне резервне делове.

2.8 Одлагање



УПОЗОРЕЊЕ!

Ризик од повреде или гушења.

- Искључите утикач кабла за напајање уређаја из мрежне утичнице.
- Исеците мрежни електрични кабл на месту које је близу уређаја и одложите га.

- Уклоните ручицу од врата да бисте спречили да се деца или кућни љубимци заглаве у уређају.

3. ОПИС ПРОИЗВОДА

3.1 Општи приказ

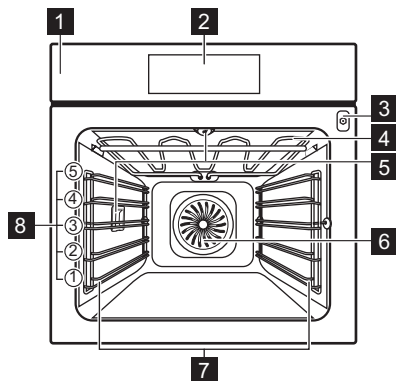

- 1 Командна табла
- 2 Дисплеј
- 3 Утичница температурног сензора
- 4 Грејни елемент
- 5 Лампа
- 6 Вентилатор
- 7 Носач решетке, покретни
- 8 Положаји решетке

3.2 Прибор

Решетка полица

За посуђе за кување, калупе за колаче, печење.

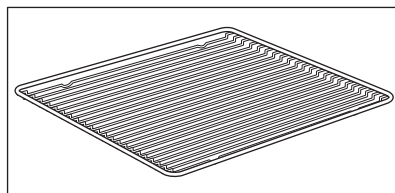

Плех за печење

За колаче и кекс.

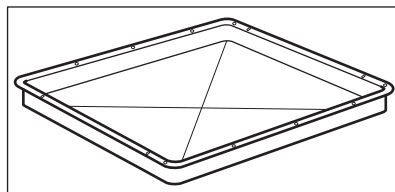

Грил/дубоки тигањ

За печење теста и меса или као посуда за скупљање масноће.

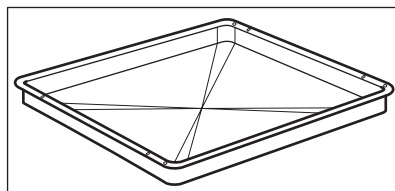

Температурни сензор

За мерење температуре унутар хране.

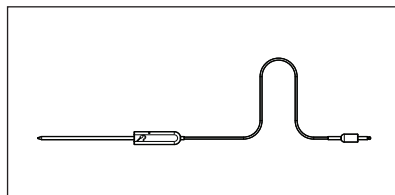

Телескопске вођице

За лакше убацивање и вађење плехова и решеткастих полица.

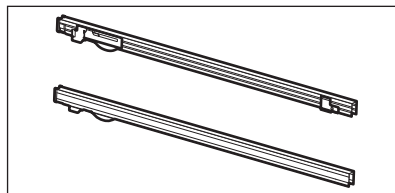

4. КАКО СЕ УКЉУЧУЈЕ И ИСКЉУЧУЈЕ РЕРНА

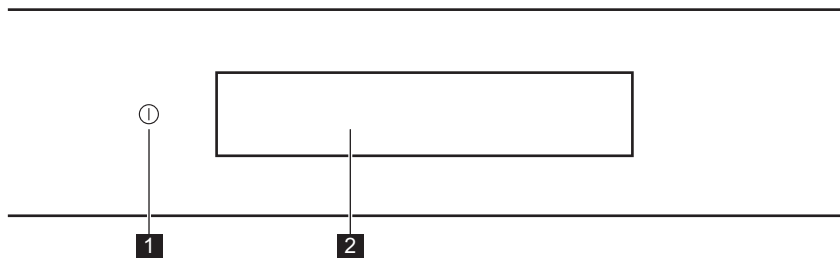

4.1 Командна табла



1	Укључено / Искључено	Притисните и задржите да бисте укључили и искључили рерну.
2	Дисплеј	Приказује тренутна подешавања рерне.

		
Притисните	Померите	Притисните и задржите
Додирните површину врхом прста.	Пређите прстом преко површине.	Додирните површину на 3 секунде.

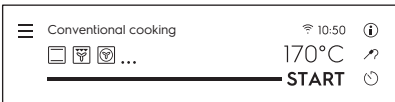
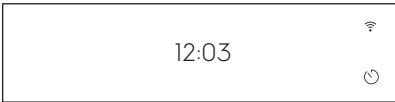
4.2 Дисплеј

	Након укључивања, на дисплеју се приказује главни екран са функцијама загревања и подразумеваном температуром.
	Ако рерну не користите 2 минута, дисплеј прелази у режим приправности.
	Када кувате, на дисплеју се приказују подешене функције и друге доступне опције.

КАКО СЕ УКЉУЧУЈЕ И ИСКЉУЧУЈЕ РЕРНА

	<p>Дисплеј са максималним бројем подешених функција.</p> <ul style="list-style-type: none"> A. Мени / Назад B. Вај-фај (само на одабраним моделима) C. Доба дана D. Информација E. Тајмер F. Температурни сензор (само на одабраним моделима) G. ПОКРЕТАЊЕ / ЗАУСТАВЉАЊЕ H. Температура I. Трака напредовања / Клизач J. Више K. Функције загревања
--	--

Индикатори дисплеја

Основни индикатори – за навигацију по дисплеју.

<p>OK</p> <p>За потврђивање изабране ставке/подешавања.</p>	<p><</p> <p>За потврду изабране ставке/подешавања или за враћање за један ниво уназад у менију.</p>	<p>↶</p> <p>За враћање за један ниво уназад у менију/опозивање последње радње.</p>	<p>⏻</p> <p>За укључивање и искључивање опција.</p>
---	--	--	---

Огласи звучни сигнал индикатори функција – кад истекне подешено време кувања, чује се звучни сигнал.

<p>🔔</p> <p>Функција је укључена.</p>	<p>🔔 STOP</p> <p>Функција је укључена. Кување се аутоматски прекида.</p>	<p>🔕</p> <p>Звук аларма је искључен.</p>
---------------------------------------	--	--

Индикатори времена

<p>🕒</p> <p>За подешавање функције: Одложени старт.</p>	<p>⊗</p> <p>За отказивање подешавања.</p>	<p>🔒</p> <p>Тајмер стартује након затварања врата рерне.</p>	<p>🕒</p> <p>Тајмер стартује кад рерна достигне подешену температуру.</p>	<p> →</p> <p>Тајмер стартује кад започне кување.</p>
---	---	--	--	--

КАКО СЕ УКЉУЧУЈЕ И ИСКЉУЧУЈЕ РЕРНА

Индикатори функције врата



Врата рерне су закључана.

Вај-фај индикатори – рерна може да се повеже на Wi-Fi.



Вај-фај веза је укључена.





Вај-фај веза је искључена.

5. ПРЕ ПРВЕ УПОТРЕБЕ

⚠ УПОЗОРЕЊЕ!

Погледајте поглавља о безбедности.

5.1 Прво чишћење

		
Корак 1	Корак 2	Корак 3
Уклоните сав прибор и подршке решетки из рерне.	Обришите рерну и прибор меком крпом, топлом водом и благим детецентом.	Ставите прибор и подршке решетки које се скидају у рерну.

5.2 Прво прикључивање

Дисплеј приказује поруку добродошлице након првог повезивања.



Треба да подесите: Језик, Осветљеност дисплеја, Јачина звучног сигнала, Доба дана, Бежична веза.

5.3 Бежична веза

За повезивање рерне потребни су вам:

- Бежична мрежа са интернет везом.
- Мобилни уређај повезан на вашу бежичну мрежу.

Преузмите мобилну апликацију и пратите упутства за даље кораке.

Корак 1	Укључите рерну.
Корак 2	Притисните:  . Изаберите: Подешавања / Везе.
Корак 3	 - померите прстом или притисните ради укључивања: Вај-фај.
Корак 4	Изаберите бежичну мрежу са интернет везом. Бежични модул рерне стартоваће у року од 90 секунди.

Пођите пречицом!

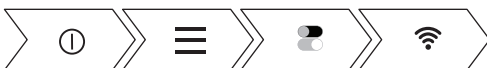

ПРЕ ПРВЕ УПОТРЕБЕ

Фреквенција	WLAN на 2,4 GHz
	2412–2484 MHz
Протокол	IEEE 802.11b DSSS/802.11g/n OFDM
Максимална снага	EIRP < 20 dBm (100 mW)

5.4 Иницијално предгревање



Претходно загрејте рерну пре прве употребе.

Корак 1 Уклоните сав прибор и подршке решетки из рерне.

Корак 2 Подесите максималну температуру за функцију: .
Оставите рерну да ради 1 сат.

 Рерна може да испушта мирис и дим током предгревања. Уверите се да је просторија проветрена.

6. СВАКОДНЕВНА УПОТРЕБА

⚠ УПОЗОРЕЊЕ!

Погледајте поглавља о безбедности.

6.1 Како да подесите: Функције загревања

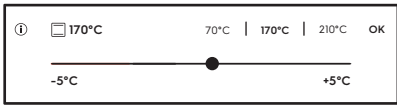
Корак 1	Укључите рерну.
Корак 2	Изаберите функцију загревања. На дисплеју су приказане подразумеване функције загревања. За више функција загревања притисните: ● ● ● .
Корак 3	Притисните: °C. Дисплеј затим приказује подешавања температуре. 
Корак 4	Померите прст преко клизача да бисте подесили температуру.
Корак 5	Притисните: OK.
Корак 6	Притисните: START . Температурни сензор - можете да прикључите сензор у било ком тренутку пре или током кувања.
STOP - притисните да бисте искључили функцију загревања.	
Корак 7	Искључите рерну.

Пођите пречицом!

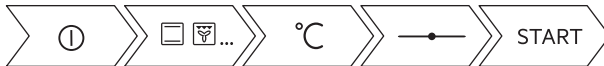

6.2 Како да подесите: Потпомогнута припрема

Свако јело у овом подменију има препоручену функцију и температуру. Можете да подесите време и температуру.



Приликом кувања неких јела, можете да користите и:

- Аутоматска тежина
- Температурни сензор

Степен до ког се јело кува:

- Слабо печено или Мање
- Средње
- Добро печено или Више

СВАКОДНЕВНА УПОТРЕБА





Корак 1	Укључите рерну.
Корак 2	Притисните: 
Корак 3	Притисните:  . Унесите: Потпомогнута припрема.
Корак 4	Изаберите јело или врсту хране.
Корак 5	Притисните: START .



Пођите пречицом!







6.3 Функције загревања





Стандардне функције загревања

Функција загревања	Примена
 Гриловање	За гриловање танких комада хране и тостирање хлеба.
 Турбо гриловање	За печење великих комада меса или живине с костима на једној решетки. За спремање гратинираних јела и за запецање.
 Печење уз равни вентил.	За печење на највише три положаја решетке истовремено и за сушење хране. Подесите температуру да буде нижа за 20 °C - 40 °C него за Загрев. одозго/одоздо.
 Смрзнута храна	За припрему полуспремљене хране (нпр. помфрита, исеченог кромпира и земички), тако да буде хрскава.

Функција загревања	Примена
 <p>Загрев. одозго/ одоздо</p>	За печење теста и меса на једном положају решетке.
 <p>Функција за пицу</p>	За печење пице. За интензивно запецање и добијање хрскаве доње површине.
 <p>Загревање одоздо</p>	За печење колача са хрскавом доњом кором и за конзервирање хране.

Специјалне функције загревања

Функција загревања	Примена
 <p>Конзервисање</p>	За конзервирање поврћа (нпр. киселих краставаца).
 <p>Сушење</p>	За сушење сецканог воћа, поврћа и печурки.
 <p>Загревање посуђа</p>	За загревање посуђа пре сервирања.
 <p>Дизање теста</p>	За убрзавање дизања киселог теста. Спречава да се површина теста осуши и чува еластичност теста.
 <p>Одмрзавање</p>	За одмрзавање хране (поврћа и воћа). Време одмрзавања зависи од количине и величине смрзнуте хране.

Функција загревања	Примена
 Гратинирано	За јела као што су лазање или гратинирани кромпир. За спремање гратинираних јела и за запецање.
 Споро печење	За припремање меког, сочног печења.
 Одржавање топлоте	За одржавање топлоте хране.
 Влажно печење уз вентилатор	Ова функција је предвиђена за уштеду енергије током печења. Када користите ову функција, температура унутар рерне може да се разликује од задате температуре. Користи се преостала топлота. Снага загревања може бити умањена. За више информација погледајте одељак „Свакодневна употреба“, Напомене: Влажно печење уз вентилатор.
 Печење хлеба	Користите ову функцију за припрему хлеба и хлебних земички са врло добрим резултатима налик професионалним у погледу хрскавости, боје и сјаја корице.

6.4 Напомене за: Влажно печење уз вентилатор



Ова функција је коришћена ради усаглашавања са класом енергетске ефикасности и захтевима у вези са екодизајном према стандарду EU 65/2014 и EU 66/2014. Тестови у складу са EN 60350-1.

Током печења врата рерне треба да буду затворена како функција не би била прекидана и како би рерна радила на највишем могућем степену енергетске ефикасности. Када користите ову функцију, лампица се аутоматски искључује након 30 секунди. За упутства за кување погледајте одељак „Напомене и савети“, Влажно печење уз вентилатор. За опште препоруке у вези са уштедом енергије погледајте поглавље „Енергетска ефикасност“, Уштеда енергије.



7. ФУНКЦИЈЕ САТА

7.1 Опис функција сата

Функција сата	Примена
Време кувања	За подешавање дужине кувања. Максимално је 23 h 59 min.
Критеријуми за покретање	За подешавање кад тајмер почне да одбројава.
Крај активности	За подешавање шта ће се дешавати кад тајмер заврши са одбројавањем.
Одложени старт	За одлагање старта и/или краја кувања.
Додатно време	За продужење времена кувања.
Подсетник	За подешавање одбројавања. Максимално је 23 h 59 min. Ова функција не утиче на рад рерне.

Критеријуми за покретање	Коментар
-	Тајмер стартује кад га укључите.
	Тајмер стартује након затварања врата.
→	Тајмер стартује кад започне кување.
	Тајмер стартује кад рерна достигне подешену температуру.

7.2 Како да подесите: Функције сата



Како да подесите сат	
Корак 1	Притисните: 
Корак 2	Притисните: Подешавања / Конфигурација / Доба дана.
Корак 3	Померите и притисните да бисте подесили сат. Притисните: ОК или 

ФУНКЦИЈЕ САТА

Како да подесите време кувања	
Корак 1	Изаберите функцију загревања и подесите температуру.
Корак 2	Притисните:  .
Корак 3	Померите и притисните да бисте подесили сат. Притисните: OK . Тајмер одмах почиње да одбројава.

Пођите пречицом!



Како да изаберете опцију почетка/краја кувања	
Корак 1	Изаберите функцију загревања и подесите температуру.
Корак 2	Притисните:  .
Корак 3	Притисните: ● ● ● .
Корак 4	Притисните: Критеријуми за покретање / Крај активности.
Корак 5	Изаберите жељени: Критеријуми за покретање / Крај активности.
Корак 6	Притисните: OK или  .

Како да одложите почетак и крај кувања	
Корак 1	Притисните:  .
Корак 2	Померите и притисните да бисте подесили сат. Притисните: OK .

Пођите пречицом!



Како да одложите почетак без подешавања краја кувања

Корак 1	Подесите функцију загревања и температуру.
Корак 2	Притисните:  .
Корак 3	Притисните: ● ● ● .
Корак 4	Притисните: Одложени старт.
Корак 5	Изаберите вредност. Притисните: ОК.

Како да подесите додатно време

Када преостане 10% времена кувања, а храна не изгледа као да ће ускоро бити готова, можете да продужите време кувања. Такође можете да промените функцију рерне.

Корак 1	Притисните икону жељеног времена да бисте продужили време кувања.
Корак 2	Такође, можете да изаберете жељену функцију загревања да бисте је променили.

Шта ако је боље променити додатно време?

Могуће је ресетовати додатно време.

Корак 1	Притисните:  .
Корак 2	Изаберите вредност на клизачу или притисните једну жељених икона за време да бисте подесили време.
Корак 3	Притисните: ОК.

Како да промените подешавање тајмера

Корак 1	Изаберите вредност на клизачу или притисните жељену вредност времена да бисте променили вредност тајмера.
Корак 2	Притисните: ОК.

Задато време можете да промените у било ком тренутку у току кувања.

8. КАКО ДА КОРИСТИТЕ: ПРИБОР

8.1 Убацавање прибора

Мало удубљење са горње стране повећава безбедност. Удубљења такође спречавају превртање. Уздигнута ивица око полице спречава клизање посуђа на полици.

Решеткаста полица:

Угурајте полицу између вођица на носачу решетке .

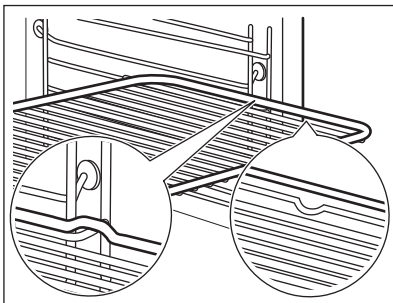

Плех за печење /Дубоки тигањ:

Угурајте плех између вођица на подршци решетке.

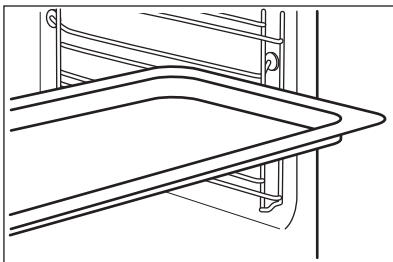

Решеткаста полица, Плех за печење / Дубоки тигањ:

Гурните плех између вођица на подршци за решетке и решеткасту полицу између вођица на подршци за решетке изнад.

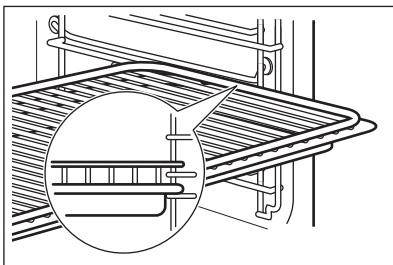

8.2 Коришћење телескопских вођица

Не подмазујте телескопске вођице.

Проверите да ли сте до краја гурнули телескопске вођице у рерну пре него што затворите врата рерне.

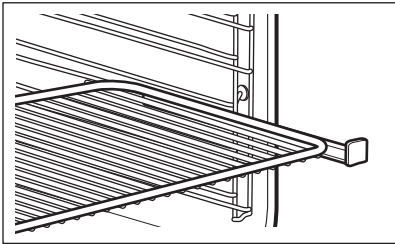
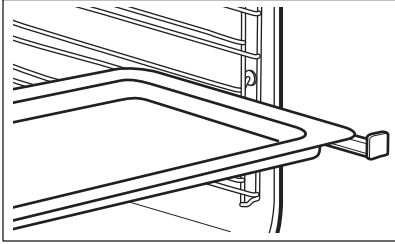
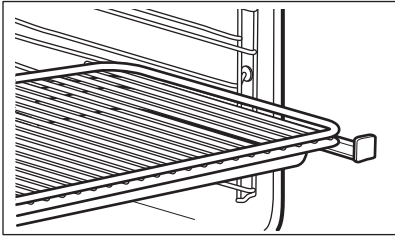
<p>Решеткаста полица: Ставите решеткасту полицу на телескопске вођице.</p>	
<p>Дубоки тигањ: Ставите дубоки тигањ на телескопске вођице.</p>	
<p>Решеткаста полица и дубоки тигањ заједно: Поставите решетку и дубоку посуду заједно на телескопске вођице.</p>	

8.3 Температурни сензор



Температурни сензор- мери температуру унутар хране. Можете да је користите са сваком функцијом загревања.

Треба да се подесе две температуре:		
<p>°C Температура перне: минимум 120°C.</p>	<p> Температура у средини.</p>	
За најбоље резултате кувања:		
<p>Састојци треба да буду на собној температури.</p>	<p>Не користите за течна јела.</p>	<p>Током кувања мора да остане унутар хране.</p>

КАКО ДА КОРИСТИТЕ: ПРИБОР

Рерна израчунава приближно време завршетка печења. Оно зависи од количине хране, подешене функције рерне и температуре.

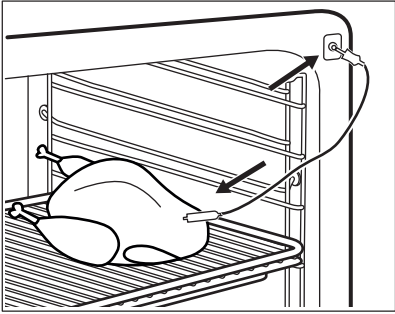
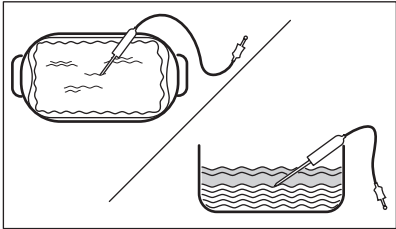
Како да користите: Температурни сензор

Корак 1	Укључите рерну.
Корак 2	Подесите функцију загревања и по потреби температуру рерне.
Корак 3	Поставите: Температурни сензор.
Месо, живина и риба	Касерола
Убаците врх сензора за храну у центар меса, рибе, ако је могуће у најдебљи део. Водите рачуна да барем 3/4 сензора за храну буде унутар јела.	Убаците врх сензора за храну тачно у центар касероле. Сензор за храну треба да се стабилизује на једном месту током печења. Да бисте то постигли, користите чврсте састојке. Користите ивицу посуде за печење као ослонац за силиконску ручицу сензора за храну. Врх сензора за храну не треба да додирује дно посуде за печење. Покријте сензор за храну преосталим састојцима.
	
Корак 4	Прикључите сензор за храну у утичницу с предње стране рерне. Дисплеј приказује тренутну температуру: Температурни сензор.
Корак 5	 - притисните да бисте подесили температуру сензора унутар хране.
Корак 6	<ul style="list-style-type: none">● ● ● - притисните да бисте подесили жељену опцију:• Огласи звучни сигнал - када храна достигне подешену температуру, чује се звучни сигнал.• Огласи звучни сигнал и заустави припрему - када храна достигне подешену температуру, чује се звучни сигнал и рерна престаје са радом.• Само приказ температуре – дисплеј приказује тренутну температуру унутар хране.

КАКО ДА КОРИСТИТЕ: ПРИБОР

Корак 7	Изаберите опцију и притисните: OK или ↵.
Корак 8	Притисните: START . Када храна достигне подешену температуру, чује се звучни сигнал. Можете изабрати да прекинете или да наставите са кувањем како бисте били сигурни да је храна добро скувана.
Корак 9	Извуците утикач сензора за храну из утичнице и извадите јело из рерне. <div style="border: 1px solid black; padding: 5px;"><p>⚠ УПОЗОРЕЊЕ! Постоји ризик од опекотина јер сензор за храну постаје врео. Будите пажљиви када га искључујете и вадите из јела.</p></div>



Пођите пречицом!



9. ДОДАТНЕ ФУНКЦИЈЕ



9.1 Како да сачувате:Омиљено

Можете да сачувате своја омиљена подешавања, као што су функција загревања, време кувања, температура или функције чишћења. Можете да сачувате ваша 3 омиљена подешавања.

Корак 1	Укључите рерну.
Корак 2	Одаберите жељено подешавање.
Корак 3	Притисните:  Изаберите: Омиљено.
Корак 4	Изаберите: Сачувај тренутна подешавања.
Корак 5	Притисните + да бисте додали подешавање на листу: Омиљено. Притисните ОК.
 - притисните да бисте ресетовали подешавање.  - притисните да откажете подешавање.	

9.2 Аутоматско искључивање

Из безбедносних разлога рерна се после неког времена искључује уколико ради функција загревања а ви не промените подешавања.

 (°C)	 (h)
30 - 115	12.5
120 - 195	8.5
200 - 245	5.5
250 - максимално	3

Аутоматско искључивање не ради са следећим функцијама: Светло, Температурни сензор, Крај, Споро печење.

9.3 Вентилатор за хлађење

Док рерна ради, вентилатор за хлађење се аутоматски укључује у циљу хлађења спољних површина рерне. Ако искључите рерну, вентилатор за хлађење може наставити да ради све док се рерна не охлади.

10. КОРИСНИ САВЕТИ

УПОЗОРЕЊЕ!

Погледајте поглавља о безбедности.





10.1 Препоруке у вези са печењем







Температура и време кувања наведени у табелама су само оријентациони. Они зависе од рецепата, квалитета и количине употребљених састојака. Ваша рерна можда пече на другачији начин у односу на рерну коју сте раније поседовали. Табеле испод приказују препоручена подешавања за температуру, време кувања и положај решетке за одређене врсте хране. Ако не можете да пронађете подешавања за одређени рецепт, потражите за сличан. Још прпрепука у вези са кувањем можете наћи у табелама за кување на нашој веб страници. Да бисте пронашли одговарајуће Савете за кување, погледајте број производа (PNC) на плочици са техничким карактеристикама на предњем оквиру унутрашњости рерне.

10.2 Влажно печење уз вентилатор

За постизање најбољих резултата, придржавајте се савета наведених у табели у наставку.

		 (°C)		 (min)
Слатке земичке, 16 комада	плех за печење или посуда за скупљање масноће	180	2	25 - 35
Швајцарски ролат	плех за печење или посуда за скупљање масноће	180	2	15 - 25
Цела риба, 0,2 kg	плех за печење или посуда за скупљање масноће	180	3	15 - 25
Колачи, 16 комада	плех за печење или посуда за скупљање масноће	180	2	20 - 30
Макарони, 24 комада	плех за печење или посуда за скупљање масноће	160	2	25 - 35

		 (°C)		 (min)
Мафини, 12 комада	плех за печење или посуда за скупљање масноће	180	2	20 - 30
Славо тесто, 20 комада	плех за печење или посуда за скупљање масноће	180	2	20 - 30
Бисквити од сипкавог теста, 20 комада	плех за печење или посуда за скупљање масноће	140	2	15 - 25
Тортице, 8 комада	плех за печење или посуда за скупљање масноће	180	2	15 - 25

10.3 Влажно печење уз вентилатор - препоручени прибор

Користите тамне и нерелектујуће лименке и посуде. Оне бољу апсорбују топлоту него светле боје и рефлектујуће посуде.

			
Плех за пизу	Посуда за печење	Мала посуда за печење	Плех за флан
Таман, нерелектујући Пречник 28 см	Таман, нерелектујући Пречник 26 см	Керамички Пречник 8 см, висина 5 см	Таман, нерелектујући Пречник 28 см





10.4 Табеле кувања за институте за тестирање

Информације за институте за тестирање

Тестови у складу са: EN 60350, IEC 60350.



ПЕЧЕЊЕ НА ЈЕДНОМ НИВОУ. Печење у плеховима





		 (°C)	 (min)	
Бисквити без масноће	Печење уз равни вентил.	140 - 150	35 - 50	2
Бисквити без масноће	Загрев. одозго/ одоздо	160	35 - 50	2
Пита с јабукама, 2 пле- ха Ø20 cm	Печење уз равни вентил.	160	60 - 90	2
Пита с јабукама, 2 пле- ха Ø20 cm	Загрев. одозго/ одоздо	180	70 - 90	1



ПЕЧЕЊЕ НА ЈЕДНОМ НИВОУ. Кекс







Користите трећи ниво решетке.

		 (°C)	 (min)
Шкотски кекс с маслацем / Пециво у облику трачица	Печење уз равни вен- тил.	140	25 - 40
Шкотски кекс с маслацем / Пециво у облику трачица, претходно загрејте празну рерну	Загрев. одозго/одоздо	160	20 - 30
Ситни колачи, 20 по пле- ху, претходно загрејте празну рерну	Печење уз равни вен- тил.	150	20 - 35
Ситни колачи, 20 по пле- ху, претходно загрејте празну рерну	Загрев. одозго/одоздо	170	20 - 30



ПЕЧЕЊЕ НА ВИШЕ НИВОА. Кекс

		 (°C)	 (min)	
Шкотски кекс с маслацем / Пециво у облику трачица	Печење уз равни вентил.	140	25 - 45	1 / 4
Ситни колачи, 20 по плеху, претходно загрејте празну рерну	Печење уз равни вентил.	150	23 - 40	1 / 4
Бисквити без масноће	Печење уз равни вентил.	160	35 - 50	1 / 4







ГРИЛ



Претходно загрејте празну рерну у трајању од 5 минута.



Када печете на грилу, температура мора да буде подешена на максимум.



		 (min)	
Тост	Гриловање	1 - 3	5
Одрезак од говеђег меса, окрените када истекне половина времена	Гриловање	24 - 30	4

11. НЕГА И ЧИШЋЕЊЕ

⚠ УПОЗОРЕЊЕ!

Погледајте поглавља о безбедности.

11.1 Напомене у вези са чишћењем

 Средства за чишћење	Обришите предњу страну рерне меком крпом, топлом водом и благим средством за чишћење.
	За чишћење металних површина користите раствор средства за чишћење.
	Очистите мрље благим детерџентом.
 Свакодневна употреба	Очистите унутрашњост рерне након сваке употребе. Нагомилана масноћа или други остаци могу проузроковати пожар.
	Не одлажите храну у рерни дуже од 20 минута. Након сваке употребе, осушите унутрашњост меком крпом.
 Прибор	Након сваке употребе, очистите сав прибор и оставите га да се осуши. Користите меку крпу са топлом водом и благим детерџентом. Немојте прати прибор у машини за прање судова.
	Не чистите прибор са нелепљивим премазом помоћу абразивних средстава за чишћење или предмета са оштрим ивицама.

11.2 Како да извадите: Подршке за решетке

Извадите подршке решетака да бисте очистили рерну.

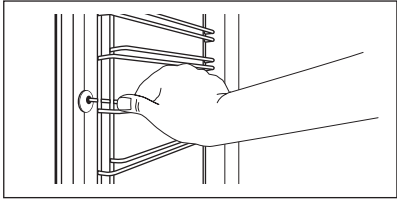
Корак 1	Искључите рерну и сачекајте да се охлади.	
Корак 2	Извуците предњи део подршке решетке из бочног зида.	

<p>Корак 3</p>	<p>Извуците задњи део подршке решетке из бочног зида и уклоните га.</p>	
<p>Корак 4</p>	<p>Постављање шина за подршку решетке врши се обрнутим редоследом. Клинови на телескопским вођицама морају бити окренути ка предњој страни.</p>	

11.3 Како да користите: Пиролитичко чишћење

Очистите рерну пиролитичким чишћењем.

⚠ УПОЗОРЕЊЕ!

Постоји ризик од опекотина.

⚠ ОПРЕЗ

Ако су други уређаји инсталирани у исти кухињски елемент, не користите их истовремено кад и ову функцију. То може да изазове оштећење рерне.

Пре пиролитичког чишћења:

<p>Искључите рерну и сачекајте да се охлади.</p>	<p>Уклоните сав прибор и уклоните носаче решетке.</p>	<p>Очистите дно рерне и унутрашње стакло врата рерне топлем водом и меком крпом.</p>
--	---	--

Корак 1	Корак 2	Корак 3
<p>Укључите рерну.</p>	<p>Притисните: Мени / Чишћење.</p>	<p>Изаберите режим чишћења.</p>
Опција	Режим чишћења	Трајање
<p>Брзо</p>	<p>Благо чишћење</p>	<p>1 h</p>
<p>Нормално</p>	<p>Нормално чишћење</p>	<p>1 h 30 min</p>
<p>Интензивно</p>	<p>Темељно чишћење</p>	<p>3 h</p>

ⓘ Када чишћење почне, лампица се искључује, а вентилатор за хлађење ради већом брзином.

STOP – притисните да зауставите чишћење пре завршетка.
Не користите рерну док симбол за закључана врата не нестане са дисплеја.

Када се чишћење заврши:

Искључите рерну и сачекајте да се охлади.

Обришите унутрашњост меком крпом.

Уклоните остатке са дна рерне.

11.4 Подсетник за чишћење

Када се појави подсетник, чишћење је неопходно.

Користите функцију: Пиролитичко чишћење.

Подсетник можете да омогућите или онемогућите у менију: Конфигурација.

11.5 Како да скинете и монтирате: Врата

Врата и унутрашње стаклене плоче можете скинути да бисте их очистили Број стаклених плоча се разликује код различитих модела.

⚠ УПОЗОРЕЊЕ!

Врата су тешка.

⚠ ОПРЕЗ

Пажљиво рукујте стаклом, посебно око ивица предње плоче. Стакло може да се сломи.

Корак 1	Отворите врата до краја.	
Корак 2	Подигните и притисните стезне полуге (A) на обема шаркама врата.	
Корак 3	Затворите врата рерне до првог положаја за отварање (приближно под углом од 70°). Придржите врата са обе стране и повуците их нагоре у односу на рерну како бисте их одвојили. Врата поставите на меку крпу на стабилној површини са спољном страном окренутом надоле.	

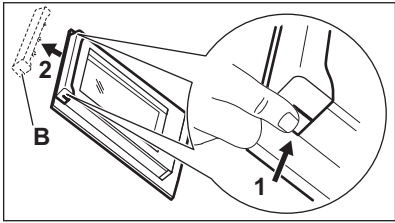
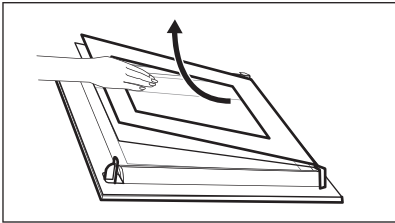
<p>Корак 4</p>	<p>Притисните оквир врата (В) са обе стране горње ивице ка унутра да бисте отпустили стезну заптивку.</p>	
<p>Корак 5</p>	<p>Повуците оквир врата напред да бисте га уклонили.</p>	
<p>Корак 6</p>	<p>Ухватите стаклене плоче за горњу ивицу и једну по једну их извуците нагоре из вођице.</p>	
<p>Корак 7</p>	<p>Очистите стаклену плочу водом и сапуницом. Пажљиво осушите стаклену плочу. Не перите стаклене плоче у машини за прање судова.</p>	
<p>Корак 8</p>	<p>Након чишћења, горе описани поступак обавите супротним редоследом.</p>	
<p>Корак 9</p>	<p>Прво поставите мању плочу, а затим већу и врата.</p>	

11.6 Како да замените: Лампица

⚠ УПОЗОРЕЊЕ!

Ризик од струјног удара.
Лампица може бити врућа.

Пре замене лампице:

Корак 1	Корак 2	Корак 3
<p>Искључите рерну. Сачекајте да се рерна охлади.</p>	<p>Искључите утикач кабла за напајање рерне из мрежне утичнице.</p>	<p>Дно унутрашњости рерне прекријте крпом.</p>

Горња лампица

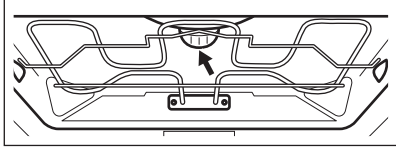
Корак 1	Окрените стаклени поклопац како бисте га скинули.	
Корак 2	Очистите стаклени поклопац.	
Корак 3	Замените лампицу одговарајућом лампицом која је отпорна на топлоту до 300 °C.	
Корак 4	Поставите стаклени поклопац.	

Бочна лампица

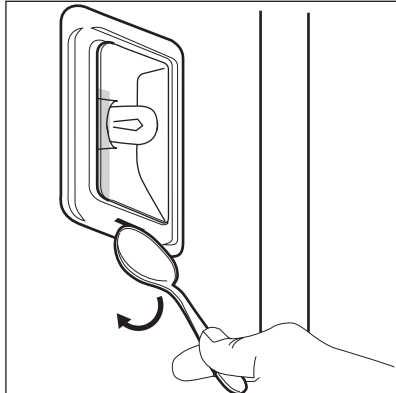
Корак 1	Уклоните подршку решетке како бисте могли да приступите лампици.	
Корак 2	Користите уски, тупи предмет (нпр. кафену кашичицу) да уклоните стаклени поклопац.	
Корак 3	Очистите стаклени поклопац.	
Корак 4	Замените лампицу одговарајућом лампицом која је отпорна на топлоту до 300 °C.	
Корак 5	Поставите стаклени поклопац.	
Корак 6	Поставите леву подршку решетке.	

12. РЕШАВАЊЕ ПРОБЛЕМА

УПОЗОРЕЊЕ!

Погледајте поглавља о безбедности.

12.1 Шта учинити ако...



Рерна се на укључује или се не загрева



Могући узрок



Решење

Рерна није прикључена у електрично напајање или није правилно прикључена.

Проверите да ли је рерна правилно прикључена на електрично напајање.

Сат није подешен.

Подесите сат, за појединости погледајте поглавље „Функције сата“, Како подесити: Функције сата.

Врата нису правилно затворена.

Лепо затворите врата.

Осигурач је прегорео.

Проверите да осигурач није узрок проблема. Уколико се проблем понавља, позовите овлашћеног електричара.

Активирана је функција рерне Блокада за безбедност деце.

Погледајте одељак „Мени“, подмени за: Опције.



Компоненте које треба заменити



Опис





Решење

Сијалица је прегорела.



Замените лампицу, појединости потражите у одељку „Нега и чишћење“, Како заменити: Лампицу.



Прекид напајања увек прекида чишћење. Поновите чишћење ако је прекинуто због нестанка струје.

 Проблеми са Wi-Fi сигналом	
 Могући узрок	 Решење
Проблем са бежичним мрежним сигналом.	Проверите вашу бежичну мрежу и рутер. Рестартујте рутер.
Инсталиран је нови рутер или је промењена конфигурација рутера.	Да бисте поново конфигурисали рерну и мобилни уређај, погледајте одељак „Пре прве употребе“, Бежична веза.
Сигнал бежичне мреже је слаб.	Померите рутер што је могуће ближе рерни.
Микроталасни уређај постављен близу рерне прекида бежични сигнал.	Искључите микроталасни уређај.



12.2 Како да поступате у случају: Кодови грешке

Када дође до софтверске грешке, на дисплеју се приказује порука о грешци. У овом одељку наћи ћете листу проблема које можете сами да решите.

 Кôд и опис	 Решење
C2 - Температурни сензор је у унутрашњости рерне током Пиролитичко чишћење.	Издадите Температурни сензор.
C3 - врата нису до краја затворена током Пиролитичко чишћење.	Затворите врата.
F111 - Температурни сензор није правилно убачен у утичницу.	До краја убаците Температурни сензор у утичницу.
F240, F439 - поља осетљива на додир на дисплеју не раде правилно.	Очистите површину дисплеја. Уверите се да нема прљавштине на пољима осетљивим на додир.
F601 - постоји проблем са Вај-фај сигналом.	Проверите вашу мрежну везу. Погледајте одељак „Пре прве употребе“, Бежична веза.
F604 - прво поветивање на Вај-фај није успело.	Искључите рерну па покушајте поново. Погледајте одељак „Пре прве употребе“, Бежична веза.

 Код и опис	 Решење
F908 - систем рерне не може да се повеже са командном таблом.	Искључите па поново укључите рерну.

Када се једна од ових порука о грешци и даље појављује на дисплеју, то значи да је неисправан подсистем можда онемогућен. У том случају, обратите се вашем продавцу или овлашћеном сервисном центру. Ако се појави нека од ових грешака, остале функције рерне наставиће да раде као и обично.

 Код и опис	 Решење
F602, F603 - Вај-фај није доступан.	Искључите па поново укључите рерну.

12.3 Подаци о сервисирању

Уколико не можете сами да пронађете решење проблема, обратите се продавцу или овлашћеном сервисном центру.

Подаци потребни сервисном центру налазе се на плочици са техничким карактеристикама. Плочица са техничким карактеристикама налази се на предњој страни оквира унутрашњости рерне. Немојет уклањати плочицу са техничким карактеристикама из унутрашњости рерне.

Препоручујемо вам да овде запишете податке:	
Модел (MOD.)
Број производа (PNC)
Серијски број (S.N.)

13. ТЕХНИЧКИ ПОДАЦИ

13.1 Технички подаци

Напон	220 - 240 V
Фреквенција	50 Hz

14. ЕНЕРГЕТСКА ЕФИКАСНОСТ

14.1 Информације о производу и Лист са информацијама о производу*

Назив добављача	Electrolux
Идентификација модела	КОЕАР31WT 944184868
Индекс енергетске ефикасности	61.2
Класа енергетске ефикасности	A++
Потрошња енергије са стандардним пуњењем, уобичајен режим	1.09 kWh/циклусу
Потрошња енергије са стандардним пуњењем, режим са форсирањем вентилатора	0.52 kWh/циклусу
Број шупљина у рерни	1
Извор топлоте	Електрична струја
Запремина	71 l
Тип рерне	Уградна рерна
Маса	37.0 kg

* За Европску унију у складу са прописима ЕУ 65/2014 и 66/2014.

За Републику Белорусију у складу са СТБ 2478-2017, додатак G; СТБ 2477-2017, Анекси А и В.

За Украјину у складу са 568/32020.

Класа енергетске ефикасности није применљива за Русију.

EN 60350-1 – Електрични уређаји за кување у домаћинству – део 1: Шпорети, рерне, рерне на пару и грилови – поступци за мерење учинка.

14.2 Уштеда енергије



Рерна има функције које вам помажу да уштедите електричну енергију током свакодневне припреме хране.

Уверите се да су врата рерне затворена када рерна ради. Не отварајте врата рерне сувише често током кувања. Одржавајте заптивку врата чистом и постарајте се да буде добро причвршћена на свом месту.

Користите метално посуђе за кување да бисте повећали уштеду енергије.

Кад је то могуће, немојте да загревате рерну пре печења.

Правите што краће размаке између печења када истовремено припремате неколико јела.

Печење са вентилатором

Када је могуће, користите функције печења са вентилатором да бисте уштедели енергију.

Преостала топлота

Ако је активиран програм код кога су изабрани Трајање или Крај, а време кувања је дуже од 30 минута, грејни елементи се аутоматски искључују раније код неких функција рерне. Вентилатор и лампица настављају да раде. Кад искључите рерну, дисплеј приказује преосталу топлоту. Можете да користите ту топлоту како бисте одржали храну топлом.

Када је време печења дуже од 30 минута, смањите температуру рерне на минимум, 3 – 10 минута пре истека времена печења Месо ће наставити да се пече користећи преосталу топлоту у рерни.

Користите преосталу топлоту за загревање друге хране.

Одржавајте топлоту хране

Изаберите најниже могуће подешавање температуре да бисте помоћу преостале топлоте одржали топлоту оброка. На дисплеју се приказује индикатор преостале топлоте или температура.

Печење са искљученом лампицом

Искључите лампицу током печења. Укључите је по потреби.

Влажно печење уз вентилатор

Функција предвиђена за уштеду енергије током печења.

Када користите ову функцију, лампица се аутоматски искључује након 30 секунди.

Можете поново да упалите лампицу, али тако ће се смањити очекивана уштеда енергије.

Режим приправности

Након 2 минута дисплеј прелази у режим приправности.

15. СТРУКТУРА МЕНИЈА

15.1 Мени

Притисните  да бисте отоврили Мени.

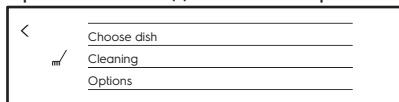

Ставка у менију		Примена
Омиљено		Излистава омиљена подешавања.
Потпомогнута припрема		Излистава аутоматске програме.
Чишћење		Излистава програме за чишћење.
Опције		За подешавање конфигурације рерне.
Подешавања	Везе	За подешавање мрежне конфигурације.
	Конфигурација	За подешавање конфигурације рерне.
	Сервисирање	Приказује верзију софтвера и конфигурацију.

15.2 Подмени за: Чишћење

Подмени	Примена
Брзо	Трајање: 1 h.
Нормално	Трајање: 1 h 30 min.
Интензивно	Трајање: 3 h.
Подсетник за чишћење	Подсећа вас када треба да очистите рерну.

15.3 Подмени за: Опције

Подмени	Примена
Светло	Укључује и искључује лампицу.
Видљива икона светла	Иконица лампице се појављује на екрану.
Блокада за безбедност деце	Спречава нехотично активирање рерне. Кад је ова опција укључена, на дисплеју се појављује текст „Блокада за безбедност деце“ кад укључите рерну. Да бисте омогућили употребу рерне, изаберите слова шифре по абecedном реду. Кад је Блокада за безбедност деце укључена, а рерна искључена, врата рерне су закључана.
Брзо загревање	Скраћује време загревања. Доступно је само за неке функције рерне.

15.4 Подмени за: Везе

Подмени	Опис
Вај-фај	За омогућавање и онемогућавање: Вај-фај.
Даљинско управљање	За омогућавање и онемогућавање даљинског управљања. Опција видљива само након што укључите: Вај-фај.
Мрежа	Да бисте проверили статус мреже и снагу сигнала за: Вај-фај.
Аутоматско даљинско управљање	За аутоматско покретање даљинског управљања након притиска на ПОКРЕТАЊЕ. Опција видљива само након што укључите: Вај-фај.
Заборави мрежу	За онемогућавање аутоматског повезивања тренутне мреже са рерном.

15.5 Подмени за: Конфигурација

Подмени	Опис
Језик	Подесите језик рерне.
Доба дана	Подешава тренутно време и датум.
Показивање времена	Укључује и искључује сат.
Стил дигиталног сата	Мења формат приказане индикације.
Подсетник за чишћење	Укључује и искључује подсетник.
Звукови тастера	Укључује и искључује тон поља осетљивих на додир. Искључивање тонова није могуће када се: Ⓛ, STOP .
Звукови за аларм/грешку	Укључује и искључује звуке аларма.
Јачина звучног сигнала	Подешава јачина звука тастера и сигнала.
Осветљеност дисплеја	Подешава осветљеност дисплеја.

15.6 Подмени за: Сервисирање







Подмени	Опис
Демо режим	Код за активацију/деактивацију: 2468
Лиценца	Информације о лиценцама.
Верзија софтвера	Информације о верзији софтвера.
Ресетовање свих подешавања	Враћа на фабричка подешавања.
Поништи све искачуће поруке	Враћа све искачуће прозоре на оригинална подешавања.

16. ЛАКО ЈЕ!



Пре прве употребе треба да подесите:

Језик	Осветљеност дисплеја	Јачина звучног сигнала	Доба дана	Бежична веза
-------	----------------------	------------------------	-----------	--------------



Упознајте се са основним иконама на командној табли и дисплеју:

 Укључено / Искључено	 Мени / Назад	 Вај-фај	 Информација	 Тајмер	 Температурни сензор	START / STOP	 Више
---	---	--	--	---	--	--------------	--

Почните да користите рерну



Брзи почетак	Укључите рерну и почните да печете на подразумеваној температури и времену функције.	Корак 1	Корак 2	Корак 3
		Притисните и задржите:  .	 ... - поставите функцију рерне.	Притисните: START .
Брзо искључивање	Искључите рерну у било ком тренутку, на било ком екрану или поруци.	 - притисните и задржите док се рерна не искључи.		

Почните да кувате





Корак 1	Корак 2	Корак 3	Корак 4	Корак 5	Корак 6
 - притисните да бисте укључили рерну.	 ... - изаберите функцију.	°C - притисните да бисте прешли у подешавања температуре.	 - померите прст преко клизача да подесите температуру.	ОК - притисните да бисте потврдили.	START - притисните да бисте почели да кувате.

Сазнајте како да брзо кувате

Користите аутоматске програме да, са подразумеваним подешавањима, брзо припремите јело:

Потпомогнута припрема	Корак 1	Корак 2	Корак 3	Корак 4
	Притисните: 	Притисните: 	Притисните:  Потпомогнута припрема.	Изаберите јело.

Користите брзе функције за подешавање времена кувања или промену функције кувања

Брзо подешавање тајмера	Корак 1	Корак 2
Користите најчешће коришћена подешавања тајмера тако што ћете их бирати помоћу пречица.	Притисните: 	Притисните жељену вредност тајмера.
Функција „10% Finish Assist“ Користите функцију „10% Finish Assist“ да бисте додали још времена или променили функцију кувања када преостане 10% времена кувања.	+1 min +5 min +10 min - притисните жељену икону времена да продужите време кувања.	
	Промените функцију: Притисните жељену функцију:    ...	

17. ПОЋИТЕ ПРЕЧИЦОМ!

Овде можете да видите све корисне пречице. Такође можете да их нађете у наменским поглављима у упутству за употребу.

Бежична веза



Како да подесите: Функције загревања

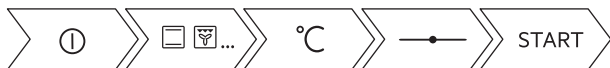

Како да подесите: Кување уз асистенцију



Како да подесите: Време кувања



Како да одложите: Почетак и крај кувања

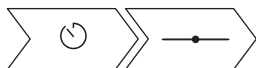



Како да откажете: Подешен тајмер



Како да користите: Температурни сензор



18. ЕКОЛОШКА ПИТАЊА

Рециклирајте материјале са симболом . Паковање одложите у одговарајуће контејнере ради рециклирања. Помозите у заштити животне средине и људског здравља као и у рециклирању отпадног материјала од електронских и електричних уређаја. Уређаје обележене симболом  немојте бацати заједно са смећем. Производ вратите у локални центар за рециклирање или се обратите општинској канцеларији.

www.electrolux.com/shop



867352605-E-402020



Ovaj dokument je originalno proizveden i objavljen od strane proizvođača, brenda Electrolux, i preuzet je sa njihove zvanične stranice. S obzirom na ovu činjenicu, Tehnoteka ističe da ne preuzima odgovornost za tačnost, celovitost ili pouzdanost informacija, podataka, mišljenja, saveta ili izjava sadržanih u ovom dokumentu.

Napominjemo da Tehnoteka nema ovlašćenje da izvrši bilo kakve izmene ili dopune na ovom dokumentu, stoga nismo odgovorni za eventualne greške, propuste ili netačnosti koje se mogu naći unutar njega. Tehnoteka ne odgovara za štetu nanесenu korisnicima pri upotrebi netačnih podataka. Ukoliko imate dodatna pitanja o proizvodu, ljubazno vas molimo da kontaktirate direktno proizvođača kako biste dobili sve detaljne informacije.

Za najnovije informacije o ceni, dostupnim akcijama i tehničkim karakteristikama proizvoda koji se pominje u ovom dokumentu, molimo posetite našu stranicu klikom na sledeći link:

<https://tehnoteka.rs/p/electrolux-ugradna-rerna-koeap31wt-akcija-cena/>