

## Uputstvo za upotrebu

ELECTROLUX ugradna rerna COE7P31X2

 **Electrolux**



Tehnoteka je online destinacija za upoređivanje cena i karakteristika bele tehnike, potrošačke elektronike i IT uređaja kod trgovinskih lanaca i internet prodavnica u Srbiji. Naša stranica vam omogućava da istražite najnovije informacije, detaljne karakteristike i konkurentne cene proizvoda.

Posetite nas i uživajte u ekskluzivnom iskustvu pametne kupovine klikom na link:

<https://tehnoteka.rs/p/electrolux-ugradna-rerna-coe7p31x2-akcija-cena/>



Упутство за употребу  
Пећница

SR

**COE7P31B**  
**COE7P31X2**  
**COE7P31V**  
**EOE7P31X**



[electrolux.com/register](https://electrolux.com/register)

 **Electrolux**

## МИСЛИМО НА ВАС

Хвала што сте купили Electrolux уређај. Изабрали сте производ који са собом доноси деценије стручног рада и иновација. Генијалан је, елегантан и осмишљен имајући у виду ваше потребе. Будите уверени да ћете при сваком коришћењу добити изванредне резултате.

Добро дошли у Electrolux.

Посетите наш сајт да:



Прибавите савете за коришћење, брошуре и информације за решавање проблема, сервис и поправку:

**[www.electrolux.com/support](http://www.electrolux.com/support)**



Региструјте производ ради боље услуге:

**[www.registerelectrolux.com](http://www.registerelectrolux.com)**



Купите прибор, потрошни материјал и оригиналне резервне делове за свој уређај:

**[www.electrolux.com/shop](http://www.electrolux.com/shop)**

## КОРИСНИЧКА ПОДРШКА И СЕРВИС

Увек користите оригиналне резервне делове.

Када контактирате овлашћени сервисни центар, водите рачуна да код себе имате следеће податке: Модел, број производа, серијски број.

Подаци могу да се пронађу на плочици са техничким карактеристикама.

 Упозорење/опрез – информације о безбедности

 Опште информације и савети

 Информације о животној средини

Задржано право измена.

## САДРЖАЈ

1. ИНФОРМАЦИЈЕ О БЕЗБЕДНОСТИ.....	3
2. БЕЗБЕДНОСНА УПУТСТВА.....	5
3. ИНСТАЛАЦИЈА.....	8
4. ОПИС ПРОИЗВОДА.....	10
5. КОМАНДНА ТАБЛА.....	10
6. ПРЕ ПРВЕ УПОТРЕБЕ.....	12
7. СВАКОДНЕВНА УПОТРЕБА.....	13
8. ФУНКЦИЈЕ САТА.....	15
9. АУТОМАТСКИ ПРОГРАМИ.....	16
10. КОРИШЋЕЊЕ ПРИБОРА.....	18
11. ДОДАТНЕ ФУНКЦИЈЕ.....	21
12. КОРИСНИ САВЕТИ.....	23
13. НЕГА И ЧИШЋЕЊЕ.....	26
14. РЕШАВАЊЕ ПРОБЛЕМА.....	31
15. ЕНЕРГЕТСКА ЕФИКАСНОСТ.....	32
16. ЕКОЛОШКА ПИТАЊА.....	34

## 1. ⚠ ИНФОРМАЦИЈЕ О БЕЗБЕДНОСТИ

Пре инсталације и коришћења уређаја, пажљиво прочитајте приложено упутство. Произвођач није одговоран за било какве повреде или штету које су резултат неисправне инсталације или употребе. Чувајте упутство за употребу на безбедном и приступачном месту за будуће коришћење.

### 1.1 Безбедност деце и осетљивих особа

- Овај уређај могу да користе деца старија од 8 година и особе са смањеним физичким, чулним или менталним способностима, као особе којима недостају искуство и знање, уколико им се обезбеди надзор или им се дају упутства у вези са употребом уређаја на безбедан начин и уколико схватају могуће опасности. Децу млађа од 8 година, као и особе са веома тешким и сложеним инвалидитетом, треба држати даље од уређаја, осим ако су под сталним надзором.
- Децу треба контролисати како се не би играла са уређајем.
- Држите сву амбалажу даље од деце и одложите је на одговарајући начин.
- УПОЗОРЕЊЕ: Уређај и његови доступни делови могу бити врели током коришћења. Држите децу и кућне љубимце даље од уређаја када уређај ради и када се хлади.
- Ако овај апарат има уређај за безбедност деце, треба га активирати.
- Деца не смеју да обављају чишћење и корисничко одржавање уређаја без надзора.

### 1.2 Опште мере безбедности

- Овај уређај је намењен само за кување.
- Овај уређај је намењен за употребу у једном домаћинству у затвореним просторима.

- Уређај се може користити у канцеларијама, хотелским собама, мотелима, пансионима, сеоским туристичким домаћинствима и сличним објектима за смештај где употреба не би превазилазила (просечан) ниво потрошње по домаћинству.
- Само квалификована особа може да монтира овај уређај и замени кабл.
- Не користите овај уређај пре него што га уградите.
- Искључите уређај из струје пре било каквог одржавања.
- Уколико је кабл за напајање оштећен, њега мора да замени произвођач, одговарајући овлашћени сервисни центар или лица сличне квалификације, како би се избегла електрична опасност.
- УПОЗОРЕЊЕ: Уверите се да је уређај искључен пре него што замените сијалицу како бисте избегли могућност да дође до електричног шока.
- УПОЗОРЕЊЕ: Уређај и његови доступни делови могу бити врели током коришћења. Треба водити рачуна да се избегне додиривање грејних елемената или унутрашњих површина апарата.
- Када вадите прибор или посуђе из рерне или их стављате у рерну, увек носите заштитне рукавице.
- Користите само температурни сензор (сензор температуре у средини печеног меса) који је препоручен за овај уређај.
- Да бисте уклонили шине које држе решетке, прво повуците предњи део шина, а затим задњи део да бисте их одвојили од бочних зидова. Постављање шина за подршку решетке врши се обрнутим редоследом.
- Немојте користити парочистач за чишћење уређаја.
- Немојте користити груба абразивна средства за чишћење или оштре металне сунђере за чишћење стаклених врата јер они могу изгребати површину због чега може доћи до распрскавања стакла.

- Пре пиролитичког чишћења, уклоните сав прибор из рерне, као и остатке хране или масноће које су просуте/ наталожене унутар уређаја.

## 2. БЕЗБЕДНОСНА УПУТСТВА

### 2.1 Монтажа



#### УПОЗОРЕЊЕ!

Само квалификована особа може да инсталира овај уређај.

- Уклоните комплетну амбалажу.
- Немојте да инсталирате или користите оштећен уређај.
- Придржавајте се упутстава за монтирање које сте добили уз уређај.
- Увек водите рачуна приликом померања уређаја зато што је тежак. Увек користите заштитне рукавице и затворену обућу.
- Не вуците уређај за ручицу.
- Инсталирајте уређај на сигурно и прикладно место које испуњава захтеве за инсталацију.
- Неопходно је придржавати се минималног растојања од других уређаја и кухињских елемената.
- Пре монтаже уређаја, проверите да ли се врата уређаја отварају без задршке.
- Овај уређај је опремљен системом за електрично хлађење. Мора се употребљавати са извором електричног напајања.

Минимална висина кухињског елемента (минимална висина елемента испод радне плоче)	590 (600) mm
---	--------------

Ширина кухињског елемента	560 mm
---------------------------	--------

Дубина кухињског елемента	550 (550) mm
---------------------------	--------------

Висина предње стране уређаја	594 mm
------------------------------	--------

Висина задње стране уређаја	576 mm
-----------------------------	--------

Ширина предње стране уређаја	595 mm
------------------------------	--------

Ширина задње стране уређаја	559 mm
-----------------------------	--------

Дубина уређаја	569 mm
----------------	--------

Дубина уграђеног уређаја	548 mm
--------------------------	--------

Дубина са отвореним вратима	1022 mm
-----------------------------	---------

Минимална величина вентилационог отвора. Отвор постављен на доњој задњој страни	560x20 mm
---	-----------

Дужина кабла за напајање. Кабл је постављен у десном углу са задње стране	1500 mm
---	---------

Монтажни завртњи	4x25 mm
------------------	---------

### 2.2 Прикључење на електричну мрежу



#### УПОЗОРЕЊЕ!

Ризик од пожара и струјног удара.

- Сва прикључивања струје треба да обави квалификован електричар.
- Уређај мора да буде уземљен.
- Уверите се да су параметри на плочици са техничким карактеристикама компатибилни са одговарајућим параметрима електричне мреже за напајање.
- Увек користите прописно уграђену утичницу са заштитом од струјног удара.
- Немојте да користите адаптере са више утичница и продужне каблове.
- Проверите да нисте оштетили главно напајање и кабл за напајање. Уколико струјни кабл треба да се замени, то треба да обави наш овлашћени сервисни центар.

- Не дозволите да кабл за напајање додирује или дође близу вратима уређаја или ниши испод уређаја, нарочито када уређај ради или када су врата врела.
- Заштита од удара делова под напоном и изолованих делова мора да се причврсти тако да не може да се уклони без алата.
- Прикључите главни кабл за напајање на зидну утичницу тек на крају инсталације. Водите рачуна да постоји приступ мрежном утикачу након инсталације.
- Ако је зидна утичница лабава, немојте да прикључујете мрежни утикач.
- Не вуците кабл за напајање како бисте искључили уређај. Кабл искључите тако што ћете извући утикач из утичнице.
- Користите само исправне раставне прекидаче: заштитне прекидаче, осигураче (осигураче са навојем треба скинути са носача), аутоматске заштитне прекидаче и контакторе.
- У електричној инсталацији мора постојати раставни прекидач који вам омогућава да искључите све фазе напајања уређаја. Размак између контаката на раставном прекидачу мора да износи најмање 3 mm.
- Потпуно затворите врата на уређају пре него што повежете мрежни утикач у зидну утичницу.
- Уређај се испоручује са струјним утикачем и струјним каблом.

#### Типови каблова за инсталацију или замену за Европу:

H07 RN-F, H05 RN-F, H05 RRF, H05 VV-F, H05 V2V2-F (T90), H05 BV-F

За пресек кабла погледајте податке о укупној снази на плочици са техничким карактеристикама: Такође можете погледати и табелу:

Укупна снага (W)	Пресек кабла (mm <sup>2</sup> )
максимално 1380	3x0.75
максимално 2300	3x1
максимално 3680	3x1.5

Проводник за уземљење (зелени/жути проводник) мора бити за 2 cm дужи од проводника за фазу и нулу (плави и браон проводник).

## 2.3 Употреба



### УПОЗОРЕЊЕ!

Постоји ризик од повређивања, опекотина и струјног удара или експлозије.

- Немојте да мењате спецификацију овог уређаја.
- Водите рачуна да отвори за вентилацију не буду запушени.
- Не остављајте уређај без надзора током рада.
- Уређај треба искључити након сваке употребе.
- Будите опрезни кад отварате врата уређаја док он ради. Може се десити да изађе врео ваздух.
- Немојте руковати уређајем када су вам мокре руке или када је он у контакту са водом.
- Немојте излагати отворена врата великом оптерећењу.
- Немојте користити уређај као радну површину или простор за одлагање.
- Пажљиво отворите врата уређаја. Коришћење састојака који садрже алкохол може довести до испаравања алкохола и мешања са ваздухом.
- Варнице или отворени пламен не смеју да буду у близини уређаја када отварате врата.
- Запаљиве материје или предмете натопљене запаљивим материјама немојте стављати унутар и поред уређаја или на њега.



### УПОЗОРЕЊЕ!

Постоји ризик од оштећења уређаја.

- Да бисте спречили оштећење или губитак боје на емајлираним површинама:
  - Немојте стављати посуђе из рерне или друге предмете у уређају директно на дно.

- Не стављајте алуминијумску фолију директно на дно унутрашњости уређаја.
- Немојте сипати воду директно у врућ уређај.
- Немојте држати у уређају влажно посуђе и храну након завршетка кувања.
- Будите пажљиви када скидате или постављате прибор.
- Губитак боје на емајлираним површинама или нерђајућем челику не утиче на сам рад уређаја.
- Користите дубоки плех за заливене колаче. Воћни сок може да остави трајне мрље.
- Док спремате јело, врата уређаја треба увек да буду затворена.
- Ако је уређај монтиран иза панела намештаја (нпр. врата), обезбедите да приликом рада врата никада не буду затворена. Иза затвореног панела намештаја могу да се накупе топлота и влага и проузрокују накнадно оштећење уређаја, кућишта или пода. Не затварајте панел намештаја све док се уређај у потпуности не охлади након коришћења.

## 2.4 Нега и чишћење



### УПОЗОРЕЊЕ!

Постоји ризик од озлеђивања, пожара или оштећења уређаја.

- Пре чишћења искључите уређај и извучите утикач из зидне утичнице.
- Проверите да ли је уређај хладан. Постоји ризик да се сломи стаклене плоче.
- Одмах замените стаклене плоче на вратима ако се оштете. Обратите се Овлашћеном сервисном центру.
- Будите пажљиви када скидате врата са уређаја. Врата су тешка!
- Редовно чистите уређај да бисте спречили пропадање површинског материјала.
- Уређај чистите влажном меком крпом. Користите искључиво неутралне детерџенте. Немојте користити абразивне производе, абразивне јастучиће за чишћење, раствараче или металне предмете.

- Уколико користите спреј за рерну, придржавајте се упутстава о безбедности на амбалажи.

## 2.5 Пиролитичко чишћење



### УПОЗОРЕЊЕ!

Ризик од повреде/пожара/хемијске емисије (гасова) у пиролитичком режиму.

- Пре обављања функције пиролитичког самочишћења или пре прве употребе, из унутрашњости рерне уклоните:
  - Било какве остатке хране, уље или масноће које су просуте/наталожене.
  - Све предмете које је могуће уклонити (укључујући полице, бочне шине итд., испоручене с производом) нарочито посуде, плехове, тацне, прибор, итд. које имају нелепљиве површине.
- Пажљиво прочитајте сва упутства за пиролитичко чишћење.
- Држите децу подаље од уређаја док ради пиролитичко чишћење. Уређај постаје врео и врео ваздух се ослобађа из предњих отвора за хлађење.
- Операција пиролитичког чишћења одвија се на високој температури, због чега може доћи до ослобађања испарења насталих од остатака хране и материјала од којих је уређај направљен, те вам стога препоручујемо следеће:
  - Обезбедите добру вентилацију током и након сваког пиролитичког чишћења.
  - Обезбедите добру вентилацију у току и након прве употребе на максималној радној температури.
- За разлику од људи, неке птице и гмизавци могу бити изузетно осетљиви на потенцијална испарења која се емитују у току процеса чишћења свих пиролитичких рерни.
  - Склоните све кућне љубимце (посебно птице) који се налазе у близини уређаја током и након пиролитичког чишћења и прво подесите максималну температуру у добро проветреном простору.



- Мали кућни љубимци такође могу бити осетљиви на локалне промене температуре у близини пиrolитичких рерни када је програм самочишћења пиrolизом у току.
- Нелепљиве површине посуда, плехова, таци, прибора, итд. могу оштетити високе температуре поступка пиrolитичког чишћења у свим рернама са пиrolизом и такође могу бити извор слабијих штетних испарења.
- Испарења која генеришу све пиrolитичке рерне/остаци кувања описани су као безбедни за људе, укључујући децу или лица са здравственим проблемима.

## 2.6 Унутрашње осветљење



### УПОЗОРЕЊЕ!

Ризик од струјног удара.

- Када се ради о сијалицама унутар производа и резервних делова, сијалице које се продају засебно: Ове сијалице су намењене да издрже екстремне физичке услове у кућним апаратима, као што су температура, вибрације, влага, или су намењене да сигнализирају информације о радном стању уређаја. Нису предвиђене за употребу у другим уређајима и нису

погодне за осветљавање просторија у домаћинству.

- Овај производ садржи извор светлости чија је класа енергетске ефикасности G.
- Користите само сијалице које имају исту спецификацију.

## 2.7 Сервисирање

- Ради оправке уређаја обратите се овлашћеном сервисном центру.
- Користите само оригиналне резервне делове.

## 2.8 Одлагање



### УПОЗОРЕЊЕ!

Ризик од повреде или гушења.

- Обратите се општинским органима да бисте сазнали како да одложите уређај у отпад.
- Искључите утикач кабла за напајање уређаја из мрежне утичнице.
- Исеците мрежни електрични кабл на месту које је близу уређаја и одложите га.
- Уклоните кваку да бисте спречили да се деца или кућни љубимци заглаве у уређају.

# 3. ИНСТАЛАЦИЈА



### УПОЗОРЕЊЕ!

Погледајте поглавља о безбедности.

## 3.1 Уграђивање



[www.youtube.com/electrolux](http://www.youtube.com/electrolux)  
[www.youtube.com/aeg](http://www.youtube.com/aeg)

How to install your AEG/Electrolux  
Oven - Column installation



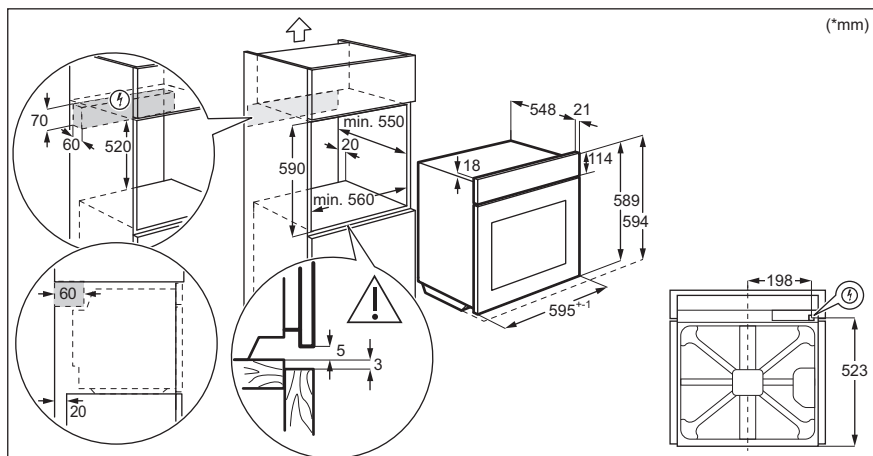
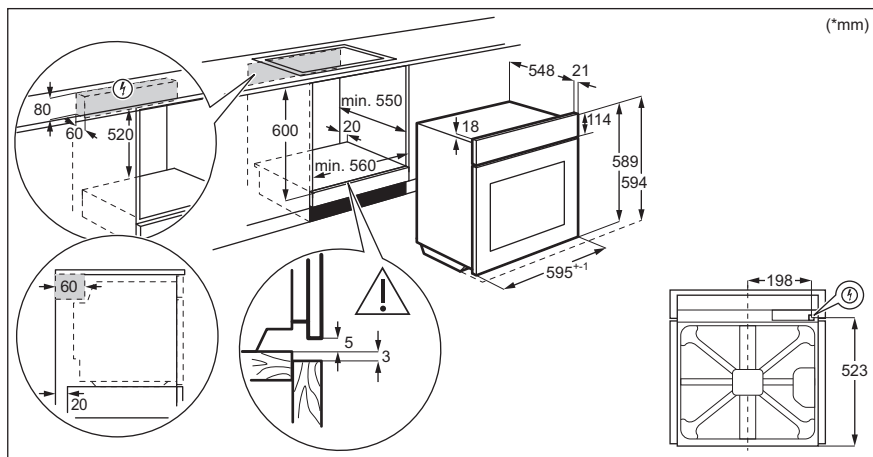

### 3.2 Причвршћивање рерне за кухињски елемент

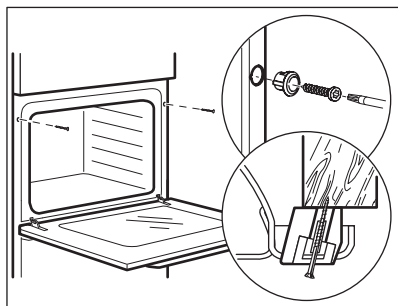

## 4. ОПИС ПРОИЗВОДА

### 4.1 Општи приказ

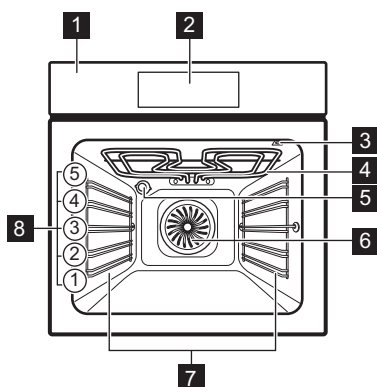

- 1 Командна табла
- 2 Електронски програмер
- 3 Утичница температурног сензора
- 4 Грејни елемент
- 5 Лампа
- 6 Вентилатор
- 7 Носач решетке, покретни
- 8 Положаји решетке

### 4.2 Прибор

- **Решетка полица**  
За посуђе за кување, плехове за торте, печење.
- **Плех за печење**  
За колаче и кексе.
- **Грил/дубоки тигањ**  
За печење теста и меса или као посуда за скупљање масноће.







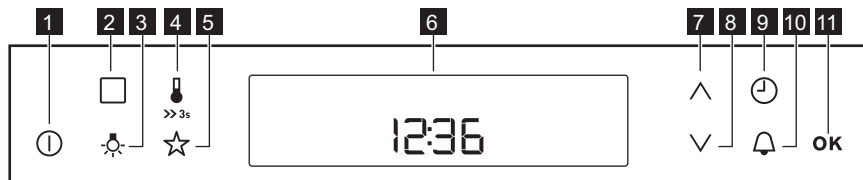



- **Температурни сензор**  
За мерење колико је храна испечена.
- **Телескопске вођице**  
Са овим телескопским вођицама можете лакше да постављате и уклањате решетке.

## 5. КОМАНДНА ТАБЛА

### 5.1 Електронски програмер



## За рад са рерном, користите сензорска поља.





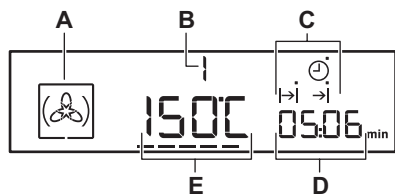

Сензорско поље	Функција	Опис
1 	УКЉУЧИ/ИСКЉУЧИ	Укључује и искључује рерну.
2 	Опције	За подешавање функције загревања, функције чишћења или аутоматског програма.
3 	Светло у рерни	Укључује и искључује лампицу у рерни.
4 	Температура / Брзо загревање	Служи за подешавање и проверу температуре. Притисните и задржите га током три секунде да бисте укључили и искључили функцију: Брзо загревање.
5 	Мој омиљени програм	Служи за чување омиљеног програма. Помоћу овог сензорског поља можете директно приступати свом омиљеном програму и онда кад је рерна искључена.
6 -	Дисплеј	Приказује тренутна подешавања рерне.
7 	Горе	За кретање нагоре кроз мени.
8 	Доле	За кретање надоле кроз мени.
9 	Часовник	Служи за подешавање функција сата.
10 	Тајмер	За подешавање Тајмер.
11 	ОК	За потврђивање изабране ставке или подешавања.

## 5.2 Дисплеј



- A. Симбол функције загревања
- B. Број функције загревања / програма
- C. Индикатори за функције часовника (погледајте табелу „Функције часовника“)
- D. Дисплеј Сат/Преостала топлота
- E. Приказ температуре/тачног времена

## Остали индикатори на дисплеју:

Симбол	Назив	Опис
	Аутоматски програм	Можете да изаберете жељени аутоматски програм.
	Мој омиљени програм	Омиљени програм ради.
<b>kg / g</b>	кг/г	Аутоматски програм са уносом тежине хране ради.
<b>h / min</b>	сат / мин	Функција часовника ради.
---	Загревање / индикатор преостале топлоте	Приказује ниво температуре у рерни.
	Температура / брзо загревање	Функција ради.
	Температура	Служи за проверу, односно промену температуре у рерни.
	Температурни сензор	Температурни сензор је прикључен на своју утичницу.
	Закључавање врата	Функција закључавања врата ради.
	Тајмер	Функција тајмера ради.

### 5.3 Индикатор загревања

Ако укључите функцију загревања, појављује се ---. Ове траке приказују повећање или смањење температуре унутар рерне.

Када рерна достигне задату температуру, индикатор загревања се гаси са дисплеја.

## 6. ПРЕ ПРВЕ УПОТРЕБЕ



### УПОЗОРЕЊЕ!

Погледајте поглавља о безбедности.

### 6.1 Прво чишћење

#### Корак 1

Уклоните сву додатну опрему и носаче решетки из апарата.

#### Корак 2

Апарат и додатну опрему очистите крпом од микрофибера, млаком водом и благим детерџентом.

#### Корак 3

Вратите додатну опрему и носаче решетки у апарат.

## 6.2 Иницијално предгревање

### Претходно загрејте рерну пре прве употребе.

**Корак 1** Уклоните сав прибор и подршке решетке из рерне.

**Корак 2** Подесите максималну температуру за функцију: .  
Оставите рерну да ради 1 сат.

**Корак 3** Подесите максималну температуру за функцију: .  
Оставите рерну да ради 15 минута.

 Рерна може да испушта мирис и дим током предгревања. Уверите се да је просторија проветрена.

## 7. СВАКОДНЕВНА УПОТРЕБА

 **УПОЗОРЕЊЕ!**  
Погледајте поглавља о безбедности.

### 7.1 Функције загревања

#### Функција рерне Примена



Печење уз равни вентил

За печење на највише три положаја решетке истовремено и за сушење хране.

Подесите температуру да буде нижа за 20–40°C него за Класично печење.



Функција за пилцу

За печење пилце. За интензивно запецање и добијање хрскавог дна.



Класично печење

За печење на једном положају решетке.



Споро печење

За припремање меког, сочног печења.



Загревање одоздо

За печење колача са хрскавим дном и за конзервисање хране.

#### Функција рерне Примена



Влажно печење уз вентил.

Ова функција је предвиђена за уштеду енергије током кувања. Када користите ову функцију, температура унутар рерне може да се разликује од задате температуре. Користи се заостала топлота. Снага загревања може бити умањена. За више информација погледајте поглавље „Свакодневна употреба“, напомене у вези са: Влажно печење уз вентил..



Одмрзавање

За одмрзавање хране (поврћа и воћа). Време одмрзавања зависи од количине и величине смрзнуте хране.



Одржавање топлоте

За одржавање топлоте хране.



Грил

За гриловање танких комада хране и тостирање хлеба.



Брзо гриловање

За гриловање танких комада хране у великим количинама и тостирање хлеба.

## Функција рерне Примена



Турбо гриловање

За печење великих комада меса или живине са костима на једној решетки. За спремање гратинираних јела и за запецање.

### 7.2 Напомене у вези са: Влажно печење уз вентил.





Ова функција је коришћена за усклађивање са класом енергетске ефикасности и захтевима екодизајна у складу са стандардима EU 65/2014 и EU 66/2014. Тестови према стандарду EN 60350-1.

Врата пећнице треба да буду затворена током кувања како функција не би била прекидана и како би пећница радила на највишем могућем степену енергетске ефикасности.

Када користите ову функцију, лампица се аутоматски искључује након 30 сек.

За упутства за кување погледајте одељак „Напомене и савети”, Влажно печење уз вентил.. За опште препоруке у вези са уштедом енергије погледајте одељак „Енергетска ефикасност”, Уштеда енергије.



### 7.3 Како да подесите: Функције загревања

1. Укључите рерну помоћу . На дисплеју се појављује подешена температура, симбол и бројчана ознака функције загревања.
2. Притисните  или  да бисте подесили функцију загревања.
3. Притисните  или ће се рерна аутоматски активирати након 5 секунди.

Ако укључите рерну и не подесите ниједну функцију загревања или програм, рерна



ће се аутоматски деактивирати након 20 секунди.

### 7.4 Како да подесите: Температура

Притисните  или  да бисте променили температуру у корацама: 5°C. Кад рерна достигне подешену температуру, чује се звучни сигнал и нестаје индикатор загревања.

### 7.5 Како проверити: Температура

Тренутну температуру у рерни можете да проверите кад ради нека функција или програм.

1. Притисните . Дисплеј показује висину температуре у рерни.
2. Притисните  или ће дисплеј поново аутоматски приказати подешену температуру након 5 секунди.

### 7.6 Како да подесите: Брзо загревање

Немојте убацивати храну у рерну док је активно брзо загревање.

Брзо загревање је доступно само код неких функција загревања. Ако је у менију за подешавања укључен звук за случај грешке, сигнал се оглашава ако функција Брзо загревање није доступна за подешену функцију. Погледајте одељак „Коришћење менија за подешавање” у поглављу „Додатне функције”.





Функција Брзо загревање скраћује време загревања рерне.

Да бисте укључили функцију Брзо загревање, притисните и задржите  дуже од 3 секунде.

Ако је функција Брзо загревање укључена, дисплеј приказује цртице које трепере.

## 8. ФУНКЦИЈЕ САТА



### 8.1 Табела са функцијама сата

Функција сата	Примена
 Тачно време	За приказивање или промену тачног времена. Промену подешеног времена могуће је вршити само када је рерна укључена.
 Трајање	За подешавање времена рада рерне.
 Време завршетка	За подешавање времена искључивања рерне.
 Време одлагања	За комбиновање функција Трајање и Време завршетка.
 Тајмер	За подешавање времена за одбројавање. Ова функција не утиче на рад рерне. Тајмер можете да подесите у било ком моменту, чак и ако је рерна искључена.
<b>00:00</b> Тајмер за збрајање времена	За подешавање функције збрајања која приказује време рада рерне. Тајмер се укључује оног момента када рерна почне да се загрева. Тајмер за збрајање времена није укључен ако су Трајање и Време завршетка подешени. Ова функција не утиче на рад рерне.





### 8.2 Како да подесите: Тачно време



Након првог прикључења уређаја на електричну мрежу, сачекајте док се на дисплеју не појави **h** и **12:00**. „12” трепери.

1. Притисните  или  да бисте подесили сате.
2. Притисните **OK**.
3. Притисните  или  да бисте подесили минуте.
4. Притисните **OK**.





Дисплеј приказује ново време. Да бисте променили доба дана, притискајте изнова  док  не почне да светли.

### 8.3 Како да подесите: Трајање

1. Подесите функцију загревања и температуру.
2. Узастопно притискајте  док  не почне да трепери.
3. Притисните  или  да бисте подесили минуте за Трајање.

4. Притисните **OK** или се Трајање аутоматски стартује након 5 секунди.
5. Притисните  или  да бисте подесили сате за Трајање.
6. Притисните **OK** или се Трајање аутоматски стартује након 5 секунди. Када задато време истекне, оглашава се звучни сигнал у трајању од 2 минута. На дисплеју трепери  и подешавање времена. Рерна ће се искључити.
7. Притисните неко сензорско поље да бисте прекинули сигнал.
8. Искључите рерну.

### 8.4 Како да подесите: Време завршетка

1. Подесите функцију загревања и температуру.
2. Узастопно притискајте  док  не почне да трепери.
3. Притисните  или  да бисте подесили Време завршетка и притисните **OK**. Прво подесите минуте, а затим и сате. Када задато време истекне, оглашава се звучни сигнал у трајању од 2 минута. На



дисплеју трепери  $\rightarrow|$  и подешавање времена. Рерна се искључује аутоматски.

4. Притисните неко сензорско поље да бисте прекинули сигнал.
5. Искључите рерну.

### 8.5 Како да подесите: Време одлагања

1. Подесите функцију загревања и температуру.
2. Узастопно притискајте  $\odot$  док  $| \rightarrow |$  не почне да трепери.
3. Притисните  $\wedge$  или  $\vee$  да бисте подесили минуте за Трајање.
4. Притисните ОК.
5. Притисните  $\wedge$  или  $\vee$  да бисте подесили сате за Трајање.
6. Притисните ОК.

Дисплеј приказује  $\rightarrow|$  како трепери.

7. Притисните  $\wedge$  или  $\vee$  да бисте подесили Време завршетка и притисните ОК. Прво подесите минуте, а затим и сате.

Рерна се касније аутоматски укључује, ради током задатог времена Трајањеи зауставља се у Време завршетка. По истеку задатог времена, оглашава се звучни сигнал у трајању од 2 минута. На дисплеју трепери  $\rightarrow|$  и подешавање времена.

- Рерна се искључује аутоматски.
8. Притисните неко сензорско поље да бисте прекинули сигнал.
  9. Искључите рерну.



Када је функција Време одлагања укључена, дисплеј приказује симбол те функције загревања,  $| \rightarrow |$  са тачком и  $\rightarrow|$ . Тачка приказује која функција сата је укључена на сату/ приказу преостале топлоте.

### 8.6 Како да подесите: Тајмер

1. Притисните  $\odot$ .

На дисплеју трепери  $\odot$  и „00”.

2. За пребацивање с једне на другу опцију притисните  $\odot$ . Прво подешавате секунде, потом минуте и сате.
3. Притисните  $\wedge$  или  $\vee$  да бисте подесили Тајмер и  $\odot$  за потврду.
4. Притисните ОК или се Тајмер аутоматски стартује након 5 секунди. Кад истекне задато време, оглашава се звучни сигнал у трајању од 2 минута, а на дисплеју трепери 00:00 и  $\odot$ .
5. Притисните неко сензорско поље да бисте прекинули сигнал.

### 8.7 Како да подесите: Тајмер за збрајање времена

1. За ресетовање функције Тајмер за збрајање времена притисните:  $\vee$  и  $\wedge$ .
2. Кад дисплеј прикаже „00:00”, Тајмер за збрајање времена поново почиње да броји.

## 9. АУТОМАТСКИ ПРОГРАМИ



### УПОЗОРЕЊЕ!

Погледајте поглавља о безбедности.

Постоји 9 аутоматских програма. Користите аутоматски програм или рецепт уколико не знате или немате довољно

искуства у припремању јела. На дисплеју се приказују подразумевана времена кувања за све аутоматске програме.

## 9.1 Листа аутоматских програма

Програм	
1	ГОВЕЂЕ ПЕЧЕЊЕ
2	ПЕЧЕНА СВИЊЕТИНА
3	ПИЛЕ, ЦЕЛО
4	ПИЦА
5	МАФИНИ
6	КИШ ЛОРЕН
7	БЕЛИ ХЛЕБ
8	ГРАТИНИРАНИ КРОМПИР
9	ЛАЗАЊЕ

## 9.2 Како да користите: аутоматске програме

1. Активирајте уређај.
2. Додирните .  
Дисплеј приказује број аутоматског програма (1 – 9).
3. Додирните  $\wedge$  или  $\vee$  да бисте изабрали аутоматски програм.
4. Додирните **OK** или сачекајте пет секунди док уређај аутоматски не почне да ради.
5. Када задато време истекне, оглашава се звучни сигнал у трајању од два минута. Символ  $| \rightarrow |$  трепери.
6. Додирните неко сензорско поље или отворите врата рерне да бисте прекинули звучни сигнал.
7. Деактивирајте уређај.

## 9.3 Како да користите: аутоматски програм са уносом тежине

Ако подесите тежину меса, уређај ће израчунати време печења.

1. Активирајте уређај.
2. Додирните .
3. Додирните  $\wedge$  или  $\vee$  да бисте подесили програм тежине.

Дисплеј приказује: време кувања, симбол трајања  $| \rightarrow |$ , подразумевану тежину, јединицу мере (kg, g).

4. Додирните **OK** или ће поставке бити сачуване аутоматски након пет секунди.  
Уређај се активира.
5. Можете да промените подразумевану вредност за тежину помоћу  $\wedge$  или  $\vee$ . Додирните **OK**.
6. Када задато време истекне, оглашава се звучни сигнал у трајању од два минута.  $| \rightarrow |$  трепери.
7. Додирните неко сензорско поље или отворите врата рерне да бисте прекинули звучни сигнал.
8. Деактивирајте уређај.

## 9.4 Како да подесите: аутоматски програм помоћу Температурни сензор

Температура у средини печене хране је подразумевана и фиксна у програмима са сензором температуре у средини печеног меса. Програм се завршава када уређај достигне задату температуру у средини.

1. Активирајте уређај.
2. Додирните .
3. Убаците сензор температуре у средини печеног меса. Погледајте одељак „Сензор температуре у средини печеног меса“.
4. Додирните  $\wedge$  или  $\vee$  да бисте подесили програм за сензор температуре у средини печеног меса.

Дисплеј приказује време кувања,  $| \rightarrow |$  и  $\updownarrow$ .

5. Додирните **OK** или ће поставке бити сачуване аутоматски након пет секунди.

Када задато време истекне, оглашава се звучни сигнал у трајању од два минута.

$| \rightarrow |$  трепери.

6. Додирните сензорско поље или отворите врата да бисте зауставили звучни сигнал.
7. Деактивирајте уређај.

## 10. КОРИШЋЕЊЕ ПРИБОРА



### УПОЗОРЕЊЕ!

Погледајте поглавља о безбедности.

### 10.1 Температурни сензор

Температурни сензор - мери температуру унутар хране. Када храна достигне задату температуру, рерна се искључује.

Подесите 2 температуре:

- температуру рерне: минимално 120 °С,
- температура у средини печене хране.

За најбоље резултате кувања:

- Састојци треба да буду на собној температури.
- Температурни сензор - не користити са течним јелима.
- Температурни сензор - током кувања мора да остане у јелу.

Рерна израчунава приближно време печења, које може да се промени током кувања.



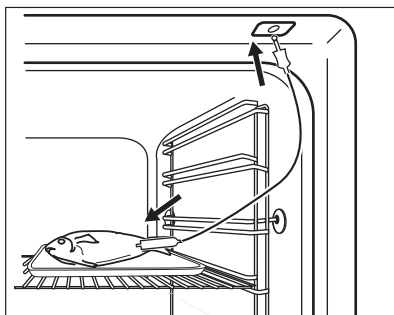
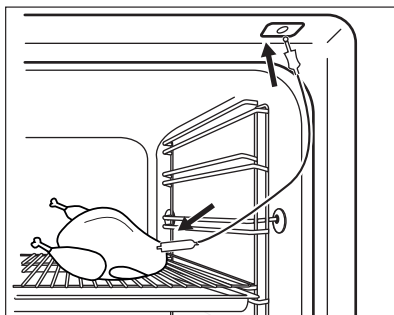

Када убаците прибор у утичницу, поништавате подешавања за функције сата.

Категорије хране: месо, живина и риба





1. Активирајте уређај.
2. Убаците врх сензора температуре (са  на ручки) у центар меса или рибе, ако је могуће у најдебљи део. Водите рачуна да барем 3/4 температурног сензора буде унутар јела.
3. Убаците утикач температурног сензора у утичницу на зиду поред уређаја.



На дисплеју се показује симбол  који трепери и подразумевања подешена температура језгра. Ова температура износи 60 °С током прве употребе, а приликом сваке следеће употребе користи се последња подешена вредност.

4. Додирните  или  да бисте подесили температуру језгра.
5. Додирните  или  да бисте аутоматски бити сачувана након 5 секунди.



Температуру језгра можете подешавати само када  трепери. Ако је  на дисплеју, али не трепери пре него што подесите температуру у средини печеног меса, додирните  и  или  да бисте подесили нову вредност.

6. Подесите функцију и температуру рерне.

На дисплеју се приказује тренутна температура језгра и симбол за загревање

----



Када за печење користите температурни сензор, можете да промените температуру приказану на дисплеју. Када убаците температурни сензор у утичницу и подесите функцију и температуру рерне, на дисплеју ће бити приказана температура меса.

Више пута додирните  да бисте видели три друге температуре:

- подешену температуру у средини печеног меса
- тренутну температуру у рерне
- тренутну температуру у средини печеног меса.

Када јело достигне подешену жељену температуру језгра, оглашава се звучни сигнал у трајању од 2 минута и вредност температуре језгра и  трепере. Уређај се искључује.

7. Додирните сензорско поље да бисте деактивирали звучни сигнал.
8. Извуците температурни сензор из утичнице и извадите јело из уређаја.



#### УПОЗОРЕЊЕ!

Постоји ризик од опекотина јер температурни сензор постаје врео. Будите пажљиви када га искључујете и вадите из јела.

Категорија хране: касероле

1. Активирајте уређај.
2. Ставите пола састојака на посуду за печење.
3. Убаците врх температурног сензора тачно у центар касероле. Температурни сензор треба да се стабилизује на једном месту током печења. Да бисте то постигли, користите чврсте састојке. Користите ивицу посуде за печење као подршку за силиконску ручицу сензора температура језгра. Врх сензора

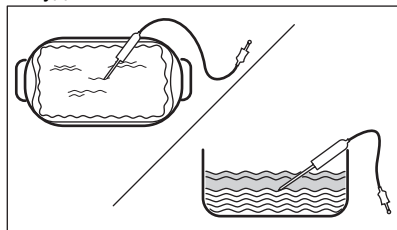

температуре не треба да додирује дно посуде за печење.



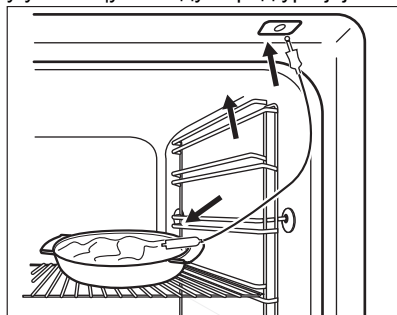



4. Преосталим састојцима покријте сензор температура.
5. Убаците утикач температурног сензора у утичницу на зиду поред уређаја.



На дисплеју се показује симбол  који трепери и подразумевана подешена температура језгра. Ова температура износи 60 °C током прве употребе, а приликом сваке следеће употребе користи се последња подешена вредност.

6. Додирните  или  да бисте подесили температуру језгра.
7. Додирните  или ће подешавања аутоматски бити сачувана након 5 секунди.



Температуру језгра можете подешавати само када  трепери. Ако је  на дисплеју, али не трепери пре него што подесите температуру у средини печеног меса, додирните  и  или  да бисте подесили нову вредност.

8. Подесите функцију и температуру рерне.

На дисплеју се приказује тренутна температура језгра и симбол за загревање

----

Када јело достигне подешену жељену температуру језгра, оглашава се звучни сигнал у трајању од 2 минута и вредност температуре језгра и  трепере. Уређај се искључује.

**9.** Додирните сензорско поље да бисте деактивирали звучни сигнал.

**10.** Извуците температурни сензор из утичнице и извадите јело из уређаја.



#### УПОЗОРЕЊЕ!

Постоји ризик од опекотина јер температурни сензор постаје врео. Будите пажљиви када га искључујете и вадите из јела.

#### Решеткаста полица:

Угурајте полицу између вођица на носачу решетке и водите рачуна да ножице буду окренуте надоле.

## 10.2 Убацавање прибора

Мало удубљење са горње стране повећава безбедност. Удубљења такође спречавају превртање. Уздигнута ивица око полице спречава клизање посуђа на полици.

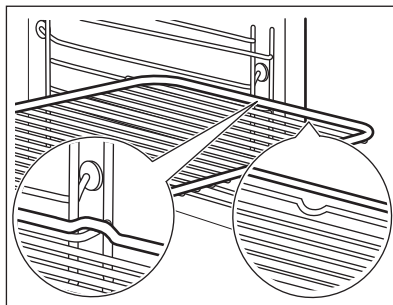

#### Плех за печење / Дубоки тигањ:

Гурните плех између вођица на носачу решетке.

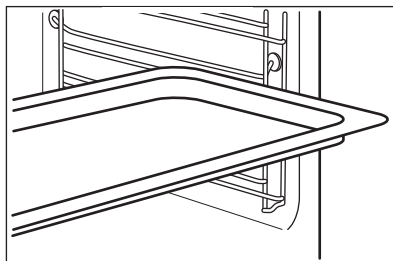

### Решетка полица, Плех за печење / Дубоки тигањ:

Гурните плех између вођица на насачу решетке, а решетку на вођице изнад.

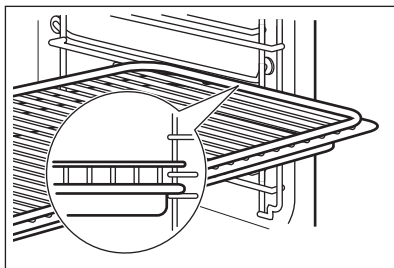

## 11. ДОДАТНЕ ФУНКЦИЈЕ

### 11.1 Коришћење функције Мој омиљени програм

Ову функцију користите да бисте сачували своја омиљена подешавања температуре и времена за функцију или програм пећнице.

1. Подесите температуру и време за функцију или програм пећнице.
2. Додирните и задржите ☆ дуже од три секунде. Огласиће се звучни сигнал.
3. Деактивирајте уређај.
  - Да бисте активирали ову функцију, додирните ☆. Уређај ће активирати ваш омиљени програм.



Када је функција активна, можете да промените време и температуру.

- Да бисте деактивирали ову функцију, додирните ⌚. Уређај ће деактивирати ваш омиљени програм.

### 11.2 Коришћење блокаде за безбедност деце

Блокада за безбедност деце спречава случајно коришћење рерне.



Када је пиролитичко чишћење укључено, врата су закључана. Када притиснете неко сензорско поље, на дисплеју се појављује порука.

1. Притисните и задржите ⌚ у трајању од 3 секунде да бисте искључили рерну.
2. Истовремено притисните и задржите ⌚ и ✓ у трајању од 2 секунде.

Оглашава се звучни сигнал.

Дисплеј приказује **SAFE**. Врата су закључана.

Да бисте искључили функцију блокаде за безбедност деце, поновите корак 2.

### 11.3 Коришћење функције Контролна брава

Ову функцију можете да укључите само док рерна ради.

Контролна брава спречава случајну промену функције рерне.

1. Да бисте укључили ову функцију, укључите рерну.
2. Укључите функцију рерне или подешавање.
3. Истовремено додирните поље ⌚ и ✓ и држите их притиснутим 2 секунде.

Оглашава се сигнал.

Брава се појављује на дисплеју.

Да бисте искључили Контролну браву, поновите корак 3.



Ако функција Пиролиза ради, врата ће бити закључана. Када додирнете сензорско поље, на дисплеју се појављује порука.



Рерну можете да искључите кад је функција контролне браве укључена. Кад искључите рерну, искључује се Контролна брава.

## 11.4 Коришћење менија за подешавања

Мени за подешавања вам омогућава да укључите или искључите функције у главном менију. На дисплеју се приказује SET и број подешавања.

Опис	Вредност која се може подесити
1 ИНДИКАТОР ПРЕОСТАЛЕ ТОПЛОТЕ	УКЉУЧЕНО/ИСКЉУЧЕНО
2 ПОДСЕТНИК ЗА ЧИШЋЕЊЕ	УКЉУЧЕНО/ИСКЉУЧЕНО
3 ЗВУКОВИ ТАСТЕРА <sup>1)</sup>	КЛИК/БИП/ИСКЉУЧЕНО
4 ЗВУК У СЛУЧАЈУ ГРЕШКЕ	УКЉУЧЕНО/ИСКЉУЧЕНО
5 ДЕМО РЕЖИМ	Активациони код: 2468
6 СЕРВИСНИ МЕНИ	-
7 ВРАЋАЊЕ НА ФАБРИЧКА ПОДЕШАВАЊА	ДА / НЕ

1) Није могуће деактивирати тон сензорског поља УКЉУЧИ/ИСКЉУЧИ.

1. Притисните и држите дугме  3 секунди.

На дисплеју се приказује SET1 при чему број „1“ трепери.

2. Притисните  $\wedge$  или  $\vee$  да бисте подесили поставке.

3. Притисните ОК.

4. Притисните  $\wedge$  или  $\vee$  да бисте променили вредност изабраног подешавања.

5. Притисните ОК.

Да бисте изашли из менија за подешавања, притисните или притисните и задржите .

## 11.5 Аутоматско искључивање

Из безбедносних разлога пећница се искључује након неког времена ако функција загревања ради, а ви не промените подешавања.

(°C)	(ч)
30 - 115	12.5

(°C)	(ч)
120 - 195	8.5
200 - 245	5.5
250 - максимално	3

Аутоматско искључивање не ради са функцијама: Светло, Температурни сензор, Трајање, Време одлагања, Време завршетка, Споро печење.

## 11.6 Осветљеност дисплеја

Постоје два режима осветљености дисплеја:

- Ноћна осветљеност - када је уређај деактивиран, осветљеност дисплеја је мања између 22:00 и 06:00 часова.
- Дневна осветљеност:
  - када је уређај активирани;
  - ако у режиму ноћне осветљености додирнете било које сензорско поље (осим поља УКЉ./ИСКЉ.), дисплеј прелази у режим дневне осветљености у наредних 10 секунди;

- ако је уређај деактивиран и при том вршите подешавање тајмера. Након окончања функције тајмера, дисплеј се поново враћа у режим ноћне осветљености.

## 11.7 Вентилатор за хлађење

Када апарат ради, вентилатор за хлађење се аутоматски укључује како би хладио површине апарата. Ако искључите апарат,

вентилатор за хлађење може да настави да ради док се апарат не охлади.

## 11.8 Безбедносни термостат

Неправилан рад рерне или неисправни делови могу довести до опасног прегревања. Да би се ово спречило, рерна има безбедносни термостат који прекида напајање. Рерна се поново аутоматски укључује кад температура опадне.

## 12. КОРИСНИ САВЕТИ



Погледајте поглавља о безбедности.

### 12.1 Препоруке у вези са печењем

Ова рерна има пет нивоа решетке.

Избројте положаје решетке, почев од оне најближе дну рерне.

Ваша рерна можда пече на другачији начин у односу на уређај који сте раније поседовали.

#### Печење колача

Немојте да отворате врата рерне пре него што прође 3/4 подешеног времена за печење.

Ако користите два плеха за печење истовремено, оставите један празан ниво између њих.

Функција Конвенционална припрема је при подразумеваној температури идеална за печење хлеба.

### Кување меса и рибе

Код припреме веома масне хране користите дубоки плех како масноћа не би капала по рерни и направила трајне мрље.

Оставите месо да стоји око 15 минута пре него што га исечете да сок не би исцурео из њега.

Да током печења на роштиљу не би било превише дима у рерни, додајте мало воде у дубоки плех. Да бисте спречили кондензацију дима, додајте воде сваки пут кад се осуши.

### Време кувања

Време кувања зависи од врсте хране, њене конзистенције и количине.

У почетку, надгледајте учинак током кувања. Пронађите најбоља подешавања (температуре, времена кувања итд.) за коришћено посуђе, рецепте и количине кад користите овај уређај.

### 12.2 Влажно печење уз вентил. - препоручени прибор

Користите тамне и нерелектујуће лименке и посуде. Оне бољу апсорбују топлоту него светле боје и рефлектујуће посуде.



Плех за пизу

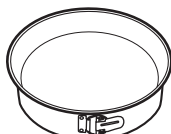

Посуда за печење



Мала посуда за печење



Плех за флан



Таман, нерефлектујући  
Пречник 28 cm





Таман, нерефлектујући  
Пречник 26 cm





Керамички  
Пречник 8 cm,  
висина 5 cm

Таман, нерефлектујући  
Пречник 28 cm

## 12.3 Влажно печење уз вентил.







За постизање најбољих резултата, придржавајте се савета наведених у табели у наставку.







		 (°C)		 (мин)
Слатке земичке, 16 комада	плех за печење или посуда за скупљање масноће	180	2	20 - 30
Земичке, 9 комада	плех за печење или посуда за скупљање масноће	180	2	30 - 40
Пица, замрзнута, 0,35 kg	решеткаста полица	220	2	10 - 15
Швајцарски ролат	плех за печење или посуда за скупљање масноће	170	2	25 - 35
Брауни	плех за печење или посуда за скупљање масноће	175	3	25 - 30
Суфле, 6 комада	керамичке посуде на решеткастој полици	200	3	25 - 30
Корица за флан	плех за флан на решеткастој полици	180	2	15 - 25
Сендвич-торта „Викторија“	посуда за печење на решеткастој полици	170	2	40 - 50
Поширана риба, 0,3 kg	плех за печење или посуда за скупљање масноће	180	3	20 - 25
Цела риба, 0,2 kg	плех за печење или посуда за скупљање масноће	180	3	25 - 35
Рибљи филети, 0,3 kg	плех за пицу на решеткастој полици	180	3	25 - 30
Поширано месо, 0,25 kg	плех за печење или посуда за скупљање масноће	200	3	35 - 45
Шашлик, 0,5 kg	плех за печење или посуда за скупљање масноће	200	3	25 - 30
Колачи, 16 комада	плех за печење или посуда за скупљање масноће	180	2	20 - 30
Макарони, 24 комада	плех за печење или посуда за скупљање масноће	180	2	25 - 35

		 (°C)		 (мин)
Мафини, 12 комада	плех за печење или посуда за скупљање масноће	170	2	30 - 40
Славо тесто, 20 комада	плех за печење или посуда за скупљање масноће	180	2	25 - 30
Бисквити од сипкавог теста, 20 комада	плех за печење или посуда за скупљање масноће	150	2	25 - 35
Тортице, 8 комада	плех за печење или посуда за скупљање масноће	170	2	20 - 30
Поврће, бланширано, 0,4 kg	плех за печење или посуда за скупљање масноће	180	3	35 - 45
Веgetаријански омлет	плех за пицу на решеткастој полици	200	3	25 - 30
Медитеранско поврће, 0,7 kg	плех за печење или посуда за скупљање масноће	180	4	25 - 30

## 12.4 Информације за институте за тестирање

Тестови према стандарду IEC 60350-1.

				 (°C)	 (мин)	
Ситни колачи, 20 по плеху	Класично печење	Плех за печење	3	170	20 - 30	-
Ситни колачи, 20 по плеху	Печење уз равни вентил	Плех за печење	3	150 - 160	20 - 35	-
Ситни колачи, 20 по плеху	Печење уз равни вентил	Плех за печење	2 и 4	150 - 160	20 - 35	-
Пита с јабукама, 2 плеха Ø20 cm	Класично печење	Решеткаста полица	2	180	70 - 90	-
Пита с јабукама, 2 плеха Ø20 cm	Печење уз равни вентил	Решеткаста полица	2	160	70 - 90	-

						
				(°C)	(мин)	
Бисквит торта, калуп за колаче Ø26 см	Класично печење	Решеткаста полица	2	170	40 - 50	Претходно загревајте рерну 10 минута.
Бисквит торта, калуп за колаче Ø26 см	Печење уз равни вентил	Решеткаста полица	2	160	40 - 50	Претходно загревајте рерну 10 минута.
Бисквит торта, калуп за колаче Ø26 см	Печење уз равни вентил	Решеткаста полица	2 и 4	160	40 - 60	Претходно загревајте рерну 10 минута.
Шкотски кекс с ма-слацем	Печење уз равни вентил	Плех за печење	3	140 - 150	20 - 40	-
Шкотски кекс с ма-слацем	Печење уз равни вентил	Плех за печење	2 и 4	140 - 150	25 - 45	-
Шкотски кекс с ма-слацем	Класично печење	Плех за печење	3	140 - 150	25 - 45	-
Тост, 4-6 комада	Грил	Решеткаста полица	4	макс.	2-3 минута прву страну; 2-3 минута другу страну	Претходно загревајте рерну 3 минута.
Пљескавица, 6 комада, 0,6 kg	Грил	Решеткаста полица и посуда за скупљање масноће	4	макс.	20 - 30	Ставите решеткасту полицу на четврти ниво и посуду за скупљање масноће на други ниво рерне. Окрените храну на пола печења. Претходно загревајте рерну 3 минута.

## 13. НЕГА И ЧИШЋЕЊЕ



### УПОЗОРЕЊЕ!

Погледајте поглавља о безбедности.

## 13.1 Напомене у вези са чишћењем



Средства за чишћење

Предњи део апарата очистите крпом од микрофибера натопљеном млаком водом и благим детерџентом.

Користите раствор за чишћење металних површина.

Флеке очистите благим детерџентом.



Свакодневна употреба

Унутрашњост апарата треба чистити након сваке употребе. Нагомилана масноћа или други остаци могу проузроковати пожар.

У апарату или на стакленим плочама на вратима може доћи до кондензовања влаге. Да бисте смањили кондензацију, пустите апарат да ради 10 минута пре кувања. Не чувајте храну у апарату дуже од 20 минута. Осушите унутрашњост апарата крпом од микрофибера после сваке употребе.



Прибор

Након сваке употребе, очистите сав пибор и оставите га да се осуши. Користите крпу од микрофибера са млаком водом и благим детерџентом. Не перите додатну опрему у машини за прање посуђа.

Не чистите додатну опрему са нелепљивом површином абразивним средством за чишћење и оштрим предметима.

## 13.2 Како да извадите: Носачи решетке

Извадите подршке решетака да бисте очистили рерну.

**Корак 1** Искључите рерну и сачекајте да се охлади.

**Корак 2** Извуците предњи део подршке решетке из бочног зида.

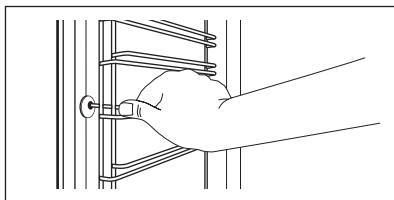

**Корак 3** Извуците задњи део подршке решетке из бочног зида и уклоните га.

**Корак 4** Постављање шина за подршку решетке врши се обрнутим редоследом. Клинови на телескопским вођицама морају бити окренути ка предњој страни.

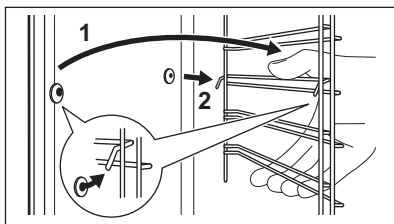

### 13.3 Како да користите: Пиролиза

Очистите печницу користећи Пиролиза.



#### УПОЗОРЕЊЕ!

Постоји ризик од опекотина.



#### ОПРЕЗ

Ако су други уређаји инсталирани у исти кухињски елемент, не користите их истовремено кад и ову функцију. То може да изазове оштећење рерне.

#### Пре Пиролиза:

Искључите рерну и сачекајте да се охлади.

Уклоните сав прибор.

Очистите дно рерне и унутрашње стакло врата рерне топлим водом и меком крпом.



#### Корак 1

Укључите рерну.

#### Корак 2

 – узастопно притискајте. Дисплеј приказује: "Руго", број програма чишћења.

#### Корак 3

,  – притисните да бисте подесили режим чишћења. Притисните: **OK**.

#### Опција

#### Режим чишћења

#### Трајање

1

Благо чишћење

1:00

2

Нормално чишћење

1:30

3

Темељно чишћење

2:30



Када чишћење почне, врата рерне се закључавају и лампица се искључује.

Да бисте зауставили чишћење пре завршетка, искључите рерну. Рерна остаје закључана док се не охлади.

#### Када се чишћење заврши:

Искључите рерну и сачекајте да се охлади.

Обришите унутрашњост меком крпом.

Уклоните остатке са дна рерне.

### 13.4 Подсетник за чишћење

Рерна вас подсећа када треба да је очистите: пиролитичко чишћење.

 - трепери на дисплеју 10 секунди након сваке активације и деактивације рерне.

Подсетник можете да деактивирате. Погледајте одељак „Коришћење менија за подешавање“ у поглављу „Додатне функције“.

### 13.5 Како да скинете и монтирате: Врата

Врата пећнице имају три стаклене плоче. Врата пећнице и унутрашње стаклене плоче можете да уклоните да бисте их очистили. Пре него што уклоните стаклене плоче прочитајте цело упутство „Уклањање и постављање врата“.



#### ОПРЕЗ

Немојте да рерну уређај без стаклених плоча.

**Корак 1** Потпуно отворите врата и ухватите обе шарке.

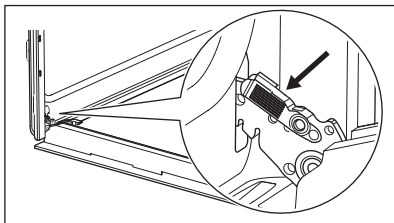

**Корак 2** Подигните и повуците бравице док не кликну.

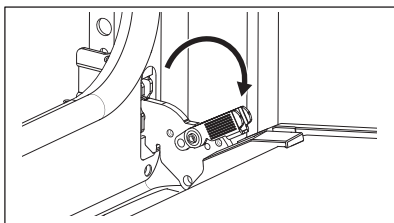

**Корак 3** Затворите врата пећнице до пола, до првог отвореног положаја. Затим подигните и повуците да бисте уклонили врата из лежишта.

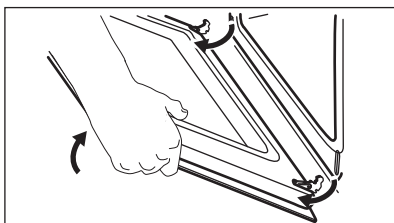

**Корак 4** Врата поставите на меку крпу на стабилној површини.

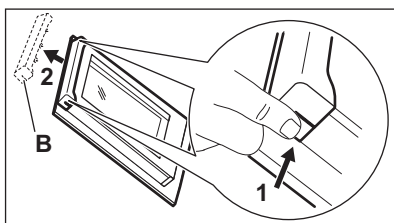

**Корак 5** Притисните оквир врата (В) са обе стране горње ивице ка унутра да бисте отпустили стезну заптивку.

**Корак 6** Повуците оквир врата напред да бисте га уклонили.

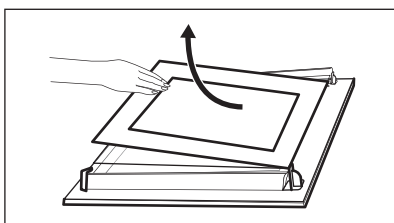

**Корак 7** Ухватите стаклене плоче за горњу ивицу и пажљиво извучите једну по једну. Почните од горње плоче. Уверите се да су стаклене плоче исклизнуле до краја из носача.

**Корак 8** Очистите стаклену плочу водом и сапуницом. Пажљиво осушите стаклене плоче. Не перите стаклене плоче у машини за прање судова.

**Корак 9**

Након чишћења, угрејте стаклене плоче и врата пећнице.

Ако су врата исправно постављена, чућете клик приликом затварања бравица.

Водите рачуна да стаклене плоче (А и В) вратите одговарајућим редоследом. Потражите симбол / одштампану зону на бочној страни стаклене плоче, јер свака стаклена плоча изгледа другачије да би олакшала демонтажу и монтажу. Када се исправно постави, оквир врата кликне. Проверите да ли сте средњу стаклену плочу правилно поставили на лежишта.

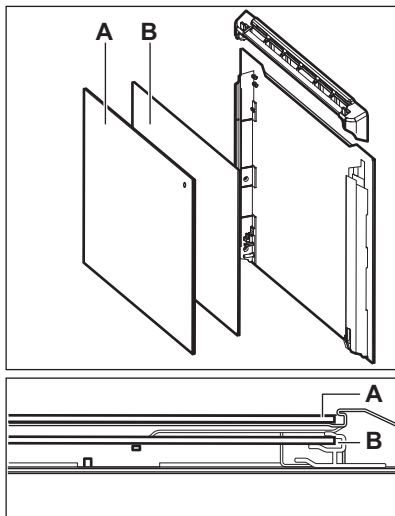
**13.6 Како да замените: Лампица****УПОЗОРЕЊЕ!**

Ризик од струјног удара.  
Лампица може бити врућа.

Халогену лампу увек држите умотану у кргу како бисте спречили сагоревање остатака масноће на лампи.

**Пре замене лампице:**

Корак 1	Корак 2	Корак 3
Искључите рерну. Сачекајте да се рерна охлади.	Искључите утикач кабла за напајање рерне из мрежне утичнице.	Дно унутрашњости рерне прекријте крпом.

**Задња сијалица**

**Корак 1** Окрените стаклени поклопац да бисте га уклонили.

**Корак 2** Очистите стаклени поклопац.

**Корак 3** Замените сијалицу одговарајућом сијалицом која је отпорна на температуре до 300°C.

**Корак 4** Поставите стаклени поклопац.



## 14. РЕШАВАЊЕ ПРОБЛЕМА



### УПОЗОРЕЊЕ!

Погледајте поглавља о безбедности.

### 14.1 Шта учинити ако...

Проблем	Могући узрок	Решење
Не можете да активирате рерну нити да је користите.	Рерна није прикључена у електрично напајање или није правилно прикључена.	Проверите да ли је рерна правилно укључена у струју (погледајте дијаграм за повезивање, ако је доступан).
Рерна се не загрева.	Рерна је деактивирана.	Активирајте рерну.
Рерна се не загрева.	Врата нису правилно затворена.	Лепо затворите врата.
Рерна се не загрева.	Сат није подешен.	Подесите сат.
Рерна се не загрева.	Нису обављена неопходна подешавања.	Проверите да ли су сва подешавања исправна.
Рерна се не загрева.	Аутоматско искључивање је активирано.	Погледајте одељак „Аутоматско искључивање“.
Рерна се не загрева.	Функција Блокаде за безбедност деце је активирана.	Погледајте одељак „Употреба функције Блокаде за безбедност деце“.
Рерна се не загрева.	Осигурач је прегорео.	Проверите да осигурач није узрок квара. Уколико осигурач непрекидно прегоревала, обратите се квалификованом, овлашћеном електричару.
Лампица не ради.	Лампица је неисправна.	Замените лампицу.
На дисплеју се не приказује време док је уређај искључен.	Дисплеј је деактивиран.	Истовремено додирните  и  да бисте поново активирали дисплеј.
Температурни сензор не ради.	Утикач температурног сензора није правилно постављен у утичницу.	Гурните утикач температурног сензора што је могуће више у утичницу.
Сувише дуго траје кување јела, или су она скувана сувише брзо.	Температура је прениска или превиша.	Уколико је неопходно, подесите температуру. Пратите савет из упутства за употребу.
Пара и кондензација се таложе на храни и у унутрашњости рерне.	Јело је остало у рерни превише дуго.	Не остављајте јело у рерни дуже од 15-20 минута након што се процес печења заврши.
На дисплеју се приказује „C2“.	Желите да покренете функцију Пиролиза или Одмрзавање, али нисте извадили утикач температурног сензора из утичнице.	Извучите утикач температурног сензора из утичнице.



Проблем	Могући узрок	Решење
На дисплеју се приказује „С3“.	Функција чишћења не ради. Нисте сасвим затворили врата или је закључавање врата неисправно.	Лепо затворите врата.
На дисплеју се приказује „F102“.	<ul style="list-style-type: none"> <li>Нисте до краја затворили врата рерне.</li> <li>Механизам закључавања врата је неисправан.</li> </ul>	<ul style="list-style-type: none"> <li>Лепо затворите врата.</li> <li>Искључите рерну преко кућног осигурача или сигурносног прекидача у кутији са осигурачима и затим је поново укључите.</li> <li>Уколико се на дисплеју поново прикаже „F102“, контактирајте корисничку службу.</li> </ul>
На дисплеју се приказује код грешке који није наведен у табели.	Дошло је до електричног квара.	<ul style="list-style-type: none"> <li>Искључите рерну преко кућног осигурача или сигурносног прекидача у кутији са осигурачима и затим је поново укључите.</li> <li>Уколико се на дисплеју поново прикаже код грешке, контактирајте корисничку службу.</li> </ul>
Уређај није активиран и не загрева се. Вентилатор не ради. Дисплеј приказује "Demo".	Активиран је демо режим.	Погледајте одељак „Коришћење менија за подешавање“ у поглављу „Додатне функције“.

## 14.2 Подаци о сервисирању

Уколико не можете сами да пронађете решење проблема, обратите се продавцу или овлашћеном сервисном центру.

Подаци потребни сервисном центру налазе се на плочици са техничким карактеристикама. Плочица са техничким карактеристикама налази се на предњој страни оквира унутрашњости апарата. Немојте уклањати плочицу са техничким карактеристикама из унутрашњости апарата.

### Препоручујемо вам да овде запишете податке:

Модел (MOD.) .....

Број производа (PNC) .....

Серијски број (S.N.) .....

## 15. ЕНЕРГЕТСКА ЕФИКАСНОСТ

### 15.1 Информације о производу и лист са информацијама о производу\*

Назив добављача

Electrolux

Идентификација модела	COE7P31B 949498441 COE7P31X2 949498433 COE7P31V 949498447 EOE7P31X 949498424	
Индекс енергетске ефикасности	81.2	
Класа енергетске ефикасности	A+	
Потрошња енергије са стандардним пуњењем, уобичајен режим	0.93 kWh/циклус	
Потрошња енергије са стандардним пуњењем, режим са формирањем вентилатора	0.69 kWh/циклус	
Број шупљина у рерни	1	
Извор топлоте	Електрична струја	
Јачина звука	72 l	
Тип рерне	Уградна рерна	
Маса	COE7P31B	32.6 кг
	COE7P31X2	32.1 кг
	COE7P31V	32.4 кг
	EOE7P31X	32.3 кг

\* За Европску унију према Уредбама Комисије (ЕУ) бр. 65/2014 и 66/2014.

За Републику Белорусију према стандарду СТБ 2478-2017, Додатак Г; СТБ 2477-2017, Анекси А и Б.  
За Украјину према стандарду 568/32020.

Класа енергетске ефикасности не важи за Русију.

EN 60350-1 – Електрични уређаји за кување у домаћинству – део 1: Шпорети, рерне, рерне на пару и грилови – поступци за мерење учинка.

## 15.2 Уштеда енергије



Овај уређај садржи неке функције које вам помажу да уштедите електричну енергију током свакодневне припреме хране.

Уверите се да су врата апарата затворена када апарат ради. Не отварајте врата апарата сувише често током кувања. Одржавајте заптивку врата чистом и постарајте се да буде добро причвршћена на свом месту.

Користите метално посуђе за кување да бисте повећали уштеду енергије.

Кад је то могуће, немојте да загревате пећницу пре кувања.

Правите што краће размаке између печења када истовремено припремате неколико јела.

### Кување са вентилатором

Када је могуће, користите функцију кувања са вентилатором да бисте уштедели енергију.

### Преостала топлота

Ако је активиран програм код кога су изабране опције Трајање или Крај, а време кувања је дуже од 30 минута, грејни елементи се аутоматски искључују раније код неких функција апарата.

Вентилатор и лампица настављају да раде. Када искључите апарат, дисплеј приказује преосталу топлоту. Можете да користите ту топлоту како бисте храну одржали топлим.

Када кување траје дуже од 30 мин., смањите температуру апарата на минимум 3–10 минута пре краја кувања. Кување ће се наставити користећи преосталу топлоту у апарату.

Користите преосталу топлоту за загревање друге хране.

#### **Одржавање хране топлотом**

Изаберите најниже могуће подешавање температуре да бисте помоћу преостале топлоте одржали топлоту obroka. На дисплеју се приказује индикатор преостале топлоте или температура.

#### **Кување са искљученом лампицом**

Искључите лампицу током кувања. Укључите је само када вам је потребна.



#### **Влажно печење уз вентил.**

Функција је предвиђена за уштеду енергије током кувања.

Када користите ову функцију, лампица се аутоматски искључује након 30 сек. Можете поново да упалите лампицу, али ће ова активност смањити очекивану уштеду енергије.

#### **Деактивирање дисплеја**

Можете да искључите дисплеј.

Истовремено притисните и задржите  и . Да бисте га укључили, поновите овај корак.

## 16. ЕКОЛОШКА ПИТАЊА

Рециклирајте материјале са симболом . Паковање одложите у одговарајуће контејнере ради рециклирања. Помозите у заштити животне средине и људског здравља као и у рециклирању отпадног материјала од електронских и

електричних уређаја. Уређаје обележене симболом  немојте бацати заједно са смећем. Производ вратите у локални центар за рециклирање или се обратите општинској канцеларији.

A series of 20 horizontal dotted lines spanning the width of the page, providing a template for handwriting practice.

CE



867369947-A-202022

[electrolux.com](http://electrolux.com)

Ovaj dokument je originalno proizveden i objavljen od strane proizvođača, brenda Electrolux, i preuzet je sa njihove zvanične stranice. S obzirom na ovu činjenicu, Tehnoteka ističe da ne preuzima odgovornost za tačnost, celovitost ili pouzdanost informacija, podataka, mišljenja, saveta ili izjava sadržanih u ovom dokumentu.

Napominjemo da Tehnoteka nema ovlašćenje da izvrši bilo kakve izmene ili dopune na ovom dokumentu, stoga nismo odgovorni za eventualne greške, propuste ili netačnosti koje se mogu naći unutar njega. Tehnoteka ne odgovara za štetu nanесenu korisnicima pri upotrebi netačnih podataka. Ukoliko imate dodatna pitanja o proizvodu, ljubazno vas molimo da kontaktirate direktno proizvođača kako biste dobili sve detaljne informacije.

Za najnovije informacije o ceni, dostupnim akcijama i tehničkim karakteristikama proizvoda koji se pominje u ovom dokumentu, molimo posetite našu stranicu klikom na sledeći link:

<https://tehnoteka.rs/p/electrolux-ugradna-rerna-coe7p31x2-akcija-cena/>