

Uputstvo za upotrebu

ELECTROLUX mašina za sušenje veša EW8H258B

 **Electrolux**



Tehnoteka je online destinacija za upoređivanje cena i karakteristika bele tehnike, potrošačke elektronike i IT uređaja kod trgovinskih lanaca i internet prodavnica u Srbiji. Naša stranica vam omogućava da istražite najnovije informacije, detaljne karakteristike i konkurentne cene proizvoda.

Posetite nas i uživajte u ekskluzivnom iskustvu pametne kupovine klikom na link:

<https://tehnoteka.rs/p/electrolux-masina-za-susenje-vesa-ew8h258b-akcija-cena/>

EW8H258B

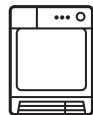

SR Машина за сушење рубља

Упутство за употребу

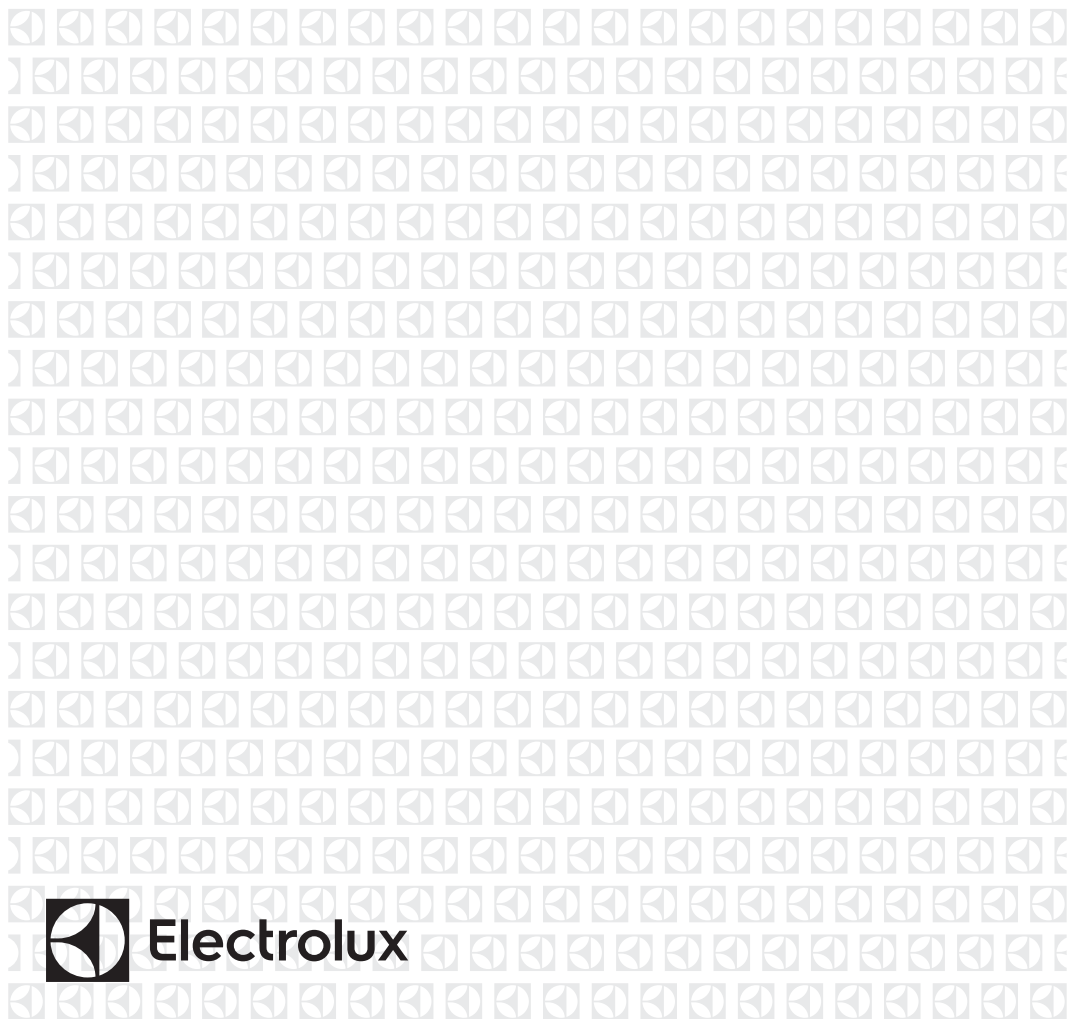

САДРЖАЈ

1. ИНФОРМАЦИЈЕ О БЕЗБЕДНОСТИ.....	3
2. БЕЗБЕДНОСНА УПУТСТВА.....	6
3. ОПИС ПРОИЗВОДА.....	8
4. КОМАНДНА ТАБЛА.....	9
5. ТАБЕЛА ПРОГРАМА.....	10
6. ОПЦИЈЕ.....	12
7. ПОДЕШАВАЊА.....	14
8. ПРЕ ПРВЕ УПОТРЕБЕ.....	16
9. СВАКОДНЕВНА УПОТРЕБА.....	17
10. КОРИСНИ САВЕТИ.....	19
11. НЕГА И ЧИШЋЕЊЕ.....	20
12. РЕШАВАЊЕ ПРОБЛЕМА.....	23
13. ТЕХНИЧКИ ПОДАЦИ.....	25
14. ВОДИЧ ЗА БРЗИ ПОЧЕТАК	28
15. ЛИСТ СА ИНФОРМАЦИЈАМА О ПРОИЗВОДУ У ВЕЗИ СА РЕГУЛАТИВОМ Е.У. 1369/2017.....	30

МИСЛИМО НА ВАС

Хвала што сте купили Electrolux уређај. Изабрали сте производ који са собом доноси деценије стручног рада и иновација. Генијалан је, елегантан и осмишљен имајући у виду ваше потребе. Будите уверени да ћете при сваком коришћењу добити изванредне резултате.

Добро дошли у Electrolux.

Посетите наш сајт да:



Прибавите савете за коришћење, брошуре и информације за решавање проблема, сервис и поправку:

www.electrolux.com/support



Региструјте производ ради боље услуге:

www.registerelectrolux.com



Купите прибор, потрошни материјал и оригиналне резервне делове за свој уређај:

www.electrolux.com/shop

КОРИСНИЧКА ПОДРШКА И СЕРВИС

Увек користите оригиналне резервне делове.

Када контактирате овлашћени сервисни центар, водите рачуна да код себе имате следеће податке: Модел, број производа, серијски број.

Подаци могу да се пронађу на плочици са техничким карактеристикама.

 Упозорење/опрез – информације о безбедности

 Опште информације и савети

 Информације о животној средини

Задржано право измена.

1. ⚠ ИНФОРМАЦИЈЕ О БЕЗБЕДНОСТИ

Пре него што започнете са инсталацијом и коришћењем овог уређаја, пажљиво прочитајте приложено упутство. Произвођач није одговоран за било какве повреде или штету које су резултат неисправне инсталације или употребе. Чувајте упутство за употребу на безбедном и приступачном месту за будуће коришћење.



- Прочитајте приложена упутства.



Упозорење: Ризик од пожара / запаљиви материјали.

Уређај садржи запаљиви гас, пропан (R290), гас са високим нивоом компатибилности са животном средином. Ватру и изворе ватре држите даље од уређаја. Водите рачуна да не оштетите колохлађења које садржи пропан.

1.1 Безбедност деце и осетљивих особа



УПОЗОРЕЊЕ!

Постоји ризик од гушења, повређивања или трајног инвалидитета.

- Овај уређај могу да користе деца старија од 8 година и особе са смањеним физичким, чулним или менталним способностима, као особе којима недостају искуство и знање, уколико им се обезбеди надзор или им се дају упутства у вези са употребом уређаја на безбедан начин и уколико схватају могуће опасности.
- Децу узраста између 3 и 8 година старости, као и особе са веома тешким и сложеним инвалидитетом, треба држати даље од уређаја, осим ако су под сталним надзором.
- Децу млађу од 3 године треба удаљити од уређаја уколико нису под непрекидним надзором.
- Немојте да дозволите деци да се играју уређајем.

- Држите сву амбалажу даље од деце и одлажите је на одговарајући начин.
- Детерџенте држите ван домашаја деце.
- Децу и кућне љубимце држите подаље од уређаја док су његова врата отворена.
- Ако овај апарат има уређај за безбедност деце, исти би требало да буде активиран.
- Деца не смеју да обављају чишћење и корисничко одржавање уређаја без надзора.

1.2 Опште мере безбедности

- Немојте да мењате спецификацију овог уређаја.
- Ако поврх машине за прање веша стављате машину за сушење веша, у ту сврху користите комплет за слагање. Комплет за слагање, која се може наћи код овлашћеног продавца, може се користити само са уређајем наведеним у упутству приложеном уз овај прибор. Пажљиво га прочитајте пре монтирања (погледајте брошуру за Инсталирање).
- Уређај може да се инсталира самостално или испод кухињских елемената са одговарајућим простором (погледајте брошуру за Инсталирање).
- Немојте инсталирати уређај иза врата која се закључавају, клизних врата нити врата са шарком на супротној страни, која би онемогућила да се врата уређаја отворе до краја.
- Отвори за вентилацију у постољу не смеју бити заклоњени тепихом, простирком или било каквом подном облогом.
- ОПРЕЗ: Уређај не сме да се напаја путем екстерног уређаја за укључивање као што је тајмер нити да буде повезан на коло које се редовно укључује и искључује путем струје.
- Прикључите главни кабл за напајање на зидну утичницу тек на крају поступка инсталације. Уверите се да је после постављања уређаја струјни утикач доступан.

- Обезбедите добру вентилацију у просторији у којој је уређај инсталиран како бисте избегли да се просторија испуни непожељним издувним гасовима других уређаја насталих сагоревањем неких других врста горива, укључујући и сагоревање отвореним пламеном.
- УПОЗОРЕЊЕ: Уређај не монтирајте у окружењу у коме нема измене ваздуха.
Уређај садржи запаљиви гас, пропан (R290), гас са високим нивоом компатибилности са животном средином. Држите изворе ватре и паљења даље од уређаја. Водите рачуна да не оштетите коло расхладног средства које садржи пропан.
- УПОЗОРЕЊЕ: Отвори за вентилацију, на кућишту уређаја или на уградном елементу, не смеју да буду блокирани.
- УПОЗОРЕЊЕ: Немојте да оштетите коло расхладног средства.
- Уколико је кабл за напајање оштећен, њега мора да замени произвођач, одговарајући Овлашћени сервисни центар или лица сличне квалификације, како би се избегла опасност од електрицитета.
- Не прекорачујте максималну количину веша од 8,0 kg (погледајте у одељку „Табела програма“).
- Немојте користити уређај ако су предмети запрљани индустријским хемикалијама.
- Очистите отпала влакна или труње од амбалаже које се накупило око уређаја.
- Уређај немојте пуштати у рад без филтера. Филтер за отпала влакна очистите пре или после сваког коришћења.
- Немојте да сушите неопране ствари у машини за сушење веша.
- Ствари које су запрљане супстанцама као што су уље за кување, ацетон, алкохол, бензин, керозин, средства за уклањање флека, терпентин, восак и средства за уклањање воска требало би да се

оперу у топлој води са додатном количином детерџента пре сушења у машини.

- Ствари као што су сунђераста гума (пена од латекса), капе за туширање, водоотпорни материјали, комади и одећа који су постављени гумом или јастуци пуњени ватом од сунђерасте гуме не смеју да се суше у машини за сушење веша.
- Фабрички омекшивачи или слични производи морају се користити искључиво како је наведено у упутству произвођача.
- Уклоните све ствари из предмета који би могли бити извор пожара, као што су упаљачи или шибице.
- **УПОЗОРЕЊЕ:** Никада не заустављајте машину за сушење веша пре краја циклуса сушења; у случају да то урадите, брзо уклоните све ствари и распоредите их тако да се топлота распореди.
- Пре било каквог поступка одржавања уређаја, искључите га и извадите утикач кабла за напајање из зидне утичнице.

2. БЕЗБЕДНОСНА УПУТСТВА

2.1 Инсталирање



Упозорење: Опасност од пожара / запаљиви материјали.

- Уклоните комплетну амбалажу.
- Немојте да инсталирате или користите оштећен уређај.
- Придржавајте се упутстава за монтирање које сте добили уз уређај.
- Уређај не монтирајте у окружењу у коме нема измене ваздуха. Уређај садржи запаљиви гас, пропан (R290), гас са високим нивоом компатибилности са животном средином. Држите изворе ватре и паљења даље од уређаја. Водите рачуна да не оштетите коло расхладног средства које садржи пропан.
- Увек водите рачуна приликом померања уређаја зато што је тежак. Увек користите заштитне рукавице и затворену обућу.
- Немојте да инсталирате или користите уређај тамо где температура може да буде нижа од 5 °C или виша од 35 °C.
- Област пода на којој ће уређај бити монтиран мора бити равна, стабилна, отпорна на топлоту и чиста.
- Уверите се да постоји циркулација ваздуха између уређаја и пода.
- Приликом премештања, уређај увек мора да стоји вертикално.
- Задњи део уређаја мора да буде ослоњен на зид.
- Када се уређај постави у стални положај, уз помоћ либеле проверите да ли је правилно

нивелисан. Ако није, подесите ногице док се не изневелише.

2.2 Прикључење на електричну мрежу



УПОЗОРЕЊЕ!

Ризик од пожара и струјног удара.

- Прикључите главни кабл за напајање на зидну утичницу тек на крају инсталације. Водите рачуна да постоји приступ мрежном утикачу након инсталације.
- Уређај мора да буде уземљен.
- Уверите се да су параметри на плочици са техничким карактеристикама компатибилни са одговарајућим параметрима електричне мреже за напајање.
- Увек користите прописно уграђену утичницу са заштитом од струјног удара.
- Немојте да користите адаптере са више утичница и продужне каблове.
- Не вуците кабл за напајање како бисте искључили уређај. Кабл искључите тако што ћете извући утикач из утичнице.
- Немојте додиривати кабл за напајање нити мрежни утикач влажним рукама.

2.3 Употреба



УПОЗОРЕЊЕ!

Постоји ризик од струјног удара, пожара, опекотина или оштећења уређаја.



Упозорење: Опасност од пожара / запаљиви материјали. Уређај садржи запаљиви гас, пропан (R290), гас са високим нивоом компатибилности са животном средином. Држите изворе ватре и паљења даље од уређаја. Водите рачуна да не оштетите коло расхладног средства које садржи пропан.

- Уређај је само за кућну употребу.

- Немојте да сушите оштећене (подеране, излизане) предмете које садрже поставу или испуне.
- Ако веш је опран средством за уклањање мрља, покрените додатни циклус испирања пре него што започнете циклус сушења.
- Сушите искључиво тканине који су погодне за сушење у овом уређају. Пратите инструкције за чишћење на етикети на вешу.
- Кондензовану воду/дестиловану воду из уређаја немојте пити, нити од ње припремати храну. Може да изазове здравствене проблеме код људи и кућних љубимаца.
- Немојте седати нити стајати на отворена врата уређаја.
- У уређају немојте сушити мокар веш из ког капље вода.

2.4 Унутрашње осветљење



УПОЗОРЕЊЕ!

Ризик од повреде.

- Када се ради о сијалицама унутар производа и резервних делова, сијалице које се продају засебно: Ове сијалице су намењене да издрже екстремне физичке услове у кућним апаратима, као што су температура, вибрације, влага, или су намењене да сигнализирају информације о радном стању уређаја. Нису предвиђене за употребу у другим уређајима и нису погодне за осветљавање просторија у домаћинству.
- Светлећа диода зрачи видљиву светлост; немојте гледати директно у зрак светлости.
- Да бисте заменили унутрашње осветљење, контактирајте овлашћени сервисни центар.

2.5 Нега и чишћење



УПОЗОРЕЊЕ!

Ризик од повреде или оштећења уређаја.



Упозорење: Опасност од пожара / запаљиви материјали. Уређај садржи запаљиви гас, пропан (R290),

гас са високим нивоом компатибилности са животном средином. Држите изворе ватре и паљења даље од уређаја. Водите рачуна да не оштетите коло расхладног средства које садржи пропан.

- Немојте користити млаз воде или пару за чишћење уређаја.
- Уређај чистите влажном меком крпом. Користите искључиво неутралне детерџенте. Немојте користити абразивне производе, абразивне јастучиће за чишћење, раствараче или металне предмете.
- Будите опрезни када чистите уређај како не бисте оштетили расхладни систем.

2.6 Компресор



УПОЗОРЕЊЕ!

Постоји ризик од оштећења уређаја.

- Компресор и систем компресора у машини за сушење веша пуне се посебним средством које не садржи флуоро-хлороугљоводонике. Овај систем мора да буде чврст. Оштећење система може изазвати цурење.

2.7 Услуга

- Ради оправке уређаја обратите се овлашћеном сервисном центру..

- Користите само оригиналне резервне делове.

2.8 Одлагање



УПОЗОРЕЊЕ!

Ризик од повреде или гушења.



Упозорење: Опасност од пожара / Опасност од материјалне штете и оштећења уређаја.

- Искључијте уређај из електричног напајања и са довода за воду.
- Исеците мрежни електрични кабл на месту које је близу уређаја и одложите га.
- Овај уређај садржи запаљиви гас (R290). Обратите се општинским органима да бисте сазнали како да правилно одложите уређај у отпад.
- Уклоните ручицу од врата да бисте спречили да се деца или кућни љубимци заглаве у бубњу.
- Одложите апарат у складу са важећим прописима за одлагање отпада од електричних и електронских уређаја (WEEE).

3. ОПИС ПРОИЗВОДА

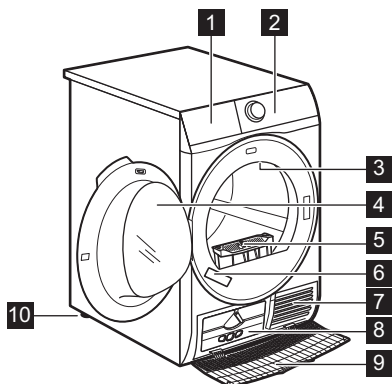

- 1 Резервоар за воду
- 2 Командна табла
- 3 Унутрашње светло
- 4 Врата уређаја
- 5 Филтер
- 6 Плочница са техничким карактеристикама
- 7 Прорези за ваздух
- 8 Лампица измењивача топлоте
- 9 Поклопац измењивача топлоте
- 10 Подесиве ногице

- i** Ради лакшег убацавања веша или једноставније инсталације, врата су реверзибилна. (погледајте посебан летак).



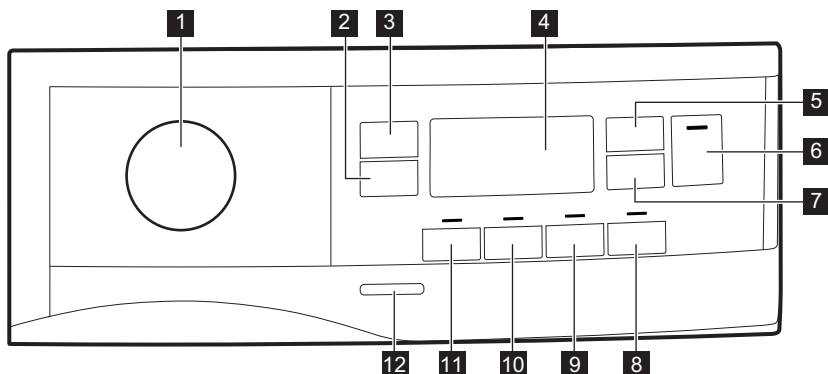





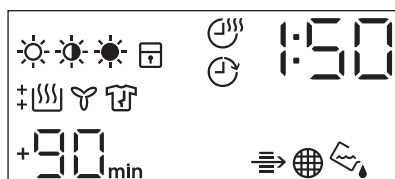

4. КОМАНДНА ТАБЛА

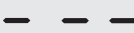

- 1** Дугме за избор програма и ● прекидач RESET (РЕСЕТОВАЊЕ)
 - 2** Сензорско дугме Мање набора
 - 3** Сензорско дугме Ниво осушености
 - 4** Дисплеј
 - 5** Сензорско дугме / Време сушења
 - 6** Сензорско дугме Старт/Пауза
 - 7** Сензорско дугме Одложени старт
 - 8** Сензорско дугме Refresh (Освежавање)
 - 9** Сензорско дугме End Alert (зујалица)
 - 10** Сензорско дугме Обрнуто Плус
 - 11** Сензорско дугме Тихо
 - 12** Дугме за укључивање/искључивање
- i** Сензорску дугмад додирујте прстом у подручју на којем је приказан симбол или назив опције. Немојте носити рукавице док рукујете командном таблом. Постарајте се да командна табла увек буде чиста и сува.

4.1 Приказ



Симбол на дисплеју	Опис симбола
	опција за осушеност веша: iron (пегла), superboard (орман), extra (екстра суво)
	опција Time Drying (време сушења) је укључена
	укључена опција Delay Start (одлагање)
	индикатор: <i>проверите измењивач топлоте</i>
	индикатор: <i>очистите филтер</i>
	индикатор: <i>испразните резервоар са водом</i>
	функција за безбедност деце је укључена
	погрешан избор или је командно дугме на положају „Ресетовање“ ●
	индикатор: <i>фаза сушења</i>
	индикатор: <i>фаза хлађења</i>
	индикатор: <i>фаза против гужвања</i>
1 : 50	трајање програма
+30 _{min.} , +60 _{min.} , +90 _{min.} , +2h	продужење подразумеване фазе Дуго против гужвања: +30мин, +60мин, +90мин, +2ч
: 10 - 2 : 00	избор времена сушења (10 мин - 2 ч)
1h - 20h	избор одложеног старта (1 ч - 20 ч)

5. ТАБЕЛА ПРОГРАМА

Програм	Количина ¹⁾	Својства / тип материјала ²⁾
 ³⁾ Памук Есо	8,0 кг	Циклус који треба користити за сушење памука са нивоом осушености „Орман“, уз максималну уштеду енергије. / ☺☐
Памук	8,0 кг	Циклус дефинисан за сушење свих врста памука спремних за складиштење (Орман). / ☺☐
Синтетика	4,0 кг	Синтетика или тканине мешовитог састава. / ☺☺☐

Програм	Количина ¹⁾	Својства / тип материјала ²⁾
Mixed (Мешано) XL	6 кг	Мешана гардероба од памука, мешавине памука и синтетике и синтетичких тканина. / ☺☺☺
Осетљиво	4 кг	Осетљиве тканине као што су вискоза, вештачка свила, акрил и њихове мешавине. / ☺☺☺
Sport (Спортска опрема)	2 кг	Спортска одећа, танке и светле тканине, микрофибер, полиестер. / ☺☺☺
Bedlinen (Постељина) XL	4,5 кг	Највише до три комплета постељине, с тим да једна постељина може бити величине за две особе. / ☺☺☺
Јоргани	3 кг	Јоргани за једну или две особе и јастуци (са перјем, паперјем или синтетичким пуњењем). / ☺☺☺
На отвореном 	2 кг	Одећа коју носимо када изалозимо напоље, радна и спортска одела, водоотпорне јакне и јакне које пропуштају ваздух, као и јакне са поставом од вуне која може да се извади или са унутрашњом поставом. Погодно за сушење у машини за сушење веша. / ☺☺☺
Тексас	4 кг	Одећа за сваки дан, као што је тексас, дуксеви различите дебљине (нпр. око врата, манжетне и шавови). / ☺☺☺
Свила 	1 кг	Благо сушење свилене одеће која се пере ручно. / ☺☺☺

Програм	Количина ¹⁾	Својства / тип материјала ²⁾
Вуна  	1 кг	<p>Вунена одећа. Благо сушење вунене одеће која се пере ручно. Уклоните одећу из машине одмах по завршетку програма.</p> <div style="border: 1px solid black; padding: 5px; text-align: center;">   <p>WOOL HAND WASH SAFE</p> </div> <p>Циклус сушења вуне у овој машини одобрена је компанија Woolmark за сушење одевних предмета од вуне означених етикетом „ручно прање“ уколико се одевни предмети суше према упутствима које је издао произвођач ове машине. Пратите начин одржавања на етикети веша за остала упутства за веш. M2101 Симбол Woolmark је ознака сертификата у многим земљама.</p>

1) Максимална тежина се односи на сув веш.

2) За значење ознаке материјала погледајте одељак **НАПОМЕНЕ И САВЕТИ: Припрема веша**.

3) Програм  Памук Орман ECO јесте „Стандардни програм за памук“ према Уредби бр. 392/2012 Комисије ЕУ. Погодан је за сушење уобичајено мокрог памучног веша и то је најефикаснији програм за сушење памучног веша у смислу потрошње енергије.



6. ОПЦИЈЕ

6.1 Мање набора

Продужава фазу против гужвања за 30, 60, 90 минута или 2 сата на крају циклуса сушења. Ова функција умањује гужвање. Веш може да се извади током фазе против гужвања.

6.2 Ниво осушености

Ова функција помаже да се повећа осушеност веша. Постоје 3 опције:

-  Додатно
-  Орман
-  Пегла

6.3 Време сушења

Можете подесити трајање програма од најмање 10 минута до највише 2 сата. Трајање одређеног програма зависи од количине веша у уређају.



Препоручујемо да подесите кратко време трајања за мале количине, или за само један комад веша.

ПРЕПОРУЧЕНО ВРЕМЕ СУШЕЊА	
10–20 min	дејство само хладног ваздуха (без грејања).
20–40 min	додатно сушење за већу сувоћу после првобитног циклуса сушења.
>40 min	потпуно сушење малих количина веша до 4 kg, добро центрифугираних (>1200 o/min).

- i** Ова опција се односи и на решетку за сушење (стандардна или додатна опрема, у зависности од модела)

6.4 ☁ Време сушења укључено за програм Вуна

Опција погодна за програм Вуна како би се подесио ниво коначне осушености.

6.5 ↻ Refresh (Освежавање)

За освежавање веша који је стајао у орману. Максимална количина веша не сме да премаши 1 кг.

6.9 Табела опција

Програми ¹⁾	☀ Ниво осушености	☰ Мање набора	🔇 Тихо	↻ Обрнуто Плус	🔄 Re- fresh (Освежавање)	☁ Време сушења
	☀ ☀ ☀					

6.6 🔊 End Alert (зујалица)

Звучни сигнал се чује за:

- крај циклуса
- почетак и крај фазе против гужвања
- прекид циклуса

Функција аларма је подразумевано увек укључена. Ову функцију можете да користите за активацију или деактивацију звука.

- i** Можете да активирате опцију End Alert (зујалица) са свим програмима.

6.7 🔄 Обрнуто Плус

Повећајте учесталост окретања бубња у супротном смеру како би се смањило уплитање и увртање предмета. То ће повећати уједначеност резултата сушења и помоћи да се смање набори. Препоручује се за велике или дуге предмете (на пример чаршаве, панталоне, дуге хаљине)“

6.8 🔇 Тихо

Уређај ради са мањим нивоом буке, без утицаја на квалитет сушења. Уређај ради полако са дужим трајањем циклуса.

Програми ¹⁾	Ниво осушено-сти	Мање набора	Тихо	Обрнуто Плус	Refresh (Освежавање)	Време сушења
Памук Есо	■	■				
Памук	■	■	■	■	■	■
Синтетика	■	■	■	■	■	■
Mixed (Мешано) XL	■	■	■	■		■
Осетљиво	■	■				
Sport (Спортска опрема)	■	■				
Bedlinen (Постељина) XL	■	■	■	■		
Јоргани	■	■				
На отвореном	■	■				
Тексас	■	■	■	■		
Свила	■	■	■	■		
Вуна						■ 2)

1) Заједно са програмом можете да подесите једну или више опција. Да бисте их активирали или деактивирали, притисните одговарајуће сензорско дугме.

2) Погледајте одељак ОПЦИЈЕ: Време сушења за програм Вуна

7. ПОДЕШАВАЊА

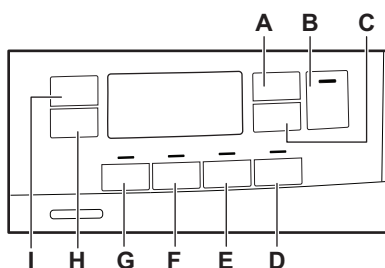

A. Време сушења сензорско дугме

B. Старт/Пауза сензорско дугме

C. Одложени старт сензорско дугме

D. Refresh (Освежавање) сензорско дугме

E. End Alert (зужалица) сензорско дугме

F. Обрнуто Плус сензорско дугме

G. Тихо сензорско дугме

H. Мање набора сензорско дугме

I. Ниво осушености сензорско дугме

7.1 Функција за безбедност деце

Ова опција онемогућава деци да се играју са уређајем док је у току извршавање неког програма. Сензорска дугмад су закључана.

Откључано је само дугме за укључивање/искључивање.

Активирање опције блокада за безбедност деце:

1. Притисните дугме за укључивање/искључивање да бисте активирали уређај.
2. Притисните и задржите сензорско дугме (D) на неколико секунди. Укључује се индикатор блокаде за безбедност деце.

i Опцију за безбедност деце могуће је деактивирати док је неки програм у току. Притисните и задржите исто ово сензорско дугме све док се индикатор функције за безбедност деце не искључи. Функција „Блокада за безбедност деце“ није доступна 8 сек. након укључивања уређаја.

7.2 Прилагођавање степена преостале влажности



i Сваки пут када уђете у режим „Подешавање степена преостале влажности веша“, претходно подешен степен влажности ће се променити у наредну вредност (нпр. претходно подешено - 2 - промениће се у - 1 -).

Да бисте променили подразумевани степен преостале влажности:

1. Притисните дугме за укључивање/искључивање да бисте активирали уређај.

2. Користите дугме за избор програма да бисте подесили неки програм.
3. Сачекајте приближно 8 секунди.
4. Притисните и држите дугмад (G) и (F) истовремено.

Укључује се један од ових индикатора:







- -  - максимална осушеност
- -  - сувљи веш
- -  - стандардно сув веш

5. Притисните и задржите дугмад (G) и (F) више пута све док се не укључи индикатор одговарајућег нивоа.



Ако се дисплеј врати у нормалан режим (приказаће се време одабраног програма из корака 2.), док се подешава степен преостале влаге, притисните и задржите дугмад (G) и (F) још једном да бисте ушли у режим „Подешавање степена преостале влажности веша“ (претходно подешен степен влажности ће се променити у наредну вредност).

6. За прихватање изабраног степена преостале влажности, сачекајте 5 секунди и дисплеј ће се вратити у нормалан режим.

Dryness Level (осушеност)	Симбол на дисплеју
-  - максимална осушеност	+ 
-  - сувљи веш	+ 
-  - стандардно сув веш	

7.3 Индикатор резервоара за воду

Подразумевано подешавање индикатора резервоара за воду је „укључено“. Он се укључује када се програм заврши или када је неопходно испразнити резервоар за воду.



Уколико је инсталиран комплет за пражњење (додатни прибор), уређај ће аутоматски празнити воду из резервоара. У овом случају препоручујемо да деактивирате индикатор резервоара за воду.

Деактивирање индикатора резервоара за воду:

1. Притисните дугме за укључивање/искључивање да бисте активирали уређај.
2. Сачекајте приближно 8 секунди.
3. Притисните и држите сензорску дугмад (H) и (I) истовремено. Дисплеј приказује једну од ове две комбинације:
 - Дисплеј приказује „Искљ.“. Након 5 секунди дисплеј се враћа у нормалан режим.
 - Дисплеј приказује „Укљ.“. Након 5 секунди дисплеј се враћа у нормалан режим.

8. ПРЕ ПРВЕ УПОТРЕБЕ



Браве са задње стране бубња аутоматски се уклањају када се машина за сушење активира по први пут. Том приликом може се чути бука.

За откључавање брава са задње стране бубња:

1. Укључите уређај.
2. Подесите било који програм.
3. Притисните дугме Старт/Пауза. Бубањ почиње да се окреће. Браве са задње стране бубња се аутоматски деактивирају.

Пре употребе уређаја за сушење предмета:

- Бубањ машине за сушење веша очистите влажном крпом.
- Покрените програм који траје 1 сат са влажним вешом.



На почетку циклуса сушења (првих 3-5 min.) ниво звука може бити нешто виши. Ово се дешава услед активирања компресора. Ово је уобичајено код уређаја које покреће компресор, попут фрижидера и замрзивача.

8.1 Необичан мирис

Уређај је чврсто запакован.

Након распакивања производа можете осетити необичан мирис. То је нормално код потпуно нових производа.

Уређај је направљен од више различитих врста материјала који сви заједно могу да стварају необичан мирис.

Током извесног периода коришћења, након неколико циклуса сушења, необичан мирис постепено нестаје.

8.2 Звуци



Током циклуса сушења могу се чути различити звуци. То су сасвим нормални звуци који се чују током рада.

Радни компресор.

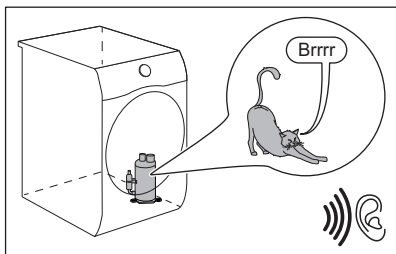

Ротирајући бувањ.

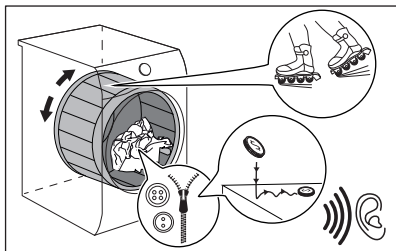

Радни вентилатори.

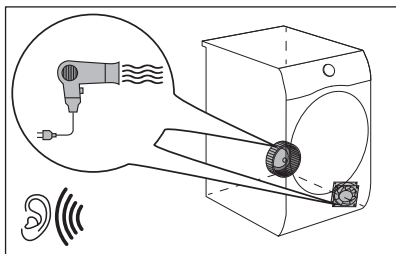

Радна пумпа и пренос кондензата у резервоар.

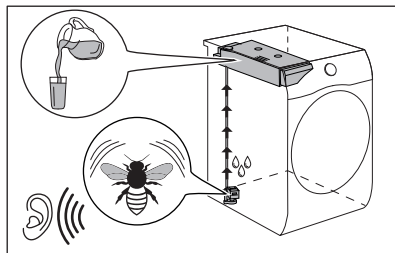

9. СВАКОДНЕВНА УПОТРЕБА

9.1 Покретање програма без одложеног старта

1. Припремите веш и убаците га у машину.

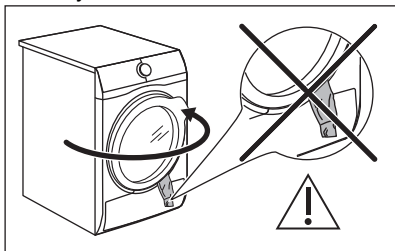

ОПРЕЗ

Водите рачуна да, када затворите врата, делови веша не остану заглављени између врата и гумене заптивке на вратима.

2. Притисните дугме за укључивање/искључивање да бисте активирали уређај.
3. Подесите одговарајући програм и опције за тај тип веша. Дисплеј показује трајање програма.

 Стварно време сушења зависиће од врсте пуњења (количине и састава), температуре просторије и влажности веша након фазе сушења центрифугом.

4. Притисните сензорско дугме **Старт/Пауза**.
Програм се покреће.

9.2 Покретање програма са одложеним стартом

1. Подесите одговарајући програм и опције за тај тип веша.
2. Притискајте дугме за одлагање старта све док се на дисплеју не појави време одлагања које желите да подесите.



 Старт неког програма може се одложити од минимално 1 часа до максимално 20 часова.

3. Притисните сензорско дугме **Старт/Пауза**.
На дисплеју се приказује одбројавање до одложеног старта.
Када се одбројавање заврши, програм се покреће.

9.3 Промена програма



1. Притисните дугме за укључено/искључено да бисте деактивирали уређај
2. Притисните дугме за укључено/искључено да бисте укључили уређај.
3. Подесите програм.



Алтернативно:

1. Ротирајте дугме за избор програма на положај „Ресетовање“ .
2. Сачекајте једну секунду. Дисплеј приказује .
3. Подесите програм.

9.4 На крају програма

Када је програм завршен:







- Чује се непрекидан звучни сигнал.
- Дисплеј приказује  :  

- Индикатор  је укључен.
- Индикатори Филтер  и Резервоар  могу да се укључе.
- Индикатор **Старт/Пауза** је укључен. Уређај наставља да ради, обављајући фазу против гужвања у трајању од око 30 минута или дуже ако је опција **Мање набора** била подешена (погледајте одељак *Опција - Мање набора*).

Фаза против гужвања умањује гужвање.

Веш можете извадити из машине и пре завршетка фазе против гужвања. Ради постизања најбољих резултата препоручујемо да веш вадите непосредно пре завршетка ове фазе.

Када је фаза против гужвања завршена:

- Дисплеј и даље приказује  :  
 - Индикатор  се искључује.
 - Индикатори Филтер  и Резервоар  остају укључени.
 - Индикатор **Старт/Пауза** се гаси.
1. Притисните дугме за укључивање/искључивање да бисте деактивирали уређај.
 2. Отворите врата уређаја.
 3. Извадите веш.
 4. Затворите врата уређаја.
Могући разлози за незадовољавајуће резултате сушења:
 - Неодговарајуће подешавање подразумеваног нивоа осушености. Погледајте одељак *Подешавање подразумеваног нивоа осушености*
 - Температура просторије је прениска или превисока. Оптимална температура просторије је између 18 °C и 25 °C.

 **Сваки пут након завршетка програма очистите филтер и испразните резервоар за воду.**

9.5 Функција приправности

Да би се редуковала потрошња електричне енергије, ова функција аутоматски деактивира уређај:

- Након 5 минута, уколико не покренете програм.
- Пет минута након завршетка програма.



Време је скраћено на 30 секунди ако дугме за избор програма показује на положај „Ресетовање“ ●.

10. КОРИСНИ САВЕТИ

10.1 Припрема веша



Веома често је одећа после циклуса прања слеplена и потпуно увезана.

Сушење слеplене и увезане одеће је неефикасно.

Да би се осигурао правилан проток ваздуха и равномерно сушење, препоручује се да протресете и ставите један по један комад одеће у сушилицу.

Да би се осигурао одговарајући процес сушења:

- Затворите патент затвараче.
- Закопчајте дугмад на јорганским прекривачима.
- Не сушите одрешене кравате и траке (нпр. траке од кецеље). Вежите их пре но што покренете неки програм.
- Уклоните све предмете из џепова.
- Извртните на поставу предмете са унутрашњим слојем направљеним

од памука. Памучни слој мора увек да буде окренут ка споља.

- Увек подесите програм који одговара врсти веша који се суши.
- Не стављајте заједно светле и тамне боје.
- Користите програм који је погодан за памучни веш, жерсеј и плетену одећу, како бисте умањили скупљање веша.
- Не прекорачујте максималну количину веша која је наведена у одељку о програмима или приказана на дисплеју.
- Сушите искључиво веш који је погодан за сушење у машини за сушење. У ту сврху, погледајте етикету на вешу.
- Не сушите истовремено мале и велике предмете. Мали предмети могу да се заглаве унутар великих и да остану влажни.
- Протресите велике комаде одеће, тканине, пре него што их ставите у машину за сушење. То је зато да би се избегло да унутар тканине након циклуса сушења остану влажна места.

Ознака на етикету	Опис
	Веш је предвиђен за сушење у машини за сушење.
	Веш је предвиђен за сушење у машини за сушење на већим температурама.
	Веш је предвиђен за сушење у машини за сушење само на ниским температурама.
	Веш није предвиђен за сушење у машини за сушење.

11. НЕГА И ЧИШЋЕЊЕ

11.1 Чишћење филтера



ОПРЕЗ

Избегавајте употребу воде за чишћење филтера. Уместо тога баците влакна у канту за смеће у канту за смеће (избегавајте расипање пластичних влакана у водену средину).



Да бисте постигли најбољи učinak сушења, редовно чистите филтер, јер зачепљени филтер продужава трајање циклуса и повећава потрошњу енергије. Филтер чистите руком и, ако је неопходно, усисивачем.

1.

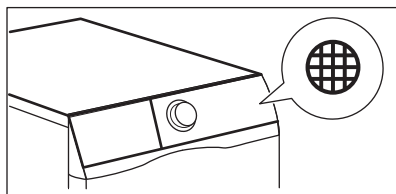

2.

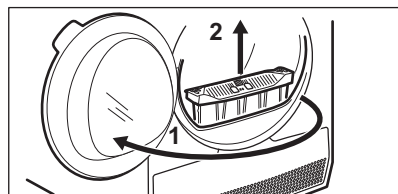

3.

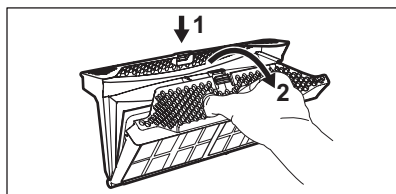

4.

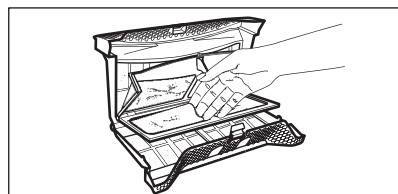

5. 1)

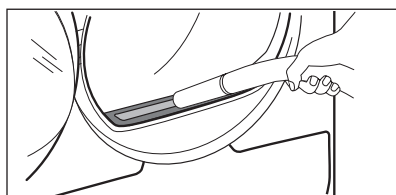

6.

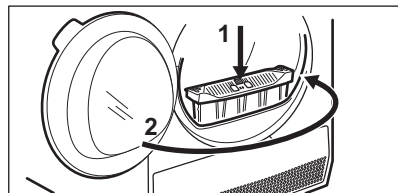

1) Ако је потребно, очистите длачице из лежишта и заптивке филтера. Можете да користите усисивач.

11.2 Пражњење резервоара за воду

1.

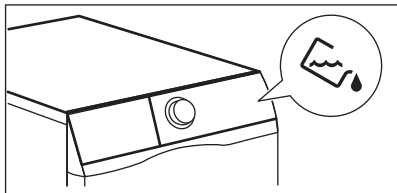

2.

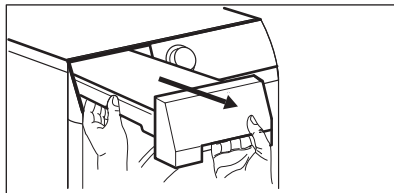

3.

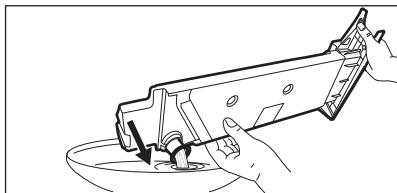

4.

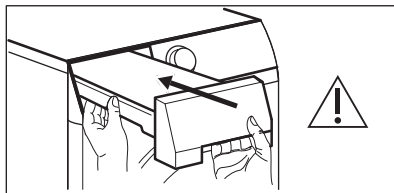

Воду из резервоара можете користити као замену за дестиловану воду (нпр. у пеглама на пару). Пре коришћења, помоћу филтера уклоните заосталу прљавштину из воде.

11.3 Чишћење измењивача топлоте

1.

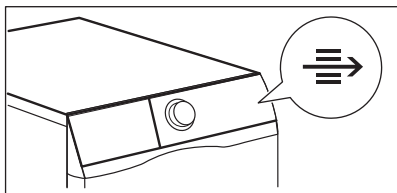

2.

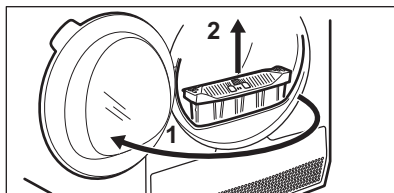

3.

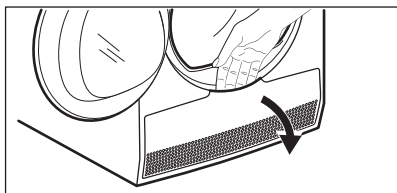

4.

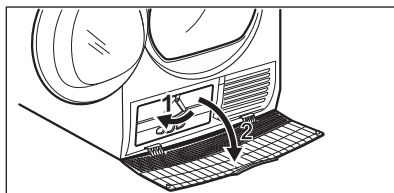

5.

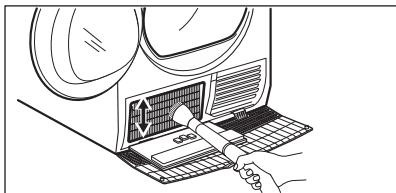

6.

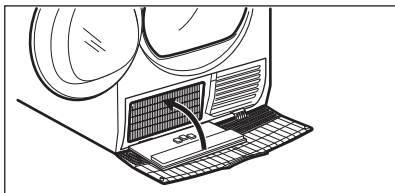

7.

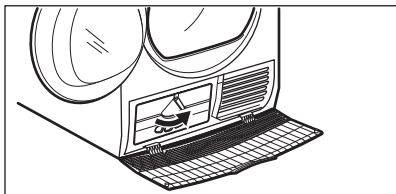

8.

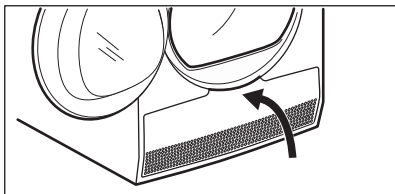

9.

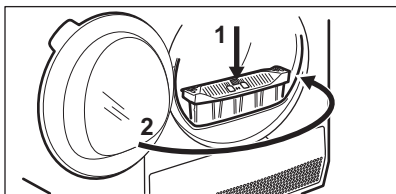
**ОПРЕЗ**

Не додирујте металне површине голим рукама. Ризик од повреде. Носите заштитне рукавице. Чистите пажљиво како не бисте оштетили металну површину.

11.4 Чишћење сензора влажности

**ОПРЕЗ**

Ризик од оштећења сензора влажности. Немојте да користите абразивне материјале или челичну вуну за чишћење сензора.

Да би се осигурали најбољи резултати сушења уређај је опремљен металним сензором влажности. Он је постављен на унутрашњој страни врата.

Током времена површина сензора се може да се задрља што смањује учинак сушења.

Препоручујемо да очистите сензор најмање 3 или 4 пута или ако приметите да је дошло до опадања учинка сушења.

За чишћење можете да користите тврду страну сунђера за прање посуђа и мало сирћета или течности за прање посуђа.

Да бисте очистили сензор:

1. Отворите врата за пуњење.
2. Очистите површине сензора влажности тако што ћете обрисати металну површину неколико пута.

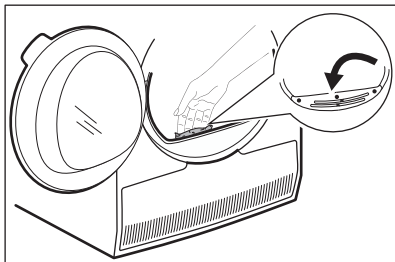

11.5 Чишћење бубња



УПОЗОРЕЊЕ!

Искључите кабл уређаја из мрежне утичнице пре него што га очистите.

Користите стандардни неутрални сапун да бисте очистили унутрашњост бубња и подизаче бубња. Осушите очишћене површине меканом крпом.



ОПРЕЗ

Немојте да користите абразивне материјале или челичну вуну за чишћење бубња.

11.6 Чишћење командне табле и кућишта

Користите стандардни неутрални сапун да бисте очистили командну таблу и кућиште.

Користите влажну крпу за чишћење. Осушите очишћене површине меканом крпом.



ОПРЕЗ

Немојте да користите средства за чишћење намештаја или средства за чишћење која могу за изазову корозију.

11.7 Чишћење прореза за ваздух

Помоћу усисивача уклоните паперје са прореза за ваздух.

12. РЕШАВАЊЕ ПРОБЛЕМА



УПОЗОРЕЊЕ!

Погледајте поглавља о безбедности.

12.1 Кодови грешке

Уређај неће да се покрене или се зауставља у току рада.

Прво покушајте да пронађете решење проблема (погледајте табелу). Уколико се проблем настави, контактирајте Овлашћени сервисни центар.



УПОЗОРЕЊЕ!

Искључите уређај са напајања електричном енергијом пре почетка било какве провере.

У случају већих проблема, оглашавају се звучни сигнали, дисплеј приказује код аларма и дугме ће можда непрестано да трепери:

Могући узрок	Могући узрок	Решење
E5A	Мотор уређаја је преоптерећен. Превише веша или смећа у бубњу.	Програм није завршен. Извадите веш из бубња, подесите програм и поново покрените циклус.

Могући узрок	Могући узрок	Решење
E97	Интерна грешка. Нема комуникације између електронских елемената уређаја.	Програм није завршен како треба или се уређај прерано зауставио. Поново искључите и укључите уређај. Ако се шифра аларма поново појави, обратите се Овлашћеном сервисном центру.
E90	Напајање је нестабилно.	Када се на уређају приказује E90 , причекајте док се главни довод стабилно не притисне на старт. Ако уређај паузира циклус без икаквих индикација, притисните старт циклуса. Ако се појави упозорење, проверите интегритет кабла / утичнице или главног напајања.

Уколико се на екрану појаве друге шифре аларма, искључите и поново укључите уређај. Уколико се проблем настави, контактирајте Овлашћени сервисни центар.

У случају различитих проблема са машином за прање веша, проверите табелу испод за могућа решења.

12.2 Решавање проблема

Проблем	Могуће решење
Не можете да укључите уређај.	Проверите да ли је утикач прикључен у зидну утичницу.
	Проверите осигурач у кутији са осигурачима (кућна инсталација).
Програм се не покреће.	Притисните дугме Старт/Пауза.
	Проверите да ли су врата уређаја затворена.
Врата уређаја се не затварају.	Проверите да ли је филтер правилно уграђен.
	Водите рачуна да се веш не заглави између врата уређаја и гумене заптивке на вратима.
Уређај се зауставља током рада.	Уверите се да је посуда за воду празна. Притисните дугме Старт/Пауза да бисте поново покренули програм.
	Количина веша је премала, повећајте количину или користите програм Време сушења.

Проблем	Могуће решење
Циклус траје предуго или су резултати сушења незадовољавајући. ¹⁾	Водите рачуна да тежина веша одговара трајању програма. Уверите се да је филтер чист. Веш је превише влажан. Поново исцентрифугирајте веш у машини за прање веша. Постарајте се да температура у просторији буде изнад +5°C и испод +35°C. Оптимална температура просторије је од 18°C до 25°C. Подесите програм Време сушења или програм Додатно. ²⁾
Дисплеј приказује — — —.	Ако желите да подесите нови програм, деактивирајте и активирајте уређај. Уверите се да су одабране опције погодне за конкретан програм.

¹⁾ Након максимално 6 сати, програм се аутоматски завршава.

²⁾ Приликом сушења великих предмета може се десити да неки делови остану влажни (нпр. прекривачи за кревете).

Ако резултати сушења нису задовољавајући

- Подешен је неодговарајући програм.
- Филтер је запушен.
- Измењивач топлоте је запушен.
- Стављено је превише веша у бубањ уређаја.
- Бубањ је прљав.
- Неодговарајуће подешавање сензора за проводљивост

(Погледајте поглавље „Подешавања - Кориговање степена преостале влажности веша“ да бисте пронашли боље подешавање).

- Запушени су прорези за проток ваздуха.
- Температура просторије је сувише ниска или сувише висока (оптимална температура просторије је од 18 °C до 25 °C)

13. ТЕХНИЧКИ ПОДАЦИ

Висина x ширина x дубина	850 x 596 x 638 mm (највише 662 mm)
Максимална дубина код отворених врата уређаја	1107 mm
Максимална ширина код отворених врата уређаја	958 mm
Подесива висина	850 mm (+15 mm – регулисање ножица)

Запремина бубња	118 l
Максимална количина веша	8,0 kg
Напон	230 V
Фреквенција	50 Hz
Ниво звучне енергије	66 dB
Укупна снага	900 W
Класа енергетске ефикасности	A++
Потрошња енергије за стандардни програм памука са максималном количином веша. ¹⁾	1,99 kWh
Потрошња енергије за стандардни програм памука са делимичним пуњењем. ²⁾	1,07 kWh
Годишња потрошња електричне енергије ³⁾	234,7 kWh
Укључен режим апсорпције снаге ⁴⁾	0,13 W
Искључен режим апсорпције снаге ⁴⁾	0,13 W
Примена	Домаћинство
Дозвољена температура просторије	Од +5°C до +35°C
Заштитни омотач пружа заштиту од продирања чврстих честица и влаге, изузев на местима на којима опрема под ниским напоном нема заштиту од влаге	IPX4
Ознака гаса	R290
Тежина	0,140 kg

¹⁾ У сагласности са стандардом EN 61121. 8,0 kg памука се центрифугира на 1000 о/мин.

²⁾ У сагласности са стандардом EN 61121. 4,0 kg памука се центрифугира на 1000 о/мин.

³⁾ Годишња потрошња електричне енергије у kWh, на основу 160 циклуса сушења стандардног програма за сушење памучног веша при пуном или делимичном пуњењу, као и потрошња у режимима ниске потрошње. Стварна потрошња електричне енергије по циклусу зависиће од тога како се уређај користи (Уредба (ЕУ) бр. 392/2012).

⁴⁾ У сагласности са стандардом EN 61121.

Информације у горњем графикану су у складу са Уредбом бр. 392/2012 Комисије ЕУ којом се примењује Директива 2009/125/ЕС.

13.1 Подаци о потрошњи

Програм	Обртање на / преостала влажност	Време сушења ¹⁾	Потрошња електричне енергије ²⁾
Памук Есо 8,0 kg			
Орман	1400 o/min / 50%	125 min.	1,51 kWh
	1000 o/min / 60%	154 min.	1,99 kWh
Памук 8,0 kg			
Пегла	1400 o/min / 50%	106 min.	1,19 kWh
	1000 o/min / 60%	141 min.	1,70 kWh
Памук Есо 4,0 kg			
Орман	1400 o/min / 50%	75 min.	0,88 kWh
	1000 o/min / 60%	89 min.	1,07 kWh
Синтетика 4,0 kg			
Орман	1200 o/min / 40%	59 min.	0,63 kWh
	800 o/min / 50%	74 min.	0,83 kWh

1) За делимична пуњења, трајање циклуса је краће и уређај користи мање енергије.

2) Неодговарајућа температура просторије и/или лоше центрифугиран веш могу да продуже трајање циклуса и повећају потрошњу енергије.

14. ВОДИЧ ЗА БРЗИ ПОЧЕТАК

14.1 Свакодневна употреба

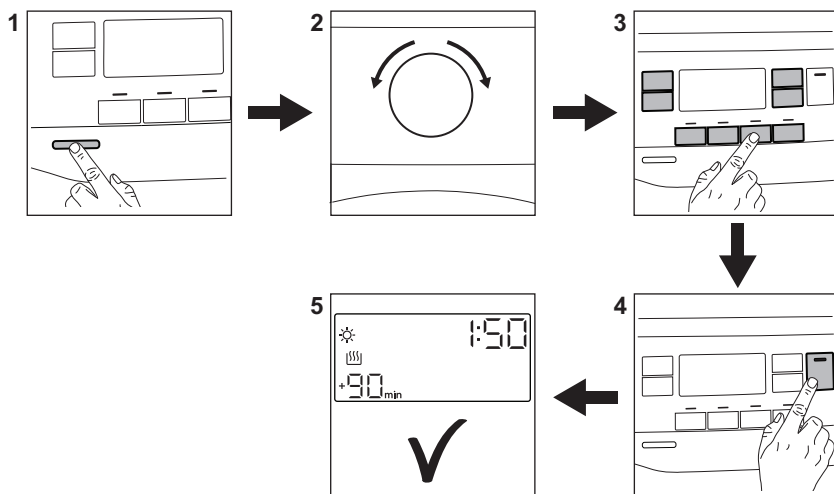

1. Притисните дугме On/Off (Укључено/Искључено) да бисте укључили уређај.
2. Користите бирач програма да бисте подесили програм.
3. Заједно са програмом можете да подесите једну или више специјалних опција. Да бисте активирали или деактивирали опцију, притисните одговарајуће дугме.
4. Да бисте стартовали програм, додирните дугме **Start/Pause (старт/пауза)**.
5. Уређај почиње да ради.

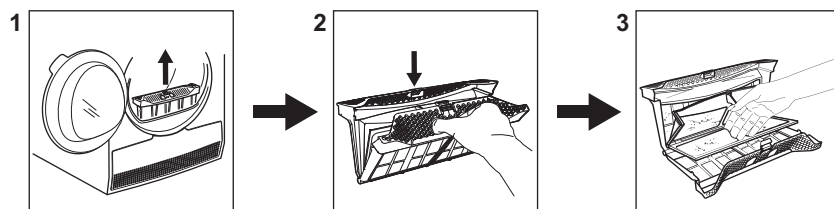

14.2 Чишћење филтера



На крају сваког циклуса, на дисплеју се појављује симбол филтера  и морате да очистите филтер.

14.3 Табела програма

Програм	Количина ¹⁾	Својства / тип материјала
 2) Памук Есо	8,0 кг	Циклус који треба користити за сушење памука са нивоом осушености „Орман“, уз максималну уштеду енергије. / 
Памук	8,0 кг	Циклус дефинисан за сушење свих врста памука спремних за складиштење (Орман). / 
Синтетика	4,0 кг	Синтетика или тканине мешовитог састава. / 
Mixed (Мешано) XL	6 кг	Мешана гардероба од памука, мешавине памука и синтетике и синтетичких тканина. / 
Осетљиво	4 кг	Осетљиве тканине као што су вискоза, вештачка свила, акрил и њихове мешавине. / 
Sport (Спортска опрема)	2 кг	Спортска одећа, танке и светле тканине, микрофибер, полиестер. / 
Bedlinen (Постељина) XL	4,5 кг	Највише до три комплета постељине, с тим да једна постељина може бити величине за две особе. / 
Јоргани	3 кг	Јоргани за једну или две особе и јастуци (са перјем, паперјем или синтетичким пуњењем). / 
На отвореном 	2 кг	Одећа коју носимо када изађемо напоље, радна и спортска одећа, водоотпорне јакне и јакне које пропуштају ваздух, као и јакне са поставом од вуне која може да се извади или са унутрашњом поставом. Погодно за сушење у машини за сушење веша. / 
Тексас	4 кг	Одећа за сваки дан, као што је тексас, дуксеви различите дебљине (нпр. око врата, манжетне и шавови). / 
Свила 	1 кг	Благо сушење свилене одеће која се пере ручно. / 

Програм	Количина ¹⁾	Својства / тип материјала
Вуна  	1 кг	Вунена одећа. Благо сушење вунене одеће која се пере ручно. Уклоните одећу из машине одмах по завршетку програма.

1) Максимална тежина се односи на сув веш.

2) Програм  Памук Орман ECO јесте „Стандардни програм за памук” према Уредби бр. 392/2012 Комисије ЕУ. Погодан је за сушење уобичајено мокрог памучног веша и то је најефикаснији програм за сушење памучног веша у смислу потрошње енергије.

15. ЛИСТ СА ИНФОРМАЦИЈАМА О ПРОИЗВОДУ У ВЕЗИ СА РЕГУЛАТИВОМ Е.У. 1369/2017

Лист са информацијама о производу	
Заштитни знак	Electrolux
Модел	EW8H258B PNC916098872
Номинални капацитет у кг	8,0
Машина за сушење са ваздушном вентилацијом или са кондензатором	Кондензатор
Класа енергетске ефикасности	A++
Потрошња електричне енергије у kWh, на основу 160 циклуса стандардног програма за сушење памучног веша са машином која је пуна или делимично пуна, као и потрошња у режимима ниске потрошње. Стварна потрошња електричне енергије по циклусу зависиће од начина на који се уређај користи.	234,7
Аутоматска машина за сушење веша или неаутоматска машина за сушење веша	Аутоматски
Потрошња електричне енергије у kWh за стандардни програм за памук када је машина пуна	1,99
Потрошња електричне енергије у kWh за стандардни програм за памук када је машина делимично пуна	1,07
Потрошња струје у ватима (W) када је уређај искључен	0,13
Потрошња струје у ватима (W) када уређај остане укључен	0,13
Трајање у минутима када уређај остане укључен	10

„Стандардни програм за памук“ који се користи када је машина пуна или делимично пуна је стандардни програм за сушење на који се односе подаци на етикети и на сажетку производа; овај програми је погодан за сушење нормално мокрог памучног веша и најефикаснији је програм за памук са аспекта потрошње електричне енергије.	
Пондерисано трајање програма у минутима за „стандардни програм за памук када је машина пуна или делимично пуна“	117
Трајање програма у минутима за стандардни програм за памук када је машина пуна	154
Трајање програма у минутима за стандардни програм за памук када је машина делимично пуна	89
Класа ефикасности кондензације на скали од G (најмање ефикасна) до A (најефикаснија)	B
Просечна ефикасност кондензације у процентима, за стандардни програм памука када је машина пуна	81
Просечна ефикасност кондензације у процентима, за стандардни програм памука када је машина делимично пуна	81
Пондерисана ефикасност кондензације за „стандардни програм за памук када је машина пуна или делимично пуна“	81
Ниво јачине звука у dB	66
Уграђени уређај Да/Не	Не

Информације у горњем графикону су у складу са Уредбом бр. 392/2012 Комисије ЕУ којом се примењује Директива 2009/125/ЕС.

16. ЕКОЛОШКА ПИТАЊА

Рециклирајте материјале са симболом . Паковање одложите у одговарајуће контејнере ради рециклирања. Помозите у заштити животне средине и људског здравља као и у рециклирању отпадног материјала од електронских и

електричних уређаја. Уређаје обележене симболом  немојте бацати заједно са смећем. Производ вратите у локални центар за рециклирање или се обратите општинској канцеларији.

www.electrolux.com/shop



136968120-A-452020



Ovaj dokument je originalno proizveden i objavljen od strane proizvođača, brenda Electrolux, i preuzet je sa njihove zvanične stranice. S obzirom na ovu činjenicu, Tehnoteka ističe da ne preuzima odgovornost za tačnost, celovitost ili pouzdanost informacija, podataka, mišljenja, saveta ili izjava sadržanih u ovom dokumentu.

Napominjemo da Tehnoteka nema ovlašćenje da izvrši bilo kakve izmene ili dopune na ovom dokumentu, stoga nismo odgovorni za eventualne greške, propuste ili netačnosti koje se mogu naći unutar njega. Tehnoteka ne odgovara za štetu nanесenu korisnicima pri upotrebi netačnih podataka. Ukoliko imate dodatna pitanja o proizvodu, ljubazno vas molimo da kontaktirate direktno proizvođača kako biste dobili sve detaljne informacije.

Za najnovije informacije o ceni, dostupnim akcijama i tehničkim karakteristikama proizvoda koji se pominje u ovom dokumentu, molimo posetite našu stranicu klikom na sledeći link:

<https://tehnoteka.rs/p/electrolux-masina-za-susenje-vesa-ew8h258b-akcija-cena/>