

Uputstvo za upotrebu

ELECTROLUX mašina za pranje sudova ESF5545LOX

 **Electrolux**



Tehnoteka je online destinacija za upoređivanje cena i karakteristika bele tehnike, potrošačke elektronike i IT uređaja kod trgovinskih lanaca i internet prodavnica u Srbiji. Naša stranica vam omogućava da istražite najnovije informacije, detaljne karakteristike i konkurentne cene proizvoda.

Posetite nas i uživajte u ekskluzivnom iskustvu pametne kupovine klikom na link:

<https://tehnoteka.rs/p/electrolux-masina-za-pranje-sudova-esf5545lox-akcija-cena/>

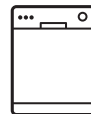

MK Машина за мијење садови
SR Машина за прање посуђа

Упатство за ракување 2
Упутство за употребу 29

СОДРЖИНА

1. БЕЗБЕДНОСНИ ИНФОРМАЦИИ.....	3
2. БЕЗБЕДНОСНИ УПАТСТВА.....	5
3. ОПИС НА ПРОИЗВОДОТ.....	7
4. КОНТРОЛНА ТАБЛА	8
5. ПРОГРАМИ.....	8
6. ПОСТАВКИ.....	10
7. ОПЦИИ	14
8. ПРЕД ПРВАТА УПОТРЕБА.....	15
9. СЕКОЈДНЕВНА УПОТРЕБА.....	16
10. ПОМОШ И СОВЕТИ.....	18
11. НЕГА И ЧИСТЕЊЕ.....	20
12. РЕШАВАЊЕ ПРОБЛЕМИ.....	22
13. ТЕХНИЧКИ ИНФОРМАЦИИ.....	27

НИЕ МИСЛИМЕ НА ВАС

Ви благодариме што купивте апарат Electrolux. Одбравте производ којшто носи со себе децении на професионално искуство и иновации. Революционерен и стилски, мислевме на Вас кога го дизајниравме. Секогаш кога ќе го користите, можете да бидете сигурни дека ќе имате добри резултати во секое време.

Добре дојдовте во Electrolux.

Посетете ја нашата веб-страница за да:



Добијте совети за користење, брошури, водич за решавање проблеми, информации за сервисирање и поправка:

www.electrolux.com/support



Регистрирајте го вашиот производ за подобро сервисирање:

www.registerelectrolux.com



Купувајте дополнителен прибор, потрошни материјали или оригинални резервни делови за вашиот апарат:

www.electrolux.com/shop

ГРИЖА И УСЛУГА ЗА КОРИСНИЦИ

Ви препорачуваме секогаш да користите оригинални резервни делови.

Кога ќе контактирате со нашиот овластен сервисен центар, погрижете се да ги имате на располагање следниве податоци: Модел, Број на производот, Сериски број.

Информациите можете да ги најдете на плочката со спецификации.

 Предупредување / Внимание - Безбедносни информации

 Општи информации и совети

 Информации за животната средина

Можноста за промени е задржана.

1. ⚠ БЕЗБЕДНОСНИ ИНФОРМАЦИИ

Пред монтирање и користење на апаратот, ве молиме внимателно да ги прочитате приложените упатства. Производителот не сноси одговорност за направена повреда или штета кои се резултат на неправилна монтажа или употреба. Секогаш чувајте ги упатствата на сигурно и безбедно место за подоцнежна употреба.

1.1 Безбедност на деца и ранливи лица

- Овој апарат можат да го користат деца над 8 години и лица со намалени физички, сетилни или ментални способности или лица без искуство и знаење доколку тоа го прават под надзор или им биле дадени упатства како безбедно да го употребуваат апаратот и ги разбираат опасностите поврзани со него.
- Апаратот не смее да биде во дофат на деца меѓу 3 и 8 годишна возраст и лица со многу обемни и сложени пречки во развојот освен ако не се под постојан надзор.
- Апаратот не смее да биде во дофат на деца помали од 3 години освен ако не се под постојан надзор.
- Деца не смеат да играат со апаратот.
- Чувајте ги сите детергенти настрана од дофат на деца.
- Држете ги децата и миленичињата подалеку од апаратот кога вратата е отворена.
- Децата не треба да го чистат или да го оддржуваат апаратот без надзор.

1.2 Општа безбедност

- Овој апарат е наменет за употреба во домаќинство и за други слични примени, како на пр:

- фарми; кујнски простор за вработени во продавници, канцеларии и други работни околина;
- од страна на клиенти во хотели, мотели, сместување на база спиење со појадок и друг вид на сместувачки објекти.
- Не менувајте ги спецификациите на овој апарат.
- Водениот притисок кој што е во употреба (минимален и максимален) мора да биде помеѓу 0.5 (0.05) / 8 (0.8) bar (MPa)
- Исполнете го максималниот број на 13 поставки за маса.
- Доколку кабелот за напојување се оштети, треба да се замени од страна на производителот, негов овластен Сервис или слично квалификувани лица за да се избегне опасност.
- Ставете го кујнскиот во корпата за кујнски прибор со остриите рабови свртени надолу или ставете ги во фиоката за кујнски прибор во хоризонтална положба со остриите рабови надолу.
- Не го оставајте апаратот со отворена врата без надзор за да спречите случајно згази на неа.
- Пред одржување, исклучете го апаратот и извадете го штекерот за струја од приклучницата.
- Не користете вода во спреј и/или пареа за чистење на уредот.
- Ако апаратот има отвори за вентилација во основата, тие мора да бидат покриени на пр. со килим.
- Апаратот треба да се поврзе со довод на вода со користење на приложените нови комплекти црева. Старите комплекти црева не смеат да се користат пак.

2. БЕЗБЕДНОСНИ УПАТСТВА

2.1 Монтажа



ПРЕДУПРЕДУВАЊЕ!

Апаратот мора да го монтира само квалификувано лице.

- Извадете ја целата амбалажа.
- Немојте да монтирате ниту да користите оштетен апарат.
- Следете ги инструкциите за монтирање дадени со апаратот.
- Секогаш внимавјте кога го пренесувате апаратот затоа што е тежок. Секогаш носете заштитни ракавици и приложените обувки.
- Немојте да го монтирате ниту да го користите апаратот во околина каде температурата е под 0°C.
- Монтирајте го апаратот во сигурно и pogodно место кое ги исполнува потребите за монтажа.

2.2 Поврзување на струјата



ПРЕДУПРЕДУВАЊЕ!

Ризик од пожар и струен удар.

- Апаратот мора да биде заземјен.
- Проверете дали параметрите на плочката со спецификации се компатибилни со електричната моќност на мрежата на електрична енергија.
- Секогаш користете правилно монтиран штекер отпорен на струјни удари.
- Не користете адаптери со повеќе приклучоци и продолжни кабли.
- Погрижете се да не ги оштетите приклучокот за струја и кабелот. Доколку кабелот за струја на апаратот треба да се замени, тоа мора да го направи нашиот Овластен сервисен центар.
- Поврзете го приклучокот за струја со штекерот на крајот од монтажата. Проверете дали приклучокот за струја е пристапен по монтирањето.
- Не влечете го кабелот за да го исклучите апаратот од струја.

Секогаш повлекувајте го приклучокот за струја.

- Овој апарат е опремен со штекер од 13 A. Ако е потребно да го смените осигурувачот во штекерот за струја, користете осигурувач од 13 A ASTA (BS 1362) (само за Велика Британија и Ирска).

2.3 Поврзување со вода

- Не ги оштетувајте цревата за вода.
- Пред да ги поврзете новите црева, цревата кои не биле користени подолг период, каде се направила некаква поправка или биле ставени нови уреди (мерачи за вода итн.), оставете ја водата да тече се додека не стане чиста и бистра.
- Проверете дали има видливи протекувања на вода за време или после првата работа на апаратот.
- Доводното црево е со безбедносен вентил и обвивка со внатрешен кабел за струја.

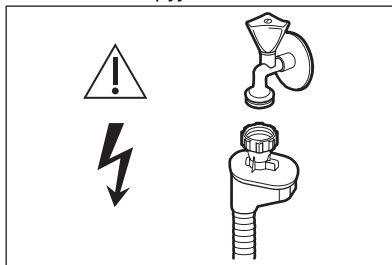

ПРЕДУПРЕДУВАЊЕ!

Опасен напон.

- Доколку доводното црево е оштетено, веднаш затворете ја чешмата и извадете го приклучникот од штекерот за струја. Јавете се во овластениот сервисен центар за да го заменат доводното црево.

2.4 Употреба

- Не ставајте запаливи производи или предмети натопени со запаливи средства во, блиску до, или на апаратот.
- Детергентите за машината за миеење садови се опасни. Следете

ги безбедносните упатства дадени на пакувањето на детергентот.

- Немојте да ја пиете или да си играте со водата од апаратот.
- Не вадете ги садовите од апаратот додека не заврши програмата. На садовите може да остане малку детергент.
- Не чувајте предмети или не притискајте врз отворената врата на апаратот.
- Апаратот може да ослободи жешка пара доколку ја отворите вратата додека функционира некоја програма.

2.5 Внатрешна светилка



ПРЕДУПРЕДУВАЊЕ!

Ризик од повреда.

- Во однос на светилите во внатрешноста на овој производ и резервните светилки што се продаваат посебно: Овие светилки се предвидени да издржат екстремни физички услови во апаратите за домаќинство, како што се температура, вибрации, влажност или се предвидени за давање сигнали за работната состојба на апаратот. Тие не се предвидени да се користат за други намени и не се погодни за осветлување простории во домот.
- За да го замените внатрешното светло, контактирајте со Овластениот сервисен центар.

2.6 Сервисирање

- За да го поправите апаратот контактирајте го Овластениот сервисен центар. Користете само оригинални резервни делови.
- Треба да знаете дека само-поправката или непрофесионалната поправка може

да имаат последици врз безбедноста и може да ја направи гаранцијата неважечка.

- Следниве резервни делови ќе бидат достапни во рок од 7 години откако моделот прекине да се произведува: мотор, пумпа за одвод и циркулација, грејачи и грејни елементи, вклучително и топлински пумпи, цевки и слична опрема, вклучувајќи црева, вентили, филтри и аквастопи, структурни и внатрешни делови поврзани со склопови на врати, табли за печатено коло, електронски дисплеи, прекинувачи за притисок, термостати и сензори, софтвер и фирмвер, вклучувајќи софтвер за ресетирање. Треба да знаете дека некои од овие резервни делови се достапни само кај професионални сервисери, и дека не сите резервни делови се релевантни за сите модели.
- Следниве резервни делови ќе бидат достапни во рок од 10 години откако моделот прекине да се произведува: шарки и заптивки на вратата, други заптивки, рачки за прскање, филтри за цедење, внатрешни држачи и пластични периферни уреди како што се корпи и капаџи.

2.7 Расходување



ПРЕДУПРЕДУВАЊЕ!

Ризик од повреда или задушување.

- Исклучете го апаратот од приклучокот за струја.
- Отсечете го кабелот за струја и фрлете го.
- Извадете ја рачката на вратата за да спречите затворање на деца и миленичиња во апаратот.

3. ОПИС НА ПРОИЗВОДОТ



Графиката подолу е само општ преглед на производот. За подетални информации, погледнете ги другите поглавја и/или документи доставени со апаратот.

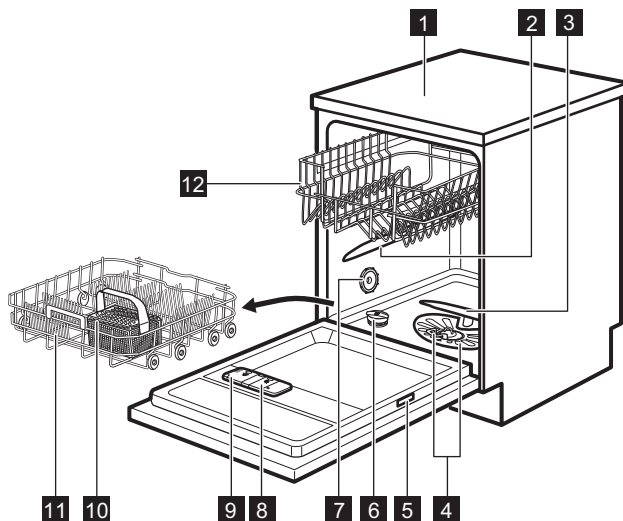

- | | |
|---------------------------------|--|
| 1 Работна површина | 8 Дозер за средство за плакнење |
| 2 Најгорна прскалка | 9 Дозер за детергент |
| 3 Пониска прскалка | 10 Корпа за прибор за јадење |
| 4 Филтри | 11 Долна корпа |
| 5 Плочка со спецификации | 12 Горна корпа |
| 6 Сад за сол | |
| 7 Отвор за воздух | |

4. КОНТРОЛНА ТАБЛА

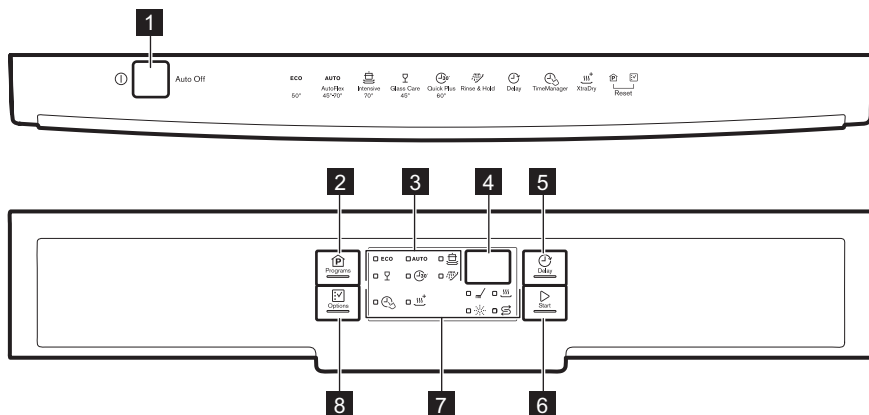





- | | |
|--|-------------------------------|
| 1 Копче за вклучување/исклучување | 6 копче Start |
| 2 копче Programs | 7 Показатели |
| 3 Показатели за програмите | 8 копче Options |
| 4 Екран | |
| 5 копче Delay | |

4.1 Показни светла

Показно светло	Опис
	Фаза на миеење. Се пали кога е во тек фазата на миеење.
	Фаза на сушење. Се пали кога е во тек фазата на сушење.
	Показно светло TimeManager.
	Показно светло XtraDry.
	Показно светло за средство за плакнење. Секогаш е исклучено додека работи програмата.
	Показно светло за сол. Секогаш е исклучено додека работи програмата.

5. ПРОГРАМИ

Редоследот на програмите во табелата може да не го прикажува нивниот редослед на контролната табла.

Програма	Степен на извалканост Вид на полнење	Фази на програма	Опции
ECO 1)	<ul style="list-style-type: none"> Нормално валкани Садови и прибор за јадење 	<ul style="list-style-type: none"> Предмиење Миење 50°C Плакнења Сушење 	<ul style="list-style-type: none"> TimeManager XtraDry
AUTO 2)	<ul style="list-style-type: none"> Сите Садови, прибор за јадење, тенџериња и тави 	<ul style="list-style-type: none"> Предмиење Миење од 45°C до 70°C Плакнења Сушење 	<ul style="list-style-type: none"> XtraDry
	<ul style="list-style-type: none"> Многу валкани Садови, прибор за јадење, тенџериња и тави 	<ul style="list-style-type: none"> Предмиење Миење 70°C Плакнења Сушење 	<ul style="list-style-type: none"> TimeManager XtraDry
 3)	<ul style="list-style-type: none"> Свежо валкани Садови и прибор за јадење 	<ul style="list-style-type: none"> Миење 60°C или 65°C Плакнења 	<ul style="list-style-type: none"> XtraDry
	<ul style="list-style-type: none"> Нормално или малку валкани Чувствителни чинии и стаклени садови 	<ul style="list-style-type: none"> Миење 45°C Плакнења Сушење 	<ul style="list-style-type: none"> XtraDry
 4)	<ul style="list-style-type: none"> Сите 	<ul style="list-style-type: none"> Предмиење 	-





1) Со оваа програма добивате најефикасна потрошувачка на вода и енергија за нормално извалкани садови и прибор за јадење. Оваа е стандардна програма за тестирање. Оваа програма се користи за да се процени усогласеноста со Прописот на комисијата за екодизајн (ЕУ) 2019/2022.

2) Апаратот ги регистрира степенот на извалканост и количеството садови во корпите. Автоматски ги регулира температурата и количеството вода, потрошувачката на енергија и времетраењето на програмата.

3) Оваа програма е погодна за миење цело полнење или половина полнење садови со свежа извалканост. Дава добри резултати од миењето за кратко време.

4) Со оваа програма, можете брзо да ги измиете остатоците од храна од садовите за да спречите формирање мириси во апаратот. Не користете детергент со оваа програма.

5.1 Потрошувачки вредности

Програма 1) 2)	Вода (l)	Енергија (kWh)	Времетраење (мин.)
ECO	9.9 ³⁾ / 9.9 ⁴⁾	0.820 ³⁾ / 0.835 ⁴⁾	237 ³⁾ / 237 ⁴⁾
AUTO	7 - 12	0.7 - 1.5	45 - 160
	13 - 15	1.4 - 1.6	140 - 160
	9	0.8	30
	13 - 14	0.9 - 1.1	70 - 85
	4	0.1	14

1) Притисокот и температурата на водата, варијациите на електричното напојување, опциите и количеството садови може да ги променат вредностите.

2) Вредностите за програмите освен за ЕКО се само индикативни.

3) Во согласност со прописот 1016/2010.

4) Во согласност со прописот 2019/2022.

5.2 Информации за институти за тестирање

За добивање на потребните информации за извршување тестови за перформанси (на пр. според EN60436), испратете е-пошта до:

info.test@dishwasher-production.com

Во вашето барање, ве молиме ставете го серискиот број на вашиот производ (PNC) којшто се наоѓа на плочката со спецификации.

За било какви прашања за вашата машина за миеење садови, ве молиме видете го упатството кое сте го добиле со апаратот.

6. ПОСТАВКИ

6.1 Режим за одбирање на програма и режим на корисник

Кога апаратот е во режим на одбирање на програма можно е да одберете програма и да влезете во режим на корисник.

Поставки достапби во режим на корисник:

- Нивото на омекнувач на вода според тврдоста на водата.
- Активирање или деактивирање на известувањето за празен дозер за средство за плакнење.
- Активирање или исклучување на AirDry.

Ако апаратот ги чува зачуваните поставки, нема потреба да се конфигурира пред секој циклус.,

Како да се постави режимот за одбирање на програма

Апаратот се наоѓа во режим за одбирање на програма кога показателот за програма **ECO** е вклучен и на екранот се прикажува времетраењето на програмата.

После активирањето, апаратот е во зададен режим на одбирање на програма. Ако не, поставете го режимот за одбирање на програма на следниов начин:

Притискајте и задржете ги истовремено **Programs** и **Options** додека апаратот не влезе во режим за одбирање на програма.

Како да влезите во режим на корисник

Проверете дали апаратот е во режимот за бирање на програма.

За да влезете во режим на корисник, притиснете и задржете ги истовремено **Delay** и **Start** додека показните светла **ECO**, **AUTO** и  не почнат да трепкаат и екранот не е празен.

има штетни ефекти врз резултатите од миењето и врз апаратот.

Колку е поголема содржината на овие минерали, толку е потврда вашата вода. Тврдоста на водата се мери со еквивалентни скали.

Омекнувачот за вода треба да се регулира според тврдоста на водата во вашето подрачје. Вашето локално водостопанство може да ви каже колкава е тврдоста на водата во вашето подрачје. Важно е да го подесете вистинското ниво на омекнувач за вода за да обезбедите добри резултати во миењето.

6.2 Омекнувач за вода

Омекнувачот за вода ги вади минералите од доводот на вода, што

Тврдост на вода

Германски степени (°dH)	Француски степени (°fH)	mmol/l	Кларкови степени	Ниво на омекнувач на вода
47 - 50	84 - 90	8.4 - 9.0	58 - 63	10
43 - 46	76 - 83	7.6 - 8.3	53 - 57	9
37 - 42	65 - 75	6.5 - 7.5	46 - 52	8
29 - 36	51 - 64	5.1 - 6.4	36 - 45	7
23 - 28	40 - 50	4.0 - 5.0	28 - 35	6
19 - 22	33 - 39	3.3 - 3.9	23 - 27	5 1)
15 - 18	26 - 32	2.6 - 3.2	18 - 22	4
11 - 14	19 - 25	1.9 - 2.5	13 - 17	3
4 - 10	7 - 18	0.7 - 1.8	5 - 12	2
<4	<7	<0.7	< 5	1 2)

1) Фабричка поставка.

2) Не користете сол на ова ниво.

Без разлика од видот на користениот детергент, поставете го точното ниво на тврдост на водата за да биде постојано вклучен показателот за полнење на сол.



Мулти-таблетите кои содржат сол не се доволно ефективни за омекнување на тврдоста на водата.

Процес на регенерирање

За правилно функционирање на омекнувачот на вода, смолата на уредот за омекнувач треба редовно да се регенерира. Овој процес е автоматски и е дел од нормалното работење на машината за миеење садови.

Кога пропишаната количина на вода (видете ги вредностите во табелата) од претходниот процес на регенерација е потрошена, ќе започне нов процес на регенерација помеѓу конечното плакнење и крајот на програмата.

Ниво на омекнувач на вода	Количина на вода (л)
1	250
2	100
3	62
4	47
5	25
6	17
7	10
8	5
9	3
10	3

Во случај на поставка за големо присуство на омекнувач на вода, може да се појави и во средина на програмата, пред плакнење (двапати за време на програмата). Почнувањето на регенерација нема никакво влијание врз времетраењето на циклусот, освен ако не се појави на средина на програмата или на крајот на програмата со кратка фаза на сушење. Во тие случаи, регенерацијата го продолжува вкупното времетраење на програмата за дополнителни 5 минути.

Последователно, плакнењето на омекнувачот на водата што трае 5 минути може да започне во истиот циклус или на почетокот на следната програма. Оваа активност ја

зголемува вкупната потрошувачка на вода на програмата за дополнителни 4 литри и вкупната потрошувачка на енергија на програмата за дополнителни 2 Wh. Плакнењето на омекнувачот завршува со целосно цедење.

Секое извршено плакнење за омекнувач (можно повеќе од еден во истиот циклус) може да го продолжи времетраењето на програмата за уште 5 минути кога се појавува било кога на почетокот или во средината на програмата.



Сите потрошувачки вредности споменати во овој дел се утврдени во согласност со тековниот применлив стандард во лабораториски услови со цврстина на водата 2.5mmol/L според регулативата 2019/2022 (омекнувач на вода: ниво 3).

Притисокот и температурата на водата, како и варијациите на напојувањето, можат да ги променат вредностите.

Поставување на омекнувачот на вода

Проверете дали апаратот е во режимот за корисници.

1. Притиснете **Programs**.

- Покажете светла **AUTO** и  се исклучени.
- Показното светло **ECO** се уште трепка.
- На екранот се прикажува тековната поставка: на пр. **5 L** = ниво 5.

2. Притиснете го **Programs** повеќе пати за да ја смените поставката.

3. Притиснете го копчето за вклучување/исклучување за зачувување на поставката.

6.3 Известување за испразнето средство за плакнење

Средството за плакнење овозможува сушење на садовите без ленти и дамки.

Средството за плакнење автоматски се испушта за време на жешката фаза на плакнење.



Кога е празен садот за средство за плакнење, показното светло за средство за плакнење се вклучува за да ве извести повторно да го наполните. Ако резултатите од сушењето се задоволителни додека користите само мулти-таблети, можно е да се исклучи известувањето за повторно полнење на средството за плакнење. Сепак, за најдобри резултати при сушење, секогаш користете средството за плакнење.

Ако користите стандарден детергент или мулти-таблети без средство за плакнење, активирајте го известувањето за да држите активно показното светло за повторно полнење на средството за плакнење.

Како да го исклучите известувањето за празен дозер за средство за плакнење

Проверете дали апаратот е во режимот за корисници.

1. Притиснете **Options**.

- Показните светла **ECO** и  се исклучени.
- Показното светло **AUTO** се уште трепка.
- На екранот се прикажува тековната поставка.
 -  = известувањето за празен дозер за средство за плакнење е активно.
 -  = известувањето за празен дозер за средство за плакнење е исклучено.

2. Притиснете го **Options** за да ја смените поставката.

3. Притиснете го копчето за вклучување/исклучување за да ја потврдите поставката.

6.4 AirDry

AirDry ги подобрува резултатите од сушењето со помала потрошувачка на енергија.

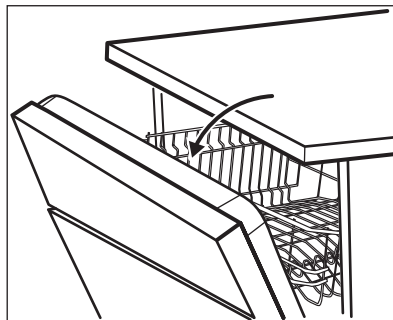

За време на фазата на сушење, вратата се отвора автоматски и останува полуотворена.



ВНИМАНИЕ!

Не обидувајте се да ја затворите вратата на апаратот 2 минути по автоматското отворање. Тоа може да предизвика оштетување на апаратот.

AirDry автоматски е активиран со сите програми освен со  (ако е применливо).

За да ги подобрите резултатите од сушењето, погледнете ја опцијата XtraDry или вклучете ја AirDry.



ВНИМАНИЕ!



Ако децата имаат пристап до апаратот, се препорачува да се исклучи AirDry затоа што отворањето на вратата може да претставува опасност.

Како да го исклучите AirDry

Проверете дали апаратот е во режимот за корисници.

1. Притиснете **Delay**.

- Показните светла **ECO** и **AUTO** се исклучени.
- Показното светло  се уште трепка.

- На екранот се прикажува тековната поставка:  = AirDry вклучено.
2. Притиснете го **Delay** за да ја смените поставката:  = AirDry е исклучено.
 3. Притиснете го копчето за вклучување/исклучување за да ја потврдите поставката.

7. ОПЦИИ

 Посакуваните опции мора да бидат активирани секогаш пред да ја стартувате програмата. Опциите не може да се активираат или деактивираат додека програмата работи.

 Копчето Options се менува меѓу достапните опции и нивните можни комбинации.

 Сите опции не се компатибилни помеѓу себе. Ако се одбрале опции кои не се компатибилни, апаратот автоматски ќе деактивира една или повеќе од нив. Само показателите за опциите кои се сеуште активни ќе останат запалени.

 Ако оваа опција не е применлива за програмата, соодветното показно светло е исклучено или трепка брзо неколку секунди, а потоа се исклучува.

 Активирањето на опциите може да влијае врз потрошувачката на вода и енергија како и на времетраењето на програмата.

7.1 XtraDry

Активирајте ја оваа опција за да ја подобрите работата на сушењето. Со употреба на XtraDry, се влијае врз времетраењето на некои програми, потрошувачката на вода и последната температура на плакнењето.

XtraDry е постојана опција за сите програми освен за **ECO** и не мора да биде одбрана за секој циклус.

Кај другите програми, поставката XtraDry е постојана и се користи автоматски во другите циклуси. Оваа конфигурација може да се промени во било кое време.

 Секогаш кога е активирана **ECO**, XtraDry е исклучена и треба да се бира рачно.

Активирање на XtraDry ја деактивира TimeManager и обратно.

Како да ја активирате XtraDry

Притискајте го **Options** сè додека не се запали показното светло . На екранот се прикажува времетраењето на ажурираната програма.

7.2 TimeManager

Оваа опција ги зголемува притисокот и температурата на водата. Фазите на миене и сушење се пократки.

Времетраењето на целата програма се намалува за околу 50%.

Резултатите од миењето се исти како кај програма која е со нормално времетраење. Резултатите кај сушењето може да се намалат.

На екранот се прикажува времетраењето на ажурираната програма.

Како да ја активирате TimeManager

Притискајте го **Options** сè додека не се запали показното светло .

8. ПРЕД ПРВАТА УПОТРЕБА

1. Проверете дали поставеното ниво на омекнувачот на водата е соодветно за тврдоста на водата во вашата област. Ако не, регулирајте го нивото на омекнувачот за вода.
2. Наполнете го садот за сол.
3. Наполнете го дозерот за средство за плакнење.
4. Отворете ја славината за вода.
5. Стартувајте програма за да ги извадите сите преработени остатоци кои можат да бидат во внатрешноста на апаратот. Не користете детергент и не полнете ги корпите со садови.

Откако сте стартувале програма, апаратот повторно го полни омекнувачот со смола до 5 минути. Фазата на миење започнува кога оваа процедура ќе заврши. Процедурата се повторува од време на време.

8.1 Сад за сол



ВНИМАНИЕ!

Користете необработена сол направена специјално за машини за миење на садови. Обработената сол го зголемува ризикот од корозија.

Солта се користи за промена на јоните во омекнувачот за вода за да се осигураат добри резултати при перењето во секојдневната употреба.

Како да го наполните садот за сол

1. Свртете го капачето на садот за сол налево и извадете го.
2. Ставете 1 литар вода во садот за сол (само првиот пат).
3. Наполнете го садот со 1 kg сол (се додека не се наполни).

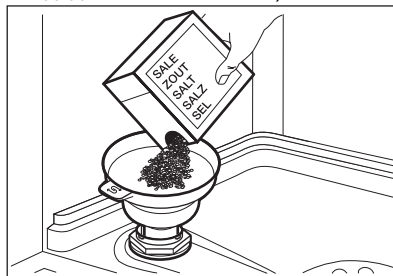

4. Внимателно протресете ја инката со рачката за гранулите да влезат внатре.
5. Отстранете ја солта околу отворот на садот за сол.

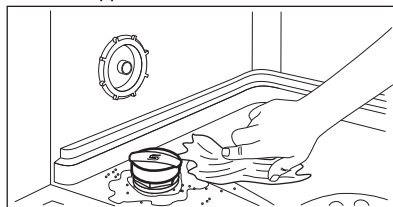

6. Завртете го капачето од садот за сол надесно за да го затворите садот за сол.

**ВНИМАНИЕ!**

Вода и сол може да излезат од садот за сол кога го полните. Откако сте го наполниле садот со сол, веднаш започнете ја програмата за да спречите корозија.

8.2 Како да го наполните дозерот за средство за плакнење

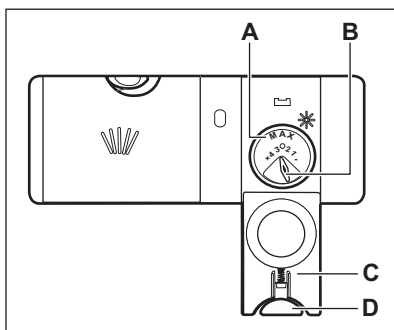
**ВНИМАНИЕ!**

Користете само специјално средство за плакнење за машини за миење садови.

1. Притиснете го копчето за отклучување (D) за да го отворите капакот (C).
2. Ставете го средството за плакнење во дозерот (A) се додека течноста не го достигне нивото „максимум“.
3. Отстранете го истуруното средство за плакнење со вливлива крпа за да спречите преголемо пенење.
4. Затворете го капакот. Внимавајте копчето за отпуштање да се заглави на место.



Можете да го свртите изборникот на истечената количина (B) помеѓу позиција 1 (најмала количина) и позиција 4 или 6 (најголема количина).

9. СЕКОЈДНЕВНА УПОТРЕБА

1. Отворете ја славината за вода.
2. Притиснете го копчето за вклучување/исклучување за да го вклучите апаратот.

Проверете дали апаратот е во режимот за бирање програма.

- Ако показното светло за сол е вклучено, наполнете го садот за сол.
 - Ако е вклучено показното светло за средството за плакнење, наполнете го дозерот за средство за плакнење.
3. Наполнете ги корпите.
 4. Додајте детергент.
 5. Поставете ја и стартувајте ја соодветната програма за миење според видот на садовите и степенот на извалканост.

9.1 Користење детергент

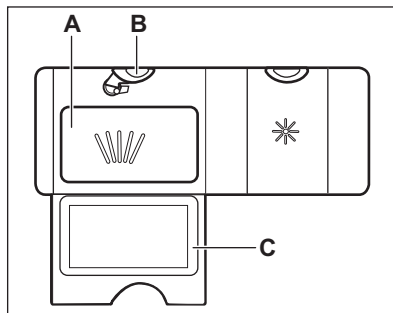

1. Притиснете го копчето за отклучување (B) за да го отворите капакот (C).
2. Ставете детергент, во прашина или таблети, во преградата (A).
3. Ако програмата има фаза на предуперење, ставете мало количество детергент на внатрешната страна на вратата на апаратот.

4. Затворете го капакот. Внимавајте копчето за отпуштање да се заглави на место.

9.2 Подесување и стартување на програма

Функција Auto Off

Оваа функција ја намалува потрошувачката на енергија со автоматско деактивирање на апаратот кога не работи.

Функцијата почнува да работи:

- 5 минути по завршувањето на програмата.
- После 5 минути ако програмата сè уште не започнала.

Стартување програма

1. Притиснете го копчето за вклучување/исклучување за да го вклучите апаратот. Проверете дали апаратот е во режимот за одбирање на програма.
2. Затворете ја вратата на апаратот.
3. Притискајте го **Programs** повеќепати додека не се запали показателот на програмата што сакате да ја поставите.

На екранот се прикажува времетраењето на програмата.

4. Поставете ги применливите опции.
5. Притиснете **Start** за да ја вклучите програмата.
 - Се пали показателот за фазата на миеење.
 - Времетраењето на програмата започнува да се намалува во чекори од по 1 минути.

Вклучување програма со одложен почеток

1. Поставете програма.
2. Притиснете го **Delay** неколку пати, сè додека на екранот не се покаже времето на одложување што сакате да го поставите (од 1 до 24 часа).

Показното светло за поставената програма трепка континуирано.

3. Притиснете **Start**.
4. Затворете ја вратата на апаратот за да го стартувате одбројувањето. Кога ќе заврши одбројувањето, програмата започнува и показателот за фазата на миеење се пали.

Отворање на вратата додека апаратот работи

Ако ја отворите вратата додека програмата работи, апаратот престанува да работи. Тоа може да влијае врз потрошувачката на енергија и времетраењето на програмата. Кога ќе ја затворите вратата, апаратот продолжува од точката на прекилот.



Ако вратата е отворена подолго од 30 секунди за време на фазата на сушење, програмата што е пуштена ќе заврши. Ова не се случува ако вратата се отвори со функцијата AirDry.



Не се обидувајте да ја затворите вратата на апаратот 2 минути после автоматското отворање на AirDry затоа што тоа може да предизвика оштетување на апаратот. Ако, после тоа, вратата е затворена најмалку 3 минути, завршува програмата што работи.

Откажување на одложениот почеток додека работи одбројувањето

Кога ќе го откажете одложениот почеток, морате одново да ги поставите програмата и опциите.

Притискајте и задржете ги истовремено **Programs** и **Options** додека апаратот не влезе во режим за одбирање на програма.

Откажување на програма

Притискајте и задржете ги истовремено **Programs** и **Options** додека апаратот не влезе во режим за одбирање на програма.

Проверете дали има детергент во дозерот за детергент пред да вклучите нова програма.

Крај на програмата

Кога програмата ќе заврши, на екранот ќе се прикаже 0:00.

Показателите за фазата се гаснат.

Сите копчиња се неактивни освен копчето за вклучување/исклучување.

1. Притиснете го копчето за вклучување/исклучување или чекајте функцијата Auto Off да го исклучи апаратот автоматски. Ако ја отворите вратата пред активација на Auto Off, апаратот се деактивира автоматски.
2. Затворете ја славината за вода.

10. ПОМОШ И СОВЕТИ

10.1 Општо

Следните совети овозможуваат оптимални резултатите при чистењето и сушењето во секојдневната употреба и исто така помагаат при заштита на околината.

- Миењето садови во машината за миење садови како што е наведено во корисничкото упатство, обично троши помалку вода и енергија отколку рачно миење садови.
- Наполнете ја машината за миење садови до крај за да заштедите вода и енергија. За најдобри резултати на миење, наредете предмети во корпите како што е наведено во корисничкото упатство и не преоптоварувајте ги корпите.
- Не плакнете ги садовите рачно. Ја зголемува потрошувачката на вода и енергија. Кога е потребно, одберете програма со фаза за предперење.
- Отстранете ги поголемите остатоци од храна од садовите и празните шолји и чаши пред да ги ставите во апаратот.
- Потопете или малку исчистете ги садовите за готвење кои имаат на нив цврсто зготвена или испечена храна пред да ги измиете во апаратот.
- Проверете дали садовите во корпите се допираат или се покриваат едни со други. Само

тогаш водата може целосно да стигне и да ги измие садовите.

- Можете да користите детергент за машина за миење садови, средство за плакнење и сол посебно или можете да користите мулти-таблети (на пр. „Се во 1“). Следете ги упатствата на пакувањето.
- Одберете програма според видот на полнењето и степенот на извалканост. **ЕСО** нуди најефикасна употреба на потрошувачка на вода и енергија.
- За да спречите собирање на каменец во апаратот:
 - Пополнете го садот со сол секогаш кога е потребно.
 - Користете ја препорачаната доза на детергентот и средството за плакнење.
 - Проверете дали поставеното ниво на омекнувачот на водата е соодветно за тврдоста на водата во вашата област.
 - Следете ги упатствата во поглавјето „Нега и листење“.

10.2 Употреба на сол, средство за плакнење и детергент

- Користете само сол, средство за плакнење и детергент за машини за миење садови. Други производи може да предизвикаат оштетување на апаратот.

- Сепак, во области каде има тврда и многу тврда вода, препорачуваме засебно да се користат само детергент (во прав, гел, таблети со дополнителни функции), средство за плакнење и сол за оптимално чистење и сушење.
 - Барем еднаш месечно, пуштете го апаратот да работи со употреба на чистач за апарати кој е специјално наменет за таа цел.
 - Таблетите со детергент не се раствораат целосно со кратките програми. За да спречите појава на талог на садовите, ви препорачуваме да ги користите таблетите со долги програми.
 - Секогаш користете точна количина на детергент. Недоволното дозирање детергент може да доведе до лоши резултати од чистењето и слој од тврда вода или дамки на алиштата. Користењето премногу детергент со мека или омекнатата вода резултира со остатоци од детергент на садовите. Прилагодете ја количината на детергент врз основа на тврдоста на водата. Погледнете го упатството на производителот на детергентот.
 - Секогаш користете ја точната количина на детергент. Недоволното дозирање на средството за плакнење ги намалува резултатите од сушењето. Користењето премногу средство за плакнење резултира со синкави слоеви на алиштата.
 - Проверете дали нивото на омекнувач е точно. Ако нивото е превисоко, зголемената количина сол во водата може да доведе до 'рѓа на приборот за јадење.
2. Проверете дали садот за сол и дозерот за средство за плакнење се полни.
 3. Стартувајте ја најкратката програма со фазата за плакнење. Не додавајте детергент и не полнете ги корпите.
 4. Кога ќе заврши програмата, нагодете го омекнувачот на вода според тврдоста на водата во Вашата област.
 5. Приспособете го испуштеното количество средство за плакнење.
 6. Вклучување на известувањето за празен дозер за средство за плакнење.

10.4 Полнење на корпите

- Секогаш користете го целиот простор од корпите.
- Користете го апаратот само за миење на садови кои се безбедни за миење во машина за миење садови.
- Не мијте ги во апаратот предмети направени од дрво, рог, алуминиум, калај и бакар бидејќи тие би можеле да попуштат, да се искриват, да изгубат боја или да се продупчат.
- Не ставајте во апаратот предмети што впиваат вода (сунѓери, домашни алишта).
- Ставете ги шупливите предмети (шолји, чаши и тави) со отворот надолу.
- Внимавајте чашите да не допираат други чаши.
- Ставете ги лесните предмети во горната корпа. Погрижете се предметите да не се движат.
- Ставете го кујнскиот прибор и помалите предмети во корпата за приборот за јадење.
- Проверете дали прскалките може да се движат слободно пред да почнете програма за миење.

10.3 Што да направите ако сакате да престанете да користите мулти-таблети

Пред да започнете засебно да користите детергент, сол и средство за плакнење направете ја следната процедура.

1. Поставете го највисокото ниво на омекнувачот на вода.

10.5 Пред започнување програма

Пред да го вклучете одбраната програма, проверете дали:

- Филтрите се чисти и правилно монтирани.

- Капакот на садот за сол е цврсто затворен.
- Прскалките се затнати.
- Дали има сол за машини за миење садови и средство за плакнење (освен ако не користите мулти таблети).
- Предметите се правилно поставени во корпите.
- Програмата којашто ја користите важи за видот на садовите и за степенот на извалканост.
- Да се користи правилна количина на детергент.

11. НЕГА И ЧИСТЕЊЕ



ПРЕДУПРЕДУВАЊЕ!

Пред одржување, исклучете го апаратот и извадете го штекерот за струја од приклучницата.



Валканите филтри и затнатите прскалки може да ги намалат резултатите од миењето. Правете редовни проверки и, доколку е потребно, исчистете ги.

11.1 Чистење на филтрите

Системот за филтри е направен од 3 дела.

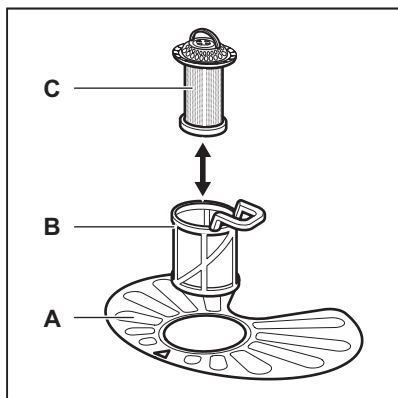

1. Свртете го филтерот (B) налево и извадете го.

10.6 Празнење на корпите

1. Оставете ги садовите да се изладат пред да ги вадите од апаратот. Жешките садови лесно се оштетуваат.
2. Првин испразнете ја долната корпа, а потоа горната.



Кога програмата е завршена, водата се уште стои на внатрешната површина од апаратот.

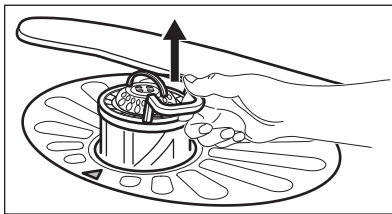
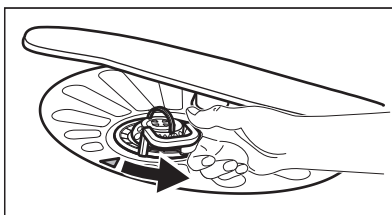

2. Извадете го филтерот (C) од филтерот (B).
3. Извадете го рамниот филтер (A).

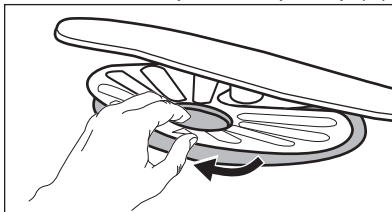

4. Исчистете ги филтрите.

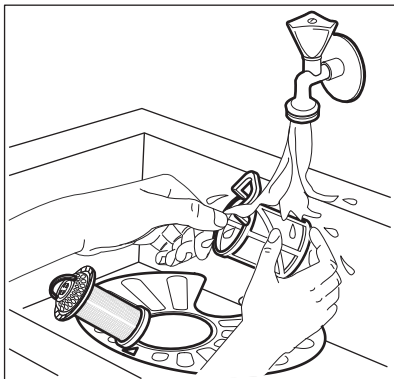

5. Внимавајте да нема остатоци од храна или дамки во или околу краевите на коритото.
6. Вратете го на своето место рамниот филтер (A). Осигурете се дека е правилно поставен под 2 водилки.

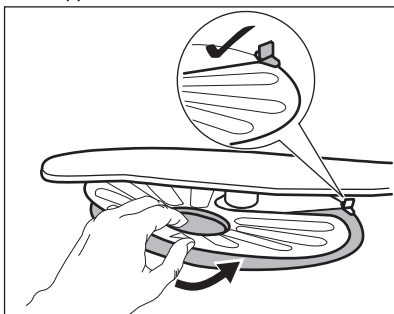

7. Повторно сколопете ги филтрите (B) и (C).
8. Вратете го филтерот (B) во рамниот филтер (A). Вртете го надесно се додека не се затвори.

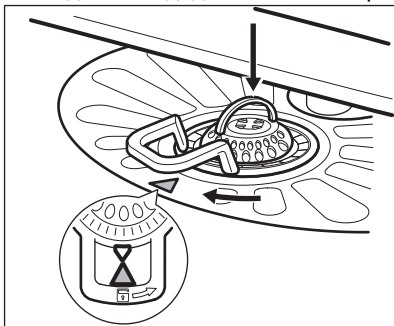

ВНИМАНИЕ!

Неправилната положба на филтрите може да предизвика лоши резултати при миењето и може да го оштети апаратот.

11.2 Чистење на прскалките

Не вадете ги прскалките. Ако дупките на прскалките се затнат, исчистете ја нечистотијата со тенок шилест предмет.

11.3 Надворешно чистење

- Чистете го апаратот со мека, влажна крпа.
- Користете само неутрални детергенти.
- Не користете абразивни средства, сунѓери со жица или растворувачи.

11.4 Чистење на внатрешноста

- Внимателно исчистете го апаратот, вклучувајќи ги и гумениот дихтунг на вратата, со мека влажна крпа.
- Ако редовно користите кратки програми, тие можат да остават остатоци од маснотии и бигор во внатрешноста на апаратот. За да го спречите тоа, ви препорачуваме да користите долги програми барем 2 пати месечно.
- За да овозможите најдобра работа на Вашиот апарат, Ви препорачуваме да користите посебен препарат за чистење на машини за садови еднаш месечно. Следете ги внимателно упатствата на амбалажата на производот.

11.5 Вадење на надворешни предмети

Проверете ги филтрите и внатрешноста по секоја употреба на машината за миење садови. Надворешни предмети (на пр. парчиња стакло, пластика, коски или чепкалки за заби, итн.) ги намалуваат перформансите на чистење и може да

предизвикаат оштетување на пумпата за цедење.

1. Расклопете го системот за филтри како што е наведено во ова поглавје.
2. Извадете ги рачно надворешните предмети.



ВНИМАНИЕ!

Ако не можете да ги отстраните предметите, контактирајте го Овластен сервисен центар.

3. Расклопете ги филтрите како што е наведено во ова поглавје.

12. РЕШАВАЊЕ ПРОБЛЕМИ



ПРЕДУПРЕДУВАЊЕ!

Неправилната поправка на апаратот може да ја доведе во опасност безбедноста на корисникот. Секоја поправка мора да биде направена од квалификуван кадар.

решат без да има потреба од контакт со Овластениот сервисен центар.

За можни проблеми, видете во долната табела за информации.

Кај некои проблеми, на екранот се покажува шифра за аларм.

Поголемиот број проблеми кои може да се појават може да се

Проблем и шифра за аларм	Можни причини и решение
Не можете да го активирате апаратот.	<ul style="list-style-type: none"> • Проверете дали приклучокот за струја е вклучен во штекерот. • Проверете дали има оштетен осигурувач во таблата со осигурувачи.
Програмата не почнува.	<ul style="list-style-type: none"> • Проверете дали вратата на апаратот е затворена. • Притиснете Start. • Доколку е поставен одложен почеток, откажете ја поставката или почекајте да заврши одбројувањето. • Апаратот повторно го полни омекнувачот за вода со смола. Траењето на оваа процедура е околу 5 минути.

Проблем и шифра за аларм	Можни причини и решение
<p>Апаратот не се полни со вода. На екранот се прикажува i10 или i11.</p>	<ul style="list-style-type: none"> • Проверете дали е отворена славината за вода. • Проверете дали притисокот во доводот за вода е многу низок. За овие информации, јавете се во локалното претпријатие за водовод. • Проверете дали е затната славината за вода. • Внимавајте филтерот во доводното црево да не е затнат. • Проверете дали доводното црево е засукано или свиткано.
<p>Апаратот не ја цеди водата. На екранот се прикажува i20.</p>	<ul style="list-style-type: none"> • Проверете да не е затнат одводниот сливник. • Проверете да не е затнат внатрешниот филтерски систем. • Проверете да не е засукано или свиткано одводното црево.
<p>Вклучен е уредот против поплавување. На екранот се прикажува i30.</p>	<ul style="list-style-type: none"> • Затворете ја славината за вода. • Проверете дали апаратот е правилно монтиран. • Осигурете се дека корпите се наполнети како што е наведено во упатството за корисникот.
<p>Дефект на сензорот за откривање на нивото на водата. На екранот се прикажува i41 - i44.</p>	<ul style="list-style-type: none"> • Проверете дали се чисти филтрите. • Исклучете го, па повторно вклучете го апаратот.
<p>Дефект на пумпата за миење или пумпата за цедење. На екранот се прикажува i51 - i59 или i5A - i5F.</p>	<ul style="list-style-type: none"> • Исклучете го, па повторно вклучете го апаратот.
<p>Температурата на водата во апаратот е превисока или се појавил дефект на сензорот за температура. На екранот се прикажува i61 или i69.</p>	<ul style="list-style-type: none"> • Осигурете се дека температурата на влезната вода не надминува 60°C. • Исклучете го, па повторно вклучете го апаратот.
<p>Технички дефект на апаратот. На екранот се прикажува iC0 или iC3.</p>	<ul style="list-style-type: none"> • Исклучете го, па повторно вклучете го апаратот.
<p>Нивото на вода во апаратот е премногу високо. На екранот се прикажува iF1.</p>	<ul style="list-style-type: none"> • Исклучете го, па повторно вклучете го апаратот. • Проверете дали се чисти филтрите. • Осигурете се дека одводното црево е монтирано на точна висина над подот. Видете во упатството за монтирање.

Проблем и шифра за аларм	Можни причини и решение
Апаратот запира и почнува да работи повеќе пати за време на работењето.	<ul style="list-style-type: none"> • Тоа е нормално. Тоа обезбедува оптимални резултати при чистењето и ја заштедува енергијата.
Програмата трае многу долго.	<ul style="list-style-type: none"> • Изберете ја опцијата TimeManager за да го скратите траењето на програмата. • Доколку е поставен одложен почеток, откажете ја поставката или почекајте да заврши одбројувањето.
Преостанатото време на екранот се зголемува и прескокнува при крајот на програмата.	<ul style="list-style-type: none"> • Тоа не е дефект. Апаратот работи правилно.
Има мало протекување кај вратата на апаратот.	<ul style="list-style-type: none"> • Апаратот не е нивелиран. Олабавете ги или зацврстете ги прилагодливите ногарки (ако е применливо). • Вратата на апаратот не е центрирана на коритото. Регултирајте ги задните ногарки (ако е применливо).
Вратата на апаратот тешко се затвора.	<ul style="list-style-type: none"> • Апаратот не е нивелиран. Олабавете ги или зацврстете ги прилагодливите ногарки (ако е применливо). • Делови од кујнскиот прибор излегуваат од корпите.
Свечкави/удирачки звуци се слушаат во внатрешноста на апаратот.	<ul style="list-style-type: none"> • Кујнскиот прибор не е соодветно поставен во корпите. Видете во брошурата за полнење на корпата. • Проверете дали прскалките може да се движат слободно.
Апаратот предизвикува пад на ФИД-склопката.	<ul style="list-style-type: none"> • Јачината на струјата не е доволна за да биде истовремено доставена до сите апарати кои работат. Проверете ја јачината на штекерот и капацитетот на бројачот или исклучете еден од апаратите кои работат. • Внатрешна грешка во електриката на апаратот. Контактирајте со овластен сервисен центар.



Видете во „Пред првата употреба“, „Секојдневна употреба“ или „Помош и совети“ за други можни причини.

стапете во контакт со овластениот сервисен центар.

За шифрите за аларм кои не се опишани во табелата, стапете во контакт со овластениот сервисен центар.

Откако сте го провериле апаратот, исклучете го и вклучете го апаратот. Ако повторно се појави проблемот,

**ПРЕДУПРЕДУВАЊЕ!**

Не препорачуваме да го користите апаратот сè додека проблемот не се реши целосно. Исклучете го апаратот и не приклучувајте го повторно додека не сте сигурни дека работи правилно.

12.1 Резултатите од миењето и сушењето не се задоволителни

Проблем	Можни причини и решение
Слаби резултати при миењето.	<ul style="list-style-type: none"> • Видете во „Секојдневна употреба“, „Помош и совети“ и брошурата за полнење на корпата. • Користете поинтензивни програми за миење. • Блика вода од прскалките и филтерот. Видете го поглавјето „Нега и чистење“.
Лоши резултати при сушењето.	<ul style="list-style-type: none"> • Сервисот за јадење бил оставен многу долго внатре во затворениот апарат. • Нема средство за плакнење или дозата на средството за плакнење не е доволна. Поставете го дозерот за средство за плакнење на повисока позиција. • Пластичните предмети можеби треба да се избришат со крпа. • За најдобри резултати при сушењето, вклучете ја опцијата XtraDry и поставете ја AirDry. • Ви препорачуваме да користите средство за плакнење, дури и во комбинација со мулти-таблети.
Има белузлави траги или синкасти слоеви на чашите и садовите.	<ul style="list-style-type: none"> • Испуштената количина на средството за плакнење е преголема. Регултирајте го нивото на дозерот за средство за плакнење на пониска позиција. • Количината на детергент е преголема.
Дамки и суви капки од вода на чашите и садовите.	<ul style="list-style-type: none"> • Испуштената количина на средството за плакнење не е доволна. Регултирајте го нивото на дозерот за средство за плакнење на повисока позиција. • Количината на средството за плакнење може да е причина.

Проблем	Можни причини и решение
Садовите се влажни.	<ul style="list-style-type: none"> • За најдобри резултати при сушењето, вклучете ја опцијата XtraDry и поставете ја AirDry. • Програмата нема фаза на сушење или има фаза на сушење со ниска температура. • Дозерот за средство за плакнење е празен. • Количината на средството за плакнење може да е причина. • Количината на мулти-таблетите може да е причина. Пробајте друга марка или активирајте го дозерот за средство за плакнење и средството за плакнење заедно со мулти-таблети.
Внатрешноста на апаратот е влажна.	<ul style="list-style-type: none"> • Ова не значи дека апаратот е расипан. тоа е предизвикано од влажноста во воздухот којшто се кондензира на сидовите.
Невобичаена количина на пена за време на миењето.	<ul style="list-style-type: none"> • Користете само детергенти за машина за миење садови. • Дозерот за средство за плакнење пропушта вода. Контактирајте со овластен сервис.
Траги од 'рѓа на кујнскиот прибор.	<ul style="list-style-type: none"> • Има многу сол во водата која се користи за време на миењето. Видете во „Омекнувач на вода“. • Сребрен кујнски прибор бил ставен заедно со приборот од не'рѓосувачки челик. Избегнувајте да ставате предмети од сребро и не'рѓосувачки челик заедно.
Има остатоци од детергент во дозерот на крајот од програмата.	<ul style="list-style-type: none"> • Детергентската таблета се заглавила во дозерот и затоа не била комплетно исчистена со вода. • Водата не може да го исчисти детергентот од дозерот. Проверете дали прскалката е блокирана или затната. • Проверете дали предметите во корпата не го спречуваат отворањето на капакот на дозерот за детергент.
Миризби во апаратот.	<ul style="list-style-type: none"> • Погледнете го делот „Внатрешно чистење“.

Проблем	Можни причини и решение
Талог од бигор на кујнскиот прибор, на коритото или на внатрешната страна од вратата.	<ul style="list-style-type: none"> • Нивото на сол е ниско, проверете го показното светло за повторно полнење. • Капакот на садот за сол е лабав. • Вашата вода од чешма е тврда. Видете во „Омекнувач на вода“. • Дури и при користење на мулти-функционални таблети употребете сол и поставете ревитализација на тврдоста на водата. Видете во „Омекнувач на вода“. • Ако талогот од бигор е се уште присутен, исчистете го апаратот со чистачи за апаратот кои се специјално наменети за оваа намена. • Пробајте друг вид на детергент. • Контакттирајте го производителот на детергентот.
Кујнски прибор без сјај, без боја или поткршен.	<ul style="list-style-type: none"> • Треба да ставате само предмети кои се погодни за миење во машина за миење садови. • Внимателно полнете ја или празнете ја корпата. Видете во брошурата за полнење на корпата. • Ставете ги чувствителните предмети во горната корпа.



Видете во „Пред првата употреба“, „Секојдневна употреба“ или „Помош и совети“ за други можни причини.

13. ТЕХНИЧКИ ИНФОРМАЦИИ

Димензии	Ширина / висина / длабочина (mm)	600 / 850 / 625
Поврзување на струјата ¹⁾	Волтажа (V)	220 - 240
	Фреквенција (Hz)	50
Притисок во доводот на вода	Мин./ макс. bar (MPa)	0.5 (0.05) / 8 (0.8)
Довод на вода	Студена вода или топла вода ²⁾	макс. 60°C
Капацитет	Место за поставување	13
Потрошувачка на енергија	Вклучен режим (W)	5.0
	Исклучен режим (W)	0.50

¹⁾ Видете ја плочката за спецификации за други вредности.

²⁾ Доколку топлата вода доаѓа од алтернативни извори на енергија (на пример, соларни панели), користете ја топлата вода за да ја намалите потрошувачката на енергија.

13.1 Линк до базата со податоци на EU EPREL

QR-кодот на етикета за енергија испорачана со апаратот дава веб-линк до регистрацијата на овој апарат во базата на податоци EU EPREL. Чувајте ја енергетската етикета како прирачник заедно со корисничкото упатство и сите други документи обезбедени со овој апарат.

Може да се најдат информации во врска со работата на производот во

базата на податоци на EU EPREL, користејќи го линкот <https://eprel.ec.europa.eu> и името на моделот и бројот на производот што можете да ги најдете на табличката за спецификации на апаратот. Видете во поглавјето „Опис на производот“.

За подетални информации за енергетската етикета, посетете ја www.theenergylabel.eu.

14. ГРИЖА ЗА ОКОЛИНАТА

Рециклирајте ги материјалите со симболот . Ставете ја амбалажата во соодветни контејнери за да ја рециклирате. Помогнете во заштитата на животната средина и човековото здравје и рециклирајте го отпадот од електрични и електронски апарати. Не

фрлајте ги апаратите озанчени со симболот  во отпадот од домаќинството. Вратете го производот во вашиот локален капацитет за рециклирање или контактирајте ја вашата општинска канцеларија.

САДРЖАЈ

1. ИНФОРМАЦИЈЕ О БЕЗБЕДНОСТИ.....	29
2. БЕЗБЕДНОСНА УПУТСТВА.....	31
3. ОПИС ПРОИЗВОДА.....	33
4. КОМАНДНА ТАБЛА	34
5. ПРОГРАМИ.....	35
6. ПОДЕШАВАЊА.....	37
7. ОПЦИЈЕ.....	40
8. ПРЕ ПРВЕ УПОТРЕБЕ.....	41
9. СВАКОДНЕВНА УПОТРЕБА.....	42
10. КОРИСНИ САВЕТИ.....	44
11. НЕГА И ЧИШЋЕЊЕ.....	46
12. РЕШАВАЊЕ ПРОБЛЕМА.....	48
13. ТЕХНИЧКЕ ИНФОРМАЦИЈЕ.....	52

МИ МИСЛИМО НА ВАС

Хвала вам што сте купили Electrolux уређај. Одабрали сте производ који са собом носи више деценија професионалног искуства и иновација. Генијалан и модеран, дизајниран је имајући у виду вас. Према томе, сваки пут када га користите можете бити сигурни да ћете добити одличне резултате .
Добродошли у Electrolux.

Посетите нашу веб страницу да бисте:



Добили савете у вези са коришћењем, брошуре, решења за проблеме, информације о сервисирању и поправкама:

www.electrolux.com/support



Региструјте свој производ ради боље услуге:

www.registerelectrolux.com



Купите додатни прибор, потрошни материјал и оригиналне резервне делове за свој уређај:

www.electrolux.com/shop

БРИГА О КОРИСНИКУ И СЕРВИСИРАЊЕ

Увек користите оригиналне резервне делове.

Када се обраћате овлашћеном сервисном центру, увек при руци имајте следеће податке: Модел, број производа (PNC), серијски број.

Ове информације се налазе на плочици са техничким карактеристикама.

 Упозорење/опрез - Информације о безбедности.

 Опште информације и савети

 Информације у вези са заштитом животне средине

Задржано право измена.

1. ИНФОРМАЦИЈЕ О БЕЗБЕДНОСТИ

Пре инсталације и коришћења уређаја, пажљиво прочитајте приложено упутство. Произвођач није

одговоран за било какве повреде или штету које су резултат неисправне инсталације или употребе. Чувајте упутство за употребу на безбедном и приступачном месту за будуће коришћење.

1.1 Безбедност деце и осетљивих особа

- Овај уређај могу да користе деца старија од 8 година и особе са смањеним физичким, чулним или менталним способностима, као особе којима недостају искуство и знање, уколико им се обезбеди надзор или им се дају упутства у вези са употребом уређаја на безбедан начин и уколико схватају могуће опасности.
- Децу узраста између 3 и 8 година старости, као и особе са веома тешким и сложеним инвалидитетом, треба држати даље од уређаја, осим ако су под сталним надзором.
- Децу млађу од 3 године треба удаљити од уређаја уколико нису под непрекидним надзором.
- Немојте да дозволите деци да се играју уређајем.
- Детерџенте држите ван домашаја деце.
- Децу и кућне љубимце држите подаље од уређаја док су његова врата отворена.
- Деца не смеју да обављају чишћење и корисничко одржавање уређаја без надзора.

1.2 Опште мере безбедности

- Овај уређај је намењен за коришћење у домаћинствима и сличним окружењима, као што су:
 - куће на фармама; кухиње за особље у продавницама, канцеларијама и другим радним окружењима;
 - од стране клијената у хотелима, мотелима, пансионима и другим окружењима стационарног типа;
- Немојте да мењате спецификацију овог уређаја.

- Радни притисак воде (минимум и максимум) мора бити између 0.5 (0.05) / 8 (0.8) bar (МПа)
- Следите максималан број од 13 комплета посуђа.
- Уколико је кабл за напајање оштећен, њега мора да замени произвођач, његов Овлашћени сервисни центар или лица сличне квалификације, како би се избегла опасност.
- Прибор за јело са оштрим врховима ставите у корпу за прибор за јело тако да врхови буду окренути надоле или хоризонтално положени.
- Не остављајте уређај без надзора ако су му врата отворена како бисте избегли да их случајно нагазите.
- Пре било каквог поступка одржавања уређаја, искључите га и извадите утикач кабла за напајање из зидне утичнице.
- Не чистите уређај распршивачима воде нити паром под високим притиском.
- Ако уређај има отворе за вентилацију у постољу, они не смеју бити прекривени нпр. тепихом.
- Уређај треба да се повеже на довод воде помоћу новог приложеног црева. Старо црево се не сме поново користити.

2. БЕЗБЕДНОСНА УПУТСТВА

2.1 Инсталирање



УПОЗОРЕЊЕ!

Само квалификована особа може да инсталира овај уређај.

- Уклоните комплетну амбалажу.
- Немојте да инсталирате или користите оштећен уређај.
- Придржавајте се упутстава за монтирање које сте добили уз уређај.
- Увек водите рачуна приликом померања уређаја зато што је тежак. Увек користите заштитне рукавице и затворену обућу.

- Немојте инсталирати или користити уређај на местима на којима је температура нижа од 0 °С.
- Инсталирајте уређај на сигурно и прикладно место које испуњава захтеве за инсталацију.

2.2 Прикључење на електричну мрежу



УПОЗОРЕЊЕ!

Ризик од пожара и струјног удара.

- Уређај мора да буде уземљен.
- Уверите се да су параметри на плочици са техничким карактеристикама компатибилни са

одговарајућим параметрима електричне мреже за напајање.

- Увек користите прописно уграђену утичницу са заштитом од струјног удара.
- Немојте да користите адаптере са више утичница и продужне каблове.
- Проверите да нисте оштетили главно напајање и кабл за напајање. Уколико струјни кабл треба да се замени, то треба да обави наш овлашћени сервисни центар.
- Прикључите главни кабл за напајање на зидну утичницу тек на крају инсталације. Водите рачуна да постоји приступ мрежном утикачу након инсталације.
- Не вуците кабл за напајање како бисте искључили уређај. Кабл искључите тако што ћете извући утикач из утичнице.
- Овај уређај је опремљен утикачем од 13 ампера. Ако је потребно променити осигурач за утичницу, користити искључиво осигурач од 13 ампера АСТА (BS 1362) (само УК и Ирска).

2.3 Прикључивање воде

- Немојте оштетити црева за воду.
- Пре прикључења на нове цеви, или цеви које нису коришћене дуже време, или где је вршена поправка или монтирани нови уређаји (водомери, итд.), пустите воду да истече док не буде чиста и бистра.
- Уверите се да не постоји видљиво цурење воде током и након прве употребе уређаја.
- Црево за довод воде има сигурносни вентил и облогу унутрашњег црева за напајање.

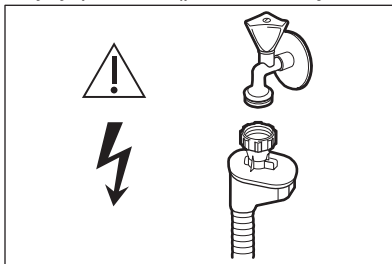

УПОЗОРЕЊЕ!

Опасност од електричног напона.

- Уколико је црево за довод воде оштећено, одмах затворите славину за воду и искључите кабл за напајање из утичнице. Обратите се Овлашћеном сервисном центру да бисте заменили црево за довод воде.

2.4 Употреба

- Запаљиве материје или предмете натопљене запаљивим материјама немојте стављати унутар и поред уређаја или на њега.
- ДETERЦЕНТИ за машину за прање посуђа су опасни. Поштујте упутства о безбедности са паковања детерџента.
- Немојте да пијете нити да се играте са водом у уређају.
- Не уклањајте посуђе из уређаја пре него што се програм заврши. На посуђу могу остати трагови детерџента.
- Не складиштите предмете и не примењујте притисак на отворена врата уређаја.
- Уређај може да испусти врелу пару ако отворите врата док је програм у току.

2.5 Унутрашње осветљење



УПОЗОРЕЊЕ!

Ризик од повреде.

- Када се ради о сијалицама унутар производа и резервних делова, сијалице које се продају засебно: Ове сијалице су намењене да издрже екстремне физичке услове у кућним апаратима, као што су температура, вибрације, влага, или су намењене да сигнализирају информације о радном стању уређаја. Нису предвиђене за употребу у другим уређајима и нису погодне за осветљавање просторија у домаћинству.
- Да бисте заменили унутрашње осветљење, контактирајте овлашћени сервисни центар.

2.6 Сервисирање

- Ради оправке уређаја обратите се овлашћеном сервисном центру. Користите само оригиналне резервне делове.
- Имајте на уму да поправке које вршите лично или их обављају нестручне особе могу имати безбедносне последице и могу поништити гаранцију.
- Следећи резервни делови биће доступни 7 година након престанка производње овог модела: мотор, циркулациона и одводна пумпа, грејачи и грејни елементи, укључујући топлотне пумпе, цевоводе и сродну опрему, укључујући црева, вентиле, филтере и уређаје за блокаду воде, конструкцијски и унутрашњи делови који се односе на склопове врата, штампане плоче, електронски дисплеји, прекидачи притиска, термостати и сензори, софтвер и фирмвер укључујући софтвер за ресетовање. Имајте на уму да су неки од ових резервних делова

доступни само професионалним сервисерима и да нису сви резервни делови релевантни за све моделе.

- Следећи резервни делови биће доступни 10 година након престанка производње овог модела: шарке и заптивке на вратима, друге заптивке, кракови са млазницама, филтер за одвод воде, унутрашње решетке и пластични периферни делови попут корпи и поклопца.

2.7 Одлагање



УПОЗОРЕЊЕ!

Постоји могућност од повређивања или гушења.

- Одвојите кабл за напајање уређаја од мрежног напајања.
- Одсеците кабл за напајање и баците га у смеће.
- Уклоните ручицу од врата да бисте спречили да се деца и кућни љубимци затворе у уређају.

3. ОПИС ПРОИЗВОДА



Илустрација у наставку представља само општи преглед производа. За детаљније информације погледајте друга поглавља и/или документе који су испоручени са уређајем.

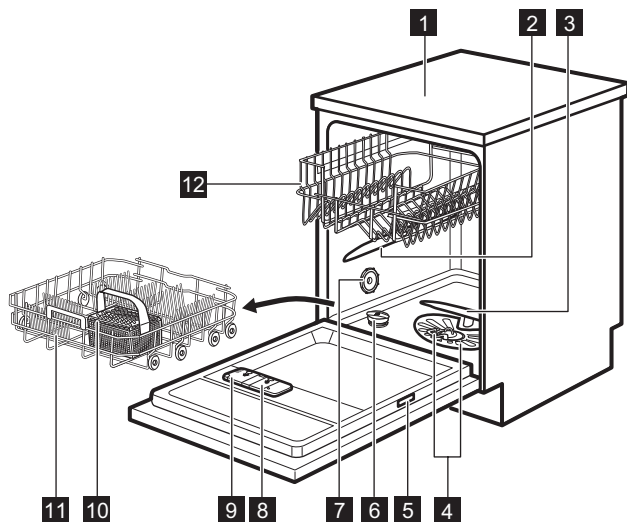

- | | |
|--|--|
| 1 Радна површина | 7 Отвор за воздух |
| 2 Горњи крак с млазницама | 8 Дозатор за средство за испирање |
| 3 Доњи крак са млазницама | 9 Дозатор детерџента |
| 4 Филтери | 10 Корпа за прибор за јело |
| 5 Плоча са техничким карактеристикама | 11 Доња корпа |
| 6 Посуда за со | 12 Горња корпа |

4. КОМАНДНА ТАБЛА

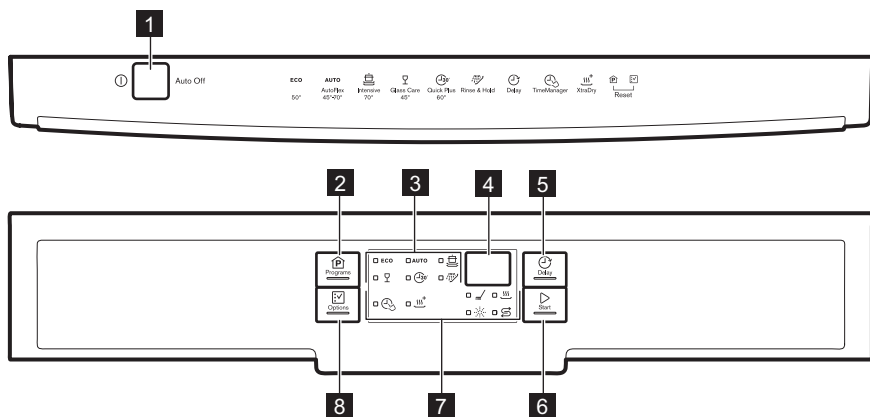







- | | |
|--|------------------------------|
| 1 Дугме за укључивање/искључивање | 3 Индикатори програма |
| 2 Дугме Programs | 4 Дисплеј |

5 Дугме **Delay**6 Дугме **Start**

7 Индикатори

8 Дугме **Options**



4.1 Индикатори

Индикатор	Опис
	Фаза прања. Пали се када је фаза прања активна.
	Фаза сушења. Укључује се када је активна фаза сушења.
	TimeManager индикатор.
	XtraDry индикатор.
	Индикатор средства за испирање. Увек је искључен док је програм активан.
	Индикатор за со. Увек је искључен док је програм активан.

5. ПРОГРАМИ

Редослед програма у табели не мора да одражава њихов редослед на командној табли.

Програм	Степен запрљаности Врста пуњења	Фазе програма	Опције
ECO 1)	<ul style="list-style-type: none"> Нормалан степен запрљаности Судови и прибор за јело 	<ul style="list-style-type: none"> Претпрање Прање 50 °C Испирања Сушење 	<ul style="list-style-type: none"> TimeManager XtraDry
AUTO 2)	<ul style="list-style-type: none"> Све Посуђе, прибор за јело, лонци и тигањи 	<ul style="list-style-type: none"> Претпрање Прање од 45 °C до 70 °C Испирања Сушење 	<ul style="list-style-type: none"> XtraDry
	<ul style="list-style-type: none"> Висок степен запрљаности Посуђе, прибор за јело, лонци и тигањи 	<ul style="list-style-type: none"> Претпрање Прање 70 °C Испирања Сушење 	<ul style="list-style-type: none"> TimeManager XtraDry
 3)	<ul style="list-style-type: none"> Свежа запрљаност Судови и прибор за јело 	<ul style="list-style-type: none"> Прање 60 °C или 65 °C Испирања 	<ul style="list-style-type: none"> XtraDry

Програм	Степен задрљаности Врста пуњења	Фазе програма	Опције
	<ul style="list-style-type: none"> • Нормална или мала задрљаност • Осетљиво посуђе и стаклени предмети 	<ul style="list-style-type: none"> • Прање 45 °С • Испирања • Сушење 	<ul style="list-style-type: none"> • XtraDry
 4)	<ul style="list-style-type: none"> • Све 	<ul style="list-style-type: none"> • Претпрање 	-





1) Овај програм нуди најефикаснију потрошњу воде и електричне енергије за нормално задрљано посуђе и прибор за јело. Ово је стандардни програм за институте за испитивање. Овај програм се користи за процену усклађености са Уредбом Комисије за екодизајн (ЕУ) 2019/2022.

2) Уређај препознаје степен задрљаности и количину посуђа у корпама. Он аутоматски подешава температуру и количину воде, потрошњу електричне енергије и трајање програма.

3) Овај програм је погодан за прање половине или целе количине судова који су свеже или лагано задрљани. Овај програм даје добре резултате прања за кратко време.

4) Овим програмом можете брзо да сперете остатке хране са судова и тако спречите стварање непријатних мириса у уређају. За овај програм не користите детергент.

5.1 Вредности потрошње

Програм ^{1) 2)}	Вода (l)	Потрошња електричне енергије (kWh)	Трајање (min)
ЕКО	9.9 ³⁾ / 9.9 ⁴⁾	0.820 ³⁾ / 0.835 ⁴⁾	237 ³⁾ / 237 ⁴⁾
AUTO	7 - 12	0.7 - 1.5	45 - 160
	13 - 15	1.4 - 1.6	140 - 160
	9	0.8	30
	13 - 14	0.9 - 1.1	70 - 85
	4	0.1	14

1) Притисак и температура воде, варијације мрежног напајања, опције, количина посуђа и степен задрљаности могу изменити ове вредности.

2) Вредности за програме који нису ЕКО су само оријентационе.

3) У складу са уредбом 1016/2010.

4) У складу са уредбом 2019/2022.

5.2 Информације за институте за тестирање

За пријем свих неопходних информација за тестирање перформанси (нпр. у складу са стандардом EN60436), пошаљите е-поруку на:

info.test@dishwasher-production.com

У вашем захтеву наведите шифру броја производа (PNC) која се налази на плочици са техничким карактеристикама.

За сва друга питања у вези са машином за прање судова погледајте сервисну књижицу приложену уз ваш уређај.

6. ПОДЕШАВАЊА

6.1 Режим избора програма и кориснички режим

Када се уређај налази у режиму избора програма, можете да подесите програм и пређете у кориснички режим.

Подешавања која су доступна у корисничком режиму:

- Ниво омекшивача воде према тврдоћи воде.
- Активирање или деактивирање обавештења да је потрошено средство за испирање.
- Активирање или деактивирање AirDry.

Пошто уређај меморише сачуване параметре, нема потребе да се конфигурише пре сваког циклуса.

Како се подешава режим избора програма

Уређај је у режиму избора програма када је индикатор програма **ECO** укључен и дисплеј приказује трајање програма.

Након активације, уређај је према подразумеваним подешавањима у режиму избора програма. Ако није, подесите режим за избор програма на следећи начин:

Тврдоћа воде

Немачки степени (°dH)	Француски степени (°fH)	mmol/l	Енглески степени (Clarke)	Ниво омекшивача воде
47 - 50	84 - 90	8.4 - 9.0	58 - 63	10
43 - 46	76 - 83	7.6 - 8.3	53 - 57	9
37 - 42	65 - 75	6.5 - 7.5	46 - 52	8
29 - 36	51 - 64	5.1 - 6.4	36 - 45	7

Истовремено притисните и задржите **Programs** и **Options** док је уређај у режиму за избор програма.

Како да уђете у кориснички режим

Проверите да ли се уређај налази у режиму избора програма.

Да бисте ушли у кориснички режим притисните и задржите истовремено **Delay** и **Start** све док индикатори **ECO**, **AUTO** и  не почну да трепере и екран не буде празан.

6.2 Омекшивач воде

Омекшивач воде уклања минерале из воде, који би имали негативне ефекте на резултате прања и на сам уређај.

Што је већи садржај минерала, то је вода тврђа. Тврдоћа воде се мери еквивалентном скалом.

Омекшивач воде треба применити према тврдоћи воде у вашем крају. Ваш локални снабдевач водом може да вас саветује у вези са тврдоћом воде у вашем крају. Важно је да се подеси тачан ниво омекшивача воде да би се обезбедили добри резултати прања.

Немачки степени (°dH)	Француски степени (°fH)	mmol/l	Енглески степени (Clarke)	Ниво омекшивача воде
23 - 28	40 - 50	4.0 - 5.0	28 - 35	6
19 - 22	33 - 39	3.3 - 3.9	23 - 27	5 1)
15 - 18	26 - 32	2.6 - 3.2	18 - 22	4
11 - 14	19 - 25	1.9 - 2.5	13 - 17	3
4 - 10	7 - 18	0.7 - 1.8	5 - 12	2
<4	<7	<0.7	< 5	1 2)

1) Фабричко подешавање.

2) Не користите со на овом нивоу.

Без обзира на врсту коришћеног детергента, подесите одговарајући ниво тврдоће воде да би индикатор пуњења соли био активан.



Мулти-таблете које садрже со нису довољно ефикасне у омекшавању тврде воде.

Процес регенерације

За правилан рад омекшивача воде, смолу уређаја за омекшавање потребно је редовно обнављати. Овај поступак је аутоматски и део је нормалног рада машине за прање судова.

Када се од претходног процеса регенерације употреби прописана количина воде (види вредности у табели), започеће нови процес регенерације између завршног испирања и завршетка програма.

Ниво омекшивача воде	Количина воде (l)
1	250
2	100
3	62
4	47
5	25
6	17

Ниво омекшивача воде	Количина воде (l)
7	10
8	5
9	3
10	3

У случају подешавања омекшивача воде на високу вредност, може се појавити и на средини програма, пре испирања (два пута током програма). Покретање поступка регенерације нема утицаја на трајање циклуса, осим ако се не догоди усред програма или на крају програма са кратком фазом сушења. У том случају, поступак регенерације продужава укупно трајање програма за додатних 5 минута.

Након тога, испирање омекшивача воде које траје 5 минута може започети у истом циклусу или на почетку следећег програма. Овај процес повећава укупну потрошњу воде неког програма за додатна 4 литра и укупну потрошњу енергије за додатна 2 Wh. Испирање омекшивача завршава се потпуним избацивањем воде.

Свако обављено испирање омекшивача (могуће више од једног у истом циклусу) може да продужи

трајање програма за још 5 минута, ако се догоди у било ком тренутку на почетку или у средини програма.



Све вредности потрошње наведене у овом одељку одређене су у складу са тренутно важећим стандардом у лабораторијским условима, са тврдоћом воде 2,5 mmol/L, а у складу са уредбом 2019/2022 (омекшивач воде: ниво 3). Притисак и температура воде као и одступања у мрежном напајању могу да промене ове вредности.

Како се подешава ниво омекшивача воде

Уверите се да се уређај налази у корисничком режиму.

1. Притисните **Programs**.

- Индикатори **AUTO** и  су искључени.
- Индикатор **ECO** и даље трепери.
- Дисплеј показује тренутно подешавање: на пример 5 L = ниво 5.

2. Притисните више пута **Programs** да бисте променили подешавање.

3. Притисните дугме за укључивање/искључивање да бисте потврдили подешавања.

6.3 Обавештење да нема више средства за испирање

Средство за испирање помаже да се посуђе осуши а да на њему не остану друге и мрље.

Средство за испирање се аутоматски испушта за време фазе врућег испирања.

Када се испразни комора са средством за испирање, укључује се индикатор средства за испирање и обавештава да га поново напуните. Ако су резултати сушења задовољавајући када се користе само мулти таблете,

можете да деактивирате обавештење за поновно пуњење средства за испирање. Међутим, за најбоље резултате приликом сушења, увек користите средство за испирање.

Ако користите стандардни детерџент или мулти таблете без средства за испирање, активирајте обавештење да бисте индикатор поновног пуњења средства за испирање одржали активним.

Како да деактивирате обавештење да је потрошено средство за испирање

Уверите се да се уређај налази у корисничком режиму.

1. Притисните **Options**.

- Индикатори **ECO** и  су искључени.
- Индикатор **AUTO** и даље трепери.
- Екран показује тренутно подешавање.
 - $I d$ = активирано је обавештење да је потрошено средство за испирање.
 - $0 d$ = деактивирано је обавештење да је потрошено средство за испирање.

2. Притисните **Options** да бисте променили подешавање.

3. Притисните дугме за укључивање/искључивање да бисте потврдили подешавање.

6.4 AirDry

AirDry побољшава резултате сушења уз мању потрошњу електричне енергије.

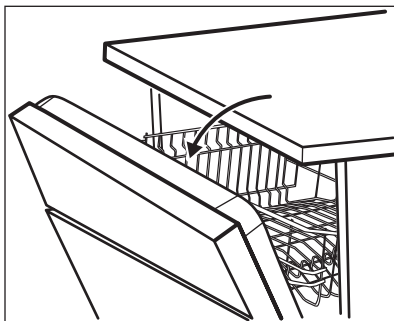

i Током фазе сушења, врата се аутоматски отварају и остају одшкринута.

! **ОПРЕЗ**
Не покушавајте да затворите врата уређаја док не прође 2 минута од аутоматског отварања. Ово може изазвати оштећење уређаја.

AirDry се аутоматски активира са свим програмима изузев са  (уколико је на располагању).

Да бисте побољшали учинак при сушењу, погледајте опцију XtraDry или активирајте AirDry.

7. ОПЦИЈЕ



i Жељене опције морају се активирати сваки пут пре покретања програма. Опције није могуће активирати или деактивирати док је програм активан.

i Дугме Options се пребацује између доступних опција и њихових могућих комбинација.

! **ОПРЕЗ**
Уколико деца имају приступ уређају, препоручује се да се деактивира AirDry јер отварање врата може да представља опасност.

Како да деактивирате AirDry

Уверите се да се уређај налази у корисничком режиму.

1. Притисните **Delay**.
 - Индикатори **ECO** и **AUTO** су искључени.
 - Индикатор  и даље трепери.
 - Дисплеј показује тренутно подешавање:  = AirDry активирано.
2. Притисните **Delay** да бисте променили подешавање:  = AirDry деактивирано.
3. Притисните дугме за укључивање/искључивање да бисте потврдили подешавање.

i Нису све опције компатибилне једна са другом. Ако изаберете некомпатибилне опције, уређај аутоматски искључује једну или више њих. Само индикатори опција које су и даље активне остају укључени.

i Ако се нека опција не може применити на програм, одговарајући индикатор не светли или брзо треперити неколико секунди, а затим се гаси.

-  Активирање опција може утицати на потрошњу воде и енергије, као и на трајање програма.

7.1 XtraDry

Активирајте ову опцију да бисте побољшали резултате сушења. Када је укључена опција XtraDry, она може утицати на трајање неких програма, потрошњу воде и температуру приликом последњег испирања.

Опција XtraDry је трајна опција за све програме изузев за **ECO** и не мора да се бира при сваком циклусу.

У осталим програмима, подешавање XtraDry је трајно и аутоматски се користи у следећим циклусима. Ова конфигурација може у сваком тренутку да се промени.

-  Сваки пут када се активира **ECO**, опција XtraDry се искључује и мора ручно да се изабере.

Активирањем опције XtraDry деактивира се TimeManager и обрнуто.

Како да активирате XtraDry

Притисните **Options** док се индикатор  не укључи.

Дисплеј показује ажурирано трајање програма.

7.2 TimeManager

Ова опција повећава притисак и температуру воде. Тиме се скраћује трајање фазе прања и фазе сушења.

Укупно трајање програма скраћује се за приближно 50%.

Резултати прања исти су као и при нормалном трајању програма. Резултати сушења могу бити умањени.

Како да активирате TimeManager

Притисните **Options** док се индикатор  не укључи.

Дисплеј показује ажурирано трајање програма.

8. ПРЕ ПРВЕ УПОТРЕБЕ

1. Уверите се да тренутни ниво омекшивача воде одговара тврдоћи воде из довода. Ако не одговара, подесите ниво омекшивача воде.
2. Напуните посуду за со.
3. Сипајте средство за испирање у преграду.
4. Одвртите славину за воду.
5. Започните програм да уклоните било какве остатке обраде који још увек могу бити у уређају. Немојте користити детерџент и не стављајте судове у корпе.

Након стартовања програма, уређај поново допуњава смолу у омекшивачу воде у трајању од највише 5 минута. Фаза прања започиње искључиво након што се ова операција заврши. Овак поступак се понавља периодично.

8.1 Посуда за со



ОПРЕЗ

Користите искључиво крупну со намењену за машину за прање судова. Ситна со повећава ризик од корозије.

Со се користи за поновно испирање у омекшивачу воде и да обезбеди добре резултате прања у свакодневном коришћењу.

Како да напуните посуду за со

1. Окрените поклопац посуде за со у смеру супротном од смера кретања казaljки на сату и извадите га.

2. Ставите 1 литар воде у посуду за со (искључиво први пут).
3. Сипајте у посуду за со 1 кг соли за (док се не напуни).

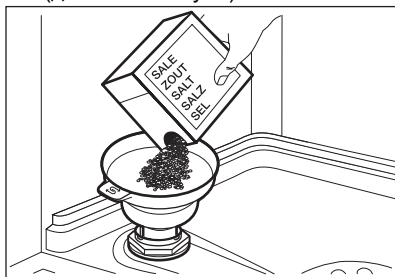

4. Пажљиво протресите левак помоћу његове дршке, док све грануле не упадну унутра.
5. Уклоните со која се задржала око отворене посуде за со.

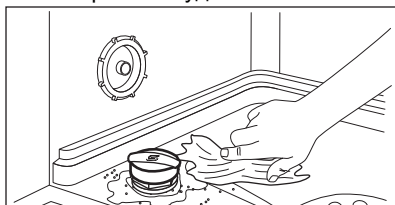

6. Окрените поклопац посуде за со у смеру кретања казаљки на сату да затворите посуду за со.



ОПРЕЗ

Вода и со могу да исцуре из посуде за со када је пуните. Када напуните посуду за со, одмах покрените програм прања да бисте спречили корозију.

8.2 Како се пуни дозатор средства за испирање

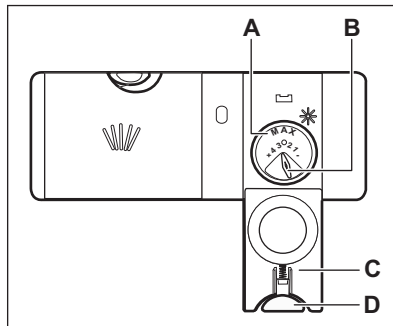

ОПРЕЗ

Користите само средство за испирање које је намењено искључиво за машине за прање посуђа.

1. Притисните дугме за отпуштање (D) да бисте отворили поклопац (C).
2. Сипајте средство за испирање у дозатор (A) док течност не дође до ознаке 'max'.
3. Помоћу упијајуће крпе уклоните средство за испирање које сте просули како би се спречило стварање превелике количине пене.
4. Затворите поклопац. Дугме за отпуштање мора да легне на место.



Бинач отпуштене количине (B) можете окренути између положаја 1 (најмања количина) и положаја 4 или 6 (највећа количина).

9. СВАКОДНЕВНА УПОТРЕБА

1. Одвртите славину за воду.
2. Притисните дугме за укључивање/искључивање да бисте укључили уређај.

Уверите се да се уређај налази у режиму избора програма.

- Уколико је индикатор за со укључен, напуните посуду за со.

- Уколико је индикатор средства за испирање укључен, напуните дозатор за средство за испирање.
3. Напуните корпе.
 4. Додајте детергент.
 5. Одаберите и покрените одговарајући програм прања, у

зависности од врсте унешеног посуђа и степена запланости.

9.1 Коришћење детерџента

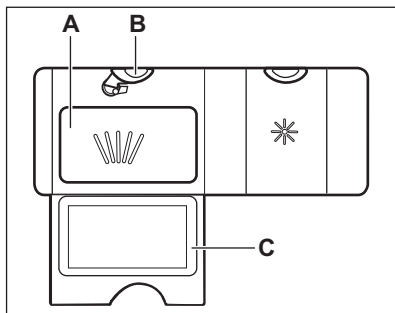

1. Притисните дугме за ослобађање (B) да бисте отворили поклопац (C).
2. Ставите детерџент, у праху или у таблетама, у преграду (A).
3. Уколико програм има фазу претпрања, ставите малу количину детерџента на унутрашњост врата уређаја.
4. Затворите поклопац. Проверите да ли се дугме за ослобађање забрављује у одговарајућем положају.

9.2 Подешавање и покретање програма

Функција Auto Off

Ова функција смањује потрошњу енергије аутоматским искључивањем уређаја када је ван употребе.

Функција почиње са радом:

- 5 минута по завршетку програма.
- Након 5 минута ако програм није стартован.

Покретање програма

1. Притисните дугме за укључено/искључено да бисте укључили уређај. Проверите да ли се уређај налази у режиму избора програма.
2. Затворите врата уређаја.
3. Изнова притискајте дугме **Programs** док се индикатор

програма који желите да изаберете не упали.

На дисплеју се приказује трајање програма.

4. Подесите опције које се могу применити.
5. Притисните **Start** да бисте покренули програм.
 - Индикатор фазе прања се укључује.
 - Трајање програма почиње да опада у интервалима од једног минута.

Покретање програма са одложеним стартом

1. Подесите програм.
2. Притискајте дугме **Delay** док се на дисплеју не прикаже време одлагања старта које желите да подесите (од 1 до 24 сата).

Индикатор изабраног програма трепери.

3. Притисните **Start**.
4. Затворите врата уређаја да би одбројавање отпочело.

Када се заврши одбројавање, покреће се програм и индикатор фазе прања се укључује.

Отварање врата док уређај ради

Ако отворите врата док је неки програм прања у току, уређај престаје да ради. Ово може утицати на потрошњу енергије и на трајање програма. Када затворите врата, уређај наставља са радом од тренутка када је прекинут.



Ако су врата отворена дуже од 30 секунди током фазе сушења, програм који је у току ће се угасити. Ово се не дешава ако се врата отворе помоћу функције AirDry.



Не покушавајте да затворите врата уређаја у року од 2 минута након што их AirDry аутоматски отвори, јер ово може да доведе до оштећења уређаја. Ако су, након тога, врата затворена још најмање 3 минута, текући програм се завршава.

Отказивање одложеног старта док је одбројавање у току

Када откажете одложени старт онда морате поново да подесите програм и опције.

Притисните и држите истовремено **Programs** и **Options** док је уређај у режиму за избор програма.

Отказивање програма

Истовремено притисните и задржите **Programs** и **Options** док је уређај у режиму за избор програма.

10. КОРИСНИ САВЕТИ

10.1 Опште

Пратите савете дате у наставку како бисте обезбедили оптималне резултате чишћења и сушења у свакодневnoj употреби и заштитили животну средину.

- Када судове перете у машини за прање судова придржавајући се упутстава из приручника, обично се троши мање воде и енергије него при ручном прању судова.
- Напуните машину за судове до пуног капацитета како бисте уштедели воду и енергију. За најбоље резултате прања, распоредите предмете по корпама према упутствима из приручника и немојте да преоптеретите корпе.
- Немојте претходно испирати судове ручно. То повећава потрошњу воде

Пре него што покренете нови програм, проверите да ли има детерџента у дозатору детерџента.

Крај програма

Када се програм заврши, на екрану се приказује 0:00. Индикатори фазе се искључују.

Сва дугмад су неактивна, осим дугмета за укључивање/искључивање.

1. Притисните дугме за укључивање/искључивање или сачекајте да функција Auto Off (аутоматско искључивање) аутоматски деактивира уређај. Ако отворите врата пре активације функције Auto Off, уређај се аутоматски искључује.
2. Затворите славину за воду.

и енергије. По потреби, изаберите програм са фазом претпрања.

- Уклоните веће остатке хране са посуђа и испразните шољице и чаше пре него што их ставите у уређај.
- Пре прања у уређају, посуђе са остацима запекле хране намочите или овлаш орибајте.
- Водите рачуна да се предмети у корпама не додирују или међусобно прекривају. Тек тада вода може у потпуности да допре и опере посуђе.
- Можете да користите детерџент за машину за прање посуђа, средство за испирање и со одвојено или можете користити мулти таблете (нпр. „Све у 1“). Пратите упутства на паковању.
- Изаберите програм према типу посуђа и степену загађаности.

ЕСО програм нуди најефикаснију потрошњу воде и енергије.

- Да би се спречило накупљање каменца унутар уређаја:
 - Напуните посуду за со кад год је то потребно.
 - Користите препоручену дозу детерџента и средства за испирање.
 - Уверите се да тренутни ниво омекшивача воде одговара тврдоћи воде из довода.
 - Пратите упутства из поглавља „Нега и чишћење“.

10.2 Коришћење соли, средства за испирање и детерџента

- Користите искључиво со, средство за испирање и детерџент за машину за прање посуђа. Остали производи могу оштетити уређај.
- У крајевима са тврдом и изузетно тврдом водом препоручујемо коришћење обичног детерџента без додатака (прашак, гел и таблете без додатних агенаса), средства за испирање и соли за оптималне резултате чишћења и сушења.
- Барем једном месечно пустите уређај да ради уз употребу средства за чишћење уређаја које је нарочито подесно за ову намену.
- Детерџент у виду таблета се не раствара потпуно код програма који кратко трају. Да на кухињском посуђу не буде заосталог детерџента, препоручујемо коришћење таблета које се користе код програма који дуго трају.
- Увек користите одговарајућу количину детерџента. Недовољна доза детерџента може проузроковати лоше резултате чишћења и појаву замућења или флека насталих од тврде воде на предметима. Употреба превише детерџента са меком или омекшаном водом резултира у појави остатака детерџента на посуђу. Прилагодите количину детерџента на основу тврдоће воде. Погледајте упутства на паковању детерџента.

- Увек користите одговарајућу количину средства за испирање. Недовољна количина средства за испирање умањује резултате сушења. Употреба превише средства за испирање доводи до појаве плавкастих слојева на предметима.
- Уверите се да је ниво омекшивача воде тачан. Ако је ниво превисок, повећана количина соли у води може довести до појаве рђе на прибору за јело.

10.3 Шта чинити ако желите да прекинете да користите мулти таблете

Пре него што почнете одвојено да користите детерџент, со и средство за испирање урадите следеће:

1. Подесите највећи ниво омекшивача воде.
2. Проверите да ли су посуде за со и средство за испирање пуне.
3. Покрените најкраћи програм који има фазу испирања. Немојте додавати детерџент и немојте препунити корпе.
4. По завршетку програма, подесите омекшивач воде према тврдоћи воде у вашем крају.
5. Подесите количину средства за испирање.
6. Активирајте обавештење да је потрошено средство за испирање.

10.4 Пуњење корпи

- Увек користите цео простор корпи.
- Овај уређај користите искључиво за прање предмета који се могу прати у машини за прање судова.
- Не перите у уређају предмете израђене од дрвета, рогова, алуминијума, тврдог калаја и бакра јер би могли да пукну, изобличе се, промене боју или постану шупљикави.
- У уређају не перите предмете који могу да апсорбују воду (сунђере, кухињске крпе).
- Посуђе, као што су шоље, чаше и тигањи, поставите са отвором окренутим надоле.

- Водите рачуна да се чаше не додирују.
- Лагано посуђе ставите у горњу корпу. Проверите да посуђе не може да се слободно помера.
- Прибор за јело и мале предмете ставите у корпу за прибор за јело.
- Проверите да ли кракови са млазницама могу слободно да се окрећу пре покретања програма.

10.5 Пре стартовања програма

Пре него што стартујете изабрани програм, постарајте се да:

- Филтери су чисти и правилно су инсталирани.
- Поклопац посуде за со је чврсто стегнут.
- Кракови са млазницама нису запушени.
- Има довољно соли за машину за прање судова и довољно средства

за испирање (осим ако не користите мулти таблете).

- Распоред предмета у корпама је правилан.
- Програм одговара типу посуђа и степену задрљаности.
- Користи се одговарајућа количина детерџента.

10.6 Пракњење корпи

1. Оставите да се стоно посуђе охлади пре него што га извадите из уређаја. Врући судови могу лако да се оштете.
2. Прво извадите посуђе из доње корпе, а затим из горње.

i Након завршетка програма, вода и даље може да се задржи на унутрашњим површинама уређаја.

11. НЕГА И ЧИШЋЕЊЕ



УПОЗОРЕЊЕ!

Пре одржавања уређаја, искључите га и извуците утикач из зидне утичнице.



Прљави филтери и зачепљени краци са млазницама утичу лоше на резултате прања. Редовно их проверавајте и, уколико је потребно, очистите их.

11.1 Чишћење филтера

Систем филтера је сачињен из три дела.

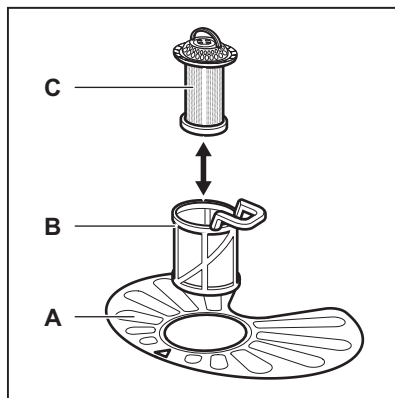

1. Окрените филтер (B) супротно од смера кретања казаљке на сату и извадите га.

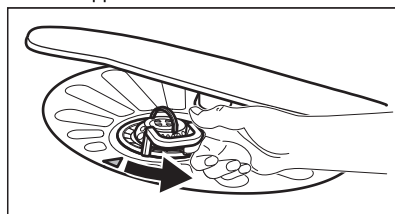

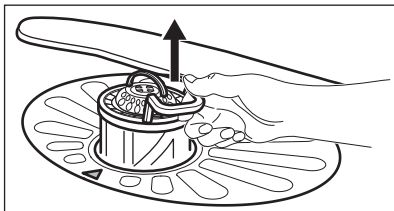

2. Извадите филтер (C) из филтера (B).
3. Извадите раван филтер (A).

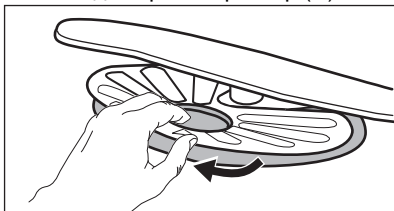

4. Оперите филтере.

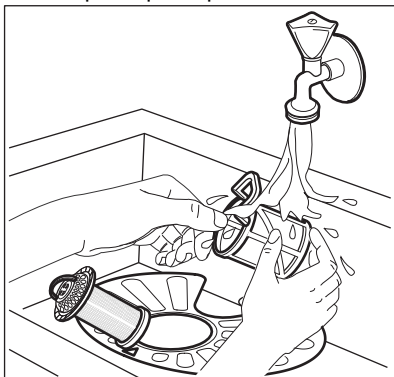

5. Уверите се да нема остатака хране или прљавштине унутар или око ивица корита мотора.
6. Вратите на место раван филтер (A). Уверите се да је исправно постављен унутар две вођице.

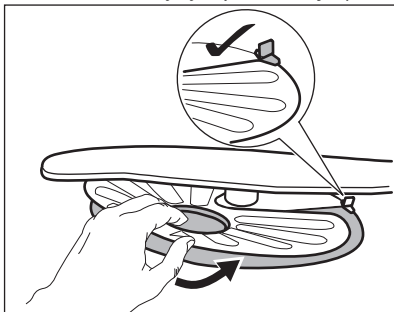

7. Монтирајте филтере (B) и (C).

8. Вратите филтер (B) у раван филтер (A). Окрените га у смеру кретања казаљке на сату док не кликне.

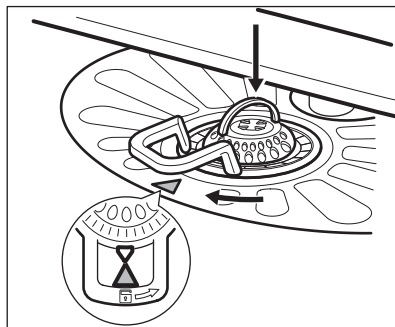

ОПРЕЗ

Неправилан положај филтера може да доведе до лоших резултата прања, као и да оштети уређај.

11.2 Чишћење крака са млазницама

Не уклањајте краке са млазницама. Уколико се отвори на крацима са млазницама запуше, уклоните остатке прљавштине помоћу танког шилџатог предмета.

11.3 Спољашње чишћење

- Уређај чистите влажном, меком крпом.
- У ту сврху користите искључиво неутралне детерџенте.
- Немојте да користите абразивне производе, абразивне сунђере или раствараче.

11.4 Унутарње чишћење

- Пажљиво чистите уређај, укључујући и гумени заптивач врата, меком влажном крпом.
- Уколико редовно користите програме који кратко трају, унутар уређаја може доћи до накупљања масноће и каменца. Да бисте то спречили, препоручујемо вам да барем 2 пута месечно користите програм који дуго траје.

- Да бисте одржали уређај у најбољој радној форми, препоручујемо вам да једном месечно употребите одређено средство за чишћење машина за прање судова. Пажљиво пратите упутства која се налазе на паковању производа.

11.5 Уклањање страних тела

Проверите филтре и корито након сваке употребе машине за прање судова. Страна тела (нпр. комадићи стакла, пластике, кости или чачкалице,

итд.) смањују перформансе чишћења и могу да оштете одводну пумпу.

1. Раставите систем филтера како је описано у овом поглављу.
2. Ручно уклоните сва страна тела.



ОПРЕЗ

Ако не можете да их уклоните, обратите се овлашћеном сервисном центру.

3. Поново саставите филтере како је описано у овом поглављу.

12. РЕШАВАЊЕ ПРОБЛЕМА



УПОЗОРЕЊЕ!

Неправилна поправка уређаја може представљати опасност за безбедност корисника. Све поправке мора да обави искључиво квалификовано особље.

контактирањем овлашћеног сервисног центра.

Погледајте доњу табелу за информације о могућим проблемима.

Код неких проблема, на дисплеју се приказује шифра аларма.

Већина проблема који могу да се јаве се може решити без потребе за

Проблем и шифра аларма	Могући узрок и решење
Не можете да укључите уређај.	<ul style="list-style-type: none"> • Проверите да ли утикач прикључен на зидну утичницу. • Проверите да ли у кутији са осигурачима има оштећених осигурача.
Програм се не покреће.	<ul style="list-style-type: none"> • Проверите да ли су врата уређаја затворена. • Притисните Start. • Ако је подешен одложени старт, откажите подешавање или сачекајте да се заврши одбројавање. • Уређај поново допуњава смолу у омекшивачу воде. Трајање поступка је око 5 минута.
Уређај се не пуни водом. На дисплеју је приказано i10 или i11 .	<ul style="list-style-type: none"> • Уверите се да је славина отворена. • Проверите да притисак воде није исувише низак. За ову информације се обратите локалној надлежној служби водовода. • Проверите да славина за воду није запушена. • Проверите да филтер на цреву за довод воде није запушен. • Уверите се да доводно црево није увијено или савијено.

Проблем и шифра аларма	Могући узрок и решење
Уређај не одводи воду. Дисплеј приказује i20 .	<ul style="list-style-type: none"> • Проверите да славина на судопери није зачепљена. • Проверите да систем унутрашњег филтера није запушен. • Уверите се да одводно црево није увијено или савијено.
Уређај за заштиту од поплаве је активираан. Дисплеј приказује i30 .	<ul style="list-style-type: none"> • Затворите славину за воду. • Уверите се да је уређај правилно инсталиран. • Уверите се да су корпе напуњене како је наведено у упутству за употребу.
Неисправност сензора за откривање нивоа воде. Дисплеј приказује i41 - i44 .	<ul style="list-style-type: none"> • Проверите да ли су филтери чисти. • Искључите и укључите уређај.
Неисправност пумпе за прање или одводне пумпе. На дисплеју је приказано i51 - i59 или i5A - i5F .	<ul style="list-style-type: none"> • Искључите и укључите уређај.
Температура воде унутар уређаја је превисока или је дошло до неисправности сензора температуре. На дисплеју је приказано i61 или i69 .	<ul style="list-style-type: none"> • Водите рачуна да температура воде на доводу не пређе 60 °C. • Искључите и укључите уређај.
Техничка неисправност уређаја. На дисплеју је приказано iC0 или iC3 .	<ul style="list-style-type: none"> • Искључите и укључите уређај.
Ниво воде унутар уређаја је превисок. Дисплеј приказује iF1 .	<ul style="list-style-type: none"> • Искључите и укључите уређај. • Проверите да ли су филтери чисти. • Проверите да ли је одводно црево инсталирано на одговарајућој висини изнад пода. Погледајте упутство за инсталацију.
Уређај се зауставља и покреће више пута у току рада.	<ul style="list-style-type: none"> • То је нормално. То обезбеђује оптималне резултате чишћења и уштеду енергије.
Време трајања програма је сувише дуго.	<ul style="list-style-type: none"> • Изаберите опцију TimeManager да бисте скратили трајање програма. • Ако је подешен одложени старт, откажите одлагање или сачекајте да се заврши одбројавање.
Преостало време на екрану се повећава и прескаче скоро до краја времена програма.	<ul style="list-style-type: none"> • То није квар. Уређај ради правилно.

Проблем и шифра аларма	Могући узрок и решење
Појавило се мало цурење из врата уређаја.	<ul style="list-style-type: none"> Уређај није нивелисан. Олабавите или затегните подесиве ножице (уколико је то могуће). Врата уређаја нису центрирана на бубњу. Подесите задње ножице (уколико је то могуће).
Врата уређаја се тешко затварају.	<ul style="list-style-type: none"> Уређај није нивелисан. Олабавите или затегните подесиве ножице (уколико је то могуће). Делови посуђа вине из корпи.
Из уређаја се чују звукови звецкања/лупања.	<ul style="list-style-type: none"> Посуђе у корпама није правилно распоређено. Погледајте брошуру о пуњењу корпе. Проверите да ли се краци са млазницама несметано ротирају.
Уређај активира прекидач електричног кола.	<ul style="list-style-type: none"> Ампеража је недовољна за истовремено снабдевање струјом свих апарата у употреби. Проверите амперажу утичнице и капацитет бројила или искључите један од уређаја који се користи. Унутрашњи електрични квар уређаја. Контактирајте овлашћени сервисни центар.



Погледајте одељке „**Пре прве употребе**“, „**Свакодневна употреба**“ или „**Напомене и савети**“ за друге могуће узроке.

Након што прегледате уређај, искључите га и поново га укључите. Уколико се проблем поново јави, контактирајте овлашћени сервисни центар.

За проблеме који нису наведени у табели обратите се овлашћеном сервисном центру.



УПОЗОРЕЊЕ!

Не препоручујемо употребу уређаја док проблем не буде потпуно отклоњен. Искључите уређај и не укључите га поново док не будете сигурни да ради исправно.

12.1 Резултати прања и сушења нису задовољавајући

Проблем	Могући узрок и решење
Лоши резултати прања.	<ul style="list-style-type: none"> Погледајте одељак „Свакодневна употреба“, „Напомене и савети“ и брошуру о пуњењу корпе. Користите интензивније програме прања. Очистите кракове са млазницама и филтер. Погледајте одељак „Одржавање и чишћење“.

Проблем	Могући узрок и решење
Лоши резултати сушења.	<ul style="list-style-type: none"> • Стоно посуђе је остављено сувише дуго у затвореном уређају. • Нема средства за испирање или је његова доза недовољна. Подесите дозатор средства за испирање на виши ниво. • Пластични предмети морају да се осуше крпом. • За најбољи учинак сушења активирајте опцију XtraDry и подесите AirDry. • Препоручујемо да увек користите средство за испирање, чак и у комбинацији са мулти таблетама.
На стаклу и посуђу постоје беличасти трагови или плавкасти слојеви.	<ul style="list-style-type: none"> • Ослобођена је превелика количина средства за испирање. Подесите нижи ниво средства за испирање. • Има превише детерџента.
Постоје флеке и осушене капи воде на чашама и посуђу.	<ul style="list-style-type: none"> • Ослобођена количина средства за испирање није довољна. Подесите виши ниво средства за испирање. • Узрок томе може да буде квалитет средства за испирање.
Посуђе је мокро.	<ul style="list-style-type: none"> • За најбољи учинак сушења активирајте опцију XtraDry и подесите AirDry. • Програм нема фазу сушења или има фазу сушења са ниском температуром. • Дозатор за средство за испирање је празан. • Узрок томе може да буде квалитет средства за испирање. • Узрок томе може да буде квалитет мулти таблета. Испробајте неку другу марку или активирајте дозатор за средство за испирање и користите средство за испирање заједно са мулти таблетама.
Унутрашњост уређаја је мокра.	<ul style="list-style-type: none"> • Ово није квар уређаја. Узрок томе је влажност у ваздуху која се кондензује на зидовима.
Необична пена током прања.	<ul style="list-style-type: none"> • Користите искључиво детерџент за машину за прање судова. • Постоји цурење у дозатору за средство за испирање. Контакттирајте овлашћени сервисни центар.
Трагови рђе на прибору за јело.	<ul style="list-style-type: none"> • Превише је соли у води која се користи за прање. Погледајте одељак „Омекшивач воде“. • Сребрни прибор за јело и онај од нерђајућег челика су стављени заједно. Избегавајте да предмете од сребра и нерђајућег челика стављате једне поред других.

Проблем	Могући узрок и решење
На крају програма у дозатору има преосталог детерџента.	<ul style="list-style-type: none"> • Таблета детерџента се заглавила у дозатору и зато је вода није потпуно испрала. • Вода не може да испере детерџент из дозатора. Проверите да ли је крак са млазницама блокиран или зачепљен. • Проверите да ли предмети у корпи не ометају отварање поклопца дозатора детерџента.
Непријатни мириси унутар уређаја.	<ul style="list-style-type: none"> • Погледајте одељак „Унутрашње чистињење“.
Насlage каменца на посуђу, на бубњу машине и на унутрашњој страни врата.	<ul style="list-style-type: none"> • Ниво соли је низак, проверите индикатор за допуњавање. • Поклопац посуде за со је лабав. • Вода из водовода је тврда. Погледајте одељак „Омекшивач воде“. • Чак и ако користите мулти таблете, користите со и подесите регенерацију омекшивача воде. Погледајте одељак „Омекшивач воде“. • Ако се насlage каменца и даље задрже, очистите уређај средствима на чистињење која су посебно погодна за ову намену. • Покушајте да користите други детерџент. • Обратите се произвођачу детерџента.
Посуђе без сјаја, промене боје или окрњено.	<ul style="list-style-type: none"> • Водите рачуна да у уређају перете само посуђе које је безбедно за машинско прање. • Пажљиво напуните и испразните корпу. Погледајте брошуру о пуњењу корпе. • Осетљиво посуђе ставите у горњу корпу.



Погледајте одељак **„Прве употребе“**, **„Свакодневна употреба“** или **„Напомене и савети“** за друге могуће узроке.

13. ТЕХНИЧКЕ ИНФОРМАЦИЈЕ

Димензије	Ширина / висина / дубина (мм)	600 / 850 / 625
Прикључење на електричну мрежу ¹⁾	Напон (V)	220 - 240
	Фреквенција (Hz)	50
Притисак довода воде	Мин. / макс. бара (MPa)	0.5 (0.05) / 8 (0.8)
Довод воде	Хладна вода или топла вода ²⁾	макс. 60 °C
Капацитет	Комплекта посуђа	13

Потрошња електричне енергије	Режим „Укључено“ (W)	5.0
	Режим „Искључено“ (W)	0.50

- 1) За остале вредности погледајте плочицу са техничким карактеристикама.
- 2) Ако топла вода долази од алтернативног извора енергије (нпр. соларни панели), користите довод топле воде да би се смањила потрошња енергије.

13.1 Линк за EU EPREL базу података

QR код на енергетској налепници који се испоручује са уређајем пружа веб везу за регистрацију овог уређаја у EU EPREL бази података. Чувајте енергетску налепницу за референцу заједно са упутством за употребу и свим осталим документима који се испоручују са овим уређајем.

Информације које се односе на перформансе овог уређаја у EU

EPREL бази података могу се наћи преко линка <https://eprel.ec.europa.eu> и помоћу назива и броја производа који се налазе на плочици са техничким карактеристикама. Погледајте поглавље „Опис производа“.

За детаљне информације о енергетској налепници, посетите www.theenergylabel.eu.

14. ЕКОЛОШКА ПИТАЊА

Рециклирајте материјале са симболом . Паковање одложите у одговарајуће контејнере ради рециклирања. Помозите у заштити животне средине и људског здравља као и у рециклирању отпадног материјала од електронских и

електричних уређаја. Уређаје обележене симболом  немојте бацати заједно са смећем. Производ вратите у локални центар за рециклирање или се обратите општинској канцеларији.

www.electrolux.com/shop



156904375-A-302020

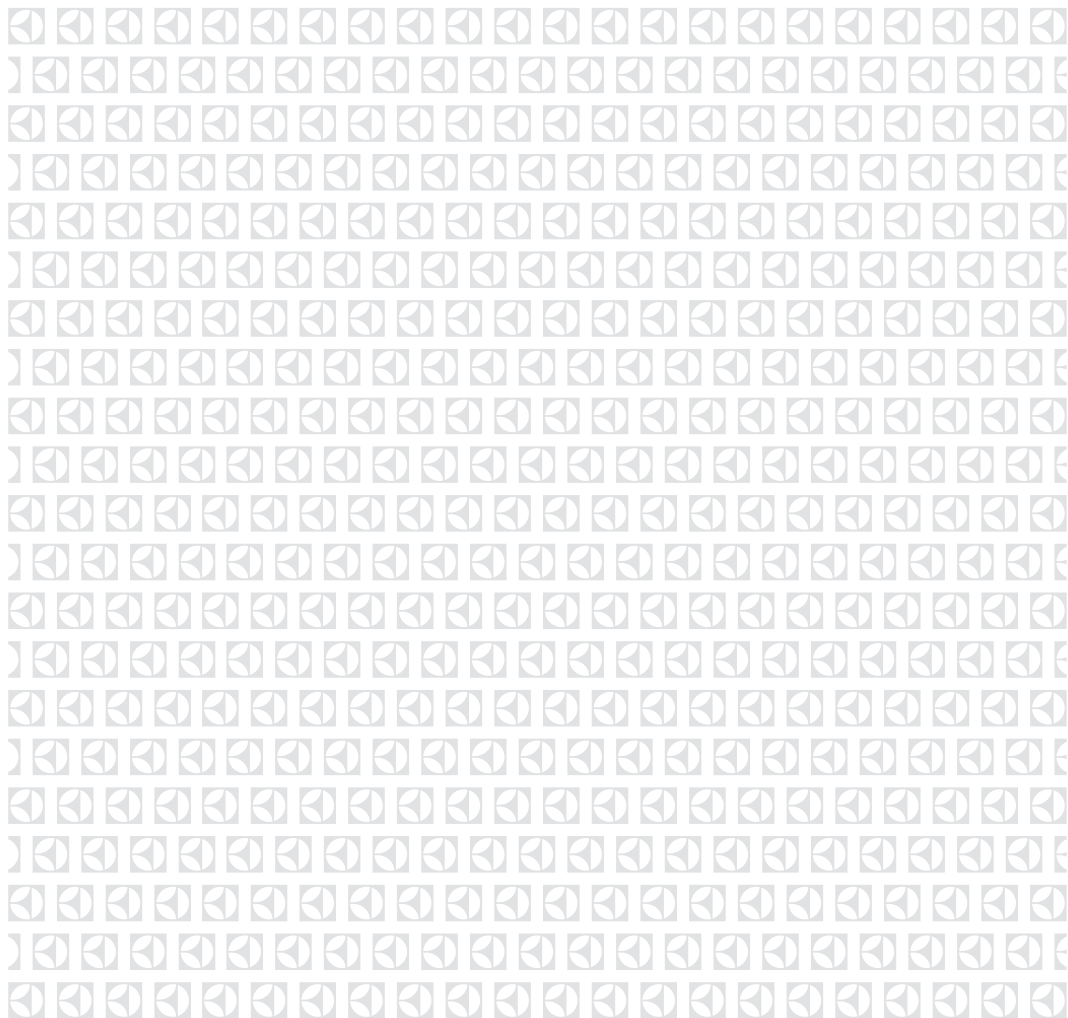

Ovaj dokument je originalno proizveden i objavljen od strane proizvođača, brenda Electrolux, i preuzet je sa njihove zvanične stranice. S obzirom na ovu činjenicu, Tehnoteka ističe da ne preuzima odgovornost za tačnost, celovitost ili pouzdanost informacija, podataka, mišljenja, saveta ili izjava sadržanih u ovom dokumentu.

Napominjemo da Tehnoteka nema ovlašćenje da izvrši bilo kakve izmene ili dopune na ovom dokumentu, stoga nismo odgovorni za eventualne greške, propuste ili netačnosti koje se mogu naći unutar njega. Tehnoteka ne odgovara za štetu nanесenu korisnicima pri upotrebi netačnih podataka. Ukoliko imate dodatna pitanja o proizvodu, ljubazno vas molimo da kontaktirate direktno proizvođača kako biste dobili sve detaljne informacije.

Za najnovije informacije o ceni, dostupnim akcijama i tehničkim karakteristikama proizvoda koji se pominje u ovom dokumentu, molimo posetite našu stranicu klikom na sledeći link:

<https://tehnoteka.rs/p/electrolux-masina-za-pranje-sudova-esf5545lox-akcija-cena/>