

Uputstvo za upotrebu

ELECTROLUX mašina za pranje i sušenje veša
EW9W161BC

 **Electrolux**



Tehnoteka je online destinacija za upoređivanje cena i karakteristika bele tehnike, potrošačke elektronike i IT uređaja kod trgovinskih lanaca i internet prodavnica u Srbiji. Naša stranica vam omogućava da istražite najnovije informacije, detaljne karakteristike i konkurentne cene proizvoda.

Posetite nas i uživajte u ekskluzivnom iskustvu pametne kupovine klikom na link:

<https://tehnoteka.rs/p/electrolux-masina-za-pranje-i-susenje-vesa-ew9w161bc-akcija-cena/>

EW9W161BC



SR Машина за прање и сушење рубља

Упутство за употребу

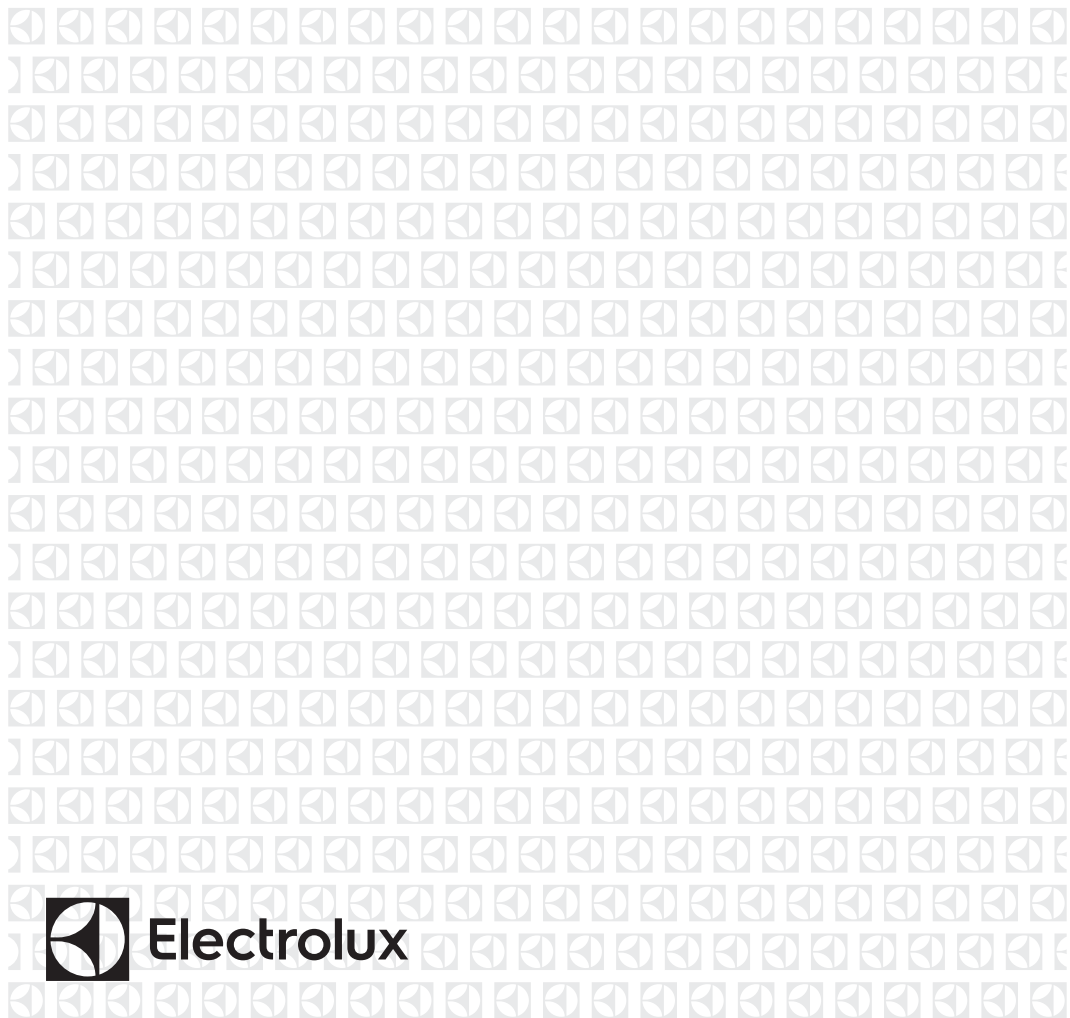

САДРЖАЈ

1. ИНФОРМАЦИЈЕ О БЕЗБЕДНОСТИ.....	3
2. БЕЗБЕДНОСНА УПУТСТВА.....	7
3. ОПИС ПРОИЗВОДА.....	9
4. ТЕХНИЧКИ ПОДАЦИ.....	10
5. ИНСТАЛАЦИЈА.....	10
6. ПРИБОР.....	16
7. КОМАНДНА ТАБЛА.....	16
8. БИРАЧИ ПРОГРАМА И ДУГМАД.....	18
9. ПРОГРАМИ.....	21
10.  ПОДЕШАВАЊИМА WI-FI БЕЖИЧНЕ ВЕЗЕ.....	30
11. ПРЕ ПРВЕ УПОТРЕБЕ.....	33
12. ПОДЕШАВАЊА.....	33
13. СВАКОДНЕВНА УПОТРЕБА.....	34
14. СВАКОДНЕВНА УПОТРЕБА – ПРАЊЕ И СУШЕЊЕ.....	39
15. СВАКОДНЕВНА УПОТРЕБА - САМО СУШЕЊЕ.....	41
16. ДЛАЧИЦЕ НА ТКАНИНАМА.....	42
17. КОРИСНИ САВЕТИ.....	43
18. НЕГА И ЧИШЋЕЊЕ.....	46
19. РЕШАВАЊЕ ПРОБЛЕМА.....	53
20. ВРЕДНОСТИ ПОТРОШЊЕ.....	60
21. ЕКОЛОШКА ПИТАЊА.....	62



МИСЛИМО НА ВАС

Хвала што сте купили Electrolux уређај. Изабрали сте производ који са собом доноси деценије стручног рада и иновација. Генијалан је, елегантан и осмишљен имајући у виду ваше потребе. Будите уверени да ћете при сваком коришћењу добити изванредне резултате.

Добро дошли у Electrolux.

Посетите наш сајт да:



Прибавите савете за коришћење, брошуре и информације за решавање проблема, сервис и поправку:

www.electrolux.com/support



Региструјте производ ради боље услуге:

www.registerelectrolux.com



Купите прибор, потрошни материјал и оригиналне резервне делове за свој уређај:

www.electrolux.com/shop

КОРИСНИЧКА ПОДРШКА И СЕРВИС

Увек користите оригиналне резервне делове.

Када контактирате овлашћени сервисни центар, водите рачуна да код себе имате следеће податке: Модел, број производа, серијски број.

Подаци могу да се пронађу на плочици са техничким карактеристикама.

 **Упозорење/опрез** – информације о безбедности

 Опште информације и савети

 Информације о животној средини

Задржано право измена.

1. ИНФОРМАЦИЈЕ О БЕЗБЕДНОСТИ

Пре инсталације и коришћења уређаја, пажљиво прочитајте приложено упутство. Произвођач није одговоран за било какве повреде или штету које су резултат неисправне инсталације или употребе. Чувајте упутство за употребу на безбедном и приступачном месту за будуће коришћење.

1.1 Безбедност деце и осетљивих особа



УПОЗОРЕЊЕ!

Постоји ризик од гушења, повређивања или трајног инвалидитета.

- Овај уређај могу да користе деца старија од 8 година и особе са смањеним физичким, чулним или менталним способностима, као и особе којима

недостају искуство и знање, уколико им се обезбеди надзор или им се дају упутства у вези са употребом уређаја на безбедан начин и уколико схватају могуће опасности.

- Децу узроста између 3 и 8 година старости, као и особе са веома тешким и сложеним инвалидитетом, треба држати даље од уређаја, осим ако су под сталним надзором.
- Децу млађу од 3 године треба удаљити од уређаја уколико нису под непрекидним надзором.
- Децу треба контролисати како се не би играла са уређајем.
- Држите сву амбалажу даље од деце и одложите је на одговарајући начин.
- Детерџенте држите ван домашаја деце.
- Децу и кућне љубимце држите подаље од уређаја док су његова врата отворена.
- Ако овај апарат има уређај за безбедност деце, треба га активирати.
- Деца не смеју да обављају чишћење и корисничко одржавање уређаја без надзора.

1.2 Опште мере безбедности

- Немојте да мењате спецификацију овог уређаја.
- Овај уређај је намењен за коришћење у домаћинствима и сличним окружењима, као што су:
 - кухиње за особље у продавницама, канцеларијама и другим радним окружењима;
 - од стране клијената у хотелима, мотелима, пансионима и другим окружењима стационарног типа;
 - јавне површине у стамбеним блоковима или у јавним перионицама.
- Уређај ће бити инсталиран као самостојећи производ или испод кухињске радне плоче кухињске ако расположиви простор то дозвољава.

- Немојте инсталирати уређај иза врата која се закључавају, клизних врата нити врата са шарком на супротној страни, која би онемогућила да се врата уређаја отворе до краја.
- Прикључите главни кабл за напајање на зидну утичницу тек на крају поступка инсталације. Уверите се да је после постављања уређаја струјни утикач доступан.
- Отвори за вентилацију у постољу не смеју бити заклоњени тепихом, простирком или било каквом подном облогом.
- УПОЗОРЕЊЕ: Уређај не сме да се напаја путем екстерног уређаја за укључивање као што је тајмер нити да буде повезан на коло које се редовно укључује и искључује путем струје.
- Обезбедите добру вентилацију у просторији у којој је уређај инсталиран како бисте избегли да се у просторију врате непожељни издувни гасови других уређаја насталих сагоревањем неких других врста горива, укључујући и сагоревање отвореним пламеном.
- Издувни гасови не смеју се испуштати у цев која служи за одвод издувних гасова из уређаја у којима сагорева гас или друга горива.
- Радни притисак воде на месту где вода улази из излазног прикључка мора бити између 0,5 бара (0,05 МПа) и 10 бара (1,0 МПа).
- Уређај може да прими највише 10 kg веша. Не прекорачујте максималну количину веша за сваки програм (погледајте поглавље „Програми”).
- Уређај треба да се повеже на довод воде помоћу новог комплета приложених црева или другог новог комплета црева испорученог од стране овлашћеног сервисног центра.
- Старо црево се не сме поново користити.
- Уколико је кабл за напајање оштећен, њега мора да замени произвођач, одговарајући овлашћени

сервисни центар или лица сличне квалификације, како би се избегла електрична опасност.

- Очистите отпала влакна или труње од амбалаже које се накупило око уређаја.
- Уређај немојте пуштати у рад без филтера. Филтер за отпала влакна очистите пре или после сваког коришћења.
- Ствари које су запрљане супстанцама као што су биљно или минерално уље, ацетон, алкохол, бензин, керозин, средства за уклањање флека, терпентин, восак и средства за уклањање воска требало би да се засебно оперу у топлој води са додатном количином детерџента пре сушења у машини за прање и сушење веша.
- Немојте користити уређај ако су предмети запрљани индустријским хемикалијама.
- Немојте да сушите неопране ствари у машини за прање и сушење веша.
- Ствари као што су сунђераста гума (пена од латекса), капе за туширање, водоотпорни материјали и комади и одећа који су постављени гумом или јастуци пуњени уметком од пенасте гуме не смеју да се суше у машини за прање и сушење веша.
- Фабрички омекшивачи или слични производи морају се користити искључиво како је наведено у упутству произвођача.
- Уклоните све ствари из предмета који би могли бити извор пожара, као што су упаљачи или шибице.
- **УПОЗОРЕЊЕ:** Никада не заустављајте машину за прање и сушење веша пре краја циклуса сушења; у случају да то урадите, брзо уклоните све ствари и раширите их тако да се топлота распореди.
- Последњи део циклуса машине за сушење веша је без топлоте (циклус хлађења) како би веш достигао температуру која га неће оштетити.

- Не чистите уређај распршивачима воде нити паром под високим притиском.
- Уређај очистите влажном крпом. Користите искључиво неутралне детерџенте. Немојте користити абразивне производе, абразивне јастучиће за чишћење, раствараче или металне предмете.
- Пре било каквог поступка одржавања уређаја, искључите га и извадите утикач кабла за напајање из зидне утичнице.

2. БЕЗБЕДНОСНА УПУТСТВА

2.1 Инсталирање



Инсталација мора да се обави у складу са важећим националним прописима.

- Придржавајте се упутстава за монтирање које сте добили уз уређај.
- Немојте да инсталирате или користите уређај тамо где температура може да буде нижа од 5 °С или виша од 35 °С.
- Приликом премештања, уређај увек мора да стоји вертикално.
- Да бисте били сигурни да компресор исправно ради, сачекајте шест сати након монтирања пре него што почнете да користите уређај.
- Уверите се да постоји циркулација ваздуха између уређаја и пода.
- Уклоните комплетну амбалажу и завртње за транспорт.
- Област пода на којој ће уређај бити монтиран мора бити равна, стабилна, отпорна на топлоту и чиста.
- Држите транзитне завртње на безбедном месту. Ако ће уређај у будућности бити премештан, завртњи морају бити монтирани да би се блокирао бубањ и тако спречила унутрашња оштећења.
- Увек водите рачуна приликом померања уређаја зато што је тежак. Увек користите заштитне рукавице и затворену обућу.

- Немојте да инсталирате или користите оштећен уређај.
- Уређај немојте инсталирати на месту на коме врата уређаја не могу до краја да се отворе.
- Подесите ножице како бисте обезбедили простор између уређаја и пода.
- Када се уређај постави у стални положај, уз помоћ либеле проверите да ли је правилно нивелисан. Ако није, подесите ножице док се не изневелише.

2.2 Прикључивање струје



УПОЗОРЕЊЕ!

Ризик од пожара и струјног удара.

- Уређај мора да буде уземљен.
- Увек користите прописно уграђену утичницу са заштитом од струјног удара.
- Немојте да користите адаптере са више утичница и продужне каблове.
- Не вуците кабл за напајање како бисте искључили уређај. Кабл искључите тако што ћете извући утикач из утичнице.
- Немојте додиривати кабл за напајање нити мрежни утикач влажним рукама.

2.3 Прикључивање воде

- Температура улазне воде не сме прећи 25°C.
- Немојте оштетити црева за воду.

- Пре прикључења на нове цеви или на цеви које нису коришћене дуже време, или тамо где је вршена поправка или су монтирани нови уређаји (водомери итд.), пустите воду да тече док не буде чиста и бистра.
- Проверите да ли постоји видљиво цурење воде током и након прве употребе уређаја.
- Немојте да користите продужно црево уколико је доводно црево прекинуто. Обратите се овлашћеном сервисном центру да бисте заменили доводно црево.
- Приликом отпакивања уређаја, могуће је да потекне вода из одводног црева. Ово може да се деси због тестирања уређаја водом у фабрици.
- Испусно црево можете продужити до највише 400 cm. За друго испусно црево и наставак обратите се овлашћеном сервисном центру.
- Водите рачуна да постоји приступ славини након инсталације.

2.4 Употреба



УПОЗОРЕЊЕ!

Постоји ризик од струјног удара, пожара, опекотина или оштећења уређаја.

- Запалјиве материје или предмете натопљене запалјивим материјама немојте стављати унутар и поред уређаја или на њега.
- Немојте додиривати стакло на вратима док је програм у току. Стакло може бити вруће.
- Немојте да сушите оштећене (подеране, излизане) предмете које садрже поставу или испуне.
- Ако је веш опран средством за уклањање мрља, покрените додатни циклус испирања пре него што започнете циклус сушења.
- Проверите да ли сте извадили све металне предмете из веша.
- Сушите искључиво тканине који су погодне за сушење у овом уређају. Пратите инструкције за чишћење на етикети веша.
- Немојте сести ни стати на отворена врата уређаја.

- У уређају немојте сушити мокар веш из ког капље вода.
- Не дозволите врућим предметима да додирну пластичне делове уређаја.
- Извадите лоптицу с детерџентом (ако је користите) пре почетка програма сушења.
- Немојте користити лоптицу с детерџентом ако ћете подесити неки нон-стоп програм.

2.5 Компресор



УПОЗОРЕЊЕ!

Постоји ризик од оштећења уређаја.

- Компресор и систем компресора у машини за прање/сушење веша пуне се посебним средством за чишћење које не садржи флуоро-хлоро-угљоводонике. Овај систем мора да буде чврст. Оштећење система може изазвати цурење.

2.6 Сервисирање

- Ради оправке уређаја обратите се овлашћеном сервисном центру. Користите само оригиналне резервне делове.
- Имајте на уму да самостална или нестручна поправка може угрозити безбедност и поништити гаранцију.
- Следећи резервни делови биће доступни 10 година након укидања модела: мотор и четкице мотора; мењач између мотора и бубња; пумпе; амортизери и опруге; бубањ, носач бубња и његови куглични лежајеви; грејачи и грејни елементи, укључујући и топлотне пумпе; цеви и сродна опрема, као што су црева, вентили, филтери и блокаде; штампана кола; електронски дисплеји; пресостати, термостати и сензори; софтвер и фирмвер, укључујући и софтвер за ресетовање; врата, шарке и заптивке врата; остали заптивачи; склоп браве за врата; пластични додаци, као што су дозатори детерџента. Имајте на уму да су неки од ових резервних делова доступни само стручним

сервисерима и да не одговарају сви резервни делови свим моделима.

- Када се ради о сијалицама унутар производа и резервних делова, сијалице које се продају засебно: Ове сијалице су намењене да издрже екстремне физичке услове у кућним апаратима, као што су температура, вибрације, влага, или су намењене да сигнализирају информације о радном стању уређаја. Нису предвиђене за употребу у другим уређајима и нису погодне за осветљавање просторија у домаћинству.

2.7 Одлагање

- Искључите уређај из електричног напајања и са довода за воду.
- Исеците мрежни електрични кабл на месту које је близу уређаја и одложите га.
- Уклоните ручицу од врата да бисте спречили да се деца или кућни љубимци заглаве у бубњу.
- Одложите апарат у складу са важећим прописима за одлагање отпада од електричних и електронских уређаја (WEEE).

3. ОПИС ПРОИЗВОДА

3.1 Приказ уређаја

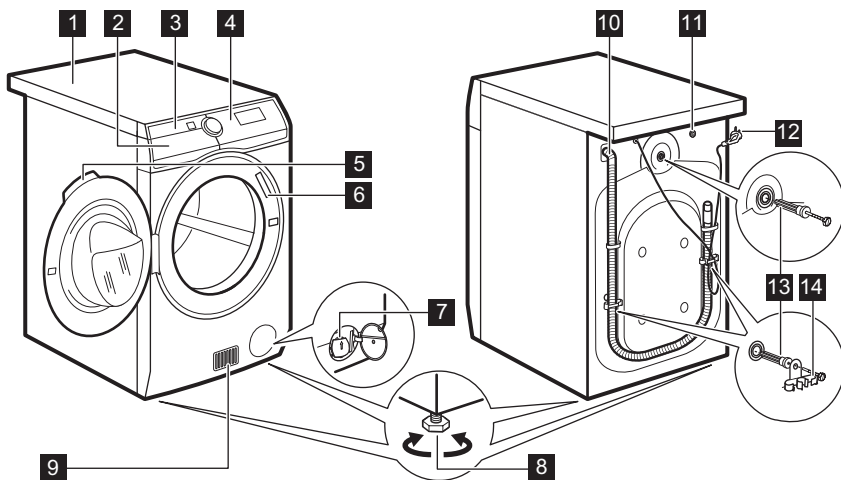

- | | |
|------------------------------------------------|---------------------------------------|
| 1 Радна површина | 8 Ногице за нивелисање уређаја |
| 2 Дозатор детерџента | 9 Прорези за проток ваздуха |
| 3 Филтер(и) за ваздух | 10 Одводно црево |
| 4 Командна табла | 11 Вентил за довод воде |
| 5 Ручица на вратима | 12 Струјни кабл |
| 6 Плочица са техничким карактеристикама | 13 Завртњи за транспорт |
| 7 Филтер одводне пумпе | 14 Носачи црева |

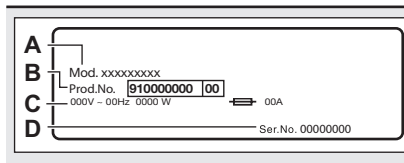

Плочика са техничким карактеристикама **6** наводи назив модела (A), број производа (B), електричне карактеристике (C) и серијски број (D)).

4. ТЕХНИЧКИ ПОДАЦИ

Димензије	Ширина/висина/укупна дубина	59.7 cm /87.0 cm /66.0 cm
Прикључење на електричну мрежу	Напон Укупна снага Осигурач Фреквенција	230 V 2200 W 10 A 50 Hz
Заштитни омотач пружа заштиту од продирања чврстих честица и влаге, изузев на местима на којима опрема под ниским напонам нема заштиту од влаге		IPX4
Довод воде ¹⁾		Хладна вода
Притисак довода воде	Минимум Максимум	0,5 bar (0,05 MPa) 8 bar (0,8 MPa)
Температура просторије	Минимум Максимум	5 °C 35 °C
Максимална количина веша за прање	Памук Синтетика Вуна	10 kg 4 kg 1.5 kg
Максимална количина веша за сушење	Памук Синтетика Вуна	6 kg 4 kg 1 kg
Брзина центрифуге	Максимална брзина центрифуге	1551 o/min
Овај производ садржи HFC - R134a/GWP1430 0,14 кг херметички затвореног гаса који садржи флуор.		

¹⁾ Повежите црево за довод воде са славином за воду која има навој димензија 3/4" .

5. ИНСТАЛАЦИЈА



УПОЗОРЕЊЕ!
Погледајте поглавља о безбедности.

5.1 Распакивање



УПОЗОРЕЊЕ!
Уклоните сва паковања и завртње за пренос пре инсталације уређаја.

**УПОЗОРЕЊЕ!**

Након спуштања уређаја на задњу страну, сачекајте око 6 сати пре него што почнете да га користите. Ово време је неопходно како бисте омогућили компресору да исправно ради.

**УПОЗОРЕЊЕ!**

Ставите рукавице.

1. Уклоните спољну танку фолију. По потреби, користите скалпел.

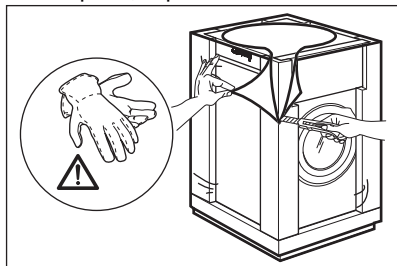

2. Уклоните картон са врха и заштиту од стиропора.

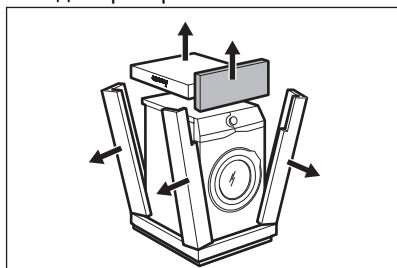

3. Уклоните унутрашњу фолију.

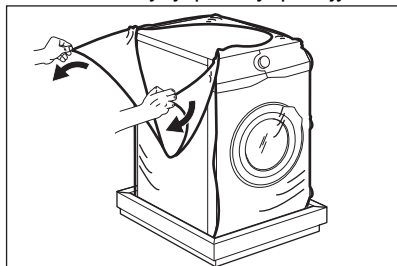

4. Отворите врата и уклоните део од стиропора са заптивке на вратима и све предмете из бубња.

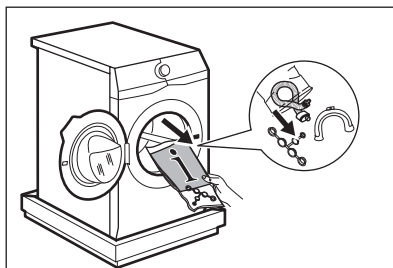

5. Пажљиво спустите уређај на задњу страну.
6. Поставите стиропор са предње стране на под испод уређаја.



Водите рачуна да не оштетите црева.

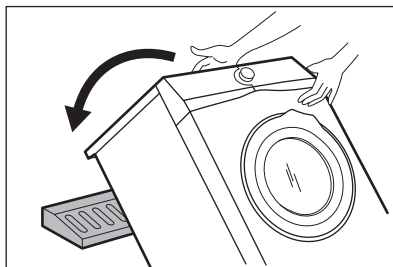

7. Уклоните заштиту од стиропора са доње стране уређаја.

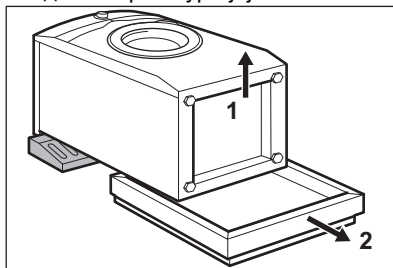

8. Усправите уређај.

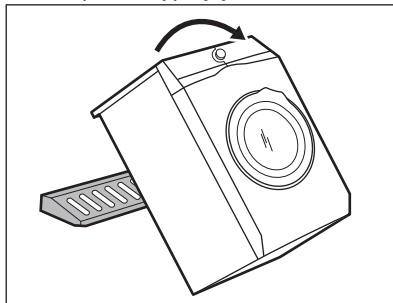

9. Уклоните кабл за напајање и црево за одвод воде са држача за црево.

i Могуће је да потекне вода из одводног црева. Ово може да се деси због тестирања уређаја водом у фабрици.

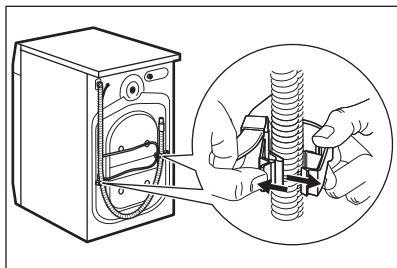

10. Скините три завртња.

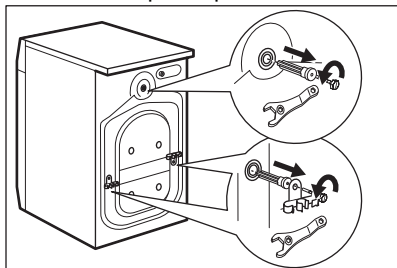

11. Извуците пластичне одстојнике.
12. Ставите пластичне затвараче, који се налазе у торбици са корисничким упутством, у рупе.

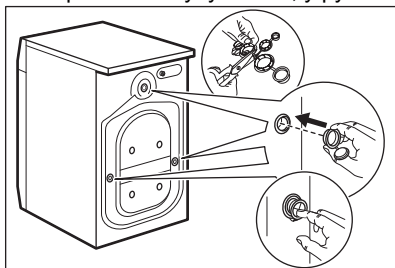

i Препоручујемо вам да сачувате паковање и завртње за пренос када дође тренутак да померите уређај.

5.2 Инсталација испод кухињске радне површине

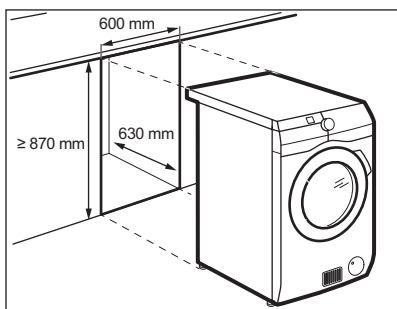

Уређај може да се инсталира самостално или испод кухињских елемената са одговарајућим простором (погледајте слику).



ОПРЕЗ

Немојте монтирати уређај унутар херметички затворених шупљина! Уверите се да постоји циркулација ваздуха испод доње стране намештаја.



ОПРЕЗ

Да бисте осигурали слободно струјање ваздуха испод уређаја, немојте да лепите звучне изолаторе (ако постоје).

5.3 Постављање и нивелисање

1. Инсталирајте уређај на равnoj тврдој подлози.

i Проверите да теписи не спречавају струјање ваздуха испод уређаја. Проверите да уређај не додирује зид или остале уређаје.

2. Олабавите или дотегните ножице да бисте подесили ниво.

! **УПОЗОРЕЊЕ!** Немојте стављати картон, дрво или сличне материјале испод ножица уређаја да бисте подесили ниво.

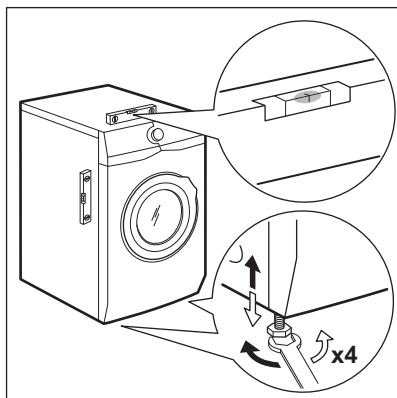

Уређај мора да буде у нивоу и стабилан.

i Правилно подешавање нивелације уређаја спречава вибрацију, буку и померање уређаја током рада.

i Ако је уређај инсталиран на постољу, користите прибор који је описан у одељку „Прибор“. Пажљиво прочитајте упутство приложено са уређајем и са прибором.

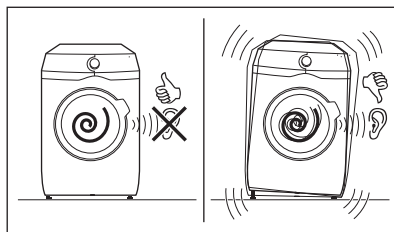

5.4 Доводно црево

1. Повежите доводно црево за воду на задњу страну уређаја.
2. Поставите га налево или надесно у зависности од положаја славине за воду.

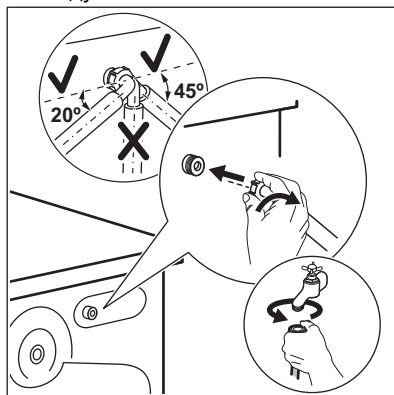

i Уверите се да доводно црево није у вертикалном положају.

3. Ако је потребно, олабавите прстенасти навртањ да бисте поставили црево у одговарајући положај.
4. Прикључите доводно црево за воду на славину за хладну воду са навојем од 19 mm.

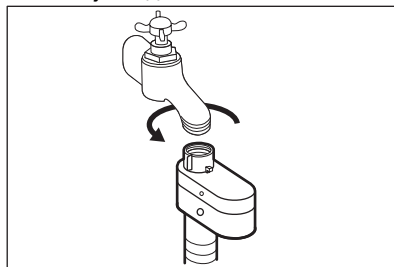

**УПОЗОРЕЊЕ!**

Температура улазне воде не сме прећи 25°C.

**ОПРЕЗ**

Уверите се да нема цурења из спојева.



Немојте да користите продужно црево уколико је доводно црево прекратко. Обратите се сервисном центру да бисте заменили доводно црево.

5.5 Уређај за заустављање воде

Доводно црево поседује уређај за заустављање воде. Овај уређај спречава цурење воде унутар црева услед његове природне старости.

Црвени сектор у оквиру слике «А» показује ову грешку.

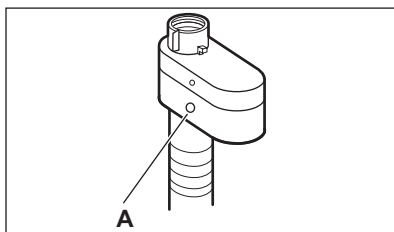

Уколико се ово деси, затворите славину за воду и обратите се овлашћеном сервисном центру како бисте заменили црево.

5.6 Испуштање воде

Одводно црево треба да буде постављено на висини не мањој од 60 цм и не већој од 100 цм.



Одводно црево можете да продужите максимално за 400 цм. Обратите се овлашћеном сервисном центру за друго одводно црево и продужетак.

Могуће је повезати одводно црево на различите начине:

1. Пресавите одводно црево тако да добијете U облик и ставите га око пластичне вођице за црево.

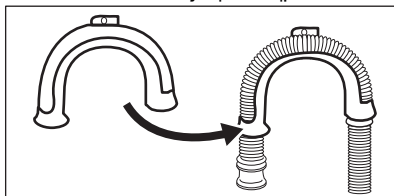

2. На ивици судопере - причврстите вођицу за славину или за зид.



Проверите да ли се пластична вођица не помера када уређај одводи воду.

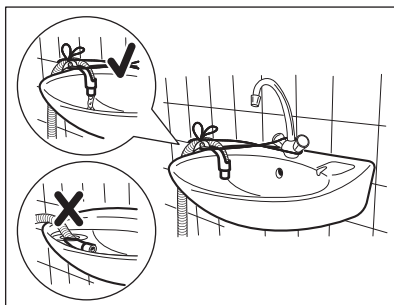

Уверите се да крај одводног црева није потопљен у воду. Прљави вода би могла да се врати у уређај.

3. За статичну цев са вентилационим отвором - убаците одводно црево директно у одводну цев. Погледајте илустрацију.

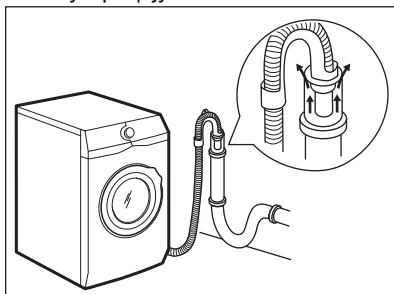

- i** Крај одводног црева мора у сваком тренутку мора да буде проветрен, т.ј. унутрашњи пречник одводне цеви (мин. 38 мм - мин. 1,5") мора да буде већи од спољног пречника одводног црева.

4. Ако крај одводног црева изгледа овако (погледај слику), можете да га гурнете директно у статичну цев.

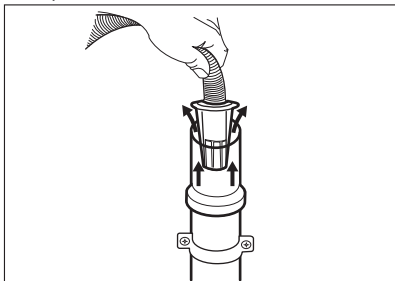

5. **Без пластичне војнице за црево, за сливник испод судопере -** Ставите одводно црево у сливник и причврстите га помоћу стеге. Погледајте илустрацију.

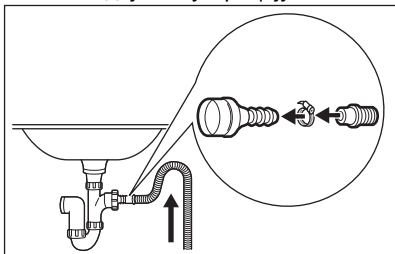

- i** Проверите да ли је одводно црево формирало лук да бисте спречили заостале честице да доспеју из судопере у уређај.

6. Поставите црево директно у уграђену одводну цев у зиду просторије и затегните га помоћу стеге.

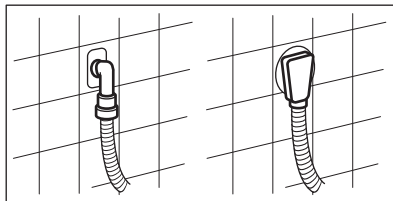

5.7 Прикључење на електричну мрежу

На крају инсталације можете да прикључите мрежни утикач у зидну утичницу.

На плочици са техничким карактеристикама и у поглављу „Технички подаци“, означени су неопходни параметри електричне мреже. Уверите се да ли су компатибилни са мрежним напајањем.

Проверите да ли ваша кућна електрична инсталација може да поднесе максимално потребно оптерећење, узимајући у обзир и све друге уређаје који се користе.

Прикључите уређај у уземљену зидну утичницу.

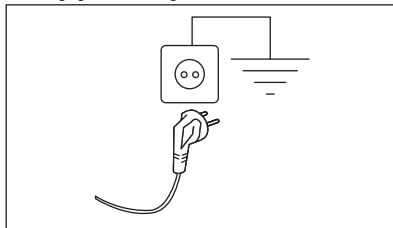

Кабл за напајање мора бити лако доступан након инсталирања уређаја.

За било какве радове на електричним инсталацијама које је потребно обавити ради инсталирања овог уређаја, обратите се нашем овлашћеном сервисном центру.

Произвођач не прихвата никакву одговорност за оштећења или повреде настале услед непоштовања горенаведених мера предосторожности.

6. ПРИБОР

6.1 Доступно на www.electrolux.com/shop или код овлашћеног продавца

Пажљиво прочитајте упутства која сте добили уз прибор.



Само одговарајућа опрема одобрена од стране компаније ELECTROLUX осигурава безбедносне стандарде уређаја. Уколико се користе делови који нису одобрени, сва потраживања биће ништавна.

6.2 Опрема за постављање плочица за фиксирање

Ако инсталирате уређај на постоље које није део прибора који испоручује ELECTROLUX, причврстите уређај за плочице за фиксирање.

Пажљиво прочитајте упутства која сте добили уз додатну опрему.

7. КОМАНДНА ТАБЛА

7.1 Опис командне табле

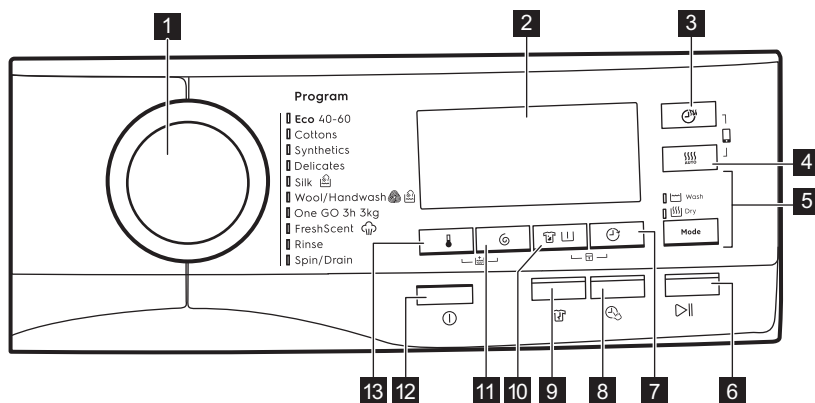

- | | |
|-----------------------------------------------------------------------------------------------------------------------------------------------------------------------------------------------------------------------------------------------------------------------------|------------------------------------------------------------------------------------------------------------------------------------------------------------------------------------------------------------------------------------------------------------------------------------------|
| <p>1 Бирач програма</p> <p>2 Дисплеј</p> <p>3 Сензорско дугме за време сушења
</p> <p>4 Сензорско дугме за ниво сушења
</p> <p>5 Сензорско дугме Mode
• Wash
• Dry</p> <p>6 Сензорско дугме за старт/паузу </p> | <p>7 Сензорско дугме за одложени старт </p> <p>8 Сензорско дугме Time Manager </p> <p>9 Сензорско дугме против гужвања </p> <p>10 Сензорско дугме за програм за уклањање флека/претпрање </p> <p>11 Сензорско дугме за смањење брзине центрифуге </p> |
|-----------------------------------------------------------------------------------------------------------------------------------------------------------------------------------------------------------------------------------------------------------------------------|------------------------------------------------------------------------------------------------------------------------------------------------------------------------------------------------------------------------------------------------------------------------------------------|







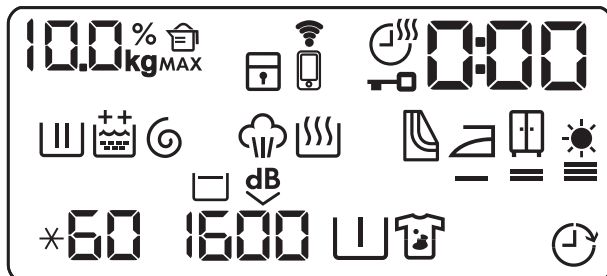







12 Тастер за укључивање/
искључивање ①

13 Сензорско дугме за температуру
↓

7.2 Дисплеј



100%kg	Индикатор тежине веша. Икона kg трепће током процене уноса веша (погледајте одељак „SensiCare детекција уноса”).
MAX	Индикатор максималног уноса веша. Трепери када унос веша прекорачи максимални декларисани унос за изабрани програм.
000% ①	Индикатор количине детерџента: вредност приказује проценат потребне количине детерџента.
	Индикатор блокаде за безбедност деце.
	Индикатор Wi-Fi везе.
	Индикатор даљинске везе.
	Индикатор времена сушења.
	Индикатор за закључана врата.
0:00	Дигитални индикатор може да прикаже: <ul style="list-style-type: none"> • Трајање програма (нпр. 2:40, фаза прања и/или сушења). • Време одлагања (нпр. 30' или 2h). • Крај циклуса (). • Код упозорења (нпр. E20). • Кад радите у апликацији: APP, AP (приступна тачка), UPd (ажурирање). Погледајте одељак „Wi-Fi – подешавање бежичне везе”.
	Индикатор фазе прања: трепери током фазе претпрања и прања.
	Индикатор испирања. Трепери током фазе испирања.

	Опција за трајно додатно испирање: <ul style="list-style-type: none"> •  – једно додатно испирање. •  – два додатна испирања.
	Индикатор фазе центрифуге и испуштања воде. Трепери током фазе центрифуге и испуштања воде.
	Индикатор фазе паре.
	Индикатор фазе сушења.
	Индикатор за чишћење филтера за ваздух.
 — = ≡	Индикатор сушења за пеглање.
 — = ≡	Индикатор сушења за орман.
 — = ≡	Индикатор за екстрасуво.
*60	Индикатор температуре. Индикатор * се појављује када се подеси циклус за прање хладном водом.
1600	Индикатор брзине центрифуге.
	Индикатор задржавања испирања.
	Индикатор за изузетно тихо прање.
	Индикатор претпрања.
	Индикатор програма за уклањање флека.
	Индикатор одложеног старта.

8. БИРАЧИ ПРОГРАМА И ДУГМАД

8.1 Укључи/Искључи ①

Притиском на ово дугме на неколико секунди омогућава се укључивање или искључивање уређаја. Оглашавају се две различите мелодије док се уређај укључује или искључује.

Пошто режим приправности аутоматски искључује уређај како би се смањила потрошња енергије у неколико случајева, можда ћете морати поново да активирате уређај.

Више информација потражите у одељку Режим приправности у поглављу Свакодневна употреба.



8.2 Увод

-  Опције/функције не могу да се изаберу са свим програмима прања. Проверите компатибилност између опција/функција и програма прања у „Табели програма“. Једна опција/функција може да искључује другу, у том случају уређај вам неће омогућити да заједно подесите некомпатибилне опције/функције. Водите рачуна да екран и сензорска дугмад увек буду чисти и суви.

8.3 Температура

Када изаберете програм прања, уређај аутоматски предлаже подразумевану температуру.

Узастопно притискајте ово дугме док се на дисплеју не појави жељена вредност температуре.

Када се на дисплеју прикажу индикатори  и , уређај не греје воду.

8.4 Центрифуга

Када подесите програм, уређај аутоматски бира подразумевану брзину центрифуге.

Додирujte узастопно ово дугме да бисте:

- **Промените брзину центрифуге.**

-  На дисплеју се приказује искључиво брзина центрифуге која је доступна за подешени програм.
- **Активирали опцију Задржавање испирања.**

Машина не испушта воду од последњег испирања да би се спречило гужвање веша. Програм прања се завршава са водом у бубњу и не обавља се завршна фаза центрифуге.

На дисплеју се приказује индикатор .

Бубањ се нормално окреће да би се умањило гужвање.

Врата остају блокирана. Бубањ се нормално окреће да би се умањило гужвање. Морате да испустите воду да бисте откључали врата.

Додирните дугме Старт/Пауза: уређај обавља фазу центрифугирања и испушта воду.

- **Активирање опције Изузетно тихо.**

Све фазе центрифуге (прелазна и коначна центрифуга) се потискују и програм се завршава са водом у бубњу. Ово помаже да се смањи гужвање.

Пошто је програм врло тих, погодан је за употребу у ноћним сатима када је на снази јефтинија тарифа за електричну енергију. У неким програмима испирања се обављају са више воде.

На дисплеју се приказује индикатор .

Врата остају блокирана. Бубањ се нормално окреће да би се умањило гужвање. Морате да испустите воду да бисте откључали врата.

Додирните дугме Старт/Пауза: уређај извршава само фазу испуштања воде.

-  Уређај аутоматски испушта воду након приближно 18 сати.

8.5 Уклањање флека/ Претпрање

Узастопно притискајте ово дугме да бисте активирали једну од две опције.



Одговарајући индикатор се пали на дисплеју.

- **Уклањање флека **

Изаберите ову опцију да бисте програму додали фазу за уклањање флека како би се јако запрљан или уфлекан веш третирао средством за уклањање флека.

Сипајте средство за уклањање флека у одељак . Средство за



уклањање флека ће се додати у одговарајућој фази програма прања.

-  Ова опција може да продужи трајање програма.
-  Ова опција није доступна на температури нижој од 40°C.

• Претпрање

Користите ову опцију да бисте додали фазу претпрања на 30°C пре фазе прања.

Ова опција се препоручује за јако запрљан веш, нарочито ако на њему има песка, прашине, блата и других чврстих честица.

-  Ова опција може да продужи трајање програма.
-  Ове две опције не могу се подесити истовремено.

8.6 Одложени старт

Помоћу ове опције можете да одложите покретање програма за погодније време.

Узастопно додирујте дугме да бисте подесили жељено одлагање. Време се повећава у корацима по 30 минута до највише 90 минута и по 2 сата до највише 20 сати.

Након што помоћу дугмета Старт/Пауза  покренете циклус, дисплеј приказује изабрано време одлагања и уређај почиње одбројавање.

8.7 Time Manager

Овом опцијом можете скратити трајање програма.

- Ако је веш нормално или мало запрљан, може бити препоручљиво да скратите трајање програма прања. Додирните ово дугме **једном** да бисте скратили трајање.
- У случају мањих количина веша, додирните ово дугме **два пута** да

бисте подесили екстра брзи програм.

Трајање програма на дисплеју се прилагођава сходно томе.

Када је подешено ово дугме, LED индикатор изнад дугмета светли.

-  Ова опција може да се користи и за скраћивање трајања програма за третирање паром.

8.8 Против гужвања

Ова опција додаје кратку фазу против гужвања на крају програма.

Ова фаза смањује гужвање тканине и олакшава пеглање.

Када је ова опција подешена, LED индикатор изнад дугмета је укључен и затим трепери током фазе против гужвања.

-  Ова опција може да продужи трајање програма.

Додиривањем било ког дугмета зауставља се фаза против гужвања и откључавају се врата.

За прекид фазе спречавања гужвања можете урадити и следеће:

- Притисните дугме Укључи/Искључи  на неколико секунди да бисте укључили или искључили уређај.
- Окрените бирач програма у неки други положај.

8.9 Време сушења

Ако може да се одабере у програму, додирните ово дугме да бисте подесили време у складу са тканинама које треба осушити (погледајте табелу „Временски ограничено сушење“). Дисплеј приказује подешену вредност.







Сваки пут када додирнете ово дугме, време се повећава за 5 минута.

-  Није могуће подесити било које време за све врсте материјала.

8.10 Аутоматско сушење

Додирните ово дугме да бисте подесили један од три нивоа сушења које предлаже уређај.

На дисплеју се пали релевантни индикатор осушености:





-  =  ≡ **Пегла**: веш за пеглање.
-  =  ≡ **Орман**: веш за одлагање.
-  =  ≡ **Екстра суво**: веш за потпуно сушење.



Није могуће подесити све аутоматске нивое за све врсте материјала.

8.11 Mode

Захваљујући овом дугмету, циклус може да обави:

- **Само прање** : Wash индикатор је укључен.
- **Прање и сушење**  : Индикатори Wash и Dry су упалени.
- **Само сушење** : Dry индикатор је укључен.

8.12 Старт/Пауза

Додирните дугме Старт/Пауза  да бисте покренули или паузирали уређај или прекинули програм који се извршава.



9. ПРОГРАМИ

9.1 Графикон програма



Додатни програми и подешавања доступни су за преузимање преко апликације.

Програм Подразумевана температура Распон темпе- ратуре	Референтна брзина цен- трифуге Опсег брзине центрифуге	Ма кси- мал- на ко- личи на веша за пра- ње	Опис програма
Есо 40-60 (само режим прања) 40°C ¹⁾	1600 o/min 1600–400 o/min	10 кг	
Есо 40-60 + ниво „суво за орман“ (режим прања и сушења) 40°C ²⁾	1600 o/min 1600–1000 o/min	6 кг	Бели и шарени памук постојаних боја. Нормално запрљан веш.
Есо 40-60 + ниво „суво за орман“ (само режим су- шења)	-	6 кг	Бели и шарени памук постојаних боја.
Памук 40°C 95°C – Хладно	1600 o/min 1600–400 o/min	10 кг	Бели памук и обојени памук. Нор- мално, јако и слабо запрљан веш.
Синтетика 40°C 60°C – Хладно	1200 o/min 1200–400 o/min	4 кг	Синтетика или материјали раз- личитог састава. Нормално запр- љан веш.
Delicates 30°C 40°C – Хладно	1200 o/min 1200–400 o/min	2 кг	Осетљиве тканине као што су акрил, вискоза и тканине од ме- шовитих материјала које захтева- ју нежније прање. Нормално и сла- бо запрљан веш.
 Свила 30°C	1000 o/min 1000–400 o/min	0.5 кг	Специјални програм за свилу и ме- шани синтетички веш.

Програм Подразумевана температура Распон темпе- ратуре	Референтна брзина цен- трифуге Опсег брзине центрифуге	Ма кси- мал- на ко- личи на веша за пра- ње	Опис програма
 Вуна/Ручно пра- ње 40°C 40°C – Хладно	1200 o/min 1200–400 o/min	1.5 кг	Вунена одећа која се пере у ма- шини, вунена одећа која се пере ручно и остале тканине са симбо- лом „ручно прање”³⁾.
Све одједном 3 h, 3 kg 30°C 40°C–30°C	1200 o/min	3 кг	Мешане тканине (памук и синте- тика). Комплетан програм за прање и сушење веша укупне тежине до 3 kg у једном потезу. Овај програм траје само 3 сата. Такође, индикатор  се појављује на дисплеју.

Програм за третирање паром са системом FreshScent

Програм са паром може се користити за редуковање набора и мириса⁴⁾ избегавајте прање предмета који само треба да се освеже. Влакна тканине су опуштена и након тога пеглање не захтева нимало напора. Када се програм заврши, брзо извадите веш из бубња⁵⁾. Програми паре не врше хигијенске циклусе. Не подешавајте овај програм са следећим типовима веша:

- Тканинама које нису погодне за сушење у машини за сушење.
- Предмети са етикетом „Само хемијско чишћење”.



ELECTROLUX мирис. Ако користите овај специјалан нежан мирис, веш ће мирисати као да је тек опран: сипајте бочицу са једном дозом у одељак  и само покрените програм са паром. Смањите дозу мириса када третирате мање количине веша. Помоћу дугмета Time Manager можете да скратите трајање програма када третирате предмете означене за прање на ниским температурама.

НЕМОЈТЕ:

- Машински сушити одећу третирану мирисом. Мирис ће испарити.
- Користити мирис у сврхе другачије од оних које су овде описане.
- Користити мирис на новим предметима. Нови предмети могу да садрже остатке једињења завршне обраде која нису компатибилна са мирисом.



Бочице за дозирање мириса могу се наћи у веб продавници **ELECTROLUX** или код овлашћеног продавца.

Програм Подразумевана температура Распон темпе- ратуре	Референтна брзина цен- трифуге Опсег брзине центрифуге	Ма кси- мал- на ко- личи на веша за пра- ње	Опис програма
 FreshScent	-	1 кг	<p>Памук, синтетика, осетљив веш. Кратак и нежан програм са паром за освежавање чак и веома осетљивих одевних предмета, укључујући врло осетљиве комаде одеће са шљокицама, чипком итд. Када се третирају мање количине веша, трајање програма може додатно да се скрати помоћу опције Time Manager.</p> <p> УПОЗОРЕЊЕ! Не користите овај програм са вуненим и другим одевним предмети-ма који имају ознаку да су предвиђени само за хемијско чишћење.</p>
Испирање	1600 o/min 1600–400 o/min	10 кг	<p>За испирање и центрифугирање веша. Све тканине, изузев вунених и веома осетљивих тканина. Смањите брзину центрифуге тако да одговара врсти веша.</p>

Програм Подразумевана температура Распон темпе- ратуре	Референтна брзина цен- трифуге Опсег брзине центрифуге	Ма кси- мал- на ко- личи на веша за пра- ње	Опис програма
Центрифуга/ испуштање воде	1600 o/min 1600 o/min – – – –	10 кг	Све тканине изузев вунених и осетљивих материјала. За центрифугирање веша и испуштање воде из бубња.

1) **Према Уредби бр. 2019/2023 Комисије ЕУ.** Овај програм при подразумеваној температури и брзини центрифуге, у режиму прања и са назначеном количином од 10 kg, може заједно у једном циклусу да пере нормално запрљан памучни веш декларисан за прање на 40°C или 60°C.



За достигнуте температуре унутар веша, трајање програма и друге податке, погледајте одељак „Вредности потрошње“.

Најефикаснији програми у погледу потрошње електричне енергије уопштено речено су они који раде на нижим температурама и трају дуже.









2) **Према Уредби бр. 2019/2023 Комисије ЕУ.** Овај програм при подразумеваној температури и брзини центрифуге, у режиму прања и сушења и са назначеном количином од 6 kg и изабраном опцијом „Суво за орман“, може у једном циклусу да пере и суши нормално запрљан памучни веш декларисан за прање на 40°C или 60°C, а након фазе сушења веш може одмах да се стави у орман.



3) За време овог циклуса бубањ се споро окреће да би осигурао нежно прање. Може изгледати као да се бубањ не окреће или да се не окреће правилно, али је то нормална појава код овог програма.

4) Програм са паром не уклања нарочито интензивне мирисе.

5) Након третирања паром веш може да буде влажан. Окачите веш на неколико минута.

Компатибилност програмских опција

Програм	Опције	Есо 40-60	Памук	Синтетика	Delicates	Свила	Вуна/Ручно прање	Све одједном 3 h, 3 kg	FreshScent	Испирање	Центрифуга/испуштање воде
 Центрифуга		■	■	■	■	■	■			■	■
 Задржавање испирања		■	■	■	■		■			■	
 Изузетно тихо		■	■	■	■						
--- Без центрифуге											■ ¹⁾
 Додатно испирање		■	■	■	■			■		■	
 Претпрање		■	■	■							
 Уклањање флека ²⁾		■	■	■							
 Одложени старт		■	■	■	■	■	■	■	■	■	■
 Time Manager ³⁾		■	■	■	■				■		

Програм										
Опције	Есо 40-60	Памук	Синтетика	Delicates	Свила	Вуна/Ручно прање	Све одједном 3 h, 3 kg	FreshScent	Испирање	Центрифуга/испуштање воде
 Против гужвања	■	■	■	■					■	
 Време сушења	■	■	■	■	■	■				
 Аутоматско сушење	■ 4)	■								

1) Ако подесите опцију Без центрифуге, уређај само испушта воду.

2) Ова опција није доступна на температури нижој од 40 °С.

3) Уколико изаберете најкраће трајање, препоручујемо да смањите количину веша за прање. Уређај се може потпуно напунити вешом, међутим, резултати прања могу бити слабији.

4) Опција Суво за пеглање није доступна са овим програмом.

Одговарајући детерџенти за сваки програм

Програм	Универзални прашак ¹⁾	Течност за све тканине	Течност за обојене тканине	Осетљива вуна	Посебан
Есо 40-60	▲	▲	▲	--	--
Памук	▲	▲	▲	--	--
Синтетика	▲	▲	▲	--	--
Delicates	--	--	--	▲	▲
Свила	--	--	--	▲	▲
Вуна/Ручно прање	--	--	--	▲	▲

Програм	Универзал-ни прахак ¹⁾	Течност за све ткани-не	Течност за обојене тканине	Осетљива вуна	Посебан
Све одједном 3 h, 3 kg	--	▲	▲	--	--

1) На температури вишој од 60°C препоручује се употреба детерџента у прашку.

▲ = Препоручује се

-- = Није препоручено

9.2 Woolmark Apparel Care – Плава



- Циклус прања вуне у овој машини одобрила је компанија Woolmark за прање одевних предмета који

садрже вуну означених етикетом „ручно прање“ уколико се одевни предмети перу према упутствима које је издао произвођач ове машине за прање рубља. Пратите начин одржавања на етикети рубља за сушење и остала упутства за рубље. M1230

- Циклус сушења вуне у овој машини одобрила је компанија Woolmark за сушење одевних предмета од вуне означених етикетом „ручно прање“ уколико се одевни предмети суше према упутствима које је издао произвођач ове машине. Пратите начин одржавања на етикети веша за остала упутства за веш. M1399

Симбол Woolmark је ознака сертификата у многим земљама.

9.3 Аутоматско сушење

Ниво осушености	Врста материјала	Количина веша
Екстрасуво За фротирске материјале	Памук и лан (баде-мантили, пешкири за купање итд.)	до 6 kg
Суво за орман За одећу која се одлаже	Памук и лан (баде-мантили, пешкири за купање итд.)	до 6 kg
	Синтетика или мешане тканине (џемпери, блузе, доњи веш, текстилни предмети за домаћинство и постелјина)	до 4 kg

Ниво осушености	Врста материјала	Количина веша
	Осетљиве тканине (акрил, вискоза и осетљиве тканине од мешовитих материјала)	до 2 kg
	Вунени веш (вунени џемпери)	до 1 kg
	Спортска одећа која се носи на отвореном (одећа коју носимо када излазимо напоље, радна и спортска одећа, водоотпорне јакне и јакне које пропуштају ваздух, јакне са поставом од вуне)	до 2 kg
	Свила (одевни предмети од свиле и врло осетљив веш)	до 0.5 kg
≥ Суво за пеглање Погодно за пеглање	Памук и лан (прекривачи за кревете, столњаци, кошуље итд.)	до 6 kg

9.4 Временски ограничено сушење

Ниво осушености	Врста материјала	Количина веша (kg)	Брзина центрифуге (o/ min)	Препоручено трајање (min)
Екстрасуво За фротирске материјале	Памук и лан (баде-мантили, пешкири за купање итд.)	6	1600	280 - 300
		4	1600	170- 190
		2	1600	120 - 130
Суво за орман За одећу која се одлаже	Памук и лан (баде-мантили, пешкири за купање итд.)	6	1600	270 - 290
		4	1600	160 - 180
		2	1600	110 - 120
	Синтетика или мешане тканине (џемпери, блузе, доњи веш, текстилни предмети за домаћинство и постељина)	4	1200	170 - 190
		2	1200	100 - 120
	Осетљиво (акрил, вискоза и осетљиве тканине од мешовитих материјала)	2	1200	140 - 160
		1	1200	70 - 90

Ниво осуше-ности	Врста материјала	Ко-личи на веша (kg)	Бр-зина цен-три-фуге (o/ min)	Препо-ручено тра-јање (min)
	Вуна (вунени џемпери)	1	1200	90 - 110
	Спортска одећа која се носи на отвореном (одећа коју носимо када излазимо напоље, радна и спортска одећа, водоотпорне јакне и јакне које пропуштају ваздух, јакне са поставом од вуне)	2	1200	140 - 160
		1	1200	90 - 110
	Свила (одевени предмети од свиле и врло осетљив веш)	0.5	1000	60 - 80
Суво за пе-глање Погодно за пе-глање	Памук и лан (прекривачи за кревете, столњаци, кошуље итд.)	6	1600	160 - 180
		4	1600	100 - 120
		2	1600	50 - 60

10. 📶 ПОДЕШАВАЊИМА WI-FI БЕЖИЧНЕ ВЕЗЕ

У овом поглављу описано је како можете да повежете паметни уређај са Wi-Fi мрежом и са мобилним уређајима.

Ова функција вам омогућава да добијате обавештења, као и да контролишете и надгледате апарат преко мобилних уређаја.

Вај-фај функционалност је искључена као подразумевано фабричко подешавање.

Да бисте повезали уређај и уживали у целокупном спектру функција и услуга које су вам потребне:

- Бежична мрежа код куће са омогућеном интернет везом.
- Мобилни уређај повезан на бежичну мрежу.

Протокол	IEEE 802.11b/g/n двосмерни радио
Максимална сна-га	<20 dBm

Фреквенција	2,412–2,472 GHz за европско тржи-ште
--------------------	-----------------------------------------

10.1 Инсталирање и конфигурисање "My Electrolux"



"My Electrolux" вам омогућава да помоћу мобилног уређаја управљате процесом прања веша.

Садржи велики број програма, корисних функција и података о производу савршено прилагођених уређају. Помоћу апликације можете да бирате програме који су вам већ доступни на командној табли уређаја, плус можете да откључате и додатне програме који су доступни само путем мобилног уређаја.

Додатни програми се временом могу мењати уз нове верзије апликације.



То је персонализована нега рубља – и то помоћу вашег мобилног уређаја.

Приликом повезивања уређаја са апликацијом, будите у његовој близини са својим паметним уређајем.

Уверите се да је ваш паметни уређај повезан са бежичном мрежом.

1. Уђите у продавницу апликација App Store на вашем паметном уређају.
2. Преузмите и инсталирајте апликацију "My Electrolux".
3. Проверите да ли је стартована Wi-Fi веза у уређају. Ако није, прочитајте следећи одељак „Конфигурисање бежичне везе уређаја”.
4. Покрените апликацију. Изаберите државу и језик и пријавите се са својом адресом е-поште и лозинком. Ако немате налог, направите га тако што ћете пратити упутства у "My Electrolux".
5. За регистровање и конфигурисање уређаја, пратите упутства у апликацији.

10.2 Конфигурисање бежичне везе уређаја

1. Притисните дугме Укључи/
Искључи  на неколико секунди да бисте активирали уређај. Сачекајте око 10 секунди пре него што наставите са конфигурисањем бежичне везе.
2. Изаберите програм тако што ћете окренути бирач програма.
3. Истовремено притисните и задржите дугмад Аутоматско сушење и Mode на неколико секунди, док се не чује клик. Отпустите дугмад. На дисплеју се појављује  у трајању од 5 секунди и индикатор  почиње да трепери.

Бежични модул почиње да се активира.



Уверите се да је ваша апликација спремна за повезивање.

4. Након око 45 секунди, на дисплеју се појављује  (Приступна тачка).





Приступна тачка ће бити отворена око 3 минута.

5. Конфигуришите апликацију "My Electrolux" на свом паметном уређају и пратите упутства за повезивање уређаја са Wi-Fi мрежом.
6. Ако је повезивање конфигурирано, након поновног приказа екрана са

информацијама о програму,
приказује се индикатор .



-  Сваки пут кад укључите уређај, потребно му је 45 секунди да се аутоматски повеже са мрежом. Кад индикатор  престане да трепери, веза је спремна.

За искључивање бежичне везе, истовремено притисните и задржите дугмад Аутоматско сушење и Mode у трајању од неколико секунди до првог звучног сигнала. Отпустите дугмад.



OFF се 5 секунди приказује на дисплеју.

-  Ако уређај искључите и поново укључите, бежична веза је аутоматски искључена.

Да бисте уклонили бежичне акредитиве, истовремено притисните и задржите дугмад Аутоматско сушење и Mode на барем 10 секунди до другог звучног сигнала:  се појављује на дисплеју.

10.3 Даљински старт

Даљински старт вам омогућава да стартујете циклус преко даљинског управљача.

-  Даљински управљач се аутоматски активира кад притиснете дугме Старт/Пауза  да бисте стартовали програм, али је такође могуће даљински покренути програм прања. Ова функција се искључује по отварању врата.

Кад је апликација инсталирана и бежична веза успостављена, **можете да активирате Даљински старт:**

Истовремено притисните и задржите дугмад Аутоматско сушење и Време сушења на неколико секунди.

Индикатор  се појављује на дисплеју и врата се закључавају. Сада је могуће покренути програм даљински.

Да бисте уклонили Даљински старт, истовремено притисните и задржите дугмад Аутоматско сушење и Време сушења на неколико секунди док индикатор  не нестане са екрана.

10.4 Ажурирање путем интернета

Апликација може да предложи ажурирање за ваш уређај.

Ажурирање се прихвата само преко апликације.

Ако програм ради, апликација обавештава да ће се ажурирање покренути на крају програма.

Током ажурирања, уређај приказује  на дисплеју.

Не гасите и не искључујте уређај током ажурирања.

Уређај ће моћи поново да се користити по завршетку ажурирања, без икаквог обавештења о успешном ажурирању.

У случају грешке, уређај приказује  на дисплеју: само притисните било које дугме или окрените командно дугме да бисте се вратили на нормалну употребу.

11. ПРЕ ПРВЕ УПОТРЕБЕ

- i** Током монтаже или пре прве употребе можда ћете уочити мало воде у уређају. Ово је вода која је преостала у уређају након целокупне провере функционалности уређаја која је спроведена у фабрици како би се обезбедило да уређај који се испоручује купцима буде у савршеном радном стању, па стога то није разлог за забринутост.

1. Уверите се да су сви завртњи за пренос уклоњени из уређаја.
2. Уверите се да је електрична енергија доступна и да је славина одвртнута.
3. Сипајте малу количину детерџента у преграду означену са .
4. Подесите и започните програм за памук при највишој температури без веша у бубњу.

Ово уклања сву могућу прљавштину из бубња.



12. ПОДЕШАВАЊА

12.1 Блокада за безбедност деце

Помоћу ове опције можете спречити да се деца играју са командном таблом.

- Да **активирате/деактивирате** ову опцију, истовремено додирујте дугмад Уклањање флека/Претпрање и Одложени старт док се индикатор  **не упали/угаси** на дисплеју.

Ову опцију можете активирати:

- Након што додирнете дугме Старт/Пауза : сва дугмад и бирач програма су деактивирани (изузев дугмета Укључи/Искључи .
- Пре него што додирнете дугме Старт/Пауза : уређај не може да стартује.

Уређај задржава избор ове опције након што га искључите.

12.2 Звучни сигнали

Овај уређај се оглашава различитим звучним сигнаlima, који се активирају када:

- Укључите уређај (посебан кратак звук).
- Искључите уређај (посебан кратак звук).
- Додирнете дугмад (клик).

- Направите погрешан избор (3 кратка звука).
- По завршетку програма (звучне секвенце у трајању око два минута).
- Дође до квара уређаја (кратке звучне секвенце у трајању око пет минута).



Да бисте **деактивирали/активирали** звучне сигнале када је програм завршен, истовремено додирујте дугмад Delay Start и Quick током шест секунди.



Ако деактивирате звучне сигнале, они ће наставити да раде уколико дође до квара на уређају.

12.3 Стално додатно испирање

Помоћу ове опције можете стално имати једно или два додатна испирања, кад год подесите неки нов програм.

- Једном истовремено додирните дугме Температура и дугме Центрифуга да бисте додали једно додатно испирање.  се појављује на дисплеју.
- Два пута истовремено додирните дугме Температура и дугме Центрифуга да бисте додали два додатна испирања.  се појављује на дисплеју.

- Три пута истовремено додирните дугме Температура и дугме Центрифуга да бисте понижили

додатна испирања. На дисплеју се појављује само .

13. СВАКОДНЕВНА УПОТРЕБА



УПОЗОРЕЊЕ!

Погледајте поглавља о безбедности.

13.1 Коришћење сензора за тежину



За правилну употребу сензора тежине, бубањ мора бити празан приликом активације уређаја.

Програм подесите ПРЕ него што ставите веш у бубањ.

13.2 Пре активирања уређаја

1. Проверите да ли је мрежни утикач прикључен у мрежну утичницу.
2. Уверите се да је славина за воду отворена.

13.3 Укључивање уређаја и подешавање програма

1. Притисните дугме Укључи/Искључи на неколико секунди да бисте укључили уређај.

Бирач програма се аутоматски подешава на програм за памук и само индикатор Wash светли.

Индикатор дугмета Старт/Пауза трепће.

2. Окрените дугме за избор програма на потребни програм.

Приказује се индикатор програма.

Дисплеј приказује максимални унос, подразумевану температуру, максималну брзину центрифуге, индикаторе фаза које чине програм и трајање програма.

3. Ако је потребно, додирните дугме Температура и дугме Центрифуга да бисте променили температуру воде и брзину центрифуге.
4. Ако је потребно, додирните одговарајућу дугмад да бисте

додали неке опције и/или подесили одложени старт.

На дисплеју се приказује симбол подешене опције и/или цифра показује одложени старт.

13.4 Убацавање веша

1. Отворите врата уређаја.

На дисплеју се појављује .

2. Протресите веш пре него што га ставите у бубањ. Ставите веш у бубањ, комад по комад.

На дисплеју, тежина веша се ажурира у корацама од по 0,5 кг а у складу са тим се ажурира и трајање програма. Тежина је индикативна и мења се у зависности од врсте веша.



Ако у бубањ ставите више него што је максимална препоручена количина веша, симбол **MAX** трепери неколико секунди и показује максималну препоручену количину веша.

Веш свакако можете опрати, али ће се повећати потрошња воде и енергије.

Да бисте постигли максималне перформансе у смислу потрошње и прања, извадите прекомерну количину веша.

Индикација препуњености приказана је само за програме код којих је максимална количина веша мања од максималне количине прописане за уређај.

3. Затворите врата. Водите рачуна да се веш не закачи између заптивке и врата. Постоји ризик од цурења воде или оштећења веша.

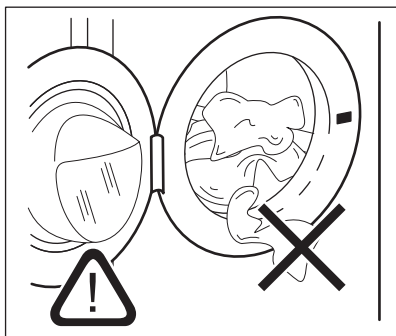

4. Дисплеј приказује проценат потребне количине детерџента
000%

Овај податак је индикативан и односи се на препоручену дозу детерџента за максималну количину веша која је приказана на амбалажи детерџента.

- Ако промените програм прања након затварања врата, дисплеј може да покаже 100% како би указао на могућу препуњеност: отворите врата и извадите неколико комада одеће.

13.5 Додавање детерџента и адитива

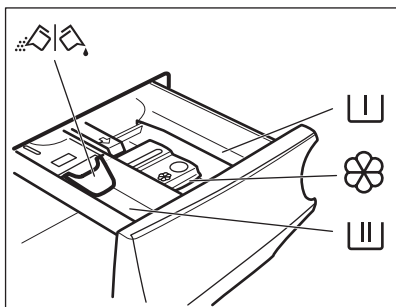

- Одељак за фазу претпрања, програм за потапање или одстрањивач мрља.
- Преграда за фазу прања.
- Преграда за течне адитиве (омекшивач, штирак).
- MAX** Максимални ниво количине течних адитива.

- Клапна за прашак или течни детерџент.

- Увек пратите упутства која се налазе на паковању детерџента, али препоручујемо да не прекорачите максимални назначени ниво (**MAX**). Ова количина ће, међутим, гарантовати најбоље резултате прања.

- Након циклуса прања, ако је потребно, уклоните све остатке детерџента из дозатора.

13.6 Проверите положај преклопника

1. Вуците дозатор детерџента све док се не заустави.
2. Притисните полуку на доле да бисте извадили дозатор.

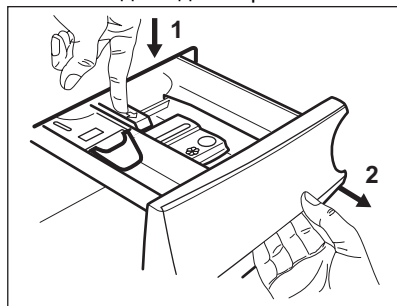

3. Ако користите прашак, окрените преклопник нагоре.

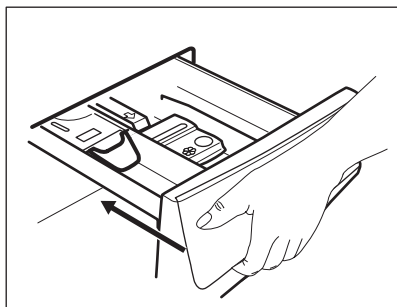
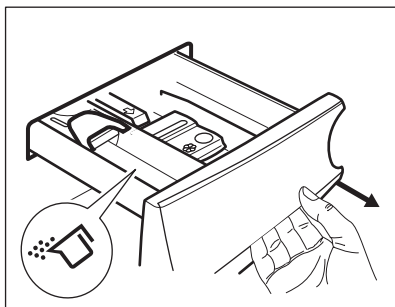

4. Ако користите течни детерџент, окрените преклопник надоле.

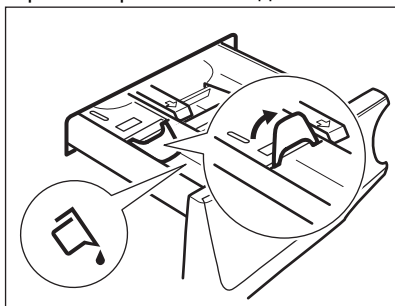

i Када је преклопник у положају ДОЛЕ:

- Немојте користити желатинасте или густе течне детерџенте.
 - Немојте сипати течни детерџент изнад нивоа ознаке на преклопнику.
 - Не подешавајте фазу претпрања.
 - Не подешавајте функцију одложеног старта.
5. Измерите количину детерџента и омекшивача веша.
6. Пажљиво затворите дозатор детерџента.

Водите рачуна о томе да преклопник не блокира затварање фиоке.

13.7 Покретање програма

Додирните дугме Старт/Пауза да бисте покренули програм. Одговарајући индикатор опције престаје да трепери и остаје укључен. На дисплеју, индикатор текуће фазе почиње да трепери и гаси се индикатор процента детерџента. Програм се покреће а врата се закључавају. На дисплеју се приказује индикатор .

- i** Одводна пумпа може кратко да ради пре него што се уређај напуни водом.

13.8 Покретање програма са одложеним стартом

1. Узастопно додирујте дугме Одложени старт док се на дисплеју не прикаже жељено време одлагања. Индикатор  почиње да светли.
2. Додирните дугме Старт/Пауза. Уређај започиње одбројавање до одложеног старта. Када се одбројавање заврши, програм се покреће.

- i** Процена SensiCare започиња на крају одбројавања.

Отказивање одложеног старта након што је одбројавање започело

Да бисте отказали одложени старт:

1. Додирните дугме Старт/Пауза да бисте паузирали рад уређаја. Одговарајући индикатор трепери.
2. Узастопно додирујте дугме Одложени старт док се на дисплеју не прикаже .
3. Поново додирните дугме Старт/Пауза да бисте одмах покренули програм.



Промена одложеног старта након започињања одбројавања

Да бисте променили одложени старт:

1. Додирните дугме Старт/Пауза да бисте паузирали рад уређаја. Одговарајући индикатор трепери.
2. Узастопно додирујте дугме Одложени старт док се на дисплеју не прикаже жељено време одлагања.
3. Поново додирните дугме Старт/Пауза да бисте покренули ново одбројавање.

13.9 Детекција количине веша SensiCare System

Након што додирнете дугме Старт/Пауза:

1. Индикатор процента детерџента се гаси, индикатор  трепери.
2. SensiCare почиње детекцију унетог веша како би се израчунало стварно трајање програма. Тачке времена  трепере.
3. После око 15 минута на екрану се приказује ново трајање програма: тачке времена  престају да трепћу. Уређај аутоматски прилагођава време трајања програма количини убаченог веша како би се постигли савршени резултати прања за најкраће могуће време. Време трајања програма може да се продужи или скрати.



SensiCare детекција се обавља само са комплетним програмима прања (није изабрана фаза прескакања).



SensiCare System није доступан код свих програма, као што су Вуна/Ручно прање, програм без фазе прања и они са кратким циклусима.

13.10 Индикатори фазе програма прања

Када се програм покрене, индикатор тренутне фазе трепери, а индикатори других фаза програма светле.

Нпр. фаза прања или претпрања је

покренута: 

Када се фаза заврши, одговарајући индикатор престаје да трепери и светли непрекидно. Индикатор следеће фазе почиње да трепери.



Нпр. фаза испирања је покренута:





Ако изаберете програм за третирање паром, индикатор фазе паре  се укључује.

13.11 Прекидање програма и промена опције

Када је програм покренут, можете да промените **само неке** опције:

1. Додирните дугме Старт/Пауза . Одговарајући индикатор трепери.
2. Промените опције. Информације на дисплеју се мењају у складу са тим променама.
3. Поново додирните дугме Старт/Пауза . Програм прања се наставља.

13.12 Отказивање текућег програма

1. Притисните дугме Укључи/
Искључи  да бисте отказали програм и искључили уређај.
2. Поново притисните дугме Укључи/
Искључи  да бисте активирали уређај.



Сада можете да подесите нови програм прања.

-  Ако је већ обављена фаза SensiCare и већ је започело пуњење водом, нови програм започиње **без понављања фазе SensiCare**. Вода и детерџент се не испуштају како би се избегло узалудно трошење.

13.13 Отварање врата - додавање одевних предмета

Током трајања програма или током одложеног старта врата уређаја су закључана.

-  Не можете да отворите врата ако су температура и ниво воде у бубњу превисоки и/или се бубањ још увек окреће.

1. Додирните дугме Старт/Пауза . На дисплеју се гаси одговарајући индикатор за закључана врата.
2. Отворите врата уређаја. Уколико је неопходно, додајте или извадите одевне предмете.
3. Затворите врата и додирните дугме Старт/Пауза . Програм или одложени старт се наставља.
4. Врата могу да буду отворена кад је програм завршен. Такође можете да подесите програм/опцију центрифуге или избацивања воде и затим да притиснете дугме Старт/Пауза . Ако програми за центрифугу и испуштање воде нису доступни на бирачу програма,

они се могу подесити путем апликације.

13.14 Крај програма

Када се програм заврши, уређај се аутоматски искључује. Оглашавају се звучни сигнали (уколико су активни).

На дисплеју сви индикатори фазе прања светле и област за време приказује .

Гаси се индикатор дугмета Старт/Пауза .

Врата се откључавају и искључује се индикатор .

1. Притисните дугме Укључи/
Искључи  да бисте деактивирали уређај.





Пет минута након завршетка програма, функција за уштеду електричне енергије аутоматски деактивира уређај.

-  Када поново активирате уређај, на екрану се приказује крај последњег изабраног програма. Окрените бирач програма да бисте подесили нови циклус.

2. Извадите веш из уређаја.
3. Проверите да ли је бубањ празан.
4. Врата и дозатор детерџента држите одшкринуте да бисте спречили појаву буђи и непријатних мириса.
5. Затворите славину за воду.

13.15 Испуштање воде након краја циклуса



Ако сте одабрали програм или опцију која не испушта воду осталу након задњег испирања, програм се завршава, али:



- Дисплеј приказује индикатор , индикатор опције  или  и индикатор закључаних врата . Трепери индикатор фазе која је у току .

- Бубањ се још увек окреће у правилним интервалима да би спречио гужвање веша.
- Врата остају блокирана.
- Морате да испустите воду да бисте отворили врата:

1. Ако је потребно, додирните дугме Центрифуга  да бисте смањили брзину центрифуге коју је предложио уређај.

2. Додирните дугме Старт/Пауза :

- Ако сте подесили , уређај испушта воду и обавља фазу центрифуге.
- Ако сте подесили ^{dB}, уређај само испушта воду.

Индикатор опције  или ^{dB} се гаси, док индикатор  трепери а затим се гаси.



3. Када се заврши програм и угаси се индикатор закључаних врата , можете да отворите врата.

4. Притисните дугме Укључи/Искључи  на неколико секунди да бисте деактивирали уређај.

 У сваком случају, уређај аутоматски испушта воду након приближно 18 сати.

13.16 Опција за режим приправности

Режим приправности аутоматски искључује уређај како би се смањила потрошња електричне енергије када:

- Не користите уређај 5 минута пре него што додирнете дугме Старт/Пауза. Притисните дугме Укључи/Искључи  да бисте поново активирали уређај.
- Пет минута након завршетка програма прања. Притисните дугме Укључи/Искључи  да бисте поново активирали уређај. На дисплеју се приказује крај последњег подшеног програма. Окрените бирач програма да бисте подесили нови циклус.

 Укљико сте подесили програм или опцију која се завршава са водом која остаје у бубњу, режим приправности **не деактивира** уређај како би вас подсетио да испустите воду.

14. СВАКОДНЕВНА УПОТРЕБА – ПРАЊЕ И СУШЕЊЕ

 **УПОЗОРЕЊЕ!**
Погледајте поглавља о безбедности.

 Овај уређај је аутоматска машина за сушење веша.

14.1 Комплетни програми прања и сушења

Аутоматски нон-стоп програм

Овај уређај поседује програм Све одједном за аутоматско прање и сушење, за који није неопходно подешавање режима Dry.

Да бисте покренули овај програм:

1. Након што убаците веш и детерцент, притисните дугме Укључи/Искључи на неколико секунди да бисте активирали уређај.
2. Подесите програм Све одједном помоћу бирача програма. На дисплеју се појављује индикатор .
3. Додирните дугме Старт/Пауза да бисте покренули програм.



Програми прања и сушења који нису аутоматски

Код неких програма прања можете да спојите режиме Wash и Dry да би се

обавио комплетан циклус прања и сушења.

Поступите на следећи начин:

1. Након што убаците веш и детерџент, притисните дугме Укључи/Искључи на неколико секунди да бисте активирали уређај.
2. Бирач програма пребаците на жељени програм прања. На дисплеју се приказују подразумевана температура и центрифуга. Ако је потребно, промените их према убаченом вешу. На дисплеју се приказује и максимална препоручена количина веша за фазу прања.
3. Подесите жељене опције, ако постоје.
4. Додирните једном дугме Mode да бисте активирали и опцију сушења. Индикатори Wash и Dry почињу да светле. На дисплеју се појављују

индикатори  и . Дисплеј такође приказује максималну препоручену количину веша за програм прања и сушења (нпр. 6 kg за памук).

5. Отворите врата и ставите веш, тако што ћете убацивати један по један комад. На дисплеју се тежина веша ажурира у корацима од по 0,5 kg, а у складу са тим се ажурира и трајање програма.
6. Затворите врата.
7. Ставите детерџент и адитиве у одговарајућу преграду.



Када сушите веће количине веша, уверите се да одећа није умотана и да је равномерно распоређена у бубњу.





На почетку циклуса сушења (3–5 минута), може се чути мало гласнији звук. То се дешава због покретања компресора и потпуно је нормално за уређаје које покреће компресор као што су фрижидери, замрзивачи итд.

14.2 Прање и сушење - Аутоматски ниво

1. Додирните дугме Аутоматско сушење више пута узастопно док се на дисплеју не прикаже потребан ниво осушености. Индикатори на дисплеју засветле према:

a.  =  ≡ **Пегла:** за памучни веш;

b.  =  ≡ **Орман:** за памучни веш и веш од синтетике;

c.  =  ≡ **Екстра суво:** за памучни веш.

Време приказано на дисплеју представља трајање оба циклуса прања и сушења.



Да би се веш добро осушио уз коришћење мање енергије током краћег времена, уређај вам не дозвољава да подесите сувише малу брзину центрифуге за одећу која се пере и суши.

2. Додирните дугме Старт/Пауза да бисте започели програм. Починье SensiCare процена.

На дисплеју се пали индикатор закључаних врата , а индикатор тренутне фазе почиње да трепери. Дисплеј такође показује преостало време програма.

14.3 Прање и временски ограничено сушење

1. Узастопно додирујте дугме Време сушења да бисте подесили жељену вредност времена (погледајте табелу „Временски ограничено сушење“ у поглављу „Програми“). Индикатор за ниво сушења се гаси и пали се индикатор .



Минимално временски ограничено сушење је 10 минута.

Сваки пут када додирнете ово дугме време се повећава за 5 минута. Дисплеј приказује нову подешену вредност времена.

2. Додирните Старт/Пауза да бисте покренули програм. Почине SensiCare процена.

На дисплеју се пали индикатор закључаних врата  а индикатор тренутне фазе почиње да трепери. Дисплеј такође показује преостало време програма.

14.4 На крају програма сушења

- Уређај се аутоматски искључује.
- Оглашавају се звучни сигнали (уколико су активни).
- На дисплеју почиње да светли .
- Индикатор дугмета Старт/Пауза се гаси. Гаси се закључавање врата .
- Притисните дугме Укључи/Искључи на неколико секунди да бисте деактивирали уређај.



Неколико минута након завршетка програма, функција за уштеду електричне енергије аутоматски деактивира уређај.

1. Извадите веш из уређаја.
2. Проверите да ли је бубањ празан.



Након фазе сушења, мокром крпом очистите бубањ, заптивке и унутрашњу страну врата. Индикатор  се појављује на дисплеју да вас подсетите да ошистите филтер за ваздух (погледајте „Чишћење филтера за ваздух“ у поглављу „Нега и чишћење“).

15. СВАКОДНЕВНА УПОТРЕБА - САМО СУШЕЊЕ



УПОЗОРЕЊЕ!
Погледајте поглавља о безбедности.



Овај уређај је аутоматска машина за сушење веша.



Када сушите велику количину веша, за добре резултате сушења уверите се да веш није умотан и да је равномерно расподељен у бубњу.

15.1 Припрема за сушење

1. Притисните дугме Укључи/Искључи на неколико секунди да бисте активирали уређај.









Код програма за само сушење веша, дисплеј не приказује тежину веша и SensiCare процена времена трајања програма је деактивирана.

2. Убаците веш, комад по комад.
3. Бирач програма пребаците на одговарајући програм за веш који треба осушити.
4. Два пута додирните дугме Mode да би се прање искључило и извршило само сушење. Индикатор Dru је укључен. На дисплеју се поновно појављују

индикатори  и .

15.2 Сушење - Аутоматски НИВОИ

1. Додирните дугме Аутоматско сушење више пута узастопно док се на дисплеју не прикаже потребан ниво осушености. Индикатори на дисплеју засветле према:
 - a.  =  **Пегла:** за памучни веш;
 - b.  =  **Орман:** за памучни веш и веш од синтетике;
 - c.  =  **Екстра суво:** за памучни веш.

Досплеј показује трајање програма сушења.



Да би се веш добро осушио уз коришћење мање енергије током краћег времена, уређај вам не дозвољава да подесите сувише малу брзину центрифуге за одећу која се пере и суши.

2. Додирните дугме Старт/Пауза да бисте започели програм.

На дисплеју се пали индикатор закључаних врата , а индикатор тренутне фазе почиње да трепери. Дисплеј такође показује преостало време програма.

15.3 Временски ограничено сушење

1. Узастопно додирнујте дугме Време сушења да бисте подесили жељену вредност времена (погледајте табелу „Временски ограничено сушење“ у поглављу „Програми“). Индикатор за ниво сушења се гаси и пали се индикатор .

Минимално време сушења је 15 минута.



Сваки пут када додирнете ово дугме време се повећава за 5 минута. Дисплеј приказује нову подешену вредност времена.

2. Додирните Старт/Пауза да бисте покренули програм.

На дисплеју се пали индикатор закључаних врата , а индикатор тренутне фазе почиње да трепери.

Дисплеј такође показује преостало време програма.

15.4 На крају програма сушења

- Уређај се аутоматски искључује.
- Оглашавају се звучни сигнали (уколико су активни).
- На дисплеју почиње да светли .
- Индикатор дугмета Старт/Пауза се гаси. Гаси се закључавање врата .
- Притисните дугме Укључи/Искључи на неколико секунди да бисте деактивирали уређај.



Неколико минута након завршетка програма, функција за уштеду електричне енергије аутоматски деактивира уређај.

1. Извадите веш из уређаја.
2. Проверите да ли је бубањ празан.



Након фазе сушења, мокром крпом очистите бубањ, заптивке и унутрашњу страну врата.

Индикатор  се појављује на дисплеју да вас подсетите да очистите филтер за ваздух (погледајте „Чишћење филтера за ваздух“ у поглављу „Нега и чишћење“).

16. ДЛАЧИЦЕ НА ТКАНИНАМА

Током фазе прања и/или сушења, неке врсте тканина (мекане тканине, вуна, дуксеви) могу да отпуштају длачице.

Ослобођене длачице могу да се залепе на тканине током следећег циклуса.

Шансе да се то догоди су још веће са техничким тканинама.

Да бисте спречили лепљење длачица и честица за ваше рубље:

- Немојте прати тамне тканине након прања и сушења светло обојених тканина (пешкира за руке, вуне и дуксева) и обратно.
- Овакве тканине после првог прања сушите на отвореном ваздуху.
- Очистите филтер за одвод воде.
- Након фазе сушења, мокром крпом очистите празан бубањ, заптивку и унутрашњу страну врата.

Да бисте уклонили длачице и честице из бубња, поступите на следећи начин:

- Испразните бубањ.
- Мокром крпом очистите бубањ, заповику и унутрашњу страну врата.
- Подесите програм за испирање.
- Истовремено притисните дугмад Уклањање флека/Претпрање и

Против гужвања док дисплеј не прикаже **CLE** да активирате функцију чишћења.

- Додирните дугме Старт/Пауза да бисте покренули програм.



Ако се уређај често користи, редовно користите **CLE** програм.

17. КОРИСНИ САВЕТИ



УПОЗОРЕЊЕ!

Погледајте поглавља о безбедности.

17.1 Количина веша

- Поделите веш на: бело, обојено, синтетика, осетљив веш и вуна.
- Пратите упутстава за прање која се налазе на етикетама веша.
- Немојте да перете заједно бели и обојени веш.
- Неки обојени веш може да изгуби боју током првог прања. Препоручујемо вам да га прво неколико пута оперете одвојено.
- Окрените наопачке вишеслојне тканине, вуна и веш са штампаним илустрацијама.
- Претходно третирајте упорне флеке.
- Упорне флеке оперите посебним детерџентом.
- Будите пажљиви са завесама. Уклоните кукице и ставите завесе у торбу за прање или у јастучницу.
- Веома мала количина веша може да изазове проблеме са балансом током фазе центрифуге и тако доведе до прекомерних вибрација. Ако дође до тога:
 - а. прекините програм и отворите врата (погледајте у поглављу „Свакодневна употреба“);
 - б. ручно прерасподелите унети веш тако да буде равномерно распоређен по кориту машине;
 - с. притисните дугме Старт/Пауза. Фаза центрифуге се наставља.
- Закопчајте дугмад на јастучницама, затворите рајсфершлусе, копче и дримере. Вежите појасеве, гајтане,

пертле, траке и све друге лабаве елементе.

- Немојте да перете одећу без поруба или одећу са резovima. Када перете мале и/или осетљиве предмете, користите врећу за прање (нпр. грудњаци са жицом, каишеви, чарапе, пертле, траке итд.).

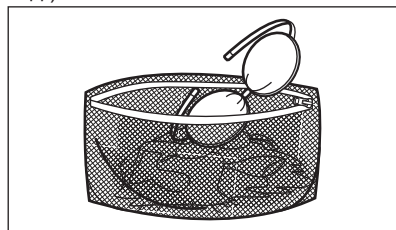

- Испразните џепове и размотајте веш.

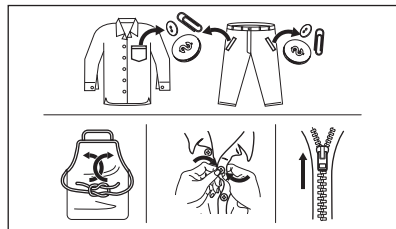

17.2 Упорне флеке

За неке флеке, вода и детерџент нису довољни.

Препоручујемо вам да третирате ове флеке пре него што ставите веш у уређај.

Доступна су посебна средства за уклањање флека. Користите посебна средства за уклањање флека која се могу применити на тип флека, као и на тканину.

Не прскајте средство за уклањање флека на одећу у близини уређаја јер има корозивно дејство на пластичне делове.



17.3 Врста и количина детерџента

Избор детерџента и употреба одговарајућих количина не утиче само на учинак прања, већ и помаже да се смањи количина отпадних материја и заштити животна средина:

- Користите искључиво детерџенте и друге третмане који су направљени посебно за машину за прање веша. Прво, пратите ова општа правила:
 - детерџенти у прашку (као и таблете и појединачне кесице) за све врсте тканина, осим осетљивих. Радије користите прашкасте детерџенте који садрже избелјивач за бели веш и дезинфекцију веша,
 - течни детерџенти (као и појединачне кесице), по могућству они за прање свих врста материјала на нижим температурама (до 60 °C), или специјални детерџенти за прање вуне.
- Избор и количина детерџента зависе од врсте тканина (осетљиве, вунене, памук итд.), боје одеће, количине веша, степена запрљаности, температуре прања и тврдоће коришћене воде.
- Пратите упутства која се налазе на паковању детерџената или других третмана и не прекорачујте наведени максимални ниво (**MAX**).
- Не мешајте различите врсте детерџената.
- Користите мање детерџента ако:
 - перете мање количине,
 - веш је мање запрљан,

– ствара се велика количина пене током прања.

- Кад користите таблете или кесице детерџента, увек их ставите у бубањ, а не у дозатор детерџента и пратите препоруке произвођача.

Недовољна количина детерџента може проузроковати:

- незадовољавајуће резултате прања,
- да веш постане сив,
- да одећа буде масна,
- буђ у уређају.

Прекомерна количина детерџента може проузроковати:

- пењење,
- смањен ефекат прања,
- недовољно испирање,
- већи утицај на животну средину.

17.4 Еколошки савети

Ради уштеде воде, електричне енергије и заштите околине, препоручујемо да следите ове савете:

- **Нормално запрљан веш** може се прати **без претпрања** како би се уштедео детерџент, вода и време (околина је такође заштићена!).
- Пуњење уређаја до **максималног капацитета наведеног за сваки програм помаже у смањењу потрошње енергије и воде**.
- Уз одговарајући припремни третман, могу се уклонити мрље и ограничена запрљаност, а тада веш може да се пере на нижој температури.
- Да бисте користили одговарајућу количину детерџента, погледајте коју је количину предложио произвођач детерџента и проверите тврдоћу воде у вашем домаћинству. Погледајте одељак „Тврдоћа воде“.
- Подесите **максималну могућу брзину центрифуге** за изабрани програм ради уштеде енергије током фазе сушења!

17.5 Тврдоћа воде

Уколико је тврдоћа воде у вашем подручју висока или умерена, препоручујемо вам да користите

омекшивач воде за машину за прање рубља. У подручјима где где је тврдоћа воде блага није неопходно користити омекшивач воде.

Да бисте открили каква је тврдоћа воде у вашем подручју, обратите се локалној надлежној служби водовода.

Користите одговарајућу количину омекшивача воде. Пратите упутстава која се налазе на паковању производа.

17.6 Припремите циклус сушења

- Одвртите славину за воду.
- Проверите да ли је одводно црево правилно спојено. Више информација потражите у одељку „Инсталација“.
- За максималну количину веша за за програме сушења, погледајте табелу за програме сушења.



17.7 Веш који није погодан за сушење

Немојте да подешавате програм сушења за овау врсту предмета:

- Завесе од синтетике.
- Одевни предмети с металним апликацијама.
- Најлон чарапе.
- Килтови.
- Креветски прекривачи.
- Јоргани.
- Вреће за спавање.
- Текстиле са заосталим флекама од лака за косу, ацетона за нокте и слично.
- Одећа са деловима од пенасте гуме или од сличних материјала.

17.8 Етикете на одећи

Приликом сушења рубља, придржавајте се упутстава произвођача означених на етикети:

-  = Може се сушити у бубњу машине за веш
-  = Циклус сушења обавља се на високој температури
-  = Циклус сушења обавља се на сниженој температури

-  = Не може се сушити у бубњу машине за веш.

17.9 Трајање циклуса сушења

Време сушења може да се мења у зависности од:

- брзине последње центрифуге
- степена осушености
- врсте рубља
- тежине убаченог рубља.

17.10 Додатно сушење

Ако је на крају програма сушења веша и даље влажно, поново подесите кратак циклус сушења.



УПОЗОРЕЊЕ!
Да бисте избегли гужвање и скупљање веша, немојте прекомерно да га сушите.

17.11 Општи савети

Погледајте табелу „Временски ограничено сушење“ и у њој потражите **просечна** времена сушења.

Искуство ће вам помоћи да боље осушите веш. Бележите времена трајања претходно извршених циклуса сушења.

Да бисте избегли стварање статичког електрицитета на крају циклуса сушења:

1. Користите омекшивач током циклуса прања.
2. Користите специјалан омекшивач за машине за сушење веша.
3. Не сипајте било какав детерџент нити омекшивач пре циклуса сушења.
4. Не сушите заједно грубе и осетљиве тканине, како бисте избегли оштећења на финим одевним предметима.
5. Уклоните све предмете из џепова одевних предмета, нарочито оне од метала.

Издадите веш из машине одмах по завршетку програма сушења.

18. НЕГА И ЧИШЋЕЊЕ



УПОЗОРЕЊЕ!

Погледајте поглавља о безбедности.

18.1 Распоред периодичног чишћења

Периодично чишћење помаже да се продужи радни век вашег уређаја.

Након сваког циклуса мало отворите врата бубња и дозатор детерџента да би ваздух циркулисао кроз уређај и исушио влагу у њему: то ће спречити појаву рошења и непријатних мириса.

Ако се уређај неће користити дуже време: затворите довод воде и искључите уређај из струје.

Оријентациони план периодичног чишћења:

Уклањање камен-ца	Двапут годишње
Одржавање прањем	Једном месечно
Очистите заптивку врата	Свака два месеца
Очистите бубањ	Свака два месеца
Уклоните нечистоће из бубња	Двапут месечно ¹⁾
Очистите дозатор детерџента	Свака два месеца
Примарни филтер ваздуха	Након сваког циклуса
Секундарни филтер за ваздух	Кад индикатор трепће 
Очистите филтер пумпе за одвод воде	Двапут годишње
Очистите доводно црево и филтер вентила	Двапут годишње

¹⁾ Погледајте одељак „Нечистоће у тканинама“.

У наредним пасусима објашњено је како се чисти сваки поједини део.

18.2 Уклањање страних предмета



Уверите се да су џепови празни и да су сви лабави делови завезани пре покретања циклуса. Погледајте одељак „Количина веша“ и „Напомене и савети“.

Уклоните све стране предмете (попут металне копче, дугмади, кованица итд.) који би могли да се нађу у заптивци врата, филтерима и бубњу. Погледајте одељке „Заптивка за врата са двоусним џепом“, „Чишћење бубња“, „Чишћење одводне пумпе“ и „Чишћење доводног црева и филтера вентила“. Уколико је неопходно, обратите се овлашћеном сервисном центру.

18.3 Спољашње чишћење

Уређај чистите искључиво благим сапуном и топлом водом. У потпуности осушите све површине.

Не користите јастучиће за рибање и било какав абразивни материјал.



ОПРЕЗ

Немојте да користите алкохол, растварач или хемијске производе.



ОПРЕЗ

Немојте да чистите металне површине детерџентом на бази хлора.

18.4 Уклањање каменца

- i** Уколико је тврдоћа воде у вашем подручју висока или умерена, препоручујемо вам да користите производ за уклањање каменца из воде за машину за прање рубља.

Редовно контролишите бубањ да бисте спречили стварање каменца.

Нормални детерџенти већ садрже средства за омекшавање воде, али препоручујемо да повремено покренете циклус са празним бубњем и производом за уклањање каменца.

- i** Увек пратите упутства која се налазе на паковању производа.

18.5 Одржавање прањем

Поновљена и продужена употреба програма на ниским температурама може да доведе до стварања наслага детерџента, талога честица, стварања бактерија унутар бубња и корита уређаја. Ово може да створи врло непријатне мирисе и буђ.

Да бисте елиминисали ове насlage и одржавали хигијену у унутрашњости уређаја, редовно обављајте поступак одржавања прањем (најмање једном месечно):

1. Извадите сав веш из бубња.
2. Покрените програм за прање памука на највишој температури уз употребу мале количине прашкастог детерџента, или, ако је доступан, покрените Машинско чишћење.

18.6 Заптивка на вратима

Овај уређај је дизајниран са **самочистећим системом за одвод**, што омогућава да длачице од тканина које отпадају са одеће буду избачене са водом. Редовно проверавајте заптивку. Новчићи, дугмад, остали мали предмети, могу се поново узети по завршетку циклуса.

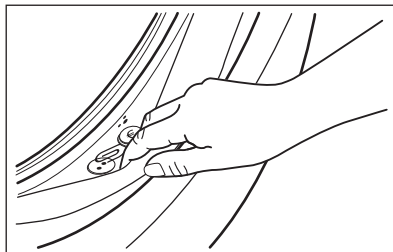

Очистите га по потреби, користећи кремasto средство за чишћење на бази амонијака, тако да не изгребете површину заптивке.

- i** Увек се придржавајте упутстава која се налазе на паковању производа.

18.7 Чишћење бубња

Редовно контролишите бубањ да бисте спречили стварање нежељеног талога.

Насlage рђе у бубњу могу се јавити услед рђања страног тела приликом прања или од воде из чесме која садржи гвожђе.

Очистите бубањ специјалним средствима за нерђајући челик.

- i** Увек пратите упутства која се налазе на паковању производа. Немојте чистити бубањ киселинским производима за уклањање каменца, производима за чишћење који садрже хлор или гвожђе или челик.

За темељно чишћење:

1. Очистите бубањ специјалним средствима за нерђајући челик.

- i** Увек пратите упутства која се налазе на паковању производа.

2. Покрените кратки програм за памук на високој температури са празним бубњем и малом количином детерџента у праху, или, ако је доступан, покрените Машинско чишћење.

18.8 Чишћење дозатора детерџента

Да бисте спречили стварање наслага осушеног детерџента или угрушака омекшивача тканина и/или формирање буџи у фиоци дозатора детерџента, с времена на време обавите следећи поступак чишћења:

1. Отворите фиоку. Притисните бравицу надоле као што је приказано на слици и извуците фиоку.

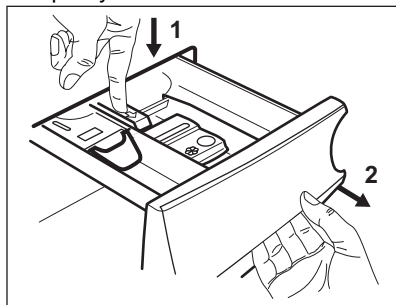

2. Ради лакшег чишћења, скините горњи део одељка за адитиве. Проверите да ли је из горњег и доњег дела лежишта уклоњен сав преостали детерџент. Помоћу мале четке очистите лежиште.

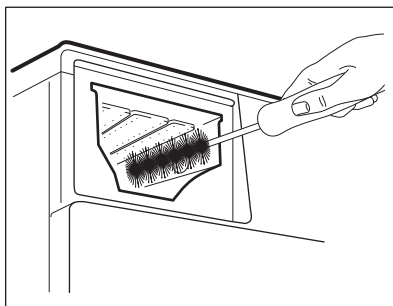
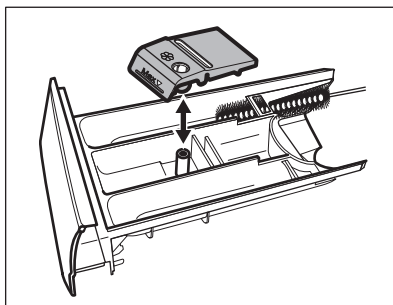

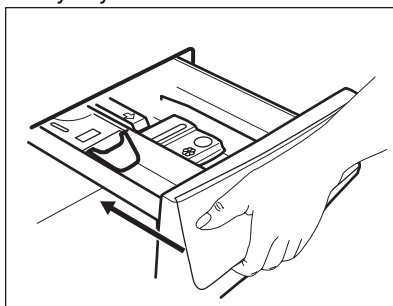

3. Исперите фиоку детерџента текућом топлом водом да бисте уклонили све трагове накупљеног детерџента. Након чишћења, поново поставите горњи део у првобитни положај.
4. Убаците фиоку за детерџент у вођице и затворите је. Покрените програм испирања без веша у бубњу.



18.9 Чишћење филтера за ваздух

Филтер за ваздух сакупља длачице. Длачице се нормално појављује када се одећа суши у машини за прање и сушење веша.

- На крају сваког циклуса сушења, укључује се индикатор  на дисплеју као подсетник да очистите **примарни филтер за ваздух** (видети слике од 1 до 5). Оглашава се звучни сигнал.
- Повремено индикатор  може да трепери као подсећање да оба филтера треба да се очисте: **примарни филтер за ваздух и секундарни филтер за ваздух** (за секундарни филтер, видети слике 6 до 8). Оглашава се звучни сигнал.

За најбоље резултате сушења редовно чистите филтере за ваздух. Запушени филтери продужавају трајање циклуса и повећавају потрошњу енергије.



УПОЗОРЕЊЕ!

Не користите воду за чишћење филтера како бисте избегли проток пластичних влакана у водену средину. Баците влакна у смеће.

1. Гурните куку да бисте отворили примарни филтер за ваздух.

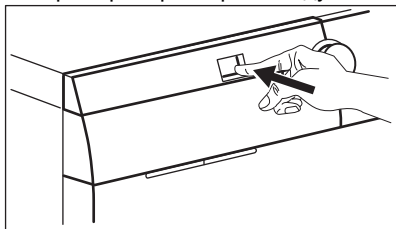

2. Извучите примарни филтер за ваздух.

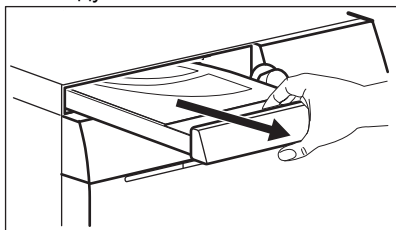

3. Отворите поклопац примарног филтера за ваздух тако што ћете га повући нагоре.

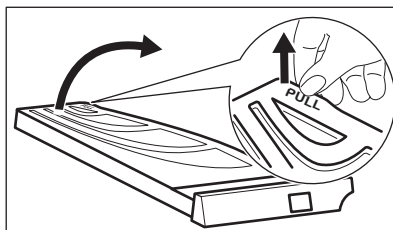

4. Очистите примарни филтер за ваздух руком и, ако је потребно, усисивачем. Баците влакна у смеће.

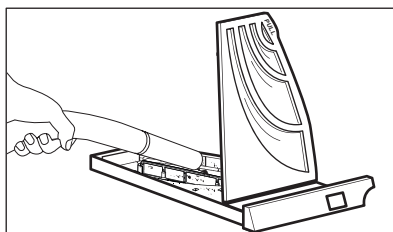
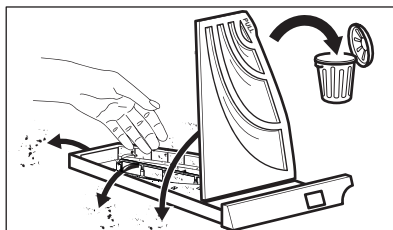

5. Затворите поклопац примарног филтера за ваздух.

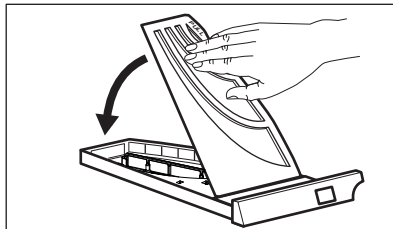

6. Извучите секундарни филтер.

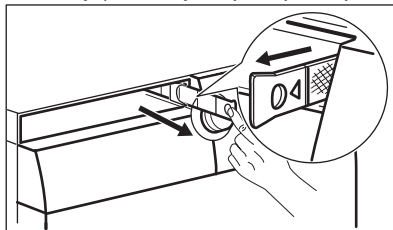

7. Очистите секундарни филтер за ваздух руком и, ако је потребно,

усисивачем. Баците влакна у смеће.

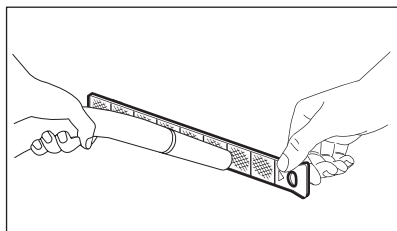
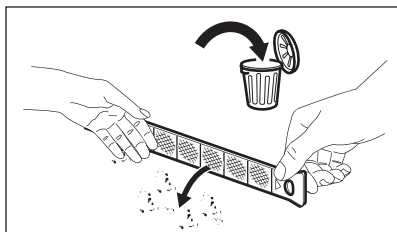

8. Поново убаците секундарни филтер за ваздух.

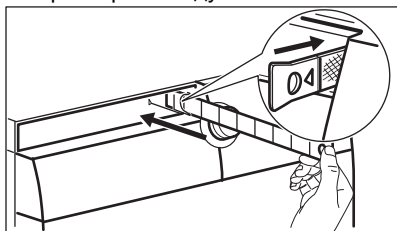

9. Поново убаците примарни филтер за ваздух и добро га затворите.

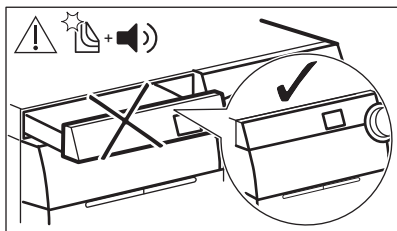
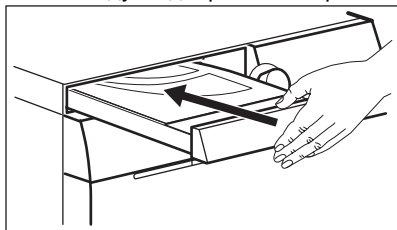

УПОЗОРЕЊЕ!

Удубљење примарног филтера за ваздух не сме бити блокирано никаквим предметом.



Ако само перете веш у машини за прање и сушење веша, нормално је да у примарном филтеру има мало влаге.

18.10 Чишћење одводне пумпе



УПОЗОРЕЊЕ!

Ископчајте мрежни утикач из мрежне утичнице.



Редовно проверавајте филтер одводне пумпе и видите да ли је чист.

Очистите одводну пумпу у следећим случајевима:

- Уређај не одводи воду.
- Бубањ се не окреће.
- Уређај производи чудан звук због тога што је пумпа за одвод блокирана.
- На дисплеју се приказује шифра аларма **E20**.



УПОЗОРЕЊЕ!

- Немојте уклањати филтер док је уређај активан.
- Немојте да чистите пумпу ако је вода у уређају врућа. Сачекајте да се вода охлади.



УПОЗОРЕЊЕ!

Сваки пут када активирате специјални програм **CLE** за уклањање накупљених длачица, по завршетку програма очистите одводни филтер.

Поступите на следећи начин да бисте очистили пумпу:

1. Отворите поклопац пумпе.

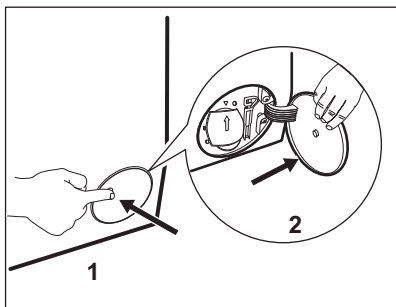

2. Поставите одговарајућу посуду испод приступа одводној пумпи да бисте сакупили воду која истиче.
3. Отворите претинац надоле. Увек држите крпу у близини како бисте обрисали воду која се евентуално проспе док скидате филтер.

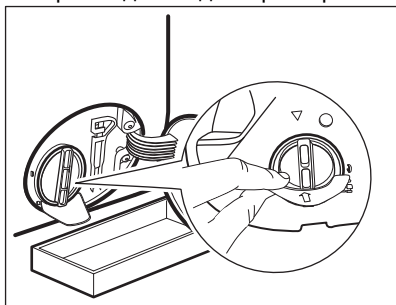

4. Окрените филтер за 180 степени, у смеру супротном од смера кретања казаљки на сату, да бисте га отворили али не и извадили. Пустите да вода истече.

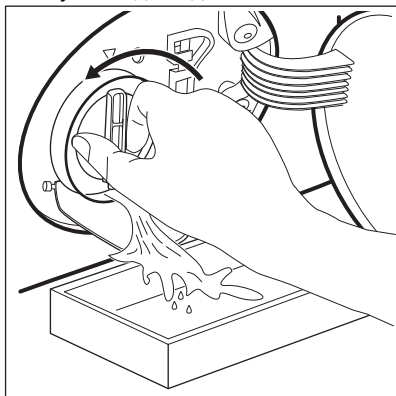

5. Када је чинија пуна воде, заврните поново филтер и испразните посуду.

6. Понављајте кораке 4 и 5 док вода не престане да истиче.
7. Окрените филтер супротно од казаљке на сату како бисте га скинули.

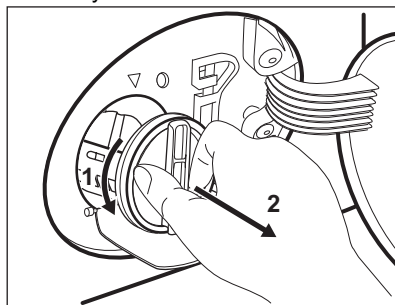

8. Ако је потребно, уклоните честице и предмете из лежишта филтера.
9. Водите рачуна о томе да пропелер пумпе може да се okreће. Уколико се не okreће, контактирајте овлашћени сервисни центар.

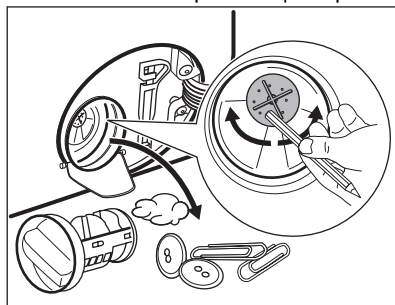

10. Очистите филтер под млазом воде.

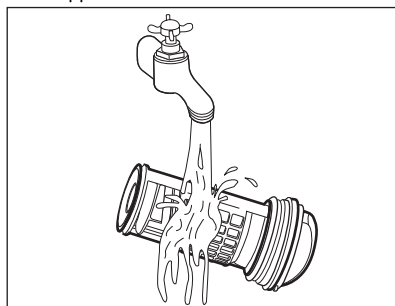

11. Ставите филтер назад у специјалне вођице okreћући га у смеру кретања казаљки на сату. Проверите да ли сте исправно затегли филтер да бисте спречили цурења.

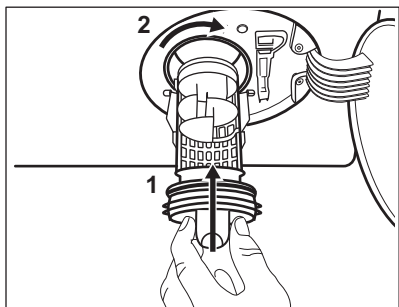

12. Затворите поклопац пумпе.

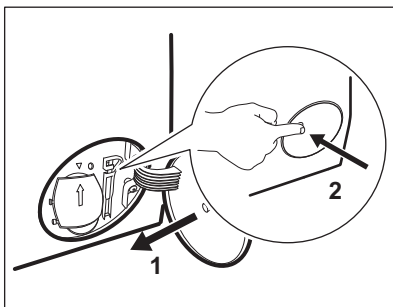

18.11 Очистите филтер доводног црева и филтер вентила

Можда ћете морати да очистите филтере када:

- Уређај се не пуни водом.
- Уређају треба пуно времена да се напуни водом.
- Индикатор дугмета Старт/Пауза трепери и на дисплеју се приказује одговарајући аларм. Погледајте одељак „Решавање проблема“.

Да бисте очистили филтере за довод воде:

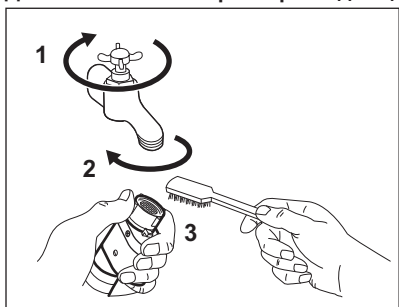

- Затворите славину за воду.
- Уклоните доводно црево за воду из славине за воду.
- Очистите филтер доводног црева помоћу круте четкице.

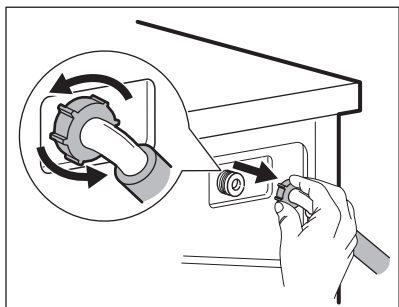

- Уклоните доводно црево са задње стране уређаја.

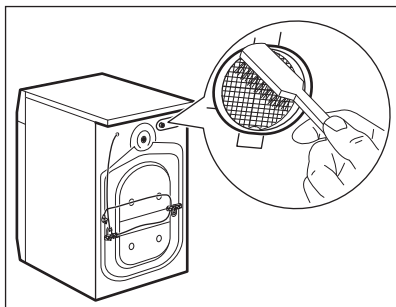

- Очистите филтер вентила помоћу чврсте четкице или пешкира.

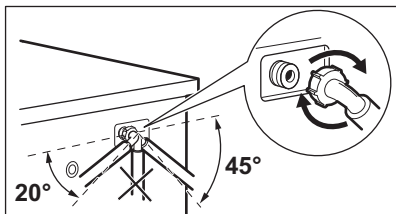

- Поново инсталирајте доводно црево. Проверите да ли су водоводне спојнице причвршћене како би се спречило цурење.
- Одвртните славину за воду.

18.12 Хитно испуштање воде

Ако уређај не може да испушта воду, обавите исти поступак описан у одељку „Чишћење одводне пумпе“. Ако је потребно, очистите пумпу.

18.13 Мере опреза против замрзавања

Уколико је уређај инсталиран у просторији где температуре могу да достигну вредност од 0 °С или падну испод, уклоните преосталу воду из доводног црева и одводне пумпе.

1. Ископчајте мрежни утикач из мрежне утичнице.
2. Затворите славину за воду.
3. Ставите два краја доводног црева у посуду и пустите да вода истече из црева.

4. Испразните одводну пумпу. Прочитајте упутства за хитно испуштање воде.
5. Када се пумпа за одвод испразни, поново монтирајте доводно црево.



УПОЗОРЕЊЕ!

Уверите се да је температура изнад 5 °С и да вода тече из славине пре него што поново почнете да користите уређај.

Произвођач није одговоран за оштећења која настану услед ниских температура.

19. РЕШАВАЊЕ ПРОБЛЕМА



УПОЗОРЕЊЕ!

Погледајте поглавља о безбедности.

19.1 Шифре аларма и могући кварови

Уређај неће да се покрене или се зауставља у току рада. Прво покушајте да пронађете решење проблема (погледајте табеле).



УПОЗОРЕЊЕ!

Искључите уређај са напајања електричном енергијом пре почетка било какве провере.

Код неких проблема, на дисплеју се приказује шифра аларма, а дугме  може да трепће непрекидно:



Ако је уређај препуњен, извадите одређену количину веша из бубња и/или истовремено држите притиснута врата док додирујете дугме

Старт/Пауза све док индикатор  не престане да трепери (погледајте слику испод).

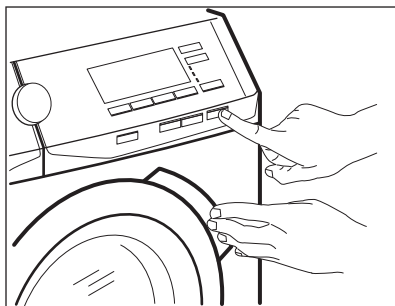





Проблем	Могуће решење
E 10 Уређај се не пуни водом како треба.	<ul style="list-style-type: none"> • Уверите се да је славина отворена. • Уверите се да притисак воде није пренизак. За ову информацију се обратите локалној надлежној служби водова. • Проверите да славина за воду није запушена. • Уверите се да доводно црево није увијено, оштећено или савијено. • Уверите се да је доводно црево за воду правилно повезано. • Уверите се да филтер на доводном цреву и филтер на вентилу нису запушени. Погледајте одељак „Нега и чишћење“.

<p>E20 Уређај не одводи воду.</p>	<ul style="list-style-type: none"> • Проверите да славина на судопери није запушена. • Уверите се да одводно црево није увијено или савијено. • Проверите да филтер за одвод воде није запушен. По потреби, очистите филтер. Погледајте одељак „Нега и чишћење”. • Проверите да ли је одводно црево правилно прикључено. • Подесите програм за испуштање воде, уколико сте претходно подесили програм који нема опцију испуштања воде. Уколико програм за испуштање воде није доступан на бирачу програма, можете га подесити помоћу апликације. • Подесите програм за испуштање воде уколико сте претходно подесили опцију која се завршава са водом у кориту.
<p>E40 Врата уређаја су отворена или нису затворена како треба.</p>	<ul style="list-style-type: none"> • Проверите да ли су врата уређаја правилно затворена.
<p>E91 Интерна грешка. Нема комуникације између електронских елемената уређаја.</p>	<ul style="list-style-type: none"> • Програм није завршен како треба или се уређај прерано зауставио. Искључите и поново укључите уређај. • Ако се шифра аларма поново појави, обратите се овлашћеном сервисном центру.
<p>ENO Напајање је нестабилно.</p>	<ul style="list-style-type: none"> • Сачекајте да се напајање не стабилизује.
<p>: проверите филтер за ваздух.</p>	<ul style="list-style-type: none"> • Проверите да ли је филтер за ваздух очишћен. • Проверите да ли је филтер за ваздух правилно монтиран.

Уколико се на екрану појаве друге шифре аларма, искључите и поново укључите уређај. Уколико се проблем настави, контактирајте овлашћени сервисни центар.
У случају других проблема са машином за прање веша, погледајте табелу у наставку да бисте пронашли могућа решења.

Проблем	Могуће решење
Програм се не покреће.	<ul style="list-style-type: none"> • Проверите да ли је утикач прикључен у зидну утичницу. • Проверите да ли су врата уређаја затворена. • Проверите да ли у кутији са осигурачима има оштећених осигурача. • Уверите се да сте додирнули Старт/Пауза . • Ако је подешен одложени старт, откажите одлагање или сачекајте да се заврши одбројавање. • Деактивирајте функцију блокаде за безбедност деце ако је укључена. • Проверите положај командног дугмета на изабраном програму.
Уређај се испуни водом и одмах крене да је испушта.	<ul style="list-style-type: none"> • Проверите да ли се одводно црево налази у добром положају. Црево је можда постављено исувише ниско. Погледајте одељак „Упутство за инсталирање”.
Центрифуга не ради или циклус прања траје дуже него обично.	<ul style="list-style-type: none"> • Изаберите програм центрифуге. Уколико програм за испуштање воде није доступан на бирачу програма, можете га подесити помоћу апликације. • Проверите да филтер за одвод воде није запушен. По потреби, очистите филтер. Погледајте одељак „Нега и чишћење”. • Ручно распоредите веш у машини, а затим поново укључите центрифугу. До оваквог квара може доћи због проблема са равнотежом.
На поду се појавила вода.	<ul style="list-style-type: none"> • Проверите се да ли су спојнице на цревима за воду чврсто притегнуте и да на њима нема цурења. • Уверите се да на доводном и одводном цреву за воду нема оштећења. • Водите рачуна да користите одговарајућу врсту и количину детерџента.
Не можете да отворите врата уређаја.	<ul style="list-style-type: none"> • Уверите се да није изабран програм прања који се завршава са водом у кориту машине. • Проверите да ли је машина завршила са прањем. • Ако још има воде у бубњу, подесите програм за испуштање воде или укључите центрифугу. Уколико центрифуга и програм за испуштање воде нису доступни на бирачу програма, можете их подесити помоћу апликације. • Проверите да ли струја долази до уређаја. • Овај проблем може бити проузрокован кваром уређаја. Обратите се овлашћеном сервисном центру. Уколико морате да отворите врата, пажљиво прочитајте „Хитно отварање врата”. • Уверите се да уређај Режим даљинског старта није активираан. Деактивирајте га.

Проблем	Могуће решење
<p>На дисплеју се не приказује бежични индикатор .</p>	<ul style="list-style-type: none"> • Проверите бежични сигнал. • Уверите се да је бежична веза укључена. Погледајте одељак „Конфигурисање бежичне везе за машину за прање веша” у поглављу „Wi-Fi – Подешавање бежичне везе”. • Проверите кућну мрежу и рутер. • Рестартујте рутер. • Обратите се вашем добављачу бежичних услуга уколико се проблеми са бежичном мрежом наставе.
<p>Апликација не може да се повеже са уређајем.</p>	<ul style="list-style-type: none"> • Проверите бежични сигнал. • Проверите да ли је ваш паметни уређај повезан са бежичном мрежом. • Проверите кућну мрежу и рутер. • Рестартујте рутер. • Обратите се вашем добављачу бежичних услуга уколико имате проблема са бежичном мрежом. • Овај апарат, паметан уређај или оба треба поново конфигурирати јер је инсталиран нови рутер или је конфигурација рутера промењена.
<p>Апликација често не може да се повеже са уређајем.</p>	<ul style="list-style-type: none"> • Уверите се да бежични сигнал стиже до апарата. Покушајте да померите кућни рутер што је могуће ближе уређају или размотрите куповину појачивача бежичног сигнала. • Уверите се да микроталасна рерна не омета бежични сигнал. Искључите микроталасну рерну. Избегавајте истовремено коришћење микроталасне рерне и даљинског управљача.
<p>Дисплеј приказује . Сва дугмад су неактивна, осим Укључи/Искључи .</p>	<ul style="list-style-type: none"> • Уређај преузима доступна ажурирања. Сачекајте да се заврши процес ажурирања. Ако деактивирате уређај током ажурирања, оно ће се наставити када поново активирате уређај.
<p>Уређај производи необичан звук и вибрира.</p>	<ul style="list-style-type: none"> • Проверите да ли је уређај нивелисан. Погледајте одељак „Упутство за инсталирање”. • Проверите да ли су уклоњени сви делови амбалаже и/или транспортни завртњи. Погледајте одељак „Упутство за инсталирање”. • Убаците још веша у машину. Машина можда није довољно напуњена.
<p>Трајање програма се повећава или смањује током извршења.</p>	<ul style="list-style-type: none"> • Функција SensiCare System може да прилагоди трајање програма према типу и количини веша. Погледајте одељак „Детекција унетог веша SensiCare System” у поглављу „Свакодневна употреба”.

Проблем	Могуће решење
Резултати прања нису задовољавајући.	<ul style="list-style-type: none"> • Повећајте количину детерџента или користите неки други. • Употребите специјална средства за скидање упорних флека пре прања веша. • Проверите да ли сте подесили одговарајућу температуру. • Смањите количину веша.
Има превише пене у бубњу током циклуса прања.	<ul style="list-style-type: none"> • Смањите количину детерџента или број таблета или појединачних кесица.
Након циклуса прања, има остатака детерџента у фиоци дозатора.	<ul style="list-style-type: none"> • Проверите да ли је клапна у исправном положају (UP (горе) за прашак – DOWN (доле) за течни детерџент). • Проверите да ли користите дозатор детерџента према наводима у овом приручнику.
Бубањ је празан, а на дисплеју пише да у њему има веша.	<ul style="list-style-type: none"> • Притисните дугме Укључи/Искључи  да бисте искључили уређај и укључите га поново да бисте подесили тару бубња.
Бубањ је пун, али на дисплеју пише 0,0 kg.	<ul style="list-style-type: none"> • Убацили сте веш пре активирања уређаја. Притисните дугме Укључи/Искључи  да бисте деактивирали уређај. • Испразните бубањ и пратите неопходне кораке. (Погледајте одељак „Убацивање веша“)
Након програм паре, одевни предмети су делимично мокри.	Уверите се да је уређај прецизно нивелисан. Подесите уређај подизањем или спуштањем ножица за нивелисање.
Уређај не суши веш или га не суши добро.	<ul style="list-style-type: none"> • Отворите славину. • Проверите да филтери за ваздух нису запушени. Проверите примарни и секундарни филтер за ваздух. • Проверите да филтер за одвод воде није запушен. • Смањите количину веша у бубњу. • Проверите да ли сте укључили одговарајући циклус. По потреби, подесите краће време сушења.
Циклус сушења је предугачак.	<ul style="list-style-type: none"> • Проверите да ли су филтери за ваздух правилно очишћени. • Уверите се да количина стављеног веша не превазилази декларисани капацитет за одабрани програм. • Уверите се да је температура просторије у исправном опсегу.

Проблем	Могуће решење
По вешу има пуно честица различитих боја.	<p>Материјали који су прани у претходном циклусу ослободили су честице различитих боја:</p> <ul style="list-style-type: none"> • Фаза сушења помаже у елиминисању неких честица. • Очистите тканине помоћу средства за уклањање честица. <p>У случају да има сувише честица тканине у бубњу покрените посебан програм да бисте га очистили (за више детаља погледајте одељак „Честице на тканинама“).</p>

Након провере, активирајте уређај. Програм се наставља од оног места на којем је прекинут.

Уколико се проблем поново јави, контактирајте овлашћени сервисни центар.

Подаци потребни сервисном центру налазе се на плочици са техничким карактеристикама.

19.2 Хитно отварање врата

У случају нестанка струје или квара приликом рада, врата уређаја остају блокирана. Када се струја врати, програм прања се наставља. Ако врата остану блокирана због квара, можете их отворити помоћу функције за откључавање у хитним случајевима.

Пре него што отворите врата:



ОПРЕЗ
Постоји ризик од опекотина! Водите рачуна да температура воде не буде висока и да веш није врео. Ако је неопходно, сачекајте да се веш охлади.



ОПРЕЗ
Постоји опасност од повређивања! Уверите се да се бубањ не окреће. Ако је неопходно, сачекајте да бубањ престане да се окреће.



Водите рачуна да ниво воде унутар бубња није превисок. Ако је неопходно, наставите поступак одвођења воде у случају нужде (погледајте „Хитно испуштање воде“ у поглављу „Нега и чишћење“).

Да бисте отворили врата, поступите на следећи начин:

1. Притисните дугме Укључи/Искључи  да бисте искључили уређај.
2. Ископчајте мрежни утикач из мрежне утичнице.
3. Отворите клапну филтера.
4. Повуците окидач за откључавање у хитним случајевима једном надоле. Поново га повуците надоле, држите га напетим и, у међувремену, отворите врата уређаја.

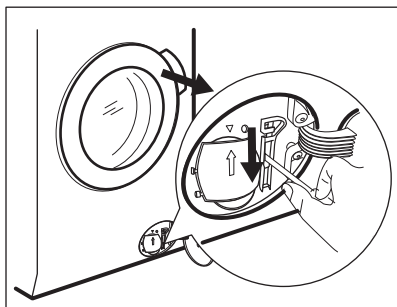

5. Извадите веш и затим затворите врата уређаја.
6. Затворите клапну филтера.

20. ВРЕДНОСТИ ПОТРОШЊЕ

20.1 Увод

i Погледајте везу www.theenergylabel.eu за детаљне информације о енергетској налепници.

i QR код на енергетској налепници која се испоручује са уређајем наводи веб везу ка информацијама везаним за учинак уређаја у бази података EU EPREL. Сачувајте енергетску налепницу за будуће потребе заједно са упутством за употребу и свим осталим документима који се испоручују са овим уређајем. Информације наведене у EPREL-у могуће је пронаћи и помоћу везе <https://eprel.ec.europa.eu> и назива модела и броја производа који су наведени на плочици са техничким карактеристикама уређаја. За положај плочице са техничким карактеристикама погледајте одељак „Опис производа”.

20.2 Легенда

kg	Количина веша.	h:mm	Трајање програма.
kWh	Потрошња електричне енергије.	°C	Температура унутар веша.
Литара	Потрошња воде.	o/min	Брзина центрифуге.
%	Преостала влажност на крају циклуса. Што је већа брзина центрифугирања, већа је бука и мања је преостала влажност на крају циклуса прања.		



Вредности и трајање програма зависе од различитих услова (нпр. температура просторије, температура и притисак воде, количина и врста веша, напон), као и ако промените подразумевану вредност неког програма.

20.3 Према Уредби Комисије ЕУ 2019/2023

Само прање

Програм Есо 40-60	kg	kWh	Литара	h:mm	%	°C	o/min ¹⁾
Цела количина	10	0.900	61	3:55	52	37	1551
Пола количине	5	0.605	47	2:50	52	33	1551
Четвртина количине	2.5	0.200	38	2:30	54	23	1551

1) Максимална брзина центрифуге.

Циклус прања и сушења

Есо 40-60 програм и ниво „суво за орман”	kg	kWh	Литара	h:mm	%	°C	o/min ¹⁾
Цела количина	6	3.000	55	9:40	0	39	1551
Пола количине	3	1.795	43	5:35	0	35	1551

1) Максимална брзина центрифуге.

Потрошња енергије у различитим режимима

Искључено (W)	У приправности (W)	Одложени старт (W)	У приправности са мрежом (W)
0.50	0.50	4.00	2.00 ¹⁾

Време до искључивања/приправности је највише 15 минута.

1) Потрошња енергије повезаних функција износи око 17,5 kWh годишње. Да бисте искључили ову функцију, погледајте одељак „Wi-Fi – Подешавање бежичне везе”.

20.4 Програми за памук – само прање



Ове вредности су само оријентационе.

Програм	kg	kWh	Литара	h:mm	%	°C	o/min ¹⁾
Памук ²⁾ 95 °C	10	2.90	90	4:05	44	85	1600
Памук 60 °C	10	1.70	85	3:50	44	55	1600
Памук ³⁾ 20 °C	10	0.35	85	3:00	44	20	1600
Синтетика 40 °C	4	0.80	55	2:15	35	40	1200
Delicates ⁴⁾ 30 °C	2	0.40	60	1:05	35	30	1200
Вуна 30 °C	1.5	0.30	65	1:05	30	30	1200

1) Референтни индикатор брзине центрифуге.

2) Погодно за прање јако запрљаних тканина.

3) Погодно за прање слабо запрљаних памучних тканина, синтетике и мешаних материјала.

4) Има учинак као брзи циклус прања за слабо запрљан веш.

20.5 Уобичајени програми – прање и сушење





Ове вредности су само оријентационе.

Програм	kg	kWh	Литара	h:mm	%	°C	o/min ¹⁾
Синтетика 40 °C	4	2.05	55	5:50	1	40	1200

1) Референтни индикатор брзине центрифуге.

21. ЕКОЛОШКА ПИТАЊА

Рециклирајте материјале са симболом . Паковање одложите у одговарајуће контејнере ради рециклирања. Помозите у заштити животне средине и људског здравља као и у рециклирању отпадног материјала од електронских и

електричних уређаја. Уређаје обележене симболом  немојте бацати заједно са смећем. Производ вратите у локални центар за рециклирање или се обратите општинској канцеларији.

www.electrolux.com/shop



157036951-A-502021

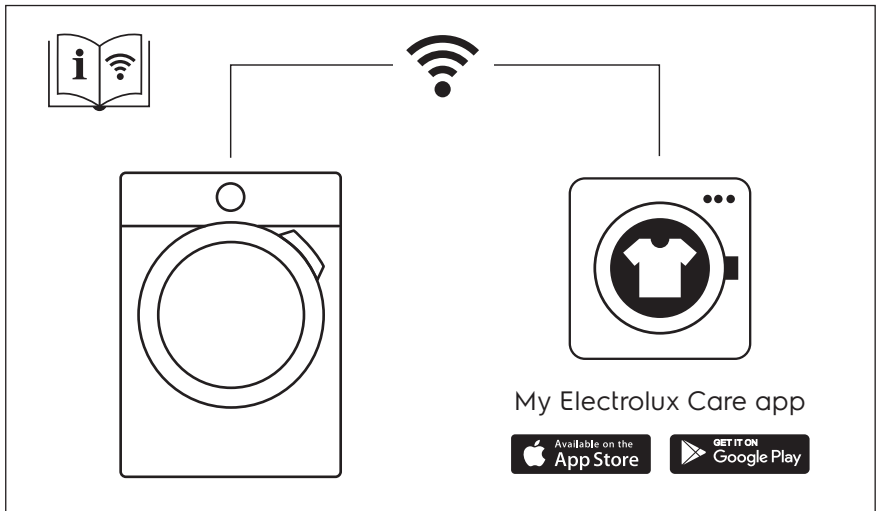

The software in this product contains components that are based on free and open source software. Electrolux gratefully acknowledges the contributions of the open software and robotics communities to the development project.

To access the source code of these free and open source software components whose license conditions require publishing, and to see their full copyright information and applicable license terms, please visit:
<http://electrolux.opensourcerepository.com> (folder NIUX)



Ovaj dokument je originalno proizveden i objavljen od strane proizvođača, brenda Electrolux, i preuzet je sa njihove zvanične stranice. S obzirom na ovu činjenicu, Tehnoteka ističe da ne preuzima odgovornost za tačnost, celovitost ili pouzdanost informacija, podataka, mišljenja, saveta ili izjava sadržanih u ovom dokumentu.

Napominjemo da Tehnoteka nema ovlašćenje da izvrši bilo kakve izmene ili dopune na ovom dokumentu, stoga nismo odgovorni za eventualne greške, propuste ili netačnosti koje se mogu naći unutar njega. Tehnoteka ne odgovara za štetu nanесenu korisnicima pri upotrebi netačnih podataka. Ukoliko imate dodatna pitanja o proizvodu, ljubazno vas molimo da kontaktirate direktno proizvođača kako biste dobili sve detaljne informacije.

Za najnovije informacije o ceni, dostupnim akcijama i tehničkim karakteristikama proizvoda koji se pominje u ovom dokumentu, molimo posetite našu stranicu klikom na sledeći link:

<https://tehnoteka.rs/p/electrolux-masina-za-pranje-i-susenje-vesa-ew9w161bc-akcija-cena/>