

Uputstvo za upotrebu

VOX ugradni frižider IKS 1450F



Tehnoteka je online destinacija za upoređivanje cena i karakteristika bele tehnike, potrošačke elektronike i IT uređaja kod trgovinskih lanaca i internet prodavnica u Srbiji. Naša stranica vam omogućava da istražite najnovije informacije, detaljne karakteristike i konkurentne cene proizvoda.

Posetite nas i uživajte u ekskluzivnom iskustvu pametne kupovine klikom na link:

<https://tehnoteka.rs/p/vox-ugradni-frizider-iks-1450f-akcija-cena/>



GBR

SRP

SLV

HRV/BOS

MKD

POR

IKS1450F

USER MANUAL FRIDGE

UPUTSTVO ZA UPOTREBU FRIŽIDER

NAVODILA ZA UPORABO HLADILNIK

UPUTSTVO ZA UPOTREBU HLADNJAK

ПРИРАЧНИК ЗА УПОТРЕБА ЛАДИЛНИК

MANUAL DO USUÁRIO FRIGORÍFICO

EAC



GBR

IKS1450F
USER MANUAL FRIDGE

ERC

Index

BEFORE USING THE APPLIANCE	2
Safety warnings	2
Old and out-of-order fridges	6
Installing and operating your fridge	7
Before Using your Fridge	7
HOW TO OPERATE THE APPLIANCE	8
Thermostat Setting	8
Accessories	9
“Door Open” Indicator;	9
Making Ice cubes;	9
FOOD STORAGE IN THE APPLIANCE	10
Refrigerator Compartment	10
Freezer Compartment.....	10
CLEANING AND MAINTENANCE.....	12
Defrosting the Refrigerator Compartment:.....	13
Defrosting the Freezer Compartment:	13
Replacing The Light Bulb.....	14
TRANSPORTATION AND CHANGING OF INSTALLATION POSITION	14
BEFORE CALLING YOUR AFTER SALES SERVICE	15
Tips for saving energy.....	16
PARTS OF THE APPLIANCE AND THE COMPARTMENTS.....	17

-The operating instructions apply to several models. Differences may therefore occur.

SAFETY INSTRUCTIONS

General Safety Warnings

Read this user manual carefully.

⚠ WARNING: Keep ventilation openings, in the appliance enclosure or in the built-in structure, clear of obstruction.

⚠ WARNING: Do not use mechanical devices or other means to accelerate the defrosting process, other than those recommended by the manufacturer.

⚠ WARNING: Do not use electrical appliances inside the food storage compartments of the appliance, unless they are of the type recommended by the manufacturer.

⚠ WARNING: Do not damage the refrigerant circuit.

⚠ WARNING: When positioning the appliance, ensure the supply cord is not trapped or damaged.

⚠ WARNING: Do not locate multiple portable socket-outlets or portable power supplies at the rear of the appliance.

⚠ WARNING: In order to avoid any hazards resulting from the instability of the appliance, it must be fixed in accordance with the instructions.

⚠ If your appliance uses R600a as a refrigerant (this information will be provided on the label of the cooler) you should take care during transportation and

installation to prevent the cooler elements from being damaged. R600a is an environmentally friendly and natural gas, but it is explosive. In the event of a leak due to damage of the cooler elements, move your fridge away from open flames or heat sources and ventilate the room where the appliance is located for a few minutes.

- While carrying and positioning the fridge, do not damage the cooler gas circuit.
- Do not store explosive substances such as aerosol cans with a flammable propellant in this appliance.
- This appliance is intended to be used in household and domestic applications such as:
 - staff kitchen areas in shops, offices and other working environments.
 - farm houses and by clients in hotels, motels and other residential type environments.
 - bed and breakfast type environments;
 - catering and similar non-retail applications.
- If the socket does not match the refrigerator plug, it must be replaced by the manufacturer, a service agent or similarly qualified persons in order to avoid a hazard.
- A specially grounded plug has been connected to the power cable of your refrigerator. This plug should be used with a specially grounded socket of 16 amperes. If there is no such socket in your

house, please have one installed by an authorised electrician.

- This appliance can be used by children aged from 8 years and above and persons with reduced physical, sensory or mental capabilities or lack of experience and knowledge if they have been given supervision or instruction concerning use of the appliance in a safe way and understand the hazards involved. Children shall not play with the appliance. Cleaning and user maintenance shall not be made by children without supervision.
- Children aged from 3 to 8 years are allowed to load and unload refrigerating appliances. Children are not expected to perform cleaning or user maintenance of the appliance, very young children (0-3 years old) are not expected to use appliances, young children (3-8 years old) are not expected to use appliances safely unless continuous supervision is given, older children (8-14 years old) and vulnerable people can use appliances safely after they have been given appropriate supervision or instruction concerning use of the appliance. Very vulnerable people are not expected to use appliances safely unless continuous supervision is given.
- If the supply cord is damaged, it must be replaced by the manufacturer, an authorised service agent or similar qualified persons, in order to avoid a hazard.
- This appliance is not intended for use at altitudes exceeding 2000 m.

To avoid contamination of food, please respect the following instructions:

- Opening the door for long periods can cause a significant increase of the temperature in the compartments of the appliance.
- Clean regularly surfaces that can come in contact with food and accessible drainage systems
- Store raw meat and fish in suitable containers in the refrigerator, so that it is not in contact with or drip onto other food.
- Two-star frozen-food compartments are suitable for storing pre-frozen food, storing or making ice cream and making ice cubes.
- One-, two- and three-star compartments are not suitable for the freezing of fresh food.
- If the refrigerating appliance is left empty for long periods, switch off, defrost, clean, dry, and leave the door open to prevent mould developing within the appliance.

Old and out-of-order fridges

If your old fridge has a lock, break or remove the lock before discarding it, because children may get trapped inside it and may cause an accident.

Old fridges and freezers contain isolation material and refrigerant with CFC. Therefore, take care not to harm environment when you are discarding your old fridges.

Disposal of your old appliance

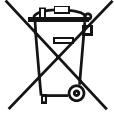

This symbol on the product or package implies that the product should not be treated as domestic waste. Instead, it should be delivered to applicable waste collection places recycling electrical and electronic equipment. You will contribute to avoid potential negative results regarding environment and human health, which will arise due to wrong waste procedure for the product by ensuring that this product is annihilated properly. Recycling materials will help natural resources be preserved. For more detailed information regarding recycling of this product, please contact local municipality, domestic waste annihilation service or the shop you have purchased the product. Please ask your municipal authority about the disposal of the WEEE for the reuse, recycle and recovery purposes.

Notes:

Please read the instruction manual carefully before installing and using your appliance.

We are not responsible for the damage occurred due to misuse.

Follow all instructions on your appliance and instruction manual, and keep this manual in a safe place to resolve the problems that may occur in the future.

This appliance is produced to be used in homes and it can only be used in domestic environments and for the specified purposes. It is not suitable for commercial or common use. Such use will cause the guarantee of the appliance to be cancelled and our company will not be responsible for the losses to be occurred.

This appliance is produced to be used in houses and it is only suitable for cooling / storing foods. It is not suitable for commercial or common use and/or for storing substances except for food. Our company is not responsible for the losses to be occurred in the contrary case.

Safety warnings

Do not use multiple receptacles or extension cord.

Do not plug in damaged, torn or old plugs.

Do not pull, bend or damage the cord.

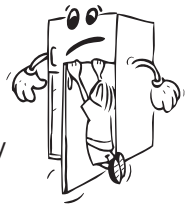

This appliance is designed for use by adults, do not allow children to play with the appliance or let them hang off the door.

Do not plug-in or out the plug from the receptacle with wet hands to prevent electrocution!



Do not place glass bottles or beverage cans in the freezer department. Bottles or cans may explode.



Do not place explosive or flammable material in your fridge for your safety. Place drinks with higher alcohol amount vertically and by closing their necks tightly in the fridge department.

When taking ice made in the freezer department, do not touch it, ice may cause ice burns and/or cuts.



Do not touch frozen goods with wet hands! Do not eat ice-cream and ice cubes immediately after you have taken them out of the freezer department!

Do not re-freeze frozen goods after they have melted. This may cause health issues like food poisoning.

Do not cover the body or top of fridge with lace. This affects the performance of your fridge. Fix the accessories in the fridge during transportation to prevent damage to accessories.

Installing and operating your fridge

Before starting to use your fridge, you should pay attention to the following points:

Operating voltage for your fridge is 220-240 V at 50Hz.

We do not take the responsibility of the damages that occur due to ungrounded usage.

Place your fridge in a place that it would not be exposed to direct sunlight.

Your appliance should be at least 50 cm away from stoves, Gas ovens and heater cores, and should be at least 5 cm away from electrical ovens.

Your fridge should never be used outdoors or left under the rain.

When your fridge is placed next to a deep freezer, there should be at least 2 cm between them to prevent humidity on the outer surface.

Do not place anything on your fridge, and install your fridge in a suitable place so that at least 15 cm is available on the upper side.



The adjustable front legs should be adjusted to make sure your appliance is level and stable. You can adjust the legs by turning them clockwise (or in the opposite direction). This should be done before placing food in the fridge.

Before using your fridge, wipe all parts back with warm water added with a tea spoonful of sodium bicarbonate, and then rinse with clean water and dry. Place all parts after cleaning.

Before Using your Fridge

When it is operated for the first time or after transportation, keep your fridge in the upright position for 3 hours and plug it on to allow efficient operation. Otherwise, you may damage the compressor.



Your fridge may have a smell when it is operated for the first time; the smell will fade away when your fridge starts to cool.

PART 2. HOW TO OPERATE THE APPLIANCE

Thermostat Setting

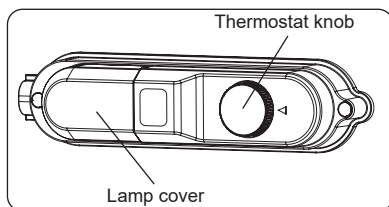

- Thermostat automatically regulates the inside temperature of the refrigerator compartment and freezer compartment. By rotating the knob from position 1. to 5., colder temperatures can be obtained.
- « • » position shows thermostat is closed and no cooling is available.
- For short-term storage of food in the freezer compartment, you can set the knob between minimum and medium position. (1-3)
- For long-term storage of food in the freezer compartment, you can set knob medium position. (3-4)

Note that; the ambient temperature, temperature of the freshly stored food and how often the door is opened, affects the temperature in the refrigerator compartment. If required, change the temperature setting.

- When you first switch on the appliance, for starting a suitable cooling, the appliance should work 24 hours continuously until it cools down to sufficient temperature.
- In this time do not open the door so often and place a lot of food inside the appliance.
- If the unit is switched off or unplugged, you must allow at least 5 minutes before restarting or re-plugged the unit in order not to damage the compressor.
- The freezer of the refrigerator can cool up to -18°C .

Accessories

“Door Open” Indicator;

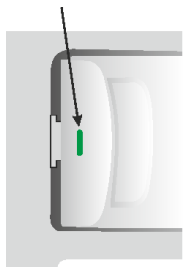

- The « Door Open » indicator on the handle shows whether the door has closed properly or whether it is still open.
- **If the indicator is red, the door is still open.**
- **If the indicator is white, the door is properly closed.**
- **Observe that the freezer’s door should always be kept closed.** This will prevent food products from defrosting; it will avoid heavy ice and frost build-up inside the freezer and an unnecessary increase in energy consumption.

Making Ice cubes;

Ice tray ;

- Fill the ice tray with water and place in freezer compartment.
- After the water completely turned into ice, you can twist the tray as shown below to get the ice cube.

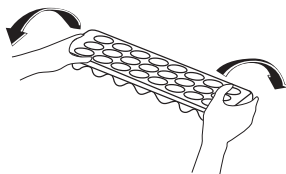
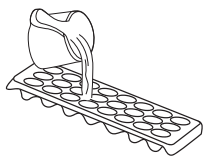

PART 3. FOOD STORAGE IN THE APPLIANCE

Refrigerator Compartment

Refrigerator compartment is used for storing fresh food for few days.

- Do not place food in direct contact with the rear wall of the refrigerator compartment. Leave some space around food to allow circulation of air.
- Do not place hot food or evaporating liquid in the refrigerator.
- Always store food in closed containers or wrapped.
- To reduce humidity and avoid formation of frost, never place liquids in unsealed containers in the refrigerator.
- Meat of all types, wrapped in packages, is recommended to be placed on the glass shelf just above the vegetable bin, where the air is colder.
- You can put the fruits and vegetables into crisper without packing.
- To avoid the cold air escaping, try not to open the door too often, and not leave the door open for a long time.
- For normal working conditions, it will be sufficient to adjust the temperature setting of your refrigerator to +4 °C.
- The temperature of the fridge compartment should be in the range of 0-8 °C, fresh foods below 0 °C are iced and rotted, bacterial load increases above 8 °C, and spoils.
- Do not put hot food in the refrigerator immediately, wait for the temperature to pass outside. Hot foods increase the degree of your refrigerator and cause food poisoning and unnecessary spoiling of the food.
- Meat, fish, etc. should be store in the chiller compartment of the food, and the vegetable compartment is preferred for vegetables. (if available)
- To prevent cross contamination, meat products and fruit vegetables are not stored together.
- Foods should be placed in the refrigerator in closed containers or covered to prevent moisture and odors.

Freezer Compartment

Freezer compartment is used for freezing fresh foods and for storing frozen foods for the period of time indicated on packaging, and for making ice cubes.

- For freezing fresh food; wrap and seal fresh food properly, that is the packaging should be air tight and shouldn't leak. Special freezer bags, aluminum foil (heavy grade, in doubt double wrap), polythene bags and plastic containers are ideal.
- Do not allow the fresh food to be frozen to come into contact with the already frozen food.
- Always mark the date and the content on the pack and do not exceed the stated storage time.

- In case of a power failure or malfunction, the freezer compartment will maintain a sufficiently low temperature for food storage. However, avoid opening the freezer door to slow down the temperature rise within the freezer compartment.
- The maximum amount of fresh foods that can be loaded in the freezer within 24 hours is indicated on the name plate (see Freezing Capacity).
- Never place warm food in the freezer compartment.
- **When purchasing and storing frozen food products;** ensure that the packaging is not damaged.
- The storage time and the recommended temperature for storing frozen foods are indicated on the packaging. For storing and using, follow the manufacturer's instructions. If no information is provided, food should not be stored for more than 3 months.
- Place frozen food in the freezer compartment as soon as possible after buying it.
- Once the food is thawed, it must not be refrozen; you must cook it as quickly as possible in order to consume or to freeze once again.

PART 4. CLEANING AND MAINTENANCE

- Disconnect unit from the power supply before cleaning.

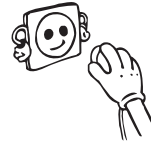

- Do not clean the appliance by pouring water.

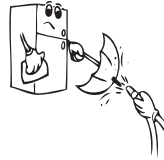

- The refrigerator compartment should be cleaned periodically using a solution of bicarbonate of soda and lukewarm water.

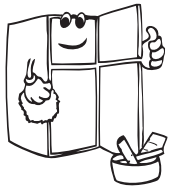
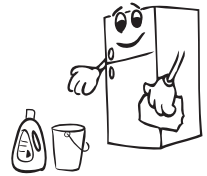

- Clean the accessories separately with soap and water. Do not clean them in the washing machine.



- Do not use abrasive products, detergents or soaps. After washing, rinse with clean water and dry carefully. When the cleaning operations have been completed reconnect the plug of the unit with dry hands.

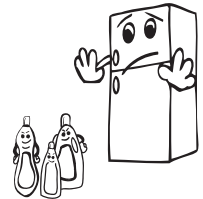

- You should clean the condenser with broom at least twice a year in order to provide energy saving and increase the productivity.

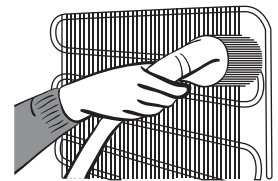

Defrosting the Refrigerator Compartment:

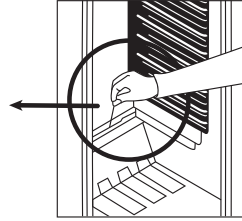
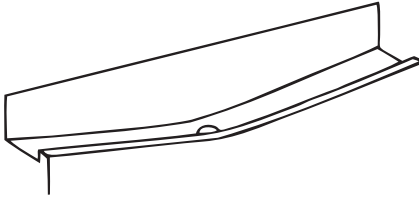

- Defrosting occurs automatically in refrigerator compartment during operation; the defrost water is collected by the evaporating tray and evaporates automatically.
- The evaporating tray and the defrost water drain hole should be cleaned periodically with defrost drain plug to prevent the water from collecting on the bottom of the refrigerator instead of flowing out.
- You can also pour 1/2 glass of the water to drain hole to clean inside.

Defrosting the Freezer Compartment:

WARNING: Never use sharp metal tools, unless recommended by manufacturer, for this operation as they can damage the refrigeration circuit.

After a period of time, frost will build up in certain areas in the freezer compartment. The frost, accumulated in the freezer compartment, should be removed periodically (use the plastic scraper if available).

Complete defrosting will become necessary if the frost layer exceeds 3-5 mm to maintain the efficiency of the freezer.

- The day before you defrost, set the thermostat dial to position “5” to freeze the foods completely.
- During defrosting, frozen foods should be wrapped in several layers of paper and kept in a cool place. The inevitable rise in temperature will shorten their storage life. Remember to use these foods within a relatively short period of time.
- Set the thermostat knob to position “*” and switch off the appliance.
- Leave the door open to accelerate defrosting. Remove the defrost water from the compartment.
- Clean the interior by hand with lukewarm water and a little detergent.
Never use abrasive products or aggressive cleaning agents.
- Dry the inside of the unit, plug on the mains, and set the thermostat knob to position “5”. After 24 hours, reset the thermostat to the desired position.

Replacing The Light Bulb

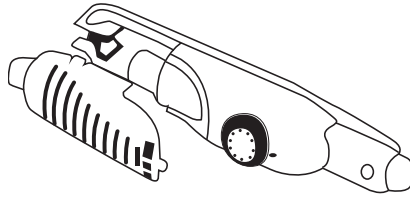

When replacing the light of the refrigerator compartment;

1. Unplug the unit from the power supply,
2. Press the hooks on the sides of the light cover top and remove the light cover
3. Change the present light bulb with a new one of not more than 15 W.
4. Replace the light cover and after waiting 5 minutes plug the unit.

Replacing LED Lighting

If your refrigerator has LED lighting contact the help desk as this should be changed by authorized personnel only.

PART 5.

TRANSPORTATION AND CHANGING OF INSTALLATION POSITION

Transportation and Changing of Installation Position

- The original packages and foamed polystyrene (PS) can be concealed if required.
- In transportation the appliance should be tied with a wide stripe or a strong rope. The rules written on the corrugated box must be applied while transporting.
- Before transporting or changing old installation position, all the moving objects (ie,shelves,crisper...) should be taken out or fixed with bands in order to prevent the shake.

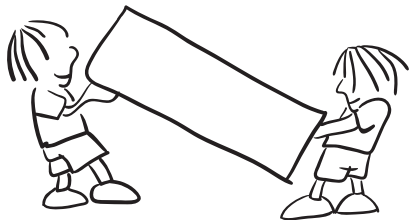

PART 6. BEFORE CALLING YOUR AFTER SALES SERVICE

If your refrigerator is not working properly, it may be a minor problem, therefore check the following.

The appliance does not operate,

Check if;

- There is a power failure,
- The mains plug is not properly plugged in, or is loose
- The thermostat setting is on position “•”,
- The socket is defective. To check this, plug in another appliance that you know which is working into the same socket.

The appliance performs poorly;

Check if;

- You have overloaded the appliance,
- The doors are not closed perfectly,
- There are not enough ventilation ducts on the kitchen unit as mentioned in the Installation Manual.

If there is noise;

The cooling gas which circulates in the refrigerator circuit may make a slight noise (bubbling sound) even when the compressor is not running. Do not worry, this is quite normal. If these sounds are different check if;

- The appliance is installed firmly as described in the Installation Manual.
- The objects on the appliance are vibrating.

If there is water in the lower part of the refrigerator;

Check if;

The drain hole for defrost water is not clogged (use defrost drain plug to clean the drain hole).

If your fridge is not cooling enough;

Your fridge is designed to operate in the ambient temperature intervals stated in the standards, according to the climate class stated in the information label. We do not recommend operating your fridge out of stated temperatures value limits in terms of cooling effectiveness.

This appliance is designed for use at an ambient temperature within the 16°C - 32°C range

Climate class and meaning:

T (tropical): This refrigerating appliance is intended to be used at ambient temperatures ranging from 16 °C to 43 °C.

ST (subtropical): This refrigerating appliance is intended to be used at ambient temperatures ranging from 16 °C to 38 °C.

N (temperate): This refrigerating appliance is intended to be used at ambient temperatures ranging from 16 °C to 32 °C.

SN (extended temperate): This refrigerating appliance is intended to be used at ambient temperatures ranging from 10 °C to 32 °C.

Climate class	Ambient (°C)
T	16 to 43 (°C)
ST	16 to 32 (°C)
N	16 to 32 (°C)
SN	10 to 32 (°C)

Recommendations

- While power cut, to prevent any compressor problem you should plug out the refrigerator. You should delay plugging in 5 – 10 minutes after you power supply. If you plug out the refrigerator for a reason you should wait at least 5 min to replug. It is important for avoiding damage to refrigerator's components.
- The cooling unit of your refrigerator is hidden in the rear wall. Therefore, water droplets or icing may occur on the rear surface of your fridge due to the operation of the compressor in specified intervals. This is normal. There is no need to perform a defrosting operation unless the icing is excessive.
- If you will not use your fridge for a long time (e.g. in summer holidays), put the thermostat to “•” position. After defrosting, clean your fridge and leave the door open to prevent humidity and smell.
- If the problem persists after you have followed all the instructions above, please consult to the nearest Authorised Service.
- The appliance you have purchased is designed for home type use and can be used only at home and for the stated purposes. It is not suitable for commercial or common use. If the consumer use the appliance in a way that does not comply with these features, we emphasise that the producer and the dealer shall not be responsible for any repair and failure within the guarantee period.
- The lifetime of your appliance stated and declared by the Department of the Industry (the period for retaining parts required for the proper functioning of the appliance) is 10 years.

Tips for saving energy

- 1– Install the appliance in a cool, well ventilated room , but not in direct sunlight and not near heat source (radiator, cooker.. etc.). Otherwise use an insulating plate.
- 2– Allow warm food and drinks to cool down outside the appliance.
- 3– When thawing frozen food, place it in the refrigerator compartment. The low temperature of the frozen food will help to cool the refrigerator compartment when it is thawing. So it reduces the energy requirements.
- 4– When placing, drinks and liquids they must be covered. Otherwise humidity increases at the appliance. Therefore the working time gets longer. Also covering drinks and liquids helps preserve the smell and taste.
- 5– When placing food and drinks, open the appliance door as briefly as possible.
- 6– Keep the covers closed of any different temperature compartment in the appliance (crisper, chiller ...etc.).
- 7– Door gasket must be clean and pliable. Replace gaskets if worn.

PART 7.

PARTS OF THE APPLIANCE AND THE COMPARTMENTS

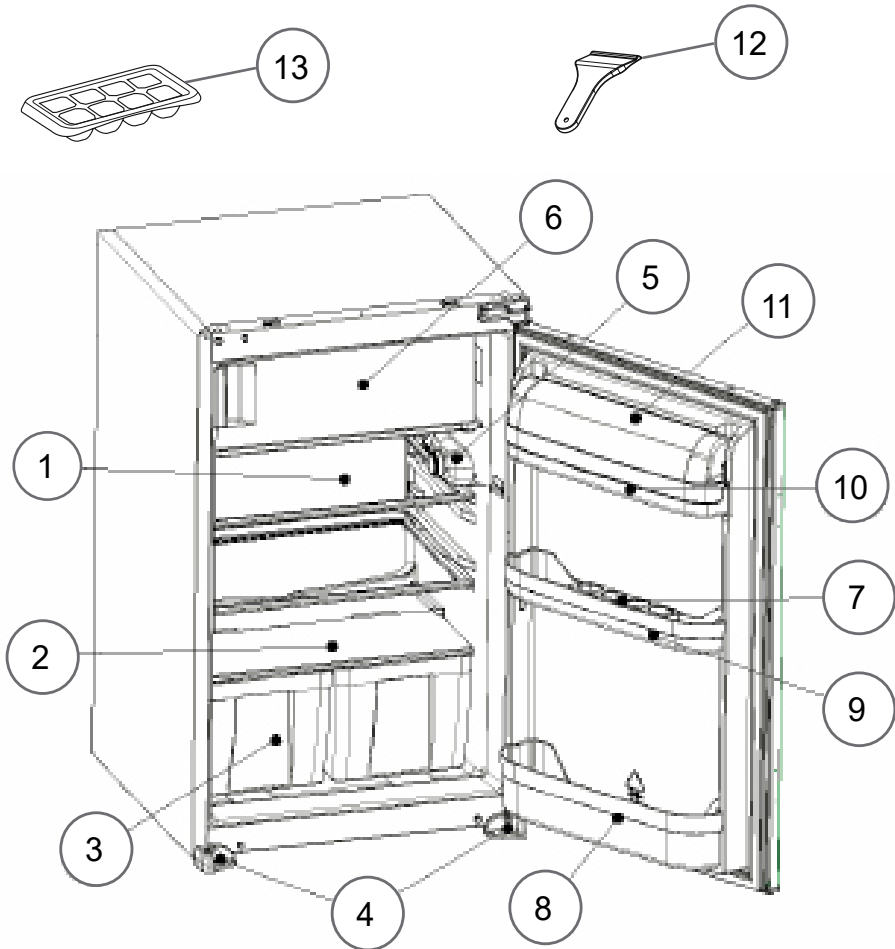

This presentation is only for information about the parts of the appliance.
Parts may vary according to the appliance model.

- 1) REFRIGERATOR SHELF
- 2) CRISPER COVER(SAFETY GLASS)
- 3) CRISPER
- 4) LEFT&RIGHT FEET
- 5) THERMOSTAT BOX
- 6) FREEZER COMPARTMENT
- 7) EGG SHELF

- 8) BOTTLE SHELF
- 9) MIDDLE SHELF
- 10) BUTTER SHELF
- 11) BUTTER SHELF COVER
- 12) PLASTIC SCRAPER
- 13) ICE TRAY

General notes:

Fresh Food Compartment (Fridge): Most efficient use of energy is ensured in the configuration with the drawers in the bottom part of the appliance, and shelves evenly distributed, position of door bins does not affect energy consumption.

Freezer Compartment (Freezer): Most Efficient use of energy is ensured in the configuration with the drawers and bins are on stock position.

Dimensions

* 875 - 883 for metal top cover

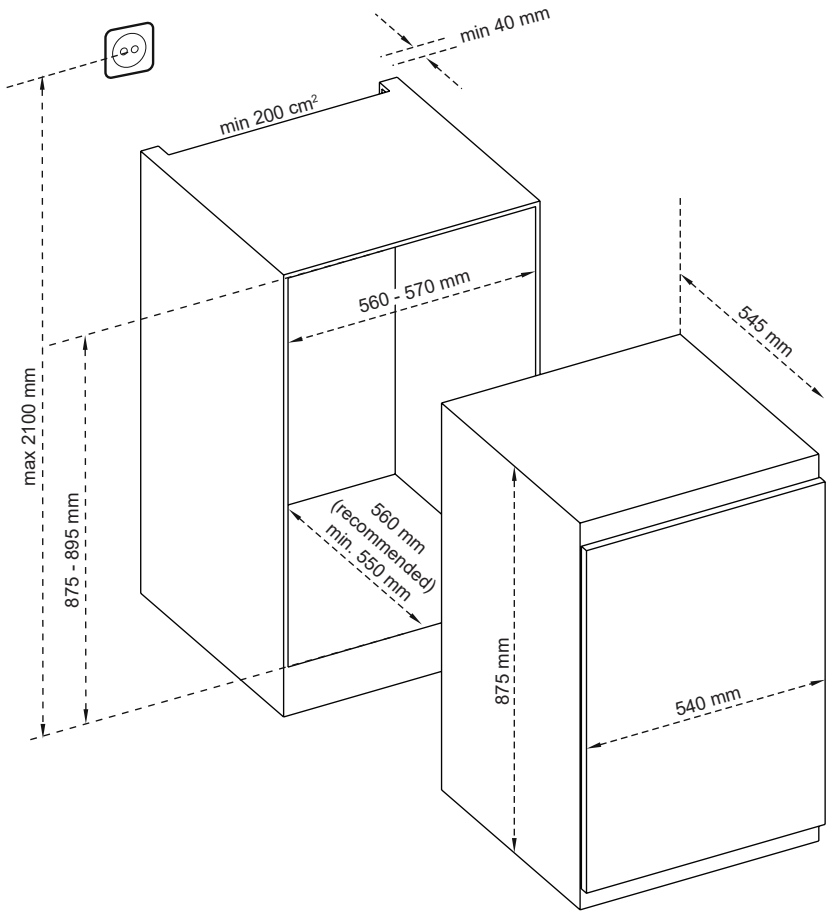

1 TECHNICAL DATA

The technical information is situated in the rating plate on the internal side of the appliance and on the energy label. The QR code on the energy label supplied with the appliance provides a web link to the information related to the performance of the appliance in the EU EPREL database.

Keep the energy label for reference together with the user manual and all other documents provided with this appliance.

It is also possible to find the same information in EPREL using the link <https://eprel.ec.europa.eu> and the model name and product number that you find on the rating plate of the appliance.

See the link www.theenergylabel.eu for detailed information about the energy label.

2 INFORMATION FOR TEST INSTITUTES

Appliance for any EcoDesign verification shall be compliant with EN 62552.

Ventilation requirements, recess dimensions and minimum rear clearances shall be as stated in this User Manual at Chapter 2. Please contact the manufacturer for any other further information, including loading plans.

3 CUSTOMER CARE AND SERVICE

Always use original spare parts.

When contacting our Authorised Service Centre, ensure that you have the following data available: Model, Serial Number and Service Index.

The information can be found on the rating plate. Subject to change without notice.

The original spare parts for some specific components are available for a minimum of 7 or 10 years, based on the type of component, from the placing on the market of the last unit of the model.

Visit our website to:

www.voxelectronics.com



SRP

IKS1450F

UPUTSTVO ZA UPOTREBU FRIŽIDER

EAC

SADRŽAJ

PRE UPOTREBE UREĐAJA	2
Bezbednosna upozorenja.....	2
Stari i pokvareni frižideri	6
Instalacija i rukovanje frižiderom.....	7
Pre korišćenja vašeg frižidera.....	7
KAKO RUKOVATI UREĐAJEM	8
Podešavanje termostata	8
Dodaci.....	9
Indikator "otvaranje vrata"	9
Pravljenje kocki leda.....	9
RASPOREĐIVANJE HRANE U UREĐAJU	10
Odeljak frižidera.....	10
Odeljak zamrzivača.....	10
ČIŠĆENJE I ODRŽAVANJE	12
Odleđivanje odeljka frižidera	13
Odleđivanje odeljka zamrzivača:.....	13
Zamena sijalice	14
TRANSPORT I PROMENA POZICIJE.....	14
PRE POZIVANJA POSTPRODAJNOG SERVISIA	15
Saveti za uštedu energije	16
DELOVI UREĐAJA I ODELJCI	17









Instrukcije oko rukovanja primenjive su za više modela. Usled toga mogu nastati razlike.

DEO 1. PRE NEGO ŠTO KORISTITE UREĐAJ

BEZBEDNOSNA UPUTSTVA

Opšta upozorenja

Pažljivo pročitajte uputstvo

-  **UPOZORENJE:** Nemojte da blokirate otvore za ventilaciju na kućištu ili strukturi uređaja.
-  **UPOZORENJE:** Nemojte koristiti mehaničke uređaje ili druga sredstva za ubrzavanje odmrzavanja, osim onih koje preporučuje proizvođač.
-  **UPOZORENJE:** Nemojte koristiti električne aparate unutar prostora za smeštaj hrane, osim ako se ne radi o aparatima čiju upotrebu preporučuje proizvođač.
-  **UPOZORENJE:** Nemojte da oštetite kruženje sredstva za hlađenje.
-  **UPOZORENJE:** Prilikom pozicioniranja uređaja postarajte se da kabl za napajanje ne bude zaglavljen ili oštećen.
-  **UPOZORENJE:** Nemojte da postavljate više prenosivih strujnih utičnica ili prenosivih jedinica napajanja na zadnjoj strani uređaja.
-  **UPOZORENJE:** Da biste izbegli opasnost usled nestabilnosti uređaja, on se mora fiksirati u skladu sa uputstvima.
-  **Ako vaš uređaj koristi R600a kao gas za hlađenje – ovu informaciju možete da saznate sa etikete na hladnjaku - treba da budete obazrivi za vreme prenosa i montaže da biste sprečili oštećenje elemenata hladnjaka na vašem uređaju. Iako je R600a jedan ekološki prihvatljiv i prirodan gas, on je eksplozivan. U slučaju curenja**

usled oštećenja na elementima hladnjaka, premestite vaš frižider dalje od otvorenog plamena ili izvora toplote i provetrite prostoriju gde je uređaj smešten na nekoliko minuta.

- Dok prenosite i pozicionirate frižider, nemojte oštetiti kruženje gasa za hlađenje.
- Nemojte da skladištite eksplozivne supstance kao što su konzerve aerosola sa zapaljivim gorivom u ovaj uređaj.
- Ovaj uređaj je namenjen za korišćenje u domaćinstvu i za slične primene kao što su:
 - kuhinje u radnjama, kancelarijama i drugom radnom okruženju
 - farme i goste u hotelima, motelima i drugim rezidencijalnim objektima;
 - u pansionima za noćenje sa doručkom;
 - za catering i slične primene koje nisu povezane sa maloprodajom.
- Ako se utičnica ne poklapa sa utikačem frižidera, proizvođač, servisno osoblje ili slično kvalifikovane osobe treba da zamene utikač da bi se izbegla opasnost.
- Posebni uzemljeni utikač je povezan sa kablom za napajanje vašeg frižidera. Ovaj utikač treba da se koristi sa posebno uzemljenom utičnicom snage 16 ampera. Ako nema takve utičnice u vašem stanu, angažujte kvalifikovanog tehničara da je instalira.
- Ovaj uređaj mogu da koriste deca starosti 8 godina i više kao i osobe sa smanjenim fizičkim, senzornim ili mentalnim sposobnostima ili nedostatkom iskustva ili znanja ako su pod nadzorom ili su poučene po pitanju korišćenja uređaja na bezbedan način i razumeju opasnost. Deca ne smeju da se igraju ovim uređajem. Čišćenje i održavanje ne smeju da sprovode deca bez nadzora.

- Deci uzrasta od 3 do 8 godina je dozvoljeno da pune i prazne rashladne uređaje. Od dece se ne očekuje da obavljaju čišćenje ili održavanje uređaja, od vrlo male dece (od 0 do 3 godine) se ne očekuje da koriste uređaje, od male dece (od 3-8 godina) se ne očekuje da koriste uređaje na bezbedan način, osim ako su pod stalnim nadzorom, starija deca (8 - 14 godina) i ranjiva lica mogu bezbedno da koriste uređaj nakon što im je dat odgovarajući nadzor ili instrukcija u vezi sa upotrebom uređaja. Od vrlo ranjive grupe lica se ne očekuje da koriste uređaje na siguran način osim ako im nije dat odgovarajući nadzor.
- Ako je kabl za napajanje oštećen, proizvođač, servisno osoblje ili slično kvalifikovane osobe treba da ga zamene da bi se izbegla opasnost.
- Ovaj uređaj nije namenjen za upotrebu na nadmorskim visinama većim od 2000 m.

Da biste izbegli kontaminaciju hrane, molimo da se pridržavate sledećih uputstava:

- Otvaranje vrata na duži period može prouzrokovati značajno povećanje temperature u odeljcima uređaja.
- Redovno čistite površine koje mogu doći u dodir sa hranom i pristupačnim sistemima za odvodnjavanje.
- Sirovo meso i ribu čuvajte u odgovarajućim sudovima u frižideru, tako da ne budu u kontaktu sa ili da ne kaplju na drugu hranu.
- Odeljci sa zamrznutom hranom sa dve zvezdice pogodni su za skladištenje zamrznute hrane, skladištenje ili pravljenje sladoleda i pravljenje kocki leda.
- Odeljci sa jednom, dve i tri zvezdice nisu pogodni za zamrzavanje sveže hrane.
- Ako je rashladni uređaj ostavljen prazan duže vreme, isključite ga, odledite, očistite, osušite i ostavite vrata otvorena kako bi se sprečilo stvaranje buđi unutar uređaja.

Stari i pokvareni frižideri

Ako vaš stari frižider ima bravu, slomite je ili je uklonite pre odlaganja jer se deca mogu zaglaviti unutra i može doći do nesreće.

Stari frižideri i zamrzivači sadrže izolacioni materijal i gas za hlađenje sa CFC-om. Stoga, budite obazrivi da ne naškodite životnoj sredini prilikom odlaganja starih frižidera.

Odlaganje starih uređaja

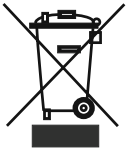

Ovaj simbol na proizvodu ili pakovanju znači da se proizvod ne sme tretirati kao kućni otpad. Treba ga dostaviti na odgovarajuća mesta za sakupljanje otpada reciklirajući električnu i elektronsku opremu. Doprinosićete izbegavanju potencijalnih negativnih rezultata u vezi sa životnom sredinom i ljudskim zdravljem, koji nastaju zbog pogrešnog postupka sa otpadom proizvoda postaravši se da ovaj proizvod bude pravilno uništen. Recikliranje materijala pomaže očuvanju prirodnih resursa.

Za detaljnije informacije u vezi sa reciklažom ovog proizvoda, obratite se lokalnoj opštini, službi za uništavanje kućnog otpada ili prodavnici u kojoj ste kupili proizvod.

Raspitajte se kod lokalnih vlasti u vezi sa odlaganjem WEEE za ponovnu upotrebu, reciklažu i obnavljanje

Napomene:

- Pročitajte priručnik sa uputstvima pažljivo pre instalacije i upotrebe uređaja. **Nismo odgovorni za oštećenje usled pogrešne upotrebe.**
- Pratite sva uputstva na uređaju i iz priručnika za upotrebu i čuvajte ovaj priručnik na bezbednom mestu da biste rešili probleme do kojih može doći u budućnosti.
- Ovaj uređaj je proizveden da se koristi u domaćinstvima i može se koristiti samo u kućnim okruženjima i za navedene namene. Nije prikladan za komercijalnu ili uobičajenu upotrebu. Takva upotreba će dovesti do kršenja garancije na uređaj i naša kompanija neće biti odgovorna za nastale gubitke.
- Ovaj uređaj je proizveden za upotrebu u kućama/stanovima i prikladan je za hlađenje i čuvanje hrane. Nije prikladan za komercijalnu ili uobičajenu upotrebu i/ili skladištenje drugih supstancija osim hrane. Naša kompanija nije odgovorna za gubitke koji nastaju nepravilnom upotrebom

Sigurnosna upozorenja

- Nemojte da koristite višestruke utičnice ili produžni kabl.
- Nemojte da uključujete oštećeni, pokidani ili stari utikač.
- Nemojte da povlačite, savijate ili oštećujete kabl.



- Uređaj je namenjen za upotrebu od strane odraslih, ne dozvoljavajte deci da se igraju sa njime ili da vise na vratima uređaja.
- Nemojte da priključujete ili isključujete utikač iz utičnice vlažnim rukama, jer to može dovesti do strujnog udara!
- Ne stavljajte staklene flaše ili konzerve sa napicima u odeljak zamrzivača. Flaše ili konzerve mogu eksplodirati.

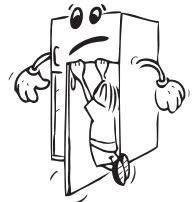

- Ne postavljati eksplozivne ili zapaljive materijale u zamrzivač. Pića sa većim procentom alkohola stavljajte vertikalno i čvrsto zatvorite flaše u odeljku frižidera.
- Prilikom uzimanja leda iz odeljka zamrzivača, ne dodirujte led, jer može izazvati ledene opekotine i/ili posekotine.
- Ne dodirujte zamrznutu hranu mokrim rukama! Nemojte da jedete sladoled i kocke leda odmah nakon vađenja iz zamrzivača!
- Nemojte ponovo da zamrzavate hranu nakon što se otopi. To može da izazove zdravstvene probleme kao što je trovanje hranom.
- Nemojte da prekrivate telo ili vrh frižidera. To može da utiče na učinak frižidera.
- Pričvrstite dodatke u frižideru tokom transporta istog, da biste sprečili oštećenje dodataka.



Instalacija i rukovanje frižiderom

Pre početka upotrebe frižidera, treba da obratite pažnju na sledeće tačke:

- Radni napon vašeg frižidera je 220 240 V na 50 Hz.
- Ne preuzimamo odgovornost za oštećenja koja nastanu usled upotrebe bez uzemljenja.
- Stavite frižider na mesto na koje neće biti izložen sunčevoj svetlosti.
- Vaš uređaj treba da se nalazi najmanje 50 cm od štednjaka, pećnica na gas i grejača i najmanje 5 cm od električnih šporeta.
- Frižider nikada ne treba koristiti na otvorenom prostoru ili ostaviti na kiši.
- Kada se vaš frižider postavi pored zamrzivača, treba da ima najmanje 2 cm prostora između njih da bi se sprečilo formiranje vlage na spoljašnjoj površini.
- Nemojte da stavljate ništa na svoj frižider, instalirajte frižider na prikladno mesto tako da se nalazi najmanje 15 cm od plafona.
- Podesive prednje noge podesite tako da je uređaj ravan i stabilan. Nožice možete da podesite okretanjem u bilo koji smer. Uradite ovo pre stavljanja hrane u frižider.
- Pre upotrebe frižidera, obrišite sve delove toplom vodom sa dodatkom kašičicom sode bikarbone zatim isperite čistom vodom i osušite. Postavite sve delove nakon čišćenja.



Pre upotrebe frižidera

- Kada se koristi po prvi put ili nakon transporta, držite uređaj u uspravnom položaju 3 sata pre nego što uključite utikač u strujnu utičnicu. Ovo omogućava efikasan rad i sprečava oštećenje kompresora.
- Vaš frižider može imati neprijatan miris kada je prvi put stavljen u rad. Ovo je normalna pojava i miris će nestati kada vaš frižider počne da hladi.

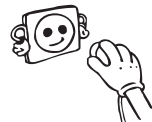

DEO 2. KAKO RUKOVATI UREĐAJEM

Podešavanje termostata

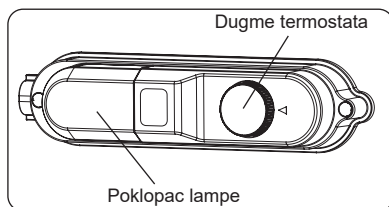

Termostat automatski reguliše temperaturu u odeljku frižidera i zamrzivača. Rotiranjem dugmeta sa položaja 1 na 5, dobijaju se niže temperature.

- « • » položaj prikazuje da je termostat isključen i da hlađenje nije dostupno.
- Za kratkotrajno skladištenje hrane u odeljku zamrzivača, možete da podesite taster između minimalnog i maksimalnog položaja.(1-3)
- Ta dugotrajno skladištenje hrane u odeljku zamrzivača, možete da podesite dugme na srednji položaj.(3-4)

Imajte na umu: Sobna temperatura, temperatura sveže uskladištene hrane i učestalost otvaranja vrata utiču na temperaturu u odeljku frižidera. Ako je potrebno, promenite podešavanje temperature.

- Kada prvi put uključite uređaj, u cilju pokretanja odgovarajućeg hlađenja, uređaj treba da radi 24 časa neprekidno dok se ne ohladi do dovoljne temperature.
- U toku ovog perioda nemojte da otvarate vrata često i da stavljate veliku količinu hrane u uređaj.
- Ako je jedinica isključena ili je utikač izvađen iz utičnice, morate da sačekate najmanje 5 minuta pre nego što ponovo pokrenete uređaj ili ponovo uključite utikač da ne bi došlo do oštećenja kompresora.
- Odeljak zamrzivača može da hladi do -18 °C.

Dodaci

Indikator za otvaranje vrata

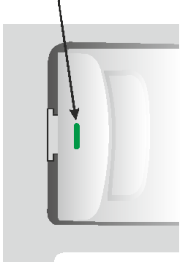

- Indikator za otvaranje vrata na ručki pokazuje da li su vrata pravilno zatvorena ili su i dalje otvorena.
- **Ako je indikator crven, vrata su i dalje otvorena.**
- **Ako je indikator beo, vrata su pravilno zatvorena.**
- **Imajte na umu da vrata zamrzivača uvek treba držati zatvorena.** Time će se sprečiti odleđivanje hrane; sprečiće se formiranje leda unutar zamrzivača i nepotrebna potrošnja energije.

Izrada kocki leda;

Posuda za led;

- Napunite posudu za led vodom i postavite je u odeljak zamrzivača.
- Nakon što se voda pretvori u led, možete da uvrnete posudu kao što je prikazano ispod da biste dobili kocke leda.

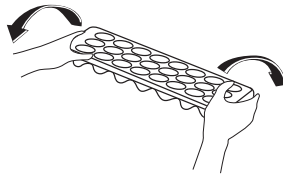
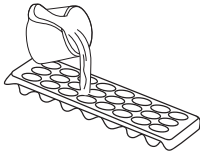

DEO 3. RASPOREĐIVANJE HRANE U UREĐAJU

Odeljak frižidera

Odeljak frižidera se koristi za čuvanje sveže hrane na nekoliko dana.

- Nemojte da stavljate hranu direktno u kontakt sa zadnjim zidom odeljka frižidera. Ostavite nešto prostora oko hrane da omogućite cirkulaciju vazduha.
- Nemojte da stavljate vruću hranu ili tečnost koja isparava u frižider.
- Uvek držite hranu u zatvorenim posudama ili je umotajte.
- Da bi se smanjila vlažnost i izbeglo formiranje leda, u frižider nikada ne stavljajte tečnosti u nezatvorenim posudama.
- Preporučuje se da meso svih vrsta, umotano u pakovanja, postavite na staklenu policu odmah iznad odeljka za povrće, gde je vazduh hladniji.
- Možete da stavite voće i povrće u odeljak za voće i povrće bez pakovanja.
- Da biste sprečili izlazak hladnog vazduha, trudite se da ne otvarate vrata često i da ih ne ostavljate otvorena predugo.
- Za normalne radne uslove dovoljno je da podesite temperaturu frižidera na +4 ° C.
- Temperatura frižidera treba da bude u opsegu od 0-8 ° C, sveža hrana ispod 0 °C se ledi i truli, dok se koncentracija bakterija povećava iznad 8 °C i hrana se kvari.
- Nemojte odmah stavljati toplu hranu u frižider, ostavite je da se ohladi van frižidera. Topla hrana povećava temperaturu vašeg frižidera i izaziva trovanje hranom i nepotrebno kvarenje hrane.
- Meso, ribu itd. treba čuvati u hladnijoj pregradi za hranu, a pregrada za povrće je poželjna za povrće. (ako je na dostupna)
- Da bi se izbegla međusobna kontaminacija, nemojte da čuvate mesne proizvode zajedno sa voćem i povrćem.
- Hranu treba čuvati u frižideru u zatvorenim posudama ili pokrivenu kako bi se sprečili vlaga i mirisi.

Odeljak zamrzivača

Odeljak zamrzivača se koristi za zamrzavanje sveže hrane i za skladištenje zamrznute hrane na vremenski period koji je naznačen na pakovanju, kao i za pravljenje kocki leda.

- Za zamrzavanje sveže hrane; umotajte i dobro zatvorite svežu hranu, tako da pakovanje bude hermetički zatvoreno i bez curenja. Posebne kese za zamrzavanje, aluminijska folija (teže stvari, ako sumnjate umotajte dvostruko), polietilenske kese i plastične posude su idealne.
- Nemojte dozvoliti da sveža hrana koja treba da bude zamrznuta dođe u kontakt sa već zamrznutom hranom.
- Uvek označite datum i sadržaj zamrzavanja na pakovanju i nemojte premašivati navedeno vreme skladištenja.
- U slučaju nestanka struje ili kvara, odeljak zamrzivača će održavati dovoljno nisku temperaturu za čuvanje hrane. Međutim, izbegavajte otvaranja vrata zamrzivača da biste usporili rast temperature u odeljku zamrzivača.

- Maksimalna količina sveže hrane koja se može staviti u zamrzivač u roku 24 sata je naznačena na natpisnoj pločici (vidi kapacitet zamrzavanja).
- Nikada ne stavljajte toplu hranu u odeljak zamrzivača.
- **Kada kupujete i skladištite zamrznutu hranu;** vodite računa da pakovanje nije oštećeno.
- Vreme skladištenja i preporučena temperatura za čuvanje zamrznutih namirnica su naznačeni na pakovanju. Za skladištenje i korišćenje, sledite uputstva proizvođača. Ako informacije nisu date, namirnice ne bi trebalo čuvati duže od 3 meseca.
- Stavite zamrznute namirnice u odeljak zamrzivača što je moguće pre nakon kupovine.
- Kada se hrana otopi, ne sme ponovo da se zamrzava; morate je kuvati što je moguće pre da biste je konzumirali ili da je ponovo zamrznete.

DEO 4. ČIŠĆENJE I ODRŽAVANJE

- Izvadite utikač uređaja iz utičnice pre početka čišćenja.



- Nemojte da perete frižider prosipanjem vode na njega.

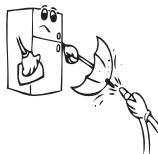

- Povremeno očistite frižider rastvorom sode bikarbone i mlake vode.

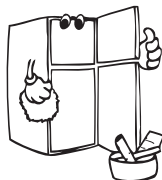
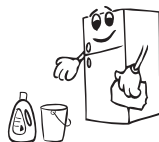

- Dodatke perite posebno, koristeći toplu i sapunjavu vodu. Ne perite ih u sudomašini.



- Ne koristite abrazivna sredstva, deterdžente ili sapune. Posle pranja, isperite čistom vodom i pažljivo osušite. Kada ste završili sa čišćenjem, vratite suvim rukama utikač u utičnicu.

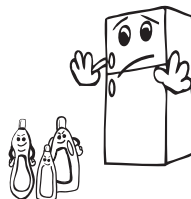

- Kondenzator treba da čistite četkom najmanje dva puta godišnje. Ovim doprinosite uštedi energije i povećanju produktivnosti.

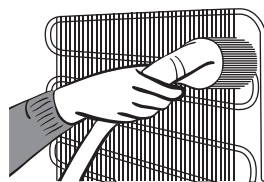

Odleđivanje odeljka frižidera:

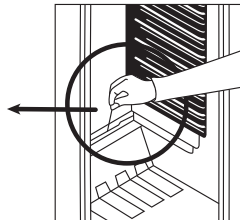
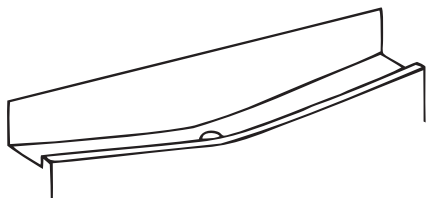

- Odleđivanje se odvija automatski u odeljku frižidera tokom rada; odleđena voda se sakulja u posebnu posudu i automatski isparava.
- Posudu za skupljanje otopljene vode i ispust za njeno oticanje povremeno treba očistiti da ne bi došlo do zapušnja ispusta i sakupljanja vode na dnu frižidera.
- Možete takođe da sipate 1/2 čaše vode u ispust da biste ga očistili iznutra.

Odleđivanje odeljka zamrzivača:

UPOZORENJE: Nikada ne koristite oštre metalne alate za ovu radnju, osim ako to nije preporučeno od strane proizvođače, jer oni mogu oštetiti kruženje rashladnog sredstva.

Nakon određenog perioda na određenim mestima u frižideru će doći do stvaranja leda. Mraz koji se akumulira u odeljku zamrzivača bi trebalo periodično odstraniti (koristite plastični strugač ako je na raspolaganju).

Potpuno odleđivanje će biti neophodno ako sloj mraza prelazi 3-5 mm, radi održavanja efikasnosti zamrzivača.

- Dan pre odleđivanja, podesite dugme termostata u položaj "5" da biste u potpunosti zamrzli hranu.
- Tokom odleđivanja, zamrznutu hranu treba obaviti koristeći nekoliko slojeva papira i držati na hladnom mestu. Neizbežan porast temperature će skratiti njihovo vreme skladištenja. Ne zaboravite da ovu hranu upotrebite u relativno kratkom vremenskom periodu.
- Podesite dugme termostata u položaj "*" i isključite uređaj.
- Ostavite vrata otvorena da ubrzate odleđivanje. Odstranite odleđenu vodu iz odeljka.
- Očistite unutrašnjost ručno mlakom vodom i sa malo deterdženta.

Nikada ne koristite abrazivne proizvode ili agresivna sredstva za čišćenje.

- Osušite unutrašnjost uređaja, priključite na napajanje i podesite dugme termostata u položaj "5". Nakon 24 sata, resetujte termostat u željeni položaj.

Zamena sijalice

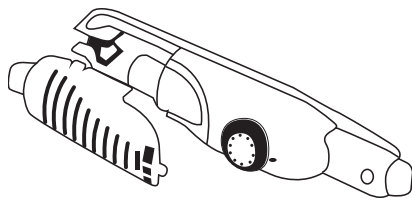

Prilikom zamene sijalice u odeljku frižidera;

1. Isključite uređaj iz struje.
2. Pritisnite kuke na obe strane poklopca sijalice i izvadite poklopac sijalice
3. Zamenite sijalicu novom čija snaga ne prelazi 15 W.
4. Ponovo postavite poklopac sijalice i nakon 5 minuta uključite uređaj.

Zamena LED lampe

Ako vaš frižider poseduje LED lampu, obratite se korisničkoj službi, jer nju treba da zameni isključivo ovlašćeno osoblje.

DEO 5. PREVOZ I PROMENE POZICIJE

Transport i promena pozicije

- Originalno pakovanje i pena se mogu sačuvati za ponovni transport (po želji).
- Prilikom transporta uređaj treba vezati širokom trakom ili jakim kanapom. Pravila napisana na kutiji se moraju primeniti prilikom transporta
- Pre transporta ili menjanja položaja instaliranja, uklonite pokretne delove (police, posude za povrće itd.) ili ih pričvrstite u frižideru koristeći užad kako biste sprečili njihovo oštećenje.

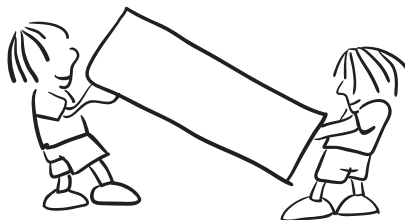

DEO 6. PRE POZIVANJA POSTPRODAJNOG SERVISIA

Ako vaš frižider ne radi , to može biti manji problem, zato proverite sledeće.

Uređaj ne radi;

Proverite:

- Da li je nestalo struje,
- Utikač nije ispravno priključen, ili je labav.
- Termostat je postavljen u položaju “•”,
- Utičnica je neispravna. Da biste ovo proverili, priključite drugi uređaj za koji znate da radi na istu utičnicu.

Uređaj radi slabo;

Proverite:

- Da li ste preopteretili uređaj.
- Vrata se ne zatvaraju dobro,
- Nema dovoljno ventilacionih kanala na kuhinjskim elementima kao što je navedeno u priručniku za montažu.

Ako ima buke;

Gas za hlađenje koji cirkuliše u kolu frižidera može napraviti blagi šum (zvuk mehurića) čak i kada kompresor ne radi. To je normalna pojava. Ako se ovi zvuci razlikuju, proverite je li:

- Uređaj montiran čvrsto kao što je to opisano u priručniku za montažu.
- Neki predmeti na uređaju vibriraju.

Ako ima vode u donjem delu frižidera;

Proverite:

Da li je otvor za odvod za odleđenu vodu zapušten (koristite zapušač za otvor za odvod da biste očistili otvor za odvod).

Ako vaš frižider ne hladi dovoljno;

Vaš frižider je napravljen da radi na intervalima ambijentalnih temperatura navedenih u standardima, u skladu sa klasom navedenom na etiketi sa informacijama. Ne preporučujemo da koristite frižider izvan navedenih temperatura u smislu efikasnosti hlađenja.

Ovaj uređaj je projektovan za upotrebu na sobnoj temperaturi u opsegu 16 °C - 32 °C.

Klasa klime i značenje:

T (tropska): Ovaj rashladni uređaj predviđen je za upotrebu na ambijentalnoj temperaturi koja varira od 16 °C do 43 °C.

ST (suptropska): Ovaj rashladni uređaj predviđen je za upotrebu na ambijentalnoj temperaturi koja varira od 16 °C do 38 °C.

N (umerena): Ovaj rashladni uređaj predviđen je za upotrebu na ambijentalnoj temperaturi koja varira od 16 °C do 32 °C.

SN (proširena umerena): Ovaj rashladni uređaj predviđen je za upotrebu na

ambijentalnoj temperaturi koja varira od 10 °C do 32 °C.

Klasa	Ambijentalna temperatura (°C)
T	16 do 43 (°C)
ST	16 do 32 (°C)
N	16 do 32 (°C)
SN	10 do 32 (°C)

Preporuke

- Dok je napajanje prekinuto, izvadite utikač frižidera da biste sprečili probleme sa kompresorom. Potrebno je da odložite uključivanje 5 do 10 minuta nakon dolaska napajanja. Ako iz nekog razloga isključite utikač frižidera, sačekajte najmanje 5 minuta pre ponovnog priključivanja. Važno je da izbegnete oštećenje komponenti frižidera.
- Jedinica za hlađenje vašeg frižidera je skrivena u zadnjem zidu. Stoga, kapljice vode ili mraz se mogu javiti na zadnjoj površini frižidera usled rada kompresora u određenim intervalima. To je normalno. Nema potrebe za odleđivanjem osim ako postoji prekomerna količina leda.
- Ako nećete koristiti vaš frižider tokom dužeg vremena (npr. za vreme letnjih praznika) stavite termostat u položaj “•”. Nakon odleđivanja, očistite vaš frižider i ostavite vrata otvorena da sprečite vlagu i miris
- Ako problem i dalje postoji nakon što ste sledili sva gore navedena uputstva, molimo posavetujte se sa najbližim ovlašćenim servisom.
- Uređaj koji ste kupili je dizajniran za kućnu upotrebu i može biti korišćen samo u kući i za navedene svrhe. Nije prikladan za komercijalnu ili uobičajenu upotrebu. Ako potrošač koristi uređaj na način koji nije u skladu sa ovim karakteristikama, naglašavamo da proizvođač i trgovac neće biti odgovorni za bilo kakav popravak i kvar u garantnom roku.
- Životni vek vašeg uređaja koji je naveden i deklarisan od strane odeljenja za industriju iznosi 10 godina (period tokom kojeg će se držati delovi potrebni za pravilno funkcionisanje uređaja).

Saveti za uštedu energije

1. Instalirajte uređaj u hladnoj prostoriji sa dobrom ventilacijom, koja nije izložena direktnoj sunčevoj svetlosti i koja se ne nalazi blizu izvora toplote (radijator, šporet...itd.). U suprotnom koristite izolacionu ploču.
2. Pustite da se hrana i piće ohlade van uređaja.
3. Kada otapate zamrznutu hranu, stavite je u odeljak frižidera. Niska temperatura zamrznute hrane će pomoći da se odeljak frižidera hladi tokom odmrzavanja. Time se štedi energija. Ako se zamrznuta hrana ostavi napolju, time se gubi energija.
4. Pića i tečnosti koje stavljate u frižider moraju da budu pokriveni. U suprotnom se povećava vlažnost u uređaju. Zato se povećava i vreme rada. Pokrivanje pića i tečnosti pomaže da sprečite širenje mirisa i aroma.
5. Kada stavljate hranu i piće u uređaj, vrata uređaja otvarajte što je kraće moguće.
6. Poklopce pregrada u uređaju sa različitim temperaturama držite zatvorene (odeljak za sveže povrće, hladnjak, itd.).
7. Zaptivač vrata mora da bude čist i elastičan. Zamenite zaptivače ako su ishabani.

DEO 7. DELOVI UREĐAJA I ODELJCI

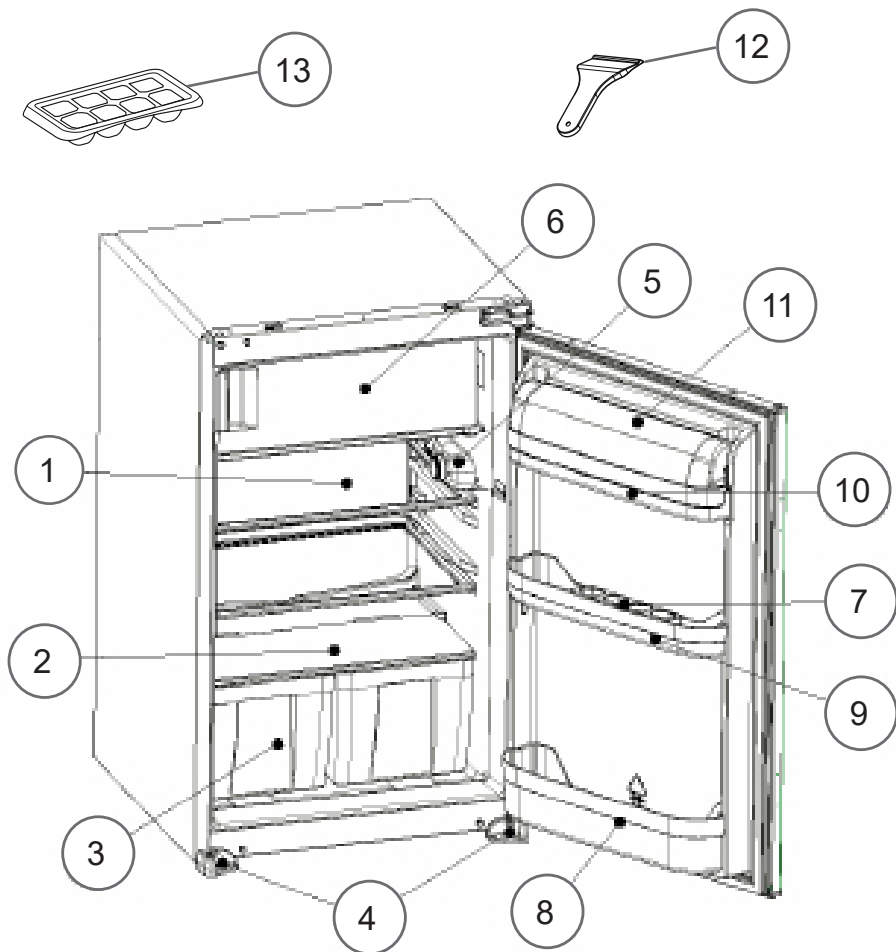

Ova prezentacija je samo za informaciju o delovima uređaja. Delovi mogu da budu različiti zavisno od modela uređaja.

- | | |
|---|------------------------------|
| 1) POLICA FRIŽIDERA | 7) POLICA ZA JAJA |
| 2) POKLOPAC ODELJKA ZA POVRĆE (SIGURNOSNO STAKLO) | 8) POLICA ZA FLAŠE |
| 3) ODELJAK ZA SVEŽE VOĆE I POVRĆE | 9) SREDNJA POLICA |
| 4) LEVA I DESNA NOŽICA | 10) POLICA ZA PUTER |
| 5) KUTIJA TERMOSTATA | 11) POKLOPAC POLICE ZA PUTER |
| 6) ODELJAK ZAMRZIVAČA | 12) PLASTIČNI STRUGAČ |
| | 13) POSUDA ZA LED |

Opšte napomene:

Odeljak za svežu hranu (Frižider): Najefikasnija upotreba energije se obezbeđuje u konfiguraciji sa fiokama u donjem delu uređaja, i ravnomerno postavljenim policama, položaj korpi za vrata ne utiče na potrošnju energije.

Odeljak zamrzivača (Zamrzivač): Najefikasnija potrošnja energije se obezbeđuje u konfiguraciji sa fiokama i korpama u položaju zaliha.

Dimenzije

* 875 - 883 za metalni gornji poklopac

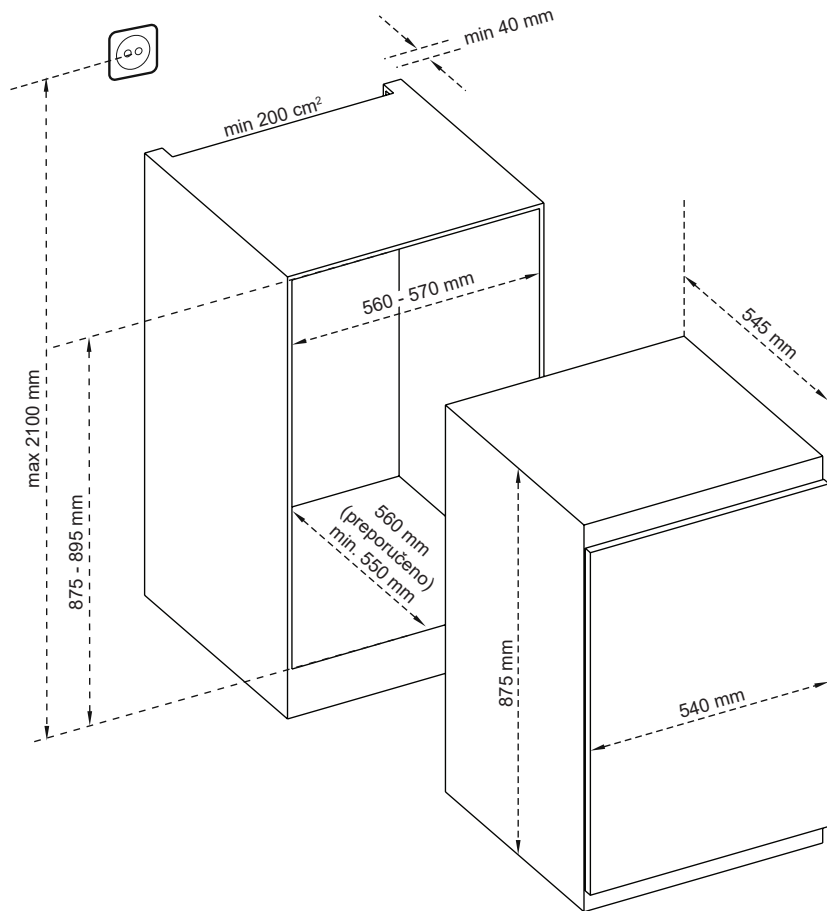

1 TEHNIČKI PODACI

Tehničke informacije nalaze se na natpisnoj pločici na unutrašnjoj strani uređaja i na energetske nalepnici.

QR kod na energetske nalepnici isporučenoj sa uređajem daje vam web link o informacijama u vezi sa performansama uređaja u EU EPREL bazi podataka.

Energetsku nalepnicu sačuvajte radi buduće reference zajedno sa uputstvom za upotrebu i svim ostalim dokumentima isporučenim uz ovaj uređaj.

Takođe je moguće pronaći iste informacije u EPREL-u putem linka

<https://eprel.ec.europa.eu> i naziva modela i broja proizvoda koji se nalazi na natpisnoj pločici sa podacima o uređaju.

Za detaljne informacije o energetske nalepnici pogledajte link www.theenergylabel.eu

2 INFORMACIJE O TESTU PERFORMANSI (TEST INSTITUTE)

Za svaku Eko Dizajn verifikaciju, uređaj mora biti u skladu sa EN 62552 standardom. Ventilacioni zahtevi, dimenzije udubljenja i minimalni vazdušni prostor moraju biti navedeni ovom korisničkom uputstvu u Poglavlju 2. Molimo vas da kontaktirate proizvođača za sve dodatne informacije, uključujući planove utovara.

3 SERVIS I BRIGA O KORISNIKU

Uvek koristite originalne rezervne delove.

Kada kontaktirate naš ovlašćeni servisni, potrebni su vam sledeći podaci: model, serijski broj i indeks servisa.

Informacije se mogu naći na natpisnoj pločici. Podložne su promenama bez najave. Originalni rezervni delovi za neke određene komponente dostupni su najmanje 7 ili 10 godina, u zavisnosti od vrste komponente, od stavljanja na tržište poslednjeg modela uređaja.

Posetite naš web sajt:

www.voxelectronics.com



VOX
ELECTRONICS

SLV

IKS1450F

NAVODILA ZA UPORABO HLADILNIK

ERC

Kazalo

PRED UPORABO VAŠEGA HLADILNIKA	2
Splošna opozorila	2
Stari in nedelujoči hladilniki	5
Namestitev in delovanje vašega hladilnika	6
Pred uporabo vašega hladilnika	6
UPORABA NAPRAVE	7
Nastavitev termostata	7
Dodatki	8
Indikator »odprtih vrat«;	8
Izdelava ledenih kock;	8
SHRANJEVANJE HRANE V NAPRAVI	9
Predel hladilnika	9
Predel zamrzovalnika	9
ČIŠČENJE IN VZDRŽEVANJE	11
Odtajanje predela hladilnika	12
Odtajanje predela zamrzovalnika	12
Zamenjava žarnice	13
PREVAŽANJE IN PREMIKANJE.....	13
PRED KLICANJEM POPRODAJNEGA SERVISERJA	14
Nasveti za varčevanje z energijo	15
DELI NAPRAVE IN RAZDELKI.....	16











-Navodila za uporabo veljajo za več modelov. Zato lahko pride do razlik.

1. DEL PRED UPORABO VAŠEGA HLADILNIKA

VARNOSTNA OPOZORILA

Splošna opozorila

Natančno preberite navodilo

-  **OPOZORILO:** Ventilacijske odprtine v ohišju naprave ali v obdani zaščiti naj bodo brez ovir.
-  **OPOZORILO:** Ne uporabljajte mehaničnih naprav ali drugih sredstev za pospeševanje procesa odmrzovanja, razen tega, kar priporoča proizvajalec.
-  **OPOZORILO:** Ne uporabljajte električnih naprav v notranjosti delov naprave za shranjevanje živil, razen če so takšne vrste, ki jih priporoča proizvajalec.
-  **OPOZORILO:** Ne poškodujte hladilnega sistema.
-  **OPOZORILO:** Na zadnji del naprave na nameščajte več prenosnih vtičnic ali prenosnih virov napajanja.
-  **OPOZORILO:** Pri namestitvi naprave se prepričajte, da
-  napajalni kabel ni zataknen ali poškodovan.
-  **OPOZORILO:** Na zadnji del naprave na nameščajte več prenosnih vtičnic ali prenosnih virov napajanja.
-  **OPOZORILO:** Da bi se izognili nevarnosti zaradi nestabilne naprave, jo morate namestiti v skladu z navodili.
-  • Če vaša naprava uporablja hladilno sredstvo R600a - te podatke si lahko preberete z etikete na hladilniku - morate biti previdni med prevozom in montažo, da se hladilni elementi v vašem aparatu ne poškodujejo. Čeprav je R600a okolju prijazen, pa je zemeljski plin. Je eksploziven, in zato v primeru uhajanja plina, ki se je pojavil zaradi poškodb hladilnih elementov, premaknite svoj hladilnik v stran od odprtega ognja ali virov toplote ter za nekaj minut prezračite sobo, kjer se nahaja naprava.
- Med prevažanjem in namestitvijo hladilnika, nikar ne poškodujte hladilnih elementov hladilnika.
- V tej napravi ne hranite eksplozivnih snovi, kot so pločevinke

aerosola z vnetljivim pogonskim plinom.

- Ta naprava je namenjena za uporabo v hišah in podobno, kot je:
 - kuhinjska območja za osebje v trgovinah, pisarnah in drugih delovnih okoljih,
 - kmetije in stranke v hotelih in drugih podobnih stanovanjskih okoljih,
 - hostlih, motelih,
 - menzah in podobnih veleprodajah.
- Če se vtičnica ne ujema z vtičem hladilnika, ga mora zamenjati proizvajalec, serviser ali podobna usposobljena oseba, da ne pride do nevarnosti.
- Na napajalni kabel vašega hladilnika je bil povezan poseben ozemljeni vtič. Ta vtič se mora uporabljati s posebno ozemljeno vtičnico s 16 Amperi. Če v vaši hiši ni takšne vtičnice, naj vam jo namesti usposobljeni električar.
- To napravo lahko uporabljajo otroci, stari 8 let ali več in osebe, ki imajo zmanjšane telesne, čutne ali umske zmožnosti ali so brez izkušenj in znanja, če so pod nadzorom ali so prejele navodila za varno uporabo naprave in razumejo vpletena tveganja. Otroci se ne smejo igrati z napravo. Otroci ne smejo opravljati čiščenja ali vzdrževanja naprave brez nadzora.
- Otrokom starosti od 3 do 8 let je dovoljeno napolniti in izprazniti hladilne naprave. Otroci naj ne opravljajo čiščenja ali vzdrževanja naprave, zelo majhni otroci (od 0 do 3 let) naprav naj ne uporabljajo, od majhnih otroci (od 3-8 let) ne pričakujemo, da naprave uporabljajo varno, razen če so pod stalnim nadzorom, starejši otroci (8-14 let) in ranljivi ljudi lahko naprave uporabljajo varno z ustreznim spremstvom ali po navodilih o uporabi naprave. Od bolj ranljivih oseb se ne pričakuje, da naprave uporabljajo varno, razen, če so z ustreznim spremstvom.

- Če je napajalni kabel poškodovan, ga mora zamenjati proizvajalec, serviser ali podobna usposobljena oseba, da bi se izognili tveganjem.
- Ta naprava ni namenjena za uporabo na višini, ki presega 2000 m.

Da bi se izogibali kontaminaciji hrane, prosimo upoštevajte naslednja navodila:

- Predolgo odprta vrata lahko povzročajo znatno povečanje temperature v predalih naprave.
- Redno čistite površine, ki lahko pridejo v stik z hrano in dosegljivimi odvodnimi sistemi.
- Surovo meso in ribe hranite v ustreznih posodah v hladilniku, ne da bi prišli v stik ali kapljali na ostalo hrano.
- Predali z zamrznjeno hrano z dvema zvezdicama so primerni za shranjevanje zamrznjene hrane, shranjevanje ali pripravo sladoleda ter pripravo ledenih kock.
- Predali z eno, dvema in tremi zvezdicami niso primerni za zamrzovanje sveže hrane.
- Če hladilnik nameravamo ostaviti prazen dalj časa, ga izklopimo, odtajamo, očistimo, posušimo ter ostavimo vrata odprta, da bi preprečili nastanek plesni v napravi.

Stari in nedelujoči hladilniki

- Če ima vaš stari hladilnik ključavnico, jo zlomite ali jo odstranite preden ga zavržete, saj se lahko otroci ujamejo vanj, kar lahko povzroči nesrečo.
- Stari hladilniki in zamrzovalniki vsebujejo izolacijski material in hladilno sredstvo s CFCjem. Zato pazite, da ne škodujete okolju, ko se vaši stari hladilniki zavržejo.

Odlaganje odpadnega izdelka

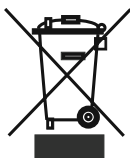

Ta simbol na izdelku pomeni, da ga ni mogoče odlagati skupaj z ostalimi gospodinjstvom odpadki. Potrebno ga je odpeljati na ustrezno zbirno mesto za recikliranje električne in elektronske opreme. Tako boste preprečili negativne posledice za okolje in zdravlje ljudi, ki bi nastale z neprimernim odlaganjem. Recikliranje surovin pripomore k ohranjanju naravnih virov. Za podrobnejše informacije o recikliranju tega izdelka, se prosimo obrnite na krajevne oblasti, komunalno službo ali trgovino, v kateri ste izdelek kupili

Prosimo, da se posvetujete s svojim občinskim organom o odstranjevanju OEEO za namene ponovne uporabe, recikliranja in predelave.

Opombe:

- Prosimo, skrbno preberite navodila za uporabo pred namestitvijo in uporabo vaše naprave. **Naše podjetje ne odgovarja za nastalo škodo zaradi napačne uporabe.**
- Sledite vsem navodilom na napravi in navodilom priročnika za uporabo, in ta priročnik hranite na varnem mestu, da rešite težave, ki se lahko pojavijo v prihodnosti.
- Ta naprava je proizvedena za uporabo v domovih in se lahko uporablja le v gospodinjstvih okoljih in za določene namene. Ni primerna za poslovno ali skupno uporabo. Takšna nenamenska uporaba prekine jamstvo za napravo in naše podjetje ne odgovarja za možno škodo.
- Ta naprava je proizvedena za uporabo v hišah in je primerna le za hlajenje/shranjevanje hrane. Ni primerna za poslovno ali skupno uporabo in/ali za shranjevanje snovi, razen za hrano. Naše podjetje ne odgovarja za škodo, ki se v nasprotnem primeru lahko zgodi.

Varnostna opozorila

- Ne uporabljajte večdelnih vtičnic ali podaljška.
- Ne uporabljajte vtičev, katerih kabel je poškodovan, strgan ali obrabljen.
- Ne vlecite, zvijajte in ne poškodujte kabla.



- Ta izdelek je namenjen za uporabo s strani odraslih, prosimo, ne pustite, da se otroci igrajo z napravo in se obešajo z rokami na vrata.
- Vtiča iz vtičnice nikoli ne vlecite z mokrimi rokami, da ne pride do električnega udara!
- Nikoli ne postavljajte pijač v steklenicah in pločevinkah v predel za izdelavo ledu. Steklenice in pločevinke lahko eksplodirajo.
- Zaradi vaše varnost, prosimo, da ne postavljajte nobenih eksplozivnih in vnetljivih snovi v hladilnik. Pijače z visoko vsebnostjo alkohola postavite v hladilnem predelu naprave tesno zaprte z njihovimi pokrovi in v navpičnem položaju.

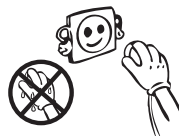

- Izogibajte se stiku rok z izvzetim ledom, ki je bil ustvarjen v predelu za izdelavo ledu, saj lahko led povzroči opekline in/ali vreznine.
- Ne dotikajte se zamrznjenih živil z golimi rokami! Ne jejte sladoleda in kock ledu takoj za tem, ko ste jih vzeli iz predela za zamrzovanje!
- Ne zamrzujte ponovno prej zamrznjeno hrano, ko se je že stala. To je lahko nevarno za vaše zdravje, saj lahko povzroči težave, kot je zasrtrupitev s hrano.
- Ne pokrivajte ohišje in/ali zgornjo stran hladilnika s čipko. To bo negativno vplivalo na delovanje hladilnika.
- Zavarujte dodatke v hladilniku, da bi preprečili njihovo poškodbo, medtem ko ga premikate.



Namestitev in delovanje vašega hladilnika

Pred začetkom uporabe vašega hladilnika, upoštevajte naslednje točke:

- Delovna napetost vašega hladilnika je 220-240 V in 50 Hz.
- Naše podjetje ne odgovarja za škodo, ki lahko nastane zaradi uporabe brez nameščene ozemljitve.
- Postavite svoj hladilnik na primerno mesto, da ne bo izpostavljen neposredni sončni svetlobi.
- Vaša naprava bi morala biti vsaj 50 cm stran od kuhalnikov, plinskih pečic in radiatorjev ter vsaj 5 cm stran od električnih pečic.
- Vaš hladilnik se ne sme uporabljati na prostem in ne sme stati na dežju.
- Če je vaš hladilnik v bližini zamrzovalnika, morate pustiti prostor vsaj 2 cm med njima, da bi preprečili kondenzacijo na zunanjih površinah.
- Ne postavljajte težkih predmetov na vaš hladilnik in postavite hladilnik na primerno mesto tako, da bo na vrhu prostora za minimalno 15 cm.
- Ustrezno prilagodite nastavljive sprednje nogice, da zagotovite, da je vaša naprava ravna in stabilna. To lahko zagotovite z obračanjem nogic v smeri urinega kazalca (ali v nasprotni smeri). Ta proces opravite, preden položite živilo v hladilnik.
- Pred uporabo hladilnika, obrišite vse dele s toplo vodo, ki ji dodate eno žličko jedilne sode, nato pa jih sperite s čisto vodo in posušite. Po zaključenem čiščenju, postavite vse dele nazaj na svoje mesto.



Pred uporabo vašega hladilnika

- Med prvim delovanjem ali za zagotovitev učinkovitega delovanja naprave po premeščanju, dovolite vašemu hladilniku, da ostane nedejaven za 3 ure (v navpičnem položaju), nato vstavite vtičač v vtičnico. V nasprotnem primeru lahko poškodujete kompresor.
- Prvič, ko deluje vaš hladilnik, lahko vonjate smrad. Ta vonj mora izginiti, ko začne vaš hladilnik hlajenje.

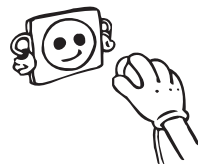

Nastavitev termostata

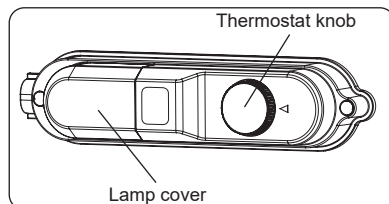

- Termostat samodejno uravnava temperaturo v notranjosti predela hladilnika in zamrzovalnika. Temperaturo lahko nastavite z obračanjem guma od položaja 1 do 5.

Položaj • « • » prikazuje, da je termostat zaprt in hlajenje ni na voljo.

- Za kratkotrajno shranjevanje hrane v predelu zamrzovalnika lahko nastavite gumb med najnižji in srednji položaj.(1-3)
- Za dolgotrajno shranjevanje hrane v predelu zamrzovalnika lahko nastavite gumb v srednji položaj.(3-4)

Opomba; temperatura prostora, temperatura sveže shranjene hrane in pogostost odpiranja vrat hladilnika vplivajo na temperaturo v predelu hladilnika. Spremenite nastavitev temperature, če je to potrebno.

- Ko prvič vklopite napravo, naj naprava za začetek ustreznega hlajenja deluje 24 ur neprekinjeno, dokler se ne ohladi na zadostno temperaturo.
- V tem času ne odpirajte prepogosto vrat hladilnika in vanj ne postavljajte veliko hrane.
- Če je enota ugasnjena ali izključena iz napajanja, počakajte najmanj 5 minut, preden ponovno vklopite ali vključite enoto, da ne poškodujete kompresorja.
- Zamrzovalni del hladilnika se lahko ohladi do -18°C .

Dodatki

Indikator »odprtih vrat«;

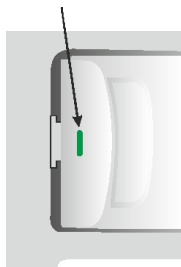

- Indikator »odprtih vrat« na ročaju prikazuje ali so vrata pravilno zaprta ali so še vedno odprta.
- Če je indikator rdeče barve, so vrata še vedno odprta.
- Če je indikator bele barve, so vrata pravilno zaprta.
- Pazite, da so vrata zamrzovalnika vedno zaprta. S tem boste preprečili odtajanje živil; preprečili boste nabiranje velike količine ledu in zmrzali v notranjosti zamrzovalnika in nepotrebno povečano porabo energije .

Izdelava ledenih kock;

Pladenj za led;

- Napolnite pladenj za led z vodo in ga položite v predel zamrzovalnika.
- Ko se voda spremeni v led, lahko zavrtite pladenj, kot je prikazano spodaj, da dobite ledene kocke.

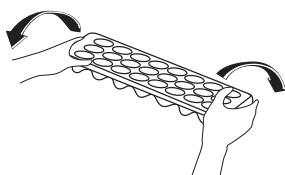
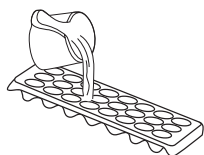

Predel hladilnika

Predel hladilnika se uporablja za shranjevanje sveže hrane za nekaj dni.

- Pazite, da hrana ni v neposrednem stiku z zadnjo steno predela hladilnika. Pustite nekaj prostora okoli hrane, da omogočite prosto kroženje zraka.
- V hladilnik ne postavljajte vroče hrane ali tekočine, ki hlapi.
- hrano vedno shranjujte v zaprtih posodah ali zavito.
- Če želite zmanjšati vlažnost in posledično nabiranje ledu, v hladilnik nikoli ne postavljajte tekočih v nezaprtih posodah.
- Meso vseh vrst, zavito v paketih, je priporočeno položiti na stekleno polico tik nad košaro za zelenjavo, kjer je zrak hladnejši.
- Sadje in zelenjavo lahko postavite v osvežilnik brez embalaže.
- Da bi se izognili uhajanju hladnega zraka, pazite, da vrat ne odpirate prepogosto in da niso odprta dlje časa.
- V običajnih delovnih pogojih bo zadostovalo, če nastavite temperaturo vašega hladilnika na +4 °C.
- Temperatura predela hladilnika mora biti med 0 in 8 °C, sveža hrana pod 0 °C se zamrzne in zgornje nastajanje bakterij se nad 8 °C poveča in pokvari hrano. Vroče hrane v hladilnik ne vstavljajte takoj, ampak počakajte, da se ohladi zunaj. Vročna hrana poviša temperaturo v hladilniku in povzroči nepotrebno pokvarjeno hrano.
- Meso, ribe ipd. shranjujte v hladilnem predalu, za zelenjavo priporočamo predal za zelenjavo (če je na voljo).
- Da ne bi prišlo do navzkrižne kontaminacije, ne shranjujte mesnih izdelkov skupaj s sadjem in zelenjavo.
- Hrano v hladilnik vstavljajte v zaprtih posodah ali pokrito, da preprečite razširjanje vlage in vonjav.

Predel zamrzovalnika

Predel zamrzovalnika se uporablja za zamrzovanje svežih živil ali shranjevanje zamrznjenih živil za obdobje, ki je označeno na embalaži, ter za izdelavo ledu.

- Za zamrzovanje svežih živil; ustrezno zavijte in zaprite sveža živila v embalažo, ki mora biti nepredušna in ne sme puščati. Posebne vrečke za zamrzovanje, aluminijasta folija (višja stopnja, če ste v dvomu, zavijte dvakrat), polietilenske vrečke in plastične posode so idealne.
- Pazite, da sveža hrana, ki jo želite zamrzniti, ne pride v stik z že zmrznjeno hrano.
- Na paketu vedno označite datum in vsebino in pazite, da se presežete navedenega časa shranjevanja.

- V primeru izpada elektrike ali okvare, predel zamrzovalnika ohranja dovolj nizko temperaturo za shranjevanje živil. Vendar pa se izogibajte odpiranju vrat zamrzovalnika ter tako upočasnite dvig temperature znotraj predela zamrzovalnika.
- Največja količina sveže hrane, ki jo lahko postavite v zamrzovalnik v roku 24 ur je označena na ploščici z imenom (glejte Zmogljivost zamrzovanja).
- V predel zamrzovalnika nikoli ne postavljajte tople hrane.
- **Pri nakupu in zamrzovanju zamrznjenih živil;** pazite, da embalaža ni poškodovana.
- Čas shranjevanja in priporočena temperatura za shranjevanje zamrznjenih živil sta označena na embalaži. Pri shranjevanju in uporabi upoštevajte navodila proizvajalca. Če informacije niso navedene, hrane ne hranite več kot 3 mesece.
- Zamrznjeno hrano čim prej po nakupu postavite v predel zamrzovalnika.
- Ko se hrana enkrat odtaja, je ne smete ponovno zamrzniti; čim prej jo morate skuhati ter jo zaužiti ali ponovno zamrzniti.

4. DEL

ČIŠČENJE IN VZDRŽEVANJE

- Pred čiščenjem izklopite enoto iz napajanja.

- Ne čistite naprave z vlivanjem vode.
- Pazite, da voda ne vstopi v ohišje luči in druge električne enote.

- Hladilnik je treba redno čistiti z uporabo raztopine sode bikarbone in mlačne vode.

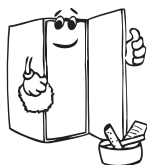

- Dodatke čistite ločeno z milom in vodo. Ne perite jih v pralnem stroju.



- Ne uporabljajte abrazivnih izdelkov, detergentov ali mil. Po čiščenju, sperite z vodo in previdno posušite. Ko je čiščenje zaključeno, s suhimi rokami ponovno vključite vtič.

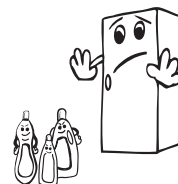

- Kondenzator očistite z metlo vsaj dvakrat na leto, saj boste tako prihranili z energijo in izboljšali delovanje.

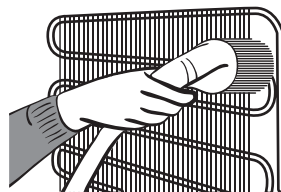

Odtajanje predela hladilnika

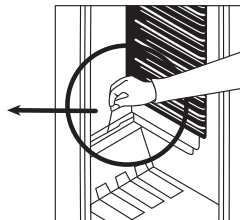
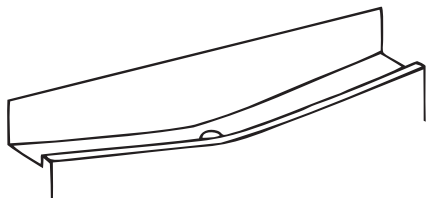

- Odtaljevanje se pojavi samodejno v predelu hladilnika med delovanjem; odtaljena voda se zbira na izparilnem pladnju in samodejno izpari.
- Izparilni pladenj in luknjo za odtok odtaljene vode (zadnji del police osvežilnika) je treba redno čistiti, da se voda izteka in da se ne nabira na dnu hladilnika.
- Prav tako lahko vlijete $\frac{1}{2}$ kozarca vode v odtok in tako očistite notranjost.

Odtajanje predela zamrzovalnika

OPOZORILO: Nikoli ne uporabljajte ostrega kovinskega orodja, razen če tega ne priporoča proizvajalec, saj lahko poškodujete tokokrog hladilnika.

Po določenem obdobju se na določenih mestih predela zamrzovalnika nabere zmrzal. Zmrzal, ki se nabira v predelu zamrzovalnika, je treba redno odstranjevati (uporabite plastično strgalo, če je na voljo).

Če plast zmrzali preseže 3-5 mm, je treba opraviti popolno odtaljevanje, da ohranite učinkovitost zamrzovalnika.

- Dan pred odtaljevanjem nastavite termostat v 5. položaj, da popolnoma zamrznete hrano.
- Med odtaljevanjem, zamrznjeno hrano zavijte v več plasti papirja in hranite na hladnem. Neizogiben dvig temperature bo skrajšal življenjsko dobo shranjevanja živil. Ne pozabite teh živil uporabiti v najkrajšem možnem času.
- Nastavite gumb termostata v položaj »*« in izklopite napravo.
- Pustite vrata odprta in še pospešite odtaljevanje. Odstranite odtaljeno vodo.
- Ročno očistite notranjost z uporabo mlačne vode in malo čistilnega sredstva.

Nikoli ne uporabljajte abrazivnih izdelkov ali agresivnih čistilnih sredstev.

- Posušite notranjost enote, vključite napajanje ter nastavite gumb termostata v položaj »5«. Po 24 urah ponastavite termostat na zeleni položaj.

Zamenjava žarnice

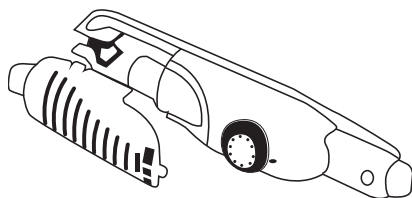

Pri zamenjavi luči predela hladilnika;

1. Izklopite enoto iz napajanja.
2. Pritisnite na kaveljčke na straneh pokrova luči in ga odstranite.
3. Zamenjajte obstoječo žarnico z novo, ki nima več kot 15 W.
4. Zamenjajte pokrov luči in po 5 minutah čakanja vključite enoto.

Zamenjava LED osvetlitve

Če ima Vaš hladilnik LED osvetlitev, se obrnite na pomoč, saj jo lahko zamenja le pooblaščen osebje.

5. DEL PREVAŽANJE IN PREMIKANJE

Prevažanje in premikanje

Originalno embalažno in penasti polistiren je mogoče skriti, če je to potrebno.

- Med prevozom je treba napravo privezati s širokim trakom ali močno vrvjo. Med prevažanjem je treba upoštevati pravila, ki so zapisana na rebrasti škatli.
- Pred prevažanjem ali premikanjem naprave, vse premikajoče dele (npr. police, osvežilnik itd.) odstranite ali pritrdite s trakovi, da preprečite tresenje.

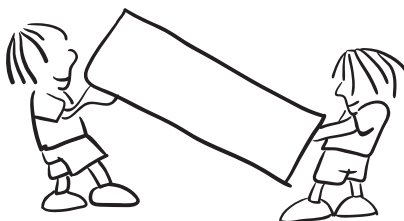

Če vaš hladilnik ne deluje pravilno, je lahko vzrok le manjša težava, zato preverite naslednje.

Naprava ne deluje;

Preverite, ali:

- Je prišlo do izpada elektrike,
- Je vtič pravilno vključen ali je razrahljan,
- Ni termostat nastavljen na položaj »*«,
- Vtičnica deluje, Če želite preveriti, v isto vtičnico vključite drugo napravo, za katero veste da deluje.

Naprava slabo deluje;

Preverite, ali:

- Niste preobremenili naprave,
- So vrata popolnoma zaprta,
- Je na kuhinjski enoti dovolj prezračevalnih kanalov, kot je navedeno v Priročniku za namestitvev,

Če slišite hrup;

Hladilni plin, ki kroži v hladilnem sistemu, lahko proizvaja rahel hrup (brbotanje), tudi ko kompresor ne deluje. Ne skrbite, to je povsem običajno. Če so ti zvoki drugačni, preverite, ali:

- Je naprava trdo nameščena, kot je opisano v Priročniku za namestitvev,
- Reči na napravi ne vibrirajo.

Če je v spodnjem delu hladilnika voda;

Preverite, ali:

Je odtočna cev za odtaljeno vodo zamašena (uporabite odtočni vtič in očistite odtočno cev).

Če vaš hladilnik ne hladi dovolj;

Vaš hladilnik je oblikovan za delovanje v intervalih temperature okolja, ki so navedeni v standardih glede na razred podnebja, ki je naveden na etiketi s podatki. Zaradi učinkovitosti hlajenja vašega hladilnika ni priporočeno uporabljati zunaj navedenih temperaturnih omejitev.

Naprava je oblikovana za uporabo v okolju s temperaturo med 16°C - 32°C.

Klimatski razred in pomen

Razred podnebja	Okolje (°C)
T	16 do 43 (°C)
ST	16 do 32 (°C)
N	16 do 32 (°C)
SN	10 do 32 (°C)

T (tropski): Hladilni aparat je namenjen za uporabo pri zunanjih temperaturah od 16 ° C do 43 ° C.

ST (subtropski): Hladilni aparat je namenjen za uporabo pri zunanjih temperaturah od 16 ° C do 38 ° C.

N (zmerno): Hladilni aparat je namenjen za uporabo pri zunanjih temperaturah od 16 ° C do 32 ° C.

SN (razširjeno zmerno): Hladilni aparat je namenjen za uporabo pri zunanjih temperaturah od 10 ° C do 32 ° C.

Priporočila

- Med izpadom elektrike izključite hladilnik iz napajanja, da preprečite težave s kompresorjem. Ko se oskrba z elektriko povrne, počakajte 5-10 minut in še le nato vključite hladilnik v napajanje. Če z razlogom izključite hladilnik iz napajanja, počakajte vsaj 5 minut preden ga ponovno vključite. Tako preprečite okvaro delov hladilnika.
- Hladilna enota vašega hladilnika je skrita na zadnji steni. Zato se lahko na zadnji površini vašega hladilnika pojavijo kapljice vode ali led, zaradi delovanja kompresorja v določenih intervalih. To je običajno. Postopek odtajanja ledu ni potreben, razen če je količina ledu pretirana.
- Če dlje časa ne boste uporabljali vašega hladilnika (npr. poletne počitnice), dajte termostat v položaj »*«. Po odtajanju očistite hladilnik in pustite vrata odprta, da preprečite nabiranje vlage in neprijetnega vonja.
- Če težava še ni odpravljena, potem ko ste sledili vsem zgornjim navodilom, se obrnite na najbližji pooblaščen servis.
- Naprava, ki ste jo kupili, je namenjena samo za domačo uporabo in za navedene namene. Ni primerna za poslovno ali skupno uporabo. Če potrošnik uporablja napravo na način, ki ni v skladu s to funkcijo, poudarjamo, da proizvajalec in trgovec nista odgovorna za popravila in okvare v garancijskem roku.
- Življenjska doba vaše naprave, ki je navedena s strani Ministrstva za industrijo (obdobje za delovanje delov, ki je potrebo za ustrezno delovanje naprave) je 10 let.

Nasveti za varčevanje z energijo

1. Namestite napravo v hladno, dobro prezračevano sobo, vendar ne pod neposredno sončno svetlobo in ne v bližino virov toplote (radiator, štedilnik itd.). V nasprotnem primeru uporabite izolirno ploščo.
2. Dovolite, da se obdelana hrana in pijača ohladi zunaj naprave.
3. Ko odtajate zamrznjeno hrano, jo postavite v predal hladilnika. Nizke temperature zamrznjenih živil bodo pomagale hladiti predel v hladilniku, ko se bodo odtajale. To omogoča varčevanje z energijo. Če je zamrznjena hrana dana ven, povzroča zapravljanje energije.
4. Če dajete noter pijače in tekočine, jih zaprite. V nasprotnem primeru se v napravi poveča vlaga. Zato se delovni čas ohlajevanja podaljša. Pokritost pijač in tekočin pomaga preprečiti vonjave in spremembe okusov.
5. Ko vnašate hrano in pijačo, odprite vrata za najkrajši možni čas.
6. Vse pokrove za različne temperaturne predele naprave imejte zaprta (osveževalnik, hladilni predel itd.).
7. Tesnilo vrat mora biti čisto in prožnost. Zamenjajte tesnilo, če je to obrabljeno.

7. DEL

DELI NAPRAVE IN RAZDELKI

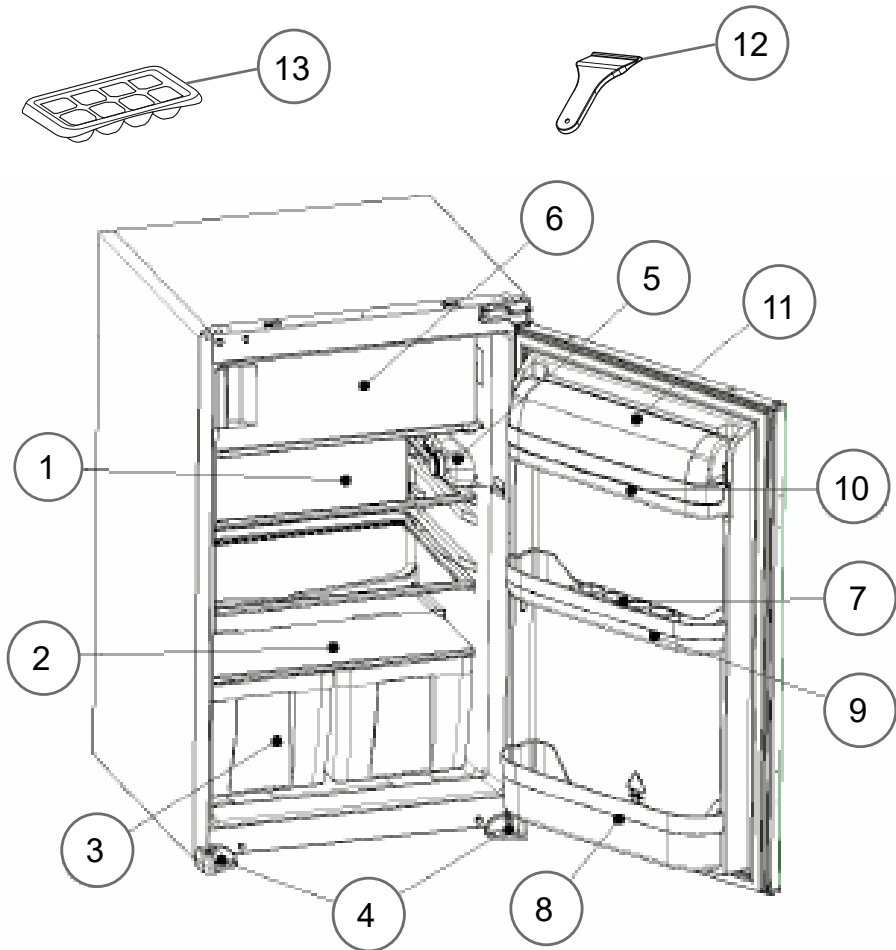

Ta predstavitev delov naprave je le informativne narave.
Deli se lahko razlikujejo glede na model vaše naprave.

- | | |
|---|----------------------------|
| 1) POLICA HLADILNIKA | 7) PREDEL ZA JAJCA |
| 2) POKROV OSVEŽEVALCA (VARNO-STNO STEKLO) | 8) POLICA ZA STEKLENICE |
| 3) OSVEŽEVALEC | 9) SREDNJA POLICA |
| 4) LEVA&DESNA NOGICA | 10) POLICA ZA MASLO |
| 5) TERMOSTAT | 11) POKROV POLICE ZA MASLO |
| 6) PREDEL ZAMRZOVALNIKA | 12) PLASTIČNO STRGALO |
| | 13) PLADENJ ZA LED |

Splošne opombe:

Predal za svežo hrano (hladilnik): Najučinkovitejša uporaba energije je zagotovljena pri konfiguraciji s predali v spodnjem delu naprave in enakomerno razporejenimi policami. Položaj vratnih posod ne vpliva na porabo energije.

Predal zamrzovalnega prostora (zamrzovalnik): Najučinkovitejša uporaba energije je zagotovljena pri konfiguraciji s predali in posodami v izvirnem položaju.

Mere

* 875 - 883 za kovinski zgornji pokrov

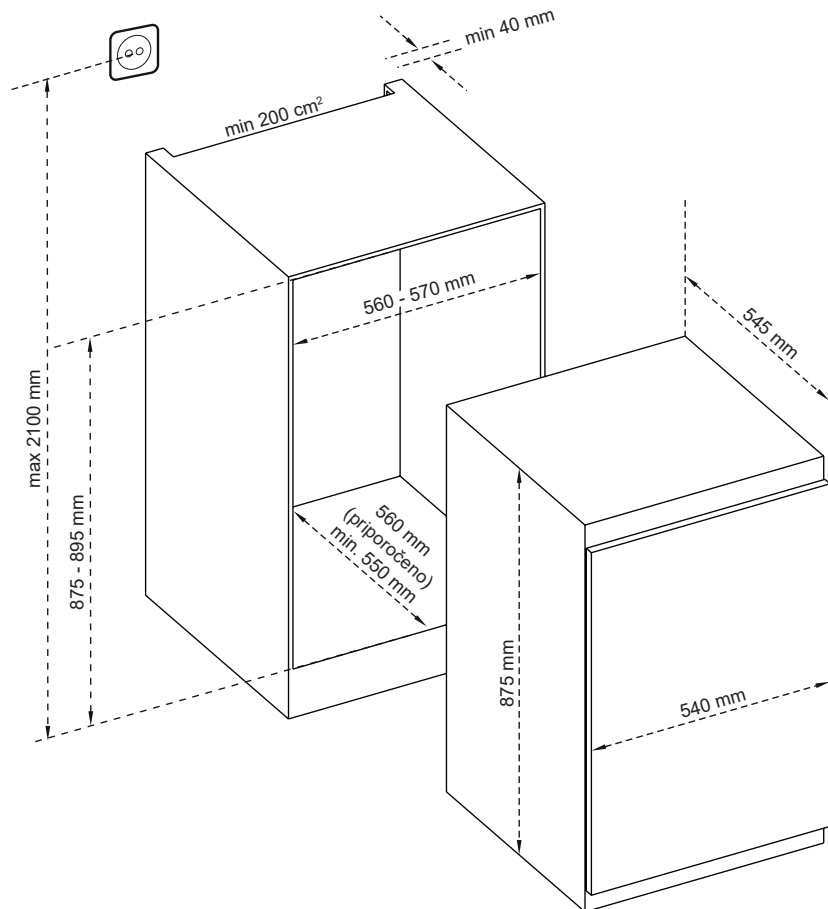

1 TEHNIČNI PODATKI

Tehnični podatki se nahajajo na napisni tablici na notranji strani aparata in na energijski nalepnici.

Prek QR koda na energijski nalepnici lahko dostopate do spletne povezave z informacijami o zmogljivosti aparata v EU EPREL bazi podatkov.

Shranite energijsko nalepnico skupaj z navodili za uporabo in drugo dokumentacijo, ki ste jo dobili z aparatom.

Iste podatke lahko najdete tudi v bazi podatkov EPREL na spletnem naslovu <https://eprel.ec.europa.eu> z nazivom modela in številko izdelka, ki sta izpisana na napisni tablici aparata.

Obiščite spletno stran www.theenergylabel.eu za podrobnejše informacije o energijski nalepnici.

2 INFORMACIJA ZA INŠTITUTE ZA PREIZKUŠANJE

Aparat z oznako EcoDesign ustreza zahtevam standarda EN 62552.

Zahteve v zvezi s prezračevanjem, velikosti odprtih in minimalni razdalji za aparatom ustrezajo vrednostim navedenim v teh navodilih za uporabo v Poglavju 2.

Prosimo stopite v stik s proizvajalcem, če potrebujete podrobnejše informacije, vključno z razporedi nalaganja.

3 PODPORA UPORABNIKOM IN POPRAVILO

Vedno uporabljajte originalne rezervne dele. Kadar pokličete pooblaščenega serviserja, imejte pri roki naslednje podatke: Model, Serijsko številko in Servisni seznam.

Te informacije najdete na napisni tablici. Lahko se spremenijo brez predhodnega obvestila.

Originalni rezervni deli za določene komponente so na voljo najmanj 7 do 10 let, v odvisnosti od vrste dela in datuma prodaje na tržišču zadnjega primerka modela.

Obiščite našo spletno stran:

www.voxelectronics.com



HRV/BOS

IKS1450F

UPUTE ZA UPORABU HLADNJAK

ERC

Kazalo

PRIJE UPORABE UREĐAJA	2
Opća upozorenja	2
Stari i neispravni hladnjaci	5
Postavljanje i uporaba hladnjaka	6
Prije uporabe hladnjaka	6
KAKO RUKOVATI UREĐAJEM	7
Postavke termostata	7
Dodatni pribor	8
Indikator "Otvorena vrata"	8
Pravljenje kockica leda	8
ČUVANJE HRANE U UREĐAJU	9
Odjeljci hladnjaka	9
Odjeljak zamrzivača	9
ČIŠĆENJE I ODRŽAVANJE	11
Odmrzavanje hladnjaka	12
Odmrzavanje zamrzivača	12
Zamjena žarulje	13
DOSTAVA I PREMJEŠTANJE	13
PRIJE POZIVA SERVISU	13
Savjeti za uštedu energije	15
DIJELOVI UREĐAJA I ODJELJCI	16







Upute za rukovanje odnose se na nekoliko modela. Zbog toga može doći do razlika.

DIO 1. PRIJE UPORABE UREĐAJA

SIGURNOSNA UPOZORENJA

Opća upozorenja

Pažljivo pročitajte ove upute.

-  **POZOR:** Držite ventilacijske otvore, na kućištu ili na ugradbenoj strukturi uređaja, bez prepreka.
-  **POZOR:** Ne koristite mehaničke uređaje ili druga sredstva za ubrzavanje postupka odmrzavanja, osim onih koje je preporučio proizvođač.
-  **POZOR:** Ne koristite električne uređaje unutar odjeljka za čuvanje hrane, osim ako nisu onog tipa koje je preporučio proizvođač.
-  **POZOR:** Nemojte oštetiti sklop rashladnog sredstva.
-  **POZOR:** Kada postavljate uređaj, osigurajte da kabel napajanja nije negdje zapeo i da nije oštećen.
-  **POZOR:** Nemojte postavljati višestruke prijenosne utičnice ili prijenosne izvore napajanja na stražnji dio uređaja.
-  **POZOR:** Radi izbjegavanja opasne situacije uslijed nestabilnosti uređaja, treba ga učvrstiti prema uputama.

 Ako vaš hladnjak koristi R600 kao rashladno sredstvo – ovo možete saznati s naljepnice na hladnjaku- trebate biti pažljivi tijekom dostave i montaže kako biste spriječili oštećenja na ostalim dijelovi hladnjaka. Iako je R600 prirodni plin koji ne onečišćuje okoliš, on spada u eksplozivne plinove. U slučaju istjecanja uslijed oštećenja dijelova hladnjaka, odmaknite hladnjak od izvora otvorenog plamena ili izvora topline te prozračite prostoriju u kojoj se uređaj nalazio na nekoliko minuta.

- Prilikom prenošenja i postavljanja hladnjaka, nemojte oštetiti sklop rashladnog plina.

- U uređaju nemojte čuvati eksplozivne tvari poput posuda s aerosolom sa zapaljivim materijalima.
- Ovaj uređaj namijenjen je uporabi u kućanstvu te za sličnu namjenu u:
 - za kuhinje osoblja u trgovinama, uredima i drugom radnim prostorima
 - na farmama, te za uporabu gostiju u hotelima, motelima i drugim vrstama smještaja
 - u pansionima;
 - za potrebe catering usluga i sličnih neprodajnih svrha
- U svrhu sprječavanja opasnosti, ako utičnica ne odgovara utikaču hladnjaka mora je zamijeniti proizvođač, njegov zastupnik ili druga ovlaštena osoba.
- Posebni uzemljeni utikač spojen je na kabel napajanja hladnjaka. Ovaj utikač se treba koristiti s posebno uzemljenom utičnicom od 16 ampera. Ukoliko nemate odgovarajuću utičnicu, molimo obratite se ovlaštenom električaru.
- Ovaj uređaj nije namijenjen za uporabu od strane djece od 8 i više godina i osoba sa smanjenim tjelesnim, osjetilnim ili mentalnim sposobnostima, ili s nedostatnim iskustvom i znanjem, osim ako su pod nadzorom osobe odgovorne za njihovu sigurnost ili ako im ona daje potrebne upute za siguran rad s uređajem. Djeca se ne smiju igrati s uređajem. Čišćenje i korisničko održavanje ne smije se povjeriti djeci bez nadzora.
- Djeci u dobi od 3 do 8 godina dopušteno je puniti i prazniti rashladne uređaje. Od djece se ne očekuje da obavljaju čišćenje ili održavanje uređaja, od vrlo male djece (0-3 godine) se ne očekuje uporaba aparata, od male djece (3-8 godina) se ne očekuje da koriste uređaje na siguran način, osim ako su pod stalnim nadzorom, starija djeca (8-14 godina starosti) i ranjive osobe mogu koristiti uređaje

sigurno nakon što su dobili odgovarajući nadzor ili upute o korištenju aparata. Ne očekuje se da će vrlo ranjive osobe koristiti uređaje na siguran način ako se ne provodi stalni nadzor.

- U svrhu sprječavanja opasnosti, oštećeni mrežni kabel mora zamijeniti proizvođač, njegov zastupnik ili druga ovlaštena osoba.
- Ovaj uređaj nije namijenjen za uporabu na nadmorskim visinama iznad 2000 m.

Kako biste izbjegli kontaminaciju hrane, molimo vas da se pridržavate sljedećih uputa:

- Otvaranje vrata na duže vrijeme može uzrokovati značajno povećanje temperature u odjeljcima uređaja.
- Redovito čistite površine koje mogu doći u dodir s hranom i pristupačnim sustavima odvodnje.
- Sirovo meso i ribu čuvajte u prikladnim posudama u hladnjaku, tako da ne bude u dodiru s drugim hranom ili ne kapaju na drugu hranu.
- Odjeljci s zamrznutom hranom s dvije zvjezdice prikladni su za čuvanje prethodno zamrznute hrane, čuvanje ili pripremu sladoleda i pripremu kockica leda.
- Odjeljci s jednom, dvije ili tri zvjezdice nisu prikladni za zamrzavanje svježih hrane.
- Ako je uređaj za hlađenje ostavljen prazan dulje vrijeme, isključite ga, odmrznite, očistite, osušite i ostavite otvorena vrata kako biste spriječili razvoj plijesni unutar uređaja.

Stari i pokvareni hladnjaci

- Ako vaš stari hladnjak ima bravu, slomite ili uklonite bravu prije nego ga bacite, jer se djeca mogu zaglaviti unutra što može dovesti do nesreće.
- Stari hladnjaci i škrinje sadrže izolacijski materijal i rashladna sredstva sa CFC-om. Stoga, vodite računa o okolišu prilikom zbrinjavanja starih frižidera.



Ovaj znak na proizvodu ili njegovom pakiranju označava da se ovaj proizvod ne smije tretirati kao kućanski otpad. Umjesto toga, treba se predati na odgovarajući otpad za reciklažu električne i elektroničke opreme. Osiguranjem pravilnog odlaganja ovog proizvoda, pomoći ćete u prevenciji mogućih negativnih posljedica za okoliš i ljudsko zdravlje, koje bi prouzročilo neodgovarajuće odlaganje ovog proizvoda. Za detaljnije informacije o reciklaži ovog proizvoda, javite se Vašim lokalnim vlastima, službi za odvoz smeća ili trgovini gdje ste kupili ovaj proizvod.

Molimo, posavjetujte se s općinskim vlastima o načinu zbrinjavanja WEEE (istrošene električne i elektronske opreme) za ponovnu uporabu, recikliranje i oporabu.

Napomene:

- Molimo, prije instalacije i uporabe uređaja pažljivo pročitate korisnički priručnik. **Naša tvrtka nije odgovorna za oštećenja nastala uslijed neispravne uporabe.**
- Slijedite sve upute na vašem uređaju i u korisničkom priručniku, čuvajte priručnik na sigurnom kako biste mogli riješiti probleme koji se mogu pojaviti u budućnosti.
- Ovaj uređaj namijenjen je uporabi u kućanstvima i može se koristiti samo u kućanstvima i za naznačene svrhe. Nije podesan za komercijalnu ili zajedničku uporabu. Takva uporaba će uzrokovati opoziv jamstva i naša tvrtka neće biti odgovorna za gubitke koji nastanu.
- Ovaj uređaj namijenjen je uporabi u kućanstvima i podesan je samo za hlađenje/pohranu hrane. Nije podesan za komercijalnu ili uobičajenu uporabu i/ili za pohranu drugih stvari osim hrane. Naša tvrtka nije odgovorna za gubitke do kojih dođe u suprotnom.

Sigurnosna upozorenja

- Ne koristite višestruke utičnice ili produžni kabel.
- Ne uključujte u oštećene, istrošene ili stare utikače.
- Ne povlačite, presavijate i ne oštećujte kabel.



- Uređaj je namijenjen upotrebi od strane odraslih osoba, ne dozvolite djeci igranje s uređajem i ne dozvolite im da se vješaju za vrata.
- Ne uključujte ili isključujte utikač iz utičnice mokrim rukama kako bi se spriječio električni udar!

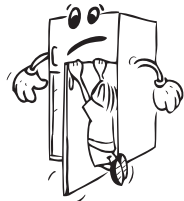

- Ne stavljajte staklene boce ili limenke u odjeljak zamrzivača. Boce ili limenke mogu eksplodirati.
- Zbog vlastite sigurnosti ne stavljajte eksplozivne ili zapaljive materijale u hladnjak. Pića s većim udjelom alkohola moraju biti dobro zatvorena i odložena uspravno u odjeljku hladnjaka.
- Kad uzimate led nastao u odjeljku zamrzivača, ne dirajte ga jer može izazvati opekotine i/ili posjekotine.
- Zamrznutu hranu ne dirajte mokrim rukama! Ne jedite sladoled i kockice leda odmah kad ih izvadite iz odjeljka zamrzivača!
- Otopljenu hranu nemojte ponovo zamrzavati. To može ugroziti zdravlje i izazvati trovanje hranom.
- Ne pokrivajte vrh ili cijeli zamrzivač s čipkom. To može utjecati na rad zamrzivača.
- Za sprječavanje oštećenja dodatnog pribora, pričvrstite ga u hladnjak tijekom prijevoza.



Postavljanje i uporaba hladnjaka

Prije početka uporabe hladnjaka, vodite računa o sljedećem:

- Radni napon hladnjaka je 220-240 V i 50Hz.
- Ne preuzimamo odgovornost za štetu nastalu zbog nedostatka uzemljenja.
- Hladnjak postavite na mjesto gdje neće biti izložen izravnom sunčevom svjetlu.
- Uređaj treba biti udaljen najmanje 50 cm od štednjaka, plinskih peći i radijatora, te barem 5 cm udaljeno od električnih pećnica.
- Nikad ga ne koristite na otvorenom i ne ostavljajte na kiši.
- Kad se hladnjak nalazi pored zamrzivača za duboko zamrzavanje, trebaju biti udaljeni barem 2 cm kako bi se spriječilo stvaranje vlage na vanjskim površinama.
- Ne stavljajte ništa na vrh vašeg uređaja. Potreban je razmak od najmanje 150 mm na vrhu uređaja.
- Koristite podesive prednje nožice da osigurate da je vaš uređaj postavljen ravno i stabilno. Nožice možete postaviti okretanjem u bilo kom smjeru. To je potrebno izvršiti prije stavljanja hrane u hladnjak.
- Prije uporabe hladnjaka, obrišite sve dijelove toplom vodom u koju ste dodali čajnu žlicu sode bikarbone, a potom ih isperite čistom vodom i osušite. Nakon čišćenja sve dijelove stavite na svoje mjesto.



Prije uporabe hladnjaka

- Ako se hladnjak koristi po prvi put ili nakon prijevoza, neka hladnjak stoji uspravno 3 sata prije uključivanja kako bi se osigurao ispravan rad. U suprotnom, možete oštetiti kompresor.
- Hladnjak može imati čudan miris prije uključivanja; miris će nestati kad se uređaj počne hladiti.

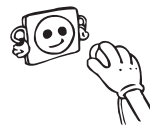

DIO 2. KAKO RUKOVATI UREĐAJEM

Postavke termostata

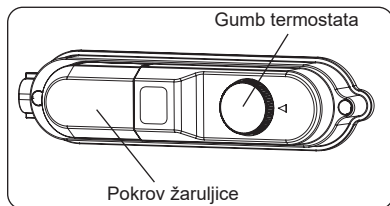

- Termostat automatski regulira unutrašnju temperaturu odjeljka hladnjaka i zamrzivača. Rotiranjem ručice na položaje od 1 do 5 može se postići još hladnija temperatura.
- Položaj “ ● ” pokazuje kako je termostat zatvoren te hlađenje nije moguće.
- Za kratkotrajnu pohranu hrane u odjeljku zamrzivača ručicu možete postaviti na položaj između minimalne i srednje temperature (1-3).
- Za dugotrajnu pohranu hrane u odjeljku zamrzivača ručicu možete postaviti na položaj srednje temperature (3- 4).
- **Upamtite; temperatura okoliša, temperatura svježe stavljene hrane i učestalost otvaranja vrata utječe na temperaturu u odjeljcima hladnjaka i zamrzivača. Ako je potrebno, promijenite postavke temperature.**
- Kada prvi put uključite aparat, za pokretanje prikladnog hlađenja, aparat bi trebao raditi neprekidno 24 sata dok se ne ohladi na dovoljnu temperaturu.
- Za to vrijeme ne otvarajte vrata tako često i ne stavljajte puno hrane unutar uređaja.
- Ako je uređaj isključen na prekidaču ili iz utičnice treba proći barem 5 minuta prije ponovnog početka rada kako se kompresor ne bi oštetio.
- Zamrzivač hladnjaka hladi se na temperaturi od -18°C ili nižoj.

Dodatni pribor

Indikator “Otvorena vrata”;

- Indikator «Door Open» na bravi pokazuje jesu li vrata pravilno zatvorena ili su još uvijek otvorena.
 - **Ako je indikator crven, vrata su i dalje otvorena.**
 - **Ako je indikator bijel, vrata su pravilno zatvorena.**
 - **Imajte na umu da vrata zamrzivača uvijek trebaju biti zatvorena.**
- To će spriječiti odmrzavanje prehrambenih proizvoda; izbjeci će se nakupljanje jakog leda i mraza u zamrzivaču i nepotrebno povećanje potrošnje energije.

Pravljenje kockica leda;

Posuda za led

- Napunite posudicu za led vodom i stavite je u odjeljak za led.
- Nakon što se voda potpuno zaledi, posudicu možete savinuti na način prikazan u nastavku da biste izvadili kockicu leda.

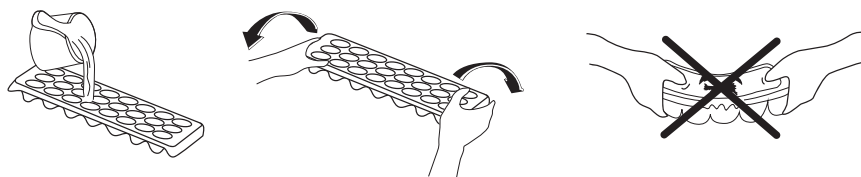

Odjeljci hladnjaka

Odjeljak hladnjaka koristi se za čuvanje svježih hrane u roku od nekoliko dana.

- Ne postavljajte hranu tako da izravno dira stražnji dio odjeljka hladnjaka. Ostavite slobodnog prostora između kako bi zrak mogao cirkulirati.
- U hladnjak ne stavljajte vruću hranu ili tekućinu koja isparava.
- Hranu uvijek čuvajte u zatvorenim posudama ili zamotanu.
- Za smanjenje vlažnosti onemogućite stvaranje leda, nikad ne postavljajte u hladnjak tekućine u otvorenim posudama.
- Meso bilo koje vrste, zamotano u pakiranju, treba staviti na staklenu policu iznad posude za povrće, gdje je zrak najhladniji.
- Voće i povrće možete staviti u posudu za povrće bez pakiranja.
- Kako bi se izbjeglo da hladni zrak izađe iz hladnjaka, ne otvarajte vrata često i ne ostavljajte ih otvorenima duže vrijeme.
- Za normalne radne uvjete dovoljno je prilagoditi temperaturu vašeg hladnjaka na +4 °C.
- Temperatura hladnjaka mora biti u rasponu od 0-8 °C, svježija hrana ispod 0 °C ledi se i truli, koncentracija bakterija raste iznad 8 °C i kvari se hrana.
- Ne stavljajte vruću hranu u hladnjak odmah, pričekajte da se ohladi van hladnjaka. Vruća hrana povećava temperaturu vašeg hladnjaka i uzrokuje trovanje hranom i nepotrebno kvarenje hrane.
- Meso, riba i slično treba se čuvati u odjeljku za hlađenje hrane, a pregrada za povrće preferira se za povrće. (ako je dostupna)
- Kako bi se spriječila unakrsna kontaminacija, mesni proizvodi i voće i povrće ne pohranjuju se zajedno.
- Hranu treba staviti u hladnjak u zatvorene posude ili pokriti kako bi se spriječili vlaga i neugodni mirisi.

Odjeljak zamrzivača

Odjeljak zamrzivača koristi se za zamrzavanje svježih hrane ili za čuvanje zamrznute hrane na rok označen na pakiranju te za izradu kockica leda.

- Za zamrzavanje hrane; umotajte i dobro stegnite svježnu hranu, hrana u pakiranju ne smije imati zraka i ne smije propuštati. Idealno je čuvati hranu u posebnim vrećicama za zamrzavanje, aluminijskoj foliji (debljoj, zamotanu u dva sloja), plastičnim vrećicama ili posudama.
- Prilikom zamrzavanja svježih hrane pazite da ne dođe u kontakt s već zamrznutom hranom.
- Uvijek označite datum i sadržaj pakiranja i ne dozvolite da prođe rok trajanja hrane koja se čuva.
- U slučaju nestanka struje ili kvara, odjeljak zamrzivača zadržat će dovoljno nisku temperaturu potrebnu za čuvanje hrane. Stoga, izbjegavajte otvaranje vrata zamrzivača te na taj način spriječite podizanje temperature u odjeljku zamrzivača.
- Maksimalna količina svježih hrane koja se može čuvati u zamrzivaču u roku od 24 sata naznačena je na pločici uređaja (vidi kapacitet zamrzavanja).

- U odjeljak zamrzivača nikad ne stavljajte toplu hranu.
- **Prilikom kupovanja i čuvanja zamrznute hrane** vodite računa da pakiranje nije oštećeno.
- Na pakiranju zamrznute hrane naznačena je preporučena temperatura i vrijeme trajanja. Za čuvanje hrane i način korištenja slijedite upute proizvođača. Ako nema informacija, hranu ne smijete čuvati duže od 3 mjeseca.
- Zamrznutu hranu stavite u odjeljak zamrzivača što prije nakon kupnje.
- Jednom kad se hrana otopi ne smije se ponovo zamrznuti; trebate je što prije skuhati i pojesti ili je ponovo kuhanu zamrznuti.

DIO 4. ČIŠĆENJE I ODRŽAVANJE

- Prije početka čišćenja, isključite uređaj iz mrežnog napajanja.

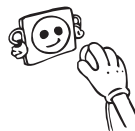

- Ne sipajte vodu na uređaj.

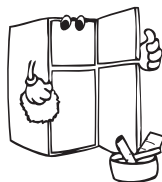

- Odjeljak hladnjaka treba povremeno očistiti otopinom sode bikarbone i mlake vode.

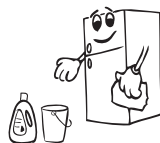

- Pribor čistite odvojeno sapunom i vodom. Ne stavljajte ih u perilicu.



- Ne koristite abrazivne proizvode, deterđente i sapune. Nakon pranja, isperite čistom vodom i pažljivo ih osušite. Kad je postupak čišćenja završen ponovno uključite utikač u utičnicu suhim rukama.

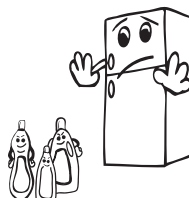

- Kondenzator biste trebali očistiti četkom najmanje dvaput godišnje da biste uštedjeli energiju i povećali produktivnost.

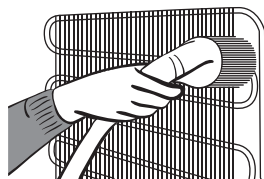

Odmrzavanje

Odmrzavanje odjeljka hladnjaka

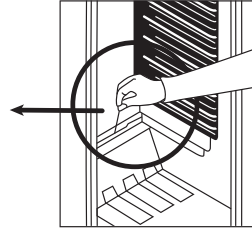
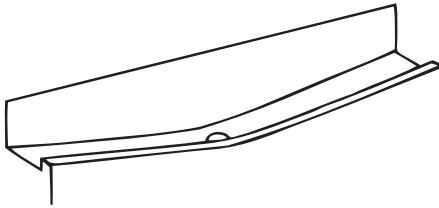

- Odmrzavanje odjeljka hladnjaka vrši se automatski tijekom rada; odmrznuta voda skuplja se u posudi za isparavanje i automatski isparava.
- Posuda za isparavanje i odvod odmrznute vode trebaju se periodično očistiti pomoću produžetka za odvod odmrznute vode te na taj način sprječavate sakupljanje vode na dnu hladnjaka umjesto njenog istjecanja.
- U odvodni otvor možete sipati i 1/2 čaše vode i tako ga iznutra očistiti.

Odmrzavanje odjeljka zamrzivača:

POZOR: Za ovaj postupak nikad ne koristite oštre alate, osim ako to nije preporučio proizvođač, jer oni mogu oštetiti rashladni sklop.

Nakon nekog vremena na pojedinim dijelovima odjeljka zamrzivača nastat će led. Led koji se nakupi u odjeljku zamrzivača treba periodično očistiti (koristite plastičnu špatulu ako je moguće).

Potpuno odmrzavanje potrebno je uraditi ako je sloj leda veći od 3-5mm kako bi zamrzivač mogao i dalje učinkovito raditi.

- Dan prije odmrzavanja postavite termostat u položaj "5" kako bi se hrana potpuno zaledila.
- Tijekom odmrzavanja, zamrznutu hranu treba čuvati omotanu s nekoliko slojeva papira na hladnom mjestu. Neizbježan porast temperature smanjit će rok čuvanja hrane. Upamtite i iskoristite ovu hranu u relativno kratkom vremenu.
- Ručicu termostata postavite u položaj "●" i isključite uređaj.
- Vrata ostavite otvorena i tako ubrzajte otapanje. Iz odjeljka uklonite otopljenu vodu.
- Rukom i mlakom vodom s malo deterdženta očistite unutrašnjost.

Nikad ne koristite abrazivne proizvode i jaka sredstva za čišćenje.

- Osušite unutrašnjost uređaja, uključite ga u strujnu utičnicu i okrenite ručicu termostata na položaj "5". Nakon 24 sata, postavite termostat na željeni položaj.

Zamjena žarulje

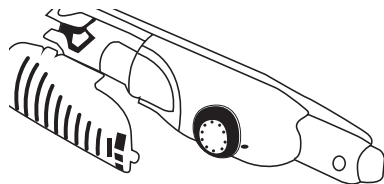

Prilikom zamjene žarulje u odjeljku hladnjaka;

1. Isključite uređaj iz mrežnog napajanja,
2. Pritisnite ručice sa strane vrha poklopca žarulje i uklonite ga
3. Zamijenite trenutnu žarulju novom ne jačom od 15 W.
4. Vratite poklopac žarulje, pričekajte 5 minuta i ponovno uključite uređaj.

Zamjena LED svjetla

Ako vaš hladnjak ima LED svjetlo, obratite se odjelu korisničke podrške jer zamjenu LED svjetla smije izvršiti samo ovlašteno osoblje.

DIO 5. DOSTAVA I PREMJEŠTANJE

Prijevoz i promjena mjesta postavljanja

- Originalno pakiranje i stiropor se moraju čuvati za ponovni prijevoz (opcionarno).
- Hladnjak trebate učvrstiti debelom ambalažom, trakama ili čvrstim užetom te slijedite upute za prijevoz prilikom ponovnog prijevoza naznačene na pakiranju.
- Kod premještanja i transporta, uklonite pomične dijelove (police, dodatke, posude za povrće itd) ili ih učvrstite na zamrzivač kako biste ih zaštitili.

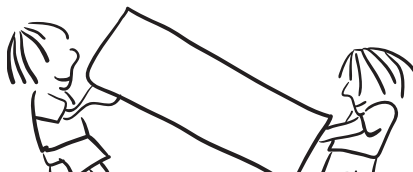

DIO 6. PRIJE POZIVA SERVISU

Ako vaš hladnjak ne radi ispravno, to može biti samo manji problem stoga provjerite sljedeće.

Uređaj ne radi,

Provjerite je li;

- Došlo do nestanka električne energije,
- Glavni utikač nije ispravno uključen u utičnicu ili se otpustio
- Termostat je postavljen na “●”,
- Utičnica nije ispravna. Provjerite ovo, uključite drugi uređaj za koji znate da radi kad je priključen u istu utičnicu.

Uređaj slabo radi;

Provjerite je li;

- Uređaj preopterećen,
- Vrata nisu dobro zatvorena,
- Nema dovoljno ventilacijskih odvoda u kuhinji u kojoj se uređaj nalazi kao što je navedeno u priručniku za montažu.

Ako se čuje buka;

Rashladni plin koji se kreće kroz rashladni sklop može proizvoditi zvukove (kao kad voda ključa) čak i onda kad kompresor ne radi. Ne brinite se, to je potpuno normalno. Ako je zvuk drukčiji od ovog provjerite;

- Je li uređaj čvrsto postavljen kao što je to objašnjeno u priručniku za montažu.
- Vibriraju li predmeti na uređaju.

Ako ima vode u donjem dijelu hladnjaka;

Provjerite je li;

Odvodni otvor za otopljenu vodu začepljen (koristite produžetak za odvod otopljene vode i očistite otvor).

Ako vaš hladnjak ne hladi dovoljno;

Vaš hladnjak je napravljen tako da radi na sobnoj temperaturi u intervalima koji su navedeni u standardima, prema klimatskom razredu navedenom na informacijskoj naljepnici. Za učinkovito hlađenje ne preporučujemo rad hladnjaka izvan navedenih graničnih vrijednosti temperatura.

Klimatski razred i značenje:

T (tropska): Ovaj rashladni uređaj predviđen je za uporabu na sobnoj temperaturi u rasponu od 16 °C do 43° C.

ST (suptropska): Ovaj rashladni uređaj predviđen je za uporabu na sobnoj temperaturi u rasponu od 16 °C do 38° C.

N (umjerena): Ovaj rashladni uređaj predviđen je za uporabu na sobnoj temperaturi u rasponu od 16 °C do 32° C.

SN (proširena umjerena): Ovaj rashladni uređaj predviđen je za uporabu na sobnoj temperaturi u rasponu od 10 °C do 32° C.

Klimatski razred	Temperatura okruženja oC
T	Između 16 i 43 (°C)
ST	Između 16 i 38 (°C)
N	Između 16 i 32 (°C)
SN	Između 10 i 32 (°C)

Preporuke

- Tijekom prekida napajanja, kako biste spriječili bilo kakav problem s kompresorom, isključite hladnjak. Uključivanje trebate odgoditi 5 - 10 minuta nakon napajanja. Ako iz razloga izvučete hladnjak, pričekajte najmanje 5 minuta da se ponovo uključite. Važno je za izbjegavanje oštećenja komponenata hladnjaka.
- Jedinica za hlađenje u hladnjaku nalazi se u stražnjoj stjenci uređaja. Stoga može doći do nakupljanja kapljica vode ili leda na stražnjoj stjenci vašeg hladnjaka zbog rada kompresora u određenim vremenskim razmacima. To je uobičajeno, nema potrebe za odmrzavanjem osim ako se led ne stvara u pretjeranim količinama.
- Ako ne namjeravate koristiti vaš hladnjak dulje vremensko razdoblje (npr. tijekom ljetnog odmora), stavite termostat u položaj "•". Nakon odmrzavanja očistite hladnjak i ostavite vrata otvorena kako biste spriječili vlagu i miris.
- Ako i dalje imate problema iako ste se pridržavali uputa iz ove knjižice, obratite se najbližem ovlaštenom servisnom centru.
- Uređaj koji ste kupili je namijenjen jedino za uporabu u kućanstvu. Nije prikladan za komercijalnu ni zajedničku uporabu. Ističemo da proizvođač i distributer nisu dužni izvršiti bilo kakve popravke niti su odgovorni za kvarove unutar jamstvenog roka ako uređaj upotrebljavate na način koji nije u skladu s navedenim uputama.
- Životni vijek vašeg uređaja koji je izjavio i proglasio Odjel za industriju (razdoblje za zadržavanje dijelova potrebnih za pravilan rad uređaja) je 10 godina.

Savjeti za uštedu energije

1. Postavite uređaj u hladnu, dobro prozračenu prostoriju, ali ne na izravnu sunčevu svjetlost niti u blizinu izvora topline (radijator, kuhalo itd.). U suprotnom upotrijebite izolacijsku ploču.
2. Pričekajte dok se topla hrana i piće ne ohlade izvan uređaja.
3. Kada otapate zamrznutu hranu, stavite je u odjeljak hladnjaka. Niska temperatura zamrznute hrane pomoći će pri hlađenju odjeljka hladnjaka dok se topi. Na taj način omogućuje uštedu energije. Ako se zamrznuta hrana izvađi van, gubi se energija.
4. Kada stavljate pića i tekućine u hladnjak, poklopite ih. U suprotnom dolazi do povećanja vlažnosti u uređaju. Na taj se način produljuje vrijeme rada. Također, poklapanje pića i tekućina pomaže u očuvanju mirisa i okusa.
5. Kada stavljate pića i hranu u hladnjak, vrata hladnjaka otvarajte što je kraće moguće.
6. Neka poklopci svih odjeljaka različitih temperatura u uređaju (ladica za voće i povrće, odjeljak za hlađenje itd.) budu zatvoreni.
7. Brtva vrata mora biti čista i savitljiva. U slučaju habanja, ako je brtva odvojiva, zamijenite brtvu. Ako se ne mogu odvojiti, vrata morate zamijeniti.

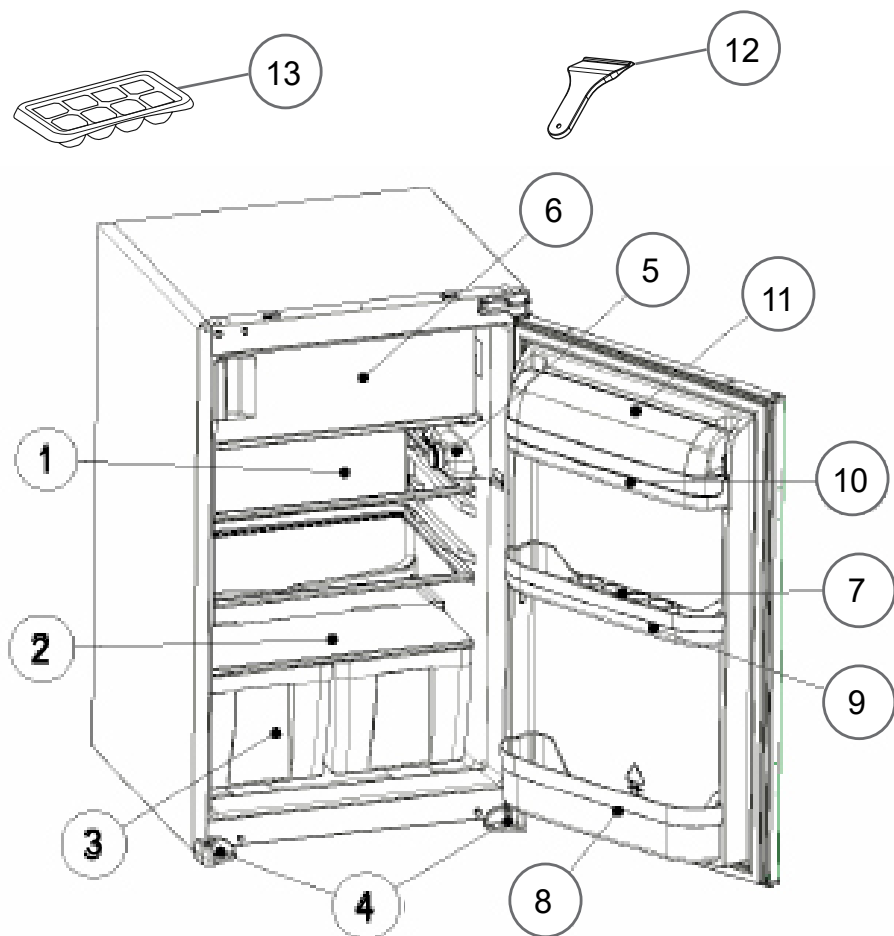

Ovo je informativni prikaz dijelova uređaja.
Dijelovi mogu biti različiti, ovisno o modelu uređaja.

- 1) POLICE HLADNJAKA
- 2) POKLOPAC POSUDE ZA POVRĆE
(SIGURNOSNO STAKLO
- 3) POSUDA ZA POVRĆE
- 4) LIJEVA I DESNA STOPA
- 5) KUTIJA TERMOSTATA
- 6) ODJELJAK ZAMRZIVAČA
- 7) POSUDA ZA JAJA

- 8) POLICA ZA BOCE
- 9) SREDNJA POLICA
- 10) POLICA ZA MASLAC I
SIR
- 11) POKLOPAC POLICE ZA MASLAC
- 12) PALSTIČNI STRUGAČ
- 13) POSUDA ZA LED

Opće napomjene:

- **Odjeljak za svježu hranu (Hladnjak):** Najučinkovitija uporaba energije se osigurava u konfiguraciji s ladicama u donjem dijelu uređaja, i ravnomjerno postavljenim policama, položaj košara za vrata ne utječe na potrošnju energije.
- **Odjeljak zamrzivača (Zamrzivač):** Najučinkovitija uporaba energije se osigurava u konfiguraciji s ladicama i košarama u položaju zalih.

Dimenzije

* 875 - 883 za gornji metalni pokrov

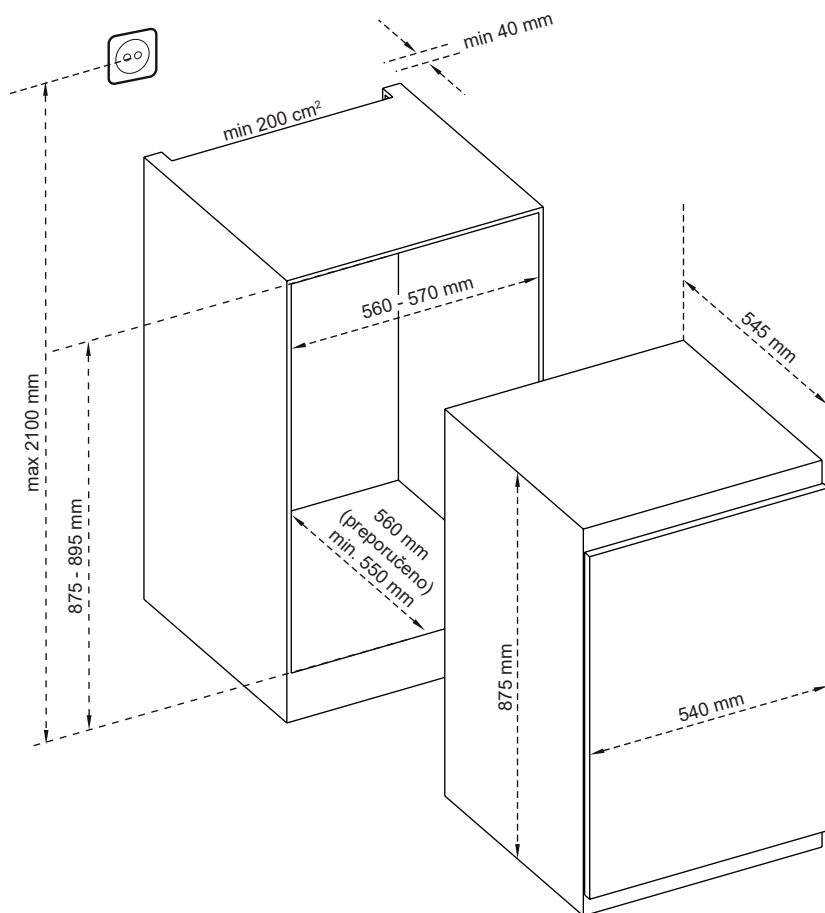

1 TEHNIČKI PODACI

Tehničke informacije nalaze se na natpisnoj pločici s unutarnje strane uređaja i na energetske naljepnici.

QR kod na energetske naljepnici isporučenoj s uređajem daje vam web link o informacijama u vezi sa performansama uređaja u EU EPREL bazi podataka.

Energetsku naljepnicu čuvajte radi buduće reference zajedno sa uputama za uporabu i svim ostalim dokumentima isporučenim s ovim uređajem.

Također je moguće pronaći iste podatke u EPREL-u putem linka <https://eprel.ec.europa.eu> i naziva modela i broja proizvoda koji se nalazi na natpisnoj pločici uređaja.

Za detaljne informacije o energetske naljepnici pogledajte link www.theenergylabel.eu

2 INFORMACIJE O TESTU PERFORMANSI (TEST INSTITUTE)

Za svaku EcoDesign verifikaciju, uređaj mora biti u skladu sa EN 62552. Zahtjevi za ventilacijom, dimenzije udubljenja i minimalni zračni prostor moraju biti onkvi kako su navedeni u ovom korisničkom priručniku u Poglavlju 2.

Za sve daljnje informacije, uključujući planove utovara, obratite se proizvođaču.

3 SERVIS I BRIGA O KORISNIKU

Uvijek koristite originalne rezervne dijelove.

Kada kontaktirate naš ovlaštenu servisni centar, osigurajte da imate na raspolaganju sljedeće podatke: model, serijski broj i indeks usluga.

Informacije se mogu naći na natpisnoj pločici. Podložne su promjenama bez obavjesti.

Originalni rezervni dijelovi za neke određene komponente dostupni su najmanje 7 ili 10 godina, ovisno o vrsti komponente, od stavljanja na tržište posljednjeg modela uređaja.

Posjetite našu web stranicu:

www.voxelectronics.com



MKD

IKS1450F

ПРИРАЧНИК ЗА УПОТРЕБА ЛАДИЛНИК

EAC

Индекс

ПРЕД ДА ГО КОРИСТИТЕ УРЕДОТ	2
Безбедносни предупредувања	2
Стари и неисправни фрижидери	6
Инсталација и ракување со вашиот фрижидер	7
Пред да го користите фрижидерот	7
КАКО СЕ РАБОТИ СО ПРОИЗВОДОТ	8
Поставување на термостатот	8
Дополнителна опрема	9
Индикатор за „отворена врата“	9
Правење коцки мраз	9
ЧУВАЊЕ ХРАНА ВО АПАРАТОТ	10
Оддел за ладење.....	10
Оддел за замрзнување	10
ЧИСТЕЊЕ И ОДРЖУВАЊЕ	12
Одмрзнување на одделот со ладилникот:.....	13
Одмрзнување на одделот на замрзнувачот:	13
Замена на светилката	14
ТРАНСПОРТ И ПРЕМЕСТУВАЊЕ	14
ПРЕД ДА ПОВИКАТЕ СЕРВИСЕР	15
Совети за зачувување на енергија	17
ДЕЛОВИ НА АПАРАТОТ И ОДДЕЛИТЕ	18

Упатствата за ракување се однесуваат на неколку модели. Поради тоа може да има одредени разлики.

1 БЕЗБЕДНОСНИ ПРЕДУПРЕДУВАЊА

1.1 Општи предупредувања

Внимателно прочитајте го ова упатство.

 **ПРЕДУПРЕДУВАЊЕ:** Не ги блокирајте отворите за вентилација кои се најдуваат во кутијата на уредот или во вградената структура.

 **ПРЕДУПРЕДУВАЊЕ:** Немојте да користите механички уреди или други начини за забрзување на процесот на одмрзнување, освен оние кои се препорачани од производителот.

 **ПРЕДУПРЕДУВАЊЕ:** Немојте да користите електрични уреди во внатрешните оддели на уредот, освен доколку не се од вид кој е препорачан од производителот.

 **ПРЕДУПРЕДУВАЊЕ:** Не го оштетувајте колото на разладувачот.

 **ПРЕДУПРЕДУВАЊЕ:** При позицирање на уредот, осигурете се дека кабелот за напојување не е заглавен или оштетен

 **ПРЕДУПРЕДУВАЊЕ:** Не приклучувајте повеќе преносливи приклучоци или преносливи напојувања на задната страна од уредот.

 **ПРЕДУПРЕДУВАЊЕ:** За да се спречи опасност поради нестабилност на уредот, мора да се фиксира според инструкциите.

 Ако вашиот уред користи R600a како рефригерант – можете да ја видите оваа информација на етикетата на ладилникот – треба да внимавате за време на транспорт и монтажа да не ги оштетите разладните елементи на ладилникот. Иако тој

е пријателски спрема околината и природен, експлозивен е. Во случај на истекување поради оштетување на елементите на ладилникот, оддалечете го уредот од извори на оган или топлина и проветрете ја собата неколку минути.

- Додека го носите и преместувате фрижидерот, внимавајте да не го оштетите колото на гасот.
- Немојте да чувате експлозивни материи, како на пример кутии со аеросол со запалив пропелент, во овој уред.
- Овој уред е наменет да се користи само во домашни услови и слични намени како на пр.:
 - Кујнски оддели во продавници, канцеларии и други работни средини
 - Фарми и клиенти во хотели, мотели и други околина од тип резиденција
 - Околина од тип „ноќевање и појадок“
 - Угостителство и слични непродажни намени
- Ако штекерот не одговара на приклучокот на кабелот, мора да се замени од страна на производителот, неговиот сервисен агент или слично обучени лица, со цел да се избегне незгода.
- Специјално заземјен приклучок е поврзан на напојниот кабел од фрижидерот. Овој приклучок треба да се користи со специјално заземјен штекер од 16 ампера. Ако нема таков штекер во вашиот дом, авторизиран електричар нека ви инсталира еден.
- Овој уред може да се користи од деца од 8 години и нагоре и лица со намалени физички, осетни или ментални способности или недостаток од искуство и знаење, доколку истите се под надзор или им биле дадени инструкции во врска со употребата на уредот на безбеден начин и доколку ги разбираат можните опасности. Децата не смеат да играат со уредот. Чистењето и одржувањето не смеат да се извршуваат од деца без надзор.

- Деца на возраст од 3 до 8 години можат да ги полнат и празнат уредите за ладење. Не се очекува деца да го чистат или да го одржуваат уредот, не се очекува многу мали деца (0-3 години) да ги користат уредите, не се очекува мали деца (3-8 години) да ги користат безбедно уредите доколку не се под постојана контрола, повозрасни деца (8-14 години) и лица со посебни потреби можат да ги користат уредите безбедно по соодветна контрола или насоки за користење на уредот. Не се очекува лицата со поголеми посебни потреби да ги користат безбедно уредите без континуирана контрола.
- Ако кабелот е оштетен, мора да се замени од страна на производителот, неговиот сервисен агент или слично обучени лица, со цел да се избегне незгода.
- Овој уред не е наменет за употреба на надморска височина повисока од 2000 m.

За да се избегне загадување на храна, ве молиме придржувајте се до следните упатства:

- Отворање на вратата подолго време може да предизвика значително зголемување на температурата во преградите на уредот.
- Чистете ги редовно површините што можат да дојдат во контакт со храна и достапните системи за одвод.
- Чувајте го сировото месо и риба во соодветните садови во фрижидерот, со што нема да бидат во контакт или да прокапуваат врз друга храна.
- Деловите за замрзната храна означена со две ѕвездички се соодветни за чување претходно замрзната храна или за правење сладолед или коцки мраз.

- Деловите со една, две и три ѕвездички не се соодветни за замрзнување свежа храна.
- Ако фрижидерот е оставен подолго време, исклучете го, одмрзнете го, исчистете го, избришете со сува крпа и оставете ја вратата отворена за да спречите појава на мувла во уредот.

Стари и неисправни фрижидери

- Доколку вашиот стар фрижидер има бртва, скршете ја или тргнете ја, бидејќи децата може да се заклучат во фрижидерот и да предизвикаат несреќа.
- Старите апарати користат материјал за изолација и рефригерант со ЦФЦ. Затоа, внимавајте да не ја загадувате околината кога го фрлате стариот фрижидер.

Одложување на користена опрема



Значењето на овој симбол на производот и неговите додатоци или пакувањето покажува дека овој производ не спаѓа под комунален отпад. Ве молиме, одложете го овој уред во центар за рециклирање за електрична и електронска опрема. Со правилно одложување на овој производ ќе помогнете во спречување на потенцијална опасност по околината и човековото здравје, до кој може да дојде до неправилно одложување на овој отпад. Рециклирање на материјалите ќе помогнете во чување на природните ресурси. За подетални информации за рециклирање на овој производ ве молиме контактирајте ја Вашата локална градска управа, фирмата задолжена за одложување на комунален отпад или продажно место каде што сте го купиле уредот.

Ве молиме да се обратите кај вашите локални власти во врска со отстранувањето на WEEE со цел повторна употреба, рециклирање и поправка.

Забелешки:

- Прочитајте го внимателно прирачникот пред да го инсталирате и користите вашиот уред. **Нашата компанија нема да биде одговорна во случај на злоупотреба.**
- Следете ги сите инструкции на уредот и во прирачникот, и чувајте го прирачникот на сигурно за да можете да решите идни можни проблеми.
- Овој уред е произведен за да се користи дома и може да се користи единствено така и само за наведените намени. Не е погоден за комерцијална или општа употреба. Ако се користи така, тоа ја поништува нашата гаранција и нашата компанија нема да биде одговорна за настанатите штети.
- Овој уред е произведен за домашна употреба и погоден е само за ладење/чување на храна. Не е погоден за комерцијална или општа употреба и/или за чување на супстанции различни од храна. Нашата компанија не е одговорна за штети настанати од непочитување на овие намени.

Безбедносни предупредувања

- Не користете продолжителен кабел или повеќевлезен штекер.
- Не вклучувајте оштетени, скинати или стари приклучоци.
- Немојте да го тргате, виткате или оштетувате кабелот.



- Уредот е наменет да се користи од страна на возрасни, не оставајте им на децата да си играат со него или да висат на вратата.
- Не го фаќајте кабелот со влажни раце, опасност од струен удар!
- Не поставувајте стаклени шишиња или лименки со пијалаци во замрзнувачот. Шишињата или лименките може да експлодираат.

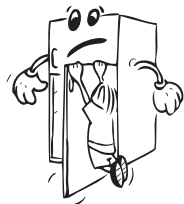

• Поради ваша безбедност не поставувајте експлозивни и запаливи материјали во фрижидерот. Поставете ги пијалациите со висок алкохолен процент во одделот за ладење со добро затворени затки и во вертикална позиција.



• Избегнувајте контакт со гола кожа со мразот додека го вадите од делот за длабоко замрзнување, бидејќи мразот може да предизвика замрзнатини и/или посекотини.

• Не допирајте замрзнати работи со влажни раце! Немојте да јадете сладолед и коцки мраз веднаш откако ќе ги извадите од замрзнувачот!

• Немојте повторно да ги замрзнувате храните кои еднаш се одмрзнале. Тоа може да предизвика здравствени проблеми од типот на труење со храна.

• Не го покривајте телото и врвот на фрижидерот со чаршаф. Тоа влијае на работата на фрижидерот.

• Обезбедете ги внатрешните додатоци во апаратот за да не се оштетат при преместување.

Инсталација и ракување со вашиот фрижидер

Пред да почнете да го користите фрижидерот, обрнете внимание на следниве работи:

• Работниот напон на фрижидерот е 220-240 волти при 50 херци.

• Не преземаме одговорност за штета настаната поради незаземјени приклучоци.

• Поставете го фрижидерот на добро место кое нема да биде изложено на директна сончева светлина.

• Треба да биде на најмалку 50 см од извори на топлина како шпорети, фурни, радијатори и печки и најмалку на 5 см од електрични фурни.

• Фрижидерот не смее никогаш да се користи на отворено или да се остава на дожд.

• Ако фрижидерот е веднаш до сандак за длабоко замрзнување, неопходно е да се остави најмалку 2 см помеѓу нив со цел да се избегне кондензација на надворешните површини.

• Не ставајте ништо врз фрижидерот. Поставете го фрижидерот на соодветно место каде ќе има барем 15 cm слободен простор одозгора.



• Прилагодливите предни ногалки мора да се постават на соодветна висина со цел фрижидерот да работи стабилно и правилно. Тоа можете да го направите со вртење на ногалките во правец на стрелките (или обратно). Тоа треба да се направи пред да се постави храна во фрижидерот.

• Пред да го користите фрижидерот, избришете ги сите делови со млака вода во која сте раствориле сода бикарбона и потоа исплакнете со чиста вода и исушете. Вратете ги сите делови после чистење.

Пред да го користите фрижидерот

• За да овозможите ефикасна работа, при првото користење или после преместување, вклучете го фрижидерот во струја и оставете го исправен 3 часа. Во спротивно, може да го оштетите компресорот.

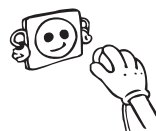

• При првото вклучување може да се појави мирис; мирисот ќе исчезне кога фрижидерот ќе почне да лади.

ДЕЛ: 2 КАКО СЕ РАБОТИ СО ПРОИЗВОДОТ

Поставување на термостатот

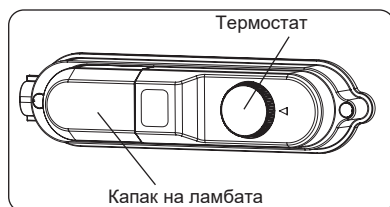

- Термостатот автоматски ја регулира внатрешната температура на ладилникот или замрзнувачот. Пониски температури се постигнуваат ако го свртите регулаторот од позиција 1 до 5.
- Позицијата « • » покажува дека термостатот е затворен и нема ладење.
- Може да го поставите копчето меѓу минимум и средно за краткотрајно складирање храна во одделот на замрзнувачот. (1-3)
- Може да го поставите регулаторот на средно за долготрајно складирање храна во одделот на замрзнувачот. (3-4)

Имајте предвид дека: температурата во просторијата, температурата на свежата храна и зачестеноста на отворањето на вратата влијаат врз температурата во комората на фрижидерот. Ако е потребно, сменете ја поставката на температурата.

- Кога ќе го вклучите ладилникот за првпат и за да добиете задоволително ладење, тој мора да работи 24 часа без прекин додека не се излади до потребната температура.
- Во текот на овој период, не отворајте ја вратата многу често и не ставајте многу храна во ладилникот.
- Ако го исклучите фрижидерот од струја, мора да почекате барем 5 минути пред повторно да го вклучите за да не го оштетите компресорот.
- Замрзнувачот може да лади до -18°C .

Дополнителна опрема

Индикатор за „отворена врата“



- Индикаторот за „отворена врата“ на рачката покажува дали вратата е добро затворена или дали е уште отворена.
- **Ако индикаторот е црвен, вратата е уште отворена.**
- **Ако индикаторот е бел, вратата е добро затворена.**
- **Внимавајте вратата на замрзнувачот да ви биде секогаш затворена.** Така ќе спречите одмрзнување на храната. Ќе се спречи и таложење мраз во замрзнувачот и непотребно зголемена потрошувачка на струја.

Правење коцки мраз

Сад за мраз

- Наполнете го садот за мраз со вода и ставете го во замрзнувачот.
- Откако водата целосно ќе се претвори во мраз, може да го свиткате садот како што е прикажано подолу за да ги извадите коцките мраз.

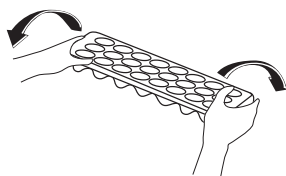
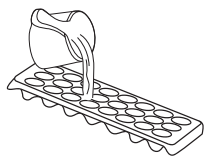

Оддел за ладење

Одделот за ладење се користи за чување свежа храна неколку дена.

- Не оставајте храната да го допира задниот ѕид во одделот на ладилникот. Оставете простор околу храната за да циркулира воздухот.
- Не ставајте врела храна или течности што испуштаат пара во ладилникот.
- Секогаш чувајте ја храната во затворени садови или завиткана.
- Никогаш не ставајте течности во отворени садови во ладилникот за да ја намалите појавата на влага и зголемување на мразот.
- Сите видови месо, завиткани или во пакување треба да се ставаат на стаклената полица веднаш над фиоката за зеленчук каде што воздухот е постуден.
- Може да ги ставите овошјето и зеленчукот во фиоката за свежа храна без да ги спакувате.
- За да спречите излегување на студениот воздух, не обидувајте се да ја отворате вратата премногу често и не оставајте ја вратата отворена долго време.
- За нормални работни услови, ќе биде доволно температурата на вашиот фрижидер да се постави на +4 °C.
- Температурата на одделот за фрижидер треба да биде во опсег од 0-8 °C, свежата храна под 0 °C замрзнува и гние, додека над 8 °C концентрацијата на бактерии се зголемува и храната се расипува.
- Не ставајте топла храна веднаш во фрижидерот, почекајте температурата да се намали надвор од фрижидерот. Топлата храна ја зголемува температурата на вашиот фрижидер и предизвикува труење со храна и непотребно расипување на храната.
- Месо, риба и слично треба да се чуваат во поладната преграда за храна, а преградата за зеленчук е пожелно да се користи за зеленчукот. (ако е достапна)
- За да избегнете меѓусебна контаминација на производите, не ставајте месни производи заедно со зеленчуци и овошје.
- Храната треба да се стави во фрижидер во затворени садови или да се покрие за да се спречи влага и мирис.

Оддел за замрзнување

- Оддел за замрзнување се користи за замрзнување свежа храна и за чување на замрзната храна за период што е посочен на пакувањето или за правење коцки мраз.
- При замрзнување свежа храна, завиткајте ја соодветно свежата храна, во пакувањето не смее да има воздух и не смее да протекува. Најсоодветни се специјални вреќички за замрзнување, алуминиумска фолија (дебела, со двојно обвиткување), полиетиленски вреќички и пластични садови.
- Не оставајте свежата храна што треба да се смрзне да допре во веќе замрзнатата храна.
- Секогаш ставајте ги датумот и содржината на пакувањето и не надминувајте го посоченото време за чување.

- Ако с нема струја или има дефект, одделот на замрзнувачот ќе одржува задоволително ниска температура за чување на храната. Сепак, избегнувајте да ја отворате врата за да го забавите зголемувањето на температурата во одделот за замрзнувачот.
- Максималната количина на свежа храна што може да се стави во замрзнувачот во рок од 24 часа е посочен на плочката (видете капацитет за замрзнување).
- Никогаш не ставајте топла храна во замрзнувачот.
- **Кога купувате и чувате замрзната храна**, проверете дали пакувањето е оштетено.
- Времето за чување и препорачаната температура за чување замрзната храна се посочени на пакувањето. Следете ги препораките на производителот за чување и употреба. Храната не треба да се чува повеќе од 3 месеци ако нема дадени информации.
- Ставете ја замрзнатата храна во одделот за замрзнувачот што е можно поскоро по купувањето.
- Штом храната ќе се одмрзне, не смее одново да се замрзнува. Мора да ја зготвите што е можно поскоро за да се потроши или да ја замрзнете одново.

ДЕЛ: 4 ЧИСТЕЊЕ И ОДРЖУВАЊЕ

- Исклучете го фрижидерот од напојувањето пред чистење.

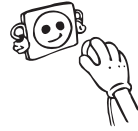

- Не го мијте со потурање на вода.



- Фрижидерот треба да се чисти повремено со раствор од сода бикарбона и млека вода.

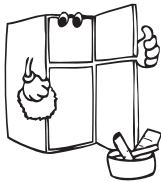
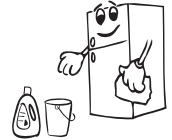

- Отстранете ги деловите поединечно и чистете со вода со сапуница. Да не се мијат во машина за миење садови.



- Не користете абразивни средства, детергенти или сапуни. По миење, исплакнете ги со чиста вода и исушете ги темелно. Кога ќе завршите со чистење, приклучете го апаратот во струја со суви раце.

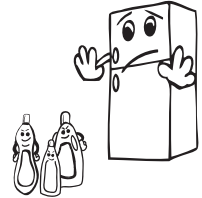

- Кондензаторот (задниот дел со црни крила) треба да се чисти со правосмукалка или со сува четка најмалку еднаш годишно. Ова ќе помогне замрзнувачот да работи поефикасно и ќе Ви овозможи да заштедите енергија.



Одмрзнување на одделот со ладилникот:

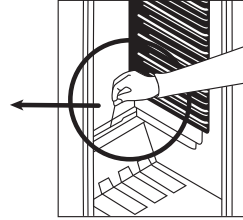
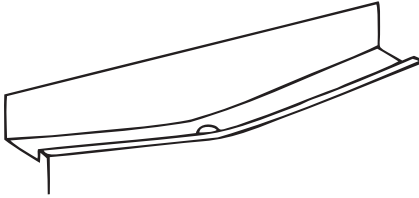

- Одмрзнувањето во ладилникот се одвива автоматски во текот на работата. Одмрзнатата вода се собира во каналот за испарување и испарува автоматски.
- Каналот за испарување и отворот за одвод на одмрзнатата вода треба да се чистат од време на време со цевката за одводот за да спречите водата да се собира долу во ладилникот наместо да истекува.
- Може да истурите и „чаша вода во одводот за да го исчистите однатре.

Одмрзнување на одделот на замрзнувачот:

ПРЕДУПРЕДУВАЊЕ: Никогаш не користете остри метални алатки освен ако така не препорачува производителот. Така може да го оштетите колото за ладење.

По извесен период, мраз се наталожува во одредени области на замрзнувачот. Мразот што се таложи во одделот на замрзнувачот треба да се вади од време на време (користете пластична гребалка, ако имате).

Темелно одмрзнување е неопходно ако слојот мраз надминува 3-5 мм за да се одржи ефикасноста на замрзнувачот.

- Еден ден пред одмрзнувањето, поставете го термостатот на позиција „5“ за да ја замрзнете сосема храната.
- Во текот на одмрзнувањето, смрзнатата храна треба да се завитка во неколку слоја хартија и да се чува на студено место. Неизбежното покачување на температурата ќе го скрати рокот за чување. Не заборавајте да ја искористите оваа храна во најкус можен рок.
- Поставете го регулаторот за термостатот на позиција „*“ и исклучете го апаратот.
- Оставете ја вратата отворена за да го забрзате одмрзнувањето. Извадете ја стопената вода од одделот.
- исчистете ја внатрешноста рачно со топла вода и малку детергент.

Никогаш не користете абразивни производи или агресивни средства за чистење.

- Исушете ја внатрешноста на единицата, приклучете го напојувањето и поставете го регулаторот на термостатот на позиција „5“. По 24 часа, поставете го термостатот на саканата позиција.

Замена на светилката

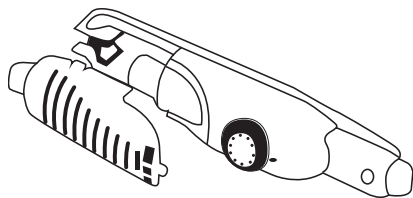

Кога је заменуваате светилката во комората на фрижидерот;

1. Исклучете го апаратот од струја,
2. Притиснете ги куките од страните на капакот на светилката и извадете го.
3. Заменете ја светилката со нова, која не смее да има поголема моќност од 15 W.
4. Вратете го капакот на светилката на место и почекајте 5 минути пред да го вклучите апаратот во струја.

Замена на ЛЕД-сијаличката

Ако ладилникот има ЛЕД-сијаличка, контактирајте со центарот за помош бидејќи само овластен сервисер може да ја смени.

ДЕЛ: 5 ТРАНСПОРТ И ПРЕМЕСТУВАЊЕ

Превоз и промена на позиција на инсталација

- Можете да ги зачувате оригиналните пена и пакет за повторно преместување (доколку сакате).
- Морате да го прицврстите фрижидерот со дебел пакет, ленти или силни јажиња и да ги следите инструкциите на пакувањето.
- Извадете ги подвижните делови (полици, додатоци, фиоки итн.) или фиксирајте ги во фрижидерот за време на транспортот или преместувањето.

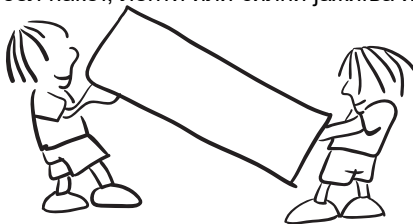

ДЕЛ: 6 ПРЕД ДА ПОВИКАТЕ СЕРВИСЕР

Ако ладилникот не работи правилно, можеби се работи за помал проблем. Затоа, проверете го следното.

Апаратот не работи

Проверете дали

- Има струја,
- Приклучокот е правилно ставен во штекерот ил ие разлабавен,
- Термостатот е поставен на позиција „•“,
- Штекерот е оштетен. За да го проверите ова, приклучете друг апарат за којшто знаете дека работи правилно.

Апаратот лошо работи

Проверете дали

- Сте го преоптовариле апаратот,
- Вратите се добро затворени,
- Дали има доволно отвори за вентилација на кујнскиот елемент како што е наведено во упатството за работа.

Ако има бука:

Гасот за ладење што циркулира во колото за ладење прави делумна бука (звук на баботење) дури и кога компресорот не работи. Не грижете се. Тоа е сосема нормално. Ако звукот е поинаков, проверете дали:

- Апаратот е поставен стабилно како што е опишано во упатството за работа.
- Работите што сте ги ставиле врз апаратот вибрираат.

Ако има вода во долниот дел на фрижидерот:

Проверете дали

Отворот за цедење на водата од одмрзнување е затнат (користете го чепот за чистење на отворот за цедење)

Ако вашиот фрижидер не лади доволно:

Ладилникот е дизајниран да работи во интервали на амбиентална температура согласно стандардите и климатските услови посочени на етикетата со информации. Ние не препорачуваме да го користите фрижидерот надвор од наведените вредности за температурата во контекст на ефикасно ладење.

Овој апарат е дизајниран да се користи во околина со температурен опсег од 16° C - 32° C.

Класа на клима	Амбиент (°C)
T	16 до 43 (°C)
ST	16 до 32 (°C)
N	16 до 32 (°C)
SN	10 до 32 (°C)

Климатска класа и значење:

T (тропска клима): Овој ладилник е наменет да се користи на собни температури од 16 °C до 43 °C.

ST (суптропска клима): Овој ладилник е наменет да се користи на амбиентални температури од 16 °C до 38 °C.

N (умерена клима): Овој ладилник е наменет да се користи на амбиентални температури од 16 °C до 32 °C.

SN (проширена умерена клима): Овој ладилник е наменет да се користи на амбиентални температури од 10 °C до 32 °C.

Препораки

- Кога ќе снема струја, треба да го исклучите ладилникот од штекер за да спречите оштетување на компресорот. Почекајте да го приклучите го штекер 5-10 минути откако ќе дојде струја. Ако го исклучите ладилникот од штекер од која било причина, треба да почекате барем 5 минути за до приклучите одново. Важно е да избегнувате оштетување на деловите на ладилникот.
- Елементот за ладење на ладилникот е сокриен во задниот ѕид. Затоа, може да се појават капки вода или мраз на задната површина во ладилникот заради работата на компресорот на одредени интервали. Ова е нормално. Нема потреба да одмрзнувате освен ако слојот со мраз е прекумерен.
- Ако нема да го користите ладилникот подолго време (на пр. за време на летниот одмор), ставете го термостатот на позицијата „•“. По одмрзнувањето, исчистете го ладилникот и оставете ја вратата отворена за да спречите појава на влага и миризба.
- Ако проблемот опстојува откако сте ги следеле сите погоре дадени упатства, повикајте го најблискиот овластен сервис.
- Ладилникот што го купивте е наменет за домашна употреба и може да се користи само дома и за наменетата цел. Не е наменет за комерцијална или заедничка употреба. Ако го користите ладилникот на начин којшто не соодветствува со одликите, потенцираме дека производителот и застапникот нема да бидат одговорни за поправките и дефектите во периодот на гаранцијата.
- Времето на употреба на ладилникот посочен од одделот за индустрија (период на одржување на деловите коишто се неопходни за правилна работа на ладилникот) е 10 години.

Совети за зачувување на енергија

1. Монтирајте го апаратот во ладна, добро проветрена соба, но не на директна сончева светлина и не во близина на извор на топлина (радијатор, шпорет...итн). Во спротивно, користете изолирачка облога.
2. Дозволете храната и пијалоците да се оладат надвор од апаратот.
3. Кога ја одмрзнувате замрзната храна, ставете ја во преградата на фрижидерот. Ниската температура на замрзната храна дополнително ќе ја олади преградата кога се одмрзнува. На тој начин овозможува зачувување на енергија. Ако замрзната храна е расипана, придонесува за губиток на електрична енергија.
4. Кога ставате пијалоци или садови полни со пијалоци тие мора да се покриени. Тие ја зголемуваат влажноста во апаратот. На тој начин работното време се зголемува. Исто така, пијалоците и а полни со пијалоци ако се покриени помагаат да се зачува мирисот и вкусот.
5. Кога ставате храна или пијалоци, отворете ја вратата на апаратот колку што е можно побрзо.
6. Чувајте ги блиску покриените садови со различна температура во апаратот (потопли, поладни ...итн).
7. Преградата на вратата мора да биде чиста и еластична. Сменете ги преградите ако се долго време употребувани.

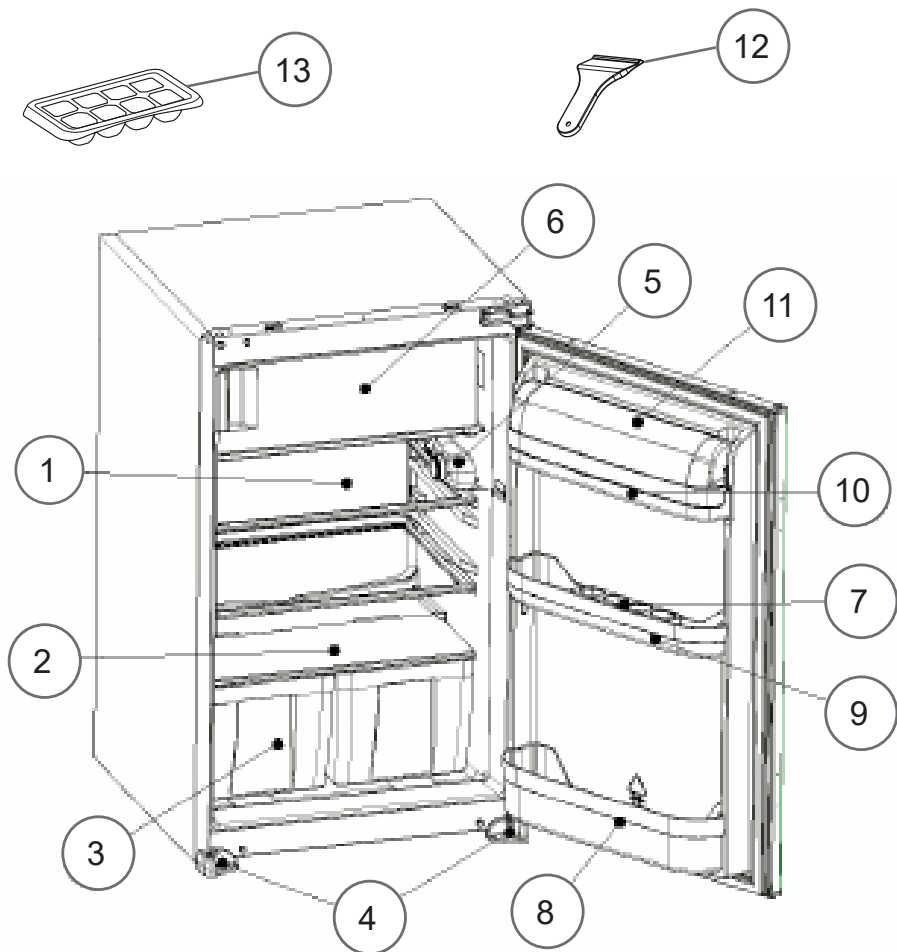

Оваа презентација е само за информирање околу деловите на апаратот.
Деловите може да варираат во зависност од моделот на апаратот.

- 1) ПОЛИЦА ВО ЛАДИЛНИКОТ
- 2) ОДДЕЛ ЗА СВЕЖА ХРАНА
- 3) ОДДЕЛ ЗА СВЕЖА ХРАНА
- 4) НОГАРКИ ЛЕВО И ДЕСНО
- 5) КУТИЈА СО ТЕРМОСТАТОТ
- 6) ОДДЕЛ ЗА ЗАМРЗНУВАЊЕ
- 7) ДРЖАЧ ЗА ЈАЈЦА

- 8) ПОЛИЦА ЗА ШИШИЊА
- 9) СРЕДНА ПОЛИЦА
- 10) ПОЛИЦА ЗА ПУТЕР
- 11) КАПАК ЗА ПОЛИЦАТА ЗА ПУТЕР
- 12) ПЛАСТИЧНА ГРЕБАЛКА
- 13) САД ЗА МРАЗ

Општи забелешки:

Преграда за свежа храна (Фрижидер): Најефикасната искористеност на енергијата се обезбедува во конфигурацијата со фиоките во долниот дел од уредот и полиците рамномерно распределени, позицијата на корпите на вратата не влијае на потрошувачката на енергија.

Преграда за замрзнување (Замрзнувач): Најефикасната искористеност на енергијата се обезбедува во конфигурацијата кога фиоките и корпите се во поставени во положба за складирање.

Димензии

* 875 - 883 за метален горен капак

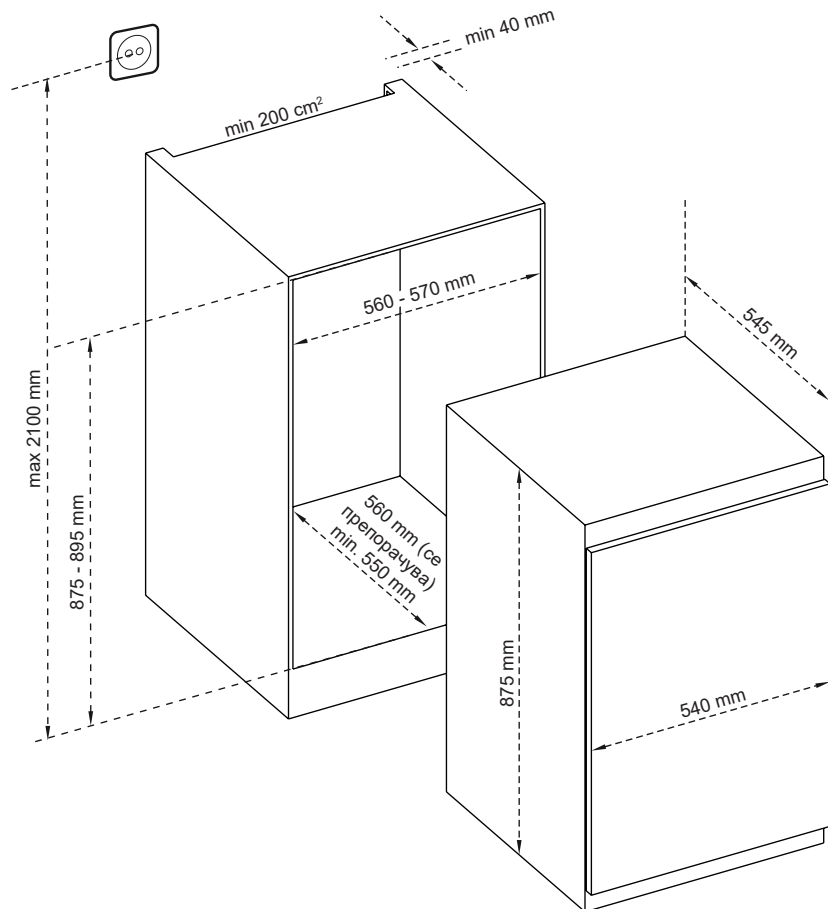

1 ТЕХНИЧКИ ПОДАТОЦИ

Техничките информации може да се најдат на плочката во внатрешната страна на уредот и на енергетската етикета.

На QR-кодот на етикетата за енергија која е доставена со апаратот има интернет-врска која води до информациите поврзани со перформансите на апаратот во базата на податоци EPREL .

Чувајте ја етикетата за енергија како прирачник заедно со упатството за употреба и сите други документи испорачани со овој апарат.

Исто така, можно е да се пронајдат истите информации во EPREL на врската <https://eprel.ec.europa.eu> и името на моделот и бројот на производот што ќе ги најдете на плочката со спецификации на апаратот.

За детални информации за етикетата за енергија, видете ја врската www.theenergylabel.eu

2 ИНФОРМАЦИИ ЗА ТЕСТОТ ЗА ПЕРФОРМАНСИ (ИНСТИТУТ ЗА ИСПИТУВАЊЕ)

За секоја верификација на Eco Design, уредот мора да биде во согласност со стандардот EN 62552. Барањата за вентилација, димензиите на вдлабнатините и минималниот простор за воздух мора да бидат како што е наведено во ова упатство за употреба во Поглавје 2. Стапете во контакт со производителот за какви било дополнителни информации, вклучувајќи ги и планови за товарење.

3 СЕРВИС И ГРИЖА ЗА КОРИСНИЦИТЕ

Секогаш користете оригинални резервни делови.

Кога ќе контактирате со нашиот Овластен сервис, треба да ги имате на располагање следниве податоци: модел, број на производот, сервиски број. Информациите може да ги најдете на плочката со спецификации. Тие се предмет на промена без претходна најава.

Оригиналните резервни делови за некои специфични компоненти се достапни најмалку 7 или 10 години, во зависност од видот на компонентата, откако последниот модел на уредот е пуштен во продажба.

Посетете ја нашата веб страница:

www.voxelectronics.com



VOX
ELECTRONICS



IKS1450F

MANUAL DO USUÁRIO FRIGORÍFICO

EAC

Índice







ANTES DE USAR O APARELHO	3
Avisos gerais	3
Frigoríficos antigos e fora de uso	6
Instalação e Ligação do Aparelho	7
Antes de ligar o aparelho.....	7
COMO UTILIZAR O APARELHO	9
Ajuste do termostato.....	9
Acessórios	10
Indicador de “porta aberta”.....	10
Produção de Cubos de gelo;	10
DISTRIBUIÇÃO DOS ALIMENTOS NO ELECTRODOMÉSTICO	11
Compartimento do frigorífico	11
Compartimento do congelador	11
LIMPEZA E MANUTENÇÃO	13
Descongelação do compartimento do frigorífico	14
Descongelação do compartimento do congelador	14
Mudar a Lâmpada do Frigorífico	15
TRANSPORTE E MUDANÇA DA POSIÇÃO DE INSTALAÇÃO	15
ANTES DE LIGAR PARA A ASSISTÊNCIA TÉCNICA.....	16
Dicas para poupar energia	18
AS PARTES E COMPARTIMENTOS DO APARELHO.....	19

As instruções de funcionamento aplicam-se a vários modelos, podendo assim registarem-se algumas diferenças entre alguns modelos.

Avisos Gerais

1.1 Avisos Gerais de Segurança

Leia atentamente este manual.

-  **AVISO:** Mantenha desobstruídas as aberturas de ventilação, quer no revestimento do aparelho quer na estrutura embutida.
-  **AVISO:** Não utilize dispositivos mecânicos ou outros meios não recomendados pelo fabricante para acelerar o processo de descongelamento.
-  **AVISO:** Não utilize aparelhos elétricos dentro dos compartimentos de armazenamento do frigorífico a menos que sejam recomendados pelo fabricante.
-  **AVISO:** Não danifique o circuito de refrigeração.
-  **AVISO:** Ao posicionar o aparelho, certifique-se de que o cabo de alimentação não está preso ou danificado.
-  **AVISO:** Não coloque tomadas portáteis, extensões ou fontes de alimentação portáteis (ex: geradores) na parte traseira do aparelho.
-  **AVISO:** A fim de evitar qualquer perigo resultante da instabilidade do aparelho, o mesmo deverá ser fixado de acordo com as seguintes instruções presentes neste manual.

 Se o seu aparelho utilizar R600a como refrigerante (estas informações encontram-se na placa de identificação do aparelho), então deverá tomar cuidado durante o transporte e instalação para evitar que elementos do frigorífico se danifiquem. O R600a é um gás natural amigo do ambiente mas é também explosivo. Na eventualidade de uma fuga de gás devido a danos nos elementos do aparelho, afaste de imediato o frigorífico de qualquer chama ou fonte de calor e deixe arejar durante alguns minutos a divisão onde o frigorífico se localiza.

- Não danifique o circuito de gás do congelador enquanto transporta e posiciona o frigorífico.

- Não armazene substâncias explosivas no interior do aparelho como por exemplo, latas de aerossóis com propulsor inflamável.
- O eletrodoméstico deverá ser utilizado em aplicações domésticas e residenciais, como por exemplo:
 - áreas de cozinha em lojas, escritórios e outros locais de trabalho.
 - quintas, alojamentos locais, clientes em hotéis, motéis e outros tipos de ambientes residenciais.
 - eventos como catering ou similares.
- Se a tomada não corresponder à ficha do frigorífico, deve ser substituída pelo fabricante, um agente de serviço ou técnico qualificado, a fim de evitar diversos riscos.
- Este aparelho possui uma ficha especial para ligação terra e está ligada ao cabo de alimentação. Esta ficha deve ser utilizada com uma tomada de 16 amperes específica para ligação à terra. Se não tiver uma tomada deste tipo em sua casa, então deve recorrer a um electricista qualificado.
- Este aparelho pode ser utilizado por crianças com idade igual ou superior a 8 anos de idade e por pessoas com capacidades mentais, sensoriais e físicas reduzidas ou com falta de experiência ou conhecimento, conquanto que sejam supervisionadas ou tenham recebido instruções relativamente a como utilizar este aparelho de forma segura e que tenham entendido os perigos envolvidos. As crianças não devem brincar com o eletrodoméstico. A limpeza e manutenção feitas pelo utilizador não devem ser realizadas por crianças sozinhas e sem supervisão.
- Crianças com idades entre os 3 e os 8 anos podem colocar e retirar alimentos do frigorífico. As crianças não devem efetuar a limpeza ou a manutenção. Crianças menores que 3 anos não devem utilizar o frigorífico. Crianças com idades entre os 3 e os 8 anos só podem utilizar este aparelho de forma segura se sob supervisão constante. Crianças com idade entre os 8 e os 14 anos ou pessoas vulneráveis podem utilizar o aparelho de forma segura se forem supervisionadas ou após terem recebido as instruções adequadas relativamente à utilização do aparelho. Pessoas vulneráveis apenas podem utilizar o aparelho de forma segura se sob supervisão constante.

- Se o cabo elétrico estiver danificado deve ser substituído pelo fabricante, agente de serviço ou pessoa devidamente qualificada de modo a evitar riscos.
- Este aparelho não pode ser utilizado em localidades com altitude superior a 2000 metros.

Para evitar a contaminação dos alimentos, respeite as seguintes instruções:

- Manter a porta do frigorífico aberta durante longos períodos pode causar um aumento significativo da temperatura nos compartimentos.
- Efectue uma limpeza regular das superfícies e dos sistemas de drenagem acessíveis que por norma entram em contacto com qualquer alimento.
- Armazene carne e peixe crus em recipientes adequados dentro do frigorífico, de forma que não contactem ou vertam para cima de outros alimentos.
- Os compartimentos de duas estrelas para alimentos congelados são adequados para armazenar alimentos pré-congelados e para armazenar ou fazer gelado e cubos de gelo.
- Os compartimentos de uma, duas e três estrelas não são adequados para congelar alimentos frescos.
- Se o frigorífico ficar vazio durante longos períodos de tempo, este deve ser desligado, descongelado, limpo e seco, sendo necessário deixar a porta aberta para evitar o aparecimento de bolor dentro do frigorífico.

Frigoríficos antigos e fora de uso

- Se o seu frigorífico antigo tiver um cadeado, remova-o ou inutilize-o antes de o eliminar, uma vez que as crianças podem usá-lo para brincar e ficar presas dentro do aparelho.
- Frigoríficos e congeladores antigos contêm material isolante e refrigerante como os CFCs. Como tal, tome cuidado para não danificar o ambiente quando eliminar o seu frigorífico antigo.



Este símbolo presente no produto ou na embalagem significa que este aparelho não deve ser tratado como lixo doméstico. Pelo contrário, deve ser entregue em locais apropriados de recolha de resíduos e reciclagem de equipamento eléctrico e electrónico. Desta forma e ao assegurar um tratamento indicado para este aparelho, você estará a evitar potenciais danos em relação ao ambiente e à saúde pública que poderiam surgir de um tratamento errado dado aos resíduos deste produto. A reciclagem dos componentes deste aparelho ajudará a preservar o meio ambiente.

Por favor, contacte as suas autoridades locais para obter mais informações sobre sobre a directiva REEE.

Notas:

- Por favor, leia atentamente o manual de instruções antes de instalar e utilizar o seu aparelho. **Não nos responsabilizamos por quaisquer danos incorridos devido a má utilização.**
- Siga todas as instruções disponíveis no seu aparelho e neste manual de instruções e guarde o manual num local seguro para o ajudar a lidar com necessidades que possam ocorrer no futuro.
- Este aparelho é fabricado para ser utilizado exclusivamente em lar e ambientes domésticos e apenas para os propósitos especificados. Esta aparelho não está capacitado para utilização comercial ou comunitária e tal utilização poderá fazer com que a garantia seja cancelada e a nossa empresa não se responsabilizará por eventuais perdas que possam ocorrer.
- Este frigorífico foi fabricado para ser utilizado em casa e apenas para refrigerar/armazenar alimentos. Não é adequado para utilização comercial ou comunitária e/ou para armazenar substâncias que não alimentos. A nossa empresa não se responsabiliza pelas perdas incorridas em caso contrário.

Avisos de segurança

- Não utilize adaptadores ou tomadas pois podem provocar sobreaquecimento ou incêndio.
- Não utilize cabos eléctricos usados e deformados.
- Não entrelace nem dobre os cabos.



- Este aparelho foi pensado para ser utilizado por adultos. Não permita que as crianças brinquem com o aparelho, inclusive com a respectiva porta.
- Não puxe a ficha da tomada com as mãos molhadas, dado o risco de choque eléctrico!
- Para sua própria segurança, não coloque material explosivo ou inflamável no frigorífico. As bebidas com maior quantidade de álcool devem ser colocadas no frigorífico, sempre bem fechadas e na posição vertical.
- Não coloque garrafas ou latas com bebidas dentro do congelador, dado o risco de rebentarem, podendo causar estragos no aparelho e restantes alimentos.



- Ao retirar gelo do compartimento, não lhe toque com as mãos porque pode causar queimaduras de gelo ou feridas.
- Não toque em produtos congelados com as mãos molhadas! Não coma gelados ou cubos de gelo imediatamente após os retirar do congelador!
- Não volte a congelar produtos congelados depois de os ter descongelado, dado que tal pode causar problemas de saúde como p.e. intoxicações alimentares.
- Não cubra parte ou totalidade do frigorífico com panos ou qualquer outro material, porque afecta o desempenho do frigorífico.
- Durante o transporte do frigorífico deve fixar os acessórios para evitar danos.



Instalar e utilizar o frigorífico

Antes de começar a utilizar o frigorífico, tenha atenção aos seguintes pontos:

- Este aparelho deve ser ligado a uma tensão de 220-240V e 50 Hz.
- O fabricante declina qualquer responsabilidade no caso de não se seguirem as recomendações eléctricas, incluindo a ligação terra.
- Coloque o aparelho num local que não esteja sujeito a luz solar directa.
- Deve ser colocado a um mínimo de 50 cm de aquecedores a gás, lareiras, fogões a gás e a um mínimo 5 cm de fornos eléctricos.
- Não coloque o aparelho no exterior nem deixe que apanhe chuva.
- Se o aparelho está instalado próximo de outro frigorífico ou congelador, então mantenha uma distância mínima de 2 cm para prevenir a criação de condensação.
- Não coloque nenhum objecto sobre o frigorífico e mantenha um mínimo de 15 cms livres acima do topo do aparelho.
- As pés frontais ajustáveis devem ser ajustados para garantir que o aparelho fica nivelado e estável. Pode ajustar os pés rodando-os no sentido dos ponteiros do relógio ou no sentido contrário. Faça-o antes de colocar os alimentos no frigorífico.
- Antes de utilizar o seu frigorífico, limpe todas as peças com água morna misturada com uma colher de bicarbonato de sódio e depois enxague com água limpa e seque. Após a limpeza, volte a colocar todas as peças.



Antes de Por o Aparelho a Funcionar

- Quando operado pela primeira vez ou após ser transportado e para permitir um funcionamento eficiente, o frigorífico deve ser mantido na posição vertical durante 3 horas e só depois ligado, caso contrário poderá danificar o compressor.
- Poderá sentir um aroma incómodo após ligar, o qual desaparecerá quando o aparelho começar a trabalhar.

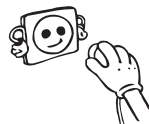

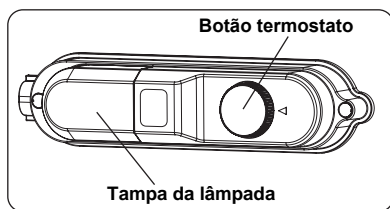
Ajuste do termostato

- O termostato regula automaticamente a temperatura interior dos compartimentos. Rodando o botão del desde a posição 1 até a 5, para ir conseguindo temperaturas mais frias.
- A posição " " mostra que o termostato está fechado e nenhum resfriamento está disponível.
- Para armazenamento de curto prazo de alimentos no compartimento do congelador, pode definir o botão entre a posição mínima e a posição média (1 - 3).
- Para armazenamento de longo prazo de alimentos no compartimento do congelador, pode definir o botão entre a posição intermédia (3 - 4).

Observe que: A temperatura ambiente, a temperatura de alimentos frescos armazenados e a frequência com que a porta é aberta afetam a temperatura no compartimento do frigorífico. Se necessário, altere a configuração de temperatura.

- Quando liga o eletrodoméstico pela primeira vez, deixe que funcione continuamente durante 24 horas de modo a atingir a temperatura operativa.
 - Durante este período, não abra a porta ou coloque uma grande quantidade de alimentos dentro do eletrodoméstico.
 - Se a unidade estiver desligada ou desconectada da tomada, deverá esperar, pelo menos, 5 minutos antes de reiniciar ou voltar a ligar à tomada o eletrodoméstico de modo a não danificar o compressor.
- O congelador do refrigerador pode esfriar até -18°C .

Acessórios

Indicador de “porta aberta”

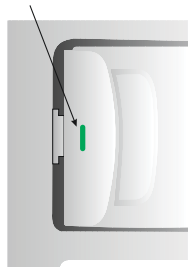

- O indicador de « Porta Aberta» situado na pega indica se a porta ficou fechada correctamente ou se continua aberta.
- Se o indicador está vermelho, a porta ainda está aberta.
- Se o indicador está branco, a porta está fechada.
- Verifique que a porta do congelador está sempre correctamente fechada. Isto impedirá que os produtos alimentares se descongelem, evitará a formação de gelo e o aumento desnecessário de consumo de energia.

Produção de Cubos de gelo;

Bandejas para o gelo

- Encha a bandeja de gelo de água e coloque no compartimento do congelador.
- Depois da água se transformar completamente em gelo, pode retorcer a bandeja como se mostra na Fig. para obter os cubos de gelo.

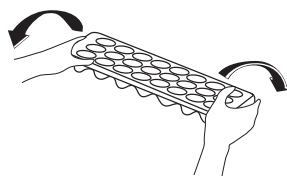
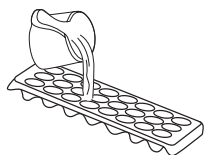

Compartimento do frigorífico

O compartimento do frigorífico deve ser utilizado para armazenar alimentos frescos durante apenas alguns dias.

- Não deve colocar os alimentos em contacto directo com a parede traseira interna do compartimento do frigorífico. Deixe algum espaço livre ao redor dos alimentos para permitir a circulação do ar.
- Não colocar alimentos ou líquidos ainda quentes dentro do frigorífico.
- Colocar sempre os alimentos no frigorífico em recipientes fechados ou embrulhados.
- Para reduzir a humidade e evitar congelamento, nunca coloque líquidos em recipientes aberto no frigorífico.
- Carnes de qualquer tipo, devem ser bem envolvidas em embalagens e colocadas no tabuleiro de vidro situado por cima da gaveta dos vegetais.
- Os legumes e frutas podem ser colocados nas gavetas destinadas a este fim, sem embrulho ou embalagem.
- Para evitar a fuga de ar frio, evite abrir a porta do frigorífico demasiadas vezes e nunca mantenha a porta aberta durante demasiado tempo.
- Para manter as condições normais de funcionamento do frigorífico, basta definir a temperatura nos +4 °C.
- A temperatura do compartimento do frigorífico deve estar compreendida entre os 0 e os 8°C. Abaixo dos 0°C os alimentos frescos ficam enregelados e apodrecidos, enquanto que acima dos 8 °C a carga bacteriana aumenta e contamina-os.
- Não coloque alimentos ainda quentes no frigorífico! Deve aguardar para que arrefeçam. Os alimentos quentes aumentam a temperatura do frigorífico, algo que provoca intoxicações alimentares e a deterioração dos restantes alimentos.
- Carnes e peixes, entre outros, devem ser armazenados no compartimento de alimentos, enquanto que o compartimento para legumes (se disponível) é indicado para legumes.
- Para evitar contaminação cruzada, os produtos à base de carne não devem ser armazenados juntamente com fruta e legumes.
- Os alimentos devem ser colocados no frigorífico em recipientes fechados ou cobertos para impedir a entrada de humidade e criação de maus odores.

Compartimento do congelador

O compartimento do congelador é utilizado para congelar alimentos frescos, para fazer gelo e para armazenar alimentos congelados durante o período de tempo indicado na embalagem.

- Congelar alimentos frescos: deve embalar e selar adequadamente estes alimentos, em embalagens sem ar. Existem sacos especiais para congelar alimentos frescos, ou folha de alumínio (em caso de dúvida, use película dupla) e recipientes de plástico que são ideais para este fim.
- Não coloque os alimentos frescos e os alimentos congelados lado a lado.
- Marque sempre a data e o conteúdo na embalagem e não exceda o tempo de armazenamento indicado.

- No caso de falha de energia ou se o aparelho não estiver a funcionar correctamente, o compartimento do congelador manterá uma temperatura suficientemente baixa para o armazenamento dos alimentos que já se encontram armazenados. Contudo, evite o mais possível abrir a porta do congelador pois irá reduzir a temperatura dentro desse compartimento.
- A quantidade máxima de alimentos frescos que pode ser armazenada no congelador durante de 24 horas encontra-se indicada na placa de identificação técnica (ver potência de congelação).
- Nunca coloque alimentos quentes ou mornos no compartimento do congelador.
- **Ao comprar e armazenar alimentos já congelados**, certifique-se de que a embalagem não está danificada.
- O tempo máximo e a temperatura recomendados para armazenamento de alimentos congelados está sempre indicada na embalagem do próprio produto. Para armazenar e utilizar tais alimentos, deve seguir as instruções do fabricante. Se a embalagem não tiver essa informação, os alimentos devem permanecer no congelador por um período máximo de três meses sem serem utilizados.
- Uma vez adquiridos, os produtos congelados devem ser colocados dentro do compartimento do congelador o mais rapidamente possível.
- Uma vez descongelados, os alimentos não devem ser recongelados e devem ser cozinhados o mais cedo possível para consumo ou recongelados depois de cozinhados.

PARTE - 4. LIMPEZA E MANUTENÇÃO

- Desligue o aparelho da rede eléctrica antes de o limpar.



- Não use água para limpar o aparelho.



- O aparelho deve ser periodicamente limpo usando uma mistura de bicarbonato de sódio com água morna.



- Limpe separadamente cada um dos acessórios com água e sabão e não os lave a máquina de lavar loiça.



- Não utilize produtos abrasivos, detergentes ou sabões. Após a lavagem, enxague com água limpa e seque cuidadosamente. Quando a limpeza tiver concluída, volte a ligar a ficha do aparelho, certificando-se primeiro de que tem as mãos secas.



- Limpe o condensador com uma vassoura, pelo menos duas vezes por ano a fim de obter poupança de energia e aumento de produtividade.



Descongelamento do compartimento do frigorífico

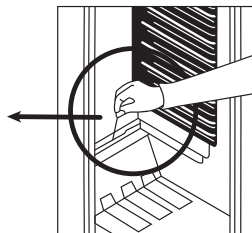
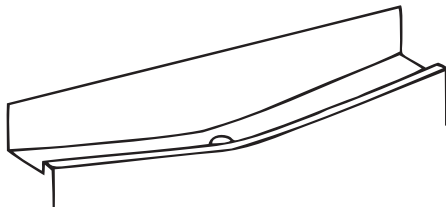

- A descongelação é efectuada automaticamente durante a operação; a água descongelada fica depositada no tabuleiro de evaporação e evapora-se automaticamente
- O tabuleiro de evaporação e o tubo por onde se escoia a água da descongelação deverão ser limpos periodicamente, utilizando para o efeito o utensílio de plástico que vem na embalagem, a fim de evitar a sua obstrução ou que a água não siga o seu curso normal.
- Também pode verter meio copo de água pelo tubo por onde escoia a água a fim de limpar o mesmo.

Descongelamento do compartimento de congelação (se disponível)

AVISO: Nunca utilizar ferramentas metálicas, a menos que expressamente recomendadas pelo fabricante, pois poderão danificar irreversivelmente o circuito de arrefecimento do aparelho. Após um determinado período de tempo, o gelo pode aparecer em certas áreas do compartimento do congelador do seu aparelho. Este gelo acumulado deve ser removido periodicamente, utilizando um utensílio de plástico (fornecido em certos modelos).

Será necessário um descongelamento completo sempre que a camada de gelo exceder uma espessura de entre três a cinco milímetros e a fim de manter a eficiência do congelador.

- Na véspera de descongelar, coloque o selector do termostato na posição "5" para congelar completamente os alimentos o mais rapidamente possível.
- Durante o processo de descongelação, os alimentos congelados devem ser enrolados num grande número de folhas de papel e colocados num local frio. O aumento inevitável da temperatura irá encurtar o período de armazenamento do produto. Lembre-se que deve consumir estes alimentos num período relativamente curto.
- Deixe a porta aberta para acelerar o processo de descongelamento e retirar a água do compartimento.
- Limpe o interior com água morna e um pouco de detergente.
- **Nunca utilize produtos abrasivos ou agentes de limpeza agressivos.**
- Seque o interior do aparelho, ligue-o á corrente e volte a colocar o botão selector do termostato na posição "5". Passadas 24 horas, volte a colocar o botão selector do termostato na posição que desejar.

Mudar a Lâmpada do Frigorífico

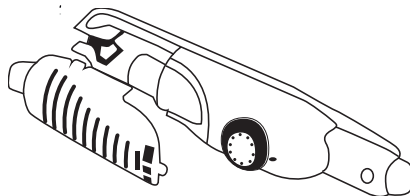

Ao substituir a lâmpada de iluminação interior;

1. Desligue da corrente eléctrica
2. Aperte os ganchos nos lados na parte posterior da caixa e remova-a.
3. Mude a lâmpada incandescente por uma nova de não mais de 15 W.
4. Coloque o protector e depois de esperar 5 minutos, tape a unidade.

Substituição da lâmpada LED

Se o seu frigorífico tem uma lâmpada LED, contacte o serviço de apoio pois esta deve ser substituída apenas por pessoal técnico autorizado.

PARTE - 5.

TRANSPORTAR E MUDAR O LOCAL ONDE APARELHO SE ENCONTRA INSTALADO

Transportar e mudar a localização

- A embalagem original e a espuma protectora do aparelho podem ser guardadas para o caso de vir a necessitar de um novo transporte.
- Fixe o frigorífico numa embalagem espessa, com fitas ou cordas fortes e siga as instruções para transporte indicadas na embalagem.
- Antes do transporte ou mudança de local do aparelho, deve remover todas as partes amovíveis (prateleiras, acessórios, cestos de vegetais, etc.) e fixá-las bem utilizando fitas.

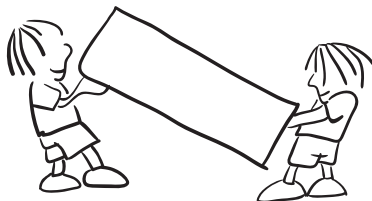

Se o frigorífico não estiver a funcionar correctamente, poderá haver apenas um pequeno problema de fácil resolução. Eis o que pode verificar por si antes de chamar um electricista ou técnico autorizado:

Se o frigorífico não estiver a funcionar, verifique:

- Se tem corrente eléctrica,
- Se o quadro de electricidade está ligado,
- Se o termostato está definido na posição “•” ,
- Se a tomada está avariada. Para testar, ligue na mesma tomada outro aparelho que tenha em casa.

Se o frigorífico estiver a funcionar defeituosamente, verifique:

- Se o eletrodoméstico está sobrecarregado
- Se as portas estão bem fechadas
- Se existe pó acumulado no condensador
- Se existe espaço suficiente perto das paredes traseiras e laterais, conforme descrito no Manual de Instalação.

Se está a fazer barulho;

O gás refrigerante que circula no circuito do frigorífico poderá por vezes fazer um ligeiro ruído (tipo som efervescente) mesmo quando o compressor não está a funcionar. Não se deve preocupar pois tal é normal. No entanto, se ouvir um som diferente, verifique se:

- O aparelho está bem nivelado, conforme descrito no Manual de Instalação.
- Se os produtos no interior do aparelho estão a vibrar.

Se tiver água na parte de baixo do frigorífico, verifique se;

O orifício de drenagem da água não está entupido (utilize a tampa de drenagem de descongelação para limpar o orifício de drenagem).

Se o frigorífico não estiver a arrefecer o suficiente;

O frigorífico é concebido para funcionar nos intervalos de temperatura ambiente indicados nas normas e de acordo com a classe climática indicada na etiqueta informativa. Não recomendamos o funcionamento do seu frigorífico fora dos limites de valores de temperatura indicados em termos de eficácia de refrigeração.

Este aparelho foi concebido para ser utilizado a uma temperatura ambiente dentro do intervalo de 16°C até 32°C.

Classe climática e significado:

T (tropical): Este aparelho de refrigeração destina-se a ser utilizado em temperaturas ambiente situadas entre os 16 °C e os 43 °C.

Classe climática	Temperatura ambiente (°C)
T	Entre 16 e 43 °C
ST	Entre 16 e 38 °C
N	Entre 16 e 32 °C
SN	Entre 10 e 32 °C

ST (subtropical): Este aparelho de refrigeração destina-se a ser utilizado em temperaturas ambiente situadas entre os 16 °C e os 38 °C.

N (temperado): Este aparelho de refrigeração destina-se a ser utilizado em temperaturas ambiente situadas entre os 16 °C e os 32 °C.

SN (temperado prolongado): Este aparelho de refrigeração destina-se a ser utilizado em temperaturas ambiente situadas entre os 10 °C e os 32 °C

Recomendações

- Após o regresso da energia, aguarde entre 5 a 10 minutos antes de voltar a ligar o aparelho. Se por qualquer razão desligar o frigorífico, deve aguardar pelo menos 5 minutos antes de voltar a ligar. Aguardar estes 5 minutos é importante para evitar possíveis danos em vários componentes do frigorífico.
- A unidade de refrigeração do frigorífico está escondida na parede traseira e como tal pode ocorrer a criação de gotas de água ou algum gelo na superfície traseira do frigorífico, devido ao funcionamento do compressor durante intervalos específicos. Tal é normal e não tem necessidade de descongelar o aparelho a menos que o gelo presente seja excessivo.
- Se não utilizar o frigorífico durante muito tempo (p.e. férias de Verão), deve colocar o termóstato na posição "-". Depois de descongelar, limpe o seu frigorífico e deixe a porta aberta para evitar criação de humidade e odores.
- Se o problema persistir mesmo depois de ter seguido todas as instruções acima, por favor consulte o Serviço Técnico Autorizado mais próximo.
- Este aparelho que adquiriu foi concebido para uso doméstico e só pode ser utilizado em domicílio e para os fins indicados. Não é adequado para uso comercial ou comunitário. Se utilizar o aparelho de uma forma que não respeite estas indicações, devemos salientar que nem o fabricante nem o revendedor serão responsáveis por qualquer reparação e avaria dentro do período de garantia.
- A vida útil do seu aparelho determinada e declarada pelo Departamento da Indústria (período de retenção das peças necessárias para o bom funcionamento do aparelho) é de 10 anos.

Dicas para poupar Energia

1. Instale o aparelho num local fresco, bem ventilado e sem nenhuma exposição a luz directa do sol nem proximidade de qualquer fonte de calor (como p.e. um aquecedor ou forno), caso contrário o aparelho deve ser protegido com uma placa de isolamento.
2. Deixe arrefecer alimentos e bebidas quentes antes de os colocar dentro do frigorífico.
3. Para descongelar alimentos congelados, coloque-os no compartimento do frigorífico. Devido a baixa temperatura dos produtos congelados, o processo de descongelamento ajuda a arrefecer a temperatura do interior frigorífico, resultando também em poupança de energia. Se os alimentos congelados forem descongelados no exterior, estará a criar desperdício de energia.
4. Bebidas e outros líquidos deverão ser tapados quando colocados no interior. Se deixados destapados a humidade dentro do aparelho irá aumentar e assim, o aparelho necessitará de mais energia. Manter bebidas e outros líquidos destapados ajuda a preservar o seu aroma e sabor.
5. Evite manter as portas abertas durante longos períodos ou abri-las com muita frequência, uma vez que ar quente irá entrar e fazer ligar o compressor com uma frequência desnecessária.
6. Mantenha sempre fechadas todas as tampas dos diferentes compartimentos.
7. A junta da porta deve estar sempre limpa e maleável. Em caso de desgaste, se a junta for removível, deve substituí-la. Caso não seja removível, poderá substituir a porta.

PARTE 7.

AS PARTES E COMPARTIMENTOS DO APARELHO

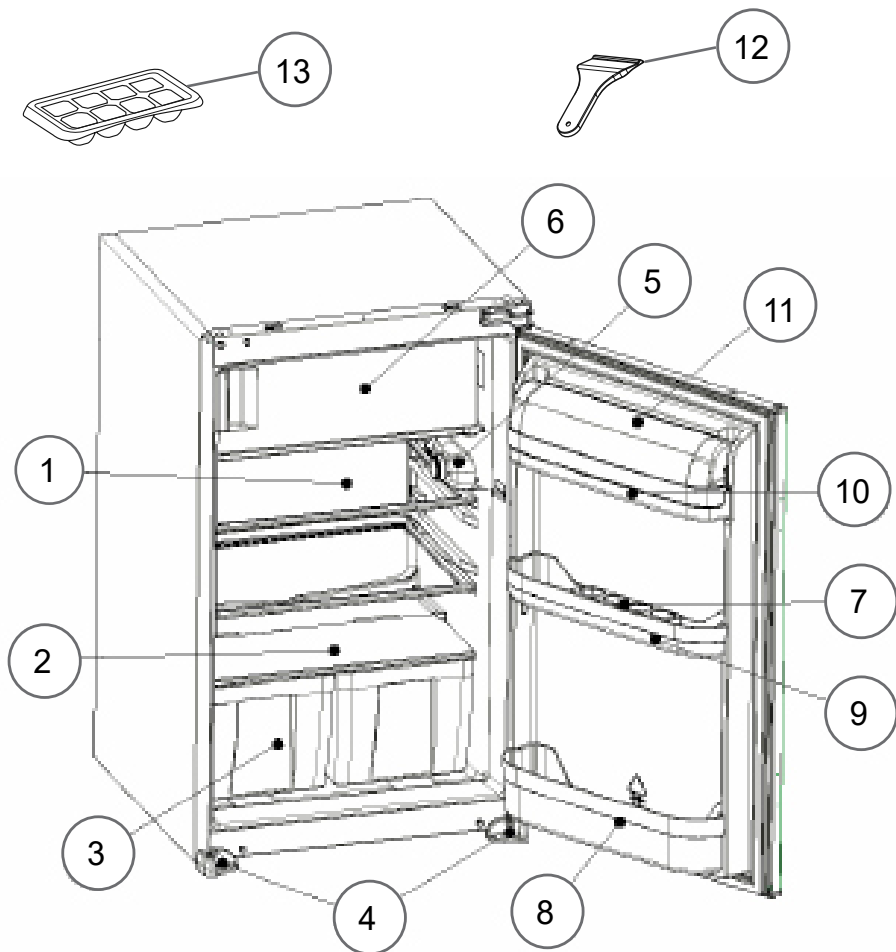

Esta apresentação serve apenas para informação sobre as diferentes partes do aparelho.

Algumas partes podem variar dependendo do modelo do seu aparelho.

- | | |
|-------------------------------------|----------------------------|
| 1) PRATELEIRA DO FRIGORÍFICO | 8) PRATELEIRA DE GARRAFAS |
| 2) TAMPA GAV. VEG (VIDRO SEGURANÇA) | 9) PRATELEIRA INTERMÉDIA |
| 3) GAVETA DOS VEGETAIS | 10) PRATELEIRA DE MANTEIGA |
| 4) PÉS ESQUERDO E DIREITO | 11) TAMPA PRATEL: MANTEIGA |
| 5) CAIXA DO TERMOSTATO | 12) RASPADOR PLÁSTICO |
| 6) COMPARTIMENTO DO CONGELADOR | 13) BANDEJA DE GELO |
| 7) PRATELEIRA DE OVOS | |

Notas gerais:

Compartmento dos frescos do frigorífico: A utilização eficiente da energia é também garantida pela forma como se instalam as gavetas e prateleiras. As gavetas devem ser colocadas na parte inferior do frigorífico e as prateleiras devem ser distribuídas de forma uniforme. Quanto a posição dos compartimentos das portas, esta não afeta o consumo energético.

Compartmento para congelados (congelador): A utilização eficiente da energia é garantida pela configuração, com as gavetas e os compartimentos na posição de stock.

1.2 Dimensões

* 875 - 883 para tampa superior de metal

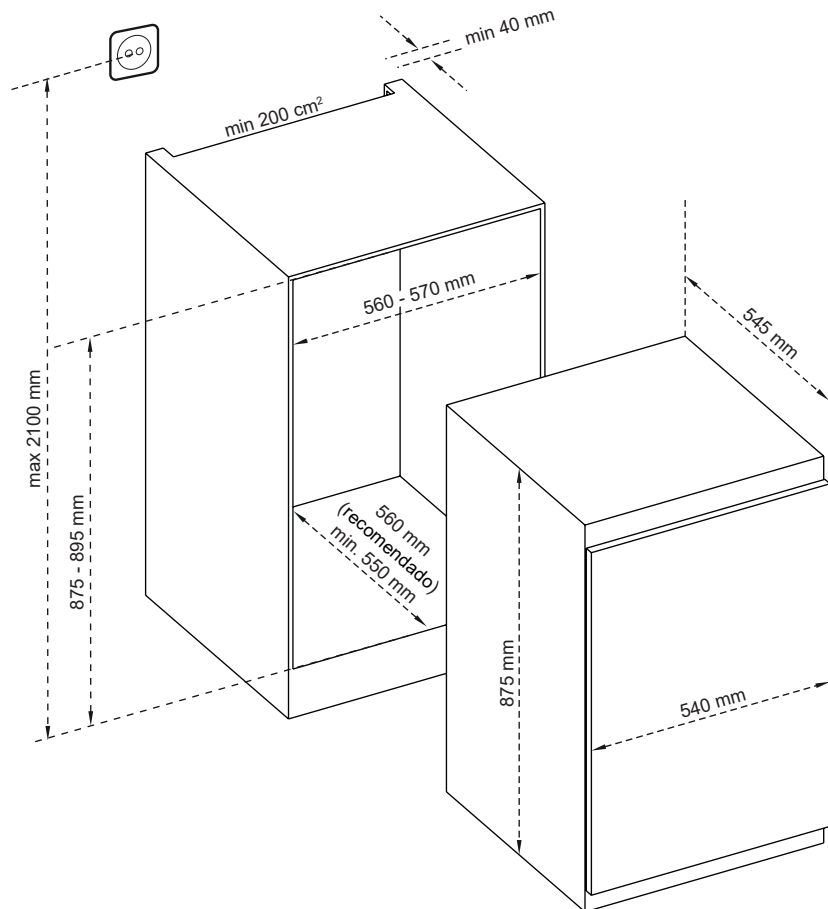

1 DADOS TÉCNICOS

A informação técnica encontra-se na placa de classificação localizada no lado interno do aparelho e na etiqueta energética. O código QR na etiqueta energética fornecida com o aparelho fornece uma ligação web para a informação relacionada com o desempenho do aparelho, informação que se encontra disponível na base de dados EPREL da UE. Guarde a etiqueta energética para referência futura, juntamente com o manual do utilizador e todos os outros documentos fornecidos com este aparelho. Pode também encontrar a mesma informação na EPREL através do link <https://eprel.ec.europa.eu> bem como o nome do modelo e número do produto que se encontra na placa de classificação do aparelho. Ver o link www.theenergylabel.eu para mais informações detalhadas sobre a etiqueta energética.

2 INFORMAÇÃO PARA INSTITUTOS DE TESTES

O aparelho destinado a qualquer verificação do seu EcoDesign deve estar em conformidade com a norma EN 62552. Os requisitos de ventilação, dimensões do suporte para enbutir e folgas mínimas da retaguarda devem ser conforme as indicações presentes no no Capítulo 2 deste Manual do Utilizador. Por favor, contacte o fabricante caso necessite de mais alguma informação, incluindo planos de carga.

3 SERVIÇO E CUIDADO AO CLIENTE

Ao contactar com o nosso Centro de Serviço Autorizado, certifique-se de que tem consigo os seguintes dados disponíveis: Modelo, Número de Série e Índice de Serviço. A informação pode ser encontrada na placa de classificação do aparelho. Sujeito a alterações sem aviso prévio. As peças sobressalentes originais para alguns componentes específicos estão disponíveis por um mínimo de 7 ou 10 anos, com base no tipo de componente e contando a partir da data da colocação no mercado da última unidade do modelo.

Visite o nosso site em:

www.voxelectronics.com

CE

Ovaj dokument je originalno proizveden i objavljen od strane proizvođača, brenda Vox, i preuzet je sa njihove zvanične stranice. S obzirom na ovu činjenicu, Tehnoteka ističe da ne preuzima odgovornost za tačnost, celovitost ili pouzdanost informacija, podataka, mišljenja, saveta ili izjava sadržanih u ovom dokumentu.

Napominjemo da Tehnoteka nema ovlašćenje da izvrši bilo kakve izmene ili dopune na ovom dokumentu, stoga nismo odgovorni za eventualne greške, propuste ili netačnosti koje se mogu naći unutar njega. Tehnoteka ne odgovara za štetu nanесenu korisnicima pri upotrebi netačnih podataka. Ukoliko imate dodatna pitanja o proizvodu, ljubazno vas molimo da kontaktirate direktno proizvođača kako biste dobili sve detaljne informacije.

Za najnovije informacije o ceni, dostupnim akcijama i tehničkim karakteristikama proizvoda koji se pominje u ovom dokumentu, molimo posetite našu stranicu klikom na sledeći link:

<https://tehnoteka.rs/p/vox-ugradni-frizider-iks-1450f-akcija-cena/>