

Uputstvo za upotrebu

VOX toster TO 1020



Tehnoteka je online destinacija za upoređivanje cena i karakteristika bele tehnike, potrošačke elektronike i IT uređaja kod trgovinskih lanaca i internet prodavnica u Srbiji. Naša stranica vam omogućava da istražite najnovije informacije, detaljne karakteristike i konkurentne cene proizvoda.

Posetite nas i uživajte u ekskluzivnom iskustvu pametne kupovine klikom na link:

<https://tehnoteka.rs/p/vox-toster-to-1020-akcija-cena/>



TO - 1020

OPERATING INSTRUCTIONS TOASTER
MANUALE DELL'UTENTE TOSTAPANE
BEDIENUNGSANLEITUNG TOASTER
ИНСТРУКЦИЯ ПО ЭКСПЛУАТАЦИИ TOASTER
UPUTSTVO ZA UPOTREBU TOASTER
MANUAL DE USUARIO TOSTADORA
MANUAL DO USUÁRIO TORRADEIRA
ΕΓΧΕΙΡΙΔΙΟ ΧΡΗΣΤΗ ΤΟΣΤΙΕΡΑ
NAVODILA ZA UPORABO TOASTER
UPUTE ZA UPORABU TOSTER
UPUTSTVO ZA UPOTREBU TOSTER
УПАТСТВА ЗА РАКУВАЊЕ ТОСТЕР
MANUALI I PERDORUESIT TOASTER



VOX
ELECTRONICS

GBR

INSTRUCTION MANUAL
TO - 1020

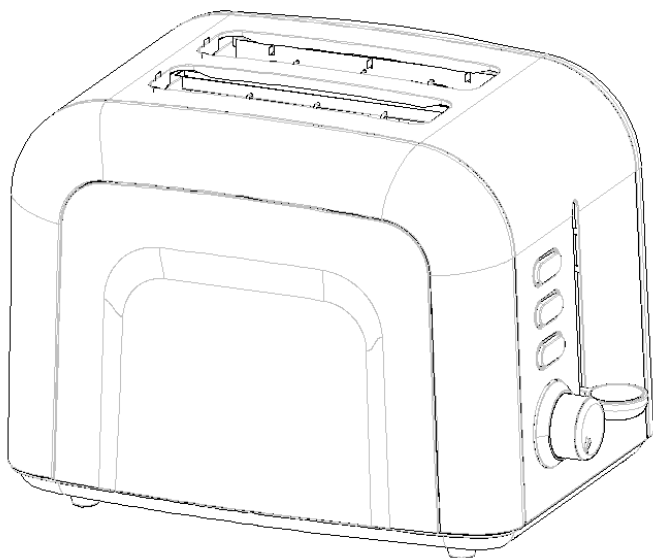

Read this manual thoroughly before using and save it for future reference

IMPORTANT SAFEGUARDS

When using electrical appliance. Basic safety precautions should always be followed including the following:

1. Read all instructions.
2. Make sure that your outlet voltage corresponds to the voltage stated on the rating label of the toaster.
3. Do not touch hot surface. Use handles or knobs only.
4. To protect against electrical shock, do not immerse cord, plug, or any part of the toaster in water or other liquid.
5. Close supervision is necessary when it is used by or near children.
6. Unplug unit from outlet when not in use and before cleaning.
7. Do not operate any appliance with a damaged cord or plug, or in abnormal state. If its main cord is damaged, it must be replaced by the manufacturer, the nearest service agent or a qualified person.
8. Do not let the cord hang over edge of table or counter, or touch hot surface.
9. Do not place on or near a hot gas or electric burner, or in a heated oven.
10. Do not use the appliance for other than its intended use.
11. Oversize food, metal foil packages or utensils must not be inserted in the toaster as they may cause fire or electric shock.
12. Bread may burn, so toasters must not be used near or below curtains and other combustible materials, and must be watched.
13. The use of accessory attachments not recommended by the appliance manufacturer may cause injuries.
14. Don't attempt to dislodge food when toaster is in operation
15. Be sure to take the bread out carefully after toasting so as to avoid injuries.
16. This appliance can be used by children aged from 8 years and above and persons with reduced physical, sensory or mental capabilities or lack of experience and knowledge if they have been given supervision or instruction concerning use of the appliance in a safe way and understand the hazards involved. Children shall not play with the appliance. Cleaning and user maintenance shall not be made by children unless they are older than 8 and supervised.
17. Keep the appliance and its cord out of reach of children less than 8 years.
18. Warning: If toast of small bread slices less than 85mm length, you must pay attention

to the potential risk of burning when taking out the slices.

19. The appliance is not intended to be operated by means of an external timer or separate remote-control system.
20. Don't use the appliance outdoors.
21. This appliance is intended to be used in household and similar applications such as:
 - Staff kitchen areas in shops, offices and other working environments;
 - Farm houses;
 - By clients in hotels, motels and other residential type environments;
 - Bed and breakfast type environments.
22. Save these instructions.

KNOW YOUR TOASTER

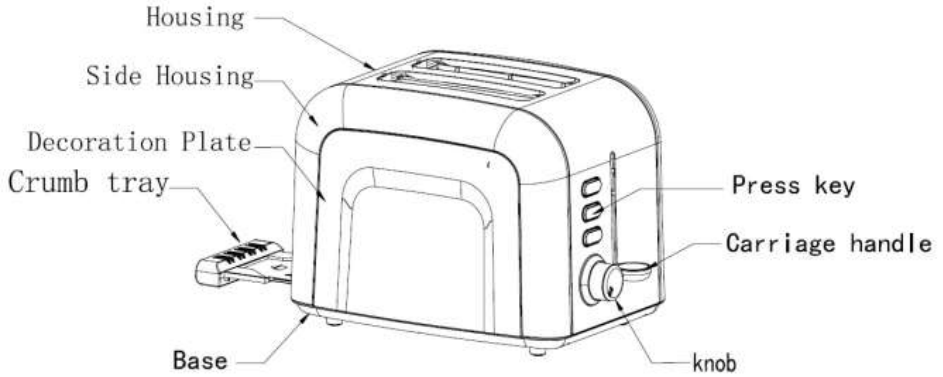

FOR THE FIRST USE

As there is manufacturing residue or oil remained in the toaster or heat element, usually it will emit the odor for the first use. It is normal and will not occur after several times use, for the first use it is suggested the operation according to the below steps, except without bread, then let the toaster cool down and begin toasting the first slice.

USING YOUR TOASTER

1. Put bread slice into the bread slot, which can be inserted two slices at most every time. If only toasting one side or irregular bread.

NOTE: 1) *Make sure the crumb tray is completely positioned in place before using.*
2) *Before toasting on the toast rack, let the appliance cool down.*

2. Plug the power cord into the outlet.
3. Set color control knob to your desired color. There is 6-position level (see fig.1), the lowest “1” is for light and the highest “6” is for dark. The bread slice can be toasted to golden color at the middle position.

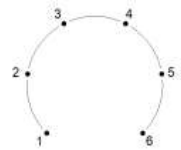

Fig.1

NOTE: 1) *Toasting color for one slice is darker than that for two bread slices at the same level.*

- 2) *If toasting continuously, toasting color for the latter bread is darker than that for the anterior bread at the same level.*

4. Lower carriage handle down vertically until it is latched in place, the indicator of **Cancel** will be illuminated, and the appliance will begin toasting at once.
5. Once the bread has been toasted to the preset color, the carriage handle will automatically pop up. Also you can uplift the carriage handle a little to remove the bread readily (see fig.2).



Fig.2

- NOTE: During toasting, you may also observe the toasting color. If it is satisfactory, you can press the Cancel button to cancel the operation at any time.***
6. If you want to toast frozen bread, firstly press **Defrost** button and the indicator of **Defrost** button will be illuminated, set color control knob to your desired color, and then lower carriage handle down vertically until it is latched in place. In this mode bread will be toasted to your desired color.
 7. If you want to warm cold toasted bread, firstly press the **Reheat** button and the indicator of **Reheat** button will be illuminated, and then lower carriage handle vertically until it is latched in place. In this mode toasting time is fixed, so long as time runs over, the carriage handle will automatically spring up and end up the reheating process.

CAUTION

1. Remove all protective wrappings prior to toasting.
2. If toaster starts to smoke, Press **Cancel** to stop toasting immediately.
3. Avoid toasting the food with extremely runny ingredients such as butter.
4. Never attempt to remove bread jammed in the slots without unplugging the toaster from the electrical outlet first. Be sure not to damage the internal mechanism or heating elements when removing bread.
5. In order to achieve uniform color we recommend that you should wait minimum 30s between each toasting so that color control can reset automatically.

CLEANING AND MAINTENANCE

1. Before cleaning, unplug from the appliance and let the appliance cool down completely.
2. Wipe the outside with soft dry cloth, never use metal polish.
3. Pull out crumb tray at the bottom of toaster and empty it. If toaster is used frequently, accumulated bread crumbs should be removed at least once a week. Make sure the crumb tray is completely closed before using the toaster again.

4. When not use or storage, the power cord may be wound under the bottom of toaster.

ENVIRONMENT FRIENDLY DISPOSAL



You can help protect the environment!
Please remember to respect the local regulations:
hand in the non-working electrical equipments to
an appropriate waste disposal centre.



MANUALE DELL'UTENTE TO - 1020

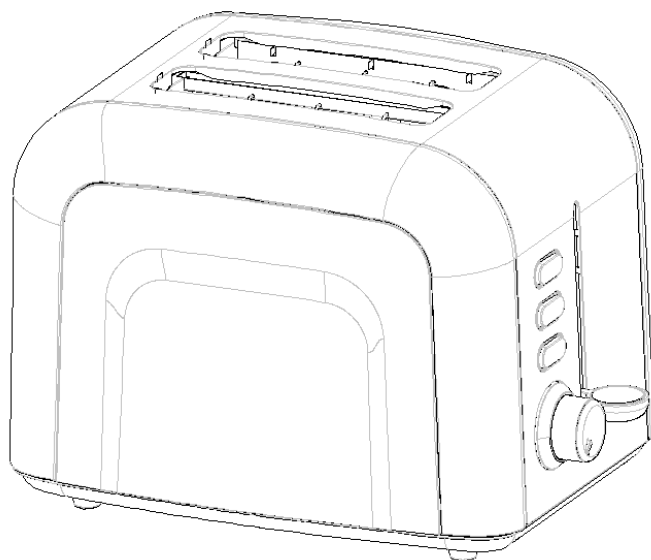

Leggere attentamente le istruzioni prima dell'uso e salvare per riferimenti futuri

IMPORTANTI NORME DI SICUREZZA

Quando si utilizzano gli apparecchi elettrici, è necessario seguire sempre le precauzioni di base, come seguenti:

1. Leggere tutte le istruzioni.
2. Prima dell'uso, verificare sempre che la potenza elettrica della presa di corrente corrisponda a quella dell'apparecchio.
3. Non toccare le superfici calde. Usa maniglie o manopole.
4. Per proteggere da incendi, scosse elettriche e lesioni alle persone, non immergere il cavo, la spina o il toaster in acqua o altri liquidi.
5. Una stretta supervisione è necessaria quando l'apparecchio viene utilizzato da o vicino ai bambini.
6. Scollegare l'apparecchio dalla presa quando non in uso e prima della pulizia.
7. Non utilizzare l'apparecchio con un cavo o una spina danneggiati o dopo il malfunzionamento dell'apparecchio o se è stato danneggiato in alcun modo. Portare l'apparecchio al servizio autorizzato più vicino per controllarlo, ripararlo o regolarlo.
8. Non lasciare che il cavo penda oltre il bordo di un tavolo o di un bancone o che tocchi una superficie calda.
9. Non posizionare sopra o vicino a un bruciatore a gas o elettrico, o a un forno riscaldato.
10. Non utilizzare l'apparecchio per scopo diverso da quello previsto.
11. Nel tostapane non devono essere inseriti alimenti di grandi dimensioni, confezioni di fogli di metallo o utensili poiché potrebbero causare incendi o scosse elettriche.
12. Il pane potrebbe bruciare, quindi i tostapane non devono essere usati vicino o sotto tende o altri materiali combustibili e devono essere supervisionati.
13. L'uso di accessori non raccomandati dal produttore dell'apparecchio può provocare lesioni.
14. Non tentare di spostare il cibo quando il tostapane è in funzione.
15. Assicurarsi di togliere il pane accuratamente dopo averlo tostato in modo da evitare lesioni.
16. Questo apparecchio può essere utilizzato da bambini di età superiore a 8 anni e persone con ridotte capacità fisiche, sensoriali o mentali o mancanza di esperienza e conoscenza se sono stati supervisionati o istruiti sull'uso dell'apparecchio in modo sicuro e comprendono i pericoli coinvolti. I bambini non devono giocare con l'apparecchio. La pulizia e la manutenzione dell'utente non devono essere eseguite da bambini se non hanno più di 8 anni e sono supervisionati.
17. Tenere l'apparecchio e il suo cavo fuori dalla portata dei bambini di età inferiore a 8 anni.
18. Attenzione: Se si tostano fette di pane lunghe meno di 85 mm, è necessario prestare attenzione al potenziale rischio di scottature quando le fette devono essere tolte.
19. L'apparecchio non è destinato ad essere utilizzato mediante un timer esterno o un

sistema di controllo remoto separato.

20. Non utilizzare l'apparecchio all'aperto.

21. Questo apparecchio è destinato all'uso domestico e applicazioni simili come:

- Aree di cucina per il personale in negozi, uffici e altri ambienti di lavoro;
- Case coloniche;
- In hotel, motel e altri ambienti residenziali;
- Ambienti di tipo bed and breakfast

22. Conservare queste istruzioni.

CONOSCERE IL SUO TOSTAPANE

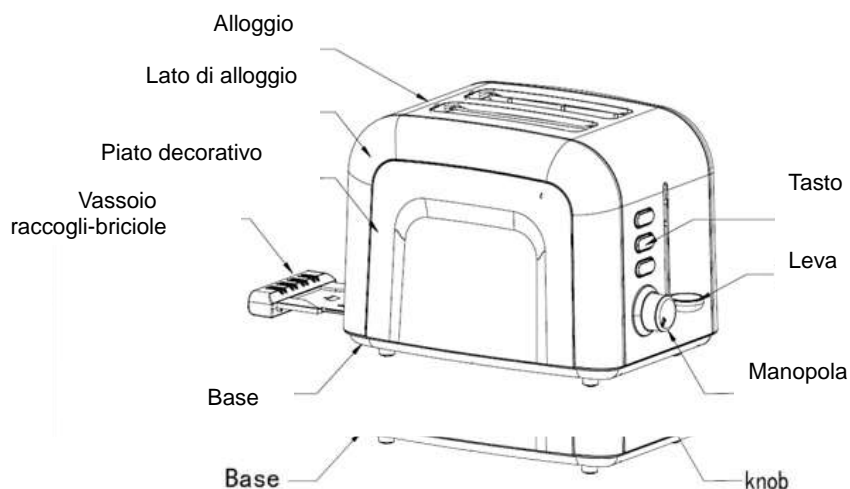

PER IL PRIMO UTILIZZO

Poiché nel tostapane o nell'elemento di riscaldamento sono rimasti residui di fabbricazione o olio, di solito si emette l'odore durante il primo utilizzo. È normale e non si verificherà dopo alcune volte dell'uso, perciò, per il primo utilizzo si consiglia l'operazione secondo i passaggi sottostanti, senza pane, quindi lasciare raffreddare il tostapane e iniziare a tostare la prima fetta.

UTILIZZO

1. Inserire la fetta di pane nello slot del pane, che possono essere inserite due fette alla volta. Se vuole tostare un lato o pane irregolare.

NOTA: 1) Assicurarsi che il vassoio raccoglibriciole sia completamente posizionato prima dell'uso.

2) Prima di tostare sulla griglia, lasciare raffreddare l'apparecchio.

2. Inserire il cavo di alimentazione nella presa.
3. Impostare la manopola di controllo del colore sul colore desiderato. Ci sono 6 livelli (vedi fig.1), il più basso

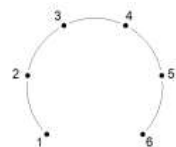

"1" è per fetta chiara e il più alto "6" è per fetta scura. La fetta di pane può essere tostata al colore dorato nella posizione centrale.

Fig.1

NOTA: 1) Il colore di tostatura per una fetta è più scuro di quello per due fette di pane allo stesso livello.

2) Tostando continuamente, il colore di tostatura dell'ultima fetta tostata è più scuro di quello della fetta tostata anteriore allo stesso livello.

4. Abbassare la leva verticalmente finché non si blocca in posizione, l'indicatore di **Annula** si illumina e l'apparecchio inizierà a tostare subito.
5. Una volta che il pane è stato tostato sul colore preimpostato, salterà automaticamente la leva. Inoltre è possibile sollevare leggermente la leva per rimuovere il pane pronto (vedere figura 2).

NOTA: Durante la tostatura, è possibile osservare anche il colore di tostatura. Se è soddisfacente, è possibile premere il pulsante Annula per annullare l'operazione in qualsiasi momento.



Fig.2

6. Se si desidera tostare il pane surgelato, premere prima il pulsante **Scongelo** e l'indicatore del pulsante **Scongelo** si illumina, impostare la manopola di controllo del colore sul colore desiderato, quindi abbassare la leva verticalmente finché non si blocca in posizione. In questa modalità il pane sarà tostato al colore desiderato.
7. Se si desidera riscaldare il pane tostato freddo, premere innanzitutto il pulsante **Riscaldamento** e l'indicatore del pulsante **Riscaldamento** si illumina, quindi abbassare la leva verticalmente finché non si blocca in posizione. In questa modalità, il tempo di tostatura è fisso, finché il tempo scorre, la leva si solleva automaticamente e termina il processo di riscaldamento.

ATTENZIONE

1. Rimuovere tutti gli involucri protettivi prima di tostare.
2. Se il tostapane inizia a fumare, premere **Annulla** per interrompere immediatamente la tostatura.
3. Evitare di tostare il cibo con ingredienti estremamente liquidi come il burro.
4. Non tentare mai di rimuovere il pane inceppato negli slot senza prima scollegare il tostapane dalla presa elettrica. Assicurarsi di non danneggiare il meccanismo interno o gli elementi riscaldanti durante la rimozione del pane.
5. Per ottenere colori uniformi, si consiglia di attendere almeno 30 secondi tra ciascuna tostatura in modo che il controllo del colore possa essere ripristinato automaticamente.

PULIZIA E MANUTENZIONE

1. Prima di procedere alla pulizia, scollegare l'apparecchio e lasciare che l'apparecchio si raffreddi completamente.
2. Pulire l'esterno con un panno morbido e asciutto, mai usare un lucido per metalli.
3. Estrarre il vassoio raccogli-briciole sul fondo del tostapane e svuotarlo. Se il tostapane viene usato frequentemente, le briciole di pane accumulate devono essere rimosse almeno una volta alla settimana. Assicurarsi che il vassoio raccogli-briciole sia completamente chiuso prima di utilizzare nuovamente il tostapane.
4. Quando non viene utilizzato o quando è conservato, il cavo di alimentazione potrebbe essere avvolto sotto il fondo del tostapane.

SMALTIMENTO ECO-COMPATIBILE



Puoi aiutare a proteggere l'ambiente!
Ricordarsi di rispettare le normative locali:
consegnare le apparecchiature elettriche non
funzionanti a un centro di smaltimento
appropriato.





VOX
ELECTRONICS

DEU

BEDIENUNGSANLEITUNG
TO - 1020

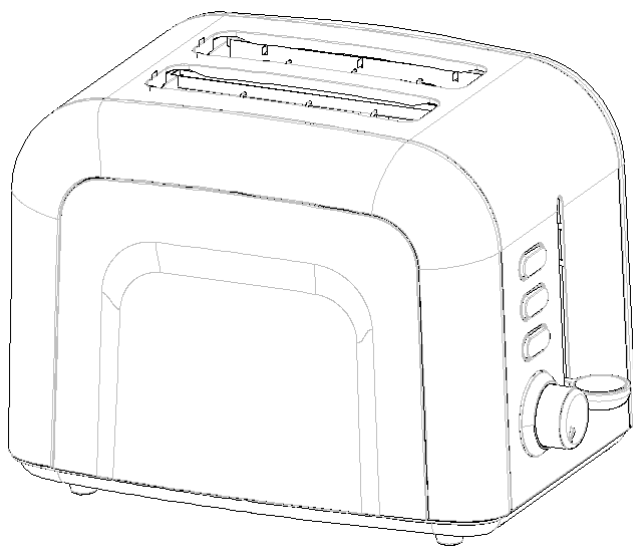

Lesen Sie diese Bedienungsanleitung sorgfältig durch und bewahren Sie sie für die weitere Nutzung auf

WICHTIGE SICHERHEITSHINWEISE

Bei der Verwendung von Elektrogeräten sollten stets grundlegende Vorsichtsmaßnahmen getroffen werden, einschließlich der folgenden:

1. Lesen Sie alle Anweisungen.
2. Stellen Sie sicher, dass Ihre Ausgangsspannung der auf dem Typenschild des Toasters angegebenen Spannung entspricht.
3. Berühren Sie keine heißen Oberflächen. Verwenden Sie nur Griffe oder Knöpfe.
4. Tauchen Sie weder den Toaster noch Netzkabel oder -stecker in Wasser oder andere Flüssigkeiten, um einen elektrischen Schlag zu vermeiden.
5. Lassen Sie das Gerät nicht unbeaufsichtigt, wenn es von Kindern oder in der Nähe von Kindern verwendet wird.
6. Ziehen Sie den Stecker aus der Steckdose, wenn Sie den Toaster nicht verwenden und bevor Sie ihn reinigen.
7. Benutzen Sie das Gerät niemals nach einer Fehlfunktion, wenn das Netzkabel bzw. der Netzstecker defekt ist oder wenn es auf eine andere Weise beschädigt wurde. Um Gefährdungen zu vermeiden dürfen Reparaturen am Gerät, wie z.B. eine beschädigte Zuleitung austauschen, nur durch einen autorisierten Kundendienst vorgenommen werden.
8. Lassen Sie das Kabel nicht über die Kante des Tisches oder der Theke hängen oder heiße Oberfläche berühren.
9. Stellen Sie das Gerät nicht auf oder in die Nähe eines heißen Gasbrenners oder in einen beheizten Ofen.
10. Benutzen Sie das Gerät nur zu seinem bestimmten Zweck.
11. Gefahr eines Brandes oder eines elektrischen Schlages! Keine zu großen Speisestücke, keine Metallfolien oder Werkzeuge in den Toaster einlegen.
12. . Brot kann brennen! Das Gerät daher nie unbeaufsichtigt lassen. Das Gerät darf nicht mit leicht entzündlichem Material, z.B. Vorhängen, Textilien, Wänden u.ä., in Berührung kommen oder damit zugedeckt werden. Achten Sie darauf, dass immer ein ausreichender Sicherheitsabstand zu entzündlichen Materialien eingehalten wird.
13. Die Verwendung von Zubehörteilen, die nicht vom Hersteller des Geräts empfohlen werden, kann zu Verletzungen führen.

14. Versuchen Sie nicht, Lebensmittel zu entfernen, wenn der Toaster in Betrieb ist.
15. Nehmen Sie das Brot nach dem Toasten vorsichtig heraus, um Verletzungen zu vermeiden.
16. Dieses Gerät kann von Kindern ab 8 Jahren und darüber und von Personen mit reduzierten physischen, sensorischen oder mentalen Fähigkeiten oder Mangel an Erfahrung und/oder Wissen benutzt werden, wenn sie überwacht werden oder bezüglich des sicheren Gebrauchs des Gerätes unterwiesen wurden und die daraus resultierenden Gefahren verstanden haben. Kinder dürfen nicht mit dem Gerät spielen. Reinigung und Benutzerwartung dürfen nicht von Kindern durchgeführt werden, soweit diese nicht älter als 8 Jahre sind und dabei beaufsichtigt werden.
17. Halten Sie das Gerät und zugehöriges Kabel außerhalb der Reichweite von Kindern unter 8 Jahren.
18. Warnung: Wenn Toastbrotsscheiben dünner als 85 mm sind, müssen Sie beim Herausnehmen der Scheiben auf das mögliche Verbrennungsrisiko achten.
19. Das Gerät darf nicht mit einer externen Zeitschaltuhr oder separatem Fernwirksystem betrieben werden.
20. Verwenden Sie das Gerät nicht im Freien.
21. Dieses Gerät ist für den Gebrauch im Haushalt und ähnlichen Anwendungen bestimmt, z.B.
 - Küchen in Geschäften, Büros und anderen Arbeitsumgebungen;
 - Bauernhäuser;
 - in Hotels, Motels und anderen Unterkünften;
 - Bed & Breakfast-Unterkünfte
22. Bewahren Sie diese Anweisungen auf.

LERNEN SIE IHREN TOASTER KENNEN

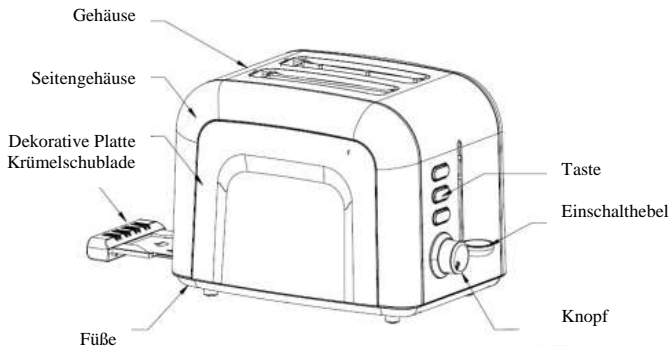

VOR ERSTER INBETRIEBNAHME

Bedingt durch den Herstellungsprozess kann das Gerät einen leichten Brandgeruch abgeben, wenn es das erste Mal eingeschaltet wird. Dies ist normal und stellt keinen Defekt oder Gefahr dar. Für die erste Inbetriebnahme wird empfohlen, die folgenden Schritte auszuführen, aber ohne Brot. Lassen Sie den Toaster abkühlen und beginnen Sie mit dem Toasten der ersten Scheibe

BEDIENUNG

1. Setzen Sie Brotscheiben normaler Größe in die Brotschlitze ein. Sie können maximal zwei Scheiben einsetzen.

HINWEIS: 1) Stellen Sie vor der Verwendung sicher, dass die Krümelschublade vollständig eingesetzt ist.

2) Lassen Sie das Gerät vor dem Toasten auf dem Toastständer abkühlen.

2. Schließen Sie den Netzstecker an eine geeignete Steckdose an

3. Stellen Sie den Bräunungsregler auf die gewünschte Farbe ein. Es gibt 6 Stufen (siehe Abb.1), die niedrigste "1" steht für hell und die höchste "6" für dunkel. Die Brotscheibe kann in der mittleren Position golden geröstet werden.

HINWEIS: 1) Verwenden Sie eine niedrigere Stufe, wenn Sie nur eine Scheibe Brot toasten.

2) Wenn kontinuierlich getoastet wird, ist die Toastfarbe der letzten Brotscheibe dunkler als die der ersten auf der gleichen Stufe.

4. Drücken Sie den Einschaltelhebel nach unten, bis dieser einrastet. Die Kontrollleuchte der Taste **CANCEL** leuchtet rot und weist darauf hin, dass der Toastvorgang aktiviert wurde.

5. Nach Erreichen des eingestellten Bräunungsgrades springt der Einschaltelhebel nach oben und die Toastscheiben in den Brotschlitzen werden automatisch angehoben. Sie können auch den Griff des Wagens etwas anheben, um das Brot leicht herausnehmen zu können (siehe Abb. 2).

HINWEIS: Während des Toastens können Sie auch die Toastfarbe beobachten. Wenn dies zufriedenstellend ist, können Sie die Operation jederzeit durch Drücken der Cancel-Taste abbrechen.

6. Beim Toasten von tiefgefrorenem Brot, drücken Sie zuerst die Taste Defrost. Die Kontrollleuchten der Taste **DEFROST** leuchtet rot, stellen Sie den gewünschten Bräunungsgrad und drücken Sie den Einschalthebel bis zum Einrasten nach unten. So wird das Brot den gewünschten Bräunungsgrad erreichen.

7. Wenn Sie bereits getoastetes Brot erwärmen möchten, drücken Sie zuerst die Reheat-Taste. Die Kontrollleuchte der Reheat-Taste leuchtet auf, drücken Sie den Einschalthebel bis zum Einrasten nach unten. Nach Erreichen der eingestellten Aufwärmdauer springt der Einschalthebel nach oben.

VORSICHT

1. Entfernen Sie das Verpackungsmaterial und sämtliche Schutzfolien .
2. Wenn der Toaster zu rauchen beginnt , drücken Sie die Taste **CANCEL**, um das Toasten sofort zu stoppen.
3. Vermeiden Sie das Toasten mit schmelzenden Zutaten wie Butter.
4. Falls Toastbrot im Inneren des Geräts eingeklemmt ist, drücken Sie die Taste Cancel und trennen Sie den Netzstecker von der Steckdose. Entfernen Sie den Toast vorsichtig und achten Sie darauf, die Heizelemente nicht zu beschädigen.
5. Um eine einheitliche Farbe zu erzielen, sollten Sie zwischen jedem Toasten mindestens 30 Sekunden warten, damit die Farbsteuerung automatisch zurückgesetzt werden kann.

REINIGUNG UND PFLEGE

1. Gehen Sie vor der Reinigung sicher, dass der Netzstecker aus der Steckdose gezogen und das Gerät vollständig abgekühlt ist.
2. Wischen Sie die Außenseite mit einem weichen, trockenen Tuch ab. Verwenden Sie niemals Metallpflegemittel.
3. Ziehen Sie die Krümelschublade an der Unterseite des Toasters heraus und leeren Sie ihn. Wenn der Toaster häufig verwendet wird, sollten angesammelte Brotkrumen mindestens einmal pro Woche entfernt werden. Stellen Sie sicher, dass die Krümelschublade vollständig geschlossen ist, bevor Sie den Toaster erneut verwenden.
4. Bei Nichtgebrauch oder Lagerung kann das Netzkabel unter der Unterseite des Toasters aufgewickelt werden.

UMWELTFREUNDLICHE ENTSORGUNG



Sie können dazu beitragen, die Umwelt zu schützen!
Altgeräte dürfen nicht in den Hausmüll! Geben Sie sie bei einer geeigneten Sammelstelle ab.





VOX
ELECTRONICS

RUS

РУКОВОДСТВО ПО ЭКСПЛУАТАЦИИ
ТО - 1020

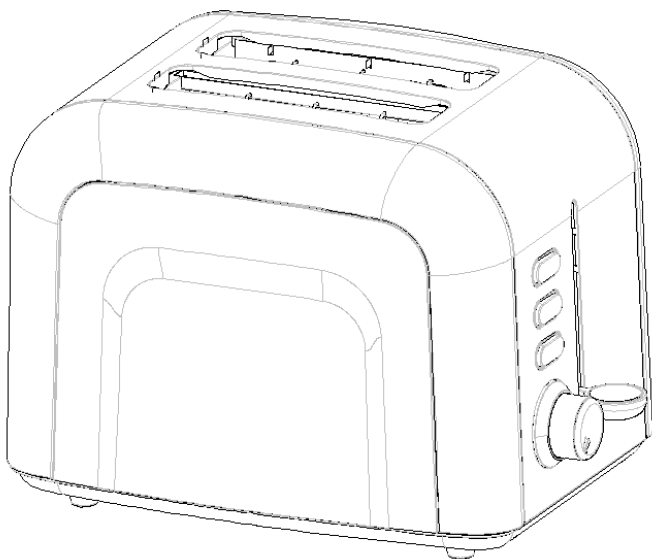

Перед началом эксплуатации устройства внимательно прочитайте данную инструкцию и сохраните ее для дальнейшего использования

ВАЖНЫЕ УКАЗАНИЯ ПО ТЕХНИКЕ БЕЗОПАСНОСТИ

Перед началом эксплуатации данного электрического устройства необходимо выполнить основные требования безопасности, включая следующее:

1. Прочитайте всю инструкцию.
2. Перед включением убедитесь, что электропитание в Вашей сети (розетка на стене) соответствует характеристикам, указанным в табличке, которая размещена в нижней части устройства.
3. Не касайтесь горячей поверхности. Используйте кнопки или ручки.
4. Во избежание риска получения электрошока не погружайте шнур, вилку сетевого шнура или нагревательную часть в воду или любую другую жидкость.
5. Использование аппарата детьми и его использование вблизи них не должны выполняться без присмотра.
6. Отключайте аппарат от сети, если Вы им не пользуетесь или перед его чисткой.
7. Не используйте аппарат с поврежденным кабелем или вилкой сетевого шнура, а также с любыми другими повреждениями. В случае повреждения шнура питания его должен заменить изготовитель, т.е. ближайший специализированный сервисный центр или квалифицированный специалист.
8. Не допускайте свисания шнура питания с края стола или другой рабочей поверхности или любой другой горячей поверхности.
9. Не устанавливайте аппарат на или вблизи газовой или электрической плиты, а также на разогретую духовку.
10. Не используйте прибор не по назначению.
11. Во избежание риска возгорания или поражения электрическим током не помещайте в тостер продукты очень большого размера и продукты, завернутые в алюминиевую фольгу или кухонную утварь.
12. Хлеб в тостере может воспламениться, поэтому не ставьте тостер рядом со шторами или другими легковоспламеняющимися материалами.
13. Использование любых насадок или деталей, не рекомендованных изготовителем, может привести к травмам.
14. Не пытайтесь вытащить зажатые тосты из включенного тостера.
15. Во избежание ожогов осторожно достаньте поджаренный из тостера хлеб.
16. Данный прибор может использоваться детьми от 8 и более лет и лицами с ограниченными физическими, сенсорными или умственными возможностями либо не имеющими опыта и достаточно знаний для обращения с техникой, если они находятся под присмотром или ознакомлены с правилами его безопасной

эксплуатации и понимают связанные с этим опасности. Играть с настоящим прибором детям запрещается. Только детям от 8 и более лет разрешается выполнять чистку и уход за данным прибором под присмотром.

17. Храните прибор и шнур питания прибора в недоступном для детей до 8 лет месте.
18. **Внимание:** если Вы поджариваете хлеб толщиной менее 85мм, будьте внимательны при вытаскивании хлеба из тостера, так как это может быть причиной получения ожогов.
19. Настоящий прибор не предназначен для работы с помощью внешнего таймера или отдельной системы дистанционного управления.
20. Не пользуйтесь тостером вне помещения.
21. Настоящее устройство предназначено для домашнего использования и использования в аналогичных условиях, таких как: – персоналом в кухнях и магазинах, офисах и других рабочих условиях; – персоналом на фермах; – клиентами в отелях, мотелях и других местах для проживания; – отелях, предоставляющих услуги типа «ночлег с завтраком».
22. Сохраните данную инструкцию для дальнейшего использования.

ОЗНАКОМЬТЕСЬ С ВАШИМ ТОСТЕРОМ

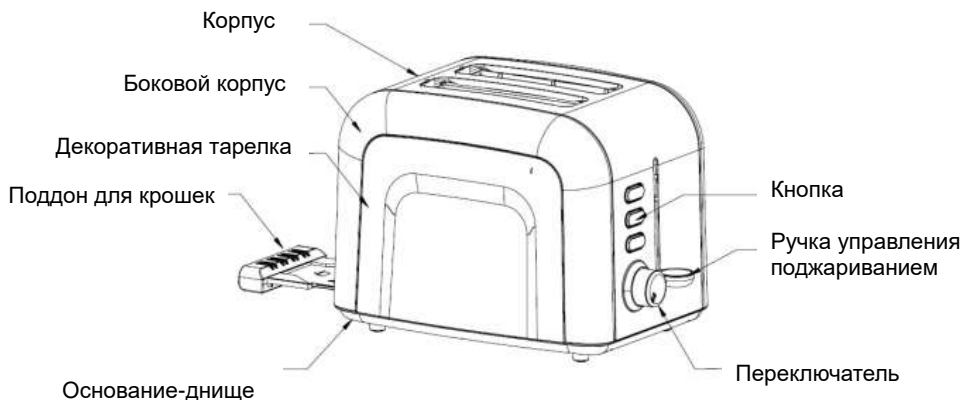

ПЕРЕД НАЧАЛОМ ПРИМЕНЕНИЯ ТОСТЕРА

При первом подключении тостера возможно появление неприятного запаха в результате сжигания оставшегося в ходе изготовления машинного масла. Это нормально и для решения этой проблемы рекомендуется аппарат использовать

несколько раз в пустом виде, без хлеба, затем дать ему полностью остыть и лишь после этого поджаривать первые ломтики хлеба.

ИСПОЛЬЗОВАНИЕ ТОСТЕРА:

1. Опустите ломтики хлеба в отверстия для тоста. Каждый раз можно опускать по два ломтика.

Только ломтики нормальных размеров можно опускать в отверстие для тостов.

ПРИМЕЧАНИЕ: 1) *Перед использованием убедитесь, что поддон для крошек правильно установлен.*

2) *Перед началом поджарки на тостере, подождите, пока он не остынет.*

2. Подключите сетевую вилку к розетке.

3. Регулятором степени поджаривания тостов установите желаемый цвет поджаривания. На регуляторе имеется 6 позиций (см. Рисунок 1), самая низкая “1” – это позиция для тоста более бледного цвета, а самая высокая “6”- для темного тоста.

Тост золотистого цвета получается при использовании средней позиции.



Рис. 1

ПРИМЕЧАНИЕ: 1) *Цвет одного ломтика хлеба будет темнее цвета двух ломтиков при такой же степени поджарки.*

2) *Если Вы поджариваете хлеб постоянно, то цвет поджаренного позже хлеба будет темнее предыдущего, поджаренного при такой же степени поджарки.*

4. Опустите вертикальный переключатель вниз до появления щелчка (фиксации), после этого включится мигающая сигнальная лампа «Cancel» («Отмена»), и прибор начнет процесс обжарки хлеба.

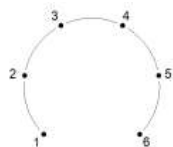
5. Когда хлеб приобретает желаемый цвет, вертикальный переключатель автоматически поднимается вверх. Можете также поднять рычаг для извлечения тостов (см. Рис. 2).

ПРИМЕЧАНИЕ: *Во время обжарки тостов Вы можете сами следить за цветом тостов. Если Вам нравится цвет, который Вы видите, в любой момент, Вы можете с помощью нажатия на кнопку «Cancel» («Отмена») прервать начатый процесс.*



Рис. 2

6. Для поджаривания замороженного хлеба, сначала используйте кнопку «Defrost» («Разморозка»), загорится световой индикатор «Defrost» («Разморозка»), с помощью регулятора установите желаемый цвет, а затем опустите вертикальный переключатель вниз до появления звука щелчка – до фиксации.

Таким образом, хлеб будет поджарен по Вашему желанию.

7. При необходимости Вы можете подогреть остывшие тосты. Для этого сначала нажмите на кнопку **Reheat** («Подогрев») – загорится световой индикатор работы **Reheat** («Подогрев»), затем опустите вертикальный переключатель вниз до появления щелчка – фиксации. Время работы в данном режиме является фиксированным и после завершения времени процесса подогрева, он автоматически поднимается и процесс подогрева завершается.

ОСТОРОЖНО:

1. Перед первым использованием тостера удалите все защитные пленки – упаковочный материал.
2. Если из тостера появляется дым, нажмите на кнопку «Cancel»/«Отмена» чтобы прервать его работу.
3. Не используйте тостер для поджаривания хлеба с такими продуктами, как сливочное масло, которые обладают свойством растекаемости.
4. Никогда не пытайтесь вытащить зажатые тосты из включенного тостера.
Постарайтесь не повредить внутренний механизм или нагревательный элемент во время извлечения хлеба.
5. Для получения одинакового цвета тостов рекомендуем подождать не менее 30 секунд между двумя обжарками для автоматического сброса управления цветом.

ЧИСТКА И УХОД:

1. Перед чисткой убедитесь, что прибор отключен от сети.
2. Протрите внешнюю поверхность прибора мягкой сухой тканью и никогда не используйте химические чистящие средства.
3. Выдвиньте поддон для сбора крошек со дна тостера, удалите крошки. Если тостер часто используется, накопленные крошки хлеба необходимо чистить, хотя бы один раз в неделю. Перед новым использованием тостера убедитесь в том, что поддон для сбора крошек прочно закрыт.
4. Если прибор не используется или убирается на хранение, шнур питания может быть намотан в предусмотренном для этого месте, на основании тостера.

ОХРАНА ОКРУЖАЮЩЕЙ СРЕДЫ, УТИЛИЗАЦИЯ



Вы можете помочь в охране окружающей среды!
Пожалуйста, соблюдайте местные нормы:
передавайте неработающее электрическое
оборудование в соответствующие центры
утилизации электронных и электрических
отходов.



VOX
ELECTRONICS

SRB

KORISNIČKO UPUTSTVO
TO - 1020

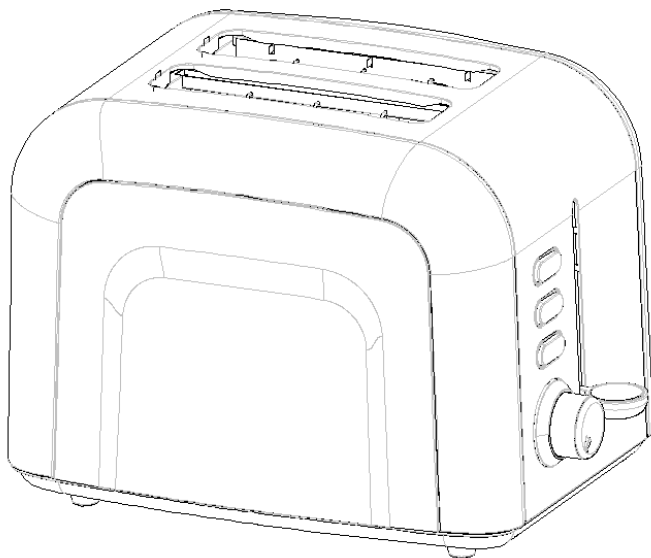

Pažljivo pročitajte ovo uputstvo pre korišćenja i sačuvajte ga za kasniju upotrebu

VAŽNA BEZBEDNOSNA UPUTSTVA

Prilikom upotrebe električnog aparata treba da se pridržavate osnovnih mera bezbednosti uključujući sledeće:

1. Pročitajte sve instrukcije.
2. Uverite se da li napon u zidnoj utičnici odgovara naponu uređaja koji se može naći na natpisnoj tablici pri dnu uređaja.
3. Nemojte dodirivati vruće površine. Koristite ručku ili dugmad.
4. Da biste izbegli rizik od elektrošoka, nemojte uranjati kabl, utikač ili grejni deo u vodu ili bilo koju drugu tečnost.
5. Neophodan je strogi nadzor kada aparat koriste deca ili se aparat koristi blizu njih.
6. Isključite aparat iz utičnice kada ga ne koristite i pre čišćenja.
7. Nemojte rukovati aparatom ukoliko je oštećen naponski kabl ili utikač ili ako se aparat oštetio na bilo koji način. Ukoliko je oštećen naponski kabl, mora ga zameniti proizvođač, najbliži servisni agent ili kvalifikovani tehničar.
8. Ne ostavljajte naponski kabl aparata da visi sa ivice stola, radne površine ili blizu bilo kakvog grejnog tela.
9. Ne ostavljajte uređaj na ili u blizini vrućih gasnih ili električnih ringli, ili ugrejane rerne.
10. Nemojte koristiti aparat u bilo koju svrhu osim onu za koju je namenjen.
11. Ne stavljajte u toster hranu koja ne može da stane, aluminijumske folije ili kuhinjska pomagala jer može doći do požara ili strujnog udara.
12. Hleb u tosteru može da izgori i zbog toga ga ne postavljajte u blizini ili ispod zavesa ili drugih zapaljivih materijala.
13. Upotreba nastavaka ili delova koje ne preporučuje proizvođač mogu izazvati povrede.
14. Ne pokušavajte da vadite hranu iz tostera dok je u funkciji.
15. Pažljivo izvadite tostirani hleb iz tostera kako biste izbegli opekotine.
16. Uređaj mogu koristiti deca starija od 8 godina kao i osobe sa smanjenim fizičkim, senzornim i mentalnim sposobnostima ili osobe sa nedostatkom iskustva i znanja ako su pod nadzorom ili im je objašnjeno od strane odgovorne osobe kako uređaj treba bezbedno da funkcioniše i ako razumeju koje su sve potencijalne opasnosti vezane za rukovanje ovim uređajem. Deca se ne smeju igrati sa ovim uređajem. Deca ne smeju čistiti niti održavati ovaj uređaj osim ako imaju 8 i više godina i ako su pod nadzorom.

17. Držite uređaj i njegov kabl za napajanje van domašaja dece ispod 8 godina.
18. **Upozorenje:** ako tostirate hleb čija je debljina manja od 85mm, obratite pažnju na potencijalni rizik od opekotina tokom vađenja tosta.
19. Uređaj nije predviđen da radi uz pomoć eksternog tajmera ili odvojenog sistema za daljinsko upravljanje.
20. Nemojte koristiti uređaj napolju.
21. Ovaj uređaj je namenjen za kućnu upotrebu i slično korišćenje od strane: – kuhinjskog osoblja u radnjama, kancelarijama i drugim radnim okruženjima; – osoblja na farmama; – od strane klijenata u hotelima, motelima i drugim prebivalištima; – prenoćištima tipa noćenje s doručkom.
22. Sačuvajte ova uputstva.

UPOZNAJTE VAŠ TOSTER

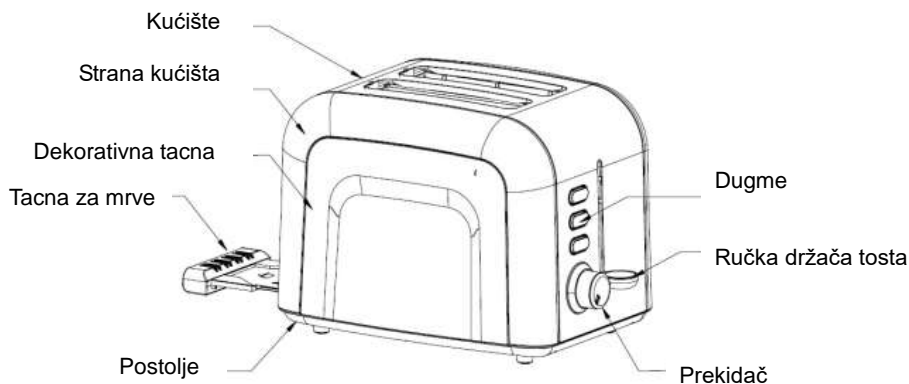

PRE PRVE UPOTREBE

Kad uključite toster prvi put, dešava se da počne da ispušta neprijatan miris, usled sagorevanja mašinskog ulja zaostalog od proizvodnje. Ovo je normalno i neće se ponoviti nakon što nekoliko puta upotrebite aparat, pa se za prvo korišćenje preporučuje da se toster upali na prazno, a zatim ga pustiti da se ohladi pa tek onda početi sa tostiranjem prve kriške hleba.

KORIŠĆENJE TOSTERA:

1. Ubacite krišku hleba u otvor za hleb, s tim što svaki put možete ubaciti do dve kriške.

Samo kriške normalne veličine mogu da se stave u ležište za hleb.

NAPOMENA: 1) *Proverite da li je tacna za mrve pravilno postavljena pre upotrebe.*

2) *Pre tostiranja na stalku tostera, sačekajte da se toster ohladi.*

2. Uključite kabl za napajanje u strujnu utičnicu.

3. Podesite regulator jačine tostera prema željenoj boji. Postoji položaja na regulatoru (vidi sliku 1), najniži "1" je položaj za bleđi tost, a najviši "6" za tamni tost. Zlatna boja tosta se dobija korišćenjem srednje pozicije.



6

Slika 1

NAPOMENA: 1) *Boja tosta jednog parčeta hleba će biti tamnija od boje dva parčeta na istoj jačini.*

2) *Ako tostirate hleb u kontinuitetu, boja tosta koji se kasnije tostirao biće tamnija od boje prvog parčeta na istoj jačini.*

4. Spustite vertikalni prekidač na dole dok se ne zakoči, upaliće se signalna lampica **Cancel**, i uređaj će započeti sa tostiranjem.

5. Čim hleb dobije traženu boju, vertikalni prekidač će automatski iskočiti na gore. Takođe možete podići ručku držača hleba i izvaditi tostirani hleb. (vidi sliku 2)

NAPOMENA: *Tokom tostiranja i sami možete pratiti boju tosta. Ako vam se sviđa boja koju vidite, možete pritisnuti dugme **Cancel** i prekinuti započetu operaciju kad god želite.*



Slika 2

6. Ukoliko želite da tostirate zaleđeni hleb, najpre pritisnite dugme

Defrost i indikator dugmeta **Defrost** će da zasvetli, podesite kontrolor boje na željenu boju, zatim spustite vertikalni prekidač nadole dok se ne zakoči. Na ovaj način hleb će biti tostiran po vašoj želji.

7. Ukoliko želite da zagrejete hladan tostirani hleb, najpre pritisnite dugme **Reheat** i indikator dugmeta **Reheat** će da zasvetli, zatim spustite vertikalni prekidač nadole dok se ne zakoči. Kod ovog načina vreme tostiranja je fiksno, tako da će se čim istekne vreme ručka automatski podići i proces zagrevanja će se završiti.

OPREZ:

1. Uklonite sve zaštitne folije iz tostera pre prve upotrebe.
2. Ako toster počne da se dimi, pritisnite dugme Cancel da prekinete rad.
3. Izbegavajte tostiranje hrane koja curi kad se zagreje kao što je puter.
4. Ne pokušavajte da izvadite zaglavljene tost iz tostera pre nego što ga isključite iz struje.

Potrudite se da ne oštetite unutrašnji mehanizam ili grejne elemente prilikom vađenja hleba.

5. Da biste dobili jednaku boju preporučujemo da sačekate minimum 30 sekundi između svakog tostiranja kako bi se kontrola boje automatski resetovala.

ČIŠĆENJE I ODRŽAVANJE:

1. Pre čišćenja, izvucite kabl za napajanje iz utičnice.
2. Spoljašnjost uređaja obrišite mekom suvom krpom i nikad ne koristite hemijska sredstva za čišćenje.
3. Izvucite tacnu za sakupljanje mrva sa dna tostera i ispraznite je. Ako se toster često koristi, nagomilane mrve hleba se moraju očistiti barem jednom nedeljno. Proverite da li je tacna za sakupljanje mrva dobro zatvorena pre ponovnog korišćenja tostera.
4. Kada toster nije u upotrebi ili ga odlažete, kabl za napajanje smotajte na predviđeno mesto ispod površine tostera.

EKOLOŠKO ODLAGANJE



Možete pomoći u zaštiti životne okoline! Molimo vas da poštujete lokalne zakonske regulative: sve neispravne električne uređaje treba da predate u odgovarajućim centrima za reciklažu elektronskog i električnog otpada.



VOX
ELECTRONICS

ESP

MANUAL DE INSTRUCCIONES
TO - 1020

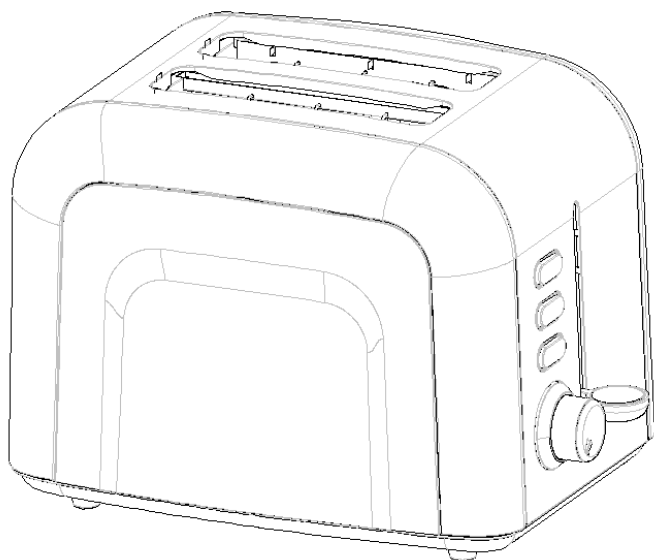

POR FAVOR, CONSERVE ESTAS INSTRUCCIONES PARA FUTURAS REFERENCIAS

SALVAGUARDIA IMPORTANTE

Cuando utilice aparatos eléctricos. Las precauciones básicas de seguridad deben ser seguidas incluyendo las siguientes:

1. Lea todas las instrucciones.
2. Asegúrese de que la tensión de salida corresponda a la tensión indicada en la etiqueta de clasificación de la tostadora.
3. No toque las superficies calientes. Use el mango o las perillas.
4. Para protegerse contra el riesgo de una descarga eléctrica, no sumerja el cable, el enchufe o la unidad de cocción en el agua ni en cualquier otro líquido.
5. Se necesita una supervisión estricta cuando cualquier aparato está utilizado por o cerca de los niños.
6. Desenchufe el cable de alimentación del tomacorriente cuando no esté en uso y antes de limpiar el aparato.
7. No opere ningún aparato con un cable o enchufe dañado, o en estado anormal. Si su cable principal está dañado, debe ser reemplazado por el fabricante, el agente de servicio más cercano o una persona cualificada.
8. No permita que el cable de alimentación cuelgue del borde de la mesa o mostrador, ni toque superficies calientes.
9. No coloque sobre o cerca de un quemador de gas o eléctrico o de un horno caliente.
10. No utilice el aparato para otro uso que no sea el previsto.
11. Los alimentos de gran tamaño, los paquetes de hojas de metal o los utensilios no deben ser insertados en la tostadora ya que pueden causar un incendio o una descarga eléctrica.
12. El pan puede quemarse, por lo tanto los tostadores no deben ser usados cerca o debajo de cortinas y otros materiales combustibles, deben ser observados.
13. El uso de accesorios no recomendados por el fabricante del aparato puede causar lesiones.
14. No intente desalojar los alimentos cuando la tostadora esté en funcionamiento.
15. Asegúrese de tomar el pan con cuidado después de tostar para evitar lesiones.
16. Este aparato se ha incorporado con un enchufe conectado a tierra. Asegúrese de que el tomacorriente de su casa esté bien conectado a tierra.
17. El aparato no está diseñado para funcionar con un temporizador externo o un sistema de control remoto independiente.
18. Este aparato puede ser utilizado por niños mayores de 8 años y personas con capacidades

físicas, sensoriales o mentales reducidas o por falta de experiencia y conocimiento si han recibido supervisión o instrucciones sobre el uso del aparato de forma segura y entienden Los peligros involucrados. Los niños no deben jugar con el aparato.

La limpieza y el mantenimiento del usuario no deben ser realizados por niños a menos que sean mayores de 8 años y supervisados.

19. Mantenga el aparato y su cable fuera del alcance de los niños menores de 8 años.
20. Advertencia: si tostadas de trozos de pan pequeño de menos de 85 mm de longitud, debe prestar atención al riesgo potencial de quemaduras al sacar las rodajas.
21. No utilice el aparato en exteriores.
22. Este aparato está destinado a ser utilizado en aplicaciones domésticas y similares, tales como:
 - Áreas de cocina del personal en tiendas, oficinas y otros entornos de trabajo;
 - Casas rurales;
 - Por clientes en hoteles, moteles y otros entornos de tipo residencial;
 - Ambientes tipo bed & breakfast.
23. Guarde estas instrucciones.

CONOZCA SU TOSTADORA

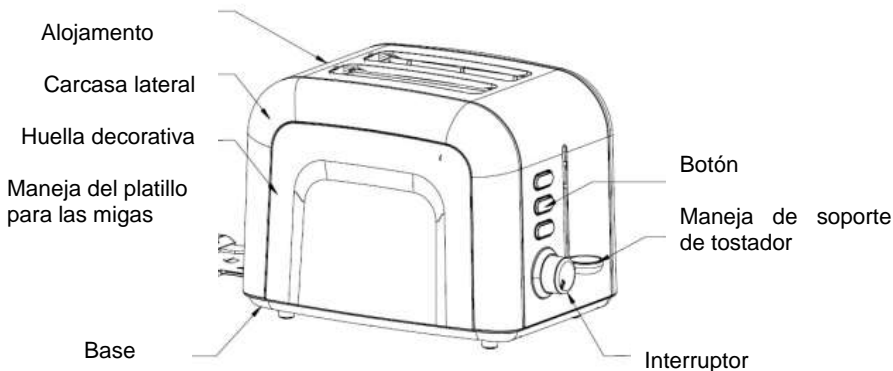

ANTES DEL PRIMER USO

Como hay restos de fabricación o el aceite permaneció en la tostadora o elemento de calor, esto generalmente emite el olor para el primer uso. Es normal y no ocurrirá después de varias veces de uso. Antes de tostar la primera rebanada de pan, se recomienda que la tostadora se encienda sin pan, si deje que se enfríe y entonces se

empiece a tostar el pan.

USO DE LA TOSTADORA:

1. Inserte una rebanada de pan en la ranura para pan, pero cada vez puede insertar hasta dos rebanadas. Solo se pueden colocar rebanadas de tamaño normal en un recipiente de pan.

NOTA:

- 1) Verifique que la bandeja de grasa esté colocada correctamente antes de usar**
- 2) Antes de probar el soporte de la tostadora, espere hasta que la tostadora se enfríe.**

2. Enchufe el cable de alimentación en la toma de corriente.
3. Ajuste el controlador de tostadora de acuerdo con el color deseado. Hay 6 posiciones en el controlador (ver la imagen 1), el "1" más bajo es el punto para la tostada blanqueada y el "6" más alto para la tostada oscura. El color dorado se obtiene en una posición intermedia.

NOTA:

- 1) La tostada de una pieza de pan será más oscura que el color de dos piezas en la misma fuerza.**
- 2) Si hornea pan continuamente, el color del tostado que se tostará más tarde será más oscuro que los colores de la primera pieza en la misma fuerza.**

4. Baje el interruptor vertical hacia abajo hasta que haga clic, la luz de advertencia parpadeará **Cancelar**, y el dispositivo comenzará a tostar.
5. Tan pronto como el pan obtenga el color deseado, el interruptor vertical se abrirá automáticamente. También puede levantar el asa del soporte para pan y retirar el pan tostado. (ver Figura 2)

NOTA: Durante el tostado, también puede seguir el color de la tostada. Si lo hace y le gusta el color que ve, puede presionar Cancelar y detenerlo. Comience la operación siempre que lo desee.

6. Si desea tostar el pan congelado, primero presione el botón **Descongelar** y el indicador del botón de descongelación se enciende, ajuste el controlador de color para el color deseado, luego baje el interruptor vertical hacia abajo hasta que haga clic. De esta manera, el pan será tostado según sus deseos.
7. Si desea calentar un pan tostado frío, primero presione el botón **Recalentar** y el indicador del botón de recalentamiento se iluminará, luego baje el interruptor vertical hacia abajo hasta que no se atasque. En este modo, el tiempo de tostado es fijo, por lo que el tiempo se reducirá. El asa se levanta automáticamente y el proceso de calentamiento se completa.

ADVERTENCIA!

1. Quite toda la envoltura protectora antes de tostar.
2. Si la tostadora comienza a fumar, presione **Cancelar** para detener el tostado inmediatamente.
3. Evite el tostado de los alimentos con ingredientes muy líquidos como la mantequilla.
4. Nunca intente quitar el pan atascado en las ranuras sin desenchufar la tostadora de la toma eléctrica primero. Asegúrese de no dañar el mecanismo interno ni los elementos calefactores al retirar el pan.
5. Para obtener el mismo color, le recomendamos que espere un mínimo de 30 segundos entre cada diente para restablecer el control de color automáticamente.

LIMPIEZA Y MANTENIMIENTO

1. Desconecte la fuente de alimentación antes de limpiarla.
2. Limpie el exterior con un paño seco y suave después de que la tostadora se enfríe. Nunca use esmalte de metal.
3. Saque la bandeja para migas de la parte inferior de la tostadora y vacíela. Si la tostadora se usa frecuentemente, las migas de pan acumuladas deben ser removidas al menos una vez en la semana. Asegúrese de que la bandeja de migas esté completamente cerrada antes de volver a usar la tostadora.
4. Cuando no use ni almacene, el cable de alimentación puede enrollarse debajo del tostador.

ELIMINACIÓN AMIGABLE EN EL MEDIO AMBIENTE

Eliminación adecuada de este producto.	
	¡Usted puede ayudar a proteger el medioambiente! Recuerde respetar las normas locales: entregue el equipo eléctrico que no funciona en un centro de eliminación de residuos apropiado.



VOX
ELECTRONICS

PRT

MANUAL DE INSTRUÇÕES TO - 1020

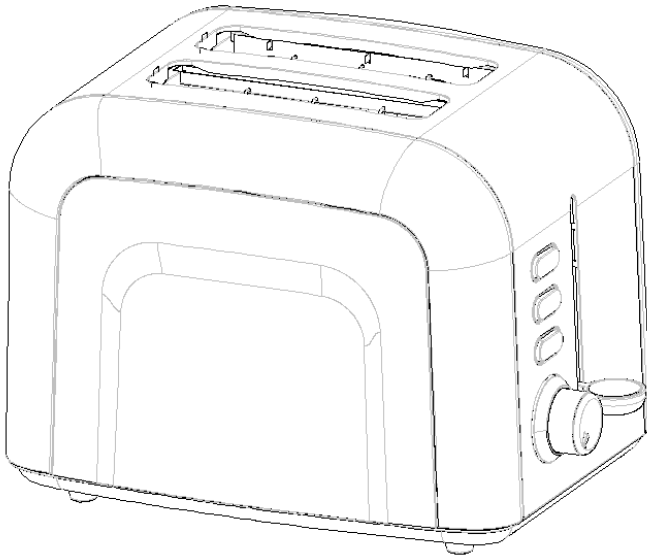

Antes de usar a torradeira, leia atentamente este manual e guarde-o para eventuais necessidades futuras

INSTRUÇÕES IMPORTANTES

Ao usar este aparelho eléctrico, deve seguir sempre algumas precauções básicas de segurança, incluindo as seguintes:

1. Leia todas as instruções.
2. Antes de usar, verifique se a tensão indicada no produto corresponde a tensão da sua tomada eléctrica.
3. Não toque nas superfícies quentes. Use luvas ou os botões.
4. Para protecção contra risco de choque eléctrico, não mergulhe o cabo, a ficha ou a unidade de cozedura em água ou em qualquer outro líquido.
5. Assegure supervisão próxima sempre que o aparelho for usado por crianças.
6. Desligue o aparelho da tomada quando não estiver em uso ou antes da limpeza.
7. Não utilize nenhum aparelho com o cabo ou ficha danificada ou após o aparelho demonstrar mau funcionamento por ter sido danificado. Se o cabo de alimentação estiver danificado, deve ser substituído pelo fabricante, por uma pessoa qualificada ou por um agente autorizado.
8. Não deixe o cabo de alimentação pendurado sobre a borda da mesa ou balcão ou em contacto com superfícies quentes.
9. Não coloque sobre (ou perto) de um aquecedor de gás quente, eléctrico ou forno aquecido.
10. Não use o aparelho para algo diferente do previsto.
11. Alimentos de tamanho excessivo, rolos de folha de alumínio ou utensílios não devem ser inseridos na torradeira, pois podem causar incêndio ou choque eléctrico
12. Em situações raras o pão pode incendiar, como tal a torradeira não deve ser usada perto de cortinas e outros materiais combustíveis. O aparelho deve ser vigiado
13. O uso de acessórios não recomendados pelo fabricante pode resultar em incêndio, choque eléctrico ou risco de ferimentos em pessoas.
14. Não tente retirar alimentos quando a torradeira estiver em funcionamento.
15. Certifique-se que retira o pão com cuidado, depois de o tostar.
16. Este aparelho pode ser utilizado por crianças com idade igual ou superior a 8 anos e pessoas com capacidades físicas, sensoriais ou mentais reduzidas ou falta de experiência e conhecimento, desde que tenham recebido supervisão ou instruções relativas à utilização segura do aparelho e compreendam os riscos envolvidos. As crianças **não devem brincar com o aparelho**. A limpeza e manutenção do produto não devem ser realizadas por crianças sozinhas, a menos que tenham 8 anos de idade ou mais e sejam supervisionadas.

17. Mantenha o aparelho e o cabo fora do alcance de crianças com menos de 8 anos de idade.
18. Aviso: se torrar fatias de pão pequenas com menos de 85mm de comprimento, deve prestar atenção ao risco potencial destas queimarem ao tirar as fatias..
19. Não tente usar um temporizador externo ou sistema de controle remoto separado.
20. Não usar ao ar livre.
21. Este aparelho destina-se a ser utilizado em aplicações domésticas e similares, tais como:
 - áreas de cozinha, escritórios e outros ambientes de trabalho;
 - casas de fazendas;
 - clientes em hotéis, motéis e outros ambientes residenciais
 - ambientes tipo bed and breakfast..
22. Guarde estas instruções.

CONHEÇA A SUA TORRADEIRA

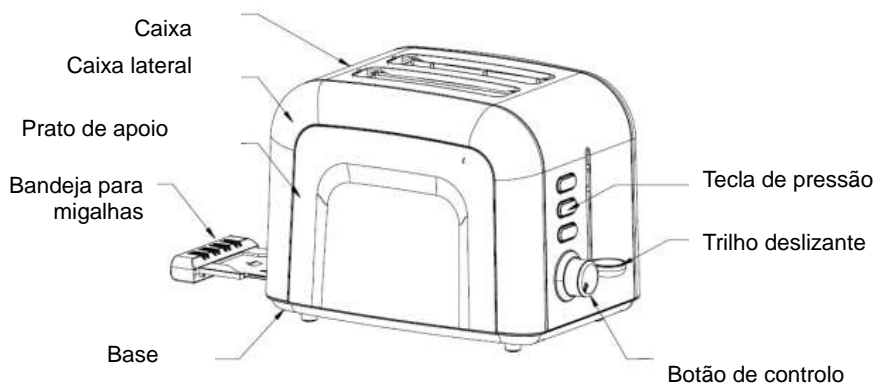

ANTES DO PRIMEIRO USO

Como a torradeira traz resíduos resultantes do fabrico ou óleo que permanece na torradeira e nas grelhas de aquecimento, geralmente a torradeira emite algum odor no primeiro uso. Tal é normal e só ocorrerá após várias vezes de uso. Para o primeiro uso é sugerida a operação de acordo com os passos abaixo, sem pão e depois deixe a torradeira esfriar antes de voltar a torrar a primeira fatia.

USANDO A SUA TORRADEIRA

1. Coloque o pão na fenda, podendo inserir duas fatias no máximo de cada vez. Se apenas torrar um lado ou de forma irregular.

NOTAS: 1) Verifique se a bandeja de migalhas está bem posicionada antes de usar.

2) Antes de torrar na grelha, deixe o aparelho arrefecer.

2. Ligue a ficha a tomada.

3. Ajuste o botão de controle para a cor desejada. Escolha entre um painel de 6 posições (fig. 1), o menor "1" é para luz e o maior "6" é para escuro. Na posição central, a fatia de pão pode ser tostada com cor dourada.

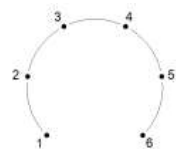

Fig.1

NOTA 1) Se torrar só uma fatia, a cor será mais escura do que duas torradas no mesmo nível.

2) Se usar a torradeira de forma contínua, a cor da última torrada é mais escura do que a anterior torrada no mesmo nível.

4. Baixe o trilho deslizante em posição vertical até encaixar, o indicador de "**Cancelar**" acenderá e o aparelho começará imediatamente a torrar.

5. Assim que a torrada atingir a cor predefinida, o trilho deslizante sobe automaticamente. Além disso, você pode elevar um pouco o trilho deslizante para remover o pão prontamente (fig.2).

NOTA: Durante o torrar, pode também ir observando a cor da torrada e pressionar o botão "Cancelar" para parar a operação a qualquer momento.

6. Se desejar torrar pão congelado, pressione primeiro o botão "**Descongelar**" e o indicador do botão **Descongelar** acenderá, defina o botão de controle para a cor desejada e em seguida, baixe o trilho deslizante verticalmente até encaixar no lugar. Desta forma, o pão será torrado de acordo com a sua cor desejada.

7. Se desejar aquecer o pão torrado frio, pressione primeiro o botão "**Reaquecer**" e o indicador do botão de **reaquecimento** ficará aceso e de seguida, baixe o trilho deslizante até que trave no lugar. Desta forma, o tempo de tostar é fixado e assim que passe o trilho deslizante saltará automaticamente e termina o processo de reaquecimento.



Fig.2

CUIDADOS

1. Remova todo o invólucro de proteção antes de torrar.
2. Se a torradeira começar a largar fumo, pressione o botão "Cancelar" para parar imediatamente de torrar.
3. Evite torrar a comida com ingredientes extremamente líquidos, como manteiga.
4. Nunca tente remover pão presos nas grelhas sem desligar primeiro da corrente eléctrica. Assegure que não danifica nenhum mecanismo da torradeira quando remover o pão.
5. A grelha para o pão serve apenas para torrar pão fatiado normal. Outro tipo de pão pode torrar na prateleira de torrar.
6. Para obter cor uniforme, recomendamos que espere um mínimo de 30 segundos entre cada torrada para que o controle de cores possa ser reiniciado automaticamente.

LIMPEZA E MANUTENÇÃO:

1. Desligue a ligação eléctrica na tomada antes de limpar o aparelho.
2. Limpe o exterior com um pano seco e macio depois de a torradeira arrefecer. Nunca use um polidor metálico.
3. Retire a bandeja das migalhas na parte inferior da torradeira pela alça da bandeja e esvazie-a. Se a torradeira for usada com frequência, as migalhas de pão acumuladas devem ser removidas pelo menos uma vez por semana. Verifique se a bandeja de migalhas está completamente fechada antes de usar novamente a torradeira.
4. Quando não for utilizado ou armazenado, o cabo de alimentação pode ser enrolado sob a parte inferior da torradeira.

ELIMINAÇÃO AMIGA DO AMBIENTE

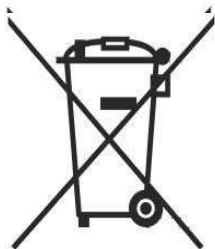

Você pode ajudar a proteger o meio ambiente!

Lembre-se de respeitar os regulamentos locais: entregue este e outros equipamentos eléctricos que não funcionam num centro apropriado de reciclagem.





VOX
ELECTRONICS

GRC

ΟΔΗΓΙΕΣ ΧΡΗΣΗΣ
ΤΟ - 1020

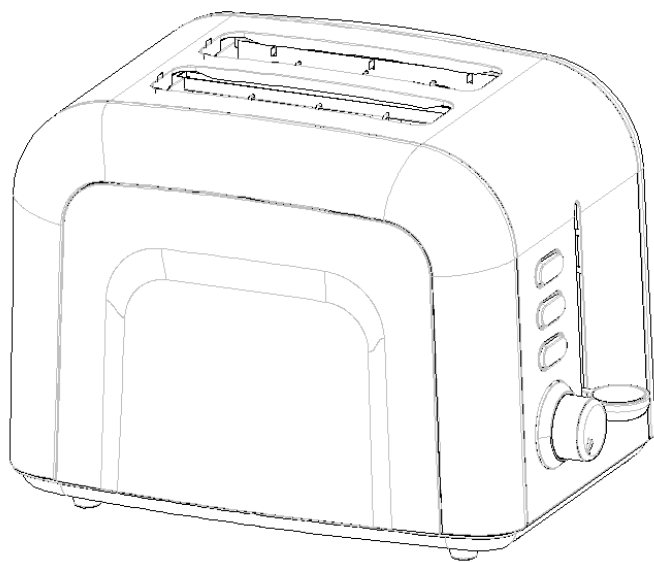

Διαβάστε αυτές τις οδηγίες προσεκτικά πριν από τη χρήση και αποθηκεύστε τις για μελλοντική αναφορά.

ΣΥΜΑΝΤΙΚΕΣ ΠΡΟΦΥΛΑΞΕΙΣ

Όταν χρησιμοποιείτε τη συσκευή, πάντα πρέπει να ακολουθήσετε τα βασικά μέτρα ασφάλειας όπως τα εξής:

1. Διαβάστε όλες τις οδηγίες.
2. Ελέγξτε ότι η τάση της πρίζας στον τοίχο ταιριάζει με την τάση που αναφέρεται στον πίνακα με τις τεχνικές πληροφορίες της συσκευής.
3. Μην αγγίζετε ζεστές επιφάνειες. Πιάστε λαβές και χερούλια..
4. Για να προστατευθείτε από ηλεκτροπληξία, μη βουτάτε τη μονάδα κινητήρα, το καλώδιο ή το βύσμα μέσα στο νερό ή οποιοδήποτε άλλο υγρό
5. Όταν χρησιμοποιείτε τη συσκευή κοντά σε παιδιά, πρέπει να δώσετε ιδιαίτερη προσοχή.
6. Πάντα αποσυνδέστε τη συσκευή όταν δεν τη χρησιμοποιείτε και πριν από τον καθαρισμό.
7. Μη χρησιμοποιείτε τη συσκευή εάν το καλώδιο ή το βύσμα έχει βλάβη ή εάν είναι σε ανώμαλη κατάσταση. Σε αυτήν την περίπτωση πρέπει να το αλλάξει ο κατασκευαστής, το πλησιέστερο κέντρο επισκευών ή εξουσιοδοτημένος επισκευαστής.
8. Μην αφήνετε το καλώδιο να κρέμεται από το τραπέζι, την επιφάνεια κουζίνας ή πάνω από μια ζεστή επιφάνεια.
9. Μην τοποθετείτε τη συσκευή επάνω ή δίπλα σε ηλεκτρικό ή καυστήρα αερίου ή στο ζεστό φούρνο.
10. Αποσυνδέστε τη συσκευή μετά τη χρήση.
11. Μη βάζετε μεγαλύτερα κομμάτια τροφής, πακέτα με αλουμινοχαρτο ή άλλα αντικείμενα μέσα στην τοστιέρα, διότι αυτά μπορούν να προκαλέσουν πυρκαγιά ή ηλεκτροπληξία.
12. Το ψωμί μπορεί να καεί, οπότε δεν πρέπει να χρησιμοποιείτε την τοστιέρα κοντά ή κάτω από κουρτίνες ή άλλα εύφλεκτα υλικά, πρέπει να προσέχετε.
13. Εάν χρησιμοποιείτε τα αποσπώμενα μέρη που δεν προτείνονται από τον κατασκευαστή, μπορείτε να τραυματιστείτε.
14. Μη βγάζετε τροφή όταν η τοστιέρα λειτουργεί.
τραυματισμούς.
16. Βγάλετε το ψωμί προσεκτικά μετά τη διαδικασία για να αποφύγετε τραυματισμούς
17. Η συσκευή δεν προορίζεται για χρήση με εξωτερικό χρονόμετρο ή ξεχωριστό σύστημα τηλεχειρισμού.
18. Τη συσκευή δεν πρέπει να τη χρησιμοποιούν παιδιά έως 8 ετών και πάνω και άτομα με μειωμένη σωματική, αισθητηριακές ή διανοητικές ικανότητες ή έλλειψη εμπειρίας και γνώσεων, εκτός εάν βρίσκονται υπό επίβλεψη ή υπεύθυνα άτομα τους έδωσαν οδηγίες που

αφορούν χρήση της συσκευής με ασφάλεια και καταλαβαίνουν τους κινδύνους που υπάρχουν. Τα παιδιά δεν πρέπει να παίζουν με τη συσκευή.

19. Η συσκευή δεν έχει σχεδιαστεί για να λειτουργεί με εξωτερικό χρονοδιακόπτη ή με ξεχωριστό σύστημα τηλεχειρισμού.

20. Μην το χρησιμοποιείτε σε εξωτερικούς χώρους.

21. Το προϊόν προορίζεται για οικιακή χρήση ή:

- κουζίνες με εξειδικευμένο προσωπικό σε μαγαζιά, γραφεία και άλλους εργασιακούς χώρους ·
- αγροικίες;
- ξενοδοχεία, μοτέλ και ενοικιαζόμενα διαμερίσματα ·
- Ορισμένα διαμερίσματα για διανυκτέρευση.

22. Φυλάξτε τις οδηγίες.

ΛΙΣΤΑ ΑΝΤΑΛΛΑΚΤΙΚΩΝ

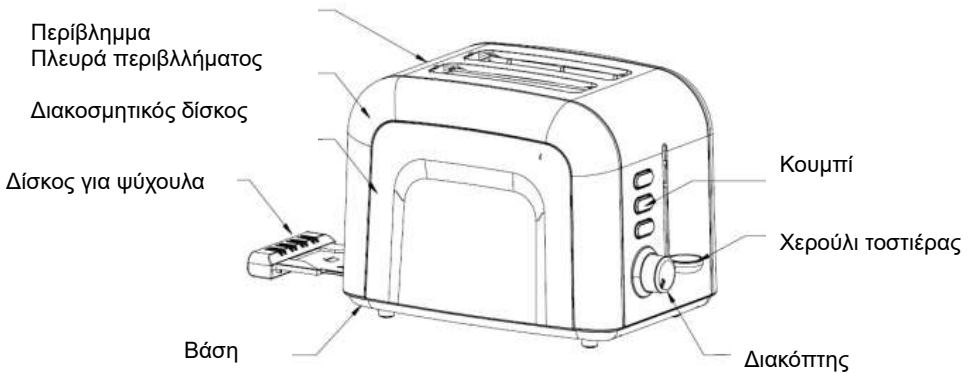

ΠΡΙΝ ΤΗΝ ΠΡΩΤΗ ΧΡΗΣΗ

Επειδή υπάρχουν υπολείμματα από παραγωγή ή λάδι μέσα στην τοστιέρα ή θερμαντικό στοιχείο, η συσκευή συνήθως εκδίδει μυρωδιά κατά την πρώτη χρήση. Αυτό είναι κανονικό και δε θα συνεχίσει μετά από λίγες φορές. Πριν βάλετε την πρώτη φέτα ψωμί, συνιστάται να χρησιμοποιείτε τη συσκευή ακολουθώντας τις παρακάτω οδηγίες, αλλά χωρίς ψωμί.

ΧΡΗΣΗ ΤΗΣ ΤΟΣΤΙΕΡΑΣ

1. Βάλτε το ψωμί μέσα στην υποδοχή ψωμιού, μπορείτε να βάλετε το πολύ δύο φέτες μια φορά. Μόνο φέτες κατάλληλου μεγέθους μπορείτε να βάλετε μέσα στην τοστιέρα.

Προσοχή:

1) Σηγουρευθείτε ότι ο δίσκος για ψίχουλα είναι σωστά τοποθετημένος στη θέση του.

2) Περιμένετε η τοστιέρα να κρυώσει ανάμεσα σε δύο συνεχόμενες χρήσεις.

2. Συνδέστε το καλώδιο ρεύματος με την πρίζα.

3. Τοποθετήστε το διακόπτη στο επίπεδο για επιθυμητό χρώμα.

Υπάρχουν 6 επίπεδα, το χαμηλότερο είναι άσπρο και το υψηλότερο είναι σκούρο. Το χρυσαφένιο χρώμα επιτυγχάνετε με τη χρήση της μέσης θερμοκρασίας.

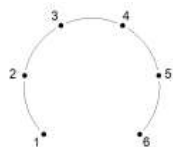

Εικ. 1

Προσοχή: 1) Το χρώμα του τοστ για μια φέτα είναι πιο σκούρα από το χρώμα για δυο φέτες στον ίδιο επίπεδο. 2) Αν φτιάχνετε συνεχόμενα τοστ, το χρώμα του κάθε επόμενου τοστ θα είναι πιο σκούρα από τα προηγούμενα στο ίδιο επίπεδο.

4. Σύρετε τη λαβή προς τα κάτω ώσπου να τη βάλετε στη θέση της, η ένδειξη 'Ακύρωση' θα ανάψει, η διαδικασία αρχίζει. **Προσοχή:** Η λαβή μπορεί να μείνει κάτω μόνο όταν η συσκευή είναι συνδεδεμένη στην πρίζα ρεύματος.

5. Μολις το ψωμί πάρει το επιθυμητό χρώμα η λαβή θα σηκωθεί από μόνη της. Μπορείτε να χρησιμοποιείτε την λαβή του ψωμιού για να βγάλετε τη φέτα. (βλ. Εικ. 2)

Προσοχή: Κατά τη λειτουργία της συσκευής, μπορείτε να κοιτάξετε το χρώμα του τοστ. Εάν είναι κατάλληλο, μπορείτε να απενεργοποιήσετε τη συσκευή πατώντας το κουμπί ακύρωσης όποτε θέλετε.



Εικόνα 2

6. Αν θέλετε να ψήσετε το κατεψυγμένο ψωμί, πιέστε πρώτα το κουμπί

Απόψυξη και ανάβει η λυχνία του κουμπιού απόψυξης, ρυθμίστε τον ελεγκτή χρώματος στο επιθυμητό χρώμα και, στη συνέχεια, χαμηλώστε τον κατακόρυφο διακόπτη μέχρι να κάνει κλικ.

Με αυτό τον τρόπο το ψωμί θα είναι ψημένο όπως επιθυμείτε.

7. Εάν θέλετε να θερμάνετε ένα κρύο ψημένο ψωμί, πιέστε πρώτα το κουμπί Αναθέρμανσης και η λυχνία του κουμπιού Αναθέρμανσης θα ανάψει και, στη συνέχεια, χαμηλώστε τον κατακόρυφο διακόπτη μέχρι να κάνει κλικ. Σε αυτή τη λειτουργία, ο χρόνος

φρυγανίσματος είναι σταθερός, έτσι ο μοχλός να αναρτηθεί αυτόματα και η διαδικασία θέρμανσης θα ολοκληρωθεί.

ΠΡΟΣΟΧΗ:

1. Αφαιρέστε όλη τη συσκευασία πριν από τη χρήση.
2. Εάν η τοστιέρα αρχίσει να καπνίζει, πατήστε το κουμπί 'Ακύρωση' να σταματήσετε τη διαδικασία αμέσως.
3. Αποφεύγετε χρήση τροφής με εξαιρετικά ρευστά συστατικά όπως το βούτυρο.
4. Ποτέ μη βγάζετε ψωμί που έχει κολλήσει μέσα στις υποδοχές χωρίς πρώτα να αποσυνδέσετε την τοστιέρα από την πρίζα ρεύματος. Προσέξτε να μη ζημιώσετε τον εσωτερικό μηχανισμό ή θερμοαντικά στοιχεία ενώ βγάζετε το ψωμί.
5. Για να έχετε το ίδιο χρώμα, σας συνιστούμε να περιμένετε τουλάχιστον 30 δευτερόλεπτα μεταξύ κάθε χρήσης για να επαναφερθεί αυτόματα ο έλεγχος χρώματος.

ΚΑΘΑΡΙΣΜΟΣ ΚΑΙ ΣΥΝΤΗΡΙΣΗ:

1. Αποσυνδέστε τη συσκευή από το ρεύμα πριν από τον καθαρισμό.
2. Σκουπίστε το εσωτερικό με μαλακό στεγνό πανί λίγα λεπτά αφού σβήσετε την τοστιέρα, ποτέ μη χρησιμοποιείτε μέταλλα.
3. Βγάλτε το δίσκο για ψίχουλα που είναι κάτω στην τοστιέρα και αδειάστε το. Αν χρησιμοποιείτε την τοστιέρα συχνά, πρέπει να καθαρίζετε τα συσσωρευμένα ψίχουλα τουλάχιστον μια φορά την εβδομάδα. Ελέγξτε ότι ο δίσκος είναι τοποθετημένος σωστά πριν από την επόμενη χρήση της τοστιέρας.
4. Όταν δε χρησιμοποιείτε τη συσκευή ή την αποθηκεύσατε, μπορείτε να τυλίξετε το καλώδιο στο κάτω μέρος της συσκευής.

ΠΕΡΙΒΑΛΛΟΝΤΙΚΗ ΔΙΑΘΕΣΗ ΤΟΥ ΠΡΟΪΟΝΤΟΣ



Μπορείτε να βοηθήσετε την προστασία του περιβάλλοντος! Παρακαλώ θυμηθείτε να ακολουθήσετε τους τοπικούς κανόνες: παραδώστε την ηλεκτρική συσκευή που δεν λειτουργεί στο εξουσιοδοτημένο κέντρο διάθεσης απορριμμάτων.



VOX
ELECTRONICS

SVN

NAVODILA ZA UPORABO TO - 1020

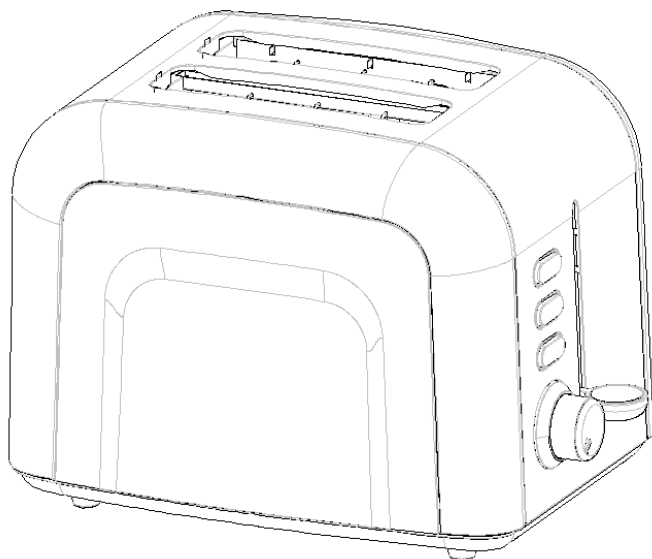

Pred uporabo pozorno preberite navodila in jih shranite za poznejšo uporabo.

POMEMBNA VARNOSTNA NAVODILA

Pred uporabo tega električnega aparata treba je vedno izpolniti osnovne predpogoje, vključno z naslednjimi:

1. Preberite vse napotke.
2. Pred uporabo preverite, ali napetost v stenski vtičnici ustreza napetosti naprave, ki je razvidna iz ploščice na spodnji strani naprave.
3. Ne dotikajte se vročih površin. Uporabljajte ročaje in gumbe.
4. Da ne bi prišlo do električnega udara, ne potaplajte napajalnega kabla, vtiča ali aparata v vodo ali katero koli drugo tekočino.
5. V primeru, da aparat uporabljajo otroci, ali se uporablja v bližini otrok, je potrebno skrbno nadzirati uporabo.
6. Kadar aparata ne uporabljate ter neposredno pred čiščenjem, izklopite napajalni kabel iz vtičnice.
7. Naprave ne uporabljajte, če je napajalni kabel poškodovan, ali če je naprava prenehala delovati oziroma če je kakorkoli poškodovana. Če pride do poškodbe napajalnega kabla, ga mora zamenjati proizvajalec, pooblaščen servisier ali ustrezno usposobljeno osebe.
8. Ne dovolite, da napajalni kabel visi čez rob mize ali pulta, ali da se dotika vročih površin.
9. Ne postavljajte na ali v bližino vročega električnega ali plinskega štedilnika oz. vroče peči.
10. Aparat uporabljajte samo za predvidene namene.
11. Živila prekomerne velikosti, živil zavitih v kovinsko folijo ali jedilnega pribora ne vstavljajte v opekač, saj lahko tako pride do požara ali električnega udara.
12. Kruh lahko zagori, zato opekača ne smete uporabljati v bližini ali pod zavesami ali drugimi vnetljivimi predmeti ter ga morate nadzorovati med obratovanjem.
13. Uporaba neoriginalnih dodatkov ali delov, ki jih proizvajalec ni priporočil, lahko povzroči požar, električni udar in poškodbe.
14. Kadar opekač obratuje, ne poskušajte odstranjevati živil.
15. Pri odstranjevanju kruha iz opekača bodite previdni, da ne bi prišlo do telesnih poškodb.
16. Napravo lahko uporabljajo otroci, ki imajo več kot 8 let, tako kot osebe z zmanjšanimi telesnimi, čutnimi in duševnimi sposobnostmi ali osebe z nezadostnimi izkušnjami in znanji, vendar le če so pod nadzorom osebe, ki odgovarja za njihovo varnost, in imajo navodila, kako poteka varno delovanje naprave in se zavedajo vseh morebitnih nevarnosti v povezavi z upravljanjem te naprave. Otroci se ne smejo igrati s to napravo. Brez nadzora otroci ne smejo čistiti ali opravljati vzdrževalnih opravil na tej napravi.
17. Napravo in njen napajalni kabel hranite zunaj dosega otrok.

18. **Opozorilo:** če segrevate kruh, ki v debelino meri manj kot 85 mm, bodite pozorni na morebitno tveganje pred opeklinami, ko zapečen kruh jemljete ven.
19. Naprava ni predvidena za obratovanje s pomočjo zunanjega časovnika ali ločenega sistema za daljinsko upravljanje.
20. Naprave ne uporabljajte na odprtem.
21. Ta naprava je namenjena le za gospodinjstvo in podobno uporabo, uporablja pa jo lahko:
- kuhinjsko osebje v prodajalnah, pisarnah in v drugem delovnem okolju;
 - osebje na kmetijah;
 - stranke v hotelih, motelih in drugih nastanitvenih objektih
 - v prenočiščih z zajtrkom.
23. Shranite ta navodila.

SPOZNAJTE VAŠ OPEKAČ

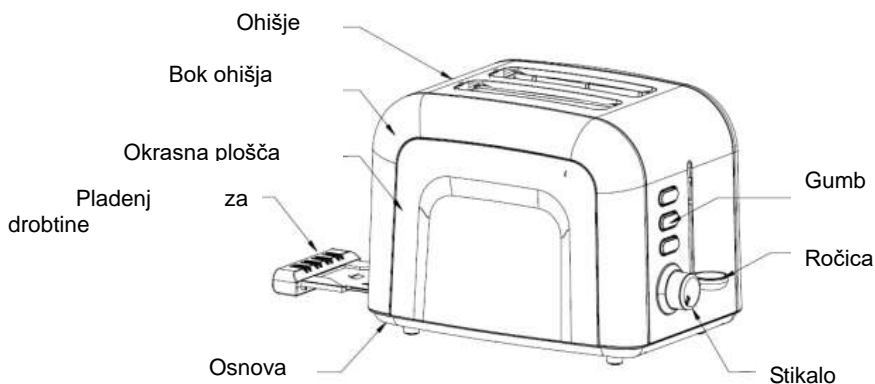

PRI PRVI UPORABI

Ker so na opekaču ali grelcu prisotne sledi snovi iz proizvodnje ali olja, se običajno pri prvi uporabi začuti vonjava. To je normalno in se po nekajkratni uporabi ne bo več ponavljalo. Pred popekanjem kruha Vam toplo priporočamo, da aparat uporabljate sledeč spodnja navodila, vendar brez živil.

UPORABA:

1. Vstavite rezino kruha v režo za kruh. Vstavite lahko dve rezini naenkrat. V režo za kruh lahko vstavite samo rezino običajne velikosti.

OPOMBA: 1) Pred uporabo se prepričajte, da je pladenj za drobtine pravilno vstavljen.

2) Če popekate večkrat zaporedoma, bo barva kruha z vsakim popekanjem nekoliko

temnejša pri isti nastavitvi.

2. Vtaknite vtikač napajalnega kabla v električno vtičnico.
3. Nastavite barvni gumb za upravljanje moči popekanja na zeleno barvo. Na voljo je 6 nastavitvev, (glej sliko 1), najnižja "1" je bele barve, najvišja "6" pa rdeče-rjava. Za zlato barvo popečenega kruha izberite srednji položaj.

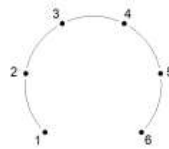

OPOMBA: 1) Barva zapečenosti je temnejša za posamezno stran rezine v primerjavi z dvojno rezino kruha, pri isti nastavitvi.

2) Pri zaporednem popekanju, bo zapečenost naslednjih rezin kruha temnejša kot pri predhodnih rezinah, pri isti nastavitvi.

Slika 1

4. Pritisnite ročaj kletk za rezine kruha naravnost navzdol, dokler ne zaskoči v položaj, prižgala se bo lučka zraven gumba za preklic in popekanje se bo začelo.
5. Kadar je kruh popečen na nastavljeno barvo, bo ročaj kletke za rezine kruha samodejno odskočil navzgor, tako da lahko enostavno odstranite kruh. (glej sliko 2)

OPOMBA: Med popekanjem lahko spremljate barvo kruha. Če ste zadovoljni z zapečenostjo, lahko kadarkoli ustavite popekanje s pritiskom na gumb Prekliči.



Slika 2

6. V kolikor želite popekati zamrznjen kruh, najprej pritisnite gumb **Defrost** tako, da indikator **Defrost** zasveti, nastavite gumb za barvo zeleno nastavitvev, nato spustite navpično stikalo, dokler ne zaskoči.
Tako bo kruh popečen po vašem okusu.
7. Če želite ponovno segreti ohlajen predhodno popečen kruh, najprej stisnite gumb **Reheat**, da se prižge indikator **Rehea**, nato spustite navpično stikalo navzdol, dokler ne zaskoči. V tem načinu obratovanja je čas popekanja nespremenljiv, tako da bo kruh izvržen takoj, ko preteče ta interval.

POZOR:

1. Pred popekanjem odstranite vse zaščitne ovitke.
2. Če se opekač začne dimiti, nemudoma pritisnite gumb Prekliči za takojšnjo ustavitvev popekanja.
3. Izogibajte se popekanju kruha namazanega s sestavinami, ki bi lahko curljale, npr. z maslom.
4. Nikoli ne poskušajte odstranjevati zagozdenih rezin kruha preden ne izklopite opekača iz električne vtičnice. Pri odstranjevanju rezin kruha pazite, da ne poškodujete notranjega mehanizma aparata ali grelcev.

5. Da bi dobili bolj enakomerno barvo kruha, priporočamo, da po vsakem popekanju počakate najmanj 30 sekund, da bi se kontrola barve samodejno ponastavila.

ČIŠČENJE IN VZDRŽEVANJE:

1. Pred čiščenjem izključite aparat iz električne vtičnice.
2. Kadar se opekač ohladi, pobrišite njegovo zunanost z mehko, suho krpo, nikoli ne uporabljajte kovinskih čistilnih pripomočkov.
3. Izvlecite pladenj za drobtine in ga izpraznite. Če opekač pogosto uporabljate, je potrebno pladenj za drobtine izprazniti vsaj enkrat tedensko. Prepričajte se, da je pladenj za drobtine pravilno vstavljen pred ponovno uporabo opekača.
4. Kadar opekača ne uporabljate, oz. ga želite spraviti, lahko napajalni kabel ovijete okoli osnove opekača.

OKOLJU PRIJAZNO ODLAGANJE



Prispevajte k varovanju okolja! Prosimo, upoštevajte veljavne predpise: vse odslužene električne naprave je treba oddati ustreznim centrom za recikliranje elektronskih in električnih odpadkov.

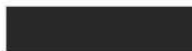



VOX
ELECTRONICS

HRV

KORISNIČKE UPUTE

TO - 1020

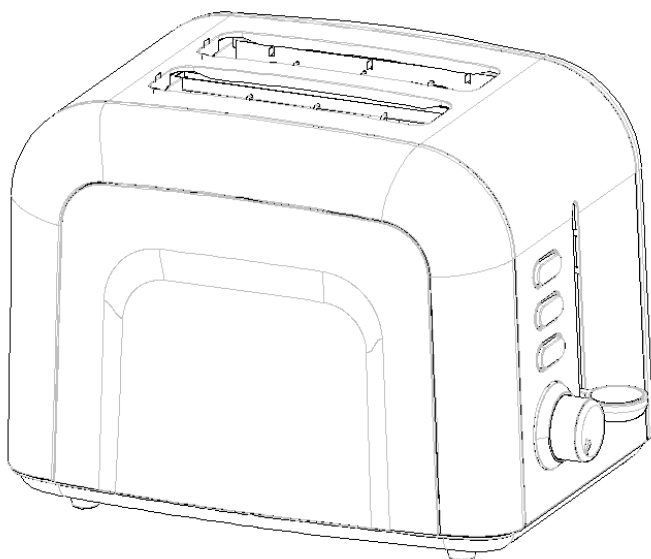

Pažljivo pročitajte ove upute prije korištenja i sačuvajte ih za buduću upotrebu

VAŽNE BEZBJEDNOSNE UPUTE

Prilikom uporabe električnog aparata treba se pridržavati osnovnih mjera bezbednosti uključujući sljedeće:

1. Pročitajte sve instrukcije.
2. Uvjerite se da li napon u zidnoj utičnici odgovara naponu uređaja koji se može naći na natpisnoj tablici pri dnu uređaja.
3. Nemojte dodirivati vruće površine. Koristite ručku ili dugmad.
4. Da biste izbjegli rizik od elektrošoka, nemojte uranjati kabel, utikač ili grijni dio u vodu ili bilo koju drugu tekućinu.
5. Neophodan je strogi nadzor kada aparat koriste djeca ili se aparat koristi blizu njih.
6. Isključite aparat iz utičnice kada ga ne koristite i prije čišćenja.
7. Nemojte rukovati aparatom ukoliko je oštećen naponski kabel ili utikač ili ako se aparat oštetio na bilo koji način. Ukoliko je oštećen naponski kabel, mora ga zamijeniti proizvođač, najbliži servisni agent ili kvalificirani tehničar.
8. Ne ostavljajte naponski kabel aparata da visi sa ruba stola, radne površine ili blizu bilo kakvog grijnog tela.
9. Ne ostavljajte uređaj na ili u blizini vrućih plinskih ili električnih ringli, ili ugrijane pećnice.
10. Nemojte koristiti aparat u bilo koju svrhu osim onu za koju je namijenjen.
11. Ne stavljajte u toster hranu koja ne može da stane, aluminijske folije ili kuhinjska pomagala jer može doći do požara ili strujnog udara.
12. Kruh u tosteru može da izgori i zbog toga ga ne postavljajte u blizini ili ispod zavjesa ili drugih zapaljivih materijala.
13. Uporaba nastavaka ili dijelova koje ne preporučuje proizvođač mogu izazvati ozljede.
14. Ne pokušavajte da vadite hranu iz tostera dok je u funkciji.
15. Pažljivo izvadite tostirani kruh iz tostera kako biste izbjegli opekotine.
16. Uređaj mogu koristiti djeca starija od 8 godina kao i osobe sa smanjenim fizičkim, senzornim i mentalnim sposobnostima ili osobe sa nedostatkom iskustva i znanja ako su pod nadzorom ili im je objašnjeno od strane odgovorne osobe kako uređaj treba bezbjedno da funkcionira i ako razumiju koje su sve potencijalne opasnosti vezane za rukovanje ovim uređajem. Djeca se ne smiju igrati sa ovim uređajem. Djeca ne smiju čistiti niti održavati ovaj uređaj osim ako imaju 8 i više godina i ako su pod nadzorom.
17. Držite uređaj i njegov kabel za napajanje van domašaja djece ispod 8 godina.
18. **Upozorenje:** ako tostirate kruh čija je debljina manja od 85mm, obratite pažnju na potencijalni rizik od opekotina tokom vađenja tosta.

19. Uređaj nije predviđen da radi uz pomoć eksternog tajmera ili odvojenog sustava za daljinsko upravljanje.
20. Nemojte koristiti uređaj napolju.
21. Ovaj uređaj je namijenjen za kućnu uporabu i slično korišćenje od strane:
- kuhinjskog osoblja u radnjama, uredima i drugim radnim okruženjima;
 - osoblja na farmama;
 - od strane klijenata u hotelima, motelima i drugim prebivalištima;
 - prenoćistima tipa noćenje s doručkom.
22. Sačuvajte ove upute.

UPOZNAJTE VAŠ TOSTER

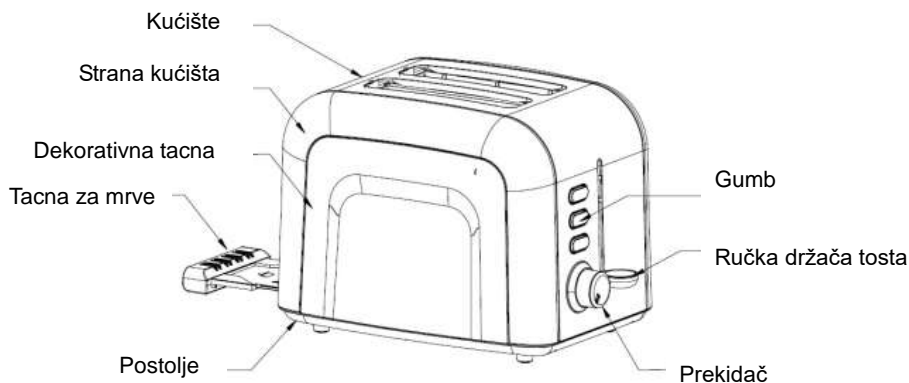

PRIJE PRVE UPORABE

Kad uključite toster prvi put, dešava se da počne da ispušta neprijatan miris, uslijed sagorijevanja mašinskog ulja zaostalog od proizvodnje. Ovo je normalno i neće se ponoviti nakon što nekoliko puta upotrebite aparat, pa se za prvo korištenje preporučuje da se toster upali na prazno, a zatim ga pustiti da se ohladi pa tek onda početi sa tostiranjem prve kriške kruha.

KORIŠTENJE TOSTERA:

1. Ubacite krišku kruha u otvor za kruh, s tim što svaki put možete ubaciti do dvije kriške. Samo kriške normalne veličine mogu da se stave u lježište za kruh.

NAPOMENA: 1) Provjerite da li je tacna za mrve pravilno postavljena prije uporabe.

2) Prije tostiranja na stalku tostera, sačekajte da se toster ohladi.

- Uključite kabel za napajanje u strujnu utičnicu.
- Podesite regulator jačine tostera prema željenoj boji. Postoji 6 položaja na regulatoru (vidi sliku 1), najniži "1" je položaj za blijedi tost, a najviši "6" za tamni tost. Zlatna boja tosta se dobija korišćenjem srednje pozicije.



Slika 1

NAPOMENA: 1) Boja tosta jednog parčeta kruha će biti tamnija od boje dva parčeta na istoj jačini.

2) Ako tostirate kruh u kontinuitetu, boja tosta koji se kasnije tostirao biće tamnija od boje prvog parčeta na istoj jačini.

4. Spustite okomiti prekidač na dolje dok se ne zakoči, upaliće se signalna lampica **Cancel**, i uređaj će započeti sa tostiranjem.

5. Čim kruh dobije traženu boju, okomiti prekidač će automatski iskočiti na gore. Takođe možete podići ručku držača kruha i izvaditi tostirani kruh. (vidi sliku 2)

NAPOMENA: Tjekom tostiranja i sami možete pratiti boju tosta. Ako vam se sviđa boja koju vidite, možete pritisnuti gumb Cancel i prekinuti započetu operaciju kad god želite.

6. Ukoliko želite da tostirate zaleđeni kruh, najprije pritisnite gumb **Defrost** i indikator gumba **Defrost** će da zasvijetli, podesite kontrolor boje na željenu boju, zatim spustite okomiti prekidač nadolje dok se ne zakoči.



Slika 2

Na ovaj način kruh će biti tostiran po vašoj želji.

7. Ukoliko želite da zagrijete hladan tostirani kruh, najprije pritisnite gumb **Reheat** i indikator gumba **Reheat** će da zasvijetli, zatim spustite okomiti prekidač nadolje dok se ne zakoči. Kod ovog načina vrijeme tostiranja je fiksno, tako da će se čim istekne vrijeme ručka automatski podići i proces zagrijavanja će se završiti.

POZOR:

- Uklonite sve zaštitne folije iz tostera prije prve uporabe.
- Ako toster počne da se dimi, pritisnite gumb Cancel da prekinete rad.
- Izbegavajte tostiranje hrane koja curi kad se zagrije kao što je buter.
- Ne pokušavajte da izvadite zaglavljeni tost iz tostera prije nego što ga isključite iz struje. Potrudite se da ne oštetite unutarnji mehanizam ili grijne elemente prilikom vađenja kruha.

5. Da biste dobili jednaku boju preporučujemo da sačekate minimum 30 sekundi između svakog tostiranja kako bi se kontrola boje automatski resetirala.

ČIŠĆENJE I ODRŽAVANJE:

1. Prije čišćenja, izvucite kabel za napajanje iz utičnice.
2. Spoljašnjost uređaja obrišite mekom suhom krpom i nikad ne koristite kemijska sredstva za čišćenje.
3. Izvucite tacnu za sakupljanje mrva sa dna tostera i ispraznite je. Ako se toster često koristi, nagomilane mrve kruha se moraju očistiti barem jednom nedeljno. Provjerite da li je tacna za sakupljanje mrva dobro zatvorena prije ponovnog korištenja tostera.
4. Kada toster nije u uporabi ili ga odlažete, kabel za napajanje smotajte na predviđeno mjesto ispod površine tostera.

EKOLOŠKO ODLAGANJE



Možete pomoći u zaštiti životne okoline! Molimo vas da poštujete lokalne zakonske regulative: sve neispravne električne uređaje treba da predate u odgovarajućim centrima za reciklažu elektronskog i električnog otpada.

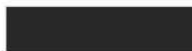



VOX
ELECTRONICS

BIH

MNE

KORISNIČKO UPUTSTVO

TO - 1020

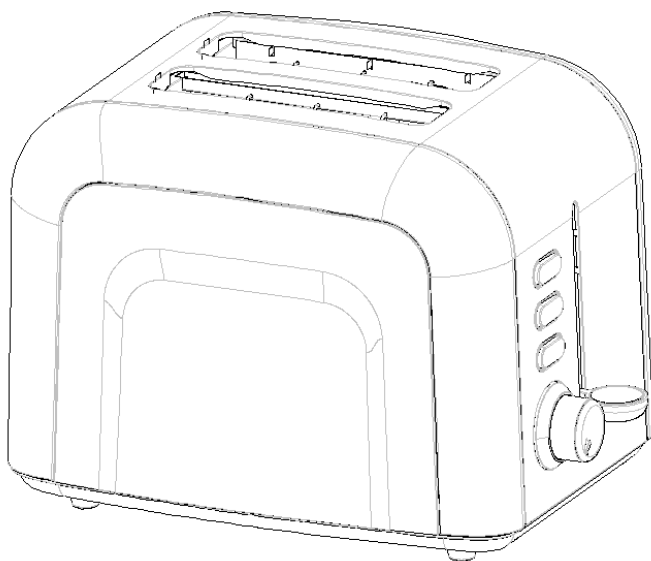

Pažljivo pročitajte ovo uputstvo prije korišćenja i sačuvajte ga za kasniju upotrebu

VAŽNA BEZBJEDNOSNA UPUTSTVA

Prilikom upotrebe električnog aparata treba da se pridržavate osnovnih mjera bezbednosti uključujući sljedeće:

1. Pročitajte sve instrukcije.
2. Uvjerite se da li napon u zidnoj utičnici odgovara naponu uređaja koji se može naći na natpisnoj tablici pri dnu uređaja.
3. Nemojte dodirivati vruće površine. Koristite ručku ili dugmad.
4. Da biste izbjegli rizik od elektrošoka, nemojte uranjati kabl, utikač ili grijni dio u vodu ili bilo koju drugu tečnost.
5. Neophodan je strogi nadzor kada aparat koriste djeca ili se aparat koristi blizu njih.
6. Isključite aparat iz utičnice kada ga ne koristite i prije čišćenja.
7. Nemojte rukovati aparatom ukoliko je oštećen naponski kabl ili utikač ili ako se aparat ošteti na bilo koji način. Ukoliko je oštećen naponski kabl, mora ga zamijeniti proizvođač, najbliži servisni agent ili kvalifikovani tehničar.
8. Ne ostavljajte naponski kabl aparata da visi sa ivice stola, radne površine ili blizu bilo kakvog grijnog tela.
9. Ne ostavljajte uređaj na ili u blizini vrućih gasnih ili električnih ringli, ili ugrijane rerne.
10. Nemojte koristiti aparat u bilo koju svrhu osim onu za koju je namijenjen.
11. Ne stavljajte u toster hranu koja ne može da stane, aluminijske folije ili kuhinjska pomagala jer može doći do požara ili strujnog udara.
12. Hljev u tosteru može da izgori i zbog toga ga ne postavljajte u blizini ili ispod zavjesa ili drugih zapaljivih materijala.
13. Upotreba nastavaka ili dijelova koje ne preporučuje proizvođač mogu izazvati povrede.
14. Ne pokušavajte da vadite hranu iz tostera dok je u funkciji.
15. Pažljivo izvadite tostirani hljev iz tostera kako biste izbjegli opekotine.
16. Uređaj mogu koristiti djeca starija od 8 godina kao i osobe sa smanjenim fizičkim, senzornim i mentalnim sposobnostima ili osobe sa nedostatkom iskustva i znanja ako su pod nadzorom ili im je objašnjeno od strane odgovorne osobe kako uređaj treba bezbjedno da funkcioniše i ako razumiju koje su sve potencijalne opasnosti vezane za rukovanje ovim uređajem. Djeca se ne smiju igrati sa ovim uređajem. Djeca ne smiju čistiti niti održavati ovaj uređaj osim ako imaju 8 i više godina i ako su pod nadzorom.
17. Držite uređaj i njegov kabl za napajanje van domašaja djece ispod 8 godina.
18. **Upozorenje:** ako tostirate hljev čija je debljina manja od 85mm, obratite pažnju na potencijalni rizik od opekotina tokom vađenja tosta.

19. Uređaj nije predviđen da radi uz pomoć eksternog tajmera ili odvojenog sistema za daljinsko upravljanje.
20. Nemojte koristiti uređaj napolju.
21. Ovaj uređaj je namijenjen za kućnu upotrebu i slično korišćenje od strane:
- kuhinjskog osoblja u radnjama, kancelarijama i drugim radnim okruženjima;
 - osoblja na farmama;
 - od strane klijenata u hotelima, motelima i drugim prebivalištim;
 - prenoćistima tipa noćenje s doručkom.
22. Sačuvajte ova uputstva.

UPOZNAJTE VAŠ TOSTER

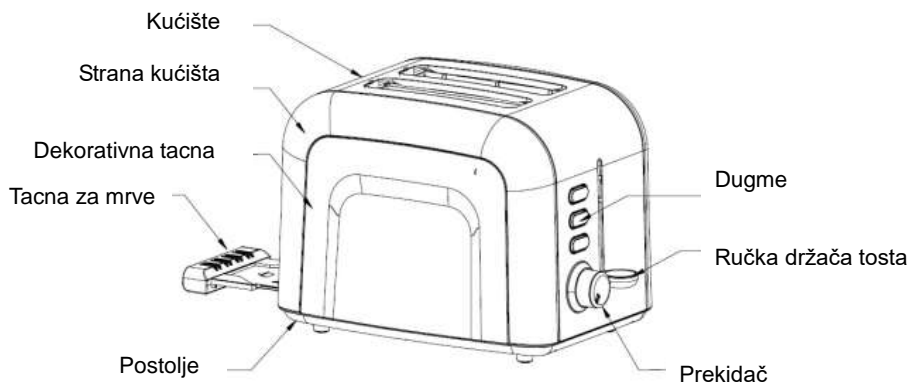

PRIJE PRVE UPOTREBE

Kad uključite toster prvi put, dešava se da počne da ispušta neprijatan miris, uslijed sagorijevanja mašinskog ulja zaostalog od proizvodnje. Ovo je normalno i neće se ponoviti nakon što nekoliko puta upotrebite aparat, pa se za prvo korišćenje preporučuje da se toster upali na prazno, a zatim ga pustiti da se ohladi pa tek onda početi sa tostiranjem prve kriške hljeba.

KORIŠĆENJE TOSTERA:

1. Ubacite krišku hljeba u otvor za hljeb, s tim što svaki put možete ubaciti do dvije kriške. Samo kriške normalne veličine mogu da se stave u lježište za hljeb.

NAPOMENA: 1) Provjerite da li je tacna za mrve pravilno postavljena prije upotrebe.

2) Prije tostiranja na stalku tostera, sačekajte da se toster ohladi.

- Uključite kabl za napajanje u strujnu utičnicu.
- Podesite regulator jačine tostera prema željenoj boji. Postoji 6 položaja na regulatoru (vidi sliku 1), najniži "1" je položaj za blijedi tost, a najviši "6" za tamni tost. Zlatna boja tosta se dobija korišćenjem srednje pozicije.



Slika 1

NAPOMENA: 1) Boja tosta jednog parčeta hljeba će biti tamnija od boje dva parčeta na istoj jačini.

- Ako tostirate hljeb u kontinuitetu, boja tosta koji se kasnije tostirao biće tamnija od boje prvog parčeta na istoj jačini.**
 - Spustite vertikalni prekidač na dole dok se ne zakoči, upaliće se signalna lampica **Cancel**, i uređaj će započeti sa tostiranjem.
 - Čim hljeb dobije traženu boju, vertikalni prekidač će automatski iskočiti na gore. Takođe možete podići ručku držača hljeba i izvaditi tostirani hljeb. (vidi sliku 2)
- NAPOMENA: Tokom tostiranja i sami možete pratiti boju tosta. Ako vam se sviđa boja koju vidite, možete pritisnuti dugme Cancel i prekinuti započetu operaciju kad god želite.**
- Ukoliko želite da tostirate zaleđeni hljeb, najprije pritisnite dugme **Defrost** i indikator dugmeta **Defrost** će da zasvijetli, podesite kontrolor boje na željenu boju, zatim spustite vertikalni prekidač nadole dok se ne zakoči.



Slika 2

Na ovaj način hljeb će biti tostiran po vašoj želji.

- Ukoliko želite da zagrijete hladan tostirani hljeb, najprije pritisnite dugme **Reheat** i indikator dugmeta **Reheat** će da zasvijetli, zatim spustite vertikalni prekidač nadole dok se ne zakoči. Kod ovog načina vrijeme tostiranja je fiksno, tako da će se čim istekne vrijeme ručka automatski podići i proces zagrijavanja će se završiti.

OPREZ:

- Uklonite sve zaštitne folije iz tostera prije prve upotrebe.
- Ako toster počne da se dimi, pritisnite dugme Cancel da prekinete rad.
- Izbegavajte tostiranje hrane koja curi kad se zagrije kao što je puter.
- Ne pokušavajte da izvadite zaglavljene tost iz tostera prije nego što ga isključite iz struje. Potrudite se da ne oštetite unutrašnji mehanizam ili grijane elemente prilikom vađenja hljeba.

5. Da biste dobili jednaku boju preporučujemo da sačekate minimum 30 sekundi između svakog tostiranja kako bi se kontrola boje automatski resetovala.

ČIŠĆENJE I ODRŽAVANJE:

1. Prije čišćenja, izvucite kabl za napajanje iz utičnice.
2. Spoljašnjost uređaja obrišite mekom suvom krpom i nikad ne koristite hemijska sredstva za čišćenje.
3. Izvucite tacnu za sakupljanje mrva sa dna toster a ispraznite je. Ako se toster često koristi, nagomilane mrve hljeba se moraju očistiti barem jednom nedeljno. Provjerite da li je tacna za sakupljanje mrva dobro zatvorena prije ponovnog korišćenja toster a.
4. Kada toster nije u upotrebi ili ga odlažete, kabl za napajanje smotajte na predviđeno mjesto ispod površine toster a.

EKOLOŠKO ODLAGANJE



Možete pomoći u zaštiti životne okoline! Molimo vas da poštujete lokalne zakonske regulative: sve neispravne električne uređaje treba da predate u odgovarajućim centrima za reciklažu elektronskog i električnog otpada.



VOX
ELECTRONICS

МКД

КОРИСНИЧКО УПАТСТВО ТО - 1020

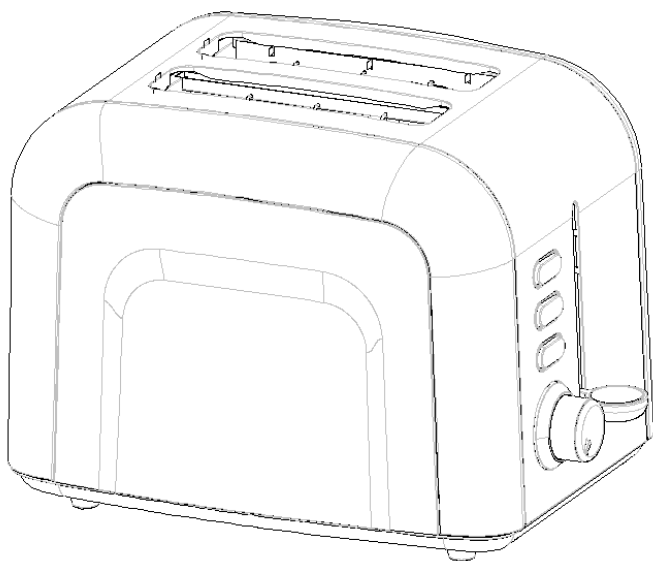

Внимателно прочитајте ги овие упатства и чувајте ги за потанамозна употреба

ВАЖНИ БЕЗБЕДНОСНИ УПАТСТВА

Пред употреба на електрични апарати, следниве основни мерки на претпазливост треба да ги почитувате вклучувајќи ги следниве:

1. Прочитајте ги сите инструкции.
2. Пред употреба проверете дали напонот на штекер одговара на оној што е прикажан на плочката со спецификации на тостерот.
3. Немојте да ги допирате врелите површини. Користете ја рачката или копчињата.
4. За да избегнете ризик од електрошок, немојте да го потопувате кабелот, приклучокот или грејното тело во вода или во било која друга течност.
5. Потребен е строг надзор кога апаратот го користат деца или ако апаратот се користи блиску до нив.
6. Исклучете го апаратот од штекер кога не го користите или пред чистење.
7. Не употребувајте уреди со оштетен кабел или приклучок, или ако е оштетен на било кој начин. Доколку кабелот за напојување е оштетен не го мора да го замени производителот, овластен сервисер или слично квалификувано лице.
8. Не го оставајте напонскиот кабел од апаратот да виси на ивица од маса, работна површина или да биде во близина на било какво грејно тело.
9. Немојте да го ставате апаратот на или во близина на врел пламен од гас, или на или во близина на жешка рерна.
10. Немојте да го користите апаратот за било која цел освен за таа за која што е наменет.
11. Преголема храна, метална фолија или прибор не смеат да се стават во тостерот, како што можаат да предизвикат пожар или електричен шок.
12. Хлеб може да се запали, затоа тостерот не смее да се користи испод или во близина на завеси или други запаливи материали.
13. Не е препоручливо да се употребуват додатоци кои не са препоручени од страна на производителот, затоа што можаат да проузрокуват повреди.
14. Не обидувајте да ја одстранете храната додека тостерот е во функција.
15. Внимателно го земајте печен лебот из тостерот, за да се избегнат повреди.
16. Овој уред може да се користи од страна на деца на возраст од 8 години и постари, и лица со намалени физички, сетилни или ментални способности или со недостаток на искуство и знаење, ако тие са под надзор или са добиле инструкции за користење на уредот на безбеден начин и разбираат опасностите кои се вклучени. Децата не смеат да се играат со уредот. Чистењето и корисничкото одржување не

смеат да го обавуваат деца без надзор освен ако имаат 8 или повеќе години.

17. Чувајте го овој уред и неговиот кабел надвор од дофат на деца помали од 8 години.
18. Предупредување: ако правете тост од мали парчиња на лебот кои са помали од 85mm, обрнете внимание на потенцијален ризик да се опечете при вадење на парчиња.
19. Уредот не е наменет да се употребува со надворешни тајмери или посебни системи за далечинска контрола.
20. Не го користете уредот на отворено.
21. Овој уред е наменет за користење во домаќинство и за слични примени како што се:
 - кујни во продавници, канцеларии и други работни опкружувања
 - на фарми
 - за гости во хотели, мотели и други резиденциски обејкти
 - во пансиони за ноќевање со доручек
22. Сачувајте ги овие упатства.

ЗАПОЗНАЈТЕ ГО ВАШИОТ ТОСТЕР

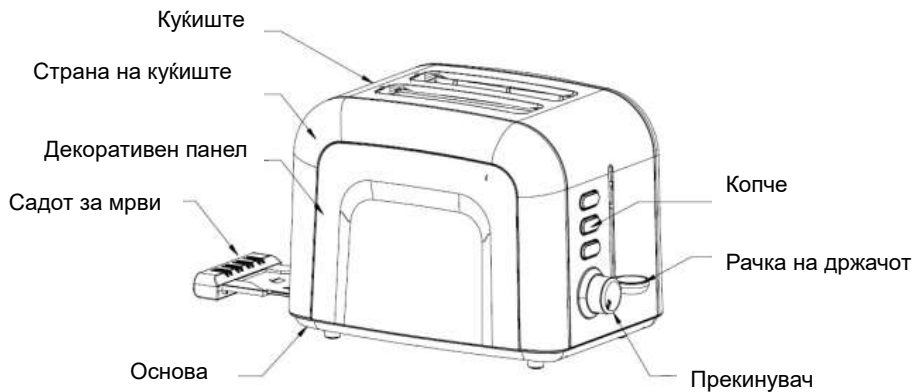

ПРЕД ПРВА УПОТРЕБА

Како што производителни остатоци или масло можаат да останат во тостерот или грејниот дел, обично може да се осети непријатна миризба при прва употреба. Тоа е нормално и нема да се случи после неколку циклуси на печење. Пред печењето на прва кричка леб препорачамо дека обработувате со уредот под следниве упатства, освен без леб.

УПОТРЕБА:

1. Ставете кришка леб во отвор за леба,можат да се ставаат една или две кришки секој пат.

ЗАБЕЛЕШКА: 1) Бидете сигурни дека садот за трошке е поставен пред користење на тостер.

2) Пред тостирање на стапката на тостерот, почекајте тостерот да се излади.

2. Приклучете го кабелот во штекер.

3. Поставете го регулатор на боја во посакувана боја. Постои 6 нивоа на боја (види слика 1), најниски ниво “1” е бела, а највисоки “6” е темна боја. Златна боја на тостот се добива со користење на средната позиција.



Слика 1

Забелешка: 1) Бојата на една тостирани кришка е потемна од тоа кога се тостират

две кришки во исто време во исти ниво.

2) Кога се тостира континуирано, бојата на следните кришки ќе биде потемна од бојата на кришки тостирани во претходниот циклус во исти ниво.

4. Притиснете ја рачка за печење надолу вертикално додека не е поставена во место, индикатор **Cancel** ќе биде осветлен, и тостирање ќе започне.

5. Кога е лебот тостирани на поставена боја, рачка автоматски ќе се подигне. Исто така можете да ја подигнете рачката од држачот за леб и да го извадите тостираниот леб. (видете слика 2)

ЗАБЕЛЕШКА: За време на процес на тостирање, можете да надгледувате бојата на печењето.

Ако таа е на задоволнителни ниво, можете да го прекинете процесот на тостирањето во секое време со притискање на копче **Cancel**.

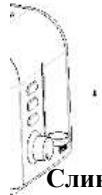

Слика 2

6. Доколку сакате да тостирате замрзнат леб, најпрво притиснете го копчето **Defrost** и индикаторот на копчето **Defrost** ќе засвети, коставете ја контролата на боја на посакуваната позиција, спуштете ја вертикалната рачка надолу додека не се закочи.

На овој начин лебот ќе биде тостирани по ваша желба.

7. Доколку сакате да го загреете ладниот тост, најпрво притиснете го копчето **Reheat** и индикаторот на копчето **Reheat** ќе засвети, затоа спуштете ја вертикалната рачка надолу додека не се закочи. На овој начин времето за тостирање е фиксно, така што кога ќе истече времето, рачката сама ќе се подигне и процесот ќе заврши.

ВНИМАНИЕ:

1. Отстранете ги сите заштитни обвивките пред тостирањето.
2. Ако тостерот почнува да пушат, веднаш притиснете го копче **Cancel** да се запре тостирањето.
3. Избегнувајте тостирањето на храна со многу течни состојки како што е путер.
4. Никогаш не ги вадете заглавени кришки на леб из отворите до не го одстранете приклучниот кабел од штекер, внимателно го отстраните лебот а да не ги оштетете внатрешните метални или грелни делови.
5. За да добиете еднаква боја препорачуваме мин. 30 секунди помеѓу секое тостирање за да дозволете контролата на бојата да се ресетира автоматски.

ЧИСТЕЊЕ И ОДРЖУВАЊЕ:

1. Исклучете го уредот пред чистење.
2. Никогаш не користете метална жица.
3. Извлечете го садот за трошки од дното на тостер и испразнете го. Ако тостер често се користи, трошки трабат да се чистат најмалку еднаш неделно. Осигурајте се дека садот е целосно затворен пред да го користете тостер повторно.
4. Кога уредот не го користете или го складираете, кабелот го свиткајте на предвидено место под дното на тостер.

ЗАШТИТА НА ОКОЛИНАТА



Можете да помогнете да се зачува животната средина! Ве молиме не заборавајте да ги почитувате локалните прописи: сите неупотребливи електрични апарати мора да бидат доставени до соодветните центри за рециклирање на електронски и електричен отпад.



UDHËZIM PËR PËRDORIM TO - 1020

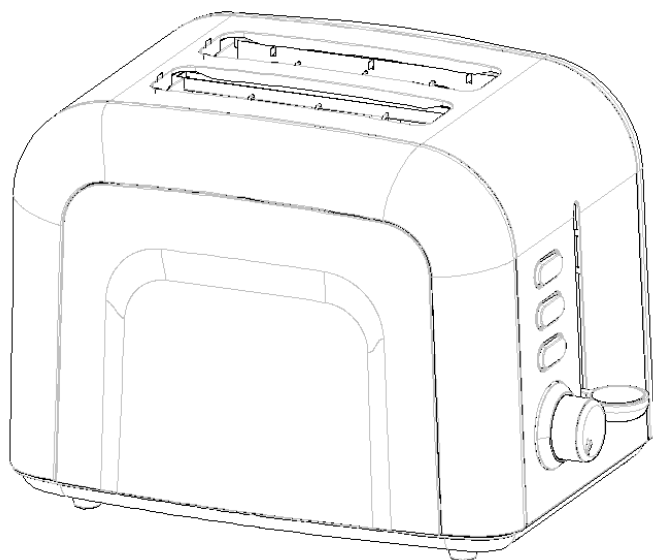

Lexoni këtë udhëzim me kujdes para përdorimit dhe ruane për referencë të ardhme

UDHËZIME TË RËNDËSISHME TË SIGURISË

Para përdorimit të kësaj pajisjeje elektrike duhet gjithmonë të përmbushen parakushtet të cilat përfshijnë si në vijim:

- 1) Lexoni këto udhëzime.
2. Para përdorimit kontrolloni nëse tensioni i pajisjes i përgjigjet tensionit në prizën e murit.
3. Mos i prekni sipërfaqet e nxehta. Përdorni dorezën ose butonat.
4. Për të shmangur rrezikun nga elektrohoku, mos e zhytni kabllin, prizën ose pjesën e ngrohjes në ujë ose ndonjë lëng tjetër.
5. Nevojitet mbikëqyrje e rreptë nëse aparatit e përdorin fëmijët ose aparati përdoret në afërsi të tyre.
6. Hiqni aparatit nga priza kur nuk e përdorni dhe para pastrimit.
7. Mos punoni me aparatit nëse kablli i rrymës është i dëmtuar ose nëse aparati nuk punon ose është dëmtuar në çfarëdo mënyre. Nëse kablli i rrymës dëmtohet, atë mund t'a ndërrojë vetëm personi i autorizuar në servis ose ndonjë person tjetër i kualifikuar, për të shmangur lëndimet e mundshme.
8. Mos e lini kordonin e kabllit që të varet nga buza e tavolinës, sipërfaqja e punës ose afër çfarëdo trupi ngrohës.
9. Mos e lini aparatit mbi ose në afërsi të flakës së nxehtë të pajisjeve të gazit, pajisjeve elektrike ose të tjera. 10. Mos e përdorni aparatit për qëllime të tjera përveç asaj për çka është dedikuar.
11. Pjesë të mëdha të ushqimit, paketime me foli alumini ose vegla nuk duhet të vendosen në toster pasi që mund të shkaktojnë zjarr ose goditje elektrike.
12. Buka mund të digjet, prandaj tosterët nuk duhet të përdoren afër ose nën perde ose afër materialit i cili mund të digjet dhe duhet të mbikëqyret.
13. Përdorimi i shtojcave të cilat nuk rekomandohen ose nuk blihen te prodhuesi mund të shkaktojnë zjarr, goditje të rrymës ose lëndime te përdoruesi.
14. Mos provoni të nxirrni ushqimin deri sa tosteri është duke punuar.
15. Sigurohuni që të nxirrni bukën me kujdes pas tostimit për të parandaluar lëndimet.
16. Ky aparat është i pajisur me prizë të tokëzuar. Ju lutemi sigurohuni që priza e murit në shtëpinë tuaj të jetë e tokëzuar mirë.
17. Mos e përdorni aparatit me anë të tajmerit të jashtëm ose sistemit për teledirigjim.
18. Këtë aparat mund ta përdorin fëmijët e moshës mbi 8 vjet dhe personat me aftësi të

kufizuara fizike, shqisore dhe mendore ose me mungesë të përvojës dhe njohurive nëse janë nën mbikëqyrje ose kanë marrë udhëzime lidhur me përdorimin e aparatit në mënyrë të sigurtë dhe kuptojnë rrezikun që mund të ndodhë. Fëmijët duhet të jenë nën mbikëqyrje për t'u siguruar që të mos luajnë me pajisjen.

Pastrimin dhe mirëmbajtjen nuk duhet ta bëjnë fëmijët pa mbikëqyrje, deri në moshën 8 vjecare.

19. Mbani pajisjen dhe kabllin e saj largë nga fëmijët e moshës nën 8 vjec.

20. Vërejtje: nëse vendosni në toster pjesë të bukës më të vogla se 85mm, duhet të bëni kujdes për shkak se ekziston rrezik potencial nga djegia duke i nxjerrë riskat e bukës nga tosteri.

21. Mos e përdor në ambient të jashtëm.

22. Kjo pajisje është e destinuar për përdorim në amvisëri dhe për përdorime si:

- kuyhina në dyane, zyra dhe ambiente të tjera të punës;
- në ferma;
- për mysafirë në hotele, motele dhe objekte të tjera;
- në pansionë për bujtje me mëngjes.

23. Ruani këto udhëzime.

NJIHUNI ME TOSTERIN TUAJ

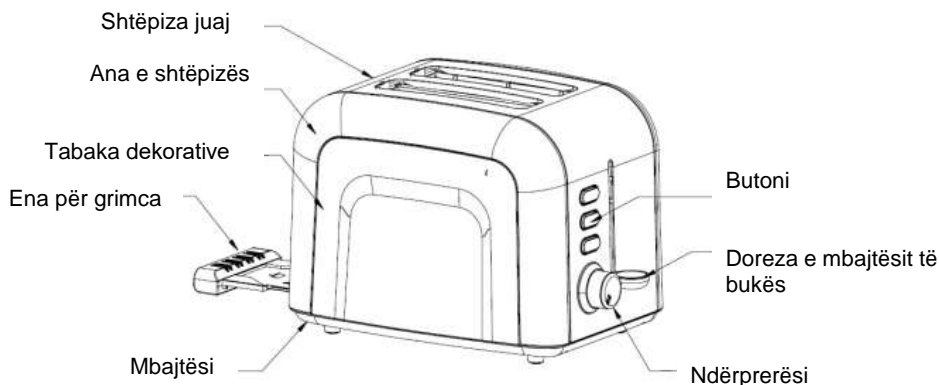

PËRDORIMI PËR HERË TË PARË Meqë ka mbeturina vaji nga prodhimi në toster ose në elementin e ngrohjes, zakonisht emiton erë gjatë përdorimit të parë. Është normale dhe nuk do të ndodhë pas përdorimit të shumtë. Para tostimit të rrishtë së parë të bukës, rekomandohet që aparati të përdoret duke ndjekur udhëzimet më poshtë.

PËRDORIMI I TOSTERIT:

1. Vendosni rrishtat e bukës në vendin e caktuar për bukë, mund të vendosen më së shumti dy rrishta buke secilën herë. Vetëm rrishtat e bukës me madhësi të zakonshme mund të vendosen në toster.

Shënim: Sigurohuni që tabakaja për thërrmia të jetë e vendosur në vendin e duhur para përdorimit.

2) Para tostimit në mbajtësen e tosterit, pritni që tosteri të ftohet

2. Vendosni kabllin në prizë.

3. Vendosni dorezën e kontrollit të ngjyrës në ngjyrën e dëshiruar. Ekzistojnë 6 pozicione në rregullator (shih foton 1), pozicioni më i ulët “1” për tost më të celur kurse më i larti “6” për tost të mbyllët.

Ngjyra e artë e tostit arrihet me përdorimin e pozicionit të mesëm.



Foto 1

Note: 1) Ngjyra e tharjes për njëherë anë të bukës është më e errët se sa ajo e bukës dyfishtë në nivelin e njëjtë.

2) Nëse thahet në kontinuitet, ngjyra e tharjes së bukës që vendoset më vonë është më e errët se sa ngjyra e bukës që është tharë më parë në nivelin e njëjtë. 4. Shtypni dorezën lëvizëse te poshtë në mënyrë vertikale deri në fund, treguesi **Cancel** do të ndriçohet dhe tharja fillon. Kur të thahet buka në ngjyrën e zgjedhur më parë, doreza lëvizëse do të ngritet automatikisht dhe mund të hiqni bukën me shpejtësi. *Shënim:* Doreza lëvizëse mund të lëvizë kur aparati është i vendosur në rrymë.

5. Gjatë procesit të tharjes, mund të verifikoni ngjyrën e tharjes. Nëse është arritur ngjyra e dëshiruar, mund të ndërpreni procesin e tharjes duke shtypur butonin **Cancel** në çdo moment.

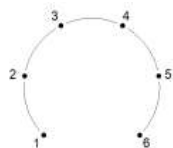
6. Nëse dëshironi që të thekni bukën e ngrirë, së pari shtypni butonin **Defrost** dhe indikator i butonit **Defrost** do të ndriçojë, rregulloni kontrolluesin në ngjyrën e dëshiruar, pastaj lëshoni ndërprerësin vertikal te poshtë deri sa të shtrëngohet.

Në këtë mënyrë buka do të theket sipas dëshirës tuaj.

7. Nëse dëshironi të ngrohni bukën e thekur të ftohtë, së pari shtypni butonin **Reheat** dhe indikator i butonit **Reheat** do të ndriçojë, pastaj lëshoni ndërprerësin vertikal te poshtë



Foto 2

deri sa të përforcohet. Te kjo mënyrë koha e thekjes është fikse, ashtu që deri sa të skadojë koha doreza do të ngritet në mënyrë automatike dhe procesi i ngrohejs do të përfundojë.

KUJDES: 1. Hiqni të gjitha paketimet mbrojtëse para tharjes.

2. Nëse tosteri fillon të tymojë, shtypni butonin **Cancel** që të ndaloni tharjen menjëherë.

3. Mos thani ushqim me përbërës shumë të lëngshëm siç është gjalpi.

4. Asnjëherë mos provoni të largoni bukën e mbetur në toster pa e hequr tosterin nga rryma.

Kujdesuni që të mos e dëmtoni mekanizmin e brendshëm ose elementet e ngrohjes gjatë heqjes së bukës.

5. Për të arritur ngjyrë të barabartë, rekomandojmë që të pritni minimum 30 sekonda në mes të cdo thekje, në mënyrë që kontrolli i ngjyrës të rregullohet në mënyrë automatike.

PASTRIMI DHE MIRËMBAJTJA:

1. Hiqeni kabllin nga rryma para pastrimit.

2. Fshini pjesën e jashtme me një leckë të butë të thatë pasi që tosteri të ftohet, asnjëherë mos përdorni furçë të metalit.

3. Nxirrni tabakanë e thërmijave nën toster duke e tërhequr dorezën e tabakasë dhe zbrazeni atë. Nëse tosteri përdoret shpesh, thërmijat e grumbulluara të bukës duhet të zbrazen një herë në javë. Sigurohuni që tabakaja e thërmijave të jetë e mbyllur tërësisht para se të përdorni tosterin përsëri.

4. Kur nuk është duke u përdorur, kabli mund të lidhet nën pjesën e poshtme të tosterit.

DEPONIMI EKOLOGJIK



Ju mund të ndihmoni në mbrojtjen e ambientit!
Ju lutemi mbani mend që të respektoni rregullat lokale: dërgone pajisjen elektronike që nuk është funksionale në qendrën adekuate për deponim.

Ovaj dokument je originalno proizveden i objavljen od strane proizvođača, brenda Vox, i preuzet je sa njihove zvanične stranice. S obzirom na ovu činjenicu, Tehnoteka ističe da ne preuzima odgovornost za tačnost, celovitost ili pouzdanost informacija, podataka, mišljenja, saveta ili izjava sadržanih u ovom dokumentu.

Napominjemo da Tehnoteka nema ovlašćenje da izvrši bilo kakve izmene ili dopune na ovom dokumentu, stoga nismo odgovorni za eventualne greške, propuste ili netačnosti koje se mogu naći unutar njega. Tehnoteka ne odgovara za štetu nanесenu korisnicima pri upotrebi netačnih podataka. Ukoliko imate dodatna pitanja o proizvodu, ljubazno vas molimo da kontaktirate direktno proizvođača kako biste dobili sve detaljne informacije.

Za najnovije informacije o ceni, dostupnim akcijama i tehničkim karakteristikama proizvoda koji se pominje u ovom dokumentu, molimo posetite našu stranicu klikom na sledeći link:

<https://tehnoteka.rs/p/vox-toster-to-1020-akcija-cena/>